



20-V-Akku, 4 Ah PAP 20 B3

(DE) (AT) (CH)

20-V-Akku, 4 Ah

Originalbetriebsanleitung

(IT) (CH)

Batteria 20V, 4 Ah

Traduzione delle istruzioni d'uso originali

(FR) (CH)

Batterie 20 V, 4 Ah

Traduction des instructions d'origine

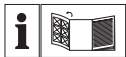

DE AT CH

Klappen Sie vor dem Lesen die Seite mit den Abbildungen aus und machen Sie sich anschließend mit allen Funktionen des Gerätes vertraut.

FR CH

Avant de lire le mode d'emploi, ouvrez la page contenant les illustrations et familiarisez-vous ensuite avec toutes les fonctions de l'appareil.

IT CH

Prima di leggere aprire la pagina con le immagini e prendere confidenza con le diverse funzioni dell'apparecchio.

DE/AT/CH	Originalbetriebsanleitung	Seite	4
FR/CH	Traduction des instructions d'origine	Page	17
IT/CH	Traduzione delle istruzioni d'uso originali	Página	30

A

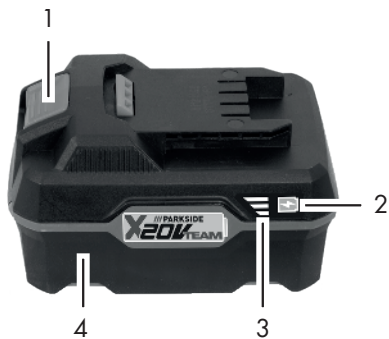

Inhalt

Einleitung	4
Bestimmungsgemäße Verwendung	5
Allgemeine Beschreibung	5
Lieferumfang	5
Übersicht	5
Technische Daten	5
Sicherheitshinweise	6
Symbole und Bildzeichen ...	6
Allgemeine Sicherheitshinweise	7
Bedienung	10
Akku entnehmen/einsetzen	10
Ladezustand des Akkus prüfen	10
Verbrauchte Akkus	11
Lagerung	11
Reinigung	11
Wartung	11
Entsorgung/ Umweltschutz	11
Garantie	12
Reparatur-Service	15
Service-Center	15
Importeur	16
Ersatzteile/Zubehör	16

Original-EG-Konformitätserklärung	43
--	-----------

Einleitung

Herzlichen Glückwunsch zum Kauf Ihres neuen Gerätes. Sie haben sich damit für ein hochwertiges Produkt entschieden. Dieses Gerät wurde während der Produktion auf Qualität geprüft und einer Endkontrolle unterzogen. Die Funktionsfähigkeit Ihres Gerätes ist somit sichergestellt.



Die Betriebsanleitung ist Bestandteil dieses Produkts. Sie enthält wichtige Hinweise für Sicherheit, Gebrauch und Entsorgung. Machen Sie sich vor der Benutzung des Produkts mit allen Bedien- und Sicherheitshinweisen vertraut. Benutzen Sie das Produkt nur wie beschrieben und für die angegebenen Einsatzbereiche. Bewahren Sie die Anleitung gut

auf und händigen Sie alle Unterlagen bei Weitergabe des Produkts an Dritte mit aus.

Bestimmungsgemäße Verwendung

Der Akku ist kompatibel zu allen Geräten des PARKSIDE X 20 V TEAMS. Die Akkus dürfen nur mit Ladegeräten der Serie Parkside X 20 V TEAM geladen werden. Jede andere Verwendung kann zu Schäden am Gerät führen und eine ernsthafte Gefahr für den Benutzer darstellen. Dieses Gerät ist nicht zur gewerblichen Nutzung geeignet. Bei gewerblichem Einsatz erlischt die Garantie. Der Hersteller haftet nicht für Schäden, die durch bestimmungswidrigen Gebrauch oder falsche Bedienung verursacht wurden.

Allgemeine Beschreibung

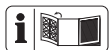

Die Abbildungen finden Sie auf der vorderen Ausklappseite.

Lieferumfang

- Akku
- Betriebsanleitung



Das Ladegerät ist nicht im Lieferumfang enthalten.

Entsorgen Sie das Verpackungsmaterial ordnungsgemäß.

A Übersicht

- 1 Entriegelungstaste
- 2 Taste zur Ladezustandsanzeige
- 3 Ladezustandsanzeige
- 4 Akku

Technische Daten

Akku (Li-Ion)PAP 20 B3

Anzahl der Batteriezellen	10
Nennspannung	20 V \equiv
Kapazität	4,0 Ah
Energie	80 Wh
Temperatur	max 50 °C
Ladevorgang	4 - 40 °C
Betrieb.....	-20 - 50 °C
Lagerung	0 - 45 °C

Dieser Akku darf mit folgenden Ladegeräten geladen werden: PLG 20 A1, PLG 20 A3, PLG 20 A4, PDSLIG 20 A1.

Diese Ladegeräte dürfen folgende Akkus laden: PAP 20 A1, PAP 20 B1, PAP 20 A2, PAP 20 B3, PAP 20 A3.

Ladezeit (Min.)	PAP 20 B3
PLG 20 A1 PLG 20 A4	90
PLG 20 A3 PDSLIG 20 A1	60

Eine aktuelle Liste der Akku-kompatibilität finden Sie unter: www.lidl.de/akku

Sicherheitshinweise

Symbole und Bildzeichen

Bildzeichen in der Betriebsanleitung:



Gefahrenzeichen mit Angaben zur Verhütung von Personen- oder Sachschäden.



Gefahrenzeichen mit Angaben zur Verhütung von Personenschäden durch einen elektrischen Schlag.



Hinweiszeichen mit Informationen zum besseren Umgang mit dem Gerät.

Bildzeichen auf dem Akku:



Der Akku ist Teil der Serie Parksider X 20 V TEAM.



Lesen Sie die Betriebsanleitung aufmerksam durch.



Taste zur Ladezustandsanzeige



Werfen Sie den Akku nicht in den Hausmüll, ins Feuer oder ins Wasser.



Setzen Sie den Akku nicht über längere Zeit starker Sonneneinstrahlung aus und legen Sie ihn nicht auf Heizkörpern ab (max. 50 °C).



Geben Sie Akkus an einer Altbatteriesammelstelle ab, wo sie einer umweltgerechten Wiederverwertung zugeführt werden.



Elektrogeräte gehören nicht in den Hausmüll.

Allgemeine Sicherheitshinweise



Achtung! Beim Gebrauch von Elektrogeräten sind zum Schutz gegen elektrischen Schlag, Verletzungs- und Brandgefahr folgende grundsätzliche Sicherheitsmaßnahmen zu beachten:

Sorgfältiger Umgang mit und Gebrauch von Akkuwerkzeugen:

- **Laden Sie Akkus nur mit Ladegeräten auf, die der Serie PARKSIDE X 20 V TEAM angehören.** Für ein Ladegerät, das für eine bestimmte Art von Akkus geeignet ist, besteht Brandgefahr, wenn es mit anderen Akkus verwendet wird.
- **Verwenden Sie nur die dafür vorgesehenen Akkus in den Elektrowerkzeugen.** Der Gebrauch von anderen Akkus kann zu Verletzungen und Brandgefahr führen.
- **Halten Sie den nicht benutzten Akku fern von Büroklammern, Münzen, Schlüsseln, Nägeln, Schrauben oder anderen kleinen Metallgegenständen, die eine Überbrückung**

- der Kontakte verursachen könnten. Ein Kurzschluss zwischen den Akkukontakten kann Verbrennungen oder Feuer zur Folge haben.
- **Bei falscher Anwendung kann Flüssigkeit aus dem Akku austreten. Vermeiden Sie den Kontakt damit. Bei zufälligem Kontakt mit Wasser abspülen. Wenn die Flüssigkeit in die Augen kommt, nehmen Sie zusätzlich ärztliche Hilfe in Anspruch.** Austretende Akkuflüssigkeit kann zu Hautreizungen oder Verbrennungen führen.
 - **Benutzen Sie keinen beschädigten oder veränderten Akku.** Beschädigte oder veränderte Akkus können sich unvorhersehbar verhalten und zu Feuer, Explosion oder Verletzungsgefahr führen.
 - **Setzen Sie einen Akku keinem Feuer oder zu hohen Temperaturen aus.** Feuer oder Temperaturen über 130 °C können eine Explosion hervorrufen.
 - **Befolgen Sie alle Anweisungen zum Laden und laden Sie den Akku oder das Akkuwerkzeug niemals außerhalb des in der Betriebsanleitung angegebenen Temperaturbereichs.** Falsches Laden oder Laden außerhalb des zugelassenen Temperaturbereichs kann den Akku zerstören und die Brandgefahr erhöhen.

Service

- **Warten Sie niemals beschädigte Akkus.** Sämtliche Wartung von Akkus darf nur durch den Hersteller oder bevollmächtigte

Kundendienststellen
erfolgen.

Spezielle Sicherheits- hinweise für Akku- geräte:

- **Stellen Sie sicher, dass das Gerät ausgeschaltet ist, bevor Sie den Akku einsetzen.** Das Einsetzen eines Akkus in ein Elektrowerkzeug, das eingeschaltet ist, kann zu Unfällen führen.
 - **Laden Sie Ihre Akkus nur im Innenbereich auf, weil das Ladegerät nur dafür bestimmt ist. Gefahr durch elektrischen Schlag.**
 - **Um das Risiko eines elektrischen Schlags zu reduzieren, ziehen Sie den Stecker des Ladegeräts aus der Steckdose heraus, bevor Sie es reinigen.**
 - **Setzen Sie den Akku nicht über längere**
- Zeit starker Sonneneinstrahlung aus und legen Sie ihn nicht auf Heizkörpern ab.** Hitze schadet dem Akku und es besteht Explosionsgefahr.
- **Lassen Sie einen erwärmten Akku vor dem Laden abkühlen.**
 - **Öffnen Sie den Akku nicht und vermeiden Sie eine mechanische Beschädigung des Akkus.** Es besteht die Gefahr eines Kurzschlusses und es können Dämpfe austreten, die die Atemwege reizen. Sorgen Sie für Frischluft und nehmen Sie zusätzlich ärztliche Hilfe in Anspruch.
 - **Verwenden Sie kein Zubehör welches nicht von PARKSIDE empfohlen wurde.** Dies kann zu elektrischem Schlag oder Feuer führen.

i **Beachten Sie ebenfalls die Sicherheitshinweise und Hinweise zum Aufladen, die in der Betriebsanleitung Ihres Ladegeräts und Ihres Werkzeugs der Serie PARKSIDE X 20 V TEAM gegeben sind.**

Bedienung

Akku entnehmen/einsetzen

i Setzen Sie den Akku erst ein, wenn das Akku-Werkzeug für den Einsatz vorbereitet ist. Es besteht Verletzungsgefahr!

1. Zum Herausnehmen des Akkus (4) aus dem Gerät drücken Sie die Entriegelungstaste (1) am Akku und ziehen den Akku heraus.
2. Zum Einsetzen des Akkus (4) schieben Sie den Akku

entlang der Führungsschiene in das Gerät. Er rastet hörbar ein.

Ladezustand des Akkus prüfen

Die Ladezustandsanzeige (3) signalisiert den Ladezustand des Akkus (4).

Drücken Sie die Taste zur Ladezustandsanzeige (2) am Akku. Der Ladezustand des Akkus wird durch Aufleuchten der entsprechenden LED-Leuchte angezeigt.

3 LEDs leuchten (rot, orange und grün): Akku geladen
2 LEDs leuchten (rot und orange): Akku teilweise geladen
1 LED leuchtet (rot): Akku muss geladen werden

i Laden Sie den Akku (4) auf, wenn nur noch die rote LED der Ladezustandsanzeige (3) leuchtet.

Verbrauchte Akkus

- Eine wesentlich verkürzte Betriebszeit trotz Aufladung zeigt an, dass der Akku verbraucht ist und ersetzt werden muss. Verwenden Sie nur einen Ersatz-Akku, den Sie über den Kundendienst beziehen können.
- Beachten Sie in jedem Falle die jeweils gültigen Sicherheitshinweise sowie Bestimmungen und Hinweise zum Umweltschutz (siehe „Entsorgung/Umweltschutz“).

Lagerung

- Nehmen Sie den Akku vor einer längeren Lagerung (z. B. Überwinterung) aus dem Gerät.
- Lagern Sie den Akku nur im teilgeladenen Zustand. Während einer längeren Lagerzeit sollten 2 bis 3 LEDs leuchten.
- Prüfen Sie während einer längeren Lagerungsphase etwa alle 3 Monate den

Ladezustand des Akkus und laden Sie bei Bedarf nach.

- Die Lagertemperatur für den Akku beträgt zwischen 0 °C und 45 °C. Vermeiden Sie während der Lagerung extreme Kälte oder Hitze, damit der Akku nicht an Leistung verliert.

Reinigung

Reinigen Sie den Akku mit einem trockenen Tuch oder mit einem Pinsel.
Verwenden Sie kein Wasser oder metallische Gegenstände.

Wartung

Das Gerät ist wartungsfrei.

Entsorgung/ Umweltschutz

Nehmen Sie den Akku aus dem Gerät und führen Sie Akku und Verpackung einer umweltgerechten Wiederverwertung zu. Entsorgen Sie das Verpackungsmaterial ordnungsgemäß.



Elektrische Geräte gehören nicht in den Hausmüll.



LI-ION

Werfen Sie den Akku nicht in den Hausmüll, ins Feuer (Explosionsgefahr) oder ins Wasser. Beschädigte Akkus können der Umwelt und ihrer Gesundheit schaden, wenn giftige Dämpfe oder Flüssigkeiten austreten.

- Defekte oder verbrauchte Akkus müssen gemäß Richtlinie 2006/66/EG recycelt werden.
- Geben Sie das Gerät und das Ladegerät an einer Verwertungsstelle ab. Die verwendeten Kunststoff- und Metallteile können sortenrein getrennt werden und so einer Wiederverwertung zugeführt werden. Fragen Sie hierzu unser Service-Center.
- Entsorgen Sie Akkus im entladenen Zustand. Wir empfehlen die Pole mit einem Klebestreifen zum Schutz

vor einem Kurzschluss abzudecken. Öffnen Sie den Akku nicht.

- Entsorgen Sie Akkus nach den lokalen Vorschriften. Geben Sie Akkus an einer Altbatteriesammelstelle ab, wo sie einer umweltgerechten Wiederverwertung zugeführt werden. Fragen Sie hierzu Ihren lokalen Müllentsorger oder unser Service-Center.
- Die Entsorgung Ihrer defekten, eingesendeten Geräte führen wir kostenlos durch.

Garantie

Sehr geehrte Kundin, sehr geehrter Kunde, Sie erhalten auf diesen Artikel 3 Jahre Garantie ab Kaufdatum. Im Falle von Mängeln dieses Produkts stehen Ihnen gegen den Verkäufer des Produkts gesetzliche Rechte zu. Diese gesetzlichen Rechte werden durch unsere im Folgenden dargestellte Garantie nicht eingeschränkt.

Garantiebedingungen

Die Garantiefrist beginnt mit dem Kaufdatum. Bitte bewahren Sie den Original-Kassenbon gut auf. Diese Unterlage wird als Nachweis für den Kauf benötigt.

Tritt innerhalb von drei Jahren ab dem Kaufdatum dieses Produkts ein Material- oder Fabrikationsfehler auf, wird das Produkt von uns – nach unserer Wahl – für Sie kostenlos repariert oder ersetzt. Diese Garantieleistung setzt voraus, dass innerhalb der Drei-Jahres-Frist das defekte Gerät und der Kaufbeleg (Kassenbon) vorgelegt und schriftlich kurz beschrieben wird, worin der Mangel besteht und wann er aufgetreten ist.

Wenn der Defekt von unserer Garantie gedeckt ist, erhalten Sie das reparierte oder ein neues Produkt zurück.

Mit Reparatur oder Austausch des Produkts beginnt kein neuer Garantiezeitraum.

Garantiezeit und gesetzliche Mängelansprüche

Die Garantiezeit wird durch die Gewährleistung nicht verlängert. Dies gilt auch für ersetzte und reparierte Teile. Eventuell schon beim Kauf vorhandene Schäden und Mängel müssen sofort nach dem Auspacken gemeldet werden. Nach Ablauf der Garantiezeit anfallende Reparaturen sind kostenpflichtig.

Garantieumfang

Das Gerät wurde nach strengen Qualitätsrichtlinien sorgfältig produziert und vor Anlieferung gewissenhaft geprüft.

Die Garantieleistung gilt ausschließlich für Material- oder Fabrikationsfehler. Diese Garantie erstreckt sich nicht auf die normale Abnutzung von Verschleißteilen (z. B. Akkukapazität). Diese Garantie verfällt, wenn das Produkt beschädigt, nicht sachgemäß benutzt oder nicht gewartet wurde. Ebenso bei

Schäden durch Wasser, Frost, Blitz und Feuer oder falschen Transport. Für eine sachgemäße Benutzung des Produkts sind alle in der Betriebsanleitung aufgeführten Anweisungen genau einzuhalten. Verwendungszwecke und Handlungen, von denen in der Betriebsanleitung abgeraten oder vor denen gewarnt wird, sind unbedingt zu vermeiden.

Das Produkt ist lediglich für den privaten und nicht für den gewerblichen Gebrauch bestimmt. Bei missbräuchlicher und unsachgemäßer Behandlung, Gewaltanwendung und bei Eingriffen, die nicht von unserer autorisierten Service-Niederlassung vorgenommen wurden, erlischt die Garantie.

Abwicklung im Garantiefall

Um eine schnelle Bearbeitung Ihres Anliegens zu gewährleisten, folgen Sie bitte den folgenden Hinweisen:

- Bitte halten Sie für alle Anfragen den Kassenbon und

die Identifikationsnummer (IAN 351745_2007) als Nachweis für den Kauf bereit.

- Die Artikelnummer entnehmen Sie bitte dem Typenschild, einer Gravur, auf dem Titelblatt Ihrer Anleitung (unten links) oder als Aufkleber auf der Rück- oder Unterseite.
- Sollten Funktionsfehler oder sonstige Mängel auftreten, kontaktieren Sie zunächst die nachfolgend benannte Serviceabteilung **telefonisch** oder per **E-Mail**. Sie erhalten dann weitere Informationen über die Abwicklung Ihrer Reklamation.
- Ein als defekt erfasstes Produkt können Sie, nach Rücksprache mit unserem Kundenservice, unter Beifügung des Kaufbelegs (Kassenbons) und der Angabe, worin der Mangel besteht und wann er aufgetreten ist, für Sie portofrei an die Ihnen mitgeteilte Service-Anschrift übersenden. Um Annahmeprobleme und

Zusatzkosten zu vermeiden, benutzen Sie unbedingt nur die Adresse, die Ihnen mitgeteilt wird. Stellen Sie sicher, dass der Versand nicht unfrei, per Sperrgut, Express oder sonstiger Sonderfracht erfolgt. Senden Sie das Gerät bitte inkl. aller beim Kauf mitgelieferten Zubehörteile ein und sorgen Sie für eine ausreichend sichere Transportverpackung.

Reparatur-Service

Sie können Reparaturen, **die nicht der Garantie unterliegen**, gegen Berechnung von unserer Service-Niederlassung durchführen lassen. Sie erstellt Ihnen gerne einen Kostenvorschlag.

Wir können nur Geräte bearbeiten, die ausreichend verpackt und frankiert eingesandt wurden.

Achtung: Bitte senden Sie Ihr Gerät gereinigt und mit Hinweis auf den Defekt an unsere Service-Niederlassung.

Nicht angenommen werden unfrei eingeschickte Geräte und Geräte die per Sperrgut, Express oder mit sonstiger Sonderfracht eingeschickt werden. Die Entsorgung Ihrer defekten, eingesendeten Geräte führen wir kostenlos durch.

Service-Center

DE Service Deutschland
Tel.: 0800 54 35 111
E-Mail: grizzly@lidl.de
IAN 351745_2007

AT Service Österreich
Tel.: 0820 201 222
(0,15 EUR/Min.)
E-Mail: grizzly@lidl.at
IAN 351745_2007

CH Service Schweiz
Tel.: 0842 665566
(0,08 CHF/Min.,
Mobilfunk max.
0,40 CHF/Min.)
E-Mail: grizzly@lidl.ch
IAN 351745_2007

Importeur

Bitte beachten Sie, dass die folgende Anschrift keine Serviceanschrift ist. Kontaktieren Sie zunächst das oben genannte Service-Center.

Grizzly Tools GmbH & Co. KG
 Stockstädter Straße 20
 DE-63762 Großostheim
www.grizzlytools-service.eu

Ersatzteile/Zubehör

**Ersatzteile und Zubehör erhalten Sie unter
www.grizzlytools-service.eu**

Sollten Sie Probleme mit dem Bestellvorgang haben, verwenden Sie bitte das Kontaktformular. Bei weiteren Fragen wenden Sie sich an das „Service-Center“ (siehe Seite 15).

Akku

PAP 20 B1, 2,0 Ah	80001156
PAP 20 B3, 4,0 Ah	80001157

Ladegerät

PLG 20 A1; 2,4 A; EU	80001337
PLG 20 A1; 2,4 A; UK	80001338
PLG 20 A3; 4,5 A; EU	80001323
PLG 20 A3; 4,5 A; UK	80001324
PDSLГ 20 A1; EU	80001339
PDSLГ 20 A1; UK	80001340

Sommaire

Introduction	17
Domaine d'utilisation ..	18
Description générale ...	18
Volume de la livraison	18
Vue synoptique	18
Caractéristiques techniques	18
Instructions de sécurité	19
Pictogrammes et symboles.....	19
Consignes générales de sécurité	20
Utilisation	23
Retirer/utiliser l'accu.....	23
Contrôler l'état de chargement de l'accu	23
Accus usagés.....	24
Rangement.....	24
Nettoyage.....	24
Entretien.....	25
Elimination et protection de l'environnement	25
Garantie	26
Service Réparations ...	28
Service-Center.....	28
Pièces de rechange/ Accessoires	29
Importateur	29

Traduction de la déclaration de conformité CE originale	44
--	-----------

Introduction

Toutes nos félicitations pour l'achat de votre nouvel appareil. Vous avez ainsi choisi un produit de qualité supérieure. La qualité de l'appareil a été vérifiée pendant la production et il a été soumis à un contrôle final. Le fonctionnement de votre appareil est donc ainsi garanti.



La notice d'utilisation fait partie de ce produit. Elle contient des instructions importantes pour la sécurité, l'utilisation et l'élimination des déchets. Avant d'utiliser ce produit, lisez attentivement les consignes d'emploi et de sécurité. N'utilisez le produit que tel que décrit et uniquement pour les domaines d'emploi indiqués. Conservez cette

notice et remettez-la avec tous les documents si vous cédez le produit à un tiers.

Domaine d'utilisation

La batterie est compatible avec tous les appareils de la gamme PARKSIDE X 20 V TEAM.

Les batteries doivent être chargées uniquement avec des chargeurs appartenant à la gamme PARKSIDE X 20 V TEAM. Toute autre utilisation peut endommager l'appareil et constituer un grave danger pour l'utilisateur. Cet appareil n'est pas adapté à une utilisation commerciale. Toute utilisation commerciale met fin à la garantie. Le fabricant n'est pas responsable des dommages causés par une utilisation non conforme aux prescriptions ou par un maniement fautif.

Description générale

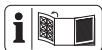

Vous trouverez les illustrations sur la page de rabat avant.

Volume de la livraison

- Accumulateur
- Notice d'utilisation



Le chargeur n'est pas compris dans le matériel livré.

Éliminez correctement les matériaux d'emballage.



Vue synoptique

- 1 Touche de déverrouillage de l'accumulateur
- 2 Annonce d'état de chargement de l'accumulateur (LED)
- 3 Annonce d'état de chargement
- 4 Accumulateur

Caractéristiques techniques

Accu (Li-Ion)PAP 20 B3

Éléments de batterie	10
Tension nominale	20 V \equiv
Capacité.....	4,0 Ah
énergie	80 Wh
Température.....	max. 50 °C
Processus de charge.	4 - 40 °C
Fonctionnement....	-20 - 50 °C
Rangement.....	0 - 45 °C

Cette batterie peut être rechargée avec les chargeurs suivants : PLG 20 A1, PLG 20 A3, PLG 20 A4, PDSLГ 20 A1.

Ces chargeurs ne peuvent charger que les batteries suivantes : PAP 20 A1, PAP 20 B1, PAP 20 A2, PAP 20 B3, PAP 20 A3.

Temps de charge (en min)	PAP 20 B3
PLG 20 A1 PLG 20 A4	90
PLG 20 A3 PDSLГ 20 A1	60

Vous trouverez une liste actualisée de la compatibilité des batteries à l'adresse : www.lidl.de/akku

Instructions de sécurité

Pictogrammes et symboles

Symboles utilisés dans le mode d'emploi

 **Symbole de danger et indications relatives à la prévention de dommages corporels ou matériels.**

 **Pictogramme de danger avec informations de prévention des dommages aux personnes par décharge électrique.**

 **Symboles de remarque et informations permettant une meilleure utilisation de l'appareil.**

Symboles sur l'accumulateur



Cette batterie fait partie de la gamme PARKSIDE X 20 V TEAM



Veillez lire attentivement le mode d'emploi.



Touche d'affichage de l'état de charge



Li-Ion



Ne jetez pas l'accumulateur dans les ordures ménagères, le feu ou l'eau.



Ne laissez pas l'accumulateur exposé pendant une longue durée aux rayons du soleil et ne posez pas celui-ci sur un radiateur (max. 50°C).



Déposez les accumulateurs dans une déchèterie récupérant les anciennes batteries et où ceux-ci seront livrés à un centre de recyclage écologique.



Les appareils n'ont pas leur place dans les ordures ménagères.

Consignes générales de sécurité



Attention ! En cas d'utilisation d'outils électriques,

afin de se protéger contre les chocs électriques, les risques de blessure et d'incendie, les mesures de sécurité fondamentales suivantes doivent être observées :

UTILISATION DES OUTILS FONCTIONNANT SUR BATTERIES ET PRECAUTIONS D'EMPLOI

- **Chargez les batteries uniquement avec des chargeurs appartenant à la gamme Parkside X 20 V Team.** Lorsqu'un chargeur approprié pour un certain type de batteries est utilisé pour d'autres batteries, il existe un risque d'incendie.
- **N'utiliser que les accumulateurs prévus à cet effet avec les outils**

électriques. L'utilisation d'un autre accumulateur peut entraîner des blessures ou déclencher un incendie.

- **Tenir l'accumulateur non utilisé à distance des trombones de bureau, des pièces de monnaie, des clés, des clous, des vis ou de tous autres petits objets en métal qui pourraient causer un découplage des contacts.** Un court-circuit entre les contacts d'accumulateur peut entraîner des combustions ou un début d'incendie.
 - **En cas de mauvaise utilisation, le liquide peut sortir de l'accumulateur. Évitez tout contact avec celui-ci. En cas de contact accidentel, rincer avec de l'eau. Si le liquide pénètre dans les yeux, consulter un médecin.** Des fuites de liquide
- provenant de l'accumulateur peuvent entraîner des irritations de la peau ou des brûlures.
- **N'utilisez pas de batterie endommagée ou altérée.** Des batteries endommagées ou altérées peuvent se comporter de façon imprévisible et provoquer un incendie, une explosion ou un risque de blessure.
 - **N'exposez pas une batterie à un feu ou à des températures trop élevées.** Le feu ou des températures supérieures à 130 °C peuvent provoquer une explosion.
 - **Suivez toutes les instructions relatives au chargement et ne rechargez jamais la batterie ou l'outil sans fil à des températures en dehors de la plage indiquée dans le mode d'emploi.** Un chargement incorrect ou à des températures

en dehors de la plage autorisée peut détruire la batterie et augmenter le risque d'incendie.

Service

- **Ne réparez jamais des batteries endommagées.** L'ensemble de la maintenance des batteries ne peut être effectué que par le fabricant ou par les centres de service après-vente mandatés.

Consignes de sécurité spéciales pour appareils sur accus

- **S'assurer que l'appareil est éteint avant de brancher l'accumulateur.** Le branchement d'un accumulateur sur un appareil électrique en marche, peut entraîner des accidents.
- **Chargez vos batteries uniquement à l'inté-**

eur d'un local car le chargeur n'a été conçu que pour ce type d'utilisation.

- **Pour réduire le risque d'une décharge électrique, retirez la fiche du chargeur de la prise de courant avant de le nettoyer.**
- **Ne laissez pas l'accumulateur exposé pendant une longue durée aux rayons du soleil et ne posez pas celui-ci sur un radiateur.** La chaleur nuit à l'accumulateur et il existe un risque d'explosion.
- **Laissez refroidir un accumulateur chaud avant de procéder au chargement.**
- **N'ouvrez pas l'accumulateur et évitez tout dommage mécanique à l'accumulateur.** Il existe un risque de court-circuit ; de plus il peut y avoir une émanation de vapeurs qui irritent

les voies respiratoires. Assurez un apport d'air frais et consultez également un médecin.

- **N'utilisez pas d'accessoires non recommandés par PARKSIDE.** Cela pourrait entraîner une électrocution ou un incendie



Respectez également les consignes de sécurité et informations de chargement indiquées dans la notice d'utilisation de votre chargeur et de votre outil de la gamme Parkside X 20 V Team.

Utilisation

Retirer/utiliser l'accu



Insérez la batterie uniquement lorsque l'outil sans fil est prêt à être utilisé. Vous risquez de vous blesser !

1. Pour enlever la batterie de l'appareil, appuyez sur le bouton de déverrouillage (1) au niveau de la batterie (4) et retirez la batterie.
2. Pour insérer l'accumulateur (4) poussez l'accumulateur dans l'appareil le long de la glissière dans l'appareil. Vous devez entendre un clic.

Contrôler l'état de chargement de l'accu

L'affichage d'état de chargement (3) indique l'état de chargement de l'accu (4).

Appuyez sur la touche (2) de l'accu. L'état de chargement de l'accu est indiqué par l'éclairage de la lampe DEL correspondante.

3 LED sont allumées : (rouge, orange et vert): Batterie chargée
2 LED sont allumées : (rouge et orange): Batterie partiellement chargée
1 LED est allumée : (rouge): La batterie doit être chargée



Rechargez la batterie (4) uniquement si la LED rouge de l'affichage de l'état de charge de la batterie est allumée.

Accus usagés

- Un temps de fonctionnement nettement réduit malgré la charge indique que l'accumulateur est usé et doit être remplacé. Utilisez seulement un pack d'accumulateur de remplacement d'origine que vous pouvez acheter auprès du service après-vente.
- Quel que soit le cas, faites attention aux consignes de sécurité ainsi qu'aux prescriptions et aux instructions concernant la protection de l'environnement en vigueur (voir «Élimination de l'appareil et protection de l'environnement»).

Rangement

- En cas de stockage plus long (par exemple, hiverna-

ge) retirez l'accumulateur de l'appareil.

- Stockez l'accumulateur seulement en état partiellement chargé. Pendant une période de stockage prolongée, 2 à 3 LED devraient être allumées.
- Pendant une phase de stockage plus longue, vérifiez tous les 3 mois l'état de chargement de l'accumulateur et en cas de besoin chargez-le.
- La température de stockage de la batterie est de 0 °C à 45 °C. Évitez une chaleur ou un froid extrême pendant le stockage afin que la batterie ne perde pas en performance.

Nettoyage

Nettoyez la batterie avec un chiffon sec ou avec un pinceau. N'utilisez pas d'eau ou d'objets métalliques.

Entretien

- L'appareil est sans entretien.

Élimination et protection de l'environnement

Enlevez la batterie de l'appareil et veillez à recycler la batterie et l'emballage dans le respect de l'environnement. Évacuez le matériel d'emballage comme il se doit.



Les machines n'ont pas leur place dans les ordures ménagères.



LI-ION

Ne jetez pas les accumulateurs dans les ordures ménagères, dans un feu (danger d'explosion) ou dans l'eau. Les accumulateurs endommagés peuvent nuire à l'environnement et à votre santé, si des liquides ou des vapeurs toxiques s'échappent.

- Des batteries défectueuses ou usées doivent être recyclées conformément à la directive 2006/66/CE.
- Portez l'appareil à un point de recyclage. Les différents composants en plastique et en métal peuvent être séparés selon leur nature et subir un recyclage. Demandez conseil sur ce point à notre centre de services.
- Jetez les accumulateurs en état déchargé. Nous recommandons de recouvrir les bornes avec un adhésif afin d'éviter tout court-circuit. N'ouvrez pas l'accumulateur.
- Éliminez les accumulateurs en respectant les instructions locales. Déposez les accumulateurs dans une déchèterie récupérant les anciennes batteries et où ceux-ci seront livrés à un centre de recyclage écologique. Renseignez-vous auprès de votre déchetterie locale ou auprès de notre service après-vente.
- Nous exécutons gratuitement l'élimination des déchets de

vos appareils renvoyés défectueux.

Garantie

Chère cliente, cher client,
 Vous disposez sur cet article d'une garantie de 3 ans à compter de la date d'achat. En cas de manques constatés sur ce produit, vous disposez des droits légaux contre le vendeur du produit. Ces droits légaux ne sont pas limités par notre garantie présentée par la suite.

Conditions de garantie

Le délai de garantie débute avec la date d'achat. Veuillez conserver soigneusement le ticket de caisse original. En effet, ce document vous sera réclamé comme preuve d'achat. Si un défaut de matériel ou un défaut de fabrication se présente au cours des trois ans suivant la date d'achat de ce produit, nous réparons gratuitement ou remplaçons ce produit - selon notre choix. Cette garantie suppose que l'appa-

reil défectueux et le justificatif d'achat (ticket de caisse) nous soient présentés durant cette période de trois ans et que la nature du manque et la manière dont celui-ci est apparu soient explicités par écrit dans un bref courrier.

Si le défaut est couvert par notre garantie, le produit vous sera retourné, réparé ou remplacé par un neuf. Aucune nouvelle période de garantie ne débute à la date de la réparation ou de l'échange du produit.

Durée de garantie et demande légale en dommages-intérêts

La durée de garantie n'est pas prolongée par la garantie. Ce point s'applique aussi aux pièces remplacées et réparées. Les dommages et les manques éventuellement constatés dès l'achat doivent immédiatement être signalés après le déballage. A l'expiration du délai de garantie les réparations occasionnelles sont à la charge de l'acheteur.

Volume de la garantie

L'appareil a été fabriqué avec soin, selon de sévères directives de qualité et il a été entièrement contrôlé avant la livraison.

La prestation de garantie s'applique exclusivement aux vices de matériaux ou de fabrication. Cette garantie ne s'applique pas à l'usure normale des pièces d'usure (par ex. capacité de la batterie). Cette garantie prend fin si le produit endommagé n'a pas été utilisé ou entretenu d'une façon conforme. Il en va de même pour des dommages provoqués par l'eau, le gel, la foudre ou le feu ou un transport inadapté. Pour une utilisation appropriée du produit, il faut impérativement respecter toutes les instructions citées dans le manuel de l'opérateur. Les actions et les domaines d'utilisation déconseillés dans la notice d'utilisation ou vis-à-vis desquels une mise en garde est émise, doivent absolument être évités.

Marche à suivre dans le cas de garantie

Pour garantir un traitement rapide de votre demande, veuillez suivre les instructions suivantes :

- Tenez vous prêt à présenter, sur demande, le ticket de caisse et le numéro d'identification (IAN 351745_2007) comme preuve d'achat.
- Vous trouverez le numéro d'article sur la plaque signalétique.
- Si des pannes de fonctionnement ou d'autres manques apparaissent, prenez d'abord contact, par **téléphone** ou par **e-Mail**, avec le service après-vente dont les coordonnées sont indiquées ci-dessous. Vous recevrez alors des renseignements supplémentaires sur le déroulement de votre réclamation.
- En cas de produit défectueux vous pouvez, après contact avec notre service clients, envoyer le produit, franco de port à l'adresse de ser-

vice après-vente indiquée, accompagné du justificatif d'achat (ticket de caisse) et en indiquant quelle est la nature du défaut et quand celui-ci s'est produit. Pour éviter des problèmes d'acceptation et des frais supplémentaires, utilisez absolument seulement l'adresse qui vous est donnée. Assurez-vous que l'expédition ne se fait pas en port dû, comme marchandises encombrantes, envoi express ou autre taxe spéciale. Veuillez renvoyer l'appareil, y compris tous les accessoires livrés lors de l'achat et prenez toute mesure pour avoir un emballage de transport suffisamment sûr.

Service Réparations

Vous pouvez, contre paiement, faire exécuter par notre service, des réparations **qui ne font pas partie de la garantie**. Nous vous enverrons volontiers un devis estimatif.

Nous ne pouvons traiter que

des appareils qui ont été correctement emballés et qui ont envoyés suffisamment affranchis. **Attention:** veuillez renvoyer à notre agence de service votre appareil nettoyé et avec une note indiquant le défaut constaté. Les appareils envoyés en port dû - comme marchandises encombrantes, en envoi express ou avec toute autre taxe spéciale ne seront pas acceptés. Nous exécutons gratuitement la mise aux déchets de vos appareils défectueux renvoyés.

Service-Center

FR

Service France

Tel.: 0800 919270

E-Mail: grizzly@lidl.fr

IAN 351745_2007

CH

Service Suisse

Tel.: 0842 665566

(0,08 CHF/Min.,
mobile max.

0,40 CHF/Min.)

E-Mail: grizzly@lidl.ch

IAN 351745_2007

Importateur

Veuillez noter que l'adresse suivante n'est pas une adresse de service après-vente.

Contactez d'abord le service après-vente cité plus haut.

Grizzly Tools GmbH & Co. KG
 Stockstädter Straße 20
 63762 Großostheim
 Allemagne
www.grizzlytools-service.eu

Pièces de rechange/ Accessoires

Vous obtiendrez des pièces de rechange et des accessoires à l'adresse
www.grizzlytools-service.eu

Si vous avez des problèmes lors du passage de la commande, merci d'utiliser le formulaire de contact. Pour toute autre question, adressez-vous au "Service-Center" (voir page 28).

Accumulateur

PAP 20 B1, 2,0 Ah	80001156
PAP 20 B3, 4,0 Ah	80001157

Chargeur

PLG 20 A1; 2,4 A; EU.....	80001337
PLG 20 A1; 2,4 A; UK.....	80001338
PLG 20 A3; 4,5 A; EU.....	80001323
PLG 20 A3; 4,5 A; UK.....	80001324
PDSLГ 20 A1; EU.....	80001339
PDSLГ 20 A1; UK.....	80001340

Indice

Introduzione	30	Batterie usate.....	36
Uso conforme.....	31	Conservazione	37
Descrizione generale....	31	Pulizia	37
Contenuto della confezione	31	Manutenzione	37
Panoramica.....	31	Smaltimento/Rispetto	
Dati tecnici	32	dell'ambiente.....	37
Avvertenze di sicurezza	32	Garanzia	38
Simboli e icone.....	32	Servizio di riparazione.	41
Indicazioni di sicurezza		Service-Center.....	41
generali.....	33	Importatore	41
Uso.....	36	Pezzi di ricambio.....	42
Estrazione/inserimento		Traduzione della	
della batteria.....	36	dichiarazione di	
Verificare lo stato di		conformità	
carica della batteria	36	CE originale	45

Introduzione

Congratulazioni per l'acquisto del Suo nuovo apparecchio. Ha scelto un prodotto altamente pregiato. Le istruzioni per l'uso costituiscono parte integrante di questo prodotto. Questo apparecchio è stato sottoposto a un controllo di qualità

durante la produzione e quindi sottoposto a un controllo finale. Quindi è garantito il funzionamento del vostro apparecchio.



Contengono indicazioni importanti per la sicurezza, l'uso e lo smaltimento. Prima dell'uso del prodotto, si

raccomanda di familiarizzare con tutte le indicazioni di comando e di sicurezza. Usare il prodotto solo come descritto e per i campi d'impiego specificati. Conservare le istruzioni in un luogo sicuro e consegnare la documentazione in caso di cessione del prodotto a terzi.

Uso conforme

La batteria è compatibile con tutti gli apparecchi della serie PARKSIDE X 20 V TEAM. Le batterie possono essere caricate solo con i caricabatterie della serie PARKSIDE X 20 V TEAM. Ogni altro impiego può causare danni all'apparecchio e rappresentare un serio pericolo per l'utilizzatore. L'apparecchio non è destinato a un uso commerciale. Un eventuale utilizzo commerciale comporta l'estinzione della garanzia. Il produttore non si fa carico di eventuali danni causati da un uso improprio o da un azionamento errato.

Descrizione generale



Sulla pagina ripiegabile anteriore sono presenti le immagini.

Contenuto della confezione

- Batteria
- Istruzioni per l'uso



Il caricabatterie non è compreso nella fornitura.

Smaltire il materiale di imballaggio ai sensi della normativa vigente.



Panoramica

- 1 Tasti di sblocco
- 2 Tasto per visualizzare lo stato di carica
- 3 Indicazione carica
- 4 Batteria

Dati tecnici

Batteria

(ioni di litio)PAP 20 B3

Numero di celle batteria 10

Tensione nominale..... 20 V \equiv

Capacità..... 4,0 Ah

Energia..... 80 Wh

Temperatura max 50 °C

Processo di carica ..4 - 40 °C

Funzionamento ...-20 - 50 °C

Conservazione0 - 45 °C

Questa batteria può essere caricata con i seguenti caricabatterie:

PLG 20 A1, PLG 20 A3,
PLG 20 A4, PDSLГ 20 A1.

Questi caricabatterie possono caricare le seguenti batterie:
PAP 20 A1, PAP 20 B1,
PAP 20 A2, PAP 20 B3,
PAP 20 A3.

Tempo di carica (min.)	PAP 20 B3
PLG 20 A1 PLG 20 A4	90
PLG 20 A3 PDSLГ 20 A1	60

Un elenco aggiornato della compatibilità della batteria è disponibile al link:
www.lidl.de/akku

Avvertenze di sicurezza

Simboli e icone

Simboli nelle istruzioni



Simbolo di pericolo con indicazioni per prevenire danni a persone o cose.



Simboli di pericolo con indicazioni per prevenire danni alle persone dovuti a una scossa elettrica.



Simbolo di indicazione con informazioni per un uso migliore dell'apparecchio.

Simboli sulla batteria



Questa batteria fa parte di Parksidex X 20 V TEAM



Leggere con attenzione le presenti istruzioni d'uso.



Non smaltire la batteria con i rifiuti domestici, nel fuoco o in acqua.



Non esporre la batteria a radiazioni solari intense per un tempo prolungato e non appoggiarla sui caloriferi (max. 50 °C).



Consegnare la batteria in un centro di raccolta di batterie usate, dove verrà sottoposta a un corretto riciclaggio nel rispetto dell'ambiente.



Tasto per visualizzare lo stato di carica



Gli apparecchi elettrici non vanno smaltiti con i rifiuti domestici.

Indicazioni di sicurezza generali



ATTENZIONE! Durante l'uso di utensili elettrici osservare le seguenti misure di sicurezza di base ai fini della protezione contro scosse elettriche e rischi di lesioni e incendi.

Rattamento e uso accurato di apparecchi a batteria

- Caricare le batterie della serie Parksidex X 20 V Team solo con i caricabatterie appartenenti alla medesima serie Parksidex X 20 V Team. Pericolo di incendio e

- di esplosione.
- **Usare solo batterie previste per gli elettrodomestici.** L'uso di altre batterie può causare lesioni e pericolo di incendio.
 - **Tenere la batteria non usata lontana da graffi, monete, chiavi, chiodi, viti o altri oggetti di minuteria metallici che possono causare un cavallottamento dei contatti.** Un corto circuito tra i contatti della batteria può causare ustioni o incendi.
 - **In caso di un'applicazione non corretta possono verificarsi fuoriuscite di liquidi dalla batteria. Evitare il contatto. In caso di contatto involontario, sciacquare con acqua. Se il liquido viene a contatto con gli occhi, consultare anche un medico.** Fuoriuscite di liquido della batteria può causare irritazioni della pelle o ustioni.
 - **Non usare batterie danneggiate o modificate.** Le batterie danneggiate o modificate possono comportarsi in modo imprevedibile e causare incendi, esplosione o pericolo di lesioni.
 - **Non esporre le batterie a fiamme o a temperature troppo elevate.** Le fiamme o temperature superiori a 130 °C possono essere causa di un'esplosione.
 - **Seguire tutte le indicazioni sulla ricarica e non caricare mai la batteria o l'utensile a batteria al di fuori dell'intervallo di temperatura indicato nelle istruzioni per l'uso.** Una ricarica errata o al di fuori dell'intervallo di temperatura ammesso può danneggiare irrimediabilmente la batteria e aumentare il pericolo di incendio.

Assistenza tecnica

- **Non effettuare mai la manutenzione di batterie danneggiate.** È opportuno far eseguire tutti gli interventi di manutenzione delle batterie esclusivamente dal produttore o da centri di assistenza autorizzati.

Informazioni di sicurezza specifiche per l'apparecchio senza filo

- **Assicurarsi che l'apparecchio sia spento prima di inserire la batteria.** L'inserimento di una batteria in un elettrodomestico acceso può causare infortuni.
- **Caricare le batterie solo in ambienti interni, il caricabatteria non adatto per l'uso esterno.** Pericolo di shock elettrico!
- **Per ridurre il rischio di scosse elettriche, stac-**

care la spina del caricabatteria dalla presa, prima di pulirlo.

- **Non esporre l'apparecchio a forti irradiazioni solari per periodi prolungati e non posizionarli su corpi riscaldanti.** Il calore danneggia la batteria e genera pericolo di esplosioni.
- **Lasciare raffreddare una batteria surriscaldata prima di ricaricarla.**
- **Non aprire la batteria e prevenire eventuali danneggiamenti meccanici della batteria.** Pericolo di corto circuito e di fuoriuscita di vapori che irritano le vie respiratorie. Andare all'aria fresca e inoltre consultare un medico.
- **Non utilizzare alcun accessorio diverso da quelli consigliati da PARKSIDE.** Ciò può causare scossa elettrica o incendi.



Rispettare anche le avvertenze di sicurezza e le indicazioni per la ricarica riportate nelle istruzioni per l'uso del carica-batterie e dell'utensile della serie PARKSIDE X 20 V Team.

Uso

Estrazione/inserimento della batteria



Inserire la batteria solo quando l'apparecchio è completamente montato. Pericolo di lesioni!

1. Per estrarre la batteria (4) dall'apparecchio, premere il tasto di sblocco (1) della batteria ed estrarla.
2. Per inserire la batteria (4) nell'apparecchio, spingerla al suo interno agendo lungo la barra di guida. Si dovrà udire lo scatto in posizione.

Verificare lo stato di carica della batteria

L'indicatore dello stato di carica (3) segnala lo stato di carica della batteria (4).

Premere il tasto dell'indicazione carica (2) sulla batteria. Lo stato di carica della batteria viene segnalato mediante l'accensione della rispettiva spia a LED.

3 LED accesi (rosso, arancione e verde): Batteria caricata.

2 LED accesi (rosso e arancione): Batteria parzialmente caricata.

1 LED acceso (rosso):

La batteria deve essere caricata.



Caricare la batteria (4) quando è accesa ormai solo la spia a LED rossa dello stato di carica (3).

Batterie usate

- Se nonostante la ricarica la durata di funzionamento è notevolmente inferiore, ciò significa che la batteria è

consumata e che è necessario sostituirla. Utilizzare solo la batteria di ricambio disponibile attraverso il servizio clienti.

- Attenersi in ogni caso alle avvertenze di sicurezza valide di volta in volta e alle disposizioni e avvertenze in materia di protezione dell'ambiente (vedere „Smaltimento/protezione dell'ambiente“).

Conservazione

- Prima di uno stoccaggio prolungato (ad es. durante il periodo invernale) rimuovere la batteria dall'apparecchio.
- Conservare la batteria solo nello stato parzialmente carico. Durante un tempo di conservazione prolungato, si devono accendere da 2 a 3 LED.
- Verifica dello stato di carica della batteria durante una fase di stoccaggio prolungata ogni 3 mesi e all'occorrenza ricaricarla.

- La temperatura di conservazione per la batteria è compresa tra 0 °C e 45 °C. Evitare durante il processo di ricarica freddo o caldo estremo, affinché la batteria non perda la potenza.

Pulizia

Pulire la batteria con un panno asciutto o con un pennello. Non utilizzare acqua o oggetti metallici.

Manutenzione

- L'apparecchio non necessita di manutenzione.

Smaltimento/Rispetto dell'ambiente

Rimuovere la batteria dall'apparecchio e smaltire la batteria e l'imballo in modo da garantirne il corretto riciclaggio nel rispetto dell'ambiente. Smaltire il materiale di imballaggio ai sensi della normativa vigente.



Gli apparecchi elettrici non vanno smaltiti con i rifiuti domestici.



Li-Ion

Non smaltire la batteria con i rifiuti domestici, nel fuoco (pericolo di esplosione) o in acqua. In caso di fuoriuscita di fumi o liquidi tossici, le batterie danneggiate possono essere nocive per l'ambiente e per la salute delle persone.

- Le batterie difettose o esauste devono essere riciclate secondo la direttiva 2006/66/CE.
- Consegnare l'apparecchio e il caricabatterie a un centro di riciclaggio. I componenti in plastica e metallo usati possono essere raccolti in modo differenziato in base alla tipologia ed essere conferiti in un apposito centro di riciclaggio. Contattare in tal caso il nostro Centro Assistenza.
- Smaltire le batterie scariche. Consigliamo di coprire i poli con nastro adesivo per pro-

teggere da un cortocircuito. Non aprire la batteria.

- Smaltire le batterie conformemente alle disposizioni locali. Consegnare la batteria in un centro di raccolta di batterie usate, dove verrà sottoposta a un corretto riciclaggio nel rispetto dell'ambiente. Per informazioni in merito rivolgersi al servizio di raccolta locale o al nostro Centro Assistenza.
- Ci occupiamo gratuitamente dello smaltimento dei vostri apparecchi difettosi.

Garanzia

Gentile cliente,
Il presente articolo gode di una garanzia di 3 anni dalla data di acquisto.
In caso di difetti di questo prodotto può avanzare diritti legali nei confronti del venditore del prodotto. Tali diritti legali non vengono limitati dalla nostra garanzia qui di seguito rappresentata.

Condizioni di garanzia

Il termine di garanzia inizia con la data di acquisto. La preghiamo di conservare in un luogo sicuro lo scontrino fiscale originale. Questo documento viene richiesto come prova d'acquisto. Qualora subentrasse un difetto di materiale o di fabbricazione entro tre anni a partire dalla data di acquisto di questo prodotto, il prodotto verrà riparato o sostituito – a nostra discrezione - gratuitamente da noi.

Questa prestazione di garanzia presuppone che venga presentato entro il termine di tre anni l'apparecchio difettoso e la prova d'acquisto (scontrino fiscale) e descritto brevemente per iscritto in che cosa consiste il difetto e quando si è verificato.

Se il difetto è coperto dalla nostra garanzia, riceverà il prodotto riparato oppure un prodotto nuovo. Con la riparazione o la sostituzione del prodotto non inizia un nuovo periodo di garanzia.

Tempo di garanzia e diritti legali per vizi della cosa

Il periodo di garanzia non viene prolungato. Questo vale anche per parti sostituite e riparate. Difetti e vizi presenti già al momento dell'acquisto devono essere segnalati immediatamente dopo la rimozione dall'imballaggio. Riparazioni che accorrono dopo il periodo di garanzia sono a pagamento.

Volume di garanzia

L'apparecchio è stato prodotto accuratamente secondo severe direttive di qualità e controllato con coscienza prima della consegna.

Il servizio di garanzia è valido esclusivamente per i difetti del materiale o di fabbricazione. Questa garanzia non copre la normale usura delle parti di consumo (ad es. capacità batteria). Questa garanzia decade se il prodotto è stato danneggiato, non usato correttamente o non mantenuto. Lo stesso vale in caso di danni dovuti ad acqua,

gelo, fulmini e incendi o trasporto errato. Per un uso corretto del prodotto devono essere osservate tutte le indicazioni riportate nelle istruzioni per l'uso. Destinazioni d'uso e azioni sconsigliate nelle istruzioni d'uso o dalle quali si viene avvertiti, sono tassativamente da evitare.

Il prodotto è destinato solo per i privati e non per uso commerciale. In caso di uso improprio, esercizio della forza e interventi non effettuati dalla nostra filiale di assistenza tecnica autorizzata, decade la garanzia.

Svolgimento in caso di garanzia

Per garantire una rapida elaborazione della Sua pratica, La preghiamo di seguire le seguenti indicazioni:

- per tutte le richieste tenere a portata di mano lo scontrino fiscale e il codice di identificazione (IAN 351745_2007) come prova d'acquisto.
- I codici articolo sono riportati sulla targhetta del tipo.

- Nel caso in cui si dovessero verificare difetti funzionali o altri vizi, La preghiamo di contattare **telefonticamente** o per **e-mail**. Riceverà ulteriori informazioni sullo svolgimento del Suo reclamo.
- Un prodotto rilevato come difettoso può essere inviato con porto franco all'indirizzo di assistenza comunicato, previa consultazione del nostro servizio di assistenza tecnica, allegando la prova d'acquisto (scontrini fiscali) e l'indicazione, in che cosa consiste il difetto e quando si è verificato. Per evitare problemi di accettazione e costi aggiuntivi, usare tassativamente solo l'indirizzo che Le è stato comunicato. Assicurarsi che la spedizione non avvenga in porto assegnato, con merce ingombrante, corriere espresso o altro carico speciale. Spedire l'apparecchio inclusi tutti gli accessori forniti insieme al momento dell'acquisto e garantire un imballaggio di trasporto sufficientemente sicuro.

Servizio di riparazione

Riparazioni **non soggette alla garanzia** possono essere effettuate dietro fattura dalla nostra filiale di assistenza tecnica previo preventivo gratuito da parte della stessa.

Possiamo lavorare solo apparecchi che vengono spediti sufficientemente imballati e affrancati.

Attenzione: Spedire l'apparecchio alla nostra filiale in condizioni pulite e con l'indicazione del difetto.

Apparecchi spediti in porto assegnato - con merce ingombrante, corriere espresso o altro carico speciale - non vengono accettati.

Lo smaltimento degli apparecchi difettosi spediti viene effettuato da noi gratuitamente.

Service-Center

IT

Assistenza Italia

Tel.: 02 36003201

E-Mail: grizzly@lidl.it

IAN 351745_2007

CH

Assistenza Svizzera

Tel.: 0842 665566

(0,08 CHF/Min.,
telefonia mobile
max. 0,40 CHF/Min.)

E-Mail: grizzly@lidl.ch

IAN 351745_2007

Importatore

Non dimenticare che il seguente indirizzo non è un indirizzo di assistenza tecnica.

Contattare prima di tutto il centro di assistenza tecnica sopra nominato.

Grizzly Tools GmbH & Co. KG

Stockstädter Straße 20

DE-63762 Großostheim

GERMANIA

www.grizzlytools-service.eu

Pezzi di ricambio

È possibile ordinare pezzi di ricambio e accessori all'indirizzo www.grizzlytools-service.eu

In caso di problemi con la procedura d'ordine, utilizzare il modulo di contatto. Per ulteriori domande rivolgersi al "Service-Center" (vedere pagina 42).

Batteria

PAP 20 B1, 2,0 Ah	80001156
PAP 20 B3, 4,0 Ah	80001157

Caricabatterie

PLG 20 A1; 2,4 A; EU.....	80001337
PLG 20 A1; 2,4 A; UK.....	80001338
PLG 20 A3; 4,5 A; EU.....	80001323
PLG 20 A3; 4,5 A; UK.....	80001324
PDSLГ 20 A1; EU.....	80001339
PDSLГ 20 A1; UK.....	80001340



Original- EG-Konformitätserklärung

Hiermit bestätigen wir, dass der Akku,

Modell: PAP 20 B3

Seriennummer 000001 - 810000

folgenden einschlägigen EU-Richtlinien in ihrer jeweils gültigen Fassung entsprechen:

2014/30/EU • 2011/65/EU* • (EU) 2015/863

Um die Übereinstimmung zu gewährleisten, wurden folgende harmonisierte Normen sowie nationale Normen und Bestimmungen angewendet:

**EN 55014-1:2017 • EN 55014-2:2015
EN 62841-1:2015 Anhang K
IEC 62133-2:2017 • EN IEC 63000:2018**

Die alleinige Verantwortung für die Ausstellung dieser Konformitätserklärung trägt der Hersteller:

CE Grizzly Tools GmbH & Co. KG
Stockstädter Straße 20
63762 Großostheim
Germany
20.12.2020

Christian Frank
Dokumentationsbevollmächtigter

* *Der oben beschriebene Gegenstand der Erklärung erfüllt die Vorschriften der Richtlinie 2011/65/EU des Europäischen Parlaments und des Rates vom 8. Juni 2011 zur Beschränkung der Verwendung bestimmter gefährlicher Stoffe in Elektro- und Elektronikgeräten.*



Traduction de la déclaration de conformité CE originale

Nous certifions par la présente que la batterie

de construction PAP 20 B3

Numéro de série: 000001 - 810000

est conforme aux directives UE actuellement en vigueur :

2014/30/EU • 2011/65/EU* • (EU) 2015/863

En vue de garantir la conformité les normes harmonisées ainsi que les normes et décisions nationales suivantes ont été appliquées :

**EN 55014-1:2017 • EN 55014-2:2015
EN 62841-1:2015 Annexe K
IEC 62133-2:2017 • EN IEC 63000:2018**

Le fabricant assume seul la responsabilité d'établir la présente déclaration de conformité:



Grizzly Tools GmbH & Co. KG

Stockstädter Straße 20

63762 Großostheim

Germany

20.12.2020

Christian Frank
Chargé de documentation

* *L'objet de la déclaration décrit ci-dessus est conforme aux dispositions de la directive 2011/65/UE du Parlement Européen et du Conseil du 8 juin 2011 sur la limitation de l'utilisation de certaines substances dangereuses dans les équipements électriques et électroniques.*



Traduzione della dichiarazione di conformità CE originale

Con la presente dichiariamo che la batteria
serie di costruzione PAP 20 B3
numero di serie 000001 - 810000

a partire corrisponde alle seguenti direttive UE in materia nella rispettiva versione valida:

2014/30/EU • 2011/65/EU* • (EU) 2015/863

Per garantire la conformità sono state applicate le seguenti norme armonizzate e anche le norme e disposizioni nazionali che seguono:

EN 55014-1:2017 • EN 55014-2:2015
EN 62841-1:2015 Allegato K
IEC 62133-2:2017 • EN IEC 63000:2018

Il produttore è il solo responsabile della stesura della presente dichiarazione di conformità:



Grizzly Tools GmbH & Co. KG
Stockstädter Straße 20
63762 Großostheim
Germany
20.12.2020

Christian Frank
Responsabile documentazione
tecnica

* *L'oggetto descritto sopra è conforme alle prescrizioni della Direttiva 2011/65/EU del Parlamento Europeo e del Consiglio dell'8 giugno 2011 sulla restrizione dell'uso di determinate sostanze pericolose nelle apparecchiature elettriche ed elettroniche.*

GRIZZLY TOOLS GMBH & CO. KG

Stockstädter Straße 20
DE-63762 Großostheim
GERMANY

Version des informations · Versione delle
informazioni · Stand der Informationen:
11/2020 · Ident.-No.: 80001411112020-1



IAN 351745_2007

1

