



20V Battery, 4 Ah PAP 20 B3

(GB) (CY)

20V Battery, 4 Ah

Translation of the original instructions

(RS)

Baterija 20 V, 4 Ah

Prevod originalnog uputstva za upotrebu

(BG)

Акумулатор 20 V, 4 Ah

Превод на оригиналното ръководство за експлоатация

(DE) (AT) (CH)

20-V-Akku, 4 Ah

Originalbetriebsanleitung

(HR)

20 V aku, 4 Ah

Prijevod originalnih uputa za uporabu

(RO)

Acumulator

Traducerea instrucțiunilor de utilizare originale

(GR) (CY)

Επαναφορτιζόμενη μπαταρία 20 V, 4 Ah

Μετάφραση των αυθεντικών οδηγιών λειτουργίας

IAN 351745_2007

(HR) (RS) (RO)

(BG) (GR) (CY)

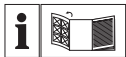

GB CY

Before reading, unfold the page containing the illustrations and familiarise yourself with all functions of the device.

HR

Prije nego što pročitate tekst, otvorite stranicu sa slikama i upoznajte se na osnovu toga sa svim funkcijama uređaja.

RS

Pre čitanja rasklopite stranu sa uređajima i u sledećem koraku upoznajte se sa svim funkcijama uređaja.

RO

Înainte de a citi instrucțiunile, priviți imaginile și familiarizați-vă cu toate funcțiile aparatului.

BG

Преди да прочетете отворете страницата с фигурите и след това се запознайте с всички функции на уреда.

GR CY

Πριν ξεκινήσετε την ανάγνωση, ανοίξτε τη σελίδα με τις εικόνες και εξοικειωθείτε με όλες τις λειτουργίες της συσκευής.

DE AT CH

Klappen Sie vor dem Lesen die Seite mit den Abbildungen aus und machen Sie sich anschließend mit allen Funktionen des Gerätes vertraut.

GB/CY	Translation of the original instructions	Page	4
HR	Prijevod originalnih uputa za uporabu	Stranica	17
RS	Prevod originalnog uputstva za upotrebu	Strana	30
RO	Traducerea instrucțiunilor de utilizare originale	Pagina	42
BG	Превод на оригиналното ръководство за експлоатация	Страница	55
GR/CY	Μετάφραση των αυθεντικών οδηγιών λειτουργίας	Σελίδα	72
DE/AT/CH	Originalbetriebsanleitung	Seite	86

A

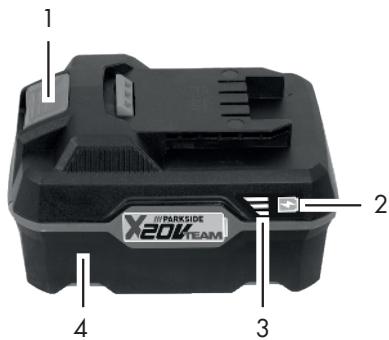

Content

Introduction	4	Storage.....	11
Intended Use.....	5	Cleaning	11
General Description.....	5	Maintenance	11
Extent of the delivery	5	Waste Disposal/ Environmental	
Overview	5	Protection	11
Technical Data.....	5	Guarantee	12
Safety information	6	Repair Service.....	15
Graphical symbols	6	Service-Center.....	15
General Safety Directions....	7	Importer	15
Operation	10	Spare Parts/ Accessories	16
Removing/inserting the battery.....	10	Translation of the original EC declaration of conformity	99
Checking the charge status of the rechargeable battery	10		
Used batteries.....	10		

Introduction

Congratulations on the purchase of your new device. With it, you have chosen a high quality product. During production, this equipment has been checked for quality and subjected to a final inspection. The functionality of your equipment is therefore guaranteed.



The operating instructions constitute part of this product. They contain important information on safety, use and disposal. Before using the product, familiarise yourself with all of the operating and safety instructions. Use the product only as described and for the applications specified. Keep this manual safely and

in the event that the product is passed on, hand over all documents to the third party.

Intended Use

The rechargeable battery is compatible with all devices from the PARKSIDE X 20 V TEAM series. The batteries may only be charged using chargers from the PARKSIDE X 20 V TEAM series. Any other use can damage the device and thus pose a substantial risk to the user.

This device is not suitable for commercial use. The warranty is void in the case of commercial use.

The manufacturer is not liable for damage caused by improper use or incorrect operation.

General Description



The illustrations can be found on the front fold-out page.

Extent of the delivery

- Rechargeable battery
- Instruction manual

 **The charger is not included in delivery.**

Dispose of the packaging material correctly.

A Overview

- 1 Release button
- 2 Button for the charge status display
- 3 Battery charge level indicator
- 4 Rechargeable battery

Technical Data

Battery (Li-Ion) .PAP 20 B3

Battery cells.....	10
Nominal voltage	20 V \equiv
Capacity.....	4.0 Ah
Energy	80 Wh
Temperature.....	max. 50 °C
Charging process....	4 - 40 °C
Operation	-20 - 50 °C
Storage.....	0 - 45 °C

This type of battery may be charged with the following chargers:

PLG 20 A1, PLG 20 A3,
PLG 20 A4, PDSLГ 20 A1.

These chargers can only recharge the following batteries:

PAP 20 A1, PAP 20 B1,
PAP 20 A2, PAP 20 B3,
PAP 20 A3.

Charging time (min.)	PAP 20 B3
PLG 20 A1 PLG 20 A4	90
PLG 20 A3 PDSLГ 20 A1	60

An up-to-date list of battery compatibility can be found at:
www.lidl.de/akku

Safety information

Graphical symbols

Symbols in the manual



Warning symbols with infor-

mation on damage and injury prevention.



Hazard symbol with information on the prevention of personal injury caused by electric shock.



Help symbols with information on improving tool handling.

Symbols on the Battery



This rechargeable battery is part of the PARKSIDE X 20 V TEAM series



Read through the instruction manual carefully.



Button for the charge status display



Do not dispose of batteries in household waste, fire or water.



Do not subject the battery to strong sunlight over long periods and do not leave it on a heater (max. 50 °C).



Take batteries to an old battery collection point where they will be recycled in an environmentally friendly manner.



Electrical appliances must not be disposed of with the domestic waste.

General Safety Directions



Caution! When using power tools, observe the following basic safety measures for the prevention of electric shocks and the risk of injury and fire. Please read all these instructions before using this electric tool and please keep the safety instructions.

Careful handling and use of battery devices

- Only recharge batteries using chargers belonging to the **PARKSIDE X 20 V TEAM** series. If a charger that has been designed for a particular type of battery is used to charge other batteries, there is a risk of fire.

- **In the power tools, use only the batteries designed for the purpose.** The use of other batteries may result in injuries and risk of fire.
- **Keep the unused battery away from paper clips, coins, keys, nails, screws and other small metal objects, which could cause bridging of the contacts.** A short circuit between the battery contacts may cause burns or fire.
- **If used incorrectly, liquid may leak from the battery. Avoid contact with this. In the event of accidental contact, rinse off with water.** If the liquid gets into eyes, seek medical assistance. Leaking battery fluid may cause skin irritations or burns.
- **Do not use damaged or altered batteries.** Damaged or altered batteries can be unpredictable and lead to fire, explosion or risk of injury.
- **Do not expose batteries to fire or elevated temperatures.** Fire or temperatures over 130 C° can cause an explosion.
- **Follow all instructions for charging and never charge the battery or the battery-powered tool outside the temperature range stated in the operating instructions.** Incorrect charging or charging outside the permitted temperature range may destroy the battery and increase the risk of fire.

Service

- **Never repair damaged batteries.** All battery

repairs should be carried out by the manufacturer or authorised customer service centres only.

Special safety directions for battery-operated tools

- **Ensure that the device is switched off before inserting the battery.** Inserting a battery into a power tool that is switched on may result in accidents.
- **Recharge the batteries indoors only because the battery charger is designed for indoor use only.**
- **To reduce the electric shock hazard, unplug the battery charger from the mains before cleaning the charger.**
- **Do not subject the battery to strong sunlight over long periods and do not leave it on a heater.** Heat damages the battery and there is a risk of explosion.
- **Allow a hot battery to cool before charging.**
- **Do not open up the battery and avoid mechanical damage to the battery.** Risk of short circuit and fumes may be emitted that irritate the respiratory tract. Ensure fresh air and seek medical assistance.
- **Do not use any accessories that are not recommended by PARKSIDE.** This can result in electric shock or fire.



Observe the safety information and notes on charging in the instruction manual for your PARKSIDE X 20 V TEAM series tool and charger.

Operation

Removing/inserting the Battery



**Only insert the rechargeable battery once the battery-operated tool is ready for use.
Risk of injury!**

1. To remove the battery (4) from the appliance, press the release button (1) on the battery and pull out the battery.
2. To insert the battery (4), place it on the guide track and push it into the appliance. It will audibly snap in.

Checking the charge status of the rechargeable battery

The battery charge status indicator (3) signals the state of charge of the battery (4).

Press the button (2) on the battery. The state of charge of the battery is displayed by illuminating the 3-colour LED lights of the state of charge display.

3 LEDs light up (red, orange and green):

Battery is fully charged.

2 LEDs light up (red and orange):

Battery has a residual charge.

1 LED lights up (red):

Battery has to be charged



Only charge the battery (4) when the red LED on the charge status indicator (3) is on.

Used batteries

- If a fully recharged battery lasts for considerably shorter operating times, the battery is used up and needs to be replaced. Only use an OEM battery pack replacement available from our Customer Service.

- Always take heed of the applicable safety instructions as well as the environmental protection regulations and information (see "Cleaning and Maintenance").
- The storage temperature for the battery is between 0 °C and 45 °C. Avoid extreme cold or heat during storage to ensure the battery output is not adversely affected.

Storage

- Remove the battery before storing the unit for longer periods of time (e.g. hibernation).
- Store the battery only in a partially charged state. During prolonged storage, 2 to 3 LEDs should be illuminated.
- During a longer storage period, check the state of charge of the battery and recharge if necessary roughly every 3 months.
- In order to keep the battery well charged, avoid exposing the appliance to extreme heat or cold in storage.

Cleaning

Clean the battery with a dry cloth or with a paint brush. Do not use water or metal objects.

Maintenance

- The equipment is maintenance free.

Waste Disposal/ Environmental Protection

Remove the battery from the device and recycle the battery and packaging in an environmentally-friendly manner. Dispose of the packaging material properly.



Electric units do not belong with domestic waste.



Li-Ion

Do not dispose of batteries in household waste, fire (risk of explosion) or water. Damaged batteries may damage the environment and your health if toxic fumes or liquids leak out.

- Defective or used batteries must be recycled in accordance with Directive 2006/66/EC.
- Return the unit and the recharger to a recycling centre. The plastic and metal parts employed can be separated out and thus recycled use can be implemented. Ask our Service-Center for details.
- Dispose of batteries in discharged condition. We recommend covering the pole with adhesive tape to

prevent a short circuit. Do not open up the battery.

- Dispose of batteries in accordance with the local regulations. Take batteries to an old battery collection point where they will be recycled in an environmentally friendly manner. For information about this, ask your local waste management company or our service centre.
- Defective units returned to us will be disposed of for free.
- Throw the cut grass on the compost. Do not throw it in the normal household waste.

Guarantee

Dear Customer,

This device comes with a three-year warranty from the date of purchase.

In case of defects, you have statutory rights against the seller of the product. These stat-

utory rights are not restricted by our guarantee presented below.

Terms of Guarantee

The term of the guarantee begins on the date of purchase. Please retain the original receipt. This document is required as proof of purchase.

If a material or manufacturing defect occurs within three years of the date of purchase of this product, we will repair or replace – at our choice – the product for you free of charge. This guarantee requires the defective equipment and proof of purchase to be presented within the three-year period with a brief written description of what constitutes the defect and when it occurred.

If the defect is covered by our guarantee, you will receive either the repaired product or a new product. No new guarantee period begins on repair or replacement of the product.

Guarantee Period and Statutory Claims for Defects

The guarantee period is not extended by the guarantee service. This also applies for replaced or repaired parts. Any damages and defects already present at the time of purchase must be reported immediately after unpacking. Repairs arising after expiry of the guarantee period are chargeable.

Guarantee Cover

The equipment has been carefully produced in accordance with strict quality guidelines and conscientiously checked prior to delivery.

The warranty is only valid for material or manufacturing defects. This warranty does not extend to consumable parts exposed to normal wear and tear (e.g. battery capacity). This guarantee shall be invalid if the product has been damaged, used incorrectly or not maintained. Neither does it ex-

tend to damage resulting from water, frost, lightning and fire or improper transport. Precise adherence to all of the instructions specified in the operating manual is required for proper use of the product. Intended uses and actions against which the operating manual advises or warns must be categorically avoided.

The product is designed only for private and not commercial use. The guarantee will be invalidated in case of misuse or improper handling, use of force, or interventions not undertaken by our authorised service branch.

Processing in Case of Guarantee

To ensure efficient handling of your query, please follow the directions below:

- Please have the receipt and item number (IAN 351745_2007) ready as proof of purchase for all enquiries.
- Please find the item number on the rating plate.
- Should functional errors or other defects occur, please initially contact the service department specified below by **telephone** or by **e-mail**. You will then receive further information on the processing of your complaint.
- After consultation with our customer service, a product recorded as defective can be sent postage paid to the service address communicated to you, with the proof of purchase (receipt) and specification of what constitutes the defect and when it occurred. In order to avoid acceptance problems and additional costs, please be sure to use only the address communicated to you. Ensure that the consignment is not sent carriage forward or by bulky goods, express or other special freight. Please send the equipment inc. all accessories supplied

at the time of purchase and ensure adequate, safe transport packaging.

Repair Service

For a charge, **repairs not covered by the guarantee** can be carried out by our service branch, which will be happy to issue a cost estimate for you. We can handle only equipment that has been sent with adequate packaging and postage.

Attention: Please send your equipment to our service branch in clean condition and with an indication of the defect.

Equipment sent carriage forward or by bulky goods, express or other special freight will not be accepted.

We will dispose of your defective devices free of charge when you send them to us.

Service-Center

GB

Service Great Britain

Tel.: 0800 404 7657

E-Mail: grizzly@lidl.co.uk

IAN 351745_2007

CY

Service Cyprus

Tel.: 8009 4409

E-Mail: grizzly@lidl.com.cy

IAN 351745_2007

Importer

Please note that the following address is not a service address. Please initially contact the service centre specified above.

Grizzly Tools GmbH & Co. KG

Stockstädter Straße 20

DE-63762 Großostheim

GERMANY

www.grizzlytools-service.eu

Spare Parts/Accessories

**Spare parts and accessories can be
obtained at
www.grizzlytools-service.eu**

If you have issues ordering, please use the contact form.
If you have any other questions, contact the "Service-Center"
(see page 15).

Battery

PAP 20 B1, 2.0 Ah	80001156
PAP 20 B3, 4.0 Ah	80001157

Charger

PLG 20 A1; 2,4 A;EU.....	80001337
PLG 20 A1; 2,4 A;UK	80001338
PLG 20 A3; 4,5 A; EU.....	80001323
PLG 20 A3; 4,5 A; UK.....	80001324
PDSLГ 20 A1; EU.....	80001339
PDSLГ 20 A1; UK.....	80001340

Sadržaj

Uvod.....	17
Svrha primjene	18
Opći opis	18
Obim isporuke.....	18
Pregled	18
Tehnički podaci	18
Sigurnosne upute.....	19
Simboli i slikovne oznake..	19
Opće sigurnosne upute	20
Rukovanje	23
Vađenje/umetanje	
akumulatora	23
Provjera stanja	
napunjenosti baterije	23
Istrošene baterije.....	24
Skladištenje.....	24
Čišćenje.....	24
Održavanje.....	24
Uklanjanje/zaštita	
okoliša	24
Garancija.....	25
Servis za popravke	27
Service-Center.....	28
Proizvođač.....	28
Rezervni dijelovi /	
Pribor	29
Prijevod originalne	
CE Izjave o	
podudarnosti	100

Uvod

Srdačno Vam čestitamo na kupnji Vašega novog uređaja. Time ste se Vi odlučili za jedan visokokvalitetni proizvod. Tijekom proizvodnje ispitana je kvaliteta ovog uređaja i podvrgnut je završnoj kontroli. Time je osigurana funkcionalnost Vašeg uređaja.



Uputa za upravljanje sastavni je dio ovoga proizvoda. Ona sadrži važne upute za sigurnost, uporabu i uklanjanje. Prije korištenja proizvoda upoznajte se sa svim uputama za upravljanje i sigurnost. Proizvod koristite samo kako je opisano i za navedena područja primjene. Dobro sačuvajte Uputu i pri predaji proizvoda trećim osobama uručite i svu dokumentaciju. Izjava o sukladnosti za ovaj proizvod dostupna je na internet stranici www.lidl.hr.

Svrha primjene

Baterija je kompatibilna sa svim uređajima serije PARKSIDE X 20 V TEAM.

Baterije smijete puniti samo s punjačima serije PARKSIDE X 20 V TEAM. Sve druge primjene koje u ovoj uputi nisu izričito dozvoljene, mogu dovesti do oštećivanja uređaja i mogu predstavljati ozbiljnu opasnost po korisnika. Ovaj uređaj nije prikladan za obrtničku uporabu. Kod obrtničke uporabe gubi se garancija. Proizvođač ne jamči za oštećenja, koja su prouzrokovana nenamjenskom uporabom ili pogrešnim upravljanjem.

Opći opis

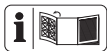

Slike uređaja naći ćete na preklapnoj strani.

Obim isporuke

- Baterija
- Naputka za posluživanje



Punjač nije sadran u opsegu isporuke.

Propisno uklonite materijal za pakiranje.



Pregled

- 1 Tipke za deblokadu baterije
- 2 Tipka za prikaz stanja napunjenosti
- 3 Punjaču
- 4 Baterija

Tehnički podaci

Baterija (Li-Ion) PAP 20 B3

Broj ćelija	10
Nazivni napon	20 V \equiv
Kapacitet	4,0 Ah
Energija	80 Wh
Temperatura	maks. 50 °C
Postupak punjenja ..	4 - 40 °C
Pogon	-20 - 50 °C
Skladištenje	0 - 45 °C

Ovu bateriju smijete puniti sa sljedećim punjačima:
PLG 20 A1, PLG 20 A3,
PLG 20 A4, PDSLJG 20 A1.

Ovi punjači smiju puniti sljedeće baterije: PAP 20 A1, PAP 20 B1, PAP 20 A2, PAP 20 B3, PAP 20 A3.

Vrijeme punjenja (min.)	PAP 20 B3
PLG 20 A1 PLG 20 A4	90
PLG 20 A3 PDSLJG 20 A1	60

Aktualan spisak baterijske kompatibilnosti možete pronaći na stranici: www.lidl.de/akku

Sigurnosne upute

Simboli i slikovne oznake

Slikovni znakovi u Uputi :



Znakovi opasnosti s podacima o zaštiti od materijalnih ili oštećenja osoba.



Znak za opasnost s informacijama o prevenciji ozljeda od strujnog udara.



Znakovi upozorenja s informacijama za bolje postupanje s uređajem.

Slikovne oznake na bateriji



Ova baterija je dio serije PARKSIDE X 20 V TEAM



Pažljivo pročitajte upute za uporabu.



Tipka za prikaz stanja napunjenosti



Bateriju ne bacajte u kućni otpad, u vatru u vodu.



Bateriju ne izlažite preko dužeg vremena snažnom utjecaju sunčeve svjetlosti i ne odložite ga na radiatorima (maks. 50 °C).



Baterije predajte na sabirnom mjestu za baterije, gdje će se ekološki ispravno reciklirati.



Električni uređaji ne spadaju u kućni otpad.



UPOZORENJE:

Mogućnost strujnog udara!
Ne otvarati kućište
proizvoda !

Pri uporabi uređaja pridržavajte se sigurnosnih uputa.

Opće sigurnosne upute



Pozor!
Pri uporabi električnog alata u svrhu zaštite protiv električnog udara, ozlijeđa i opasnosti od požara osnovno možete paziti na slijedeće sigurnosne mjere.

Pažljivo rukovanje i korištenje baterijskih alata:

- **Punite baterije serije PARKSIDE X 20 V TEAM samo punjačima, koji pripadaju seriji PARKSIDE X 20 V TEAM.** Za punjač, koji je prikladan za određenu vrstu baterija, postoji opasnost od požara, ako ga koristite s drugim baterijama.
- **Koristite samo za**

to predviđene baterije u električnim alatima. Uporaba drugih baterija može dovesti do ozljeda i opasnosti od požara.

- **Bateriju koju ne koristite držite dalje od spajalica, kovanica, ključeva, čavala, vijaka i drugih metalnih sitnih predmeta koji bi mogli uzrokovati premoštenje kontakata.** Kratki spoj između kontakata baterije može dovesti do opekline ili požara.
- **Kod pogrešne primjene iz baterije može curjeti tekućina. Izbjegavajte kontakt s njom.** Pri slučajnom dodiru isperite vodom. Ako tekućina dospije u oči, dodatno zatražite liječničku pomoć. Baterijska tekućina koja curi van može dovesti

do nadražaja kože ili opekline.

- **Ne koristite oštećene ili izmijenjene baterije.** Oštećene ili izmijenjene baterije mogu se ponašati nepredvidljivo i uzrokovati požar, eksploziju ili ozljede.
- **Baterije ne izlažite vatri ili visokim temperaturama.** Vatra ili temperature iznad 130 °C mogu uzrokovati eksplozije.
- **Slijedite sve upute za punjenje i baterije ili alat na baterije nikada ne punite izvan temperaturnog područja navedenog u uputama.** Nepravilno punjenje ili punjenje izvan dopuštenog temperaturnog područja može uništiti bateriju i povećati opasnost od požara.

Servis

- **Nikada ne održavajte oštećene baterije.** Svako održavanje baterija treba obaviti isključivo proizvođač ili ovlašteni servis.

Specijalne sigurnosne upute za uređaje s akumulatorom

- **Provjerite da je uređaj isključen prije umetanja baterije.** Umetanje baterije u uključeni električni alat može uzrokovati nesreće.
- **Baterije punite samo u zatvorenom prostoru, jer je punjač predviđen isključivo za uporabu u zatvorenom prostoru.**
- **Kako biste smanjili rizik od strujnog udara, prije čišćenja izvucite utikač**

punjača iz zidne utičnice.

- **Punjač/ električni alat/ uređaj nemojte dulje vrijeme izlagati jakom Sunčevom zračenju i nemojte ih ostavljati na radijatoru.**

Toplina šteti punjaču i postoji opasnost od eksplozije.

- **Ostavite zagrijani punjač da se ohladi prije punjenja.**
- **Nemojte otvarati punjač i izbjegavajte mehaničko oštećenje punjača.** Postoji opasnost od kratkog spoja i mogu izići pare, koje nadražuju dišne puteve. Osigurajte svjež zrak i dodatno zatražite liječničku pomoć.
- **Ne koristite pribor koji nije preporučio PARKSIDE.** To može dovesti do strujnog udara ili požara.

i **Takođe obratite pozornost na sigurnosne napomene i napomene za punjenje navedene u uputama za uporabu Vašeg punjača i alata serije PARKSIDE X 20 V TEAM.**

Rukovanje

Vađenje/umetanje akumulatora



Bateriju umetnite tek, kada je baterijski alat pripremljen za uporabu. Postoji opasnost od ozljeda!

1. Za vađenje akumulatora (4) iz uređaja pritisnite tipku za deblokadu (1) na akumulatoru i izvucite akumulator.
2. Za umetanje akumulatora (4) uvucite akumulator u uređaj duž vodeće šine. Začuje se uklapanje.

Provjera stanja napunjenosti baterije

Pokazivač stanja napunjenosti (3) prikazuje stanje napunjenosti baterije (4).

Pritisnite tipku za prikaz stanja napunjenosti (2) na bateriji. Stanje napunjenosti baterije prikazuje se svijetljenjem odgovarajućeg broja LED žaruljica.

Svijetle 3 LED (crvena, narančasta i zelena):
Baterija napunjena

Svijetle 2 LED (crvena i narančasta):
Baterija je djelomično napunjena

1 LED svijetli (Crveno):
Baterija treba biti napunjena



Napunite bateriju (4) kada samo još crvena LED pokazivača stanja napunjenosti svijetli.

Istrošene baterije

- Znatno smanjeno vrijeme rada usprkos punjenju baterije ukazuje na istrošenu bateriju koju je potrebno zamijeniti. Koristite samo zamjensku bateriju koju ste nabavili putem službe za korisnike.
- U svakom se slučaju pridržavajte važećih sigurnosnih naputaka kao i odredbi i naputaka za zaštitu okoliša (vidi „Odlaganje/ Zaštita okoliša“).

Skladištenje

- Prije dužeg skladištenja (npr. prezimljavanja) bateriju izvadite iz uređaja.
- Bateriju čuvajte samo u napola napunjenom stanju. Tijekom dužeg skladištenja trebali bi svijetliti 2 do 3 LED svjetla
- Tijekom dužeg razdoblja skladištenja otprilike svakih 3 mjeseca provjerite stanje napunjenosti baterije i po

potrebi dopunite.

- Bateriju čuvajte na temperaturi između 0 °C i 45 °C. Izbjegavajte ekstremne hladnoće ili vrućine tijekom skladištenja, kako baterija ne bi izgubila učinkovitost.

Čišćenje

Bateriju očistite suhom krpom ili kistom.

Ne koristite vodu ili metalne predmete.

Održavanje

- Uređaj je bez održavanja.

Uklanjanje/zaštita okoliša

Izvadite baterije iz uređaja, te bateriju i ambalažu reciklirajte na ekološki prihvatljiv način. Propisno uklonite materijal za pakiranje.



Uređaji za punjenje ne spadaju u kućno smeće.



Bateriju ne bacajte u kućni otpad, u vatru (opasnost od eksplozije) ili u vodu. Oštećene baterije mogu oštetiti okoliš i zdravlje ljudi uslijed istjecanja otrovnih plinova ili tekućina.

- Defektne ili istrošene baterije morate reciklirati sukladno smjernici 2006/66/EZ.
- Punjače uklonite prema lokalnim propisima. Predajte punjače na sabirno mjesto za stare baterije, gdje će biti podvrgnuti ponovnoj preradi uz zaštitu okoliša. O tome pitajte Vaše lokalno poduzeće za odvoz smeća ili naš Servisni centar.
- Baterije zbrinite u ispraznjenom stanju. Preporučamo da polove prekrijete ljepljivom trakom u svrhu zaštite od kratkog spoja. Ne otvarajte bateriju.
- Baterije zbrinite prema lokalnim propisima. Baterije predajte na sabirnom mjestu za baterije, gdje će se eko-

loški ispravno reciklirati. Za pitanja se obratite lokalnom poduzeću za zbrinjavanje otpada ili našem servisnom centru.

- Vršimo besplatno uklanjanje Vaših pokvarenih poslanih uređaja.

Garancija

Poštovani kupci,
Na ovaj artikal dobivate jamstvo u trajanju od 3 godine od datuma kupnje. U slučaju nedostataka ovoga proizvoda, Vama pripadaju zakonska prava prema prodavaču proizvoda. Ova zakonska prava ne ograničavaju se našom dolje navedenom garancijom.

Garancijski uvjeti

Garancijski rok počinje s datumom kupnje. Molimo, dobro čuvajte originalni blagajnički račun. Ovaj dokument potreban je kao dokaz kupnje. Ukoliko u roku od tri godine od datuma kupnje ovoga proizvoda nastane neka greška ma-

terijala ili proizvodnje, mi taj proizvod za Vas besplatno – prema našem izboru – popravimo ili zamijenimo. Preduvjet za ovu garancijsku uslugu je, da se u roku od tri godine priloži taj pokvareni uređaj i dokaz o kupnji (blagajnički račun) te u pisanom obliku kratko opiše, u čemu se sastoji nedostatak i kada je nastao.

Ako je kvar pokriven našom garancijom, Vi dobivate natrag popravljene ili novi proizvod. S popravkom ili zamjenom proizvoda ne započinje novi garancijski period.

Garancijski period i zakonska prava na nedostatak

Garancijski period se ne produžava jamstvom. To vrijedi i za zamijenjene i popravljene dijelove. Oštećenja i nedostaci koji eventualno postoje već pri kupnji, moraju se prijaviti odmah nakon raspakiranja. Popravci koji nastanu poslije isteka garancijskog perioda podliježu plaćanju.

Opseg garancije

Uređaj je brižljivo proizveden prema strogim smjernicama o kvaliteti i prije isporuke je savjesno ispitan.

Jamstvo vrijedi isključivo za greške u materijalu ili u izradi. Ovo jamstvo se ne odnosi na dijelove proizvoda koji su izloženi normalnom trošenju (npr. kapacitet baterije).

Ova garancija otpada, ako je proizvod oštećen, nestručno korišten ili nije održavan. To vrijedi i za štete izazvane vodom, mrazom, munjom, požarom ili pogrešnim transportom. Za stručno korištenje proizvoda morate se točno pridržavati svih uputa navedenih u Uputi za upravljanje. Morate obvezno izbjegavati svrhe primjene i postupke, koje Vam u Uputi za upravljanje ne savjetujemo ili na koje upozoravamo. Proizvod je namijenjen samo za privatnu, a ne za industrijsku uporabu. Garancija se gubi kod zlouporabe i nestručnog upravljanja, primjene sile i kod

zahvata, koje ne poduzme naša autorizirana servisna poslovnica.

Obavljanje garancijskog slučaja

Kako bismo omogućili brzu obradu Vaših želja, molimo pridržavajte se sljedećih uputa:

- Molimo, za sve upite pripremite blagajnički račun i Identifikacijski broj (IAN 351745_2007) kao dokaz kupnje.
- Broj artikla molimo pronađite na pločici s natpisom.
- Ukoliko nastanu greške funkcije ili ostali nedostaci, najprije kontaktirajte dolje navedeno Servisno odjeljenje **telefonom** ili putem **e-maila**. Zatim ćete dobiti daljnje informacije o obavljanju Vaše reklamacije.
- Proizvod koji smatrate pokvarenim, Vi možete poslije dogovora s našom Službom za kupce, uz prilaganje dokaza o kupnji (blagajnički račun) i podatka, u čemu se sastoji nedostatak i kada je nastao, bez plaćanja

poštarine poslati na Vama priopćenu adresu servisa. Kako bismo izbjegli probleme oko prijema i dodatne troškove, obvezno koristite samo onu adresu, koja Vam je priopćena. Provjerite, da se otprema ne izvrši bez plaćenih troškova dostave, kao glomazna roba, express ili drugi specijalni teret. Molimo, pošaljite uređaj uključujući sve dijelove pribora isporučene pri kupnji i pobrinite se za dovoljnu sigurnost transportnog pakiranja.

Servis za popravke

Vi možete dati nalog za izvršenje popravaka, **koji ne podliježu garanciji** u našoj Servisnoj poslovnici uz obračun usluge. Ona će Vam rado izraditi Predračun troškova.

Mi možemo obraditi samo one uređaje, koji se pošalju dovoljno zapakirani i frankirani.

Pozor: Molimo, pošaljite u našu Servisnu poslovnicu svoj uređaj očišćen i s napomenom



na vrstu kvara. Uređaji poslani bez plaćenih troškova dostave – kao glomazna roba, express ili s drugim specijalnim teretom – neće biti primljeni.
Mi vršimo besplatno uklanjanje Vaših pokvarenih uređaja.

Service-Center



Servis Hrvatska

Tel.: 0800 777 999

E-Mail: grizzly@lidl.hr

IAN 351745_2007

Proizvođač

Molimo obratite pozornost, da sljedeća adresa nije adresa servisa. Najprije kontaktirajte gore navedeni Servisni centar.

Grizzly Tools GmbH & Co. KG

Stockstädter Straße 20

DE-63762 Großostheim

NJEMAČKA

www.grizzlytools-service.eu

Rezervni dijelovi / Pribor

Zamjenske dijelove i opremu na raspolaganju stoje na stranici www.grizzlytools-service.eu

Ukoliko nemate Internet, molimo da se telefonski obratite servisnom centru (vidi pod „Service-Center“ na strani 28).
Držite u pripravnosti dolje navedene brojeve za narudžbu.

Baterija	PAP 20 B1, 2,0 Ah	80001156
	PAP 20 B3, 4,0 Ah	80001157
Punjač	PLG 20 A1; 2,4 A; EU.....	80001337
	PLG 20 A1; 2,4 A; UK	80001338
	PLG 20 A3; 4,5 A; EU.....	80001323
	PLG 20 A3; 4,5 A; UK	80001324
	PDSLГ 20 A1; EU.....	80001339
	PDSLГ 20 A1; UK.....	80001340

Spisak sadržaja

Uvod.....	30
Namenska upotreba ...	31
Opšti opis	31
Obim isporuke.....	31
Pregled	31
Tehnički podaci	31
Bezbednosne napomen	32
Simboli i slikovne oznake ..	32
Opšte bezbednosne napomene.....	33
Rukovanje	36
Vađenje / umetanje akumulatora	36
Provera stanja napunjenosti akumulatora	36
Istrošeni akumulatori	37
Skladištenje	37
Čišćenje	37
Održavanje.....	37
Odlaganje/zaštita životne sredine	37
Kako izjaviti reklamaciju?	38
GARANCIJA / GARANTNI LIST	39
Rezervni delovi / Pribor	41

Prevod originalne EZ izjave o konformitetu 101

Uvod

Čestitamo na kupovini Vašeg novog uređaja. Time ste se odlučili za veoma kvalitetan proizvod. Kvalitet ovog proizvoda je za vreme proizvodnje kontrolisan i sprovedena je krajnja kontrola. Funkcionalnost Vašeg uređaja je na taj način obezbeđena.



Uputstvo za upotrebu predstavlja sastavni deo ovog uređaja. Ono sadrži važne napomene za bezbednost, upotrebu i zbrinjavanje. Pre upotrebe uređaja se upoznajte sa svim napomenama za posluživanje i sa svim bezbednosnim napomenama. Uređaj koristite samo na opisan način i za navedena područja upotrebe. Dobro sačuvajte uputstvo za upotrebu i prilikom predaje uređaja trećim licima predajte i svu dokumentaciju.

Namenska upotreba

Akumulator je kompatibilan sa svim uređajima serije PARKSIDE X 20 V TEAM.

Akumulatori smeju da se pune samo punjačima serije PARKSIDE X 20 V TEAM.

Svaka druga upotreba, koja nije izričito dozvoljena u ovom uputstvu, može da dovede do oštećenja uređaja i da predstavlja ozbiljnu opasnost za korisnika. Ovaj uređaj nije pogodan za komercijalnu upotrebu. Kod komercijalne upotrebe garancija prestaje da važi. Proizvođač ne odgovara za štete, koje nastaju usled protunamenske upotrebe ili pogrešnog posluživanja.

Opšti opis

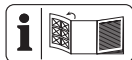

Sliku najvažnijih funkcionalnih delova možete da pronađete na isklonim stranicama.

Obim isporuke

- Baterija
- Uputstvo za upotrebu

i Punjač nije uključen u obimu isporuke.

Propisno odložite ambalažni materijal.

A Pregled

- 1 Tipka za deblokadu
- 2 Taster za indikator stanja napunjenosti
- 3 Indikator stanja napunjenosti
- 4 Baterija

Tehnički podaci

Baterija (Li-Ion)

.....	PAP 20 B3
Broj (baterijskih) ćelija	10
Nominalni napon.....	20 V==
Kapacitet	4,0 Ah
Energija	80 Wh
Temperatura	maks. 50 °C
Postupak punjenja ..	4 - 40 °C
Rad	-20 - 50 °C
Skladištenje.....	0 - 45 °C

Ovaj akumulator sme da se puni sledećim punjačima: PLG 20 A1, PLG 20 A3, PLG 20 A4, PDSLГ 20 A1.

Ovi punjači mogu da pune samo sledeće akumulatora: PAP 20 A1, PAP 20 B1, PAP 20 A2, PAP 20 B3, PAP 20 A3.

Vrijeme punjenja (min.)	PAP 20 B3
PLG 20 A1 PLG 20 A4	90
PLG 20 A3 PDSLГ 20 A1	60

Aktuelnu listu kompatibilnosti akumulatora možete naći na: www.lidl.de/akku

Bezbednosne napomen

Simboli i slikovne oznake

Simboli u uputstvu



Simboli opasnosti s navodima o sprečavanju nastanka štete za lica i predmete.



Simboli opasnosti s navodima o sprečavanju nastanka štete za lica usled električnog udara.



Oznaka napomene s informacijama za bolje ophođenje s uređajem.

Slikovne oznake na bateriji



Ovaj akumulator je deo od PARKSIDE X 20 V TEAM



Pažljivo pročitajte uputstvo za upotrebu.



Taster za indikator stanja napunjenosti.



Bateriju ne bacajte u kućni otpad, u vatru ili u vodu.



Ne izložite bateriju duže vreme snažnoj sunčanoj svetlosti i ne odložite je na radiatorima (maks. 50 °C).



Baterije predajte na sabirnom mestu, gde se vrši ekološki prihvatljiva reciklaža.



Električni uređaji nemaju mesta u kućnom otpadu.

Opšte bezbednosne napomene



PAŽNJA! Prilikom upotrebe električnog alata, obratite pažnju na sledeće osnovne bezbednosne mere, radi zaštite od električnog udara, opasnosti od povreda i požara.

KORIŠTENJE I TRETMAN AKUMULATORSKOG ALATA

- **Akumulatore punite samo u punjačima preporučenim od strane proizvođača.** Kod punjača podobnih za određenu vrstu akumulatora, postoji opasnost od požara, kada se koriste s drugim akumulatorima.
- **Koristite isključivo predviđene akumulatore u električnim alatima.** Upotreba drugih akumulatora može da dovede do povreda i opasnosti od požara.
- **Akumulator koji ne koristite držite dalje od spajalica, kovanica, ključeva, eksera, vijaka ili drugih sitnih metalnih predmeta, koji**

mogu da prouzrokuju premoštenje kontakata. Kratki spoj među kontaktima akumulatora može da dovede do opekotina ili požara.

- **U slučaju pogrešne primene tečnosti može da curi iz akumulatora. Izbegavajte kontakt sa njom. U slučaju slučajnog kontakta isperite vodom.**

Ako tečnost dospe u oči, uz to zatražite pomoć lekara. Akumulatorska tečnost koja iscuri, može da dovede do nadražaja kože ili opekotina.

- **Ne koristite oštećeni ili promenjeni akumulator.** Oštećeni ili promenjeni akumulatori mogu da se ponašaju nepredvidivo i da dovedu do požara, eksplozije ili opasnosti od povrede.

- **Akumulatore ne izložite vatri ili previsokim temperaturama.** Vatra ili temperature više od 130 °C mogu da izazovu eksploziju.
- **Poštujte sva uputstva za punjenje i nikada ne punite akumulator ili akumulatorski alat izvan područja temperature navedenog u uputstvu za upotrebu.** Pogrešno punjenje ili punjenje izvan dopuštenog područja temperature može da uništi akumulator i da poveća opasnost od požara.

SERVIS

- **Nikada ne održavajte oštećene akumulatore.** Održavanje akumulatora trebaju da vrše isklju-

čivo proizvođač ili autorizovane ispostave servisa za kupce.

SPECIJALNE SIGURNOSNE NAPOMENE ZA AKUMULATORSKE UREĐAJE

- **Obezbedite da uređaj bude isključen pre umetanja baterije.** Umetanje baterije u električni uređaj koji je uključen može da dovede do nesreća.
- **Vaše baterije punite samo u unutrašnjim prostorijama, jer je punjač samo za te namene predviđen.**
- **U cilju smanjenja opasnosti od električnog udara izvucite utikač punjača iz utičnice pre čišćenja punjača.**
- **Ne izložite akumulator duže vreme snažnoj sunčanoj svetlosti i ne odložite ga na radijatorima.** Visoke temperature škode akumulatoru i postoji opasnost od eksplozije.
- **Pustite zagrejani akumulator da se pre punjenja ohladi.**
- **Ne otvarajte akumulator i izbegavajte mehaničko oštećenje akumulatora.** Postoji opasnost kratkog spoja i može doći do izlaska isparenja, koja nadražuju respiratorne puteve. Pobrinite se za svež vazduh i dodatno se obratite lekaru.
- **Ne koristite pribor, koji firma PARKSIDE nije preporučila.** To može da dovede do električnog udara ili požara.



Takođe obratite pažnju na bezbednosne napomene i napomene za punjenje, koje se nalaze u uputstvu za upotrebu punjača i alata serije PARKSIDE X 20 V TEAM.

Rukovanje

Vadenje / umetanje akumulatora



Umetnite akumulator tek kada je akumulatorski alat pripremljen za korišćenje. Postoji opasnost od povreda!

1. Da biste izvadili akumulator (4) iz uređaja, pritisnite taster za deblokadu (1) na akumulatoru i izvucite akumulator.
2. Da biste umetnuli akumulator (4) u uređaj, gurnite akumulator duž vodilice u uređaj. Čujno će da ulegne.

Provera stanja napunjenosti akumulatora

Indikator stanja napunjenosti (3) prikazuje stanje napunjenosti akumulatora (4).

Pritisnite taster za indikator stanja napunjenosti (2) na akumulatoru.

Stanje napunjenosti akumulatora se prikazuje svetljenjem odgovarajuće LED lampice.

3 LED lampice svetle (crvena, narandžasta i zelena): Akumulator je napunjen

2 LED lampice svetle (crvena i narandžasta): Akumulator je delimično napunjen

1 LED lampica svetli (crvena): Akumulator mora da se napuni



Punite akumulator (4) kada samo još crvena LED lampica indikatora stanja napunjenosti (3) svetli.

Istrošeni akumulatori

- Znatno skraćeno vreme rada uprkos napunjenosti pokazuje da je akumulator istrošen i da mora da se zameni. Koristite isključivo rezervni akumulator, koji možete da nabavite preko korisničke službe.
- U svakom slučaju obratite pažnju na važeće bezbednosne napomene, kao i na odredbe i napomene u vezi sa zaštitom životne sredine (pogledajte „Odlaganje/zaštita životne sredine“).

Skladištenje

- Izvadite akumulator iz uređaja pre dužeg skladištenja (npr. preko zime).
- Odložite akumulator samo u polunapunjenom stanju. Tokom dužeg vremena skladištenja trebalo bi da svetle 2 do 3 LED lampice.
- Tokom duže faze skladištenja, proverite stanje napunjenosti akumulatora

otprilike svaka 3 meseca i dopunite ga, prema potrebi.

- Čuvajte akumulator na temperaturi od 0 °C do 45 °C. Izbegavajte ekstremne niske ili visoke temperature tokom skladištenja, da akumulator ne bi izgubio snagu.

Čišćenje

Očistite akumulator suvom krpom ili četkicom. Ne koristite vodu ili metalne predmete.

Održavanje

Uređaj ne zahteva održavanje.

Odlaganje/zaštita životne sredine

Izvadite akumulator iz uređaja i odložite akumulator i ambalažu na ekološki prihvatljiv način. Propisno odložite ambalažni materijal.



Ne bacajte električne uređaje u kućni otpad.



Li-Ion

Ne bacajte akumulator u kućni otpad, u vatru (opasnost od eksplozije) ili u vodu. Oštećeni akumulatori mogu da ugroze životnu sredinu i Vaše zdravlje, ako otrovne pare ili tečnosti iscuru.

- Neispravni ili istrošeni akumulatori moraju da se recikliraju u skladu sa direktivom 2006/66/EZ.
- Predajte uređaj i punjač na sabirnom mestu. Upotrebljeni plastični i metalni delovi mogu da se razvrstaju i na taj način da se recikliraju. S time u vezi, raspitajte se kod našeg servisnog centra.
- Odložite akumulatore u praznom stanju. Preporučujemo da polove prekrijete lepljivom trakom, radi zaštite od kratkog spoja. Ne otvarajte akumulator.
- Odložite akumulatore u skladu sa lokalnim propisima. Predajte akumulatore na sa-

birno mesto, gde će se reciklirati na ekološki prihvatljiv način. S time u vezi, raspitajte se kod Vašeg lokalnog preduzeća za odlaganje otpada ili kod našeg servisnog centra.

- Besplatno vršimo odlaganje Vaših neispravnih uređaja/aparata koje ste nam poslali.

Kako izjaviti reklamaciju?

Molimo Vas:

- da pozovete korisnički servis: 0800-300-180
- pošaljete e-mail na: grizzly@lidl.rs
- posetite najbližu Lidl prodavnicu.

Da bismo osigurali najbržu asistenciju, molimo da sačuvate fiskalni račun i date ga na uvid prilikom izjavljivanja reklamacije.

GARANCIJA / GARANTNI LIST

Poštovani kupci,

Ovim putem Vas upoznajemo sa Vašim pravima i obavezama koje proističu iz Zakona o zaštiti potrošača, a u pogledu ostvarivanja prava iz garancije.

Ova garancija ni na koji način ne utiče, niti isključuje prava koja kupac ima u skladu sa važećim Zakonom o zaštiti potrošača po osnovu zakonske odgovornosti prodavca za nesaobraznost robe ugovoru koja traje 2 godine od dana kada je roba predata kupcu.

Davalac garancije ovom izjavom preuzima obavezu da kupcima svojih uređaja, a pod uslovima definisanim u ovoj izjavi, obezbedi:

- besplatno otklanjanje kvarova u garantnom roku, koji bi nastali kod uobičajene upotrebe ili zbog grešaka u proizvodnji i materijalu, ili
- zamenu aparata, u garantnom roku predviđenim ovom garancijskom izjavom, u slučaju da popravka nije moguća, ili
- ako otklanjanje kvara nije moguće, kupac ima pravo da zahteva od prodavca povrat novca.

Ukupan rok garancije je 3 godine.

Garantni rok počinje da važi od datuma kupovine proizvoda, odnosno od prijema istog od strane kupca, a što se dokazuje fiskalnim računom.

Garancija važi na teritoriji Republike Srbije.

Kupac može da izjavi reklamaciju usmeno u nekom od prodajnih objekata Lidl Srbija KD, odnosno telefonom, pisanim putem ili elektronskim putem na kontakte kompanije Lidl Srbija KD, uz dostavu računa na uvid.

U cilju ispravnog funkcionisanja uređaj se koristi u skladu sa njegovom namenom i Uputstvom za upotrebu.

Na zahtev kupca, koji je izjavljen u garantnom roku, prodavac će izvršiti otklanjanje kvarova i nedostataka na uređaju u roku predviđenim Zakonom.

Garantni uslovi:

Pre obraćanja prodavcu za tehničku pomoć, potrebno je proveriti ispravnost instalacije i ostalih potrebnih uslova naznačenih u Uputstvu za upotrebu.

Kupac je dužan da prodavcu preda sve pripadajuće delove uređaja koje je preuzeo u trenutku kupovine.

Popravke u roku garancije:

Garancija važi počev od dana kada je roba predata kupcu, a na osnovu fiskalnog odsečka. U istom periodu davalac garancije, odnosno prodavac je u obavezi da otkloni sve tehničke kvarove bez naknade, u zakonskom roku.

Lidl i proizvođač nisu u mogućnosti da garantuju obezbeđivanje servisiranja i dostupnost rezervnih delova nakon isteka garantog perioda/ perioda saobraznosti. Ukoliko za tim bude potrebe, putem naše Službe za potrošače možete proveriti dostupnost rezervnih delova i opcije za popravku. Hvala na razumevanju.

Garancija ne važi u sledećim slučajevima:

1. Ukoliko prodavcu uz uređaj nije priložen fiskalni račun ili drugi dokaz o kupovini koji sadrži datum prodaje.
2. Ukoliko je kvar prouzrokovan udarom groma, strujnim udarom ili sličnim delovanjem spoljne sile na sam uređaj (požar, poplava, naponski udar...).
3. Ukoliko su nastali kvarovi i oštećenja na uređaju posledica delovanja spoljnih uticaja, kao što su: velika vlaga, previsoka i suviše niska temperatura (pucanje cevi usled smrzavanja, oštećenja gumenih delova, rđanje, itd.)
4. Ukoliko uređaj nije korišćen u skladu sa Uputstvom za upotrebu.
5. Ukoliko je uređaj pokušalo da popravi treće neovlašćeno lice.
6. Ukoliko uređaj nije korišćen u skladu sa namenom.
7. Ukoliko je čišćenje i održavanje uređaja urađeno protivno Uputstvu za upotrebu.
8. Ukoliko je uređaj korišćen u profesionalne svrhe.

Naziv proizvoda:	BATERIJA
Model:	PAP 20 B3
IAN/Serijski broj:	351745_2007 / 000001 - 810000
Proizvođač:	Grizzly Tools GmbH & Co. KG Stockstädter Straße 20 DE-63762 Großostheim Nemačka www.grizzlytools-service.eu
Ovlašćeni serviser:	ICOM Communications doo Novosadski put 68 21203 Veternik, tel. 021 3000 151 mob. 0600992648
Datum predaje robe potrošaču:	datum sa fiskalnog računa
Uvozi i stavlja u promet:	Lidl Srbija KD, Prva južna radna 3, 22330 Nova Pazova, Republika Srbija, tel. 0800-300-180, e-mail: kontakt@lidl.rs

Rezervni delovi / Pribor

**Rezervni delovi i pribor stoje na raspolaganju
na stranici**

www.grizzlytools-service.eu

Ukoliko imate problema sa postupkom poručivanja, molimo Vas da upotrebite obrazac za kontakt. Za dodatna pitanja se obratite „Service-Center“ (vidi stranu 40).

Baterija	PAP 20 B1, 2,0 Ah.....	80001156
	PAP 20 B3, 4,0 Ah.....	80001157
Punjač	PLG 20 A1; 2,4 A; EU.....	80001337
	PLG 20 A1; 2,4 A; UK.....	80001338
	PLG 20 A3; 4,5 A; EU.....	80001323
	PLG 20 A3; 4,5 A; UK.....	80001324
	PDSLГ 20 A1; EU.....	80001339
	PDSLГ 20 A1; UK.....	80001340

Cuprins

Introducere	42
Domeniu de aplicare ...	43
Descriere generală	43
Furnitura de livrare	43
Prezentare generală	43
Date tehnice.....	43
Instrucțiuni de siguranță	44
Simboluri	44
Pictograme pe acumulator	44
Indicații generale de siguranță.....	45
Operarea	48
Scoateți/montați acumulatorul.....	48
Verificați nivelul de încărcare a bateriei	48
Acumulatori uzate	48
Depozitare	49
Curățarea	49
Întreținerea	49
Eliminarea/protecția mediului	49
Garanție	50
Reparații-Service.....	53
Service-Center	53
Importator	53
Piese de schimb/ accesorii.....	54

Traducerea Declarației Originale de Conformitate CE	102
--	------------

Introducere

Felicitări pentru achiziția noului Dvs. aparat. Ați luat o decizie înțeleaptă și ați achiziționat un produs valoros.

Acest aparat a fost verificat din punct de vedere calitativ în timpul producției și a fost supus unui control final. Astfel, capacitatea funcțională a aparatului Dvs. a fost garantată.



Manualul de operare este parte integrantă a acestui produs. Acesta include instrucțiuni importante despre siguranță, utilizare și eliminare. Înainte de a începe să folosiți aparatul, familiarizați-vă cu toate instrucțiunile privind operarea și siguranța. Folosiți aparatul doar în conformitate cu manualul de operare și doar în scopurile re-

comandate. Mențineți manualul în condiții corespunzătoare și, odată cu transmiterea instalației către terți, predați și toată documentația aferentă.

Domeniu de aplicare

Acumulatorul este compatibil cu toate aparatele PARKSIDE X 20 V TEAM. Încărcarea acumulatorilor este permisă numai cu încărcătoare care fac parte din seria PARKSIDE X 20 V TEAM. Orice altă utilizare nespecificată poate duce la deteriorarea aparatului și poate reprezenta un pericol serios pentru utilizator. Acest aparat nu este destinat pentru uz industrial. Folosirea aparatului în scop industrial are ca rezultat pierderea garanției. Producătorul nu este responsabil pentru deteriorările produse ca urmare a utilizării neconforme cu destinația sau a operării greșite.

Descriere generală



Imaginile se află pe pagina pliată din față.

Furnitura de livrare

- Acumulator
- Instrucțiuni de utilizare



Bateria și încărcătorul nu sunt incluse.

Eliminați ambalajul în mod regulamentar.



Prezentare generală

- 1 Tastă de deblocare
- 2 Tastă pentru afișajul stării de încărcare
- 3 Indicator nivel de încărcare
- 4 Acumulator

Date tehnice

Acumulator

(Li-Ion)PAP 20 B3

Număr de celule 10

Tensiune nominală..... 20 V==

Capacitate 4,0 Ah

Energie 80 Wh

Temperatură max. 50 °C

Încărcarea..... 4 - 40 °C

Exploatare -20 - 50 °C

Depozitarea 0 - 45 °C

Aceste acumulateoare pot fi încărcare cu următoarele încărcătoare:

PLG 20 A1, PLG 20 A3,
PLG 20 A4, PDSLГ 20 A1.

Acest încărcător poate încărcă numai următoarele acumulateoare: PAP 20 A1, PAP 20 B1, PAP 20 A2, PAP 20 B3, PAP 20 A3.

Timп de încărcare (min.)	PAP 20 B3
PLG 20 A1 PLG 20 A4	90
PLG 20 A3 PDSLГ 20 A1	60

Puteți găsi o listă actuală a compatibilității acumulatorului la:
www.lidl.de/akku

Instrucțiuni de siguranță

Simboluri

Simboluri folosite în manual



Semnale de pericol cu date referitoare

la prevenirea vătămărilor corporale sau daunelor materiale.



Semne de pericol cu indicații privind prevenirea vătămărilor persoanelor cauzate prin electrocutare.



Indicatoare cu date despre operarea facilă a aparatului.

Pictograme pe acumulator



Acest acumulator face parte din seria PARKSIDE X 20 V TEAM.



Citiți cu atenție instrucțiunile de utilizare.



Tastă pentru indicarea gradului de încărcare



Nu aruncați bateria la gunoiul menajer, în foc sau în apă.



Nu expuneți bateria la lumina solară un timp îndelungat și nu o puneți pe radiatoare (max. 50 °C).



Predați bateriile la un punct de colectare a bateriilor uzate, care le va elimina corespunzător.



Aparatele electrice nu aparțin categoriei de gunoi menajer.

Indicații generale de siguranță



Atenție! La utilizarea aparatelor electrice se vor respecta următoarele măsuri principale de securitate, pentru protecția împotriva șocurilor electrice și împotriva pericolului de vătămare și incendiu:

UTILIZAREA ȘI MANIPULARĂEA SCULEI CU ACUMULATOR

- Încărcați acumulatorul numai în încărcătoare care fac parte din seria PARKSIDE X 20 V TEAM. Folosirea unui încărcător destinat unui anumit tip de baterii pentru a încărca bateria de alt tip poate cauza pericol de incendiu.
- Din acest motiv, sculele electrice trebuie folosite numai cu acumulatorul prevăzut pentru acestea. Folosirea altor acumulatori poate cauza leziuni și pericol de incendiu.
- Nu păstrați bateriile nefolosite aproape de agrafe de birou, monede, chei, cuie, șuruburi sau alte obiecte metalice, care ar putea șunta contac-

- tele.** Scurtcircuitarea contactelor acumulatorului poate cauza arsuri sau foc.
- d) **În caz de utilizare incorectă, din baterie se poate scurge lichid. Evitați contactul cu acesta. În caz de contact accidental, spălați cu apă. În caz de contact cu ochii spălați și consultați un medic.** Lichidul scurs din acumulator poate cauza iritarea pielii sau arsuri.
- e) **Nu folosiți niciun acumulator deteriorat sau modificat.** Acumulatorul modificat sau deteriorat se poate comporta în mod neprevăzut și poate conduce la foc, explozie sau pericol de vătămare.
- f) **Nu expuneți un acumulator la foc sau la temperaturi prea ridicate.** Focul sau tem-
- peraturi peste 130 °C pot cauza o explozie.
- g) **Urmați toate instrucțiunile privind încărcarea și nu încărcați niciodată acumulatorul sau scula cu acumulator înafara intervalului de temperatură specificat în instrucțiunile de utilizare.** Încărcarea greșită sau încărcarea înafara intervalului de temperatură admis poate distruge acumulatorul și mări pericolul de incendiu.

SERVICE

- **Nu întrețineți niciodată acumuloarele deteriorate.** Toate întreținerea de acumuloarele trebuie să aibă loc numai de către producător sau de centrele de asistență tehnică autorizate.

Indicații de siguranță speciale pentru aparate cu acumulator

- Înainte de a monta acumulatorul, asigurați-vă că aparatul este oprit. Montarea acumulatorului într-o sculă electrică pornită poate provoca accidente.
 - Încărcați bateriile numai în interior, deoarece încărcătorul este prevăzut exclusiv pentru acest regim. Pericol de electrocutare.
 - Pentru a reduce riscul unui șoc electric, scoateți ștecărul încărcătorului din priză înainte de a-l curăța.
 - Nu expuneți bateria la lumina solară un timp mai îndelungat și nu o puneți pe radiatoare. Căldura dăunează bateriei, cauzând pericol de explozie.
 - Lăsați un acumulator încălzit să se răcească înaintea încărcării.
 - Nu deschideți acumulatorul și evitați o deteriorare mecanică a acumulatorului. Există pericolul unui scurtcircuit și pot ieși vapori, care irită căile respiratorii. Asigurați aer proaspăt și solicitați suplimentar ajutor medical în caz de disconfort.
 - Nu utilizați niciun accesoriu care nu a fost recomandat de PARKSIDE. Acest lucru poate conduce la șoc electric sau foc.
- i** Respectați de asemenea instrucțiunile de siguranță și indicațiile privind încărcarea, care sunt specificate în instrucțiunile de utilizare ale încărcătorului dumneavoastră din seria PARKSIDE X 20 V TEAM.

Operarea

Scoateți/montați acumulatorul



Puneți la loc acumulatorul numai după ce ați pregătit sula-acumulator pentru utilizare. Există pericol de rănire!

1. Pentru desprinderea acumulatorului (4) din aparat, apăsați ambele butoane de deblocare (1) de pe acumulator și scoateți acumulatorul.
2. Pentru montarea acumulatorului (4), introduceți-l în aparat împingându-l de-a lungul șinei de ghidare. Se blochează cu un clic.

Verificați nivelul de încărcare a bateriei

Indicatorul nivelului de încărcare (3) semnalizează nivelul de încărcare a acumulatorului (4).

Apăsați tasta pentru indicarea gradului de încărcare (2) de pe

acumulator.

Nivelul de încărcare a bateriei este indicat prin lumina becului LED corespunzător.

3 LED-uri aprinse (roșu, portocaliu și verde): Acumulator încărcat

2 LED-uri aprinse (roșu și portocaliu):

Acumulator parțial încărcat

1 LED aprins (Roșu):

Acumulatorul trebuie încărcat



Încărcați acumulatorul (4) atunci când este aprinsă numai lampa LED roșie, care indică starea încărcării (3).

Acumulateore uzate

- O autonomie considerabil mai scurtă în pofida încărcării indică faptul că acumulatorul este uzat și că trebuie înlocuit. Utilizați doar acumulateore de schimb achiziționate prin interme-

diul serviciului tehnic.

- În orice caz, respectați indicațiile valide privind siguranța, precum și reglementările și instrucțiunile privind protecția mediului (vezi „Eliminarea deșeurilor/protecția mediului”).

Depozitare

- Înainte de o depozitare pe timp îndelungat (de ex. peste iarnă), scoateți acumulatorul din aparat (două becuri indicatoare ale nivelului de încărcare situate pe acumulator luminează intermitent).
- Depozitați acumulatorul numai în stare semiîncărcată. Pentru depozitarea pe o perioadă mai îndelungată, acumulatorul trebuie să fie încărcat în proporție de 40-60%.
- În cazul depozitării pe perioade mai îndelungate trebuie verificat la fiecare 3 luni nivelul de încărcare a acumulatorului, iar dacă

este necesar, trebuie reîncărcat.

- Păstrați aparatul într-un loc cu temperatură între 0 °C și 45 °C. Pe perioada depozitării, aparatul trebuie ferit de temperaturi extreme, care ar afecta randamentul acumulatorului.

Curățarea

Curățați acumulatorul cu o lavetă uscată sau cu o pensulă. Nu folosiți apă sau obiecte metalice.

Întreținerea

- Aparatul nu necesită întreținere.

Eliminarea/protecția mediului

Scoateți acumulatorul din aparat și predați acumulatorul și ambalajul la un centru de reciclare ecologică. Eliminați ambalajul în mod regulamentar.



Aparatele electrice nu aparțin categoriei de gunoi menajer.



LI-ION

Nu aruncați acumulatorul în gunoiul menajer, în foc (pericol de explozie) sau în apă. Acumulatorii deteriorați pot afecta sănătatea și mediul dacă se emană sau se scurg vapori sau lichide toxice.

- Acumulatorii defecte sau consumate trebuie să fie reciclate conform Directivei 2006/66/CE.
- Predați aparatul și încărcătorul unui centru de reciclare. Piese din plastic și metal utilizate pot fi sortate separat și predate astfel în vederea revalorificării. Apelați în acest scop la centrul nostru de service.
- Eliminați acumulatorul ca deșeu în stare descărcată. Vă recomandăm să acoperiți polii cu bandă adezivă pentru a preveni scurtcircuitul.

tele. Nu deschideți acumulatorul.

- Eliminați acumulatorii în conformitate cu reglementările locale. Predați bateriile la un punct de colectare a bateriilor uzate, unde acestea sunt reciclate ecologic. Apelați în acest scop la unitatea locală de eliminare a deșeurilor sau la centrul nostru de service.
- Eliminăm gratuit coletele dvs. expediate cu aparate defecte.

Garanție

Stimată clientă, stimate client, Pentru acest aparat veți primi 3 ani de garanție, de la data achiziției.

În cazul în care aparatul este deteriorat, aveți dreptul legal de a solicita compensarea prejudiciilor de către comerciantul produsului. Aceste drepturi legale nu sunt limitate de garanția oferită de noi și prezentată în cele ce urmează.

Clauze de garanție

Termenul garanției începe de la data achiziționării aparatului. Vă rugăm să păstrați în condiții corespunzătoare bonul de casă original. Acest document este solicitat ca și dovadă a achiziției. Dacă, pe parcursul a trei ani din momentul achiziției, apare vreo daună materială sau de fabricație, produsul va fi reparat sau înlocuit gratuit – la alegerea noastră. Serviciile prestate în perioada garanției presupun, în cadrul termenului-de-trei-ani, să fie prezentate aparatul defect și dovada achiziției (bonul de casă) și să se descrie pe scurt în ce constă și când a apărut dauna. Dacă defectul nu este acoperit de garanție, veți primi fie produsul reparat fie unul nou. Din momentul reparării sau înlocuirii produsului, dreptul la garanție este anulat.

Perioada de garanție și dreptul la repararea prejudiciului

repararea prejudiciului Perioa-

da de garanție nu se prelungește după ce aceasta expiră. Acest lucru este valabil și pentru componentele înlocuite și reparate. Este recomandabil ca eventualele daune și lipsuri să fie comunicate imediat după achiziție. După expirarea garanției, reparațiile necesare sunt realizate contracost.

Conținutul garanției

Aparatul este fabricat în conformitate cu standarde de calitate foarte înalte și este testat în detaliu înainte de livrare.

Dreptul la garanție este valabil pentru erorile materiale sau de fabricație. Această garanție nu se referă la uzura normală a pieselor de uzură (de ex. capacitatea acumulatorului). Această garanție își pierde valabilitatea dacă produsul este deteriorat, a fost utilizat necorespunzător sau nu a fost întreținut. Valabil de asemenea în caz de deteriorări cauzate de apă, îngheț, trăsnet, foc sau transport necorespunzător.

Pentru a garanta o utilizare corespunzătoare a produsului trebuie să respectați instrucțiunile din manualul de operare. Trebuie neapărat evitate acele domenii de aplicare și acțiuni care sunt contra- indicate sau asupra cărora avertizează manualul de utilizare. Produsul trebuie să fie folosit doar pentru uz privat, nu industrial. Garanția este anulată în cazul unei manipulari abuzive sau necorespunzătoare, al folosirii forței și în cazul intervențiilor care nu au fost efectuate de departamentul nostru autorizat de service.

Executarea garanției

Pentru a garanta o procesare rapidă a cazului Dvs., vă rugăm să respectați următoarele instrucțiuni:

- Păstrați bonul de casă și numărul de identificare (IAN 351745_2007) ca și dovadă a achiziției produsului.
- Numărul articolului este înscris pe plăcuța de fabricație.
- Dacă apar erori funcționale sau alte lipsuri, contactați imediat, telefonic sau prin e-mail, departamentul de service menționat mai jos. Veți primi informații suplimentare referitoare la modalitățile de soluționare a reclamației Dvs.
- Produsul evaluat ca fiind defect, în urma consultării cu serviciul nostru de relații cu clienții, poate fi expediat gratuit către departamentul de service indicat de noi, odată cu dovada achiziției (bonul de casă) și cu o declarație în care descrieți în ce constă și când a apărut defecțiunea. Pentru a evita problemele de recepționare și costurile suplimentare, este obligatoriu să folosiți doar adresa poștală furnizată de noi. Asigurați-vă că pachetul nu este expediat cu plata la destinatar, prin Sperrgut, Express sau alți furnizori speciali. Vă rugăm să includeți și accesoriile primite în mo-

mentul achiziției și folosiți un ambalaj suficient de solid.

Reparații-Service

Lucrările de reparații neincluse în garanție pot fi executate, contra-cost, în departamentul nostru de service. În acest sens, vom fi încântați să vă transmitem o ofertă de preț. Putem prelucra doar aparate care au fost predate suficient de bine ambalate și care poartă însemnele poștei.

Atenție: Vă rugăm să curățați aparatul înainte de a ni-l transmite și să atașați o notă eferitor la defecțiunea în cauză. Aparatele transmise prin servicii cu plata la destinatar sau prin Sperrgut, Express sau alți furnizori speciali nu sunt acceptate. Reciclarea aparatelor stricate predate de Dvs. se face în mod gratuit.

Service-Center



Service România

Tel.: 0800896637

E-Mail: grizzly@lidl.ro

IAN 351745_2007

Importator

Vă rugăm să țineți cont de faptul că următoarea adresă nu este una de service. Contactați doar centrul de service menționat mai sus.

Grizzly Tools GmbH & Co. KG

Stockstädter Straße 20

DE-63762 Großostheim

GERMANIA

www.grizzlytools-service.eu

Piese de schimb/accesorii

**Puteți obține piese de schimb și accesorii de la
www.grizzlytools-service.eu**

Dacă veți avea probleme cu procesul de comandă, vă rugăm să utilizați formularul de contact. Pentru întrebări suplimentare vă rugăm să vă adresați către „Service-Center” (vezi pagina 53).

Acumulator

PAP 20 B1, 2,0 Ah	80001156
PAP 20 B3, 4,0 Ah	80001157

Încărcător

PLG 20 A1; 2,4 A; EU.....	80001337
PLG 20 A1; 2,4 A; UK	80001338
PLG 20 A3; 4,5 A; EU.....	80001323
PLG 20 A3; 4,5 A; UK	80001324
PDSLГ 20 A1; EU.....	80001339
PDSLГ 20 A1; UK	80001340

Съдържание

Увод.....	55	Използвани батерии	63
Предназначение	56	Съхранение.....	63
Общо описание	56	Почистване	63
Обхват на доставката.....	56	Поддръжка	64
Преглед	56	Изхвърляне/защита на	
Технически данни	57	околната среда.....	64
Инструкции за		Резервни части /	
безопасност	57	Принадлежности	65
Символи	57	Гаранция.....	66
Символи в упътването ...	57	Ремонтен сервиз /	
безопасност.....	59	извънгаранционно	
Обслужване	62	обслужване	68
Изваждане/поставяне		Сервизно обслужване....	69
на батерията	62	Вносител	69
Проверка на степента на		Превод на оригиналната	
зареждане на батерията	62	СЕ-декларация за	
		съответствие	103

Увод

Сърдечно Ви честитим закупуването на Вашия нов уред. По такъв начин Вие сте избрали един висококачествен продукт. По време на производството уредът е проверяван за качество и е подложен на крайна проверка. Така функционалната

пригодност на Вашия уред е гарантирана.



Ръководството за експлоатация е неразделна част от продукта. То съдържа важни указания за безопасността, употребата и изхвърлянето. Преди употребата на продукта се запознайте с всички указания за

обслужване и инструкции за безопасност. Използвайте продукта само съгласно описанието и за посочените области на употреба. Пазете упътването добре и когато предавате продукта на трети лица, предавайте заедно с него и всички документи.

Предназначение

Батерията е съвместима с всички устройства на PARKSIDE X 20 V TEAM. Акумулаторните батерии трябва да се зареждат само със зарядни устройства от серията PARKSIDE X 20 V TEAM. Всяка друга употреба може да доведе до щети по уреда и да представлява сериозна опасност за потребителя. Този уред не е подходящ за търговска употреба. При комерсиална употреба, гаранцията е невалидна. Производителят не носи отговорност за щети, които са предизвикани от неправилна употреба или неправилно

обслужване.

Общо описание

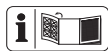

Фигурите ще намерите върху отварящата се страна.

Обхват на доставката

- Батерия
- Ръководство за експлоатация



Батерията и зарядното не са включени.

Изхвърлете опаковъчния материал по подходящ начин.

A Преглед

- 1 Бутон за деблокиране
- 2 Бутон за индикатора за състоянието на зареждане
- 3 Индикатор за състоянието на зареждане
- 4 Батерия

Технически данни

Батерия (литиево-йонна) . PAP 20 B3

Брой клетки	10
Номинално напрежение	20 V ₌₌₌
Капацитет	4,0 Ah
Енергия	80 Wh
Температура	макс. 50 °C
Процес на зареждане	4 – 40 °C
Експлоатация...	-20 – 50 °C
Съхранение	0 – 45 °C

Тези акумулаторни батерии могат да се зареждат със следните зарядни устройства:
PLG 20 A1, PLG 20 A3,
PLG 20 A4, PDSLГ 20 A1.

Това зарядно може да използва само следните акумулаторни батерии: PAP 20 A1, PAP 20 B1, PAP 20 A2, PAP 20 B3, PAP 20 A3.

Време за зареждане (мин.)	PAP 20 B3
PLG 20 A1 PLG 20 A4	90
PLG 20 A3 PDSLГ 20 A1	60

Актуален списък на съвместимите акумулаторни батерии ще намерите на:
www.lidl.de/akku

Инструкции за безопасност

Символи

Bildzeichen in der Betriebsanleitung:

Символи в пътуването



Знаци за опасност с данни за предотвратяване на персонални или материални щети.



Знак за опасност с информация за предотвратяване на щети за хора в резултат на токов удар.



Указателни знаци с информация за по-добра работа с уреда.



Li-Ion

Не изхвърляйте батерията в битовите отпадъци или във вода.



Не излагайте батерията продължително време на силна слънчева светлина и не я поставяйте върху отоплителни тела (макс. 50 °C).

Bildzeichen auf dem Akku:



Батерията е част от серията PARKSIDE X 20 V TEAM



Прочетете внимателно ръководството за експлоатация.



Бутон за индикатора за състоянието на зареждане.



Предавайте батериите на сборен пункт за стари батерии, където те ще бъдат подложени на преработка, която не вреди на околната среда.



Не изхвърляйте електроуредите в битовите отпадъци.

безопасност



ПРЕДУПРЕЖДЕНИЕ! Прочетете всички указания за безопасност, инструкции, фигури и технически данни, с които е снабден електроинструментът.

Внимателна работа с и употреба на акумулаторни инструменти

- Зареждайте батериите само със зарядни устройства, които са част от серията **PARKSIDE X 20 V TEAM**. За зарядно устройство, което е подходящо за определен вид батерии, съществува опасност от пожар, ако то се използва с други батерии.
- В електрическите инструменти използвайте само предвидените за тях батерии. Употребата на други батерии може да причини наранявания и опасност от пожар.
- Дръжте батерията, която не се използва, далече от канцеларски кламери, монети, ключове, пирони, винтове или други дребни метални предмети, които биха могли да предизвикват свързване накъсо на контактите. Свързването накъсо на контактите на батерията може да предизвика изгаряния или запалване.
- При неправилна употреба от батерията може да изтече течност. Избягвайте контакта

- с нея. При случаен контакт изплакнете с вода. Ако течността влезе в очите, потърсете допълнителна лекарска помощ. Изтичащата течност от батерията може да предизвика кожни раздразнения или изгаряния.
- **Не използвайте повредени или променени батерии.** Повредените или променени батерии могат да имат неочаквано поведение и да доведат до пожар, експлозия или опасност от нараняване.
 - **Не излагайте батерията на огън или прекалено високи температури.** Огън или температури над 130 °C могат да причинят експлозия.
 - **Спазвайте всички инструкции за зареждане и никога не зареждайте батерията или инструмента с батерия извън рамките на посочения в ръководството за експлоатация температурен диапазон.** Погрешно зареждане или зареждане извън рамките на допустимия температурен диапазон може да разруши батерията и да увеличи опасността от пожар.

Сервиз

- **Никога не ремонтирайте повредени батерии.** Всички ремонти на батериите трябва да се извършват от производителя или оторизирани сервизи.

Специални инструкции за безопасност за акумулаторни уреди

- Уверете се, че уредът е изключен, преди да поставите батерията. Поставянето на батерия в електроинструмент, който е включен, може да доведе до инциденти.
- Зареждайте вашите батерии само на закрито, защото зарядното устройство е предназначено само за това.
- За да намалите риска от токов удар, изключвайте щепсела на зарядното устройство от контакта преди да го почистите.
- Не излагайте батерията по-продължително време на силна слънчева светлина и не я оставяйте върху радиатори. Топлината вреди на батерията и има опасност от експлозия.
- Преди зареждане оставете нагрятата батерия да се охлади.
- Не отваряйте батерията и избягвайте механично повреждане на батерията. Има опасност от късо съединение и могат да се образуват изпарения, които дразнят дихателните пътища. Осигурете чист въздух и при оплаквания потърсете допълнителна лекарска помощ.
- Не използвайте аксесоари, които не се препоръчват от **PARKSIDE**. Това може да доведе до токов удар или пожар.

i Спазвайте също указанията за безопасност и указанията за зареждане, които са посочени в ръководството за експлоатация на Вашето зарядно устройство от серията PARKSIDE X 20 V TEAM.

Обслужване

Изваждане/ поставяне на батерията

i Поставете батерията едва тогава, когато акумулаторният инструмент е подготвен за работа. Съществува опасност от нараняване!

1. За изваждане на батерията (4) от уреда натиснете бутона за деблокиране (1) върху батерията и извадете батерията.
2. За поставяне на батерията

(4) плъзнете батерията по водещата шина, за да влезе в уреда. Тя се фиксира с отчетливо щракване.

Проверка на степената на зареждане на батерията

Индикаторът за състоянието на зареждане (3) показва степената на зареждане на батерията (4).

Натиснете бутона за индикатора за състоянието на зареждане (2) върху батерията.

Състоянието на зареждане на батерията се показва чрез светване на съответната светодиодна светлина.

3 светодиода светят (червен, оранжев и зелен): Батерията е заредена

2 светодиода светят (червен и оранжев): Батерията е заредена частично

1 светодиодиод свети

(червен): Батерията трябва да бъде заредена



Заредете батерията (4), когато остане да свети само червеният светодиодиод на индикатора за състоянието на зареждане (3).

Използвани батерии

- Значително скъсено работно време въпреки зареждане показва, че батерията е използвана и трябва да бъде сменена. Използвайте единствено резервна батерия, която можете да закупите чрез отдела за работа с клиенти.
- Във всеки случай спазвайте съответните валидни указания за безопасност, както и изискванията и указанията за защита на околната среда (вижте „Изхвърляне/защита на околната среда“).

Съхранение

- Преди по-продължително съхранение (напр. презимуване) извадете батерията от уреда.
- Съхранявайте батерията в частично заредено състояние. По време на по-продължителен период на съхранение трябва да светят 2 до 3 светодиода.
- По време на по-продължителен период на съхранение проверявайте на около всеки 3 месеца състоянието на батерията и ако е нужно я дозареждайте.
- Съхранявайте батерията при температура между 0 °C и 45 °C. По време на съхранение избягвайте екстремни студ или горещина, за да не загуби батерията своя капацитет.

Почистване

Почистете батерията със суха кърпа или с четка.

Не използвайте вода или метални предмети.

Поддръжка

- Уредът не се нуждае от поддръжка.

Изхвърляне/защита на околната среда

Извадете батерията от уреда и предайте батерията и опаковката за екологосъобразно рециклиране. Изхвърлете опаковъчния материал по подходящ начин.



Електрическите уреди нямат място в домашната смет.



Li-ION

Не изхвърляйте батерията в домашната смет, в огън (опасност от експлозия) или във вода. Повредени батерии могат да навредят на околната среда и вашето здраве, ако излизат отровни изпа-

рения или течности.

- Дефектни или употребявани акумулаторни батерии трябва да се рециклират съгласно директива 2006/66/ЕО.
- Предайте уреда и зарядното устройство на пункт за вторични суровини. Използваните пластмасови и метални части могат да бъдат разделени по видове и така да бъдат предадени за рециклиране. За целта попитайте нашия сервизен център.
- Изхвърляйте батериите в изтощено състояние. С цел защита от късо съединение препоръчваме да покриете полкусите с лепенки. Не отваряйте батерията.
- Изхвърлете батериите съгласно местните предписания. Предайте батериите в пункт за събиране на стари батерии, където те ще бъдат рециклирани по щадящ

околната среда начин. За целта попитайте Вашата местна фирма за събиране на отпадъци или наш сервизен център.

- Ние ще извършим безплатно изхвърлянето на Вашите повредени уреди, които ни изпратите.

Резервни части / Принадлежности

Резервни части и принадлежности можете да получите на адрес www.grizzlytools-service.eu

Ако имате проблеми с поръчката, използвайте формуляра за контакт. Ако имате други въпроси, обърнете се към „Сервизно обслужване“ (вж. страница 69).

Батерия

PAP 20 B1, 2,0 Ah.....	80001156
PAP 20 B3, 4,0 Ah.....	80001157

Зарядно устройство

PLG 20 A1; 2,4 A; EU.....	80001337
PLG 20 A1; 2,4 A; UK.....	80001338
PLG 20 A3; 4,5 A; EU.....	80001323
PLG 20 A3; 4,5 A; UK.....	80001324
PDSLГ 20 A1; EU.....	80001339
PDSLГ 20 A1; UK.....	80001340

Гаранция

Уважаеми клиенти, за този уред получавате 3 години гаранция от датата на покупката. В случай на несъответствие на продукта с договора за продажба Вие имате законно право да предявите рекламация пред продавача на продукта при условията и в сроковете, определени в чл.112-115* от Закона за защита на потребителите. Вашите права, произтичащи от посочените разпоредби, не се ограничават от нашата по-долу представена търговска гаранция и независимо от нея продавачът на продукта отговаря за липсата на съответствие на потребителската стока с договора за продажба съгласно Закона за защита на потребителите.

Гаранционни условия

Гаранционният срок започва да тече от датата на покупката. Пазете добре оригиналната касова бележка. Този

документ е необходим като доказателство за покупката. Ако в рамките на три години от датата на закупуване на този продукт се появи дефект на материала или производствен дефект, продуктът ще бъде безплатно ремонтиран или заменен – по наш избор. Гаранцията предполага в рамките на тригодишния гаранционен срок да се представят дефектният уред и касовата бележка (касовият бон) и писмено да се обясни в какво се състои дефектът и кога е възникнал. Ако дефектът е покрит от нашата гаранция, Вие ще получите обратно ремонтирания или нов продукт. С ремонта или смяната на продукта не започва да тече нов гаранционен срок.

Гаранционен срок и законови претенции при дефекти

Гаранционната услуга не удължава гаранционния срок. Това важи също и за

сменените и ремонтирани части. За евентуално наличните повреди и дефекти още при покупката трябва да се съобщи веднага след разпаковането. Евентуалните ремонти след изтичане на гаранционния срок са срещу заплащане.

Обхват на гаранцията

Уредът е произведен грижливо според строгите изисквания за качество и добросъвестно изпитан преди доставка.

Тази гаранция не се отнася за нормално износване на износващите се части (напр. капацитет на батерията).

Тази гаранция отпада, ако продуктът е бил повреден, бил е използван неправилно или не е бил поддържан.

Също така при щети поради вода, студ, светкавица и пожар или неправилен транспорт.

За правилната употреба на продукта трябва точно да се

спазват всички указания в упътването за обслужване. Предназначение и действия, които не се препоръчват от упътването за експлоатация или за които то предупреждава, трябва задължително да се избягват. Продуктът е предназначен само за частна, а не за стопанска употреба. При злоупотреба и неправилно третиране, употреба на сила и при интервенции, които не са извършени от клона на нашия оторизиран сервиз, гаранцията отпада.

Процедура при гаранционен случай

За да се гарантира бърза обработка на Вашия случай, следвайте следните указания:

- За всички запитвания подгответе касовата бележка и идентификационния номер (IAN 351745_2007) като доказателство за покупката.
- Вземете артикулния номер

- от фабричната табелка.
- При възникване на функционални или други дефекти първо се свържете по телефона или чрез имейл с долупосочения сервизен отдел. След това ще получите допълнителна информация за уреждането на Вашата reclamaция.
- След съгласуване с нашия сервиз можете да изпратите дефектния продукт на посочения Ви адрес на сервиза безплатно за Вас, като приложите касовата бележка (касовия бон) и посочите в какво се състои дефектът и кога е възникнал. За да се избегнат проблеми с приемането и допълнителни разходи, задължително използвайте само адреса, който Ви е посочен. Осигурете изпращането да не е като експресен товар или като друг специален товар.

Изпратете уреда заедно с всички принадлежности, доставени при покупката, и осигурете достатъчно сигурна транспортна опаковка.

Ремонтен сервиз / извънгаранционно обслужване

Ремонти извън гаранцията можете да възложите на клон на нашия сервиз срещу заплащане. Той с удоволствие ще Ви направи предварителна калкулация. Можем да обработваме само уреди, които са достатъчно опаковани и изпратени с платени транспортни разходи.

Внимание: Изпратете Вашия уред на клон на нашия сервиз почистен и с указание за дефекта.

Уредите, изпратени с неплатени транспортни разходи – с наложен платеж, като експресен или друг специален товар – не се приемат.

Ние ще извършим безплатно изхвърлянето на изпратените от Вас дефектни уреди.

Сервизно обслужване



България

Тел.: 00800 111 4920

Е-мейл: grizzly@lidl.bg

IAN 351745_2007

Вносител

Моля, обърнете внимание, че следващият адрес не е адрес на сервиза. Първо се свържете с горепосочения сервизен център.

Grizzly Tools GmbH & Co. KG

Stockstädter Straße 20

63762 Großostheim

ГЕРМАНИЯ

www.grizzlytools-service.eu

* Чл. 112. (1) При несъответствие на потребителската стока с договора за продажба потребителят има право да предяви рекламация, като поиска от продавача да приведе стоката в съответствие с договора за продажба. В този случай потребителят може да избира между извършване на ремонт на стоката или замяната ѝ с нова, освен ако това е невъзможно или изборът от него начин за обезщетение е непропорционален в сравнение с другия.

(2) Смята се, че даден начин за обезщетяване на потребителя е непропорционален, ако неговото използване налага разходи на продавача, които в сравнение с другия начин на обезщетяване са неразумни, като се вземат предвид:

1. стойността на потребителската стока, ако нямаше липса на несъответствие;
2. значимостта на несъответствието;
3. възможността да се предложи на потребителя друг начин на обезщетяване, който не е свързан със значителни неудобства за него.

Чл. 113. (1) Когато потребителската стока не съответства на договора за продажба, продавачът е длъжен да я приведе в съответствие с договора за продажба.

(2) Привеждането на потребителската стока в съответствие с договора за продажба трябва да се извърши в рамките на един месец, считано от предявяването на рекламацията от потребителя.

(3) След изтичането на срока по ал. 2 потребителят има

право да развали договора и да му бъде възстановена заплатената сума или да иска намаляване на цената на потребителската стока съгласно чл. 114 .

(4) Привеждането на потребителската стока в съответствие с договора за продажба е безплатно за потребителя. Той не дължи разходи за експедиране на потребителската стока или за материали и труд, свързани с ремонта ѝ, и не трябва да понася значителни неудобства.

(5) Потребителят може да иска и обезщетение за претърпените вследствие на несъответствието вреди.

Чл. 114. (1) При несъответствие на потребителската стока с договора за продажба и когато потребителят не е удовлетворен от решаването на рекламацията по чл. 113 , той има право на избор

между една от следните възможности: 1. разваляне на договора и възстановяване на заплатената от него сума; 2. намаляване на цената.

(2) Потребителят не може да претендира за възстановяване на заплатената сума или за намаляване цената на стоката, когато търговецът се съгласи да бъде извършена замяна на потребителската стока с нова или да се поправи стоката в рамките на един месец от предявяване на рекламацията от потребителя.

(3) Търговецът е длъжен да удовлетвори искане за разваляне на договора и да възстанови заплатената от потребителя сума, когато след като е удовлетворил три рекламации на потребителя чрез извършване на ремонт на една и съща стока, в рамките на срока на гаранцията по чл. 115, е налице следваща поява на несъответствие

на стоката с договора за продажба. (4) (Предишна ал. 3 - ДВ, бр. 61 от 2014 г., в сила от 25.07.2014 г.) Потребителят не може да претендира за разваляне на договора, ако несъответствието на потребителската стока с договора е незначително.

Чл. 115. (1) Потребителят може да упражни правото си по този раздел в срок до две години, считано от доставянето на потребителската стока.

(2) Срокът по ал. 1 спира да тече през времето, необходимо за поправката или замяната на потребителската стока или за постигане на споразумение между продавача и потребителя за решаване на спора.

(3) Упражняването на правото на потребителя по ал. 1 не е обвързано с никакъв друг срок за предявяване на иск, различен от срока по ал. 1.

Περιεχόμενα

Εισαγωγή	72
Σκοπός χρήσης.....	73
Γενική περιγραφή.....	73
Παραδοτέα υλικά.....	73
Επισκόπηση.....	73
Τεχνικά στοιχεία.....	73
Υποδείξεις ασφάλειας.....	74
Σύμβολα και εικονοσύμβολα	74
Γενικές υποδείξεις ασφαλείας.....	75
Χρήση	78
τοποθέτηση/Αφαίρεση της μπαταρίας	78
Έλεγχος της κατάστασης φόρτισης της μπαταρίας...	79
Χρησιμοποιημένοι συσσωρευτές	79
Αποθήκευση	80
Καθαρισμός.....	80
Συντήρηση	80
Απόσυρση/προστασία του περιβάλλοντος.....	80
Εγγύηση	81
Σέρβις επισκευής.....	84
Service-Center	84
Εισαγωγέας.....	85
Ανταλλακτικά/Αξεσουάρ ..	85

Μετάφραση της
πρωτότυπης Δήλωσης
συμμόρφωσης CE..... 104

Εισαγωγή

Συγχαρητήρια για την αγορά της νέας συσκευής σας. Προτιμήσατε να αγοράσετε ένα προϊόν ανώτερης ποιότητας. Η ποιότητα αυτής της συσκευής ελέγχθηκε κατά τη διάρκεια της παραγωγής, αλλά και σε τελικό έλεγχο. Με τον τρόπο αυτό εξασφαλίστηκε η λειτουργικότητα της συσκευής σας.



Οι οδηγίες χρήσης αποτελούν αναπόσπαστο τμήμα αυτού του προϊόντος. Περιέχουν σημαντικές υποδείξεις για την ασφάλεια, τη χρήση και διάθεση της συσκευής. Πριν τη χρήση του προϊόντος να εξοικειωθείτε με όλες τις οδηγίες χειρισμούς και τις υποδείξεις ασφαλείας. Να χρησιμοποιείτε το προϊόν μόνο όπως περιγράφεται και μόνο για τον αναφερόμενο σκοπό. Να φυλάξετε καλά τις οδηγίες

και να τις παραδώσετε σε τρίτους μαζί με το προϊόν.

Σκοπός χρήσης

Ο συσσωρευτής είναι συμβατός με όλες τις συσκευές της σειράς PARKSIDE X 20 V Team. Οι συσσωρευτές επιτρέπεται να φορτίζονται μόνο με συσκευές φόρτισης της σειράς Parkside X 20 V TEAM. Οποιαδήποτε άλλη χρήση, η οποία δεν εγκρίνεται ρητά μέσα από τις οδηγίες αυτές, μπορεί να προκαλέσει ζημιές στη συσκευή και να αποτελέσει σοβαρό κίνδυνο για το χρήστη. Αυτή η συσκευή δεν είναι κατάλληλη για επαγγελματική χρήση. Σε περίπτωση επαγγελματικής χρήσης παύει να ισχύει η εγγύηση. Ο κατασκευαστής δεν ευθύνεται για ζημιές που προκλήθηκαν λόγω μη ενδεξιγμένης χρήσης ή λόγω εσφαλμένου χειρισμού.

Γενική περιγραφή



Θα βρείτε τις απεικονίσεις στην μπροστινή ανοιγόμενη σελίδα.

Παραδοτέα υλικά

- Συσσωρευτής
- Οδηγιών χρήσης



Η συσκευή φόρτισης δεν περιλαμβάνεται στον παραδοτέο εξοπλισμό.

Διαθέστε τα υλικά συσκευασίας σύμφωνα με τους κανονισμούς.



Επισκόπηση

- 1 Πλήκτρο απασφάλισης
- 2 Κουμπί για την εμφάνιση κατάστασης φόρτισης
- 3 Ένδειξη φόρτισης μπαταρίας
- 4 Συσσωρευτής

Τεχνικά στοιχεία

Συσσωρευτής

(λιθίου - ιόντων)... PAP 20 B3
 Αριθμός των στοιχείων 10
 Ονομαστική τάση 20 V===
 Χωρητικότητα 4,0 Ah
 Ενέργεια 80 Wh

Μέγ. θερμοκρασία 50 °C
 Διαδικασία φόρτισης 4 - 40 °C
 Λειτουργία..... -20 - 50 °C
 Αποθήκευση..... 0 - 45 °C

Αυτός ο συσσωρευτής επιτρέπεται να φορτίζεται με τις ακόλουθες συσκευές φόρτισης:

PLG 20 A1, PLG 20 A3,
 PLG 20 A4, PDSLГ 20 A1.

Αυτές οι συσκευές φόρτισης επιτρέπεται να φορτίζουν τους εξής συσσωρευτές: PAP 20 A1
 PAP 20 B1, PAP 20 A2,
 PAP 20 A3, PAP 20 B3.

Χρόνος φόρτισης (ελάχ.)	PAP 20 B3
PLG 20 A1 PLG 20 A4	90
PLG 20 A3 PDSLГ 20 A1	60

Δείτε παρακάτω μια ενημερωμένη λίστα της συμβατότητας συσσωρευτή:
www.lidl.de/akku

Υποδείξεις ασφαλείας

Σύμβολα και εικονοσύμβολα

Σύμβολα στις οδηγίες

 Σύμβολα κινδύνου με στοιχεία για την πρόληψη προσωπικών και υλικών ζημιών.

 Σύμβολα κινδύνων με πληροφορίες για την πρόληψη βλαβών σε άτομα από ηλεκτροπληξία.

 Σύμβολο υπόδειξης με πληροφορίες για τον καλύτερο χειρισμό της συσκευής.

Σήματα εικόνες στο συσσωρευτή

 Αυτή η συσκευή φόρτισης είναι τμήμα της σειράς PARKSIDE X 20 V TEAM



Διαβάστε τις οδηγίες λειτουργίας προσεκτικά.



Κουμπί για την εμφάνιση κατάστασης φόρτισης



Μη πετάτε τις μπαταρίες στα οικιακά απορρίμματα, στη φωτιά ή στο νερό.



Μην εκθέτετε τη μπαταρία/τη συσκευή για μεγάλο χρονικό διάστημα σε εντατική ηλιακή ακτινοβολία και μη την ακουμπάτε πάνω σε σώματα καλοριφέρ (max. 50 °C).



Παραδίδετε τις μπαταρίες σε κέντρο συλλογής μεταχειρισμένων μπαταριών, όπου θα μεριμνηθεί η ανακύκλωσή τους με τρόπο φιλικό για το περιβάλλον.



Οι ηλεκτρικές συσκευές δεν ανήκουν

στα οικιακά απορρίμματα.

Γενικές υποδείξεις ασφαλείας



ΠΡΟΕΙΔΟΠΟΙΗΣΗ!

Διαβάστε όλες τις υποδείξεις ασφαλείας, τις οδηγίες, τις εικόνες και τα τεχνικά δεδομένα που συνοδεύουν το παρόν ηλεκτρικό εργαλείο. Παραλείψεις στην τήρηση των υποδείξεων ασφαλείας και των οδηγιών μπορούν να οδηγήσουν σε ηλεκτροπληξία, πυρκαγιά και/ή βαρείς τραυματισμούς.

Προσεκτικός χειρισμός και χρήση μπαταριών

- Φορτίζετε συσσωρευτές της Σειράς PARKSIDE X 20 V TEAM μόνο με συσκευές φόρτισης

της Σειράς PARKSIDE X 20 V TEAM. Για μια συσκευή φόρτισης, η οποία ενδείκνυται για ένα συγκεκριμένο είδος συσσωρευτών, υπάρχει κίνδυνος πυρκαγιάς, εάν αυτή η συσκευή φόρτισης χρησιμοποιείται με άλλους συσσωρευτές.

- **Να χρησιμοποιείτε μόνο τις κατάλληλες μπαταρίες στα ηλεκτρικά εργαλεία.** Η χρήση άλλων μπαταριών μπορεί να προκαλέσει τραυματισμούς και κίνδυνο πυρκαγιάς.
- **Η μπαταρία που δεν χρησιμοποιείται να βρίσκεται μακριά από συνδετήρες, κέρματα, κλειδιά, καρφιά, βίδες ή άλλα μεταλλικά μικροαντικείμενα που θα μπορούσαν να προκαλέσουν γεφύρωση των επαφών.** Ένα ενδεχόμενο βραχυκύκλω-

μα μεταξύ των επαφών της μπαταρίας μπορεί να έχει σαν συνέπεια εγκαύματα ή φωτιά.

- **Σε περίπτωση εσφαλμένης χρήσης μπορεί να εξέλθει υγρό από τη μπαταρία. Να αποφεύγετε την επαφή με το υγρό αυτό. Σε περίπτωση αθέλητης επαφής, ξεπλύντε με νερό.** Εάν το υγρό πάει στα μάτια, συμβουλευθείτε και ένα γιατρό. Το εξερχόμενο υγρό από μπαταρία μπορεί να προκαλέσει δερματικούς ερεθισμούς ή και εγκαύματα.
- **Μη χρησιμοποιείτε έναν φθαρμένο ή παραμορφωμένο συσσωρευτή.** Φθαρμένοι ή τροποποιημένοι συσσωρευτές μπορεί να συμπεριφερθούν απρόβλεπτα και να οδηγήσουν σε πυρκαγιά, έκρηξη ή κίνδυνο τραυματισμών.

- **Μην εκθέτετε τους συσσωρευτές σε πυρκαγιά ή σε υψηλές θερμοκρασίες.** Πυρκαγιά ή θερμοκρασίες πάνω από 130 °C μπορούν να προκαλέσουν έκρηξη.
- **Τηρείτε όλες τις οδηγίες σχετικά με τη φόρτιση και μη φορτίζετε το συσσωρευτή ή το επαναφορτιζόμενο εργαλείο εκτός του αναφερόμενου στις οδηγίες λειτουργίας τομέα θερμοκρασίας.** Λάθος φόρτιση ή φόρτιση εκτός του επιτρεπόμενου τομέα θερμοκρασίας μπορεί να καταστρέψει το συσσωρευτή και να αυξήσει τον κίνδυνο πυρκαγιάς.

Σέρβις:

- **Ποτέ μη συντηρείτε φθαρμένους συσσωρευτές.** Όλες οι εργασίες συντήρησης

συσσωρευτών πρέπει να διεξάγονται μόνο από τον κατασκευαστή ή εξουσιοδοτημένες υπηρεσίες εξυπηρέτησης πελατών.

ΕΙΔΙΚΕΣ ΥΠΟΔΕΙΞΕΙΣ ΑΣΦΑΛΕΙΑΣ ΓΙΑ ΜΗΧΑΝΗΜΑΤΑ ΜΕ ΣΥΣΣΩΡΕΥΤΗ

- Σιγουρευτείτε πως η συσκευή είναι απενεργοποιημένη πριν τοποθετήσετε μέσα τη μπαταρία. *Η τοποθέτηση μπαταρίας σε ενεργοποιημένη συσκευή μπορεί να προκαλέσει ατυχήματα.*
- **Να φορτίζεται τις μπαταρίες σας πάντα σε κλειστούς χώρους, διότι ο φορτιστής προορίζεται μόνο για τον σκοπό αυτό.**
- Για μείωση του κινδύνου της ηλεκτροπληξίας, πριν τον καθαρισμό του φορτιστή να βγάξετε το

- φισ από την πρίζα.
- Μην εκθέτετε τη μπαταρία/το ηλεκτρικό εργαλείο/τη συσκευή για μεγάλο χρονικό διάστημα σε εντατική ηλιακή ακτινοβολία και μη την ακουμπάτε πάνω σε σώματα καλοριφέρ. *Η ψηλές θερμοκρασίες βλάπτουν τη μπαταρία και υφίσταται κίνδυνος έκρηξης.*
 - Πριν τη φόρτιση αφήστε τη ζεστή να κρυώσει.
 - Μην ανοίγετε τη μπαταρία και αποφεύγετε τη μηχανική της βλάβη. Υφίσταται κίνδυνος βραχυκυκλώματος και ενδεχομένως εξόδου ατμών που ερεθίζουν τις αναπνευστικές οδούς. *Φροντίζετε να υπάρχει καθαρός αέρας και αναζητήστε επιπρόσθετα ιατρική βοήθεια.*
 - Μη χρησιμοποιείτε αξεσουάρ τα οποία δεν

συστήνονται από την **PARKSIDE**. Μπορεί έτσι να προκληθεί ηλεκτροπληξία ή πυρκαγιά.



Λαμβάνετε επίσης υπόψη τις υποδείξεις ασφάλειας και τις οδηγίες σχετικά με τη φόρτιση που αναφέρονται στις οδηγίες λειτουργίας της συσκευής φόρτισης και του εργαλείου της σειράς **PARKSIDE X 20 V TEAM.**

Χρήση

τοποθέτηση/Αφαίρεση της μπαταρίας



Τοποθετήστε τον συσσωρευτή μόνο εάν είναι έτοιμο το επαναφορτιζόμενο εργαλείο για τη χρήση. Υπάρχει κίνδυνος τραυματισμού!

1. Για την εξαγωγή του συσσωρευτή (4) από τη συσκευή, πατήστε το πλήκτρο απασφάλισης (1) στο συσσωρευτή και τραβήξτε έξω το συσσωρευτή.
2. Για την τοποθέτηση του συσσωρευτή (4), ωθήστε το συσσωρευτή κατά μήκος της ράγας οδήγησης μέσα στη συσκευή. Ασφαλίζει με το χαρακτηριστικό ήχο.

Έλεγχος της κατάστασης φόρτισης της μπαταρίας

Η ένδειξη της φόρτισης (3) δείχνει την κατάσταση φόρτισης της μπαταρίας (4).

Πατήστε το πλήκτρο (2) στο συσσωρευτή (4). Η κατάσταση φόρτισης του συσσωρευτή φαίνεται καθώς ανάβουν οι λυχνίες LED τριών χρωμάτων της ένδειξης κατάστασης φόρτισης:

3 λυχνίες LED ανάβουν (κόκκινο, πορτοκαλί και πράσινο):

Η μπαταρία έχει φορτιστεί

2 λυχνίες LED ανάβουν (κόκκινο και πορτοκαλί):

Η μπαταρία φορτίζεται μερικώς
1 LED ανάβει (κόκκινο):

Η μπαταρία πρέπει να φορτιστεί



Φορτίστε την μπαταρία (4) όταν ανάβει μόνο το κόκκινο LED της ένδειξης στάθμης φόρτισης (3).

Χρησιμοποιημένοι συσσωρευτές

- Μία σημαντικά ελαττωμένη διάρκεια λειτουργίας αποτελεί ένδειξη για απαραίτητη αντικατάσταση της μπαταρίας λόγω γήρανσης. Να χρησιμοποιείτε πάντα μόνο γνήσια ανταλλακτική μπαταρία που θα βρείτε στο τμήμα εξυπηρέτησης πελατών.
- Προσέξτε οπωσδήποτε τις ισχύουσες υποδείξεις ασφαλείας καθώς και τους όρους και τις υποδείξεις για την προστασία του περιβάλλοντος.

Αποθήκευση

- Σε περίπτωση μακράς αποθήκευσης (π.χ. χειμερινή περίοδος), απομακρύνετε το συσσωρευτή από τη συσκευή.
- Αποθηκεύετε το συσσωρευτή μόνο σε κατάσταση μερικής φόρτισης. Κατά τη διάρκεια μεγαλύτερης περιόδου αποθήκευσης πρέπει να ανάβουν 2 έως 3 LED.
- Κατά τη διάρκεια μιας μακράς φάσης αποθήκευσης ελέγχετε σχεδόν κάθε 3 μήνες την κατάσταση φόρτισης του συσσωρευτή και εάν απαιτείται διεξάγετε φόρτιση.
- Η βέλτιστη θερμοκρασία αποθήκευσης για το συσσωρευτή βρίσκεται μεταξύ 0 °C και 45 °C. Κατά τη διάρκεια της αποθήκευσης αποφεύγετε ακραίο ψύχος ή θερμότητα, ώστε ο συσσωρευτής να μην χάνει την απόδοσή του.

Καθαρισμός

Καθαρίζετε τον συσσωρευτή με ένα στεγνό πανί ή με ένα πινέλο.

Μη χρησιμοποιείτε νερό ή μεταλλικά αντικείμενα.

Συντήρηση

Η συσκευή δεν χρειάζεται συντήρηση.

Απόσυρση/προστασία του περιβάλλοντος

Απομακρύνετε το συσσωρευτή από τη συσκευή και οδηγήστε αυτόν και τη συσκευασία σε μια φιλική προς το περιβάλλον ανακύκλωση.



Ηλεκτρικές συσκευές δεν ανήκουν στα οικιακά απορρίμματα.



Μη πετάτε τις μπαταρίες στα οικιακά απορρίμματα, στη φωτιά (κίνδυνος έκρηξης) ή στο νερό. Οι ελαττωματικές μπαταρίες μπορούν να βλάψουν το περιβάλλον και την υγεία σας εάν εκρεύσουν τοξικοί ατμοί ή υγρά.

- Οι ελαττωματικοί ή χρησιμοποιημένοι συσσωρευτές πρέπει να ανακυκλώνονται σύμφωνα με την Οδηγία 2006/66/ΕΚ.
- Παραδώστε τη συσκευή σε σημείο συλλογής προς ανακύκλωση. Τα χρησιμοποιηθέντα πλαστικά και μεταλλικά εξαρτήματα μπορούν να ξεχωριστούν και να αποσυρθούν με σκοπό την ανακύκλωσή τους. Προς το σκοπό αυτό απευθυνθείτε στο Κέντρο Σέρβις της εταιρίας μας.
- Να διαθέτετε τις μπαταρίες σε εκφορτισμένη κατάσταση. Συνιστούμε να καλύπτετε τους πόλους με κολητική ταινία για προστασία από βραχυκύκλωμα. Μην ανοίγετε τη μπαταρία.
- Να διαθέτετε τις μπαταρίες ακολουθώντας τις τοπικές διατάξεις. Παραδίδετε τις μπαταρίες σε κέντρο συλλογής μεταχειρισμένων μπαταριών, όπου θα μεριμνηθεί η ανακύκλωσή τους με τρόπο φιλικό για το περι-

βάλλον. Ενημερωθείτε στην τοπική υπηρεσία απορριμμάτων ή στο κέντρο μας εξυπηρέτησης πελατών.

Εγγύηση

Αξιότιμη πελάτισσα, αξιότιμη πελάτη, Το παρόν προϊόν διαθέτει 3 χρόνια εγγύηση από την ημερομηνία αγοράς. Σε περίπτωση ελαττωμάτων αυτού του προϊόντος, έχετε απέναντι του πωλητή τα νόμιμα δικαιώματα. Αυτά τα νόμιμα δικαιώματα δεν περιορίζονται από την επακόλουθη εγγύησή μας.

Όροι εγγύησης

Η προθεσμία της εγγύησης αρχίζει από την ημερομηνία της αγοράς. Παρακαλούμε να φυλάξετε καλά την απόδειξη αγοράς. Θα σας χρειαστεί εάν θελήσετε να αποδείξετε την ημερομηνία και την αγορά της συσκευής. Εάν παρουσιαστεί ελάττωμα υλικού ή κατασκευής στο προϊόν αυτό εντός τριών ετών από την ημερομηνία αγοράς, θα σας επισκευάσουμε ή θα

σας αντικαταστήσουμε δωρεάν το προϊόν αυτό, με δική μας επιλογή. Αυτή η παροχή εγγύησης προϋποθέτει πως εντός της τριετούς προθεσμίας θα μας προσκομιστεί η ελαττωματική συσκευή και η απόδειξη αγοράς και μία γραπτή περιγραφή του ελαττώματος και της ημερομηνίας που πρωτοπαρουσιάστηκε.

Εάν το ελάττωμα καλύπτεται από την εγγύησή μας, θα σας επιστραφεί ή το επισκευασμένο ή ένα νέο προϊόν. Με την αντικατάσταση της συσκευής ξεκινάει μια νέα χρονική περίοδος εγγύησης. Με την επισκευή της συσκευής δεν ξεκινάει νέα χρονική περίοδος εγγύησης.

Διάρκεια εγγύησης και νόμιμες αξιώσεις για ελαττώματα

Η διάρκεια της εγγύησης δεν επεκτείνεται από την παροχή εγγύησης. Αυτό ισχύει και για αντικαταστημένα και επισκευασμένα εξαρτήματα. Ενδεχόμενα ελαττώματα που διαπιστώνονται κατά την αγορά, πρέπει να δηλωθούν αμέσως μετά το ξεπακετάρισμα. Για όλες τις

επισκευές που καθίστανται απαραίτητες μετά τη λήξη της εγγύησης επιβαρύνεστε με τις σχετικές δαπάνες.

Έκταση της εγγύησης

Η συσκευή κατασκευάστηκε βάσει αυστηρών κριτηρίων ποιότητας και ελέγχθηκε ευσυνείδητα πριν την παράδοσή της.

Η εγγύηση ισχύει αποκλειστικά για σφάλματα υλικού ή κατασκευής. Η παρούσα εγγύηση δεν αφορά τη φυσιολογική φθορά των φθειρόμενων εξαρτημάτων (π.χ. χωρητικότητα συσσωρευτή).

Αυτή η εγγύηση εκπίπτει σε περίπτωση που η συσκευή υπέστη βλάβη, δεν χρησιμοποιήθηκε ή δεν συντηρήθηκε σωστά. Το ίδιο ισχύει για ζημιές από νερό, παγετό, αστραπές και φωτιά ή λάθη κατά τη μεταφορά. Για σωστή χρήση του προϊόντος πρέπει να ακολουθούνται όλες οι υποδείξεις που αναφέρονται στις οδηγίες χρήσης. Να αποφεύγονται οπωσδήποτε οι χρήσεις

και πράξεις που δεν συνιστώνται στις Οδηγίες χρήσης ή για τις οποίες ισχύουν ειδικές προειδοποιήσεις.

Το προϊόν προορίζεται μόνο για ιδιωτική και όχι για επαγγελματική χρήση. Σε περίπτωση καταχρηστικού και λάθος χειρισμού, άσκησης βίας και επεμβάσεων που δεν εκτελούνται από συμβεβλημένο συνεργείο μας, εκπίπτει η εγγύηση.

Διακανονισμός σε περίπτωση εγγύησης

Προς εξασφάλιση ταχείας επεξεργασίας παρακαλούμε να ακολουθήσετε τις επόμενες υποδείξεις:

- Για όλα τα αιτήματα να έχετε πρόχειρα την απόδειξη αγοράς και τον αριθμό προϊόντος (IAN 351745_2007) ως αποδεικτικό στοιχεί για την αγορά.
- Τον αριθμό προϊόντος θα τον βρείτε στην ετικέτα στοιχείων της συσκευής, σε χαραγμένη σημείωση στο προϊόν, στο εξώφυλλο των Οδηγιών χρήσης (κάτω αρι-

στερά) ή σαν αυτοκόλλητο στην πίσω ή κάτω πλευρά.

- Εάν παρουσιαστούν σφάλματα λειτουργίας ή άλλα ελαττώματα, επικοινωνήστε πρώτα με το πιο κάτω αναφερόμενο τμήμα εξυπηρέτησης πελατών **τηλεφωνικά** ή με **e-mail**. Εκεί θα σας δοθούν περισσότερες πληροφορίες για τον διακανονισμό.
- Ένα ως ελαττωματικό καταχωρημένο προϊόν μπορείτε, μετά από συνεννόηση με το τμήμα μας εξυπηρέτησης πελατών, να το στείλετε, με δική μας επιβάρυνση με τα ταχυδρομικά, επισυνάπτοντας την απόδειξη αγοράς και στοιχεία για το ελάττωμα και την ημερομηνία που παρουσιάστηκε, στη διεύθυνση του σέρβις μας που σας κοινοποιήθηκε. Προς αποφυγή προβλημάτων παραλαβής και πρόσθετων δαπανών, παρακαλούμε να χρησιμοποιήσετε μόνο τη διεύθυνση που σας κοινοποιήθηκε. Σιγουρευτείτε πως η αποστολή δεν έγινε χωρίς πληρωμή

των ταχυδρομικών τελών, σαν ογκώδες αντικείμενο, σαν εξπρές, ή με άλλο ειδικό τρόπο. Στείλτε τη συσκευή μαζί με όλα τα αξεσουάρ που σας παραδόθηκαν κατά την αγορά και φροντίστε για ασφαλή συσκευασία.

ταχυδρομικά τέλη - με εξπρές, σαν ογκώδη αντικείμενα, ή με άλλο ειδικό τρόπο - δεν θα γίνονται δεκτές.

Την απόρριψη των ελαττωματικών σας συσκευών που μας στέλνετε την αναλαμβάνουμε δωρεάν.

Σέρβις επισκευής

Επισκευές που δεν καλύπτονται από την εγγύηση μπορούν να εκτελεστούν από το υποκατάστημά μας για σέρβις έναντι πληρωμής. Το υποκατάστημα σέρβις θα σας υποβάλει προϋπολογισμό εξόδων. Μπορούμε να αναλάβουμε την επεξεργασία συσκευών που μας απεστάλησαν καλά συσκευασμένες και με πληρωμένα ταχυδρομικά τέλη.

Προσοχή: Παρακαλούμε να στείλετε τη συσκευή σας στο υποκατάστημά μας για σέρβις, καλά καθαρισμένη και με την σχετική υπόδειξη για το ελάττωμα.

Οι συσκευές που στέλνονται χωρίς να έχουν πληρωθεί τα

Service-Center

GR **Σέρβις Ελλάδα**
Tel.: 801 5000 019
(0,03 EUR/Min.)
E-Mail: grizzly@lidl.gr
IAN 351745_2007

CY **Σέρβις Κύπρος**
Tel.: 8009 4409
E-Mail: grizzly@lidl.com.cy
IAN 351745_2007

Εισαγωγέας

Παρακαλούμε να λάβετε υπόψη σας πως η ακόλουθη διεύθυνση δεν είναι η διεύθυνση για σέρβις. Επικοινωνήστε πρώτα με το πιο πάνω αναφερόμενο κέντρο εξυπηρέτησης πελατών.

Grizzly Tools GmbH & Co. KG
 Stockstädter Straße 20
 63762 Großostheim
 ΓΕΡΜΑΝΙΑ
www.grizzlytools-service.eu

Ανταλλακτικά/Αξεσουάρ

Ανταλλακτικά και αξεσουάρ μπορείτε να βρείτε στη σελίδα
www.grizzlytools-service.eu

Εάν παρουσιάζονται προβλήματα κατά τη διαδικασία παραγγελίας, χρησιμοποιήστε το έντυπο επικοινωνίας. Εάν έχετε περισσότερες ερωτήσεις μπορείτε να απευθυνθείτε στο «Service-Center» (δείτε στη σελίδα 84).

Συσσωρευτής	PAP 20 B1, 2,0 Ah	80001156
	PAP 20 B3, 4,0 Ah	80001157
Συσκευή φόρτισης	PLG 20 A1; 2,4 A; EU	80001337
	PLG 20 A1; 2,4 A; UK	80001338
	PLG 20 A3; 4,5 A; EU	80001323
	PLG 20 A3; 4,5 A; UK	80001324
	PDSLГ 20 A1; EU	80001339
	PDSLГ 20 A1; UK	80001340

Inhalt

Einleitung	86
Bestimmungsgemäße Verwendung	87
Allgemeine Beschreibung	87
Lieferumfang	87
Übersicht	87
Technische Daten	87
Sicherheitshinweise	88
Symbole und Bildzeichen ..	88
Allgemeine Sicherheitshinweise	89
Bedienung	92
Akku entnehmen/ einsetzen	92
Ladezustand des Akkus prüfen	92
Verbrauchte Akkus	93
Lagerung	93
Reinigung	93
Wartung	93
Entsorgung/ Umweltschutz	93
Garantie	94
Reparatur-Service	97
Service-Center	97
Importeur	98
Ersatzteile/Zubehör	98

Original-EG-Konformitäts- erklärung	105
--	------------

Einleitung

Herzlichen Glückwunsch zum Kauf Ihres neuen Gerätes. Sie haben sich damit für ein hochwertiges Produkt entschieden. Dieses Gerät wurde während der Produktion auf Qualität geprüft und einer Endkontrolle unterzogen. Die Funktionsfähigkeit Ihres Gerätes ist somit sichergestellt.



Die Betriebsanleitung ist Bestandteil dieses Produkts. Sie enthält wichtige Hinweise für Sicherheit, Gebrauch und Entsorgung. Machen Sie sich vor der Benutzung des Produkts mit allen Bedien- und Sicherheitshinweisen vertraut. Benutzen Sie das Produkt nur wie beschrieben und für die angegebenen Einsatzbereiche. Bewahren Sie die Anleitung gut

auf und händigen Sie alle Unterlagen bei Weitergabe des Produkts an Dritte mit aus.

Bestimmungsgemäße Verwendung

Der Akku ist kompatibel zu allen Geräten des PARKSIDE X 20 V TEAMS. Die Akkus dürfen nur mit Ladegeräten der Serie PARKSIDE X 20 V TEAM geladen werden. Jede andere Verwendung kann zu Schäden am Gerät führen und eine ernsthafte Gefahr für den Benutzer darstellen. Dieses Gerät ist nicht zur gewerblichen Nutzung geeignet. Bei gewerblichem Einsatz erlischt die Garantie. Der Hersteller haftet nicht für Schäden, die durch bestimmungswidrigen Gebrauch oder falsche Bedienung verursacht wurden.

Allgemeine Beschreibung

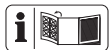

Die Abbildungen finden Sie auf der vorderen Ausklappseite.

Lieferumfang

- Akku
- Betriebsanleitung



Das Ladegerät ist nicht im Lieferumfang enthalten.

Entsorgen Sie das Verpackungsmaterial ordnungsgemäß.

A Übersicht

- 1 Entriegelungstaste
- 2 Taste zur Ladezustandsanzeige
- 3 Ladezustandsanzeige
- 4 Akku

Technische Daten

Akku (Li-Ion)PAP 20 B3

Anzahl der Batteriezellen	10
Nennspannung	20 V \equiv
Kapazität	4,0 Ah
Energie	80 Wh
Temperatur	max 50 °C
Ladevorgang	4 - 40 °C
Betrieb.....	-20 - 50 °C
Lagerung	0 - 45 °C

Dieser Akku darf mit folgenden Ladegeräten geladen werden: PLG 20 A1, PLG 20 A3, PLG 20 A4, PDSLIG 20 A1.

Diese Ladegeräte dürfen folgende Akkus laden: PAP 20 A1, PAP 20 B1, PAP 20 A2, PAP 20 B3, PAP 20 A3.

Ladezeit (Min.)	PAP 20 B3
PLG 20 A1 PLG 20 A4	90
PLG 20 A3 PDSLIG 20 A1	60

Eine aktuelle Liste der Akku-kompatibilität finden Sie unter: www.lidl.de/akku

Sicherheitshinweise

Symbole und Bildzeichen

Bildzeichen in der Betriebsanleitung:



Gefahrenzeichen mit Angaben zur Verhütung von Personen- oder Sachschäden.



Gefahrenzeichen mit Angaben zur Verhütung von Personenschäden durch einen elektrischen Schlag.



Hinweiszeichen mit Informationen zum besseren Umgang mit dem Gerät.

Bildzeichen auf dem Akku:



Der Akku ist Teil der Serie PARKSIDE X 20 V TEAM.



Lesen Sie die Betriebsanleitung aufmerksam durch.



Taste zur Ladezustandsanzeige



Werfen Sie den Akku nicht in den Hausmüll, ins Feuer oder ins Wasser.



Setzen Sie den Akku nicht über längere Zeit starker Sonneneinstrahlung aus und legen Sie ihn nicht auf Heizkörpern ab (max. 50 °C).



Geben Sie Akkus an einer Altbatteriesammelstelle ab, wo sie einer umweltgerechten Wiederverwertung zugeführt werden.



Elektrogeräte gehören nicht in den Hausmüll.

Allgemeine Sicherheitshinweise



Achtung! Beim Gebrauch von Elektrogeräten sind zum Schutz gegen elektrischen Schlag, Verletzungs- und Brandgefahr folgende grundsätzliche Sicherheitsmaßnahmen zu beachten:

Sorgfältiger Umgang mit und Gebrauch von Akkuwerkzeugen:

- **Laden Sie Akkus nur mit Ladegeräten auf, die der Serie PARKSIDE X 20 V TEAM angehören.** Für ein Ladegerät, das für eine bestimmte Art von Akkus geeignet ist, besteht Brandgefahr, wenn es mit anderen Akkus verwendet wird.
- **Verwenden Sie nur die dafür vorgesehenen Akkus in den Elektrowerkzeugen.** Der Gebrauch von anderen Akkus kann zu Verletzungen und Brandgefahr führen.
- **Halten Sie den nicht benutzten Akku fern von Büroklammern, Münzen, Schlüsseln, Nägeln, Schrauben oder anderen kleinen Metallgegenständen, die eine Überbrückung**

der Kontakte verursachen könnten. Ein Kurzschluss zwischen den Akkukontakten kann Verbrennungen oder Feuer zur Folge haben.

- **Bei falscher Anwendung kann Flüssigkeit aus dem Akku austreten. Vermeiden Sie den Kontakt damit. Bei zufälligem Kontakt mit Wasser abspülen. Wenn die Flüssigkeit in die Augen kommt, nehmen Sie zusätzlich ärztliche Hilfe in Anspruch.** Austretende Akkuflüssigkeit kann zu Hautreizungen oder Verbrennungen führen.
- **Benutzen Sie keinen beschädigten oder veränderten Akku.** Beschädigte oder veränderte Akkus können sich unvorhersehbar verhalten und zu Feuer, Explosion oder Verletzungsgefahr führen.

- **Setzen Sie einen Akku keinem Feuer oder zu hohen Temperaturen aus.** Feuer oder Temperaturen über 130 °C können eine Explosion hervorrufen.
- **Befolgen Sie alle Anweisungen zum Laden und laden Sie den Akku oder das Akkuwerkzeug niemals außerhalb des in der Betriebsanleitung angegebenen Temperaturbereichs.** Falsches Laden oder Laden außerhalb des zugelassenen Temperaturbereichs kann den Akku zerstören und die Brandgefahr erhöhen.

Service

- **Warten Sie niemals beschädigte Akkus.** Sämtliche Wartung von Akkus darf nur durch den Hersteller oder bevollmächtigte

Kundendienststellen
erfolgen.

Spezielle Sicherheits- hinweise für Akku- geräte:

- **Stellen Sie sicher, dass das Gerät ausgeschaltet ist, bevor Sie den Akku einsetzen.** Das Einsetzen eines Akkus in ein Elektrowerkzeug, das eingeschaltet ist, kann zu Unfällen führen.
 - **Laden Sie Ihre Akkus nur im Innenbereich auf, weil das Ladegerät nur dafür bestimmt ist. Gefahr durch elektrischen Schlag.**
 - **Um das Risiko eines elektrischen Schlags zu reduzieren, ziehen Sie den Stecker des Ladegeräts aus der Steckdose heraus, bevor Sie es reinigen.**
 - **Setzen Sie den Akku nicht über längere**
- Zeit starker Sonneneinstrahlung aus und legen Sie ihn nicht auf Heizkörpern ab.** Hitze schadet dem Akku und es besteht Explosionsgefahr.
- **Lassen Sie einen erwärmten Akku vor dem Laden abkühlen.**
 - **Öffnen Sie den Akku nicht und vermeiden Sie eine mechanische Beschädigung des Akkus.** Es besteht die Gefahr eines Kurzschlusses und es können Dämpfe austreten, die die Atemwege reizen. Sorgen Sie für Frischluft und nehmen Sie zusätzlich ärztliche Hilfe in Anspruch.
 - **Verwenden Sie kein Zubehör welches nicht von PARKSIDE empfohlen wurde.** Dies kann zu elektrischem Schlag oder Feuer führen.

i **Beachten Sie ebenfalls die Sicherheitshinweise und Hinweise zum Aufladen, die in der Betriebsanleitung Ihres Ladegeräts und Ihres Werkzeugs der Serie PARKSIDE X 20 V TEAM gegeben sind.**

Bedienung

Akku entnehmen/einsetzen

i Setzen Sie den Akku erst ein, wenn das Akku-Werkzeug für den Einsatz vorbereitet ist. Es besteht Verletzungsgefahr!

1. Zum Herausnehmen des Akkus (4) aus dem Gerät drücken Sie die Entriegelungstaste (1) am Akku und ziehen den Akku heraus.
2. Zum Einsetzen des Akkus (4) schieben Sie den Akku

entlang der Führungsschiene in das Gerät. Er rastet hörbar ein.

Ladezustand des Akkus prüfen

Die Ladezustandsanzeige (3) signalisiert den Ladezustand des Akkus (4).

Drücken Sie die Taste zur Ladezustandsanzeige (2) am Akku. Der Ladezustand des Akkus wird durch Aufleuchten der entsprechenden LED-Leuchte angezeigt.

- 3 LEDs leuchten (rot, orange und grün):** Akku geladen
2 LEDs leuchten (rot und orange): Akku teilweise geladen
1 LED leuchtet (rot): Akku muss geladen werden

i Laden Sie den Akku (4) auf, wenn nur noch die rote LED der Ladezustandsanzeige (3) leuchtet.

Verbrauchte Akkus

- Eine wesentlich verkürzte Betriebszeit trotz Aufladung zeigt an, dass der Akku verbraucht ist und ersetzt werden muss. Verwenden Sie nur einen Ersatz-Akku, den Sie über den Kundendienst beziehen können.
- Beachten Sie in jedem Falle die jeweils gültigen Sicherheitshinweise sowie Bestimmungen und Hinweise zum Umweltschutz (siehe „Entsorgung/Umweltschutz“).

Lagerung

- Nehmen Sie den Akku vor einer längeren Lagerung (z. B. Überwinterung) aus dem Gerät.
- Lagern Sie den Akku nur im teilgeladenen Zustand. Während einer längeren Lagerzeit sollten 2 bis 3 LEDs leuchten.
- Prüfen Sie während einer längeren Lagerungsphase etwa alle 3 Monate den

Ladezustand des Akkus und laden Sie bei Bedarf nach.

- Die Lagertemperatur für den Akku beträgt zwischen 0 °C und 45 °C. Vermeiden Sie während der Lagerung extreme Kälte oder Hitze, damit der Akku nicht an Leistung verliert.

Reinigung

Reinigen Sie den Akku mit einem trockenen Tuch oder mit einem Pinsel.
Verwenden Sie kein Wasser oder metallische Gegenstände.

Wartung

Das Gerät ist wartungsfrei.

Entsorgung/ Umweltschutz

Nehmen Sie den Akku aus dem Gerät und führen Sie Akku und Verpackung einer umweltgerechten Wiederverwertung zu. Entsorgen Sie das Verpackungsmaterial ordnungsgemäß.



Elektrische Geräte gehören nicht in den Hausmüll.



LI-ION

Werfen Sie den Akku nicht in den Hausmüll, ins Feuer (Explosionsgefahr) oder ins Wasser. Beschädigte Akkus können der Umwelt und ihrer Gesundheit schaden, wenn giftige Dämpfe oder Flüssigkeiten austreten.

- Defekte oder verbrauchte Akkus müssen gemäß Richtlinie 2006/66/EG recycelt werden.
- Geben Sie das Gerät und das Ladegerät an einer Verwertungsstelle ab. Die verwendeten Kunststoff- und Metallteile können sortenrein getrennt werden und so einer Wiederverwertung zugeführt werden. Fragen Sie hierzu unser Service-Center.
- Entsorgen Sie Akkus im entladenen Zustand. Wir empfehlen die Pole mit einem Klebestreifen zum Schutz

vor einem Kurzschluss abzudecken. Öffnen Sie den Akku nicht.

- Entsorgen Sie Akkus nach den lokalen Vorschriften. Geben Sie Akkus an einer Altbatteriesammelstelle ab, wo sie einer umweltgerechten Wiederverwertung zugeführt werden. Fragen Sie hierzu Ihren lokalen Müllentsorger oder unser Service-Center.
- Die Entsorgung Ihrer defekten, eingesendeten Geräte führen wir kostenlos durch.

Garantie

Sehr geehrte Kundin, sehr geehrter Kunde, Sie erhalten auf diesen Artikel 3 Jahre Garantie ab Kaufdatum. Im Falle von Mängeln dieses Produkts stehen Ihnen gegen den Verkäufer des Produkts gesetzliche Rechte zu. Diese gesetzlichen Rechte werden durch unsere im Folgenden dargestellte Garantie nicht eingeschränkt.

Garantiebedingungen

Die Garantiefrist beginnt mit dem Kaufdatum. Bitte bewahren Sie den Original-Kassenbon gut auf. Diese Unterlage wird als Nachweis für den Kauf benötigt.

Tritt innerhalb von drei Jahren ab dem Kaufdatum dieses Produkts ein Material- oder Fabrikationsfehler auf, wird das Produkt von uns – nach unserer Wahl – für Sie kostenlos repariert oder ersetzt. Diese Garantieleistung setzt voraus, dass innerhalb der Drei-Jahres-Frist das defekte Gerät und der Kaufbeleg (Kassenbon) vorgelegt und schriftlich kurz beschrieben wird, worin der Mangel besteht und wann er aufgetreten ist.

Wenn der Defekt von unserer Garantie gedeckt ist, erhalten Sie das reparierte oder ein neues Produkt zurück.

Mit Reparatur oder Austausch des Produkts beginnt kein neuer Garantiezeitraum.

Garantiezeit und gesetzliche Mängelansprüche

Die Garantiezeit wird durch die Gewährleistung nicht verlängert. Dies gilt auch für ersetzte und reparierte Teile. Eventuell schon beim Kauf vorhandene Schäden und Mängel müssen sofort nach dem Auspacken gemeldet werden. Nach Ablauf der Garantiezeit anfallende Reparaturen sind kostenpflichtig.

Garantieumfang

Das Gerät wurde nach strengen Qualitätsrichtlinien sorgfältig produziert und vor Anlieferung gewissenhaft geprüft.

Die Garantieleistung gilt ausschließlich für Material- oder Fabrikationsfehler. Diese Garantie erstreckt sich nicht auf die normale Abnutzung von Verschleißteilen (z. B. Akkukapazität). Diese Garantie verfällt, wenn das Produkt beschädigt, nicht sachgemäß benutzt oder nicht gewartet wurde. Ebenso bei

Schäden durch Wasser, Frost, Blitz und Feuer oder falschen Transport. Für eine sachgemäße Benutzung des Produkts sind alle in der Betriebsanleitung aufgeführten Anweisungen genau einzuhalten. Verwendungszwecke und Handlungen, von denen in der Betriebsanleitung abgeraten oder vor denen gewarnt wird, sind unbedingt zu vermeiden.

Das Produkt ist lediglich für den privaten und nicht für den gewerblichen Gebrauch bestimmt. Bei missbräuchlicher und unsachgemäßer Behandlung, Gewaltanwendung und bei Eingriffen, die nicht von unserer autorisierten Service-Niederlassung vorgenommen wurden, erlischt die Garantie.

Abwicklung im Garantiefall

Um eine schnelle Bearbeitung Ihres Anliegens zu gewährleisten, folgen Sie bitte den folgenden Hinweisen:

- Bitte halten Sie für alle Anfragen den Kassenbon und

die Identifikationsnummer (IAN 351745_2007) als Nachweis für den Kauf bereit.

- Die Artikelnummer entnehmen Sie bitte dem Typenschild, einer Gravur, auf dem Titelblatt Ihrer Anleitung (unten links) oder als Aufkleber auf der Rück- oder Unterseite.
- Sollten Funktionsfehler oder sonstige Mängel auftreten, kontaktieren Sie zunächst die nachfolgend benannte Serviceabteilung **telefonisch** oder per **E-Mail**. Sie erhalten dann weitere Informationen über die Abwicklung Ihrer Reklamation.
- Ein als defekt erfasstes Produkt können Sie, nach Rücksprache mit unserem Kundenservice, unter Beifügung des Kaufbelegs (Kassenbons) und der Angabe, worin der Mangel besteht und wann er aufgetreten ist, für Sie portofrei an die Ihnen mitgeteilte Service-Anschrift übersenden. Um Annahmeprobleme und

Zusatzkosten zu vermeiden, benutzen Sie unbedingt nur die Adresse, die Ihnen mitgeteilt wird. Stellen Sie sicher, dass der Versand nicht unfrei, per Sperrgut, Express oder sonstiger Sonderfracht erfolgt. Senden Sie das Gerät bitte inkl. aller beim Kauf mitgelieferten Zubehörteile ein und sorgen Sie für eine ausreichend sichere Transportverpackung.

Reparatur-Service

Sie können Reparaturen, **die nicht der Garantie unterliegen**, gegen Berechnung von unserer Service-Niederlassung durchführen lassen. Sie erstellt Ihnen gerne einen Kostenvorschlag.

Wir können nur Geräte bearbeiten, die ausreichend verpackt und frankiert eingesandt wurden.

Achtung: Bitte senden Sie Ihr Gerät gereinigt und mit Hinweis auf den Defekt an unsere Service-Niederlassung.

Nicht angenommen werden unfrei eingeschickte Geräte und Geräte die per Sperrgut, Express oder mit sonstiger Sonderfracht eingeschickt werden. Die Entsorgung Ihrer defekten, eingesendeten Geräte führen wir kostenlos durch.

Service-Center



Service Deutschland

Tel.: 0800 54 35 111
E-Mail: grizzly@lidl.de
IAN 351745_2007



Service Österreich

Tel.: 0820 201 222
(0,15 EUR/Min.)
E-Mail: grizzly@lidl.at
IAN 351745_2007



Service Schweiz

Tel.: 0842 665566
(0,08 CHF/Min.,
Mobilfunk max.
0,40 CHF/Min.)
E-Mail: grizzly@lidl.ch
IAN 351745_2007

Importeur

Bitte beachten Sie, dass die folgende Anschrift keine Serviceanschrift ist. Kontaktieren Sie zunächst das oben genannte Service-Center.

Grizzly Tools GmbH & Co. KG
 Stockstädter Straße 20
 DE-63762 Großostheim
www.grizzlytools-service.eu

Ersatzteile/Zubehör

**Ersatzteile und Zubehör erhalten Sie unter
www.grizzlytools-service.eu**

Sollten Sie Probleme mit dem Bestellvorgang haben, verwenden Sie bitte das Kontaktformular. Bei weiteren Fragen wenden Sie sich an das „Service-Center“ (siehe Seite 97).

Akku

PAP 20 B1, 2,0 Ah	80001156
PAP 20 B3, 4,0 Ah	80001157

Ladegerät

PLG 20 A1; 2,4 A; EU.....	80001337
PLG 20 A1; 2,4 A; UK	80001338
PLG 20 A3; 4,5 A; EU.....	80001323
PLG 20 A3; 4,5 A; UK	80001324
PDSLГ 20 A1; EU.....	80001339
PDSLГ 20 A1; UK	80001340

(GB)

(CY)

Translation of the original EC declaration of conformity

We hereby confirm that the battery

design series PAP 20 B3

Serial number 000001 - 810000

conforms with the following applicable relevant version of the
EU guidelines:

2014/30/EU • 2011/65/EU* • (EU) 2015/863

In order to guarantee consistency, the following harmonised
standards as well as national standards and stipulations have
been applied:

**EN 55014-1:2017 • EN 55014-2:2015
EN 62841-1:2015 Appendix K
IEC 62133-2:2017 • EN IEC 63000:2018**

This declaration of conformity is issued under the sole
responsibility of the manufacturer:



Grizzly Tools GmbH & Co. KG
Stockstädter Straße 20
63762 Großostheim
Germany
20.12.2020

Christian Frank
Documentation Representative

* *The object of the declaration described above satisfies the provisions of Directive 2011/65/EU of the European Parliament and the Council of 8 June 2011 on limiting the use of certain harmful substances in electrical and electronic appliances.*



Prijevod originalne CE Izjave o podudarnosti

Ovim mi potvrđujemo da aku
serije: PAP 20 B3
Serijski broj 000001 - 810000

odgovara sljedećim odgovarajućim direktivama EU-a u njihovoj
valjanoj verziji:

2014/30/EU • 2011/65/EU* • (EU) 2015/863

Za jamčenje sukladnosti primijenjene su sljedeće usklađene
norme kao i nacionalne norme i odredbe:

EN 55014-1:2017 • EN 55014-2:2015
EN 62841-1:2015 Aneksom K
IEC 62133-2:2017 • EN IEC 63000:2018

Isključivu odgovornost za izdavanje ove izjave o sukladnosti
nosi proizvođač :



Grizzly Tools GmbH & Co. KG
Stockstädter Straße 20
63762 Großostheim
Germany
20.12.2020

Christian Frank
Opunomoćenik za dokumentaciju

** Gore opisani predmet izjave ispunjava propise direktive
2011/65/EU Europskoga parlamenta i vijeća od 8. lipnja 2011
o ograničavanju uporabe određenih opasnih tvari u električnim i
elektroničkim uređajima.*

RS

Prevod originalne EZ izjave o konformitetu

Ovime potvrđujemo, da baterija

Seriya proizvodnje PAP 20 B3

Broj serije: 000001 - 810000

odgovara sledećim merodavnim EU-smernicama u njihovom
važećem izdanju:

2014/30/EU • 2011/65/EU* • (EU) 2015/863

U cilju obezbeđenja podudarnosti primenjene su sledeće
harmonizovane norme i nacionalne norme i odredbe:

EN 55014-1:2017 • EN 55014-2:2015
EN 62841-1:2015 Prilog K
IEC 62133-2:2017 • EN IEC 63000:2018

Isključivu odgovornost za izlaganje ove izjave o konformitetu
nosi proizvođač :



Grizzly Tools GmbH & Co. KG

Stockstädter Straße 20

63762 Großostheim

Germany

20.12.2020

Christian Frank

Opunomoćenik za dokumentaciju

**Gore naveden predmet izjave ispunjava propise smernice
2011/65/EU Evropske Skupštine i Veća od 8. Juna 2011 za
ograničenje upotrebe određenih opasnih stvari u električnim i elek-
tronskim uređajima.*



Traducerea Declarației Originale de Conformitate CE

Prin prezenta confirmăm, că Acumulator,
viiseria PAP 20 B3
numărul serial 000001 - 810000

corespunde următoarelor prevederi UE relevante,
în ultima lor variantă valabilă:

2014/30/EU • 2011/65/EU* • (EU) 2015/863

Pentru a garanta conformitatea, au fost aplicate următoarele
norme armonizate, norme naționale și prevederi:

EN 55014-1:2017 • EN 55014-2:2015
EN 62841-1:2015 Anexa K
IEC 62133-2:2017 • EN IEC 63000:2018

Răspunderea exclusivă pentru emiterea acestei declarații de
conformitate îi revine producătorului :

 Grizzly Tools GmbH & Co. KG
Stockstädter Straße 20
63762 Großostheim
Germany
20.12.2020



Christian Frank
Persoană autorizată cu elaborarea
documentației

** Obiectul descris în declarația de mai sus îndeplinește prevederile Directivei 2011/65/UE a Parlamentului European și a Consiliului din 8 iunie 2011 privind restricțiile de utilizare a anumitor substanțe periculoase în echipamentele electrice și electronice.*



Original- EG-Konformitätserklärung

С настоящото потвърждаваме, че Акумулатор ,
серия PAP 20 B3
Сериен номер 000001 - 810000

отговаря на следните директиви на ЕС в съответната им действаща редакция:

2014/30/EU • 2011/65/EU* • (EU) 2015/863

За да се гарантира съответствието, са приложени следните хармонизирани норми и национални разпоредби:

**EN 55014-1:2017 • EN 55014-2:2015
EN 62841-1:2015 Приложение K
IEC 62133-2:2017 • EN IEC 63000:2018**

Цялата отговорност за изготвянето на тази Декларация за съответствие се носи от производителя:

CE Grizzly Tools GmbH & Co. KG
Stockstädter Straße 20
63762 Großostheim
Germany
20.12.2020

Christian Frank
Пълномощник за
документацията

** Гореописаният предмет в декларацията отговаря на разпоредбите на Директива 2011/65/ЕС на Европейския парламент и на Съвета от 8 юни 2011 г. относно ограничението на употребата на определени опасни вещества в електрическото и електронното оборудване.*

GR

CY

Μετάφραση της πρωτότυπης Δήλωσης συμμόρφωσης CE

Με το παρόν δηλώνουμε ότι το είδος κατασκευής της
Συσσωρευτής

Σειρά PAP 20 B3

Αριθμός σειράς 000001 - 810000

αναπαοκρίνεται στις ακόλουθες σχετικές της ΕΕ στην εκάστοτε
ισχύουσα έκδοση:

2014/30/EU • 2011/65/EU* • (EU) 2015/863

Η αποκλειστική ευθύνη για την έκδοση της παρούσας δήλω-
σης συμμόρφωσης ανήκει στον κατασκευαστή:

**EN 55014-1:2017 • EN 55014-2:2015
EN 62841-1:2015 Παραρτήματος Κ
IEC 62133-2:2017 • EN IEC 63000:2018**

Η αποκλειστική ευθύνη για την έκδοση της παρούσας
δήλωσης συμμόρφωσης ανήκει στον κατασκευαστή:

CE

Grizzly Tools GmbH & Co. KG
Stockstädter Straße 20
63762 Grobostheim
Germany
20.12.2020



Christian Frank
υπεύθυνος τεκμηρίωσης

* Το ανωτέρω περιγραφόμενο αντικείμενο της δήλωσης πληροί τις προδιαγραφές της Οδηγίας 2011/65/ΕΕ του Ευρωπαϊκού Κοινοβουλίου και του Συμβουλίου της 8ης Ιουνίου 2011 για τον περιορισμό της χρήσης ορισμένων επικίνδυνων ουσιών σε ηλεκτρικό και ηλεκτρονικό εξοπλισμό.



Original- EG-Konformitätserklärung

Hiermit bestätigen wir, dass der Akku,

Modell: PAP 20 B3

Seriennummer 000001 - 810000

folgenden einschlägigen EU-Richtlinien in ihrer jeweils gültigen Fassung entsprechen:

2014/30/EU • 2011/65/EU* • (EU) 2015/863

Um die Übereinstimmung zu gewährleisten, wurden folgende harmonisierte Normen sowie nationale Normen und Bestimmungen angewendet:

**EN 55014-1:2017 • EN 55014-2:2015
EN 62841-1:2015 Anhang K
IEC 62133-2:2017 • EN IEC 63000:2018**

Die alleinige Verantwortung für die Ausstellung dieser Konformitätserklärung trägt der Hersteller:



Grizzly Tools GmbH & Co. KG

Stockstädter Straße 20

63762 Großostheim

Germany

20.12.2020

Christian Frank

Dokumentationsbevollmächtigter

* *Der oben beschriebene Gegenstand der Erklärung erfüllt die Vorschriften der Richtlinie 2011/65/EU des Europäischen Parlaments und des Rates vom 8. Juni 2011 zur Beschränkung der Verwendung bestimmter gefährlicher Stoffe in Elektro- und Elektronikgeräten.*

GRIZZLY TOOLS GMBH & CO. KG

Stockstädter Straße 20
DE-63762 Großostheim
GERMANY

Last Information · Stanje informacija · Stanje informacija
Versiunea informațiilor · Актуалност на информацията
Έκδοση των πληροφοριών · Stand der Informationen: 11/2020
Ident.-No.: 80001417112020-7



IAN 351745_2007

