

**OWIM GmbH & Co. KG**

Stiftsbergstraße 1  
74167 Neckarsulm  
GERMANY

Model No.: HG13591

Version: 12/2025

IAN 494216\_2504





## 20V CORDLESS WOOD CUTTER PAGHS 20-Li C4

(GB)

### 20V CORDLESS WOOD CUTTER

User manual  
Translation of the original instructions

(FI)

### 20 V AKKUKÄYTTÖINEN OKSASAHA

Käyttöohje  
Alkuperäisten ohjeiden käännös

(SE)

### 20 V BATTERIDRIVEN GRENKAP

Bruksanvisning  
Översättning av bruksanvisning i original

(DK)

### 20 V BATTERIDREVEN GRENSAV

Brugsvejledning  
Oversættelse af den originale brugsanvisning

(PL)

### 20 V AKUMULATOROWY SEKATOR

Instrukcja obsługi  
Tłumaczenie instrukcji oryginalnej

(LT)

### 20 V AKUMULATORINIS MEDIENOS PJUKLAS

Naudotojo vadovas  
Originalios instrukcijos vertimas

(EE)

### 20 V AKU-PUIDULÕIKUR

Kasutusjuhend  
Originaalkasutusjuhendi tõlge

(LV)

### 20 V AR AKUMULATORU DARBINĀMS ZĀĢIS KOKSNES ZĀĢĒSANAI

Lietošanas instrukcija  
Oriģinālās pamācības tulkojums

(DE) (AT) (BE) (CH)

### 20 V AKKU-GEHÖLZSCHNEIDER

Bedienungsanleitung  
Originalbetriebsanleitung

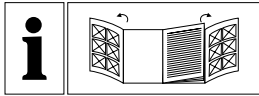

GB	User manual	Page	5
FI	Käyttöohje	Sivu	29
SE	Bruksanvisning	Sidan	53
DK	Brugsvejledning	Side	76
PL	Instrukcja obsługi	Strona	100
LT	Naudotojo vadovas	Psł	127
EE	Kasutusjuhend	Lehekülg	151
LV	Lietošanas instrukcija	Lpp.	174
DE/AT/BE/CH	Bedienungsanleitung	Seite	199

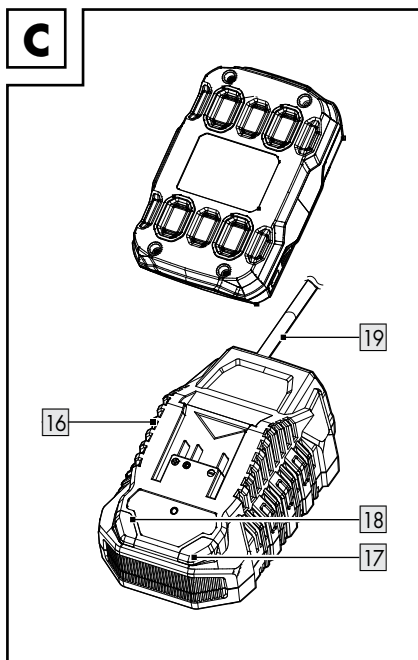
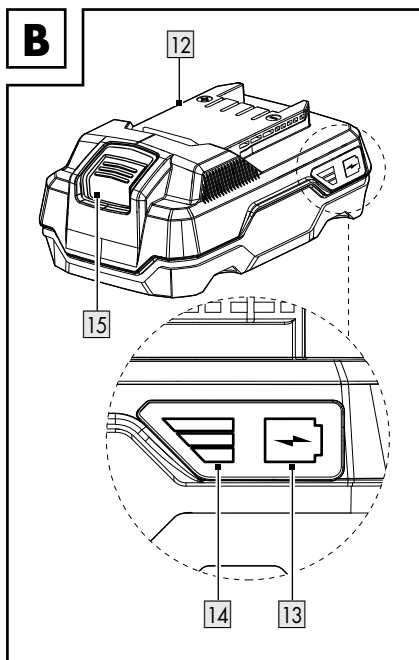
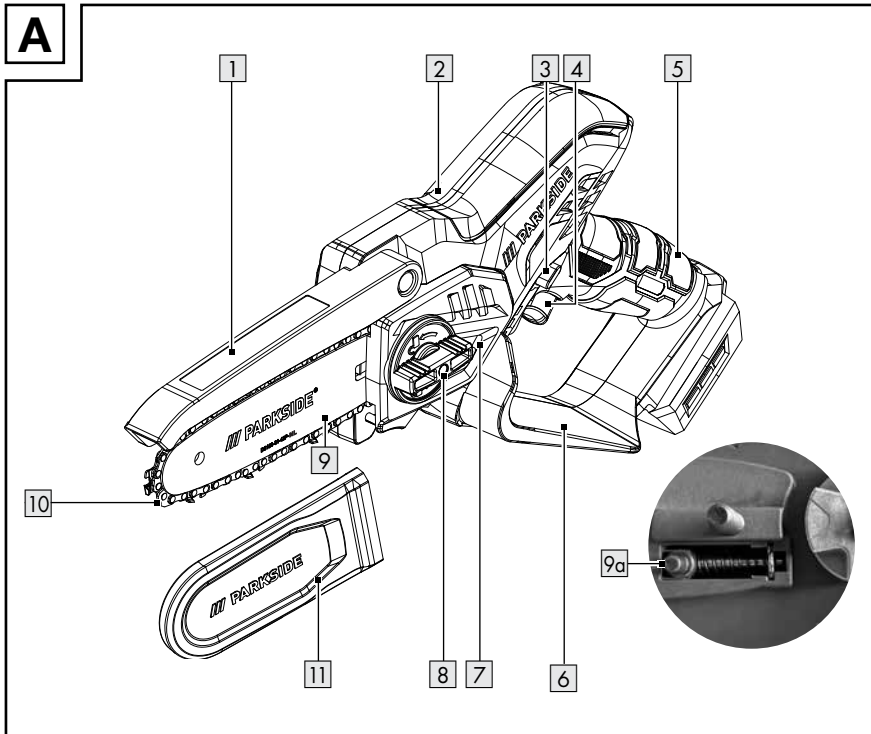

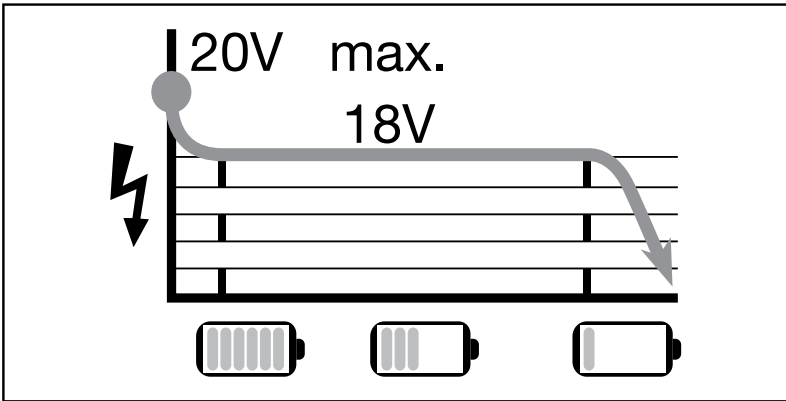

BATTERY COMPATIBLE WITH ALL DEVICES OF THE SERIES  
 "PARKSIDE X 20 V TEAM"

AKKU SOPII KAIKKIIN SARJAN  
 "PARKSIDE X 20 V TEAM" LAITTEISIIN

BATTERIET ÄR KOMPATIBELT MED ALLA ENHETER I SERIERNA  
 "PARKSIDE X 20 V TEAM"

BATTERIET PASSER TIL ALLE ENHEDERNE I DENNE SERIE  
 "PARKSIDE X 20 V TEAM"

AKUMULATOR KOMPATYBILNY Z WSZYSTKIMI URZĄDZENIAMI Z SERII  
 „PARKSIDE X 20 V TEAM”

BATERIJA TINKA VISIEMS „PARKSIDE X 20 V TEAM”  
 SERIJOS ĪRENGINIAMS

AKU ON ÜHILDUV KÕIKIDE TOOTESARJA  
 PARKSIDE X 20 V TEAM TOODETEGA

AKUMULATOR SADERĪGS AR VISĀM  
 "PARKSIDE X 20 V TEAM" SĒRIJAS IERĪCĒM

AKKU KOMPATIBEL MIT ALLEN GERATEN DER SERIE  
 „PARKSIDE X 20 V TEAM"



D

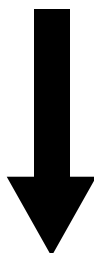

- List of pictograms used** ..... Page 7
- Introduction** ..... Page 8
  - Intended use ..... Page 8
  - Scope of delivery ..... Page 8
  - Parts list ..... Page 9
  - Technical data ..... Page 9
- General safety instructions** ..... Page 10
  - General power tool safety warnings ..... Page 10
  - Special safety directions for wood cutter ..... Page 13
  - Causes and operator prevention kickback ..... Page 14
  - Further safety directions ..... Page 14
  - Vibration and noise reduction ..... Page 15
  - Behaviour in emergency situations ..... Page 15
  - Residual risks ..... Page 15
- First use** ..... Page 16
  - Accessories ..... Page 16
  - Unpacking ..... Page 16
- Assembly** ..... Page 16
  - Assemble the blade bar and saw chain (Fig. D) ..... Page 16
  - Tensioning the saw chain ..... Page 17
  - Attaching/removing the battery pack ..... Page 17
  - Checking the battery pack charging level (Fig. B) ..... Page 17
  - Charging the battery pack (Fig. C) ..... Page 18
- Operation** ..... Page 19
  - Switching on ..... Page 19
  - Changing the blade bar ..... Page 19
- Sawing techniques** ..... Page 19
  - General information ..... Page 19
  - Cut to length ..... Page 20
  - Log is lying on the ground ..... Page 20
  - Limbing ..... Page 20
- Troubleshooting** ..... Page 21

**Cleaning and maintenance** ..... Page 22

- Cleaning ..... Page 22
- Saw chain oiling ..... Page 22
- Maintenance intervals ..... Page 23
- Maintenance interval table ..... Page 23
- Sharpening the saw chain ..... Page 23
- Starting up a new saw chain ..... Page 24
- Maintaining the chain ..... Page 24
- Turning the blade bar ..... Page 24
- Replacement parts / Accessories ..... Page 25

**Storage** ..... Page 25

**Disposal** ..... Page 25



















**Warranty** ..... Page 26

- Warranty claim procedure ..... Page 26
- Service ..... Page 27

**EU Declaration of conformity** ..... Page 28

## List of pictograms used

The following warnings are used in this user manual, on the packaging and on the rating label:

 	<p>Read the instruction manual!</p>	 <p>Wear ear protection!</p>
	<p><b>DANGER!</b> This symbol in combination with the signal word “Danger” marks a high-risk hazard that if not prevented could result in death or serious injury.</p>	 <p>Switch off the product and disconnect it from the mains before replacing attachments, cleaning and when not in use.</p>
	<p><b>WARNING!</b> This symbol in combination with the signal word “Warning” marks a medium-risk hazard that if not prevented could result in death or serious injury.</p>	 <p>Alternating current/voltage</p>
	<p><b>CAUTION!</b> This symbol in combination with the signal word “Caution” marks a low-risk hazard that if not prevented could result in minor or moderate injury.</p>	 <p>Direct current/voltage</p>
	<p>Saw chain oiling</p>	 <p>177 mm Length of chain bar</p>
	<p>Direction of travel of the saw chain.</p>	 <p>Open</p>
	<p>Safety information Instructions for use</p>	 <p>Close</p>
	<p>Always use pruner saw two-handed</p>	  <p>Beware of pruner saw kickback and avoid contact with bar tip</p>

## **20V CORDLESS WOOD CUTTER**

### ● **Introduction**

We congratulate you on the purchase of your new product. You have chosen a high quality product. The instructions for use are part of the product. They contain important information concerning safety, use and disposal. Before using the product, please familiarise yourself with all of the safety information and instructions for use. Only use the product as described and for the specified applications. If you pass the product on to anyone else, please ensure that you also pass on all the documentation with it.

### ● **Intended use**

The cordless wood cutter is designed only for sawing wood. This wood cutter is not suitable for felling trees. The product is not intended for any other types of application (e.g. cutting masonry, plastic or food). Using the wood cutter for work other than that for which it is intended may result in serious injury to the user or other persons.

The cordless wood cutter may only be used by one person and for sawing wood. The wood cutter must be held with the right hand on the handgrip and the left hand on the grip surface. Before using the wood cutter, the user must read and understand all information and instructions in the user manual. The user must wear appropriate personal protective equipment (PPE). Only wood may be sawed with the wood cutter. Materials such as plastic, rock, metal or wood containing foreign bodies (e.g. nails or screws) must not be processed!

Any other use or modification of the product are considered improper use and can result in hazards such as death, life-threatening injuries and damage. The manufacturer is not liable for any damages caused by improper use.

This product is designed for domestic use and similar applications. The product is not suitable for commercial use.

The product is designed for use by adults. Adolescents over the age of 16 may use the product only under supervision. The operator or user is responsible for accidents or damage to other people or their property.

The product is part of the X 20V TEAM series and can be operated using X 20V TEAM series batteries. The batteries may only be charged using chargers from the X 20V TEAM series.

### ● **Scope of delivery**

#### **WARNING!**

- ▶ The product and the packaging are not children's toys! Children must not play with plastic bags, sheets and small parts! There is a danger of choking and suffocations!

- 1x Cordless wood cutter
- 1x Chain bar (guide rail) (already mounted)
- 1x Saw chain (already mounted)
- 1x Saw bar protection sheath
- 1x Oil bottle with 50 ml bio chain oil (Model no.: HG10050)
- 1x User manual
- 1x Spare chain

## ● Parts list

### Fig. A

- 1 Front hand protection
- 2 Handgrip area
- 3 Switch lock
- 4 On/off switch
- 5 Handle
- 6 Rear hand protection
- 7 Sprocket cover
- 8 Mounting screw
- 9 Blade bar (guide rail)
- 9a Chain tension pin
- 10 Saw chain
- 11 Blade encasing

### Fig. B/C

- 12 Battery pack\*
- 13  Button (charging level)
- 14 Charging level LEDs (red/orange/green)
- 15 Release button for battery pack
- 16 Battery charger (rapid battery charger)\*
- 17 Charging control LED – Red
- 18 Charging control LED – Green
- 19 Power cord with power plug

\* Battery pack and charger are not included.

## ● Technical data

### 20V cordless wood cutter PAGHS 20-Li C4

Rated input voltage 20V 

Protection category IPX0

Chain bar :

Hangzhou

Fangcheng Tools

Manufacture Co.,

Ltd.

DS150-31-43P-ML

Chain : Hangzhou

Fangcheng Tools

Manufacture Co.,

Ltd.

030.043.31

Chain pitch

0.30" (7.62mm)

Chain width

1.1 mm

Teeth of the sprocket chain wheel	7
Length of the chain bar approx.	177 mm
Sawing length	150 mm
Lubricant recommended	21820 Divinol Bio-Kettenöl R
Max. chain speed	8 m/s
Net weight of the machine without the saw chain, blade bar, blade encasing, battery and optional accessories	1.15 kg

### Switch lock

The switch-on block must be released for switching on the product.

### On-off switch with safety chain brake

On releasing the On/Off switch, the product immediately switches off.

### Handle with rear hand protection

Protects the hand against branches and boughs in the case of springing away by the chain.

### Saw chain with small spring-back

Helps you to catch spring-backs with specially developed control systems.

### Recommended ambient temperature

Temperature	max 50 °C
Charging process	4–40 °C
Operation	-20–50 °C
Storage	0–45 °C

### Noise emission value

The measured values have been determined in accordance with EN 62841. The A-rated noise level of the power tool is typically as follows:

Sound pressure level $L_{PA}$	76.8 dB
Uncertainty $K_{PA}$	3
Sound power level $L_{WA}$ :	
guaranteed	87 dB
measured	84.8 dB
Uncertainty $K_{WA}$	2.41 dB

### Vibration emission value

Vibration total values (triaxial vector sum) determined according to EN 62841:

Vibration ( $a_h$ ) 2.793 m/s<sup>2</sup>

#### WARNING!

- ▶ Wear ear protection!
- ▶ The vibration and noise emissions during actual use of the power tool can differ from the declared values depending on the manner in which the tool is used, especially what kind of work-piece is processed.
- ▶ It is necessary to identify safety measures to protect the operator that are based on an estimation of exposure in the actual conditions of use (taking account of all parts of the operating cycle such as the times when the tool is switched off and when it is running idle in addition to the trigger time).

#### NOTE

- ▶ The declared vibration total value and the declared noise emission value have been measured in accordance with a standard test method and may be used for comparing one tool with another.
- ▶ The declared total vibration value and the declared noise emission value may also be used for a preliminary assessment of exposure.



## General safety instructions

### ● General power tool safety warnings

#### WARNING!

**Read all safety warnings, instructions, illustrations and specifications provided with this power tool.** Failure to follow all instructions listed below may result in electric shock, fire and/or serious injury.

#### **Save all warnings and instructions for future reference.**

The term “power tool” in the warnings refers to your mains-operated (corded) power tool or battery-operated (cordless) power tool.

#### **Work area safety**

- **Keep work area clean and well lit.** Cluttered or dark areas invite accidents.
- **Do not operate power tools in explosive atmospheres, such as in the presence of flammable liquids, gases or dust.** Power tools create sparks which may ignite the dust or fumes.
- **Keep children and bystanders away while operating a power tool.** Distractions can cause you to lose control.

#### **Electrical safety**

- **Power tool plugs must match the outlet. Never modify the plug in any way. Do not use any adapter plugs with earthed (grounded) power tools.** Unmodified plugs and matching outlets will reduce risk of electric shock.

- **Avoid body contact with earthed or grounded surfaces, such as pipes, radiators, ranges and refrigerators.**  
There is an increased risk of electric shock if your body is earthed or grounded.
- **Do not expose power tools to rain or wet conditions.** Water entering a power tool will increase the risk of electric shock.
- **Do not abuse the cord. Never use the cord for carrying, pulling or unplugging the power tool. Keep cord away from heat, oil, sharp edges or moving parts.** Damaged or entangled cords increase the risk of electric shock.
- **When operating a power tool outdoors, use an extension cord suitable for outdoor use.** Use of a cord suitable for outdoor use reduces the risk of electric shock.
- **If operating a power tool in a damp location is unavoidable, use a residual current device (RCD) protected supply.** Use of an RCD reduces the risk of electric shock.
- **Prevent unintentional starting. Ensure the switch is in the opposition before connecting to power source and/or battery pack, picking up or carrying the tool.** Carrying power tools with your finger on the switch or energising power tools that have the switch on invites accidents.
- **Remove any adjusting key or wrench before turning the power tool on.** A wrench or a key left attached to a rotating part of the power tool may result in personal injury.
- **Do not overreach. Keep proper footing and balance at all times.** This enables better control of the power tool in unexpected situations.
- **Dress properly. Do not wear loose clothing or jewellery. Keep your hair, clothing and gloves away from moving parts.** Loose clothes, jewellery or long hair can be caught in moving parts.
- **If devices are provided for the connection of dust extraction and collection facilities, ensure these are connected and properly used.** Use of dust collection can reduce dust-related hazards.

### Personal safety

- **Stay alert, watch what you are doing and use common sense when operating a power tool. Do not use a power tool while you are tired or under the influence of drugs, alcohol or medication.**  
A moment of inattention while operating power tools may result in serious personal injury.
- **Use personal protective equipment. Always wear eye protection.**  
Protective equipment such as dust mask, non-skid safety shoes, hard hat, or hearing protection used for appropriate conditions will reduce personal injuries.
- **Do not let familiarity gained from frequent use of tools allow you to become complacent and ignore tool safety principles.** A careless action can cause severe injury within a fraction of a second.

### Power tool use and care

- **Do not force the power tool. Use the correct power tool for your application.** The correct power tool will do the job better and safer at the rate for which it was designed.

- **Do not use the power tool if the switch does not turn it on and off.** Any power tool that cannot be controlled with the switch is dangerous and must be repaired.
  - **Disconnect the plug from the power source and/or the battery pack from the power tool before making any adjustments, changing accessories, or storing power tools.** Such preventive safety measures reduce the risk of starting the power tool accidentally.
  - **Store idle power tools out of the reach of children and do not allow persons unfamiliar with the power tool or these instructions to operate the power tool.** Power tools are dangerous in the hands of untrained users.
  - **Maintain power tools and accessories. Check for misalignment or binding of moving parts, breakage of parts and any other condition that may affect the power tool's operation. If damaged, have the power tool repaired before use.** Many accidents are caused by poorly maintained power tools.
  - **Keep cutting tools sharp and clean.** Properly maintained cutting tools with sharp cutting edges are less likely to bind and are easier to control.
  - **Use the power tool, accessories and tool bits etc. in accordance with these instructions, taking into account the working conditions and the work to be performed.** Use of the power tool for operations different from those intended could result in a hazardous situation.
  - **Keep handles and grasping surfaces dry, clean and free from oil and grease.** Slippery handles and grasping surfaces do not allow for safe handling and control of the tool in unexpected situations.
- Battery tool use and care**
- **Recharge only with the charger specified by the manufacturer.** A charger that is suitable for one type of battery pack may create a risk of fire when used with another battery pack.
  - **Use power tools only with specifically designated battery packs.** Use of any other battery packs may create a risk of injury and fire.
  - **When a battery pack is not in use, keep it away from other metal objects, like paper clips, coins, keys, nails, screws or other small metal objects, that can make a connection from one terminal to another.** Shorting the battery terminals together may cause burns or a fire.
  - **Under abusive conditions, liquid may be ejected from the battery; avoid contact. If contact accidentally occurs, flush with water. If liquid contacts eyes, additionally seek medical help.** Liquid ejected from the battery may cause irritation or burns.
  - **Do not use a battery pack for tool that is damaged or modified.** Damaged or modified batteries exhibit unpredictable behaviour resulting in fire, explosion or risk of injury.
  - **Do not expose a battery pack or tool to fire or excessive temperature.** Exposure to fire or temperature above 130 °C may cause explosion.

- **Follow all charging instruction and do not charge the battery pack or tool outside the temperature range specified in the instruction.** Charging improperly or at temperatures outside the specified range may damage the battery and increase the risk of the fire.
- **Do not operate a chain saw in a tree.** Operation of a chain saw while up in a tree may result in personal injury.
- **Always keep proper footing and operate the chain saw only when standing on fixed, secure and level surface.** Slippery or unstable surfaces such as ladders may cause a loss of balance or control of the chain saw.

## Service

- **Have your power tool serviced by a qualified repair person using only identical replacement parts.** This will ensure that the safety of the power tool is maintained.
- **Never service damaged battery packs.** Service of battery packs should be only be performed by the manufactured or authorized service providers.
- **Special safety directions for wood cutter**
  - **Keep all parts of the body away from the saw chain when the chain saw is operating. Before you start the chain saw, make sure the saw chain is not contacting anything.** A moment of inattention while operating chain saws may cause entanglement of your clothing or body with the saw chain.
  - **Always hold the chain saw with your right hand on the rear handle and your left hand on the front handle.** Holding the chain saw with a reversed hand configuration increases the risk of personal injury and should never be done.
  - **Wear safety glasses and hearing protection. Further protective equipment for head, hands, legs and feet is recommended.** Adequate protective clothing will reduce personal injury by flying debris or accidental contact with the saw chain.
  - **When cutting a limb that is under tension be alert for spring back.** When the tension in the wood fibres is released the spring loaded limb may strike the operator and/or throw the chain saw out of control.
  - **Use extreme caution when cutting brush and saplings.** The slender material may catch the saw chain and be whipped toward you or pull you off balance.
  - **Carry the chain saw by the front handle with the chain saw switched off and away from your body. When transporting or storing the chain saw always fit the guide bar cover.** Proper handling of the chain saw will reduce the likelihood of accidental contact with the moving saw chain.
  - **Follow instructions for lubricating, chain tensioning and changing accessories.** Improperly tensioned or lubricated chain may either break or increase the chance for kickback.
  - **Keep handles dry, clean, and free from oil and grease.** Greasy, oily handles are slippery causing loss of control.

- **Cut wood only. Do not use chain saw for purposes not intended. For example: do not use chain saw for cutting plastic, masonry or non-wood building materials.** Use of the chain saw for operations different than intended could result in a hazardous situation.
- **Hold the power tool by insulated gripping surfaces only, because the saw chain may contact hidden wiring.** Saw chains contacting a “live” wire may make exposed metal parts of the power tool “live” and could give the operator an electric shock.
- **This chain saw is not suitable for felling trees.** Using the chainsaw for work other than that for which it is intended may result in serious injury to the user or other persons.
- **Follow all instructions when clearing jammed material, storing or servicing the chain saw. Make sure the switch is off and the battery pack is removed.** Unexpected actuation of the chain saw while clearing jammed material or servicing may result in serious personal injury.

## ● Causes and operator prevention kickback

Kickback may occur when the nose or tip of the guide bar touches an object, or when the wood closes in and pinches the saw chain in the cut.

Tip contact in some cases may cause a sudden reverse reaction, kicking the guide bar up and back towards the operator.

Pinching the saw chain along the top of the guide bar may push the guide bar rapidly back towards the operator.

Either of these reactions may cause you to lose control of the saw which could result in serious personal injury. Do not rely exclusively upon the safety devices built into your saw. As a chain saw user, you should take several steps to keep your cutting jobs free from accident or injury. Kickback is the result of tool misuse and/or incorrect operating procedures or conditions and can be avoided by taking proper precautions as given below:

- **Maintain a firm grip, with thumbs and fingers encircling the chain saw handles, with both hands on the saw and position your body and arm to allow you to resist kickback forces.** Kickback forces can be controlled by the operator, if proper precautions are taken. Do not let go of the chain saw.
- **Do not overreach and do not cut above shoulder height.** This helps prevent unintended tip contact and enables better control of the chain saw in unexpected situations.
- **Only use replacement bars and chains specified by the manufacturer.** Incorrect replacement bars and chains may cause chain breakage and/or kickback.
- **Follow the manufacturer’s sharpening and maintenance instructions for the saw chain.** Decreasing the depth gauge height can lead to increased kickback.

## ● Further safety directions

- Comply carefully with maintenance, control and service instructions in this manual. Damaged protective devices and parts have to be repaired or changed except as noted otherwise in this manual.
- It is recommended that a first-time user at least practice the cutting of logs on a saw log or frame.

- For sawing work on hillsides, always stand in the area above the log. To keep total control while sawing through, reduce the pressure at the end of the cut without loosening your grip on the handles of the wood cutter. Make sure the saw chain does not touch the ground. After finishing the cut, wait until the wood cutter comes to a stop before removing it there. Always switch off the motor of the wood cutter before changing between trees.
- Dirt, stones, loose bark, nails, clips and wires must be removed from the tree.
- **Do not use any accessories that are not recommended by PARKSIDE.** This can result in electric shock or fire.

## ● Vibration and noise reduction

To reduce the impact of noise and vibration emission, limit the time of operation, use low vibration and low-noise operating modes as well as wear personal protective equipment. Take the following points into account to minimise the vibration and noise exposure risks:

- Only use the product as intended by its design and these instructions.
- Ensure that the product is in good condition and well maintained.
- Use correct accessory tools for the product and ensure they are in good condition.
- Keep tight grip on the handles/grip surface.
- Maintain this product in accordance with these instructions and keep it well lubricated (where appropriate).
- Plan your work schedule to spread any high vibration tool use across a longer period of time.

## ● Behaviour in emergency situations

Familiarise yourself with the use of this product by means of this user manual. Memorise the safety warnings and follow them to the letter. This will help to prevent risks and hazards.

- Always be alert when using this product, so that you can recognise and handle risks early. Fast intervention can prevent serious injury and damage to property.
- Switch the product off and disconnect it from the mains if there are malfunctions. Have the product checked by a qualified professional and repaired, if necessary, before you operate it again.

## ● Residual risks

Even if properly operating and handling the product, some residual risks will remain. Due to its construction and build, the product may present the following hazards:

- Cuts
- Hearing loss if working without hearing protection.
- Damage caused to your health resulting from hand/arm vibrations if the power tool is used over a longer period of time or if it is not properly used and maintained.

### **WARNING!**

- ▶ This product produces an electromagnetic field during operation! This field may under some circumstances interfere with active or passive medical implants! To reduce the risk of serious or fatal injury, we recommend persons with medical implants to consult their doctor and the medical implant manufacturer before operating this product!

## ● First use

### ● Accessories

To operate this product safely and correctly, always wear suitable personal protective equipment.

This includes:

- Safety goggles
- Hearing protection
- Protective gloves
- Protective footwear
- Wear head protection
- Wear robust working pants

### ● Unpacking

1. Open the packaging and remove the product carefully.
2. Remove the packaging material as well as the packaging and transport bracing (if available).
3. Check that the delivery is complete.
4. Check the product for transport damage.

#### **⚠ WARNING!**

- ▶ The product and packaging materials are not toys! Children must not be allowed to play with plastic bags, film and small parts! There is a risk of swallowing and suffocation

## ● Assembly

#### **⚠ WARNING!**

- ▶ Always wear protective gloves when working with the wood cutter, and use original parts only. Switch off the product and remove the battery pack [12] before doing any work on the wood cutter. Risk of injury!

Before operating the wood cutter, you must:

- Lubricate the saw chain
- Insert the battery

## ● Assemble the blade bar and saw chain (Fig. D)

#### **⚠ WARNING!**

- ▶ Switch off the product and remove the battery pack [12] before carrying out any maintenance work!

1. Place the product on a level surface.
2. Turn the mounting screw [8] of the sprocket cover in an anticlockwise direction ↺ in order to remove the sprocket cover [7].
3. Spread out the saw chain [10] in a loop so that the cutting edges are aligned in a clockwise direction. Use the graphical symbol on the blade bar [9] or above the chain sprocket as a guide to align the saw chain [10].



Direction of travel of the saw chain.

4. Hook the saw chain [10] to the motor spindle gear and keep the tension of saw chain [10] and blade bar [9].
5. Move the blade bar [9] 10-15 degree above the horizontal position so that the lower hole on blade bar [9] can mount on chain tension pin [9a] and then move down the blade bar [9] to horizontal position and placed into the housing groove.
6. Screw the mounting screws [8] into the threaded hole.
7. Tighten the mounting screw [8] of the sprocket cover ↻.

#### **⚠ CAUTION**

- ▶ Caution! The wood cutter is prone to leak.

Prior to changing the saw chain **10**, the groove of the guide rail **9** must be cleaned of dirt because dirt deposits available can cause the saw chain **10** to break out of the rail. The deposits can also absorb the chain oil. So the consequence would be that the chain oil would not or only a small part of it would reach the underside of the rail and the lubrication would be reduced.

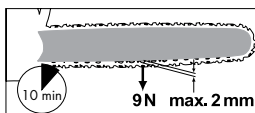

## ● Tensioning the saw chain

Regularly tightening the saw chain **10** provides safety for the user and reduces and/or prevents wear and chain damages. Before the start of work and in approx. 10 minute intervals, we recommend the user to examine the chain tension and correct it, if necessary. The chain warms up when working with the saw and thus expands slightly. These “expansions” can be expected especially from newer chains.

### NOTE

- ▶ Do not re-tighten or change the chain when it is hot because it shrinks slightly once it has cooled down. In case of non-observance, this can lead to damages on the guide rail **9** or the engine because now the chain is too taut on the blade. Chain tension and chain lubrication have a significant impact on the service life of the chain.

The chain is correctly tensioned if it does not sag at the rail underside and can be rotated completely around with the gloved hand. When the saw chain **10** is tensioned with 9 N (approx. 1 kg), the gap between the saw chain **10** and the guide rail **9** may not be more than 2 mm.

### ⚠ WARNING!

- ▶ Switch off the product and remove the battery pack **12** before carrying out any maintenance work!

1. Loosen the mounting screw **8** of the sprocket cover **7**.
2. The spring on the chain tension pin **9a** automatically ensures a sufficient tension.
3. Tighten the mounting screw **8** of the sprocket cover **7** again.

### NOTE

- ▶ The chain tension of a new chain saw **10** must be readjusted after a maximum of 5 cuts.

## ● Attaching/removing the battery pack

- Attaching the battery pack: Align the battery pack (B **12**) to the handle and slide it into it. Ensure it clicks noticeably in place.
- Removing the battery pack: Press the release button (B **15**) on the battery pack. Pull the battery pack (B **12**) out.

## ● Checking the battery pack charging level (Fig. B)

- Press **→** (B **13**). The charging level LEDs (B **14**) light up:

LED (B <b>14</b> )	Charging level
Red/orange/green	Maximum
Red/orange	Medium
Red	Low

## ● Charging the battery pack (Fig. C)

### **⚠ WARNING! RISK OF INJURY!**



Always unplug the battery charger (C 16) from the mains before removing the battery pack (B 12) from the charger or inserting the battery pack.

### **NOTE**

- ▶ The battery pack (B 12) may be charged at any time without reducing its life.
- ▶ Interrupting the charging process does not damage the battery pack (B 12).

- Charge the battery pack (B 12) before operation when it is at medium or low charging level.
- The charging control LEDs (red (C 17)) and green (C 18) indicate the status of the charger (C 16) and the battery pack (B 12):

LED	Status
Red LED lights up	Battery pack (B 12) charges
Green LED lights up	Battery pack (B 12) fully charged
Green and red LED flashing	Battery pack (B 12) defective
Red LED flashing	Battery pack (B 12) too cold or too warm
Green LED lights up (without battery pack)	Charger ready

1. Insert the battery pack (B 12) into the charger (C 16).
2. Connect the power cord with power plug (C 19) of the charger to a socket-outlet.
3. When the battery pack (B 12) is fully charged:
  - Disconnect the power plug (C 19) of the charger (C 16) from the socket-outlet.
  - Remove the battery pack from the charger (C 16).

## Charging Time

Charging Time Charger	2 Ah Battery pack PAP 20 B1	4 Ah Battery Pack PAP 20 B3
Max. 2,4 A Charger PLG 20 A4/C1	60 min	120 min
Max. 4,5 A Charger PLG 20 A3/C3	35 min	60 min
Max. 4,5 A Charger PDSL G 20 A1	35 min	60 min

## ● **Operation**

### **⚠ WARNING!**

- ▶ Switch on the wood cutter only when chain bar, saw chain and sprocket chain wheel covering are correctly assembled.
- ▶ Make sure you have a secure stance. Before starting, ensure that the cordless wood cutter is in contact with no objects.
- ▶ Never operate the product without the front hand protection [1]. Risk of injury!

## ● **Switching on**

1. Place the battery [12] into the product (see “Attaching/removing the battery pack”).
2. Check the load status of the battery pack [12] before starting.
3. Hold the product firmly with both hands, with your right hand on the handle [5] and left hand on the grip [2]. Your thumb and fingers must tightly clasp the handle [5].

### **⚠ WARNING!**

- ▶ Never use the product one-handed. Risk of injury!
4. To turn on, press the switch lock [3] with your thumb or index finger and then press the on/off switch [4]; the product will run at maximum speed. Release the switch lock [3].
  5. The product will switch off again when you release the on/off switch [4]. The device cannot be switched to continuous operation.

## ● **Changing the blade bar**

1. Switch off the product and remove the battery pack [12] from the product.
2. Place the product on a level surface.

3. Turn the mounting screw [8] of the sprocket cover [7] in a counter-clockwise direction in order to loosen the chain tension and to remove the sprocket cover [7].
4. Remove the blade bar [9] and saw chain [10]. To disassemble, hold the blade bar [9] tilted upwards at an angle of approx. 45 degrees in order to be able to remove the saw chain [10] more easily from the chain sprocket.
5. Replace the blade bar [9] and install the blade bar and saw chain as described under “Assemble the blade bar and saw chain”.

### **NOTE**

- ▶ The tensioning of the saw chain is described in the “Assembly” section.

## ● **Sawing techniques**

### ● **General information**

### **NOTE**

- ▶ Observe noise protection rules and other local regulations when working with the tool. Local regulations may require a suitability test. Check with the forestry administration.
- Dirt, stones, loose bark, nails, clips and wires must be removed from the tree.
- Always stand above the tree trunk when sawing on slopes.
- To keep total control while sawing through, reduce the pressure at the end of the cut without loosening your grip on the handles of the wood cutter. Make sure the saw chain does not touch the ground. After finishing the cut, wait until the wood cutter comes to a stop before removing it.

- Always switch off the motor of the wood cutter before changing between trees.
- You will have better control over the product if you saw using the lower edge of the blade bar (chain in pulling direction).
- The saw chain must not touch the ground or any object while sawing through the material or thereafter.
- Ensure that the saw chain does not get stuck while sawing. The log must not break or splinter.
- Please also observe the precautionary measures to protect against kickback (see the safety information).
- For sawing work on hillsides, always stand in the area above the log. To keep total control while sawing through, reduce the pressure at the end of the cut without loosening your grip on the handles of the wood cutter. Make sure the saw chain does not touch the ground. After finishing the cut, wait until the saw chain comes to a stop before removing it. Always switch off the motor of the wood cutter before changing between trees.

#### **WARNING!**

- ▶ If the saw chain gets stuck, do not attempt to pull out the product with force. There is a risk of injury. Turn the motor off and use a lever arm or wedge to release the product.

### ● **Cut to length**

Cutting to length means sawing felled tree trunks into small sections. Ensure that you have secure footing and balance your body weight evenly on both feet. If possible, the trunk should be protected and supported by branches, logs or wedges.

- Make sure that the saw chain does not touch the ground when sawing.
- Make sure you have good footing and stand above the trunk on sloping terrain. To keep total control while sawing through, reduce the pressure at the end of the cut without loosening your grip on the handles of the wood cutter. After finishing the cut, wait until the saw chain comes to a stop before removing it. Always switch off the motor of the wood cutter before changing between trees.

### ● **Log is lying on the ground**

Saw through the log completely from above and ensure at the end of the cut not to contact the ground. If you can turn the tree trunk, saw two-thirds of the way through it. Then turn the trunk around and saw the rest of the way through from above.

### ● **Limbing**

Limbing is the designation for the sawing off of branches and boughs from a felled tree.

#### **WARNING!**

- ▶ Many accidents occur during the removal of branches. Never cut tree limbs when you are standing on the log. Keep the spring back area in mind if branches are under tension.
- Do not remove support branches until after the sawing off.
- Branches under tension must be sawed from below to above, in order to prevent jamming of the chainsaw. When working on thicker branches, use the same technique as when you are sawing up a felled trunk.

- Work to the left of the log and as near as possible to the electric chainsaw. As far as possible, the weight of the saw should rest on the log.
- Change position to saw off branches on the other side of the trunk.
- Branches sticking out are cut off separately.

## ● **Troubleshooting**

<b>Problem</b>	<b>Possible cause</b>	<b>Fault correction</b>
Device does not start	The battery pack <b>12</b> is empty or not inserted	Check the charge level. and have repairs carried out by a qualified electrician, if necessary.
	Defective On/Off switch <b>4</b>	Have repairs carried out by a qualified electrician, if necessary.
	Defective motor	
Inferior cutting performance	Incorrectly mounted saw chain <b>10</b>	Mount saw chain correctly
	Saw chain <b>10</b> blunt	Sharpen cutting teeth or place on new chain
	Chain tension insufficient	Check chain tension
Saw runs with difficulty, chain comes off	Chain tension insufficient	Check chain tension
Chain becomes hot, smoke development during sawing, discolouration of the rail	Too little chain oil	Chain lubrication

## ● Cleaning and maintenance

### **WARNING!**

- ▶ Maintenance and cleaning work must always be carried out with the motor switched off and the battery removed. Risk of injury!
- ▶ Have any repair and maintenance work that is not described in this user manual carried out by our specialist workshop.
- ▶ Only use original spare parts. Allow the product to cool off before undertaking any maintenance or cleaning work. There is a danger of burns!
- ▶ Use cut-protection gloves when handling the chain or the chain bar. Risk of cuts!
- ▶ Switch off the product and remove the battery before carrying out any maintenance work.

## ● Cleaning

- Clean the machine thoroughly after every use. In this way, you extend the life of the machine and avoid accidents.
- Keep the gripping handles free of petrol, oil or grease. Clean the gripping handles, where appropriate, with a moist cloth soaked in soap. Use no solvents or petrol for cleaning!
- Clean the saw chain after every use. Use a paint brush or wipe for that. Do not use any liquids to clean the chain. After cleaning, oil the chain lightly with chain oil.
- Clean the ventilation slots and the surfaces of the machine with a paint brush, whisk or dry cloth. Do not use any liquids for cleaning.

## ● Saw chain oiling

### **CAUTION!**

- ▶ Clean and oil the chain regularly. This keeps the chain sharp and achieves optimum machine performance. Damage due to insufficient maintenance of the saw chain will invalidate the warranty. Remove the battery and use cut-resistant gloves when working with the chain or with the blade bar.
- ▶ The blade bar and chain must never be operated without oil. If the cordless wood cutter is used with too little oil, the cutting performance and lifespan of the saw chain will decrease as the chain will become blunt more quickly. You can identify when there is too little oil if smoke develops or the blade bar changes colour.



### **WARNING!**

- ▶ Switch off the product and remove the battery before carrying out any maintenance work.
- Oil the chain after cleaning, after 10 hours of use or at least once a week, whichever comes first.
- Before oiling, the blade bar, especially the teeth of the blade bar, must be thoroughly cleaned. Use a hand brush and a dry cloth for this purpose.
- Oil the individual chain links using an oil syringe with a needle tip (available from specialist dealers). Apply individual drops of oil on the joints and on the tooth tips of the individual chain links.

## ● Maintenance intervals

Regularly carry out the maintenance operations listed in the following table. The life of the saw is extended by regular maintenance of your chainsaw. Furthermore, you get optimum cutting performance and avoid accidents.

## ● Maintenance interval table

Machine part	Action	Before every use	After 10 hours of operation
Components of the chain brake	Check, replace if required	Yes	
Sprocket chain wheel	Check for wear indentations, replace if necessary	Yes	
Saw chain 	Check oil, regrind or replace if required	Yes	
Guide bar 	Check, clean and oil	Yes	
Guide bar 	Turn around		Yes

## ● Sharpening the saw chain

### WARNING!

- ▶ An incorrectly sharpened saw chain increases the danger of spring-back! Use cut-protection gloves when you are handling the chain or the chain bar.

### NOTE

- ▶ A sharp chain guarantees an optimal cutting performance. It eats effortlessly through the wood and leaves large, long wooden chips. A saw chain is blunt if you have to press the cutting equipment through the wood and the wooden chips are very small. In the case of a very blunt saw chain, no chip cuttings result at all, only sawdust.

The sawing parts of the chain are the cutting elements, which consist of a cutting tooth and a depth limiting projection. The vertical separation distance between these two determines the sharpness depth.

The following values must be noted in sharpening the cutting teeth:

- Sharp edge angle (30°)
- Breast angle (85°)
- Apex angle (60°)
- Sharpness depth (0.65 mm)
- Round file diameter (4.0 mm)

### WARNING!

- ▶ Deviations from the measurement data of the cutting geometry can lead to an increase of the spring-back slope of the machine. Increased danger of accident!

Special tools are necessary for sharpening the chain, which guarantee that the cutting edges are sharpened at the correct angle and to the correct depth. For the inexperienced user of chainsaws, we recommend to have the saw chain sharpened by a specialist or a specialist workshop. If you are familiar with the sharpening of the chain, you can purchase the tools, for example from Parkside (e.g. chain sharpener).

1. The chain should be well-tensioned to ensure proper sharpening.
2. For the sharpening, a round file with 4.0 mm diameter is necessary.

#### **WARNING!**

▶ Other diameters damage the chain and can lead to danger during work!

3. Sharpen only from the inside to the outside. Guide the file from the inner side of the cutting teeth to the outer side. Lift the file when you are withdrawing it.
4. Sharpen first the teeth on one side. Turn the saw around and sharpen the teeth of the other side.
5. The chain is worn and must be replaced by a new saw chain if only approx. 4 mm of the cutting teeth is remaining.
6. After the sharpening, all cutting elements must now be equal in length and width.
7. After every third sharpening, the sharpness depth (depth limitation) must be checked and the height filed with the aid of a flat file. The depth limitation should be set back about 0.65 mm from the cutting tooth. After the setting back of depth limitation, round it off a little at the front.









## ● Starting up a new saw chain

In the case of a new chain, the tensioning force decreases after some time. Therefore, you have to re-tension the chain after the first 5 cuts and no later than after 10 minutes' sawing time.

#### **WARNING!**

▶ Never attach a new chain to a worn drive pinion or place onto a damaged or worn chain bar. The chain could spring back or break, potentially leading to serious injury.

## ● Maintaining the chain





1. Use cut-protection gloves when handling the chain or the chain bar.
2. Switch off the product and remove the battery  from the product.
3. Remove the sprocket chain wheel covering , the saw chain  and the chain bar .
4. Check the chain bar  for wear.
5. Remove burrs and straighten the guide surfaces with a flat file.
6. Mount chain bar , chainsaw  and sprocket chain wheel covering  and tighten the chainsaw.

## ● Turning the blade bar

#### **WARNING!**

▶ Use cut-resistant gloves when working with the saw chain or with the blade bar.

The blade bar  needs to be reversed regularly after a working time of about 10 hours in order to ensure even wear.

1. Switch off the product and remove the battery pack  from the product.
2. Remove the sprocket cover , saw chain  and blade bar .

- Turn the blade bar around its horizontal axis and install the blade bar and chain as described under "Installing the saw chain and blade bar". When doing so, pay attention to the correct rotation direction of the saw chain!

## ● Replacement parts / Accessories

Compatible replacement parts for this device can be purchased at [www.Optimex-Shop.com](http://www.Optimex-Shop.com). Please have the order-no. ready for your order. Orders can only be placed and processed online. If you are not sure where you can purchase compatible parts, please contact the Lidl Service Hotline.

Position	Description	Order-No
9	Blade bar (guide rail)	494216049999
10	saw chain	494216029999
11	Blade encasing	494216039999

The device is compatible with all "X 20 V TEAM" batteries. For optimal performance, we recommend using the below battery packs:

### Parkside 20V battery pack

PAP 20 B1	2Ah	5 cells
PAP 20 B3	4 Ah	10 cells

Customers can order compatible replacement batteries and chargers from Lidl online shops for the following countries:

Germany ([lidl.de](http://lidl.de)), France ([lidl.fr](http://lidl.fr)), Belgium ([lidl.be](http://lidl.be)), Czech Republic ([lidl.cz](http://lidl.cz)), Netherlands ([lidl.nl](http://lidl.nl)), Poland ([lidl.pl](http://lidl.pl)), Slovakia ([lidl.sk](http://lidl.sk)), Spain ([lidl.es](http://lidl.es))

Customers from all other countries can order from [www.optimex-shop.com](http://www.optimex-shop.com).

Reselling or passing the product on to others requires to include all items which are a part of the product.

## ● Storage

- Clean the equipment before putting it away.
- Put on saw bar protection sheath.
- Store the appliance in a dry place well out of reach of children.

## ● Disposal

The packaging is made of environmentally friendly materials, which may be disposed of through your local recycling facilities.



Observe the marking of the packaging materials for waste separation, which are marked with abbreviations (a) and numbers (b) with following meaning: 1–7: plastics/20–22: paper and fibreboard/80–98: composite materials.



Contact your local refuse disposal authority for more details of how to dispose of your wornout product.



To help protect the environment, please dispose of the product properly when it has reached the end of its useful life and not in the household waste. Information on collection points and their opening hours can be obtained from your local authority.

Faulty or used batteries/rechargeable batteries must be recycled. Return the batteries/rechargeable batteries and the product to the available collection points.



### **Environmental damage through incorrect disposal of the batteries / rechargeable batteries!**

Remove the batteries / battery pack from the product before disposal.

Batteries / rechargeable batteries may not be disposed of with the usual domestic waste. They may contain toxic heavy metals and are subject to hazardous waste treatment rules and regulations. The chemical symbols for heavy metals are as follows: Cd = cadmium, Hg = mercury, Pb = lead. That is why you should dispose of used batteries / rechargeable batteries at a local collection point.

### ● **Warranty**

The product has been manufactured to strict quality guidelines and meticulously examined before delivery. In the event of material or manufacturing defects you have legal rights against the retailer of this product. Your legal rights are not limited in any way by our warranty detailed below.

The warranty for this product is 3 years from the date of purchase. The warranty period begins on the date of purchase. Keep the original sales receipt in a safe location as this document is required as proof of purchase.

Any damage or defects already present at the time of purchase must be reported without delay after unpacking the product.

Should the product show any fault in materials or manufacture within 3 years from the date of purchase, we will repair or replace it – at our choice – free of charge to you. The warranty period is not extended as a result of a claim being granted. This also applies to replaced and repaired parts.

This warranty becomes void if the product has been damaged, or used or maintained improperly.

The warranty covers material or manufacturing defects. This warranty does not cover product parts subject to normal wear and tear, thus considered consumables (e.g. batteries, tubes, cartridges), nor damage to fragile parts, e.g. switches or glass parts.

### ● **Warranty claim procedure**

So that your request can be processed quickly, please observe the following instructions:

For all inquiries, please have the receipt and item number (IAN 494216\_2504) ready as proof of purchase.

The article number can be taken from the identification label on the product, engraving on the product, the front cover of your manual (at the bottom left), or the sticker on the back or bottom of the product.

If malfunctions or other defects arise, first contact the service department indicated below by phone or email.

You can then send a product recorded as defective to the communicated service address postage-free, making sure to enclose proof of purchase (receipt) and information on the details of the defect and when it occurred.

You can download and view this and numerous other manuals at [parksidediy.com](http://parksidediy.com). This QR code takes you directly to [parksidediy.com](http://parksidediy.com). Choose your country and use the search screen to search for the operating instructions. Entering the item number (IAN) 494216\_2504 takes you to the operating instructions for your item.



● **Service**

Ⓞ **Service Great Britain**  
Tel.: 08000518970  
Contact form on *parkside-diy.com*  
**IAN 494216\_2504**

# ● EU Declaration of conformity

<b>EU DECLARATION OF CONFORMITY (No 494216_2504)</b>
--

IAN: 494216\_2504  
 Product identification: "PARKSIDE" 20V Cordless Wood Cutter  
 Model Number: HG13591

The object of the declaration described above is in conformity with the relevant Union harmonisation legislation:

Directive 2006/42/EC
Directive 2000/14/EC
Directive 2014/30/EU
Directive 2011/65/EU and all related amendments

References to the relevant harmonised standards used or references to the other technical specifications in relation to which conformity is declared:

<b>N° / Parts</b>
Directive 2006/42/EC
EN 62841-1:2015/A11:2022
Directive 2014/30/EU
EN IEC 55014-1:2021
EN IEC 55014-2:2021

The object of the declaration described above is in conformity with Directive 2011/65/EU of the European Parliament and of the Council of 8 June 2011 on the restriction of the use of certain hazardous substances in electrical and electronic equipment:

<b>N° / Parts</b>
EN IEC 63000:2018

Additional information:

<b>N° / Parts</b>
EN ISO 12100:2010

**Conformity Assessment procedure / name&adress notified body where appropriate: point 6 Part B Annex III Regulation (EU) 2024/1208: EN 62841-4-1:2020, Annex I, TÜV SÜD Germany**  
**Measured sound power level on an equipment representative for this type: 85 dB(A)**  
**Guaranteed sound power level for this equipment: 87 dB(A)**

The notified body (TÜV SÜD Germany, No.0123) performed the EU type-examination (Module B) and issued the EU type-examination certificate (M6A 065194 7615 Rev. 00).

**Keeper of the technical documentation: OWIM GmbH & Co.KG**

Signed for and on behalf of:  
**OWIM GmbH & Co. KG, Stiftsbergstraße 1, 74167 Neckarsulm, Germany**

This declaration of conformity is issued under the sole responsibility of the manufacturer.

Translation of the original declaration of conformity

	19.08.2025	<i>ppa. Haensel</i>	<i>ppa. T. Maier</i>
Neckarsulm Place	Date	ppa Stefan Haensel Authorised Signatory	ppa. Dr. Thorsten Maier Authorised Signatory

EN























<b>Käytettyjen kuvakkeiden luettelo</b> .....	Sivu	31
<b>Johdanto</b> .....	Sivu	32
Tarkoituksenmukainen käyttö .....	Sivu	32
Toimituksen sisältö .....	Sivu	32
Osien luettelo .....	Sivu	33
Tekniset tiedot .....	Sivu	33
<b>Yleiset turvallisuusohjeet</b> .....	Sivu	34
Sähkötyökalujen yleiset turvallisuusvaroitukset .....	Sivu	34
Oksasahan erityiset turvallisuusohjeet .....	Sivu	37
Takapotkun syyt ja sen estäminen .....	Sivu	38
Lisäturvallisuusohjeet .....	Sivu	39
Tärinän ja melun vähentäminen .....	Sivu	39
Käyttäytyminen hätätilanteissa .....	Sivu	39
Jäännösriskit .....	Sivu	40
<b>Ensimmäinen käyttökerta</b> .....	Sivu	40
Lisävarusteet .....	Sivu	40
Pakkauksesta purkaminen .....	Sivu	40
<b>Kokoaminen</b> .....	Sivu	40
Terälevyn ja teräketjun kokoaminen (kuva D) .....	Sivu	40
Teräketjun kiristäminen .....	Sivu	41
Akun kiinnittäminen/irrottaminen .....	Sivu	42
Akun lataustason tarkistaminen (kuva B) .....	Sivu	42
Akun lataaminen (kuva C) .....	Sivu	42
<b>Käyttäminen</b> .....	Sivu	43
Kytkeminen päälle .....	Sivu	43
Terälevyn vaihtaminen .....	Sivu	43
<b>Sahaustekniikat</b> .....	Sivu	44
Yleiset tiedot .....	Sivu	44
Katkonta .....	Sivu	44
Tukki makaa maassa .....	Sivu	44
Karsinta .....	Sivu	45
<b>Vianmääritys</b> .....	Sivu	45

<b>Puhdistus ja huolto</b> . . . . .	Sivu	46
Puhdistus . . . . .	Sivu	46
Teräketjun voitelu . . . . .	Sivu	46
Huoltovälit . . . . .	Sivu	47
Huoltovälitaulukko . . . . .	Sivu	47
Teräketjun teroittaminen . . . . .	Sivu	47
Uuden teräketjun asettaminen . . . . .	Sivu	48
Ketjun huolto . . . . .	Sivu	48
Terälevyn kääntäminen . . . . .	Sivu	48
Varaosat/lisävarusteet . . . . .	Sivu	49
<b>Varastointi</b> . . . . .	Sivu	49
<b>Hävittäminen</b> . . . . .	Sivu	49
<b>Takuu</b> . . . . .	Sivu	50
Toimiminen takuutapauksessa . . . . .	Sivu	50
Huoltopalvelu . . . . .	Sivu	51
<b>EY-vaatimustenmukaisuusvakuutuksen</b> . . . . .	Sivu	52

## Käytettyjen kuvakkeiden luettelo

Tässä käyttöohjeessa, pakkauksessa ja arvokilvessä on käytetty seuraavia varoituksia:

 	<p>Lue käyttöohjeet!</p>		<p>Käytä kuulosuojaimia!</p>
			<p>Käytä suojalaseja</p>
	<p><b>VAARA!</b> Tämä symboli yhdessä merkisanan ”Vaara” kanssa merkitsee korkeaa riskiä, joka voi johtaa kuolemaan tai vakavaan loukkaantumiseen, jos sitä ei vältetä.</p>		<p>Kytke tuote pois päältä ja irrota se sähköverkosta ennen osien vaihtamista, puhdistamista ja kun tuotetta ei käytetä.</p>
	<p><b>VAROITUS!</b> Tämä symboli yhdessä merkisanan ”Varoitus” kanssa merkitsee keskitason riskiä, joka voi johtaa kuolemaan tai vakavaan loukkaantumiseen, jos sitä ei vältetä.</p>		<p>Älä altista sateelle</p>
	<p><b>HUOMIO!</b> Tämä symboli yhdessä merkisanan ”Huomio” kanssa merkitsee matalaa riskiä, joka voi johtaa lievään tai kohtalaiseen loukkaantumiseen, jos sitä ei vältetä.</p>		<p>Vaihtovirta/jännite</p>
			<p>Tasavirta/jännite</p>
	<p>Teräketjun voitelu</p>		<p>177 mm</p> <p>Terälevyn pituus</p>
	<p>Teräketjun pyörimissuunta.</p>		<p>Avaa</p> <p>Sulje</p>
	<p>Turvallisuustiedot Käyttöohjeet</p>		<p>Teräketjun pyörimissuunta.</p>
	<p>Turvallisuustiedot Käyttöohjeet</p>		<p>CE-merkintä ilmaisee yhdenmukaisuuden tätä tuotetta koskevien asiaankuuluvien EU-direktiivien kanssa.</p>
	<p>Turvallisuustiedot Käyttöohjeet</p>		<p>Varo karsintasahan takapotkua ja vältä kosketusta terälevyn kärkeen.</p>
	<p>Käytä karsintasahaa aina molemmin käsin</p>		<p>Varo karsintasahan takapotkua ja vältä kosketusta terälevyn kärkeen.</p>

## **20 V AKKUKÄYTTÖINEN** **OKSASAHA**

### ● **Johdanto**

Onnittelemme sinua uuden tuotteen hankinnasta. Valitsit erittäin korkealaatuisen tuotteen. Käyttöohje on osa tätä tuotetta. Se sisältää tärkeitä turvallisuusohjeita sekä käyttöä ja hävitystä koskevia ohjeita. Tutustu ennen tuotteen käyttöä huolellisesti kaikkiin käyttöjä turvallisuusohjeisiin. Käytä tuotetta ainoastaan ohjeen mukaan ja siinä mainittuihin tarkoituksiin. Anna kaikki ohjeet mukaan, jos luovutat tuotteen edelleen.

### ● **Tarkoituksenmukainen käyttö**

Akkukäyttöinen oksasaha on tarkoitettu vain puiden sahaamiseen. Oksasaha ei sovellu puiden kaatamiseen. Tuotetta ei ole tarkoitettu mihinkään muuhun käyttöön (esim. kivimateriaalien, muovin tai elintarvikkeiden sahaamiseen). Jos oksasahaa käytetään muuhun kuin siihen tarkoitukseen, johon se on tarkoitettu, käyttäjälle tai sivullisille voi aiheutua vakavia vammoja.

Akkukäyttöistä oksasahaa saa käyttää vain yksi henkilö ja vain puiden sahaamiseen. Oksasahaa on pidettävä kiinni siten, että oikea käsi on kahvalla ja vasen käsi tartuntapinnalla. Ennen oksasahan käyttöä käyttäjän on luettava ja ymmärrettävä kaikki käyttöoppaassa olevat tiedot ja ohjeet. Käyttäjän tulee käyttää asianmukaisia henkilönsuojaimia (PPE). Oksasahalla saa sahata vain puuta. Sillä ei saa käsitellä sellaisia materiaaleja kuin muovi, kivi, metalli tai vieraita esineitä (esim. naulat tai ruuvit) sisältävä puumateriaali!

Mikä tahansa muu käyttö tai tuotteen muuttaminen katsotaan epäasianmukaiseksi käytöksi, ja siitä voi aiheutua vaaroja, kuten kuolema, hengenvaarallisia vammoja ja vahinkoja. Valmistaja ei vastaa mistään vahingoista, jotka johtuvat virheellisestä käytöstä.

Tämä tuote on suunniteltu kotikäyttöön ja vastaaviin käyttöihin. Tuotetta ei ole tarkoitettu kaupalliseen käyttöön.

Tuote on tarkoitettu aikuisten käytettäväksi. Yli 16-vuotiaat nuoret saavat käyttää tuotetta vain valvonnan alaisena. Käyttäjä on vastuussa onnettomuuksista tai muille ihmisille tai heidän omaisuudelleen aiheutuneista vahingoista.

Tuote on osa X 20V TEAM -sarjaa ja sitä käytetään X 20V TEAM -sarjan akuilla. Akkuja saa ladata vain X 20 V TEAM -sarjan latureilla.

### ● **Toimituksen sisältö**

#### **⚠ VAROITUS!**

► Tuote ja pakkaus eivät ole lasten leluja! Lapset eivät saa leikkiä muovipusseilla, kelmuilla ja pienillä osilla! Kuristumisvaara ja tukehtumisvaara!

- 1x Akkukäyttöinen oksasaha
- 1x Terälevy (ketjukisko) (valmiiksi asennettu)
- 1x Teräketju (valmiiksi asennettu)
- 1x Teräketjun suoja
- 1x Öljypullo, jossa 50 ml Bio-ketjuöljyä (mallinro: HG10050)
- 1x Käyttöopas
- 1x Varaketju

## ● Osien luettelo

### Kuva A

- 1 Etummaisen käden suoja
- 2 Kahva-alue
- 3 Kytkimen lukitus
- 4 Virtakytkin
- 5 Kahva
- 6 Takimmaisen käden suoja
- 7 Ketjupyörän kansi
- 8 Kiinnitysruuvi
- 9 Terälevy (ketjukisko)
- 9a Teräketjun kiristystappi
- 10 Teräketju
- 11 Terän suojakotelo

### Kuvat B/C

- 12 Akku\*
- 13 -painike (lataustaso)
- 14 Lataustason LED-valot (punainen/oranssi/vihreä)
- 15 Akun irrotuspainike
- 16 Akkulaturi (pika-akkulaturi)\*
- 17 Latauksen LED-valvontavallo – punainen
- 18 Latauksen LED-valvontavallo – vihreä
- 19 Pistokkeellinen virtajohto

\* Akku ja laturi eivät ole mukana.

## ● Tekniset tiedot

### 20 V Akkukäyttöinen oksasaha PAGHS 20-Li C4

Nimellinen tulojännite	20 V ===
Suojausluokka	IPX0
Terälevy: Hangzhou Fangcheng Tools Manufacture Co., Ltd.	DS150-31-43P-ML
Ketju: Hangzhou Fangcheng Tools Manufacture Co., Ltd.	030.043.31

Ketjujako	0,30" (7,62 mm)
Ketjun leveys	1,1 mm
Ketjupyörän hampaat	7
Terälevyn pituus noin	177 mm
Sahauspituus	150 mm
Suositteltu voiteluaine	21820 Divinol Bio-Kettenöl R
Maks. ketjunopeus	8 m/s
Koneen nettopaino ilman teräketjua, terälevyä, terän suojakotelo, akkua ja lisävarusteita	1,15 kg

### Kytkimen lukitus

Kytkimen lukitus on vapautettava, jotta tuotteen voi kytkeä päälle.

### Virtakytkin turvaketjujarrulla

Kun vapautat virtakytkimen, tuote sammuu välittömästi.

### Kahva takimmaisen käden suojalla

Suojaa kättä oksilta ja risuilta, jos ketju ponnahtaa irti.

### Teräketju pienellä vastajousella

Auttaa pysäyttämään takaisin ponnahtukset erityisellä hallintajärjestelmällä.

### Suositteltu ympäristön lämpötila

Lämpötila	maks. 50 °C
Latauksen aikana	4–40 °C
Käyttäminen	-20–50 °C
Varastointi	0–45 °C

## Melupäästöarvo

Mitatut arvot on määritetty standardin EN 62841 mukaisesti. Sähkötyökalun A-mitattu melutaso on tyypillisesti seuraava:

Äänenpainetaso $L_{PA}$	76,8 dB
Epävarmuus $K_{PA}$	3
Äänitehotaso $L_{WA}$ :	
taattu	87 dB
mitattu	84,8 dB
Epävarmuus $K_{WA}$	2,41 dB

## Tärinäpäästöarvo

Tärinän kokonaisarvot (kolmiakselinen vektorisumma) standardin EN 62841 mukaisesti:

Tärinä ( $a_h$ ) 2,793 m/s<sup>2</sup>

### VAROITUS!

- ▶ Käytä kuulosuojaimia!
- ▶ Sähkötyökalun käytönaikaiset tärinä- ja melupäästöarvot voivat poiketa ilmoitetuista arvoista riippuen työkalun käyttötavasta ja erityisesti käsiteltävästä työkappaleesta.
- ▶ Käyttäjän suojelemiseksi on tarpeen määrittää turvatoimet, jotka perustuvat arvioituun altistumiseen todellisissa käyttöolosuhteissa (ottaen huomioon kaikki käyttäjän osat, esimerkiksi laukaisuaika sekä ajat, jolloin työkalu on pois päältä ja jolloin se käy tyhjäkäynnillä).

### HUOMAUTUS

- ▶ Ilmoitettu tärinän kokonaisarvo ja ilmoitettu melupäästöarvo on mitattu standarditestimenetelmän mukaisesti ja niitä voidaan käyttää työkalujen vertailuun.
- ▶ Ilmoitettua tärinän ja melupäästön kokonaisarvoa voidaan käyttää myös alustavassa altistumisen arvioinnissa.



## Yleiset turvallisuusohjeet

### ● Sähkötyökalujen yleiset turvallisuusvaroitukset

#### VAROITUS!

**Lue kaikki tämän sähkötyökalun mukana toimitetut turvallisuusvaroitukset, ohjeet, kuvat ja tekniset tiedot.** Alla lueteltujen ohjeiden noudattamatta jättäminen voi aiheuttaa sähköiskun, tulipalon ja/tai vakavan loukkaantumisen.

### Säilytä kaikki varoitukset ja ohjeet myöhempää käyttöä varten.

Varoituksissa termillä ”sähkötyökalu” tarkoitetaan verkkokäyttöistä (johdollista) sähkötyökalua tai akkukäyttöistä (johdotonta) sähkötyökalua.

### Työympäristön turvallisuus

- **Pidä työalue puhtaana ja hyvin valaistuna.** Sotkuiset tai hämärit alueet aiheuttavat onnettomuuksia.
- **Älä käytä sähkötyökaluja räjähdysriskissä ympäristössä, kuten syttyvien nesteiden, kaasujen tai pölyn läheisyydessä.** Sähkötyökalut tuottavat kipinöitä, jotka saattavat sytyttää pölyn tai höyryt.
- **Älä päästä lapsia tai sivullisia lähelle, kun käytät sähkötyökalua.** Häiriötekijät voivat aiheuttaa hallinnan menettämisen.

## Sähköturvallisuus

- **Sähkötyökalun pistokkeiden on vastattava pistorasiaa. Älä koskaan muokkaa pistokkeita millään tavalla. Älä käytä sovitinpistokkeita maadoitettujen sähkötyökalujen kanssa.** Muokkaamattomat pistokkeet ja yhteensopivat pistorasiat vähentävät sähköiskun vaaraa.
- **Vältä vartalon kosketusta maadoitettuihin pintoihin, kuten putkiin, lämpöpattereihin, liesiin ja jääkaappeihin.** Sähköiskun vaara kasvaa, jos vartalosi koskettaa maadoitusta.
- **Älä altista sähkötyökaluja vesisateelle tai märille olosuhteille.** Sähkötyökalun sisällä oleva vesi lisää sähköiskun vaaraa.
- **Älä käytä johtoa väärin. Älä koskaan käytä johtoa sähkötyökalun kantamiseen, vetämiseen tai pistorasiasta irrottamiseen. Pidä johto poissa lämmöstä, öljystä, terävistä reunoista tai liikkuvista esineistä.** Vaurioituneet tai sotkeutuneet johdot lisäävät sähköiskun vaaraa.
- **Kun sähkötyökalua käytetään ulkona, käytä ulkokäyttöön sopivaa jatkojohtoa.** Ulkokäyttöön sopivan johdon käyttäminen vähentää sähköiskun vaaraa.
- **Jos sähkötyökalua on pakko käyttää kosteassa sijainnissa, käytä vikavirtasuojalla (RCD) suojattua virtalähdettä.** Vikavirtasuojaimen (RCD) käyttö vähentää sähköiskun vaaraa.

## Henkilökohtainen turvallisuus

- **Pysy valppaana, katso mitä teet ja käytä tervettä järkeä käyttäessäsi sähkötyökalua. Älä käytä työkalua väsyneenä tai huumeiden, alkoholin tai lääkkeiden vaikutuksen alaisena.** Hetken

tarkkaamattomuus sähkötyökalua käytettäessä saattaa johtaa vakavaan henkilövahinkoon.

- **Käytä henkilönsuojaimia. Käytä aina suojalaseja.** Suojavarusteiden, kuten hengityssuojaimen, luistamattomien turvakengien, suojakypärän tai kuulonsuojaimien, käyttö tarvittaessa vähentää loukkaantumisriskiä.
- **Estä tahaton käynnistyminen. Varmista, että kytkin on pois päältä ennen työkalun liittämistä virtalähteeseen ja/tai akkuun, sen ottamista käteen tai työkalun kantamista.** Sähkötyökalun kantaminen sormi virtakytkimellä tai virta kytkettynä olevan työkalun liittäminen pistorasiaan muodostavat onnettomuusvaaran.
- **Irrota säätö- ja ruuviavaimet ennen sähkötyökalun virran kytkemistä päälle.** Sähkötyökalun pyöriivään osaan kiinni jäänyt säätövain tai -työkalu saattaa aiheuttaa loukkaantumisen.
- **Älä kurkottele. Säilytä aina tukeva asento ja hyvä tasapaino.** Näin hallitset sähkötyökalun parhaalla mahdollisella tavalla odottamattomissa tilanteissa.
- **Pukeudu asianmukaisesti. Älä käytä välijiä vaatteita tai koruja. Pidä hiukset, vaatteet ja käsineet etäällä liikkuvista osista.** Välijä vaatteet, korut tai pitkät hiukset voivat tarttua kiinni liikkuviin osiin.
- **Jos laitteissa on liitännät pölynpoistolaitteille ja keräilylaitteille, varmista, että ne on liitetty ja niitä käytetään oikein.** Pölynpoistolaitteiden käyttö vähentää pölyyn liittyviä vaaroja.

- **Älä anna tuotteen tuttuuden toistuvan käytön takia tehdä sinua liian itsevarmaksi, äläkä jätä työkalun turvallisuusohjeita noudattamatta.** Huolimaton toiminta voi aiheuttaa vakavan henkilövahingon sekunnin murto-osassa.

### Sähkötyökalun käyttö ja huolto

- **Älä kuormita sähkötyökalua. Käytä oikeaa sähkötyökalua käyttökohteellesi.** Oikea sähkötyökalu suoriutuu työstä paremmin ja turvallisemmin sillä nopeudella, jota varten se on suunniteltu.
- **Älä käytä sähkötyökalua, jos kytkin ei käynnistä ja sammuta sitä.** Mikä tahansa työkalu, jota ei voida hallita kytkimellä, on vaarallinen ja korjattava.
- **Irrota pistoke pistorasiasta ja/ tai poista akku sähkötyökalusta ennen säätöjen tekemistä, lisävarusteiden vaihtamista tai sähkötyökalujen varastoimista.** Tällaiset ennaltaehkäisevät turvatoimenpiteet vähentävät sähkötyökalun vahingossa käynnistymisen vaaraa.
- **Säilytä käyttämättömät sähkötyökalut poissa lasten ulottuvilta, äläkä anna henkilöiden, jotka eivät tunne sähkötyökalua tai näitä ohjeita, käyttää sähkötyökalua.** Sähkötyökalut ovat vaarallisia kouluttamattomissa käsissä.
- **Huolla sähkötyökaluja ja lisävarusteita. Tarkista liikkuvien osien kohdistusvirhe tai kiinnittyminen, osien rikkoutuminen ja muut olosuhteet, jotka voivat vaikuttaa sähkötyökalun toimintaan. Jos vaurioitunut, sähkötyökalu on korjattava ennen käyttöä.** Useat

onnettomuudet tapahtuvat heikosti huollettujen sähkötyökalujen takia.

- **Pidä leikkaustyökalut terävinä ja puhtaina.** Asiallisesti huolletut leikkaustyökalut terävillä leikkausreunoilla eivät jää helposti jumiin ja niitä on helpompi hallita.
- **Käytä sähkötyökalua, lisävarusteita ja työkalun teriä jne. näiden ohjeiden mukaisesti huomioimalla työskentelyolosuhteet ja tehtävä työ.** Sähkötyökalun käyttö muihin kuin tarkoituksenmukaisiin toimintoihin voi aiheuttaa vaaratilanteen.
- **Pidä kahvat ja tarttumapinnat kuivina, puhtaina, öljyttöminä ja rasvattomina.** Työkalua ei voi käsitellä turvallisesti ja hallita odottamattomissa tilanteissa, jos kahvat ja tarttumapinnat ovat liukkaita.

### Akkutyökalun käyttö ja hoito

- **Lataa vain valmistajan määrittämällä laturilla.** Laturi, joka sopii yhdentyypiselle akulle voi aiheuttaa tulipalovaaran, jos sitä käytetään toisenlaisen akun kanssa.
- **Käytä sähkötyökaluissa vain erityisesti niihin tarkoitettuja akkuja.** Muunlaisten akkujen käyttö saattaa aiheuttaa loukkaantumisen tai tulipalovaaran.
- **Kun akkua ei käytetä, pidä se loitolla muista metalliesineistä, kuten paperiliittimistä, kolikoista, avaimista, nauloista ja ruuveista tai muista pienistä metalliesineistä, jotka voivat muodostaa kytkennän napojen välille.** Akun napojen oikosulku voi aiheuttaa palovammoja tai tulipalon.

- **Akusta voi valua nestettä väärästä käytöstä johtuen. Vältä kosketusta nesteeseen. Jos kosket nesteeseen vahingossa, huuhtelevedellä. Jos nestettä pääsee silmiin, hakeudu lääkärin hoitoon.** Akusta valuva neste voi aiheuttaa ärsytystä tai palovammoja.
- **Älä käytä akkua tai työkalua, joka on vaurioitunut tai jota on muutettu.** Vaurioituneet tai muutetut akut käyttäytyvät arvaamattomasti ja aiheuttavat tulipalon, räjähdysten tai henkilövahingon vaaran.
- **Älä altista akkua tai työkalua tulelle tai äärimmäisille lämpötiloille.** Altistaminen yli 130 °C:n lämpötilalle voi aiheuttaa räjähdysten.
- **Noudata kaikkia latausohjeita. Älä lataa akkua tai työkalua lämpötilassa, joka ei ole ohjeissa ilmoitetun lämpötila-alueen sisällä.** Virheellinen lataaminen tai lataaminen ilmoitetun lämpötila-alueen ulkopuolella olevassa lämpötilassa voi vaurioittaa akkua ja lisätä palovaaraa.

## Huolto

- **Huollata sähkötyökalusi asiantuntevalla korjaajalla, joka käyttää vain alkuperäisvaraosia.** Näin taataan sähkötyökalun turvallisuuden säilyminen.
- **Älä koskaan huolla vaurioituneita akkuja.** Akkujen huollon saa tehdä vain valmistaja tai sen valtuuttamat huoltoliikkeet.
- **Oksasahan erityiset turvallisuusohjeet**
- **Pidä kaikki kehonosat etäällä sahaketjusta, kun sahaketju on liikkeessä. Ennen kuin käynnistät moottorisahan, varmista, että sahaketju ei kosketa mihinkään.**

Hetken huolimattomuus moottorisahaa käytettäessä voi aiheuttaa vaatteiden tai kehon tarttumisen teräketjuun.

- **Pidä moottorisahaa aina oikea käsi takakahvassa ja vasen käsi etukahvassa.** Moottorisahan pitäminen kädet päinvastaisessa asennossa lisää henkilövahingon vaaraa, joten sitä ei pidä tehdä koskaan.
- **Käytä suojalaseja ja kuulonsuojaimia. Lisäsuojausta päähän, käsiin ja jalkoihin suositellaan.** Asianmukainen suoja-asu pienentää lentävistä roskista tai teräketjun tahattomasta koskettamisesta aiheutuvien henkilövahinkojen vaaraa.
- **Älä käytä moottorisahaa puussa.** Moottorisahan käyttäminen puussa voi johtaa vakavaan henkilövahinkoon.
- **Seiso aina tukevasti ja käytä moottorisahaa vain seistessäsi kiinteällä, turvallisella ja tasaisella pinnalla.** Liukkaat tai epävakaat pinnat, kuten tikkaat, voivat aiheuttaa tasapainon tai moottorisahan hallinnan menettämisen.
- **Varo takaisin ponnahdusta jännityksessä olevaa oksaa sahatessasi.** Kun puun kuitujen jännitys vapautuu, jännittynyt oksa voi osua käyttäjään ja/tai heittää moottorisahaa hallitsemattomasti.
- **Ole erittäin varovainen sahatessasi pensaita ja taimia.** Ohut materiaali voi tarttua teräketjuun ja sinkoutua sinua päin tai nykäistä sinut pois tasapainosta.
- **Kanna moottorisahaa etukahvasta virta katkaistuna ja käännettynä pois päin kehostasi. Kun kuljetat moottorisahaa tai varastoit sen, käytä aina terälevyn suoja.** Moottorisahan asianmukainen käsittely

pienentää tahattoman, pyörivään teräketjuun kosketuksen vaaraa.

- **Noudata voiteluja, ketjun kiristämistä ja lisävarusteiden vaihtoa koskevia ohjeita.** Virheellisesti kiristetty tai voideltu teräketju voi joko katketa tai suurentaa takapotkun vaaraa.
- **Pidä kahvat kuivina, puhtaina, öljyttöminä ja rasvattomina.** Rasvaiset ja öljyiset kahvat ovat liukkaita, mikä voi aiheuttaa hallinnan menettämisen.
- **Sahaa vain puuta. Älä käytä moottorisahaa muihin kuin asianmukaisiin tarkoituksiin. Esimerkki: älä käytä moottorisahaa muovin, kiven tai muiden kuin puisten rakennusmateriaalien sahaamiseen.** Moottorisahan käyttö muihin kuin sille tarkoitettuihin tehtäviin voi aiheuttaa vaaratilanteen.
- **Pidä sähkötyökaluja tarttumalla ainoastaan eristettyihin tartuntapintoihin, sillä teräketju voi koskettaa piilossa olevia sähköjohtoja.** Jos teräketju koskettaa ”jännitteellistä” sähköjohtoa, myös laitteen paljaisiin metalliosiin voi syntyä ”jännite”, jolloin käyttäjä voi saada sähköiskun.
- **Tämä moottorisaha ei sovellu puiden kaatamiseen.** Jos moottorisahaa käytetään muuhun kuin siihen tarkoitukseen, johon se on tarkoitettu, käyttäjälle tai sivullisille voi aiheutua vakavia vammoja.
- **Noudata kaikkia ohjeita, kun poistat juuttunutta materiaalia, varastoit moottorisahan tai huollat sitä. Varmista, että kytkin on käännetty pois päältä ja akku on irrotettu.** Moottorisahan odottamaton käynnistyminen juuttunutta materiaalia poistettaessa tai huollettaessa voi aiheuttaa vakavia henkilövahinkoja.

## ● Takapotkun syyt ja sen estäminen

Takapotku voi tapahtua, kun terälevyn nokka tai kärki koskettaa esinettä tai kun puu sulkeutuu ja teräketju jää puristuksiin uraan.

Joissakin tilanteissa kärjen osuminen voi aiheuttaa äkillisen vastareaktion, jolloin terälevy sinkoutuu ylöspäin ja takaisin kohti käyttäjää.

Teräketjun puristuminen terälevyn yläosaan voi työntää terälevyä nopeasti taaksepäin käyttäjää kohti.

Kumpi tahansa näistä reaktioista voi aiheuttaa sahan hallinnan menettämisen, minkä seurauksena voi olla vakava henkilövahinko. Älä luota yksinomaan sahaan asennettuihin turvalaitteisiin. Moottorisahan käyttäjän tulee suorittaa useita toimenpiteitä, joilla pyritään estämään tapaturmat tai loukkaantumiset sahaustöiden yhteydessä.

Takapotku on seuraus työkalun virheellisestä käytöstä ja/tai virheellisistä toimintatavoista tai olosuhteista, ja se voidaan välttää alla kuvatuilla asianmukaisilla varotoimilla:

- **Säilytä pitävä ote siten, että peukalot ja sormet ympäröivät moottorisahan kahvat ja molemmat kädet ovat sahan päällä, ja pidä kehosi ja käsivartesi asennossa, jossa pystyt vastaamaan takapotkuvoimiin.** Käyttäjä voi hallita takapotkuvoimat, jos ryhtyy asianmukaisiin varotoimiin. Älä päästä irti moottorisahasta.
- **Älä kurkota liian kauas, äläkä koskaan sahaa olkapäätason yläpuolelta.** Tämä auttaa estämään tahattoman kärkikosketuksen ja mahdollistaa paremman moottorisahan hallinnan odottamattomissa tilanteissa.

- **Käytä ainoastaan valmistajan määrittämiä varaterälevyjä ja -ketjuja.** Väärien terälevyjen ja teräketjujen käytöstä voi seurata teräketjun katkeaminen ja/tai takapotku.
- **Noudata valmistajan ohjeita teräketjun teroittamisessa ja kunnossapidossa.** Syvyyden säädön korkeuden laskeminen voi lisätä takapotkua.

## ● Lisäturvallisuusohjeet

- Noudata huolellisesti tässä käyttöoppaassa olevia käyttö-, tarkastus- ja huolto-ohjeita. Vaurioituneet turvalaitteet ja osat on korjattava tai vaihdettava, ellei tässä käyttöoppaassa toisin mainita.
- On suositeltavaa, että ensimmäistä kertaa käyttävä harjoittelee tukkien sahausta sahapukin tai telineen päällä.
- Kun sahaat rinteessä, seiso aina sahattavan puun yläpuolella. Jos haluat säilyttää täydellisen hallinnan sahausken aikana, vähennä painamista sahausken lopussa löysäämättä otettasi oksasahan kahvoista. Varmista, ettei teräketju kosketa maata. Odota sahaamisen jälkeen, että oksasaha on täysin pysähtynyt ennen kuin irrotat sen sahauskohdasta. Kytke oksasahan moottori aina pois päältä, kun vaihdat puuta.
- Lika, kivet, irtonainen kaarna, naulat, niitit ja rautalangat on poistettava puusta.
- **Älä käytä mitään lisävarusteita, joita PARKSIDE ei ole suositellut.** Ne voivat aiheuttaa sähköiskun tai tulipalon.

## ● Tärinän ja melun vähentäminen

Melu- ja tärinäpäästöjen vaikutuksen vähentämiseksi on rajoitettava käyttöaikaa, käytettävä vähän tärinää ja melua aiheuttavia käyttötiloja sekä käytettävä henkilönsuojaimia. Ota huomioon seuraavat seikat tärinälle ja melulle altistumisen riskien minimoimiseksi:

- Käytä tuotetta vain sen käyttötarkoituksen ja näiden ohjeiden mukaisesti.
- Varmista, että tuote on hyvässä kunnossa ja hyvin huollettu.
- Käytä tuotteelle tarkoitettuja lisävarustetyökaluja, ja varmista, että ne ovat hyvässä kunnossa.
- Pidä tiukasti kiinni kahvoista/tartuntapinnasta.
- Huolla tätä tuotetta näiden ohjeiden mukaisesti ja pidä ne hyvin voideltuina (mikäli tarpeen).
- Suunnittele työaikataulusi niin, että tärkeiden työkalujen käyttö jakautuu pidemmälle ajanjaksolle.

## ● Käyttäytyminen hätätilanteissa

Tutustu tämän tuotteen käyttöön tämän käyttöohjeen avulla. Paina turvallisuusvaroitukset mieleesi ja noudata niitä kirjaimellisesti. Tämä auttaa ehkäisemään riskejä ja vaaroja.

- Ole aina valppaana käyttäessäsi tätä tuotetta, jotta voit tunnistaa ja käsitellä riskit ajoissa. Nopea puuttuminen voi estää vakavan loukkaantumisen ja omaisuusvahingot.
- Kytke tuote pois päältä ja irrota se sähköverkosta, jos ilmenee toimintahäiriöitä. Tarkastuta tuote pätevällä ammattilaisella ja korjauta se tarvittaessa, ennen kuin käytät sitä uudelleen.

## ● Jäännösriskit

Vaikka tätä tuotetta käytetään ja käsitellään oikein, jäännösriskejä on silti olemassa. Tuotteen rakenteen vuoksi se voi aiheuttaa seuraavia vaaroja:

- Viillot
- Kuulovauriot työskenneltäessä ilman kuulonsuojaimia.
- Terveyshaitat, jotka aiheutuvat käsien/käsivarsien tärinästä, jos sähkötyökalua käytetään pidempään tai jos sitä ei käytetä ja huolleta oikein.

### **⚠️ VAROITUS!**

- ▶ Tämä tuote tuottaa sähkömagneettisen kentän käytön aikana! Tämä kenttä saattaa häiritä aktiivisia tai passiivisia lääketieteellisiä implantteja tietyissä olosuhteissa! Vakavien tai kuolemaan johtavien henkilövahinkojen välttämiseksi suosittelemme, että lääketieteellisiä implantteja käyttävät henkilöt keskustelevat lääkärin tai lääketieteellisen implantin valmistajan kanssa ennen laitteen käyttöä!

## ● Ensimmäinen käyttökerta

### ● Lisävarusteet

Tämän tuotteen turvallinen ja oikea käyttö edellyttää asianmukaisia henkilönsuojaimia.

Näihin kuuluvat:

- Suojalasit
- Kuulonsuojaimet
- Suojakäsineet
- Turvajalkineet
- Käytä pääsuojaa
- Käytä vahvoja työhousuja

## ● Pakkauksesta purkaminen

1. Avaa pakkaus ja poista tuote pakkauksesta varovasti.
2. Poista myös pakkausmateriaali, pakkaus ja kuljetustuet (mikäli käytetty).
3. Tarkista toimituksen täydellisyys.
4. Tarkista tuote kuljetusvaurioiden varalta.

### **⚠️ VAROITUS!**

- ▶ Tuote ja pakkausmateriaalit eivät ole leluja! Lasten ei saa antaa leikkiä muovipusseilla, kelmuilla ja pienillä osilla! Nielemisvaara ja tukehtumisvaara!

## ● Kokoaminen

### **⚠️ VAROITUS!**

- ▶ Käytä aina suojakäsineitä, kun käsittelet oksasahaa; käytä vain alkuperäisiä osia. Kytke tuote pois päältä ja poista akku [12] ennen minkään toimenpiteiden tekemistä oksasahalle. Loukkaantumisvaara!

Ennen työskentelyä oksasahalla sinun täytyy:

- Voidella teräketju
- Asettaa akku

## ● Terälevyn ja teräketjun kokoaminen (kuva D)

### **⚠️ VAROITUS!**

- ▶ Kytke tuote pois päältä ja poista akku [12] ennen minkään huoltotoimenpiteen suorittamista!

1. Aseta tuote tasaiselle pinnalle.
2. Käännä ketjupyörän kannen kiinnitysruuvia [8] vastapäivään  irrottaaksesi ketjupyörän kannen [7].

3. Tee teräketjusta [10] lenkki siten, että leikkaavat reunat osoittavat myötäpäivään. Käytä teräketjun kohdistamisessa apuna terälevyssä [9] tai ketjupyörän yläpuolella olevaa graafista symbolia [10].



Teräketjun pyörimissuunta.

4. Kiinnitä teräketju [10] moottorin karan hammaspyörään ja pidä teräketju [10] ja terälevy [9] kireällä.
5. Siirrä terälevy [9] 10–15 astetta vaakatason yläpuolelle siten, että terälevyn [9] alempi reikä voidaan kiinnittää teräketjun kiristystappiin [9a]. Siirrä terälevy [9] sitten alas vaakatasoon ja aseta kotelon uraan.
6. Kierrä kiinnitysruuvi [8] kierteiseen reikään.
7. Kiristä ketjupyörän kannen kiinnitysruuvi [8] .

### HUOMIO

- Huomio! Oksasaha vuotaa helposti.

Ennen teräketjun [10] vaihtamista ketjukiskon [9] ura on puhdistettava liasta, koska kerääntyneet likajäämät voivat aiheuttaa teräketjun [10] irtoamisen kiskosta. Jäämät voivat myös imeä ketjuöljyä. Seurauksena on, että ketjuöljyä ei päätyisi ollenkaan tai vain pieni osa siitä päätyisi kiskon alapuolelle ja voitelu heikkenisi.

## ● Teräketjun kiristäminen

Kiristä teräketju [10] säännöllisesti käyttäjän turvallisuuden vuoksi ja ketjun kulumisen ja vaurioitumisen vähentämiseksi ja/tai estämiseksi. Suosittelemme käyttäjää tarkistamaan ketjun kireyden ennen työskentelyn aloittamista ja noin 10 minuutin välein ja tarvittaessa korjaamaan sitä. Ketju kuumenee sahalla työskentelyn aikana ja venyy hieman tämän takia. Tätä ”venymistä” voidaan odottaa etenkin uusilta ketjuilta.

### HUOMAUTUS

- Älä kiristä tai vaihda ketjua, kun se on kuuma, koska se kutistuu hieman jäähtyessään. Tämän huomioimatta jättäminen voi johtaa ketjukiskon [9] tai moottorin vaurioitumiseen, koska ketju on nyt liian kireällä terän päällä. Ketjun kireys ja ketjun voitelu vaikuttavat merkittävästi ketjun käyttöikään.

Ketjun kireys on oikea, kun se ei roiku kiskon alapuolella ja ketjun voi pyörittää täysin ympäri suojakäsineellisellä kädellä. Kun teräketju [10] on kiristetty arvoon 9 N (noin 1 kg), teräketjun [10] ja ketjukiskon [9] väli ei saa olla yli 2 mm.

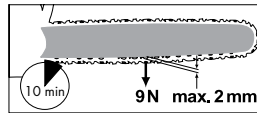

### VAROITUS!

- Kytke tuote pois päältä ja poista akku [12] ennen minkään huoltotoimenpiteen suorittamista!

1. Löysää ketjupyörän kannen [7] kiinnitysruuvi [8] .
2. Teräketjun kiristystappin [9a] jousi varmistaa riittävän kireyden automaattisesti.

3. Kiristä ketjupyörän kannen **7** kiinnitysruuvi **8** uudelleen .

### HUOMAUTUS

- Uuden teräketjun **10** kireys on säädettävä uudelleen viimeistään 5 sahauskerran jälkeen.

### ● Akun kiinnittäminen/ irrottaminen

- Akun kiinnittäminen: Kohdista akku (B **12**) kahvaan ja liu'uta se siihen. Varmista, että se napsahtaa kuuluvasti paikalleen.
- Akun irrottaminen: Paina akun irrotuspainiketta (B **15**). Vedä akku (B **12**) ulos.

### ● Akun lataustason tarkistaminen (kuva B)

- Paina  (B **13**). Lataustason LED-valot (B **14**) sytyvät:

LED (B <b>14</b> )	Lataustaso
Punainen/oranssi/vihreä	Maksimi
Punainen/oranssi	Keskitaso
Punainen	Vähäinen

### ● Akun lataaminen (kuva C)

#### **VAROITUS!** **LOUKKAANTUMISVAARA!**



Irrota akkulaturi (C **16**) pistorasiasta aina ennen akun (B **12**) poistamista laturista tai akun asettamista siihen.

### HUOMAUTUS

- Akku (B **12**) voidaan ladata milloin tahansa ilman, että sen käyttöikä lyhenee.
- Latausprosessin keskeyttäminen ei vahingoita akkua (B **12**).

- Lataa akku (B **12**) ennen käyttöä, kun se on keskitasolla tai alhaisella lataustasolla.
- Latauksen LED-valot (punainen (C **17**)) ja vihreä (C **18**) ilmaisevat laturin (C **16**) ja akun (B **12**) tilan.

LED	Tila
Punainen valo palaa	Akkua (B <b>12</b> ) latautuu
Vihreä valo palaa	Akkua (B <b>12</b> ) täyteen ladattu
Vihreä ja punainen LED vilkkuvat	Akkua (B <b>12</b> ) viallinen
Punainen LED vilkkuu	Akkua (B <b>12</b> ) liian kylmä tai liian lämmin
Vihreä LED palaa (ilman akkua)	Laturi valmis

1. Työnnä akku (B **12**) akkulaturiin (C **16**).
2. Yhdistä laturin pistokkeellinen virtajohto (C **19**) seinäpistorasiaan.
3. Kun akku (B **12**) on täyteen ladattu:
  - Irrota akkulaturin (C **16**) pistoke (C **19**) seinäpistorasiasta.
  - Poista akku laturista (C **16**).

## Latausaika

Latausaika Laturi	2 Ah akkuyksikkö PAP 20 B1	4 Ah Akkuyksikkö PAP 20 B3
Maks. 2,4 A Laturi PLG 20 A4/C1	60 min	120 min
Maks. 4,5 A Laturi PLG 20 A3/C3	35 min	60 min
Maks. 4,5 A Laturi PDSL G 20 A1	35 min	60 min

## ● Käyttäminen

### ⚠ VAROITUS!

- ▶ Kytke oksasaha päälle vain, kun terälevy, teräketju ja ketjupyörän kansi on oikein asennettu.
- ▶ Varmista, että seisot tukevassa asennossa. Ennen käynnistämistä varmista, ettei oksasaha kosketa mitään kohdetta.
- ▶ Älä koskaan käytä tuotetta ilman etummaisen käden suojaa [1]. Loukkaantumisvaara!

## ● Kytkeminen päälle

1. Aseta akku [12] tuotteeseen (katso ”Akun kiinnittäminen/irrottaminen”).
2. Tarkista akun [12] lataustaso ennen käynnistämistä.
3. Pidä tuotetta tukevasti molemmin käsin oikea käsi kahvassa [5] ja vasen käsi tartuntapinnalla [2]. Peukalo ja sormet täytyy kiertyä tukevasti kahvan [5] ympärille.

### ⚠ VAROITUS!

- ▶ Älä koskaan käytä tuotetta yhdellä kädellä. Loukkaantumisvaara!
4. Kytke päälle painamalla kytkimen lukitusta [3] peukalolla tai etusormella ja painamalla sitten virtakytkintä [4]; tuote toimii maksiminopeudella. Vapauta kytkimen lukitus [3].

5. Tuote kytkeytyy uudelleen pois päältä, kun vapautat virtakytkimen [4]. Laitetta ei saa kytkettyä yhtäjaksoiseen toimintaan.

## ● Terälevyn vaihtaminen

1. Kytke tuote pois päältä ja irrota akku [12] tuotteesta.
2. Aseta tuote tasaiselle pinnalle.
3. Käännä ketjupyörän kannen [7] kiinnitysruuvia [8] vastapäivään löysätäksesi ketjun kireyttä ja irrottaaksesi ketjupyörän kannen [7].
4. Poista terälevy [9] ja teräketju [10]. Niiden purkamiseksi pidä terälevyä [9] ylöspäin kallistettuna noin 45 asteen kulmassa, jotta saat teräketjun [10] irrotettua helpommin ketjupyörästä.
5. Vaihda terälevy [9] ja asenna terälevy ja teräketju, kuten on kuvattu kohdassa ”Terälevyn ja teräketjun kokoaminen”.

### HUOMAUTUS

- ▶ Teräketjun kiristäminen on kuvattu kohdassa ”Kokoaminen”.

## ● Sahaustekniikat

### ● Yleiset tiedot

#### HUOMAUTUS

► Noudata meluntorjuntasääntöjä ja muita paikallisia määräyksiä, kun työskentelet työkalulla. Paikalliset määräykset voivat vaatia soveltuvuuskoetta. Tarkista asia metsätalousneuvonnasta.

- Lika, kivet, irtonainen kaarna, naulat, niitit ja rautalangat on poistettava puusta.
- Seiso aina sahattavan puun yläpuolella, kun sahaat rinteissä.
- Jos haluat säilyttää täydellisen hallinnan sahauksen aikana, vähennä painamista sahauksen lopussa löysäämättä otettasi oksasahan kahvoista. Varmista, ettei teräketju kosketa maata. Odota sahaamisen jälkeen, että oksasaha on täysin pysähtynyt ennen kuin irrotat sen.
- Kytke oksasahan moottori aina pois päältä, kun vaihdat puuta.
- Tuotteen hallinta on helpompaa, jos sahaat käyttämällä terälevyn alareunaa (ketju vetosuuntaan).
- Teräketju ei saa koskettaa maata tai mitään kohdetta materiaalin läpi sahaamisen aikana tai sen jälkeen.
- Varmista, että teräketju ei jumiudu sahauksen aikana. Tukki ei saa murtua tai lohkeilla.
- Huomioi myös varoimenpiteet takapotkun välttämiseksi (katso turvallisuustiedot).
- Kun sahaat rinteessä, seiso aina sahattavan puun yläpuolella. Jos haluat säilyttää täydellisen hallinnan sahauksen aikana, vähennä painamista sahauksen lopussa löysäämättä otettasi oksasahan kahvoista. Varmista, ettei teräketju kosketa maata. Kun olet lopettanut sahauksen, odota, että teräketju

pysähtyy, ennen kuin irrotat sen. Kytke oksasahan moottori aina pois päältä, kun vaihdat puuta.

#### ⚠ VAROITUS!

- Jos teräketju juuttuu, älä yritä vetää tuotetta irti voimalla. Loukkaantumisvaara. Kytke moottori pois päältä ja vapauta tuote vipuvarren tai kiilan avulla.

### ● Katkonta

Katkonta tarkoittaa kaadettujen puunrunkojen sahaamista pieniin osiin. Varmista, että sinulla on turvallinen asento ja että painosi jakaantuu tasaisesti molemmille jaloille. Runko olisi mahdollisuuksien mukaan suojattava ja tuettava oksilla, tukeilla tai kiiloilla.

- Varmista, ettei teräketju kosketa maata sahauksen aikana.
- Varmista, että sinulla on tukeva asento ja seisot rungon yläpuolella rinteessä työskenneltäessä. Jos haluat säilyttää täydellisen hallinnan sahauksen aikana, vähennä painamista sahauksen lopussa löysäämättä otettasi oksasahan kahvoista. Odota sahaamisen jälkeen, että teräketju on täysin pysähtynyt ennen kuin irrotat sen. Kytke oksasahan moottori aina pois päältä, kun vaihdat puuta.

### ● Tukki makaa maassa

Sahaa päältä tukin läpi ja varmista, ettei teräketju osu maahan sahauksen lopussa. Jos voit pyörittää tukkia, sahaa tukin läpimitasta kaksi kolmasosaa. Pyöräytä tukkia niin, että loppuosa voidaan sahata päältä.

## ● Karsinta

Karsimisella tarkoitetaan kaadetun puun oksien ja risujen sahaamista.

### ⚠ VAROITUS!

► Oksien sahaaminen aiheuttaa usein onnettomuuksia. Älä koskaan sahaa puunoksia tukin päällä seisten. Muista huomioida takaisin ponnahdus, jos oksat ovat jännityksen alaisina.

- Älä poista tukioksia ennen kuin sahaamisen loppuksi.

- Jännitteiset oksat on sahattava alhaalta ylöspäin, jotta moottorisaha ei jumiutuisi. Kun sahaat paksumpia oksia, käytä samaa tekniikkaa kuin sahatessasi kaadettua runkoa.
- Työskentele tukin vasemmalla puolella ja mahdollisimman lähellä sähkökäyttöistä moottorisahaa. Sahan painon on mahdollisuuksien mukaan kohdistuttava tukin päälle.
- Vaihda paikkaa ja sahaa oksat pois rungon toiselta puolelta.
- Ulos työntyvät oksat katkotaan erikseen.

## ● Vianmääritys

Ongelma	Mahdollinen syy	Korjaava toimenpide
Laite ei käynnisty	Akku [12] on tyhjä tai sitä ei ole asetettu	Tarkista lataustaso. Anna korjaukset pätevän sähköasentajan tehtäväksi, jos niitä tarvitaan.
	Viallinen virtakytkin [4]	Anna korjaukset pätevän sähköasentajan tehtäväksi, jos niitä tarvitaan.
Huono sahausteho	Virheellisesti asennettu teräketju [10]	Asenna teräketju oikein
	Teräketju [10] tylsä	Teroita hampaat tai vaihda uusi ketju.
Saha toimii huonosti, ketju irtoilee	Ketjun kireys riittämätön	Tarkista ketjun kireys
	Ketju tulee kuumaksi, sahauksen aikana syntyy savua, kisko muuttaa väriään	Liian vähän ketjuöljyä

## ● Puhdistus ja huolto

### VAROITUS!

- ▶ Huolto- ja puhdistustoimet on tehtävä aina moottori sammutettuna ja akku irrotettuna. Loukkaantumisvaara!
- ▶ Teetä kaikki korjaus- ja huoltotyöt, joita ei ole kuvattu tässä käyttöoppaassa, asiantuntevassa huoltokorjaamossamme.
- ▶ Käytä ainoastaan alkuperäisiä varaosia. Anna tuotteen jäähtyä ennen minkään huolto- tai puhdistustoimenpiteiden suorittamista. Palovammojen vaara!
- ▶ Käytä suojakäsineitä, kun käsittelet ketjua tai terälevyä. Viiltojen vaara!
- ▶ Kytke tuote pois päältä ja poista akku ennen minkään huoltotoimenpiteen suorittamista.

## ● Puhdistus

- Puhdista kone huolellisesti jokaisen käyttökerran jälkeen. Näin pidennät koneen käyttöikää ja vältät onnettomuudet.
- Pidä tartuntakahvat vapaina bensiinistä, öljystä tai rasvasta. Puhdista tartuntakahvat tarvittaessa saippuaan kostutetulla liinalla. Älä käytä puhdistamisessa liuottimia tai bensiiniä!
- Puhdista teräketju jokaisen käyttökerran jälkeen. Käytä maalipensseliä tai pyyhintä tähän. Älä käytä mitään nesteitä ketjun puhdistamiseen. Voitele ketju puhdistamisen jälkeen kevyesti ketjuöljyllä.
- Puhdista ilmanvaihtoaukut ja koneen pinnat maalipensselillä, harjalla tai kuivalla liinalla. Älä käytä mitään nesteitä puhdistamiseen.

## ● Teräketjun voitelu

### HUOMIO!

- ▶ Puhdista ja voitele ketju säännöllisesti. Näin ketju pysyy terävänä ja koneen suorituskyky on optimaalinen. Takuu ei korvaa teräketjun riittämättömästä huollosta johtuvia vaurioita. Poista akku ja käytä viiltosuojakäsineitä, kun teet jotain ketjulle tai terälevylle.
- ▶ Terälevyä ja ketjua ei saa koskaan käyttää ilman öljyä. Jos akkukäyttöistä oksasahaa käytetään liian vähällä öljyllä, teräketjun sahausteho huononee ja käyttöikä lyhenee, koska ketju tylsyy nopeammin. Tunnistat liian vähäisen öljyn määrän siitä, että muodostuu savua tai terälevyn väri muuttuu.

### VAROITUS!

- ▶ Kytke tuote pois päältä ja poista akku ennen minkään huoltotoimenpiteen suorittamista.
- Voitele ketju puhdistuksen jälkeen, 10 käyttötunnin jälkeen tai vähintään kerran viikossa sen mukaan, mikä niistä tapahtuu ensin.
- Terälevy ja erityisesti terälevyn hampaat on puhdistettava perusteellisesti ennen voitelua. Käytä tähän tarkoitukseen käsiharjaa ja kuivaa liinaa.
- Voitele yksittäiset ketjulenkit käyttäen öljyruiskua, jossa on neulamainen pää (saatavana erikoisliikkeistä). Levitä yksittäisiä öljypisarointa ketjulenkkien nivelkohtiin ja hampaiden kärkiin.

## ● Huoltovälit

Suorita säännöllisesti seuraavassa taulukossa luetellut huoltotoimenpiteet. Moottorisahan käyttöikä pitenee, kun huollat sahan säännöllisesti. Lisäksi saat optimaalisen sahaustehon ja vältät onnettomuudet.

## ● Huoltovälitaulukko

Koneen osa	Toimenpide	Ennen jokaista käyttöä	10 käyttötunnin jälkeen
Ketjujarrun osat	Tarkista, vaihda tarvittaessa	Kyllä	
Ketjupyörä	Tarkista kulumisjäljet, vaihda tarvittaessa.	Kyllä	
Teräketju 	Tarkista öljy, teroita tai vaihda tarvittaessa	Kyllä	
Terälevy 	Tarkista, puhdista ja voitele	Kyllä	
Terälevy 	Käännä ympäri		Kyllä

## ● Teräketjun teroittaminen

### VAROITUS!

- ▶ Väärin teroitettu teräketju lisää takapotkun vaaraa! Käytä suojakäsineitä, kun käsittelet teräketjua tai terälevyä.

### HUOMAUTUS

- ▶ Terävä ketju takaa optimaalisen sahaustehon. Se pureutuu vaivattomasti puun läpi ja jättää suuria, pitkiä puulastuja. Teräketju on tylsä, jos leikkuulaite joudutaan painamaan puun läpi ja puulastut ovat hyvin pieniä. Jos teräketju on erittäin tylsä, ei lastuja synny lainkaan, vain sahanpurua.

Teräketjun sahaavat osat ovat leikkuuosia ja niihin kuuluvat kouruhammas ja syvyydensäätöhammas. Näiden kahden korkeusero määrittää teroitussyvyyden. Kouruhampaan teroituksessa on otettava huomioon neljä mitta:

- Terävän reunan kulma (30°)
- Rintakulma (85°)
- Kärkikulma (60°)
- Teroitussyvyys (0,65 mm)
- Pyöröviilan halkaisija (4,0 mm)

### VAROITUS!

- ▶ Poikkeaminen leikkuugeometrian mittaustiedoista voi lisätä koneen takapotkualltiutta. Suurempi onnettomuusvaara!

Ketjun teroittamiseen tarvitaan erikoistyökaluja, jotka takaavat, että leikkuureunat teroitetaan oikeassa kulmassa ja oikeaan syvyyteen. Kokemattomien moottorisahan käyttäjien on suositeltavaa teettää teräketjun teroitus asiantuntijalla tai erikoisliikkeessä. Jos ketjun teroitus on sinulle tuttua, voit hankkia työkalut esimerkiksi Parksidelta (esim. ketjunteroitin).

1. Ketjun pitää olla riittävän kireällä teroituksen onnistumiseksi.
2. Teroittaminen vaatii pyöröviilan, jonka halkaisija on 4,0 mm.

### VAROITUS!

► Muut halkaisijat vaurioittavat ketjua ja aiheuttavat vaaraa työn aikana!

3. Teroita aina sisäsivulta ulospäin. Ohjaa viilaa kouruhampaan sisäsivulta ulospäin. Nosta viilaa paluuedon ajaksi.
4. Teroita hampaat ensin toiselta sivulta. Käännä saha ympäri ja teroita sitten hampaiden toinen sivu.
5. Kun kouruhampaan pituudesta on jäljellä enää noin 4 mm, on teräketju loppuun kulunut ja se on vaihdettava uuteen ketjuun.
6. Teroittamisen jälkeen kaikkien hampaiden pitäisi olla yhtä pitkät ja yhtä leveät.
7. Tarkista teroitussyvyys aina kolmen teroituksen jälkeen (syvyysrajoitus) ja tasoita korkeutta lattaviilaa apuna käyttäen. Syvyysrajoituksen pitäisi olla noin 0,65 mm kouruhampaaseen nähden. Kun syvyysrajoitus on asetettu takaisin, pyöristä sitä hieman edestä.









## ● Uuden teräketjun asettaminen

Uuden teräketjun kireys löystyy jonkin ajan kuluttua. Tämän vuoksi ketju täytyy kiristää ensimmäisten 5 sahauskerran jälkeen ja viimeistään 10 minuutin sahausksen jälkeen.

### VAROITUS!

► Älä kiinnitä uutta ketjua koskaan kuluneeseen ketjupyörään tai vaurioituneeseen tai kuluneeseen terälevyyn. Ketju voi ponnahtaa irti tai katketa, mikä voi johtaa vakavaan henkilövahinkoon.

## ● Ketjun huolto





1. Käytä suojakäsineitä, kun käsittelet ketjua tai terälevyä.
2. Kytke tuote pois päältä ja poista akku  tuotteesta.
3. Poista ketjupyörän kansi , teräketju  ja terälevy .
4. Tarkista terälevy  kulumisen varalta.
5. Poista epätasaisuudet ja suorista terälevyn pinnat lattaviilalla.
6. Asenna terälevy , teräketju  ja ketjupyörän kansi  ja kiristä teräketju.

## ● Terälevyn kääntäminen

### VAROITUS!

► Käytä viiltosuojakäsineitä, kun teet toimenpiteitä teräketjulle tai terälevylle.

Terälevy  on käännettävä säännöllisesti aina 10 käyttötunnin jälkeen, jotta se kuluu tasaisesti.

1. Kytke tuote pois päältä ja irrota akku  tuotteesta.
2. Poista ketjupyörän kansi , teräketju  ja terälevy .

3. Käännä terälevy vaaka-akselinsa ympäri ja asenna terälevy ja teräketju kohdassa ”Uuden ketjun ja terälevyn asentaminen” kuvatulla tavalla. Kiinnitä tätä tehdessäsi huomiota teräketjun oikeaan pyörimissuuntaan!

## ● **Varaosat/lisävarusteet**

Tähän laitteeseen yhteensopivia varaosia voi ostaa osoitteesta [www.Optimex-Shop.com](http://www.Optimex-Shop.com). Pidä tilausnumero valmiina tilausta varten. Tilauksia voi tehdä ja niitä käsitellään vain verkossa. Jos et ole varma, mistä voit ostaa yhteensopivia osia, ota yhteyttä Lidl-palvelutukeen.

Numero	Kuvaus	Tilausnumero
9	Terälevy (ketjukisko)	494216049999
10	Teräketju	494216029999
11	Terän suojakotelo	494216039999

Laite on yhteensopiva kaikkien „X 20 V TEAM“ -akkujen kanssa. Parhaan suorituskyvyn saavuttamiseksi suosittelemme seuraavien akkujen käyttöä:

### **Parkside 20 V:n akku**

PAP 20 B1	2 Ah	5 kennoa
PAP 20 B3	4 Ah	10 kennoa

Asiakkaat voivat tilata yhteensopivia vaihtoakkuja ja latauslaitteita Lidl-verkkokaupoista seuraavissa maissa:

Saksa (lidl.de), Ranska (lidl.fr), Belgia (lidl.be), Tšekin tasavalta (lidl.cz), Alankomaat (lidl.nl), Puola (lidl.pl), Slovakia (lidl.sk), Espanja (lidl.es)

Kaikkien muiden maiden asiakkaat voivat tilata vastaavia tuotteita osoitteesta [www.optimex-shop.com](http://www.optimex-shop.com).

Tuotteen myynti tai luovuttaminen eteenpäin edellyttää, että kaikki tuotteeseen kuuluvat osat sisältyvät siihen.

## ● **Varastointi**

- Puhdista laite ennen varastointia.
- Aseta teräketjun suoja paikalleen.
- Säilytä laitetta kuivassa paikassa poissa lasten ulottuvilta.

## ● **Hävittäminen**

Pakkaus on valmistettu ympäristöystävällisistä materiaaleista, jotka voidaan viedä paikalliseen kierrätyspisteeseen.



Noudata pakkausmateriaalien jätteiden lajittelua koskevia merkintöjä. Ne koostuvat lyhenteistä (a) sekä numeroista (b) ja tarkoittavat seuraavaa: 1–7 = muovit / 20–22 = paperi ja pahvi / 80–98 = komposiitit.



Lisätietoja käytöstä poistetun tuotteen hävittämismahdollisuuksista saat kuntasi tai kaupunkisi viranomaisilta.



Älä heitä käytettyä tuotetta kotitalousjätteisiin. Hävitä tuote ympäristöystävällisesti toimittamalla se asianmukaiseen jätehuoltoon. Lisätietoja keräyspaikoista ja niiden aukioloajoista saat kuntasi viranomaisilta.

Vialliset ja käytetyt paristot / akut on kierrätettävä. Palauta paristot / akut ja / tai tuote lähimpään keräyspisteeseen.



**Paristojen/akkujen väärä hävittäminen aiheuttaa ympäristövahinkoja!**

Poista paristot/akkuyksikkö tuotteesta ennen hävittämistä.

Paristoja/akkuja ei saa hävittää talousjätteenä. Ne voivat sisältää myrkyllisiä raskasmetalleja, minkä vuoksi ne kuuluvat ongelmajättekäsittelyyn. Raskasmetallien kemialliset merkit ovat seuraavat: Cd = kadmium, Hg = elohopea, Pb = lyijy. Toimita tästä syystä käytetyt paristot/akut paikalliseen keräyspisteeseen.

## ● Takuu

Tuote on valmistettu huolellisesti tiukkojen laatudirektiivien mukaan ja tarkistettu huolella ennen toimitusta. Materiaali- tai valmistusvirheiden tapauksessa kuluttajalla on laillisia oikeuksia tuotteen myyjää kohtaan. Alla oleva takuu ei rajoita kuluttajan lakisääteisiä oikeuksia millään tavalla.

Tämän tuotteen takuu on 3 vuotta ostopäivästä lukien. Takuuaika alkaa ostopäivästä. Säilytä alkuperäinen ostokuitti turvallisessa paikassa, koska tätä asiakirjaa vaaditaan ostotositteena.

Mahdollisista ostopäivästä esiintyneistä vaurioista tai vioista on ilmoitettava välittömästi tuotteen pakkauksesta purkamisen jälkeen.

Jos 3 vuoden sisällä tuotteen ostopäivästä alkaen tuotteesta löytyy materiaali- tai valmistusvirhe, korjaamme tuotteen ilmaiseksi harkintamme mukaan. Takuuaikaa ei pidennetä myönnetyn takuuvaatimuksen vuoksi. Tämä koskee myös vaihdettuja ja korjattuja osia.

Takuun voimassaolo lakkaa, jos tuote on voittunut, sitä on käytetty tai huollettu tarkoituksenvastaisesti.

Takuu kattaa materiaali- ja valmistusvirheet. Takuu ei kata tuotteen osia, jotka kuluvat normaalisti (esim. paristot, letkut, väripatruunat) ja joita voidaan sen vuoksi pitää kuluvin osina eikä myöskään rikkoutuvia osia esim. kytkimiä, akkuja tai lasista valmistettuja osia.

## ● Toimiminen takuutapauksessa

Jotta pyyntösi voidaan käsitellä nopeasti, noudata seuraavia ohjeita:

Säilytä tiedusteluja varten kassakuitti ja tuotenro (IAN 494216\_2504) todisteena ostosta.

Löydät tuotenumeron tuotteen tyyppikilvestä, tuotteesta olevasta kaiverruksesta, käyttöohjeen kansilehdestä (alavasemmalla) tai tuotteen taka- tai alaosan tarrasta.

Jos tuotteen toiminnassa ilmenee vikoja tai muita puutteita, ota ensin yhteyttä alla mainittuun huoltopalveluun puhelimitse tai sähköpostitse.

Voit tämän jälkeen lähettää vialliseksi todetun tuotteen veloitusetta huoltopalvelun ilmoittamaan osoitteeseen. Liitä mukaan ostokuitti (kassakuitti) sekä tiedot viasta ja sen esiintymisajasta.

Voit tarkastella ja ladata näitä ja monia muita käyttöoppaita osoitteessa [parkside-diy.com](https://www.parkside-diy.com). Skannaamalla tämän QR-koodin pääset suoraan osoitteeseen [parkside-diy.com](https://www.parkside-diy.com). Valitse maa ja etsi käyttöohjeet hakukentän avulla. Syöttämällä tuotenumeron (IAN) 494216\_2504 löydät tuotteesi käyttöohjeen.



## ● Huoltopalvelu

FI

### **Huoltopalvelu Suomi**

Puhelin: 0800916210

Yhteydenottolomake osoitteessa

*[parkside-diy.com](http://parkside-diy.com)*

**IAN 494216\_2504**

# ● EY-vaatimustenmukaisuusvakuutuksen

## EU-VAATIMUSTENMUKAISUUSVAKUUTUS (nro. 494216\_2504)

IAN: 494216\_2504  
Tuotetunniste: "PARKSIDE" 20V Akkukäyttöinen oksasaha  
Mallinumero: HG13591

Edellä kuvattu vakuutuksen kohde on asiaa koskevan unionin yhdenmukaistamislainsäädännön vaatimusten mukainen:

Direktiivi 2006/42/EY
Direktiivi 2000/14/EY
Direktiivi 2014/30/EU
Direktiivi 2011/65/EU kaikkine siihen liittyvine muutoksineen

Viittaukset niihin asiaankuuluviin yhdenmukaistettuihin standardeihin tai viittaus muihin tekniisiin eritelmiin, joiden perusteella vaatimustenmukaisuusvakuutus on annettu:

Nro / osat
Direktiivi 2006/42/EY
EN 62841-1:2015/A11:2022
Direktiivi 2014/30/EU
EN IEC 55014-1:2021
EN IEC 55014-2:2021

Edellä kuvattu vakuutuksen kohde on Euroopan parlamentin ja neuvoston direktiivin 2011/65/EU, annettu 8 päivänä kesäkuuta 2011, tietyjen vaarallisten aineiden käytön rajoittamisesta sähkö- ja elektroniikkalaitteissa, vaatimusten mukainen:

Nro / osat
EN IEC 63000:2018

Lisätietoja:

Nro / osat
EN ISO 12100:2010

Vaatimustenmukaisuuden arviointimenettely / laitoksen nimi ja osoite ilmoitettu tarvittaessa: point 6 Part B Annex III Regulation (EU) 2024/1208: EN 62841-4-1:2020, Annex I, TÜV SÜD Germany

Tätä tyyppiä edustavan laitteen mitattu äänitehotaso: 85 dB(A)

Tämän laitteen taattu äänitehotaso: 87 dB(A)

Ilmoitettu laitos (TÜV SÜD Germany, No.0123) suoritti EU-tyyppitarkastuksen (moduuli B) ja antoi EU-tyyppitarkastustodistuksen (M6A 065194 7615 Rev. 00).

Teknisten asiakirjojen säilyttäjä: OWIM GmbH & Co.KG

Puolesta allekirjoittanut:

OWIM GmbH & Co. KG, Stiftsbergstraße 1, 74167 Neckarsulm, Saksa

Tämä vaatimustenmukaisuusvakuutus on annettu valmistajan yksinomaisella vastuulla.

Käännös alkuperäisen vaatimustenmukaisuusvakuutuksen

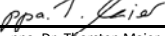
Neckarsulm	19.08.2025		
Paikka	Päivämäärä	ppa Stefan Haensel valtuutettu allekirjoittaja	ppa. Dr. Thorsten Maier valtuutettu allekirjoittaja

FI























<b>Lista över använda piktogram</b> .....	Sidan	55
<b>Inledning</b> .....	Sidan	56
Avsedd användning .....	Sidan	56
Leveransinnehåll .....	Sidan	56
Artikellista .....	Sidan	57
Tekniska data .....	Sidan	57
<b>Allmänna säkerhetsinstruktioner</b> .....	Sidan	58
Allmänna säkerhetsvarningar för elverktyg. ....	Sidan	58
Allmänna säkerhetsanvisningar för träsågar. ....	Sidan	61
Orsaker och operatörens förebyggande åtgärder mot rekyl. ....	Sidan	62
Ytterligare säkerhetsinstruktioner. ....	Sidan	63
Vibrations- och bullerreducering. ....	Sidan	63
Beteende i nödsituationer. ....	Sidan	63
Kvarvarande risker .....	Sidan	63
<b>Första användning</b> .....	Sidan	64
Tillbehör .....	Sidan	64
Uppackning .....	Sidan	64
<b>Montering</b> .....	Sidan	64
Montera svärdet och sågkedjan (Bild D). ....	Sidan	64
Spänning av sågkedjan .....	Sidan	65
Sätt i/ta bort batteripaketet. ....	Sidan	66
Kontroll av batteripaketets laddningsnivå (bild B) .....	Sidan	66
Ladda batteripaketet (bild C) .....	Sidan	66
<b>Arbete</b> .....	Sidan	67
Slå på .....	Sidan	67
Byta svärdet .....	Sidan	67
<b>Sågtekniker</b> .....	Sidan	67
Allmän information .....	Sidan	67
Kapa i längder. ....	Sidan	68
Stocken ligger på marken. ....	Sidan	68
Kvistning .....	Sidan	68
<b>Felsökning</b> .....	Sidan	69

<b>Rengöring och underhåll</b> .....	Sidan	70
Rengöring .....	Sidan	70
Oljning sågkedja .....	Sidan	70
Underhållsintervallet .....	Sidan	70
Tabell underhållsintervall .....	Sidan	71
Slipning av sågkedjan .....	Sidan	71
Strata med en ny sågkedja .....	Sidan	72
Underhåll av kedjan .....	Sidan	72
Byta svärdet .....	Sidan	72
Utbytesdelar/tillbehör .....	Sidan	72
<b>Förvaring</b> .....	Sidan	73
<b>Avfallshantering</b> .....	Sidan	73
<b>Garanti</b> .....	Sidan	73
Handläggning av garantianspråk .....	Sidan	74
Service .....	Sidan	74
<b>EG-försäkran om överensstämmelse</b> .....	Sidan	75

## Lista över använda piktogram

Följande varningar används i den här bruksanvisningen, på förpackningen och på märketiketten:

 	<p>Läs igenom bruksanvisningen!</p>		<p>Använd hörselskydd!</p>
	<p><b>FARA!</b> Denna symbol i kombination med ordet "Fara" markerar en hög risk som, om den inte förhindras, kan resultera i dödsfall eller allvarlig skada.</p>		<p>Stäng av produkten och koppla ifrån den från strömförsörjningen innan byte av tillbehör, rengöring och när den inte används.</p>
	<p><b>VARNING!</b> Denna symbol i kombination med ordet "Varning" markerar en medelhög risk som, om den inte förhindras, kan resultera i dödsfall eller allvarlig skada.</p>		<p>Växelström/spänning</p>
	<p><b>FÖRSIKTIGHET!</b> Denna symbol i kombination med ordet "Försiktighet" markerar en låg risk som, om den inte förhindras, kan resultera i mindre eller måttlig skada.</p>		<p>Längd på kedjesvärd</p>
	<p>Oljning sågkedja</p>		<p>Öppen</p>
	<p>Rotationsriktning sågkedja.</p>		<p>Stängd</p>
 	<p>Säkerhetsinformation Användarinstruktioner</p>		<p>Rotationsriktning sågkedja.</p>
	<p>Använd båda händerna med beskärningssågen</p>		<p>CE-märkning anger överensstämmelse med relevanta EU-direktiv som gäller för denna produkt.</p>
			<p>Akta dig för beskärningssågens rekyll och undvik kontakt med svärdets spets</p>

## **20 V BATTERIDRIVEN** **GRENKAP**

### ● **Inledning**

Grattis till köpet av din nya produkt. Du har köpt en högklassig produkt. Bruksanvisningen hör till produkten. Den innehåller viktiga anvisningar för säkerhet, användning och avfallshantering. Läs säkerhetsanvisningarna och monteringsanvisningen innan du använder produkten. Använd produkten endast enligt beskrivningen och endast för de angivna ändamålen. Se till att bruksanvisningen alltid finns tillgänglig även vid vidare användning av tredje man.

### ● **Avsedd användning**

Den sladdlösa träsågen är konstruerad för att endast såga trä. Denna träsåg är inte lämplig för att fälla träd. Produkten är inte avsedd för andra typer av arbeten (t.ex. såga betong, plast eller mat). Användning av träsågen för andra arbeten än vad den är avsedd för kan resultera i allvarliga personskador på användaren och andra personer.

Den trådlösa träsågen skall endast användas av en person för att såga trä. Träsågen måste hållas med högra handen på handtaget och den vänstra handen på greppytan. Innan träsågen används måste användaren läsa igenom och förstå all information och alla instruktioner i bruksanvisningen. Användaren måste använda lämplig personlig skyddsutrustning (personal protective equipment/PPE). Endast trä kan sågas med träsågen. Material såsom plast, sten, metall eller trä som innehåller främmande föremål (t.ex. spikar eller skruvar) får inte bearbetas.

All annan användning eller modifiering av produkten anses vara felaktig användning och kan resultera i faror såsom dödsfall, livshotande skador eller egendomsskador. Tillverkaren påtar sig inget ansvar för skador som orsakas av felaktig användning.

Denna produkt är konstruerad för hemmabruk och liknande användningsområden. Produkten är inte lämplig för kommersiell användning.

Produkten är konstruerad att användas av vuxna. Ungdomar över 16 år kan endast använda produkten under övervakning. Operatören eller användaren är ansvarig för olyckor eller skador på andra personer eller egendom.

Produkten är en del av X 20V TEAM serierna och kan användas med X 20V TEAM seriernas batterier. Produkten kan endast laddas med laddare från serierna X 20V TEAM.

### ● **Leveransinnehåll**

#### **WARNING!**

- ▶ Produkten och förpackningen är inga leksaker för barn! Barn får inte leka med plastpåsar, plattor eller små delar! Det finns risk för kvävning!

- 1x Sladdlös träsåg
- 1x Kedjesvärd (styrskena) (redan monterad)
- 1x Sågkedja (redan monterad)
- 1x Sågsvärd skyddsodla
- 1x Oljeflaska med 50 ml biokedjeolja (Modellnr.: HG10050)
- 1x Bruksanvisning
- 1x Reservkedja

## ● Artikellista

### Bild A

- 1 Handskydd främre handtag
- 2 Handgreppsområde
- 3 Strömbrytarlås
- 4 På/av brytare
- 5 Handtag
- 6 Bakre handskydd
- 7 Kedjekranslock
- 8 Monteringsskruv
- 9 Kedjesvärd (styrskena)
- 9a Kedjespänningspinne
- 10 Sågkedja
- 11 Bladinnerlutning

### Bild B/C

- 12 Batteripaket\*
- 13  Knapp (laddningsnivå)
- 14 Laddningsnivå LED (röd/orange/grön)
- 15 Låsknapp för batteripaket
- 16 Batteriladdare (snabb batteriladdare)\*
- 17 Laddningskontroll LED - röd
- 18 Laddningskontroll LED - grön
- 19 Strömsladd med kontakt

\* Batteripaket och laddare är inte inkluderade i leveransen.

## ● Tekniska data

### 20 V Batteridrivna grenkap PAGHS 20-Li C4

Ingående

märkspänning: 20 V 

Skyddsklass IPX0

Kedjesvärd

Hangzhou

Fangcheng Tools

Manufacture Co.,  
Ltd.

DS150-31-43P-ML

Kedja: Hangzhou

Fangcheng Tools

Manufacture Co.,  
Ltd.

030.043.31

Kedjedelning 0,30" (7,62 mm)

Kedjebredd 1,1 mm

Kuggtänder på  
kedjehjul 7

Längd på  
kedjesvärdet cirka 177 mm

Såglängd: 150 mm

Rekommenderat 21820 Divinol Bio-  
smörjmedel Kettenöl R

Max kedjehastighet 8 m/s

Nettovikt för  
maskinen utan  
sågkedja, svärd,  
bladhölje, batteri  
och valfria tillbehör: 1,15 kg

### Strömbrytarlås

Påslagningslåset måste släppas för att kunna slå på produkten.

### Strömbrytare ,ed säkerhetsbroms för kedjan.

När strömbrytareomkopplaren släpps stängs produkten omedelbart av.

### Handtag med bakre handskydd.

Skyddar handen mot grenar och ruskor om de fjädrar iväg från kedjan.

### Sågkedja med liten återfjädring

Hjälper dig att fånga återfjädringar med speciellt utvecklade kontrollsystem.

### Rekommenderad omgivande temperatur

Temperatur max. 50 °C

Laddningsprocess 4–40 °C

Arbete –20–50 °C

Förvaring 0–45 °C

## Utstrålade bullervärde

Det uppmätta värdet har avgjorts i enlighet med EN 62841. Det A-värderade bullervärdet för elverktyg är typiskt enligt följande:

Ljudtrycksnivå ( $L_{PA}$ ):	76,8 dB
Osäkerhet $K_{PA}$ :	3
Ljudeffektnivå ( $L_{WA}$ ):	
garanterad	87 dB
uppmätt	84,8 dB
Osäkerhet $K_{WA}$ :	2,41 dB

## Utstrålade vibrationsvärde

Vibrationens totala värde (triox vektorsumma) avgjort i enlighet med EN 62841:

Vibration ( $a_h$ )	2,793 m/s <sup>2</sup>
---------------------	------------------------

### VARNING!

- ▶ Använd hörselskydd!
- ▶ Vibrations- och bullerutstrålningen under faktisk användning av elverktyget kan skilja sig från de deklarerade värdena beroende på sättet hur verktyget används, särskilt vilken typ av arbetsstycke som behandlas.
- ▶ Det är nödvändigt att identifiera säkerhetsåtgärder för att skydda operatören som är baserade på en uppskattning av exponeringen i de aktuella användarförhållandena (medtaget i beräkningen alla delar av arbetscykeln såsom tiden som verktyget är avstängt och när det körs på tomgång som tillägg till körtiden).

## NOTERA

- ▶ De deklarerade totala vibrationsvärdena har uppmätts i enlighet med en standardtestmetod och kan användas för att jämföra ett verktyg med ett annat.
- ▶ Det deklarerade buller- och vibrationsemissionsvärdet kan också användas för en preliminär exponeringsutvärdering.



## Allmänna säkerhetsinstruktioner

- Allmänna säkerhetsvarningar för elverktyg

### VARNING!

**Läs igenom alla säkerhetsvarningar, instruktioner, illustrationer och specifikationer som medföljer detta elverktyg.** Om inte alla instruktioner som listas nedan följs kan det leda till elektriska stötar, brand och/eller allvarliga personskador.

### Spara alla varningar och instruktioner för framtida referens.

Termen "elverktyg" i varningarna refererar till ditt eldrivna (sladdanslutna) elverktyg eller batteridrivna (sladdlösa) elverktyg.

### Arbetsplatsens säkerhet

- **Håll arbetsområdet rent och väl upplyst.** Belamrade och mörka områden inbjuder till olyckor.
- **Använd inte elverktyg i explosiva atmosfärer, såsom i närheten av brandfarliga vätskor, gaser eller damm.** Elverktyg skapar gnistor som kan antända dammet eller ångorna.

- **Håll barn och åskådare undan när elverktiget används.** Distraherande kan göra att du tappar kontrollen.

### Elektrisk säkerhet

- **Elverktigets kontakt måste matcha uttaget. Modifiera aldrig kontakten på något sätt. Använd inte några adapterkontakter med jordade (jordanslutna) elverktig.** Omodifierade kontakter och matchande uttag kommer att minska risken för elektriska stötar.
- **Undvik kroppskontakt med jordade eller jordanslutna ytor, såsom rör, räcken och kylskåp.** Det finns en ökad risk för elektriska stötar om din kropp är jordad eller jordansluten.
- **Utsätt inte elverktig för regn eller våta förhållanden.** Vatten som kommer in i ett elverktig kommer att öka risken för elektriska stötar.
- **Missbruka inte sladden. Använd aldrig sladden för att bära, dra eller koppla ifrån elverktiget. Håll sladden undan från värme, olja, vassa kanter eller rörliga delar.** Skadad eller trasliga sladdar ökar risken för elektriska stötar.
- **När ett elverktig används utomhus, använd en förlängningsladd som är avsedd för utomhusbruk.** Användning av en sladd som är lämplig för utomhusbruk minskar risken för elektrisk stöt.
- **Om elverktiget används i en fuktig miljö, använd en jordfelsbrytare.** Användning av en jordfelsbrytare minskar risken för elektrisk stöt.

### Personlig säkerhet

- **Var uppmärksam, titta på vad du gör och använd sunt förnuft när ett elverktig används. Använd inte ett elverktig när du är trött eller påverkad av droger, alkohol eller mediciner.** Ett

ögonblicks uppmärksamhet under användningen av elverktig kan resultera i allvarliga personskador.

- **Använd personlig skyddsutrustning. Använd alltid skyddsglasögon.** Skyddsutrustning såsom dammask, halkfria skor, hjälm eller hörselskydd som används under lämpliga förhållanden kommer att reducera personskador.
- **Förhindra oavsiktlig start. Se till att omkopplaren är i avstängd position innan anslutning till strömkällan och/eller batteripaketet, elverktiget lyfts upp eller bärs.** Om elverktiget bärs med fingret på avtryckaren eller om elverktiget strömsatta elverktig som slagits på inbjuder till olyckor.
- **Ta bort alla inställningsnycklar innan elverktiget slås på.** En nyckel eller en nyckel som lämnas isatt i en roterande del av elverktiget kan resultera i personskador.
- **Sträck dig inte för långt. Behåll bra fotfäste och balans hela tiden.** Detta gör att elverktiget kan kontrolleras bättre i oväntade situationer.
- **Använd lämpliga kläder. Använd inte löst sittande kläder eller smycken. Håll håret, kläderna och handskarna undan från rörliga delar.** Lösa kläder, smycken eller långt hår kan fastna i rörliga delar.
- **Om enheten är försedd med anslutning för dammsugning, se till att dessa är anslutna och används korrekt.** Användning av dammuppsamling kan reducera dammrelaterade faror.
- **Låt inte förtrogenhet som erhållits från regelbunden användning av verktyget dig att bli självbelåten och att verktygets säkerhetsprinciper ignoreras.** Oförsiktig handling

kan orsaka allvarliga skador inom bråkdelen av en sekund.

### Elverktyg skötsel och användning

- **Tvinga inte elverktyget. Använd korrekt elverktyg för ditt arbete.** Korrekt elverktyg kommer att göra jobbet bättre och säkrare med den hastighet som den är designad för.
- **Använd inte elverktyget om det inte går att slå på och stänga av det med strömbrytaren.** Alla elverktyg som inte kan kontrolleras med strömbrytaren är farliga och måste repareras.
- **Koppla ifrån kontakten från strömkällan och/eller ta bort batteripaketet, om det är löstagbart, från elverktyget innan några justeringar görs eller tillbehör byts, eller elverktyget förvaras.** Sådana preventiva säkerhetsåtgärder reducerar risken att elverktyget startas oavsiktligt.
- **Håll elverktyg som går på tomgång utom räckhåll för barn och låt inte personer som är obekanta med elverktyget eller dessa instruktioner använda elverktyget.** Elverktyg är farliga i händerna på ovana användare.
- **Underhåll elverktyg och tillbehör. Kontrollera om det finns felinställningar eller kärvande rörliga delar, trasiga delar eller andra förhållanden som kan påverka elverktygets arbete. Vid skador, lämna verktyget för reparation innan användning.** Många olyckor orsakas av dåligt underhållna elverktyg.
- **Håll klippverktyg vassa och rena.** Korrekt underhållna klippverktyg med vassa skärande kanter är mindre troligt att de kärvar och är lättare att kontrollera.

- **Använd elverktyget, tillbehör och verktygsbitsar etc. i enlighet med dessa instruktioner, med beaktande av arbetsförhållanden och arbetet som skall utföras.** Användning av elverktyg för annat än de avsedda kan resultera i farliga situationer.
- **Håll handtag och grepppytor torra, rena och frita från olja och fett.** Hala handtag och grepppytor möjliggör inte säker hantering och kontroll av verktyget i oväntade situationer.

### Batteriverktyg skötsel och användning

- **Ladda endast med laddaren som specificerats av tillverkaren.** En laddare som är lämplig för ett typ av batteripaket kan utgöra en stor risk när det används med andra batteripaket.
- **Använd endast elverktyg med de specifikt avsedda batteripaketerna.** Användning av andra batteripaket kan utgöra en risk för personskador och brand.
- **När batteripaket inte används, håll dem undan för andra metallföremål såsom gem, mynt, nycklar, spikar, skruvar eller andra metallföremål som kan skapa en anslutning mellan terminalerna.** Kortslutning av batteriterminalerna kan orsaka bränder eller en eld.
- **Vid felaktig hantering kan vätska läcka ut från batteriet, undvik kontakt. Om kontakt oavsiktligt sker, skölj med vatten. Om vätska kommer i kontakt med ögonen, sök omedelbart medicinsk hjälp.** Vätska från batteriet kan orsaka irritation eller brännskador.

- **Använd inte ett batteripaket för verktyg som har skadats eller modifierats.** Skadade eller modifierade batterier uppvisar ett oberäkneligt agerande som resulterar i brand, explosion eller risk för personskador.
- **Utsätt inte batteripaketet eller verktyget för överdrivna temperaturer.** Exponering för brand eller temperaturer över 130 °C kan orsaka explosion.
- **Följ alla laddningsinstruktioner och ladda inte batteripaketet eller verktyget utanför temperaturområdet som specificeras i instruktionerna.** Felaktig laddning eller vid temperaturer utanför det specificerade temperaturområdet kan skada batteriet och öka risken för brand.
- **Håll alltid kedjesågen med högra handen på det bakre handtaget och din vänstra hand på det främre handtaget.** Om kedjesågen hålls med händerna omvänt ökar risken för personskador och så skall aldrig göras.
- **Använd skyddsglasögon och hörselskydd. Ytterligare skyddsutrustning för huvud, händer, ben och fötter rekommenderas.** Adekvata skyddskläder kommer att minska personskador från flygande skräp eller oavsiktlig kontakt med sågkedjan.
- **Arbeta inte med sågen i ett träd.** Arbete med en kedjesåg uppe i ett träd kan resultera i personskador.
- **Se till att alltid ha bra fotfäste och arbeta endast med kedjesågen när du står på fast, säkert och jämnt underlag.** Hala och instabila ytor såsom stegar kan göra att du förlorar balansen och kontrollen över kedjesågen.
- **Vid kapning av en gren som är under spänning var uppmärksam på att den fjädrar tillbaka.** När spänningen i träfibrerna släpper kan den fjäderbelastade grenen träffa operatören och/eller kasta kedjesågen utom kontroll.
- **Var extra försiktig vid sågning av snår och unga träd.** Det smala materialet kan fånga kedjesågen och vispas mot dig eller dra dig ur balans.
- **Bär sågen i det främre handtaget med sågen avstängd och undan från kroppen. Vid transport eller förvaring av sågen sätt alltid på kedjeskyddet.** Korrekt hantering av sågen kommer att minska risken för kontakt med sågkedja under drift.

## Service

- **Lämna ditt elverktyg för service hos en kvalificerad reparatör som endast använder identiska utbytesdelar.** Detta kommer att garantera att säkerheten hos elverktyget bibehålls.
- **Gör aldrig service på skadade batteripaket.** Service på batteripaket skall endast utföras av tillverkaren eller auktoriserade serviceleverantörer.
- **Allmänna säkerhetsanvisningar för träsågar**
- **Håll alla delar kroppen undan från sågkedjan när kedjesågen arbetar. Innan du startar kedjesågen, se till att sågkedjan inte är i kontakt med något.** Ett ögonblick av ouppmärksamhet under arbetet med kedjesågen kan orsaka intrassling av dina kläder eller kroppen med kedjesågen.

- **Följ instruktionerna för smörjning, kedjespänning och byte av tillbehör.** Felaktig spänning eller smörjning av kedjan kan gör att den bryts sönder eller ökar risken för rekyler.
- **Håll handtag och greppytor torra, rena och frita från olja och fett.** Feta och oljiga handtag är hala och kan orsaka att kontrollen förloras.
- **Kapa endast trä. Använd inte kedjesågen för annat än vad den är avsedd för. Exempelvis: använd inte kedjesågen för att såga plast, betong eller byggnadsmaterial som inte består av trä.** Användning av kedjesågen för annat än de avsedda kan resultera i farliga situationer.
- **Håll endast elverktyget i greppytorna eftersom sågkedjan kan komma i kontakt med dolda ledningar.** Sågkedjor som kommer i kontakt med strömförande ledningar kan göra metalldelarna på elverktyget strömförande och kan ge operatören en elstöt.
- **Denna kedjesåg är inte lämplig för att fälla träd.** Användning av kedjesågen för andra arbeten än vad den är avsedd för kan resultera i allvarliga personskador på användaren och andra personer.
- **Följ instruktionerna vid rensning av material som fastnat, förvaring och service av kedjesågen. Se till att den är avstängd och att batteripaketet är borttaget.** Övontad start av kedjesågen under borttagning av fastnat material eller service kan resultera i allvarliga personskador.

## ● Orsaker och operatörens förebyggande åtgärder mot rekyler.

Rekyler kan uppstå när nosen eller spetsen på svärdet vidrör ett föremål eller om träet sluter sig och klämmer fast sågkedjan i skäret.

Spetskontakt kan i viss fall orsaka en plötslig bakåtkreft, kicka svärdet uppåt och bakåt mot operatören.

Fastklämning av sågkedjan vid spetsen av svärdet kan skjuta svärdet snabbt bakåt mot operatören.

Endera av dessa reaktioner kan göra att du tappar kontrollen av sågen vilket kan resultera i allvarliga personskador. Lita inte enbart på säkerhetsenheter om du är inbyggda i din såg. Som användare av sågen skall du vidta flera steg för att hålla ditt sågjobb fritt från olyckor eller skador.

Rekyler är resultatet av missbruk av elverktyg och/eller felaktig arbetsprocesser och kan undvikas om särskilda åtgärder vidtas såsom anges nedan.

- **Ha ett fast grepp med tummarna och fingrarna runt kedjesågens handtag med båda händerna på sågen och placera kroppen och armen så att du kan stå emot rekylkrafterna** Operatören kan kontrollera rekylkrafterna om korrekta åtgärder vidtas. Släpp inte kedjesågen.
- **Sträck dig inte för långt och såga inte över axelhöjd.** Detta förhindrar oavsiktlig kontakt med spetsen och ger bättre kontroll över kedjesågen i oväntade situationer.
- **Använd endast reservdelar som svärd och kedjor specificerade av tillverkaren.** I annat fall kan det orsaka att kedjan går av och/eller rekyler.

- **Följ tillverkarens instruktioner för slipning och underhåll av sågkedjan.** Minskning av djupmätarens höjd kan leda till ökad risk för rekylar.

## ● Ytterligare säkerhetsinstruktioner

- Följ mycket noga underhåll-, kontroll- och serviceinstruktionerna i denna manual. Skadade skyddsenheter och delar måste repareras eller bytas förutom vad som annars anges i denna manual.
- Det rekommenderas att första-gångs-användare åtminstone övar på sågning av stockar på en sågbock eller ram.
- För sågning i en sluttning, stå alltid i området ovanför stocken. För att hålla full kontroll under genomsågningen, minska trycket i slutet av sågningen utan att lossa greppet på handtagen till sågen. Se till att sågkedjan inte vidrör marken. Efter att kapningen är klar, vänta tills sågen stannat helt innan den tas bort. Stäng alltid av motorn vid byten mellan olika träd.
- Smuts, stenar, lös bark, spikar, klämmor och ledningar måste tas bort från trädet.
- **Använd inga tillbehör som inte rekommenderas av PARKSIDE.** Det kan resultera i elektriska stötar eller brand.

## ● Vibrations- och bullerreducering

Begränsa drifttiden för att minska buller- och vibrationspåverkan, begränsa drifttiden, använd låga vibrationer och låga bullerlägen och bär personlig skyddsutrustning.

Ta hänsyn till följande punkter för att minimera riskerna för vibrations- och bullerexponering:

- Använd endast produkten enligt dess design och de här instruktionerna.
- Se till att produkten är i gott skick och väl underhållen.
- Använd rätt tillbehörsverktyg för produkten och se till att de är i gott skick.
- Håll ordentligt fast i handtagen/greppytan.
- Underhåll den här produkten i enlighet med de här instruktionerna och håll den väl smord (när det är lämpligt).
- Planera ditt arbetsschema för att sprida användning av verktyg med hög vibration över en längre tidsperiod.

## ● Beteende i nödsituationer

Bekanta dig med användningen av denna produkt med hjälp av denna bruksanvisning. Memorera säkerhetsvarningarna och följ dem bokstavligen. Detta hjälper till att förhindra risker och faror.

- Var alltid uppmärksam vid användning av den här produkten, så att du tidigt kan känna igen och hantera risker. Snabba ingrepp kan förhindra allvarliga person- och egendomsskador.
- Stäng av produkten och koppla bort den från elnätet om fel uppstår. Låt kvalificerad personal kontrollera produkten och reparera den vid behov innan den återanvänds.

## ● Kvarvarande risker

Även vid korrekt användning och hantering av detta elektriska verktyg kommer det att finnas kvarvarande risker. På grund av dess konstruktion och byggnad kan detta elektriska verktyg inneha följande faror:

- Skärsår
- Hörselskador om arbetet sker utan hörselskydd.
- Skador på din hälsa på grund av hand/armvibrationer om elverktuget används under långa perioder eller om det inte används korrekt eller underhålls.

### **⚠ VARNING!**

- ▶ Denna produkt producerar ett elektromagnetiskt fält under användningen. Detta fält kan under vissa omständigheter påverka aktiva eller passiva medicinska implantat! För att minska risken för allvarliga eller dödliga skador rekommenderar vi att personer med medicinska implantat rådfrågar deras läkare och tillverkaren av deras medicinska implantat innan maskinen används.

## ● **Första användning**

### ● **Tillbehör**

För att arbeta säkert med denna produkt använd alltid lämplig personlig skyddsutrustning.

Detta inkluderar:

- Skyddsglasögon
- Hörselskydd
- Skyddshandskar
- Skyddsskor
- Använd huvudskydd.
- Använd robusta arbetsbyxor.

### ● **Uppackning**

1. Öppna förpackningen och ta ut produkten försiktigt.
2. Ta bort allt förpackningsmaterial samt förpackningen och transporttag (om sådana finns).
3. Kontrollera att leveransen är komplett.
4. Kontrollera produkten för transportskador.

### **⚠ VARNING!**

- ▶ Produkten och förpackningsmaterialet är inga leksaker! Barn får inte leka med plastpåsar, filmen och små delarna! Det finns risk att de kan sväljas eller kvävningsrisk!

## ● **Montering**

### **⚠ VARNING!**

- ▶ Använd alltid skyddshandskar vid arbeten med produkten och använd endast originaldelar. Stäng alltid av produkten och ta bort batteripaketet [12] innan några arbeten utförs på sågen. Risk för skador!

Innan sågen används måste du:

- Smörja sågkedjan
- Sätta i batteriet.

## ● **Montera svärdet och sågkedjan (Bild D)**

### **⚠ VARNING!**

- ▶ Stäng alltid av produkten och ta bort batteripaketet [12] innan något underhåll görs.

1. Placera produkten på en plan yta.
2. Vrid monteringskruven [8] på locket till kedjekransen moturs  för att ta bort locket till kedjekransen [7].
3. Sprid ut sågkedjan [10] i en slinga så att sågkanterna är i linje i medurs riktning. Använd den grafiska symbolen på svärdet [9] eller över kedjekugghjulen som en guide för att rikta in sågkedjan [10].



Rotationsriktning sågkedja.

- Haka fast sågkedjan **10** på motorspindelns kugghjul och behåll spänningen på sågkedjan **10** och svärdet **9**.
- Flytta svärdet **9** 10-15 grader över den horisontella positionen så att de nedre hålen på svärdet **9** kan monteras på kedjespänningens pinne **9a** och flytta sedan ned svärdet **9** till horisontella positionen och placera in i spåren i höljet.
- Skruva monteringskruvarna **8** i de gängade hålen.
- Dra åt monteringskruvarna **8** till locket till kedjekransen .

### FÖRSIKTIGHET

- Försiktighet! Träsågen läcker när den lutas.

Innan sågkedjan **10** byts måste spåren i styrskenan **9** rengöras eftersom smutsresterna där kan göra att sågkedjan **10** bryts ut ur spåret. Skräpet kan också absorbera kedjeoljan. Konsekvensen blir att kedjeoljan inte eller endast en liten del når undersidan av skenan och smörjningen blir reducerad.

### ● Spänning av sågkedjan

Regelbundet åtdragning av sågkedjan **10** gör det säkert för användaren och minskar och/eller förhindrar slitage och skador på kedjan. Innan arbetet startas och i cirka 10 minuters intervaller rekommenderar vi att användaren undersöker kedjespänningen och korrigerar den om så behövs. Kedjan värms upp under arbetet med sågen och expanderar då något. Dessa "expansioner" kan förväntas särskilt för nya kedjor.

### NOTERA

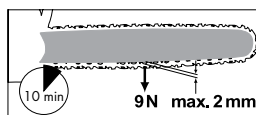

- Dra inte åt eller ändra kedjan när den är het eftersom den krymper lätt så snart den svalnat. Om detta inte observeras kan det leda till skador på styrskenan **9** eller motorn eftersom kedjan blir för spänd mot bladet. Kedjespänningen och kedjesmörjningen har en betydande påverkan på kedjans livslängd.

Kedjan är korrekt spänd om den inte sviktar på skenans undersida och inte kan vridas helt runt för hand. När sågkedjan **10** är spänd med 9 N (cirka 1 kg), skall gapet mellan sågkedjan **10** och styrskenan **9** inte vara mer än 2 mm.



### VARNING!

- Stäng alltid av produkten och ta bort batteripaketet **12** innan något underhåll görs.

- Dra åt monteringskruvarna **8** till locket till kedjekransen **7** .
- Fjärden till kedjespänningspinnen **9a** ser automatiskt till att det är tillräcklig spänning.
- Dra åt monteringskruvarna **8** till locket till kedjekransen **7** igen .

### NOTERA

- Kedjespänningen på en ny kedjesåg **10** måste justeras efter maximalt fem sågningar.

## ● Sätt i/ta bort batteripaketet

- Fästa batteripaketet: Rikta in batteripaketet (B 12) mot handtaget och skjut in det där. Se till att det klickar ljudligt på plats.
- Ta bort batteripaketet: Tryck på låsknappen (B 15) på batteripaketet. Dra ut batteripaketet (B 12).

## ● Kontroll av batteripaketets laddningsnivå (bild B)

- Tryck på  (B 13). LED för laddningsnivå (B 14) tänds:

LED (B 14)	Laddningsnivå
Röd/orange/grön	Maximum
Röd/orange	Medelhög
Röd	Låg

## ● Ladda batteripaketet (bild C)

### VARNING! RISK FÖR PERSONSKADOR!



Koppla alltid ifrån batteriladdaren (C 16) från elnätet innan batteripaketet tas bort (B 12) från laddaren eller ett batteripaket sätts i.

## NOTERA

- ▶ Batteripaketet (B 12) kan laddas när som helst utan att dess livslängd reduceras.
- ▶ Avbrott av laddningsprocessen skadar inte batteripaketet (B 12).
- Ladda batteripaketet (B 12) innan användning när det har medium eller låg laddningsnivå.
- Laddningskontrollens LED (röd (C 17) och grön (C 18)) indikerar statusen för laddaren (C 16) och batteripaketet (B 12).

LED	Status
Röd LED lyser	Batteripaketet (B 12) laddas
Grön LED lyser	Batteripaketet (B 12) är fulladdat
Grön LED och röd LED blinkar	Batteripaketet (B 12) är defekt
Röd LED blinkar	Batteripaketet (B 12) är alltför kallt eller alltför varmt
Grön LED lyser (utan batteripaket)	Laddaren redo

1. Sätt i batteripaketet (B 12) i laddaren (C 16).
2. Anslut strömsladden med kontakten (C 19) till laddaren till ett vägguttag.
3. När batteripaketet (B 12) är fulladdat:
  - Koppla ifrån elkontakten (C 19) till laddaren (C 16) från eluttaget.
  - Ta bort batteripaketet från laddaren (C 16).

## Laddningstid

Laddningstid laddare	2 Ah Batteripaket PAP 20 B1	4 Ah Batteripaket PAP 20 B3
Max. 2,4 A laddare PLG 20 A4/C1	60 min	120 min
Max. 4,5 A laddare PLG 20 A3/C3	35 min	60 min
Max. 4,5 A laddare PDSLГ 20 A1	35 min	60 min

### ● Arbete

#### ⚠ VARNING!

- ▶ Slå endast på träsågen när svärdet, sågkedjan och kedjans kugghjullock är korrekt monterat.
- ▶ Se till att du har en säker ställning. Innan start, se till att den trådlösa träsågen inte är i kontakt med några föremål.
- ▶ Använd aldrig produkten utan det främre handskyddet [1]. Risk för skador!

### ● Slå på

1. Placera batteriet [12] i produkten (se "Sätta i/ta bort batteripaketet").
2. Kontrollera laddningsstatusen hos batteripaketet [12] innan start.
3. Håll fast produkten med båda händerna, med högra handen på handtaget [5] och vänstra handen på greppet [2]. Din tumme och fingrarna måste greppa handtaget [5] ordentligt.

#### ⚠ VARNING!

- ▶ Använd aldrig produkten med bara en hand. Risk för skador!
4. För att slå på, tryck på låsknappen [3] med tummen eller pekfingeret och tryck sedan på strömbrytaren [4]; produkten kommer att köra med maxhastighet. Släpp låsknappen [3].

5. Produkten stängs av igen när du släpper strömbrytaren [4]. Enheten kan inte ändras till kontinuerlig drift.

### ● Byta svärdet

1. Stäng av produkten och ta bort batteripaketet [12] från produkten.
2. Placera produkten på en plan yta.
3. Vrid monteringskruven [8] på locket till kedjekransen [7] moturs för att lossa kedjespänningen och för att ta bort locket till kedjekransen [7].
4. Ta bort svärdet [9] och sågkedjan [10]. För demontering, håll svärdet [9] lutat uppåt i en vinkel på cirka 45 grader för att enkelt kunna ta bort sågkedjan [10] från kedjekransen.
5. Sätt tillbaka svärdet [9] och sågkedjan såsom beskrivs i "Montera svärdet och sågkedjan".

#### NOTERA

- ▶ Spänningen av sågkedjan är beskrivet i sektionen "Montering".

### ● Sågtekniker

#### ● Allmän information

#### NOTERA

- ▶ Observera reglerna för bullerskydd och andra lokala bestämmelser vid arbeten med verktyget. Lokal bestämmelser kan kräva ett lämplighetstest. Kontrollera med skogsstyrelsen.

- Smuts, stenar, lös bark, spikar, klämmor och ledningar måste tas bort från trädet.
- Stå alltid ovanför trädstammen vid sågning i sluttningar.
- För att hålla full kontroll under genomsågningen, minska trycket i slutet av sågningen utan att lossa greppet på handtagen till sågen. Se till att sågkedjan inte vidrör marken. Efter att kapningen är klar, vänta tills sågen stannat helt innan den tas bort.
- Stäng alltid av motorn vid byten mellan olika träd.
- Du har bättre kontroll över produkten om du sågar i den nedre änden av svärdet (kedjan i dragriktningen).
- Sågkedjan får inte vidröra marken eller något föremål vid sågning genom material eller därefter.
- Se till att sågkedjan inte fastnar under sågningen. Stocken får inte brytas av eller splittras.
- Observera också försiktighetsåtgärderna för att skydda mot rekyler (se säkerhetsinformationen).
- För sågning i en sluttning, stå alltid i området ovanför stocken. För att hålla full kontroll under genomsågningen, minska trycket i slutet av sågningen utan att lossa greppet på handtagen till sågen. Se till att sågkedjan inte vidrör marken. När sågningen är klar, vänta tills sågkedjan stannat helt innan sågen tas bort. Stäng alltid av motorn vid byten mellan olika träd.

### **WARNING!**

- ▶ Om sågkedjan fastnar, försök inte att med kraft dra ut produkten. Det finns risk för skador. Stäng av motorn och använd e hävarm eller kil för att loss produkten.

## ● Kapa i längder

Kapa i längder betyder att såga fällda trästockar i mindre sektioner. Se till att du har säkert fotfäste och balanser din kroppsvikt jämnt mellan båda fötterna. Om möjligt skall stammen skyddas och stödjäs av grenar, stockar eller kilar.

- Se till att sågkedjan inte vidrör marken under sågningen.
- Se till att ha bra fotfäste och stå ovanför stocken i sluttande terräng. För att hålla full kontroll under genomsågningen, minska trycket i slutet av sågningen utan att lossa greppet på handtagen till sågen. Efter att kapningen är klar, vänta tills sågen stannat helt innan den tas bort. Stäng alltid av motorn vid byten mellan olika träd.

## ● Stocken ligger på marken

Såga genom stocken helt från ovansidan och se till att du i slutet av sågningen inte kommer i kontakt med marken. Om du kan vrida på stocken, såga två tredjedelar genom den. Vrid sedan stocken och såga resten hela vägen genom från ovansidan.

## ● Kvistning

Kvistning är kapning av grenar från ett fällt träd.

### **WARNING!**

- ▶ Många olyckor sker under borttagning av grenar. Såga aldrig trädgrenar när du står på stocken. Tänk på området för eventuella återfjädringar om grenarna är under spänning.
- Ta inte bort stödgrenar förrän efter kapningen.

- Grenar under spänning måste sågas underifrån och uppåt för att förhindra att sågkedjan fastnar. Vid arbete med tjockare grenar använd samma teknik som när du sågar fällda stockar.
- Arbeta till vänster om stocken och så nära som möjligt med den elektriska motorsågen. Så långt bort som möjligt, vikten på sågen skall vila på stocken.
- Byt position för att såga av grenar på andra sidan av stocken.
- Grenar som sticker ut kapas separat.

## ● Felsökning

Problem	Möjlig orsak	Felkorrigerig
Enheten startar inte	Batteripaketet <b>12</b> är tomt eller inte isatt	Kontrollera laddningsnivån och låt reparationer utföras av en kvalificerad elektriker om så behövs.
	Defekt strömbrytaren <b>4</b>	Låt reparationer utföras av en kvalificerad elektriker om så behövs.
	Defekt motor	
Sämre sågprestanda	Felaktigt monterad sågkedja <b>10</b>	Montera sågkedjan korrekt
	Sågkedjan <b>10</b> slö	Vässa sågtänderna eller byt till en ny kedja
	Kedjespänningen otillräcklig	Kontrollera kedjespänningen
Sågen kör med svårigheter, kedjan hoppar av	Kedjespänningen otillräcklig	Kontrollera kedjespänningen
Kedjan blir het, rök utvecklas under sågning, missfärgning av skenan	Alltför lite kedjeolja	Kedjesmörjning

## ● Rengöring och underhåll

### VARNING!

- ▶ Underhållnings- och rengöringsarbete måste alltid utföras med motorn avstängd och batteriet borttaget. Risk för skador!
- ▶ Överlåt alla reparationer och underhållsarbeten som inte beskrivs i bruksanvisningen utföras av vår specialistverkstad.
- ▶ Använd endast originalreservdelar. Låt produkten svalna innan något underhålls- eller rengöringsarbete utförs. Risk för brännskador!
- ▶ Använd handskar med skärskydd när kedjan eller svärdet hanteras. Risk för skärskador!
- ▶ Stäng av produkten och ta bort batteripaketet innan något underhåll görs.

## ● Rengöring

- Rengör maskinen noga efter varje användning. På detta sätt förlängs maskinens livslängd och olyckor undviks.
- Håll grepphandtaget fria från bensen, olja och fett. Rengör grepphandtaget när så är lämpligt med en fuktad trasa med såpa. Använd inga rengöringsmedel eller bensen för rengöring!
- Rengör sågkedjan efter varje användning. Använd en pensel eller borste för det. Använd inga vätskor för att rengöra kedjan. Efter rengöring olja in kedjan lätt med kedjeolja.
- Rengör ventilationsöppningarna och ytorna på maskinen med en pensel, borste eller torr trasa. Använd inte något rengöringsmedel för rengöring.

## ● Oljning sågkedja

### FÖRSIKTIGHET!

- ▶ Rengör och olja kedjan regelbundet. Detta håller kedjan vass och ger en optimal maskinprestanda. Skador på grund av otillräckligt underhåll av sågkedjan kommer att göra garantin ogiltig. Ta bort batteriet och använd skärskyddshandskar vid arbeten med kedjan eller med svärdet.
- ▶ Svärdet och kedjan får aldrig användas utan olja. Om den sladdlösa träsågen används med för lite olja kommer sågprestandan och livslängden för sågkedjan att minska eftersom kedjan bli slö snabbare. Du kan identifiera om det finns alltför lite olja om rök utvecklas eller om svärdet ändrar färg.

### VARNING!

- ▶ Stäng av produkten och ta bort batteripaketet innan något underhåll görs.
- Olja kedjan efter rengöring, efter 10 timmars användning eller minst en gång i veckan, vilket som kommer först.
- Innan oljning, svärdet, särskilt tänderna på svärdet måste noga rengöras. Använd en borste och en torr trasa för detta.
- Olja varje kedjelänk med en oljespruta med en nålspets (finns tillgänglig hos specialiståterförsäljare). Tillför enskilda droppar med olja på skarvarna och på tandspetsen på de enskilda kedjelänkarna.

## ● Underhållsintervallet

Utför regelbundet underhållsarbeten som listas i följande tabell. Sågens livslängd förlängs vid regelbundet underhåll av din kedjesåg. Vidare så får du optimal sågprestanda och undviker olyckor.

## ● Tabell underhållsintervall

Maskindelar	Handling	Innan varje användning	Efter 10 timmars drift
Komponenter och kedjebroms	Kontrollera och byt vid behov	Ja	
Kedjehjul	Kontrollera om det finns slitna tänder, byt vid behov	Ja	
Sågkedja [10]	Kontrollera olja, efterslipa eller byt vid behov	Ja	
Svärd [9]	Kontrollera, rengör och olja	Ja	
Svärd [9]	Vänd		Ja

## ● Slipning av sågkedjan

### VARNING!

- ▶ En felaktigt slipad sågkedja ökar risken för rekyl! Använd handskar med skärskydd när kedjan eller svärdet eller svärdet hanteras.

### NOTERA

- ▶ En vass kedja garanterar en optimal sågprestanda. Det åter sig utan besvär genom trät och lämnar stora och långa träspån. En sågkedja är slö och du måste trycka sågutrustningen genom trät och träspånen är mycket små. Om en sågkedja är mycket slö blir det inga sågspån alls endast sågdamm.

De sågande delarna på kedjan är skärelement som består av sågtänder och djupbegränsningsskydd. Den vertikala separationavståndet mellan dessa avgör djupet på skärpan. Följande värden måste uppmärksammas vid slipning av sågtänderna:

- Vass kantvinkel (30°)
- Bröstvinkel (85°)
- Spetsvinkeln (60°)

- Skärpedjupet (0,65 mm)
- Rund fildiameter (4,0 mm)

### VARNING!

- ▶ Avvikelser från mätdata för skärgeometrin kan leda till en ökad rekyl hos maskinen. Ökad risk för olyckor!

Specialverktyg behövs för slipning av kedjan vilket garanterar att sågkanterna är slipade i korrekt vinkel och med korrekt djup. För den oerfarne användaren av kedjesågar rekommenderar vi att lämna slipningen av sågkedjan till en specialistverkstad. Om du kan hantera slipningen av kedjan kan du köpa verktyget från exempelvis Parkside (t.ex. kedjeslip).

1. Kedjan skall vara ordentligt spänd för att garantera korrekt slipning.
2. För slipningen behövs en rund fil med 4,0 mm i diameter.

### VARNING!

- ▶ Andra diametrar skadar kedjan och kan leda till faror under arbetet.

- Slipa endast från insidan till utsidan. Styr filen från insidan av sågtänderna till utsidan. Lyft filen när du dragit tillbaka den.
- Slipa först tänderna på en sida. Vänd på sågen och slipa tänderna på den andra sidan.
- Kedjan är sliten och måste bytas till en ny sågkedja om endast cirka 4 mm av sågtänderna återstår.
- Efter slipningen måste alla sågelement vara lika i längd och bredd.
- Efter var tredje slipning måste slipdjupet (djupbegränsning) kontrolleras och höjden filas med hjälp av en platt fil. Djupbegränsningen skall ställas tillbaka cirka 0,65 mm från sågtanden. Efter att djupbegränsningen ställts tillbaka runda av den lite framkant.





### ● Strata med en ny sågkedja



Med en ny kedja minskar spänningskraften efter en viss tid. Därför behöver du spänna om kedjan efter de första fem sågningarna och inte senare än efter 10 minuters sågning.

#### **VARNING!**

- ▶ Fäst aldrig en ny kedja till ett slitet drev eller placera den på ett slitet svärd. Kedjan kan fjädra tillbaka eller brytas sönder vilket potentiellt kan leda till allvarliga skador.

### ● Underhåll av kedjan

- Använd handskar med skärskydd när kedjan eller svärdet hanteras.
- Stäng av produkten och ta bort batteriet  från produkten.
- Ta bort höljet till kedjekransen , sågkedjan  och svärdet .
- Kontrollera om svärdet  är slitet.





- Ta bort grader och räta ut styrytan med en platt fil.
- Montera svärdet , kedjesågen  och locket till kedjekransen  och dra åt kedjesågen.

### ● Byta svärdet

#### **VARNING!**

- ▶ Ta bort batteriet och använd skärskyddshandskar vid arbeten med kedjan eller med svärdet.

Svärdet  behöver vändas regelbundet efter en arbetstid på 10 timmar för att garantera jämnt slitage.

- Stäng av produkten och ta bort batteripaketet  från produkten.
- Ta bort locket till kedjekransen , sågkedjan  svärdet .
- Vänd runt svärdet runt des horisontella axel och installera svärdet såsom beskrivs i "installera sågkedjan och svärdet". När så görs, uppmärksamma korrekt rotationsriktning av sågkedjan.

### ● Utbytesdelar/tillbehör

Kompatibla utbytesdelar för denna enhet kan köpas på [www.Optimex-Shop.com](http://www.Optimex-Shop.com). Ha ordernumret redo för din beställning. Beställningar kan endast göras och behandlas online. Om du inte är säker på var du kan köpa kompatibla delar, kontakta Lidl Service Hotline.

Position	Beskrivning	Beställningsnummer
9	Kedjesvärd (styrskena)	494216049999
10	sågkedja	494216029999
11	Bladinneslutning	494216039999

Enheten är kompatibel med alla "X 20 V TEAM" batterier. För optimal prestanda rekommenderar vi användning av följande batteripaket:

### Parkside 20 V batteripaket

PAP 20 B1	2Ah	5 celler
PAP 20 B3	4 Ah	10 celler

Kunder kan beställa kompatibla ersättningsbatterier och laddare från Lidl's webbutiker för följande länder:

Tyskland (lidl.de), Frankrike (lidl.fr), Belgien (lidl.be), Tjeckien (lidl.cz), Nederländerna (lidl.nl), Polen (lidl.pl), Slovakien (lidl.sk), Spanien (lidl.es)

Kunder från alla andra länder kan beställa på [www.optimex-shop.com](http://www.optimex-shop.com).

Försäljning eller överlämning av produkten till andra kräver att alla poster medföljer som är den del av produkten.

## ● Förvaring

- Rengör utrustningen innan den läggs undan.
- Sätt på sågsvärdets skyddsfodral
- Förvara apparaten på en torr plats utom räckhåll för barn.

## ● Avfallshantering

Förpackningen består av miljövänliga material, som kan lämnas på lokala återvinningsstationer.



Beakta märkningen på förpackningsmaterialet för rätt källsortering vid avfallshantering. Dessa har markerats med förkortningar (a) och siffror (b) med följande betydelse: 1–7: plaster / 20–22: papper och kartong / 80–98: kompositmaterial.



Kontakta kommunen för närmare information om avfallshantering av den förbrukade produkten.



Var rädd om miljön och kasta inte den uttjänta produkten i hushållsavfallet utan säkerställ en fackmässig avfallshantering. Information om återvinningsstationer och deras öppettider erhåller du hos de lokala myndigheterna.

Defekta eller förbrukade batterier / batteripack måste återvinnas. Lämna batterier / batteripack och / eller produkten på befintliga återvinningsstationer.



**Risk för miljöskador på grund av felaktig avfallshantering av batterier / batteripack!**

Ta ut batterierna / batteripacket ur produkten innan du lämnar den till avfallshantering.

Batterier / batteripack får inte kastas i hushållssoporna. De kan innehålla giftiga tungmetaller och ska behandlas som farligt avfall. De kemiska symbolerna för tungmetaller är följande: Cd = kadmium, Hg = kvicksilver, Pb = bly. Lämna därför förbrukade batterier / batteripack på kommunens återvinningsstation.

## ● Garanti

Produkten har tillverkats enligt stränga kvalitetskrav och kontrollerats noggrant före leverans. I händelse av materialfel eller tillverkningsfel har du lagstadgade rättigheter mot säljaren av produkten. Dina lagstadgade rättigheter begränsas inte på något sätt av vår garanti som anges nedan.

Garantin för den här produkten är 3 år från och med inköpsdatum. Garantitiden börjar från och med inköpsdagen. Förvara originalkvittot på en säker plats eftersom detta dokument krävs som inköpsbevis.

Alla skador eller brister som redan finns vid tidpunkten för köpet måste rapporteras omedelbart efter uppackning av produkten.

Om det uppstår ett materialfel eller ett tillverkningsfel på denna produkt inom 3 år efter köpet, kommer vi, efter eget gottfinnande, att antingen reparera eller byta ut produkten åt dig utan kostnad. Garantiperioden förlängs inte av ett beviljat garantianspråk. Det gäller även för utbytta eller reparerade delar.

Denna garanti är ogiltig om produkten har skadats eller använts eller underhållits felaktigt.

Garantin täcker material- och tillverkningsfel. Denna garanti täcker inte produktdelar som är föremål för normalt slitage och som därför anses vara slitdelar (t.ex. batterier, slangar, bläckpatroner) och inte heller skador på ömtåliga delar, t.ex. strömbrytare eller delar av glas.

## ● Handläggning av garantianspråk

lakta anvisningarna nedan för att säkerställa en snabb handläggning av din förfrågan:

Ha alltid kassakvittot och artikelnumret i beredskap (IAN 494216\_2504) för att bevisa köpet.

Artikelnumret finns på produktens typskylt, en gravyr på produkten, omslaget till din handledning (längts ner till vänster) eller etiketten på baksidan eller undersidan av produkten.

Om funktionsfel eller andra brister uppstår kontakta först nedanstående serviceavdelning via telefon eller e-post.

Du kan sedan utan kostnad skicka en produkt som har registrerats som defekt till den serviceadress som du har fått. Bifoga inköpsbeviset (kassakvittot) och uppgifter om vilket fel det handlar om och när det inträffade.

På [parkside-diy.com](http://parkside-diy.com) kan du titta på och ladda ner denna och många andra handböcker. Med denna QR-kod kommer du direkt till [parkside-diy.com](http://parkside-diy.com). Välj ditt land och sök efter bruksanvisningen via sökmasken. Genom inmatning av artikelnumret (IAN) 494216\_2504 kommer du till din artikels bruksanvisning.



## ● Service

- SE** **Service Sverige**  
Tel.: 020795049  
Kontaktformulär på [parkside-diy.com](http://parkside-diy.com)  
**IAN 494216\_2504**
- FI** **Service Finland**  
Tel: 0800916210  
Kontaktformulär på [parkside-diy.com](http://parkside-diy.com)  
**IAN 494216\_2504**

# ● EG-försäkran om överensstämmelse

## EG-FÖRSÄKRAN OM ÖVERENSSTÄMMELSE (nr 494216\_2504)

IAN: 494216\_2504  
Produktidentifikation: "PARKSIDE" 20V Batteridrivnen grenkap  
Modellnummer: HG13591

Föremålet för försäkran ovan överensstämmer med den relevanta harmoniserade unionslagstiftningen:

Direktiv 2006/42/EG
Direktiv 2000/14/EG
Direktiv 2014/30/EU
Direktiv 2011/65/EU med alla relaterade ändringar

Hänvisningar till de relevanta harmoniserade standarder eller andra tekniska specifikationer enligt vilka överensstämmelsen försäkras:

N° / Delar
Direktiv 2006/42/EG
EN 62841-1:2015/A11:2022
Direktiv 2014/30/EU
EN IEC 55014-1:2021
EN IEC 55014-2:2021

Föremålet för försäkran ovan överensstämmer som bekrivs ovan är i överensstämmelse med Europaparlamentets och rådets direktiv 2011/65/EU av den 8 juni 2011 om begränsning av användningen av vissa farliga ämnen i elektrisk och elektronisk utrustning:

N° / Delar
EN IEC 63000:2018

Ytterligare information:

N° / Delar
EN ISO 12100:2010

**Förfarande för bedömning av överensstämmelse / namn&adress meddelat organ där så är lämpligt: point 6 Part B Annex III Regulation (EU) 2024/1208: EN 62841-4-1:2020, Annex I, TÜV SÜD Germany**  
**De uppmätta ljudeffektsnivåerna hos den utrustning som finns upptagen hos denna typ: 85 dB(A)**  
**Garanterade ljudeffektsnivåer hos denna utrustning: 87 dB(A)**

Det anmälda organet (TÜV SÜD Germany, No.0123) har utfört en EU-typkontroll (modul B) och utfärdat EU-typintyget (M6A 065194 7615 Rev. 00).



Arkivering av teknisk dokumentation: OWIM GmbH & Co.KG

Undertecknat för:

**OWIM GmbH & Co. KG, Stiftsbergstraße 1, 74167 Neckarsulm, Tyskland**

Denna försäkran om överensstämmelse utfärdas under tillverkarens eget ansvar.

Översättning av den ursprungliga försäkran om överensstämmelse

Neckarsulm	19.08.2025		
Ort	Datum	ppa Stefan Haensel Prokurist	ppa. Dr. Jörsten Maier Prokurist

SE























<b>Liste over brugte piktogrammer</b> . . . . .	Side	78
<b>Indledning</b> . . . . .	Side	79
Anvendelsesformål . . . . .	Side	79
Leveringsomfang . . . . .	Side	79
Liste over dele . . . . .	Side	79
Tekniske data . . . . .	Side	80
<b>Generelle sikkerhedsinstruktioner</b> . . . . .	Side	81
Generelle sikkerhedsadvarsler til elværktøjet . . . . .	Side	81
Særlige sikkerhedsanvisninger til træsavnen . . . . .	Side	84
Årsager til tilbageslag og hvordan de undgås . . . . .	Side	85
Yderligere sikkerhedsinstruktioner . . . . .	Side	86
Vibrations- og støjrreduktion . . . . .	Side	86
Adfærd i nødsituationer . . . . .	Side	86
Restrisici . . . . .	Side	87
<b>Første brug</b> . . . . .	Side	87
Tilbehør . . . . .	Side	87
Udpakning . . . . .	Side	87
<b>Samling</b> . . . . .	Side	87
Monter savsværdet og savkæden (fig. D) . . . . .	Side	87
Spænding af savkæden . . . . .	Side	88
Montering/fjernelse af batteripakken . . . . .	Side	89
Sådan ser du, hvor meget strøm, der er på batteripakken (fig. B) . . . . .	Side	89
Opladning af batteripakken (fig. C) . . . . .	Side	89
<b>Betjening</b> . . . . .	Side	90
Sådan tændes produktet . . . . .	Side	90
Skift af savsværdet . . . . .	Side	90
<b>Savteknikker</b> . . . . .	Side	91
Generelle oplysninger . . . . .	Side	91
Opskæring . . . . .	Side	91
Træstammen lægger på jorden . . . . .	Side	92
Afgrening . . . . .	Side	92

<b>Fejlfinding</b> .....	Side	92
<b>Rengøring og vedligeholdelse</b> .....	Side	93
Rengøring .....	Side	93
Smøring af savkæden .....	Side	93
Vedligeholdelsesinterval .....	Side	94
Vedligeholdelsesoversigt .....	Side	94
Slibning af savkæden .....	Side	94
Brug af en ny savkæde .....	Side	95
Vedligeholdelse af kæden .....	Side	95
Sådan vendes savsværdet om .....	Side	95
Reservedele/tilbehør .....	Side	96
<b>Opbevaring</b> .....	Side	96
<b>Bortskaffelse</b> .....	Side	96
<b>Garanti</b> .....	Side	97
Afvikling af garantisager .....	Side	97
Service .....	Side	98
<b>Overensstemmelseserklæring fra EU</b> .....	Side	99

## Liste over brugte piktogrammer

Følgende advarsler bruges i denne brugsvejledning og på emballagen og på klassificeringsmærkatet:

 	<p>Læs brugsvejledningen!</p>	 <p>Brug øjenbeskyttelse!</p>
	<p><b>FARE!</b> Dette symbol, vist med ordet »Fare« betyder, at en meget farlig situation kan opstå, som kan - hvis den ikke forhindres - føre til dødsfald eller alvorlige personskader.</p>	 <p>Sluk for produktet, og afbryd det fra stikkontakten før udskiftning af tilbehør, rengøring og når produktet ikke er i brug.</p>  <p>Må ikke udsættes for regn</p>
	<p><b>ADVARSEL!</b> Dette symbol, vist med ordet »Advarsel« betyder, at en farlig situation kan opstå, som kan - hvis den ikke forhindres - føre til dødsfald eller alvorlige personskader.</p>	 <p>Vekselstrøm/spænding</p>  <p>Jævnstrøm/spænding</p>
	<p><b>FORSIGTIG!</b> Dette symbol, vist med ordet »Forsigtig« betyder, at en halvfarlig situation kan opstå, som kan - hvis den ikke forhindres - føre til mindre eller moderate personskader.</p>	<p>177 mm</p>  <p>Savsværdets længde</p>  <p>Åbn</p>  <p>Luk</p>
	<p>Smøring af savkæden</p>	 <p>Savkædens bevægelsesretning.</p>
	<p>Savkædens bevægelsesretning.</p>	 <p>CE-mærket viser, at produktet er i overensstemmelse med relevante EU-direktiver, der gælder for dette produkt.</p>
	<p>Sikkerhedsoplysninger Brugervejledning</p>	 <p>Pas på tilbageslag fra saven, og undgå kontakt med spidsen af sværdet</p>
	<p>Saven skal altid holdes med to hænder</p>	

## **20 V BATTERIDREVEN** **GRENSAV**

### ● **Indledning**

Hjerteligt tillykke med købet af deres nye produkt. Du har besluttet dig for et produkt af høj kvalitet. Brugervejledningen er en del af dette produkt. Den indeholder vigtige informationer om sikkerhed, brug og bortskaffelse. Gør dig inden ibrugtagning af produktet fortrolig med alle betjenings- og sikkerhedsanvisninger. Benyt kun produktet som beskrevet og til de oplyste formål. Videregiv alle papirer, hvis du giver produktet videre til tredjemand.

### ● **Anvendelsesformål**

Denne batteridreven grensav er kun beregnet til at save i træ. Denne træsav er ikke beregnet til, at fælde træer. Produktet er ikke beregnet til nogen andre formål (f.eks. skæring i murværk, plastik eller fødevarer). Hvis træsaven bruges til andet end det, den er beregnet til, kan det føre til alvorlige skader på brugeren og andre personer.

Denne batteridreven grensav må kun bruges af én person, og den må kun bruges til at save i træ. Træsaven skal holdes med højre hånd på håndtaget og venstre hånd på gribebladen. Før træsaven tages i brug, skal brugeren læse og forstå alle oplysningerne og instruktioner i brugsvejledningen. Brugeren skal bruge passende personligt beskyttelsesudstyr (PPE). Træsaven må kun bruges til, at save i træ. Den må ikke bruges til skæring i materialer som plast, sten, metal eller træ (f.eks. søm eller skruer)!

Al anden brug eller ændring af produktet betragtes som forkert brug, som kan være livsfarligt og føre til livsfarlige personskader og andre skader. Producenten påtager sig intet ansvar for skader, som følge af forkert brug.

Dette produkt er beregnet til husholdningsbrug og lignende brugsformål. Produktet er ikke beregnet til erhvervs-mæssig brug.

Produktet er beregnet til brug af voksne. Unge over 16 år må kun bruge produktet under opsyn. Brugeren er ansvarlig for ulykker eller skader på andre personer eller deres ejendom.

Produktet er en del af X 20 V TEAM-serien, og det kan bruges batterierne til X 20 V TEAM-serien. Batterierne må kun oplades med opladere fra X 20 V TEAM-serien.

### ● **Leveringsomfang**

#### **⚠ ADVARSEL!**

- ▶ Produktet og emballagen er ikke legetøj til børn! Børn må ikke lege med plastikposer, ark og smådele! Dette udgør en fare for kvælning!

- 1x Batteridreven grensav
- 1x Savsværd (med skinne) (formonteret)
- 1x Savkæde (formonteret)
- 1x Skede til savsværd
- 1x Olieflaske med 50 ml biokædeolie (modelnummer: HG10050)
- 1x Brugsvejledning
- 1x Reservekæde

### ● **Liste over dele**

#### **Fig. A**

- 1 Beskyttelse af forhåndtag
- 2 Håndgreb
- 3 Lås til tænd/sluk-knap
- 4 Tænd/sluk-knap
- 5 Håndtag

- 6 Beskyttelse af baghåndtag
- 7 Tandhjulsdæksel
- 8 Monteringsskrue
- 9 Savsværd (skinne)
- 9a Kædespændingsstift
- 10 Savkæde
- 11 Klingekabinet

### Fig. B/C

- 12 Batteripakke\*
- 13  knap (batteristrøm)
- 14 Opladningsindikatorer (rød/orange/grøn)
- 15 Knap til frigivelse af batteripakken
- 16 Batterioplader (hurtig batterioplader)\*
- 17 Opladningsindikator – Rød
- 18 Opladningsindikator – Grøn
- 19 Strømkabel med stik

\* Batteripakken og opladeren medfølger ikke.

### ● Tekniske data

#### 20 V Batteridreven grensav PAGHS 20-Li C4

Nominel	
indgangsspænding	20V 
Beskyttelseskategori	IPX0
Kædesværd:	
Hangzhou Fangcheng Tools Manufacture Co., Ltd.	DS150-31-43P-ML
Kæde: Hangzhou Fangcheng Tools Manufacture Co., Ltd.	030.043.31
Kædehøjde	7,62 mm (0,30")
Kædebredde	1,1 mm
Tænderne på tandhjulet	7
Ca. længde på kædesværdet.	177 mm
Savlængde	150 mm
Anbefalet smøremiddel	21820 Divinol Bio-Kettenöl R
Maks. kædehastighed	8 m/s

Maskinens nettovægt  
uden savkæde, klinge,  
klingekabinet, batteri  
og ekstraudstyr 1,15 kg

#### Lås til tænd/sluk-knap

Tændingsblokken skal frigives, for at tænde produktet.

#### Tænd/sluk-kontakt med kædebremse

Når tænd/sluk-knappen slippes, slukker produktet med det samme.

#### Håndtag med beskyttelse af hånden på produktets bagende

Beskytter hånden mod grene, hvis de springer væk ved kæden.

#### Savkæde med lille tilbageslag

Hjælper dig med at håndtere tilbageslag med specialudviklede styresystemer.

#### Anbefalet omgivende temperatur

Temperatur	maks. 50 °C
Opladningsforløb	4–40 °C
Betjening	-20–50 °C
Opbevaring	0–45 °C

#### Støjemission

De målte værdier er blevet bestemt i henhold til EN 62841. El-værktøjets A-klassificeret støjniveau er typisk som følger:

Lydtryk $L_{PA}$	76,8 dB
Uvist $K_{PA}$	3
Lydstyrke $L_{WA}$ :	
Garanteret	87 dB
Målt	84,8 dB
Uvist $K_{WA}$	2,41 dB

#### Vibrationsemission

Den samlede vibrationsværdi (triaksial vektorsum) er bestemt i henhold til EN 62841:

Vibration ( $a_h$ )	2,793 m/s <sup>2</sup>
---------------------	------------------------

## ADVARSEL!

- ▶ Brug øjenbeskyttelse!
- ▶ Vibrations- og støjemissionerne under den faktiske brug af elværktøjet er muligvis ikke ens med de erklærede værdier, afhængigt af hvordan værktøjet bruges, især hvilken slags emner, der bearbejdes.
- ▶ Det er nødvendigt at tage de rigtige sikkerhedsforanstaltninger i brug, for at beskytte brugeren. Disse skal træffes ud fra den faktiske eksponeringen under de faktiske brugsforhold (hvor der tages hensyn til alle elementerne i driften, såsom når værktøjet er slukket, når det kører i tomgang og når det bruges).

## BEMÆRK

- ▶ Den erklærede samlede vibrationsværdi og den erklærede støjemissionsværdi er blevet målt i overensstemmelse med en standard-testmetode. Disse værdier kan bruges til, at sammenligne et værktøj med et andet.
- ▶ Den erklærede støj- og vibrationsemmissionsværdi kan også bruges til en midlertidig eksponeringsvurdering.



## Generelle sikkerhedsinstruktioner

- **Generelle sikkerhedsadvarsler til elværktøjet**

### ADVARSEL!

**Læs alle sikkerhedsadvarsler, instruktioner, billeder og specifikationer, der følger med dette elværktøj.** Manglende overholdelse af alle nedenstående instruktioner kan føre til elektrisk stød, brand og/eller alvorlige personskader.

### **Gem alle advarsler og instruktioner til senere reference.**

Udtrykket "elværktøj" i advarslerne refererer til dit el-drevne (med ledning) elværktøj eller dit batteridrevne elværktøj (uden ledning).

### **Sikkerhed i arbejdsområdet**

- **Arbejdsområdet skal holdes rent og godt belyst.** Rodede eller mørke områder kan føre til ulykker.
- **Elværktøj må ikke bruges i eksplosive atmosfærer, såsom i nærheden af brændbare væsker, gasser eller støv.** Elværktøj danner gnister, som kan antænde støv og dampe.
- **Børn og omkringstående personer skal holdes væk, når elværktøjet er i brug.** Distractioner kan gøre, at du mister kontrollen over værktøjet.

### **EI-sikkerhed**

- **Stikket på elværktøjet skal passe til stikkontakten. Stikket må aldrig ændre på nogen måde. Brug ikke et adapterstik på et elværktøj med en jordforbindelse.** Stik, der ikke ændres, og stikkontakter der passer

sammen reducerer risikoen for elektrisk stød.

- **Undgå, at kroppen kommer i kontakt med jordforbundne overflader, såsom rør, radiatorer, komfurer og køleskabe.** Der er en øget risiko for elektrisk stød, hvis din krop er forbundet.
- **Elværktøj må ikke udsættes for regn eller våde forhold.** Vand, der trænger ind i et elværktøj, øger risikoen for elektrisk stød.
- **Ledningen må ikke misbruges. Ledningen må aldrig bruges til at bære, trække eller afbryde elværktøjet. Ledningen skal holdes væk fra varme, olie, skarpe kanter og bevægelige dele.** Beskadigede og indviklede ledninger forøger risikoen for elektrisk stød.
- **Hvis et elværktøj bruges udendørs, skal du bruge en forlængerledning, der er beregnet til udendørs brug.** Brug af en ledning, der er beregnet til udendørs brug, reducerer risikoen for elektrisk stød.
- **Hvis det ikke kan undgås at bruge et elværktøj på et fugtigt sted, skal du bruge en fejlstrømsanordning.** Når en fejlstrømsanordning bruges, reduceres risikoen for elektrisk stød.

### Personlig sikkerhed

- **Når du bruger en elværktøjs, skal du hele tiden være opmærksom og holde øje med, hvad du laver, og bruge din sunde fornuft. Brug ikke elværktøj, hvis du er træt eller påvirket af stoffer, alkohol eller medicin.** Et øjeblik uopmærksomhed, når du bruger et elværktøj, kan føre til alvorlige personskader.

- **Brug af personligt beskyttelsesudstyr. Brug altid øjenbeskyttelse.** Beskyttelsesudstyr såsom støvmasker, skridsikre sikkerhedssko, sikkerhedshjelme og høreværn, der bruges i de rigtige forhold, reducerer risikoen for personskader.
- **Undgå, at starte elværktøjet ved et uheld. Sørg for, at tænd/sluk-knappen er slukket, før elværktøjet strømforsynes, løftes eller bæres.** Undgå, at bære elværktøj med fingeren på tænd/sluk-knappen, eller strømforsyne elværktøjer med tænd/sluk-knappen tændt, da dette kan føre til ulykker.
- **Fjern alle justeringsnøgler og skruenøgler, før elværktøjet tændes.** Hvis en skruenøgle eller nøgle efterlades på en drejende del af elværktøjet, kan det føre til personskader.
- **Undgå, at række for langt ud. Sørg altid for, at holde balancen og et ordentligt fodfæste.** På denne måde har du bedre styr på elværktøjet i uventede situationer.
- **Brug ordentligt tøj. Brug ikke løstsiddende tøj eller smykker. Hold dit hår, tøj og handsker væk fra bevægelige dele.** Løstsiddende tøj, smykker eller langt hår komme i klemme i bevægende dele.
- **Hvis det er muligt, at sætte støvudsugnings- og opsamlingsudstyr på produktet, skal du sørge for at dette gøres sikkert og ordentligt.** Brug af støvopsamlingsudstyr kan reducere støvrelaterede farer.
- **Undgå, at ignorere værktøjets sikkerhedsprincipper, blot fordi du har erfaring med brug af værktøjet.** En uforsigtig handling kan føre til alvorlig skade på blot en brøkdel af et sekund.

## Brug og pleje af elværktøjet

- **Undgå, at tvinge med elværktøjet. Brug det rigtige elværktøj til opgaven.** Det rigtige elværktøj gør et bedre stykke arbejde, og det er mere sikkert ved brug til opgaver, som det er beregnet til.
- **Brug ikke elværktøjet, hvis tænd/sluk-knappen ikke tænder og slukker det.** Et elværktøj, der ikke kan tændes/slukkes på tænd/sluk-knappen, er farligt og det skal repareres.
- **Før elværktøjet justeres, tilbehør skiftes og før elværktøjet gemmes væk, skal du trække stikket ud af stikkontakten og/eller tag batteripakken ud.** Sådanne forebyggende sikkerhedsforanstaltninger reducerer risikoen for, at elværktøjet startes ved et uheld.
- **Elværktøj, der ikke bruges, skal opbevares uden for børns rækkevidde. Personer, der ikke er bekendt med elværktøjet eller disse instruktioner, må ikke bruge elværktøjet.** Elværktøj er farligt i hænderne på personer, der ikke ved, hvordan det skal bruges.
- **Elværktøjet og tilbehøret skal vedligeholdes. Se elværktøjet efter for fejljusteringer eller bevægende dele, der binder, ødelagte dele og alle andre tilstande, der kan påvirke elværktøjets funktionsdygtighed. Hvis elværktøjet beskadiges, skal det repareres før brug.** Mange ulykker skyldes dårligt vedligeholdt elværktøj.
- **Skæreværktøj skal holdes skarpt og rent.** Når skæreværktøjer med skarpe skærekanter vedligeholdes ordentligt, er de mindre tilbøjelige til at binde og de er nemmere at styre.

- **Elværktøjet, tilbehøret, bitsene og lignende skal bruges i henhold til denne vejledning, og der skal tages hensyn til arbejdsforholdene og opgaven, der udføres.** Hvis elværktøjet bruges til andet end det, det er beregnet til, kan det føre til en farlig situation.
- **Hold håndtag og gribeflader tørre, rene og fri for olie og fedt.** Glatte håndtag og gribeflader gør, at værktøjet ikke kan håndteres og styres sikkert i uventede situationer.

## Brug og pleje af dette batteridrevet værktøj

- **Produktet må kun oplades med opladeren, der er specificeret af producenten.** Hvis oplader, der er beregnet til én slags batterier, bruges med en anden slags batterier, kan det udgøre en brandrisiko.
- **Elværktøjet må kun bruges med batterierne, der er beregnet til det.** Brug af andre batteripakker udgør en stor risiko for skader og brand.
- **Når batteripakken ikke er i brug, skal den holdes væk fra andre metalgenstande, såsom papirclips, mønter, nøgler, søm, skruer eller andre små metalgenstande, der kan oprette en forbindelse fra en terminal til en anden.** Hvis batteripolerne kortsluttes kan det føre til forbrændinger eller brand.
- **Under dårlige forhold kan væske trænge ud af batteriet. Undgå, at røre denne væske. Hvis en person ved et uheld rører væsken, skal området straks skylles med vand. Hvis væske kommer i kontakt med øjnene, skal du straks søge lægehjælp.** Væske, der trænger ud af batteriet, kan forårsage irritation eller forbrændinger.

- **Værktøjet med ikke bruges med en batteripakke, der er beskadiget eller som er blevet ændret.** Beskadigede eller ændrede batterier kan være uforudsigelige, hvilket kan føre til brand, eksplosion eller risiko for personskade.
- **En batteripakke eller et værktøj må ikke udsættes for ild eller for høje temperaturer.** Udsættelse for ild eller temperaturer over 130 °C kan føre til en eksplosion.
- **Følg alle opladningsvejledningerne og oplad ikke batteripakken eller værktøjet uden for temperaturområdet, der står i vejledningerne.** Forkert opladning eller opladning i en temperaturer uden for det angivne område, kan beskadige batteriet og forøge risikoen for brand.
- **Hold altid motorsaven med højre hånd på det bagerste håndtag og venstre hånd på det forreste håndtag.** Hvis motorsaven holdes omvendt, forøges risikoen for personskader og dette må aldrig gøres.
- **Brug sikkerhedsbriller og høreværn. Det anbefales at bruge ekstra beskyttelsesudstyr til hoved, hænder, ben og fødder.** Brug tilstrækkelig med beskyttelsesbeklædning, da dette reducerer chancen for personskader fra slyngede genstande eller utilsigtet kontakt med savkæden.
- **Motorsaven må ikke bruges i et træ.** Hvis en motorsav bruges i et træ, kan det føre til personskader.
- **Sørg altid for, at have et ordentligt fodfæste og brug kun motorsaven, når du står på en fast, sikker og plan overflade.** Glatte eller ustabile overflader, såsom stiger, kan gøre at du mister balancen eller kontrollen over motorsaven.

## Service

- **Få elværktøjet set efter af en kvalificeret fagperson, og sørg for kun, at bruge identiske reservedele.** Dette sikrer, at elværktøjets sikkerhed opretholdes.
- **Du må aldrig selv forsøge, at reparere beskadigede batteripakker.** Beskadigede batteripakker må kun repareres af producenten eller autoriserede serviceudbydere.
- **Særlige sikkerhedsanvisninger til træsav**
  - **Hold alle dele af kroppen væk fra savkæden, når motorsaven er i brug. Før motorsaven startes, skal du sørge for, at savkæden ikke kommer i kontakt med noget.** Et øjeblik uopmærksomhed når motorsaven bruges kan gøre, at dit tøj eller din krop rammes af motorsaven.
  - **Vær yderst forsigtig, hvis du svar i krat og unge træer.** Savkæden kan sætte sig fast i det slanke materiale, så motorsaven slynges mod dig eller trække dig ud af balance.
  - **Motorsaven skal altid bæres i det forreste håndtag med kædesaven slukket og væk fra kroppen. Skeden skal altid sættes på savsværdet før transport og opbevaring a motorsaven.** Når motorsaven håndteres rigtigt, reduceres chancen

for utilsigtet kontakt med den bevægelige savkæde.

- **Følg instruktionerne for smøring, kædespænding og udskiftning af tilbehør.** Hvis kæden spændes forkert eller ikke smøres rigtigt, kan den knække og det øver Chancen for tilbageslag.
- **Hold håndtagene tørre, rene og fri for olie og fedt.** Fedtede, olieholdige håndtag er glatte, og gør at brugeren mister kontrollen over værktøjet.
- **Skær kun træ. Motorsaven må ikke bruges til formål, som den ikke er beregnet til. Motorsaven må fx ikke bruges til, at skære i plastik, murværk eller byggematerialer, der ikke er træ.** Hvis motorsaven bruges til andet end det, det er beregnet til, kan det føre til en farlig situation.
- **Hold elværktøjet på de isolerede gribflader, hvis det bruges på steder, hvor det kan komme i kontakt med skjulte ledninger.** Hvis savkæden kommer i kontakt med en "strømførende" ledning, kan sætte gøre metaldelene på elværktøjet "strømførende", hvilket kan give brugeren elektrisk stød.
- **Denne motorsav er ikke beregnet til, at fælde træer.** Hvis motorsaven bruges til andet end det, den er beregnet til, kan det føre til alvorlige skader på brugeren og andre personer.
- **Følg alle instruktionerne, når du fjerner fastklemt materiale, og når motorsaven skal opbevares eller serviceres. Sørg for, at kontakten er slukket, og at batteripakken er taget ud.** Hvis motorsaven startes ved et uheld, når fastklemt materiale fjernes eller under servicering, kan det føre til alvorlige personskader.

## ● Årsager til tilbageslag og hvordan de undgås

Tilbageslag kan ske, når sværdets spids rører en genstand, eller hvis træet klemmer sig sammen, så savkæden klemmes fast i snittet.

Kontakt med sværdets spids kan i nogle tilfælde føre til en pludselig omvendt reaktion, der slynger sværdet opad og tilbage mod brugeren.

Hvis toppen af sværdet klemmes fast, kan det slynge tilbage mod brugeren. Hver af disse reaktioner kan gøre, at du mister kontrollen over saven, hvilket kan føre til alvorlige personskader. Stol ikke udelukkende på de sikkerhedsanordninger, der er indbygget i din sav. Som bruger af motorsaven, skal du tage alle sikkerhedsforanstaltninger i brug, så din opgaver holdes fri for ulykker og skader. Tilbageslag sker på grund af forkert brug af værktøj og/eller forkert brugsprocedurer eller forhold. De kan undgås ved at tage passende forholdsregler i brug, som angivet nedenfor:

- **Sørg for, at holde et fast greb om håndtaget, med tommelfingre og fingre helt omkring motorsavens håndtag, med begge hænder på saven, og placer din krop og arm, så du kan modstå tilbageslag.** Tilbageslag kan kontrolleres af brugeren, når de passende forholdsregler tages i brug. Undgå, at slippe motorsaven.
- **Ræk ikke over skulderhøjde og sav ikke over skulderhøjde.** På denne måde undgår du utilsigtet kontakt med sværdets spids, og det giver bedre kontrol over motorsaven i uventede situationer.

- **Brug kun reservesværd og kæder, der anbefales af producenten.** Brug af forkerte reservesværd og kæder kan ødelægge kæden og/eller give tilbageslag.
- **Følg producentens instruktioner til slibning og vedligeholdelse til savkæden.** Hvis dybdemålerens højde reduceres, bliver chancen for tilbageslag højere.

## ● Yderligere sikkerhedsinstruktioner

- Overhold omhyggeligt instruktionerne til vedligeholdelse, betjening og servicering i denne vejledning. Beskadigede beskyttelsesanordninger og dele skal repareres eller udskiftes, medmindre andet er angivet i denne vejledning.
- Førstegangsbbrugere skal først øve sig i at skære træstammer på en savstamme eller ramme.
- Ved savarbejde på bjergskråninger, skal du altid stå i området over træstammen. For at bevare fuld kontrol over værktøjet, når du saver et stykke træ helt over, skal du reducere trykket ved slutningen af snittet, uden at løsne grebet om træsavens håndtag. Undgå, at savkæden rører jorden. Når du har savet færdig, skal du vente, indtil træsaven stopper, før den fjernes. Sluk altid træsavens motor, før du går videre til næste træ.
- Skidt, sten, løs bark, søm, klemmer og ledninger skal fjernes fra træet.
- **Brug ikke tilbehør, der ikke er anbefalet af PARKSIDE.** Dette kan føre til elektrisk stød eller brand.

## ● Vibrations- og støjreduktion

For at reducere påvirkningen af støj og vibrationsemission, skal du begrænse driftstiden, bruge driftsfunktioner, der giver lave vibrationer og lidt støj, og du skal bruge personlige værnemidler. Tag følgende i betragtning, for at minimere risikoen for vibrationer og støj:

- Brug kun produktet til opgaver, som det er beregnet til i henhold til dets design og denne vejledning.
- Sørg for, at produktet er i god stand og velholdt.
- Brug kun rigtigt tilbehørsværktøj til produktet, og sørg for, at det er i god stand.
- Hold ordentligt fat i håndtagene/grebsoverfladen.
- Produktet skal vedligeholdes i overensstemmelse med disse vejledninger, og sørg for at holde det ordentligt smurt (hvis relevant).
- Planlæg arbejdet, så opgaver, der giver høje vibrationer, fordeles over en længere periode.

## ● Adfærd i nødsituationer

Lær, hvordan produktet bruges ved, at læse denne brugsvejledning. Husk sikkerhedsadvarslerne og følg dem nøje. På denne måde undgår du farlige situationer.

- Vær altid opmærksom, når produktet bruges, så du hurtigt kan genkende og håndtere risici. Ved at gribe hurtigt ind, kan du undgå alvorlige personskader og skade på ejendom.
- Hvis der opstår en fejl, skal du slukke produktet, og afbryd det fra lysnettet. Få produktet set efter af en fagperson, og få det repareret, hvis nødvendigt, før det bruges igen.

## ● Restrisici

Selvom produktet betjenes og håndteres rigtigt, er der stadig restrisici. På grund af produktets konstruktion, kan det føre til følgende farer:

- Snit
- Høretab, hvis du arbejder uden høreværn.
- Skader på dit helbred, som følge af hånd- og armvibrationer, hvis elværktøjet bruges over længere tid, eller hvis det ikke bruges og vedligeholdes rigtigt.

### ⚠ ADVARSEL!

- ▶ Dette produkt producerer et elektromagnetisk felt under drift! Dette felt kan, under bestemte omstændigheder, forstyrre aktive eller passive medicinske implantater! For at reducere risikoen for alvorlige eller livsfarlige skader anbefaler vi, at personer med medicinske implantater først snakker deres læge og producenten af deres medicinske implantat, før de bruger dette produkt!

## ● Første brug

### ● Tilbehør

For at bruge dette produkt sikkert og rigtigt, skal du altid bruge egnede personligt beskyttelsesudstyr. Dette omfatter:

- Sikkerhedsbriller
- Høreværn
- Beskyttelseshandsker
- Sikkerhedssko
- Brug hovedbeskyttelse
- Brug robuste arbejdsbukser

## ● Udpakning

1. Åbn emballagen og tag forsigtigt produktet ud.
2. Fjern emballagematerialet samt eventuelt emballage og transportstøtter (hvis relevant).
3. Sørg for, at alle delene er i pakken.
4. Produktet skal ses efter for transportskader.

### ⚠ ADVARSEL!

- ▶ Produktet og emballagen er ikke legetøj til børn! Børn må ikke lege med plastikposer, film eller små dele! Dette udgør en risiko for indtagelse og kvælning

## ● Samling

### ⚠ ADVARSEL!

- ▶ Brug altid beskyttelseshandsker, når du arbejder med træsaven, og brug kun originale dele. Sluk for produktet, og tag batteripakken [12] ud, før der udføres noget arbejde på træsaven. Risiko for personskader!

Før træsaven tages i brug, skal du:

- Smøring af savkæden
- Montering af batteriet

## ● Monter savsværdet og savkæden (fig. D)

### ⚠ ADVARSEL!

- ▶ Sluk for produktet, og tag batteripakken [12] ud, før der udføres noget vedligeholdelsesarbejde!

1. Læg produktet på en flad overflade.
2. Drej monteringssskruen [8] på tandhjulsdækslet mod uret , for at tage tandhjulsdækslet [7] af.

- Læg savkæden **10** ud i en rund cirkel, så skærene vender i urets retning. Brug symbolet på savsværdet **9** eller over tandhjulet som en vejledning, når savkæden **10** justeres.



Savkædens bevægelsesretning.

- Sæt savkæden **10** på motorens akselgear, og sørg for at holde savkæden **10** og savsværdet **9** spændt.
- Tryk savsværdet **9** 10-15 grader over den vandrette position, så det nederste hul på savsværdet **9** kan sættes på kædespændingsstiften **9a**. Tryk derefter savsværdet **9** ned til vandret position, så den sidder i rillen.
- Skrue monterings skrue **8** ind i gevindhullet.
- Spænd monterings skrue **8** på tandhjuls dækslet .

### **⚠ FORSIGTIG**

- ▶ Forsigtig! Træsaven kan lække.

Inden savkæden **10** skiftes, skal rillen på styreskinnen **9** rengøres for skidt, da dette skidt kan få savkæden **10** til, at køre af skinnen. Skidtet kan også absorbere kædeolien. Dette betyder, at kun lidt eller ingen af kædeolien når undersiden af skinnen, så den ikke smøres ordentligt.

### ● Spænding af savkæden

Når savkæden **10** spændes regelmæssigt, er saven mere sikker at bruge, og det reducerer og/eller forhindrer slid og kædeskader. Det anbefales, at brugeren ser kædespændingen efter og retter den, hvis nødvendigt før arbejdets start, og derefter med ca. 10 minutters mellemrum. Kæden bliver varm og udvider sig lit, når der arbejdes med saven. Særligt nye kæder udvider sig.



### BEMÆRK

- ▶ Kæden må ikke spændes eller skiftes, når den er varm, fordi den trækker sig en smule sammen, når den køler ned. Hvis dette ikke overholdes, kan det føre til skader på styreskinnen **9** eller motoren, fordi kæden nu sidder for stramt på sværdet. Kædespænding og kædesmøring har en væsentlig indflydelse på kædens levetid.

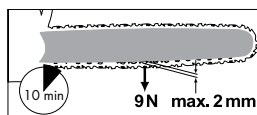
Kæden er spændt rigtigt, hvis den ikke hænger på undersiden af skinnen, og hvis den kan drejes helt rundt med hånden (brug altid en handske). Når savkæden **10** spændes med 9 N (ca. 1 kg), må afstanden mellem savkæden **10** og styreskinnen **9** højst være 2 mm.



### **⚠ ADVARSEL!**

- ▶ Sluk for produktet, og tag batteripakken **12** ud, før der udføres noget vedligeholdelsesarbejde!
- Løsn monterings skrue **8** på tandhjuls dækslet **7** .
  - Fjederen på kædespændingsstiften **9a** sikrer automatisk at kæde er spændt ordentligt.
  - Spænd monterings skrue **8** på tandhjuls dækslet **7** igen .

### BEMÆRK

- ▶ Kædespændingen på en ny kædesav **10** skal efterjusteres efter højst 5 snit.

## ● Montering/fjernelse af batteripakken

- Montering af batteripakken: Sæt batteripakken (B 12) mod håndtaget og tryk det ind i håndtaget. Sørg for at det klikker på plads.
- Fjernelse af batteripakken: Tryk på frigivelsesknappen (B 15) på batteripakken. Træk batteripakken (B 12) ud.

## ● Sådan ser du, hvor meget strøm, der er på batteripakken (fig. B)

- Tryk på  (B 13). Opladningsindikatorerne (B 14) begynder at lyse:

Lysindikator (B 14)	Batteristrøm
Rød/orange/grøn	Maksimal
Rød/orange	Medium
Rød	Lav

## ● Opladning af batteripakken (fig. C)

### ADVARSEL! RISIKO FOR PERSONSKADER!



Batteriopladeren (C 16) skal altid afbrydes fra stikkontakten, før batteripakken (B 12) tages ud eller sættes i opladeren.

### BEMÆRK

- ▶ Batteripakken (B 12) kan altid oplades, uden at dens levetid reduceres.
- ▶ Opladningen kan godt afbrydes, uden at batteripakken (B 12) tager skade.

- Oplad batteripakken (B 12) før brug, hvis batteristrømmen er på halv eller lav.
- Opladningsindikatorerne (rød (C 17)) og grøn (C 18) viser status på opladeren (C 16) og batteripakken (B 12):

Lysindikator	Status
Den røde indikator lyser	Batteripakken (B 12) oplades
Den grønne indikator lyser	Batteripakken (B 12) er ladet helt op
Grøn og rød indikator blinker	Batteripakken (B 12) er defekt
Rød indikator blinker	Batteripakken (B 12) er for kold eller for varm
Grøn indikator lyser (uden batteripakken i produktet)	Oplader klar

1. Sæt batteripakken (B 12) i opladeren (C 16).
2. Slut opladeren strømstik (C 19) til en stikkontakt.
3. Når batteripakken (B 12) er ladet helt op:
  - Træk opladerens (C 16) strømstik (C 19) ud af stikkontakten.
  - Tag batteripakken ud af opladeren (C 16).

## Opladningstid

Opladningstid Oplader	2 Ah Batteripakke PAP 20 B1	4 Ah Batteripakke PAP 20 B3
Maks. 2,4 A Oplader PLG 20 A4/C1	60 min	120 min
Maks. 4,5 A Oplader PLG 20 A3/C3	35 min	60 min
Maks. 4,5 A Oplader PDSLGL 20 A1	35 min	60 min

## ● Betjening

### ADVARSEL!

- ▶ Tænd kun træsavens, når kædesaven, savkæden og kædehjulsdækslet er ordentligt monteret.
- ▶ Sørg for, at du har en sikker holdning. Før du starter, skal du sørge for at den batteridrevne træsav ikke er i kontakt med nogen genstande.
- ▶ Produktet må aldrig bruges uden beskyttelsen til det forreste håndtag **[1]**. Risiko for personskader!

## ● Sådan tændes produktet

1. Sæt batteriet **[12]** i produktet (se afsnittet »Montering/fjernelse af batteripakken«).
2. Se, hvor meget strøm, der er på batteripakken **[12]** før du starter.
3. Hold ordentligt fast i produktet med begge hænder, med højre hånd på håndtaget **[5]** og venstre hånd på grebet **[2]**. Din tommelfinger og fingre skal have et fast greb om håndtaget **[5]**.

### ADVARSEL!

- ▶ Dette produkt må aldrig bruges med én hånd. Risiko for personskader!

4. For at tænde produktet, skal du trykke på kontaktlåsen **[3]** med din tommelfinger eller pegefing. Tryk derefter på tænd/sluk-knappen **[4]**, hvorefter produktet kører på den maksimale hastighed. Slip kontaktlåsen **[3]**.
5. Produktet slukker igen, når du slipper tænd/sluk-knappen **[4]**. Produktet kan ikke sættes på uafbrudt drift.

## ● Skift af savsværdet

1. Sluk produktet, og tag batteripakken **[12]** ud af produktet.
2. Læg produktet på en flad overflade.
3. Drej monteringskruen **[8]** på tandhjulsdækslet **[7]** mod uret, for at løsne kædespændingen, og for at tage tandhjulsdækslet **[7]** af.
4. Tag savsværdet **[9]** og savkæden **[10]** af. For at tage savsværdet **[9]** af, skal det holdes opad til siden i en vinkel på ca. 45 grader, så savkæden **[10]** nemmere kan tages af tandhullet.
5. Skift savsværdet **[9]**, og sæt savsværdet og savkæden på, som beskrevet i kapitlet »Montering af savsværdet og savkæden«.

### BEMÆRK

- ▶ Du kan se, hvordan savkæden spændes i afsnittet »Samling«.

## ● **Savteknikker**

### ● **Generelle oplysninger**

#### **BEMÆRK**

► Overhold reglerne for støj og andre lokale bestemmelser, når du arbejder med værktøjet. Lokale regler kræver muligvis, at du skal være uddannet til at bruge dette produkt. Forhør dig hos din lokale skovforvaltning.

- Skidt, sten, løs bark, søm, klemmer og ledninger skal fjernes fra træet.
- Stil dig altid over træstammen, når du saver på skråninger.
- For at bevare fuld kontrol over værktøjet, når du saver et stykke træ helt over, skal du reducere trykket ved slutningen af snittet, uden at løsne grebet om træsavens håndtag. Undgå, at savkæden rører jorden. Når du har savet færdig, skal du vente, indtil træsaven stopper, før den fjernes.
- Sluk altid træsavens motor, før du går videre til næste træ.
- Du har bedre kontrol over produktet, hvis du saver med undersiden af savsværdet (med kæde i trækretning).
- Savkæden må ikke røre jorden eller nogen andre genstande, når der saves i materialet eller derefter.
- Sørg for, at savkæden ikke sætter sig fast, når du saver. Træstammen må ikke knække eller splintre.
- Vær også opmærksom på sikkerhedsforanstaltningerne, så du beskytter dig selv mod tilbageslag (se sikkerhedsoplysningerne).

- Ved savarbejde på bjergskråninger, skal du altid stå i området over træstammen. For at bevare fuld kontrol over værktøjet, når du saver et stykke træ helt over, skal du reducere trykket ved slutningen af snittet, uden at løsne grebet om træsavens håndtag. Sørg for, at savkæden ikke rører jorden. Når du er færdig med at save, skal du vente, indtil savkæden stopper, før den fjernes. Sluk altid træsavens motor, før du går videre til næste træ.

#### **⚠ ADVARSEL!**

- Hvis savkæden sætter sig fast, skal du undgå at tvinge produktet ud. Der er risiko for personskader. Sluk for motoren, og frigør produktet med en vippearm eller en kile.

## ● **Opskæring**

At opskære er når man saver fældede træstammer i små stykker. Sørg for, at du har et sikkert fodfæste og afbalancerer din kropsvægt jævnt på begge fødder. Hvis muligt, skal stammen beskyttes og støttes med grene, træstammer eller kiler.

- Undgå, at savkæden rører jorden, når du saver.
- Sørg for at have godt fodfæste og stå over stammen, hvis den er på en skråning. For at bevare fuld kontrol over værktøjet, når du saver et stykke træ helt over, skal du reducere trykket ved slutningen af snittet, uden at løsne grebet om træsavens håndtag. Når du er færdig med at save, skal du vente, indtil motorsaven stopper, før den fjernes. Sluk altid træsavens motor, før du går videre til næste træ.

## ● Træstammen lægger på jorden

Sav helt gennem træstammen ovenfra og undgå, at saven kommer i kontakt med jorden, når snittet er savet færdigt. Hvis træstammen kan vendes om, skal du save den to tredjedele over. Vend derefter træstammen rundt, og sav resten af træstammen over fra oven.

## ● Afgrening

Afgrening er når grenene saves af et fældet træ.

### ADVARSEL!

- ▶ Mange uheld sker under afgrening. Stå aldrig på træstammen, når den afgrenes. Hvis en gren er under spænding, skal du huske på, at den kan slynge tilbage, når den saves over.

- Fjern først støttegrene, når de er savet helt over.
- Grene under spænd skal saves over nedefra, så motorsaven ikke sætter sig fast. Når du arbejder på tykkere grene, skal du bruge samme teknik, som når en fældet træstamme saves i stykker.
- Arbejd til venstre for stammen, og så tæt på den elektriske motorsav som muligt. Lad savens vægt hvile på stammen så meget som muligt.
- Skift position, når grenene på den anden side af træstammen, skal saves af.
- Grene, der stikker ud, skal saves af separat.

## ● Fejlfinding

Problem	Mulig årsag	Rettelse af fejlen
Produktet starter ikke	Batteripakken <b>12</b> er tom eller ikke sat i	Se, hvor meget strøm der er på batterierne. Få produktet repareret af en fagperson, hvis nødvendigt.
	Defekt tænd/sluk-knap <b>4</b> Defekt motor	Få produktet repareret af en fagperson, hvis nødvendigt.
Dårlig skæreydelse	Savkæden <b>10</b> er sat forkert på	Sæt savkæden rigtigt på
	Savkæden <b>10</b> er sløv Kæden er ikke spændt ordentligt	Slib skæretænderne, eller sæt dem på en ny kæde Kontroller kædespændingen
Saven saver med besværighed. Kæden falder af	Kæden er ikke spændt ordentligt	Kontroller kædespændingen
Kæden bliver varm, den ryger under savning, skinnen misfarves	For lidt kædeolie	Smør kæden

## ● Rengøring og vedligeholdelse

### ADVARSEL!

- ▶ Produktet skal altid vedligeholdes og rengøres med motoren slukket og batteriet taget ud. Risiko for personskader!
- ▶ Al reparations- og vedligeholdelsesarbejde, der ikke er beskrevet i denne brugsvejledning, skal udføres af vores specialværksted.
- ▶ Brug kun originale reservedele. Lad produktet køle ned, før der udføres vedligeholdelses- eller rengøringsarbejde på det. Dette udgør en fare for forbrændinger!
- ▶ Brug snitsikre handsker, når du håndterer kæden eller savsværdet. Risiko for snitsår!
- ▶ Sluk for produktet, og tag batteriet ud, før der udføres noget vedligeholdelsesarbejde!

## ● Rengøring

- Rengør maskinen grundigt efter hver brug. På den måde forlænges maskinens levetid og ulykker undgås.
- Hold gribehåndtagene fri for benzin, olie og fedt. Rengør gribehåndtagene med en fugtig klud og sæbe, hvis nødvendigt. Produktet må ikke rengøres med opløsningsmidler eller benzin!
- Rengør savkæden efter hver brug. Brug en pensel eller klud til, at rengøre den. Kæden må ikke rengøres med væske. Når kæden er blevet rengjort, skal den smøres let med kædeolie.
- Rengør ventilationsåbningerne og maskinens overflader med en pensel, et piskeris eller en tør klud. Brug ikke væsker til rengøring.

## ● Smøring af savkæden

### FORSIGTIG!

- ▶ Kæden skal regelmæssigt rengøres og smøres med olie. Dette holder kæden skarp, og giver en optimal maskinydelse. Skader på savkæden, som følge af utilstrækkelig vedligeholdelse, ugyldiggør garantien. Tag batteriet ud, og brug skæresikre handsker, når du arbejder med kæden eller savsværdet.
- ▶ Savsværdet og kæden må aldrig bruges, hvis de ikke er smurt med olie. Hvis den batteridrevne træsav bruges med for lidt olie, reduceres dens ydeevne og den levetid forkortes, da kæden hurtigere bliver sløv. Du kan se, når der er for lidt olie i værktøjet, hvis det begynder at ryge, eller hvis savsværdet skifter farve.



### ADVARSEL!

- ▶ Sluk for produktet, og tag batteriet ud, før der udføres noget vedligeholdelsesarbejde!
- Kæden skal rengøres og smøres efter 10 timers brug eller mindst en gang om ugen, alt efter hvad der kommer først.
- Før smøringen skal savsværdet, og især tænderne på savsværdet, rengøres grundigt. Brug en håndbørste og en tør klud.
- Smør de enkelte kædeled med en oliesprøjte med en nålespids (kan købes hos en specialforhandler). Påfør dråber af olie på hvert led, og på spidserne af tænderne på hvert kædeled.

## ● Vedligeholdelsesinterval

Vedligeholdelsesopgaverne, der står i følgende tabel, skal regelmæssigt udføres. Når saven regelmæssigt vedligeholdes, forlænges dens levetid. Desuden får du en optimal skæreydelse, og du undgår ulykker.

## ● Vedligeholdelsesoversigt

Maskindel	Handling	Før hvert brug	Efter 10 timers brug
Dele i kædebremseren	Se delene efter. Udskift, hvis nødvendigt.	Ja	
Tandhjul	Se efter for slidtage. Udskift, hvis nødvendigt	Ja	
Savkæde 	Se efter for olie. Slib eller udskift savkæden, hvis nødvendigt	Ja	
Savsværd 	Se efter. Udskift, hvis nødvendigt	Ja	
Savsværd 	Vend om		Ja

## ● Slibning af savkæden

### ADVARSEL!

- ▶ En forkert slebet savkæde, øger risikoen for tilbageslag! Brug snitsikre handsker, når du håndterer kæden eller savsværdet.

### BEMÆRK

- ▶ En skarp kæde giver en optimal skæreydelse. Den saver ubesværet gennem træet og efterlader store, lange træspåner. En savkæde er sløv, hvis savsværdet skal presses gennem træet, og træspånerne er meget små. Hvis savkæden er meget sløv, falder der overhovedet ikke nogen træspåner af, men kun savsmuld.

Kædens savedele består af en skæretand og et dybdestop. Den lodrette adskillelsesafstand mellem disse to bestemmer skarphedsdybden. Følgende mål skal overholdes, når skæretænderne slibes:

- Skarp kantvinkel (30°)
- Brystvinkel (85°)
- Topvinkel (60°)
- Skarphedsdybde (0,65 mm)
- Diameter på rund fil (4,0 mm)

### ADVARSEL!

- ▶ Hvis skæregeometriens mål ikke overholdes, bliver maskinen mere tilbøjelig til at give tilbageslag. Dette forøger chancen for uheld!

Kæden skal slibes med specialværktøj, så skærene slibes i den rigtige vinkel og med den rigtige dybde. Brugere, der ikke har erfaring med brug af motorsave, skal få savkæden slebet af en fagperson eller et specialværksted. Hvis du ved, hvordan kæden slibes, kan du eventuelt købe det nødvendige værktøj af Parkside (f.eks. en kædesliber).

1. Kæden skal spændes ordentligt, så du er sikker på at den slibes rigtigt.
2. Du skal bruge en rund fil med en diameter på 4,0 mm til slibningen.

#### ADVARSEL!

► Hvis file med en anden diameter bruges, beskadiges kæden, som kan gøre værktøjet farligt at bruge!

3. Slib kun fra indersiden til ydersiden. Før filen fra skæretændernes inderside til deres yderside. Fil kun i én retning og løft filen hver gang.
4. Slib først tænderne på den ene side. Vend saven rundt og slib tænderne på den anden side.
5. Hvis der kun er ca. 4 mm af skæretænderne tilbage, er savkæden nedslidt og den skal skiftes med en ny savkæde.
6. Når savkæden er blevet slebet, skal alle skæreelementerne være lige lange og lige brede.
7. Skarphedsdybden (dybdebegrænsningen) skal kontrolleres efter hver tredje slibning, og højden skal files med en flad fil. Dybdestoppet skal sættes tilbage til ca. 0,65 mm fra skæretanden. Når du her indstillet dybdestoppet, skal det rundes en smule af på forsiden.









#### ● Brug af en ny savkæde

En ny kæde løsner sig med tiden. Derfor skal kæden spændes igen efter de første 5 snit, og senest efter 10 minutters driftstid.

#### ADVARSEL!

► Sæt aldrig en ny kæde på et slidt drivhjul, og sæt aldrig en kæde på et beskadiget eller slidt savsværd. Kæden kan springe tilbage eller knække, hvilket kan føre til alvorlige skader.

#### ● Vedligeholdelse af kæden





1. Brug snitsikre handsker, når du håndterer kæden eller savsværdet.
2. Sluk produktet, og tag batteriet  ud af produktet.
3. Tag tandhjulsdækslet , savkæden  og savsværdet  af.
4. Se, om savsværdet  er slidt.
5. Fjern grater og ret styrefladerne med en flad fil.
6. Sæt savsværdet , motorsaven  og tandhjulsdækslet  på, og spænd motorsaven fast.

#### ● Sådan vendes savsværdet om

#### ADVARSEL!

► Brug skæresikre handsker, når du arbejder med savkæden eller savsværdet.

Savsværdet  skal regelmæssigt vendes efter ca. 10 timer drift, så den slides jævnt.

1. Sluk produktet, og tag batteripakken  ud af produktet.
2. Tag tandhjulsdækslet , savkæden  og savsværdet  af.
3. Drej savsværdet rundt om dets vandrette akse, og sæt savsværdet og savkæden på, som beskrevet i afsnittet »Montering af savkæden og savsværdet«. Når dette gøres, skal du sørge for at kæden drejer rundt i den rigtige retning!

## ● Reservedele/tilbehør

Kompatible reservedele til denne enhed kan købes på [www.Optimex-Shop.com](http://www.Optimex-Shop.com). Hav venligst ordrenummeret klar, når du skal bestille en vare. Ordrene kan kun afgives og behandles online. Hvis du ikke er sikker på, hvor du kan købe compatible dele, bedes du kontakte Lidl's kundeservice.

Stilling	Beskrivelse	Ordrenummer
9	Savsværd (skinne)	494216049999
10	Savkæde	494216029999
11	Klinge kabinet	494216039999

Apparatet er kompatibel med alle batterier fra „X 20 V TEAM“. For optimal ydeevne anbefaler vi, at bruge nedenstående batteripakker:

### Parkside 20V batteripakke

PAP 20 B1	2Ah	5 celler
PAP 20 B3	4 Ah	10 celler

Kunder kan bestille compatible reservebatterier og opladere fra LIDL-onlinebutikker i de følgende lande:

Tyskland ([lidl.de](http://lidl.de)), Frankrig ([lidl.fr](http://lidl.fr)), Belgien ([lidl.be](http://lidl.be)), Tjekkiet ([lidl.cz](http://lidl.cz)), Nederlandene ([lidl.nl](http://lidl.nl)), Polen ([lidl.pl](http://lidl.pl)), Slovakiet ([lidl.sk](http://lidl.sk)), Spanien ([lidl.es](http://lidl.es))

Kunder fra andre lande kan bestille på [www.optimex-shop.com](http://www.optimex-shop.com).

Hvis produktet videresælges eller videregives til andre, skal alle af produktets dele følge med.

## ● Opbevaring

- Udstyret skal rengøres, før det gemmes væk.
- Sæt skeden på savsværdet.
- Apparatet skal opbevares på et tørt sted ude af børns rækkevidde.

## ● Bortskaffelse

Indpakningen består af miljøvenlige materialer, som De kan bortskaffe over de lokale genbrugssteder.



Bemærk forpackningsmaterialernes mærkning til affaldssorteringen, disse er mærket med forkortelser (a) og numre (b) med følgende betydning: 1–7: kunststoffer / 20–22: papir og pap / 80–98: kompositmaterialer.



De får oplyst muligheder til bortskaffelse af det udtjente produkt hos deres lokale myndigheder eller bystyre.



For miljøets skyld, så må produktet aldrig smides ud sammen med husholdningsaffaldet, når det er udtjent, men skal afleveres til en fagmæssig korrekt bortskaffelse. De kan informere Dem vedrørende opsamlingssteder og deres åbningstider hos deres ansvarlige forvaltning.

Defekte eller brugte batterier / genopladelige batterier skal genanvendes. Aflever batterier / akkuer og / eller produktet via et af de tilbudte indsamlingssteder.



**Miljøskader gennem forkert bortskaffelse af batterierne / akkuerne!**

Fjern batterierne / de genopladelige batterier fra produktet ved bortskaffelse.

Batterier / akkuer må ikke bortskaffes via husholdningsaffaldet. De kan indeholde giftige tungmetaller og er underlagt behandlingen for særaffald. De kemiske symboler for tungmetaller er følgende: Cd = kadmium, Hg = kviksølv, Pb = bly. Aflever derfor brugte batterier / akkuer hos en kommunal genbrugsstation.

## ● Garanti

Produktet er blevet fremstillet efter strenge kvalitetsstandarder og kontrolleret nøje før udlevering. I tilfælde af materiale- eller produktionsfejl kan du i medfør af loven gøre krav gældende over for sælgeren af produktet. Dine lovmæssige rettigheder begrænses på ingen måde af den af os nedennævnte garanti.

Garantien på dette produkt gælder i 3 år regnet fra købsdatoen. Garantien gælder fra købsdatoen. Opbevar den originale kvittering et sikkert sted, da dette dokument forlanges forlagt som dokumentation for købet.

Alle skader eller mangler, der allerede forefindes på tidspunktet for købet, skal straks meddeles efter udpakningen af produktet.

Hvis der inden for 3 år regnet fra købsdatoen viser sig en materiale- eller produktionsfejl på produktet, reparerer eller udskifter vi det – efter vores valg – gratis for dig. Garantiperioden forlænges ikke som følge af et imødekommet krav om garanti. Dette gælder også for udskiftede og reparerede dele.

Denne garanti bortfalder, hvis produktet er blevet beskadiget eller anvendt og vedligeholdt forkert.

Garantien dækker materiale- og produktionsfejl. Denne garanti dækker hverken produktdele, der er udsat for normal slitage og derfor er at betragte som sliddele (f.eks. batterier, slanger, farvepatroner), eller skader på skrøbelige dele, f.eks. kontakter eller dele af glas.

## ● Afvikling af garantisager

For at sikre en hurtig behandling af din forespørgsel, bedes du overholde følgende instruktioner:

Ved alle forespørgsler, skal kvitteringen og varenummeret (IAN 494216\_2504) kunne forevises som dokumentation på købet.

Varenummeret kan du aflæse på produktets typeskilt, en gravering på produktet, forsiden af din betjeningsvejledning (nederst til venstre) eller på en mærkat på bagsiden eller undersiden af produktet.

Hvis der opstår funktionsfejl eller andre mangler, skal du i første omgang kontakte serviceafdelingen via telefon eller e-mail.

Et defekt produkt kan gratis sendes til den serviceadresse, der er blevet oplyst, vedlagt kvitteringen (kassebonen) og en beskrivelse af, hvilken defekt der er opstået og hvornår den er opstået.

På [parkside-diy.com](http://parkside-diy.com) kan du se og downloade denne og mange andre manualer. Ved at scanne QR-koden får du adgang til [parkside-diy.com](http://parkside-diy.com). Vælg dit land og søg efter betjeningsvejledningen i søgefeltet. Ved at indtaste varenummeret (IAN) 494216\_2504 finder du frem til betjeningsvejledningen af dit produkt.



## ● Service

ⒹK **Service Danmark**  
Tel.: 80254583  
Kontaktformular på  
*[parkside-diy.com](http://parkside-diy.com)*  
**IAN 494216\_2504**

# ● Overensstemmelseserklæring fra EU

<b>EU-OVERENSSTEMMELSESERKLÆRING (Nr. 494216_2504)</b>
--

IAN:	494216_2504
Produktidentifikation:	"PARKSIDE" 20V Batteridreven grensav
Modelnummer:	HG13591

Genstanden for erklæringen, som beskrevet ovenfor, er i overensstemmelse med den relevante EU-harmoniseringslovgivning:

Direktiv 2006/42/EF
Direktiv 2000/14/EF
Direktiv 2014/30/EU
Direktiv 2011/65/EU med alle relaterede ændringer

Referencer til de relevante anvendte harmoniserede standarder eller referencer til de andre tekniske specifikationer, som der erklæres overensstemmelse med:

Nr. / dele
Direktiv 2006/42/EF
EN 62841-1:2015/A11:2022
Direktiv 2014/30/EU
EN IEC 55014-1:2021
EN IEC 55014-2:2021

Genstanden for ovennævnte erklæring er i overensstemmelse med Europa-Parlamentets og Rådets direktiv 2011/65/EU af den 8. juni 2011 om begrænsning af brugen af visse farlige stoffer i elektrisk og elektronisk udstyr:

Nr. / dele
EN IEC 63000:2018

Yderligere information:

Nr. / dele
EN ISO 12100:2010

**Procedure for overensstemmelsesvurdering / navn og adresse på det bemyndigede organ, hvor det er relevant: point 6 Part B Annex III Regulation (EU) 2024/1208: EN 62841-4-1:2020, Annex I, TÜV SÜD Germany**

**Målt lydeffektniveau på udstyr, der er repræsentativt for denne type: 85 dB(A)**

**Garanteret lydeffektniveau for dette udstyr: 87 dB(A)**

Det bemyndigede organ (**TÜV SÜD Germany, No.0123**) ha fortaget EU-typeafprøvning (modul B) og udstedt EU-typeafprøvningsattest (**M6A 065194 7615 Rev. 00**).

**Ihænde-haver af den tekniske dokumentation:** OWIM GmbH & Co.KG

Underskrevet for og på vegne af:

**OWIM GmbH & Co. KG, Stiftsbergstraße 1, 74167 Neckarsulm, Tyskland**

Denne overensstemmelseserklæring udstedes udelukkende under fabrikantens ansvar.

Oversættelse af original overensstemmelseserklæring

Neckarsulm

19.08.2025

Sted

Dato

ppa Stefan Haensel

ppa Dr. Thorsten Maier

Prokurist

Prokurist

DK



















<b>Lista używanych piktogramów</b> .....	Strona 102
<b>Wstęp</b> .....	Strona 103
Przeznaczenie .....	Strona 103
Zakres dostawy .....	Strona 104
Lista części .....	Strona 104
Dane techniczne .....	Strona 104
<b>Ogólne instrukcje dotyczące bezpieczeństwa</b> .....	Strona 106
Ogólne ostrzeżenia dotyczące elektronarzędzi .....	Strona 106
Specjalne wskazówki dotyczące bezpieczeństwa używania pilarki do drewna .....	Strona 109
Przyczyny odbicia i sposoby, w jaki operator może mu zapobiec .....	Strona 111
Dalsze instrukcje dotyczące bezpieczeństwa .....	Strona 111
Ograniczanie drgań i hałasu .....	Strona 112
Zachowanie w sytuacjach awaryjnych .....	Strona 112
Ryzyka resztkowe .....	Strona 112
<b>Pierwsze użycie</b> .....	Strona 113
Akcesoria .....	Strona 113
Rozpakowanie .....	Strona 113
<b>Montaż</b> .....	Strona 113
Montaż prowadnicy i łańcucha tnącego (Rys. D) .....	Strona 113
Napinanie łańcucha tnącego .....	Strona 114
Zakładanie/zdejmowanie akumulatora .....	Strona 115
Sprawdzanie poziomu naładowania akumulatora (Rys. B) .....	Strona 115
Ładowanie akumulatora (Rys. C) .....	Strona 115
<b>Użytkowanie</b> .....	Strona 116
Włączanie .....	Strona 116
Wymiana prowadnicy .....	Strona 116
<b>Techniki piłowania</b> .....	Strona 117
Informacje ogólne .....	Strona 117
Cięcie na długość .....	Strona 118
Kłoda leży na ziemi .....	Strona 118
Okrzesywanie .....	Strona 118

<b>Rozwiązywanie problemów</b> .....	Strona 118
<b>Czyszczenie i konserwacja</b> .....	Strona 119
Czyszczenie .....	Strona 119
Smarowanie łańcucha tnącego .....	Strona 120
Częstotliwość konserwacji .....	Strona 120
Tabela częstotliwości konserwacji .....	Strona 120
Ostrzenie łańcucha tnącego .....	Strona 121
Rozpoczęcie używania nowego łańcucha tnącego .....	Strona 122
Konserwacja łańcucha .....	Strona 122
Odwracanie prowadnicy .....	Strona 122
Części zamienne / Akcesoria .....	Strona 122
<b>Przechowywanie</b> .....	Strona 123
<b>Utylizacja</b> .....	Strona 123
<b>Gwarancja</b> .....	Strona 124
Sposób postępowania w przypadku naprawy gwarancyjnej .....	Strona 124
Serwis .....	Strona 125
<b>Deklaracja zgodności UE</b> .....	Strona 126

## Lista używanych piktogramów

W niniejszej instrukcji obsługi, na opakowaniu i na etykiecie znamionowej zastosowano następujące ostrzeżenia:

 	<p>Przeczytaj instrukcję obsługi!</p>		<p>Noś nauszники ochronne!</p>
	<p><b>NIEBEZPIECZEŃSTWO!</b> Ten symbol, w połączeniu ze słowem sygnalizacyjnym „Niebezpieczeństwo”, oznacza zagrożenie o wysokim stopniu ryzyka, które, jeśli się mu nie zapobiegnie, może spowodować śmierć lub poważne obrażenia.</p>		<p>Przed wymianą osprzętu, czyszczeniem i gdy urządzenie nie jest używane należy je wyłączyć i odłączyć od zasilania.</p>
	<p><b>OSTRZEŻENIE!</b> Ten symbol, w połączeniu ze słowem sygnalizacyjnym „Ostrzeżenie”, oznacza zagrożenie o średnim stopniu ryzyka, które, jeśli się mu nie zapobiegnie, może spowodować śmierć lub poważne obrażenia.</p>		<p>Prąd przemienny/napięcie przemiennie</p>
	<p><b>OSTROŻNIE!</b> Ten symbol, w połączeniu ze słowem sygnalizacyjnym „Ostrożnie”, oznacza zagrożenie o niskim stopniu ryzyka, które, jeśli się mu nie zapobiegnie, może spowodować drobne lub umiarkowane obrażenia ciała.</p>		<p>Długość prowadnicy łańcucha</p>
	<p>Smarowanie łańcucha tnącego</p>		<p>Kierunek przesuwu łańcucha tnącego.</p>
	<p>Kierunek przesuwu łańcucha tnącego.</p>		<p>Znak CE oznacza zgodność z odpowiednimi dyrektywami UE mającymi zastosowanie do tego produktu.</p>
			<p>Otwieranie</p>
			<p>Zamykanie</p>

	<p>Informacje dotyczące bezpieczeństwa Instrukcja użytkowania</p>		<p>Uwaga na odbicie pilarki. Należy unikać kontaktu z czubkiem prowadnicy</p>
	<p>Pilarki należy zawsze używać oburącz</p>		

## **20 V AKUMULATOROWY** **SEKATOR**

### **● Wstęp**

Gratulujemy Państwu zakupu nowego produktu. Tym samym zdecydowali się Państwo na zakup produktu wysokiej jakości. Instrukcja obsługi jest częścią tego produktu. Zawiera ona ważne wskazówki dotyczące bezpieczeństwa, użytkowania i utylizacji. Przed pierwszym użyciem produktu należy zapoznać się ze wszystkimi wskazówkami dotyczącymi obsługi i bezpieczeństwa. Używać produktu wyłącznie zgodnie z jego poniżej opisanym przeznaczeniem. W przypadku przekazania produktu innej osobie należy dołączyć do niego całą jego dokumentację.

### **● Przeznaczenie**

Sekator akumulatorowy jest przeznaczona wyłącznie do piłowania drewna. Ta pilarka do drewna nie nadaje się do ścinania drzew. Produkt nie jest przeznaczony do jakichkolwiek zastosowań innego rodzaju (np. cięcia zaprawy murarskiej, plastiku lub żywności). Używanie pilarki do drewna do prac innych niż te, do których jest ona przeznaczona, może doprowadzić do poważnych obrażeń ciała użytkownika lub osób postronnych.

Sekator akumulatorowy może być używana tylko przez jedną osobę i tylko do piłowania drewna. Pilarkę do drewna należy trzymać prawą ręką na rękojeści i lewą ręką na uchwycie. Przed rozpoczęciem używania pilarki do drewna użytkownik musi przeczytać i zrozumieć wszystkie informacje i wskazówki podane w instrukcji obsługi. Użytkownik musi nosić odpowiednie środki ochrony indywidualnej (ŚOI). Pilarką do drewna można piłować wyłącznie drewno. Materiałów takich jak plastik, kamień, metal lub drewno zawierających ciała obce (np. gwoździe lub śruby) nie wolno piłować!

Wszelkie inne zastosowania lub przeróbki produktu uznaje się za niewłaściwe użytkowanie. Mogą one powodować zagrożenia takie jak śmierć, obrażenia zagrażające życiu i uszkodzenia. Producent nie ponosi odpowiedzialności za szkody spowodowane niewłaściwym użytkowaniem.

Ten produkt zaprojektowano do użytku domowego i podobnych zastosowań. Produkt nie jest przeznaczony do użytku komercyjnego.

Produkt zaprojektowano do użytku przez osoby dorosłe. Młodzież powyżej 16 roku życia może używać produktu wyłącznie pod nadzorem. Za wypadki lub szkody wyrządzone osobom trzecim i ich własności odpowiada operator lub użytkownik.

Produkt należy do serii X 20 V TEAM i może być używany z akumulatorami z serii X 20 V TEAM. Akumulatory mogą być ładowane wyłącznie przy użyciu ładowarek z serii X 20 V TEAM.

## ● Zakres dostawy

### OSTRZEŻENIE!

- ▶ Produkt i jego opakowanie nie są zabawkami dla dzieci! Dzieciom nie wolno bawić się woreczkami plastikowymi, folią i małymi elementami! Przedmioty te stwarzają ryzyko zadławienia i uduszenia!

- 1x Akumulatorowy sekator
- 1x Prowadnica (już zamontowana)
- 1x Łańcuch tnący (już zamontowany)
- 1x Osłona zabezpieczająca na prowadnicę
- 1x Butelka z 50 ml bio oleju do smarowania łańcuchów (nr modelu: HG10050)
- 1x Instrukcja obsługi
- 1x Zapasowy łańcuch

## ● Lista części

### Rys. A

- 1 Osłona przedniej ręki
- 2 Uchwyt
- 3 Blokada włącznika
- 4 Włącznik
- 5 Rękojeści
- 6 Osłona tylnej ręki
- 7 Pokrywa zębątki
- 8 Śruba montażowa
- 9 Prowadnica
- 9a Sworzeń napinający łańcuch
- 10 Łańcuch tnący
- 11 Osłona prowadnicy

### Rys. B/C

- 12 Akumulator\*
- 13  Przycisk (poziom naładowania)
- 14 Poziom naładowania LED (czerwony/pomarańczowy/zielony)

- 15 Przycisk zwalniania akumulatora
- 16 Ładowarka akumulatora (ładowarka do szybkiego ładowania)\*
- 17 Kontrolka ładowania LED – czerwona
- 18 Kontrolka ładowania LED – zielona
- 19 Przewód zasilający z wtyczką

\*Zestaw nie zawiera akumulatora i ładowarki.

## ● Dane techniczne

### 20 V Akumulatorowy sekator PAGHS 20-Li C4

Znamionowe napięcie wejściowe	20 V 
Stopień ochrony	IPX0
Prowadnica:	
Hangzhou Fangcheng Tools Manufacture Co., Ltd.	DS150-31-43P-ML
Łańcuch: Hangzhou Fangcheng Tools Manufacture Co., Ltd.	030.043.31
Podziałka łańcuchowa	0,30" (7,62mm)
Szerokość łańcucha	1,1 mm
Liczba zębów zębątki łańcucha	7
Przybliżona długość prowadnicy	177 mm
Długość robocza ostrza pilarki	150 mm
Zalecany smar	21820 Divinol Bio-Kettenöl R
Maks. prędkość łańcucha	8 m/s
Ciężar netto urządzenia bez łańcucha tnącego, prowadnicy, obudowy ostrza, akumulatora i akcesoriów opcjonalnych	1,15 kg

## Blokada włącznika

W celu włączenia produktu należy zwolnić blokadę włącznika.

## Włącznik z hamulcem zabezpieczającym łańcucha

Po puszczeniu włącznika produkt wyłącza się natychmiast.

## Rękojeść z osłoną tylnej ręki

Chroni dłonie przed gałkami i konarami w przypadku odskoku łańcucha.

## Łańcuch tnący o dużej odporności na odbicie

Dzięki specjalnie opracowanym systemom kontrolnym pomaga tłumić odbicie.

## Zalecana temperatura otoczenia

Temperatura	maks. 50°C
Proces ładowania	4–40°C
Użytkowanie	-20–50°C
Przechowywanie	0–45°C

## Wartość emisji hałasu

Zmierzone wartości określono zgodnie z normą EN 62841. Poziom hałasu A elektronarzędzia wynosi na ogół:

Poziom ciśnienia akustycznego $L_{PA}$	76,8 dB
Niepewność $K_{PA}$	3
Poziom mocy akustycznej $L_{WA}$ :	
gwarantowany	87 dB
zmierzony	84,8 dB
Niepewność $K_{WA}$	2,41 dB

## Wartość emisji drgań

Całkowite wartości drgań (sumy wektorowe przyspieszeń mierzone czujnikiem triax) ustalone wg normy EN 62841:

Drgania ( $a_h$ )	2,793 m/s <sup>2</sup>
-------------------	------------------------

## OSTRZEŻENIE!

- ▶ Noś naszniki ochronne!
- ▶ W zależności od sposobu używania narzędzia, a zwłaszcza od rodzaju obrabianego przedmiotu, emisja drgań i hałasu podczas rzeczywistego użytkowania elektronarzędzia może się różnić od wartości deklarowanych.
- ▶ Środki ostrożności służące ochronie operatora należy określić na podstawie oceny narażenia w rzeczywistych warunkach użytkowania (z uwzględnieniem wszystkich elementów cyklu pracy, tj. oprócz czasu włączenia także okresów takich jak czas, w którym narzędzie jest wyłączone oraz w którym pracuje bez obciążenia).

## UWAGA

- ▶ Deklarowana całkowita wartość drgań i deklarowana wartość emisji hałasu zostały zmierzone zgodnie ze standardową metodą testowania i mogą być używane do porównywania narzędzia z innymi.
- ▶ Deklarowana całkowita wartość drgań i deklarowana wartość emisji hałasu mogą również służyć do wstępnej oceny narażenia na hałas i drgania.



## Ogólne instrukcje dotyczące bezpieczeństwa

### ● Ogólne ostrzeżenia dotyczące elektronarzędzi

#### **⚠ OSTRZEŻENIE!**

Prosimy przeczytać wszystkie ostrzeżenia i instrukcje dotyczące bezpieczeństwa oraz zapoznać się z ilustracjami i specyfikacją dołączonymi do elektronarzędzia. Nieprzestrzeganie wszystkich wymienionych poniżej instrukcji może doprowadzić do porażenia prądem, pożaru i/lub poważnych obrażeń.

#### **Wszystkie ostrzeżenia i instrukcje należy zachować na przyszłość.**

Termin „elektonarzędzie” występujący w ostrzeżeniach dotyczy narzędzia elektrycznego o zasilaniu sieciowym (przewodowego) lub akumulatorowym (bezprzewodowego).

#### **Bezpieczeństwo w miejscu pracy**

- **Należy dbać o czystość i dobre oświetlenie w miejscu pracy.** Bałagan i złe oświetlenie sprzyjają wypadkom.
- **Elektonarzędzi nie należy używać w miejscach zagrożonych wybuchem, np. w obecności łatwopalnych cieczy, gazów lub pyłu.** Elektronarzędzia wytwarzają iskry, które mogą zapalić opary lub pył.
- **W czasie pracy elektronarzędzie należy trzymać z dala od dzieci i osób postronnych.** Chwila nieuwagi może spowodować utratę kontroli nad urządzeniem.

#### **Bezpieczeństwo elektryczne**

- **Wtyczki elektronarzędzi muszą pasować do gniazdka. Nigdy w jakikolwiek sposób nie należy przerabiać wtyczki. Do elektronarzędzi wymagających uziemienia nie należy używać przedściówek.** Oryginalne wtyczki i pasujące do nich gniazdka zmniejszają ryzyko porażenia prądem.
- **Należy unikać dotykania ciałem powierzchni uziemionych, takich jak rury, kaloryfery, kuchenki i lodówki.** Uziemienie ciała zwiększa ryzyko porażenia prądem.
- **Elektonarzędzia należy chronić przed deszczem i wilgocią.** Woda dostająca się do wnętrza elektronarzędzia zwiększa ryzyko porażenia prądem.
- **Nie należy nadwyrażać przewodu. Nigdy nie należy używać przewodu do noszenia lub ciągnięcia elektronarzędzia; nie należy chwytać za przewód, aby wyjąć wtyczkę z kontaktu. Przewód należy chronić przed gorącym, olejem, ostrymi krawędziami i poruszającymi się częściami.** Uszkodzone lub zaplątane przewody zwiększają ryzyko porażenia prądem.
- **Podczas używania elektronarzędzia na dworze należy stosować przedłużacz nadający się do używania na dworze.** Używanie przewodu przeznaczonego do stosowania na dworze zmniejsza ryzyko porażenia prądem.
- **Jeżeli użycie elektronarzędzia w miejscu o dużej wilgotności jest nieuniknione, należy używać zasilania zabezpieczonego wyłącznikiem różnicowoprądowym (RCD).** Używanie wyłącznika różnicowoprądowego zmniejsza ryzyko porażenia prądem.

## Bezpieczeństwo osobiste

- **Podczas pracy elektronarzędziem należy zachować czujność, patrzeć, co się robi i kierować się zdrowym rozsądkiem. Nie należy używać elektronarzędzia, gdy użytkownik jest zmęczony, albo jest pod wpływem narkotyków, alkoholu lub leków.** Chwila nieuwagi w czasie posługiwania się elektronarzędziami może spowodować poważne obrażenia.
- **Należy używać środków ochrony osobistej. Należy zawsze nosić okulary ochronne.** Stosowanie w odpowiednich warunkach sprzętu ochronnego takiego jak np. maska przeciwpyłowa, obuwie ochronne z podeszwami antypoślizgowymi, kask lub ochronniki słuchu zmniejszy ewentualne obrażenia.
- **Nie należy dopuszczać do przypadkowego włączenia. Przed podłączeniem narzędzia do zasilania i/lub baterii akumulatorowej oraz przed podniesieniem i przenoszeniem przełącznik musi być ustawiony w pozycji „wyłączone”.** Trzymanie palca na przełączniku włączającym w czasie przenoszenia elektronarzędzi lub podłączanie ich do zasilania, gdy przełącznik ustawiony jest w pozycji „włączone”, może doprowadzić do wypadku.
- **Przed włączeniem elektronarzędzia należy usunąć wszystkie klucze regulacyjne i inne narzędzia.** Klucz zaczepiony o obracającą się część elektronarzędzia może spowodować obrażenia.

- **Nie należy sięgać za daleko. Należy zawsze dbać o utrzymanie równowagi i pewne podparcie nóg.** W nieprzewidzianych sytuacjach zapewnia to lepszą kontrolę nad elektronarzędziem.
- **Należy nosić odpowiednią odzież. Nie należy nosić luźnych ubrań lub biżuterii. Włosy, odzież i rękawice należy trzymać z dala od poruszających się części.** Luźne ubrania, biżuteria lub długie włosy mogą zaczepić się o poruszające się części.
- **Jeżeli urządzenie jest wyposażone w przystawkę do odsysania i zbierania pyłu, należy pilnować, aby była ona podłączona i właściwie stosowana.** Używanie systemów służących do pochłaniania pyłu może zmniejszyć zagrożenia związane z pyłem.
- **Nie wolno dopuścić do tego, aby poczucie znajomości narzędzia wynikające z jego częstego używania doprowadziło do lekceważenia i ignorowania zasad bezpieczeństwa.** Jedno lekkomyślne działanie może w ułamku sekundy doprowadzić do ciężkich urazów.

## Używanie i utrzymanie elektronarzędzi.

- **Elektronarzędzia nie należy forsować. Należy używać narzędzia dostosowanego do wykonywanej pracy.** Odpowiednie narzędzie elektryczne wykona pracę lepiej i bezpieczniej, gdy pozwoli mu się pracować z prędkością/obrotami do jakich zostało zaprojektowane.

- **Nie należy używać elektronarzędzia, jeżeli przełącznik zasilania nie włącza go lub nie wyłącza.** Elektronarzędzie, którego nie da się kontrolować przełącznikiem, jest potencjalnie niebezpieczne i wymaga naprawy.
- **Przed przystąpieniem do regulacji elektronarzędzia oraz przed wymianą akcesoriów lub odłożeniem narzędzia na miejsce, należy odłączyć je od zasilania i/ lub odłączyć akumulator.** Tego typu zapobiegawcze środki ostrożności zmniejszają ryzyko przypadkowego włączenia się elektronarzędzia.
- **Nie używane elektronarzędzia należy przechowywać w miejscu niedostępnym dla dzieci.** Osobom, które nie zapoznały się z narzędziem i jego instrukcją, nie należy pozwalać go obsługiwać. W rękach nieprzeszkolonych użytkowników elektronarzędzia mogą stanowić zagrożenie.
- **Elektronarzędzia i akcesoria należy utrzymywać w dobrym stanie.** Należy kontrolować, czy części ruchome nie są odchyłone od osi, nie zacinają się i nie są pęknięte lub uszkodzone w inny sposób, który mógłby wpłynąć na działanie narzędzia. W razie uszkodzenia, przed użyciem narzędzie należy oddać do naprawy. Wiele wypadków wynika ze złej konserwacji narzędzi.
- **Należy dbać o czystość i naostrzenie narzędzi tnących.** Odpowiednio utrzymane narzędzia tnące z ostrymi krawędziami tnącymi są mniej narażone na zakleszczanie się i łatwiej jest je kontrolować.
- **Elektronarzędzi, akcesoriów, wiertel, bitów, itp. należy używać zgodnie z niniejszą instrukcją, z uwzględnieniem warunków i rodzaju wykonywanej pracy.** Korzystanie z narzędzi niezgodnie z przeznaczeniem może prowadzić do niebezpiecznych sytuacji.
- **Należy dbać o to, aby uchwyty były suche, czyste i niezaplamione olejem lub smarem.** Ścisłe uchwyty nie pozwalają w bezpieczny sposób kontrolować narzędzia w nieprzewidywanych sytuacjach.

#### **Używanie i utrzymanie akumulatora**

- **Do ładowania należy używać wyłącznie ładowarki wskazanej przez producenta.** Użycie ładowarki pochodzącej od jednego akumulatora do ładowania innego akumulatora grozi pożarem.
- **Elektronarzędzi należy używać wyłącznie z dedykowanymi do nich akumulatorami.** Użycie jakichkolwiek innych akumulatorów grozi obrażeniami i pożarem.
- **Jeżeli akumulator nie jest używany, należy go przechowywać z dala od innych przedmiotów metalowych, np. spinaczy, monet, kluczy, gwoździ, śrub i innych drobnych przedmiotów metalowych, które mogłyby spowodować zwarcie wyprowadzeń akumulatora.** Zwarcie wyprowadzeń akumulatora może doprowadzić do oparzenia lub pożaru.
- **W niesprzyjających warunkach może dojść do wycieku cieczy z akumulatora. Należy wtedy unikać wszelkiego kontaktu z tą cieczą. W razie przypadkowego kontaktu ze skórą, zabrudzone miejsce należy obficie przemyć wodą. Jeżeli płyn dostanie się do oczu, należy dodatkowo zasięgnąć porady lekarza.** Płyn wyciekający

z akumulatora może powodować podrażnienie lub oparzenia.

- **Akumulatora nie należy używać w narzędziu, które jest uszkodzone lub zostało poddane przeróbkom.** Uszkodzone lub zmodyfikowane akumulatory zachowują się w sposób nieprzewidywalny, co może doprowadzić do pożaru lub wybuchu lub stwarzać ryzyko urazów.
- **Nie należy narażać akumulatora lub narzędzia na kontakt z ogniem lub zbyt wysokimi temperaturami.** Ogień lub temperatura przekraczająca 130°C mogą doprowadzić do wybuchu.
- **Należy przestrzegać wszystkich instrukcji ładowania. Nie należy ładować akumulatora lub narzędzia poza przedziałem temperatur podanym w instrukcji.** Ładowanie w sposób nieprawidłowy lub w temperaturze wykraczającej poza określony zakres może doprowadzić do uszkodzenia akumulatora i zwiększa ryzyko pożaru.

## Serwisowanie

- **Serwisowanie elektronarzędzia należy powierzyć wykwalifikowanemu technikowi, a do naprawy używać wyłącznie części zamiennych identycznych z oryginalnymi.** Zapewni to bezpieczeństwo eksploatacji elektronarzędzia.
- **Uszkodzonych akumulatorów nie należy nigdy naprawiać.** Jakikolwiek czynności serwisowe przy akumulatorach powinny być wykonywane wyłącznie przez producenta lub pracowników autoryzowanego serwisu.

## ● Specjalne wskazówki dotyczące bezpieczeństwa używania pilarki do drewna

- **Gdy pilarka pracuje, wszystkie części ciała należy trzymać z dala od łańcucha tnącego. Przed włączeniem pilarki należy się upewnić, że pilarka niczego nie dotyka.** Chwila nieuwagi podczas pracy pilarką może doprowadzić do zaplątania się odzieży lub zahaczenia częścią ciała o łańcuch pilarki.
- **Pilarkę należy zawsze trzymać prawą ręką na tylnym uchwycie i lewą ręką na przednim uchwycie.** Trzymanie pilarki w odwrotnej konfiguracji rąk zwiększa ryzyko urazów ciała i dlatego nie powinno mieć miejsca.
- **Należy stosować okulary ochronne i środki ochrony słuchu. Zaleca się stosowanie dodatkowego wyposażenia zapewniającego ochronę głowy, rąk, nóg i stóp.** Odpowiednia odzież ochronna ograniczy urazy ciała spowodowane wyrzucenymi w powietrze odłamkami lub przypadkowym kontaktem z łańcuchem tnącym.
- **Pilarką nie wolno pracować na drzewie.** Używanie pilarki na drzewie może doprowadzić do urazów ciała.
- **Należy zawsze dbać o pewne podparcie stóp i włączać pilarkę dopiero wtedy, gdy użytkownik stanie na nieruchomej, bezpiecznej i równej powierzchni.** Śliskie i niestabilne powierzchnie takie jak np. drabina mogą doprowadzić do utraty równowagi i kontroli nad pilarką.

- **Podczas przecinania naprężonej gałęzi trzeba się liczyć z tym, że gałąź odegnie się i odskoczy.** Gdy zniknie siła dociskająca, odgięta gałąź może uderzyć operatora i/lub w niekontrolowany sposób wytrącić mu pilarkę z ręk.
- **Szczególnością ostrożność należy zachować podczas przycinania krzaków i młodych drzewek.** Wiotki materiał może wkręcić się w łańcuch tnący, nagiąć się i uderzyć pilarza, co może doprowadzić do utraty równowagi.
- **Pilarkę należy nosić wyłączoną, z dala od ciała. Należy ją trzymać za uchwyt przedni. Na czas transportowania lub przechowywania pilarki na prowadnicę należy zawsze zakładać osłonę.** Właściwe obchodzenie się z pilarką zmniejsza prawdopodobieństwo przypadkowego dotknięcia poruszającego się łańcucha pilarki.
- **Prosimy przestrzegać instrukcji dotyczących smarowania, napinania łańcucha i wymiany akcesoriów.** Niewłaściwe napięcie oraz nieodpowiednie nasmarowanie łańcucha mogą doprowadzić do jego pęknięcia oraz zwiększają ryzyko odbicia.
- **Należy dbać o to, aby uchwyty były suche, czyste i niezaplamione olejem lub smarem.** Zatłuszczone i zaplamione olejem uchwyty są śliskie, co prowadzi do utraty kontroli nad urządzeniem.
- **Należy ciąć wyłącznie drewno. Nie należy używać pilarki do celów niezgodnych z jej przeznaczeniem. Na przykład: nie należy używać pilarki łańcuchowej do cięcia plastiku, zaprawy murarskiej lub niedrewnianych materiałów budowlanych.** Używanie pilarki łańcuchowej do celów niezgodnych z jej przeznaczeniem może prowadzić do niebezpiecznych sytuacji.
- **Ponieważ łańcuch pilarki może dotknąć ukrytych przewodów, elektronarzędzie należy trzymać wyłącznie za izolowane uchwyty.** Dotknięcie przewodu pod napięciem łańcuchem pilarki może spowodować, że przez nieizolowane elementy metalowe elektronarzędzia popłynie prąd, co grozi operatorowi porażeniem.
- **Ta pilarka łańcuchowa nie nadaje się do ścinania drzew.** Używanie pilarki do prac innych niż te, do których jest ona przeznaczona, może prowadzić do poważnych obrażeń ciała użytkownika lub osób postronnych.
- **Podczas usuwania zakleszczonego materiału, przechowywania i serwisowania pilarki należy stosować się do wszystkich instrukcji. Należy upewnić się, że włącznik jest ustawiony w pozycji wyłączonej i że z narzędzia został wyjęty akumulator.** Niespodziewane włączenie pilarki w czasie serwisowania lub usuwania zaklinowanego materiału może doprowadzić do poważnych urazów.

## ● **Przyczyny odbicia i sposoby, w jaki operator może mu zapobiec**

Do odbicia może dojść w sytuacji, gdy czubek lub koniec prowadnicy dotknie jakiegoś przedmiotu lub gdy drewno zacznie zaciskać się i zakleszczać na łańcuchu w nacięciu.

W niektórych przypadkach dotknięcie czubkiem prowadnicy może spowodować nagłe odskoczenie prowadnicy w górę i do tyłu w stronę operatora.

Zakleszczanie się łańcucha tnącego wzdłuż górnej krawędzi prowadnicy może gwałtownie popchnąć prowadnicę w tył w stronę operatora.

Każda z tych sytuacji może doprowadzić do utraty kontroli nad pilarką, prowadząc do poważnych obrażeń.

Nie należy polegać wyłącznie na wbudowanych w pilarcę mechanizmach zabezpieczających. Użytkownik pilarki powinien podjąć wszelkie możliwe kroki w celu zabezpieczenia się przed wypadkiem lub obrażeniami.

Odbicie jest efektem nieprawidłowego używania narzędzia, stosowania niewłaściwych procedur lub wystąpienia niebezpiecznych warunków. Odbicia można uniknąć przez podjęcie odpowiednich, podanych niżej środków zapobiegawczych:

- **Pilarkę należy zawsze pewnie trzymać obydwiema rękoma; kciuki i palce należy zaciskać na jej uchwytach, a ciało i ramiona ustawić w taki sposób, aby móc zamortyzować szarpnięcia w tył.** O ile zawczasu podjęte zostaną odpowiednie środki zapobiegawcze, odbicie da się kontrolować. Nie wolno dopuścić do wypuszczenia pilarki z rąk.

- **Nie należy sięgać za daleko ani przecinać elementów znajdujących się powyżej wysokości ramion.**

Pomaga to zapobiec nieumyślnemu dotknięciu przeszkód końcówką prowadnicy, a w nieprzewidzianych sytuacjach zapewnia lepszą kontrolę nad pilarką.

- **Jako części zamiennych należy używać wyłącznie prowadnic i łańcuchów określonych przez producenta.** Niewłaściwe prowadnice i łańcuchy mogą doprowadzić do pęknięcia łańcucha i/lub odbicia.
- **Należy przestrzegać instrukcji producenta dotyczących ostrzeżenia i konserwacji łańcucha tnącego.** Zmniejszenie wysokości szablonu do szlifowania łańcucha może zwiększyć podatność na odbicie.

## ● **Dalsze instrukcje dotyczące bezpieczeństwa**

- Należy dokładnie przestrzegać zaleceń dotyczących konserwacji, kontroli i serwisowania podanych w niniejszej instrukcji. O ile w niniejszej instrukcji nie zaznaczono inaczej, uszkodzone mechanizmy i elementy zabezpieczające należy naprawić lub wymienić.
- Zaleca się, aby nowy użytkownik najpierw przynajmniej przećwiczył piłowanie kłoców drewnianych na koźle lub stojaku.
- Podczas prac pilarskich na zboczach, należy zawsze stać powyżej kłody. Aby zachować pełną kontrolę podczas piłowania, pod koniec cięcia należy zmniejszyć nacisk, ale nie rozluźniać przy tym uchwytu na rękojeściach pilarki do drewna. Należy pilnować, aby łańcuch pilarki nie dotykał podłoża. Po skończeniu piłowania, przed wyjęciem pilarki do drewna

z materiału należy odczekać, aż narzędzie całkowicie się zatrzyma. Przed zmianą drzewa należy zawsze wyłączyć silnik pilarki do drewna.

- Z drzewa należy usunąć ziemię, kamienie, luźną korę, gwoździe, spinki i druty.
- **Nie należy używać jakichkolwiek akcesoriów, które nie są zalecane przez firmę PARKSIDE.** Mogłoby to spowodować porażenie prądem lub pożar.

## ● Ograniczanie drgań i hałasu

Aby zmniejszyć poziom emisji drgań i hałasu, należy ograniczyć czas pracy, używać trybów pracy niski poziom drgań i niski poziom hałasu oraz nosić sprzęt ochrony osobistej.

Aby zminimalizować ryzyko związane z drganiami i hałasem, prosimy wziąć pod uwagę następujące zalecenia:

- Produktu należy używać wyłącznie do celów określonych w niniejszej instrukcji i wynikających z jego konstrukcji.
- Należy dbać o to, aby produkt był w dobrym stanie i aby był właściwie utrzymany.
- W produkcji należy używać osprzętu odpowiedniego typu. Konieczne jest dopilnowanie, aby był on w pełni sprawny.
- Rękojeści i uchwyty należy mocno trzymać.
- Czynności konserwacyjne przy produkcji należy wykonywać zgodnie z zaleceniami niniejszej instrukcji, ze zwróceniem uwagi na właściwe smarowanie (w stosownych przypadkach).
- Prace należy planować w taki sposób, aby czynności wymagające używania narzędzi powodujących silne drgania były rozłożone na dłuższy przedział czasu.

## ● Zachowanie w sytuacjach awaryjnych

Prosimy zapoznać się z obsługą produktu za pomocą niniejszej instrukcji obsługi. Należy zapamiętać zalecenia dotyczące bezpieczeństwa i ściśle się do nich stosować. Pomoże to uniknąć ryzyka i niebezpieczeństw.

- Podczas używania produktu należy być zawsze czujnym, aby móc w wyprzedzeniu rozpoznać zagrożenia i zapobiec im. Szybka interwencja pozwala zapobiec poważnym urazom i stratom materialnym.
- W przypadku wystąpienia usterek, produkt należy wyłączyć i odłączyć od zasilania. Przed ponownym użyciem, produkt należy oddać do przeglądu i naprawy, którą powinien wykonać wykwalifikowany specjalista.

## ● Ryzyka resztkowe

Nawet w przypadku właściwego użytkowania i prawidłowej obsługi elektronarzędzia zawsze pozostają jakieś ryzyka resztkowe. Ze względu na swoją konstrukcję i budowę, produkt może stwarzać następujące zagrożenia:

- Skaleczenie
- Utrata słuchu w przypadku pracy bez ochronników słuchu.
- Uszczerbek na zdrowiu spowodowany drganiami przenoszonymi na rękę/ramię, jeśli elektronarzędzie jest używane przez dłuższy czas lub jeśli nie jest właściwie użytkowane i prawidłowo konserwowane.

## **⚠ OSTRZEŻENIE!**

- ▶ W czasie pracy produkt wytwarza pole elektromagnetyczne! Pole to może w pewnych okolicznościach zakłócać pracę aktywnych lub pasywnych implantów medycznych! Aby zmniejszyć ryzyko poważnych lub śmiertelnych obrażeń, zalecamy, aby osoby z implantami medycznymi przed rozpoczęciem używania produktu skonsultowały się ze swoim lekarzem lub producentem implantów.

## ● **Pierwsze użycie**

### ● **Aksesoria**

Aby bezpiecznie i w sposób właściwy używać produktu, należy zawsze stosować odpowiednie środki ochrony indywidualnej.

Obejmuje to szczególności:

- Okulary ochronne
- Nauszniki ochronne
- Rękawice ochronne
- Obuwie ochronne
- Noś środki ochrony głowy
- Noś solidne spodnie robocze

### ● **Rozpakowanie**

1. Otworzyć opakowanie i ostrożnie wyjąć produkt.
2. Usunąć opakowanie/materiały opakowaniowe oraz elementy mocujące na czas transportu (o ile są).
3. Sprawdzić, czy niczego nie brakuje.
4. Sprawdzić, czy produkt nie został uszkodzony w czasie transportu.

## **⚠ OSTRZEŻENIE!**

- ▶ Produkt i jego opakowanie nie są zabawkami! Nie wolno pozwalać dzieciom bawić się woreczkami plastikowymi, folią i małymi częściami! Istnieje ryzyko połknięcia i zadławienia się

## ● **Montaż**

### **⚠ OSTRZEŻENIE!**

- ▶ Podczas pracy pilarką do drewna należy zawsze nosić rękawice ochronne. W narzędziu należy stosować wyłącznie oryginalne części. Przed przystąpieniem do jakiegokolwiek prac przy pilarence do drewna należy wyłączyć produkt i wyjąć z niego akumulator [12]. Ryzyko urazów!

Przed przystąpieniem do pracy pilarką do drewna należy:

- Nasmarować łańcuch tnący
- Włożyć akumulator

### ● **Montaż prowadnicy i łańcucha tnącego (Rys. D)**

### **⚠ OSTRZEŻENIE!**

- ▶ Przed wykonaniem jakichkolwiek czynności konserwacyjnych należy wyłączyć produkt i wyjąć z niego akumulator [12]!

1. Ustawić produkt na płaskiej powierzchni.
2. Aby zdjąć pokrywę zębarki [7], przekręcić śrubę montażową [8] pokrywy zębarki w lewo (przeciwnie do kierunku ruchu wskazówek zegara) ↺.

- Ułożyć łańcuch tnący [10] w pętli, tak aby jego krawędzie tnące były skierowane w prawo (zgodnie z kierunkiem ruchu wskazówek zegara). Jako wskazówkę pomocną w dopasowaniu łańcucha tnącego [10] należy wykorzystać symbol graficzny znajdujący się na prowadnicy [9] lub nad zębatką.



Kierunek przesuwu łańcucha tnącego.

- Zaczepić łańcuch tnący [10] na zębatce wrzeczona silnika i zadbać o napięcie łańcucha tnącego [10] i prowadnicy [9].
- Przesunąć prowadnicę [9] o 10-15 stopni powyżej pozycji poziomej, tak aby dolny otwór na prowadnicy [9] mógł zostać osadzony na sworzniu napinającym łańcuch [9a], a następnie przesunąć prowadnicę [9] w dół do pozycji poziomej i włożyć do rowka obudowy.
- Wkręcić śruby montażowe [8] w otwór gwintowany.
- Dokręcić śrubę montażową [8] pokrywy zębatki .

### **!** OSTROŻNIE

- ▶ Ostrożnie! Pilarka do drewna jest podatna na wycieki.

Przed wymianą łańcucha tnącego [10] należy oczyścić rowek prowadnicy [9] z brudu, ponieważ zalegający brud może doprowadzić do wytłamania się łańcucha tnącego [10] z prowadnicy. Osady mogą również wchłaniać olej służący do smarowania łańcucha. W efekcie olej łańcuchowy nie docierałby do dolnej części prowadnicy lub docierałby do niej tylko w pewnej niewielkiej części, przez co smarowanie byłoby ograniczone.

### ● Napinanie łańcucha tnącego

Regularne napinanie łańcucha tnącego [10] zapewnia użytkownikowi bezpieczeństwo, zmniejsza zużycie łańcucha i/lub zapobiega jego uszkodzeniu. Przed rozpoczęciem pracy, a następnie w odstępach ok. 10-minutowych zalecamy użytkownikowi sprawdzanie i w razie potrzeby korektę naprężenia łańcucha. Podczas pracy pilarką łańcuch nagrzewa się i wskutek tego lekko się rozszerza. Tego typu „rozszerzalności cieplnej” można się spodziewać zwłaszcza w przypadku nowszych łańcuchów.

### UWAGA

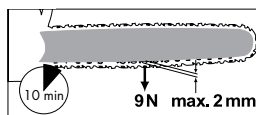

- ▶ Gdy łańcuch jest gorący, nie należy go napinać ani zmieniać jego naprężenia, ponieważ po ostygnięciu łańcuch lekko się skurczy. Nieprzestrzeganie tego zalecenia może doprowadzić do uszkodzenia prowadnicy [9] lub silnika, ponieważ w takiej sytuacji łańcuch jest zbyt mocno napięty na prowadnicy. Naprężenie i smarowanie łańcucha mają istotny wpływ na jego żywotność.

Łańcuch jest właściwie naprężony, jeżeli nie zwisa od spodu prowadnicy i można go całkowicie obrócić wokół prowadnicy ręką ubraną w rękawicę. Gdy łańcuch tnący [10] jest naprężony z siłą 9 N (ok. 1 kg), szczelina między łańcuchem tnącym [10] a prowadnicą [9] nie może przekraczać 2 mm.



### **!** OSTRZEŻENIE!

- ▶ Przed wykonaniem jakichkolwiek czynności konserwacyjnych należy wyłączyć produkt i wyjąć z niego akumulator [12]!

1. Odkręcić śrubę montażową [8] pokrywy zębatki [7] .
2. Sprężyna na sworzniu napinającym łańcuch [9a] automatycznie zapewni wystarczające napięcie.
3. Ponownie dokręcić śrubę montażową [8] pokrywy zębatki [7] .

#### UWAGA

- ▶ Napięcie nowego łańcucha tnącego [10] trzeba ponownie wyregulować po maksymalnie 5 cięciach.

### ● Zakładanie/zdejmowanie akumulatora

- Zakładanie akumulatora: Dopasować akumulator (B [12]) do uchwytu i wsunąć go na uchwyt. Upewnić się, że zatrzasknie się ze słyszalnym kliknięciem.
- Zdejmowanie akumulatora: Wcisnąć przycisk zwalniający (B [15]) na akumulatorze. Wyjąć akumulator (B [12]).

### ● Sprawdzanie poziomu naładowania akumulatora (Rys. B)

- Wcisnąć  [13]. Zapalą się LEDy poziomu ładowania (B [14]).

LED (B [14])	Poziom naładowania
Czerwony / pomarańczowy / zielony	Maksymalny
Czerwony / pomarańczowy	Średni
Czerwona	Niski

### ● Ładowanie akumulatora (Rys. C)

#### ⚠ OSTRZEŻENIE! RYZYKO URAZÓW!



Zanim wyjmie się akumulator (B [12]) z ładowarki lub przed jego zakładaniem należy zawsze odłączyć akumulator (C [16]) z gniazdka.

#### UWAGA

- ▶ Akumulator (B [12]) można ładować w dowolnej chwili, nie wpływa to na jego długość życia.
- ▶ Przerwanie procesu ładowania nie powoduje uszkodzenia akumulatora B [12].
- Jeśli poziom naładowania jest średni lub niski, przed użyciem należy naładować akumulator (B [12]).
- Diody LED kontroli ładowania (czerwona (C [17]) i zielona (C [18]) sygnalizują postęp ładowania (C [16]) i stan akumulatora (B [12]):

LED	Stan
Świeci czerwona dioda LED	Trwa ładowanie akumulatora (B [12])
Świeci zielona dioda LED	Akumulator (B [12]) jest w pełni naładowany
Zielona i czerwona dioda LED migają	Akumulator (B [12]) jest uszkodzony
Miga czerwona dioda LED	Akumulator (B [12]) jest za zimny lub za gorący
Świeci zielona dioda LED (bez akumulatora)	Ładowarka gotowa

1. Włożyć akumulator (B 12) do ładowarki (C 16).
2. Podłączyć przewód zasilający z wtyczką (C 19) ładowarki do kontaktu elektrycznego.
3. Gdy akumulator (B 12) jest w pełni naładowany:
  - Wyjąć wtyczkę (C 19) ładowarki (C 16) z kontaktu elektrycznego.
  - Wyjąć akumulator z ładowarki (C 16).

### Czas ładowania

Czas ładowania Ładowarka	Akumulator 2 Ah PAP 20 B1	Akumulator 4 Ah PAP 20 B3
maks. 2,4 A Ładowarka PLG 20 A4/C1	60 min	120 min
maks. 4,5 A Ładowarka PLG 20 A3/C3	35 min	60 min
maks. 4,5 A Ładowarka PDSLГ 20 A1	35 min	60 min

### ● Użytkowanie

#### ⚠ OSTRZEŻENIE!

- ▶ Pilarkę do drewna należy włączać tylko wtedy, gdy prowadnica, łańcuch tnący i osłona zębątki łańcucha są prawidłowo zamontowane.
- ▶ Należy się upewnić, że przyjęło się bezpieczną pozycję. Przed rozpoczęciem pracy należy też dopilnować, aby akumulatorowa pilarka do drewna nie dotykała żadnych przedmiotów.
- ▶ Nigdy nie należy używać produktu bez osłony przedniej ręki 1. Ryzyko urazów!

muszą być mocno zaciśnięte na rękojeści 5.

#### ⚠ OSTRZEŻENIE!





- ▶ Nigdy nie należy używać produktu jedną ręką. Ryzyko urazów!
4. Aby włączyć narzędzie, należy nacisnąć kciukiem lub palcem wskazującym blokadę włącznika 3, a następnie nacisnąć włącznik 4; produkt będzie znacznie pracować z maksymalną prędkością. Puścić blokadę włącznika 3.
  5. Po puszczeniu włącznika 4 produkt wyłączy się ponownie. Urządzenia nie da się ustawić na pracę ciągłą.

### ● Włączanie

1. Włożyć akumulator 12 do produktu (patrz część „Zakładanie/wyjmowanie akumulatora”).
2. Przed rozpoczęciem pracy należy sprawdzić stan ładowania akumulatora 12.
3. Mocno przytrzymać produkt obiema rękoma, prawą ręką na rękojeści 5, a lewą na uchwyście 2. Kciuk i palce

### ● Wymiana prowadnicy

1. Wyłączyć produkt i wyjąć akumulator 12 z produktu.
2. Ustawić produkt na płaskiej powierzchni.
3. Aby poluzować napięcie łańcucha i aby zdjąć pokrywę zębątki 7, przekręcić śrubę montażową 8 pokrywy zębątki 7 w lewo (przeciwnie do kierunku ruchu wskazówek zegara).

- Zdjąć prowadnicę  i łańcuch tnący . W celu demontażu, należy przytrzymać prowadnicę  odchyloną do góry pod kątem ok. 45 stopni, co ułatwia zdjęcie łańcucha tnącego  z zębaki.
- Wymienić prowadnicę  i zamontować ją oraz łańcuch tnący zgodnie z opisem podanym w części „Montaż prowadnicy i łańcucha tnącego”.

#### UWAGA

- ▶ Napinanie łańcucha tnącego opisano w części „Montaż”.

## ● Techniki piłowania

### ● Informacje ogólne

#### UWAGA

- ▶ Podczas pracy z użyciem narzędzia należy przestrzegać zasad ochrony przed hałasem oraz innych przepisów lokalnych. Przepisy lokalne mogą wymagać przeprowadzenia badania odpowiedniości. Więcej informacji można uzyskać w nadleśnictwie.
- Z drzewa należy usunąć ziemię, kamienie, luźną korę, gwoździe, spinki i druty.
- Podczas piłowania na zboczach należy zawsze stać powyżej pnia drzewa.
- Aby zachować pełną kontrolę podczas piłowania, pod koniec cięcia należy zmniejszyć nacisk, ale nie rozluźniać przy tym uchwytu na rękojeściach pilarki do drewna. Należy pilnować, aby łańcuch pilarki nie dotykał podłoża. Po skończeniu piłowania, przed wyjęciem łańcucha tnącego z materiału należy odczekać, aż łańcuch się zatrzyma.

- Przed zmianą drzewa należy zawsze wyłączyć silnik pilarki do drewna.
- Piłowanie dolną krawędzią prowadnicy (łańcuch przesuwający się w kierunku ciągnięcia produktu) zapewnia lepszą kontrolę nad produktem.
- Podczas piłowania materiału łańcuch tnący nie może dotykać podłoża ani żadnych przedmiotów.
- Należy pilnować, aby łańcuch tnący nie klinował się podczas piłowania. Kłoda nie może się łamać ani łupać.
- Należy ponadto przestrzegać środków ostrożności zabezpieczających przed odrzutem (patrz informacje dotyczące bezpieczeństwa).
- Podczas prac pilarskich na zboczach, należy zawsze stać powyżej kłody. Aby zachować pełną kontrolę podczas piłowania, pod koniec cięcia należy zmniejszyć nacisk, ale nie rozluźniać przy tym uchwytu na rękojeściach pilarki do drewna. Należy pilnować, aby łańcuch pilarki nie dotykał podłoża. Po skończeniu piłowania, przed wyjęciem łańcucha tnącego z materiału należy odczekać, aż łańcuch się zatrzyma. Przed zmianą drzewa należy zawsze wyłączyć silnik pilarki do drewna.

#### OSTRZEŻENIE!

- ▶ Jeśli łańcuch tnący zaklinuje się, nie należy próbować wyciągać produktu z materiału na siłę. Istnieje ryzyko urazów. Należy wyłączyć silnik i aby odblokować produkt, użyć dźwigni lub klina.

## ● Cięcie na długość

Cięcie na długość oznacza piłowanie ściętych pni drzew na małe kawałki. Należy pilnować, aby mieć pewne podparcie stóp i równomiernie rozłożyć ciężar ciała na obu stopach. Jeśli to możliwe, pień powinien być zabezpieczony i podparty gałęziami, kłodami lub klinami.

- Należy pilnować, aby podczas piłowania łańcuch tnący nie dotykał podłoża.
- Na pochyłościach należy pilnować, aby mieć pewne podparcie stóp i aby stać powyżej pnia. Aby zachować pełną kontrolę podczas piłowania, pod koniec cięcia należy zmniejszyć nacisk, ale nie rozluźniać przy tym uchwytu na rękojeściach pilarki do drewna. Po skończeniu piłowania, przed wyjęciem łańcucha tnącego z materiału należy odczekać, aż łańcuch się zatrzyma. Przed zmianą drzewa należy zawsze wyłączyć silnik pilarki do drewna.

## ● Kłoda leży na ziemi

Kłodę należy przeciąć całkowicie od góry do dołu; należy pilnować, aby na końcu cięcia nie dotykać podłoża. Jeśli pień drzewa da się obrócić, należy przepiłować dwie trzecie jego grubości. Następnie należy odwrócić pień i przepiłować pozostałą część od góry.

## ● Rozwiązywanie problemów

Problem	Możliwa przyczyna	Działania korygujące
Urządzenie nie włącza się	Akumulator <span style="border: 1px solid black; padding: 0 2px;">12</span> jest rozładowany lub nie został włożony	Sprawdzić poziom naładowania i w razie potrzeby zlecić naprawę wykwalifikowanemu elektrykowi.
	Uszkodzony włącznik <span style="border: 1px solid black; padding: 0 2px;">4</span>	W razie potrzeby zlecić naprawę wykwalifikowanemu elektrykowi.
	Uszkodzony silnik	

## ● Okrzesywanie

Okrzesywanie oznacza obcinanie gałęzi i konarów ściętego drzewa.

### OSTRZEŻENIE!

- ▶ Podczas usuwania gałęzi dochodzi do wielu wypadków. Nigdy nie należy obcinać gałęzi drzewa, gdy stoi się na pniu. Jeśli gałęzie są naprężone, należy pamiętać o strefie, w której mogą sprężyćnować.
- Gałęzie podpierające pień należy usunąć dopiero po ich odpiłowaniu.
- Aby zapobiec zakleszczeniu się łańcucha tnącego, naprężone gałęzie należy piłować od dołu do góry. Podczas pracy przy grubszych gałęziach należy stosować taką samą technikę jak przy piłowaniu ściętego pnia.
- Należy pracować na lewo od kłody i jak najbliższej pilarki elektrycznej. W miarę możliwości ciężar pilarki powinien spoczywać na kłodzie.
- Aby odpiłować gałęzie z drugiej strony pnia, należy zmienić pozycję.
- Wystające gałęzie obcina się osobno.

Problem	Możliwa przyczyna	Działania korygujące
	Niewłaściwie założony łańcuch tnący 	Założyć łańcuch tnący we właściwy sposób
Słaba wydajność cięcia	Tępy łańcuch tnący  Niewystarczające napięcie łańcucha	Naostrzyć zęby tnące lub założyć nowy łańcuch Sprawdzić napięcia łańcucha
Piła ciężko pracuje, spada łańcuch	Niewystarczające napięcie łańcucha	Sprawdzić napięcia łańcucha
Nagrzewanie się łańcucha, powstawanie dymu podczas cięcia, przebarwienie się prowadnicy	Za mało oleju do smarowania łańcucha	Smarowanie łańcucha

## ● Czyszczenie i konserwacja

### OSTRZEŻENIE!

- ▶ Czynności konserwacyjne i czyszczenie należy zawsze wykonywać przy wyłączonym silniku i wyjętym akumulatorze. Ryzyko urazów!
- ▶ Wykonanie wszelkich czynności związanych z naprawą i konserwacją, które nie zostały opisane w niniejszej instrukcji obsługi, należy zlecać naszemu specjalistycznemu warsztatowi.
- ▶ Należy używać wyłącznie oryginalnych części zamiennych. Przed przystąpieniem do jakichkolwiek prac konserwacyjnych lub do czyszczenia należy odczekać, aż produkt ostygnie. Istnieje ryzyko oparzeń!
- ▶ Podczas pracy przy łańcuchu lub prowadnicy należy używać rękawic zabezpieczających przed przecięciem. Ryzyko skaleczenia!
- ▶ Przed wykonaniem jakichkolwiek czynności konserwacyjnych należy wyłączyć produkt i wyjąć z niego akumulator.

## ● Czyszczenie

- Po każdym użyciu maszynę należy dokładnie wyczyścić. W ten sposób przedłuża się żywotność maszyny i unika wypadków.
- Należy pilnować, aby uchwyty i powierzchnie do trzymania były niezabrudzone benzyną, olejem lub smarem. W razie potrzeby, uchwyty i powierzchnie do trzymania należy czyścić wilgotną szmatką nasączoną mydłem. Do czyszczenia nie wolno używać rozpuszczalników ani benzyny!
- Łańcuch tnący należy czyścić po każdym użyciu. Należy w tym celu używać pędzla lub ściereczki. Do czyszczenia łańcucha nie należy używać żadnych płynów. Po wyczyszczeniu, łańcuch należy lekko naoliwić olejem do łańcuchów.
- Szczeliny wentylacyjne i powierzchnie urządzenia należy czyścić pędzlem, trzepaczką lub suchą szmatką. Do czyszczenia nie należy używać żadnych płynów.

## ● Smarowanie łańcucha tnącego

### ⚠ OSTRZEŻENIE!

- ▶ Łańcuch należy regularnie czyścić i smarować. Dzięki temu łańcuch zachowuje swoją ostrość, a maszyna osiąga optymalną wydajność. Uszkodzenia spowodowane niewystarczającą konserwacją łańcucha tnącego skutkują utratą gwarancji. Na czas wykonywania prac przy łańcuchu lub prowadnicy należy wyjąć akumulator. W czasie prac należy używać rękawic zabezpieczających przed przecięciem.
- ▶ Prowadnica i łańcuch nie mogą nigdy pracować bez oleju. Używanie akumulatorowej pilarki do drewna ze zbyt małą ilością oleju skutkuje zmniejszeniem wydajności cięcia i żywotności łańcucha, ponieważ łańcuch szybciej się stępi. Zbyt małą ilość oleju można rozpoznać po pojawianiu się dymu lub odbarwianiu się prowadnicy.

### ⚠ OSTRZEŻENIE!

- ▶ Przed wykonaniem jakichkolwiek czynności konserwacyjnych należy wyłączyć produkt i wyjąć z niego akumulator.
- Łańcuch należy smarować po czyszczeniu, po 10 godzinach pracy lub przynajmniej raz w tygodniu, w zależności od tego, co nastąpi wcześniej.
- Przed smarowaniem należy dokładnie wyczyścić prowadnicę z łańcuchem, a zwłaszcza zęby. Należy w tym celu użyć ręcznej szczoteczki i suchej szmatki.
- Poszczególne ogniwa łańcucha należy naoliwić strzykawką do oleju z igłą (do dokupienia osobno w specjalistycznych sklepach). Pojedyncze krople oleju należy nanosić na przeguby i końcówki zębów poszczególnych ogniw łańcucha.

## ● Częstotliwość konserwacji

Należy regularnie przeprowadzać czynności konserwacyjne podane w poniższej tabeli. Regularna konserwacja pilarki przedłuża jej żywotność. Ponadto uzyskuje się optymalną skuteczność cięcia i unika się wypadków.

## ● Tabela częstotliwości konserwacji

Część maszyny	Działanie	Przed każdym użyciem	Po 10 godzinach pracy
Podzespoły hamulca łańcucha	Sprawdzić, w razie potrzeby wymienić	Tak	
Zębata łańcucha	Sprawdzić pod kątem zużycia, w razie potrzeby wymienić	Tak	
Łańcuch tnący <sup>[10]</sup>	Sprawdzić olej, w razie potrzeby naostrzyć lub wymienić	Tak	
Prowadnica <sup>[9]</sup>	Sprawdzić, wyczyścić i naoliwić	Tak	
Prowadnica <sup>[9]</sup>	Odwrócić na drugą stronę		Tak

## ● Ostrzenie łańcucha tnącego

### OSTRZEŻENIE!

- ▶ Niewłaściwie naostrzony łańcuch zwiększa ryzyko odbicia! Podczas wykonywania pracy przy łańcuchu lub prowadnicy należy używać rękawic zabezpieczających przed przecięciem.

### UWAGA

- ▶ Ostry łańcuch stanowi gwarancję optymalnej wydajności cięcia. Bez trudu wgrzyza się w drewno i pozostawia duże, długie wióry. Łańcuch tnący jest tępy, jeśli narzędzie tnące trzeba na siłę przeciskać przez drewno, a wióry są bardzo małe. W przypadku bardzo tępego łańcucha tnącego nie powstają w ogóle wióry tylko pył.

Elementami piłującymi w łańcuchu są zęby tnące i ograniczniki głębokości. Odległość w pionie między powyższymi elementami determinuje głębokość ostrości.

Przy ostrzeniu zębów tnących należy brać pod uwagę następujące wartości:

- Kąt ostrej krawędzi (30°)
- Kąt zaostrenia (85°)
- Kąt wierzchołkowy (60°)
- Głębokość ostrzenia (0,65 mm)
- Średnica okrągłego pilnika (4,0 mm)

### OSTRZEŻENIE!

- ▶ Odchylenia od danych pomiarowych geometrii cięcia mogą skutkować zwiększeniem kąta nachylenia odbijania maszyny. Zwiększa to ryzyko wypadku!

Do ostrzenia łańcucha niezbędne są specjalne narzędzia gwarantujące naostrzenie krawędzi tnących pod odpowiednim kątem i na odpowiednią głębokość. Nieodświadczonym użytkownikom pilarek zalecamy zlecenie naostrzenia łańcucha pilarki specjalistom lub specjalistycznemu warsztatowi. Jeśli użytkownik zna się na ostrzeniu łańcucha, potrzebne narzędzia może zakupić na przykład w firmie Parkside (np. ostrzałka do łańcucha).

1. Aby właściwie naostrzyć łańcuch, musi on być dobrze napięty.
2. Do ostrzenia konieczny jest okrągły pilnik o średnicy 4,0 mm.

### OSTRZEŻENIE!

- ▶ Inne średnice spowodują uszkodzenie łańcucha i mogą prowadzić do niebezpiecznych sytuacji podczas pracy!
3. Ostrzenie należy wykonywać tylko od środka na zewnątrz. Pilnik należy prowadzić od strony wewnętrznej zębów tnących do ich strony zewnętrznej. Podczas cofania pilnika, pilnik należy podnosić.
  4. Najpierw należy naostrzyć zęby z jednej strony. Odwrócić pilarkę i naostrzyć zęby z drugiej strony.
  5. Łańcuch jest zużyty i wymaga wymiany na nowy, gdy zostanie w nim tylko ok. 4 mm zębów tnących.
  6. Po naostrzeniu wszystkie elementy tnące muszą mieć jednakową długość i szerokość.
  7. Co trzecie ostrzenie należy sprawdzić głębokość ostrzenia (ograniczenie głębokości) i płaskim pilnikiem spiliwać wysokość. Ogranicznik głębokości należy z powrotem ustawić na około 0,65 mm od zęba tnącego. Po ustawieniu z powrotem ogranicznika głębokości, należy go lekko zaokrąglić z przodu.

## ● Rozpoczęcie używania nowego łańcucha tnącego

W przypadku nowego łańcucha po pewnym czasie naprężenie łańcucha maleje. Dlatego też, już po pierwszych 5 cięciach należy ponownie napiąć łańcuch, jednocześnie nie później niż po 10 minutach piłowania.

### ⚠ OSTRZEŻENIE!

- ▶ Nowego łańcucha nigdy nie wolno zakładać na zużytą zębatkę napędową lub na uszkodzoną lub zużytą prowadnicę. Łańcuch mógłby odskoczyć lub zerwać się, co mogłoby doprowadzić do poważnych obrażeń.

## ● Konserwacja łańcucha

1. Podczas pracy przy łańcuchu lub prowadnicy należy używać rękawic zabezpieczających przed przecięciem.
2. Wyłączyć produkt i wyjąć z niego akumulator [12].
3. Zdjąć osłonę zębatki [7], łańcuch tnący [10] i prowadnicę [9].
4. Sprawdzić prowadnicę [9] pod kątem zużycia.
5. Płaskim pilnikiem usunąć zadziory i wyprostować powierzchnie prowadzące.
6. Zamontować prowadnicę [9], łańcuch tnący [10] i osłonę zębatki łańcucha [7]. Dokręcić łańcuch tnący.

## ● Odwracanie prowadnicy

### ⚠ OSTRZEŻENIE!

- ▶ W czasie prac przy łańcuchu tnącym lub prowadnicy należy używać rękawic zabezpieczających przed przecięciem.

Aby zapewnić równomierne zużywanie się, po około 10 godzinach pracy prowadnicę [9] należy regularnie odwracać.

1. Wyłączyć produkt i wyjąć akumulator [12] z produktu.
2. Zdjąć pokrywę zębatki [7], łańcuch tnący [10] i prowadnicę [9].
3. Obrócić prowadnicę wokół osi poziomej i zamontować ją wraz z łańcuchem zgodnie z opisem podanym w części „Montaż łańcucha tnącego i prowadnicy”. Należy przy tym zwrócić uwagę na właściwy kierunek kręcenia się łańcucha tnącego!

## ● Części zamienne / Akcesoria

Części zamienne pasujące do tego urządzenia można zakupić na stronie [www.Optimex-Shop.com](http://www.Optimex-Shop.com). Prosimy mieć przygotowany nr zamówienia. Zamówienia można składać i realizować wyłącznie online. W razie wątpliwości, gdzie można nabyć pasujące części, prosimy o kontakt z infolinią serwisową Lidl.

Pozycja	Opis	Nr zamówienia
9	Prowadnica	494216049999
10	Łańcuch tnący	494216029999
11	Osłona prowadnicy	494216039999

Urządzenie jest kompatybilne ze wszystkimi bateriami „X 20 V TEAM”. W celu uzyskania optymalnej wydajności zalecamy użycie poniższych zestawów baterii:

### Akumulator Parkside 20 V

PAP 20 B1	2Ah	5 ogniw
PAP 20 B3	4 Ah	10 ogniw

Klienci mogą zamówić kompatybilne zamiennie baterie i ładowarki w sklepach internetowych Lidl w następujących krajach:

Niemcy (lidl.de), Francja (lidl.fr), Belgia (lidl.be), Republika Czeska (lidl.cz), Niderlandy (lidl.nl), Polska (lidl.pl), Słowacja (lidl.sk), Hiszpania (lidl.es)

Klienci z innych krajów mogą je zamówić tutaj: [from www.optimex-shop.com](http://www.optimex-shop.com).

W przypadku odsprzedaży lub przekazania produktu innym osobom należy koniecznie dołączyć wszystkie elementy będące częścią produktu.

## ● Przechowywanie

- Przed odstawieniem sprzęt należy wyczyścić.
- Założyć osłonę zabezpieczającą na prowadnicę.
- Urządzenie należy przechowywać w suchym miejscu niedostępnym dla dzieci.

## ● Utylizacja

Opakowanie wykonane jest z materiałów przyjaznych dla środowiska, które można przekazać do utylizacji w lokalnym punkcie przetwarzania surowców wtórnych.



Przy segregowaniu odpadów prosimy zwrócić uwagę na oznakowanie materiałów opakowaniowych, oznaczone są one skrótami (a) i numerami (b) o następującym znaczeniu: 1–7: Tworzywa sztuczne / 20–22: Papier i tektura / 80–98: Materiały kompozytowe.



Informacji na temat możliwości utylizacji wyeksploatowanego produktu udziela urząd gminy lub miasta.



Z uwagi na ochronę środowiska nie wyrzucać urządzenia po zakończeniu eksploatacji do odpadów domowych, lecz prawidłowo zutylizować. Informacji o punktach zbiorczych i ich godzinach otwarcia udziela odpowiedni urząd.

Elektroodpady nie mogą być wyrzucane do pojemników do selektywnej zbiórki odpadów komunalnych. Można je oddać w specjalnie wyznaczonych miejscach np. Punkt Selektywnej Zbiórki Odpadów Komunalnych lub/bądź w punktach handlowych oferujących w sprzedaży sprzęt elektroniczny.

Należy postępować zgodnie z obowiązującymi w Polsce przepisami dotyczącymi selektywnej zbiórki urządzeń elektrycznych i elektronicznych. Zużyty sprzęt może mieć szkodliwy wpływ na środowisko i zdrowie ludzi z uwagi na potencjalną zawartość niebezpiecznych substancji, mieszanin oraz części składowych. Gospodarstwo domowe spełnia ważną rolę w przyczynianiu się do ponownego użycia i odzysku surowców wtórnych, w tym recyklingu zużytego sprzętu. Na tym etapie kształtuje się postawy, które wpływają na zachowanie wspólnego dobra jakim jest czyste środowisko naturalne.

Uszkodzone lub zużyte baterie / akumulatory muszą być poddane recyklingowi. Oddać baterie / akumulatory i / lub produkt w dostępnych punktach zbiórki.



### **Niewłaściwa utylizacja baterii / akumulatorów stwarza zagrożenie dla środowiska naturalnego!**

Przed utylizacją należy wyjąć baterie / akumulatory z produktu.

Baterii / akumulatorów nie należy wyrzucać razem z odpadami domowymi. Mogą one zawierać szkodliwe metale ciężkie i należy je traktować jak odpady specjalne. Symbole chemiczne metali ciężkich są następujące: Cd = kadm, Hg = rtęć, Pb = ołów. Dlatego też zużyte baterie / akumulatory należy przekazywać do komunalnych punktów gromadzenia odpadów niebezpiecznych.

### ● **Gwarancja**

Produkt został wyprodukowany zgodnie z surowymi wytycznymi dotyczącymi jakości i dokładnie przetestowane przed dostawą. W przypadku wad materiałowych lub produkcyjnych przysługują Państwu prawa ustawowe wobec sprzedawcy produktu. Państwa prawa ustawowe nie są w żaden sposób ograniczone przez naszą gwarancję przedstawioną poniżej.

Gwarancja na ten produkt wynosi 3 lata od daty zakupu. Okres gwarancji rozpoczyna się od daty zakupu. Proszę przechowywać oryginalny rachunek w bezpiecznym miejscu, ponieważ ten dokument jest wymagany jako dowód zakupu.

Wszelkie uszkodzenia lub wady obecne już w momencie zakupu należy zgłosić niezwłocznie po rozpakowaniu produktu.

Jeżeli w ciągu 3 lat od daty zakupu produkt wykaże wady materiałowe lub produkcyjne, to – według naszego uznania – bezpłatnie go naprawimy lub wymienimy. Okres gwarancji nie ulega przedłużeniu o przyznane roszczenie gwarancyjne. Dotyczy to również wymienionych i naprawionych części.

Niniejsza gwarancja traci ważność, jeśli produkt został uszkodzony, był niewłaściwie użytkowany lub konserwowany.

Gwarancja obejmuje wady materiałowe i produkcyjne. Niniejsza gwarancja nie obejmuje części produktu, które podlegają normalnemu zużyciu i dlatego są uważane za części zużywalne (np. baterie, węże, wkłady atramentowe), ani nie obejmuje uszkodzeń części delikatnych, np. przełączników lub części wykonanych ze szkła.

Zgodnie z Kodeksem Cywilnym art. 581 §1 wraz z wymianą urządzenia lub ważnej części czas gwarancji rozpoczyna się na nowo.

### ● **Sposób postępowania w przypadku naprawy gwarancyjnej**

Aby zapewnić szybkie rozpatrzenie wniosku, należy postępować zgodnie z poniższymi instrukcjami:

Do wszystkich zapytań proszę mieć przygotowany paragon i numer artykułu (IAN 494216\_2504) jako dowód zakupu.

Numer artykułu można znaleźć na tabliczce znamionowej produktu, na grawerze na produkcie, na stronie tytułowej instrukcji (w lewym dolnym rogu) lub na naklejce z tyłu lub na spodzie produktu.

W przypadku wystąpienia usterek funkcjonalnych lub innych wad należy najpierw skontaktować się telefonicznie lub pocztą elektroniczną z wymienionym poniżej działem serwisowym.

Następnie można wysłać produkt zarejestrowany jako wadliwy na podany adres serwisowy bezpłatnie, załączając dowód zakupu (paragon) i określając, na czym polega wada i kiedy wystąpiła.

Te i wiele innych instrukcji można przeglądać i pobrać na stronie [parksidediy.com](http://parksidediy.com). Ten kod QR przeniesie Cię bezpośrednio na stronę [parksidediy.com](http://parksidediy.com). Wybierz swój kraj i użyj maski wyszukiwania, aby wyszukać instrukcje obsługi. Wprowadź numer artykułu (IAN) 494216\_2504, aby uzyskać dostęp do instrukcji obsługi artykułu.



## ● Serwis



### **Serwis Polska**

Tel.: 008004912069

Formularz kontaktowy na stronie

[parksidediy.com](http://parksidediy.com)

**IAN 494216\_2504**

# ● Deklaracja zgodności UE

<b>DEKLARACJA ZGODNOŚCI UE</b> (nr. 494216_2504)
--

IAN: 494216\_2504  
Nazwa produktu: "PARKSIDE" 20V Sekator akumulatorowy  
Oznaczenie modelu: HG13591

Opisany powyżej przedmiot niniejszej deklaracji jest zgodny z odnośnymi wymaganiami unijnego prawodawstwa harmonizacyjnego:

Dyrektywa 2006/42/WE
Dyrektywa 2000/14/WE
Dyrektywa 2014/30/UE
Dyrektywa 2011/65/UE wraz ze wszystkimi poprawkami

Odniesienia do odpowiednich norm zharmonizowanych lub do innych specyfikacji technicznych, w stosunku do których deklarowana jest zgodność:

Nr / Części
Dyrektywa 2006/42/WE
EN 62841-1:2015/A11:2022
Dyrektywa 2014/30/UE
EN IEC 55014-1:2021
EN IEC 55014-2:2021

Opisany powyżej przedmiot deklaracji jest zgodny z dyrektywą Parlamentu Europejskiego i Rady 2011/65/UE z dnia 8 czerwca 2011 r. w sprawie ograniczenia stosowania niektórych niebezpiecznych substancji w sprzęcie elektrycznym i elektronicznym:

Nr / Części
EN IEC 63000:2018

Informacje dodatkowe:

Nr / Części
EN ISO 12100:2010

Procedura oceny zgodności / nazwa i adres jednostki notyfikowanej, w stosownych przypadkach: point 6 Part B Annex III Regulation (EU) 2024/1208: EN 62841-4-1:2020, Annex I, TÜV SÜD Germany  
Zmierzony poziom mocy akustycznej urządzenia reprezentatywnego dla tego typu: 85 dB(A)  
Gwarantowany poziom mocy akustycznej dla tego urządzenia: 87 dB(A)

Jednostka notyfikowana (TÜV SÜD Germany, No.0123) przeprowadziła badanie typu UE (moduł B) i wystawiła certyfikat badania typu UE (M6A 065194 7615 Rev. 00).

Osoba odpowiedzialna za dokumentację techniczną: OWIM GmbH & Co.KG

Podpisano w imieniu:

**OWIM GmbH & Co. KG, Stiftsbergstraße 1, 74167 Neckarsulm, Niemcy**

Niniejsza deklaracja zgodności wydana zostaje na wyłączną odpowiedzialność producenta.

Tłumaczenie oryginalnej deklaracji zgodności

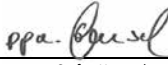
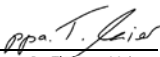
Neckarsulm	19.08.2025		
Miejsce	Data	ppa. Stefan Haensel Prokurent	ppa. Dr. Thörsten Maier Prokurent

PL





<b>Naudojamų piktogramų sąrašas</b> . . . . .	Psl 129
<b>Ižanga</b> . . . . .	Psl 130
Paskirtis . . . . .	Psl 130
Komplektacija . . . . .	Psl 130
Dalių sąrašas . . . . .	Psl 131
Techniniai duomenys . . . . .	Psl 131
<b>Bendrieji saugos nurodymai</b> . . . . .	Psl 132
Bendrieji įspėjimai dėl elektrinio įrankio naudojimo saugos . . . . .	Psl 132
Specialūs nurodymai dėl medienos pjovimo įrankio naudojimo saugos . . . . .	Psl 135
Atatrankos priežastys ir priemonės jos išvengti . . . . .	Psl 136
Kiti nurodymai dėl saugos . . . . .	Psl 137
Vibracijos ir triukšmo sumažinimas . . . . .	Psl 137
Elgesys kritinėmis aplinkybėmis . . . . .	Psl 138
Liekamieji pavojai . . . . .	Psl 138
<b>Naudojimas pirmą kartą</b> . . . . .	Psl 138
Priedai . . . . .	Psl 138
Išpakavimas . . . . .	Psl 138
<b>Surinkimas</b> . . . . .	Psl 138
Geležtės juostos ir pjūklo grandinės surinkimas (D pav.) . . . . .	Psl 139
Pjūklo grandinės įtempimas . . . . .	Psl 139
Sudėtinės baterijos prijungimas ir atjungimas . . . . .	Psl 140
Sudėtinės baterijos įkrovos lygio tikrinimas (B pav.) . . . . .	Psl 140
Sudėtinės baterijos krovimas (C pav.) . . . . .	Psl 140
<b>Darbas</b> . . . . .	Psl 141
Įjungimas . . . . .	Psl 141
Geležtės juostos keitimas . . . . .	Psl 142
<b>Pjovimo technika</b> . . . . .	Psl 142
Bendra informacija . . . . .	Psl 142
Pjaustymas pagal ilgį . . . . .	Psl 143
Rąstas guli ant žemės . . . . .	Psl 143
Apipjaustymas . . . . .	Psl 143
<b>Trikčių šalinimas</b> . . . . .	Psl 144

<b>Valymas ir priežiūra</b> .....	Psl 144
Valymas .....	Psl 144
Pjūklo grandinės tepimas .....	Psl 145
Priežiūros intervalai .....	Psl 145
Priežiūros procedūrų intervalų lentelė. ....	Psl 145
Pjūklo grandinės galandimas .....	Psl 146
Naujos pjūklo grandinės paleidimas .....	Psl 146
Grandinės priežiūra .....	Psl 147
Geležtės juostos apvertimas .....	Psl 147
Atsarginės dalys ir priedai .....	Psl 147
<b>Laikymas</b> .....	Psl 148
<b>Išmetimas</b> .....	Psl 148
<b>Garantija</b> .....	Psl 148
Veiksmai norint pasinaudoti garantija .....	Psl 149
Klientų aptarnavimas .....	Psl 149
<b>EB atitikties deklaracijoje</b> .....	Psl 150

## Naudojamų piktogramų sąrašas

Šie įspėjimai naudojami šiame naudotojo vadove, ant pakuotės ir ant techninių duomenų plokštelių:

 	<p>Skaityti naudojimo instrukciją!</p>		<p>Naudoti klausos apsaugą!</p>
	<p><b>PAVOJUS!</b> Šis simbolis kartu su signaliniu žodžiu „Pavojus“ žymi didelės rizikos pavojų, kuris gali sukelti mirtį arba sunkų sužalojimą, jei nuo jo nebus apsaugota.</p>		<p>Prieš keičiant gaminio priedus, jį valant ar nenaudojant, išjungti ir atjungti nuo elektros tinklo.</p>
	<p><b>ĮSPĖJIMAS!</b> Šis simbolis kartu su signaliniu žodžiu „Įspėjimas“ žymi vidutinės rizikos pavojų, kuris gali sukelti mirtį arba sunkų sužalojimą, jei nuo jo nebus apsaugota.</p>		<p>Saugoti nuo lietaus</p>
			<p>Kintamoji srovė / įtampa</p>
			<p>Nuolatinė srovė / įtampa</p>
	<p><b>ATSARGIAI!</b> Šis simbolis kartu su signaliniu žodžiu „Atsargiai“ žymi mažos rizikos pavojų, kuris gali sukelti lengvą ar vidutinio sunkumo sužalojimą, jei nuo jo nebus apsaugota.</p>	<p>177 mm</p> 	<p>Grandinės juostos ilgis</p>
			<p>Atidaryti</p>
			<p>Uždaryti</p>
	<p>Pjūklo grandinės tepimas</p>		<p>Pjūklo grandinės judėjimo kryptis</p>
	<p>Pjūklo grandinės judėjimo kryptis</p>		<p>CE ženklas rodo atitiktį atitinkamoms šiam gaminiui taikomoms ES direktyvoms.</p>
	<p>Genėjimo pjūklą visada laikyti abiem rankomis</p>		<p>Saugotis genėjimo pjūklo atatranksos ir neliesti juostos galiuko</p>
			

## **20 V AKUMULIATORINIS MEDIENOS PJŪKLAS**

### ● **Ižanga**

Sveikiname Jus įsigijus naują gaminį. Tai aukštos kokybės gaminy. Naudojimo instrukcija yra neatskiriama šio gaminio dalis. Joje yra svarbių nurodymų dėl saugos, naudojimo ir grąžinamojo perdurbimo. Prieš naudodami šį gaminį, gerai susipažinkite su visais jo naudojimo ir saugos nurodymais. Naudokite gaminį tik pagal aprašymą ir nurodytą paskirtį. Perduodami šį gaminį kitiems asmenims, kartu perduokite visus jo dokumentus.

### ● **Paskirtis**

Šis belaidis medienos pjovimo įrankis yra skirtas tik medienai pjauti. Jo negalima naudoti medžiams leisti. Šis gaminy nėra skirtas jokiai kitai paskirčiai (pvz., mūriui, plastikui ar maisto produktams pjaustyti). Naudojant medienos pjovimo įrankį kitokiam darbui, nei jis yra skirtas, galima sunkiai susižaloti pačiam arba sužaloti kitus asmenis.

Šį belaidį medienos pjovimo įrankį gali naudoti tik vienas asmuo ir tik medienai pjauti. Medienos pjovimo įrankį reikia laikyti dešiniąja ranka už rankenos, o kairiąja ranka – už laikymo paviršiaus. Prieš šį įrankį naudodamas naudotojas turi perskaityti ir suprasti visą šiame naudotojo vadove pateiktą informaciją ir nurodymus. Naudotojas turi dėvėti atitinkamas asmeninės apsaugos priemones (AAP). Medienos pjovimo įrankiu galima pjauti tik medieną. Draudžiama pjauti tokias medžiagas, kaip plastikas, akmuo, metalas ar mediena su vinimis ar varžtais!

Bet koks kitoks gaminio naudojimas ar konstrukcijos perdarymas laikomas netinkamu naudojimu ir gali sukelti pavojų, pvz., mirtinai ar sunkiai sužaloti ar sugadinti turtą. Gamintojas neatsako už žalą dėl netinkamo naudojimo.

Šis gaminy yra skirtas naudoti namuose, buityje ir pan. Jis netinka naudoti komerciniams tikslams.

Šis gaminy yra skirtas naudoti suaugusiems asmenims. Paaugliai nuo 16 metų jį gali naudoti tik prižiūrimi suaugusiųjų. Už nelaimingus atsitikimus ar žalą kitiems žmonėms ar jų turtui atsako operatorius arba naudotojas.

Šis gaminy priklauso „X 20V TEAM“ serijai ir jį galima naudoti prijungus „X 20V TEAM“ serijos baterijas. Baterijas galima krauti tik naudojant „X 20V TEAM“ serijos įkroviklius.

### ● **Komplektacija**

#### **⚠️ ĮSPĖJIMAS!**

- ▶ Gaminy ir jo pakuotė nėra žaislai vaikams! Vaikams negalima žaisti su plastikiniais maišeliais, plėvele ir smulkiais dalimis! Gresia pavojus paspringti ir uždusti!

- 1x Belaidis medienos pjovimo įrankis
- 1x Grandinės juosta (kreipiamasis bėgelis) (jau sumontuota)
- 1x Pjūklo grandinė (jau sumontuota)
- 1x Pjovimo juostos apsauginė makštis
- 1x Alyvos buteliukas su 50 ml augalinės kilmės grandinių alyva (modelio Nr.: HG10050)
- 1x Naudotojo vadovas
- 1x Atsarginė grandinė

## ● Dalių sąrašas

### A pav.

- 1 Priekinė rankos apsauga
- 2 Laikymo zona
- 3 Jungiklio blokuotė
- 4 Paleidimo ir sustabdymo jungiklis
- 5 Rankena
- 6 Galinė rankos apsauga
- 7 Žvaigždutės dangtelis
- 8 Tvirtinimo varžtas
- 9 Geležtės juosta (kreipiamasis bėgelis)
- 9a Grandinės įtempimo kaištis
- 10 Pjūklo grandinė
- 11 Geležtės makštis

### B ir C pav.

- 12 Sudėtinė baterija\*
- 13  Mygtukas (įkrovos lygio)
- 14 Įkrovos lygio LED indikatoriai (raudonas / oranžinis / žalias)
- 15 Sudėtinės baterijos atjungimo mygtukas
- 16 Baterijos įkroviklis (greitojo įkrovimo)\*
- 17 Krovimo valdymo LED indikatorius – raudonas
- 18 Krovimo valdymo LED indikatorius – žalias
- 19 Maitinimo laidas su kištuku

\* Sudėtinės baterijos ir įkroviklio komplekte nėra.

## ● Techniniai duomenys

### 20 V Akumuliatorinis medienos pjūklas PAGHS 20-Li C4

Vardinė įvesties

įtampa 20 V 

Apsaugos klasė IPX0

Grandinės

juosta: Hangzhou

Fangcheng Tools

Manufacture Co.,

Ltd.

DS150-31-43P-ML

Grandinė:

Hangzhou

Fangcheng Tools

Manufacture Co.,

Ltd.

030.043.31

Grandinės žingsnis 0.30" (7,62 mm)

Grandinės plotis 1,1 mm

Žvaigždutės

krumpliaračio

dantukų skaičius 7

Grandinės juostos

ilgis apie 177 mm

Pjovimo ilgis 150 mm

Rekomenduojamas 21820 Divinol Bio-  
tepalas Kettenöl R

Didžiausias

grandinės greitis 8 m/sek.

Įrenginio grynasis

svoris be pjūklo

grandinės, ašmenų

juostos, ašmenų

korpuso, baterijos ir

papildomų priedų 1,15 kg

### Jungiklio blokuotė

Jungiklio įjungimo blokuotę reikia atleisti, norint paleisti gaminį.

### Paleidimo ir sustabdymo jungiklis su apsauginiu grandinės stabdžiu

Atleidus paleidimo ir sustabdymo jungiklį, gaminys iš karto išsijungia.

### Rankena su galine rankos apsauga

Apsaugo ranką nuo šakų ir šakelių, kurios atšoka nuo besisukančios grandinės.

### Pjūklo grandinė su maža atatranka

Specialiai sukurta valdymo sistema padeda apsisaugoti nuo nedidelės atatrankos.

## Rekomenduojama aplinkos temperatūra

Temperatūra	iki 50 °C
Įkrovimo procesas	4–40 °C
Darbas	-20–50 °C
Laikymas	0–45 °C

## Skleidžiamo triukšmo vertė

Išmatuotos vertės nustatytos pagal EN 62841. Šio elektrinio įrankio A svertinis triukšmo lygis paprastai yra toks:

Garso slėgio lygis $L_{PA}$ :	76,8 dB
Neapibrėžtis $K_{PA}$	3
Garso galios lygis $L_{WA}$ :	
garantuotas	87 dB
išmatuotas	84,8 dB
Neapibrėžtis $K_{WA}$	2,41 dB

## Skleidžiamos vibracijos vertė

Bendroji vibracijos vertė (triašio vektoriaus suma), nustatyta pagal EN 62841:

Vibracija ( $a_h$ )	2,793 m/s <sup>2</sup>
---------------------	------------------------

### **ĮSPĖJIMAS!**

- ▶ Naudoti klausos apsaugą!
- ▶ Elektrinio įrankio faktinio naudojimo metu sukeliama vibracija ir skleidžiamas triukšmas gali skirtis nuo nurodytų verčių, nes priklauso nuo įrankio naudojimo būdo, o ypač nuo apdorojamo ruošinio tipo.
- ▶ Būtina nustatyti apsaugines priemonės operatoriui apsaugoti, remiantis poveikio įvertinimu faktinėmis naudojimo sąlygomis (atsižvelgiant į visas darbo ciklo dalis, t. y. į jų trukmę, kai įrankis yra išjungtas, įjungtas ir kai veikia tuščiąja eiga).

### **PASTABA**

- ▶ Nurodyta bendroji vibracijos vertė ir nurodyta skleidžiamo triukšmo vertė yra išmatuotos pagal standartinį bandymų metodą, todėl jas galima naudoti įrankiams vienam su kitu palyginti.
- ▶ Nurodytą bendrąją vibracijos vertę ir nurodytą skleidžiamo triukšmo vertę taip pat galima naudoti preliminariam poveikio įvertinimui.



## Bendrieji saugos nurodymai

- **Bendrieji įspėjimai dėl elektrinio įrankio naudojimo saugos**

### **ĮSPĖJIMAS!**

**Perskaitykite visus su šiuo elektriniu įrankiu pateiktus saugos įspėjimus ir nurodymus, peržiūrėkite iliustracijas ir specifikacijas.** Nesilaikant visų toliau išvardintų nurodymų galima patirti elektros smūgį, sukelti gaisrą ir (arba) sunkiai susižaloti.

### **Išsaugokite visus įspėjimus ir nurodymus, kad galėtumėte jais pasinaudoti ateityje.**

Šiuose įspėjimuose naudojamas terminas „elektrinis įrankis“ reiškia iš elektros tinklo maitinamą (laidinį) elektros įrankį arba iš baterijos maitinamą (belaidį) elektros įrankį.

### **Sauga darbo vietoje**

- **Darbo vieta turi būti švari ir gerai apšviesta.** Nelaimingi atsitikimai dažniausiai įvyksta netvarkingose ar tamsiose vietose.

- **Nedirbkite su elektriniais įrankiais sprogioje aplinkoje, pvz., kurioje yra degių skysčių, dujų ar dulkių.** Elektriniai įrankiai kibirkščiuoja ir gali uždegti dulkes ar garus.
- **Dirbdami su elektriniu įrankiu neprileiskite artyn vaikų ir pašalinių asmenų.** Dėl dėmesio atitraukimo įrankio galite nesuvaldyti.

## Elektros sauga

- **Elektrinio įrankio laido kištukas turi tikti kištukiniam lizdui.** Kištuko niekada ir jokiais būdais nebandykite perdaryti. **Su įžemintais elektriniais įrankiais nenaudokite kištukų adapterių.** Originalios konstrukcijos kištukai ir jiems tinkantys kištukiniai lizdai sumažina elektros smūgio pavojų.
- **Saugokitės, kad neprisiliestumėte prie įžemintų paviršių, pvz., vamzdžių, radiatorių, viryklių ir šaldytuvų.** Įžemintus jūsų kūną išauga elektros smūgio pavojus.
- **Saugokite elektrinius įrankius nuo lietaus ir drėgmės.** Į elektrinio įrankio vidų patekęs vanduo padidina elektros smūgio pavojų.
- **Tinkamai elkitės su maitinimo laidu.** Laikydami už laido elektrinio įrankio niekada neneškite, netraukite ir nebandykite atjungti nuo elektros lizdo. **Saugokite laidą nuo kaitros, alyvos, aštrių briaunų ir judančių dalių.** Dėl pažeisto ar sunarpioto laido išauga elektros smūgio pavojus.
- **Dirbdami su elektriniu įrankiu lauke, naudokite lauko sąlygoms tinkamą ilginimo laidą.** Naudojant lauko sąlygoms tinkamą ilginimo laidą sumažėja elektros smūgio pavojus.

- **Jei elektrinio įrankio naudojimo drėgnoje vietoje neįmanoma išvengti, maitinimo linijoje įrenkite liekamąją srove valdomą įtaisą (RCD).** Naudojant RCD sumažėja elektros smūgio pavojus.

## Asmens sauga

- **Dirbdami su elektriniu įrankiu išlikite budrūs, stebėkite, ką darote, ir naudokitės sveiku protu.** Elektrinio įrankio nenaudokite, jei esate pavargę ar veikiami narkotinių medžiagų, alkoholio ar vaistų. Dirbant su elektriniais įrankiais pakanka akimirkos išsiblašymo, kad sunkiai susižalotumėte.
- **Naudokite asmeninės apsaugos priemones. Visada užsidėkite akių apsaugą.** Atitinkamose sąlygose naudojant tokias apsaugos priemones, kaip apsaugos nuo dulkių kaukė, neslidi apsauginė avalynė, šalmas ar apsauginės ausinės, sumažėja traumų pavojus.
- **Apsisaugokite nuo netyčinio paleidimo. Patikrinkite, ar paleidimo jungiklis yra išjungimo padėtyje, prieš jungdami įrankį prie maitinimo šaltinio ir (ar) sudėtinės baterijos, prieš jį pakeldami ar nešdami.** Nešant elektrinius įrankius ir laikant pirštą ant paleidimo jungiklio ar įjungtus įrankius prijungiant prie energijos šaltinio, gali įvykti nelaimingas atsitikimas.
- **Prieš įjungdami elektrinį įrankį patraukite į šalį bet kokį reguliavimo raktą ar veržliaraktį.** Sukamojoje elektrinio įrankio dalyje paliktas veržliaraktis ar raktas gali sužaloti.
- **Nesistenkite pasiekti per toli. Visada tvirtai stovėkite ir išlaikykite pusiausvyrą.** Taip geriau suvaldysite elektrinį įrankį netikėtose situacijose.

- **Tinkamai apsirenkite. Nedėvėkite laisvų drabužių ar laisvai kabančių papuošalų. Saugokite savo plaukus, drabužius ir pirštines nuo judamų dalių.** Laisvi drabužiai, papuošalai ar ilgi plaukai gali būti įtraukti į judamas dalis.
- **Jeį yra dulkių ištraukimui ir surinkimui skirti įtaisai, jie turi būti prijungti ir tinkamai naudojami.** Naudojant dulkių surinkimo įtaisus galima sumažinti su dulėmis susijusius pavojus.
- **Dažnai naudodami įrankius ir įpratę juos naudoti nepraraskite budrumo ir neignorukite įrankio naudojimo saugos taisyklių.** Dėl neatsargaus veiksmo galite sunkiai susižaloti vos per akimirką.

### **Elektrinio įrankio naudojimas ir priežiūra**

- **Elektrinio įrankio pernelyg nespaukite. Atitinkamam darbui naudokite tinkamą įrankį.** Su tinkamu elektriniu įrankiu darbą atliksite geriau ir saugiau, dirbdami įrankiui skirtu tempu.
- **Nenaudokite elektrinio įrankio, jeigu paleidimo jungiklis jo neįjungia ir neišjungia.** Bet koks elektrinis įrankis, kurio negalima valdyti jungikliu, yra pavojingas ir jį reikia suremontuoti.
- **Atjunkite kištuką nuo maitinimo šaltinio ir (ar) sudėtinę bateriją nuo elektrinio įrankio prieš jį reguliuodami, keisdami priedus ar padėdami į laikymo vietą.** Tokios prevencinės saugos priemonės sumažina elektrinio įrankio atsitiktinio paleidimo pavojų.
- **Išjungtus elektrinius įrankius laikykite vaikams neprieinamoje vietoje ir neleiskite asmenims, kurie nežino šio elektrinio įrankio ar neperskaitę šių instrukcijų, dirbti su įrankiu.** Neapmokytų naudotojų rankose elektriniai įrankiai yra pavojingi.
- **Prižiūrėkite elektrinius įrankius ir jų priedus. Tikrinkite, ar judamos dalys tinkamai išcentruotos ir nekliūna, ar įrankio dalys nesulūžę ir kitaip nepažeistos, kad pakenktų įrankio darbui. Jeigu jos pažeistos, elektrinį įrankį prieš naudojimą reikia suremontuoti.** Nelaimingi atsitikimai dažnai įvyksta dėl prastai prižiūrimų elektrinių įrankių.
- **Pjovimo įrankiai turi būti aštrūs ir švarūs.** Tinkamai prižiūrimi pjovimo įrankiai aštriomis pjovimo briaunomis rečiau įstringa ir juos lengviau valdyti.
- **Elektrinį įrankį, jo priedus, antgalius ir pan. naudokite pagal šias instrukcijas, atsižvelgdami į darbo sąlygas ir vykdomo darbo pobūdį.** Naudojant elektrinį įrankį kitokiems darbams, nei jis skirtas, gali susidaryti pavojinga situacija.
- **Rankenos ir sugriebimo paviršiai turi būti sausi, švarūs ir neištepti alyva ar tepalu.** Dėl slidžių rankenų ir sugriebimo paviršių įrankį nesaugu naudoti, nes jo galima nesuvaldyti netikėtose situacijose.

### **Akumuliatorinio įrenginio naudojimas ir priežiūra**

- **Kraukite tik gamintojo nurodytu įkrovikliu.** Vieno tipo sudėtinė baterijai tinkamas įkroviklis gali sukelti gaisro pavojų, jei naudojamas kito tipo sudėtinėi baterijai krauti.

- **Elektrinius įrankius naudokite tik su jiems skirtomis sudėtinėmis baterijomis.** Naudojant su bet kokiomis kitomis sudėtinėmis baterijomis gali kilti gaisro ir sužalojimo pavojus.
- **Nenaudojamą sudėtinę bateriją laikykite atokiau nuo metalinių daiktų, pavyzdžiui, popieriaus sąvaržėlių, monetų, raktų, vinių, varžtų ir kitų smulkių metalinių daiktų, galinčių sujungti abu baterijos kontaktus.** Sujungus abu baterijos kontaktus trumpuoju jungimu, galima nusideginti arba sukelti gaisrą.
- **Bateriją netinkamai naudojant, iš jos gali ištekėti elektrolitas – venkite sąlyčio. Netyčia prisilietę užterštą vietą nuplaukite vandeniu. Ištekėjusiam skysčiui patekus į akis, kreipkitės ir į gydytoją.** Iš baterijos ištekėjęs elektrolitas gali sudirginti arba nudeginti.
- **Nejunkite prie įrenginio pažeistos ar modifikuotos sudėtinės baterijos.** Pažeistų ar modifikuotų baterijų veikimas nenuspėjamas ir jos gali užsidegti, sprogti ir sužaloti.
- **Saugokite sudėtinę bateriją ar įrankį nuo ugnies ir pernelyg aukštos temperatūros.** Įkaitinus virš 130 °C galima sukelti sprogimą.
- **Laikykitės krovimo nurodymų ir nekraukite sudėtinės baterijos ar įrankio už šioje instrukcijoje nurodyto temperatūros diapazono ribų.** Jei krausite netinkamai ar už nurodyto temperatūros diapazono ribų, galite sugadinti bateriją ir padidinti gaisro pavojų.

## Techninė priežiūra

- **Jūsų elektrinį įrankį techniškai prižiūrėti gali tik kvalifikuotas remonto meistras, naudojantis identiškas atsargines dalis.** Tik tokiu būdu galima užtikrinti elektrinio įrankio saugumą.
  - **Niekada nebandykite remontuoti pažeistų sudėtinų baterijų.** Sudėtines baterijas remontuoti gali tik gamintojas arba įgalioto techninės priežiūros centro specialistai.
- **Specialūs nurodymai dėl medienos pjovimo įrankio naudojimo saugos**
- **Dirbdami su grandininio pjūkle, saugokite visas savo kūno dalis nuo pjūklo grandinės. Prieš paleisdami grandininį pjūklą įsitikinkite, kad pjūklo grandinė prie nieko nesiliečia.** Dirbant su grandininiais pjūklais pakanka akimirkos išsiblaškyimo, kad pjūklo grandinė įtrauktų jūsų drabužius ar kūną.
  - **Grandininį pjūklą visada laikykite dešine ranka suėmę galinę rankeną, o kaire ranka – priekinę rankeną.** Sukeitę rankas vietomis padidinsite sužalojimo pavojų, todėl to niekada nedarykite.
  - **Užsidėkite apsauginius akinius ir ausines. Rekomenduojama naudoti ir kitas galvos, rankų, kojų ir pėdų apsaugos priemones.** Dėvint tinkamus apsauginius drabužius sumažėja pavojus susižaloti nuo skriejančių šiukšlių ar netyčia prisilietus prie pjūklo grandinės.
  - **Nepjunkite su grandininio pjūkle užlipę į medį.** Užlipę į medį ir pjudami su grandiniu pjūkle galite susižaloti.

- **Visada tvirtai atsistokite ir su grandininio pjūklu pjaukite tik stovėdami ant nejudančio, tvirto ir lygaus paviršiaus.** Dėl slidaus ar nestabilaus paviršiaus, pvz., kopėčių, galite prarasti pusiausvyrą arba nesuvaldyti grandininio pjūklo.
  - **Pjaudami įtemptą šaką saugokitės atatranks.** Atsileidus įtempimui medienos pluošte, tokia spyruokliuojanti šaka gali atsitrekti į operatorių ir (ar) išmušti iš rankų grandininį pjūklą.
  - **Būkite ypač atsargūs, kai pjaunate krūmus ir liaunus medelius.** Plonose šakelėse pjūklo grandinė gali įstrigti, ir tuomet atšokti į jus ar išmušti iš pusiausvyros.
  - **Grandininį pjūklą neškite paėmę už priekinės rankenos, išjungę ir neglausdami prie kūno.** Grandininio pjūklo gabenimo ar laikymo metu kreipiamąją juostą visada įkiškite į apsauginę makštį. Tinkamai elgdamiesi su grandininio pjūklu sumažinsite atsitiktinio sąlyčio su judančia pjūklo grandine tikimybę.
  - **Laikykites grandinės tepimo, įtempimo ir priedų keitimo instrukcijų.** Netinkamai įtempta ar sutepta grandinė gali nutrūkti arba padidinti atatranks pavojų.
  - **Rankenos turi būti sausos, švarios ir neišteptos alyva ar tepalu.** Tepalu ar alyva išteptos rankenos yra slidžios ir galite nesuvaldyti įrankio.
  - **Pjaukite tik medieną. Nenaudokite grandininio pjūklo darbams, kuriems jis nėra skirtas.** Pavyzdžiui: nepjaukite grandininio pjūklu plastiko, mūro ar statybinių medžiagų, kurios nėra iš medienos. Naudojant grandininį pjūklą kitokiems darbams, nei jis skirtas, gali susidaryti pavojinga situacija.
  - **Elektrinį įrankį laikykite paėmę tik už izoliuotų sugriebimo vietų, nes grandininis pjūklas gali pažeisti paslėptą elektros laidą.** Pjūklo grandinei prisilietus prie laido, kuriuo teka elektros srovė, srovė gali pradėti tekėti ir neizoliuotose elektrinio įrankio dalyse, ir operatorius gali patirti elektros smūgį.
  - **Šio grandininio pjūklo negalima naudoti medžiams leisti.** Naudojant grandininį pjūklą kitokiam darbui, nei jis yra skirtas, galima sunkiai susižaloti pačiam arba sužaloti kitus asmenis.
  - **Laikykites visų instrukcijų, kai grandininį pjūklą valote nuo įstrigusių šiukšlių, techniškai prižiūrite ar padedate į laikymo vietą.** Paleidimo jungiklis turi būti išjungtas, o sudėtinė baterija – nuimta. Grandininiam pjūklui netikėtai įsijungus valymo ar techninės priežiūros procedūrų metu, galite sunkiai susižaloti.
- **Atatranks priešastys ir priemonės jos išvengti**
- Atatranka gali įvykti tuomet, kai kreipiamosios juostos galiukas paliečia kliūtį, arba kai pjūvis medienoje užsiveria ir sugnybia pjūklo grandinę. Kreipiamosios juostos galiukui palietus kliūtį, kai kuriais atvejais juosta atšoka į viršų ir atgal link operatoriaus. Grandininio pjūklo kreipiamosios juostos galiukui įstrigus, juosta gali staigiai atšokti atgal į operatorių. Bet kurios iš šių reakcijų metu galite nesuvaldyti savo pjūklo ir sunkiai susižaloti. Nepasitikėkite vien tik jūsų pjūkle įrengtais apsauginiais įtaisais. Kaip grandininio pjūklo naudotojas, jūs turite patys imtis kai kurių veiksmų, kad pjovimo darbus atliktumėte saugiai.

Atatranka yra netinkamo įrankio naudojimo ir (ar) pjovimo procedūrų ar sąlygų pažeidimo rezultatas, ir jos galima išvengti tinkamomis atsargumo priemonėmis, kurios išvardintos toliau:

- **Grandininį pjūklą tvirtai laikykite, abiejų rankų nykščiais ir kitais pirštais apimdami rankenas, ir pasirinkdami tokią kūno ir rankų padėtį, kad galėtumėte pasipriešinti atatrankos jėgoms.** Operatorius gali kontroliuoti atatrankos jėgas, jeigu jis imasi tinkamų atsargumo priemonių. Nepaleiskite grandininio pjūklo iš rankų.
  - **Nesistenkite pasiekti pernelyg toli ir nepjaukite aukščiau pečių linijos.** Taip apsisaugosite nuo netyčinio juostos galiuko prilietimo ir grandininį pjūklą galėsite geriau suvaldyti netikėtose situacijose.
  - **Naudokite tik gamintojo nurodytas atsargines juostas ir grandines.** Dėl netinkamų atsarginių juostų ir grandinių gali sutrūkti grandinė ir (ar) įvykti atatranka.
  - **Laikykitės grandininio pjūklo gamintojo nurodymų dėl grandinės galandimo ir bendrosios priežiūros.** Sumažinus pjovimo gylį gali išaugti atatrankos pavojus.
- **Kiti nurodymai dėl saugos**
- Kruopščiai laikykitės šiame vadove pateiktų bendrosios ir techninės priežiūros reikalavimų. Pažeistus apsauginius įtaisus ir dalis reikia suremontuoti ar pakeisti, nebent šiame vadove nurodyta kitaip.
  - Nepatyrusiam naudotojui rekomenduojama pjūklą išbandyti, pjaustant rąstus ant ožio ar rėmo.

- Pjaudami ant šlaitų visada stovėkite aukščiau rąsto. Kad pjūklą suvaldytumėte, kai rąstą perpjaunate, pjūvio pabaigoje sumažinkite spaudimą, neatleisdami medienos pjovimo įrankio rankenų. Pjūklo grandinė neturi paliesti žemės. Baigę pjauti palaukite, kol medienos pjovimo įrankis visiškai sustos, ir tik tuomet jį ištraukite. Visada išjunkite medienos pjovimo įrankio variklį prieš pereidami prie kito medžio pjovimo.
- Nuo medienos reikia nuvalyti nešvarumus, akmenukus, pašalinti atsilipusią žievę, vinis, sąvaržas ir vielas.
- **Nenaudokite jokių priedų, kurių nerekomenduoja PARKSIDE.** Priešingu atveju galite patirti elektros smūgį arba sukelti gaisrą.

## ● Vibracijos ir triukšmo sumažinimas

Norėdami sumažinti skleidžiamą triukšmą ir vibraciją, sutrumpinkite darbo trukmę, naudokite mažos vibracijos ir mažo triukšmo darbo režimus ir dėvėkite asmeninės apsaugos priemones. Naudokite šias priemones vibracijos ir triukšmo keliamiems pavojams sumažinti:

- Gaminį naudokite tik pagal jo paskirtį ir kaip aprašyta šiose instrukcijose.
- Gaminys turi būti geros būklės ir tinkamai prižiūrimas.
- Naudokite tinkamus ir geros būklės gaminio priedus.
- Įrankį tvirtai laikykite suėmę už rankenų ir laikymo paviršių.
- Įrankį prižiūrėkite pagal šias instrukcijas ir gerai sutepkite (jei reikia).
- Darbus susiplanuokite taip, kad stipriai vibruojančio įrankio naudojimą išdėstytumėte per ilgesnį laikotarpį.

## ● Elgesys kritinėmis aplinkybėmis

Skaitydami šį naudotojo vadovą išnagrinėkite, kaip šį gaminį naudoti. Įsiminkite įspėjimus dėl saugos ir skrupulingai jų laikykitės. Tai padės išvengti rizikos ir apsaugoti nuo pavojų.

- Naudodami gaminį visada išlikite budrūs, kad anksti pastebėtumėte ir suvaldytumėte iškilusius pavojus. Greitas įsikišimas gali apsaugoti nuo sunkių traumų ir turto sugadinimo.
- Pastebėję triktį gaminį išjunkite ir atjunkite nuo elektros tinklo. Prieš vėl naudodami duokite jį kvalifikuotam specialistui patikrinti ir suremontuoti, jei reikia.

## ● Liekamieji pavojai

Netgi tuo atveju, jei su gaminiu tinkamai dirbama ir jis tinkamai naudojamas, išlieka kai kurių liekamųjų pavojų tikimybė. Dėl savo konstrukcijos ir paskirties gaminys gali kelti šiuos pavojus:

- Įpjovimai.
- Klausos pažeidimas, jei dirbama be apsauginių ausinių.
- Sveikatos sutrikimas dėl vibracijos poveikio rankoms, jei elektriniu įrankiu dirbama ilgus laikotarpius arba jis netinkamai naudojamas ir prižiūrimas.

### **ISPĖJIMAS!**

- ▶ Darbo metu šis gaminys sukuria elektromagnetinį lauką! Kai kuriomis aplinkybėmis šis laukas gali trikdyti aktyvių ar pasyvių medicininių implantų veikimą! Siekdami sumažinti sunkaus ar net mirtino poveikio pavojų, prieš naudojant šį gaminį asmenims su implantuotais medicininiais įtaisais rekomenduojame pasitarti su savo gydytoju ir implanto gamintoju!

## ● Naudojimas pirmą kartą

### ● Priedai

Kad gaminį naudotumėte saugiai ir teisingai, visada dėvėkite tinkamas asmenines apsaugos priemones. Jos yra šios:

- Apsauginiai akiniai
- Apsauginės ausinės
- Apsauginės pirštinės
- Apsauginė avalynė
- Dėvėkite galvos apsaugos priemones
- Dėvėkite tvirtas darbinės kelnes

### ● Išpakavimas

1. Atidarykite pakuotę ir atsargiai išimkite gaminį.
2. Nuimkite ne tik pakuotės medžiagas, bet ir pakavimo ir gabenimo tvirtinimo detales (jei yra).
3. Patikrinkite pristatyto gaminio komplektaciją.
4. Patikrinkite gaminį, ar jis nepažeistas gabenimo metu.

### **ISPĖJIMAS!**

- ▶ Gaminys ir jo pakavimo medžiagos nėra žaislai! Vaikams neleiskite žaisti su plastikiniais maišeliais, plėvele ir smulkiomis dalimis! Gresia pavojus praryti ir uždusti.

## ● Surinkimas

### **ISPĖJIMAS!**

- ▶ Dirbdami su medienos pjovimo įrankiu, visada mūvėkite apsaugines pirštines ir naudokite tik originalias dalis. Prieš vykdydami bet kokias procedūras su medienos pjovimo įrankiu, jį išjunkite ir nuimkite sudėtinę bateriją 12. Pavojus sužaloti!

Prieš dirbdami su medienos pjovimo įrankiu privalote:

- Sutepti pjūklo grandinę;
- Įstatyti bateriją.

## ● Geležtės juostos ir pjūklo grandinės surinkimas (D pav.)

### ⚠️ ĮSPĖJIMAS!

- ▶ Prieš vykdydami bet kokias procedūras su medienos pjovimo įrankiu, jį išjunkite ir nuimkite sudėtinę bateriją [12]!

1. Padėkite gaminį ant lygaus paviršiaus.
2. Atsukite žvaigždutės dangtelio tvirtinimo varžtą [8] prieš laikrodžio rodyklę , kad dangtelį [7] nuimtumėte.
3. Paguldykite pjūklo grandinę [10] taip, kad jos kilpos pjovimo briaunos būtų nukreiptos laikrodžio rodyklės kryptimi. Pjūklo grandinei [10] tinkamai uždėti pasinaudokite grafiniu simboliu ant geležtės juostos [9] arba virš grandinės žvaigždutės.



Pjūklo grandinės judėjimo kryptis

4. Užkabinkite pjūklo grandinę [10] ant variklio suklio krumpliaračio ir laikykite įtempę grandinę [10] bei juostą [9].
5. Pakelkite geležtės juostą [9] 10–15 laipsnių virš horizontalios padėties taip, kad apatinę juostos [9] angą galima būtų uždėti ant grandinės įtempimo kaiščio [9a], o po to juostą [9] nuleiskite į horizontalią padėtį, įstatydami į korpuso griovelį.
6. Įstatykite tvirtinimo varžtą [8] į jo angą.
7. Priveržkite žvaigždutės dangtelio tvirtinimo varžtą [8] .

### ⚠️ ATSARGIAI!

- ▶ Atsargiai! Iš medienos pjovimo įrankio gali tekėti alyva.

Prieš keičiant pjūklo grandinę [10] būtina nuo nešvarumų išvalyti kreipiamąjį bėgelį [9], nes susikaupę nešvarumai gali išstumti grandinę [10] iš bėgelio. Be to, nešvarumų sankaupos gali sugerti grandinių alyvą. Dėl to grandinių alyva gali visai nepasiekti ar tik maža jos dalis gali pasiekti bėgelio apačią ir sumažėja grandinės tepimas.

## ● Pjūklo grandinės įtempimas

Reguliariai įtempiant pjūklo grandinę [10] apsaugomas naudotojas ir sumažėja ir (ar) apsaugoma nuo grandinės dilimo ir pažeidimo. Prieš pradėdami dirbti ir maždaug kas 10 minučių darbo metu naudotojui rekomenduojame tikrinti grandinės įtempimą ir sureguliuoti, jei reikia. Pjaunant pjūklu grandinė įkaista ir dėl to šiek tiek pailgėja. Tokie pailgėjimai ypač būdingi naujoms grandinėms.

### PASTABA

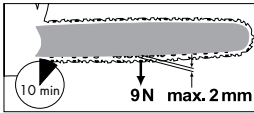

- ▶ Grandinės nebandykite tempti ar keisti, kai ji įkaitusi, nes atvėsusi ji šiek tiek susitraukia. Šito nepastebėjus galima sugadinti kreipiamąjį bėgelį [9] arba variklį, nes grandinė ant geležtės gali būti per daug įtempta. Grandinės įtempimas ir jos tepimas turi didelį poveikį grandinės eksploataavimo trukmei.

Grandinė yra tinkamai įtempta, jeigu ji nenukara bėgelio apačioje, ir ją galima apsukti visą ratą, sugriebus ranka su pirštine. Pjūklo grandinę [10] įtempus 9 N (apie 1 kg) jėga, tarpelis tarp grandinės [10] ir kreipiamojo bėgelio [9] neturi viršyti 2 mm.



### ⚠️ **ISPĒJIMAS!**

- ▶ Prieš vykdami bet kokias procedūras su medienas pjovimo įrankiu, jį išjunkite ir nuimkite sudėtinę bateriją [12]!

1. Atsukite žvaigždutės dangtelio [7] tvirtinimo varžtą [8] .
2. Spyruoklė ant grandinės įtempimo kaiščio [9a] automatiškai užtikrina pakankamą įtempimą.
3. Vėl priveržkite žvaigždutės dangtelio [7] tvirtinimo varžtą [8] .

### **PASTABA**

- ▶ Naujos pjūklo grandinės [10] įtempimą reikia vėl sureguliuoti vėliausiai po 5 pjūvių.

## ● **Sudėtinės baterijos prijungimas ir atjungimas**

- Sudėtinės baterijos prijungimas: Sudėtinę bateriją (B [12]) įtaikykite į rankeną ir įstumkite į ją. Baterija turi spragtelėdama užsifiksuoti savo vietoje.
- Sudėtinės baterijos atjungimas: Paspauskite sudėtinės baterijos atjungimo mygtuką (B [15]). Ištraukite sudėtinę bateriją (B [12]).

## ● **Sudėtinės baterijos įkrovos lygio tikrinimas (B pav.)**

- Paspauskite  (B [13]). Užsidega įkrovos lygio LED indikatoriai (B [14]):

<b>LED (B [14])</b>	<b>Įkrovos lygis</b>
Raudonas + oranžinis + žalias	Maksimalus
Raudonas + oranžinis	Vidutinis
Raudonas	Žemas

## ● **Sudėtinės baterijos krovimas (C pav.)**

### ⚠️ **ISPĒJIMAS! PAVOJUS SUSIŽALOTI!**



Visada atjunkite baterijos įkroviklį (C [16]) nuo maitinimo šaltinio, prieš ištraukdami iš įkroviklio ar įstatydami į jį sudėtinę bateriją (B [12]).

### **PASTABA**

- ▶ Sudėtinę bateriją (B [12]) galima krauti bet kuriuo metu – jos eksploatavimo trukmė nesutrumpėja.
- ▶ Krovimo proceso nutraukimas sudėtinės baterijos (B [12]) nesugadina.
- Įkraukite sudėtinę bateriją (B [12]) prieš darbą, jei jos įkrovos lygis yra žemas arba vidutinis.
- Krovimo valdymo LED indikatoriai (raudonas (C [17]) ir žalias (C [18])) rodo įkroviklio (C [16]) ir sudėtinės baterijos (B [12]) būseną:

<b>LED indikatorius</b>	<b>Būsena</b>
Raudonas LED dega	Vyksta sudėtinės baterijos (B [12]) krovimo procesas

LED indikatorius	Būseną
Žalias LED dega	Sudėtinė baterija (B 12) visiškai įkrauta
Žalias ir raudonas LED mirksi	Sudėtinė baterija (B 12) sugedusi
Raudonas LED mirksi	Sudėtinė baterija (B 12) pernelyg atšalusai ar įkaitusi
Žalias LED dega (be sudėtinės baterijos)	Įkroviklis pasiruošęs

1. Sudėtinę bateriją (B 12) įstatykite į įkroviklį (C 16).
2. Įkroviklio maitinimo laidą su kištuku (C 19) prijunkite prie elektros lizdo.
3. Kai sudėtinė baterija (B 12) visiškai įkraunama:
  - Atjunkite įkroviklio (C 16) maitinimo laido kištuką (C 19) nuo elektros lizdo.
  - Išimkite sudėtinę bateriją iš įkroviklio (C 16).

### Įkrovimo laikas

Įkrovimo įkroviklyje trukmė	2 Ah Sudėtinė baterija PAP 20 B1	4 Ah Sudėtinė baterija PAP 20 B3
Maks. 2,4 A Įkroviklis PLG 20 A4/C1	60 min.	120 min.
Iki 4,5 A Įkroviklis PLG 20 A3/C3	35 min.	60 min.
Iki 4,5 A Įkroviklis PDSLГ 20 A1	35 min.	60 min.

### ● Darbas

#### ⚠ ĮSPĖJIMAS!

- ▶ Medienos pjovimo įrankį įjunkite tik tuomet, kai tinkamai sumontuosite grandinės juostą, pjūklo grandinę ir žvaigždutės krumpliaračio dangtelį.
- ▶ Tvirtai atsistokite. Prieš paleisdami belaidį medienos pjovimo įrankį patikrinkite, ar jis neliečia jokių daiktų.
- ▶ Niekada nedirbkite su gaminiu be priekinės rankos apsaugos 1. Pavojus sužaloti!

### ● Įjungimas

1. Įstatykite bateriją 12 į gaminį (žr. „Sudėtinės baterijos prijungimas ir atjungimas“).

2. Prieš gaminį paleisdami patikrinkite sudėtinės baterijos 12 įkrovos būseną.
3. Gaminį tvirtai laikykite abiem rankomis: dešiniąją ranką laikykite už rankenos 5, o kairiąją ranką – už laikymo paviršiaus 2. Jūsų delno nykštis ir kiti pirštai turi tvirtai suimti rankeną 5.

#### ⚠ ĮSPĖJIMAS!

- ▶ Gaminiui niekada nelaikykite viena ranka. Pavojus sužaloti!
4. Gaminiumi paleisti nykščiu arba smiliumi nuspauskite jungiklio blokuotę 3, o po to paspauskite paleidimo ir sustabdymo jungiklį 4 – gaminys pradės veikti didžiausiu greičiu. Atleiskite jungiklio blokuotę 3.

5. Gaminys vėl išsijungs, kai atleisite paleidimo ir sustabdymo jungiklį [4]. Šio įrankio negalima paleisti veikti nepertraukiamai.

## ● Geležtės juostos keitimas

1. Išjunkite gaminį ir išimkite iš jo sudėtinę bateriją [12].
2. Padėkite gaminį ant lygaus paviršiaus.
3. Atsukite žvaigždutės dangtelio [7] tvirtinimo varžtą [8] prieš laikrodžio rodyklę, kad atpalaiduotumėte grandinę ir nuimtumėte dangtelį [7].
4. Nuimkite geležtės juostą [9] ir pjūklo grandinę [10]. Norėdami išardyti, laikykite geležtės juostą [9] pakreipę į viršų maždaug 45 laipsnių kampą, kad pjūklo grandinę [10] būtų galima lengviau nuimti nuo grandinės žvaigždutės.
5. Pakeiskite geležtės juostą [9] ir vėl uždėkite juostą bei grandinę, kaip aprašyta skyriuje „Geležtės juostos ir pjūklo grandinės surinkimas“.

### PASTABA

- ▶ Pjūklo grandinės įtempimo procedūra aprašyta skyriuje „Surinkimas“.

## ● Pjovimo technika

### ● Bendra informacija

### PASTABA

- ▶ Dirbdami su įrankiu laikykitės apsaugos nuo triukšmo taisyklių ir kitų šalyje galiojančių teisės aktų reikalavimų. Pagal jūsų šalyje galiojančius reikalavimus gali tekti atlikti tinkamumo bandymą. Pasitikrinkite miškų ūkio administracijoje.

- Nuo medienos reikia nuvalyti nešvarumus, akmenukus, pašalinti atsilipusią žievę, vinis, sąvaržas ir vielas.
- Pjaudami ant šlaitų visada stovėkite aukščiau medžio rąsto.
- Kad pjūklą suvaldytumėte, kai rąstą perpjaunate, pjūvio pabaigoje sumažinkite spaudimą, neatleisdami medienos pjovimo įrankio rankenų. Pjūklo grandinė neturi paliesti žemės. Baigę pjauti palaukite, kol medienos pjovimo įrankis visiškai sustos, ir tik tuomet jį ištraukite.
- Visada išjunkite medienos pjovimo įrankio variklį prieš pereidami prie kito medžio pjovimo.
- Jums bus lengviau valdyti gaminį, jei pjausite apatiniu geležtės juostos kraštu (grandinės traukiamuoju judesiu).
- Pjūklo grandinė neturi liesti žemės ar bet kokio daikto, kai pjaunate pro medžiagą ir baigiate pjauti.
- Pjovimo metu pjūklo grandinė neturi įstrigti. Rąstas neturi lūžti ar skilti.
- Taip pat prašome laikytis atsargumo priemonių nuo atatranksos apsaugoti (žr. skyrių apie saugą).
- Pjaudami ant šlaitų visada stovėkite aukščiau rąsto. Kad pjūklą suvaldytumėte, kai rąstą perpjaunate, pjūvio pabaigoje sumažinkite spaudimą, neatleisdami medienos pjovimo įrankio rankenų. Pjūklo grandinė neturi liesti žemės. Baigę pjauti palaukite, kol pjūklo grandinė visiškai sustos, prieš pjūklą ištraukdami. Visada išjunkite medienos pjovimo įrankio variklį prieš pereidami prie kito medžio pjovimo.

## **ĮSPĖJIMAS!**

- ▶ Jei pjūklo grandinė įstringa, nebandykite traukti gaminio jėga. Gresia pavojus susižaloti. Išjunkite variklį ir laužtuvu ar pleištu atlaisvinkite gaminį.

## ● **Pjaustymas pagal ilgį**

Pjaustymas pagal ilgį reiškia nuleistų medžių kamienų pjaustymą į mažesnes atkarpas. Tvirtai atsistokite ir paskirstykite savo kūno svorį vienodai ant abiemis kojoms. Jei įmanoma, kamieną apsaugokite ir paremkite šakomis, rąstais ar pleištais.

- Pjovimo metu pjūklo grandinė neturi paliesti žemės.
- Įkalnėje tvirtai stovėdami atsistokite aukščiau kamieno. Kad pjūklą suvaldytumėte, kai rąstą perpjaunate, pjūvio pabaigoje sumažinkite spaudimą, neatleisdami medienos pjovimo įrankio rankenų. Baigę pjauti palaukite, kol pjūklo grandinė visiškai sustos, ir tik tuomet pjūklą ištraukite. Visada išjunkite medienos pjovimo įrankio variklį prieš pereidami prie kito medžio pjovimo.

## ● **Rąstas guli ant žemės**

Prapjaukite visą rąstą iš viršaus taip, kad pjūklo juosta nepaliestų žemės. Jeigu medžio kamieną galite pasukti, įpjaukite jį per du trečdalius. Tuomet kamieną apskukite ir likusią pjūvio dalį užbaikite iš viršaus.

## ● **Apipjaustymas**

Apipjaustymas yra šakų nupjovimas nuo nuleisto medžio kamieno.

## **ĮSPĖJIMAS!**

- ▶ Pjaustant šakas įvyksta daug nelaimingų atsitikimų. Niekada šakų nepjaustykite stovėdami ant medžio kamieno. Saugokitės įtemptų šakų, kurios gali į jus atšokti.
- Nepašalinkite atraminių šakų, kol nenupjovėte kitų.
- Įtemptas šakas reikia pjauti nuo apačios į viršų, kad grandininis pjūklas neįstrigtų. Kai pjaustote storesnes šakas, naudokite tą pačią techniką, kaip ir nuleisto medžio kamieno pjaustymo.
- Dirbkite rąsto kairėje pusėje ir kiek įmanoma arčiau elektrinio grandininio pjūklo. Kiek įmanoma, pjūklas savo svoriu turi remtis į rąstą.
- Pakeiskite savo padėtį, kad nupjautumėte šakas kitoje kamieno pusėje.
- Į išorę išlendančias šakas nupjaukite atskirai.

## ● Trikčių šalinimas

Problema	Galima priežastis	Trikties pašalinimas
Įrankis neįsijungia	Sudėtinė baterija [12] išsikrovusi arba neįstatyta	Patikrinkite įkrovos lygį ir, jei reikia, atiduokite sutvarkyti kvalifikuotam elektrikui.
	Sugedęs paleidimo ir sustabdymo jungiklis [4] Sugedęs variklis	Jei reikia, atiduokite sutvarkyti kvalifikuotam elektrikui.
Prasta pjovimo kokybė	Netinkamai uždėta pjūklo grandinė [10]	Tinkamai uždėkite pjūklo grandinę
	Atšipusi pjūklo grandinė [10] Grandinė nepakankamai įtempta	Pagaląskite pjovimo dantukus arba grandinę pakeiskite. Patikrinkite grandinės įtempimą
Pjūklas sunkiai sukasi, grandinė nukrenta	Grandinė nepakankamai įtempta	Patikrinkite grandinės įtempimą
Grandinė įkaista, pjovimo metu atsiranda dūmų, pasikeičia bėgelio spalva	Trūksta grandinių alyvos	Sutepkite grandinę

## ● Valymas ir priežiūra

### ⚠️ **ĮSPĖJIMAS!**

- ▶ Priežiūros ir valymo darbus visada reikia vykdyti išjungus variklį ir išėmus bateriją. Pavojus sužaloti!
- ▶ Visus remonto ir priežiūros darbus, neaprašytus šiame naudotojo vadove, patikėkite mūsų techninės priežiūros specialistams.
- ▶ Naudokite tik originalias atsargines dalis. Leiskite gaminiui atvėsti, prieš pradėdami vykdyti bet kokius priežiūros ar valymo darbus. Nudėgimo pavojus!
- ▶ Tvarkydami grandinę ar grandinės juosta, mūvėkite įpjovimams atsparias apsaugines pirštines. Įpjovimo pavojus!
- ▶ Prieš vykdydami bet kokius priežiūros darbus, išjunkite gaminį ir išimkite sudėtinę bateriją.

## ● Valymas

- Kiekvieną kartą po naudojimo įrenginį kruopščiai nuvalykite. Tokiu būdu pailginsite įrenginio eksploatavimo trukmę ir išvengsite nelaimingų atsitikimų.
- Sugriebimo rankenos neturi būti išteptos benzinu, alyva ar tepalu. Jei reikia, nešvarias rankenas nuvalykite drėgnu skudurėliu, pamirkytu muilo tirpale. Valydami nenaudokite jokių tirpiklių ar benzino!
- Grandininį pjūklą nuvalykite kiekvieną kartą po naudojimo. Šiam tikslui naudokite dažymo teptuką ar šluostę. Grandinei valyti nenaudokite jokių skysčių. Nuvalę grandinę lengvai sutepkite grandinių alyva.

- Įrenginio vėdinimo angas ir paviršius valykite dažymo šepetėliu, šluotele ar sausu skudurėliu. Valymui nenaudokite jokių skysčių.

## ● Pjūklo grandinės tepimas

### ⚠️ ATSARGIAI!

- ▶ Grandinę valykite ir tepkite reguliariai. Taip grandinė išliks aštri ir įrenginys optimaliai dirbs. Jei grandinė sugadinama dėl nepakankamos priežiūros, panaikinama gaminio garantija. Kai tvarkote grandinę ar geležtės juostą, nuimkite bateriją ir mūvėkite įpjovimams atsparias apsaugines pirštines.
- ▶ Geležtės juostos ir grandinės niekada negalima naudoti be alyvos. Jei belaidžiam medienos pjovimo įrankiui trūksta alyvos, suprastėja pjovimo kokybė ir sumažėja pjūklo grandinės eksploataavimo trukmė, nes grandinė greičiau atšimpa. Alyvos trūkumą galite nustatyti pagal požymius, kad pjovimo metu atsiranda dūmų ir pasikeičia geležtės juostos spalva.

### ⚠️ ĮSPĖJIMAS!

- ▶ Prieš vykdydami bet kokius priežiūros darbus, išjunkite gaminį ir išimkite sudėtinę bateriją.
- Grandinę sutepkite po valymo, praėjus 10 darbo valandų arba bent kartą į savaitę, priklausomai nuo to, kas įvyksta anksčiau.
- Prieš tepimą būtina kruopščiai nuvalyti geležtės juostą, ypač jos dantukus. Šiam tikslui naudokite šepetėlį ar sausą skudurėlį.
- Atskiras grandinės grandis sutepkite alyvos švirškštu su adata (jį galite įsigyti pas specializuotus pardavėjus). Alyvos lašelius užlašinkite ant grandinės grandžių jungčių ir dantukų.

## ● Priežiūros intervalai

Reguliariai vykdykite priežiūros procedūras, išvardintas toliau pateiktoje lentelėje. Pjūklo eksploataavimo trukmė pratęsiama vykdant reguliarias grandininio pjūklo priežiūros procedūras. Be to, pasieksite optimalią pjovimo kokybę ir išvengsite nelaimingų atsitikimų.

## ● Priežiūros procedūrų intervalų lentelė

Įrenginio dalis	Veiksmas	Kiekvieną kartą prieš naudojant	Po 10 darbo valandų
Grandinės stabdžio komponentai	Patikrinti ir pakeisti, jei reikia	Taip	
Žvaigždutės krumpliaratis	Patikrinti dilimo tolygumą ir pakeisti, jei reikia	Taip	
Pjūklo grandinė <span style="border: 1px solid black; padding: 0 2px;">10</span>	Patikrinti alyvą, pagaląsti ir pakeisti, jei reikia	Taip	
Kreipiamoji juosta <span style="border: 1px solid black; padding: 0 2px;">9</span>	Patikrinti, nuvalyti ir sutepti	Taip	
Kreipiamoji juosta <span style="border: 1px solid black; padding: 0 2px;">9</span>	Apsukti		Taip

## ● Pjūklo grandinės galandimas

### ⚠️ ĮSPĖJIMAS!

- ▶ Netinkamai pagaląsta pjūklo grandinė padidina atatrakos pavojų! Tvarkydami grandinę ar grandinės juostą, mūvėkite pjovimams atsparias apsaugines pirštines.

### PASTABA

- ▶ Aštri grandinė užtikrina optimalią pjovimo kokybę. Ji lengvai įsiskverbia į medieną ir palieka dideles ir ilgas medienos skiedras. Pjūklo grandinė yra atšipusi, jeigu jums tenka spausti pjūklą į medieną, o jos skiedros yra labai smulkios. Jeigu pjūklo grandinė labai atšipusi, skiedrų visai nėra, lieka tik pjuvenos.

Pjaunančios grandinės dalys yra pjovimo elementai, sudaryti iš pjovimo dantukų ir gylį ribojančių iškyšų. Vertikalūs atskyrimo atstumas tarp šių dviejų elementų nustato smailės gylį. Galandant pjovimo dantukus, būtina atsižvelgti į šias vertes:

- Aštraus krašto kampas (30°)
- Priekinis kampas (85°)
- Viršūnės kampas (60°)
- Smailės gylis (0,65 mm)
- Apvalios dildės skersmuo (4,0 mm)

### ⚠️ ĮSPĖJIMAS!

- ▶ Nukrypimai nuo pjovimo elementų geometrijos matavimo duomenų gali padidinti įrenginio atatrakos kampą. Didesnis nelaimingo atsitikimo pavojus!

Grandinei galąsti reikalingi specialūs įrankiai, kurie užtikrina pjovimo briaunų pagalandimą tinkamu kampu ir gyliu. Nepatyrusiems grandinių pjūklų naudotojams rekomenduojame patikėti pjūklo grandinės galandimą specialistams iš įgaliotų dirbtuvių. Jeigu jūs žinote, kaip galąsti grandines, galite įsigyti tam tikslui skirtus įrankius, pvz., iš „Parkside“ (pvz., grandinės galąstuvą).

1. Grandinė turi būti gerai įtempta, kad būtų galima tinkamai pagaląsti.
2. Galandimui reikalinga apvali 4,0 mm skersmens dildė.

### ⚠️ ĮSPĖJIMAS!

- ▶ Kitokio skersmens dildės gali sugadinti grandinę ir sukelti pavojų darbo metu!

3. Galąskite tik iš vidaus į išorę. Dilde galąskite iš vidinės pjovimo dantukų pusės į išorinę. Pakelkite dildę, kai ją atitraukiate.
4. Pirma pagaląskite dantukus vienoje pusėje. Po to apverskite pjūklą ir pagaląskite dantukus kitoje pusėje.
5. Grandinė yra sudilusi ir ją reikia pakeisti nauja, jei lieka tik maždaug 4 mm pjovimo dantukų.
6. Po galandimo visi pjovimo elementai turi būti vienodo ilgio ir pločio.
7. Po kiekvieno trečiojo galandimo būtina patikrinti smailės gylį (gylio ribą) ir plokščia dilde jį padidinti. Gylio ribą vėl reikia nustatyti maždaug 0,65 mm nuo pjovimo dantuko. Atkūrę gylio ribą, ją šiek tiek suapvalinkite priekyje.

## ● Naujos pjūklo grandinės paleidimas

Jeigu uždėta nauja grandinė, praėjus tam tikram laikui įtempimo jėga sumažėja. Dėl to naują grandinę reikia iš naujo įtempti po pirmųjų 5 pjūvių ir ne vėliau, kaip po 10 minučių pjovimo laiko.

## **ISPĖJIMAS!**

- ▶ Naujos grandinės niekada nedėkite ant sudilusio varančiojo dantračio ar ant pažeistos ar sudilusios grandinės juostos. Grandinė gali atšokti ar nutrūkti ir sunkiai sužaloti.

## ● **Grandinės priežiūra**

1. Tvarkydami grandinę ar grandinės juostą, mūvėkite įpjovimams atsparias apsaugines pirštines.
2. Išjunkite gaminį ir išimkite iš jo bateriją [12].
3. Nuimkite žvaigždutės krumpliaračio dangtelį [7], pjūklo grandinę [10] ir grandinės juostą [9].
4. Patikrinkite grandinės juostos [9] sudilimą.
5. Plokščia dilde pašalinkite atplaišas ir išlyginkite kreipiamuosius paviršius.
6. Uždėkite grandinės juostą [9], pjūklo grandinę [10] ir žvaigždutės krumpliaračio dangtelį [7]; priveržkite pjūklo grandinę.

## ● **Geležtės juostos apvertimas**

### **ISPĖJIMAS!**

- ▶ Kai tvarkote pjūklo grandinę ar geležtės juostą, mūvėkite įpjovimams atsparias apsaugines pirštines.

Geležtės juostą [9] reikia reguliariai apversti kas maždaug 10 darbo valandų, kad ji tolygiai dilėtų.

1. Išjunkite gaminį ir išimkite iš jo sudėtinę bateriją [12].
2. Nuimkite žvaigždutės dangtelį [7], pjūklo grandinę [10] ir geležtės juostą [9].

3. Apverskite geležtės juostą aplink jos horizontalią ašį ir pritvirtinkite kartu su grandine, kaip aprašyta skyriuje „Pjūklo grandinės ir geležtės juostos tvirtinimas“. Atkreipkite dėmesį į pjūklo grandinės sukimosi kryptį!

## ● **Atsarginės dalys ir priedai**

Šiam įrankiui tinkančias atsargines dalis galite įsigyti interneto parduotuvėje [www.Optimex-Shop.com](http://www.Optimex-Shop.com). Prašome savo užsakymui pasirinkti užsakymo numerius. Užsakymus galima pateikti tik internetu. Jeigu nežinote, kur įsigyti tinkamų atsarginių dalių, prašome kreiptis į „Lidl“ techninės priežiūros pagalbos liniją.

Dalies Nr.	Aprašymas	Užsakymo Nr.
9	Geležtės juosta (kreipiamasis bėgelis)	494216049999
10	pjūklo grandinė	494216029999
11	Geležtės makštis	494216039999

Prietaisas suderinamas su visomis „X 20 V TEAM“ tipo baterijomis. Norint užtikrinti optimalų jo veikimą, rekomenduojame naudoti toliau nurodytas baterijas:

### **„Parkside“ 20 V sudėtinė baterija**

PAP 20 B1	2 Ah	5 elementai
PAP 20 B3	4Ah	10 elementų

„Lidl“ internetinėje parduotuvėje vartotojai patys gali užsisakyti tinkamas atsargines baterijas ir įkroviklius, toliau išvardytose šalyse:

Vokietija ([lidl.de](http://lidl.de)), Prancūzija ([lidl.fr](http://lidl.fr)), Belgija ([lidl.be](http://lidl.be)), Čekija ([lidl.cz](http://lidl.cz)), Nyderlandai ([lidl.nl](http://lidl.nl)), Lenkija ([lidl.pl](http://lidl.pl)), Slovakija ([lidl.sk](http://lidl.sk)), Ispanija ([lidl.es](http://lidl.es))

Visų kitų šalių vartotojai gali užsisakyti iš:  
[www.optimex-shop.com](http://www.optimex-shop.com).

Gaminį parduodant ar perduodant kitiems, būtina įtraukti visus komponentus, iš kurių gaminys sudarytas.

## ● **Laikymas**

- Nuvalykite įrenginį prieš padėdami į laikymo vietą.
- Ant pjūklo juostos uždėkite apsauginę makštį.
- Įrenginį laikykite sausoje ir vaikams neprieinamoje vietoje.

## ● **Išmetimas**

Pakuotė pagaminta iš aplinkai nekenksmingų medžiagų, kurias galite išmesti įprastose grąžinamojo perdirbimo vietose.



Rūšiuodami atliekas, atkreipkite dėmesį į pakuočių ženklinimą, kurį sudaro santrumpos (a) ir skaičiai (b), reiškiantys: 1–7: plastikai / 20–22: popierius ir kartonas / 80–98: kombinuotosios pakuotės.



Daugiau informacijos apie nebetinkamo naudoti gaminio išmetimą sužinosite savo savivaldybės ar miesto administracijoje.



Aplinkos apsaugos sumetimais neišmeskite nebetinkamo naudoti gaminio kartu su buitinėmis atliekomis; pristatykite jį į nurodytus surinkimo punktus. Informacijos apie surinkimo punktus ir jų darbo laiką suteiks vietos kompetentingos institucijos.

Pažeistos arba nebetinkamos naudoti baterijos / akumuliatoriai turi būti perdirbti. Nugabenkite baterijas / akumuliatorius ir (arba) produktą į nurodytas surinkimo vietas.



## **Netinkamai išmetant baterijas / akumuliatorius daroma žala aplinkai!**

Prieš išmesdami iš gaminio išimkite baterijas / akumuliatorius.

Baterijas / akumuliatorius draudžiama išmesti kartu su buitinėmis atliekomis. Juose gali būti nuodingų sunkiųjų metalų, todėl baterijos / akumuliatoriai turi būti tvarkomi kaip specialiosios atliekos. Šie cheminiai simboliai nurodo sunkiuosius metalus: Cd = kadmis, Hg = gyvsidabris, Pb = švinas. Todėl nebetinkamas naudoti baterijas / akumuliatorius nugabenkite į komunalinius surinkimo punktus.

## ● **Garantija**

Gaminys buvo pagamintas laikantis griežtų kruopštumo principų ir prieš pristatant buvo atidžiai patikrintas. Esant medžiagų ar gamybos defektams, jūs turite įstatymines teises gaminio pardavėjo atžvilgiu. Ši garantija jokiais būdais neapriboja įstatymais nustatytų jūsų teisių.

Šiam produktui suteikiama 3 metų garantija nuo pirkimo datos. Garantijos teikimo laikotarpis skaičiuojamas nuo pirkimo datos. Pirkimo kvito originalą laikykite saugioje vietoje, nes šis dokumentas reikalingas kaip pirkimo įrodymas.

Išpakavus gaminį, būtina nedelsiant pranešti apie bet kokius pažeidimus ar defektus, kurie jau buvo pirkimo metu.

Jei per 3 metus nuo šio produkto pirkimo datos išryškės medžiagų ar gamybos trūkumų, produktą savo nuožiūra nemokamai pataisysime arba pakeisime. Patvirtinus garantinį reikalavimą garantinis laikotarpis nepratęsiamas. Ta pati sąlyga taikoma ir pakeistoms bei pataisytoms dalims.

Garantija netaikoma, jei šis produktas apgadinamas, netinkamai naudojamas ar netinkamai prižiūrimas.

Garantija taikoma medžiagų ir gamybos trūkumams. Ši garantija netaikoma gaminio dalims, kurios paprastai susidėvi ir todėl yra laikomos susidėvinčiomis dalimis (pvz., baterijos, žarnos, rašalo kasetės), taip pat netaikoma trapioms dalims, pvz., jungikliams arba dalims iš stiklo.

## ● Veiksmai norint pasinaudoti garantija

Kad galėtume greitai apdoroti Jūsų prašymą, vadovaukitės toliau pateikiamais nurodymais:

Prašome dėl visų užklausų išsaugoti kasos čekį ir gaminio numerį (IAN 494216\_2504) kaip pirkimo įrodymą.

Gaminio numerį rasite duomenų lentelėje, išgraviruotą ant gaminio, ant naudojimo instrukcijos viršelio (apačioje kairėje) arba užkljuotą prietaiso užpakalinėje pusėje ar apačioje.

Jei išryškėtų produkto veikimo ar kitokių trūkumų, pirmiausia telefonu arba elektroniniu paštu kreipkitės į toliau nurodytą klientų aptarnavimo skyrių.

Tada sugedusiu pripažintą produktą, pridėję pirkimo dokumentą (kasos čekį) ir nurodę trūkumą bei jo atsiradimo laiką, nemokamai galėsite išsiųsti Jums nurodytu klientų aptarnavimo tarnybos adresu.

parkside-diy.com svetainėje galite atidaryti ir atsisiųsti šią ir daugelį kitų instrukcijų. Su šiuo QR kodu galite tiesiogiai patekti į parkside-diy.com svetainės puslapį. Pasirinkite savo šalį ir pagal paieškos formą susiraskite savo šalies naudojimo instrukciją. Įvesdami gaminio numerį (IAN) 494216\_2504 surasite jūsų gaminio naudojimo instrukciją.



## ● Klientų aptarnavimas

LT **Klientų aptarnavimo tarnyba Lietuva**

Tel.: 0 800 33062

Užklausos forma [parkside-diy.com](http://parkside-diy.com)

**IAN 494216\_2504**

# ● EB atitikties deklaracijoje

## ES ATITIKTIES DEKLARACIJA (Nr. 494216\_2504)

IAN: 494216\_2504  
Gaminių identifikacija: "PARKSIDE" 20V Akumuliatorinis medienos pjūklas  
Modelio numeris: HG13591

Pirmiau aprašytas deklaracijos objektas atitinka susijusius derinamuosius Sąjungos teisės aktus:

Direktyva 2006/42/EB
Direktyva 2000/14/EB
Direktyva 2014/30/ES
Direktyva 2011/65/ES su visais susijusiais pakeitimais

Nuorodos į atitinkamus darniuosius standartus arba į kitas technines specifikacijas, pagal kurias deklaruota atitiktis:

<b>Nr. / Dalys</b>
Direktyva 2006/42/EB
EN 62841-1:2015/A11:2022
Direktyva 2014/30/ES
EN IEC 55014-1:2021
EN IEC 55014-2:2021

Prieš tai aprašytas objektas atitinka Europos parlamento ir Tarybos 2011 m. birželio 8 dienos Direktyvą 2011/65/ES dėl tam tikrų pavojingų medžiagų naudojimo elektros ir elektroninėje įrangoje apribojimo:

<b>Nr. / Dalys</b>
EN IEC 63000:2018

Papildoma informacija:

<b>Nr. / Dalys</b>
EN ISO 12100:2010

Atitikties vertinimo procedūra / notifikuotosios įstaigos pavadinimas ir adresas, kur reikia: point 6 Part B Annex III Regulation (EU) 2024/1208: EN 62841-4-1:2020, Annex I, TÜV SÜD Germany

Išmatuotas šio tipo prietaisus reprezentuojančio objekto garso galios lygis: 85 dB(A)

Šiam prietaisui garantuotas garso galios lygis: 87 dB(A)

Notifikuotoji įstaiga (TÜV SÜD Germany, No.0123) atliko ES tipo tyrimą (B modulis) ir išdavė EB tipo tyrimo sertifikatą (M6A 065194 7615 Rev. 00).



Techninę dokumentaciją saugo: OWIM GmbH & Co.KG

Už ką ir kiemo vardu pasirašyta:

**OWIM GmbH & Co. KG, Stiftsbergstraße 1, 74167 Neckarsulm, Vokietija**

Ši atitikties deklaracija yra išduota tik gamintojo atsakomybe.

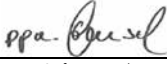
Originalios atitikties deklaracijos vertimas

Neckarsulm	19.08.2025		
Vietą	Data	ppa Stefan Haensel įgaliotas signataras	ppā. Dr. Thorsten Maier įgaliotas signataras





















<b>Kasutatud piktogrammide loend</b> .....	Lehekülg 153
<b>Sissejuhatus</b> .....	Lehekülg 154
Sihtotstarve .....	Lehekülg 154
Tarnekomplekt .....	Lehekülg 154
Osade loend .....	Lehekülg 155
Tehnilised andmed .....	Lehekülg 155
<b>Üldised ohutusjuhised</b> .....	Lehekülg 156
Üldised elektritööriistade ohutushoiatused .....	Lehekülg 156
Puidulõikuri üldised ohutusjuhised .....	Lehekülg 159
Põhjused ja tagasilöögi vältimine .....	Lehekülg 160
Täiendavad ohutusjuhised .....	Lehekülg 161
Vibratsiooni ja müra vähendamine .....	Lehekülg 161
Käitumine hädaolukordades .....	Lehekülg 161
Kaasnevad ohud .....	Lehekülg 161
<b>Esmakordne kasutamine</b> .....	Lehekülg 162
Tarvikud .....	Lehekülg 162
Lahtipakkimine .....	Lehekülg 162
<b>Kokkupanemine</b> .....	Lehekülg 162
Pange kokku saelatt ja saekett (Joonis D) .....	Lehekülg 162
Saeketi pingutamine .....	Lehekülg 163
Aku kinnitamine/eemaldamine .....	Lehekülg 164
Aku laetustaseme kontrollimine (Joonis B) .....	Lehekülg 164
Aku laadimine (Joonis C) .....	Lehekülg 164
<b>Kasutamine</b> .....	Lehekülg 165
Sisselülitamine .....	Lehekülg 165
Saelati vahetamine .....	Lehekülg 165
<b>Lõikamismeetodid</b> .....	Lehekülg 165
Üldine teave .....	Lehekülg 165
Lõikamine pikkuse järgi .....	Lehekülg 166
Palk lebab maas .....	Lehekülg 166
Okste lõikamine .....	Lehekülg 166
<b>Tõrkeotsing</b> .....	Lehekülg 167

<b>Puhastamine ja hooldus</b> .....	Lehekülg	167
Puhastamine .....	Lehekülg	167
Saeketi õlitamine .....	Lehekülg	168
Hooldusintervallid .....	Lehekülg	168
Hooldusintervallide tabel .....	Lehekülg	168
Saeketi teritamine .....	Lehekülg	169
Uue saeketi kasutuselevõtmine .....	Lehekülg	169
Keti hooldamine .....	Lehekülg	170
Saelati pööramine .....	Lehekülg	170
Varuosad/tarvikud .....	Lehekülg	170
<b>Hoiustamine</b> .....	Lehekülg	170
<b>Jäätmekäitlus</b> .....	Lehekülg	171
<b>Garantii</b> .....	Lehekülg	171
Garantii käsitlemine .....	Lehekülg	171
Teenindus .....	Lehekülg	172
<b>ELi vastavusdeklaratsioon</b> .....	Lehekülg	173

## Kasutatud piktogrammide loend

Siinses kasutusjuhendis, pakendil ja energiamärgisel on kasutatud järgmisi hoiatusi.

 	<p>Lugege kasutusjuhendit!</p>		<p>Kasutage kuulmiskaitsevahendeid!</p>
	<p><b>OHT!</b> See sümbol koos märgusõnaga „Oht“ tähistab suure riskiga ohtu, mis võib põhjustada surma või tõsiseid vigastusi, kui seda ei väldita.</p>		<p>Lülitage toode välja ja eemaldage see vooluvõrgust enne tarvikute vahetamist, enne puhastustöid ja kui toodet ei kasutata.</p>
	<p><b>HOIATUS!</b> See sümbol koos märgusõnaga „Hoiatus“ tähistab keskmise riskiga ohtu, mis võib põhjustada surma või tõsiseid vigastusi, kui seda ei väldita.</p>		<p>Vahelduvvool/pinge</p>
	<p><b>ETTEVAATUST!</b> See sümbol koos märgusõnaga „Ettevaatust“ tähistab väikese riskiga ohtu, mille vältimata jätmine võib põhjustada kergeid või möödukaid vigastusi.</p>	<p>177 mm</p> 	<p>Saelati pikkus</p>
	<p>Saeketi õlitamine</p>		<p>Avatud</p>
	<p>Saeketi liikumissuund.</p>		<p>Suletud</p>
	<p>Ohutusala teave Kasutusjuhised</p>		<p>CE-märgis näitab vastavust selle toote suhtes kohaldatavatele ELi direktiividele.</p>
	<p>Kasutage oksasaagi alati kahe käega</p>	 	<p>Hoiduge oksasae tagasilöögist ja vältige kontakti lati otsaga</p>

## 20 V AKU-PUIDLÕIKUR

### ● Sissejuhatus

Õnnitleme teid selle uue toote ostu puhul! Olete endale saanud kõrgekvaliteedilise toote. Kasutusjuhend kuulub toote juurde. Selles on olulisi juhiseid ohutuse, kasutamise ja jäätmekäitluse kohta. Enne toote kasutamist tutvuge selle kohta antud kasutus- ja ohutuse alaste juhistega. Kasutage toodet üksnes kirjeldatud viisil ja otstarbel. Toote edasiandmisel kolmandatele isikutele andke kaasa ka kõik toote dokumendid.

### ● Sihotstarve

Akupuulõikur on mõeldud ainult puidu saagimiseks. Puulõikur ei sobi puude langetamiseks. Toode ei ole ette nähtud muudeks kasutusviisideks (nt müüritise, plasti või toiduainete lõikamiseks). Puidulõikuri kasutamine muuks tööks kui see, milleks see on ette nähtud, võib põhjustada kasutajale või teistele isikutele tõsiseid vigastusi.

Akupuulõikurit tohib kasutada ainult üks inimene ja ainult puidu saagimiseks. Puidulõikurit tuleb hoida parema käega käepidemel ja vasaku käega haardepinnal. Enne puidulõikuri kasutamist peab kasutaja läbi lugema kogu kasutusjuhendis oleva teabe ja juhised ning neid järgima. Kasutaja peab kandma isikukaitsevahendeid (PPE). Puidulõikuriga tohib saagida ainult puitu. Materjale nagu plastik, kivi, metall või puit, mis sisaldavad võõrkehi (nt naelad või kruvid), ei tohi töödelda!

Toote mistahes muud kasutamist või modifitseerimist loetakse väärkasutuseks ja see võib põhjustada selliseid ohte nagu surm, eluohtlikud vigastused ja kahjustused. Tootja ei vastuta väärkasutusest põhjustatud kahjude eest.

See toode on mõeldud kasutamiseks kodus majapidamises ja sarnaste rakendustes. Toode ei sobi kaubanduslikuks kasutamiseks.

Toode on mõeldud kasutamiseks täiskasvanutele. Üle 16-aastased noorukid võivad toodet kasutada ainult järelevalve all. Operaator või kasutaja vastutab õnnetusjuhtumite või teistele inimestele või nende varale tekitatud kahju eest.

Toode on osa X 20V TEAM tootesarjast ja seda saab kasutada X 20V TEAM tootesarja akudega. Toodet võib laadida ainult X 20V TEAM tootesarja laadijatega.

### ● Tarnekomplekt

#### **HOIATUS!**

- ▶ Toode ja pakend ei ole laste mänguasjad! Lapsed ei tohi mängida kilekottide, plastlehtedega ja väikeste detailidega! See võib põhjustada lämbumist!

- 1x Aku-puidulõikur
- 1x saelatt (juhtsiin) (juba paigaldatud)
- 1x saekett (juba paigaldatud)
- 1x saelati kaitsekate
- 1x Õlipudel 50 ml bioketiõliga (mudeli nr: HG10050)
- 1 x kasutusjuhend
- 1 x varukett

## ● Osade loend

### Joon. A

- 1 Eesmine käekaitse
- 2 Haardepinna ala
- 3 Lüliiti lukk
- 4 Toitelüliti (Sees/Väljas)
- 5 Käepide
- 6 Tagumine käekaitse
- 7 Ketiratta kate
- 8 Kinnituskruvi
- 9 Saeatt (juhtsiin)
- 9a Ket'i pingutustihvt
- 10 Saekett
- 11 Tera ümbris

### Joonis B/C

- 12 Aku\*
- 13 Nupp (laetuse tase)
- 14 Laetustaseme LED-tuled (punane/oranž/roheline)
- 15 Aku vabastusnupp
- 16 Akulaadija (kiirlaadija) \*
- 17 Laadimise LED-tuli – punane
- 18 Laadimise LED-tuli – roheline
- 19 Toitejuhe koos toitepistikuga

\* Aku ja akulaadija ei ole kaasas.

## ● Tehnilised andmed

### 20 V Aku-puidulõikur

#### PAGHS 20-Li C4

Nimisisendpinge:	20V
Kaitseklass	IPX0
Saelatt : Hangzhou Fangcheng Tools Manufacture Co., Ltd.	DS150-31-43P-ML
Kett : Hangzhou Fangcheng Tools Manufacture Co., Ltd.	030.043.31
Ketisamm	0,30" (7,62 mm)
Keti laius	1,1 mm
Ketiratta hammaste arv	7

Ketilati pikkus, umbes	177 mm
Lõikamis pikkus	150 mm
Määrdeaine soovitus	21820 Divinol Bio-Kettenöl R
Keti maksimaalne kiirus	8 m/s
Masina netokaal ilma saeketi, saelati, saeketi ümbrise, aku ja lisatarvikuteta	1,15 kg

### Lüliiti lukk

Toote sisselülitamiseks tuleb sisselülitusplokk vabastada.

### Sisse-välja lüliiti keti turvapiduriga

Sisse/välja lüliiti vabastamisel lülitub toode kohe välja.

### Käepide koos tagumise käekaitsega

Kaitseb kätt oste eest keti mahahüppamise korral.

### Saekett väikese tagastusvedruga

Aitab spetsiaalselt välja töötatud juhtimissüsteemidega vedrusid kinni haarata.

### Soovitav ümbriseva õhu temperatuur

Temperatuur	max 50 °C
Laadimisprotsess	4–40 °C
Kasutamine	-20–50 °C
Hoiustamine	0–45 °C

### Müraemissiooni väärtus

Mõõdetud väärtused on määratud vastavalt standardile EN 62841. Elekritööriista A-nimimüratase on tavaliselt järgmine:

Helirõhutase $L_{PA}$	76,8 dB
Mõõtemääramatus $K_{PA}$	3
müra võimsustase $L_{WA}$ :	
garanteeritud	87 dB
mõõdetud	84,8 dB
Mõõtemääramatus $K_{WA}$	2,41 dB

## Vibratsiooniemissiooni väärtus

Vibratsiooni koguväärtused (kolmeteljeline vektorite summa), mis on määratud vastavalt standardile EN 62841:

Vibratsioon ( $a_r$ ) 2,793 m/s<sup>2</sup>

### HOIATUS!

- ▶ Kasutage kuulmiskaitsevahendeid!
- ▶ Elektritööriista tegelikul kasutamisel tekkivad vibratsiooni- ja müratasemed võivad erineda esitatud väärtustest sõltuvalt tööriista kasutamise viisist ja eriti sellest, millist töödeldavat detaili töödeldakse.
- ▶ Operaatori kaitsmiseks on vaja kindlaks määrata ohutusmeetmed, mis põhinevad kokkupuute hinnangul tegelikes kasutustingimustes (võttes arvesse kõiki töötsükli osi, näiteks aegu, mil tööriist on välja lülitatud ja kui see töötab tühikäik lisaks päästikuajale).

### MÄRKUS

- ▶ Esitatud vibratsioonitaseme kogunäit ja esitatud mürataseme näit on mõõdetud standardsete testmeetodite kohaselt ja neid saab kasutada erinevate tööriistade võrdlemiseks.
- ▶ Esitatud müra- ja vibratsiooniemissiooni koguväärtust võib kasutada ka kokkupuute esialgseks hindamiseks.



## Üldised ohutusjuhised

### ● Üldised elektritööriistade ohutushoiatused

#### HOIATUS!

**Lugege läbi kõik elektritööriistaga kaasas olevad hoiatused, juhised, joonised ja andmed.** Alltoodud juhiste eiramine võib põhjustada elektrilööki, tulekahju ja/või tõsisemaid vigastusi.

### Säilitage hoiatused ja juhised hilisemaks kasutuseks.

Hoiatuses kasutatud termin „elektritööriist“ viitab voolu jõul (juhtmega) töötavale elektrilisele tööriistale või aku jõul töötavale (juhtmeta) elektrilisele tööriistale.

### Tööpiirkonna ohutus

- **Tööala peab olema puhas ja hästi valgustatud.** Tööpiirkonnas valitsev segadus ja töökoha ebapiisav valgustus võib põhjustada õnnetusi.
- **Ärge kasutage elektritööriista plahvatusohtlikes keskkondades, näiteks kergestisüttivate vedelike, gaaside või tolmu läheduses.** Elektritööriistade töö käigus tekib sädemeid, mis võivad tolmu või aurud süüdata.
- **Elektritööriistadega töötamisel jälgige, et lapsed ja kõrvalised isikud püsivad eemal.** Tähelepanu hajumisel võite kaotada kontrolli seadme üle.

### Elektriohutus

- **Elektritööriistad tuleb ühendada sobivasse pistikupessa. Ärge kunagi muutke pistikut mitte mingil viisil. Ärge kasutage maandatud elektritööriistadega adapterpistikuid.** Modifitseerimata

pistikud ja vastavad pistikupesad vähendavad elektrilöögi ohtu.

- **Vältige kehalist kontakti maandatud pindadega (nt torud, radiaatorid, pliidid, külmikud).** Kui teie keha on maandatud, suureneb elektrilöögi oht.
- **Ärge jätke elektritööriistu vihma kätte ega niisketesse tingimustesse.** Vee sattumine elektritööriista sisse suurendab elektrilöögi ohtu.
- **Ärge rikkuge juhet. Ärge kasutage juhet elektritööriista kandmiseks või tõmbamiseks ja ärge tõmmake juhtmest, kui soovite pistikut pistikupesast eemaldada. Vältige juhtme kokkupuudet kuumade objektide, õli, teravate servade või liikuvate osadega.** Kahjustatud või puntras juhe suurendab elektrilöögi ohtu.
- **Elektritööriistaga välitingimustes töötamiseks kasutage välitingimustesse sobivat pikendusjuhet.** Välitingimustesse sobiva juhtme kasutamine vähendab elektrilöögi ohtu.
- **Kui peate kindlasti tööriista märjas kohas kasutama, kasutage seadet, mille toite tagab jääkvooluseade (RCD).** RCD kasutamine vähendab elektrilöögi ohtu.

#### Inimeste ohutus

- **Olge tähelepanelik, jälgige oma tegevust ning tegutsege elektrilise tööriistaga töötades kaalutletult. Ärge kasutage elektritööriista, kui olete väsinud, või ravimite, alkoholi või narkootikumide mõju all.** Hetkeline tähelepanematus elektritööriistade kasutamisel võib põhjustada tõsiseid kehavigastusi.

- **Kasutage isikukaitsevahendeid. Kandke alati silmakaitsevahendeid.** Töötingimustele vastava kaitsevarustuse (nt tolmumaski, libisemiskindlate turvajalanõude, kiivri või kuulmiskaitsete) kasutamine vähendab kehavigastuste ohtu.
- **Vältige seadme tahtmatut käivitamist. Enne toiteallika ja/ või aku ühendamist, tööriista üles tõstmist või kandmist veenduge, et lüliti on väljalülitatud asendis.** Elektritööriistade kandmine sõrme lülitil hoides või aktiivses olekus lülitiga põhjustab õnnetusi.
- **Enne elektritööriista sisselülitamist eemaldage sellelt kõik reguleerimis- ja mutrivõtmed.** Elektritööriista pöörleva osa külge unustatud võtmed vms tööriistad võivad põhjustada kehavigastusi.
- **Ärge küünitage liiga kaugele. Hoidke jalad maas ja säilitage alati tasakaal.** Nii säilitate ootamatutes olukordades elektritööriista üle parema kontrolli.
- **Riietuge asjakohaselt. Ärge kandke avaraid rõivaid ega ehteid. Vältige juuste, riiete ja kinnaste kokkupuudet liikuvate osadega.** Avarad rõivad, ehted ja pikad juuksed võivad liikuvate osade vahele kinni jääda.
- **Kui toetega on kaasas vahendid tolmuärastus- ja kogumisseadmete ühendamiseks, siis veenduge, et need seadmed on korralikult ühendatud ja asjakohases kasutuses.** Tolmukogumisseadmete kasutamine vähendab tolmuga seotud ohtusid.

- **Kui seade on teile sagedase kasutamise tulemusel harjumuspäraseks saanud, ärge laske ennast lõdvaks ega ignoreerige tööriista kasutamise ohutusreegleid.** Hooletuse tõttu võite saada tõsiseid vigastusi ka sekundi murdosa jooksul.

### **Elektritööriistade kasutamine ja hooldamine**

- **Ärge koormake seadet üle.** Kasutage konkreetseks tööks sobivat elektritööriista. Sobiva elektritööriistaga töötate ettenähtud jõudluspiirides tõhusamalt ja ohutumalt.
- **Ärge kasutage elektritööriista, mida ei saa lülitist sisse ja välja lülitada.** Elektritööriistad, mille lüliti ei tööta, on ohtlikud ja tuleb parandada.
- **Enne mistahes reguleerimist, tarvikute vahetamist või elektritööriistade hoiule panemist ühendage pistik vooluallikast ja/ või akust (kui see on eemaldatav) lahti.** See ettevaatusabinõu väldib seadme tahtmatut käivitamist.
- **Elektritööriistu, mida te hetkel ei kasuta, hoidke lastele kättesaamatus kohas ning ärge lubage nendega töötada isikutel, kes pole tööriistade tööpõhimõtete või käesoleva juhendiga tutvunud.** Koolitamata isikute käes on elektritööriistad ohtlikud.
- **Hooldage elektritööriistu ja tarvikuid. Kontrollige, et komponendid oleks korrektselt joondatud ja ükski osa ei oleks paindunud ning jälgige ka muid aspekte, mis võiksid tööriista omadusi mõjutada. Kahjustuse korral laske elektritööriist enne kasutamist remontida.** Halvasti hooldatud elektritööriistad põhjustavad palju õnnetusi.

- **Hoidke oma lõiketööriistad teravad ja puhtad.** Korralikult hooldatud teravate lõikeservadega lõiketööriistad takerduvad väiksema tõenäosusega ja neid on lihtsam juhtida.
- **Kasutage elektritööriista, selle tarvikuid, tööriistaosi jm vastavalt käesolevale juhendile, võttes arvesse töötingimusi ja teostatavat tööd.** Elektritööriista mittesihipärane kasutamine võib põhjustada ohtlikke olukordi.
- **Hoidke käepidemed ja haardepinnad kuivad ja puhtad ning vältige neile õli ja rasva sattumist.** Libedad käepidemed ja haardepinnad takistavad seadme ohutut kasutamist ja käsitsemist ootamatutes olukordades.

### **Akutööriistade kasutamine ja hooldus**

- **Laadige ainult tootja määratud laadijaga.** Ühte tüüpi akuploki jaoks sobiv laadija võib koos teise akuga kasutamisel tekitada tulekahjuohu.
- **Kasutage elektritööriistu ainult spetsiaalselt selleks ettenähtud akudega.** Muude akuplokkide kasutamine võib põhjustada vigastuste ja tulekahju ohu.
- **Kui akut ei kasutata, hoidke seda eemal muudest metallesemetest, nagu kirjaklambrid, mündid, võtmed, naelad, kruvid või muud väikesed metallesemad, mis võivad tekitada lühise.** Aku klemmide lühistamine võib põhjustada põletusi või tulekahju.
- **Aku kahjustamisel võib akust paiskuda välja vedelikku; vältida kokkupuudet.** Juhusliku kokkupuute korral loputage veega. Kui vedelik satub silma, pöörduge lisaks arsti poole. Akust välja paiskuv vedelik võib põhjustada ärritust või põletusi.

- **Ärge kasutage tööriistaga akut, mis on kahjustatud või ümber ehitatud.** Kahjustatud või muudetud akud käituvad ettearvamatult, põhjustades tulekahju, plahvatusse või vigastuste ohu.
- **Vältige aku või tööriista kokkupuutumist tulega ega kõrgete temperatuuridega.** Kokkupuude tulega või temperatuuridega üle 130 °C võib põhjustada plahvatusse.
- **Järgige kõiki laadimisjuhiseid ja ärge laadige akut ega tööriista väljaspool juhistes määratud temperatuurivahemikku.** Vale laadimine või lubatud temperatuurivahemikust väljaspool laadimine võib akut kahjustada ja suurendada tulekahjuohtu.

## Hooldus

- **Laske oma elektritööriista hooldada kvalifitseeritud remonditöötajal, kes kasutab ainult originaalvaruosi.** Nii tagate seadme pideva ohutu töö.
  - **Ärge kunagi hooldage kahjustatud akusid.** Akusid tohib hooldada ainult tootja või volitatud teenusepakkuja.
- **Puidulõikuri üldised ohutusjuhised**
- **Hoidke kettsae töötamise ajal kõik kehaosad saeketist eemal. Enne kettsae käivitamist veenduge, et saekett ei puutuks millegagi kokku.** Hetke tähelepanematus kettsaagide kasutamisel võib põhjustada teie riiete või keha takerdumise saeketiga.
  - **Hoidke kettsaagi alati nii, et parem käsi hoiab tagakäepidemel ja vasak käsi esikäepidemest.** Kettsae hoidmine vastupidise käekonfiguratsiooniga suurendab kehavigastuste ohtu ja seda ei tohiks kunagi teha.
  - **Kandke kaitseprille ja kõrvaklappe. Pea, käte, jalgade ja jalalabade jaoks on soovitatav kasutada täiendavaid kaitsevahendeid.** Piisav kaitseriietus vähendab lendava prahi või juhusliku saeketiga kokkupuutumise põhjustatud vigastusi.
  - **Ärge kasutage kettsaagi puu otsas.** Kettsae kasutamine puu otsas võib põhjustada kehavigastusi.
  - **Toetuge alati jalale ja kasutage kettsaagi ainult siis, kui seisate kindlal, tugeval ja tasasel pinnal.** Libedad või ebastabiilsed pinnad, näiteks redelid, võivad põhjustada tasakaalu või kettsae üle kontrolli kaotamise.
  - **Pinges oleva oksa lõikamisel olge ettevaatlik tagasilöögi suhtes.** Kui puidukiudude pinge vabaneb, võib pingest all olev oks operaatorit tabada ja/või põhjustada kettsae kontrolli alt väljumise.
  - **Olge põõsaste ja noorte puude lõikamisel äärmiselt ettevaatlik.** Õhuke materjal võib saeketi kinni haarata ja teie poole paisata või teid tasakaalust välja viia.
  - **Kandke kettsaagi esikäepidemest, kui kettsaag on välja lülitatud ja kehast eemal. Kettsae transportimisel või ladustamisel paigaldage alati juhtlati kate.** Kettsae nõuetekohane käsitsemine vähendab juhusliku kokkupuutumise tõenäosust liikuva saeketiga.

- **Järgige määrimise, keti pingutamise ja tarvikute vahetamise juhiseid.** Valesti pingutatud või määritud kett võib puruneda või suurendada tagasilöögi võimalust.
- **Hoidke käepidemed kuivana ja puhtana ning vältige neile õli ja rasva sattumist.** Rasvased ja õlised käepidemed on libedad, põhjustades kontrolli kaotuse.
- **Lõigake ainult puitu.**  
**Ärge kasutage kettsaagi mitteettenähtud otstarbel.**  
**Näiteks: ärge kasutage kettsaagi plasti, müüritise või mittepuidust ehitusmaterjalide lõikamiseks.**  
Kettsae mitteshipärane kasutamine võib põhjustada ohtlikke olukordi.
- **Hoidke elektritööriista ainult isoleeritud haardepindadest, sest tera võib puutuda kokku varjatud juhtmetega.** Pinge all oleva juhtmega kokkupuutuv saekett võib viia elektritööriista paljastatud metallosad pingele alla ja põhjustada elektrilöögi.
- **See kettsaag ei sobi puude langetamiseks.** Kettsae kasutamine muuks tööks kui see, milleks see on ette nähtud, võib põhjustada kasutajale või teistele isikutele tõsiseid vigastusi.
- **Järgige kõiki juhiseid kinnikiilunud materjali eemaldamisel, kettsae ladustamisel või hooldamisel.**  
**Veenduge, et lüliti on välja lülitatud ja aku on eemaldatud.**  
Saeketi ootamatu käivitamine kinnikiilunud materjali eemaldamise või hooldamise ajal võib põhjustada tõsiseid kehavigastusi.

## ● Põhjused ja tagasilöögi vältimine

Tagasilöök võib tekkida siis, kui juhtlata nina või ots puudutab mõnda eset või kui puit vajub kinni ja pigistab saeketti lõikesoones.

Otsa kokkupuude võib mõnel juhul põhjustada äkilise vastupidise reaktsiooni, lükates juhtlatti üles ja tagasi operatori poole.

Saeketi pigistamine piki juhtlata ülaosa võib juhtlata kiiresti kasutaja poole tagasi paisata.

Ükskõik milline neist reaktsioonidest võib põhjustada kontrolli kaotamise sae üle, mis võib põhjustada tõsiseid kehavigastusi. Ärge lootke ainult sae sisseehitatud turvaseadmetele. Kettsae kasutajana peaksite astuma mitmeid samme, et hoida ennast töötamise ajal õnnetuste ja vigastuste eest. Tagasilöök tuleneb tööriista väärkasutusest ja/või valedest tööprotseduuridest või -tingimustest ning seda saab vältida, järgides alltoodud ettevaatusabinõusid:

- **Hoidke kettsaagi tugevalt, haarates seda kahe käega, põidlagaga ja sõrmedega ning asetage keha ja käed nii, et saaksite vastu seista tagasilöögiõududele.**  
Kasutaja saab nõuetekohaste ettevaatusabinõude rakendamisel kontrollida tagasilöögi jõude. Ärge laske kettsaest lahti.
- **Ärge sirutage liiga kaugele ega lõigake üle õlgade kõrguse.**  
See aitab vältida otsiku tahtmatut kokkupuutumist kõrvaliste esemetega ja võimaldab ootamatutes olukordades kettsaagi paremini juhtida.

### ■ **Kasutage ainult tootja poolt määratud asenduslatte ja -kette.**

Valed asenduslatid ja -ketid võivad põhjustada keti purunemist ja/või tagasilööki.

### ■ **Järgige tootja saeketi teritus- ja hooldusjuhiseid.** Sügavuse vähendamine võib suurendada tagasilööki.

## ● **Täiendavad ohutusjuhised**

- Järgige hoolikalt selles juhendis toodud hooldus-, reguleerimis- ja hooldusjuhiseid. Kahjustatud kaitseseadised ja osad tuleb parandada või vahetada, välja arvatud juhul, kui selles juhendis on märgitud teisiti.
- Esmakordsel kasutajal on soovitatav harjutada saepalgi või raamile paigutatud palgi lõikamist.
- Mäenõlvadel saagimisel seiske alati palgi kohal. Täieliku kontrolli säilitamiseks läbisaagimise ajal vähendage lõikamise lõpus survet ilma puidulõikuri käepidemetest lahti laskmata. Veenduge, et saekett ei puudutaks maapinda. Pärast lõikamise lõpetamist oodake, kuni puidulõikur peatub, enne kui selle eemaldamist. Enne puude vahel vahetamist lülitage puidulõikuri mootor alati välja.
- Puult tuleb eemaldada mustus, kivid, lahtine koor, naelad, klambrid ja juhtmed.
- **Ärge kasutage lisaseadmeid, mida PARKSIDE ei soovita.** See võib põhjustada elektrilöögi või tulekahju.

## ● **Vibratsiooni ja müra vähendamine**

Müra ja vibratsiooni mõju vähendamiseks piirake tööaega, kasutage madala vibratsiooniga ja madala müratasemega töörežiime ning kandke isikukaitsevahendeid.

Vibratsiooni ja müraga kokkupuute riskide minimeerimiseks võtke arvesse järgmisi punkte.

- Kasutage toodet ainult nii, nagu see on ette nähtud selle disaini ja käesolevate juhiste järgi.
- Veenduge, et toode oleks heas seisukorras ja hästi hooldatud.
- Kasutage toote jaoks õigeid tarvikuid ja veenduge, et need oleks heas seisukorras.
- Hoidke käepidemetest/haardepinnast tugevasti kinni.
- Hooldage seda toodet vastavalt nendele juhistele ja hoidke seda hästi määratuna (kui see on asjakohane).
- Planeerige oma töögraafik nii, et mis tahes kõrge vibratsiooniga tööriistade kasutamine jaotatakse ära pikemale ajaperioodile.

## ● **Käitumine hädaolukordades**

Viige end kasutusjuhendi abil selle tootega kurssi. Jätke meelde ohutusalasel hoiatused ja järgige neid hoolikalt. See aitab vältida ohte ja õnnetusi.

- Olge selle toote kasutamisel alati tähelepanelik, et saaksite riske varakult ära tunda ja nendega toime tulla. Kiire sekkumine võib ära hoida tõsiseid vigastusi ja varakahju.
- Kui esineb rikkeid, lülitage toode välja ja eemaldage see vooluvõrgust. Laske toode kvalifitseeritud spetsialistil üle kontrollida ja vajadusel parandada, enne kui hakkate seda uuesti kasutama.

## ● **Kaasnevad ohud**

Ka elektritööriista korrektsel kasutamisel ja käsitsemisel eksisteerivad kaasnevad ohud. Olenevalt elektritööriista konstruktsioonist ja mudelist võivad esineda alljärgnevad ohud:

- Sisselõiked

- Kuulmise halvenemine, kui töötate ilma kuulmiskaitsevahenditeta.
- Tervisekahjustused, mis tulenevad käte vibratsioonist, kui elektritööriista kasutatakse pikema aja jooksul või kui seda ei kasutata ja ei hooldata nõuetekohaselt.

### ⚠ HOIATUS!

- ▶ See toode tekitab töötamise ajal elektromagnetvälja! See väli võib teatud tingimustel häirida aktiivseid või passiivseid meditsiinilisi implantaate! Tõsiste või surmavate vigastuste ohu vähendamiseks peaksid meditsiiniliste implantaatidega isikud enne selle toote kasutamist konsulteerima oma arsti ja meditsiinilise implantaadi tootjaga!

## ● Esmakordne kasutamine

### ● Tarvikud

Selle toote ohutuks ja nõuetekohaseks kasutamiseks kandke alati sobivaid isikukaitsevahendeid.

See hõlmab:

- Kaitseprille
- Kuulmiskaitsevahendeid
- Kaitsekindaid
- Turvajalatseid
- Kasutage pea kaitsevahendeid
- Kandke vastupidavaid tööpükse

### ● Lahtipakkimine

1. Avage pakend ja eemaldage toode ettevaatlikult.
2. Eemaldage pakkematerjal ning pakend ja transpordikinnitused (kui need on olemas).
3. Kontrollige, kas tarnitud seade on komplektne.
4. Kontrollige transpordikahjustuste puudumist.

### ⚠ HOIATUS!

- ▶ Toode ja pakkematerjal ei ole mänguasjad! Lapsed ei tohi mängida plastkottide, kile ja väikeste osadega! See võib põhjustada allaneelamist ja lämbumist!

## ● Kokkupanemine

### ⚠ HOIATUS!

- ▶ Puidulõikuriga töötades kandke alati kaitsekindaid ja kasutage ainult originaalosi. Enne puidulõikuril mistahes tööde tegemist lülitage toode välja ja eemaldage aku [12]. Vigastusohht!

Enne puidulõikuri kasutamist:

- Määrige saeketti
- Sisestage aku

## ● Pange kokku saelatt ja saekett (Joonis D)

### ⚠ HOIATUS!

- ▶ Enne mistahes hooldustööde teostamist lülitage toode välja ja eemaldage aku [12]!

1. Asetage toode tasasele pinnale.
2. Keerake ketiratta katte kinnituskruvi [8] vastupäeva , et eemaldada ketiratta kate [7].
3. Tõmmake saekett [10] silmusena laiali nii, et lõikeservad on joondatud päripäeva. Kasutage saeketi [10] joondamiseks saelati [9] graafilist sümbolit või ketiratta kohal olevat graafilist sümbolit.



Saeketi liikumissuund.

- Haakige saekett [10] mootori spindli hammasratta külge ja hoidke saeketi [10] ja saelatti [9] pingul.
- Liigutage saelatt [9] 10–15 kraadi horisontaalasendist kõrgemal nii, et saelati [9] alumine ava saaks paigaldada keti pingutustihvtile [9a], seejärel liigutage saelatt [9] alla horisontaalasendisse ja asetage see korpuse soonde.
- Keerake kinnituskruvid [8] keermetatud avadesse.
- Pingutage ketiratta katte kinnituskruvi [8] .

### ETTEVAATUST

- ▶ Ettevaatust! Puidulõikur kipub lekkima.

Enne saeketi [10] vahetamist tuleb juhtsiini [9] soon prahist puhastada, kuna soonde kinnijäänud prahst võib põhjustada saeketi [10] siinist väljapaikumise. Prahst võib ka ketiõli endasse imeda. Selle tagajärjeks oleks see, et ketiõli ei jõuaks või ainult väike osa sellest jõuaks siini soonde ja tooks kaasa ebapiisava määrimise.

### ● Saeketi pingutamine

Saeketi [10] regulaarne pingutamine tagab kasutaja ohutuse ning vähendab ja/või väldib kulumist ja keti kahjustusi. Enne töö algust ja umbes iga 10-minutilise töotsükli järel soovitage kasutajal keti pinget kontrollida ja vajadusel pingutada. Saega töötades soojeneb ja seega veidi paisub. Neid "laienemisi" võib oodata eelkõige uuematelt kettidelt.

### MÄRKUS

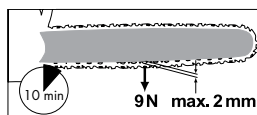

- ▶ Ärge pingutage ega vahetage ketti, kui see on kuum, kuna see tõmbub jahtudes veidi kokku. Selle eiramise korral võib see kahjustada juhtsiini [9] või mootorit, kuna kett on nüüd lati peal liiga pingul. Keti pingutusel ja keti määrimisel on oluline mõju keti kasutuseale.

Kett on õigesti pingutatud, kui see ei vaju siini alumisel küljel ja seda saab kindaga käega täielikult ringi tõmmata. Kui saeketti [10] pingutatakse 9N (umbes 1 kg) jõuga, ei tohi saeketi [10] ja juhtsiini [9] vahe olla suurem kui 2 mm.



### HOIATUS!

- ▶ Enne mistahes hooldustööde teostamist lülitage toode välja ja eemaldage aku [12]!

- Keerake lahti ketiratta katte [7] kinnituskruvi [8] .
- Keti pingutustihvti [9a] vedru tagab automaatselt piisava pinge.
- Pingutage uuesti ketiratta katte [7] kinnituskruvi [8] .

### MÄRKUS

- ▶ Uue kettsae [10] keti pinget tuleb uuesti reguleerida maksimaalselt 5 lõikamise järel.

## ● Aku kinnitamine/ eemaldamine

- Aku kinnitamine: Joondage aku (B **12**) käepidemega ja libistage see sellesse. Kuulete klõpsu.
- Aku eemaldamine: Vajutage aku vabastusnuppu B **15**. Tõmmake aku (B **12**) välja.

## ● Aku laetustaseme kontrollimine (Joonis B)

- Vajutage  (B **13**). Laadimistaseme LED-tuled (B **14**) süttivad:

LED-tuli (B <b>14</b> )	Laetustase
Punane/oranž/ roheline	Maksimaalne
Punane/oranž	Keskmine
Punane	Madal

## ● Aku laadimine (Joonis C)

### HOIATUS! VIGASTUSTE RISK!



Enne aku (B **12**) laadijast eemaldamist või aku sisestamist eemaldage akulaadija (C **16**) alati vooluvõrgust.

### MÄRKUS

- ▶ Akut (B **12**) võib laadida igal ajal ilma selle eluiga lühendamata.
- ▶ Laadimisprotsessi katkemine ei kahjusta akut (B **12**).

- Laadige akut (B **12**) enne kasutamist, kui selle laetustase on keskmine või madal.
- Laadimise LED-tuled (punane (C **17**) ja roheline (C **18**)) annavad märku laadija (C **16**) ja aku (B **12**) olekust.

LED	Olek
Punane LED-tuli hakkab põlema	Aku (B <b>12</b> ) laeb
Roheline LED-tuli hakkab põlema	Aku (B <b>12</b> ) on täiesti täis laetud
Roheline ja punane LED-tuli vilguvad	Aku (B <b>12</b> ) on defektne
Punane LED-tuli vilgub	Aku (B <b>12</b> ) on laadimiseks liiga külm või liiga soe
Roheline LED-tuli hakkab põlema (ilma akupatareita)	Laadija on valmis

1. Sisestage aku (B **12**) laadijasse (C **16**).
2. Ühendage laadija toitejuhe koos toitepistikuga (C **19**) pistikupesasse.
3. Kui aku (B **12**) on täielikult täis laetud, toimige järgmiselt:
  - Tõmmake laadija (C **16**) toitepistik (C **19**) pistikupesast välja.
  - Eemaldage aku (C **16**) laadijast.

## Laadimisaeg

Laadimisaeg Laadija	2 Ah aku PAP 20 B1	4 Ah aku PAP 20 B3
max 2,4 A Laadija PLG 20 A4/C1	60 min	120 min
max 4,5 A Laadija PLG 20 A3/C3	35 min	60 min
max 4,5 A Laadija PDSLГ 20 A1	35 min	60 min

## ● Kasutamine

### ⚠ HOIATUS!

- ▶ Lülitage puidulõikur sisse ainult siis, kui saelatt, saekett ja ketiratta kate on õigesti kokku pandud.
- ▶ Veenduge, et teil on kindel asend. Enne alustamist veenduge, et akupuidulõikur ei puutuks kokku mistahes esemetega.
- ▶ Ärge kunagi kasutage toodet ilma eesmise käekaitseta [1]. Vigastusoht!

## ● Sisselülitamine

1. Kinnitage aku [12] (vt "Aku paigaldamine/eemaldamine").
2. Enne käivitamist kontrollige aku [12] laetust.
3. Hoidke toodet kindlalt kahe käega, parema käega käepidemest [5] ja vasaku käega haardekäepidemest [2]. Teie põial ja sõrmed peavad olema tugevasti ümber käepideme [5].

### ⚠ HOIATUS!

- ▶ Ärge kunagi kasutage toodet ühe käega. Vigastusoht!
4. Sisselülitamiseks vajutage pöidla või nimetissõrmega lüliti lukku [3] ja seejärel sisse/välja lüliti [4]; toode hakkab tööle maksimaalsel kiirusel. Vabastage lüliti lukk [3].
  5. Toode lülitub uuesti välja, kui vabastate sisse/välja lüliti [4]. Seadet ei saa lülitada pidevale tööle.

## ● Saelati vahetamine

1. Lülitage toode välja, eemaldage aku [12].
2. Asetage toode tasasele pinnale.
3. Keerake ketiratta katte kinnituskruvi [8] vastupäeva, et vähendada keti pingutust ja eemaldada ketiratta kate [7].

4. Eemaldage saelatt [9] ja saekett [10]. Lahtivõtmiseks hoidke saelatti [9] ülespoole kallutatud u. 45 kraadi, et saaksite saeketti [10] kergemini ketiratta küljest eemaldada.
5. Asendage saelatt [9] ja paigaldage saelatt ja saekett, nagu on kirjeldatud jaotises "Teratala ja saeketi kokkupanek".

### MÄRKUS

- ▶ Saeketi pingutamist kirjeldatakse peatükis "Kokkupanek".

## ● Lõikamismeetodid

### ● Üldine teave

### MÄRKUS

- ▶ Järgige tööriistaga töötades mürakaitsereegleid ja muid kohalikke eeskirju. Kohalikud eeskirjad võivad nõuda sobivuskatset. Täpsustega üksikasju metsaametist.
- Puult tuleb eemaldada mustus, kivid, lahtine koor, naelad, klambrid ja juhtmed.
- Kallakutel saagimisel seiske alati puutüve kohal.
- Täieliku kontrolli säilitamiseks läbisaagimise ajal vähendage lõikamise lõpus survet ilma puidulõikuri käepidemetest lahti laskmata. Veenduge, et saekett ei puudutaks maapinda. Pärast lõikamise lõpetamist oodake, kuni puidulõikur peatub, enne kui selle eemaldate.
- Enne puude vahel vahetamist lülitage puidulõikuri mootor alati välja.
- Saate toote üle parema kontrolli, kui kasutate saelati alumist serva (kett on tõmbesuunas).
- Saekett ei tohi materjali läbisaagimise ajal ega pärast seda puudutada maapinda ega ühtegi eset.

- Veenduge, et saekett saagimise ajal kinni ei jääks. Palk ei tohi murduda ega lõheneda.
- Järgige ka ettevaatusabinõusid, et kaitsta end tagasilöögi eest (vt ohutusteavet).
- Mäenõlvadel saagimisel seiske alati palgi kohal. Täieliku kontrolli säilitamiseks läbisaagimise ajal vähendage löikamise lõpus survet ilma puidulõikuri käepidemetest lahti laskmata. Veenduge, et saekett ei puudutaks maapinda. Pärast löike lõpetamist oodake enne sae eemaldamist, kuni saekett on peatunud. Enne puude vahel vahetamist lülitage puidulõikuri mootor alati välja.

### HOIATUS!

- ▶ Kui saekett jääb kinni, ärge proovige toodet jõuga välja tõmmata. Vigastuste oht. Lülitage mootor välja ja kasutage toote vabastamiseks kangki või kiilu.

## ● Lõikamine pikkuse järgi

Pikkuse järgi lõikamine tähendab langetatud puutüvede saagimist väikesteks osadeks. Veenduge, et teil on kindel jalgealune ja tasakaalustage oma keharaskus ühtlaselt mõlemal jalal. Võimalusel tuleks tüve kaitsta ja toetada okste, palkide või kiiludega.

- Veenduge, et saekett ei puudutaks saagimise ajal maapinda.
- Veenduge, et teil on hea jalgealune ja seiske kallakutel tüve kohal. Täieliku kontrolli säilitamiseks läbisaagimise ajal vähendage löikamise lõpus survet ilma puidulõikuri käepidemetest lahti laskmata. Pärast lõikamise lõpetamist oodake, kuni saekett peatub, enne kui sae eemaldate. Enne puude vahel vahetamist lülitage puidulõikuri mootor alati välja.

## ● Palk lebab maas

Saagige palk täielikult ülevalt alla läbi ja tagage, et saagimise lõpus ei puutuks saag kokku maapinnaga. Kui saate puutüve pöörata, saagige kaks kolmandikku sellest läbi. Seejärel keerake puutüvi ümber ja saagige ülejäänud osa ülevalt läbi.

## ● Okste lõikamine

Okste lõikamise eesmärgiks langetatud puult okste mahasaagimine.

### HOIATUS!

- ▶ Okste eemaldamisel juhtub palju õnnetusi. Ärge kunagi lõigake puuksi, kui seisate palgil. Kui oksad on pinges all, olge ettevaatlik tagasilöögi alas.
- Eemaldage tugioksad alles pärast mahasaagimist.
- Pinges olevad oksad tuleb saagida alt üles, et vältida kettsae kinnikiilumist. Jämedamate okste saagimisel kasutage sama tehnikat nagu langetatud tüve saagimisel.
- Lõigake palgist vasakul ja võimalikult lähedal elektrilisele kettsaele. Võimaluse korral peaks sae raskus toetuma palgile.
- Muutke saagimiise asendit, et saagida oksad tüve teisel küljel.
- Välja ulatuvad oksad lõigatakse eraldi ära.

## ● Tõrkeotsing

Probleem	Võimalik põhjus	Rikke kõrvaldamine
Seade ei käivitu	Aku [12] on tühi või sisestamata.	Kontrollige laetuse taset ja laske vajadusel remontida kvalifitseeritud elektrikul.
	Sees/väljas lüliti [4] on defektne	Laske vajadusel remontida kvalifitseeritud elektrikul.
	Defektne mootor	
Lõikamise efektiivsuse vähenemine	Valesti paigaldatud saekett [10]	Paigaldage saekett nõuetekohaselt.
	Saekett [10] on nüri	Teritage saehambaid või paigaldage uus kett
	Keti pingutus on ebapiisav	Kontrollige keti pingutust
Saag töötab vaevaliselt, kett tuleb maha	Keti pingutus on ebapiisav	Kontrollige keti pingutust
Kett kuumeneb, saagimisel tekib suitsu, siini värvus muutub	Saeketi õli on liiga vähe	Keti määrimine

## ● Puhastamine ja hooldus

### ⚠ HOIATUS!

- ▶ Hooldus- ja puhastustööd tuleb alati teha väljalülitatud mootori ja eemaldatud akuga. Vigastusoht!
- ▶ Laske meie spetsialiseeritud töökojas teha kõik remondi- ja hooldustööd, mida selles kasutusjuhendis ei ole kirjeldatud.
- ▶ Kasutage ainult originaalvaruosi. Enne mistahes hooldustööde tegemist laske tootel maha jahtuda. Põletusoht!
- ▶ Kasutage keti või saelati käsitlemisel löikekindlaid kindaid. Sisselõigete risk!
- ▶ Enne mistahes hooldustööde teostamist lülitage toode välja ja eemaldage aku.

## ● Puhastamine

- Puhastage masinat põhjalikult pärast iga kasutuskorda. Nii pikendate masina eluiga ja väldite õnnetusi.
- Hoidke käepidemed puhtad bensiinist, õlist või määrdeainetest. Vajadusel puhastage käepidemeid seebiveega niisutatud lapiga. Ärge kasutage puhastamiseks lahusteid ega bensiini!
- Puhastage saeketti pärast iga kasutamist. Kasutage selleks pintsli või puhastuslappi. Ärge kasutage keti puhastamiseks vedelikke. Pärast puhastamist õlitage ketti kergelt ketiõliga.
- Puhastage õhutusavad ja masina pinnad värvipintsli, harja või kuiva lapiga. Ärge kasutage puhastamiseks mistahes vedelikke.

## ● Saeketi õlitamine

### ⚠ ETTEVAATUST!

- ▶ Puhastage ja õlitage ketti regulaarselt. See hoiab ketti teravana ja tagab masina optimaalse efektiivsuse Saeketi ebapiisava hoolduse tõttu tekkinud kahjustused muudavad garantii kehtetuks. Eemaldage aku ja kasutage keti või saelattiga töötamisel löikekindlaid kindaid.
- ▶ Saelatti ja ketti ei tohi kunagi kasutada ilma õlita. Kui akupuidulõikurit kasutatakse liiga vähese õliga, väheneb saeketi löikejõudlus ja eluiga, kuna kett muutub kiiremini nüriks. Ebapiisava õlikoguse saate tuvastada, kui tekib suits või saelatt muudab värvi.

### ⚠ HOIATUS!

- ▶ Enne mistahes hooldustööde teostamist lülitage toode välja ja eemaldage aku.
- Õlitage kett pärast puhastamist, pärast 10-tunnist kasutamist või vähemalt kord nädalas, olenevalt sellest, kumb saabub varem.
- Enne õlitamist tuleb saelatt, eriti saeketi hambad, põhjalikult puhastada. Kasutage selleks käsiharja ja kuiva lappi.
- Õlitage üksikuid keti lülisid nõelaga õlisüstlaga (saadaval spetsialiseeritud edasimüüjatelt). Tilgutage mõned tilgad õli liitekohtadele ja üksikute ketilülilide hammastele.

## ● Hooldusintervallid

Teostage regulaarselt järgmises tabelis loetletud hooldustoiminguid. Sae eluiga pikendab teie kettsae regulaarne hooldus. Lisaks saavutate optimaalse löikejõudluse ja väldite õnnetusi.

## ● Hooldusintervallide tabel

Masina osa	Tegevus	Enne iga kasutuskorda	Pärast 10 töötundi
Ketipiduri komponendid	Kontrollige, vajadusel asendage	Jah	
Ketirattas	Kontrollige kulumisjälgede olemasolu, vajadusel asendage	Jah	
Saekett <span>10</span>	Kontrollige õli, teritage või asendage vajadusel	Jah	
Juhtlatt <span>9</span>	Kontrollige, puhastage ja õlitage	Jah	
Juhtlatt <span>9</span>	Pöörake ümber		Jah

## ● Saeketi teritamine

### HOIATUS!

- ▶ Valesti teritatud saekett suurendab tagasilöögi ohtu! Kasutage keti või saelati käsitsemisel löikekindlaid kindaid.

### MÄRKUS

- ▶ Terav kett tagab optimaalse lõiketulemuse. See liigub vaevata läbi puidu ja jätab suured pikad puidulaastud. Saekett on nüri, kui peate sae suruma läbi puidu ja puidulaastud on väga väikesed. Väga nüri saeketi puhul ei teki üldse laastu, vaid ainult saepuru.

Keti saagimisosad on lõikeelemendid, mis koosnevad lõikehambast ja sügavust piiravast servast. Nende kahe vertikaalne eralduskaugus määrab teritussügavuse.

Lõikehammaste teritamisel tuleb arvestada järgmiste väärtustega:

- Terava serva nurk (30°)
- Rinnanurk (85°)
- Tipunurk (60°)
- Teritussügavus (0,65 mm)
- Ümarviili läbimõõt (4,0 mm)

### HOIATUS!

- ▶ Lõikegeomeetria mõõtmisandmetest kõrvalekaldumine võib põhjustada masina tagasilöökide suurenemist. Suurenenud õnnetusoh!

Keti teritamiseks on vajalikud spetsiaalsed tööriistad, mis garanteerivad lõikeservade õige nurga ja õige sügavusega teritamise. Kogenematul kettsaagide kasutajal soovitame lasta saekett teritada spetsialistil või erialatöökojas. Kui olete keti teritamise kursis, saad tööriistu osta näiteks Parkside'ist (nt ketiteritaja).

1. Nõuetekohase teritamise tagamiseks peab kett peab olema korralikult pingutatud.
2. Teritamiseks on vaja 4,0 mm läbimõöduga ümarviili.

### HOIATUS!

- ▶ Muud läbimõõdud kahjustavad ketti ja võivad töö ajal tekitada ohtliku olukorra!

3. Teritage ainult seest väljapoole. Juhtige viil lõikehammaste siseküljelt välisküljele. Viilu eemaldamisel tõstke see üles.
4. Teritage kõigepealt ühe külje hambaid. Pöörake saag ümber ja teritage teise külje hambaid.
5. Kett on kulunud ja tuleb asendada uue saeketiga, kui lõikehammastest on alles umbes 4 mm.
6. Pärast teritamist peavad kõik lõikeelemendid olema võrdse pikkuse ja laiusega.
7. Pärast iga kolmandat teritamist tuleb kontrollida teravussügavust (sügavuse piirang) ja reguleerida kõrgust lameviili abil. Sügavuspiirang peaks olema lõikehambast umbes 0,65 mm kaugusel. Pärast sügavuspiirangu seadistamist ümardage see eest veidi.

## ● Uue saeketi kasutuselevõtmine

Uue keti puhul väheneb pingutusjõud mõne aja möödudes. Seetõttu peate ketti uuesti pingutama pärast esimest 5 lõiget ja mitte hiljem kui 10-minutilise saagimisaja järel.

### HOIATUS!

- ▶ Ärge kunagi kinnitage uut ketti ajami kulunud hammasratta külge ega asetage kahjustatud või kulunud saelatile. Kett võib tagasi pörkuda või puruneda, mis võib põhjustada tõsiseid vigastusi.

## ● Keti hooldamine

1. Kasutage keti või saelati käsitlemisel löikekindlaid kindaid.
2. Lülitage toode kohe välja ja eemaldage aku [12].
3. Eemaldage ketiratta kate [7], saekett [10] ja saelatt [9].
4. Kontrollige saelatti [9] kulumise suhtes.
5. Eemaldage kidad ja sirgestage juhtpinnad lameviiliga.
6. Paigaldage saelatt [9], saekett [10] ja ketiratta kate [7] ning pingutage saeketti.

## ● Saelati pööramine

### ⚠ HOIATUS!

- ▶ Kasutage saeketi või saelatiga töötamisel löikekindlaid kindaid.

Saelatt [9] tuleb pärast umbes 10-tunnist tööaega regulaarselt ümber pöörata, et tagada ühtlane kulumine.

1. Lülitage toode välja, eemaldage aku [12].
2. Eemaldage ketiratta kate [7], saekett [10] ja saelatt [9].
3. Pöörake saelatt ümber oma horisontaaltele ja paigaldage saelatt ja kett, nagu on kirjeldatud jaotises "Saeketi ja saelati paigaldamine". Seda tehakse pöörake tähelepanu saeketi õigele pöörlemissuunale!

## ● Varuosad/tarvikud

Selle seadmega ühilduvaid varuosi saab osta aadressilt [www.Optimex-Shop.com](http://www.Optimex-Shop.com). Valmistage ette tellimuse nr. Tellimusi saab esitada ja töödelda ainult veebis. Kui te pole kindel, kust saate osta ühilduvaid osi, helistage Lidli teenindustelefonile.

Asend	Kirjeldus	Tellimuse nr
9	Saeatt (juhtsiin)	494216049999
10	saekett	494216029999
11	Tera ümbris	494216039999

Seade ühildub kõigi "X 20 V TEAM" akudega. Optimaalse jõudluse tagamiseks soovime kasutada järgmisi akupakke:

### Parkside 20V aku

PAP 20 B1	2 Ah	5 akuelementi
PAP 20 B3	4Ah	10 akuelementi

Kliendid saavad Lidli veebipoodidest tellida ühilduvaid asendusakusid ja -laadijaid järgmistes riikides:

Saksamaa (lidl.de), Prantsusmaa (lidl.fr), Belgia (lidl.be), Tšehhi (lidl.cz), Holland (lidl.nl), Poola (lidl.pl), Slovakkia (lidl.sk), Hispaania (lidl.es)

Kõigi teiste riikide kliendid saavad tellida veebilehelt [www.optimex-shop.com](http://www.optimex-shop.com).

Toote edasimüümise või teiste edasiandmine eeldab kõigi toote osaks olevate esemete lisamist.

## ● Hoiustamine

- Puhastage seade enne selle ära panemist.
- Paigaldage saelati kaitsekate
- Hoidke seadet kuivas, lastele kättesaamatus kohas.

## ● Jäätmekäitlus

Pakend koosneb keskkonnasõbralikest materjalidest, mida saab käidelda kohalikes ringlussevõtu keskustes.



Jälgige prügi sorteerimisel pakkematerjalide tähistusi, mis koosnevad lühenditest (a) ja numbritest (b) ning nende tähendused on järgmised: 1–7: plastik / 20–22: paber ja papp / 80–98: liitmaterjalid.



Küsi vana toote käitlemise võimaluste kohta oma valla- või linnavalitsusest.



Ärge visake oma vana toodet keskkonna kaitsmise huvides olmeprügi hulka, käidelge see nõuetekohaselt. Kogumispunktide ja nende lahtioleku aegade kohta saate teavet asjakohasest haldusasutusest.

Katkised ja kasutatud patareid/akud tuleb ringlusse võtta. Viige patareid/akud ja/või toode selleks ettenähtud kogumiskohta.



### **Patareide / akude valest jäätmekäitlusest tulenevad keskkonnakahjustused!**

Enne toote jäätmekäitlusesse andmist võtke sellest patareid / akupakk välja.

Patareisid/akusid ei tohi visata olmeprügi hulka. Need võivad sisaldada mürgiseid raskemetalle ning kuuluvad eriprügi hulka. Raskemetallide keemilised sümbolid on järgmised: Cd = kaadmium, Hg = elavhõbe, Pb = plii. Seetõttu viige kasutatud patareid/akud kohaliku omavalitsuse kogumispunkti.

## ● Garantii

Toode on valmistatud rangete kvaliteedijuhiste järgi ja seda on enne tarnimist põhjalikult kontrollitud. Materjali- või tootmisdefektide korral on teil seaduslikud õigused toote müüja suhtes. Teie seadusjärgsed õigused ei ole mingil juhul piiratud meie allpool sätestatud garantiiga.

Selle toote garantii kehtib 3 aastat alates ostukuupäevast. Garantiaeg algab ostukuupäevaga. Hoidke müügitšeki originaali kindlas kohas, kuna see dokument on vajalik ostu tõendamiseks.

Kõikidest kahjustustest või defektidest, mis esinesid juba ostmise ajal, tuleb teatada kohe pärast toote lahtipakkimist.

Kui tootel ilmneb 3 aasta jooksul alates ostukuupäevast materjali- või teostusviga, parandame või asendame selle omal valikul teie eest tasuta. Garantii perioodi ei pikendata kinnitatud garantiinõudega. See kehtib ka asendatud ja parandatud osade kohta.

See garantii kaotab kehtivuse, kui toode on kahjustatud, või kui seda on valesti kasutatud või hooldatud.

Garantii katab materjali- ja tootmisdefektid. See garantii ei laiene tooteosadele, mis on tavapärased kulunud ja mida seetõttu peetakse kuluvateks osadeks (nt akud, voolikud, värvikassetid), ega ka purunevate osade kahjustustele, nt lülitid või klaasist osad.

## ● Garantii käsitlemine

Selleks et teie mureküsimus saaks kiire lahenduse, järgige palun alltoodud juhiseid:

Kõikide päringute jaoks hoidke oma ostu tõendamiseks alles kassatšekk ja tootenumber (IAN 494216\_2504).

Tootenumברי leiäte tootel olevalt tüübisildilt või graveeringult, oma kasutusjuhendi tiitellehelt (all vasakul) või toote taga- või allosas olevalt kleebiselt.

Toote toimivusvigade või muude puuduste korral võtke kõigepealt telefoni või e-posti teel ühendust alltoodud teenindusosakonnaga.

Lisades defektsele tootele ostudokumendi (kassatšeki), kirjelduse toote puuduste kohta ja andmed selle kohta, millal need ilmnesid, saate selle tasuta saata teile teadaantud teeninduse aadressile.

Neid ja paljusid teisi käsiraamatuid saate vaadata ja alla laadida lehelt [parkside-diy.com](http://parkside-diy.com). Selle QR-koodi abil satute otse lehele [parkside-diy.com](http://parkside-diy.com). Valige oma riik ja otsige otsinguvälja abil kasutusjuhendeid. Tootenumברי (IAN) 494216\_2504 sisestamisel pääsete ligi oma toote kasutusjuhendile.



## ● Teenindus



### **Teenindus Eestis**

Tel: 8000049141

Kontakti vorm [parkside-diy.com](http://parkside-diy.com)

**IAN 494216\_2504**

# ● ELi vastavusdeklaratsioon

## ELi VASTAVUSDEKLARATSIOON (nr 494216\_2504)

IAN: 494216\_2504  
Tootekood: "PARKSIDE" 20V Aku-puidulõikur  
Mudeli number: HG13591

Elkirjeldatud deklareeritav toode on kooskõlas asjaomaste liidu ühtlustatud õigusaktidega:

Direktiiv 2006/42/EÜ
Direktiiv 2000/14/EÜ
Direktiiv 2014/30/EL
Direktiiv 2011/65/EL koos kõigi sellega seotud muudatustega

Viited kasutatud harmoneeritud standarditele või viited muudele tehnilistele spetsifikatsioonidele, millele vastavust deklareeritakse:

Nr / Osad
Direktiiv 2006/42/EÜ
EN 62841-1:2015/A11:2022
Direktiiv 2014/30/EL
EN IEC 55014-1:2021
EN IEC 55014-2:2021

Eespool kirjeldatud deklareeritav ese on kooskõlas Euroopa Parlamendi ja nõukogu 8. juuni 2011. aasta direktiiviga 2011/65/EL teatavate ohtlike ainete kasutamise piiramise kohta elektri- ja elektroonikaseadmetes:

Nr / Osad
EN IEC 63000:2018

Lisateave:

Nr / Osad
EN ISO 12100:2010

**Vastavushindamise menetlus / vajaduse korral asjaga tegelelud teavitatud asutuse nimi ja aadress: point 6 Part B Annex III Regulation (EU) 2024/1208: EN 62841-4-1:2020, Annex I, TÜV SÜD Germany**

**Seda tüüpi esindava seadme mõõdetud helivõimsuse tase: 85 dB(A)**

**Selle seadme garanteeritud helivõimsuse tase: 87 dB(A)**

Siis teavitatud asutus (TÜV SÜD Germany, No.0123) Viis läbi ELi tüübihindamise (moodul B) ja väljastas ELi tüübihindamissertifikaadi (M6A 065194 7615 Rev. 00).

Tehnilise dokumentatsiooni valdaja: OWIM GmbH & Co.KG

Alla kirjutanud:

**OWIM GmbH & Co. KG, Stiftsbergstraße 1, 74167 Neckarsulm, Saksamaa**

Käesolev vastavusdeklaratsioon on välja antud tootja ainuvastutusel.

Algse vastavusdeklaratsiooni tõlge

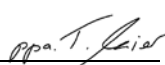
Neckarsulm	19.08.2025		
Koht	Kuupäev	ppa Stefan Haensel Volitatud allakirjutanu	ppa. Dr. Thorsten Maier Volitatud allakirjutanu



EE

<b>Izmantoto piktogrammu saraksts</b> .....	Lpp. 176
<b>Ievads</b> .....	Lpp. 177
Paredzētā lietošana .....	Lpp. 177
Komplektācijas saturs .....	Lpp. 177
Daļu saraksts .....	Lpp. 178
Tehniskie dati .....	Lpp. 178
<b>Vispārējie drošības norādījumi</b> .....	Lpp. 179
Vispārējie elektroinstrumenta drošības brīdinājumi .....	Lpp. 179
Īpaši drošības norādījumi darbam ar koka zāģi .....	Lpp. 182
Cēloņi un operatora atsitienu novēršana .....	Lpp. 184
Papildu drošības norādījumi .....	Lpp. 184
Vibrāciju un trokšņu samazināšana .....	Lpp. 184
Rīcība ārkārtas situācijās .....	Lpp. 185
Atlikušie riski .....	Lpp. 185
<b>Pirmā lietošanas reize</b> .....	Lpp. 185
Piederumi .....	Lpp. 185
Izpakošana .....	Lpp. 186
<b>Salikšana</b> .....	Lpp. 186
Samontējiet sliedi un zāģa ķēdi (D att.) .....	Lpp. 186
Zāģa ķēdes nospriegošana .....	Lpp. 187
Akumulatora ievietošana un izņemšana .....	Lpp. 187
Akumulatora uzlādes statusa pārbaude (B att.) .....	Lpp. 187
Akumulatora uzlādēšana (C att.) .....	Lpp. 187
<b>Lietošana</b> .....	Lpp. 189
Ieslēgšana .....	Lpp. 189
Slīdes nomaiņšana .....	Lpp. 189
<b>Zāģēšanas paņēmieni</b> .....	Lpp. 189
Vispārīga informācija .....	Lpp. 189
Sazāģēšana noteiktā garumā .....	Lpp. 190
Uz zemes guļus novietots baļķis .....	Lpp. 190
Atzarošana .....	Lpp. 190
<b>Problēmu novēršana</b> .....	Lpp. 191

<b>Tīrīšana un apkope</b> .....	Lpp. 192
Tīrīšana .....	Lpp. 192
Zāģa ķēdes eļļošana .....	Lpp. 192
Apkopes intervāli .....	Lpp. 193
Apkopes intervālu tabula .....	Lpp. 193
Zāģa ķēdes uzasināšana .....	Lpp. 193
Zāģa iedarbināšana ar jaunu ķēdi .....	Lpp. 194
Ķēdes apkope .....	Lpp. 194
Sliedes pagriešana .....	Lpp. 195
Rezerves daļas/piederumi .....	Lpp. 195
<b>Uzglabāšana</b> .....	Lpp. 195
<b>Utilizācija</b> .....	Lpp. 195
<b>Garantija</b> .....	Lpp. 196
Rīcība garantijas gadījumā .....	Lpp. 196
Serviss .....	Lpp. 197
<b>ES atbilstības deklarācija</b> .....	Lpp. 198

## Izmantoto pictogrammu saraksts

Šajā lietošanas instrukcijā, datu plāksnītē un uz iepakojuma izmantoti šādi brīdinājumi:

 	<p>Izlasiet lietošanas instrukciju!</p>	 <p>Valkāt ausu aizsardzības līdzekļus!</p>
	<p><b>BĪSTAMI!</b> Šis simbols kopā ar signālvārdu „Bīstami” apzīmē augsta riska apdraudējumu, kas, ja to nenovērš, var izraisīt nāvi vai nopietnas traumas.</p>	 <p>Izslēdziet un atvienojiet izstrādājumu no barošanas avota pirms piederumu nomaiņas, tīrīšanas darbiem, kā arī laikā, kad tas netiek lietots.</p>  <p>Nepakļaut lietus iedarbībai</p>
	<p><b>BRĪDINĀJUMS!</b> Šis simbols kopā ar signālvārdu „Brīdinājums” apzīmē vidēja riska apdraudējumu, kas, ja to nenovērš, var izraisīt nāvi vai nopietnu traumu.</p>	 <p>Mainstrāva/spriegums</p>  <p>Līdzstrāva/spriegums</p>
	<p><b>UZMANĪBU!</b> Šis simbols kopā ar signālvārdu „Uzmanību” apzīmē zema riska apdraudējumu, kas, ja to nenovērš, var izraisīt vieglas vai vidēji smagas pakāpes traumu.</p>	<p>177 mm</p>  <p>Ķēdes sliedes garums</p>  <p>Atvērtā veidā</p>  <p>Aizvērtā veidā</p>
	<p>Zāga ķēdes eļļošana</p>	 <p>Zāga ķēdes griešanās virziens.</p>
	<p>Zāga ķēdes griešanās virziens.</p>	 <p>CE atbilstības marķējums norāda, ka šis izstrādājums atbilst attiecīgajām ES direktīvām.</p>
	<p>Drošības informācija Lietošanas instrukcija</p>	 <p>Uzmanieties no atzarošanas zāga atsietna un izvairieties no saskares ar sliedes galu</p>
	<p>Vienmēr izmantojiet atzarošanas zāģi ar abām rokām</p>	

## **20 V AR AKUMULATORU DARBINĀMS ZĀĢIS KOKSNES ZĀĢĒŠANAI**

### **● Ievads**

Apšveicam jūs ar jaunā izstrādājuma iegādi! Jūs esat izvēlēties augstas kvalitātes izstrādājumu. Lietošanas instrukcija ir šī izstrādājuma sastāvdaļa. Tā ietver svarīgas norādes attiecībā uz drošību, lietošanu un utilizāciju. Pirms izstrādājuma lietošanas iepazīstieties ar visiem lietošanas un drošības norādījumiem. Izmantojiet izstrādājumu tikai tā, kā aprakstīts un atbilstoši tam paredzētajam lietojumam. Ja nododat izstrādājumu citai personai, dodiet līdzi arī visu dokumentāciju.

### **● Paredzētā lietošana**

Akumulatora koka zāģis ir paredzēts tikai koka zāģēšanai. Šis koka zāģis nav piemērots koku ciršanai. Izstrādājums nav paredzēts citiem lietošanas veidiem (piemēram, mūra, plastmasas vai pārtikas produktu griešanai). Koka zāģa izmantošana citiem darbiem, kam tas nav paredzēts, var radīt nopietnas traumas lietotājam vai citām personām.

Akumulatora koka zāģi drīkst izmantot tikai viena persona un tikai koksnes zāģēšanai. Koka zāģis ir jātur ar labo roku uz roktura un ar kreiso roku uz satveršanas virsmas. Pirms koka zāģa lietošanas lietotājam ir jāizlasa un jāsaprot visa lietotāja rokasgrāmatā sniegtā informācija un norādījumi. Lietotājam jāvalkā atbilstoši individuālie aizsardzības līdzekļi (IAL). Ar koka zāģi drīkst zāģēt tikai koksni. Tādus materiālus kā, piemēram, plastmasu, akmeni, metālu vai koku, kas satur svešķermeņus (piemēram, naglas vai skrūves), nedrīkst zāģēt!

Jebkāda cita izstrādājuma izmantošana vai pārveidošana tiek uzskatīta par nepareizu lietošanu un var izraisīt tādus apdraudējumus kā nāve, dzīvībai bīstamas traumas un bojājumus. Ražotājs neuzņemas atbildību par bojājumiem, kas radušies nepareizas lietošanas rezultātā.

Šis izstrādājums ir paredzēts lietošanai mājas apstākļos un līdzīgiem lietojumiem. Šis izstrādājums nav paredzēts komerciālai izmantošanai.

Šis izstrādājums ir paredzēts lietošanai pieaugušajiem. Pusaudži, kas vecāki par 16 gadiem, drīkst lietot šo izstrādājumu tikai pieaugušo uzraudzībā. Operators vai lietotājs ir atbildīgs par negadījumiem, kā arī sava vai citu cilvēku īpašuma bojājumiem.

Izstrādājums ir daļa no X 20V TEAM sērijas un to var darbināt, izmantojot X 20V TEAM sērijas akumulatorus. Izstrādājumu var uzlādēt, tikai izmantojot X 20V TEAM sērijas lādētājus.

### **● Komplektācijas saturs**

#### **BRĪDINĀJUMS!**

► Izstrādājums un iepakojums nav bērnu rotaļlieta! Bērni nedrīkst spēlēties ar plastmasas maisiņiem, loksnēm un sīkām detaļām! Pastāv aizrīšanās un nosmakšanas briesmas!

1x Ar akumulatoru darbināms zāģis koksnes zāģēšanai

1x ķēdes sliede (jau uzstādīta)

1x zāģa ķēde (jau uzstādīta)

1x zāģa sliedes aizsargapvalks

1x eļļas pudele ar 50 ml ķēžu bio eļļu (modelis Nr.: HG10050)

1x lietošanas instrukcija

1x rezerves ķēde

## ● Daļu saraksts

### A attēls

- 1 Priekšējā roku aizsardzība
- 2 Roktura daļa
- 3 Slēdža bloķētājs
- 4 Ieslēgšanas/izslēgšanas slēdzis
- 5 Rokturis
- 6 Aizmugurējā roku aizsardzība
- 7 Zobrata pārsegs
- 8 Uzstādīšanas skrūve
- 9 Ķēdes sliede (vadotne)
- 9a Ķēdes spriegošanas tapa
- 10 Zāga ķēde
- 11 Asmens apvalks

### B/C attēls

- 12 akumulators\*
- 13 poga (uzlādes līmenis)
- 14 Uzlādes līmeņa gaismas diodes (LED) (sarkana/oranža/zaļa)
- 15 Akumulatora atbrīvošanas poga
- 16 Akumulatoru lādētājs (ātrās uzlādes akumulatoru lādētājs) \*
- 17 Uzlādes pārbaudes gaismas diode – sarkana
- 18 Uzlādes pārbaudes gaismas diode – zaļa
- 19 Strāvas vads ar kontaktdakšu

\* Akumulators un akumulatora lādētājs nav iekļauti komplektā.

## ● Tehniskie dati

### 20 V Ar akumulatoru darbināms zāģis koksnes zāģēšanai PAGHS 20-Li C4

Nominālais ieejas

spriegums: 20 V

Aizsardzības klase: IPX0

Ķēdes sliede:

Hangzhou

Fangcheng Tools

Manufacture Co.,

Ltd.

DS150-31-43P-ML

Ķēde: Hangzhou

Fangcheng Tools

Manufacture Co.,

Ltd.

030.043.31

Ķēdes solis

0,30" (7,62 mm)

Ķēdes platums

1,1 mm

Ķēzrāta zobi

7

Ķēdes sliedes

garums apm.

177 mm

Zāģēšanas garums

150 mm

leteicamā smērviela

21820 Divinol Bio-

Kettenöl R

Maks. ķēdes ātrums 8 m/s

Mašīnas neto svars

bez zāģa ķēdes,

asmens sliedes,

asmens korpusa,

akumulatora

un papildu

piederumiem

1,15 kg

### Slēdža bloķētājs

Lai izstrādājumu ieslēgtu, ieslēgšanas bloks ir jāatlaiz.

### Ieslēgšanas-izslēgšanas slēdzis ar drošības ķēdes bremzi

Atlaižot ieslēgšanas/izslēgšanas slēdzi, zāģis nekavējoties izslēdzas.

### Rokturis ar aizmugurējo roku aizsardzību

Aizsargā rokas no zariem un atzariem, kas aizķeras aiz ķēdes un atsitas.

### Zāga ķēde ar nelielu atsitienu

Palīdz uztvert atsitienu ar īpaši izstrādātām vadīklu sistēmām.

### Ieteicamā apkārtējās vides temperatūra

Temperatūra

maks. 50 °C

Uzlādēšanas process

4–40 °C

Lietošana

-20–50 °C

Uzglabāšana

0–45 °C

## Trokšņu emisijas vērtība

Izmērītās vērtības ir noteiktas saskaņā ar EN 62841. Parasti elektroinstrumenta A klases trokšņu līmenis ir šāds:

Skaņas spiediena līmenis $L_{pA}$	76,8 dB
Nonoteiktība $p_A$	3
Skaņas intensitātes līmenis $L_{WA}$ :	
garantētais	87 dB
izmērītais	84,8 dB
Nonoteiktība $w_A$	2,41 dB

## Vibrāciju emisiju vērtība

Vibrāciju kopējās vērtības (trīsasu vektora summa) atbilstoši EN 62841 standartam:

Vibrācija ( $a_h$ ) 2,793 m/s<sup>2</sup>

### BRĪDINĀJUMS!

- ▶ Valkāt ausu aizsardzības līdzekļus!
- ▶ Vibrāciju un trokšņu emisijas vērtības elektroinstrumenta faktiskās lietošanas laikā var atšķirties no deklarētās vērtības atkarībā no instrumenta izmantošanas apstākļiem, un jo īpaši no tā, kāda veida sagatave tiek apstrādāta.
- ▶ Ir jānosaka drošības pasākumi, lai aizsargātu operatoru, pamatojoties uz aplēsēm par iedarbību faktiskajos lietošanas apstākļos (ņemot vērā visas darbības cikla daļas, piemēram, laiku, kad instruments ir izslēgts un kad tas darbojas dīkstāvē papildus palaišanas laikam).

## PIEZĪME

- ▶ Deklarētā vibrāciju emisijas kopējā vērtība un deklarētā trokšņu emisijas vērtība ir izmērīta saskaņā ar standarta pārbaudes metodi, un šīs vērtības var izmantot viena instrumenta salīdzināšanai ar citu.
- ▶ Deklarēto vibrāciju emisijas kopējo vērtību un deklarēto trokšņu emisijas vērtību var izmantot arī provizorisksam iedarbības novērtējumam.



## Vispārējie drošības norādījumi

- Vispārējie elektroinstrumenta drošības brīdinājumi

### BRĪDINĀJUMS!

**Izlasiet visus ar šo elektroinstrumentu saistītos drošības brīdinājumus, norādījumus, specifikācijas un aplūkojiet attēlus.** Visu turpmāk uzskaitīto norādījumu neievērošana var izraisīt elektriskās strāvas triecienu, aizdegšanos un/vai nopietnas traumas.

## Saglabāiet visus brīdinājumus un instrukcijas turpmākai atsaucei.

Brīdinājumos lietotais termins „elektroinstruments” attiecas uz elektriski darbināmu instrumentu, kura barošanu nodrošina elektrotīkls (ar elektrokabeli) vai akumulators (bez elektrokabeļa).

## Drošība darba zonā

- **Uzturiet darba zonu tīru un labi apgaismotu.** Nesakārtotā un slikti apgaismotā darba zonā var notikt nelaimes gadījumi.

- **Nedarbiniet elektroinstrumentu sprādzienbīstamā vidē, piemēram, viegli uzliesmojošu šķidrums, gāzu vai putekļu klātbūtnē.** Elektroinstrumenti rada dzirksteles, kas var aizdedzināt putekļus vai izgarojumu tvaikus.
- **Neļaujiet bērniem un klātesošajiem atrasties ieslēgta elektroinstrumenta tuvumā.** Apjukuma brīdī jūs varat zaudēt vadību pār ierīci.

## Elektrodrošība

- **Elektroinstrumenta kontaktdakšai jāsakrīt ar kontaktrozeti. Nekad un nekādā veidā nepārveidojiet kontaktdakšu. Neizmantojiet adaptera spraudņus kopā ar iezemētiem elektroinstrumentiem.** Lietojot oriģinālo kontaktdakšu, kas pievienota atbilstoši tīkla kontaktrozetei, samazinās elektriskās strāvas trieciena risks.
- **Nepieskarieties sazemētām virsmām, piemēram cauruļvadiem, radiatoriem, plītiem un ledusskapjiem.** Sazemēšanās gadījumā jūs palielināt elektriskās strāvas trieciena risku.
- **Nelietojiet elektroinstrumentu lietū vai mitros apstākļos.** Mitruma iekļūšana elektroinstrumentā palielina elektriskās strāvas trieciena risku.
- **Nebojājiet strāvas vadu. Nekad nelietojiet strāvas vadu elektroinstrumenta pārnēsāšanai, vilkšanai vai kontaktdakšas izvilksšanai no kontaktrozetes. Sargājiet strāvas vadu no karstuma, eļļas, asām malām vai kustīgām daļām.** Bojāti vai samudžināti strāvas vadi palielina risku saņemt elektriskās strāvas triecienu.

- **Strādājot ar elektroinstrumentu ārpus telpām, nodrošiniet, lai arī izmantotie pagarinātājvadi būtu piemēroti āra darbiem.** Āra darbiem paredzēta pagarinātājvada izmantošana samazina elektriskās strāvas trieciena risku.
- **Ja tomēr elektroinstrumenta darbināšana mitrā vidē ir neizbēgama, izmantojiet ar paliekošās strāvas ierīci (RCD ierīci) aizsargātu barošanas avotu.** Noplūdes strāvas aizsardzības ierīču izmantošana samazina elektriskās strāvas trieciena risku.

## Personīgā drošība

- **Darbinot elektroinstrumentu, esiet modri, pievērsiet uzmanību tam, ko jūs darāt, un rīkojieties ar to saprātīgi. Nelietojiet elektroinstrumentu, ja esat noguruši vai atrodaties apreibinošu vielu, alkohola vai medikamentu ietekmē.** Pat viens mirklis neuzmanības elektroinstrumenta lietošanas laikā var kļūt par cēloni nopietnām traumām.
- **Izmantojiet individuālos aizsarglīdzekļus. Vienmēr valkājiet acu aizsarglīdzekļus.** Ja tiek lietots darba specifiskai atbilstošs aizsargaprīkojums, piemēram, maska ar putekļu filtru, neslīdoši darba apavi, ķivere vai austiņas, samazinās traumu gūšanas risks.
- **Novērsiet nejaušas ieslēgšanās iespējāmību. Pirms darbmašīnas pievienošanas strāvas avotam un/vai akumulatoru blokam pārļiecinieties, vai slēdzis atrodas izslēgtā stāvoklī.** Pārnēsājot elektroinstrumentu ar pirkstu uz slēdža vai iedarbinot elektroinstrumentu, kas jau ir ieslēgtā stāvoklī, var notikt nelaimes gadījums.

- Pirms elektroinstrumenta ieslēgšanas izņemiet visas regulēšanas atslēgas vai uzgriežņatslēgas. Regulēšanas instruments vai atslēga, kas palikusi elektroinstrumenta rotējošās daļās, var izraisīt traumas.
- **Nepārvērtējiet savas spējas. Vienmēr ieņemiet pareizu stāju un saglabājiet līdzsvaru.** Tādējādi jūs varēsiet labāk apvaldīt elektroinstrumentu negaidītās situācijās.
- **Valkājiet atbilstošu apģērbu. Nevalkājiet vaļīgu apģērbu vai rotaslietas. Sargājiet matus, apģērbu un cimdus no kustīgajām daļām.** Vaļīgs apģērbs, rotaslietas vai gari mati var ieķerties instrumenta kustīgajās daļās.
- **Ja ierīces ir paredzētas savienošanai ar putekļu nosūkšanas un savākšanas iekārtām, pārliecinieties, vai tās ir pieslēgtas un tiek izmantotas pareizi.** Putekļu savākšanas ierīču izmantošana var samazināt ar putekļiem saistītos apdraudējumus.
- **Nepieļaujiet, ka instrumenta bieža lietošana varētu izraisīt nevērīgu attieksmi darbā ar to, un neignorējiet ar instrumenta lietošanu saistītos drošības principus.** Viens brīdis neuzmanības var izraisīt nopietnas traumas.
- **Nelietojiet elektroinstrumentu, ja to nav iespējams ieslēgt un izslēgt ar slēdzi.** Ja elektroinstrumentu nav iespējams ieslēgt un izslēgt ar slēdzi, tas ir bīstams, tāpēc nekavējoties jāsalabo.
- **Pirms jebkādu pielāgojumu veikšanas, piederumu nomainas vai elektroinstrumenta novietošanas uzglabāšanā atvienojiet kontaktdakšu no barošanas avota un/vai izņemiet no elektroinstrumenta akumulatora bloku.** Šādi piesardzības pasākumi palīdzēs novērst nejaušu elektroinstrumenta ieslēgšanu.
- **Ja elektroinstrumenti kādu laiku netiek lietoti, uzglabājiet tos bērniem nepieejamā vietā un neļaujiet ar elektroinstrumentu darboties personām, kas instrumentu nepārzina vai nav izlasījušas šo instrukciju.** Nemākulīgās rokās nonākuši elektroinstrumenti ir potenciāls briesmu avots.
- **Veiciet elektroinstrumentam un piederumiem apkopi. Pārbaudiet, vai ir pareizi uzstādītas kustīgās daļas un vai tās neķeras, un vai elektroinstrumenta daļām nav bojājumu, kas var negatīvi ietekmēt tā darbību. Bojāts elektroinstrumentis ir jāsalabo pirms nākamās lietošanas reizes.** Daudzu negadījumu cēlonis ir sliktā stāvoklī esošu elektroinstrumentu izmantošana.
- **Griezējinstrumentiem jābūt asiem un tīriem.** Pareizi kopti griezējinstrumenti ar asām griezējmalām retāk ieķeras sagatavē un ir vieglāk vadāmi.

## **Elektroinstrumenta lietošana un apkope**

- **Nespiediet elektroinstrumentu ar spēku. Lietojiet attiecīgajam darbam piemērotāko elektroinstrumentu.** Piemērots elektroinstrumenti labāk un drošāk spēs izpildīt veicamo darbu, darbojoties tam paredzētajā ātrumā.

- **Lietojiet elektroinstrumentu, tā piederumus un uzgaļus, kā arī citus saistītos elementus atbilstoši šiem norādījumiem, ņemot vērā darba apstākļus un veicamo uzdevumu.** Elektroinstrumenta lietošana neparedzētiem mērķiem var radīt bīstamu situāciju.
- **Uzturiet rokturus un satveršanas virsmas sausas un tīras no eļļas un smērvielām.** Ja rokturi un satveršanas daļas ir mitras, tās slīdēs, un ar ierīci vairs nebūs droši strādāt, kā arī apvaldīt neparedzētu apstākļu gadījumos.

### **Akumulatora instrumenta lietošana un apkope**

- **Uzlādējiet tikai ar ražotāja norādīto lādētāju.** Lādētājs, kas paredzēts lietošanai tikai ar viena veida akumulatoru bloku, var radīt aizdegšanās draudus, ja to izmanto kopā ar citu akumulatoru bloku.
- **Lietojiet elektroinstrumentu kopā tikai ar tam paredzētiem akumulatora blokiem.** Jebkura cita akumulatoru bloka lietošana var radīt traumu gūšanas un aizdegšanās risku.
- **Kamēr akumulatoru bloks netiek izmantots, neglabājiet to citu metāla priekšmetu, piemēram, papīra saspaužu, monētu, atslēgu, naglu, skrūvju vai citu sīku metāla priekšmetu, kas var veidot savienojumu starp spailēm, tuvumā.** Akumulatora spaiļu īsslēgums var izraisīt aizdegšanos vai ugunsgrēku.
- **Nepareizas rīcības gadījumā no akumulatora var izkļūt šķidrums; izvairieties no saskares ar to. Ja tas nejauši nokļuvis uz ādas, noskalojiet ar ūdeni. Ja šķidrums iekļuvis acīs, nekavējoties meklējiet medicīnisko palīdzību.** No akumulatora izkļuvušais

šķidrums var izraisīt kairinājumu vai apdegumus.

- **Neizmantojiet instrumentam akumulatoru bloku, kas ir bojāts vai pārveidots.** Bojātu vai pārveidotu akumulatoru izmantošana rada neparedzamus apstākļus, piemēram, aizdegšanos, sprādziena vai traumas gūšanas draudus.
- **Nepakļaujiet akumulatoru bloku vai iekārtu uguns liesmu vai pārmērīgas temperatūras iedarbībai.** Uguns liesmu iedarbība vai temperatūra virs 130 °C var izraisīt sprādzienu.
- **Izpildiet visas uzlādēšanas instrukcijas un neuzlādējiet akumulatoru bloku vai instrumentu ārpus instrukcijās norādītajām temperatūras vērtībām.** Ja instruments tiek uzlādēts nepareizi vai tiek pārsniegtas instrukcijās norādītās uzlādēšanas temperatūras vērtības, akumulators var sabojāties un palielināt aizdegšanās risku.

### **Apkope**

- **Elektroinstrumenta remontdarbus drīkst veikt tikai kvalificēts speciālists, izmantojot tikai oriģinālās rezerves daļas.** Tādējādi tiks garantēts elektroinstrumenta lietošanas drošums.
  - **Nekad neveiciet bojātam akumulatoru blokam remontdarbus.** Akumulatoru bloka apkopes darbus drīkst veikt tikai ražotājs vai pilnvaroti servisa darbinieki.
- **Īpaši drošības norādījumi darbam ar koka zāģi**
- **Ieslēgta ķēdes zāģis laikā turiet visas ķermeņa daļas drošā attālumā no zāģa ķēdes. Pirms ķēdes zāģa iedarbināšanas pārlicinieties, vai zāģa ķēde ne ar ko nesaskaras.** Viens neuzmanības

mirkļis, strādājot ar ķēdes zāģiem, var ieraut jūsu apģērba vai ķermeņa daļas ar zāģa ķēdi.

- **Vienmēr turiet ķēdes zāģi ar labo roku novietotu uz aizmugurējā roktura un kreiso roku uz priekšējā roktura.** Ķēdes zāģa turēšana apgriezta roku novietošanas secībā palielina traumu gūšanas risku, un to nekādā gadījumā nedrīkst darīt.
- **Valkājiet aizsargbrilles un dzirdes aizsarglīdzekļus.** Galvai, rokām, kājām un pēdām ieteicams izmantot papildu aizsargaprīkojumu. Atbilstošs aizsargapģērbs samazinās traumas, ko rada lidojoši atgriezumi vai nejauša saskare ar zāģa ķēdi.
- **Nedarbiniet ķēdes zāģi, atrodoties kokā.** Ķēdes zāģa darbināšana, atrodoties kokā, var izraisīt miesas bojājumus.
- **Vienmēr ieņemiet pareizu stāju un darbiniet ķēdes zāģi tikai tad, kad stāvat uz nostiprinātas, drošas un līdzenas virsmas.** Slidenas vai nestabilas virsmas, piemēram, kāpnes, var izraisīt līdzsvara vai ķēdes zāģa kontroles zaudēšanu.
- **Griežot nospriegotus zarus, uzmanieties no zaru atlēkšanas.** Kad koksnes šķiedru nospriegojums tiek atbrīvots, nospriegotais zars var atsisties pret lietotāju un/vai atsviest ķēdes zāģi nekontrolējamā veidā.
- **Ievērojiet īpašu piesardzību, griežot zarus un jaunaudzes.** Tievi zari var aizķerties aiz zāģa ķēdes un atsisties pret jums vai izsist jūs no līdzsvara.
- **Pārnēsājiet izslēgtu ķēdes zāģi aiz priekšējā roktura, nepieskaroties pie ķermeņa.** Ķēdes zāģa transportēšanas vai uzglabāšanas laikā vienmēr uzlieciet sliedi pārsegu. Pareiza apiešanās ar ķēdes

zāģi samazinās iespējamību nejauši saskarties ar kustīgo zāģa ķēdi.

- **Ievērojiet norādījumus par eļļošanu, ķēdes spriegošanu un piederumu nomaiņu.** Nepareizi nospriegota vai ieelļota ķēde var salūzt vai palielināt atsietena iespējamību.
- **Uzturiet rokturus sausus un tīrus no eļļas un smērvielām.** Taukaini, eļļaini rokturi ir slideni, un jūs varat zaudēt kontroli pār zāģi,
- **Zāģējiet tikai koku. Neizmantojiet ķēdes zāģi mērķiem, kam tas nav paredzēts. Piemēram: neizmantojiet ķēdes zāģi plastmasas, mūra vai būvmateriālu, kas nesatur koksni, zāģēšanai.** Ķēdes zāģa lietošana neparedzētiem mērķiem var radīt bīstamu situāciju.
- **Turiet elektroinstrumentu tikai aiz izolētām satveršanas virsmām, jo zāģa ķēde var saskarties ar paslēptiem vadiem.** Ar spriegumam pieslēgtu vadu saskarē nonākuši stiprinājumi var radīt spriegumu elektroinstrumenta atklātajās metāla daļās un pakļaut operatoru elektriskās strāvas triecienam.
- **Šis koka zāģis nav piemērots koku gāšanai.** Ķēdes zāģa izmantošana citiem darbiem, kam tas nav paredzēts, var radīt nopietnas traumas lietotājam vai citām personām.
- **Izvēcot iestrēgušu materiālu, veicot ķēdes zāģim apkopi vai novietojot uzglabāšanā, ievērojiet visus norādījumus. Pārlicinieties, vai slēdzis ir izslēgts un akumulators ir izņemts.** Negaidīta ķēdes zāģa iedarbināšana iestrēguša materiāla izņemšanas laikā vai apkopes veikšanas laikā var izraisīt nopietnus miesas bojājumus.

## ● Cēloņi un operatora atsitiena novēršana

Atsitiens var rasties, kad sliedes gals pieskaras kādam priekšmetam vai kad kokmateriāls aizveras un saspiež zāģa ķēdi griezuma vietā.

Dažos gadījumos saskare ar galu var izraisīt pēkšņu pretēju reakciju, pārvirzot sliedi uz augšu un atpakaļ pret operatoru.

Saspiežot zāģa ķēdi gar sliedes augšdaļu, sliede var strauji atsisties atpakaļ operatora virzienā.

Jebkuras šādas reakcijas rezultātā jūs varat zaudēt kontroli pār zāģi, kas var izraisīt nopietnus miesas bojājumus.

Nepaļaujieties tikai uz zāģi iebūvētajām drošības ierīcēm. Jums kā ķēdes zāģa lietotājam ir jāveic vairākas darbības, lai zāģēšanas darbu laikā nerastos negadījumi vai savainojumi.

Atsitiens ir instrumenta nepareizas lietošanas un/vai nepareizu darbības veikšanas vai apstākļu rezultāts, un to var novērst, veicot atbilstošus piesardzības pasākumus, kas norādīti tālāk.

- **Saglabājiet stingru satvērienu ar īkšķiem un pirkstiem, kas aptverti ap ķēdes zāģa rokturiem, turot abas rokas uz zāģa, un novietojiet ķermeni un rokas tā, lai jūs varētu pretoties atsitiena spēkiem.** Operators var kontrolēt atsitiena radītu spēku, ja tiek veikti atbilstoši piesardzības pasākumi. Nepalaidiet vaļā ķēdes zāģi.
- **Nesniedzieties pārāk tālu un negrieziet virs plecu augstuma.** Tādējādi neparedzētās situācijās daudz labāk varēsiet saglabāt kontroli pār ķēdes zāģi.
- **Izmantojiet tikai ražotāja norādītās rezerves sliedes un ķēdes.** Neatbilstošas sliedes un ķēdes var izraisīt ķēdes pārrāvumu un/vai atsitienu.

- **Ievērojiet ražotāja sniegtos zāģa ķēdes asināšanas un apkopes norādījumus.** Dziļuma mērītāja augstuma samazināšana var palielināt atsitiena iespējamību.

## ● Papildu drošības norādījumi

- Rūpīgi ievērojiet šajā rokasgrāmatā sniegtos apkopes, pārbaudu un apkopes darbu norādījumus. Bojātas aizsargierīces un daļas ir jāsamontē vai jānomaina, ja vien šajā rokasgrāmatā nav norādīts citādi.
- Pirmreizējam lietotājam ieteicams vispirms izmēģināt sazāģēt baļķus uz zāģbaļķa vai rāmja.
- Veicot zāģēšanas darbus slīpumā, vienmēr stāviet virs baļķa. Lai saglabātu pilnīgu kontroli zāģēšanas laikā, samaziniet spiedienu griešanas beigās, neatlaižot koka zāģa rokturi. Pārlicinieties, vai zāģa ķēde nepieskaras zemei. Zāģēšanas beigās pagaidiet, līdz koka zāģis apstājas, un tikai tad to izvelciet. Vienmēr izslēdziet koka zāģa motoru, pirms dodaties zāģēt citu koku.
- No koka ir jāiztīra netīrumi, akmeņi, atlobījušies miza, naglas, skavas un stieples.
- **Neizmantojiet piederumus, ko nav ieteicis PARKSIDE.** Tas var izraisīt elektriskās strāvas triecienu vai aizdegšanos.

## ● Vibrāciju un trokšņu samazināšana

Lai samazinātu trokšņa un vibrāciju ietekmi, ierobežojiet darbības laiku, darbiniet ierīci režimos ar nelielām vibrācijām un troksni un lietojiet aizsarglīdzekļus. Ņemiet vērā šos noteikumus, lai samazinātu vibrāciju un trokšņa radītos riskus:

- Izmantojiet izstrādājumu tikai mērķiem, kas atbilst tā konstrukcijai un ir saskaņā ar šiem norādījumiem.
- Rūpējieties, lai izstrādājums būtu labā darba stāvoklī un tam būtu rūpīgi veikta tehniskā apkope.
- Izmantojiet izstrādājumam piemērotus piederumus un rūpējieties, lai tie būtu labā darba stāvoklī.
- Cieši turiet instrumentu aiz tā rokturiem.
- Veiciet izstrādājumam apkopi saskaņā ar šiem norādījumiem un rūpējieties, lai tas būtu pietiekami labi ieeļļots (kur nepieciešams).
- Plānojiet savu darbu tā, lai instrumentus ar lielu vibrāciju līmeni varētu lietot ar mazāku jaudu ilgākā laika periodā.

## ● Rīcība ārkārtas situācijās

Iepazīstieties ar izstrādājuma lietošanu, izlasot šo lietošanas instrukciju. Iegūstiet drošības brīdinājumus un rīkojieties stingri saskaņā ar tiem. Tas palīdzēs novērst riskus un apdraudējumu.

- Esiet uzmanīgi, strādājot ar šo izstrādājumu, lai savlaicīgi novērstu ar darbu saistītos riskus. Savlaicīga rīcība var novērst smagas traumas un īpašuma bojājumus.
- Izslēdziet izstrādājumu un atvienojiet to no elektrotīkla, ja rodas darbības traucējumi. Pirms izstrādājuma darbināšanas nododiet to pārbaudei un, ja nepieciešams, remontam pie kvalificēta speciālista.

## ● Atlikušie riski

Arī tad, ja ar šo izstrādājumu darbojas pareizi, vēl aizvien pastāv daži atlikušie riski. Izstrādājuma konstrukcijas un uzbūves dēļ tas var radīt šādus apdraudējumus:

- Sagriešanās
- Dzirdes zaudēšana, strādājot bez dzirdes aizsardzības līdzekļiem.
- Bojājumi veselībai, ko izraisa plaukstu/roku vibrācijas, ja elektroinstruments tiek lietots ilgāku laiku vai ja tas netiek pareizi lietots un uzturēts.

### BRĪDINĀJUMS!

- ▶ Izmantošanas laikā šis izstrādājums rada elektromagnētisko lauku! Dažādos apstākļos šis lauks var traucēt aktīviem vai pasīviem medicīniskajiem implantiem! Lai samazinātu nopietnu un letālu ievainojumu gūšanas risku, pirms šī izstrādājuma lietošanas iesakām personām ar medicīniskiem implantiem ir jāsaazinās ar ārstu un medicīniskā implanta ražotāju.

## ● Pirmā lietošanas reize

### ● Piederumi

Lai šo izstrādājumu lietotu droši un pareizi, vienmēr valkājiet piemērotus individuālos aizsardzības līdzekļus. Tie ietver:

- Aizsargbrilles
- Dzirdes aizsarglīdzekļus
- Pret iegriezumiem izturīgi cimdi
- Drošības apavus
- Valkāt galvas aizsarglīdzekļus
- Valkāt izturīgas darba bikses

## ● Izpakošana

1. Atveriet iepakojumu un uzmanīgi izņemiet izstrādājumu.
2. Noņemiet iepakojuma materiālu, kā arī iepakojumu un transportēšanas stiprinājumu (ja tāds ir).
3. Pārbaudiet, vai netrūkst kādas daļas.
4. Pirms lietošanas pārbaudiet, vai izstrādājumam transportēšanas laikā nav radušies kādi bojājumi.

### ⚠ BRĪDINĀJUMS!

- ▶ Izstrādājums un iepakojuma materiāli nav rotaļlietas! Bērni nedrīkst spēlēties ar plastmasas maisiņiem, plēvi un sīkām detaļām! Pastāv norišanas un nosmakšanas risks!

## ● Salikšana

### ⚠ BRĪDINĀJUMS!

- ▶ Strādājot ar koka zāģi, vienmēr valkājiet pret iegriezumiem izturīgus cimdus un izmantojiet tikai oriģinālās daļas. Vienmēr izslēdziet izstrādājumu, izņemiet akumulatoru [12] pirms veicat jebkādus darbus ar koka zāģi. Traumu gūšanas risks!

Pirms koka zāģa lietošanas:

- Ielieciet zāģa ķēdi
- Akumulatora ievietošana

## ● Samontējiet sliedi un zāģa ķēdi (D att.)

### ⚠ BRĪDINĀJUMS!

- ▶ Vienmēr izslēdziet izstrādājumu, izņemiet akumulatoru [12] pirms veicat jebkādas apkopes darbus izstrādājumam!

1. Novietojiet izstrādājumu uz līdzenas virsmas.
2. Pagrieziet ķēzrāta pārsega uzstādīšanas skrūvi [8] pretēji pulksteņrādītāja virzienam , lai noņemtu ķēzrāta pārsegu [7].
3. Izklājiet zāģa ķēdi [10] lokā tā, lai griezējmalas atrastos pulksteņrādītāja virzienā. Izmantojiet grafisko simbolu, kas atrodas uz sliedes [9] vai virs ķēdes zobrata, kā vadotni zāģa ķēdes [10] izlīdzināšanai.



Zāģa ķēdes griešanās virziens.

4. Aizāķējiet zāģa ķēdi [10] aiz motora vārpstas zobrata un saglabājiet zāģa ķēdes [10] un sliedes [9] spriegojumu.
5. Pārvietojiet sliedi [9] par 10–15 grādiem virs horizontālā stāvokļa, lai sliedes [9] apakšējais caurums sakristu ar ķēdes spriegošanas tapas [9a] vietu, un pēc tam pārvietojiet sliedi [9] horizontālā stāvoklī un ievietojiet korpusa rievā.
6. Ieskrūvējiet uzstādīšanas skrūves [8] vītņotajā caurumā.
7. Pievelciet ķēzrāta pārsega stiprinājuma skrūvi [8] .

### ⚠ UZMANĪBU!

- ▶ Uzmanību! Koka zāģis ir pakļauts noplūdei.

Pirms zāģa ķēdes [10] nomaiņas sliedes [9] rievā ir jāiztīra no netīrumiem, jo tajā esošās netīrumu paliekas var izraisīt zāģa ķēdes [10] nonākšanu no sliedes. Paliekas var arī uzsūkt ķēdes eļļu. Rezultātā ķēdes eļļa nenonāks vai tikai neliela tās daļa nonāks sliedes apakšpusē un eļļošana nebūs pietiekama.

## ● Zāģa ķēdes nospriegošana

Regulāra zāģa ķēdes [10] pievilksana nodrošina lietotājam drošību un samazina un/vai novērš ķēdes nodilumu un bojājumus. Pirms darba uzsākšanas un apm. ar 10 minūšu intervāliem iesakām lietotājam pārbaudīt ķēdes spriegojumu un, ja nepieciešams, to noregulēt. Strādājot ar zāģi, ķēde uzsilst un tādējādi nedaudz izstiepjās. Šāda "izstiepšanās" var notikt īpaši jaunākām ķēdēm.

### PIEZĪME

- ▶ Nepievelciet un nomainiet ķēdi, kamēr tā ir karsta, jo tā nedaudz saraujas pēc atdzišanas. Ja tas tā nenotiek, var rasties sliedes [9] vai dzinēja bojājumi, jo ķēde var būt pārāk nospriegota uz sliedes. Ķēdes spriegojums un ķēdes eļļošana būtiski ietekmē ķēdes kalpošanas laiku.

Ķēde ir pareizi nospriegota, ja tā nenokarinās sliedes apakšpusē un to var pilnībā pagriezt ar roku, kurā uzvilks cimds. Kad zāģa ķēde [10] ir nospriegota ar 9 N (apmēram 1 kg), atstarpe starp zāģa ķēdi [10] un sliedi [9] nedrīkst būt lielāka par 2 mm.

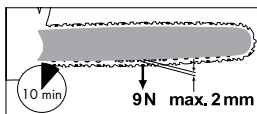

### ⚠ BRĪDINĀJUMS!

- ▶ Vienmēr izslēdziet izstrādājumu, izņemiet akumulatoru [12] pirms veicat jebkādu apkopes darbus izstrādājumam!

1. Atskrūvējiet ķēzrāta pārsega [7] uzstādīšanas skrūvi [8] .

2. Atspere uz ķēdes spriegošanas tapas [9a] automātiski noregulē pietiekamu spriegojumu.
3. Vēlreiz pievelciet ķēzrāta pārsega [7] uzstādīšanas skrūvi [8] .

### PIEZĪME

- ▶ Jauna ķēdes zāģa [10] ķēdes spriegojums ir jānoregulē ne vairāk kā pēc 5 zāģēšanas reizēm.

## ● Akumulatora ievietošana un izņemšana

- Akumulatora ievietošana: Novietojiet akumulatoru (B [12]) pret rokturi un ievietojiet to tajā. Pārliecinieties, vai tas nofiksējas ar nelielu klikšķa skaņu.
- Akumulatora izņemšana: Nospiediet atbrīvošanas pogu (B [15]) uz akumulatora. Izvelciet uz āru akumulatoru (B [12]).

## ● Akumulatora uzlādes statusa pārbaude (B att.)

- Nospiediet  (B [13]). Iedegas akumulatora uzlādes līmeņa gaismas diodes (B [14]):

LED (B [14])	Uzlādes līmenis
Sarkans/ oranžs/ zaļš	Augsts
Sarkans/ oranžs	Vidēji augsts
Sarkana	Zems

## ● Akumulatora uzlādēšana (C att.)

### ⚠ BRĪDINĀJUMS! TRAUMAS GŪŠANAS RISKS!



Vienmēr pirms akumulatora (B [12]) izņemšanas no lādētāja (C [16]) atvienojiet strāvas kontaktdakšu no tīkla.

## PIEZĪME

- ▶ Akumulatoru (B 12) drīkst uzlādēt jebkurā laikā, nesaīsinot kalpošanas laiku.
  - ▶ Uzlādes procesa pārtraukšana nesabojās akumulatoru (B 12).
- Pirms lietošanas uzlādējiet akumulatoru (B 12), ja tam ir vidējs vai zems uzlādes līmenis.
  - Uzlādes LED gaismas sarkanā (C 17) un zaļā (C 18) norāda lādētāja (C 16) un akumulatora (B 12) uzlādes statusu:

LED	Statuss
ledegas sarkanā gaismas diode	Notiek akumulatora (B 12) uzlāde
ledegas zaļā gaismas diode	Akumulators (B 12) ir pilnībā uzlādēts

## LED

LED	Statuss
Mirgo zaļā un sarkanā gaismas diode	Akumulators (B 12) ir defektīvs
Mirgo sarkanā gaismas diode	Akumulators (B 12) ir pārāk auksts vai pārāk silts
ledegas zaļā gaismas diode (bez akumulatoru bloka)	Lādētājs gatavs izmantošanai

1. Ievietojiet akumulatoru (B 12) lādētājā (C 16).
2. Iespraudiet strāvas vadu ar lādētāja kontaktdakšu (C 19) rozetē.
3. Kad akumulators (B 12) ir pilnībā uzlādēts:
  - Izvelciet lādētāja (C 16) kontaktdakšu (C 19) no rozetes.
  - Izņemiet akumulatoru no lādētāja (C 16).

## Uzlādes laiks

Lādētāja uzlādes laiks	2 Ah akumulators, PAP 20 B1	4 Ah akumulators, PAP 20 B3
Maks. 2,4 A Lādētājs PLG 20 A4/C1	60 min.	120 min.
Maks. 4,5 A Lādētājs PLG 20 A3/C3	35 min.	60 min.
Maks. 4,5 A Lādētājs PDSLГ 20 A1	35 min.	60 min.

## ● **Lietošana**

### **⚠ BRĪDINĀJUMS!**

- ▶ Ieslēdziet koka zāģi tikai tad, kad ķēdes sliede, zāģa ķēde un ķēzrata pārsegs ir pareizi uzstādīti.
- ▶ Ieņemiet drošu stāju. Pirms darba uzsākšanas pārliecinieties, vai akumulatora koka zāģis nesaskaras ar priekšmetiem.
- ▶ Nekad nedarbiniet izstrādājumu bez priekšējā roku aizsarga [1]. Traumu gūšanas risks!

## ● **Ieslēgšana**

1. Pārbaudiet, vai akumulators [12] ir ievietots pareizi izstrādājumā (skatiet “Akumulatora ievietošana/izņemšana”).
2. Pirms iedarbināšanas pārbaudiet akumulatora [12] slodzes stāvokli.
3. Stingri satveriet izstrādājumu ar abām rokām, labo roku noliekot uz roktura [5], bet kreiso roku — uz roktura [2]. Īkšķim un pirkstiem ir cieši jāsaspiež rokturis [5].

### **⚠ BRĪDINĀJUMS!**

- ▶ Nekad neizmantojiet zāģi ar vienu roku. Traumu gūšanas risks!
4. Lai ieslēgtu, nospiediet slēdža bloķētāju [3] ar īkšķi vai rādītājpirkstu un pēc tam nospiediet ieslēgšanas/izslēgšanas slēdzi [4]; zāģis darbosies ar maksimālo ātrumu. Atlaidiet slēdža bloķētāju [3].
  5. Izstrādājums atkal izslēgsies, tiklīdz atlaisīsit ieslēgšanas/izslēgšanas slēdzi [4]. Ierīci nevar pārslēgt uz nepārtrauktu darbību.

## ● **Sliedes nomaiņišana**

1. Izslēdziet izstrādājumu un izņemiet akumulatoru [12] no izstrādājuma.
2. Novietojiet izstrādājumu uz līdzenas virsmas.
3. Pagrieziet ķēzrata pārsega [7] uzstādīšanas skrūvi [8] pretēji pulksteņrādītāja virzienam, lai atbrīvotu ķēdes spriegojumu un noņemtu ķēzrata pārsegu [7].
4. Noņemiet sliedi [9] un zāģa ķēdi [10]. Lai tās izjauktu, turiet sliedi [9] noliektu uz augšu apm. 45 grādos, lai zāģa ķēdi [10] varētu vieglāk noņemt no ķēzrata.
5. Nomainiet sliedi [9] un uzstādiet to un zāģa ķēdi, kā tas aprakstīts sadaļā “Sliedes un zāģa ķēdes uzstādīšana”.

### **PIEZĪME**

- ▶ Zāģa ķēdes nospriegošana ir aprakstīta sadaļā “Uzstādīšana”.

## ● **Zāģēšanas paņēmienu**

### ● **Vispārīga informācija**

#### **PIEZĪME**

- ▶ Strādājot ar instrumentu, ievērojiet trokšņa aizsardzības noteikumus un citus vietējos noteikumus. Vietējie noteikumi var noteikt piemērotības pārbaudes veikšanu. Sazinieties ar mežsaimniecības pārvaldi.
- No koka ir jāiztīra netīrumi, akmeņi, atlobījušies miza, naglas, skavas un stieples.
- Zāģējot slīpumā, vienmēr stāviet virs koka stumbra.

- Lai saglabātu pilnīgu kontroli zāģēšanas laikā, samaziniet spiedienu griešanas beigās, neatlaižot koka zāģa rokturi. Pārlicinieties, vai zāģa ķēde nepieskaras zemei. Zāģēšanas beigās pagaidiet, līdz koka zāģis apstājas, un tikai tad to izņemiet laukā.
- Vienmēr izslēdziet koka zāģa motoru, pirms dodaties zāģēt citu koku.
- Jūs labāk kontrolēsīt zāģi, ja zāģēsīt ar sliedes apakšējo malu (ķēde vilkšanas virzienā).
- Zāģa ķēde nedrīkst pieskarties zemei vai citiem priekšmetiem kokmateriāla zāģēšanas laikā vai pēc tam.
- Nodrošiniet, lai zāģēšanas ķēde zāģēšanas laikā neiesprūstu kokmateriālā. Baļķis nedrīkst pārlūzt vai sašķelties.
- Lūdzu, ievērojiet arī piesardzības pasākumus, lai aizsargātu sevi pret atsitienu (skatīt drošības informāciju).
- Veicot zāģēšanas darbus slīpumā, vienmēr stāviet virs baļķa. Lai saglabātu pilnīgu kontroli zāģēšanas laikā, samaziniet spiedienu griešanas beigās, neatlaižot koka zāģa rokturi. Pārlicinieties, lai zāģa ķēde nepieskartos zemei. Zāģēšanas beigās pagaidiet, līdz zāģa ķēde apstājas, pirms to noņemat. Vienmēr izslēdziet koka zāģa motoru, pirms dodaties zāģēt citu koku.

### **BRĪDINĀJUMS!**

- ▶ Ja zāģa ķēde iestrēgst, nemēģiniet izvilkt izstrādājumu ar spēku. Pastāv traumu gūšanas risks. Izslēdziet motoru un izmantojiet sviru vai ķīli, lai atbrīvotu izstrādājumu.

## ● **Sazāģēšana noteiktā garumā**

Sazāģēšana noteiktā garumā nozīmē nocirsto koku stumbru sazāģēšanu mazās daļās. Ieņemiet stabilu kāju un līdzsvarojiet ķermeņa svaru uz abām kājām. Ja iespējams, stumbrs ir jāaizsargā un jāatbalsta ar zariem, baļķiem vai ķīļiem.

- Pārlicinieties, vai zāģa ķēde nepieskaras zemei zāģēšanas laikā.
- Pārlicinieties, vai stāvat uz stabilas pamatnes un nostājieties virs stumbra slīpā apvidū. Lai saglabātu pilnīgu kontroli zāģēšanas laikā, samaziniet spiedienu griešanas beigās, neatlaižot koka zāģa rokturi. Zāģēšanas beigās pagaidiet, līdz zāģa ķēde apstājas, un tikai tad to izvelciet. Vienmēr izslēdziet koka zāģa motoru, pirms dodaties zāģēt citu koku.

## ● **Uz zemes guļus novietots baļķis**

Izzāģējiet baļķi pilnībā no augšas un nodrošiniet, lai griezuma beigās zāģis nesaskartos ar zemi. Ja varat pagriezt koka stumbru, izzāģējiet divas trešdaļas. Pēc tam apgrieziet stumbru un no augšas izzāģējiet atlikušo daļu.

## ● **Atzarošana**

Atzarošana ir apzīmējums zaru un atzaru nozāģēšanai no nocirsta koka.

### **BRĪDINĀJUMS!**

- ▶ Zaru nogriešanas laikā notiek daudzi negadījumi. Nekad nezāģējiet koka zarus, kamēr stāvat uz baļķa. Ja zari ir nopriegoti, paturiet prātā atsitienu aizmugures zonu.

- Nenogrieziet atbalsta zarus pirms nozāgēšanas.
- Nospriegotie zari ir jāzāgē virzienā no apakšas uz augšu, lai novērstu ķēdes zāga iesprūšanu. Griežot biežākus zarus, izmantojiet to pašu paņēmienu, kad zāgējat nogāztu stumbru.
- Griežiet, atrodoties baļķim kreisajā pusē un pēc iespējas tuvāk elektriskajam ķēdes zāgim. Zāga svaram, cik vien iespējams, ir jābalstās uz baļķa.
- Mainiet pozīciju, lai nozāgētu zarus stumbra otrā pusē.
- Izvirzījušos zarus nogriež atsevišķi.

## ● Problēmu novēršana

Problēma	Iespējamais cēlonis	Kļūmes novēršana
Zāģis nevar ieslēgt	Akumulators [12] ir izlādējies vai nav ievietots. Bojāts ieslēgšanas/izslēgšanas slēdzis [4] Bojāts motors	Pārbaudiet uzlādes līmeni un, ja nepieciešams, negādāji pie kvalificēta elektriķa veikt remontu. Ja nepieciešams, negādāji pie kvalificēta elektriķa veikt remontu.
Samazināta zāģēšanas veiktspēja	Nepareizi uzstādīta zāģa ķēde [10] Neasa zāģa ķēde [10] Nepietiekams ķēdes spriegojums	Uzstādi zāģa ķēdi pareizi Uzasiniet griezējzobus vai uzstādi jaunu ķēdi Pārbaudiet ķēdes spriegojumu
Zāģis darbojas ar grūtībām, nokrīt ķēde	Nepietiekams ķēdes spriegojums	Pārbaudiet ķēdes spriegojumu
Ķēde sakarst, zāģēšanas laikā veidojas dūmi, mainās slīdes krāsa	Pārāk maz ķēdes eļļas	Ķēdes eļļošana

## ● Tīršana un apkope

### **⚠ BRĪDINĀJUMS!**

- ▶ Apkopes un tīršanas darbi vienmēr jāveic ar izslēgtu motoru un izņemtu akumulatoru. Traumu gūšanas risks!
- ▶ Jebkuri remonta un apkopes darbi, kas nav aprakstīti šajā lietotāja rokasgrāmatā, ir jāveic mūsu specializētajā darbnīcā.
- ▶ Izmantojiet tikai oriģinālās daļas. Pirms jebkādu apkopes vai tīršanas darbu veikšanas ļaujiet izstrādājumam atdzist. Pastāv apdegumu gūšanas draudi!
- ▶ Strādājot ar ķēdi vai ķēdes sliedi, valkājiet pret iegriezumiem izturīgus cimdus. Sagriešanās risks!
- ▶ Vienmēr izslēdziet izstrādājumu un izņemiet akumulatoru pirms veicat zāģim jebkādu apkopes darbus.

## ● Tīršana

- Rūpīgi notīriet zāģi pēc katras lietošanas reizes. Tādā veidā jūs pagarināsiet zāģa kalpošanas laiku un izvairīsities no negadījumiem.
- Parūpējieties, lai uz satveršanas rokturiem neatrastos benzīns, eļļa vai tauki. Ja nepieciešams, notīriet satveršanas rokturus ar mitru drānu, kas samērcēta ziepjūdenī. Tīršanai neizmantojiet šķīdinātājus vai benzīnu!
- Tīriet zāģa ķēdi pēc katras lietošanas reizes. Šim nolūkam izmantojiet birsti vai noslaukiet ar lupatiņu. Ķēdes tīršanai neizmantojiet šķidrumus. Pēc tīršanas ieeļļojiet ķēdi ar nelielu daudzumu ķēžu eļļas.
- Iztīriet ventilācijas atveres un zāģa virsmas ar krāsu otu, slotiņu vai sausu lupatiņu. Tīršanai neizmantojiet nekādus šķidrumus.

## ● Zāģa ķēdes eļļošana

### **⚠ UZMANĪBU!**

- ▶ Regulāri tīriet un ieeļļojiet ķēdi. Šādi ķēdei saglabāsies asums un tiks nodrošināta optimāla zāģa veiktspēja. Bojājumi, kas radušies zāģa ķēdes nepietiekami veiktas apkopes dēļ, anulēs garantiju. Strādājot ar ķēdi vai sliedi, izņemiet akumulatoru un izmantojiet pret iegriezumiem izturīgus cimdus.
- ▶ Sliedi un ķēdi nekad nedrīkst izmantot bez eļļas. Ja akumulatora koka zāģis tiek izmantots ar nepietiekamu daudzumu eļļas, zāģa ķēdes griešanas veiktspēja un kalpošanas laiks samazināsies, jo ķēde ātrāk kļūs neasa. Ja rodas dūmi vai sliede maina krāsu, tas norāda, ka eļļas ir pārāk maz.

### **⚠ BRĪDINĀJUMS!**

- ▶ Vienmēr izslēdziet izstrādājumu un izņemiet akumulatoru pirms veicat zāģim jebkādu apkopes darbus.
- Eļļojiet ķēdi pēc tīršanas, pēc 10 stundu lietošanas vai vismaz reizi nedēļā, atkarībā no tā, kurš no tiem iestājas ātrāk.
- Pirms eļļošanas rūpīgi jāztīra sliede, it īpaši sliedes zobi. Šim nolūkam izmantojiet rokas birstīti un sausu drānu.
- Ieeļļojiet atsevišķus ķēdes posmus, izmantojot eļļas šļirci ar adatas galu (pieejama pie specializētiem izplatītājiem). Uzklājiet dažus eļļas pilienus uz savienojumu vietām un dažus pilienus uz ķēdes posmu zobu galiem.

## ● Apkopes intervāli

Regulāri veiciet apkopes darbus, kas norādīti nākamajā tabulā. Ķēdes zāģa kalpošanas laiks būs ilgāks, ja tam regulāri veiksiet apkopi. Turklāt jūs iegūsit optimālu griešanas veiktspēju un spēsiet izvairīties no negadījumiem.

## ● Apkopes intervālu tabula

Griezējinstrumenta daļa	Rīcība	Pirms katras lietošanas reizes	Pēc 10 darba stundām
Ķēdes bremzes komponenti	Pārbaudiet un, ja nepieciešams, nomainiet	lr	
Ķēžrats	Pārbaudiet, vai nav redzamu nodiluma pazīmju, un, ja nepieciešams, nomainiet	lr	
Zāģa ķēde <span>10</span>	Pārbaudiet eļļu, samaziniet vai nomainiet, ja nepieciešams	lr	
Sliede <span>9</span>	Pārbaudiet, notīriet un ieeļļojiet	lr	
Sliede <span>9</span>	Apgrieziet otrādi		lr

## ● Zāģa ķēdes uzasināšana

### BRĪDINĀJUMS!

- ▶ Nepareizi uzasināta zāģa ķēde palielina atsietiena risku! Kad strādājat ar ķēdi vai ķēdes sliedi, valkājiet pret iegriezumiem izturīgus cimdus.

### PIEZĪME

- ▶ Asa ķēde garantē optimālu griešanas veiktspēju. Tā bez piepūles izgriežas cauri koksnei un atstāj lielas, garas koka skaidas. Zāģa ķēde ir neasa, ja zāģis ir jāspiež cauri kokam ar spēku un koka skaidas ir ļoti mazas. Ja zāģa ķēde ir ļoti neasa, nerodas skaidas, ir tikai zāģa skaidas.

Ķēdes zāģēšanas daļas ir griešanas elementi, kas sastāv no griešanas zoba un dziļumu ierobežojoša izvīrzījuma. Vertikālais attālums starp šiem diviem elementiem nosaka asuma dziļumu. Griezējzobu asināšanas laikā jāņem vērā šādas vērtības:

- Asas malas leņķis (30°)
- Krūšu leņķis (85°)
- Virsotnes leņķis (60°)
- Asuma dziļums (0,65 mm)
- Apaļās vīles diametrs (4,0 mm)

### **⚠ BRĪDINĀJUMS!**

- ▶ Izmērītās griešanas ģeometrijas mērījumu datu novirzes var palielināt zāga atsietna risku. Paaugstināts risks izraisīt negadījumu!

Ķēdes asināšanai nepieciešami speciāli instrumenti, kas garantē griežjmalu uzasināšanu pareizā leņķī un pareizā dziļumā. Nepieredzējušam ķēdes zāga lietotājam iesakām zāga ķēdes uzasināšanu uzticēt speciālistam vai specializētā darbnīcā. Ja esat iemācījies asināt ķēdi, varat iegādāties instrumentus, piemēram, no zīmola "Parkside" (piem., ķēdes asinātāju).

1. Ķēdei jābūt pietiekami labi nospriegotai, lai nodrošinātu pareizu asināšanu.
2. Asināšanai ir nepieciešama apaļa vīle ar 4,0 mm diametru.

### **⚠ BRĪDINĀJUMS!**

- ▶ Cits diametrs sabojās ķēdi, izraisot briesmas darba laikā!

3. Asiniet tikai no iekšpusēs uz ārpusi. Virziet vīli no griezējzobu iekšējās puses uz ārējo pusi. Paceliet vīli uz augšu, kad to vēlaties izņemt.
4. Vispirms uzasiniet zobus vienā pusē. Pagrieziet zāģi otrādi un uzasiniet otras puses zobus.
5. Ķēde ir nolietota un jānomaina pret jaunu zāģa ķēdi, ja griezējzobu garums ir tikai apm. 4 mm.
6. Pēc asināšanas visiem griešanas elementiem ir jābūt vienādā garumā un platumā.

7. Pēc katras trešās asināšanas reizes ir jāpārbauda asuma dziļums (dziļuma ierobežojums) un augstums jānovilē ar plakanās vīles palīdzību. Dziļuma ierobežojumam jābūt apmēram 0,65 mm no griezējzoba. Pēc dziļuma ierobežojuma iestatīšanas nedaudz noapaļojiet to priekšpusē.

### ● **Zāģa iedarbināšana ar jaunu ķēdi**

Jaunas ķēdes gadījumā spriegošanas spēks pēc kāda laika samazināsies. Tāpēc ķēde ir atkārtoti jānospriego pēc pirmajām 5 zāģēšanas reizēm un ne vēlāk kā pēc 10 minūšu zāģēšanas laika.

### **⚠ BRĪDINĀJUMS!**

- ▶ Nekad neuzstādiat jaunu ķēdi nolietotam piedziņas zobratam vai nenovietojiet uz bojātas vai nolietotas ķēdes slīdes. Ķēde var atsisties atpakaļ vai salūzt, tādējādi radot nopietnus savainojumus.

### ● **Ķēdes apkope**





1. Strādājot ar ķēdi vai ķēdes slīdi, valkājiet pret iegriezumiem izturīgus cimdus.
2. Vispirms izslēdziet izstrādājumu un izņemiet akumulatoru **12** no tā.
3. Noņemiet ķēzrāta pārsegu **7**, zāģa ķēdi **10** un ķēdes slīdi **9**.
4. Pārbaudiet, vai ķēdes slīde **9** nav nodilusi.
5. Noņemiet atskarpes un izlīdziniet virzošās virsmas ar plakano vīli.
6. Uzstādiat ķēdes slīdi **9**, ķēdes zāģi **10** un ķēzrāta pārsegu **7** un pievelciet ķēdes zāģi.

## ● Slīdes pagriešana

### **BRĪDINĀJUMS!**

- ▶ Strādājot ar zāga ķēdi vai sliedi, izmantojiet pret iegriezumiem izturīgus cimdus.

Sliede  ir regulāri jāapgriež otrādi pēc aptuveni 10 stundu darba laika, lai nodrošinātu vienmērīgu nodilumu.

1. Izslēdziet izstrādājumu un izņemiet akumulatoru  no izstrādājuma.
2. Noņemiet ķēzrta pārsegu , zāga ķēdi  un sliedi .
3. Pagrieziet sliedi ap tās horizontālo asi un uzstādiet sliedi un ķēdi, kā tas aprakstīts sadaļā “Zāga ķēdes un slīdes uzstādīšana”. Pievērsiet uzmanību pareizam zāga ķēdes griešanās virzienam!

## ● Rezerves daļas/piederumi

Šim zāģim saderīgās rezerves daļas var iegādāties vietnē [www.Optimex-Shop.com](http://www.Optimex-Shop.com). Lūdzu, norādiet pasūtījuma Nr. Pasūtījums var veikt un apstrādāt tikai tiešsaistē. Ja neesat pārliecināts, kur var iegādāties saderīgās daļas, lūdzu, sazinieties ar uzņēmumu “Lidl”, zvanot uz servisa tālruni.

Pozīcija	Apraksts	Pasūtījuma Nr.
9	Ķēdes sliede (vadotne)	494216049999
10	Zāga ķēde	494216029999
11	Asmens apvalks	494216039999

Ierīce ir saderīga ar visiem “X 20 V TEAM” akumulatoriem. Optimālai darbībai mēs iesakām izmantot tālāk norādītos akumulatoru komplektus:

### **Parkside 20V akumulators**

PAP 20 B1	2 Ah	5 šūnas
PAP 20 B3	4Ah	10 šūnas

Saderīgu rezerves akumulatorus un lādētājus klienti var pasūtīt „Lidl” interneta veikalos šādās valstīs:

Vācija (lidl.de), Francija (lidl.fr), Beļģija (lidl.be), Čehijas Republika (lidl.cz), Nīderlande (lidl.nl), Polija (lidl.pl), Slovākija (lidl.sk), Spānija (lidl.es)

Klienti no citām valstīm tos var pasūtīt vietnē [www.optimex-shop.com](http://www.optimex-shop.com).

Produkta tālākpārdošanai vai nodošanai citiem ir jāiekļauj visas daļas, kas ir produkta sastāvdaļas.

## ● Uzglabāšana

- Notīriet aprīkojumu pirms tā nolikšanas uzglabāšanā.
- Uzlieciet zāga sliedi aizsargapvalku.
- Glabājiet ierīci sausā, bērniem nepieejamā vietā.

## ● Utilizācija

Iepakojums ražots no videi draudzīgiem materiāliem, kurus varat utilizēt vietējās atkritumu pārstrādes iestādēs.



Šķirojot atkritumus, ievērojiet marķējumus uz iepakojuma materiāliem, kas ir apzīmēti ar saīsinājumiem (a) un numuriem (b) ar šādu nozīmi: 1–7: plastmasas / 20–22: papīrs un kartons / 80–98: saistvielas.



Informāciju par nolietotā izstrādājuma utilizāciju varat saņemt savā novada vai pilsētas pašvaldībā.



Kad izstrādājums ir nolietots, vides aizsardzības nolūkā neizmetiet to sadzīves atkritumos, bet gan veiciet pienācīgu utilizāciju. Informāciju par atkritumu nodošanas vietām un to darbalaikiem varat saņemt savā pašvaldībā.

Bojātas vai izlietotas baterijas / akumulatori ir atkārtoti jāpārstrādā. Nododiet baterijas / akumulatorus un / vai izstrādājumu pieejamajās nodošanas iestādēs.



### **Kaitējums videi nepareizas bateriju / akumulatoru utilizācijas dēļ!**

Izņemiet baterijas / akumulatoru bloku no izstrādājuma pirms utilizācijas.

Baterijas / akumulatorus nedrīkst izmest sadzīves atkritumos. Tās var saturēt indīgus smagos metālus un ir jāpārstrādā kā bīstamie atkritumi. Smago metālu ķīmiskie simboli ir šādi: Cd = kadmījs, Hg = dzīvsudrabs, Pb = svins. Tādēļ nododiet izlietotas baterijas / akumulatorus pašvaldības atkritumu nodošanas vietā.

## ● **Garantija**

Izstrādājums bija izgatavots atbilstoši stingrām kvalitātes vadlīnijām un pirms piegādes rūpīgi pārbaudīts. Materiālu vai ražošanas defektu gadījumā jums attiecībā pret izstrādājuma pārdevēju ir likumīgas tiesības. Mūsu zemāk minētā garantija nekādā veidā neierobežo jūsu likumīgās tiesības.

Šim izstrādājumam tiek piešķirta 3 gadu garantija, sākot ar pirkuma izdarīšanas datumu. Garantijas termiņš sākas ar pirkuma izdarīšanas datumu. Uzglabājiet oriģinālo pirkuma čeku drošā vietā, jo tas ir nepieciešams kā pirkuma dokumentāls pierādījums.

Par visiem bojājumiem vai trūkumiem, kas jau eksistē uz pirkuma izdarīšanas brīdi, nekavējoties jāziņo pēc izstrādājuma izpakošanas.

Ja 3 gadu laikā, sākot ar pirkuma izdarīšanas datumu, izstrādājumam parādīsies kāds materiālu vai ražošanas defekts, mēs pēc savas izvēles izstrādājumu salabosim vai nomainīsim bez maksas. Garantijas laiks nepagarināsies uz notikušās garantijas prasības pamata. Tas attiecas arī uz aizvietotām un salabotām daļām.

Garantija zaudē spēku, ja izstrādājums bija bojāts vai nelietpratīgi lietots vai apkopts.

Garantija sedz materiālu un ražošanas defektus. Šī garantija neattiecas ne uz izstrādājuma daļām, kas ir pakļautas normālam nolietojumam, un līdz ar to ir uzskatāmas par nolietojuma daļām (piemēram, baterijas, šļūtenes, kārtīdži), ne uz plīstošu daļu bojājumiem, piemēram, slēdzis vai stikla daļas.

## ● **Rīcība garantijas gadījumā**

Lai Jūsu prasība tiktu ātrāk apstrādāta, lūdzu, ievērojiet tālāk sniegtās norādes.

Jebkādu prasību apstrādei kā pirkuma apliecinājumu, lūdzu, uzglabāriet kases čeku un izstrādājuma numuru (IAN 494216\_2504).

Izstrādājuma numurs norādīts tipa plāksnītē uz izstrādājuma, gravējumā uz izstrādājuma, lietošanas instrukcijas titullapā (apakšā, kreisajā pusē) vai kā uzlīme izstrādājuma aizmugurē vai apakšā.

Ja izstrādājums darbojas kļūdaini vai tam ir citi trūkumi, lūdzu, vispirms sazinieties ar tālāk norādīto servisa daļu pa tālruni vai e-pastu.

Pēc tam izstrādājumu, kam konstatēts defekts, varat nosūtīt bez maksas uz Jums norādīto servisa adresi, pievienojot pirkuma apliecinājumu (kases čeku) un norādi par attiecīgo defektu un tā rašanās laiku.

Vietnē parkside-diy.com varat apskatīt un lejupielādēt gan šo, gan daudzas citas rokasgrāmatas. Ar šo QR kodu Jūs varat atvērt vietni parkside-diy.com. Izvēlieties valsti un meklējiet lietošanas instrukcijas, izmantojot meklēšanas rīku. Ievadot preces numuru (IAN) 494216\_2504, Jūs atvērsiet attiecīgās preces lietošanas instrukciju.



## ● Serviss



### **Serviss Latvijā**

Tālr.: 80000040

Kontaktforma šeit

*[parkside-diy.com](http://parkside-diy.com)*

**IAN 494216\_2504**

# ● ES atbilstības deklarācija

## ES ATBILSTĪBAS DEKLARĀCIJA (Nr. 494216\_2504)

IAN: 494216\_2504  
Produkta identifikācijas numurs: "PARKSIDE" 20V Ar akumulatoru darbināms zāģis koksnes zāģēšanai  
Modeļa numurs: HG13591

Iepriekš aprakstītais deklarācijas priekšmets atbilst attiecīgajam Savienības saskaņošanas tiesību aktam:

Direktīva 2006/42/EK
Direktīva 2000/14/EK
Direktīva 2014/30/EU
Direktīva 2011/65/EU ar visiem saistītajiem grozījumiem

Atsauces uz attiecīgajiem izmantojamiem saskaņotajiem standartiem vai atsauces uz citam tehniskajām specifikācijām, attiecībā uz ko tiek deklarēta atbilstība:

<b>N° / Daļas</b>
Direktīva 2006/42/EK
EN 62841-1:2015/A11:2022
Direktīva 2014/30/EU
EN IEC 55014-1:2021
EN IEC 55014-2:2021

Augstāk aprakstītais deklarācijas priekšmets ir saskaņā ar Eiropas Parlamenta un Padomes 2011. gada 8. jūnija Direktīvu 2011/65/EU par dažubīstamu vielu izmantošanas ierobežošanu elektriskās un elektroniskās iekārtās:

<b>N° / Daļas</b>
EN IEC 63000:2018

Papildu informācija:

<b>N° / Daļas</b>
EN ISO 12100:2010

Atbilstības novērtēšanas procedūra / pilnvarotās iestādes nosaukums un adrese : point 6 Part B Annex III Regulation (EU) 2024/1208: EN 62841-4-1:2020, Annex I, TÜV SÜD Germany

Iekārtu izmērītās skaņas intensitātes līmenis: 85 dB(A)

Garantētais iekārtas skaņas jaudas līmenis: 87 dB(A)

Paziņotā struktūra (TÜV SÜD Germany, No.0123) veica ES tipa pārbaudi (B modulis) un izdeva ES tipa pārbaudes sertifikātu (M6A 065194 7615 Rev. 00).

Tehniskās dokumentācijas turētājs: OWIM GmbH & Co.KG

Parakstīts šādas personas vārdā:

OWIM GmbH & Co. KG, Stiftsbergstraße 1, 74167 Neckarsulm, Germany

Šī atbilstības deklarācija ir izdota vienīgi uz šāda ražotāja atbildību.

Originālās atbilstības deklarācijas tulkojums

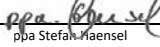
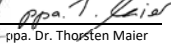
Neckarsulm	19.08.2025		
Vieta	Datums	ppa. Stefan Maensel Pilnvarots parakstītājs	ppa. Dr. Thorsten Maier Pilnvarots parakstītājs

LV



























<b>Liste der verwendeten Piktogramme</b> .....	Seite 201
<b>Einleitung</b> .....	Seite 202
Bestimmungsgemäße Verwendung .....	Seite 202
Lieferumfang .....	Seite 202
Liste der Teile .....	Seite 203
Technische Daten .....	Seite 203
<b>Allgemeine Sicherheitshinweise</b> .....	Seite 204
Allgemeine Sicherheitshinweise für Elektrowerkzeuge .....	Seite 204
Besondere Sicherheitshinweise für Holzschneider .....	Seite 208
Ursachen und Vorbeugung von Rückschlägen durch den Bediener .....	Seite 209
Weitere Sicherheitshinweise .....	Seite 210
Vibrations- und Lärmreduzierung .....	Seite 210
Verhalten in Notfällen .....	Seite 211
Verbleibende Risiken .....	Seite 211
<b>Erste Verwendung</b> .....	Seite 211
Zubehör .....	Seite 211
Auspacken .....	Seite 212
<b>Montage</b> .....	Seite 212
Führungsschiene und Sägekette montieren (Abb. D) .....	Seite 212
Spannen der Sägekette .....	Seite 213
Einlegen/Herausnehmen des Akkupacks .....	Seite 213
Prüfen des Ladestands des Akkupacks (Abb. B) .....	Seite 214
Aufladen des Akkupacks (Abb. C) .....	Seite 214
<b>Bedienung</b> .....	Seite 215
Einschalten .....	Seite 215
Auswechseln der Führungsschiene .....	Seite 215
<b>Sägetechniken</b> .....	Seite 215
Allgemeine Informationen .....	Seite 215
Auf Länge schneiden .....	Seite 216
Baumstamm liegt auf dem Boden .....	Seite 216
Entasten .....	Seite 217
<b>Fehlerbehebung</b> .....	Seite 217

<b>Reinigung und Wartung</b> .....	Seite 218
Reinigung .....	Seite 218
Ölen der Sägekette .....	Seite 218
Wartungsintervalle .....	Seite 219
Wartungsintervall-Tabelle .....	Seite 219
Schärfen der Sägekette .....	Seite 219
Inbetriebnahme einer neuen Sägekette .....	Seite 220
Wartung der Kette .....	Seite 221
Drehen der Führungsschiene .....	Seite 221
Ersatzteile / Zubehör .....	Seite 221
<b>Lagerung</b> .....	Seite 221
<b>Entsorgung</b> .....	Seite 222
<b>Garantie</b> .....	Seite 223
Abwicklung im Garantiefall .....	Seite 223
Service .....	Seite 224
<b>EU-Konformitätserklärung</b> .....	Seite 225

## Liste der verwendeten Piktogramme

Folgende Warnhinweise erscheinen in dieser Bedienungsanleitung, auf der Verpackung und auf dem Typenschild:

 	<p>Bedienungsanleitung lesen!</p>	 <p>Gehörschutz tragen!</p>
	<p><b>GEFAHR!</b> Dieses Symbol in Verbindung mit dem Signalwort „Gefahr“ kennzeichnet eine Gefährdung mit hohem Risiko, die, wenn sie nicht vermieden wird, zum Tod oder zu schweren Verletzungen führen kann.</p>	 <p>Produkt ausschalten und Netzstecker ziehen, bevor Zubehör gewechselt wird oder wenn das Produkt gereinigt oder nicht gebraucht wird.</p>
	<p><b>WARNUNG!</b> Dieses Symbol in Verbindung mit dem Signalwort „Warnung“ kennzeichnet eine Gefährdung mit mittlerem Risiko, die, wenn sie nicht vermieden wird, zum Tod oder zu schweren Verletzungen führen kann.</p>	 <p>Keinem Regen aussetzen</p>
	<p><b>VORSICHT!</b> Dieses Symbol in Verbindung mit dem Signalwort „Vorsicht“ kennzeichnet eine Gefährdung mit geringem Risiko, die, wenn sie nicht vermieden wird, zu leichten oder mittelschweren Verletzungen führen kann.</p>	 <p>Wechselstrom/-spannung</p>
	<p>Ölen der Sägekette</p>	 <p>Gleichstrom/-spannung</p>
	<p>Benutzen Sie den Gehölzschnيدر immer mit beiden Händen</p>	 <p>177 mm Länge der Kettenschiene</p>
	<p>Sicherheitshinweise Gebrauchsanweisungen</p>	 <p>Öffnen</p>
	<p>Laufrichtung der Sägekette.</p>	 <p>Schließen</p>
	<p>Laufrichtung der Sägekette.</p>	 <p>Laufrichtung der Sägekette.</p>
	<p>Das CE Zeichen bestätigt Konformität mit den für das Produkt geltenden EU-Richtlinien.</p>	 <p>Das CE Zeichen bestätigt Konformität mit den für das Produkt geltenden EU-Richtlinien.</p>
	<p>Nehmen Sie sich vor Rückschlag durch den Gehölzschnيدر in Acht und berühren Sie nicht die Schienenspitze.</p>	 <p>Nehmen Sie sich vor Rückschlag durch den Gehölzschnيدر in Acht und berühren Sie nicht die Schienenspitze.</p>
	<p>Nehmen Sie sich vor Rückschlag durch den Gehölzschnيدر in Acht und berühren Sie nicht die Schienenspitze.</p>	 <p>Nehmen Sie sich vor Rückschlag durch den Gehölzschnيدر in Acht und berühren Sie nicht die Schienenspitze.</p>

## **20 V AKKU- GEHÖLZSCHNEIDER**

### ● **Einleitung**

Wir beglückwünschen Sie zum Kauf Ihres neuen Produkts. Sie haben sich damit für ein hochwertiges Produkt entschieden. Die Bedienungsanleitung ist Teil dieses Produkts. Sie enthält wichtige Hinweise für Sicherheit, Gebrauch und Entsorgung. Machen Sie sich vor der Benutzung des Produkts mit allen Bedien- und Sicherheitshinweisen vertraut. Benutzen Sie das Produkt nur wie beschrieben und für die angegebenen Einsatzbereiche. Händigen Sie alle Unterlagen bei Weitergabe des Produkts an Dritte mit aus.

### ● **Bestimmungsgemäße Verwendung**

Der Akku-Gehölzschneider ist nur zum Sägen von Holz bestimmt. Dieser Holzschneider ist nicht zum Fällen von Bäumen geeignet. Das Produkt ist nicht für andere Anwendungen bestimmt (z. B. Schneiden von Mauerwerk, Kunststoff oder Lebensmitteln). Die Verwendung des Holzschneiders für andere Arbeiten als die, für die er bestimmt ist, kann zu schweren Verletzungen des Benutzers oder anderer Personen führen.

Der Akku-Holzschneider darf nur von einer Person und nur zum Sägen von Holz verwendet werden. Der Holzschneider muss mit der rechten Hand am Handgriff und mit der linken Hand an der Griffoberfläche gehalten werden. Vor der Verwendung des Holzschneiders muss der Benutzer alle Informationen und Anweisungen im Benutzerhandbuch lesen und verstehen. Der Benutzer muss eine geeignete persönliche Schutzausrüstung (PSA) tragen. Mit dem Holzschneider darf nur Holz gesägt werden. Materialien wie

Kunststoff, Gestein, Metall oder Holz, das Fremdkörper (z. B. Nägel oder Schrauben) enthält, dürfen nicht bearbeitet werden!

Jegliche andere Verwendung oder Veränderung des Produkts gilt als nicht bestimmungsgemäß und kann zu Gefahren wie Tod, lebensbedrohlichen Verletzungen und Schäden führen. Der Hersteller haftet nicht für Schäden, die durch unsachgemäßen Gebrauch entstehen.

Dieses Produkt ist für den Hausgebrauch und ähnliche Anwendungen bestimmt. Das Produkt ist nicht für den gewerblichen Einsatz geeignet.

Das Produkt ist für die Verwendung durch Erwachsene bestimmt. Jugendliche über 16 Jahren dürfen das Produkt nur unter Aufsicht verwenden. Der Betreiber oder Benutzer ist für Unfälle oder Personen- bzw. Sachschäden verantwortlich.

Das Produkt ist Teil der X 20V TEAM Serie und kann mit Akkus der X 20V TEAM Serie betrieben werden. Die Akkus dürfen nur mit Ladegeräten der X 20V TEAM Serie verwendet werden.

### ● **Lieferumfang**

#### **⚠️ WARNUNG!**

▶ Produkt wie Verpackung sind kein Kinderspielzeug! Kinder dürfen nicht mit Plastiktüten, Folien und Kleinteilen spielen! Es besteht Erstickungsgefahr!

- 1 x Akku-Gehölzschneider
- 1 x Kettenschiene (Führungsschiene) (bereits montiert)
- 1 x Sägekette (bereits montiert)
- 1 x Sägebügel Schutzhülle
- 1 x Ölfläschchen mit 50 ml Bio-Kettenöl (Modell-Nr.: HG10050)
- 1 x Benutzerhandbuch
- 1 x Ersatzkette

## ● Liste der Teile

### Abb. A

- 1 Vorderhandschutz
- 2 Grifffläche
- 3 Schaltersperre
- 4 Hauptschalter
- 5 Bedienungsgriff
- 6 Hinterhandschutz
- 7 Kettenraddeckel
- 8 Befestigungsschraube
- 9 Führungsschiene
- 9a Kettenspannstift
- 10 Sägekette
- 11 Kettenschutz

### Abb. B/ C

- 12 Akkupack \*
- 13  Taste (Ladestand)
- 14 Ladestands-LEDs (Rot/Orange/Grün)
- 15 Entriegelungstaste für den Akkupack
- 16 Akku-Ladegerät (Schnellladegerät) \*
- 17 Ladekontroll-LED – Rot
- 18 Ladekontroll-LED – Grün
- 19 Netzkabel mit Netzstecker

\* Akkupack und Ladegerät sind nicht im Lieferumfang enthalten.

## ● Technische Daten

### 20V Akku-Gehölschneider PAGHS 20-Li C4

Nenn- Eingangsspannung	20 V 
Schutzkategorie	IPX0
Kettenschiene: Hangzhou Fangcheng Tools Manufacture Co., Ltd.	DS150-31-43P-ML
Kette: Hangzhou Fangcheng Tools Manufacture Co., Ltd.	030.043.31
Kettenblatt	0,30" (7,62mm)
Kettenbreite	1,1 mm

Verzahnung des Kettenrads	7
Länge der Kettenschiene ca.	177 mm
Sägelänge	150 mm
Empfohlenes Schmiermittel	21820 Divinol Bio- Kettenöl R
Max. Kettengeschwindigkeit	8 m/s
Nettogewicht der Maschine ohne Sägekette, Führungsschiene, Kettenschutz, Akku und optionales Zubehör	1,15 kg

### Schaltersperre

Zum Einschalten des Produkts muss die Schaltersperre gelöst werden.

### Hauptschalter mit Sicherheitskettenbremse

Wenn Sie den Hauptschalter loslassen, schaltet sich das Gerät sofort aus.

### Handgriff mit Hinterhandschutz

Schützt die Hand vor Ästen und Zweigen, falls die Kette abspringt.

### Sägekette mit kleiner Rückholfeder

Hilft Ihnen dabei, Rückfederungen mit speziell entwickelten Kontrollsystemen aufzufangen.

### Empfohlene Umgebungstemperatur

Temperatur	max. 50 °C
Ladevorgang	4–40 °C
Bedienung	-20–50 °C
Lagerung	0–45 °C

### Geräuschemissionsventil

Die Messwerte wurden in Übereinstimmung mit der EN 62841 ermittelt. Der mit A bewertete Geräuschpegel des Elektrowerkzeugs ist normalerweise wie folgt:

Schalldruckpegel $L_{PA}$	76,8 dB
Messunsicherheit $K_{PA}$	3
Schalleistungspegel $L_{WA}$ :	
garantiert	87 dB
gemessen	84,8 dB
Messunsicherheit $K_{WA}$	2,41 dB

### Schwingungsemissionswert

Schwingungsgesamtwerte (triaxiale Vektorsumme) ermittelt nach EN 62841:

Schwingung ( $a_h$ ) 2,793 m/s<sup>2</sup>

#### **WARNUNG!**

- ▶ Gehörschutz tragen!
- ▶ Die Vibrations- und Geräuschemissionen während des tatsächlichen Einsatzes des Elektrowerkzeugs können von den angegebenen Werten abweichen, je nachdem, wie das Werkzeug eingesetzt wird, insbesondere welche Art von Werkstück bearbeitet wird.
- ▶ Es müssen Sicherheitsmaßnahmen zum Schutz des Bedieners festgelegt werden, die auf einer Abschätzung der Gefährdung unter den tatsächlichen Einsatzbedingungen beruhen (unter Berücksichtigung aller Teile des Betriebszyklus, wie z. B. der Zeiten, in denen das Werkzeug ausgeschaltet ist und in denen es im Leerlauf läuft, zusätzlich zur Auslösezeit).

#### **HINWEIS**

- ▶ Der angegebene Schwingungsgesamtwert und der angegebene Geräuschemissionswert wurden nach einem genormten Prüfverfahren gemessen und können zum Vergleich eines Werkzeugs mit einem anderen verwendet werden.
- ▶ Der angegebene Schwingungsgesamtwert und der angegebene Geräuschemissionswert können auch für eine vorläufige Bewertung der Gefährdung verwendet werden.



## Allgemeine Sicherheitshinweise

- **Allgemeine Sicherheitshinweise für Elektrowerkzeuge**

#### **WARNUNG!**

**Lesen Sie alle Sicherheitshinweise, Anweisungen, Bilderungen und technischen Daten, mit denen dieses Elektrowerkzeug versehen ist.** Versäumnisse bei der Einhaltung der nachfolgenden Anweisungen können elektrischen Schlag, Brand und/oder schwere Verletzungen verursachen.

### **Bewahren Sie alle Sicherheitshinweise und Anweisungen für die Zukunft auf.**

Der in den Sicherheitshinweisen verwendete Begriff „Elektrowerkzeug“ bezieht sich auf netzbetriebene Elektrowerkzeuge (mit Netzleitung) oder auf akkubetriebene Elektrowerkzeuge (ohne Netzleitung).

## Arbeitsplatzsicherheit

- **Halten Sie Ihren Arbeitsbereich sauber und gut beleuchtet.** Unordnung oder unbeleuchtete Arbeitsbereiche können zu Unfällen führen.
- **Arbeiten Sie mit dem Elektrowerkzeug nicht in explosionsgefährdeter Umgebung, in der sich brennbare Flüssigkeiten, Gase oder Stäube befinden.** Elektrowerkzeuge erzeugen Funken, die den Staub oder die Dämpfe entzünden können.
- **Halten Sie Kinder und andere Personen während der Benutzung des Elektrowerkzeugs fern.** Bei Ablenkung können Sie die Kontrolle über das Elektrowerkzeug verlieren.

## Elektrische Sicherheit

- **Der Anschlussstecker des Elektrowerkzeugs muss in die Steckdose passen. Der Stecker darf in keiner Weise verändert werden. Verwenden Sie keine Adapterstecker gemeinsam mit schutzgeerdeten Elektrowerkzeugen.** Unveränderte Stecker und passende Steckdosen verringern das Risiko eines elektrischen Schlages.
- **Vermeiden Sie Körperkontakt mit geerdeten Oberflächen wie von Rohren, Heizungen, Herden und Kühlschränken.** Es besteht ein erhöhtes Risiko durch elektrischen Schlag, wenn Ihr Körper geerdet ist.
- **Halten Sie Elektrowerkzeuge von Regen oder Nässe fern.** Das Eindringen von Wasser in ein Elektrowerkzeug erhöht das Risiko eines elektrischen Schlages.

- **Zweckentfremden Sie die Anschlussleitung nicht, um das Elektrowerkzeug zu tragen, aufzuhängen oder um den Stecker aus der Steckdose zu ziehen.** Halten Sie die Anschlussleitung fern von Hitze, Öl, scharfen Kanten oder sich bewegenden Teilen. Beschädigte oder verwickelte Anschlussleitungen erhöhen das Risiko eines elektrischen Schlages.
- **Wenn Sie mit einem Elektrowerkzeug im Freien arbeiten, verwenden Sie nur Verlängerungsleitungen, die auch für den Außenbereich geeignet sind.** Die Anwendung einer für den Außenbereich geeigneten Verlängerungsleitung verringert das Risiko eines elektrischen Schlages.
- **Wenn der Betrieb des Elektrowerkzeugs in feuchter Umgebung nicht vermeidbar ist, verwenden Sie einen Fehlerstromschutzschalter.** Der Einsatz eines Fehlerstromschutzschalters vermindert das Risiko eines elektrischen Schlages.

## Sicherheit von Personen

- **Seien Sie aufmerksam, achten Sie darauf, was Sie tun, und gehen Sie mit Vernunft an die Arbeit mit einem Elektrowerkzeug.** Benutzen Sie kein Elektrowerkzeug, wenn Sie müde sind oder unter dem Einfluss von Drogen, Alkohol oder Medikamenten stehen. Ein Moment der Unachtsamkeit beim Gebrauch des Elektrowerkzeugs kann zu ernsthaften Verletzungen führen.

- **Tragen Sie persönliche Schutzausrüstung und immer eine Schutzbrille.** Das Tragen persönlicher Schutzausrüstung, wie Staubmaske, rutschfeste Sicherheitsschuhe, Schutzhelm oder Gehörschutz, je nach Art und Einsatz des Elektrowerkzeugs, verringert das Risiko von Verletzungen.
  - **Vermeiden Sie eine unbeabsichtigte Inbetriebnahme. Vergewissern Sie sich, dass das Elektrowerkzeug ausgeschaltet ist, bevor Sie es an die Stromversorgung und/oder den Akku anschließen, es aufnehmen oder tragen.** Wenn Sie beim Tragen des Elektrowerkzeugs den Finger am Schalter haben oder das Elektrowerkzeug eingeschaltet an die Stromversorgung anschließen, kann dies zu Unfällen führen.
  - **Entfernen Sie Einstellwerkzeuge oder Schraubenschlüssel, bevor Sie das Elektrowerkzeug einschalten.** Ein Werkzeug oder Schlüssel, der sich in einem drehenden Teil des Elektrowerkzeugs befindet, kann zu Verletzungen führen.
  - **Vermeiden Sie eine abnormale Körperhaltung. Sorgen Sie für einen sicheren Stand und halten Sie jederzeit das Gleichgewicht.** Dadurch können Sie das Elektrowerkzeug in unerwarteten Situationen besser kontrollieren.
  - **Tragen Sie geeignete Kleidung. Tragen Sie keine weite Kleidung oder Schmuck. Halten Sie Haare und Kleidung fern von sich bewegenden Teilen.** Lockere Kleidung, Schmuck oder lange Haare können von sich bewegenden Teilen erfasst werden.
  - **Wenn Staubabsaug- und -auffangeinrichtungen montiert werden können, sind diese anzuschließen und richtig zu verwenden.** Verwendung einer Staubabsaugung kann Gefährdungen durch Staub verringern.
  - **Wiegen Sie sich nicht in falscher Sicherheit und setzen Sie sich nicht über die Sicherheitsregeln für Elektrowerkzeuge hinweg, auch wenn Sie nach vielfachem Gebrauch mit dem Elektrowerkzeug vertraut sind.** Achtloses Handeln kann binnen Sekundenbruchteilen zu schweren Verletzungen führen.
- Verwendung und Behandlung des Elektrowerkzeugs**
- **Überlasten Sie das Elektrowerkzeug nicht. Verwenden Sie für Ihre Arbeit das dafür bestimmte Elektrowerkzeug.** Mit dem passenden Elektrowerkzeug arbeiten Sie besser und sicherer im angegebenen Leistungsbereich.
  - **Benutzen Sie kein Elektrowerkzeug, dessen Schalter defekt ist.** Ein Elektrowerkzeug, das sich nicht mehr ein- oder ausschalten lässt, ist gefährlich und muss repariert werden.
  - **Ziehen Sie den Stecker aus der Steckdose und/oder entfernen Sie einen abnehmbaren Akku, bevor Sie Geräteeinstellungen vornehmen, Einsatzwerkzeugteile wechseln oder das Elektrowerkzeug weglegen.** Diese Vorsichtsmaßnahme verhindert den unbeabsichtigten Start des Elektrowerkzeugs.

- **Bewahren Sie unbenutzte Elektrowerkzeuge außerhalb der Reichweite von Kindern auf. Lassen Sie keine Personen das Elektrowerkzeug benutzen, die mit diesem nicht vertraut sind oder diese Anweisungen nicht gelesen haben.** Elektrowerkzeuge sind gefährlich, wenn Sie von unerfahrenen Personen benutzt werden.
- **Pflegen Sie Elektrowerkzeuge und Einsatzwerkzeug mit Sorgfalt. Kontrollieren Sie, ob bewegliche Teile einwandfrei funktionieren und nicht klemmen, ob Teile gebrochen oder so beschädigt sind, dass die Funktion des Elektrowerkzeugs beeinträchtigt ist. Lassen Sie beschädigte Teile vor dem Einsatz des Elektrowerkzeuges reparieren.** Viele Unfälle haben ihre Ursache in schlecht gewarteten Elektrowerkzeugen.
- **Halten Sie Schneidwerkzeuge scharf und sauber.** Sorgfältig gepflegte Schneidwerkzeuge mit scharfen Schneidkanten verklemmen sich weniger und sind leichter zu führen.
- **Verwenden Sie Elektrowerkzeug, Einsatzwerkzeug, Einsatzwerkzeuge usw. entsprechend diesen Anweisungen.** Berücksichtigen Sie dabei die Arbeitsbedingungen und die auszuführende Tätigkeit. Der Gebrauch von Elektrowerkzeugen für andere als die vorgesehenen Anwendungen kann zu gefährlichen Situationen führen.

- **Halten Sie Griffe und Griffflächen trocken, sauber und frei von Öl und Fett.** Rutschige Griffe und Griffflächen erlauben keine sichere Bedienung und Kontrolle des Elektrowerkzeugs in unvorhergesehenen Situationen.

### **Verwendung und Behandlung des Akkuwerkzeugs**

- **Laden Sie die Akkus nur mit Ladegeräten auf, die vom Hersteller empfohlen werden.** Durch ein Ladegerät, das für eine bestimmte Art von Akkus geeignet ist, besteht Brandgefahr, wenn es mit anderen Akkus verwendet wird.
- **Verwenden Sie nur die dafür vorgesehenen Akkus in den Elektrowerkzeugen.** Der Gebrauch von anderen Akkus kann zu Verletzungen und Brandgefahr führen.
- **Halten Sie den nicht benutzten Akku fern von Büroklammern, Münzen, Schlüsseln, Nägeln, Schrauben oder anderen kleinen Metallgegenständen, die eine Überbrückung der Kontakte verursachen könnten.** Ein Kurzschluss zwischen den Akkukontakten kann Verbrennungen oder Feuer zur Folge haben.
- **Bei falscher Anwendung kann Flüssigkeit aus dem Akku austreten. Vermeiden Sie den Kontakt damit. Bei zufälligem Kontakt mit Wasser abspülen. Wenn die Flüssigkeit in die Augen kommt, nehmen Sie zusätzlich ärztliche Hilfe in Anspruch.** Austretende Akkuflüssigkeit kann zu Hautreizungen oder Verbrennungen führen.

- **Benutzen Sie keinen beschädigten oder veränderten Akku.**

Beschädigte oder veränderte Akkus können sich unvorhersehbar verhalten und zu Feuer, Explosion oder Verletzungsgefahr führen.

- **Setzen Sie einen Akku keinem Feuer oder zu hohen Temperaturen aus.**

Feuer oder Temperaturen über 130 °C können eine Explosion hervorrufen.

- **Befolgen Sie alle Anweisungen zum Laden und laden Sie den Akku oder das Akkuwerkzeug niemals außerhalb des in der Betriebsanleitung angegebenen Temperaturbereichs.**

Falsches Laden oder Laden außerhalb des zugelassenen Temperaturbereichs kann den Akku zerstören und die Brandgefahr erhöhen.

## Service

- **Lassen Sie Ihr Elektrowerkzeug nur von qualifiziertem Fachpersonal und nur mit Original-Ersatzteilen reparieren.**

Damit wird sichergestellt, dass die Sicherheit des Elektrowerkzeugs erhalten bleibt.

- **Warten Sie niemals beschädigte Akkus.**

Sämtliche Wartung von Akkus sollte nur durch den Hersteller oder bevollmächtigte Kundendienststellen erfolgen.

- **Besondere Sicherheitshinweise für Holzschneider**

- **Halten Sie alle Körperteile von der Sägekette fern, wenn die Kettensäge in Betrieb ist. Bevor Sie die Kettensäge starten, vergewissern Sie sich, dass die Sägekette nichts berührt.**

Ein Moment der Unachtsamkeit beim Betrieb von Kettensägen kann dazu führen, dass sich Ihre Kleidung

oder Ihr Körper in der Sägekette verfangen.

- **Halten Sie die Kettensäge immer mit der rechten Hand am hinteren Griff und mit der linken Hand am vorderen Griff.**

Das Halten der Kettensäge mit einer umgekehrten Handkonfiguration erhöht die Verletzungsgefahr und sollte niemals durchgeführt werden.

- **Tragen Sie eine Schutzbrille und einen Gehörschutz. Weitere Schutzausrüstung für Kopf, Hände, Beine und Füße wird empfohlen.**

Angemessene Schutzkleidung verringert Verletzungen durch umherfliegende Teile oder versehentlichen Kontakt mit der Sägekette.

- **Betreiben Sie keine Kettensäge in einem Baum.**

Der Betrieb einer Kettensäge während man sich in einem Baum befindet kann zu Verletzungen führen.

- **Achten Sie immer auf einen sicheren Stand und bedienen Sie die Kettensäge nur, wenn Sie auf einem festen, sicheren und ebenen Untergrund stehen.**

Rutschige oder instabile Oberflächen, wie z. B. Leitern, können zu einem Verlust des Gleichgewichts oder der Kontrolle über die Kettensäge führen.

- **Achten Sie beim Schneiden eines unter Spannung stehenden Astes auf die Rückfederung.**

Wenn die Spannung in den Holzfasern nachlässt, kann der federbelastete Ast den Bediener treffen und/oder die Kettensäge außer Kontrolle geraten lassen.

- **Seien Sie beim Schneiden von Gestrüpp und Baumstämmen äußerst vorsichtig.**

Das dünne Material kann sich in der Sägekette verfangen und gegen Sie

geschleudert werden oder Sie aus dem Gleichgewicht bringen.

- **Tragen Sie die Kettensäge am vorderen Griff, wobei die Kettensäge ausgeschaltet und vom Körper entfernt sein muss. Bringen Sie beim Transport oder bei der Lagerung der Kettensäge immer die Abdeckung der Gleitschiene an.** Die richtige Handhabung der Kettensäge verringert die Wahrscheinlichkeit eines versehentlichen Kontakts mit der sich bewegenden Sägekette.
- **Befolgen Sie die Anweisungen zum Schmieren, Spannen der Kette und Wechseln des Zubehörs.** Eine nicht ordnungsgemäß gespannte oder geschmierte Kette kann entweder reißen oder die Gefahr eines Rückschlags erhöhen.
- **Halten Sie die Griffe trocken, sauber und frei von Öl und Fett.** Fettige, ölige Griffe sind rutschig und führen zu Kontrollverlust.
- **Nur Holz sägen. Verwenden Sie die Kettensäge nicht für andere Zwecke als vorgesehen. Zum Beispiel: Verwenden Sie die Kettensäge nicht zum Schneiden von Kunststoff, Mauerwerk oder anderen Baumaterialien als Holz.** Wird die Kettensäge für Arbeiten verwendet, für die sie nicht bestimmt ist, können gefährliche Situationen entstehen.
- **Halten Sie das Elektrowerkzeug nur an den isolierten Griffflächen, da die Sägekette versteckte Leitungen berühren kann.** Sägeketten, die eine stromführende Leitung berühren, können freiliegende Metallteile des Elektrowerkzeugs unter Spannung setzen und dem Bediener einen Stromschlag versetzen.

- **Diese Kettensäge ist nicht zum Fällen von Bäumen geeignet.** Die Verwendung der Kettensäge für andere Arbeiten als die, für die sie bestimmt ist, kann zu schweren Verletzungen des Benutzers oder anderer Personen führen.
- **Halten Sie sich an alle Anweisungen, wenn Sie eingeklemmtes Material entfernen oder die Kettensäge verstauen oder warten. Vergewissern Sie sich, dass das Gerät ausgeschaltet ist und der Akku entfernt wurde.** Ein unerwartetes Auslösen der Kettensäge beim Entfernen von eingeklemmtem Material oder bei der Wartung kann zu ernsthaften Verletzungen führen.

## ● Ursachen und Vorbeugung von Rückschlägen durch den Bediener

Ein Rückschlag kann auftreten, wenn die Nase oder die Spitze der Gleitschiene einen Gegenstand berührt oder wenn sich das Holz schließt und die Sägekette beim Schnitt einklemmt.

Der Kontakt mit der Spitze kann in manchen Fällen eine plötzliche Umkehrreaktion auslösen, bei der die Gleitschiene nach oben und zum Bediener zurückgeschleudert wird. Wenn Sie die Sägekette am oberen Ende der Gleitschiene einklemmen, kann die Gleitschiene schnell zum Bediener zurückgedrückt werden.

Jede dieser Reaktionen kann dazu führen, dass Sie die Kontrolle über die Säge verlieren, was zu schweren Verletzungen führen kann. Verlassen Sie sich nicht ausschließlich auf die in Ihrer Säge eingebauten Sicherheitsvorrichtungen. Als Benutzer einer Kettensäge sollten Sie einige Maßnahmen ergreifen,

um Ihre Schneidarbeiten unfall- und verletzungsfrei zu gestalten. Rückschlag ist das Ergebnis von unsachgemäßem Gebrauch des Werkzeugs und/oder falschen Betriebsverfahren oder -bedingungen und kann durch die nachstehend beschriebenen Vorsichtsmaßnahmen vermieden werden:

- **Halten Sie die Säge mit beiden Händen fest im Griff, wobei Daumen und Finger die Griffe der Kettensäge umschließen. Positionieren Sie Körper und Arm so, dass Sie den Rückstoßkräften standhalten können.** Die Rückstoßkräfte können vom Bediener kontrolliert werden, wenn entsprechende Vorsichtsmaßnahmen getroffen werden. Lassen Sie die Kettensäge nicht los.
- **Greifen Sie nicht zu weit aus und schneiden Sie nicht über Schulterhöhe.** Dadurch wird ein unbeabsichtigter Kontakt mit der Spitze verhindert und eine bessere Kontrolle der Kettensäge in unerwarteten Situationen ermöglicht.
- **Verwenden Sie nur die vom Hersteller angegebenen Ersatzschienen und -ketten.** Falsche Ersatzschienen und -ketten können zu Kettenbrüchen und/oder Rückschlag führen.
- **Befolgen Sie die Schärf- und Wartungsanweisungen des Herstellers für die Sägekette.** Eine Verringerung der Tiefenbegrenzerhöhe kann zu einem erhöhten Rückschlag führen.

## ● Weitere Sicherheitshinweise

- Halten Sie sich sorgfältig an die Wartungs-, Kontroll- und Serviceanweisungen in dieser Anleitung. Beschädigte Schutzvorrichtungen und Teile müssen repariert oder ausgetauscht werden, sofern in diesem Handbuch nichts anderes angegeben ist.
- Es wird empfohlen, dass ein Erstnutzer zumindest das Schneiden von Stämmen an einem Sägeblock oder -rahmen übt.
- Stehen Sie bei Sägearbeiten an Hängen immer im Bereich oberhalb des Stammes. Um beim Durchsägen die volle Kontrolle zu behalten, verringern Sie den Druck am Ende des Schnitts, ohne den Griff des Holzschneiders zu lockern. Achten Sie darauf, dass die Sägekette nicht den Boden berührt. Warten Sie nach Beendigung des Schnitts, bis der Holzschneider zum Stillstand gekommen ist, bevor Sie ihn entfernen. Schalten Sie den Motor des Holzschneiders immer aus, bevor Sie zwischen den Bäumen wechseln.
- Schmutz, Steine, lose Rinde, Nägel, Klammern und Drähte müssen vom Baum entfernt werden.
- **Verwenden Sie kein Zubehör, das nicht von PARKSIDE empfohlen wird.** Dies kann zu Stromschlag oder Brand führen.

## ● Vibrations- und Lärmreduzierung

Um die Auswirkungen von Lärm- und Vibrationsemissionen zu verringern, sollten Sie die Betriebszeit begrenzen, vibrations- und geräuscharme Betriebsarten verwenden und persönliche Schutzausrüstung tragen.

Beachten Sie die folgenden Punkte, um die Risiken der Vibrations- und Lärmbelastung zu minimieren:

- Verwenden Sie das Produkt nur so, wie es nach seiner Konstruktion und dieser Anleitung vorgesehen ist.
- Stellen Sie sicher, dass sich das Produkt in gutem Zustand befindet und entsprechend gewartet wurde.
- Verwenden Sie das richtige Zubehör für das Produkt und stellen Sie sicher, dass es in gutem Zustand ist.
- Halten Sie die Griffe/Griffflächen gut fest.
- Pflegen Sie das Produkt gemäß dieser Anleitung und halten Sie es gut geschmiert (wo es notwendig ist).
- Organisieren Sie Ihren Arbeitsplan so, dass der Einsatz von Werkzeugen mit hohen Vibrationen über einen längeren Zeitraum verteilt ist.

## ● Verhalten in Notfällen

Machen Sie sich anhand dieser Bedienungsanleitung mit dem Gebrauch des Produkts vertraut. Prägen Sie sich die Sicherheitshinweise ein und befolgen Sie sie genau. Dies wird dazu beitragen, Risiken und Gefahren zu vermeiden.

- Seien Sie bei der Nutzung dieses Produkts stets wachsam, damit Sie Risiken frühzeitig erkennen und mit ihnen umgehen können. Ein schnelles Eingreifen kann schwere Verletzungen und Sachschäden verhindern.
- Schalten Sie das Gerät aus und trennen Sie es vom Stromnetz, wenn es zu Störungen kommt. Lassen Sie das Produkt von einer qualifizierten Fachkraft überprüfen und ggf. reparieren, bevor Sie es wieder in Betrieb nehmen.

## ● Verbleibende Risiken

Auch bei ordnungsgemäßer Handhabung und Bedienung des Produkts verbleiben gewisse Restrisiken. Aufgrund seiner Konstruktion und Bauweise können mit dem Produkt die folgenden Gefahren einhergehen:

- Schnitte
- Hörverlust bei Arbeiten ohne Gehörschutz.
- Gesundheitsschäden durch Hand-/Arm vibrationen bei längerem Gebrauch des Elektrowerkzeugs oder bei unsachgemäßer Verwendung und Wartung.

### **WARNUNG!**

- ▶ Dieses Produkt erzeugt während des Betriebs ein elektromagnetisches Feld! Dieses Feld kann unter Umständen aktive oder passive medizinische Implantate beeinträchtigen! Um die Gefahr schwerer oder tödlicher Verletzungen zu verringern, raten wir Personen mit medizinischen Implantaten, vor dem Betrieb des Geräts ihren Arzt und den Hersteller des medizinischen Implantats zu konsultieren!

## ● Erste Verwendung

### ● Zubehör

Um dieses Produkt sicher und korrekt zu bedienen, tragen Sie immer eine geeignete, persönliche Schutzausrüstung.

Diese beinhaltet:

- Schutzbrille
- Gehörschutz
- Schutzhandschuhe
- Sicherheitsschuhe
- Kopfschutz tragen
- Eine robuste Arbeitshose tragen

## ● Auspacken

1. Öffnen Sie die Verpackung und nehmen Sie das Produkt vorsichtig heraus.
2. Entfernen Sie das Verpackungsmaterial sowie die Verpackungs- und Transportsicherungen (falls vorhanden).
3. Prüfen Sie, ob die Lieferung vollständig ist.
4. Überprüfen Sie das Produkt auf Transportschäden.

### **⚠️ WARNUNG!**

- ▶ Das Produkt und das Verpackungsmaterial sind kein Spielzeug! Kinder dürfen nicht mit Plastiktüten, Folien und Kleinteilen spielen! Es besteht Gefahr des Verschluckens und Erstickens

## ● Montage

### **⚠️ WARNUNG!**

- ▶ Tragen Sie immer Schutzhandschuhe, wenn Sie mit dem Holzschneider arbeiten. Verwenden Sie ausschließlich Originalteile. Schalten Sie das Produkt aus und nehmen Sie den Akku-Pack **12** heraus, bevor Sie mit dem Holzschneider arbeiten. Verletzungsgefahr!

Bevor Sie den Holzschneider in Betrieb nehmen, müssen Sie:

- Schmieren der Sägekette
- Einsetzen des Akkus

## ● Führungsschiene und Sägekette montieren (Abb. D)

### **⚠️ WARNUNG!**

- ▶ Schalten Sie das Produkt aus und entnehmen Sie den Akku-Pack **12**, bevor Sie Wartungsarbeiten vornehmen.

1. Stellen Sie das Produkt auf eine ebene Fläche.
2. Drehen Sie die Befestigungsschraube **8** des Kettenraddeckels gegen den Uhrzeigersinn , um den Kettenraddeckel **7** zu entfernen.
3. Breiten Sie die Sägekette **10** in einer Schlaufe so aus, dass die Schnittkanten im Uhrzeigersinn ausgerichtet sind. Orientieren Sie sich bei der Ausrichtung der Sägekette **10** an dem grafischen Symbol auf der Führungsschiene **9** oder oberhalb des Kettenrads.



Laufrichtung der Sägekette.

4. Haken Sie die Sägekette **10** am Motorspindelgetriebe fest und halten Sie die Spannung der Sägekette **10** und der Führungsschiene **9** aufrecht.
5. Halten Sie die Führungsschiene **9** in einem Winkel von 10-15 Grad zur horizontalen Position, so dass das untere Loch der Führungsschiene **9** auf den Kettenspannstift **9a** gesetzt werden kann. Bewegen Sie dann die Führungsschiene **9** nach unten in die horizontale Position und setzen Sie sie in die Gehäusenut.
6. Schrauben Sie die Befestigungsschrauben **8** in die Gewindeöffnung.
7. Ziehen Sie die Befestigungsschraube **8** des Kettenraddeckels fest .

## ⚠ VORSICHT

- ▶ Vorsicht! Der Holzschneider ist anfällig für Leckagen.

Vor dem Wechsel der Sägekette **10** muss die Nut der Führungsschiene **9** von Schmutz befreit werden, da vorhandene Schmutzablagerungen zum Ausbrechen der Sägekette **10** aus der Schiene führen können. Die Ablagerungen können auch das Kettenöl absorbieren. Dies hätte zur Folge, dass das Kettenöl nicht oder nur zu einem geringen Teil die Unterseite der Schiene erreicht und die Schmierung reduziert wird.

## ● Spannen der Sägekette

Das regelmäßige Spannen der Sägekette **10** dient der Sicherheit des Benutzers und verringert bzw. verhindert Verschleiß und Kettenschäden. Wir empfehlen dem Benutzer, vor Arbeitsbeginn und in Abständen von ca. 10 Minuten die Kettenspannung zu überprüfen und ggf. zu korrigieren. Die Kette erwärmt sich beim Arbeiten mit der Säge und dehnt sich dadurch leicht aus. Diese „Ausdehnungen“ sind vor allem bei neueren Ketten zu erwarten.

## HINWEIS

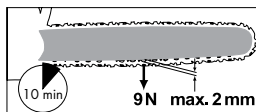

- ▶ Die Kette darf nicht nachgespannt oder gewechselt werden, wenn sie heiß ist, da sie sich nach dem Abkühlen leicht zusammenzieht. Bei Nichtbeachtung kann dies zu Schäden an der Führungsschiene **9** oder dem Motor führen, da die Kette nun zu straff auf dem Blatt liegt. Kettenspannung und Kettenschmierung haben einen erheblichen Einfluss auf die Lebensdauer der Kette.

Die Kette ist richtig gespannt, wenn sie an der Schienenunterseite nicht durchhängt und mit der behandschuhten Hand vollständig rotiert werden kann. Wenn die Sägekette **10** mit 9 N (ca. 1 kg) gespannt ist, darf der Spalt zwischen der Sägekette **10** und der Führungsschiene **9** nicht mehr als 2 mm betragen.



## ⚠ WARNUNG!

- ▶ Schalten Sie das Produkt aus und entnehmen Sie den Akku-Pack **12**, bevor Sie Wartungsarbeiten vornehmen.

1. Lösen Sie die Befestigungsschraube **8** des Kettenraddeckels **7** .
2. Die Feder am Kettenspannstift **9d** sorgt automatisch für eine ausreichende Spannung.
3. Ziehen Sie die Befestigungsschraube **8** des Kettenraddeckels **7** wieder fest .

## HINWEIS

- ▶ Die Kettenspannung einer neuen Sägekette **10** muss nach spätestens 5 Schnitten neu eingestellt werden.

## ● Einlegen/Herausnehmen des Akkupacks

- Einlegen des Akkupacks: Richten Sie den Akkupack (B **12**) am Griff aus und schieben Sie ihn hinein. Stellen Sie sicher, dass er spürbar einrastet.
- Herausnehmen des Akkupacks: Drücken Sie die Entriegelungstaste (B **15**) am Akkupack. Ziehen Sie den Akkupack (B **12**) heraus.

## ● Prüfen des Ladestands des Akkupacks (Abb. B)

- Drücken  (B 13). Die Ladestands-LEDs (B 14) leuchten auf:

LED (B 14)	Ladestand
Rot/Orange/Grün	Maximum
Rot/Orange	Mittel
Rot	Niedrig

## ● Aufladen des Akkupacks (Abb. C)

**⚠️ WARNUNG!**  
**VERLETZUNGSGEFAHR!**



Trennen Sie das Akku-Ladegerät (C 16) immer vom Stromnetz, bevor Sie den Akkupack (B 12) aus dem Ladegerät nehmen oder ihn einlegen.

### HINWEIS

- ▶ Der Akkupack (B 12) kann jederzeit aufgeladen werden, ohne seine Lebensdauer zu verkürzen.
- ▶ Eine Unterbrechung des Ladevorgangs führt nicht zu einer Beschädigung des Akkupacks (B 12).

- Laden Sie den Akkupack (B 12) vor dem Betrieb auf, wenn er einen mittleren oder niedrigen Ladestand hat.

- Die Ladekontroll-LEDs (rot (C 17)) und grün (C 18)) zeigen den Status des Ladegeräts (C 16) und des Akkupacks (B 12) an:

LED	Status
Rote LED leuchtet auf	Akkupack (B 12) lädt
Grüne LED leuchtet auf	Akkupack (B 12) vollständig geladen
Grüne und rote LED blinken	Akkupack (B 12) defekt
Rote LED blinkt	Akkupack (B 12) zu kalt oder zu warm
Grüne LED leuchtet (ohne Akkupack)	Ladegerät bereit

1. Setzen Sie den Akkupack (B 12) in das Akku-Ladegerät (C 16) ein.
2. Schließen Sie das Netzkabel mit dem Netzstecker (C 19) des Ladegeräts an eine Steckdose an.
3. Wenn der Akkupack (B 12) vollständig geladen ist:
  - Ziehen Sie den Netzstecker (C 19) des Akku-Ladegeräts (C 16) aus der Steckdose.
  - Nehmen Sie den Akku aus dem Akku-Ladegerät (C 16) heraus.

## Ladedauer

Ladedauer Ladegerät	2 Ah Akkupack PAP 20 B1	4 Ah Akkupack PAP 20 B3
Max. 2,4 A Ladegerät PLG 20 A4/C1	60 Min.	120 Min.
Max. 4,5 A Ladegerät PLG 20 A3/C3	35 Min.	60 Min.
Max. 4,5 A Ladegerät PDSLK 20 A1	35 Min.	60 Min.

## ● **Bedienung**

### **⚠️ WARNUNG!**

- ▶ Schalten Sie den Holzschneider nur ein, wenn Kettenschiene, Sägekette und Kettenradabdeckung korrekt montiert sind.
- ▶ Stellen Sie sicher, dass Sie einen sicheren Stand haben. Vergewissern Sie sich vor dem Start, dass der Akku-Holzschneider nicht mit Gegenständen in Berührung kommt.
- ▶ Betreiben Sie das Produkt nie ohne die Vorderhandschutz **1**. Verletzungsgefahr!

## ● **Einschalten**

1. Legen Sie den Akkupack **12** in das Produkt ein (siehe „Einlegen/ Herausnehmen des Akkupacks“).
2. Überprüfen Sie vor dem Start den Ladezustand des Akkupacks **12**.
3. Halten Sie das Produkt mit beiden Händen fest, mit der rechten Hand am Bedienungsgriff **5** und mit der linken Hand an der Grifffläche **2**. Ihr Daumen und Ihre Finger müssen den Bedienungsgriff **5** fest umschließen.

### **⚠️ WARNUNG!**

- ▶ Verwenden Sie das Produkt niemals mit einer Hand. Verletzungsgefahr!
4. Zum Einschalten drücken Sie mit Ihrem Daumen oder Zeigefinger auf die Schaltersperre **3** und dann auf den Hauptschalter **4**. Das Gerät läuft mit maximaler Geschwindigkeit. Lösen Sie die Schaltersperre **3**.
  5. Das Gerät schaltet sich wieder aus, wenn Sie den Hauptschalter **4** loslassen. Das Gerät kann nicht auf Dauerbetrieb geschaltet werden.

## ● **Auswechseln der Führungsschiene**

1. Schalten Sie das Produkt aus und nehmen Sie den Akkupack **12** heraus.
2. Stellen Sie das Produkt auf eine ebene Fläche.
3. Drehen Sie die Befestigungsschraube **8** des Kettenraddeckels **7** gegen den Uhrzeigersinn, um die Kettenspannung zu lösen und den Kettenraddeckel **7** zu entfernen.
4. Entfernen Sie die Führungsschiene **9** und die Sägekette **10**. Zur Demontage halten Sie die Führungsschiene **9** in einem Winkel von ca. 45 Grad nach oben geneigt, um die Sägekette **10** leichter vom Kettenrad abziehen zu können.
5. Tauschen Sie die Führungsschiene **9** aus und montieren Sie Führungsschiene und Sägekette wie unter „Führungsschiene und Sägekette montieren“ beschrieben.

### **HINWEIS**

- ▶ Das Spannen der Sägekette ist im Abschnitt „Montage“ beschrieben.

## ● **Sägetechniken**

### ● **Allgemeine Informationen**

### **HINWEIS**

- ▶ Beachten Sie bei der Arbeit mit dem Werkzeug die Lärmschutzvorschriften und andere örtliche Bestimmungen. Örtliche Vorschriften können eine Eignungsprüfung vorschreiben. Erkunden Sie sich bei der Forstverwaltung.
- Schmutz, Steine, lose Rinde, Nägel, Klammern und Drähte müssen vom Baum entfernt werden.
- Stehen Sie beim Sägen an Hängen immer über dem Baumstamm.

- Um beim Durchsägen die volle Kontrolle zu behalten, verringern Sie den Druck am Ende des Schnitts, ohne den Griff des Holzschneiders zu lockern. Achten Sie darauf, dass die Sägekette nicht den Boden berührt. Warten Sie nach Beendigung des Schnitts, bis der Holzschneider zum Stillstand gekommen ist, bevor Sie ihn entfernen.
- Schalten Sie den Motor des Holzschneiders immer aus, bevor Sie zwischen den Bäumen wechseln.
- Sie haben eine bessere Kontrolle über das Produkt, wenn Sie mit der Unterkante der Führungsschiene sägen (Kette in Zugrichtung).
- Die Sägekette darf beim Durchsägen des Materials oder danach nicht den Boden oder einen Gegenstand berühren.
- Achten Sie darauf, dass die Sägekette beim Sägen nicht stecken bleibt. Der Stamm darf nicht brechen oder splintern.
- Bitte beachten Sie auch die Vorsichtsmaßnahmen zum Schutz vor Rückschlag (siehe Sicherheitshinweise).
- Stehen Sie bei Sägearbeiten an Hängen immer im Bereich oberhalb des Stammes. Um beim Durchsägen die volle Kontrolle zu behalten, verringern Sie den Druck am Ende des Schnitts, ohne den Griff des Holzschneiders zu lockern. Achten Sie darauf, dass die Sägekette nicht den Boden berührt. Warten Sie nach dem Schnitt, bis die Sägekette zum Stillstand gekommen ist, bevor Sie sie abnehmen. Schalten Sie den Motor des Holzschneiders immer aus, bevor Sie zwischen den Bäumen wechseln.

### **WARNUNG!**

- ▶ Wenn die Sägekette stecken bleibt, versuchen Sie nicht, das Produkt mit Gewalt herauszuziehen. Es besteht Verletzungsgefahr. Schalten Sie den Motor aus und verwenden Sie einen Hebelarm oder einen Keil, um das Produkt zu befreien.

### ● **Auf Länge schneiden**

Ablängen bedeutet, dass gefällte Baumstämme in kleine Abschnitte gesägt werden. Stellen Sie sicher, dass Sie einen festen Stand haben und verteilen Sie Ihr Körpergewicht gleichmäßig auf beide Füße. Wenn möglich, sollte der Stamm durch Äste, Stämme oder Keile geschützt und gestützt werden.

- Achten Sie darauf, dass die Sägekette beim Sägen nicht den Boden berührt.
- Achten Sie auf einen guten Stand und stellen Sie sich in abschüssigem Gelände oberhalb des Stammes auf. Um beim Durchsägen die volle Kontrolle zu behalten, verringern Sie den Druck am Ende des Schnitts, ohne den Griff des Holzschneiders zu lockern. Warten Sie nach Beendigung des Schnitts, bis die Sägekette zum Stillstand gekommen ist, bevor Sie sie abnehmen. Schalten Sie den Motor des Holzschneiders immer aus, bevor Sie zwischen den Bäumen wechseln.

### ● **Baumstamm liegt auf dem Boden**

Sägen Sie den Stamm von oben vollständig durch und achten Sie darauf, dass Sie am Ende des Schnitts nicht den Boden berühren. Wenn Sie den Baumstamm drehen können, sägen Sie ihn zu zwei Dritteln durch. Dann drehen Sie den Stamm um und sägen den Rest von oben durch.

## ● Entasten

Entasten ist die Bezeichnung für das Absägen von Ästen und Zweigen von einem gefällten Baum.





### **WARNUNG!**

▶ Viele Unfälle ereignen sich bei der Beseitigung von Ästen. Schneiden Sie niemals Äste ab, wenn Sie auf dem Baumstamm stehen. Achten Sie auf den Rückfederungsbereich, wenn die Äste unter Spannung stehen.

- Entfernen Sie Stützäste erst nach dem Absägen.

- Unter Spannung stehende Äste müssen von unten nach oben gesägt werden, um ein Verklemmen der Kettensäge zu verhindern. Wenn Sie dickere Äste bearbeiten, wenden Sie die gleiche Technik wie beim Zersägen eines gefällten Baumstammes an.
- Arbeiten Sie links vom Stamm und so nah wie möglich an der elektrischen Kettensäge. Das Gewicht der Säge sollte so weit wie möglich auf dem Stamm ruhen.
- Wechseln Sie die Position, um die Äste auf der anderen Seite des Stammes abzusägen.
- Abstehende Äste werden separat abgeschnitten.

## ● Fehlerbehebung

Problem	Mögliche Ursache	Fehlerbehebung
Gerät startet nicht	Der Akkupack  ist leer oder nicht eingelegt	Überprüfen Sie den Ladestand und lassen Sie ggf. notwendige Reparaturen von einem qualifizierten Elektriker durchführen.
	Defekter Hauptschalter 	Lassen Sie ggf. notwendige Reparaturen von einem qualifizierten Elektriker durchführen.
	Defekter Motor	
Geringere Schnittleistung	Falsch montierte Sägekette 	Sägekette richtig montieren
	Sägekette  stumpf	Kettenzähne schärfen oder neue Kette auflegen
	Kettenspannung unzureichend	Kettenspannung prüfen
Säge läuft nur schwer, Kette löst sich	Kettenspannung unzureichend	Kettenspannung prüfen
Kette wird heiß, Rauchentwicklung beim Sägen, Verfärbung der Schiene	Zu wenig Kettenöl	Schmierung der Kette

## ● Reinigung und Wartung

### **WARNUNG!**

- ▶ Wartungs- und Reinigungsarbeiten müssen immer bei ausgeschaltetem Motor und entnommenem Akku durchgeführt werden. Verletzungsgefahr!
- ▶ Lassen Sie Reparatur- und Wartungsarbeiten, die nicht in dieser Gebrauchsanweisung beschrieben sind, von unserer Fachwerkstatt durchführen.
- ▶ Verwenden Sie ausschließlich Original-Ersatzteile. Lassen Sie das Produkt abkühlen, bevor Sie Wartungs- oder Reinigungsarbeiten durchführen. Es besteht Verbrennungsgefahr!
- ▶ Benutzen Sie Schnittschutzhandschuhe, wenn Sie die Kette oder die Kettenschiene anfassen. Verletzungsgefahr durch Schnitte!
- ▶ Schalten Sie das Gerät aus und entnehmen Sie den Akku, bevor Sie Wartungsarbeiten durchführen.

## ● Reinigung

- Reinigen Sie das Gerät nach jedem Gebrauch gründlich. Auf diese Weise verlängern Sie die Lebensdauer der Maschine und vermeiden Unfälle.
- Halten Sie die Griffe frei von Benzin, Öl oder Fett. Reinigen Sie die Griffe ggf. mit einem feuchten, in Seife getränkten Tuch. Verwenden Sie zur Reinigung keine Lösungsmittel oder Benzin!
- Reinigen Sie die Sägekette nach jedem Gebrauch. Verwenden Sie dazu einen Pinsel oder ein Tuch. Verwenden Sie keine Flüssigkeiten zur Reinigung der Kette. Ölen Sie die Kette nach der Reinigung leicht mit Kettenöl ein.

- Reinigen Sie die Lüftungsschlitze und die Oberflächen des Geräts mit einem Pinsel, Wischer oder trockenem Tuch. Verwenden Sie keine Flüssigkeiten zur Reinigung.

## ● Ölen der Sägekette

### **VORSICHT!**

- ▶ Reinigen und ölen Sie die Kette regelmäßig. Das hält die Kette scharf und sorgt für eine optimale Maschinenleistung. Schäden, die auf eine unzureichende Wartung der Sägekette zurückzuführen sind, führen zum Erlöschen der Garantie. Entfernen Sie den Akku und tragen Sie schnittfeste Handschuhe, wenn Sie mit der Kette oder der Führungsschiene arbeiten.
- ▶ Die Führungsschiene und die Kette dürfen niemals ohne Öl betrieben werden. Wenn der Akku-Holzschneider mit zu wenig Öl verwendet wird, verringern sich die Schnittleistung und die Lebensdauer der Sägekette, da die Kette schneller stumpf wird. Zu wenig Öl erkennen Sie daran, dass sich Rauch entwickelt oder sich die Führungsschiene verfärbt.

### **WARNUNG!**



- ▶ Schalten Sie das Gerät aus und entnehmen Sie den Akku, bevor Sie Wartungsarbeiten durchführen.
- Ölen Sie die Kette nach der Reinigung, nach 10 Betriebsstunden oder mindestens einmal pro Woche, je nachdem, was zuerst eintritt.
- Vor dem Ölen muss die Führungsschiene und insbesondere deren Zähne gründlich gereinigt werden. Verwenden Sie dazu eine Handbürste und ein trockenes Tuch.

- Ölen Sie die einzelnen Kettenglieder mit einer Ölspritze mit Nadelspitze (im Fachhandel erhältlich). Tragen Sie einzelne Tropfen Öl auf die Gelenke und die Zahnspitzen der einzelnen Kettenglieder auf.

## ● **Wartungsintervalle**

Führen Sie regelmäßig die in der folgenden Tabelle aufgeführten Wartungsarbeiten durch. Die Lebensdauer der Säge wird durch regelmäßige Wartung Ihrer Kettensäge verlängert. Außerdem erhalten Sie eine optimale Schnittleistung und vermeiden Unfälle.

## ● **Wartungsintervall-Tabelle**

Teil der Maschine	Ausführung	Vor jedem Gebrauch	Nach 10 Betriebsstunden
Bestandteile der Kettenbremse	Überprüfen, bei Bedarf ersetzen	Ja	
Verzahnung Kettenrad	Auf Abnutzungserscheinungen prüfen, ggf. ersetzen	Ja	
Sägekette 	Öl prüfen, ggf. nachschleifen oder ersetzen	Ja	
Führungsschiene 	Prüfen, reinigen und ölen	Ja	
Führungsschiene 	Umdrehen		Ja

## ● **Schärfen der Sägekette**

### **WARNUNG!**

- ▶ Eine falsch geschärfte Sägekette erhöht die Gefahr der Rückfederung! Benutzen Sie Schnittschutzhandschuhe, wenn Sie die Kette oder die Kettenschiene anfassen.

### **HINWEIS**

- ▶ Eine scharfe Kette garantiert eine optimale Schnittleistung. Sie arbeitet sich mühelos durch das Holz und hinterlässt große, lange Holzspäne. Eine Sägekette ist stumpf, wenn man das Schneidwerkzeug durch das Holz drücken muss und die Holzspäne sehr klein sind. Bei einer sehr stumpfen Sägekette fallen überhaupt keine Späne an, sondern nur Sägemehl.

Die sägenden Teile der Kette sind die Schneidelemente, die aus einer Schneide und einem Tiefenbegrenzungsvorsprung bestehen. Der vertikale Abstand zwischen diesen beiden bestimmt die Schärfentiefe. Beim Schärfen der Schneide sind folgende Werte zu beachten:

- Scharfer Kantenwinkel (30°)
- Brustwinkel (85°)
- Scheitelwinkel (60°)
- Schärfentiefe (0,65 mm)
- Rundfeilen-Durchmesser (4,0 mm)

### **WARNUNG!**

- ▶ Abweichungen von den Messdaten der Schneidengeometrie können zu einer Erhöhung der Rückfederungsneigung der Maschine führen. Erhöhte Unfallgefahr!

Zum Schärfen der Kette sind spezielle Werkzeuge erforderlich, die gewährleisten, dass die Schneiden im richtigen Winkel und in der richtigen Tiefe geschärft werden. Unerfahrenen Anwendern von Motorsägen empfehlen wir, die Sägekette von einem Fachmann oder einer Fachwerkstatt schärfen zu lassen. Wenn Sie mit dem Schärfen der Kette vertraut sind, können Sie die Werkzeuge z. B. von Parkside kaufen (z. B. Kettenschärfer).

1. Die Kette sollte gut gespannt sein, um ein einwandfreies Schärfen zu gewährleisten.
2. Für das Schärfen ist eine Rundfeile mit 4,0 mm Durchmesser erforderlich.

### **WARNUNG!**

- ▶ Andere Durchmesser beschädigen die Kette und können zu Gefahren bei der Arbeit führen!

3. Schärfen Sie nur von innen nach außen. Führen Sie die Feile von der Innenseite der Schneide zur Außenseite. Heben Sie die Feile an, wenn Sie sie zurückziehen.
4. Schärfen Sie zuerst die Zähne auf der einen Seite. Drehen Sie die Säge um und schärfen Sie die Zähne auf der anderen Seite.
5. Die Kette ist verschlissen und muss durch eine neue Sägekette ersetzt werden, wenn nur noch ca. 4 mm der Schneidzähne vorhanden sind.
6. Nach dem Schärfen müssen nun alle Schneidelemente in Länge und Breite gleich sein.
7. Nach jedem dritten Schärfen ist die Schärfentiefe (Tiefenbegrenzung) zu überprüfen und die Höhe mit Hilfe einer Flachfeile zu korrigieren. Die Tiefenbegrenzung sollte etwa 0,65 mm vom Schneidzahn zurückgesetzt werden. Nach dem Zurücksetzen der Tiefenbegrenzung runden Sie sie vorne ein wenig ab.

## ● **Inbetriebnahme einer neuen Sägekette**

Bei einer neuen Kette lässt die Spannkraft nach einiger Zeit nach. Deshalb müssen Sie die Kette nach den ersten 5 Schnitten und spätestens nach 10 Minuten Sägezeit nachspannen.

### **WARNUNG!**

- ▶ Bringen Sie niemals eine neue Kette an einem verschlissenen Antriebsritzel an oder legen Sie sie auf eine beschädigte oder verschlissene Kettenschiene. Die Kette könnte zurückspringen oder reißen, was zu schweren Verletzungen führen kann.

## ● **Wartung der Kette**

1. Benutzen Sie Schnittschutzhandschuhe, wenn Sie die Kette oder die Kettenschiene anfassen.
2. Schalten Sie das Gerät aus und nehmen Sie den Akkupack **12** heraus.
3. Entfernen Sie den Kettenraddeckel **7**, die Sägekette **10** und die Führungsschiene **9**.
4. Überprüfen Sie die Führungsschiene **9** auf Verschleiß.
5. Entfernen Sie Grate und glätten Sie die Führungsflächen mit einer Flachfeile.
6. Montieren Sie Führungsschiene **9**, Sägekette **10** und Kettenraddeckel **7** und ziehen Sie die Kettensäge fest.

## ● **Drehen der Führungsschiene**

### **⚠️ WARNUNG!**

- ▶ Tragen Sie schnittfeste Handschuhe, wenn Sie mit der Sägekette oder der Führungsschiene arbeiten.

Die Führungsschiene **9** muss nach einer Betriebszeit von ca. 10 Stunden regelmäßig gewendet werden, um einen gleichmäßigen Verschleiß zu gewährleisten.

1. Schalten Sie das Produkt aus und nehmen Sie den Akkupack **12** heraus.
2. Entfernen Sie den Kettenraddeckel **7**, die Sägekette **10** und die Führungsschiene **9**.
3. Drehen Sie die Führungsschiene um ihre horizontale Achse und montieren Sie die Schiene und die Kette wie unter „Montage von Sägekette und Führungsschiene“ beschrieben. Achten Sie dabei auf die richtige Drehrichtung der Sägekette!

## ● **Ersatzteile / Zubehör**

Kompatible Ersatzteile für dieses Gerät können Sie unter [www.Optimex-Shop.com](http://www.Optimex-Shop.com) erwerben. Bitte halten Sie für Ihre Bestellung die Bestellnummer bereit. Bestellungen können nur online aufgegeben und bearbeitet werden. Wenn Sie nicht sicher sind, wo Sie kompatible Teile kaufen können, wenden Sie sich bitte an die Lidl Service-Hotline.

Position	Beschreibung	Bestell-Nr.
9	Führungsschiene	494216049999
10	Sägekette	494216029999
11	Kettenschutz	494216039999

Das Gerät ist mit allen „X 20 V TEAM“-Akkus kompatibel. Für eine optimale Leistung empfehlen wir die Verwendung der unten aufgeführten Akkupacks:

### **Parkside 20V Akkupack**

PAP 20 B1	2Ah	5 Zellen
PAP 20 B3	4 Ah	10 Zellen

Kunden aus den folgenden Ländern können in den Lidl-Onlineshops kompatible Ersatzbatterien und Ladegeräte bestellen:

Deutschland ([lidl.de](http://lidl.de)), Frankreich ([lidl.fr](http://lidl.fr)), Belgien ([lidl.be](http://lidl.be)), Tschechische Republik ([lidl.cz](http://lidl.cz)), Niederlande ([lidl.nl](http://lidl.nl)), Polen ([lidl.pl](http://lidl.pl)), Slowakei ([lidl.sk](http://lidl.sk)), Spanien ([lidl.es](http://lidl.es))

Kunden aus allen anderen Ländern können diese unter [www.optimex-shop.com](http://www.optimex-shop.com) bestellen.

Der Weiterverkauf oder die Weitergabe des Produkts erfordert die Einbeziehung aller Artikel, die Teil des Produkts sind.

## ● **Lagerung**

- Reinigen Sie die Geräte, bevor Sie sie wegstellen.
- Streifen Sie die Sägeschnittschutzhülle über.

- Das Gerät trocken und außer Reichweite von Kindern aufbewahren.

## ● Entsorgung

Die Verpackung besteht aus umweltfreundlichen Materialien, die Sie über die örtlichen Recyclingstellen entsorgen können.



Beachten Sie die Kennzeichnung der Verpackungsmaterialien bei der Abfalltrennung, diese sind gekennzeichnet mit Abkürzungen (a) und Nummern (b) mit folgender Bedeutung: 1–7: Kunststoffe/20–22: Papier und Pappe/80–98: Verbundstoffe.



Möglichkeiten zur Entsorgung des ausgedienten Produkts erfahren Sie bei Ihrer Gemeinde oder Stadtverwaltung.



### Gerät entsorgen

Das Symbol der durchgestrichenen Mülltonne bedeutet, dass dieses Gerät am Ende der Nutzungszeit nicht über den Hausmüll entsorgt werden darf. Das Gerät ist bei eingerichteten Sammelstellen, Wertstoffhöfen oder Entsorgungsbetrieben abzugeben. Zudem sind Vertreter von Elektro- und Elektronikgeräten sowie Vertreter von Lebensmitteln zur Rücknahme verpflichtet. LIDL bietet Ihnen Rückgabemöglichkeiten direkt in den Filialen und Märkten an. Rückgabe und Entsorgung sind für Sie kostenfrei. Beim Kauf eines Neugerätes haben Sie das Recht, ein entsprechendes

Altgerät unentgeltlich zurückzugeben. Zusätzlich haben Sie die Möglichkeit, unabhängig vom Kauf eines Neugerätes, unentgeltlich (bis zu drei) Altgeräte abzugeben, die in keiner Abmessung größer als 25 cm sind. Bitte löschen Sie vor der Rückgabe alle personenbezogenen Daten. Bitte entnehmen Sie vor der Rückgabe Batterien oder Akkumulatoren, die nicht vom Altgerät umschlossen sind, sowie Lampen, die zerstörungsfrei entnommen werden können und führen diese einer separaten Sammlung zu.

Defekte oder verbrauchte Batterien/ Akkus müssen recycelt werden.

Geben Sie Batterien /Akkus /oder das Produkt über die angebotenen Sammeleinrichtungen zurück.



### Umweltschäden durch falsche Entsorgung der Batterien / Akkus!

Entnehmen Sie die Batterien / den Akku-Pack aus dem Produkt vor der Entsorgung.

Das Symbol der durchgestrichenen Mülltonne auf Batterien oder Akkus bedeutet, dass Sie Batterien und Akkus nicht im Hausmüll entsorgen dürfen. Diese können giftige Schwermetalle enthalten und unterliegen der Sondermüllbehandlung.

Die chemischen Symbole der Schwermetalle sind wie folgt: Cd = Cadmium, Hg = Quecksilber, Pb = Blei. Sie sind gesetzlich verpflichtet, alte Batterien und Akkus nach Gebrauch zurückzugeben. Geben Sie deshalb verbrauchte Batterien und Akkus kostenfrei im Handelsgeschäft z. B. in Ihrer LIDL Filiale oder bei einer kommunalen Sammelstelle ab.

Batterien und Akkus können Stoffe enthalten, die schädlich für die menschliche Gesundheit und Umwelt sind. Nur bei einer getrennten Sammlung und Verwertung von alten Batterien und Akkus können die negativen Auswirkungen vermieden werden. Seien Sie besonders vorsichtig beim Umgang mit lithiumhaltigen Batterien und Akkus, da bei unsachgemäßer Verwendung eine erhöhte Brandgefahr besteht. Kleben Sie dazu die Pole ab, um einen äußeren Kurzschluss zu vermeiden. Nutzen Sie Batterien mit langer Lebensdauer oder Akkus, um die Entstehung von Abfällen aus Alt-Batterien zu verringern. Beachten Sie die Anweisungen zum Lagern, und vermeiden Sie das vollständige Ent- und Aufladen des Akkus, um die Lebensdauer zu verlängern.

Darüber hinaus sollten Sie Batterien oder Elektro- und Elektronikgeräte mit Batterien oder Akkus nicht im öffentlichen Raum zurücklassen, um eine Vermüllung zu vermeiden. Prüfen Sie Möglichkeiten, Batterien einer Wiederverwendung zuzuführen, anstatt diese zu entsorgen, beispielsweise durch Instandsetzung der Batterie.

## ● **Garantie**

Das Produkt wurde nach strengen Qualitätsrichtlinien hergestellt und vor der Auslieferung sorgfältig geprüft. Im Falle von Material- oder Herstellungsfehlern haben Sie gegenüber dem Verkäufer des Produkts gesetzliche Rechte. Ihre gesetzlichen Rechte werden in keiner Weise durch unsere unten aufgeführte Garantie eingeschränkt.

Die Garantie für dieses Produkt beträgt 3 Jahre ab Kaufdatum. Die Garantiezeit beginnt mit dem Kaufdatum. Bewahren Sie den Originalkaufbeleg an einem sicheren Ort auf, da dieses Dokument als Nachweis des Kaufs erforderlich ist.

Alle Schäden oder Mängel, die bereits zum Zeitpunkt des Kaufs vorhanden sind, müssen unverzüglich nach dem Auspacken des Produkts gemeldet werden.

Sollte das Produkt innerhalb von 3 Jahren ab Kaufdatum einen Material- oder Herstellungsfehler aufweisen, werden wir es – nach unserer Wahl – kostenlos für Sie reparieren oder ersetzen. Die Garantiezeit verlängert sich durch einen stattgegebenen Gewährleistungsanspruch nicht. Dies gilt auch für ersetzte und reparierte Teile.

Diese Garantie erlischt, wenn das Produkt beschädigt oder unsachgemäß verwendet oder gewartet wurde.

Die Garantie deckt Material- und Herstellungsfehler ab. Diese Garantie erstreckt sich weder auf Produktteile, die normalem Verschleiß unterliegen, und somit als Verschleißteile gelten (z. B. Batterien, Schläuche, Farbpatronen), noch auf Schäden an zerbrechlichen Teilen, z. B. Schalter oder Teile aus Glas.

## ● **Abwicklung im Garantiefall**

Um eine schnelle Bearbeitung Ihres Anliegens zu gewährleisten, folgen Sie bitte den folgenden Hinweisen:

Bitte halten Sie für alle Anfragen den Kassenbon und die Artikelnummer (IAN 494216\_2504) als Nachweis für den Kauf bereit.

Die Artikelnummer entnehmen Sie bitte dem Typenschild am Produkt, einer Gravur am Produkt, dem Titelblatt Ihrer Anleitung (unten links) oder dem Aufkleber auf der Rück- oder Unterseite des Produktes.

Sollten Funktionsfehler oder sonstige Mängel auftreten kontaktieren Sie zunächst die nachfolgend benannte Serviceabteilung telefonisch oder per EMail.

Ein als defekt erfasstes Produkt können Sie dann unter Beifügung des Kaufbelegs (Kassenbon) und der Angabe, worin der Mangel besteht und wann er aufgetreten ist, für Sie portofrei an die Ihnen mitgeteilte Service Anschrift übersenden.

Auf [parkside-diy.com](http://parkside-diy.com) können Sie diese und viele weitere Handbücher einsehen und herunterladen. Mit diesem QR-Code gelangen Sie direkt auf [parkside-diy.com](http://parkside-diy.com). Wählen Sie Ihr Land aus, und suchen Sie über die Suchmaske nach den Bedienungsanleitungen. Mittels Eingabe der Artikelnummer (IAN) 494216\_2504 gelangen Sie zur Bedienungsanleitung für Ihren Artikel.



## ● Service

### DE **Service Deutschland**

Tel.: 08008855300  
Kontaktformular auf  
[parkside-diy.com](http://parkside-diy.com)  
**IAN 494216\_2504**

### AT **Service Österreich**

Tel.: 0800447750  
Kontaktformular auf  
[parkside-diy.com](http://parkside-diy.com)  
**IAN 494216\_2504**

### BE **Service Belgien**

Tél.: 080012614  
Kontaktformular auf  
[parkside-diy.com](http://parkside-diy.com)  
**IAN 494216\_2504**

### CH **Service Schweiz**

Tel.: 0800563601  
Kontaktformular auf  
[parkside-diy.com](http://parkside-diy.com)  
**IAN 494216\_2504**

# ● EU-Konformitätserklärung

<b>EU-KONFORMITÄTserklärung</b> (Nr. 494216_2504)
---

IAN: 494216\_2504  
Produkt-Identifikation: "PARKSIDE" 20V Akku-Gehölzschneider  
Modellnummer: HG13591

Der oben beschriebene Gegenstand der Erklärung erfüllt die einschlägigen Harmonisierungsvorschriften der Union:

Richtlinie 2006/42/EG
Richtlinie 2000/14/EG
Richtlinie 2014/30/EU
Richtlinie 2011/65/EU mit allen dazugehörigen Änderungen

Angabe der einschlägigen harmonisierten Normen oder der anderen technischen Spezifikationen, für die die Konformität erklärt wird:

<b>Nr. / Teile</b>
Richtlinie 2006/42/EG
EN 62841-1:2015/A11:2022
Richtlinie 2014/30/EU
EN IEC 55014-1:2021
EN IEC 55014-2:2021

Der Gegenstand der oben beschriebenen Erklärung steht im Einklang mit der Richtlinie 2011/65/EU des Europäischen Parlaments und des Rates vom 8. Juni 2011 zur Beschränkung der Verwendung bestimmter gefährlicher Stoffe in Elektro- und Elektronikgeräten:

<b>Nr. / Teile</b>
EN IEC 63000:2018

Zusatzangaben:

<b>Nr. / Teile</b>
EN ISO 12100:2010

**Konformitätsbewertungsverfahren / ggf. Name und Anschrift der benannten Stelle: point 6 Part B Annex III Regulation (EU) 2024/1208: EN 62841-4-1:2020, Annex I, TÜV SÜD Germany**  
**Gemessener Schalleistungspegel an einem für diesen Typ repräsentativen Gerät: 85 dB(A)**  
**Garantierter Schalleistungspegel für dieses Gerät: 87 dB(A)**

Die notifizierte Stelle (TÜV SÜD Germany, No.0123) hat die EU-Baumusterprüfung (Modul B) durchgeführt und die EU-Baumusterprüfbescheinigung (M6A 065194 7615 Rev. 00), ausgestellt.

Person, die die technische Dokumentation aufbewahrt: OWIM GmbH & Co.KG

Unterzeichnet für und im Namen von:

**OWIM GmbH & Co. KG, Stiftsbergstraße 1, 74167 Neckarsulm, Deutschland**

Diese Konformitätserklärung wird unter der alleinigen Verantwortung des Herstellers ausgestellt.

Original-Konformitätserklärung

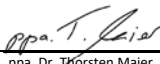
Neckarsulm	19.08.2025		
Ort	Datum	ppa Stefan Haensel Prokurist	ppa. Dr. Thorsten Maier Prokurist

DE

