

2-IN-1 ELECTRIC SURFACE BRUSH PEOB 500 B1

(GB) (CY)

2-IN-1 ELECTRIC SURFACE BRUSH

Translation of the original instructions

(SI)

2 V 1 ELEKTRIČNA KRTAČA ZA ČIŠČENJE POVRŠIN

Prevod originalnega navodila za uporabo

(SK)

ELEKTRICKÁ KEFA NA POVRCHY 2 V 1

Preklad pôvodného návodu na použitie

(RS)

2 U 1 ELEKTRIČNA ČETKA ZA ČIŠĆENJE POVRŠINA

Prevod originalnog uputstva za upotrebu

(BG)

2 В 1 ЕЛЕКТРИЧЕСКА ЧЕТКА ЗА ПОВЪРХНОСТИ

Превод на оригиналното ръководство за експлоатация

(DE) (AT) (BE) (CH)

2-IN-1-ELEKTRO-OBERFLÄCHENBÜRSTE

Originalbetriebsanleitung

(HU)

2 AZ 1-BEN ELEKTROMOS FELÜLETKEFE

Eredeti használati utasítás fordítása

(CZ)

ELEKTRICKÝ KARTÁČ NA POVRCHY 2 V 1

Překlad původního návodu k používání

(HR)

2 U 1 ELEKTRIČNA ČETKA ZA ČIŠĆENJE POVRŠINA

Prijevod originalnih uputa

(RO)

PERIE ELECTRICĂ 2 ÎN 1 PENTRU SUPRAFEȚE

Traducerea instrucțiunilor de utilizare originale

(GR) (CY)

ΒΟΥΡΤΣΑ ΑΠΟΜΑΚΡΥΝΣΗΣ ΖΙΖΑΝΙΩΝ 2 ΣΕ 1

Μετάφραση των αυθεντικών οδηγιών λειτουργίας

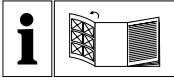



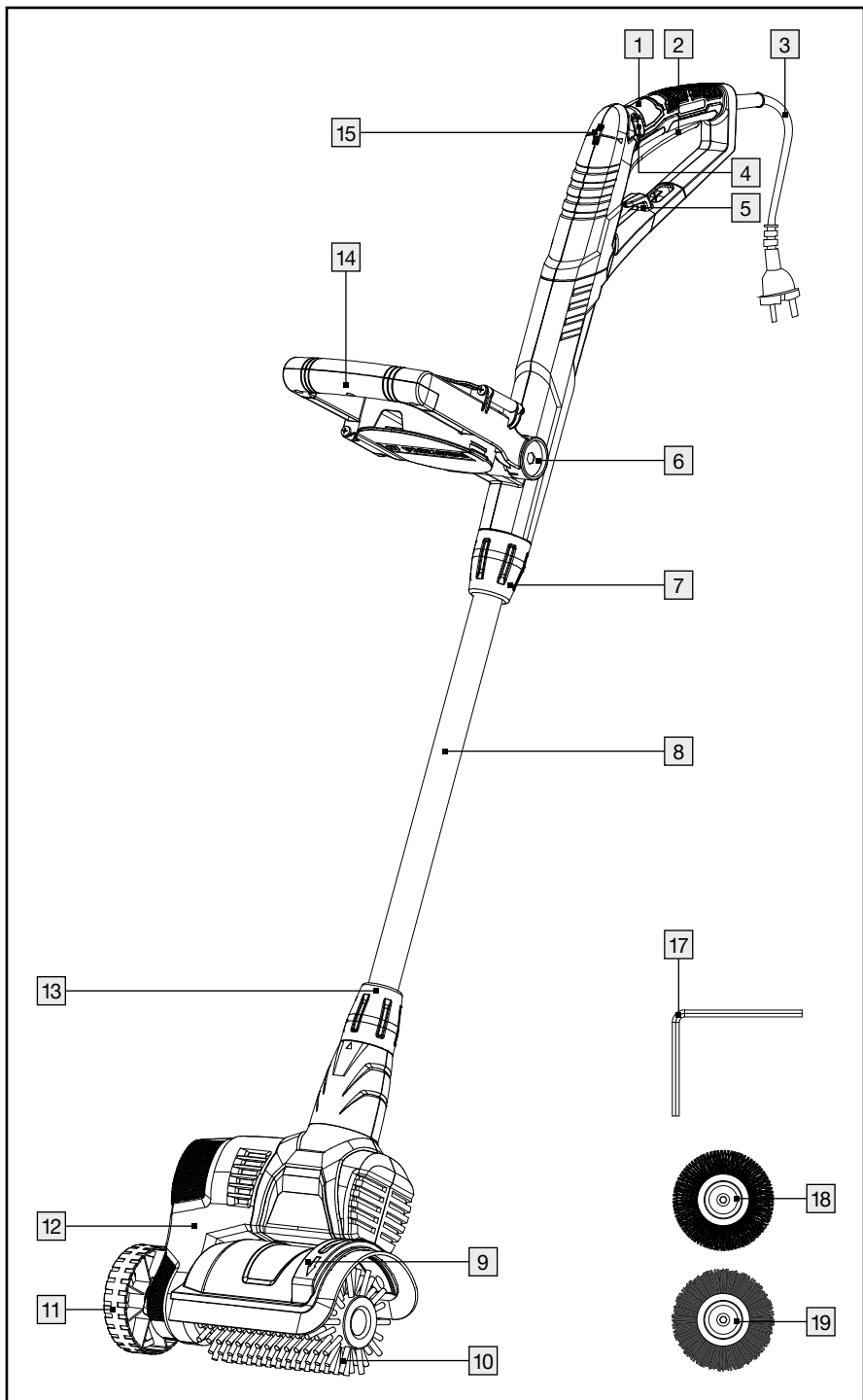

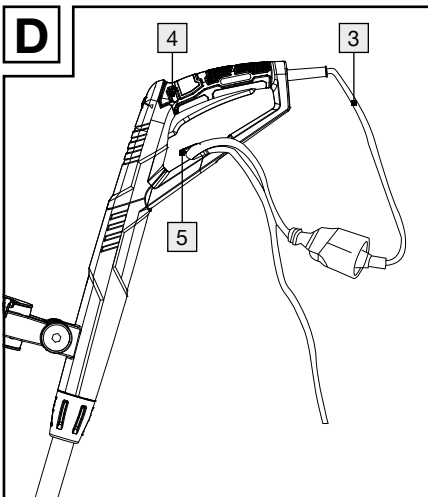
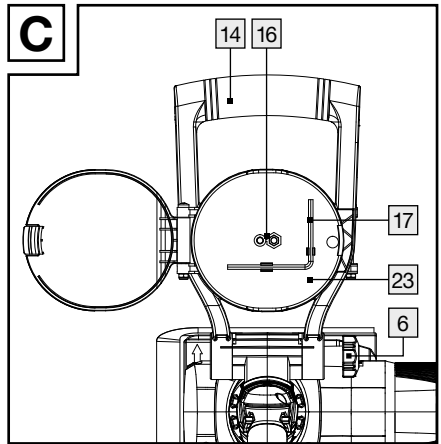
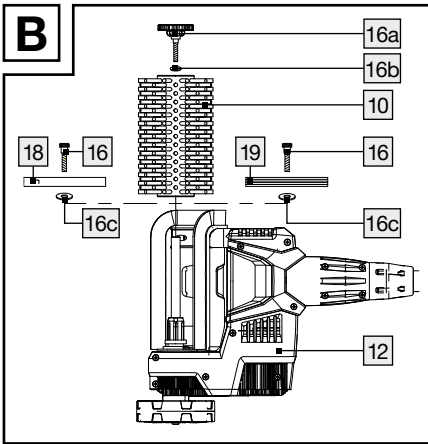
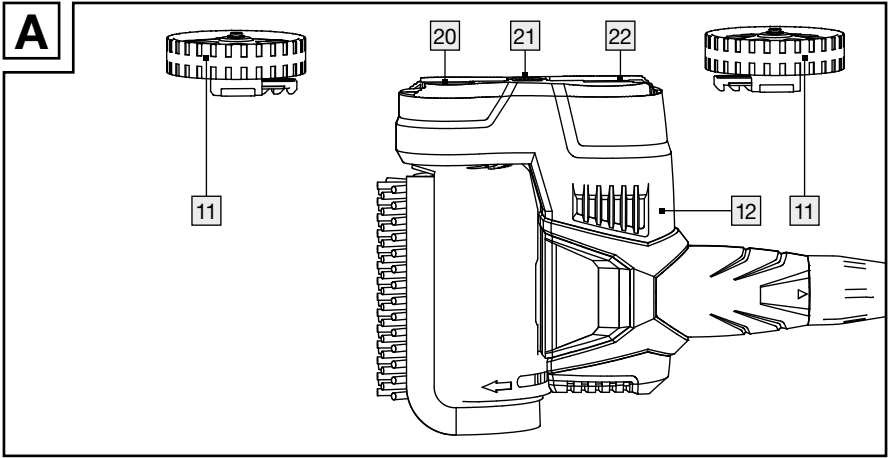











GB/CY	Translation of the original instructions	Page	5
HU	Eredeti használati utasítás fordítása	Oldal	17
SI	Prevod originalnega navodila za uporabo	Stran	30
CZ	Překlad původního návodu k používání	Strana	44
SK	Preklad pôvodného návodu na použitie	Strana	57
HR	Prijevod originalnih uputa	Stranica	70
RS	Prevod originalnog uputstva za upotrebu	Strana	83
RO	Traducerea instrucțiunilor de utilizare originale	Pagina	97
BG	Превод на оригиналното ръководство за експлоатация	Страница	110
GR/CY	Μετάφραση των αυθεντικών οδηγιών λειτουργίας	Σελίδα	125
DE/AT/BE/CH	Originalbetriebsanleitung	Seite	139

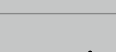



List of pictograms used	Page 6
Introduction	Page 6
Intended use	Page 6
Description of parts	Page 7
Technical data	Page 7
Scope of delivery	Page 7
General power tool safety warnings	Page 8
Safety instructions for brush tools	Page 10
Residual risks	Page 10
Preparation	Page 10
Control elements	Page 10
Assembling the product	Page 11
Assembling the motor head	Page 11
Attaching and removing the wheel	Page 11
Attaching the auxiliary handle	Page 11
Use accessories	Page 11
Selecting accessories	Page 11
Inserting/removing the accessories	Page 11
Adjusting the handle	Page 12
Operation	Page 12
Switching the product on and off	Page 12
Transport	Page 12
Cleaning, maintenance and storage	Page 13
Troubleshooting	Page 13
Ordering replacement parts	Page 14
Disposal	Page 14
Warranty and service	Page 14
Warranty	Page 14
Warranty claim procedure	Page 15
Service	Page 15
EU declaration of conformity	Page 16

List of pictograms used			
	Please read the operating instructions		Wear safety gloves
	Observe the warnings and safety notes!		Wear eye and hearing protection.
	Danger to life and risk of accidents for infants and children!		Keep persons in the vicinity away from the product
	Risk of injury due to ejected parts!		Injury hazard caused by rotating tool! Keep away from feet and hands.
	Use of the product in the rain or a damp environment is prohibited.		Guaranteed sound power level L_{WA} in dB(A)
	Caution! Pull out the mains plug before cleaning and maintenance work and if the connecting cable is damaged.		Protection class II
	Dispose of the packaging and product in an environmentally friendly manner!		Elektrogeräte gehören nicht in den Hausmüll.
	Safety information Instructions for use		CE mark indicates conformity with relevant EU directives applicable for this product.

2-in-1 Electric surface brush

● Introduction

We congratulate you on the purchase of your new product. You have chosen a high quality product. The instructions for use are part of the product. They contain important information concerning safety, use and disposal. Before using the product, please familiarise yourself with all of the safety information and instructions for use. Only use the product as described and for the specified applications. If you pass the product on to anyone else, please ensure that you also pass on all the documentation with it.

● Intended use

The product is suitable for removing weeds and moss in slab joints, interlocking paving or curb gutters in the home. Any other use not expressly permitted in this manual may result in damage to the product and pose a serious risk to the user. The operator or user is responsible for accidents or damage to other people or their property. The manufacturer is not liable for damage caused by improper use or incorrect operation. The product is only intended for private use, not for commercial use.

● Description of parts

- 1 Handle
- 2 On/Off switch
- 3 Connection cable
- 4 Switch lock
- 5 Strain relief
- 6 Screw
- 7 Coupling nut
- 8 Telescopic handle
- 9 Splash guard
- 10 Plastic brush, large
- 11 Wheel
- 12 Motor head
- 13 Coupling nut (Motor head)
- 14 Auxiliary handle
- 15 Rotary wheel
- 16 Hexagon screw (M5*34)
- 16a Mounting screw
- 16b Washer (mounting screw)
- 16c Washer (Hexagon screw)
- 17 Hexagon socket key
- 18 Nylon brush
- 19 Wire brush
- 20 Working position
- 21 Release
- 22 Transport position
- 23 Accessory compartment

● Technical data

Surface Brush:	PEOB 500 B1
Working width (Plastic brush 10):	approx. 16cm
Motor voltage U:	230–240V~; 50Hz
Rated power:	500W
Protection class:	II/□
Weight (without accessories):	4.1 kg
Weight (accessories only):	0.4 kg
No-load rotation speed n_0 :	600– 1200 min ⁻¹
Sound pressure level (L_{pA}):	87.4 dB; $K_{pA} = 3$ dB

Sound power

level (L_{WA}):	measured: 95.4 dB; $K_{WA} = 3$ dB
	guaranteed: 98 dB
Vibration (a_{rh}):	handle: 2.281 m/s ² ; $K = 1.5$ m/s ²
	auxiliary handle: 3.49 m/s ² ; $K = 1.5$ m/s ²

Note: Levels of noise and vibration were determined according to the standards and regulations in the declaration of conformity. The specified total vibration value and the stated noise emission value have been measured according to a standardised test method and can be used to compare one power tool with another. The specified total vibration value and the stated specified noise emission value can also be used for a provisional assessment of the load.

⚠ WARNING! The vibration and noise emissions may deviate from the specified values during actual use of the power tool, depending on how the power tool is being used. Try to keep the exposure to vibrations as low as possible. An example of a measure to reduce vibration exposure is limiting the working hours. All parts of the operating cycle have to be considered while doing so (for example, times when the power tool is switched off and times when it is switched on but running without any load).

● Scope of delivery

Check that the delivery is complete, and that the product and all its parts are in perfect condition immediately after unpacking.

- 1 Surface brush
- 1 Auxiliary handle with accessories compartment
- 1 Plastic brush, large (pre-installed)

- 1 Wire brush
- 1 Nylon brush
- 1 M5*34 Hexagon screw
- 1 Washer (Hexagon screw)
- 1 Hexagon socket key
- 1 Operation instructions

● **General power tool safety warnings**

WARNING!



Read all safety warnings, instructions, illustrations and specifications provided with

this power tool. Failure to follow all instructions listed below may result in electric shock, fire and/or serious injury.

Save all warnings and instructions for future reference.

The term “power tool” in the warnings refers to your mains-operated (corded) power tool or battery-operated (cordless) power tool.

1. Work area safety

- a) **Keep work area clean and well lit.** Cluttered or dark areas invite accidents.
- b) **Do not operate power tools in explosive atmospheres, such as in the presence of flammable liquids, gases or dust.** Power tools create sparks which may ignite the dust or fumes.
- c) **Keep children and bystanders away while operating a power tool.** Distractions can cause you to lose control.

2. Electrical safety

- a) **Power tool plugs must match the outlet. Never modify the plug in any way. Do not use any adapter plugs with earthed (grounded) power tools.**

Unmodified plugs and matching outlets will reduce risk of electric shock.

- b) **Avoid body contact with earthed or grounded surfaces, such as pipes, radiators, ranges and refrigerators.**

There is an increased risk of electric shock if your body is earthed or grounded.

- c) **Do not expose power tools to rain or wet conditions.**

Water entering a power tool will increase the risk of electric shock.

- d) **Do not abuse the cord. Never use the cord for carrying, pulling or unplugging the power tool. Keep cord away from heat, oil, sharp edges or moving parts.** Damaged or entangled cords increase the risk of electric shock.

- e) **When operating a power tool outdoors, use an extension cord suitable for outdoor use.** Use of a cord suitable for outdoor use reduces the risk of electric shock.

- f) **If operating a power tool in a damp location is unavoidable, use a residual current device (RCD) protected supply.** Use of an RCD reduces the risk of electric shock.

3. Personal safety

- a) **Stay alert, watch what you are doing and use common sense when operating a power tool. Do not use a power tool while you are tired or under the influence of drugs, alcohol or medication.** A moment of inattention while operating power tools may result in serious personal injury.
- b) **Use personal protective equipment. Always wear eye protection.** Protective equipment such as a dust mask, non-skid safety shoes, hard hat or hearing

protection used for appropriate conditions will reduce personal injuries.

- c) **Prevent unintentional starting. Ensure the switch is in the off position before connecting to power source and/or battery pack, picking up or carrying the tool.** Carrying power tools with your finger on the switch or energising power tools that have the switch on invites accidents.
- d) **Remove any adjusting key or wrench before turning the power tool on.** A wrench or a key left attached to a rotating part of the power tool may result in personal injury.
- e) **Do not overreach. Keep proper footing and balance at all times.** This enables better control of the power tool in unexpected situations.
- f) **Dress properly. Do not wear loose clothing or jewellery. Keep your hair and clothing away from moving parts.** Loose clothes, jewellery or long hair can be caught in moving parts.
- g) **If devices are provided for the connection of dust extraction and collection facilities, ensure these are connected and properly used.** Use of dust collection can reduce dust-related hazards.
- h) **Do not let familiarity gained from frequent use of tools allow you to become complacent and ignore tool safety principles.** A careless action can cause severe injury within a fraction of a second.

4. Power tool use and care

- a) **Do not force the power tool. Use the correct power tool for your application.** The correct power tool will

do the job better and safer at the rate for which it was designed.

- b) **Do not use the power tool if the switch does not turn it on and off.** Any power tool that cannot be controlled with the switch is dangerous and must be repaired.
- c) **Disconnect the plug from the power source and/or remove the battery pack, if detachable, from the power tool before making any adjustments, changing accessories, or storing power tools.** Such preventive safety measures reduce the risk of starting the power tool accidentally.
- d) **Store idle power tools out of the reach of children and do not allow persons unfamiliar with the power tool or these instructions to operate the power tool.** Power tools are dangerous in the hands of untrained users.
- e) **Maintain power tools and accessories. Check for misalignment or binding of moving parts, breakage of parts and any other condition that may affect the power tool's operation. If damaged, have the power tool repaired before use.** Many accidents are caused by poorly maintained power tools.
- f) **Keep cutting tools sharp and clean.** Properly maintained cutting tools with sharp cutting edges are less likely to bind and are easier to control.
- g) **Use the power tool, accessories and tool bits etc. in accordance with these instructions, taking into account the working conditions and the work to be performed.** Use of the power tool for operations different from those intended could result in a hazardous situation.

- h) Keep handles and grasping surfaces dry, clean and free from oil and grease.** Slippery handles and grasping surfaces do not allow for safe handling and control of the tool in unexpected situations.

5. Service

- a) Have your power tool serviced by a qualified repair person using only identical replacement parts.** This will ensure that the safety of the power tool is maintained.

● Safety instructions for brush tools

- Brushes may not be attached to machines whose speed is higher than the maximum permissible brush speed.
- Damaged brushes must not be used.
- Rust discolouration or other signs of chemical or mechanical change on the equipment material can cause premature failure of the brush.
- Brushes must be stored in suitable racks, containers or boxes so that they are protected against the following influences:
 - High levels of humidity, heat, water or other liquids, which could cause damage to the brush.
 - Acids or vapours of acids that could cause damage.
 - Temperatures that are so low that they could lead to condensation on the brushes if they are stored in an area with higher temperatures.
 - Deformation of any brush component.

● Residual risks

There will always be residual risks even if you operate this product according to the instructions. The following hazards may

occur in connection with the type and design of this product:

- Eye damage if no suitable eye protection is worn.
- Hearing damage if suitable ear protection is not worn.
- Health injuries resulting from the effect of vibration on the hands and arms in the event that the product is used over a longer period of time or is not used and maintained properly.

⚠ WARNING! Danger due to electromagnetic field generated while the product is in operation. Under certain circumstances, this field may negatively affect active or passive medical implants. In order to reduce the danger of serious or fatal injuries, we recommend that individuals who wear medical implants should consult their doctor and the manufacturer of the implant before operating the product.

● Preparation

⚠ WARNING! Risk of injury due to the product starting up unintentionally. Do not insert the mains plug into the socket until the product is fully prepared for use.

The Hexagon screws (M5*34) **[16]**, the washers **[16c]**, the Hexagon socket key **[17]**, the wire brush **[19]** and the nylon brush **[18]** are located in the two accessory compartments **[23]** in the auxiliary handle **[14]** (see Fig. C).

● Control elements

Note: Familiarise yourself with the operating element before using the product for the first time.

Switch lock **[4]:** Locks the On/Off switch **[2]** against unintentional operation. Press the

switch lock [4] to unlock the On/Off switch [2].

On/Off switch [2]: Press the On/Off switch [2] to switch the product on or off.

Rotary wheel [15]: You can set the speed levels using the rotary wheel [15]:

1: lowest speed

6: highest speed

Splash guard [9]: You can adjust the splash guard [9] by sliding it backwards and forwards.

● Assembling the product

● Assembling the motor head

- Place the telescopic handle [8] on the motor head [12].
- Tighten the coupling nut [13].

● Attaching and removing the wheel (see Fig. A and B)

- Slide the wheel [11] on the motor head [12]. You will hear the wheel [11] click into place.

Plastic brush [10]: If using the plastic brush [10] set the wheel [11] to the transport position [22].

Wire brush [19]/nylon brush [18]: If using the wire brush [19] or the nylon brush [18] set the wheel [11] to the working position [20].

- Press the release [21] to release the wheel [11] and pull it off.

● Attaching the auxiliary handle

- Loosen the screw [6] from the auxiliary handle [14].
- Insert the auxiliary handle [14] into the holder beneath the handle [1].
- Fasten the auxiliary handle [14] using the screw [6].

Note: There are several possible latching positions.

● Use accessories

● Selecting accessories

Plastic brush [10]: The plastic brush [10] is suitable for removing weeds, lichens and moss from wide joints and for cleaning smaller areas.

Wire brush [19]: The wire brush [19] is suitable for removing stubborn lichens and mosses from insensitive surfaces.

⚠ CAUTION! Only use the wire brush [19] on robust surfaces, such as roads or pavements. Otherwise ground may be damaged or scratched.

Nylon brush [18]: The nylon brush [18] is suitable for removing weeds, lichens and moss from small narrow joints.

● Inserting/removing the accessories (see Fig. B)

Plastic brush [10]:

- Place the plastic brush [10] on the motor head [12] as illustrated. Place the washer [16b] first then insert the mounting screw [16a], turn it clockwise until tight.
- To remove the plastic brush [10], unscrew the mounting screw [16a] and pull off from the motor head [12].

Wire brush [19] and nylon brush [18]:

- Place the washer [16c] first on the motor head [12] then put the brush [18], [19] then insert the hexagon screw [16] as illustrated.
- Tighten the hexagon screw [16] clockwise using the hexagon socket key [17].
- To remove the brush [18], [19], unscrew the hexagon screw [16] and pull off from the motor head [12].

● Adjusting the handle

Note: The telescopic handle [8] enables you to adjust the product to your individual height.

- Loosen the coupling nut [7].
- Adjust the telescopic handle [8] to the desired length.
- Retighten the coupling nut [7].

● Operation

▲ WARNING! RISK OF INJURY! Pay attention to the following instructions.

- Check the product all accessories before use. Do not use the product if you notice any damage. Replace any damaged accessories.
- Only use original accessory parts.
- Never operate the product in rain or on wet ground. There is a danger of electric shock.
- Always move across slopes crosswise.
- Switch off the product during breaks or when transporting it and wait until it completely stopped rotating.
- Operate the product at walking speed.
- The arrow on the splash guard [9] indicates the direction of rotation of the brush [10], [18], [19].
- When working with the brushes [10], [18], [19], never sand over plastic or other sensitive floor materials. You could scratch or damage the surface. We do not

assume any liability for damages in this case. Test the product beforehand on an inconspicuous area.

● Switching the product on and off

Note: Make sure that all accessories are fitted.

Note: After switching off the product, the brushes [10], [18], [19] continue to rotate for a few seconds. Keep your hands and feet away from the moving parts of the product.

▲ WARNING! Do not try to lock the On/Off switch [2] in place. Do not use the product if the On/Off switch [2] is damaged. Such a damage may cause an injury risk due to the motor not being switched off after releasing the On/Off switch [2].

- For strain relief, form a loop from the end of the extension cable and hang it in the strain relief [5] (see Fig. D).
- Connect the product to the mains voltage.
- Press and hold the switch lock [4].
- Press the On/Off switch [2] to turn on the product and keep it pressed during operation.
- Release the switch lock [4].
- Release the On/Off switch [2] to switch off the product.
- Disconnect the product from the mains voltage when you are finished using it.

● Transport

- Disconnect the product from the mains voltage when you are finished using it. Make sure that all moving parts have come to a complete stop.
- Always carry the product with both hands, one on the handle [1] and the other on the auxiliary handle [14].

● Cleaning, maintenance and storage

⚠ WARNING! Risk of injury due to unintentional start-up. Protect yourself when performing maintenance or cleaning work. Disconnect the product from the mains voltage when you are finished using it. You should have any repair and maintenance work that is not described in these instructions carried out by our Service Centre. Only use original replacement parts.

Cleaning:

⚠ WARNING! ELECTRIC SHOCK!

Never spray down the product with water.

Note: Risk of damage. Chemical substances may attack the plastic parts of the product. Do not use any cleaning agents or solvents.

- Keep the ventilation slits, motor housing and handles of the product clean. Use a damp cloth or brush to do this.
- Clean the product and the accessories (plastic brush **10**, wire brush **19**, nylon brush **18** and the splash guard **9**) used after each use with a soft brush or cloth.

Maintenance:

- Always perform a visual inspection of the product before using it. Do not use the product, if its safety features, screws or bolts are missing, worn or damaged.
- Check the product before each use for obvious defects such as loose, worn or damaged parts.
- If it is necessary to replace the mains connection cable, this must be carried out by the manufacturer or its representative in order to avoid safety hazards.

Storage:

- Always store the product and accessories:
 - clean
 - dry
 - protected against dust
 - protected against frost
 - out of the reach of children
- Do not store the product in direct sunlight for a long time. The product could become damaged.
- Do not wrap the product in plastic bags as moisture and mildew may form.

● Troubleshooting

The following table will assist you in fixing faults:

Problem	Possible cause	Troubleshooting
Product does not start	The product is not connected to the mains power supply.	Insert the mains plug into a socket.
	On/Off switch 2 is broken.	Contact the service centre.
	Defective motor	
Product works with interruptions	Internal loose contact	Contact the service centre.
	On/Off switch 2 is broken.	
Low work output	Attachment tool (plastic brush 10 , wire brush 19 , nylon brush 18) is blunt or worn down.	Remove the attachment (plastic brush 10 , wire brush 19 , nylon brush 18) and replace it with a new one (see chapter "Ordering replacement parts").

● Ordering replacement parts

Replacements for the following parts can be ordered online:

Pos. nr.	Name	Order No.
10	Plastic brush, large	4760679069999
11	Wheel	4760679029999
14	Auxiliary handle	4760679039999
18	Nylon brush	4760679059999
19	Wire brush	4760679049999

Item number: 495509_2504

Website: www.optimex-shop.com

● Disposal

The packaging is made entirely of recyclable materials, which you may dispose of at local recycling facilities.



Observe the marking of the packaging materials for waste separation, which are marked with abbreviations (a) and numbers (b) with following meaning: 1–7: plastics/20–22: paper and fibreboard/80–98: composite materials.



Contact your local refuse disposal authority for more details of how to dispose of your worn-out product.



To help protect the environment, please dispose of the product properly when it has reached the end of its useful life and not in the household waste. Information on collection points and their opening hours can be obtained from your local authority.

● Warranty and service

● Warranty

The product has been manufactured to strict quality guidelines and meticulously examined before delivery. In the event of material or manufacturing defects you have legal rights against the retailer of this product. Your legal rights are not limited in any way by our warranty detailed below.

The warranty for this product is 3 years from the date of purchase. The warranty period begins on the date of purchase. Keep the original sales receipt in a safe location as this document is required as proof of purchase.

Any damage or defects already present at the time of purchase must be reported without delay after unpacking the product.

Should the product show any fault in materials or manufacture within 3 years from the date of purchase, we will repair or replace it – at our choice – free of charge to you. The warranty period is not extended as a result of a claim being granted. This also applies to replaced and repaired parts.

This warranty becomes void if the product has been damaged, or used or maintained improperly.

The warranty covers material or manufacturing defects. This warranty does not cover product parts subject to normal wear and tear, thus considered consumables (e.g. batteries, tubes, cartridges), nor damage to fragile parts, e.g. switches or glass parts.

● Warranty claim procedure

So that your request can be processed quickly, please observe the following instructions:

- For all inquiries, please have the receipt and item number (IAN 495509_2504) ready as proof of purchase.
- The article number can be taken from the identification label on the product, engraving on the product, the front cover of your manual (at the bottom left), or the sticker on the back or bottom of the product.
- If malfunctions or other defects arise, first contact the service department indicated below by phone or email.
- You can then send a product recorded as defective to the communicated service address postage-free, making sure to enclose proof of purchase (receipt) and information on the details of the defect and when it occurred.

○



You can download and view this and numerous other manuals at parkside-diy.com. This QR code takes you directly to parkside-diy.com. Choose your country and use the search screen to search for the operating instructions. Entering the item number (IAN) 495509_2504 takes you to the operating instructions for your item.

● Service

Ⓞ GB Service Great Britain

Tel.: 0800 0518970

Contact form on parkside-diy.com

IAN 495509_2504

Ⓞ CY Service Cyprus

Tel.: 80094242

Contact form on parkside-diy.com

IAN 495509_2504



● EU declaration of conformity

EU DECLARATION OF CONFORMITY (No 495509_2504)

IAN: 495509_2504
Product identification: "PARKSIDE" 2-in-1 Electric Surface Brush
Model Number: HG12137

The object of the declaration described above is in conformity with the relevant Union harmonisation legislation:

Directive 2006/42/EC
Directive 2014/30/EU
Directive 2011/65/EU and all related amendments

References to the relevant harmonised standards used or references to the other technical specifications in relation to which conformity is declared:

N° / Parts
Directive 2006/42/EC
EN 62841-1:2015/A11:2022
EN ISO 12100:2010
Directive 2014/30/EU
EN IEC 55014-1:2021
EN IEC 55014-2:2021
EN IEC 61000-3-2:2019/A1:2021
EN 61000-3-3:2013/A2:2021

The object of the declaration described above is in conformity with Directive 2011/65/EU of the European Parliament and of the Council of 8 June 2011 on the restriction of the use of certain hazardous substances in electrical and electronic equipment:

N° / Parts
EN IEC 63000:2018

Keeper of the technical documentation: OWIM GmbH & Co.KG

Signed for and on behalf of:

OWIM GmbH & Co. KG, Stiftsbergstraße 1, 74167 Neckarsulm, Germany

















This declaration of conformity is issued under the sole responsibility of the manufacturer.

Translation of the original declaration of conformity

Neckarsulm	24.09.2025		
Place	Date	ppa. Stefan Haense Authorised Signatory	ppa. Dr. Thorsten Maier Authorised Signatory

Az alkalmazott piktogramok jelmagyarázata	Oldal 18
Bevezető	Oldal 18
Rendeltetésszerű használat.....	Oldal 18
Alkatrészleírás.....	Oldal 19
Műszaki adatok.....	Oldal 19
A csomag tartalma.....	Oldal 19
Elektromos kéziszerszámokra vonatkozó általános biztonsági tudnivalók	Oldal 20
Kéfével ellátott szerszámokra vonatkozó biztonsági tudnivalók.....	Oldal 22
Fennmaradó kockázat.....	Oldal 23
Előkészítés	Oldal 23
Kezelőelemek.....	Oldal 23
A termék összeszerelése	Oldal 23
A motorfej felszerelése.....	Oldal 23
A görgő felszerelése/leszerelése.....	Oldal 23
A kiegészítő markolat felszerelése.....	Oldal 24
A tartozékok használata	Oldal 24
A tartozék kiválasztása.....	Oldal 24
A tartozékok behelyezése/eltávolítása.....	Oldal 24
A markolat beállítása	Oldal 24
Üzemelés	Oldal 24
A termék be- és kikapcsolása.....	Oldal 25
Szállítás	Oldal 25
Tisztítás, karbantartás és tárolás	Oldal 25
Hibaelhárítás	Oldal 26
Pótalkatrészek rendelése	Oldal 27
Mentesítés	Oldal 27
Garancia és szervíz	Oldal 27
Garancia.....	Oldal 27
Garanciális ügyek lebonyolítása.....	Oldal 28
Szervíz.....	Oldal 28
EU-megfelelőségi nyilatkozat	Oldal 29

Az alkalmazott piktogramok jelmagyarázata

	Olvassa el a használati útmutatót!		Viseljen védőkesztyűt
	Tartsa be a figyelmeztető és a biztonsági tudnivalókat!		Viseljen szem- és fülvédőt.
	Élet- és balesetveszély kisgyermek és gyermekek számára!		Tartsa távol a terméktől a közelben tartózkodó személyeket.
	Sérülésveszély a kilöködő részecskék miatt!		Sérülésveszély a forgó szerszám által! Tartsa távol a lábát és a kezét.
	A termék esőben vagy nedves környezetben történő használata tilos.		Garantált hangteljesítményszint L _{WA} dB(A)-ban
	Figyelem! Húzza ki a csatlakozódugót a tisztítási és karbantartási munkák előtt, valamint ha a csatlakozókábel sérült.		II. érintésvédelmi osztály
	Környezetbarát módon ártalmatlanítsa a csomagolást és a terméket!		Az elektromos berendezések nem tartoznak a háztartási hulladékba.
	Biztonsági tudnivalók Kezelési utasítások		A CE-jelzés a termékre vonatkozó releváns EU-irányelvek betartását jelöli.

2 az 1-ben elektromos felületkefe

● Bevezető

Gratulálunk új termékének vásárlása alkalmából. Ezzel a döntésével vállalatunk értékes terméke mellett döntött. A használati utasítás ezen termék része. A biztonságra, a használatára és a megsemmisítésre vonatkozó fontos tudnivalókat tartalmazza. A termék használata előtt ismerje meg az összes használati és biztonsági tudnivalót. A terméket csak a leírtak szerint és a megadott felhasználási területeken alkalmazza. A termék harmadik személy számára való

továbbadása esetén kézbesítse vele annak a teljes dokumentációját is.

● Rendeltetésszerű használat

A termék otthoni használatra, gyomok és moha eltávolítására készült járólapp-fügákból, kompozit burkolatokból vagy járdaszegély-csatornákból. A jelen útmutatóban kifejezetten nem engedélyezett bármely más használat károsíthatja a terméket, és komoly kockázatot jelenthet a felhasználóra nézve. Az üzemeltető vagy a felhasználó felelős a balesetekért vagy más személyekben vagy tulajdonukban okozott károkért. A gyártó nem felel azon károkért,

amelyek a rendeltetésszerű használatból vagy a hibás kezeléssel adódnak. A termék kizárólag magánhasználatra, és nem közületi felhasználásra készült.

● Alkatrészleírás

- 1 markolat
- 2 be-/kikapcsoló
- 3 csatlakozókábel
- 4 biztonsági retesz
- 5 húzásmentesítő
- 6 csavar
- 7 hollandi anya
- 8 teleszkópos nyél
- 9 fröccsenésvédő lemez
- 10 műanyag kefe, nagy
- 11 görgő
- 12 motorfej
- 13 hollandi anya (motorfej)
- 14 kiegészítő markolat
- 15 forgógomb
- 16 hatlapú csavar (M5*34)
- 16a rögzítőcsavar
- 16b csavaralátét (rögzítőcsavar)
- 16c csavaralátét (hatlapú csavar)
- 17 hatlapú csavarkulcs
- 18 nejlonkefe
- 19 drótkefe
- 20 munkahelyzet
- 21 reteszelés
- 22 szállítási helyzet
- 23 tartozék rekesz

● Műszaki adatok

Felülettisztító kefe:	PEOB 500 B1
Munkaszélesség (műanyag kefe ¹⁰):	kb. 16 cm
Motorfeszültség U:	230–240V~; 50 Hz
Névleges teljesítmény:	500 W
Erintésvédelmi osztály:	II/□
Súly (tartozékok nélkül):	4,1 kg

Súly (csak a tartozékok):	0,4 kg
Üresjárat fordulatszám n_0 :	600–1200 min ⁻¹
Hangnyomásszint L_{pA} :	87,4 dB; $K_{pA} = 3$ dB

Hangteljesít- ményszint L_{WA} :	mért érték: 95,4 dB; $K_{WA} = 3$ dB
	garantált: 98 dB

Vibráció a_h :	markolat: 2,281 m/s ² ; $K = 1,5$ m/s ²
	Kiegészítő
	markolat: 3,49 m/s ² ; $K = 1,5$ m/s ²

Tudnivaló: A zaj- és rezgésértékeket a megfelelőségi nyilatkozatban feltüntetett szabványok és előírások szerint határozták meg. A feltüntetett teljes rezgési értéket és a feltüntetett zajkibocsátási értéket szabványosított mérési eljárással mérték, és felhasználhatók egy elektromos kéziszerszám másikkal való összehasonlítására. A feltüntetett teljes rezgési érték és a feltüntetett zajkibocsátási érték a terhelés előzetes értékelésére is felhasználhatók.

▲ FIGYELMEZTETÉS! A rezgés- és zajkibocsátás az elektromos kéziszerszám használata során, az elektromos kéziszerszám használatának módjától és jellegétől függően, eltérhet a megadott értéktől. Biztonsági intézkedéseket kell hozni a kezelő védelmére a tényleges használati körülmények közötti rezgés- és zajkibocsátás értékelése alapján (ennek során a működési ciklus minden részét figyelembe kell venni, például az elektromos kéziszerszám kikapcsolásának idejét és bekapcsolt, de terhelés nélkül történő működését).

● A csomag tartalma

Közvetlenül a kicsomagolás után vizsgálja meg a csomag tartalmát hiánytalanság,

valamint a termék és valamennyi részének kifogástalan állapota szempontjából.

- 1 felülettisztító kefe
- 1 kiegészítő markolat tartozék rekesszel
- 1 műanyag kefe, nagy (előszerelt)
- 1 drótkefe
- 1 nejlonkefe
- 1 M5*34 hatlapú csavar
- 1 csavaralátét (hatlapú csavar)
- 1 hatlapú csavarkulcs
- 1 használati útmutató

● **Elektromos kéziszerszámokra vonatkozó általános biztonsági tudnivalók**

FIGYELMEZTETÉS!



Olvassa el az összes biztonsági tudnivalót, utasítást, ábrát és műszaki adatot, amelyet ehhez

az elektromos kéziszerszámhoz mellékeltek. A következő utasítások be nem tartása áramütést, tüzet és/vagy súlyos sérüléseket okozhat.

Őrizzen meg minden biztonsági tudnivalókat és útmutatásokat a jövőbeni felhasználás céljából.

A biztonsági tudnivalókban alkalmazott „elektromos kéziszerszám” fogalom a hálózatról üzemeltetett elektromos kéziszerszámokra (hálózati vezetékkel) és akkumulátorral üzemeltetett elektromos kéziszerszámokra (hálózati vezeték nélküli) vonatkozik.

1. A munkaterület biztonsága

- a) Tartsa tisztán és jól megvilágítva a munkaterületét.** A rendetlenség vagy a kivilágítatlan munkaterület balesetekhez vezethet.
- b) Ne dolgozzon a készülékkel robbanásveszélyes környezetben, amelyben gyúlékony folyadékok, gázok**

vagy porok találhatók. Az elektromos kéziszerszámok szikrákat hoznak létre, amelyek a porokat vagy a gőzöket meggyújthatják.

- c) Tartsa távol a gyermekeket és más személyeket az elektromos kéziszerszám használata közben.** Ha figyelmét máshova irányítja, elveszítheti az elektromos kéziszerszám feletti uralmat.

2. Elektromos biztonság

- a) Az elektromos kéziszerszám csatlakozódugójának illeszkednie kell az aljzatba. A csatlakozódugót semmilyen módon sem szabad megváltoztatni. Ne alkalmazzon adapter csatlakozódugót védőföldeléses elektromos kéziszerszámmal együtt.** A nem módosított csatlakozódugók és a megfelelő aljzatok csökkentik az áramütés kockázatát.

- b) Kerülje el a testrészeinek a földelt felületekkel, mint pl. csövekkel, fűtőtestekkel, tűzhelyekkel és hűtőszekrényekkel való érintkezését.** Az áramütés veszélye nagyobb, ha a teste földelve van.

- c) Tartsa távol az elektromos kéziszerszámot az esőtől vagy nedvességtől.** Víznek az elektromos kéziszerszámba való behatolása megnöveli az áramütés kockázatát.

- d) Ne használja az elektromos kéziszerszám csatlakozó vezetékét a rendeltetésétől eltérően a készülék hordozására, felakasztására, vagy a csatlakozódugónak az aljzataból való kihúzására. Tartsa távol a csatlakozóvezetéket hőtől, olajtól, éles szélektől vagy mozgásban levő alkatrészekről.** A sérült vagy összegabalyodott csatlakozóvezetékek növelik az áramütés kockázatát.

- e) **Ha a szabadban dolgozik az elektromos kéziszerszámmal, csak olyan hosszabbítószinórt használjon, amely kültéri használatra is alkalmas.** A kültéri használatra engedélyezett hosszabbítószinór alkalmazása csökkenti az áramütés kockázatát.
- f) **Ha az elektromos kéziszerszámnak nedves környezetben való üzemeltetése nem kerülhető el, alkalmazzon hibaáram-védőkapcsolót.** A hibaáram-védőkapcsoló alkalmazása csökkenti az áramütés kockázatát.
- 3. Személyek biztonsága**
- a) **Az elektromos kéziszerszámmal való munkavégzés során legyen mindig figyelmes, ügyeljen arra, amit tesz, és mindig megfontoltan járjon el. Ne használja az elektromos kéziszerszámot, ha fáradt vagy ha kábítószert, alkohol vagy gyógyszerek befolyása alatt áll.** Az elektromos kéziszerszám használata közben már egy pillanat figyelmetlenség is komoly sérülésekhez vezethet.
- b) **Mindig viseljen egyéni védőeszközt és védőszemüveget.** Az egyéni védőeszközök, pl. porvédő maszk, csúszásgátló biztonsági lábbeli, védősisak vagy hallásvédő használata, az elektromos kéziszerszám típusa és alkalmazása szerint, csökkenti a sérülések veszélyét.
- c) **Kerülje a nem szándékos üzembevételt. Bizonyosodjon meg arról, hogy az elektromos kéziszerszám ki van kapcsolva, mielőtt az áramellátásra és/vagy az akkumulátora csatlakoztatja, felemeli vagy szállítja.** Ha az elektromos kéziszerszám szállítása közben az ujját a kapcsolón tartja, vagy az elektromos kéziszerszámot bekapcsolva az áramellátásra csatlakoztatja, az balesetekhez vezethet.
- d) **Mielőtt bekapcsolja az elektromos kéziszerszámot, távolítsa el a beállító szerszámokat vagy csavarkulcsokat.** Egy szerszám vagy csavarkulcs, amely az elektromos kéziszerszám forgásban levő alkatrészeiben maradt, sérülésekhez vezethet.
- e) **Kerülje el a szokatlan testtartást. Gondoskodjon arról, hogy stabilan álljon, és mindig tartsa meg az egyensúlyát.** Ezáltal váratlan helyzetekben jobban ellenőrzés alatt tudja tartani az elektromos kéziszerszámot.
- f) **Viseljen megfelelő ruházatot. Ne viseljen laza ruházatot vagy ékszereket. Tartsa a haját és ruházatát távol a mozgó részekről.** A laza ruházatot, az ékszereket vagy a hosszú haját a mozgásban levő alkatrészek bekapathatják.
- g) **Ha porelszívó és -gyűjtő berendezéseket szerel fel, akkor azokat megfelelően kell csatlakoztatni és használni.** A porelszívás alkalmazása csökkenti a porok általi veszélyeket.
- h) **Ne ringassa magát hamis biztonságérzetben, és ne hagyja figyelmen kívül az elektromos kéziszerszámokra vonatkozó biztonsági szabályokat, még akkor sem, ha az elektromos kéziszerszámot sokszori használat után már jól ismeri.** A figyelmetlenség egy másodperc töredéke alatt súlyos sérülésekhez vezethet.
- 4. Az elektromos kéziszerszám használata és kezelése**
- a) **Ne terhelje túl az elektromos kéziszerszámot. A munkájához használja az arra a célra való elektromos kéziszerszámot.** A megfelelő elektromos kéziszerszámmal a megadott teljesítménytartományban jobban és biztonságosabban dolgozik.

- b) **Ne használjon olyan elektromos kéziszerszámot, amelynek hibás a kapcsolója.** Egy elektromos kéziszerszám, amelyet már nem lehet be- vagy kikapcsolni, veszélyes és javítást igényel.
- c) **Húzza ki a csatlakozódugót az aljzathoz és/vagy vegye ki a kivehető akkumulátort, mielőtt beállításokat végez a készüléken, tartozékokat cserél, vagy az elektromos kéziszerszámot elteszi.** Ez az elővigyázatossági lépés megakadályozza az elektromos kéziszerszám nem szándékos beindítását.
- d) **A nem használt elektromos kéziszerszámokat tartsa távol a gyermekektől. Ne hagyja, hogy az elektromos kéziszerszámot olyan személyek használják, akik nem jártasak az eszköz használatában, vagy ezeket az utasításokat nem olvasták el.** Az elektromos kéziszerszámok veszélyesek, ha tapasztalatlan személyek használják.
- e) **Gondosan ápolja az elektromos kéziszerszámot és a tartozékokat. Ellenőrizze, hogy a mozgó alkatrészek kifogástalanul működnek, nem akadnak, alkatrészeik nem törtek el vagy nem érte azokat olyan károsodás, amely az elektromos kéziszerszám működését befolyásolja. Az elektromos kéziszerszám használata előtt javíttassa meg a sérült alkatrészeket.** Számos baleset oka az elektromos kéziszerszámok rosszul végzett karbantartása.
- f) **Tartsa a vágószerszámokat élesen és tisztán.** Az éles vágószélekkel rendelkező, gondosan ápoltt vágószerszámok kevésbé szorulnak be és könnyebb azoknak vezetni.
- g) **Alkalmazza az elektromos kéziszerszámot, a tartozékokat, a betétszerszámokat stb. a jelen útmutatónak megfelelően. Ennek során vegye figyelembe a munkafeltételeket és az elvégzendő tevékenységet.** Az elektromos kéziszerszámoknak az előírt alkalmazásoktól eltérő használata veszélyes helyzetekhez vezethet.
- h) **Tartsa a markolatot és annak fogófelületét szárazon, tisztán, valamint olaj- és zsírinten.** A csúszós markolatok és fogófelületek nem teszik lehetővé az elektromos kéziszerszám biztonságos működtetését és irányítását váratlan helyzetekben.

5. Szerviz

- a) **Az elektromos kéziszerszámot csak képzett szakemberekkel és csak eredeti alkatrészekkel javíttassa.** Ez garantálja az elektromos kéziszerszám biztonságának fenntartását.

● Kéfével ellátott szerszámokra vonatkozó biztonsági tudnivalók

- Kéfék nem szerelhetők fel olyan gépekre, amelyek fordulatszáma meghaladja a kefe megengedett legnagyobb fordulatszámát.
- Sérült keféket tilos használni.
- A rozsdá miatti elszíneződések vagy az eszköz anyagának kémiai vagy mechanikai változásának egyéb jelei a kefe idő előtti meghibásodását okozhatják.
- A keféket megfelelő állványokban, konténerekben vagy dobozokban kell tárolni oly módon, hogy védve legyenek a következő hatásokkal szemben:
 - magas légpáratartalom, hő, víz vagy egyéb folyadékok, amelyek károsítják a kefét.

- savak vagy savak gőzei, amelyek károsodást okozhatnak.
- olyan alacsony hőmérsékletek, amelyek páralecsapódást okozhatnak a keféken, ha magasabb hőmérsékletű helyre viszik őket.
- a kefe bármely alkatrészének deformációja.

● Fennmaradó kockázat

Még ha megfelelően használja is ezt az elektromos kéziszerszámot, a fennmaradó kockázatok továbbra is fennállnak. A következő veszélyek léphetnek fel az elektromos kéziszerszám tervezéséből és kialakításából adódóan:

- Szemkárosodás, ha nem viselnek megfelelő szemvédőt.
- Halláskárosodás, ha nem viselnek megfelelő hallásvédőt.
- Kéz-kar vibrációból eredő egészségkárosodás, ha a terméket hosszú ideig használják, vagy nem megfelelően kezelik és karbantartják.

▲ FIGYELMEZTETÉS! A termék működése közben keletkező elektromágneses mezők által okozott veszély. A mező bizonyos körülmények között hatással lehet az aktív vagy passzív orvosi implantátumokra. A súlyos sérülések vagy halálesetek kockázatának csökkentése érdekében javasoljuk, hogy az orvosi implantátummal rendelkező személyek a termék használata előtt konzultáljanak orvosukkal és az orvosi implantátum gyártójával.

● Előkészítés

▲ FIGYELMEZTETÉS! Sérülésveszély a termék véletlen beindulása miatt. Csak akkor dugja be a hálózati csatlakozódugót a konnektorba, ha a termék teljesen használatra kész.

A hatlapú csavarok (M5*34) **16**, a csavaralátétek **16c**, a hatlapú csavarkulcs **17**, a drótkefe **19** és a nejlonkefe **18** a két tartozék rekeszben **23** található a kiegészítő markolatban **14** (lásd C. ábra).

● Kezelőelemek

Tudnivaló: Az első használat előtt ismerkedjen meg a termék összes kezelőelemével.

Biztonsági retesz **4:** Reteszeli a be-/kikapcsolót **2** a véletlen működtetés ellen. Nyomja meg a biztonsági reteszt **4** a be-/kikapcsoló **2** kireteszeléséhez.

Be-/kikapcsoló **2:** Nyomja meg a be-/kikapcsolót **2** a termék be- vagy kikapcsolásához.

Forgógomb **15:** A forgógomb **15** segítségével tudja beállítani a fordulatszám fokozatokat:

1: alacsony fordulatszám

6: magas fordulatszám

Fröccsenésvédő lemez **9:** Állítsa be a fröccsenésvédő lemezt **9** úgy, hogy előre és hátrafelé tolja.

● A termék összeszerelése

● A motorfej felszerelése

- Helyezze a teleszkópos nyelet **8** a motorfejre **12**.
- Húzza meg a hollandi anyát **13**.

● A görgő felszerelése/leszerelése (lásd A és B ábra)

- Tolja a görgőt **11** a motorfejre **12**. A görgőnek **11** hallhatóan a helyére kell kattannia.

Műanyag kefe 10: A műanyag kefe 10 használatakor állítsa a görgőt 11 szállítási helyzetbe 22.

Drótkefe 19/**nejlonkefe** 18: A drótkefe 19 vagy a nejlonkefe 18 használatakor állítsa a görgőt 11 munkahelyzetbe 20.

- Nyomja meg a reteszélést 21 a görgő 11 meglazításához, és húzza le a görgőt.

● A kiegészítő markolat felszerelése

- Lazítsa meg a csavart 6 a kiegészítő markolaton 14.
- Helyezze a kiegészítő markolatot 14 a markolat 1 alatti tartóba.
- Rögzítse a kiegészítő markolatot 14 a csavar 6 segítségével.

Tudnivaló: Több fokozat lehetséges.

● A tartozékok használata

● A tartozék kiválasztása

Műanyag kefe 10: A műanyag kefe 10 gyomnövények, zuzmó és moha széles fűgákból való eltávolítására, és kisebb felületek tisztítására alkalmas.

Drótkefe 19: A drótkefe 19 makacs zuzmó és moha nem érzékeny felületről való eltávolítására alkalmas.

⚠ VIGYÁZAT! Csak nem érzékeny felületeken, pl. úttesten vagy járdán használja a drótkéfét 19. Más esetben megrongálódhat vagy összekarcolódhat a burkolat.

Nejlonkefe 18: A nejlonkefe 18 gyomnövények, zuzmó és moha keskeny fűgákból való eltávolítására alkalmas.

● A tartozékok behelyezése/eltávolítása (lásd B. ábra)

Műanyag kefe 10:

- Helyezze a műanyag kefét 10 a motorfejre 12 az ábrának megfelelően. Ezután helyezze be a csavaralátétet 16b, majd a rögzítőcsavart 16a és forgassa el az óramutató járásával megegyező irányba, amíg nem szorul.
- A műanyag kefe 10 eltávolításához lazítsa meg a rögzítőcsavart 16a, és húzza le a motorfejről 12.

Drótkefe 19/nejlonkefe 18:

- Először helyezze a csavaralátétet 16c a motorfejre 12, majd a kefét 18, 19 végül pedig a hatlapú csavart 16 az ábrán látható módon.
- Húzza meg a hatlapú csavart 16 a hatlapú csavarkulccsal 17 az óramutató járásával megegyező irányba.
- A kefe 18, 19 eltávolításához lazítsa meg a hatlapú csavart 16, és húzza le a motorfejről 12.

● A markolat beállítása

Tudnivaló: A teleszkópos nyél 8 segítségével beállíthatja a terméket a saját méretére.

- Lazítsa meg a hollandi anyát 7.
- Állítsa be a teleszkópos nyelet 8 a kívánt hosszúságra.
- Húzza meg ismét a hollandi anyát 7.

● Üzemelés

⚠ FIGYELMEZTETÉS! SÉRÜLÉSVESZÉLY! Vegye figyelembe a következő tudnivalókat:

- Használat előtt ellenőrizze a terméket és az összes tartozékot. Ne használja

a terméket, ha sérüléseket állapít meg. Cserélje ki a sérült tartozékokat.

- Csak eredeti tartozékokat használjon.
- Ne dolgozzon esőben vagy nedves talajon. Áramütés miatti veszély áll fenn.
- Lejtőkön mindig a lejtőn keresztben dolgozzon.
- Munkaszünetben és szállítás közben kapcsolja ki a terméket, és várja meg, amíg leáll.
- Csak lépésben haladva vezesse a terméket.
- A fröccsenésvédő lemezen [9] látható nyíl mutatja a kefe [10], [18], [19] forgásiirányát.
- A kefék [10], [18], [19] használatakor semmilyen körülmények között ne dörzsölje a műanyag vagy más érzékeny padlóanyagot. Ellenkező esetben megkarcolhatja vagy megsértheti a felületet. Az így keletkezett károkért felelősséget nem vállalunk. Érzékeny burkolaton való használat előtt tesztelje a terméket nem feltűnő helyen.

● A termék be- és kikapcsolása

Tudnivaló: Győződjön meg arról, hogy minden tartozék fel van szerelve.

Tudnivaló: A termék kikapcsolása után a kefék [10], [18], [19] még pár másodpercig forognak. Tartsa távol a kezét és a lábát a termék mozgó alkatrészeitől.

▲ FIGYELMEZTETÉS! Tilos rögzíteni a be-/kikapcsolót [2]. Ha megrongálódott a be-/kikapcsoló [2], tilos a termékkel tovább dolgozni. Balesetveszély áll fenn, ha a be-/kikapcsoló [2] elengedése után nem kapcsol ki a motor.

- A húzás enyhítése érdekében alakítson ki hurkot a hosszabbító kábel végéből, és akassza be a húzásmentesítőbe [5] (lásd D ábra).

- Csatlakoztassa a terméket a hálózati feszültségre.
- Nyomja meg és tartsa lenyomva a biztonsági reteszt [4].
- A termék bekapcsolásához nyomja meg a be-/kikapcsolót [2], és üzemelés közben tartsa lenyomva.
- Engedje el a biztonsági reteszt [4].
- A termék kikapcsolásához engedje el a be-/kikapcsolót [2].
- Válassza le a terméket a hálózati feszültségről, ha már nem használja.

● Szállítás

- Kapcsolja ki a terméket, és húzza ki a hálózati csatlakozódugót a konnektorból. Győződjön meg arról, hogy minden mozgó alkatrész teljesen leállt.
- Két kézzel szállítsa a terméket, egyik kezével a markolatot [1], másik kezével a kiegészítő markolatot [14] megfogva.

● Tisztítás, karbantartás és tárolás

▲ FIGYELMEZTETÉS! Sérülésveszély a termék véletlen beindulása miatt. Védje magát a karbantartási és tisztítási munkák során. Kapcsolja ki a terméket, és húzza ki a hálózati csatlakozódugót a konnektorból. A jelen útmutatóban nem szereplő javítási és karbantartási munkákat szervizközpontunkkal végeztesse el. Csak eredeti pótalkatrészeket használjon.

Tisztítás:

▲ FIGYELMEZTETÉS! ÁRAMÜTÉS VESZÉLYE! Soha ne öblítse le vízzel a terméket.

Tudnivaló: A vegyszerek kikezdhetik a termék műanyag részeit. Ne használjon tisztító-, ill. oldószereket.

- Tartsa tisztán a termék szellőzőnyílásait, motorházát és markolatait. Használjon egy nedves kendőt vagy egy kefét.
- Minden használat után tisztítsa meg a terméket és a használt tartozékokat (műanyag kefe [10], drótkefe [19], nejlonkefe [18] és fröccsenésvédő lemez [9]) egy puha kefével vagy egy kendővel.
- Ha szükségessé válik a hálózati csatlakozó kábel cseréje, akkor biztonsági okokból a cserét csak a gyártó vagy annak képviselője végezheti.

Tárolás:

Karbantartás:

- Használat előtt minden alkalommal ellenőrizze a terméket szemrevételezés útján. Ne használja a terméket, ha a biztonsági berendezések, csavarok vagy csapok hiányoznak, elkoptak vagy megrongálódtak.
- Minden használat előtt ellenőrizze a terméket szemmel látható hibák, például meglazult, elkopott vagy megrongálódott alkatrészek szempontjából.
- A terméket és tartozékait mindig:
 - tisztán
 - szárazon
 - portól védett helyen
 - fagymentesen
 - gyermekek elől elzárva tárolja.
- Ne tárolja a terméket hosszabb ideig közvetlen napfényben. A termék károsodhat.
- Ne csomagolja a terméket műanyag zsákokba, mert nedvesség és penész képződhet.

● Hibaelhárítás

Az alábbi táblázat segít az apróbb zavarok elhárításában:

Probléma	Lehetséges ok	Hibaelhárítás
A termék nem indul be.	A termék nincs az áramhálózatra csatlakoztatva.	Dugja a hálózati csatlakozódugót a konnektorba.
	Meghibásodott a be-/kikapcsoló [2].	Forduljon a szervizközponthoz.
	Meghibásodott a motor.	
A termék megszakításokkal dolgozik.	Belső érintkezési hiba	Forduljon a szervizközponthoz.
	Meghibásodott a be-/kikapcsoló [2].	
Alacsony munkateljesítmény	A tartozék (műanyag kefe [10], drótkefe [19], nejlonkefe [18]) tompa vagy elhasználódott.	Távolítsa el a tartozékot (műanyag kefe [10], drótkefe [19], nejlonkefe [18]), és pótolja egy újjal (lásd a „Pótalkatrészek rendelése” c. fejezetet).

● Pótalkatrészek rendelése

A következő alkatrészekhez online rendelhet pótalkatrészeket:

Tételszám	Megnevezés	Rendelési szám
10	Műanyag kefe, nagy	4760679069999
11	Görgő	4760679029999
14	Kiegészítő markolat	4760679039999
18	Nejljonkefe	4760679059999
19	Drótkefe	4760679049999

Cikkszám: 495509_2504

Honlap: www.optimex-shop.com

● Mentesítés

A csomagolás környezetbarát anyagokból készült, amelyeket a helyi újrahasznosító helyeken adhat le ártalmatlanítás céljából.



A hulladék elkülönítéséhez vegye figyelembe a csomagolóanyagokon található jelzéseket. Ezek rövidítéseket (a) és számokat (b) tartalmaznak a következő jelentéssel: 1–7: műanyagok/20–22: papír és karton/80–98: kötőanyagok.



A kiszolgált termék megsemmisítési lehetőségeiről lakóhelye illetékes önkormányzatánál tájékozódhat.



A környezete érdekében, ne dobja a kiszolgált terméket a háztartási szemétkébe, hanem adja le szakszerű ártalmatlanításra. A gyűjtőhelyekről és azok nyitvatartási idejéről az illetékes önkormányzatnál tájékozódhat.

● Garancia és szervíz

● Garancia

A terméket gondosan, szigorú minőségi előírások betartásával gyártottuk, és a szállítás előtt gondosan ellenőriztük. Anyag- vagy gyártási hibák esetén a termék eladójával szemben törvényes jogok illetik meg. Az Ön törvényes jogait az általunk alább meghatározott garancia semmilyen módon nem korlátozza.

Erre a termékre 3 év garanciát adunk a vásárlás dátumától számítva. A garancia idő a vásárlás dátumával kezdődik. Biztonságos helyen őrizze meg az eredeti vásárlói bizonylatot, mert ez a dokumentum szükséges a vásárlás bizonyításához.

A vásárláskor fennálló károkat és hiányosságokat a termék kicsomagolása után haladéktalanul jelezze.

Ha ezen a terméken a vásárlástól számított 3 éven belül anyag- vagy gyártási hibát észlel, választásunk szerint ingyenesen megjavítjuk vagy kicseréljük a terméket. A garancia idő nem hosszabbodik meg a helyette nyújtott szavatossági igény által. Ez a kicserélt vagy javított alkatrészekre is érvényes.

A garancia megszűnik, ha a terméket megromgálták, ill. nem szakszerűen kezelték vagy végezték a karbantartást.

A garancia az anyag- és gyártási hibákra vonatkozik. Ez a garancia nem terjed ki azokra a termékalkatrészekre, amelyek normál kopásnak vannak kitéve, és ezért gyorsan kopó alkatrésznek minősülnek (pl. elemekre, tömlőkre, tintapatronokra), illetve a törékeny alkatrészek sérülésére, pl. kapcsolókra vagy üveg alkatrészekre.

● Garanciális ügyek lebonyolítása

Ügyének gyors elintézése céljából kérjük, kövesse az alábbi útmutatásokat:

- Kérjük, kérdések esetére őrizze meg a pénztárblokkot és a cikkszámot (IAN 495509_2504) a vásárlás tényének igazolására.
- A cikkszámot leolvashatja a termék típus táblájáról, a terméken található gravírozásból, az útmutató címlapjáról (balra lent), vagy a termék hátoldalán vagy az alsó oldalán lévő címkéről.
- Ha működési hiba vagy egyéb hiányosság lépne fel, akkor először telefonon vegye fel a kapcsolatot a következőkben megnevezett szervizosztállyal vagy küldjön e-mailt.
- Ha a szóban forgó termék meghibásodott, akkor a vásárlási bizonylat (pénztári blokk) mellékelésével, a hiba leírásával és a hiba keletkezési idejének a megadásával, portómentesen elküldheti az Önnek megadott szerviz címére.

○



Ezeket és számos más kézikönyvet megtekinthet és letölthet a parkside-diy.com oldalon. Ez a QR-kód közvetlenül a parkside-diy.com oldalra irányítja. Válassza ki az országot, és a keresési felület segítségével keresse ki a használati utasítást. Adja meg a cikkszámot (IAN) 495509_2504, hogy megtekinthesse a cikkhez tartozó használati utasítást.

● Szerviz

Ⓜ Szerviz Magyarország

Tel.: 0680021647

A formanyomtatvány itt elérhető
parkside-diy.com
IAN 495509_2504



● EU-megfelelőségi nyilatkozat

EU-MEGFELELŐSÉGI NYILATKOZAT (495509_2504. sz.)

IAN: 495509_2504
Termékazonosító: "PARKSIDE" 2 az 1-ben elektromos felületkefe
Típuszám: HG12137

A fent ismertetett nyilatkozat tárgya megfelel a vonatkozó uniós harmonizációs jogszabálynak:

2006/42/EK irányelve
2014/30/EU irányelve
2011/65/EU irányelve az összes kapcsolódó módosítással

Az alkalmazott harmonizált szabványokra hivatkozás vagy az azokra az egyéb műszaki leírásokra való hivatkozás, amelyekkel kapcsolatban megfelelőségi nyilatkozatot tettek:

Szám / vonatkozó részek
2006/42/EK irányelve
EN 62841-1:2015/A11:2022
EN ISO 12100:2010
2014/30/EU irányelve
EN IEC 55014-1:2021
EN IEC 55014-2:2021
EN IEC 61000-3-2:2019/A1:2021
EN 61000-3-3:2013/A2:2021

A fent ismertetett nyilatkozat tárgya megfelel az egyes veszélyes anyagok elektromos és elektronikus berendezésekben való alkalmazásának korlátozásáról szóló, 2011. június 8-i 2011/65 / EU európai parlamenti és tanácsi irányelvnek:

Szám / vonatkozó részek
EN IEC 63000:2018

A műszaki dokumentáció tulajdonosa: OWIM GmbH & Co.KG

A nyilatkozatot a nevében és megbízásában írták alá:

OWIM GmbH & Co. KG, Stiftsbergstraße 1, 74167 Neckarsulm, Németország

A jelen megfelelőségi nyilatkozatot a gyártó kizárólagos felelősségére bocsátják ki.



Az eredeti megfelelőségi nyilatkozat fordítása

Neckarsulm





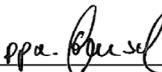











Hely

24.09.2025

Dátum

ppa.  ppa. 
ppa. Stefan Haensel ppa. Dr. Thorsten Maier
meghatalmazott aláíró meghatalmazott aláíró

Legenda uporabljenih piktogramov	Stran 31
Uvod	Stran 31
Predvidena uporaba.....	Stran 31
Opis delov.....	Stran 32
Tehnični podatki.....	Stran 32
Obseg dobave.....	Stran 32
Splošni varnostni napotki za električno orodje	Stran 33
Varnostni napotki za krtačna orodja.....	Stran 35
Ostala tveganja.....	Stran 35
Priprava	Stran 35
Uporabni deli.....	Stran 36
Montaža izdelka	Stran 36
Montaža glave motorja.....	Stran 36
Montaža/demontaža kolesca.....	Stran 36
Montaža dodatnega ročaja.....	Stran 36
Uporaba pribora	Stran 36
Izbira pribora.....	Stran 36
Vstavljanje/odstranjevanje pribora.....	Stran 37
Nastavljanje ročaja	Stran 37
Obratovanje	Stran 37
Vklon in izklon izdelka.....	Stran 37
Prenašanje	Stran 38
Čiščenje, vzdrževanje in skladiščenje	Stran 38
Odpravljanje napak	Stran 39
Naročanje nadomestnih delov	Stran 39
Odstranjevanje	Stran 39
Garancija	Stran 40
Postopek pri uveljavljanju garancije.....	Stran 40
Servis.....	Stran 40
Garancijski list	Stran 41
Izjava EU o skladnosti	Stran 43

Legenda uporabljenih piktogramov			
	Preberite navodila za uporabo!		Nosite zaščitne rokavice
	Upoštevajte opozorila in varnostne napotke!		Nosite zaščito za oči in sluh.
	Smrtna nevarnost in nevarnost nesreč za malčke in otroke!		V bližini stoječe osebe se ne smejo približati izdelku.
	Nevarnost telesnih poškodb zaradi izmeta delov!		Nevarnost telesnih poškodb zaradi vrtljivega orodja! Ne približujte stopal in dlani.
	Uporaba izdelka v dežju ali vlažnem okolju je prepovedana.		Zagotovljena raven zvočne moči L _{WA} v dB (A)
 	Pozor! Izvlecite omrežni vtič pred čiščenjem in vzdrževanjem ter če je poškodovana priključna napeljava.		Zaščitni razred II
	Embalažo in izdelek odvrzite na okolju prijazen način!		Električne naprave ne spadajo med gospodinske odpadke.
	Varnostni napotki Navodila za upravljanje		Oznaka CE označuje skladnost z relevantnimi direktivami EU, ki veljajo za ta izdelek.

2 v 1 električna krtača za čiščenje površin

● Uvod

Iskrene čestitke ob nakupu vašega novega izdelka. Odločili ste se za zelo kakovosten izdelek. To navodilo za uporabo je sestavni del tega izdelka. Vsebuje pomembna navodila za varnost, uporabo in odstranitev. Preden začnete izdelek uporabljati, se seznanite z vsemi navodili za uporabo in varnostnimi napotki. Izdelek uporabljajte samo tako, kot je opisano, in samo za navedena področja uporabe. Če izdelek odstopite novemu lastniku, mu zraven izročite tudi vse dokumente.

● Predvidena uporaba

Izdelek je primeren za odstranjevanje plevela in mahu v fugah plošč, spojnih tlakovcih ali robnikih v gospodinskem območju. Vsaka drugačna uporaba, ki v teh navodilih ni izrecno dovoljena, lahko povzroči nastanek poškodb na izdelku in predstavlja resno nevarnost za uporabnika. Upravljalvec ali uporabnik je odgovoren za nesreče ali poškodbe drugih ljudi ali njihove lastnine. Proizvajalec ne odgovarja za škodo, ki bi nastala zaradi nepredvidene uporabe ali napačnega ravnanja z napravo. Izdelek je namenjen samo za uporabo v zasebne namene in ne za poslovno uporabo.

● Opis delov

- 1 Ročaj
- 2 Stikalo za vklop/izklop
- 3 Priključni kabel
- 4 Blokada vklopa
- 5 Pritrdilo kabla
- 6 Vijak
- 7 Prekrivna matica
- 8 Teleskopski ročaj
- 9 Zaščita pred škropljenjem
- 10 Krtača iz umetne mase, velika
- 11 Kolesce
- 12 Glava motorja
- 13 Prekrivna matica (glava motorja)
- 14 Dodatni ročaj
- 15 Vrtljivo kolesce
- 16 Šestrobi vijak (M5*34)
- 16a Pritrdilni vijak
- 16b Podložka (pritrdilni vijak)
- 16c Podložka (šestrobi vijak)
- 17 Ključ z notranjim šestkotnikom
- 18 Najlonska krtača
- 19 Žična krtača
- 20 Delovni položaj
- 21 Sprostitev
- 22 Transportni položaj
- 23 Predal za pribor

● Tehnični podatki

Krtača za površine:	PEOB 500 B1
Delovna širina (krtača iz umetne mase 10):	pribl. 16 cm
Napetost motorja U:	230–240 V~; 50 Hz
Nazivna moč:	500 W
Zaščitni razred:	II/□
Masa (brez pribora):	4,1 kg
Masa (samo pribor):	0,4 kg
Število vrtljajev v prostem teku n_0 :	600–1200 min ⁻¹
Raven zvočnega tlaka L_{pA} :	87,4 dB; $K_{pA} = 3$ dB

Raven zvočne moči L_{WA} :	izmerjena: 95,4 dB; $K_{WA} = 3$ dB
	zagotovljena: 98 dB
Tresljaji a_n :	ročaj: 2,281 m/s ² ; $K = 1,5$ m/s ²
	dodatni ročaj: 3,49 m/s ² ; $K = 1,5$ m/s ²

Napotek: Vrednosti hrupa in vibracij so bile ugotovljene skladno s standardi in z določili, navedenimi v izjavi o skladnosti. Navedena skupna vrednost tresljajev in navedena vrednost emisije hrupa sta bili izmerjeni s standardnim kontrolnim postopkom in se lahko uporabljata za primerjavo med posameznimi električnimi orodji. Navedena skupna vrednost tresljajev in navedena vrednost emisije hrupa se lahko uporabljata tudi za predhodno oceno obremenitve.

▲ OPOZORILO! Vrednosti emisije nihanja in hrupa se lahko med dejansko uporabo električnega orodja razlikujeta od navedene vrednosti, odvisno od načina uporabe električnega orodja. Upoštevati je treba varnostne ukrepe za zaščito uporabnika, ki temeljijo na oceni obremenitve z vibracijami pri dejanskih delovnih pogojih (pri tem je treba upoštevati vse dele obratovalnega cikla, npr. čase, ko je električno orodje izključeno, in čase, ko je sicer vključeno, vendar deluje brez obremenitve).

● Obseg dobave

Takoj po razpakiranju preverite obseg dobave, ali so izdelek in vsi deli prisotni in v brezhibnem stanju.

- 1 krtača za površine
- 1 dodatni ročaj s predalom za pribor
- 1 krtača iz umetne mase, velika (prednameščena)
- 1 žična krtača

- 1 najlonska krtača
- 1 šestrobi vijak M5*34
- 1 podložka (šestrobi vijak)
- 1 ključ z notranjim šestkotnikom
- 1 navodila za uporabo

● Splošni varnostni napotki za električno orodje

⚠ OPOZORILO!



Preberite vse varnostne napotke, navodila, pripise slikam in tehnične podatke, s katerimi je opremljeno to električno orodje. Neupoštevanje naslednjih navodil lahko povzroči električni udar, požar in/ali hude telesne poškodbe.

Vse varnostne napotke in navodila shranite za prihodnjo uporabo.

V varnostnih napotkih uporabljeni pojem »električno orodje« se nanaša na električno orodje na omrežno napajanje (z omrežno napeljavo) ali na električno orodje na akumulatorsko napajanje (brez omrežne napeljave).

1. Varnost na delovnem mestu

- a) **Delovno območje naj bo vedno čisto in dobro osvetljeno.** Nered ali neosvetljena delovna območja lahko privedejo do nesreč.
- b) **Z električnim orodjem ne delajte v okolici, kjer obstaja nevarnost eksplozije in v kateri se nahajajo vnetljive tekočine, plini ali prah.** Električna orodja ustvarjajo iskre, zaradi katerih se lahko vname prah ali hlapi.
- c) **Poskrbite, da bodo otroci in druge osebe med uporabo električnega orodja dovolj oddaljene od mesta uporabe.** V primeru odvratitve pozornosti lahko izgubite nadzor nad električnim orodjem.

2. Električna varnost

- a) **Priključni vtič električnega orodja se mora prilegati v vtičnico. Vtiča v nobenem primeru ne smete spreminjati. Skupaj z ozemljenimi električnimi orodji ne uporabljajte dodatnih adapterjev vtiča.** Originalni nespremenjeni vtič in ustrežna vtičnica zmanjšata tveganje električnega udara.
 - b) **Izogibajte se telesnemu stiku z ozemljenimi površinami, kot so cevi, grelne napeljave, štedilniki in hladilniki.** Obstaja povečano tveganje električnega udara, če je vaše telo ozemljeno.
 - c) **Električno orodje zavarujte pred dežjem ali mokroto.** Vdor vode v električno orodje poveča tveganje električnega udara.
 - d) **Priključne napeljave ne uporabljajte za nošenje ali obešanje električnega orodja ali za vlečenje vtiča iz vtičnice. Priključno napeljavo zavarujte pred vročino, oljem, ostrimi robovi ali premičnimi deli.** Poškodovane ali zavožlane priključne napeljave povečajo tveganje za udar električnega toka.
 - e) **Če z električnim orodjem delate na prostem, uporabljajte samo kableske podaljške, ki so primerni za uporabo na prostem.** Uporaba kableskega podaljška, ki je izdelan za uporabo na prostem, zmanjša tveganje električnega udara.
 - f) **Če je obratovanje električnega orodja v vlažnem okolju neizogibno, uporabite zaščitno stikalo za okvorni tok.** Uporaba zaščitnega stikala za okvorni tok zmanjšuje tveganje električnega udara.
- ### 3. Varnost oseb
- a) **Bodite pozorni in pazite, kaj delate, ter z električnim orodjem delajte preudarno. Električnega orodja ne uporabljajte, če ste utrujeni ali če ste pod vplivom drog, alkohola ali**

- zdravil.** Trenutek nepozornosti med uporabo električnega orodja lahko povzroči hude telesne poškodbe.
- b) Uporabljajte osebno zaščitno opremo in vedno zaščitna očala.** Nošenje osebne zaščitne opreme, npr. protiprašne maske, nedrsečih zaščitnih čevljev, zaščitne čelade ali zaščite za sluh, odvisno od vrste in uporabe električnega orodja, zmanjšuje tveganje telesnih poškodb.
- c) Preprečite nenameren vklop naprave. Prepričajte se, ali je električno orodje izklopljeno, preden ga priključite na napajanje in/ali akumulator, ga dvignete ali nosite.** Če imate med nošenjem električnega orodja prst na stikalu ali vključeno električno orodje priključite na napajanje, lahko pride do nesreče.
- d) Preden vklopite električno orodje, odstranite nastavljalna orodja ali vijake ključe.** Orodje ali ključ v vrtečem se delu električnega orodja bi lahko povzročil telesne poškodbe.
- e) Izogibajte se nenaravni telesni drži. Skrbite za varno stojišče in stalno pazite na ravnotežje.** Na ta način lahko bolje ohranite nadzor nad električnim orodjem tudi v nepričakovanih situacijah.
- f) Nosite ustrezna oblačila. Ne nosite širokih oblačil ali nakita. Poskrbite, da lasje in oblačila ne pridejo v bližino vrtečih se delov stroja.** Ohlapna oblačila, nakit ali dolgi lasje bi se lahko ujeli v premikajoče se dele.
- g) Če je mogoče namestiti naprave za odsesavanje in prestrezanje, jih je treba priključiti in pravilno uporabljati.** Uporaba odsesavanja lahko zmanjša ogroženost zaradi prahu.
- h) Ne imejte lažnega občutka varnosti in ne zanemarjajte varnostnih pravil za električna orodja, tudi če ste po več uporabah že dobro seznanjeni z električnim orodjem.** Nepazljivo ravnanje lahko v delčku sekunde privede do hudih telesnih poškodb.
- 4. Uporaba in ravnanje z električnim orodjem**
- a) Električnega orodja ne preobremenjujte. Za svoje delo uporabljajte električno orodje, ki je za to namenjeno.** Z ustreznim električnim orodjem boste v določenem območju zmogljivosti delali bolje in varneje.
- b) Ne uporabljajte električnega orodja, čigar stikalo je pokvarjeno.** Električno orodje, ki ga ni več mogoče vklopiti ali izklopiti, je nevarno in ga je treba dati v popravilo.
- c) Izvlecite vtič iz vtičnice in/ali odstranite akumulator, preden izvedete nastavitve naprave, zamenjate dele pribora ali odložite električno orodje.** Ti previdnostni ukrepi preprečujejo nenamerni zagon električnega orodja.
- d) Neuporabljeno električno orodje hranite zunaj dosega otrok. Ne dovolite, da bi električno orodje uporabljale osebe, ki z njim niso seznanjene ali ki niso prebrale teh navodil.** Električno orodje je nevarno, če ga uporabljajo neizkušene osebe.
- e) Skrbno vzdržujte električno orodje in pripomočke. Preverite, ali premični deli brezhibno delujejo in se ne zatikajo, ali so deli odlomljeni ali tako poškodovani, da je delovanje električnega orodja ovirano. Poškodovane dele dajte pred ponovno uporabo električnega orodja v popravilo.** Veliko nesreč se zgodi zaradi slabo vzdrževanega električnega orodja.

f) **Rezalna orodja morajo biti naostrena in čista.** Skrbno vzdrževana rezalna orodja z ostrimi rezili se ne zatikajo in so lažje vodljiva.

g) **Električno orodje, pribor, nastavke itn. uporabljajte skladno s temi navodili. Pri tem upoštevajte pogoje dela in dejavnost, ki jo izvajate.**

Uporaba električnih orodij v namene, ki se razlikujejo od namenov, ki jih je predvidel proizvajalec, lahko povzroči nastanek nevarnih situacij.

h) **Ročaji in površine ročajev morajo biti suhi, čisti ter brez olja in masti.**

Zdrsli ročaji in površine ročajev ne omogočajo varne uporabe in nadzora nad električnim orodjem v nepredvidljivih situacijah.

5. Servis

a) **Električno orodje dajte v popravilo samo kvalificiranemu strokovnemu osebju, ki mora izvesti popravilo samo z uporabo originalnih nadomestnih delov.** S tem se zagotovi, da ostane varnost električnega orodja zagotovljena.

● Varnostni napotki za krtačna orodja

- Krtač ni dovoljeno namestiti na stroje, katerih število vrtljajev je nad največjim dovoljenim številom vrtljajev krtače.
- Poškodovane krtače ni dovoljeno uporabljati.
- Obarvanost zaradi rje ali drugi znaki kemičnih ali mehanskih sprememb na materialu nastavkov lahko privedejo do nastanka predčasne odpovedi krtače.
- Krtače je treba skladiščiti v ustreznih ogrodjih, posodah ali zabojih, da bodo zaščitene pred naslednjimi vplivi:

- visoka vlažnost zraka, vročina, voda ali druge tekočine, ki bi lahko povzročili poškodbo krtače.

- kisline ali hlapi kislin, ki bi lahko povzročili poškodbe.

- temperature, ki so tako nizke, da lahko povzročijo nastanek kondenzata na krtačah, če so te skladiščene v območju z višjimi temperaturami.

- deformacija katerega koli sestavnega dela krtače.

● Ostala tveganja

Tudi če električno orodje uporabljate v skladu s predpisi, vedno ostajajo dodatna tveganja. V povezavi s konstrukcijo in z izvedbo tega električnega orodja lahko pride do naslednjih nevarnosti:

- poškodbe oči, če ne nosite ustrezne zaščite za oči.

- poškodbe sluha, če ne nosite ustrezne zaščite za sluh.

- škoda za zdravje, ki je posledica vibracij, ki delujejo na dlani in roke, če izdelek uporabljate dlje časa ali če je ne vodite in vzdržujete pravilno.

▲ OPOZORILO! Nevarnost zaradi elektromagnetnega polja, ki nastaja med delovanjem izdelka. Polje lahko v določenih okoliščinah negativno vpliva na aktivne ali pasivne medicinske vsadke. Da boste zmanjšali nevarnost hudih ali smrtnih poškodb, priporočamo osebam z medicinskimi vsadki, da se pred uporabo izdelka posvetujejo s svojim zdravnikom in proizvajalcem medicinskega vsadka.

● Priprava

▲ OPOZORILO! Nevarnost telesnih poškodb zaradi neželenega zagona izdelka. Vstavite omrežni vtič šele takrat v vtičnico, ko je izdelek povsem pripravljen za uporabo.

Šestrobi vijaki (M5*34) [16], podložke [16c], ključ z notranjim šestkotnikom [17], žična krtača [19] in najlonska krtača [18] so v obeh predalih za pribor [23] v dodatnem ročaju [14] (glejte sliko C).

● Uporabni deli

Napotek: pred prvo uporabo se seznanite z vsemi uporabnimi deli izdelka.

Blokada vklopa [4]: blokira stikalo za vklop/izklop [2] proti nenamernemu vklopu. Pritisnite blokado vklopa [4], da sprostite stikalo za vklop/izklop [2].

Stikalo za vklop/izklop [2]: pritisnite stikalo za vklop/izklop [2], da vklopite oziroma izklopite izdelek.

Vrtljivo kolesce [15]: s pomočjo vrtljivega kolesca [15] lahko nastavite stopnje števila vrtljajev:

1: najnižje število vrtljajev

6: najvišje število vrtljajev

Zaščita pred škropljenjem [9]: nastavite zaščito pred škropljenjem [9] tako, da jo potisnete naprej in nazaj.

● Montaža izdelka

● Montaža glave motorja

- Namestite teleskopski ročaj [8] na glavo motorja [12].
- Zategnite prekrivno matico [13].

● Montaža/demontaža kolesca (glejte slike A in B)

- Premaknite kolesce [11] na glavo motorja [12]. Kolesce [11] se mora slišno zaskočiti.

Krtača iz umetne mase [10]: pri uporabi krtače iz umetne mase [10] nastavite kolesce [11] v transportni položaj [22].

Žična krtača [19]/**najlonska krtača** [18]: pri uporabi žične krtače [19] ali najlonske krtače [18] nastavite kolesce [11] v delovni položaj [20].

- Pritisnite sprostitvev [21], da sprostite kolesce [11] in ga povlečete dol.

● Montaža dodatnega ročaja

- Odvijte vijak [6] z dodatnega ročaja [14].
- Namestite dodatni ročaj [14] v držalo pod ročajem [1].
- Pritrdite dodatni ročaj [14] s pomočjo vijaka [6].

Napotek: možnih je več stopenj zaskočitve.

● Uporaba pribora

● Izbira pribora

Krtača iz umetne mase [10]: krtača iz umetne mase [10] je primerna za odstranjevanje plevela, lišajev in mahu iz širokih fug in čiščenje manjših površin.

Žična krtača [19]: žična krtača [19] je primerna za odstranjevanje trdovratnih lišajev in mahu na neobčutiljivi podlagi.

⚠ PREVIDNO! Uporabljajte žično krtačo [19] samo na neobčutiljivi podlagi, npr. cesti ali pešpoti. V nasprotnem primeru se lahko talna obloga poškoduje oz. opraska.

Najlonska krtača [18]: najlonska krtača [18] je primerna za odstranjevanje plevela, lišajev in mahu iz malih, ozkih fug.

● Vstavljanje/odstranjevanje pribora (glejte sliko B)

Krtača iz umetne mase **10**:

- Namestite krtačo iz umetne mase **10**, kot je prikazano na glavi motorja **12**. Najprej namestite podložko **16b**, nato vstavite pritrdilni vijak **16a** in ga zavrtite v smeri urnega kazalca, da ga zategnete.
- Za odstranjevanje krtače iz umetne mase **10** popustite pritrdilni vijak **16a** in ga povlecite z glave motorja **12**.

Žična krtača **19**/najlonska krtača **18**:

- Najprej namestite podložko **16c** na glavo motorja **12**, nato krtačo **18**, **19** in na koncu šestrobi vijak **16**, kot je prikazano na sliki.
- Zategnite šestrobi vijak **16** s ključem z notranjim šestkotnikom **17** v smeri urnega kazalca.
- Za odstranjevanje krtače **18**, **19** popustite šestrobi vijak **16** in ga povlecite z glave motorja **12**.

● Nastavljanje ročaja

Napotek: izdelek lahko nastavite s pomočjo teleskopskega ročaja **8** na posamezno velikost.

- Popustite prekrivno matico **7**.
- Nastavite teleskopski ročaj **8** na željeno dolžino.
- Znova zategnite prekrivno matico **7**.

● Obratovanje

⚠ OPOZORILO! NEVARNOST TELESNIH POŠKODB! Upoštevajte naslednje napotke:

- Pred uporabo preverite izdelek in vse dele pribora. Izdelka ne uporabljajte, če odkrijete poškodbe. Zamenjajte poškodovani pribor.

- Uporabljajte samo originalne dele pribora.
- Ne delajte v dežju ali na mokri podlagi. Obstaja nevarnost električnega udara.
- Na pobočjih vedno delajte prečno na strmino.
- Med delovnimi premori in prenašanju izdelek izklopite in počakajte, da se ustavi.
- Izdelek vodite s koračno hitrostjo.
- Puščica na zaščiti pred škropljenjem **9** navaja smer vrtenja krtače **10**, **18**, **19**.
- Med delom s krtačami **10**, **18**, **19** v nobenem primeru ne brusite prek umetne mase ali drugega občutljivega materiala talne obloge. V nasprotnem primeru lahko opraskate ali poškodujete površino. Za s tem povezane poškodbe ne prevzemamo odgovornosti. Pred uporabo preizkusite izdelek na občutljivih tleh na neopaznem mestu.

● Vklon in izklon izdelka

Napotek: Prepričajte se, ali so vsi deli pribora nameščeni.

Napotek: Po izklopu izdelka se krtače **10**, **18**, **19** še nekaj sekund vrtijo. Ne približujte dlani in stopal premičnim delom izdelka.

⚠ OPOZORILO! Stikala za vklop/izklop **2** ni dovoljeno aretirati. Če je stikalo za vklop/izklop **2** poškodovano, z izdelkom ne smete delati. Obstaja nevarnost telesnih poškodb, če se po izpustitvi stikala za vklop/izklop **2** moto ne izklopi.

- Za razbremenitev vleka s koncem kableskega podaljška naredite zanko in ga obesite v pritrdilo kabla **5** (glejte sliko D).
- Priključite izdelek na omrežno napetost.
- Pritisnite in zadržite blokado vklopa **4**.
- Pritisnite stikalo za vklop/izklop **2**, da vklopite izdelek, in ga imejte med delovanjem pritisnjene.
- Izpustite blokado vklopa **4**.
- Izpustite stikalo za vklop/izklop **2**, da izklopite izdelek.

- Odklopite izdelek z omrežne napetosti, če ga ne uporabljate več.

● Prenašanje

- Izklopite izdelek in izvlecite omrežni vtič iz vtičnice. Prepričajte se, ali so se vsi premični deli povsem ustavili.
- Izdelek nosite z obema rokama, vedno z eno roko na ročaju [1] in drugo na dodatnem ročaju [14].

● Čiščenje, vzdrževanje in skladiščenje

⚠ OPOZORILO! Nevarnost telesnih poškodb zaradi neželenega zagona izdelka. Med vzdrževalnimi deli in čiščenjem se zaščitite. Izklopite izdelek in izvlecite omrežni vtič iz vtičnice. Popravila in vzdrževalna dela, ki niso opisana v teh navodilih, prepustite našemu servisnemu centru. Uporabljajte samo originalne nadomestne dele.

Čiščenje:

⚠ OPOZORILO! ELEKTRIČNI UDAR! Izdelka nikoli ne pršite z vodo.

Napotek: kemične snovi lahko načnejo dele izdelka iz umetne mase. Ne uporabljajte čistilnih sredstev oz. topil.

- Prezračevalne reže, ohišje motorja in ročaji izdelka morajo biti čisti. Za to uporabljajte vlažno krpo ali krtačo.
- Po vsaki uporabi očistite izdelek in dele pribora (krtačo iz umetne mase [10], žično krtačo [19], najlonsko krtačo [18] in zaščito pred škropljenjem [9]) z mehko krtačo ali s krpo.

Vzdrževanje:

- Pred vsako uporabo vizualno preglejte izdelek. Izdelka ne uporabljajte, če varnostne naprave, vijaki ali sorniki manjkajo, so obrabljeni ali poškodovani.
- Pred vsako uporabo preverite izdelek glede očitnih pomanjkljivosti, kot so razrahljani, obrabljeni ali poškodovani deli.
- Če je potrebna zamenjava omrežne priključne napeljave, jo mora izvesti proizvajalec ali njegov zastopnik, da preprečite varnostna tveganja.

Skladiščenje:

- Izdelek vedno skladiščite z vsemi deli pribora:
 - čist
 - suh
 - zaščiten pred prahom
 - zaščiten pred zmrzaljo
 - zunaj dosega otrok
- Izdelka ne hranite dlje časa na neposredni sončni svetlobi. Izdelek bi se lahko poškodoval.
- Izdelka ne ovijajte v vreče iz umetne mase, saj se lahko kopiči vlaga in nastane plesen.

● Odpravljanje napak

Naslednja preglednica vam bo pomagala odpraviti manjše motnje:

Težava	Možni vzrok	Odpravljanje napak
Izdelek se ne zažene	Izdelek ni povezan z električnim omrežjem.	Vstavite omrežni vtič v vtičnico.
	Stikalo za vklop/izklop [2] je okvarjeno.	Obrnite se na servisni center.
	Motor je okvarjen.	
Izdelek deluje s prekinitvami	Notranji prevesni kontakt	Obrnite se na servisni center.
	Stikalo za vklop/izklop [2] je okvarjeno.	
Nizka delovna zmogljivost	Del pribora (krtača iz umetne mase [10], žična krtača [19], najlonska krtača [18]) je top ali obrabljen.	Odstranite del pribora (krtačo iz umetne mase [10], žično krtačo [19], najlonsko krtačo [18]) in ga zamenjajte z novim (glejte poglavje »Naročanje nadomestnih delov«).

● Naročanje nadomestnih delov

Za naslednje dele lahko na spletu naročite nadomestne dele:

Št. poz.	Oznaka	Št. za naročanje
[10]	Krtača iz umetne mase, velika	4760679069999
[11]	Kolesce	4760679029999
[14]	Dodatni ročaj	4760679039999
[18]	Najlonska krtača	4760679059999
[19]	Žična krtača	4760679049999

Številka izdelka: 495509_2504

Spletno mesto: www.optimex-shop.com

● Odstranjevanje

Embalaza je narejena iz okolju primernih materialov, ki jih lahko oddate za recikliranje na lokalnih zbirališčih odpadkov.



Upoštevajte oznake embalažnih materialov za ločevanje odpadkov, ki so označene s kraticami (a) in



O možnostih odstranjevanja odsluženega izdelka se lahko pozanimate pri svoji občinski ali mestni upravi.



Ko je vaš izdelek dotrajan, ga zaradi varovanja okolja ne odvrzite med gospodinjske odpadke,

temveč ga oddajte na ustreznem zbirališču tovrstnih odpadkov. O zbirnih mestih in njihovih delovnih časih se lahko pozanimате pri svoji pristojni občinski upravi.

● Garancija

● Postopek pri uveljavljanju garancije

Za zagotovitev hitre obdelave vašega primera vas prosimo, da sledite naslednjim napotkom:

- o Prosimo, da za vsa vprašanja pripravite blagajniški račun in številko izdelka (IAN 495509_2504) kot dokazilo o nakupu.
- o Številko izdelka poiščite na tipski ploščici na izdelku, na gravuri izdelka, na prvi strani vaših navodil (levo spodaj) ali na nalepki na zadnji ali spodnji strani izdelka.
- o Če bi prišlo do napak v delovanju ali drugih pomanjkljivosti, se najprej po telefonu ali po elektronski pošti obrnite na spodaj navedeni oddelek servisne službe.
- o Izdelek, za katerega je ugotovljeno, da je okvarjen, lahko potem skupaj z dokazilom o nakupu (blagajniškim računom) in navedbo o tem, katero pomanjkljivost ima in kdaj je do nje prišlo, z brezplačno pošiljko pošljete na naslov servisa, ki ga boste prejeli.

o



Na spletnem mestu parkside-diy.com lahko vidite in prenesete veliko dodatnih priročnikov. S to kodo QR prispete neposredno na parkside-diy.com. Izberite svojo državo in prek iskalne maske poiščite navodila za uporabo. Z vnosom številke izdelka (IAN) 495509_2504 prispete do navodil za uporabo izdelka.

● Servis

- o **SI Servis Slovenija**
Tel.: 0800 81400
Kontaktni obrazec na
parkside-diy.com
IAN 495509_2504



Pooblaščeni serviser:

OWIM GmbH & Co. KG
Stiftsbergstraße 1
74167 Neckarsulm
NEMČIJA

 080 080917

 owim@lidl.si

Garancijski list

1. S tem garancijskim listom OWIM GmbH & Co. KG, Stiftsbergstraße 1, 74167 Neckarsulm, Nemčija jamčimo, da bo izdelek v garancijskem roku ob normalni in pravilni uporabi brezhibno deloval in se zavezujemo, da bomo ob izpolnjenih spodaj navedenih pogojih odpravili morebitne pomanjkljivosti in okvare zaradi napak v materialu ali izdelavi oziroma po svoji presoji izdelek zamenjali ali vrnilli kupnino.
2. Garancija je veljavna na ozemlju Republike Slovenije.
3. Garancijski rok za proizvod je 3 leta od datuma izročitve blaga. Datum izročitve blaga je razviden iz računa.
4. Če izdelek ne izpolnjuje specifikacij ali nima lastnosti, navedenih v garancijskem listu ali oglaševalskem sporočilu, lahko potrošnik najprej zahteva odpravo napak. O napaki mora potrošnik obvestiti proizvajalca ali pooblaščen servis (kontaktna številka in elektronski naslov navedena zgoraj) in zahtevati odpravo napak. Kupec je dolžan ob uveljavljanju zahtevka predložiti garancijski list in račun, kot potrdilo in dokazilo o nakupu ter dnevu izročitve blaga. Svetujemo vam, da pred tem natančno preberete navodila o sestavi in uporabi izdelka.
5. Rok za odpravo napake je 30 dni od dneva, ko je proizvajalec ali pooblaščen servis prejel zahtevo za odpravo napake. Če napake v tem roku niso odpravljene, mora proizvajalec potrošniku brezplačno zamenjati blago z enakim, novim in brezhibnim blagom. Rok se lahko zaradi narave in kompleksnosti blaga, narave in resnosti neskladnosti ter napora, ki je potreben za dokončanje popravila ali zamenjave podaljša za najkrajši čas, ki je potreben za dokončanje popravila, vendar največ za 15 dni. O številu dni podaljšane roka in razlogih za podaljšanje mora biti potrošnik obveščen pred potekom 30 dnevne roka za odpravo napak.
6. Če v roku 30 dni oz. v primeru podaljšanja v roku 45 dni blago ni popravljeno ali blago ni zamenjano z novim, lahko potrošnik od proizvajalca zahteva vračilo celotne kupnine ali zahteva sorazmerno znižanje kupnine. Sorazmerno znižanje kupnine je sorazmerno zmanjšanju vrednosti blaga, ki ga je potrošnik prejel, v primerjavi z vrednostjo, ki bi jo imelo blago, če bi bilo skladno.
7. Če se neskladnost pojavi v manj kot 30 dneh od dobave blaga, lahko potrošnik ob predložitvi blaga od proizvajalca takoj zahteva vračilo plačanega zneska.



8. Proizvajalec oziroma pooblaščen servis lahko potrošniku za čas popravila blaga, za katero je bila izdana obvezna garancija, zagotovi brezplačno uporabo podobnega blaga. Če proizvajalec potrošniku ne zagotovi nadomestnega blaga v začasno uporabo, ima potrošnik pravico uveljavljati škodo, ki jo je utrpel, ker blaga ni mogel uporabljati od trenutka, ko je zahteval popravilo ali zamenjavo, do njune izvršitve.
9. Stroške za material, nadomestne dele, delo, prenos in prevoz izdelkov, ki nastanejo pri odpravljanju okvar oziroma nadomestitvi blaga z novim, krije proizvajalec.
10. V primeru zamenjave blaga ali zamenjave bistvenega dela blaga z novim se potrošniku izda nov garancijski list.
11. V primeru, da proizvod popravlja nepooblaščen servis ali nepooblaščen oseba, kupec ne more uveljavljati zahtevkov iz te garancije.
12. Vzroki za okvaro oziroma nedelovanje izdelka morajo biti lastnosti stvari same in ne vzroki, ki so zunaj proizvajalčeve oziroma prodajalčeve sfere. Kupec ne more uveljavljati zahtevkov iz te garancije, če se ni držal priloženih navodil za sestavo in uporabo izdelka ali če je izdelek kakorkoli spremenjen ali nepravilno vzdrževan.
13. Proizvajalec zagotavlja proti plačilu popravilo, vzdrževanje blaga, nadomestne dele in priklopne aparate vsaj tri leta po poteku garancijskega roka.
14. Ograbni deli oz. potrošni material so izvzeti iz garancije.
15. Vsi potrebni podatki za uveljavljanje garancije in podatki, ki identificirajo blago za katerega velja garancija se nahajajo na dveh ločenih dokumentih (garancijski list, račun).
16. Ta garancija proizvajalca ne izključuje zakonske pravice potrošnika, da zoper prodajalca v primeru neskladnosti blaga brezplačno uveljavlja jamčevalne zahtevke. Ta garancija prav tako ne izključuje pravic potrošnika, ki izhajajo iz obveznega jamstva za skladnost blaga.

Prodajalec:

Lidl Slovenija d.o.o. k.d., Pod lipami 1, SI-1218 Komenda

● Izjava EU o skladnosti

IZJAVA EU O SKLADNOSTI (št. 495509_2504)

IAN: 495509_2504
Identifikacija izdelka: "PARKSIDE" 2 v 1 električna krtača za čiščenje površin
Številka modela: HG12137

Predmet navedene izjave je v skladu z ustreznimi zakonodajo Unije o harmonizaciji:

Direktiva 2006/42/ES
Direktiva 2014/30/EU
Direktiva 2011/65/EU z vsemi povezanimi spremembami

Sklicevanja na zadevne harmonizirane standarde ali sklicevanja na druge tehnične specifikacije v zvezi s skladnostjo, ki je navedena v izjavi:

Št. / Deli
Direktiva 2006/42/ES
EN 62841-1:2015/A11:2022
EN ISO 12100:2010
Direktiva 2014/30/EU
EN IEC 55014-1:2021
EN IEC 55014-2:2021
EN IEC 61000-3-2:2019/A1:2021
EN 61000-3-3:2013/A2:2021

Predmet zgoraj navedene izjave je v skladu z Direktivo 2011/65/EU Evropskega parlamenta in Sveta z dne 8. junija 2011 o omejevanju uporabe nekaterih nevarnih snovi v električni in elektronski opremi:

Št. / Deli
EN IEC 63000:2018

Tehnično dokumentacijo hrani: OWIM GmbH & Co.KG

Podpisano za in v imenu:

OWIM GmbH & Co. KG, Stiftsbergstraße 1, 74167 Neckarsulm, Nemčija

Za izdajo te izjave o skladnosti je odgovoren izključno proizvajalec.

Prevod izvirne izjave o skladnosti

Neckarsulm

Kraj

















24.09.2025

Datum

ppa. Stefan Haensel
ppa. Stefan Haensel
Prokurist

ppa. Dr. Thorsten Maier
ppa. Dr. Thorsten Maier
Prokurist

Legenda použitých piktogramů	Strana 45
Úvod	Strana 45
Použití ke stanovenému účelu	Strana 45
Popis dílů	Strana 46
Technická data.....	Strana 46
Obsah dodávky.....	Strana 46
Všeobecné bezpečnostní pokyny pro elektrické přístroje	Strana 47
Bezpečnostní pokyny pro nástroje s kartáči.....	Strana 49
Zbytková rizika.....	Strana 49
Příprava	Strana 50
Ovládací prvky	Strana 50
Montáž výrobku	Strana 50
Montáž hlavy motoru	Strana 50
Montáž/demontáž kolečka.....	Strana 50
Montáž přídavné rukojeti	Strana 50
Použití příslušenství	Strana 50
Výběr příslušenství.....	Strana 50
Nasazení/odebrání příslušenství	Strana 51
Nastavení rukojeti	Strana 51
Provoz	Strana 51
Zapínání a vypínání výrobku	Strana 51
Přeprava	Strana 52
Čištění, údržba a skladování	Strana 52
Odstranění chyb	Strana 53
Objednávání náhradních dílů	Strana 53
Zlikvidování	Strana 53
Záruka a servis	Strana 54
Záruka.....	Strana 54
Postup v případě uplatňování záruky.....	Strana 54
Servis	Strana 55
ES prohlášení o shodě	Strana 56

Legenda použitých piktogramů			
	Čtěte návod k obsluze!		Noste ochranné rukavice
	Dodržovat výstražné a bezpečnostní pokyny!		Noste brýle a ochranu sluchu.
	Nebezpečí ohrožení života a nehody malých i velkých dětí!		Chraňte okolní osoby před výrobkem.
	Nebezpečí úrazu následkem odmrštění předmětů!		Nebezpečí úrazu rotujícím nástrojem! Udržujte nohy a ruce v bezpečné vzdálenosti.
	Použití výrobku za deště nebo ve vlhkém prostředí je zakázáno.		Zaručená hladina akustického výkonu L _{WA} v dB(A)
	Pozor! Před zahájením čištění a údržby a v případě poškození přírodního kabelu odpojte elektrickou zástrčku.		Třída ochrany II
	Obal i výrobek likvidujte ekologicky!		Elektrické přístroje nepatří do domácího odpadu.
	Bezpečnostní upozornění Instrukce		Značka CE vyjadřuje soulad s příslušnými směnicemi EU, které se vztahují na tento výrobek.

Elektrický kartáč na povrchy 2 v 1

● Úvod

Blahopřejeme Vám ke koupi nového výrobku. Rozhodli jste se pro kvalitní produkt. Návod k obsluze je součástí tohoto výrobku. Obsahuje důležité pokyny pro bezpečnost, použití a likvidaci. Před použitím výrobku se seznamte se všemi pokyny k obsluze a bezpečnostními pokyny. Používejte výrobek jen popsáním způsobem a na uvedených místech. Při předání výrobku třetí osobě předejte i všechny podklady.

● Použití ke stanovenému účelu

Výrobek je určen k odstranění plevele a mechu z mezer mezi dlaždicemi, ze zámkové dlažby nebo obrubníků v obytných prostorách. Jakékoliv jiné použití, které není výslovně schváleno v tomto návodu, může způsobit poškození výrobku a závažně ohrozit uživatele. Obsluha nebo uživatel odpovídá za nehody, úrazy nebo škody způsobené jiným lidem nebo jejich majetku. Výrobce neručí za škody způsobené použitím v rozporu s určením nebo chybnou obsluhou. Výrobek je určen pouze k soukromému použití, není vhodný pro komerční účely.

● Popis dílů

- 1 Rukojeť
- 2 Vypínač
- 3 Připojovací kabel
- 4 Aretace vypínače
- 5 Pojistka proti vytržení
- 6 Šroub
- 7 Převlečná matice
- 8 Teleskopická násada
- 9 Ochrana proti stříkání
- 10 Plastový kartáč, velký
- 11 Kolečko
- 12 Hlava s motorem
- 13 Převlečná matice (hlava s motorem)
- 14 Přídavná rukojeť
- 15 Ovládací kolečko
- 16 Šroub se šestihrannou hlavou (M5*34)
- 16a Upevňovací šroub
- 16b Podložka (upevňovací šroub)
- 16c Podložka (šroub se šestihrannou hlavou)
- 17 Klíč na vnitřní šestihran
- 18 Nylonový kartáč
- 19 Drátěný kartáč
- 20 Pracovní poloha
- 21 Odjištění
- 22 Převážná poloha
- 23 Příhrádka na příslušenství

● Technická data

Kartáč k čištění povrchů: PEOB 500 B1
Pracovní šířka (plastový kartáč **10**): cca 16 cm
Napětí motoru U: 230–240V~; 50 Hz
Jmenovitý výkon: 500 W
Třída ochrany: II/□
Hmotnost (bez příslušenství): 4,1 kg
Hmotnost (pouze příslušenství): 0,4 kg
Volnoběžné otáčky n_0 : 600–1200 min⁻¹

Hladina akustického tlaku L_{pA} : 87,4 dB; $K_{pA} = 3$ dB
Hladina akustického výkonu L_{WA} : naměřená: 95,4 dB; $K_{WA} = 3$ dB
zaručená: 98 dB
Vibrace a_{h1} : rukojeť: 2,281 m/s²; $K = 1,5$ m/s²
přídavná rukojeť: 3,49 m/s²; $K = 1,5$ m/s²

Upozornění: Hodnoty hluku a vibrací byly stanoveny podle norem a předpisů uvedených v prohlášení o shodě. Uvedená celková hodnota vibrací a uvedená hodnota emisí hluku byly změřeny podle standardizované zkušební metody a lze je použít k porovnání elektrického nářadí s ostatními stroji. Uvedenou celkovou hodnotu vibrací a uvedenou hodnotu emisí hluku je možné použít pro předběžný odhad zatížení.

▲ VÝSTRAHA! Hodnota emise vibrací a hlukových emisí se může při skutečném použití elektrického nástroje lišit, v závislosti na druhu a způsobu použití nástroje, od původně uvedené hodnoty. Je nutné stanovit bezpečnostní opatření pro ochranu obsluhy na základě odhadu skutečné zátěže vibracemi za reálných podmínek použití (přitom je nutné přihlédnout ke všem částem pracovního cyklu, např. k době, kdy je elektrické nářadí vypnuté a k době, kdy je zapnuté, ale pracuje bez zátěže).

● Obsah dodávky

Bezprostředně po rozbalení zkontrolujte úplnost dodávky a bezvadný stav výrobku a všech dílů.

1 kartáč na čištění povrchů
1 přídavná rukojeť s příhrádkou na příslušenství

- 1 plastový kartáč, velký (předem namontovaný)
- 1 drátěný kartáč
- 1 nylonový kartáč
- 1 šroub se šestihrannou hlavou M5*34
- 1 podložka (šroub se šestihrannou hlavou)
- 1 klíč na vnitřní šestihran
- 1 návod k obsluze

● Všeobecné bezpečnostní pokyny pro elektrické přístroje

⚠ VÝSTRAHA!



Přečtěte si všechna bezpečnostní upozornění, všechny pokyny, obrázky a technické údaje související s tímto elektrickým přístrojem. Nedodržení následujících pokynů může způsobit zásah elektrickým proudem, požár a/nebo vážné zranění.

Uchovejte si všechny bezpečnostní pokyny a instrukce pro budoucnost.

Pojem „elektrické nářadí“ použitý v bezpečnostních pokynech se vztahuje na elektrické nářadí napájené z elektrické sítě (se síťovým kabelem) nebo na elektrické nářadí napájené z akumulátoru (bez síťového kabelu).

1. Bezpečnost na pracovišti

- a) **Udržujte pracoviště čisté a dobře osvětlené.** Nepořádek nebo neosvětlené části pracoviště mohou vést k nehodám.
- b) **Nepoužívejte elektrický přístroj ve vznětlivém prostředí, v blízkosti hořlavých tekutin, plynů nebo prachu.** Při provozu elektrického nářadí dochází k jiskření, které může prachy nebo výpary zapálit.

- c) **Nedovoďte dětem ani jiným osobám přístup k místu, na kterém používáte elektrické nářadí.** Při rozptýlení můžete ztratit kontrolu nad elektrickým nářadím.

2. Elektrická bezpečnost

- a) **Zástrčka elektrického přístroje musí být vhodná pro vybranou zásuvku.** Zástrčka se nesmí žádným způsobem měnit. Nepoužívejte zástrčkové adaptéry společně s uzemněným elektrickým nářadím. Nezměněné zástrčky a vhodné zásuvky snižují riziko zásahu elektrickým proudem.
- b) **Vyhýbejte se tělesnému kontaktu s uzemněnými povrchy, jako jsou potrubí, topení, sporáky a chladničky.** Pokud je vaše tělo uzemněné, hrozí zvýšené riziko zásahu elektrickým proudem.
- c) **Chraňte elektrické nářadí před deštěm nebo vlhkem.** Vniknutí vody do elektrického nářadí zvyšuje riziko zásahu elektrickým proudem.
- d) **Prívodní kabel nepoužívejte k nestanovenému účelu jako je nošení přístroje, pověšení nebo vytáhnutí zástrčky ze zásuvky.** Chraňte připojovací kabel před horkem, olejem, ostrými hranami nebo pohyblivými díly. Poškozené nebo zamotané připojovací kabely zvyšují riziko zásahu elektrickým proudem.
- e) **Při práci s elektrickým nářadím venku používejte jen prodlužovací kabely vhodné pro venkovní prostory.** Použití prodlužovacího kabelu vhodného pro venkovní použití snižuje riziko zásahu elektrickým proudem.

- f) **Nelze-li se vyhnout provozu elektrického nástroje ve vlhkém prostředí, použijte ochranný spínač proti chybnému proudu.** Použití proudového chrániče snižuje riziko zásahu elektrickým proudem.
- 3. Bezpečnost osob**
- a) **Budte stále pozorní, dbejte na to co děláte a pracujte s elektrickým přístrojem rozumně. Nepoužívejte elektrické nářadí, pokud jste unavení nebo pod vlivem drog, alkoholu anebo léků.** Okamžik nepozornosti během používání elektrického nářadí může vést k vážným zraněním.
- b) **Noste osobní ochranné prostředky a vždy ochranné brýle.** Nošení osobních ochranných prostředků, podle způsobu používání elektrického nářadí, jako jsou masky proti prachu, neklouzavá bezpečnostní obuv, helmy nebo ochrana sluchu snižuje riziko zranění.
- c) **Zabraňte nechtěnému uvedení do provozu. Před připojením k přívodu elektrického proudu nebo k akumulátoru, zvedáním nebo přenášením elektrického nářadí se přesvědčte, že je vypnuté.** Přenášení elektrického nářadí s prstem na spouštěči nebo připojení zapnutého elektrického nářadí ke zdroji napájení může mít za následek nehody a úrazy.
- d) **Před zapnutím elektrického přístroje nezapomeňte odstranit nastavovací nástroje nebo klíče.** Nástroj nebo klíč, který se nachází v rotujícím dílu elektrického nářadí může zranit.
- e) **Vyhýbejte se abnormálnímu držení těla. Zajistěte si bezpečný postoj a udržujte rovnováhu po celou dobu práce.** Tím můžete v neočekávaných situacích elektrické nářadí lépe kontrolovat.
- f) **Noste vhodný oděv. Nenoste volné široké oděvy nebo šperky. Chraňte vlasy, oblečení před pohyblivými díly.** Volný oděv, šperky nebo dlouhé vlasy se mohou zachytit do pohyblivých dílů.
- g) **Pokud jsou namontována zařízení k odsávání a zachycování prachu, ujistěte se, že jsou připojena a správně použita.** Použití odsávání prachu může snížit ohrožení prachem.
- h) **Nenechte se ukolébat falešným pocitem bezpečí a neignorujte bezpečnostní pravidla pro elektrické přístroje, i když jste s nimi po mnoha použitích obeznámeni.** Neopatrné jednání může během zlomku vteřiny vést k vážným zraněním.
- 4. Zacházení s elektrickými nástroji a jejich použití**
- a) **Elektrické přístroje nepřetěžujte. Používejte elektrické nářadí určené pro Vaši práci.** Se správným elektrickým nářadím můžete v určeném rozsahu výkonu pracovat lépe a bezpečněji.
- b) **Nikdy nepoužívejte elektrický přístroj s vadným vypínačem.** Elektrické nářadí, které nelze zapnout nebo vypnout, je nebezpečné a musí se opravit.
- c) **Před seřizováním přístroje, výměnou použitých nástrojů nebo před odložením elektrického nářadí vytáhněte zástrčku ze zásuvky a/nebo vyjměte vyměnitelný akumulátor.** Tato preventivní opatření brání nechtěnému spuštění elektrického nářadí.
- d) **Nepoužívané elektrické přístroje uchovávejte mimo dosah dětí. Nenechávejte elektrické nářadí používat osoby, které s ním nejsou seznámené nebo které tyto pokyny nečetly.** Elektrické nástroje jsou nebezpečné, pokud je používají nezkušené osoby.

e) **Pečujte o elektrické nářadí a nástroje pečlivě. Kontrolujte bezvadnou funkci pohyblivých dílů, jestli nejsou blokované, zlomené nebo jinak poškozené a neovlivňují tím negativně funkci elektrického nářadí. Před použitím elektrického nářadí nechejte poškozené díly opravit.** Mnohé nehody jsou zapříčiněné špatnou údržbou elektrického nářadí.

f) **Udržujte řezací nástroje ostré a čisté.** Pečlivě ošetřované řezné nástroje s ostrými břity se méně zasekávají a snadněji se vedou.

g) **Používejte elektrické nástroje, příslušenství, nástroje atd. podle těchto pokynů. Zohledněte přitom pracovní podmínky a prováděnou činnost.** Použití elektrického nářadí pro jiné než stanovené použití může vést k nebezpečným situacím.

h) **Udržujte rukojeti suché, čisté a bez mastnoty.** Kluzké rukojeti a úchopové plochy neumožňují bezpečnou obsluhu a ovládání elektrického nářadí v nepředvídaných situacích.

5. Servis

a) **Nechejte elektrické nářadí opravit pouze kvalifikovaný odborný personál a pouze při použití originálních náhradních dílů.** Tím je zajištěna bezpečnost elektrického nářadí.

● Bezpečnostní pokyny pro nástroje s kartáči

- Kartáče nesmíte namontovat na stroje s otáčkami, které překračují maximální dovolené otáčky pro příslušné kartáče.
- Poškozené kartáče nesmíte používat.
- Zabarvení od koroze nebo jiné známky chemických nebo mechanických změn

na osazovaném materiálu mohou být důvodem předčasného selhání kartáče.

- Kartáče musíte skladovat ve vhodných stojanech, zásobnících nebo bednách tak, aby byly chráněny před následujícími vlivy:
 - vysoká vlhkost vzduchu, vysoká teplota, voda nebo jiné kapaliny, které mohou způsobit poškození kartáče.
 - kyseliny nebo výpary kyselin, které mohou způsobit poškození.
 - natolik nízké teploty, které by mohly způsobit kondenzaci na štětinách při jejich přemístění do míst s vyšší teplotou.
 - deformace jakékoliv části kartáče.

● Zbytková rizika

I když budete tento elektropřístroj obsluhovat v souladu s předpisy, vždy budou existovat zbývající rizika. V souvislosti s konstrukcí a provedením tohoto elektropřístroje se mohou vyskytnout tato nebezpečí:

- poškození zraku, pokud nebudete používat vhodnou ochranu zraku.
- poškození sluchu v případě, že nebudete používat vhodnou ochranu sluchu.
- újmy na zdraví způsobené vibracemi paží a rukou při delším používání nebo při nesprávném vedení a údržbě výrobku.

▲ VÝSTRAHA! Nebezpečí spojená s elektromagnetickým polem, které vzniká za provozu výrobku. Toto pole může za určitých podmínek ovlivnit aktivní či pasivní lékařské implantáty. Za účelem snížení rizika vážných nebo smrtelných zranění doporučujeme osobám s lékařskými implantáty, aby obsluhu stroje konzultovaly s lékařem a výrobcem zdravotních implantátů.

● Příprava

⚠ VÝSTRAHA! Nebezpečí úrazu následkem nechtěného spuštění výrobku. Zapojte zástrčku do zásuvky až po kompletním sestavení výrobku pro jeho použití.

Šrouby se šestihrannou hlavou (M5*34) [16], podložky [16c], šestihranný klíč [17], drátěný kartáč [19] a nylonový kartáč [18] jsou umístěny ve dvou příhradkách na příslušenství [23] v přídavné rukojeti [14] (viz obr. C).

● Ovládací prvky

Upozornění: Seznamte se pokud možno před prvním použitím se všemi ovládacími prvky.

Aretace vypínače [4]: Aretace vypínače [2] proti nechtěné manipulaci. Pro odblokování vypínače [2] stiskněte aretaci vypínače [4].

Vypínač [2]: Pro zapnutí nebo vypnutí výrobku stiskněte vypínač [2].

Ovládací kolečko [15]: Ovládacím kolečkem [15] můžete nastavit otáčky:

1: nejnižší otáčky

6: nejvyšší otáčky

Ochrana proti střikání [9]: Nastavte polohu ochrany proti střikání [9] posunutím dopředu nebo dozadu.

● Montáž výrobku

● Montáž hlavy motoru

- Nasadte teleskopickou násadu [8] na hlavu motoru [12].
- Pevně utáhněte převlečnou matici [13].

● Montáž/demontáž kolečka (viz obr. A a B)

- Nasadte kolečko [11] na hlavu motoru [12]. Kolečko [11] musí slyšitelně zacvaknout.

Plastový kartáč [10]: Při použití plastového kartáče [10] přestavte kolečko [11] do pracovní polohy [22].

Drátěný [19]/nylonový kartáč [18]: Při použití drátěného [19] nebo nylonového kartáče [18] přestavte kolečko [11] do pracovní polohy [20].

- Stiskněte odjištění [21] pro uvolnění kolečka [11] a vytáhněte je.

● Montáž přídavné rukojeti

- Povolte šroub [6] přídavné rukojeti [14].
- Nasadte přídavnou rukojeť [14] in do držáku pod rukojetí [1].
- Upevněte přídavnou rukojeť [14] šroubem [6].

Upozornění: Nastavení můžete provést v několika polohách.

● Použití příslušenství

● Výběr příslušenství

Plastový kartáč [10]: Plastový kartáč [10] je vhodný k odstranění plevele, lišejníků a mechu ze širokých spár a k čištění menších ploch.

Drátěný kartáč [19]: Drátěný kartáč [19] je vhodný pro odstraňování úporných lišejníků a mechu na odolném podkladu.

⚠ OPATRNĚ! Drátěný kartáč [19] je určen k použití pouze na odolném podkladu, např. na silnici nebo chodníku. V opačném případě může dojít k poškození nebo poškrábání povrchu.

Nylonový kartáč [18]: Nylonový kartáč [18] je vhodná pro odstraňování plevele, lišejníků a mechů z malých a úzkých spár.

● Nasazení/odebrání příslušenství (viz obr. B)

Plastový kartáč [10]:

- Nasadte plastový kartáč [10] na hlavu motoru [12] tak, jak je patrné z obrázku. Nejdříve nasadte podložku [16b], potom upevňovací šroub [16a] a zašroubujte ve směru hodinových ručiček.
- Pro odebrání plastového kartáče [10] povolte upevňovací šroub [16a] a stáhněte kartáč z hlavy motoru [12].

Drátěný [19]/ nylonový kartáč [18]:

- Nejdříve nasadte podložku [16c] na hlavu motoru [12], potom kartáče [18], [19] a následně šroub se šestihrannou hlavou [16] tak, jak je patrné z obrázku.
- Pomocí šestihranného klíče [17] utáhněte šroub se šestihrannou hlavou [16] ve směru hodinových ručiček.
- Pro odebrání kartáče [18] [19] uvolněte šroub se šestihrannou hlavou [16] a stáhněte kartáč z hlavy motoru [12].

● Nastavení rukojeti

Upozornění: Výrobek můžete nastavit podle výšky své postavy pomocí teleskopické násady [8].

- Odšroubujte převlečnou matici [7].
- Nastavte teleskopickou násadu [8] na požadovanou délku.
- Opět utáhněte převlečnou matici [7].

● Provoz

▲ VÝSTRAHA! NEBEZPEČÍ ÚRAZU!
Dodržujte následující pokyny a upozornění:

- Před použitím zkontrolujte výrobek a příslušenství. Výrobek nepoužívejte, jestliže zjistíte nějaká poškození. Poškozené příslušenství vyměňte.
- Používejte pouze originální příslušenství.
- Nepracujte za deště nebo na mokřem povrchu. Hrozí nebezpečí zasažení elektrickým proudem.
- Na svazích pracujte vždy napříč svahem.
- Výrobek během přestávek při práci a při přepravě vypněte a počkejte, dokud se nezastaví.
- Výrobek vedte jen rychlostí chůze.
- Šipka na ochraně proti postříkání [9] informuje o směru otáčení kartáče [10], [18], [19].
- Při práci za žádných okolností nepoužívejte kartáče [10], [18], [19] na plastových nebo jiných choulostivých materiálech. Ty by mohly poškodit nebo poškrábat povrch. Za takové škody nepřebíráme žádnou odpovědnost. Před použitím na choulostivém povrchu otestujte výrobek na méně nápadném místě.

● Zapínání a vypínání výrobku

Upozornění: Ujistěte se, že jsou všechny součásti příslušenství namontovány.

Upozornění: Po vypnutí výrobku kartáče [10], [18], [19] ještě několik sekund dobíhají. Chraňte ruce a nohy před pohyblivými částmi výrobku.

▲ VÝSTRAHA! Vypínač [2] nesmí být aretován. Pokud je vypínač [2] poškozený, nesmíte s výrobkem dále pracovat. Pokud po uvolnění vypínače [2] motor nevyplne, hrozí nebezpečí úrazu.

- Pro odlehčení tahu a zabránění vytržení kabelu ze zásuvky vytvořte na konci prodlužovacího kabelu smyčku a zavěste ji do pojistky proti vytržení **5** (viz obr. D).
- Připojte výrobek k elektrickému napájení.
- Stiskněte a podržte aretaci vypínače **4**.
- Pro zapnutí výrobku stiskněte vypínač **2** a podržte ho za provozu stisknutý.
- Uvolněte aretaci vypínače **4**.
- K vypnutí výrobku uvolněte vypínač **2**.
- Odpojte výrobek od elektrického napájení, pokud ho dále nepoužíváte.

● Přeprava

- Vypněte výrobek a odpojte síťovou zástrčku ze zásuvky. Ujistěte se, že se všechny pohyblivé díly úplně zastavily.
- Výrobek přenášejte oběma rukama vždy jednou rukou za rukojeť **1** a druhou za předávnou rukojeť **14**.

● Čištění, údržba a skladování

⚠ VÝSTRAHA! Nebezpečí úrazu následkem nechtěného spuštění výrobku. Během údržby a čištění výrobku se chraňte. Vypněte výrobek a odpojte síťovou zástrčku ze zásuvky. Technickou údržbu a údržbu, která není popsána v tomto návodu k obsluze, nechte provést v našem servisním centru. Použijte pouze originální náhradní díly.

Čištění:

⚠ VÝSTRAHA! ZASAŽENÍ ELEKTRICKÝM PROUDEM! Nikdy na výrobek nestříkejte vodu.

Upozornění: Chemické substance mohou poškodit umělohmotné díly výrobku. Nepoužívejte žádné čisticí prostředky nebo rozpuštědla.

- Udržujte ventilační drážky, těleso motoru a rukojeti výrobku čisté. Na čištění používejte vlhkou utěrku nebo kartáč.
- Po každém použití očistěte výrobek a součásti příslušenství (plastový kartáč **10**, drátěný kartáč **19**, nylonový kartáč **18** a ochranu proti postříkání **9**) měkkým kartáčem nebo utěrkou.

Údržba:

- Před každým použitím výrobku proveďte jeho vizuální kontrolu. Výrobek nepoužívejte, pokud chybí bezpečnostní zařízení, šrouby nebo čepy, nebo jsou tyto části opotřebené nebo poškozené.
- Před každým použitím zkontrolujte výrobek, zda není zjevně vadný, jako jsou povolené, opotřebené nebo poškozené díly.
- Jestliže je zapotřebí vyměnit elektrický přírodní kabel, musí výměnu provést výrobce nebo jeho zástupce, aby se vyloučila možná ohrožení.

Skladování:

- Výrobek spolu s veškerým příslušenstvím skladujte na místě, které splňuje následující podmínky:
 - čisté
 - suché
 - chráněné před prachem
 - chráněné před mrazem
 - mimo dosah dětí
- Neskladujte výrobek dlouhodobě na přímém slunečním světle. Výrobek by se mohl poškodit.
- Neukládejte výrobek do plastových pytlů, mohla by vznikat vlhkost a výrobek by mohl plesnivět.

● Odstranění chyby

Následující tabulka vám může pomoci odstranit drobné vady:

Problém	Možná příčina	Odstranění poruch
Výrobek nelze spustit	Výrobek není připojený k elektrickému proudu.	Zapojte síťovou zástrčku do zásuvky.
	Vypínač [2] je vadný.	Kontaktujte servisní centrum.
	Motor je vadný.	
Výrobek pracuje přerušovaně	Uvnitř výrobku je uvolněný kontakt	Kontaktujte servisní centrum.
	Vypínač [2] je vadný.	
Nízký pracovní výkon	Příslušenství (plastový kartáč [10], drátěný kartáč [19], nylonový kartáč [18]) je tupé nebo opotřebené.	Odstraňte součásti příslušenství (plastový kartáč [10], drátěný kartáč [19], nylonový kartáč [18]) a vyměňte je za nové (viz kapitola „Objednávání náhradních dílů“).

● Objednávání náhradních dílů

Pro následující díly si můžete objednat náhradní díly online:

Pozice č.	Název	Obj. č.
[10]	Plastový kartáč, velký	4760679069999
[11]	Kolečko	4760679029999
[14]	Přídavná rukojeť	4760679039999
[18]	Nylonový kartáč	4760679059999
[19]	Drátěný kartáč	4760679049999

Číslo výrobku: 495509_2504

Webová stránka: www.optimex-shop.com

následujícím významem: 1–7: umělé hmoty/20–22: papír a lepenka/80–98: složené látky.

● Zlikvidování

Obal se skládá z ekologických materiálů, které můžete zlikvidovat prostřednictvím místních sběrů recyklovatelných materiálů.



Při třídění odpadu se řiďte podle označení obalových materiálů zkratkami (a) a čísly (b), s



O možnostech likvidace vysloužilých zařízení se informujte u správy vaší obce nebo města.



V zájmu ochrany životního prostředí vysloužilý výrobek nevyhazujte do domovního odpadu, ale předejte k odborné likvidaci. O sběrnách a jejich otevíracích

hodinách se můžete informovat u příslušné správy města nebo obce.

● Záruka a servis

● Záruka

Výrobek byl vyroben podle přísných směrnic kvality a před dodáním pečlivě otestován. V případě materiálních nebo výrobních vad máte zákonná práva vůči prodejci výrobku. Vaše zákonná práva nejsou níže uvedenou zárukou nijak omezená.

Záruka na tento výrobek je 3 roky od data zakoupení. Záruční doba začíná dnem zakoupení. Originál dokladu o zakoupení si uschovejte na bezpečném místě, protože tento doklad je vyžadován jako doklad o koupi.

Jakékoli poškození nebo závady, které se vyskytly již v okamžiku nákupu, musí být nahlášeny ihned po vybalení výrobku.

Pokud se u výrobku během 3 let od data zakoupení projeví vada materiálu nebo výrobní vada, pak vám ho podle naší volby bezplatně opravíme nebo vyměníme. Záruční doba se po uznané reklamaci neprodlužuje. To platí také pro vyměněné a opravené díly.

Tato záruka je neplatná, pokud byl výrobek poškozený nebo nesprávně používaný anebo udržovaný.

Záruka se kryje na materiálové a výrobní vady. Tato záruka se nevztahuje na díly výrobku, které jsou vystaveny běžnému opotřebení, a proto je lze považovat za spotřební díly (např. baterie, hadice, inkoustové patrony) nebo na poškození křehkých součástí, jako jsou např. spínače nebo díly, které jsou vyrobeny ze skla.

● Postup v případě uplatňování záruky

K zajištění rychlého zpracování vaší záležitosti se řiďte následujícími pokyny:

- Pro všechny požadavky si připravte pokladní stvrzenku a číslo artiklu (IAN 495509_2504) jako doklad o zakoupení.
- Číslo artiklu naleznete na typovém štítku výrobku, na rytině na výrobku, na titulním stránce vašeho návodu (vlevo dole) nebo na nálepce na zadní nebo spodní straně výrobku.
- Pokud se vyskytnou funkční vady nebo jiné závady, kontaktujte nejprve telefonicky nebo e-mailem níže uvedené servisní oddělení.
- Výrobek, který byl evidován jako vadný, pak můžete bezplatně zaslat na adresu, kterou vám servisní oddělení poskytlo, přiložit k němu doklad o zakoupení (pokladní stvrzenku) a uvést o jakou vadu se jedná a kdy se vyskytla.



Tuto a mnoho dalších příruček si můžete prohlédnout a stáhnout na stránkách parkside-diy.com. Naskenováním QR kódu se dostanete přímo na stránky parkside-diy.com. Vyberte svou zemi a pomocí vyhledávací masky hledejte návody k použití. Zadáním čísla artiklu (IAN) 495509_2504 získáte přístup k návodu k použití vašeho artiklu.

● Servis

Servis Česká republika

Tel.: 800023611

Kontaktní formulář je zapnutý

parksid-diy.com

IAN 495509_2504



● ES prohlášení o shodě

EU PROHLÁŠENÍ O SHODĚ (č. 495509_2504)

IAN: 495509_2504
Identifikace produktu: "PARKSIDE" Elektrický kartáč na povrchy 2 v 1
Číslo modelu: HG12137

Výše popsaný předmět prohlášení je ve shodě s příslušnými harmonizačními právními předpisy Unie:

Směrnice 2006/42/ES
Směrnice 2014/30/EU
Směrnice 2011/65/EU se všemi souvisejícími změnami

Odkazy na příslušné harmonizované normy nebo na jiné technické specifikace, ve vztahu k nimž se shoda prohlašuje:

Č. / Části
Směrnice 2006/42/ES
EN 62841-1:2015/A11:2022
EN ISO 12100:2010
Směrnice 2014/30/EU
EN IEC 55014-1:2021
EN IEC 55014-2:2021
EN IEC 61000-3-2:2019/A1:2021
EN 61000-3-3:2013/A2:2021

Předmět výše uvedeného prohlášení je v souladu se směrnicí Evropského parlamentu a Rady 2011/65/EU ze dne 8. června 2011 o omezení používání některých nebezpečných látek v elektrických a elektronických zařízeních:

Č. / Části
EN IEC 63000:2018

Držitel technické dokumentace: OWIM GmbH & Co.KG

Podepsáno za a jménem:

OWIM GmbH & Co. KG, Stiftsbergstraße 1, 74167 Neckarsulm, Německo

Toto prohlášení o shodě se vydává na výhradní odpovědnost výrobce.

Překlad původního prohlášení o shodě

Neckarsulm

















Místo

24.09.2025

Datum

ppa. Haensel *ppa. Dr. Thorsten Maier*
ppa. Stefan Haensel ppa. Dr. Thorsten Maier
Prokurista Prokurista

Legenda použitých piktogramov	Strana	58
Úvod	Strana	58
Používanie v súlade s určeným účelom	Strana	58
Popis častí	Strana	59
Technické údaje	Strana	59
Obsah dodávky	Strana	59
Všeobecné bezpečnostné pokyny pre elektrické náradie ...	Strana	60
Bezpečnostné pokyny pre nástroje s kefou	Strana	62
Ostatné riziká	Strana	62
Príprava	Strana	63
Ovládacie jednotky	Strana	63
Montáž výrobku	Strana	63
Montáž hlavy motora	Strana	63
Montáž/demontáž kolieska	Strana	63
Montáž prídavnej rukoväte	Strana	63
Používanie príslušenstva	Strana	63
Výber príslušenstva	Strana	63
Vloženie/vyňatie príslušenstva	Strana	64
Nastavenie rukoväte	Strana	64
Prevádzka	Strana	64
Zapnutie a vypnutie výrobku	Strana	64
Transport	Strana	65
Čistenie, údržba a skladovanie	Strana	65
Odstránenie chýb	Strana	66
Objednávanie náhradných dielov	Strana	66
Likvidácia	Strana	66
Záruka a servis	Strana	67
Záruka	Strana	67
Postup v prípade poškodenia v záruke	Strana	67
Servis	Strana	68
EÚ vyhlásenie o zhode	Strana	69

Legenda použitých piktogramov			
	Prečítajte si návod na obsluhu!		Noste ochranné rukavice
	Rešpektujte výstražné a bezpečnostné upozornenia!		Noste ochranu očí a sluchu.
	Nebezpečenstvo ohrozenia života a nebezpečenstvo nehody pre malé a staršie deti!		Okolostojace osoby držte v bezpečnej vzdialenosti od výrobku
	Nebezpečenstvo poranenia odmrštenými časťami!		Nebezpečenstvo poranenia skrze otáčajúce sa náradie! Nohy a ruky držte mimo dosahu.
	Používanie výrobku v daždi alebo vo vlhkom prostredí je zakázané.		Garantovaná hladina akustického výkonu L _{WA} v dB(A)
	Pozor! Pred čistením a údržbou a v prípade poškodenia prívodného kábla vytiahnite sieťovú zástrčku.		Trieda ochrany II
	Obal a výrobok ekologicky zlikvidujte!		Elektrické prístroje nepatria do domového dopadu.
	Bezpečnostné upozornenia Manipulačné pokyny		Značka CE uvádza zhodu s príslušnými smernicami EÚ platnými pre tento výrobok.

Elektrická kefa na povrchy 2 v 1

● Úvod

Blahoželáme Vám ku kúpe Vášho nového výrobku. Rozhodli ste sa pre veľmi kvalitný výrobok. Návod na obsluhu je súčasťou tohto výrobku. Obsahuje dôležité upozornenia týkajúce sa bezpečnosti, používania a likvidácie. Skôr ako začnete výrobok používať, oboznámte sa so všetkými pokynmi k obsluhu a bezpečnosti. Výrobok používajte iba v súlade s popisom a v uvedených oblastiach používania. V prípade postúpenia výrobku ďalším osobám odovzdajte aj všetky dokumenty patriace k výrobku.

● Používanie v súlade s určeným účelom

Výrobok je vhodný na odstraňovanie buriny a machu v spojoch dosiek, zámkovej dlažby alebo obrubníkových žlabov v domácnostiach. Každé iné používanie, ktoré sa v tomto návode výslovne nepovoľuje, môže viesť k poškodeniam výrobku a znamenať vážne nebezpečenstvo pre jeho používateľa. Obsluhujúca osoba alebo používateľ je zodpovedný za nehody alebo škody spôsobené iným osobám alebo na ich vlastníctve. Výrobca neručí za škody, ktoré vznikli v dôsledku používania, ktoré nie je v súlade s určeným účelom, alebo nesprávneho ovládania. Výrobok je určený iba na súkromné používanie a nie pre komerčné účely.

● Popis častí

- 1 Rukoväť
- 2 Za-/vypínač
- 3 Pripojovací kábel
- 4 Blokovanie zapnutia
- 5 Odľahčenie ťahu
- 6 Skrutka
- 7 Preveľčná matica
- 8 Teleskopická rúčka
- 9 Ochrana proti striekaniu
- 10 Plastová kefa, veľká
- 11 Koliesko
- 12 Hlava motora
- 13 Preveľčná matica (hlava motora)
- 14 Prídavná rukoväť
- 15 Otočné koliesko
- 16 Šesťhranná skrutka (M5*34)
- 16a Upevňovacia skrutka
- 16b Podložka (upevňovacia skrutka)
- 16c Podložka (šesťhranná skrutka)
- 17 Kľúč s vnútorným šesťhranom
- 18 Nylonová kefa
- 19 Drôtená kefa
- 20 Pracovná pozícia
- 21 Odblokovanie
- 22 Prepravná pozícia
- 23 Priehradka na príslušenstvo

● Technické údaje

Povrchová kefa: PEOB 500 B1
Pracovná šírka
(plastová kefa 10): cca. 16 cm
Napätie motora U: 230–240V~; 50Hz
Menovitý výkon: 500W
Trieda ochrany: II/□
Hmotnosť
(bez príslušenstva): 4,1 kg
Hmotnosť
(iba príslušenstvo): 0,4 kg
Voľnobežné
otáčky n_0 : 600–1200 min⁻¹
Hladina
akustického
tlaku L_{pA} : 87,4 dB;
 $K_{pA} = 3$ dB

Hladina
akustického
výkonu L_{WA} : nameraná: 95,4 dB;
 $K_{WA} = 3$ dB
garanto-
vaná: 98 dB
Vibrácie a_{rh} : Rukoväť: 2,281 m/s²;
 $K = 1,5$ m/s²
Prídavná
rukoväť: 3,49 m/s²;
 $K = 1,5$ m/s²

Poznámka: Hodnoty hluku a vibrácií boli stanovené v súlade s normami a ustanoveniami uvedenými vo vyhlásení o zhode. Uvedená hodnota celkových vibrácií a uvedená hodnota emisií hluku boli namerané v súlade so štandardizovaným skúšobným postupom a môžu sa použiť na porovnanie jedného elektrického náradia s iným. Uvedenú hodnotu celkových vibrácií a uvedenú hodnotu emisií hluku možno použiť aj na predbežné posúdenie zaťaženia.

⚠ VAROVANIE! Emisie vibrácií a hluku sa počas skutočného používania elektrického náradia môžu odchyľovať od uvedených hodnôt v závislosti od spôsobu používania elektrického náradia. Je potrebné definovať bezpečnostné opatrenia na ochranu obsluhujúcej osoby na základe odhadu zaťaženia vibráciami počas skutočných podmienok používania (berúc do úvahy všetky časti pracovného cyklu, napríklad časy, keď je elektrické náradie vypnuté, a časy, keď je zapnuté, ale nie je zaťažené).

● Obsah dodávky

Bezprostredne po vybalení skontrolujte úplnosť dodávky ako aj bezchybný stav výrobu a všetkých dielov.

- 1 povrchová kefa
- 1 prídavná rukoväť s priehradkou na príslušenstvo
- 1 plastová kefa, veľká (vopred zmontovaná)

- 1 drôtená kefa
- 1 nylonová kefa
- 1 M5*34 šesťhranná skrutka
- 1 podložka (šesťhranná skrutka)
- 1 kľúč s vnútorným šesťhranom
- 1 návod na obsluhu

● **Všeobecné bezpečnostné pokyny pre elektrické náradie**

! VAROVANIE!



Prečítajte si všetky bezpečnostné upozornenia, pokyny, ilustrácie a technické údaje,

ktoré sú súčasťou elektrického náradia.

Nerešpektovanie nasledujúcich pokynov môže spôsobiť zásah elektrickým prúdom, požiar a/alebo závažné poranenia.

Všetky bezpečnostné upozornenia a pokyny uschovajte pre neskoršie použitie.

Pojem „elektrické náradie“ používaný v bezpečnostných upozorneniach sa vzťahuje na elektrické náradie napájané zo siete (so sieťovým vedením) a na elektrické náradie napájané z akumulátorových batérií (bez sieťového vedenia).

1. Bezpečnosť na pracovnom mieste

- a) **Udržiavajte Vaše pracovisko čisté a dobre osvetlené.** Neporiadok alebo neosvetlené pracovné oblasti môžu viesť k nehodám.
- b) **Elektrické náradie nepoužívajte v prostredí s nebezpečenstvom výbuchu, v ktorom sa nachádzajú horľavé kvapaliny, plyny alebo prachy.** Elektrické náradie vytvára iskry, ktoré môžu zapáliť prach alebo výpary.
- c) **Počas používania elektrického náradia držte deti a iné osoby v bezpečnej vzdialenosti od prístroja.** Pri rozptýlení môžete stratiť kontrolu nad elektrickým náradím.

2. Elektrická bezpečnosť

- a) **Sieťová zástrčka elektrického náradia sa musí zhodovať so zásuvkou. Sieťovú zástrčku nesmiete nijako upravovať. Nepoužívajte adaptérové zástrčky spolu s elektrickým náradím vybaveným ochranným uzemnením.** Neupravené sieťové zástrčky a vhodné zásuvky znižujú riziko zásahu elektrickým prúdom.
- b) **Zabráňte kontaktu tela s uzemnenými povrchmi ako sú rúry, vykurovacie zariadenia, sporáky a chladničky.** Ak je Vaše telo uzemnené, existuje zvýšené riziko zásahu elektrickým prúdom.
- c) **Elektrické náradie uchovávajte mimo dosahu dažďa alebo vlhkosti.** Preniknutie vody do elektrického náradia zvyšuje riziko zásahu elektrickým prúdom.
- d) **Pripojovacie vedenie nepoužívajte na nosenie a vešanie elektrického náradia alebo na vyťahovanie sieťovej zástrčky zo zásuvky. Pripojovacie vedenie chráňte pred vysokými teplotami, olejom, ostrými hranami alebo pohybujúcimi sa dielmi.** Poškodené alebo zamotané pripojovacie vedenia zvyšujú riziko zásahu elektrickým prúdom.
- e) **Ak pracujete s elektrickým náradím vonku, používajte iba predĺžovacie vedenia, ktoré sú vhodné pre oblasť exteriéru.** Používanie predĺžovacieho vedenia vhodného do exteriéru znižuje riziko zásahu elektrickým prúdom.
- f) **Ak sa nedá zabrániť prevádzke elektrického náradia vo vlhkom prostredí, použite ochranný spínač proti chybnému prúdu.** Použitie ochranného spínača proti chybnému prúdu znižuje riziko zásahu elektrickým prúdom.

3. Bezpečnosť osôb

a) **Budte vždy sústredený, dávajte pozor na to, čo robíte, a k práci s elektrickým náradím pristupujte s rozvahou.** Elektrické náradie nepoužívajte vtedy,

keď ste unavený, alebo ak ste pod vplyvom drog, alkoholu či liekov.

Jediný moment nepozornosti pri používaní elektrického náradia môže viesť k závažným poraneniam.

b) **Noste vždy osobnú ochrannú výstroj a ochranné okuliare.** Nosenie osobných ochranných prostriedkov ako je protiprachová maska, protišmyková bezpečnostná obuv, ochranná prilba alebo ochrana sluchu, v závislosti od druhu a použitia elektrického náradia, znižuje riziko poranení.

c) **Zabráňte neúmyselnému uvedeniu do prevádzky.** Pred zapojením napájania elektrického náradia do siete a/alebo akumulátorovej batérie a pred jeho zdvíhaním a prenášaním sa uistite, že je vypnuté. Ak máte pri prenášaní elektrického náradia prst na spínači, alebo je elektrické náradie zapojené do zdroja elektrického prúdu, môže to viesť k úrazom.

d) **Pred zapnutím elektrického náradia odstráňte nastavovacie náradie alebo skrutkovač.** Náradie alebo kľúč, ktoré sa nachádzajú v otáčajúcej sa časti elektrického náradia, môžu spôsobiť poranenia.

e) **Zabráňte neprirodzenému držaniu tela.** Dbajte na bezpečný postoj a vždy udržiavajte rovnováhu. Takto môžete elektrické náradie v nečakaných situáciách lepšie kontrolovať.

f) **Noste vhodný odev.** Nenoste široké oblečenie ani šperky. Vlasy a oblečenie držte vzdialené od

pohybujúcich sa častí. Volné oblečenie, šperky alebo dlhé vlasy sa môžu zachytiť do pohybujúcich sa častí.

g) **Keď montujete zariadenia na odsávanie a zachytávanie prachu, uistite sa, či sú zapojené a správne používané.** Používanie zariadenia na odsávanie prachu môže znížiť ohrozenia spôsobené prachom.

h) **Nenechajte sa uniesť falošným pocitom bezpečia a nenechajte bezpečnostné pravidlá týkajúce sa elektrického náradia bez povšimnutia, aj keď ste s elektrickým náradím po opakovanom použití dôverne oboznámený.** Neopatrné konanie môže v zlomku sekundy viesť k vážnym zraneniam.

4. Používanie a manipulácia s elektrickým náradím

a) **Nepreťažujte elektrické náradie. Pri práci používajte len vhodné elektrické náradie.** So správnym elektrickým náradím pracujete lepšie a bezpečnejšie v uvedenom rozsahu jeho výkonu.

b) **Nepoužívajte elektrické náradie s chybným spínačom.** Elektrické náradie, ktoré nie je možné zapnúť alebo vypnúť, je nebezpečné a musí sa opraviť.

c) **Pred vykonávaním nastavení na prístroji, výmenou vložených nástrojov alebo odložením elektrického náradia vytiahnite zástrčku zo zásuvky a/alebo odstráňte vyberateľnú akumulátorovú batériu.** Tieto preventívne opatrenia zabránia neúmyselnému spusteniu elektrického náradia.

d) **Nepoužívané elektrické náradie uschovávajte mimo dosahu detí. Nedávajte elektrické náradie do rúk osobám, ktoré s ním nie sú**

oboznámené alebo nečítali tieto pokyny. Elektrické náradie je nebezpečné, ak ho používajú neskusené osoby.

e) O elektrické náradie a vložené nástroje sa dôkladne starajte. Skontrolujte, či pohyblivé diely fungujú bezchybne a nie sú zaseknuté, či nie sú niektoré časti zlomené alebo poškodené tak, že negatívne ovplyvňujú funkčnosť elektrického náradia. Pred používaním elektrického náradia nechajte poškodené časti opraviť. Príčinou mnohých úrazov je práve nedostatočná údržba elektrického náradia.

f) Rezné nástroje udržiavajte ostré a čisté. Starostlivo udržiavané rezné nástroje s ostrými reznými hranami sa menej zasekávajú a dajú sa ľahšie viesť.

g) Elektrické náradie, príslušenstvo, vložené nástroje atď. používajte v súlade s týmito pokynmi. Zohľadňujte pritom pracovné podmienky a vykonávanú činnosť. Použitie elektrického náradia na iný, ako určený účel použitia, môže mať za následok nebezpečné situácie.

h) Rukováti a uchopovacie plochy udržiavajte suché, čisté a bez oleja a mastnoty. Klzké rukováti a uchopovacie plochy neumožňujú bezpečnú obsluhu a kontrolu elektrického náradia v nepredvídateľných situáciách.

5. Servis

a) Opravu Vášho elektrického náradia smie vykonávať iba kvalifikovaný odborný personál a možno pritom používať iba originálne náhradné diely. Tým sa zabezpečí zachovanie bezpečnosti elektrického náradia.

● Bezpečnostné pokyny pre nástroje s kefou

- Kefy sa nesmú inštalovať na stroje, ktorých počet otáčok prevyšuje maximálny povolený počet otáčok kefy.
- Poškodené kefy sa nesmú používať.
- Zafarbenia od hrdze alebo iné známky chemických alebo mechanických zmien materiálu kefy môžu spôsobiť jej predčasné zlyhanie.
- Kefy sa musia skladovať vo vhodných stojanoch, nádobách alebo boxoch tak, aby boli chránené pred nasledujúcimi vplyvmi:
 - vysokou vlhkosťou, teplom, vodou alebo inými kvapalinami, ktoré by mohli kefku poškodiť.
 - kyselinami alebo výparmi kyselín, ktoré by mohli spôsobiť škody.
 - teplotami, ktoré sú také nízke, že by mohli viesť ku kondenzácii na kefách, ak by sa presunuli do oblasti s vyššími teplotami.
 - deformáciou ktorejkoľvek súčasti kefy.

● Ostatné riziká

I keď ovládáte toto elektrické náradie v súlade s predpismi, vždy existujú určité riziká. V súvislosti s typom konštrukcie a výbavou tohto elektrického prístroja môžu nastať nasledujúce nebezpečenstvá:

- Poškodenie očí, ak sa nepoužíva vhodná ochrana očí.
- Poškodenie sluchu, ak nenosíte vhodnú ochranu sluchu.
- Poškodenie zdravia, ktoré rezultuje z vibrácií ruky a ramena, ak je výrobok používaný dlhšiu dobu alebo ak nie je náležite vedený a spravovaný.

⚠ VAROVANIE! Nebezpečenstvo spôsobené elektromagnetickým poľom, ktoré vzniká počas prevádzky výrobku. Toto pole môže za určitých okolností ovplyvňovať

aktívne alebo pasívne medicínske implan-
táty. Aby sa znížilo nebezpečenstvo váž-
nych alebo smrteľných poranení,
odporúčame osobám s medicínskymi im-
plantátmi poradiť sa so svojím lekárom
alebo výrobcom medicínskeho implantátu
predtým, ako sa výrobok uvedie do pre-
vádzky.

● Príprava

⚠ VAROVANIE! Riziko poranenia v dô-
sledku neúmyselného spustenia výrobku.
Sieťovú zástrčku zasunite do zásuvky až
po úplnej príprave výrobku na použitie.

Šesťhranné skrutky (M5*34) [16], podložky
[16c], kľúč s vnútorným šesťhranom [17], drô-
tená kefa [19] a nylonová kefa [18] sa nachá-
dzajú v dvoch priehradkách na príslušenstvo
[23] v prídavnej rukoväti [14] (pozri obr. C).

● Ovládacie jednotky

Poznámka: Pred prvým použitím sa oboz-
náme so všetkými ovládacími prvkami
výrobku.

Blokovanie zapnutia [4]: Zablokovanie
za-/vypínača [2] proti neúmyselnému zap-
nutiu. Stlačením blokovania zapnutia [4]
odomknite za-/vypínač [2].

Za-/vypínač [2]: Stlačením za-/vypínača [2]
zapnete alebo vypnete výrobok.

Otočné koliesko [15]: Otočné koliesko [15]
môžete použiť na nastavenie úrovni rých-
losti:

1: najnižšia rýchlosť

6: najvyššia rýchlosť

Ochrana proti striekaniu [9]: Nastavte
ochranu proti striekaniu [9] posúvaním
dopredu a dozadu.

● Montáž výrobku

● Montáž hlavy motora

- Nasadíte teleskopickú rúčku [8] na
hlavu motora [12].
- Prevlečnú maticu [13] pevne utiahnite.

● Montáž/demontáž kolieska (pozri obr. A a B)

- Nasuňte koliesko [11] na hlavu motora [12].
Koliesko [11] musí počutelne zapadnúť.

Plastová kefa [10]: Pri používaní plastovej
kefy [10] umiestnite koliesko [11] do preprav-
nej polohy [22].

Drôtená kefa [19]/**nylonová kefa** [18]: Pri
použití drôtenej kefy [19] alebo nylonovej
kefy [18] nastavte koliesko [11] do pracovnej
polohy [20].

- Stlačením odblokovania [21] uvoľnite
koliesko [11] a stiahnite ho.

● Montáž prídavnej rukoväte

- Uvoľnite skrutku [6] na prídavnej ru-
koväti [14].
- Umiestnite prídavnú rukoväť [14] do
držiača pod rukoväťou [1].
- Pomocou skrutky [6] pripevnite prídavnú
rukoväť [14].

Poznámka: Je možných niekoľko úrovní
zapadnutia.

● Používanie príslušenstva

● Výber príslušenstva

Plastová kefa [10]: Plastová kefa [10] je
vhodná na odstraňovanie buriny, lišajníkov
a machu zo širokých škár a na čistenie
menších plôch.

Drôtená kefa [19]: Drôtená kefa [19] je vhodná na odstraňovanie odolných lišajníkov a machu z necitlivých povrchov.

⚠ OPATRNE! Drôtenú kefu [19] používajte len na necitlivom povrchu, napr. na ceste alebo chodníku. V opačnom prípade môže dôjsť k poškodeniu alebo poškriabaniu podlahovej krytiny.

Nylonová kefa [18]: Nylonová kefa [18] je vhodná na odstraňovanie buriny, lišajníkov a machu z malých, úzkych škár.

● Vloženie/vyňatie príslušenstva (pozri obr. B)

Plastová kefa [10]:

- Umiestnite plastovú kefu [10] na hlavu motora [12] podľa obrázka. Najprv umiestnite podložku [16b], potom vložte upevňovaciu skrutku [16a] a otáčajte ňou v smere hodinových ručičiek, kým sa pevne nedotiahne.
- Na odstránenie plastovej kefy [10] uvoľnite upevňovaciu skrutku [16a] a stiahnite ju z hlavy motora [12].

Drôtená kefa [19]/**nylonová kefa** [18]:

- Najprv umiestnite podložku [16c] na hlavu motora [12], potom kefy [18], [19] a nakoniec šesťhrannú skrutku [16], ako je znázornené na obrázku.
- Pomocou kľúča s vnútorným šesťhranom [17] utiahnite šesťhrannú skrutku [16] v smere hodinových ručičiek.
- Ak chcete odstrániť kefu [18] [19], uvoľnite skrutku so šesťhrannou hlavou [16] a stiahnite ju z hlavy motora [12].

● Nastavenie rukoväte

Poznámka: Pomocou teleskopickej rúčky [8] môžete výrobok prispôbiť Vašej individuálnej veľkosti.

- Uvoľnite prevlečnú maticu [7].

- Nastavte teleskopickú rúčku [8] na požadovanú dĺžku.
- Prevlečnú maticu [7] znova utiahnite.

● Prevádzka

⚠ VAROVANIE! NEBEZPEČENSTVO PORANENIA! Dodržiavajte nasledujúce pokyny:

- Pred použitím skontrolujte výrobok a všetko príslušenstvo. Výrobok nepoužívajte vtedy, keď zistíte poškodenia. Vymeňte poškodené príslušenstvo.
- Používajte len originálne príslušenstvo.
- Nepracujte v daždi alebo na mokrom povrchu. Hrozí nebezpečenstvo zásahu elektrickým prúdom.
- Na svahoch pracujte vždy naprieč svahom.
- Počas pracovných prestávok a pri preprave výrobok vypnite a počkajte, kým sa zastaví.
- Výrobok vedte rýchlosťou chôdze.
- Šípka na ochrane proti striekaniu [9] označuje smer otáčania kefy [10], [18], [19].
- Pri práci s kefami [10], [18], [19] nikdy nebrúste cez plastové alebo iné citlivé podlahové materiály. Inak by ste mohli povrch poškriabať alebo poškodiť. Za prípadné škody v tomto smere nepreberáme žiadnu zodpovednosť. Pred použitím výrobku na citlivých podlahách ho vyskúšajte na nenápadnom mieste.

● Zapnutie a vypnutie výrobku

Poznámka: Uistite sa, že je namontované všetko príslušenstvo.

Poznámka: Po vypnutí výrobku sa kefy [10], [18], [19] ešte niekoľko sekúnd otáčajú. Udržujte ruky a nohy mimo dosahu pohyblivých častí výrobku.

⚠ VAROVANIE! Za-/vypínač [2] nesmie byť zablokovaný. Ak je za-/vypínač [2]

poškodený, výrobok sa nesmie ďalej používať. Ak sa motor po pustení za-/vypínača [2] nevypne, hrozí nebezpečenstvo poranenia.

- Na odľahčenie ťahu vytvorte z konca predlžovacieho kábla slučku a zaháknite ju do odľahčenia ťahu [5] (pozri obr. D).
- Pripojte výrobok k sieťovému napätiu.
- Stlačte a podržte blokovanie zapnutia [4].
- Stlačením za-/vypínača [2] výrobok zapnite a počas prevádzky ho držte stlačený.
- Pustíte blokovanie zapnutia [4].
- Pre vypnutie výrobku pustíte za-/vypínač [2].
- Po skončení používania odpojte výrobok od elektrickej siete.

● Transport

- Vypnite výrobok a vytiahnite sieťovú zástrčku zo zásuvky. Uistite sa, že sú všetky pohyblivé diely úplne zastavené.
- Výrobok prenášajte dvoma rukami, jednou rukou na rukoväti [1] a druhou rukou na prídavnej rukoväti [14].

● Čistenie, údržba a skladovanie

⚠ VAROVANIE! Riziko poranenia v dôsledku neúmyselného spustenia výrobku. Počas údržby a čistenia sa chráňte. Vypnite výrobok a vytiahnite sieťovú zástrčku zo zásuvky. Opravy a údržbu, ktoré nie sú opísané v tomto návode na obsluhu, nechajte vykonať v našom servisnom stredku. Používajte len originálne náhradné diely.

Čistenie:

⚠ VAROVANIE! ZÁSAH ELEKTRICKÝM PRÚDOM! Nikdy výrobok nestriekajte vodou.

Poznámka: Chemické látky môžu napadnúť plastové časti výrobku. Nepoužívajte čistiace prostriedky resp. rozpúšťadlá.

- Udržujte vetracie otvory, schránku motora a rukoväť výrobku čisté. Používajte na to vlhkú handričku alebo kefu.
- Po každom použití vyčistite výrobok a použité príslušenstvo (plastovú kefu [10], drôtenú kefu [19], nylonovú kefu [18] a ochranu proti striekaniu [9]) mäkkou kefou alebo handričkou.

Údržba:

- Pred každým použitím vykonajte vizuálnu kontrolu výrobku. Výrobok nepoužívajte, ak bezpečnostné zariadenia, skrutky alebo svorníky chýbajú, sú opotrebované alebo poškodené.
- Pred každým použitím skontrolujte, či výrobok nemá zjavné chyby, ako sú uvoľnené, opotrebované alebo poškodené časti.
- Ak je potrebná výmena pripojovacieho sieťového vedenia, musí ju vykonať výrobca alebo jeho zástupca, aby nedošlo k ohrozeniam.

Skladovanie:

- Výrobok vždy skladujte so všetkým príslušenstvom:
 - čistý
 - suchý
 - chránený pred prachom
 - chránený pred mrazom
 - mimo dosahu detí
- Výrobok dlhodobo neskladujte na priamom slnečnom svetle. Výrobok by sa mohol poškodiť.
- Výrobok nebaľte do plastových vrecúšok, pretože by sa mohla vytvoriť vlhkosť a pleseň.

● Odstránenie chýb

Nasledujúca tabuľka Vám pomôže odstrániť drobné poruchy:

Problém	Možná príčina	Odstraňovanie porúch
Výrobok sa nezapína	Výrobok nie je zapojený do elektrickej siete.	Zastrčte sieťovú zástrčku do zásuvky.
	Za-/vypínač [2] je poškodený.	Obráťte sa na servisné centrum.
	Motor je poškodený.	
Výrobok pracuje s prerušeniami	Vnútorň uvoľnený kontakt	Obráťte sa na servisné centrum.
	Za-/vypínač [2] je poškodený.	
Nízky pracovný výkon	Príslušenstvo (plastová kefa [10], drôtená kefa [19], nylonová kefa [18]) je tupé alebo opotrebované.	Odstráňte príslušenstvo (plastovú kefu [10], drôtenú kefu [19], nylonovú kefu [18]) a vymeňte ho za nové (pozri kapitolu „Objednávanie náhradných dielov“).

● Objednávanie náhradných dielov

Náhradné diely si môžete objednať online pre nasledujúce diely:

Poz. č.	Označenie	Obj. č.
[10]	Plastová kefa, veľká	4760679069999
[11]	Koliesko	4760679029999
[14]	Prídavná rukoväť	4760679039999
[18]	Nylonová kefa	4760679059999
[19]	Drôtená kefa	4760679049999

Číslo výrobku: 495509_2504

Webová stránka: www.optimax-shop.com

významom: 1–7: Plasty/20–22: Papier a kartón/80–98: Spojené látky.

● Likvidácia

Obal pozostáva z ekologických materiálov, ktoré môžete odovzdať na miestnych recyklačných zberných miestach.



Všímajte si prosím označenie obalových materiálov pre triedenie odpadu, sú označené skratkami (a) a číslami (b) s nasledujúcim



O možnostiach likvidácie opotrebovaného výrobku sa môžete informovať na Vašej obecnej alebo mestskej správe.



Ak výrobok doslúžil, v záujme ochrany životného prostredia ho neodhodte do domového odpadu, ale odovzdajte na odbornú likvidáciu. Informácie o zberných

miestach a ich otváracích hodi-
nách získate na Vašej príslušnej
správe.

● Záruka a servis

● Záruka

Výrobok bol starostlivo vyrobený v súlade s prísnyimi smericami kvality a pred do-
daním dôkladne otestovaný. V prípade ma-
teriálových alebo výrobných chýb máte
zákonné práva voči predajcovi výrobku.
Vaše zákonné práva nie sú žiadnym spô-
sobom obmedzené našou zárukou uve-
denou nižšie.

Záruka na tento výrobok je 3 roky od dá-
tumu nákupu. Záručná doba začína plynúť
dátumom kúpy. Originál dokladu o kúpe
si uschovajte na bezpečnom mieste, pre-
tože tento doklad je potrebný ako dôkaz
o kúpe.

Akékoľvek poškodenie alebo nedostatky
prítomné už v čase nákupu je potrebné
nahlásiť ihneď po vybalení výrobku.

Ak sa v priebehu 3 rokov od dátumu za-
kúpenia preukáže, že výrobok vykazuje
chyby materiálu alebo spracovania, podľa
vlastného uváženia Vám ho bezplatne opra-
víme alebo vymeníme. Záručná doba sa
na základe poskytnutej záručnej reklamá-
cie nepredlžuje. To platí aj pre vymenené
alebo opravené diely.

Táto záruka je neplatná, ak bol výrobok
poškodený alebo nesprávne používaný
alebo udržiavaný.

Záruka sa vzťahuje na chyby materiálu a
výrobné chyby. Táto záruka sa nevzťahuje
na časti výrobku, ktoré podliehajú bežnému
opotrebovaniu, a preto sa považujú za
opotrebovatelné diely (napr. batérie, hadice,
atramentové kazety), ani na poškodenie

krehkých častí, napr. spínačov alebo
častí zo skla.

● Postup v prípade poškodenia v záruke

Na zaručenie rýchleho spracovania vašej
požiadavky dodržte nasledujúce pokyny:

- o Pre všetky otázky majte pripravený
pokladničný lístok a číslo výrobku
(IAN 495509_2504) ako potvrdenie
o kúpe.
- o Číslo výrobku nájdete na typovom štítku,
gravúre, na prednej strane návodu
(dole vľavo) alebo na nálepke na zadnej
alebo spodnej strane výrobku.
- o Pri výskyte funkčných porúch alebo
iných nedostatkov sa najprv telefo-
nicky alebo e-mailom obráťte na ďalej
uvedené servisné oddelenie.
- o Výrobok označený ako chybný následne
môžete s priloženým dokladom o kúpe
(pokladničným blokom) a uvedením,
o aký druh nedostatku ide a kedy sa
vyskytol, bezplatne zaslať na poskyt-
nutú servisnú adresu.



Na stránke parksidediy.com si môžete
prezrieť a stiahnuť túto a mnohé ďalšie
príručky. S týmto QR kódom prejdete
priamo na stránku parksidediy.com.
Vyberte si svoju krajinu a pomocou
masky vyhľadávania vyhľadávajte ná-
vody na obsluhu. Zadaním čísla výrobku
(IAN) 495509_2504 prejdete na návod
na obsluhu svojho výrobku.

● Servis

SK Servis Slovensko

Tel.: 0800 003409

Kontaktný formulár je zapnutý

parksid-diy.com

IAN 495509_2504



● EÚ vyhlásenie o zhode

EÚ VYHLÁSENIE O ZHODE (č. 495509_2504)

IAN: 495509_2504
Identifikácia produktu: "PARKSIDE" Elektrická kefa na povrchy 2 v 1
Číslo modelu: HG12137

Uvedený predmet vyhlásenia je v zhode s príslušnými harmonizačnými právnymi predpismi Únie:

Smernica 2006/42/ES
Smernica 2014/30/EU
Smernica 2011/65/EU so všetkými súvisiacimi zmenami a doplneniami

Odkazy na príslušné použité harmonizované normy alebo iné technické špecifikácie, v súvislosti s ktorými sa zhoda vyhlasuje:

Č. / Časti
Smernica 2006/42/ES
EN 62841-1:2015/A11:2022
EN ISO 12100:2010
Smernica 2014/30/EU
EN IEC 55014-1:2021
EN IEC 55014-2:2021
EN IEC 61000-3-2:2019/A1:2021
EN 61000-3-3:2013/A2:2021

Predmet vyššie uvedeného vyhlásenia je v súlade so smernicou Európskeho parlamentu a Rady 2011/65/EÚ z 8. júna 2011 o obmedzení používania určitých nebezpečných látok v elektrických a elektronických zariadeniach:

Č. / Časti
EN IEC 63000:2018

Držiteľ technickej informácie: OWIM GmbH & Co.KG

Podpísané za a v mene:

OWIM GmbH & Co. KG, Stiftsbergstraße 1, 74167 Neckarsulm, Nemecko

Toto vyhlásenie o zhode sa vydáva na výhradnú zodpovednosť výrobcu.

Preklad pôvodného vyhlásenia o zhode

Neckarsulm

















Miesto

24.09.2025

Dátum

ppa. Haense *ppa. Dr. Maier*
ppa. Stefan Haense ppa. Dr. Thorsten Maier
Prokurista Prokurista

Značenje korištenih simbola	Stranica 71
Uvod.....	Stranica 71
Namjenska uporaba	Stranica 71
Opis dijelova	Stranica 72
Tehnički podaci	Stranica 72
Opseg isporuke.....	Stranica 72
Opće sigurnosne upute za električne alate	Stranica 73
Sigurnosne upute za alate s četkom.....	Stranica 75
Preostali rizici	Stranica 75
Priprema	Stranica 76
Komande.....	Stranica 76
Montaža proizvoda.....	Stranica 76
Montaža motorne glave	Stranica 76
Montaža/demontaža kotačića.....	Stranica 76
Montaža dodatne ručke	Stranica 76
Uporaba pribora	Stranica 76
Odabir pribora.....	Stranica 76
Umetanje/uklanjanje pribora	Stranica 77
Podešavanje ručke.....	Stranica 77
Rad	Stranica 77
Uključivanje i isključivanje proizvoda.....	Stranica 77
Prenošenje.....	Stranica 78
Čišćenje, održavanje i skladištenje	Stranica 78
Uklanjanje pogrešaka	Stranica 79
Narudžba rezervnih dijelova:	Stranica 79
Zbrinjavanje.....	Stranica 79
Garancija i servis	Stranica 80
Jamstvo	Stranica 80
Postupak u slučaju koji je pokriven jamstvom	Stranica 80
Servis	Stranica 81
EU-izjava o sukladnosti	Stranica 82

Značenje korištenih simbola			
	Pročitajte upute za uporabu!		Nosite zaštitne rukavice
	Pridržavajte se upozoravajućih i sigurnosnih uputa!		Nosite zaštitu za oči i sluh.
	Opasnost po život i opasnost od nesreća za djecu svih uzrasta!		Držite osobe u blizini dalje od proizvoda
	Opasnost od ozljeda zbog dijelova koji lete!		Opasnost od ozljeda zbog rotirajućeg alata! Držite dalje noge i ruke.
	Zabranjena je uporaba proizvoda u slučaju kiše ili vlažne okoline.		Zajamčena razina zvučne snage L_{WA} u dB(A)
	Pažnja! Izvucite utikač prije radova čišćenja i održavanja i ako je priključak oštećen.		Klasa zaštite II
	Zbrinite pakiranje i proizvod u otpad u skladu sa zaštitom okoliša!		Električni uređaju ne pripadaju u kućni otpad.
	Sigurnosne napomene Upute za rukovanje		CE znak označava sukladnost relevantnim EU direktivama koje se odnose na ovaj proizvod.

2 u 1 električna četka za čišćenje površina

● Uvod

Čestitamo vam na kupnji novog proizvoda. Ovom kupnjom odlučili ste se za visokokvalitetan proizvod. Uputa za uporabu je sastavni dio ovog proizvoda. Ona sadrži važne upute o sigurnosti, uporabi i uklanjanju otpada. Prije upotrebe proizvoda upoznajte se sa svim njegovim uputama za korištenje i sigurnosnim uputama. Koristite ovaj proizvod u skladu s navedenim uputama te u navedene svrhe. Ukoliko proizvod dajete nekoj drugoj osobi, predajte toj osobi također i sve upute.

● Namjenska uporaba

Proizvod je prikladan za uklanjanje korova i mahovine iz spojeva ploča, popločenja ili otora rubnjaka u području kuće. Svaka druga upotreba koja nije izričito dopuštena u ovim uputama može oštetiti proizvod i predstavljati ozbiljnu opasnost za korisnika. Rukovatelj ili korisnik odgovoran je za nesreće drugih osoba ili oštećenja imovine. Proizvođač ne odgovara za štetu nastalu zbog nepravilnog korištenja ili neispravnog rukovanja. Proizvod je namijenjen samo za privatno područje primjene, a ne za profesionalnu upotrebu.

● Opis dijelova

- 1 ručka
- 2 prekidač za uključivanje/isključivanje
- 3 priključni kabel
- 4 blokada za uključivanje
- 5 spojnica za rasterećenje
- 6 vijak
- 7 nasadna matica
- 8 teleskopska drška
- 9 zaštita od prskanja
- 10 plastična četka, velika
- 11 kotačić
- 12 motorna glava
- 13 nasadna matica (motorna glava)
- 14 dodatna ručka
- 15 rotacijski kotačić
- 16 šesterobridni vijak (M5*34)
- 16a vijak za pričvršćivanje
- 16b podloška (vijak za pričvršćivanje)
- 16c podloška (šesterobridni vijak)
- 17 šesterobridni nasadni ključ
- 18 najlonska četka
- 19 žičana četka
- 20 radni položaj
- 21 deblokiranje
- 22 transportni položaj
- 23 pretinac za pribor

● Tehnički podaci

Površinska četka:	PEOB 500 B1
Radna širina (plastična četka 10):	cca. 16cm
Napon motora U:	230–240V~; 50Hz
Nazivna snaga:	500W
Klasa zaštite:	II/ □
Težina (bez pribora):	4,1 kg
Težina (samo pribor):	0,4 kg
Broj okretaja u praznom hodu n ₀ :	600– 1200min ⁻¹
Razina zvučnog tlaka L _{pA} :	87,4 dB; K _{pA} = 3 dB

Razina zvučnog

tlaka L _{WA} :	izmjerena: 95,4 dB; K _{WA} = 3 dB
	zajamčena: 98 dB
Vibracija a _n :	ručka: 2,281 m/s ² ; K = 1,5 m/s ²
	dodatna
	ručka: 3,49 m/s ² ; K = 1,5 m/s ²

Napomena: vrijednosti buke i vibracije određene su u skladu sa standardima i propisima navedenim u izjavi o sukladnosti. Navedena ukupna vrijednost vibracija i navedena vrijednost emisije buke izmjerene su prema standardiziranom postupku ispitivanja i mogu se upotrebljavati za usporedbu električnog alata s drugim alatom. Navedena ukupna vrijednost vibracija i navedena vrijednost emisije buke mogu se upotrebljavati i za preliminarnu procjenu opterećenja.

▲ UPOZORENJE! Vrijednosti emisije vibracije i buke mogu u stvarnom korištenju električnog alata odstupati od navedene vrijednosti, ovisno o načinu korištenja električnog alata. Nužno je uvažiti sigurnosne mjere za zaštitu korisnika, koje se temelje na procjeni izlaganja vibracijama tijekom stvarnih uvjeta korištenja (uzimajući u obzir sve dijelove radnog ciklusa, primjerice vremena kada je električni alat isključen i kada je uključen, ali radi bez opterećenja).

● Opseg isporuke

Odmah nakon raspakiranja provjerite cjelovitost opsega isporuke, kao i besprije-korno stanje proizvoda i svih dijelova.

- 1 površinska četka
- 1 dodatna ručka s pretincem za pribor
- 1 plastična četka, velika (unaprijed montirana)
- 1 žičana četka

- 1 najlonska četka
- 1 M5*34 šesterobridni vijak
- 1 podloška (šesterobridni vijak)
- 1 šesterobridni nasadni ključ
- 1 upute za uporabu

● **Opće sigurnosne upute za električne alate**

⚠ UPOZORENJE!



Pročitajte sve sigurnosne napomene, upute, slikovne prikaze i tehničke podatke kojima

je opremljen ovaj električni alat. Propusti pri pridržavanju uputa u nastavku mogu prouzročiti strujni udar, požar i/ili teške ozljede.

Sačuvajte sve sigurnosne upute kao i sve ostale upute za ubuduće.

U sigurnosnim uputa navedeni izraz „električni alat“ odnosi se na električne alate s mrežnim pogonom (s električnim kabelom) ili na električni alat s akumulatorskim pogonom (bez električnog kabela).

1. Sigurnost radnog mjesta

- a) **Vodite uvijek računa o tome, da Vaše radno mjesto bude čisto i dobro osvijetljeno.** Nered ili neosvijetljena radna područja mogu prouzročiti nesreće.
- b) **Ne rabite stroj u području gdje prijeti opasnost od eksplozije, gdje se nalaze zapaljive tekućine, plinovi ili prašine.** Električni alati proizvode iskre, koje mogu zapaliti prašinu ili pare.
- c) **Za vrijeme uporabe električnog alata, držite djecu i druge osobe izvan dohvata istoga.** Kod odvratanja pažnje, mogli biste izgubiti kontrolu nad električnim alatom.

2. Električna sigurnost

- a) **Priključni utikač električnog alata mora odgovarati utičnici. Utikač se ni u kojem slučaju ne smije mijenjati. Ne koristite adapterske utičnice zajedno sa zaštitno uzemljenim električnim alatima.** Neizmijenjeni utikači i odgovarajuće utičnice smanjuju rizik električnog udara.
- b) **Izbjegavajte dodir tijela s uzemljenim površinama kao što su cijevi, radiator, pećnice i hladnjaci.** Postoji povećana opasnost od električnog udara ukoliko je vaše tijelo uzemljeno.
- c) **Držite električni alat dalje od kiše i vlage.** Prodiranje vode u električni alat povećava rizik strujnog udara.
- d) **Ne koristite priključni kabel u neke druge svrhe, npr. za nošenje električnog alata, vješanje ili za izvlačenje utikača iz utičnice. Priključni kabel držite podalje od topline, ulja, oštih rubova i pokretnih dijelova.** Oštećeni ili zamršeni priključni kabeli povećavaju rizik od strujnog udara.
- e) **Kod rada na otvorenom s električnim alatom, koristite samo produžni kabel koji je prikladan za korištenje na otvorenome.** Upotreba produžnog kabela namijenjenog za korištenje na otvorenom smanjuje rizik električnog udara.
- f) **Ako je korištenje električnog alata u vlažnim prostorima neizbježno, rabite zaštitnu strujnu sklopku.** Korištenje zaštitne strujne sklopke, smanjuje rizik strujnog udara.

3. Sigurnost osoba

- a) **Budite pažljivi, vodite računa o tome što radite i razumno pristupite radu s električnim alatom. Ne rabite električni alat, ako ste umorni ili pod utjecajem droga, alkohola ili lijekova.**

Jedan trenutak nepažnje za vrijeme korištenja električnog alata može uzrokovati teške ozljede.

- b) **Nosite osobnu zaštitnu opremu i uvijek zaštitne naočale.** Korištenje osobne zaštitne opreme, kao maske za prašinu, protuklizne zaštitne cipele, zaštitne kacige ili zaštitu od buke, ovisno o vrsti i uporabi električnog alata, smanjuje rizik od ozljeda.

- c) **Spriječite slučajno uključenje. Uvjerite se u to da je električni alat isključen, prije uključanja na struju i/ili punjivu bateriju, ili prije podizanja ili nošenja.** Ako pri nošenju električnog alata držite prst na prekidaču ili ako je električni alat uključen na struju, prijeto opasnost od nezgode.

- d) **Prije uključanja stroja, uklonite alat za podešavanje ili vijčani ključ.** Alat ili ključ, koji se nalazi u rotirajućem dijelu električnog alata, može prouzročiti ozljede.

- e) **Izbjegavajte nenaravan položaj tijela. Vodite računa o tome da sigurno stojite na tlu i održavate vlastitu ravnotežu u svakom trenutku.** Na taj način bolje možete kontrolirati električni alat, posebno u neočekivanim situacijama.

- f) **Nosite prikladnu odjeću. Ne nosite široku odjeću ili nakit. Držite kosu i odjeću podalje od pomičnih dijelova.** Široka odjeća, nakit ili duga kosa mogu se zahvatiti u pomičnim dijelovima.

- g) **Ako se mogu montirati uređaji za usisavanje i prihvaćanje prašine, moraju se priključiti i pravilno koristiti.** Uporaba uređaja za usisavanje prašine, smanjuje ugrožavanje od prašine.

- h) **Ne uvažavajte lažan osjećaj sigurnosti te se ne stavlajte iznad sigurnosnih pravila za električne uređaje, čak i kada ste nakon čestog korištenja upoznati s električnim alatom.** Nepažljivo rukovanje može uzrokovati teške ozljede unutar nekoliko sekundi.

4. Pažljivo postupanje s električnim uređajima i njihovo korištenje

- a) **Ne preopterećujte električni alat.**

Koristite samo onaj električni alat koji odgovara za Vaš rad. S odgovarajućim električnim alatom bolje i sigurnije ćete raditi u navedenom području rada.

- b) **Ne koristite električni uređaj s neispravnim prekidačem.** Električni alat koji se više ne može uključiti i isključiti opasan je i treba ga dati popraviti.

- c) **Izvučite utikač iz utičnice i/ili uklonite zamjenjivu punjivu bateriju prije namještanja uređaja, zamjene dijelova pribora ili odlaganja električnog alata.** Ova sigurnosna mjera sprječava slučajno pokretanje električnog alata.

- d) **Ova mjera opreza sprječava nenamjerno pokretanje uređaja. Ne dozvolite korištenje električnog alata osobama koje s njim nisu upoznate ili koje nisu pročitale ove upute.** Ne dopustite da uređaj koriste osobe koje s njim nisu upoznate ili koje nisu pročitale upute.

e) **Brižno održavajte električni alat i pribor. Prekontrolirajte funkcioniranju li pokretni dijelovi uređaja besprijekorno, da ne zapinju i da dijelovi nisu slomljeni ili oštećeni tako da je funkcija električnog alata poremećena. Prije korištenja električnog alata oštećeni dijelovi se moraju dati popraviti.** Mnoge nesreće su uzrokovane loše održanim električnim alatima.

f) **Brojne nesreće imaju uzrok zbog loše održanih električnih alata.** Brižljivo njegovani alat za rezanje sa oštrim reznim rubovima, manje za-glavi i jednostavniji je za rukovanje.

g) **Koristite električni alat, opremu i ugradne alate itd. sukladno s ovim uputama. Pri tome uzmite u obzir radne uvjete i rad koji se izvodi.** Uporaba električnog alata za drugu osim predviđene primjene, može uzrokovati opasne situacije.

h) **Držite drške i površine drški suhim, čistim i bez ulja i masti.** Klizave drške i površine drški ne omogućuju sigurno rukovanje i kontrolu električnog alata u nepredviđenim situacijama.

5. Servis

a) **Preпустите поправке електричног алата искључиво стручном особљу и само с оригиналним резервним дијеловима.** Time ćete omogućiti, da Vaš elektro alat ostane siguran.

● Sigurnosne upute za alate s četkom

- Četke se ne smiju postavljati na strojeve čija je brzina veća od najveće dopuštene brzine za četke.
- Oštećene četke više ne smiju se upotrebljavati.

- Promjene boje uslijed hrđe ili drugi znakovi kemijskih ili mehaničkih promjena materijala pribora mogu dovesti do prijevremenog zakazivanja četke.
- Četke se moraju čuvati u prikladnim policama, spremnicima ili kutijama kako bi bile zaštićene od sljedećih utjecaja:
 - velike vlažnosti zraka, vrućine, vode ili drugih tekućina koje bi mogle uzrokovati oštećenje četke.
 - kiselina ili para kiselina koje bi mogle uzrokovati oštećenje.
 - temperatura koje su tako niske da mogu uzrokovati kondenzaciju na četkama ako se izvade u područje s većim temperaturama.
 - deformacije bilo kojeg sastavnog dijela četke.

● Preostali rizici

Čak i kad ovaj uređaj koristite propisno, uvijek postoje preostali rizici. Sljedeće opasnosti mogu nastupiti u sklopu načina građenja i izvedbe ovog električnog uređaja:

- oštećenja očiju ako se ne nosi prikladna zaštita za oči.
- oštećenja sluha ako se ne nosi prikladna zaštita za sluh.
- oštećenja zdravlja uslijed vibracija ruke i šake ako se proizvod upotrebljava na duže vrijeme i ako se njime nepropisno upravlja i održava.

▲ UPOZORENJE! Opasnost uzrokovana elektromagnetskim poljem koje se stvara dok proizvod radi. U određenim okolnostima polje može utjecati na aktivne ili pasivne medicinske implantate. Da bi se umanjila opasnost od ozbiljnih ili smrtonosnih ozljeda preporučamo da osobe s medicinskim implantatima konzultiraju svoga liječnika i proizvođača medicinskog implantata prije nego krenu upravljati proizvodom.

● Priprema

⚠ UPOZORENJE! Opasnost od ozljeda zbog nehotično pokrenutog proizvoda. Utaknite mrežni utikač u utičnicu tek kada je proizvod u potpunosti pripremljen za upotrebu.

Šesterobridni vijci (M5*34) [16], podloške [16c], šesterobridni nasadni ključ [17], žičana četka [19] i najlonska četka [18] nalaze se u dvama pretincima za pribor [23] u dodatnoj ručki [14] (vidi sl. C).

● Komande

Napomena: Upoznajte se sa svim komandama proizvoda prije prve uporabe.

Blokada za uključivanje [4]: blokira prekidač za uključivanje/isključivanje [2] od nehotične aktivacije. Pritisnite blokadu za uključivanje [4] kako biste deblokirali prekidač za uključivanje/isključivanje [2].

Prekidač za uključivanje/isključivanje [2]: pritisnite prekidač za uključivanje/isključivanje [2] kako biste uključili ili isključili proizvod.

Rotacijski kotač [15]: pomoću rotacijskog kotača [15] možete namjestiti stupanj brzine:
1: najmanji broj okretaja
6: najveći broj okretaja

Zaštita od prskanja [9]: podešavajte zaštitu od prskanja [9] pomicanjem prema naprijed i natrag.

● Montaža proizvoda

● Montaža motorne glave

- Stavite teleskopsku dršku [8] na motornu glavu [12].
- Zategnite nasadnu maticu [13].

● Montaža/demontaža kotačića (vidi sl. A i B)

- Pomaknite kotačić [11] na motornu glavu [12]. Kotačić [11] se mora čujno uglaviti.

Plastična četka [10]: tijekom uporabe plastične četke [10] stavite kotačić [11] u transportni položaj [22].

Žičana četka [19] / **najlonska četka** [18]: tijekom uporabe žičane četke [19] ili najlonske četke [18] stavite kotačić [11] u radni položaj [20].

- Pritisnite deblokiranje [21] za otpuštanje kotačića [11] i skinite ga.

● Montaža dodatne ručke

- Otpustite vijak [6] s dodatne ručke [14].
- Stavite dodatnu ručku [14] u držač ispod ručke [1].
- Pričvrstite dodatnu ručku [14] pomoću vijka [6].

Napomena: moguće je više stupnjeva uglavljivanja.

● Uporaba pribora

● Odabir pribora

Plastična četka [10]: Plastična četka [10] prikladna je za uklanjanje korova, lišaja i mahovine iz širokih fuga te za čišćenje manjih površina.

Žičana četka [19]: Žičana četka [19] prikladna je za uklanjanje tvrdokornih mrlja i mahovine na neosjetljivoj površini.

⚠ OPREZ! Upotrebljavajte žičanu četku [19] samo na neosjetljivoj površini, npr. cesti ili pločniku. U protivnom se može oštetiti, odnosno izgrebati podna obloga.

Najlonska četka [18]: Najlonska četka [18] prikladna je za uklanjanje korova, lišaja i mahovine iz malih, uskih fuga.

● Umetanje/uklanjanje pribora (vidi sl. B)

Plastična četka [10]:

- Stavite plastičnu četku [10] na motornu glavu [12] kako je prikazano. Prvo postavite podlošku [16b], zatim umetnite vijak za pričvršćivanje [16a] i okrećite ga u smjeru kazaljke sata dok se ne učvrsti.
- Za uklanjanje plastične četke [10], otpustite vijak za pričvršćivanje [16a] i skinite ga s motorne glave [12].

Žičana četka [19]/najlonska četka [18]:

- Prvo stavite podlošku [16c] na glavu motora [12], zatim četke [18], [19] i nakon toga šesterobridni vijak [16], kako je prikazano na slici.
- Šesterobridni vijak [16] zategnite šesterobridnim nasadnim ključem [17] u smjeru kazaljke na satu.
- Za uklanjanje četke [18], [19], otpustite šesterobridni vijak [16] i skinite ga s motorne glave [12].

● Podešavanje ručke

Napomena: proizvod pomoću teleskopske drške [8] možete podešavati na individualnu visinu.

- Otpustite nasadnu maticu [7].
- Namjestite teleskopsku dršku [8] na željenu dužinu.
- Ponovno pritegnite nasanu maticu [7].

● Rad

▲ UPOZORENJE! OPASNOST OD OZLJEDA! Pripazite na sljedeće napomene:

- Provjerite proizvod i sve dijelove pribora prije prve uporabe. Nemojte

upotrebljavati proizvod ako ustanovite bilo kakva oštećenja. Zamijenite oštećeni pribor.

- Upotrebljavajte samo originalne dijelove pribora.
- Nemojte raditi ako pada kiša ili na mokroj podlozi. Postoji opasnost od električnog udara.
- Na padinama uvijek radite poprečno prema padini.
- Isključite proizvod tijekom stanki i za transport i pričekajte na mirovanje.
- Upravljajte proizvodom brzinom hoda.
- Strelica na zaštiti od prskanja [9] pokazuje smjer okretanja četke [10], [18], [19].
- Tijekom rada s četkama [10], [18], [19] ni u kom slučaju nemojte prelaziti preko plastičnog materijala poda ili drugog osjetljivog materijala. U protivnom biste mogli izgrebati ili oštetiti površinu. Za takva oštećenja ne preuzimamo odgovornost. Prije uporabe na osjetljivim podovima, testirajte proizvod na neupadljivom mjestu.

● Uključivanje i isključivanje proizvoda

Napomena: uvjerite se da su svi dijelovi pribora montirani.

Napomena: nakon isključivanja proizvoda, četke [10], [18], [19] nastavljaju se okretati još nekoliko sekundi. Držite ruke i noge dalje od pomičnih dijelova proizvoda.

▲ UPOZORENJE! Prekidač za uključivanje/isključivanje [2] ne smije se zaglaviti. Ako je prekidač za uključivanje/isključivanje [2] oštećen, s proizvodom se više ne smije raditi. Postoji opasnost od ozljede ako se nakon otpuštanja prekidača za uključivanje/isključivanje [2] motor ne isključi.

- Za smanjenje napetosti na kraju produžnog kabela oblikujte petlju i objesite je u spojnicu za rasterećenje [5] (vidi sl. D).

- Priključite proizvod na napajanje.
- Pritisnite i držite blokadu za uključivanje [4].
- Pritisnite prekidač za uključivanje/isključivanje [2] kako biste uključili proizvod i držite ga pritisnutim tijekom rada.
- Pustite blokadu za uključivanje [4].
- Pustite prekidač za uključivanje/isključivanje [2] kako biste isključili proizvod.
- Odvojite proizvod od napajanja ako ga više ne upotrebljavate.

● Prenošenje

- Isključite proizvod i izvadite utikač strujne mreže iz utičnice. Provjerite jesu li svi dijelovi koji se pokreću u potpunosti u mirovanju.
- Nosite proizvod dvjema rukama tako da je jedna ruka na ručki [1], a druga ruka na dodatnoj ručki [14].

● Čišćenje, održavanje i skladištenje

⚠ UPOZORENJE! Opasnost od ozljeda zbog nehotično pokrenutog proizvoda. Zaštitite se tijekom radova održavanja i čišćenja. Isključite proizvod i izvadite utikač strujne mreže iz utičnice. Izvođenje radova popravaka i održavanja koji nisu opisani u ovim uputama prepustite našem servisnom centru. Upotrebljavajte samo originalne rezervne dijelove.

Čišćenje:

⚠ UPOZORENJE! ELEKTRIČNI UDAR!

Nemojte nikada prskati proizvod vodom.

Napomena: kemijske tvari mogu nagristi plastične dijelove proizvoda. Ne upotrebljavajte nikakva sredstva za čišćenje tj. otapala.

- Održavajte ventilacijske proreze, kućište motora i ručke proizvoda čistima. Za to upotrebljavajte vlažnu krpu ili četku.

- Nakon svake uporabe očistite proizvod i upotrijebljene dijelove pribora (plastičnu četku [10], žičanu četku [19], najlonsku četku [18] i zaštitu od prskanja [9]) mekom četkom ili krpom.

Održavanje:

- Prije svake uporabe provedite vizualnu provjeru proizvoda. Nemojte upotrebljavati proizvod ako nedostaju sigurnosne naprave, vijci ili svornjaci ili ako su istrošeni ili oštećeni.
- Prije svake uporabe provjerite ima li na proizvodu vidljivih nedostataka poput labavih, potrošenih ili oštećenih dijelova.
- Ako je potrebna zamjena priključnog mrežnog kabela, mora je izvesti proizvođač ili njegov predstavnik kako bi se izbjegle sigurnosne opasnosti.

Čuvanje:

- Čuvajte proizvod sa svim dijelovima pribora uvijek:
 - na čistom mjestu
 - na suhom mjestu
 - na mjestu zaštićenom od prašine
 - na mjestu zaštićenom od mraza
 - izvan dohvata djece
- Nemojte čuvati proizvod dulje vrijeme na izravnoj sunčevoj svjetlosti. Proizvod bi se mogao oštetiti.
- Nemojte zamatati proizvod u plastične vreće jer bi moglo doći do stvaranja vlage i plijesni.

● Uklanjanje pogrešaka

Sljedeća će vam tablica pomoći u otklanjanju manjih smetnji:

Problem	Mogući uzrok	Uklanjanje pogrešaka
Proizvod se ne pokreće	Proizvod nije priključen na strujnu mrežu.	Utaknite mrežni utikač u utičnicu.
	Prekidač za uključivanje/isključivanje [2] je u kvaru.	Obratite se servisnom centru.
	Motor je u kvaru.	
Proizvod radi uz prekide	Interno gubi kontakt	Obratite se servisnom centru.
	Prekidač za uključivanje/isključivanje [2] je u kvaru.	
Slaba radna snaga	Dio pribora (plastična četka [10], žičana četka [19], najlonska četka [18]) je tup ili istrošen.	Uklonite dio pribora (platičnu četku [10], žičanu četku [19], najlonsku četku [18]) i zamijenite ga novim (vidi poglavlje „Narudžba rezervnih dijelova”).

● Narudžba rezervnih dijelova:

Rezervne dijelove možete naručiti online za sljedeće dijelove:

Poz.-br.	Naziv	Br. narudž.
[10]	Plastična četka, velika	4760679069999
[11]	Kotačić	4760679029999
[14]	Dodatna ručka	4760679039999
[18]	Najlonska četka	4760679059999
[19]	Žičana četka	4760679049999

Broj artikla: 495509_2504
Website: www.optimex-shop.com

1–7: plastika/20–22: papir i karton/
80–98: miješani materijali.

● Zbrinjavanje

Ambalaža se sastoji od ekološki neškodljivih materijala koje možete zbrinuti na lokalnim mjestima za reciklažu.



Uvažavajte obilježavanje ambalaže za odvajanje otpada, ono je obilježeno s kriticama (a) i brojevima (b) sa slijedećim značenjem:



O mogućnostima zbrinjavanja dotrajalog proizvoda možete se raspitati kod vaše općinske ili gradske uprave.



Zbog zaštite okoliša ne bacajte dotrajali proizvod u kućni otpad, već ga predajte stručnom zbrinjavanju. Informacije o mjestima za sakupljanje otpada i njihovom radnom

vremenu možete dobiti pri Vašem nadležnom općinskom uredu.

● **Garancija i servis**

● **Jamstvo**

Ovaj proizvod je pažljivo proizveden prema strogim smjernicama kvalitete i temeljito je ispitan prije isporuke. U slučaju pogreške u materijalu ili izradi, imate zakonska prava protiv prodavatelja proizvoda. Vaša zakonska prava ni na koji način nisu ograničena našom garancijom navedenom u nastavku.

Garancija za ovaj proizvod je 3 godine od datuma kupnje. Garantni rok počinje s datumom kupovine. Čuvajte originalni račun na sigurnom mjestu jer je ovaj dokument potreban kao dokaz kupnje.

Sva oštećenja ili nedostaci koji su već prisutni u trenutku kupnje moraju se prijaviti odmah nakon raspakiranja proizvoda.

Ako se u roku od 3 godine od datuma kupnje pokaže da je proizvod neispravan u materijalu ili izradi, mi ćemo ga, po našem izboru, besplatno popraviti ili zamijeniti. Garantni rok se ne produljuje odobrenim zahtjevom za garanciju. To vrijedi i za zamijenjene i popravljene dijelove.

Ova garancija ne vrijedi ako je proizvod bio oštećen ili nepropisno korišten ili održavan.

Garancija pokriva greške u materijalu i proizvodnji. Ova se garancija ne odnosi na dijelove proizvoda koji su podložni uobičajenom habanju, te se stoga smatraju potrošnim dijelovima (npr. baterije, crijeva, spremnici s tintom), niti na oštećenja lomljivih dijelova, npr. prekidača ili dijelova od stakla.

U slučaju manjeg popravka jamstveni rok se produljuje onoliko koliko je kupac bio lišen uporabe stvari.

Međutim, kad je zbog neispravnosti stvari izvršena njezina zamjena ili njezin bitni popravak, jamstveni rok počinje teći ponovno od zamjene, odnosno od vraćanja popravljene stvari.

Ako je zamijenjen ili bitno popravljen samo neki dio stvari, jamstveni rok počinje teći ponovno samo za taj dio.

● **Postupak u slučaju koji je pokriven jamstvom**

Kako biste osigurali brzu obradu svojeg zahtjeva, postupite prema sljedećim uputama:

- o Pripremite račun i broj artikla za sve upite (IAN 495509_2504) kao dokaz o kupnji.
- o Broj artikla naći ćete na tipskoj pločici na proizvodu, ugraviran na proizvodu, naslovnici uputa (dolje lijevo) ili na naljepnici na stražnjoj ili donjoj strani proizvoda.
- o Ako se pojave pogreške u funkcioniranju ili neki drugi nedostaci, najprije telefonski ili putem elektronske pošte kontaktirajte servisni odjel neveden u nastavku.
- o Proizvod koji je evidentiran kao neispravan možete zatim, uz prilaganje dokaza o kupnji (računa) i navođenje informacija o kakvom se nedostatku radi i kada se pojavio, bez vaših troškova poštarine poslati na adresu servisa koju ste dobili.

0



Na parkside-diy.com možete vidjeti i preuzeti ove i mnoge druge priručnike. Ovaj QR kod vodi vas izravno na parkside-diy.com. Odaberite svoju državu i potražite upute za uporabu pomoću obrasca za pretraživanje. Unosom broja artikla (IAN) 495509_2504 pristupit ćete uputama za uporabu vašeg artikla.

● Servis



Servis Hrvatska

Tel.: 0800 805933

Obrazac za kontakt na
parkside-diy.com

IAN 495509_2504



● EU-izjava o sukladnosti

EU IZJAVA O SUKLADNOSTI (br. 495509_2504)

IAN: 495509_2504
Identifikacija proizvoda: "PARKSIDE" 2 u 1 električna četka za čišćenje površina
Broj modela: HG12137

Predmet gore opisane izjave u skladu je s mjerodavnim zakonodavstvom Unije o usklađivanju:

Direktiva 2006/42/EZ
Direktiva 2014/30/EU
Direktiva 2011/65/EU sa svim povezanim izmjenama i dopunama

Upućivanja na relevantne primijenjene usklađene norme ili upućivanja na druge tehničke specifikacije u vezi s kojima se izjavljuje sukladnost:

N° / dijelovi
Direktiva 2006/42/EZ
EN 62841-1:2015/A11:2022
EN ISO 12100:2010
Direktiva 2014/30/EU
EN IEC 55014-1:2021
EN IEC 55014-2:2021
EN IEC 61000-3-2:2019/A1:2021
EN 61000-3-3:2013/A2:2021

Predmet gore navedene deklaracije je usuglašenost sa direktivom 2011/65/EU Evropskog parlamenta i veća od 8 lipnja 2011 o ograničenju uporabe štetnih tvari u elektronskoj i električnoj opremi:

N° / dijelovi
EN IEC 63000:2018

Osoba zadužena za čuvanje tehničke dokumentacije: OWIM GmbH & Co.KG

Potpisano za i u ime:

OWIM GmbH & Co. KG, Stiftsbergstraße 1, 74167 Neckarsulm, Njemačka

Ova izjava o usuglašenosti je izdata pod punom odgovornošću proizvođača.

Prijevod izvorne Izjave o podudarnosti/konformitetu

Neckarsulm

Mjesto





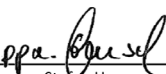

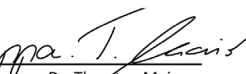









24.09.2025

Datum

ppa. Stefan Haense
Ovlašteni potpisnik

ppa. Dr. Thorsten Maier
Ovlašteni potpisnik

Legenda korišćenih piktograma	Strana 84
Uvod.....	Strana 84
Namenska upotreba.....	Strana 84
Opis delova.....	Strana 85
Tehnički podaci.....	Strana 85
Sadržaj pakovanja.....	Strana 85
Opšta bezbednosna uputstva za električne alate.....	Strana 86
Sigurnosna uputstva za alate za četke	Strana 88
Ostali rizici.....	Strana 88
Priprema	Strana 88
Kontrolni elementi	Strana 89
Montaža proizvoda.....	Strana 89
Montaža glave motora	Strana 89
Montaža/demontaža točka	Strana 89
Montaža dodatne ručke	Strana 89
Korišćenje pribora	Strana 89
Izbor dodatne opreme	Strana 89
Umetanje/vađenje dodatne opreme	Strana 89
Podešavanje ručke.....	Strana 90
Puštanje u rad	Strana 90
Uključivanje/isključivanje proizvoda.....	Strana 90
Transport	Strana 91
Čišćenje, održavanja i skladištenje	Strana 91
Otklanjanje greške	Strana 92
Naručivanje rezervnih delova	Strana 92
Odlaganje	Strana 92
Garancija.....	Strana 93
Postupak garancije	Strana 93
Servis	Strana 93
Garancija/Garantni List.....	Strana 94
EU-Deklaracija o usaglašenosti.....	Strana 96

Legenda korišćenih piktograma			
	Pročitajte uputstvo za upotrebu!		Nosite zaštitne rukavice
	Obratite pažnju na upozorenja i bezbednosna uputstva!		Nosite zaštitu za oči i uši.
	Opasnost po život i opasnost od nesreće za decu!		Držite okolne osobe dalje od proizvoda
	Opasnost od povreda od letećih delova!		Opasnost od povrede zbog rotirajućeg alata! Držite noge i ruke dalje.
	Zabranjeno je korišćenje proizvoda na kiši ili u vlažnom okruženju.		Garantovani nivo zvučne snage L _{WA} u dB(A)
	Pažnja! Isključite mrežni utikač pre čišćenja ili radova na održavanju i ako je priključni kabl oštećen.		Klasa zaštite II
	Odložite ambalažu i proizvod na ekološki prihvatljiv način!		Električni uređaji ne spadaju u kućni otpad.
	Bezbednosna uputstva Instrukcije		Oznaka CE označava usaglašenost s relevantnim direktivama EU koje važe za ovaj proizvod.

2 u 1 električna četka za čišćenje površina

● Uvod

Čestitamo vam na kupovini vašeg novog proizvoda. Tako ste se odlučili za visokokvalitetan proizvod. Uputstvo za upotrebu je deo ovog proizvoda. Sadrži važna bezbednosna uputstva, uputstva za upotrebu i odlaganje. Pre korišćenja proizvoda upoznajte se sa svim uputstvima za rukovanje i bezbednost. Koristite proizvod samo onako kako je opisano i za navedene oblasti primene. Predajte sve dokumente prilikom isporuke proizvoda trećem licu.

● Namenska upotreba

Proizvod je pogodan za uklanjanje korova i mahovine u spojevima ploča, međusobno povezanim popločanim površinama ili olucima u stambenim prostorijama. Svaka druga upotreba koja nije izričito dozvoljena u ovom uputstvu za upotrebu može oštetiti proizvod i predstavljati ozbiljan rizik za korisnika. Operater ili korisnik je odgovoran za nezgode ili oštećenja drugih ljudi ili njihove imovine. Proizvođač nije odgovoran za štete prouzrokovane nepravilnim korišćenjem ili pogrešnim rukovanjem. Proizvod je namenjen samo za privatnu i ne za komercijalnu upotrebu.

● Opis delova

- 1 Ručka
- 2 Prekidač za uključivanje/isključivanje
- 3 Priključni kabl
- 4 Osigurač za paljenje
- 5 Rasterećenje od povlačenja
- 6 Zavrtnaj
- 7 Obuhvatna matica
- 8 Teleskopska ručka
- 9 Zaštita od prskanja
- 10 Plastična četka, velika
- 11 Točak
- 12 Glava motora
- 13 Obuhvatna matica (glava motora)
- 14 Dodatna ručka
- 15 Rotacioni točak
- 16 Zavrtnaj sa šestougaonom glavom (M5*34)
- 16a Zavrtnaj za pričvršćivanje
- 16b Podloška (zavrtnaj za pričvršćivanje)
- 16c Podloška (zavrtnaj sa šestougaonom glavom)
- 17 Nasadni šestougaoni ključ
- 18 Najlonska četka
- 19 Žičana četka
- 20 Radni položaj
- 21 Otključavanje
- 22 Transportni položaj
- 23 Odeljak za dodatnu opremu

● Tehnički podaci

Četka za površinu:	PEOB 500 B1
Radna širina (plastična četka 10):	cca 16 cm
Napon motora U:	230–240V~; 50Hz
Nominalna snaga:	500W
Klasa zaštite:	II/ □
Težina (bez dodatne opreme):	4,1 kg
Težina (samo dodatna oprema):	0,4 kg
Brzina praznog hoda n_0 :	600–1200 min ⁻¹

Nivo zvučnog pritiska L_{pA} :	87,4 dB; $K_{pA} = 3$ dB
Nivo zvučne snage L_{WA} :	izmereno: 95,4 dB; $K_{WA} = 3$ dB garantovano: 98 dB
Vibracija a_{ff} :	Ručka: 2,281 m/s ² ; $K = 1,5$ m/s ² Dodatna ručka: 3,49 m/s ² ; $K = 1,5$ m/s ²

Napomena: Vrednosti buke i vibracija su određene u skladu sa standardima i propisima navedenim u izjavi o usklađenosti. Navedena ukupna vrednost vibracija i specifikovana vrednost emisije buke izmerene su prema standardizovanoj proceduri ispitivanja i mogu se koristiti za poređenje jednog električnog alata s drugim. Navedena ukupna vrednost vibracija i navedena i specifikovana vrednost emisije buke takođe se mogu koristiti za preliminarnu procenu opterećenja.

▲ UPOZORENJE! Emisija vibracija i buke može se razlikovati od navedene vrednosti tokom stvarne upotrebe električnog alata, u zavisnosti od načina na koji se električni alat koristi. Neophodno je uspostaviti mere bezbednosti za zaštitu operatera, na osnovu procene izloženosti vibracijama tokom stvarnih uslova upotrebe (uzimajući u obzir sve delove radnog ciklusa, kao što su periodi kada je električni alat isključen i periodi kada je uključen, ali radi bez opterećenja).

● Sadržaj pakovanja

Odmah nakon otpakivanja uvek proverite da li je sadržaj isporuke potpun kao i da li je stanje proizvoda u besprekornom stanju.

- 1 četka za površinu
- 1 dodatna ručka sa odeljkom za dodatnu opremu

- 1 plastična četka, velika (unapred montirana)
- 1 žičana četka
- 1 najlonska četka
- 1 M5*34 zavrtanj sa šestougaonom glavom
- 1 podloška (zavrtanj sa šestougaonom glavom)
- 1 nasadni šestougaoni ključ
- 1 uputstvo za upotrebu

● **Opšta bezbednosna uputstva za električne alate**

⚠ UPOZORENJE!



Pročitajte sve bezbednosne napomene, uputstva, ilustracije i tehničke podatke sa kojima je ovaj električni alat isporučen. Nepriдрžavanje sledećih uputstava može dovesti do električnog udara, požara i/ili teških povreda.

Sačuvajte sva bezbednosna uputstva i instrukcije za ubuduće.

Izraz upotrebljen u bezbednosnim uputstvima „Električni alat“ se odnosi na električne alate na mrežni pogon (sa mrežnim kablom) i na električne alate sa punjivom baterijom (bez mrežnog kabla).

1. Bezbednost na radnom mestu

- a) **Držite vaše radno mesto čistim i dobro osvetljenim.** Nered ili neosvetljeni radni prostori mogu dovesti do nesreća.
- b) **Nemojte raditi sa električnim alatom u potencijalno eksplozivnom okruženju u kojem su prisutne zapaljive tečnosti, gasovi ili prašina.** Električni alati mogu generisati iskre koje mogu zapaliti prašinu ili isparenja.
- c) **Držite decu i druge osobe dalje od električnog alata dok ga koristite.** Pri ometanju, možete izgubiti kontrolu nad električnim alatom.

2. Električna bezbednost

- a) **Priključni utikač električnog alata mora odgovarati utičnici. Utikač se ni u kojem slučaju ne sme menjati. Ne koristite adapter utikače sa električnim alatima koji imaju uzemljenje.** Neizmenjeni utikači i odgovarajuće utičnice smanjuju opasnost od strujnog udara.
 - b) **Izbegavajte kontakt telom sa uzemljenom površinama kao što su cevi, grejanje, peći i frižideri.** Postoji povećan rizik od strujnog udara ako je Vaše telo uzemljeno.
 - c) **Sklonite električne alate sa kiše ili vlage.** Prodiranje vode u električni alat povećava rizik od strujnog udara.
 - d) **Nemojte koristiti priključni kabl za nošenje, vešanje električnog alata ili da izvučete utikač iz utičnice. Držite priključni kabl na udaljenosti od toplote, ulja, oštih ivica ili pokretnih delova.** Oštećeni ili zapetljani priključni kablovi povećavaju rizik od strujnog udara.
 - e) **Ako sa električnim alatom radite na otvorenom, koristite samo produžni kabl koji je takođe namenjen za spoljnu upotrebu.** Upotreba produžnog kabla namenjenog za spoljnu upotrebu smanjuje opasnost od strujnog udara.
 - f) **Ako ne možete izbeći upotrebu električnog alata u vlažnom okruženju koristite zaštitni uređaj diferencijalne struje.** Upotreba zaštitnog uređaja diferencijalne struje smanjuje opasnost od strujnog udara.
- ### **3. Bezbednost osoba**
- a) **Budite oprezni, obratite pažnju na ono što radite i prilikom rada postupajte razumno sa električnim**

- alatom. Ne koristite električni alat kada ste umorni ili pod uticajem droga, alkohola ili lekova.** Jedan trenutak nepažnje pri upotrebi električnog alata može dovesti do ozbiljnih povreda.
- b) Nosite ličnu zaštitnu opremu i uvek zaštitne naočare.** Nošenje lične zaštitne opreme, kao što su maske za prašinu, neklizajuće zaštitne cipele, zaštitni šlem i zaštitu za uši, sve u skladu sa vrstom i namenom električnog alata, smanjuje opasnost od povreda.
- c) Izbegavajte nekontrolisano uključivanje. Uverite se da je električni alat isključen pre nego što ga priključite u struju i/ili punjivu bateriju, uzmete ili nosite.** Ako prilikom nošenja električnog alata držite prst na prekidaču ili ako je prilikom uključivanja u struju električni alat uključen, to može dovesti do nezgoda.
- d) Uklonite sve alate za podešavanje ili ključeve, pre nego što uključite električni alat.** Alat ili ključ koji se nalazi u pokretnom delu električnog alata može dovesti do povreda.
- e) Izbegavajte abnormalno držanje tela. Pobrinite se za siguran stav i da u svakom trenutku držite ravnotežu.** Na taj način ćete u iznenadnim situacijama bolje kontrolisati električni alat.
- f) Nosite odgovarajuću odeću. Ne nosite široku odeću ili nakit. Kosu i odeću odmaknite od pokretnih delova.** Široka odeća, nakit ili duga kosa se mogu uplesti u pokretne delove.
- g) Ako ste u mogućnosti da postavite usisivač prašine ili hvatače čestica, treba ih priključiti i pravilno koristiti.** Upotreba usisivača prašine može smanjiti opasnosti od prašine.
- h) Ne uljuljkavajte se u lažni osećaj sigurnosti i ne zanemarujte bezbednosna pravila za električne alate, čak i ako ste upoznati sa višestrukim upotrebom električnog alata.** Neoprezno postupanje može u deliću sekunde dovesti do ozbiljnih povreda.
- #### 4. Upotreba i rukovanje električnim alatom
- a) Ne preopterećujte električni alat. Za Vaš posao koristite električni alat koji je za to predviđen.** Pomoću odgovarajućeg električnog alata ćete bolje i sigurnije raditi u datoj području rada.
- b) Ne koristite električni alat čiji je prekidač pokvaren.** Električni alat koji se više ne može isključiti je opasan i mora se popraviti.
- c) Izvucite utikač iz utičnice i/ili uklonite punjivu bateriju pre nego što počnete sa podešavanjem uređaja, sa zamenom delova alata ili pre nego što odložite električni alat.** Ova mera predostrožnosti sprečava nekontrolisano pokretanje električnog alata.
- d) Električni alat koji se ne koristi držite van domašaja dece. Ne dopuštajte korišćenje električnog alata osobama koje su neupućene ili koje nisu pročitale uputstva.** Električni alati su opasni ako se upotrebljavaju od strane neiskusnih osoba.
- e) Pažljivo održavajte električne alate i delove alata. Prekontrolišite da li pokretni delovi funkcionišu besprekorno i da ne zapinju, da li su delovi slomljeni ili su tako oštećeni da je smanjena funkcija električnog alata. Oštećeni delovi treba da se poprave pre primene električnog alata.** Uzrok mnogih nezgoda su loše održavani električni alati.

f) **Držite alate za sečenje u oštrom stanju i čiste.** Pažljivo održavani alati za sečenje sa oštrim ivicama sečiva manje zapinju i lakše je njima rukovati.

g) **Upotrebite električni alat, pribor, upotrebni alat itd. shodno ovim uputstvima. Pritom imajte u vidu radne uslove i delatnost koju obavljate.** Upotreba električnih alata u druge svrhe osim predviđenih može dovesti do opasnih situacija.

h) **Držite drške i površine za hvatanje suvim, čistim i bez ulja i masti.** Klizave ručke i površine za hvatanje ne omogućavaju siguran rad i kontrolu električnog alata u nepredviđenim situacijama.

5. Servis

a) **Pustite da vaš električni alat popravlja kvalifikovano osoblje i samo sa originalnim rezervnim delovima.** To će omogućiti da se očuva bezbednost upotrebe električnog alata.

● Sigurnosna uputstva za alate za četke

- Četke se ne smeju postavljati na mašine čiji je broj obrtaja iznad maksimalno dozvoljenog broja obrtaja četke.
- Oštećene četke se ne smeju koristiti.
- Mrlje od rđe ili drugi znaci hemijskog ili mehaničkog oštećenja materijala četkice mogu prouzrokovati prevremeno otkazivanje četkice.
- Četke se moraju skladištiti na odgovarajućim mestima, ostavama ili kutijama tako da budu zaštićene od sledećih uticaja:
 - visoka vlažnost, toplota, voda ili druge tečnosti koje bi mogle oštetiti četku.
 - kiseline ili kiselinske pare koje mogu prouzrokovati oštećenja.

- temperature koje su toliko niske da bi mogle izazvati kondenzaciju na četkama ako se premeste u područje sa višim temperaturama.
- deformacija bilo koje komponente četke.

● Ostali rizici

Čak i ako pravilno koristite ovaj električni alat, preostali rizici uvek ostaju. Sledeće opasnosti mogu se pojaviti u vezi s prirodom i konstrukcijom ovog električnog alata:

- oštećenje očiju ako se ne nosi odgovarajuća zaštita za oči.
- oštećenje sluha ako se ne nosi odgovarajuća zaštita za sluh.
- oštećenje zdravlja uzrokovano izlaganjem vibracijama na šakama i rukama kada se uređaj koristi duži vremenski period ili se ne koristi i održava pravilno.

▲ UPOZORENJE! Opasnost od elektromagnetnog polja koje se stvara dok je proizvod u radu. Polje može, pod određenim okolnostima, uticati na aktivne ili pasivne medicinske implantate. Kako biste smanjili rizik od ozbiljnih povreda ili smrti, preporučujemo da se osobe s medicinskim implantatima prije rukovanja mašinom posavetuju sa svojim lekarom i proizvođačem medicinskog implantata.

● Priprema

▲ UPOZORENJE! Rizik od povrede usled slučajnog pokretanja proizvoda. Ne priključujte mrežni utikač u utičnicu dok proizvod nije potpuno spreman za upotrebu.

Zavrtnji sa šestougaonom glavom (M5*34) [16], podloške [16c], nasadni šestougaoni ključ [17], žičana četka [19] i najlonska četka [18] nalaze se u dva odeljka za dodatnu opremu [23] u dodatnoj ručki [14] (videti sl. C).

● Kontrolni elementi

Napomena: Pre nego što prvi put upotrebite proizvod, upoznajte se sa svim njegovim kontrolnim elementima.

Blokada osigurača za paljenje [4]: Blokira prekidač za uključivanje/isključivanje [2] od slučajnog pokretanja. Pritisnite osigurač za paljenje [4] da biste otključali prekidač za uključivanje/isključivanje [2].

Prekidač za uključivanje/isključivanje [2]: Pritisnite prekidač za uključivanje/isključivanje [2] da biste uključili ili isključili proizvod.

Rotacioni točak [15]: Pomoću rotacionog točka [15] možete podesiti nivo brzine:
1: najniža brzina
6: najveća brzina

Zaštita od prskanja [9]: Podesite zaštitu od prskanja [9] pomeranjem napred-nazad.

● Montaža proizvoda

● Montaža glave motora

- Postavite teleskopsku ručku [8] na glavu motora [12].
- Pritegnite obuhvatnu maticu [13].

● Montaža/demontaža točka (videti sl. A i B)

- Gurnite točak [11] na glavu motora [12]. Točak [11] mora čujno da nalegne na svoje mesto.

Plastična četka [10]: Kada koristite plastičnu četku [10], postavite točak [11] u transportni položaj [22].

Žičana četka [19] / **Najlonska četka** [18]: Kada koristite žičanu četku [19] ili najlonsku četku [18], postavite točak [11] u radni položaj [20].

- Pritisnite otključavanje [21] da biste otpustili točak [11] i povucite ga.

● Montaža dodatne ručke

- Otpustite zavrtnaj [6] sa dodatne ručke [14].
- Postavite dodatnu ručku [14] u držač ispod ručke [1].
- Pričvrstite dodatnu ručku [14] pomoću zavrtnja [6].

Napomena: Moguće je nekoliko nivoa zaključavanja.

● Korišćenje pribora

● Izbor dodatne opreme

Plastična četka [10]: Plastična četka [10] je pogodna za uklanjanje korova, lišajeva i mahovine iz širokih spojeva i za čišćenje manjih površina.

Žičana četka [19]: Žičana četka [19] je pogodna za uklanjanje tvrdokornih lišajeva i mahovine na neosetljivim površinama.

⚠ OPREZ! Koristite žičanu četku [19] samo na neosetljivim površinama, kao što su putevi ili trotoari. U suprotnom, podna obloga može biti oštećena ili izgrebana.

Najlonska četka [18]: Najlonska četka [18] je pogodna za uklanjanje korova, lišajeva i mahovine iz malih, uskih fuga.

● Umetanje/vađenje dodatne opreme (videti sl. B)

Plastična četka [10]:

- Postavite plastičnu četku [10] na glavu motora [12] kao što je prikazano. Prvo postavite podlošku [16b], zatim umetnite zavrtnaj za pričvršćivanje [16a] i

okrećite ga u smeru kazaljke na satu dok se ne zategne.

- Da biste uklonili plastičnu četku [10], odvrnite zavrtnaj za pričvršćivanje [16a] i skinite je sa glave motora [12].

Žičana četka [19]/Najlonska četka [18]:

- Prvo postavite podlošku [16c] na glavu motora [12], zatim četke [18], [19] i na kraju zavrtnaj sa šestougaonom glavom [16] kao što je prikazano na slici.
- Zategnite zavrtnaj sa šestougaonom glavom [16] u smeru kazaljke na satu pomoću nasadnog šestougaonog ključa [17].
- Da biste uklonili četke [18], [19], odvrnite zavrtnaj sa šestougaonom glavom [16] i skinite je sa glave motora [12].

● Podešavanje ručke

Napomena: Proizvod možete prilagoditi svojoj individualnoj veličini pomoću teleskopske ručke [8].

- Odvrnite obuhvatnu maticu [7].
- Podesite teleskopsku ručku [8] na željenu dužinu.
- Ponovo zategnite sveobuhvatnu maticu [7].

● Puštanje u rad

⚠ UPOZORENJE! OPASNOST OD POVREDE! Molimo vas da obratite pažnju na sledeće napomene:

- Proverite proizvod i svu dodatnu opremu pre upotrebe. Prestanite da koristite proizvod ako utvrdite bilo kakva oštećenja. Zamenite oštećenu dodatnu opremu.
- Koristite samo originalnu dodatnu opremu.
- Ne radite po kiši ili na mokrim površinama. Postoji rizik od električnog udara.

- Na padinama uvek radite poprečno u odnosu na nagib.
- Tokom pauza u radu i za transport, isključite proizvod i sačekajte da se potpuno zaustavi.
- Pomerajte proizvod brzinom hodanja.
- Strelica na zaštiti od prskanja [9] pokazuje smer rotacije četke [10], [18], [19].
- Prilikom rada sa četkama [10], [18], [19], nikada ne brusite plastiku ili druge osetljive podne materijale. U suprotnom, možete ogrebat i oštetiti površinu. Ne preuzimamo nikakvu odgovornost za bilo kakvu štetu u tom pogledu. Pre upotrebe proizvoda na osetljivim podovima, testirajte ga na neupadljivom mestu.

● Uključivanje/isključivanje proizvoda

Napomena: Uverite se da je sva dodatna oprema instalirana.

Napomena: Nakon što se proizvod isključi, četke [10], [18], [19] nastavljaju da se okreću još nekoliko sekundi. Držite ruke i noge dalje od pokretnih delova proizvoda.

⚠ UPOZORENJE! Prekidač za uključivanje/isključivanje [2] ne sme biti zaključan. Ako je prekidač za uključivanje/isključivanje [2] oštećen, proizvod se više ne sme koristiti. Postoji opasnost od povrede ako se motor ne isključi nakon otpuštanja prekidača za uključivanje/isključivanje [2].

- Za rasterećenje od zatezanja, napravite omču od kraja produžnog kabla i okačite je na rasterećenje od povlačenja [5] (videti sl. D).
- Priključite proizvod na mrežni napon.
- Pritisnite i držite osigurač zapaljenje [4].
- Pritisnite prekidač za uključivanje/isključivanje [2] da biste uključili proizvod i držite ga pritisnutim tokom rada.
- Otpustite osigurač za paljenje [4].

- Otpustite prekidač za uključivanje/isključivanje [2] da biste isključili proizvod.
- Isključite proizvod iz mrežnog napona kada ga više ne koristite.
- Nakon svake upotrebe, očistite proizvod i korišćeni pribor (plastičnu četku [10], žičanu četku [19], najlonsku četku [18] i zaštitu od prskanja [9]) mekom četkom ili krpom.

● Transport

- Isključite proizvod i uklonite mrežni utikač iz utičnice. Uverite se da su svi pokretni delovi potpuno zaustavljeni.
- Nosite proizvod sa dve ruke, jednom rukom na ručki [1], a drugom rukom na dodatnoj ručki [14].

● Čišćenje, održavanja i skladištenje

⚠ UPOZORENJE! Rizik od povrede usled slučajnog pokretanja proizvoda. Zaštitite se tokom radova na održavanju i čišćenju. Isključite proizvod i uklonite mrežni utikač iz utičnice. Sve popravke ili radove održavanja koji nisu opisani u ovom uputstvu prepustite našem servisnom centru. Koristite samo originalne zamenske delove.

Čišćenje:

⚠ UPOZORENJE! ELEKTRIČNI UDAR!
Nikada ne prskajte proizvod vodom.

Napomena: Hemijske supstance mogu oštetiti plastične delove proizvoda. Nemojte koristiti sredstva za čišćenje ili rastvarače.

- Održavajte ventilacione otvore, kućište motora i ručke proizvoda čistim. Da biste to uradili, koristite vlažnu krpu ili četku.

Održavanje:

- Pre svake upotrebe proizvoda obavite bezbednosnu proveru. Ne koristite proizvod ako nedostaju, ako su istrošeni ili oštećeni bilo koji sigurnosni uređaji, zavrtnji ili vijci.
- Pre svake upotrebe, proverite proizvod da li ima očiglednih nedostataka kao što su labavi, istrošeni ili oštećeni delovi.
- Ako je potrebno zameniti kabl za napajanje, to mora da uradi proizvođač ili njegov predstavnik kako bi se izbegle bilo kakve bezbednosne opasnosti.

Skladištenje:

- Uvek skladištite proizvod sa svom dodatnom opremom:
 - čist
 - suv
 - zaštićen od prašine
 - Zaštićen od mraza
 - van domašaja dece
- Ne skladištite proizvod na direktnoj sunčevoj svetlosti duže vreme. Proizvod bi mogao da se ošteti.
- Ne umotavajte proizvod u plastične kese, jer se može stvoriti vlaga i buđ.

● Otklanjanje greške

Sledeća tabela će vam pomoći da otklonite manje probleme:

Problem	Mogući uzrok	Otklanjanje greške
Proizvod se ne pokreće	Proizvod nije povezan na mrežu za napajanje.	Priključite mrežni utikač u utičnicu.
	Prekidač za uključivanje/isključivanje [2] je neispravan.	Molimo vas da kontaktirate servisni centar.
	Motor je neispravan.	
Proizvod radi sa prekidima	Unutrašnji labav kontakt	Molimo vas da kontaktirate servisni centar.
	Prekidač za uključivanje/isključivanje [2] je neispravan.	
Niske radne performanse	Dodatna oprema (plastična četka [10], žičana četka [19], najlonska četka [18]) je tupa ili istrošena.	Uklonite dodatnu opremu (plastičnu četku [10], žičanu četku [19], najlonsku četku [18]) i zamenite je novom (videti poglavlje „Naručivanje rezervnih delova“).

● Naručivanje rezervnih delova

Onlajn možete naručiti rezervne delove za sledeće delove:

Br.-poz.	Oznaka	Broj porudžbine
[10]	Plastična četka, velika	4760679069999
[11]	Točak	4760679029999
[14]	Dodatna ručka	4760679039999
[18]	Najlonska četka	4760679059999
[19]	Žičana četka	4760679049999

Broj artikla: 495509_2504
Internet stranica: www.optimex-shop.com

skraćenicama (a) i brojevima (b) sa sledećim značenjem: 1–7: plastika/20–22: papir i karton/80–98: mešavine.

● Odlaganje

Pakovanje se sastoji od ekološki prihvatljivih materijala koje možete odlagati na lokalnim mestima za reciklažu.



Obratite pažnju na označavanje materijala za pakovanje pri odvajanju otpada, koji je označen



Mogućnosti za uklanjanje iskorišćenog proizvoda možete saznati u vašoj opštinskoj ili gradskoj upravi.



U interesu zaštite životne sredine nemojte bacati vaš proizvod kada je iskorišćen u kućnom otpadu,

nego ga ponesite na odgovarajuće mesto za odlaganje otpada. Informacije o mestima za sakupljanje i njihovom radnom vremenu možete dobiti u vašoj lokalnoj administraciji.

● Garancija

● Postupak garancije

Da bismo vam garantovali brzu obradu vašeg slučaja, obratite pažnju na sledeća uputstva:

- o Za sva pitanja držite pripravnim račun i broj artikla (IAN 495509_2504) kao dokaz o kupovini.
- o Broj artikla pronađite na tipskoj pločici proizvoda, na gravuri proizvoda, na početnoj strani Vašeg uputstva (donji levi ugao) ili na nalepnici na zadnjoj ili donjoj strani proizvoda.
- o Ukoliko se pojave greške na funkcijama ili neki dugi nedostaci, kontaktirajte navedeno servisno odeljenje telefonski ili putem e-pošte.
- o Neispravan proizvod možete, uz priloženi dokaz o kupovini (fiskalni račun) i navodu o tome u čemu se ogleda nedostatak i kada je do njega došlo, poslati bez troškova poštarine na navedenu adresu servisa.

o



Možete pogledati i preuzeti ove i mnoge druge priručnike na parkside-diy.com.

Ovaj QR kod vas vodi direktno na parkside-diy.com. Izaberite vašu zemlju i potražite uputstva za upotrebu koristeći masku za pretragu. Unošenjem broja artikla (IAN) 495509_2504 možete otvoriti uputstvo za upotrebu za vaš proizvod.

● Servis

RS **Servis Srbija**
Tel.: 0800 801807
Kontakt formular na
parkside-diy.com
IAN 495509_2504



Lidl i proizvođač nisu u mogućnosti da garantuju obezbeđivanje servisiranja i dostupnost rezervnih delova nakon isteka garantnog perioda/perioda saobraznosti. Ukoliko za tim bude potrebe, putem naše Službe za potrošače možete proveriti dostupnost rezervnih delova i opcije za popravku. Hvala na razumevanju.

● Garancija/Garantni List

Poštovani,

Ovim putem Vas upoznajemo sa Vašim pravima i obavezama koje proističu iz Zakona o zaštiti potrošača, a u pogledu ostvarivanja prava iz garancije.

Ova garancija ni na koji način ne utiče, niti isključuje prava koja kupac ima u skladu sa važećim Zakonom o zaštiti potrošača po osnovu zakonske odgovornosti prodavca za nesaobraznost robe ugovoru koja traje 2 godine od dana kada je roba predata kupcu.

Davalac garancije ovom izjavom preuzima obavezu da kupcima svojih aparata, a pod uslovima definisanim u ovoj izjavi, obezbedi:

- besplatno otklanjanje kvarova u garantnom roku, koji bi nastali kod uobičajene upotrebe ili zbog grešaka u proizvodnji i materijalu, ili
- zamenu aparata, u garantnom roku predviđenim ovom garancijskom izjavom, u slučaju da opravka nije moguća, ili
- ako otklanjanje kvara nije moguće, kupac ima pravo da zahteva od prodavca povrat novca.

Ukupan rok garancije je 3 godine.

Garantni rok počinje da važi od datuma kupovine proizvoda, odnosno od prijema

Kako izjaviti reklamaciju?

Molimo Vas:

- da pozovete korisnički servis: 0800 300 180
- pošaljete e-mail na: owim@lidl.rs
- posetite najbližu Lidl prodavnicu.

Da bismo osigurali najbržu asistenciju, molimo da sačuvate fiskalni račun i date ga na uvid prilikom izjavljivanja reklamacije.

istog od strane kupca, a što se dokazuje fiskalnim računom.

Garancija važi na teritoriji Republike Srbije.

Kupac može da izjavi reklamaciju usmeno u nekom od prodajnih objekata Lidl Srbija KD, odnosno telefonom, pisanim putem ili elektronskim putem na kontakte kompanije Lidl Srbija KD, uz dostavu računa na uvid.

U cilju ispravnog funkcionisanja proizvod se koristi u skladu sa njegovom namenom i Uputstvom za upotrebu.

Na zahtev kupca, koji je izjavljen u garantnom roku, prodavac će izvršiti otklanjanje kvarova i nedostataka na proizvodu u roku predviđenim Zakonom.

Garantni uslovi:

Pre obraćanja prodavcu za tehničku pomoć, potrebno je proveriti ispravnost instalacije i ostalih potrebnih uslova naznačenih u Uputstvu za upotrebu.

Kupac je dužan da prodavcu preda sve pripadajuće delove proizvoda koje je preuzeo u trenutku kupovine.

Popravke u roku garancije:

Garancija važi počev od dana kada je roba predata kupcu, a na osnovu fiskalnog odsečka. U istom periodu davalac garancije, odnosno prodavac je u obavezi da otkloni sve tehničke kvarove bez naknade, u zakonskom roku.

Garancija ne važi u sledećim slučajevima:

1. Ukoliko prodavcu uz aparat nije priložen fiskalni račun sa datumom prodaje.
2. Ukoliko je kvar prouzrokovan udarom groma, strujnim udarom ili sličnim delovanjem spoljne sile na sam uređaj (požar, poplava, naponski udar...).
3. Ukoliko su nastali kvarovi i oštećenja na uređaju posledica delovanja spoljnih uticaja, kao što su: velika vlaga, previsoka i suviše niska temperatura (pucanje cevi usled smrzavanja, oštećenja gumenih delova, rđanje, itd.)
4. Ukoliko proizvod nije korišćen u skladu sa Uputstvom za upotrebu.
5. Ukoliko je proizvod pokušalo da popravi treće neovlašćeno lice.
6. Ukoliko proizvod nije korišćen u skladu sa namenom.
7. Ukoliko je čišćenje i održavanje uređaja urađeno protivno Uputstvu za upotrebu.
8. Ukoliko je proizvod korišćen u profesionalne svrhe.

Naziv proizvoda:	2 u 1 električna četka za čišćenje površina
Model:	HG12137
IAN/Serijski broj:	495509_2504/PEOB 500 B1
Proizvođač:	OWIM GmbH & Co. KG Stiftsbergstraße 1 74167 Neckarsulm Nemačka
Davalac garancije-uvoznik:	Lidl Srbija KD Prva južna radna 3 22330 Nova Pazova Republika Srbija Tel. 0800 300 180 E-mail: kontakt@lidl.rs
Datum predaje robe potrošaču:	datum sa fiskalnog računa
Uvozi i stavlja u promet:	Lidl Srbija KD Prva južna radna 3 22330 Nova Pazova Republika Srbija Tel. 0800 300 180 E-mail: kontakt@lidl.rs

● EU-Deklaracija o usaglašenosti

EU IZJAVA O USKLAĐENOSTI (br. 495509_2504)

IAN: 495509_2504
Identifikacija proizvoda: "PARKSIDE" 2 u 1 električna četka za čišćenje površina
Broj modela: HG12137

Predmet gore opisane deklaracije je usklađu sa relevantnim važećim zakonodavstvom Unije o harmonizaciji:

Direktiva 2006/42/EC
Direktiva 2014/30/EU
Direktiva 2011/65/EU sa svim povezanim izmenama

Reference za važeće standarde usklađenosti ili reference za ostale tehničke specifikacije za koje se daje izjava o usklađenosti:

N° / delovi
Direktiva 2006/42/EC
EN 62841-1:2015/A11:2022
EN ISO 12100:2010
Direktiva 2014/30/EU
EN IEC 55014-1:2021
EN IEC 55014-2:2021
EN IEC 61000-3-2:2019/A1:2021
EN 61000-3-3:2013/A2:2021

Predmet gore navedene deklaracije je usklađenost sa direktivom 2011/65/EU Evropskog parlamenta i veća od 8 juna 2011 o ograničenju upotrebe štetnih materija u elektronskoj i električnoj opremi:

N° / delovi
EN IEC 63000:2018

Lice koje vodi tehničku dokumentaciju: OWIM GmbH & Co.KG

Potpisao za i u ime:

OWIM GmbH & Co. KG, Stiftsbergstraße 1, 74167 Neckarsulm, Nemačka

Ova izjava o usklađenosti je izdata pod punom odgovornošću proizvođača.

Prevod originalne izjave o usaglašenosti

Neckarsulm

Mesto





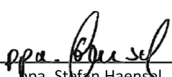

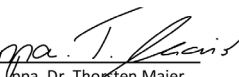









24.09.2025

Datum

ppa. Stefan Haense
Ovlašćeni potpisnik

ppa. Dr. Thorsten Maier
Ovlašćeni potpisnik

Legenda pictogramelor utilizate	Pagina	98
Introducere	Pagina	98
Utilizare conformă scopului	Pagina	98
Descrierea componentelor	Pagina	99
Date tehnice	Pagina	99
Pachetul de livrare	Pagina	100
Indicații generale de siguranță pentru uneltele electrice ...	Pagina	100
Indicații de siguranță privind uneltele - perie	Pagina	102
Alte riscuri	Pagina	102
Pregătire	Pagina	103
Elemente de comandă	Pagina	103
Montarea produsului	Pagina	103
Montarea capului de motor	Pagina	103
Montarea/demontarea roții	Pagina	103
Montarea mânerului suplimentar	Pagina	104
Utilizarea accesoriilor	Pagina	104
Alegerea accesoriilor	Pagina	104
Montarea/demontarea accesoriilor	Pagina	104
Reglarea mânerului	Pagina	104
Funcționare	Pagina	104
Pornirea și oprirea produsului	Pagina	105
Transport	Pagina	105
Curățare, revizie și depozitare	Pagina	105
Remedierea defecțiunilor	Pagina	106
Comanda pieselor de schimb	Pagina	106
Înlăturare	Pagina	107
Garanție și service	Pagina	107
Garanție	Pagina	107
Modul de desfășurare în caz de garanție	Pagina	108
Service	Pagina	108
Declarația de conformitate UE	Pagina	109

Legenda pictogramelor utilizate			
	Citiți manualul de utilizare!		Purtați mănuși de protecție
	Respectați indicațiile de avertizare și siguranță!		Purtați protecție pentru ochi și auz.
	Pericol de moarte și de accidentare pentru bebeluși și copiii!		Țineți persoanele înconjurătoare la distanță față de produs
	Pericol de accidentare prin părțile catapultate!		Pericol de accidentare cauzat de unealta rotativă! Țineți picioarele și mâinile la distanță.
	Utilizarea produsului în ploaie sau într-un mediu umed este interzisă.		Nivel de emisii sonore garantat L_{WA} în dB(A)
	Atenție! Scoateți ștecherul de rețea înaintea lucrărilor de curățare și revizie și atunci când cablul de alimentare este defect.		Clasa de protecție II
	Eliminați ambalajul și produsul în mod ecologic!		Aparatele electrice nu se aruncă la gunoii menajer.
	Indicații de siguranță Indicații de utilizare		Marcajul CE indica conformitatea cu directivele UE relevante aplicabile pentru acest produs.

Perie electrică 2 în 1 pentru suprafețe

● Introducere

Vă felicităm pentru achiziționarea noului dumneavoastră produs. Ați ales un produs de înaltă calitate. Manualul de utilizare reprezintă o parte integrantă a acestui produs. Acesta conține informații importante referitoare la siguranță, la utilizare și la eliminarea ca deșeu. Înainte de utilizarea acestui produs, familiarizați-vă mai întâi cu instrucțiunile de utilizare și de siguranță. Folosiți produsul numai în modul descris și numai

în domeniile de utilizare indicate. Predați toate documentele aferente în cazul în care înstrăinați produsul.

● Utilizare conformă scopului



Produsul este adecvat pentru îndepărtarea buruienilor și mușchiului dintre rosturile plăcilor, elementele de legătură sau din borduri din domeniul casnic. Orice altă utilizare, care nu este permisă în aceste instrucțiuni, poate duce la deteriorarea produsului și la un pericol pentru utilizator. Operatorul sau utilizatorul este responsabil de accidente sau vătămarea altor

persoane sau proprietăților acestora. Producătorul nu își asumă responsabilitatea pentru daunele, care au fost cauzate de utilizarea necorespunzătoare sau utilizarea falsă. Produsul este destinat doar uzului privat și nu uzului comercial.

● Descrierea componentelor

- 1 Mâner
- 2 Întrerupător Pornit/Oprit
- 3 Cablu de conexiune
- 4 Blocaj de pornire
- 5 Dispozitiv de detensionare
- 6 Șurub
- 7 Piuliță olandeză
- 8 Mâner telescopic
- 9 Dispozitiv anti-stropire
- 10 Perie de plastic, mare
- 11 Roată
- 12 Cap de motor
- 13 Piuliță olandeză (cap de motor)
- 14 Mâner suplimentar
- 15 Roată rotativă
- 16 Șurub hexagonal (M5*34)
- 16a Șurub de fixare
- 16b Șaibă plată (șurub de fixare)
- 16c Șaibă plată (șurub hexagonal)
- 17 Cheie cu cap hexagonal interior
- 18 Perie de nailon
- 19 Perie de sârmă
- 20 Poziție de lucru
- 21 Mecanism de deblocare
- 22 Poziție de transport
- 23 Compartiment accesorii

● Date tehnice

Perie de suprafață:	PEOB 500 B1
Lungime de lucru (perie de plastic ):	ca. 16 cm
Tensiune motor U:	230–240V~; 50Hz
Putere nominală:	500W
Clasa de protecție:	II/ 

Greutate (fără accesorii):	4,1 kg
Greutate (numai accesorii):	0,4 kg
Turație la ralanti n_0 :	600– 1200 min ⁻¹
Nivel presiune sonoră L_{pA} :	87,4 dB; $K_{pA} = 3$ dB
Nivel putere acustică L_{WA} : măsurat:	95,4 dB; $K_{WA} = 3$ dB
	garantat:
	98 dB
Vibrație a_n :	mâner: 2,281 m/s ² ; $K = 1,5$ m/s ²
	Mâner suplimentar: 3,49 m/s ² ; $K = 1,5$ m/s ²

Indicație: Valorile de zgomot și vibrații au fost redate în conformitate cu normele și prevederile din declarația de conformitate. Valoarea totală a vibrațiilor menționată și valoarea emisiilor de zgomot menționată au fost măsurate conform unui procedeu de verificare normat și pot fi utilizate pentru compararea unei unelte electrice cu alta. Valoarea totală a vibrațiilor și valoarea emisiilor de zgomot menționată pot fi utilizate de asemenea pentru evaluarea preliminară a solicitării.

⚠️ AVERTISMENT! Valorile emisiilor de vibrații și de zgomot se pot modifica în timpul utilizării uneltei electrice față de valorile date, în funcție de modalitatea utilizării uneltei electrice. Este necesar să se stabilească măsuri de siguranță pentru protecția operatorului, care au la bază o apreciere a expunerii la vibrații în condițiile reale de funcționare (ținând cont pentru aceasta de toate elementele ciclului operațional inclusiv, de ex.: timpii în care unealta electrică este oprită și timpii în care, aceasta este pornită, dar funcționează fără sarcină).

● Pachetul de livrare

După despachetare, controlați imediat dacă pachetul de livrare este complet și dacă produsul și toate componentele se află într-o stare ireproșabilă.

- 1 perie de suprafață
- 1 mâner suplimentar cu compartiment pentru accesorii
- 1 perie de plastic, mare (pre-montată)
- 1 perie de sârmă
- 1 perie de nailon
- 1 șurub hexagonal M5*34
- 1 șabă plată (șurub hexagonal)
- 1 cheie cu cap hexagonal interior
- 1 manual de utilizare

● Indicații generale de siguranță pentru uneltele electrice

AVERTISMENT!

 **Citiți toate indicațiile de siguranță, instrucțiunile, ilustrațiile și datele tehnice, care sunt prevăzute pentru această unealtă electrică.** Nerespectarea instrucțiunilor următoare poate cauza șoc electric, incendii și/sau vătămări grave.

Păstrați toate indicațiile de siguranță și instrucțiunile pentru viitor.

Termenul de „Unealtă electrică”, utilizat în indicațiile de siguranță se referă la uneltele electrice, care funcționează conectate la rețea (cu cablu de alimentare de la rețea) sau la cele care funcționează cu acumulator (fără cablu de alimentare de la rețea).

1. Siguranța la locul de muncă

a) **Țineți locul dvs. de muncă curat și bine iluminat.** Dezordinea sau zonele de lucru cu iluminare insuficientă pot cauza accidente.

b) **Nu lucrați cu unealta electrică în medii cu pericol de explozie, în care se află lichide, gaze sau prafuri inflamabile.** Uneltele electrice produc scânteii, care pot aprinde praful sau vaporii.

c) **Țineți copiii și alte persoane la distanță în timpul utilizării uneltei electrice.** Dacă vi se distrage atenția, puteți să pierdeți controlul asupra uneltei electrice.

2. Siguranță electrică

a) **Ștecherul de conexiune al uneltei electrice trebuie să corespundă prizei. Ștecherul nu trebuie modificat în niciun fel. Nu folosiți un ștecher cu adaptor împreună cu uneltele electrice legate la pământ pentru protecția acestora.** Ștecherelor ne-modificate și prizele corespunzătoare reduc riscul de șoc electric.

b) **Evitați contactul corpului cu suprafețe împământate, cum ar fi țevile, corpurile de încălzire, cuptoarele și frigiderelor.** Există risc mărit de șoc electric atunci când, corpul dumneavoastră este în contact cu un obiect împământat.

c) **Protejați unealta electrică împotriva ploii și umidității.** Pătrunderea apei în unealta electrică mărește riscul de șoc electric.

d) **Nu folosiți cablul de alimentare pentru a purta unealta electrică, pentru a o suspenda sau pentru a scoate ștecherul din priză. Țineți la depărtare cablul de alimentare de căldură, ulei, muchii ascuțite sau componente aflate în mișcare.** Cablurile de alimentare deteriorate sau încurcate măresc riscul de șoc electric.

- e) **Atunci când lucrați cu o unealtă electrică în aer liber, folosiți numai cabluri de prelungire, care sunt compatibile pentru folosirea în aer liber.** Utilizarea unui cablu de prelungire adecvat pentru utilizare în aer liber, reduce riscul de șoc electric.
- f) **Atunci când folosirea unelei electrice într-un mediu umed nu se poate evita, folosiți un întrerupător de protecție contra curentului eronat.** Folosirea întrerupătorului de protecție contra curentului eronat reduce riscul de șoc electric.
- 3. Siguranța persoanelor**
- a) **Fiți atent, aveți grijă la ceea ce faceți și procedați rațional în timpul lucrului cu unealta electrică. Nu folosiți unele electrice atunci când, sunteți obosit sau vă aflați sub influența drogurilor, alcoolului sau medicamentelor.** Un moment de neatenție în timpul utilizării unelei electrice poate cauza vătămări grave.
- b) **Purtați echipament personal de protecție și întotdeauna ochelari de protecție.** Purtarea echipamentului personal de protecție precum mască pentru praf, încălțăminte antiderapantă, cască de protecție sau protecție auditivă, în funcție de tipul și utilizarea unelei electrice, reduce riscul de vătămare.
- c) **Evitați o pornire neintenționată a unelei electrice. Asigurați-vă că, unealta electrică este oprită, înainte de a o conecta la alimentarea cu curent, și/sau la acumulator, de a o ridica sau transporta.** Dacă, atunci când transportați unealta electrică, aveți degetele pe întrerupător sau racordări unealta electrică pornită la alimentarea cu curent, acest lucru poate conduce la accidente.
- d) **Înlăturați instrumentele de reglare sau cheile franceze înainte de a porni unealta electrică.** O unealtă sau o cheie, care se află în piesa rotativă a unelei electrice, poate cauza vătămări.
- e) **Evitați o poziție neobișnuită a corpului. Asigurați o poziție sigură și mențineți-vă tot timpul echilibrul.** Astfel, puteți controla mai bine unealta electrică în situații imprevizibile.
- f) **Purtați îmbrăcăminte corespunzătoare. Nu purtați îmbrăcăminte largă sau bijuterii. Țineți părul și îmbrăcăminte la distanță de componentele aflate în mișcare.** Îmbrăcăminte largă, bijuteriile sau părul lung pot fi prinse de componentele, care se află în mișcare.
- g) **Atunci când se pot monta echipamente de aspirare și de colectare a prafului, asigurați-vă că acestea sunt conectate și corect utilizate.** Utilizarea unui echipament de aspirare a prafului poate reduce punerea în pericol datorată prafului.
- h) **Nu vă lăsați înșelat de un sentiment fals de siguranță și nu desconsiderați reglementările de siguranță pentru unele electrice, atunci când sunteți familiarizați cu unealta electrică, după o utilizare frecventă.** Comportamentul neglijent poate să conducă la vătămări grave în fracțiuni de secunde.
- 4. Utilizarea și deservirea unelei electrice**
- a) **Nu suprasolicitați unealta electrică. Utilizați unealta electrică adecvată pentru activitatea dumneavoastră.** Cu unealta electrică corespunzătoare lucrați mai bine și mai sigur în domeniul de putere indicat.

- b) **Nu folosiți o unealtă electrică al cărei întrerupător este defect.** O unealtă electrică, care nu se mai poate porni sau opri, este periculoasă și trebuie reparată.
- c) **Scoateți ștecherul din priză și/sau îndepărtați acumulatorul detașabil, înainte de a realiza reglările pentru aparat, schimba piesele de schimb sau pentru a îndepărta unealta electrică.** Această măsură preventivă împiedică o pornire neintenționată a unelei electrice.
- d) **Nu păstrați uneltele electrice nefolosite la îndemâna copiilor. Nu permiteți utilizarea unelei electrice de către persoanele, care nu sunt familiarizate cu aceasta sau care nu au citit aceste instrucțiuni.** Uneltele electrice sunt periculoase, atunci când sunt folosite de persoane neexperimentate.
- e) **Întrețineți unealta electrică și echipamentul cu atenție. Controlați dacă, componentele mobile funcționează ireproșabil și nu sunt blocate, dacă componentele sunt rupte sau deteriorate, astfel încât funcționarea unelei electrice să fie limitată. Dispuneți repararea componentelor defecte înainte de utilizarea unelei electrice.** Numeroase accidente se datorează uneltelor electrice întreținute în mod greșit.
- f) **Păstrați uneltele de tăiat ascuțite și curate.** Uneltele de tăiat întreținute cu atenție, cu muchii de tăiere ascuțite, se blochează mai puțin și se pot ghida mai ușor.
- g) **Utilizați unealta electrică, accesoriile, echipamentele, etc. conform acestor instrucțiuni. Pentru aceasta țineți cont de condițiile de lucru și de activitățile de executat.** Utilizarea uneltelor electrice în alte scopuri decât cele prevăzute poate duce la situații periculoase.
- h) **Păstrați mânerele și suprafețele mânerelor uscate, curate și fără ulei sau grăsimi.** Mânerele și suprafețele de mâner alunecoase nu permit o utilizare sigură și controlul unelei electrice în situații neprevăzute.

5. Service

- a) **Dispuneți repararea unelei electrice doar de personalul calificat și numai cu piese de schimb originale.** Se asigură astfel, păstrarea siguranței unelei electrice.

● Indicații de siguranță privind uneltele - perie

- Periele nu trebuie montate pe mașini, a căror turaj este peste turajul maximă admisă a periiilor.
- Periele deteriorate nu trebuie utilizate.
- Rugina sau alte semne de modificări chimice sau mecanice la nivelul firelor de perie pot să conducă la o defec-tare timpurie a periei.
- Periele trebuie depozitate în suporturi, în recipiente sau lăzi adecvate, astfel încât să fie protejate contra următoarelor influențe:
 - umiditate ridicată, căldură, apă sau alte lichide, care pot cauza o deterio-rare a periei.
 - acizi sau vapori de acizi, care ar pu-tea cauza deteriorări.
 - temperaturi atât de scăzute, încât să cauzeze condensarea la nivelul peri-ilor, dacă acestea ajung într-un loc cu o temperatură mai ridicată.
 - deformarea unei componente a periei.

● Alte riscuri

Chiar și atunci când utilizați această unealtă electrică conform prevederilor, există întotdeauna și alte riscuri. Pot apărea și următoarele pericole, care sunt în legătură

cu modul de construcție și echipare al acestei unelte electrice:

- afecțiuni la nivelul ochilor, dacă nu se poartă protecție pentru ochi.
- afecțiuni auditive, dacă nu se poartă protecție auditivă.
- afecțiuni de sănătate, care rezultă din vibrațiile asupra mâinii-brațului, dacă produsul este folosit pe o perioadă mai îndelungată sau nu este ghidat și întreținut în mod corespunzător.

⚠️ AVERTISMENT! Pericol cauzat de un câmp electromagnetic, care este produs în timpul funcționării produsului. Câmpul poate influența în anumite situații implanturile active sau pasive medicale. Pentru a reduce riscul vătămarilor grave sau mortale, noi recomandăm persoanelor cu implanturi medicale să consulte imediat medicul și producătorul implantului medical înainte de a utiliza acest produs.

● Pregătire

⚠️ AVERTISMENT! Pericol de accidentare datorită pornirii accidentale a produsului. Introduceți ștecherul de rețea în priză, numai atunci când produsul este pregătit în întregime pentru utilizare.

Șuruburile hexagonale (M5*34) [16], șai-bele plate [16c], cheia cu cap hexagonal interior [17], peria de sârmă [19] și peria de nailon [18] se află în cele două compartimente pentru accesorii [23] în mânerul suplimentar [14] (vedeți fig. C).

● Elemente de comandă

Indicație: Înainte de prima utilizare familiarizați-vă cu toate elementele de comandă ale produsului.

Blocaj de pornire [4]: Blochează întrerupătorul Pornit/Oprit [2] împotriva acționării neintenționate. Apăsați blocajul de pornire [4], pentru a debloca întrerupătorul Pornit/Oprit [2].

Întrerupător Pornit/Oprit [2]: Apăsați întrerupătorul Pornit/Oprit [2], pentru a porni sau opri produsul.

Roată rotativă [15]: Cu ajutorul roții rotative [15] puteți regla treptele de turație:

- 1: cea mai joasă turație
- 6: cea mai înaltă turație

Dispozitiv anti-stropire [9]: Reglați dispozitivul anti-stropire [9], împingându-l înainte și înapoi.

● Montarea produsului

● Montarea capului de motor

- Puneți mânerul telescopic [8] pe capul de motor [12].
- Strângeți piulița olandeză [13].

● Montarea/demontarea roții (vedeți fig. A și B)

- Împingeți roata [11] pe capul de motor [12]. Roata [11] trebuie să se fixeze cu un sunet.

Perie de plastic [10]: În timpul utilizării periei de plastic [10] puneți roata [11] în poziția de transport [22].

Perie de sârmă [19]/**perie de nailon** [18]: În timpul utilizării periei de sârmă [19] sau periei de nailon [18] puneți roata [11] în poziția de lucru [20].

- Apăsați mecanismul de deblocare [21], pentru a desprinde roata [11] și a o îndepărta.

● Montarea mânerului suplimentar

- Deșurubați șurubul [6] de la mânerul suplimentar [14].
- Introduceți mânerul suplimentar [14] în suportul de sub mâner [1].
- Fixați mânerul suplimentar [14] cu ajutorul șurubului [6].

Indicație: Sunt posibile mai multe trepte de blocare.

● Utilizarea accesoriilor

● Alegerea accesoriilor

Perie de plastic [10]: Peria de plastic [10] este adecvată pentru îndepărtare buruienilor, lichenilor și mușchiului din rosturile late și pentru curățarea suprafețelor mai mici.

Perie de sârmă [19]: Peria de sârmă [19] este adecvată pentru îndepărtarea lichenilor și mușchilor persistenti de pe suprafețe, care nu sunt sensibile.

⚠ PRECAUȚIE! Folosiți peria de sârmă [19] numai pe o suprafață, care nu este sensibilă, de ex.: pe stradă sau trotuar. În caz contrar se poate deteriora pavajul respectiv poate fi zgâriat.

Peria de nailon [18]: Peria de nailon [18] este adecvată pentru îndepărtarea buruienilor, lichenilor și mușchiului din rosturile mici și înguste.

● Montarea/demontarea accesoriilor (vedeți fig. B)

Perie de plastic [10]:

- Puneți peria de plastic [10] ca în imagine pe capul de motor [12]. Așezați mai întâi șaiba plată [16b], apoi introduceți șurubul de fixare [16a] și strângeți în sensul acelor de ceasornic, până când este fixată bine.
- Pentru a îndepărta peria de plastic [10], deșurubați șurubul de fixare [16a] și trageți-o de pe capul de motor [12].

Perie de sârmă [19]/peria de nailon [18]:

- Puneți mai întâi șaiba plată [16c] pe capul de motor [12], apoi periele [18, 19] și apoi șurubul hexagonal [16], așa cum este reprezentat în imagine.
- Strângeți șurubul hexagonal [16] cu cheia hexagonală cu cap interior [17] în sensul acelor de ceasornic.
- Pentru a îndepărta peria [18, 19], deșurubați șurubul hexagonal [16] și trageți-o de pe capul de motor [12].

● Reglarea mânerului

Indicație: Puteți regla produsul cu ajutorul mânerului telescopic [8] la înălțimea dvs.

- Desfaceți piulița olandeză [7].
- Reglați mânerul telescopic [8] la lungimea dorită.
- Strângeți piulița olandeză [7] din nou.

● Funcționare

⚠ AVERTISMENT! PERICOL DE ACCIDENTARE! Respectați următoarele indicații:

- Controlați produsul și toate accesoriile înainte de utilizare. Nu folosiți produsul, atunci când ați constatat o deteriorare. Înlocuiți accesoriul deteriorat.
- Folosiți numai accesoriile originale.

- Nu lucrați pe timp de ploaie sau pe o suprafață udă. Există pericol de șoc electric.
- În pante lucrați întotdeauna transversal față de pantă.
- Deconectați produsul înainte de pauzele de lucru și înainte de transport și așteptați stagnarea.
- Conduceți produsul la viteza pasului.
- Săgeata de pe dispozitivul anti-stropire [9] indică direcția de rotație a periei [10], [18], [19].
- În timpul lucrului nu șlefuiți în niciun caz cu periile [10], [18], [19] peste material plastic sau alt material sensibil de pardoseală. În caz contrar puteți zgâria suprafața sau o puteți deteriora. Pentru asemenea daune nu se preia răspunderea. Testați produsul înainte de utilizare pe pardoseli sensibile, într-un loc mai puțin vizibil.

● Pornirea și oprirea produsului

Indicație: Asigurați-vă, că toate accesoriile sunt montate.

Indicație: După oprirea produsului periile [10], [18], [19] se mai rotesc câteva secunde. Țineți-vă mâinile și picioarele la distanță față de componentele mobile ale produsului.

⚠️ AVERTISMENT! Întrerupătorul Pornit/Oprit [2] nu trebuie blocat. Dacă întrerupătorul Pornit/Oprit [2] este deteriorat, nu mai trebuie să lucrați cu produsul. Există pericol de accidentare, dacă după eliberarea întrerupătorului Pornit/Oprit [2] motorul nu se mai oprește.

- Pentru detensionare formați din capătul unui cablu de prelungire o buclă și agățați-o în dispozitivul de detensionare [5] (vedeți fig. D).
- Conectați produsul la tensiunea de rețea.
- Apăsăți și țineți blocajul de pornire [4].
- Apăsăți întrerupătorul Pornit/Oprit [2], pentru a porni produsul și țineți-l apăsat în timpul funcționării.

- Eliberați blocajul de pornire [4].
- Eliberați întrerupătorul Pornit/Oprit [2], pentru a opri produsul.
- Deconectați produsul de la tensiunea de rețea, atunci când nu îl mai folosiți.

● Transport

- Opriți produsul și scoateți ștecherul de rețea din priză. Asigurați-vă că toate componentele aflate în mișcare au ajuns la stagnare completă.
- Purtați produsul cu două mâini, cu o mână pe mâner [1] și cealaltă pe mânerul suplimentar [14].

● Curățare, revizie și depozitare

⚠️ AVERTISMENT! Pericol de accidentare datorită pornirii accidentale a produsului. Protejați-vă în timpul lucrărilor de revizie și curățare. Opriți produsul și scoateți ștecherul de rețea din priză. Dispuneți operațiunile de punere în funcțiune și de revizie, care nu sunt descrise în aceste instrucțiuni, de către centrul nostru de service. Folosiți doar piese de schimb originale.

Curățarea:

⚠️ AVERTISMENT! ȘOC ELECTRIC!

Nu stropiți produsul niciodată cu apă.

Indicație: Substanțele chimice pot ataca componentele din plastic ale produsului. Nu utilizați agenți de curățare sau soluții.

- Mențineți fantele de ventilație, carcasa motorului și mânerule curate. Pentru acest lucru utilizați o lavetă umedă sau o perie.
- Curățați după fiecare utilizare produsul și accesoriile folosite (perie de plastic [10], perie de sârmă [19], perie de nailon [18] și dispozitivul anti-stropire [9]) cu o perie moale sau cu o lavetă.

Revizie:

- Efectuați înainte de fiecare utilizare o verificare vizuală a produsului. Nu utilizați produsul, dacă lipsesc, sunt uzate sau deteriorate echipamente de protecție, șuruburi sau bolțuri.
- Controlați înainte de fiecare utilizare produsul cu privire la defecte vizibile, precum componente desprinse, uzate sau deteriorate.
- Dacă este necesară schimbarea cablului de alimentare, atunci acest lucru trebuie efectuat de producător sau reprezentantul acestuia pentru a evita periclitarea siguranței.

Depozitare:

- Depozitați produsul cu toate accesoriile întotdeauna:
 - curat
 - uscat
 - protejat împotriva prafului
 - protejat împotriva înghețului
 - la distanță față de copii
- Nu depozitați produsul mai mult timp în lumina directă a soarelui. Produsul s-ar putea deteriora.
- Nu înfășurați produsul în saci de plastic, deoarece se poate forma umiditate și mucegai.

● Remedierea defecțiunilor

Următorul tabel vă ajută să remediați micile defecțiuni:

Problemă	Cauză posibilă	Remediarea defecțiunilor
Produsul nu pornește	Produsul nu este conectat la curentul de rețea.	Introduceți ștecherul de rețea într-o priză.
	Înterupătorul Pornit/Oprit [2] este defect.	Adresați-vă centrului de service.
	Motorul este defect.	
Produsul funcționează cu întreruperi	Contact intern liber	Adresați-vă centrului de service.
	Înterupătorul Pornit/Oprit [2] este defect.	
Putere de lucru redusă	Accesorii (perie de plastic [10], perie de sârmă [19], perie de nailon [18]) este tocit sau uzat.	Îndepărtați accesoriul (perie de plastic [10], perie de sârmă [19], perie de nailon [18]) și înlocuiți-l cu unul nou (vedeți capitolul „Comanda pieselor de schimb”).

● Comanda pieselor de schimb

Pentru următoarele piese puteți să comandați online piese de schimb:

Nr. poz.	Denumire	Nr. de comandă
[10]	Perie de plastic, mare	4760679069999
[11]	Roată	4760679029999
[14]	Mâner suplimentar	4760679039999

Nr. poz.	Denumire	Nr. de comandă
18	Perie de nailon	4760679059999
19	Perie de sârmă	4760679049999

Număr articol: 495509_2504
Site web: www.optimex-shop.com

● Înlăturare

Ambalajul este produs din materiale ecologice care pot fi eliminate la punctele locale de reciclare.



Respectați marcajul materialelor de ambalaj pentru eliminarea deșeurilor, acestea sunt marcate de abrevierile (a) și cifrele (b) cu următoarea semnificație: 1–7: plastice/20–22: hârtie și carton/80–98: substanțe de conexiune.



Puteți obține informații despre posibilitățile de eliminare a produsului de la administrația locală.



Pentru a proteja mediul înconjurător nu eliminați produsul dumneavoastră la gunoier menajer atunci când nu mai poate fi folosit, ci predați-l la un punct de colectare. Vă puteți informa cu privire la punctele de colectare și orarul acestora de la administrația competentă.

● Garanție și service

● Garanție

Produsul a fost fabricat cu atenție, conform unor standarde stricte de calitate și verificat temeinic înainte de livrare. În caz de defecțiuni de material sau de fabricație aveți drepturi legale față de vânzătorul

produsului. Drepturile dumneavoastră legale nu sunt limitate în niciun fel de garanția menționată mai jos.

Garanția pentru aceste produs este 3 ani începând de la data achiziției. Durata garanției începe la data achiziției. Păstrați chitanța originală la un loc sigur, deoarece acest document este necesar pentru dovada achiziției.

Toate defecțiunile sau deteriorările care sunt deja existente la momentul achiziției, trebuie anunțate imediat după despachetarea produsului.

Dacă în decurs de 3 ani de la achiziția produsului apare un defect de material sau de fabricație, vă reparăm sau înlocuim gratuit produsul la alegerea noastră. Durata de garanție nu se prelungește după aprobarea unei cerințe de garanție. Aceasta este valabil și pentru piesele schimbate și reparate.

Această garanție se stinge dacă produsul este deteriorat, utilizat sau întreținut în mod necorespunzător.

Garanția acoperă defectele de material și de producție. Această garanție nu acoperă piesele componente ale produsului, care prezintă urme normale de uzură și care sunt considerate piese de schimb (de ex.: baterii, furtunuri, cartușe de vopsea) și nici deteriorările la nivelul pieselor casante, de exemplu întrerupătoare sau piese fabricate din sticlă.

Timpul de nefuncționare din cauza lipsei de conformitate apărute în cadrul termenului de garanție prelungește termenul de garanție legală de conformitate și cel al

garanției comerciale și curge, după caz, din momentul la care a fost adusă la cunoștința vânzătorului lipsa de conformitate a produsului sau din momentul prezentării produsului la vânzător/unitatea service până la aducerea produsului în stare de utilizare normală și, respectiv, al notificării în scris în vederea ridicării produsului sau predării efective a produsului către consumator.

Produsele de folosință îndelungată care înlocuiesc produsele defecte în cadrul termenului de garanție vor beneficia de un nou termen de garanție care curge de la data preschimbării produsului.

● Modul de desfășurare în caz de garanție

Pentru a garanta o prelucrare rapidă a problemei dumneavoastră, vă rugăm să respectați următoarele indicații:

- Pentru orice solicitare, vă rugăm să aveți la îndemână bonul de casă și numărul de articol (IAN 495509_2504) ca dovadă de achiziție.
- Numărul de articol este gravat sau poate fi găsit pe plăcuța cu tipul de construcție, pe prima pagină a instrucțiunilor de utilizare (jos stânga) sau pe eticheta din partea de jos sau din spate a produsului.
- În cazul în care, există erori de funcționare sau alte defecte, vă rugăm să contactați mai întâi telefonic sau prin e-mail, departamentul de service indicat în continuare.
- Produsul înregistrat ca fiind defect, împreună cu dovada achiziției (bonul de casă) și indicarea defectului, precum și a momentului apariției acesteia, poate fi trimis gratuit la adresa de service care v-a fost comunicată.

○



Pe parkside-diy.com puteți accesa și descărca acest manual și alte manuale. Cu acest cod QR ajungeți direct la parkside-diy.com. Selectați țara dumneavoastră și căutați prin masca de căutare, instrucțiunile de utilizare. Prin introducerea numărului de articol (IAN) 495509_2504 ajungeți la instrucțiunea de utilizare a articolului dumneavoastră.

● Service



Service România

Tel.: 0800 890605

Formular de contact pe
parkside-diy.com

IAN 495509_2504



● Declarația de conformitate UE

DECLARAȚIA UE DE CONFORMITATE (Nr. 495509_2504)

IAN: 495509_2504
Identificarea produsului: "PARKSIDE" Perie electrică 2 în 1 pentru suprafețe
Numărul de model: HG12137

Obiectul declarației descris mai sus este în conformitate cu legislația relevantă de armonizare a Uniunii:

Directiva 2006/42/CE
Directiva 2014/30/UE
Directiva 2011/65/UE cu toate modificările aferente

Trimiteri la standardele armonizate sau trimiteri la alte specificații tehnice relevante în legătură cu care se declară conformitatea:

Nr./Părți
Directiva 2006/42/CE
EN 62841-1:2015/A11:2022
EN ISO 12100:2010
Directiva 2014/30/UE
EN IEC 55014-1:2021
EN IEC 55014-2:2021
EN IEC 61000-3-2:2019/A1:2021
EN 61000-3-3:2013/A2:2021

Obiectul declarației descris mai sus este conform Directivei 2011/65/UE a Parlamentului European și a Consiliului din 8 iunie 2011 privind restricțiile de utilizare a anumitor substanțe periculoase în echipamentele electrice și electronice:

Nr./Părți
EN IEC 63000:2018

Deținătorul documentației tehnice: OWIM GmbH & Co.KG

Semnat pentru și în numele:

OWIM GmbH & Co. KG, Stiftsbergstraße 1, 74167 Neckarsulm, Germania

Prezenta declarație de conformitate este emisă pe răspunderea exclusivă a producătorului.

Traducerea originalului declarației de conformitate

Neckarsulm

Locul

24.09.2025

Data

ppa. Stefan Haense
ppa. Dr. Thorsten Maier

Procurist

Procurist

Легенда на използваните пиктограми	Страница 111
Увод	Страница 111
Употреба по предназначение	Страница 111
Описание на частите	Страница 112
Технически данни	Страница 112
Обем на доставката	Страница 113
Общи указания за безопасност при работа с електрически инструменти	Страница 113
Указания за безопасност при работа с инструменти с четки	Страница 116
Остатъчни рискове	Страница 116
Подготовка	Страница 116
Командни елементи	Страница 117
Монтиране на продукта	Страница 117
Монтиране на главата на мотора	Страница 117
Монтиране/демонтиране на колелото	Страница 117
Монтиране на допълнителната ръкохватка	Страница 117
Използване на принадлежности	Страница 117
Избор на принадлежности	Страница 117
Поставяне/Сваляне на принадлежностите	Страница 118
Регулиране на ръкохватката	Страница 118
Експлоатация	Страница 118
Включване и изключване на продукта	Страница 118
Транспортиране	Страница 119
Почистване, поддръжка и съхранение	Страница 119
Отстраняване на грешки	Страница 120
Поръчка на резервни части	Страница 120
Изхвърляне	Страница 120
Гаранция и сервиз	Страница 121
Гаранция	Страница 121
Гаранционни условия	Страница 121
Обхват на гаранцията	Страница 121
Процедура при гаранционен случай	Страница 122
Ремонтен сервиз/извънгаранционно обслужване	Страница 122
Сервизно обслужване	Страница 122
Вносител	Страница 122
Процедиране в случай на рекламация	Страница 123
Сервиз	Страница 123
ЕС Декларация за съответствие	Страница 124

Легенда на използваните пиктограми			
	Прочетете ръководството за експлоатация!		Носете защитни ръкавици
	Спазвайте предупрежденията и указанията за безопасност!		Носете очила и шумозаглушители.
	Опасност за живота и опасност от злополука за бебета и малки деца!		Дръжте странични лица далече от продукта
	Опасност от нараняване поради изхвърлени части!		Опасност от нараняване при контакт с въртящ се инструмент! Дръжте краката и ръцете далече.
	Забранено е използването на продукта при дъжд или във влажна среда.		Гарантирано ниво на звукова мощност L_{WA} в dB(A)
	Внимание! Изключете щепсела от контакта преди дейности по почистването и поддръжката и ако охранващият кабел е повреден.		Клас на защита II
	Отстранете опаковката и продукта като отпадък в съответствие с правилата за опазване на околната среда!		Електрическите уреди не трябва да се изхвърлят с битовите отпадъци.
	Указания за безопасност Указания за действия		СЕ маркировката означава съответствие с директиви на ЕС, приложими за този продукт.

2 в 1 електрическа четка за повърхности

● Увод

Поздравяваме Ви с покупката на този нов продукт. Вие избрахте висококачествен продукт. Ръководството за експлоатация е част от този продукт. То съдържа важни указания за безопасност, употреба и изхвърляне. Преди употребата на продукта се запознайте с всички инструкции

за обслужване и безопасност. Използвайте продукта само съгласно описанието и за посочените области на употреба. Когато предавате продукта на трети лица, предавайте заедно с него и всички документи.

● Употреба по предназначение

Продуктът е подходящ за премахване на плевели и мъх от fugи на плочи,

павета бехатон или бордюри в домашни условия. Всяка друга употреба, която не е изрично разрешена в това ръководство, може да доведе до повреда на продукта и представлява сериозна опасност за потребителя. Операторът или потребителят е отговорен за злополуки или щети, причинени на други хора или тяхното имущество. Производителят не носи отговорност за щети, възникнали поради нецелесъобразна употреба или неправилно обслужване. Продуктът е предназначен само за лична употреба, а не за професионални цели.

● Описание на частите

- 1 Ръкохватка
- 2 Превключвател Вкл./Изкл.
- 3 Свързващ кабел
- 4 Блокировка срещу включване
- 5 Фиксатор на кабела
- 6 Винт
- 7 Съединителна гайка
- 8 Телескопична дръжка
- 9 Предпазител срещу пръски
- 10 Пластмасова четка, голяма
- 11 Колело
- 12 Глава на мотора
- 13 Съединителна гайка (глава на мотора)
- 14 Допълнителна ръкохватка
- 15 Въртящо колело
- 16 Шестостенен винт (M5*34)
- 16a Скрепителен винт
- 16b Подложна шайба (скрепителен винт)
- 16c Подложна шайба (шестостенен винт)
- 17 Ключ с вътрешен шестостен
- 18 Найлонова четка
- 19 Телена четка
- 20 Работно положение
- 21 Освобождаващ механизъм
- 22 Транспортно положение
- 23 Отделение за принадлежности

● Технически данни

Четка за повърхности:	PEOV 500 B1
Работна ширина (пластмасова четка 10):	ок. 16 cm
Напрежение на мотора U:	230–240V~; 50Hz
Номинална мощност:	500W
Клас на защита:	II/□
Тегло (без принадлежности):	4,1 kg
Тегло (само принадлежности):	0,4 kg
Обороти на празен ход n_0 :	600– 1200 min ⁻¹
Ниво на звуково налягане L_{pA} :	87,4 dB; $K_{pA} = 3$ dB
Ниво на звукова мощност L_{WA} :	измерено: 95,4 dB; $K_{WA} = 3$ dB гарантирано: 98 dB
Вибрации a_h :	ръкохватка: 2,281 m/s ² ; $K = 1,5$ m/s ²
	Допълнителна ръкохватка: 3,49 m/s ² ; $K = 1,5$ m/s ²

Указание: Стойностите на шума и вибрациите са определени съобразно стандартите и разпоредбите, посочени в Декларацията за съответствие. Посочената обща стойност на вибрации и посочената стойност на шумови емисии са измерени в съответствие със стандартизиран изпитвателен метод и могат да се използват за сравняване на електрически инструменти. Посочената обща стойност на вибрации и посочената стойност на шумови емисии могат да се използват също и за временна оценка на натоварването.

⚠ ПРЕДУПРЕЖДЕНИЕ! По време на действителната експлоатация на електрическия инструмент, вибрационните и шумовите емисии могат да се отклоняват от посочената стойност в зависимост от начина на употребата му. Необходимо е да се определят мерки за безопасност за защита на оператора, основаващи се на оценка на вибрационното натоварване в реални условия на експлоатация (като при това се вземат предвид всички етапи на работния цикъл, например времето, в което електрическият инструмент е изключен и това, в което той е включен, но работи без натоварване).

● Обем на доставката

Непосредствено след разопаковането проверете комплектността на доставката, както и изправността на продукта и всички части.

- 1 четка за повърхности
- 1 допълнителна ръкохватка с отделение за принадлежности
- 1 пластмасова четка, голяма (предварително монтирана)
- 1 телена четка
- 1 найлонова четка
- 1 шестостенен винт M5*34
- 1 подложна шайба (шестостенен винт)
- 1 ключ с вътрешен шестостен
- 1 ръководство за експлоатация

● Общи указания за безопасност при работа с електрически инструменти

⚠ ПРЕДУПРЕЖДЕНИЕ!

 Прочетете всички указания за безопасност, инструкции, илюстрации и технически данни, посочени за този електрически инструмент. Пропуските при

спазване на следващите инструкции могат да доведат до токов удар, пожар и/или тежки наранявания.

Съхранявайте всички указания за безопасност и инструкции за бъдещи справки.

Използването на понятието „електрически инструмент“ в указанията за безопасност се отнася за електрически инструменти, включвани в електрическата мрежа (посредством захранващ кабел) или захранвани от акумулаторна батерия (без захранващ кабел).

1. Безопасност на работното място

- а) **Поддържайте работното място чисто и добре осветено.** Безпорядъкът и неосветените работни зони могат да са причина за злополуки.
- б) **Не работете с електрически инструмент във взривоопасни зони, в които се намират запалими течности, газове или прахообразни вещества.** Електрическите инструменти възпроизвеждат искри, които могат да възпламенят праха или изпаренията.
- в) **По време на работа дръжте деца и други лица далече от електрически инструмент.** При отклоняване на вниманието можете да загубите контрол върху електрически инструмент.

2. Електрическа безопасност

- а) **Свързващият щепсел на електрически инструмент трябва да е подходящ за контакта. По щепсела в никакъв случай не бива да се предприемат промени. Не използвайте щепсели-адаптери заедно със заземени електрически инструменти.** Немодифицираните щепсели и подходящите контакти намаляват риска от токов удар.

- б) Избягвайте контакт на тялото със заземени повърхности като на тръби, радиатори, готварски печки и хладилници.** Съществува повишен риск от токов удар, ако Вашето тяло е заземено.
- в) Пазете електрическия инструмент от дъжд или влага.** Проникването на вода в електрически инструмент повишава риска от токов удар.
- г) Не използвайте захранващия кабел за носене, за окачване на електрическия инструмент или за издърпване на щепсела от контакта. Дръжте захранващия кабел далече от топлина, масла, остри ръбове или движещи се части.** Повредените или заплетени захранващи кабели повишават риска от токов удар.
- д) Ако работите с електрически инструмент на открито, използвайте удължителни кабели, подходящи за употреба при външни условия.** Използването на предназначения за външни условия удължителен кабел намалява риска от токов удар.
- е) Ако работата с електрически инструмент във влажна среда е неизбежна, използвайте прекъсвач с дефектнотокова защита.** Употребата на прекъсвач с дефектнотокова защита намалява риска от токов удар.
- 3. Безопасност на хората**
- а) Винаги бъдете внимателни в това, което вършите и подхождайте разумно към работата с електрически инструмент. Не използвайте електрически инструмент, ако сте уморени или сте под влияние на опиати, алкохол или лекарства.** Момент на невнимание при употребата на електрически инструмент може да доведе до сериозни наранявания.
- б) Носете лични предпазни средства и винаги носете защитни очила.** Носенето на лични предпазни средства, като дихателна маска, противоплъзгащи обувки, защитна каска или защита на слуха, в зависимост от вида и използването на електрически инструмент, намалява риска от нараняване.
- в) Избягвайте неволно включване. Уверете се, че електрическият инструмент е изключен, преди да го свържете към захранването и/или акумулаторната батерия, преди да го вземете или носите.** Ако по време на носене на електрически инструмент пръстът Ви е върху превключвателя или свържете електрически инструмент към захранването във включено състояние, това може да доведе до злополука.
- г) Отстранете регулиращите приспособления или гаечните ключове преди включване на електрически инструмент.** Инструмент или ключ, който се намира във въртяща се част на електрически инструмент, може да причини наранявания.
- д) Избягвайте нетипично положение на тялото. Заемете безопасна поза и пазете равновесие през цялото време.** Така ще можете да контролирате по-добре електрически инструмент в неочаквани ситуации.
- е) Носете подходящо облекло. Не носете широки дрехи или украшения. Пазете косите и облеклото от движещи се части.** Свободното облекло, украшенията или дългите коси може да бъдат захванати от движещи се части.

- ж) Ако могат да бъдат монтирани устройства за аспирация и прахоулавяне, те следва да бъдат свързани и да се използват правилно. Използването на аспирация намалява опасността от прах.
- з) Не проявявайте прекалена самоувереност и не пренебрегвайте правилата за безопасност при работа с електрически инструменти, дори ако сте използвали електрическия инструмент многократно. Едно невнимателно действие може да доведе до сериозни наранявания за части от секундата.
4. Употреба и обслужване на електрическия инструмент
- а) Не претоварвайте електрическия инструмент. За Вашата работа използвайте предназначения за това електрически инструмент. С подходящия електрически инструмент ще работите по-добре и по-безопасно в посочения диапазон на мощността.
- б) Не използвайте електрически инструмент, чийто превключвател е дефектен. Електрически инструмент, който не може да се включи и изключи, е опасен и трябва да се ремонтира.
- в) Издърпайте щепсела от контакта и/или отстранете изваждащата се акумулаторна батерия преди извършване на настройки, смяна на части на работния инструмент или съхраняване на електрическия инструмент. Тези мерки за безопасност ще предотвратят неволно стартиране на електрическия инструмент.
- г) Съхранявайте неизползваните електрически инструменти извън обсега на деца. Не допускайте използването на електрическия инструмент от лица, които не са запознати с него или не са прочели настоящите указания. Електрическите инструменти са опасни, когато се използват от неопитни лица.
- д) Поддържайте грижливо електрическия инструмент и работния инструмент. Проверявайте дали подвижните части функционират безупречно и не са заклени, дали има счупени части или части, които са повредени по начин, който пречи на правилното функциониране на електрическия инструмент. Преди употреба на електрическия инструмент повредените части следва да бъдат ремонтирани. Причината за много злополуки е лошата поддръжка на електрическите инструменти.
- е) Режещите инструменти следва да се поддържат остри и чисти. Внимателно поддържани режещи инструменти с остри режещи елементи по-рядко се заклиняват и се управляват по-лесно.
- ж) Използвайте електрически инструменти, принадлежности към тях, работни инструменти и т.н. в съответствие с тези указания. При това се съобразявайте с условията за работа и извършваната дейност. Употребата на електрически инструменти за цели, различни от тези, за които те са предвидени, може да доведе до опасни ситуации.
- з) Поддържайте ръкохватките и повърхностите им в сухо и чисто състояние, без масло и грес. Хлъзгави ръкохватки и повърхности не позволяват безопасно обслужване и

контрол на електрическия инструмент в непредвидими ситуации.

5. Сервиз

а) Ремонтите на Вашия електрически инструмент следва да се извършват само от квалифициран персонал и само с оригинални резервни части. С това се гарантира запазване на безопасността на електрическия инструмент.

● Указания за безопасност при работа с инструменти с четки

- Четките не бива да се монтират върху машини, чиито обороти са над максимално допустимите обороти на четките.
- Повредени четки не бива да се използват.
- Ръждиви петна или други признаци на химическа или механична деформация на телта на четката могат да доведат до преждевременната ѝ повреда.
- Четките трябва да се съхраняват на подходящи поставки или в кутии, така че да са защитени от следните въздействия:
 - висока влажност на въздуха, топлина, вода или други течности, които могат да предизвикат повреда на четката.
 - киселини или изпарения на киселини, които могат да предизвикат повреда.
 - температури, които са толкова ниски, че могат да предизвикат конденз по четките, ако те бъдат преместени на място с по-висока температура.
 - деформация на компонент на четката.

● Остатъчни рискове

Дори ако използвате този електрически инструмент съобразно предписанията, винаги съществуват остатъчни рискове.

Следните опасности могат да възникнат във връзка с конструкцията и изпълнението на този електрически инструмент:

- Увреждане на очите, ако не се носят подходящи средства за защита на очите.
- Увреждане на слуха, ако не се носят подходящи средства за слухова защита.
- Увреждане на здравето в резултат на въздействието на вибрациите ръка-рамо, ако продуктът се използва продължително време или не се направлява и поддържа правилно.

▲ ПРЕДУПРЕЖДЕНИЕ! Опасност от електромагнитно поле, което се генерира по време на работа на продукта. При определени обстоятелства полето може да въздейства на активни или пасивни медицински импланти. За да се намали рискът от сериозни или смъртоносни наранявания, ние препоръчваме на лица с медицински импланти да се консултират с лекаря си или производителя на медицинския имплант, преди да започнат работа с продукта.

● Подготовка

▲ ПРЕДУПРЕЖДЕНИЕ! Опасност от нараняване поради неволно стартиране на продукта. Включете щепсела в контакта едва когато продуктът е напълно подготвен за употреба.

Шестостенните винтове (M5*34) **16**, подложните шайби **16с**, ключът с вътрешен шестостен **17**, телената четка **19** и найлоновата четка **18** се намират в двете отделения за принадлежности **23** в допълнителната дръжка **14** (виж фиг. С).

● Командни елементи

Указание: Преди първата употреба се запознайте с всички командни елементи на продукта.

Блокировка срещу включване [4]: Блокира превключвателя Вкл./Изкл. [2] срещу неволно задействане. Натиснете блокировката срещу включване [4], за да освободите превключвателя Вкл./Изкл. [2].

Превключвател Вкл./Изкл. [2]: Натиснете превключвателя Вкл./Изкл. [2], за да включите или изключите продукта.

Въртящо колело [15]: С помощта на въртящото колело [15] можете да настроите степента на оборотите:
1: ниски обороти
6: високи обороти

Предпазител срещу пръски [9]: Регулирайте предпазителя срещу пръски [9], като го плъзнете напред и назад.

● Монтиране на продукта

● Монтиране на главата на мотора

- Поставете телескопичната дръжка [8] върху главата на мотора [12].
- Затегнете съединителната гайка [13].

● Монтиране/демонтиране на колелото (виж фиг. А и В)

- Плъзнете колелото [11] на главата на мотора [12]. Колелото [11] трябва да се фиксира с отчетливо щракване.

Пластмасова четка [10]: При използване на пластмасовата четка [10] поставете колелото [11] в транспортно положение [22].

Телена четка [19]/Найлонова четка [18]: При използване на телената четка [19] или найлоновата четка [18] поставете колелото [11] в работно положение [20].

- Натиснете освобождаващия механизъм [21], за да освободите колелото [11] и го издърпайте.

● Монтиране на допълнителната ръкохватка

- Развийте винта [6] на допълнителната ръкохватка [14].
- Поставете допълнителната ръкохватка [14] в държача под ръкохватката [1].
- Закрепете допълнителната ръкохватка [14] с помощта на винта [6].
Указание: Възможни са няколко степени на фиксиране.

● Използване на принадлежности

● Избор на принадлежности

Пластмасова четка [10]: Пластмасовата четка [10] е подходяща за премахване на плевели, лишеи и мъх от широки фуги и за почистване на по-малки площи.

Телена четка [19]: Телената четка [19] е подходяща за премахване на упорити лишеи и мъх от нечувствителни повърхности.

⚠ ПОВИШЕНО ВНИМАНИЕ! Използвайте телената четка [19] само върху нечувствителни повърхности, напр. улица или тротоар. В противен случай настилката може да се повреди или надраска.

Найлонова четка [18]: Найлоновата четка [18] е подходяща за премахване на плевели, лишеи и мъх от малки, тесни фуги.

● Поставяне/Сваляне на принадлежностите (виж фиг. В)

Пластмасова четка [10]:

- Поставете пластмасовата четка [10] върху главата на мотора [12], както е показано. Първо поставете подложната шайба [16b], след това скрепителния винт [16a] и го завийте по посока на часовниковата стрелка, докато се затегне.
- За да отстраните пластмасовата четка [10], развийте скрепителния винт [16a] и го издърпайте от главата на мотора [12].

Телена четка [19]/Найлонова четка [18]:

- Първо поставете подложната шайба [16c] върху главата на мотора [12], след това четките [18], [19] и накрая шестостенния винт [16], както е представено на изображението.
- Затегнете шестостенния винт [16] с ключа с вътрешен шестостен [17] по посока на часовниковата стрелка.
- За да отстраните четката [18], [19], развийте шестостенния винт [16] и го издърпайте от главата на мотора [12].

● Регулиране на ръкохватката

Указание: С помощта на телескопичната дръжка [8] можете да регулирате продукта спрямо индивидуалния си ръст.

- Развийте съединителната гайка [7].
- Регулирайте телескопичната дръжка [8] на желаната дължина.
- Затегнете отново съединителната гайка [7].

● Експлоатация

▲ ПРЕДУПРЕЖДЕНИЕ! ОПАСНОСТ ОТ НАРАНЯВАНЕ! Съблюдавайте следните указания:

- Преди употреба проверявайте продукта и всички принадлежности. Не използвайте продукта, ако установите повреди. Сменете повредените принадлежности.
- Използвайте само оригинални принадлежности.
- Не работете при дъжд или върху мокра повърхност. Съществува опасност от токов удар.
- На склонове винаги работете напречно на терена.
- Изключвайте продукта по време на почивките и при транспортиране и изчакайте да спре напълно.
- Водете продукта с темпо на ходене.
- Стрелката върху предпазителя срещу пръски [9] показва посоката на въртене на четката [10], [18], [19].
- При работа с четките [10], [18], [19] в никакъв случай не шлифвайте върху пластмасови или други чувствителни подови настилки. В противен случай те могат да надраскат или повредят повърхността. За подобни повреди не носим отговорност. Преди употреба направете проба с продукта на незабележимо място върху чувствителни основи.

● Включване и изключване на продукта

Указание: Уверете се, че всички принадлежности са монтирани.

Указание: След изключване на продукта четките [10], [18], [19] продължават да се въртят още няколко секунди. Пазете ръцете и краката си от движещи се части на продукта.

▲ ПРЕДУПРЕЖДЕНИЕ! Превключвателят Вкл./Изкл. [2] не трябва да се заключва. Ако превключвателят Вкл./Изкл. [2] е повреден, с продукта не трябва да се работи повече. Съществува опасност от нараняване, ако моторът не се

изключи след отпускане на превключвателя Вкл./Изкл. [2].

- За намаляване на силата на опън направете примка с края на удължителния кабел и я закачете на фиксатора за кабела [5] (виж фиг. D).
- Включете продукта към електрозахранването.
- Натиснете и задръжте блокировката срещу включване [4].
- Натиснете превключвателя Вкл./Изкл. [2], за да включите продукта и го дръжте натиснат по време на работа.
- Отпуснете блокировката срещу включване [4].
- Отпуснете превключвателя Вкл./Изкл. [2], за да изключите продукта.
- Изключете продукта от електрозахранването, когато не го използвате повече.

● Транспортиране

- Изключете продукта и отстранете щепсела от контакта. Уверете се, че всички движещи се части са напълно спрели.
- Носете продукта с две ръце, като едната ръка е на ръкохватката [1], другата ръка е на допълнителната ръкохватка [14].

● Почистване, поддръжка и съхранение

▲ ПРЕДУПРЕЖДЕНИЕ! Опасност от нараняване поради неволно стартиране на продукта. Пазете се при дейности по поддръжката и почистването. Изключете продукта и отстранете щепсела от контакта. Дейности по ремонта и поддръжката, които не са описани в това ръководство за експлоатация, следва да се извършват в нашия сервизен център. Използвайте само оригинални резервни части.

Почистване:

▲ ПРЕДУПРЕЖДЕНИЕ! ТОКОВ

УДАР! Никога не пръскайте продукта с вода.

Указание: Химичните субстанции разяждат пластмасовите части на продукта. Не използвайте почистващи препарати или разтворители.

- Поддържайте вентилационните отвори, корпуса на мотора и дръжките на продукта чисти. За целта използвайте влажна кърпа или четка.
- След всяка употреба почиствайте продукта и използваните принадлежности (пластмасова четка [10], телена четка [19], найлонова четка [18] и предпазител срещу пръски [9]) с мека четка или кърпа.

Поддръжка:

- Преди всяка употреба направете визуална проверка на продукта. Не използвайте продукта при липсващи, износени или повредени предпазни устройства, винтове или болтове.
- Преди всяка употреба проверявайте продукта за очевидни повреди като разхлабени, износени или повредени части.
- При необходимост от подмяна на захранващия кабел, това следва да се извършва от производителя или негов представител, за да се избегнат рискове за безопасността.

Съхранение:

- Съхранявайте продукта с всички принадлежности винаги:
 - чисти
 - сухи
 - защитени от прах
 - защитени от замръзване
 - извън обсега на деца
- Не съхранявайте продукта продължително време на пряка слънчева светлина. Продуктът може да се повреди.
- Не увивайте продукта в найлонови чували, тъй като може да се образуват влага и мухъл.

● Отстраняване на грешки

Следната таблица ще Ви помогне за отстраняване на малки повреди:

Проблем	Възможна причина	Отстраняване на грешки
Продуктът не стартира	Продуктът не е свързан към електрическата мрежа.	Включете щепсела в контакта.
	Превключвателят Вкл./Изкл. [2] е дефектен.	Обърнете се към сервизния център.
	Моторът е дефектен.	
Продуктът работи с прекъсвания	Разхлабен вътрешен контакт	Обърнете се към сервизния център.
	Превключвателят Вкл./Изкл. [2] е дефектен.	
Ниска работна мощност	Принадлежност (пластмасова четка [10], телена четка [19], найлонова четка [18]) е затъпена или износена.	Отстранете тази принадлежност (пластмасова четка [10], телена четка [19], найлонова четка [18]) и я сменете с нова (виж раздел „Поръчка на резервни части“).

● Поръчка на резервни части

За следните компоненти можете да поръчате резервни части онлайн:

Поз. №	Обозначение	№ на поръчка
[10]	Пластмасова четка, голяма	4760679069999
[11]	Колело	4760679029999
[14]	Допълнителна ръкохватка	4760679039999
[18]	Найлонова четка	4760679059999
[19]	Телена четка	4760679049999

Артикул номер: 495509_2504
Уебсайт: www.optimex-shop.com

материали, те са маркирани със съкращения (а) и цифри (б) със следното значение: 1–7: пластмаси/20–22: хартия и картон/80–98: композитни материали.

● Изхвърляне

Опаковката е изработена от екологични материали, които може да предадете в местните пунктове за рециклиране.



За разделното събиране на отпадъците съблюдавайте маркировката на опаковъчните



Относно възможностите за отстраняване на излезлия от употреба продукт като отпадък се информирайте от Вашата общинска или градска управа.



В интерес на опазването на околната среда не изхвърляйте излезлия от употреба продукт заедно с битовите отпадъци, а го предайте за правилно рециклиране. За събирателните пунктове и тяхното работно време можете да се информирате от местната управа.

Гаранция и сервиз

● **Гаранция**

Уважаеми клиенти, за този уред получавате 3 години гаранция от датата на покупката. В случай на несъответствие на продукта с договора за продажба Вие имате законно право да предявите рекламация пред продавача на продукта при условията и в сроковете, определени в глава трета, раздел II и III и глава четвърта от Закона за предоставяне на цифрово съдържание и цифрови услуги и за продажба на стоки (ЗПЦСЦУПС)*.

Вашите права, произтичащи от посочените разпоредби, не се ограничават от нашата по-долу представена търговска гаранция, не са свързани с разходи за потребителите и независимо от нея продавачът на продукта отговаря за липсата на съответствие на потребителската стока с договора за продажба съгласно ЗПЦСЦУПС.

● **Гаранционни условия**

Гаранционният срок е 3 години от датата на получаване на стоката. Пазете добре оригиналната касова бележка. Този документ е необходим като доказателство за покупката. Ако в рамките на три години от датата на закупуване на този продукт се появи дефект на

материала или производствен дефект, продуктът ще бъде безплатно ремонтиран или заменен. Гаранцията предполага в рамките на тригодишния гаранционен срок да се представят дефектният уред, касовата бележка (касовият бон), както и всички други документи, установяващи наличието на дефект и писмено да се обясни в какво се състои дефектът и кога е възникнал. Ако дефектът е покрит от нашата гаранция, Вие ще получите обратно ремонтирания или нов продукт. В случай на замяна на дефектна стока първоначалните гаранционен срок и гаранционни условия се запазват. В случай на ремонт на дефектна стока, срокът на ремонта се прибавя към гаранционния срок. За евентуално наличните и установени повреди и дефекти още при покупката трябва да се съобщи веднага след разпаковането. Евентуалните ремонти след изтичане на гаранционния срок са срещу заплащане.

Ремонтът или замяната на продукта не поражда нова гаранция.

● **Обхват на гаранцията**

Уредът е произведен грижливо според строгите изисквания за качество и добросъвестно изпитан преди доставка. Гаранцията важи за дефекти на материала или производствени дефекти. Гаранцията не обхваща консумативите, както и частите на продукта, които подлежат на нормално износване, поради което могат да бъдат разглеждани като бързо износващи се части (например филтри или приставки) или повредите на чупливи части (например прекъсвачи, батерии или такива произведени от стъкло). Гаранцията отпада, ако уредът е повреден поради неправилно използване или в резултат на неосъществяване на техническа поддръжка. За

правилната употреба на продукта трябва точно да се спазват всички указания в упътването за експлоатация. Предназначение и действия, които не се препоръчват от упътването за експлоатация или за които то предупреждава, трябва задължително да се избягват. Продуктът е предназначен само за частна, а не за професионална употреба. При злоупотреба и неправилно третиране, употреба на сила и при интервенции, които не са извършени от клона на нашия оторизиран сервиз, гаранцията отпада.

● Процедура при гаранционен случай

За да се гарантира бърза обработка на Вашия случай, следвайте следните указания:

- За всички запитвания подгответе касовата бележка и идентификационния номер (IAN 495509_2504) като доказателство за покупката.
- Вземете артикулния номер от фабричната табелка.
- При възникване на функционални или други дефекти първо се свържете по телефона или чрез имейл с долупосочения сервизен отдел. След това ще получите допълнителна информация за уреждането на Вашата рекламация.
- След съгласуване с нашия сервиз можете да изпратите дефектния продукт на посочения Ви адрес на сервиза безплатно за Вас, като приложите касовата бележка (касовия бон) и посочите писмено в какво се състои дефектът и кога е възникнал. За да се избегнат проблеми с приемането и допълнителни разходи, задължително използвайте само адреса, който Ви е посочен. Осигурете изпращането да не е като експресен товар или като друг

специален товар. Изпратете уреда заедно с всички принадлежности, доставени при покупката, и осигурете достатъчно сигурна транспортна опаковка.

● Ремонтен сервиз/ извънгаранционно обслужване

Ремонти извън гаранцията можете да възложите на клона на нашия сервиз срещу заплащане. Той с удоволствие ще Ви направи предварителна калкулация. Можем да обработваме само уреди, които са достатъчно опаковани и изпратени с платени транспортни разходи.

Внимание: Изпратете Вашия уред на клона на нашия сервиз почистен и с указание за дефекта.

Уредите, предмет на извънгаранционно обслужване, изпратени с неплатени транспортни разходи – с наложен платеж, като експресен или друг специален товар – не се приемат.

Ние ще извършим безплатно изхвърлянето на изпратените от Вас дефектни уреди.

● Сервизно обслужване

България

Тел.: 00800 1114920

E-мейл: owim@lidl.bg

IAN 495509_2504

● Вносител

Моля, обърнете внимание, че следващият адрес не е адрес на сервиза. Първо се свържете с горепосочения сервизен център.

ОВИМ ГмбХ & Ко.КГ

Щифтсбергщрасе 1
74167 Некарсулм
ГЕРМАНИЯ

*Като физическо лице – потребител, независимо от настоящата търговска гаранция, Вие се ползвате от правата на законовата гаранция, предоставена от Закона за предоставяне на цифрово съдържание и цифрови услуги и за продажбата на стоки/ЗПЦСЦУПС/. По-специално Вие имате право при несъответствие на стоката да бъде извършен ремонт или замяна по Ваш избор, освен ако това е невъзможно или е свързано с непропорционално големи разходи за продавача. Вие имате право на пропорционално намаляване на цената или на разваляне на договора при наличие на условията на чл. 33, ал. 3 от ЗПЦСЦУПС. Условията и сроковете на законовата гаранция са регламентирани в глава трета, раздел II и III и в глава четвърта на ЗПЦСЦУПС

● Процедиране в случай на рекламация

За да се гарантира бързо обработване на Вашата заявка, следвайте указанията по-долу:

- Моля, при всички запитвания дръжте на разположение касовия бон и номера на артикула (IAN 495509_2504) като доказателство за покупката.
- Номерът на артикула е посочен върху типовата табелка на продукта, гравюра на продукта, титулната страница на Вашето ръководство (долу вляво) или върху стикера от задната или долната страна на продукта.
- Ако възникнат функционални неизправности или други дефекти, свържете се първо по телефона или по имейл с посочения по-долу сервизен отдел.

- Продукта, който е регистриран като дефектен, можете да изпратите след това без пощенски разходи на посочения Ви сервиз, като приложите документ за закупуването (касов бон) и описание в какво се състои повредата и кога е възникнала.



На parkside-diy.com можете да разгледате и изтеглите това и много други ръководства. Този QR код ще Ви отведе директно до parkside-diy.com. Изберете Вашата страна и използвайте маската за търсене, за да намерите ръководствата за експлоатация. Чрез въвеждане на номера на артикула (IAN) 495509_2504 ще получите достъп до ръководството за експлоатация на Вашия артикул.

● Сервиз

- **Сервиз България**
Телефон: 00800 1184980
Формуляр за контакт на
parkside-diy.com
IAN 495509_2504



● ЕС Декларация за съответствие

ЕС ДЕКЛАРАЦИЯ ЗА СЪОТВЕТВИЕ (N° 495509_2504)

IAN: 495509_2504
Идентификация на продукта: "PARKSIDE" 2 в 1 електрическа четка за повърхности
Номер на модела: HG12137

Предметът на декларацията, описан по-горе, отговаря на съответното законодателство на Съюза за хармонизация:

Директива 2006/42/ЕО
Директива 2014/30/ЕС
Директива 2011/65/ЕС с всички свързани изменения

Позоваване на използваните хармонизирани стандарти или позоваване на други технически спецификации, по отношение на които се декларира съответствие:

№ / Части
Директива 2006/42/ЕО
EN 62841-1:2015/A11:2022
EN ISO 12100:2010
Директива 2014/30/ЕС
EN IEC 55014-1:2021
EN IEC 55014-2:2021
EN IEC 61000-3-2:2019/A1:2021
EN 61000-3-3:2013/A2:2021

Обектът на декларацията, който е описан по-горе, е в съответствие с Директива 2011/65/ЕС на Европейския парламент и на Съвета от 8 юни 2011 г. относно ограничението на употребата на определени опасни вещества в електрическото и електронното оборудване:

№ / Части
EN IEC 63000:2018

Отговорник по съхранение на техническата документация: OWIM GmbH & Co.KG

Подписано за и от името на:

OWIM GmbH & Co. KG, Stiftsbergstraße 1, 74167 Neckarsulm, Germany (Германия)

Настоящата декларация за съответствие се издава изцяло на отговорността на производителя.

Превод на оригиналната декларация за съответствие

Некарзулм
Място

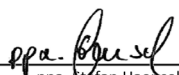

24.09.2025
Дата

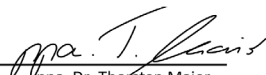
г-ра. Stefan Haensel
прокурист

г-ра. Dr. Thorsten Maier
прокурист

Υπόμνημα των χρησιμοποιούμενων εικονογραμμάτων	Σελίδα 126
Εισαγωγή	Σελίδα 126
Προβλεπόμενη χρήση.....	Σελίδα 126
Περιγραφή εξαρτημάτων.....	Σελίδα 127
Τεχνικά χαρακτηριστικά.....	Σελίδα 127
Περιεχόμενα παράδοσης.....	Σελίδα 128
Γενικές υποδείξεις ασφαλείας για ηλεκτρικά εργαλεία	Σελίδα 128
Υποδείξεις ασφαλείας για εργαλεία βουρτσών.....	Σελίδα 131
Υπόλοιποι κίνδυνοι.....	Σελίδα 131
Προετοιμασία	Σελίδα 131
Μέρη χειρισμού.....	Σελίδα 132
Συναρμολόγηση προϊόντος	Σελίδα 132
Συναρμολόγηση κεφαλής κινητήρα.....	Σελίδα 132
Συναρμολόγηση/Αποσυναρμολόγηση τροχού.....	Σελίδα 132
Συναρμολόγηση πρόσθετης χειρολαβής.....	Σελίδα 132
Χρήση εξαρτημάτων	Σελίδα 132
Επιλογή εξαρτήματος.....	Σελίδα 132
Τοποθέτηση/Αφαίρεση εξαρτήματος.....	Σελίδα 133
Ρύθμιση χειρολαβής	Σελίδα 133
Λειτουργία	Σελίδα 133
Ενεργοποίηση και απενεργοποίηση του προϊόντος.....	Σελίδα 133
Μεταφορά	Σελίδα 134
Καθαρισμός, συντήρηση και αποθήκευση	Σελίδα 134
Αντιμετώπιση βλαβών	Σελίδα 135
Παραγγελία ανταλλακτικών	Σελίδα 135
Απόσυρση	Σελίδα 136
Εγγύηση και εξυπηρέτηση πελατών	Σελίδα 136
Εγγύηση.....	Σελίδα 136
Διεκπεραίωση της εγγύησης.....	Σελίδα 137
Σέρβις.....	Σελίδα 137
Δήλωση συμμόρφωσης ΕΕ	Σελίδα 138

Υπόμνημα των χρησιμοποιούμενων εικονογραμμάτων

	Διαβάστε τις οδηγίες χρήσης!		Φοράτε γάντια προστασίας
	Τηρείτε τις προειδοποιητικές υποδείξεις και τις υποδείξεις ασφαλείας!		Φοράτε προστασία για τα μάτια και ωτασπίδες.
	Κίνδυνος θάνατος και κίνδυνος ατυχήματος για νήπια και παιδιά!		Κρατάτε τα παριστάμενα άτομα μακριά από το προϊόν
	Κίνδυνος τραυματισμού από εκσφενδονιζόμενα μέρη!		Κίνδυνος τραυματισμού μέσω περιστρεφόμενου εργαλείου! Κρατάτε μακριά τα πόδια και τα χέρια σας.
	Απαγορεύεται η χρήση του προϊόντος σε βροχή ή σε υγρό περιβάλλον.		Εγγυημένη στάθμη ηχητικής ισχύος L_{WA} σε dB(A)
	Προσοχή! Βγάλτε το φιλμ από την πρίζα πριν από εργασίες καθαρισμού ή συντήρησης και εάν το καλώδιο τροφοδοσίας έχει υποστεί ζημιά.		Κατηγορία προστασίας II
	Απορρίψτε τη συσκευασία και το προϊόν με τρόπο φιλικό προς το περιβάλλον!		Οι ηλεκτρικές συσκευές δεν ανήκουν στα οικιακά απορρίμματα.
	Υποδείξεις ασφάλειας Οδηγίες χειρισμού		Η σήμανση CE υποδηλώνει τη συμμόρφωση με τις σχετικές οδηγίες της ΕΕ που ισχύουν για αυτό το προϊόν.

Βούρτσα απομάκρυνσης ζιζανίων 2 σε 1

● Εισαγωγή

Σας συγχαίρουμε για την αγορά του νέου σας προϊόντος. Επιλέξατε ένα προϊόν υψηλών προδιαγραφών. Οι οδηγίες χρήσης είναι μέρος αυτού του προϊόντος. Περιέχουν σημαντικές πληροφορίες σχετικά με την ασφάλεια, το χειρισμό και την απόρριψη. Πριν τη χρήση του προϊόντος εξοικειωθείτε με όλες τις οδηγίες χρήσης και

ασφαλείας. Χρησιμοποιείτε το προϊόν μόνο με τον τρόπο που περιγράφεται και για τον τομέα εφαρμογής που αναφέρεται. Σε περίπτωση μεταβίβασης του προϊόντος σε τρίτους παραδώστε μαζί και όλα τα έγγραφα.

● Προβλεπόμενη χρήση

Το προϊόν είναι κατάλληλο για την αφαίρεση ζιζανίων και βρύων σε αρμούς πλακών, αλληλοσυνδεόμενα πλακόστρωτα ή υδρορροές πεζοδρομίων σε οικιακούς χώρους. Οποιαδήποτε άλλη χρήση, η οποία

δεν επιτρέπεται ρητώς σε αυτές τις οδηγίες, μπορεί να έχει ως συνέπεια ζημιές στο προϊόν και να αποτελεί σοβαρό κίνδυνο για τον χρήστη. Ο χειριστής ή χρήστης είναι υπεύθυνος για ατυχήματα ή τον τραυματισμό τρίτων ή την πρόκληση υλικών ζημιών στην περιουσία αυτών. Ο κατασκευαστής δεν αναλαμβάνει καμία ευθύνη για ζημιές, οι οποίες προκαλούνται από μη ενδεδειγμένη χρήση ή εσφαλμένο χειρισμό. Το προϊόν προβλέπεται μόνο για την ιδιωτική και όχι για επαγγελματική χρήση.

● Περιγραφή εξαρτημάτων

- 1 Χειρολαβή
- 2 Διακόπτης ON / OFF
- 3 Καλώδιο σύνδεσης
- 4 Φραγή ενεργοποίησης
- 5 Εκτόνωση τάσης
- 6 Βίδα
- 7 Ρικνωτό παξιμάδι
- 8 Τηλεσκοπικό κοντάρι
- 9 Προστασία από πιτσιλίσματα
- 10 Βούρτσα συνθετικής ύλης, μεγάλη
- 11 Τροχός
- 12 Κεφαλή κινητήρα
- 13 Ρικνωτό παξιμάδι (κεφαλή κινητήρα)
- 14 Πρόσθετη χειρολαβή
- 15 Περιστρεφόμενος τροχός
- 16 Εξάγων βίδα (M5*34)
- 16a Βίδα στερέωσης
- 16b Ροδέλα ασφαλείας (βίδα στερέωσης)
- 16c Ροδέλα ασφαλείας (εξάγων βίδα)
- 17 Κλειδί εσωτερικού εξαγώνου
- 18 Νάilon βούρτσα
- 19 Συρμάτινη βούρτσα
- 20 Θέση εργασίας
- 21 Απασφάλιση
- 22 Θέση μεταφοράς
- 23 Θήκη εξαρτημάτων

● Τεχνικά χαρακτηριστικά

Βούρτσα επιφανειών: PEOB 500 B1
 Εύρος εργασίας (βούρτσα συνθετικής ύλης 10): περ. 16cm

Τάση κινητήρα U:	230–240V~, 50Hz
Ονομαστική ισχύς:	500W
Κατηγορία προστασίας:	II/□
Βάρος (χωρίς εξαρτήματα):	4,1kg
Βάρος (μόνο εξαρτήματα):	0,4kg
Αριθμός στροφών στο ρελαντί n ₀ :	600–1200 min ⁻¹
Στάθμη ηχητικής πίεσης L _{pA} :	87,4dB, K _{pA} = 3dB
Στάθμη ηχητικής ισχύος L _{WA} :	μετρημένη: 95,4dB, K _{WA} = 3dB εγγυημένα: 98dB
Δόνηση a _h :	Χειρολαβή: 2,281 m/s ² , K = 1,5 m/s ² Πρόσθετη χειρολαβή: 3,49 m/s ² , K = 1,5 m/s ²

Υπόδειξη: Ο προσδιορισμός των τιμών θορύβου και κραδασμών έγινε σύμφωνα με τα πρότυπα και τις διατάξεις που αναφέρονται στη δήλωση συμμόρφωσης. Η αναφερόμενη συνολική τιμή κραδασμών και η αναφερόμενη τιμή εκπομπής θορύβου μετρήθηκαν σύμφωνα με μια τυποποιημένη διαδικασία ελέγχου και μπορούν να χρησιμοποιηθούν για τη σύγκριση ενός ηλεκτρικού εργαλείου με ένα άλλο. Η αναφερόμενη συνολική τιμή κραδασμών και η αναφερόμενη τιμή εκπομπής θορύβου μπορούν να χρησιμοποιηθούν για την προσωρινή εκτίμηση του φορτίου.

▲ ΠΡΟΕΙΔΟΠΟΙΗΣΗ! Η τιμή εκπομπής δονήσεων μπορεί κατά την διάρκεια της πραγματικής χρήσης του ηλεκτρικού εργαλείου να διαφοροποιηθεί από την δεδομένη τιμή, εξαρτώμενη από τον τρόπο που χρησιμοποιείται το ηλεκτρικό εργαλείο. Είναι απαραίτητο να καθορίζονται μέτρα ασφαλείας για την προστασία του χειριστή, τα οποία βασίζονται σε εκτίμηση

της πραγματικής επιβάρυνσης από κραδασμούς υπό τις πραγματικές συνθήκες λειτουργίας (λαμβάνοντας υπόψη όλα τα μέρη του κύκλου λειτουργίας, π.χ. οι χρόνοι, κατά τους οποίους το ηλεκτρικό εργαλείο είναι απενεργοποιημένο, καθώς και οι χρόνοι κατά τους οποίους είναι ενεργοποιημένο, αλλά λειτουργεί χωρίς φορτίο).

● Περιεχόμενα παράδοσης

Αμέσως μετά την αποσυσκευασία, ελέγξτε τα περιεχόμενα της παράδοσης ως προς την πληρότητά τους, καθώς και την άψογη κατάσταση του προϊόντος και όλων των μερών.

- 1 βούρτσα επιφανειών
- 1 πρόσθετη χειρολαβή με θήκη εξαρτημάτων
- 1 βούρτσα συνθετικής ύλης, μεγάλη (προσυναρμολογημένη)
- 1 συρμάτινη βούρτσα
- 1 νάιλον βούρτσα
- 1 εξάγωνη βίδα M5*34
- 1 ροδέλα ασφαλείας (εξάγωνη βίδα)
- 1 κλειδί εσωτερικού εξαγώνου
- 1 εγχειρίδιο με οδηγίες χρήσης

● Γενικές υποδείξεις ασφαλείας για ηλεκτρικά εργαλεία

⚠ ΠΡΟΕΙΔΟΠΟΙΗΣΗ!



Διαβάστε όλες τις υποδείξεις ασφαλείας, τις οδηγίες, τις εικονογραφήσεις και τα τεχνικά

χαρακτηριστικά που αφορούν αυτό το προϊόν. Η αδυναμία τήρησης των ακόλουθων οδηγιών μπορεί να προκαλέσει ηλεκτροπληξία, πυρκαγιά και/ή σοβαρούς τραυματισμούς.

Φυλάξτε όλες τις υποδείξεις ασφαλείας και τις οδηγίες για μελλοντική χρήση.

Ο όρος «ηλεκτρικό εργαλείο», ο οποίος χρησιμοποιείται στις υποδείξεις

ασφαλείας, αναφέρεται σε ηλεκτρικά εργαλεία που λειτουργούν με τροφοδοσία από δίκτυο ηλεκτρισμού (με καλώδιο τροφοδοσίας) ή σε ηλεκτρικά εργαλεία που λειτουργούν με επαναφορτιζόμενη μπαταρία (χωρίς καλώδιο τροφοδοσίας).

1. Ασφάλεια χώρου εργασίας

- α) Διατηρείτε το χώρο εργασίας σας καθαρό και καλά φωτισμένο.** Η ακαταστασία ή ο ελλιπής φωτισμός του χώρου εργασίας ενδέχεται να έχουν ως αποτέλεσμα ατυχήματα.
- β) Μην εργάζεστε με τη συσκευή σε περιβάλλον όπου υφίσταται κίνδυνος έκρηξης, στο οποίο υπάρχουν εύφλεκτα υγρά, αέρια ή σκόνη.** Τα ηλεκτρικά εργαλεία παράγουν σπινθήκες, οι οποίες μπορεί να αναφλέξουν τη σκόνη ή τους ατμούς.
- γ) Κρατήστε τα παιδιά και άλλα άτομα μακριά από το ηλεκτρικό εργαλείο κατά τη διάρκεια χρήσης του.** Σε περίπτωση απόσπασης της προσοχής σας, μπορεί να χάσετε τον έλεγχο του ηλεκτρικού εργαλείου.

2. Ηλεκτρική ασφάλεια

- α) Το φως σύνδεσης του ηλεκτρικού εργαλείου θα πρέπει να ταιριάζει στην πρίζα.** Απαγορεύεται η τροποποίηση του φως με οποιονδήποτε τρόπο. Απαγορεύεται η χρήση προσαρμογών φως μαζί με ηλεκτρικά εργαλεία με προστατευτική γείωση. Τα μη τροποποιημένα φως και οι κατάλληλες πρίζες μειώνουν τον κίνδυνο ηλεκτροπληξίας.
- β) Αποφύγετε τη σωματική επαφή με γειωμένες επιφάνειες όπως σωλήνες, θερμαντικά σώματα, εστίες και ψυγεία.** Υφίσταται αυξημένος κίνδυνος ηλεκτροπληξίας, όταν το σώμα σας είναι γειωμένο.

- γ) Κρατήστε το ηλεκτρικό εργαλείο μακριά από βροχή ή υγρασία. Η διείσδυση νερού σε ένα ηλεκτρικό εργαλείο αυξάνει τον κίνδυνο ηλεκτροπληξίας.
- δ) Μη χρησιμοποιείτε τον αγωγό σύνδεσης για άλλον σκοπό από αυτόν, για τον οποίο προορίζεται. Μην τον χρησιμοποιείτε για να μεταφέρετε το ηλεκτρικό εργαλείο, να το αναρτήσετε ή για να τραβήξετε τον ρευματολήπτη από την πρίζα. Κρατάτε το καλώδιο σύνδεσης μακριά από θερμότητα, λάδια, αιχμηρές ακμές ή κινούμενα εξαρτήματα. Ο κίνδυνος ηλεκτροπληξίας αυξάνεται, εάν τα καλώδια σύνδεσης παρουσιάζουν ζημιά ή είναι μπερδεμένα.
- ε) Εάν εργάζεστε υπαίθριως με ηλεκτρικό εργαλείο, χρησιμοποιείτε μόνον προεκτάσεις, οι οποίες είναι επίσης κατάλληλες για εξωτερική χρήση. Η χρήση προέκτασης κατάλληλης για υπαίθριους χώρους, μειώνει τον κίνδυνο ηλεκτροπληξίας.
- στ) Σε περίπτωση που είναι αναπόφευκτη η λειτουργία ηλεκτρικού εργαλείου σε υγρό περιβάλλον, χρησιμοποιήστε διακόπτη προστασίας από ρεύμα διαρροής. Η χρήση διακόπτη προστασίας από ρεύμα διαρροής (RCD) μειώνει τον κίνδυνο ηλεκτροπληξίας.
- ### 3. Ασφάλεια ατόμων
- α) Επιδείξτε μεγάλη προσοχή, έχετε πάντοτε επίγνωση των πράξεών σας και δείξτε ιδιαίτερη σύνεση στην εργασία που πραγματοποιείτε με ηλεκτρικά εργαλεία. Μη χρησιμοποιείτε ηλεκτρικά εργαλεία, όταν νιώθετε κούραση ή εάν βρίσκεστε υπό την επήρεια ναρκωτικών, οινοπνεύματος ή φαρμάκων. Μια στιγμή απροσεξίας κατά τη χρήση του ηλεκτρικού εργαλείου μπορεί να επιφέρει σοβαρούς τραυματισμούς.
- β) Φοράτε προσωπικό προστατευτικό εξοπλισμό και πάντα προστατευτικά γυαλιά. Η χρήση ατομικού εξοπλισμού προστασίας, όπως αναπνευστικής μάσκας κατά της σκόνης, αντιολισθητικών παπουτσιών ασφαλείας, προστατευτικού κράνους ή ωτασπίδων, ανάλογα με το είδος και τη χρήση του ηλεκτρικού εργαλείου, μειώνει τον κίνδυνο τραυματισμών.
- γ) Αποφύγετε την ακούσια ενεργοποίηση. Βεβαιωθείτε ότι το ηλεκτρικό εργαλείο είναι απενεργοποιημένο, προτού το συνδέσετε στην τροφοδοσία ρεύματος και/ή στην επαναφορτιζόμενη μπαταρία, το σκώσετε ή το μεταφέρετε. Εάν κατά τη μεταφορά του ηλεκτρικού εργαλείου έχετε το δάχτυλό σας στον διακόπτη ή εάν συνδέσετε το ήδη ενεργοποιημένο ηλεκτρικό εργαλείο στην τροφοδοσία ρεύματος, ενδέχεται να προκληθούν ατυχήματα.
- δ) Απομακρύνετε τα εργαλεία ρύθμισης ή τα μηχανικά κλειδιά, προτού ενεργοποιήσετε το ηλεκτρικό εργαλείο. Ένα εργαλείο ή ένα κλειδί που βρίσκεται μέσα σε ένα περιστρεφόμενο εξάρτημα του ηλεκτρικού εργαλείου, μπορεί να προκαλέσει τραυματισμούς.
- ε) Αποφύγετε τυχόν αντικανονική στάση σώματος. Φροντίστε να έχετε ευστάθεια και διατηρείτε πάντα την ισορροπία σας. Με αυτόν τον τρόπο μπορείτε να ελέγχετε καλύτερα το ηλεκτρικό εργαλείο σε απρόσμενες καταστάσεις.
- στ) Φοράτε κατάλληλο ρουχισμό. Μη φοράτε φαρδιά ρούχα ή κοσμήματα. Κρατάτε τα μαλλιά και τα ρούχα μακριά από κινούμενα εξαρτήματα. Τα χαλαρά ρούχα, κοσμήματα ή μακριά μαλλιά ενδέχεται να πιαστούν σε κινούμενα εξαρτήματα.

- ζ) **Αν μπορούν να εγκατασταθούν συσκευές απορρόφησης και συλλογής σκόνης, θα πρέπει να έχουν συνδεθεί και να χρησιμοποιούνται σωστά.** Η χρήση μιας συσκευής αναρρόφησης σκόνης μειώνει τους κινδύνους από τη σκόνη.
- η) **Μη αυταπατάστε με μια ψευδή αίσθηση ασφαλείας και μην παραβλέψετε τους κανόνες ασφαλείας για τα ηλεκτρικά εργαλεία, ακόμα κι αν είστε εξοικειωμένοι με το ηλεκτρικό εργαλείο, εφόσον το έχετε χρησιμοποιήσει πολλές φορές.** Ο απρόσεκτος χειρισμός μπορεί εντός κλασμάτων δευτερολέπτου να επιφέρει σοβαρούς τραυματισμούς.
- 4. Χρήση και μεταχείριση του ηλεκτρικού εργαλείου**
- α) **Μην υπερφορτώνετε το ηλεκτρικό εργαλείο. Χρησιμοποιείτε το ηλεκτρικό εργαλείο που προβλέπεται για την εργασία σας.** Με το κατάλληλο ηλεκτρικό εργαλείο μπορείτε να εργαστείτε καλύτερα και με μεγαλύτερη ασφάλεια εντός του αναφερόμενου εύρους ισχύος.
- β) **Μην χρησιμοποιείτε ηλεκτρικό εργαλείο, του οποίου ο διακόπτης είναι ελαττωματικός.** Ένα ηλεκτρικό εργαλείο που δεν μπορεί πλέον να ενεργοποιηθεί ή να απενεργοποιηθεί, είναι επικίνδυνο και πρέπει να επισκευαστεί.
- γ) **Προτού προβείτε σε ρυθμίσεις της συσκευής, σε αντικατάσταση εξαρτημάτων ή στην απόθεση του ηλεκτρικού εργαλείου, αποσυνδέετε το φως από την πρίζα και/ή αφαιρέστε την αφαιρούμενη επαναφορτιζόμενη μπαταρία.** Αυτό το μέτρο ασφαλείας αποτρέπει την ακούσια εκκίνηση του ηλεκτρικού εργαλείου.
- δ) **Φυλάξτε τα ηλεκτρικά εργαλεία που δεν χρησιμοποιείτε μακριά από παιδιά.** Μην επιτρέπετε τη χρήση του ηλεκτρικού εργαλείου από άτομα, τα οποία δεν είναι εξοικειωμένα με αυτό ή δεν έχουν διαβάσει αυτές τις οδηγίες. Τα ηλεκτρικά εργαλεία είναι επικίνδυνα, όταν χρησιμοποιούνται από άτομα χωρίς εμπειρία.
- ε) **Φροντίζετε το ηλεκτρικό εργαλείο και τα εξαρτήματά του με επιμέλεια.** Ελέγχετε αν τα κινούμενα εξαρτήματα λειτουργούν άψογα και ότι δεν μαγκώνουν, μήπως υπάρχουν εξαρτήματα που έχουν σπάσει ή παρουσιάζουν τέτοια ζημιά, ώστε να επηρεάζεται αρνητικά η λειτουργία του ηλεκτρικού εργαλείου. Αναθέστε την επισκευή των ελαττωματικών εξαρτημάτων, πριν από τη χρήση του ηλεκτρικού εργαλείου. Πολλά ατυχήματα οφείλονται σε πλημμελώς συντηρημένα ηλεκτρικά εργαλεία.
- στ) **Διατηρείτε τα εργαλεία κοπής αιχμηρά και καθαρά.** Τα επιμελώς φροντισμένα εργαλεία κοπής με αιχμηρές ακμές κοπής μαγκώνουν λιγότερο και ο χειρισμός τους είναι ευκολότερος.
- ζ) **Χρησιμοποιείτε το ηλεκτρικό εργαλείο, τα εξαρτήματα, τα εργαλεία εφαρμογής κ.τ.λ. σύμφωνα με αυτές τις οδηγίες. Λάβετε υπόψη τις συνθήκες εργασίας και την εργασία που πρέπει να εκτελεστεί.** Από τη χρήση ηλεκτρικών εργαλείων για εφαρμογές διαφορετικές από τις προβλεπόμενες μπορεί να προκληθούν επικίνδυνες καταστάσεις.
- η) **Διατηρείτε τις χειρολαβές και τις επιφάνειες λαβής στεγνές, καθαρές και χωρίς λάδια και γράσα.** Οι ολισθηρές χειρολαβές και επιφάνειες λαβής δεν επιτρέπουν τον ασφαλή χειρισμό και έλεγχο του ηλεκτρικού εργαλείου σε απρόσμενες καταστάσεις.

5. Σέρβις

α) Αναθέστε την επιδιόρθωση του ηλεκτρικού σας εργαλείου μόνο σε εξειδικευμένο, ειδικό προσωπικό και μόνο με γνήσια ανταλλακτικά. Έτσι διασφαλίζεται η διατήρηση της ασφάλειας του ηλεκτρικού εργαλείου.

● Υποδείξεις ασφαλείας για εργαλεία βουρτσών

- Δεν επιτρέπεται να τοποθετούνται βούρτσες σε μηχανήματα, των οποίων ο αριθμός στροφών υπερβαίνει τον μέγιστο επιτρεπτό αριθμό στροφών των βουρτσών.
- Βούρτσες που έχουν υποστεί βλάβη δεν επιτρέπεται να χρησιμοποιούνται.
- Τυχόν αποχρωματισμοί λόγω διάβρωσης ή άλλα σημάδια χημικών ή μηχανικών αλλοιώσεων στις βούρτσες μπορεί να οδηγήσουν σε πρόωγη διαταραχή της λειτουργίας.
- Οι βούρτσες πρέπει να αποθηκεύονται σε κατάλληλα ράφια, κιβώτια ή κουτιά κατά τέτοιο τρόπο, ώστε να διαθέτουν προστασία από τους ακούλουθους παράγοντες:
 - υψηλή υγρασία αέρα, θερμότητα, νερό ή άλλα υγρά που θα μπορούσαν να προκαλέσουν ζημιά στην βούρτσα.
 - οξέα ή ατμούς οξέων, τα οποία θα μπορούσαν να προκαλέσουν φθορές.
 - θερμοκρασίες τόσο χαμηλές, που θα μπορούσαν να οδηγήσουν σε δημιουργία νερού συμπύκνωσης στις βούρτσες, αν αυτές βρεθούν σε περιοχή με υψηλότερη θερμοκρασία.
 - παραμόρφωση οποιουδήποτε μέρους της βούρτσας.

● Υπόλοιποι κίνδυνοι

Ακόμη και αν χρησιμοποιείτε αυτό το ηλεκτρικό εργαλείο σύμφωνα με τις προδιαγραφές, υφίστανται υπολειμματικοί

κίνδυνοι. Οι ακόλουθοι κίνδυνοι μπορούν να προκύψουν σε συνάρτηση με τον τρόπο κατασκευής και την παρουσίαση αυτού το ηλεκτρικού εργαλείου:

- Βλάβη στα μάτια εάν δεν φορεθεί κατάλληλη προστασία ματιών.
- Βλάβες ακοής, σε περίπτωση που δεν φοράτε κατάλληλη ακουστική προστασία.
- Βλάβες υγείας, οι οποίες προκύπτουν από ταλαντώσεις χειριού-βραχίονα, σε περίπτωση που το προϊόν χρησιμοποιείται για μεγάλο χρονικό διάστημα ή δεν λειτουργείται και δεν συντηρείται σύμφωνα με τις προδιαγραφές.

⚠ ΠΡΟΕΙΔΟΠΟΙΗΣΗ! Κίνδυνος από ηλεκτρομαγνητικό πεδίο που παράγεται κατά τη λειτουργία του προϊόντος. Το πεδίο μπορεί υπό ορισμένες συνθήκες να επηρεάσει ενεργά ή παθητικά ιατρικά εμφυτεύματα. Για να μειωθεί ο κίνδυνος σοβαρών ή θανατηφόρων τραυματισμών, συνιστούμε σε πρόσωπα με ιατρικά εμφυτεύματα να συμβουλευούνται τον γιατρό τους και τον κατασκευαστή του ιατρικού εμφυτεύματος, προτού γίνει ο χειρισμός του προϊόντος.

● Προετοιμασία

⚠ ΠΡΟΕΙΔΟΠΟΙΗΣΗ! Κίνδυνος τραυματισμού λόγω ακούσιας εκκίνησης του προϊόντος. Βάλτε το φινι στην πρίζα μόνον, όταν το προϊόν να είναι πλήρως έτοιμο για χρήση.

Οι εξάγωνες βίδες (M5*34) **16**, οι ροδέλες ασφαλείας **16c**, το εσωτερικό εξάγωνο κλειδί **17**, η συρμάτινη βούρτσα **19** και η νάλιον βούρτσα **18** βρίσκονται στις δύο θήκες εξαρτημάτων **23** στην πρόσθετη χειρολαβή **14** (βλ. Εικ. C).

● Μέρη χειρισμού

Υπόδειξη: Πριν από την πρώτη χρήση, εξοικειωθείτε με όλα τα μέρη του προϊόντος.

Φραγή ενεργοποίησης [4]: Ασφαλίζει τον διακόπτη ON/OFF [2] έναντι ακούσιας λειτουργίας. Πατήστε τη φραγή ενεργοποίησης [4], για να απασφαλίσετε τον διακόπτη ON/OFF [2].

Διακόπτης ON / OFF [2]: Πατήστε τον διακόπτη ON / OFF [2], για να ενεργοποιήσετε ή να απενεργοποιήσετε το προϊόν.

Περιστρεφόμενος τροχός [15]: Με τον περιστροφικό τροχό [15] μπορείτε να ρυθμίσετε τις βαθμίδες αριθμού στροφών:
1: ελάχιστος αριθμός στροφών
6: μέγιστος αριθμός στροφών

Προστασία από πιτσιλιές [9]: Ρυθμίζετε την προστασία από πιτσιλιές [9], σύμφωνα με την μπρος-πίσω.

● Συναρμολόγηση προϊόντος

● Συναρμολόγηση κεφαλής κινητήρα

- Τοποθετήστε το τηλεσκοπικό κοντάρι [8] επάνω στην κεφαλή του κινητήρα [12].
- Βιδώστε σφίχτα το ρικνωτό παξιμάδι [13].

● Συναρμολόγηση/Αποσυναρμολόγηση τροχού (βλ. Εικ. Α και Β)

- Σύρετε τον τροχό [11] στην κεφαλή του κινητήρα [12]. Ο τροχός [11] πρέπει να κουμπώσει αισθητά.

Βούρτσας συνθετικής ύλης [10]: Κατά την χρήση της βούρτσας συνθετικής ύλης [10], τοποθετήστε τον τροχό [11] στη θέση μεταφοράς [22].

Συρμάτινη βούρτσα [19]/Νάιλον βούρτσα [18]: Όταν χρησιμοποιείτε τη συρμάτινη βούρτσα [19] ή την νάιλον βούρτσα [18], τοποθετήστε τον τροχό [11] στη θέση εργασίας [20].

- Πιέστε την απασφάλιση [21], για να λύσετε τον τροχό [11] και αφαιρέστε τον.

● Συναρμολόγηση πρόσθετης χειρολαβής

- Λύστε τη βίδα [6] από την πρόσθετη χειρολαβή [14].
- Τοποθετήστε την πρόσθετη χειρολαβή [14] στη θήκη κάτω από τη χειρολαβή [1].
- Στερεώστε την πρόσθετη χειρολαβή [14] με τη βοήθεια της βίδας [6].
Υπόδειξη: Είναι δυνατές πολλές βαθμίδες κλειδώματος.

● Χρήση εξαρτημάτων

● Επιλογή εξαρτήματος

Βούρτσα συνθετικής ύλης [10]: Η βούρτσα συνθετικής ύλης [10] είναι κατάλληλη για την αφαίρεση ζιζανίων, λειχήνων και βρύων από μεγάλους αρμούς και για τον καθαρισμό μικρότερων περιοχών.

Συρμάτινη βούρτσα [19]: Η συρμάτινη βούρτσα [19] είναι κατάλληλη για την αφαίρεση επίμονων λειχήνων και βρύων από μη ευαίσθητες επιφάνειες.

⚠ ΠΡΟΦΥΛΑΞΗ! Χρησιμοποιήστε τη συρμάτινη βούρτσα [19] μόνο σε μη ευαίσθητες επιφάνειες, π.χ. δρόμους ή πεζοδρόμια. Διαφορετικά μπορεί να υποστεί ζημιά ή να γρατσουνιστεί η επικάλυψη δαπέδου.

Νάιλον βούρτσα [18]: Η νάιλον βούρτσα [18] είναι κατάλληλη για την αφαίρεση ζιζανίων, λειχήνων και βρύων από μικρούς, στενούς αρμούς.

● Τοποθέτηση/Αφαίρεση εξαρτήματος (βλ. Εικ. Β)

Βούρτσα συνθετικής ύλης 10:

- Τοποθετήστε την βούρτσα συνθετικής ύλης 10 στην κεφαλή του κινητήρα 12 όπως δείχνεται. Τοποθετήστε πρώτα την ροδέλα ασφαλείας 16b, τοποθετήστε κατόπιν την βίδα στερέωσης 16a και στρέψτε την προς τη φορά των δεικτών του ρολογιού, μέχρι να σφίξει.
- Για να αφαιρέσετε την βούρτσα συνθετικής ύλης 10, λύστε την βίδα στερέωσης 16a και αφαιρέστε την από την κεφαλή του κινητήρα 12.

Συρμάτινη βούρτσα 19/Νάilon βούρτσα 18:

- Τοποθετήστε πρώτα τη ροδέλα ασφαλείας 16c στην κεφαλή του κινητήρα 12, στη συνέχεια τις βούρτσες 18, 19 και τέλος την εξάγωνη βίδα 16 όπως δείχνεται στην απεικόνιση.
- Σφίξτε την εξάγωνη βίδα 16 με το κλειδί εσωτερικού εξαγώνου 17 στρέφοντάς την προς τη φορά των δεικτών του ρολογιού.
- Για να αφαιρέσετε την βούρτσα 18, 19, λύστε την εξάγωνη βίδα 16 και αφαιρέστε την από την κεφαλή του κινητήρα 12.

● Ρύθμιση χειρολαβής

- Υπόδειξη:** Μπορείτε να προσαρμόσετε το προϊόν στο ατομικό σας μέγεθος, χρησιμοποιώντας το τηλεσκοπικό κοντάρι 8.
- Λύστε το ρικνωτό παξιμάδι 7.
 - Ρυθμίστε το τηλεσκοπικό κοντάρι 8 στο επιθυμητό μήκος.
 - Ξανασφίξτε το ρικνωτό παξιμάδι 7.

● Λειτουργία

▲ ΠΡΟΕΙΔΟΠΟΙΗΣΗ! ΚΙΝΔΥΝΟΣ ΤΡΑΥΜΑΤΙΣΜΟΥ! Λάβετε υπ' όψιν τις ακόλουθες υποδείξεις:

- Ελέγξτε το προϊόν και όλα τα μέρη εξαρτημάτων πριν από τη χρήση. Μη αχρησιμοποιείτε περαιτέρω το προϊόν σε περίπτωση διαπίστωσης βλαβών. Αντικαταστήστε τα κατεστραμμένα εξαρτήματα.
- Χρησιμοποιείτε μόνο αυθεντικά μέρη εξαρτημάτων.
- Μην εργάζεστε στη βροχή ή σε υγρές επιφάνειες. Υφίσταται κίνδυνος ηλεκτροπληξίας.
- Σε πρηνή εργάζεστε πάντοτε εγκάρσια (κατά μήκος) στο πρηνές.
- Κατά τη διάρκεια των διαλειμμάτων εργασίας και για τη μεταφορά απενεργοποιείτε το προϊόν και περιμένετε μέχρι να ακινητοποιηθεί.
- Οδηγείτε το προϊόν μόνο με ταχύτητα βηματισμού.
- Το βέλος στην προστασία από πιτσιλίσματα 9 υποδεικνύει την κατεύθυνση περιστροφής της βούρτσας 10, 18, 19.
- Κατά την εργασία με τις βούρτσες 10, 18, 19, μην τρίβετε ποτέ πάνω σε δάπεδα συνθετικής ύλης ή άλλα ευαίσθητα υλικά δαπέδου. Διαφορετικά μπορεί να γρατσουνίσετε ή να προκαλέσετε ζημιά στην επιφάνεια. Δεν αναλαμβάνουμε καμία ευθύνη για τυχόν τέτοιες ζημιές. Προτού χρησιμοποιήσετε το προϊόν σε ευαίσθητα δάπεδα, δοκιμάστε το σε ένα μη εμφανές σημείο.

● Ενεργοποίηση και απενεργοποίηση του προϊόντος

- Υπόδειξη:** Βεβαιωθείτε ότι είναι τοποθετημένα όλα τα μέρη εξαρτημάτων.
- Υπόδειξη:** Αφού απενεργοποιηθεί το προϊόν, οι βούρτσες 10, 18, 19 συνεχίζουν να περιστρέφονται για μερικά δευτερόλεπτα. Κρατάτε τα χέρια και τα πόδια σας μακριά από τα κινούμενα μέρη του προϊόντος.

▲ ΠΡΟΕΙΔΟΠΟΙΗΣΗ! Ο διακόπτης ON/OFF 2 δεν πρέπει να είναι κλειδωμένος. Εάν ο διακόπτης ON / OFF 2 έχει

υποστεί ζημιά, το προϊόν δεν πρέπει πλέον να χρησιμοποιείται. Υπάρχει κίνδυνος τραυματισμού εάν ο κινητήρας δεν απενεργοποιηθεί μετά την απελευθέρωση του διακόπτη ON / OFF [2].

- Για την εκτόνωση της τάσης, σχηματίστε μια θηλιά από το άκρο του καλωδίου προέκτασης και κρεμάστε την στην εκτόνωση τάσης [5] (βλ. Εικ. D).
- Συνδέστε το προϊόν στην τάση του δικτύου.
- Πατήστε παρατεταμένα τη φραγή λειτουργίας [4].
- Πατήστε τον διακόπτη ON / OFF [2] για να ενεργοποιήσετε το προϊόν και κρατήστε τον πατημένο κατά τη λειτουργία.
- Ελευθερώστε τη φραγή ενεργοποίησης [4].
- Αφήστε ελεύθερο τον διακόπτη ON/OFF [2], για να απενεργοποιήσετε το προϊόν.
- Αποσυνδέστε το προϊόν από την τάση δικτύου, όταν δεν το χρησιμοποιείτε πλέον.

● Μεταφορά

- Απενεργοποιήστε το προϊόν και βγάλτε το φις από την πρίζα. Βεβαιωθείτε ότι όλα τα κινούμενα εξαρτήματα έχουν ακινητοποιηθεί πλήρως.
- Μεταφέρετε το προϊόν και με τα δύο χέρια, το ένα χέρι στη χειρολαβή [1] και το άλλο χέρι στην πρόσθετη χειρολαβή [14].

● Καθαρισμός, συντήρηση και αποθήκευση

⚠ ΠΡΟΕΙΔΟΠΟΙΗΣΗ! Κίνδυνος τραυματισμού λόγω ακούσιας εκκίνησης του προϊόντος. Προστατευτείτε σε όλες τις εργασίες συντήρησης και καθαρισμού. Απενεργοποιήστε το προϊόν και βγάλτε

το φις από την πρίζα. Αναθέτετε στο Κέντρο Εξυπηρέτησης Πελατών μας την εκτέλεση των εργασιών επισκευών και συντήρησης που δεν περιγράφονται σε αυτές τις οδηγίες. Χρησιμοποιείτε μόνον αυθεντικά ανταλλακτικά.

Καθαρισμός:

⚠ ΠΡΟΕΙΔΟΠΟΙΗΣΗ! ΗΛΕΚΤΡΟΠΛΗΞΙΑ! Μη βυθίζετε ποτέ το προϊόν σε νερό.

Υπόδειξη: Χημικές ουσίες μπορούν να προσβάλουν τα συνθετικά μέρη του προϊόντος. Μην χρησιμοποιείτε καθαριστικά ή διαλυτικά μέσα.

- Διατηρείτε τις σχισμές αερισμού, το περίβλημα του κινητήρα και τις λαβές του προϊόντος καθαρές. Χρησιμοποιείτε για τον καθαρισμό ένα βρεγμένο πανί ή μια βούρτσα.
- Μετά από κάθε χρήση, καθαρίζετε το προϊόν και τα αξεσουάρ που χρησιμοποιούνται (πλαστική βούρτσα [10], συμπίπνη βούρτσα [19], νάιλον βούρτσα [18] και προστασία από πιτσιλίσματα [9]) με μια μαλακή βούρτσα ή πανί.

Συντήρηση:

- Επιθεωρήστε οπτικά το προϊόν πριν από κάθε χρήση. Μην χρησιμοποιείτε το προϊόν εάν λείπουν, είναι φθαρμένες ή κατεστραμμένες τυχόν συσκευές ασφαλείας, βίδες ή μπουλόνια.
- Πριν από κάθε χρήση, ελέγξτε το προϊόν για εμφανή ελαττώματα, όπως χαλαρά, φθαρμένα ή κατεστραμμένα μέρη.
- Εάν χρειάζεται αντικατάσταση του τροφοδοτικού καλωδίου, αυτό πρέπει να γίνει από τον κατασκευαστή ή τον αντιπρόσωπό του για την αποφυγή κινδύνων ασφαλείας.

Αποθήκευση:

- Αποθηκεύετε το προϊόν, μαζί με όλα τα εξαρτήματα πάντοτε:
 - καθαρό
 - στεγνό
 - προστατευμένο από τη σκόνη

- προστατευμένο από τον παγετό
- μακριά από τα παιδιά
- Μην αποθηκεύετε το προϊόν για μεγάλο διάστημα σε άμεση ηλιακή ακτινοβολία. Το προϊόν μπορεί να πάθει ζημιά.
- Μην τυλίγετε το προϊόν σε πλαστικές σακούλες, καθώς ενδέχεται να σχηματιστεί υγρασία και μούχλα.

● Αντιμετώπιση βλαβών

Ο παρακάτω πίνακας θα σας βοηθήσει να εξαλείψετε μικρά προβλήματα:

Πρόβλημα	Πιθανή αιτία	Αντιμετώπιση βλάβης
Το προϊόν δεν ξεκινάει	Το προϊόν δεν είναι συνδεδεμένο στο δίκτυο του ρεύματος.	Τοποθετήστε το φικ σε μια πρίζα.
	Ο διακόπτης ON / OFF [2] είναι χαλασμένος.	Απευθυνθείτε στην εξυπηρέτηση πελατών.
	Ο κινητήρας είναι χαλασμένος.	
Το προϊόν δουλεύει με διακοπές	Εσωτερική χαλαρή επαφή	Απευθυνθείτε στην εξυπηρέτηση πελατών.
	Ο διακόπτης ON / OFF [2] είναι χαλασμένος.	
Ελάχιστη απόδοση έργου	Το εξάρτημα (βούρτσα συνθετικής ύλης [10], συρμάτινη βούρτσα [19], νάιλον βούρτσα [18]) είναι αμβλύ ή φθαρμένο.	Αφαιρέστε το εξάρτημα (βούρτσα συνθετικής ύλης [10], συρμάτινη βούρτσα [19], νάιλον βούρτσα [18]) και αντικαταστήστε το με καινούργιο (βλ. κεφάλαιο «Παραγγελία ανταλλακτικών»).

● Παραγγελία ανταλλακτικών

Μπορείτε να παραγγείλετε online ανταλλακτικά για τα εξής μέρη:

Αρ. θέσης	Ονομασία	Κωδ. παραγγελίας
[10]	Βούρτσα συνθετικής ύλης, μεγάλη	4760679069999
[11]	Τροχός	4760679029999
[14]	Πρόσθετη χειρολαβή	4760679039999
[18]	Νάιλον βούρτσα	4760679059999
[19]	Συρμάτινη βούρτσα	4760679049999

Αριθμός προϊόντος: 495509_2504
 Ιστότοπος: www.optimex-shop.com

● Απόσυρση

Η συσκευασία αποτελείται από υλικά φιλικά προς το περιβάλλον, τα οποία μπορείτε να διαθέσετε στους χώρους ανακύκλωσης της περιοχής σας.



Προσέξτε τον χαρακτηρισμό των υλικών συσκευασίας για τον διαχωρισμό απορριμμάτων, αυτά είναι χαρακτηρισμένα από συντόμευσεις (a) και αριθμούς (b) με την ακόλουθη σημασία: 1–7: πλαστικά/20–22: χαρτί και χαρτόνι/80–98: σύνθετο υλικό.



Για πληροφορίες σχετικά με τις δυνατότητες απόρριψης του προϊόντος που δεν χρησιμοποιείται πλέον, απευθυνθείτε στις αρμόδιες υπηρεσίες της κοινότητας ή του δήμου σας.



Για την προστασία του περιβάλλοντος, μην απορρίπτετε το άχρηστο πλέον προϊόν στα οικιακά απορρίμματα, αλλά παραδώστε το στα ειδικά Κέντρα απόρριψης. Για τα σημεία συλλογής και τις ώρες λειτουργίας τους απευθυνθείτε στις αρμόδιες υπηρεσίες.

● Εγγύηση και εξυπηρέτηση πελατών

● Εγγύηση

Το προϊόν κατασκευάστηκε σύμφωνα με αυστηρές κατευθυντήριες οδηγίες ποιότητας και ελέγχθηκε επιμελώς πριν από την παράδοση. Σε περίπτωση ελαττώματος υλικού ή κατασκευής, έχετε νόμιμα δικαιώματα έναντι του πωλητή του προϊόντος. Τα νομικά σας δικαιώματα δεν

περιορίζονται με οιονδήποτε τρόπο από την αναφερόμενη παρακάτω εγγύηση.

Η εγγύηση για το προϊόν αυτό ανέρχεται σε 3 έτη από την ημερομηνία αγοράς. Ο χρόνος εγγύησης αρχίζει την ημερομηνία αγοράς. Φυλάξτε τη γνήσια απόδειξη αγοράς σε σίγουρο μέρος, καθώς αυτό το έγγραφο απαιτείται ως αποδεικτικό της αγοράς.

Όλες οι ζημιές ή τα ελαττώματα, τα οποία υπάρχουν ήδη κατά τον χρόνο της αγοράς, πρέπει να αναφέρονται χωρίς καθυστέρηση μετά την αποσυσκευασία του προϊόντος.

Σε περίπτωση που εντός διαστήματος 3 ετών από την ημερομηνία αγοράς αυτό το προϊόν πασσοσιάζει κάποιο ελάττωμα υλικού ή κατασκευής, το προϊόν επισκευάζεται ή αντικαθίσταται από εμάς δωρεάν κατά τη δική μας επιλογή. Ο χρόνος εγγύησης δεν επεκτείνεται λόγω παροχής ικανοποίησης από την ευθύνη για πραγματικά ελαττώματα. Αυτό ισχύει και για εξαρτήματα τα οποία έχουν αντικατασταθεί ή επισκευαστεί.

Αυτή η εγγύηση παύει να ισχύει, εάν στο προϊόν προκλήθηκε ζημιά, ή εάν αυτό χρησιμοποιήθηκε ή συντηρήθηκε με μη ενδεδειγμένο τρόπο.

Η εγγύηση καλύπτει ελαττώματα στο υλικό και την κατασκευή. Αυτή η εγγύηση δεν αφορά σε μέρη του προϊόντος, τα οποία υπόκεινται σε φυσιολογική φθορά και συνεπώς θεωρούνται αναλώσιμα (π.χ., μπαταρίες, εύκαμπτοι σωλήνες, φυσίγγια χρώματος), ούτε σε ζημιές σε εύθραυστα εξαρτήματα, όπως διακόπτες ή γυάλινα εξαρτήματα.

Με την αντικατάσταση της συσκευής, σύμφωνα με το ΝΟΜΟΣ 2251/1994, ξεκινάει εκ νέου ο χρόνος εγγύησης.

● Διεκπεραίωση της εγγύησης

Για να διασφαλιστεί η γρήγορη επεξεργασία του αιτήματός σας, ακολουθήστε τις παρακάτω υποδείξεις:

- ο Για όλα τα ερωτήματα παρακαλούμε να έχετε πρόχειρη την ταμειακή απόδειξη και τον κωδικό προϊόντος (IAN 495509_2504) ως αποδεικτικό αγοράς.
- ο Ο αριθμός προϊόντος αναγράφεται στην πινακίδα τύπου του προϊόντος, εγχαραγμένη επάνω σε κάποιο σημείο του προϊόντος, στο εξώφυλλο του εγχειριδίου οδηγιών χρήσης (κάτω αριστερά) ή σε αυτοκόλλητο στην πίσω ή κάτω πλευρά του προϊόντος.
- ο Σε περίπτωση που προκύψουν σφάλματα λειτουργίας ή άλλου είδους ελαττώματα, επικοινωνήστε άμεσα μέσω τηλεφώνου ή email με το τμήμα σέρβις που δίνεται κατωτέρω.
- ο Στη συνέχεια μπορείτε να αποστείλετε δωρεάν το προϊόν, το οποίο δηλώθηκε ως προβληματικό, στη διεύθυνση που θα σας δοθεί, εσωκλείοντας το αποδεικτικό αγοράς (ταμειακή απόδειξη) και τα στοιχεία σχετικά με το πού και πότε εμφανίστηκε το ελάττωμα.



Στην ιστοσελίδα parkside-diy.com μπορείτε να δείτε και να κατεβάσετε αυτό και πολλά άλλα εγχειρίδια. Η σάρωση αυτού του κωδικού QR θα σας μεταφέρει απευθείας στο parkside-diy.com. Επιλέξτε τη χώρα

σας και αναζητήστε τις οδηγίες χρήσης, χρησιμοποιώντας τη μάσκα αναζήτησης. Εισαγάγοντας τον αριθμό προϊόντος (IAN) 495509_2504, θα έχετε πρόσβαση στις οδηγίες χρήσης του προϊόντος σας.

● Σέρβις

GR Σέρβις Ελλάδα

Τηλ: 00800 491824928

Έντυπο επικοινωνίας στο
parkside-diy.com

IAN 495509_2504

CY Σέρβις Κύπρος

Τηλ: 80094242

Έντυπο επικοινωνίας στο
parkside-diy.com

IAN 495509_2504



● Δήλωση συμμόρφωσης ΕΕ

ΔΗΛΩΣΗ ΣΥΜΜΟΡΦΩΣΗΣ ΕΕ (αριθ. 495509_2504)

ΙΑΝ: 495509_2504
Ταυτοποίηση προϊόντος: "PARKSIDE" Βούρτσα απομάκρυνσης ζιζανίων 2 σε 1
Αριθμός μοντέλου: HG12137

Το ως άνω αντικείμενο της δήλωσης είναι εναρμονισμένο με τη σχετική κοινοτική νομοθεσία εναρμόνισης:

Οδηγία 2006/42/ΕΚ
Οδηγία 2014/30/ΕΕ
Οδηγία 2011/65/ΕΕ με όλες τις σχετικές τροποποιήσεις

Μνεία των σχετικών εναρμονισμένων προτύπων ή μνεία των λοιπών τεχνικών προδιαγραφών σε σχέση με τις οποίες δηλώνεται η συμμόρφωση:

Αριθ./Τεμάχια
Οδηγία 2006/42/ΕΚ
EN 62841-1:2015/A11:2022
EN ISO 12100:2010
Οδηγία 2014/30/ΕΕ
EN IEC 55014-1:2021
EN IEC 55014-2:2021
EN IEC 61000-3-2:2019/A1:2021
EN 61000-3-3:2013/A2:2021

του Συμβουλίου της 8ης Ιουνίου 2011 για τον περιορισμό της χρήσης επικινδύνων ουσιών σε ηλεκτρικό και ηλεκτρονικό εξοπλισμό:

Αριθ./Τεμάχια
EN IEC 63000:2018



Κάτοχος των τεχνικών εγγράφων: OWIM GmbH & Co.KG

Υπογραφή για λογαριασμό και εξ ονόματος:





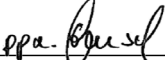











OWIM GmbH & Co. KG, Stiftsbergstraße 1, 74167 Neckarsulm, Γερμανία

Η παρούσα δήλωση συμμόρφωσης εκδίδεται υπό την αποκλειστική ευθύνη του κατασκευαστή

Μετάφραση της αρχικής δήλωσης συμμόρφωσης

Neckarsulm	24.09.2025		
Τόπος	Ημερομηνία	ppa. Stefan Haensel εξουσιοδοτημένο υπογράφωντα	ppa. Dr. Thorsten Maier εξουσιοδοτημένο υπογράφωντα

Legende der verwendeten Piktogramme	Seite 140
Einleitung	Seite 140
Bestimmungsgemäße Verwendung.....	Seite 140
Teilebeschreibung.....	Seite 141
Technische Daten.....	Seite 141
Lieferumfang.....	Seite 142
Allgemeine Sicherheitshinweise für Elektrowerkzeuge	Seite 142
Sicherheitshinweise für Bürstenwerkzeuge.....	Seite 144
Restrisiken.....	Seite 145
Vorbereitung	Seite 145
Bedienteile.....	Seite 145
Produkt montieren	Seite 146
Motorkopf montieren.....	Seite 146
Rad montieren/demontieren.....	Seite 146
Zusatzhandgriff montieren.....	Seite 146
Zubehör verwenden	Seite 146
Zubehör wählen.....	Seite 146
Zubehör einsetzen/entfernen.....	Seite 146
Handgriff einstellen	Seite 147
Betrieb	Seite 147
Produkt ein- und ausschalten.....	Seite 147
Transport	Seite 148
Reinigung, Wartung und Lagerung	Seite 148
Fehlerbehebung	Seite 149
Bestellung von Ersatzteilen	Seite 149
Entsorgung	Seite 149
Garantie und Service	Seite 150
Garantie.....	Seite 150
Abwicklung im Garantiefall.....	Seite 150
Service.....	Seite 151
EU-Konformitätserklärung	Seite 152

Legende der verwendeten Piktogramme			
	Bedienungsanleitung lesen!		Schutzhandschuhe tragen
	Warn- und Sicherheitshinweise beachten!		Tragen Sie Augen- und Gehörschutz.
	Lebens- und Unfallgefahr für Kleinkinder und Kinder!		Umstehende Personen vom Produkt fernhalten
	Verletzungsgefahr durch weggeschleuderte Teile!		Verletzungsgefahr durch sich drehendes Werkzeug! Füße und Hände fernhalten.
	Die Benutzung des Produkts bei Regen oder feuchter Umgebung ist verboten.		Garantierter Schalleistungspegel L _{WA} in dB(A)
	Achtung! Netzstecker ziehen, vor Reinigungs- und Wartungsarbeiten und wenn die Anschlussleitung beschädigt ist.		Schutzklasse II
	Entsorgen Sie Verpackung und Produkt umweltgerecht!		Elektrogeräte gehören nicht in den Hausmüll.
	Sicherheitshinweise Handlungsanweisungen		Das CE-Zeichen bestätigt die Konformität mit den für das Produkt zutreffenden EU-Richtlinien.

2-in-1-Elektro-Oberflächenbürste

● Einleitung

Wir beglückwünschen Sie zum Kauf Ihres neuen Produkts. Sie haben sich damit für ein hochwertiges Produkt entschieden. Die Bedienungsanleitung ist Teil dieses Produkts. Sie enthält wichtige Hinweise für Sicherheit, Gebrauch und Entsorgung. Machen Sie sich vor der Benutzung des Produkts mit allen Bedien- und Sicherheitshinweisen vertraut. Benutzen Sie das Produkt nur wie beschrieben und für die angegebenen Einsatzbereiche. Händigen Sie alle Unterlagen bei Weitergabe des Produkts an Dritte mit aus.

● Bestimmungsgemäße Verwendung

Das Produkt ist zum Entfernen von Unkraut und Moos in Plattenfugen, Verbundpflaster oder Bordsteinrinnen im häuslichen Bereich geeignet. Jede andere Verwendung, die in dieser Anleitung nicht ausdrücklich zugelassen wird, kann zu Schäden am Produkt führen und eine ernsthafte Gefahr für den Benutzer darstellen. Der Bediener oder Nutzer ist für Unfälle oder Schäden an anderen Menschen oder deren Eigentum verantwortlich. Der Hersteller haftet nicht für Schäden, die durch bestimmungswidrigen Gebrauch oder falsche Bedienung verursacht wurden. Das Produkt ist nur für den privaten Einsatzbereich, nicht für den gewerblichen Einsatz bestimmt.

● Teilebeschreibung

- 1 Handgriff
- 2 Ein-/Ausschalter
- 3 Anschlusskabel
- 4 Einschaltsperr
- 5 Zugentlastung
- 6 Schraube
- 7 Überwurfmutter
- 8 Teleskopstiel
- 9 Spritzschutz
- 10 Kunststoffbürste, groß
- 11 Rad
- 12 Motorkopf
- 13 Überwurfmutter (Motorkopf)
- 14 Zusatzhandgriff
- 15 Drehrad
- 16 Sechskantschraube (M5*34)
- 16a Befestigungsschraube
- 16b Unterlegscheibe (Befestigungsschraube)
- 16c Unterlegscheibe (Sechskantschraube)
- 17 Innensechskantschlüssel
- 18 Nylonbürste
- 19 Drahtbürste
- 20 Arbeitsposition
- 21 Entriegelung
- 22 Transportposition
- 23 Zubehörfach

● Technische Daten

Oberflächenbürste:	PEOB 500 B1
Arbeitsbreite	
(Kunststoffbürste 10):	ca. 16 cm
Motorspannung U:	230–240V~; 50Hz
Nennleistung:	500W
Schutzklasse:	II/□
Gewicht (ohne Zubehör):	4,1 kg
Gewicht (nur Zubehör):	0,4 kg
Leerlaufdrehzahl n_0 :	600–1200 min ⁻¹
Schalldruckpegel L_{pA} :	87,4 dB; $K_{pA} = 3$ dB

Schalleistungs-
pegel L_{WA} :

gemessen: 95,4 dB;
 $K_{WA} = 3$ dB
garantiert: 98 dB

Vibration a_h :

Handgriff: 2,281 m/s²;
 $K = 1,5$ m/s²
Zusatz-
handgriff: 3,49 m/s²;
 $K = 1,5$ m/s²

Hinweis: Die Lärm- und Vibrationswerte wurden entsprechend den in der Konformitätserklärung genannten Normen und Bestimmungen ermittelt. Der angegebene Schwingungsgesamtwert und der angegebene Geräuschemissionswert sind nach einem genormten Prüfverfahren gemessen worden und können zum Vergleich eines Elektrowerkzeugs mit einem anderen verwendet werden. Der angegebene Schwingungsgesamtwert und der angegebene Geräuschemissionswert können auch zu einer vorläufigen Einschätzung der Belastung verwendet werden.

⚠️ WARNUNG! Die Schwingungs- und Geräuschemissionen können während der tatsächlichen Benutzung des Elektrowerkzeugs von dem Angabewert abweichen, abhängig von der Art und Weise, in der das Elektrowerkzeug verwendet wird. Es ist notwendig, Sicherheitsmaßnahmen zum Schutz des Bedieners festzulegen, die auf einer Abschätzung der Schwingungsbelastung während der tatsächlichen Benutzungsbedingungen beruhen (hierbei sind alle Anteile des Betriebszyklus zu berücksichtigen, beispielsweise Zeiten, in denen das Elektrowerkzeug abgeschaltet ist, und solche, in denen es zwar eingeschaltet ist, aber ohne Belastung läuft).

● Lieferumfang

Kontrollieren Sie unmittelbar nach dem Auspacken den Lieferumfang auf Vollständigkeit sowie den einwandfreien Zustand des Produkts und aller Teile.

- 1 Oberflächenbürste
- 1 Zusatzhandgriff mit Zubehörfach
- 1 Kunststoffbürste, groß (vormontiert)
- 1 Drahtbürste
- 1 Nylonbürste
- 1 M5*34 Sechskantschraube
- 1 Unterlegscheibe (Sechskantschraube)
- 1 Innensechskantschlüssel
- 1 Bedienungsanleitung

● Allgemeine Sicherheitshinweise für Elektrowerkzeuge

⚠️ WARNUNG!



Lesen Sie alle Sicherheitshinweise, Anweisungen, Gebildungen und technischen Daten,

mit denen dieses Elektrowerkzeug versehen ist. Versäumnisse bei der Einhaltung der nachfolgenden Anweisungen können elektrischen Schlag, Brand und/oder schwere Verletzungen verursachen.

Bewahren Sie alle Sicherheitshinweise und Anweisungen für die Zukunft auf.

Der in den Sicherheitshinweisen verwendete Begriff „Elektrowerkzeug“ bezieht sich auf netzbetriebene Elektrowerkzeuge (mit Netzleitung) oder auf akkubetriebene Elektrowerkzeuge (ohne Netzleitung).

1. Arbeitsplatzsicherheit

- a) **Halten Sie Ihren Arbeitsbereich sauber und gut beleuchtet.** Unordnung oder unbeleuchtete Arbeitsbereiche können zu Unfällen führen.

- b) **Arbeiten Sie mit dem Elektrowerkzeug nicht in explosionsgefährdeter Umgebung, in der sich brennbare Flüssigkeiten, Gase oder Stäube befinden.** Elektrowerkzeuge erzeugen Funken, die den Staub oder die Dämpfe entzünden können.

- c) **Halten Sie Kinder und andere Personen während der Benutzung des Elektrowerkzeuges fern.** Bei Ablenkung können Sie die Kontrolle über das Elektrowerkzeug verlieren.

2. Elektrische Sicherheit

- a) **Der Anschlussstecker des Elektrowerkzeugs muss in die Steckdose passen. Der Stecker darf in keiner Weise verändert werden. Verwenden Sie keine Adapterstecker gemeinsam mit schutzgeerdeten Elektrowerkzeugen.** Unveränderte Stecker und passende Steckdosen verringern das Risiko eines elektrischen Schlages.

- b) **Vermeiden Sie Körperkontakt mit geerdeten Oberflächen wie von Rohren, Heizungen, Herden und Kühlschränken.** Es besteht ein erhöhtes Risiko durch elektrischen Schlag, wenn Ihr Körper geerdet ist.

- c) **Halten Sie das Elektrowerkzeug von Regen oder Nässe fern.** Das Eindringen von Wasser in ein Elektrowerkzeug erhöht das Risiko eines elektrischen Schlages.

- d) **Zweckentfremden Sie die Anschlussleitung nicht, um das Elektrowerkzeug zu tragen, aufzuhängen oder um den Stecker aus der Steckdose zu ziehen. Halten Sie die Anschlussleitung fern von Hitze, Öl, scharfen Kanten oder sich bewegenden Teilen.** Beschädigte oder verwickelte Anschlussleitungen erhöhen das Risiko eines elektrischen Schlages.

- e) **Wenn Sie mit dem Elektrowerkzeug im Freien arbeiten, verwenden Sie nur Verlängerungsleitungen, die auch für den Außenbereich geeignet sind.** Die Anwendung einer für den Außenbereich geeigneten Verlängerungsleitung verringert das Risiko eines elektrischen Schlages.
- f) **Wenn der Betrieb des Elektrowerkzeuges in feuchter Umgebung nicht vermeidbar ist, verwenden Sie einen Fehlerstromschutzschalter.** Der Einsatz eines Fehlerstromschutzschalters vermindert das Risiko eines elektrischen Schlages.
- 3. Sicherheit von Personen**
- a) **Seien Sie aufmerksam, achten Sie darauf, was Sie tun, und gehen Sie mit Vernunft an die Arbeit mit einem Elektrowerkzeug. Benutzen Sie kein Elektrowerkzeug, wenn Sie müde sind oder unter Einfluss von Drogen, Alkohol oder Medikamenten stehen.** Ein Moment der Unachtsamkeit beim Gebrauch des Elektrowerkzeugs kann zu ernsthaften Verletzungen führen.
- b) **Tragen Sie persönliche Schutzausrüstung und immer eine Schutzbrille.** Das Tragen persönlicher Schutzausrüstung, wie Staubmaske, rutschfeste Sicherheitsschuhe, Schutzhelm oder Gehörschutz, je nach Art und Einsatz des Elektrowerkzeugs, verringert das Risiko von Verletzungen.
- c) **Vermeiden Sie eine unbeabsichtigte Inbetriebnahme. Vergewissern Sie sich, dass das Elektrowerkzeug ausgeschaltet ist, bevor Sie es an die Stromversorgung und/oder den Akku anschließen, es aufnehmen oder tragen.** Wenn Sie beim Tragen des Elektrowerkzeugs den Finger am Schalter haben oder das Elektrowerkzeug eingeschaltet an die Stromversorgung anschließen, kann dies zu Unfällen führen.
- d) **Entfernen Sie Einstellwerkzeuge oder Schraubenschlüssel, bevor Sie das Elektrowerkzeug einschalten.** Ein Werkzeug oder Schlüssel, der sich in einem drehenden Teil des Elektrowerkzeugs befindet, kann zu Verletzungen führen.
- e) **Vermeiden Sie eine abnormale Körperhaltung. Sorgen Sie für einen sicheren Stand und halten Sie jederzeit das Gleichgewicht.** Dadurch können Sie das Elektrowerkzeug in unerwarteten Situationen besser kontrollieren.
- f) **Tragen Sie geeignete Kleidung. Tragen Sie keine weite Kleidung oder Schmuck. Halten Sie Haare und Kleidung fern von sich bewegenden Teilen.** Lockere Kleidung, Schmuck oder lange Haare können von sich bewegenden Teilen erfasst werden.
- g) **Wenn Staubabsaug- und -auffangeinrichtungen montiert werden können, sind diese anzuschließen und richtig zu verwenden.** Verwendung einer Staubabsaugung kann Gefährdungen durch Staub verringern.
- h) **Wiegen Sie sich nicht in falscher Sicherheit und setzen Sie sich nicht über die Sicherheitsregeln für Elektrowerkzeuge hinweg, auch wenn Sie nach vielfachem Gebrauch mit dem Elektrowerkzeug vertraut sind.** Achtloses Handeln kann binnen Sekundenbruchteilen zu schweren Verletzungen führen.

4. Verwendung und Behandlung des Elektrowerkzeugs

a) **Überlasten Sie das Elektrowerkzeug nicht. Verwenden Sie für Ihre Arbeit das dafür bestimmte Elektrowerkzeug.** Mit dem passenden Elektrowerkzeug arbeiten Sie besser und sicherer im angegebenen Leistungsbereich.

b) **Benutzen Sie kein Elektrowerkzeug, dessen Schalter defekt ist.** Ein Elektrowerkzeug, das sich nicht mehr ein- oder ausschalten lässt, ist gefährlich und muss repariert werden.

c) **Ziehen Sie den Stecker aus der Steckdose und/oder entfernen Sie einen abnehmbaren Akku, bevor Sie Geräteeinstellungen vornehmen, Einsatzwerkzeugteile wechseln oder das Elektrowerkzeug weglegen.** Diese Vorsichtsmaßnahme verhindert den unbeabsichtigten Start des Elektrowerkzeugs.

d) **Bewahren Sie unbenutzte Elektrowerkzeuge außerhalb der Reichweite von Kindern auf. Lassen Sie keine Personen das Elektrowerkzeug benutzen, die mit diesem nicht vertraut sind oder diese Anweisungen nicht gelesen haben.** Elektrowerkzeuge sind gefährlich, wenn sie von unerfahrenen Personen benutzt werden.

e) **Pflegen Sie das Elektrowerkzeug und Einsatzwerkzeug mit Sorgfalt. Kontrollieren Sie, ob bewegliche Teile einwandfrei funktionieren und nicht klemmen, ob Teile gebrochen oder so beschädigt sind, dass die Funktion des Elektrowerkzeugs beeinträchtigt ist. Lassen Sie beschädigte Teile vor dem Einsatz des Elektrowerkzeugs reparieren.** Viele Unfälle haben ihre Ursache in schlecht gewarteten Elektrowerkzeugen.

f) **Halten Sie Schneidwerkzeuge scharf und sauber.** Sorgfältig gepflegte Schneidwerkzeuge mit scharfen Schneidkanten verklemmen sich weniger und sind leichter zu führen.

g) **Verwenden Sie Elektrowerkzeug, Zubehör, Einsatzwerkzeuge usw. entsprechend diesen Anweisungen. Berücksichtigen Sie dabei die Arbeitsbedingungen und die auszuführende Tätigkeit.** Der Gebrauch von Elektrowerkzeugen für andere als die vorgesehenen Anwendungen kann zu gefährlichen Situationen führen.

h) **Halten Sie Griffe und Griffflächen trocken, sauber und frei von Öl und Fett.** Rutschige Griffe und Griffflächen erlauben keine sichere Bedienung und Kontrolle des Elektrowerkzeugs in unvorhergesehenen Situationen.

5. Service

a) **Lassen Sie Ihr Elektrowerkzeug nur von qualifiziertem Fachpersonal und nur mit Original-Ersatzteilen reparieren.** Damit wird sichergestellt, dass die Sicherheit des Elektrowerkzeugs erhalten bleibt.

● Sicherheitshinweise für Bürstenwerkzeuge

- Bürsten dürfen nicht auf Maschinen montiert werden, deren Drehzahl über der höchstzulässigen Bürstendrehzahl liegt.
- Beschädigte Bürste dürfen nicht verwendet werden.
- Rostverfärbungen oder andere Anzeichen von chemischer oder mechanischer Veränderung am Besteckungsmaterial können vorzeitiges Versagen der Bürste verursachen.
- Bürsten müssen in geeigneten Gestellen, Behältern oder Kästen so

gelagert werden, dass sie gegen folgende Einwirkungen geschützt sind:

- hohe Luftfeuchte, Hitze, Wasser oder andere Flüssigkeiten, welche eine Beschädigung der Bürste hervorrufen könnten.
- Säuren oder Dämpfe von Säuren, die eine Beschädigung hervorrufen könnten.
- Temperaturen, die so niedrig sind, dass sie zur Kondensation an den Bürsten führen könnten, wenn diese in einen Bereich mit höheren Temperaturen ausgelagert werden.
- Deformation irgendeines Bürstenbestandteiles.

● Restrisiken

Auch wenn Sie dieses Elektrowerkzeug vorschriftsmäßig bedienen, bleiben immer Restrisiken bestehen. Folgende Gefahren können im Zusammenhang mit der Bauweise und Ausführung dieses Elektrowerkzeugs auftreten:

- Augenschäden, falls kein geeigneter Augenschutz getragen wird.
- Gehörschäden, falls kein geeigneter Gehörschutz getragen wird.
- Gesundheitsschäden, die aus Hand-Arm-Schwingungen resultieren, falls das Produkt über einen längeren Zeitraum verwendet wird oder nicht ordnungsgemäß geführt und gewartet wird.

⚠️ WARNUNG! Gefahr durch elektromagnetisches Feld, das während das Produkt im Betrieb ist, erzeugt wird. Das Feld kann unter bestimmten Umständen aktive oder passive medizinische Implantate beeinträchtigen. Um die Gefahr von ernsthaften oder tödlichen Verletzungen zu verringern, empfehlen wir Personen mit medizinischen Implantaten ihren Arzt und den Hersteller

des medizinischen Implantats zu konsultieren, bevor das Produkt bedient wird.

● Vorbereitung

⚠️ WARNUNG! Verletzungsgefahr durch ungewollt anlaufendes Produkt. Stecken Sie den Netzstecker erst dann in die Steckdose, wenn das Produkt vollständig für den Einsatz vorbereitet ist.

Die Sechskantschrauben (M5*34) **16**, die Unterlegscheiben **16c**, der Innensechskantschlüssel **17**, die Drahtbürste **19** und die Nylonbürste **18** befinden sich in den beiden Zubehörfächern **23** im Zusatzhandgriff **14** (siehe Abb. C).

● Bedienteile

Hinweis: Machen Sie sich vor dem ersten Gebrauch mit allen Bedienteilen des Produkts vertraut.

Einschaltsperrle **4**: Sperrt den Ein-/Ausschalter **2** gegen unbeabsichtigte Betätigung. Drücken Sie die Einschaltsperrle **4**, um den Ein-/Ausschalter **2** zu entsperren.

Ein-/Ausschalter **2**: Drücken Sie den Ein-/Ausschalter **2**, um das Produkt ein- oder auszuschalten.

Drehrad **15**: Mithilfe des Drehrads **15** können Sie die Drehzahlstufen einstellen:

1: niedrigste Drehzahl

6: höchste Drehzahl

Spritzschutz **9**: Verstellen Sie den Spritzschutz **9**, indem Sie ihn vor- und zurückschieben.

● Produkt montieren

● Motorkopf montieren

- Setzen Sie den Teleskopstiel **8** auf den Motorkopf **12**.
- Drehen Sie die Überwurfmutter **13** fest.

● Rad montieren/demontieren (siehe Abb. A und B)

- Schieben Sie das Rad **11** auf den Motorkopf **12**. Das Rad **11** muss hörbar einrasten.

Kunststoffbürste **10:** Bei Verwendung der Kunststoffbürste **10** setzen Sie das Rad **11** in die Transportposition **22**.

Drahtbürste **19/Nylonbürste **18**:** Bei Verwendung der Drahtbürste **19** oder der Nylonbürste **18** setzen Sie das Rad **11** in die Arbeitsposition **20**.

- Drücken Sie die Entriegelung **21**, um das Rad **11** zu lösen und ziehen Sie es ab.

● Zusatzhandgriff montieren

- Lösen Sie die Schraube **6** vom Zusatzhandgriff **14**.
- Setzen Sie den Zusatzhandgriff **14** in die Halterung unterhalb des Handgriffes **1**.
- Befestigen Sie den Zusatzhandgriff **14** mithilfe der Schraube **6**.

Hinweis: Es sind mehrere Raststufen möglich.

● Zubehör verwenden

● Zubehör wählen

Kunststoffbürste **10:** Die Kunststoffbürste **10** eignet sich zum Entfernen von Unkraut, Flechten und Moos aus breiten Fugen und zum Reinigen kleinerer Flächen.

Drahtbürste **19:** Die Drahtbürste **19** eignet sich zum Entfernen hartnäckiger Flechten und Moosen auf unempfindlichem Untergrund.

⚠ VORSICHT! Verwenden Sie die Drahtbürste **19** nur auf unempfindlichem Untergrund, z. B. Straße oder Gehsteig. Andernfalls kann der Bodenbelag beschädigt bzw. aufgekratzt werden.

Nylonbürste **18:** Die Nylonbürste **18** eignet sich zum Entfernen von Unkraut, Flechten und Moos aus kleinen, schmalen Fugen.

● Zubehör einsetzen/entfernen (siehe Abb. B)

Kunststoffbürste **10:**

- Setzen Sie die Kunststoffbürste **10** wie abgebildet auf den Motorkopf **12**. Platzieren Sie zuerst die Unterlegscheibe **16b**, setzen Sie dann die Befestigungsschraube **16a** ein und drehen Sie sie im Uhrzeigersinn, bis sie fest ist.
- Um die Kunststoffbürste **10** zu entfernen, lösen Sie die Befestigungsschraube **16a** und ziehen sie vom Motorkopf **12** ab.

Drahtbürste **19/Nylonbürste **18**:**

- Setzen Sie zuerst die Unterlegscheibe **16c** auf den Motorkopf **12**, dann die Bürsten **18**, **19** und anschließend die Sechskantschraube **16**, wie in der Abbildung dargestellt.

- Ziehen Sie die Sechskantschraube **[16]** mit dem Innensechskantschlüssel **[17]** im Uhrzeigersinn fest.
- Um die Bürste **[18]** **[19]** zu entfernen, lösen Sie die Sechskantschraube **[16]** und ziehen Sie sie vom Motorkopf **[12]** ab.

● Handgriff einstellen

Hinweis: Sie können das Produkt mithilfe des Teleskopstiels **[8]** auf Ihre individuelle Größe einstellen.

- Lösen Sie die Überwurfmutter **[7]**.
- Stellen Sie den Teleskopstiel **[8]** auf die gewünschte Länge ein.
- Drehen Sie die Überwurfmutter **[7]** wieder fest.

● Betrieb

⚠️ WARNUNG! VERLETZUNGSGEFAHR!
Beachten Sie die folgenden Hinweise:

- Kontrollieren Sie das Produkt und alle Zubehörteile vor der Verwendung. Verwenden Sie das Produkt nicht, wenn Sie Beschädigungen feststellen. Tauschen Sie beschädigtes Zubehör aus.
- Verwenden Sie nur originale Zubehörteile.
- Arbeiten Sie nicht bei Regen oder auf nassem Untergrund. Es besteht Gefahr durch elektrischen Schlag.
- Arbeiten Sie an Hängen immer quer zum Hang.
- Schalten Sie in Arbeitspausen und zum Transport das Produkt aus und warten Sie den Stillstand ab.
- Führen Sie das Produkt im Schrittempo.
- Der Pfeil auf dem Spritzschutz **[9]** gibt die Drehrichtung der Bürste **[10]**, **[18]**, **[19]** an.
- Schleifen Sie bei der Arbeit mit den Bürsten **[10]**, **[18]**, **[19]** auf keinen Fall über Kunststoff- oder anderes empfindliches

Fußboden-Material. Sie könnten sonst die Oberfläche verkratzen oder beschädigen. Für diesbezügliche Schäden übernehmen wir keine Haftung. Testen Sie das Produkt vor der Verwendung auf empfindlichen Böden an einer unauffälligen Stelle.

● Produkt ein- und ausschalten

Hinweis: Vergewissern Sie sich das alle Zubehörteile montiert sind.

Hinweis: Nach dem Ausschalten des Produkts drehen die Bürsten **[10]**, **[18]**, **[19]** noch einige Sekunden nach. Halten Sie Ihre Hände und Füße von den beweglichen Teilen des Produkts fern.

⚠️ WARNUNG! Der Ein-/Ausschalter **[2]** darf nicht arretiert werden. Sollte der Ein-/Ausschalter **[2]** beschädigt sein, darf mit dem Produkt nicht mehr gearbeitet werden. Es besteht Verletzungsgefahr, wenn nach Loslassen des Ein-/Ausschalters **[2]** der Motor nicht ausschaltet.

- Zur Zugentlastung formen Sie aus dem Ende des Verlängerungskabels eine Schlaufe und hängen diese in die Zugentlastung **[5]** ein (siehe Abb. D).
- Schließen Sie das Produkt an die Netzspannung an.
- Drücken und halten Sie die Einschaltsperrle **[4]**.
- Drücken Sie den Ein-/Ausschalter **[2]**, um das Produkt einzuschalten und halten Sie ihn während des Betriebs gedrückt.
- Lassen Sie die Einschaltsperrle **[4]** los.
- Lassen Sie den Ein-/Ausschalter **[2]** los, um das Produkt auszuschalten.
- Trennen Sie das Produkt von der Netzspannung, wenn Sie es nicht mehr verwenden.

● Transport

- Schalten Sie das Produkt aus und entfernen Sie den Netzstecker aus der Steckdose. Vergewissern Sie sich, dass alle sich bewegenden Teile zum vollständigen Stillstand gekommen sind.
- Tragen Sie das Produkt mit zwei Händen, jeweils mit einer Hand am Handgriff **1** und mit der anderen Hand am Zusatzhandgriff **14**.

● Reinigung, Wartung und Lagerung

⚠️ WARNUNG! Verletzungsgefahr durch ungewollt anlaufendes Produkt. Schützen Sie sich bei Wartungs- und Reinigungsarbeiten. Schalten Sie das Produkt aus und entfernen Sie den Netzstecker aus der Steckdose. Lassen Sie Instandsetzungsarbeiten und Wartungsarbeiten, die nicht in dieser Anleitung beschrieben sind, von unserem Service-Center durchführen. Verwenden Sie nur Original-Ersatzteile.

Reinigung:

⚠️ WARNUNG! ELEKTRISCHER

SCHLAG! Spritzen Sie das Produkt niemals mit Wasser ab.

Hinweis: Chemische Substanzen können die Kunststoffteile des Produkts angreifen. Verwenden Sie keine Reinigungs- bzw. Lösungsmittel.

- Halten Sie Lüftungsschlitze, Motorgehäuse und Griffe des Produkts sauber. Verwenden Sie dazu ein feuchtes Tuch oder eine Bürste.
- Reinigen Sie nach jeder Benutzung das Produkt und die verwendeten Zubehörteile (Kunststoffbürste **10**, Drahtbürste **19**, Nylonbürste **18** und Spritzschutz **9**) mit einer weichen Bürste oder einem Tuch.

Wartung:









- Führen Sie vor jeder Benutzung eine Sichtprüfung des Produkts durch. Benutzen Sie das Produkt nicht, wenn Sicherheitseinrichtungen, Schrauben oder Bolzen fehlen, abgenutzt oder beschädigt sind.
- Kontrollieren Sie das Produkt vor jedem Gebrauch auf offensichtliche Mängel wie lose, abgenutzte oder beschädigte Teile.
- Wenn ein Ersatz der Netzanschlussleitung erforderlich ist, ist dies vom Hersteller oder seinem Vertreter auszuführen, um Sicherheitsgefährdungen zu vermeiden.

Lagerung:

- Lagern Sie das Produkt mit allen Zubehörteilen stets:
 - sauber
 - trocken
 - staubgeschützt
 - frostsicher
 - außerhalb der Reichweite von Kindern
- Lagern Sie das Produkt nicht längere Zeit in direktem Sonnenlicht. Das Produkt könnte beschädigt werden.
- Wickeln Sie das Produkt nicht in Kunststoffsäcke, da sich Feuchtigkeit und Schimmel bilden könnte.





● Fehlerbehebung

Die folgende Tabelle hilft Ihnen kleine Störungen zu beseitigen:

Problem	Mögliche Ursache	Fehlerbehebung
Produkt startet nicht	Das Produkt ist nicht mit dem Netzstrom verbunden.	Stecken Sie den Netzstecker in eine Steckdose.
	Der Ein-/Ausschalter  ist defekt.	Wenden Sie sich an das Service-Center.
	Der Motor ist defekt.	
Produkt arbeitet mit Unterbrechungen	Interner Wackelkontakt	Wenden Sie sich an das Service-Center.
	Der Ein-/Ausschalter  ist defekt.	
Geringe Arbeitsleistung	Das Zubehörteil (Kunststoffbürste  , Drahtbürste  , Nylonbürste ) ist stumpf oder abgenutzt.	Entfernen Sie das Zubehörteil (Kunststoffbürste  , Drahtbürste  , Nylonbürste ) und ersetzen Sie es durch ein Neues (siehe Kapitel „Bestellung von Ersatzteilen“).

● Bestellung von Ersatzteilen

Für folgende Teile können Sie online Ersatzteile bestellen:

Pos.-Nr.	Bezeichnung	Best.-Nr.
	Kunststoffbürste, groß	4760679069999
	Rad	4760679029999
	Zusatzhandgriff	4760679039999
	Nylonbürste	4760679059999
	Drahtbürste	4760679049999

Artikelnummer: 495509_2504
Website: www.optimex-shop.com

gekennzeichnet mit Abkürzungen (a) und Nummern (b) mit folgender Bedeutung: 1–7: Kunststoffe/ 20–22: Papier und Pappe/ 80–98: Verbundstoffe.

● Entsorgung

Die Verpackung besteht aus umweltfreundlichen Materialien, die Sie über die örtlichen Recyclingstellen entsorgen können.



Möglichkeiten zur Entsorgung des ausgedienten Produkts erfahren Sie bei Ihrer Gemeinde- oder Stadtverwaltung.



Beachten Sie die Kennzeichnung der Verpackungsmaterialien bei der Abfalltrennung, diese sind



Das Symbol der durchgestrichenen Mülltonne bedeutet, dass dieses Gerät am Ende der Nutzungszeit nicht über den Hausmüll entsorgt werden darf. Das Gerät ist bei eingerichteten Sammelstellen, Wertstoffhöfen oder Entsorgungsbetrieben abzugeben. Zudem sind Verreiber von Elektro- und Elektronikgeräten sowie Verreiber von Lebensmitteln zur Rücknahme verpflichtet. LIDL bietet Ihnen Rückgabemöglichkeiten direkt in den Filialen und Märkten an. Rückgabe und Entsorgung sind für Sie kostenfrei. Beim Kauf eines Neugerätes haben Sie das Recht, ein entsprechendes Altgerät unentgeltlich zurückzugeben. Zusätzlich haben Sie die Möglichkeit, unabhängig vom Kauf eines Neugerätes, unentgeltlich (bis zu drei) Altgeräte abzugeben, die in keiner Abmessung größer als 25cm sind. Bitte löschen Sie vor der Rückgabe alle personenbezogenen Daten. Bitte entnehmen Sie vor der Rückgabe Batterien oder Akkumulatoren, die nicht vom Altgerät umschlossen sind, sowie Lampen, die zerstörungsfrei entnommen werden können und führen diese einer separaten Sammlung zu.

● **Garantie und Service**

● **Garantie**

Das Produkt wurde nach strengen Qualitätsrichtlinien hergestellt und vor der Auslieferung sorgfältig geprüft. Im Falle von Material- oder Herstellungsfehlern haben Sie gegenüber dem Verkäufer des Produkts gesetzliche Rechte. Ihre gesetzlichen Rechte werden in keiner Weise durch unsere unten aufgeführte Garantie eingeschränkt.

Die Garantie für dieses Produkt beträgt 3 Jahre ab Kaufdatum. Die Garantiezeit beginnt mit dem Kaufdatum. Bewahren Sie den Originalkaufbeleg an einem sicheren Ort auf, da dieses Dokument als Nachweis des Kaufs erforderlich ist.

Alle Schäden oder Mängel, die bereits zum Zeitpunkt des Kaufs vorhanden sind, müssen unverzüglich nach dem Auspacken des Produkts gemeldet werden.

Sollte das Produkt innerhalb von 3 Jahren ab Kaufdatum einen Material- oder Herstellungsfehler aufweisen, werden wir es – nach unserer Wahl – kostenlos für Sie reparieren oder ersetzen. Die Garantiezeit verlängert sich durch einen stattgegebenen Gewährleistungsanspruch nicht. Dies gilt auch für ersetzte und reparierte Teile.

Diese Garantie erlischt, wenn das Produkt beschädigt oder unsachgemäß verwendet oder gewartet wurde.

Die Garantie deckt Material- und Herstellungsfehler ab. Diese Garantie erstreckt sich weder auf Produktteile, die normalem Verschleiß unterliegen, und somit als Verschleißteile gelten (z. B. Batterien, Schläuche, Farbpatronen), noch auf Schäden an zerbrechlichen Teilen, z. B. Schalter oder Teile aus Glas.

● **Abwicklung im Garantiefall**

Um eine schnelle Bearbeitung Ihres Anliegens zu gewährleisten, folgen Sie bitte den folgenden Hinweisen:

- Bitte halten Sie für alle Anfragen den Kassenbon und die Artikelnummer (IAN 495509_2504) als Nachweis für den Kauf bereit.
- Die Artikelnummer entnehmen Sie bitte dem Typenschild am Produkt, einer Gravur am Produkt, dem Titelblatt Ihrer Anleitung (unten links) oder dem

Aufkleber auf der Rück- oder Unterseite des Produktes.

- Sollten Funktionsfehler oder sonstige Mängel auftreten, kontaktieren Sie zunächst die nachfolgend benannte Serviceabteilung telefonisch oder per E-Mail.
- Ein als defekt erfasstes Produkt können Sie dann unter Beifügung des Kaufbelegs (Kassenbonn) und der Angabe, worin der Mangel besteht und wann er aufgetreten ist, für Sie portofrei an die Ihnen mitgeteilte Service-Anschrift übersenden.



Auf parkside-diy.com können Sie diese und viele weitere Handbücher einsehen und herunterladen. Mit diesem QR-Code gelangen Sie direkt auf parkside-diy.com. Wählen Sie Ihr Land aus, und suchen Sie über die Suchmaske nach den Bedienungsanleitungen. Mittels Eingabe der Artikelnummer (IAN) 495509_2504 gelangen Sie zur Bedienungsanleitung für Ihren Artikel.

● Service

DE Service Deutschland

Tel.: 0800 8855300

Kontaktformular auf parkside-diy.com

IAN 495509_2504

AT Service Österreich

Tel.: 0800 447750

Kontaktformular auf parkside-diy.com

IAN 495509_2504

BE Service Belgien

Tel.: 0800 12614

Kontaktformular auf parkside-diy.com

IAN 495509_2504

CH Service Schweiz

Tel.: 0800 563601

Kontaktformular auf parkside-diy.com

IAN 495509_2504



● EU-Konformitätserklärung

EU-KONFORMITÄTSEKTLÄRUNG (Nr. 495509_2504)

IAN: 495509_2504
Produkt-Identifikation: "PARKSIDE" 2-in-1-Elektro-Oberflächenbürste
Modellnummer: HG12137

Der oben beschriebene Gegenstand der Erklärung erfüllt die einschlägigen Harmonisierungsvorschriften der Union:

Richtlinie 2006/42/EG
Richtlinie 2014/30/EU
Richtlinie 2011/65/EU mit allen dazugehörigen Änderungen

Angabe der einschlägigen harmonisierten Normen oder der anderen technischen Spezifikationen, für die die Konformität erklärt wird:

Nr. / Teile
Richtlinie 2006/42/EG
EN 62841-1:2015/A11:2022
EN ISO 12100:2010
Richtlinie 2014/30/EU
EN IEC 55014-1:2021
EN IEC 55014-2:2021
EN IEC 61000-3-2:2019/A1:2021
EN 61000-3-3:2013/A2:2021

Der Gegenstand der oben beschriebenen Erklärung steht im Einklang mit der Richtlinie 2011/65/EU des Europäischen Parlaments und des Rates vom 8. Juni 2011 zur Beschränkung der Verwendung bestimmter gefährlicher Stoffe in Elektro- und Elektronikgeräten:

Nr. / Teile
EN IEC 63000:2018

Person, die die technische Dokumentation aufbewahrt: OWIM GmbH & Co.KG

Unterzeichnet für und im Namen von:

OWIM GmbH & Co. KG, Stiftsbergstraße 1, 74167 Neckarsulm, Deutschland

Diese Konformitätserklärung wird unter der alleinigen Verantwortung des Herstellers ausgestellt.

Original-Konformitätserklärung

Neckarsulm	24.09.2025	<i>ppa. Haense</i>	<i>ppa. T. Maier</i>
Ort	Datum	ppa. Stefan Haense	ppa. Dr. Thorsten Maier
		Prokurist	Prokurist

OWIM GmbH & Co. KG

Stiftsbergstraße 1
74167 Neckarsulm
GERMANY

Model no.: HG12137
Version: 11/2025

Last Information Update · Információk állása · Stanje informacij
Stav informací · Stav informácií · Stanje informacija · Stanje
informacija · Versiunea informațiilor · Актуалност на информацията
Έκδοση των πληροφοριών · Stand der Informationen: 09/2025
Ident.-No.: HG12137092025-HU/SI/CZ/SK/HR/RO/BG/GR



IAN 495509_2504

(HU) (SI) (CZ) (SK) (HR) (RO) (BG) (GR)