



## 20V MULTI-SANDER PAMSG 20-Li B1

(GB)

### 20V MULTI-SANDER

User manual  
Translation of the original instructions

(FI)

### 20 V MONITOIMIHIOMAKONE

Käyttöohje  
Alkuperäisten ohjeiden käännös

(SE)

### 20 V MULTISLIP

Bruksanvisning  
Översättning av bruksanvisning i original

(EE)

### 20 V UNIVERSAALLIHIWIJA

Kasutusjuhend  
Originaalkasutusjuhendi tõlge

(LV)

### 20 V DAUDZFUNKCIONĀLA SLĪPMAŠĪNA

Lietošanas pamācība  
Oriģinālās pamācības tulkojums

(DE) (AT) (CH)

### 20 V MULTISCHLEIFER

Bedienungsanleitung  
Originalbetriebsanleitung



GB	User manual	Page	6
FI	Käyttöohje	Sivu	23
SE	Bruksanvisning	Sidan	39
EE	Kasutusjuhend	Lehekülg	55
LV	Lietošanas pamācība	Lpp.	71
DE/AT/CH	Bedienungsanleitung	Seite	88

A

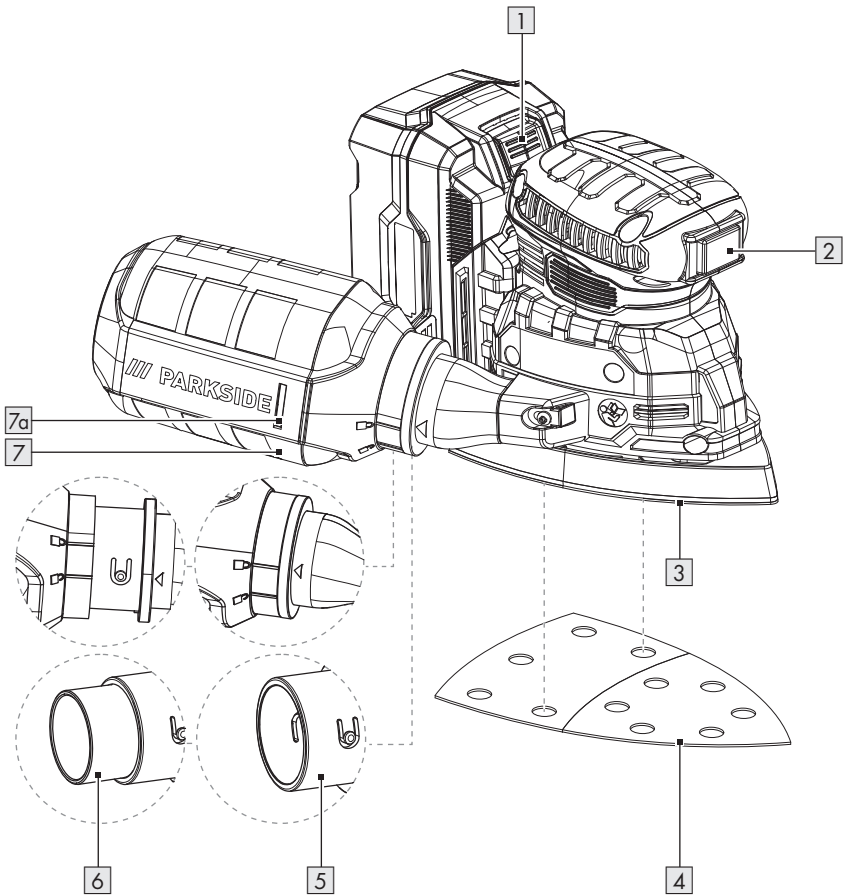

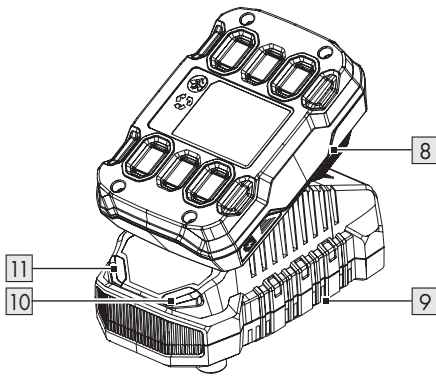
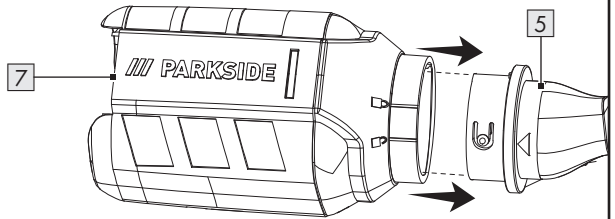
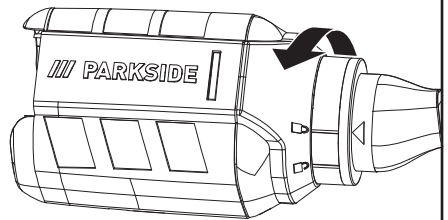
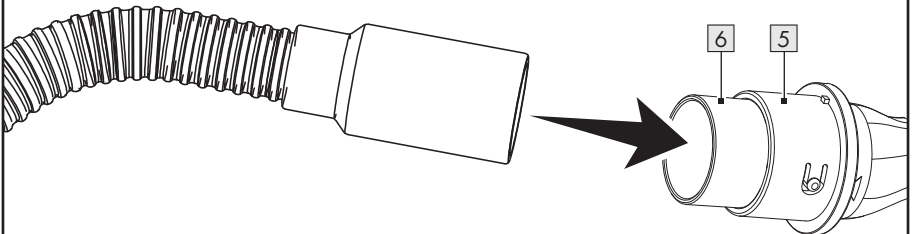
**B****C****1.****2.****D**

**HÄNVISNING:** Den faktiska laddningstiden kan skilja sig något från ovanstående, beroende på omgivningstemperaturen och batteriets tillstånd. Vi förbehåller oss rätten att ändra informationen.

**MÄRKUS:** Tegelik laadimisaeg võib ülaltoodud andmetest veidi erineda, sõltuvalt ümbritseva keskkonna temperatuurist ja aku seisukorrast. Jätame endale info muutmise õiguse.

**NORĀDE:** Faktiskais uzlādes laiks var nedaudz atšķirties no iepriekš minētās informācijas atkarībā no apkārtējās vides temperatūras un akumulatora stāvokļa. Informācija var tikt mainīta bez iepriekšēja brīdinājuma.

**HINWEIS:** Die tatsächliche Ladezeit kann in Abhängigkeit von der Umgebungstemperatur und dem Zustand des Akkus geringfügig von den oben genannten Angaben abweichen. Änderungen der Informationen vorbehalten.

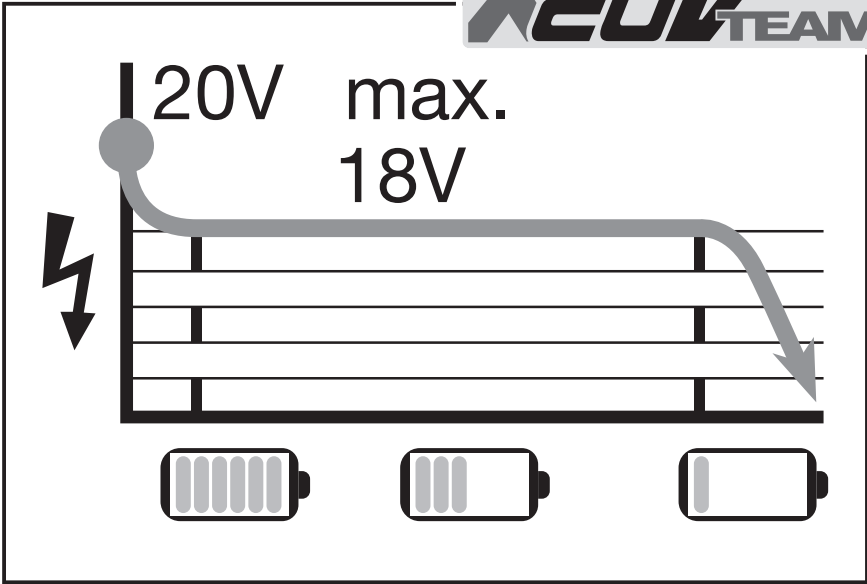

**Charging time/Latausaika/Laddningstid/Laadimisaeg/Uzlādes laiks/Ladezeit**

	** PAP 20 B1 2 Ah	** PAP 20 B2 4 Ah	** Smart PAPS 204 A1 4 Ah	** Smart PAPS 208 A1 8 Ah
* PLG 20 A4/C1 max. 2.4 A)	60 min	120 min	120 min	210 min
* PLG 20 A3/C3 max. 4.5 A)	35 min	60 min	50 min	120 min
* PDSLГ 20 A1 max. 4.5 A)	35 min	60 min	50 min	120 min
* Smart PLGS 2012 A1 max. 12 A)	35 min	35 min	35 min	45 min
* Battery charger/Laturi/Laddare/Laadija/Lādētājs/Ladegerät				
** Battery pack/Akku/Batterisats/Akupatarei/Akumulatoru bloks/Akku-Pack				





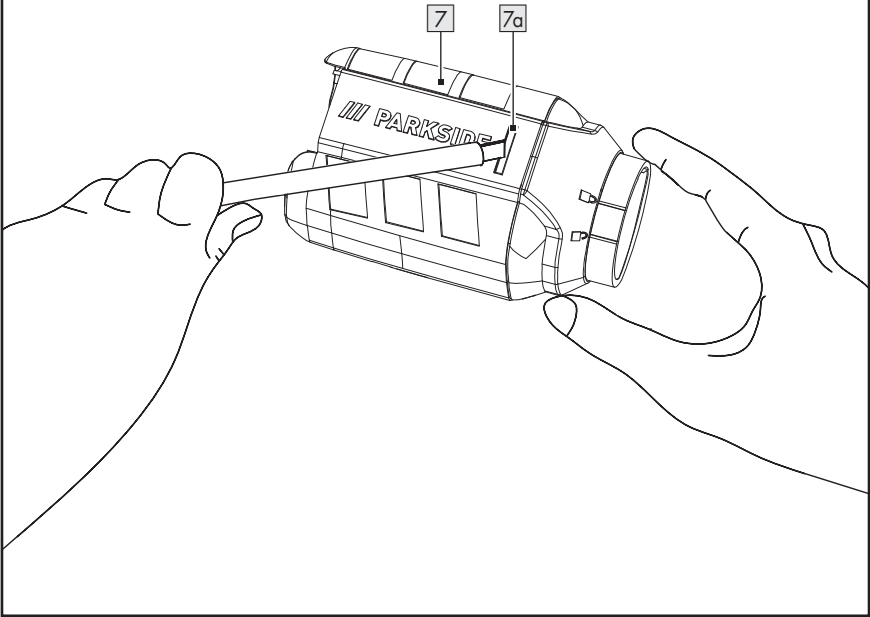
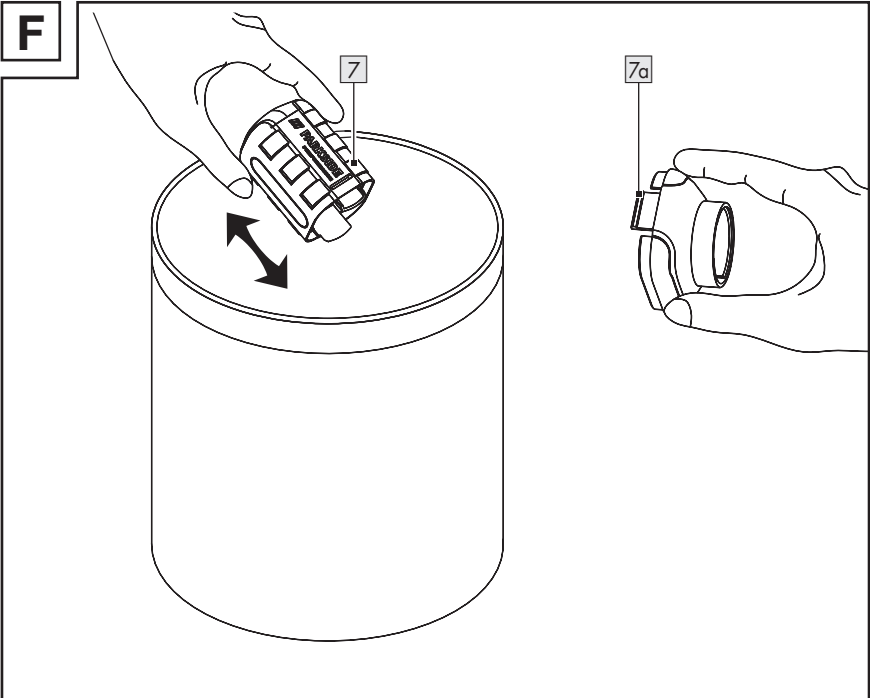















**NOTE:** The actual charging time may be slightly different from the above stated depending on the ambient temperature and the condition of the battery pack. The information is subject to change without prior notice.

**HUOMAUTUS:** Todellinen latausaika voi poiketa hieman yllä mainituista tiedoista ympäristön lämpötilasta ja akun tilasta riippuen. Oikeudet tietojen muutoksiin pidätetään.

**E****F**

<b>List of pictograms used</b> .....	Page	7
<b>Introduction</b> .....	Page	8
Intended use .....	Page	8
Scope of delivery .....	Page	8
Parts list .....	Page	8
Technical data .....	Page	8
<b>General safety instructions</b> .....	Page	9
General power tool safety warnings .....	Page	9
Safety instructions for sanders .....	Page	12
Battery charger safety warnings .....	Page	13
<b>Before first use</b> .....	Page	14
Unpacking the product .....	Page	14
Accessories .....	Page	14
Charging the battery pack .....	Page	14
Inserting/removing the battery pack .....	Page	15
<b>Assembly</b> .....	Page	15
Fitting/removing the dust box .....	Page	15
Selecting a sanding sheet .....	Page	16
Fitting/changing the sanding sheet .....	Page	17
<b>Operation</b> .....	Page	17
Switching on/off .....	Page	17
<b>Working instructions</b> .....	Page	17
<b>Cleaning and care</b> .....	Page	18
Cleaning .....	Page	18
Maintenance .....	Page	18
Repair .....	Page	18
Replacement parts/Accessories .....	Page	19
Storage .....	Page	19
Transportation .....	Page	19
<b>Disposal</b> .....	Page	19
<b>Warranty</b> .....	Page	20
Warranty claim procedure .....	Page	20
<b>Service</b> .....	Page	21
<b>EU declaration of conformity</b> .....	Page	22

## List of pictograms used

	<b>WARNING!</b> – Designating a hazard with moderate risk, which can result in death or severe injury if not avoided (e.g. risk of electric shock)	 	This symbol means that the operating instructions must be observed when using the product.
	<b>CAUTION!</b> – Designating a hazard with low risk, which could result in minor or moderate injury if not avoided (e.g. risk of scalding)		Always unplug the charger <span style="border: 1px solid black; padding: 0 2px;">9</span> from the mains before removing the battery pack <span style="border: 1px solid black; padding: 0 2px;">8</span> from the charger or inserting the battery pack.
	<b>NOTICE!</b> – Warns of possible damage to property/the product if not avoided (e.g. risk of short circuit)		Always switch the product off, remove the battery pack <span style="border: 1px solid black; padding: 0 2px;">8</span> and let the product cool down before making any adjustments.
	Wear hearing protection!		Wear protective gloves!
	Wear a dust mask!		Direct current/voltage
	Alternating current/voltage		Fuse
	Use the product in dry indoor spaces only.	<b>min<sup>-1</sup></b>	Revolutions per minute
	Protection class II (double insulation)		Protect the battery pack <span style="border: 1px solid black; padding: 0 2px;">8</span> from heat and continuous intense sunlight.
	Protect the battery pack <span style="border: 1px solid black; padding: 0 2px;">8</span> from fire.		Protect the battery pack <span style="border: 1px solid black; padding: 0 2px;">8</span> from water and moisture.
<b>CE</b>	CE mark indicates conformity with relevant EU directives applicable for this product.	 	Safety information Instructions for use

## 20V MULTI-SANDER

### ● Introduction

We congratulate you on the purchase of your new product. You have chosen a high quality product. The instructions for use are part of the product. They contain important information concerning safety, use and disposal. Before using the product, please familiarise yourself with all of the safety information and instructions for use. Only use the product as described and for the specified applications. If you pass the product on to anyone else, please ensure that you also pass on all the documentation with it.

### ● Intended use

- This multi-sander (hereinafter “product” or “power tool”) is suitable for dry sanding of wood, metal and paint.
- The product is particularly suitable for corners, edges and hard-to-reach areas.
- Any other usage or modification of the product is deemed to be improper and carries a significant risk of accidents.
- The manufacturer accepts no responsibility for damages resulting from improper usage.
- This product is not intended for commercial use.

### ● Scope of delivery

#### ⚠ WARNING!

- ▶ The product and the packaging are not children’s toys! Children must not play with plastic bags, sheets and small parts! There is a danger of choking and suffocation!

- 1 20V Multi-sander
- 4 Sanding sheets (grit 60/80/120/240)
- 1 Dust box
- 1 Adaptor (for dust extraction)
- 1 User manual

### ● Parts list

Fig. A

- 1 Release button
- 2 On/off switch (I/O)
- 3 Sanding pad
- 4 Sanding sheet
- 5 Extraction outlet
- 6 Adaptor for dust extraction
- 7 Dust box
- 7a Clip

Fig. B

- 8 Battery pack \*
- 9 Charger \*
- 10 Charging control LED (green)
- 11 Charging control LED (red)

### ● Technical data

20V Multi-sander	<b>PAMSG 20-Li B1</b>
Model number:	HG13185B
Rated voltage:	20 V $\text{---}$
Rated idle speed $n_0$ :	12,000 $\text{min}^{-1}$
Nominal oscillation speed:	24,000 $\text{min}^{-1}$
Orbital radius:	1.6 mm
Sanding sheet:	152*102mm

### Recommended ambient temperature

While charging:	-10 °C to +40 °C
During operation:	-5 °C to +50 °C
During storage:	0 °C to +50 °C

\* Battery pack and charger are not included in the scope of delivery.

## Noise emission value

Noise measurement value determined in accordance with EN 62841. The A-rated noise level of the power tool at the working location is typically as follows:

Sound pressure level $L_{pA}$ :	78.4 dB
Uncertainty $K_{pA}$ :	3 dB
Sound power level $L_{WA}$ :	86.4 dB
Uncertainty $K_{WA}$ :	3 dB

### **WARNING!**



Wear hearing protection!

## Vibration emission value

Total vibration values (vector total of three directions) determined in accordance with EN 62841:

Vibration emission value max. $a_{h,w}$ :	9.56 $m/s^2$
Uncertainty K:	1.5 $m/s^2$

### **WARNING!**

- ▶ Depending on the manner in which the power tool is being used, and in particular the kind of workpiece being worked, the vibration and noise emission values can deviate from the values given in these instructions during actual use of the power tool.
- ▶ Try to keep the vibration load as low as possible. Measures to reduce the vibration load are, e.g. wearing gloves and limiting the working time. Wherein all states of operation must be included (e.g. times when the power tool is switched off and times where the power tool is switched on but running without load).

## NOTE

- ▶ The vibration emission values and noise emission values given in these instructions have been measured in accordance with a standardised test procedure and can be used for comparison of the power tool with another tool.
- ▶ The specified total vibration values and the noise emission values can also be used to make a provisional load estimate.



## General safety instructions

### ● General power tool safety warnings

#### **WARNING!**



**Read all safety warnings, instructions, illustrations and specifications provided with this power tool.** Failure to follow all instructions listed below may result in electric shock, fire and/or serious injury.



### Save all warnings and instructions for future reference.

The term “power tool” in the warnings refers to your mains-operated (corded) power tool or battery-operated (cordless) power tool.

### Work area safety

- 1) **Keep work area clean and well lit.** Cluttered or dark areas invite accidents.
- 2) **Do not operate power tools in explosive atmospheres, such as in the presence of flammable liquids, gases or dust.** Power tools create

sparks which may ignite the dust or fumes.

- 3) **Keep children and bystanders away while operating a power tool.** Distractions can cause you to lose control.

### Electrical safety

- 1) **Power tool plugs must match the outlet. Never modify the plug in any way. Do not use any adaptor plugs with earthed (grounded) power tools.** Unmodified plugs and matching outlets will reduce risk of electric shock.
- 2) **Avoid body contact with earthed or grounded surfaces, such as pipes, radiators, ranges and refrigerators.** There is an increased risk of electric shock if your body is earthed or grounded.
- 3) **Do not expose power tools to rain or wet conditions.** Water entering a power tool will increase the risk of electric shock.
- 4) **Do not abuse the cord. Never use the cord for carrying, pulling or unplugging the power tool. Keep cord away from heat, oil, sharp edges or moving parts.** Damaged or entangled cords increase the risk of electric shock.
- 5) **When working outdoors with an electrical power tool, always use extension cords that are also suitable for outdoor use.** Use of a cord suitable for outdoor use reduces the risk of electric shock.
- 6) **If operating a power tool in a damp location is unavoidable, use a residual current device (RCD) protected supply.** Use of an RCD reduces the risk of electric shock.

### Personal safety

- 1) **Stay alert, watch what you are doing and use common**

**sense when operating a power tool. Do not use a power tool while you are tired or under the influence of drugs, alcohol or medication.** A moment of inattention while operating a power tool may result in serious personal injury.

- 2) **Use personal protective equipment. Always wear safety goggles.** Protective equipment such as a dust mask, nonskid safety shoes, hard hat or hearing protection used for appropriate conditions will reduce personal injuries.
- 3) **Prevent unintentional starting. Ensure the switch is in the off-position before connecting to power source and/or battery pack, picking up or carrying the tool.** Carrying power tools with your finger on the switch or energising power tools that have the switch on invites accidents.
- 4) **Remove any adjusting key or wrench before turning the power tool on.** A wrench or a key left attached to a rotating part of the power tool may result in personal injury.
- 5) **Do not overreach. Keep proper footing and balance at all times.** This enables better control of the power tool in unexpected situations.
- 6) **Dress properly. Do not wear loose clothing or jewellery. Keep your hair and clothing away from moving parts.** Loose clothes, jewellery or long hair can be caught in moving parts.
- 7) **If devices are provided for the connection of dust extraction and collection facilities, ensure these are connected and properly used.** Use of dust collection can reduce dust-related hazards.

- 8) **Do not allow yourself to get lulled into a false sense of security, and do not ignore the safety regulations for power tools, even if you are familiar with the power tool after repeated use.** A careless action can cause severe injury within a fraction of a second.

#### **Power tool use and care**

- 1) **Do not force the power tool. Use the correct power tool for your application.** The correct power tool will do the job better and safer at the rate for which it was designed.
- 2) **Do not use the power tool if the switch does not turn it on and off.** Any power tool that cannot be controlled with the switch is dangerous and must be repaired.
- 3) **Disconnect the plug from the power source and/or remove the battery pack, if detachable, from the power tool before making any adjustments, changing accessories, or storing power tools.** Such preventive safety measures reduce the risk of starting the power tool accidentally.
- 4) **Store idle power tools out of the reach of children and do not allow persons unfamiliar with the power tool or these instructions to operate the power tool.** Power tools are dangerous in the hands of untrained users.
- 5) **Maintain power tools and accessories. Check for misalignment or binding of moving parts, breakage of parts and any other condition that may affect the power tool's operation. If damaged, have the power tool repaired before use.** Many accidents are caused by poorly maintained power tools.

- 6) **Keep cutting tools sharp and clean.** Properly maintained cutting tools with sharp cutting edges are less likely to bind and are easier to control.
- 7) **Use the power tool, accessories and tool bits, etc. in accordance with these instructions, taking into account the working conditions and the work to be performed.** Use of the power tool for operations different from those intended could result in a hazardous situation.
- 8) **Keep handles and grasping surfaces dry, clean and free from oil and grease.** Slippery handles and grasping surfaces do not allow for safe handling and control of the tool in unexpected situations.

#### **Battery tool use and care**

- 1) **Recharge only with the charger specified by the manufacturer.** A charger that is suitable for one type of battery pack may create a risk of fire when used with another battery pack.
- 2) **Use power tools only with specifically designated battery packs.** Use of any other battery packs may create a risk of injury and fire.
- 3) **When battery pack is not in use, keep it away from other metal objects, like paper clips, coins, keys, nails, screws or other small metal objects, that can make a connection from one terminal to another.** Shorting the battery terminals together may cause burns or a fire.
- 4) **Under abusive conditions, liquid may be ejected from the battery; avoid contact. If contact accidentally occurs, flush with**

**water. If liquid contacts eyes, additionally seek medical help.** Liquid ejected from the battery may cause irritation or burns.

- 5) **Do not use a battery pack for tool that is damaged or modified.** Damaged or modified batteries exhibit unpredictable behaviour resulting in fire, explosion or risk of injury.
- 6) **Do not expose a battery pack or tool to fire or excessive temperature.** Exposure to fire or temperature above +130 °C may cause explosion.
- 7) **Follow all charging instructions and do not charge the battery pack or tool outside the temperature range specified in the instructions.** Charging improperly or at temperatures outside the specified range may damage the battery and increase the risk of the fire.



**CAUTION! RISK OF EXPLOSION! Never charge non-rechargeable batteries.**



**Protect the rechargeable battery from heat; for example, from continuous exposure to sunlight, fire, water and moisture.** There is a risk of explosion.

## Service

- 1) **Have your power tool serviced by a qualified repair person using only identical replacement parts.** This will ensure that the safety of the power tool is maintained.
- 2) **Never try to repair damaged batteries.** Maintenance of batteries should only be carried out by the manufacturer or an approved customer service centre.

## ● Safety instructions for sanders

### **⚠ WARNING! Risks due to dust!**

- ▶ When working for extended periods of time on wood and, in particular, materials that produce dust which is hazardous to health, connect the product to an appropriate external dust extraction tool.
- ▶ Wear safety goggles and a protective dust mask!

### **⚠ WARNING! Risk of toxic vapours!**

- ▶ Working with the product can produce harmful/toxic dusts that represent a health hazard for the person operating the product and for any other people in the area.

### **⚠ WARNING! Risk of fire!**

- ▶ Sanding metal causes sparks. Ensure that no combustible materials are located close to the working area.
- ▶ Avoid overheating of the material being sanded as well as the product. Always empty the dust box  before taking work breaks. Sanding dust in the dust box, microfilter, paper sack (or in the filter sack or filter of the vacuum cleaner) can ignite under unfavourable conditions, for example, due to flying sparks when sanding metals. This is a particular risk if the dust is mixed with paint or polyurethane residues or other chemicals and the workpiece has become hot after being worked for a long time.

- Secure the workpiece. A workpiece clamped with clamping devices or in a vice is held more secure than by hand.
- Do not rest your hands next to or in front of the product or the area being worked.
- In case of hazards: Remove the battery pack **8** from the product immediately.
- Ensure sufficient ventilation when working on plastics, paints, lacquers, etc.
- Do not soak the materials or the area to be processed with liquids containing solvents.
- Never work on moistened materials or damp surfaces.
- Use the product for dry sanding only. Water entering a power tool will increase the risk of electric shock.
- Avoid sanding lead paint or other harmful materials.
- Do not process materials containing asbestos. Asbestos is a known carcinogen.
- Avoid contact with the sanding sheet **4** while the product is running.
- Do not use the product without a sanding sheet **4** fitted.
- Never use the product for purposes other than those for which it was designed, and only use original parts/accessories.
- Always allow the product to come to a complete standstill before putting it down.
- Always keep the product clean, dry and free from oil or grease.
- Keep your work area clean. Mixtures of materials can be particularly dangerous. Light metal dust can burn or explode.

## ● Battery charger safety warnings

- This appliance can be used by children aged from 8 years and above and persons with reduced physical, sensory or mental capabilities or lack of experience and knowledge if they have been given supervision or instruction concerning use of the appliance in a safe way and understand the hazards involved. Children shall not play with the appliance. Cleaning and user maintenance shall not be made by children without supervision.
- Do not charge non-rechargeable batteries. Disregarding this instruction is hazardous.
- If the supply cord is damaged, it must be replaced by the manufacturer, its service agent or similarly qualified persons in order to avoid a hazard.

- Protect the electrical parts against moisture. Do not immerse such parts in water or other liquids to avoid electrical shock. Never hold the appliance under running water. Pay attention to the instructions provided for cleaning, maintenance and repair.

 The appliance is suitable for indoor use only.

**⚠ NOTICE!** This charger is only designed for charging the following battery pack types:

<b>/// PARKSIDE 20 V battery pack</b>		
PAP 20 B1	2.0 Ah	5 cells
PAP 20 B3	4.0 Ah	10 cells
PAPS 204 A1	4.0 Ah	5 cells
PAPS 208 A1	8.0 Ah	10 cells

#### Suitable battery packs and chargers

<b>Battery pack:</b>	/// PARKSIDE X 20 V Team
<b>Charger:</b>	/// PARKSIDE X 20 V Team

- Customers can order compatible replacement batteries and chargers from Lidl online shops for the following countries: Germany (lidl.de), France (lidl.fr), Belgium (lidl.be), Czech Republic (lidl.cz), Netherlands (lidl.nl), Poland (lidl.pl), Slovakia (lidl.sk), Spain (lidl.es)

Customers from all other countries can order from [www.optimex-shop.com](http://www.optimex-shop.com).

#### ● **Before first use**

##### ● **Unpacking the product**

1. Take the product out of the packaging and remove all packaging materials.
2. Check to make sure that all listed parts are included (see “Scope of delivery”).
3. Check whether the product and all parts are in good condition, if any damage or defect is detected, do not use the product, but follow the procedure described in chapter “Warranty”.



##### ● **Accessories**

- To operate this product safely and correctly, the following accessory is necessary:
  - Suitable sanding sheets
- Accessories are available through your authorised dealer. When buying always consider the technical requirements of this product (see “Technical data”).
- If you are not certain, ask a qualified specialist and get advice from your trusted dealer.
- Using attachments or accessory tools other than those recommended in the user manual can lead to a risk of injury.

##### ● **Charging the battery pack**

#### **⚠ WARNING! Risk of injury!**



Always unplug the charger  from the mains before inserting/removing the battery pack .

## NOTE

- ▶ You can charge the battery pack [8] at any time without reducing its life cycle.
- ▶ Interrupting the charging process does not damage the battery pack [8].
- ▶ Let the charger [9] cool down for at least 15 minutes between successive charging processes.

- Before operation: Charge the battery pack [8].
- The charging control LEDs (red [11] and green [10]) indicate the status of the charger [9] and the battery pack [8].

LED	Status
Red LED [11] lights up	Battery pack [8] charges
Green LED [10] lights up	Battery pack [8] fully charged
Green LED [10] and red LED [11] flashing	Battery pack [8] defective
Red LED [11] flashing	Battery pack [8] too cold or too warm
Green LED [10] lights up (without battery pack [8])	Charger [9] ready

1. Insert the battery pack [8] into the charger [9].
2. Connect the mains plug of the charger [9] to a mains outlet.
3. When the battery pack [8] is fully charged:
  - Disconnect the mains plug of the charger [9] from the mains outlet.
  - Remove the battery pack [8] from the charger [9].

## ● Inserting/removing the battery pack

### Inserting the battery pack

1. Push the battery pack [8] into the product.
2. Ensure the battery pack [8] clicks audibly in place.

### Removing the battery pack

1. Press the release button [1] on the battery pack [8].
2. Pull the battery pack [8] from the product.

## ● Assembly

### ● Fitting/removing the dust box

(Fig. C, D)

#### **WARNING! Risk of injury!**



Always switch the product off, remove the battery pack [8] and let the product cool down before making any adjustments.

## NOTE

- ▶ When working vertical surfaces: The dust box [7] has to face downwards.
- ▶ For optimum dust extraction: Empty the dust box [7] regularly.
- ▶ Optional: The dust can be extracted with a vacuum cleaner.

### Fitting the dust box

1. Align ▲ on the extraction outlet [5] with □ on the dust box [7].
2. Locking: Rotate the dust box [7] in clockwise direction until ▲ on the extraction outlet [5] points to Ⓛ.

## Removing the dust box

1. Rotate the dust box [7] in anti-clockwise direction until ▲ on the extraction outlet [5] points to ☐.
2. Remove the dust box [7] from the extraction outlet [5].

## Fitting an external dust extraction

1. Push the adaptor for dust extraction [6] into the extraction outlet [5].

2. Connect the end of the hose coupler of a suitable dust extraction appliance (e.g. a workshop vacuum cleaner) to the adaptor for dust extraction [6].

## Removing an external dust extraction

1. Pull the end of the hose coupler of the dust extraction appliance from the adaptor for dust extraction [6].
2. Pull off the adaptor for dust extraction [6] from the extraction outlet [5].

## ● Selecting a sanding sheet

### NOTE

- The grit of the sanding sheet [4] determines the material removal rate and the smoothness of the surface.

- Select a suitable sanding sheet [4] depending on the application:

Grit	Coarseness	Application
60	Very coarse	<input type="checkbox"/> Removing heavy material <input type="checkbox"/> Stripping paint/varnish <input type="checkbox"/> Shaping rough wood <input type="checkbox"/> Removing rust
80	Coarse	<input type="checkbox"/> General sanding <input type="checkbox"/> Smoothing rough wood <input type="checkbox"/> Preparing surfaces for finishing
120	Medium	<input type="checkbox"/> Smoothing surfaces <input type="checkbox"/> Preparing surfaces for finishing (paint/stain) <input type="checkbox"/> Cleaning metal surfaces
240	Fine	<input type="checkbox"/> Final sanding before finishing <input type="checkbox"/> Between coats of paint/varnish <input type="checkbox"/> Polishing

## ● Fitting/changing the sanding sheet

(Fig. A)

### ⚠ WARNING! Risk of injury!



Always switch the product off, remove the battery pack [8] and let the product cool down before making any adjustments.

### NOTE

- ▶ Before fitting a new sanding sheet [4]: Remove any dust and dirt from the sanding pad [3].

1. Align the hole of the sanding sheet [4] to the holes on the sanding pad [3].
2. Use the hook-and-loop fabric to attach the sanding sheet [4] to the sanding pad [3].

### Removing sanding sheets

- Pull the sanding sheet [4] off the sanding pad [3].

## ● Operation

### ● Switching on/off

#### ⚠ CAUTION! Risk of injury!



Always wear protective gloves when handling or working with the product.



Wear a dust mask!

#### ⚠ CAUTION! Risk of injury!

- ▶ Before switching on the product: Ensure the sanding sheet [4] is not in contact with the workpiece.
- ▶ Ensure your stance is stable. Always hold the product firmly with both hands while working.

#### ⚠ CAUTION! Risk of injury!

- ▶ Keep your hands away from the sanding sheet [4] when the product is in operation.

### Switching on

- Set the on/off switch [2] to the I position.

### Switching off

- Set the on/off switch [2] to the 0 position.

## ● Working instructions

#### ⚠ CAUTION! Risk of injury and damage to property!

- ▶ Secure the workpiece with the aid of clamping devices on the workbench.
- ▶ Always make sure that the workplace is well ventilated.
- ▶ Avoid over-stressing the product while working.
- ▶ Use an appropriate sanding sheet [4] for working different materials.
- ▶ Switch the product on before applying the product to the workpiece.
- ▶ Apply minimal pressure when working.
- ▶ Work at a constant speed.
- ▶ Never use the same sanding sheet [4] for sanding different materials (e.g. wood followed by metal). Optimum sanding results can only be achieved by using a clean sanding sheet.
- ▶ Guide the product over the workpiece in parallel. Use overlapping sanding motions.

**⚠ CAUTION! Risk of injury and damage to property!**

- ▶ Sand hard-to-reach places with the front or side edge of the sanding sheet [4] on the sanding pad [3].
- ▶ The removal rate and the sanding pattern are mainly determined by the choice of sanding sheet [4] and the contact pressure. Only flawless sanding sheets achieve good sanding results.
- ▶ Ensure that you apply even pressure. Use of excessive pressure does not lead to a greater sanding efficiency, but rather to increased wear of the sanding sheet [4].
- ▶ After completing the task: Lift the product from the workpiece. Switch the product off.

## ● Cleaning and care

**⚠ WARNING! Risk of injury!**



Always switch the product off, remove the battery pack [8] and let the product cool down before making any adjustments.

## ● Cleaning

**NOTE**

- ▶ Do not use chemical, alkaline, abrasive or other aggressive detergents or disinfectants to clean this product as they might be harmful to its surfaces.
  - ▶ Never allow fluids to get into the product.
- Regular and proper cleaning helps to ensure safe use and prolongs the life of the product.

- Always keep the product clean, dry and free from oil or grease.
- After each use and before storage: Remove debris from the product.

## **Cleaning the product**

- Clean the product with a dry cloth.
- Use a soft brush for areas that are hard to reach.
- In particular, clean the air vents after every use with a cloth and soft brush. The vents must always be clear.
- Clean the sanding sheets [4] using a vacuum cleaner.

## **Cleaning the dust box**

(Fig. E, F)

- For a thorough cleaning: Open the dust box [7].
- Use a slotted screwdriver to push the clip [7a] down and away from the slot of the dust box [7]. Empty the dust box thoroughly.

## ● Maintenance



- Before and after each use: Check the product and accessories for wear and damage. If required, replace worn or damaged accessories. Observe the technical requirements (see “Technical data”).
- Check covers and safety devices for sound condition and correct installation. If that is not the case, have these components replaced by an expert.
- Change the sanding sheet [4] regularly.

## ● Repair

- This product does not contain any parts that can be repaired by the user.
- Contact an authorised service centre or a similarly qualified person to have the product checked and repaired.

## ● Replacement parts/ Accessories



- Customers can obtain compatible replacement parts and accessories via [www.optimex-shop.com](http://www.optimex-shop.com).
- You can only place orders online.
- Have the order number ready for your order.
- Contact the Lidl service hotline (see „Service“) for further information.

Replacement part/ Accessory	Order number
Sanding sheet 	99948737002
Adaptor for dust extraction 	99948737004
Dust box 	99948737006

## ● Storage

- The ideal temperature for a long term storage (longer than 3 months) is between 0 °C and +50 °C.
- Clean the product (see “Cleaning”).
- Store the product and its accessories in a dark, dry, frost-free, well-ventilated place.
- Always store the product in a place that is inaccessible to children.

## Battery pack

- Before storing for extended periods: Only store the battery pack  partially charged.
- When storing for extended periods: Check the battery pack  about every 3 months. Recharge the battery pack, if necessary.

## ● Transportation

- Protect the product from any heavy impact or strong vibrations which may occur during transportation in vehicles.
- Secure the product to prevent it from slipping or falling over.

## ● Disposal

The packaging is made entirely of recyclable materials, which you may dispose of at local recycling facilities.



Observe the marking of the packaging materials for waste separation, which are marked with abbreviations (a) and numbers (b) with following meaning: 1–7: plastics/20–22: paper and fibreboard/80–98: composite materials.

## Product:



Contact your local refuse disposal authority for more details of how to dispose of your worn-out product.



To help protect the environment, please dispose of the product properly when it has reached the end of its useful life and not in the household waste. Information on collection points and their opening hours can be obtained from your local authority.

Faulty or used batteries/rechargeable batteries must be recycled. Return the batteries/rechargeable batteries and/or the product to the available collection points.



**Environmental damage through incorrect disposal of the batteries/rechargeable batteries!**

Batteries/rechargeable batteries may not be disposed of with the usual domestic waste. They may contain toxic heavy metals and are subject to hazardous waste treatment rules and regulations. The chemical symbols for heavy metals are as follows: Cd = cadmium,

Hg = mercury, Pb = lead. That is why you should dispose of used batteries/ rechargeable batteries at a local collection point.

## ● **Warranty**

The product has been manufactured to strict quality guidelines and meticulously examined before delivery. In the event of material or manufacturing defects you have legal rights against the retailer of this product. Your legal rights are not limited in any way by our warranty detailed below.

The warranty for this product is 3 years from the date of purchase. The warranty period begins on the date of purchase. Keep the original sales receipt in a safe location as this document is required as proof of purchase.

Any damage or defects already present at the time of purchase must be reported without delay after unpacking the product.

Should the product show any fault in materials or manufacture within 3 years from the date of purchase, we will repair or replace it – at our choice – free of charge to you. The warranty period is not extended as a result of a claim being granted. This also applies to replaced and repaired parts.

This warranty becomes void if the product has been damaged, or used or maintained improperly.

The warranty covers material or manufacturing defects. This warranty does not cover product parts subject to normal wear and tear, thus considered consumables (e.g. batteries, tubes, cartridges), nor damage to fragile parts, e.g. switches or glass parts.

## ● **Warranty claim procedure**

So that your request can be processed quickly, please observe the following instructions:

For all inquiries, please have the receipt and item number (IAN 487370\_2501) ready as proof of purchase.

The article number can be taken from the identification label on the product, engraving on the product, the front cover of your manual (at the bottom left), or the sticker on the back or bottom of the product.

If malfunctions or other defects arise, first contact the service department indicated below by phone or email.

You can then send a product recorded as defective to the communicated service address postage-free, making sure to enclose proof of purchase (receipt) and information on the details of the defect and when it occurred.



You can download and view this and numerous other manuals at parkside-diy.com. This QR code takes you directly to parkside-diy.com. Choose your country and use the search screen to search for the operating instructions. Entering the item number (IAN) 487370\_2501 takes you to the operating instructions for your item.

## ● Service

### Ⓞ **Service Great Britain**

Tel.: 0800 0569216

E-Mail: [owim@lidl.co.uk](mailto:owim@lidl.co.uk)

# ● EU declaration of conformity

<b>EU DECLARATION OF CONFORMITY (No 487370_2501-2)</b>
--

IAN: 487370\_2501  
 Product identification: "PARKSIDE" 20V Multi-Sander  
 Model Number: HG13185B

The object of the declaration described above is in conformity with the relevant Union harmonisation legislation:

Directive 2006/42/EC
Directive 2014/30/EU
Directive 2011/65/EU and all related amendments

References to the relevant harmonised standards used or references to the other technical specifications in relation to which conformity is declared:

<b>N° / Parts</b>
Directive 2006/42/EC
EN 62841-1:2015/A11:2022
EN 62841-2-4:2014/ AC:2015
Directive 2014/30/EU
EN IEC 55014-1:2021
EN IEC 55014-2:2021

The object of the declaration described above is in conformity with Directive 2011/65/EU of the European Parliament and of the Council of 8 June 2011 on the restriction of the use of certain hazardous substances in electrical and electronic equipment:

<b>N° / Parts</b>
EN IEC 63000:2018

**Keeper of the technical documentation:** OWIM GmbH & Co.KG

Signed for and on behalf of:

**OWIM GmbH & Co. KG, Stiftsbergstraße 1, 74167 Neckarsulm, Germany**

This declaration of conformity is issued under the sole responsibility of the manufacturer.

Translation of the original declaration of conformity

Neckarsulm	15.05.2025		
Place	Date	ppa. Jens Buchheim Authorised Signatory	ppa. Dr. Thorsten Maier Authorised Signatory

EN



<b>Luettelo käytetyistä kuvamerkeistä/symboleista</b>	Sivu	24
<b>Johdanto</b>	Sivu	25
Tarkoituksenmukainen käyttö	Sivu	25
Toimituksen sisältö	Sivu	25
Osaluettelo	Sivu	25
Tekniset tiedot	Sivu	25
<b>Yleiset turvallisuusohjeet</b>	Sivu	26
Sähkötyökaluja koskevat yleiset turvallisuusohjeet	Sivu	26
Laitekohtaiset turvallisuusohjeet hiomakoneille	Sivu	29
Latureita koskevat turvallisuusohjeet	Sivu	30
<b>Ennen ensimmäistä käyttöä</b>	Sivu	31
Tuotteen ottaminen pakkauksesta	Sivu	31
Lisävarusteet	Sivu	31
Akun lataaminen	Sivu	32
Akun asettaminen ja poistaminen	Sivu	32
<b>Kokoaminen</b>	Sivu	32
Pölykotelon kiinnittäminen/irrottaminen	Sivu	32
Hiomalevyn valitseminen	Sivu	33
Hiomalevyn kiinnittäminen/vaihtaminen	Sivu	33
<b>Käyttö</b>	Sivu	34
Päälle-/poiskytkeminen	Sivu	34
<b>Työohjeet</b>	Sivu	34
<b>Puhdistus ja hoito</b>	Sivu	34
Puhdistus	Sivu	35
Huolto	Sivu	35
Korjaukset	Sivu	35
Varaosat/lisävarusteet	Sivu	35
Säilytys	Sivu	35
Kuljetus	Sivu	36
<b>Hävittäminen</b>	Sivu	36
<b>Takuu</b>	Sivu	36
Toimiminen takuutapauksessa	Sivu	37
<b>Huoltopalvelu</b>	Sivu	37
<b>EU-vaatimustenmukaisuusvakuutus</b>	Sivu	38

## Luettelo käytetyistä kuvamerkeistä/symboleista

	<b>VAROITUS!</b> – Osoittaa keskitasoisien riskitasojen vaaraa, joka voi johtaa kuolemaan tai vakavaan loukkaantumiseen, jos sitä ei vältetä (esim. sähköiskun vaara)		Tämä merkki tarkoittaa, että tuotteen käytössä on noudatettava käyttöohjetta.
	<b>VARO!</b> – Osoittaa matalan riskitasojen vaaraa, joka voi johtaa lievään tai kohtalaiseen loukkaantumiseen, jos sitä ei vältetä (esim. palovamman vaara)		Irrota laturi <b>9</b> aina sähköverkosta ennen kuin poistat akun <b>8</b> laturista tai asetat akun sisään.
	<b>HUOMIO!</b> – Varoittaa mahdollisista ainevahingoista (esim. oikosulun vaara)		Kytke tuote aina pois päältä, poista akku <b>8</b> ja anna tuotteen jäähtyä ennen kuin teet siihen säätöjä.
	Käytä kuulosuojaimia!		Käytä suojakäsineitä!
	Käytä hengityssuojainta!		Tasavirta/-jännite
	Vaihtovirta/-jännite		Hienosulake
	Käytä tuotetta vain kuivissa sisätiloissa.		Kierrosta per minuutti
	Suojausluokka II (kaksoiseristys)		Suojaa akkua <b>8</b> kuumuudelta ja suoralta auringonvalolta.
	Suojaa akkua <b>8</b> avotulelta.		Suojaa akkua <b>8</b> vedeltä ja kosteudelta.
	CE-merkintä vahvistaa, että tuote on EU-direktiivien mukainen.		Turvallisuusohjeet Käyttöohjeet

## 20 V MONITOIMIHOMAKONE

### ● Johdanto

Onnittelemme sinua uuden tuotteen hankinnasta. Valitsit erittäin korkealaatuisen tuotteen. Käyttöohje on osa tätä tuotetta. Se sisältää tärkeitä turvallisuusohjeita sekä käyttöä ja hävitystä koskevia ohjeita. Tutustu ennen tuotteen käyttöä huolellisesti kaikkiin käyttöjä turvallisuusohjeisiin. Käytä tuotetta ainoastaan ohjeen mukaan ja siinä mainittuihin tarkoituksiin. Anna kaikki ohjeet mukaan, jos luovutat tuotteen edelleen.

### ● Tarkoituksenmukainen käyttö

- Monitoimihiomakone (jäljempänä tuote tai sähkötyökalu) soveltuu puun, metallin ja maalin kuivahiontaan.
- Tuote soveltuu erityisesti kulmien, profiilien ja vaikeasti käsiteltävien kohtien hiontaan.
- Kaikki muu käyttö tai tuotteen muuttaminen katsotaan sopimattomaksi ja siihen liittyy huomattavia onnettomuusriskejä.
- Emme ota vastuuta vahingoista, jotka johtuvat tarkoituksenvastaisesta käytöstä.
- Tuotetta ei ole tarkoitettu ammattimaiseen käyttöön.

### ● Toimituksen sisältö

#### ⚠ VAROITUS!

- ▶ Tuote ja pakkausmateriaalit eivät ole leluja! Lapset eivät saa leikkiä muovipusseilla, kalvoilla tai pienillä osilla! Muutoin tukehtumisvaara nieluun joutuvien osien vuoksi!

- 1 20 V Monitoimihiomakone
- 4 Hiomalevy  
(raekoko 60/80/120/240)
- 1 Pölykotelo
- 1 Sovitin (ulkoiseen pölynpoistoon)
- 1 Käyttöohje

### ● Osaluettelo

Kuva A

- 1 Vapautuspainike
- 2 On-/off-kytkin (I/O)
- 3 Hiomalautanen
- 4 Hiomalevy
- 5 Ilmanpoistoaukko
- 6 Sovitin ulkoiseen pölynpoistoon
- 7 Pölykotelo
- 7a Klipsi

Kuva B

- 8 Akku \*
- 9 Laturi \*
- 10 Laturin LED-merkkivalo (vihreä)
- 11 Laturin LED-merkkivalo (punainen)

### ● Tekniset tiedot

20 V Monitoimihiomakone	PAMSG 20-Li B1
Mallinumero:	HG13185B
Nimellisjännite:	20 V $\equiv$
Nimellinen joutokäyntinopeus $n_0$ :	12000 min <sup>-1</sup>
Värähtelyluku:	24000 min <sup>-1</sup>
Värähtelypiiri:	1,6 mm
Hiomalevy:	152*102 mm

### Suosittelava ympäristön lämpötila

Latauksen aikana:	-10 °C korkeintaan +40 °C
Käytön aikana:	-5 °C korkeintaan +50 °C
Säilytyksen aikana:	0 °C korkeintaan +50 °C

\* Akku ja laturi eivät sisälly toimitukseen.

## Melupäästöarvot

Meluarvo mitattu EN 62841 -standardin mukaan. Sähkötyökalun A-painotettu melutaso on käyttäjän paikalla tyypillisesti:

Äänen painetaso $L_{pA}$ :	78,4 dB
Epävarmuus $K_{pA}$ :	3 dB
Äänen tehotaso $L_{WA}$ :	86,4 dB
Epävarmuus $K_{WA}$ :	3 dB

### VAROITUS!



Käytä kuulosuojaimia!

## Tärinäpäästöarvot

Tärinäpäästöarvot (kolmen suunnan vektorisumma) määritetty EN 62841 -standardin mukaisesti:

Tärinäpäästöarvo maks. $a_{h,W}$ :	9,56 $m/s^2$
Epävarmuus K:	1,5 $m/s^2$

### VAROITUS!

- ▶ Sähkötyökalua käytettäessä tärinä- ja melupäästöt voivat poiketa mainituista arvoista; tähän vaikuttaa sähkötyökalun käyttötapa ja etenkin työkappaleen ominaisuudet.
- ▶ Kuormitus tulisi yrittää pitää mahdollisimman alhaisena. Tärinäkuormitusta vähentävää esimerkiksi suojakäsineiden käyttö työkalua käytettäessä ja työajan rajoittaminen. Tässä on huomioitava kaikki käyttöjakson vaiheet (esimerkiksi ajat, jolloin sähkötyökalu on kytketty pois päältä ja ajat, jolloin se on päällekytketty, mutta sitä ei juuri silloin käytetä).

## HUOMAUTUS

- ▶ Mainitut tärinän kokonaisarvot ja melupäästöarvot on mitattu standardoidun testausmenetelmän mukaan, joten niitä voidaan käyttää toisen sähkötyökalun arvojen vertaamiseen.
- ▶ Mainittuja tärinän kokonaisarvoja ja melupäästöarvoja voidaan käyttää myös kuormituksen alustavaan arvioimiseen.



## Yleiset turvallisuusohjeet

- Sähkötyökaluja koskevat yleiset turvallisuusohjeet

### VAROITUS!



**Lue kaikki sähkötyökalua koskevat turvallisuusohjeet, käyttöohjeet, kuvitukset ja tekniset tiedot.** Seuraavien ohjeiden noudattamatta jättäminen voi aiheuttaa sähköiskun, tulipalon ja/tai vakavia vammoja.



## Säilytä kaikki käyttö- ja turvallisuusohjeet myöhempiä tarvetta varten.

Turvallisuusohjeissa käytetty käsite "sähkötyökalu" tarkoittaa verkkokäyttöisiä sähkötyökaluja (johdolliset) ja akkukäyttöisiä sähkötyökaluja (ilman johtoa).

## Työpaikkaturvallisuus

- 1) **Pidä työtilasi puhtaana ja hyvin valaistuna.** Epäjärjestys ja valaisemattomat työtilat voivat johtaa onnettomuuksiin.

- 2) **Älä käytä sähkötyökäluä räjähdysalittiissa tiloissa, joissa on syttyviä nesteitä, kaasuja tai pölyä.** Sähkötyökäluä synnyttävät kipinöitä, jotka voivat sytyttää pölyn ja höyryt.
- 3) **Pidä lapset ja muut henkilöt etäällä, kun sähkötyökäluä käytetään.** Huomion kohdistuessa muualle voit menettää sähkötyökäluä hallinnan.

### Sähköturvallisuus

- 1) **Sähkötyökäluä pistokkeen täytyy sopia pistorasiaan. Pistoketta ei saa muuttaa millään tavalla. Älä käytä sovittin pistokkeita yhdessä suojamaadoitettujen sähkötyökäluäjen kanssa.** Muuttamattomat pistokkeet ja sopivat pistorasiat pienentävät sähköiskun vaaraa.
- 2) **Vältä kosketusta maadoitettuihin pintoihin kuten putkiin, lämpöpattereihin, liesiin ja jääkaappeihin.** Kohonnut sähköiskun vaara, jos keho on maadoitettu.
- 3) **Älä altista sähkötyökäluäja sateelle tai kosteudelle.** Veden pääseminen sähkötyökäluä sisään suurentaa sähköiskun vaaraa.
- 4) **Älä käytä virtajohtoa sähkötyökäluä kantamiseen, ripustamiseen tai pistokkeen irrottamiseen pistorasiasta. Pidä virtajohto etäällä kuumuudesta, öljystä, terävistä reunoista ja liikkuvista osista.** Vaurioituneet tai kiertyneet virtajohdot suurentavat sähköiskun vaaraa.
- 5) **Jos käytät sähkötyökäluä ulkona, käytä vain jatkojohtoja, jotka soveltuvat ulkokäyttöön.** Ulkokäyttöön soveltuvan jatkojohdon käyttö pienentää sähköiskun vaaraa.
- 6) **Jos sähkötyökäluä käyttöä kosteassa ympäristössä ei voida välttää, käytä silloin vikavirtasuojakytkintä.** Vikavirtasuojakytkimen käyttö pienentää sähköiskun vaaraa.

### Henkilöturvallisuus

- 1) **Ole tarkkaavainen tekemisissäsi ja käsittele sähkötyökäluä järkevasti. Älä käytä sähkötyökäluä, jos olet väsynyt tai huumausaineiden, alkoholin tai lääkkeiden vaikutuksen alainen.** Hetken epähuomio sähkötyökäluä käytössä voi johtaa vakaviin vammoihin.
- 2) **Käytä henkilönsuojaimia ja aina suojalaseja.** Sähkötyökäluä tyypistä ja käytöstä riippuvien henkilönsuojainten, kuten pölynaamarin, liukumattomien turvajalkineiden, suojakypärän tai kuulosuojaimen, käyttö pienentää loukkaantumisvaaraa.
- 3) **Vältä laitteen tahatonta käynnistymistä. Varmista, että sähkötyökäluä on kytketty pois päältä ennen sähköverkkoon ja/ tai akkuun liittämistä, käynnistystä ja siirtämistä.** Jos sormesi on kytkimellä sähkötyökäluä kannettaessa tai sähkötyökäluä liitetään päällekytkettynä sähköverkkoon, tämä voi johtaa onnettomuuksiin.
- 4) **Irrota säätötyökäluä tai ruuviavaimet ennen sähkötyökäluä päällekytkemistä.** Työkäluä tai avain, joka on kiinnitetty sähkötyökäluä pyöriivään osaan, voi johtaa loukkaantumiseen.
- 5) **Vältä epätavallisia työasentoja. Asetu tukevasti paikalle ja pidä tasapaino.** Näin voit hallita paremmin sähkötyökäluä odottamattomissa tilanteissa.

- 6) **Käytä sopivaa vaateetusta. Älä käytä väljiä vaatteita tai koruja. Pidä hiukset ja vaatteet etäällä pyörivistä osista.** Väljät vaatteet, korut ja pitkät hiukset voivat tarttua liikkuviin osiin.
- 7) **Mahdollisesti asennettavat pölynpoisto- ja keräyslaitteet tulee liittää oikein ja niitä tulee käyttää oikein.** Pölynpoiston käyttö voi pienentää pölystä johtuvia vaaroja.
- 8) **Älä tuudittaudu väärään turvallisuuden tunteeseen äläkä laiminlyö sähkötyökalun turvallisuusohjeita, vaikka olisit käyttänyt sähkötyökalua jo useita kertoja ongelmitta.** Huoleton käsittely voi johtaa silmänräpäyksessä vakaviin vammoihin.

#### **Sähkötyökalun käyttö ja käsittely**

- 1) **Älä ylikuormita sähkötyökalua. Käytä työhösi soveltuvaa sähkötyökalua.** Sopivalla sähkötyökalulla työsi sujuu paremmin ja turvallisemmin annettulla tehoalueella.
- 2) **Älä käytä sähkötyökalua, jonka kytkin on viallinen.** Sähkötyökalu, jota ei voi enää kunnolla kytkeä päälle tai pois päältä, on vaarallinen ja se täytyy korjata.
- 3) **Irrota pistoke pistorasiasta ja/ tai poista irrotettava akku ennen kuin teet säätöjä laitteeseen, vaihdat vaihtotyökaluja tai asetat sähkötyökalun työpöydälle.** Tämä varotoimenpide estää sähkötyökalun tahattoman käynnistymisen.
- 4) **Säilytä käyttämättömiä sähkötyökaluja lasten ulottumattomissa.** Sähkötyökalua eivät saa käyttää henkilöt, joilla ei ole kokemusta sen käytöstä

**tai jotka eivät ole lukeneet käyttöohjeita.** Sähkötyökalut ovat vaarallisia, jos niitä käyttävät kokemattomat henkilöt.

- 5) **Hoida sähkötyökaluja ja vaihtotyökaluja huolella. Tarkista, että liikkuvat osat toimivat moitteettomasti ilman juuttumista, osissa ei ole murtumia tai vaurioita, jotka haittaavat sähkötyökalun toimintaa. Korjauta vaurioituneet osat ennen sähkötyökalun käyttöä.** Monet onnettomuudet johtuvat huonosti huolletuista sähkötyökaluista.
- 6) **Pidä sahaustyökalut terävinä ja puhtaina.** Huolellisesti hoidetut, teräväreunaiset sahaustyökalut eivät juutu yhtä helposti ja niitä on helpompi käyttää.
- 7) **Käytä sähkötyökalua, lisävarusteita, vaihtotyökaluja jne. näiden ohjeiden mukaisesti. Huomioi aina työolosuhteet ja työtehtävä.** Sähkötyökalujen käyttö muuhun kuin niiden käyttötarkoitukseen voi johtaa vaaratilanteisiin.
- 8) **Pidä kahvat ja otepinnot kuivina, puhtaina sekä öljyttöminä ja rasvattomina.** Liukkaat kahvat ja otepinnot vaarantavat turvallisen käytön ja sähkötyökalun hallinnan odottamattomissa tilanteissa.

#### **Akkukäyttöisen työkalun käyttö ja käsittely**

- 1) **Lataa akut vain valmistajan hyväksymillä latureilla.** Tietyn tyyppisille akuille tarkoitettuun laturiin liittyy tulipalon vaara, jos sitä käytetään toisenlaisten akkujen lataukseen.
- 2) **Käytä sähkötyökaluissa vain niihin soveltuvia akkuja.** Toisenlaisten akkujen käyttö voi johtaa loukkaantumisiin ja tulipalon vaaraan.

- 3) **Pidä käyttämätöntä akkua etäällä paperiliittimistä, kolikoista, avaimista, nauloista, ruuveista tai muista pienistä metalliesineistä, jotka voivat johtaa kontaktien siltaukseen.** Akun kontaktien välinen oikosulku voi aiheuttaa palovammoja tai tulipalon.
- 4) **Väärin käytettäessä akusta voi vuotaa nestettä. Vältä koskettamasta siihen. Jos nestettä kuitenkin joutuu iholle, huuhtele runsaalla vedellä. Jos nestettä joutuu silmiin, hakeudu lisäksi lääkärin hoitoon.** Vuotava akkuneste voi aiheuttaa ihoärsytystä tai palovammoja.
- 5) **Älä käytä vaurioitunutta tai muutettua akkua.** Vaurioituneet ja muutetut akut voivat toimia arvaamattomasti ja johtaa tulipaloon, räjähdykseen tai loukkaantumisiin.
- 6) **Älä altista akkua avotulelle tai liian korkeille lämpötiloille.** Avotuli tai yli +130 °C:n lämpötila voivat johtaa räjähdykseen.
- 7) **Noudata kaikkia latausohjeita äläkä koskaan lataa akkua tai akkukäyttöistä työkalua käyttöohjeessa mainitun lämpötila-alueen ulkopuolella.** Virheellinen lataus tai sallitun lämpötila-alueen ulkopuolella lataaminen voi vaurioittaa akkua ja lisätä tulipalon vaaraa.



**VARO! RÄJÄHDYSVAARA!**  
Älä koskaan lataa paristoja.



Suojaa akkua kuumuudelta, esim. jatkuvalta



auringonsäteilyltä ja avotulelta, sekä vedeltä



ja kosteudelta. Muutoin räjähdysvaara.

## Huoltopalvelu

- 1) **Korjauta sähkötyökalu vain pätevällä ammattihenkilöllä, joka käyttää alkuperäisiä varaosia.** Näin varmistetaan sähkötyökalun turvallisuus.
- 2) **Älä koskaan huolla vaurioituneita akkuja.** Akkujen kaikenlainen huolto tulisi teettää vain valmistajalla tai valtuutetulla huoltopalvelulla.

## ● Laitekohtaiset turvallisuusohjeet hiomakoneille

### ⚠ VAROITUS! Vaara pölyn vuoksi!

- ▶ Puuta pitkään työstettäessä ja erityisesti terveydelle vaarallisissa pölyissä tuote on liitettävä asianmukaiseen poistojärjestelmään.
- ▶ Käytä suojalaseja ja hengityssuojainta!

### ⚠ VAROITUS! Myrkyllisten höyryjen aiheuttama vaara!

- ▶ Tuotteen käytössä voi syntyä terveydelle vaarallisia/myrkyllisiä pölyjä, joka aiheuttavat tuotetta käyttävälle henkilölle ja sen läheisyydessä oleskeleville henkilöille terveysvaaran.

### ⚠ VAROITUS! Tulipalon vaara!

- ▶ Metallia hiottaessa syntyy kipinöitä. Varmista, että työtilan läheisyydessä ei ole mitään helposti syttyviä materiaaleja.

## **VAROITUS! Tulipalon vaara!**

- ▶ Vältä hiottavan ja tuotteen ylikuumenemistä. Tyhjennä pölykotelon [7] aina ennen työtaukoja. Hiontapöly voi epäsuotuisissa olosuhteissa, kuten metallin hiontakipinöistä, syttyä palamaan pölykotelossa, mikro-suodattimessa, paperipussissa (tai imurin suodatinpussissa tai suodattimessa). Erityinen vaara uhkaa silloin, kun hiontapöly sekoittuu maali- tai polyuretaanijäämiin tai muihin kemiallisiin aineisiin, ja hiottava kuumenee pitkään työstön jälkeen.

- Kiinnitä työkappale. Kiinnitysvälineillä tai ruuvipuristimella kiinnitetty työkappale pysyy varmemmin paikoillaan kuin kädessä pidettynä.
- Älä koskaan nojaudu käsiisi tuotteen ja työstettävän pinnan vieressä tai edessä.
- Vaaratilanteen sattuessa: Poista akku [8] välittömästi tuotteesta.
- Huolehdi riittävästä tuuletuksesta muoveja, maaleja, lakkoja jne. työstettäessä.
- Älä kastele materiaaleja tai työstettävää pintaa liuotainepitoisilla nesteillä.
- Älä työstä kostutettuja materiaaleja tai kosteita pintoja.
- Käytä tuotetta vain kuivahiontaan. Veden pääseminen sähkölaitteen sisään suurentaa sähköiskun vaaraa.
- Älä hio lyijypitoisia maaleja tai muita terveydelle vaarallisia materiaaleja.
- Asbestipitoista materiaalia ei saa käsitellä. Asbestia pidetään syöpää aiheuttavana.
- Älä koske käytössä olevaan hiomalevyyn [4].

- Käytä tuotetta vain asennetulla hiomalevyllä [4].
- Käytä tuotetta aina vain sen käyttötarkoitukseen ja vain alkuperäisillä osilla ja lisävarusteilla.
- Odota, kunnes tuote on pysähtynyt ennen kuin asetat sen työtasolle.
- Pidä tuote aina puhtaana, kuivana sekä vapaana öljystä ja voitelurasvasta.
- Pidä työtila puhtaana. Materiaalisekoitukset ovat erityisen vaarallisia. Kevytmetallipöly voi palaa tai räjähtää.

## ● **Latureita koskevat turvallisuusohjeet**

- Tuotetta voivat käyttää 8 vuotta täyttäneet lapset ja henkilöt, jotka ovat ruumiillisilta tai henkisiltä kyvyiltään tai aisteiltaan rajoittuneita tai joilla ei ole kokemusta ja/tai tietoa tuotteen käytöstä, jos heitä valvotaan tai heitä on opastettu tuotteen turvallisessa käytössä ja he ymmärtävät tuotteen käyttöön liittyvät vaarat. Lapset eivät saa leikkiä tuotteella. Lapset eivät saa puhdistaa tai huoltaa tuotetta ilman valvontaa.

- Älä koskaan lataa paristoja. Tämän huomautuksen laiminlyöminen johtaa vaaratilanteisiin.
  - Jos virtajohto vaurioituu, valmistajan, tämän huoltopalvelun tai muun pätevän henkilön täytyy vaihtaa se uuteen vaaratilanteiden välttämiseksi.
  - Suojaa sähköiset osat kosteudelta. Älä koskaan upota niitä veteen tai muihin nesteisiin välttääksesi sähköiskun. Älä koskaan pidä tuotetta juoksevan veden alla. Noudata puhdistusta, huoltoa ja korjauksia koskevia ohjeita.
- 🏠 Tuotetta saa käyttää vain sisätiloissa.

**⚠️ HUOMIO!** Tämä laturi soveltuu ainoastaan seuraavien akkutyypin lataukseen:

/// PARKSIDE 20 V:n akku		
PAP 20 B1	2,0 Ah	5 kennoa
PAP 20 B3	4,0 Ah	10 kennoa
PAPS 204 A1	4,0 Ah	5 kennoa
PAPS 208 A1	8,0 Ah	10 kennoa

## Sopivat akut ja laturit

<b>Akku:</b>	/// PARKSIDE X 20 V Team
<b>Laturi:</b>	/// PARKSIDE X 20 V Team

- Asiakkaat voivat tilata yhteensopivia vaihtoakkuja ja latureita Lidl-verkkokaupoista seuraavissa maissa: Saksa (lidl.de), Ranska (lidl.fr), Belgia (lidl.be), Tšekki (lidl.cz), Alankomaat (lidl.nl), Puola (lidl.pl), Slovakia (lidl.sk), Espanja (lidl.es)  
Asiakkaat voivat tilata näitä kaikissa muissa maissa osoitteesta [www.optimex-shop.com](http://www.optimex-shop.com).

## ● Ennen ensimmäistä käyttöä

### ● Tuotteen ottaminen pakkauksesta

1. Ota tuote pakkauksesta ja poista kaikki pakkausmateriaalit.
2. Tarkista, että pakkaus sisältää kaikki osat ja että toimitus on täydellinen (katso ”Toimituksen sisältö”).
3. Tarkista, että tuote ja kaikki osat ovat moitteettomassa kunnossa. Jos havaitset tuotteessa jonkin vaurion tai vian, älä käytä tuotetta vaan toimi luvussa ”Takuu” kuvatulla tavalla.

### ● Lisävarusteet

- Tuotteen turvallista ja oikeaa käyttöä varten tarvitaan seuraavat lisävarusteet:
  - Sopivat hiomalevyt
- Lisävarusteita on saatavilla valtuutetuilla jälleenmyyjillä. Huomioi hankinnoissa aina tuotteen tekniset vaatimukset (katso ”Tekniset tiedot”).
- Jos olet epävarma, kysy neuvoa pätevältä asiantuntijalta tai luotettavalta jälleenmyyjältä.
- Muiden kuin käyttöohjeessa suositeltujen vaihtotyökalujen ja lisävarusteiden käyttö voi johtaa loukkaantumisvaaraan.

## ● Akun lataaminen

### ⚠ VAROITUS! Loukkaantumiswaara!



Irrota laturi [9] aina virtalähteestä ennen akun [8] asettamista/poistamista.

### HUOMAUTUS

- ▶ Akku [8] voidaan ladata milloin tahansa ilman käyttöiän lyhenemistä.
- ▶ Akku [8] ei vaurioidu latauksen keskeyttämisestä.
- ▶ Anna laturin [9] jäähtyä peräkkäisten latausten välillä vähintään 15 minuuttia.

- Ennen käyttöönottoa: Lataa akku [8] täyteen.
- Laturin LED-merkkivalo (punainen [11] ja vihreä [10]) ilmoittavat laturin [9] ja akun [8] tilan.

LED	Tila
Punainen LED [11] palaa	Akku [8] latautuu
Vihreä LED [10] palaa	Akku [8] on täyteenladattu
Vihreä LED [10] ja punainen LED [11] vilkkuvat	Akku [8] on viallinen
Punainen LED [11] vilkkuu	Akku [8] on liian kylmä tai kuuma
Vihreä LED [10] palaa (ilman akku [8])	Laturi [9] on käyttövalmis

1. Aseta akku [8] laturiin [9].
2. Kytke laturin pistoke [9] pistorasiaan.
3. Kun akku [8] on täyteenladattu:
  - Irrota laturin pistoke [9] pistorasiasta.
  - Poista akku [8] laturista [9].

## ● Akun asettaminen ja poistaminen

### Akun asettaminen

1. Aseta akku [8] tuotteeseen.
2. Varmista, että akku [8] lukittuu kuuluvasti paikalleen.

### Akun poistaminen

1. Paina akku [8] vapautuspainiketta [1].
2. Vedä akku [8] tuotteesta.

## ● Kokoaminen

### ● Pölykotelon kiinnittäminen/irrottaminen

(Kuvat C, D)

### ⚠ VAROITUS! Loukkaantumiswaara!



Kytke tuote aina pois päältä, poista akku [8] ja anna tuotteen jäähtyä ennen kuin teet siihen säätöjä.

### HUOMAUTUS

- ▶ Työskentely pystysuorilla pinnoilla: Pölykotelo [7] on suunnattava alaspäin.
- ▶ Optimaalinen pölynpoisto: Tyhjennä pölykotelo [7] säännöllisesti.
- ▶ Valinnaisesti: Pöly voidaan poistaa pölynimurilla.

### Pölykotelon kiinnittäminen

1. Kohdista ilmanpoistoaukossa [5] oleva merkki ▲ pölykoteloissa [7] olevaan merkkiin □.
2. Lukitseminen: Käännä pölykotelo [7] myötäpäivään, kunnes ilmanpoistoaukossa [5] oleva merkki ▲ näyttää merkkiin □.

## Pölykotelon irrottaminen

1. Käännä pölykotelo [7] vastapäivään, kunnes ilmanpoistoaukossa [5] oleva merkki ▲ näyttää merkkiin □.
2. Irrota pölykotelo [7] ilmanpoistoaukosta [5].

## Ulkoisen pölynpoiston kiinnittäminen

1. Kiinnitä sovitin ulkoisen pölynpoiston [6] ilmanpoistoaukkoon [5].

2. Liitä sopivan pölynpoistolaitteen (esim. verstaaspölynimuri) letkuliittimen pää ulkoisen pölynpoiston sovittimeen [6].

## Ulkoisen pölynpoiston irrottaminen

1. Irrota pölynpoistolaitteen letkuliittimen pää ulkoisen pölynpoiston sovittimesta [6].
2. Irrota sovitin ulkoisen pölynpoiston [6] ilmanpoistoaukosta [5].

## Hiomalevyn valitseminen

### HUOMAUTUS

► Hiomalevyn [4] raekoko määrittää aineenpoistotehon ja pinnan tasaisuuden.

- Valitse sopiva hiomalevy [4] käytön mukaan:

Raekoko	Karkeusaste	Käyttö
60	Erittäin karkea	<input type="checkbox"/> Raskaan materiaalin poisto <input type="checkbox"/> Maalin/lakan peittäus <input type="checkbox"/> Karkean puun muotoilu <input type="checkbox"/> Ruosteen poisto
80	Karkea	<input type="checkbox"/> Yleinen hionta <input type="checkbox"/> Karkean puun tasoitus <input type="checkbox"/> Pintojen valmistelu viimeistelyä varten
120	Keskikarkea	<input type="checkbox"/> Pintojen tasoitus <input type="checkbox"/> Pintojen valmistelu viimeistelyä (maali/peittäusaine) varten <input type="checkbox"/> Metallipintojen puhdistus
240	Hieno	<input type="checkbox"/> Viimeistelyhionta ennen valmistumista <input type="checkbox"/> Maali-/lakkakerrosten välissä <input type="checkbox"/> Kiillotus

## Hiomalevyn kiinnittäminen/ vaihtaminen

(Kuva A)

### ⚠ VAROITUS! Loukkaantumisvaara!



Kytke tuote aina pois päältä, poista akku [8] ja anna tuotteen jäähtyä ennen kuin teet siihen säätöjä.

### HUOMAUTUS

► Ennen uuden hiomalevyn [4] kiinnitystä: Poista pöly ja lika hiomalautaselta [3].

1. Kohdista hiomalevyn [4] reiät hiomalautasen [3] reikiin.
2. Kiinnitä hiomalevy [4] tarrasulkimella hiomalautaseen [3].

## Hiomalevyjen irrottaminen

- Irrota hiomalevy [4] hiomalautasesta [3].

## ● Käyttö

### ● Päälle-/poiskytkeminen

#### ⚠ VARO! Loukkaantumisvaara!



Käytä aina suojakäsineitä, kun käsittelet tuotetta tai työskentelet sillä.



Käytä hengityssuojainta!

#### ⚠ VARO! Loukkaantumisvaara!

- ▶ Ennen tuotteen päällekytkemistä: Varmista, että hiomalevy [4] ei kosketa työkappaletta.
- ▶ Muista tukeva asento. Pidä tuotteesta kiinni molemmin käsin työstön aikana.
- ▶ Tuotetta käyttäessäsi pidä kätesi etäällä hiomalevystä [4].

## Päällekytkeminen

- Aseta on-/off-kytkin [2] I-asentoon.

## Poiskytkeminen

- Aseta on-/off-kytkin [2] O-asentoon.

## ● Työohjeet

#### ⚠ VARO! Loukkaantumis- ja ainevahinkojen vaara!

- ▶ Varmista työkappale kiinnityslaitteilla työpöytäsi.
- ▶ Varmista aina, että työskentelyalue on hyvin tuuletettu.
- ▶ Vältä tuotteen ylikuormittamista käytön aikana.
- ▶ Käytä sopivaa hiomalevyä [4] erilaisten materiaalien työstöön.

#### ⚠ VARO! Loukkaantumis- ja ainevahinkojen vaara!

- ▶ Kytke tuote päälle ennen kuin asetat tuotteen työkappaleen päälle.
- ▶ Paina mahdollisimman vähän työstäessäsi.
- ▶ Työstä vakionopeudella.
- ▶ Älä koskaan käytä samaa hiomalevyä [4] eri materiaalien hiontaan (esim. puu ja sitten metalli). Optimaaliset hiontatulokset voidaan saavuttaa vain puhtaalla hiomalevyllä.
- ▶ Ohjaa tuote yhdensuuntaisesti työkappaleen yli. Käytä päällekkäisiä hiontaliikkeitä.
- ▶ Hio vaikeasti saavutettavia kohtia hiomalautasella [3] olevan hiomalevyn [4] etu- tai sivureunalla.
- ▶ Aineenpoistoteho ja hiontakuvio määritetään pääasiassa hiomalevyn [4] valinnalla ja kosketuspaineella. Vain ehjillä hiomalevyillä saavutetaan hyvä hiontatulos.
- ▶ Varmista tasainen kosketuspaine. Kosketuspaineen liiallinen lisääminen ei johda parempaan hiontatehoon, vaan hiomalevyn [4] kulumiseen.
- ▶ Työstön jälkeen: Nosta tuote työkappaleesta. Kytke tuote pois päältä.

## ● Puhdistus ja hoito

#### ⚠ VAROITUS! Loukkaantumisvaara!



Kytke tuote aina pois päältä, poista akku [8] ja anna tuotteen jäähtyä ennen kuin teet siihen säätöjä.

## ● Puhdistus

### HUOMAUTUS

- ▶ Älä käytä tuotteen puhdistukseen mitään kemiallisia, emäksisiä, hankaavia tai muita voimakkaita puhdistusaineita tai desinfiointiaineita, sillä ne voivat vaurioittaa pinnat.
- ▶ Tuotteen sisään ei saa koskaan päästää mitään nesteitä.

- Tuotteen säännöllisellä ja perusteellisella puhdistuksella taataan tuotteen turvallinen ja pitkäaikainen käyttö.
- Pidä tuote aina puhtaana, kuivana sekä puhtaana öljystä tai rasvasta.
- Aina käytön jälkeen ja ennen säilytykseen laittamista: Poista vierasesineet tuotteesta.

### Tuotteen puhdistaminen

- Puhdista tuote kuivalla liinalla.
- Käytä pehmeää harjaa vaikeasti puhdistettavissa kohdissa.
- Puhdista etenkin tuuletusaukot liinalla ja pehmeällä harjalla aina käytön jälkeen. Tuuletusaukot on pidettävä aina vapaina.
- Puhdista hiomalevyt [4] pölynimurilla.

### Pölykotelon puhdistaminen

(Kuva E, F)

- Perusteellinen puhdistus: Avaa pölykotelo [7].
- Paina klipsi [7a] tasapäisellä ruuvimeisselillä alas ja pölykotelon urasta ulos. Tyhjennä pölykotelo huolellisesti.

### ● Huolto

- Ennen jokaista käyttökertaa ja jokaisen käyttökerran jälkeen: Tarkista tuote ja lisävarusteet kulumien ja vaurioiden varalta.

Tarvittaessa vaihda kuluneet tai vaurioituneet lisävarusteet. Noudata teknisiä vaatimuksia (katso ”Tekniset tiedot”).

- Tarkista, että suojukset ja turvalaitteet ovat moitteettomassa kunnossa ja oikein asennettu. Jos näin ei ole, anna ammattihenkilön vaihtaa ne.
- Vaihda hiomalevy [4] säännöllisesti.

### ● Korjaukset

- Tuote ei sisällä mitään osia, jotka käyttäjä voisi korjata.
- Ota yhteyttä valtuutettuun korjaamoon tai vastaavan pätevyyden omaavaan henkilöön tuotteen tarkastusta ja korjausta varten.

### ● Varaosat/lisävarusteet

- Asiakkaat voivat hankkia yhteensopivia varaosia ja lisävarusteita osoitteesta [www.optimex-shop.com](http://www.optimex-shop.com).
- Tilaukset voidaan tehdä vain verkossa.
- Pidä tilausnumeroa käsillä tilausta varten.
- Lisätietoja saat kääntymällä Lidl-huoltopalvelun puoleen (katso ”Huoltopalvelu”).

Varaosa/lisävaruste	Tilausnumero
Hiomalevy [4]	99948737002
Sovitin ulkoiseen pölynpoistoon [6]	99948737004
Pölykotelo [7]	99948737006

### ● Säilytys

- Optimaalinen lämpötila pitkäaikaisessa säilytyksessä (yli 3 kuukautta) on 0 °C:n ja +50 °C:n välillä.
- Puhdista tuote (katso ”Puhdistus”).

- Säilytä tuotetta ja sen lisävarusteita pimeässä, kuivassa ja hyvin ilmastoidussa paikassa pakkaselta suojattuna.
- Säilytä tuotetta aina lasten ulottumattomissa.

## Akku

- Ennen pitkäaikaista säilytystä: Säilytä akkua **8** vain osittain ladattuna.
- Pitkäaikaisessa säilytyksessä: Tarkista akun **8** lataustaso noin 3 kuukauden välein. Tarvittaessa lataa akku uudelleen.

## ● Kuljetus

- Suojaa tuote voimakkailta iskuilta ja värähtelyltä, joita voi esiintyä, kun kuljetat sitä ajoneuvoissa.
- Kiinnitä tuote niin, ettei se voi liukua tai kaatua.

## ● Hävittäminen

Pakkaus on valmistettu ympäristöystävällisistä materiaaleista, jotka voidaan viedä paikalliseen kierrätyspisteeseen.



Noudata pakkausmateriaalien jätteiden lajittelua koskevia merkintöjä. Ne koostuvat lyhenteistä (a) sekä numeroista (b) ja tarkoittavat seuraavaa: 1–7 = muovit/20–22 = paperi ja pahvi/80–98 = komposiitit.

## Tuote:



Lisätietoja käytöstä poistetun tuotteen hävittämismahdollisuuksista saat kuntasi tai kaupunkisi viranomaisilta.



Älä heitä käytettyä tuotetta kotitalousjätteisiin. Hävitä tuote ympäristöystävällisesti toimittamalla se asianmukaiseen

jätehuoltoon. Lisätietoja keräyspaikoista ja niiden aukioloajoista saat kuntasi viranomaisilta.

Vialliset ja käytetyt paristot/akut on kierrätettävä. Palauta paristot/akut ja/tai tuote lähimpään keräyspisteeseen.



## Paristojen/akkujen väärä hävittäminen aiheuttaa ympäristövahinkoja!

Paristoja/akkuja ei saa hävittää talousjätteenä. Ne voivat sisältää myrkyllisiä raskasmetalleja, minkä vuoksi ne kuuluvat ongelmajättekäsittelyyn. Raskasmetallien kemialliset merkit ovat seuraavat: Cd = kadmium, Hg = elohopea, Pb = lyijy. Toimita tästä syystä käytetyt paristot/akut paikalliseen keräyspisteeseen.

## ● Takuu

Tuote on valmistettu huolellisesti tiukkojen laatuohjeiden mukaan ja tarkistettu huolella ennen toimitusta. Materiaali- tai valmistusvirheiden tapauksessa kuluttajalla on laillisia oikeuksia tuotteen myyjää kohtaan. Alla oleva takuu ei rajoita kuluttajan lakisääteisiä oikeuksia millään tavalla.

Tämän tuotteen takuu on 3 vuotta ostopäivästä lukien. Takuu-aika alkaa ostopäivästä. Säilytä alkuperäinen ostokuitti turvallisessa paikassa, koska tätä asiakirjaa vaaditaan ostotositteena.

Mahdollisista ostohetkellä esiintyneistä vaurioista tai vioista on ilmoitettava välittömästi tuotteen pakkauksesta purkamisen jälkeen.

Jos 3 vuoden sisällä tuotteen ostopäivästä alkaen tuotteesta löytyy materiaali- tai valmistusvirhe, korjaamme tuotteen ilmaiseksi harkintamme

mukaan. Takuuaikaa ei pidennetä myönnetyn takuuvaatimuksen vuoksi. Tämä koskee myös vaihdettuja ja korjattuja osia.

Takuun voimassaolo lakkaa, jos tuote on vioittunut, sitä on käytetty tai huollettu tarkoituksenvastaisesti.

Takuu kattaa materiaali- ja valmistusvirheet. Takuu ei kata tuotteen osia, jotka kuluvat normaalisti (esim. paristot, letkut, väripatruunat) ja joita voidaan sen vuoksi pitää kuluvin osina eikä myöskään rikkoutuvia osia esim. kytkimiä, akkuja tai lasista valmistettuja osia.

## ● Toimiminen takuutapauksessa

Jotta pyyntösi voidaan käsitellä nopeasti, noudata seuraavia ohjeita:

Säilytä tiedusteluja varten kassakuitti ja tuotenro (IAN 487370\_2501) todisteena ostosta.

Löydät tuotenumeron tuotteen tyyppikilvestä, tuotteesta olevasta kaiverruksesta, käyttöohjeen kansilehdestä (alavasemmalla) tai tuotteen taka- tai alaosan tarrasta.

Jos tuotteen toiminnassa ilmenee vikoja tai muita puutteita, ota ensin yhteyttä alla mainittuun huoltopalveluun puhelimitse tai sähköpostitse.

Voit tämän jälkeen lähettää vialliseksi todetun tuotteen veloitusetta huoltopalvelun ilmoittamaan osoitteeseen. Liitä mukaan ostokuitti (kassakuitti) sekä tiedot viasta ja sen esiintymisajasta.



Voit tarkastella ja ladata näitä ja monia muita käyttöoppaita osoitteessa [parkside-diy.com](http://parkside-diy.com). Skannaamalla tämän QR-koodin pääset suoraan osoitteeseen [parkside-diy.com](http://parkside-diy.com). Valitse maa ja etsi käyttöohjeet hakukentän avulla. Syöttämällä tuotenumeron (IAN) 487370\_2501 löydät tuotteesi käyttöohjeen.

## ● Huoltopalvelu

**FI** **Huoltopalvelu Suomi**  
Puhelin: 0800 913375  
E-Mail: [owim@lidl.fi](mailto:owim@lidl.fi)

# ● EU-vaatimustenmukaisuusvakuutus

## EU-VAATIMUSTENMUKAISUUSVAKUUTUS (nro. 487370\_2501-2)

IAN: 487370\_2501  
Tuotetunniste: "PARKSIDE" 20 V Monitoimihiomakone  
Mallinumero: HG13185B

Edellä kuvattu vakuutuksen kohde on asiaa koskevan unionin yhdenmukaistamislainsäädännön vaatimusten mukainen:

Direktiivi 2006/42/EY
Direktiivi 2014/30/EU
Direktiivi 2011/65/EU kaikkein siihen liittyvine muutoksineen

Viittaukset niihin asiaankuuluviin yhdenmukaistettuihin standardeihin tai viittaus muihin teknisiin eritelmiin, joiden perusteella vaatimustenmukaisuusvakuutus on annettu:

Nro / osat
Direktiivi 2006/42/EY
EN 62841-1-2:2015/A11:2022
EN 62841-2-4:2014/ AC:2015
Direktiivi 2014/30/EU
EN IEC 55014-1:2021
EN IEC 55014-2:2021

Edellä kuvattu vakuutuksen kohde on Euroopan parlamentin ja neuvoston direktiivin 2011/65/EU, annettu 8 päivänä kesäkuuta 2011, tiettyjen vaarallisten aineiden käytön rajoittamisesta sähkö- ja elektroniikkalaitteissa, vaatimusten mukainen:

Nro / osat
EN IEC 63000:2018

Teknisten asiakirjojen säilyttäjä: OWIM GmbH & Co.KG

Puolesta allekirjoittanut:

**OWIM GmbH & Co. KG, Stiftsbergstraße 1, 74167 Neckarsulm, Saksa**

Tämä vaatimustenmukaisuusvakuutus on annettu valmistajan yksinomaisella vastuulla.

Käännös alkuperäisen vaatimustenmukaisuusvakuutuksen

Neckarsulm

Paikka

15.05.2025

Päivämäärä

ppa. Jens Buchheim ppa. Dr. Thorsten Maier  
valtuutettu allekirjoittaja valtuutettu allekirjoittaja

FI



<b>Lista över använda piktogram och symboler</b> .....	Sidan	40
<b>Inledning</b> .....	Sidan	41
Avsedd användning .....	Sidan	41
Leverans .....	Sidan	41
Komponentlista .....	Sidan	41
Tekniska data .....	Sidan	41
<b>Allmänna säkerhetsanvisningar</b> .....	Sidan	42
Allmänna säkerhetsanvisningar för elverktyg .....	Sidan	42
Apparatspecifika säkerhetsanvisningar för slipmaskiner .....	Sidan	45
Säkerhetsanvisningar för laddare .....	Sidan	46
<b>Före första användningen</b> .....	Sidan	47
Uppackning av produkten .....	Sidan	47
Tillbehör .....	Sidan	47
Laddning av batterisatsen .....	Sidan	48
Isättning/uttagning av batterisats .....	Sidan	48
<b>Montering</b> .....	Sidan	48
Sätta dit/ta bort stoftboxen .....	Sidan	48
Val av slipskiva .....	Sidan	49
Sätta på/byta slipskiva .....	Sidan	49
<b>Hantering</b> .....	Sidan	50
Till-/frånkoppling .....	Sidan	50
<b>Arbetsinstruktioner</b> .....	Sidan	50
<b>Rengöring och skötsel</b> .....	Sidan	50
Rengöring .....	Sidan	51
Underhåll .....	Sidan	51
Reparation .....	Sidan	51
Reservdelar/tillbehör .....	Sidan	51
Förvaring .....	Sidan	52
Transport .....	Sidan	52
<b>Avfallshantering</b> .....	Sidan	52
<b>Garanti</b> .....	Sidan	52
Handläggning av garantianspråk .....	Sidan	53
<b>Service</b> .....	Sidan	53
<b>EG-försäkran om överensstämmelse</b> .....	Sidan	54

## Lista över använda piktogram och symboler

	<b>WARNING!</b> – Betecknar en farokälla med medelhög grad av risk som om den inte undviks kan leda till dödsfall eller svåra personskador (t.ex. fara för elektrisk stöt)	 	Denna symbol betyder att bruksanvisningen måste beaktas vid användning av produkten.
	<b>VAR FÖRSIKTIG!</b> – Betecknar en farokälla med en låg grad av risk som om den inte undviks kan leda till lätta eller måttliga personskador (t.ex. risk för brännskador)		Koppla alltid bort laddaren <b>9</b> från elnätet innan du tar bort batterisatsen <b>8</b> från laddaren eller sätter in batterisatsen.
	<b>SE UPP!</b> – Varnar för möjliga saksador (t.ex. kortslutning)		Stäng av produkten, ta ut batterisatsen <b>8</b> och låt produkten svalna innan du gör några inställningar.
	Bär hörselskydd!		Bär skyddshandskar!
	Bär andningsskydd!		Likström/-spänning
	Växelström/-spänning		Finsäkring
	Använd endast produkten i torra inomhusrum.		Varv per minut
	Skyddsklass II (dubbelisolering)		Skydda batterisatsen <b>8</b> mot värme och direkt solljus.
	Skydda batterisatsen <b>8</b> mot eld.		Skydda batterisatsen <b>8</b> mot vatten och fukt.
	CE-märket bekräftar överensstämmelse med de EU-direktiv, som gäller för produkten.	 	Säkerhetsanvisningar Hanteringsanvisningar

## 20 V MULTISLIP

### ● Inledning

Grattis till köpet av din nya produkt. Du har köpt en högklassig produkt. Bruksanvisningen hör till produkten. Den innehåller viktiga anvisningar för säkerhet, användning och avfallshantering. Läs säkerhetsanvisningarna och monteringsanvisningen innan du använder produkten. Använd produkten endast enligt beskrivningen och endast för de angivna ändamålen. Se till att bruksanvisningen alltid finns tillgänglig även vid vidare användning av tredje man.

### ● Avsedd användning

- Denna batteridrivna multislip (nedan kallad "produkten" eller "elverktyget") är avsedd för skruvning och borring i trä, metall och plast.
- Produkten är särskilt lämplig för hörn, profiler och svåråtkomliga områden.
- All annan användning eller modifiering av produkten betraktas som icke avsedd och innebär en betydande risk för olyckor.
- Vi tar inget ansvar för skador som uppstår på grund av felaktig användning.
- Denna produkt är inte avsedd för yrkesmässigt bruk.

### ● Leverans

#### ⚠ VARNING!

- ▶ Produkten och förpackningsmaterialet är ingen leksak! Barn får inte leka med plastpåsar, folie och smådelar! Förtäring medför fara för kvävning!

- 1 20 V Multislip
- 4 Slipskivor (kornstorlek 60/80/120/240)
- 1 Stoffbox
- 1 Adapter (för externt uttag)
- 1 Bruksanvisning

### ● Komponentlista

Bild A

- 1 Spärrknapp
- 2 Till/från-omkopplare (I/O)
- 3 Slippatta
- 4 Slipskiva
- 5 Utsugningsöppning
- 6 Adapter för extern utsug
- 7 Stoffbox
- 7a Klämma

Bild B

- 8 Batterisats \*
- 9 Laddare \*
- 10 Laddningsnivå-LED (grön)
- 11 Laddningsnivå-LED (röd)

### ● Tekniska data

20 V Multislip	<b>PAMSG 20-Li B1</b>
Modellnummer:	HG13185B
Märkspänning:	20 V 
Nominellt tomgångsvarvtal $n_0$ :	12000 min <sup>-1</sup>
Vibrationsnivå:	24000 min <sup>-1</sup>
Vibrationsradie:	1,6 mm
Slipskiva:	152*102 mm

### Rekommenderad omgivningstemperatur

Under laddningen:	-10 °C till +40 °C
Under drift:	-5 °C till +50 °C
Under förvaring:	0 °C till +50 °C

\* Batterisatsen och laddaren ingår inte i leveransen.

## Bulleremissionsvärde

Uppmätt värde för buller, bestämt enligt EN 62841. Elverktygets A-viktade ljudnivå vid användaren uppgår typiskt till:

Ljudtrycksnivå $L_{pA}$ :	78,4 dB
Osäkerhet $K_{pA}$ :	3 dB
Ljudeffektsnivå $L_{WA}$ :	86,4 dB
Osäkerhet $K_{WA}$ :	3 dB

### **WARNING!**



Bär hörselskydd!

## Vibrationsvärden

Totala vibrationstotalvärden (vektorsumma i tre riktningar) har fastställts i enlighet med EN 62841:

Vibrationsemissionsvärde max. $a_{h,W}$ :	9,56 $m/s^2$
Osäkerhet K:	1,5 $m/s^2$

### **WARNING!**

- ▶ Vibrations- och bullernivåerna kan under praktisk användning av elverktyget avvika från de angivna värdena, beroende på hur elverktyget används, särskilt beroende på vilket material som bearbetas.
- ▶ Försök att minimera belastningen så mycket som möjligt. Exempel på hur du kan reducera vibrationsbelastningen är att använda handskar vid användning av verktyget och att begränsa arbetstiden. Alla delar av driftcykeln ska beaktas (även de tider då elverktyget inte används och tider då det arbetar men utan belastning).

## HÄNVISNING

- ▶ De angivna totala vibrationstotalvärdena och de angivna bulleremissionsvärdena har mätts enligt ett normerat provningsförfarande och kan användas för att jämföra olika elverktyg.
- ▶ De angivna totala vibrationstotalvärdena och de angivna bulleremissionsvärdena kan även användas till en preliminär uppskattning av arbetsbelastning.



## Allmänna säkerhetsanvisningar

- Allmänna säkerhetsanvisningar för elverktyg

### **WARNING!**



**Läs alla säkerhetsanvisningar, övriga anvisningar, bilder och tekniska data som hör till detta elverktyg.** Underlåtenhet att iaktta följande anvisningar kan orsaka elektrisk stöt, brand och/eller svåra personskador.



## Förvara alla säkerhetsanvisningar och andra anvisningar för framtida behov.

Begreppet "elverktyg" som används i säkerhetsanvisningarna syftar på nätdrivna elverktyg (som används med anslutningskabel) och på batteridrivna elverktyg (som används utan anslutningskabel).

## Arbetsplats säkerhet

- 1) **Håll arbetsplatsen ren och väl belyst.** Oordning eller dåligt belysta arbetsplatser kan leda till olyckor.

- 2) **Arbeta inte med elverktyget i en omgivning där det finns fara för explosion, t.ex. där det förekommer brännbara vätskor och gaser, eller stoft.** Elverktyg ger upphov till gnistor som kan antända stoft eller ånga.
- 3) **Håll barn och andra personer borta medan du använder elverktyget.** Om du distraheras kan du förlora kontrollen över elverktyget.

## Elsäkerhet

- 1) **Elverktygets stickkontakt måste passa i eluttaget. Stickkontakten får under inga omständigheter ändras. Använd inte någon adapterkontakt tillsammans med skyddsjordade elverktyg.** Stickkontakter som inte modifierats och passande eluttag minskar risken för elektrisk stöt.
- 2) **Undvik kroppskontakt med jordade ytor, som rör, värmeelement, ugnar och kylskåp.** Om din kropp är jordad är risken större att få en elektrisk stöt.
- 3) **Håll elverktyg skyddade mot regn och fukt.** Om det tränger in vatten i ett elverktyg ökar risken för elektrisk stöt.
- 4) **Använd inte anslutningskabeln på felaktigt sätt, genom att bära elverktyget i den, hänga upp det i den eller använda den för att dra stickkontakten ut ur eluttaget. Skydda anslutningskabeln mot stark värme, olja, vassa kanter och rörliga komponenter.** Skadade eller trassliga anslutningskablar ökar risken för elektrisk stöt.
- 5) **Om du arbetar med ett elverktyg utomhus, använd endast förlängningskablar som är avsedda för utomhusbruk.** Om du använder en förlängningskabel

avsedd att användas utomhus minskar du risken för elektrisk stöt.

- 6) **Om det inte går att undvika att arbeta med ett elverktyg i fuktig miljö, använd en jordfelsbrytare.** Om du använder en jordfelsbrytare minskar det risken för elektrisk stöt.

## Personsäkerhet

- 1) **Var uppmärksam, tänk noga på vad du gör och var förnuftig då du arbetar med ett elverktyg. Använd inte något elverktyg om du är trött eller är påverkad av droger, alkohol eller mediciner.** Ett enda ögonblick av ouppmärksamhet vid användningen av elverktyget kan leda till allvarliga personskador.
- 2) **Använd personlig skyddsutrustning och alltid skyddsglasögon.** Att bära personlig skyddsutrustning som andningsskydd, halssäkra skyddsskor, skyddshjälm eller hörselskydd, allt beroende på vilket slags elverktyg du arbetar med och vilket slag av arbete du utför, minskar risken för personskador.
- 3) **Säkerställ att du inte oavsiktligt kan starta produkten. Säkerställ att elverktyget har kopplats från innan du ansluter det till elnätet och/eller batteriet, eller tar upp eller bär det.** Om du har fingret på till/från-omkopplaren när du bär elverktyget eller ansluter det till elnätet kan det uppstå olyckor.
- 4) **Ta bort inställningsverktyg och skruvnycklar innan du ansluter elverktyget.** Ett verktyg eller en nyckel som lämnas kvar i en del av ett elverktyg som roterar, kan leda till personskador.
- 5) **Undvik en onormal kroppsställning. Stå stadigt och behåll alltid balansen.** På så sätt

kan du lättare kontrollera elverktyget i oväntade situationer.

- 6) **Använd lämpliga kläder. Använd inte vida kläder eller smycken. Säkerställ att håret och kläderna är långt ifrån rörliga delar.** Löst hängande kläder, smycken eller långt hår kan fångas upp av rörliga delar.
- 7) **Om stoftutsugning och uppfångningsanordningar kan monteras så skall dessa anslutas och användas.** Användning av stoftutsugning kan minska faror på grund av stoft.
- 8) **Låt dig inte invaggas i en falsk känsla av säkerhet och negligera inte säkerhetsreglerna för elverktyg, även om du är väl insatt i elverktyget och har använt det ofta.** Oaktsam hantering kan mycket snabbt ge upphov till svåra personskador.

#### **Användning och skötsel av elverktyget**

- 1) **Överbelasta inte elverktyget. Använd det elverktyg som bäst passar för ditt arbete.** Med lämpligt elverktyg arbetar du bättre och säkrare inom angivet effektområde.
- 2) **Använd inte ett elverktyg med defekt till/från-omkopplare.** Ett elverktyg som inte längre går att koppla till och från är farligt och måste repareras.
- 3) **Dra ut stickkontakten ur eluttaget och/eller avlägsna det uttagbara batteriet innan du gör inställningarna på verktyget, byter insatsverktyg eller lägger ifrån dig elverktyget.** Dessa försiktighetsåtgärder hindrar att elverktyget startar oavsiktligt.
- 4) **Förvara elverktyg som inte används utom räckhåll för barn. Låt inte personer som inte är väl förtrogna med elverktyget**

**eller som inte läst anvisningarna använda det.** Elverktyg är farliga om de används av oerfarna personer.

- 5) **Sköt dina elverktyg och insatsverktyg noggrant. Kontrollera om rörliga delar fungerar väl och inte kärvar, om delar har gått sönder eller är så skadade att de hindrar elverktygets funktion. Låt reparera skadade delar innan du använder elverktyget.** Många olyckor sker på grund av att elverktyg inte har underhållits väl.
- 6) **Säkerställ att dina skärverktyg är vassa och rena.** Skärverktyg som är väl underhållna och har vassa eggar kärvar mindre och är lättare att styra.
- 7) **Använd elverktyg, tillbehör, insatsverktyg osv. i enlighet med dessa anvisningar. Beakta villkoren för arbetet och vilken verksamhet som ska utföras.** Att använda elverktyg för andra ändamål än de som avses, kan leda till farliga situationer.
- 8) **Håll handtag och greppytor torra, rena och fria från olja och fett.** Handtag och greppytor som är hala gör att du inte kan använda och kontrollera elverktyget på ett säkert sätt vid oförutsedda situationer.

#### **Användning och skötsel av det batteridrivna verktyget**

- 1) **Ladda endast batterierna med laddare som rekommenderats av tillverkaren.** En laddare som är avsedd för ett visst slags batteri orsakar brandfara om den används med andra batterier.
- 2) **Använd bara de batterier som är avsedda för elverktyget.** Att använda andra batterier kan leda till personskador och fara för brand.
- 3) **De batterier du använder ska hållas borta från gem, mynt,**

- nycklar, spik, skruvar och andra mindre metallföremål som skulle kunna kortsluta kontaktorna. Om kortslutning uppstår mellan batterikontakter kan det leda till brännskador eller brand.
- 4) **Vid felaktig användning kan vätska tränga ut ur batteriet. Undvik kontakt med sådan vätska. Om du råkat röra vid dem, skölj huden med vatten. Om vätskan kommer in i ögonen, sök läkare.** Vätska som tränger ut ur batterier kan leda till hudirritationer eller brännskador.
  - 5) **Använd inte skadat eller modifierat batteri.** Skadade eller modifierade batterier kan leda till situationer som är omöjliga att förutse och därmed till brand, explosion eller personskador.
  - 6) **Utsätt inte batteriet för eld eller alltför hög temperatur.** Eld eller temperatur över +130 °C kan orsaka explosion.
  - 7) **Följ alla anvisningar för laddning och ladda alltid batteriet eller det batteridrivna verktyget inom det temperaturintervall som anges i bruksanvisningen.** Om batteriet laddas felaktigt eller utanför tillåtet temperaturintervall kan batteriet förstöras och brand uppstå.



**VAR FÖRSIKTIG!  
EXPLOSIONSFARA!**

Återladda aldrig engångsbatterier.



**Skydda batteriet mot värme, samt mot intensivt solljus, eld, vatten och fukt.**  
Explosionsfara.

## Service

- 1) **Låt ditt elverktyg repareras endast av kvalificerad fackpersonal och endast med originalreservdelar.** Detta garanterar att elverktyget förblir säkert.
- 2) **Utför aldrig underhåll på skadade batterier.** Allt underhåll av batterier ska utföras av tillverkaren eller auktoriserad verkstad.

## ● Apparatspecifika säkerhetsanvisningar för slipmaskiner

### ⚠ **WARNING! Risker som beror på stoft!**

- ▶ Vid en längre tids arbete med trä och framför allt med hälsovådliga stoffer skall produkten anslutas till en lämplig bortsugningsanordning.
- ▶ Bär skyddsglasögon och en stoftskyddsmask!

### ⚠ **WARNING! Fara på grund av giftiga ångor!**

- ▶ Under arbete med produkten kan det bildas skadligt/giftigt stoft som utgör en hälsorisk för den som använder produkten och för alla personer i närheten.

### ⚠ **WARNING! Brandfara!**

- ▶ Vid slipning av metall uppstår gnistor. Försäkra dig om att det inte finns några brännbara material i närheten av arbetsområdet.

## **⚠ VARNING! Brandfara!**

- ▶ Undvik att slipmedlet och produkten överhettas. Töm alltid stoftboxen [7] innan du tar en paus från arbetet.

Slipdamm i stoftboxen, mikrofiltret, papperspåsen (eller i dammsigarens filterpåse eller filter) kan självantända under ogynnsamma förhållanden, t.ex. gnistbildning vid slipning av metaller. Särskild fara föreligger om slipdammet är blandat med färg, polyuretanrester eller andra kemiska ämnen och slipmaterialet är varmt efter lång tids arbete.

- Säkra arbetsstycket. Om arbetsstycket hålls fast med spännanordningar eller i ett skruvstäd istället för med handen blir arbetet säkrare.
- Lägg aldrig händerna intill eller framför produkten och ytan som ska bearbetas.
- I händelse av fara: Ta omedelbart bort batterisatsen [8] från produkten.
- Sörj för tillräcklig ventilation vid arbete med plast, färger, lacker etc.
- Blötlägg inte material eller ytor som ska bearbetas med vätskor som innehåller lösningsmedel.
- Arbeta inte med våta material eller fuktiga ytor.
- Använd endast produkten för torrslipning. Om vatten tränger in i ett elverktyg ökar risken för elstötar.
- Undvik att slipa färg som innehåller bly eller andra hälsofarliga ämnen.
- Material som innehåller asbest får inte bearbetas. Asbest anses vara cancerframkallande.
- Undvik kontakt med den roterande slipskivan [4].
- Använd bara produkten med fastsatt slipskiva [4].

- Använd aldrig produkten för felaktiga ändamål och använd den endast med originaldelar och -tillbehör.
- Låt den avstängda produkten stanna innan du lägger ner den.
- Håll alltid produkten ren, torr och fri från olja och smörjfett.
- Håll din arbetsplats ren. Materialblandningar är särskilt farliga. Lättmetaldamm kan brinna eller explodera.

## ● **Säkerhetsanvisningar för laddare**

- Denna produkt kan användas av barn från 8 års ålder, samt av personer med nedsatt fysisk, sensorisk eller mental förmåga eller som har bristande erfarenhet och kunskap, om dessa övervakas eller får undervisning i hur produkten ska användas och de därvid förstår vilka faror som kan uppstå. Barn får inte leka med produkten. Rengöring och användarunderhåll får inte utföras av barn om de inte övervakas.
- Återladda aldrig engångsbatterier. Om du inte följer denna anvisning kan du utsätta dig för faror.

- Om denna produkts anslutningskabel skadas måste den ersättas av tillverkaren eller dennes kundtjänst eller annan liknande kvalificerad person, för att undvika att det uppstår faror.
- Skydda de elektriska delarna mot fukt. Doppa aldrig elverket i vatten eller andra vätskor, för att undvika skador och elektrisk stöt. Håll aldrig produkten under rinnande vatten. Följ anvisningarna för rengöring, underhåll och reparation.

🏠 Produkten är endast avsedd för användning inomhus.

**⚠️ SE UPP!** Denna laddare är endast avsedd för laddning av batterisatser av följande typer:

<b>/// PARKSIDE® 20 V batterisats</b>		
PAP 20 B1	2,0 Ah	5 celler
PAP 20 B3	4,0 Ah	10 celler
PAPS 204 A1	4,0 Ah	5 celler
PAPS 208 A1	8,0 Ah	10 celler

## Passande batterisatser och laddare

<b>Batterisats:</b>	<b>/// PARKSIDE® X 20 V Team</b>
<b>Laddare:</b>	<b>/// PARKSIDE® X 20 V Team</b>

- Kunder från följande länder kan beställa kompatibla ersättningsbatterier och laddare i Lidl-Onlineshops: Tyskland (lidl.de), Frankrike (lidl.fr), Belgien (lidl.be), Tjeckien (lidl.cz), Nederländerna (lidl.nl), Polen (lidl.pl), Slovakien (lidl.sk), Spanien (lidl.es)  
Kunder från alla andra länder kan beställa dessa på [www.optimex-shop.com](http://www.optimex-shop.com).

## ● **Före första användningen**

### ● **Uppackning av produkten**

1. Ta ut produkten ur förpackningen och avlägsna allt förpackningsmaterial.
2. Kontrollera att alla delar finns med och att den beskrivna leveransomfattningen är komplett (se "Leverans").
3. Kontrollera att produkten och samtliga delar är i gott skick. Använd inte produkten om du upptäcker en skada eller en defekt, fortsatt i stället enligt beskrivningen i kapitlet "Garanti".

### ● **Tillbehör**

- För att kunna använda denna produkt på ett säkert och korrekt sätt krävs följande tillbehör:
  - Lämpliga slipskivor
- Tillbehör finns hos din återförsäljare. Beakta alltid produktens tekniska krav vid köp och användning (se "Tekniska data").
- Om du är i tvivel om något frågar du en kvalificerad expert eller din återförsäljare.

- Användning av andra delar och tillbehör än vad som rekommenderas i bruksanvisningen kan ge upphov till personskador hos dig.

## ● Laddning av batterisatsen

**⚠ VARNING! Fara för personskador!**



Skilj alltid laddaren [9] från elnätet innan du sätter in/tar bort batterisatsen [8].

### HÄNVISNING

- ▶ Du kan ladda batterisatsen [8] när som helst utan att minska dess livslängd.
- ▶ Batterisatsen [8] skadas inte om laddningsprocessen avbryts.
- ▶ Låt laddaren [9] svalna i minst 15 minuter mellan på varandra följande laddningar.

- Före idrifttagning: Ladda batterisatsen [8].
- Laddningsnivå-LED (röd [11] och grön [10]) informerar om tillståndet hos laddaren [9] och batterisatsen [8].

LED	Tillstånd
Röd LED [11] lyser	Batterisatsen [8] laddar
Grön LED [10] lyser	Batterisatsen [8] är fulladdad
Grön LED [10] och röd LED [11] blinken	Batterisatsen [8] är defekt
Röd LED [11] blinkar	Batterisatsen [8] är för kall eller varm
Grön LED [10] lyser (utan batterisats [8])	Laddaren [9] är klar för användning

1. Sätt in batterisatsen [8] i laddaren [9].
2. Sätt stickkontakten [9] på laddaren i ett eluttag.
3. När batterisatsen [8] är fulladdad:
  - Dra ut stickkontakten [9] på laddaren ur eluttaget.
  - Ta ut batterisatsen [8] ur laddaren [9].

## ● Isättning/uttagning av batterisats

### Sätta i batterisatsen

1. Ta ur batterisatsen [8] ur produkten.
2. Säkerställ att batterisatsen [8] klickar fast.

### Ta ut batterisatsen

1. Tryck på spärrknappen [1] för batterisatsen [8].
2. Dra av batterisatsen [8] från produkten.

## ● Montering

### ● Sätta dit/ta bort stoftboxen

(Bild C, D)

**⚠ VARNING! Fara för personskador!**



Stäng av produkten, ta ut batterisatsen [8] och låt produkten svalna innan du gör några inställningar.

### HÄNVISNING

- ▶ Vid arbeten på lodräta ytor: Stoftboxen [7] skall vara riktad nedåt.
- ▶ För en optimal stoftutsugning: Töm stoftboxen [7] regelbundet.
- ▶ Tillval: Stoftet kan sugas bort med en dammsugare.

## Sätta dit stoftboxen

1. Justera in ▲ på utsugsöppningen [5] med □ på stoftboxen [7].
2. Låsa: Vrid stoftboxen [7] medurs, tills ▲ pekar mot utsugsöppningen [5] □.

## Ta bort stoftboxen

1. Vrid stoftboxen [7] moturs tills ▲ pekar mot utsugsöppningen [5] på □.
2. Ta bort stoftboxen [7] från utsugsöppningen [5].

## Koppla på externt utsug

1. För in adaptern för externt utsug [6] i utsugsöppningen [5].
2. Anslut slangkopplingens ände till en lämplig utsugsanordning (t.ex. en verkstadssug) till adaptern för extern utsugning [6].

## Koppla från externt utsug

1. Dra av änden på utsuganordningens slangkoppling från adaptern för externt utsug [6].
2. Ta bort adaptern för externt utsug [6] från utsugsöppningen [5].

## ● Val av slipskiva

### HÄNVISNING

► Slipskivans kornstorlek [4] avgör avverkningshastigheten och ytans jämnhet.

- Välj lämplig slipskiva beroende på användningsområde [4]:

Korn	Grovlek	Tillämpning
60	Mycket grov	<input type="checkbox"/> Avlägsna tungt material <input type="checkbox"/> Avlägsna färg/lack <input type="checkbox"/> Forma obehandlat trä <input type="checkbox"/> Avlägsna rost
80	Grovt	<input type="checkbox"/> Allmän slipning <input type="checkbox"/> Glätta obehandlat trä <input type="checkbox"/> Förbereda ytor för ytbehandling
120	Mellan	<input type="checkbox"/> Glätta ytor <input type="checkbox"/> Förbereda ytor för ytbehandling (färg/bets) <input type="checkbox"/> Rengöra metallytor
240	Fint	<input type="checkbox"/> Finslipning före ytbehandling <input type="checkbox"/> Mellan målning/lackning <input type="checkbox"/> Polering

## ● Sätta på/byta slipskiva

(Bild A)

**⚠ VARNING! Fara för personskador!**



Stäng av produkten, ta ut batterisatsen [8] och låt produkten svalna innan du gör några inställningar.

### HÄNVISNING

► Innan du sätter på en ny slipskiva [4]: Avlägsna damm och smuts från slipplattan [3].

1. Rikta in hålen på slipskivan [4] mot hålen i slipplattan [3].
2. Fäst slipskivan [4] på slipplattan [3] med hjälp av kardborrefästet.

## Ta bort slipskivor

- Dra av slipskivan [4] från slipplattan [3].

## ● Hantering

### ● Till-/frånkoppling

#### **⚠ VAR FÖRSIKTIG! Fara för personskador!**



Använd alltid skyddshandskar när du arbetar med produkten.



Bär andningsskydd!

#### **⚠ VAR FÖRSIKTIG! Fara för personskador!**

- ▶ Innan du startar produkten: Säkerställ att slipskivan [4] inte vidrör arbetsstycket.
- ▶ Stå alltid stadigt. Håll i produkten med båda händerna under arbetet.
- ▶ Håll händerna borta från slipskivan [4] när produkten är i drift.

## Tillkoppling

- Ställ till/från-omkopplaren [2] i läge I.

## Frånkoppling

- Ställ till/från-omkopplaren [2] i läge 0.

## ● Arbetsinstruktioner

#### **⚠ VAR FÖRSIKTIG! Fara för personskador och sakskador!**

- ▶ Fäst arbetsstycket på arbetsbänken med spännanordningar.
- ▶ Säkerställ att arbetsplatsen är väl ventilerad.
- ▶ Undvik att överbelasta produkten under arbetet.
- ▶ Använd en lämplig slipskiva [4] för bearbetning av olika material.

#### **⚠ VAR FÖRSIKTIG! Fara för personskador och sakskador!**

- ▶ Sätt på produkten innan du lägger an produkten mot arbetsstycket.
- ▶ Utöva endast minimalt tryck under arbetet.
- ▶ Arbeta med en konstant hastighet.
- ▶ Använd aldrig samma slipskiva [4] för att slipa olika material (t. ex. trä och därefter metall). Optimala slipresultat kan bara uppnås med rena slipskivor.
- ▶ För produkten parallellt över arbetsstycket. Använd överlappande sliprörelser.
- ▶ Slipa svåråtkomliga områden med fram- eller sidokanten av slipskivan [4] på slipplattan [3].
- ▶ Avslipningshastigheten och slipmönstret bestäms i huvudsak av valet av slipskiva [4] och kontaktrycket. Endast helt intakta slipskivor ger bra slipresultat.
- ▶ Säkerställ ett jämnt kontaktryck. En alltför stor ökning av kontaktrycket leder inte till bättre slipresultat, utan till större slitage på slipskivan [4].
- ▶ Efter avslutat arbete: Lyft produkten från arbetsstycket. Stäng av produkten.

## ● Rengöring och skötsel

#### **⚠ VARNING! Fara för personskador!**



Stäng av produkten, ta ut batterisatsen [8] och låt produkten svalna innan du gör några inställningar.

## ● Rengöring

### HÄNVISNING

- ▶ Vid rengöring av produkten, använd inte kemiska, alkaliska, slipande eller andra aggressiva rengörings- eller desinfektionsmedel då dessa kan skada ytorna.
  - ▶ Låt inte vätskor tränga in i produkten.
- Regelbunden och noggrann rengöring bidrar till säker användning och ökar produktens livslängd.
  - Håll alltid produkten ren, torr och fri från olja och fetter.
  - Efter varje användningstillfälle och före förvaring: Avlägsna främmande material från produkten.

### Rengöra produkten

- Rengör produkten med en torr trasa.
- Använd en mjuk borste på ställen som är svåra att komma åt.
- Rengör framför allt ventilationsöppningarna efter varje användning med en duk och en mjuk borste. Ventilationsöppningarna ska alltid vara fria.
- Rengör slipskivan **4** med en dammsugare.

### Rengöra stoftboxen

(Bild. E, F)

- För grundligare rengöring: Öppna stoftboxen **7**.
- Tryck klämman **7a** nedåt med en spårskruvmejsel och ut ur stoftboxens **7** spår. Töm stoftboxen noga.

## ● Underhåll

- Före och efter varje användning: Kontrollera produkten och dess tillbehör med avseende på förslitning och skador. Byt ut slitna eller skadade tillbehör vid behov. Beakta de tekniska kraven (se "Tekniska data").
- Kontrollera att kåpor och säkerhetsanordningar är i gott skick och korrekt installerade. Om detta inte är fallet, låt dem åtgärdas av en expert.
- Byt slipskiva **4** regelbundet.

## ● Reparation

- Denna produkt innehåller inga delar som kan repareras av användaren.
- Vänd dig till en auktoriserad serviceverkstad eller en liknande kvalificerad person för att låta kontrollera och reparera produkten.

## ● Reservdelar/tillbehör

- Kunder kan beställa kompatibla reservdelar och tillbehör via [www.optimex-shop.com](http://www.optimex-shop.com).
- Beställningar kan endast göras online.
- Ha beställningsnumret redo när du beställer.
- För mer information, kontakta Lidl-Service-Hotline (se "Service").

Reservdelar/ tillbehör	Beställningsnummer
Slipskiva <b>4</b>	99948737002
Adapter för externt utsug <b>6</b>	99948737004
Stoftbox <b>7</b>	99948737006

## ● Förvaring

- Optimala temperatur för långtidsförvaring (längre än 3 månader) ligger på mellan 0 °C och +50 °C.
- Rengör produkten (se "Rengöring").
- Förvara produkten och dess tillbehör på en mörk, torr, frostfri och väl ventilerad plats.
- Förvaring alltid produkten utom räckhåll för barn.

## Batterisats

- Före långtidsförvaring: Förvara batterisatsen **8** endast om den är åtminstone delvis laddad.
- Vid långtidsförvaring: Kontrollera laddningsnivån hos batterisatsen **8** ungefär var 3:e månad. Ladda batterisatsen vid behov.

## ● Transport

- Skydda produkten mot kraftiga stötar och kraftiga vibrationer vid transport i fordon.
- Säkra produkten så att den inte glider eller välter.

## ● Avfallshantering

Förpackningen består av miljövänliga material, som kan lämnas på lokala återvinningsstationer.



Beakta märkningarna på förpackningsmaterialet för rätt källsortering vid avfallshantering. Dessa har markerats med förkortningar (a) och siffror (b) med följande betydelse: 1–7: plaster/20–22: papper och kartong/80–98: kompositmaterial.

## Produkt:



Kontakta kommunen för närmare information om avfallshantering av den förbrukade produkten.



Var rädd om miljön och kasta inte den uttjänta produkten i hushållsavfallet utan säkerställ en fackmässig avfallshantering. Information om återvinningsstationer och deras öppettider erhåller du hos de lokala myndigheterna.

Defekta eller förbrukade batterier/batteripack måste återvinnas. Lämna batterier/batteripack och/eller produkten på befintliga återvinningsstationer.



**Risk för miljöskador på grund av felaktig avfallshantering av batterier/batteripack!**

Batterier/batteripack får inte kastas i hushållssoporna. De kan innehålla giftiga tungmetaller och ska behandlas som farligt avfall. De kemiska symbolerna för tungmetaller är följande: Cd = kadmium, Hg = kvicksilver, Pb = bly. Lämna därför förbrukade batterier/batteripack på kommunens återvinningsstation.

## ● Garanti

Produkten har tillverkats enligt stränga kvalitetskrav och kontrollerats noggrant före leverans. I händelse av materialfel eller tillverkningsfel har du lagstadgade rättigheter mot säljaren av produkten. Dina lagstadgade rättigheter begränsas inte på något sätt av vår garanti som anges nedan.

Garantin för den här produkten är 3 år från och med inköpsdatum. Garantitiden börjar från och med inköpsdagen. Förvara originalkvittot på en säker plats eftersom detta dokument krävs som inköpsbevis.

Alla skador eller brister som redan finns vid tidpunkten för köpet måste rapporteras omedelbart efter uppäckning av produkten.

Om det uppstår ett materialfel eller ett tillverkningsfel på denna produkt inom 3 år efter köpet, kommer vi, efter eget gottfinnande, att antingen reparera eller byta ut produkten åt dig utan kostnad. Garantiperioden förlängs inte av ett beviljat garantianspråk. Det gäller även för utbytta eller reparerade delar.

Denna garanti är ogiltig om produkten har skadats eller använts eller underhållits felaktigt.

Garantin täcker material- och tillverkningsfel. Denna garanti täcker inte produktdelar som är föremål för normalt slitage och som därför anses vara slitdelar (t.ex. batterier, slangar, bläckpatroner) och inte heller skador på ömtåliga delar, t.ex. strömbrytare eller delar av glas.

## ● Handläggning av garantianspråk

laktta anvisningarna nedan för att säkerställa en snabb handläggning av din förfrågan:

Ha alltid kassakvittot och artikelnumret i beredskap (IAN 487370\_2501) för att bevisa köpet.

Artikelnumret finns på produktens typskylt, en gravyr på produkten, omslaget till din handledning (längts ner till vänster) eller etiketten på baksidan eller undersidan av produkten.

Om funktionsfel eller andra brister uppstår kontakta först nedanstående serviceavdelning via telefon eller e-post.

Du kan sedan utan kostnad skicka en produkt som har registrerats som defekt till den serviceadress som du har fått. Bifoga inköpsbeviset (kassakvitto) och uppgifter om vilket fel det handlar om och när det inträffade.



På parkside-diy.com kan du titta på och ladda ner denna och många andra handböcker. Med denna QR-kod kommer du direkt till parkside-diy.com. Välj ditt land och sök efter bruksanvisningen via sökmasken. Genom inmatning av artikelnumret (IAN) 487370\_2501 kommer du till din artikels bruksanvisning.

## ● Service

### SE Service Sverige

Tel.: 020791808

E-Mail: owim@lidl.se

### FI Service Finland

Tel: 0800 913375

E-Mail: owim@lidl.fi

## ● EG-försäkringen om överensstämmelse

### EG-FÖRSÄKRAN OM ÖVERENSSTÄMMELSE (nr 487370\_2501-2)

IAN: 487370\_2501  
Produktidentifikation: "PARKSIDE" 20 V Multislip  
Modellnummer: HG13185B

Föremålet för försäkringen ovan överensstämmer med den relevanta harmoniserade unionslagstiftningen:

Direktiv 2006/42/EG
Direktiv 2014/30/EU
Direktiv 2011/65/EU med alla relaterade ändringar

Hänvisningar till de relevanta harmoniserade standarder eller andra tekniska specifikationer enligt vilka överensstämmelsen försäkras:

N° / Delar
Direktiv 2006/42/EG
EN 62841-1:2015/A11:2022
EN 62841-2-4:2014/ AC:2015
Direktiv 2014/30/EU
EN IEC 55014-1:2021
EN IEC 55014-2:2021

Föremålet för försäkringen ovan överensstämmer som beskrivs ovan är i överensstämmelse med Europaparlamentets och rådets direktiv 2011/65/EU av den 8 juni 2011 om begränsning av användningen av vissa farliga ämnen i elektrisk och elektronisk utrustning:

N° / Delar
EN IEC 63000:2018

Arkivering av teknisk dokumentation: OWIM GmbH & Co.KG

Undertecknat för:

**OWIM GmbH & Co. KG, Stiftsbergstraße 1, 74167 Neckarsulm, Tyskland**

Denna försäkringen om överensstämmelse utfärdas under tillverkarens eget ansvar.

Översättning av den ursprungliga försäkringen om överensstämmelse

Neckarsulm	15.05.2025	<i>ppa. J. Buchheim</i>	<i>ppa. Dr. Thorsten Maier</i>
Ort	Datum	ppa. J. Buchheim Prokurist	ppa. Dr. Thorsten Maier Prokurist

SE



<b>Kasutatud piktogrammide/sümbolite nimekiri</b> . . . . .	Lehekülg	56
<b>Sissejuhatus</b> . . . . .	Lehekülg	56
Otstarbekohane kasutamine . . . . .	Lehekülg	57
Tarnekomplekt . . . . .	Lehekülg	57
Osade nimekiri . . . . .	Lehekülg	57
Tehnilised andmed . . . . .	Lehekülg	57
<b>Üldised ohutusjuhised</b> . . . . .	Lehekülg	58
Elektritööriistade üldised ohutusjuhised . . . . .	Lehekülg	58
Lihvmasinate seadmespetsiifilised ohutusjuhised . . . . .	Lehekülg	61
Laadijate ohutusjuhised . . . . .	Lehekülg	62
<b>Enne esmakordset kasutamist</b> . . . . .	Lehekülg	63
Toote lahtipakkimine . . . . .	Lehekülg	63
Lisatarvikud . . . . .	Lehekülg	63
Akupatarei laadimine . . . . .	Lehekülg	63
Akupatarei sisestamine/eemaldamine . . . . .	Lehekülg	64
<b>Kokkupanek</b> . . . . .	Lehekülg	64
Tolmukogumiskarbi paigaldamine/eemaldamine . . . . .	Lehekülg	64
Lihvlehe valimine . . . . .	Lehekülg	65
Lihvlehe kinnitamine/vahetamine . . . . .	Lehekülg	65
<b>Kasutamine</b> . . . . .	Lehekülg	65
Sisse-/väljalülitamine . . . . .	Lehekülg	65
<b>Tööjuhised</b> . . . . .	Lehekülg	66
<b>Puhastamine ja hooldus</b> . . . . .	Lehekülg	66
Puhastamine . . . . .	Lehekülg	67
Hooldus . . . . .	Lehekülg	67
Remont . . . . .	Lehekülg	67
Varuosad/tarvikud . . . . .	Lehekülg	67
Hoiustamine . . . . .	Lehekülg	67
Transport . . . . .	Lehekülg	68
<b>Jäätmekäitlus</b> . . . . .	Lehekülg	68
<b>Garantii</b> . . . . .	Lehekülg	68
Garantii käsitlemine . . . . .	Lehekülg	69
<b>Teenindus</b> . . . . .	Lehekülg	69
<b>ELi vastavusdeklaratsioon</b> . . . . .	Lehekülg	70

## Kasutatud piktogrammide/sümbolite nimekiri

	<b>HOIATUS!</b> – Tähistab keskmise riskiastmega ohtu, mis eiramise korral võib põhjustab surma võib tõsiseid vigastusi (nt elektrilöögioht)	 	See sümbol tähendab, et selle toote kasutamisel tuleb järgida kasutusjuhendit.
	<b>ETTEVAATUST!</b> – Tähistab madala riskiastmega ohtu, mis eiramise korral võib põhjustab kergeid või mõõdukaid vigastusi (nt põletusohht)		Enne akupatarei <b>8</b> eemaldamist laadimisest või akupatarei sisestamist lahutage laadimisest <b>9</b> alati voolutoitest.
	<b>TÄHELEPANU!</b> – Hoiatab võimalike materjalsete kahjude eest (nt lühiseohht)		Lülitage toode alati välja, eemaldage akupatarei <b>8</b> ja laske tootel maha jahtuda, enne kui teete kohandusi.
	Kandke kuulmiskaitsevahendit!		Kandke kaitsekindaid!
	Kandke hingamisteede kaitsevahendeid!		Alalisvool/-pinge
	Vahelduvvool/-pinge		Peenkaitse
	Kasutage toodet üksnes kuivades siseruumides.		Pöördeid minutis
	Kaitseklass II (topeltisolatsioon)		Kaitske akupatareid <b>8</b> kuumuse ja otsese päikesekiirguse eest.
	Kaitske akupatareid <b>8</b> tule eest.		Kaitske akupatareid <b>8</b> vee ja niiskuse eest.
	CE-märgis kinnitab, et seade vastab asjakohastele ELi direktiividele.	 	Ohutusjuhised Tegevusjuhised

## 20 V UNIVERSAALLIHIJA

### ● Sissejuhatus

Õnnitleme teid selle uue toote ostu puhul! Olete endale saanud kõrgekvaliteedilise toote. Kasutusjuhend kuulub toote juurde. Selles on olulisi juhiseid ohutuse, kasutamise ja

jäätmekäitluse kohta. Enne toote kasutamist tutvuge selle kohta antud kasutus- ja ohutuse alaste juhistega. Kasutage toodet üksnes kirjeldatud viisil ja otstarbel. Toote edasiandmisel kolmandatele isikutele andke kaasa ka kõik toote dokumendid.

## ● Otstarbekohane kasutamine

- See universaallihvija (edaspidi „seade“ või „elektritööriist“) sobib puidu, metalli ja laki kuivlihvimiseks.
- Toode sobib eriti nurkade, profiilide või raksesti ligipääsetavate kohtade jaoks.
- Toote mis tahes muul moel kasutamine või modifitseerimine on mitteotstarbekohane kasutamine ja toob kaasa tõsise õnnetuste ohu.
- Tootja ei vastuta kahjustuste eest, mis tulenevad otstarbevastsest kasutamisest.
- See toode ei ole ette nähtud äriliseks kasutamiseks.

## ● Tarnekomplekt

### ⚠ HOIATUS!

- ▶ Toode ja pakendid ei sobi lastele mängimiseks! Lapsed ei tohi mängida kilekottide, kilede ja väikedetailidega! Allaneelamise ja lämbumise oht!

- 1 20 V Universaallihvija
- 4 Lihvlehte  
(karedus 60/80/120/240)
- 1 Tolmukogumiskarp
- 1 Adapter (võõrseadmega tolmuärastuseks)
- 1 Kasutusjuhend

## ● Osade nimekiri

Joon. A

- 1 Vabastusnupp
- 2 Toitelüliti (I/O)
- 3 Lihvpadi
- 4 Lihvleht
- 5 Imiava
- 6 Adapter võõrseadmega tolmuärastuseks
- 7 Tolmukogumiskarp
- 7a Klamber

Joon. B

- 8 Akupatarei \*
- 9 Laadija \*
- 10 Laetuse LED (roheline)
- 11 Laetuse LED (punane)

## ● Tehnilised andmed

20 V Universaallihvija	<b>PAMSG 20-Li B1</b>
Mudeli number:	HG13185B
Nimipinge:	20 V $\overline{=}$
Nominaalne tühikäigu pööretearv $n_0$ :	12000 min <sup>-1</sup>
Vibratsioonisagedus:	24000 min <sup>-1</sup>
Resonantsring:	1,6 mm
Lihvleht:	152*102 mm

## Soovitatud keskkonnatemperatuur

Laadimise ajal:	-10 °C kuni +40 °C
Töö ajal:	-5 °C kuni +50 °C
Hoiustamise ajal:	0 °C kuni +50 °C

## Müraemissioonide väärtused

Müra mõõteväärtus on tehtud kindlaks vastavalt standardile EN 62841. Elektritööriista A-korrigeeritud müratase kasutaja asukohas on tavaliselt järgmine:

Helirõhutase $L_{pA}$ :	78,4 dB
Määramatus $K_{pA}$ :	3 dB
Helivõimsustase $L_{WA}$ :	86,4 dB
Määramatus $K_{WA}$ :	3 dB

### ⚠ HOIATUS!



Kandke kuulmiskaitsevahendit!

\* Akupatarei ja laadija ei kuulu tarnekomplekti.

## Vibratsiooniemissioonide väärtused

Vibratsiooni koguväärtused (kolme suuna vektorsumma), tuvastatud standardit EN 62841 järgides:

Vibratsiooniemissiooni väärtus max $a_{h,w}$ :	9,56 m/s <sup>2</sup>
Määramatus K:	1,5 m/s <sup>2</sup>

### ⚠ HOIATUS!

- ▶ Vibratsiooni- ja müraemissioonid võivad elektritööriista tegeliku kasutamise ajal erineda esitatud väärtustest olenevalt viisist, kuidas elektritööriista kasutatakse, eriti aga sellest, millist materjali sellega töödeldakse.
- ▶ Püüdke hoida koormust võimalikult väiksena. Vibratsioonikoormuse vähendamiseks saab kanda nt tööriista kasutamisel kindaid ja piirata tööaega. Seejuures tuleb silmas pidada kõiki kaitstusükli osi (nt ajad, millal elektritööriist on välja lülitatud, ja ajad, kus see on sisse lülitatud, kuid töötab koormuseta).

### MÄRKUS

- ▶ Esitatud vibratsiooni koguväärtused ja müraemissioonide väärtused on mõõdetud standardiseeritud kontrollmeetodiga ja neid saab kasutada, et võrrelda üht elektritööriista teisega.
- ▶ Esitatud vibratsiooni koguväärtuseid ja müraemissioonide väärtuseid saab kasutada ka kokkupuute esialgseks hindamiseks.



## Üldised ohutusjuhised

### ● Elektritööriistade üldised ohutusjuhised

#### ⚠ HOIATUS!



**Lugege läbi kõik ohutusjuhised, suunised, pildid ja tehnilised andmed, mis selle elektritööriista juurde kuuluvad.** Järgmiste juhiste eiramise tagajärjeks võib olla elektrilöök, tulekahju ja/või rasked vigastused.



### Hoidke kõik ohutusjuhised ja juhised edaspidiseks alles.

Ohutusjuhistes kasutatud mõiste „elektritööriist“ viitab niihästi vooluvõrgust töötavatele elektritööriistadele (toitejuhtmega) kui ka akuga töötavatele elektritööriistadele (toitejuhtmeta).

### Töökoha ohutus

- 1) **Tagage töökohas puhtus ja korralik valgustus.** Korralagedus ja valgustamata töökohad võivad põhjustada vigastusi.
- 2) **Ärge töötage elektritööriistaga plahvatusohtlikus keskkonnas, kus leidub süttivaid vedelikke, gaase või tolm.** Elektritööriistad tekitavad sädemeid, mille mõjul võib tolm või aurud süttida.
- 3) **Ärge lubage lapsi ega kõrvalisi isikuid elektritööriista kasutamise ajal lähedusse.** Tähelepanu kõrvalejuhtimise korral võite kaotada kontrolli elektritööriista üle.

### Elektriohutus

- 1) **Elektritööriista pistik peab sobima pistikupesasse.**

- Pistikut ei tohi vähimalgi määral muuta. Ärge kasutage adapterpistikut kaitsemaandusega elektritööriistadega.** Muutmata pistikud ja sobivad pistikupesad vähendavad elektrilöögi ohtu.
- 2) **Vältige kokkupuudet maandatud pindadega, nagu torud, radiaatorid, pliivid ja külmkapid.** Kui teie keha on maandatud, on elektrilöögi oht suurem.
  - 3) **Elektritööriistad ei tohi saada märjaks.** Vee sattumine elektritööriista suurendab elektrilöögi ohtu.
  - 4) **Ärge kasutage toitejuhet elektritööriista kandmiseks või riputamiseks ja ärge hoidke juhtmest, et tõmmata pistikut pistikupesast. Toitejuhe ei tohi kokku puutuda kuumuse, õli, teravate servade ega ka liikuvate osadega.** Kahjustatud või millegi ümber keerdunud toitejuhtmed tõstavad elektrilöögi ohtu.
  - 5) **Kui töötate elektritööriistaga välitingimustes, kasutage ainult selliseid pikendusjuhtmeid, mis sobivad välitingimuste jaoks.** Välitingimuste jaoks sobiva pikendusjuhtme kasutamine vähendab elektrilöögi ohtu.
  - 6) **Kui elektritööriista tuleb kindlasti kasutada niiskes keskkonnas, kasutage rikkevoolukaitselüliti.** Rikkevoolukaitselüliti kasutamine vähendab elektrilöögi ohtu.
- Inimeste ohutus**
- 1) **Olge tähelepanelik ja jälgige oma tegevust ning töötage elektritööriistaga mõistlikult. Ärge kasutage elektritööriista, kui olete väsinud või narkootikumide, alkoholi või ravimite mõju all.** Üks hajevil hetk elektritööriista kasutamisel võib põhjustada raskeid vigastusi.
  - 2) **Kandke isikukaitsevahendeid ja alati kaitseprille.** Kui kannate elektritööriista tüübi ja kasutusviisiga sobivaid isikukaitsevahendeid, nagu tolmu mask, libisemiskindlad turvajalatsid, kaitsekiiver või kuulmiskaitsevahendid, väheneb vigastuste oht.
  - 3) **Vältige juhuslikku käivitamist. Elektritööriista ei tohi ühendada vooluvõrku ja/või akuga ega ka üles tõsta või kanda, kui te pole eelnevalt veendunud, et tööriist on välja lülitatud.** Kui hoiate elektritööriista kandmise ajal sõrme lülilil või kui ühendate sisselülitatud elektritööriista vooluvõrku, võivad tagajärjeks olla õnnetused.
  - 4) **Eemaldage seadistamistöriistad või mutrivõtmed enne elektritööriista sisselülitamist.** Tööriist või võti, mis asub elektritööriista pöörlevas osas, võib põhjustada vigastusi.
  - 5) **Hoidke oma keha normaalselt. Seiske kindlalt ja hoidke alati tasakaalu.** Nii saate elektritööriista ootamatutes olukordades paremini kontrollida.
  - 6) **Kandke sobivaid riideid. Ärge kandke avaraid riideid ega ehteid. Jälgige, et juuksed ja riided ei satuks liikuvate osade lähedusse.** Lahtised riided, ehted või pikad juuksed võivad sattuda liikuvatesse osadesse.
  - 7) **Kui tolmuimemis- ja tolmu kogumisseadmeid saab paigaldada, tuleb need ühendada ja õigesti kasutada.** Tolmuimeja kasutamine võib vähendada tolmu lähtuvaid ohtusid.
  - 8) **Ärge olge ülemäära enesekindel ja ärge eirake elektritööriistade ohutusreegleid ka siis, kui**

**tunnete elektritööriista pärast mitmekordset kasutamist.** Hooletu käitumine võib viia mõne sekundiga raskete vigastusteni.

### **Elektritööriista kasutamine ja hooldamine**

- 1) **Ärge koormake elektritööriista üle. Kasutage oma töö jaoks selleks ettenähtud elektritööriista.** Õige elektritööriistaga töötate tõhusamalt ja turvalisemalt ning ettenähtud võimsusvahemikus.
- 2) **Ärge kasutage rikkis lülitiga elektritööriista.** Elektritööriist, mida ei saa enam sisse või välja lülitada, on ohtlik ja vajab parandamist.
- 3) **Tõmmake pistik pistikupesast välja ja/või eemaldage eemaldatav aku enne, kui hakkate seadet seadistama, tarvikuid vahetama või elektritööriista ära panete.** See ettevaatusabinõu aitab vältida elektritööriista juhuslikku käivitamist.
- 4) **Kui te ei kasuta elektritööriista, hoidke neid selliselt, et need ei satuks laste kätte. Ärge lubage elektritööriista kasutada inimestel, kes seda ei tunne või kes pole neid juhiseid lugenud.** Elektritööriistad on kogemusteta inimeste käes ohtlikud.
- 5) **Hooldage elektritööriista ja tarvikuid hoolikalt. Kontrollige, kas liikuvad osad töötavad laitmatult ega kiilu kinni, kas mõni osa on murdunud või selliselt kahjustatud, et elektritööriista toimimine on mõjutatud. Laske kahjustatud osad enne elektritööriista kasutamist parandada.** Paljud õnnetused juhtuvad halvasti hooldatud elektritööriistade tõttu.
- 6) **Jälgige, et lõikavad tööriistad oleksid teravad ja puhtad.** Hoolikalt hooldatud lõiketööriistad, millel on

teravad lõikeservad, kiiluvad vähem kinni ja neid on kergem juhtida.

- 7) **Järgige neid juhiseid elektritööriista, tarvikute ja muude kasutamisel. Pidage seejuures silmas ka töötingimusi ja tehtavat tööd.** Kui kasutate elektritööriista ettenähtust muul eesmärgil, võib see põhjustada ohtlikke olukordi.
- 8) **Jälgige, et käepidemed ja haardepinnad oleksid kuivad ja puhtad ning et neil poleks õli ega määrderasva.** Libedad käepidemed ja haardepinnad ei võimalda elektritööriista kindlalt käsitseda ega ootamatutes olukordades kontrolli all hoida.

### **Akuga tööriista kasutamine ja hooldamine**

- 1) **Laadige akusid ainult tootja soovitatud laadijatega.** Kui kasutate kindlat liiki akule sobivat laadijat mõne muu akuga, võib see põhjustada tulekahju.
- 2) **Kasutage elektritööriistades ainult neile ettenähtud akusid.** Kui kasutate teistsuguseid akusid, võivad tagajärjeks olla vigastused ja tulekahju.
- 3) **Jälgige, et mittekasutatud akude läheduses poleks kirjaklambreid, münste, võtmeid, naelu, kruvisid või muid väikeseid metallist esemeid, mis võiva kontaktide vahel ühenduse tekitada.** Akukontaktide vahel tekkiv lühis võib põhjustada põletusi või tulekahju.
- 4) **Vale kasutamise korral võib vedelik akust välja tungida. Sellega ei tohi kokku puutuda. Kokkupuutumise korral loputage seda kohta veega. Kui vedelik satub silma, pöörduge lisaks arsti poole.** Väljuv akurvedelik võib põhjustada nahaärritusi või põletusi.

- 5) **Ärge kasutage kahjustatud või muudetud akut.** Kahjustatud või muudetud akud võivad käituda ettearvatult ning põhjustada tulekahju, plahvatusi või vigastusi.
- 6) **Akule ei tohi olla tule läheduses ega liiga kõrgete temperatuuridega kohas.** Tulekahju või temperatuurid, mis ületavad +130 °C, võivad põhjustada plahvatusi.
- 7) **Järgige laadimisjuhiseid ja ärge laadige akut või akuga tööriista mingil juhul väljaspool kasutusjuhendis nimetatud temperatuurivahemikku.** Vale laadimine või laadimine väljaspool temperatuurivahemikku võib aku hävitada ja tõsta tulekahju ohtu.



**ETTEVAATUST!**  
**PLAHVATUSOHT!** Patareisid, mis ei ole ette nähtud laadimiseks, ei tohi mingil juhul laadida.



**Kaitske akut kuumuse, nt ka pideva päikesekiirguse, tule, vee ja niiskuse eest.** Valitseb plahvatusoht.



## Teenindus

- 1) **Laske oma elektritööriista parandada ainult spetsialistil, kes kasutab originaalvaruosi.** See tagab elektritööriista ohutuse säilitamise.
- 2) **Ärge üritage hooldada kahjustatud akusid.** Kõik akude hooldustööd peab tegema tootja või volitatud esindused.

## ● Lihvmasinate seadmespetsiifilised ohutusjuhised

### ⚠ HOIATUS! Tolmust tingitud oht!

- ▶ Pikemaajalisel tolmuiga töötamisel ja eriti tervistkahjustava tolmu korral tuleb toode ühendada sobiva tolmuemaldussüsteemiga.
- ▶ Kandke kaitseprille ja tolmu maski!

### ⚠ HOIATUS! Mürgistest aurudest tingitud oht!

- ▶ Tootega töötamisel võib tekkida tervistkahjustav/mürgine tolm, mis kujutab endast ohtu toodet kasutava inimese tervisele ja kõikide läheduses viibivate inimeste tervisele.

### ⚠ HOIATUS! Tulekahju tekkimise oht!

- ▶ Metallide lihvimisel tekivad sädemed. Veenduge, et tööpiirkonna läheduses ei oleks süttivaid materjale.
- ▶ Vältige nii lihvitava materjali kui ka toote ülekuumenemist. Tööpauside eel tühjendage tolmu kogumiskarp [7]. Lihvimistolm tolmu kogumiskarbis, mikrofiltris, paberkotis (või filtrikotis või tolmuimeja filtris) võib ebasoodsatel tingimustel, nt metalli lihvimisest tekkinud sädemed, iseenesest süttida. Oht on eriti suur siis, kui lihvimistolm on segunenud laki-, polüuretaanjääkide või muude keemiliste ainetega ning lihvitud materjal on pärast pikka töötlemist kuum.

- Kinnitage toorik. Kinnitusvahenditega või kruustangidega fikseeritud toorik on stabiilsem kui käega kinni hoitud toorik.
- Ärge mingil juhul toetage käsi toote kõrvale või ette ega töödeldavale pinnale.
- Ohu korral: Võtke akupatarei [8] kohe tootest välja.
- Tagage plastiku, värvide, lakkide jms töötlemisel piisav ventilatsioon.
- Ärge immutage materjale või töödeldavaid pindu lahusteid sisaldavate vedelikega.
- Ärge töödelge niisutatud materjale ega niiskeid pindu.
- Kasutage toodet ainult kuivlihvimiseks. Vee sattumine elektriseadme sisse suurendab elektrilöögi ohtu.
- Vältige pliisisaldusega värve või muid tervistkahjustavaid aineid sisaldavate materjalide lihvimist.
- Asbesti sisaldavat materjali ei tohi töödelda. Asbesti peetakse kantserogeenseks.
- Vältige kokkupuutumist pöörleva lihvlehega [4].
- Kasutage toodet ainult paigaldatud lihvlehega [4].
- Kasutage toodet alati ainult ettenähtud otstarvetel ja originaalosadega/-tarvikutega.
- Enne toote mahapanemist laske väljalülitatud tootel täielikult seiskuda.
- Jälgige, et toode oleks alati puhas, kuiv ja vaba õlidest või määrderasvadest.
- Hoidke töökoht puhtana. Materjalide segunemine on eriti ohtlik. Kergmetalli tolm võib süttida või plahvatada.

## ● Laadijate ohutusjuhised

- **Lapsed alates 8. eluaastast ning inimesed, kelle füüsilised, sensoorsed või vaimsed võimed on piiratud või kellel on liiga vähe kogemusi või teadmisi, tohivad seda toodet kasutada juhul, kui nad teevad seda järelevalve all või kui neid on õpetatud toodet ohutult kasutama ja nad mõistavad kasutamisega seonduvaid ohtusid.** Lapsed ei tohi tootega mängida. Lapsed ei tohi toodet ilma järelevalveta puhastada ega hooldada.
- **Mittelaetavaid patareisid ei tohi laadida. Selle juhise rikkumine on ohtlik.**
- **Kui toitejuhe saab kahjustada, tuleb see ohtude vältimiseks välja vahetada. Seda peab tegema tootja või tema klienditeenindus või muu sarnaselt kvalifitseeritud isik.**
- **Kaitske elektrikomponente**

niiskuse eest. Ärge kastke neid kunagi vette ega muudesse vedelikesse, et vältida elektrilööki. Ärge kunagi hoidke toodet voolava vee all. Järgige puhastamise, hooldamise ja parandamise juhiseid.

 Toode sobib ainult siseruumides kasutamiseks.

### TÄHELEPANU!

See laadija sobib üksnes järgmist tüüpi akupatareide laadimiseks:

/// PARKSIDE 20 V akupatarei		
PAP 20 B1	2,0 Ah	5 elementi
PAP 20 B3	4,0 Ah	10 elementi
PAPS 204 A1	4,0 Ah	5 elementi
PAPS 208 A1	8,0 Ah	10 elementi

### Sobivad akupatareid ja laadijad

<b>Akupatarei:</b>	/// PARKSIDE X 20 V Team
<b>Laadija:</b>	/// PARKSIDE X 20 V Team

- Järgmiste riikide kliendid saavad osta ühilduvaid varuakusid ja laadijaid Lidl'i veebipoest:  
Saksamaa (lidl.de), Prantsusmaa (lidl.fr), Belgia (lidl.be), Tšehhi Vabariik (lidl.cz), Holland (lidl.nl), Poola (lidl.pl), Slovakkia (lidl.sk), Hispaania (lidl.es)  
Muude riikide kliendid saavad neid tellida veebisaidilt [www.optimex-shop.com](http://www.optimex-shop.com).

### ● Enne esmakordset kasutamist

#### ● Toote lahtipakkimine

- Võtke toode pakendist välja ja eemaldage kõik pakendusmaterjalid.
- Kontrollige, kas kõik osad on olemas ja kas kirjeldatud tarnekomplekt on terviklik (vt jaotist „Tarnekomplekt“).
- Kontrollige, kas toode ja kõik osad on heas seisukorras. Kui tuvastate kahjustusi või defekte, ärge toodet kasutage, vaid tegutsege, nagu kirjeldatud peatükis „Garantii“.



#### ● Lisatarvikud

- Toote ohutuks ja õigeks kasutamiseks on vajalikud järgmised lisatarvikud:
  - Sobivad lihvlehed
- Lisatarvikud on saadaval teie volitatud edasimüüjatelt. Järgige ostmisel alati selle toote tehnilisi nõudeid (vt „Tehnilised andmed“).
- Kahtluste korral küsige nõu kvalifitseeritud eksperdilt või usaldusväärset edasimüüjat.
- Muude tarvikute või lisatarvikute kasutamine, peale kasutusjuhendis soovitatute, võib tekitada vigastuste ohtu.



#### ● Akupatarei laadimine

### HOIATUS! Vigastuste oht!



Enne akupatarei  sisestamist/ eemaldamist ühendage alati lahti laadija .

### MÄRKUS

- ▶ Te võite akupatareid  laadida igal ajal, ilma et selle kasutusiga lüheneks.
- ▶ Akupatarei  ei saa laadimise katkestamise korral kahjustada.

## MÄRKUS

- ▶ Laske laadijalt [9] kahe järjestikuse laadimistsükli vahel vähemalt 15 minuti jooksul jahtuda.

- Enne kasutuselevõttu: Laadige akupatarei [8] täis.
- Laetuse LED-tuled (punane [11] ja roheline [10]) näitavad laadija [9] ja akupatarei [8] olekut.

LED	Seisukord
Punane LED [11] põleb	Akupatarei [8] laeb
Roheline LED [10] põleb	Akupatarei [8] täislaetud
Roheline LED [10] ja punane LED [11] vilguvad	Akupatarei [8] on defektne
Punane LED [11] vilgub	Akupatarei [8] on liiga külm või liiga soe
Roheline LED [10] põleb (ilma akupatareita [8])	Laadija [9] töövalmis

1. Pange akupatarei [8] laadijasse [9].
2. Ühendage laadija [9] võrgupistik sobivasse pistikupesassa.
3. Kui akupatarei [8] on täis laetud:
  - Eemaldage laadija [9] võrgupistik pistikupesast.
  - Eemaldage akupatarei [8] laadijast [9].

## ● Akupatarei sisestamine/ eemaldamine

### Akupatarei paigaldamine

1. Lükake akupatarei [8] tootest välja.
2. Veenduge, et akupatarei [8] kuuldavalt fikseeruks.

### Akupatarei eemaldamine

1. Vajutage vabastusnupp [1] akupatareil [8].
2. Tõmmake akupatarei [8] tootelt ära.

## ● Kokkupanek

## ● Tolmukogumiskarbi paigaldamine/eemaldamine

(Joon. C, D)

### ▲ HOIATUS! Vigastuste oht!



Lülitage toode alati välja, eemaldage akupatarei [8] ja laske tootel maha jahtuda, enne kui teete kohandusi.

## MÄRKUS

- ▶ Vertikaalsetel pindadel töötades: Tolmukogumiskarp [7] peab olema suunatud allapoole.
- ▶ Optimaalse tolmu eemalduse jaoks: Tühjendage tolmu kogumiskarpi [7] regulaarselt.
- ▶ Vaikuliselt: Tolmu saab eemaldada tolmuimeja abil.

## Tolmukogumiskarbi paigaldamine

1. Joondage märk ▲ imiaval [5] märgiga □ tolmu kogumiskarbil [7].
2. Lukustamine: Keerake tolmu kogumiskarpi [7] päripäeva, kuni ▲ imiaval [5] näitab □ peale.

## Tolmukogumiskarbi eemaldamine

1. Keerake tolmu kogumiskarpi [7] vastupäeva, kuni ▲ imiaval [5] näitab □ peale.
2. Eemaldage tolmu kogumiskarp [7] imiavalt [5].

## Võõrseadmega tolmuärastuse ühendamine

1. Pistke võõrseadmega tolmuärastuse adapter [6] imiava [5] sisse.
2. Ühendage sobiva imiseadme (nt töökoja tolmuimeja) voolikuliitmiku ots võõrseadme tolmuärastuse adapteriga [6].

## Võõrseadmega tolmuärastuse eemaldamine

1. Tõmmake imiseadme voolikuliitmiku ots võõrseadmega tolmuärastuse adapterilt [6] maha.

2. Eemaldage võõrseadmega tolmuärastuse adapter [6] imiavalt [5].

## ● Lihvlehe valimine

### MÄRKUS

► Lihvlehe [4] karedus määrab ära eemaldatava materjalihulga ja pealispinna sileduse.

□ Valige vastavalt kasutusotstarbele sobiv lihvleht [4]:

Karedus	Jämedusaste	Kasutamine
60	Väga jäme	<input type="checkbox"/> Raske materjali eemaldamine <input type="checkbox"/> Värv/laki eemaldamine <input type="checkbox"/> Toore puidu vormi lihvimine <input type="checkbox"/> Rooste eemaldamine
80	Jäme	<input type="checkbox"/> Üldine lihvimine <input type="checkbox"/> Toore puidu silumine <input type="checkbox"/> Pindade ettevalmistamine viimistlemiseks
120	Keskmine	<input type="checkbox"/> Pealispindade silumine <input type="checkbox"/> Pindade ettevalmistamine lõppviimistlemiseks (värv/peits) <input type="checkbox"/> Metallpindade puhastamine
240	Peen	<input type="checkbox"/> Viimane lihvi viimistlemisel <input type="checkbox"/> Värv-/lakikihtide vahel <input type="checkbox"/> Poleerimine

## ● Lihvlehe kinnitamine/ vahetamine

(Joon. A)

### ⚠ HOIATUS! Vigastuste oht!



Lülitage toode alati välja, eemaldage akupatarei [8] ja laske tootel maha jahtuda, enne kui teete kohandusi.

### MÄRKUS

► Enne uue lihvlehe [4] kinnitamist: Eemaldage tolm ja mustus lihvpadjalt [3].

1. Joondage lihvlehe [4] augud lihvpadjale [3] aukudega.
2. Kinnitage lihvleht [4] takjakinnise abil lihvpadjale [3].

### Lihvlehtede eemaldamine

□ Tõmmake lihvleht [4] lihvpadjalt [3] maha.

## ● Kasutamine

## ● Sisse-/väljalülitamine

### ⚠ ETTEVAATUST! Vigastuste oht!



Kandke toote käsitlemisel või sellega töötades alati kaitsekindaid.

### **ETTEVAATUST! Vigastuste oht!**



Kandke hingamisteede kaitsevahendeid!

### **ETTEVAATUST! Vigastuste oht!**

- ▶ Enne toote sisselülitamist: Tehke kindlaks, et lihvleht **4** ei puudutaks toorikut.
- ▶ Jälgige stabiilset seisuasendit. Hoidke toodet töötamise ajal alati kahe käega kinni.
- ▶ Hoidke oma käed lihvlehest **4** eemal, kui toode on töös.

#### **Sisselülitamine**

- Viige toitelüliti **2** asendisse I.

#### **Väljalülitamine**

- Viige toitelüliti **2** asendisse 0.

#### **● Tööjuhised**

### **ETTEVAATUST! Kehavigastuste ja varakahju oht!**

- ▶ Kinnitage toorik kinnitusseadiste abil tööpingile.
- ▶ Hoolitsege selle eest, et töökoht oleks alati hästi ventileeritud.
- ▶ Vältige töö ajal toote ülekoormamist.
- ▶ Kasutage sobivat lihvlehte **4** erinevate materjalide töötlemiseks.
- ▶ Lülitage toode sisse, enne kui asetate toote toorikule.
- ▶ Avaldage töötamise ajal vaid minimaalset survet.
- ▶ Töötage ühtlase kiirusega.

### **ETTEVAATUST! Kehavigastuste ja varakahju oht!**

- ▶ Ärge kunagi kasutage sama lihvlehte **4** erinevate materjalide lihvimiseks (nt puit ja seejärel metall). Optimaalsed lihvimistulemused saavutatakse üksnes puhta lihvlehega.
- ▶ Liigutage toodet toorikul paralleelselt. Kasutage kattuvaid lihvimisliigutusi.
- ▶ Lihvige raskesti ligipääsetavaid kohti lihvlehe **4** esi- või külgservaga lihvpadjal **3**.
- ▶ Eemaldatava materjalihulga ja lihvimistulemuse määrab suures osas ära lihvlehe **4** valik ja surumisjõud. Hea lihvimistulemuse tagavad vaid laitmatu seisukorras lihvlehed.
- ▶ Jälgige ühtlast surumisjõudu. Liigne surumisjõu suurendamine ei suurenda lihvimisjõudlust, vaid põhjustab lihvlehe **4** suuremat kulumist.
- ▶ Pärast töö lõpetamist: Tõstke toode toorikult ära. Lülitage toode välja.

#### **● Puhastamine ja hooldus**

### **HOIATUS! Vigastuste oht!**



Lülitage toode alati välja, eemaldage akupatarei **8** ja laske tootel maha jahtuda, enne kui teete kohandusi.

## ● Puhastamine

### MÄRKUS

- ▶ Ärge kasutage toote puhastamiseks keemilisi, aluselisi, abrasiivseid või tugevatoimelisi puhastus- või desinfitseerimisvahendeid, kuna need võivad pealispinda kahjustada.
  - ▶ Jälgige, et ükski vedelik ei tungiks tootesse.
- Regulaarne ja põhjalik puhastamine tagab ohutu kasutamise ja pikendab toote kasutusiga.
  - Hoidke toode alati puhas, kuiv ja vaba õlidadest või määrderasvadest.
  - Iga kasutuskorra järel ja enne hoiustamist: Eemaldage tootelt võõrkehad.

### Toote puhastamine

- Puhastage toodet kuiva lapiga.
- Kasutage raskesti ligipääsetavate kohtade puhastamiseks pehmet harja.
- Eelkõige tuleb iga kasutuskorra järel mustus ja tolm eemaldada just õhusavade lapi ja pehme harjaga. Ventilatsioonivad peavad alati vabaks jääma.
- Puhastage lihvlehed [4] tolmumejaga.

### Tolmukogumiskarbi puhastamine

(Joon. E, F)

- Põhjalikuks puhastamiseks: Avage tolmu kogumiskarp [7].
- Vajutage klamber [7d] lapiku kruvikeeraja abil alla ja tolmu kogumiskarbi [7] pilust välja. Tühjendage tolmu kogumiskarp hoolikalt.

## ● Hooldus

- Iga kord enne ja pärast kasutamist: Kontrollige toodet ja lisatarvikuid kulumise ja kahjustuste tuvastamiseks. Vajadusel vahetage välja kulunud või kahjustatud tarvikud. Järgige tehnilisi nõudeid (vt jaotist „Tehnilised andmed“).
- Kontrollige, kas katted ja ohutusseadised on laitmatus seisukorras ja õigesti paigaldatud. Vastasel juhul laske need ekspertidel välja vahetada.
- Vahetage lihvlehte [4] regulaarselt.

## ● Remont

- Toode ei sisalda ühtegi osa, mida kasutaja saaks remontida.
- Toote kontrollimiseks ja parandamiseks võtke ühendust volitatud hooldustöökoja või sarnase kvalifikatsiooniga isikuga.

## ● Varuosad/tarvikud

- Sobivaid varuosi ja tarvikuid saavad kliendi osta aadressil [www.optimex-shop.com](http://www.optimex-shop.com).
- Tellimusi saab esitada ainult veebis.
- Tellimuse esitamiseks pange valmis tellimisnumber.
- Lisainfo saamiseks helistage Lidl-klienditelefonil (vt „Teenindus“).



Varuosad/tarvikud	Tellimisnumber
Lihvleht [4]	99948737002
Võõrseadmega tolmuärastuse adapter [6]	99948737004
Tolmukogumiskarp [7]	99948737006

## ● Hoiustamine

- Pikaajaliseks (kauemaks kui 3 kuud) hoiustamiseks on ideaalne temperatuur vahemikus 0 °C kuni +50 °C.

- Puhastage toode (vaadake „Puhastamine“).
- Hoiustage toodet koos tarvikutega pimedas, kuivas, külmumiskindlas ja hästi ventileeritud kohas.
- Hoidke toode alati eemal laste käeulatuses.

## Akupatarei

- Enne pikaajalist hoiustamist: Hoidke akupatareid  ainult osaliselt laetud olekus.
- Pikaajalise hoiustamise korral: Kontrollige akupatarei  laetustaset umbes iga 3 kuu järel. Vajadusel laadige uuesti akupatareid.

## ● Transport

- Kaitske seadet raskete löökide ja tugeva vibratsiooni eest, mis võivad esineda sõidukites transportimise ajal.
- Kinnitage toode nii, et see ei saaks paigast nihkuda ega ümber minna.

## ● Jäätmekäitlus

Pakend koosneb keskkonnasõbralikest materjalidest, mida saab käidelda kohalikes ringlussevõtu keskustes.



Jälgige prügi sorteerimisel pakkematerjalide tähistusi, mis koosnevad lühenditest (a) ja numbritest (b) ning nende tähendused on järgmised: 1–7: plastik/20–22: paber ja papp/80–98: liitmaterjalid.

## Toode:



Küsige vana toote käitlemise võimaluste kohta oma valla- või linnavalitsusest.



Ärge visake oma vana toodet keskkonna kaitsmise huvides olmeprügi hulka, käidelge see nõuetekohaselt.

Kogumispunktide ja nende lahtioleku aegade kohta saate teavet asjakohasest haldusasutusest.

Katkised ja kasutatud patareid/akud tuleb ringlusse võtta. Viige patareid/akud ja/või toode selleks ettenähtud kogumiskohta.



## Patareide/akude valest jäätmekäitlusest tulenevad keskkonnakahjustused!

Patareisid/akusid ei tohi visata olmeprügi hulka. Need võivad sisaldada mürgiseid raskemetalle ning kuuluvad eriprügi hulka. Raskemetallide keemilised sümbolid on järgmised: Cd = kaadmium, Hg = elavhõbe, Pb = plii. Seetõttu viige kasutatud patareid/akud kohaliku omavalitsuse kogumispunkti.

## ● Garantii

Toode on valmistatud rangete kvaliteedijuhiste järgi ja seda on enne tarnimist põhjalikult kontrollitud. Materjali- või tootmisdefektide korral on teil seaduslikud õigused toote müüja suhtes. Teie seadusjärgsed õigused ei ole mingil juhul piiratud meie allpool sätestatud garantiiga.

Selle toote garantii kehtib 3 aastat alates ostukuupäevast. Garantii aeg algab ostukuupäevaga. Hoidke müügitšeki originaali kindlas kohas, kuna see dokument on vajalik ostu tõendamiseks.

Kõikidest kahjustustest või defektidest, mis esinesid juba ostmise ajal, tuleb teatada kohe pärast toote lahtipakkimist.

Kui tootel ilmneb 3 aasta jooksul alates ostukuupäevast materjali- või teostusviga, parandame või asendame selle omal valikul teie eest tasuta. Garantii perioodi ei pikendata kinnitatud garantiinõudega. See kehtib ka asendatud ja parandatud osade kohta.

See garantii kaotab kehtivuse, kui toode on kahjustatud, või kui seda on valesti kasutatud või hooldatud.

Garantii katab materjali- ja tootmisdefektid. See garantii ei laiene tooteosadele, mis on tavapäraselt kulunud ja mida seetõttu peetakse kuluvateks osadeks (nt akud, voolikud, värvikassetid), ega ka purunevate osade kahjustustele, nt lülitid või klaasist osad.

## ● Garantii käsitlemine

Selleks et teie mureküsimus saaks kiire lahenduse, järgige palun alltoodud juhiseid:

Kõikide päringute jaoks hoidke oma ostu tõendamiseks alles kassatšekk ja tootenumber (IAN 487370\_2501).

Tootenumbri leiate tootel olevalt tüübisildilt või graveeringult, oma kasutusjuhendi tiitellehelt (all vasakul) või toote taga- või allosas olevalt kleebiselt.

Toote toimivusvigade või muude puuduste korral võtke kõigepealt telefoni või e-posti teel ühendust alltoodud teenindusosakonnaga.

Lisades defektsele tootele ostudokumendi (kassatšeki), kirjelduse toote puuduste kohta ja andmed selle kohta, millal need ilmnesid, saate selle tasuta saata teile teadaantud teeninduse aadressile.

Neid ja paljusid teisi käsiraamatuid saate vaadata ja alla laadida leheltparkside-diy.com. Selle QR-koodi abil satute otse lehele parkside-diy.com. Valige oma riik ja otsige otsinguvälja abil kasutusjuhendeid. Tootenumbri (IAN) 487370\_2501 sisestamisel pääsete ligi oma toote kasutusjuhendile.

## ● Teenindus

### EE Teenindus Eestis

Tel: 8000049117

E-posti aadress: owim@lidl.ee



# ● ELi vastavusdeklaratsioon

## ELI VASTAVUSDEKLARATSIOON (nr 487370\_2501-2)

IAN: 487370\_2501  
Tootekood: "PARKSIDE" 20 V Universaallihvja  
Mudeli number: HG13185B

Elkirjeldatud deklareeritav toode on kooskõlas asjaomaste liidu ühtlustatud õigusaktidega:

Direktiiv 2006/42/EÜ
Direktiiv 2014/30/EU
Direktiiv 2011/65/EL koos kõigi sellega seotud muudatustega

Viited kasutatud harmoneeritud standarditele või viited muudele tehnilistele spetsifikatsioonidele, millele vastavust deklareeritakse:

Nr / Osad
Direktiiv 2006/42/EÜ
EN 62841-1-2:2015/A11:2022
EN 62841-2-4:2014/ AC:2015
Direktiiv 2014/30/EU
EN IEC 55014-1:2021
EN IEC 55014-2:2021

Eespool kirjeldatud deklareeritav ese on kooskõlas Euroopa Parlamendi ja nõukogu 8. juuni 2011. aasta direktiiviga 2011/65/EL teatavate ohtlike ainete kasutamise piiramise kohta elektri- ja elektroonikaseadmetes:

Nr / Osad
EN IEC 63000:2018

Tehnilise dokumentatsiooni valdaja: OWIM GmbH & Co.KG

Alla kirjutanud:

**OWIM GmbH & Co. KG, Stiftsbergstraße 1, 74167 Neckarsulm, Saksamaa**

Käesolev vastavusdeklaratsioon on välja antud tootja ainuvastutuseel.

Algse vastavusdeklaratsiooni tõlge

Neckarsulm

Koht

15.05.2025

Kuupäev

ppa. Jens Buchheim  
Volitatud allkirjutanu

ppa. Dr. Thorsten Maier  
Volitatud allkirjutanu

EE



<b>Izmantoto piktogrammu/simbolu saraksts</b> .....	Lpp.	72
<b>Ievads</b> .....	Lpp.	73
Paredzētais lietojums .....	Lpp.	73
Komplektācija .....	Lpp.	73
Daļu saraksts .....	Lpp.	73
Tehniskie parametri .....	Lpp.	73
<b>Vispārīgas drošības norādes</b> .....	Lpp.	74
Vispārīgas drošības norādījumi elektroinstrumentiem .....	Lpp.	74
Ierīcei specifiski drošības norādījumi slīpmašīnām .....	Lpp.	78
Lādētāju drošības norādījumi .....	Lpp.	79
<b>Pirms pirmās izmantošanas</b> .....	Lpp.	80
Izstrādājuma izpakošana .....	Lpp.	80
Papildu aprīkojums .....	Lpp.	80
Akumulatoru bloka uzlāde .....	Lpp.	80
Akumulatoru bloka ievietošana/izņemšana .....	Lpp.	81
<b>Montāža</b> .....	Lpp.	81
Putekļu tvertnes uzstādīšana/noņemšana .....	Lpp.	81
Slīpēšanas loksnes izvēle .....	Lpp.	82
Slīpēšanas loksnes uzstādīšana/nomainīšana .....	Lpp.	82
<b>Lietošana</b> .....	Lpp.	82
Ieslēgšana/izslēgšana .....	Lpp.	82
<b>Darba instrukcijas</b> .....	Lpp.	83
<b>Tīrīšana un kopšana</b> .....	Lpp.	83
Tīrīšana .....	Lpp.	84
Apkope .....	Lpp.	84
Remonts .....	Lpp.	84
Rezerves daļas/piederumi .....	Lpp.	84
Glabāšana .....	Lpp.	85
Transportēšana .....	Lpp.	85
<b>Utilizācija</b> .....	Lpp.	85
<b>Garantija</b> .....	Lpp.	85
Rīcība garantijas gadījumā .....	Lpp.	86
<b>Serviss</b> .....	Lpp.	86
<b>ES atbilstības deklarācija</b> .....	Lpp.	87

## Izmantoto piktogrammu/simbolu saraksts

	<b>BRĪDINĀJUMS!</b> – Apzīmē vidējas pakāpes risku, kuru nenovēršot, var iestāties nāvējošu vai smagu traumu sekas (piemēram, strāvas trieciena risks)	 	Simbols nozīmē, ka, lietojot izstrādājumu, ir jāievēro lietošanas pamācība.
	<b>PIESARDZĪBU!</b> – Apzīmē zemas pakāpes risku, kuru nenovēršot, var iestāties vieglu līdz vidēju traumu sekas (piemēram, applaucēšanās risks)		Pirms akumulatoru bloka <b>8</b> izņemšanas no lādētāja vai akumulatoru bloka ievietošanas vienmēr atvienojiet lādētāju <b>9</b> no barošanas avota.
	<b>UZMANĪBU!</b> – Brīdinājums par iespējamiem mantiskajiem bojājumiem (piemēram, tīsavienojuma risks)		Pirms regulēšanas darbu veikšanas vienmēr izslēdziet izstrādājumu, izņemiet akumulatoru bloku <b>8</b> un ļaujiet izstrādājumam atdzist.
	Valkājiet dzirdes aizsardzības līdzekļus!		Valkājiet aizsargcimdus!
	Valkājiet elpceļu aizsarglīdzekļus!		Līdzstrāva/spriegums
	Maiņstrāva/spriegums		Smalkais drošinātājs
	Izmantojiet izstrādājumu tikai sausās iekštelpās.	<b>min<sup>-1</sup></b>	Apgriezieni minūtē
	II aizsardzības klase (dubultā izolācija)	 maks. 50 °C	Sargiet akumulatoru bloku <b>8</b> no karstuma un tiešu saules staru iedarbības.
	Sargiet akumulatoru bloku <b>8</b> no uguns.		Sargiet akumulatoru bloku <b>8</b> no ūdens un mitruma.
<b>CE</b>	CE zīme apstiprina atbilstību ES direktīvām, kas piemērojamas izstrādājumam.	 	Drošības norādījumi Norādījumi par apiešanos

## 20 V DAUDZFUNKCIONĀLA SLĪPMAŠĪNA

### ● Ievads

Apsveicam jūs ar jaunā izstrādājuma iegādi! Jūs esat izvēlēties augstas kvalitātes izstrādājumu. Lietošanas instrukcija ir šī izstrādājuma sastāvdaļa. Tā ietver svarīgas norādes attiecībā uz drošību, lietošanu un utilizāciju. Pirms izstrādājuma lietošanas iepazīstieties ar visiem lietošanas un drošības norādījumiem. Izmantojiet izstrādājumu tikai tā, kā aprakstīts un atbilstoši tam paredzētajam lietojumam. Ja nododat izstrādājumu citai personai, dodiet līdzi arī visu dokumentāciju.

### ● Paredzētais lietojums

- Šī daudzfunkcionāla slīpmašīna (turpmāk tekstā - “izstrādājums” vai “elektroinstruments”) ir piemērota koksnes, metāla un krāsas sausai slīpēšanai.
- Izstrādājums ir īpaši piemērots stūriem, profiliem vai grūti pieejamām vietām.
- Jebkāda cita veida izmantošana vai izstrādājuma pārveide uzskatāma par noteikumiem neatbilstošu un ir saistīta ar ievērojamu negadījuma risku.
- Mēs neuzņemamies atbildību par bojājumiem, kas radušies nepareizas lietošanas dēļ.
- Šis izstrādājums nav paredzēts komerciālai lietošanai.

### ● Komplektācija

#### ⚠ BRĪDINĀJUMS!

- ▶ Izstrādājums un iepakojuma materiāli nav rotaļlietas bērniem! Bērni nedrīkst spēlēties ar plastmasas maisiņiem, folijām un sīkām detaļām! Pastāv aizrīšanās un nosmakšanas risks!

- 1 20 V Daudzfunkcionāla slīpmašīna
- 4 Slīpēšanas loksnes (raupjums 60/80/120/240)
- 1 Putekļu tvertne
- 1 Adapteris (ārējam nosūcējam)
- 1 Lietošanas instrukcija

### ● Detaļu saraksts

A att.

- 1 Atbloķēšanas taustiņš
- 2 Ieslēgšanas/izslēgšanas slēdzis (I/O)
- 3 Slīpēšanas disks
- 4 Slīpēšanas loksne
- 5 Nosūkšanas atvere
- 6 Ārējā nosūcēja adapteris
- 7 Putekļu tvertne
- 7a Klipsis

B att.

- 8 Akumulatoru bloks \*
- 9 Lādētājs \*
- 10 Uzlādes kontroles LED (zaļa)
- 11 Uzlādes kontroles LED (sarkana)

### ● Tehniskie parametri

20 V Daudzfunkcionāla slīpmašīna	<b>PAMSG 20-Li B1</b>
Modeļa numurs:	HG13185B
Nominālais spriegums:	20 V ===
Nominālais tukšgaitas apgriezienu skaits $n_0$ :	12000 min <sup>-1</sup>
Vibrāciju skaits:	24000 min <sup>-1</sup>

\* Akumulatoru bloks un lādētājs nav iekļauti piegādes komplektā.

Vibrāciju kontūrs:	1,6 mm
Slīpēšanas loksne:	152*102 mm

### Ieteicamā apkārtējās vides temperatūra

Uzlādes laikā:	no -10 °C līdz +40 °C
Darbības laikā:	no -5 °C līdz +50 °C
Uzglabāšanas laikā:	no 0 °C līdz +50 °C

### Trokšņa emisijas vērtības

Izmērītā trokšņa vērtība noteikta saskaņā ar EN 62841. Elektroinstrumenta A svērtais trokšņa līmenis kāds parasti ir lietotāja darba vietā:

Skaņas spiediena līmenis $L_{pA}$ :	78,4 dB
Nenoteiktība $K_{pA}$ :	3 dB
Skaņas jaudas līmenis $L_{WA}$ :	86,4 dB
Nenoteiktība $K_{WA}$ :	3 dB

### ⚠ BRĪDINĀJUMS!



Valkājiet dzirdes aizsardzības līdzekļus!

### Vibrāciju emisijas vērtības

Kopējās vibrācijas vērtības (vektoru summa trīs virzienos), kas noteiktas saskaņā ar EN 62841:

Vibrācijas emisijas vērtība maks. $a_{h,w}$ :	9,56 m/s <sup>2</sup>
Kļūda K:	1,5 m/s <sup>2</sup>

### ⚠ BRĪDINĀJUMS!

- ▶ Vibrāciju un trokšņa emisijas elektroinstrumenta faktiskās lietošanas laikā var atšķirties no norādītajām vērtībām atkarībā no elektroinstrumenta izmantošanas veida, jo īpaši no tā, kāda veida sagatave tiek apstrādāta.

### ⚠ BRĪDINĀJUMS!

- ▶ Centieties, lai slodze būtu pēc iespējas mazāka. Pasākumi, lai samazinātu vibrācijas iedarbību lietojot instrumentu, ir valkāt cimdus un ierobežot darba laiku. Jāņem vērā visas darbības cikla daļas (piemēram, reizes, kad elektroinstrumenti tiek izslēgti, un reizes, kad tas tiek ieslēgts, bet darbojas bez slodzes).

### NORĀDE

- ▶ Norādītās kopējas vibrācijas lielumi un noteiktās trokšņa emisijas vērtības ir izmērītas, izmantojot standartizētu testa metodi, un tās var piemērot, lai salīdzinātu vienu elektroinstrumentu ar citu.
- ▶ Norādītos kopējos vibrācijas lielumus un noteiktās trokšņa emisijas vērtības var izmantot arī pagaidu slodzes novērtēšanai.



### Vispārīgas drošības norādes

- Vispārīgas drošības norādījumi elektroinstrumentiem

### ⚠ BRĪDINĀJUMS!



Izlasiet visus drošības norādījumus, instrukcija, aplūkojiet attēlus un tehniskos datus, kuri iekļauti šī elektroinstrumenta komplektācijā. Neievērojot zemāk sniegtos norādījumus, var rasties elektriskās strāvas trieciens, ugunsgrēks un/vai nopietnas traumas.

## **Saglabājiet visus drošības norādījumus un pamācības turpmācai uzziņai.**

Drošības norādījumos izmantotais jēdziens “elektroinstrumenti” attiecas uz tīklam pieslēgtiem elektroinstrumentiem (ar tīkla vadu) vai ar akumulatoru darbināmiem elektroinstrumentiem (bez tīkla vada).

### **Darba vietas drošība**

- 1) **Uzturiet darba vietu tīru un labi apgaismotu.** Nekārtīgas vai neapgaismotas darba vietas var izraisīt negadījumus.
- 2) **Nedarbojieties ar elektroinstrumentu sprādzienbīstamā vidē, kurā ir viegli uzliesmojoši šķidrumi, gāzes vai putekļi.** Elektroinstrumenti rada dzirksteles, kas var aizdedzināt putekļus vai izgarojumus.
- 3) **Elektroinstrumenta lietošanas laikā turiet to drošā attālumā no bērniem un citām personām.** Ja esat izklaidīgs, varat zaudēt kontroli pār elektroinstrumentu.

### **Elektrodrošība**

- 1) **Elektroinstrumenta kontaktdakšai jāiederas kontaktlīzdā. Kontaktdakšu nekādi nedrīkst pārveidot. Nelietojiet nevienu adaptera spraudni kopā ar iezemētiem elektroinstrumentiem.** Nepārveidotas kontaktdakšas un atbilstošās kontaktlīzdas samazina elektriskās strāvas trieciena risku.
- 2) **Izvairieties no fiziska kontakta ar iezemētām virsmām, piemēram, caurulēm, sildītājiem, krāsnīm un ledusskapjiem.** Ja jūsu ķermenis ir iezemēts, palielinās elektriskās strāvas trieciena risks.
- 3) **Aizsargājiet elektroinstrumentus no lietus vai mitruma.** Ūdens

iekļūšana elektroinstrumentā palielina elektriskās strāvas trieciena risku.

- 4) **Neizmantojiet pieslēguma vadu, lai pārnēsātu elektroinstrumentu, to pakārtu vai izvilktu kontaktdakšu no kontaktlīzdas. Pieslēguma vadu neturiet karstuma, eļļas, asu malu vai kustīgu daļu tuvumā.** Bojāti vai samezģlojušies pieslēguma vadi palielina elektriskās strāvas trieciena risku.
- 5) **Ja jūs strādājat ar elektroinstrumentu ārā, izmantojiet tikai pagarinātājus, kas ir piemēroti arī izmantošanai ārpus telpām.** Āra lietošanai piemērota pagarinātāja lietošana samazina elektriskās strāvas trieciena risku.
- 6) **Ja elektroinstrumenta darbība mitrumā ir neizbēgama, lietojiet atlikušās strāvas ķēdes pārtraucēju.** Atlikušās strāvas ķēdes pārtraucēja lietošana samazina elektriskās strāvas trieciena risku.

### **Personu drošība**

- 1) **Sekojiet līdzi, skatieties, ko jūs darāt, un strādājiet saprātīgi ar elektroinstrumentu. Nelietojiet elektroinstrumentu, ja esat noguris vai narkotiku, alkohola reibumā vai medikamentu ietekmē.** Neuzmanības brīdis, lietojot elektroinstrumentu, var izraisīt nopietnas traumas.
- 2) **Valkājiet individuālos aizsardzības līdzekļus un vienmēr aizsargbrilles.** Individuālo aizsardzības līdzekļu, piemēram, putekļu maskas, neslidošu drošības apavu, aizsargķiveres vai dzirdes aizsardzības līdzekļu izmantošana atkarībā no elektroinstrumenta veida un lietojuma samazina traumu risku.
- 3) **Izvairieties no netīšas iedarbināšanas. Pirms pievienojat to barošanas avotam un/vai**

- akumulatoram, paceļat vai nēsājat, pārliecinieties, vai elektroinstruments ir izslēgts. Ja, nēsājot elektroinstrumentu, turat pirkstu uz slēdža vai, ja elektroinstruments ir pievienots barošanas avotam, tas var izraisīt nelaimes gadījumus.
- 4) **Pirms elektroinstrumenta ieslēgšanas noņemiet visus regulēšanas instrumentus vai uzgriežņu atslēgas.** Instruments vai atslēga, kas atrodas elektroinstrumenta rotējošajā daļā, var izraisīt traumas.
  - 5) **Izvairieties no neparastas stājas. Nodrošiniet drošu stāvēšanu un vienmēr saglabājiet līdzsvaru.** Tas ļauj labāk kontrolēt elektroinstrumentu neparedzētās situācijās.
  - 6) **Valkājiet piemērotu apģērbu. Nevalkājiet vaļīgu apģērbu vai rotaslietas. Aizsargājiet matus un apģērbu no kustīgajām daļām.** Vaļīgs apģērbs, rotaslietas vai gari mati var ieķerties kustīgajās daļās.
  - 7) **Ja var uzstādīt putekļu nosūkšanas un savākšanas ierīces, tām jābūt pareizi pieslēgtām un lietotām.** Izmantojot putekļu nosūcēju, var samazināt putekļu radīto apdraudējumu.
  - 8) **Neļaujieties viltus drošības sajūtai un neignorējiet drošības noteikumus par elektroinstrumentu, pat ja pēc daudzām lietošanas reizēm jūs jau esat iepazinis elektroinstrumentu.** Neuzmanīga rīcība sekundes laikā var izraisīt nopietnas traumas.

## **Elektroinstrumenta lietošana un rīkošanās ar to**

- 1) **Nepārslogojiet elektroinstrumentu. Lietojiet darbam paredzēto elektroinstrumentu.** Ar pareizo elektroinstrumentu jūs varat strādāt labāk un drošāk norādītajā jaudas diapazonā.
- 2) **Nelietojiet elektroinstrumentu, kura slēdzis ir bojāts.** Elektroinstruments, kuru vairs nevar ieslēgt vai izslēgt, ir bīstams, un tas ir jāremontē.
- 3) **Pirms veicat ierīces iestatījumus, maināt darba instrumenta daļas vai novietojat elektroinstrumentu glabāšanā, izvelciet kontaktdakšu no kontaktligzdas un/vai noņemiet noņemamo akumulatoru.** Šis piesardzības pasākums novērš elektroinstrumenta nejaušu iedarbināšanu.
- 4) **Nelietotos elektroinstrumentus glabājiet bērniem nepieejamā vietā. Neļaujiet nevienai personai lietot elektroinstrumentu, kura to nav iepazinusi vai kura nav izlasījusi pamācības.** Elektroinstrumenti ir bīstami, ja tos izmanto nepieredzējušas personas.
- 5) **Rūpīgi kopiet elektroinstrumentu un darba instrumentu. Pārbaudiet, vai kustīgās daļas darbojas pareizi un vai tās nav iestrēgušas, vai daļas nav salauztas vai sabojātas tā, ka tiek traucēta elektroinstrumenta darbība. Pirms elektroinstrumenta lietošanas salabojiet bojātās daļas.** Daudzus negadījumus izraisa slikti uzturēti elektroinstrumenti.
- 6) **Griezējinstrumentiem jābūt asiem un tīriem.** Rūpīgi kopti griezējinstrumenti ar asām griešanas malām mazāk iesprūst un ir vieglāk vadāmi.

- 7) **Lietojiet elektroinstrumentu, darba instrumentu, darba instrumentus u. c. saskaņā ar pamācībām. Ņemiet vērā darba apstākļus un veicamo darbu.** Elektroinstrumentu izmantošana citām vajadzībām, nevis tām, kurām tie ir paredzēti, var izraisīt bīstamas situācijas.
- 8) **Rokturiem un satveršanas virsmām jābūt sausām, tīrām un bez eļļas un smērvielas.** Slidenie rokturi un satveršanas virsmas neļauj droši darbināt un kontrolēt elektroinstrumentu neparedzētās situācijās.

#### **Ar akumulatoru darbināma instrumenta lietošana un rīkošanās ar to**

- 1) **Akumulatoru uzlādējiet tikai ar ražotāja ieteiktajiem lādētājiem.** Lādētājs, kas piemērots noteikta veida akumulatoram, lietojot citus akumulatorus, rada ugunsbīstamību.
- 2) **Elektroinstrumentos lietojiet tikai šim nolūkam paredzētos akumulatorus.** Citu akumulatoru lietošana var izraisīt traumas un ugunsbīstamību.
- 3) **Neizmantotos akumulatorus turiet drošā attālumā no saspaudēm, monētām, atslēgām, naglām, skrūvēm vai citiem maziem metāla priekšmetiem, kas var izraisīt kontaktu savienojumu.** Īssavienojums starp akumulatora kontaktiem var izraisīt apdegumus vai ugunsgrēku.
- 4) **Nepareizi to lietojot, no akumulatora var noplūst šķidrums. Izvairieties no saskares ar to. Nejauša kontakta gadījumā skalojiet kontakta vietu ar ūdeni. Ja šķidrums nokļūst acīs, meklējiet papildu medicīnisko palīdzību.** Akumulatora šķidruma

noplūde var izraisīt ādas kairinājumu vai apdegumus.

- 5) **Nelietojiet bojātu vai pārveidotu akumulatoru.** Bojāti vai pārveidoti akumulatori var būt neparedzami un izraisīt ugunsgrēku, eksploziju vai traumu risku.
- 6) **Nepakļaujiet akumulatoru uguns vai pārmērīgi augstas temperatūras iedarbībai.** Uguns vai temperatūra virs +130 °C var izraisīt eksploziju.
- 7) **Izpildiet visus uzlādēšanas norādījumus un nekad neuzlādējiet akumulatoru vai ar akumulatoru darbināmu instrumentu ārpus temperatūras diapazona, kas norādīts lietošanas pamācībā.** Nepareiza uzlāde vai uzlādēšana ārpus pieļaujamās temperatūras diapazona var sabojāt akumulatoru un palielināt ugunsgrēka risku.



**PIESARDZĪBU!**  
**EKSPLOZIJAS RISKS!**  
 Nemēģiniet uzlādēt vienreizlietojamās baterijas.



**Sargājiet akumulatoru no karstuma, piem., no pastāvīgas saules gaismas, uguns, ūdens un mitruma.**  
 Pastāv eksplozijas risks.



#### **Serviss**

- 1) **Lūdziet, lai jūsu elektroinstrumentu remontē tikai kvalificēti speciālisti un tikai ar oriģinālajām rezerves daļām.** Tas nodrošina elektroinstrumenta drošības uzturēšanu.
- 2) **Nekad neveiciet apkopi bojātiem akumulatoriem.** Pilnīgu

akumulatoru apkopi drīkst veikt tikai ražotājs vai pilnvarots servisa centrs.

## ● Ierīcei specifiski drošības norādījumi slīpmašīnām

### ⚠ BRĪDINĀJUMS! Apdraudējums, ko rada putekļi!

- ▶ Ilgstošam darbam ar koksni un jo īpaši ar putekļiem, kas ir bīstami veselībai, izstrādājums jāpievieno piemērotai nosūkšanas sistēmai.
- ▶ Lietojiet aizsargbrilles un putekļu masku!

### ⚠ BRĪDINĀJUMS! Apdraudējumu indīgu tvaiku dēļ!

- ▶ Strādājot ar izstrādājumu, var rasties veselībai kaitīgi/indīgi putekļi, kas rada veselības apdraudējumu personai, kas lieto izstrādājumu, un visām tuvumā esošajām personām.

### ⚠ BRĪDINĀJUMS! Ugunsgrēka risks!

- ▶ Slīpējot metālu, rodas dzirksteles. Pārliecinieties, ka darba zonas tuvumā nav viegli uzliesmojošu materiālu.

### ⚠ BRĪDINĀJUMS! Ugunsgrēka risks!

- ▶ Tāpēc ir svarīgi izvairīties no slīpējamā materiāla un izstrādājuma pārkaršanas. Pirms darba pārtraukumiem vienmēr noņemiet putekļu tvertni [7]. Slīpēšanas putekļi putekļu tvertnē, mikrofiltrā, papīra maisā (vai putekļsūcēja filtra maisā vai filtrā) nelabvēlīgos apstākļos, piemēram, lidojot dzirkstelēm metālu slīpēšanas laikā, var uzliesmot. Tas jo īpaši var notikt, ja slīpēšanas putekļi ir sajaukušies ar krāsas, poliuretāna atlikumiem vai citām ķīmiskām vielām un slīpēšanas materiāls pēc ilgstoša darba ir karsts.
- Nostipriniet sagatavi. Ar iespīlēšanas ierīcēm vai skavās iespīlēta sagatave tiek turēta drošāk nekā ar rokām.
- Nekādā gadījumā neatbalstiet rokas blakus izstrādājumam vai apstrādājamai zonai vai to priekšā.
- Apdraudējuma gadījumā: Uzreiz izņemiet akumulatoru bloku [8] no izstrādājuma.
- Apstrādājot plastmasu, krāsas, lakas u.c., nodrošiniet pietiekamu ventilāciju.
- Nepiesūciniet materiālus vai apstrādājamās virsmas ar šķīdinātājus saturošiem šķidrumiem.
- Neapstrādājiet samitrinātus materiālus vai mitras virsmas.
- Izstrādājumu lietojiet tikai sausajai slīpēšanai. Ūdens iekļūšana elektroierīcē palielina elektriskās strāvas trieciena risku.
- Izvairieties slīpēt svinu saturošas krāsas vai citus veselībai kaitīgus materiālus.

- Azbestu saturošus materiālus nedrīkst apstrādāt. Azbests tiek uzskatīts par kancerogēnu.
- Izvairieties no saskares ar kustīgu slīpēšanas loksni [4].
- Izmantojiet izstrādājumu tikai pievienotu slīpēšanas loksni [4].
- Nekad nelietojiet izstrādājumu citiem mērķiem, nekā paredzēts, un tikai ar oriģinālajām detaļām/aprikojumu.
- Pirms noliekat izstrādājumu, uzgaidiet, līdz tas ir pilnībā apstājies.
- Vienmēr saglabājiet izstrādājumu tīru, sausu un bez eļļas vai smērvielas.
- Uzturiet tīru darba vietu. Materiālu maisījumi ir īpaši bīstami. Viegļmetāla putekļi var uzliesmot vai uzsprāgt.

## ● Lādētāju drošības norādījumi

- Šo izstrādājumu var izmantot bērni no 8 gadu vecuma un vecāki, kā arī cilvēki ar samazinātām fiziskajām, maņu vai garīgajām spējām vai pieredzes un zināšanu trūkumu, ja viņi ir uzraudzīti vai viņiem ir sniegti norādījumi par drošu izstrādājuma lietošanu un viņi saprot no tā izrietošos apdraudējumus. Bērni nedrīkst spēlēties ar izstrādājumu. Bērni tīrīšanu un apkopi nedrīkst veikt bez pieaugušo uzraudzības.

- Neuzlādējiet neuzlādējamās baterijas. Šī norādījuma neievērošana rada riskus.
- Ja pieslēguma vads ir bojāts, tas jānomaina ražotājam vai tā apkalpošanas dienestam, vai līdzīgi kvalificētai personai, lai izvairītos no iespējamām apdraudējumiem.
- Aizsargājiet elektriskās daļas no mitruma. Lai izvairītos no elektriskās strāvas trieciena, nekad neiegremdējiet tās ūdenī vai citos šķidrumos. Nekādā gadījumā neturiet izstrādājumu zem tekoša ūdens. Ievērojiet tīrīšanas, apkopes un remonta pamācības.
- 🏠 Izstrādājums ir piemērots lietošanai tikai telpās.
- ⚠️ **UZMANĪBU!** Šis lādētājs ir piemērots tikai šāda veida akumulatoru bloku uzlādēšanai:

## /// PARKSIDE® 20 V akumulatoru bloks

PAP 20 B1	2,0 Ah	5 elementi
PAP 20 B3	4,0 Ah	10 elementi
PAPS 204 A1	4,0 Ah	5 elementi
PAPS 208 A1	8,0 Ah	10 elementi

### Piemēroti akumulatoru bloki un lādētāji

<b>Akumulatoru bloks:</b>	/// PARKSIDE® X 20 V Team
<b>Lādētājs:</b>	/// PARKSIDE® X 20 V Team

- Pircēji no šādām valstīm var pasūtīt saderīgas rezerves baterijas un lādētājus Lidl tiešsaistes veikalos: Vācija (lidl.de), Francija (lidl.fr), Beļģija (lidl.be), Čehija (lidl.cz), Nīderlande (lidl.nl), Polija (lidl.pl), Slovākija (lidl.sk), Spānija (lidl.es)  
Klienti no citām valstīm tos var pasūtīt vietnē [www.optimex-shop.com](http://www.optimex-shop.com).

### ● **Pirms pirmās izmantošanas**

#### ● Izstrādājuma izpakošana

1. Izņemiet izstrādājumu no iepakojuma un noņemiet visus iepakojuma materiālus.
2. Pārbaudiet, vai ir visas detaļas un vai aprakstītais piegādes apjoms ir pilnīgs (skatiet "Komplektācija").
3. Pārbaudiet, vai izstrādājums un visas detaļas ir labā stāvoklī. Ja konstatējat bojājumu vai defektu, nelietojiet izstrādājumu, bet rīkojieties, kā aprakstīts nodaļā "Garantija".

#### ● Papildu aprīkojums

- Drošai un pareizai šī izstrādājuma ekspluatācijai ir nepieciešami šādi piederumi:
  - Piemērotas slīpēšanas loksnes

- Piederumus varat iegādāties pie pilnvarotā izplatītāja. Iegādājoties izstrādājumu, vienmēr ievērojiet izstrādājuma tehniskās prasības (skatiet sadaļu "Tehniskie parametri").
- Ja rodas šaubas, konsultējieties ar kvalificētu ekspertu vai uzticamu izplatītāju.
- Darba instrumentu vai citu piederumu, kas nav ieteikti lietošanas instrukcijā, izmantošana var radīt traumu risku.

### ● Akumulatoru bloka uzlāde

#### ▲ BRĪDINĀJUMS! Traumu risks!



Pirms akumulatoru bloka [8] ievietošanas/izņemšanas vienmēr atvienojiet lādētāju [9] no barošanas avota.

#### NORĀDE

- ▶ Akumulatoru bloku [8] varat uzlādēt jebkurā laikā, nesamazinot tā kalpošanas laiku.
- ▶ Ja uzlādes process tiek pārtraukts, akumulatoru bloks [8] netiks bojāts.
- ▶ Starp secīgiem uzlādes procesiem ļaujiet lādētājam [9] atdzist vismaz 15 minūtes.
- Pirms nodošanas ekspluatācijā: Uzlādējiet akumulatoru bloku [8].
- Uzlādes kontroles LED (sarkana [11] un zaļa [10]) sniedz informāciju par lādētāja [9] un akumulatoru bloka [8] stāvokli.

LED	Stāvoklis
Mirdz sarkanā LED <b>11</b>	Notiek akumulatoru bloka <b>8</b> uzlāde
Mirdz zaļā LED <b>10</b>	Akumulatoru bloks <b>8</b> ir pilnībā uzlādēts
Mirgo zaļā LED <b>10</b> un sarkanā LED <b>11</b>	Akumulatoru bloks <b>8</b> ir bojāts
Mirgo sarkanā LED <b>11</b>	Akumulatoru bloks <b>8</b> pārāk auksts vai pārāk silts
Mirdz zaļā LED <b>10</b> (bez akumulatoru bloka <b>8</b> )	Lādētājs <b>9</b> ir gatavs darbam

1. Ievietojiet akumulatoru bloku **8** lādētājā **9**.
2. Pievienojiet lādētāja strāvas kontaktdakšu **9** kontaktligzdai.
3. Kad akumulatoru bloks **8** ir pilnībā uzlādēts:
  - Izvelciet lādētāja kontaktdakšu **9** no kontaktligzdas.
  - Izņemiet akumulatoru bloku **8** no lādētāja **9**.

## ● Akumulatoru bloka ievietošana/izņemšana

### Akumulatoru bloka ievietošana

1. Uzbīdīet akumulatoru bloku **8** uz izstrādājuma.
2. Pārliecinieties, ka akumulatoru bloks **8** dzirdami nifiksējas.

### Akumulatoru bloka izņemšana

1. Nospiediet akumulatoru bloka **8** atbloķēšanas taustiņu **1**.
2. Novelciet akumulatoru bloku **8** no izstrādājuma.

## ● Montāža

### ● Putekļu tvertnes uzstādīšana/noņemšana

(C, D att.)

#### ▲ BRĪDINĀJUMS! Traumu risks!



Pirms regulēšanas darbu veikšanas vienmēr izslēdziet izstrādājumu, izņemiet akumulatoru bloku **8** un ļaujiet izstrādājumam atdzist.

#### NORĀDE

- ▶ Strādājot uz vertikālām virsmām: Putekļu tvertnei **7** jābūt vērstai uz leju.
- ▶ Optimālai putekļu nosūkšanai: Regulāri iztukšojiet putekļu tvertni **7**.
- ▶ Pēc izvēles: Putekļus varat nosūkt ar putekļsūcēju.

### Putekļu tvertnes uzstādīšana

1. Savienojiet ▲ pie nosūkšanas atveres **5** ar □ uz putekļu tvertnes **7**.
2. Fiksēšana: Pagrieziet putekļu tvertni **7** pulksteņrādītāja virzienā, līdz ▲ pie nosūkšanas atveres **5** ir vērsa uz □.

### Putekļu tvertnes noņemšana

1. Pagrieziet putekļu tvertni **7** pretēji pulksteņrādītāja virzienam, līdz ▲ pie nosūkšanas atveres **5** ir vērsa uz □.
2. Noņemiet putekļu tvertni **7** no nosūkšanas atveres **5**.

### Ārējā nosūcēja pievienošana

1. Iespraudiet ārējā nosūcēja adapteri **6** nosūkšanas atverē **5**.
2. Savienojiet piemērota nosūcēja (piemēram, servisa putekļsūcēja) šļūtenes savienojuma galu ar ārējā nosūcēja adapteri **6**.

## Ārējā nosūcēja noņemšana

1. Novelciet nosūcēja ātrā savienojuma galu no ārējā nosūcēja adaptera **6**.

2. Noņemiet ārējā nosūcēja adapteri **6** no nosūkšanas atveres **5**.

## ● Slīpēšanas loksnes izvēle

### NORĀDE

- Slīpēšanas loksnes **4** raupjums nosaka slīpēšanas jaudu un virsmas gludumu.

- Atkarībā no lietojuma izvēlieties piemērotu slīpēšanas loksni **4**:

Tekstūra	Raupjuma pakāpe	Lietošana
60	Ļoti rupja	<input type="checkbox"/> Smagu materiālu slīpēšana <input type="checkbox"/> Krāsu/laku noņemšana <input type="checkbox"/> Formas piešķiršana rupjai koksnei <input type="checkbox"/> Rūsas noņemšana
80	Rupja	<input type="checkbox"/> Vispārīga slīpēšana <input type="checkbox"/> Rupjas koksnes nogludināšana <input type="checkbox"/> Virsmu priekšapstrāde nobeiguma apstrādei
120	Vidēja	<input type="checkbox"/> Virsmu nogludināšana <input type="checkbox"/> Virsmu sagatavošana nobeiguma apstrādei (krāsa/beice) <input type="checkbox"/> Metāla virsmu tīrīšana
240	Smalka	<input type="checkbox"/> Nobeiguma slīpēšana pirms pabeigšanas <input type="checkbox"/> Starp krāsošanu/lakošanu <input type="checkbox"/> Pulēšana

## ● Slīpēšanas loksnes uzstādīšana/nomaiņa

(A att.)

### ⚠ BRĪDINĀJUMS! Traumu risks!



Pirms regulēšanas darbu veikšanas vienmēr izslēdziet izstrādājumu, izņemiet akumulatoru bloku **8** un ļaujiet izstrādājumam atdzist.

### NORĀDE

- Pirms jaunas slīpēšanas loksnes **4** piestiprināšanas: Notīriet putekļus un netīrumus no slīpēšanas diska **3**.

1. Savietojiet slīpēšanas loksnes **4** caurumus ar slīpēšanas diska **3** caurumiem.
2. Piestipriniet slīpēšanas loksni **4** ar līpslēdzēju pie slīpēšanas diska **3**.

### Slīpēšanas lokšņu noņemšana

- Novelciet slīpēšanas loksni **4** no slīpēšanas diska **3**.

## ● Lietošana

### ● Ieslēgšana/izslēgšana

### ⚠ PIESARDZĪBU! Traumu risks!



Ja rīkojaties vai strādājat ar izstrādājumu, vienmēr valkājiet aizsargcimdus.

### **PIESARDZĪBU! Traumu risks!**



Valkājiet elpceļu aizsarglīdzekļus!

### **PIESARDZĪBU! Traumu risks!**

- ▶ Pirms izstrādājuma ieslēgšana: Pārliecinieties, ka slīpēšanas loksne [4] nesaskaras ar sagatavi.
- ▶ Pārliecinieties, vai jūsu pozīcija ir stabila. Izstrādājumu darba laikā cieši turiet ar abām rokām.
- ▶ Kad izstrādājums darbojas, turiet rokas drošā attālumā no slīpēšanas loksnes [4].

#### **Ieslēgšana**

- Pārlēdziet ieslēgšanas/izslēgšanas slēdzi [2] pozīcijā I.

#### **Izslēgšana**

- Pārlēdziet ieslēgšanas/izslēgšanas slēdzi [2] pozīcijā 0.

### **● Darba instrukcijas**

#### **PIESARDZĪBU! Traumu un īpašuma bojājumu risks!**

- ▶ Piestipriniet sagatavi pie darbgalda, izmantojot iespīlēšanas ierīces.
- ▶ Vienmēr pārliecinieties, vai darba vieta ir labi vēdināta.
- ▶ Darba laikā izvairieties no izstrādājuma pārslogošanas.
- ▶ Dažādu materiālu apstrādei izmantojiet piemērotu slīpēšanas loksni [4].
- ▶ Pirms novietojiet izstrādājumu uz sagataves, ieslēdziet to.
- ▶ Darba laikā izmantojiet tikai minimālu spiedienu.

### **PIESARDZĪBU! Traumu un īpašuma bojājumu risks!**

- ▶ Strādājiet ar nemainīgu ātrumu.
- ▶ Nekad neizmantojiet vienu un to pašu slīpēšanas loksni [4] dažādu materiālu slīpēšanai (piemēram, koksne un pēc tam metāls). Optimālus slīpēšanas rezultātus var sasniegt tikai ar tīru slīpēšanas loksni.
- ▶ Uzlieciet izstrādājumu paralēli uz sagataves. Izmantojiet pārklājošas slīpēšanas kustības.
- ▶ Slīpējiet grūti sasniedzamas vietas ar slīpēšanas loksnes [4] pie slīpēšanas diska [3] priekšējo vai sānu malu.
- ▶ Slīpēšanas jauda un slīpēšanas rezultāts būtībā ir atkarīgi no slīpēšanas loksnes [4] izvēles un piespiešanas spiediena. Tikai nevainojamas slīpēšanas loksnes nodrošina labu slīpēšanas jaudu.
- ▶ Pievērsiet uzmanību vienmērīgam piespiešanas spiedienam. Pārmērīgi palielinot piespiešanas spiedienu, slīpēšanas jauda nepalielinās, bet vairāk nodilst slīpēšanas loksne [4].
- ▶ Pēc darba pabeigšanas: Paceliet izstrādājumu no sagataves. Izslēdziet izstrādājumu.

### **● Tīrīšana un kopšana**

#### **BRĪDINĀJUMS! Traumu risks!**



Pirms regulēšanas darbu veikšanas vienmēr izslēdziet izstrādājumu, izņemiet akumulatoru bloku [8] un ļaujiet izstrādājumam atdzist.

## ● Tīrīšana

### NORĀDE

- ▶ Izstrādājuma tīrīšanai nelietojiet ķīmiskus, sārmainus, abrazīvus vai citus agresīvus tīrīšanas vai dezinfekcijas līdzekļus, jo tie var sabojāt virsmas.
- ▶ Nekādā gadījumā nepieļaujiet šķidrumu iekļūšanu izstrādājumā.

- Tīrīšana, kas tiek veikta regulāri un rūpīgi norādījumiem, palīdz nodrošināt, ka izstrādājuma lietošana ir droša, un pagarina tā darbmūžu.
- Vienmēr saglabājiet izstrādājumu tīru, sausu un bez eļļas vai smērvielām.
- Pēc katras lietošanas reizes un pirms uzglabāšanas: Notīriet svešķermeņu no izstrādājuma.

### Izstrādājuma tīrīšana

- Notīriet izstrādājumu ar sausu drānu.
- Grūti sasniedzamu vietu tīrīšanai izmantojiet mīkstu suku.
- Pēc katras lietošanas ar lupatiņu un putekļus no ventilācijas atverēm. Ventilācijas atverēm vienmēr jābūt nenosprostotām.
- Notīriet slīpēšanas loksnes [4] ar putekļsūcēju.

### Putekļu tvertnes tīrīšana

(E, F att.)

- Rūpīgai tīrīšanai: Atveriet putekļu tvertni [7].
- Izmantojiet skrūvgriezi ar plakānu galu, lai nospiestu klipši [7a] uz leju un virzienā uz āru no putekļu tvertnes atveres. Rūpīgi iztukšojiet putekļu tvertni.

## ● Apkope

- Pirms katras lietošanas reizes un pēc tam: Pārbaudiet, vai izstrādājumam un tā piederumiem nav nodiluma un bojājumu. Ja nepieciešams, nomainiet nolietotos vai bojātos piederumus. Ievērojiet tehniskās prasības (skatiet "Tehniskie parametri").
- Pārbaudiet, vai pārsegi un drošības ierīces ir labā stāvoklī un pareizi uzstādītas. Ja tas tā nav, palūdziet, lai tos nomaina speciālists.
- Regulāri mainiet slīpēšanas loksni [4].

## ● Remonts

- Izstrādājumā nav detaļu, kuru apkopi var veikt lietotājs.
- Sazinieties ar pilnvarotu remontdarbniecu vai līdzīgi kvalificētu personu, lai pārbaudītu un salabotu izstrādājumu.

## ● Rezerves daļas/piederumi

- Klienti var iegādāties saderīgas rezerves daļas un piederumus vietnē [www.optimex-shop.com](http://www.optimex-shop.com).
- Pasūtījumus var veikt tikai tiešsaistē.
- Sagatavojiet savu pasūtījuma numuru.
- Lai saņemtu papildu informāciju, lūdzu, sazinieties ar Lidl servisa palīdzības tālruni (skatiet "Serviss").

Rezerves daļas/ piederumi	Pasūtījuma numurs
Slīpēšanas loksne [4]	99948737002
Ārējā nosūcēja adapteris [6]	99948737004
Putekļu tvertne [7]	99948737006

## ● Glabāšana

- Piemērota temperatūra ilgstošai uzglabāšanai (ilgāk par 3 mēnešiem) ir no 0 °C līdz +50 °C.
- Notīriet izstrādājumu (skatiet "Tīrīšana").
- Uzglabājiet izstrādājumu un piederumus tumšā, sausā un labi vēdināmā vietā, kur to nevar ietekmēt sals.
- Vienmēr glabājiet izstrādājumu vietā, kur tam nevar piekļūt bērni.

## Akumulatoru bloks

- Pirms ilgstošas uzglabāšanas: Uzglabājiet akumulatoru bloku **8** tikai daļēji uzlādētā stāvoklī.
- Ilgstošas uzglabāšanas laikā: Apmēram ik pēc 3 mēnešiem pārbaudiet akumulatoru bloka **8** uzlādes stāvokli. Ja nepieciešams, uzlādējiet akumulatoru bloku.

## ● Transportēšana

- Aizsargājiet izstrādājumu no triecieniem un spēcīgām vibrācijām, kas rodas, to pārvadājot transportlīdzekļos.
- Nostipriniet izstrādājumu, lai tas nevarētu izslīdēt vai apgāzties.

## ● Utilizācija

Iepakojums ražots no videi draudzīgiem materiāliem, kurus varat utilizēt vietējās atkritumu pārstrādes iestādēs.



Šķirojot atkritumus, ievērojiet marķējumus uz iepakojuma materiāliem, kas ir apzīmēti ar saīsinājumiem (a) un numuriem (b) ar šādu nozīmi: 1–7: plastmasas/20–22: papīrs un kartons/80–98: saistvielas.

## Izstrādājums



Informāciju par nolietotā izstrādājuma utilizāciju varat saņemt savā novada vai pilsētas pašvaldībā.



Kad izstrādājums ir nolietots, vides aizsardzības nolūkā neizmetiet to sadzīves atkritumos, bet gan veiciet pienācīgu utilizāciju. Informāciju par atkritumu nodošanas vietām un to darba laikiem varat saņemt savā pašvaldībā.

Bojātas vai izlietotas baterijas/akumulatori ir atkārtoti jāpārstrādā. Nododiet baterijas/akumulatorus un/vai izstrādājumu pieejamajās nodošanas iestādēs.



**Kaitējums videi nepareizas bateriju/akumulatoru utilizācijas dēļ!**

Baterijas/akumulatorus nedrīkst izmest sadzīves atkritumos. Tās var saturēt indīgus smagos metālus un ir jāpārstrādā kā bīstamie atkritumi. Smago metālu ķīmiskie simboli ir šādi: Cd = kadmījs, Hg = dzīvsudrabs, Pb = svins. Tādēļ nododiet izlietotas baterijas/akumulatorus pašvaldības atkritumu nodošanas vietā.

## ● Garantija

Izstrādājums bija izgatavots atbilstoši stingrām kvalitātes vadlīnijām un pirms piegādes rūpīgi pārbaudīts. Materiālu vai ražošanas defektu gadījumā jums attiecībā pret izstrādājuma pārdevēju ir likumīgas tiesības. Mūsu zemāk minētā garantija nekādā veidā neierobežo jūsu likumīgās tiesības.

Šim izstrādājumam tiek piešķirta 3 gadu garantija, sākot ar pirkuma izdarīšanas datumu. Garantijas termiņš sākas ar pirkuma izdarīšanas datumu. Uzglabājiet oriģinālo pirkuma čeku drošā vietā, jo tas ir nepieciešams kā pirkuma dokumentāls pierādījums.

Par visiem bojājumiem vai trūkumiem, kas jau eksistē uz pirkuma izdarīšanas brīdi, nekavējoties jāziņo pēc izstrādājuma izpakošanas.

Ja 3 gadu laikā, sākot ar pirkuma izdarīšanas datumu, izstrādājumam parādīsies kāds materiālu vai ražošanas defekts, mēs pēc savas izvēles izstrādājumu salabosim vai nomainīsim bez maksas. Garantijas laiks nepagarināsies uz notikušās garantijas prasības pamata. Tas attiecas arī uz aizvietotām un salabotām daļām.

Garantija zaudē spēku, ja izstrādājums bija bojāts vai nelietpratīgi lietots vai apkopts.

Garantija sedz materiālu un ražošanas defektus. Šī garantija neattiecas ne uz izstrādājuma daļām, kas ir pakļautas normālam nolietojumam, un līdz ar to ir uzskatāmas par nolietojuma daļām (piemēram, baterijas, šļūtenes, kārtidži), ne uz plīstošu daļu bojājumiem, piemēram, slēdzis vai stikla daļas.

### ● Rīcība garantijas gadījumā

Lai Jūsu prasība tiktu ātrāk apstrādāta, lūdzu, ievērojiet tālāk sniegtās norādes.

Jebkādu prasību apstrādei kā pirkuma apliecinājumu, lūdzu, uzglabājiet kases čeku un izstrādājuma numuru (IAN 487370\_2501).

Izstrādājuma numurs norādīts tipa plāksnītē uz izstrādājuma, gravējumā uz izstrādājuma, lietošanas instrukcijas titullapā (apakšā, kreisajā pusē) vai kā uzlīme izstrādājuma aizmugurē vai apakšā.

Ja izstrādājums darbojas kļūdaini vai tam ir citi trūkumi, lūdzu, vispirms sazinieties ar tālāk norādīto servisa daļu pa tālruni vai e-pastu.

Pēc tam izstrādājumu, kam konstatēts defekts, varat nosūtīt bez maksas uz Jums norādīto servisa adresi, pievienojot pirkuma apliecinājumu (kases čeku) un norādi par attiecīgo defektu un tā rašanās laiku.



Vietnē parkside-diy.com varat apskatīt un lejupielādēt gan šo, gan daudzas citas rokasgrāmatas. Ar šo QR kodu Jūs varat atvērt vietni parkside-diy.com. Izvēlieties valsti un meklējiet lietošanas instrukcijas, izmantojot meklēšanas rīku. Ievadot preces numuru (IAN) 487370\_2501, Jūs atvērsiet attiecīgās preces lietošanas instrukciju.

### ● Serviss

LV Serviss Latvijā

Tālr.: 80005811

E-pasts: owim@lidl.lv

# ● ES atbilstības deklarācija

## ES ATBILSTĪBAS DEKLARĀCIJA (Nr. 487370\_2501-2)

IAN: 487370\_2501

Produkta identifikācijas numurs: "PARKSIDE" 20 V Daudzfunkcionāla slīpmašīna

Modeļa numurs: HG13185B

Iepriekš aprakstītais deklarācijas priekšmets atbilst attiecīgajam Savienības saskaņošanas tiesību aktam:

Direktīva 2006/42/EK
Direktīva 2014/30/EU
Direktīva 2011/65/EU ar visiem saistītajiem grozījumiem

Atsauces uz attiecīgajiem izmantojamiem saskaņotajiem standartiem vai atsauces uz citam tehniskajām specifikācijām, attiecībā uz ko tiek deklarēta atbilstība:

N° / Daļas
Direktīva 2006/42/EK
EN 62841-1:2015/A11:2022
EN 62841-2-4:2014/ AC:2015
Direktīva 2014/30/EU
EN IEC 55014-1:2021
EN IEC 55014-2:2021

Augstāk aprakstītais deklarācijas priekšmets ir saskaņā ar Eiropas Parlamenta un Padomes 2011. gada 8. jūnija Direktīvu 2011/65/EU par dažubīstamu vielu izmantošanas ierobežošanu elektriskās un elektroniskās iekārtās:

N° / Daļas
EN IEC 63000:2018

Tehniskās dokumentācijas turētājs: OWIM GmbH & Co.KG

Parakstīts šādas personas vārdā:

**OWIM GmbH & Co. KG, Stiftsbergstraße 1, 74167 Neckarsulm, Germany**

Šī atbilstības deklarācija ir izdota vienīgi uz šāda ražotāja atbildību.

Orģinālās atbilstības deklarācijas tulkojums

Neckarsulm

Vieta

15.05.2025

Datums

ppa. Jens Buchheim  
Pilnvarots parakstītājs





















ppa. Dr. Thorstēn Maier  
Pilnvarots parakstītājs

LV



<b>Liste der verwendeten Piktogramme/Symbole</b> .....	Seite	89
<b>Einleitung</b> .....	Seite	90
Bestimmungsgemäße Verwendung .....	Seite	90
Lieferumfang .....	Seite	90
Liste der Teile .....	Seite	90
Technische Daten .....	Seite	90
<b>Allgemeine Sicherheitshinweise</b> .....	Seite	92
Allgemeine Sicherheitshinweise für Elektrowerkzeuge .....	Seite	92
Gerätespezifische Sicherheitshinweise für Schleifmaschinen .....	Seite	95
Sicherheitshinweise für Ladegeräte .....	Seite	96
<b>Vor der ersten Verwendung</b> .....	Seite	97
Produkt auspacken .....	Seite	97
Zubehör .....	Seite	98
Akku-Pack aufladen .....	Seite	98
Akku-Pack einsetzen/entnehmen .....	Seite	98
<b>Zusammenbau</b> .....	Seite	99
Staubbox anbringen/entnehmen .....	Seite	99
Schleifblatt auswählen .....	Seite	99
Schleifblatt anbringen/auswechseln .....	Seite	100
<b>Bedienung</b> .....	Seite	100
Ein-/ausschalten .....	Seite	100
<b>Arbeitsanweisungen</b> .....	Seite	101
<b>Reinigung und Pflege</b> .....	Seite	101
Reinigung .....	Seite	101
Wartung .....	Seite	102
Reparatur .....	Seite	102
Ersatzteile/Zubehör .....	Seite	102
Lagerung .....	Seite	102
Transport .....	Seite	103
<b>Entsorgung</b> .....	Seite	103
<b>Garantie</b> .....	Seite	103
Abwicklung im Garantiefall .....	Seite	104
<b>Service</b> .....	Seite	104
<b>EU-Konformitätserklärung</b> .....	Seite	105

## Liste der verwendeten Piktogramme/Symbole

	<p><b>WARNUNG!</b> – Bezeichnet eine Gefahr mit mittlerem Risikograd, die, wenn sie nicht vermieden wird, den Tod oder eine schwere Verletzung zur Folge haben kann (z. B. Stromschlagrisiko)</p>		<p>Dieses Symbol bedeutet, dass bei der Verwendung des Produkts die Betriebsanleitung zu beachten ist.</p>
	<p><b>VORSICHT!</b> – Bezeichnet eine Gefahr mit niedrigem Risikograd, die, wenn sie nicht vermieden wird, eine leichte bis mäßige Verletzung zur Folge haben kann (z. B. Verbrühungsgefahr)</p>		<p>Trennen Sie das Ladegerät [9] immer von der Stromversorgung, bevor Sie den Akku-Pack [8] aus dem Ladegerät entnehmen oder den Akku-Pack einsetzen.</p>
	<p><b>ACHTUNG!</b> – Warnt vor möglichen Sachschäden (z. B. Kurzschlussgefahr)</p>		<p>Schalten Sie das Produkt immer aus, entnehmen Sie den Akku-Pack [8] und lassen Sie das Produkt abkühlen, bevor Sie Anpassungen vornehmen.</p>
	<p>Tragen Sie Gehörschutz!</p>		<p>Tragen Sie Schutzhandschuhe!</p>
	<p>Tragen Sie Atemschutz!</p>		<p>Gleichstrom/-spannung</p>
	<p>Wechselstrom/-spannung</p>		<p>Feinsicherung</p>
	<p>Verwenden Sie das Produkt nur in trockenen Innenräumen.</p>		<p>Umdrehungen pro Minute</p>
	<p>Schutzklasse II (Doppelisolierung)</p>		<p>Schützen Sie den Akku-Pack [8] vor Hitze und direkter Sonneneinstrahlung.</p>
	<p>Schützen Sie den Akku-Pack [8] vor Feuer.</p>		<p>Schützen Sie den Akku-Pack [8] vor Wasser und Feuchtigkeit.</p>
	<p>Das CE-Zeichen bestätigt Konformität mit den für das Produkt zutreffenden EU-Richtlinien.</p>	 	<p>Sicherheitshinweise Handlungsanweisungen</p>

## 20 V MULTISCHLEIFER

### ● Einleitung

Wir beglückwünschen Sie zum Kauf Ihres neuen Produkts. Sie haben sich damit für ein hochwertiges Produkt entschieden. Die Bedienungsanleitung ist Teil dieses Produkts. Sie enthält wichtige Hinweise für Sicherheit, Gebrauch und Entsorgung. Machen Sie sich vor der Benutzung des Produkts mit allen Bedien- und Sicherheitshinweisen vertraut. Benutzen Sie das Produkt nur wie beschrieben und für die angegebenen Einsatzbereiche. Händigen Sie alle Unterlagen bei Weitergabe des Produkts an Dritte mit aus.

### ● Bestimmungsgemäße Verwendung

- Dieser Multischleifer (nachfolgend „Produkt“ oder „Elektrowerkzeug“ genannt) ist zum trockenen Schleifen von Holz, Metall und Lack geeignet.
- Das Produkt ist besonders für Ecken, Profile oder schwer zugängliche Stellen geeignet.
- Jede andere Verwendung oder Veränderung des Produkts gilt als nicht bestimmungsgemäß und birgt erhebliche Unfallgefahren.
- Für aus bestimmungswidriger Verwendung entstandene Schäden übernehmen wir keine Haftung.
- Dieses Produkt ist nicht für den gewerblichen Gebrauch bestimmt.

### ● Lieferumfang

#### ⚠️ WARNUNG!

- ▶ Das Produkt und die Verpackungsmaterialien sind kein Kinderspielzeug! Kinder dürfen nicht mit Kunststoffbeuteln, Folien und Kleinteilen spielen! Es besteht Verschluckungs- und Erstickungsgefahr!

- 1 20 V Multischleifer
- 4 Schleifblätter (Körnung 60/80/120/240)
- 1 Staubbox
- 1 Adapter (zur Fremdabsaugung)
- 1 Bedienungsanleitung

### ● Liste der Teile

Abb. A

- 1 Entriegelungstaste
- 2 Ein-/Aus-Schalter (I/O)
- 3 Schleifteller
- 4 Schleifblatt
- 5 Absaugöffnung
- 6 Adapter zur Fremdabsaugung
- 7 Staubbox
- 7a Clip

Abb. B

- 8 Akku-Pack \*
- 9 Ladegerät \*
- 10 Ladekontroll-LED (grün)
- 11 Ladekontroll-LED (rot)

### ● Technische Daten

20 V Multischleifer	<b>PAMSG 20-Li B1</b>
Modellnummer:	HG13185B
Nennspannung:	20 V 
Nennleerlaufdrehzahl $n_0$ :	12 000 min <sup>-1</sup>
Schwingzahl:	24 000 min <sup>-1</sup>

\* Akku-Pack und Ladegerät sind nicht im Lieferumfang enthalten.

Schwingkreis:	1,6 mm
Schleifblatt:	152*102mm

### Empfohlene Umgebungstemperatur

Während des Ladens:	-10 °C bis +40 °C
Während des Betriebs:	-5 °C bis +50 °C
Während der Lagerung:	0 °C bis +50 °C

### Geräuschemissionswerte

Messwert für Geräusch ermittelt entsprechend EN 62841. Der A-bewertete Geräuschpegel des Elektrowerkzeugs am Ort des Benutzers beträgt typischerweise:

Schalldruckpegel $L_{pA}$ :	78,4 dB
Unsicherheit $K_{pA}$ :	3 dB
Schalleistungspegel $L_{WA}$ :	86,4 dB
Unsicherheit $K_{WA}$ :	3 dB

### **WARNUNG!**



Tragen Sie Gehörschutz!

### Schwingungsemissionswerte

Schwingungsgesamtwerte (Vektorsumme dreier Richtungen) ermittelt entsprechend EN 62841:

Schwingungsemissionswert max. $a_{h,w}$ :	9,56 m/s <sup>2</sup>
Unsicherheit K:	1,5 m/s <sup>2</sup>

### **WARNUNG!**

- ▶ Die Schwingungs- und Geräuschemissionen können während der tatsächlichen Benutzung des Elektrowerkzeugs von den Angabewerten abweichen, abhängig von der Art und Weise, in der das Elektrowerkzeug verwendet wird, insbesondere, welche Art von Werkstück bearbeitet wird.
- ▶ Versuchen Sie, die Belastung so gering wie möglich zu halten. Beispielhafte Maßnahmen zur Verringerung der Vibrationsbelastung sind das Tragen von Handschuhen beim Gebrauch des Werkzeugs und die Begrenzung der Arbeitszeit. Dabei sind alle Anteile des Betriebszyklus zu berücksichtigen (beispielsweise Zeiten, in denen das Elektrowerkzeug abgeschaltet ist, und solche, in denen es zwar eingeschaltet ist, aber ohne Belastung läuft).

### **HINWEIS**

- ▶ Die angegebenen Schwingungsgesamtwerte und die angegebenen Geräuschemissionswerte sind nach einem genormten Prüfverfahren gemessen worden und können zum Vergleich eines Elektrowerkzeugs mit einem anderen verwendet werden.
- ▶ Die angegebenen Schwingungsgesamtwerte und die angegebenen Geräuschemissionswerte können auch zu einer vorläufigen Einschätzung der Belastung verwendet werden.



## Allgemeine Sicherheitshinweise

### ● Allgemeine Sicherheitshinweise für Elektrowerkzeuge

#### **⚠️ WARNUNG!**



**Lesen Sie alle Sicherheitshinweise, Anweisungen, Bebilderungen und technischen Daten, mit denen dieses Elektrowerkzeug versehen ist.** Versäumnisse bei der Einhaltung der nachfolgenden Anweisungen können elektrischen Schlag, Brand und/oder schwere Verletzungen verursachen.



**Bewahren Sie alle Sicherheitshinweise und Anweisungen für die Zukunft auf.**

Der in den Sicherheitshinweisen verwendete Begriff „Elektrowerkzeug“ bezieht sich auf netzbetriebene Elektrowerkzeuge (mit Netzleitung) und auf akkubetriebene Elektrowerkzeuge (ohne Netzleitung).

#### **Arbeitsplatzsicherheit**

- 1) **Halten Sie Ihren Arbeitsbereich sauber und gut beleuchtet.** Unordnung und unbeleuchtete Arbeitsbereiche können zu Unfällen führen.
- 2) **Arbeiten Sie mit dem Elektrowerkzeug nicht in explosionsgefährdeter Umgebung, in der sich brennbare Flüssigkeiten, Gase oder Stäube befinden.** Elektrowerkzeuge erzeugen Funken, die den Staub oder die Dämpfe entzünden können.

- 3) **Halten Sie Kinder und andere Personen während der Benutzung des Elektrowerkzeugs fern.** Bei Ablenkung können Sie die Kontrolle über das Elektrowerkzeug verlieren.

#### **Elektrische Sicherheit**

- 1) **Der Anschlussstecker des Elektrowerkzeugs muss in die Steckdose passen. Der Stecker darf in keiner Weise verändert werden. Verwenden Sie keine Adapterstecker gemeinsam mit schutzgeerdeten Elektrowerkzeugen.** Unveränderte Stecker und passende Steckdosen verringern das Risiko eines elektrischen Schlages.
- 2) **Vermeiden Sie Körperkontakt mit geerdeten Oberflächen wie von Rohren, Heizungen, Herden und Kühlschränken.** Es besteht ein erhöhtes Risiko durch elektrischen Schlag, wenn Ihr Körper geerdet ist.
- 3) **Halten Sie Elektrowerkzeuge von Regen oder Nässe fern.** Das Eindringen von Wasser in ein Elektrowerkzeug erhöht das Risiko eines elektrischen Schlages.
- 4) **Zweckentfremden Sie die Anschlussleitung nicht, um das Elektrowerkzeug zu tragen, aufzuhängen oder um den Stecker aus der Steckdose zu ziehen. Halten Sie die Anschlussleitung fern von Hitze, Öl, scharfen Kanten oder sich bewegenden Teilen.** Beschädigte oder verwickelte Anschlussleitungen erhöhen das Risiko eines elektrischen Schlages.
- 5) **Wenn Sie mit einem Elektrowerkzeug im Freien arbeiten, verwenden Sie nur Verlängerungsleitungen, die auch für den Außenbereich geeignet**

- sind.** Die Anwendung einer für den Außenbereich geeigneten Verlängerungsleitung verringert das Risiko eines elektrischen Schlages.
- 6) **Wenn der Betrieb des Elektrowerkzeugs in feuchter Umgebung nicht vermeidbar ist, verwenden Sie einen Fehlerstromschutzschalter.** Der Einsatz eines Fehlerstromschutzschalters vermindert das Risiko eines elektrischen Schlages.

### Sicherheit von Personen

- 1) **Seien Sie aufmerksam, achten Sie darauf, was Sie tun, und gehen Sie mit Vernunft an die Arbeit mit einem Elektrowerkzeug. Benutzen Sie kein Elektrowerkzeug, wenn Sie müde sind oder unter dem Einfluss von Drogen, Alkohol oder Medikamenten stehen.** Ein Moment der Unachtsamkeit beim Gebrauch des Elektrowerkzeugs kann zu ernsthaften Verletzungen führen.
- 2) **Tragen Sie persönliche Schutzausrüstung und immer eine Schutzbrille.** Das Tragen persönlicher Schutzausrüstung, wie Staubmaske, rutschfeste Sicherheitsschuhe, Schutzhelm oder Gehörschutz, je nach Art und Einsatz des Elektrowerkzeugs, verringert das Risiko von Verletzungen.
- 3) **Vermeiden Sie eine unbeabsichtigte Inbetriebnahme. Vergewissern Sie sich, dass das Elektrowerkzeug ausgeschaltet ist, bevor Sie es an die Stromversorgung und/oder den Akku anschließen, es aufnehmen oder tragen.** Wenn Sie beim Tragen des Elektrowerkzeugs den Finger am Schalter haben oder das Elektrowerkzeug eingeschaltet an die

- Stromversorgung anschließen, kann dies zu Unfällen führen.
- 4) **Entfernen Sie Einstellwerkzeuge oder Schraubenschlüssel, bevor Sie das Elektrowerkzeug einschalten.** Ein Werkzeug oder Schlüssel, der sich in einem drehenden Teil des Elektrowerkzeugs befindet, kann zu Verletzungen führen.
  - 5) **Vermeiden Sie eine abnormale Körperhaltung. Sorgen Sie für einen sicheren Stand und halten Sie jederzeit das Gleichgewicht.** Dadurch können Sie das Elektrowerkzeug in unerwarteten Situationen besser kontrollieren.
  - 6) **Tragen Sie geeignete Kleidung. Tragen Sie keine weite Kleidung oder Schmuck. Halten Sie Haare und Kleidung fern von sich bewegenden Teilen.** Lockere Kleidung, Schmuck oder lange Haare können von sich bewegenden Teilen erfasst werden.
  - 7) **Wenn Staubabsaug- und -auffangeinrichtungen montiert werden können, sind diese anzuschließen und richtig zu verwenden.** Die Verwendung einer Staubabsaugung kann Gefährdungen durch Staub verringern.
  - 8) **Wiegen Sie sich nicht in falscher Sicherheit und setzen Sie sich nicht über die Sicherheitsregeln für Elektrowerkzeuge hinweg, auch wenn Sie nach vielfachem Gebrauch mit dem Elektrowerkzeug vertraut sind.** Achtloses Handeln kann binnen Sekundenbruchteilen zu schweren Verletzungen führen.

### Verwendung und Behandlung des Elektrowerkzeugs

- 1) **Überlasten Sie das Elektrowerkzeug nicht. Verwenden**

- Sie für Ihre Arbeit das dafür bestimmte Elektrowerkzeug.** Mit dem passenden Elektrowerkzeug arbeiten Sie besser und sicherer im angegebenen Leistungsbereich.
- 2) **Benutzen Sie kein Elektrowerkzeug, dessen Schalter defekt ist.** Ein Elektrowerkzeug, das sich nicht mehr ein- oder ausschalten lässt, ist gefährlich und muss repariert werden.
  - 3) **Ziehen Sie den Stecker aus der Steckdose und / oder entfernen Sie den abnehmbaren Akku, bevor Sie Geräteeinstellungen vornehmen, Einsatzwerkzeugteile wechseln oder das Elektrowerkzeug weglegen.** Diese Vorsichtsmaßnahme verhindert den unbeabsichtigten Start des Elektrowerkzeugs.
  - 4) **Bewahren Sie unbenutzte Elektrowerkzeuge außerhalb der Reichweite von Kindern auf. Lassen Sie keine Personen das Elektrowerkzeug benutzen, die mit diesem nicht vertraut sind oder diese Anweisungen nicht gelesen haben.** Elektrowerkzeuge sind gefährlich, wenn sie von unerfahrenen Personen benutzt werden.
  - 5) **Pflegen Sie Elektrowerkzeuge und Einsatzwerkzeug mit Sorgfalt. Kontrollieren Sie, ob bewegliche Teile einwandfrei funktionieren und nicht klemmen, ob Teile gebrochen oder so beschädigt sind, dass die Funktion des Elektrowerkzeugs beeinträchtigt ist. Lassen Sie beschädigte Teile vor dem Einsatz des Elektrowerkzeugs reparieren.** Viele Unfälle haben ihre Ursache in schlecht gewarteten Elektrowerkzeugen.
  - 6) **Halten Sie Schneidwerkzeuge scharf und sauber.** Sorgfältig gepflegte Schneidwerkzeuge mit scharfen Schneidkanten verkleben sich weniger und sind leichter zu führen.
  - 7) **Verwenden Sie Elektrowerkzeug, Einsatzwerkzeug, Einsatzwerkzeuge usw. entsprechend diesen Anweisungen. Berücksichtigen Sie dabei die Arbeitsbedingungen und die auszuführende Tätigkeit.** Der Gebrauch von Elektrowerkzeugen für andere als die vorgesehenen Anwendungen kann zu gefährlichen Situationen führen.
  - 8) **Halten Sie Griffe und Griffflächen trocken, sauber und frei von Öl und Fett.** Rutschige Griffe und Griffflächen erlauben keine sichere Bedienung und Kontrolle des Elektrowerkzeugs in unvorhergesehenen Situationen.
- Verwendung und Behandlung des Akkuwerkzeugs**
- 1) **Laden Sie die Akkus nur mit Ladegeräten auf, die vom Hersteller empfohlen werden.** Durch ein Ladegerät, das für eine bestimmte Art von Akkus geeignet ist, besteht Brandgefahr, wenn es mit anderen Akkus verwendet wird.
  - 2) **Verwenden Sie nur die dafür vorgesehenen Akkus in den Elektrowerkzeugen.** Der Gebrauch von anderen Akkus kann zu Verletzungen und Brandgefahr führen.
  - 3) **Halten Sie den nicht benutzten Akku fern von Büroklammern, Münzen, Schlüsseln, Nägeln, Schrauben oder anderen kleinen Metallgegenständen, die eine Überbrückung der Kontakte verursachen könnten.** Ein Kurzschluss zwischen den Akkukontakten kann Verbrennungen oder Feuer zur Folge haben.

- 4) Bei falscher Anwendung kann Flüssigkeit aus dem Akku austreten. Vermeiden Sie den Kontakt damit. Bei zufälligem Kontakt mit Wasser abspülen. Wenn die Flüssigkeit in die Augen kommt, nehmen Sie zusätzlich ärztliche Hilfe in Anspruch. Austretende Akkufflüssigkeit kann zu Hautreizungen oder Verbrennungen führen.
- 5) Benutzen Sie keinen beschädigten oder veränderten Akku. Beschädigte oder veränderte Akkus können sich unvorhersehbar verhalten und zu Feuer, Explosion oder Verletzungsgefahr führen.
- 6) Setzen Sie einen Akku keinem Feuer oder zu hohen Temperaturen aus. Feuer oder Temperaturen über +130 °C können eine Explosion hervorrufen.
- 7) Befolgen Sie alle Anweisungen zum Laden und laden Sie den Akku oder das Akkuwerkzeug niemals außerhalb des in der Betriebsanleitung angegebenen Temperaturbereichs. Falsches Laden oder Laden außerhalb des zugelassenen Temperaturbereichs kann den Akku zerstören und die Brandgefahr erhöhen.



**VORSICHT! EXPLOSIONSRISIKO!** Laden Sie nicht aufladbare Batterien niemals auf.



Schützen Sie den Akku vor Hitze, z. B. auch vor dauernder Sonneneinstrahlung, Feuer, Wasser und Feuchtigkeit. Es besteht ein Explosionsrisiko.

## Service

- 1) Lassen Sie Ihr Elektrowerkzeug nur von qualifiziertem Fachpersonal und nur mit Original-Ersatzteilen reparieren. Damit wird sichergestellt, dass die Sicherheit des Elektrowerkzeugs erhalten bleibt.
- 2) Warten Sie niemals beschädigte Akkus. Sämtliche Wartung von Akkus sollte nur durch den Hersteller oder bevollmächtigte Kundendienststellen erfolgen.

## ● Gerätespezifische Sicherheitshinweise für Schleifmaschinen

### ⚠️ WARNUNG! Gefährdung durch Staub!

- ▶ Bei längeren Arbeiten mit Holz und insbesondere mit gesundheitsgefährdenden Stäuben ist das Produkt an eine geeignete Absaugung anzuschließen.
- ▶ Tragen Sie eine Schutzbrille und eine Staubschutzmaske!

### ⚠️ WARNUNG! Gefährdung durch giftige Dämpfe!

- ▶ Bei der Arbeit mit dem Produkt können gesundheitsschädliche/toxische Stäube entstehen, die eine Gesundheitsgefahr für die Person, die das Produkt bedient, und für alle in der Nähe befindlichen Personen darstellen.

### ⚠️ WARNUNG! Brandrisiko!

- ▶ Beim Schleifen von Metall entstehen Funken. Stellen Sie sicher, dass sich keine brennbaren Materialien in der Nähe des Arbeitsbereichs befinden.

### **⚠️ WARNUNG! Brandrisiko!**

- ▶ Vermeiden Sie eine Überhitzung des Schleifgutes und des Produkts. Entleeren Sie vor Arbeitspausen stets die Staubbox [7].

Schleifstaub in der Staubbox, im Microfilter, Papiersack (oder im Filtersack bzw. Filter des Staubsaugers) kann sich unter ungünstigen Bedingungen, wie Funkenflug beim Schleifen von Metallen, selbst entzünden. Besondere Gefahr besteht, wenn der Schleifstaub mit Lack-, Polyurethanresten oder anderen chemischen Stoffen vermischt ist und das Schleifgut nach langem Arbeiten heiß ist.

- Sichern Sie das Werkstück. Ein mit Spannvorrichtungen oder in einem Schraubstock eingespanntes Werkstück wird sicherer gehalten als von Hand.
- Stützen Sie auf keinen Fall die Hände neben oder vor dem Produkt und der zu bearbeitende Fläche ab.
- Im Falle einer Gefährdung: Entnehmen Sie den Akku-Pack [8] sofort aus dem Produkt.
- Sorgen Sie bei der Bearbeitung von Kunststoffen, Farben, Lacken, etc. für ausreichende Belüftung.
- Tränken Sie Materialien oder zu bearbeitende Flächen nicht mit lösungsmittelhaltigen Flüssigkeiten.
- Bearbeiten Sie keine angefeuchteten Materialien oder feuchte Flächen.
- Verwenden Sie das Produkt nur für Trockenschliff. Das Eindringen von Wasser in ein Elektrogerät erhöht das Risiko eines elektrischen Schlages.
- Vermeiden Sie das Schleifen von bleihaltigen Farben oder anderen gesundheitsschädlichen Materialien.

- Asbesthaltiges Material darf nicht bearbeitet werden. Asbest gilt als krebserregend.
- Vermeiden Sie den Kontakt mit dem laufenden Schleifblatt [4].
- Verwenden Sie das Produkt nur mit angebrachtem Schleifblatt [4].
- Verwenden Sie das Produkt niemals zweckentfremdet und nur mit Originalteilen/-zubehör.
- Lassen Sie das ausgeschaltete Produkt zum Stillstand kommen, bevor Sie es ablegen.
- Halten Sie das Produkt stets sauber, trocken und frei von Öl oder Schmierfetten.
- Halten Sie Ihren Arbeitsplatz sauber. Materialmischungen sind besonders gefährlich. Leichtmetallstaub kann brennen oder explodieren.

### **● Sicherheitshinweise für Ladegeräte**

- Dieses Produkt kann von Kindern ab 8 Jahren und darüber sowie von Personen mit verringerten physischen, sensorischen oder mentalen Fähigkeiten oder Mangel an Erfahrung und Wissen benutzt werden, wenn sie beaufsichtigt oder bezüglich des sicheren Gebrauchs des Produkts unterwiesen wurden und die daraus resultierenden Gefahren verstehen. Kinder dürfen nicht mit dem Produkt spielen.

Reinigung und Benutzer-Wartung dürfen nicht von Kindern ohne Beaufsichtigung durchgeführt werden.

- Laden Sie keine nicht wieder aufladbaren Batterien auf. Verstoß gegen diesen Hinweis führt zu Gefährdungen.
  - Wenn die Anschlussleitung beschädigt wird, muss sie durch den Hersteller oder seinen Kundendienst oder eine ähnlich qualifizierte Person ersetzt werden, um Gefährdungen zu vermeiden.
  - Schützen Sie elektrische Teile gegen Feuchtigkeit. Tauchen Sie diese nie in Wasser oder andere Flüssigkeiten, um einen elektrischen Schlag zu vermeiden. Halten Sie das Produkt nie unter fließendes Wasser. Beachten Sie die Anweisungen für Reinigung, Wartung und Reparatur.
- 🏠 Das Produkt ist nur den Gebrauch in Innenräumen geeignet.

**⚠️ ACHTUNG!** Dieses Ladegerät ist ausschließlich zum Aufladen von Akku-Packs der folgenden Typen geeignet:

<b>/// PARKSIDE® 20 V Akku-Pack</b>		
PAP 20 B1	2,0 Ah	5 Zellen
PAP 20 B3	4,0 Ah	10 Zellen
PAPS 204 A1	4,0 Ah	5 Zellen
PAPS 208 A1	8,0 Ah	10 Zellen

**Geeignete Akku-Packs und Ladegeräte**

<b>Akku-Pack:</b>	<b>/// PARKSIDE® X 20 V Team</b>
<b>Ladegerät:</b>	<b>/// PARKSIDE® X 20 V Team</b>

- Kunden aus den folgenden Ländern können in den Lidl-Onlineshops kompatible Ersatzbatterien und Ladegeräte bestellen:  
 Deutschland (lidl.de), Frankreich (lidl.fr), Belgien (lidl.be), Tschechische Republik (lidl.cz), Niederlande (lidl.nl), Polen (lidl.pl), Slowakei (lidl.sk), Spanien (lidl.es)  
 Kunden aus allen anderen Ländern können diese unter [www.optimex-shop.com](http://www.optimex-shop.com) bestellen.

● **Vor der ersten Verwendung**

● **Produkt auspacken**

1. Entnehmen Sie das Produkt aus der Verpackung und entfernen Sie sämtliche Verpackungsmaterialien.
2. Prüfen Sie, ob alle Teile vorhanden sind und ob der beschriebene Lieferumfang vollständig ist (siehe „Lieferumfang“).

3. Überprüfen Sie, ob sich das Produkt und sämtliche Teile in gutem Zustand befinden. Sollten Sie eine Beschädigung oder einen Defekt feststellen, verwenden Sie das Produkt nicht, sondern verfahren Sie wie im Kapitel „Garantie“ beschrieben.

## ● Zubehör

- Um dieses Produkt sicher und korrekt zu betreiben, ist das folgende Zubehör notwendig:
  - Geeignete Schleifblätter
- Zubehör ist über Ihren zugelassenen Händler erhältlich. Achten Sie beim Kauf immer auf die technischen Anforderungen dieses Produkts (siehe „Technische Daten“).
- Falls Sie Zweifel haben, fragen Sie einen qualifizierten Experten oder den Händler Ihres Vertrauens um Rat.
- Der Gebrauch anderer als in der Bedienungsanleitung empfohlener Einsatzwerkzeuge oder anderen Zubehörs kann ein Verletzungsrisiko für Sie bedeuten.

## ● Akku-Pack aufladen

### **⚠ WARNUNG! Verletzungsrisiko!**



Trennen Sie das Ladegerät **9** immer von der Stromversorgung, bevor Sie den Akku-Pack **8** einsetzen/entnehmen.

### **HINWEIS**

- ▶ Sie können den Akku-Pack **8** zu jedem Zeitpunkt laden, ohne dessen Lebensdauer zu verringern.
- ▶ Der Akku-Pack **8** wird bei einer Unterbrechung des Ladevorgangs nicht beschädigt.

### **HINWEIS**

- ▶ Lassen Sie das Ladegerät **9** zwischen aufeinanderfolgenden Ladevorgängen mindestens 15 Minuten lang abkühlen.

- Vor der Inbetriebnahme: Laden Sie den Akku-Pack **8** auf.
- Die Ladekontroll-LEDs (rot **11** und grün **10**) zeigen den Zustand des Ladegeräts **9** und des Akku-Packs **8** an.

LED	Zustand
Rote LED <b>11</b> leuchtet	Akku-Pack <b>8</b> lädt
Grüne LED <b>10</b> leuchtet	Akku-Pack <b>8</b> voll aufgeladen
Grüne LED <b>10</b> und rote LED <b>11</b> blinken	Akku-Pack <b>8</b> defekt
Rote LED <b>11</b> blinkt	Akku-Pack <b>8</b> zu kalt oder zu warm
Grüne LED <b>10</b> leuchtet (ohne Akku-Pack <b>8</b> )	Ladegerät <b>9</b> betriebsbereit

1. Setzen Sie den Akku-Pack **8** in das Ladegerät **9** ein.
2. Verbinden Sie den Netzstecker des Ladegeräts **9** mit einer Steckdose.
3. Wenn der Akku-Pack **8** voll aufgeladen ist:
  - Ziehen Sie den Netzstecker des Ladegeräts **9** aus der Steckdose.
  - Entnehmen Sie den Akku-Pack **8** aus dem Ladegerät **9**.

## ● Akku-Pack einsetzen/entnehmen

### **Akku-Pack einsetzen**

1. Schieben Sie den Akku-Pack **8** auf das Produkt.
2. Stellen Sie sicher, dass der Akku-Pack **8** hörbar einrastet.

## Akku-Pack entnehmen

1. Drücken Sie auf die Entriegelungstaste **1** am Akku-Pack **8**.
2. Ziehen Sie den Akku-Pack **8** vom Produkt ab.

## ● **Zusammenbau**

### ● **Staubbox anbringen/entnehmen**

(Abb. C, D)

#### **⚠ WARNUNG! Verletzungsrisiko!**



Schalten Sie das Produkt immer aus, entnehmen Sie den Akku-Pack **8** und lassen Sie das Produkt abkühlen, bevor Sie Anpassungen vornehmen.

#### **HINWEIS**

- ▶ Bei Arbeiten an senkrechten Flächen: Die Staubbox **7** muss nach unten gerichtet sein.
- ▶ Für eine optimale Staubabsaugung: Entleeren Sie regelmäßig die Staubbox **7**.
- ▶ Optional: Der Staub kann mit einem Staubsauger abgesaugt werden.

## ● **Schleifblatt auswählen**

#### **HINWEIS**

- ▶ Die Körnung des Schleifblatts **4** bestimmt die Abtragsleistung und die Glätte der Oberfläche.

- Wählen Sie je nach Anwendung das geeignete Schleifblatt **4**:

## **Staubbox anbringen**

1. Richten Sie **▲** an der Absaugöffnung **5** mit **□** auf der Staubbox **7** aus.
2. Verriegeln: Drehen Sie die Staubbox **7** im Uhrzeigersinn, bis **▲** an der Absaugöffnung **5** auf **□** zeigt.

## **Staubbox entnehmen**

1. Drehen Sie die Staubbox **7** entgegen dem Uhrzeigersinn, bis **▲** an der Absaugöffnung **5** auf **□** zeigt.
2. Entfernen Sie die Staubbox **7** von der Absaugöffnung **5**.

## **Fremdabsaugung anbringen**

1. Stecken Sie den Adapter für Fremdabsaugung **6** in die Absaugöffnung **5** ein.
2. Verbinden Sie das Ende der Schlauchkupplung eines geeigneten Absauggerätes (z. B. eines Werkstattstaubsaugers) mit dem Adapter für Fremdabsaugung **6**.

## **Fremdabsaugung entfernen**

1. Ziehen Sie das Ende der Schlauchkupplung des Absauggerätes vom Adapter für Fremdabsaugung **6** ab.
2. Entfernen Sie den Adapter für Fremdabsaugung **6** von der Absaugöffnung **5**.

Körnung	Grobheitsgrad	Anwendung
60	Sehr grob	<input type="checkbox"/> Schweres Material entfernen <input type="checkbox"/> Farbe/Lack abbeizen <input type="checkbox"/> Raus Holz in Form bringen <input type="checkbox"/> Rost entfernen
80	Grob	<input type="checkbox"/> Allgemeines Schleifen <input type="checkbox"/> Raus Holz glätten <input type="checkbox"/> Oberflächen für die Endbearbeitung vorbereiten
120	Mittel	<input type="checkbox"/> Oberflächen glätten <input type="checkbox"/> Oberflächen für die Endbearbeitung (Farbe/Beize) vorbereiten <input type="checkbox"/> Metalloberflächen reinigen
240	Fein	<input type="checkbox"/> Endschliff vor der Fertigstellung <input type="checkbox"/> Zwischen Farb-/Lackanstrichen <input type="checkbox"/> Polieren

## ● Schleifblatt anbringen/ auswechseln

(Abb. A)

### ⚠️ **WARNUNG! Verletzungsrisiko!**



Schalten Sie das Produkt immer aus, entnehmen Sie den Akku-Pack **8** und lassen Sie das Produkt abkühlen, bevor Sie Anpassungen vornehmen.

### **HINWEIS**

- ▶ Vor dem Befestigen eines neuen Schleifblatts **4**: Entfernen Sie Staub und Schmutz vom Schleifteller **3**.

1. Richten Sie die Löcher im Schleifblatt **4** mit den Löchern im Schleifteller **3** aus.
2. Befestigen Sie das Schleifblatt **4** mit dem Klettverschluss am Schleifteller **3**.

### **Schleifblätter entfernen**

- Ziehen Sie das Schleifblatt **4** vom Schleifteller **3** ab.

## ● **Bedienung**

### ● Ein-/ausschalten

#### ⚠️ **VORSICHT! Verletzungsrisiko!**



Tragen Sie immer Schutzhandschuhe, wenn Sie das Produkt handhaben oder damit arbeiten.



Tragen Sie Atemschutz!

#### ⚠️ **VORSICHT! Verletzungsrisiko!**

- ▶ Bevor Sie das Produkt einschalten: Stellen Sie sicher, dass das Schleifblatt **4** das Werkstück nicht berührt.
- ▶ Achten Sie auf einen sicheren Stand. Halten Sie das Produkt während der Arbeit immer mit beiden Händen fest.
- ▶ Halten Sie Ihre Hände vom Schleifblatt **4** fern, wenn das Produkt in Betrieb ist.

### **Einschalten**





- Bringen Sie den Ein-/Aus-Schalter **2** in die Position **I**.

## Ausschalten



- Bringen Sie den Ein-/Aus-Schalter  in die Position 0.

## ● Arbeitsanweisungen

### **VORSICHT! Risiko von Verletzungen und Sachschäden!**

- ▶ Sichern Sie das Werkstück mit Klemmvorrichtungen auf der Werkbank.
- ▶ Stellen Sie immer sicher, dass der Arbeitsplatz gut belüftet ist.
- ▶ Vermeiden Sie eine Überlastung des Produkts bei der Arbeit.
- ▶ Verwenden Sie ein geeignetes Schleifblatt  für die Bearbeitung verschiedener Materialien.
- ▶ Schalten Sie das Produkt ein, bevor Sie das Produkt auf das Werkstück auflegen.
- ▶ Üben Sie bei der Arbeit nur minimalen Druck aus.
- ▶ Arbeiten Sie mit einer konstanten Geschwindigkeit.
- ▶ Verwenden Sie niemals dasselbe Schleifblatt  für das Schleifen verschiedener Materialien (z. B. Holz und anschließend Metall). Optimale Schleifergebnisse können nur mit sauberem Schleifblatt erzielt werden.
- ▶ Führen Sie das Produkt parallel über das Werkstück. Verwenden Sie überlappende Schleifbewegungen.
- ▶ Schleifen Sie schwer erreichbare Stellen mit der vorderen oder seitlichen Kante des Schleifblatts  am Schleifteller .

### **VORSICHT! Risiko von Verletzungen und Sachschäden!**

- ▶ Die Abtragsleistung und das Schleifbild werden im Wesentlichen durch die Wahl des Schleifblatts  und den Anpressdruck bestimmt. Nur einwandfreie Schleifblätter bringen gute Schleifleistung.
- ▶ Achten Sie auf einen gleichmäßigen Anpressdruck. Eine übermäßige Erhöhung des Anpressdrucks führt nicht zu einer höheren Schleifleistung, sondern zu stärkerem Verschleiß des Schleifblatts .
- ▶ Nach Beendigung der Arbeit: Heben Sie das Produkt vom Werkstück ab. Schalten Sie das Produkt aus.

## ● Reinigung und Pflege

### **WARNUNG! Verletzungsrisiko!**



Schalten Sie das Produkt immer aus, entnehmen Sie den Akku-Pack  und lassen Sie das Produkt abkühlen, bevor Sie Anpassungen vornehmen.

## ● Reinigung

### **HINWEIS**

- ▶ Verwenden Sie zur Reinigung des Produkts keine chemischen, alkalischen, scheuernden oder anderen aggressiven Reinigungsmittel oder Desinfektionsmittel, da diese die Oberflächen angreifen können.
- ▶ Lassen Sie niemals Flüssigkeiten in das Produkt gelangen.

- Eine regelmäßige und gründliche Reinigung gewährleistet eine sichere Verwendung und verlängert die Lebensdauer des Produkts.
- Halten Sie das Produkt immer sauber, trocken und frei von Öl oder Fett.
- Nach jeder Verwendung und vor der Lagerung: Entfernen Sie Fremdkörper vom Produkt.

### Produkt reinigen

- Reinigen Sie das Produkt mit einem trockenen Tuch.
- Verwenden Sie eine weiche Bürste für schwer erreichbare Stellen.
- Reinigen Sie insbesondere die Lüftungsöffnungen nach jeder Verwendung mit einem Tuch und einer weichen Bürste. Die Lüftungsöffnungen müssen immer frei bleiben.
- Reinigen Sie die Schleifblätter **4** mit einem Staubsauger.

### Staubbox reinigen

(Abb. E, F)

- Für eine gründliche Reinigung: Öffnen Sie die Staubbox **7**.
- Drücken Sie den Clip **7a** mit einem Schlitzschraubendreher nach unten und aus dem Schlitz der Staubbox **7** heraus. Entleeren Sie die Staubbox gründlich.

### ● Wartung

- Vor und nach jeder Verwendung: Überprüfen Sie das Produkt und das Zubehör auf Verschleiß und Beschädigungen. Falls nötig, ersetzen Sie verschlissenes oder beschädigtes Zubehör. Beachten Sie die technischen Anforderungen (siehe „Technische Daten“).

- Überprüfen Sie, ob Abdeckungen und Sicherheitsvorrichtungen in einwandfreiem Zustand und korrekt installiert sind. Ist dies nicht der Fall, lassen Sie sie von einem Experten ersetzen.
- Wechseln Sie das Schleifblatt **4** regelmäßig.

### ● Reparatur

- Dieses Produkt enthält keine Teile, die vom Nutzer repariert werden können.
- Kontaktieren Sie eine zugelassene Reparaturwerkstatt oder eine ähnlich qualifizierte Person, um das Produkt überprüfen und reparieren zu lassen.

### ● Ersatzteile/Zubehör

- Kunden können kompatible Ersatzteile und Zubehör über [www.optimex-shop.com](http://www.optimex-shop.com) beziehen.
- Sie können Bestellungen nur online aufgeben.
- Halten Sie die Bestellnummer für Ihre Bestellung bereit.
- Wenden Sie sich für weitere Informationen an die Lidl-Service-Hotline (siehe „Service“).



Ersatzteil/ Zubehör	Bestellnummer
Schleifblatt <b>4</b>	99948737002
Adapter für Fremdabsaugung <b>6</b>	99948737004
Staubbox <b>7</b>	99948737006

### ● Lagerung

- Die ideale Temperatur für eine Langzeitlagerung (länger als 3 Monate) liegt zwischen 0 °C und +50 °C.
- Reinigen Sie das Produkt (siehe „Reinigung“).

- Lagern Sie das Produkt inkl. Zubehör an einem dunklen, trockenen, frostfreien, gut belüfteten Ort.
- Lagern Sie das Produkt immer außer Reichweite von Kindern.

### Akku-Pack

- Vor der Langzeitlagerung: Lagern Sie den Akku-Pack  nur teilweise aufgeladen.
- Bei Langzeitlagerung: Überprüfen Sie den Ladezustand des Akku-Packs  ungefähr alle 3 Monate. Falls nötig, laden Sie den Akku-Pack wieder auf.

### ● Transport

- Schützen Sie das Produkt vor schweren Stößen oder starken Vibrationen, welche beim Transport in Fahrzeugen auftreten können.
- Sichern Sie das Produkt, damit es nicht verrutschen oder umfallen kann.

### ● Entsorgung

Die Verpackung besteht aus umweltfreundlichen Materialien, die Sie über die örtlichen Recyclingstellen entsorgen können.



Beachten Sie die Kennzeichnung der Verpackungsmaterialien bei der Abfalltrennung, diese sind gekennzeichnet mit Abkürzungen (a) und Nummern (b) mit folgender Bedeutung: 1–7: Kunststoffe/20–22: Papier und Pappe/80–98: Verbundstoffe.

### Produkt:



Möglichkeiten zur Entsorgung des ausgedienten Produkts erfahren Sie bei Ihrer Gemeinde- oder Stadtverwaltung.



Werfen Sie Ihr Produkt, wenn es ausgedient hat, im Interesse des Umweltschutzes nicht in den Hausmüll, sondern führen Sie es einer fachgerechten Entsorgung zu. Über Sammelstellen und deren Öffnungszeiten können Sie sich bei Ihrer zuständigen Verwaltung informieren.

Defekte oder verbrauchte Batterien/ Akkus müssen recycelt werden. Geben Sie Batterien/Akkus und/oder das Produkt über die angebotenen Sammeleinrichtungen zurück.



### Umweltschäden durch falsche Entsorgung der Batterien/ Akkus!

Batterien/Akkus dürfen nicht über den Hausmüll entsorgt werden. Sie können giftige Schwermetalle enthalten und unterliegen der Sondermüllbehandlung. Die chemischen Symbole der Schwermetalle sind wie folgt: Cd = Cadmium, Hg = Quecksilber, Pb = Blei. Geben Sie deshalb verbrauchte Batterien/Akkus bei einer kommunalen Sammelstelle ab.

### ● Garantie

Das Produkt wurde nach strengen Qualitätsrichtlinien hergestellt und vor der Auslieferung sorgfältig geprüft. Im Falle von Material- oder Herstellungsfehlern haben Sie gegenüber dem Verkäufer des Produkts gesetzliche Rechte. Ihre gesetzlichen Rechte werden in keiner Weise durch unsere unten aufgeführte Garantie eingeschränkt.

Die Garantie für dieses Produkt beträgt 3 Jahre ab Kaufdatum. Die Garantiezeit beginnt mit dem Kaufdatum. Bewahren Sie den Originalkaufbeleg an einem sicheren Ort auf, da dieses Dokument als Nachweis des Kaufs erforderlich ist.

Alle Schäden oder Mängel, die bereits zum Zeitpunkt des Kaufs vorhanden sind, müssen unverzüglich nach dem Auspacken des Produkts gemeldet werden.

Sollte das Produkt innerhalb von 3 Jahren ab Kaufdatum einen Material- oder Herstellungsfehler aufweisen, werden wir es – nach unserer Wahl – kostenlos für Sie reparieren oder ersetzen. Die Garantiezeit verlängert sich durch einen stattgegebenen Gewährleistungsanspruch nicht. Dies gilt auch für ersetzte und reparierte Teile.

Diese Garantie erlischt, wenn das Produkt beschädigt oder unsachgemäß verwendet oder gewartet wurde.

Die Garantie deckt Material- und Herstellungsfehler ab. Diese Garantie erstreckt sich weder auf Produktteile, die normalem Verschleiß unterliegen, und somit als Verschleißteile gelten (z. B. Batterien, Schläuche, Farbpatronen), noch auf Schäden an zerbrechlichen Teilen, z. B. Schalter oder Teile aus Glas.

## ● Abwicklung im Garantiefall

Um eine schnelle Bearbeitung Ihres Anliegens zu gewährleisten, folgen Sie bitte den folgenden Hinweisen:

Bitte halten Sie für alle Anfragen den Kassenbon und die Artikelnummer (IAN 487370\_2501) als Nachweis für den Kauf bereit.

Die Artikelnummer entnehmen Sie bitte dem Typenschild am Produkt, einer Gravur am Produkt, dem Titelblatt Ihrer Anleitung (unten links) oder dem Aufkleber auf der Rück- oder Unterseite des Produktes.

Sollten Funktionsfehler oder sonstige Mängel auftreten kontaktieren Sie zunächst die nachfolgend benannte Serviceabteilung telefonisch oder per EMail.

Ein als defekt erfasstes Produkt können Sie dann unter Beifügung des Kaufbelegs (Kassenbon) und der Angabe, worin der Mangel besteht und wann er aufgetreten ist, für Sie portofrei an die Ihnen mitgeteilte Service Anschrift übersenden.



Auf parkside-diy.com können Sie diese und viele weitere Handbücher einsehen und herunterladen. Mit diesem QR-Code gelangen Sie direkt auf parkside-diy.com. Wählen Sie Ihr Land aus, und suchen Sie über die Suchmaske nach den Bedienungsanleitungen. Mittels Eingabe der Artikelnummer (IAN) 487370\_2501 gelangen Sie zur Bedienungsanleitung für Ihren Artikel.

## ● Service

- **DE Service Deutschland**  
Tel.: 0800 5435 111  
E-Mail: owim@lidl.de
- **AT Service Österreich**  
Tel.: 0800 292726  
E-Mail: owim@lidl.at
- **CH Service Schweiz**  
Tel.: 0800 562153  
E-Mail: owim@lidl.ch

# ● EU-Konformitätserklärung

<b>EU-KONFORMITÄTSERKLÄRUNG</b> (Nr. 487370_2501-2)
---

IAN: 487370\_2501  
 Produkt-Identifikation: "PARKSIDE" 20 V Multischleifer  
 Modellnummer: HG13185B

Der oben beschriebene Gegenstand der Erklärung erfüllt die einschlägigen Harmonisierungsvorschriften der Union:

Richtlinie 2006/42/EG
Richtlinie 2014/30/EU
Richtlinie 2011/65/EU mit allen dazugehörigen Änderungen

Angabe der einschlägigen harmonisierten Normen oder der anderen technischen Spezifikationen, für die die Konformität erklärt wird:

Nr. / Teile
Richtlinie 2006/42/EG
EN 62841-1:2015/A11:2022
EN 62841-2-4:2014/ AC:2015
Richtlinie 2014/30/EU
EN IEC 55014-1:2021
EN IEC 55014-2:2021

Der Gegenstand der oben beschriebenen Erklärung steht im Einklang mit der Richtlinie 2011/65/EU des Europäischen Parlaments und des Rates vom 8. Juni 2011 zur Beschränkung der Verwendung bestimmter gefährlicher Stoffe in Elektro- und Elektronikgeräten:

Nr. / Teile
EN IEC 63000:2018

Person, die die technische Dokumentation aufbewahrt: OWIM GmbH & Co.KG

Unterzeichnet für und im Namen von:

**OWIM GmbH & Co. KG, Stiftsbergstraße 1, 74167 Neckarsulm, Deutschland**

Diese Konformitätserklärung wird unter der alleinigen Verantwortung des Herstellers ausgestellt.

Original-Konformitätserklärung

Neckarsulm	15.05.2023	ppa./Jens Buchheim	ppa. Dr. Thorsten Maier
Ort	Datum	Prokurist	Prokurist

DE



**OWIM GmbH & Co. KG**

Stiftsbergstraße 1  
74167 Neckarsulm  
GERMANY

Model No.: HG13185B

Version: 06/2025

IAN 487370\_2501

