



## **Cortasetos recargable / Tagliasiepi ricaricabile PHSA 12 B1**

ES

### **Cortasetos recargable**

Traducción del manual de instrucciones original

PT

### **Apara-sebes eléctrico**

Tradução do manual de instruções original

DE AT CH

### **Akku-Heckenschere**

Originalbetriebsanleitung

IT MT

### **Tagliasiepi ricaricabile**

Traduzione delle istruzioni d'uso originali

GB MT

### **Cordless Hedge Trimmer**

Translation of the original instructions

IAN 385639\_2107

ES IT PT

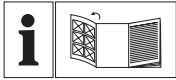

ES

Antes de empezar a leer abra la página que contiene las imágenes y, en seguida, familiarícese con todas las funciones del dispositivo.

---

IT MT

Prima di leggere aprire la pagina con le immagini e prendere confidenza con le diverse funzioni dell'apparecchio.

---

PT

Antes de começar a ler abra na página com as imagens e, de seguida, familiarize-se com todas as funções do aparelho.

---

GB MT

Before reading, unfold the page containing the illustrations and familiarise yourself with all functions of the device.

---

DE AT CH

Klappen Sie vor dem Lesen die Seite mit den Abbildungen aus und machen Sie sich anschließend mit allen Funktionen des Gerätes vertraut.

ES	Traducción del manual de instrucciones original	Página	4
IT/MT	Traduzione delle istruzioni d'uso originali	Pagina	20
PT	Tradução do manual de instruções original	Página	35
GB/MT	Translation of the original instructions	Page	51
DE/AT/CH	Originalbetriebsanleitung	Seite	66

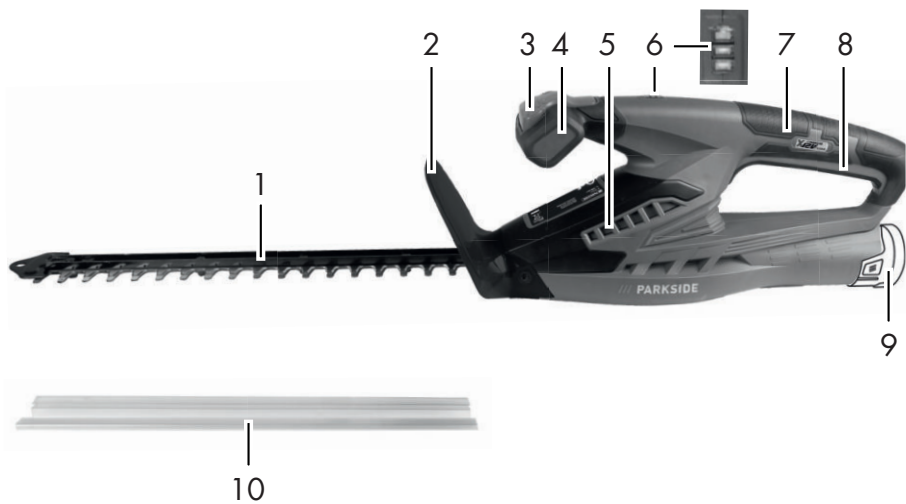
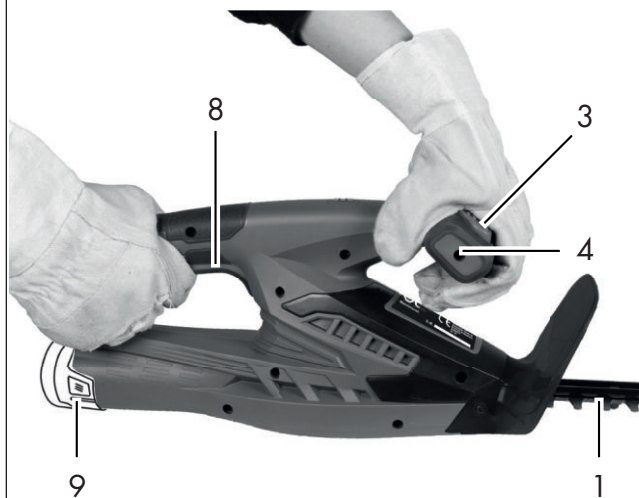
**A****B****C**

## Contenido

<b>Introducción</b> .....	<b>4</b>
<b>Uso previsto</b> .....	<b>4</b>
<b>Descripción general</b> .....	<b>5</b>
Volumen de suministro .....	5
Descripción del funcionamiento .....	5
Vista general .....	5
<b>Datos técnicos</b> .....	<b>5</b>
Tiempo de carga .....	6
<b>Instrucciones de seguridad</b> .....	<b>7</b>
Símbolos y pictogramas .....	7
Instrucciones especiales de seguridad para herramienta eléctrica .....	7
Instrucciones especiales de seguridad	10
<b>Manejo</b> .....	<b>12</b>
Activación y desactivación .....	13
Comprobar el nivel de carga de la batería .....	13
Trabajar .....	13
Técnicas de poda .....	13
<b>Limpieza y mantenimiento</b> .....	<b>14</b>
Limpieza .....	14
Mantenimiento .....	14
<b>Almacenaje</b> .....	<b>15</b>
Soporte de pared .....	15
<b>Eliminación y protección del medio ambiente</b> .....	<b>15</b>
<b>Piezas de repuesto/Accesorios</b> ...	<b>16</b>
<b>Búsqueda de fallas</b> .....	<b>17</b>
<b>Garantía</b> .....	<b>18</b>
<b>Servicio de reparación</b> .....	<b>19</b>
<b>Service-Center</b> .....	<b>19</b>
<b>Importador</b> .....	<b>19</b>
<b>Traducción de la Declaración de conformidad CE original</b> .....	<b>83</b>
<b>Planos en explosión</b> .....	<b>89</b>

## Introducción

¡Felicitaciones por la compra de su nueva aspiradora! Con ello se ha decidido por un producto de suprema calidad. Este aparato fue examinado durante la producción con respecto a su calidad y sometido a un control final. Con ello queda garantizada la capacidad de funcionamiento de su aparato. No obstante, no podemos descartar que en algunos casos haya cantidades residuales de lubricantes fuera o dentro del aparato mismo. Esto no es una deficiencia o defecto, ni razón para preocuparse.



Las instrucciones de servicio forman parte de este producto. Éstas contienen importantes indicaciones para la seguridad, el uso y la eliminación del aparato. Familiarícese con todas las indicaciones de manejo y seguridad antes de usar el producto. Utilice el producto sólo como se describe y para los campos de aplicación indicados. Guarde bien estas instrucciones y entreguelas al dar este producto a terceros.

## Uso previsto

El aparato está destinado exclusivamente para la poda y el truncado de setos, matas y arbustos ornamentales en el área doméstica. Cada utilización divergente que no se menciona expresamente en estas instrucciones, puede causar daños en el aparato y presentar un peligro serio para el usuario. Este aparato no es idóneo para fines profesionales. En caso de uso profesional, se extingue la garantía. El aparato está destinado para el uso por personas mayores de edad. Jóvenes ma-

yores de 16 años están exclusivamente autorizados para usar el aparato bajo vigilancia.

El operador o usuario será responsable por los accidentes o daños que puedan perjudicar a otras personas o su propiedad.

El fabricante no asume la responsabilidad por daños derivados de una utilización fuera del uso previsto o en caso de un uso equivocado.



No utilice la máquina con una lama excesivamente gastada. Hay que afilar la lama regularmente. Dispositivos de corte sin filo pueden sobrecargar la máquina. Daños causados por lamas demasiado gastadas no están cubiertos por la garantía.

El dispositivo es parte de la serie Parkside X 12 V TEAM y puede utilizarse con baterías de la serie Parkside X 12 V TEAM. Las baterías solo pueden cargarse con cargadores de la serie Parkside X 12 V TEAM.

## Descripción general



Las ilustraciones se encuentran en la página abatible frontal.

## Volumen de suministro

Desembale el aparato y compruebe que esté completo. Evacúe el material de embalaje de una forma conveniente.

- Cortasetos recargable
- Funda protectora de la cuchilla
- Instrucciones de uso



**La batería y el cargador no se suministran.**

## Descripción del funcionamiento

El cortasetos a batería tiene como dispositivo de corte una cuchilla de acero especial de gran calidad mecanizado por láser.

Al cortar, los dientes de corte se mueven linealmente de un lado para otro. La protección contra choques en el extremo de la barra portacuchillas impide retrocesos incómodos al tropezar contra las paredes, los vallados, etc. Para proteger al usuario, este aparato posee un interruptor de seguridad a dos manos y una función de frenado de parada rápida. El protector de las manos protege, además, de las ramas. El funcionamiento de las piezas de mando puede consultarse en las descripciones siguientes.

## Vista general



- 1 Barra de cuchillas de seguridad
- 2 Protección para manos
- 3 Interruptor de seguridad
- 4 Mango delantero
- 5 Ranuras de ventilación
- 6 Indicador del nivel de carga
- 7 Mango trasero
- 8 Interruptor de encendido/apagado
- 9 Batería
- 10 Funda protectora de la cuchilla



- 11 Dispositivo de suspensión

## Datos técnicos

### Cortasetos recargable.....PHSA 12 B1

Tensión del motor ..... 12 V ==  
 Revoluciones en vacío  $n_0$ ..... 1200 min<sup>-1</sup>  
 Tiempo de funcionamiento.  
 (2Ah batería recargable) .... max. 30 min\*  
 Longitud de corte ..... 350 mm

Longitud de cuchilla..... aprox. 410 mm  
 Anchura de corte ..... aprox. 15 mm  
 Peso (con batería, sin cargador) ... 1,71 kg  
 Nivel de presión acústica  
 ( $L_{pA}$ ) .....74,3 dB (A),  $K_{pA}=3$  dB  
 Nivel de potencia acústica ( $L_{WA}$ )  
 garantizada ..... 90 dB(A)  
 medido ..... 86,6 dB(A);  $K_{WA}=3,3$  dB  
 Vibración ( $a_h$ )  
 Asidero trasero ..... 3,635 m/s<sup>2</sup>  
 Asidero delantero ..... 4,426 m/s<sup>2</sup>  
 $K=1,5$  m/s<sup>2</sup>

\* El tiempo de funcionamiento efectivo bajo carga de una batería recargable (2 Ah) completamente cargada depende del modo de trabajo y de la exposición durante la operación de corte.

El índice de emisión de vibraciones indicado ha sido medido según un procedimiento de ensayo normalizado, y puede ser usado para comparar herramientas eléctricas entre sí.

El índice de emisión de vibraciones indicado también puede ser usado para estimar por anticipado la exposición.



**Aviso:** El índice de emisión de vibraciones indicado puede diferir del valor reseñado cuando se usa efectivamente esa herramienta eléctrica y según cómo se utilice.

Intente mantener la tensión, provocada por las vibraciones, tan reducida como sea posible. Las medidas para reducir la tensión por las vibraciones son, por ejemplo, llevar guantes al usar la herramienta y limitar el tiempo de trabajo. Para ello hay que tener en cuenta todas las partes del ciclo de funcionamiento (por ejemplo, los tiempos en los que la herramienta eléctrica está desconectada y aquellos en los que está encendida, pero funciona sin carga).

### Tiempo de carga

Este aparato forma parte de la Serie Parkside X 12 V TEAM y puede utilizarse con baterías de la serie Parkside X 12 V TEAM. Las baterías de la serie Parkside X 12 V TEAM solo pueden cargarse con cargadores de la serie Parkside X 12 V TEAM.

Le recomendamos utilizar este aparato únicamente con las siguientes baterías: PAKP 12 A1, PAKP 12 A2, PAKP 12 B1. Le recomendamos cargar estas baterías con los siguientes cargadores: PLGK 12 A1, PLGK 12 A2.

¡Atención! Encontrará una lista actual de la compatibilidad de la batería en: [www.lidl.de/akku](http://www.lidl.de/akku)

Tiempo de carga (min.)	PAKP 12 A1 PAKP 12 A3	PAKP 12 A2	PAKP 12 B1 PAKP 12 B2 PAKP 12 B3	PAKP 12 D1
PLGK 12 A1	60	60	120	150
PLGK 12 A2	60	60	120	150
PLGK 12 B2	30	45	60	80
PDSLK 12 A1	60	45	60	80

## Instrucciones de seguridad

Esta sección trata de las normas de seguridad básicas cuando se trabaja con este aparato.

### Símbolos y pictogramas

#### Símbolos gráficos en el aparato



El dispositivo es parte de la serie Parkside X 12 V TEAM.



¡Atención!



Lea atentamente las instrucciones de uso antes de utilizar el aparato.



Póngase protección para los ojos



Póngase protección en los oídos.



Póngase guantes de protección. Existe peligro de cortarse.



¡Atención! ¡Existe peligro de lesión por las cuchillas en movimiento!



Nunca utilice la cizalla eléctrica para setos con lluvia o en setos mojados.



Antes de realizar trabajos de mantenimiento, retire la batería.



Indicación del nivel de la intensidad acústica  $L_{WA}$  en dB.



Máquinas no deben ir a la basura doméstica. Entregue su aparato a un centro de reciclaje.

#### Gráficos en el embalaje:



Símbolo de reciclaje:  
Cartón ondulado



Eliminar los productos y su embalaje de forma respetuosa con el medio ambiente.

#### Símbolos en las instrucciones



**Símbolos de riesgo con indicaciones para prevención de daños personales y materiales.**



**Símbolo de peligro con indicaciones para evitar daños personales por descarga eléctrica.**



Señal prescriptiva con indicaciones para la prevención de accidentes y daños.



Señal de indicación con información para un mejor manejo del equipo.



Póngase guantes de protección.



Use dispositivos de protección de ojos y oído.

### Instrucciones especiales de seguridad para herramienta eléctrica



**ADVERTENCIA: Lea todas las instrucciones de seguridad y de procedimiento. Si se incumplen las instrucciones de seguridad o de procedimiento, puede sufrirse una descarga eléctrica, un incendio o graves lesiones.**

**Guarde todas las instrucciones de seguridad y de procedimiento, para poderlas consultar en un momento dado.**

El concepto de "herramienta eléctrica", usado en las instrucciones de seguridad, se refiere a las que funcionan enchufadas a la corriente (con cable de alimentación) y también a las que funcionan con baterías recargables (sin cable de alimentación).

## 1) SEGURIDAD EN EL PUESTO DE TRABAJO

- a) **Mantener el puesto de trabajo limpio y bien iluminado.** El desorden y las zonas de trabajo no iluminadas pueden producir accidentes.
- b) **No trabajar con la herramienta eléctrica en zonas bajo peligro de explosión, donde se encuentren líquidos, gases o polvos inflamables.** Los aparatos eléctricos generan chispas que podrían encender el polvo o los vapores.
- c) **Mantener alejados de la herramienta eléctrica a los niños y otras personas mientras la use.** Si se despistase podría perder el control de la herramienta.

## 2) SEGURIDAD ELÉCTRICA

- a) **El enchufe conector de la herramienta eléctrica debe caber en la caja de empalme. No debe modificarse el enchufe de ninguna manera. No utilizar adaptadores junto a aparatos eléctricos con toma de tierra.** Los enchufes genuinos y las cajas de empalme adecuadas disminuyen el riesgo de descarga eléctrica.
- b) **Evite el contacto físico con su-**

**perficies puestas a tierra como tuberías, calefacciones, hornos y neveras.** Existe un mayor riesgo de descarga eléctrica cuando el cuerpo está puesto a tierra.

- c) **Mantener la herramienta eléctrica de cadena alejada de la lluvia y la humedad.** Si penetra agua en el aparato eléctrico, aumenta el riesgo de descarga eléctrica.
- d) **No utilizar el cable para llevar o colgar la herramienta eléctrica de cadena, ni para sacar el enchufe de la caja de empalme. Mantener el cable alejado del calor, aceite, bordes afilados o piezas de aparatos en movimiento.** Los cables deteriorados o bobinados aumentan el riesgo de descarga eléctrica.
- e) **Si trabaja con la herramienta eléctrica de cadena en el exterior, utilice solamente cables de alargo que estén autorizados para exterior.** El uso de cables de alargo adecuados para exterior disminuye el riesgo de descarga eléctrica.
- f) **Cuando no sea posible evitar el uso de la herramienta eléctrica en entornos húmedos, utilice un interruptor de protección contra corriente residual.** El uso de un interruptor de protección contra corriente residual reduce el riesgo de descarga eléctrica.

## 3) SEGURIDAD DE PERSONAS

- a) **Esté atento, observe lo que hace y utilice la herramienta eléctrica de cadena con esmero. No utilice la herramienta eléctrica de cadena cuando esté cansado o se encuentra bajo los efectos de**

**drogas, alcohol o medicamentos.**

Un momento de distracción al utilizar la herramienta eléctrica de cadena puede producir graves accidentes.

- b) Lleve un equipo protector personal y siempre unas gafas protectoras.** Al llevar un equipo protector personal, como zapatos de seguridad antideslizantes, casco protector o protección contra el ruido disminuye el riesgo de sufrir daños.
- c) Evite la puesta en marcha inadvertida. Asegúrese de que la herramienta eléctrica de cadena esté desconectada antes de conectarla a la corriente, recogerla o llevarla a cuestras.** Si al llevar a cuestras la herramienta eléctrica de cadena mantiene el dedo en el interruptor o conecta el aparato accionado a la corriente, pueden producirse accidentes.
- d) Extraiga todas las herramientas de ajuste y llaves inglesas antes de trabajar con la herramienta eléctrica de cadena.** Las herramientas y llaves que se encuentran en piezas giratorias del aparato, pueden producir accidentes.
- e) Evite adoptar una posición del cuerpo anómala. Procure estar firmemente erguido y mantenga en todo momento el equilibrio.** De esta forma podrá controlar mejor la herramienta eléctrica de cadena en situaciones inesperadas.
- f) Lleve ropa adecuada. No llevar ropa amplia ni joyería. Mantener el pelo, la ropa y los guantes alejados de las piezas móviles.** La ropa suelta, las joyas y el pelo largo podrían ser atrapados por las piezas móviles.
- g) Cuando se monten dispositivos para aspirar polvo o colectores**

**asegúrese que están acoplados y se utilizan correctamente.** Si se utiliza la aspiración de polvo, se pueden reducir los peligros provocados por el polvo.

#### **4) UTILIZACIÓN Y TRATAMIENTO DE LA HERRAMIENTA ELÉCTRICA**

- a) No sobrecargue el aparato. Utilice para trabajar la herramienta eléctrica adecuada en cada caso.** Con las herramientas eléctricas trabajará mejor y de forma más segura dentro de la gama de potencias indicada.
- b) No utilice herramientas eléctricas que tengan el interruptor defectuoso.** Las herramientas eléctricas que ya no se pueden conectar o desconectar son peligrosas y deben ser reparadas.
- c) Extraer el enchufe de la caja de empalme antes de ajustar el aparato, cambiar piezas de repuesto o depositar el aparato.** Esta medida de precaución evitará que la herramienta eléctrica de cadena se ponga en marcha de forma inadvertida.
- d) Guardar la herramienta eléctrica de cadena fuera del alcance de los niños cuando no la utilice. No permita que utilicen el aparato personas que no estén familiarizadas con él o que no hayan leído estas instrucciones.** Las herramientas eléctricas son peligrosas cuando son utilizadas por personas sin experiencia.
- e) Cuida la herramienta eléctrica de cadena con esmero. Compruebe que las piezas móviles funcionen perfectamente y no estén atascadas, que no haya piezas rotas o tan dañadas que se inhíba la**

**funcionalidad de la herramienta eléctrica de cadena. Haga reparar las piezas dañadas antes de utilizar el aparato.** Muchos accidentes tiene su origen en herramientas eléctricas mal mantenidas.

- f) Mantener las herramientas cortantes bien cuidadas** Las herramientas cortantes bien cuidadas con un borde afilado se atascan menos y son más fáciles de dirigir.
- g) Utilizar la herramienta eléctrica de cadena, los accesorios, las herramientas correspondientes, etc. según estas instrucciones. Tener en cuenta también las condiciones de trabajo y la actividad a realizar.** El uso de la herramienta eléctrica de cadena para otros fines que los previstos puede producir situaciones peligrosas.

## 5) MANEJO Y USO CUIDADOSO DE APARATOS CON PILAS RECARGABLES

- a) Cargue las pilas recargables sólo con los cargadores que hayan sido recomendados por el fabricante.** Existe peligro de incendio si se utiliza el cargador para tipos extraños de pilas, que no son adecuadas para el mismo.
- b) Utilice por ello solamente las pilas recargables previstas para cada herramienta eléctrica.** El uso de otros tipos de pilas recargables puede producir lesiones y provocar incendios.
- c) Mantenga la pila recargable no usada, alejada de clips de oficina, monedas, llaves, clavos, tornillos y demás pequeños objetos metálicos que podrían causar el puenteo de los contactos.** Un cortocircuito entre los contactos de la pila

recargable puede causar quemaduras o provocar incendios.

- d) Si se usa la pila recargable de forma equivocada, puede emanar líquido. Evite todo contacto con ese líquido. En caso de contacto casual, aclarar con agua. Si el líquido penetrase en los ojos, deberá solicitar además ayuda médica.** El líquido emanado de las pilas recargables puede producir irritación o quemaduras cutáneas.

## 6) ASISTENCIA

- a) Haga reparar la herramienta eléctrica solamente por personal técnico cualificado y sólo con piezas de recambio originales.** De esta forma se asegura el mantenimiento de la seguridad de la herramienta eléctrica.

## Instrucciones especiales de seguridad

### 1) INSTRUCCIONES ESPECIALES DE SEGURIDAD PARA CIZALLAS CORTASETOS

- **Mantener cualquier parte del cuerpo alejada de la cuchilla cortante. No intente extraer piezas cortadas, ni sujetar el material a cortar, estando la cizalla en marcha. Extraiga el material atascado sólo estando el aparato desconectado.** Un momento de distracción al utilizar la cizalla cortasetos puede producir graves lesiones.
- **Lleve la cizalla cortasetos por el asa, estando la cuchilla detenida. Al transportar o guardar la cizalla cortasetos, colóquela**

**siempre la cobertura protectora.**

Si trata el aparato con cuidado, disminuirá el riesgo de lesionarse con la cuchilla.

- **Sujete la herramienta eléctrica sólo por las superficies aisladas del asa, ya que la cuchilla cortante podría entrar en contacto con cables eléctricos ocultos.** El contacto entre la cuchilla cortante y un cable eléctrico puede electrizar las piezas metálicas del aparato y producir una descarga eléctrica.
- **Antes de comenzar a trabajar, inspeccione el seto para ver si hay objetos o cables ocultos, así evitará dañar el aparato.**
- **Sostenga la podadera de setos correctamente, p. ej. con ambas manos por las empuñaduras, si ésta cuenta con dos de ellas.** La pérdida del control sobre la podadera puede causar lesiones.
- **Para trabajar con la podadera, lleve ropa adecuada y guantes de trabajo. No la toque ni la levante nunca por la cuchilla de corte.** El contacto con la cuchilla de corte puede causar lesiones.
- **Utilice exclusivamente accesorios recomendados por PARKSIDE.** De lo contrario, existe el riesgo de descarga eléctrica o fuego.

## 2) INSTRUCCIONES DE SEGURIDAD ADICIONALES



Para su propia seguridad:



Lleve ropa de trabajo adecuada, como calzado firme con suela antideslizante, unos pantalones robustos y largos, guantes y gafas



protectoras. No lleve ropa larga ni joyas, ya que podrían ser atra-

ídas por las piezas móviles. No utilice el aparato si va descalzo o si lleva sandalias descubiertas.

- **El aparato está previsto para cortar setos. No cortar con este aparato ramas, madera dura u otros materiales.** Se podría dañar el aparato.
- **No intente soltar una barra portacuchilla de seguridad bloqueada/enclavada antes de haber desconectado el aparato y haber extraído la batería.** Existe peligro de lesiones.
- **Siempre que esté trabajando sujete bien el aparato con las dos manos y manteniendo distancia de su cuerpo.** Así, en las situaciones inesperadas, puede controlar mejor el aparato.
- **No utilice el aparato cerca de líquidos inflamables o gases.** En caso de cortocircuito existe peligro de incendio o de explosión.
- **Controle regularmente si la cuchilla está desgastada, si es así llévela a afilar. Las cuchillas no afiladas sobrecargan el aparato.** Los daños que por ello se produzcan no estarán cubiertos por la garantía.
- **No intente reparar el aparato, a no ser que disponga de la formación necesaria. Todos los trabajos que no se han indicado en este manual solo se pueden realizar por nuestro servicio de atención al cliente.** Muchos accidentes tienen su origen en aparatos que no han recibido un mantenimiento correcto.

### 3) INDICACIONES DE SEGURIDAD ESPECIALES PARA APARATOS A BATERÍA

- **Asegúrese de que el aparato está apagado antes de insertar la batería.** Si introduce la batería mientras la herramienta eléctrica está encendida pueden producirse accidentes.
- **No utilice baterías no recargables.** Se podría dañar el aparato.

### 4) RIESGOS RESIDUALES

Aunque usted maneje esta herramienta eléctrica de acuerdo a las normas, siempre permanecen riesgos residuales. En relación con la forma constructiva y el acabado de esta herramienta eléctrica, pueden presentarse los siguientes riesgos:

- Cortaduras
- Daños auditivos, en caso de no llevar protección para los oídos
- Daños para la salud, derivados de las vibraciones transmitidas al sistema mano-brazo, en caso de que el aparato se utilice durante un tiempo prolongado, no se lleve de forma correcta o no esté en las condiciones de mantenimiento debidas.



Aviso: Esta herramienta eléctrica genera durante su uso un campo electromagnético. En determinadas circunstancias, este campo puede dañar implantes médicos activos o pasivos. Para reducir el riesgo de lesiones serias o mortales, recomendamos a las personas con implantes médicos que consulten a su médico o a su fabricante antes de utilizar la máquina.



Observe las indicaciones de seguridad y las indicaciones de carga y de uso correcto que aparecen en las instrucciones de funcionamiento de su batería y cargador de la serie Parkside X 12 V Team. Para una descripción más detallada sobre el proceso de carga y para más información, consulte este manual de instrucciones separado.

## Manejo



Durante la ejecución de los trabajos con el aparato debe portar ropa apropiada y guantes de trabajo. Use dispositivos de protección de ojos y oído. Asegúrese antes de cada utilización que el aparato esté en condiciones de funcionar. El conmutador de activación/desactivación y el conmutador de seguridad no deben bloquearse. Después de soltar el conmutador debe desactivarse el motor. En caso de que un conmutador se haya dañado, se prohíbe la continuación del trabajo con el aparato. Los equipos protectores personales y un aparato en plenas condiciones de servicio disminuyen el riesgo de lesiones y accidentes.



Observe la regulación para la protección acústica, así como las prescripciones regionales.

## B Activación y desactivación



Ponga atención en una posición segura y mantenga el equipo bien sujetado con ambas manos, con cierta distancia a su propio cuerpo. Asegúrese que el aparato no tenga contacto con ningún objeto antes de ponerlo en operación.

### Retirar la vaina:

1. Retire la funda protectora de la cuchilla (10) de la barra de cuchillas de seguridad (1).

### Conexión:

2. Asegúrese de que la batería recargable (9) esté insertada (Observar el manual de operación independientes de la batería y del cargador).
3. Presione el interruptor de seguridad (3) del asidero delantero (4).
4. Presione el interruptor de encendido/apagado (8). El aparato funciona a máxima velocidad.

### Desconexión:

5. Suelte el interruptor de seguridad (3) o el interruptor de encendido/apagado (8).

## Comprobar el nivel de carga de la batería

El indicador del nivel de carga (A 6) señala el nivel de carga de la batería (A 9) durante el funcionamiento del aparato.

### Se iluminan 3 LED (rojo-amarillo-verde):

Batería cargada

### Se iluminan 2 LED (rojo-amarillo):

Batería parcialmente cargada

### Se ilumina 1 LED (rojo):

Se debe cargar la batería



Cargue la batería (A 9) cuando solo se ilumine el LED rojo del indicador del nivel de carga.

## Trabajar



Observe durante el trabajo de corte que no toque objetos como, por ejemplo, rejas de alambre o soportes de plantas. Esto puede causar daños en la barra portacuchillas.

- Si la cuchilla se queda bloqueada por haber entrado en contacto con objetos duros, apague inmediatamente el aparato y saque la batería. Entonces es cuando puede retirar el objeto.
- Evite una fatiga excesiva del aparato durante el trabajo.

## Técnicas de poda

- Corte las ramas gruesas previamente con una tijera de ramas.
- La barra portacuchillas bilateral posibilita una poda en ambas direcciones o bien de un lado hacia otro a través de movimientos oscilantes.
- Para realizar un corte vertical, mueva la cizalla eléctrica para setos equilibradamente hacia adelante o bien hacia arriba y abajo formando una curva.
- Para realizar un corte horizontal, mueva la cizalla eléctrica para setos en forma de hoz hacia el borde del seto, de modo que las ramas cortadas puedan caerse al suelo.
- Para mantener líneas rectas en distancias largas, recomendamos tender hilos de referencia.

## Poda de setos para podar:

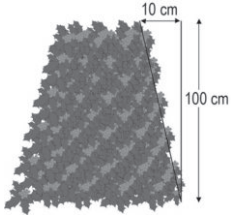

Se recomienda podar los setos en forma de un trapecio, evitando así un pelado de las ramas inferiores. Esto corresponde al crecimiento natural de

las plantas y permite un desarrollo óptimo de los setos. En la poda se reducen sólo los nuevos brotes, de modo que se forma una ramificación intensa y una buena protección visual.

1. Poda primero los lados del seto. Mueva para esto la cizalla eléctrica para setos desde abajo hacia arriba, siguiendo así la dirección de crecimiento. En caso de cortar desde arriba hacia abajo, las ramitas delgadas se mueven hacia abajo, causando así puntos delgados e incluso vacíos.
2. Poda luego el canto superior en función de su gusto personal, o sea en forma recta, redonda o como un techo.
3. Trunque luego las plantas jóvenes según la forma requerida. El brote principal debe quedar intacto hasta que el seto haya alcanzado la altura deseada. Todos los demás brotes se podan en la mitad.

## Cuidado de setos en crecimiento libre:

Los setos en crecimiento libre no deben podarse con forma, pero requieren sin embargo de un cuidado periódico con el fin de evitar una altura excesiva del seto.

## Limpieza y mantenimiento



Los trabajos de reparación y mantenimiento no descritos en estas

instrucciones, deben ejecutarse por nuestro Centro de Servicio Utilice exclusivamente piezas originales.



Desconecte el aparato y, antes de realizar cualquier trabajo, extraiga la batería recargable de su interior.



Lleve guantes cuando manipule la barra portacuchillas de seguridad. Así evitará cortarse.

Realice las siguientes operaciones de limpieza y mantenimiento de forma regular (de esta forma se garantiza la capacidad funcional y una larga vida útil).

## Limpieza



**No debe salpicarse el aparato con agua ni sumergirse en ella, pues existe peligro de recibir una descarga eléctrica.**

- Mantenga las ranuras de ventilación (A 6), el armazón del motor y las asas del aparato limpias. Utilice para ello un paño húmedo o un cepillo. No utilizar detergentes ni disolventes para limpiarlo. Con ello podría dañar el aparato de forma irremediable.
- Mantenga el aparato siempre limpio. Después de utilizar el aparato cada vez, tiene que

- limpiar la cuchilla (con un trapo aceitoso);
- aceitar la barra portacuchilla con una aceitera o un spray.

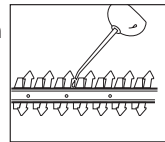

## Mantenimiento

- Compruebe el aparato cada vez antes de usarlo, por si existiese algún defecto obvio, como piezas sueltas, desgasta-

das o dañadas. Compruebe que los tornillos de la barra portacuchillas de seguridad estén firmemente apretados (A 1).

- Compruebe que las coberturas y los dispositivos protectores (ver A ) no estén deteriorados y queden correctamente asentados, cambiándolos en caso necesario.
- Las mellas ligeras de los dientes de corte los puede alisar usted mismo. Para ello, repase los filos con una piedra al aceite. Solamente los dientes de corte afilados aportan buen rendimiento de corte.
- Las barras portacuchillas romas, combadas o dañadas deben cambiarse.

Todos los trabajos no indicados en estas instrucciones, deben ejecutarse exclusivamente en nuestro Centro de Servicio. Utilice exclusivamente piezas originales.

## Almacenaje

- Guarde el aparato en el protector de cuchilla (A 10) adjunto en un lugar seco y fuera del alcance de los niños.

## C Soporte de pared

Puede colgar el aparato en el dispositivo de suspensión (11) en vertical.

Cuelgue el aparato únicamente con la funda protectora de la cuchilla colocada.



Tenga en cuenta que al colgar el aparato, es posible que gotee aceite de la barra de cuchillas de seguridad.

1. Coloque un tornillo con un taco en la pared en la posición que desea. La cabeza del tornillo puede tener un diámetro de 8 - 10 mm.

2. Deje que la cabeza del tornillo sobresalga de la pared unos 10 mm.
3. Coloque el aparato con la abertura redonda del dispositivo de suspensión (11) en el tornillo. Cuélguelo así en el dispositivo de suspensión.



**Quando esté taladrando procure no dañar ninguna tubería de suministro. Utilice aparatos de detección apropiados para localizarlas o utilice un plano de instalación. Entrar en contacto con conductos eléctricos puede provocar una descarga eléctrica y fuego, el contacto con un conducto de gas puede originar una explosión. Dañar un conducto de agua puede provocar daños materiales y una descarga eléctrica.**

## Eliminación y protección del medio ambiente

Extraiga la pila recargable del aparato y lleve el aparato, la pila recargable, los accesorios y el embalaje a un punto de reciclaje ecológico.



Máquinas no deben ir a la basura doméstica.

- Los aparatos defectuosos que nos envíe, se los evacuaremos de forma gratuita.
- Lleve el material cortado al lugar de compostaje y no lo tire nunca al cubo de la basura.

## Piezas de repuesto/Accesorios

Encontrará las piezas de repuesto y accesorios en  
[www.grizzlytools.shop](http://www.grizzlytools.shop)

Si tiene problemas con el proceso de pedido, utilice el formulario de contacto.  
 Si tiene más preguntas, póngase en contacto con el «Service-Center» (ver página 19).

Part. Instruccione de uso	Part. Plano de explosión	Denominación	Nº de pedido
A 1	4-6, 44, 20	Barra portacuchillas de seguridad	13700710
A 2	37, 43	Protector de las manos	91105338
A 10	42	Funda protectora de la cuchilla	91105337

## A Búsqueda de fallas

Problema	Posible causa	Solución del error
El aparato no se pone en marcha	Batería recargable (9) descargada	Cargar la batería (9) (Observar las instrucciones de funcionamiento independientes de la batería y del cargador)
	Batería recargable (9) no insertada	Insertar una batería recargable (9) (Observar las instrucciones de funcionamiento independientes de la batería y del cargador)
	El interruptor de seguridad (3) no se acciona correctamente	Conexión (ver "Manejo")
	Interruptor (8) defectuoso	Reparación por nuestro Service-Center
El aparato funciona con interrupciones	Contacto interno intermitente	Reparación por nuestro Service-Center
	Interruptor (8) defectuoso	
Cuchillas se calientan	Cuchilla (1) despuntada	Afilar o reemplazar la barra de corte (Centro de Servicio)
	Cuchilla (1) tiene mellas	Controlar o reemplazar la barra de corte (Centro de Servicio)
	Demasiada fricción debido a lubricación faltante	Lubricar la barra portacuchillas (1)
Mal resultado de corte	Fricción excesiva por falta de lubricación	Lubricar la barra portacuchillas (1)
	Barra portacuchillas (1) sucia	Limpiar la barra portacuchillas
	Barra portacuchillas (1) roma	Afilar la barra portacuchillas o hacerla cambiar (Service-Center)
	Técnica de corte mala	Ver "Trabajar"

## Garantía

Estimada clienta, estimado cliente:

Por este aparato se le concede una garantía de 3 años a partir de la fecha de compra.

En caso de defectos de este producto, le corresponden derechos legales contra el vendedor del producto. Estos derechos no serán limitados por la garantía expuesta a continuación.

### Condiciones de garantía

El plazo de garantía empieza con la fecha de compra. Por favor, conserve bien el resguardo de caja original. Este documento se necesitará como prueba de la compra.

Si dentro del plazo de tres años después de la fecha de compra del aparato se detecta un defecto de material o fabricación, según nuestra elección, el producto será reparado o sustituido gratuitamente. Esta prestación de garantía presupone entregar el aparato defectuoso y el comprobante de compra (resguardo de caja) dentro del plazo de los tres años, describiendo brevemente por escrito en qué consiste el defecto y cuándo se detectó.

Si el defecto está cubierto por nuestra garantía, le devolveremos el aparato reparado o uno nuevo. Con la reparación o la sustitución del producto no se inicia un nuevo período de garantía.

### Período de garantía y exigencias legales en caso de defectos

El período de garantía no será prolongado por la prestación de garantía. Esto se aplica igualmente a las partes sustituidas y reparadas. Daños y defectos ya existentes eventualmente al comprar el aparato, tienen que ser notificados inmediatamente después de haberlo desempacado. Las re-

paraciones a efectuar al cabo del período de garantía están sujetas a pago.

### Volumen de la garantía

El aparato fue producido cuidadosamente según las directivas estrictas de la calidad y examinado concienzudamente antes de la entrega.

La prestación de garantía tiene validez para defectos de material o fabricación. Esta garantía no se extiende a partes del producto que están sometidas a un desgaste natural y, por lo tanto, pueden ser consideradas como piezas de desgaste (p. ej. la cuchilla, la batería recargable y la rueda del engranaje), o a daños en partes frágiles (p. ej. interruptores).

Esta garantía caduca si el producto fue dañado, utilizado impropia o no sometido a mantenimiento. Para un uso apropiado del producto, se han de cumplir exactamente todas las indicaciones contenidas en las instrucciones de manejo. Se tienen que evitar absolutamente fines de aplicación y manejos, de los cuales desaconsejan o advierten las instrucciones de servicio.

El producto está previsto solamente para el uso privado y no comercial. La garantía caducará en el caso de un tratamiento abusivo e impropio, uso de la fuerza o manipulaciones que no fueron efectuadas por una filial de servicio autorizada.

### Gestión en caso de garantía

Para garantizar una gestión rápida de su reclamación, le rogamos seguir las siguientes indicaciones:

- Para todas las consultas, tenga preparado por favor el resguardo de caja y el número de artículo (p. ej. IAN 385639\_2107) como prueba de la compra.

- Por favor, saque el número de artículo de la placa de características, un grabado, en la portada de sus instrucciones (parte inferior izquierda) o etiqueta en la parte posterior o inferior.
- Si surgen fallas en el funcionamiento o cualquier defecto, contacte primeramente a la sección de servicio indicada a continuación por **teléfono** o vía **E-Mail**. Se le darán otras informaciones acerca de la gestión de su reclamación.
- Tras consultar con nuestro servicio de postventa, un aparato identificado como defectuoso puede ser enviado libre de franqueo a la dirección de servicio ya conocida por usted, adjuntando el comprobante de compra (resguardo de caja) e indicando en qué consiste el defecto y cuándo surgió. Para evitar problemas de recepción y costes adicionales, utilice de todas maneras sólo la dirección que se le comunicará. Asegúrese de que el envío no se efectúe sin franqueo, como mercancía voluminosa, exprés u otro tipo de transporte especial. Envíe por favor el aparato incluyendo todos los accesorios entregados con la compra y garantice un embalaje de transporte lo suficientemente seguro.

## Servicio de reparación

Reparaciones que no están cubiertas por la garantía, las puede dejar efectuar por nuestra filial de servicio por cuenta suya. Ésta le elaborará gustosamente un presupuesto.

Sólo atenderemos aparatos que hayan sido enviados en un embalaje suficiente y franqueados.

**Atención:** Por favor, envíe el aparato limpio, señalando el defecto a nuestra filial de servicio.

No aceptaremos aparatos que hayan sido enviados sin franqueo, como mercancía voluminosa, exprés o cualquier tipo de transporte especial.

Nos encargamos gratuitamente de la eliminación de sus aparatos defectuosos enviados.

## Service-Center



### Servicio España

Tel.: 900 984 989

E-Mail: [grizzly@lidl.es](mailto:grizzly@lidl.es)

IAN 385639\_2107

## Importador

Por favor, observe que la siguiente dirección no es una dirección de servicio. Contacte primeramente al centro de servicio mencionado arriba.

### Grizzly Tools GmbH & Co. KG

Stockstädter Straße 20

63762 Großostheim

Alemania

[www.grizzlytools.de](http://www.grizzlytools.de)

## Indice

<b>Introduzione .....</b>	<b>20</b>
<b>Scopo.....</b>	<b>20</b>
<b>Descrizione generale .....</b>	<b>21</b>
Contenuto della Confezione .....	21
Descrizione del funzionamento .....	21
Vista d'insieme .....	21
<b>Dati tecnici .....</b>	<b>21</b>
Tempo di ricarica .....	22
<b>Consigli di sicurezza.....</b>	<b>23</b>
Simboli .....	23
Indicazioni di sicurezza generali per utensili elettrici .....	23
Speciali avvertenze di sicurezza per l'apparecchio .....	26
<b>Comando .....</b>	<b>28</b>
Accensione/Spegnimento.....	28
Controllo dello stato di carica della batteria.....	29
Istruzioni di lavoro .....	29
Tecniche di taglio.....	29
<b>Pulizia e manutenzione .....</b>	<b>30</b>
Pulizia .....	30
Manutenzione .....	30
<b>Magazzinaggio.....</b>	<b>30</b>
Supporto a parete.....	30
<b>Smaltimento e rispetto per l'ambiente .....</b>	<b>31</b>
<b>Pezzi di ricambio/Accessori.....</b>	<b>31</b>
<b>Ricerca guasti.....</b>	<b>32</b>
<b>Garanzia .....</b>	<b>33</b>
<b>Servizio di riparazione .....</b>	<b>34</b>
<b>Service-Center .....</b>	<b>34</b>
<b>Importatore .....</b>	<b>34</b>
<b>Traduzione della dichiarazione di conformità CE originale .....</b>	<b>84</b>
<b>Vista esplosa .....</b>	<b>89</b>

## Introduzione

Congratulazioni per l'acquisto del Suo nuovo apparecchio. Ha scelto un prodotto altamente pregiato.

Questo apparecchio è stato sottoposto a un controllo di qualità durante la produzione e quindi sottoposto a un controllo finale. Quindi è garantito il funzionamento del vostro apparecchio. Non si esclude tuttavia che in casi singoli possano trovarsi nell'apparecchio residui di lubrificanti. Questo non rappresenta un vizio o difetto e neanche un motivo di preoccupazione.



Le istruzioni per l'uso costituiscono parte integrante di questo prodotto. Contengono indicazioni importanti per la sicurezza, l'uso e lo smaltimento. Prima dell'uso del prodotto, si raccomanda di familiarizzare con tutte le indicazioni di comando e di sicurezza. Usare il prodotto solo come descritto e per i campi d'impiego specificati. Conservare le istruzioni in un luogo sicuro e consegnare la documentazione in caso di cessione del prodotto a terzi.

## Scopo

L'apparecchio è destinato esclusivamente al taglio di siepi, cespugli e mazzi decorativi in ambiente domestico. Ogni altro utilizzo non espressamente concesso nelle presenti istruzioni può causare danni all'apparecchio e costituire un pericolo reale per l'utilizzatore.

Questo apparecchio non è adatto per l'uso commerciale. In caso di un impiego per uso commerciale decade la garanzia. L'apparecchio è destinato all'uso da parte di persone adulte. I giovani al di sopra dei 16 anni potranno utilizzare l'apparecchio

solo sotto sorveglianza di un adulto. L'operatore o utilizzatore è responsabile per danni e incidenti a persone o cose. Il produttore non sarà responsabile per danni causati da un utilizzo non conforme alle presenti istruzioni o per un utilizzo improprio.

 Non utilizzare il taglia siepi se il dispositivo di taglio è rovinato. Fare affilare i denti di taglio. Una lama usurata può sovraccaricare l'apparecchio.

L'apparecchio fa parte della serie Parkside X 12 V TEAM e funziona mediante le batterie della serie Parkside X 12 V TEAM. Le batterie possono essere caricate solo con i caricabatterie della serie Parkside X 12 V TEAM.

## Descrizione generale



Le immagini si trovano sulla parte anteriore dell'apertura ribaltabile.

## Contenuto della Confezione

Rimuovere l'apparecchio dalla confezione e controllare se è completo. Smaltire il materiale di imballaggio secondo le disposizioni.

- Tagliasiepi a batteria
- Protezione lama
- Istruzioni per l'uso



**Batteria e caricabatterie non sono in dotazione.**

## Descrizione del funzionamento

Il taglia siepi ricaricabile è dotato di una lama in acciaio speciale tagliato al laser. Durante la procedura di taglio i denti di

taglio si muovono in modo lineare avanti e indietro. La protezione antiurto posta sulla punta della barra lame impedisce spiacevoli contraccolpi a contatto con pareti, recinzioni ecc. Per la protezione dell'utilizzatore l'apparecchio è dotato di un interruttore di sicurezza a due mani e una funzione frenante ad arresto rapido. Inoltre, la protezione per le mani protegge dai rametti. Il funzionamento degli elementi di comando è riportato nelle seguenti descrizioni.

## Vista d'insieme

- A**
- 1 Barra lame di sicurezza
  - 2 Protezione per le mani
  - 3 Interruttore di sicurezza
  - 4 Impugnatura anteriore
  - 5 Feritoie di ventilazione
  - 6 Indicazione di stato di carica
  - 7 Impugnatura posteriore
  - 8 Interruttore di accensione/spengimento
  - 9 Batteria
  - 10 Protezione lama
- C** 11 Dispositivo di aggancio

## Dati tecnici

### Tagliasiepi a batteria ...PHSA 12 B1

Tensione del motore U ..... 12 V ==  
 Numero di giri a vuoto  $n_0$  ..... 1200 min<sup>-1</sup>  
 Durata (2Ah batteria) ..... max. 30 min\*  
 Lunghezza di taglio ..... 350 mm  
 Lunghezza di lama ..... ca. 410 mm  
 Distanza tra i denti ..... 15 mm  
 Peso (con batteria,  
 senza caricabatterie) ..... 1,71 kg  
 Livello di pressione sonora  
 ( $L_{pA}$ ) ..... 74,3 dB(A),  $K_{pA}=3$  dB  
 Livello di potenza sonora ( $L_{WA}$ )  
 garantito ..... 90 dB(A)  
 misurata ..... 86,6 dB(A);  $K_{WA}=3,3$  dB

Vibrazione all'impugnatura ( $a_h$ ) .....  
 posteriore..... 3,635 m/s<sup>2</sup>  
 anteriore..... 4,426 m/s<sup>2</sup>, K=1,5 m/s<sup>2</sup>

\* Il tempo di funzionamento effettivo di una batteria (2 Ah) in uso, completamente ricaricata in funzionamento a vuoto.

I valori di rumorosità e vibrazione sono stati determinati conformemente alle prescrizioni e norme citate nella dichiarazione di conformità.

Il valore di emissione di vibrazioni indicato è stato misurato attraverso un procedimento di controllo standardizzato e può essere utilizzato per il confronto di un apparecchio elettrico con un altro. Il valore di emissione di vibrazioni indicato può essere anche utilizzato per una prima valutazione dell'esposizione alla quale si è soggetti.



**Avvertenza:** Durante l'uso effettivo dell'apparecchio elettrico, il livello di emissione di vibrazioni può differire da quello indicato a seconda della tipologia e della modalità d'uso. Cercare di limitare il più possibile l'esposizione alle vibrazioni. Per attenuare l'esposizione alle vibrazioni si possono ad esempio indossare

guanti durante l'utilizzo dell'utensile e limitare l'orario di lavoro. In tal senso occorre tenere conto di tutte le componenti del ciclo operativo (ad esempio i momenti in cui l'apparecchio elettrico è spento e quelli in cui è acceso, ma opera senza carico).

## Tempo di ricarica

L'apparecchio è parte della serie Parkside X 12 V TEAM e può essere utilizzato con le batterie della serie Parkside X 12 V TEAM.

Le batterie della serie Parkside X 12 V TEAM possono essere caricate solo con i caricabatterie della serie Parkside X 12 V TEAM.

Consigliamo di utilizzare questo apparecchio esclusivamente con le seguenti batterie: PAKP 12 A1, PAKP 12 A2, PAKP 12 B1.

Consigliamo di caricare queste batterie con i seguenti caricabatterie: PLGK 12 A1, PLGK 12 A2.

Un elenco aggiornato della compatibilità della batteria è disponibile al link: [www.lidl.de/akku](http://www.lidl.de/akku)

Tempo di ricarica (min)	PAKP 12 A1 PAKP 12 A3	PAKP 12 A2	PAKP 12 B1 PAKP 12 B2 PAKP 12 B3	PAKP 12 D1
PLGK 12 A1	60	60	120	150
PLGK 12 A2	60	60	120	150
PLGK 12 B2	30	45	60	80
PDSLK 12 A1	60	45	60	80

## Consigli di sicurezza

Questa sezione tratta le norme di sicurezza essenziali da rispettare quando si lavora con l'apparecchio.

### Simboli

#### Raffigurazioni sull'apparecchio



L'apparecchio fa parte della serie Parkside X 12 V TEAM



Attenzione!



Prima dell'uso dell'apparecchio, leggere attentamente e interamente le istruzioni per l'uso.



Indossare la protezione oculare.



Indossare le protezioni acustiche.



Indossare guanti protettivi. Pericolo di lesioni da taglio.



Attenzione! Pericolo di lesioni a causa di lama in movimento.



Non utilizzare il taglia siepi quando piove o in caso di siepi bagnate.



Rimuovere la batteria prima dei lavori di manutenzione.



Dati del livello di rumorosità  $L_{WA}$  in dB.



Le apparecchiature non si devono smaltire insieme ai rifiuti domestici.

#### Simbolo sull'imballaggio:



Simbolo di riciclaggio: Cartone ondulato



Prodotti e imballaggi da smaltire nel rispetto dell'ambiente

#### Simboli nelle istruzioni



**Simboli dei pericoli con apposite indicazioni per prevenire danni a persone o cose.**



**Simboli di pericolo con indicazioni per prevenire danni alle persone dovuti a una scossa elettrica.**



Simboli dei divieti con indicazioni relative alla prevenzione di danni.



Simboli di avvertenza con informazioni relative ad un migliore trattamento dell'apparecchio.



Indossare scarpe di sicurezza.



Indossare protezioni per gli occhi e per l'udito.

#### Indicazioni di sicurezza generali per utensili elettrici



**ATTENZIONE! Leggere tutte le indicazioni di sicurezza e le istruzioni.** La mancata osservanza delle indicazioni di sicurezza e delle istruzioni possono provocare scosse elettriche, incendi e/o lesioni gravi.

**Conservare tutte le indicazioni di sicurezza e le istruzioni per una consultazione futura.**

Il termine usato nelle indicazioni di sicurezza „Utensile elettrico“ si riferisce a utensili elettrici azionati con tensione di rete (con cavo di rete) e a utensili elettrici azionati con accumulatori (senza cavo di rete).

**1) SICUREZZA SUL POSTO DI LAVORO**

- a) **Tenere la zona di lavoro pulita e ben illuminata.** Disordine o zone di lavoro non sufficientemente illuminate possono causare infortuni.
- b) **Non lavorare con l’utensile elettrico in un ambiente a rischio di esplosioni, nel quale sono presenti liquidi, gas o polveri infiammabili.** Utensili elettrici generano scintille che possono infiammare la polvere o i vapori.
- c) **Tenere bambini e altre persone lontane durante l’uso dell’utensile.** In caso di distrazioni si può perdere il controllo dell’apparecchio.

**2) SICUREZZA ELETTRICA**

- a) **La spina di allacciamento dell’utensile elettrico deve essere adatto alla presa. La spina non deve essere modificata in alcun modo. Non usare un adattatore insieme a utensili elettrici collegati a massa.** Spine non modificate riducono il rischio di scosse elettriche.
- b) **Evitare il contatto del corpo con superfici collegate a massa, come anche da tubi, termosifoni, fornelli e frigoriferi.** Aumento del pericolo di scosse elettriche, quando il corpo è collegato a massa.
- c) **Tenere gli utensili elettrici lonta-**

**ni dalla pioggia e dall’umidità.**

L’infiltrazione di acqua nell’utensile elettrico aumenta il pericolo di scosse elettriche.

- d) **Non usare il cavo per trasportare, appendere l’utensile elettrico o per staccare la spina dalla presa. Tenere il cavo lontano da calore, olio, spigoli vivi o componenti in movimento.** Cavi danneggiati o attorcigliati aumentano il rischio di una scossa elettrica.
- e) **Quando si lavora con un utensile elettrico all’aperto, usare solo prolunghes adatte anche per l’esterno.** L’uso di una prolunga adatta per l’esterno riduce il rischio di scosse elettriche.
- f) **Se non è possibile evitare l’utilizzo dell’elettrotensile in ambiente umido, usare un interruttore differenziale.** L’impiego di un interruttore differenziale riduce il rischio di scossa elettrica.

**3) SICUREZZA DELLE PERSONE**

- a) **Prestare attenzione ai propri movimenti e lavorare con l’utensile elettrico usando raziocinio. Non usare un utensile elettrico, quando si è stanchi o si è sotto effetto di droghe, alcol o farmaci.** Un attimo di disattenzione durante l’uso dell’utensile elettrico può causare lesioni gravi.
- b) **Indossare un’attrezzatura di sicurezza personale e sempre occhiali protettivi.** Indossando un’attrezzatura di sicurezza personale, come maschera antipolvere, scarpe di sicurezza antiscivolo, casco o protezione dell’udito a seconda dell’impiego dell’utensile elettrico si riduce il pericolo di lesioni.

- c) **Evitare la messa in esercizio incustodita. Assicurarsi che l'utensile elettrico sia spento, prima di allacciarlo all'alimentazione elettrica e/o all'accumulatore, di sollevarlo o trasportarlo.** Se durante il trasporto dell'utensile elettrico si tiene il dito sull'interruttore oppure si allaccia l'apparecchio all'alimentazione elettrica in condizioni accese, possono verificarsi infortuni.
- d) **Rimuovere gli strumenti di regolazione o i cacciaviti, prima di accendere l'utensile elettrico.** Un utensile o un cacciavite che si trova in un componente rotante dell'apparecchio, può provocare lesioni.
- e) **Evitare una postura anormale. Garantire una posizione stabile e mantenere l'equilibrio in ogni momento.** In questo modo l'utensile elettrico può essere controllato meglio in situazioni impreviste.
- f) **Indossare abbigliamento adeguato. Non indossare abiti larghi o gioielli. Tenere i capelli, l'abbigliamento e i guanti lontani dalle parti in movimento.** Capi di abbigliamento larghi, gioielli o capelli lunghi possono essere catturati dalle parti in movimento.
- g) **Se è possibile montare dispositivi di aspirazione e raccolta polveri, assicurarsi che questi siano allacciati in modo corretto e vengano utilizzati nel modo giusto.** L'uso di un aspiratore può ridurre i rischi causati dalla polvere.

#### 4) USO E TRATTAMENTO DELL'UTENSILE ELETTRICO

- a) **Non sovraccaricare l'apparecchio. Usare l'utensile elettrico destinato al tipo di lavoro da svolgere.** Con l'utensile elettrico adatto si lavora in modo migliore e più sicuro nel campo di potenza specificato.
- b) **Non usare utensili elettrici con l'interruttore difettoso.** Un utensile elettrico che non può essere acceso o spento è pericoloso e deve essere riparato.
- c) **Staccare la spina dalla presa e/o rimuovere l'accumulatore, prima di eseguire le regolazioni dell'apparecchio, di sostituire gli accessori o di deporre l'apparecchio.** Questa misura previene l'avviamento involontario dell'utensile elettrico.
- d) **Conservare gli utensili elettrici non usati fuori dalla portata di bambini. Non lasciare usare l'apparecchio a persone che non hanno familiarizzato con lo stesso o che non hanno letto le istruzioni.** Utensili elettrici sono pericolosi se usati da persone inesperte.
- e) **Trattare gli utensili elettrici con cura. Controllare se le parti in movimento funzionano perfettamente e non si inceppano, se sono presenti parti spezzate o danneggiate che possono compromettere il funzionamento dell'utensile elettrico. Fare riparare le parti danneggiate prima dell'impiego dell'apparecchio.** Le cause di molti infortuni risiedono in una scarsa manutenzione degli utensili elettrici.
- f) **Tenere gli utensili da taglio appuntiti e puliti.** Utensili da taglio curati con bordi taglienti appuntiti si inceppano meno facilmente e sono più facili da maneggiare.
- g) **Usare l'utensile elettrico, gli accessori e i ricambi ecc. con-**

**formemente alle istruzioni. A tale proposito tenere in considerazione le condizioni di lavoro e l'attività da svolgere.** L'uso di utensili elettrici per scopi diversi da quelli previsti può generare situazioni pericolose.

## 5) TRATTAMENTO E USO ACCURATO DI APPARECCHI A BATTERIA

- a) **Ricaricare le batterie solo con caricabatteria consigliati dal produttore.** Un caricabatteria adatto per un determinato tipo di batterie è a rischio di incendio se viene usato con altri tipi di batteria.
- b) **Usare solo batterie previste per gli elettrodomestici.** L'uso di altre batterie può causare lesioni e pericolo di incendio.
- c) **Tenere la batteria non usata lontana da graffe, monete, chiodi, viti o altri oggetti di minuteria metallici che possono causare un cavallottamento dei contatti.** Un corto circuito tra i contatti della batteria può causare ustioni o incendi.
- d) **In caso di un'applicazione non corretta possono verificarsi fuoriuscite di liquidi dalla batteria. Evitare il contatto. In caso di contatto involontario, sciacquare con acqua. Se il liquido viene a contatto con gli occhi, consultare anche un medico.** Fuoriuscite di liquido della batteria può causare irritazioni della pelle o ustioni.

## 6) ASSISTENZA TECNICA

- a) **Fare riparare l'utensile elettrico da personale specializzato qua-**

**lificato e solo con ricambi originali.** In questo modo si garantisce il mantenimento della sicurezza dell'utensile elettrico.

## Speciali avvertenze di sicurezza per l'apparecchio

### 1) Istruzioni di sicurezza specifiche per il tagliasiepi

- **Tenere tutte le parti del corpo lontane dalla lama da taglio. Non cercare di rimuovere il materiale tagliato o tenere fermo il materiale da tagliare con la lama in movimento. Rimuovere il materiale tagliato solo con l'apparecchio spento.** Un attimo di disattenzione durante l'uso del decespugliatore può provocare lesioni gravi.
- **Trasportare il decespugliatore dal manico con la lama ferma. Durante il trasporto e lo stoccaggio del decespugliatore mettere sempre la copertura di protezione.** Un uso prudente dell'apparecchio riduce i rischi di lesioni a causa della lama.
- **Tenere l'apparecchio elettrico solo per le superfici di presa isolate, in quanto la lama da taglio può venire a contatto con condutture elettriche nascoste o con il suo stesso cavo di alimentazione.** Il contatto della lama di taglio con una conduttura conduttiva può mettere sotto tensione le parti metalliche dell'apparecchio causare scosse elettriche.
- **Prima di iniziare il lavoro ispezionare la siepe e rimuovere eventuali oggetti nascosti, come p. es. fili metallici ecc.** In questo modo si evitano danni all'apparecchio.

- **Tenere il taglia siepi in modo corretto, p. es. con due mani sull'impugnatura, laddove presenti.** La perdita di controllo sull'apparecchio può provocare ferite.
- **Durante il lavoro con l'apparecchio indossare un abbigliamento adatto e guanti da lavoro. Non toccare mai le lame taglio o sollevare l'apparecchio dalle lame da taglio.** Il contatto con la lama da taglio può causare lesioni.
- **Non utilizzare alcun accessorio diverso da quelli raccomandati da PARKSIDE.** Ciò può causare scosse elettriche o incendi.

## 2) Ulteriori informazioni di sicurezza



Per la vostra sicurezza personale: Indossare una tenuta da lavoro



adatta come calzature robuste con suola antiscivolo, pantaloni robusti e lunghi, guanti e occhiali di protezione.



Non indossare abiti lunghi o gioielli, potrebbero restare impigliati tra le parti in movimento. Non usare l'apparecchio quando si è scalzi o si indossano calzature aperte.

- **L'apparecchio è adatto per tagliare le siepi. Non usare l'apparecchio per tagliare rami, legno duro o altro.** L'apparecchio potrebbe venire danneggiato.
- **Non staccare un'eventuale barra con lama di sicurezza bloccata/incastrata senza aver prima spento l'apparecchio ed estratto la batteria.** Pericolo di lesioni!
- **Durante il lavoro tenere sempre l'apparecchio con entrambe le mani e mantenere una distanza sufficiente dal corpo.** In questo

modo è possibile controllare meglio l'apparecchio in situazioni inaspettate.

- **Non utilizzare l'apparecchio nelle vicinanze di liquidi o gas infiammabili. In caso di cortocircuito pericolo di incendio ed esplosione.** Pericolo di incendio e di esplosione.
- **Controllare regolarmente lo stato di usura delle lame e se necessario riaffilarle.** Lame che non tagliano correttamente costituiscono un sovraccarico per l'apparecchio. Eventuali danni dovuti a ciò non sono coperti da garanzia.
- **Non riparare l'apparecchio se non si è autorizzati. Tutti i lavori che non sono indicati su questo libretto, possono essere effettuati soltanto dal nostro servizio di assistenza clienti.** Molti incidenti sono causati da una cattiva manutenzione degli apparecchi.

## 3) Informazioni di sicurezza specifiche per l'apparecchio senza filo

- **Assicurarsi che l'apparecchio sia spento prima di inserire la batteria.** L'inserimento di una batteria in un elettrodomestico acceso può causare infortuni.
- **Non usare batterie non ricaricabili.** L'apparecchio potrebbe venire danneggiato.

## 4) RISCHI RESIDUI

Anche se questo utensile elettrico viene usato conformemente alle disposizioni, rimangono sempre rischi residui. I seguenti pericoli possono verificarsi in relazione alla tipologia costruttiva e al tipo di esecuzione di questo elettrodomestico:

- a) Lesioni da taglio
- b) Danni all'udito, qualora non venga indossata un'adeguata protezione dell'udito.
- c) Danni alla salute risultanti dalle oscillazioni mano-braccio, quando l'apparecchio viene usato per un periodo prolungato o non viene condotto o mantenuto conformemente alle disposizioni.



Avvertenza! Questo utensile elettrico genera un campo magnetico durante il funzionamento. In determinate condizioni questo campo può compromettere gli impianti medici attivi o passivi. Per ridurre il pericolo di lesioni gravi o letali, consigliamo alle persone con impianti medici di consultare il medico e il produttore dell'impianto medico prima di azionare la macchina.



**Rispettare le avvertenze di sicurezza e le indicazioni per la ricarica e l'uso corretto indicato nelle istruzioni per l'uso delle batterie e del caricabatterie della serie Parkside X 12 V Team. Una descrizione dettagliata sul processo di carica e altre informazioni sono riportate nelle istruzioni per l'uso accluse separatamente.**

## Comando



**Durante il lavoro con questo apparecchio, indossare abiti adeguati e guanti da lavoro. Indossare protezioni per gli occhi e per l'udito. Prima di ogni utilizzo accertarsi che l'apparecchio sia funzionante. Non bloccare**

**l'interruttore di accensione/ spegnimento né quello di sicurezza. Essi devono spegnere il motore dopo il rilascio dell'interruttore. Qualora un interruttore sia danneggiato, è vietato continuare a lavorare. Attrezzatura di protezione personale e un apparecchio funzionante riducono il rischio di lesioni e infortuni.**



Rispettare le normative sulla rumorosità e quelle locali.



## Accensione/Spegnimento



Avere l'accortezza di assumere una posizione stabile e mantenere l'apparecchio saldamente con entrambe le mani e ad una certa distanza dal proprio corpo.

Prima di accendere l'apparecchio, prestare attenzione che esso non sia a contatto con altri oggetti.

### Rimozione proteggi-lama:

1. Rimuovere il paralama (10) dalla barra con lama di sicurezza (1).

### Accensione:

2. Assicurarsi che la batteria (9) sia inserita (Attenersi alle istruzioni per l'uso separate per batteria e caricabatterie).
3. Premere l'interruttore di sicurezza (3) sull'impugnatura anteriore (4).
4. Premere l'interruttore di accensione/ spegnimento (8). Il decespugliatore gira alla massima velocità.

### Spegnimento:

5. Rilasciare l'interruttore di accensione/ spegnimento (8).

## Controllo dello stato di carica della batteria

L'indicazione dello stato di carica (A 6) segnala lo stato di carica della batteria (A 9) durante il funzionamento dell'apparecchio.

### 3 LED accesi (rosso-giallo-verde):

Batteria caricata

### 2 LED accesi (rosso-giallo):

Batteria parzialmente caricata

### 1 LED acceso (rosso):

La batteria deve essere caricata



Caricare la batteria (A 9) quando è accesa ormai solo la spia a LED rossa dello stato di carica.

## Istruzioni di lavoro



Durante il taglio, prestare attenzione non entrare in contatto con pali o fili di recinzione né con pali di supporto per piante. Ciò potrebbe causare danni al profilo con lama.

- In caso di blocco della lama con oggetti solidi spegnere subito l'apparecchio e rimuovere la batteria. Rimuovere solo in seguito l'oggetto.
- Evitare di sollecitare troppo l'apparecchio durante il lavoro.

## Tecniche di taglio

- Prima di tutto tagliare i rami grossi con una forbice per rami.
- Il profilo con lama bilaterale rende possibile il taglio in entrambe le direzioni o con movimenti a pendolo da un lato all'altro.
- In caso di taglio verticale, muovere il taglia siepi in modo omogeneo in avanti oppure a forma di arco in avanti e indietro.

- In caso di taglio orizzontale, muovere il taglia siepi in direzione verso il bordo della siepe, in modo che i rami tagliati cadano a terra.
- Per ottenere linee lunghe e diritte, si consiglia di tendere un filo.

## Per tagliare le siepi a formato:

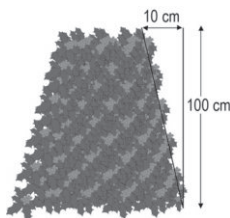

Si consiglia di tagliare le siepi a forma trapezoidale per evitare uno spoglio dei rami inferiori. Ciò corrisponde alla crescita naturale della pianta

e consente alla siepe di attecchire in modo ottimale. Durante il taglio vengono ridotti solo i nuovi getti annuali in modo da formare una fitta ramificazione e una buona protezione visiva.

- Tagliare prima di tutto i lati di una siepe. A tale scopo muovere la taglia siepi per siepi dal basso verso l'alto in direzione della crescita. Se si esegue il taglio dall'alto verso il basso, i rami più sottili si spostano all'esterno causando punti radi o addirittura aperture.
- A questo punto tagliare il margine superiore a piacere, dando una forma diritta, a spiovente o rotonda.
- Tosare le piante giovani nella forma desiderata. Il getto principale deve rimanere integro fino a quando la siepe ha raggiunto l'altezza prevista. Tutti gli altri getti vengono potati a metà.

## Per la cura delle siepi a crescita libera:

Le siepi che crescono liberamente non vengono tagliate a formato, tuttavia necessitano di essere curate regolarmente affinché non diventino troppo alte.

## Pulizia e manutenzione

 Fare eseguire al nostro servizio di assistenza tutte le operazioni di riparazione e di manutenzione che non sono indicate in queste istruzioni per l'uso. Utilizzare solo parti originali.

 Spegnere l'apparecchio ed estrarre la batteria dall'apparecchio prima di eseguire lavori all'apparecchio.

 Indossare sempre guanti di protezione quando si maneggia la barra lame di sicurezza. In questo modo si prevengono lesioni da taglio.

Eseguire regolarmente le seguenti operazioni di manutenzione e pulizia. In questo modo si garantisce un utilizzo affidabile e duraturo.

### Pulizia

 **L'apparecchio non deve essere spruzzato con acqua né immerso nell'acqua. Pericolo di scosse elettriche!**

- Tenere le feritoie di ventilazione, l'alloggiamento del motore e le impugnature dell'apparecchio pulite. A tale scopo usare un panno umido o una spazzola.

Non usare detergenti o solventi. Possono causare danni irreparabili all'apparecchio.

- Tenere sempre pulita la lama. Dopo ogni uso dell'apparecchio è necessario
  - pulire la lama (con un panno oleoso);
  - lubrificare la barra portalama con il bricchetto dell'olio o lo spray.

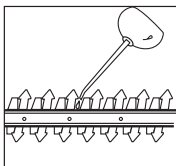

## Manutenzione

- Controllare l'apparecchio prima di ogni uso per verificare la presenza di eventuali difetti come parti allentate, consumate o danneggiate. Controllare il corretto fissaggio delle viti nella barra lame di sicurezza (A 1).
- Controllare la copertura e i dispositivi di sicurezza (vedi A) per verificare la presenza di eventuali danneggiamenti e la corretta sede. Eventualmente, sostituirli.
- Lievi intaccature ai denti di taglio possono essere rimosse autonomamente. A tale scopo usare una pietra per affilare a olio. Solo denti di taglio appuntiti garantiscono un taglio ottimale.
- Barre lame smussate, piegate o danneggiate devono essere sostituite.

Fare eseguire i lavori non descritti nelle presenti istruzioni d'uso dal nostro centro di assistenza. Usare solo componenti originali.

## Magazzinaggio

- Conservare l'apparecchio nella protezione lama (A 14) fornita in un luogo asciutto e fuori dalla portata di bambini.

### Supporto a parete

È possibile appendere l'apparecchio sull'apposito dispositivo di aggancio (11) in verticale. Usare l'apparecchio soltanto con paralama inserito.



**In fase di aggancio, ricordare che potrebbe fuoriuscire olio dalla barra con lama di sicurezza.**

1. Installare una vite con l'ausilio di un tassello nella posizione desiderata della parete. La testa della vite può avere un diametro di 8 - 10 mm.
2. Lasciar fuoriuscire la testa della vite con una distanza di circa 10 mm dalla parete.
3. Portare l'apparecchio con il foro rotondo del dispositivo di aggancio (11) sulla vite. In tal modo si aggancerà al dispositivo di aggancio.



**Durante la foratura accertarsi di non danneggiare alcuna linea di alimentazione. Utilizzare opportuni dispositivi di ricerca per individuarli oppure servirsi di un piano d'installazione. Il contatto con le linee elettriche può provocare scosse elettriche e incendi, il contatto con una condotta del gas può causare esplosioni. Il**

**danneggiamento delle tubature dell'acqua può portare a danni materiali e a scosse elettriche.**

## Smaltimento e rispetto per l'ambiente

Estrarre la batteria dall'apparecchio e introdurre l'apparecchio, la batteria, gli accessori e l'imballaggio nei contenitori adibiti alla raccolta differenziata.



Le apparecchiature non si devono smaltire insieme ai rifiuti domestici.

- Lo smaltimento degli apparecchi difettosi consegnati viene effettuato gratuitamente.
- Introdurre il materiale tagliato nel compostaggio e non gettarlo nel secchio della spazzatura.

## Pezzi di ricambio/Accessori

**È possibile ordinare pezzi di ricambio e accessori all'indirizzo [www.grizzlytools.shop](http://www.grizzlytools.shop)**

In caso di problemi con la procedura d'ordine, utilizzare il modulo di contatto. Per ulteriori domande rivolgersi al "Service-Center" (vedere pagina 34).

Position Istruzioni per l'uso	Position Vista esplosa	Denominazione	Numeri d'ordine
<b>A</b> 1	4-6, 44, 20	Barra lame di sicurezza	13700710
<b>A</b> 2	37, 43	Protezione per le mani	91105338
<b>A</b> 10	42	Protezione lama	91105337

## A Ricerca guasti

Problema	Possibile causa	Rimedio
L'apparecchio non parte	Batteria (9) scarica	Caricare la batteria (Attenersi alle istruzioni per l'uso separate per batteria e caricabatteri")
	Batterie (9) non inserita	Inserire la batteria (Attenersi alle istruzioni per l'uso separate per batteria e carica-batterie)
	Interruttore di sicurezza (3) non attivato	Accendere (vedi „Comando“)
	Interruttore di accensione/ spegnimento (8) difettoso	Riparazione da parte del centro di assistenza tecnica
L'apparecchio lavora con interruzioni	Contatto interno	Riparazione da parte del centro di assistenza tecnica
	Interruttore di accensione/ spegnimento (8) difettoso	
La barra lame si surriscaldano	Barra lame (1) usurata	Affilare il profilo della lama oppure farlo sostituire (servizio di assistenza)
	Barra lame (1) è frastagliata	Controllare il profilo della lama oppure farlo sostituire (servizio di assistenza)
	Troppo attrito per mancanza di lubrificante	Lubrificare il profilo con la barra lame (1)
Taglio scadente	Eccessivo attrito a causa di una mancata lubrificazione	Lubrificare la barra lame (1)
	Barra lame (1) sporca	Pulire la barra lame
	Barra lame (1) smussata	Fare rettificare o sostituire la barra lame (Service-Center)
	Tecnica di taglio scadente	Vedi („Lavorare con il decespugliatore

## Garanzia

Gentile cliente, Su questo apparecchio Le viene concessa una garanzia di 3 anni a partire dalla data di acquisto.

In caso di difetti di questo prodotto può avanzare diritti legali nei confronti del venditore del prodotto. Tali diritti legali non vengono limitati dalla nostra garanzia qui di seguito rappresentata.

### Condizioni di garanzia

Il termine di garanzia inizia con la data di acquisto. La preghiamo di conservare in un luogo sicuro lo scontrino fiscale originale. Questo documento viene richiesto come prova d'acquisto.

Qualora subentrasse un difetto di materiale o di fabbricazione entro tre anni a partire dalla data di acquisto di questo prodotto, il prodotto verrà riparato o sostituito – a nostra discrezione - gratuitamente da noi. Questa prestazione di garanzia presuppone che venga presentato entro il termine di tre anni l'apparecchio difettoso e la prova d'acquisto (scontrino fiscale) e descritto brevemente per iscritto in che cosa consiste il difetto e quando si è verificato.

Se il difetto è coperto dalla nostra garanzia, riceverà il prodotto riparato oppure un prodotto nuovo. Con la riparazione o la sostituzione del prodotto non inizia un nuovo periodo di garanzia.

### Tempo di garanzia e diritti legali per vizi della cosa

Il periodo di garanzia non viene prolungato. Questo vale anche per parti sostituite e riparate. Difetti e vizi presenti già al momento dell'acquisto devono essere segnalati immediatamente dopo la rimozione dall'imballaggio. Riparazioni che accorrono dopo il periodo di garanzia sono a pagamento.

## Volume di garanzia

L'apparecchio è stato prodotto accuratamente secondo severe direttive di qualità e controllato con coscienza prima della consegna.

La prestazione di garanzia vale per difetti di materiale o di fabbricazione. Questa garanzia non si estende ai componenti del prodotto che sono soggetti a normale usura e che quindi possono essere visti come parti di usura (p. es. barra lame, ruota dentata) oppure per danneggiamenti delle parti fragili (p. es. interruttori).

Questa garanzia decade se il prodotto è stato danneggiato, non usato correttamente o non mantenuto. Per un uso corretto del prodotto devono essere osservate tutte le indicazioni riportate nelle istruzioni per l'uso. Destinazioni d'uso e azioni sconsigliate nelle istruzioni d'uso o dalle quali si viene avvertiti, sono tassativamente da evitare.

Il prodotto è destinato solo per i privati e non per uso commerciale. In caso di uso improprio, esercizio della forza e interventi non effettuati dalla nostra filiale di assistenza tecnica autorizzata, decade la garanzia.

### Svolgimento in caso di garanzia

Per garantire una rapida elaborazione della Sua pratica, La preghiamo di seguire le seguenti indicazioni:

- per tutte le richieste tenere a portata di mano lo scontrino fiscale e il codice di identificazione (IAN 385639\_2107) come prova d'acquisto.
- I codici articolo sono riportati sulla targhetta del tipo.
- Nel caso in cui si dovessero verificare difetti funzionali o altri vizi, La preghiamo di contattare **telefonticamente** o per **e-mail**. Riceverà ulteriori informazioni



- sullo svolgimento del Suo reclamo.
- Un prodotto rilevato come difettoso può essere inviato con porto franco all'indirizzo di assistenza comunicato, previa consultazione del nostro servizio di assistenza tecnica, allegando la prova d'acquisto (scontrini fiscali) e l'indicazione, in che cosa consiste il difetto e quando si è verificato. Per evitare problemi di accettazione e costi aggiuntivi, usare tassativamente solo l'indirizzo che Le è stato comunicato. Assicurarsi che la spedizione non avvenga in porto assegnato, con merce ingombrante, corriere espresso o altro carico speciale. Spedire l'apparecchio inclusi tutti gli accessori forniti insieme al momento dell'acquisto e garantire un imballaggio di trasporto sufficientemente sicuro.

## Servizio di riparazione

Riparazioni **non soggette alla garanzia** possono essere effettuate dietro fattura dalla nostra filiale di assistenza tecnica previo preventivo gratuito da parte della stessa. Possiamo lavorare solo apparecchi che vengono spediti sufficientemente imballati e affrancati.

**Attenzione:** Spedire l'apparecchio alla nostra filiale in condizioni pulite e con l'indicazione del difetto.

Apparecchi spediti in porto assegnato - con merce ingombrante, corriere espresso o altro carico speciale - non vengono accettati.

Lo smaltimento degli apparecchi difettosi spediti viene effettuato da noi gratuitamente.

## Service-Center



### Assistenza Italia

Tel.: 02 36003201  
E-Mail: [grizzly@lidl.it](mailto:grizzly@lidl.it)  
IAN 385639\_2107



### Assistenza Malta

Tel.: 80062230  
E-Mail: [grizzly@lidl.com.mt](mailto:grizzly@lidl.com.mt)  
IAN 385639\_2107

## Importatore

Non dimenticare che il seguente indirizzo non è un indirizzo di assistenza tecnica. Contattare prima di tutto il centro di assistenza tecnica sopra nominato.

### Grizzly Tools GmbH & Co. KG

Stockstädter Straße 20  
D-63762 Großostheim  
Germania  
[www.grizzlytools.de](http://www.grizzlytools.de)

## Índice

<b>Introdução .....</b>	<b>35</b>
<b>Uso previsto.....</b>	<b>35</b>
<b>Descrição geral .....</b>	<b>36</b>
Volume de fornecimento.....	36
Funcionamento .....	36
Vista geral .....	36
<b>Dados técnicos .....</b>	<b>36</b>
Tempo de carregamento .....	37
<b>Medidas de segurança .....</b>	<b>38</b>
Símbolos e pictogramas.....	38
Símbolos e pictogramas.....	38
Indicações gerais de segurança para equipamentos eléctricos .....	39
Indicações especiais em matéria de segurança .....	42
<b>Utilização.....</b>	<b>44</b>
Ligar e desligar.....	44
Verificar o estado de carga do acumulador.....	44
Trabalhar .....	44
Técnicas de corte .....	45
<b>Limpeza e manutenção .....</b>	<b>45</b>
Limpeza.....	46
Manutenção .....	46
<b>Armazenagem .....</b>	<b>46</b>
Suporte de parede .....	46
<b>Remoção do aparelho/protecção ao meio ambiente .....</b>	<b>47</b>
<b>Peças sobressalentes/Acessórios</b>	<b>47</b>
<b>Garantia .....</b>	<b>48</b>
<b>Serviço de reparação .....</b>	<b>49</b>
<b>Service-Center .....</b>	<b>49</b>
<b>Importador .....</b>	<b>49</b>
<b>Resolução de problemas .....</b>	<b>50</b>
<b>Tradução do original da Declaração de conformidade CE .85</b>	<b>85</b>
<b>Designação de explosão .....</b>	<b>89</b>

## Introdução

Parabéns pela compra do seu novo aparelho. Com a sua compra, decidiu-se por um produto de alta qualidade.

Este aparelho foi testado durante a produção em relação à qualidade e submetido a uma inspeção final. A funcionalidade do seu aparelho está desta forma garantida. Em casos isolados, não é de excluir a ausência total de quantidades residuais de lubrificantes no ou dentro do aparelho. Isto não representa contudo nenhuma deficiência ou defeito e não é motivo para preocupações.



O manual de instruções é uma parte integrante deste artigo. Ele contém indicações importantes referentes à segurança, utilização e eliminação. Familiarize-se com todas as indicações de utilização e de segurança do artigo. Utilize este artigo da forma que é descrita e apenas para as finalidades indicadas.

## Uso previsto

Este aparelho destina-se unicamente ao corte e à modelagem de sebes, moitas e arbustos no campo doméstico. Qualquer outro uso contrário àquele que foi autorizado pode levar a danos no aparelho e constituir um perigo sério para o seu utilizador. Este aparelho não é adequado para uso comercial. A garantia é anulada em caso de utilização para fins comerciais. Este aparelho destina-se a ser utilizado por adultos. Jovens maiores de 16 anos poderão utilizar o aparelho apenas sob vigilância. É proibido usar o aparelho à chuva ou em sítios húmidos.

O operador ou o utilizador do aparelho são responsáveis por acidentes ou lesões que

possam ocorrer a terceiros ou a seus bens. O fabricante não se responsabiliza pelos danos causados pela utilização abusiva ou pelo uso indevido do aparelho.



As lâminas devem ser controladas periodicamente para se poder verificar o seu estado de desgaste e, nesse caso, devem ser afiadas. As lâminas rombas sobrecarregam o aparelho. Os danos daí resultantes não são cobertos pela garantia.

O aparelho faz parte da série Parkside X 12 V TEAM e pode ser operado com as baterias da série Parkside X 12 V TEAM. As baterias apenas podem ser carregadas com carregadores da série Parkside X 12 V TEAM.

## Descrição geral



As ilustrações encontram-se nas abas dianteiras deste manual de instruções.

## Volume de fornecimento

Ao desembalar o aparelho, verifique se o fornecimento é completo. Eliminar a embalagem de maneira apropriada.

- Aparas-sebes bateria
- Protecção das lâminas
- Manual de Instruções



**A bateria e o carregador não fazem parte do volume de fornecimento.**

## Funcionamento

O corta-sebes a bateria possui como dispositivo de corte uma lâmina de elevada qualidade em aço especial a laser.

Durante o processo de corte, os dentes de corte deslocam-se linearmente de um lado para o outro. A protecção contra impactos na extremidade da lança porta-lâminas impede os desagradáveis ricochetes ao embater em paredes, vedações, etc. Para proteger o utilizador, a máquina dispõe de um interruptor de segurança que só pode ser usado com as duas mãos ao mesmo tempo e uma função de travagem de paragem rápida. Adicionalmente, o resguardo para as mãos evita ferimentos causados por hastes e ramos.

O funcionamento dos elementos de comando encontra-se descrito nos trechos que se seguem.

## Vista geral



- 1 Porta-lâminas de segurança
- 2 Resguardo para as mãos
- 3 Interruptor de segurança
- 4 Pega dianteira
- 5 Aberturas de ventilação
- 6 Indicação do estado de carga
- 7 Pega traseira
- 8 Interruptor ligar/desligar
- 9 Acumulador
- 10 Protecção das lâminas



- 11 Dispositivo de suspensão

## Dados técnicos

### Aparas-sebes bateria ....PHSA 12 B1

Tensão do motor U ..... 12 V ==

Rotação à vazio  $n_0$  ..... 1200 min<sup>-1</sup>

Tempo de funcionamento (2Ah bateria) ..... máx. 30 min\*

Comprimento de corte ..... 350 mm

Comprimento da lâmina .... aprox. 410 mm

Espessura de corte ..... 15 mm

Peso (com bateria, sem carregador) 1,71 kg

Nível de pressão acústica  
 $(L_{pA}) \dots\dots\dots 74,3 \text{ dB (A)}, K_{pA} = 3 \text{ dB}$   
 Nível de potência acústica  $(L_{WA})$   
 garantido  $\dots\dots\dots 90 \text{ dB(A)}$   
 medido  $\dots\dots\dots 86,6 \text{ dB(A)}; K_{WA} = 3,3 \text{ dB}$   
 Vibração  $(a_r)$   $\dots\dots\dots$   
 Pega traseira  $\dots\dots\dots 3,635 \text{ m/s}^2$   
 Pega dianteira  $\dots\dots\dots 4,426 \text{ m/s}^2$   
 $K = 1,5 \text{ m/s}^2$

\* O tempo efetivo de funcionamento de uma bateria (2 Ah) totalmente carregada em estado inativo.

Os valores de ruído e de vibração foram apurados de acordo com as normas e disposições mencionadas na declaração de conformidade.

O valor de emissão de vibrações indicado foi medido através de um método de ensaio normalizado e pode ser usado para comparar uma ferramenta eléctrica com outra. O valor de emissão de vibrações indicado também pode ser usado para uma primeira avaliação da exposição.



**Aviso:**

Durante a utilização real da ferramenta eléctrica, o valor de emissão de vibrações pode divergir do valor indicado, dependendo da forma como a ferramenta eléctrica for utilizada.

Tente manter o esforço, devido a vibrações, o mais reduzido possível. Medidas exemplares para redução do esforço vibratório são o uso de luvas, durante a utilização da ferramenta, e a limitação do tempo de trabalho. Para tal, devem ser consideradas todas as partes do ciclo de operação (por exemplo, as horas em que a ferramenta eléctrica está desligada e quando está liga-

da mas se encontra em funcionamento sem carga).

**Tempo de carregamento**

O aparelho é parte integrante da série Parkside X 12 V TEAM e pode ser operado com baterias da série Parkside X 12 V TEAM.

As baterias da série Parkside X 12 V TEAM podem ser carregadas exclusivamente com carregadores da série Parkside X 12 V TEAM.

Recomendamos-lhe a utilizar este aparelho apenas com as seguintes baterias: PAKP 12 A1, PAKP 12 A2, PAKP 12 B1. Recomendamos-lhe a carregar estas baterias com os seguintes carregadores: PLGK 12 A1, PLGK 12 A2.

Encontra uma lista atualizada de compatibilidade da bateria em: [www.lidl.de/akku](http://www.lidl.de/akku)

Tempo de carregamento (min.)	PAPK 12 A1 PAPK 12 A3	PAPK 12 A2	PAPK 12 B1 PAPK 12 B2 PAPK 12 B3	PAPK 12 D1
PLGK 12 A1	60	60	120	150
PLGK 12 A2	60	60	120	150
PLGK 12 B2	30	45	60	80
PDSLK 12 A1	60	45	60	80

## Medidas de segurança

Este capítulo contém as regulamentações básicas em matéria de segurança relativas ao trabalho com a máquina.

## Símbolos e pictogramas

### Símbolos gráficos colocados no aparelho



O aparelho faz parte da série Parkside X 12 V TEAM



Atenção!



Leia atentamente o manual de instruções, antes de começar a trabalhar com o aparelho.



Use óculos de protecção.



Utilize protecção auditiva.



Use as luvas de protecção. Perigo de ferimentos por corte.



Atenção! Risco de ferimentos devido a lâmina em movimento.



Indicação do nível de potência acústica  $L_{WA}$  em dB.



Não utilize o corta sebes eléctrico à chuva ou para cortar sebes molhadas.



Remova a bateria antes de realizar quaisquer trabalhos de manutenção.



As máquinas não devem ser deitadas para o lixo doméstico.

### Pictogramas na embalagem:



Símbolo de reciclagem: Cartão ondulado



Eliminar produtos e embalagens de forma ecológica

## Símbolos e pictogramas

### Símbolos que aparecem no manual de instruções



Sinais de perigo para a prevenção de danos físicos ou de danos materiais.



Sinal de perigo com indicações relativas à prevenção contra danos pessoais devido a um choque eléctrico.



Sinais ordenativos para a prevenção contra danos.



Sinais indicativos com informações de como trabalhar melhor com o aparelho..



Use calçado de segurança



Use óculos de protecção e protecção para os ouvidos.

## Indicações gerais de segurança para equipamentos eléctricos



**ADVERTÊNCIA! Ler todas as indicações de segurança e as instruções.** A inobservância das indicações de segurança e das instruções pode causar choques eléctricos, incêndios e/ou ferimentos graves.

### Guardar todas as indicações de segurança e as instruções para referência futura.

O conceito “equipamento eléctrico” utilizado nas indicações de segurança refere-se aos equipamentos eléctricos alimentados a partir da rede eléctrica (com cabo de ligação à rede) e aos equipamentos eléctricos que funcionam com acumuladores (sem cabo de ligação à rede).

#### 1) SEGURANÇA NO LOCAL DE TRABALHO

- a) **Manter a zona em que trabalha limpa e bem iluminada.** Locais de trabalho desorganizados e mal iluminados podem ser causa de acidentes.
- b) **Não trabalhar com o equipamento eléctrico em zonas**

**sujeitas à explosão onde se encontram líquidos, gases ou pó inflamáveis.** Os equipamentos eléctricos originam faíscas que podem inflamar o pó ou os vapores.

- c) **Durante a utilização do equipamento eléctrico, manter crianças e outras pessoas afastadas.** Ao distrair-se, poderá perder o controlo sobre o aparelho.

#### 2) SEGURANÇA ELÉCTRICA

- a) **A ficha de ligação à rede do equipamento eléctrico tem de ser apropriada à tomada. A ficha não deve ser alterada de maneira nenhuma. Não utilizar nenhuma ficha adaptadora junto com equipamentos eléctricos protegidos por ligação à terra.** Fichas não alteradas e tomadas apropriadas diminuem o risco de choques eléctricos.
- b) **Evitar o contacto do corpo com superfícies ligadas à terra, como canos, aquecedores, fornos ou frigoríficos.** Existe um risco maior de choque eléctrico se o seu corpo estiver em contacto com a terra.
- c) **Manter os equipamentos eléctricos afastados da chuva e da humidade.** A penetração de água num equipamento eléctrico aumenta o risco de choques eléctricos.
- d) **Não utilizar o cabo de ligação à rede para carregar ou pendurar o equipamento eléctrico, nem para desligar a ficha da rede eléctrica. Manter o cabo afastado do calor, óleo, bordas cortantes ou partes móveis do aparelho.** Cabos danificados ou emaranhados aumentam o risco de choques eléctricos.

- e) **Aquando da execução de serviços ao ar livre com um equipamento eléctrico, utilizar unicamente cabos de extensão apropriados para uso em zonas externas.** A utilização de cabos apropriados para uso externo diminui o risco de choques eléctricos.
- f) **Se não for possível evitar a utilização da ferramenta eléctrica em ambientes húmidos, então utilize um interruptor diferencial.** A utilização de um interruptor diferencial reduz o risco de um choque eléctrico.

### 3) SEGURANÇA DAS PESSOAS

- a) **Trabalhar sempre atento, concentrar-se no que está a fazer e ter sempre bom senso ao utilizar um equipamento eléctrico. Não utilizar nenhum equipamento eléctrico se estiver cansado ou sob a influência de drogas, álcool ou medicamentos.** Um momento de descuido durante o uso do equipamento eléctrico pode causar ferimentos graves.
- b) **Usar equipamentos de protecção individual e usar sempre óculos de protecção.** O uso de equipamentos de protecção individual, como máscara contra pó, calçados de segurança antiderrapantes, capacete de protecção ou protector de ouvidos, de acordo com o tipo e a aplicação do equipamento eléctrico, diminui o risco de lesões.
- c) **Evitar uma colocação em funcionamento accidental. Certificar-se de que o equipamento eléctrico se encontra desligado antes de ligá-lo à alimentação de rede**

**e/ou pôr o acumulador, antes de pegá-lo ou de transportá-lo.**

Poderá haver acidentes ao transportar o equipamento eléctrico e premir o interruptor com o dedo ou se ele for acionado quando estiver ligado à rede de alimentação eléctrica.

- d) **Antes de ligar o equipamento eléctrico, remover as ferramentas de ajuste ou as chaves de parafuso.** Uma ferramenta ou uma chave que se encontre numa parte móvel do aparelho pode causar ferimentos.
- e) **Evitar manter o corpo numa posição incorrecta. Cuidar para manter-se numa posição segura e manter sempre o equilíbrio.** Assim poderá controlar melhor o equipamento eléctrico em situações inesperadas.
- f) **Usar roupas apropriadas. Não utilizar roupas largas nem jóias. Manter os cabelos, as roupas e as luvas afastadas das partes móveis.** Roupas frouxas, jóias ou cabelos longos podem ser apanhados pelas partes móveis.
- g) **Quando dispositivos para aspiração e recolha de pó puderem ser montados, certificar-se de que eles estejam acoplados e que sejam utilizados da maneira correcta.** A utilização de um dispositivo aspirador de pó pode diminuir os riscos causados pelo pó.

### 4) UTILIZAÇÃO E CUIDADOS COM O EQUIPAMENTO ELÉCTRICO

- a) **Não sobrecarregar o aparelho. Utilizar o equipamento eléctrico apropriado à execução do trabalho.** Com o equipamento eléctrico apropriado, trabalhará melhor e com mais segurança no intervalo de potência indicado.

- b) **Não utilizar nenhum equipamento eléctrico cujo interruptor esteja avariado.** Um equipamento eléctrico que não possa mais ser ligado ou desligado é perigoso e tem de ser reparado.
- c) **Retirar a ficha da tomada e/ou remover o acumulador antes de executar ajustes no aparelho, de substituir acessórios ou de guardar o aparelho.** Esta medida de precaução evita o accionamento accidental do equipamento eléctrico.
- d) **Guardar os equipamentos eléctricos não utilizados fora do alcance das crianças. Não permitir a utilização do aparelho por pessoas que não estejam familiarizadas com ele ou que não tenham lido estas indicações.** Equipamentos eléctricos são perigosos quando utilizados por pessoas inexperientes.
- e) **Tratar o equipamento eléctrico com cuidado. Controlar se as partes móveis estão a funcionar perfeitamente e não emperram, e se há peças quebradas ou avariadas que afectem o funcionamento do equipamento eléctrico. Solicitar a reparação de peças danificadas antes de utilizar o aparelho.** Muitos acidentes são causados por equipamentos eléctricos mal cuidados.
- f) **Conservar as ferramentas de corte afiadas e limpas.** Ferramentas de corte tratadas cuidadosamente e com gumes afiados emperram menos e são mais fáceis de manejar.
- g) **Utilizar o equipamento eléctrico, os acessórios, as ferramentas de aplicação, etc. segundo as**

**instruções aqui indicadas. Para isso, considerar as condições de trabalho e a actividade a ser executada.** A utilização de equipamentos eléctricos para outras aplicações além daquelas especificadas pode causar situações perigosas.

## 5) MANEJO E UTILIZAÇÃO CUIDADOSOS DE APARELHOS COM ACUMULADORES

- a) **Carregue os acumuladores somente em carregadores recomendados pelo fabricante.** Existe perigo de incêndio se utilizar um acumulador diferente daquele apropriado para o carregador.
- b) Utilize unicamente os acumuladores específicos para as respectivas ferramentas eléctricas. A utilização de acumuladores inapropriados pode causar ferimentos e incêndio.
- c) **Mantenha os acumuladores não utilizados longe de agrafos, moedas, chaves, pregos, parafusos ou outros objectos pequenos em metal que poderiam originar uma ponte entre os contactos.** Um curto-circuito entre os contactos do acumulador poderia causar queimaduras ou incêndio.
- d) **A utilização incorrecta pode causar fuga de líquido do acumulador. Evite o contacto com este líquido. Em caso de contacto involuntário, lave com água. Se o líquido atingir os olhos, consulte também um oftalmologista.** O líquido do acumulador pode causar irritações ou queimaduras na pele.

## 6) ASSISTÊNCIA TÉCNICA

- a) Incumbir a reparação do seu equipamento eléctrico somente a técnicos qualificados e utilizar apenas peças sobressalentes originais. Dessa maneira, garante-se que a segurança do equipamento eléctrico seja mantida.

## Indicações especiais em matéria de segurança

### 1) INDICAÇÕES ESPECIAIS EM MATÉRIA DE SEGURANÇA PARA CORTA-SEBES

- **Mantenha qualquer parte do corpo afastada da lâmina de corte. Enquanto a lâmina estiver em movimento, nunca tente remover vegetação nem pegar nela com as mãos. A vegetação que estiver entalada só pode ser removida com o aparelho desligado.** Basta uma fracção de segundo de distração, durante a utilização do corta-sebes, para provocar ferimentos graves.
- **Transporte o corta-sebes com a lâmina imobilizada, pegando nele pela pega. Antes de o transportar para outro local ou antes de o guardar, coloque sempre a cobertura protectora no corta-sebes.** Um manuseamento cuidadoso do aparelho reduz o risco de ferimentos na lâmina.
- **Segure a ferramenta eléctrica apenas pelas partes isoladas, dado que a lâmina de corte pode entrar em contacto com cabos eléctricos escondidos.** O contacto da lâmina de corte com um cabo condutor de electricidade pode colocar as peças metálicas debaixo de tensão e dar ori-

gem a um choque eléctrico.

- **Antes de realizar o trabalho, inspecione a cerca quanto a objetos escondidos como, por exemplo, arame, etc.** Desta forma, evita danos no aparelho.
- **Segure a corta-sebes correctamente, por exemplo com as duas mãos pelos punhos, caso existam dois.** A perda de controlo sobre o aparelho pode causar ferimentos.
- **Ao trabalhar com o aparelho use vestuário e luvas de trabalho apropriados. Nunca entre em contacto com a lâmina de corte ou pegue no aparelho pela mesma.** O contacto com a lâmina de corte pode causar ferimentos.
- **Não utilize quaisquer acessórios que não sejam recomendados pela PARKSIDE.** Pode causar choque eléctrico ou incêndio.

### 2) INDICAÇÕES COMPLEMENTARES EM MATÉRIA DE SEGURANÇA



- Para sua segurança individual: Use vestuário de trabalho adequado, como por ex. sapatos de segurança com sola antiderrapante, calças resistentes e suficientemente compridas, luvas e óculos de protecção. Não use vestuário comprido ou jóias, pois podem ser apanhados pelas peças em rotação do aparelho. Não use o aparelho se estiver descalço ou calçado apenas com sandálias ou chinelos.
- **O aparelho está previsto para cortar cercas. Não cortar ramos, madeira dura ou outros com o aparelho.** O aparelho poderá ficar danificado.

- **Não tente soltar a barra da lâmina de segurança bloqueada/presa antes de desligar o aparelho e retirar a bateria.** Existe perigo de ferimentos.
- **Durante a realização dos trabalhos segure o aparelho sempre com as duas mãos e com uma distância segura do próprio corpo.** Dessa forma, poderá controlar melhor o aparelho em situações inesperadas.
- **Não utilize o aparelho perto de líquidos ou gases inflamáveis.** No caso de um curto-circuito existe o perigo de incêndio ou de explosão.
- **As lâminas devem ser regularmente verificadas quanto a desgaste e, se necessário, reafiadas. Lâminas com desgaste sobrecarregam o aparelho.** Danos daí resultantes não são cobertos pela garantia.
- **Não tente reparar o aparelho por iniciativa própria, a não ser que possua a respetiva formação para o fazer. Todos os trabalhos, que não estão indicados neste manual de instruções, apenas poderão ser realizados pelo nosso centro de apoio ao cliente.** Muitos acidentes ocorrem devido à má manutenção dos aparelhos.

### 3) INDICAÇÕES ESPECIAIS EM MATÉRIA DE SEGURANÇA PARA APARELHOS COM ACUMULADOR

- **Antes de inserir o acumulador, certifique-se de que o aparelho esteja desligado.** A introdução de acumuladores em equipamentos eléc-

tricos ligados pode causar acidentes.

- **Não use pilhas recarregáveis.** O aparelho poderá ser danificado.

### 4) PERIGOS RESIDUAIS

Mesmo que utilize esta ferramenta eléctrica em conformidade absoluta com as prescrições, existem sempre alguns perigos residuais. É possível que subsistam os perigos a seguir enunciados, dependendo do tipo de construção e do modelo da ferramenta eléctrica:

- a) Cortes
- b) Danos auditivos, no caso de não ser usada protecção auditiva apropriada.
- c) Danos para a saúde, resultantes das vibrações exercidas sobre as mãos e os braços, se a máquina for usada durante muito tempo, se não for usada correctamente ou se a manutenção não for realizada de forma adequada.



**Aviso!** Em funcionamento, esta ferramenta eléctrica gera um campo electromagnético. Em determinadas situações, este campo pode influenciar o funcionamento correcto de dispositivos médicos activos ou passivos implantados. Para reduzir o perigo de ferimentos graves ou mortais, recomendamos que as pessoas portadoras deste tipo de implantes consultem o seu médico de família e o fabricante do respectivo dispositivo médico implantado antes de usar a máquina.



**Respeite as instruções de segurança e as indicações relativas ao carregamento e à utilização correcta, incluídas no manual de in-**

**struções da sua bateria e do seu carregador da série Parkside X 12 V Team. Para uma descrição detalhada do processo de carregamento e mais informações, consulte o manual de instruções em separado.**

## Utilização



**Use sempre vestuário de trabalho apropriado e luvas protectoras sempre que quiser utilizar o aparelho. Use óculos de protecção e protecção para os ouvidos.**

**O interruptor de ligar/desligar e o interruptor de segurança não devem estar travados.**

**Depois de largar o interruptor, tem de desligar o motor.**

**Em caso de um interruptor se encontrar danificado, não pode trabalhar mais com o aparelho. O uso de equipamento de protecção individual e uma máquina em perfeitas condições reduzem o risco de ferimentos e acidentes.**



Preste atenção às medidas contra a poluição sonora e às regras locais.

### B

## Ligar e desligar



Certifique-se de que se encontra numa posição estável e segura e segure no aparelho com as duas mãos, mantendo uma distância em relação ao corpo.

Preste atenção para que o aparelho não esteja em contacto com nenhum objecto antes de o ligar.

## Remover protecção da lâmina:

1. Retire a protecção da lâmina (10) da barra de protecção da lâmina (1).

## Ligar:

2. Assegure-se de que o acumulador (9) está colocado (observe as instruções de utilização separadas para bateria e carregador).
3. Carregue no interruptor de segurança (3) no punho da frente (4).
4. Prima o interruptor ligar/desligar (8). O aparelho está a trabalhar com a velocidade máxima.

## Desligar:

5. Solte o interruptor de segurança (3) ou o interruptor de ligar/desligar (8).

## Verificar o estado de carga do acumulador

A indicação do estado de carga (A 6) sinaliza o estado de carga da bateria (A 9) durante a operação do aparelho.

### 3 LED acendem (vermelho-amarelo-verde):

Bateria carregada

### 2 LED acendem (vermelho-amarelo):

Bateria parcialmente carregada

### 1 LED acende (vermelho):

A bateria tem de ser carregada



Carregue a bateria (A 9), quando apenas o LED vermelho do indicador de nível de carga acender.

## Trabalhar



Certifique-se de que o aparelho não está em contacto com nenhuns objectos tais como, vedações de arame ou apoios para as plantas. Estes podem causar danos na barra porta-lâminas do aparelho.

- Desligue imediatamente o aparelho, caso a lâmina bloqueie devido a objetos sólidos e retire a bateria. Só depois remova o objeto.
- Evite sobrecarregar demasiado o aparelho quando estiver a trabalhar com ele.

## Técnicas de corte

- Primeiro, corte os ramos grossos com uma tesoura de podar.
- A barra porta-lâminas bilateral proporciona o corte nas duas direcções ou, por meio de um movimento oscilatório, de um lado para o outro.
- Quando estiver a fazer um corte vertical, movimente o corta sebes eléctrico uniformemente para a frente ou com um movimento em forma de arco, para cima e para baixo.
- Para fazer um corte horizontal, movimente o corta sebes eléctrico como uma foice em direcção às margens das sebes para que os ramos que forem cortados caiam para o chão.
- Para conseguir umas linhas rectas longas, deverá esticar cordéis como pontos de referência.

### Cortar sebes para corte-modelagem:

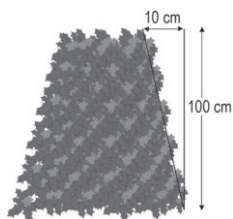

É aconselhável cortar as sebes em forma de trapézio para evitar que os ramos inferiores fiquem desfolhados. Isto corresponde ao crescimento natural

das plantas e faz com que as sebes se desenvolvam bem. Quando fizer o corte, reduza somente os rebentos novos pois, deste modo, os ramos crescerão com força, proporcionando também uma boa protecção contra os olhares de outrém.

- Corte em primeiro lugar os lados das sebes. Para isso, movimente o corta sebes eléctrico de baixo para cima, seguindo a direcção do crescimento. Se cortar de cima para baixo, os ramos mais finos mover-se-ão para fora, causando áreas vazias ou buracos.
- Corte depois a copa das sebes a seu gosto pessoal: a direito, em forma de telhado ou redonda.
- Trate de modelar as plantas jovens dando-lhes a forma desejada. O rebento principal deverá manter-se intacto, até as sebes terem atingido a altura desejada. Todos os outros rebentos devem ser podados pela metade.

### Como tratar das sebes de crescimento livre:

As sebes de crescimento livre não são modeladas mas, mesmo assim, elas têm de ser cuidadas regularmente para se evitar que a sebe atinja uma altura excessiva.

## Limpeza e manutenção



Trabalhos de manutenção que não venham descritos neste manual de instruções devem ser efectuados pelos nossos Serviços de Assistência Técnica. Utilize exclusivamente peças originais.



Antes de realizar qualquer trabalho na máquina, desligue-a e tire o acumulador.



Ao ter de mexer no porta-lâminas de segurança, use sempre luvas. Assim, evitará sofrer cortes.

Execute periodicamente os trabalhos de limpeza e manutenção a seguir indicados. Assim, ficará garantida uma utilização de longa duração e fiável.

## Limpeza



**A máquina não pode ser lavada com água, nem mergulhada em água. Perigo de choque eléctrico!**

- Mantenha sempre limpas as aberturas de ventilação (A 5), a carcaça do motor e as pegas da máquina. Para o efeito, use um pano húmido ou uma escova. Não use produtos de limpeza ou solventes. Tais substâncias podem danificar a máquina de forma irreparável.
- Conserve a máquina sempre limpa. Após cada utilização da máquina, é necessário
  - limpar a lâmina (com um pano oleoso);
  - olear a barra da lâmina com um oleador ou spray de óleo.

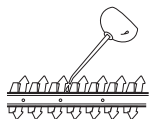

## Manutenção

- Antes de qualquer utilização, controle a máquina para detectar danos visíveis, tais como peças soltas, desgastas ou danificadas. Verifique se os parafusos estão bem apertados no portamâquinas de segurança (A 1).
- Verifique as coberturas e os dispositivos de proteção (ver A) quanto a danos e posicionamento correto. Se necessário, substitua-os.
- Pode alisar, por iniciativa própria, pequenos entalhes nos dentes de corte. Para tal, passe as arestas de corte numa pedra de amolar. Somente dentes de corte bem afiados proporcionam um desempenho excelente de corte.
- As barras da lâmina de proteção rombudas, deformadas ou danificadas devem ser substituídas.

Trabalhos de manutenção que não venham descritos neste manual de instruções devem ser efectuados pelos nossos Serviços de Assistência Técnica. Utilize exclusivamente peças originais.

## Armazenagem

- Conserve o corta sebes eléctrico na protecção das lâminas (A 14) que vem incluída, mantenha-a seca e fora do alcance das crianças.

## C Suporte de parede

Pode pendurar o aparelho na vertical, pelo dispositivo de suspensão (11). Pendure o aparelho sempre com a protecção da lâmina colocada.



Na suspensão, tenha presente que pode escorrer óleo da barra de protecção da lâmina.

1. Coloque um parafuso, com a ajuda de um bucha, na posição pretendida, na parede. A cabeça do parafuso pode ter um diâmetro de 8 a 10 mm.
2. Deixe a cabeça do parafuso aprox. 10 mm saliente da parede.
3. Prenda o aparelho com a abertura redonda do dispositivo de suspensão (11) no parafuso. Pendure-o desta forma no dispositivo de suspensão.



**Durante a furação, certifique-se de que não danifica quaisquer cabos de alimentação. Utilize dispositivos de localização adequados, para localizar os cabos de alimentação ou consulte um esquema de instalação como ajuda. O contacto com cabos**

elétricos pode provocar choque elétrico e fogo, o contacto com um tubo de gás pode provocar uma explosão. Danos existentes num tubo de água podem causar danos materiais e provocar um choque elétrico.

## Remoção do aparelho/ protecção ao meio ambiente

Retire o acumulador do aparelho e descarte o aparelho, o acumulador, os acessórios e a embalagem para reciclagem sem contaminar o ambiente.



As máquinas não devem ser deitadas para o lixo doméstico.

- A eliminação do aparelhos inutilizado que nos enviar será realizada por nós gratuitamente.
- O material de corte deve ser usado entregue para a compostagem e não deve ser deitado fora juntamente com o lixo doméstico.

## Peças sobressalentes/Acessórios

Pode obter as peças de reposição e os acessórios em [www.grizzlytools.shop](http://www.grizzlytools.shop)

Caso tenha problemas com o processo de encomenda, utilize o formulário de contacto. Se tiver outras questões, entre em contacto com o « Service-Center» (ver página 49).

Pos. Manual de Instruções	Pos. Vista en corte	Descrição	Números de encomenda
<b>A</b> 1	4-6,44,20	Porta-lâminas de segurança	13700710
<b>A</b> 2	37,43	Resguardo para as mãos	91105338
<b>A</b> 10	42	Protecção das lâminas	91105337

## Garantia

Prezada cliente, prezado cliente, Este aparelho tem uma garantia de 3 anos a contar a partir da data da compra. Em caso de deficiências verificadas neste produto, estão à sua disposição direitos legais face ao vendedor. Estes direitos legais não são restritos pela nossa garantia a seguir descrita.

### Termos de garantia

O período de garantia começa a contar da data da compra. Mantenha guardado o talão de compra original. Esse documento é exigido como comprovativo de compra.

Se no decorrer de três anos a partir da data de aquisição deste produto, ocorrer uma falha de material ou defeito de fabrico, o produto será substituído ou reparado gratuitamente, de acordo com a nossa escolha. Esta garantia exige que o dispositivo defeituoso e o talão de compra (recibo) sejam apresentados no decorrer de um prazo de três anos e que seja brevemente descrito por escrito, qual o defeito e quando é que ele ocorreu.

Se o defeito for coberto pela nossa garantia é coberta, receberá de volta o produto reparado ou um novo produto. Com a substituição do aparelho inicia-se um novo prazo de garantia. Com a reparação do aparelho não se inicia nenhum novo prazo de garantia.

### Período de garantia e reclamações legais por defeitos

O período de garantia não é prolongado pela prestação de garantia. Isto também se aplica às peças substituídas e reparadas. Quaisquer danos e defeitos eventualmente existentes verificados na altura da

compra deverão ser comunicados imediatamente após se ter desembalado o produto. Após decorrido o período de garantia, as reparações necessárias estão sujeitas a pagamento.

### Âmbito da garantia

O aparelho foi cuidadosamente produzido de acordo com diretivas de qualidade rigorosas e devidamente testado antes da entrega.

A prestação de garantia aplica-se a falhas de material ou defeitos de fabrico. Esta garantia não cobre os componentes do produto que estão sujeitos a desgaste normal e que são portanto consideradas como peças de desgaste (por exemplo, porta-lâminas ou roda da caixa de mudança), nem os danos causados nas partes frágeis (por exemplo, interruptores).

Esta garantia caduca, se o produto for danificado ou se não for devidamente usado ou conservado. Para uma correta utilização do produto, deverão ser cumpridas todas as indicações descritas no manual de instruções. Deverão ser impreterivelmente evitados os usos e as ações desaconselhados no manual de instruções, ou para os quais são feitas advertências.

Este produto foi concebido unicamente para uso privado e não é indicado para uso comercial. A garantia é anulada em caso de uso abusivo e inadequado, do uso de força, e em caso de intervenções que não tenham sido realizadas pela nossa estação de serviço autorizada.

### Procedimento em caso de reclamação de garantia

Para assegurar um processamento rápido da sua reclamação, siga por favor as seguintes instruções:

- Mantenha à mão o talão de compra e o número de identificação (IAN 385639\_2107), como comprovativo da compra.
- Pode consultar o número do artigo na placa de identificação.
- Se ocorrerem erros na funcionalidade ou outros defeitos, contate imediatamente por **telefone** ou **e-mail** o departamento de serviços a seguir designado. Receberá informações adicionais acerca do processamento da sua reclamação.
- Após consulta do nosso serviço de atendimento a clientes, pode enviar-nos um produto defeituoso com despesas de envio gratuitas para si, mediante a anexação do talão de compra (recibo) e indicando onde e quando surgiu o defeito, para o endereço de serviço que lhe for comunicado. Para evitar problemas de receção e custos adicionais, use apenas o endereço que lhe for comunicado. Certifique-se de que o envio não foi enviado livre de franquia, através de serviço de transporte de mercadorias pesadas, serviço de envio expresso, ou qualquer outro serviço de envio especial. Envie o aparelho incluindo todas as peças acessórias fornecidas aquando efetuada a compra e use uma embalagem de transporte suficientemente segura.

## Serviço de reparação

As reparações **que não sejam abrangidas pela garantia** podem ser efetuadas pelo nosso centro de serviço, mediante faturação. Ele apresentar-lhe-á de bom grado um orçamento dos custos.

Podemos reparar apenas os aparelhos que tenham sido devidamente embalados e enviados com franquia suficiente.

**Atenção:** Por favor, envie o seu aparelho limpo e mediante referência da falha ou defeito para a nossa sucursal de serviços. Não serão aceites máquinas ou aparelhos não franqueados, devolvidos como mercadorias volumosas, ou através de serviços postais por expresso ou especiais. Efetuamos gratuitamente a eliminação das suas máquinas defeituosas enviadas.

## Service-Center



### Assistência Portugal

Tel.: 70778 0005 (0,12 EUR/Min.)

E-Mail: grizzly@lidl.pt

IAN 385639\_2107

## Importador

Tenha em conta que o endereço seguinte não é nenhum endereço de serviço. Entre em contacto com o centro de atendimento acima referido.

### Grizzly Tools GmbH & Co. KG

Stockstädter Straße 20

63762 Großostheim

Alemanha

www.grizzlytools.de

## Resolução de problemas

Problema	Possível causa	Solução
Máquina não arranca	Acumulador (A 9) descarregado	Carregar o acumulador (observe as instruções de utilização separadas para bateria e carregador)
	Acumulador (A 9) não colocado	Colocar o acumulador (observe as instruções de utilização separadas para bateria e carregador)
	Interruptor de segurança (A 3) não premido corretamente	Ligar (ver "Operação")
	Interruptor ligar/desligar (A 8) avariado	Reparação no centro de assistência
Máquina trabalha com interrupções	Mau contacto interno	Reparação no centro de assistência
	Interruptor ligar/desligar (A 8) avariado	
As lâminas aquecem muito	Barra porta-lâminas (A 1) romba	Afiar a barra porta-lâminas ou substituí-la (Serviços de Assistência Técnica)
	Barra porta-lâminas (A 1) com mossas	Afiar a barra porta-lâminas ou substituí-la (Serviços de Assistência Técnica)
	Demasiada fricção devido à falta de lubrificação	Lubrificar a barra porta-lâminas
Maus resultados de corte	Fricção excessiva por falta de lubrificação	Lubrificar lança porta-lâminas
	Barra porta-lâminas (A 1) suja	Limpar a lança porta-lâminas
	Barra porta-lâminas (A 1) romba	Mandar afiar ou substituir a lança porta-lâminas (centro de serviços de assistência)
	Técnica de corte errada	Ver "Trabalhar"

## Content

**Introduction ..... 51**  
**Intended Use..... 51**  
**General Description..... 52**  
 Scope of delivery ..... 52  
 Function Description ..... 52  
 Overview ..... 52  
**Technical Data..... 52**  
 Charging time ..... 53  
**Notes on Safety ..... 54**  
 Symbols ..... 54  
 General safety instructions for  
 power tools ..... 54  
 Special Safety Directions for the  
 device ..... 57  
**Operating ..... 58**  
 Switching On and Off ..... 59  
 Checking the battery charge level .... 59  
 Working with the Hedge Trimmer..... 59  
 Cutting Techniques ..... 59  
**Cleaning and Maintenance ..... 60**  
 Cleaning..... 60  
 Maintenance ..... 60  
**Storage..... 61**  
 Wall bracket ..... 61  
**Waste Disposal and  
 Environmental Protection ..... 61**  
**Spare Parts/Accessories ..... 62**  
**Guarantee ..... 63**  
**Repair Service..... 64**  
**Service-Center..... 64**  
**Importer ..... 64**  
**Trouble Shooting..... 65**  
**Translation of the original EC  
 declaration of conformity ..... 86**  
**Exploded Drawing ..... 89**

## Introduction

Congratulations on the purchase of your new device. With it, you have chosen a high quality product. During production, this equipment has been checked for quality and subjected to a final inspection. The functionality of your equipment is therefore guaranteed. It cannot be ruled out that residual quantities of lubricants will remain on or in the equipment in isolated cases. This is not a fault or defect and it represents no cause for concern.



The operating instructions constitute part of this product. They contain important information on safety, use and disposal. Before using the product, familiarise yourself with all of the operating and safety instructions. Use the product only as described and for the applications specified. Keep this manual safely and in the event that the product is passed on, hand over all documents to the third party.

## Intended Use

The equipment is specified for use only for the cutting and trimming of hedges, bushes and ornamental shrubs in the domestic environment. Any other use that is not explicitly approved in these instructions may result in damage to the equipment and represent a serious danger to the user. This equipment is not suitable for commercial use. Commercial use will invalidate the guarantee. The equipment is designed for use by adults. Adolescents over the age of 16 may use the device only under supervision. The operator or user is responsible for accidents or damage to other people or their property. The manufacturer is not liable for damages caused by unspecified use or incorrect operation.



Before use, check that the blades are sharp. Ensure that the blades are sharpened whenever blunt, in order to avoid overstressing of the machine. Damages caused by cutting with blunt blades are not covered by the guarantee.

The device is part of the Parkside X 12 V TEAM series and can be operated using Parkside X 12 V TEAM series batteries. The batteries may only be charged using chargers from the Parkside X 12 V TEAM series.

## General Description



See the front fold-out page for illustrations.

## Scope of delivery

Carefully unpack the trimmer and check that it is complete. Dispose of the packaging material correctly.

- Cordless hedge trimmer
- Blade guard
- Instruction Manual



**The rechargeable battery and charger are not included in delivery.**

## Function Description

The cordless hedge trimmer features a high-quality knife made from special laser-cut steel. When trimming, the cutting teeth move to and fro in a linear shearing motion. The strike guard at the tip of the knife prevents unpleasant kickback reactions when hitting walls, fences, etc. Operators are protected by the appliance's two-hand safety switch and quick-stop

brake function. The hand protection guards your hands against twigs and branches. Read the sections below to learn more about each operating element's function.

## Overview



- 1 Safety knife bar
- 2 Hand protection
- 3 Safety switch
- 4 Front handle
- 5 Ventilation slots
- 6 Battery charge indicator
- 7 Rear handle
- 8 On/Off switch
- 9 Battery
- 10 Blade guard



- 11 Suspension system

## Technical Data

### Cordless

### Hedge Trimmer .....PHSA 12 B1

Motor voltage U.....	12 V ==
Idling speed $n_0$ .....	1200 rpm
Runtime (2Ah battery) .....	max. 30 min*
Cutting length .....	350 mm
Length of knife .....	appr. 410 mm
Max. cutting capacity .....	15 mm
Weight (with blade guard, without battery charger) .....	1.71 kg
Sound pressure level ( $L_{pA}$ ) .....	74.3 dB(A), $K_{pA}$ =3 dB
Sound power level ( $L_{WA}$ ) guaranteed .....	90 dB(A)
measured .....	86.6 dB(A); $K_{WA}$ = 3.3 dB
Vibration ( $a_h$ ) .....	
Rear handle.....	3.635 m/s <sup>2</sup> , K=1.5 m/s <sup>2</sup>
Front handle ....	4.426 m/s <sup>2</sup> , K=1.5 m/s <sup>2</sup>

\* The effective service life of a fully charged battery (2 Ah) when idle.

Noise and vibration values have been determined according to the standards and regulations mentioned in the declaration of conformity.

The stated vibration emission value was measured in accordance with a standard testing procedure and may be used to compare one power tool to another. The stated vibration emission value may also be used for a preliminary exposure assessment.



**Warning:**

The vibration emission value may differ during actual use of the power tool from the stated value depending on the manner in which the power tool is used. Try to keep the exposure to vibrations as low as possible. Examples of measures to reduce vibration exposure are the wearing of gloves when using the tool and limiting the working hours. For this purpose all parts of the operating cycle have to

be considered (for example, times when the electric tool is switched off and times when it is switched on but running without any load).

**Charging time**

The device is part of the Parkside X 12 V TEAM series and can be operated with batteries of the Parkside X 12 V TEAM series.

Batteries of the Parkside X 12 V TEAM series may only be charged using chargers of the Parkside X 12 V TEAM series.

We recommend that you operate this appliance with the following batteries only: PAKP 12 A1, PAKP 12 A2, PAKP 12 B1. We recommend charging these batteries with the following chargers: PLGK 12 A1, PLGK 12 A2.

An up-to-date list of battery compatibility can be found at:[www.lidl.de/akku](http://www.lidl.de/akku)

Charging time (min)	PAKP 12 A1 PAKP 12 A3	PAKP 12 A2	PAKP 12 B1 PAKP 12 B2 PAKP 12 B3	PAKP 12 D1
PLGK 12 A1	60	60	120	150
PLGK 12 A2	60	60	120	150
PLGK 12 B2	30	45	60	80
PDSLK 12 A1	60	45	60	80

## Notes on Safety

This section details the basic safety instructions for working with the appliance.

### Symbols

#### Symbols on the Equipment



The device is part of the Parksidex X 12 V TEAM series



Caution!



Read through the instruction manual carefully.



Wear goggles.



Wear ear protection.



Wear safety gloves.  
Cutting hazard.



Caution! Risk of injury from moving blades.



Do not use the hedge trimmer in the rain or on wet hedges.



Remove the battery prior to servicing the appliance.



Information of the acoustic power level  $L_{WA}$  in dB.



Electrical appliances must not be disposed of with the domestic waste.

#### Graphical symbol on the packaging



Recycling symbol: Corrugated cardboard



Dispose of products and packaging in an environmentally friendly manner

### Symbols in the manual



**Warning symbols with information on damage and injury prevention.**



**Hazard symbol with information on the prevention of personal injury caused by electric shock.**



Instruction symbols with information on preventing damage.



Help symbols with information on improving tool handling.



Wear safety shoes.



Wear eye and ear protection.

### General safety instructions for power tools



**WARNING! Read all safety directions and instructions.**

Omissions in the compliance with safety directions and instructions can cause electrical shock, fire and/or severe injuries.

### Retain all safety directions and instructions for future use.

The term „power tool“ in the warnings refers to your mains-operated (corded) power tool or battery-operated (cordless) power tool.

#### 1) WORK AREA SAFETY

**a) Keep work area clean and well lit.** Cluttered or dark areas invite accidents.

- b) **Do not operate power tools in explosive atmospheres, such as in the presence of flammable liquids, gases or dust.** Power tools create sparks which may ignite the dust or fumes.
- c) **Keep children and bystanders away while operating a power tool.** Distractions can cause you to lose control.

**2) ELECTRICAL SAFETY**

- a) **Power tool plugs must match the outlet. Never modify the plug in any way. Do not use any adapter plugs with earthed (grounded) power tools.** Unmodified plugs and matching outlets will reduce risk of electric shock.
- b) **Avoid body contact with earthed or grounded surfaces, such as pipes, radiators, ranges and refrigerators.** There is an increased risk of electric shock if your body is earthed or grounded.
- c) **Do not expose power tools to rain or wet conditions.** Water entering a power tool will increase the risk of electric shock.
- d) **Do not abuse the cord. Never use the cord for carrying, pulling or unplugging the power tool. Keep cord away from heat, oil, sharp edges or moving parts.** Damaged or entangled cords increase the risk of electric shock.
- e) **When operating a power tool outdoors, use an extension cord suitable for outdoor use.** Use of a cord suitable for outdoor use reduces the risk of electric shock.
- f) **If operation of the power tool in a damp environment is un-**

**avoidable, please use a residual current circuitry.** The use of a residual current circuitry reduces the risk of an electric shock.

**3) PERSONAL SAFETY**

- a) **Stay alert, watch what you are doing and use common sense when operating a power tool. Do not use a power tool while you are tired or under the influence of drugs, alcohol or medication.** A moment of inattention while operating power tools may result in serious personal injury.
- b) **Use personal protective equipment. Always wear eye protection.** Protective equipment such as dust mask, non-skid safety shoes, hard hat, or hearing protection used for appropriate conditions will reduce personal injuries.
- c) **Prevent unintentional starting. Ensure the switch is in the off-position before connecting to power source and/or battery pack, picking up or carrying the tool.** Carrying power tools with your finger on the switch or energising power tools that have the switch on invites accidents.
- d) **Remove any adjusting key or wrench before turning the power tool on.** A wrench or a key left attached to a rotating part of the power tool may result in personal injury.
- e) **Do not overreach. Keep proper footing and balance at all times.** This enables better control of the power tool in unexpected situations.
- f) **Dress properly. Do not wear loose clothing or jewellery.** Keep your hair, clothing and gloves away from moving parts. Loose clothes, jewellery or long hair can be caught in moving parts.

**g) If devices are provided for the connection of dust extraction and collection facilities, ensure these are connected and properly used.** Use of dust collection can reduce dust-related hazards.

#### 4) POWER TOOL USE AND CARE

**a) Do not force the power tool. Use the correct power tool for your application.** The correct power tool will do the job better and safer at the rate for which it was designed.

**b) Do not use the power tool if the switch does not turn it on and off.** Any power tool that cannot be controlled with the switch is dangerous and must be repaired.

**c) Disconnect the plug from the power source and/or the battery pack from the power tool before making any adjustments, changing accessories, or storing power tools.** Such preventive safety measures reduce the risk of starting the power tool accidentally.

**d) Store idle power tools out of the reach of children and do not allow persons unfamiliar with the power tool or these instructions to operate the power tool.** Power tools are dangerous in the hands of untrained users.

**e) Maintain power tools. Check for misalignment or binding of moving parts, breakage of parts and any other condition that may affect the power tool's operation.** If damaged, have the power tool repaired before use. Many accidents are caused by poorly maintained power tools.

**f) Keep cutting tools sharp and**

**clean.** Properly maintained cutting tools with sharp cutting edges are less likely to bind and are easier to control.

**g) Use the power tool, accessories and tool bits etc. in accordance with these instructions, taking into account the working conditions and the work to be performed.** Use of the power tool for operations different from those intended could result in a hazardous situation.

#### 5) CAREFUL HANDLING AND USE OF BATTERY DEVICES

**a) Charge the batteries only in chargers that are recommended by the manufacturer.** Risk of fire if a charger that is suitable for a specific type of battery is used with other batteries.

**b) In the power tools, use only the batteries designed for the purpose.** The use of other batteries may result in injuries and risk of fire.

**c) Keep the unused battery away from paper clips, coins, keys, nails, screws and other small metal objects, which could cause bridging of the contacts.**

A short circuit between the battery contacts may cause burns or fire.

**d) If used incorrectly, liquid may leak from the battery. Avoid contact with this. In the event of accidental contact, rinse off with water.** If the liquid gets into eyes, seek medical assistance. Leaking battery fluid may cause skin irritations or burns.

#### 6) SERVICE

**a) Have your power tool serviced by a qualified repair person using only identical replacement**

parts. This will ensure that the safety of the power tool is maintained.

## Special Safety Directions for the device

### 1) SPECIAL SAFETY DIRECTIONS FOR HEDGE TRIMMERS

- **Keep all parts of the body away from the cutter blade. Do not remove cut material or hold material to be cut when blades are moving. Make sure the switch is off when clearing jammed material.** A moment of inattention while operating the hedge trimmer may result in serious personal injury.
- **Carry the hedge trimmer by the handle with the cutter blade stopped. When transporting or storing the hedge trimmer always fit the blade guard.** Proper handling of the hedge trimmer will reduce possible personal injury from the cutter blades.
- **Hold the power tool only on the insulated handle surfaces, as the cutting blade may come into contact with concealed power cables.** Contact between the cutting blade and a live cable may render metallic components live and result in an electric shock.
- **Before the work, search the hedge for concealed objects, e.g. cable etc.** In this way you avoid damage to the appliance
- **Hold the hedge trimmer correctly, e.g. with both hands on the handles, if there are two handles.** Loss of control of the equipment may result in injuries.
- **Wear suitable clothing and**

**work clothes when working with the equipment. Do not hold the equipment by the cutting blade or lift it on the cutting blade.** Contact with the cutting blade can cause injuries.

- **Do not use any accessories that are not recommended by PARKSIDE.** This can result in electric shock or fire.

### 2) FURTHER SAFETY DIRECTIONS



For your personal safety:  
Wear suitable work clothes such as boots with non-slip soles, sturdy long trousers, gloves and goggles. Do not wear long flowing clothing or jewellery, as this may be caught by moving parts. Do not use this tool while walking barefooted or while wearing open sandals.

- **The appliance is designed for trimming hedges. Do not use to cut twigs, hard wood or other objects.** This could damage the appliance.
- **Do not attempt to release a blocked/jammed blade safety bar before turning off the power and removing the battery.** There is a risk of injury.
- **When operating the appliance, always hold it well with both hands and at some distance away from your body.** This enables better control of the power tool in unexpected situations.
- **Do not use the tool in the vicinity of flammable liquids or gases.** Fire- and explosion risk exist in the event of a short circuit.
- **The blades have to be checked for wear in regular intervals**

**and re-sharpened.** Blunt blades will overload the machine. Resulting damages are not covered by warranty.

- **Do not attempt to repair the tool yourself, unless you are schooled in this field. All works, which are not described in this manual, may only be performed by our Service-Centre.**

Many accidents are caused by poorly maintained equipment.

### 3) SPECIAL SAFETY DIRECTIONS FOR BATTERY-OPERATED TOOLS

- **Ensure that the device is switched off before inserting the battery.** Inserting a battery into a power tool that is switched on may result in accidents.
- **Do not use non-rechargeable batteries.** This could damage the appliance.

### 4) RESIDUAL RISKS

Even if properly operating and handling this electric tool, some residual risks will remain. Due to its construction and build, this electric tool may present the following hazards:

- a) Cuts
- b) Ear damage if working without ear protection.
- c) Damage to your health caused by swinging your hands and arms when operating the appliance for longer periods of time or if the unit is not held or maintained properly.



Warning! During operation, this electric tool generates an electromagnetic field which, under certain circumstances, may impair the functionality of active or passive medical

implants. To reduce the risk of serious or lethal injuries, we recommend that persons with medical implants consult their doctor and the manufacturer of their medical implant before operating the machine.



**Observe the safety information and notes on charging and proper use as shown in the instruction manual for your battery and charger from the Parkside X 12 V Team series. A detailed description of the charging process and further information can be found in the separate operating instructions.**

## Operating



**Wear suitable clothing and work gloves when working with the equipment.**

**Wear eye and ear protection. Ensure that the equipment is functional before each use. The On/Off switch and the safety switch must not be held closed. They must switch off the motor when on is released. Should a switch be damaged, stop working with the equipment. Ensure that the mains voltage value matches the label on the equipment. Reduce the risk of injuries and accidents by wearing personal protection equipment and ensuring that the unit is fully functional.**



Note noise protection and local specifications.

## B Switching On and Off

**!** Ensure that you are standing in a firm position with both hands gripping the hedge trimmer away from the body. Ensure that the trimmer is in contact with no other objects before switching on.

### Removing the blade guard:

1. Pull the blade guard (10) off the safety cutter bar (1).

### Turning on:

2. Check that the battery (9) is in (Observe the separate operating instructions for the rechargeable battery and charger).
3. Press the safety switch (3) at the front handle (4).
4. Press the On/Off switch (8). The hedge trimmer will run at top speed.

### Turning off:

5. Release the safety switch (3) or the On/Off switch s (8).

## Checking the battery charge level

The battery charge indicator (A6) signalises the state of charge of the battery (A9) while the device is operating.

### 3 LEDs are on (red-yellow-green):

Battery charged

### 2 LEDs are on (red-yellow):

Battery partially charged

### 1 LED is on (red):

Battery needs to be charged

**i** Only charge the battery (A9) when the red LED on the charge level indicator is on.

## Working with the Hedge Trimmer

**!** During cutting work, ensure that no contact is made with objects, e.g. such as wire fencing or main plant stems. This may result in damage to the cutter bar.

- If the blades become jammed with solid objects, turn the device off immediately and remove the rechargeable battery. Only then should you remove the object.
- Avoid overstraining the equipment during work.

## Cutting Techniques

- Cut thick branches beforehand using a branch clippers.
- The double-sided cutter bar enables cutting in both directions or, with a swinging action, from one side to the other.
- In case of vertical cutting, move the hedge trimmer uniformly forward or up and down in an arc movement.
- In case of horizontal cutting, move the hedge trimmer in a sickle-shaped movement to the edge of the hedge, so that cut branches fall to the ground.
- In order to achieve long straight lines, the placing of tensioned guiding cords is recommended.

## Cutting Shaped Hedges:

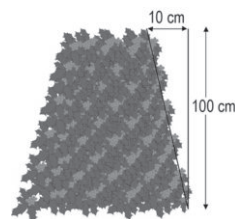

It is recommended that hedges be cut in a trapezoidal shape, in order to prevent stripping off of the lower branches. This corresponds to the natural plant growth and allows the hedge to

thrive optimally. During cutting, only the new annual growths are reduced and thus a dense branching and a good screen will develop.

- Cut the sides of a hedge first. To do this, move the hedge trimmer in the direction of growth from bottom to top. If you cut down from the top, the thinner branches will move out, which may result in some areas having sparse growth or holes.
- Cut the top edge, according to taste, in a flat shape, roof shape or rounded shape
- Trim young plants to the required shape. The main growth should remain undamaged until the hedge has reached the planned height. All other shoots are lopped off to half size.

### Care of Free-Growing Hedges:

Free-growing hedges are not shaped when cut, although they must be regularly maintained so the hedge does not become too high.

## Cleaning and Maintenance



Repair and servicing work not described in this manual should always be carried by our Service Centre. Use only original parts.



Turn off the appliance and, before doing any servicing, remove the battery.



Wear gloves when handling the safety knife bar. This will protect you against cuts.

The following cleaning and servicing should be done regularly. This will ensure a long and reliable service life.

## Cleaning



**Do not spray the appliance with water and do not immerse it in water. Electric shock hazard!**

- Keep clean the ventilation slots (A 5), motor housing and handles of the appliance. Use a damp cloth or a brush. Do not use cleaning agents or solvents. You may otherwise irreparably damage the appliance.
- Always keep the equipment clean. After using the equipment, it is imperative to:
  - Clean the blade (with an oily cloth);
  - Oil the blade shaft with an oil can or spray.

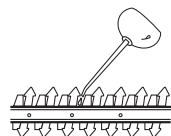

## Maintenance

- Prior to every use, check the appliance for obvious defects such as loose, worn or damaged parts. Check that the screws in the safety knife bar (A 1) are tight.
- Check covers and safety devices (see A) for damages and correct installation. Replace as necessary.
- You can smoothen minor nedges in the cutting teeth yourself using a knife grinder to sharpen the cutting edges. The trimmer will only cut well if the teeth are sharp.
- Blunt, bent or damaged knife bars to be replaced.

Ask our service centre to carry out any work that is not described in these instructions. Use only original parts.

## Storage

- Keep the device in the blade guard (A 10) supplied, dry and out of reach of children.

### **C** Wall bracket

You can hang the device up vertically on the suspension system (11). Only hang the device up when the blade guard is on.



**Note that when hanging the device, oil may drip from the safety cutter bar.**

1. Using a dowel, place one screw at the desired position on a wall. The screw head can have a diameter of 8 - 10 mm.
2. Leave the screw head protruding at a distance of approx. 10 mm from the wall.
3. Place the device with the round opening on the suspension system (11) on the screw. This hangs it on the suspension system.



**When drilling, be careful not to damage any supply lines. Use suitable search devices to find these or consult an installation plan for guidance. Contact with electrical cables can lead to electric shock and fire. Contact with a gas pipe can result in an explosion. Damage to a water pipe can lead to property damage and electric shock.**

## Waste Disposal and Environmental Protection

Remove the battery from the device and take the device, battery, accessories and packaging for environmentally friendly recycling.



Electric units do not belong with domestic waste.

- Defective units returned to us will be disposed of for free.
- Throw the cut grass on the compost. Do not throw it in the normal household waste.

## Spare Parts/Accessories

**Spare parts and accessories can be obtained at  
[www.grizzlytools.shop](http://www.grizzlytools.shop)**

If you have issues ordering, please use the contact form. If you have any other questions, contact the service centre (see "Service-Center" Page 64).

<b>Position instruction manual</b>	<b>Position exploded drawing</b>	<b>Description</b>	<b>Order No.</b>
<b>A</b> 1	4-6, 44, 20	Safety knife bar	13700710
<b>A</b> 2	37, 43	Hand protection	91105338
<b>A</b> 10	42	Blade guard	91105337

## Guarantee

Dear Customer,

This equipment is provided with a 3-year guarantee from the date of purchase. In case of defects, you have statutory rights against the seller of the product. These statutory rights are not restricted by our guarantee presented below.

### Terms of Guarantee

The term of the guarantee begins on the date of purchase. Please retain the original receipt. This document is required as proof of purchase.

If a material or manufacturing defect occurs within three years of the date of purchase of this product, we will repair or replace – at our choice – the product for you free of charge. This guarantee requires the defective equipment and proof of purchase to be presented within the three-year period with a brief written description of what constitutes the defect and when it occurred.

If the defect is covered by our guarantee, you will receive either the repaired product or a new product. No new guarantee period begins on repair or replacement of the product.

### Guarantee Period and Statutory Claims for Defects

The guarantee period is not extended by the guarantee service. This also applies for replaced or repaired parts. Any damages and defects already present at the time of purchase must be reported immediately after unpacking. Repairs arising after expiry of the guarantee period are chargeable.

### Guarantee Cover

The equipment has been carefully produced in accordance with strict quality guidelines and conscientiously checked prior to delivery.

The guarantee applies for all material and manufacturing defects. This guarantee does not extend to cover product parts that are subject to normal wear and may therefore be considered as wearing parts (e.g. knives, gear wheel) or to cover damage to breakable parts (e.g. switches).

This guarantee shall be invalid if the product has been damaged, used incorrectly or not maintained. Precise adherence to all of the instructions specified in the operating manual is required for proper use of the product. Intended uses and actions against which the operating manual advises or warns must be categorically avoided.

The product is designed only for private and not commercial use. The guarantee will be invalidated in case of misuse or improper handling, use of force, or interventions not undertaken by our authorised service branch.

### Processing in Case of Guarantee

To ensure quick handling of you issue, please follow the following directions:

- Please have the receipt and identification number (IAN 385639\_2107) ready as proof of purchase for all enquiries.
- Please find the item number on the rating plate.
- Should functional errors or other defects occur, please initially contact the service department specified below by **telephone** or by **e-mail**. You will then receive further information on the processing of your complaint.
- After consultation with our customer service, a product recorded as defective can be sent postage paid to the service address communicated to you, with the proof of purchase (receipt) and specification of what constitutes the defect and when it occurred. In order to avoid acceptance problems and additional costs,



please be sure to use only the address communicated to you. Ensure that the consignment is not sent carriage forward or by bulky goods, express or other special freight. Please send the equipment inc. all accessories supplied at the time of purchase and ensure adequate, safe transport packaging.

## Repair Service

For a charge, **repairs not covered by the guarantee** can be carried out by our service branch, which will be happy to issue a cost estimate for you.

We can handle only equipment that has been sent with adequate packaging and postage.

**Attention:** Please send your equipment to our service branch in clean condition and with an indication of the defect.

Equipment sent carriage forward or by bulky goods, express or other special freight will not be accepted.

We will dispose of your defective devices free of charge when you send them to us.

## Service-Center



### Service Great Britain

Tel.: 0800 404 7657

(£ 0.10/Min.)

E-Mail: [grizzly@lidl.co.uk](mailto:grizzly@lidl.co.uk)

**IAN 385639\_2107**



### Service Malta

Tel.: 80062230

E-Mail: [grizzly@lidl.com.mt](mailto:grizzly@lidl.com.mt)

**IAN 385639\_2107**

## Importer

Please note that the following address is not a service address. Please initially contact the service centre specified above.

### Grizzly Tools GmbH & Co. KG

Stockstädter Straße 20

63762 Großostheim

GERMANY

[www.grizzlytools.de](http://www.grizzlytools.de)

## A Trouble Shooting

Problem	Possible cause	Corrective action
Appliance won't start	Battery (9) discharged	Recharge battery (see „Charger and rechargeable battery operating instructions“)
	Battery (9) not inserted	Insert battery (see „Charger and rechargeable battery operating instructions“)
	Safety switch (3) not pressed properly	Turn on (see "Operation")
	On/Off switch (8) defective	Send in to Service Centre for repair
Intermittent operation	Internal loose contact	Send in to Service Centre for repair
	On/Off switch (8) defective	
Knife bar becomes hot	Knife bar (1) is blunt	Have the Knife bar sharpened or replaced (Service Centre)
	Knife bar (1) is notched	Have the Knife bar checked or replaced (Service Centre)
	Too much friction due to lack of lubrication	Oil the knife bar (1)
Bad trim	Too much friction due to missing lubrication	Lubricate knife bar (1)
	Knife bar (1) dirty	Clean knife bar
	Knife bar (1) blunt	Grind or have knife bar replaced (Service Centre)
	Bad cutting technique	See ("Working with the hedge trimmer")
	Battery (9) not fully charged	Recharge battery (see "Charging")

## Inhalt

<b>Einleitung</b> .....	<b>66</b>
<b>Bestimmungsgemäße Verwendung</b> .....	<b>66</b>
<b>Allgemeine Beschreibung</b> .....	<b>67</b>
Lieferumfang.....	67
Funktionsbeschreibung.....	67
Übersicht .....	67
<b>Technische Daten</b> .....	<b>67</b>
Ladezeiten .....	68
<b>Sicherheitshinweise</b> .....	<b>69</b>
Symbole und Bildzeichen .....	69
Allgemeine Sicherheitshinweise für Elektrowerkzeuge .....	69
Spezielle Sicherheitshinweise für das Gerät .....	72
<b>Bedienung</b> .....	<b>74</b>
Ein- und Ausschalten.....	74

Ladezustand des Akkus prüfen .....	75
Arbeiten mit dem Gerät .....	75
Schneidtechniken .....	75
<b>Reinigung/Wartung</b> .....	<b>76</b>
Reinigung .....	76
Wartung .....	76
<b>Lagerung</b> .....	<b>77</b>
Wandhalterung .....	77
<b>Entsorgung/Umweltschutz</b> .....	<b>77</b>
<b>Ersatzteile/Zubehör</b> .....	<b>78</b>
<b>Fehlersuche</b> .....	<b>79</b>
<b>Garantie</b> .....	<b>80</b>
<b>Reparatur-Service</b> .....	<b>81</b>
<b>Service-Center</b> .....	<b>81</b>
<b>Importeur</b> .....	<b>81</b>
<b>Original-EG-Konformitäts-erklärung</b> .....	<b>87</b>
<b>Explosionszeichnung</b> .....	<b>89</b>

## Einleitung

Herzlichen Glückwunsch zum Kauf Ihres neuen Gerätes. Sie haben sich damit für ein hochwertiges Gerät entschieden. Dieses Gerät wurde während der Produktion auf Qualität geprüft und einer Endkontrolle unterzogen. Die Funktionsfähigkeit Ihres Gerätes ist somit sichergestellt. Es ist nicht auszuschließen, dass sich in Einzelfällen am oder im Gerät Restmengen von Schmierstoffen befinden. Dies ist kein Mangel oder Defekt und kein Grund zur Besorgnis.



Die Betriebsanleitung ist Bestandteil dieses Gerätes. Sie enthält wichtige Hinweise für Sicherheit, Gebrauch und Entsorgung. Machen Sie sich vor der Benutzung des Gerätes mit allen Bedien- und Sicherheitshinweisen vertraut. Benutzen Sie das Gerät nur wie beschrieben und für die angegebenen Einsatzbereiche. Bewahren

Sie die Betriebsanleitung gut auf und händigen Sie alle Unterlagen bei Weitergabe des Gerätes an Dritte mit aus.

## Bestimmungsgemäße Verwendung

Das Gerät ist nur für das Schneiden und Trimmen von Hecken, Büschen und Ziersträuchern im häuslichen Bereich bestimmt. Jede andere Verwendung, die in dieser Betriebsanleitung nicht ausdrücklich zugelassen wird, kann zu Schäden am Gerät führen und eine ernsthafte Gefahr für den Benutzer darstellen.

Dieses Gerät ist nicht zur gewerblichen Nutzung geeignet. Bei gewerblichem Einsatz erlischt die Garantie. Das Gerät ist zum Gebrauch durch Erwachsene bestimmt. Jugendliche über 16 Jahre dürfen das Gerät nur unter Aufsicht benutzen. Der Bediener oder Nutzer ist für Unfälle oder Schäden an anderen Menschen oder de-

ren Eigentum verantwortlich. Der Hersteller haftet nicht für Schäden, die durch bestimmungswidrigen Gebrauch oder falsche Bedienung verursacht wurden.

 Die Messer sind regelmäßig auf Abnutzung zu kontrollieren und nachschleifen zu lassen. Stumpfe Messer überlasten das Gerät. Daraus resultierende Schäden unterliegen nicht der Garantie.

Das Gerät ist Teil der Serie Parkside X 12 V TEAM und kann mit Akkus der Parkside X 12 V TEAM Serie betrieben werden. Die Akkus dürfen nur mit Ladegeräten der Serie Parkside X 12 V TEAM geladen werden.

## Allgemeine Beschreibung

 Die Abbildung der wichtigsten Funktionsteile finden Sie auf der Ausklappseite.

## Lieferumfang

Packen Sie das Gerät aus und kontrollieren Sie, ob es vollständig ist. Entsorgen Sie das Verpackungsmaterial ordnungsgemäß.

- Akku-Heckenschere
- Messerschutz
- Betriebsanleitung

 **Akku und Ladegerät sind nicht im Lieferumfang enthalten.**

## Funktionsbeschreibung

Die Akku-Heckenschere besitzt als Schneideinrichtung ein hochwertiges Messer aus gelasertem Spezialstahl. Beim Schneid-

vorgang bewegen sich die Schneidzähne linear hin und her. Der Anstoßschutz an der Spitze des Messerbalkens verhindert unangenehme Rückschläge beim Auftreffen auf Wände, Zäune usw.

Zum Schutz des Anwenders besitzt das Gerät einen Zweihand-Sicherheitsschalter und eine Schnellstop-Bremsfunktion. Zusätzlich schützt der Handschutz vor Ästen und Zweigen.

Die Funktion der Bedienteile entnehmen Sie bitte den nachfolgenden Beschreibungen.

## Übersicht

- |          |    |                         |
|----------|----|-------------------------|
| <b>A</b> | 1  | Sicherheitsmesserbalken |
|          | 2  | Handschutz              |
|          | 3  | Sicherheitsschalter     |
|          | 4  | Vorderer Handgriff      |
|          | 5  | Lüftungsschlitze        |
|          | 6  | Ladezustands-Anzeige    |
|          | 7  | Hinterer Handgriff      |
|          | 8  | Ein-/Ausschalter        |
|          | 9  | Akku                    |
|          | 10 | Messerschutz            |
| <b>C</b> | 11 | Aufhängevorrichtung     |

## Technische Daten

### Akku-Heckenschere .....PHSA 12 B1

Motorspannung U .....	12 V ==
Leerlaufdrehzahl $n_0$ .....	1200 min <sup>-1</sup>
Laufzeit (2Ah Akku) .....	max. 30 min*
Schnittlänge .....	350 mm
Messerlänge .....	ca. 410 mm
Max. Zahnabstand .....	15 mm
Gewicht (ohne Akku, ohne Ladegerät) .....	1,71 kg
Schalldruckpegel ( $L_{pA}$ ) .....	74,3 dB (A), $K_{pA}$ =3 dB
Schallleistungspegel ( $L_{WA}$ ) garantiert .....	90 dB(A)
gemessen .....	86,6 dB(A); $K_{WA}$ = 3,3 dB

Vibration ( $a_h$ )

hinterer Handgriff..... 3,635 m/s<sup>2</sup>;  
 .....K=1,5 m/s<sup>2</sup>  
 vorderer Handgriff ..... 4,426 m/s<sup>2</sup>;  
 .....K=1,5 m/s<sup>2</sup>

\* Die effektive Laufzeit eines voll geladenen Akkus (2 Ah) im Leerlauf.

Lärm- und Vibrationswerte wurden entsprechend den in der Konformitätserklärung genannten Normen und Bestimmungen ermittelt.

Der angegebene Schwingungsemissionswert ist nach einem genormten Prüfverfahren gemessen worden und kann zum Vergleich eines Elektrowerkzeugs mit einem anderen verwendet werden.

Der angegebene Schwingungsemissionswert kann auch zu einer einleitenden Einschätzung der Aussetzung verwendet werden.



**Warnung:** Der Schwingungsemissionswert kann sich während der tatsächlichen Benutzung des Elektrowerkzeugs von dem Angabewert unterscheiden, abhängig von der Art und Weise, in der das Elektrowerkzeug verwendet wird.

Versuchen Sie, die Belastung durch Vibrationen so gering wie möglich zu halten. Beispielhafte Maßnahmen zur Verringerung der Vibrationsbelastung sind das Tragen von Handschuhen beim Gebrauch des Werkzeugs und die Begrenzung der Arbeitszeit. Dabei sind alle Anteile des Betriebszyklus zu berücksichtigen (beispielsweise Zeiten, in denen das Elektrowerkzeug abgeschaltet ist, und solche, in denen es zwar eingeschaltet ist, aber ohne Belastung läuft).

**Ladezeiten**

Das Gerät ist Teil der Serie Parkside X 12 V TEAM und kann mit Akkus der Parkside X 12 V TEAM Serie betrieben werden.

Akkus der Serie Parkside X 12 V TEAM dürfen nur mit Ladegeräten der Serie Parkside X 12 V TEAM geladen werden.

Wir empfehlen Ihnen, dieses Gerät ausschließlich mit folgenden Akkus zu betreiben: PAKP 12 A1, PAKP 12 A2, PAKP 12 B1.

Wir empfehlen Ihnen, diese Akkus mit folgenden Ladegeräten zu laden: PLGK 12 A1, PLGK 12 A2.

Ladezeit (min.)	PAKP 12 A1 PAKP 12 A3	PAKP 12 A2	PAKP 12 B1 PAKP 12 B2 PAKP 12 B3	PAKP 12 D1
PLGK 12 A1	60	60	120	150
PLGK 12 A2	60	60	120	150
PLGK 12 B2	30	45	60	80
PDSLK 12 A1	60	45	60	80

Eine aktuelle Liste der Akkukompatibilität finden Sie unter: [www.lidl.de/akku](http://www.lidl.de/akku)

## Sicherheitshinweise

Dieser Abschnitt behandelt die grundlegenden Sicherheitsvorschriften bei der Arbeit mit dem Gerät.

### Symbole und Bildzeichen

#### Bildzeichen auf dem Gerät:



Das Gerät ist Teil der Serie Parkside X 12 V TEAM



Achtung!



Betriebsanleitung lesen!



Tragen Sie Augenschutz.



Tragen Sie Gehörschutz.



Tragen Sie Schutzhandschuhe. Gefahr durch Schnittverletzungen.



Achtung! Verletzungsgefahr durch laufende Messer



Benutzen Sie die Akku-Heckenschere nicht bei Regen oder an nassen Hecken.



Entfernen Sie den Akku vor Wartungsarbeiten.



Angabe des Schalleistungspegels  $L_{WA}$  in dB



Elektrogeräte gehören nicht in den Hausmüll.

#### Bildzeichen auf der Verpackung:



Recycling-Symbol: Wellpappe



Produkte und Verpackungen umweltschonend entsorgen

### Symbole in der Betriebsanleitung:



**Gefahrenzeichen mit Angaben zur Verhütung von Personen- oder Sachschäden**



**Gefahrenzeichen mit Angaben zur Verhütung von Personenschäden durch elektrischen Schlag**



Gebotszeichen mit Angaben zur Verhütung von Schäden



Hinweiszeichen mit Informationen zum besseren Umgang mit dem Gerät



Tragen Sie Sicherheitsschuhe



Tragen Sie Augen- und Gehörschutz

### Allgemeine Sicherheitshinweise für Elektrowerkzeuge



**WARNUNG! Lesen Sie alle Sicherheitshinweise und Anweisungen.** Versäumnisse bei der Einhaltung der Sicherheitshinweise und Anweisungen können elektrischen Schlag, Brand und/oder schwere Verletzungen verursachen.

### Bewahren Sie alle Sicherheitshinweise und Anweisungen für die Zukunft auf.

Der in den Sicherheitshinweisen verwendete Begriff „Elektrowerkzeug“ bezieht sich auf netzbetriebene Elektrowerkzeuge (mit Netzkabel) und auf akkubetriebene Elektrowerkzeuge (ohne Netzkabel).

## 1) Arbeitsplatzsicherheit

- a) **Halten Sie Ihren Arbeitsbereich sauber und gut beleuchtet.** Unordnung oder unbeleuchtete Arbeitsbereiche können zu Unfällen führen.
- b) **Arbeiten Sie mit dem Elektrowerkzeug nicht in explosionsgefährdeter Umgebung, in der sich brennbare Flüssigkeiten, Gase oder Stäube befinden.** Elektrowerkzeuge erzeugen Funken, die den Staub oder die Dämpfe entzünden können.
- c) **Halten Sie Kinder und andere Personen während der Benutzung des Elektrowerkzeugs fern.** Bei Ablenkung können Sie die Kontrolle über das Gerät verlieren.

## 2) Elektrische Sicherheit

- a) **Der Anschlussstecker des Elektrowerkzeuges muss in die Steckdose passen. Der Stecker darf in keiner Weise verändert werden. Verwenden Sie keine Adapterstecker gemeinsam mit schutzgeerdeten Elektrowerkzeugen.** Unveränderte Stecker und passende Steckdosen verringern das Risiko eines elektrischen Schlages.
- b) **Vermeiden Sie Körperkontakt mit geerdeten Oberflächen, wie von Rohren, Heizungen, Herden und Kühlschränken.** Es besteht ein erhöhtes Risiko durch elektrischen Schlag, wenn Ihr Körper geerdet ist.
- c) **Halten Sie Elektrowerkzeuge von Regen oder Nässe fern.** Das Eindringen von Wasser in ein Elektrogerät erhöht das Risiko eines elektrischen Schlages.
- d) **Zweckentfremden Sie das Kabel**

**nicht, um das Elektrowerkzeug zu tragen, aufzuhängen oder um den Stecker aus der Steckdose zu ziehen. Halten Sie das Kabel fern von Hitze, Öl, scharfen Kanten oder sich bewegenden Geräteteilen.** Beschädigte oder verwickelte Kabel erhöhen das Risiko eines elektrischen Schlages.

- e) **Wenn Sie mit einem Elektrowerkzeug im Freien arbeiten, verwenden Sie nur Verlängerungskabel, die auch für den Außenbereich geeignet sind.** Die Anwendung eines für den Außenbereich geeigneten Verlängerungskabels verringert das Risiko eines elektrischen Schlages.
- f) **Wenn der Betrieb des Elektrowerkzeugs in feuchter Umgebung nicht vermeidbar ist, verwenden Sie einen Fehlerstromschutzschalter.** Der Einsatz eines Fehlerstromschutzschalters vermindert das Risiko eines elektrischen Schlages.

## 3) Sicherheit von Personen

- a) **Seien Sie aufmerksam, achten Sie darauf, was Sie tun, und gehen Sie mit Vernunft an die Arbeit mit einem Elektrowerkzeug. Benutzen Sie kein Elektrowerkzeug, wenn Sie müde sind oder unter dem Einfluss von Drogen, Alkohol oder Medikamenten stehen.** Ein Moment der Unachtsamkeit beim Gebrauch des Elektrowerkzeuges kann zu ernsthaften Verletzungen führen.
- b) **Tragen Sie persönliche Schutzausrüstung und immer eine Schutzbrille.** Das Tragen persönlicher Schutzausrüstung, wie Staubmaske, rutschfeste Sicherheitsschuhe, Schutz-

helm oder Gehörschutz, je nach Art und Einsatz des Elektrowerkzeuges, verringert das Risiko von Verletzungen.

- c) **Vermeiden Sie eine unbeabsichtigte Inbetriebnahme. Vergewissern Sie sich, dass das Elektrowerkzeug ausgeschaltet ist, bevor Sie es an die Stromversorgung und/oder den Akku anschließen, es aufnehmen oder tragen.** Wenn Sie beim Tragen des Elektrowerkzeuges den Finger am Schalter haben oder das Gerät eingeschaltet an die Stromversorgung anschließen, kann dies zu Unfällen führen.
  - d) **Entfernen Sie Einstellwerkzeuge oder Schraubenschlüssel, bevor Sie das Elektrowerkzeug einschalten.** Ein Werkzeug oder Schlüssel, der sich in einem drehenden Geräteteil befindet, kann zu Verletzungen führen.
  - e) **Vermeiden Sie eine abnormale Körperhaltung. Sorgen Sie für einen sicheren Stand und halten Sie jederzeit das Gleichgewicht.** Dadurch können Sie das Elektrowerkzeug in unerwarteten Situationen besser kontrollieren.
  - f) **Tragen Sie geeignete Kleidung. Tragen Sie keine weite Kleidung oder Schmuck. Halten Sie Haare, Kleidung und Handschuhe fern von sich bewegenden Teilen.** Lockere Kleidung, Schmuck oder lange Haare können von sich bewegenden Teilen erfasst werden.
  - g) **Wenn Staubabsaug- und -auf-fangeinrichtungen montiert werden können, vergewissern Sie sich, dass diese angeschlossen sind und richtig verwendet werden.** Verwendung einer Staubabsaugung kann Gefährdungen durch Staub verringern.
- 4) **Verwendung und Behandlung des Elektrowerkzeugs**
    - a) **Überlasten Sie das Gerät nicht. Verwenden Sie für Ihre Arbeit das dafür bestimmte Elektrowerkzeug.** Mit dem passenden Elektrowerkzeug arbeiten Sie besser und sicherer im angegebenen Leistungsbereich.
    - b) **Benutzen Sie kein Elektrowerkzeug, dessen Schalter defekt ist.** Ein Elektrowerkzeug, das sich nicht mehr ein- oder ausschalten lässt, ist gefährlich und muss repariert werden.
    - c) **Ziehen Sie den Stecker aus der Steckdose und/oder entfernen Sie den Akku, bevor Sie Geräteeinstellungen vornehmen, Zubehörteile wechseln oder das Gerät weglegen.** Diese Vorsichtsmaßnahme verhindert den unbeabsichtigten Start des Elektrowerkzeuges.
    - d) **Bewahren Sie unbenutzte Elektrowerkzeuge außerhalb der Reichweite von Kindern auf. Lassen Sie Personen das Gerät nicht benutzen, die mit diesem nicht vertraut sind oder diese Anweisungen nicht gelesen haben.** Elektrowerkzeuge sind gefährlich, wenn sie von unerfahrenen Personen benutzt werden.
    - e) **Pflegen Sie Elektrowerkzeuge mit Sorgfalt. Kontrollieren Sie, ob bewegliche Teile einwandfrei funktionieren und nicht klemmen, ob Teile gebrochen oder so beschädigt sind, dass die Funktion des Elektrowerkzeuges beeinträchtigt ist. Lassen Sie beschädigte Teile vor dem Einsatz des Gerätes reparieren.** Viele Unfälle haben ihre Ursache in schlecht gewarteten Elektrowerkzeugen.

- f) **Halten Sie Schneidwerkzeuge scharf und sauber.** Sorgfältig gepflegte Schneidwerkzeuge mit scharfen Schneidkanten verkleben sich weniger und sind leichter zu führen.
- g) **Verwenden Sie Elektrowerkzeug, Zubehör, Einsatzwerkzeuge usw. entsprechend diesen Anweisungen. Berücksichtigen Sie dabei die Arbeitsbedingungen und die auszuführende Tätigkeit.** Der Gebrauch von Elektrowerkzeugen für andere als die vorgesehenen Anwendungen kann zu gefährlichen Situationen führen.

## 5) Verwendung und Behandlung des Akkuwerkzeugs

- a) **Laden Sie die Akkus nur in Ladegeräten auf, die vom Hersteller empfohlen werden.** Für ein Ladegerät, das für eine bestimmte Art von Akku geeignet ist, besteht Brandgefahr, wenn es mit anderen Akkus verwendet wird.
- b) **Verwenden Sie nur die dafür vorgesehenen Akkus in den Elektrowerkzeugen.** Der Gebrauch von anderen Akkus kann zu Verletzungen und Brandgefahr führen.
- c) **Halten Sie den nicht benutzten Akku fern von Büroklammern, Münzen, Schlüsseln, Nägeln, Schrauben oder anderen kleinen Metallgegenständen, die eine Überbrückung der Kontakte verursachen könnten.** Ein Kurzschluss zwischen den Akkukontakten kann Verbrennungen oder Feuer zur Folge haben.
- d) **Bei falscher Anwendung kann Flüssigkeit aus dem Akku austreten. Vermeiden Sie den Kontakt damit. Bei zufälligem Kon-**

**takt mit Wasser abspülen. Wenn die Flüssigkeit in die Augen kommt, nehmen Sie zusätzlich ärztliche Hilfe in Anspruch.** Austretende Akkuflüssigkeit kann zu Hautreizungen oder Verbrennungen führen.

## 6) SERVICE

- a) **Lassen Sie Ihr Elektrowerkzeug nur von qualifiziertem Fachpersonal und nur mit Original-Ersatzteilen reparieren.** Damit wird sichergestellt, dass die Sicherheit des Gerätes erhalten bleibt.

## Spezielle Sicherheitshinweise für das Gerät

### 1) SPEZIELLE SICHERHEITSHINWEISE FÜR HECKENSCHEREN

- **Halten Sie alle Körperteile vom Schneidmesser fern. Versuchen Sie nicht, bei laufendem Messer Schnittgut zu entfernen oder zu schneidendes Material festzuhalten. Entfernen Sie eingeklemmtes Schnittgut nur bei ausgeschaltetem Gerät.** Ein Moment der Unachtsamkeit bei Benutzung der Heckenschere kann zu schweren Verletzungen führen.
- **Tragen Sie die Heckenschere am Griff bei stillstehendem Messer. Bei Transport oder Aufbewahrung der Heckenschere stets den Messerschutz aufziehen.** Sorgfältiger Umgang mit dem Gerät verringert die Verletzungsgefahr durch das Messer.
- **Halten Sie das Elektrowerkzeug nur an den isolierten Griffflächen, da das Schneidmesser in Berührung mit verborgenen**

**Stromleitungen kommen kann.**

Der Kontakt des Schneidmessers mit einer spannungsführenden Leitung kann metallene Geräteteile unter Spannung setzen und zu einem elektrischen Schlag führen.

- **Durchsuchen Sie vor der Arbeit die Hecke nach verborgenen Objekten, z. B. Drahtzäunen etc.** So vermeiden Sie Geräteschäden.
- **Halten Sie die Heckenschere richtig, z. B. mit beiden Händen an den Handgriffen, wenn zwei Handgriffe vorhanden sind.** Der Verlust der Kontrolle über das Gerät kann zu Verletzungen führen.
- **Tragen Sie beim Arbeiten mit dem Gerät geeignete Kleidung und Arbeitshandschuhe. Fassen Sie das Gerät nie am Schneidmesser an oder heben es am Schneidmesser auf.** Der Kontakt mit dem Schneidmesser kann zu Verletzungen führen.
- **Verwenden Sie kein Zubehör welches nicht von PARKSIDE empfohlen wurde.** Dies kann zu elektrischem Schlag oder Feuer führen.

- **Das Gerät ist für das Schneiden von Hecken vorgesehen. Mit dem Gerät keine Zweige, hartes Holz oder anderes schneiden.** Das Gerät könnte beschädigt werden.
- **Versuchen Sie nicht, einen blockierten/verklebten Sicherheitsmesserbalken zu lösen, bevor Sie das Gerät ausgeschaltet und den Akku herausgenommen haben.** Es besteht Verletzungsgefahr.
- **Halten Sie beim Arbeiten das Gerät immer mit beiden Händen und mit Abstand vom eigenen Körper gut fest.** Dadurch können Sie das Gerät in unerwarteten Situationen besser kontrollieren.
- **Benutzen Sie das Gerät nicht in der Nähe von entzündbaren Flüssigkeiten oder Gasen.** Bei Kurzschluss besteht Brand- und Explosionsgefahr.
- **Die Messer sind regelmäßig auf Abnutzung zu kontrollieren und nachschleifen zu lassen.** Stumpfe Messer überlasten das Gerät. Daraus resultierende Schäden unterliegen nicht der Garantie.
- **Versuchen Sie nicht, das Gerät selbst zu reparieren, es sei denn, Sie besitzen hierfür eine Ausbildung. Sämtliche Arbeiten, die nicht in dieser Betriebsanleitung angegeben werden, dürfen nur von unserem Service-Center ausgeführt werden.** Viele Unfälle haben ihre Ursache in schlecht gewarteten Geräten.

**2) WEITERFÜHRENDE SICHERHEITSHINWEISE**



Zu Ihrer persönlichen Sicherheit: Tragen Sie geeignete Arbeitskleidung wie festes Schuhwerk mit rutschfester Sohle, eine robuste, lange Hose, Handschuhe, eine Schutzbrille und Gehörschutz!



Tragen Sie keine lange Kleidung oder Schmuck, da diese von sich bewegendenden Teilen erfasst werden können. Benutzen Sie das Gerät nicht, wenn Sie barfuß gehen oder offene Sandalen tragen.

**3) SPEZIELLE SICHERHEITSHINWEISE FÜR AKKUGERÄTE**

- **Stellen Sie sicher, dass das Gerät ausgeschaltet ist, bevor Sie den Akku einsetzen.** Das Einsetzen eines

Akkus in ein Elektrowerkzeug, das eingeschaltet ist, kann zu Unfällen führen.

- **Verwenden Sie keine nicht wiederaufladbaren Batterien.** Das Gerät könnte beschädigt werden.

#### 4) RESTRIKIVEN

Auch wenn Sie dieses Elektrowerkzeug vorschriftsmäßig bedienen, bleiben immer Restrisiken bestehen. Folgende Gefahren können im Zusammenhang mit der Bauweise und Ausführung dieses Elektrowerkzeugs auftreten:

- a) Schnittverletzungen
- b) Gehörschäden, falls kein geeigneter Gehörschutz getragen wird.
- c) Gesundheitsschäden, die aus Hand-Arm-Schwingungen resultieren, falls das Gerät über einen längeren Zeitraum verwendet wird oder nicht ordnungsgemäß geführt und gewartet wird.



Warnung! Dieses Elektrowerkzeug erzeugt während des Betriebs ein elektromagnetisches Feld. Dieses Feld kann unter bestimmten Umständen aktive oder passive medizinische Implantate beeinträchtigen. Um die Gefahr von ernsthaften oder tödlichen Verletzungen zu verringern, empfehlen wir Personen mit medizinischen Implantaten ihren Arzt und den Hersteller des medizinischen Implantats zu konsultieren, bevor das Gerät bedient wird.



**Beachten Sie die Sicherheitshinweise und Hinweise zum Aufladen und der korrekten Verwendung, die in der Betriebsanleitung Ihres Akkus und Ladegeräts der Serie Parkside X 12 V Team ge-**

**ben sind. Eine detaillierte Beschreibung zum Ladevorgang und weitere Informationen finden Sie in dieser separaten Bedienungsanleitung.**

## Bedienung



**Tragen Sie beim Arbeiten mit dem Gerät geeignete Kleidung und Arbeitshandschuhe. Tragen Sie Augen- und Gehörschutz. Vergewissern Sie sich vor jeder Benutzung, dass das Gerät funktionstüchtig ist. Der Ein-/Ausschalter und der Sicherheitsschalter dürfen nicht arretiert werden. Sie müssen nach Loslassen des Schalters den Motor ausschalten. Sollte ein Schalter beschädigt sein, darf mit dem Gerät nicht mehr gearbeitet werden. Persönliche Schutzausrüstung und ein funktionstüchtiges Gerät vermindern das Risiko von Verletzungen und Unfällen.**



Beachten Sie den Lärmschutz und örtliche Vorschriften.



### Ein- und Ausschalten



Achten Sie auf einen sicheren Stand und halten Sie das Gerät mit beiden Händen und mit Abstand vom eigenen Körper gut fest. Achten Sie vor dem Einschalten darauf, dass das Gerät keine Gegenstände berührt.

#### Messerschutz entfernen:

1. Ziehen Sie den Messerschutz (10) vom Sicherheitsschaltmesserbalken (1) ab.

**Einschalten:**

2. Vergewissern Sie sich, dass der Akku (9) eingesetzt ist (separate Bedienungsanleitung für Akku und Ladegerät beachten).
3. Drücken Sie den Sicherheitsschalter (3) am vorderen Handgriff (4).
4. Drücken Sie den Ein-/Ausschalter (8). Das Gerät läuft mit höchster Geschwindigkeit.

**Ausschalten:**

5. Lassen Sie den Sicherheitsschalter (3) oder Ein-/Ausschalter (8) los.

**Ladezustand des Akkus prüfen**

Die Ladezustands-Anzeige (A 6) signalisiert den Ladezustand des Akkus (A 9) während dem Bedienen des Gerätes.

**3 LEDs leuchten (rot-gelb-grün):**

Akku geladen

**2 LEDs leuchten (rot-gelb):**

Akku teilweise geladen

**1 LED leuchtet (rot):** Akku muss geladen werden

**i** Laden Sie den Akku (A 9) auf, wenn nur noch die rote LED der Ladezustands-Anzeige leuchtet.

**Arbeiten mit dem Gerät**

**!** Achten Sie beim Schneiden darauf, keine Gegenstände wie z. B. Drahtzäune oder Pflanzenstützen zu berühren. Dies kann zu Schäden am Sicherheitsschalter führen.

- Schalten Sie bei Blockierung der Messer durch feste Gegenstände das Gerät sofort aus und nehmen Sie den Akku heraus. Entfernen Sie erst dann den Gegenstand.

- Vermeiden Sie die Überbeanspruchung des Gerätes während der Arbeit.

**Schneidtechniken**

- Schneiden Sie dicke Äste zuvor mit einer Astschere heraus.
- Der doppelseitige Sicherheitsschalter ermöglicht den Schnitt in beiden Richtungen oder durch Pendelbewegungen von einer Seite zur anderen.
- Bewegen Sie beim senkrechten Schnitt die Akku-Heckenschere gleichmäßig vorwärts oder bogenförmig auf und ab.
- Bewegen Sie beim waagrechten Schnitt die Akku-Heckenschere sichelförmig zum Rand der Hecke, damit abgeschnittene Zweige zu Boden fallen.
- Um lange, gerade Linien zu erhalten, empfiehlt es sich Schnüre zu spannen.

**Schnitthecken schneiden:**

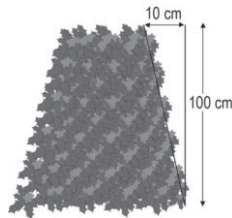

Es empfiehlt sich, Hecken in trapezförmiger Form zu schneiden, um ein Verkahlen der unteren Äste zu verhindern. Dies entspricht dem

natürlichen Pflanzenwachstum und lässt Hecken optimal gedeihen. Beim Schnitt werden nur die neuen Jahrestriebe reduziert, so bildet sich eine dichte Verzweigung und ein guter Sichtschutz aus.

- Schneiden Sie zuerst die Seiten einer Hecke. Bewegen Sie dazu die Akku-Heckenschere mit der Wachstumsrichtung von unten nach oben. Wenn Sie von oben nach unten schneiden, bewegen sich dünnere Äste nach außen, wodurch dünne Stellen oder Löcher entstehen können.
- Schneiden Sie dann die Oberkante je

nach Geschmack gerade, dachförmig oder rund.

- Trimmen Sie schon junge Pflanzen auf die gewünschte Form hin. Der Haupttrieb sollte unbeschädigt bleiben, bis die Hecke die geplante Höhe erreicht hat. Alle anderen Triebe werden auf die Hälfte gekappt.

### Frei wachsende Hecken pflegen:

Frei wachsende Hecken bekommen zwar keinen Formschnitt, müssen aber regelmäßig gepflegt werden, damit die Hecke nicht zu hoch wird.

## Reinigung/Wartung

 Lassen Sie Instandsetzungsarbeiten und Wartungsarbeiten, die nicht in dieser Betriebsanleitung beschrieben sind, von unserem Service-Center durchführen. Verwenden Sie nur Originalteile.

 Schalten Sie das Gerät aus und nehmen Sie vor allen Arbeiten den Akku aus dem Gerät.

 Tragen Sie beim Hantieren mit dem Sicherheitsmesserbalken Handschuhe. So vermeiden Sie Schnittverletzungen.

Führen Sie folgende Reinigungs- und Wartungsarbeiten regelmäßig durch. Dadurch ist eine lange und zuverlässige Nutzung gewährleistet.

## Reinigung

 **Das Gerät darf weder mit Wasser abgespritzt werden, noch in Wasser gelegt werden.**

## den. Es besteht die Gefahr eines Stromschlages.

- Halten Sie Lüftungsschlitze (A 5) und Motorgehäuse des Gerätes sauber. Verwenden Sie dazu ein feuchtes Tuch oder eine Bürste. Verwenden Sie keine Reinigungs- bzw. Lösungsmittel. Sie könnten das Gerät damit irreparabel beschädigen.
- Halten Sie das Messer stets sauber. Nach jeder Benutzung des Gerätes müssen Sie
  - das Messer reinigen (mit öligem Lappen);
  - den Sicherheitsmesserbalken einölen mit Ölkännchen oder Spray.

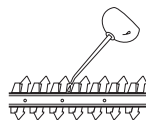

## Wartung

- Kontrollieren Sie das Gerät vor jedem Gebrauch auf offensichtliche Mängel wie lose, abgenutzte oder beschädigte Teile. Prüfen Sie den festen Sitz der Schrauben im Sicherheitsmesserbalken (A 1).
- Überprüfen Sie Abdeckungen und Schutzeinrichtungen (siehe A) auf Beschädigungen und korrekten Sitz. Tauschen Sie diese gegebenenfalls aus.
- Leichte Scharten an den Schneidzähnen können Sie selbst glätten. Ziehen Sie dazu die Schneiden mit einem Ölstein ab. Nur scharfe Schneidzähne bringen eine gute Schnittleistung.
- Stumpfe, verbogene oder beschädigte Sicherheitsmesserbalken müssen ausgetauscht werden.

Lassen Sie Arbeiten, die nicht in dieser Anleitung beschrieben sind, von unserem Service-Center durchführen. Verwenden Sie nur Originalteile.

## Lagerung

- Bewahren Sie das Gerät im mitgelieferten Messerschutz (A 10) trocken und außerhalb der Reichweite von Kindern auf.

## C Wandhalterung

Sie können das Gerät an der Aufhängevorrichtung (11) senkrecht aufhängen. Hängen Sie das Gerät nur mit aufgeschobenem Messerschutz auf.



**Beachten Sie beim Aufhängen, dass Öl vom Sicherheitsmesserbalken tropfen kann.**

1. Bringen Sie eine Schraube mit Hilfe von einem Dübel an der Wunschposition einer Wand an. Der Schraubenkopf kann einen Durchmesser von 8 - 10 mm haben.
2. Lassen Sie den Schraubenkopf mit ca. 10 mm Abstand zur Wand hervorstehen.
3. Setzen Sie das Gerät mit der runden Öffnung der Aufhängevorrichtung (11) an die Schraube an. Hängen Sie es so an der Aufhängevorrichtung auf.



**Achten Sie beim Bohren darauf, keine Versorgungsleitungen zu beschädigen. Verwenden Sie geeignete Suchgeräte, um diese aufzuspüren oder nehmen Sie einen Installationsplan zu Hilfe. Kontakt mit Elektroleitungen kann zu elektrischem Schlag und Feuer, Kontakt einer Gasleitung zur Explosion führen.**

**Beschädigung einer Wasserleitung kann zu Sachbeschädigung und elektrischem Schlag führen.**

## Entsorgung/ Umweltschutz

Nehmen Sie den Akku aus dem Gerät und führen Sie Gerät, Akku, Zubehör und Verpackung einer umweltgerechten Wiederverwertung zu.



Elektrische Geräte gehören nicht in den Hausmüll.

- Die Entsorgung Ihrer defekten, eingesendeten Geräte führen wir kostenlos durch.
- Führen Sie Schnittgut der Kompostierung zu und werfen Sie dieses nicht in die Mülltonne.

## Ersatzteile/Zubehör

**Ersatzteile und Zubehör erhalten Sie unter  
[www.grizzlytools.shop](http://www.grizzlytools.shop)**

Sollten Sie Probleme mit dem Bestellvorgang haben, verwenden Sie bitte das Kontaktformular.  
Bei weiteren Fragen wenden Sie sich an das „Service-Center“ (siehe Seite 81).

Position Betriebsanleitung	Position Explosionszeichnung	Bezeichnung	Bestell-Nr.
A 1	4-6, 44, 20	Sicherheitsmesserbalken	13700710
A 2	37, 43	Handschutz	91105338
A 10	42	Messerschutz	91105337

## A Fehlersuche

Problem	Mögliche Ursache	Fehlerbehebung
Gerät startet nicht	Akku (9) entladen	Akku laden (separate Bedienungsanleitung für Akku und Ladegerät beachten)
	Akku (9) nicht eingesetzt	Akku einsetzen (separate Bedienungsanleitung für Akku und Ladegerät beachten)
	Sicherheitsschalter (3) nicht richtig betätigt	Einschalten (siehe „Bedienung“)
	Ein-/Ausschalter (8) defekt	Reparatur durch Service-Center
Gerät arbeitet mit Unterbrechungen	Interner Wackelkontakt	Reparatur durch Service-Center
	Ein-/Ausschalter (8) defekt	
Sicherheitsmesserbalken wird heiß	Sicherheitsmesserbalken (1) stumpf	Sicherheitsmesserbalken schleifen oder austauschen lassen (Service-Center)
	Sicherheitsmesserbalken (1) hat Scharfen	Sicherheitsmesserbalken überprüfen oder austauschen lassen (Service-Center)
	Zu viel Reibung wegen fehlender Schmierung	Sicherheitsmesserbalken (1) ölen
Schlechtes Schneidergebnis	Zu viel Reibung wegen fehlender Schmierung	Sicherheitsmesserbalken (1) ölen
	Verschmutzter Sicherheitsmesserbalken (1)	Sicherheitsmesserbalken reinigen
	Sicherheitsmesserbalken (1) stumpf	Sicherheitsmesserbalken schleifen oder austauschen lassen (Service-Center)
	Schlechte Schneidtechnik	Siehe „Arbeiten mit dem Gerät“

## Garantie

Sehr geehrte Kundin, sehr geehrter Kunde, Sie erhalten auf dieses Gerät 3 Jahre Garantie ab Kaufdatum.

Im Falle von Mängeln dieses Gerätes stehen Ihnen gegen den Verkäufer des Gerätes gesetzliche Rechte zu. Diese gesetzlichen Rechte werden durch unsere im Folgenden dargestellte Garantie nicht eingeschränkt.

### Garantiebedingungen

Die Garantiefrist beginnt mit dem Kaufdatum. Bitte bewahren Sie den Original-Kassenbon gut auf. Diese Unterlage wird als Nachweis für den Kauf benötigt.

Tritt innerhalb von drei Jahren ab dem Kaufdatum dieses Gerätes ein Material- oder Fabrikationsfehler auf, wird das Gerät von uns – nach unserer Wahl – für Sie kostenlos repariert oder ersetzt. Diese Garantieleistung setzt voraus, dass innerhalb der Drei-Jahres-Frist das defekte Gerät und der Kaufbeleg (Kassenbon) vorgelegt und schriftlich kurz beschrieben wird, worin der Mangel besteht und wann er aufgetreten ist.

Wenn der Defekt von unserer Garantie gedeckt ist, erhalten Sie das reparierte oder ein neues Gerät zurück. Mit Reparatur oder Austausch des Gerätes beginnt kein neuer Garantiezeitraum.

### Garantiezeit und gesetzliche Mängelansprüche

Die Garantiezeit wird durch die Gewährleistung nicht verlängert. Dies gilt auch für ersetzte und reparierte Teile. Eventuell schon beim Kauf vorhandene Schäden und Mängel müssen sofort nach dem Auspacken gemeldet werden. Nach Ablauf der Garantiezeit anfallende Reparaturen sind kostenpflichtig.

## Garantieumfang

Das Gerät wurde nach strengen Qualitätsrichtlinien sorgfältig produziert und vor Anlieferung gewissenhaft geprüft.

Die Garantieleistung gilt für Material- oder Fabrikationsfehler. Diese Garantie erstreckt sich nicht auf Geräteteile, die normaler Abnutzung ausgesetzt sind und daher als Verschleißteile angesehen werden können (z. B. Messer, Getrieberad) oder für Beschädigungen an zerbrechlichen Teilen (z. B. Schalter).

Diese Garantie verfällt, wenn das Gerät beschädigt, nicht sachgemäß benutzt oder nicht gewartet wurde. Für eine sachgemäße Benutzung des Gerätes sind alle in der Betriebsanleitung aufgeführten Anweisungen genau einzuhalten.

Verwendungszwecke und Handlungen, von denen in der Betriebsanleitung abgeraten oder vor denen gewarnt wird, sind unbedingt zu vermeiden.

Das Gerät ist lediglich für den privaten und nicht für den gewerblichen Gebrauch bestimmt. Bei missbräuchlicher und unsachgemäßer Behandlung, Gewaltanwendung und bei Eingriffen, die nicht von unserer autorisierten Service-Niederlassung vorgenommen wurden, erlischt die Garantie.

### Abwicklung im Garantiefall

Um eine schnelle Bearbeitung Ihres Anliegen zu gewährleisten, folgen Sie bitte den folgenden Hinweisen:

- Bitte halten Sie für alle Anfragen den Kassenbon und die Identifikationsnummer (IAN 385639\_2107) als Nachweis für den Kauf bereit.
- Die Artikelnummer entnehmen Sie bitte dem Typenschild.

- Sollten Funktionsfehler oder sonstige Mängel auftreten, kontaktieren Sie zunächst die nachfolgend benannte Serviceabteilung **telefonisch** oder per **E-Mail**. Sie erhalten dann weitere Informationen über die Abwicklung Ihrer Reklamation.
- Ein als defekt erfasstes Gerät können Sie, nach Rücksprache mit unserem Kundenservice, unter Beifügung des Kaufbelegs (Kassenbons) und der Angabe, worin der Mangel besteht und wann er aufgetreten ist, für Sie portofrei an die Ihnen mitgeteilte Service-Anschrift übersenden. Um Annahmeprobleme und Zusatzkosten zu vermeiden, benutzen Sie unbedingt nur die Adresse, die Ihnen mitgeteilt wird. Stellen Sie sicher, dass der Versand nicht unfrei, per Sperrgut, Express oder sonstiger Sonderfracht erfolgt. Senden Sie das Gerät bitte inkl. aller beim Kauf mitgelieferten Zubehörteile ein und sorgen Sie für eine ausreichend sichere Transportverpackung.

## Reparatur-Service

Sie können Reparaturen, **die nicht der Garantie unterliegen**, gegen Berechnung von unserer Service-Niederlassung durchführen lassen. Sie erstellt Ihnen gerne einen Kostenvoranschlag. Wir können nur Geräte bearbeiten, die ausreichend verpackt und frankiert eingesandt wurden.

**Achtung:** Bitte senden Sie Ihr Gerät gereinigt und mit Hinweis auf den Defekt an unsere Service-Niederlassung. Nicht angenommen werden unfrei, per Sperrgut, Express oder mit sonstiger Sonderfracht, eingeschickte Geräte. Die Entsorgung Ihrer defekten, eingesendeten Geräte führen wir kostenlos durch.

## Service-Center

- DE Service Deutschland**  
Tel.: 0800 54 35 111  
E-Mail: grizzly@lidl.de  
**IAN 385639\_2107**
- AT Service Österreich**  
Tel.: 0820 201 222  
(0,15 EUR/Min.)  
E-Mail: grizzly@lidl.at  
**IAN 385639\_2107**
- CH Service Schweiz**  
Tel.: 0842 665566  
(0,08 CHF/Min.,  
Mobilfunk max. 0,40 CHF/Min.)  
E-Mail: grizzly@lidl.ch  
**IAN 385639\_2107**

## Importeur

Bitte beachten Sie, dass die folgende Anschrift keine Service-Anschrift ist. Kontaktieren Sie zunächst das oben genannte Service-Center.

### Grizzly Tools GmbH & Co. KG

Stockstädter Straße 20  
D-63762 Großostheim  
www.grizzlytools.de





## Traducción de la Declaración de conformidad CE original

Mediante la presente declaramos que

### **Cortasetos recargable de la serie PHSA 12 B1**

Número de serie  
000001 - 202000

corresponde a las siguientes Directivas de la UE corrientes en su respectiva versión vigente:

**2006/42/EC • 2014/30/EU • 2000/14/EC & 2005/88/EC  
2011/65/EU\* & (EU) 2015/863**

Para garantizar la conformidad, se aplicaron las siguientes normas armonizadas, así como las normas y regulaciones nacionales:

**EN 60745-1:2009/A11:2010 • EN 60745-2-15:2009/A1:2010  
EN 55014-1:2017/A11:2020 • EN 55014-2:2015  
EN IEC 55014-1:2021 • EN IEC 55014-2:2021  
EN IEC 63000:2018**

Además, se confirma, en conformidad con la Directriz de emisión de ruidos

2000/14/EC: Nivel de potencia acústica:

garantizado: 90 dB(A);

medido: 86,6 dB(A)

Procedimiento de evaluación de conformidad aplicado según indicación en anexo V / 2000/14/EC.

El fabricante es el único responsable de expedir esta Declaración de Conformidad:



Grizzly Tools GmbH & Co. KG  
Stockstädter Straße 20  
63762 Großostheim  
GERMANY  
30.12.2021

Christian Frank  
(Apoderado de documentación)

\* El objeto de la declaración arriba descrito cumple con las directrices de la Directiva 2011/65/UE del Parlamento Europeo y del Consejo de 8 de junio de 2011 sobre restricciones a la utilización de determinadas sustancias peligrosas en aparatos eléctricos y electrónicos.



## Traduzione della dichiarazione di conformità CE originale

Con la presente dichiariamo che

**Tagliasiepi a batteria  
serie di costruzione PHSA 12 B1**

Numero di serie  
000001 - 202000

corrisponde alle seguenti direttive UE in materia nella rispettiva versione valida:

**2006/42/EC • 2014/30/EU • 2000/14/EC & 2005/88/EC  
2011/65/EU\* & (EU) 2015/863**

Per garantire la conformità sono state applicate le seguenti norme armonizzate e anche le norme e disposizioni nazionali che seguono:

**EN 60745-1:2009/A11:2010 • EN 60745-2-15:2009/A1:2010  
EN 55014-1:2017/A11:2020 • EN 55014-2:2015  
EN IEC 55014-1:2021 • EN IEC 55014-2:2021  
EN IEC 63000:2018**

Si dichiara inoltre in conformità alla direttiva 2000/14/EC sull'emissione acustica ambientale: Livello di potenza sonora:

garantita: 90 dB(A);  
misurata: 86,6 dB(A)

Procedura della valutazione della conformità applicata come da allegato V / 2000/14/EC.

Il produttore è il solo responsabile della stesura della presente dichiarazione di conformità:



Grizzly Tools GmbH & Co. KG  
Stockstädter Straße 20  
63762 Großostheim  
GERMANY  
30.12.2021

Christian Frank  
(Responsabile documentazione tecnica)

\* L'oggetto descritto sopra è conforme alle prescrizioni della Direttiva 2011/65/EU del Parlamento Europeo e del Consiglio dell'8 giugno 2011 sulla restrizione dell'uso di determinate sostanze pericolose nelle apparecchiature elettriche ed elettroniche.

PT

## Traducción de la Declaración de conformidad CE original

Vimos, por este meio, declarar que o

**Apara-sebes eléctrico da série PHSA 12 B1**

Número de serie  
000001 - 202000

corresponde às respectivas normas da UE na sua versão em vigor:

**2006/42/EC • 2014/30/EU • 2000/14/EC & 2005/88/EC  
2011/65/EU\* & (EU) 2015/863**

Para garantir a conformidade, foram aplicadas as seguintes normas harmonizadas bem como normas e disposições nacionais

**EN 60745-1:2009/A11:2010 • EN 60745-2-15:2009/A1:2010  
EN 55014-1:2017/A11:2020 • EN 55014-2:2015  
EN IEC 55014-1:2021 • EN IEC 55014-2:2021  
EN IEC 63000:2018**

Adicionalmente declara-se de acordo com a Directiva de Emissões Sonoras para o Ambiente da 2000/14/EC: Nível de potência acústica:

garantido: 90 dB(A);

medido: 86,6 dB(A)

Foi aplicado o procedimento de avaliação de conformidade de acordo com o Anexo V / 2000/14/EC.

O fabricante é o único responsável pela emissão desta declaração de conformidade:



Grizzly Tools GmbH & Co. KG  
Stockstädter Straße 20  
63762 Großostheim  
GERMANY  
30.12.2021

Christian Frank  
(Encarregado de documentação)

\* O objeto acima descrito da declaração cumpre as normas da diretiva 2011/65/UE do Parlamento Europeu e do Conselho do dia 8 de junho de 2011 sobre a restrição da utilização de determinadas substâncias em aparelhos elétricos e eletrônicos.



## Translation of the original EC declaration of conformity

We hereby confirm that the  
**Cordless Hedge Trimmer**  
**model PHSA 12 B1**  
Serial number 000001 - 202000

conforms with the following applicable relevant version of the EU guidelines:

**2006/42/EC • 2014/30/EU • 2000/14/EC & 2005/88/EC  
2011/65/EU\* & (EU) 2015/863**

In order to guarantee consistency, the following harmonised standards as well as national standards and stipulations have been applied:

**EN 60745-1:2009/A11:2010 • EN 60745-2-15:2009/A1:2010  
EN 55014-1:2017/A11:2020 • EN 55014-2:2015  
EN IEC 55014-1:2021 • EN IEC 55014-2:2021  
EN IEC 63000:2018**

We confirm the following in accordance with the 2000/14/EC emissions guideline:  
Sound power level:  
guaranteed: 90 dB(A)  
measured: 86,6 dB(A)  
Compliance evaluation process carried out in accordance  
with Appendix V / 2000/14/EC

This declaration of conformity is issued under the sole responsibility of the manufacturer:



Grizzly Tools GmbH & Co. KG  
Stockstädter Straße 20  
63762 Großostheim  
GERMANY  
30.12.2021

Christian Frank  
(Documentation Representative)

*\* The object of the declaration described above satisfies the provisions of Directive 2011/65/EU of the European Parliament and the Council of 8 June 2011 on limiting the use of certain harmful substances in electrical and electronic appliances.*



## Original-EG-Konformitätserklärung

Hiermit bestätigen wir, dass die  
**Akku-Heckenschere**  
**Baureihe PHSA 12 B1**  
Seriennummer: 000001 - 202000

folgenden einschlägigen EU-Richtlinien in ihrer jeweils gültigen Fassung entspricht:

**2006/42/EG • 2014/30/EU • 2000/14/EG & 2005/88/EG  
2011/65/EU\* & (EU) 2015/863**

Um die Übereinstimmung zu gewährleisten, wurden folgende harmonisierte Normen sowie nationale Normen und Bestimmungen angewendet:

**EN 60745-1:2009/A11:2010 • EN 60745-2-15:2009/A1:2010  
EN 55014-1:2017/A11:2020 • EN 55014-2:2015  
EN IEC 55014-1:2021 • EN IEC 55014-2:2021  
EN IEC 63000:2018**

Zusätzlich wird entsprechend der Geräuschemissionsrichtlinie 2000/14/EG bestätigt:  
Schallleistungspegel:  
Garantiert: 90 dB(A);  
Gemessen: 86,6 dB(A)  
Angewendetes Konformitätsbewertungsverfahren entsprechend Anh. V / 2000/14/EG

Die alleinige Verantwortung für die Ausstellung dieser Konformitätserklärung trägt der Hersteller:



Grizzly Tools GmbH & Co. KG  
Stockstädter Straße 20  
63762 Großostheim  
GERMANY  
30.12.2021

Christian Frank  
(Dokumentationsbevollmächtigter)

\* Der oben beschriebene Gegenstand der Erklärung erfüllt die Vorschriften der Richtlinie 2011/65/EU des Europäischen Parlaments und des Rates vom 8. Juni 2011 zur Beschränkung der Verwendung bestimmter gefährlicher Stoffe in Elektro- und Elektronikgeräten.



# Plano de explosión Vista esplosa • Designação de explosão Exploded Drawing • Explosionszeichnung

PHSA 12 B1

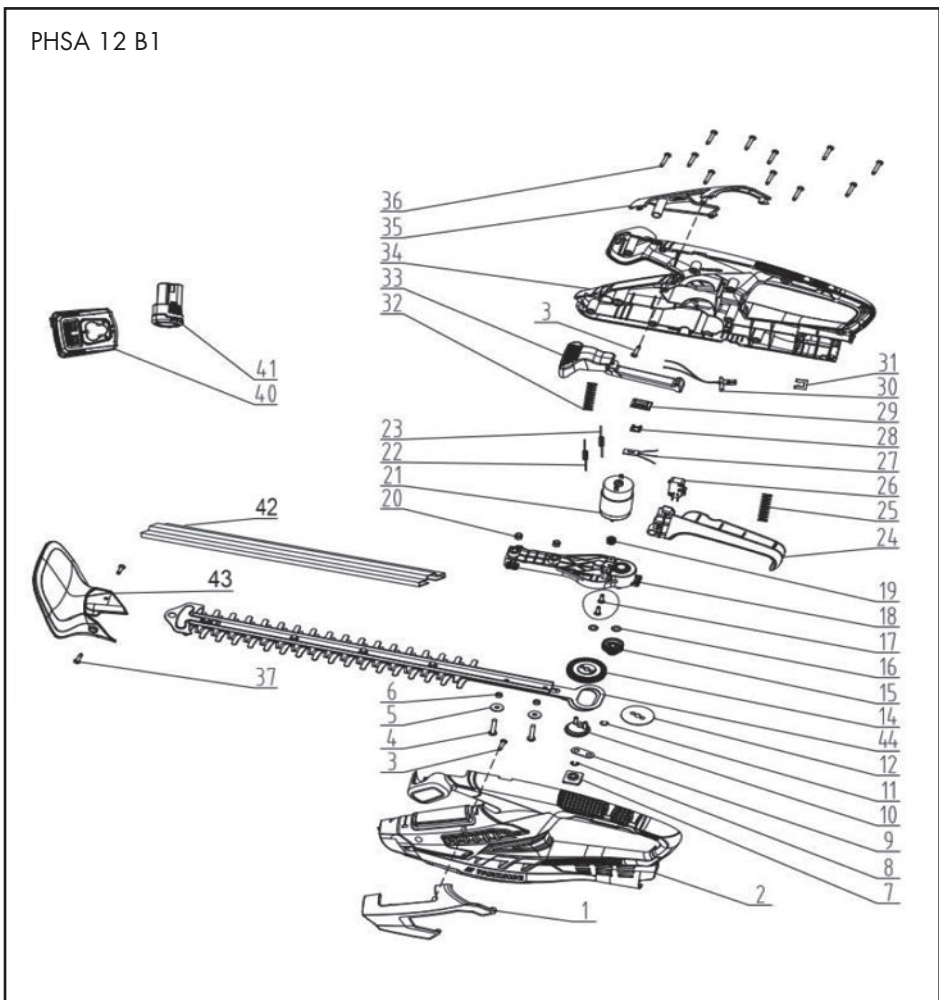

informativo, informative, informativ

20211220\_rev02\_ts

**GRIZZLY TOOLS GMBH & CO. KG**

Stockstädter Straße 20  
63762 Großostheim  
GERMANY

Estado de las informaciones · Versione delle  
informazioni · Estado das informações · Last  
Information Update · Stand der Informationen:  
11/2021 · Ident.-No.: 72031342112021-5



IAN 385639\_2107