



4-in-1 Cordless Combination Tool PKGA 20-Li C2

(FI)

Akkukäyttöinen 4in-1 yhdistelmälaite

Alkuperäisen käyttöohjeen käännös

(PL)

Akumulatorowe urządzenie wielofunkcyjne 4-w-1

Tłumaczenie oryginalnej instrukcji obsługi

(LV)

4-in-1 ar akumulatoru darbināms instrumentu komplekts

Lietošanas instrukcijas oriģināla tulkojums

(DE) (AT) (CH)

4-in-1-Akku-Kombigerät

Originalbetriebsanleitung

(SE)

4 i 1-kombimaskin

Översättning av bruksanvisning i original

(LT)

Akumulatorinis kombinuotas prietaisas „Keturi viename“

Originalios naudojimo instrukcijos vertimas

(EE)

4-in-1 akuga kombiseade

Originalkasutusjuhendi tõlge

IAN 360557_2010

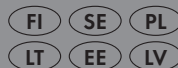

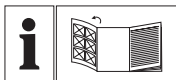

FI

Käännä ennen lukemista kuvallinen sivu esiin ja tutustu seuraavaksi laitteen kaikkiin toimintoihin.

SE

Vik ut bildsidan och ha den till hands när du läser igenom anvisningarna och gör dig bekant med apparatens / maskinens funktioner.

PL

Przed przeczytaniem proszę rozłożyć stronę z ilustracjami, a następnie proszę zapoznać się z wszystkimi funkcjami urządzenia.

LT

Prieš skaitydami išlankstykite lapą su paveikslėliais ir susipažinkite su visomis prietaiso funkcijomis.

EE

Enne lugemist voltige lahti jooniseid sisaldav leht, seejärel tutvuge seadme kõikide funktsioonidega.

LV

Pirms lasīšanas atlokiet lappusi ar attēliem un iepazīstieties ar visām ierīces funkcijām.

DE AT CH

Klappen Sie vor dem Lesen die Seite mit den Abbildungen aus und machen Sie sich anschließend mit allen Funktionen des Gerätes vertraut.

FI	Alkuperäisen käyttöohjeen käännös	Sivu	4
SE	Översättning av bruksanvisning i original	Sidan	23
PL	Tłumaczenie oryginalnej instrukcji obsługi	Strona	43
LT	Originalios naudojimo instrukcijos vertimas	Puslapis	65
EE	Teabe läbivaatamise kuupäev	Lehekülg	86
LV	Teksta pēdējās pārskatīšanas datums	Lappuse	105
DE/AT/CH	Originalbetriebsanleitung	Seite	126

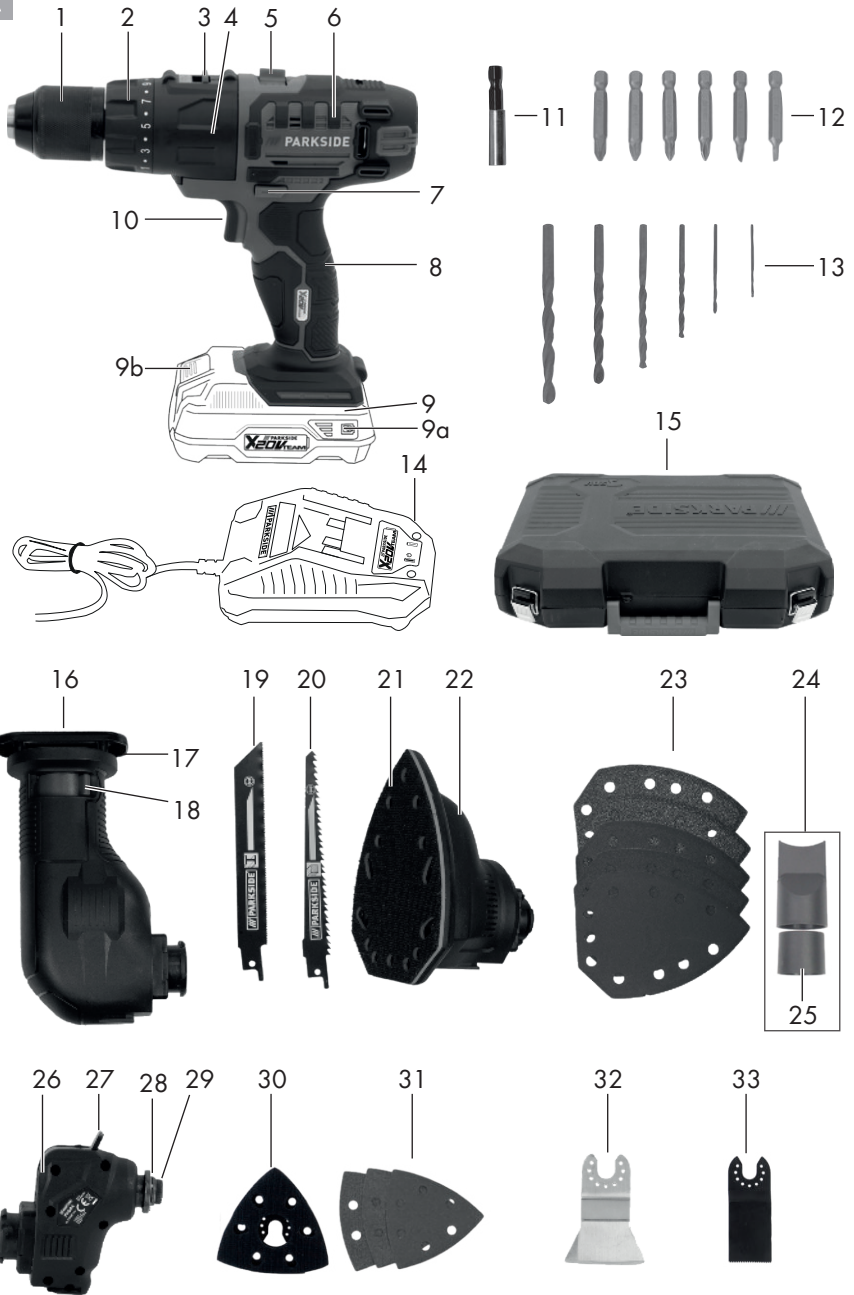
A

Sisältö

Johdanto	4
Tarkoituksenmukainen käyttö	5
Yleinen kuvaus	5
Toimitussisältö	5
Yleiskuva	5
Tekniset tiedot	6
Turvallisuusohjeet	7
Symbolit ja kuvat	7
Sähkötökaluja koskevat yleiset turvallisuusohjeet.....	7
LISÄÄ TURVALLISUUSOHJEITA	10
Käyttö	13
Laitteen vaihto-osien vaihtaminen	13
Akun irrottaminen / paikalleen asettaminen	13
Päälle kytkeminen / sammuttaminen ..	13
Akun lataustilan tarkastaminen.....	14
Akun lataaminen.....	14
Moottoriyksikkö ja porakoneosa PKGA1	14
Työkalun vaihtaminen	14
Vaihteen valitseminen	14
Pyörimissuunnan asettaminen.....	14
Vääntömomentin asettaminen.....	15
Moottoriyksikkö ja monitoimihiomakoneosa PKGA2 15	
Hiomapaperin kiinnittäminen/ irrottaminen.....	15
Pölynpoiston liittäminen.....	15
Hiominen	15
Hiomapaperin valitseminen	16
Moottoriyksikkö ja puukkosahaosa PKGA3	16
Sahanterän asentaminen/ vaihtaminen	16
Puukkosahan käyttäminen	16
Sahaaminen	17
Upotussahauksien suorittaminen.....	17
Sahanterän valitseminen	17

Moottoriyksikkö ja monitoimityökalu PKGA4	17
Työkalun vaihtaminen	17
Hiomapaperin kiinnittäminen/ irrottaminen.....	17
Hiominen	18
Hiomapaperin valitseminen	18
Kaavinta	18
Puhdistus ja huolto	18
Puhdistus.....	18
Huolto	18
Säilytys	18
Hävittäminen / ympäristönsuojelu	19
Takuu	19
Korjauspalvelu	20
Huoltopalvelu	20
Maahantuoja	20
Varaosat/Tarvikkeet	21
Vianmääritys	22
Alkuperäisen EY-vaatimustenmu- kaisuusvakuutuksen käännös..	148
Räjähdyspiirustus	155-157

Johdanto

Sydämellinen onnitelumme uuden laitteen hankinnasta. Olet valinnut laadukkaan laitteen. Tämän laitteen laatu on tarkastettu tuotannon aikana ja laitteelle on suoritettu lopputarkastus. Näin laitteesi toimintakyky on taattu.



Käyttöohje on osa tätä laitetta. Se sisältää turvallisuutta, käyttöä ja hävittämistä koskevia tärkeitä ohjeita. Tutustu ennen laitteen käyttöä kaikkiin käyttö- ja turvallisuusohjeisiin. Käytä laitetta vain kuvatulla tavalla ja vain mainittuihin käyttötarkoituksiin.

Säilytä käyttöohje hyvin ja luovuta mukana kaikki tuotetta koskevat asiakirjat, kun luovutat laitteen edelleen.

Tarkoituksenmukainen käyttö

Laitte on tarkoitettu ruuvien sisäänkiertämiseen ja irrottamiseen sekä puun, metallin tai muovin poraamiseen. Vaihtotyökalut hiontaan, sahaukseen ja kaavintaan. Kaikenlainen muu käyttö, jota ei tässä ohjeessa nimenomaisesti sallita, voi aiheuttaa laitteen vaurioitumisen ja vakavan vaaran käyttäjälle. Laitte on tarkoitettu vain aikuisten käyttöön. Yli 16-vuotiaat nuoret saavat käyttää laitetta vain valvonnan alaisena. Valmistaja ei vastaa vaurioista, jotka johtuvat tarkoituksenvastaisesta tai vääränlaisesta käytöstä. Tätä laitetta ei ole tarkoitettu kaupallisiin käyttötarkoituksiin. Laitteen takuu raukeaa, jos sitä käytetään kaupallisissa tarkoituksissa.

Laitte kuuluu Parkside X 20 V TEAM-sarjaan ja sitä voidaan käyttää Parkside X 20 V TEAM-sarjan akkujen kanssa. Akut saa ladata ainoastaan Parkside X 20 V TEAM-sarjan latauslaitteilla.

Yleinen kuvaus

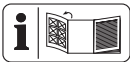

Tärkeimpien osien kuvat löytyvät kääntösivuilta.

Toimitussisältö

Poista laite pakkauksesta ja tarkasta, ettei toimituksesta puutu mitään:

- Moottoriyksikkö ja porakoneosa
- Puukkosahaosa
- Monitoimihiomakoneosa
- Monitoimilaitteosa
- Porakoneosan tarvikkeet
 - 6 porakärkeä (1,5/2/3/4/5/6 mm)

- 6 ruuvauspäätä, 50 mm
- Vaihtopäiden pidin
- Puukkosahaosan tarvikkeet
 - Puusahanterä (HCS150/6TPI)
 - Metallisahanterä (HSS150/18TPI)
- Monitoimihiomakoneosan tarvikkeet
 - 5 hiomapaperia (2 x P* 60, 2 x P 120, 1 x P 240)
- Monitoimilaitteosan tarvikkeet
 - Uputussahanterä
 - Kaavin
 - Kolmiohiomalevy ja 3 hiomapaperia (1 x P* 60, 1 x P 80, 1 x P 120)
- Adapteri pölynpoistolle
- Supistusyhde
- Säilytyslaukku
- Käyttöohje

*P = Karkeus



Akku ja latauslaite eivät sisälly toimitussisältöön.



Yleiskuva

- 1 Pikakiristystukka
- 2 Vääntömomentin säätörengas
- 3 Vaihteen valintakytkin
- 4 Porakoneosa PKGA1
- 5 Lisäosan vapautusvipu
- 6 Moottoriyksikkö
- 7 Pyörimissuunnan valintakytkin
- 8 Kahva
- 9 Akku
- 9a Lataustilan näyttö
- 9b Vapautuspainike
- 10 Virtakytkin
- 11 Ruuvauskärjen pidin
- 12 Ruuvauspäät, 50 mm 6-osainen
- 13 Porakärjet 6-osainen
- 14 Latauslaite
- 15 Säilytyslaukku
- 16 Puukkosahaosa PKGA3
- 17 Alustalevy

- 18 Sahanterän vapautusvipu
- 19 Metallisahanterä
- 20 Puusahanterä
- 21 Hiomalevy
- 22 Monitoimihiomakoneosa PKGA2
- 23 5 hiomapaperia
- 24 Adapteri pölynpoistolle
- 25 Supistusyhde
- 26 Monitoimilaiteosa PKGA4
- 27 Työkalun vapautusvipu
- 28 Kiinnitystuurna
- 29 Työkalunpidin
- 30 Kolmiohiomalevy
- 31 3 hiomapaperia
- 32 Kaavin
- 33 Uputussahanterä

Tekniset tiedot

Akkukäyttöinen 4in1-

yhdistelmälaite PKGA 20-Li C2

- Moottorijännite U 20 V==
- Tyhjäkäyntikierrosluku (n_0) 21000 min⁻¹
- Lämpötila maks. 50 °C
- Lataustapahtuma 4 - 40 °C
- Käyttö -20 - 50 °C
- Varastointi 0 - 45 °C¹

Moottoriyksikkö

ja porakoneosa PKGA1

- Tyhjäkäyntikierrosluku (n_0) 0-400/0-1350 min⁻¹
- Maksimaalinen vääntömomentti 35 Nm
- Istukan kiristysleveys enint. 13
- Poran halkaisija enint. 13 mm
- puulle enint. 13 mm
- teräkselle enint. 8 mm
- Paino ca. 1,23 kg
- Äänenpainetaso ca. 83,7 dB(A), $K_{pA} = 5$ dB
- (L_{pA}) 83,7 dB(A), $K_{pA} = 5$ dB
- Äänitehotaso 94,7 dB(A); $K_{WA} = 5$ dB
- (L_{WA}) 94,7 dB(A); $K_{WA} = 5$ dB
- Värähtely (a_h) 1,322 m/s²
- Metallin poraaminen 1,322 m/s²
- tyhjäkäynnissä 1,531 m/s²

Moottoriyksikkö

monitoimihiomakoneosalla PKGA2

- Tyhjäkäyntikierrosluku (n_0) 0-9000 min⁻¹
- Hiomapaperi  138 x 97 mm
- Paino ca. 1 kg
- Äänenpainetaso ca. 88,6 dB(A), $K_{pA} = 3$ dB
- (L_{pA}) 88,6 dB(A), $K_{pA} = 3$ dB
- Äänitehotaso 99,6 dB(A), $K_{WA} = 3$ dB
- (L_{WA}) 99,6 dB(A), $K_{WA} = 3$ dB
- Värähtely (a_h) (a_h)4,572 m/s², $K = 1,5$ m/s²

Moottoriyksikkö

ja puukkosahaosa PKGA3

- Tyhjäkäyntikierrosluku (n_0) 0-3200 min⁻¹

Moottoriyksikkö

ja puukkosahaosa PKGA3

- Paino ca. 1,44 kg
- Äänenpainetaso ca. 89,3 dB(A), $K_{pA} = 5$ dB
- (L_{pA}) 89,3 dB(A), $K_{pA} = 5$ dB
- Äänitehotaso 100,3 dB(A), $K_{WA} = 5$ dB
- (L_{WA}) 100,3 dB(A), $K_{WA} = 5$ dB
- Värähtely (a_h) 12,395 m/s²
- Lautojen sahaaminen 12,395 m/s²
- Puupalkkien sahaaminen... 12,392 m/s²
- $K = 1,5$ m/s²

Moottoriyksikkö ja

monitoimilaiteosa PKGA4

- Tyhjäkäyntikierrosluku (n_0) ... 0-20000 min⁻¹
- Oskillaatiikulma 3,0°
- Paino ca. 1 kg
- Äänenpainetaso ca. 84,8 dB(A), $K_{pA} = 3$ dB
- (L_{pA}) 84,8 dB(A), $K_{pA} = 3$ dB
- Äänitehotaso 95,8 dB(A), $K_{WA} = 3$ dB
- (L_{WA}) 95,8 dB(A), $K_{WA} = 3$ dB
- Värähtely (a_h) 4,229 m/s², $K = 1,5$ m/s²



Huomio! Ajankohtainen luettelo akkujen yhteensopivuudesta löytyy osoitteesta: www.lidl.de/akku

Ilmoitettu värähtelyarvot on mitattu standardoidulla testausmenetelmällä, ja sitä voidaan käyttää...

an käyttää sähkötyökalujen keskinäiseen vertaamiseen.
Ilmoitettua tärinäpäästöarvoa voidaan käyttää myös alustavaan tärinäaltistuksen arviointiin.



Varoitus:

Sähkötyökalun käytön aikainen tärinäpäästöarvo voi poiketa ilmoitetusta tärinäpäästöarvosta työkalun kulloisestakin käyttötavasta riippuen. Pyri pitämään tärinäaltistus mahdollisimman pienenä. Tärinäaltistusta voidaan vähentää esimerkiksi rajoittamalla työstöaikaa. Tässä on otettava huomioon kaikki käyttäjän osat (mukaan lukien ajat, jolloin laite on kytketty pois päältä, sekä ajat, jolloin se on päällä, mutta ei aiheuta kuormitusta).

Turvallisuusohjeet

Koneen käytössä on huomioitava turvaohjeet.

Symbolit ja kuvat

Symbolit ohjeessa:



Varoitusmerkki ja ohjeet henkilö- ja esinevahinkojen ehkäisemiseksi



Varoitusmerkki ja ohjeet sähköiskusta aiheutuvien henkilövahinkojen ehkäisemiseksi



Kehotusmerkki ja ohjeet vahinkojen ehkäisemiseksi



Käytä suojakäsineitä.



Käytä kuulosuojaimia.



Käytä suojamaskia.



Huomiomerkki ja tietoja laitteen parempaan käsittelyyn

Laitteessa olevat kuvat:



Lue käyttöohje huolellisesti.



Pysäytä laite ennen vaihteen vaihtamista.



Pyörivästä työkalusta aiheutuva loukkaantumisvaara! Pidä kädet loitolla



Tämä laite on osa Parkside X 20 V TEAM-sarjaa



Sähkölaitteet eivät kuulu kotitalousjätteen sekaan.

Sahanterissä olevat symbolit:



Käytä suojalaseja.



Puun sahaukseen



Metallin sahaukseen

Sähkötyökaluja koskevat yleiset turvallisuusohjeet



Varoitus! Lue kaikki tätä sähkötyökalua koskevat turvallisuusohjeet, ohjeet, kuvaukset ja tekniset tiedot. Seuraavien ohjeiden laiminlyönti voi aiheuttaa sähköiskun, tulipalon ja/tai vakavia loukkaantumisia.

Säilytä kaikki turvallisuusohjeet ja muut ohjeet myöhempäa käyttöä varten.

Turvallisuusohjeissa käytetty käsite "sähkötyökalu" koskee sekä verkkokäyttöisiä sähkötyökaluja (varustettu virtajohtolla) että akkukäyttöisiä sähkötyökaluja (ilman virtajohtoa).

1) Työskentelypaikan turvallisuus

- a) **Pidä työskentelyalue puhtaana ja hyvin valaistuna.** Epäjärjestys tai valaisemattomat työskentelyalueet voivat aiheuttaa onnettomuuksia.
- b) **Älä työskentele sähkötyökalulla räjähdysvaarallisessa ympäristössä, jossa on syttyviä nesteitä, kaasuja tai pölyjä.** Sähkötyökalut tuottavat kipinöitä, jotka voivat sytyttää pölyn tai höyryt.
- c) **Pidä lapset ja muut henkilöt eräällä sähkötyökalun käytön aikana.** Jos huomiosi kiinnittyy muualle, voit menettää sähkötyökalun hallinnan.

2) Sähköturvallisuus

- a) **Sähkötyökalun pistotulpan tulee sopia pistorasiaan. Pistoketta ei saa muuttaa millään tavalla. Älä käytä sovittipistoketta yhdessä suojavaaditettujen sähkötyökalujen kanssa.** Muuttamatomat pistokkeet ja sopivat pistorasiat vähentävät sähköiskun riskiä.
- b) **Vältä keuhkosketusta maadoitettuihin pintoihin, kuten putkiin, lämmittimiin, liesiin ja jääkaappeihin.** Jos kehosi on maadoitettu, sähköiskun vaara on suurempi.
- c) **Älä altista sähkötyökaluja sateelle tai kosteudelle.** Veden tunkeu-

tuminen sähkötyökaluun lisää sähköiskun vaaraa.

- d) **Älä käytä liitäntäjohtoa sähkötyökalun kantamiseen tai ripustamiseen, äläkä irrota pistoketta pistorasiasta johdosta vetämällä. Älä altista liitäntäjohtoa kuumuudelle, öljylle, teräville reunoille tai laitteen liikkuville osille.** Vioittuneet tai solmussa olevat liitäntäjohdot lisäävät sähköiskun riskiä.
- e) **Kun työskentelet sähkötyökalulla ulkona, käytä vain myös ulkokäyttöön soveltuvia jatkojohtoja.** Ulkokäyttöön soveltuvan jatkojohdon käyttäminen vähentää sähköiskun riskiä.
- f) **Jos sähkötyökalun käyttö kosteassa ympäristössä on välttämätöntä, käytä RCD (Residual Current Device).** Käytä RCD (Residual Current Device), jonka laukaisuvirta on 30 mA tai alle. RCD (Residual Current Device) käyttö vähentää sähköiskun riskiä.

3) Henkilöiden turvallisuus

- a) **Ole tarkkaavainen, keskity siihen, mitä teet, ja käytä sähkötyökalulla työskennellessäsi järjeä. Älä käytä sähkötyökalua, jos olet väsynyt tai huumausaineiden, alkoholin tai lääkeaineiden alainen.** Hetkenkin varomattomuus sähkötyökalun käytössä voi johtaa vakaviin vammoihin.
- b) **Käytä henkilökohtaisia suojavausteita ja aina suojalaseja.** Henkilökohtaisten suojavarusteiden, kuten pölysuojan, liukastumisen estävien turvakenkien, suojakypärän tai kuulosuojainten käyttö, sähkötyökalun

tyypistä ja käytöstä riippuen, pienentää loukkaantumiseriskiä.

- c) **Vältä tahaton käyttöönotto.** Varmista, että sähkötyökalu on kytketty pois päältä ennen kuin kytket sen virransyöttöön ja/ tai akkuun, nostat sitä tai kannat sitä. Sähkötyökalun kantaminen sormi kytkimellä tai laitteen kytkeminen virtaverkkoon sen ollessa päällä voi aiheuttaa onnettomuuden.
- d) **Poista asetustyökalut tai ruuvi-avain ennen kuin kytket sähkötyökalun päälle.** Sähkötyökalun pyörivään osaan kiinnitetty työkalu tai avain voi aiheuttaa loukkaantumisia.
- e) **Vältä epänormaalia kehon asentoa. Asetu tukevaan asentoon ja säilytä tasapaino koko ajan.** Näin voit hallita sähkötyökalua paremmin odottamattomissa tilanteissa.
- f) **Käytä soveltuvaa vaateusta. Älä käytä väljiä vaatteita tai roikkuvia koruja.** Pidä hiukset ja vaatteet etäällä liikkuvista osista. Väljät vaatteet, korut tai pitkät hiukset voivat jäädä kiinni liikkuviin osiin.
- g) **Mikäli pölynpoisto- ja keruu-laitteet voidaan asentaa, ne on asennettava ja niitä on käytettävä oikein.** Pölynpoiston käyttö voi vähentää pölyn aiheuttamia vaaroja.
- h) **Älä suhtaudu turvallisuuteen liian kepeämielisesti, vaan noudata tarkoin sähkötyökalua koskevia turvallisuusohjeita, vaikka olisitkin käyttänyt sähkötyökalua useita kertoja ja se on sinulle tuttua.** Tarkkaamaton työskentely voi muutamassa sekunnin murto-osassa johtaa vakaviin loukkaantumisiin.
- 4) **Sähkötyökalun käyttö ja käsittely**
- a) **Älä ylikuormita sähkötyökalua. Käytä työhön siihen tarkoitettua sähkötyökalua.** Sopivalla sähkötyökalulla saat parempia työtuloksia ja työskentely on turvallisempaa.
- b) **Älä käytä sähkötyökalua, jonka kytkin on viallinen.** Sähkötyökalu, jota ei voi kytkeä päälle tai pois päältä, on vaarallinen, ja se on korjattava.
- c) **Irrota pistoke pistorasiasta ja/ tai irrota poistettava akku, ennen kuin teet laitteeseen säätöjä, vaihdat vaihtotyökaluja tai asetat sähkötyökalun sivuun.** Tällä varotoimenpiteellä estetään sähkötyökalun tahaton käynnistyminen.
- d) **Säilytä käyttämättöminä olevia sähkötyökaluja lapsilta ulottumattomissa. Älä anna sähkötyökalua sellaisten henkilöiden käyttöön, jotka eivät ole perehtyneet sähkötyökaluun tai eivät ole lukeneet näitä käyttöohjeita.** Sähkötyökalut ovat vaarallisia, jos niitä käyttävät kokemattomat henkilöt.
- e) **Pidä sähkötyökalusta ja käyttötyökalusta hyvää huolta. Tarkista, toimivatko liikkuvat osat moitteettomasti ja jumittumatta. Varmista, etteivät ne ole rikki ja ettei niissä ole sellaisia vaurioita, jotka haittaavat sähkötyökalun toimintaa. Korjauta vaurioituneet osat ennen sähkötyökalun käyttöä.** Monet tapaturmat johtuvat huonosti huolletuista sähkötyökaluista.
- f) **Pidä leikkuutyökalut terävinä ja puhtaina.** Huolellisesti hoidetut leikkuutyökalut, joiden leikkuureunat ovat terävät, eivät juutu kiinni niin helposti ja ovat kevyempiä ohjata.

- g) Käytä sähkötyökalua, käyttötyökaluja jne. näiden ohjeiden mukaisesti. Ota tällöin huomioon työskentelyolosuhteet ja suoritettava toimenpide.** Sähkötyökalujen käyttö muuhun kuin niille suunniteltuun tarkoitukseen voi aiheuttaa vaarallisia tilanteita.
- h) Pidä kahvat ja tartuntapinnat kuivina, puhtaina sekä öljyttömänä/rasvattomina.** Jos kahvat ja tartuntapinnat ovat liukkaita, sähkötyökalun turvallinen käsittely ja hallinta odottamattomissa tilanteissa ei ole mahdollista.

5) Akkutyökalun käyttö ja käsittely

- a) Lataa akut vain valmistajan suosittelemilla latauslaitteilla.** Jos tietyn tyyppisille akuille tarkoitettulla latauslaitteella ladataan muunlaisia akkuja, on olemassa palovaara.
- b) Käytä sähkötyökaluissa vain niille tarkoitettuja akkuja.** Muiden akkujen käyttö voi aiheuttaa loukkaantumisia ja palovaaran.
- c) Pidä paperiliittimet, kolikot, avaimet, naulat, ruuvit ja muut sellaiset pienet metalliesineet, jotka voivat aiheuttaa kontaktipintojen oikosulun, poissa käyttämättömän akun lähetyviltä.** Akun kontaktipintojen välille syntyvä oikosulku voi aiheuttaa palovammoja tai tulipalon.
- d) Jos akkua käytetään väärin, siitä voi vuotaa akkunestettä. Vältä kosketusta siihen. Jos kosketat sitä vahingossa, huuhtelee vedellä. Jos nestettä joutuu silmiin, hakeudu lisäksi lääkäriin.** Valuva akkuneste voi aiheuttaa ihoärsytystä tai palovammoja.
- e) Älä käytä voittunutta tai muutettua akkua.** Voittuneet ja

muutetut akut voivat käyttäytyä ennalta-arvaamattomasti ja aiheuttaa tulipalon, räjähdyksen tai loukkaantumisia.

- f) Älä altista akkua tulelle tai liian korkeille lämpötiloille.** Avotuli ja yli 130 °C:n lämpötilat voivat aiheuttaa räjähdyksen.
- g) Noudata kaikkia lataamista koskevia ohjeita, äläkä milloinkaan lataa akkua tai akkutyökalua käyttöohjeessa ilmoitetun lämpötila-alueen ulkopuolella.** Vääränlainen lataaminen tai lataaminen ilmoitetun lämpötila-alueen ulkopuolella voi tuhota akun ja lisätä palovaaraa.

6) Huolto

- a) Anna sähkötyökalu aina pätevän ammattihenkilöstön korjattavaksi alkuperäisvaraosin.** Näin varmistetaan, että sähkötyökalu säilyy turvallisena.
- b) Älä koskaan huolla voittuneita akkuja.** Ainoastaan valmistaja tai valtuutettu huoltopalvelu saa suorittaa kaikki akkujen huollot.

LISÄÄ TURVALLISUUSOHJEITA



Varoitus! Vaarallisten aineiden (esim. lyijypitoisen maalin tai asbestipitoisen materiaalin) työstäminen on haitallista käyttäjän ja ympärillä olevien henkilöiden terveydelle ja siksi se on kielletty.



Varoitus! Sahattaessa tai hiottaessa voi syntyä pölyä. Käytä aina suojalaseja, suojakäsineitä ja hengityksensuojainta. Liitä laite mah-

dollisuuksien mukaan pölynpoistoon.

1) Erityisiä turvallisuusohjeita akkukäyttöiselle yhdistelmälaitteelle

- **Pidä sähkötyökalusta kiinni eristetyistä tartuntapinnoista, kun suoritat töitä, joissa ruuvi voi osua piilossa olevaan sähköjohtoon.** Ruuvin osuminen jännitetä johtavaan johtoon voi asettaa myös metalliset laiteosat jännitteen alaisiksi ja aiheuttaa sähköiskun.
- **Käytä soveltuvia tunnustuslaitteita piilossa olevien virtajohtojen löytämiseksi tai ota yhteyttä paikalliseen sähköyhtiöön.** Sähköjohtoihin koskeminen voi aiheuttaa sähköiskun ja tulipalon, kaasujohtoihin koskeminen voi aiheuttaa räjähdysten. Vesijohtojen vaurioituminen voi aiheuttaa aineellisia vahinkoja ja sähköiskun.
- **Varmista työstettävä kappale.** Purustuslaitteilla tai ruuvipenkillä kiinnitetty työkappale pysyy varmemmin paikoillaan kuin kädellä kiinni pidetty työkappale.
- **Ole varovainen, kun työskentelet sahan, kaapimen tai poran kaltaisilla työkaluilla.** Ne ovat teräviä. On olemassa loukkaantumisvaara.
- **Käytä suojakäsineitä, kun vaihdat vaihto-osia.** Näin vältät loukkaantumisista, jos laitteen vaihto-osa on kuumentunut käytön jälkeen.

2) EDESTAKAISIN LIIKKUVIA SAHOJA KOSKEVIA TURVALLISUUSOHJEITA

- **Pidä sähkötyökalusta kiinni eristetyistä tartuntapinnoista, kun suoritat töitä, joissa sähkötyökalu voi osua piilossa oleviin**

sähköjohtoihin. Jännitettä johtavaan johtoon koskeminen voi asettaa myös metalliset laiteosat jännitteen alaisiksi ja aiheuttaa sähköiskun.

- **Kiinnitä ja varmista työstettävä kappale puristinten avulla tai muulla tavoin tukevaan alustaan.** Jos pidät työstettävästä kappaleesta kiinni vain yhdellä kädellä tai pidät sitä kehoasi vasten, se pysyy epävakaana, mikä voi johtaa siihen, että työstettävä kappale riistäytyy hallinnasta.
- **Pidä kädet loitolla sahausalueelta. Älä ota kiinni työstettävän kappaleen alta. Asetu työskennellessäsi aina sivuttain sahan nähden.** Sahanterän koskettamiseen liittyy loukkaantumisvaara.
- **Ohjaa sähkötyökalu työstettävää kappaletta vasten ainoastaan käynnistettynä.** On olemassa takaiskun vaara, jos vaihtotyökalu jää vinoon työstettävään kappaleeseen.
- **Varmista, että alustalevy on sahattaessa aina kiinni työstävässä kappaleessa.** Sahanterä voi mennä vinoon ja aiheuttaa sähkötyökalun hallinnan menettämisen.
- **Kytke sähkötyökalu pois päältä työvaiheen jälkeen ja vedä sahanterä sahausurasta vasta, kun se on pysähtynyt.** Näin vältät takaiskun ja voit asettaa sähkötyökalun turvallisesti sivuun.
- **Käytä vain ehjiä, moitteettomia sahanteriä.** Vääntyneet ja tylpät sahanterät voivat murtua, vaikuttaa leikkuujälkeen negatiivisesti tai aiheuttaa takaiskun.
- **Älä yritä pysäyttää sahanterää sammuttamisen jälkeen painamalla sahanterää sivulta.** Sahanterä voi vaurioitua, murtua tai aiheuttaa takaiskun.

- **Kiinnitä materiaali hyvin. Älä tue työstettävää kappaletta kädellä tai jalalla. Älä kosketa esineitä tai maata/lattiaa käynnissä olevalla sahalla.** On olemassa takaiskun vaara.
- **Pidä työskennellessäsi sähkötyökalusta hyvin kiinni molemmin käsin ja huolehdi tukevasta asennosta.** Sähkötyökalun ohjaaminen on varmempaa kaksin käsin.
- **Odota, että sähkötyökalu on pysähtynyt, ennen kuin lasket sen sivuun.** Vaihtotyökalu voi mennä vinoon ja aiheuttaa sähkötyökalun hallinnan menettämisen.
- **Sammuta laite välittömästi, jos sahanterä menee vinoon. Levitä sahausuraa ja vedä sahanterä varovasti ulos.** Se voi aiheuttaa sähkötyökalun hallinnan menettämisen.

3) ERITYISIÄ TURVALLISUUSOHJEITA HIONTAAN JA KAAVINTAAN

- **Käytä sähkötyökalua vain kuivahiontaan. Älä kaavi kostutettuja materiaaleja.** Veden tunkeutuminen sähkötyökaluun lisää sähköiskun vaaraa.
- **Vältä hiontamateriaalin ja hiomakoneen ylikuumenemista.** On olemassa tulipalovaara.
- **Työstettävä kappale kuumenee hionnan aikana. Älä koske työstettävään kohtaan, vaan anna sen jäähtyä.** On olemassa palovammapaara. Älä käytä lastuamaineita tai vastaavia jäähdytysaineita.
- **Tyhjennä pölysäiliö aina ennen työtaukoja.** Pölypussissa, mikrosuodattimessa, paperipussissa (tai suodatinpussissa tai pölynimurin suodattimessa) oleva hiontapöly voi syttyä itsestään epäsuotuisissa olosuhteissa, esim. metallien hionnassa lentävistä kipinöistä.

Erityinen vaara on olemassa, jos hiontapölyyn sekoittuu lakka- ja polyuretaanijäämiä tai muiden kemikaalien jäämiä ja hiottava työkappale on kuumentunut pitkän työstön seurauksena.

4) TURVALLISUUSOHJEET KÄYTETTÄESSÄ PITKÄÄ PORANTERÄÄ

- Älä missään tapauksessa käytä suurinta sallittua pyörimisnopeutta korkeampaa nopeutta.** Suuremmilla nopeuksilla poranterä voi taipua helposti, jos se pyörii vapaasti koskematta työkappaleeseen. Tämä voi johtaa loukkaantumiseen.
- Aloita poran käyttö aina pienemmällä kierrosluvulla ja samalla kun pora koskettaa työkappaletta.** Suuremmilla nopeuksilla poranterä voi taipua helposti, jos se pyörii vapaasti koskematta työkappaleeseen. Tämä voi johtaa loukkaantumiseen.
- Älä kohdista poraan liiallista painetta ja paina sitä vain pitkitäissuunnassa.** Poranterä voi taittua ja rikkoutua, tai johtaa hallinnan menettämiseen ja loukkaantumiseen.

5) JÄÄNNÖSRISKIT

Jäännösriski on olemassa siitakin huolimatta, että sähkötyökalua käsitellään määräysten mukaisesti. Tämän sähkötyökalun rakenteesta tai käytöstä voi aiheutua seuraavia vaaroja:

- kuhekvauriot, jos ei käytetä soveltuvaa hengityssuojaa.
- viiltovammat
- kuulovauriot, jos työskentelyn aikana ei käytetä soveltuvia kuulosuojaimia.
- terveyshaitat, jotka aiheutuvat käteen ja käsivarteen kohdistuvasta värinästä, kun laitetta käytetään pidempiä aikoja taikka jos sitä ei käytetä tai huolleta oikein.



Varoitus! Tämä sähkötyökalu synnyttää käytön aikana sähkömagneettisen kentän. Sähkömagneettinen kenttä voi haitata aktiivisia tai passiivisia lääkinällisiä implanteja. Vakavien ja hengenvaarallisten vaarojen välttämiseksi suosittelemme implantaattia kantavia henkilöitä konsultoimaan lääkäriään tai implantaatin valmistajaa ennen laitteen käyttämistä.



Noudata turvallisuusohjeita sekä latauksesta ja oikeasta käytöstä annettuja ohjeita, jotka löytyvät Parkside X 20 V Team-sarjan akun ja latauslaitteen käyttöohjeesta. Yksityiskohtainen kuvaus lataustapahtumasta ja muita tietoja löytyy tästä erillisestä käyttöohjeesta.

Käyttö

Laitteen vaihto-osien vaihtaminen



Varmista laite päälle kytkemistä vastaan (ks. "Päälle kytkeminen / sammuttaminen") tai poista akku laitteesta. Tahattomaan käynnistymiseen liittyy loukkaantumisvaara.



Käytä suojakäsineitä. Vaihto-osa voi olla käytön jälkeen kuumentunut.

Vaihto-osan irrottaminen

1. Työnnä vapautusvipu (5) asentoon  vasteeseen asti ja pidä sitä tässä asennossa.

2. Irrota vapautettu vaihto-osa vetämällä (4/16/22/26).

Vaihto-osan asentaminen

3. Työnnä vaihto-osa (4/16/22/26) ohjainkiskoja pitkin moottoriyksikköön (6). Se lukittuu kuuluvasti paikoilleen.
4. Anna vapautusvivun (5) palata takaisin asentoon .
5. Tarkista tukeva paikoillaanolo vaihto-osasta vetämällä.

Akun irrottaminen / paikalleen asettaminen

- 1.. Irrota akku (9) laitteesta painamalla akussa olevaa vapautuspainiketta (9b) ja vedä akku irti.
2. Aseta akku (9) paikalleen työntämällä akku ohjauksiskoja pitkin laitteeseen. Se lukittuu kuuluvasti paikoilleen.



Aseta akku paikalleen vasta, kun akkukäyttöinen työkalu on kokonaan valmisteltu käyttöä varten.

Päälle kytkeminen / sammuttaminen

1. **Kytkeminen päälle:** Paina virtakytkintä (10).
Pyörimisnopeutta voidaan säädellä portaattomasti virtakytkimellä (10).
Kevyt painallus: alhainen pyörimisnopeus
Voimakkaampi painallus: suurempi pyörimisnopeus.
2. **Sammuttaminen:** Vapauta virtakytkin (10).
Laitte on varmistettu päällekytkentää vastaan, kun pyörimissuunnan valintakytkin (7) on keskiasennossa.

Akun lataustilan tarkastaminen

Lataustilan näyttö (9a) ilmoittaa akun (9) lataustilan.

Paina akussa olevaa lataustilan näyttöpainiketta (9a). Akun lataustila esitetään vastaavien LED-valojen syttymisellä.

3 LED-valoa palaa (punainen-keltainen-vihreä):

Akku ladattu

2 LED-valoa palaa (punainen-keltainen):

Akku osittain ladattu

1 LED-valo palaa (punainen):

Akku on ladattava



Lataa akku (9), jos vain punainen lataustilan näytön LED-valo palaa.



Akun lataaminen



Anna lämmenneen akun jäähtyä ennen latausta.



Lataa akku (9), kun vain punainen lataustilan näytön LED-valo (9a) palaa.

1. Irrota akku (9) tarvittaessa laitteesta.
2. Työnnä akku (9) latauslaitteen (14) latausaukkoon.
3. Liitä latauslaite (14) pistorasiaan.
4. Irrota latauslaite (14) sähköverkosta, kun lataustapahtuma on suoritettu.
5. Vedä akku (9) latauslaitteesta (14).

Latauslaitteen (14) LED-merkkivalojen yleiskuva:

Vihreä LED-valo palaa ilman paikalleen asetettua akkua: Latauslaite käyttövalmis.
Vihreä LED-valo palaa: Akku on ladattu.
Punainen LED-valo palaa: Akku latautuu.



Moottorirykikkö ja porakoneosa PKGA1

Työkalun vaihtaminen

1. Kierrä pikakiristysistukkaa (1) suuntaan **RELEASE**, kunnes istukan aukko (9) on riittävän suuri työkalun kiinnittämiseksi.
2. Työnnä työkalu mahdollisimman syväälle pikakiristysistukkaan (1).
3. Kiristä työkalu kiertämällä pikakiristysistukkaa suuntaan **GRIP**.
4. Poista työkalu jälleen kiertämällä pikakiristysistukkaa (1) suuntaan **RELEASE**, kunnes istukan aukko on riittävän suuri työkalun irrottamiseksi.

Vaihteen valitseminen



Pysäytä laite ennen vaihteen vaihtamista.

1. Odota, että laite pysähtyy.
2. Työnnä vaihteen valintakytkin (3) haluttuun asentoon:
1: 0 - 400 min⁻¹
2: 0 - 1350 min⁻¹

Pyörimissuunnan asettaminen

Pyörimissuunnan valintakytkimellä voidaan laitteen pyörimissuuntaa muuttaa. Pyörimissuunnan valintakytkimessä oleva nuoli ilmoittaa työskentelysuunnan.

1. Odota, että laite pysähtyy.
2. Työnnä pyörimissuunnan valintakytkin (7) haluttuun asentoon:

Poraamiseen ja ruuvien sisäänkiertämiseen: Paina pyörimissuunnan valintakytkintä nuoli eteenpäin.

Ruuvien irrottamiseen: Paina pyörimissuunnan valintakytkintä nuoli taaksepäin.

3. Laite on varmistettu päällekytkentää vastaan, kun pyörimissuunnan valintakytkin (7) on keskiasennossa.



Vääntömometin säätörengasta saa käyttää vain laitteen ollessa pysähdyksissä.

Vääntömomentin asettaminen

Voit esiasettaa maksimaalisen vääntömomentin. Vääntömomenttitasot on merkitty merkinnällä 1 - 19 + .

1. Odota, että laite pysähtyy.
2. Valitse haluamasi vääntömomentti pyörittämällä vääntömomentin säätörengasta (2).

Ruuvaus: Taso 1 - 19

Poraus: Taso .

3. Aloita pienemmällä vääntömomenttitasolla ja nosta tasoa tarpeen mukaan.



Vääntömometin säätörengasta saa käyttää vain laitteen ollessa pysähdyksissä.



Tarvittava vääntömomentti riippuu:

- työstettävästä materiaalista ja sen kovuudesta;
- käytettävien ruuvien tyypistä ja pituudesta.



Moottoriyksikkö ja monitoimihiomakoneosa PKGA2



Varmista laite päällekytkentää vastaan (ks. ”Päälle kytkeminen / sammuttaminen”).

Laitteen tahattomaan käynnistymiseen liittyy loukkaantumisvaara.



Käytä hiomatöissä suojamaskia.

Hiomapaperin kiinnittäminen/irrottaminen

Hiomalevyssä (21) on tarrapinta, joka nopeuttaa hiomapaperin kiinnittämistä.

Hiomapaperin kiinnittäminen

1. Paina hiomapaperi (23) tasaisesti hiomalevyllä (21). Varmista, että hiomapaperissa olevat reiät menevät kohdakkain hiomalevyssä olevien aukkojen kanssa.

Hiomapaperin irrottaminen

2. Vedä hiomapaperi (23) irti hiomalevyssä (21).

Pölynpoiston liittämisen

Liittämällä laitteen pölynpoistoon voit vähentää hionnassa syntyvää pölyä.

1. Työnnä adapteri (24) vasteeseen asti monitoimihiomakoneosan (22) aukkoon.
2. Liitä pölynimurin imuletku (ei kuulu toimitussisältöön) adapteriin (24). Varmista, että pölynpoisto soveltuu työstettävälle materiaalille. Nämä tiedot löytyvät ulkoisen laitteen käyttöohjeesta.



Voit liittää pölynimurin imuletkun tarvittaessa ilman supistusyhdetä (25) adapteriin (24).

Hiominen

- Käytä monitoimihiomakoneosalla hiottaessa pölynpoistoa.

- Vie laite työstettävälle kappaleelle käynnistettynä.
- Puhdista hiomalevy ennen hiomapaperin paikoilleen asettamista.
- Käytä vain ehjiä hiomapapereita hyvän hionatuloksen saavuttamiseksi.
- Työskentele kevyesti ja tasaisesti painaen. Näin säästät laitetta ja hiomapaperia.
- Älä hio samalla hiomapaperilla erilaisia materiaaleja (esim. metallia ja sitten puuta).

Hiomapaperin valitseminen

Karkeus P	Käyttö
P 60	karkeiden puupintojen esihiointaan
P 80 P 120	tasohiontaan
P 240	pohjustettujen ja lakattujen pintojen viimeistelyhiontaan

E Moottoriyksikkö ja puukkosahaosa PKGA3

Sahanterän asentaminen/vaihtaminen



Varmista laite päällekytkentää vastaan (ks. "Päälle kytkeminen / sammuttaminen"). Laitteen tahattomaan käynnistymiseen liittyy loukkaantumisvaara.



Käytä sahanterää käsitellessäsi käsineitä. Näin vältät viiltohaavat.



Huomio, loukkaantumisvaara!

- Älä käytä tylppiä, väänntyneitä tai muuten vaurioituneita sahanteräiä.

- Käytä aina soveltuvaa sahanterää.



Yleiskuva soveltuvista sahanteristä löytyy kohdasta "Varaosat/Tarvikkeet".

Sahanterän asentaminen:

1. Työnnä sahanterän vapautusvipu (18) alas vasteeseen asti ja pidä sitä alhaalla. Aseta sahanterän (19/20) varsi sahanterän kiinnitysaukkoon.
2. Lukitse vapauttamalla vipu (18), joka siirtyy takaisin lähtöasemaansa.
3. Tarkista tukeva paikoillaanolo sahanterästä vetämällä.

Sahanterän irrottaminen:

4. Työnnä sahanterän vapautusvipu (18) alas vasteeseen asti ja vedä sahanterä ulos sahanterän kiinnityksestä.



Tiettyjä töitä varten sahanterä voidaan asettaa paikoilleen myös 180 ° käännettynä.

Puukkosahan käyttäminen

1. Varmista ennen päälle kytkemistä, ettei laite kosketa työstettävää kappaletta.
2. Kytke laite päälle. Iskulukua voidaan säätää portaattomasti virtakytkimellä (10).
Kevyt painallus: alhainen iskuluku.
Voimakkaampi painallus: suurempi iskuluku.
Virtakytkintä ei voi lukita.
3. Aseta alustalevy (17) työstettävälle kappaleelle.
4. Sahaa tasaisella syötöllä.
5. Sammuta laite töiden jälkeen pois päältä ja irrota vasta sitten sahanterä sahausurasta.

Sahaaminen



Käytä suojalaseja.

- Käytä vain ehjiä, moitteettomia sahanteriä. Käytä metallin työstämiseen vain metallille tarkoitettuja sahanteriä.
- Varmista tukeva asento ja pidä kiinni laitteesta hyvin molemmin käsin sopivalla etäisyydellä kehosta.
- Tarkista ennen työstettävän kappaleen sahaamista, ettei siinä ole vääntyneitä nauvoja, ruuveja tai vastaavia. Poista ne.
- Uputussahauksia saa tehdä vain pehmeisiin materiaaleihin kuten puuhun ja kipsilevyyn.

Uputussahauksien suorittaminen



Takaiskun vaara! Pidä laitteesta hyvin kiinni.

1. Aseta laitteen alustalevyn (17) alareuna työkappaleelle.
2. Kytke laite päälle.
3. Upota sahanteriä (20) työstettävään kappaleeseen kallistamalla laitetta eteenpäin, kunnes laite on pystysuorassa.
4. Sahaa haluttua sahauslinjaa pitkin.

Sahanterän valitseminen

Puusahanteriä	puulle, muoville, kipsilevyille
Metallisahanteriä	pellille, profiileille ja putkille
Uputussahanteriä	pehmeille materiaaleille kuten puulle tai kipsilevyille

F Moottoriyksikkö ja monitoimityökalu PKGA4



Käytä hiomatöissä suojamaskia.

Työkalun vaihtaminen



Varmista laite päällekytkentää vastaan (ks. "Päälle kytkeminen / sammuttaminen"). Laitteen tahattomaan käynnistymiseen liittyy loukkaantumisvaara.



Varmista, että työkalunpidin (29) on ruuvattu tiukasti kiinni, jotta kaikkien mukana tulevien työkalujen (30/32/33) paikoilleen asettaminen ja käyttö olisi turvallista.

1. Paina työkalun vapautusvipua (27) taaksepäin vasteeseen asti.
2. Aseta haluamasi työkalu (30/32/33) työkalunpitimen (29) alapuolelle kiinnitystuurnaan (28). Kierrä tarvittaessa vapautettua työkalunpidintä (29) niin pitkälle ulospäin, että voit asettaa haluamasi työkalun (30/32/33) kiinnitystuurnaan (28). Valittavanasi on 12 eri asentoa.
3. Kiristä tarvittaessa työkalunpidin jälleen tiukalle.
4. Käännä työkalun vapautusvipu (27) jälleen eteenpäin. Työkalunpidin on kiinni työkalussa.

Hiomapaperin kiinnittämisen/irrottaminen

Kolmiohiomalevyssä (30) on tarrapinta, joka nopeuttaa hiomapaperin asettamista.

Hiomapaperin kiinnittäminen

1. Paina hiomapaperi (31) tasaisesti kolmiohiomalevyille (30). Varmista, että hiomapaperissa olevat reiät menevät kohdakkain hiomalevyssä olevien aukkojen kanssa.

Hiomapaperin irrottaminen

2. Vedä hiomapaperi (31) irti kolmiohiomalevystä (30).

Hiominen

- Vie laite työstettävälle kappaleelle käynnistettynä.
- Puhdista hiomalevy ennen hiomapaperin paikoilleen asettamista.
- Käytä vain ehjiä hiomapapereita hyvän hionatuloksen saavuttamiseksi.
- Työskentele kevyesti ja tasaisesti painaen. Näin säästät laitetta ja hiomapaperia.
- Älä hio samalla hiomapaperilla erilaisia materiaaleja (esim. metallia ja sitten puuta).

Hiomapaperin valitseminen

Karkeus P	Käyttö
P 60	karkeiden puupintojen esihiointaan
P 80 P 120	tasohiontaan
P 240	pohjustettujen ja lakattujen pintojen viimeistelyhiontaan

Kaavinta

- Valitse kaavinnassa suuri värähtelynopeus.
- Työskentele työkalua kevyesti painaen ja pienessä kulmassa, jotta alustamateriaali ei vaurioidu.

Puhdistus ja huolto



Anna korjaus- ja huoltotyöt, joita ei ole mainittu tässä käyttöohjeessa, huoltopalvelumme hoidettavaksi. Käytä vain alkuperäisosa.



Sammuta laite ja poista akku laitteesta ennen kaikkia laitteella tehtäviä töitä.

Suorita seuraavat puhdistus- ja huoltotyöt säännöllisesti. Siten varmistat laitteen pitkän käyttöiän ja luotettavan toiminnan.

Puhdistus



Laitetta ei saa ruiskuttaa vedellä, eikä sitä saa laittaa veteen. On olemassa sähköiskun vaara.

- Pidä laitteen tuuletusaukot, moottorin kotelo ja laitteen kädensijat aina puhtaina. Käytä tähän kosteaa liinaa tai harjaa. Älä käytä puhdistus- tai liuotinaiteita. Ne voivat vaurioittaa laitteen korjauskelvottomaksi.
- Puhdista latauslaite ja akku kuivalla liinalla tai siveltimellä. Älä käytä vettä tai metallisia esineitä.

Huolto

Laite ei vaadi huoltoa.

Säilytys

- Säilytä laite ja työkalut kuivassa ja pölyttömässä paikassa, lasten ulottumattomissa.
- Poista akku laitteesta ennen pidempää varastointia (esim. talven yli).

- Varastoi akku vain osittain ladatussa tilassa. Kun varastointi kestää pitkään, lataustilan tulee olla 40 - 60 % (kaksi lataustilanäytön (A 9 a) LED-valoa palaa).
- Tarkasta lataustila pitkän varastointiajan kuluessa noin kolmen kuukauden välein ja lataa akkua tarvittaessa.
- Varastoi akku 0 - 45 °C:ssa. Varastointia erittäin kylmissä tai kuumissa lämpötiloissa tulee välttää, jottei akku menetä tehoaan.

Hävittäminen / ympäristönsuojelu

Poista akku laitteesta ja toimita laite, akku, lisävarusteet ja pakkaus ympäristöystävälliseen keräykseen. Akkua koskevat hävitysohjeet löytyvät akun ja latauslaitteen erillisestä käyttöohjeesta



Sähkölaitteet eivät kuulu kotitalousjätteisiin.

- Irrota akku laitteesta ennen laitteen hävittämistä!
- Toimita laite paikalliseen keräyspisteeseen. Laitteen muovi- ja metalliosat voidaan erottaa omiin kierrätysastioihin. Lisätietoja saat huoltopalvelustamme.
- Hävitämme ilmaiseksi meille lähetetyt vialliset laitteet.

Takuu

Arvoisa asiakas

Tämän laitteen takuu on 3 vuotta ostopäivästä. Jos havaitset tässä tuotteessa puutteita, sinulla on lakisääteisiä oikeuksia tuotteen myyjää kohtaan. Seuraavassa esitetty takuumme ei rajoita näitä lakisääteisiä oikeuksia.

Takuuehdot

Takuuaika alkaa ostopäiväyksestä. Säilytä alkuperäinen kassakuitti hyvin. Tätä asiakirjaa tarvitaan todisteeksi ostosta.

Jos kolmen vuoden sisällä tämän tuotteen ostopäiväyksestä lukien esiintyy materiaali- tai valmistusvirheitä, korjaamme tai vaihdamme tuotteen uuteen maksuttomasti valintamme mukaan. Tämä takuu edellyttää, että viallinen laite ja ostotosite (kassakuitti) esitetään kolmen vuoden määräajan sisällä ja kuvataan lyhyesti kirjallisesti, mikä puute on olemassa ja koska se on havaittu.

Jos takuumme kattaa vian, saat korjatun tai uuden tuotteen takaisin. Tuotteen korjaus tai vaihto ei aloita uutta takuuajaa.

Takuuaika ja lakisäätäinen puutevastuu

Takuukorjaus ei pidennä takuuajaa. Tämä koskee myös vaihdettuja ja korjattuja osia. Mahdollisesti jo ostettaessa olemassa olevista vaurioista ja puutteista on ilmoitettava välittömästi pakkauksen avaamisen jälkeen. Takuuajan päättymisen jälkeen suoritettavat korjaukset ovat maksullisia.

Takuun laajuus

Laite on valmistettu tiukkojen laatuvaatusteiden mukaisesti huolella ja tarkastettu perusteellisesti ennen toimitusta.

Takuu koskee materiaali- tai valmistusvirheitä. Tämä takuu ei kata tuoteosia, jotka altistuvat normaalille kulutukselle ja joita siksi voidaan pitää kuluvinä osina (esim. Pikakiristysistukka), taikka särkyvien osien (esim. kytkimet) vaurioita.

Tämä takuu raukeaa, jos tuotetta on vahingoitettu, käytetty virheellisesti tai sitä ei ole huollettu. Tuotteen asianmukaista käyttöä varten on kaikkia käyttöohjeessa ilmoitettuja ohjeita noudatettava tarkasti. Käytötarkoituksia ja toimintoja, jotka kielletään

käyttöohjeessa tai joista varoitetaan, on ehdottomasti vältettävä.

Tuote on tarkoitettu ainoastaan yksityiskäyttöön, ei kaupalliseen käyttötarkoitukseen. Laitteen vääränlainen tai asiaton käsittely, väkivallan käyttö ja muut kuin valtuutetun huoltopisteen suorittamat korjaukset aiheuttavat takuun raukeamisen.

Toiminta takuutapauksessa

Jotta asiiasi voitaisiin käsitellä nopeasti, noudata seuraavia ohjeita:

- Pidä kaikissa tiedusteluissa kassakuitti ja tunnusnumero (IAN 360557_2010) valmiina todisteena ostosta.
- Tuotenumero löytyy tyypikkilvestä.
- Jos esiintyy toimintahäiriöitä tai muita puutteita, ota ensiksi yhteyttä seuraavassa mainittuun huolto-osastoon puhelimitse tai sähköpostitse. Saat sitten lisää tietoja valitukseksi käsittelystä.
- Vialliseksi todetun tuotteen voit toimittaa, asiasta asiakaspalvelumme kanssa sovittaessa, liittämällä mukaan ostotosite (kassakuitti) ja tieto siitä, missä vika on ja koska se on esiintynyt, maksutta sinulle ilmoitettuun huolto-osoitteeseen. Vastaanotto-ongelmia ja lisäkuluja välttääksemme pyydämme käyttämään ainoastaan sinulle ilmoitettua osoitetta. Varmista, ettei toimitus tapahdu ilman postimaksua, suurena pakettina, pikälähetystenä tai muuna erikoiskuormana. Lähetä laite ja kaikki ostettaessa mukana toimitetut tarvikkeosat, ja huolehdi riittävän turvallisesta kuljetuspakkauksesta.

Korjauspalvelu

Huoltotyöryhtiömme suorittavat korjaukset, jotka eivät kuulu takuun piiriin, maksua vastaan. Ne laativat mielellään kustannusarvion.

Voimme työstää ainoastaan laitteita, jotka on toimitettu meille riittävästi paketoituna ja postimaksut maksettuna.

Huomio: Lähetä laite puhdistettuna huoltotyöryhtiöömme ja liitä mukaan huomautus viasta.

Emme ota vastaan ilman postimaksua lähetettyjä laitteita, suurikokoisena pakettina tai pikapakettina lähetettyjä tai muuna erikoislähetystenä lähetettyjä laitteita.

Hävitämme ilmaiseksi meille lähetetyt vialliset laitteet.

Huoltopalvelu

FI

Huolto Suomi

Tel.: 0942453024

E-Mail: grizzly@lidl.fi

IAN 360557_2010

SE

Huolto Ruotsi

Tel.: 0770 930739

E-Mail: grizzly@lidl.se

IAN 360557_2010

Maahantuoja

Huomaa, ettei seuraava osoite ole huolto-osoite. Ota ensiksi yhteyttä yllä mainittuun huoltopalveluun.

Grizzly Tools GmbH & Co. KG

Stockstädter Straße 20

63762 Großostheim

Germany

www.grizzlytools-service.eu

Varaosat/Tarvikkeet

Varaosia ja tarvikkeita saat osoitteesta
www.grizzlytools-service.eu

Jos tilauksen kanssa ilmenee ongelmia, käytä yhteydenottolomaketta. Mikäli sinulla on kysyttävää, ota yhteyttä asiakaspalveluun (ks. sivu 20).

Pos. Käyttöohje	Pos. Räjätys- kuva	Osan nimitys	Tilausno..
A 4	PKGA1	Porakoneosa	91104164
A 16	PKGA3	Puukkosahaosa	91104153
A 19		Metallisahanterä (HSS 150 mm/18 TPI*)	13800222
A 20		Puusahanterä (HCS 150 mm/6 TPI*)	13800221
A 22	PKGA2	Monitoimihiomakoneosa z	91104154
A 23	PKGA2-7	Sarja hiomapapereita monitoimihiomakoneosalle (2 x P 60, 2 x P 120, 1 x P 240**)	30211066
A 24	PKGA2-8/9	Adaptteri pölynpoistolle	91104150
A 26	PKGA4	Monitoimilaitteosa	91104158
A 30		Kolmiohiomalevy	91104159
A 31		Sarja hiomapapereita kolmiohiomalevylle (1 x P 60, 1 x P 80, 1 x P 120**)	30211067
A 32		Kaavin	30220082
A 33		Upotussahanterä	30220083

* HSS = High-Speed-Steel (pikateräs)

HCS = High Carbon Steel, runsashiilinen teräs

TPI = Teeth per inch, hammasluku per 2,54 cm

**P = Karkeus



Lisätarvikkeita on löytyy alan liikkeistä moneen eri käyttötarkoitukseen.

Vianmääritys

Ongelma	Mahdollinen syy	Vian korjaus
Laitte ei käynnisty	Akku (A 9) on tyhjä	Lataa akku (noudata erillisiä akun ja laturin käyttöohjeita)
	Akkua (A 9) ei ole asetettu paikoilleen	Aseta akku paikoilleen (katso "Akun irrottaminen / paikalleen asettaminen")
	Virtakytkin (A 10) viallinen	Korjauta huoltopalvelussa
Laitteen toiminta keskeytyy väliillä	Löysä liitäntä laitteen sisällä	Korjauta huoltopalvelussa
	Virtakytkin (A 10) viallinen	
Työkalu ei liiku, vaikka moottori on käynnissä	Lisälaitte tai työkalu ei ole oikein asennettu	Asenna lisälaitte tai työkalut oikein (ks. "Käyttö")
Laitteen teho on huono	Työkalu ei sovellu työstettävälle kappaleelle	Aseta soveltuva työkalu
	Työkalu on tylsä tai kulunut	Aseta uusi työkalu
	Väärä nopeus	Sovita nopeutta
	Akun teho on heikko	Lataa akku (A 9) (noudata erillisiä akun ja latauslaitteen käyttöohjeita)
Työkalu kuluu nopeasti	Työkalu ei sovellu työstettävälle kappaleelle	Asenna soveltuva työkalu (ks. "Käyttö")
	Painettu liian voimakkaasti	Paina vähemmän
	Nopeus on liian suuri	Vähennä nopeutta

Innehållsförteckning

Inledning	24	Motorenhet med tigersåg	
Användningsområde.....	24	PKGA3.....	35
Allmän beskrivning.....	24	Montera/Byta sågklinga	35
Leveransomfattning.....	24	Använda tigersågen	36
Översikt.....	25	Såga	36
Tekniska data	25	Välja sågklinga.....	36
Säkerhetsinformation.....	26	Motorenhet med multifunktions-	
Symboler och bilder	26	verktyg PKGA4	36
Allmänna säkerhets hänvisningar för		Byta verktyg	36
elverktyg	27	Sätta på/Ta av slippapper	37
Ytterligare säkerhetsinformation	29	Slipa	37
Arbetsinstruktioner	32	Välja slippapper	37
Användning	32	Skrapa	37
Byta redskap	32	Rengöring och Underhåll.....	37
Sätta in och ta ut batteriet	33	Rengöring	38
Koppla på och stänga av	33	Underhåll.....	38
Kontroll av ackumulatorns		Lagring	38
laddningsstatus.....	33	Skrotning och miljövård	38
Ladda upp batteriet.....	33	Garanti	39
Motorenhet med		Reparationservice.....	40
borrskruvdragare PKGA1	33	Service-Center.....	40
Byta verktyg	33	Importör	40
Välja växel.....	34	Reservdelar/Tillbehör.....	41
Ställa in rotationsriktning.....	34	Felsökning	42
Ställa in vridmoment.....	34	Översättning av originalet av	
Motorenhet med multislip		försäkran om överensstämmelse	149
PKGA2.....	34	Sprängskisser	155-157
Sätta på/Ta av slippapper	35		
Ansluta dammsug	35		
Slipa	35		
Välja slippapper	35		

Inledning

Gratulerar till köpet av den nya produkten. Du har valt en förstklassig produkt. Denna produkt har kvalitetskontrollerats under tillverkningen och genomgått slutavsyning. Därmed är funktionaliteten hos produkten säkerställd.



Bruksanvisningen är en del av denna produkt och innehåller viktig information avseende säkerhet, användning och skrotning. Innan du börjar använda produkten måste du göra dig förtrogen med alla användnings- och säkerhetsinstruktioner. Använd produkten endast på beskrivet sätt och inom angivna användningsområden. Förvara bruksanvisningen väl och lämna med alla underlag om produkten övertas av någon annan.

Användningsområde

Produkten är avsedd att användas för att skruva i och lossa skruvar, samt borra i trä, metall eller plast. Redskapen och verktygen är avsedda för att slipa, såga och skrapa. Denna produkt får inte användas för kommersiellt bruk. All annan användning, som inte uttryckligen tillåts i denna anvisning kan leda till att apparaten skadas och till allvarliga risker för användaren.

Apparaten får bara användas av vuxna. Ungdomar över 16 år får bara använda apparaten under uppsikt. Tillverkaren ikläder sig inget ansvar för skador som förorsakas av icke ändamålsenlig användning eller felaktigt handhavande. Vid kommersiellt bruk upphör garantin att gälla.

Produkten är en del av serien Parkside X 20 V TEAM och kan drivas med batterier i modellserie Parkside X 20 V TEAM.

Batterierna får bara laddas med laddare i modellserie Parkside X 20 V TEAM.

Allmän beskrivning

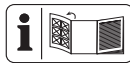

Illustrationerna återfinns på främre och bakre fliken.

Leveransomfattning

Packa upp maskinen och kontrollera att den är komplett:

- Motorenhet och borrarvdragare
- Tigersåg
- Multislip
- Multifunktionverktyg
- Tillbehör till borrarvdragare
 - 6 borrarbiter (1,5/2/3/4/5/6 mm)
 - 6 skruvbiter, 50 mm
 - Bits hållare
- Tillbehör till tigersåg
 - Sågklinga för trä (HCS150/6TPI)
 - Sågklinga för metall (HSS150/18TPI)
- Tillbehör till multislip
 - 5 slippapper (2 st. P* 60, 2 st. P 120, 1 st. P 240)
- Tillbehör till multifunktionsverktyg
 - Sticksågblad
 - Skrapa
 - Deltaslipplatta med 3 slippapper (1 st. P* 60, 1 st. P 80, 1 st. P 120)
- Adapter för dammutsug
- Reducerstycke
- Förvaringsväska
- Bruksanvisning

*P = Kornstorlek



Batteri och laddare ingår inte.

Översikt

- A**
- 1 Snabbchuck med hylsa
 - 2 Inställningsring för vridmoment
 - 3 Växelväljare
 - 4 Borrskruvdragare PKGA1
 - 5 Spak för att lossa verktyget/redskapet
 - 6 Motorenhet
 - 7 Riktningsskopplare
 - 8 Handtag
 - 9 Uppladdningsbart batteri
 - 10 Strömbrytare
 - 11 Bitshållare
 - 12 Skruvbits, 50 mm 6 styck
 - 13 Borrbits 6 styck
 - 14 Laddare
 - 15 Förvaringsväska
 - 16 Tigersåg PKGA3
 - 17 Fotplatta
 - 18 Spak för att lossa sågklingan
 - 19 Sågklinga för metall
 - 20 Sågklinga för trä
 - 21 Slipplatta
 - 22 Multislip PKGA2
 - 23 5 slippapper
 - 24 Adapter för dammsug
 - 25 Reducerstycke
 - 26 Multifunktionsverktyg PKGA4
 - 27 Spak för att lossa verktyget
 - 28 Fästdorn
 - 29 Verktygshållare
 - 30 Deltaslipplatta
 - 31 3 slippapper
 - 32 Skrapa
 - 33 Sticksågblad

Tekniska data

Sladdlös 4-i-1-kombimaskin ..PKGA 20-Li C2

Motorspänning	20 V==
Tomgångsvarvtal (n_0)	21000 min ⁻¹
Temperatur	max 50 °C
Laddning	4 - 40 °C
Drift.....	-20 - 50 °C
Förvaring	0 - 45 °C

Motoraggregat med borrskruvdragare

PKGA1	
Tomgångsvarvtal	
(n_0).....	0 - 400/0 - 1350 min ⁻¹
Vridmoment.....	max. 35 Nm
Chuckspännvidd	max. 13 mm
Borrdiameter	
för trä	max. 13 mm
för stål.....	max. 8 mm
Vikt	ca. 1,23 kg
Ljudtrycksnivå (L_{pA})..	83,7 dB(A), K_{pA} = 5 dB
Ljudeffektsnivå (L_{WA})..	94,7 dB(A), K_{WA} = 5 dB
Vibrationer (a_h)	
Borra i metall.....	1,322 m/s ²
tomgång	1,531 m/s ²
	K = 1,5 m/s ²

Motoraggregat med multislip

PKGA2	
Tomgångsvarvtal (n_0)	0-9000 min ⁻¹
Slippapper 	138 x 97 mm
Vikt	ca. 1 kg
Ljudtrycksnivå (L_{pA})..	88,6 dB(A), K_{pA} = 3 dB
Ljudeffektsnivå	
(L_{WA})	99,6 dB(A), K_{WA} = 3 dB
Vibrationer (a_h)	4,572 m/s ² , K = 1,5 m/s ²

Motoraggregat med tigersåg

PKGA3	
Tomgångsvarvtal (n_0)	0 - 3200 min ⁻¹
Slaglängd 	22 mm
Skärkapacitet	
Trä	100 mm
Metall.....	50 mm
Vikt	ca. 1,44 kg

Ljudtrycksnivå
 (L_{pA}) 89,3 dB(A), $K_{pA} = 5$ dB
 Ljudeffektsnivå
 (L_{WA}) 100,3 dB(A), $K_{WA} = 5$ dB
 Vibrationer (a_h)
 Sågsvisor 12,395 m/s²
 Sågning av träbjälkar 12,392 m/s²
 K = 1,5 m/s²

Motoraggregat med multifunktionsverktyg PKGA4
 Tomgångsvarvtal (n_0) 0 - 20000 min⁻¹
 Oscillationsvinkel 3,0°
 Vikt (utan laddare) ca. 1 kg
 Ljudtrycksnivå
 (L_{pA}) 84,8 dB(A), $K_{pA} = 3$ dB
 Ljudeffektsnivå (L_{WA}) 95,8 dB(A), $K_{WA} = 3$ dB
 Vibration (a_h) 4,229 m/s², K = 1,5 m/s²

 **Se upp! En aktuell lista över kompatibla batterier finns på: www.lidl.de/akku**

Det angivna vibrationsvärdet är uppmätt enligt en standardiserad testmetod och kan användas för jämförelse av ett elverktyg med ett annat.
 Det angivna vibrationsvärdet kan även användas för en inledande bedömning av påverkan.

 **Varning:** Vibrationsvärdet kan variera från det angivna värdet vid den faktiska användningen av elverktyget, beroende på hur verktyget används. Försök att hålla vibrationsbelastningen på så låg nivå som möjligt. Användning av skyddshandskar vid användning av verktyget (undantaget: drifttyp borra) och begränsningar av arbetstiden är exempel på åtgärder som reducerar vibrationsbelastningen. Alla driftcykler

ska ingå (t.ex. tider då elverktyget är fränkopplat och tider då det visserligen är tillkopplat men arbetar utan belastning).

Säkerhetsinformation

Vid användning av maskinen skall säkerhetshänvisningarna följas.

Symboler och bilder

Bildsymboler i bruksanvisningen:

 **Risksymbol med uppgifter om förebyggande av person- eller sakskador.**

 **Varningssymboler med information om åtgärder för att undvika personskadorna på grund av elchock.**

 Påbudssymbol med uppgift om hur skador kan förebyggas.

 Använd skyddshandskar.

 Använd öronskydd.

 Använd en skyddande mask.

 Hänvisningstecken med information om hur man bättre kan använda maskinen.

Symboler på maskinen:

 Läs igenom bruksanvisningen noggrant för idrifttagning.

 Elektriska apparater hör inte hemma bland hushållsavfallet.

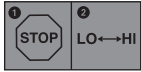

Stanna verktyget innan du växlar



Risk för personskador på grund av roterande verktyg! Håll händerna på avstånd.



Produktet ingår i modellserie Parkside X 20 V TEAM

Bildsymboler på sågklingorna:



Använd skyddsglasögon.



För att såga trä



För att såga metall

Allmänna säkerhetshänvisningar för elverktyg



WARNING! Läs all säkerhetsinformation, alla anvisningar och tekniska data och studera symbolerna på elverktyget noga. Försummelse att efterleva säkerhetshänvisningarna och anvisningarna kan medföra elektriska stötar, brand och/eller svåra skador.

Spara alla säkerhetshänvisningar och anvisningar.

Det begrepp „elverktyg“ som används i säkerhetshänvisningarna avser nätdrivna elverktyg (med nätkabel) och batteridrivna elverktyg (utan nätkabel).

1) Arbetsplatssäkerhet:

a) **Håll arbetsområdet rent och väl upp-lyst.** Röriga eller alltför mörka arbetsområden kan leda till olycksfall.

- b) **Arbeta inte med elverktyget i explosionsutsatta miljöer, där det finns brännbara vätskor, gaser eller damm.** Elverktyg alstrar gnistor som kan antända dammet eller ångorna.
- c) **Håll barn och andra personer borta medan Du använder elverktyget.** Blir Du distraherad kan Du tappa kontrollen över verktyget.

2) Elektrisk säkerhet:

- a) **Anslutningskontakten till elverktyget måste passa i uttaget. Kontakten får inte ändras på något som helst vis. Använd inte adapterar tillsammans med skyddsjordade elverktyg. Icke modifierade kontakter och lämpliga uttag minskar risken för elektriska stötar.**
- b) **Undvik kroppskontakt med jordade ytor, t.ex. rör, element, spisar och kylskåp.** Ökad risk för elektriska stötar om Din kropp är jordad.
- c) **Skydda elverktyget från regn och väta.** Om vatten tränger in i ett elverktyg ökar risken för elektriska stötar.
- d) **Använd inte kabeln till att bära elverktyget i, att hänga upp det i eller för att dra ur kontakten ur uttaget. Håll kabeln borta från värme, olja, vassa kanter eller rörliga maskindelar.** Skadade eller tilltrasslade kablar ökar risken för elektriska stötar.
- e) **När Du arbetar med elverktyget utomhus: använd endast förlängningskablar som är avsedda för utomhusbruk.** Gör Du det, minskar risken för elektriska stötar.
- f) **Om det inte går att undvika att använda elverktyget i fuktig miljö, skall Du använda en jordfelsbrytare.** Användningen av en jordfelsbrytare minskar risken för elektriska stötar.

3) Säkerhet för personer:

- a) **Var uppmärksam: tänk på vad Du gör och använd elverktyget förnuftigt. Använd inte elverktyget om Du är trött eller är påverkad av droger, alkohol eller mediciner.** Ett enda ögonblick av oaktsamhet kan leda till svåra skador i arbetet med elverktyget.
- b) **Använd personskyddsutrustning, och alltid skyddsglasögon.** Använder man personskyddsutrustning, t.ex. halkfria skyddsskor, hjälm eller hörselskydd minskar man risken för skador.
- c) **Undvik att sätta igång elverktyget av misstag. Kontrollera att elverktyget är avstängt innan Du ansluter det till strömförsörjningen, lyfter upp det eller bär det.**
Om Du håller fingret på brytaren när Du bär elverktyget, eller om Du ansluter elverktyget till strömförsörjningen när det är inkopplat, kan olyckor inträffa.
- d) **Avlägsna inställningsverktygen eller skruvmejslarna innan Du sätter igång elverktyget.** Ett verktyg eller en mejsel som befinner sig i en maskindel som roterar kan förorsaka skador.
- e) **Undvik alla onormala arbetsställningar. Se till att Du står stadigt, och se till att Du håller balansen ordentligt.** Det blir då lättare att kontrollera elverktyget om något oväntat skulle inträffa.
- f) **Använd lämpliga kläder. Använd inga vida klädesplagg eller smycken. Håll hår, kläder och handskar borta från rörliga delar.** Löst sittande klädesplagg, smycken eller långt hår kan fångas upp av de rörliga delarna.
- g) **Om dammsugs- och dammuppsamlingsanordningar kan monteras ska man se till att de är anslutna och används på rätt sätt.** Genom att använda

en dammsugsanordning kan risker förorsakade av damm minskas.

- h) **Låt dig inte invaggas i falsk säkerhet och bryt inte mot de säkerhetsbestämmelser som gäller för elverktyg, även om du använt verktyget många gånger och tror dig veta hur det fungerar.** Vårdslöshet kan leda till allvarliga personskador inom bråkdelar av en sekund.
- ### 4) Användning och behandling av elverktyget
- a) **Överbelasta inte maskinen. Använd det elverktyg som är avsett för det arbete Du skall utföra.** Med rätt elverktyg arbetar Du bättre och säkrare i det angivna användningsområdet.
 - b) **Använd inte ett elverktyg vars brytare är defekt.** Ett elverktyg som inte kan knäppas på eller av är farligt och måste repareras.
 - c) **Dra alltid ut kontakten ur uttaget och/ eller ta bort batteriet innan du gör några inställningar, byter tillbehör eller sätter undan elverktyget.** Denna försiktighetsåtgärd förhindrar att någon startar elverktyget av misstag.
 - d) **Förvara ett elverktyg som inte används utom räckhåll för barn. Personer som inte är förtrogna med elverktyget eller som inte har läst dessa anvisningar får inte använda det.** Elverktyg är farliga i händerna på oerfarna personer.
 - e) **Sköt om elverktyget och tillbehören noga. Kontrollera att de rörliga delarna fungerar felfritt och inte fastnar, att inga delar har gått av eller är så skadade att elverktygets funktion påverkas. Låt reparera skadade delar innan Du använder elverktyget.** Många olyckor har sin orsak i dåligt skötta elverktyg.

- f) **Håll skärverktygen vassa och rena.** Noggrant skötta skärverktyg med vassa skärkanter fastnar mindre och är lättare att använda.
- g) **Använd elverktyget, tillbehören, insatsverktygen o.s.v. enligt dessa anvisningar. Beakta arbetsförhållandena och det moment som skall utföras.** Användning av elverktyget till andra uppgifter än de föreskrivna kan leda till farliga situationer.
- h) **Håll handtagen och greppytorna torra, rena och fria från olja och fett.** Om handtag och greppytor är hala kan man inte styra och kontrollera elverktyget på ett säkert sätt i oförutsedda situationer.

5) Användning och behandling av det sladdlösa verktyget

- a) **Ladda ackumulatorna endast i de laddare som rekommenderas av tillverkaren.** Brandrisk uppstår med en laddare som är avsedd för en viss typ av ackumulatörer, om andra ackumulatörer används i laddaren
- b) **Använd endast föreskrivna ackumulatörer i elverktygen.** Om andra ackumulatörer används kan skador och brandfara uppstå.
- c) **Håll en ackumulator som inte används borta från häftklammer, mynt, nycklar, spikar, skruvar eller andra små metallföremål som kan förorsaka en överbrygning av kontaktarna.** En kortslutning mellan ackumulatorkontaktarna kan leda till brännskador eller brand.
- d) **Vid felaktigt handhavande kan vätska tränga ut ur ackumulatorn.** Undvik kontakt med sådan vätska. Vid tillfällig kontakt: skölj bort med vatten. Om vätskan kommer i ögonen, skall dessutom läkare kontaktas. Ackumula-

torvätska som läcker ut kan förorsaka hudirritation eller brännskada.

- e) **Använd inga skadade eller modifierade batterier.** Uppladdningsbara batterier som skadats eller modifierats kan reagera på oförutsett sätt och orsaka eldsvåda, explosion eller personskador.
- f) **Utsätt inte ett uppladdningsbart batteri för eld eller alltför höga temperaturer.** Eld och temperaturer över 130 °C kan framkalla en explosion.
- g) **Följ alla laddningsanvisningar och ladda aldrig batteriet eller det batteridrivna verktyget vid andra temperaturer än de som anges i den här driftinstruktionen.** Om batteriet laddas på fel sätt eller i otillåtna temperaturer kan det förstöras och brandrisken ökar.

6) Service:

- e) **Låt endast kvalificerad expertpersonal reparera elverktyget, med användning endast av originalreservdelar.** Detta säkerställer att säkerheten för elverktyget upprätthålls.
- b) **Försök aldrig serva ett skadat batteri.** Endast tillverkaren eller en behörig kundtjänstavdelning får serva uppladdningsbara batterier.

Ytterligare säkerhetsinformation



Varning! Bearbetning av farliga ämnen (t.ex. blyhaltig färg eller asbesthaltiga material) är hälsoskadlig för användaren och andra personer på plats och är därför förbjuden.



Varning! Vid sågning eller slipning kan damm bildas.

Använd alltid skyddsglasögon, skyddshandskar och andningsskydd. Anslut ett dammsug om möjligt.

1) SPECIELL SÄKERHETSINFORMATION FÖR DET SLADDLÖSA KOMBIVERKTYGET

- **Håll endast elverktyget i de isolerade greppytorna om du arbetar där det finns risk för att insatsverktyget eller skruven kommer i kontakt med dolda strömförande kablar.** Kontakt med spänningsförande ledningar kan göra metalldelar på elverktyget strömförande, vilket kan leda till en elchock.
- **Använd lämplig sökutrustning för att hitta dolda strömkablar eller fråga den lokala elleverantören.** Kontakt med elkablar kan leda till elchock och brand, kontakt med en gasledning kan leda till explosion. Skador på en vattenledning kan ge materiella skador och leda till elchocker.
- **Säkra arbetsstycket.** Att spänna fast ett arbetsstycke i en spännanordning eller i ett skruvstöd är säkrare än att hålla fast det enbart med händerna.
- **Var försiktig när du arbetar med verktyg som t ex sågar, skrapor och borrar.** Det finns risk för personskador, eftersom de är mycket är vassa.
- **Använd skyddshandskar när du byter tillbehör.** Då kan du inte bränna dig på tillbehöret som blivit varmt när det använts.

2) SÄKERHETSANVISNINGAR FÖR PENDELSÅGKLINGOR

- **Håll i elverktyget med hjälp av de isolerade greppytorna när du utför arbeten där det finns risk att elverktyget stöter på dolda strömkablar.** Kontakt med spänningsförande ledningar kan göra metalldelar på elverktyget strömförande, vilket kan leda till en elchock.
- **Sätt fast arbetsstycket på ett stabilt underlag med hjälp av t.ex. skruvvingar eller på något annat lämpligt sätt.** Om arbetsstycket endast hålls fast med en hand eller mot kroppen sitter det inte tillräckligt stadigt och man kan förlora kontrollen.
- **Håll händerna borta från området där du sågar. Fatta inte tag under arbetsstycket. Stå alltid vid sidan av sågen när du arbetar.** Du kan skada dig om du kommer i kontakt med sågklingan.
- **Elverktyget måste vara påkopplat när det förs mot arbetsstycket.** Det finns risk för ett kast om insatsverktyget hamnar snett i arbetsstycket.
- **Kontrollera att fotplattan alltid ligger tätt mot arbetsstycket när du sågar.** Du kan förlora kontrollen över elverktyget om sågklingan hamnar snett.
- **Stäng av elverktyget när du arbetat färdigt och dra inte ut sågklingan från snittet förrän elverktyget stannat helt.** På så sätt undviker ett häftigt kast bakåt och kan lägga ifrån dig elverktyget utan risk.
- **Använd endast oskadda och felfria sågklingor.** Böjda och trubbiga sågklingor kan brytas, påverka sågsnittet negativt eller orsaka bakåtkast.

- **Tryck aldrig mot sidan av sågklingen för att bromsa den när du stängt av elverktyget.** Sågklingen kan skadas, brytas eller orsaka ett bakåtkast.
 - **Spänn fast materialet ordentligt. Använd aldrig händer eller fötter för att stötta upp arbetsstycket. Låt aldrig sågen komma i kontakt med andra föremål eller underlaget när du arbetar.** Det finns risk för bakåtkast.
 - **Håll elverktyget i ett fast grepp med båda händerna när du arbetar och se till så att du står stadigt.** Elverktyget hanteras säkrare med båda händerna.
 - **Lägg inte ifrån dig elverktyget förrän det stannat helt.** Om insatsverktyget hamnar snett kan man förlora kontrollen över elverktyget.
 - **Stäng av produkten direkt om sågklingen hamnat snett. Bänd ut sågsnittet och dra ut sågklingen försiktigt.** Annars kan du förlora kontrollen över elverktyget.
- 3) SPECIELL SÄKERHETSINFORMATION FÖR SLIPNING OCH SKRAPNING**
- **Elverktyget ska endast användas för torrslipning. Skrapa inga fuktiga material.** Om vatten tränger in i elverktyget finns risk för elchocker.
 - **Akta så att det material som slipas och slipen inte överhettas.** Brandrisk.
 - **Arbetsstycket blir mycket varmt när man slipar. Rör inte vid slipytorna förrän de svalnat.** Risk för brännskador. Använd inga kylmedel eller liknande.
- **Töm alltid dammbehållaren när du tar en paus i arbetet.** Slipdamm i dammsugarpåsen, mikrofiltret, papperssäck (eller filterpåsen resp. dammsugarfiltret) kan självantändas vid ogynnsamma förhållanden, t ex av det gnistregn som uppstår när man slipar metall. Risken ökar om slipdammet innehåller rester av lack eller polyuretan eller andra kemiska ämnen och slipmaterialet blir varmt på grund av långvarigt arbete.
- 4) SÄKERHETSANVISNINGAR VID ANVÄNDNING AV LÅNGA BORR**
- a) **Arbeta aldrig med ett högre varvtal än maximalt tillåtet varvtal för borret.** Vid högre varvtal kan borret lätt böja sig och orsaka personskador när det roterar fritt utanför arbetsstycket.
 - b) **Börja alltid borra på ett lägre varvtal och medan borret har kontakt med arbetsstycket.** Vid högre varvtal kan borret lätt böja sig och orsaka personskador när det roterar fritt utanför arbetsstycket.
 - c) **Tryck inte för hårt.** Borrar kan böjas och bryta av, vilket kan orsaka förlust av kontroll och personskada.
- 5) KVARVARANDE RISKER**
- Även om detta elverktyg används på korrekt sätt, finns det kvarvarande risker. Följande faror kan uppstå i samband med konstruktionen och utförandet av detta elverktyg:
- a) Risk för lungskador om inte lämpligt andningsskydd används.
 - b) Skärskador.
 - c) Hörselskador om inte lämpligt hörselskydd används.

- d) Risk för ögonskador om inget lämpligt ögonskydd används.
- e) Hälsoskador p.g.a. vibrationer i händer och armar, om produkten används under en längre period, eller om den inte används och underhålls enligt föreskrifterna.



Varning! Detta elverktyg genererar ett elektromagnetiskt fält när den används. Detta fält kan i vissa fall påverka aktiva eller passiva medicinska implantat. För att minska risken för allvarliga eller dödliga skador rekommenderar vi personer med medicinska implantat att rådgöra med sin läkare och med tillverkaren av det medicinska implantatet, innan maskinen används.



Följ säkerhetsanvisningarna och instruktionerna för laddning och användning i manualen till batteriet och laddaren i modellserie Parkside X 20 V Team. En utförlig beskrivning av laddningsprocessen och ytterligare information finns i denna separata bruksanvisning.

Använd inga tillbehör som inte har rekommenderats av PARKSIDE. Det kan leda till elchock eller eldsvåda.

Arbetsinstruktioner



Använd alltid lämpliga kläder och rätt typ av säkerhetsutrustning när du arbetar med produkten.

Kontrollera alltid om produkten fungerar som den ska innan du använder den. Personlig skyddsutrustning och ett väl fungerande verktyg minskar risken för personskador och olyckor.



Försäkra dig om att omgivningstemperaturen inte ligger över 50 °C eller under -20 °C där du arbetar.



Använd öronskydd.



Användning

Byta redskap



Säkra produkten så att den inte kan kopplas på av misstag (se Koppla på och stänga av) eller ta ut batteriet. Om produkten kopplas på oavsiktligt finns risk för personskador.



Använd skyddshandskar. Det insatsverktyg eller redskap som används kan bli mycket varmt.

Ta av ett verktyg eller redskap

1. För på spaken för att lossa verktyget (5) tills det tar stopp och håll kvar den i det läget .
2. Dra av det lossade verktyget/redskapet (4/16/22/26).

Montera ett verktyg eller redskap

3. För verktyget/redskapet (4/16/22/26) längs styrskenan och in i motorenheten (6). Det klickar fast.
4. Låt spaken för att lossa verktyget (5) gå tillbaka till utgångsläget .

5. Kontrollera att verktyget/redskapet sitter fast ordentligt genom att dra i det.

Sätta in och ta ut batteriet

1. För att ta ur ackumulatorn (9) ur maskinen: tryck på upplåsningsknappen (9b) på ackumulatorn och dra ut ackumulatorn.
2. För batteriet (4) längs produktens styrskena när du sätter in det. Batteriet ska klicka fast.



Sätt inte in batteriet förrän produkten är helt färdigmonterad och klar för drift.

Koppla på och stänga av

1. **Koppla på:** Tryck på strömbrytaren (A 10).
Med strömbrytaren (A 10) kan varvtalet regleras steglöst.
Lätt tryck: lågt varvtal
Kraftigt tryck: högt varvtal.
2. **Stänga av:** Släpp strömbrytaren (A 10).
När du för riktningssomkopplaren (A 7) till mittläget kan verktyget inte startas.

A Kontroll av ackumulators laddningsstatus

Laddningsindikeringen (9a) anger laddningsstatus för ackumulatorn (9).

Tryck på knappen på laddningsindikator (2) på batteriet. Batteriets laddningsnivå visas genom att respektive lysdiod tänds.

3 lysdioder lyser (röd, orange och grön): Batteri laddat

2 lysdioder lyser (röd och orange): Batteri delvis laddat

1 lysdiod lyser (röd): Batteri måste laddas



Ladda endast upp batteriet (9) när bara den röda LED-lampan fortfarande lyser.



Ladda upp batteriet



Låt en uppvärmd ackumulator svalna före laddning.



Ladda endast upp batteriet (9) när bara den röda LED-lampan fortfarande lyser.

1. Ta ev. ut batteriet (9) ur produkten.
2. För in batteriet (9) i laddarens (14) laddningsfack.
3. Anslut laddaren (14) till ett eluttag.
4. Bryt strömmen till laddaren (14).
5. Dra ut det färdigladdade batteriet (9) ur laddaren (14).

Översikt över LED-lampor på laddaren (14):

Grön LED-lampa lyser utan insatt batteri: Laddaren är driftklar.

Grön LED-lampa lyser:

Batteriet är färdigladdat.

Röd LED-lampa lyser: Batteriet laddas.



Motorenhet med borrarvdragare PKGA 1

Byta verktyg



Säkra produkten så att den inte kan kopplas på av misstag (se Koppla på och stänga

av). Om produkten kopplas på oavsiktligt finns risk för personskador.

1. Vrid snabbchucken (1) mot **RELEASE** tills chucköppningen är tillräckligt stor för att hålla verktyget.
2. För in verktyget så långt det går i snabbchucken (1).
3. Vrid snabbchucken mot **GRIP** för att klämma fast verktyget.
4. För att ta bort verktyget igen, vrid snabbchucken (1) mot **RELEASE** tills chucköppningen är tillräckligt stor för att ta bort verktyget.

Välja växel

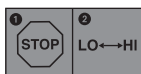

Stanna verktyget innan du växlar.

1. Vänta tills verktyget står helt stilla.
2. Flytta växelväljaren (3) till önskat läge:
1: 0-400 min⁻¹
2: 0-1350 min⁻¹

Ställa in rotationsriktning

Med riktningssomkopplaren kan produktens rotationsriktning ändras. Pilen på riktningssomkopplaren anger arbetsriktningen.

1. Vänta tills verktyget står helt stilla.
2. Skjut riktningssreglaget (7) till önskat läge:
Borra och skruva in skruvar: Tryck riktningssomkopplaren med pilen framåt
Skruva loss skruvar: Tryck riktningssomkopplaren med pilen bakåt
3. När du sätter riktningssomkopplaren (7) i mittläget är verktyget säkrat och kan inte starta.



Rotationsriktningen får endast ändras när elverktyget står stilla!

Ställa in vridmoment

Det maximala vridmomentet kan ställas in i förväg. De olika vridmomentstegen markeras med 1 - 19 +

1. Vänta tills verktyget står helt stilla.
2. Vrid på inställningsringen (2) för att välja vridmoment.
Skruva: Steg 1 - 19
Borra: Steg
3. Börja med ett lägre vridmoment och öka vid behov.



Vridmomentet får endast ändras med inställningsringen när verktyget står stilla.



Vilket vridmoment som krävs beror på:

- vilket slags material som ska bearbetas och materialets hårdhet;
- vilken sorts skruvar som används och längden på skruvarna.



Motorenhet med multislip PKGA2



Säkra produkten så att den inte kan kopplas på av misstag (se Koppla på och stänga av). Om produkten kopplas på oavsiktligt finns risk för personskador.



Använd skyddsmask när du slipar.

Sätta på/Ta av slippapper

Slipplattan (21) är försedd med ett kardborrfäste som gör det lätt att sätta på slippapper.

Sätta på slippapper

1. Tryck fast slippappret (23) jämnt över slipplattan (21). Kontrollera så att hålen på slippappret befinner sig rakt över hålen på slipplattan.

Ta av slippappret

2. Dra loss slippappret (23) från slipplattan (21).

Försäkra dig om att dammsuget passar för det material som ska bearbetas. För mer information se det externa dammsugets bruksanvisning.

Ansluta dammsug

Genom att ansluta ett dammsug kan slipdammet minskas.

1. För in adaptern (24) i multislipens (22) öppning tills det tar stopp.
2. Koppla en dammsugarslang (ingår inte i leveransen) till adaptern (24).



Ev. kan du ansluta dammsugarslangen utan reducerstycke (25) till adaptern (24).

Slipa

- Använd ett dammsug när du slipar med multislipen.
- Produkten ska vara påkopplad när den förs mot arbetsstycket.
- Rengör slipplattan innan du sätter på ett slippapper.
- Använd endast felfria slippapper för att få ett bra resultat.

- Arbeta med lätt och jämnt tryck. Då skonas både produkten och slippappret.
- Slipa inte olika material (t ex först metall och sedan trä) med samma slippapper.

Välja slippapper

Kornstorlek P Användning

P 60	för att grundslipa råa trätytor
P 80 P 120	för planslipning
P 240	för att finslipa grundmålade och lackerade ytor



Motorenhet med tigersåg PKGA3

Montera/Byta sågklinga



Säkra produkten så att den inte kan kopplas på av misstag (se Koppla på och stänga av). Om produkten kopplas på oavsiktligt finns risk för personskador.



Använd skyddshandskar när du handskas med sågklingor. Då undviker du skärsår.



Risk för personskador!

- Använd aldrig sågklingor som är trubbiga, böjda eller defekta på annat sätt.
- Använd alltid en sågklinga som passar.



En översikt över lämpliga sågklingor finns i avsnittet Reservdelar/Tillbehör.

Montera sågklingan:

1. Tryck spaken (18) för sågbladets frigöring bakåt så långt det går och håll den nertryckt. Placera sågklingans (19/20) skaff i skåran på sågklingfästet.
2. För att låsa klingan släpp spaken (18) då hoppar den tillbaka till utgångsläget.
3. Kontrollera att sågklingan sitter fast ordentligt.

Ta av sågklingan:

4. Skjut spaken (18) för sågklingans frigöring tills det tar stopp och dra sågklingan ur sågklingfästet.



För vissa arbeten kan sågklingan vinklas i 180°.

**Använda tigersågen**

1. Se till så att produkten inte har kontakt med arbetsstycket när du kopplar på den.
2. Koppla på produkten.
Slagfrekvensen regleras steglöst med strömbrytaren (10).
Lätt tryck: låg slagfrekvens.
Kraftigt tryck: hög slagfrekvens.
Strömbrytaren kan inte spärras.
3. Placera fotplattan (17) på arbetsstycket.
4. Såga framåt med jämnt tryck.
5. Stäng av produkten när arbetet är avslutat och dra först sedan ut sågklingan ur sågsnittet.

Såga

Använd skyddsglasögon.

- Använd endast oskadda och felfria sågklingor. Använd endast metallsågklingor för att såga metall.
- Se till så att du står stadigt och håll redskapet en bit från kroppen med båda händerna.

- Kontrollera att det inte finns några främmande föremål i arbetsstycket som t ex spik eller skruvar innan du börjar såga. Ta i så fall bort dem.
- Sticksågsnitt får endast göras i mjuka material som t ex trä eller gipsskivor.

Utföra instickssågning

Risk för kast! Håll ett fast grepp om sågen.

1. Sätt fotplattans (17) underkant på arbetsstycket.
2. Slå på produkten.
3. Sänk ned sågklingan (20) i arbetsstycket genom att luta produkten framåt tills den står lodrätt.
4. Såga sedan längs med den önskade snittlinjen.

Välja sågklinga

Sågklinga för trä för trä, plast, gipsskivor

Sågklinga för metall för plåt, profiler och rör

Sågklinga för sticksågning för mjuka material som t ex trä eller gipsskivor

F Motorenhet med multifunktionsverktyg PKGA4

Använd skyddsmask när du slipar.

Byta verktyg

Säkra produkten så att den inte kan kopplas på av miss-tag (se Koppla på och stänga av). Om produkten kopplas

på oavsiktligt finns risk för personskador.



Försäkra dig om att verktygshållaren (29) skruvats fast ordentligt och sitter fast så att alla verktyg som ingår i leveransen (30/32/33) kan monteras och användas på ett säkert sätt.

1. Tryck spaken för att lossa verktyget (27) bakåt tills det tar stopp.
2. Sätt det verktyg (30/32/33) du vill ha på fästdornen (28) under verktygshållaren (29). Skruva ev. ut den lossade verktygshållaren (29) tills det går att sätta verktyget (30/32/33) på fästdornen (28). Verktyget kan sättas i 12 olika lägen.
3. Skruva ev. fast verktygshållaren igen.
4. För spaken för att lossa verktygshållaren (27) framåt igen. Verktyget sitter nu fast i hållaren.

Sätta på/Ta av slippapper

Deltaslippplattan (30) är försedd med kardborrfästen som gör det lätt att sätta på slippapper.

Sätta på slippapper

1. Tryck fast slippappret (31) jämnt över slippplattan (30). Kontrollera så att hålen på slippappret befinner sig rakt över hålen på slippplattan.

Ta av slippappret

2. Dra loss slippappret (31) från deltaslippplattan (30).

Slipa

- Använd endast felfria slippapper för att få ett bra resultat.
- Arbeta med lätt och jämnt tryck. Då skonas både produkten och slippappret.
- Slipa inte olika material (t ex först metall och sedan trä) med samma slippapper.

Välja slippapper

Kornstorlek P	Användning
P 60	för att grundslipa råa trätytor
P 80 P 120	för planslipning
P 240	för att finslipa grundmålade och lackerade ytor

Skrapa

- Välj ett stort antal vibrationer vid skrapning.
- Arbeta med lågt kontaktryck och i grunt vinkel för att inte skada substratmaterialet.

Rengöring och Underhåll



Låt vårt servicecenter utföra sådant arbete som inte beskrivs i denna bruksanvisning. Använd endast originaldelar.



Stäng av maskinen och ta ur ackumulatorn ur den före allt arbete.

Utför följande rengörings- och underhållsarbete med jämna mellanrum - detta säkerställer en lång livslängd och ett tillförlitligt arbetssätt hos maskinen.

- Produkten ska vara påkopplad när den förs mot arbetsstycket.
- Rengör slippplattan innan du sätter på ett slippapper.

Rengöring



Produkten får varken spolas av eller doppas ner i vatten. Det finns risk för kortslutning.

- Håll produktens ventilationsöppningar, motorhus och handtag rena. Använd en fuktig trasa eller en borste. Använd inga rengörings- eller lösningsmedel. Då kan produkten skadas så att den inte går att reparera.

Underhåll

Produkten är underhållsfri.

Lagring

- Förvara produkten och insatsverktygen på ett torrt ställe skyddat från damm och utom räckhåll för barn.
- Ta bort batteriet från enheten före långvarig lagring (t.ex. viloläge).
- Förvara batteriet endast delvis laddat. Under en längre lagringsperiod bör 2 till 3 lysdioder lysa.
- Kontrollera batteriladdningen ungefär vart tredje månad under en längre lagringsperiod och ladda om det behövs.
- Förvara batteriet vid temperaturer mellan 0 °C och 45 °C. Undvik extrem kyla eller värme där batteriet förvaras så att dess effekt inte minskar.

Skrotning och miljövård

Lämna in produkten, tillbehören och förpackningen till miljövänlig återvinning. Information om hur batteriet ska avfallshandteras finns i den separata bruksanvisningen för batteriet och laddaren.



Elektriska apparater hör inte hemma bland hushållsavfallet.

- Ta ut batteriet innan du kasserar elverktuget.
- Lämna in produkten till en återvinningsstation. Produktens plast- och metall-delar kan källsorteras och återvinnas separat. Kontakta vårt servicecenter om du har några frågor.
- Vi kasserar defekta produkter som skickas in helt utan kostnad.

Garanti

Bästa kund!

På denna produkt lämnar vi 3 års garanti efter inköpsdatumet.

I händelse av defekter hos denna produkt omfattas du av lagstadgade rättigheter gentemot säljaren av produkten. Dessa rättigheter begränsas inte av vår nedan beskrivna garanti.

Garantivillkor

Garantitiden börjar löpa per inköpsdatumet. Vänligen förvara originalkassakvittot väl. Det behövs som köpbevis.

Om ett material- eller fabriktionsfel uppträder inom tre år från inköpsdatumet för denna produkt, reparerar eller byter vi ut - efter vårt gottfinnande - produkten kostnadsfritt för dig. Detta garantiåtagande förutsätter att den defekta produkten och inköpsdokumentet (kassakvittot) visas upp inom treårsperioden med en kortfattad beskrivning över vari felet består och när det uppstod.

Om defekten täcks av vår garanti, erhåller du den reparerade eller en ny produkt i retur. Ingen ny garantiperiod börjar löpa vid reparation eller utbyte av produkten.

Garantitid och lagstadgade garantianspråk

Garantitiden förlängs inte om garantiåtagandet tas i anspråk. Detta gäller även för ersatta och reparerade delar. Skador och brister som ev. fanns redan vid köpet måste anmälas omedelbart efter uppäckning. Reparationer som utförs efter garantitidens utgång debiteras.

Garantiomfattning

Produkten har tillverkats med omsorg enligt strikta kvalitetsdirektiv och den har kontrollerats noggrant före utleverans.

Garantin avser material- eller tillverkningsfel. Denna garanti omfattar inte produkt-delar som är utsatta för ett normalt slitage och därför kan betraktas som förbrukningsdelar eller skador på ömtåliga delar. Denna garanti upphör att gälla om produkten har skadats, ej använts på ändamålsenligt sätt eller ej underhållits. Alla de instruktioner som anges i manualen skall följas exakt för en korrekt användning av produkten. Användningsändamål och hantering, som manualen avråder ifrån eller varnar för, skall ovillkorligen undvikas. Produkten är avsedd enbart för privat bruk, ej för kommersiellt bruk. Vid missbruk och felaktig behandling, utövande av våld och vid ingrepp som inte har gjorts av vårt auktoriserade servicekontor, upphör garantin att gälla.

Rutiner vid garantiärenden

För att ditt ärende skall kunna behandlas snabbt, ber vi dig tänka på följande:

- Vid alla kontakter ber vi dig ha kassakvittot och artikelnumret (IAN 360557_2010) till hands som köpbevis.
- Artikelnumret anges på typskylten, en graverad platta.
- Om funktionsfel eller andra defekter uppstår: vänligen kontakta först nedanstående serviceavdelning per **telefon** eller **e-post**. Du får då information om hur reklamationen går till.
- Efter samråd med vår kundtjänst kan du skicka in en produkt som har konstaterats defekt till den meddelade serviceadressen portofritt och med bifogande av köpdokumentet (kassakvittot) och uppgift om vari felet består och när det uppstod. För undvikande av mottagningsproblem och extrakostnader ber vi dig använda dig uteslutande

SE

av den meddelade adressen. Kontrollera att försändelsen inte skickas ofrånkerad, som skrymmande gods, express eller med annan specialfrakt. Skicka in produkten med samtliga tillbehör som du fick med vid köpet, och tänk på att emballera väl inför transporten.

Reparationservice

Du kan låta utföra reparationer **som inte omfattas av garantin** genom vårt servicekontor mot debitering. Vi tar gärna fram ett kostnadsförslag.

Vi kan ta hand enbart om produkter som har skickats in tillräckligt väl emballerade och frankerade.

OBS: Skicka in produkten i rengjort skick och med information om defekten till vårt servicekontor.

Produkter som har skickats in ofrånkerade, som skrymmande gods, express eller annan specialfrakt, accepteras ej.

Vi tar kostnadsfritt hand om skrotningen av dina defekta, inskickade produkter.

Service-Center

SE

Service Sverige

Tel.: 0770 930739

E-Mail: grizzly@lidl.se

IAN 360557_2010

FI

Service Finland

Tel.: 09 4245 3024

E-Mail: grizzly@lidl.fi

IAN 360557_2010

Importör

Observera att följande adress inte är någon serviceadress - kontakta först ovan nämnda servicecenter.

Grizzly Tools GmbH & Co. KG

Stockstädter Straße 20

63762 Großostheim

Tyskland

www.grizzlytools-service.eu

Reservdelar/Tillbehör

Reservdelar och tillbehör finns på www.grizzlytools-service.eu

Använd kontaktformuläret om det uppstår problem med beställningen. Kontakta "Service-Center" för övriga frågor (se sidan 40).

Pos. Bruks- anvisning	Pos. Sprängskiss	Beteckning	Artikelnr.
A 4	PKGA1	borrskruvdragare	91104164
A 16	PKGA3	Tigersåg	91104153
A 19		Sågklinga för metall (HSS150/18TPI)	13800222
A 20		Sågklinga för trä (HCS150/6TPI)	13800221
A 22	PKGA2	Multislip	91104154
A 23	PKGA2-7	Slippappersats till multislip (2 x P 60, 2 x P 120, 1 x P 240**)	30211066
A 24	PKGA2-8/9	Adapter för dammsug	91104150
A 26	PKGA4	Multifunktionverktyg	91104158
A 30		Deltaslipplatta	91104159
A 31		Slippappersats till deltaslipplatta (1 x P 60, 1 x P 80, 1 x P 120**)	30211067
A 32		Skrapa	30220082
A 33		Sticksågblad	30220083

* HSS = High Speed Steel (snabbstål)

HCS = High Carbon Steel, stål med hög kolhalt

TPI = Teeth per inch, antal tänder per 2,54 cm

**P = Kornstorlek



Övriga tillbehör är kommersiellt tillgängliga för alla ändamål.

Felsökning

Problem	Möjlig orsak	Avhjälpande
Produkten startar inte	batteriet (A 9) urladdad	Ladda upp batteriet (A 9) (observera separat bruksanvisning för uppladdningsbart batteri och laddare)
	batteriet (A 9) ej isatt	Sätt i batteriet (A 9) (observera separat bruksanvisning för uppladdningsbart batteri och laddare)
	Strömbrytaren (A 10) är defekt	Låt vårt servicecenter reparera
Produkten arbetar bara sporadiskt	Glappkontakt i produkten	Låt vårt servicecenter reparera
	Strömbrytaren (A 10) är defekt	
Verktyget rör sig inte, fast motorn är igång	Redskapet eller verktyget är inte korrekt monterat	Montera redskapet eller verktyget på rätt sätt (se Användning)
Produkten arbetar inte effektivt	Verktyget är inte avsett för det material som ska bearbetas	Använd ett nytt verktyg
	Verktyget är trubbigt eller nött	Neues Werkzeug einsetzen
	Fel hastighet	Anpassa hastigheten
	Låg batterinivå	Ladda upp batteriet (A 9) (observera separat bruksanvisning för uppladdningsbart batteri och laddare)
Verktyget slits snabbt	Verktyget är inte avsett för det material som ska bearbetas	Använd ett lämpligt verktyg (se Användning)
	Du har tryckt för hårt	Minska trycket
	Hastigheten är för hög	Minska hastigheten

Spis treści

Wstęp	44	Jednostka napędowa z nasadką piły szablastej PKGA3	57
Cel zastosowania	44	Montaż/wymiana brzeszczotu	57
Opis ogólny	44	Obsługa piły szablastej	58
Zawartość opakowania	44	Piłowanie	58
Przegląd	45	Wykonywać cięcia głębokie	58
Dane techniczne	45	Wybór brzeszczotu	59
Wskazówki bezpieczeństwa	46	Jednostka napędowa z narzędziem wielofunkcyjnym PKGA4	59
Symbole i piktogramy	47	Wymiana narzędzia	59
Ogólne zasady bezpieczeństwa dotyczące narzędzi elektrycznych	47	Zakładanie/ zdejmowanie papieru ściernego	59
Pozostałe uwagi dotyczące bezpieczeństwa	50	Szlifowanie	59
Wskazówki dotyczące wykonywania pracy	53	Wybór papieru ściernego	60
Obsługa	54	Skrobanie	60
Wymiana narzędzi nasadzanych	54	Oczyszczanie/konserwacja	60
Wyjmowanie/ wkładanie akumulatora	54	Oczyszczanie	60
Włączanie/wyłączanie	54	Konserwacja	60
Sprawdzanie stanu naładowania akumulatora	54	Przechowywanie urządzenia	60
Ładowanie akumulatora	55	Usuwanie i ochrona środowiska	61
Jednostka napędowa z nasadką wiertarską PKGA1	55	Gwarancja	61
Wymiana narzędzia	55	Serwis naprawczy	62
Wybór biegu	55	Service-Center	62
Ustawianie kierunku obrotu	56	Importer	62
Ustawianie momentu dokręcania	56	Części zamienne/Akcesoria	63
Jednostka napędowa z nasadką multiszlifierki PKGA2	56	Poszukiwanie błędów	64
Zakładanie/zdejmowanie papieru ściernego	56	Tłumaczenie oryginalnej deklaracji zgodności WE	150
Podłączanie systemu odpylania	57	Rysunki eksplozyjne	155-157
Szlifowanie	57		
Wybór papieru ściernego	57		

Wstęp

Gratulujemy zakupu nowego urządzenia. Zdecydowali się Państwo na zakup wartościowego produktu. Niniejsze urządzenie sprawdzono w trakcie produkcji pod kątem jakości, a także dokonano jego kontroli ostatecznej. W ten sposób zapewniona jest jego sprawność



Instrukcja obsługi jest częścią składową produktu. Zawiera ona ważne wskazówki dotyczące bezpieczeństwa, eksploatacji i utylizacji. Przed rozpoczęciem użytkowania produktu należy się zapoznać ze wszystkimi wskazówkami dotyczącymi obsługi i bezpieczeństwa. Produkt należy użytkować tylko zgodnie z opisem i podanym przeznaczeniem. Instrukcję należy przechowywać starannie, a w przypadku przekazania produktu osobom trzecim należy dostarczyć nabywcy kompletną dokumentację.

Cel zastosowania

Urządzenie służy do wkręcania i wykręcania śrub oraz do wiercenia w drewnie, metalu lub w tworzywach sztucznych. Narzędzia nasadzone są przeznaczone do szlifowania, piłowania i skrobienia. To urządzenie nie jest przeznaczone do zastosowania komercyjnego. Każde inne wykorzystanie, na które nie zezwala wyraźnie niniejsza instrukcja obsługi, może prowadzić do uszkodzenia urządzeń i stanowić poważne zagrożenie dla użytkownika. Urządzenie przeznaczone jest do użytku przez osoby dorosłe. Młodzież do 16 roku życia może korzystać z urządzenia wyłącznie pod nadzorem dorosłych. Producent nie odpowiada za szkody wywołane niezgodnym z przeznaczeniem stosowaniem lub nieprawidłową

obsługą urządzenia. W przypadku użytkowania komercyjnego wygasają prawa z tytułu gwarancji.

Urządzenie jest częścią serii Parkside X 20 V TEAM i może być zasilane za pomocą akumulatorów serii Parkside X 20 V Team. Akumulatory można ładować tylko za pomocą ładowarek z serii Parkside X 20 V TEAM.

Opis ogólny



Ilustracje znajdują się na okładce przedniej i tylnej.

Zawartość opakowania

Rozpakuj urządzenie i sprawdź, czy jest ono kompletne. Prawidłowo posegreguj i usuń materiały opakowania.

- Jednostka napędowa z nasadką wiertarską
- Nasadka piły szablastej
- Nasadka szlifierki wielofunkcyjnej
- Nasadka urządzenia wielofunkcyjnego
- Akcesoria - Nasadka wiertarska
 - 6 Zestaw wiertel (1,5/2/3/4/5/6 mm)
 - 6 Zestaw końcówek wkrętaka, 50 mm
 - Przedłużka końcówki
- Akcesoria - Nasadka piły szablastej
 - Brzeszczot do cięcia drewna (HCS150/6TPI)
 - Brzeszczot do cięcia metalu (HSS150/18TPI)
- Akcesoria - Nasadka szlifierki wielofunkcyjnej
 - 5 arkuszy papieru ściernego (2 x P* 60, 2 x P 120, 1 x P 240)
- Akcesoria - Nasadka urządzenia wielofunkcyjnego

- Brzeszczot do wyrzynarki
- Skrobak
- Płytką ścierną Delta + 3 arkuszy papieru ściernego (1 x P* 60, 1 x P 80, 1 x P 120)
- Adapter do systemu odpylania
- Element redukcyjny
- Walizka
- Instrukcja obsługi

*P = Uziarnienie



Bateria i ładowarka nie są wliczone.

Przeгляд



- 1 Uchwyt wiertarski szybkocuciący
- 2 Pierścień regulacji momentu dokręcania
- 3 Przełącznik biegu
- 4 Nasadka wiertarska PKGA1
- 5 Dźwignia zwalnająca nasadę
- 6 Jednostka napędowa
- 7 Przełącznik kierunku obrotów
- 8 Rękojeść
- 9 Akumulator
- 9a Przycisk zwalnający
- 9b Wskaźnik stanu naładowania akumulatora
- 10 Włącznik/ wyłącznik
- 11 Przedłużka końcówki
- 12 Zestaw końcówek wkrętaka, 50 mm 6-częściowy
- 13 Zestaw wiertel 6-częściowy
- 14 Ładowarka
- 15 Walizka
- 16 Nasadka piły szablastej PKGA3
- 17 Stopka
- 18 Dźwignia zwalniania brzeszczotu
- 19 Brzeszczot do cięcia metalu
- 20 Brzeszczot do cięcia drewna
- 21 Płytką ścierną

- 22 Nasadka szlifierki wielofunkcyjnej PKGA2
- 23 5 arkuszy papieru ściernego
- 24 Adapter do systemu odpylania
- 25 Element redukcyjny
- 26 Nasadka urządzenia wielofunkcyjnego PKGA4
- 27 Dźwignia zwalniania narzędzia
- 28 Trzpienie montażowe
- 29 Uchwyt narzędziowy
- 30 Płytką ścierną Delta
- 31 3 arkusze papieru ściernego
- 32 Skrobak
- 33 Brzeszczot do wyrzynarki

Dane techniczne

Akumulatorowe urządzenie

wielofunkcyjne 4-w-1PKGA 20-Li C2

Napięcie silnika..... 20 V==

Prędkość obrotowa przy pracy

jałowe (n_0)21000 min⁻¹

Temperatura maks. 50 °C

ładowanie 4 - 40 °C

Praca..... -20 - 50 °C

Przechowywanie..... 0 - 45 °C

Jednostka napędowa +

Nasadka wiertarska PKGA1

Prędkość obrotowa przy pracy

jałowe (n_0) 0 - 400/0 - 1350 min⁻¹

Moment dokręcania maks. 35 Nm

Uchwyt wiertarski do wiertel

o średnicy maks. 13 mm

Średnica wiercenia

dla drewna maks. 13 mm

dla stali maks. 8 mm

Ciężar 1,23 kg

Poziom ciśnienia akustycznego

(L_{pA}) 83,7 dB(A); K_{pA} = 5 dB

Poziom mocy akustycznej

(L_{WA}) 94,7 dB(A); K_{WA} = 5 dB

Wibracja (a_h)

wiercenie w metal	1,322 m/s ²
bieg jałowy.....	1,531 m/s ²
	K=1,5 m/s ²

Jednostka napędowa + Nasadka szlifierki wielofunkcyjnej . PKGA2

Prędkość obrotowa przy pracy jałowej (n_0) 0 - 9000 min⁻¹

Papier ścierny  138 x 97 mm

Ciężar 1 kg

Poziom ciśnienia akustycznego (L_{pA}) 88,6 dB(A); K_{pA} = 3 dB

Poziom mocy akustycznej (L_{WA}) 99,6 dB(A); K_{WA} = 3 dB

Wibracja (a_h) 4,572 m/s², K= 1,5 m/s²

Jednostka napędowa + Nasadka piły szablastej..... PKGA3

Prędkość obrotowa przy pracy jałowej (n_0) 0 - 3200 min⁻¹

Długość skoku  22 mm

Zakres roboczy cięcia

Drewno.....	100 mm
Metal	50 mm

Ciężar 1,44 kg

Poziom ciśnienia akustycznego (L_{pA}) 89,3 dB(A); K_{pA} = 5 dB

Poziom mocy akustycznej (L_{WA}) 100,3 dB(A); K_{WA} = 5 dB

Wibracja (a_h)

Cięcie desek	12,395 m/s ²
Cięcie belek drewnianych..	12,392 m/s ²
	K=1,5 m/s ²

Jednostka napędowa + Nasadka urządzenia wielofunkcyjnego..... PKGA4

Prędkość obrotowa przy pracy jałowej (n_0) 0 - 20000 min⁻¹

Kąt oscylacji..... 3,0°

Ciężar 1 kg

Poziom ciśnienia akustycznego (L_{pA}) 84,8 dB(A); K_{pA} = 3 dB

Poziom mocy akustycznej (L_{WA}) 95,8 dB(A); K_{WA} = 3 dB

Wibracja (a_h) 4,229 m/s², K= 1,5 m/s²



Uwaga! Aktualna lista kompatybilnych akumulatorów znajduje się na stronie: www.lidl.de/akku

Podana wartość emisji drgań została zmierzona metodą znormalizowaną i może być wykorzystywana do porównań urządzenia elektrycznego z innymi urządzeniami. Podana wartość emisji drgań może też służyć do szacunkowej oceny stopnia ekspozycji użytkownika na drgania.



Ostrzeżenie: Wartość emisji drgań może się różnić w czasie korzystania z urządzenia od podanej wartości, jest to zależne od sposobu używania urządzenia. Proszę spróbować maksymalnie ograniczyć narażenie na wibrację. Przykładowymi sposobami zmniejszenia narażenia na wibrację jest noszenie rękawic w trakcie pracy (z wyjątkiem wiercenia) z narzędziem i ograniczenie czasu pracy. Należy przy tym uwzględnić wszystkie elementy cyklu eksploatacji (na przykład czas, w którym elektronarzędzie jest wyłączone, oraz czas, w których jest ono wprowadzanie włączone, ale pracuje bez obciążenia).

Wskazówki bezpieczeństwa

Ten rozdział zawiera podstawowe przepisy bezpieczeństwa dotyczące pracy z urządzeniem.

Symbole i piktogramy

Symbole w instrukcji obsługi



Symbol niebezpieczeństwa z informacjami na temat ochrony osób i zapobiegania szkodom materialnym.



Znak zagrożenia z informacjami dotyczącymi zapobiegania szkodom osobowym na skutek porażenia prądem elektrycznym.



Noś rękawice ochronne.



Nosić ochronniki słuchu.



Nosić maskę ochronną.



Znak nakazu z informacjami na temat zapobiegania szkodom.



Znak informacyjny ze wskazówkami ułatwiającymi posługiwanie się urządzeniem.

Symbole na urządzeniu



Przeczytaj instrukcję obsługi.



Urządzeń elektrycznych nie należy wyrzucać razem z odpadami domowymi.



Przed zmianą biegu zatrzymać urządzenie.



Niebezpieczeństwo urazu przez obracające się narzędzie! Ręce trzymać z dala od narzędzia.



Urządzenie jest częścią serii Parkside X 20 V TEAM.

Symbol na tarczach pilarskich:



Nosić okulary ochronne lub ochronę twarzy.



Do cięcia drewna



Do cięcia metalu

Ogólne zasady bezpieczeństwa dotyczące narzędzi elektrycznych



OSTRZEŻENIE! Proszę zapoznać się ze wszystkimi wskazówkami bezpieczeństwa, instrukcjami, ilustracjami i danymi technicznymi, dotyczącymi do tego elektronarzędzia.

Niedokładne przestrzeganie zasad i instrukcji bezpieczeństwa może spowodować porażenie prądem, pożar i/lub inne ciężkie zranienia.

Zachowaj wszystkie zasady bezpieczeństwa i instrukcje na przyszość.

Użyte w zasadach bezpieczeństwa pojęcie „narzędzie elektryczne” dotyczy narzędzi elektrycznych zasilanych prądem sieciowym (za kablem sieciowym) oraz narzędzi elektrycznych zasilanych z baterii (bez kabla sieciowego).

1) Bezobezpieczeństwo miejsca pracy

- Zapewnij porządek i wystarczające oświetlenie w miejscu pracy.** Nieporządek lub nieoświetlone miejsce pracy może spowodować wypadek.
- Nie pracuj narzędziem elektrycznym w atmosferze potencjalnie wybuchowej,**

w której znajdują się palne ciecze, gazy lub pyły. Narzędzia elektryczne wytwarzają iskry, które mogą zapalić pył lub pary.

- c) **Trzymaj od dzieci i innych ludzi w bezpiecznej odległości podczas używania narzędzia elektrycznego.** Odwrócenie uwagi może spowodować utratę kontroli nad urządzeniem.

2) Bezopeczeństwo elektryczne

- a) **Wtyczka narzędzia elektrycznego musi pasować do gniazdka. Wtyczki nie można w żaden sposób modyfikować. Nie używaj adapterów wtyczek razem z narzędziami elektrycznymi posiadającymi zestyk ochronny (uziemiający).** Nienaruszone wtyczki i dopasowane gniazdka zmniejszają ryzyko porażenia prądem.
- b) **Unikaj dotykania uziemionych powierzchni, takich jak rury, kaloryfery, piecyki, kuchenki, lodówki.** Gdy Twoje ciało jest uziemione, ryzyko porażenia prądem jest większe.
- c) **Trzymaj narzędzia elektryczne z daleka od deszczu i wilgoci/wody.** Dostanie się wody do wnętrza urządzenia elektrycznego zwiększa ryzyko porażenia prądem.
- d) **Nie używaj kabla do przenoszenia narzędzia elektrycznego, do jego zawieszania ani do wyciągania wtyczki z gniazdka. Chroń kabel przed gorącym olejem, ostrymi krawędziami i ruchomymi częściami urządzenia.** Uszkodzone i splątane kable zwiększają ryzyko porażenia prądem.
- e) **Pracując narzędziem elektrycznym na dworze, używaj tylko przedłużaczy dopuszczonych do używania na dworze.** Używanie przedłużacza przystosowanego do używania na dworze zmniejsza ryzyko porażenia prądem.

- f) **Jeżeli nie da się uniknąć użycia narzędzia elektrycznego w mokrym otoczeniu, zastosuj wyłącznik ochronny o prądzie zadziałania 30 mA lub mniejszym.** Używanie wyłącznika ochronnego zmniejsza ryzyko porażenia prądem.

3) Bezpieczeństwo osób

- a) **Zachowuj uwagę, uważaj na to, co robisz i pracuj narzędziem elektrycznym rozsądnie. Nie używaj narzędzi elektrycznych, jeżeli jesteś zmęczony albo jeżeli pod wpływem narkotyków, alkoholu albo leków.** Chwila nieuwagi podczas używania narzędzia elektrycznego może doprowadzić do poważnych zranień.
- b) **Noś środki ochrony osobistej, zawsze zakładaj okulary ochronne.** Noszenie środków ochrony osobistej, takich jak maska przeciwpyłowa, buty z antypoślizgowymi podeszwami, kask i nauszники – zależnie od rodzaju i sposobu używania narzędzia elektrycznego – zmniejsza ryzyko zranienia.
- c) **Unikaj przypadkowego uruchomienia narzędzia. Przed podłączeniem narzędzia elektrycznego do źródła zasilania i/lub baterii, przed jego podniesieniem i przeniesieniem upewnij się, że jest ono wyłączone.** Jeżeli podczas przenoszenia narzędzia elektrycznego palec osoby niosącej znajdzie się na włączniku, albo jeżeli włączone urządzenie zostanie podłączone do źródła zasilania, może dojść do wypadku.
- d) **Przed włączeniem narzędzia elektrycznego usuń przyrządy nastawcze i klucze do śrub.** Narzędzie lub klucz znajdujący się w obrotowej części urządzenia może spowodować zranienie.

- e) **Unikaj anormalnych pozycji ciała. Zapewnij sobie stabilną pozycję i zawsze zachowuj równowagę ciała.** Dzięki temu możliwe będzie zachowanie lepszej kontroli nad urządzeniem elektrycznym w nieoczekiwanych sytuacjach.
- f) **Noś odpowiednie ubranie. Nie zakładaj obszernych, luźnych ubrań ani ozdób. Trzymaj włosy, części ubrania i rękawice z daleka od ruchomych części.** Luźne ubranie, ozdoby lub długie włosy mogą zostać pochwycone lub wkręcone przez ruchome części.
- g) **Jeżeli urządzenie posiada możliwość zamontowania systemu odpylania, należy go zamontować i prawidłowo używać.** Używanie przyrządu odsysającego pył może zmniejszyć zagrożenia związane z pyłem.
- h) **Nie kieruj się fałszywym poczuciem bezpieczeństwa i nie naruszaj zasad bezpieczeństwa obowiązujących dla elektronarzędzi, nawet jeśli po częstym korzystaniu jesteś zaznajomiony z elektronarzędziem.** Nieuważne postępowanie może w ułamku sekundy doprowadzić do poważnych obrażeń.
- 4) Używanie i obsługa narzędzia elektrycznego**
- a) **Nie przeciążaj urządzenia. Do każdej pracy używaj właściwego narzędzia elektrycznego.** Pasującym narzędziem elektrycznym można pracować lepiej i bezpieczniej w podanym zakresie mocy.
- b) **Nigdy nie używaj narzędzia elektrycznego z uszkodzonym wyłącznikiem.** Narzędzie elektryczne, którego nie można włączyć i wyłączyć, jest niebezpieczne i wymaga naprawy.
- c) **Przed dokonaniem ustawień urządzenia, wymianą narzędzia końcowego lub odłożeniem elektronarzędzia wyciągnij wtyk z gniazda sieciowego i/lub usuń wyjmowany akumulator.** Ten środek ostrożności uniemożliwi przypadkowe uruchomienie narzędzia elektrycznego.
- d) **Przechowuj nieużywane narzędzia elektryczne w niedostępnym dla dzieci miejscu. Nie pozwalaj używać urządzenia osobom, które nie są z nim obeznane i które nie przeczytały tych wskazówek.** Narzędzia elektryczne są niebezpieczne, jeżeli używają ich niedoświadczone osoby.
- e) **Dbaj o staranną pielęgnację elektronarzędzia i narzędzi obróbkowych. Sprawdzaj, czy ruchome części prawidłowo funkcjonują i nie są zablokowane, czy części nie są połamane lub inaczej uszkodzone i czy prawidłowe działanie narzędzia elektrycznego nie jest zakłócone.** Przed użyciem urządzenia zleć naprawę uszkodzonych części. Przyczyną wielu wypadków są źle konserwowane narzędzia elektryczne.
- f) **Narzędzia tnące muszą być zawsze ostre i czyste.** Starannie pielęgnowane narzędzia tnące z ostrymi ostrzami rzadziej się blokują i są łatwiejsze w prowadzeniu.
- g) **Używaj narzędzia elektrycznego, akcesoriów, oprzyrządowania itd. tylko zgodnie z tymi wskazówkami. Zwracaj przy tym uwagę na warunki pracy i uwzględniaj rodzaj wykonywanej pracy.** Używanie narzędzi elektrycznych do celów niezgodnych z ich przeznaczeniem może prowadzić do niebezpiecznych sytuacji.
- h) **Uchwyty i powierzchnie chwytne utrzymuj w stanie suchym, czystym oraz wolnym od oleju i smaru.** Słiskie uchwyty i powierzchnie chwytne uniemożliwiają bezpieczną obsługę i

kontrolę elektronarzędzia w nieprzewidzianych sytuacjach.

5) Uważne obchodzenie się z urządzeniami napędzonymi akumulatorami i ich stosowanie

- a) Ładuj akumulatory tylko przy użyciu zaleconych przez producenta ładowarek. Używanie ładowarki przystosowanej do jednego typu akumulatorów do ładowania akumulatorów innego typu grozi pożarem.
- b) Stosuj w urządzeniach elektrycznych tylko przystosowane do nich akumulatory. Używanie innych akumulatorów może prowadzić do zranień i pożaru.
- c) Trzymaj nieużywane akumulatory z daleka od spinaczy biurowych, monet, kluczy, gwoździ, śrub i innych drobnych przedmiotów metalowych, które mogłyby spowodować połączenie biegunów. Zwarcie między biegunami akumulatora może spowodować oparzenia lub pożar.
- d) Nieprawidłowe stosowanie może doprowadzić do wycieku elektrolitu z akumulatora. Unikaj kontaktu z elektrolitem. Jeżeli elektrolit zetknął się z oczami, umyj oczy wodą. Jeżeli elektrolit dostał się do oka, skorzystaj dodatkowo z pomocy lekarskiej. Wyciekający z akumulatora elektrolit może spowodować podrażnienia skóry lub oparzenia.
- e) Nie używaj uszkodzonego lub zmienionego akumulatora. Uszkodzone lub zmienione akumulatory mogą zachowywać się nieprzewidywalnie i spowodować pożar, wybuch lub obrażenia ciała.
- f) Nie wystawiaj akumulatora na działanie ognia lub wysokich temperatur. Ogień lub temperatury powyżej 130 °C mogą spowodować wybuch.

- g) Przestrzegaj wszystkich instrukcji ładowania i nigdy nie ładuj akumulatora lub narzędzia akumulatorowego poza zakresem temperatur podanym w instrukcji obsługi. Niewłaściwe ładowanie lub ładowanie poza dopuszczalnym zakresem temperatur może zniszczyć akumulator i zwiększyć niebezpieczeństwo pożaru.

6) Serwis

- a) Zlecaj naprawy narzędzia elektrycznego tylko wykwalifikowanemu personelowi i tylko z użyciem oryginalnych części zamiennych. Pozwoli to zachować bezpieczeństwo użytkowania narzędzia elektrycznego.
- b) Nigdy nie wykonuj konserwacji uszkodzonych akumulatorów. Wszystkie czynności konserwacyjne przy akumulatorach powinny być wykonywane tylko przez producenta lub autoryzowane punkty serwisowe.

Pozostałe uwagi dotyczące bezpieczeństwa



Ostrzeżenie! Obróbka niebezpiecznych materiałów (np. farb zawierających ołów lub materiałów z zawartością azbestu) jest szkodliwa dla zdrowia użytkowników urządzenia i osób znajdujących się w jego sąsiedztwie. W związku z tym tego typu obróbka jest zabroniona.



Ostrzeżenie! Cięcie lub szlifowanie mogą się przyczyniać do powstawania pyłu. Przez cały czas należy nosić oku-

lary ochronne, rękawice ochronne i środki ochrony dróg oddechowych. Jeśli jest taka możliwość, należy podłączyć system odpylania.

1) SPECJALNE ZALECENIA BEZPIECZEŃSTWA DLA ZESTAWU NARZĘDZI AKUMULATOROWYCH

- **Podczas prac, przy których istnieje ryzyko natrafienia narzędziem końcowym lub wkrętem na ukryte przewody elektryczne, elektronarzędzie trzymać za zaizolowane uchwyty.** Kontakt metalowych części urządzenia z będącym pod napięciem przewodem elektrycznym może spowodować przepływ prądu także w częściach urządzenia i grozić porażeniem prądem elektrycznym.
- **Użyć odpowiednich detektorów do zlokalizowania ukrytych przewodów zasilających lub zasięgnąć rady w miejscowym zakładzie energetycznym.** Kontakt z przewodami elektrycznymi grozi porażeniem prądem elektrycznym i pożarem, kontakt z przewodem gazu może spowodować wybuch. Uszkodzenie przewodu wody może grozić szkodami materialnymi i porażeniem prądem elektrycznym.
- **Zabezpieczyć obrabiany element.** Obrabiany element zamocowany za pomocą przyrządu mocującego lub imadła jest rozwiązaniem bezpieczniejszym, niż trzymanie go ręką.
- **Podczas kontaktu z narzędziami jak piła, skrobak i wiertarka należy zachować ostrożność.** Narzędzia są ostre i stwarzają niebezpieczeństwo zranienia.

- **Podczas wymiany narzędzi nasadzanych (nasad) nosić rękawice ochronne.** Dzięki temu można uniknąć obrażeń ciała, np. gdy po użyciu narzędzie jest gorące.

2) WSKAZÓWKI BEZPIECZEŃSTWA DOTYCZĄCE CIĘCIA OSCYLACYJNEGO

- **Podczas prac, przy których istnieje ryzyko natrafienia na ukryte przewody elektryczne, elektronarzędzie należy trzymać za zaizolowane uchwyty.** Kontakt urządzenia z będącym pod napięciem przewodem elektrycznym może spowodować przepływ prądu także w metalowych częściach urządzenia, powodując ryzyko porażeniem prądem elektrycznym.
- **Zamocować i zabezpieczyć obrabiany element na stabilnym podłożu za pomocą zacisków lub w inny sposób.** Jeśli obrabiany element będzie przytrzymywany jedynie dłonią lub podpierany ciałem, nie będzie on stabilny, co może doprowadzić do utraty kontroli nad procesem cięcia.
- **Dłonie trzymać z dala od miejsca cięcia. Nie chwycić pod obrabiany element. Podczas pracy należy zawsze ustawiać się z boku piły.** Kontakt z brzeszczotem grozi urazem.
- **Elektronarzędzie prowadzić po obrabianym elemencie tylko w stanie włączonym.** Zablokowanie się narzędzia końcowego w obrabianym elemencie grozi odbiciem.
- **Zwrócić uwagę, aby podczas cięcia stopka zawsze przylegała do obrabianego elementu.**

Brzeczcot może się zablokować i spowodować utratę kontroli nad elektronarzędziem.

- **Po zakończeniu pracy elektronarzędzie wyłączyć i wyciągnąć brzeczcot z rządu dopiero po jego całkowitym zatrzymaniu.**

Dzięki temu unikniemy odbicia i możemy bezpiecznie odłożyć elektronarzędzie.

- **Używać tylko nieuszkodzonych, właściwych brzeczcotów.** Wygięte i tępe brzeczcoty mogą pękać, negatywnie wpływać na proces cięcia lub powodować odbicie.
- **Po wyłączeniu urządzenia nie wyhamowywać brzeczcotu przez dociskanie jego bocznej powierzchni.** Brzeczcot może zostać uszkodzony, może pęknąć lub spowodować odbicie.
- **Dobrze zamocować materiał. Nie podierać obrabianego elementu dłonią, ani stopą.** Nie dotykać pracującą piłą żadnych przedmiotów, ani ziemi. Niebezpieczeństwo odbicia.
- **Podczas prac elektronarzędzie trzymać obiema rękami i zapewnić sobie bezpieczną pozycję.** Prace z elektronarzędziem bezpieczniej jest wykonywać dwoma rękami.
- **Zanim odłożymy elektronarzędzie należy odczekać do jego zatrzymania się.** Narzędzie końcowe może się zablokować i spowodować utratę kontroli nad elektronarzędziem.
- **Jeśli brzeczcot zablokuje się, urządzenie natychmiast wyłączyć.** Rozeprzeć rząz i ostrożnie wyciągnąć brzeczcot. Może to spowodować utratę kontroli nad elektronarzędziem.

3) SPECJALNE ZALECENIA BEZPIECZEŃSTWA PODCZAS SZLIFOWANIA I SKROBANIA

- **Elektronarzędzie używać tylko do szlifowania na sucho. Nie skrobać żadnych wilgotnych materiałów.** Wniknięcie wody do elektronarzędzia zwiększa ryzyko porażenia prądem elektrycznym.
- **Unikać przegrzania szlifowanego elementu i szlifierki.** Istnieje niebezpieczeństwo pożaru.
- **Podczas szlifowania obrabiany element mocno się nagrzewa.** Nie chwycić za obrabiane miejsce, odczekać do jego ostygnięcia. Niebezpieczeństwo oparzenia. Nie stosować czynników chłodzących ani podobnych środków.
- **Przed przerwami w pracy zawsze opróżniać zbiornik odpylacza.** Pył szlifierski w worku odpylacza, mikrofiltrze, worku papierowym (lub w worku filtrującym lub filtrze odkurzacza) może w niekorzystnych warunkach, jak iskry powstające podczas szlifowania sam się zapalić. Szczególnie niebezpieczeństwo występuje w sytuacji, gdy pył szlifierski jest zmieszany z resztkami lakieru, poliuretanu lub innymi substancjami chemicznymi i gdy szlifowany element jest gorący po długiej pracy.

4) INSTRUKCJE BEZPIECZEŃSTWA DOTYCZĄCE KORZYSTANIA Z DŁUGICH WIERTŁ

- a) **Nigdy nie należy wykonywać prac z prędkością obrotową wyższą niż maksymalna prędkość dopuszczalna dla wiertła.** Przy wyższych prędkościach

wiertło może się łatwo zgąć, jeśli będzie miało możliwość swobodnego obracania się bez kontaktu z obrabianym przedmiotem i spowodować obrażenia.

- b) **Wiercenie należy zawsze zaczynać z małą prędkością. Wiertło powinno mieć przy tym kontakt z obrabianym przedmiotem.** Przy wyższych prędkościach wiertło może się łatwo zgąć, jeśli będzie miało możliwość swobodnego obracania się bez kontaktu z obrabianym przedmiotem i spowodować obrażenia.
- c) **Nie wywierać nadmiernego nacisku na urządzenie.** Wiertła mogą się zginać i pękać lub powodować utratę kontroli nad urządzeniem. Poza tym mogą być przyczyną obrażeń ciała.

5) ZAGROŻENIA OGÓLNE

Nawet przy przepisowej obsłudze urządzenia elektrycznego występują tzw. zagrożenia ogólne. W związku z konstrukcją i sposobem pracy urządzenia elektrycznego mogą występować następujące zagrożenia ogólne:

- a) Uszkodzenie płuc w przypadku braku odpowiedniej ochrony dróg oddechowych;
- b) Skaleczenia i rany cięte.
- c) Uszkodzenia słuchu w razie niekorzystania z odpowiednich elementów ochrony słuchu.
- d) Uszkodzenie oczu w przypadku nieużywania odpowiedniej ochrony oczu.
- e) Szkody na zdrowiu będące skutkiem działania wibracji na rękę i ramię, jeżeli urządzenie jest używane przez długi czas lub nie jest odpowiednio prowadzone i przepisowo konserwowane.



Ostrzeżenie! To urządzenie elektryczne wytwarza w czasie pracy pole elektromagnetyczne. Pole to może w określonych warunkach wpływać na aktywne lub pasywne implantaty medyczne. Aby zmniejszyć niebezpieczeństwo doznania poważnych lub śmiertelnych obrażeń, zalecamy osobom posiadającym implantaty medyczne skonsultowanie się z lekarzem i producentem implantatu przed rozpoczęciem obsługi maszyny.



Przestrzegaj zasad bezpieczeństwa, ładowania i prawidłowego użytkowania, podanych w instrukcji obsługi akumulatora i ładowarki serii Parkside X 20 V Team. Szczegółowy opis procesu ładowania i dalsze informacje można znaleźć w tej oddzielnej instrukcji obsługi.

Nie używaj akcesoriów, które nie są zalecane przez PARKSIDE. Może to spowodować porażenie elektryczne lub pożar.

Wskazówki dotyczące wykonywania pracy



Podczas prac z urządzeniem proszę nosić odpowiednią odzież i stosowne wyposażenie ochronne. Przed każdym użyciem upewnić się, czy urządzenie jest sprawne. Osobiste wyposażenie

ochronne i sprawne urządzenie zmniejszają ryzyko urazów ciała i wypadków.



Upewnij się, że temperatura otoczenia podczas pracy nie przekracza 50 °C i nie spada poniżej -20 °C.



Nosić ochronniki słuchu.

B

Obsługa

Wymiana narzędzi nasadzanych



Urządzenie zabezpieczyć przed załączeniem (patrz „Włączanie/wyłączanie”) lub wyjąć akumulator z urządzenia. Przypadkowe załączenie urządzenia grozi urazem.



Nosić rękawice ochronne. Po użyciu narzędzie nasadzane może być gorące.

Zdejmowanie narzędzia

1. Przesunąć dźwignię zwalniającą (5) do oporu i przytrzymać ją w tej pozycji .
2. Zdjąć odblokowane narzędzie (4/16/22/26).

Zakładanie narzędzia

3. Wsunąć narzędzie (4/16/22/26) po prowadnicy szynowej do jednostki napędowej (6). Słychać jej zatrzaśnięcie.
4. Zwolnić dźwignię zwalniającą (5) w położenie wyjściowe .
5. Pociągając za narzędzie sprawdzić jego prawidłowe osadzenie.

Wymywanie/wkładanie akumulatora

1. Aby wyjąć akumulator (9) z urządzenia, naciśnij przycisk zwalniający (9b) na akumulatorze i wyjmij akumulator.
2. Aby włożyć akumulator (9), wsuń akumulator do urządzenia po prowadnicy szynowej. Słychać jego zatrzaśnięcie.



Akumulator włóż dopiero, gdy narzędzie akumulatorowe jest gotowe do użycia.

Włączanie/wyłączanie

1. **Załączanie:** Wcisnąć włącznik/wyłącznik (**A** 10).
Za pomocą włącznika/wyłącznika (**A** 10) można bezstopniowo regulować prędkość obrotową.
Słabszy docisk: niska prędkość obrotowa.
Mocniejszy docisk: wyższa prędkość obrotowa.
2. **Wyłączanie:** Zwolnić włącznik/wyłącznik (**A** 10).
Jeśli ustawimy przełącznik kierunku obrotów (**A** 7) w położenie środkowe, urządzenie będzie zabezpieczone przed załączeniem.



Sprawdzanie stanu naładowania akumulatora

Wskaźnik stanu naładowania (9a) sygnalizuje poziom naładowania akumulatora (9).

Naciśnij przycisk wskaźnika stanu naładowania (9a) na akumulatorze.

Stan naładowania akumulatora sygnalizowany jest zaświeceniem się odpowiedniej diody.

Gdy świecą się 3 diody LED (czerwona, pomarańczowa i zielona): akumulator jest naładowany

Gdy świecą się 2 diody LED (czerwona i pomarańczowa): akumulator jest częściowo naładowany

Gdy świeci się 1 dioda (czerwona): akumulator wymaga ładowania



Naładuj akumulator (9), gdy na wskaźniku stanu naładowania świeci się już tylko czerwona dioda LED.



Ładowanie akumulatora



Jeżeli akumulator jest rozgrzany, przed ładowaniem należy odczekać do jego ostygnięcia.



Naładuj akumulator (9), gdy na wskaźniku stanu naładowania (9a) świeci się już tylko czerwona dioda LED.

1. W razie potrzeby wyjmij akumulator (9) z urządzenia.
2. Wsuń akumulator (9) do wnęki ładowarki (14).
3. Podłącz ładowarkę (14) do gniazda sieciowego.
4. Po ukończeniu ładowania odłącz ładowarkę (14) od sieci.
5. Wyjmij akumulator (9) z ładowarki (14).

Przegląd diod kontrolnych na ładowarce (14):

Zielona dioda LED świeci się bez włożonego akumulatora: ładowarka jest gotowa do pracy.

Świeci się zielona dioda: Akumulator jest naładowany.

Świeci się czerwona dioda: Akumulator ładuje się.

C Jednostka napędowa z nasadą wiertarską PKGA 1

Wymiana narzędzia



Zabezpieczyć urządzenie przed załączeniem (patrz „Włączanie/wyłączanie”). W razie przypadkowego załączenia urządzenia istnieje niebezpieczeństwo urazu.

1. Obrócić głowicę szybkomocującą (1) w kierunku **RELEASE**, aż otwór w głowicy wiertarskiej będzie na tyle duży, by pomieścić narzędzie.
2. Wsunąć narzędzie tak daleko jak to możliwe w uchwyt wiertarski szybkomocującej (1).
3. Obrócić głowicę szybkomocującą w kierunku **GRIP**, aby zacisnąć narzędzie.
4. Aby ponownie wyciągnąć narzędzie, należy obrócić głowicę szybkomocującą (1) w kierunku **RELEASE**, aż otwór w głowicy wiertarskiej będzie na tyle duży, by było możliwe wyjęcie narzędzia.

Wybór biegu

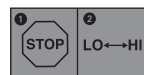

Przed zmianą biegu zatrzymać urządzenie.

1. Odczekać, aż urządzenie się zatrzyma.
2. Przesunąć przełącznik biegu (3) w żądane położenie:
1: 0-400 min⁻¹
2: 0-1350 min⁻¹

Ustawianie kierunku obrotu

Przełącznikiem kierunku obrotów można zmieniać kierunek obrotu urządzenia. Strzałka na przełączniku kierunku obrotów wskazuje kierunek pracy.

1. Odczekać, aż urządzenie się zatrzyma.
2. Przesunąć przełącznik kierunku obrotów (7) w żądane położenie:

W celu wywiercenia otworu i wkręcania śrub: Przełącznik kierunku obrotów wcisnąć, gdy strzałka jest ustawiona w przód

W celu wykręcania śrub: Przełącznik kierunku obrotów wcisnąć, gdy strzałka jest ustawiona w tył

3. Jeśli ustawimy przełącznik kierunku obrotów (7) w położenie środkowe, urządzenie będzie zabezpieczone przed załączeniem.

 Przełącznik kierunku obrotów można przełączać tylko w stanie spoczynku urządzenia!

Ustawianie momentu dokręcania

Możemy ustawić maksymalny moment dokręcania. Stopnie momentu dokręcania są oznaczone cyframi 1 - 19 + .

1. Odczekać, aż urządzenie się zatrzyma.
2. Wybrać żądany moment dokręcania obracając pierścień regulacji momentu dokręcania (2).
Wkręcanie: Stopień 1 - 19
Wiercenie: Stopień 
3. Rozpocząć pracę od mniejszego stopnia momentu dokręcania i w razie potrzeby zwiększyć go.



Pierścień regulacji momentu dokręcania można regulować tylko w stanie spoczynku urządzenia.



Wymagany moment dokręcania zależy od:

- rodzaju i twardości obrabianego materiału;
- rodzaju i długości zastosowanych śrub.



Jednostka napędowa z nasadą multiszlifierki PKGA2



Zabezpieczyć urządzenie przed załączeniem (patrz „Włączanie/wyłączanie”). W razie przypadkowego załączenia urządzenia istnieje niebezpieczeństwo urazu.



Podczas szlifowania noś maskę ochronną.

Zakładanie/zdejmowanie papieru ściernego

Płytkę ścierną (21) wyposażoną jest w rzep umożliwiający szybkie zakładanie papieru ściernego.

Zakładanie papieru ściernego

1. Docisnąć równomiernie papier ścierny (23) na płytce ściernej (21). Zwrócić uwagę na pokrycie się otworów w papierze ściernym z otworami płytki ściernej.

Zdejmowanie papieru ściernego

2. Zdjąć papier ścierny (23) z płytki ściernej (21).

Podłączanie systemu odpylania

Podłączając system odpylania możemy zmniejszyć pylenie podczas szlifowania.

1. Wsunąć adapter (24) do oporu w otwór znajdujący się na nasadzie multiszlifierki (22).
2. Podłączyć wąż ssawny odkurzacza do adaptera (24). Należy zwracać uwagę, aby system odpylania był odpowiedni dla obrabianego materiału. Informacje te można znaleźć w instrukcji obsługi zewnętrznego urządzenia.



Wąż ssawny odkurzacza można ewentualnie podłączyć do adaptera (24) bez kształtki redukcyjnej (25).

Szlifowanie

- Podczas szlifowania z użyciem nasady multiszlifierki stosować system odpylania.
- Urządzenie przykładać do obrabianego elementu tylko w stanie włączonym.
- Przed założeniem papieru ściernego oczyścić płytkę ścierną.
- Aby uzyskać dobre efekty szlifowania pracować tylko z użyciem dobrego papieru ściernego.
- Pracować z niewielkim i równomiernym dociskiem. W ten sposób szanujemy urządzenie i papier ścierny.
- Nie szlifować tym samym papierem ściernym różnych materiałów (np. metalu i następnie drewna).

Wybór papieru ściernego

Uziarnienie P	Zastosowanie
P 60	do wstępnego szlifowania surowych powierzchni drewnianych
P 80 / 120	do szlifowania na płasko
P 240	do dokładnego szlifowania powierzchni gruntowanych i lakierowanych



Jednostka napędowa z nasadką piły szablastej PKGA3

Montaż/wymiana brzeszczotu



Zabezpieczyć urządzenie przed załączeniem (patrz „Włączanie/wyłączanie”). W razie przypadkowego załączenia urządzenia istnieje niebezpieczeństwo urazu.



Podczas kontaktu z brzeszczotem należy nosić rękawice. Dzięki temu unikniemy skaleczenia.



UWAGA, niebezpieczeństwo zranienia!

- Nie stosować tępych, wygiętych lub uszkodzonych w inny sposób brzeszczotów.
- Używać zawsze odpowiedniego brzeszczotu.



Przegląd odpowiednich brzeszczotów znajduje się w rozdziale „Części zamienne/Akcesoria”.

Montaż brzeszczotu:

1. Przesunąć dźwignię (18) zwalniania brzeszczotu na sam dół i przytrzymać ją w tym położeniu. Włożyć trzpień brzeszczotu (19/20) do szczeliny uchwytu brzeszczotu.
2. W celu zablokowania zwolnić dźwignię (18), dźwignia powraca w położenie wyjściowe.
3. Pociągając za brzeszczot sprawdzić jego prawidłowe osadzenie.

Wymywanie brzeszczotu:

4. Przesunąć dźwignię (18) zwalniania brzeszczotu w dół do oporu i wyjąć brzeszczot z uchwytu brzeszczotu.



Do wykonania określonych prac brzeszczot można także obrócić o 180°.

A Obsługa piły szablastej

1. Przed załączeniem zwrócić uwagę, czy urządzenie nie dotyka obrabianego elementu.
2. Załączyć urządzenie.
Za pomocą włącznika/wyłącznika (10) można bezstopniowo regulować ilość skoków.
Słabszy docisk: mała ilość skoków.
Mocniejszy docisk: większa ilość skoków.
Włącznika/wyłącznika nie da się unieruchomić.
3. Przyłożyć stopkę (17) do obrabianego elementu.
4. Piłować z równomiernym posuwem.
5. Po zakończeniu pracy należy wyłączyć urządzenie i wyciągnąć brzeszczot z razu.

Piłowanie

Proszę nosić ochronę oczu.

- Używać tylko nieuszkodzonych, właściwych brzeszczotów. Do obróbki metali stosować tylko brzeszczoty do cięcia metalu.
- Pamiętać o przyjęciu bezpiecznej pozycji i mocno trzymać urządzenie obiema rękami, zachowując bezpieczny odstęp od własnego ciała.
- Przed piłowaniem proszę sprawdzić obrabiany element na obecność ukrytych ciał obcych, jak gwoździe i śruby. Należy je usunąć.
- Cięcia wgłębne można wykonywać tylko w miękkich materiałach jak drewno lub płyty gipsowo-kartonowe.

Wykonywać cięcia wgłębne

**Niebezpieczeństwo odrzutu!
Mocno trzymać urządzenie.**

1. Przyłożyć urządzenie dolną krawędzią podstawy (17) do obrabianego detalu.
2. Włączyć urządzenie.
3. Zagłębić brzeszczot (20) w obrabianym detalu, przechylając urządzenie w przód, aż znajdzie się ono w ustawieniu pionowym.
4. Cięcie wykonywać wzdłuż żądanej linii cięcia.

Wybór brzeszczotu

Brzeszczot do cięcia drewna	do drewna, tworzywa sztucznego, płyt gipsowo-kartonowych
Brzeszczot do cięcia metalu	do blach, profili i rur
Brzeszczot do wyrzynarek	do miękkich materiałów jak drewno lub płyty gipsowo-kartonowe

F Jednostka napędowa z narzędziem wielofunkcyjnym PKGA4



Podczas szlifowania noś maskę ochronną.

Wymiana narzędzia



Zabezpieczyć urządzenie przed załączeniem (patrz „Włączanie/wyłączanie”). W razie przypadkowego załączenia urządzenia istnieje niebezpieczeństwo urazu.



Upewnij się, że uchwyt narzędziowy (29) jest mocno wkręcony, aby bezpiecznie zamontować i używać wszystkich dostarczonych narzędzi (30/32/33).

1. Wcisnąć dźwignię (27) zwalniania narzędzia do tyłu do oporu.
2. Założyć żądane narzędzie (30/32/33) pod uchwytem narzędziowym (29) na trzpienie montażowe (28). W razie potrzeby wykręcić odblokowany uchwyt narzędziowy (29) na tyle, aby umożliwić założenie żadanego narzędzia

(30/32/33) na trzpienie montażowe (28). Możliwych jest 12 różnych pozycji.

3. W razie potrzeby ponownie dokręć uchwyt narzędziowy.
4. Złożyć ponownie do przodu dźwignię (27) zwalniania narzędzia. Uchwyt narzędziowy jest zamocowany z narzędziem.

Zakładanie/ zdejmowanie papieru ściernego

Płytką ścierną Delta (30) wyposażoną jest w rzep umożliwiający szybkie zakładanie papieru ściernego.

Zakładanie papieru ściernego

1. Docisnąć równomiernie papier ścierny (31) na płytce ścierniej Delta (30). Zwrócić uwagę na pokrycie się otworów w papierze ściernym z otworami płytki ścierniej.

Zdejmowanie papieru ściernego

2. Zdjąć papier ścierny (31) z płytki ścierniej Delta (30).

Szlifowanie

- Urządzenie przykładać do obrabianego elementu tylko w stanie włączonym.
- Przed założeniem papieru ściernego oczyścić płytkę ścierną.
- Aby uzyskać dobre efekty szlifowania pracować tylko z użyciem dobrego papieru ściernego.
- Pracować z niewielkim i równomiernym dociskiem. W ten sposób szanujemy urządzenie i papier ścierny.
- Nie szlifować tym samym papierem ściernym różnych materiałów (np. metalu i następnie drewna).

Wybór papieru ściernego

Uziarnienie P	Zastosowanie
P 60	do wstępnego szlifowania surowych powierzchni drewnianych
P 80 / 120	do szlifowania na płasko
P 240	do dokładnego szlifowania powierzchni gruntowanych i lakierowanych

Skrobanie

- W przypadku skrobania wybrać wysoką liczbę oscylacji.
- Pracować z niewielkim dociskiem i pod kątem płaskim, aby nie uszkodzić materiału podłoża.

Oczyszczeni/ konserwacja

 Wykonywanie prac naprawczych i konserwacyjnych, które nie są wymienione w tej instrukcji obsługi, należy zlecać naszemu Centrum serwisowemu. Stosuj wyłącznie oryginalne części.

 Przed wykonaniem wszelkich prac przy urządzeniu i przed transportem wyłączyć urządzenie i wyjąć akumulator.

Przeprowadzaj regularnie wymienione poniżej prace konserwacyjne i naprawcze. Dzięki temu będziesz miał gwarancję długotrwałej i niezawodnej sprawności urządzenia.

Oczyszczanie



Urządzenia nie wolno spryskiwać wodą ani wkładać do wody. Niebezpieczeństwo porażenia prądem!

- Utrzymuj szczeliny wentylacyjne w czystości. W tym celu używaj wilgotnej ściereczki lub szczotki. Nie używaj środków czyszczących ani rozpuszczalników. Mogłbyś w ten sposób nieodwracalnie uszkodzić urządzenie. Substancje chemiczne mogą zaatakować elementy urządzenia wykonane z tworzywa sztucznego.
- Oczyszczyć ładowarkę i akumulator suchą szmatką lub pędzlem. Nie używaj wody ani metalowych przedmiotów.

Konserwacja

- Urządzenie nie wymaga konserwacji.

Przechowywanie urządzenia

- Urządzenie z dostarczoną w komplecie osłoną noża przechowywać w suchym miejscu, poza zasięgiem dzieci.
- Przed dłuższym okresem przechowywania (np. przed zimą) wyjmij akumulator z urządzenia.
- Akumulator przechowuj tylko w stanie częściowo naładowanym. Podczas dłuższego przechowywania powinny świecić się 2 do 3 diod LED.
- W okresie dłuższego przechowywania należy co 3 miesiące kontrolować stan naładowania akumulatora i w razie potrzeby doładować.
- Akumulator należy składować w temperaturach od 0 °C do 45 °C. Podczas składowania unikać ekstremalnych

mroźów bądź gorąca, aby akumulator nie stracił swojej pojemności.

Usuwanie i ochrona środowiska

Wyjmij akumulator z urządzenia i przekaz urządzenie, jego akcesoria i opakowanie do zgodnej z przepisami o ochronie środowiska naturalnego utylizacji. Wskazówki dotyczące utylizacji akumulatora można znaleźć w osobnej instrukcji obsługi akumulatora i ładowarki.



Urządzeń elektrycznych nie należy wyrzucać razem z odpadami domowymi.

- Przed utylizacją urządzenia wyjmij akumulator.
- Oddaj urządzenie w punkcie recyklingu. Użyte do produkcji urządzenia części plastikowe i metalowe mogą zostać od siebie precyzyjnie oddzielone, a następnie poddane utylizacji. Zwróć się po poradę do naszego Centrum Serwisowego.
- Przekaz wycięty materiał do kompostowania, nie wyrzucaj go do kontenera na śmieci.

Gwarancja

Szanowna Klientko, Szanowny Kliencie, na zakupione urządzenie otrzymują Państwo 3 lata gwarancji od daty zakupu. W przypadku wad tego produktu przysługują Państwu ustawowe prawa w stosunku do sprzedawcy produktu. Prawa te nie są ograniczone przez naszą przedstawioną niżej gwarancję.

Warunki gwarancji

Okres gwarancji rozpoczyna się z datą zakupu. Prosimy zachować oryginalny paragon. Będzie on potrzebny jako dowód zakupu. Jeśli w okresie trzech lat od daty zakupu tego produktu wystąpi wada materiałowa lub fabryczna, produkt zostanie – wedle naszego wyboru – bezpłatnie naprawiony lub wymieniony. Gwarancja zakłada, że w okresie trzech lat uszkodzone urządzenie zostanie przesłane wraz z dowodem zakupu (paragonem) z krótkim opisem, gdzie wystąpiła wada i kiedy się pojawiła. Jeśli defekt jest objęty naszą gwarancją, otrzymają Państwo z powrotem naprawiony lub nowy produkt. Wraz z wymianą urządzenia lub ważnej części, zgodnie z art. 581 § 1 aktualnej wersji Kodeksu cywilnego, okres gwarancji rozpoczyna się od nowa.

Okres gwarancji i ustawowe roszczenia z tytułu wad

Okres gwarancji nie wydłuża się z powodu świadczenia gwarancyjnego. Obowiązuje to również dla wymienionych lub naprawionych części. Ewentualne uszkodzenia i wady istniejące już w momencie zakupu należy zgłosić bezzwłocznie po rozpakowaniu. Naprawy przypadające po upływie okresu gwarancji są odpłatne.

Zakres gwarancji

Urządzenie wyprodukowano z zachowaniem staranności zgodnie z surowymi normami jakościowymi i dokładnie sprawdzono przed wysyłką.

Gwarancja obowiązuje dla wad materiałowych lub fabrycznych. Gwarancja nie rozciąga się na części produktu, które podlegają normalnemu zużyciu i można je uznać za części zużywalne (np. brzeszczot, akumulator), oraz na uszkodzenia

części delikatnych (np. przetłączniki). Gwarancja przepada, jeśli produkt został uszkodzony, nie był zgodnie z przeznaczeniem użytkowany i konserwowany. Użytkowanie zgodnie z przeznaczeniem wiąże się z przestrzeganiem wszystkich wskazówek zawartych w instrukcji obsługi. Należy bezwzględnie unikać zastosowań i działań, których odradza się lub przed którymi ostrzega się w instrukcji obsługi. Produkt jest przeznaczony do użytku prywatnego, a nie komercyjnego. W przypadku niewłaściwego i nieodpowiedniego obchodzenia się z urządzeniem, stosowania „na siłę” i zabiegów, które nie zostały przeprowadzone przez nasz autoryzowany oddział, gwarancja wygasa.

Realizacja w przypadkach objętych gwarancją

Aby zagwarantować szybkie przetworzenie Państwa sprawy, prosimy o przestrzeganie poniższych wskazówek:

- W przypadku wszelkich zapytań prosimy o przygotowanie paragonu i numeru identyfikacyjnego jako dowodu zakupu (IAN 360557_2010).
- Numer artykułu znajduje się na tabliczce znamionowej.
- W przypadku wystąpienia usterek lub innych wad prosimy o skontaktowanie się z wymienionym niżej działem serwisowym **telefonicznie** lub **mailowo**. Uzyskają Państwo wówczas szczegółowe informacje na temat realizacji reklamacji.
- Uszkodzony produkt mogą Państwo wysłać po skontaktowaniu się z naszym działem obsługi klienta, załączając dowód zakupu (paragon) i określając, na czym polega wada i kiedy wystąpiła, bezpłatnie na podany adres serwisu. Aby uniknąć problemów

z odbiorem i dodatkowych kosztów, prosimy o wysłanie przesyłki na adres, który Państwu podano. Należy się upewnić, żeby przesyłka nie nastąpiła odpłatnie, jako ponadwymiarowa, ekspresowo lub na innych specjalnych warunkach. Prosimy o przesłanie urządzenia wraz ze wszystkimi częściami wyposażenia otrzymanymi przy zakupie i zadbanie o wystarczająco bezpieczne opakowanie.

Serwis naprawczy

Naprawy, **które nie są objęte gwarancją**, można zlecić odpłatnie w naszym oddziale serwisowym. Serwis sporządzi Państwu kosztorys naprawy.

Podejmujemy się wyłącznie naprawy urządzeń, które zostały prawidłowo zapakowane i ofrankowane.

Uwaga: Prosimy o przesłanie czystego urządzenia ze wskazaniem usterki.

Urządzenia przesłane dla nas odpłatnie, jako przesyłka ponadwymiarowa, ekspresowa lub na innych warunkach specjalnych, nie zostaną odebrane.

Utylizację przesłanych do nas uszkodzonych urządzeń przeprowadzamy bezpłatnie.

Service-Center



Serwis Polska

Tel.: 22 397 4996

E-Mail: grizzly@lidl.pl

IAN 360557_2010

Importer

Prosimy mieć na uwadze, że poniższy adres nie jest adresem serwisu. Prosimy o kontakt z wymienionym wyżej centrum serwisowym.

Grizzly Tools GmbH & Co. KG

Stockstädter Straße 20

DE-63762 Großostheim

NIEMCY

www.grizzlytools-service.eu

Części zamienne/Akcesoria**Części zamienne i akcesoria można zakupić na
www.grizzly-service.eu**

W przypadku problemów z zamawianiem należy skorzystać z formularza kontaktowego. W razie kolejnych pytań należy zwracać się do „Service-Center” (patrz strona 62).

Pos Instrukcja obsługi	Pos Rysunek samorozwijający	Oznaczenie	Nr. katalogowe
A 4	PKGA1	Nasadka wiertarska	91104164
A 16	PKGA3	Nasadka piły szablastej	91104153
A 19		Brzeszczot do cięcia metalu (HSS 150 mm/18 TPI*)	13800222
A 20		Brzeszczot do cięcia drewna (HCS 150 mm/6 TPI*)	13800221
A 22	PKGA2	Nasadka szlifierki wielofunkcyjnej	91104154
A 23	PKGA2-7	Arkuszy papieru ściernego - Nasadka szlifierki wielofunkcyjnej (2 x P 60, 2 x P 120, 1 x P 240**)	30211066
A 24	PKGA2-8/9	Adapter do systemu odpylania	91104150
A 26	PKGA4	Nasadka urządzenia wielofunkcyjnego	91104158
A 30		Płytką ścierna Delta	91104159
A 31		Arkuszy papieru ściernego - płytką ścierna Delta (1 x P 60, 1 x P 80, 1 x P 120**)	30211067
A 32		Skrobak	30220082
A 33		Brzeszczot do wyrzynarki	30220083

* HSS = High Speed Steel

HCS = High Carbon Steel, stal o wysokiej zawartości węgla

TPI = Teeth per inch, ilość zębów na 2,54 cm

**P = Uziarnienie



Dalsze akcesoria dla każdego rodzaju zastosowania dostępne są w handlu.

Poszukiwanie błędów

Problem	Możliwa przyczyna	Sposób usunięcia problemu
Urządzenie nie uruchamia się.	Akumulator (A 9) rozładowany	Naładować akumulator (przestrzegać oddzielnej instrukcji obsługi akumulatora i ładowarki)
	Akumulator (A 9) nie jest włożony	Włożyć akumulator (patrz „Ładowanie akumulatora”)
	Włącznik/wyłącznik (A 10) jest uszkodzony	Zlecić naprawę w punkcie serwisowym
Urządzenie pracuje z przerwami	Chwiejny styk wewnątrz urządzenia	Zlecić naprawę w punkcie serwisowym
	Włącznik/wyłącznik (A 10) jest uszkodzony	
Narzędzie nie porusza się, mimo że silnik pracuje	Nasadka lub narzędzie nieprawidłowo zamontowane	Zamontować prawidłowo nasadę lub narzędzie (patrz „Obsługa”)
Słaba moc urządzenia	Narzędzie jest niewłaściwe dla obrabianego elementu	Założyć właściwe narzędzie
	Narzędzie tępe lub zużyte	Założyć nowe narzędzie
	Nieprawidłowa prędkość	Dostosować prędkość
	Niska wydajność akumulatora	Naładować akumulator (A 9) (przestrzegać oddzielnej instrukcji obsługi akumulatora i ładowarki)
Narzędzie szybko się zużywa	Narzędzie jest niewłaściwe dla obrabianego elementu	Założyć właściwe narzędzie (patrz „Obsługa”)
	Za duży docisk	Zmniejszyć docisk
	Prędkość za wysoka	Zmniejszyć prędkość

Turinys

Įvadas	66	Variklio blokas su	
Naudojimas pagal paskirtį.....	66	antgaliu-tiesiniu pjūkle PKGA3... 78	
Bendrasis aprašymas.....	66	Pjūklelio įdėjimas / keitimas	78
Pristatomas komplektas	66	Pjūklelio naudojimas.....	78
Apžvalga.....	67	Pjovimas	79
Techniniai duomenys.....	67	Įleistiniai pjūviai.....	79
Saugos nurodymai.....	68	Pjūklelio/pjovimo disko pasirinkimas .	79
Paveikslėliai / simboliai	68	Variklio blokas su antgaliudau-	
Bendrieji saugos nurodymai naudojant		giafunkciu įrankiu PKGA4.....	79
elektrinius įrankius.....	69	Įrankių keitimas.....	79
Papildoma saugos informacija.....	72	Šlifavimo popieriaus lapo	
Darbo nurodymai	74	pritvirtinimas/nuėmimas.....	79
Valdymas	75	Šlifavimas	80
Keičiamųjų antgalių keitimas	75	Šlifavimo popieriaus pasirinkimas	80
Akumuliatoriaus išėmimas / įdėjimas.	75	Skutimas	80
Įjungimas ir išjungimas	75	Valymas ir techninė priežiūra	80
Akumuliatoriaus įkrovos lygio		Valymas.....	80
tikrinimas	75	Techninė priežiūra.....	81
Akumuliatoriaus įkrovimas.....	76	Laikymas	81
Variklio blokas su		Utilizavimas/aplinkos apsauga ..	81
antgaliu–gręžtuvu / suktuvu		Garantija	82
PKGA1	76	Remonto paslaugos	83
Įrankių keitimas.....	76	Service-Center	83
Veikimo greičio parinkimas	76	Importuotojas	83
Sukimo krypties nustatymas	76	Atsarginės dalys/Priedai.....	84
Sukimo momento nustatymas	77	Klaidų paieška.....	85
Variklio blokas su		Vertimas iš originalių EB	
antgaliu-universaliuoju šlifuku		atitikties deklaracija	151
PKGA2.....	77	Trimatis vaizdas	155-157
Šlifavimo popieriaus lapo pritvirtinimas			
/ nuėmimas.....	77		
Dulkių siurbimo įrenginio prijungimas	77		
Šlifavimas	77		
Šlifavimo popieriaus pasirinkimas	78		

Įvadas

Dėkojame, kad pirkote naują įrenginį. Apsisprendėte įsigyti aukštos kokybės prietaisą. Gamybos metu atlikta šio prietaiso kokybės kontrolė bei jo galutinis patikrinimas. Tai užtikrina Jūsų prietaiso nepriekaištingą veikimą.



Naudojimo instrukcija yra šios prietaiso dalis. Joje pateikiami svarbūs saugos, naudojimo ir šalinimo nurodymai. Prieš naudodami prietaisą susipažinkite su visais naudojimo ir saugos nurodymais. Naudokite prietaisą taip, kaip aprašyta ir tik nurodytiems naudojimo tikslams. Laikykite instrukciją saugioje vietoje ir perduodami prietaisą tretiesiems asmenims, perduokite jiems ir visus dokumentus.

Naudojimas pagal paskirtį

Įrankis skirtas varžtams įsukti ir atsukti, medienai, metalui ir plastikui gręžti. Pritvirtinamieji įrankiai skirti šlifuoti, pjauti ir skusti. Šis prietaisas nepritaikytas naudoti komerciniais tikslais. Naudojant komerciniais tikslais netenkama teisė į garantiją. Griežtai draudžiama naudoti ne pagal šioje instrukcijoje nurodytą paskirtį, nes antraip prietaisui gali būti padaryta žalos ir kilti didelis pavojus naudotojui. Prietaisą gali naudoti tik suaugusieji. 16 metų neturintys jaunuoliai prietaisą gali naudoti tik prižiūrimi suaugusiųjų. Gamintojas neatsako už žalą, atsiradusią dėl naudojimo ne pagal paskirtį arba netinkamo valdymo. Naudojant komerciniais tikslais netenkama teisė į garantiją. Įrankis yra „Parkside X 20 V TEAM“ serijos dalis, jį galima naudoti su „Parkside X 20 V TEAM“ serijos akumuliatoriais. Akumuliatorius galima įkrauti tik „Parkside X 20 V TEAM“ serijos krovikliais.

Bendrasis aprašymas

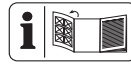

Pagrindinės įrankio sudedamosios dalys pavaizduotos išskleidžiamuosiuose puslapiuose.

Pristatomas komplektas

Prietaisą atsargiai išimkite iš pakuotės ir patikrinkite, ar yra visos toliau nurodytos dalys:

- Variklio blokas su antgaliu–gręžtuvu/suktuvu
- Antgalis-tiesinis pjūklas
- Antgalis-universalusis šlifuoklis
- Antgalis-daugiafunkcis įrankis
- Antgalio-gręžtuvo/suktuvo priedai
 - 6 grąžtai (1,5/2/3/4/5/6 mm)
 - 6 suktuvo antgaliai, 50 mm
 - Antgalių laikiklis
- Antgalio-tiesinio pjūklo priedai
 - Pjūklelis medienai (HCS150/6TPI)
 - Pjūklelis metalui (HSS150/18TPI)
- Antgalio-universaliojo šlifuoklio priedai
 - 5 šlifavimo popieriaus lapai (2 x P 60, 2 x P 120, 1 x P 240)
- Antgalio-daugiafunkcio įrankio priedai
 - Pjovimo diskas įleistiniams pjūviams
 - Skutiklis
 - Trikampė šlifavimo plokštė su 3 šlifavimo popieriaus lapais (1 x P 60, 1 x P 80, 1 x P 120)
- Dulkių siurbimo įrenginio adapteris
- Jungiamoji detalė
- Lagaminas
- Eksploatavimo instrukcija

*P = Grūdėtumas



Baterija ir įkroviklis į komplektą neįeina.

A Apžvalga

- 1 Greitojo užveržimo griebtuvas
- 2 Sukimo momento reguliavimo žiedas
- 3 Veikimo greičio parinkimo jungiklis
- 4 Antgalis–gręžtuvas / suktuvas PKGA1
- 5 Keičiamųjų antgalių atlaisvinimo svirtis
- 6 Variklio blokas
- 7 Sukimo krypties keitiklis
- 8 Rankena
- 9 Akumulatorius
- 9a Įkrovos lygio indikatorius
- 9b Atlaisvinimo mygtukas
- 10 Įjungimo / išjungimo jungiklis
- 11 Antgalių laikiklis
- 12 6 suktuvo antgaliai, 50 mm
- 13 6 grąžtai
- 14 Kroviklis
- 15 Lagaminas
- 16 Antgalis-tiesinis pjūklas PKGA3
- 17 Atraminė plokštė
- 18 Pjūklelio atlaisvinimo svirtis
- 19 Pjūklelis metalui
- 20 Pjūklelis medienai
- 21 Šlifavimo plokštė
- 22 Antgalis-universalusis šlifuoklis PKGA2
- 23 5 šlifavimo popieriaus lapai
- 24 Dulkių siurbimo įrenginio adapteris
- 25 Jungiamoji detalė
- 26 Antgalis-daugiafunkcis įrankis PKGA4
- 27 Įrankių atlaisvinimo svirtis
- 28 Įspraustinės
- 29 Įrankių laikiklis
- 30 Trikampė šlifavimo plokštė
- 31 3 šlifavimo popieriaus lapai
- 32 Skutiklis
- 33 Pjovimo diskas įleistinams pjūviams

Techniniai duomenys

Akumulatorinis kombinuotas prietaisas „keturi viename“PKGA 20-Li C2
 Variklio įtampa 20 V==
 Tuščios eigos apskukos (n_0)21000 min⁻¹

Temperatūra maks. 50 °C
 Įkrovimas 4 - 40 °C
 Naudojimas -20 - 50 °C
 Laikymas (optimalu) 0 - 45 °C

Variklio blokas su antgaliu–gręžtuvu / suktuvu PKGA1
 Tuščios eigos apskukos (n_0) 0 - 400/0 - 1350 min⁻¹
 Didžiausias sukimo momentas.. maks. 35 Nm
 Grąžto griebtuvo plotis maks. 13 mm
 Gręžiamos angos skersmuo
 medienoje maks. 13 mm
 pliene maks. 8 mm
 Svoris apie 1,23 kg
 Garso slėgio lygis
 (L_{pA}) 83,7 dB(A), K_{pA} = 5 dB
 Garso galingumo lygis
 (L_{WA}) 94,7 dB(A), K_{WA} = 5 dB
 Vibracija (a_n)
 Gręžiant metalą 1,322 m/s²
 tuščioji eiga 1,531 m/s²
 K = 1,5 m/s²

Variklio blokas su antgaliu-universalioju šlifuokliu PKGA2
 Tuščios eigos apskukos (n_0) ... 0 - 9000 min⁻¹
 Šlifavimo popierius  138 x 97 mm
 Svoris apie 1 kg
 Garso slėgio lygis
 (L_{pA}) 88,6 dB(A), K_{pA} = 3 dB
 Garso galingumo lygis
 (L_{WA}) 99,6 dB(A), K_{WA} = 3 dB
 Vibracija (a_n) 4,572 m/s², K = 1,5 m/s²

Variklio blokas su antgaliu-tiesiniu pjūkle PKGA3
 Tuščios eigos apskukos (n_0) ... 0 - 3200 min⁻¹
 Eigos ilgis  22 mm
 Pjaunamoji geba
 Mediena 100 mm
 Metalas 50 mm
 Svoris apie 1,44 kg

Garso slėgio lygis

(L_{pA}) 89,3 dB(A), K_{pA} = 5 dB

Garso galingumo lygis

(L_{WA}) 100,3 dB(A), K_{WA} = 5 dB

Vibracija (a_h)

Pjaunant lentas 12,395 m/s²

Pjaunant medinius rąstus ... 12,392 m/s²

K = 1,5 m/s²

Variklio blokas su antgaliumi

daugiafunkciu įrankiu..... PKGA4

Tuščios eigos apsukos (n_0) ..0 - 20000 min⁻¹

Virpesių kampas3,0°

Svoris apie 1 kg

Garso slėgio lygis

(L_{pA}) 84,8 dB(A), K_{pA} = 3 dB

Garso galingumo lygis

(L_{WA}) 95,8 dB(A), K_{WA} = 3 dB

Vibracija (a_h)4,229 m/s², K=1,5 m/s²



Dėmesio! Naujausią suderinamų akumuliatorių sąrašą rasite adresu: www.lidl.de/akku

Nurodyta vibracijos emisijos vertė buvo išmatuota pagal standartuose patvirtintus patikros metodus ir gali būti taikoma kitam panašiam elektriniam įrankiui.

Nurodyta vibracijos emisijos vertė gali būti taikoma pradiniam poveikiui įvertinti.



Įspėjimas:

naudojant elektrinį įrankį tikroji vibracijos emisijos vertė gali skirtis nuo nurodytosios, nes ji priklauso nuo elektrinio įrankio naudojimo būdo.

Stenkitės kuo labiau sumažinti vibracinį poveikį. Vibracinį poveikį galima sumažinti, pavyzdžiui, mūvint pirštines, kai dirbate su įrankiu, ir ribojant darbo laiko trukmę. Taip pat būtina atsižvelgti į visą įrankio

naudojimo ciklo dalis (pvz., laikotarpis, kai elektrinis įrankis yra išjungtas, ir laikotarpis, kai įrankis įjungtas, tačiau veikia nenaudojamas).

Saugos nurodymai

Šiame skyriuje pateikiami pagrindiniai saugos potvarkiai, kurių reikia laikytis dirbant su prietaisu.

Paveikslėliai / simboliai

Instrukcijoje naudojami simboliai:



Pavojaus ženklas su duomenimis, kaip išvengti žalos žmonėms ir materialiniam turtui.



Pavojaus ženklas su informacija, padedanti apsisaugoti nuo sužalojimų elektros smūgiu.



Privalomasis ženklas su duomenimis, kaip išvengti žalos materialiniam turtui.



Dėvėti apsaugines pirštines.



Naudokite klausos apsaugos priemonės.



Dėvėkite apsauginę kaukę.



Informacinis ženklas, kuriame pateikiama informacijos, kaip geriau naudoti prietaisą.

Paveikslėliai ant prietaiso:



Perskaityti naudojimo instrukciją.



Elektros prietaisų negalima išmesti kartu su buitinėmis atliekomis.

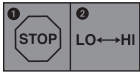

Prieš keisdami veikimo greitį sustabdykite įrankį.



Besisukančios įrankio dalys kelia pavojų susižeisti! Laikykite rankas atokiai.



Šis įrenginys priklauso serijai Parkside X 20 V TEAM.

Paveikslėliai ant geležtės:



Užsidėkite akių apsaugos priemonę.



Medienos pjovimui



Metalui pjauti

Bendrieji saugos nurodymai naudojant elektrinius įrankius



ĮSPĖJIMAS! Perskaitykite visus saugos ir kitus nurodymus, susipažinkite su paveikslėliais ir techniniais duomenimis, pridedamais prie šio elektrinio įrankio.

Jei nepaisysite tam tikrų saugos nurodymų ir instrukcijų, galite patirti elektros šoką, gali kilti gaisras ir (arba) sunkiai susižalosite.

Saugokite visus saugos nurodymus ir instrukcijas, kad galėtumėte pasinaudoti ir vėliau.

Saugos nurodymuose naudojama sąvoka „Elektrinis įrankis“ apibūdinami prie elektros tinklo jungiami elektriniai įrankiai (su maitinimo laidu) ir elektriniai įrankiai su akumuliatoriais (be elektros laido).

1) Sauga darbo vietoje:

- Jūsų darbo vieta turi būti švari ir tinkamai apšviesta.** Netvarkingoje arba neapšviestoje darbo vietoje gali įvykti nelaimingų atsitikimų.
- Elektrinių įrankių nenaudokite potencialiai sprogoje aplinkoje, kurioje laikomi degūs skysčiai, kaupiasi dujos arba dulkės.** Elektriniai įrankiai kibirkščiuoja, todėl gali užsidegti dulkės arba garai.
- Naudodami elektrinius įrankius neleiskite būti arti vaikams ir kitiems asmenims.** Jei Jūsų dėmesys nukryps, galite nebesuvaldyti prietaiso.

2) Elektros sauga:

- Elektrinio įrankio prijungimo kištukas turi tikti kištukiniam lizdai. Draudžiama keisti kištuko konstrukciją. Įžemintiems elektriniams įrankiams nenaudokite kištukų su adapteriais.** Nepakeistos konstrukcijos kištukai ir tinkami kištukiniai lizdai sumažina elektros šoko riziką.
- Stenkitės kūno dalimis neliesti įžemintų paviršių, pavyzdžiui, vamzdžių, šildymo sistemų, viryklių ir šaldytuvų.** Kyla didelė elektros šoko rizika, jei Jūsų kūnas yra įžemintas.
- Elektrinių įrankių nepalikite lyjant lietuvi ir drėgmėje.** Į elektrinį prietaisą prasiškerbusi drėgmė didina elektros šoko riziką.
- Elektrinio įrankio niekada neneškite paėmę už kabelio, nekabinkite ant ka-**

belio ir paėmę už jo netraukite iš kištukinio lizdo. Laikykite kabelį atokiai nuo karščio šaltinio, alyvos, aštrių kraštų ir judančių prietaiso dalių. Pažeisti arba susivynioję kabeliai didina elektros šoko riziką.

- e) **Jei elektrinį įrankį naudojate lauke, jungkite tik prie lauke pritaikyto naudoti ilgintuvo.** Jungiant prie lauke naudoti pritaikyto ilgintuvo mažėja elektros šoko rizika.
- f) **Jei elektrinį įrankį neišvengiamai privalote naudoti drėgnoje aplinkoje,junkite prie nuotėkio srovės apsauginio jungiklio.** Naudojant nuotėkio srovės apsauginį jungiklį sumažėja elektros šoko rizika.

3) Asmenų sauga:

- a) **Būkite atidūs, stebėkite, ką darote ir su elektriniu įrankiu dirbkite sumaniai. Nedirbkite su elektriniais įrankiais, jei esate pavargę arba vartojate narkotikus, alkoholį ar medikamentus.** Dėl vieno neatsargaus poelgio naudojant elektrinį įrankį galima sunkiai susižaloti.
- b) **Naudokite asmenines apsaugos priemones ir visada užsidėkite apsauginius akinius.**
Priklausomai nuo elektrinio įrankio modelio ir naudojimo būdo naudojamos asmeninės apsaugos priemonės, pavyzdžiui, respiratorius, apsauginiai batai neslidžiu padu, apsauginis šalmas ar klausos organų apsauga sumažina riziką susižaloti.
- c) **Stebėkite, kad įrankis netikėtai neįsijungtų savaime. Įsitikinkite, kad elektrinis įrankis išjungtas ir tik tada junkite prie elektros srovės tiekimo tinklo ir (arba) akumulatoriaus, dėkite į dėklą ar neškite.** Jei nešdami elektrinį įrankį pirštą laikote ant jungiklio arba įjungtą

prietaisą jungiate prie elektros srovės tiekimo tinklo, gali įvykti nelaimingas atsitikimas.

- d) **Prieš įjungdami elektrinį įrankį nuimkite nustatymo įrankius arba veržliaraktį.** Ant besisukančios prietaiso dalies likęs įrankis arba veržliaraktis gali sužaloti.
- e) **Stenkitės išlaikyti normalią kūno padėtį. Stovėkite ant stabilaus pagrindo ir bet kurioje situacijoje išlaikykite pusiausvyrą.** Taip elektrinį įrankį galėsite tinkamai kontroliuoti netikėtose situacijose.
- f) **Dėvėkite tinkamus drabužius. Nedėvėkite plačių drabužių ar papuošalų. Plaukais, drabužiais ir pirštinėmis nelieskite besisukančių dalių.** Besisukančios dalys gali sugriebti laisvus drabužius, papuošalus arba ilgus plaukus.
- g) **Jei prie įrankio galima prijungti dulkių siurbimo ar dulkių surinkimo įrenginių, juos reikia prijungti ir tinkamai naudoti.** Naudojant dulkių siurbimo prietaisą sumažinama dulkių keliamo grėsmė.
- h) **Nesijauskite nepagrįstai saugūs ir būtinai laikykitės elektrinių įrankių naudojimo saugos taisyklių, net jei elektrinį įrankį naudojote daug kartų ir gerai mokate su juo dirbti.** Nerūpestingai elgdamiesi greitai galite sunkiai susižaloti.

4) Saugus elgesys su elektriniais įrankiais ir jų naudojimas:

- a) **Prietaiso apkrova negali būti per didelė. Naudokite numatytam darbui skirtą elektrinį įrankį.** Tinkamu elektriniu įrankiu geriau ir saugiau dirbti nurodytame galios diapazone.
- b) **Nenaudokite elektrinio įrankio, kurio jungiklis yra sugedęs.** Jei elektrinio įrankio nepavyksta įjungti arba išjung-

ti, jis kelia pavojų, todėl būtina jį suremontuoti.

- c) **Prieš reguliuodami, padėdami elektrinį įrankį ar keisdami papildomus įrankius, ištraukite iš elektros lizdo kištuką ir (arba) išimkite išimamąjį akumuliatorių.** Šios atsargumo priemonės padeda išvengti netyčinio elektrinio įrankio paleidimo.
- d) **Nenaudojamus elektrinius įrankius laikykite vaikams nepasiekiamoje vietoje. Asmenims, nemokantiems naudoti prietaiso arba neperskaičiusiems šios instrukcijos, neleiskite naudoti prietaiso.** Elektriniai įrankiai kelia pavojų, jei juos naudoja nepatyrę asmenys.
- e) **Rūpestingai prižiūrėkite elektrinius ir papildomus darbo įrankius. Patikrinkite, ar judančios dalys tinkamai veikia, ar jos neužstringa, ar nesulūžo ir nėra pažeistos, nes tai turi neigiamos įtakos elektrinio įrankio veikimui. Prieš pradėdami naudoti prietaisą suremontuokite pažeistas dalis.** Daug nelaimingų atsitikimų įvyksta, jei netinkamai atliekami elektrinių įrankių techninės priežiūros darbai.
- f) **Pjovimo įrankiai turi būti aštrūs ir švarūs.** Rūpestingai prižiūrimi pjovimo įrankiai su pagalastomis pjovimo briaunomis rečiau užstringa ir juos daug lengviau valdyti.
- g) **Elektrinį įrankį, priedus, naudojamuosius įrankius ir kt. naudokite pagal šią instrukciją. Atkreipkite dėmesį į darbo sąlygas ir atliekamą darbą.** Elektrinius įrankius naudojant kitiems tikslams nei numatyta, gali susidaryti pavojingų situacijų.
- h) **Rankenos ir suimamieji paviršiai turi būti sausi, švarūs ir neištepti alyva ar tepalu.** Jei rankenos ar suimamieji paviršiai slidūs, elektrinio įrankio negalėsite saugiai naudoti ir valdyti nenumatytais situacijomis.

5) **Atsargus elgesys su akumulatoriniais įrankiais ir atsargus jų naudojimas**

- a) **Įkraukite akumuliatorių tik krovikliuose, kuriuos rekomendavo gamintojas.** Krovikliui, kuris tinka tam tikros rūšies akumulatoriams, gresia gaisro pavojus, jei jis bus naudojamas su kitokiais akumulatoriais.
- b) **Elektros prietaisus naudokite tik su jiems skirtais akumulatoriais.** Naudojant kitokius akumuliatorių, iškyla sužalojimo ir gaisro pavojus.
- c) **Nelaikykite arti nenaudojamo akumulatoriaus sąvaržėlių, monetų, raktų, vinių, varžtų arba kitų smulkių metalinių daiktų, kurie galėtų užtrumpinti kontaktus.** Užtrumpinti akumulatoriaus kontaktai gali sukelti nudegimus arba gaisrą.
- d) **Netinkamai naudojant akumuliatorių, iš jo gali ištekėti skystis.** Venkite kontakto su juo. Atsitiktinio kontakto atveju nuplaukite vandeniu. Jei skystis pateko į akis, kreipkitės papildomai į gydytoją. Ištekantis akumulatoriaus
- e) **Nenaudokite apgadinto arba pakeisto akumulatoriaus.** Apgadintų arba pakeistų akumuliatorių veikimo neįmanoma numatyti, jie gali sukelti gaisrą, sprogti arba sužaloti.
- f) **Saugokite akumuliatorių nuo ugnies arba per aukštos temperatūros.** Ugnis arba aukštesnė nei 130 °C temperatūra gali sukelti sproginimą.
- g) **Vadovaukitės visais įkrovimo nurodymais ir niekada nekraukite akumulatoriaus ar akumulatorinio įrankio, jei temperatūra nėra naudojimo instrukcijoje nurodytose ribose.** Kraunant netinkamai arba neatsižvelgiant į leidžiamąsias temperatūros ribas, akumuliatorių gali sugesti, taip pat padidėja gaisro pavojus.

6) Techninė priežiūra:

- a) Savo elektrinį įrankį patikėkite remontuoti tik kvalifikuotam personalui, kuris naudoja originalias atsargines dalis. Taip užtikrina, kad prietaisas ir toliau bus eksploatuojamas saugiai.
- b) Niekada netvarkykite sugedusių akumuliatorių. Bet kokių akumuliatorių techninę priežiūrą gali atlikti tik gamintojas arba gamintojo įgalios klientų aptarnavimo tarnybos.

Papildoma saugos informacija



Įspėjimas! Draudžiama apdirbti pavojingas medžiagas (pvz., dažus su švinu arba medžiagas su asbestu), nes jos kenkia naudotojo ir netoliese esančių žmonių sveikatai.



Įspėjimas! Pjaunant arba šlifuojant gali susidaryti dulkių. Visada dėvėkite apsauginius akinius, apsauginės pirštines ir kvėpavimo takų apsaugos priemonę. Jei įmanoma, prijunkite dulkių siurbimo įrenginį.

1) AKUMULIATORINIAM KOMBINUOTAJAM ĮRANKIUI TAIKOMI SPECIALŪS SAUGOS NURODYMAI

- Elektrinį įrankį laikykite už izoliuotų paviršių įrankiui suimti, jei dirbant papildomas darbo įrankis ar varžtas gali užkliudyti paslėptus elektros laidus. Prisilietus prie laido, kuriame yra įtampa, įtampa gali persiduoti metalinėms įrankio dalims ir sukelti elektros smūgį.
 - Tinkamais ieškikliais suraskite paslėptus elektros laidus ar vamzdžius arba pasiteiraukite vietos tiekimo bendrovėje. Užkliudžius elektros laidus galima patirti elektros smūgį arba sukelti gaisrą, o užkliudžius dujų vamzdžius gali įvykti sprogimas. Apgadinus vandentiekio vamzdžius galima patirti materialinės žalos arba elektros smūgį.
 - Įtvirtinkite ruošinį. Tvirtinimo įtaisai arba spaustuvu įtvirtintas ruošinys laikomas saugiau nei ranka.
 - Būkite atsargūs naudodami įrankius, pvz., pjūklą, skutiklį ir grąžtą. Jie aštrūs, todėl gresia pavojus susižeisti.
 - Keisdami antgalius mūvėkite apsaugines pirštines. Tai išvengs sužalojimų, kuriuos gali sukelti įkaitęs naudotas keičiamasis antgalius.
- ## 2) ŠVYTUOKLINIŲ PJŪKLŲ NAUDOJIMO SAUGOS NURODYMAI
- Elektrinį įrankį laikykite už izoliuotų paviršių įrankiui suimti, jei dirbant elektrinis įrankis gali užkliudyti paslėptus elektros laidus. Prisilietus prie laido su įtampa, įtampa gali persiduoti metalinėms įrankio dalims ir sukelti elektros smūgį.
 - Ruošinį spaustuvais ar kitokiu būdu saugiai pritvirtinkite prie stabilaus pagrindo. Jei ruošinį laikote tik viena ranka ar priešais save, jis išlieka paslankus ir gali tapti nevaldomas.
 - Laikykite rankas atokiai nuo pjovimo zonos. Nekiškite rankų po ruošiniu. Dirbdami visada stovėkite pjūklo šone. Prisilietus prie pjūklelio/pjovimo disko kyla pavojus susižeisti.

- **Prie apdirbamo ruošinio glauskite tik įjungtą elektrinį įrankį.** Papildomam įrankiui ruošinyje persikreipus kyla atatrunkos pavojus.
- **Pasirūpinkite, kad pjaunant atraminė plokštė visada būtų prigludusi prie ruošinio.** Pjūkleliui/pjovimo diskui persikreipus elektrinis įrankis gali tapti nevaldomas.
- **Baigę pjauti, elektrinį įrankį išjunkite, o pjūklelį / pjovimo diską iš pjūvio vietos ištraukite tik pjūkleliui / pjovimo diskui visiškai sustojus.** Taip išvengsite atatrunkos ir galėsite saugiai padėti elektrinį įrankį.
- **Naudokite tik neapgadintus ir nepriekaištingos būklės pjūklelius / pjovimo diskus.** Sulankstyti ar atšipę pjūkleliai / pjovimo diskai gali lūžti arba sukelti atatrunką, o pjūvis bus negražus.
- **Nestabdykite pjūklelio / pjovimo disko prispausdami jį šonu prie kokio nors paviršiaus.** Taip tik apgadinsite ar sulaužysite pjūklelį / pjovimo diską arba sukelsite atatrunką.
- **Gerai įtvirtinkite medžiagą. Nelaikykite ruošinio prispaudę ranka ar koja. Veikiančiu pjūkleliu neprisilieskite prie daiktų ar žemės.** Kyla atatrunkos pavojus.
- **Dirbdami elektrinį įrankį tvirtai laikykite abiem rankomis ir stabiliai stovėkite.** Elektrinį įrankį laikydami dviem rankomis dirbsite saugiau.
- **Prieš padėdami elektrinį įrankį palaukite, kol jis sustos.** Papildomam įrankiui persikreipus elektrinis įrankis gali tapti nevaldomas.
- **Pjūkleliui/ pjovimo diskui persikreipus įrankį nedelsiant išjunkite. Praplėskite pjūvio vietą ir atsargiai ištraukite pjūklelį /**

pjovimo diską. Elektrinis įrankis gali tapti nevaldomas.

3) ŠLIFAVIMUI IR SKUTIMUI TAIKOMI SPECIALŪS SAUGOS NURODYMAI

- Elektrinį įrankį naudokite tik sausajam šlifavimui. **Neskuskite sudrėkintų medžiagų.** Į elektrinio įrankio vidų patekus vandens padidėja elektros smūgio pavojus.
- **Stenkitės, kad šlifuojama dalis ir šlifuoklis neperkaistų.** Kyla gaisro pavojus.
- **Šlifuojamas ruošinys įkaista. Nelieskite apdirbamo paviršiaus – palaukite, kol jis atvės.** Kyla pavojus nusidėginti. Nenaudokite ausinimo skysčio ar panašių priemonių.
- **Prieš darydami pertraukas visada išuštinkite dulkių surinkimo talpą.** Nepalankiomis sąlygomis, pvz., skraidant šlifuojamo metalo kibirkštims, šlifavimo dulkės dulkių maiše, mikrofiltre, popieriniame maiše (arba dulkių siurblio filtravimo maiše ir (arba) filtre) gali savaime užsidegti. Toks pavojus ypač kyla tada, kai šlifavimo dulkės yra susimaišiusios su lako, poliuretano likučiais ar kitomis cheminėmis medžiagomis, o ilgai šlifuota dalis yra įkaitusi

4) ILGŲ GRAŽTŲ NAUDOJIMO SAUGOS NURODYMAI

- a) **Niekada nedirbkite nustatę didesnį sukimosi greitį, nei grąžto didžiausias leidžiamasis sukimosi greitis.** Jei sukimosi greitis didesnis, prie ruošinio nesiliečiantis ir laisvai besisukantis grąžtas gali greitai sulinkti ir sužaloti.

b) **Visada pradėkite gręžti nustatę mažą sukimosi greitį ir priglaudę grąžtą prie ruošinio.**

Jei sukimosi greitis didesnis, prie ruošinio nesiliečiantis ir laisvai besisukantis grąžtas gali greitai sulinkti ir sužaloti.

c) **Grąžto per stipriai nespauskite.** Grąžtai gali sulinkti ir lūžti arba tapti nevaldomi ir sužaloti.

5) LIEKAMOJI RIZIKA

Net jei šis elektrinis įrankis naudojamas pagal nurodymus visada galima tikėtis liekamosios rizikos. Dėl šio elektrinio įrankio modelio ir konstrukcijos gali kilti toliau nurodyti pavojai:

- a) nenaudojant tinkamų kvėpavimo apsaugos priemonių galima susirgti plaučių ligomis
- b) pavojus įsijauti;
- c) pavojus pažeisti klausos organus, jei nenaudojama klausos organų apsauga;
- d) nenaudojant tinkamų akių apsaugos priemonių galima pažeisti akis
- e) kyla pavojus sveikatai dėl rankos ir plaštakos siūbuojamųjų judesių, jei prietaisas naudojamas ilgai arba naudojamas netinkamai ir neatliekami techninės priežiūros darbai.



Įspėjimas! Naudojant šį elektrinį įrankį susidaro elektromagnetinis laukas. Tam tikromis aplinkybėmis šis laukas gali turėti neigiamos įtakos aktyviems arba pasyviems medicininiams implantams. Kad būtų galima sumažinti sudėtingų arba mirtinų sužalojimų pavojų, asmenims, turintiems medicininius implantus, prieš pradėdant naudoti prietaisą rekomenduojame pasitarti

su savo gydytoju arba medicininių implantų gamintoju.



Atkreipkite dėmesį į įkrovimui ir tinkamam naudojimui taikomus saugos bei kitus nurodymus, kuriuos rasite savo „Parkside X 20 V Team“ serijos akumulatoriaus ir kroviklio naudojimo instrukcijoje. Išsamų įkrovimo aprašymą ir daugiau informacijos rasite šioje atskiroje naudojimo instrukcijoje.

Naudokite tik PARKSIDE rekomenduojamus priedus. Kitaip galite patirti elektros smūgį arba sukelti gaisrą.

Darbo nurodymai



Dirbdami su įrankiu dėvėkite tinkamus drabužius ir naudokite tinkamas apsaugos priemones. Prieš naudodami įrankį visomet įsitikinkite, kad įrankis tinkamai veikia. Asmeninės apsaugos priemonės ir tinkamai veikiantis įrankis sumažina susižeidimo ir nelaimingų atsitikimų pavojų.



Atkreipkite dėmesį, kad aplinkos temperatūra dirbant turi būti ne aukštesnė kaip 45 °C ir ne žemesnė kaip -20 °C.



Naudokite klausos apsaugos priemones.

B Valdymas

Keičiamųjų antgalių keitimas



Užtikrinkite, kad įrankis neįsijungtų (žr. skyrių „Įjungimas / išjungimas“) arba išimkite iš įrankio akumuliatorių. Įrankiui netikėtai įsijungus, gresia pavojus susižeisti.



Mūvėkite apsaugines pirštines. Naudotas keičiamasis antgalis gali būti įkaitęs.

Keičiamojo antgalio nuėmimas

1. Keičiamųjų antgalių atlaisvinimo svirtį (5) pastumkite iki galo į padėtį  ir laikykite ją šioje padėtyje.
2. Nuimkite atlaisvintą keičiamąjį antgalį (4/16/22/26).

Keičiamojo antgalio uždėjimas

3. Keičiamąjį antgalį (4/16/22/26) kreipiamuoju būgeliu įstumkite į variklio bloką (6). Jis girdimai užsifiksuoja.
4. Leiskite antgalių atlaisvinimo svirtčiai (5) grįžti į padėtį .
5. Patraukę keičiamąjį antgalį įsitikinkite, kad jis tvirtai laikosi.

Akumuliatoriaus išėmimas / įdėjimas

1. Norėdami išimti akumuliatorių (9) iš įrenginio, paspauskite akumuliatoriaus atlaisvinimo mygtuką (9b) ir ištraukite akumuliatorių.
2. Norėdami įdėti akumuliatorių (9), stumkite jį išilgai kreipiklio į įrenginį. Akumuliatorius girdimai užsifiksuoja.



Akumuliatorių įdėkite tik visiškai surinkę įrenginį. Kyla pavojus susižaloti!

Įjungimas ir išjungimas

1. **Įjungimas:** Paspauskite įjungimo / išjungimo jungiklį (**A** 10). Įjungimo / išjungimo jungikliu (**A** 10) galite tolygiai reguliuoti sūkių skaičių. Jungiklis lengvai nuspaustas: nedidelis sūkių skaičius. Jungiklis stipriau nuspaustas: didesnis sūkių skaičius.
2. **Išjungimas:** Atleiskite įjungimo / išjungimo jungiklį (**A** 10). Jei sukimo krypties keitiklį (**A** 7) nustatysite į vidurinę padėtį, įrankis bus apsaugotas nuo įsijungimo.



Akumuliatoriaus įkrovos lygio tikrinimas

Įkrovos lygio indikatorius (9a) rodo akumuliatoriaus (9) įkrovos lygį.

Paspauskite akumuliatoriaus įkrovos lygio indikatorius mygtuką (9a). Akumuliatoriaus įkrovos lygį rodo atitinkamas šviečiantis šviesos diodas.

Šviečia 3 šviesos diodai (raudonas, oranžinis ir žalias): Akumuliatorius įkrautas.

Šviečia 2 šviesos diodai (raudonas ir oranžinis): Akumuliatorius iš dalies įkrautas.

Šviečia 1 šviesos diodas (raudonas): Akumuliatorių reikia įkrauti.



Akumuliatorių (9) įkraukite tada, kai švies vien raudonas įkrovos lygio indikatorius šviesos diodas.

A Akumulatoriaus įkrovimas

i Prieš įkraudami, leiskite įkaitusiam akumuliatoriui atvėsti.

i Akumuliatorių (9) įkraukite tada, kai švies vien raudonas įkrovos lygio indikatorius (9a) šviesos diodas.

1. Jei reikia, išimkite akumuliatorių (9) iš įrenginio.
2. Akumuliatorių (9) įdėkite į kroviklio (14) įkrovimo lizdą.
3. Įjunkite kroviklį (14) į elektros lizdą.
4. Įkrovę akumuliatorių, išjunkite kroviklį (14) iš tinklo.
5. Išimkite akumuliatorių (9) iš kroviklio (14).

Kroviklio LED kontrolinių indikatorių apžvalga:

Šviečia žalias LED indikatorius, nors akumuliatorius neįdėtas: kroviklis parengtas naudoti.

Šviečia žalias LED indikatorius: akumuliatorius įkrautas.

Šviečia raudonas LED indikatorius: akumuliatoriaus įkraunamas.

C Variklio blokas su antgaliu-gręžtuvu / suktuvu PKGA 1

Įrankių keitimas

! Užtikrinkite, kad įrankis neįsijungtų (žr. skyrių „Įjungimas / išjungimas“). Įrankiui netikėtai įsijungus, gresia pavojus susižeisti.

1. Sparčiojo tvirtinimo griebtuvą (1) sukite link **RELEASE**, kol griebtuvo anga bus pakankamo dydžio įrankiui įdėti.
2. Kuo giliau įstumkite įrankį į greitojo užveržimo griebtuvą (1).
3. Sparčiojo tvirtinimo griebtuvą sukite link **GRIP** ir įtvirtinkite įrankį.
4. Kai įrankį vėl norite išimti, sparčiojo tvirtinimo griebtuvą (1) sukite link **RELEASE**, kol griebtuvo anga bus pakankamo dydžio įrankiui išimti.

Veikimo greičio parinkimas



Prieš keisdami veikimo greitį sustabdykite įrankį

1. Palaukite, kol įrankis sustos.
2. Veikimo greičio parinkimo jungiklį (3) pastumkite į norimą padėtį:
1: 0-400 min⁻¹
2: 0-1350 min⁻¹

Sukimo krypties nustatymas

Sukimo krypties keitikliu galite pakeisti įrankio sukimosi kryptį.

Rodyklė ant sukimosi krypties jungiklio rodo darbinę kryptį.

1. Palaukite, kol įrankis sustos.
2. Sukimo krypties keitiklį (7) pastumkite į norimą padėtį:
Gręžimas ir varžtų įsukimas: Sukimosi krypties jungiklį su rodykle nuspauskite į priekį.

Varžtų atlaisvinimas: Sukimosi krypties jungiklį su rodykle nuspauskite atgal.

3. Jei sukimo krypties keitiklį (7) nustatysite į vidurinę padėtį, įrankis bus apsaugotas nuo įsijungimo.



Sukimo krypties keitiklį galima stumti tik įrankiui sustojus!

Sukimo momento nustatymas

Galite iš anksto nustatyti didžiausią sukimo momentą. Sukimo momento nustatymo padėties pažymėtos 1–19+ 

1. Palaukite, kol įrankis sustos.
2. Sukdami sukimo momento reguliavimo žiedą (2) nustatykite norimą sukimo momentą.

Varžtų sukimas: 1–19 padėtis

Gręžimas: padėtis 

3. Pradėkite dirbti nustatę mažesnį sukimo momentą ir prireikus jį didinkite.



Sukimo momento reguliavimo žiedą galima sukti tik įrankiui sustojus.



Reikiamas sukimo momentas priklauso nuo:

- apdirbamos medžiagos rūšies ir kietumo;
- naudojamų varžtų rūšies ir ilgio



Variklio blokas su antgaliu-universaliuoju šlifuoekliu PKGA2



Užtikrinkite, kad įrankis neįsijungtų (žr. skyrių „Įjungimas/išjungimas“). Įrankiui netikėtai įsijungus, gresia pavojus susižeisti.



Šlifudami dėvėkite kaukę nuo dulkių.

Šlifavimo popieriaus lapo pritvirtinimas / nuėmimas

Šlifavimo plokštė (21) padengta kibiuoju audiniu, prie kurio galima greitai pritvirtinti šlifavimo popieriaus lapą.

Šlifavimo popieriaus lapo pritvirtinimas

1. Šlifavimo popieriaus lapą (23) tolygiai prispauskite prie šlifavimo plokštės (21). Uždėkite taip, kad skylės šlifavimo popieriaus lape sutaptų su angomis šlifavimo plokštėje.

Šlifavimo popieriaus lapo nuėmimas

2. Nutraukite šlifavimo popieriaus lapą (23) nuo šlifavimo plokštės (21).

Dulkių siurbimo įrenginio prijungimas

Prijungę dulkių siurbimo įrenginį galite sumažinti šlifuojant susidarantių dulkių kiekį.

1. Adapterį (24) iki galo įstumkite į antgalio-universaliuojo šlifuoekliu (22) angą.
2. Prie adapterio (24) prijunkite dulkių siurblio (neįtrauktą) siurbimo žarną. Įsitikinkite, ar dulkių siurbimo įrenginys tinka apdirbamai medžiagai. Šią informaciją rasite išorinio įrenginio naudojimo instrukcijoje.



Kai kada dulkių siurblio siurbimo žarną prie adapterio (24) galima prijungti be jungiamosios detalės (25).

Šlifavimas

- Šlifudami antgaliu-universaliuoju šlifuoekliu naudokite dulkių siurbimo įrenginį.
- Prie ruošinio visada pridėkite įjungtą įrankį.
- Nuvalykite šlifavimo plokštę prieš uždėdami šlifavimo popieriaus lapą.
- Kad gražiai nušlifotuotumėte paviršius, naudokite tik nepriekaištingos būklės šlifavimo popieriaus lapus.
- Dirbdami šlifuoeklį nestipriai spauskite vienoda jėga. Taip tausosite įrankį ir šlifavimo popieriaus lapą.

- Nešlifaukite tuo pačiu šlifavimo popieriaus lapu skirtingų medžiagų (pvz., metalo, o po to – medienos).

Šlifavimo popieriaus pasirinkimas

Grūdėtumas P Pritaikymas

P 60	šiurkščių medinių paviršių rupiajam šlifavimui
P 80 P 120	glotniajam šlifavimui
P 240	gruntuotų ir dažytų (lakuo- tų) paviršių baigiamajam šlifavimui

E Variklio blokas su antgaliu-tiesiniu pjūklel PKGA3

Pjūklelio įdėjimas / keitimas



Užtikrinkite, kad įrankis neišjungtų (žr. skyrių „Įjungimas / išjungimas“). Įrankiui netikėtai įsijungus, gresia pavojus susižeisti.



TKai darbuojatės su pjūkleliais, mūvėkite pirštines. Taip apsisaugosite nuo įsijpovimų.



Dėmesio – pavojus susižeisti!

- Nenaudokite atšipusių, sulankstytų ar kitaip apgadintų pjūklelių.
- Visuomet naudokite tinkamą pjūklelį.



Tinkamų pjūklelių apžvalgą rasite skyriuje „Atsarginės dalys / priedai“.

Pjūklelio įdėjimas:

1. Pjūklelio atlaisvinimo svirtį (18) iki galo stumkite žemyn ir žemai laikykite. Pjūklelio (19/20) kotą įkiškite į pjūklelio laikiklio plyšį.
2. Atleidus svirtį (18), ji grįžta į pradinę padėtį ir užfiksuoja pjūklelį.
3. Patraukę pjūklelį įsitikinkite, kad jis tvirtai laikosi.

Sägeblatt entnehmen:

4. Pjūklelio atlaisvinimo svirtį (18) iki galo pastumkite žemyn ir ištraukite pjūklelį iš pjūklelio laikiklio.



Atliekant tam tikrus darbus pjūklelį galima įdėti ir pasukus 180°.



Pjūklelio naudojimas

1. Prieš įjungdami įsitikinkite, kad įrankis nesiliečia prie ruošinio.
2. Įjunkite įrankį. Įjungimo/išjungimo jungikliu (10) tolygiai reguliuoti eigos dažnį.
Jungiklis lengvai nuspaustas: nedidelis eigos dažnis.
Jungiklis stipriau nuspaustas: didesnis eigos dažnis.
Įjungimo/išjungimo jungiklio užfiksuoti negalima
3. Uždėkite atraminę plokštę (17) ant ruošinio.
4. Pjaukite tolygia pastūma.
5. Baigę darbą, įrankį išjunkite, ir tik tada ištraukite pjūklelį iš pjūvio vietos.

Pjovimas



Užsidėkite akių apsaugos priemonę.

- Naudokite tik neapgadintus ir nepriekaištingos būklės pjūklelius / pjovimo diskus. Metalui apdirbti naudokite tik metalui skirtus pjūklelius.
- Pasirūpinkite, kad stabiliai stovėtumėte, įrankį tvirtai laikykite abiem rankomis ir saugiu atstumu nuo savo kūno.
- Prieš pjaudami patikrinkite, ar ruošinyje nėra paslėptų pašalinių medžiagų, pvz., vinių, varžtų. Ištraukite pašalines medžiagas.
- Įleistinius pjūvius galima daryti tik minkštose medžiagose, pvz., medienoje ar gipskartonyje.

Įleistiniai pjūviai



Atatrunkos pavojus! Tvirtai laikykite įrankį.

1. Įrankio atraminės plokštės (17) apatinę briauną uždėkite ant ruošinio.
2. Įjunkite įrankį.
3. Įrankį lenkdami į priekį, pjūkleliu (20) prapjaukite ruošinį, kol įrankis taps vertikalus.
4. Pjaukite išilgai norimos pjūvio linijos.

Pjūklelio/pjovimo disko pasirinkimas

Pjūklelis medienai	medienai, plastikui, gipskartoniui
Pjūklelis metalui	metalo lakštams, profiliams ir vamzdžiams
Pjovimo diskas įleistiems pjūviams	minkštomis medžiagoms, pvz., medienai ar gipskartoniui

F Variklio blokas su antgaliudaugiafunkciu įrankiu PKGA4



Šlifudami dėvėkite kaukę nuo dulkių.

Įrankių keitimas



Užtikrinkite, kad įrankis neįsijungtų (žr. skyrių „Įjungimas /išjungimas“). Įrankiui netikėtai įsijungus, gresia pavojus susižeisti.



Įsitikinkite, kad įrankių laikiklis (29) tvirtai įsuktas – tik tada kartu tiekiamus įrankius (30/32/33) galėsite saugiai uždėti ir naudoti.

1. Įrankių atlaisvinimo svirtį (27) iki galo nuspauskite atgal.
2. Norimą įrankį (30/32/33) uždėkite ant įtvarų (28) po įrankių laikikliu (29). Jei reikia, atblokuotą įrankių laikiklį (29) išsukite tiek, kad norimą įrankį (30/32/33) galėtumėte uždėti ant įtvarų (28). Yra 12 įvairių padėčių.
3. Jei reikia, įrankių laikiklį vėl prisukite.
4. Įrankių atlaisvinimo svirtį (27) vėl nulenkite į priekį. Įrankių laikiklis su įrankiu užfiksuos.

Šlifavimo popieriaus lapo pritvirtinimas/nuėmimas

Trikampė šlifavimo plokštė (30) padengta kibiuoju audiniu, prie kurio galima greitai pritvirtinti šlifavimo popieriaus lapą.

Šlifavimo popieriaus lapo pritvirtinimas

1. Šlifavimo popieriaus lapą (31) tolygiai prispauskite prie trikampės šlifavimo

plokštės (30). Uždėkite taip, kad skylės šlifavimo popieriaus lape sutaptų su angomis šlifavimo plokštėje.

Šlifavimo popieriaus lapo nuėmimas

2. Nutraukite šlifavimo popieriaus lapą (31) nuo trikampės šlifavimo plokštės (30).

Šlifavimas

- Šlifuodami antgaliu-universaliuoju šlifuokliu naudokite dulkių siurbimo įrenginį.
- Prie ruošinio visada pridėkite įjungtą įrankį.
- Nuvalykite šlifavimo plokštę prieš uždėdami šlifavimo popieriaus lapą.
- Kad gražiai nušlifotumėte paviršius, naudokite tik nepriekaištingos būklės šlifavimo popieriaus lapus.
- Dirbdami šlifuoklį nestipriai spauskite vienoda jėga. Taip tausosite įrankį ir šlifavimo popieriaus lapą.
- Nešlifuokite tuo pačiu šlifavimo popieriaus lapu skirtingų medžiagų (pvz., metalo, o po to – medienos).

Šlifavimo popieriaus pasirinkimas

Grūdėtumas P	Pritaikymas
P 60	šiurkščių medinių paviršių rupiajam šlifavimui
P 80 P 120	glotniajam šlifavimui
P 240	gruntuotų ir dažytų (lakuotų) paviršių baigiamajam šlifavimui

Skutimas

- Skusdami nustatykite didelį vibravimo dažnį.
- Dirbdami įrankį nestipriai spauskite ir laikykite plokščiu kampu, kad neapgadintumėte pagrindo medžiagos.

Valymas ir techninė priežiūra



Šioje instrukcijoje nenurodytus darbus paveskite atlikti vieno iš mūsų įgaliotojo techninės priežiūros centro darbuotojams. Naudokite tik originalias dalis.



Išjunkite įrankį ir prieš įrankį tvarkydami ar gabendami išimkite iš jo akumuliatorių.

Reguliariai atlikite toliau nurodytus valymo ir techninės priežiūros darbus. Taip įrankis tarnaus ilgai ir patikimai.

Valymas



Įrankio negalima purkšti vandeniu ar padėti į vandenį. Kyla elektros smūgio pavojus.

- Prietaiso ventiliacinės angos, variklio korpusas ir rankenos turi būti švarios. Tam naudokite drėgną šepetą arba šepetį. Nenaudokite valiklių ar tirpiklių. Nes galite nepataisomai sugadinti prietaisą.
- Kroviklį ir akumuliatorių valykite sausa šluoste arba šepetėliu. Neplaukite vandeniu ir nevalykite metaliniais daiktais.

Techninė priežiūra

Įrankiui techninės priežiūros nereikia.

Laikymas

- Prietaisą laikykite sausoje vietoje, kurioje nesikaupia dulkės ir kur jo negali pasiekti vaikai.
- Jei įrenginio ilgesnį laiką nenaudosite (pvz., per žiemą), prieš padėdami išimkite iš jo akumuliatorių.
- Laikykite tik iš dalies įkrautą akumuliatorių. Kai įrenginys ilgą laiką laikomas nenaudojamas, turėtų šviesti 2 ar 3 šviesos diodai.
- Ilgesnį laiką laikydami nenaudojamą įrenginį, maždaug kas 3 mėnesius patikrinkite akumuliatoriaus įkrovos lygį ir, jei reikia, papildomai jį įkraukite.
- Temperatūra akumuliatoriaus laikymo vietoje turi būti nuo 0 °C iki 45 °C. Laikomas akumuliatorius neturi būti veikiamas labai didelio šalčio arba karščio, kad neprarastų savo galios.

Utilizavimas/aplinkos apsauga

Išimkite akumuliatorių iš įrankio ir įrankį, akumuliatorių, priedus bei pakuotę atiduokite perdirbti aplinkai saugiu būdu. Akumuliatoriaus šalinimo nurodymus rasite atskiroje savo akumuliatoriaus ir kroviklio naudojimo instrukcijoje.



Elektros prietaisų negalima išmesti kartu su buitinėmis atliekomis.

- Prieš pašalindami prietaisą, išimkite bateriją iš prietaiso.
- Pristatykite įrankį ir kroviklį į perdirbimo punktą. Panaudotas plastikines ir metalines dalis galima išrūšiuoti ir atiduoti perdirbti. Pasiteiraukite mūsų klientų aptarnavimo tarnyboje.
- Jei mums atsiųssite savo sugedusį prietaisą, mes jį utilizuosime nemokamai.

Garantija

Gerbiamasis pirkėjų,

Šiam prietaisui suteikiama trejų metų garantija nuo pirkimo dienos.

Jeigu būtų nustatomi šio prietaiso defektai, prietaiso pardavėjo atžvilgiu įgyjate įstatyme nustatytas teises. Šių įstatyme nustatytų teisių toliau pateikiama garantija neapriboja.

Garantijos sąlygos

Garantinis laikotarpis pradedamas skaičiuoti nuo pirkimo dienos. Prašome saugoti parduotuvės kasos čekį. Jis laikomas pirkimo įrodymu.

Jeigu per trejus metus, pradedant nuo šio prietaiso įsigijimo dienos, nustatomas materialinis ar gamybinis defektas, šį prietaisą savo nuožiūra mes nemokamai suremontuosime arba pakeisime. Šioje garantijoje nustatyta, kad defektinį prietaisą ir pirkimo įrodymą (kasos čekį) galima pateikti trejų metų laikotarpiu bei pridėdant trumpą defekto aprašymą ir nurodant defekto nustatymo datą.

Jeigu nustatomas defektas, kurio atžvilgiu galioja mūsų garantija, jums grąžinamas sumontuotas arba naujas prietaisas. Suremontavus prietaisą ar jį pakeitus naujas garantijos galiojimo laikotarpis nėra nustatomas.

Garantijos galiojimo trukmė ir įstatyme nustatytos pretenzijos dėl defektų

Garantijos galiojimo trukmės pratęsimas pagal garantijos sąlygas nėra numatytas. Ši nuostata taip pat taikoma pakeistoms ir suremontuotoms dalims. Apie pažeidimus ir defektus, nustatomus iš karto po įsigijimo, turi būti pranešama nedelsiant, kai pirkiny išimamas iš pakuotės. Jeigu remontas

atliekamas pasibaigus garantijos galiojimo laikotarpiui, už remontą imamas atlygis.

Garantijos taikymo apimtis

Prietaisas gaminamas laikantis griežtų kokybės reikalavimų ir rūpestingai patikrinamas prieš jį išsiunčiant.

Garantija apima medžiagų arba gamybos defektus. Ši garantija netaikoma prietaiso dalims, kurios naudojamos įprastai nusedėvi, todėl jas galima laikyti dylančiomis dalimis (pvz., įrankiai) arba pažeistoms lūžtančioms dalims (pvz. jungikliui).

Garantija nėra taikoma, kai prietaisas pažeidžiamas todėl, kad buvo naudojamas ne pagal paskirtį arba nebuvo atliekama jo techninė priežiūra. Siekiant užtikrinti, kad prietaisas būtų naudojamas pagal paskirtį, privaloma laikytis visų instrukcijų žinyne nurodytų reikalavimų. Privaloma vengti prietaisą naudoti tokiais paskirčiai, apie kurią įspėjama instrukcijų žinyne, arba jį naudoti taip, kaip tame žinyne nerekomenduojama.

Prietaisas skirtas naudoti tik privačioms, o ne pramoninėms reikmėms. Garantija netenka galios, jeigu prietaisas naudojamas netinkamai ir ne pagal paskirtį, su didele jėga ir mūsų įgaliotojo techninės priežiūros centro nenumatytu būdu.

Naudojimasis garantija

Siekiant greitai patenkinti jūsų prašymą, laikykitės šių nuorodų:

- Pateikdami paklausimus turėkite pasirošę kasos čekį ir identifikavimo numerį (IAN 360557_2010), kuriais būtų įrodomas prietaiso įsigijimas.
- Gaminio numerį prašome nusirašyti iš gaminio tipo plokštelės su techniniais duomenimis.
- Jeigu nustatytumėte funkcijos triktį arba vienokius ar kitokius defektus, pirmiau-

sia telefonu arba e.laišku susisiekite su toliau išvardytais techninės priežiūros centrais. Šios dirbtuvės suteiktų jums išsamią informaciją apie jūsų pretenzijų tenkinimo eigą.

- Jeigu prietaisas būtų pripažintas defektinu, jums pasikalbėjus su mūsų klientų aptarnavimo tarnyba, pridėjus pirkimo įrodymus (kasos čekį) ir pateikus defekto apibūdinimą bei jo nustatymo datą, galite jį nemokamai nusiųsti į savo pasirinktą techninės priežiūros centrą. Kad nekiltų jokių su gavimu susijusių keblumų ir neatsirastų papildomų išlaidų, naudokite tik jums nurodytą adresą. Pasirūpinkite, kad persiuntimo paštu išlaidos nebūtų neapmokėtos, taip pat prietaisai, siunčiami skubos paštu, didelių gabaritų kroviniams ar kitiems specialios paskirties kroviniams skirtais būdais, nepriimami. Siųsdami prietaisą prašome pridėti visus įsigyjant gautus priedus ir pasirūpinti, kad jie būtų patikimai sudėti į gabenimo pakuotę.

Remonto paslaugos

Remonto, kuriam garantija netaikoma, darbus gali už užmokestį atlikti mūsų techninės priežiūros centras. Centras jums parengtų išlaidų sąmatą.

Galime pasirūpinti tik tinkamai supakuotais prietaisais, kurių persiuntimo paštu išlaidos yra apmokėtos.

Dėmesio: Prašome savo prietaisą mūsų techninės priežiūros centrui siųsti išvalytą ir pridėjus defekto aprašymą.

Prietaisai, kurių persiuntimo paštu išlaidos neapmokėtos, taip pat prietaisai, siunčiami skubos paštu, didelių gabaritų kroviniams ar kitiems specialios paskirties kroviniams skirtais būdais, nepriimami.

Jūsų atsiųstus sugedusius prietaisus mes pašalinsime nemokamai.

Service-Center

LT Paslaugos Lietuva
Tel.: 880033144
E-Mail: grizzly@lidl.lt
IAN 360557_2010

Importuotojas

Prašome atkreipti dėmesį, kad šis adresas nėra mūsų techninės priežiūros centro adresas. Pirmiausiai susisiekite su pirmiau nurodytu techninės priežiūros centru.

Grizzly Tools GmbH & Co. KG

Stockstädter Straße 20
DE-63762 Großostheim
VOKIETIJA
www.grizzlytools-service.eu

Atsarginės dalys/Priedai

**Atsarginės dalis ir priedus galite įsigyti interneto svetainėje
www.grizzlytools-service.eu**

Jei kiltų problemų užsakymo proceso metu, naudokite kontaktinę formą. Dėl tolesnių klausimų kreipkitės į „Service-Center„ (žr. 83 puslapį).

Pozicija Eksploata- vimo instrukcija	Pozicija Trimatis vaizdas	Aprašymas	Dalies numerį
A 4	PKGA1	Antgalis–gręžtuvas / suktuvas	91104164
A 16	PKGA3	Antgalis-tiesinis pjūklas	91104153
A 19		Pjūklelis metalui (HSS 150 mm/18 TPI*)	13800222
A 20		Pjūklelis medienai (HCS 150 mm/6 TPI*)	13800221
A 22	PKGA2	Antgalis-universalusis šlifukoelis	91104154
A 23	PKGA2-7	Šlifavimo popieriaus lapų rinkinys antgalii- universaliajam šlifukoeliui (2 x P 60, 2 x P 120, 1 x P 240**)	30211066
A 24	PKGA2-8/9	Dulkių siurbimo įrenginio adapteris	91104150
A 26	PKGA4	Antgalis-daugiafunkcis įrankis	91104158
A 30		Trikampė šlifavimo plokštė	91104159
A 31		Šlifavimo popieriaus lapų rinkinys trikampei šlifavimo plokštei (1 x P 60, 1 x P 80, 1 x P 120**)	30211067
A 32		Skutiklis	30220082
A 33		Pjovimo diskas įleistiniams pjūviams	30220083

* HSS = „High Speed Steel“, greitapjovis plienas

HCS = „High Carbon Steel“, anglingasis plienas

TPI = „Teeth per inch“, dantų skaičius colyje – 2,54 cm atkarpoje

**P = Grūdėtumas



Daugiau reikiamų priedų galima įsigyti jų pardavimo vietoje.

Klaidų paieška

Problema	Galima priežastis	Klaidos šalinimas
Įrenginys neužsiveda	Išsikrovė akumuliatorius (A 9)	Įkraukite akumuliatorių (žr. atskirą akumulatoriaus ir kroviklio naudojimo instrukciją)
	Akumuliatorius (A 9) neįdėtas	Įdėkite akumuliatorių (žr. „Akumulatoriaus išėmimas / įdėjimas“)
	Sugedo įjungimo / išjungimo jungiklis (A 10)	Paveskite suremontuoti klientų aptarnavimo tarnybai
Įrankis veikia su pertrūkiiais	Viduje atsipalaidavo kontaktas	Paveskite suremontuoti klientų aptarnavimo tarnybai
	Sugedo įjungimo / išjungimo jungiklis (A 10)	
Įrankis nejuda, nors variklis veikia	Netinkamai sumontuotas keičiamasis antgalis arba įrankis	Tinkamai sumontuokite keičiamąjį antgalį arba įrankį (žr. „Valdimas“)
Įrankis silpnai veikia	Apdirbamam ruošiniui parinktas netinkamas įrankis	Naudokite tinkamą įrankį
	Įrankis atšipęs arba nusidėvėjęs	Sumontuokite naują įrankį
	Parinktas netinkamas greitis	Priderinkite greitį
	Nusilpęs akumuliatorius	Įkraukite akumuliatorių (A 9) (žr. atskirą akumulatoriaus ir kroviklio naudojimo instrukciją)
Įrankis naudojamas greitai	Apdirbamam ruošiniui parinktas netinkamas įrankis	Naudokite tinkamą įrankį (žr. „Valdimas“)
	Įrankis per stipriai spaudžiamas	Spauskite silpniau
	Per didelis greitis	Sumažinkite greitį

Sisukord

Sissejuhatus	86	eemaldamine.....	99
Otstarbekohane kasutamine	87	Lihvimine.....	99
Üldine kirjeldus	87	Lihvlehe valik.....	99
Tarnekomplekt	87	Kaabitsemine.....	100
Ülevaade	87	Puhastamine ja hooldus	100
Tehnilised andmed	88	Puhastamine.....	100
Ohutusjuhised	89	Hooldus.....	100
Sümbolid ja piktogrammide	89	Hoiundamine	100
Elektritööriistade üldised		Jäätmekäitlus/	
ohutusjuhised.....	90	keskkonnakaitse	100
TÄIENDAVALD OHUTUSJUHISED	92	Garantii	101
Kasutamine	95	Remonditeenus	102
Seadme otsakute vahetamine	95	Teeninduskeskus	102
Aku eemaldamine/paigaldamine.....	95	Importija	102
Sisse-/väljalülitamine.....	95	Varuosad/tarvikud	103
Aku laetustaseme kontrollimine	95	Veaotsing	104
Aku laadimine	96	Tõlge EÜ vastavusdeklaratsiooni	
Mootoriplokk koos		originaaldokumentid	152
krivikeeraja otsakuga PKGA1 ...	96	Plahvatusjoonis	155-157
Tööriista vahetamine.....	96		
Käigu valimine.....	96		
Pöörlemisuuna seadistamine.....	96		
Pöördemomendi seadistamine.....	96		
Mootoriplokk koos multilihvija			
otsakuga PKGA2	97		
Lihvlehe paigaldamine/			
eemaldamine.....	97		
Tolmuäratõmbeseadme ühendamine..	97		
Lihvimine.....	97		
Lihvlehe valik.....	97		
Mootoriplokk koos			
universaalse otsakuga PKGA3 .	98		
Saelehe monteerimine/vahetamine ...	98		
Universaalse käsitsemise.....	98		
Saagimine	98		
Sukellõigete tegemine.....	98		
Saelehe valik.....	99		
Mootoriplokk koos			
multifunktsionaalse tööriistaga			
PKGA4	99		
Tööriista vahetamine.....	99		
Lihvlehe paigaldamine/			

Sissejuhatus

Õnnitleme teid uue seadme ostu puhul. Olete endale ostnud kõrge kvaliteedilise seadme. Selle seadme kvaliteeti on kontrollitud tootmise ajal ja ta on läbinud lõpliku kontrolli. Seega on teie seadme toimimine tagatud.



Kasutusjuhend kuulub selle seadme juurde. See sisaldab olulisi juhiseid ohutuse, kasutamise ja jäätmekäitluse kohta. Tutvuge enne seadme kasutamist kõikide kasutus- ja ohutuse alaste juhistega. Kasutage seda seadet vaid juhistes kirjeldatud viisil ja otstarbel.

Hoidke kasutusjuhend alles ja andke toote edasiandmisel kolmandale isikule kaasa ka kõik seadme dokumendid.

Otstarbekohane kasutamine

Seade on mõeldud kruvide sisse- ja väljakeeramiseks, samuti puurimiseks puidu, metalli ja plastiku sisse. Otsakinstrumentid on ette nähtud lihvimiseks, saagimiseks ja kaabitsemiseks. Igasugune muul viisil kasutamine, mida selles kasutusjuhendis ei ole selgesõnaliselt lubatud, võib kaasa tuua seadme kahjustused ning tõsise ohu kasutajale. Seade on ette nähtud kasutamiseks täiskasvanutele. Üle 16-aastased noorukid tohivad seadet kasutada ainult järelevalve all.

Tootja ei vastuta kahjude eest, mis tekivad mitteotstarbekohasest või valest kasutamisest. See seade ei ole ette nähtud ärieesmärgil kasutamiseks. Ärieesmärgil kasutamise korral kaotab garantii kehtivuse. Este aparato forma parte de la Serie Parkside X 20 V TEAM, y puede utilizarse con baterías de la serie Parkside X 20 V TEAM. Las baterías solo pueden cargarse con cargadores de la serie Parkside de X 20 V TEAM.

Üldine kirjeldus

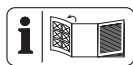

Kõige tähtsamate seadme osadega joonise leiate ümbri-
sest avatavatelt osadelt.

Tarnekomplekt

Pakkige seade lahti ja kontrollige, kas kõik on olemas.

- Mootoriplokk ja kruvikeeraja otsak
- Universaalsae otsak
- Multilihvija otsak
- Multifunktsionaalse seadme otsak
- Kruvikeeraja otsaku tarvikud
 - 6 puuri (1,5/2/3/4/5/6 mm)
 - 6 kruvimisotsikut, 50 mm

- Otsikuhoidik
- Universaalsae otsaku tarvikud
 - Puidusaeleht (HCS150/6TPI)
 - Metallisaeleht (HSS150/18TPI)
- Multilihvija otsaku tarvikud
 - 5 lihvlehte
(2 x P* 60, 2 x P 120, 1 x P 240)
- Multifunktsionaalse seadme otsaku tarvikud
 - Sukelsaeleht
 - Kaabitsnuga
 - Delta-lihvplaat koos 3 lihvplaadiga
(1 x P* 60, 1 x P 80, 1 x P 120)
- Adapter für die Staubabsaugung
- Reduzierstück
- Hoiukohver
- Kasutusjuhend

*P = Teralisus



Aku ja laadur ei sisaldu tarnekomplektis.



Ülevaade

- 1 Kiirinnitusega puuripadrin
- 2 Pöördemomendi seadistusrõngas
- 3 Käiguvaliku lüliti
- 4 Kruvikeeraja otsak PKGA1
- 5 Seadmeotsaku lukustuse vabastushoob
- 6 Mootoriplokk
- 7 Pöörlemissuuna lüliti
- 8 Käepide
- 9 Aku
- 9a Laetustaseme näidik
- 9b Lukustuse vabastusnupp
- 10 Sisse-/väljalüliti
- 11 Otsikuhoidik
- 12 Kruvimisotsikud, 50 mm 6-osaline
- 13 Puurid 6-osaline
- 14 Laadur
- 15 Hoiukohver
- 16 Universaalsae otsak PKGA3
- 17 Tald

- 18 Saelehe lukustuse vabasti hoob
- 19 Metallisaeleht
- 20 Puidusaeleht
- 21 Lihvplaat
- 22 Multilihvija otsak PKGA2
- 23 5 lihvlehte
- 24 Tolmu äratõmbeseadme adapter
- 25 Ahendi
- 26 Multifunktsionaalse seadme otsak PKGA4
- 27 Tööriista lukustuse vabastushoob
- 28 Kinnitustornid
- 29 Tööriistahoidik
- 30 Delta-lihvplaat
- 31 3 lihvlehte
- 32 Kaabitsnuga
- 33 Sukelsaeleht

Tehnilised andmed

4-in-1 akuga kombiseade...PKGA 20-Li C2

Mootori pingeline U	20 V==
Tühikäigu pöörete arv (n_0)21 000 min ⁻¹
Temperatuurmax 50 °C
Laadimisprotsess4 - 40 °C
Töö-20 - 50 °C
Hoiudamine0 - 45 °C

Mootoriplokk

koos kruvikeeraja otsakuga PKGA1

Tühikäigu pöörete arv (n_0) 0-400/0-1350 min ⁻¹
Max pöördmoment 35 Nm
Puuripadrundi pingutusvahemik max. 13 mm
Puuri läbimõõt	
puidule max 13 mm
terasele max 8 mm
Kaal ca. 1,23 kg
Mürarõhutase	
(L_{pA}) 83,7 dB(A), K_{pA} = 5 dB
Müravõimsuse tase	
(L_{WA}) 94,7 dB(A); K_{WA} = 5 dB

Vibratsioon (a_h)

Puurimine metalli sisse 1,322 m/s ²
tühikäigul 1,531 m/s ²
	$K = 1,5 \text{ m/s}^2$

Mootoriplokk

koos multilihvija otsakuga..... PKGA2

Tühikäigu pöörete arv (n_0) 0-9000 min ⁻¹
Lihvpaber  138 x 97 mm
Kaal ca. 1 kg
Mürarõhutase	
(L_{pA}) 88,6 dB(A), K_{pA} = 3 dB
Müravõimsuse tase	
(L_{WA}) 99,6 dB(A), K_{WA} = 3 dB
Vibratsioon (a_h) 4,572 m/s ² , $K = 1,5 \text{ m/s}^2$

Mootoriplokk

koos universaalsae otsakuga PKGA3

Tühikäigu pöörete arv (n_0) 0-3200 min ⁻¹
Käigu pikkus  22 mm
Lõikeulatus	
Puit 100 mm
Metall 50 mm
Kaal ca. 1,44 kg
Mürarõhutase	
(L_{pA}) 89,3 dB(A), K_{pA} = 5 dB
Müravõimsuse tase	
(L_{WA}) 100,3 dB(A), K_{WA} = 5 dB
Vibratsioon (a_h)	
Laudade saagimine 12,395 m/s ²
Puittalade saagimine 12,392 m/s ²
	$K = 1,5 \text{ m/s}^2$

Mootoriplokk koos

multifunktsionaalse seadme

otsakuga PKGA4

Tühikäigu pöörete arv (n_0) 0-20000 min ⁻¹
Võnkenurk 3,0°
Kaal ca. 1 kg
Mürarõhutase	
(L_{pA}) 84,8 dB(A), K_{pA} = 3 dB
Müravõimsuse tase	
(L_{WA}) 95,8 dB(A), K_{WA} = 3 dB
Vibratsioon (a_h) 4,229 m/s ² , $K = 1,5 \text{ m/s}^2$



¡Atención! Encontrará una lista actual de la compatibilidad de la batería en:
www.lidl.de/akku

Näidatud vibratsiooniemissiooni väärtus on mõõdetud normitud katseprotseduuri järgi ja seda võib kasutada elektritööriista mõõtmiseks teise tööriistaga.

Näidatud vibratsiooniemissiooni väärtust saab kasutada ka kokkupuute algseks hindamiseks.



Hoiatus!

Vibratsiooniemissiooni väärtus võib elektritööriista tegeliku kasutamise ajal näidatud väärtusest erineda sõltuvalt sellest, kuidas elektritööriista kasutatakse.

Proovige vibratsioonikoormust hoida võimalikult madalana. Vibratsioonikoormuse vähendamiseks võib näiteks lühendada tööaega. Seejuures tuleb arvestada töösükli kõigi etappidega (nt ajad, mil elektritööriist on välja lülitatud, ning ajad, mil see on küll sisse lülitatud, kuid töötab tühi-käigul).

Ohutusjuhised

Seadme kasutamisel tuleb järgida ohutussuuniseid.

Sümbolid ja piktogrammid

Sümbolid kasutusjuhendis



Ohusümbol koos juhistega isiku- ja varakahjude vältimiseks.



Ohusümbol koos juhistega elektrilöögist tulenevata isi-

ku- ja varakahjude vältimiseks.



Keelusümbol koos juhistega varakahjude vältimiseks.



Kandke kaitsekindaid.



Kandke kuulmiskaitsevahendit.



Kandke kaitsemaski.
Juhisesümbolid koos teabega seadme parema käsitsemise kohta.

Seadmel olevad sümbolid



Lugege kasutusjuhend tähelepanelikult läbi.



Seisake seade enne käigu vahetust.



Vigastusohu pöörleva tööriista tõttu!
Hoidke oma käed eemal



Este aparato forma parte de la serie Parkside X 12 V TEAM



Elektriseadmeid ei tohi visata olmejäätmete hulka.

Piktogrammid saelehtedel:



Kandke silmade kaitsevahendit.



Puidu saagimiseks



Metalli saagimiseks

Elektritööriistade üldised ohutusjuhised



Hoiatus! Lugege läbi kõik selle elektritööriistaga kaasasolevad ohutusjuhised, juhised, joonised ja tehnilised andmed. Allpool toodud juhiste järgimata jätmine võib põhjustada elektrilöögi, tulekahju ja/või raskeid kehavigastusi.

Hoidke kõik ohutussuunised ja juhised edaspidiseks kasutamiseks alles.

Ohutussuunistes kasutatud mõiste „Elektritööriist“ viitab võrgutoitel töötavatele elektritööriistadele (toitejuhtmega) ja akutoitel töötavatele elektritööriistadele (ilma toitejuhtmeta).

1) Ohutus töökohal

- a) **Hoidke tööpiirkond puhas ja tagage hea valgustus.** Korrastamata ja valgustamata tööpiirkonnad võivad põhjustada õnnetuse.
- b) **Ärge töötage elektritööriistaga plahvatusohtlikus keskkonnas, kus leidub tuleohtlikke vedelikke, gaase või tolmu.** Elektritööriistad annavad sädemeid, mis võivad tolmu või auru süüdata.
- c) **Hoidke lapsed ja teised isikud elektritööriista kasutamise ajal sellest eemal.** Tähelepanu kõrvalejuhtimise korral võite kaotada kontrolli elektritööriista üle.

2) Elektriohutus

- a) **Elektritööriista toitepistik peab pistikupesaga sobima. Pistikut ei tohi mingil viisil muuta.**

Ärge kasutage maandatud elektritööriistadega pistikuadaptereid. Muutmata pistikud ja sobivad pistikupesad vähendavad elektrilöögiohtu.

- b) **Vältige kokkupuudet maandatud pindadega, nagu näiteks torud, kütteseadmed, pliidid ja külmikud.** Kui teie keha on maandatud, on elektrilöögioht suurem.
- c) **Hoidke elektritööriist eemal vihmast ja niiskusest.** Vee tungimine elektritööriista suurendab elektrilöögiohtu.
- d) **Ärge kasutage toitejuhet mitteeesmärgipäraselt elektritööriista kandmiseks, riputamiseks ega pistiku eemaldamiseks pistikupesast.** Hoidke juhe eemal kuumusest, õlist, teravatest servadest ja seadme liikuvatest osadest. Kahjustatud või puntras juhtmed suurendavad elektrilöögiohtu.
- e) **Kui töötate elektritööriista gaasiga, kasutage ainult selliseid pikendusjuhtmeid, mis sobivad välitingimustes kasutamiseks.** Välitingimustes kasutamiseks sobiva pikendusjuhtme kasutamine vähendab elektrilöögiohtu.
- f) **Kui ei ole võimalik vältida elektritööriista kasutamist niiskes keskkonnas, kasutage rikkevoolukaitselüliti RCD (Residual Current Device).** Rikkevoolukaitselüliti kasutamine vähendab elektrilöögiohtu. Kasutage rikkevoolukaitselüliti, mille rakendusvool on 30 mA või vähem.

3) Isikute ohutus

- a) **Olge tähelepanelik ja jälgige oma tegevust, kasutage elektritööriistaga töötades tervet mõistust.** Ärge kasutage elektritööri-

ista, kui olete väsinud või narkootikumide, alkoholi või ravimite mõju all. Hetkeline tähelepanematus elektritööriista kasutamisel võib põhjustada tõsiseid vigastusi.

- b) Kandke isikukaitsevahendeid ja alati kaitseprille.** Kandke isikukaitsevahendeid, näiteks tolumaski, mitte libisevaid turvajalatseid, kaitsekiivrit või kuulmiskaitsemeid, vastavalt elektritööriista laadile ja selle kasutamisele, sest see vähendab vigastusohu.
- c) Vältige seadme juhuslikku käivitamist. Enne elektritööriista vooluvõrku ja/või akuga ühendamist, üles tõstmist ja kandmist veenduge, et see on väljalülitatud.** Kui te elektritööriista kandes sõrme lülilil hoiate või sisselülitatud seadme vooluvõrku ühendate, võib see põhjustada õnnetuse.
- d)** Enne elektritööriista sisselülitamist eemaldage reguleerimisvahendid ja kruvitsad. Seadme pöörlevas osas asuv tööriist või võti võib põhjustada vigastusi.
- e) Vältige ebaloomulikku kehahoiakut. Tagage kindel asend ja hoidke kogu aeg tasakaalu.** Nii saate elektritööriista ootamatutes olukordades paremini kontrollida.
- f) Kandke sobivaid rõivaid. Ärge kandke avaraid rõivaid ega ehteid.** Hoidke rõivad ja kindad liikuvatest osadest eemal. Avarad rõivad, ehted ja pikad juuksed võivad liikuvatesse osadesse takerduda.
- g) Kui on võimalik paigaldada tolmuemaldus- ja -kogumisseadmeid, tagage nende korralik kinnitus ja õige kasutamine.** Tolmuimuri kasutamine võib vähendada tolmust tingitud ohte.
- h) Ärge pange ennast ohtlikku olukorda ega rikkuge elektritööri-**

istade ohutuseeskirju, isegi kui olete elektritööriistaga pärast mitmeid kasutusvõimalusi tutvunud. Hooletu kasutus võib tekitada loe-
tud sekunditega raskeid vigastusi.

- 4) Elektritööriista kasutamine ja käsitsemine**
- a) Ärge koormake elektritööriista üle. Kasutage töötamiseks selleks ettenähtud elektritööriista.** Sobiva elektritööriistaga töotate antud tegevusalal paremini ja ohutumalt.
- b) Ärge kasutage elektritööriista, mille lüliti on defektne.** Kui elektritööriista ei saa enam sisse või välja lülitada, on see ohtlik ja seda tuleb parandada.
- c) Enne seadme reguleerimist, tarvikute vahetamist ja seadme hoiukohta panemist eemaldage pistik pistikupesast ja/või eemaldage aku.** See ettevaatusabinõu on elektritööriista juhusliku käivitumise vältimiseks.
- d) Kui elektritööriista ei kasutata, hoidke seda lastele kättesaamatus kohas. Ärge laske seadet kasutada isikutel, kes ei ole sellega tuttavad ega ole lugenud käesolevaid juhiseid.** Elektritööriistad on ohtlikud, kui neid kasutavad kogemusteta isikud.
- e) Hooldage elektritööriista ja selle tarvikuid korralikult. Kontrollige, kas seadme liikuvad osad töötavad laitmatult ega kiilu kinni, kas osad on purunenud või kahjustunud nii, et see mõjutab elektritööriista talitlust. Laske kahjustatud osad enne elektritööriista kasutamist parandada.** Paljude õnnetuste põhjuseks on halvasti hooldatud elektritööriistad.

- f) **Hoidke lõiketööriista teravad ja puhtad.** Korralikult hooldatud, teravate lõikeservadega lõikeseadmed jäävad harvemini kinni ja on kergemini juhitud.
- g) **Kasutage elektritööriista, tarvikuid jne nende juhiste kohaselt. Võtke seejuures arvesse töötingimusi ja vajalikke tegevusi.** Elektritööriista kasutamine selleks mitte ette nähtud eesmärkidel või põhjustada ohtlikke olukordi.
- h) **Hoidke käepidemed kuivad, puhtad ning õlist ja rasvast vabad.** Libedad käepidemed ja haardepinnad ei võimalda elektritööriista ohutut kasutamist ega juhtimist ettenägematutes olukordades.

5) Akutööriista kasutamine ja käsitsemine

- a) **Laadige akusid ainult tootja soovitatud laadijatega.** Kui ühe kindla akuliigi jaoks ettenähtud laadijat kasutatakse teistsuguste akudega, tekib tulekahjuoht.
- b) **Kasutage elektritööriistades ainult selleks ette nähtud akusid.** Teiste akude kasutamine võib põhjustada vigastusi ja tulekahjuohtu.
- c) **Hoidke aku, mida hetkel ei kasutata, eemal kirjaklambritest, müntidest, võtmetest, naeltest, kruvidest ja teistest väikestest metallesemetest, mis võivad põhjustada kontaktide lühiühenduse.** Aku kontaktide lühiühenduse tagajärjeks võivad olla söövitused või tulekahju.
- d) **Väärkasutuse korral võib vedelik akust välja lekkida. Vältige sellega kokku puutumist.** Juhusliku kokkupuute korral peske see veega maha. Kui vedelikku satub silma, otsige

lisaks arstiabi. Välja lekkiv vedelik võib nahka ärritada või söövitada.

- e) **Ärge kasutage kahjustatud või muudetud akut.** Kahjustatud või muudetud akud võivad ettearvamatult käituda ja põhjustada tulekahju, plahvatuse või vigastusi.
- f) **Ärge jätke akut tule ega kõrgete temperatuuride kätte.** Tuli või temperatuurid, mis on kõrgemad kui 130°C võivad põhjustada plahvatuse.
- g) **Järgige kõiki laadimisjuhiseid ja ärge kunagi laadige akut ega juhtmeta tööriista väljaspool kasutusjuhendis toodud temperatuurivahemikku.** Vale laadimine või laadimine väljaspool lubatud temperatuurivahemikku võib aku hävitada ja suurendada tuleohtu.

6) Teenindus

- a) **Laske elektritööriista parandada ainult kvalifitseeritud spetsialistidel ja ainult originaalvaruosadega.** Nii on tagatud elektritööriista ohutuse püsivus.
- b) **Ärge kunagi hooldage kahjustatud akusid.** Aku hooldustöid peaks tegema ainult tootja või volitatud hoolduskeskus.

TÄIENDAVAD OHUTUSJUHISED



Hoiatus! Ohtlike ainete (nt pliid sisaldava värvi või asbesti sisaldava materjali) on kasutajale ja lähedal asuavatele inimestele tervistkahjustav ja seetõttu keelatud.



Hoiatus! Saagimisel või lihvimisel võib tekkida tolmu. Kandke alati kaitseprille,

turvakindaid ja respiraatori.
Võimalusel ühendage tolmu
äratõmbeseade.

1) Akuga kombineeritud seadme spetsiaalsed ohutusjuhised

- **Kui teostate töid, mille korral kruvi võib tabada varjatud elektri kaableid, siis hoidke elektritööriista isoleeritud haardepindadest.** <Kruvi kokkupuutumine pinge all oleva kaabliga võib pingestada ka metallist seadmeosad ja tekitada elektrilööki.
- **Kasutage varjatud torude ja juhtmete otsimiseks sobivaid otsinguseadmeid või kaasake kohalik varustusettevõtte.** Kokkupuutumine elektrijuhtmetega võib põhjustada elektrilööki ja tulekahju, kokkupuutumine gaasitoruga tekitab plahvatuse. Veetoru kahjustamine võib tekitada materiaalselt kahju ja elektrilööki.
- **Kindlustage detail.** Kinnitusrakiste või kruustangidega kinnihoidav detail on ohutumalt kinni kui teie käega hoitav.
- **Olge tööriistade nagu sae, kaabitsnoa ja puuri käsitlemisel ettevaatlik.** Need on teravad, esineb vigastusohu.
- **Kandke otsakute vahetamisel kaitsekindaid.** Nii väldite vigastusi, kui seadmeotsak on pärast kasutamist kuumenenud.

2) EDASI JA TAGASI LIIKUVATE SAA- GIDE OHUTUSJUHISED

- **Kui teostate töid, mille korral elektritööriist võib kokku puutuda varjatud elektri kaablitega, siis hoidke elektritööriista isoleeritud haardepindadest.** Kok-

kupuude pinge all oleva kaabliga võib pingestada ka metallist seadmeosad ja tekitada elektrilööki.

- **Kinnitage ja kindlustage detail pitskruvidega või mõnel muul viisil stabiilsele alusele.** Kui hoiate detaili ainult ühe käega või vastu oma keha, jääb detail liikuvaks, mis võib põhjustada kontrolli kaotamist.
- **Hoidke käed saagimispiirkonnast eemal. Ärge pange käsi detaili alla. Asuge töötamisel alati sae kõrval.** Saelehega kokkupuutumisel esineb vigastusohu.
- **Juhtige elektritööriist ainult siselülitatult vastu detaili.** Kui instrument läheb detailis viltu, esineb tagasilöögi oht.
- **Jälgige, et tald toetub saagimisel kindlalt vastu detaili.** Saeleht võib viltu minna ja tekitada kontrolli kadumist elektritööriista üle.
- **Lülitage pärast tööoperatsiooni lõpetamist elektritööriist välja ja tõmmake saeleht löikest välja alles siis, kui see on seiskunud.** Nii väldite tagasilööki ja saate elektritööriista ohutult käest ära panna.
- **Kasutage ainult kahjustamata laimatuid laehti.** Kõverad või nürid saelehed võivad murduda, mõjutada löiget negatiivselt või põhjustada tagasilööki.
- **Ärge pidurdage saelehte pärast väljalülitamist selle külje vasturumise teel.** Saeleht võib saada kahjustada või põhjustada tagasilööki.
- **Kinnitage materjal tugevasti. Ärge toestage detaili käe või jalaga. Ärge puudutage töötava saega esemeid või maapinda.** Esineb tagasilöögi oht.
- **Hoidke elektritööriista töötamisel mõlema käega tugevasti kinni ja**

tagage oma stabiilne asend. Elektritööriista juhitakse kindlalt kahe käega.

- **Enne kui panete tööriista käest ära, oodake, kuni elektritööriist on seiskunud.** Instrument võib viltu minna ja tekitada kontrolli kadumist elektritööriista üle.
- **Kui saeleht läheb viltu, lülitage seade koheselt välja. Suruge saetee laiali ja tõmmake saeleht ettevaatlikult välja.** Kontroll elektritööriista üle võib kaduda.

3) SPETSIAALSED OHUTUSJUHISED LIHVIMISEKS JA KAABITSEMISEKS

- **Kasutage elektritööriista ainult kuivlihvimiseks. Ärge kaabitsege niisutatud materjale.** Vee sissetungimine elektriseadmesse suurendab elektrilöögi riski.
- **Vältige lihvitava materjali ja lihvi- ja ülekuumenemist.** Esineb tuleoht.
- **Detail läheb lihvimisel kuumaks. Ärge haarake töödeldud kohast, laske sellel jahtuda.** Esineb põletusoht. Ärge kasutage jahutusainet või muud sarnast.
- **Tühjendage enne tööpause alati tolmunõu.** Lihvimistolm tolmu- ja mikrofiltris, paberkotis (või filtrikotis või tolmuimeja filtris) võib ebasoodsatel tingimustel, nagu lenduvad sädemed metallide lihvimisel, ise süttida. Eriline oht seisneb selles, kui lihvimistolm on laki- või polüuretaani jääkidega või teiste keemiliste ainetega segunenud ja lihvitav materjal on pärast pikka töötamist kuum.

4) OHUTUSJUHISED PIKKADE PUURIDE KASUTAMISEL

- Ärge kunagi töötage suurema kiirusega kui puuri maksimaalne**

lubatud kiirus. Suurematel kiirustel võib puur kergesti painduda, kui sellel lastakse vabalt pöörelda ilma toorikuga kokku puutumata, ning see võib põhjustada vigastusi.

- Alustage puurimist alati väikese pöörete arvuga, seni kuni puur jõuab kontakti toorikuga.** Suurematel kiirustel võib puur kergesti painduda, kui sellel lastakse vabalt pöörelda ilma toorikuga kokku puutumata, ning see võib põhjustada vigastusi.
- Ärge avaldage puurile liigset survet ja suruge sellele ainult pikisuunas.** Puurid võivad painduda ja puruneda või põhjustada kontrolli kadumist ja vigastusi.

5) JÄÄKOHUD

Ka siis, kui te kasutate elektritööriista vastavalt ettekirjutustele, püsivad alati jääkohud. Olenevalt töö laadist ja elektritööriistaga töötamisest võivad esineda alljärgnevad ohud:

- Kopsukahjustused, kui ei kanta sobivat hingamiskaitset.
- lõikevigastused
- kuulmiskahjustused, kui ei kasutata asjakohaseid kuulmiskaitseid.
- tervisekahjustused, mis on tingitud käte liigutamistest, kui seadet kasutatakse pikemat aega järjest või kui seda ei kasutata ja hooldata nõuetekohaselt.



Hoiatus! See elektritööriist genereerib kasutamise ajal elektromagnetvälja. See väli võib teatavates tingimustes mõjutada aktiivseid või passiivseid meditsiinilisi implantaate. Selleks, et vähendada tõsiste või surmavate vigastuste ohtu, soovime meditsiinilisi implantaate kasutataval isikul enne seadme

kasutamist nõu pidada arsti või meditsiinilise implantaadi tootjaga.



Observe las indicaciones de seguridad y las indicaciones de carga y de uso seguro que aparecen en las instrucciones de funcionamiento de su batería y cargador de la serie Parkside X 20 V Team. Para una descripción más detallada sobre el proceso de carga y para más información, consulte este manual de instrucciones separado.

Kasutamine

Seadme otsakute vahetamine



Kindlustage seade sisselülitamise vastu (vt „Sisse-/väljalülitamine“) või võtke aku seadmest välja. Soovimatu sisselülitamise korral esineb vigastusohu.



Kandke kaitsekindaid. Pärast kasutamist võib seadmeotsak olla kuumenenud.

Seadmeotsaku eemaldamine

1. Lükake lukustuse vabastushoob (5) kuni piirikuni asendisse  ja hoidke selles asendis.
2. Tõmmake lukustusest vabastatud seadmeotsak ära (4/16/22/26).

Seadmeotsaku paigaldamine

3. Lükake seadmeotsak (4/16/22/26) piki juhtsiini mootoriplokki (6). See fikseerub kuuldavalt.
4. Laske lukustuse vabastushooval (5) liikuda asendisse .

5. Kontrollige seadmeotsaku tõmbamise teel selle tugevat kinnitust.

Aku eemaldamine/paigaldamine

1. Aku (9) eemaldamiseks seadmest vajutage akul olevat vabastusnuppu (9b) ja tõmmake aku välja.
2. Aku (9) paigaldamiseks lükake akut mööda juhtsiine seadme sisse. See fikseerub kuuldavalt.



Paigaldage aku alles siis, kui akutööriist on täielikult kasutamiseks ette valmistatud.

Sisse-/väljalülitamine

1. **Sisselülitamine:** Vajutage sisse-/väljalülitit (10).
Sisse-/väljalülitiga (10) saate pöörlemissagedust astmeteta reguleerida.
Kerge surve: madal pöörlemissagedus
Suurem surve: kõrgem pöörlemissagedus.
2. **Väljalülitamine:** Laske sisse-/väljalülitit (10) lahti.
Kui viite pöörlemissuuna lülitit (7) keskmisesse asendisse, on seade kindlustatud sisselülitamise vastu.

Aku laetustaseme kontrollimine

Laetustaseme näidik (9a) annab teada aku (9) laetustasemest.

Vajutage akul laetustaseme näidiku klahvi (9a). Aku laetustaset näidatakse vastavate LED-tulede süttimisega.

3 LEDi põlevad (punane-kollane-roheline):
Aku laetud

2 LEDi põlevad (punane-kollane):

Aku osaliselt laetud

1 LED põleb (punane):

Akut tuleb laadida



Laadige akut (9), kui põleb veel vaid laetustaseme näidiku punane LED.

**Aku laadimine**

Laske soojenenud akul enne laadimist maha jahtuda.



Laadige akut (A 10), kui põleb vaid punane laetustaset näitav LED.

1. Võtke aku (9) seadmest välja.
2. Lükake aku (9) laadija (14) laadimiskambri.
3. Ühendage laadija (14) pistikupessa.
4. Kui laadimine on lõppenud, eemaldage laadija (14) elektrivõrgust.
5. Võtke aku (9) laadijast (14) välja.

LED-kontrollnäidikute ülevaade laaduril (14):

Roheline LED põleb ilma paigaldatud akuta: Laadur käitusvalmis.

Roheline LED põleb: Aku on laetud.

Punane LED põleb: Akut laetakse.

**Mootoriplokk koos kruvikeeraja otsakuga PKGA 1****Tööriista vahetamine**

1. Keerake kiirkinnitusega puuripadrunit (1), kuni **RELEASE** puuripadruniti ava (9) on tööriista sisestamiseks piisavalt suur.

2. Lükake tööriist kiirkinnitusega puuripadruniti (1) sisse nii kaugele kui võimalik.
3. Tööriista kinnitamiseks keerake **GRIP**, kiirkinnitusega puuripadrunit.

Käigu valimine

Seisake seade enne käigu vahetust.

1. Oodake, kuni seade jääb seisma.
2. Lükake käiguvaliku lüliti (3) soovitud asendisse:
1: 0-400 p/min
2: 0-1350 p/min

Pöörlemissuuna seadistamine

Pöörlemissuuna lülitiga saate muuta seadme pöörlemissuunda.

Nool pöörlemissuuna lülilil näitab töösuunda.

1. Oodake, kuni seade jääb seisma.
2. Lükake pöörlemissuuna lüliti (7) soovitud asendisse:
Puurimiseks ja kruvide sissekeeramine: Vajutage pöörlemissuuna lülitit noolega ettepoole.
Kruvide vabastamiseks: Vajutage pöörlemissuuna lülitit noolega tahapoole.
3. Kui viite pöörlemissuuna lüliti (7) keskmisesse asendisse, on seade kindlustatud sisselülitamise vastu.



Pöörlemissuuna lülitit tohib ümber lülitada vaid seisva seadme ajal.

Pöördemomendi seadistamine

Te saate seadistada maksimaalset pöördemomenti. Pöördemomendi astmed on tähistatud 1 - 19 + .

1. Oodake, kuni seade jääb seisma.
2. Valige pöördemomendi seadistusrõnga- ga (2) soovitud pöördemoment.
Kruvimine: Aste 1 - 19
Puurimine: Aste 
3. Alustage väiksema pöördemomendi ast- mega ja vajadusel suurendage seda.



Pöörlemis-suuna seadistusrõngast tohib ümber lülitada vaid seisva seadme ajal.



Vajalik pöördemoment sõltub:

- töödeldava materjali liigist ja kõvadusest;
- kasutatavate kruvide liigist ja pikkusest.



Mootoriplokk koos multilihvija otsakuga PKGA2



Kindlustage seade sisselülitamise vastu (vt „Sisse-/väljalülitamine“). Seadme soovimatut sisselülitamist korral esineb vigastusohu.



Kandke lihvimistöödel kaitsemaski.

Lihvlehe paigaldamine/ eemaldamine

Lihvplaad (21) on lihvlehe kiireks paigaldamiseks varustatud takjakinnitusega.

- Lihvlehe paigaldamine**
1. Suruge lihvleht (23) ühtlaselt lihvplaadile (21). Jälgige lihvlehe avade kattumist lihvplaadi avadega.
- Lihvlehe eemaldamine**
2. Tõmmake lihvleht (23) lihvplaadilt (21) ära.

Tolmuäratõmbeseadme ühendamine

Tolmuäratõmbeseadme ühendamisega saate vähendada tolmu teket lihvimisel.

1. Lükake adapter (24) kuni piirikuni multilihvija otsaku (22) avasse.
2. Ühendage tolmuimeja imemisvoolik (ei sisaldu tarnekomplektis) adapteriga (24).
 Jälgige, et tolmuäratõmbeseade sobib töödeldavale materjalile. Selle teabe leiate välise seadme kasutusjuhendist.



Tolmuimeja imemisvooliku võite vajadusel ühendada ilma ahendita (25) adapterile (24).

Lihvimine

- Kasutage multilihvija otsakuga lihvimisel tolmu äratõmbeseadet.
- Juhtige seade sisselülitatult vastu detaili.
- Enne lihvlehe paigaldamist puhastage lihvplaati.
- Heade lihvimistulemuste saavutamiseks töötage ainult laitmatute lihvlehtedega.
- Töötage väikese ja ühtlase vastusurumisjõuga. Nii säästate seadet ja lihvlehte.
- Ärge lihvige sama lihvlehega erinevaid materjale (nt metalli ja seejärel puitu).

Lihvlehe valik

Teralisus P Kasutamine

P 60	töötlemata puidupindade eel- lihvimiseks
P 80 P 120	tasapinnaliseks lihvimiseks
P 240	krunditud ja lakitud pindade peenlihviseks

E Mootoriplokk koos universaalsae otsakuga PKGA3

Saelehe monteerimine/vahetamine



Kindlustage seade sisselülitamise vastu (vt „Sisse-/väljalülitamine“). Seadme soovimatu sisselülitamise korral esineb vigastusohu.



Kandke saelehe käsitsemisel kindaid. Nii väldite löikevigastusi.



Tähelepanu, vigastusohu!

- Ärge kasutage nürisid, kõveraid või muul viisil kahjustatud saelehti.
- Paigaldage alati sobiv saeleht.



Ülevaate sobivatest saelehtedest leiate jaotisest „Varuosad/tarvikud“.

Saelehe monteerimine:

1. Lükake saelehe lukustuse vabasti hooa (18) kuni piirikuni allapoole ja hoidke seda all. Asetage saelehe (19/20) saba laelehe kinnituse pilusse.
2. Lukustamiseks laske hooa (18) lahti, see liigub lähteasendisse tagasi.
3. Kontrollige tõmbamise teel saelehe tugevat kinnitust.

Saelehe eemaldamine:

4. Lükake saelehe lukustuse vabasti hooa (18) kuni piirikuni allapoole ja tõmmake saeleht saelehe kinnitusest välja.



Teatud tööde jaoks saab saelehte paigaldada ka 180 ° võrra pööratult.

Universaalsae käsitsemine

1. Jälgige enne sisselülitamist, et seade ei puuduta detaili.
2. Lülitage seade sisse.
Sisse-/väljalülitiga (10) saate käigusagedust astmeteta reguleerida.
Kerge surve: madal käigusagedus.
Suurem surve: kõrgem käigusagedus.
Sisse-/väljalülitit ei saa lukustada.
3. Asetage tald (17) detailile.
4. Saagige ühtlase ettenihkega.
5. Pärast tööd lugege seade välja ja võtke alles siis saeleht saeteest välja.

Saagimine



Kandke silmade kaitsevahendit.

- Kasutage ainult kahjustamata, laitmatuid saelehti. Metallitöölemiseks kasutage ainult metallisaelehti.
- Jälgige, et teie asend oleks stabiilne ning hoidke seadet kindlalt kahe käega ja kehast eemal.
- Kontrollige enne saagimist detailis peidetud võõrkehade nagu naelte, kruvide esinemist. Eemaldage need.
- Sukellõikeid tohib teha ainult pehmetesse materjalidesse nagu puitu või kipsplaatidesse.

Sukellõigete tegemine



Tagasilöögi oht! Hoidke seadet tugevalt kinni.

1. Asetage seade talla (17) alumise serva detailile.
2. Lülitage seade sisse.
3. Juhtige saeleht (20) detaili sisse, selleks kallutage seadet ettepoole kuni seade asub vertikaalselt.
4. Saagige piki soovitud lõikejoont.

Saelehe valik

Puidusaeleht	puidule, plastile, kipsplaadile
Metallisaeleht	plekkidele, profiilidele ja torudele
Sukelsaeleht	pehmetele materjalidele nagu puidule või kipsplaadidele

F Mootoriplokk koos multifunktsionaalse tööriistaga PKGA4



Kandke lihvimistöödel kaitsemaski.

Tööriista vahetamine



Kindlustage seade sisselülitamise vastu (vt „Sisse-/väljalülitamine“). Seadme soovimatu sisselülitamise korral esineb vigastusohu.



Veenduge, et tööriistahoidik (29) on tugevasti sisse keeratud, et kõiki tarnekomplekti kuuluvaid tööriistu (30/32/33) saab kindlalt paigaldada ja ohutult kasutada.

1. Vajutage tööriista lukustuse vabasti hooba (27) kuni piirikuni tahapoole.
2. Asetage soovitud tööriist (30/32/33) tööriistahoidikute (29) alla kinnitustornidele (28). Keerake lukustusest vabastatud tööriistahoidikut (29) niipalju välja, et saate soovitud tööriista (30/32/33) paigaldada kinnitustornidele (28). Võimalikud on 12 erinevat asendit.
3. Keerake vajadusel tööriistahoidik uuesti kinni.

4. Pöörake tööriista lukustuse vabasti hoob (27) uuesti ettepoole. Tööriistahoidik on koos tööriistaga fikseeritud.

Lihvlehe paigaldamine/ee-maldamine

Delta-lihvplaat (30) on lihvlehe kiireks paigaldamiseks varustatud takjakinnitusega.

Lihvlehe paigaldamine

1. Suruge lihvleht (31) ühtlaselt delta-lihvplaadile (30). Jälgige lihvlehe avade kattumist lihvplaadi avadega.

Lihvlehe eemaldamine

2. Tõmmake lihvleht (31) delta-lihvplaadilt (30) ära.

Lihvimine

- Juhtige seade sisselülitatult vastu detaili.
- Enne lihvlehe paigaldamist puhastage lihvplaat.
- Heade lihvimistulemuste saavutamiseks töötage ainult laitmatute lihvlehtedega.
- Töötage väikese ja ühtlase vastusurumisjõuga. Nii säästate seadet ja lihvlehte.
- Ärge lihvide sama lihvlehega erinevaid materjale (nt metalli ja seejärel puitu).

Lihvlehe valik

Teralisus P Kasutamine

P 60	töötlemata puidupindade eel- lihvimiseks
P 80 P 120	tasapinnaliseks lihvimiseks
P 240	krunditud ja lakitud pindade peenlihvimiseks

Kaabitsemine

- Valige kaabitselisel kõrge vibrosagedus.
- Töötage madala vastusurumisjõuga ja lameda nurga all, et alusmaterjali mitte kahjustada.

Puhastamine ja hooldus

 Laske need remondi- ja hooldustööd, mida käesolevas kasutusjuhendis ei kirjeldata, läbi viia meie teeninduskeskuses. Kasutage ainult originaalvaruosi.

 Lülitage seade välja ja eemaldage enne mistahes töödega alustamist aku.

Tehke regulaarselt järgmisi hooldus- ja puhastustöid. See tagab pika ja usaldusväärse tööea.

Puhastamine

 **Seadet ei tohi veega pritsida ega vette panna. Tekib elektrilõõgi oht.**

- Hoidke seadme tuulutusavad ja mootori korpus ja käepidemed puhtad. Selleks kasutage niisket lappi või harja. Ärge kasutage puhastusvahendeid ega lahusteid. Nii võite seadet pöördumatuult kahjustada.
- Puhastage laadurit ja akut ainult kuiva lapi või pintsliga. Ärge kasutage vett ega metallist esemeid.

Hooldus

Seade on hooldusvaba.

Hoiundamine

- Hoidke seadet ja tööriistu kuivas ja tolmu eest kaitstud, lastele kättesaamatus kohas.
- Enne seadme pikemat aega ladustamist (nt talveks) võtke aku seadmest välja.
- Hoidke akut ainult osaliselt laetuna. Laetustase peab pikema ladustusaja korral olema 40–60% (laetustaseme näidiku kaks LED-tuld (A 9 a) põlevad).
- Pikema ladustusfaasi jooksul kontrollige umbes iga 3 kuu järel aku laetustaset ja laadige vajaduse korral uuesti.
- Hoidke akut vahemikus 0 °C kuni 45 °C. Vältige hoidmisel äärmist külma ja kuumust, et aku võimsus ei väheneks.

Jäätmekäitlus/ keskkonnakaitse

Eemaldage seadmest aku ja suunake seade, aku, lisatarvikud ja pakend keskkonnahoidlikku taaskasutusse. Juhised aku jäätmekäitluse kohta leiate eraldi oma aku ja laaduri kasutusjuhendist



Elektriseadmeid ei tohi visata olmejäätmete hulka.

- Enne seadme utiliseerimist eemaldage sellest aku.
- Viige seade jäätmekäitluspunkti. Kasutatud plast- ja metallosad on võimalik puhtalt eraldada ja sellisena uuesti töödelda. Küsige selle kohta meie teeninduskeskusest.
- Defektselt saadetud seadmed kõrvaldame tasuta.

Garantii

Väga austatud klient

Saate sellele seadmele 3-aastase garantii alates ostukuupäevast.

Sellel seadmel ilmnevate puuduste korral on teil müüja suhtes seadusega ettenähtud õigused. Neid seadusega ettenähtud õigusi meie poolt antav garantii ei piira.

Garantiitingimused

Garantiiaja algust arvestatakse alates ostukuupäevast. Palun hoidke originaalkassatšekk alles. See dokument tõendab vajaduse korral teie ostu.

Kui seadmel ilmneb kolme aasta jooksul pärast selle ostu materjali- või tootmisvigu, laseme me seadme omal valikul ja teie jaoks tasuta kas parandada või asendada. Selle garantii täitmise eelduseks on, et esitate meile kolme aastase tähtaja jooksul katkise seadme ja ostudokumendi (kassatšeki) ning lühikirjelduse puuduse ja selle ilmumise aja kohta.

Kui meie garantii seda defekti katab, saate tagasi parandatud seadme või uue seadme. Seadme parandamisega või väljavahetamisega uut garantiiaega ei kehtestata.

Garantiiaeg ja seaduslikud reklamatsioonid

Garantii täitmisega garantiiaega ei pikendada. Sama kehtib ka väljavahetatud ja parandatud osade kohta. Võimalikest, juba ostu ajal olemasolevatest kahjustustest ja puudustest tuleb teada anda kohe pärast seadme lahtipakkimist. Pärast garantiiaja lõppemist ilmnevad parandustööd on tasuta.

Garantii maht

Seade on toodetud rangeid kvaliteedinõudeid järgides ja on enne väljasaatmist hoolikalt üle kontrollitud.

Garantii kehtib materjali- ja tootmisvigade kohta. See garantii ei laiene seadme osadele, mis kuluvad tavakasutuse käigus ning mida seetõttu nimetatakse kuluosadeks (nt Kiirkinnitusega puuripadrün) või osadele, mis on valmistatud kergesti purunevatest materjalidest (nt lülitid).

Garantii ei kehti, kui seadet on kahjustatud, mitte otstarbekohaselt kasutatud, või kui seda ei ole hooldatud. Otstarbekohaseks kasutamiseks peab täpselt järgima kõiki kasutusjuhendis antud juhiseid. Kasutusviise ja käsitsemisi, mida selles kasutusjuhendis ei soovitata, või mille eest hoiatatakse, tuleb kindlasti vältida. Seade on mõeldud vaid kodus majapidamises, mitte tööstuslikuks kasutamiseks. Garantii kustub vale ja asjatundmatu kasutamise korral, jõu kasutamise ja seadme lahti tegemise korral, mida ei ole tehtud meie teeninduskeskuses.

Garantii menetlemine

Selleks, et teie probleem leiaks kiire lahenduse, toimige palun alltoodud viisil.

- Hoidke kõikide päringute puhul teie ostu tõendamiseks alles kassatšekk ja seadme ID-number (IAN 360557_2010).
- Toote numbri leiate tüübisildilt.
- Talitlusvigade või muude puuduste ilmnemisel võtke kõigepealt ühendust alltoodud teenindusosakonnaga **telefonil** või **e-posti** teel. Seejärel saate lisateavet teie reklamatsiooni menetlemise kohta.
- Katkise seadme saate pärast meie klienditeenindusega suhtlemist saata tasuta teile teada antud teeninduse aadressile, pannes kaasa ostudokumendi (kassatšeki) ning andmed puuduste olemuse ja ilmumise aja kohta. Vastuvõtu probleemide ja saatmiskulude ärahoidmiseks kasutage kindlasti teile

EE

antud aadressi. Veenduge, et saatmine ei toimuks tasu eest, lahtiselt, kulleriga või muu eritranspordiga. Saatke koos seadmega palun kõik sellega kaasasolnud tarvikud ja tagage piisavalt kindel transpordipakend.

Remonditeenus

Garantii alla mittekuuluvaid remonttöid saate lasta tasu eest teha meie teeninduskeskuses. Meie teeninduskeskus koostab teile meelsasti hinnapakkumise.

Me saame remontida ainult selliseid seadmeid, mis on saadetud korralikult pakituna ja mille saatekulud on täielikult tasutud.

Tähelepanu! Saatke seade puhtana ning koos defekti kirjeldusega meie teenindusse. Tasumata saatekuludega (lahtiselt, kulleriga või muu eritranspordiga) saadetud seadmeid vastu ei võeta.

Meile saadetud defektsed seadmed kõrvaldame kasutusest tasuta.

Teeninduskeskus

EE

Teenus Eesti

Tel.: 80000 4 91 09

E-Mail: grizzly@lidl.ee

IAN 360557_2010

Importija

Pange palun tähele, et alltoodud aadress ei ole teeninduse aadress. Võtke kõigepealt ühendust ülaltoodud teeninduskeskusega.

Grizzly Tools GmbH & Co. KG

Stockstädter Straße 20

63762 Großostheim

SAKSAMAA

www.grizzlytools-service.eu

Varuosad/tarvikud

Varuosi ja tarvikuid saab tellida aadressil
www.grizzlytools-service.eu

Kui teil peaks tellimisel probleeme tekkima, kasutage palun kontakti võtmiseks meie blannetti. Muude küsimuste korral pöörduge palun „Teeninduskeskusesse“ (vt lk 102).

Positsioon Kasutusjuhend	Positsioon Koostejoonis	Nimetus	Tellimisnumber
A 4	PKGA1	Kruvikeeraja otsak	91104164
A 16	PKGA3	Universaalsae otsak	91104153
A 19		Metallisaeleht (HSS 150 mm/18 TPI*)	13800222
A 20		Puidusaeleht (HCS 150 mm/6 TPI*)	13800221
A 22	PKGA2	Multilihvija otsak	91104154
A 23	PKGA2-7	Lihvlehtede komplekt multilihvija otsakule (2 x P 60, 2 x P 120, 1 x P 240**)	30211066
A 24	PKGA2-8/9	Tolmu äratõmbeseadme adapter	91104150
A 26	PKGA4	Multifunktsionaalse seadme otsak	91104158
A 30		Delta-lihvplaat	91104159
A 31		Lihvlehtede komplekt delta-lihvplaadile (1 x P 60, 1 x P 80, 1 x P 120**)	30211067
A 32		Kaabitsnuga	30220082
A 33		Suksaeleht	30220083

* HSS = High Speed Steel (kiirlõiketeras)

HCS = High Carbon Steel, kõrge süsinikusisaldusega teras

TPI = Teeth per inch, hammaste arv 2,54 cm kohta

**P = Teralisus



Kaubanduses on saadaval täiendavaid tarvikuid igaks kasutusotstarbeks.

Veaotsing

Probleem	Võimalik põhjus	Tõrke kõrvaldamine
Seade ei käivitu	Aku (A 9) tühi	Laadige aku (järgige aku ja laaduri eraldi kasutusjuhendit)
	Aku (A 9) pole paigaldatud	Paigaldage aku (vt „Aku eemaldamine/paigaldamine“)
	Sisse-/väljalüliti (A 10) defektne	Remont teeninduskeskuses
Seade töötab katkendlikult	Sisemine puudulik kontakt	Remont teeninduskeskuses
	Sisse-/väljalüliti (A 10) defektne	
Tööriist ei liigu, kuigi mootor töötab	Seadmeotsak või tööriist pole korrektselt monteeritud	Monteerige seadmeotsak või tööriist korrektselt (vt „Käsitsemine“)
Seadme väike võimsus	Tööriist ei ole töödeldavale detailile sobiv	Paigaldage sobiv tööriist
	Tööriist nüri või kulunud	Paigaldage uus tööriist
	Vale kiirus	Kohandage kiirust
	Aku väike võimsus	Laadige (A 9) akut (järgige eraldi aku ja laaduri kasutusjuhendit)
Tööriist kulub kiiresti	Tööriist ei ole töödeldavale detailile sobiv	Paigaldage sobiv instrument (vt „Käsitsemine“)
	Rakendatakse liiga suurt survet	Vähendage survet
	Kiirus liiga suur	Vähendage kiirust

Saturs

Ievads.....	105	Motora bloks ar daudzfunkciju darbarīku PKGA4	119
Noteikumiem atbilstoša lietošana.....	106	Darbarīka maiņa	119
Vispārīgs apraksts	106	Slīpriņas piestiprināšana un noņemšana	120
Piegādes komplekts	106	Slīpēšana	120
Pārskats	106	Slīpriņas izvēle	120
Tehniskie dati.....	107	Šāberēšana	120
Drošības norādījumi.....	108	Tīrīšana	121
Simboli un apzīmējumi	108	Apkope	121
Vispārīgi drošības norādījumi attiecībā uz elektroinstrumentiem.....	109	Uzglabāšana	121
PAPILDU DROŠĪBAS NORĀDĪJUMI..	112	Utilizācija / apkārtējās vides aizsardzība	121
Lietošana	115	Garantija	122
Ierīces uzliktna nomaiņa	115	Remonta serviss.....	123
Akumulatora izņemšana un ievietošana.....	115	Servisa centrs	123
Ieslēgšana un izslēgšana	115	Importētājs	123
Akumulatora uzlādes līmeņa pārbaude	116	Rezerves daļas / piederumi	124
Akumulatora uzlāde	116	Kļūdu meklēšana.....	125
Motora bloks ar urbja-skrūvgrieža uzliktni PKGA1	116	Orģinālās EK atbilstības deklarācijas tulkojums	153
Darbarīka maiņa	116	Klaidskats.....	155-157
Ātruma izvēle	116		
Rotācijas virziena iestatīšana.....	117		
Griezes momenta regulēšana	117		
Motora bloks ar daudzfunkciju slīpētāja uzliktni PKGA2.....	117		
Slīpriņas piestiprināšana un noņemšana	117		
Putekļu nosūcēja pievienošana.....	117		
Slīpēšana	118		
Slīpriņas izvēle	118		
Motora bloks ar zobenzāģa uzliktni PKGA3.....	118		
Zāģa plātnes uzmontēšana un nomaiņa	118		
Zobenzāģa lietošana.....	119		
Zāģēšana	119		
Gremdgriezumu izpilde	119		
Zāģa plātnes izvēle	119		

Ievads

Apsveicam Jūs ar jaunas ierīces iegādi! Jūs esat izvēlēties augstvērtīgu ierīci. Ierīcei ražošanas procesā tika pārbaudīta kvalitāte un veikta gala kontrole. Tādējādi tiek nodrošināta Jūsu ierīces darbība.



Lietošanas pamācība ir šīs ierīces sastāvdaļa. Tajā ir iekļautas svarīgas norādes, kas attiecas uz drošību, izmantošanu un utilizāciju. Pirms ierīces izmantošanas iepazīstieties ar visiem lietošanas un drošības norādījumiem. Izmantojiet ierīci tikai saskaņā ar šeit aprakstīto izmantošanas veidu un tikai norādītajās ekspluatācijas sfērās.

Saglabājiet šo lietošanas pamācību un, nododot ierīci lietošanā citai personai, izsniedziet tai arī visu ar ierīci saistīto dokumentāciju.

Noteikumiem atbilstoša lietošana

Ierīce ir paredzēta skrūvju ieskrūvēšanai un izskrūvēšanai, kā arī koka, metāla vai plastmasas urbšanai. Uzspaužamie instrumenti ir paredzēti slīpēšanai, zāģēšanai un šāberēšanai. Jebkāda cita veida izmantošana, kas šajā pamācībā nav nepārprotami atļauta, var izraisīt ierīces bojājumus un radīt būtisku apdraudējumu lietotājam. Ierīci ir paredzēts lietot pieaugušajiem. Jaunieši, kas ir vecāki par 16 gadiem, drīkst strādāt ar ierīci vienīgi tad, ja tiek uzraudzīti.

Ražotājs neatbild par zaudējumiem, kas radušies pēc noteikumiem neatbilstošas izmantošanas vai nepareizas lietošanas. Šī ierīce nav paredzēta komerciālai izmantošanai. Lietojot ierīci komerciāliem nolūkiem, garantija tiek anulēta. Ierīce ir Parksīde X 20 V TEAM sērijas sastāvdaļa, un to var darbināt ar Parksīde X 20 V TEAM sērijas akumulatoriem. Akumulatorus drīkst lādēt tikai ar Parksīde X 20 V TEAM sērijas akumulatoriem.

Vispārīgs apraksts

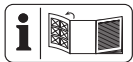

Svarīgāko funkcionālo daļu attēlus atradīsiet atlokāmajās lappusēs.

Piegādes komplekts

Izsaiņojiet ierīci un pārbaudiet, vai komplektācija ir pilnīga:

- Motora bloks un urbja-skrūvgrīža uzliktnis
- Zobenzāga uzliktnis

- Daudzfunkciju slīpētāja uzliktnis
- Daudzfunkciju ierīces uzliktnis
- Urbja-skrūvgrīža uzliktna piederumi
 - 6 urbji (1,5/2/3/4/5/6 mm)
 - 6 skrūvēšanas uzgaļi, 50 mm
 - uzgaļu turētājs
- Zobenzāga uzliktna piederumi
 - Zāga plātne kokam (HCS150/6TPI)
 - Zāga plātne metālam (HSS150/18TPI)
- Daudzfunkciju slīpētāja uzliktna piederumi
 - 5 slīppipas (2 x P* 60, 2 x P 120, 1 x P 240)
- Daudzfunkciju ierīces uzliktna piederumi
 - gremdzāga plātne
 - šāberis
 - trīsstūrformas slīpēšanas plātne ar 3 slīppipām (1 x P* 60, 1 x P 80, 1 x P 120)
- Uzglabāšanas koferis
- lietošanas pamācība

*P = *graudainība*



Akumulators un uzlādes ierīce piegādes komplektā nav iekļauti.



Pārskats

- 1 Ātrās iespīlēšanas urbpatrona
- 2 Griezes momenta regulēšanas gredzens
- 3 Ātruma izvēles slēdzis
- 4 Urbja-skrūvgrīža uzliktnis PKGA1
- 5 Ierīces uzliktna atbloķēšanas svira
- 6 Motora bloks
- 7 Rotācijas virziena slēdzis
- 8 Rokturis
- 9 Akumulators
- 9a Uzlādes līmeņa indikators
- 9b Atbloķēšanas poga
- 10 Ieslēgšanas/izslēgšanas slēdzis
- 11 Uzgaļu turētājs

- 6 skrūvēšanas uzgaļi, 50 mm, 6 gab.
- 13 Urbji, 6 gab.
- 14 Lādētājs
- 15 Uzglabāšanas koferis
- 16 Zobenzāģa uzliktnis PKGA3
- 17 Balstplātne
- 18 Zāģa plātnes atbloķēšanas svira
- 19 Zāģa plātne metālam
- 20 Zāģa plātne kokam
- 21 Slīpēšanas plātne
- 22 Daudzfunkciju slīpētāja uzliktnis PKGA2
- 23 5 slīpriņas
- 24 Putekļu nosūcēja adapters
- 25 Pāreja
- 26 Daudzfunkciju ierīces uzliktnis PKGA4
- 27 Darbarīka atbloķēšanas svira
- 28 Saspiedējtaps
- 29 Darbarīka turētājs
- 30 Trīsstūrformas slīpēšanas plātne
- 31 3 slīpriņas
- 32 Šāberis
- 33 Gremdzāģa plātne

Tehniskie dati

4-in-1 ar akumulatoru darbinams instrumentu komplekts PKGA 20-Li C2

- Motora spriegums U 20 V==
- Apgriezienu skaits tukšgaitā (n_0) 21000 min⁻¹
- Maks. temperatūra max 50 °C
- Uzlādes process 4 - 40 °C
- Uzlādes process -20 - 50 °C
- Uzglabāšana 0 - 45 °C

Motora bloks ar urbja-skrūvgrieža uzliktni PKGA1

- Apgriezienu skaits tukšgaitā (n_0) 0-400/0-1350 min⁻¹
- Maks. griezes moments 35 Nm
- Urbjpatronas iespīlēšanas platums maks. 13 mm

- Urbja diametrs kokam maks. 13 mm
- tēraudam maks. 8 mm
- Svarst ca. 1,23 kg
- Skaņas spiediens (L_{pA}) 83,7 dB(A), $K_{pA} = 5$ dB
- Skaņas jaudas līmenis (L_{WA}) 94,7 dB(A); $K_{WA} = 5$ dB
- Vibrācija (a_h)
- Urbšana metālā 1,322 m/s²
- tukšgaitas režīmā 1,531 m/s²
- K = 1,5 m/s²

Motora bloks ar daudzfunkciju slīpētāja uzliktni .. PKGA2

- Apgriezienu skaits tukšgaitā (n_0) 0-9000 min⁻¹
- Slīppapīrs  138 x 97 mm
- Svarst ca. 1 kg
- Skaņas spiediens (L_{pA}) 88,6 dB(A), $K_{pA} = 3$ dB
- Skaņas jaudas līmenis (L_{WA}) 99,6 dB(A), $K_{WA} = 3$ dB
- Vibrācija (a_h) 4,572 m/s², K = 1,5 m/s²

Motora bloks ar zobenzāģa uzliktni PKGA3

- Apgriezienu skaits tukšgaitā (n_0) 0-3200 min⁻¹
- Gājienu garums  22 mm
- Griešanas kapacitāte
- Kokā 100 mm
- Metālā 50 mm
- Svarst ca. 1,44 kg
- Skaņas spiediens (L_{pA}) 89,3 dB(A), $K_{pA} = 5$ dB
- Skaņas jaudas līmenis (L_{WA}) 100,3 dB(A), $K_{WA} = 5$ dB
- Vibrācija (a_h)
- Dēļu zāģēšana 12,395 m/s²
- Koka siju zāģēšana 12,392 m/s²
- K = 1,5 m/s²

Motora bloks ar daudzfunkciju ierīces uzliktni PKGA4

Apgrīzietņu skaits

tukšgaitā (n_0) 0-20000 min⁻¹

Oscilācijas leņķis 3,0°

Svarst ca. 1 kg

Skaņas spiediens

(L_{pA}) 84,8 dB(A), K_{pA} = 3 dB

Skaņas jaudas līmenis

(L_{WA}) 95,8 dB(A), K_{WA} = 3 dB

Vibrācija (a_h) 4,229 m/s², K = 1,5 m/s²



Uzmanību! Aktuālais saraksts attiecībā uz akumulatoru saderību ir pieejams vietnē:

www.lidl.de/akku

Minētā vibroemīcijas vērtība ir mērīta atbilstoši standartizētam pārbaudes procesam un to var izmantot elektriskā darbarīka salīdzināšanai ar citu darbarīku. Minēto vibroemīcijas vērtību iespējams izmantot arī iedarbības provizorisksam novērtējumam.



Brīdinājums!

Vibroemīcijas vērtība elektriskā darbarīka faktiskās lietošanas laikā var atšķirties no minētās vērtības atkarībā no tā, kādā veidā tiek lietots elektriskais darbarīks. Mēģiniet saglabāt vibrāciju radīto slodzi pēc iespējas mazāku. Vibrāciju radītās slodzes samazināšanas piemērs – saīsināt darba laiku. Turklāt jāņem vērā visas darba cikla komponentes (piemēram: laiks, kad elektriskais darbarīks ir izslēgts, un laiks, kad tas ir ieslēgts, bet darbojas bez slodzes).

Drošības norādījumi

Lietojot mašīnu, jāievēro drošības norādījumi.

Simboli un apzīmējumi

Lietošanas pamācībā izmantotie simboli:



Bīstamības simbols ar norādēm, kā pasargāt cilvēkus vai nepieļaut inventāra bojājumus



Bīstamības simbols ar norādēm, kā pasargāt cilvēkus no elektriskās strāvas trieciena



Ieteikuma simbols ar norādēm, kā nepieļaut bojājumu rašanos



Valkājiet aizsargcimdus.



Lietojiet dzirdes aizsargus.



Lietojiet aizsargmasku.



Norādes simbols ar informāciju, kā labāk rīkoties ar ierīci

Simboli uz ierīces:



Rūpīgi izlasiet lietošanas pamācību.



Pirms ātrumu pārslēgšanas ierīci apstādināt.



Traumu risks, ko rada rotējošs instruments! Netuviniet rokas ierīces tuvumā.



Šī ierīce ir Parkside
X 20 V TEAM sastāvdaļa.



Elektroierīces nedrīkst izmest
sadzīves atkritumos!

Simboli uz zāģa plātnēm:



Lietojiet acu aizsargu.



Koksnes zāģēšanai



Metāla zāģēšanai

Vispārīgi drošības norādījumi attiecībā uz elektroinstrumentiem



BRĪDINĀJUMS! Izlasiet visus drošības norādījumus, instrukcijas, ilustrācijas un tehniskos datus, kas ir redzami uz šī elektroinstrumenta.

Neievērojot tālāk sniegtās instrukcijas, pastāv risks gūt elektriskās strāvas triecienu, var izcelties ugunsgrēks un/vai tikt gūtas smagas traumas.

Saglabājiet visus drošības norādījumus un instrukcijas turpmākām uzziņām.

Drošības norādījumos lietotais jēdziens „elektroinstrumenti” apzīmē elektroinstrumentus, kuri saņem strāvu no tīkla (ar tīkla kabeli) vai no akumulatora (bez tīkla kabeļa).

1) Darbavietas drošība

a) **Uzturiet savu darbavietu tīru, nodrošinot tai arī labu apgaismojumu.** Nekārtība vai slikts apgaismojums var izraisīt negadījumus.

b) **Nestrādājiet ar elektroinstrumentu sprādzienbīstamā vidē, kurā ir degoši šķidrumi, gāzes vai putekļi.** Elektroinstrumenti rada dzirksteles, kas var aizdedzināt putekļus vai izgarojumus.

c) **Strādājot ar elektroinstrumentu, neļaujiet tuvoties bērnēm un citiem cilvēkiem.** Novēršot uzmanību, jūs varat zaudēt kontroli pār elektroinstrumentu.

2) Elektrodrošība

a) **Elektroinstrumenta pieslēguma spraudnim jāatbilst kontaktligzdai. Spraudni nekādā veidā nedrīkst pārveidot. Nelietojiet spraudņu adapterus kopā ar elektroinstrumentiem, kuriem ir aizsargzēmējums.** Nepārveidoti spraudņi un piemērotas kontaktligzdas samazina elektriskās strāvas trieciena risku.

b) **Nepieļaujiet ķermeņa saskari ar iezemētām virsmām, piemēram, caurulēm, apkures sistēmu, pavadiem un ledusskapjiem.**

Ja jūsu ķermenis ir iezemēts, pastāv paaugstināts elektriskās strāvas trieciena risks.

c) **Sargājiet elektroinstrumentus no lietus un slapjuma.**

Elektroinstrumentā iekļuvušais ūdens palielina elektriskās strāvas trieciena risku.

d) **Nelietojiet pieslēguma kabeli, lai pārvietotu vai pakarinātu elektroinstrumentu vai arī, lai atvienotu spraudni no kontaktligzdas. Turiet pieslēguma kabeli drošā attālumā no karstuma avotiem, eļļām, asām šķautnēm vai kustīgām detaļām.** Bojāti vai

samudžināti kabeļi palielina elektriskās strāvas trieciena risku.

- e) Strādājot ar elektroinstrumentu ārpus telpām, izmantojiet vienīgi tādus pagarinātājkabeļus, kas ir piemēroti arī āra apstākļiem.**

Izmantojot āra apstākļiem piemērotu pagarinātājkabeļi, tiek samazināts elektriskās strāvas trieciena risks.

- f) Ja nav iespējams izvairīties no elektroinstrumenta lietošanas mitrā vidē, izmantojiet RCD (Residual Current Device, noplūdstrāvas aizsargierīci). RCD (Residual Current Device) samazina elektriskās strāvas trieciena risku. Izmantojiet RCD ar 30 mA vai mazāku atslēdzes strāvu.**

3) Cilvēku drošība

- a) Rīkojieties pārdomāti, pievērsiet uzmanību tam, ko darāt, un strādājiet ar elektroinstrumentu apdomīgi. Nestrādājiet ar elektroinstrumentu, ja esat noguris vai lietojis narkotikas, alkoholu vai medikamentus.**

Mirkļi neuzmanības darbā ar elektroinstrumentu var beigties ar nopietnām traumām.

- b) Valkājiet individuālos aizsardzības līdzekļus un vienmēr uzlieciet aizsargbrilles.**

Atbilstoši elektroinstrumenta veidam un izmantojumam valkājot individuālos aizsardzības līdzekļus - putekļu respiratoru, neslīdošus drošības apavus, aizsargķiveri vai austiņas, tiek samazināts traumu risks.

- c) Nepieļaujiet nejausū iedarbināšanu. Pirms pievienojat elektroinstrumentu pie elektrotīkla un/vai akumula-**

tora, paceļat vai nesat instrumentu, pārliecinieties, ka tas ir izslēgts.

Ja, nesot elektroinstrumentu, pirksts atrodas uz slēdža vai pie strāvas tīkla tiek pievienota ieslēgta ierīce, var notikt negadījumi.

- d) Pirms elektroinstrumenta ieslēgšanas izņemiet iestatīšanas darbarīkus vai uzgriežņu atslēgu.**

Instrumenti var atslēgt, kas atrodas kādā no rotējošā elektroinstrumenta komponentiem, var izraisīt traumas.

- e) Izvairieties no nedabīgas ķermeņa pozas. Rūpējieties par stabilu stāju un pastāvīgi saglabājiet līdzsvaru.** Tādējādi Jūs varēsiet labāk kontrolēt elektroinstrumentu negaidītās situācijās.

- f) Valkājiet piemērotu apģērbu. Nevalkājiet platu apģērbu un rotaslietas.**

Sargājiet matus un apģērbu no kustīgām detaļām. Kustīgās detaļas var aizķert un ieraut vaļīgu apģērbu, rotaslietas vai garus matus.

- g) Ja ir iespējams uzmontēt putekļu nosūkšanas un savākšanas ierīces, tās ir jāpieslēdz un jālieto pareizi.**

Putekļu nosūcēju lietošana var palīdzēt novērst riskus, kas saistīti ar putekļu uzkrāšanos.

- h) Neradiet sev maldīgu drošības sajūtu un neignorējiet drošības norādījumus darbam ar elektroinstrumentu arī tad, ja instrumenta biežas lietošanas dēļ to labi pārzināt.** Nevērīga rīcība dažu sekunžu simtdaļu laikā var beigties ar smagiem miesas bojājumiem.

- 4) Elektroinstrumenta lietošana un kopšana**
- a) Nepārslogojiet elektroinstrumentu. Veicamajam darba uzdevumam izmantojiet šim nolūkam paredzētu elektroinstrumentu.** Ar piemērotu elektroinstrumentu Jūs norādītajā jaudas diapazonā strādāsiet labāk un drošāk.
 - b) Nelietojiet elektroinstrumentu, kura slēdzis ir bojāts.** Elektroinstrumenti, kuru vairs nevar ieslēgt vai izslēgt, ir bīstami un tāpēc ir jāsamontē.
 - c) Pirms sākat ierīces iestatīšanu, darba instrumenta detaļu nomaiņu vai noliekat ierīci malā, izņemiet spraudni no kontaktlīdziņa un/vai noņemiet noņemamo akumulatoru.** Šādi piesardzības soļi neļaus nejauši iedarbināt elektroinstrumentu.
 - d) Elektroinstrumentus, kuri netiek izmantoti, uzglabājiet vietās, kurām nevar piekļūt bērni. Neļaujiet elektroinstrumentu izmantot personām, kas to nepazīna vai nav lasījušas šīs instrukcijas.** Elektroinstrumenti ir bīstami, ja nonāk nepieredzējušu personu rokās.
 - e) Rūpējieties par elektroinstrumentu un darba instrumentu. Pārbaudiet, vai kustīgās detaļas funkcionē nevainojami un neiesprūst, vai detaļas nav salauztas vai sabojātas tā, ka tiek traucēta elektroinstrumenta darbība. Pirms elektroinstrumenta lietošanas lieciet salabot bojātās detaļas.** Daudzu negadījumu cēlonis ir slikta elektroinstrumentu apkope.
 - f) Uzturiet griezējinstrumentus asus un tīrus.** Rūpīgi kopti griezējinstrumenti ar asām asmeņu malām iesprūst retāk un ir vieglāk vadāmi.
 - g) Izmantojiet elektroinstrumentu, piederumus, darba instrumentus utt. atbilstoši šīm instrukcijām. Papildus ņemiet vērā darba apstākļus un veicamo uzdevumu.** Elektroinstrumentu izmantošana citiem nolūkiem, kas atšķiras no paredzētā pielietojuma, var radīt bīstamas situācijas.
 - h) Rokturiem un rokturu virsmām vienmēr jābūt sausām, bez eļļas vai smērvielām.** Slidīgi rokturi un rokturu virsmas neļauj droši un pareizi lietot un kontrolēt elektroinstrumentu neparedzētās situācijās.
- 5) Ar akumulatoru darbināma instrumenta lietošana un kopšana**
- a) Lādējiet akumulatorus tikai ar lādētājiem, kurus ir ieteicis ražotājs.** Ja lādētājs ir paredzēts noteikta veida akumulatoriem, tā izmantošana citu akumulatoru lādēšanai var radīt ugunsgrēka risku.
 - b) Elektroinstrumentu darbināšanai izmantojiet tikai tiem paredzētos akumulatorus.** Citu akumulatoru izmantošana var radīt traumu un ugunsgrēka risku.
 - c) Neizmantojiet akumulatoru glabājiet atstātus no saspraudēm, monētām, atslēgām, naglām, skrūvēm un citiem nelieliem metāla priekšmetiem, kas var veicināt kontaktu pārvienošānu.** Īsslēgums starp akumulatoru kontaktiem var izraisīt aizdegšanos vai ugunsgrēku.

d) Lietojot nepareizi, no akumulatora var izplūst šķidrums. Izvairieties no saskares ar to. Nejaušas saskares gadījumā nomazgājiet skarto vietu ar ūdeni. Ja šķidrums nonāk acīs, meklējiet ārsta palīdzību. No akumulatora iztecējis šķidrums var radīt ādas kairinājumu vai aizdegšanās risku.

e) Neizmantojiet bojātu akumulatoru vai akumulatoru, kurā ir veikti pārveidojumi. Bojātu vai pārveidotu akumulatoru darbība var būt neparedzama un izraisīt ugunsgrēku, eksploziju vai miesas bojājumus.

f) Nepakļaujiet akumulatoru uguns liesmu vai augstas temperatūras iedarbībai. Uguns liesmas vai temperatūra, kas ir augstāka par 130 °C, var izraisīt eksploziju.

g) Sekojiet visām lādēšanas norādēm un nekad nelādējiet akumulatoru vai ar akumulatoru darbināmo instrumentu, pārsniedzot lietošanas pamācībā norādīto temperatūras amplitūdu. Nepareiza lādēšana vai lādēšana, pārsniedzot pieļaujamo temperatūras amplitūdu, var sabojāt akumulatoru un paaugstināt ugunsbīstamību.

6) Serviss

a) Sava elektroinstrumenta remontu uzticiet vienīgi kvalificētam specializētajam personālam, kurš remontam izmanto tikai oriģinālās rezerves daļas. Tādējādi tiks nodrošināta elektroinstrumenta drošuma saglabāšana.

b) Nekad neveiciet apkopi bojātiem akumulatoriem. Jebkādas akumulatoru apkopes darbības drīkst veikt tikai ražotājs vai ražotāja pilnvaroti klientu apkalpošanas centru speciālisti.

PAPILDU DROŠĪBAS NORĀDĪJUMI



Brīdinājums! Bīstamu materiālu (piem., svīnu saturošas krāsas vai azbestu saturoša materiāla) apstrāde nodara kaitējumu ierīces lietotāja un tuvumā esošo personu veselībai un tāpēc ir aizliegta.



Brīdinājums! Zāgēšanas vai slīpēšanas laikā var veidoties putekļi. Vienmēr lietojiet aizsargbrilles, drošības cimdus un respiratoru. Ja iespējams, pievienojiet putekļu nosūcēju.

1) Īpaši drošības norādījumi attiecībā uz kombinētām ierīcēm, kuras darbina akumulators

- Ja, strādājot ar ierīci, pastāv risks, ka skrūve var trāpīt slēptiem strāvas vadiem, satveriet un turiet elektroinstrumentu aiz izolētajām rokturu virsmām. Skrūvei saskaroties ar spriegumaktīvu vadu, spriegums var tikt pārvadīts uz ierīces metāla detaļām un izraisīt elektriskās strāvas triecienu.
- Izmantojiet piemērotus detektorus, lai noteiktu slēptu elektroapgādes vadu atrašanās vietu, vai arī konsultējieties ar vietējo elektroapgādes

uzņēmumu. Saskare ar strāvas vadiem var izraisīt ugunsgrēku un strāvas triecienu, bet saskare ar gāzes vadu var izraisīt eksploziju. Saskare ar ūdensvadu var nodarīt materiālo kaitējumu un izraisīt strāvas triecienu.

- **Nofiksējiet apstrādājamo materiālu.** Ar iespīlēšanas ierīci vai spīlēm nofiksētais materiāls tiek turēts stingrāk nekā ar roku.
- **Ievērojiet piesardzību, strādājot ar tādiem instrumentiem kā zāģi, šāberi un urbi.** Tie ir asi, tāpēc pastāv savainošanās risks.
- **Mainot uzliktnus, valkājiet aizsargcimds.** Šādi jūs izvairīsieties no traumām, kad ierīces uzliktnis pēc lietošanas būs sakarsis.

2) DROŠĪBAS NORĀDĪJUMI ATTIECĪBĀ UZ ZĀĢIEM, KAS PĀRVIETOJAS UZ PRIEKŠU UN ATPAKAĻ

- **Ja, strādājot ar ierīci, pastāv risks, ka elektroinstrumenti var trāpīt slēptiem strāvas vadiem, satveriet un turiet elektroinstrumentu aiz izolētajām rokturu virsmām.** Instrumentam saskaroties ar spriegumaktīvu vadu, spriegums var tikt pārvadīts uz ierīces metāla detaļām un izraisīt elektriskās strāvas triecienu.
- **Ar skrūvspīļu vai cita instrumenta palīdzību piestipriniet un nofiksējiet apstrādājamo materiālu uz stabilas pamatnes.** Apstrādājamo materiālu turot tikai ar vienu roku vai atbalstot to pret savu ķermeni, tas ir nestabils, kas var izraisīt kontroles zaudēšanu pār ierīci.
- **Turiet rokas atstātus no zāģēšanas zonas. Neķerieties ar rokām zem apstrādājamā**

materiāla. Strādājot ar ierīci, vienmēr nostājieties sāniski attiecībā pret zāģi. Saskaroties ar zāģa plātņi, pastāv risks gūt miesas bojājumus.

- **Virziet elektroinstrumentu pret apstrādājamo materiālu tikai tad, kad instruments ir ieslēgts.** Pretējā gadījumā pastāv atsītiens risks, ievietojamajam darbarīkam ieķīlējoties apstrādājamajā materiālā.
- **Raugieties, lai balstplātne zāģēšanas laikā vienmēr piegultu apstrādājamajam materiālam.** Zāģa plātne var savērties slīpi, izraisot kontroles zaudēšanu pār elektroinstrumentu.
- **Pēc darba pabeigšanas elektroinstrumentu izslēdziet un zāģa plātņi no griezuma vietas izņemiet tikai pēc tam, kas tā ir pilnībā apstājusies.** Šādi jūs novērsīsiet atsītienu un varēsiet elektroinstrumentu nolikt malā, neradot apdraudējumu.
- **Izmantojiet tikai zāģa plātnes, kas nav bojātas un ir labā tehniskā stāvoklī.** Salieltas vai neasas zāģa plātnes var pārlūzt, negatīvi ietekmēt griezumam vai izraisīt atsītienu.
- **Pēc ierīces izslēgšanas neapstādiniet zāģa plātņi, to spiežot uz sāniem.** Zāģa plātne var tikt bojāta, pārlūzt vai izraisīt pretsītienu.
- **Kārtīgi iespīlējiet materiālu. Neatbalstiet apstrādājamo materiālu ar roku vai kāju. Nepieskaroties ar darbojošos zāģi priekšmetiem vai zemei.** Pastāv pretsītiens risks.
- **Strādājot ar elektroinstrumentu, stingri turiet to ar abām rokām un rūpējieties par stabilu stāju.** Vadīt elektroinstrumentu ar abām rokām ir drošāk.

- **Pirms elektroinstrumentu no-
liekat malā, pagaidiet, līdz tas
ir pilnībā apstājies.** Ievietojamais
darbarīks var savērties slīpi, izraisot
kontroles zaudēšanu pār elektroinstru-
mentu.
- **Ja zāģa plātne sasveras
slīpi, izslēdziet ierīci. Izpletiet
zāģējuma vietu un uzmanīgi iz-
velciet zāģa plātņi.** Var tikt zaudēta
kontrolē pār elektroinstrumentu.

3) ĪPAŠI DROŠĪBAS NORĀDĪJUMI ATTIECĪBĀ UZ SLĪPĒŠANU UN ŠĀBERĒŠANU

- **Lietojiet elektroinstrumen-
tu tikai sausajai slīpēšanai.
Nešāberējiet samitrinātus
materiālus.** Elektroierīcē iekļuvušais
ūdens palielina elektriskās strāvas trie-
ciena risku.
- **Nepieļaujiet slīpējamā materiāla
un slīpētāja pārkaršanu.** Pastāv
ugunsgrēka risks.
- **Apstrādājamais materiāls
slīpēšanas laikā sakarst. Ne-
pieskarieties apstrādātajai
vietai - ļaujiet tai atdzist.** Apde-
gumu risks! Neizmantojiet dzesēšanas
šķidrums vai tamlīdzīgu šķidrums.
- **Darba pārtraukumos vienmēr
iztukšot putekļu tvertni.** Slīpēšanas
putekļi putekļu maisā, mikrofiltrā, papīra
maisā (vai filtra maisā vai putekļsūcēja
filtrā) nelabvēlīgos apstākļos, piem.,
metāla slīpēšanas laikā lidojot
dzirkstelēm, var aizdegties. Īpašs risks
veidojas, ja slīpēšanas putekļi sajaucas
ar krāsas, poliuretāna atlikumiem vai
citām ķīmiskām vielām un ja slīpējamais
materiāls pēc ilgstošas strādāšanas ir
kļuvis karsts.

4) DROŠĪBAS NORĀDĪJUMI GARU URBJU IZMANTOŠANAI

- Nekādā gadījumā
nepārsniedziet urbim norādīto,
maksimāli pieļaujamo apgrie-
zienu skaitu.** Strādājot ar lielāku
apgriezienu skaitu, urbis var nedaudz
deformēties, ja tas var brīvi griezties
bez saskares ar sagatavi, šādi radot
traumu gūšanas risku.
- Vienmēr sāciet urbšanu ar
mazāku apgriezienu skaitu,
un tā, lai urbis būtu saskarē
ar sagatavi.** Strādājot ar lielāku
apgriezienu skaitu, urbis var nedaudz
deformēties, ja tas var brīvi griezties
bez saskares ar sagatavi, šādi radot
traumu gūšanas risku.
- Neizdariet uz urbi pārāk lie-
lu spiedienu un spiediet tikai
garenvirzienā attiecībā pret
urbi.** Urbji var izliekties un tāpēc
salūzt, vai arī pastāv risks zaudēt kont-
roli pār to, šādi radot traumu risku.

5) ATLIKUŠIE RISKI

Tomēr arī tad, ja jūs šo elektroinstrumentu
lietojat atbilstoši noteikumiem, vienmēr
saglabājas atlikušie riski. Saistībā
ar šī elektroinstrumenta konstrukci-
ju un izpildījumu var rasties šādi
apdraudējumi:

- Plaušu bojājumi, ja netiek lietots
piemērots elpošanas aizsargs.
- griezta brūces;
- dzirdes bojājumi, ja netiek lietota
piemērots ausu aizsargs;
- kaitējumi veselībai, kas rodas no roku
kustināšanas, kad iekārtu ekspluatē
ilgāku laiku, vai vada/ apkopi
neatbilstoši norādījumiem;



Brīdinājums! Darbības laikā šis elektroinstruments rada elektromagnētisko lauku. Šis lauks zināmos apstākļos var bojāt aktīvos vai pasīvos medicīniskos implantus. Lai samazinātu nopietnu vai nāvējošu traumu gūšanas risku, mēs iesakām cilvēkiem ar medicīniskiem implantiem pirms ierīces izmantošanas konsultēties ar savu ārstu un medicīniskā implanta ražotāju.



Nemiet vērā drošības norādījumus un norādes attiecībā uz uzlādi un pareizu lietošanu, kas ir sniegtas jūsu Parkside X 20 V Team sērijas akumulatora un lādētāja lietošanas instrukcijā. Detalizēts lādēšanas procesa apraksts un papildu informācija ir atrodama šajā atsevišķajā lietošanas pamācībā.

Lietošana

Ierīces uzliktna nomaiņa



Nodrošiniet ierīci pret ieslēgšanu (skatiet sadaļu „Ieslēgšana un izslēgšana”) vai izņemiet akumulatoru no ierīces. Nejauši ieslēdzot ierīci, pastāv savainojumu gūšanas risks.



Valkājiet aizsargcimdus. Pēc lietošanas ierīces uzliktnis var būt sakarsis.

Ierīces uzliktna noņemšana

1. Bīdīet atbloķēšanas sviru (5) līdz galam pozīcijā  un turiet to šajā pozīcijā.
2. Nobīdīet atbloķēto ierīces uzliktni (4/16/22/26).

Ierīces uzliktna uzlikšana

3. Pa vadotni iebīdīet ierīces uzliktni (4/16/22/26) motora blokā (6). Tas dzirdami nofiksēsies.
4. Ļaujiet atbloķēšanas svirai (5) atslīdēt atpakaļ pozīcijā .
5. Pavelkot ierīces uzliktni, pārbaudiet, vai tas ir nofiksējies.

Akumulatora izņemšana un ievietošana

1. Lai izņemtu akumulatoru (9) no ierīces, nospiediet atbloķēšanas taustiņu (9b) uz akumulatora un izņemiet akumulatoru.
2. Lai ievietotu akumulatoru (9), pa vadslīdi iebīdīet akumulatoru ierīcē. Tas dzirdami nofiksējas.

Ieslēgšana un izslēgšana

1. **Ieslēgšana:** Nospiediet ieslēgšanas/izslēgšanas slēdzi (10). Ar ieslēgšanas/izslēgšanas slēdzi (10) iespējams bezpakāpju režīmā regulēt apgriezīgu skaitu. Viegli spiežot: mazs apgriezīgu skaits. Stipri spiežot: lielāks apgriezīgu skaits.
2. **Izslēgšana:** Atlaidiet ieslēgšanas/izslēgšanas slēdzi (10). Rotācijas virziena slēdzi (7) nostatot vidus pozīcijā, ierīce ir nodrošināta pret ieslēgšanos.

Akumulatora uzlādes līmeņa pārbaude

Uzlādes līmeņa indikators (9a) signalizē par akumulatora (9) uzlādes līmeni.

Nospiediet uzlādes līmeņa indikatora pogu (9a) akumulatorā. Akumulatora uzlādes līmenis tiek parādīts, iedegoties attiecīgajai LED lampiņai.

Deg 3 LED lampiņas (sarkana, dzeltena un zaļa):

akumulators ir uzlādēts

Deg 2 LED lampiņas (sarkana un dzeltena):

akumulators ir daļēji uzlādēts

Deg 1 LED lampiņa (sarkana):

akumulators ir jāuzlādē



Veiciet akumulatora (9) uzlādi tad, kad deg tikai uzlādes līmeņa indikatora sarkanā LED lampiņa.

A

Akumulatora uzlāde



Uzsilušam akumulatoram (9) ļaujiet pirms uzlādes atdzist.



Veiciet akumulatora (9a) uzlādi tad, kad deg tikai uzlādes līmeņa indikatora sarkanā LED lampiņa.

1. Ja nepieciešams, izņemiet akumulatoru (9) no ierīces.
2. Iebīdīiet akumulatoru (9) lādētāja (14) padziļinājumā.
3. Savienojiet lādētāju (14) ar kontaktligzdu.
4. Kad uzlādes process ir pabeigts, atvienojiet lādētāju (14) no tīkla.
5. Izvelciet akumulatoru (9) no lādētāja (14).

Uzlādes ierīces (14) LED kontrollampiņu pārskats:

Bez ievietota akumulatora deg zaļā LED lampiņa: uzlādes ierīce ir gatava darbam.

Deg zaļā LED lampiņa: akumulators ir uzlādēts.

Deg sarkanā LED lampiņa: notiek akumulatora uzlāde.

C

Motora bloks ar urbja-skrūvgrieža uzliktni PKGA 1

D

Darbarīka maiņa

1. Grieziet ātrās iespīlēšanas urbīpatronu (1) virzienā **RELEASE**, līdz urbīpatronas atvere (9) ir pietiekami liela, lai uzņemtu darbarīku.
2. Iebīdīiet darbarīku, cik tālu tas ir iespējams, ātrās iespīlēšanas urbīpatronā (1).
3. Grieziet ātrās iespīlēšanas urbīpatronu virzienā **GRIP**, lai urbīpatronu stingri iespīlētu.
4. Lai darbarīku atkal noņemtu, grieziet ātrās iespīlēšanas urbīpatronu (1) virzienā **RELEASE**, līdz urbīpatronas atvere ir pietiekami liela, lai izņemtu darbarīku.

Ātruma izvēle



Pirms ātrumu pārslēgšanas ierīci apstādināt.

1. Pagaidiet, līdz ierīce ir pilnībā apstājusies.
2. Pārbīdīiet ātrumu izvēles slēdzi (3) vēlamajā pozīcijā:

1: 0-400 min⁻¹

2: 0-1350 min⁻¹

Rotācijas virziena iestatīšana

Ar rotācijas virziena slēdzi jūs varat mainīt ierīces rotācijas virzienu. Bultiņa uz rotācijas virziena slēdža norāda instrumenta darba virzienu.

1. Pagaidiet, līdz ierīce ir pilnībā apstājusies.
2. Pārbīdiet rotācijas virziena slēdzi (7) vēlamajā pozīcijā:
Urbšanai un skrūvju ieskrūvēšanai: rotācijas virziena slēdzi ar bultiņu spiediet uz priekšu.
Lai atskrūvētu skrūves: rotācijas virziena slēdzi ar bultiņu spiediet uz atpakaļ.
3. Rotācijas virziena slēdzi (7) nostatot vidus pozīcijā, ierīce ir nodrošināta pret ieslēgšanos.



Rotācijas virziena slēdzi drīkst aktivizēt tikai tad, kad ierīce netiek darbināta.

Griezes momenta regulēšana

Jūs varat iepriekš iestatīt maksimālo griezes momentu. Griezes momenta pakāpes ir apzīmētas ar 1 - 19 + .

1. Pagaidiet, līdz ierīce ir pilnībā apstājusies.
2. Griežot griezes momenta regulēšanas gredzenu (2), iestatiet vēlamo griezes momentu.
Skrūvēšana: pakāpe 1 - 19
Urbšana: Pakāpe 
3. Sāciet ar mazāko griezes momenta pakāpi, pēc tam to pēc vajadzības palielinot.



Rotācijas virziena slēdzi drīkst aktivizēt tikai tad, kad ierīce netiek darbināta.



Nepieciešamais griezes moments ir atkarīgs no:

- apstrādājamā materiāla veida un cietības;
- no izmantoto skrūvju veida un garuma.



Motora bloks ar daudzfunkciju slīpētāja uzliktni PKGA2



Nodrošiniet ierīci pret ieslēgšanu (skatiet sadaļu „Ieslēgšana un izslēgšana”). Nejauši ieslēdzot ierīci, pastāv savainojumu gūšanas risks.



Slīpēšanas darbu laikā lietojiet aizsargmasku.

Slīpripas piestiprināšana un noņemšana

Slīpēšanas plātne (21) ir aprīkota ar līpaizdares audumu ātrai slīpripas piestiprināšanai.

Slīpripas piestiprināšana

1. Vienmērīgi uzspiediet slīpripu (23) uz slīpēšanas plātnes (21). Raugiet, lai slīpripā izveidotie caurumi atrastos tieši pretī atverēm slīpēšanas plātnē.
Slīpripas noņemšana
2. Nobīdiet slīpripu (23) no slīpēšanas plātnes (21).

Putekļu nosūcēja pievienošana

Pievienojot putekļu nosūcēju, slīpēšanas laikā iespējams samazināt putekļu veidošanos.

1. Iebīdiet adapteri (24) līdz galam atverē pie daudzfunkciju slīpētāja uzliktna (22).
2. Pievienojiet putekļsūcēja iesūkšanas šļūteni (nav iekļauta piegādes komplektā) pie adaptera (24). Pārliecinieties, vai putekļu nosūcējs ir piemērots apstrādājamajam materiālam. Šo informāciju skatiet ārējās ierīces lietošanas instrukcijā.

i Vajadzības gadījumā putekļsūcēja iesūkšanas šļūteni adapterim (24) var pievienot arī bez pārejas (25).

Slīpēšana

- Slīpēšanai izmantojot daudzfunkciju slīpētāja uzliktni, izmantojiet putekļu nosūcēju.
- Virziet ierīci pie apstrādājamā materiāla tikai ieslēgtā stāvoklī.
- Pirms slīpripas uzstādīšanas noīrieties slīpēšanas plātni.
- Strādājiet tikai ar pilnīgā darba kārtībā esošām slīpripām, lai nodrošinātu labus slīpēšanas rezultātus.
- Strādājiet ar mazu un vienmērīgu piespiešanas spiedienu. Šādi tiks saudzēta ierīce un slīpriņa.
- Neslīpējiet ar vienu un to pašu slīpriņu dažādus materiālus (piem., metālu un pēc tam koku).

Slīpripas izvēle

Graudainība P	Pielietojums
P 60	Raupju koka virsmu sākotnējai slīpēšanai
P 80 P 120	Virsmu slīpēšana
P 240	Gruntētu un lakotu virsmu smalkajai slīpēšanai

E Motora bloks ar zobenzāģa uzliktni PKGA3

Zāģa plātnes uzmontēšana un nomaīņa



Nodrošiniet ierīci pret ieslēgšanu (skatiet sadaļu „Ieslēgšana un izslēgšana”). Nejauši ieslēdzot ierīci, pastāv savainojumu gūšanas risks.



Darbojoties ar zāģa plātni, valkājiet cimdus. Šādi jūs izvairīsieties no grieztām brūcēm.



Uzmanību — savainojumu gūšanas risks!

- Neizmantojiet trulas, deformējušās vai kā citādi bojātas zāģa plātnes.
- Vienmēr ievietojiet atbilstošu zāģa plātni.



Piemēroto zāģa plātņu pārskats ir sniegts sadaļā „Rezerves daļas un piederumi”.

Zāģa plātnes uzmontēšana:

1. Bīdīet zāģa plātnes atbloķēšanas sviru (18) līdz galam uz leju un turiet to lejuvērstā pozīcijā. Ievietojiet zāģa plātnes (19/20) kātu zāģa plātnes ietveres spraugā.
2. Nofiksēšanas nolūkā atlaidiet sviru (18). Tā atgriežas atpakaļ sākuma stāvoklī.
3. Pavelkot zāģa plātni, pārbaudiet, vai tā ir nofiksējusies.

Zāģa plātnes izņemšana:

4. Bīdīet zāģa plātnes atbloķēšanas sviru (18) līdz galam uz leju un izvelciet zāģa plātņi no zāģa plātnes ietveres.



Noteiktu darbu veikšanai zāģa plātņi iespējams arī ievietot pagrieztu par 180 °.

Zobenzāģa lietošana

1. Pirms ieslēgšanas pārliecinieties, vai ierīce neskar apstrādājamo materiālu.
2. Ieslēdziet ierīci.
Ar ieslēgšanas/izslēgšanas slēdzi (10) iespējams bezpakāpju režīmā regulēt gājienu skaitu.
Viegli spiežot: mazs gājienu skaits.
Stipri spiežot: lielāks gājienu skaits.
Ieslēgšanas/izslēgšanas slēdzi nevar nofiksēt.
3. Novietojiet balstplātņi (17) uz apstrādājamā materiāla.
4. Zāģējiet ar vienmērīgu padevi.
5. Pēc darba pabeigšanas izslēdziet ierīci un tikai pēc tam izņemiet zāģa plātņi no zāģējuma atveres.

Zāģēšana

Lietojiet acu aizsargu.

- Izmantojiet tikai zāģa plātnes, kas nav bojātas un ir labā tehniskā stāvoklī. Metālapstrādei izmantojiet tikai metālam paredzētas zāģa plātnes.
- Pievērsiet uzmanību stabīlai stājai un ar abām rokām stingri turiet ierīci drošā attālumā no sava ķermeņa.
- Pirms zāģēšanas pārbaudiet apstrādājamo materiālu, vai tajā nav svešķermeņu, piem., naglu vai skrūvju. Izņemiet tos.

- Gremdgriezumus drīkst veikt tikai mīkstos materiālos, piemēram, kokā vai ģipškartonā.

Gremdgriezumu izpilde

Prestitiena risks! Stingri turiet ierīci.

1. Novietojiet ierīci ar balstplātnes (17) apakšpusi vērstu pret apstrādājamo materiālu.
2. Ieslēdziet ierīci.
3. Iegremdējiet zāģa plātņi (20) apstrādājamajā materiālā, sasverot ierīci uz priekšu, līdz tā atrodas vertikālā stāvoklī.
4. Zāģējiet pa vēlamo griezumuma līniju.

Zāģa plātnes izvēle

Zāģa plātne kokam	kokam, plastmasai, ģipškartonam
Zāģa plātne metālam	metāla loksne, profiļiem un caurulēm
Gremdzāģa plātne	mīkstiem materiāliem, piemēram, kokam vai ģipškartonam

**Motora bloks ar daudzfunkciju darbarīku PKGA4**

Slīpēšanas darbu laikā lietojiet aizsargmasku.

Darbarīka maiņa

Nodrošiniet ierīci pret ieslēgšanu (skatiet sadaļu „Ieslēgšana un izslēgšana“).

Nejauši ieslēdzot ierīci, pastāv savainojumu gūšanas risks.



Nodrošiniet, lai darbarīka turētājs (29) būtu drošā veidā ieskrūvēts, lai visus piegādes komplektā iekļautos darbarīkus (30/32/33) varētu drošā veidā uzlikt un lietot.

1. Spiediet darbarīka atbloķēšanas sviru (27) līdz galam uz atpakaļ.
2. Uzlieciet vēlamo darbarīku (30/32/33) zem darbarīka turētāja (29) uz saspiedējtappām (28). Ja nepieciešams, izskrūvējiet atbloķēto darbarīka turētāju (29) tiktāl, ka vēlamo darbarīku (30/32/33) ir iespējams uzlikt uz saspiedējtappām (28). Iespējamās 12 dažādas pozīcijas.
3. Ja nepieciešams, atkal pievelciet darbarīka turētāju.
4. Nolaidiet darbarīka atbloķēšanas sviru (27) atkal uz priekšu. Darbarīka turētājs kopā ar darbarīku ir nofiksēts.

Slīpripas piestiprināšana un noņemšana

Trīsstūrformas slīpēšanas plātne (30) ir aprīkota ar līpaizdares audumu ātrai slīpripas piestiprināšanai.

Slīpripas piestiprināšana

1. Vienmērīgi uzspiediet slīpripu (31) uz trīsstūrformas slīpēšanas plātnes (30). Raugiet, lai slīpripā izveidotie caurumi atrastos tieši pretī atverēm slīpēšanas plātnē.
- ### Slīpripas noņemšana
2. Nobīdiet slīpripu (31) no trīsstūrformas slīpēšanas plātnes (30).

Slīpēšana

- Virziet ierīci pie apstrādājamā materiāla tikai ieslēgtā stāvoklī.
- Pirms slīpripas uzstādīšanas nofīriet slīpēšanas plātņi.
- Strādājiet tikai ar pilnīgā darba kārtībā esošām slīpripām, lai nodrošinātu labus slīpēšanas rezultātus.
- Strādājiet ar mazu un vienmērīgu piespiešanas spiedienu. Šādi tiks saudzēta ierīce un slīpripa.
- Neslīpējiet ar vienu un to pašu slīpripu dažādus materiālus (piem., metālu un pēc tam koku).

Slīpripas izvēle

Graudainība P	Pielietojums
P 60	Raupju koka virsmu sākotnējai slīpēšanai
P 80 P 120	Virsmu slīpēšana
P 240	Gruntētu un lakotu virsmu smalkajai slīpēšanai

Šāberēšana

- Šāberēšanai izvēlieties lielu vibrāciju skaitu.
- Strādājiet ar mazu piespiešanas spiedienu un lēzenā leņķī, lai nesabojātu pamatnes materiālu.

Tīrīšana un tehniskā apkope



Tehniskās apkopes un remonta darbus, kas nav aprakstīti šajā instrukcijā, uzticiet veikt mūsu servi-

sa centra speciālistiem. Izmantojiet tikai oriģinālās rezerves daļas.



Izslēdziet ierīci un izņemiet akumulatoru, pirms veicat jebkādas darbus.

Regulāri veiciet turpmāk minētos tīrīšanas un apkopes darbus. Tā tiks nodrošināts ilgs un drošs ierīces kalpošanas laiks.

Tīrīšana



Ierīci nedrīkst apšļakstīt ar ūdeni vai ievietot ūdenī. Pastāv strāvas triecienu risks.

- Uzturiet tīru ierīces ventilācijas spraugu, motora korpusu un rokturus. Šim nolūkam izmantojiet mitru drānu vai suku. Nelietojiet tīrīšanas līdzekļus vai šķīdinātājus. Tādā veidā ierīci var neatgriezeniski sabojāt.
- Uzlādes ierīces un akumulatora tīrīšanai izmantojiet sausu drānu vai otu. Neizmantojiet ūdeni vai metāla priekšmetus.

Apkope

Iekārtai nav nepieciešama apkope.

Uzglabāšana

- Uzglabājiet ierīci un instrumentu sausā un no putekļiem aizsargātā vietā, kurai nevar piekļūt bērni.
- Pirms ilgākas uzglabāšanas (piemēram, ziemas periodā) izņemiet akumulatoru no ierīces.
- Uzglabājiet ierīci daļēji uzlādētā stāvoklī. Ilgākas uzglabāšanas

gadījumā uzlādes līmenim ir jābūt aptuveni 40-60 % (deg divas no uzlādes līmeņa indikatora LED lampiņām (A 9 a)).

- Ilgākas uzglabāšanas laikā aptuveni ik pēc 3 mēnešiem pārbaudiet akumulatora uzlādes līmeni un nepieciešamības gadījumā uzlādējiet to.
- Uzglabājiet ierīci temperatūrā no +0 °C līdz +45 °C. Uzglabāšanas laikā izvairieties no ekstremāla aukstuma vai karstuma, lai akumulators nezaudētu savu veikspēju.

Utilizācija / apkārtējās vides aizsardzība

Izņemiet no ierīces akumulatoru un nogādājiet ierīci, akumulatoru, piederumus un iesaiņojumu uz videi nekaitīgu atreizējo pārstrādi. Norādījumi par akumulatora likvidēšanu ir sniegti atsevišķajā akumulatora un uzlādes ierīces lietošanas instrukcijā.



Elektroierīces nedrīkst izmest sadzīves atkritumos.

- Pirms ierīces utilizēšanas izņemiet no tās akumulatoru!
- Nododiet ierīci atreizējās pārstrādes punktā. Izmantotās plastmasas un metāla detaļas var sašķirot atsevišķi un nodot atreizējās pārstrādes punktā. Šai sakarā vērsieties mūsu klientu servīsa centrā.
- Jūsu atsūtītās bojātās ierīces utilizāciju mēs veiksime bez maksas.

Garantija

Ļ. cien. kliente, a. god. klient!

Šai ierīcei jūs saņemat 3 gadu garantiju, sākot no iegādes datuma.

Konstatējot šajā ierīcē defektus, jums attiecībā pret ierīces pārdevēju ir likumīgas tiesības. Mūsu turpmāk izklāstītā garantija šīs likumīgās tiesības neierobežo.

Garantijas nosacījumi

Garantija sāk darboties dienā, kad ir izdarīts pirkums. Lūdzu, saglabājiēt oriģinālo kases čeku. Šis dokuments kalpos kā [pirkuma apliecinājums.

Ja trīs gadu laikā kopš pirkuma datuma ierīcē tiks konstatētas ar materiālu vai ražošanas procesu saistītas kļūmes, mēs jūsu ierīci pēc saviem ieskatiem vai nu bez maksas saremontēsīm, vai arī apmainīsim pret jaunu. Šis garantijas pakalpojums paredz, ka trīs gadu laikā bojātā ierīce kopā ar pirkumu apliecinājošu dokumentu (kases čeku) un īsu konstatētā defekta aprakstu, kā arī norādi par laiku, kad defekts ir ticis konstatēts, tiek atsūtīta mums.

Ja konstatētais defekts ietilps garantijas pakalpojumā, jūs saņemsiet atpakaļ saremontētu veco ierīci vai arī jaunu ierīci. Līdz ar ierīces saremontēšanu vai nomainīšanu garantijas darbības laiks nesākas no jauna.

Garantijas darbības laiks un likumā noteiktās prasības saistībā ar izstrādājuma kvalitāti

Garantijas pakalpojuma sniegšana garantijas darbības laiku nepagarina. Tas attiecas arī uz nomainītām un saremontētām detaļām. Ja bojājumi un trūkumi ierīcē jau ir bijuši pirkuma brīdī, par tiem nekavējoties jāziņo uzreiz pēc ierīces izsaiņošanas. Garantijas darbības laikam

beidzoties, visi ar ierīci saistītie remonta darbi tiek veikti par samaksu.

Garantijas pakalpojuma apjoms

Ierīce ir izgatavota atbilstoši visstingrākajām kvalitātes prasībām un pirms piegādes klientam rūpīgi pārbaudīta.

Garantijas pakalpojums attiecas defektiem, kas saistīti ar materiālu vai ražošanas procesu. Šī garantija neattiecas uz ierīces daļām, kas ir pakļautas dabiskam nodilumam un tāpēc var tikt pieskaitītas pie dilstošām detaļām (piemēram, Ātrās iespilēšanas urbīpatrona), vai uz bojājumiem, kas radušies lūstošās detaļās (piemēram, slēdži).

Šī garantija zaudē savu spēku, ja ierīcei ir nodarīti bojājumi, tā nav lietota atbilstoši noteikumiem vai tai nav veikta apkope. Lai nodrošinātu ierīces lietošanu atbilstoši noteikumiem, ir precīzi jāievēro visi lietošanas instrukcijā sniegtie norādījumi. Obligāti jāizvairās no tādiem ierīces izmantošanas mērķiem un darbībām, no kuru veikšanas lietošanas instrukcijā tiek aicināts atturēties un par kurām tiek brīdināts.

Ierīce ir paredzēta vienīgi lietošanai privātām vajadzībām, nevis komerciāliem mērķiem. Izmantojot ierīci pretēji paredzētajam pielietojumam un neatbilstoši noteikumiem, iedarbojoties uz ierīci ar spēku ar atverot tās korpusu, izņemot, ja to ir darījuši mūsu pilnvarotas servisa filiāles darbinieki, garantija zaudē savu spēku.

Rīcības procedūra, iestājoties garantijas gadījumam

Lai nodrošinātu ātru jūsu pieprasījuma apstrādi, lūdzu, sekojiet tālāk sniegtajām norādēm.

- Vēršoties pie mums ar jebkāda veida pieprasījumu, sagatavojiet kases čeku un ierīces identifikācijas numuru (IAN 360557_2010), kas kalpos kā pirkumu apliecināošs dokuments.
- Artikula numuru, lūdzu, skatiet tehnisko datu plāksnītē.
- Konstatējot ierīcē ražošanas brāķi vai cita veida defektus, vispirms sazinieties ar tālāk norādīto servisa struktūrvienību **telefoniski** vai rakstot **e-pastu**. Jūs saņemsiet sīkāku informāciju par tālākajiem rīcības soļiem saistībā ar jūsu iesniegto reklamāciju.
- Ierīce, kurai ir konstatēts defekts, iepriekš konsultējoties ar mūsu klientu apkalpošanas centru un klāt pievienojot pirkumu apliecināšu dokumentu (kases čeku), kā arī sniedzot īsu defekta raksturojumu un norādot laiku, kad tas tika konstatēts, jānosūta uz jums paziņoto servisa adresi (bezmaksas sūtījums). Lai izvairītos no problēmām, kas saistītas ar sūtījuma pieņemšanu, un papildu izdevumiem, obligāti norādiet tikai to adresi, kas jums tika paziņota. Pārliedzinieties, ka sūtījums netiek noformēts kā sūtījums, par kuru jāmaksā saņēmējam, vai kā lielizmēra prece, ātrās piegādes krava vai cita veida speciālais pārvadājums. Lūdzu, nosūtiet ierīci kopā ar pirkuma brīdī klāt pievienotajiem piederumiem un nodrošiniet pietiekami drošu un izturīgu iepakojumu, kas ir piemērots ierīces pārvadāšanai.

Remonta serviss

Remontu, kas netiek veikts garantijas pakalpojuma ietvaros, par samaksu iespējams veikt mūsu servisa filiālē. Tās darbinieki jums labprāt sastādīs izmaksu tāmi.

Mēs varam apstrādāt tikai tādas iekārtas, kas ir atbilstoši iesaiņotas un kam samaksāta pasta nodeva.

Uzmanību! Nofirītu ierīci ar norādi par konstatēto defektu, lūdzu, nosūtiet uz mūsu servisa filiāli.

Netiek pieņemtas ierīces, kas ir iesūtītas ar norādi „Vedmaksā jāmaksā saņēmējam”, kā steidzama vai cita veida speciāla krava.

Jūsu iesūtīto bojāto ierīču utilizāciju mēs veicam bez maksas.

Servisa centrs



Servisa Latvija

Tel.: 8000 58 08

E-Mail: grizzly@lidl.lv

IAN 360557_2010

Importētājs

Lūdzu, ņemiet vērā, ka tālāk norādītā adrese nav servisa adrese. Vispirms sazinieties ar iepriekš minēto servisa centru.

Grizzly Tools GmbH & Co. KG

Stockstädter Straße 20

63762 Großostheim

GERMANY

www.grizzlytools-service.eu

Rezerves daļas / piederumi

Rezerves daļas un piederumus var pasūtīt vietnē
www.grizzlytools-service.eu

Ja pasūtīšanas procesā jūs saskaraties ar problēmām, lūdzu, izmantojiet saziņas veidlapu. Ja jums rodas papildu jautājumi, vērsieties servisa centrā (skatiet 123 lpp.).

Pozīcija Lietošanas pamācība	Pozīcij Klaidskats	Nosaukums	Pasūtījuma Nr.
A 4	PKGA1	Urbja-skrūvgrieža uzliktnis	91104164
A 16	PKGA3	Zobenzāģa uzliktnis	91104153
A 19		Zāģa plātne metālam (HSS 150 mm/18 TPI*)	13800222
A 20		Zāģa plātne kokam (HCS 150 mm/6 TPI*)	13800221
A 22	PKGA2	Daudzfunkciju slīpētāja uzliktnis	91104154
A 23	PKGA2-7	Slīpriņu komplekts daudzfunkciju slīpētāja uzliktnim (2 x P 60, 2 x P 120, 1 x P 240**)	30211066
A 24	PKGA2-8/9	Putekļu nosūcēja adapters 91104150	
A 26	PKGA4	Daudzfunkciju ierīces uzliktnis	91104158
A 30		Trīsstūrformas slīpēšanas plātne	91104159
A 31		Satz Schleifblätter für Delta-Schleifplatte (1 x P 60, 1 x P 80, 1 x P 120**)	30211067
A 32		Šāberis	30220082
A 33		Slīpriņu komplekts trīsstūrformas slīpēšanas plātnei	30220083

* HSS = High Speed Steel (ātrgriezējītērauds)

HCS = High Carbon Steel (tērauds ar augstu oglekļa saturu)

TPI = Teeth per inch, zobu skaits uz 2,54 cm

**P = graudainība



Papildu piederumi jebkurai lietošanas sfērai ir pieejami tirdzniecībā.

Kļūdu meklēšana

Problēma	Iespējamais cēlonis	Kļūdu novēršana
lerīci nevar ieslēgt	Izlādējies akumulators (A 9) Nav ievietots akumulators (A 9)	Uzlādējiet akumulatoru (ievērojiet atsevišķo akumulatora un uzlādes ierīces lietošanas instrukciju) Ievietojiet akumulatoru (skatiet sadaļu „Akumulatora izņemšana un ievietošana”)
lerīce darbojas ar pārtraukumiem	Bojāts ieslēgšanas/izslēgšanas slēdzis (A 10) Iekšējs vajīgs kontakts	Remonts servisa centrā
Darbarīks nekustas, lai gan darbojas motors	Bojāts ieslēgšanas/izslēgšanas slēdzis (A 10) Ierīces uzliktnis vai darbarīks nav pareizi uzmontēts	Remonts servisa centrā Uzmontējiet ierīces uzliktni vai darbarīku pareizi (skatiet sadaļu „Lietošana”)
	Darbarīks nav piemērots apstrādājamajam materiālam	Ievietojiet piemērotu darbarīku
Maza ierīces jauda	Truls vai nolietojies darbarīks Nepareizs ātrums	Ievietojiet jaunu darbarīku Izmainiet ātrumu
	Maza akumulatora jauda	Uzlādējiet akumulatoru (A 9) (ievērojiet atsevišķo akumulatora un uzlādes ierīces lietošanas instrukciju)
Darbarīks ātri nolietojas	Darbarīks nav piemērots apstrādājamajam materiālam Tiek izdarīts pārāk spēcīgs spiediēns Pārāk liels ātrums	Ievietojiet piemērotu darbarīku (skatiet sadaļu „Lietošana”) Samaziniet piespiešanas spēku Samaziniet ātrumu

Inhalt

Einleitung	127	Motoreinheit mit Säbelsägen-	
Bestimmungsgemäße		Aufsatz PKGA3	140
Verwendung	127	Sägeblatt montieren/wechseln.....	140
Allgemeine Beschreibung	127	Säbelsäge bedienen.....	140
Lieferumfang.....	127	Sägen	141
Übersicht	128	Tauchschnitte durchführen.....	141
Technische Daten	128	Wahl des Sägeblattes.....	141
Sicherheitshinweise	129	Motoreinheit mit Multifunktions-	
Symbole und Bildzeichen	129	werkzeug PKGA4	141
Allgemeine Sicherheitshinweise		Werkzeugwechsel.....	141
für Elektrowerkzeuge	130	Schleifblatt anbringen/entfernen	142
Weiterführende Sicherheitshinweise	133	Schleifen.....	142
Arbeitshinweise	136	Wahl des Schleifblattes.....	142
Bedienung	137	Schaben	142
Geräteaufsätze wechseln	137	Reinigung und Wartung	142
Akku entnehmen/einsetzen	137	Reinigung.....	143
Ein-/Ausschalten	137	Wartung	143
Ladezustand des Akkus prüfen	137	Lagerung	143
Akku aufladen	138	Entsorgung/Umweltschutz	143
Motoreinheit mit Bohrschrauber-		Garantie	144
aufsatz PKGA1	138	Reparatur-Service	145
Werkzeugwechsel.....	138	Service-Center	145
Gangwahl.....	138	Importeur	145
Drehrichtung einstellen.....	138	Ersatzteile/Zubehör	146
Drehmoment einstellen	139	Fehlersuche	147
Motoreinheit mit Multischleifer-		Original-	
Aufsatz PKGA2	139	EG-Konformitätserklärung	154
Schleifblatt anbringen/entfernen	139	Explosionszeichnungen	155-157
Staubabsaugung anschließen	139		
Schleifen.....	140		
Wahl des Schleifblattes.....	140		

Einleitung

Herzlichen Glückwunsch zum Kauf Ihres neuen Gerätes. Sie haben sich damit für ein hochwertiges Gerät entschieden. Dieses Gerät wurde während der Produktion auf Qualität geprüft und einer Endkontrolle unterzogen. Die Funktionsfähigkeit Ihres Gerätes ist somit sichergestellt.



Die Betriebsanleitung ist Bestandteil dieses Gerätes. Sie enthält wichtige Hinweise für Sicherheit, Gebrauch und Entsorgung. Machen Sie sich vor der Benutzung des Gerätes mit allen Bedien- und Sicherheitshinweisen vertraut. Benutzen Sie das Gerät nur wie beschrieben und für die angegebenen Einsatzbereiche.

Bewahren Sie die Betriebsanleitung gut auf und händigen Sie alle Unterlagen bei Weitergabe des Gerätes an Dritte mit aus.

Bestimmungsgemäße Verwendung

Das Gerät ist zum Eindrehen und Lösen von Schrauben, sowie zum Bohren in Holz, Metall oder Kunststoff vorgesehen. Die Aufsatzwerkzeuge sind zum Schleifen, Sägen und Schaben vorgesehen. Dieses Gerät ist nicht zur gewerblichen Nutzung geeignet. Jede andere Verwendung, die in dieser Anleitung nicht ausdrücklich zugelassen wird, kann zu Schäden am Gerät führen und eine ernsthafte Gefahr für den Benutzer darstellen.

Das Gerät ist zum Gebrauch durch Erwachsene bestimmt. Jugendliche über 16 Jahre dürfen das Gerät nur unter Aufsicht benutzen. Der Hersteller haftet nicht für Schäden, die durch bestimmungswidrigen Gebrauch oder falsche Bedienung verursacht wurden. Bei gewerblichem Einsatz erlischt die Garantie.

Das Gerät ist Teil der Serie Parkside X 20 V TEAM und kann mit Akkus der Parkside X 20 V TEAM Serie betrieben werden. Die Akkus dürfen nur mit Ladegeräten der Serie Parkside X 20 V TEAM geladen werden.

Allgemeine Beschreibung

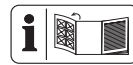

Die Abbildung der wichtigsten Funktionsteile finden Sie auf den Ausklappseiten.

Lieferumfang

Packen Sie das Gerät aus und kontrollieren Sie, ob es vollständig ist:

- Motoreinheit und Bohrschrauberaufsatz
- Säbelsägen-Aufsatz
- Multischleifer-Aufsatz
- Multifunktionsgerät-Aufsatz
- Zubehör Bohrschrauberaufsatz
 - 6 Bohrer (1,5/2/3/4/5/6 mm)
 - 6 Schrauberbits, 50 mm
 - Bithalter
- Zubehör Säbelsägen-Aufsatz
 - Holz-Sägeblatt (HCS150/6TPI)
 - Metall-Sägeblatt (HSS150/18TPI)
- Zubehör Multischleifer-Aufsatz
 - 5 Schleifblätter (2 x P* 60, 2 x P 120, 1 x P 240)
- Zubehör Multifunktionsgerät-Aufsatz
 - Tauchsägeblatt
 - Schabmesser
 - Delta-Schleifplatte mit 3 Schleifblättern (1 x P* 60, 1 x P 80, 1 x P 120)
- Adapter für die Staubabsaugung
- Reduzierstück
- Aufbewahrungskoffer
- Betriebsanleitung

*P = Körnung

i Akku und Ladegerät sind nicht im Lieferumfang enthalten.

A Übersicht

- 1 Schnellspannbohrfutter
- 2 Drehmomenteinstellung
- 3 Gang-Wahlschalter
- 4 Bohrschrauberaufsatz PKGA1
- 5 Entriegelungshebel für Geräteaufsatz
- 6 Motoreinheit
- 7 Drehrichtungsschalter
- 8 Griff
- 9 Akku
- 9a Ladezustands-Anzeige
- 9b Entriegelungstaste
- 10 Ein-/Ausschalter
- 11 Bithalter
- 12 Schrauberbits, 50 mm 6-teilig
- 13 Bohrer 6-teilig
- 14 Ladegerät
- 15 Aufbewahrungskoffer
- 16 Säbelsägen-Aufsatz PKGA3
- 17 Fußplatte
- 18 Hebel für Sägeblattentriegelung
- 19 Metall-Sägeblatt
- 20 Holz-Sägeblatt
- 21 Schleifplatte
- 22 Multischleifer-Aufsatz PKGA2
- 23 5 Schleifblätter
- 24 Adapter für die Staubabsaugung
- 25 Reduzierstück
- 26 Multifunktionsgerät-Aufsatz PKGA4
- 27 Hebel für Werkzeugentriegelung
- 28 Aufnahmeorne
- 29 Werkzeughalter
- 30 Delta-Schleifplatte
- 31 3 Schleifblätter
- 32 Schabmesser
- 33 Tauchsägeblatt

Technische Daten

4-in-1-Akku-Kombigerät PKGA 20-Li C2

Motorspannung 20 V==
 Leerlaufdrehzahl (n_0) 21000 min⁻¹
 Temperatur max 50 °C
 Ladevorgang 4 - 40 °C
 Betrieb -20 - 50 °C
 Lagerung 0 - 45 °C

Motoreinheit mit Bohrschrauberaufsatz PKGA1

Leerlaufdrehzahl (n_0) .. 0-400/0-1350 min⁻¹
 Drehmoment max. 35 Nm
 Spannweite-Bohrfutter max. 13 mm
 Bohrdurchmesser
 für Holz max. 13 mm
 für Stahl max. 8 mm
 Gewicht ca. 1,23 kg
 Schalldruckpegel
 (L_{pA}) 83,7 dB(A), K_{pA} = 5 dB
 Schallleistungspegel
 (L_{WA}) 94,7 dB(A), K_{WA} = 5 dB
 Vibration (a_h)
 Bohren in Metall 1,322 m/s²
 im Leerlauf 1,531 m/s²
 K = 1,5 m/s²

Motoreinheit mit Multischleifer-Aufsatz PKGA2

Leerlaufdrehzahl (n_0) 0-9000 min⁻¹
 Schleifpapier  138 x 97 mm
 Gewicht ca. 1 kg
 Schalldruckpegel
 (L_{pA}) 88,6 dB(A), K_{pA} = 3 dB
 Schallleistungspegel
 (L_{WA}) 99,6 dB(A), K_{WA} = 3 dB
 Vibration (a_h) 4,572 m/s², K = 1,5 m/s²

Motoreinheit mit Säbelsägen-Aufsatz PKGA3

Leerlaufdrehzahl (n_0) 0-3200 min⁻¹
 Hublänge  22 mm

Schnittkapazität

Holz	100 mm
Metall	50 mm
Gewicht	ca. 1,44 kg
Schalldruckpegel	
(L_{pA})	89,3 dB(A), $K_{pA} = 5$ dB
Schallleistungspegel	
(L_{WA})	100,3 dB(A), $K_{WA} = 5$ dB
Vibration (a_h)	
Sägen von Brettern	12,395 m/s ²
Sägen von Holzbalken	12,392 m/s ²
	$K = 1,5$ m/s ²

Motoreinheit mit

Multifunktionsgerät-Aufsatz PKGA4

Leerlaufdrehzahl (n_0)	0-20000 min ⁻¹
Oszillationswinkel	3,0°
Gewicht	ca. 1 kg
Schalldruckpegel	
(L_{pA})	84,8 dB(A), $K_{pA} = 3$ dB
Schallleistungspegel	
(L_{WA})	95,8 dB(A), $K_{WA} = 3$ dB
Vibration (a_h)	4,229 m/s ² , $K = 1,5$ m/s ²



Achtung! Eine aktuelle Liste der Akkukompatibilität finden Sie unter: www.lidl.de/akku

Der angegebene Schwingungsemissionswert ist nach einem genormten Prüfverfahren gemessen worden und kann zum Vergleich eines Elektrowerkzeugs mit einem anderen verwendet werden.

Der angegebene Schwingungsemissionswert kann auch zu einer einleitenden Einschätzung der Aussetzung verwendet werden.



Warnung: Der Schwingungsemissionswert kann sich während der tatsächlichen Benutzung des Elektrowerkzeugs von dem Angabewert unterscheiden, abhängig von der

Art und Weise, in der das Elektrowerkzeug verwendet wird. Versuchen Sie, die Belastung durch Vibrationen so gering wie möglich zu halten. Beispielhafte Maßnahmen zur Verringerung der Vibrationsbelastung sind das Tragen von Handschuhen beim Gebrauch des Werkzeugs (ausgenommen: Betriebsart Bohren) und die Begrenzung der Arbeitszeit. Dabei sind alle Anteile des Betriebszyklus zu berücksichtigen (beispielsweise Zeiten, in denen das Elektrowerkzeug abgeschaltet ist, und solche, in denen es zwar eingeschaltet ist, aber ohne Belastung läuft).

Sicherheitshinweise

Beim Gebrauch des Gerätes sind die Sicherheitshinweise zu beachten.

Symbole und Bildzeichen

Symbole in der Anleitung:



Gefahrenzeichen mit Angaben zur Verhütung von Personen- oder Sachschäden



Gefahrenzeichen mit Angaben zur Verhütung von Personenschäden durch einen elektrischen Schlag



Gebotszeichen mit Angaben zur Verhütung von Schäden



Tragen Sie Schutzhandschuhe.



Tragen Sie Gehörschutz.



Schutzmaske tragen.



Hinweiszeichen mit Informationen zum besseren Umgang mit dem Gerät

Bildzeichen auf dem Gerät:



Lesen Sie die Bedienungsanleitung aufmerksam durch.



Elektrogeräte gehören nicht in den Hausmüll.



Gerät vor Gangwechsel stoppen.



Verletzungsgefahr durch sich drehendes Werkzeug! Halten Sie Ihre Hände fern.



Das Gerät ist Teil der Serie Parkside X 20 V TEAM

Bildzeichen auf den Sägeblättern:



Tragen Sie Augenschutz.



Zum Sägen von Holz



Zum Sägen von Metall

Allgemeine Sicherheitshinweise für Elektrowerkzeuge



WARNUNG! Lesen Sie alle Sicherheitshinweise, Anweisungen, Bilderungen und technischen Daten, mit denen dieses Elektrowerkzeug versehen ist. Versäumnisse bei der Einhaltung der nachfolgenden Anweisungen können elektrischen

Schlag, Brand und/oder schwere Verletzungen verursachen.

Bewahren Sie alle Sicherheitshinweise und Anweisungen für die Zukunft auf.

Der in den Sicherheitshinweisen verwendete Begriff „Elektrowerkzeug“ bezieht sich auf netzbetriebene Elektrowerkzeuge (mit Netzleitung) oder auf akkubetriebene Elektrowerkzeuge (ohne Netzleitung).

1) Arbeitsplatzsicherheit

- Halten Sie Ihren Arbeitsbereich sauber und gut beleuchtet.** Unordnung oder unbeleuchtete Arbeitsbereiche können zu Unfällen führen.
- Arbeiten Sie mit dem Elektrowerkzeug nicht in explosionsgefährdeter Umgebung, in der sich brennbare Flüssigkeiten, Gase oder Stäube befinden.** Elektrowerkzeuge erzeugen Funken, die den Staub oder die Dämpfe entzünden können.
- Halten Sie Kinder und andere Personen während der Benutzung des Elektrowerkzeuges fern.** Bei Ablenkung können Sie die Kontrolle über das Elektrowerkzeug verlieren.

2) Elektrische Sicherheit

- Der Anschlussstecker des Elektrowerkzeuges muss in die Steckdose passen. Der Stecker darf in keiner Weise verändert werden. Verwenden Sie keine Adapterstecker gemeinsam mit schutzgeerdeten Elektrowerkzeugen.** Unveränderte Stecker und passende Steckdosen verringern das Risiko eines elektrischen Schlags.

- b) **Vermeiden Sie Körperkontakt mit geerdeten Oberflächen wie von Rohren, Heizungen, Herden und Kühlschränken.** Es besteht ein erhöhtes Risiko durch elektrischen Schlag, wenn Ihr Körper geerdet ist.
 - c) **Halten Sie das Elektrowerkzeug von Regen oder Nässe fern.** Das Eindringen von Wasser in ein Elektrowerkzeug erhöht das Risiko eines elektrischen Schlages.
 - d) **Zweckentfremden Sie die Anschlussleitung nicht, um das Elektrowerkzeug zu tragen, aufzuhängen oder um den Stecker aus der Steckdose zu ziehen. Halten Sie die Anschlussleitung fern von Hitze, Öl, scharfen Kanten oder sich bewegendem Geräteteilen.** Beschädigte oder verwickelte Anschlussleitungen erhöhen das Risiko eines elektrischen Schlages.
 - e) **Wenn Sie mit dem Elektrowerkzeug im Freien arbeiten, verwenden Sie nur Verlängerungsleitungen, die auch für den Außenbereich geeignet sind.** Die Anwendung einer für den Außenbereich geeigneten Verlängerungsleitung verringert das Risiko eines elektrischen Schlages.
 - f) **Wenn der Betrieb des Elektrowerkzeuges in feuchter Umgebung nicht vermeidbar ist, verwenden Sie einen RCD (Residual Current Device).** Der Einsatz eines RCD vermindert das Risiko eines elektrischen Schlages.
- 3) Sicherheit von Personen**
- a) **Seien Sie aufmerksam, achten Sie darauf, was Sie tun, und gehen Sie mit Vernunft an die Arbeit mit dem Elektrowerkzeug. Benutzen Sie das Elektrowerkzeug nicht, wenn Sie müde sind oder unter Einfluss von Drogen, Alkohol oder Medikamenten stehen.** Ein Moment der Unachtsamkeit beim Gebrauch des Elektrowerkzeugs kann zu ernsthaften Verletzungen führen.
 - b) **Tragen Sie persönliche Schutzausrüstung und immer eine Schutzbrille.** Das Tragen persönlicher Schutzausrüstung, wie Staubmaske, rutschfeste Sicherheitsschuhe, Schutzhelm oder Gehörschutz je nach Art und Einsatz des Elektrowerkzeugs, verringert das Risiko von Verletzungen.
 - c) **Vermeiden Sie eine unbeabsichtigte Inbetriebnahme. Vergewissern Sie sich, dass das Elektrowerkzeug ausgeschaltet ist, bevor Sie es an die Stromversorgung und/oder den Akku anschließen, es aufnehmen oder tragen.** Wenn Sie beim Tragen des Elektrowerkzeugs den Finger am Schalter haben oder das Gerät eingeschaltet an die Stromversorgung anschließen, kann dies zu Unfällen führen.
 - d) **Entfernen Sie Einstellwerkzeuge oder Schraubenschlüssel, bevor Sie das Elektrowerkzeug einschalten.** Ein Werkzeug oder Schlüssel, der sich in einem drehenden Teil des Elektrowerkzeugs befindet, kann zu Verletzungen führen.
 - e) **Vermeiden Sie eine abnormale Körperhaltung. Sorgen Sie für einen sicheren Stand und halten Sie jederzeit das Gleichgewicht.** Dadurch können Sie das Elektrowerkzeug in unerwarteten Situationen besser kontrollieren.
 - f) **Tragen Sie geeignete Kleidung. Tragen Sie keine weite Kleidung**

oder Schmuck. Halten Sie Haare, Kleidung und Handschuhe fern von sich bewegenden Teilen. Lockere Kleidung, Schmuck oder lange Haare können von sich bewegenden Teilen erfasst werden.

- g) Wenn Staubabsaug- und -auf-fangeinrichtungen montiert werden können, sind diese anzubringen und richtig zu verwenden.** Verwendung einer Staubabsaugung kann Gefährdungen durch Staub verringern.
- h) Wiegen Sie sich nicht in falscher Sicherheit und setzen Sie sich nicht über die Sicherheitsregeln für Elektrowerkzeuge hinweg, auch wenn Sie nach vielfachem Gebrauch mit dem Elektrowerkzeug vertraut sind.** Achtloses Handeln kann binnen Sekundenbruchteilen zu schweren Verletzungen führen.
- 4) Verwendung und Behandlung des Elektrowerkzeuges**
- a) Überlasten Sie das Elektrowerkzeug nicht. Verwenden Sie für Ihre Arbeit das dafür bestimmte Elektrowerkzeug.** Mit dem passenden Elektrowerkzeug arbeiten Sie besser und sicherer im angegebenen Leistungsbereich.
- b) Benutzen Sie kein Elektrowerkzeug, dessen Schalter defekt ist.** Ein Elektrowerkzeug, das sich nicht mehr ein- oder ausschalten lässt, ist gefährlich und muss repariert werden.
- c) Ziehen Sie den Stecker aus der Steckdose und/oder entfernen Sie einen abnehmbaren Akku, bevor Sie Geräteeinstellungen vornehmen, Einsatzwerkzeugteile wechseln oder das Elek-**

trowerkzeug weglegen. Diese Vorsichtsmaßnahme verhindert den unbeabsichtigten Start des Elektrowerkzeuges.

- d) Bewahren Sie unbenutzte Elektrowerkzeuge außerhalb der Reichweite von Kindern auf. Lassen Sie keine Personen das Elektrowerkzeug benutzen, die mit diesem nicht vertraut sind oder diese Anweisungen nicht gelesen haben.** Elektrowerkzeuge sind gefährlich, wenn sie von unerfahrenen Personen benutzt werden.
- e) Pflegen Sie das Elektrowerkzeug und Einsatzwerkzeug mit Sorgfalt. Kontrollieren Sie, ob bewegliche Teile einwandfrei funktionieren und nicht klemmen, ob Teile gebrochen oder so beschädigt sind, dass die Funktion des Gerätes beeinträchtigt ist. Lassen Sie beschädigte Teile vor dem Einsatz des Elektrowerkzeuges reparieren.** Viele Unfälle haben ihre Ursache in schlecht gewarteten Elektrowerkzeugen.
- f) Halten Sie Schneidwerkzeuge scharf und sauber.** Sorgfältig gepflegte Schneidwerkzeuge mit scharfen Schneidkanten verklemmen sich weniger und sind leichter zu führen.
- g) Verwenden Sie Elektrowerkzeug, Einsatzwerkzeug, Einsatzwerkzeuge usw. entsprechend diesen Anweisungen. Berücksichtigen Sie dabei die Arbeitsbedingungen und die auszuführende Tätigkeit.** Der Gebrauch von Elektrowerkzeugen für andere als die vorgesehenen Anwendungen kann zu gefährlichen Situationen führen.
- h) Halten Sie Griffe und Griffflächen trocken, sauber und frei**

von Öl und Fett. Rutschige Griffe und Griffflächen erlauben keine sichere Bedienung und Kontrolle des Elektrowerkzeugs in unvorhergesehenen Situationen.

5) Verwendung und Behandlung des Akkuwerkzeugs

- a) **Laden Sie Akkus nur mit Ladegeräten auf, die vom Hersteller empfohlen werden.** Durch ein Ladegerät, das für eine bestimmte Art von Akkus geeignet ist, besteht Brandgefahr, wenn es mit anderen Akkus verwendet wird.
- b) **Verwenden Sie nur die dafür vorgesehenen Akkus in den Elektrowerkzeugen.** Der Gebrauch von anderen Akkus kann zu Verletzungen und Brandgefahr führen.
- c) **Halten Sie den nicht benutzten Akku fern von Büroklammern, Münzen, Schlüsseln, Nägeln, Schrauben oder anderen kleinen Metallgegenständen, die eine Überbrückung der Kontakte verursachen könnten.** Ein Kurzschluss zwischen den Akkukontakten kann Verbrennungen oder Feuer zur Folge haben.
- d) **Bei falscher Anwendung kann Flüssigkeit aus dem Akku austreten. Vermeiden Sie den Kontakt damit. Bei zufälligem Kontakt mit Wasser abspülen. Wenn die Flüssigkeit in die Augen kommt, nehmen Sie zusätzlich ärztliche Hilfe in Anspruch.** Austretende Akkufflüssigkeit kann zu Hautreizungen oder Verbrennungen führen.
- e) **Benutzen Sie keinen beschädigten oder veränderten Akku.** Beschädigte oder veränderte Akkus

können sich unvorhersehbar verhalten und zu Feuer, Explosion oder Verletzungsgefahr führen.

- f) **Setzen Sie einen Akku keinem Feuer oder zu hohen Temperaturen aus.** Feuer oder Temperaturen über 130 °C können eine Explosion hervorrufen.
- g) **Befolgen Sie alle Anweisungen zum Laden und laden Sie den Akku oder das Akkuwerkzeug niemals außerhalb des in der Betriebsanleitung angegebenen Temperaturbereichs.** Falsches Laden oder Laden außerhalb des zugelassenen Temperaturbereichs kann den Akku zerstören und die Brandgefahr erhöhen.

6) Service

- a) **Lassen Sie Ihr Elektrowerkzeug nur von qualifiziertem Fachpersonal und nur mit Original-Ersatzteilen reparieren.** Damit wird sichergestellt, dass die Sicherheit des Gerätes erhalten bleibt.
- b) **Warten Sie niemals beschädigte Akkus.** Sämtliche Wartung von Akkus sollte nur durch den Hersteller oder bevollmächtigte Kundendienststellen erfolgen.

Weiterführende Sicherheitshinweise



Warnung! Die Bearbeitung von gefährlichen Stoffen (z. B. bleihaltiger Farbe oder asbesthaltigem Material) ist gesundheitsschädlich für den Benutzer und umstehende Personen und deshalb verboten.



Warnung! Beim Sägen oder Schleifen kann Staub entstehen. Tragen Sie stets eine Schutzbrille, Sicherheitshandschuhe und einen Atemschutz. Schließen Sie, wenn möglich, eine Staubabsaugung an.

1) Spezielle Sicherheitshinweise für das Akku-Kombigerät

- **Halten Sie das Elektrowerkzeug an den isolierten Griffflächen, wenn Sie Arbeiten ausführen, bei denen die Schraube verborgene Stromleitungen treffen kann.** Der Kontakt der Schraube mit einer spannungsführenden Leitung kann auch metallene Geräteteile unter Spannung setzen und zu einem elektrischen Schlag führen.
- **Verwenden Sie geeignete Suchgeräte, um verborgene Versorgungsleitungen aufzuspüren, oder fragen Sie die örtliche Versorgungsgesellschaft.** Kontakt mit Elektroleitungen kann zu elektrischem Schlag und Feuer, Kontakt einer Gasleitung zur Explosion führen. Beschädigung einer Wasserleitung kann zu Sachbeschädigung und elektrischem Schlag führen.
- **Sichern Sie das Werkstück.** Ein mit Spannvorrichtungen oder Schraubstock festgehaltenes Werkstück ist sicherer gehalten als mit Ihrer Hand.
- **Seien Sie beim Umgang mit Werkzeugen wie Säge, Schabmesser und Bohrer vorsichtig.** Diese sind scharf, es besteht Verletzungsgefahr.
- **Tragen Sie beim Wechsel der Aufsätze Schutzhandschuhe.** So ver-

meiden Sie Verletzungen, wenn sich der Geräteaufsatz nach Benutzung erhitzt hat.

2) SICHERHEITSHINWEISE FÜR HIN- UND HERGEHENDE SÄGEN

- **Halten Sie das Elektrowerkzeug an den isolierten Griffflächen, wenn Sie Arbeiten ausführen, bei denen das Elektrowerkzeug verborgene Stromleitungen treffen kann.** Der Kontakt mit einer spannungsführenden Leitung kann auch metallene Geräteteile unter Spannung setzen und könnte zu einem elektrischen Schlag führen.
- **Befestigen und sichern Sie das Werkstück mittels Zwingen oder auf andere Art und Weise an einer stabilen Unterlage.** Wenn Sie das Werkstück nur mit einer Hand oder gegen Ihren Körper halten, bleibt es labil, was zum Verlust der Kontrolle führen kann.
- **Halten Sie die Hände vom Sägebereich fern. Greifen Sie nicht unter das Werkstück. Stellen Sie sich beim Arbeiten immer seitlich zur Säge.** Bei Kontakt mit dem Sägeblatt besteht Verletzungsgefahr.
- **Führen Sie das Elektrowerkzeug nur eingeschaltet gegen das Werkstück.** Es besteht die Gefahr eines Rückschlages, wenn das Einsatzwerkzeug im Werkstück verkantet.
- **Achten Sie darauf, dass die Fußplatte beim Sägen immer am Werkstück anliegt.** Das Sägeblatt kann verkanten und zum Verlust der Kontrolle über das Elektrowerkzeug führen.
- **Schalten Sie nach Beendigung des Arbeitsvorgangs das Elektrowerkzeug aus und ziehen Sie das Sägeblatt erst dann aus dem**

Schnitt, wenn dieses zum Stillstand gekommen ist. So vermeiden Sie einen Rückschlag und können das Elektrowerkzeug sicher ablegen.

- **Verwenden Sie nur unbeschädigte, einwandfreie Sägeblätter.** Verbogene oder unscharfe Sägeblätter können brechen, den Schnitt negativ beeinflussen oder einen Rückschlag verursachen.
- **Bremsen Sie das Sägeblatt nach dem Ausschalten nicht durch seitliches Gegendrücken ab.** Das Sägeblatt kann beschädigt werden, brechen oder einen Rückschlag verursachen.
- **Spannen Sie das Material gut fest. Stützen Sie das Werkstück nicht mit der Hand oder dem Fuß ab. Berühren Sie keine Gegenstände oder den Erdboden mit der laufenden Säge.** Es besteht Rückschlaggefahr.
- **Halten Sie das Elektrowerkzeug beim Arbeiten fest mit beiden Händen und sorgen Sie für einen sicheren Stand.** Das Elektrowerkzeug wird mit zwei Händen sicherer geführt.
- **Warten Sie, bis das Elektrowerkzeug zum Stillstand gekommen ist, bevor Sie es ablegen.** Das Einsatzwerkzeug kann verkanten und zum Verlust der Kontrolle über das Elektrowerkzeug führen.
- **Schalten Sie das Gerät sofort aus, wenn das Sägeblatt verkantet. Spreizen Sie den Sägeschnitt und ziehen Sie das Sägeblatt vorsichtig heraus.** Es kann zum Verlust der Kontrolle über das Elektrowerkzeug führen.

3) SPEZIELLE SICHERHEITSHINWEISE BEIM SCHLEIFEN UND SCHABEN

- **Verwenden Sie das Elektrowerkzeug nur für den Trockenschliff. Schaben Sie keine angefeuchteten Materialien.** Das Eindringen von Wasser in ein Elektrogerät erhöht das Risiko eines elektrischen Schlages.
- **Vermeiden Sie eine Überhitzung des Schleifgutes und des Schleifers.** Es besteht Brandgefahr.
- **Das Werkstück wird beim Schleifen heiß. Nicht an der bearbeiteten Stelle anfassen, lassen Sie es abkühlen.** Es besteht Verbrennungsgefahr. Verwenden Sie kein Kühlmittel oder ähnliches.
- **Entleeren Sie vor Arbeitspausen stets den Staubbehälter.** Schleifstaub im Staubsack, Microfilter, Papiersack (oder im Filtersack bzw. Filter des Staubsaugers) kann sich unter ungünstigen Bedingungen, wie Funkenflug beim Schleifen von Metallen, selbst entzünden. Besondere Gefahr besteht, wenn der Schleifstaub mit Lack-, Polyurethanresten oder anderen chemischen Stoffen vermischt ist und das Schleifgut nach langem Arbeiten heiß ist.

4) SICHERHEITSHINWEISE BEI VERWENDUNG LANGER BOHRER

- a) **Arbeiten Sie auf keinen Fall mit einer höheren Drehzahl als der für den Bohrer maximal zulässigen Drehzahl.** Bei höheren Drehzahlen kann sich der Bohrer leicht verbiegen, wenn er sich ohne Kontakt mit dem Werkstück frei drehen kann, und zu Verletzungen führen.
- b) **Beginnen Sie den Bohrvorgang immer mit niedriger Drehzahl und während der Bohrer Kon-**

takt mit dem Werkstück hat. Bei höheren Drehzahlen kann sich der Bohrer leicht verbiegen, wenn er sich ohne Kontakt mit dem Werkstück frei drehen kann, und zu Verletzungen führen.

- c) **Üben Sie keinen übermäßigen Druck aus.** Bohrer können sich verbiegen und dadurch brechen oder zu einem Verlust der Kontrolle führen und zu Verletzungen führen.

5) RESTRISIKEN

Auch wenn Sie dieses Elektrowerkzeug vorschriftsmäßig bedienen, bleiben immer Restrisiken bestehen. Folgende Gefahren können im Zusammenhang mit der Bauweise und Ausführung dieses Elektrowerkzeugs auftreten:

- a) Lungenschäden, falls kein geeigneter Atemschutz getragen wird.
- b) Schnittverletzungen.
- c) Gehörschäden, falls kein geeigneter Gehörschutz getragen wird.
- d) Augenschäden, falls kein geeigneter Augenschutz getragen wird.
- e) Gesundheitsschäden, die aus Hand-Arm-Schwingungen resultieren, falls das Gerät über einen längeren Zeitraum verwendet wird oder nicht ordnungsgemäß geführt und gewartet wird.



Warnung! Dieses Elektrowerkzeug erzeugt während des Betriebs ein elektromagnetisches Feld. Dieses Feld kann unter bestimmten Umständen aktive oder passive medizinische Implantate beeinträchtigen. Um die Gefahr von ernsthaften oder tödlichen Verletzungen zu verringern, empfehlen wir Personen mit medizinischen Implantaten ihren Arzt und den Hersteller des medizinischen Implantats zu konsultieren, bevor die Maschine bedient wird.



Beachten Sie die Sicherheitshinweise und Hinweise zum Aufladen und der korrekten Verwendung, die in der Betriebsanleitung Ihres Akkus und Ladegeräts der Serie Parkside X 20 V Team gegeben sind. Eine detaillierte Beschreibung zum Ladevorgang und weitere Informationen finden Sie in dieser separaten Bedienungsanleitung.

Verwenden Sie kein Zubehör, welches nicht von PARKSIDE empfohlen wurde. Dies kann zu elektrischem Schlag oder Feuer führen.

Arbeitshinweise



Tragen Sie beim Arbeiten mit dem Gerät geeignete Kleidung und angemessene Schutzausrüstung. Vergewissern Sie sich vor jeder Benutzung, dass das Gerät funktionstüchtig ist. Persönliche Schutzausrüstung und ein funktionstüchtiges Gerät vermindern das Risiko von Verletzungen und Unfällen.



Achten Sie darauf, dass die Umgebungstemperatur während dem Arbeiten 50 °C nicht überschreitet und -20 °C nicht unterschreitet.



Tragen Sie Gehörschutz.

B Bedienung

Geräteaufsätze wechseln



Sichern Sie das Gerät gegen Einschalten (siehe „Ein-/Ausschalten“) oder nehmen Sie den Akku aus dem Gerät. Bei unbeabsichtigtem Einschalten besteht Verletzungsgefahr.



Tragen Sie Schutzhandschuhe. Nach Benutzung kann sich der Geräteaufsatz erhitzt haben.

Geräteaufsatz abnehmen

1. Schieben Sie den Entriegelungshebel (5) bis zum Anschlag in Stellung  und halten Sie ihn in dieser Position.
2. Ziehen Sie den entriegelten Geräteaufsatz ab (4/16/22/26).

Geräteaufsatz aufsetzen

3. Schieben Sie den Geräteaufsatz (4/16/22/26) entlang der Führungsschiene in die Motoreinheit (6).
4. Lassen Sie den Entriegelungshebel (5) in die Stellung  zurückgleiten.
5. Prüfen Sie durch Ziehen am Geräteaufsatz den festen Sitz.

A Akku entnehmen/einsetzen

1. Zum Herausnehmen des Akkus (9) aus dem Gerät drücken Sie die Entriegelungstaste (9b) am Akku und ziehen den Akku heraus.
2. Zum Einsetzen des Akkus (9) schieben Sie den Akku entlang der Führungsschiene in das Gerät. Er rastet hörbar ein.



Setzen Sie den Akku erst ein, wenn das Akku-Werkzeug vollständig für den Einsatz vorbereitet ist.

A Ein-/Ausschalten

1. **Einschalten:** Drücken Sie den Ein-/Ausschalter (10).
Mit dem Ein-/Ausschalter (10) können Sie die Drehzahl stufenlos regulieren.
Leichter Druck: niedrige Drehzahl
Größerer Druck: höhere Drehzahl.
2. **Ausschalten:** Lassen Sie den Ein-/Ausschalter (10) los.
Wenn Sie den Drehrichtungsschalter (7) in Mittelstellung bringen, ist das Gerät gegen Einschalten gesichert.

A Ladezustand des Akkus prüfen

Die Ladezustands-Anzeige (9a) signalisiert den Ladezustand des Akkus (9).

Drücken Sie die Taste zur Ladezustandsanzeige (9a) am Akku.
Der Ladezustand des Akkus wird durch Aufleuchten der entsprechenden LED-Leuchten angezeigt.

3 LEDs leuchten (rot-gelb-grün):

Akku geladen

2 LEDs leuchten (rot-gelb):

Akku teilweise geladen

1 LED leuchtet (rot):

Akku muss geladen werden



Laden Sie den Akku (9) auf, wenn nur noch die rote LED der Ladezustands-Anzeige leuchtet.

A Akku aufladen

i Lassen Sie einen erwärmten Akku vor dem Laden abkühlen.

i Laden Sie den Akku (9) auf, wenn nur noch die rote LED der Ladezustandsanzeige (9a) leuchtet.

1. Nehmen Sie gegebenenfalls den Akku (9) aus dem Gerät.
2. Schieben Sie den Akku (9) in den Ladeschacht des Ladegerätes (14).
3. Schließen Sie das Ladegerät (14) an eine Steckdose an.
4. Nach erfolgtem Ladevorgang trennen Sie das Ladegerät (14) vom Netz.
5. Ziehen Sie den Akku (9) aus dem Ladegerät (14).

Übersicht der LED-Kontrollanzeigen auf dem Ladegerät (14):

Grüne LED leuchtet ohne eingesetzten Akku: Ladegerät betriebsbereit.

Grüne LED leuchtet: Akku ist geladen.

Rote LED leuchtet: Akku lädt.

C Motoreinheit mit Bohrschraubenaufsatz PKGA1

Werkzeugwechsel

⚠ **Sichern Sie das Gerät gegen Einschalten (siehe „Ein-/Aus-schalten“). Bei unbeabsichtigtem Einschalten des Gerätes besteht Verletzungsgefahr.**

1. Drehen Sie das Schnellspannbohrfutter (1) in Richtung **RELEASE** bis die Bohr-

futteröffnung groß genug ist, um das Werkzeug aufzunehmen.

2. Schieben Sie das Werkzeug soweit wie möglich in das Schnellspannbohrfutter (1) ein.
3. Drehen Sie das Schnellspannbohrfutter in Richtung **GRIP**, um das Werkzeug fest zu klemmen.
4. Um das Werkzeug wieder zu entfernen, drehen Sie das Schnellspannbohrfutter (1) in Richtung **RELEASE** bis die Bohrfutteröffnung groß genug ist, um das Werkzeug heraus zu nehmen.

Gangwahl

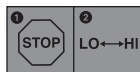

Gerät vor Gangwechsel stoppen.

1. Warten Sie den Stillstand des Gerätes ab.
2. Schieben Sie den Gang-Wahlschalter (3) in die gewünschte Position:
1: 0-400 min⁻¹
2: 0-1350 min⁻¹

Drehrichtung einstellen

Mit dem Drehrichtungsschalter können Sie die Drehrichtung des Gerätes ändern. Der Pfeil auf dem Drehrichtungsschalter gibt die Arbeitsrichtung an.

1. Warten Sie den Stillstand des Gerätes ab.
2. Schieben Sie den Drehrichtungsschalter (7) in die gewünschte Position:
Zum Bohren und Eindrehen von Schrauben: Den Drehrichtungsschalter mit Pfeil nach vorne drücken.
Zum Lösen von Schrauben: Den Drehrichtungsschalter mit Pfeil nach hinten drücken.

3. Wenn Sie den Drehrichtungsschalter (7) in Mittelstellung bringen, ist das Gerät gegen Einschalten gesichert.



Der Drehrichtungsschalter darf nur im Stillstand betätigt werden!

Drehmoment einstellen

Sie können das maximale Drehmoment vor-einstellen. Die Drehmomentstufen sind mit 1 - 19 +  gekennzeichnet.

1. Warten Sie den Stillstand des Gerätes ab.
2. Wählen Sie das gewünschte Drehmoment durch Drehen am Drehmomenteinstellring (2).
Schrauben: Stufe 1 - 19
Bohren: Stufe 
3. Beginnen Sie bei einer kleineren Drehmoment-Stufe und erhöhen Sie diese nach Bedarf.



Der Drehmomenteinstellung darf nur im Stillstand betätigt werden.



Das erforderliche Drehmoment ist abhängig:

- von der Art und Härte des zu bearbeitenden Materials;
- von der Art und Länge der verwendeten Schrauben.

D Motoreinheit mit Multischleifer-Aufsatz PKGA2



Sichern Sie das Gerät gegen Einschalten (siehe „Ein-/Aus-schalten“). Bei unbeabsichtigtem Einschalten des Gerätes besteht Verletzungsgefahr.



Tragen Sie bei Schleifarbeiten eine Schutzmaske.

Schleifblatt anbringen/entfernen

Die Schleifplatte (21) ist mit einem Klettge-webe ausgestattet zum schnellen Anbrin-gen des Schleifblattes.

Schleifblatt anbringen

1. Drücken Sie das Schleifblatt (23) gleichmäßig auf die Schleifplatte (21) auf. Achten Sie auf Deckungsgleichheit der Löcher im Schleifblatt mit den Öff-nungen der Schleifplatte.

Schleifblatt entfernen

2. Ziehen Sie das Schleifblatt (23) von der Schleifplatte (21) ab.

Staubabsaugung anschließen

Mit Anschluss der Staubabsaugung können Sie das Staubaufkommen beim Schleifen verringern.

1. Schieben Sie den Adapter (24) bis zum Anschlag in die Öffnung am Multi-schleiferaufsatz (22) ein.
2. Schließen Sie den Saugschlauch eines Staubsaugers (nicht im Lieferumfang enthalten) an den Adapter (24) an. Achten Sie darauf, dass die Staub-absaugung für den zu bearbeitenden Werkstoff geeignet ist. Diese Informati-onen finden Sie in der Bedienungsan-leitung des externen Gerätes.



Sie können den Saugschlauch eines Staubsaugers gegebenenfalls ohne Reduzierstück (25) an den Adapter (24) anschließen.

Schleifen

- Verwenden Sie beim Schleifen mit dem Multischleifer-Aufsatz eine Staubabsaugung.
- Führen Sie das Gerät eingeschaltet an das Werkstück.
- Säubern Sie die Schleifplatte, bevor Sie ein Schleifblatt aufsetzen.
- Arbeiten Sie nur mit einwandfreien Schleifblättern, um gute Schleifergebnisse zu erhalten.
- Arbeiten Sie mit geringem und gleichmäßigem Anpressdruck. So schonen Sie Gerät und Schleifblatt.
- Schleifen Sie mit demselben Schleifblatt nicht unterschiedliche Materialien (z. B. Metall und danach Holz).

Wahl des Schleifblattes

Körnung P	Anwendung
P 60	zum Vorschleifen von rohen Holzflächen
P 80 P 120	zum Planschleifen
P 240	zum Feinschleifen von grundierten und lackierten Flächen

E Motoreinheit mit Säbelsägen-Aufsatz PKGA3

Sägeblatt montieren/ wechseln



Sichern Sie das Gerät gegen Einschalten (siehe „Ein-/Aus-schalten“). Bei unbeabsichtigtem Einschalten des Gerätes besteht Verletzungsgefahr.



Tragen Sie beim Hantieren mit dem Sägeblatt Handschuhe. So vermeiden Sie Schnittverletzungen.



Achtung Verletzungsgefahr!

- Verwenden Sie keine stumpfen, verbogenen oder anderweitig beschädigten Sägeblätter.
- Setzen Sie stets das passende Sägeblatt ein.



Eine Übersicht der geeigneten Sägeblätter finden Sie unter „Ersatzteile/Zubehör“.

Sägeblatt montieren:

1. Schieben Sie den Hebel (18) für die Sägeblattentriegelung bis zum Anschlag nach unten und halten Sie ihn unten. Setzen Sie den Schaft des Sägeblatts (19/20) in den Schlitz der Sägeblattaufnahme ein.
2. Zum Verriegeln lassen Sie den Hebel (18) los, er springt in die Ausgangsposition zurück.
3. Prüfen Sie durch Ziehen am Sägeblatt den festen Sitz.

Sägeblatt entnehmen:

4. Schieben Sie den Hebel (18) für die Sägeblattentriegelung bis zum Anschlag nach unten und ziehen Sie das Sägeblatt aus der Sägeblattaufnahme heraus.



Für bestimmte Arbeiten kann das Sägeblatt auch um 180 ° gedreht eingesetzt werden.



Säbelsäge bedienen

1. Achten Sie vor dem Einschalten darauf, dass das Gerät das Werkstück nicht berührt.

- Schalten Sie das Gerät ein.
Mit dem Ein-/Ausschalter (10) können Sie die Hubzahl stufenlos regulieren.
Leichter Druck: niedrige Hubzahl.
Größerer Druck: höhere Hubzahl.
Der Ein-/Ausschalter lässt sich nicht arretieren.
- Setzen Sie die Fußplatte (17) auf das Werkstück auf.
- Sägen Sie mit gleichmäßigem Vorschub.
- Schalten Sie nach der Arbeit das Gerät aus und nehmen Sie erst dann das Sägeblatt aus dem Sägeschnitt.

Sägen



Tragen Sie Augenschutz.

- Verwenden Sie nur unbeschädigte, einwandfreie Sägeblätter. Verwenden Sie für die Metallbearbeitung nur Metall-Sägeblätter.
- Achten Sie auf einen sicheren Stand und halten Sie das Gerät mit beiden Händen und mit Abstand vom eigenen Körper gut fest.
- Prüfen Sie vor dem Sägen das Werkstück auf verborgene Fremdkörper wie Nägel, Schrauben. Entfernen Sie diese.
- Tauchschnitte dürfen nur in weichen Materialien wie Holz oder Gipskarton durchgeführt werden.

Tauchschnitte durchführen



Rückschlaggefahr! Halten Sie das Gerät gut fest.

- Setzen Sie das Gerät mit der Unterkante der Fußplatte (17) auf das Werkstück auf.
- Schalten Sie das Gerät ein.

- Tauchen Sie das Sägeblatt (20) in das Werkstück ein, indem Sie das Gerät nach vorne kippen bis das Gerät senkrecht steht.
- Sägen Sie entlang der gewünschten Schnittlinie.

Wahl des Sägeblattes

Holz-Sägeblatt	für Holz, Kunststoff, Gipskarton
Metall-Sägeblatt	für Bleche, Profile und Rohre
Tauch-Sägeblatt	für weiche Materialien wie Holz oder Gipskarton

F Motoreinheit mit Multifunktionswerkzeug PKGA4



Tragen Sie bei Schleifarbeiten eine Schutzmaske.

Werkzeugwechsel



Sichern Sie das Gerät gegen Einschalten (siehe „Ein-/Ausschalten“). Bei unbeabsichtigtem Einschalten des Gerätes besteht Verletzungsgefahr.



Stellen Sie sicher, dass der Werkzeughalter (29) fest eingeschraubt ist, um alle mitgelieferten Werkzeuge (30/32/33) sicher aufsetzen und nutzen zu können.

- Drücken Sie den Hebel (27) für die Werkzeugentriegelung bis zum Anschlag nach hinten.
- Setzen Sie das gewünschte Werkzeug (30/32/33) unter den Werkzeughalter (29) auf die Aufnahmedorne (28)

auf. Drehen Sie ggf. den entriegelten Werkzeughalter (29) so weit heraus, dass Sie das gewünschte Werkzeug (30/32/33) auf die Aufnahmedorne (28) aufsetzen können. Es sind 12 verschiedene Positionen möglich.

3. Drehen Sie ggf. den Werkzeughalter wieder fest.
4. Klappen Sie den Hebel (27) für die Werkzeugentriegelung wieder nach vorne. Der Werkzeughalter ist mit dem Werkzeug fixiert.

Schleifblatt anbringen/entfernen

Die Delta-Schleifplatte (30) ist mit einem Klettgewebe ausgestattet zum schnellen Anbringen des Schleifblattes.

Schleifblatt anbringen

1. Drücken Sie das Schleifblatt (31) gleichmäßig auf die Delta-Schleifplatte (30) auf. Achten Sie auf Deckungsgleichheit der Löcher im Schleifblatt mit den Öffnungen der Schleifplatte.

Schleifblatt entfernen

2. Ziehen Sie das Schleifblatt (31) von der Delta-Schleifplatte (30) ab.

Schleifen

- Führen Sie das Gerät eingeschaltet an das Werkstück.
- Säubern Sie die Schleifplatte, bevor Sie ein Schleifblatt aufsetzen.
- Arbeiten Sie nur mit einwandfreien Schleifblättern, um gute Schleifergebnisse zu erhalten.
- Arbeiten Sie mit geringem und gleichmäßigem Anpressdruck. So schonen Sie Gerät und Schleifblatt.

- Schleifen Sie mit demselben Schleifblatt nicht unterschiedliche Materialien (z. B. Metall und danach Holz).

Wahl des Schleifblattes

Körnung P	Anwendung
P 60	zum Vorschleifen von rohen Holzflächen
P 80 P 120	zum Planschleifen
P 240	zum Feinschleifen von grundierten und lackierten Flächen

Schaben

- Wählen Sie beim Schaben eine hohe Schwingzahl.
- Arbeiten Sie mit geringem Anpressdruck und in einem flachen Winkel, um das Untergrundmaterial nicht zu beschädigen.

Reinigung und Wartung



Lassen Sie Instandsetzungsarbeiten und Wartungsarbeiten, die nicht in dieser Anleitung beschrieben sind, von unserem Service-Center durchführen. Verwenden Sie nur Originalteile.



Schalten Sie das Gerät aus und nehmen Sie vor allen Arbeiten und zum Transport den Akku aus dem Gerät.

Führen Sie folgende Reinigungs- und Wartungsarbeiten regelmäßig durch. Dadurch ist eine lange und zuverlässige Nutzung gewährleistet.

Reinigung



Das Gerät darf weder mit Wasser abgespritzt werden, noch in Wasser gelegt werden. Es besteht die Gefahr eines Stromschlages.

- Halten Sie Lüftungsschlitze, Motorgehäuse und Griffe des Gerätes sauber. Verwenden Sie dazu ein feuchtes Tuch oder eine Bürste.
Verwenden Sie keine Reinigungs- bzw. Lösungsmittel. Sie könnten das Gerät damit irreparabel beschädigen.
- Reinigen Sie das Ladegerät und den Akku mit einem trockenen Tuch oder mit einem Pinsel.
Verwenden Sie kein Wasser oder metallische Gegenstände.

Wartung

Das Gerät ist wartungsfrei.

Lagerung

- Bewahren Sie Gerät und Werkzeug an einem trockenen und staubgeschützten Ort auf, außerhalb der Reichweite von Kindern.
- Nehmen Sie den Akku vor einer längeren Lagerung (z. B. Überwinterung) aus dem Gerät.
- Lagern Sie den Akku nur im teilgeladenen Zustand. Der Ladezustand sollte während einer längeren Lagerzeit 40-60% betragen (zwei LED-Leuchten der Ladezustands-Anzeige (A 9 a) leuchten).
- Prüfen Sie während einer längeren Lagerungsphase etwa alle 3 Monate den Ladezustand des Akkus und laden Sie bei Bedarf nach.

- Lagern Sie den Akku zwischen 0 °C bis 45 °C. Vermeiden Sie während der Lagerung extreme Kälte oder Hitze, damit der Akku nicht an Leistung verliert.

Entsorgung/ Umweltschutz

Führen Sie Gerät, Zubehör und Verpackung einer umweltgerechten Wiederverwertung zu. Entsorgungshinweise zum Akku finden Sie in der separaten Betriebsanleitung Ihres Akkus und Ladegeräts.



Elektrische Geräte gehören nicht in den Hausmüll.

- Nehmen Sie den Akku aus dem Gerät, bevor Sie das Gerät entsorgen.
- Geben Sie das Gerät an einer Verwertungsstelle ab. Die verwendeten Kunststoff- und Metallteile können sortenrein getrennt werden und so einer Wiederverwertung zugeführt werden. Fragen Sie hierzu unser Service-Center.
- Die Entsorgung Ihrer defekten, eingesendeten Geräte führen wir kostenlos durch.

Garantie

Sehr geehrte Kundin, sehr geehrter Kunde, Sie erhalten auf dieses Gerät 3 Jahre Garantie ab Kaufdatum.

Im Falle von Mängeln dieses Produkts stehen Ihnen gegen den Verkäufer des Produkts gesetzliche Rechte zu. Diese gesetzlichen Rechte werden durch unsere im Folgenden dargestellte Garantie nicht eingeschränkt.

Garantiebedingungen

Die Garantiefrist beginnt mit dem Kaufdatum. Bitte bewahren Sie den Original-Kassenbon gut auf. Diese Unterlage wird als Nachweis für den Kauf benötigt. Tritt innerhalb von drei Jahren ab dem Kaufdatum dieses Produkts ein Material- oder Fabrikationsfehler auf, wird das Produkt von uns – nach unserer Wahl – für Sie kostenlos repariert oder ersetzt. Diese Garantieleistung setzt voraus, dass innerhalb der Drei-Jahres-Frist das defekte Gerät und der Kaufbeleg (Kassenbon) vorgelegt und schriftlich kurz beschrieben wird, worin der Mangel besteht und wann er aufgetreten ist. Wenn der Defekt von unserer Garantie gedeckt ist, erhalten Sie das reparierte oder ein neues Produkt zurück. Mit Reparatur oder Austausch des Produkts beginnt kein neuer Garantiezeitraum.

Garantiezeit und gesetzliche Mängelansprüche

Die Garantiezeit wird durch die Gewährleistung nicht verlängert. Dies gilt auch für ersetzte und reparierte Teile. Eventuell schon beim Kauf vorhandene Schäden und Mängel müssen sofort nach dem Auspacken gemeldet werden. Nach Ablauf der Garantiezeit anfallende Reparaturen sind kostenpflichtig.

Garantieumfang

Das Gerät wurde nach strengen Qualitätsrichtlinien sorgfältig produziert und vor Anlieferung gewissenhaft geprüft.

Die Garantieleistung gilt für Material- oder Fabrikationsfehler. Diese Garantie erstreckt sich nicht auf Produktteile, die normaler Abnutzung ausgesetzt sind und daher als Verschleißteile angesehen werden können (z. B. Werkzeuge) oder für Beschädigungen an zerbrechlichen Teilen (z. B. Schalter). Diese Garantie verfällt, wenn das Produkt beschädigt, nicht sachgemäß benutzt oder nicht gewartet wurde. Für eine sachgemäße Benutzung des Produkts sind alle in der Betriebsanleitung aufgeführten Anweisungen genau einzuhalten. Verwendungszwecke und Handlungen, von denen in der Betriebsanleitung abgeraten oder vor denen gewarnt wird, sind unbedingt zu vermeiden.

Das Produkt ist lediglich für den privaten und nicht für den gewerblichen Gebrauch bestimmt. Bei missbräuchlicher und unsachgemäßer Behandlung, Gewaltanwendung und bei Eingriffen, die nicht von unserer autorisierten Service-Niederlassung vorgenommen wurden, erlischt die Garantie.

Abwicklung im Garantiefall

Um eine schnelle Bearbeitung Ihres Anliegens zu gewährleisten, folgen Sie bitte den folgenden Hinweisen:

- Bitte halten Sie für alle Anfragen den Kassenbon und die Identifikationsnummer (IAN 360557_2010) als Nachweis für den Kauf bereit.
- Die Artikelnummer entnehmen Sie bitte dem Typenschild.
- Sollten Funktionsfehler oder sonstige Mängel auftreten kontaktieren Sie zunächst die nachfolgend benannte Serviceabteilung **telefonisch** oder per

E-Mail. Sie erhalten dann weitere Informationen über die Abwicklung Ihrer Reklamation.

- Ein als defekt erfasstes Produkt können Sie, nach Rücksprache mit unserem Kundenservice, unter Beifügung des Kaufbelegs (Kassenbons) und der Angabe, worin der Mangel besteht und wann er aufgetreten ist, für Sie portofrei an die Ihnen mitgeteilte Service-Anschrift übersenden. Um Annehmeprobeme und Zusatzkosten zu vermeiden, benutzen Sie unbedingt nur die Adresse, die Ihnen mitgeteilt wird. Stellen Sie sicher, dass der Versand nicht unfrei, per Sperrgut, Express oder sonstiger Sonderfracht erfolgt. Senden Sie das Gerät bitte inkl. aller beim Kauf mitgelieferten Zubehörteile ein und sorgen Sie für eine ausreichend sichere Transportverpackung.

Reparatur-Service

Sie können Reparaturen, **die nicht der Garantie unterliegen**, gegen Berechnung von unserer Service-Niederlassung durchführen lassen. Sie erstellt Ihnen gerne einen Kostenvorschlag.

Wir können nur Geräte bearbeiten, die ausreichend verpackt und frankiert eingekommen sind.

Achtung: Bitte senden Sie Ihr Gerät gereinigt und mit Hinweis auf den Defekt an unsere Service-Niederlassung.

Nicht angenommen werden unfrei - per Sperrgut, Express oder mit sonstiger Sonderfracht - eingeschickte Geräte.

Die Entsorgung Ihrer defekten, eingesendeten Geräte führen wir kostenlos durch.

Service-Center

DE Service Deutschland
Tel.: 0800 54 35 111
E-Mail: grizzly@lidl.de
IAN 360557_2010

AT Service Österreich
Tel.: 0820 201 222
(0,15 EUR/Min.)
E-Mail: grizzly@lidl.at
IAN 360557_2010

CH Service Schweiz
Tel.: 0842 665566
(0,08 CHF/Min.,
Mobilfunk max. 0,40 CHF/Min.)
E-Mail: grizzly@lidl.ch
IAN 360557_2010

Importeur

Bitte beachten Sie, dass die folgende Anschrift keine Serviceanschrift ist. Kontaktieren Sie zunächst das oben genannte Service-Center.

Grizzly Tools GmbH & Co. KG

Stockstädter Straße 20
DE-63762 Großostheim
GERMANY
www.grizzlytools-service.eu

Ersatzteile/Zubehör

**Ersatzteile und Zubehör erhalten Sie unter
www.grizzlytools-service.eu**

Sollten Sie Probleme mit dem Bestellvorgang haben, verwenden Sie bitte das Kontaktformular. Bei weiteren Fragen wenden Sie sich an das „Service-Center“ (siehe Seite 23).

Position Betriebsanleitung	Position Explosionszeichnung	Bezeichnung	Bestell-Nr.
A 4	PKGA1	Bohrschraubenaufsatz	91104164
A 16	PKGA3	Säbelsägen-Aufsatz	91104153
A 19		Metall-Sägeblatt (HSS 150 mm/18 TPI*)	13800222
A 20		Holz-Sägeblatt (HCS 150 mm/6 TPI*)	13800221
A 22	PKGA2	Multischleifer-Aufsatz	91104154
A 23	PKGA2-7	Satz Schleifblätter für Multischleifer-Aufsatz (2 x P 60, 2 x P 120, 1 x P 240**)	30211066
A 24	PKGA2-8/9	Adapter für die Staubabsaugung	91104150
A 26	PKGA4	Multifunktionsgerät-Aufsatz	91104158
A 30		Deltaschleifplatte	91104159
A 31		Satz Schleifblätter für Delta-Schleifplatte (1 x P 60, 1 x P 80, 1 x P 120**)	30211067
A 32		Schabmesser	30220082
A 33		Tauchsägeblatt	30220083

* HSS = High Speed Steel (Schnellarbeitsstahl)

HCS = High Carbon Steel, Stahl mit hohem Kohlenstoffgehalt

TPI = Teeth per inch, Anzahl der Zähne je 2,54 cm

**P = Körnung



Weiteres Zubehör ist im Handel für jeden Einsatzzweck erhältlich.

Fehlersuche

Problem	Mögliche Ursache	Fehlerbehebung
Gerät startet nicht	Akku (A 9) entladen	Akku aufladen (seperate Bedienungsanleitung für Akku und Ladegerät beachten)
	Akku (A 9) nicht eingesetzt	Akku einsetzen (siehe „Akku entnehmen/einsetzen“)
	Ein-/Ausschalter (A 10) defekt	Reparatur durch Service-Center
Gerät arbeitet mit Unterbrechungen	Interner Wackelkontakt	Reparatur durch Service-Center
	Ein-/Ausschalter (A 10) defekt	
Werkzeug bewegt sich nicht, obwohl der Motor läuft	Geräteaufsatz oder Werkzeug nicht korrekt montiert	Geräteaufsatz oder Werkzeug korrekt montieren (siehe „Bedienung“)
Geringe Geräteleistung	Werkzeug für das zu bearbeitenden Werkstück ungeeignet	Geeignetes Werkzeug einsetzen
	Werkzeug stumpf oder abgenutzt	Neues Werkzeug einsetzen
	Falsche Geschwindigkeit	Geschwindigkeit anpassen
	Geringe Akkuleistung	Akku (A 9) aufladen (seperate Bedienungsanleitung für Akku und Ladegerät beachten)
Werkzeug nutzt schnell ab	Werkzeug für das zu bearbeitenden Werkstück ungeeignet	Geeignetes Werkzeug einsetzen (siehe „Bedienung“)
	Zu viel Druck angewandt	Druck verringern
	Geschwindigkeit zu hoch	Geschwindigkeit verringern

FI

Alkuperäisen EY-vaatimusten- mukaisuusvakuutuksen käänös

Täten vakuutamme, että
**Akkukäyttöinen 4in1-
yhdistelmälaite**
mallisarja PKGA 20-Li C2
Mallisarja
000001 - 224000

vastaa seuraavia asiaankuuluvia ja voimassaolevia EU-direktiivejä:

2006/42/EC • 2014/30/EU • 2011/65/EU* & 2015/863/EU

Yhdenmukaisuuden saavuttamiseksi on käytetty seuraavia harmonisoituja standardeja,
kansallisia standardeja sekä määräyksiä:

**EN 62841-1:2015 • EN 62841-2-1: 2018/A11:2019
EN 62841-2-4: 2014 • EN 62841-2-11:2016 • EN ISO 12100:2010
EN 55014-1:2017 • EN 55014-2:2015 • EN IEC 63000:2018**

Valmistaja on yksinomaisessa vastuussa tämän vaatimustenmukaisuusvakuutuksen
laatimisesta:

CE Grizzly Tools GmbH & Co. KG
Stockstädter Straße 20
63762 Großostheim
GERMANY
10.05.2021



Christian Frank
Asiakirjavastuullinen

* Yllä mainittu tuote, jota vakuutus koskee, täyttää Euroopan parlamentin ja neuvoston direktiivin
2011/65/EU, annettu 8 päivänä kesäkuuta 2011, tiettyjen vaarallisten aineiden käytön
rajoittamisesta sähkö- ja elektroniikkalaitteissa.



Översättning av originalet av försäkran om överensstämmelse

Härmed bekräftar vi, att
Sladdlös 4-i-1-kombimaskin
serie PKGA 20-Li C2
Serienummer
000001 - 224000

har klassificerats och stämplat i enlighet med gällande EU-riktlinjer:

2006/42/EC • 2014/30/EU • 2011/65/EU* & 2015/863/EU

För att fastställa överensstämmelsen användes följande harmoniserade normer samt nationella standarder och bestämmelser:

EN 62841-1:2015 • EN 62841-2-1: 2018/A11:2019
EN 62841-2-4: 2014 • EN 62841-2-11:2016 • EN ISO 12100:2010
EN 55014-1:2017 • EN 55014-2:2015 • EN IEC 63000:2018

Tillverkaren bär hela ansvaret för utformningen av denna konformitetsförklaring :



Grizzly Tools GmbH & Co. KG
Stockstädter Straße 20
63762 Großostheim
GERMANY
10.05.2021

Christian Frank
Dokumentationsombud

** Föremålet som beskrivs ovan överensstämmer med föreskrifterna i Europaparlamentet och rådets direktiv 2011/65/EU från 8 juni 2011 om begränsning av vissa farliga ämnen i elektrisk och elektronisk utrustning.*

PL

Tłumaczenie oryginalnej deklaracji zgodności WE

Niniejszym oświadczamy, że konstrukcja
Akumulatorowe urządzenie wielofunkcyjne 4-w-1
seria produkcyjna PKGA 20-Li C2

Numer seryjny
000001 - 224000

spełnia wymogi odpowiednich Dyrektyw UE w ich aktualnie obowiązującym brzmieniu:

2006/42/EC • 2014/30/EU • 2011/65/EU* & 2015/863/EU

W celu zapewnienia zgodności z powyższymi dyrektywami zastosowano następujące normy harmonizujące oraz normy i przepisy krajowe:

EN 62841-1:2015 • EN 62841-2-1: 2018/A11:2019
EN 62841-2-4: 2014 • EN 62841-2-11:2016 • EN ISO 12100:2010
EN 55014-1:2017 • EN 55014-2:2015 • EN IEC 63000:2018

Wyłącznie odpowiedzialność za wystawienie tej deklaracji zgodności ponosi producent:



Grizzly Tools GmbH & Co. KG
Stockstädter Straße 20
63762 Großostheim
Germany
10.05.2021

Christian Frank
Osoba upoważniona do sporządzania dokumentacji technicznej

** Wyżej opisany przedmiot deklaracji spełnia wymogi dyrektywy 2011/65/UE Parlamentu Europejskiego i Rady z dnia 8 czerwca 2011r. w sprawie ograniczenia stosowania niektórych niebezpiecznych substancji w sprzęcie elektrycznym i elektronicznym.*



Originalios EB atitikties deklaracijos vertimas

Šiuo dokumentu mes patvirtiname, kad
Akumulatorinis kombinuotas prietaisas „Keturi viename“
serija PKGA 20-Li C2

Serijos Nr.
000001 - 224000

atitinka toliau nurodytų numatytųjų ES direktyvų galiojančią leidimą

2006/42/EC • 2014/30/EU • 2011/65/EU* & 2015/863/EU

Kad būtų galima užtikrinti atitiktį, taikyti šie darnieji standartai ir nacionaliniai standartai bei nuostatos:

EN 62841-1:2015 • EN 62841-2-1: 2018/A11:2019
EN 62841-2-4: 2014 • EN 62841-2-11:2016 • EN ISO 12100:2010
EN 55014-1:2017 • EN 55014-2:2015 • EN IEC 63000:2018

Tiktai gamintojas yra atsakingas už šio atitikties pareiškimo parengimą:



Grizzly Tools GmbH & Co. KG
Stockstädter Straße 20
63762 Großostheim
Germany
10.05.2021

Christian Frank
Asmuo, įgaliotas sudaryti dokumentaciją

** Pirmiau aprašytas deklaracijos objektas atitinka 2011 m. birželio 8 d. Europos Parlamento ir Tarybos Direktyvos 2011/65/ES dėl tam tikrų pavojingų medžiagų naudojimo elektros ir elektro-
ninėje įrangoje apribojimo reikalavimus.*



Tõlge EÜ vastavusdeklaratsiooni originaaldokumentidist

Käesolevaga kinnitame, et
4-in-1 akuga kombiseade
Mudel PKGA 20-Li C2
seerianumber
000001 - 224000

vastab alljärgnevate ELi direktiivide kehtivatele versioonidele:

2006/42/EC • 2014/30/EU • 2011/65/EU* & 2015/863/EU

Vastavuse tagamiseks on kohaldatud alljärgnevaid ühtlustatud norme ning riiklikke norme ja sätteid:

EN 62841-1:2015 • EN 62841-2-1: 2018/A11:2019
EN 62841-2-4: 2014 • EN 62841-2-11:2016 • EN ISO 12100:2010
EN 55014-1:2017 • EN 55014-2:2015 • EN IEC 63000:2018

Selle vastavusdeklaratsiooni väljaandmise eest vastutab tootja:

CE Grizzly Tools GmbH & Co. KG
Stockstädter Straße 20
63762 Großostheim
GERMANY
10.05.2021

Christian Frank
Dokumentatsiooni koostamiseks
volitatud isik

* Deklaratsiooni eespool kirjeldatud objekt vastab Euroopa Parlamendi ja nõukogu 8. juuni 2011 direktiivile 2011/65/EL teatavate ohtlike ainete kasutamise piiramise kohta elektri- ja elektroonikaseadmetes.

LV

Originālās EK atbilstības deklarācijas tulkojums

Ar šo mēs apliecinām, ka
**4-in-1 ar akumulatoru darbinams
instrumentu komplekts
Modell PKGA 20-Li C2**
sērijas numurs
000001 - 224000

atbilst šādu attiecināmo ES direktīvu noteikumiem to pašreiz spēkā esošajā redakcijā:

2006/42/EC • 2014/30/EU • 2011/65/EU* & 2015/863/EU

Lai nodrošinātu atbilstību, tika piemērotas šādi saskaņotie standarti, kā arī nacionālie standarti un nosacījumi:

**EN 62841-1:2015 • EN 62841-2-1: 2018/A11:2019
EN 62841-2-4: 2014 • EN 62841-2-11:2016 • EN ISO 12100:2010
EN 55014-1:2017 • EN 55014-2:2015 • EN IEC 63000:2018**

Par šīs atbilstības deklarācijas izdošanu atbildīgs ir vienīgi ražotājs:



Grizzly Tools GmbH & Co. KG
Stockstädter Straße 20
63762 Großostheim
GERMANY
10.05.2021

Christian Frank
Dokumentācijas pilnvarotā persona

* Iepriekš aprakstītais deklarācijas priekšmets atbilst Eiropas Parlamenta un Padomes 2011. gada 8. jūnija Direktīvas 2011/65/ES noteikumiem par dažu bīstamu vielu izmantošanas ierobežošanu elektriskās un elektroniskās iekārtās.



Original EG-Konformitätserklärung

Hiermit bestätigen wir, dass das

4-in-1-Akku-Kombigerät

Baureihe PKGA 20-Li C2

Seriennummer

000001 - 224000

folgenden einschlägigen EU-Richtlinien in ihrer jeweils gültigen Fassung entspricht:

2006/42/EG • 2014/30/EU • 2011/65/EU* & 2015/863/EU

Um die Übereinstimmung zu gewährleisten, wurden folgende harmonisierte Normen sowie nationale Normen und Bestimmungen angewendet:

**EN 62841-1:2015 • EN 62841-2-1: 2018/A11:2019
EN 62841-2-4: 2014 • EN 62841-2-11:2016 • EN ISO 12100:2010
EN 55014-1:2017 • EN 55014-2:2015 • EN IEC 63000:2018**

Die alleinige Verantwortung für die Ausstellung dieser Konformitätserklärung trägt der Hersteller:



Grizzly Tools GmbH & Co. KG

Stockstädter Straße 20

63762 Großostheim

Germany

10.05.2021

Christian Frank
(Dokumentationsbevollmächtigter)

* Der oben beschriebene Gegenstand der Erklärung erfüllt die Vorschriften der Richtlinie 2011/65/EU des Europäischen Parlaments und des Rates vom 8. Juni 2011 zur Beschränkung der Verwendung bestimmter gefährlicher Stoffe in Elektro- und Elektronikgeräten.

**Räjähdyssiirustus • Sprängskiss
Rysunek samorozwijający • Trimatis vaizdas
Klaidskats • Plahvatusjoonis • Explosionszeichnung**

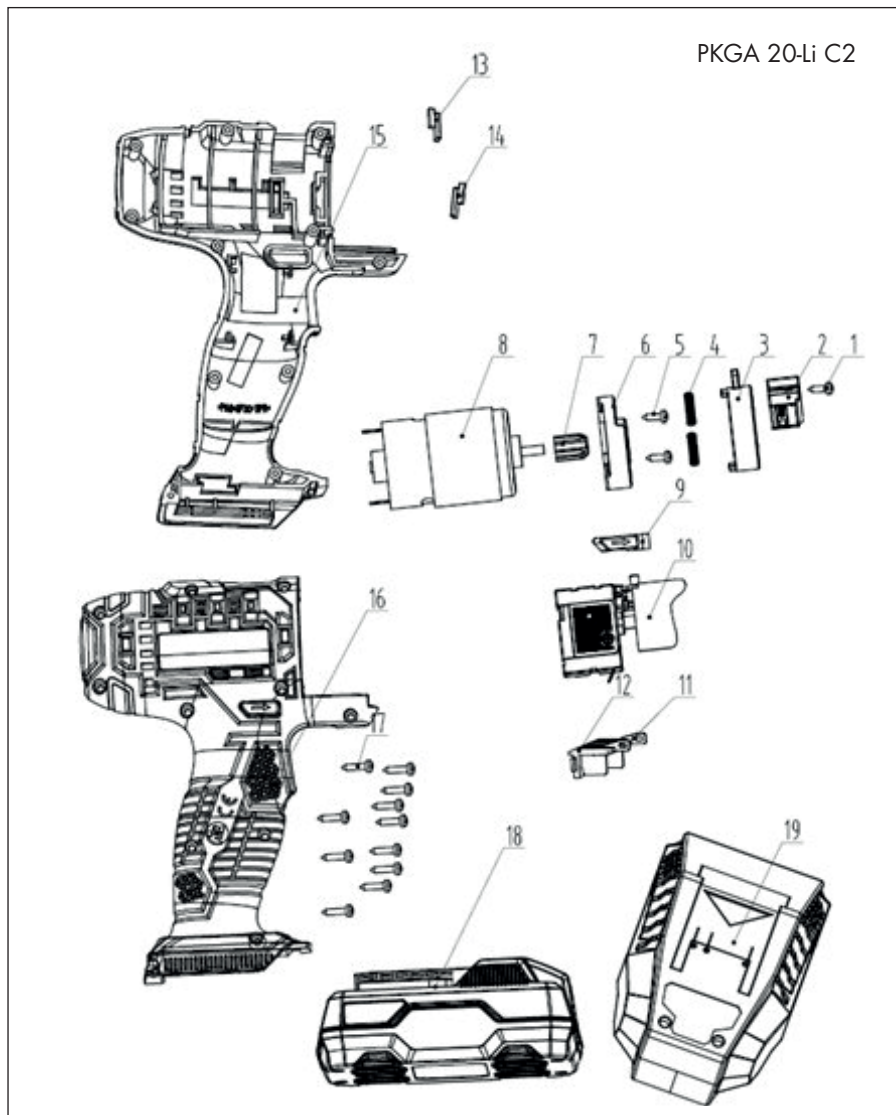

informatiivinen • pouczający • informatyvus informatiivne • informatīvs • informativ

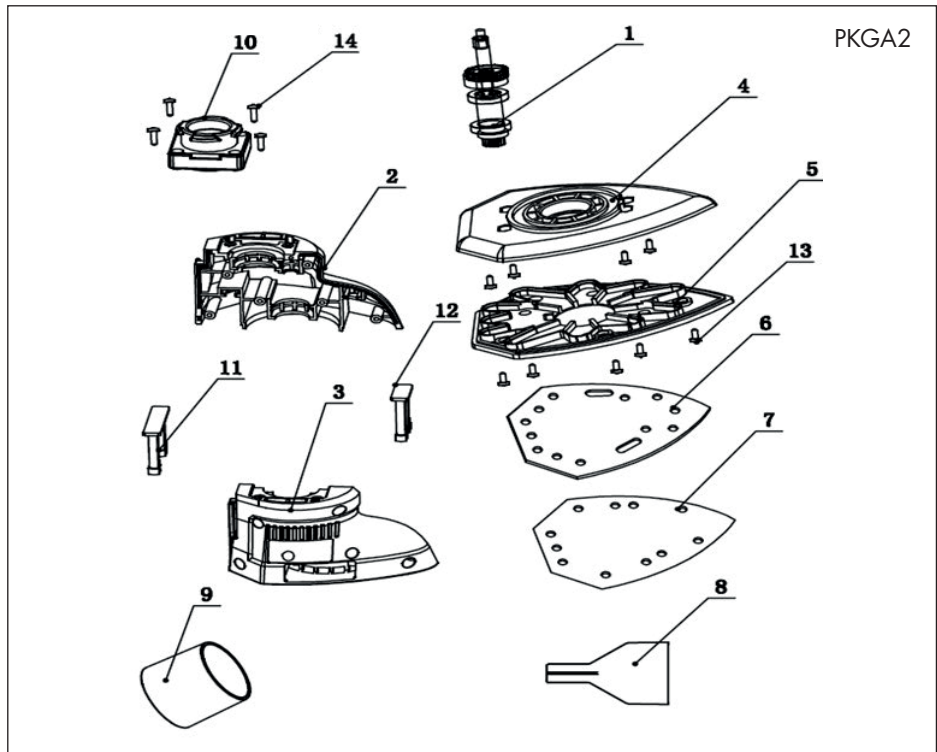
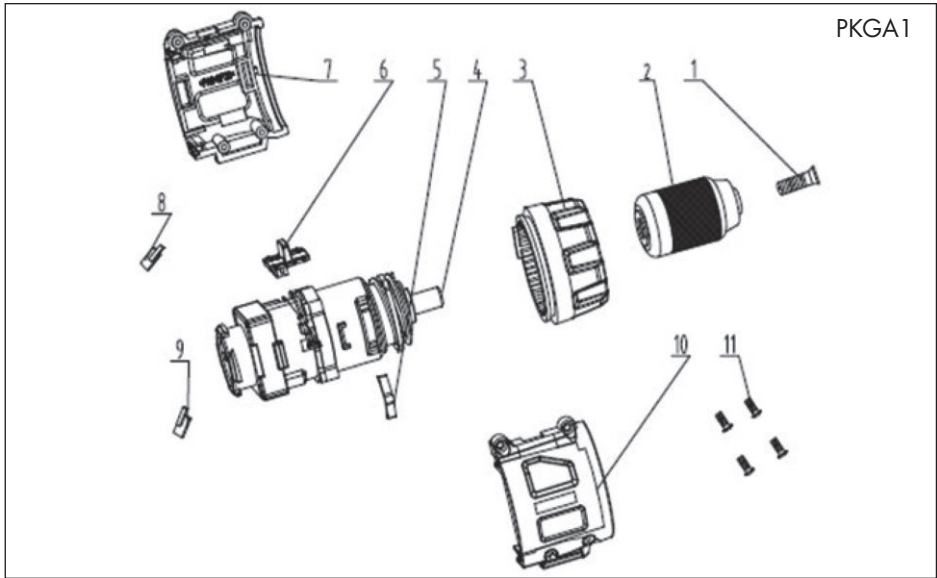

PKGA3

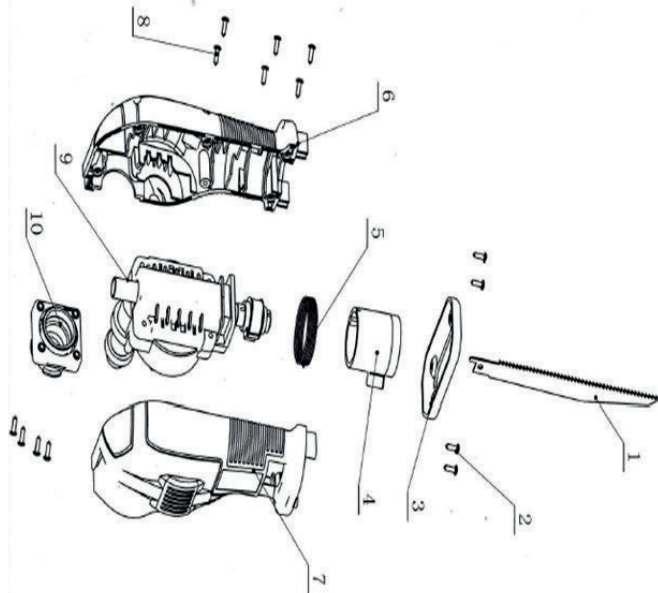

PKGA4

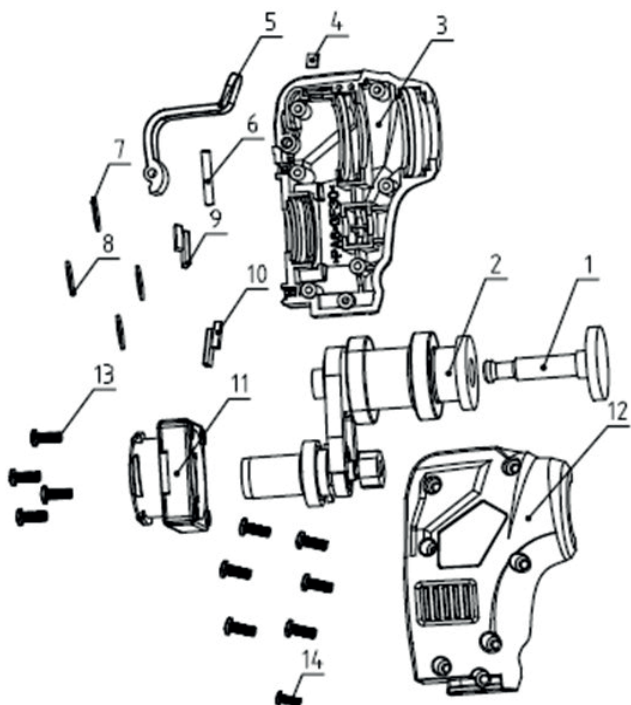

20210315_rev02_js

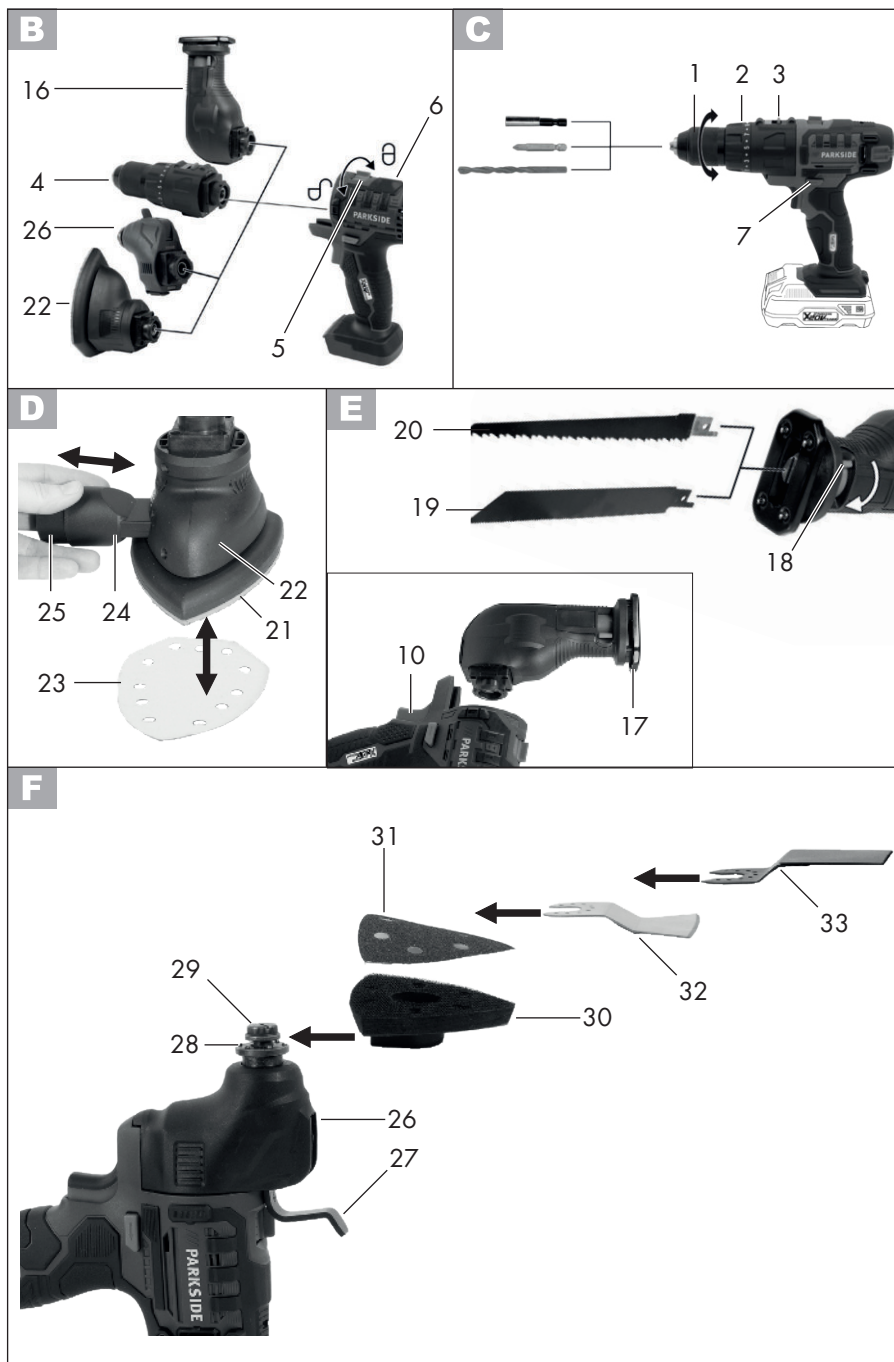

GRIZZLY TOOLS GMBH & CO. KG

Stockstädter Straße 20
DE-63762 Großostheim
GERMANY

Tietojen tila · Informationsstatus · Stan informacj
Informacijos pobūdis · Teabe lābivaatamise kuupāev · Teksta pēdējās
pārskatīšanas datums · Stand der Informationen: 01/2021
Ident.-No.: 72035532012021-3

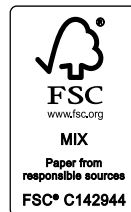

IAN 360557_2010