



## **Cordless Hammer Drill PBHA 12 A1**

(GB) (CY)

### **Cordless Hammer Drill**

Translation of the original instructions

(BG)

### **Акумулаторен перфоратор**

Превод на оригиналното ръководство за експлоатация

(DE) (AT) (CH)

### **Akku-Bohrhammer**

Originalbetriebsanleitung

(RS)

### **Aku udarna bušilica**

Prevod originalnog uputstva za upotrebu

(GR) (CY)

### **Επαναφορτιζόμενο κρουστικό δρέπανο**

Μετάφραση των αυθεντικών οδηγιών λειτουργίας

**IAN 360195\_2007**

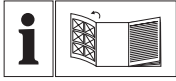

GB CY

Before reading, unfold the page containing the illustrations and familiarise yourself with all functions of the device.

---

RS

Pre čitanja rasklopite stranu sa uređajima i u sledećem koraku upoznajte se sa svim funkcijama uređaja.

---

BG

Преди да прочетете отворете страницата с фигурите и след това се запознайте с всички функции на уреда.

---

GR CY

Πριν ξεκινήσετε την ανάγνωση, ανοίξτε τη σελίδα με τις εικόνες και εξοικειωθείτε με όλες τις λειτουργίες της συσκευής.

---

DE AT CH

Klappen Sie vor dem Lesen die Seite mit den Abbildungen aus und machen Sie sich anschließend mit allen Funktionen des Gerätes vertraut.

GB / CY	Translation of the original instructions	Page	4
RS	Prevod originalnog uputstva za upotrebu	Strana	18
BG	Превод на оригиналното ръководство за експлоатация	Страница	32
GR / CY	Μετάφραση των αυθεντικών οδηγιών λειτουργίας	Σελίδα	49
DE / AT / CH	Originalbetriebsanleitung	Seite	65

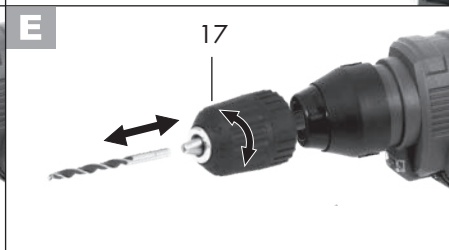
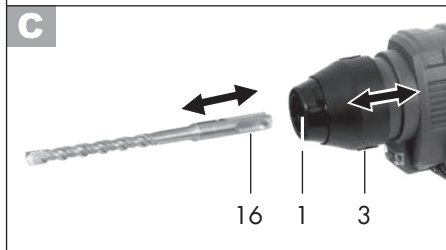
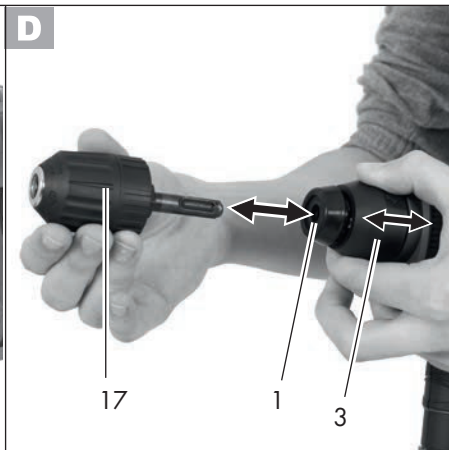
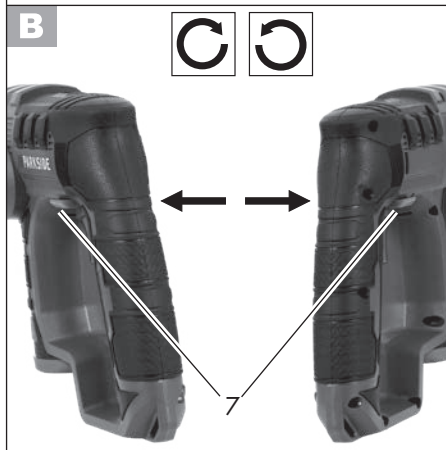
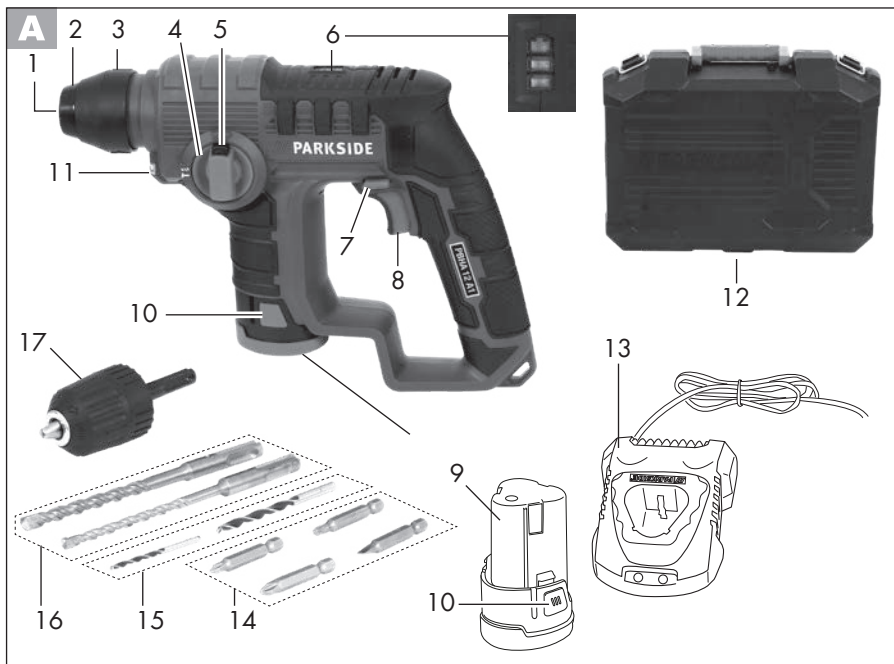

## Content

<b>Introduction .....</b>	<b>4</b>	Removing tools with hexagonal and cylindrical shafts.....	12
<b>Intended purpose.....</b>	<b>4</b>	Removing the keyless chuck.....	12
<b>General description.....</b>	<b>5</b>	<b>Operation .....</b>	<b>13</b>
Extent of the delivery .....	5	Selecting the operating mode .....	13
Overview.....	5	Set the direction of rotation .....	13
Functional description.....	5	Switching on/off.....	13
<b>Technical data.....</b>	<b>5</b>	<b>Cleaning and maintenance.....</b>	<b>13</b>
<b>Safety instructions.....</b>	<b>6</b>	Cleaning.....	14
Symbols and icons .....	6	Maintenance .....	14
General safety instructions for power tools .....	7	<b>Storage.....</b>	<b>14</b>
<b>Initial start-up .....</b>	<b>11</b>	<b>Disposal and protection of the environment .....</b>	<b>14</b>
Checking the battery charge level ....	11	<b>Replacement parts/accessories... 14</b>	
Inserting/removing the device's battery pack.....	11	<b>Guarantee .....</b>	<b>15</b>
Selecting a tool.....	11	<b>Repair Service.....</b>	<b>16</b>
Changing the tool .....	12	<b>Service-Center.....</b>	<b>16</b>
Inserting an SDS Plus tool.....	12	<b>Importer .....</b>	<b>16</b>
Removing an SDS Plus tool.....	12	<b>Trouble shooting .....</b>	<b>17</b>
Inserting tools with hexagonal and cylindrical shafts .....	12	<b>Translation of the original EC declaration of conformity .....</b>	<b>80</b>
		<b>Exploded drawing .....</b>	<b>85</b>

## Introduction

Congratulations on the purchase of your new device. With it, you have chosen a high quality product.

During production, this equipment has been checked for quality and subjected to a final inspection. The functionality of your equipment is therefore guaranteed.



The operating instructions constitute part of this product. They contain important information on safety, use and disposal. Before using the product, familiarise yourself with all of the operating and safety instructions. Use the product only as described and for the applications specified. Keep this manual safely and in the

event that the product is passed on, hand over all documents to the third party.

## Intended purpose

The device is intended for impact drilling into brick, concrete and rock, as well as for non-impact drilling into wood, metal, ceramic and plastic. Electrical tools with electronic regulation and right/left-hand rotation are also suitable for screwing.

Any other use that is not explicitly approved in these instructions may result in damage to the equipment and represent a serious danger to the user.

The user or operator is responsible for accidents causing injury to other people or damage to property.

This equipment is not suitable for commercial use. Commercial use will invalidate the guarantee.

The device is part of the Parkside X 12 V TEAM series and can be operated using Parkside X 12 V TEAM series batteries. The batteries may only be charged using chargers from the Parkside X 12 V TEAM series.

## General description

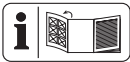

The illustrations are on the front and back fold-out page.

## Extent of the delivery

Carefully unpack the appliance and check that it is complete:

- Battery-operated hammer drill
- 1 x 10mm quick-release drill chuck with SDS Plus adapter
- 2 x SDS Plus drill bit, 6 mm and 8 mm
- 2 x drill bit for wood, 3 mm and 5 mm
- 4 x 50mm screw bits: S2, PH2, PH1, TX25
- Storage case
- Instruction Manual



Battery and charger are not included.



**Observe the safety information and notes on charging and proper use as shown in the instruction manual for your battery and charger from the Parkside X 12 V Team series.**

**A detailed description of the charging process and further information can be found in the separate operating instructions.**

## Overview

- A** 1 SDS Plus tool holder
- 2 Dust protection cap
- 3 Locking sleeve
- 4 Changeover switch "drilling/impact drilling"
- 5 Changeover switch retaining knob
- 6 Charge status indicator LED
- 7 Direction of rotation switch
- 8 On/off switch
- 9 Battery
- 10 Button for unlocking the battery pack
- 11 LED working light
- 12 Case
- 13 Quick charger
- 14 Screw bits
- 15 Wood drill bits
- 16 Drill bits with SDS Plus receptor
- 17 Keyless chuck

## Functional description

The cordless impact drill is equipped with an SDS Plus tool holder (non-removable), a removable keyless drill chuck, right/left rotation and an LED work light.

## Technical data

### Cordless Hammer Drill PBHA 12 A1

Motor voltage U .....	12 V==
Idling speed $n_0$ .....	0-900 min <sup>-1</sup>
Impact rate: .....	0-4800 bpm
Impact energy: .....	1 joule
Span-chuck .....	0.8-10 mm
Weight (without battery) .....	1,15 kg
Drilling capacity	
for concrete .....	max. 10 mm
for wood .....	max. 10 mm

for steel ..... max. 8 mm  
 Sound power level  
 ( $L_{pA}$ ) ..... 86,5 dB(A),  $K_{pA}$  = 3 dB  
 Sound power level  
 ( $L_{WA}$ ) ..... 97,5 dB(A);  $K_{WA}$  = 3 dB  
 Vibration max ( $a_h$ ) ... 8,6 m/s<sup>2</sup>;  $K$  = 1,5 m/s<sup>2</sup>  
 Temperature.....max. 50 °C  
 Charging process.....4 - 40 °C  
 Operation.....-20 - 50 °C  
 Storage.....0 - 45 °C

Noise and vibration values have been determined according to the standards and regulations mentioned in the declaration of conformity.

The stated vibration emission value was measured in accordance with a standard testing procedure and may be used to compare one power tool to another. The stated vibration emission value may also be used for a preliminary exposure assessment.

 **Warning:** The vibration emission value may differ during actual use of the power tool from the stated value depending on the manner in which the power tool is used. Try to keep the exposure to vibrations as low as possible. An example of how to reduce vibration exposure is limiting the working hours. For this purpose all parts of the operating cycle have to be considered (for example, times when the electric tool is switched off and times when it is switched on but running without any load).

 **Attention! An up-to-date list of battery compatibility can be found at:**  
**[www.lidl.de/akku](http://www.lidl.de/akku)**

This device can only be operated with the following rechargeable batteries: PAKP 12 A1, PAKP 12 A2, PAKP 12 A3, PAKP 12 B1, PAKP 12 B2, PAKP 12 B3. This type of battery may only be charged with the following chargers: PLGK 12 A1, PLGK 12 A2, PLGK 12 B2.







Charging time (h.)	PAKP 12 A1 PAKP 12 A2 PAKP 12 A3	PAKP 12 B1 PAKP 12 B2 PAKP 12 B3
PLGK 12 A1	1	2
PLGK 12 A2	1	2
PLGK 12 B2	0,5	1

## Safety instructions

Ensure that the safety instructions are observed when operating the appliance.

## Symbols and icons

### Symbols on the appliance:

-  Carefully read these operating instructions.
-  Wear personal protective equipment. Wear eye protection!
-  Wear hearing protection!
-  Wear a dust protection mask!
-  Drilling/screwing
-  Impact drilling

 This device is part of the Parkside X 12 V TEAM series



Electrical appliances must not be disposed of with the domestic waste.



The impact drilling function must not be used when the keyless chuck is attached.

## Symbols in the manual



**Warning symbols with information on damage and injury prevention.**



**Hazard symbol with information on the prevention of personal injury caused by electric shock.**



Instruction symbols with information on preventing damage.



Help symbols with information on improving tool handling.

## General safety instructions for power tools



**WARNING! Read all safety notices, instructions, illustrations and technical data that have been provided with this power tool.** Omissions in the compliance with safety directions and instructions can cause electrical shock, fire and/or severe injuries.

### Retain all safety directions and instructions for future use.

The term “Power Tools” used in the safety instructions refers to mains-operated power tools (with power cord) and to battery-operated power tools (without power cord).

## 1) WORK AREA SAFETY

- a) **Keep work area clean and well lit.** Cluttered or dark areas invite accidents.
- b) **Do not operate power tools in explosive atmospheres, such as in the presence of flammable liquids, gases or dust.** Power tools create sparks which may ignite the dust or fumes.
- c) **Keep children and bystanders away while operating a power tool.** Distractions can cause you to lose control.

## 2) ELECTRICAL SAFETY

- a) **Power tool plugs must match the outlet. Never modify the plug in any way. Do not use any adapter plugs with earthed (grounded) power tools.** Unmodified plugs and matching outlets will reduce risk of electric shock.
- b) **Avoid body contact with earthed or grounded surfaces, such as pipes, radiators, ranges and refrigerators.** There is an increased risk of electric shock if your body is earthed or grounded.
- c) **Do not expose power tools to rain or wet conditions.** Water entering a power tool will increase the risk of electric shock.
- d) **Do not abuse the cord. Never use the cord for carrying, pulling or unplugging the power tool. Keep cord away from heat, oil, sharp edges or moving parts.** Damaged or entangled cords increase the risk of electric shock.
- e) **When operating a power tool outdoors, use an extension cord suitable for outdoor use.** Use of a

cord suitable for outdoor use reduces the risk of electric shock.

- f) **If operation of the power tool in a damp environment is unavoidable, please use a residual current circuitry.** The use of a residual current circuitry reduces the risk of an electric shock.

### 3) PERSONAL SAFETY

- a) **Stay alert, watch what you are doing and use common sense when operating a power tool. Do not use a power tool while you are tired or under the influence of drugs, alcohol or medication.** A moment of inattention while operating power tools may result in serious personal injury.
- b) **Use personal protective equipment. Always wear eye protection.** Protective equipment such as dust mask, non-slip safety shoes, hard hat, or hearing protection used for appropriate conditions will reduce personal injuries.
- c) **Prevent unintentional starting. Ensure the switch is in the off-position before connecting to power source and/or battery pack, picking up or carrying the tool.** Carrying power tools with your finger on the switch or energising power tools that have the switch on invites accidents.
- d) **Remove any adjusting key or wrench before turning the power tool on.** A wrench or a key left attached to a rotating part of the power tool may result in personal injury.
- e) **Do not overreach. Keep proper footing and balance at all times.** This enables better control of the power tool in unexpected situations.

- f) **Dress properly. Do not wear loose clothing or jewellery. Keep your hair, clothing and gloves away from moving parts.** Loose clothes, jewellery or long hair can be caught in moving parts.
- g) **If dust extraction and collection devices can be installed, make sure that these are connected and used correctly.** Use of dust collection can reduce dust-related hazards.

### 4) POWER TOOL USE AND CARE

- a) **Do not force the power tool. Use the correct power tool for your application.** The correct power tool will do the job better and safer at the rate for which it was designed.
- b) **Do not use the power tool if the switch does not turn it on and off.** Any power tool that cannot be controlled with the switch is dangerous and must be repaired.
- c) **Remove the plug from the wall socket and/or remove the rechargeable battery before you change the device's settings, change accessory parts or put away the power tool.** Such preventive safety measures reduce the risk of starting the power tool accidentally.
- d) **Store idle power tools out of the reach of children and do not allow persons unfamiliar with the power tool or these instructions to operate the power tool.** Power tools are dangerous in the hands of untrained users.
- e) **Look after the power tool and application tool carefully. Check for misalignment or binding of moving parts, breakage of parts and any other condi-**

**tion that may affect the power tool's operation.** If damaged, have the power tool repaired before use.

Many accidents are caused by poorly maintained power tools.

- f) **Keep cutting tools sharp and clean.** Properly maintained cutting tools with sharp cutting edges are less likely to bind and are easier to control.
- g) **Use the power tool, accessories and tool bits etc. in accordance with these instructions, taking into account the working conditions and the work to be performed.** Use of the power tool for operations different from those intended could result in a hazardous situation.

## 5) CAREFUL HANDLING AND USE OF BATTERY DEVICES

- a) **Charge the batteries only in chargers that are recommended by the manufacturer.** Risk of fire if a charger that is suitable for a specific type of battery is used with other batteries.
- b) **In the power tools, use only the batteries designed for the purpose.** The use of other batteries may result in injuries and risk of fire.
- c) **Keep the unused battery away from paper clips, coins, keys, nails, screws and other small metal objects, which could cause bridging of the contacts.**  
A short circuit between the battery contacts may cause burns or fire.
- d) **If used incorrectly, liquid may leak from the battery. Avoid contact with this. In the event of accidental contact, rinse off with water.** If the liquid gets into eyes, seek medical assistance. Leaking bat-

tery fluid may cause skin irritations or burns.

## 6) SERVICE

**Have your power tool serviced by a qualified repair person using only identical replacement parts.** This will ensure that the safety of the power tool is maintained.

## 7) Additional safety instructions

### TRAINING

- The appliance is not suitable for use by children. Children should be supervised to ensure that they do not play with the appliance. Cleaning and user maintenance shall not be made by children.
- This appliance is not intended for use by persons with reduced physical, sensory or mental capabilities, or lack of experience and knowledge.
- Local regulations or bylaws may determine the minimum age for using the device.
- The operator or user is responsible for accidents or damage to other persons or their property.
- Children and persons with limited physical, sensory or mental capabilities or inadequate experience and knowledge, or persons who are not familiar with the instructions, should never be allowed to use the machine! Local regulations may specify an age limit for the user.
- Never let children or persons who are not familiar with the instructions mentioned use the machine.

## PREPARATION

- Before each use, carry out a visual inspection on missing or wrongly mounted protective devices or parts of the cutting device.
- Before commissioning and after any impacts, check for signs of wear and damages, and have any necessary repairs performed.

## OPERATION

- Wear ear protection. Exposure to noise can cause hearing loss.
- Hold the appliance by the insulated gripping surfaces when performing work in which the tool may come into contact with hidden wiring. Contact with a live wire can also cause a charge in metal parts of the appliance and result in an electric shock.
- Wear a dust protection mask.

### **WARNING! TOXIC DUST!**

- Working with harmful/toxic dust represents a health hazard for the operator or persons in the vicinity.
- **CAUTION CABLES! DANGER!**  
Make sure that you do not come into contact with electricity, gas or water pipes/lines when working with the power tool. If necessary, test with a cable detector before drilling into a wall or cutting into it.
- Original accessories  
Only use accessories that are specified in the operating instructions and/or that are compatible with the device.

## MAINTENANCE AND STORAGE

- Remove the removable battery before carrying out maintenance or cleaning work.
- Use only spare parts and accessories supplied and recommended by the manufacturer.

- The machine must be checked regularly and maintained. Have the machine repaired in a licensed workshop.

## 8) ADDITIONAL SAFETY INSTRUCTIONS

- a) Hold the appliance by the insulated gripping surfaces when performing work in which the tool may come into contact with hidden wiring.** Contact with a live wire can also cause a charge in metal parts of the appliance and result in an electric shock.
- b) Hold the device by the insulated gripping surfaces when performing work in which the cutting tool may come into contact with hidden wiring or its own cord.** If the screw were to come into contact with a live electrical cable, metal parts of the appliance could also become live and cause an electric shock.
- c) Ensure that the vents are free of soiling.**
- d) Remove the battery pack from the power tool**
  - whenever the user no longer remains in the vicinity of the machine.
  - before the removal of blockages.
  - before checking, cleaning or working on the machine.
  - after touching a foreign body in order to check the machine for damage.
  - for an immediate check if the machine begins to vibrate excessively.
- e) Do not use any accessories that are not recommended by PARKSIDE.** This can result in electric shock or fire.

## 9) RESIDUAL RISKS

Even if properly operating and handling this electric tool, some residual risks will remain. Due to its construction and build, this electric tool may present the following hazards:

- a) Cuts
- b) Ear damage if working without ear protection.
- c) Damage to your health caused by swinging your hands and arms when operating the appliance for longer periods of time or if the unit is not held or maintained properly.



Warning! During operation, this electric tool generates an electromagnetic field which, under certain circumstances, may impair the functionality of active or passive medical implants. To reduce the risk of serious or lethal injuries, we recommend that persons with medical implants consult their doctor and the manufacturer of their medical implant before operating the machine.

## Initial start-up



Place the rotational direction switch into the central position before carrying out any work with the electrical tool (e.g. maintenance, change of tool etc.), as well as during transportation and storage. There is a risk of injury if the on-off switch is accidentally activated.

## Checking the battery charge level

The battery's (A 9) charge level is indicated by the charge state indicator (A 6).

The LEDs indicate the battery's charge level, when the device is in operation. Press and hold the power button (A 8).

**red-yellow-green** => Battery fully charged  
**red and yellow** => Battery half charged  
**red** => Battery needs to be charged



For more information about the rechargeable battery and charger, please read the instruction manual for your Parkside X 12 V Team series rechargeable battery.

## Inserting/removing the device's battery pack

### Inserting the battery pack:

- Push the rotational direction switch (A 7) into the central position (locked). Allow the battery pack (A 9) to latch into the handgrip.

### Removing the battery pack:

- Press the button (A 10) to unlock and remove the battery pack (A 9).

## Selecting a tool

An SDS Plus attachment tool is required for impact drilling.

Use the keyless chuck with SDS Plus adapter for drilling without impact into wood, metal, ceramic and plastic.

You can insert cylindrical drill bits with a diameter of 0.8 - 10 mm into this chuck, or an attachment tool with a hexagonal shaft.

For screwing, use the screw bits that are inserted via the keyless chuck with SDS Plus adapter.



The "impact drilling" operating mode may only be used if the keyless chuck is not attached!

## Changing the tool

The tool holder with SDS Plus adapter allows you to change the attachment tool easily and conveniently without use of additional tools.

The attachment tool is freely movable for technical reasons. This causes a concentricity deviation during idling but this has no effect on the accuracy of the bore hole since the drill centres itself automatically while drilling.

The device is capable of using various drill bit types featuring a hexagonal or cylindrical shaft thanks to the keyless chuck with SDS Plus adapter.

The dust protection cap (2) largely prevents the ingress of drilling dust into the tool holder during operation. Ensure the dust protection cap (2) is not damaged when inserting tools.



If damaged, the dust protection cap must be replaced immediately. It is recommended for this to be performed by customer service.

## C Inserting an SDS Plus tool

1. Unlock the SDS Plus receptor (1) by pulling the locking sleeve (3) backwards.
2. Rotate the tool into the tool holder.
3. Release the locking sleeve (3)
4. Check that the tool is secure by pulling on it. The tool exhibits some radial play for technical reasons.

## C Removing an SDS Plus tool

- 1 Pull the locking sleeve (3) backwards and remove the attachment tool.

## Inserting tools with hexagonal and cylindrical shafts

- D** 1. Unlock the SDS Plus receptor (1) by pulling the locking sleeve (3) backwards.
2. Rotate the keyless chuck with SDS Plus adapter (17) into the tool holder (1).
3. Check that the keyless chuck (17) is securely locked by pulling on it. The keyless chuck with SDS Plus adapter exhibits some radial play for technical reasons.
- E** 4. Rotate the keyless chuck (17) counter-clockwise, until the drill chuck aperture is large enough to accommodate the tool.
5. Push the tool as far as possible into the keyless chuck (17).
6. Rotate the chuck clockwise to clamp the tool firmly.

## E Removing tools with hexagonal and cylindrical shafts

1. To remove the tool again, rotate the keyless chuck (1) and pull out the tool.

## D Removing the keyless chuck

- 1 Pull the locking sleeve (3) backwards and remove the keyless chuck.

## Operation

### Selecting the operating mode

The “drilling/impact drilling” changeover switch (A 4) allows you to select the electrical tool operating mode.

 Only change the operating mode when the electrical tool is switched on! The electrical tool may be damaged otherwise.

 **The “impact drilling” operating mode may only be used if the keyless chuck is not attached!**

Unlock the changeover switch (A 4) by pushing the retaining knob (A 5). Turn the “drilling/impact drilling” changeover switch (A 4) into the desired position. The retaining knob (A 5) will audibly lock into place once the final position has been reached.

 Impact drilling = striking mechanism ON

 Drilling/screwing = striking mechanism OFF

### B Set the direction of rotation

You can select the direction of rotation with the direction switch (A 7) (clockwise and anticlockwise direction) and secure the device against accidental start up.

1. Wait for the device to shut-down.
2. **Clockwise direction:**  
Press direction switch (7) to the right.



3. **Anticlockwise direction:**  
Press direction switch (7) to the left.



4. **Switch lock:** Bring direction switch to neutral position.

 The direction changed may only be performed in standstill mode.

### A Switching on/off

By using the on/off switch (A 8) you can progressively control the speed. The longer you push the on-off button, the higher the speed.

1. Press and hold the on/off switch (8) to start the device. The LED work light (11) lights up during operation.
2. To turn it off, release the on/off switch (8).  
When you move the direction switch (7) to the middle position, the device is secured against being switched on.

## Cleaning and maintenance

 Contact our Service Centre about repairs and servicing not described in this manual. Only use OEM parts. Risk of injury!

 Switch off the device and remove the battery before carrying out any maintenance work.

The following cleaning and servicing should be done regularly. This will ensure a long and reliable service life.

## Cleaning



**Do not spray the appliance with water and do not immerse it in water. Electric shock hazard!**

- Keep clean the ventilation slots, motor housing and handles of the appliance. Use a damp cloth or a brush. Do not use cleaning agents or solvents. You may otherwise irreparably damage the appliance.

## Maintenance

The appliance cleaner is maintenance free.

## Storage

- Store the equipment in a dry place well out of reach of children.
- The storage temperature for the rechargeable battery and the device is between 0°C and 45°C. Avoid extreme

cold or heat during storage to ensure the battery output is not adversely affected.

## Disposal and protection of the environment

Remove the rechargeable battery before disposing of the device!

The device, accessories and packaging should be properly recycled.

Instruction on how to dispose of the rechargeable battery can be found in the separate instruction manual for your battery and charger.



Machines do not belong with domestic waste.

- Return the unit to a recycling centre. The plastics and metals in the unit can be sorted and appropriately recycled. Ask our Service Centre for details.
- Defective units returned to us will be disposed of for free.

## Replacement parts/accessories

**Spare parts and accessories can be obtained at [www.grizzlytools-service.eu](http://www.grizzlytools-service.eu)**

If you have issues ordering, please use the contact form. If you have any other questions, contact the service centre (see "Service-Center" Page 16).

2 x SDS Plus drill bit, 6 mm and 8 mm.....	91105287
2 x drill bit for wood, 3 mm and 5 mm.....	91105286
4 x 50mm screw bits: S2, PH2, PH1, TX25.....	91105285
10mm quick-release drill chuck with SDS Plus adapter.....	91105288

## Guarantee

Dear Customer,

This equipment is provided with a 3-year guarantee from the date of purchase. In case of defects, you have statutory rights against the seller of the product. These statutory rights are not restricted by our guarantee presented below.

### Terms of Guarantee

The term of the guarantee begins on the date of purchase. Please retain the original receipt. This document is required as proof of purchase.

If a material or manufacturing defect occurs within three years of the date of purchase of this product, we will repair or replace – at our choice – the product for you free of charge. This guarantee requires the defective equipment and proof of purchase to be presented within the three-year period with a brief written description of what constitutes the defect and when it occurred.

If the defect is covered by our guarantee, you will receive either the repaired product or a new product. No new guarantee period begins on repair or replacement of the product.

### Guarantee Period and Statutory Claims for Defects

The guarantee period is not extended by the guarantee service. This also applies for replaced or repaired parts. Any damages and defects already present at the time of purchase must be reported immediately after unpacking. Repairs arising after expiry of the guarantee period are chargeable.

### Guarantee Cover

The equipment has been carefully produced in accordance with strict quality

guidelines and conscientiously checked prior to delivery.

The guarantee applies for all material and manufacturing defects. This guarantee does not extend to cover product parts that are subject to normal wear and may therefore be considered as wearing parts (e.g. keyless drill chuck) or to cover damage to breakable parts (e.g. switches, batteries). This guarantee shall be invalid if the product has been damaged, used incorrectly or not maintained. Precise adherence to all of the instructions specified in the operating manual is required for proper use of the product. Intended uses and actions against which the operating manual advises or warns must be categorically avoided. The product is designed only for private and not commercial use. The guarantee will be invalidated in case of misuse or improper handling, use of force, or interventions not undertaken by our authorised service branch.

### Processing in Case of Guarantee

To ensure efficient handling of your query, please follow the directions below:

- Please have the receipt and item number (IAN 360195\_2007) ready as proof of purchase for all enquiries.
- Please find the item number on the rating plate.
- Should functional errors or other defects occur, please initially contact the service department specified below by **telephone** or by **e-mail**. You will then receive further information on the processing of your complaint.
- After consultation with our customer service, a product recorded as defective can be sent postage paid to the service address communicated to you, with the proof of purchase (receipt)



and specification of what constitutes the defect and when it occurred. In order to avoid acceptance problems and additional costs, please be sure to use only the address communicated to you. Ensure that the consignment is not sent carriage forward or by bulky goods, express or other special freight. Please send the equipment inc. all accessories supplied at the time of purchase and ensure adequate, safe transport packaging.

## Repair Service

For a charge, **repairs not covered by the guarantee** can be carried out by our service branch, which will be happy to issue a cost estimate for you.

We can handle only equipment that has been sent with adequate packaging and postage.

**Attention:** Please send your equipment to our service branch in clean condition and with an indication of the defect.

Equipment sent carriage forward or by bulky goods, express or other special freight will not be accepted.

We will dispose of your defective devices free of charge when you send them to us.

## Service-Center



### Service Great Britain

Tel.: 0800 4047 657

E-Mail: [grizzly@lidl.co.uk](mailto:grizzly@lidl.co.uk)

IAN 360195\_2007



### Service Cyprus

Tel.: 8009 4409

E-Mail: [grizzly@lidl.com.cy](mailto:grizzly@lidl.com.cy)

IAN 360195\_2007

## Importer

Please note that the following address is not a service address. Please initially contact the service centre specified above.

### Grizzly Tools GmbH & Co. KG

Stockstädter Straße 20

DE-63762 Großostheim

Germany

[www.grizzlytools-service.eu](http://www.grizzlytools-service.eu)

## Trouble shooting



In the event of an accident or malfunction, remove the battery from the device immediately! Failure to comply may result in injuries from cuts.

Problem	Possible cause	Corrective action
Appliance won't start	Battery (A9) discharged	Recharge battery (A9) (Observe the separate operating instructions for the rechargeable battery and charger)
	Battery (A9) not in	Insert battery (A9) (Observe the separate operating instructions for the rechargeable battery and charger)
	On/Off switch (A8) defective Motor defective	Send in to Service Centre for repair
Intermittent operation	Internal loose contact On/Off switch (A8) defective	Send in to Service Centre for repair

## Spisak sadržaja

<b>Uvod</b> .....	<b>18</b>	Vađenje alata sa šestostranom osnovom / cilindričnih alata .....	27
<b>Namenska upotreba</b> .....	<b>18</b>	Skidanje zatezača za brzo zatezanje .....	27
<b>Opšti opis</b> .....	<b>19</b>	<b>Rukovanje</b> .....	<b>27</b>
Obim isporuke .....	19	Izbor načina rada .....	27
Pregled .....	19	Podešavanje smera okretanja .....	27
Opis funkcija .....	19	Uključivanje / Isključivanje .....	27
<b>Tehnički podaci</b> .....	<b>19</b>	<b>Čišćenje i održavanje</b> .....	<b>28</b>
<b>Bezbednosne napomene</b> .....	<b>20</b>	Čišćenje .....	28
Simboli i slikovne oznake .....	20	Održavanje .....	28
Opšte bezbednosne napomene za električne uređaje .....	21	<b>Skladištenje</b> .....	<b>28</b>
<b>Puštanje u rad</b> .....	<b>25</b>	<b>Zbrinjavanje / Zaštita okoliša</b> ....	<b>28</b>
Provera stanja napunjenosti akumulatora .....	25	<b>Kako izjaviti reklamaciju?</b> .....	<b>28</b>
Umetanje paketa baterije u uređaj / vađenje .....	25	<b>Rezervni delovi / Pribor</b> .....	<b>29</b>
Izbor alata .....	26	<b>Traženje greške</b> .....	<b>29</b>
Zamena alata .....	26	<b>Garancija i garantni list</b> .....	<b>30</b>
Umetanje SDS-Plus-alata .....	26	<b>Prevod originalne EZ izjave o konformitetu</b> .....	<b>81</b>
Vađenje SDS-Plus-alata .....	26	<b>Detaljni crtež</b> .....	<b>85</b>
Umetanje alata sa šestostranom osnovom / cilindričnih alata .....	26		

## Uvod

Čestitamo na kupovini Vašeg novog uređaja. Time ste se odlučili za veoma kvalitetan proizvod. Kvalitet ovog proizvoda je za vreme proizvodnje kontrolisan i sprovedena je krajnja kontrola. Funkcionalnost Vašeg uređaja je na taj način obezbeđena.



Uputstvo za upotrebu predstavlja sastavni deo ovog uređaja. Ono sadrži važne napomene za bezbednost, upotrebu i zbrinjavanje. Pre upotrebe uređaja se upoznajete sa svim napomenama za posluživanje i sa svim bezbednosnim napomenama. Uređaj koristite samo na opisan način i za navedena područja upotrebe.

Dobro sačuvajte uputstvo za upotrebu i prilikom predaje uređaja trećim licima predajte i svu dokumentaciju.

## Namenska upotreba

Uređaj je predviđen za udarno bušenje u cigli, betonu i kamenu, kao i za bušenje bez udara u drvetu, metalu, keramici i plastici. Električni alati s elektronskom regulacijom i desnim/levim hodom su podobni i za odvrtanje.

Svaka druga upotreba, koja nije izričito dozvoljena u ovom uputstvu, može da dovede do oštećenja uređaja i da predstavlja ozbiljnu opasnost za korisnika.

Proizvođač ne odgovara za štete, koje nastaju usled protunamenske upotrebe ili pogrešnog posluživanja. Ovaj uređaj nije po-

doban za komercijalnu upotrebu. Kod komercijalne upotrebe garancija prestaje da važi.

Uređaj je deo serije Parkside X 12 V TEAM i sme da se pogoni samo akumulatorima serije Parkside X 12 V TEAM. Akumulatori smeju da se pune samo punjačima serije Parkside X 12 V TEAM.

## Opšti opis

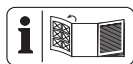

Sliku najvažnijih funkcionalnih delova možete da pronađete na isklonim stranicama.

## Obim isporuke

Raspakujte uređaj i kontrolišite da li je kompletan:

- Akumulatorska udarna bušilica
- 1 x 10mm zatezač za brzi prihvat sa SDS-Plus adapterom
- 2 x SDS-Plus burgije, 6 mm i 8 mm
- 2 x burgije za drvo, 3 mm i 5 mm
- 4 x 50mm bitovi za zavrtnanje S2, PH2, PH1, TX25
- Kofer za čuvanje
- Uputstvo za upotrebu



**Baterija i punjač nisu uključeni.**



**Obratite pažnju na bezbednosne napomene i napomene za punjenje i ispravno korišćenje, koje se nalaze u uputstvu za upotrebu Vašeg akumulatora i punjača serije Parkside X 12 V Team. Detaljan opis postupka punjenja i dodatne informacije se nalaze u ovom zasebnom uputstvu za upotrebu..**

## Pregled



- 1 Prihvat alata SDS-Plus
- 2 Kapa za zaštitu od prašine
- 3 Čaura za blokadu
- 4 Prekidač „Bušenje/Udarno bušenje“
- 5 Sigurnosno dugme sklopke
- 6 Indikator stanja napunjenosti LED
- 7 Prekidač za smer okretanja
- 8 Prekidač Uklj/Isklj
- 9 Baterija
- 10 Tipka za deblokadu paketa baterije
- 11 LED-radna svetiljka
- 12 Kofer
- 13 Punjač za brzo punjenje
- 14 Bitovi za brzo odvijanje
- 15 Burgija za drvo
- 16 Burgija sa SDS-Plus-prihvatom
- 17 Zatezač za brzo zatezanje

## Opis funkcija

Akumulatorska udarna bušilica je opremljena prihvatom alata SDS-Plus (ne može da se demontira), zatezačem za brzo zatezanje koji može da se demontira, desnim/levim obrtanjem i LED radnim svetlom.

## Tehnički podaci

### Aku udarna bušilica.... PBHA 12 A1

Motorni napon U .....	12 V==
Broj obrtaja u praznom hodu $n_0$ .....	0-900 min <sup>-1</sup>
Broj udara: .....	0-4800 bpm
Energija udara: .....	1 Joule
Raspon-prihvatnik burgije .....	0,8-10 mm
Težina (bez baterija) .....	1,15 kg
Promer bušenja za beton .....	maks. 10 mm
Promjer bušenja za drvo .....	maks. 10 mm

Promjer bušenja za čelik ..... maks. 8 mm  
 Nivo zvučnog pritiska

( $L_{pA}$ ) ..... 86,5 dB(A),  $K_{pA}=3$  dB  
 Nivo zvučne snage

( $L_{WA}$ ) ..... 97,5 dB(A);  $K_{WA}=3$  dB

Vibracija ( $a_h$ ) ..... 8,6 m/s<sup>2</sup>;  $K=1,5$  m/s<sup>2</sup>

Temperatura ..... maks. 50 °C

Postupak punjenja ..... 4 - 40 °C

Rad ..... -20 - 50 °C

Skladištenje ..... 0 - 45 °C

Ovi akumulatori smeju da se pune sledećim punjačima: PLGK 12 A1, PLGK 12 A2, PLGK 12 B2.

Vreme punjenja (h)	PAPK 12 A1 PAPK 12 A2 PAPK 12 A3	PAPK 12 B1 PAPK 12 B2 PAPK 12 B3
PLGK 12 A1	1	2
PLGK 12 A2	1	2
PLGK 12 B2	0,5	1

Navedena vrednost emisije vibracija je izmerena normiranim postupkom provere i može da se koristi za uporedbu jednog električnog alata s drugim električnim alatom.

Navedena vrednost emisije vibracija može da se koristi za uvodnu procenu izuzeća.



**Upozorenje:** Vrednost emisije vibracija može tokom stvarne upotrebe električnog alata da odstupa od navedene vrednosti, ovisno o načinu upotrebe električnog alata. Pokušajte da opterećenje usled vibracija držite što manje. Primer mera za smanjenje opterećenja vibracijama je ograničenje radnog vremena. Pritom trebate da uzmete u obzir sve delove pogonskog ciklusa (na primer razdoblja u kojima je električni alat isključen i razdoblja u kojima je uključen, ali radi bez opterećenja).



**Pažnja! Aktuelnu listu kompatibilnosti akumulatora možete naći na: [www.lidl.de/akku](http://www.lidl.de/akku)**

Ovaj uređaj može da se pogoni isključivo sledećim akumulatorima:

PAPK 12 A1, PAPK 12 A2, PAPK 12 A3,  
 PAPK 12 B1, PAPK 12 B2, PAPK 12 B3.

## Bezbednosne napomene

Prilikom upotrebe uređaja morate da obratite pažnju na bezbednosne napomene.

### Simboli i slikovne oznake

#### Slikovne oznake na uređaju:



Pažljivo pročitajte uputstvo za upotrebu.



Nosite ličnu zaštitnu opremu.  
 Nosite zaštitu za oči!



Nosite zaštitu za sluh!



Nosite masku za zaštitu od prašine!



Bušenje/odvrtanje



Udarno bušenje



Električni uređaji nemaju mesta u kućnom otpadu.



Za postavljenim zatezačem za brzo zatezanje ne smete da koristite funkciju udarnog bušenja.



Uređaj je deo serije Parkside X 12 V TEAM.

## Simboli u uputstvu:



**Simboli opasnosti s navodima o sprečavanju nastanka štete za lica i predmete.**



**Simboli opasnosti s navodima o sprečavanju nastanka štete za lica usled električnog udara.**



Znak naredbe (umesto uskličnika je objašnjena naredba) sa navodima za sprečavanje nastanka štete.



Oznaka napomene s informacijama za bolje ophođenje s uređajem.

## Opšte bezbednosne napomene za električne uređaje



**UPOZORENJE! Pročitajte sve bezbednosne napomene, sva uputstva, slike i tehničke podatke, s kojima je ovaj električni alat opremljen.** Prousti kod poštovanja bezbednosnih napomena i direktiva mogu da dovedu do električnog udara, požara i/ili teških povreda.

## Sačuvajte sve bezbednosne napomene i direktive za budućnost.

U bezbednosnim napomenama korišten pojam „Električni alat“ se odnosi na električne alate na struju (s mrežnim kablom) i na akumulatorski pogonjene električne alate (bez mrežnog kabela).

## 1) BEZBEDNOST NA RADNOM MESTU

- a) **Održavajte čistoću i dobru osvetljenost Vašeg radnog područja.** Nered ili neosvetljena radna područja mogu da dovedu do nesreća.
- b) **Sa električnim uređajem ne raditi u eksplozivnim okruženjima, u kojima se nalaze zapaljive tečnosti, gasovi ili prašine.** Električni alati stvaraju iskre, koje mogu da zapale prašine ili isparenja.
- c) **Držite decu i druga lica za vreme upotrebe električnog alata na udaljenosti.** U slučaju odvlačenja pažnje možete da izgubite kontrolu nad uređajem.

## 2) ELEKTRIČNA BEZBEDNOST

- a) **Priključni utikač električnog alata mora da odgovara utičnici. Utikač ne sme da preinačite na bilo koji način. Ne koristite adapterske utikače zajedno sa uzemljenim električnim alatima.** Nepromenjeni utikači i odgovarajuće utičnice smanjuju opasnost od električnog udara.
- b) **Izbegavajte kontakt tela sa uzemljenim površinama kao što su cevi, radijatori, šporeti i frižideri.** Postoji povećana opasnost od električnog udara, kada je Vaše telo uzemljeno.
- c) **Električne alate držite dalje od kiše i vlage.** Prodiranje vode u električni uređaji povećava opasnost od nastanka električnog udara.
- d) **Ne koristite kabl suprotno njegovoj nameni, da biste električni alat nosili, obesili ili da izvučete utikač iz utičnice. Držite kabl dalje od vrućine, ulja, oš-**

**trih ivica ili delova uređaja koji su u pokretu.** Oštećeni ili zapetljani kablovi povećavaju opasnost od nastupanja električnog udara.

- e) **Ako radite sa električnim uređajem vani, koristite samo produžne kablove koji su podobni za spoljno područje.** Upotreba produžnog kabela podobnog za spoljno područje umanjuje opasnost nastanka električnog udara.
- f) **Ako ne možete da izbegnete rad električnog uređaja u vlažnom okruženju, koristite fid sklopku.** Upotreba fid sklopke umanjuje opasnost od nastupanja električnog udara.

### 3) BEZBEDNOST OSOBA

- a) **Budite oprezni, obratite pažnju na to što radite, i razumno pristupite radu sa električnim alatom. Ne koristite električni alat ako ste umorni ili pod uticajem droga, alkohola ili lekova.** Jedan moment nepažnje prilikom upotrebe električnog alata može da dovede do ozbiljnih povreda.
- b) **Nosite ličnu zaštitnu opremu i uvek zaštitne naočare.** Nošenje lične zaštitne opreme kao što su maska protiv prašine, bezbednosne cipele koje ne klize, zaštitni šlem ili zaštita sluha, ovisno o vrsti i primene električnog alata, umanjuje opasnost od nastanka povreda.
- c) **Izbegavajte nehotično puštanje u pogon. Obezbedite da je električni alat isključen, pre nego što ga priključite na napajanje i/ili priključite akumulator, dignete ili nosite alat.** Ako prilikom nošenja električnog alata držite prst na prekidaču ili uključen uređaj priključite na napa-

janje, to može da dovede do nesreće.

- d) **Udaljite alate za podešavanje ili ključeve pre nego što uključite električni alat.** Alat ili ključ, koji se nalazi u delu uređaja koji se okreće, može da dovede do povreda.
- e) **Izbegavajte abnormalno držanje tela. Obezbedite stabilan stav i u svakom trenutku održite ravnotežu.** Na taj način električni alat možete u neočekivanim situacijama bolje da kontrolišete.
- f) **Nosite podobnu odeću. Ne nosite široku odeću niti nakit. Držite kosu, odeću i rukavice dalje od delova u pokretu.** Delovi u pokretu mogu da zahvate ležernu odeću, nakit i dugu kosu.
- g) **Ako je moguća montaža uređaja za usisavanje i prihvat prašine, onda ove uređaje trebete da postavite i ispravno da ih koristite.** Upotreba uređaja za usisavanje prašine može smanjiti opasnosti usled prašine.

### 4) KORIŠTENJE I TRETMAN ELEKTRIČNOG ALATA

- a) **Ne preopteretite uređaj. Za Vaš rad koristite električni alat koji je za to namenjen.** Sa odgovarajućim električnim alatom ćete bolje i bezbednije raditi u navedenom području snage.
- b) **Ne koristite električni alat, čiji je prekidač defektan.** Električni alat, koji više ne možete da uključite ili isključite, je opasan i mora da se popravi.
- c) **Izvučite utikač iz utičnice i/ili odstranite akumulator, pre nego što vršite podešavanje uređaja, zamenu alata za ume-**

**tanje ili odlaganje uređaja.** Ova mera predostrožnosti sprečava nehotično pokretanje električnog alata.

- d) Nekorištene električne alate čuvajte van domašaja dece. Ne dopustite da uređaj koriste osobe, koje nisu upoznate s time ili koje nisu pročitale ova uputstva.** Električni alati su opasni, kada ih koriste neiskusne osobe.
- e) Električne alate i alate za umećtanje održavajte pažljivo. Kontrolišite, da li pokretni delovi besprekorno funkcionišu i da nisu zaglavljani, da li su delovi slomljeni ili oštećeni u tolikoj meri, da funkcija električnog alata bude ometana. Dajte oštećene delove pre primene uređaja na popravku.** Uzrok mnogih nesreća su loše održavani električni alati.
- f) Održavajte oštrinu i čistoću reznih alata.** Pažljivo održavani alati za rezanje s oštrim reznim ivicama se ređe zaglavljaju i lakše se vode.
- g) Električni alate, umetnute alate itd. koristite u skladu s ovim uputstvima. Pritom vodite računa o uslovima rada i o radu koji trebate da izvedete.** Upotreba električnih alata za druge namene od predviđenih može da dovede do opasnih situacija.

## 5) KORIŠTENJE I TRETMAN AKUMULATORSKOG ALATA

- a) Akumulatore puniti samo u punjačima preporučenim od strane proizvođača.** Kod punjača podobnih za određenu vrstu akumulatora, postoji opasnost od požara, kada se koriste s drugim akumulatorima.
- b) Koristite isključivo predviđene akumulatore u električnim alatima.** Upotreba drugih akumulatora može da dovede do povreda i opasnosti od požara.
- c) Akumulator koji ne koristite držite dalje od spajalica, kovanica, ključeva, eksera, vijaka ili drugih sitnih metalnih predmeta, koji mogu da prouzrokuju premoštenje kontakata.** Kratki spoj među kontaktima akumulatora može da dovede do opekotina ili požara.
- d) U slučaju pogrešne primene tečnost može da curi iz akumulatora. Izbegavajte kontakt sa njom. U slučaju slučajnog kontakta isperite vodom.** Ako tečnost dospe u oči, uz to zatražite pomoć lekara. Akumulatorska tečnost koja iscuri, može da dovede do nadražaja kože ili opekotina.

## 6) SERVIS

- a) Vaš električni alat dajte na popravku isključivo kvalifikovanim stručnim licima i samo uz upotrebu originalnih rezervnih delova.** Time se obezbeđuje, da bezbednost uređaja ostane sačuvana.

## 7) DODATNE BEZBEDNOSNE NAPOMENE

### ŠKOLOVANJE

- Ovaj uređaj ne smeju da koriste deca. Deca moraju da budu pod nadzorom da bi se obezbedilo da se ne igraju sa uređajem. Čišćenje i održavanje ne smeju da sprovode deca.
- Uređaj ne smeju da koriste osobe sa smanjenim fizičkim, senzornim ili um-

nim sposobnostima kao ni osobe sa nedovoljnim znanjem ili iskustvom.

- Lokalni propisi mogu da odrede starosno ograničenje za korisnike.
- Morate da uzmete u obzir, da je operater sam odgovoran za nesreće ili ugrožavanja u odnosu na druge osobe i njihovu imovinu.
- Upotreba mašine nikada ne sme da bude dozvoljena deci ni osobama sa smanjenim fizičkim, senzornim ili mentalnim sposobnostima ili sa nedostatkom iskustva i znanja ili osobama koje nisu upoznate sa uputstvima. Lokalni propisi mogu da odrede starosno ograničenje za korisnike.
- Nikada ne dozvolite, da deca ili osobe koje nisu upoznate sa uputstvima rukuju sa mašinom.

## PRIPREMA

- Pre upotrebe morate da proverite mašinu optički i ustanovite da li postoje oštećeni, nedostajući ili pogrešno montirani zaštitni uređaji ili poklopci.
- Pre puštanja mašine u rad i nakon nekog udara proverite da li postoje naznake istrošenosti ili oštećenja i dajte da se izvrše potrebni popravci.

## RAD

- Nosite štitnike za sluh. Dejstvo buke može da prouzrokuje gubitak sluha.
- Držite uređaj za izolovane površine za držanje kada izvodite radove, kod kojih alat za umetanje može da naiđe na sakrivene električne vodove. Kontakt sa vodom pod naponom može da dovede i metalne delove uređaja pod napon i izazove električni udar.
- Nosite masku za zaštitu od prašine.

### UPOZORENJE! OTROVNE PRAŠINE!

- Obrada štetnih /otrovnih prašina pred-

stavlja opasnost po zdravlje za rukovaoca ili osobe, koje se nalaze u blizini.

### • PAŽNJA VODOVI! OPASNOST!

Vodite računa da ne naidete na električne vodove, gasovode ili vodovode, kada radite električnim alatom. Ako je potrebno, pre nego što bušite zid, tj. prorežete zid, proverite prisustvo vodova detektorom vodova.

- Originalni pribor/ Originalni dodatni uređaji  
Koristite samom onaj pribor i dodatne uređaje, koji su navedeni u uputstvu za upotrebu, tj. čiji je prihvat kompatibilan sa uređajem.

## ODRŽAVANJE I ČUVANJE

- Bateriju na vađenje uklonite pre izvršavanja održavanja ili radova čišćenja.
- Koristite isključivo rezervne delove i delove pribora koje je preporučio proizvođač.
- Mašinu morate redovno proveravati i održavati. Mašinu dajte na popravku isključivo u ugovornoj radionici.

## 8) DODATNE BEZBEDNOSNE NAPOMENE

- Držite uređaj za izolirane prihvatne površine, kada izvodite radove kod kojih alat može da dođe u dodir sa skrivenim električnim vodovima.** Kontakt s vodovima pod naponom može pod napon da stavi i metalne delove uređaja i da dovede do električnog udara.
- Držite uređaj za izolirane prihvatne površine, kada izvodite radove kod kojih alat može da dođe u dodir sa skrivenim električnim vodovima ili sa sopstvenim mrežnim kablom.** Kontakt s vodovima pod naponom može pod napon

da stavi i metalne delove uređaja i da dovede do električnog udara.

- c) Vodite računa da na otvorima za ventilaciju nema prljavštine.
- d) **Uklonite akumulator**
- uvek kada se korisnik udalji od mašine,
  - pre uklanjanja blokada,
  - pre provere, čišćenja ili radova na mašini,
  - posle dodirivanja stranog tela, radi provere mašine na prisustvo oštećenja,
  - radi neposredne provere, kada mašine počne prejak da vibrira.
- e) **Ne koristite pribor, koji firma PARKSIDE nije preporučila.** To može da dovede do električnog udara ili požara.

## 9) PREOSTALI RIZICI

I kada propisno poslužujete ovaj električni uređaj, uvek još postoje preostali rizici. Sledeće opasnosti mogu da nastupe u vezi sa izgradnjom i izvedbom ovog električnog alata:

- a) Posekotine
- b) Oštećenja sluha, ako ne nosite podobnu zaštitu za sluh.
- c) Štete za zdravlje, koje predstavljaju posledicu vibracija šake i ruke tokom duže upotrebe uređaja ili nedostatka urednog vođenja i održavanja uređaja.



Upozorenje! Ovaj električni alat tokom rada stvara elektromagnetno polje. Ovo polje pod određenim uslovima može da utiče na aktivne ili pasivne medicinske implantate. U cilju smanjenja opasnosti od ozbiljnih ili smrtnih povreda preporučujemo licima sa medicinskim implantatima, da potraže savet lekara i proizvođača medicinskog implantata, pre nego što poslužuju mašinu.

## Puštanje u rad



Pre svih radova na električnom alatu (npr. održavanje, zamena alata itd.) i prilikom njegovog transporta i čuvanja prekidač za smer okretanja okrenite u srednji položaj. U slučaju nehotičnog uključivanja prekidača Uklj/Isklj postoji opasnost od povrede.

## Provera stanja napunjenosti akumulatora

Indikator stanja napunjenosti (A 6) prikazuje stanje napunjenosti akumulatora (A 9).

- Stanje napunjenosti baterije se prikazuje svetljenjem odgovarajuće LED-svetiljke, kada je uređaj u radu. U tu svrhu držite uključivač (A 8) pritisnut.

**crveno-žuto-zeleno** => Akumulator potpuno napunjen

**crveno-žuto** => Akumulator cca polovično napunjen

**crveno** => Akumulator mora da se napuni



Za više informacija o akumulatoru i punjaču, pogledajte uputstvo za upotrebu akumulatora serije Parkside X 12 V Team.

## Umetanje paketa baterije u uređaj / vadenje

### Umetanje paketa baterije:

- Postavite prekidač za smer okretanja (A 7) u srednji položaj (blokada). Pustite da paket baterije (A 9) klizne u ručku.

### Vadenje paketa baterije:

- Pritisnite tipku (A 10) za deblokadu i izvadite paket baterije (A 9).

## Izbor alata

Za udarno bušenje trebate SDS-Plus-alat.

Za bušenje bez udaraca u drvetu, metalu, keramici i plastici koristite zatezač za brzo zatezanje sa SDS-Plus-adapterom.

U njega možete umetnuti cilindrične burgije  $\varnothing 0,8 - 10$  mm, ili alat sa šestostranom osnovom.

Za odvrtnanje koristite bitove za odvrtnanje, koje možete da umetnete preko zatezača za brzo zatezanje sa SDS-Plus-adapterom.



Način rada „Udarno bušenje“ smete da koristite samo onda, kada zatezač za brzo zatezanje nije postavljen!

## Zamena alata

Pomoću prihvata alata sa SDS-Plus-adapterom možete alat jednostavno i komotno bez upotrebe dodatnih alata da zamenite.

Alat je usled sistema rada slobodno pokretan. Na taj način u praznom hodu dolazi do odstupanja okruglog hoda. To nema uticaja na preciznost otvora bušenja, zato što burgija prilikom bušenja sama sebe centrira.

Uređaj preko zatezača za brzo zatezanje sa SDS-Plus-adapterom može da prihvati razne tipove burgija sa šestostranom osnovom ili cilindrične burgije.

Kapa za zaštitu od prašine (2) u velikoj meri sprečava prodiranje prašine od bušenja u prihvatnik alata tokom rada uređaja. Prilikom umetanja alata obratite pažnju na to, da se kapa za zaštitu od prašine (2) ne ošteti.



Oštećena kapa za zaštitu od prašine odmah mora da se zameni. Preporučuje se da to izvrši servis za kupce.

## C Umetanje SDS-Plus-alata

1. Oslobodite SDS-Plus prihvat (1) povlačenjem čaure za blokadu (3) prema natrag.
2. Okretajući umetnite alat u prihvat za alat.
3. Pustite čauru za blokadu (3).
4. Povlačenjem alata prekontrolišite čvrst položaj.

Alat zbog sistema rada ima nešto radijalnog hoda.

## C Vađenje SDS-Plus-alata

- 1 Povucite čauru za blokadu (3) prema natrag i izvadite alat.

## Umetanje alata sa šestostranom osnovom / cilindričnih alata

- D 1. Oslobodite SDS-Plus prihvat (1) povlačenjem čaure za blokadu (3) prema natrag.
2. Umetnite zatezač za brzo zatezanje sa SDS-Plus adapterom (17) okretajući u prihvat alata (1).
3. Povlačenjem zatezača za brzo zatezanje (17) prekontrolišite besprekornu blokadu.  
Zatezač za brzo zatezanje sa SDS-Plus adapterom zbog sistema rada ima nešto radijalnog hoda.
- E 4. Okretanjem zatezač za brzo zatezanje (1) otvorite protivno smeru kazaljke sata, sve dok otvor prihvatnika burgije (11) nije dovoljno

velik da može prihvatiti alat.

5. Gurnite alat što više u zatezač za brzo zatezanje (1).
6. Okrenite zatezač za brzo zatezanje u smeru kazaljke na satu, da biste alat učvrstili.

## **E** Vadenje alata sa šestostranom osnovom / cilindričnih alata

1. Da biste alat opet odstranili, okretanjem otvorite zatezač za brzo zatezanje (1) i izvucite alat.

## **D** Skidanje zatezača za brzo zatezanje

1. Povucite čauru za blokadu (3) prema natrag i izvadite zatezač za brzo zatezanje.

## Rukovanje

### Izbor načina rada

Pomoću sklopke „Bušenje / Udarno bušenje“ (4) izaberite način rada električnog alata.

 Način rada promenite samo kada je električni alat isključen! U protivnom može da dođe do oštećenja električnog alata.

 Način rada „Udarno bušenje“ smete da koristite samo onda, kada zatezač za brzo zatezanje nije postavljen!

Izvršite deblokadu sklopke (A 4) pritiskanjem sigurnosnog dugmeta (A 5). Okrenite sklopku „Bušenje/Udarno bušenje“ (A 4) u željeni položaj. Sigurnosno dugme (A 5) čujno će da usadne prilikom postizanja krajnje pozicije.





Udarno bušenje = Udarni uređaj UKLJ



Bušenje/odvrtanje = Udarni uređaje ISKLJ

## **B** Podešavanje smera okretanja

Prekidačem za izbor smera obrtanja možete da izaberete smer obrtanja uređaja (u desnu i levu stranu) i uređaj da obezbedite protiv nehotičnog uključivanja.

1. Čekajte da se uređaj zaustavi.
2. **Obrtanje u desnu stranu:** Pritisnite desnu stranu prekidača za izbor smera (6). 
3. **Obrtanje u levu stranu:** Pritisnite levu stranu prekidača za izbor smera (6). 
4. **Blokada uključivanja:** Prekidač za izbor smera stavite u srednji položaj.



Prekidač za izbor smera okretanja smete da aktivirate samo u stanju mirovanja.

## **A** Uključivanje / Isključivanje

Pomoću prekidača Uklj/Isklj (A 8) možete broj okretaja bezstepenski da regulišete. Što dalje pritisnete prekidač Uklj/Isklj, to je viši broj okretaja.

1. Za uključivanje uređaja pritisnite prekidač Uklj/Isklj (8) i držite ga pritisnutog. LED radno osvetljenje (11) svetli za vreme pogona.
2. Za isključivanje uređaja pustite prekidač Uklj/Isklj (8). Kada prekidač za smer okretanja (7)

stavite u srednji položaj, uređaj je zaštićen od uključivanja.

## Čišćenje i održavanje



Radove popravljanja, koji nisu opisani u ovom uputstvu, dajte da izvrši naš servisni centar. Koristite isključivo originalne delove.



Isključite uređaj i pre svih radova izvadite bateriju iz uređaja.

Redovno vršite sledeće radove čišćenja. Na taj način je zagarantovana duga i pouzdana upotreba.

### Čišćenje



**Ovaj uređaj ne smete da prskate vodom niti da ga umetnete u vodu. Postoji opasnost od električnog udara.**

- Držite proreze za ventilaciju, kućište motora i ručke uvek u čistom stanju. Za to koristite vlažnu krpu ili četku. Ne koristite sredstva za čišćenje niti otapala. Time biste mogli nepopravno da oštetite uređaj.

### Održavanje

Uređaj ne zahteva održavanje.

### Skladištenje

- Uređaj čuvajte na suvom mestu zaštićenom od prašine, izvan domašaja dece.
- Temperatura skladištenja za akumulator i uređaj iznosi između 0 °C i 45 °C. Izbegavajte ekstremno niske ili visoke temperature tokom skladištenja, da akumulator ne bi izgubio snagu.

## Zbrinjavanje / Zaštita okoliša

Izvadite akumulator iz uređaja pre odlaganja uređaja!

Odložite uređaj, pribor i ambalažu na ekološki prihvatljiv način.

Napomene u vezi sa odlaganjem akumulatora naći ćete u zasebnom uputstvu za upotrebu akumulatora i punjača.



Električni uređaji nemaju mesta u kućnom otpadu.

- Zbrinite uređaj prema mesnim propisima. Uređaj predajte na sabirnom mestu, gde se vrši ekološki prihvatljiva reciklaža. S time u vezi se raspitajte kod Vašeg mesnog preduzeća za zbrinjavanje otpada ili u našem servisnom centru.
- Besplatno vršimo zbrinjavanje Vaših defektnih uređaja koje ste nam poslali.

## Kako izjaviti reklamaciju?

Molimo Vas:

- da pozovete korisnički servis: 0800-300-180
- pošaljete e-mail na: [grizzly@lidl.rs](mailto:grizzly@lidl.rs)
- posetite najbližu Lidl prodavnicu.

Da bismo osigurali najbržu asistenciju, molimo da sačuvate fiskalni račun i date ga na uvid prilikom izjavljivanja reklamacije.

## Rezervni delovi / Pribor

Rezervni delovi i pribor stoje na raspolaganju na stranici  
[www.grizzlytools-service.eu](http://www.grizzlytools-service.eu)

Ukoliko imate problema sa postupkom poručivanja, molimo Vas da upotrebite obrazac za kontakt. Za dodatna pitanja se obratite „Service-Center“ (vidi stranu 31).

2 x SDS-Plus burgije, 6 mm i 8 mm.....	91105287
2 x burgije za drvo, 3 mm i 5 mm .....	91105286
4 x 50mm bitovi za zavrtnanje S2, PH2, PH1, TX25 .....	91105285
10mm zatezač za brzi prihvat sa SDS-Plus adapterom .....	91105288

## Traženje greške



U slučaju nesreće ili smetnje u pogonu odmah izvadite bateriju iz uređaja!  
 Nepoštivanje može da dovede do posekotina.

Problem	Mogući uzrok	Otklanjanje greške
Uređaj se ne pokreće	Baterija (A 9) ispražnjena	Bateriju (A 9) napunite (obratite pažnju na odvojeno uputstvo za bateriju i punjač)
	Baterija (A 9) nije umetnuta	Bateriju (A 9) umetnite (obratite pažnju na odvojeno uputstvo za bateriju i punjač)
	Prekidač za uključivanje/isključivanje (A 8) je neispravan	Popravka u servisnom centru
	Motor je u kvaru	
Uređaj radi s prekidima	Interni kontakt prekida	Popravka u servisnom centru
	Prekidač za uključivanje/isključivanje (A 8) je neispravan	

## Garancija i garantni list

Poštovani,

Ovim putem Vas upoznajemo sa Vašim pravima i obavezama koje proističu iz Zakona o zaštiti potrošača, a u pogledu ostvarivanja prava iz garancije.

Ova garancija ni na koji način ne utiče, niti isključuje prava koja kupac ima u skladu sa važećim Zakonom o zaštiti potrošača po osnovu zakonske odgovornosti prodavca za nesaobraznost robe ugovoru koja traje 2 godine od dana kada je roba predata kupcu.

Davalac garancije ovom izjavom preuzima obavezu da kupcima svojih aparata, a pod uslovima definisanim u ovoj izjavi, obezbedi:

- besplatno otklanjanje kvarova u garantnom roku, koji bi nastali kod uobičajene upotrebe ili zbog grešaka u proizvodnji i materijalu, ili
- zamenu aparata, u garantnom roku predviđenim ovom garancijskom izjavom, u slučaju da opravka nije moguća, ili
- ako otklanjanje kvara nije moguće, kupac ima pravo da zahteva od prodavca povrat novca.

Ukupan rok garancije je 3 godine.

Garantni rok počinje da važi od datuma kupovine proizvoda, odnosno od prijema istog od strane kupca, a što se dokazuje fiskalnim računom.

Garancija važi na teritoriji Republike Srbije.

Kupac može da izjavi reklamaciju usmeno u nekom od prodajnih objekata Lidl Srbija KD, odnosno telefonom, pisanim putem ili elektronskim putem na kontakte kompanije Lidl Srbija KD, uz dostavu fiskalnog računa na uvid.

U cilju ispravnog funkcionisanja proizvod se koristi u skladu sa njegovom namenom i Uputstvom za upotrebu.

Na zahtev kupca, koji je izjavljen u garantnom roku, prodavac će izvršiti otklanjanje kvarova i nedostataka na proizvodu u roku predviđenim Zakonom.

### Garantni uslovi:

Pre obraćanja prodavcu za tehničku pomoć, potrebno je proveriti ispravnost instalacije i ostalih potrebnih uslova naznačenih u Uputstvu za upotrebu.

Kupac je dužan da prodavcu preda sve pripadajuće delove proizvoda koje je preuzeo u trenutku kupovine.

**Popravke u roku garancije:**

Garancija važi počev od dana kada je roba predata kupcu, a na osnovu fiskalnog odsečka. U istom periodu davalac garancije, odnosno prodavac je u obavezi da otkloni sve tehničke kvarove bez naknade, u zakonskom roku.

**Garancija ne važi u sledećim slučajevima:**

1. Ukoliko prodavcu uz aparat nije priložen fiskalni račun sa datumom prodaje.
2. Ukoliko je kvar prouzrokovan udarom groma, strujnim udarom ili sličnim delovanjem spoljne sile na sam uređaj (požar, poplava, naponski udar...).
3. Ukoliko su nastali kvarovi i oštećenja na uređaju posledica delovanja spoljnih uticaja, kao što su: velika vlaga, previsoka i suviše niska temperatura (pucanje cevi usled smrzavanja, oštećenja gumenih delova, rđanje, itd.)
4. Ukoliko proizvod nije korišćen u skladu sa Uputstvom za upotrebu.
5. Ukoliko je proizvod pokušalo da popravi treće neovlašćeno lice.
6. Ukoliko proizvod nije korišćen u skladu sa namenom.
7. Ukoliko je čišćenje i održavanje uređaja urađeno protivno Uputstvu za upotrebu.
8. Ukoliko je proizvod korišćen u profesionalne svrhe.

Naziv proizvoda:	<b>Aku udarna bušilica</b>
Model:	<b>PBHA 12 A1</b>
IAN Serijski broj:	360195_2007 000001 - 195000
Proizvođač:	<b>Grizzly Tools GmbH &amp; Co. KG</b> Stockstädter Straße 20 DE-63762 Großostheim Nemačka www.grizzlytools-service.eu
Ovlašćeni serviser:	<b>Servisni Srbija</b> tel. 0800-300-180 e-mail: grizzly@lidl.rs
Datum predaje robe potrošaču:	datum sa fiskalnog računa ili drugog dokaza o kupovini (kopije računa, slipa i sl)
Uvozi i stavlja u promet:	Lidl Srbija KD, Prva južna radna 3, 22330 Nova Pazova, Republika Srbija, tel. 0800-300-180, e-mail: kontakt@lidl.rs

## Съдържание

Увод.....	32	Изваждане на шестостенна опашка/ цилиндрични инструменти.....	42
Предназначение.....	32	Сваляне на патронника за бързо захващане.....	42
Общо описание.....	33	<b>Обслужване.....</b>	<b>42</b>
Съдържание на доставката.....	33	Избор на работен режим.....	42
Преглед.....	33	Настройка на посоката на въртене.....	43
Описание на функцията.....	34	Включване/изключване.....	43
<b>Технически данни.....</b>	<b>34</b>	<b>Почистяване/ Техническа поддръжка.....</b>	<b>43</b>
<b>Предназначение.....</b>	<b>35</b>	Почистяване.....	43
Символи.....	35	Техническа поддръжка.....	44
Общи инструкции за безопасност за ел. инструменти.....	35	<b>Съхранение.....</b>	<b>44</b>
<b>Пускане в употреба.....</b>	<b>40</b>	<b>Изхвърляне/Защита на околната среда.....</b>	<b>44</b>
Проверка на степента на зареждане на батерията.....	40	<b>Гаранция.....</b>	<b>44</b>
Поставяне/изваждане на акумулаторния пакет от уреда.....	41	<b>Ремонтен сервиз / извънгаранционно обслужване.....</b>	<b>45</b>
Избор на инструмент.....	41	<b>Сервизно обслужване.....</b>	<b>46</b>
Смяна на инструмент.....	41	<b>Вносител.....</b>	<b>46</b>
Поставяне на SDS-Plus инструмент.....	41	<b>Резервни части/Принадлежности...48</b>	
Изваждане на SDS-Plus инструмент.....	42	<b>Търсене на повреди.....</b>	<b>48</b>
Поставяне на шестостенна опашка/ цилиндрични инструменти.....	42	<b>Превод на оригиналната CE- декларация за съответствие.....</b>	<b>82</b>
		<b>Чертеж в перспектива.....</b>	<b>85</b>

## Увод

Сърдечно Ви честитим закупуването на Вашия нов уред.

По такъв начин Вие сте избрали един висококачествен продукт. По време на производството уредът е проверяван за качество и е подложен на крайна проверка. Така функционалната пригодност на Вашия уред е гарантирана.



Ръководството за експлоатация е неразделна част от продукта. То съдържа важни указания за безопасността, употребата и изхвърлянето. Преди употребата на продукта се запознайте с всички указания за

обслужване и инструкции за безопасност. Използвайте продукта само съгласно описанието и за посочените области на употреба. Пазете упътването добре и когато предавате продукта на трети лица, предавайте заедно с него и всички документи.

## Предназначение

Уредът е предназначен за ударно пробиване в тухли, бетон и камък, както и за безударно пробиване в дърво, метал, керамика и пластмаса. Електроинструментите с електронно

управление и десен/ляв ход са подходящи също за завиване на винтове. Всяка друга употреба, която не е изрично разрешена в настоящото упътване, може да доведе до повреди в уреда и да представлява сериозна опасност за потребителя. Производителят не носи отговорност за щети в резултат на неправилна употреба или грешно обслужване. Уредът не е подходящ за стопанска употреба.

Уредът е част от серията Parkside X 12 V TEAM и може да се използва с батерии от серията Parkside X 12 V TEAM. Акумулаторните батерии трябва да се зареждат само със зарядни устройства от серията Parkside X 12 V TEAM.

## Общо описание

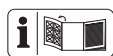

Фигурите ще намерите на предната и задната отваряща се страница.

## Съдържание на доставката

Извадете уреда внимателно от опаковката и проверете, дали следните части са налице:

- Акумулаторна ударна бормашина
- 1 x 10mm патронник за бързо захващане с SDS-Plus адаптер
- 2 x SDS-Plus свредла, 6 mm и 8 mm
- 2 x свредла за дърво, 3 mm и 5 mm
- 4 x 50mm накрайници за завиване: S2, PH2, PH1, TX25
- Куфар за съхранение
- Ръководство за употреба



**Батерията и зарядното не са включени.**



**Спазвайте указанията за безопасност и указанията за зареждане и правилна употреба, посочени в ръководството за експлоатация на акумулаторната батерия и зарядното устройство от серия Parkside X 12 V Team. Подробно описание на процеса на зареждане и допълнителна информация ще намерите в настоящото отделно ръководство за потребителя.**

## Преглед



- 1 Държач за инструмент SDS-Plus
- 2 Прахозащитен капак
- 3 Блокираща втулка
- 4 Превключвател „Пробиване/ударно пробиване“
- 5 Предпазно копче на превключвателя
- 6 Светодиоден индикатор за състоянието на зареждане
- 7 Превключвател за посоката на въртене
- 8 Превключвател за вкл./изкл.
- 9 Батерия
- 10 Бутон за деблокиране на акумулаторния пакет
- 11 Светодиодна работна светлина
- 12 Куфар
- 13 Бързо зарядно устройство
- 14 Накрайници за завиване
- 15 Свредла за дърво
- 16 Свредла с SDS-Plus държач
- 17 Патронник за бързо захващане

## Описание на функцията

Акумулаторната ударна бормашина е оборудвана с държач за инструмент с SDS-Plus (не може да се сваля), сваяещ се патронник за бързо захващане, десен/ляв ход и светодиодната работна светлина.

## Технически данни

### АКУМУЛАТОРЕН

### ПЕРФОРАТОР..... РВНА 12 А1

Напрежение на двигателя U ..... 12 V $\equiv$

Обороти на празен ход  $n_0$  ..... 0-900 min<sup>-1</sup>

Брой удари: ..... 0-4800 bpm

Ударна енергия: ..... 1 Joule

Област на захващане от

патронника..... 0,8-10 mm

Тегло (без Батерия)..... 1,15 kg

Макс. диаметър на пробиване

за бетон..... 10 mm

в дърво..... 10 mm

в стомана ..... 8 mm

Ниво на силата на шума

( $L_{pA}$ ) ..... 86,5 dB(A), K=3 dB

Ниво на шума

( $L_{WA}$ )..... 97,5 dB(A); K=3 dB

Макс. Вибрации ( $a_h$ )

..... 8,6 m/s<sup>2</sup>; K= 1,5 m/s<sup>2</sup>

Температура..... макс. 50 °C

Процес на зареждане..... 4 – 40 °C

Експлоатация..... -20 – 50 °C

Съхранение ..... 0 – 45 °C

Посочената стойност на вибрациите е измерена по стандартизиран метод на изпитване и може да бъде използвана за сравняване на един електрически инструмент с друг.

Посочената стойност на вибрациите може да се използва за първоначална оценка на излагането на вибрации.



**Предупреждение:** Стойността на емисиите по време на действителната употреба на електрическият инструмент може да се различава от посочената стойност в зависимост от начина на употреба на електрическият инструмент. Опитайте се да поддържате натоварването от вибрации възможно най-ниско. Примерна мярка за намаляване на натоварването от вибрации е ограничаването на работното време. При това следва да се вземат под внимание всички етапи на работния цикъл (напр. време, в което електрическият инструмент е изключен, и време, когато е включен, но работи без натоварване).



**Внимание! Актуален списък на съвместимите акумулаторни батерии ще намерите на:**  
[www.lidl.de/akku](http://www.lidl.de/akku)

Този уред може да се експлоатира само със следните акумулаторни батерии: PAKK 12 A1, PAKK 12 A2, PAKK 12 A3, PAKK 12 B1, PAKK 12 B2, PAKK 12 B3. Тези акумулаторни батерии могат да се зареждат със следните зарядни устройства: PLGK 12 A1, PLGK 12 A2, PLGK 12 B2.

Времето за зареждане (минути)	PAKK 12 A1 PAKK 12 A2 PAKK 12 A3	PAKK 12 B1 PAKK 12 B2 PAKK 12 B3
PLGK 12 A1	1	2
PLGK 12 A2	1	2
PLGK 12 B2	0,5	1

## Предназначение

При употреба на машината трябва да се спазват инструкциите за безопасност.

### Символи

надписи върху уреда:



Прочетете ръководството за обслужване.



Носете лично предпазно оборудване. Носете защита за очите!



Носете защита за слуха!



Носете прахозащитна маска!



Пробиване / завиване



Ударно пробиване



Устройството е част от серията Parkside X 12 V TEAM



Не изхвърляйте електроуредите в битовите отпадъци.



Функцията за ударно пробиване не трябва да се използва с поставен патронник за бързо захващане.

### Символи в упътването



Знаци за опасност (вместо удивителен знак опасността може да е обяснена) с данни за предотвратяване на персонални или материални щети.



Знак за опасност с информация за предотвратяване на щети за хора в резултат на токов удар.



Заповеден знак (на мястото на удивителния знак е обяснена заповедта) с данни за предотвратяване на щети.



Указателни знаци с информация за по-добра работа с уреда.

### Общи инструкции за безопасност за ел. инструменти



**ПРЕДУПРЕЖДЕНИЕ!** Прочетете всички указания за безопасност, инструкции, фигури и технически данни, с които е снабден електроинструментът. Пропуските при спазването на инструкциите за безопасност и указанията могат да предизвикат удар от ток, пожар и /или тежки наранявания.

### Пазете всички инструкции за безопасност и указания за бъдеща употреба.

Използваното в инструкциите за безопасност понятие „електрически инструмент“ се отнася за електрически инструменти, които работят в мрежата (с мрежов кабел) и за акумулаторни електрически инструменти (без мрежов кабел).

#### 1) БЕЗОПАСНОСТ НА РАБОТНОТО МЯСТО:

- а) Поддържайте вашето работно място чисто и добре осветено. Липсата на ред или неосветените работни участъци може да доведат до злополуки.
- б) Не работете с електрическия инструмент във взривоопасна среда, в която има горими течности, газове или прах. Електрическите инструменти произвеждат искри,

които могат да запалят праха или парите.

- в) **Дръжте децата и другите лица далече по време на употреба на електрическия инструмент.** При отклоняване на вниманието можете да загубите контрол над уреда.

## 2) ЕЛЕКТРИЧЕСКА БЕЗОПАСНОСТ

- а) **Свързващият щепсел на електрическия инструмент трябва да съответства на контакта.** Щепселът в никакъв случай не бива да се променя. **Не използвайте щепсели с адаптер със зазементи електрически инструменти.** Непроменените щепсели и съответстващите контакти намаляват риска от удар от ток.
- б) **Избягвайте телесен контакт със заземените повърхности на тръби, нагреватели, печки и хладилници.** Съществува повишен риск от удар от ток, ако тялото ви се заземи.
- в) **Пазете електрическия инструмент от дъжд или влага.** Проникването на вода в електрическия инструмент повишава риска от удар от ток.
- г) **Не използвайте кабела, за да носите електрическия инструмент, да го закачвате или за да изтегляте щепсела от контакта.** Дръжте кабела далече от топлина, масло, остри ръбове или движещи се части на уреда. Повредените или усукани кабели повишават риска от удар от ток.
- д) **Когато работите с електрическия инструмент на открито, използвайте само удължители, които са подходящи за употреба навън.** Употребата на удължител, подхо-

дящ за употреба на открито, намалява риска от удар от ток.

- ф) **Ако се налага използване на електроинструмента във влажна среда, използвайте предпазен прекъсвач за защита от утечни токове.** Използването на предпазен прекъсвач за защита от утечни токове намалява риска от токов удар.

## 3) БЕЗОПАСНОСТ НА ХОРАТА

- а) **Бъдете внимателни, внимавайте какво правите и подхождайте разумно към работата с електрическия инструмент.** **Не използвайте електрическия инструмент, ако сте уморени или сте под въздействието на наркотици, алкохол или медикаменти.** Един момент невнимание при употребата на електрическия инструмент може да доведе до сериозни наранявания.
- б) **Носете лични предпазни средства и винаги защитни очила.** Носенето на лични предпазни средства като неплъзгащи се защитни обувки, защитна каска или защита за слуха намалява риска от наранявания.
- в) **Избягвайте нежеланото пускане в експлоатация.** Уверете се, че електрическият инструмент е изключен преди да го свържете с електрозахранването, да го вземете или носите. Ако при носене на електрическия инструмент държите пръста на прекъсвача или свържете уреда към електрозахранването, когато е включен, това може да доведе до злополуки.
- г) **Преди да включите електрическия инструмент, махнете регулиращите инструменти или гаечни ключове.** Инструментът или клю-

чът, който се намира на въртяща се част на уреда, може да предизвика наранявания.

- д) **Избягвайте необичайни положения на тялото. Осигурете стабилна стойка и поддържайте равновесие по всяко време.** Така можете по-добре да контролирате електрическия инструмент в неочаквани ситуации.
  - е) **Носете подходящо облекло. Не носете широки дрехи или бижута. Дръжте косата, дрехите и ръкавиците далече от движещите се части.** Широките дрехи, бижутата или дългите коси могат да бъдат захванати от движещите се части.
  - ж) **При възможност за монтиране на прахоизсмукващи и прахоулавящи приспособления, те трябва да се поставят и да се използват правилно.** Употребата на прахоизсмукващи приспособления може да намали вредата от праха.
- 4) УПОТРЕБА И ТРЕТИРАНЕ НА ЕЛЕКТРИЧЕСКИЯ ИНСТРУМЕНТ**
- а) **Не претоварвайте уреда. За вашата работа използвайте само предназначен за нея електрически инструмент.** С подходящия електрически инструмент ще работите по-добре и по-безопасно в съответната област.
  - б) **Не използвайте електрически инструмент с дефектен прекъсвач.** Електрически инструмент, който не може да се включва или изключва, е опасен и трябва да се ремонтира.
  - в) **Преди да предприемете настройки на уреда, да смените части на работния инструмент или да**

**оставяте настрана електроинструмента, издърпайте щепсела от контакта и/или отстранете свалящата се батерията.** Тази предпазна мярка предотвратява нежелания старт на електрическия инструмент.

- г) **Съхранявайте електрическия инструмент, който не се използва, недостъпен за деца. Не разрешавайте на лица, които не са запознати с уреда или не са прочели указанията, да използват уреда.** Електрическите инструменти са опасни, когато се използват от неопитни лица.
- д) **Поддържайте старателно електроинструмента и работния инструмент. Проверявайте, дали движещите се части функционират безупречно и не заяждат, дали частите не са счупени или повредени и функцията на електрическия инструмент не е нарушена. Преди да използвате уреда дайте повредените части на ремонт.** Редица злополуки се дължат на недостатъчна поддръжка на електрическите инструменти.
- е) **Поддържайте режещите инструменти остри и чисти.** Грижливо поддържаните режещи инструменти с остри режещи ръбове заяждат по-малко и се водят по-лесно.
- ж) **Използвайте електрическия инструмент, принадлежностите, работните инструменти и др. според тези указания. При това вземете предвид условията на работа и дейността, която трябва да се извърши.** Употребата на електрическия инструмент за цели, различни от предвидените, може да доведе до опасни ситуации.

**5) ВНИМАТЕЛНА РАБОТА С И УПОТРЕБА НА АКУМУЛАТОРНИ ИНСТРУМЕНТИ**

- a) **Зареждайте батериите само в зарядни устройства, които са препоръчани от производителя.** Съществува опасност от пожар, ако зарядното устройство, подходящо за определен вид батерии, се използва с други батерии.
  - b) **В електрическите инструменти използвайте само предвидените за тях батерии.** Употребата на други батерии може да причини наранявания и **опасност от пожар.**
  - в) **Дръжте батерията, която не се използва, далече от канцеларски кламери, монети, ключове, пирони, винтове или други дребни метални предмети, които биха могли да предизвикват свързване накъсо на контактите.** Свързването накъсо на контактите на батерията може да предизвика изгаряния или запалване.
  - г) **При неправилна употреба от батерията може да изтече течност. Избягвайте контакта с нея. При случаен контакт изплакнете с вода. Ако течността влезе в очите, потърсете допълнителна лекарска помощ.** Изтичащата течност от батерията може да предизвика кожни раздразнения или изгаряния.
- 6) СЕРВИЗ**
- a) **Давайте вашия електрически инструмент за ремонт само от квалифицирани специалисти и само с оригинални резервни части.** Така се гарантира запазване на безопасността на електрическия инструмент.

**7) Други указания за безопасност**

**ОБУЧЕНИЕ**

- Този уред не трябва да се използва от деца. Децата трябва да бъде наблюдавани, за да не си играят с уреда. Почистването и поддръжката не трябва да се извършват от деца.
- Уредът не трябва да се използва от лица с намалени физически, сетивни или умствени способности или от лица с недостатъчни знания или опит.
- Местните предписания могат да определят ограничение на възрастта за потребителя.
- Трябва да се вземе под внимание това, че самият потребител отговаря за инциденти или опасности спрямо други лица или тяхната собственост.
- Никога не трябва да се разрешава употребата на машината на деца и лица с ограничени физически, сензорни или умствени способности, или с недостатъчно опит и знания, или на лица, които не са запознати с инструкциите! Местните предписания могат да определят ограничение на възрастта за потребителя.
- Никога не позволявайте на деца или лица, които не са запознати с посочените инструкции, да използват машината.

**ПОДГОТОВКА**

- Преди употреба машината трябва да се провери визуално за повредени, липсващи или грешно поставени предпазни съоръжения или капаци.
- Преди пуск в експлоатация на машината и след какъвто и да било сблъсък проверявайте за признаци

на износване или увреждане, и вземайте мерки за извършване на нужните ремонти.

## РАБОТА

- Носете защита за слуха. Въздействието на шума може да причини загуба на слуха.
- Дръжте уреда за изолираните повърхности за хващане, когато изпълнявате работи, при които използваният инструмент може да срещне скрити електрически проводници. Контактът с провеждащ напрежение проводник може да постави металните части на уреда под напрежение и да доведе до електрически удар.
- Носете прахозащитна маска.

### **ПРЕДУПРЕЖДЕНИЕ! ОТРОВНИ ПРАХОВЕ!**

- Обработката на вредни / отровни прахове представлява опасност за здравето на оператора или на намиращите се в близост лица.
- **ВНИМАНИЕ ПРОВОДНИЦИ! ОПАСНОСТ!** Уверете се, че няма да засегнете електрически проводници, газови или водопроводни тръби, когато работите с електроинструмента. При нужда проверете с уред за търсене на проводници, преди да пробивате в стена или да правите прорези в нея.
- Оригинални принадлежности/допълнителни уреди  
Използвайте само принадлежности и допълнителни уреди, които са посочени в ръководството за обслужване или чието захващане е съвместимо с уреда.

## ПОДДРЪЖКА И СЪХРАНЕНИЕ

- Отстранете изваждащата се батерия преди извършване на работи по поддръжка или почистване.
- Трябва да се използват само препоръчани от производителя резервни части и принадлежности.
- Машината трябва редовно да се проверява и поддържа. Ремонтът на машината трябва да се поверява само на притежаващи договор с производителя сервиси.

## 8) ДРУГИ УКАЗАНИЯ ЗА БЕЗОПАСНОСТ

- Дръжте уреда за изолираните повърхности за хващане, когато изпълнявате работи, при които използваният инструмент може да срещне скрити електрически проводници.** Контактът с провеждащ напрежение проводник може да постави металните части на уреда под напрежение и да доведе до електрически удар.
- Когато извършвате дейности, при които винтът може да засегне скрити електрически проводници или, дръжте уреда за изолираните ръкохватки.** Контактът на винта с провеждащ напрежение проводник може да постави металните части на уреда под напрежение и да доведе до електрически удар.
- Внимавайте за това, отворите за въздух да не бъдат запушвани от замърсявания.**
- Отстранете батерията**
  - винаги когато потребителят се отдалечава от машината,
  - преди отстраняването на блокове,
  - преди проверка, почистване или работи по машината,

- след докосване на чуждо тяло, за да проверите машината за повреди,
  - за незабавна проверка, когато машината започне да вибрира прекомерно силно.
- e) **Не използвайте аксесоари, които не се препоръчват от PARKSIDE.** Това може да доведе до токов удар или пожар.

## 9) СКРИТИ РИСКОВЕ

Макар да обслужвате уреда съгласно предписанията, винаги съществуват скрити рискове. Могат да възникнат следните опасности във връзка с конструкцията и изпълнението на електрическият инструмент:

- a) Наранявания чрез подвижни части;
- b) Увреждане на слуха, ако не се носят подходящи антифони;
- c) Увреждане на здравето в резултат на вибрациите на ръката и дланта, ако уредът се използва по-продължително време или не се води и поддържа надлежно.



**Предупреждение!** По време на експлоатация този електрически инструмент създава електромагнитно поле. При определени обстоятелства това поле може да засегне активните или пасивни медицински импланти. За да се намали опасността от сериозни или смъртоносни наранявания, препоръчваме на лицата с медицински импланти да се консултират с техния лекар или с производителя на медицинския имплант преди обслужването на машината

## Пускане в употреба



Преди всички работи по електроинструмента (напр. поддръжка, смяна на инструмент и др.), както и при неговото транспортиране и съхранение поставяйте превключвателя за смяна на посоката на въртене в средно положение. При неволно натискане на превключвателя за включване/изключване съществува опасност от нараняване.

## Проверка на степента на зареждане на батерията

Индикаторът за състоянието на зареждане ( **A** 4) показва степента на зареждане на батерията ( **A** 7).

- Състоянието на зареждане на батерията се показва чрез светване на съответната LED светлина, когато уредът е в експлоатация. За целта дръжте превключвателя за включване ( **A** 9) натиснат.

**червено-жълто-зелено** => батерията е заредена напълно

**червено-жълто** => батерията е заредена до около половината

**червено** => батерията трябва да бъде заредена



За допълнителна информация относно акумулаторната батерия и зарядното устройство прочетете ръководството за експлоатация на Вашата акумулаторна батерия от серията Parkside X 12 V Team.

## Поставяне/изваждане на акумулаторния пакет от уреда

### Поставяне на акумулаторния пакет:

- Поставете превключвателя за смяна на посоката на въртене (A 7) в средно положение (блокировка). Оставете акумулаторния пакет (A 9) да се фиксира в дръжката.

### Изваждане на акумулаторния пакет:

- Натиснете бутона (A 10) за деблокиране и извадете акумулаторния пакет (A 9).

## Избор на инструмент

За ударно пробиване се нуждаете от SDS-Plus инструмент.

За безударно пробиване в дърво, метал, керамика и пластмаса използвайте патронника за бързо захващане с SDS-Plus адаптер.

В него можете да поставите цилиндрични свредла  $\varnothing$  0,8 - 10 mm или инструмент с шестостенна опашка.

За завиване на винтове използвайте крайниците за завиване, които можете да използвате с патронника за бързо захващане с SDS-Plus адаптер.



Режимът на работа „Ударно пробиване“ трябва да се използва само тогава, когато патронникът за бързо захващане не е поставен!

## Смяна на инструмент

Чрез дръжката за инструмент с SDS-Plus адаптер можете да сменяте лесно и удобно използвания инструмент без помощта на допълнителни инструменти.

В резултат на конструкцията на системата използваният инструмент е свободно подвижен. По този начин при празен ход се получава отклонение от концентричност. То няма влияние върху точността на пробивания отвор, защото свредлото се центрова самостоятелно при пробиване.

Чрез патронника за бързо захващане с SDS-Plus адаптер уредът може да захване различни типове свредла с шестостенна опашка или цилиндрични свредла.

Прахозащитният капак (A 2) предотвратява до голяма степен навлизането на прах от пробиването в дръжката на инструмента по време на работа. При поставяне на инструмента внимавайте да не повредите прахозащитния капак (A 2).



Повреден прахозащитен капак трябва незабавно да бъде сменен. Препоръчително е да поверите смяната на службата за обслужване на клиенти.

## C Поставяне на SDS-Plus инструмент

1. Деблокирайте SDS-Plus дръжката (1) чрез издърпване на блокиращата втулка (3) назад.
2. Поставете инструмента чрез завъртане в дръжката за инструмент.
3. Освободете блокиращата втулка (3)
4. Чрез издърпване проверете стабилното положение на инструмента. В резултат на конструкцията на системата инструментът има малък радиален луфт.

## C Изваждане на SDS-Plus инструмент

- 1 Издърпайте блокиращата втулка (3) назад и извадете използвания инструмент.

## Поставяне на шестостенна опашка/цилиндрични инструменти

- D 1. Деблокирайте SDS-Plus държача (1) чрез издърпване на блокиращата втулка (3) назад.
2. Поставете патронника за бързо захващане с SDS-Plus адаптер (17) чрез завъртане в държача за инструмент (1).
3. Чрез издърпване проверете безупречното блокиране на патронника за бързо захващане (17).

В резултат на конструкцията на системата патронникът за бързо захващане с SDS-Plus адаптер има малък радиален луфт.

- E 4. Завъртете патронника за бързо захващане (1) срещу часовниковата стрелка, докато отворът на патронника (11) стане достатъчно голям да побере инструмента.
5. Вкарайте инструмента докрай в патронника за бързо захващане (1).
6. Завъртете патронника за бързо захващане по часовниковата стрелка, за да фиксирате здраво инструмента.

## E Изваждане на шестостенна опашка/цилиндрични инструменти

1. За да отстраните отново инструмента, развийте патронника за бързо захващане (1) и извадете инструмента.

## D Сваляне на патронника за бързо захващане

- 1 Издърпайте блокиращата втулка (3) назад и извадете патронника за бързо захващане.

## Обслужване

### Избор на работен режим

С превключвателя „Пробиване/ударно пробиване“ (A 4) избирате режима на работа на електроинструмента.



Сменяйте режима на работа само при изключен електроинструмент! В противен случай електроинструментът може да бъде повреден.



**Режимът на работа „Ударно пробиване“ трябва да се използва само тогава, когато патронникът за бързо захващане не е поставен!**

Отключете превключвателя (A 4) чрез Натиснете предпазното копче (A 5). Завъртете превключвателя „Пробиване/ударно пробиване“ (A 4) в желаната позиция. Предпазното копче (A 5) се фиксира с отчетливо щракване при достигане на крайната позиция.





Ударно пробиване = ударен механизъм **ВКЛЮЧЕН**



Пробиване/завиване = ударен механизъм **ИЗКЛЮЧЕН**

**E****Настройка на посоката на въртене**

Чрез превключвателя за посоката на въртене можете да избирате посоката на въртене на уреда (десен и ляв ход) и да го подsigурявате срещу неволно включване.

1. Изчакайте уредът да спре напълно.
2. **Десен ход:** Натиснете превключвателя за посоката на въртене (6) отясно. 
3. **Ляв ход:** Натиснете превключвателя за посоката на въртене (6) отляво. 
4. Блокировка срещу включване: Поставете превключвателя за посоката на въртене в средно положение.



Превключвателят за посоката на въртене трябва да се използва само в покой!

**A****Включване/изключване**

С превключвателя за включване/изключване (8) можете да регулирате оборотите безстепенно. Колкото повече натискате превключвателя за включване/изключване, толкова по-високи са оборотите.

1. За включване на уреда натиснете превключвателя за включване/изключване (8) и го задръжте натиснат. Светодиодната лампа (11) свети по време на работа.

2. За изключване освободете превключвателя за вкл./изкл. (8). Ако поставите превключвателя за посоката на въртене (7) в средно положение, уредът е подsigурен срещу включване.

**Почистване/  
Техническа поддръжка**

Давайте работите по ремонта и техническата поддръжка, които не са описани в настоящото упътване, да бъдат извършени от нашия сервизен център. Използвайте само оригинални части.



Изключете уреда и извадете батерията от уреда преди всички работи.

Извършвайте редовно следните работи по почистването и техническата поддръжка. Така се гарантира продължителна и надеждна употреба.

**Почистване**

**Уредът не бива да се пръска с вода, нито да се поставя във вода. Има опасност от токов удар.**

- Поддържайте чисти вентилационните отвори, корпуса на двигателя и ръкохватките на уреда. За целта използвайте само влажна кърпа или четка. Не използвайте почистващи препарати и разтворители. С тях можете да повредите уреда необратимо.

## Техническа поддръжка

Уредът е без поддръжка.

## Съхранение

- Съхранявайте уреда на сухо и недостъпно за деца място.
- Температурата на съхранение за акумулаторната батерия и устройството е между 0 °C и 45 °C. По време на съхранение избягвайте екстремен студ или горещина, за да не загуби батерията своя капацитет.

## Изхвърляне/Защита на околната среда

Извадете батерията от уреда, преди да изхвърлите уреда!

Предайте уреда, принадлежностите и опаковката за екологосъобразно рециклиране.

Указания за изхвърляне на батерията ще намерите в отделното ръководство за експлоатация на батерията и зарядното устройство.



Зарядно устройство не бива да се изхвърлят като битови отпадъци.

- Изхвърлете уреда съгласно местните предписания. Предайте уреда в пункт за събиране на отпадъци, където той ще бъде рециклиран по щадящ околната среда начин. За целта попитайте Вашата местна фирма за събиране на отпадъци или наш сервизен център.
- Ние ще изхвърлим безплатно изпратените ни от вас уреди.

## Гаранция

Уважаеми клиенти,

за този уред получавате 3 години гаранция от датата на покупката. В случай на несъответствие на продукта с договора за продажба Вие имате законно право да предявите рекламация пред продавача на продукта при условията и в сроковете, определени в чл.112-115\* от Закона за защита на потребителите. Вашите права, произтичащи от посочените разпоредби, не се ограничават от нашата по-долу представена търговска гаранция и независимо от нея продавачът на продукта отговаря за липсата на съответствие на потребителската стока с договора за продажба съгласно Закона за защита на потребителите.

### Гаранционни условия

Гаранционният срок започва да тече от датата на покупката. Пазете добре оригиналната касова бележка. Този документ е необходим като доказателство за покупката. Ако в рамките на три години от датата на закупуване на този продукт се появи дефект на материала или производствен дефект, продуктът ще бъде безплатно ремонтиран или заменен – по наш избор. Гаранцията предполага в рамките на тригодишния гаранционен срок да се представят дефектният уред и касовата бележка (касовият бон) и писмено да се обясни в какво се състои дефектът и кога е възникнал. Ако дефектът е покрит от нашата гаранция, Вие ще получите обратно ремонтирания или нов продукт. С ремонта или смяната на продукта не започва да тече нов гаранционен срок.

### Гаранционен срок и законови претенции при дефекти

Гаранционната услуга не удължава гаранционния срок. Това важи също и за сменените и ремонтирани части. За евентуално наличните повреди и дефекти още при покупката трябва да се съобщи веднага след разопаковането. Евентуалните ремонти след изтичане на гаранционния срок са срещу заплащане.

### Обхват на гаранцията

Уредът е произведен грижливо според строгите изисквания за качество и добросъвестно изпитан преди доставка. Гаранцията важи за дефекти на материала или производствени дефекти. Гаранцията не обхваща частите на продукта, които подлежат на нормално износване, поради което могат да бъдат разглеждани като бързо износващи се части (например Патронник за бързо захващане, свредла) или повредите на чупливи части (например прекъсвачи). Гаранцията отпада, ако уредът е повреден поради неправилно използване или в резултат на неосъществяване на техническа поддръжка. За правилната употреба на продукта трябва точно да се спазват всички указания в упътването за обслужване. Предназначение и действия, които не се препоръчват от упътването за експлоатация или за които то предупреждава, трябва задължително да се избягват. Продуктът е предназначен само за частна, а не за стопанска употреба. При злоупотреба и неправилно третиране, употреба на сила и при интервенции, които не са извършени от клона на нашия оторизиран сервис, гаранцията отпада.

### Процедура при гаранционен случай

За да се гарантира бърза обработка

на Вашия случай, следвайте следните указания:

- За всички запитвания подгответе касовата бележка и идентификационния номер (IAN 360195\_2007) като доказателство за покупката.
- Вземете артикулния номер от фабричната табелка.
- При възникване на функционални или други дефекти първо се свържете по телефона или чрез имейл с долупосочения сервизен отдел. След това ще получите допълнителна информация за уреждането на Вашата рекламация.
- След съгласуване с нашия сервиз можете да изпратите дефектния продукт на посочения Ви адрес на сервиза безплатно за Вас, като приложите касовата бележка (касовия бон) и посочите в какво се състои дефектът и кога е възникнал. За да се избегнат проблеми с приемането и допълнителни разходи, задължително използвайте само адреса, който Ви е посочен. Осигурете изпращането да не е като експресен товар или като друг специален товар. Изпратете уреда заедно с всички принадлежности, доставени при покупката, и осигурете достатъчно сигурна транспортна опаковка.

## Ремонтен сервис / извънгаранционно обслужване

Ремонти извън гаранцията можете да възложите на клона на нашия сервис срещу заплащане. Той с удоволствие ще Ви направи предварителна калкулация. Можем да обработваме само уреди, които са достатъчно опаковани и изпратени с платени транспортни разходи.

**Внимание:** Изпратете Вашия уред на



клона на нашия сервиз почистен и с ука-  
зание за дефекта.

Уредите, изпратени с неплатени транс-  
портни разходи – с наложен платеж,  
като експресен или друг специален то-  
вар – не се приемат.

Ние ще извършим безплатно изхвърля-  
нето на изпратените от Вас дефектни  
уреди.

## Сервизно обслужване



България

Тел.: 00800 111 4920

Е-мейл: [гриззли@лидл.bg](mailto:гриззли@лидл.bg)

IAN 360195\_2007

## Вносител

Моля, обърнете внимание, че следва-  
щият адрес не е адрес на сервиза.

Първо се свържете с горепосочения  
сервизен център.

### Гриззли Туулс ГмБХ & Ко.КГ

Щокщетер Щрасе 20

63762 Гросостхайм

Германия

\* Чл. 112. (1) При несъответствие на  
потребителската стока с договора за  
продажба потребителят има право  
да предяви рекламация, като поиска  
от продавача да приведе стоката в  
съответствие с договора за продажба.  
В този случай потребителят може да  
избира между извършване на ремонт  
на стоката или замяната ѝ с нова,  
освен ако това е невъзможно или  
избраният от него начин за обезщетение  
е непропорционален в сравнение с  
другия.

(2) Смята се, че даден начин за обезще-  
тяване на потребителя е непропорцио-  
нален, ако неговото използване налага  
разходи на продавача, които в сравне-  
ние с другия начин на обезщетяване са  
неразумни, като се вземат предвид:

1. **стойността на потребителската  
стока, ако нямаше липса на несъ-  
ответствие;**
2. **значимостта на несъответствие-**  
**то;**
3. **възможността да се предложи на  
потребителя друг начин на обез-**  
**щетяване, който не е свързан със**  
**значителни неудобства за него.**

Чл. 113. (1) Когато потребителската  
стока не съответства на договора за  
продажба, продавачът е длъжен да я  
приведе в съответствие с договора за  
продажба.

(2) Привеждането на потребителската  
стока в съответствие с договора за про-  
дажба трябва да се извърши в рамките  
на един месец, считано от предявява-  
нето на рекламацията от потребителя.

(3) След изтичането на срока по ал. 2  
потребителят има право да развали  
договора и да му бъде възстановена  
заплатената сума или да иска нама-  
ляване на цената на потребителската  
стока съгласно чл. 114 .

(4) Привеждането на потребителската  
стока в съответствие с договора за про-  
дажба е безплатно за потребителя. Той  
не дължи разходи за експедиране на  
потребителската стока или за материали  
и труд, свързани с ремонта ѝ, и не трябва  
да понеса значителни неудобства.

(5) Потребителят може да иска и обезщетение за претърпените вследствие на несъответствието вреди.

Чл. 114. (1) При несъответствие на потребителската стока с договора за продажба и когато потребителят не е удовлетворен от решаването на рекламацията по чл. 113, той има право на избор между една от следните възможности: 1. разваляне на договора и възстановяване на заплатената от него сума; 2. намаляване на цената.

(2) Потребителят не може да претендира за възстановяване на заплатената сума или за намаляване цената на стоката, когато търговецът се съгласи да бъде извършена замяна на потребителската стока с нова или да се поправи стоката в рамките на един месец от предявяване на рекламацията от потребителя.

(3) Търговецът е длъжен да удовлетвори искане за разваляне на договора и да възстанови заплатената от потребителя сума, когато след като е удовлетворил три рекламации на потребителя чрез извършване на ремонт на една и съща стока, в рамките на срока на гаранцията по чл. 115, е налице следваща поява на несъответствие на стоката с договора за продажба. (4) (Предишна ал. 3 - ДВ, бр. 61 от 2014 г., в сила от 25.07.2014 г.) Потребителят не може да претендира за разваляне на договора, ако несъответствието на потребителската стока с договора е незначително.

Чл. 115. (1) Потребителят може да упражни правото си по този раздел в срок до две години, считано от доставянето на потребителската стока.

(2) Срокът по ал. 1 спира да тече през времето, необходимо за поправката или замяната на потребителската стока или за постигане на споразумение между продавача и потребителя за решаване на спора.

(3) Упражняването на правото на потребителя по ал. 1 не е обвързано с никакъв друг срок за предявяване на иск, различен от срока по ал. 1.

## Резервни части/Принадлежности

Резервни части и принадлежности можете да получите на адрес [www.grizzlytools-service.eu](http://www.grizzlytools-service.eu)

Ако имате проблеми с поръчката, използвайте формуляра за контакт. Ако имате други въпроси, обърнете се към „Сервизно обслужване“ (вж. страница 46).

2 x SDS-Plus свредла, 6 mm и 8 mm .....	91105287
2 x свредла за дърво, 3 mm и 5 mm .....	91105286
4 x 50mm накрайници за завиване: S2, PH2, PH1, TX25 .....	91105285
10mm патронник за бързо захващане с SDS-Plus адаптер.....	91105288

## Търсене на повреди



В случай на инцидент или повреда при работа незабавно извадете батерията от уреда! Неспазване на това указание може да причини порезни наранявания.

Проблем	Възможна причина	Отстраняване на неизправността
Уредът не тръгва	Батерия (A 9) разредена	Заредете батерията (A 9) (спазвайте отделното ръководство за експлоатация за акумулатора и зарядното устройство)
	Батерия (A 9) непоставена	Поставете батерията (A 9) (спазвайте отделното ръководство за експлоатация за акумулатора и зарядното устройство)
	Бутонът за включване/изключване (A 8) е дефектен	Ремонт в сервиз
	Моторът е дефектен	
Уредът работи с прекъсвания	Вътрешен лош контакт	Ремонт в сервиз
	Бутонът за включване/изключване (A 8) е дефектен	

## Περιεχόμενα

<b>Εισαγωγή</b> .....	<b>49</b>	Αφαίρεση εξάγωνου άξονα /	
<b>Σκοπός χρήσης</b> .....	<b>49</b>	κυλινδρικών εργαλείων .....	59
<b>Γενική περιγραφή</b> .....	<b>50</b>	Απομάκρυνση ταχυτσόκ .....	59
Παραδοτέα υλικά.....	50	<b>Χειρισμός</b> .....	<b>59</b>
Επισκόπηση.....	50	Επιλογή είδους λειτουργίας.....	59
Περιγραφή λειτουργίας.....	50	Διακόπτης κατεύθυνσης	
<b>Τεχνικά στοιχεία</b> .....	<b>51</b>	περιστροφής .....	60
<b>Υποδείξεις ασφαλείας</b> .....	<b>52</b>	Ενεργοποίηση/απενεργοποίηση .....	60
Σύμβολα και εικονοσύμβολα .....	52	<b>Καθαρισμός/συντήρηση</b> .....	<b>60</b>
Γενικές υποδείξεις ασφαλείας για		Καθαρισμός .....	60
ηλεκτρικά εργαλεία.....	52	Συντήρηση .....	61
<b>Θέση σε λειτουργία</b> .....	<b>57</b>	<b>Αποθήκευση</b> .....	<b>61</b>
Έλεγχος της κατάστασης		<b>Απόσυρση/προστασία του</b>	
φόρτισης της μπαταρίας.....	57	<b>περιβάλλοντος</b> .....	<b>61</b>
Τοποθέτηση / Αφαίρεση της		<b>Εγγύηση</b> .....	<b>62</b>
συστοιχίας συσσωρευτή		<b>Σέρβις επισκευής</b> .....	<b>63</b>
στην/από την συσκευή.....	58	<b>Service-Center</b> .....	<b>63</b>
Επιλογή εργαλείου .....	58	<b>Εισαγωγέας</b> .....	<b>63</b>
Αλλαγή εργαλείου .....	58	<b>Ανίχνευση βλαβών</b> .....	<b>64</b>
Τοποθέτηση εργαλείου SDS-Plus .....	58	<b>Ανταλλακτικά/Αξεσουάρ</b> .....	<b>64</b>
Αφαίρεση εργαλείου SDS-Plus .....	59	<b>Μετάφραση της πρωτότυπης</b>	
Τοποθέτηση εξάγωνου άξονα /		<b>Δήλωσης συμμόρφωσης CE</b> .....	<b>83</b>
κυλινδρικών εργαλείων .....	59	<b>Επί μέρους σχεδιαγράμματα</b> .....	<b>85</b>

## Εισαγωγή

Συγχαρητήρια για την αγορά της νέας συσκευής σας. Προτιμήσατε να αγοράσετε ένα προϊόν ανώτερης ποιότητας. Η ποιότητα αυτής της συσκευής ελέγχθηκε κατά τη διάρκεια της παραγωγής, αλλά και σε τελικό έλεγχο. Με τον τρόπο αυτό εξασφαλίστηκε η λειτουργικότητα της συσκευής σας.



Οι οδηγίες χρήσης αποτελούν αναπόσπαστο τμήμα αυτού του προϊόντος. Περιέχουν σημαντικές υποδείξεις για την ασφάλεια, τη χρήση και διάθεση της συσκευής. Πριν τη χρήση του προϊόντος να

εξοικειωθείτε με όλες τις οδηγίες χειρισμούς και τις υποδείξεις ασφαλείας. Να χρησιμοποιείτε το προϊόν μόνο όπως περιγράφεται και μόνο για τον αναφερόμενο σκοπό. Να φυλάξετε καλά τις οδηγίες και να τις παραδώσετε σε τρίτους μαζί με το προϊόν.

## Σκοπός χρήσης

Η συσκευή προβλέπεται για κρουστική διάτρηση σε τούβλα, σκυρόδεμα και πέτρα καθώς και για διάτρηση χωρίς κρούση σε ξύλο, μέταλλο, κεραμικό και συνθετικές ύλες. Τα ηλεκτρικά εργαλεία με ηλεκτρονική ρύθμιση και δεξιόστροφη/αριστερόστροφη

κίνηση ενδείκνυται και για βίδωμα. Οποιαδήποτε άλλη χρήση, η οποία δεν εγκρίνεται ρητά μέσα από τις οδηγίες αυτές, μπορεί να προκαλέσει ζημιές στη συσκευή και να αποτελέσει σοβαρό κίνδυνο για το χρήστη. Ο κατασκευαστής δεν ευθύνεται για ζημιές που προκλήθηκαν λόγω μη ενδεδειγμένης χρήσης ή λόγω εσφαλμένου χειρισμού. Αυτή η συσκευή δεν είναι κατάλληλη για επαγγελματική χρήση. Σε περίπτωση επαγγελματικής χρήσης παύει να ισχύει η εγγύηση.

Ο συσκευή είναι τμήμα της σειράς Parkside X 12 V TEAM και λειτουργεί με συσσωρευτές της σειράς Parkside X 12 V TEAM. Οι συσσωρευτές επιτρέπεται να φορτίζονται μόνο με συσκευές φόρτισης της σειράς Parkside X 12 V TEAM.

## Γενική περιγραφή



Τις απεικονίσεις θα τις βρείτε στην πρόσθια αναδιπλούμενη σελίδα.

## Παραδοτέα υλικά

Βγάλτε τη συσκευή από τη συσκευασία και ελέγξτε, αν είναι πλήρης:

- Κρουστικό δράπανο μπαταρίας
- 1 ταχυσόκ 10mm με αντάππορα SDS-Plus
- 2 τρυπάνια SDS-Plus, 6 mm και 8 mm
- 2 τρυπάνια για ξύλο, 3 mm και 5 mm
- 4 μύτες βιδώματος 50mm: S2, PH2, PH1, TX25
- Βαλιτσάκι
- Οδηγιών χρήσης



Η μπαταρία και ο φορτιστής δεν περιλαμβάνονται.



Λαμβάνετε υπόψη τις υποδείξεις ασφάλειας και τις οδηγίες σχετικά με τη φόρτιση και τη σωστή χρήση που αναφέρονται στις οδηγίες λειτουργίας του συσσωρευτή και του φορτιστή της σειράς Parkside X 12 V Team. Θα βρείτε μια λεπτομερή περιγραφή για τη διαδικασία φόρτισης και περισσότερες πληροφορίες στις ξεχωριστές οδηγίες χειρισμού.

## Επισκόπηση



- 1 Υποδοχή εργαλείου SDS-Plus
- 2 Πώμα προστασίας από τη σκόνη
- 3 Χιτώνιο ασφάλισης
- 4 Διακόπτης εναλλαγής «διάτρησης/κρουστικής διάτρησης»
- 5 Κουμπί ασφάλισης διακόπτη εναλλαγής
- 6 LED ένδειξης κατάστασης φόρτισης
- 7 Διακόπτης κατεύθυνσης περιστροφής
- 8 Διακόπτης ενεργοποίησης/απενεργοποίησης
- 9 Μπαταρία
- 10 Πλήκτρο απασφάλισης συστοιχίας συσσωρευτή
- 11 Λυχνία LED λειτουργίας
- 12 Βαλίτσα
- 13 Ταχυφορτιστής
- 14 Μύτες κατσαβιδιού
- 15 Τρυπάνι ξύλου
- 16 Τρυπάνι με υποδοχή SDS-Plus
- 17 Ταχυσόκ

## Περιγραφή λειτουργίας

Το κρουστικό δράπανο μπαταρίας είναι εξοπλισμένο με μια υποδοχή εργαλείου

SDS-Plus (δεν αφαιρείται), ένα αφαιρούμενο ταχυτσόκ, δεξιόστροφη/αριστερόστροφη κίνηση και με μια λυχνία εργασίας LED.

## Τεχνικά στοιχεία

### Επαναφορτιζόμενο

#### ΚΡΟΥΣΤΙΚΟ ΔΡΑΠΑΝΟ ..... ΡΒΗΑ 12 Α1

Τάση κινητήρα U ..... 12 V==

Αριθμός στροφών ρελαντί  $n_0$  ... 0-900 min<sup>-1</sup>

Αριθμός κρούσεων: ..... 0-4800 bpm

Ενέργεια κρούσεων: ..... 1 Joule

Διάσταση τσοκ ..... 0,8-10 mm

Βάρος (χωρίς Μπαταρία)..... 1,15 kg

διάμετρος διάτρησης

για σκυρόδεμα ..... μέγ. 10 mm

Διάμετρος διάτρησης για ξύλο .. μέγ. 10 mm

Διάμετρος διάτρησης

για χάλυβα ..... μέγ. 8 mm

Στάθμη ηχητικής πίεσης

( $L_{pA}$ ) ..... 86,5 dB(A);  $K_{pA}$ =3 dB

Επιπρεπόμενη στάθμη θορύβου

( $L_{WA}$ )..... 97,5 dB(A);  $K_{WA}$ =3 dB

Δόνηση μέγ ( $a_r$ ) ..... 8,6 m/s<sup>2</sup>;  $K= 1,5$  m/s<sup>2</sup>

Μέγ. θερμοκρασία ..... 50 °C

Διαδικασία φόρτισης..... 4 - 40 °C

Λειτουργία ..... -20 - 50 °C

Αποθήκευση..... 0 - 45 °C

Οι τιμές θορύβου και δονήσεων εξακριβώνονται σύμφωνα με τους κανόνες και τους κανονισμούς που αναφέρονται στη δήλωση συμμόρφωσης.

Η αφερόμενη τιμή μετάδοσης δόνησης μετρήθηκε βάσει τυποποιημένης μεθόδου δοκιμής και μπορεί να χρησιμοποιηθεί για τη σύγκριση μίας ηλεκτρικής συσκευής με μία άλλη. Η αναφερόμενη τιμή μετάδοσης δόνησης μπορεί επίσης να χρησιμοποιηθεί και για αρχική εκτίμηση της έκθεσης.



### Προειδοποίηση:

Η τιμή μετάδοσης της δόνησης μπορεί να διαφέρει κατά την πραγματική χρήση της ηλεκτρικής συσκευής από την αναφερόμενη τιμή, ανάλογα με τον τρόπο χρήσης της. Προσπαθείτε να διατηρείτε την επιβάρυνση λόγω κραδασμών όσο μικρότερη γίνεται. Παραδείγματα μέτρου για τη μείωση του φορτίου κραδασμών είναι η οριοθέτηση του χρόνου εργασίας. Εδώ πρέπει να ληφθούν υπόψιν όλα τα στάδια λειτουργίας (για παράδειγμα ο χρόνος κατά τον οποίο το ηλεκτρικό εργαλείο είναι απενεργοποιημένο και ο χρόνος κατά τον οποίο το ηλεκτρικό εργαλείο είναι μεν ενεργοποιημένο, αλλά λειτουργεί χωρίς επιβάρυνση).



**Προσοχή! Δείτε παρακάτω μια ενημερωμένη λίστα της συμβατότητας συσσωρευτή:**  
[www.lidl.de/akku](http://www.lidl.de/akku)

Αυτή η συσκευή μπορεί να λειτουργήσει μόνο με τους ακόλουθους συσσωρευτές: PAKK 12 A1, PAKK 12 A2, PAKK 12 A3, PAKK 12 B1, PAKK 12 B2, PAKK 12 B3. Αυτοί οι συσσωρευτές επιτρέπεται να φορτίζονται με τους ακόλουθους φορτιστές: PLGK 12 A1, PLGK 12 A2, PLGK 12 B2.

Χρόνος φόρτισης (ώρες)	PAKK 12 A1 PAKK 12 A2 PAKK 12 A3	PAKK 12 B1 PAKK 12 B2 PAKK 12 B3
PLGK 12 A1	1	2
PLGK 12 A2	1	2
PLGK 12 B2	0,5	1

## Υποδείξεις ασφαλείας

Στο κεφάλαιο αυτό θα βρείτε τις βασικές προδιαγραφές ασφαλείας που αφορούν την εργασία με τη συσκευή.

### Σύμβολα και εικονοσύμβολα

Εικόνες πάνω στη συσκευή



Διαβάστε προσεκτικά τις οδηγίες χρήσης πριν από τη χρήση της συσκευής.



Χρησιμοποιείτε προσωπικό εξοπλισμό ασφαλείας. Φοράτε προστασία για τα μάτια!



Φοράτε προστασία για την ακοή!



Φοράτε μάσκα προστασίας από τη σκόνη!



Διάτρηση/Βίδωμα



Κρουστική διάτρηση



Οι συσκευές δεν επιτρέπεται να καταλήγουν στα οικιακά απορρίμματα.



Δεν επιτρέπεται χρήση της λειτουργίας κρουστικού δράπανου όταν είναι τοποθετημένο το ταχυτόκ.



Η συσκευή είναι τμήμα της σειράς Parkside X 12 V TEAM

### Σύμβολα στις οδηγίες



Σύμβολα κινδύνου με στοιχεία για την πρόληψη προσωπικών και υλικών ζημιών.



Σύμβολα κινδύνων με πληροφορίες για την πρόληψη βλαβών σε άτομα από ηλεκτροπληξία.



Σύμβολο υποχρέωσης με στοιχεία για την πρόληψη ζημιών.



Σύμβολο υποδείξεων με πληροφορίες για τον καλύτερο χειρισμό της συσκευής.

### Γενικές υποδείξεις ασφαλείας για ηλεκτρικά εργαλεία



**ΠΡΟΕΙΔΟΠΟΙΗΣΗ!** Διαβάστε όλες τις υποδείξεις ασφαλείας, τις οδηγίες, τις εικόνες και τα τεχνικά δεδομένα που συνοδεύουν το παρόν ηλεκτρικό εργαλείο. Παραλείψεις στην τήρηση των υποδείξεων ασφαλείας και των οδηγιών μπορούν να οδηγήσουν σε ηλεκτροπληξία, πυρκαγιά και/ή βαρείς τραυματισμούς.

### Διατηρείτε όλες τις υποδείξεις ασφαλείας και τις οδηγίες για μελλοντική αναφορά.

Η έννοια „ηλεκτρικά εργαλεία“, που χρησιμοποιείται στις υποδείξεις ασφαλείας, αναφέρεται σε ηλεκτρικά εργαλεία που λειτουργούν με το ηλεκτρικό δίκτυο (με καλώδιο ρεύματος) και σε ηλεκτρικά εργαλεία που λειτουργούν με συσσωρευτή (δίχως καλώδιο ρεύματος).

#### 1) ΑΣΦΑΛΕΙΑ ΣΤΗ ΘΕΣΗ ΕΡΓΑΣΙΑΣ:

- α) Να διατηρείτε τη θέση εργασίας σας καθαρή και καλά φωτισμένη. Σε όχι τακτικούς ή όχι καλά φωτισμένους χώρους εργασίας δημιουργούνται ατυχήματα.
- β) Μην εργάζεστε με το ηλεκτρικό

**εργαλείο σε εκρηκτικό περιβάλλον, στο οποίο βρίσκονται εύφλεκτα υγρά, αέρια ή σκόνες.** Τα ηλεκτρικά εργαλεία παράγουν σπινθήρες που μπορούν να αναφλέξουν τη σκόνη και τους ατμούς.

- γ) Να κρατάτε μακριά τα παιδιά κατά τη διάρκεια χρήσης του ηλεκτρικού εργαλείου.** Εάν δεν είστε καλά συγκεντρωμένοι, δεν αποκλείεται να χάσετε τον έλεγχο επί της συσκευής.

## 2) ΗΛΕΚΤΡΙΚΗ ΑΣΦΑΛΕΙΑ:

- α) Το βύσμα του ηλεκτρικού εργαλείου πρέπει να ταιριάζει στην πρίζα. Δεν επιτρέπεται καμία τροποποίηση του βύσματος. Μη χρησιμοποιείτε προσαρμογές βυσμάτων μαζί με γειωμένες ηλεκτρικές συσκευές.** Όταν δεν έχουν αλλαχτεί τα βύσματα και όταν χρησιμοποιείτε κατάλληλες πρίζες, μειώνεται ο κίνδυνος ηλεκτροπληξίας.
- β) Να αποφεύγετε την σωματική επαφή με γειωμένες επιφάνειες όπως τις γειωμένες επιφάνειες σωλήνων, θερμάνσεων, εστιών και ψυγείων.** Υπάρχει ιδιαίτερος κίνδυνος ηλεκτροπληξίας, όταν το σώμα σας είναι γειωμένο.
- γ) Μην εκθέτετε το ηλεκτρικό εργαλείο σε βροχή ή υγρασία.** Η διείσδυση νερού σε ηλεκτρική συσκευή αυξάνει τον κίνδυνο ηλεκτροπληξίας.
- δ) Μη μεταφέρετε το ηλεκτρικό εργαλείο κρατώντας το από το καλώδιο, μη κρεμάτε τη συσκευή από το καλώδιο και μη χρησιμοποιείτε το καλώδιο για να τραβήξετε το βύσμα από την πρίζα. Να προστατεύετε το καλώδιο από ψηλές θερμοκρασίες, λάδι, αιχμηρές άκρες και κινούμενα μέρη της συσκευής.** Τα ελαττωματικά ή μπερδεμένα καλώδια αυξάνουν

τον κίνδυνο ηλεκτροπληξίας.

- ε) Εάν εργάζεστε με το ηλεκτρικό εργαλείο στο ύπαιθρο, να χρησιμοποιείτε μόνο μπαλαντέζες που είναι κατάλληλες για το ύπαιθρο.** Η χρήση μίας μπαλαντέζας κατάλληλης για το ύπαιθρο μειώνει τον κίνδυνο ηλεκτροπληξίας.
- ζ) Όταν η λειτουργία του ηλεκτρικού εργαλείου σε υγρό περιβάλλον δεν μπορεί να αποφευχθεί, χρησιμοποιήστε έναν διακόπτη διαρροής έντασης.** Η χρήση ενός διακόπτη διαρροής έντασης μειώνει τον κίνδυνο ηλεκτροπληξίας.

## 3) ΑΣΦΑΛΕΙΑ ΑΤΟΜΩΝ

- α) Να είστε προσεκτικοί, να προσέχετε τί κανετε, και να εργάζεστε συνετά με το ηλεκτρικό εργαλείο. Μη χρησιμοποιείτε το ηλεκτρικό εργαλείο όταν είστε κουρασμένοι ή υπό την επήρεια ναρκωτικών, οινοπνευματωδών ποτών ή φαρμάκων.** Μόνο μία στιγμή απροσεξίας κατά τη χρήση του ηλεκτρικού εργαλείου μπορεί να προκαλέσει σοβαρούς τραυματισμούς.
- β) Να χρησιμοποιείτε τα μέσα ατομικής προστασίας και πάντα προστατευτικά γυαλιά.** Η χρήση των μέσων ατομικής προστασίας όπως αντιολισθητικά υποδήματα, προστατευτικό κράνος και ωτοπροστασία, μειώνει τον κίνδυνο τραυματισμών.
- γ) Να αποφεύγετε την αθέλητη θέση σε λειτουργία. Σιγουρευτείτε πως το ηλεκτρικό εργαλείο είναι απενεργοποιημένο πριν το συνδέσετε με την παροχή ρεύματος, πριν το σηκώσετε και πριν το μεταφέρετε.** Εάν κατά την μεταφορά του ηλεκτρικού αλυσοπριόνου έχετε το χέρι σας στον διακόπτη ή η συσκευή είναι ενεργοποιημένη όταν τη συνδέσετε με την παροχή ρεύματος,

δεν αποκλείονται ατυχήματα.

**δ) Πριν ενεργοποιήσετε το ηλεκτρικό εργαλείο να αφαιρέσετε ενδεχόμενα εργαλεία ρύθμισης ή κλειδιά.**

Ένα εργαλείο ρύθμισης ή κλειδί που βρίσκεται στο περιστρεφόμενο τμήμα της συσκευής, μπορεί να οδηγήσει σε τραυματισμούς.

**ε) Να αποφεύγετε τη μη φυσιολογική στάση του σώματος. Φροντίστε να στέκεστε σταθερά και να κρατάτε πάντα την ισορροπία σας.** Έτσι μπορείτε να ελέγχετε το ηλεκτρικό εργαλείο ακόμη και σε απρόοπτες περιστάσεις.

**ζ) Να φοράτε πάντα τον κατάλληλο ρουχισμό εργασίας. Μη φοράτε φαρδιά ρούχα ή κοσμήματα. Να κρατάτε τα μαλλιά, τα ρούχα και τα γάντια μακριά από κινούμενα εξαρτήματα.** Τα φαρδιά ρούχα, τα κοσμήματα ή τα μακριά μαλλιά θα μπορούσαν να πιαστούν από τα κινούμενα εξαρτήματα.

**η) Εάν είναι δυνατή η συναρμολόγηση εξαρτημάτων απορρόφησης σκόνης ή σκούπας, πρέπει αυτά να τοποθετούνται και να χρησιμοποιούνται σωστά.** Η χρήση απορροφητή σκόνης μπορεί να μειώσει τους κινδύνους που προκαλεί η σκόνη.

**4) ΧΡΗΣΗ ΚΑΙ ΦΡΟΝΤΙΔΑ ΤΟΥ ΗΛΕΚΤΡΙΚΟΥ ΕΡΓΑΛΕΙΟΥ**

**α) Προσέξτε να μην υπερφορτώνετε τη συσκευή. Να χρησιμοποιείτε τα ηλεκτρικά εργαλεία που είναι κατάλληλα για την εργασία σας.** Με το κατάλληλο ηλεκτρικό εργαλείο εργάζεστε καλύτερα και ασφαλέστερα στο αναφερόμενο πεδίο ισχύος.

**β) Μη χρησιμοποιείτε ηλεκτρικά εργαλεία, ο διακόπτης των οποίων είναι ελαττωματικός.** Ένα ηλεκτρικό εργαλείο που δεν μπορεί να ενεργοποιηθεί

ή να απενεργοποιηθεί είναι επικίνδυνο και πρέπει να επισκευαστεί.

**γ) Τραβήξτε το βύσμα από την πρίζα και/ή απομακρύνετε έναν αποσπώμενο συσσωρευτή προτού διεξάγετε ρυθμίσεις στη συσκευή, προτού αλλάξετε εξαρτήματα εργαλείων χρήσης ή αποθηκεύσετε το ηλεκτρικό εργαλείο.** Με τον τρόπο αυτό δεν είναι δυνατή η αθέλητη ενεργοποίηση του ηλεκτρικού εργαλείου.

**δ) Να φυλάγετε το ηλεκτρικό εργαλείο, όταν δεν το χρησιμοποιείτε, μακριά από παιδιά. Μην αφήνετε να χρησιμοποιούν τη συσκευή άτομα που δεν είναι εξοικειωμένα μαζί της ή που δεν διάβασαν αυτές τις οδηγίες.** Τα ηλεκτρικά εργαλεία είναι επικίνδυνα, όταν χρησιμοποιούνται από άτομα χωρίς πείρα.

**ε) Φροντίστε το ηλεκτρικό εργαλείο και το εργαλείο χρήσης με προσοχή. Ελέγξτε εάν λειτουργούν άψογα και δεν μπλοκάρουν όλα τα κινούμενα τμήματα ή εάν έχουν σπάσει εξαρτήματα ή ορισμένα τμήματα έχουν ζημιές που εμποδίζουν την άψογη λειτουργία του ηλεκτρικού εργαλείου. Δώστε να επισκευαστούν τα ελαττωματικά εξαρτήματα πριν χρησιμοποιήσετε τη συσκευή.** Πολλά ατυχήματα οφείλονται σε ηλεκτρικά εργαλεία που δεν έχουν συντηρηθεί σωστά.

**ζ) Τα κοπτικά εξαρτήματα να διατηρούνται πάντα ακονισμένα και καθαρά.** Τα προσεγμένα κοπτικά εξαρτήματα με ακονισμένες λάμες δεν μπλοκάρουν εύκολα και κινούνται καλύτερα.

**η) Να χρησιμοποιείτε το ηλεκτρικό εργαλείο, τα εξαρτήματά του, τα πρόσθετα εργαλεία κλπ. μόνο σύμφωνα με αυτές τις οδηγίες. Να λάβετε υπόψη σας τις συνθήκες**

**εργασίας και το είδος της εργασίας σας.** Η χρήση του ηλεκτρικού εργαλείου για άλλες εργασίες εκτός αυτών για τις οποίες προορίζεται, μπορεί να προκαλέσει επικίνδυνες περιστάσεις.

- θ) Διατηρείτε τις λαβές και τις επιφάνειες λαβών στεγνές, καθαρές και χωρίς λάδια και γράσα.** Οι ολισθηρές λαβές και επιφάνειες λαβών δεν επιτρέπουν έναν ασφαλή χειρισμό και έλεγχο του ηλεκτρικού εργαλείου σε απρόβλεπτες καταστάσεις.

**5) ΠΡΟΣΕΚΤΙΚΟΣ ΧΕΙΡΙΣΜΟΣ ΚΑΙ ΧΡΗΣΗ ΜΠΑΤΑΡΙΩΝ**

- α) Να φορτίζετε τις μπαταρίες μόνο με φορτιστές που συνιστώνται από τον κατασκευαστή.** Για ένα φορτιστή που προορίζεται μόνο για ένα είδος μπαταριών, υφίσταται κίνδυνος πυρκαγιάς όταν χρησιμοποιηθεί με άλλες μπαταρίες.
- β) Να χρησιμοποιείτε μόνο τις κατάλληλες μπαταρίες στα ηλεκτρικά εργαλεία.** Η χρήση άλλων μπαταριών μπορεί να προκαλέσει τραυματισμούς και κίνδυνο πυρκαγιάς.
- γ) Η μπαταρία που δεν χρησιμοποιείται να βρίσκεται μακριά από συνδετήρες, κέρματα, κλειδιά, καρφιά, βίδες ή άλλα μεταλλικά μικροαντικείμενα που θα μπορούσαν να προκαλέσουν γεφύρωση των επαφών.** Ένα ενδεχόμενο βραχυκύκλωμα μεταξύ των επαφών της μπαταρίας μπορεί να έχει σαν συνέπεια εγκαύματα ή φωτιά.
- δ) Σε περίπτωση εσφαλμένης χρήσης μπορεί να εξέλθει υγρό από τη μπαταρία. Να αποφεύγετε την επαφή με το υγρό αυτό. Σε περίπτωση αθέλητης επαφής, ξεπλύντε με νερό.** Εάν το υγρό πάει στα μάτια,

συμβουλευθείτε και ένα γιατρό. Το εξερχόμενο υγρό από μπαταρία μπορεί να προκαλέσει δερματικούς ερεθισμούς ή και εγκαύματα.

**6) ΣΕΡΒΙΣ**

- α) Η επισκευή του ηλεκτρικού σας εργαλείου να εκτελείται μόνο από εξειδικευμένο προσωπικό και να χρησιμοποιούνται μόνο γνήσια ανταλλακτικά.** Έτσι εξασφαλίζεται η ασφάλεια του ηλεκτρικού σας εργαλείου.

**7) ΠΕΡΑΙΤΕΡΩ ΥΠΟΔΕΙΞΕΙΣ ΑΣΦΑΛΕΙΑΣ**

**ΕΚΠΑΙΔΕΥΣΗ**

- Η συσκευή αυτή δεν επιτρέπεται να χρησιμοποιείται από παιδιά. Τα παιδιά πρέπει να επιτηρούνται ώστε να αποκλειστεί το παιχνίδι με τη συσκευή. Ο καθαρισμός και η συντήρηση δεν επιτρέπεται να διεξάγονται από παιδιά.
- Η συσκευή δεν επιτρέπεται να χρησιμοποιείται από άτομα με μειωμένες φυσικές, αισθητηριακές ή διανοητικές δυνατότητες ή από άτομα με ανεπαρκείς γνώσεις ή εμπειρίες.
- Οι τοπικές προδιαγραφές ενδέχεται να ορίζουν ηλικιακό περιορισμό για τους χρήστες.
- Πρέπει να λαμβάνετε υπόψη ότι ο χρήστης φέρει αποκλειστική ευθύνη για ατυχήματα ή κινδύνους έναντι άλλων ατόμων ή της ιδιοκτησίας τους.
- Παιδιά και άτομα με περιορισμένες σωματικές, αισθητηριακές ή διανοητικές δυνατότητες ή με ανεπαρκή εμπειρία ή γνώσεις ή άτομα, τα οποία δεν είναι εξοικειωμένα με τις οδηγίες, δεν επιτρέπεται να χρησιμοποιούν το μηχάνημα! Οι τοπικές προδιαγραφές ενδέχεται να ορίζουν τον ηλικιακό περιορισμό για

- τους χρήστες.
- Ποτέ μην επιτρέπεται σε παιδιά ή άτομα που δεν έχουν εξοικειωθεί με τις αναφερόμενες οδηγίες, να χρησιμοποιούν το μηχάνημα. ΠΡΟΕΤΟΙΜΑΣΙΑ
- Πριν τη χρήση πρέπει το μηχάνημα να ελέγχεται οπτικά για φθαρμένες, ελλειπίες ή λάθος τοποθετημένες διατάξεις ή επικαλύψεις προστασίας.
- Πριν από τη θέση σε λειτουργία του μηχανήματος και μετά από κάθε πρόσκρουση, ελέγχετε για σημάδια φθορών ή ζημιών και επιτρέπεται τη διεξαγωγή των απαιτούμενων επισκευών.

#### ΛΕΙΤΟΥΡΓΙΑ

- Φοράτε προστασία για την ακοή. Η επίδραση θορύβου μπορεί να επιφέρει απώλεια της ακοής.
- Πιάνετε τη συσκευή από τις μονωμένες επιφάνειες λαβών όταν εκτελείτε εργασίες κατά τις οποίες το εργαλείο μπορεί να πετύχει κρυμμένους αγωγούς ρεύματος. Η επαφή με έναν αγωγό υπό τάση μπορεί να θέσει υπό τάση και τα μεταλλικά τμήματα της συσκευής και να προκαλέσει ηλεκτροπληξία.
- Φοράτε μια μάσκα προστασίας από τη σκόνη.

#### ΠΡΟΕΙΔΟΠΟΙΗΣΗ! ΔΗΛΗΤΗΡΙΩΔΕΙΣ ΣΚΟΝΕΣ!

- Η επεξεργασία επιβλαβών/δηλητηριωδών σκονών αποτελεί κίνδυνο για την υγεία του χειριστή ή ατόμων που βρίσκονται κοντά.
- **ΠΡΟΣΟΧΗ ΑΓΩΓΟΙ! ΚΙΝΔΥΝΟΣ!** Βεβαιώνετε ότι δεν συναντάτε αγωγούς ρεύματος, αερίου ή νερού όταν εργάζεστε με το ηλεκτρικό εργαλείο. Εκτελέστε έλεγχο ενδοχομένων με έναν ανιχνευτή

- αγωγών προτού κάνετε διάτρηση ή δημιουργήσετε άνοιγμα σε τοίχο.
- Γνήσια αξεσουάρ / Γνήσιες επιπρόσθετες συσκευές  
Χρησιμοποιείτε μόνο αξεσουάρ και επιπρόσθετες συσκευές που αναφέρονται στις οδηγίες χειρισμού ή που η υποδοχή τους είναι συμβατή με τη συσκευή.

#### ΣΥΝΤΗΡΗΣΗ ΚΑΙ ΦΥΛΑΞΗ

- Απομακρύνετε την αφαιρούμενη μπαταρία, πριν από τη διεξαγωγή εργασιών συντήρησης ή καθαρισμού
- Χρησιμοποιείτε μόνο τα προτεινόμενα από τον κατασκευαστή ανταλλακτικά και αξεσουάρ.
- Το μηχάνημα πρέπει να ελέγχεται και να συντηρείται τακτικά. Το μηχάνημα πρέπει να επισκευάζεται μόνο σε συμβεβλημένο συνεργείο.

#### 8) ΠΕΡΑΙΤΕΡΩ ΥΠΟΔΕΙΞΕΙΣ ΑΣΦΑΛΕΙΑΣ

- Πιάνετε τη συσκευή από τις μονωμένες επιφάνειες λαβών όταν εκτελείτε εργασίες κατά τις οποίες το εργαλείο μπορεί να πετύχει κρυμμένους αγωγούς ρεύματος. Η επαφή με έναν αγωγό υπό τάση μπορεί να θέσει υπό τάση και τα μεταλλικά τμήματα της συσκευής και να προκαλέσει ηλεκτροπληξία.
- Κρατάτε τη συσκευή από τις μονωμένες επιφάνειες λαβών όταν διεξάγετε εργασίες κατά τις οποίες η βίδα μπορεί να συναντήσει κρυμμένους αγωγούς ρεύματος. Η επαφή της βίδας με έναν αγωγό υπό τάση μπορεί να θέσει υπό τάση και τα μεταλλικά τμήματα της συσκευής και να προκαλέσει ηλεκτροπληξία.
- Προσέχετε τα ανοίγματα αερισμού να

μην έχουν ρύπους.

- d) Απομακρύνετε τον συσσωρευτή**
- όποτε απομακρύνετε από τη μηχανή,
  - πριν την απομάκρυνση εμφράξεων,
  - πριν τον έλεγχο, τον καθαρισμό ή από εργασίες στην μηχανή,
  - μετά από την επαφή με ένα ξένο σώμα, ώστε να ελεγχθεί η μηχανή για ζημιές,
  - για τον άμεσο έλεγχο, όταν η μηχανή αρχίζει να δονείται υπερβολικά..
- e) Μη χρησιμοποιείτε αξεσουάρ τα οποία δεν συστήνονται από την PARKSIDE.** Μπορεί έτσι να προκληθεί ηλεκτροπληξία ή πυρκαγιά.

## 9) ΥΠΟΛΕΙΠΟΜΕΝΟΙ ΚΙΝΔΥΝΟΙ

Ακόμη και σε περίπτωση σωστής και κανονικής χρήσης αυτού του ηλεκτρικού εργαλείου, υφίστανται πάντα υπόλειπόμενοι κίνδυνοι. Οι ακόλουθοι κίνδυνοι μπορούν να παρουσιαστούν ανάλογα με το είδος κατασκευής και το μο ντέλο αυτού του ηλεκτρικού εργαλείου:

- α) Τέμνοντα τραύματα
- β) Βλάβες της ακοής, εάν δεν χρησιμοποιηθεί κατάλληλη ηχοπροστασία.
- γ) Βλάβες της υγείας που προκαλούνται από δονήσεις χεριού-βραχίονα, εάν η συσκευή χρησιμοποιηθεί για μεγαλύτερο χρονικό διάστημα ή δεν τηρείται και δεν συντηρείται σωστά.



**Προσοχή!** Αυτό το ηλεκτρικό εργαλείο δημιουργεί κατά τη λειτουργία ένα ηλεκτρομαγνητικό πεδίο. Αυτό το πεδίο δεν αποκλείεται υπό ορισμένες συνθήκες να εηρεάσει τη λειτουργία, ενεργητικά ή παθητικά ιατρικά εμφυτεύματα. Προς αποφυγή του κινδύνου σοβαρών ή και θανατηφόρων τραυματισμών, συνιστούμε σε άτομα με ιατρικά εμφυτεύματα να

συμβουλευθούν τον γιατρό τους και τον κατασκευαστή του ιατρικού εμφυτεύματος, πριν χειριστούν τη μηχανή.

## Θέση σε λειτουργία



Πριν από όλες τις εργασίες στο ηλεκτρικό εργαλείο (π.χ. συντήρηση, αλλαγή εργαλείων κ.λπ.) καθώς και κατά τη μεταφορά και φύλαξή του, θέτετε τον διακόπτη εναλλαγής κατεύθυνσης περιστροφής στη μεσαία θέση. Σε μη ηθελημένη πίεση του διακόπτη ενεργο-/απενεργοποίησης υπάρχει κίνδυνος τραυματισμού.

## Έλεγχος της κατάστασης φόρτισης της μπαταρίας

Η ένδειξη της φόρτισης ( **A** 6) δείχνει την κατάσταση φόρτισης της μπαταρίας ( **A** 9).

Η κατάσταση της μπαταρίας προβάλλεται με το ανάλογο LED, όταν η συσκευή είναι σε λειτουργία.

Για το λόγο αυτό κρατήστε πατημένο τον διακόπτη ενεργοποίησης ( **A** 8).

**κόκκινο-κίτρινο-πράσινο** => Μπαταρία πλήρως φορτισμένη  
**κόκκινο-κίτρινο** => Μπαταρία φορτισμένη περ. κατά το ήμισυ  
**κόκκινο** => Η μπαταρία χρειάζεται φόρτιση



Για περισσότερες πληροφορίες σχετικά με το συσσωρευτή και τη συσκευή φόρτισης, διαβάστε τις οδηγίες λειτουργίας του συσσωρευτή της σειράς Parkside X 12 V Team.

## Τοποθέτηση / Αφαίρεση της συστοιχίας συσσωρευτή στην/ από την συσκευή

### Τοποθέτηση συστοιχίας συσσωρευτή:

- Θέστε τον διακόπτη εναλλαγής κατεύθυνσης περιστροφής (A 7) στη μεσαία θέση (Φραγή). Επιτρέψτε η συστοιχία συσσωρευτή (A 9) να κουμπώσει στη λαβή.

### Αφαίρεση συστοιχίας συσσωρευτή:

- Πιέστε το πλήκτρο (A 10) για την απασφάλιση και απομακρύνετε τη συστοιχία συσσωρευτή (A 9).

## Επιλογή εργαλείου

Για την κρουστική διάτρηση χρειάζεστε ένα εργαλείο SDS-Plus.

Για τη διάτρηση χωρίς κρούση σε ξύλο, μέταλλο, κεραμικό και συνθετικές ύλες χρησιμοποιήστε το ταχυσόκ με αντάπτορα SDS-Plus.

Σε αυτό μπορείτε να τοποθετήσετε κυλινδρικά τρυπάνια  $\varnothing$  0,8 - 10 mm ή ένα εργαλείο εφαρμογής με εξάγωνο άξονα.

Για το βίδωμα χρησιμοποιήστε μύτες βιδώματος που τοποθετείτε με τη βοήθεια του ταχυσόκ με αντάπτορα SDS-Plus.



Το είδος λειτουργίας «Κρουστική διάτρηση» επιτρέπεται να χρησιμοποιείται μόνο όταν το ταχυσόκ δεν είναι τοποθετημένο!

## Αλλαγή εργαλείου

Με τη βοήθεια της υποδοχής εργαλείου με αντάπτορα SDS-Plus μπορείτε να αλλάξετε το εργαλείο εφαρμογής εύκολα και άνετα χωρίς τη χρήση επιπρόσθετων εργαλείων.

Το εργαλείο εφαρμογής, λόγω του συστήματος, κινείται ελεύθερα. Έτσι στο ρελαντί δημιουργείται μια εκτροπή. Αυτό δεν επηρεάζει την ακρίβεια της στήσης διάτρησης διότι το τρυπάνι κεντράρεται από μόνο του κατά τη διάτρηση.

Με τη βοήθεια του ταχυσόκ με αντάπτορα SDS-Plus μπορούν να τοποθετηθούν στη συσκευή διαφορετικοί τύποι τρυπανιών με εξάγωνο άξονα ή κυλινδρικά τρυπάνια.

Το πώμα προστασίας από τη σκόνη (A 2) εμποδίζει κατά πολύ τη διείσδυση σκόνης από τη διάτρηση στην υποδοχή εργαλείου κατά τη διάρκεια της λειτουργίας. Προσέχετε κατά την τοποθέτηση του εργαλείου ώστε να μην προκληθεί ζημιά στο πώμα προστασίας από τη σκόνη (A 2).



Όταν προκαλείται ζημιά στο πώμα προστασίας από τη σκόνη, πρέπει να το αντικαθιστάτε αμέσως. Συστήνεται αυτή η εργασία να διεξάγεται από το τμήμα εξυπηρέτησης πελατών.

## C Τοποθέτηση εργαλείου SDS-Plus

1. Απασφαλίστε την υποδοχή SDS-Plus (1) τραβώντας προς τα πίσω το χιτώνιο ασφάλισης (3).
2. Τοποθετήστε το εργαλείο περιστροφικά στην υποδοχή εργαλείου.
3. Αφήστε το χιτώνιο ασφάλισης (3)
4. Τραβώντας το εργαλείο ελέγξτε την σταθερή του έδραση.  
Το εργαλείο έχει από κατασκευής κάποιο αξονικό τζόγο.

## C Αφαίρεση εργαλείου SDS-Plus

- 1 Τραβήξτε το χιτώνιο ασφάλισης (3) προς τα πίσω και αφαιρέστε το εργαλείο εφαρμογής.

## Τοποθέτηση εξάγωνου άξονα / κυλινδρικών εργαλείων

- D 1. Απασφαλίστε την υποδοχή SDS-Plus (1) τραβώντας προς τα πίσω το χιτώνιο ασφάλισης (3).
2. Τοποθετήστε το ταχυσόκ με αντάππορα SDS-Plus (17) στην υποδοχή εργαλείου (1).
3. Τραβώντας το ταχυσόκ (17) βεβαιωθείτε ότι έχει ασφαλίσει καλά.  
Το ταχυσόκ με αντάππορα SDS-Plus έχει από κατασκευής κάποιο αξονικό τζόγο.
- E 4. Περιστρέψτε το ταχυσόκ (17) αριστερόστροφα, μέχρι το άνοιγμα του τσοκ να είναι αρκετά μεγάλο για να τοποθετηθεί το εργαλείο.
5. Εισαγάγετε το εργαλείο όσο πάει στο ταχυσόκ (17) και περιστρέψτε το ταχυσόκ δεξιόστροφα, για να στερεώσετε καλά το εργαλείο.

## E Αφαίρεση εξάγωνου άξονα / κυλινδρικών εργαλείων

1. Για να βγάλετε ξανά το εργαλείο, ξεβιδώστε το ταχυσόκ (17) και τραβήξτε το εργαλείο προς τα έξω.

## D Απομάκρυνση ταχυσόκ

- 1 Τραβήξτε το χιτώνιο ασφάλισης (3) προς τα πίσω και αφαιρέστε το ταχυσόκ.

## Χειρισμός

### Επιλογή είδους λειτουργίας

Επιλέξτε με τον διακόπτη εναλλαγής «Διάτρηση/Κρουστική διάτρηση» (A 4) το είδος λειτουργίας του ηλεκτρικού εργαλείου.



Αλλάζετε το είδος λειτουργίας μόνο όταν το ηλεκτρικό εργαλείο είναι απενεργοποιημένο! Σε αντίθετη περίπτωση μπορεί να προκληθεί ζημιά στο ηλεκτρικό εργαλείο.



**Το είδος λειτουργίας «Κρουστική διάτρηση» επιτρέπεται να χρησιμοποιείται μόνο όταν το ταχυσόκ δεν είναι τοποθετημένο!**

Απασφαλίστε τον διακόπτη εναλλαγής (A 4)

Πιέζοντας το κουμπί ασφάλισης (A 5). Περιστρέψτε τον διακόπτη εναλλαγής «Διάτρηση/Κρουστική διάτρηση» (A 4) στην επιθυμητή θέση. Το κουμπί ασφάλισης (A 5) ασφαλίσει όταν επιτευχθεί η τερματική θέση με ήχο.





Κρουστική διάτρηση =  
Διάταξη κρούσης ENEPFH



Διάτρηση/Βίδωμα =  
Διάταξη κρούσης ANENEPFH

## B Διακόπτης κατεύθυνσης περιστροφής

Με τον διακόπτη κατεύθυνσης περιστροφής μπορείτε να επιλέξετε την κατεύθυνση περιστροφής της συσκευής (δεξιά και αριστερή κατεύθυνση) και να ασφαλίσετε τη συσκευή έναντι μη ηθελημένης ενεργοποίησης.

1. Περιμένετε έως ότου ακινητοποιηθεί η συσκευή.
2. **Δεξιά κατεύθυνση:** Πατήστε τον διακόπτη κατεύθυνσης περιστροφής (6) δεξιά.
3. **Αριστερή κατεύθυνση:** Πατήστε τον διακόπτη κατεύθυνσης περιστροφής (6) αριστερά. 
4. **Φραγή ενεργοποίησης:** Θέστε τον διακόπτη κατεύθυνσης περιστροφής στην μεσαία θέση. 

 Ο διακόπτης κατεύθυνσης περιστροφής επιτρέπεται να χρησιμοποιείται μόνο σε κατάσταση ακινησίας.

## A Ενεργοποίηση/ απενεργοποίηση

Με το διακόπτη ενεργοποίησης/απενεργοποίησης (A 8) μπορείτε να ρυθμίζετε αδιαβάθμιτα τις στροφές. Όσο περισσότερο πιέζετε το διακόπτη ενεργοποίησης/απενεργοποίησης, τόσο αυξάνονται οι στροφές.

1. Για την ενεργοποίηση της συσκευής, πιέστε τον διακόπτη ενεργο-/απενεργοποίησης (8) και κρατήστε το πατημένο.  
Η λυχνία εργασίας LED (11) ανάβει κατά τη διάρκεια της λειτουργίας.

2. Για την απενεργοποίηση αφήστε το διακόπτη ενεργο-/απενεργοποίησης (8).

Όταν ο διακόπτης κατεύθυνσης περιστροφής (7) βρίσκεται στη μεσαία θέση, η συσκευή είναι ασφαλισμένη από ενεργοποίηση.

## Καθαρισμός/συντήρηση

 Αφήστε να εκτελούνται από το τμήμα μας εξυπηρέτησης πελατών οι εργασίες επισκευής που δεν περιγράφονται στις οδηγίες. Να χρησιμοποιείτε μόνο γνήσια ανταλλακτικά. Κίνδυνος τραυματισμού!

 Απενεργοποιήστε τη συσκευή και πριν από όλες τις εργασίες, αφαιρέστε τη μπαταρία από τη συσκευή.

Να εκτελείτε τακτικά τις ακόλουθες εργασίες καθαρισμού και συντήρησης. Έτσι εξασφαλίζετε την αξιοπιστία λειτουργίας και μακρόχρονη χρήση.

## Καθαρισμός

 Δεν επιτρέπεται ούτε να καθαρίσετε με υδροριπή τη συσκευή ούτε να την βάλετε μέσα σε νερό. Κίνδυνος ηλεκτροπληξίας!

- Να κρατάτε καθαρές τις σχισμές αερισμού, το περίβλημα του κινητήρα και τις λαβές της συσκευής. Για τον καθαρισμό να χρησιμοποιείτε ένα νωπό πανί ή μία βούρτσα.  
Μη χρησιμοποιείτε καθαριστικά ή διαλύτες. Θα μπορούσαν να καταστρέψουν ανεπανόρθωτα τη συσκευή.

## Συντήρηση

Η συσκευή καθαρισμού υψηλής πίεσης δεν χρειάζεται συντήρηση.

## Αποθήκευση

- Φυλάσσετε τη συσκευή σε ένα μέρος ξηρό, προφυλαγμένο από τη σκόνη και εκτός εμβέλειας των παιδιών.
- Η θερμοκρασία αποθήκευσης για το συσσωρευτή και τη συσκευή βρίσκεται μεταξύ 0 °C και 45 °C. Κατά τη διάρκεια της αποθήκευσης αποφεύγετε ακραίο ψύχος ή θερμότητα, ώστε ο συσσωρευτής να μην χάνει την απόδοση του.

## Απόσυρση/προστασία του περιβάλλοντος

Αφαιρέστε το συσσωρευτή από τη συσκευή, προτού την απορρίψετε! Οδηγείτε τη συσκευή, τα αξεσουάρ και τη συσκευασία σε μια φιλική προς το περιβάλλον ανακύκλωση. Μπορείτε να βρείτε υποδείξεις για την απόρριψη του συσσωρευτή στις ξεχωριστές οδηγίες λειτουργίας του συσσωρευτή και της συσκευής φόρτισης.



Ηλεκτρικές συσκευές δεν ανήκουν στα οικιακά απορρίμματα.

- Παραδώστε τη συσκευή σε σημείο συλλογής προς ανακύκλωση. Τα χρησιμοποιηθέντα πλαστικά και μεταλλικά εξαρτήματα μπορούν να ξεχωριστούν και να αποσυρθούν με σκοπό την ανακύκλωσή τους. Προς το σκοπό αυτό απευθυνθείτε στο Κέντρο Σέρβις της εταιρίας μας.
- Την απόρριψη των ελαττωματικών σας συσκευών που μας στέλνετε την αναλαμβάνουμε δωρεάν.

## Εγγύηση

Αξιότιμη πελάτισσα, αξιότιμη πελάτη, για τη συσκευή αυτή σας προσφέρουμε εγγύηση 3 ετών από την ημερομηνία της αγοράς. Σε περίπτωση ελαττωμάτων αυτού του προϊόντος, έχετε απέναντι του πωλητή τα νόμιμα δικαιώματα. Αυτά τα νόμιμα δικαιώματα δεν περιορίζονται από την επακόλουθη εγγύησή μας.

### Όροι εγγύησης

Η προθεσμία της εγγύησης αρχίζει από την ημερομηνία της αγοράς. Παρακαλούμε να φυλάξετε καλά την απόδειξη αγοράς. Θα σας χρειαστεί εάν θελήσετε να αποδείξετε την ημερομηνία και την αγορά της συσκευής.

Εάν παρουσιαστεί ελάττωμα υλικού ή κατασκευής στο προϊόν αυτό εντός τριών ετών από την ημερομηνία αγοράς, θα σας επισκευάσουμε ή θα σας αντικαταστήσουμε δωρεάν το προϊόν αυτό, με δική μας επιλογή. Αυτή η παροχή εγγύησης προϋποθέτει πως εντός της τριετούς προθεσμίας θα μας προσκομιστεί η ελαττωματική συσκευή και η απόδειξη αγοράς και μία γραπτή περιγραφή του ελαττώματος και της ημερομηνίας που πρωτοπαρουσιάστηκε.

Εάν το ελάττωμα καλύπτεται από την εγγύησή μας, θα σας επιστραφεί ή το επισκευασμένο ή ένα νέο προϊόν. Με την αντικατάσταση της συσκευής ξεκινάει μια νέα χρονική περίοδος εγγύησης.

Με την επισκευή της συσκευής δεν ξεκινάει νέα χρονική περίοδος εγγύησης.

### Διάρκεια εγγύησης και νόμιμες αξιώσεις για ελαττώματα

Η διάρκεια της εγγύησης δεν επεκτείνεται από την παροχή εγγύησης. Αυτό ισχύει και για αντικαταστημένα και επισκευασμένα εξαρτήματα. Ενδεχόμενα ελαττώματα που διαπιστώνονται κατά

την αγορά, πρέπει να δηλωθούν αμέσως μετά το ξεπακετάρισμα. Για όλες τις επισκευές που καθίστανται απαραίτητες μετά τη λήξη της εγγύησης επιβαρύνεστε με τις σχετικές δαπάνες.

### Έκταση της εγγύησης

Η συσκευή κατασκευάστηκε βάσει αυστηρών κριτηρίων ποιότητας και ελέγχθηκε ευσυνείδητα πριν την παράδοσή της.

Η εγγύηση ισχύει για ελαττώματα στο υλικό ή στην κατασκευή. Αυτή η εγγύηση δεν συμπεριλαμβάνει τμήματα του προϊόντος που υφίστανται κοινή φθορά και θεωρούνται ως αναλώσιμα (π.χ. ταχυσοκ, τρυπάνια) ή εύθραυστα τμήματα του προϊόντος (π.χ. διακόπτες).

Αυτή η εγγύηση εκπίπτει σε περίπτωση που η συσκευή υπέστη βλάβη, δεν χρησιμοποιήθηκε ή δεν συντηρήθηκε σωστά. Για σωστή χρήση του προϊόντος πρέπει να ακολουθούνται όλες οι υποδείξεις που αναφέρονται στις οδηγίες χρήσης. Να αποφεύγονται οπωσδήποτε οι χρήσεις και πράξεις που δεν συνιστώνται στις Οδηγίες χρήσης ή για τις οποίες ισχύουν ειδικές προειδοποιήσεις.

Το προϊόν προορίζεται μόνο για ιδιωτική και όχι για επαγγελματική χρήση. Σε περίπτωση καταχρηστικού και λάθος χειρισμού, άσκησης βίας και επεμβάσεων που δεν εκτελούνται από συμβεβλημένο συνεργείο μας, εκπίπτει η εγγύηση.

### Διακανονισμός σε περίπτωση εγγύησης

Προς εξασφάλιση ταχείας επεξεργασίας παρακαλούμε να ακολουθήσετε τις επόμενες υποδείξεις:

- Για όλα τα αιτήματα να έχετε πρόχειρα την απόδειξη αγοράς και τον αριθμό προϊόντος (IAN 360195\_2007) ως αποδεικτικό στοιχείο για την αγορά.
- Τον αριθμό προϊόντος θα τον βρείτε

στην ετικέτα στοιχείων της συσκευής, σε χαραγμένη σημείωση στο προϊόν, στο εξώφυλλο των Οδηγιών χρήσης (κάτω αριστερά) ή σαν αυτοκόλλητο στην πίσω ή κάτω πλευρά.

- Εάν παρουσιαστούν σφάλματα λειτουργίας ή άλλα ελαττώματα, επικοινωνήστε πρώτα με το πιο κάτω αναφερόμενο τμήμα εξυπηρέτησης πελατών **τηλεφωνικά** ή με **e-mail**. Εκεί θα σας δοθούν περισσότερες πληροφορίες για τον διακανονισμό.
- Ένα ως ελαττωματικό καταχωρημένο προϊόν μπορείτε, μετά από συνεννόηση με το τμήμα μας εξυπηρέτησης πελατών, να το στείλετε, με δική μας επιβάρυνση με τα ταχυδρομικά, επισυνάπτοντας την απόδειξη αγοράς και στοιχεία για το ελάττωμα και την ημερομηνία που παρουσιάστηκε, στη διεύθυνση του σέρβις μας που σας κοινοποιήθηκε. Προς αποφυγή προβλημάτων παραλαβής και πρόσθετων δαπανών, παρακαλούμε να χρησιμοποιήσετε μόνο τη διεύθυνση που σας κοινοποιήθηκε. Σιγουρευτείτε πως η αποστολή δεν έγινε χωρίς πληρωμή των ταχυδρομικών τελών, σαν ογκώδες αντικείμενο, σαν εξπρές, ή με άλλο ειδικό τρόπο. Στείλτε τη συσκευή μαζί με όλα τα αξεσουάρ που σας παραδόθηκαν κατά την αγορά και φροντίστε για ασφαλή συσκευασία.

## Σέρβις επισκευής

Επισκευές που δεν καλύπτονται από την εγγύηση μπορούν να εκτελεστούν από το υποκατάστημά μας για σέρβις έναντι πληρωμής. Το υποκατάστημα σέρβις θα σας υποβάλει προϋπολογισμό εξόδων. Μπορούμε να αναλάβουμε την επεξεργασία συσκευών που μας απεστάλησαν καλά συσκευασμένες και με πληρωμένα

ταχυδρομικά τέλη.

**Προσοχή:** Παρακαλούμε να στείλετε τη συσκευή σας στο υποκατάστημά μας για σέρβις, καλά καθαρισμένη και με την σχετική υπόδειξη για το ελάττωμα. Οι συσκευές που στέλνονται χωρίς να έχουν πληρωθεί τα ταχυδρομικά τέλη - με εξπρές, σαν ογκώδη αντικείμενα, ή με άλλο ειδικό τρόπο - δεν θα γίνονται δεκτές.

Την απόρριψη των ελαττωματικών σας συσκευών που μας στέλνετε την αναλαμβάνουμε δωρεάν.

## Service-Center



**Σέρβις Ελλάδα**

Tel.: 801 5000 019

(0,03 EUR/Min.)

E-Mail: grizzly@lidl.gr

**IAN 360195\_2007**



**Σέρβις Κύπρος**

Tel.: 8009 4409

E-Mail: grizzly@lidl.com.cy

**IAN 360195\_2007**

## Εισαγωγέας

Παρακαλούμε να λάβετε υπόψη σας πως η ακόλουθη διεύθυνση δεν είναι η διεύθυνση για σέρβις. Επικοινωνήστε πρώτα με το πιο πάνω αναφερόμενο κέντρο εξυπηρέτησης πελατών.

**Grizzly Tools GmbH & Co. KG**

Stockstädter Straße 20

D-63762 Grobostheim

Γερμανία

www.grizzlytools-service.eu

## Ανταλλακτικά/Αξεσουάρ

Ανταλλακτικά και αξεσουάρ μπορείτε να βρείτε στη σελίδα  
[www.grizzlytools-service.eu](http://www.grizzlytools-service.eu)

Εάν παρουσιάζονται προβλήματα κατά τη διαδικασία παραγγελίας, χρησιμοποιήστε το έντυπο επικοινωνίας. Εάν έχετε περισσότερες ερωτήσεις μπορείτε να απευθυνθείτε στο «Service-Center» (δείτε στη σελίδα 63).

2 τρυπάνια SDS-Plus, 6 mm και 8 mm.....	91105287
2 τρυπάνια για ξύλο, 3 mm και 5 mm .....	91105286
4 μύτες βιδώματος 50mm: S2, PH2, PH1, TX25.....	91105285
ταχυτσόκ 10mm με αντάπτορα SDS-Plus .....	91105288

## Ανίχνευση βλαβών

Πρόβλημα	Πιθανή αιτία	Αντιμετώπιση σφάλματος
Η συσκευή δεν εκκινείται	Ο συσσωρευτής είναι εκφορτισμένος (A 9)	Φορτίστε το συσσωρευτή (τηρήστε ξεχωριστές οδηγίες λειτουργίας για μπαταρία και φορτιστή))
	Ο συσσωρευτής (A 9) δεν έχει τοποθετηθεί	Τοποθετήστε το συσσωρευτή (τηρήστε ξεχωριστές οδηγίες λειτουργίας για μπαταρία και φορτιστή))
	Ο διακόπτης ενεργο-/απενεργοποίησης (A 8) είναι ελαττωματικός	Η επισκευή πρέπει να διεξαχθεί από το κέντρο σέρβις
Η συσκευή δουλεύει με διακοπές	Εσωτερική χαλαρή επαφή	Η επισκευή πρέπει να διεξαχθεί από το κέντρο σέρβις
	Ο διακόπτης ενεργο-/απενεργοποίησης (A 8) είναι ελαττωματικός	

## Inhalt

<b>Einleitung</b> .....	<b>65</b>
<b>Bestimmungsgemäße Verwendung</b> .....	<b>65</b>
<b>Allgemeine Beschreibung</b> .....	<b>66</b>
Lieferumfang.....	66
Übersicht .....	66
Funktionsbeschreibung .....	66
<b>Technische Daten</b> .....	<b>66</b>
<b>Sicherheitshinweise</b> .....	<b>67</b>
Symbole und Bildzeichen .....	67
Allgemeine Sicherheitshinweise für Elektrowerkzeuge .....	68
<b>Inbetriebnahme</b> .....	<b>73</b>
Ladezustand des Akkus prüfen .....	73
Akku-Pack ins Gerät einsetzen / entnehmen .....	73
Werkzeug auswählen .....	73
Werkzeugwechsel.....	73
SDS-Plus-Werkzeug einsetzen .....	74
SDS-Plus-Werkzeug entnehmen .....	74
Sechskantschaft/Zylindrische Werkzeuge einsetzen .....	74
Sechskantschaft/Zylindrische Werkzeuge entnehmen .....	74
Schnellspanbohrfutter abnehmen.....	75
Betriebsart wählen .....	75
Drehrichtung einstellen.....	75
Ein-/Ausschalten .....	75
<b>Reinigung und Wartung</b> .....	<b>75</b>
Reinigung.....	76
Wartung .....	76
<b>Lagerung</b> .....	<b>76</b>
<b>Entsorgung/ Umweltschutz</b> .....	<b>76</b>
<b>Garantie</b> .....	<b>77</b>
<b>Reparatur-Service</b> .....	<b>78</b>
<b>Service-Center</b> .....	<b>78</b>
<b>Importeur</b> .....	<b>78</b>
<b>Ersatzteile/Zubehör</b> .....	<b>79</b>
<b>Fehlersuche</b> .....	<b>79</b>
<b>Original-EG-Konformitäts-erklärung</b> .....	<b>84</b>
<b>Explosionszeichnung</b> .....	<b>85</b>

## Einleitung

Herzlichen Glückwunsch zum Kauf Ihres neuen Gerätes. Sie haben sich damit für ein hochwertiges Gerät entschieden. Dieses Gerät wurde während der Produktion auf Qualität geprüft und einer Endkontrolle unterzogen. Die Funktionsfähigkeit Ihres Gerätes ist somit sichergestellt.



Die Betriebsanleitung ist Bestandteil dieses Gerätes. Sie enthält wichtige Hinweise für Sicherheit, Gebrauch und Entsorgung. Machen Sie sich vor der Benutzung des Gerätes mit allen Bedien- und Sicherheitshinweisen vertraut. Benutzen Sie das Gerät nur wie beschrieben und für die angegebenen Einsatzbereiche. Bewahren Sie die Betriebsanleitung gut auf und händigen Sie alle Unterlagen bei Weitergabe des Gerätes an Dritte mit aus.

## Bestimmungsgemäße Verwendung

Das Gerät ist vorgesehen zum Hammerbohren in Ziegel, Beton und Gestein, sowie zum Bohren ohne Schlag in Holz, Metall, Keramik und Kunststoff. Elektrowerkzeuge mit elektronischer Regelung und Rechts-/Linkslauf sind auch zum Schrauben geeignet.

Jede andere Verwendung, die in dieser Anleitung nicht ausdrücklich zugelassen wird, kann zu Schäden am Gerät führen und eine ernsthafte Gefahr für den Benutzer darstellen.

Der Hersteller haftet nicht für Schäden, die durch bestimmungswidrigen Gebrauch oder falsche Bedienung verursacht wurden. Dieses Gerät ist nicht zur gewerblichen Nutzung geeignet. Bei gewerblichem Einsatz erlischt die Garantie.

Das Gerät ist Teil der Serie Parkside X 12 V TEAM und kann mit Akkus der Parkside X 12 V TEAM Serie betrieben werden. Die Akkus dürfen nur mit Ladegeräten der Serie Parkside X 12 V TEAM geladen werden.

## Allgemeine Beschreibung

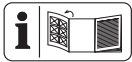

Die Abbildung der wichtigsten Funktionsteile finden Sie auf den Ausklappseiten.

## Lieferumfang

Packen Sie das Gerät aus und kontrollieren Sie, ob es vollständig ist:

- Akku-Bohrhammer
- 1 x 10mm Schnellspann-Bohrfutter mit SDS-Plus Adapter
- 2 x SDS-Plus Bohrer, 6 mm u. 8 mm
- 2 x Bohrer für Holz, 3 mm u. 5 mm
- 4 x 50mm Schraubbits, S2, PH2, PH1, TX25
- Aufbewahrungskoffer
- Betriebsanleitung



**Akku und Ladegerät sind nicht im Lieferumfang enthalten.**



**Achtung! Beachten Sie die Sicherheitshinweise und Hinweise zum Aufladen und der korrekten Verwendung, die in der Betriebsanleitung Ihres Akkus und Ladegeräts der Serie Parkside X 12 V Team gegeben sind. Eine detaillierte Beschreibung zum Ladevorgang und weitere Informationen finden Sie in dieser separaten Bedienungsanleitung.**

## Übersicht



- 1 Werkzeugaufnahme SDS-Plus
- 2 Staubschutzkappe
- 3 Verriegelungshülse
- 4 Umschalter „Bohren/Hammerbohren“
- 5 Sicherungsknopf Umschalter
- 6 Ladezustandsanzeige LED
- 7 Drehrichtungsumschalter
- 8 Ein-/Ausschalter
- 9 Akku-Pack\*
- 10 Taste zur Entriegelung des Akku-Packs
- 11 LED-Arbeitsleuchte
- 12 Koffer
- 13 Schnell-Ladegerät
- 14 Schrauberrbits
- 15 Holzbohrer
- 16 Bohrer mit SDS-Plus-Aufnahme
- 17 Schnellspann-Bohrfutter

## Funktionsbeschreibung

Der Akku-Bohrhammer ist mit einer Werkzeugaufnahme SDS-Plus (nicht abnehmbar), einem abnehmbaren Schnellspann-Bohrfutter, Rechts-/Linkslauf und einem LED Arbeitslicht ausgestattet.

## Technische Daten

### Akku-Bohrhammer .... PBHA 12 A1

Motorspannung U .....	12 V==
Leerlaufdrehzahl n <sub>0</sub> .....	0-900 min <sup>-1</sup>
Schlagzahl: .....	0-4800 bpm
Schlagenenergie:.....	1 Joule
Spannweite-Bohrfutter .....	0,8-10 mm
Gewicht (ohne Akku) .....	1,15 kg
Bohrdurchmesser für Beton ....	max. 10 mm
Bohrdurchmesser für Holz.....	max. 10 mm
Bohrdurchmesser für Stahl .....	max. 8 mm

Schalldruckpegel

(L<sub>PA</sub>) ..... 86,5 dB(A), K<sub>PA</sub> = 3 dB

Schalleistungspegel

(L<sub>WA</sub>) ..... 97,5 dB(A); K<sub>WA</sub> = 3 dB

Vibration max. (a<sub>h</sub>) .8,6 m/s<sup>2</sup>; K= 1,5 m/s<sup>2</sup>

Temperatur .....max. 50 °C

Ladevorgang ..... 4 - 40 °C

Betrieb.....-20 - 50 °C

Lagerung ..... 0 - 45 °C

Der angegebene Schwingungsemissionswert ist nach einem genormten Prüfverfahren gemessen worden und kann zum Vergleich eines Elektrowerkzeugs mit einem anderen verwendet werden.

Der angegebene Schwingungsemissionswert kann auch zu einer einleitenden Einschätzung der Aussetzung verwendet werden.



**Warnung:**

Der Schwingungsemissionswert kann sich während der tatsächlichen Benutzung des Elektrowerkzeugs von dem Angabewert unterscheiden, abhängig von der Art und Weise, in der das Elektrowerkzeug verwendet wird. Versuchen Sie, die Belastung durch Vibrationen so gering wie möglich zu halten. Beispielhafte Maßnahme zur Verringerung der Vibrationsbelastung ist die Begrenzung der Arbeitszeit. Dabei sind alle Anteile des Betriebszyklus zu berücksichtigen (beispielsweise Zeiten, in denen das Elektrowerkzeug abgeschaltet ist, und solche, in denen es zwar eingeschaltet ist, aber ohne Belastung läuft).



**Achtung! Eine aktuelle Liste der Akkukompatibilität finden Sie unter: [www.lidl.de/akku](http://www.lidl.de/akku)**

Dieses Gerät kann ausschließlich mit folgenden Akkus betrieben werden: PAKP 12 A1, PAKP 12 A2, PAKP 12 A3, PAKP 12 B1, PAKP 12 B2, PAKP 12 B3. Dieses Akkus dürfen mit folgenden Ladegeräten geladen werden: PLGK 12 A1, PLGK 12 A2, PLGK 12 B2.

Ladezeit (Std.)	PAKP 12 A1	PAKP 12 B1
	PAKP 12 A2	PAKP 12 B2
	PAKP 12 A3	PAKP 12 B3
PLGK 12 A1	1	2
PLGK 12 A2	1	2
PLGK 12 B2	0,5	1

**Sicherheitshinweise**

Beim Gebrauch der Maschine sind die Sicherheitshinweise zu beachten.

**Symbole und Bildzeichen**

**Bildzeichen auf dem Gerät:**



Lesen Sie die Betriebsanleitung aufmerksam durch.



Tragen Sie persönliche Schutzausrüstung. Augenschutz tragen!



Gehörschutz tragen!



Tragen Sie eine Staubschutzmaske!



Bohren/Schrauben



Hammerbohren



Elektrogeräte gehören nicht in den Hausmüll.



Mit aufgesetztem Schnellspannbohrfutter darf die Bohrhammerfunktion nicht benutzt werden.



Dieses Gerät ist Teil der Serie Parkside X 12 V TEAM

## Symbole in der Anleitung:



**Gefahrenzeichen mit Angaben zur Verhütung von Personen- oder Sachschäden.**



**Gefahrenzeichen mit Angaben zur Verhütung von Personenschäden durch einen elektrischen Schlag.**



Gebotszeichen mit Angaben zur Verhütung von Schäden.



Hinweiszeichen mit Informationen zum besseren Umgang mit dem Gerät.

## Allgemeine Sicherheitshinweise für Elektrowerkzeuge



**WARNUNG! Lesen Sie alle Sicherheitshinweise und Anweisungen.** Versäumnisse bei der Einhaltung der Sicherheitshinweise und Anweisungen können elektrischen Schlag, Brand und/oder schwere Verletzungen verursachen.

## Bewahren Sie alle Sicherheitshinweise und Anweisungen für die Zukunft auf.

Der in den Sicherheitshinweisen verwendete Begriff „Elektrowerkzeug“ bezieht sich auf netzbetriebene Elektrowerkzeuge (mit Netzkabel) und auf akkubetriebene Elektrowerkzeuge (ohne Netzkabel).

## 1) ARBEITSPLATZSICHERHEIT

- a) **Halten Sie Ihren Arbeitsbereich sauber und gut beleuchtet.** Unordnung oder unbeleuchtete Arbeitsbereiche können zu Unfällen führen.
- b) **Arbeiten Sie mit dem Elektrowerkzeug nicht in explosionsgefährdeter Umgebung, in der sich brennbare Flüssigkeiten, Gase oder Stäube befinden.** Elektrowerkzeuge erzeugen Funken, die den Staub oder die Dämpfe entzünden können.
- c) **Halten Sie Kinder und andere Personen während der Benutzung des Elektrowerkzeugs fern.** Bei Ablenkung können Sie die Kontrolle über das Gerät verlieren.

## 2) ELEKTRISCHE SICHERHEIT

- a) **Der Anschlussstecker des Elektrowerkzeuges muss in die Steckdose passen. Der Stecker darf in keiner Weise verändert werden. Verwenden Sie keine Adapterstecker gemeinsam mit schutzgeerdeten Elektrowerkzeugen.** Unveränderte Stecker und passende Steckdosen verringern das Risiko eines elektrischen Schlages.
- b) **Vermeiden Sie Körperkontakt mit geerdeten Oberflächen, wie von Rohren, Heizungen, Herden und Kühlschränken.** Es besteht ein erhöhtes Risiko durch elektrischen Schlag, wenn Ihr Körper geerdet ist.
- c) **Halten Sie Elektrowerkzeuge von Regen oder Nässe fern.** Das Eindringen von Wasser in ein Elektrogerät erhöht das Risiko eines elektrischen Schlages.
- d) **Zweckentfremden Sie das Kabel nicht, um das Elektrowerkzeug**

**zu tragen, aufzuhängen oder um den Stecker aus der Steckdose zu ziehen. Halten Sie das Kabel fern von Hitze, Öl, scharfen Kanten oder sich bewegenden Geräteteilen.** Beschädigte oder verwickelte Kabel erhöhen das Risiko eines elektrischen Schlages.

- e) **Wenn Sie mit einem Elektrowerkzeug im Freien arbeiten, verwenden Sie nur Verlängerungskabel, die auch für den Außenbereich geeignet sind.** Die Anwendung eines für den Außenbereich geeigneten Verlängerungskabels verringert das Risiko eines elektrischen Schlages.
- f) **Wenn der Betrieb des Elektrowerkzeugs in feuchter Umgebung nicht vermeidbar ist, verwenden Sie einen Fehlerstromschutzschalter (Residual Current Device).** Der Einsatz eines Fehlerstromschutzschalters vermindert das Risiko eines elektrischen Schlages.

### 3) SICHERHEIT VON PERSONEN

- a) **Seien Sie aufmerksam, achten Sie darauf, was Sie tun, und gehen Sie mit Vernunft an die Arbeit mit einem Elektrowerkzeug. Benutzen Sie kein Elektrowerkzeug, wenn Sie müde sind oder unter dem Einfluss von Drogen, Alkohol oder Medikamenten stehen.** Ein Moment der Unachtsamkeit beim Gebrauch des Elektrowerkzeuges kann zu ernsthaften Verletzungen führen.
- b) **Tragen Sie persönliche Schutzausrüstung und immer eine Schutzbrille.** Das Tragen persönlicher Schutzausrüstung, wie Staubmaske,

rutschfeste Sicherheitsschuhe, Schutzhelm oder Gehörschutz, je nach Art und Einsatz des Elektrowerkzeuges, verringert das Risiko von Verletzungen.

- c) **Vermeiden Sie eine unbeabsichtigte Inbetriebnahme. Vergewissern Sie sich, dass das Elektrowerkzeug ausgeschaltet ist, bevor Sie es an die Stromversorgung und/oder den Akku anschließen, es aufnehmen oder tragen.** Wenn Sie beim Tragen des Elektrowerkzeuges den Finger am Schalter haben oder das Gerät eingeschaltet an die Stromversorgung anschließen, kann dies zu Unfällen führen.
- d) **Entfernen Sie Einstellwerkzeuge oder Schraubenschlüssel, bevor Sie das Elektrowerkzeug einschalten.** Ein Werkzeug oder Schlüssel, der sich in einem drehenden Geräteteil befindet, kann zu Verletzungen führen.
- e) **Vermeiden Sie eine abnormale Körperhaltung. Sorgen Sie für einen sicheren Stand und halten Sie jederzeit das Gleichgewicht.** Dadurch können Sie das Elektrowerkzeug in unerwarteten Situationen besser kontrollieren.
- f) **Tragen Sie geeignete Kleidung. Tragen Sie keine weite Kleidung oder Schmuck. Halten Sie Haare, Kleidung und Handschuhe fern von sich bewegenden Teilen.** Lockere Kleidung, Schmuck oder lange Haare können von sich bewegenden Teilen erfasst werden.
- g) **Wenn Staubabsaug- und -auffangeinrichtungen montiert werden können, vergewissern Sie sich, dass diese angeschlossen sind und richtig verwendet wer-**

den. Verwendung einer Staubabsaugung kann Gefährdungen durch Staub verringern.

#### 4) VERWENDUNG UND BEHANDLUNG DES ELEKTROWERKZEUGES

- a) **Überlasten Sie das Gerät nicht. Verwenden Sie für Ihre Arbeit das dafür bestimmte Elektrowerkzeug.** Mit dem passenden Elektrowerkzeug arbeiten Sie besser und sicherer im angegebenen Leistungsreich.
- b) **Benutzen Sie kein Elektrowerkzeug, dessen Schalter defekt ist.** Ein Elektrowerkzeug, das sich nicht mehr ein- oder ausschalten lässt, ist gefährlich und muss repariert werden.
- c) **Ziehen Sie den Stecker aus der Steckdose und/oder entfernen Sie den Akku, bevor Sie Geräteeinstellungen vornehmen, Zubehörteile wechseln oder das Gerät weglegen.** Diese Vorsichtsmaßnahme verhindert den unbeabsichtigten Start des Elektrowerkzeuges.
- d) **Bewahren Sie unbenutzte Elektrowerkzeuge außerhalb der Reichweite von Kindern auf. Lassen Sie Personen das Gerät nicht benutzen, die mit diesem nicht vertraut sind oder diese Anweisungen nicht gelesen haben.** Elektrowerkzeuge sind gefährlich, wenn sie von unerfahrenen Personen benutzt werden.
- e) **Pflegen Sie Elektrowerkzeuge mit Sorgfalt. Kontrollieren Sie, ob bewegliche Teile einwandfrei funktionieren und nicht klemmen, ob Teile gebrochen oder so beschädigt sind, dass die Funktion des Elektrowerkzeuges**

**beeinträchtigt ist. Lassen Sie beschädigte Teile vor dem Einsatz des Gerätes reparieren.** Viele

Unfälle haben ihre Ursache in schlecht gewarteten Elektrowerkzeugen.

- f) **Halten Sie Schneidwerkzeuge scharf und sauber.** Sorgfältig gepflegte Schneidwerkzeuge mit scharfen Schneidkanten verkleben sich weniger und sind leichter zu führen.
- g) **Verwenden Sie Elektrowerkzeug, Zubehör, Einsatzwerkzeuge usw. entsprechend diesen Anweisungen. Berücksichtigen Sie dabei die Arbeitsbedingungen und die auszuführende Tätigkeit.** Der Gebrauch von Elektrowerkzeugen für andere als die vorgesehenen Anwendungen kann zu gefährlichen Situationen führen.

#### 5) Verwendung und Behandlung des Akkuwerkzeugs

- a) **Laden Sie Akkus nur mit Ladegeräten auf, die vom Hersteller empfohlen werden.** Durch ein Ladegerät, das für eine bestimmte Art von Akkus geeignet ist, besteht Brandgefahr, wenn es mit anderen Akkus verwendet wird.
- b) **Verwenden Sie nur die dafür vorgesehenen Akkus in den Elektrowerkzeugen.** Der Gebrauch von anderen Akkus kann zu Verletzungen und Brandgefahr führen.
- c) **Halten Sie den nicht benutzten Akku fern von Büroklammern, Münzen, Schlüsseln, Nägeln, Schrauben oder anderen kleinen Metallgegenständen, die eine Überbrückung der Kontakte verursachen könnten.** Ein Kurzschluss zwischen den Akkukontakten kann

Verbrennungen oder Feuer zur Folge haben.

- d) Bei falscher Anwendung kann Flüssigkeit aus dem Akku austreten. Vermeiden Sie den Kontakt damit. Bei zufälligem Kontakt mit Wasser abspülen. Wenn die Flüssigkeit in die Augen kommt, nehmen Sie zusätzlich ärztliche Hilfe in Anspruch.** Austretende Akkufflüssigkeit kann zu Hautreizungen oder Verbrennungen führen.

## 6) SERVICE

- **Lassen Sie Ihr Elektrowerkzeug nur von qualifiziertem Fachpersonal und nur mit Original-Ersatzteilen reparieren.** Damit wird sichergestellt, dass die Sicherheit des Gerätes erhalten bleibt.

## 7) WEITERFÜHRENDE SICHERHEITSHINWEISE

### SCHULUNG

- Dieses Gerät darf nicht von Kindern benutzt werden. Kinder sollten beaufsichtigt werden, damit sie nicht mit dem Gerät spielen. Reinigung und Wartung darf nicht von Kindern durchgeführt werden.
- Das Gerät darf nicht von Personen mit verminderten physischen, sensorischen oder geistigen Fähigkeiten oder Personen mit unzureichendem Wissen oder Erfahrung benutzt werden.
- Lokale Vorschriften können eine Altersbeschränkung für den Anwender festlegen.
- Es ist zu beachten, dass der Benutzer selbst für Unfälle oder Gefährdungen gegenüber anderen Personen oder deren Besitz verantwortlich ist.

- Kindern und Personen mit eingeschränkten körperlichen, sensorischen oder geistigen Fähigkeiten oder unzureichender Erfahrung und Wissen oder Personen, welche mit den Anweisungen nicht vertraut sind, darf die Verwendung der Maschine nie gestattet werden!  
Lokale Vorschriften können die Altersbeschränkung für den Anwender festlegen.
- Erlauben Sie nie, dass Kinder oder Personen, die mit den genannten Anweisungen nicht vertraut sind, die Maschine benutzen.

### VORBEREITUNG

- Vor der Benutzung ist die Maschine optisch auf beschädigte, fehlende oder falsch angebrachte Schutzeinrichtungen oder -abdeckungen zu überprüfen.
- Vor Inbetriebnahme der Maschine und nach jedem Aufprall, prüfen Sie sie auf Anzeichen von Verschleiß oder Beschädigung und lassen Sie notwendige Reparaturen durchführen.

### BETRIEB

- Tragen Sie Gehörschutz.  
Die Einwirkung von Lärm kann Gehörverlust bewirken.
- Halten Sie das Gerät an den isolierten Griffflächen, wenn Sie Arbeiten ausführen, bei denen das Einsatzwerkzeug verborgene Stromleitungen treffen kann. Der Kontakt mit einer spannungsführenden Leitung kann auch metallene Geräteteile unter Spannung setzen und zu einem elektrischen Schlag führen.
- Tragen Sie eine Staubschutzmaske.

### WARNUNG! GIFTIGE STÄUBE!

- Das Bearbeiten von schädlichen / giftigen Stäuben stellt eine Gesundheitsge-

führung für die Bedienperson oder in der Nähe befindliche Personen dar.

- **ACHTUNG LEITUNGEN! GEFAHR!**  
Vergewissern Sie sich, dass Sie nicht auf Strom-, Gas- oder Wasserleitungen stoßen, wenn Sie mit dem Elektrowerkzeug arbeiten. Prüfen Sie ggf. mit einem Leitungssucher, bevor Sie in eine Wand bohren bzw. diese aufschlitzen.
- **Originalzubehör/-zusatzgeräte**  
Benutzen Sie nur Zubehör und Zusatzgeräte, die in der Bedienungsanleitung angegeben sind bzw. deren Aufnahme mit dem Gerät kompatibel ist.

## INSTANDHALTUNG UND AUFBEWAHRUNG

- Die herausnehmbare Batterie entfernen, bevor die Wartung oder Reinigungsarbeiten durchgeführt werden.
- Nur die vom Hersteller empfohlenen Ersatz- und Zubehörteile sind zu verwenden.
- Die Maschine ist regelmäßig zu überprüfen und zu warten. Die Maschine nur in einer Vertragswerkstatt instand setzen lassen.

## 8) ZUSÄTZLICHE SICHERHEITSHINWEISE

- a) Halten Sie das Gerät an den isolierten Griffflächen, wenn Sie Arbeiten ausführen, bei denen das Einsatzwerkzeug verborgene Stromleitungen treffen kann.**  
Der Kontakt mit einer spannungsführenden Leitung kann auch metallene Geräteteile unter Spannung setzen und zu einem elektrischen Schlag führen.
- b) Halten Sie das Gerät an den isolierten Griffflächen, wenn Sie Arbeiten ausführen, bei denen die Schraube verborgene Strom-**

**leitungen treffen kann. Der** Kontakt der Schraube mit einer spannungsführenden Leitung kann auch metallene Geräteteile unter Spannung setzen und zu einem elektrischen Schlag führen.

- c)** Achten Sie darauf, dass Luftöffnungen frei von Verschmutzungen sind.
- d) Entfernen Sie den Akku**  
- wann immer sich der Anwender von der Maschine entfernt,  
- vor dem Entfernen von Blockierungen,  
- vor Überprüfen, Reinigen oder Arbeiten an der Maschine,  
- nach Berühren eines Fremdkörpers, um die Maschine auf Beschädigungen zu überprüfen,  
- zur sofortigen Überprüfung, wenn die Maschine beginnt, übermäßig stark zu vibrieren.
- e) Verwenden Sie kein Zubehör welches nicht von PARKSIDE empfohlen wurde.** Die kann zu elektrischem Schlag oder Feuer führen.

## 9) RESTRISIKEN

Auch wenn Sie dieses Elektrowerkzeug vorschriftsmäßig bedienen, bleiben immer Restrisiken bestehen. Folgende Gefahren können im Zusammenhang mit der Bauweise und Ausführung dieses Elektrowerkzeugs auftreten:

- a) Schnittverletzungen
- b) Gehörschäden, falls kein geeigneter Gehörschutz getragen wird.
- c) Gesundheitsschäden, die aus Hand-Arm-Schwingungen resultieren, falls das Gerät über einen längeren Zeitraum verwendet wird oder nicht ordnungsgemäß geführt und gewartet wird.



Warnung! Dieses Elektrowerkzeug erzeugt während des Betriebs ein elektromagnetisches Feld. Dieses

Feld kann unter bestimmten Umständen aktive oder passive medizinische Implantate beeinträchtigen. Um die Gefahr von ernsthaften oder tödlichen Verletzungen zu verringern, empfehlen wir Personen mit medizinischen Implantaten ihren Arzt und den Hersteller des medizinischen Implantats zu konsultieren, bevor die Maschine bedient wird.

## Inbetriebnahme



Bringen Sie vor allen Arbeiten am Elektrowerkzeug (z.B. Wartung, Werkzeugwechsel etc.) sowie bei dessen Transport und Aufbewahrung den Drehrichtungsumschalter in Mittelstellung. Bei unbeabsichtigtem Betätigen des Ein-/Ausschalters besteht Verletzungsgefahr.

## Ladezustand des Akkus prüfen

Die Ladezustandsanzeige (A 6) signalisiert den Ladezustand des Akkus (A 9).

- Der Ladezustand des Akkus wird durch Aufleuchten der entsprechenden LED-Leuchte angezeigt, wenn das Gerät in Betrieb ist. Halten Sie dafür den Einschalter (A 8) gedrückt.

**rot-gelb-grün** => Akku vollgeladen  
**rot-gelb** => Akku ca. zur Hälfte geladen  
**rot** => Akku muss geladen werden



Für weitere Informationen Akku und Ladegerät betreffend lesen Sie bitte die Betriebsanleitung Ihres Akkus der Serie Parkside X 12 V Team.

## Akku-Pack ins Gerät einsetzen /entnehmen

### Akku-Pack einsetzen:

- Bringen Sie den Drehrichtungsumschalter (A 7) in Mittelstellung (Sperr). Lassen Sie den Akku-Pack (A 9) in den Griff einrasten.

### Akku-Pack entnehmen:

- Drücken Sie die Taste (A 10) zur Entriegelung und entnehmen Sie den Akku-Pack. (A 9).

## Werkzeug auswählen

Zum Hammerbohren benötigen Sie ein SDS-Plus-Einsatzwerkzeug.

Zum Bohren ohne Schlag in Holz, Metall, Keramik und Kunststoff verwenden Sie das Schnellspann-Bohrfutter mit SDS-Plus Adapter.

In dieses können Sie zylindrische Bohrer ø 0,8 - 10 mm, oder ein Einsatzwerkzeug mit Sechskantschaft einsetzen.

Zum Schrauben verwenden Sie die Schraubbits, die Sie über das Schnellspann-Bohrfutter mit SDS-Plus Adapter einsetzen.



Die Betriebsart „Hammerbohren“ darf nur verwendet werden, wenn das Schnellspannbohrfutter nicht aufgesetzt ist!

## Werkzeugwechsel

Durch die Werkzeugaufnahme mit SDS-Plus Adapter können Sie das Einsatzwerkzeug einfach und bequem ohne Verwendung zusätzlicher Werkzeuge wechseln.

Das Einsatzwerkzeug ist systembedingt frei beweglich. Dadurch entsteht beim Leerlauf eine Rundlaufabweichung. Dies hat keine Auswirkungen auf die Genauigkeit des Bohrlochs, da sich der Bohrer beim Bohren selbst zentriert.

Das Gerät kann durch das Schnellspann-Bohrfutter mit SDS-Plus Adapter verschiedene Bohrertypen mit Sechskantschaft oder zylindrische Bohrer aufnehmen.

Die Staubschutzkappe (A 2) verhindert weitgehend das Eindringen von Bohrstaub in die Werkzeugaufnahme während des Betriebes. Achten Sie beim Einsetzen des Werkzeuges darauf, dass die Staubschutzkappe (A 2) nicht beschädigt wird.



Eine beschädigte Staubschutzkappe ist sofort zu ersetzen. Es wird empfohlen, dies von einem Kundendienst vornehmen zu lassen.

### **C SDS-Plus-Werkzeug einsetzen**

1. Entriegeln Sie die SDS-Plus Aufnahme (1) durch Ziehen der Verriegelungshülse (3) nach hinten.
2. Setzen Sie das Werkzeug drehend in die Werkzeugaufnahme ein.
3. Lassen Sie die Verriegelungshülse (3) los.
4. Überprüfen Sie durch Ziehen am Werkzeug den festen Sitz.  
Das Werkzeug hat systembedingt etwas radiales Spiel.

### **C SDS-Plus-Werkzeug entnehmen**

1. Ziehen Sie die Verriegelungshülse (3) nach hinten und entnehmen Sie das Einsatzwerkzeug.

### **Sechskantschaft/Zylindrische Werkzeuge einsetzen**

- D** 1. Entriegeln Sie die SDS-Plus Aufnahme (1) durch Ziehen der Verriegelungshülse (3) nach hinten.
2. Setzen Sie das Schnellspann-Bohrfutter mit SDS-Plus Adapter (17) drehend in die Werkzeugaufnahme (1) ein.
3. Überprüfen Sie durch Ziehen am Schnellspann-Bohrfutter (17) die einwandfreie Verriegelung.  
Das Schnellspann-Bohrfutter mit SDS-Plus Adapter hat systembedingt etwas radiales Spiel.
- E** 4. Drehen Sie das Schnellspannbohrfutter (17) gegen den Uhrzeigersinn auf, bis die Bohrfutteröffnung groß genug ist, um das Werkzeug aufzunehmen.
5. Schieben Sie das Werkzeug so weit wie möglich in das Schnellspannbohrfutter (17) ein.
6. Drehen Sie das Schnellspannbohrfutter im Uhrzeigersinn, um das Werkzeug fest zu klemmen.

### **E Sechskantschaft/Zylindrische Werkzeuge entnehmen**

1. Um das Werkzeug wieder zu entfernen, drehen Sie das Schnellspannbohrfutter (17) auf und ziehen Sie das Werkzeug heraus.

## D Schnellspannbohrfutter abnehmen

1. Ziehen Sie die Verriegelungshülse (3) nach hinten und entnehmen Sie das Schnellspannbohrfutter.

## Bedienung

### Betriebsart wählen

Mit dem Umschalter „Bohren/Hammerbohren“ (A 4) wählen Sie die Betriebsart des Elektrowerkzeugs.

 Ändern Sie die Betriebsart nur bei ausgeschaltetem Elektrowerkzeug! Das Elektrowerkzeug kann sonst beschädigt werden.

 **Die Betriebsart „Hammerbohren“ darf nur verwendet werden, wenn das Schnellspannbohrfutter nicht aufgesetzt ist!**

Entriegeln Sie den Umschalter (A 4) durch Drücken des Sicherungsknopfes (A 5). Drehen Sie den Umschalter „Bohren/Hammerbohren“ (A 4) in die gewünschte Position. Der Sicherungsknopf (A 5) rastet bei Erreichen der Endposition hörbar ein.



 Hammerbohren  
= Schlagwerk EIN

 Bohren/Schrauben  
= Schlagwerk AUS

## B Drehrichtung einstellen

Mit dem Drehrichtungsschalter (A 7) können Sie die Drehrichtung des Gerätes wählen (Rechtslauf und Linkslauf) und das

Gerät gegen ungewolltes Einschalten sichern.

1. Warten Sie den Stillstand des Gerätes ab.
2. **Rechtslauf:** Drehrichtungsschalter (7) rechts drücken. 
3. **Linkslauf:** Drehrichtungsschalter (7) links drücken. 
4. **Einschaltsperr:** Drehrichtungsschalter in Mittelstellung bringen.

 Der Drehrichtungsschalter darf nur im Stillstand betätigt werden.

## A Ein-/Ausschalten

Mit dem Ein-/Ausschalter (A 8) können Sie die Drehzahl stufenlos regulieren. Je weiter Sie den Ein-/Ausschalter drücken, desto höher ist die Drehzahl.

1. Zum Einschalten des Gerätes drücken Sie den Ein-/Ausschalter (8) und halten Sie ihn gedrückt. Das LED-Arbeitslicht (11) leuchtet während des Betriebs.
2. Zum Ausschalten lassen Sie den Ein-/Ausschalter (8) los.  
Wenn Sie den Drehrichtungsschalter (7) in Mittelstellung bringen, ist das Gerät gegen Einschalten gesichert.

## Reinigung und Wartung

 Lassen Sie Instandsetzungsarbeiten und Wartungsarbeiten, die nicht in dieser Anleitung beschrieben sind, von unserem Service-Center durchführen. Verwenden Sie nur Originalteile.



Schalten Sie das Gerät aus und nehmen Sie vor allen Arbeiten am Gerät den Akku aus dem Gerät.

Führen Sie folgende Reinigungs- und Wartungsarbeiten regelmäßig durch. Dadurch ist eine lange und zuverlässige Nutzung gewährleistet.

## Reinigung



**Das Gerät darf weder mit Wasser abgespritzt werden, noch in Wasser gelegt werden. Es besteht die Gefahr eines Stromschlages.**

- Halten Sie Lüftungsschlitze, Motorgehäuse und Griffe des Gerätes sauber. Verwenden Sie dazu ein feuchtes Tuch oder eine Bürste.  
Verwenden Sie keine Reinigungs- bzw. Lösungsmittel. Sie könnten das Gerät damit irreparabel beschädigen.

## Wartung

Das Gerät ist wartungsfrei.

## Lagerung

- Bewahren Sie das Gerät an einem trockenen und staubgeschützten Ort auf, außerhalb der Reichweite von Kindern.
- Die Lagertemperatur für den Akku und das Gerät beträgt zwischen 0 °C und 45 °C. Vermeiden Sie während der Lagerung extreme Kälte oder Hitze, damit der Akku nicht an Leistung verliert.

## Entsorgung/ Umweltschutz

Nehmen Sie den Akku aus dem Gerät bevor Sie das Gerät entsorgen!

Führen Sie Gerät, Zubehör und Verpackung einer umweltgerechten Wiederverwertung zu.

Entsorgungshinweise zum Akku finden Sie in der separaten Betriebsanleitung Ihres Akkus und Ladegeräts.



Elektrische Geräte gehören nicht in den Hausmüll.

- Geben Sie das Gerät an einer Verwertungsstelle ab. Die verwendeten Kunststoff- und Metallteile können sortenrein getrennt werden und so einer Wiederverwertung zugeführt werden. Fragen Sie hierzu unser Service-Center.
- Die Entsorgung Ihrer defekten, eingesendeten Geräte führen wir kostenlos durch.

## Garantie

Sehr geehrte Kundin, sehr geehrter Kunde, Sie erhalten auf dieses Gerät 3 Jahre Garantie ab Kaufdatum.

Im Falle von Mängeln dieses Produkts stehen Ihnen gegen den Verkäufer des Produkts gesetzliche Rechte zu. Diese gesetzlichen Rechte werden durch unsere im Folgenden dargestellte Garantie nicht eingeschränkt.

### Garantiebedingungen

Die Garantiefrist beginnt mit dem Kaufdatum. Bitte bewahren Sie den Original-Kassenbon gut auf. Diese Unterlage wird als Nachweis für den Kauf benötigt. Tritt innerhalb von drei Jahren ab dem Kaufdatum dieses Produkts ein Material- oder Fabrikationsfehler auf, wird das Produkt von uns – nach unserer Wahl – für Sie kostenlos repariert oder ersetzt. Diese Garantieleistung setzt voraus, dass innerhalb der Drei-Jahres-Frist das defekte Gerät und der Kaufbeleg (Kassenbon) vorgelegt und schriftlich kurz beschrieben wird, worin der Mangel besteht und wann er aufgetreten ist.

Wenn der Defekt von unserer Garantie gedeckt ist, erhalten Sie das reparierte oder ein neues Produkt zurück. Mit Reparatur oder Austausch des Produkts beginnt kein neuer Garantiezeitraum.

### Garantiezeit und gesetzliche Mängelansprüche

Die Garantiezeit wird durch die Gewährleistung nicht verlängert. Dies gilt auch für ersetzte und reparierte Teile. Eventuell schon beim Kauf vorhandene Schäden und Mängel müssen sofort nach dem Auspacken gemeldet werden. Nach Ablauf der Garantiezeit anfallende Reparaturen sind kostenpflichtig.

## Garantieumfang

Das Gerät wurde nach strengen Qualitätsrichtlinien sorgfältig produziert und vor Anlieferung gewissenhaft geprüft.

Die Garantieleistung gilt für Material- oder Fabrikationsfehler. Diese Garantie erstreckt sich nicht auf Produktteile, die normaler Abnutzung ausgesetzt sind und daher als Verschleißteile angesehen werden können (z.B. Schnellspannbohrfutter, Bohrer) oder für Beschädigungen an zerbrechlichen Teilen (z.B. Schalter).

Diese Garantie verfällt, wenn das Produkt beschädigt, nicht sachgemäß benutzt oder nicht gewartet wurde. Für eine sachgemäße Benutzung des Produkts sind alle in der Betriebsanleitung aufgeführten Anweisungen genau einzuhalten. Verwendungszwecke und Handlungen, von denen in der Betriebsanleitung abgeraten oder vor denen gewarnt wird, sind unbedingt zu vermeiden.

Das Produkt ist lediglich für den privaten und nicht für den gewerblichen Gebrauch bestimmt. Bei missbräuchlicher und unsachgemäßer Behandlung, Gewaltanwendung und bei Eingriffen, die nicht von unserer autorisierten Service-Niederlassung vorgenommen wurden, erlischt die Garantie.

### Abwicklung im Garantiefall

Um eine schnelle Bearbeitung Ihres Anliegens zu gewährleisten, folgen Sie bitte den folgenden Hinweisen:

- Bitte halten Sie für alle Anfragen den Kassenbon und die Identifikationsnummer (IAN 360195\_2007) als Nachweis für den Kauf bereit.
- Die Artikelnummer entnehmen Sie bitte dem Typenschild.
- Sollten Funktionsfehler oder sonstige Mängel auftreten kontaktieren Sie zunächst die nachfolgend benannte Servi-

ceabteilung **telefonisch** oder per **E-Mail**.

Sie erhalten dann weitere Informationen über die Abwicklung Ihrer Reklamation.

- Ein als defekt erfasstes Produkt können Sie, nach Rücksprache mit unserem Kundenservice, unter Beifügung des Kaufbelegs (Kassenbons) und der Angabe, worin der Mangel besteht und wann er aufgetreten ist, für Sie portofrei an die Ihnen mitgeteilte Service-Anschrift übersenden. Um Annahmeprobleme und Zusatzkosten zu vermeiden, benutzen Sie unbedingt nur die Adresse, die Ihnen mitgeteilt wird. Stellen Sie sicher, dass der Versand nicht unfrei, per Sperrgut, Express oder sonstiger Sonderfracht erfolgt. Senden Sie das Gerät bitte inkl. aller beim Kauf mitgelieferten Zubehörteile ein und sorgen Sie für eine ausreichend sichere Transportverpackung.

## Reparatur-Service

Sie können Reparaturen, **die nicht der Garantie unterliegen**, gegen Berechnung von unserer Service-Niederlassung durchführen lassen. Sie erstellt Ihnen gerne einen Kostenvoranschlag.

Wir können nur Geräte bearbeiten, die ausreichend verpackt und frankiert eingeschickt wurden.

**Achtung:** Bitte senden Sie Ihr Gerät gereinigt und mit Hinweis auf den Defekt an unsere Service-Niederlassung.

Nicht angenommen werden unfrei - per Sperrgut, Express oder mit sonstiger Sonderfracht - eingeschickte Geräte.

Die Entsorgung Ihrer defekten, eingesendeten Geräte führen wir kostenlos durch.

## Service-Center

**DE Service Deutschland**  
Tel.: 0800 54 35 111  
E-Mail: [grizzly@lidl.de](mailto:grizzly@lidl.de)  
**IAN 360195\_2007**

**AT Service Österreich**  
Tel.: 0820 201 222  
(0,15 EUR/Min.)  
E-Mail: [grizzly@lidl.at](mailto:grizzly@lidl.at)  
**IAN 360195\_2007**

**CH Service Schweiz**  
Tel.: 0842 665566  
(0,08 CHF/Min.,  
Mobilfunk max. 0,40 CHF/Min.)  
E-Mail: [grizzly@lidl.ch](mailto:grizzly@lidl.ch)  
**IAN 360195\_2007**

## Importeur

Bitte beachten Sie, dass die folgende Anschrift keine Serviceanschrift ist. Kontaktieren Sie zunächst das oben genannte Service-Center.

### Grizzly Tools GmbH & Co. KG

Stockstädter Straße 20  
DE-63762 Großostheim  
DEUTSCHLAND  
[www.grizzlytools-service.eu](http://www.grizzlytools-service.eu)

## Ersatzteile/Zubehör

**Ersatzteile und Zubehör erhalten Sie unter  
www.grizzlytools-service.eu**

Sollten Sie Probleme mit dem Bestellvorgang haben, verwenden Sie bitte das Kontaktformular. Bei weiteren Fragen wenden Sie sich an das „Service-Center“ (siehe Seite 78).

2 x SDS-Plus Bohrer, 6 mm u. 8 mm.....	91105287
2 x Bohrer für Holz, 3 mm u. 5 mm.....	91105286
4 x 50mm Schraubbits, S2, PH2, PH1, TX25.....	91105285
10 mm Schnellspann-Bohrfutter mit SDS-Plus Adapter.....	91105288

## Fehlersuche



Im Falle eines Unfalls oder einer Betriebsstörung nehmen Sie sofort den Akku aus dem Gerät! Eine Nichtbeachtung kann zu Schnittverletzungen führen.

Problem	Mögliche Ursache	Fehlerbehebung
Gerät startet nicht	Akku (A 9) entladen	Akku (A 9) laden (separate Bedienungsanleitung für Akku und Ladegerät beachten)
	Akku (A 9) nicht eingesetzt	Akku (A 9) einsetzen (siehe „Inbetriebnahme“)
	Ein-/Ausschalter (A 8) defekt	Reparatur durch Service-Center
	Motor defekt	
Gerät arbeitet mit Unterbrechungen	Interner Wackelkontakt	Reparatur durch Service-Center
	Ein-/Ausschalter (A 8) defekt	

GB

CY

## Translation of the original EC declaration of conformity

We hereby confirm that the  
**Cordless Hammer Drill**  
**PBHA 12 A1 series**  
Serial number  
000001 - 195000

conforms with the following applicable relevant version of the EU guidelines:

**2006/42/EC • 2014/30/EU • 2011/65/EU & (EU)2015/863\***

In order to guarantee consistency, the following harmonised standards as well as national standards and stipulations have been applied:

**EN 60745-1:2009/A11:2010 • EN 60745-2-6:2010**  
**EN 55014-1:2017 • EN 55014-2:2015**  
**EN 62471:2008 • EN IEC 63000:2018**

This declaration of conformity is issued under the sole responsibility of the manufacturer:



Grizzly Tools GmbH & Co. KG  
Stockstädter Straße 20  
63762 Großostheim  
Germany  
10.02.2021

Christian Frank  
Documentation Representative

*\* The object of the declaration described above satisfies the provisions of Directive 2011/65/EU of the European Parliament and the Council of 8 June 2011 on limiting the use of certain harmful substances in electrical and electronic appliances.*



## Prevod originalne EZ izjave o konformitetu

Ovime potvrđujemo, da

**Aku udarna bušilica**

**Seriya proizvodnje PBHA 12 A1**

Broj serije:

000001 - 195000

odgovara sledećim merodavnim EU-smernicama u njihovom važećem izdanju:

**2006/42/EC • 2014/30/EU • 2011/65/EU & (EU)2015/863\***

U cilju obezbeđenja podudarnosti primenjene su sledeće harmonizovane norme i nacionalne norme i odredbe:

**EN 60745-1:2009/A11:2010 • EN 60745-2-6:2010  
EN 55014-1:2017 • EN 55014-2:2015  
EN 62471:2008 • EN IEC 63000:2018**

Isključivu odgovornost za izlaganje ove izjave o konformitetu nosi proizvođač :



Grizzly Tools GmbH & Co. KG  
Stockstädter Straße 20  
63762 Großostheim  
Germany  
10.02.2021

Christian Frank  
Opunomoćenik za dokumentaciju

*\*Gore naveden predmet izjave ispunjava propise smernice 2011/65/EU Evropske Skupštine i Veća od 8. Juna 2011 za ograničenje upotrebe određenih opasnih tvari u električnim i elektronskim uređajima.*



## Превод на оригиналната СЕ-декларация за съответствие

С настоящото потвърждаваме, че

**Акумулаторен перфоратор  
серия РВНА 12 А1**

Сериен номер  
000001 - 195000

отговаря на следните директиви на ЕС в съответната им действаща редакция:

**2006/42/ЕС • 2014/30/EU • 2011/65/EU & (EU)2015/863\***

За да се гарантира съответствието, са приложени следните хармонизирани норми и национални разпоредби:

**EN 60745-1:2009/A11:2010 • EN 60745-2-6:2010  
EN 55014-1:2017 • EN 55014-2:2015  
EN 62471:2008 • EN IEC 63000:2018**

Цялата отговорност за изготвянето на тази Декларация за съответствие се носи от производителя:



Grizzly Tools GmbH & Co. KG  
Stockstädter Straße 20  
63762 Großostheim  
Germany  
10.02.2021

Christian Frank  
Пълномощник за документацията

*\* Гореописаният предмет в декларацията отговаря на разпоредбите на Директива 2011/65/ЕС на Европейския парламент и на Съвета от 8 юни 2011 г. относно ограничението на употребата на определени опасни вещества в електрическото и електронното оборудване.*



## Μετάφραση της πρωτότυπης Δήλωσης συμμόρφωσης CE

Με το παρόν δηλώνουμε ότι το είδος κατασκευής της

**Επαναφορτιζόμενο κρουστικό δράπανο**

**Σειρά PBHA 12 A1**

Αριθμός σειράς

000001 - 195000

ανταποκρίνεται στις ακόλουθες σχετικές οδηγίες της ΕΕ στην εκάστοτε ισχύουσα έκδοση:

**2006/42/EC • 2014/30/EU • 2011/65/EU & (EU)2015/863\***

Για να εξασφαλιστεί η συμβα-τικότητα, εφαρμόστηκαν οι παρακάτω εναρμονισμένες προδιαγραφές καθώς και εθνικές προδιαγραφές και κανονισμοί:

**EN 60745-1:2009/A11:2010 • EN 60745-2-6:2010**

**EN 55014-1:2017 • EN 55014-2:2015**

**EN 62471:2008 • EN IEC 63000:2018**

Η αποκλειστική ευθύνη για την έκδοση της παρούσας δήλωσης συμμόρφωσης ανήκει στον κατασκευαστή :



Grizzly Tools GmbH & Co. KG

Stockstädter Straße 20

63762 Großostheim

Germany

10.02.2021

Christian Frank

υπεύθυνος τεκμηρίωσης

\* Το ανωτέρω περιγραφόμενο αντικείμενο της δήλωσης πληροί τις προδιαγραφές της Οδηγίας 2011/65/ΕΕ του Ευρωπαϊκού Κοινοβουλίου και του Συμβουλίου της 8ης Ιουνίου 2011 για τον περιορισμό της χρήσης ορισμένων επικίνδυνων ουσιών σε ηλεκτρικό και ηλεκτρονικό εξοπλισμό.



## Original-EG-Konformitätserklärung

Hiermit bestätigen wir, dass der  
**Akku-Bohrschrauber**  
**Baureihe PBHA 12 A1**  
Seriennummer  
000001 - 195000

folgenden einschlägigen EU-Richtlinien in ihrer jeweils gültigen Fassung entspricht:

**2006/42/EG • 2014/30/EU • 2011/65/EU & (EU)2015/863\***

Um die Übereinstimmung zu gewährleisten, wurden folgende harmonisierte Normen sowie nationale Normen und Bestimmungen angewendet:

**EN 60745-1:2009/A11:2010 • EN 60745-2-6:2010**  
**EN 55014-1:2017 • EN 55014-2:2015**  
**EN 62471:2008 • EN IEC 63000:2018**

Die alleinige Verantwortung für die Ausstellung dieser Konformitätserklärung trägt der Hersteller:



Grizzly Tools GmbH & Co. KG  
Stockstädter Straße 20  
63762 Grobostheim,  
Germany  
10.02.2021

Christian Frank  
Dokumentationsbevollmächtigter

\* Der oben beschriebene Gegenstand der Erklärung erfüllt die Vorschriften der Richtlinie 2011/65/EU des Europäischen Parlaments und des Rates vom 8. Juni 2011 zur Beschränkung der Verwendung bestimmter gefährlicher Stoffe in Elektro- und Elektronikgeräten.

# Exploded Drawing

## Detaljni crtež · Чертеж в перспектива

### Επί μέρους σχεδιαγράμματα · Explosionszeichnung

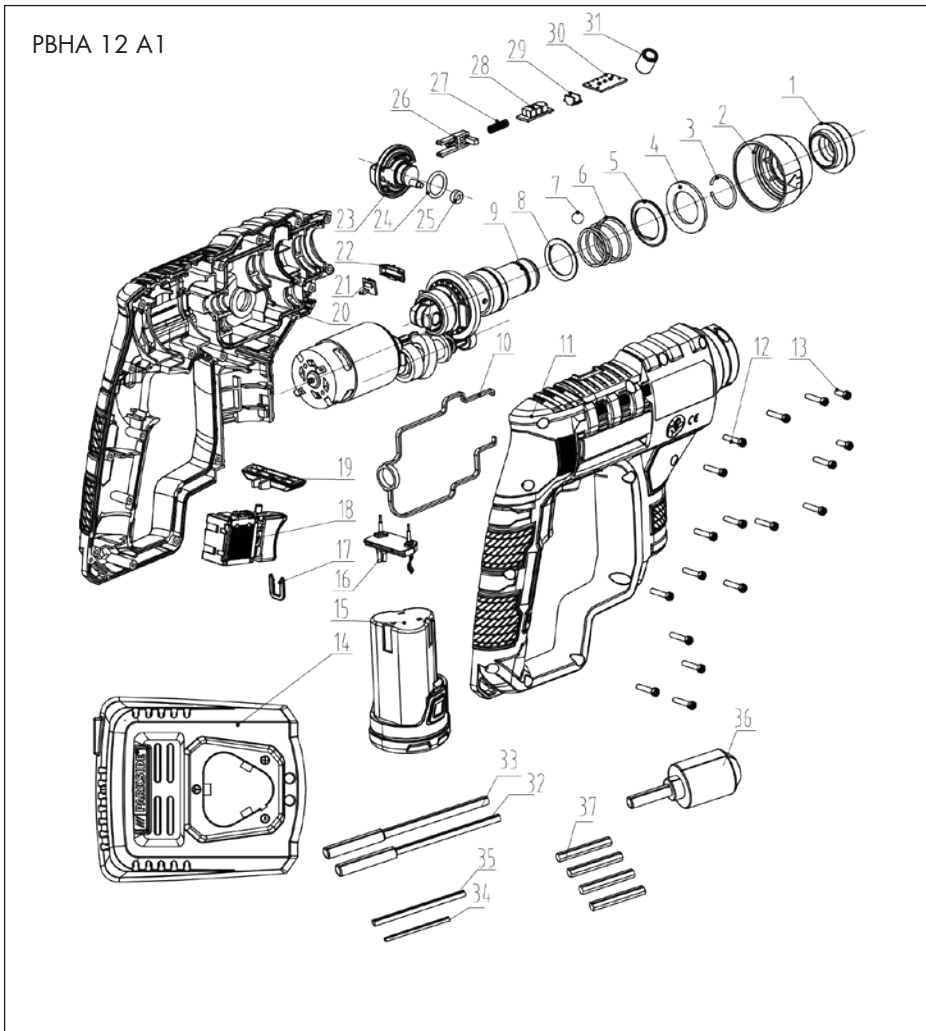

informative • informativan • информативен • ενημερωτικό • informativ

2020-11-20\_rev02\_ts

**GRIZZLY TOOLS GMBH & CO. KG**

Stockstädter Straße 20  
DE-63762 Großostheim  
GERMANY

Stanje informacija · Stanje informacija · Versiunea informațiilor  
· Актуалност на информацията · Έκδοση των πληροφοριών ·  
Stand der Informationen: 10/2020  
Ident.-No.: 72036735102020-RS/BG/GR/CY

---



IAN 360195\_2007

