



COLD FRAME/COLD FRAME SET

(SI)

TOPLA GREDA S FOLIJO/ KOMPLET TOPLE GREDE S FOLIJO

Navodila za montažo, uporabo in varnostna navodila

(SK)

FÓLIOVÝ ZÁHON/SÚPRAVA FÓLIOVÝCH ZÁHONOV

Pokyny pre montáž, obsluhu a bezpečnostné pokyny

(CZ)

FÓLIOVNÍK/SADA FÓLIOVNÍKŮ

Pokyny k montáži, obsluze a bezpečnostní pokyny

(DE) (AT) (CH)

FOLIENFRÜHBEET/ FOLIENFRÜHBEET-SET

Montage-, Bedienungs- und Sicherheitshinweise

IAN 462630_2404

(SI)

(CZ)

(SK)

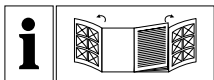

SI

Pred branjem odprite obe strani s slikami in se nato seznanite z vsemi funkcijami naprave.

CZ

Před čtením si odklopte obě dvě strany s obrázky a potom se seznamte se všemi funkcemi zařízení.

SK

Pred čítaním si otvorte obidve strany s obrázkami a potom sa oboznámte so všetkými funkciami zariadenia.

DE AT CH

Klappen Sie vor dem Lesen die beiden Seiten mit den Abbildungen aus und machen Sie sich anschließend mit allen Funktionen des Gerätes vertraut.

SI	Navodila za montažo, uporabo in varnostna navodila	Stran	5
CZ	Pokyny k montáži, obsluze a bezpečnostní pokyny	Strana	10
SK	Pokyny pre montáž, obsluhu a bezpečnostné pokyny	Strana	14
DE/AT/CH	Montage-, Bedienungs- und Sicherheitshinweise	Seite	18

Model A:

1

1x A



6x B



6x C

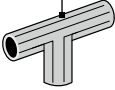

2x D



12x 1



6x 2



6x 3



1x E



6x F



2

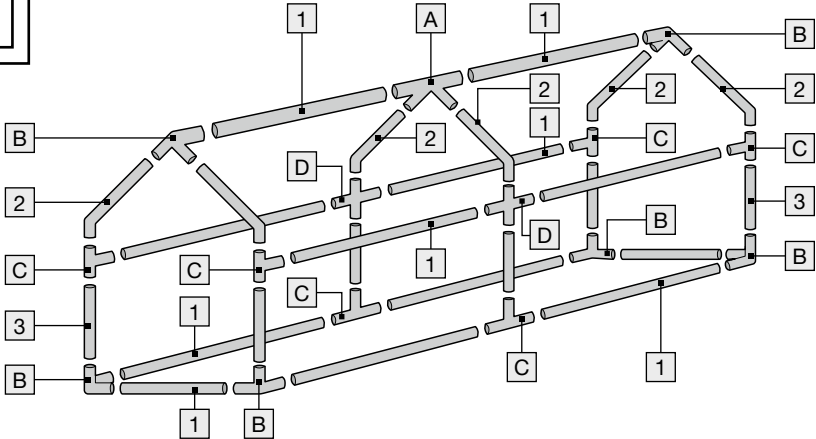

3



Model B:

1

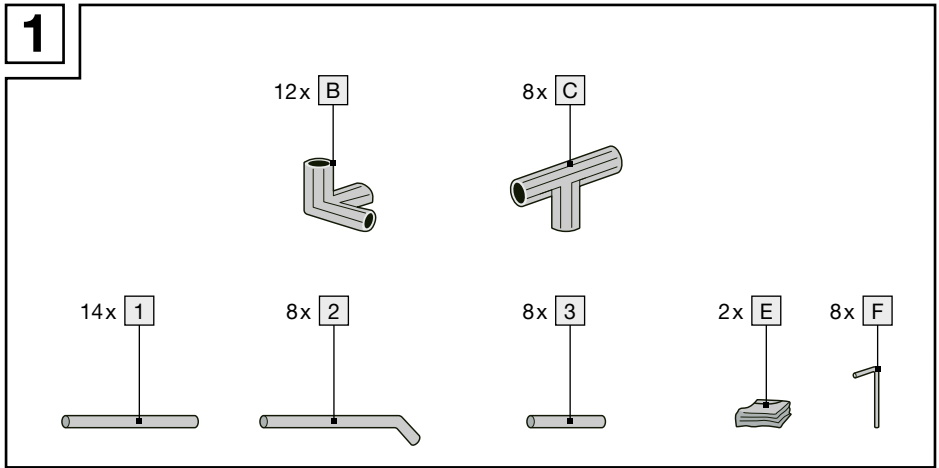



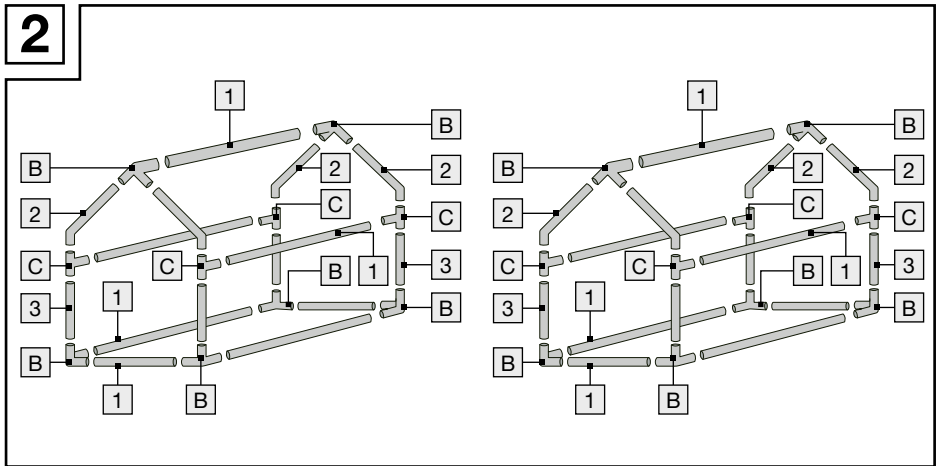

2

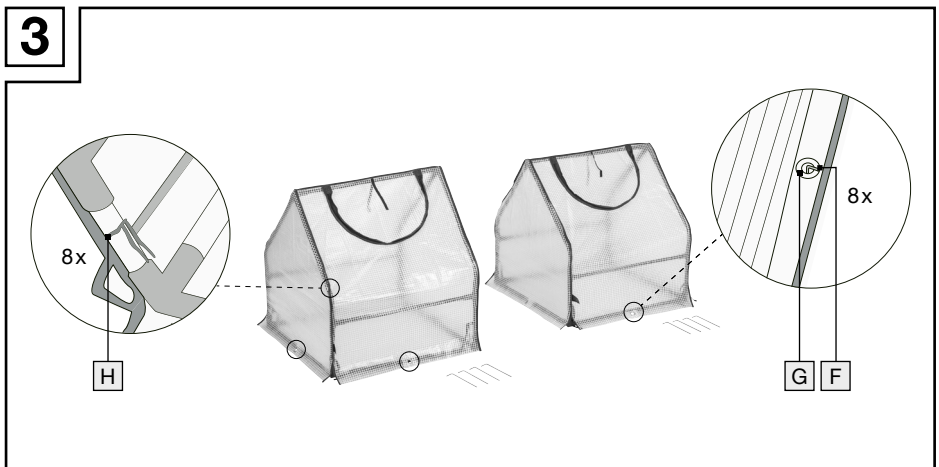

3



Legenda uporabljenih piktogramov

	Upoštevajte opozorila in varnostne napotke!		Smrtna nevarnost in nevarnost nesreč za malčke in otroke!
	Datum izdelave (mesec/leto)		Varnostni napotki Navodila za upravljanje

Topla greda s folijo/ Komplet tople grede s folijo

● Uvod

Iskrene čestitke ob nakupu novega izdelka. Odločili ste se za kakovosten izdelek. Navodilo za montažo/uporabo je sestavni del tega izdelka. Prosimo, da pred namestitvijo v celoti preberete to navodilo za montažo/uporabo in upoštevate napotke. To navodilo vsebuje pomembne informacije za montažo, nastavitvev in nego. Zato navodilo za montažo/uporabo dobro shranite in ga izročite tudi morebitnemu naslednjemu lastniku izdelka.

● Predvidena uporaba

Pri tem izdelku gre za toplo gredo v zasebnem zunanjem območju, npr. na vrtu in v notranjem dvorišču. Kakršna koli drugačna uporaba ali sprememba izdelka ni v skladu z določili in predstavlja znatno nevarnost nesreč. Za poškodbe, nastale zaradi nepredvidene uporabe, proizvajalec ne prevzema odgovornosti. Ni namenjen za poslovno uporabo.



09/2024

● Obseg dobave (glejte sliko 1)

Model A:

1 topla greda 0,32m³, razstavljena
6 talnih klinov
1 navodilo za montažo

Model B:

2 topli gredi 0,16m³, razstavljeni
8 talnih klinov
1 navodilo za montažo

● Opis delov

Model A:

A 1 strešni spojnik	3 6 kratkih palic
B 6 kotnih spojnikov	E 1 pokrivalo tople grede
C 6 T-spojnikov	F 6 talnih klinov
D 2 križna spojnika	G 6 ušesc
1 12 dolgih palic	H 6 trakov
2 6 strešnih palic	

Model B:

B 12 kotnih spojnikov	E 2 pokrivali tople grede
C 8 T-spojnikov	F 8 talnih klinov
1 14 dolgih palic	G 8 ušesc
2 8 strešnih palic	H 8 trakov
3 8 kratkih palic	

● Tehnični podatki

Model A:

Mere: pribl. 120 x 60 x 60cm (D x Š x V)

Model B:

Mere: pribl. 60 x 60 x 60cm (D x Š x V)



Varnostni napotki

VSE VARNOSTNE NAPOTKE IN NAVODILA SHRANITE ZA PRIHODNJO UPORABO! ČE IZDELEK ODSTOPITE NOVEMU LASTNIKU, MU ZRAVEN IZROČITE TUDI VSE DOKUMENTE!

-  **OPOZORILO! SMRTNA NEVARNOST IN NEVARNOST NESREČ ZA MALČKE IN**

OTROKE!

Otrok z embalažnim materialom nikoli ne puščajte brez nadzora. Obstaja nevarnost zadušitve z embalažnim materialom. Otroci pogosto podcenjujejo nevarnost. Otrok ne pustite v bližino embalažnega materiala.

- **⚠ OPOZORILO!** Otrok nikoli ne puščajte brez nadzora! Izdelek ni plezalo ali igralo! Poskrbite, da se osebe, zlasti otroci, na izdelek ne postavljajo oz. se na izdelek ne naslanjajo. Izdelek se lahko prevrne. Posledica so lahko telesne poškodbe in/ali povzročitev škode.
- Med montažo in demontažo se otroci ne smejo približati delovnemu mestu.
- Montažo sme opraviti samo strokovna odrasla oseba.
- Drugačna uporaba od opisane ali spreminjanje izdelka ni dovoljeno in lahko povzroči telesne poškodbe in/ali poškodbe izdelka. Proizvajalec ne odgovarja za škode, ki nastanejo zaradi nestrokovne uporabe.

- **⚠ PREVIDNO!** Prepričajte se, ali izdelek stoji na trdni, ravni podlagi. Pred uporabo preverite stabilnost.
- Prepričajte se, ali je izdelek pritrjen na podlago s talnimi klini **[F]** in trakovi (glejte sliko 3).
- Izberite površino, ki je čim bolj ploska in trdna. Poskrbite, da bo podlaga nudila

trdno oporo za talne kline **[F]**. Peščene podlage zmanjšujejo oprijem talnih klinov **[F]**.

- **⚠ PREVIDNO! NEVARNOST TELESNIH POŠKODB!** Prepričajte se, ali so vsi deli nepoškodovani in pravilno nameščeni. Pri nepravilni montaži obstaja nevarnost telesnih poškodb. Poškodovani deli lahko negativno vplivajo na varnost in delovanje.
- Redno preverjajte neoporečnost vseh spojnih mest in oprijem talnih klinov **[F]**.
- Izdelek zaščitite pred močnim vetrom in nevihto. Izdelek namestite na mestu, zaščitenim pred vetrom.
- Pri postavljanju in uporabi izdelka morate poleg teh varnostnih napotkov upoštevati vse komunalne, gradbene in ostale predpise. Pri upravnem organu se pozanimajte o trenutno veljavnih predpisih.

● Montaža in demontaža

- Za montažo sledite korakom, prikazanim na slikah 2 in 3.
- Izdelek demontirajte v obratnem vrstnem redu prikazanih korakov. Pri odstranjevanju pokrivala tople grede bodite posebej previdni, saj se lahko ta poškoduje.

● Čiščenje in nega

- Za čiščenje in nego izdelka uporabljajte vlažno krpo, ki ne pušča vlaken.
- Zadržge negujte s silikonskim razpršilom. Sicer izdelek ne zahteva vzdrževanja.
- Pred skladiščenjem izdelka počakajte, da se vsi deli dobro posušijo. S tem boste preprečili plesen, vonjave in razbarvanje.
- Redno preverjajte izdelek glede poškodb in trdne pritrjenosti vseh spojev. Po potrebi popravite razrahljane spoje. Če potrebujete nadomestne dele za

popravilo, se obrnite na našo službo za stranke.

- Izdelek hranite na mestu, ki je zaščiten pred sončnim sevanjem, varno, hladno in suho ter zunaj dosega otrok.

● Odstranjevanje

Embalaza je narejena iz okolju primernih materialov, ki jih lahko oddate za recikliranje na lokalnih zbirališčih odpadkov.



Upoštevajte oznake embalažnih materialov za ločevanje odpadkov, ki so označene s kraticami (a) in številkami (b) z naslednjim pomenom: 1–7: umetne mase/20–22: papir in karton/80–98: vezni materiali.



O možnostih odstranjevanja odsluženega izdelka se lahko pozanimate pri svoji občinski ali mestni upravi.

● Garancija in servis

● Postopek pri uveljavljanju garancije

Za zagotovitev hitre obdelave vašega primera vas prosimo, da sledite naslednjim napotkom:

- o Prosimo, da za vsa vprašanja pripravite blagajniški račun in številko izdelka (IAN 462630_2404) kot dokazilo o nakupu.
- o Številko izdelka poiščite na tipski ploščici na izdelku, na gravuri izdelka, na prvi strani vaših navodil (levo spodaj) ali na nalepki na zadnji ali spodnji strani izdelka.
- o Če bi prišlo do napak v delovanju ali drugih pomanjkljivosti, se najprej po telefonu ali po elektronski pošti obrnite na spodaj navedeni oddelek servisne službe.

- o Izdelek, za katerega je ugotovljeno, da je okvarjen, lahko potem skupaj z dokazilom o nakupu (blagajniškim računom) in navedbo o tem, katero pomanjkljivost ima in kdaj je do nje prišlo, z brezplačno pošiljko pošljete na naslov servisa, ki ga boste prejeli.

o



Na spletnem mestu parkside-diy.com lahko vidite in prenesete veliko dodatnih priročnikov. S to kodo QR prispete neposredno na parkside-diy.com.

Izberite svojo državo in prek iskalne maske poiščite navodila za uporabo. Z vnosom številke izdelka (IAN) 462630_2404 prispete do navodil za uporabo izdelka.

● Servis

(SI)

Conmetall Meister GmbH

Oberkamper Str. 39

42349 Wuppertal

NEMČIJA

Tel.: 00 800 34 99 67 53

E-pošta: cm@comei.info

IAN 462630_2404

Prosimo, da za vsa vprašanja pripravite blagajniški račun in številko izdelka (IAN 462630_2404) kot dokazilo o nakupu.

Pooblaščeni serviser:

Conmetall Meister GmbH
Oberkamper Str. 39
42349 Wuppertal
NEMČIJA

 00 800 34 99 67 53

 cm@comei.info

Garancijski list

1. S tem garancijskim listom Conmetall Meister GmbH, Oberkamper Str. 39, 42349 Wuppertal, Nemčija jamčimo, da bo izdelek v garancijskem roku ob normalni in pravilni uporabi brezhibno deloval in se zavezuje, da bomo ob izpolnitvi spodaj navedenih pogojev odpravili morebitne pomanjkljivosti in okvare zaradi napak v materialu ali izdelavi oziroma po svoji presoji izdelek zamenjali ali vrnil kupnino.
2. Garancija je veljavna na ozemlju Republike Slovenije.
3. Garancijski rok za proizvod je 3 leta od datuma izročitve blaga. Datum izročitve blaga je razviden iz računa.
4. Če izdelek ne izpolnjuje specifikacij ali nima lastnosti, navedenih v garancijskem listu ali oglaševalskem sporočilu, lahko potrošnik najprej zahteva odpravo napak. O napaki mora potrošnik obvestiti proizvajalca ali pooblaščen servis (kontaktna številka in elektronski naslov navedena zgoraj) in zahtevati odpravo napak. Kupec je dolžan ob uveljavljanju zahtevka predložiti garancijski list in račun, kot potrdilo in dokazilo o nakupu ter dnevu izročitve blaga. Svetujemo vam, da pred tem natančno preberete navodila o sestavi in uporabi izdelka.
5. Rok za odpravo napake je 30 dni od dneva, ko je proizvajalec ali pooblaščen servis prejel zahtevo za odpravo napake. Če napake v tem roku niso odpravljene, mora proizvajalec potrošniku brezplačno zamenjati blago z enakim, novim in brezhibnim blagom. Rok se lahko zaradi narave in kompleksnosti blaga, narave in resnosti neskladnosti ter napora, ki je potreben za dokončanje popravila ali zamenjave podaljša za najkrajši čas, ki je potreben za dokončanje popravila, vendar največ za 15 dni. O številu dni podaljšane roka in razlogih za podaljšanje mora biti potrošnik obveščen pred potekom 30 dnevnega roka za odpravo napak.
6. Če v roku 30 dni oz. v primeru podaljšanja v roku 45 dni blago ni popravljeno ali blago ni zamenjano z novim, lahko potrošnik od proizvajalca zahteva vračilo celotne kupnine ali zahteva sorazmerno znižanje kupnine. Sorazmerno znižanje kupnine je sorazmerno zmanjšanju vrednosti blaga, ki ga je potrošnik prejel, v primerjavi z vrednostjo, ki bi jo imelo blago, če bi bilo skladno.
7. Če se neskladnost pojavi v manj kot 30 dneh od dobave blaga, lahko potrošnik ob predložitvi blaga od proizvajalca takoj zahteva vračilo plačanega zneska.



8. Proizvajalec oziroma pooblaščen servis lahko potrošniku za čas popravila blaga, za katero je bila izdana obvezna garancija, zagotovi brezplačno uporabo podobnega blaga. Če proizvajalec potrošniku ne zagotovi nadomestnega blaga v začasno uporabo, ima potrošnik pravico uveljavljati škodo, ki jo je utrpel, ker blaga ni mogel uporabljati od trenutka, ko je zahteval popravilo ali zamenjavo, do njune izvršitve.
9. Stroške za material, nadomestne dele, delo, prenos in prevoz izdelkov, ki nastanejo pri odpravljanju okvar oziroma nadomestitvi blaga z novim, krije proizvajalec.
10. V primeru zamenjave blaga ali zamenjave bistvenega dela blaga z novim se potrošniku izda nov garancijski list.
11. V primeru, da proizvod popravlja nepooblaščen servis ali nepooblaščen oseba, kupec ne more uveljavljati zahtevkov iz te garancije.
12. Vzroki za okvaro oziroma nedelovanje izdelka morajo biti lastnosti stvari same in ne vzroki, ki so zunaj proizvajalčeve oziroma prodajalčeve sfere. Kupec ne more uveljavljati zahtevkov iz te garancije, če se ni držal priloženih navodil za sestavo in uporabo izdelka ali če je izdelek kakorkoli spremenjen ali nepravilno vzdrževan.
13. Proizvajalec zagotavlja proti plačilu popravilo, vzdrževanje blaga, nadomestne dele in priklopne aparate vsaj tri leta po poteku garancijskega roka.
14. Obrabni deli oz. potrošni material so izvzeti iz garancije.
15. Vsi potrebni podatki za uveljavljanje garancije in podatki, ki identificirajo blago za katerega velja garancija se nahajajo na dveh ločenih dokumentih (garancijski list, račun).
16. Ta garancija proizvajalca ne izključuje zakonske pravice potrošnika, da zoper prodajalca v primeru neskladnosti blaga brezplačno uveljavlja jamčevalne zahtevke. Ta garancija prav tako ne izključuje pravic potrošnika, ki izhajajo iz obveznega jamstva za skladnost blaga.

Prodajalec:
Lidl Slovenija d.o.o. k.d., Pod lipami 1,
SI-1218 Komenda

Legenda použitých piktoqramů

	Dbát na výstražná a bezpečnostní upozornění!		Nebezpečí ohrožení života a nehody malých a velkých dětí!
	Datum výroby (měsíc/rok)		Bezpečnostní upozornění Pokyny k činnosti

Fóliovník/Sada fóliovníků

● Úvod

Blahopřejeme vám ke koupi nového výrobku. Rozhodli jste se pro vysoce kvalitní výrobek. Návod k montáži a provozu je součástí tohoto výrobku. Prosíme, přečtete si před instalací úplně tento návod k montáži a provozu a řiďte se uvedenými pokyny. Návod obsahuje důležité informace k montáži, nastavení a ošetřování. Proto si návod k montáži a provozu dobře uschovejte a po případě ho předejte také dalšímu uživateli.

● Použití ke stanovenému účelu

Tento výrobek je pařeniště pro soukromé venkovní použití, například na zahradách a dvorech. Jakékoli jiné použití nebo úprava výrobku se považují za nezamýšlené a představují značné riziko nehody. Za škody způsobené použitím k nestanovenému účelu výrobce neručí. Výrobek není určen k živnostenskému podnikání.



09/2024

● Obsah dodávky (viz obr. 1)

Model A:

1 pařeniště 0,32 m³, rozložené
6 bodců
1 návod k montáži

Model B:

2 pařeniště 0,16 m³, rozložená
8 bodců
1 návod k montáži

● Popis dílů

Model A:

A	1 střešní spojka	2	6 střešních tyčí
B	6 rohových spojek	3	6 krátkých tyčí
C	6 spojek ve tvaru T	E	1 kryt pařeniště
D	2 křížové spojky	F	6 bodců
1	12 dlouhých tyčí	G	6 ok
		H	6 pásů

Model B:

B	12 rohových spojek	3	8 krátkých tyčí
C	8 spojek ve tvaru T	E	2 kryty pařeniště
1	14 dlouhých tyčí	F	8 bodců
2	8 střešních tyčí	G	8 ok
		H	8 pásů

● Technická data

Model A:

Rozměry: cca 120 x 60 x 60 cm
(d x š x v)

Model B:

Rozměry: cca 60 x 60 x 60 cm
(d x š x v)



Bezpečnostní upozornění

UCHOVEJTE SI VŠECHNA BEZPEČNOSTNÍ UPOZORNĚNÍ A POKYNY PRO BUDOUCNOST!

PŘI PŘEDÁVÁNÍ VÝROBKU TŘETÍM OSOBÁM PŘEDEJTE I VŠECHNY PODKLADY.

⚠ VÝSTRAHA! NEBEZPEČÍ OHROŽENÍ ŽIVOTA A NEHODY PRO MALÉ A VELKÉ DĚTI!

Nenechávejte nikdy děti bez dohledu s obalovým materiálem. Hrozí nebezpečí udušením obalovým materiálem. Děti často podceňují nebezpečí. Uchovávejte obalový materiál mimo dosah dětí.

⚠ VÝSTRAHA! Nenechávejte nikdy děti bez dohledu! Výrobek není prolézačka nebo zařízení na hraní. Dávejte pozor, aby osoby, obzvláště děti, na výrobek nelezly resp. se na něj nevytahovaly. Výrobek se může převrátit. Následkem mohou být zranění a/nebo věcné škody.

- Během montáže a demontáže držte děti mimo pracoviště.
- Montáž smí provádět pouze odborně způsobilá dospělá osoba.
- Použití nebo úprava výrobku jinak, než je popsáno, není přípustná a může vést ke zranění a/nebo poškození výrobku. Výrobce neručí za škody způsobené neodborným používáním.

⚠ UPOZORNĚNÍ! Dbejte na to, aby výrobek stál na pevném a rovném podkladu. Před použitím zkontrolujte stabilitu.

- Ujistěte se, že je výrobek připevněný k zemi pomocí kolíků **[F]** a popruhů (viz obr. 3).
- Vyberte plochu, která je co nejrovnější a nejpevnější. Ujistěte se, že podklad poskytuje pevné držení kolíků **[F]**. Písčité podklady snižují držení kolíků **[F]**.

⚠ UPOZORNĚNÍ! NEBEZPEČÍ ZRANĚNÍ! Zajistěte, aby nebyly díly poškozené a byly správně namontované. Při nesprávné montáži hrozí nebezpečí zranění.

Poškozené díly mohou ovlivnit funkci a bezpečnost.

- Je třeba pravidelně kontrolovat stav všech spojů i držení kolíků **[F]**.
- Chraňte výrobek před silným větrem a bouří. Stavte výrobek na místo chráněné před větrem.
- Kromě těchto bezpečnostních pokynů dodržujte při instalaci a používání tohoto výrobku všechny komunální stavební a jiné předpisy. Informujte se u vašeho úřadu o aktuálních a platných předpisech.

● Montáž a demontáž

- Při montáži postupujte podle obrázků 2 a 3.
- Výrobek demontujte v opačném pořadí, než je znázorněno na obrázcích. Při odstraňování krytu pařenístě buďte obzvláště opatrní, jinak by mohlo dojít k jeho poškození.

● Čištění a ošetřování

- K čištění a ošetřování výrobku použijte vlhký hadr, který nepouští vlákna.
- Zipy ošetřujte silikonovým sprejem. Jinak je výrobek bezúdržbový.
- Před uskladněním výrobku nechte všechny díly důkladně uschnout. Tím se zabrání vzniku plísní, zápachu a změně barvy.
- Pravidelně kontrolujte, jestli není výrobek poškozený a jestli jsou všechna spojení pevná. V případě potřeby obnovte uvolněná spojení. Pokud potřebujete náhradní díly pro opravu, kontaktujte náš zákaznický servis.
- Výrobek skladujte na bezpečném, chladném a suchém místě chráněném před slunečním zářením, mimo dosah dětí.

● Zlikvidování

Obal se skládá z ekologických materiálů, které můžete zlikvidovat prostřednictvím místních sběrů recyklovatelných materiálů.



Při třídění odpadu se řiďte podle označení obalových materiálů zkratkami (a) a čísly (b), s následujícím významem: 1–7: umělé hmoty/20–22: papír a lepenka/80–98: složené látky.



O možnostech likvidace vysloužilých zařízení se informujte u správy vaší obce nebo města.

● Záruka a servis

● Záruka

Výrobek byl vyroben podle přísných směrnic kvality a před dodáním pečlivě otestován. V případě materiálních nebo výrobních vad máte zákonná práva vůči prodejci výrobku. Vaše zákonná práva nejsou níže uvedenou zárukou nijak omezená.

Záruka na tento výrobek je 3 roky od data zakoupení. Záruční doba začíná dnem zakoupení. Originál dokladu o zakoupení si uschovejte na bezpečném místě, protože tento doklad je vyžadován jako doklad o koupi.

Jakékoli poškození nebo závady, které se vyskytly již v okamžiku nákupu, musí být nahlášeny ihned po vybalení výrobku.

Pokud se u výrobku během 3 let od data zakoupení projeví vada materiálu nebo výrobní vada, pak vám ho podle naší volby bezplatně opravíme nebo vyměníme. Záruční doba se po uznané reklamaci neprodlužuje. To platí také pro vyměněné a opravené díly.

Tato záruka je neplatná, pokud byl výrobek poškozený nebo nesprávně používán a nebo udržovaný.

Záruka se kryje na materiálové a výrobní vady. Tato záruka se nevztahuje na díly výrobku, které jsou vystaveny běžnému opotřebení, a proto je lze považovat za spotřební díly (např. baterie, akumulátory, hadice, inkoustové patrony) nebo na poškození křehkých součástí, jako jsou např. spínače nebo díly, které jsou vyrobeny ze skla.

● Postup v případě uplatňování záruky

K zajištění rychlého zpracování vaší záležitosti se řiďte následujícími pokyny:

- o Pro všechny požadavky si připravte pokladní stvrzenku a číslo artiklu (IAN 462630_2404) jako doklad o zakoupení.
- o Číslo artiklu naleznete na typovém štítku výrobku, na rytině na výrobku, na titulním stránce vašeho návodu (vlevo dole) nebo na nálepce na zadní nebo spodní straně výrobku.
- o Pokud se vyskytnou funkční vady nebo jiné závady, kontaktujte nejprve telefonicky nebo e-mailem níže uvedené servisní oddělení.
- o Výrobek, který byl evidován jako vadný, pak můžete bezplatně zaslat na adresu, kterou vám servisní oddělení poskytlo, přiložit k němu doklad o zakoupení (pokladní stvrzenku) a uvést o jakou vadu se jedná a kdy se vyskytla.

- o  Tuto a mnoho dalších příruček si můžete prohlédnout a stáhnout na stránkách parkside-diy.com. Naskenováním QR kódu se dostanete přímo

PDF ONLINE
parkside-diy.com

na stránky parkside-diy.com. Vyberte svou zemi a pomocí vyhledávací masky hledejte návody k použití. Zadáním čísla artiklu (IAN) 462630_2404 získáte přístup k návodu k použití vašeho artiklu.

● Servis

Ⓒ

Conmetall Meister GmbH

Oberkamper Str. 39

42349 Wuppertal

NĚMECKO

Tel.: 00 800 34 99 67 53

E-Mail: cm@comei.info

IAN 462630_2404

Pro všechny požadavky si připravte pokladní stvrženku a číslo artiklu (IAN 462630_2404) jako doklad o zakoupení.

Legenda použitých piktoqramov

	Dodržiavajte výstražné a bezpečnostné pokyny!		Nebezpečenstvo ohrozenia života a nebezpečenstvo nehody pre malé deti a deti!
	Dátum výroby (mesiac/rok)		Bezpečnostné pokyny Pokyny pre činnosť

Fóliový záhon/Súprava fóliových záhonov

● Úvod

Blahoželáme Vám ku kúpe Vášho nového výrobku. Rozhodli ste sa tým pre veľmi kvalitný výrobok. Montážny/prevádzkový návod je súčasťou tohto výrobku. Pred inštaláciou si prosím kompletne prečítajte tento montážny/prevádzkový návod a rešpektujte jeho pokyny. Tento návod obsahuje dôležité informácie k montáži, nastavovaniu a ošetrovaniu. Montážny/prevádzkový návod si preto dobre uschovajte a odovzdajte ho i prípadnému ďalšiemu majiteľovi.

● Používanie v súlade s určeným účelom

Tento výrobok je skleník na súkromné použitie v exteriéri, napríklad v záhradách a na terasách. Akékoľvek iné použitie alebo úprava produktu sa považuje za nevhodné a predstavuje značné riziko nehôd. Výrobca nepreberá žiadnu zodpovednosť za škody spôsobené nesprávnym používaním. Produkt nie je určený na komerčné použitie.



09/2024

● Obsah balenia (pozri obr. 1)

Model A:

1 skleník 0,32m³, demontovaný
6 stanových kolíkov
1 montážny návod

Model B:

2 skleníky 0,16m³, demontované
8 stanových kolíkov
1 montážny návod

● Popis častí

Model A:

A	1 strešný konektor	3	6 krátkych tyčí
B	6 rohových spojov	E	1 kryt skleníka
C	6 T-konektorov	F	6 kolíkov
D	2 krížové spojky	G	6 krúžkov
1	12 dlhých tyčí	H	6 popruhov
2	6 strešných tyčí		

Model B:

B	12 rohových spojov	3	8 krátkych tyčí
C	8 T-konektorov	E	2 kryty skleníka
1	14 dlhých tyčí	F	8 kolíkov
2	8 strešných tyčí	G	8 krúžkov
		H	8 popruhov

● Technické údaje

Model A:

Rozmery: cca. 120 x 60 x 60 cm
(D x Š x V)

Model B:

Rozmery: cca. 60 x 60 x 60 cm
(D x Š x V)



Bezpečnostné pokyny

VŠETKY BEZPEČNOSTNÉ POKYNY A UPOZORNENIA SI USCHOVAJTE PRE BUDÚCNOSŤ!
PRI PREDANÍ VÝROBKU TRETÍM OSOBÁM IM VYDAJTE I VŠETKY PODKLADY!

-  **VAROVANIE! NEBEZPEČENSTVO OHROZENIA ŽIVOTA A NEHODY PRE**

MALÉ DETI A DETI!

Nikdy nenechávajte deti osamote s obalovým materiálom. Hrozí nebezpečenstvo zadusenia obalovým materiálom. Deti často podceňujú nebezpečenstvá. Držte deti vždy v dostatočnej vzdialenosti od obalového materiálu.

- **VAROVANIE!** Nikdy nenechávajte deti bez dozoru! Tento výrobok nie je zariadenie na lezenie alebo hranie! Dbajte na to, aby ľudia, najmä deti, nestáli na výrobku a neťahali zaň. Výrobok sa môže prevrátiť. Následkom môžu byť zranenia a/alebo škody na majetku.

- Počas montáže a demontáže udržiajte deti mimo pracoviska.
- Montáž môže vykonávať len spôsobilá dospelá osoba.
- Používanie alebo úprava výrobku inak, ako je popísané, nie sú povolené a môžu mať za následok zranenie a/alebo poškodenie výrobku. Výrobca nezodpovedá za škody spôsobené nesprávnym používaním.

- ▲ **POZOR!** Uistite sa, že výrobok stojí na pevnom a rovnom povrchu. Pred použitím skontrolujte stabilitu.

- Uistite sa, že výrobok je na podklade upevnený kolíkmi [F] a popruhmi (pozri obr. 3).

- Zvoľte plochu, ktorá je čo možno najrovnejšia a najpevnejšia. Uistite sa prosím, že podklad poskytuje dostatočnú stabilitu pre kolíky [F]. Pieskové podklady znižujú stabilitu kolíkov [F].

- ▲ **POZOR! RIZIKO PORANENIA!** Uistite sa, že všetky diely sú nepoškodené a správne zmontované. Pri nesprávnej montáži hrozí nebezpečenstvo poranenia. Poškodené diely môžu ovplyvniť bezpečnosť a funkčnosť.
- Pravidelne by ste mali kontrolovať neporušenosť všetkých spojovacích miest ako aj stabilitu kolíkov [F].
- Chráňte výrobok pred silným vetrom a búrkami. Výrobok umiestnite na miesto chránené pred vetrom.
- Pri inštalácii a používaní tohto produktu dodržujte okrem týchto bezpečnostných pokynov aj všetky obecné stavebné a iné predpisy. Informujte sa na Vašom úrade o aktuálnych a platných predpisoch.

● Montáž a demontáž

- Riadte sa krokmi pre montáž zobrazenými na obrázkoch 2 a 3.
- Výrobok rozoberte v opačnom poradí, ako je uvedené na obrázku. Pri odstraňovaní krytu skleníka buďte obzvlášť opatrný, inak by sa mohol poškodiť.

● Čistenie a údržba

- Na čistenie a ošetrovanie výrobku používajte vlhkú handričku, ktorá nepúšťa vlákna.
- Zipsy udržiajte pomocou silikónového spreja. Výrobok je inak bezúdržbový.
- Pred uskladnením výrobku nechajte všetky časti dôkladne vyschnúť. Tým sa zabráni vzniku plesní, zápachu a zmene farby.
- Pravidelne kontrolujte, či výrobok nie je poškodený a či sú všetky spoje

dotiahnuté. V prípade potreby obnovte uvoľnené spojenia. Ak potrebujete náhradné diely na opravu, kontaktujte náš zákaznicky servis.

- Výrobok skladujte na bezpečnom, chladnom a suchom mieste chránenom pred slnečným žiarením, mimo dosahu detí.

● Likvidácia

Obal pozostáva z ekologických materiálov, ktoré môžete odovzdať na miestnych recyklačných zberných miestach.



Všímajte si prosím označenie obalových materiálov pre triedenie odpadu, sú označené skratkami (a) a číslami (b) s nasledujúcim významom: 1–7: Plasty/20–22: Papier a kartón/80–98: Spojené látky.



O možnostiach likvidácie opotrebovaného výrobku sa môžete informovať na Vašej obecnej alebo mestskej správe.

● Záruka a servis

● Záruka

Výrobok bol starostlivo vyrobený v súlade s prísnyimi smernicami kvality a pred dodaním dôkladne otestovaný. V prípade materiálových alebo výrobných chýb máte zákonné práva voči predajcovi výrobku. Vaše zákonné práva nie sú žiadnym spôsobom obmedzené našou zárukou uvedenou nižšie.

Záruka na tento výrobok je 3 roky od dátumu nákupu. Záručná doba začína plynúť dátumom kúpy. Originál dokladu o kúpe si uschovajte na bezpečnom mieste, pretože tento doklad je potrebný ako dôkaz o kúpe.

Akkoľvek poškodenie alebo nedostatky prítomné už v čase nákupu je potrebné nahlásiť ihneď po vybalení výrobku.

Ak sa v priebehu 3 rokov od dátumu zakúpenia preukáže, že výrobok vykazuje chyby materiálu alebo spracovania, podľa vlastného uváženia Vám ho bezplatne opravíme alebo vymeníme. Záručná doba sa na základe poskytnutej záručnej reklamácie nepredlžuje. To platí aj pre vymenené alebo opravené diely.

Táto záruka je neplatná, ak bol výrobok poškodený alebo nesprávne používaný alebo udržiavaný.

Záruka sa vzťahuje na chyby materiálu a výrobné chyby. Táto záruka sa nevzťahuje na časti výrobku, ktoré podliehajú bežnému opotrebovaniu, a preto sa považujú za opotrebovateľné diely (napr. batérie, nabíjateľné batérie, hadice, atramentové kazety), ani na poškodenie krehkých častí, napr. spínačov alebo častí zo skla.

● Postup v prípade poškodenia v záruke

Na zaručenie rýchleho spracovania vašej požiadavky dodržte nasledujúce pokyny:

- o Pre všetky otázky majte pripravený pokladničný lístok a číslo výrobku (IAN 462630_2404) ako potvrdenie o kúpe.
- o Číslo výrobku nájdete na typovom štítku, gravúre, na prednej strane návodu (dole vľavo) alebo na nálepke na zadnej alebo spodnej strane výrobku.
- o Pri výskyte funkčných porúch alebo iných nedostatkov sa najprv telefonicky alebo e-mailom obráťte na ďalej uvedené servisné oddelenie.
- o Výrobok označený ako chybný následne môžete s priloženým dokladom o kúpe (pokladničným blokom) a uvedením, o aký druh nedostatku ide a kedy sa

vyskytol, bezplatne zaslať na poskytnutú servisnú adresu.

o



Na stránke parkside-diy.com si môžete prezrieť a stiahnuť túto a mnohé ďalšie príručky. S týmto QR kódom prejdete priamo na stránku parkside-diy.com.

Vyberte si svoju krajinu a pomocou masky vyhľadávania vyhľadávajte návody na obsluhu. Zadaním čísla výrobku (IAN) 462630_2404 prejdete na návod na obsluhu svojho výrobku.

● Servis

SK

Conmetall Meister GmbH

Oberkamper Str. 39

42349 Wuppertal





NEMECKO

Tel.: 00 800 34 99 67 53

E-mail: cm@comei.info

IAN 462630_2404

Pre všetky otázky majte pripravený pokladničný doklad a číslo výrobku (IAN 462630_2404) ako dôkaz o kúpe.

Legende der verwendeten Piktogramme			
	Beachten Sie die Warn- und Sicherheitshinweise!		Lebens- und Unfallgefahr für Kleinkinder und Kinder!
	Herstellungsdatum (Monat/Jahr)		Sicherheitshinweise Handlungsanweisungen

Folienfrühbeet/Folienfrühbeet-Set

● Einleitung

Wir beglückwünschen Sie zum Kauf Ihres neuen Produkts. Sie haben sich damit für ein hochwertiges Produkt entschieden. Die Montage-/Bedienungsanleitung ist Bestandteil dieses Produkts. Bitte lesen Sie vor der Installation diese Montage-/Bedienungsanleitung vollständig durch und beachten Sie die Hinweise. Diese Anleitung enthält wichtige Montage-, Einstell- und Pflegeinformationen. Bewahren Sie die Montage-/Bedienungsanleitung deshalb gut auf und geben Sie diese auch an eventuelle Nachbesitzer weiter.

● Bestimmungsgemäße Verwendung

Bei diesem Produkt handelt es sich um ein Frühbeet für den privaten Außenbereich, beispielsweise in Gärten und Innenhöfen. Jede andere Verwendung oder Veränderung des Produkts gilt als nicht bestimmungsgemäß und birgt erhebliche Unfallgefahren. Für aus bestimmungswidriger Verwendung entstandene Schäden übernimmt der Hersteller keine Haftung. Nicht für den gewerblichen Einsatz bestimmt.



09/2024

● Lieferumfang (siehe Abb. 1)

Modell A:

1 Frühbeet 0,32 m³, zerlegt
6 Erdnägel
1 Montageanleitung

Modell B:

2 Frühbeete 0,16 m³, zerlegt
8 Erdnägel
1 Montageanleitung

● Teilebeschreibung

Modell A:

A 1 Dachverbinder	3 6 Stangen kurz
B 6 Eckverbinder	E 1 Frühbeet-abdeckung
C 6 T-Verbinder	F 6 Erdnägel
D 2 Kreuzverbinder	G 6 Ösen
1 12 Stangen lang	H 6 Bänder
2 6 Dachstangen	

Modell B:

B 12 Eckverbinder	E 2 Frühbeet-abdeckungen
C 8 T-Verbinder	F 8 Erdnägel
1 14 Stangen lang	G 8 Ösen
2 8 Dachstangen	H 8 Bänder
3 8 Stangen kurz	

● Technische Daten

Modell A:

Maße: ca. 120 x 60 x 60 cm (L x B x H)

Modell B:

Maße: ca. 60 x 60 x 60 cm (L x B x H)



Sicherheitshinweise

BEWAHREN SIE ALLE SICHERHEITSHINWEISE UND ANWEISUNGEN FÜR DIE ZUKUNFT AUF!

HÄNDIGEN SIE ALLE UNTERLAGEN BEI WEITERGABE DES PRODUKTS AN DRITTE EBENFALLS MIT AUS!



⚠️ WARNUNG! LEBENS- UND UNFALLGEFAHR FÜR KLEINKINDER UND KINDER!

Lassen Sie Kinder niemals unbeaufsichtigt mit dem Verpackungsmaterial. Es besteht Erstickungsgefahr durch Verpackungsmaterial. Kinder unterschätzen häufig die Gefahren. Halten Sie Kinder stets vom Verpackungsmaterial fern.

⚠️ WARNUNG! Lassen Sie Kinder nicht unbeaufsichtigt! Das Produkt ist kein Kletter- oder Spielgerät! Stellen Sie sicher, dass sich Personen, insbesondere Kinder nicht auf das Produkt stellen oder daran hochziehen. Das Produkt kann umkippen. Verletzungen und/oder Sachschäden können die Folgen sein.

- Halten Sie während der Montage und Demontage Kinder vom Arbeitsplatz fern.
- Die Montage darf nur von einem fachkundigen Erwachsenen durchgeführt werden.
- Eine andere als die beschriebene Verwendung oder Veränderung des Produkts ist nicht zulässig und kann zu Verletzungen und/oder Schäden am Produkt führen. Der Hersteller haftet nicht für Schäden, die durch unsachgemäßen Gebrauch verursacht werden.

⚠️ VORSICHT! Stellen Sie sicher, dass das Produkt auf einem festen, ebenen Untergrund steht. Überprüfen Sie die Stabilität vor dem Gebrauch.

- Vergewissern Sie sich, dass das Produkt auf dem Untergrund mit den Erdnägeln **F** und den Bändern befestigt ist (siehe Abb. 3).

- Wählen Sie eine Fläche, die so flach und fest wie möglich ist. Bitte stellen Sie sicher, dass der Untergrund einen festen Halt für die Erdnägel **F** bietet. Sandige Untergründe verringern den Halt der Erdnägel **F**.

⚠️ VORSICHT! VERLETZUNGSGEFAHR! Stellen Sie sicher, dass alle Teile unbeschädigt und sachgerecht montiert sind. Bei unsachgemäßer Montage besteht Verletzungsgefahr. Beschädigte Teile können die Sicherheit und Funktion beeinflussen.

- Die Unversehrtheit aller Verbindungsstellen sowie den Halt der Erdnägel **F** sollten regelmäßig überprüft werden.
- Schützen Sie das Produkt vor starkem Wind und Sturm. Stellen Sie das Produkt an einem windgeschützten Platz auf.
- Halten Sie bei der Aufstellung und Verwendung dieses Produkts - zusätzlich zu diesen Sicherheitshinweisen - sämtliche kommunale Bau- und sonstige Vorschriften ein. Erkundigen Sie sich bei Ihrer Behörde über aktuelle und geltende Vorschriften.

● Montage und Demontage

- Befolgen Sie für die Montage die in den Abbildungen 2 und 3 gezeigten Schritte.
- Demontieren Sie das Produkt in umgekehrter Reihenfolge der gezeigten Schritte. Gehen Sie bei der Entfernung der Frühbeetabdeckung besonders vorsichtig vor, da diese sonst beschädigt werden könnte.

● Reinigung und Pflege

- Verwenden Sie zur Reinigung und Pflege des Produkts ein feuchtes, fusselfreies Tuch.

- Pflegen Sie die Reißverschlüsse mit einem Silikonspray. Das Produkt ist ansonsten wartungsfrei.
- Lassen Sie alle Teile gut trocknen, bevor Sie das Produkt lagern. Dies verhindert Schimmel, Gerüche und Verfärbungen.
- Überprüfen Sie das Produkt regelmäßig auf Schäden und auf festen Sitz aller Verbindungen. Stellen Sie lose Verbindungen ggf. wieder her. Kontaktieren Sie unseren Kundenservice falls Sie Ersatzteile für eine Reparatur benötigen.
- Lagern Sie das Produkt an einem vor Sonneneinstrahlung geschützten, sicheren, kühlen und trockenen Ort, außerhalb der Reichweite von Kindern.

● Entsorgung

Die Verpackung besteht aus umweltfreundlichen Materialien, die Sie über die örtlichen Recyclingstellen entsorgen können.



Beachten Sie die Kennzeichnung der Verpackungsmaterialien bei der Abfalltrennung, diese sind gekennzeichnet mit Abkürzungen (a) und Nummern (b) mit folgender Bedeutung: 1–7: Kunststoffe/ 20–22: Papier und Pappe/80–98: Verbundstoffe.



Möglichkeiten zur Entsorgung des ausgesiedelten Produkts erfahren Sie bei Ihrer Gemeinde- oder Stadtverwaltung.

● Garantie und Service

● Garantie

Das Produkt wurde nach strengen Qualitätsrichtlinien hergestellt und vor der Auslieferung sorgfältig geprüft. Im Falle von Material- oder Herstellungsfehlern haben Sie gegenüber

dem Verkäufer des Produkts gesetzliche Rechte. Ihre gesetzlichen Rechte werden in keiner Weise durch unsere unten aufgeführte Garantie eingeschränkt.

Die Garantie für dieses Produkt beträgt 3 Jahre ab Kaufdatum. Die Garantiezeit beginnt mit dem Kaufdatum. Bewahren Sie den Originalkaufbeleg an einem sicheren Ort auf, da dieses Dokument als Nachweis des Kaufs erforderlich ist.

Alle Schäden oder Mängel, die bereits zum Zeitpunkt des Kaufs vorhanden sind, müssen unverzüglich nach dem Auspacken des Produkts gemeldet werden.

Sollte das Produkt innerhalb von 3 Jahren ab Kaufdatum einen Material- oder Herstellungsfehler aufweisen, werden wir es – nach unserer Wahl – kostenlos für Sie reparieren oder ersetzen. Die Garantiezeit verlängert sich durch einen stattgegebenen Gewährleistungsanspruch nicht. Dies gilt auch für ersetzte und reparierte Teile.

Diese Garantie erlischt, wenn das Produkt beschädigt oder unsachgemäß verwendet oder gewartet wurde.

Die Garantie deckt Material- und Herstellungsfehler ab. Diese Garantie erstreckt sich weder auf Produktteile, die normalem Verschleiß unterliegen, und somit als Verschleißteile gelten (z. B. Batterien, Akkus, Schläuche, Farbpatronen), noch auf Schäden an zerbrechlichen Teilen, z. B. Schalter oder Teile aus Glas.

● Abwicklung im Garantiefall

Um eine schnelle Bearbeitung Ihres Anliegens zu gewährleisten, folgen Sie bitte den folgenden Hinweisen:

- Bitte halten Sie für alle Anfragen den Kassenbon und die Artikelnummer

(IAN 462630_2404) als Nachweis für den Kauf bereit.

- o Die Artikelnummer entnehmen Sie bitte dem Typenschild am Produkt, einer Gravur am Produkt, dem Titelblatt Ihrer Anleitung (unten links) oder dem Aufkleber auf der Rück- oder Unterseite des Produktes.
- o Sollten Funktionsfehler oder sonstige Mängel auftreten, kontaktieren Sie zunächst die nachfolgend benannte Serviceabteilung telefonisch oder per E-Mail.
- o Ein als defekt erfasstes Produkt können Sie dann unter Beifügung des Kaufbelegs (Kassenbon) und der Angabe, worin der Mangel besteht und wann er aufgetreten ist, für Sie portofrei an die Ihnen mitgeteilte Service-Anschrift übersenden.



Auf parkside-diy.com können Sie diese und viele weitere Handbücher einsehen und herunterladen. Mit diesem QR-Code gelangen Sie direkt auf

parkside-diy.com. Wählen Sie Ihr Land aus, und suchen Sie über die Suchmaske nach den Bedienungsanleitungen. Mittels Eingabe der Artikelnummer (IAN) 462630_2404 gelangen Sie zur Bedienungsanleitung für Ihren Artikel.

● Service

DE

Conmetall Meister GmbH

Oberkamper Str. 39

42349 Wuppertal

DEUTSCHLAND

Tel.: 0202 24750 430/431/432 (Gesprächskosten entsprechend dem Festnetztarif Ihres Telefonanbieters)

E-Mail: cm@comei.info

AT CH

Conmetall Meister GmbH

Oberkamper Str. 39

42349 Wuppertal

DEUTSCHLAND

Tel.: 00 800 34 99 67 53

E-Mail: cm@comei.info

IAN 462630_2404

Bitte halten Sie für alle Anfragen den Kassenbon und die Art.-Nr. (IAN 462630_2404) als Nachweis für den Kauf bereit.

Conmetall Meister GmbH

Oberkamper Str. 39

42349 Wuppertal

GERMANY

cm@comei.info

Art.-No. WU9968390-8

Stanje informacij · Stav informací · Stav
informácií · Stand der Informationen: 08/2024
Ident.-No.: WU9968390-8082024-SI/CZ/SK

IAN 462630_2404

