



LED WORK LIGHT PBBK 4 B1

LED WORK LIGHT
Short manual

LED ARBEJDS-PROJEKTØR
Kort vejledning

PROJECTEUR DE CHANTIER À LED

Guide de démarrage rapide

LED-BOUWLAMP
Beknopte handleiding

LED-BAUSTRÄHLER
Kurzanleitung

IAN 484685_2501

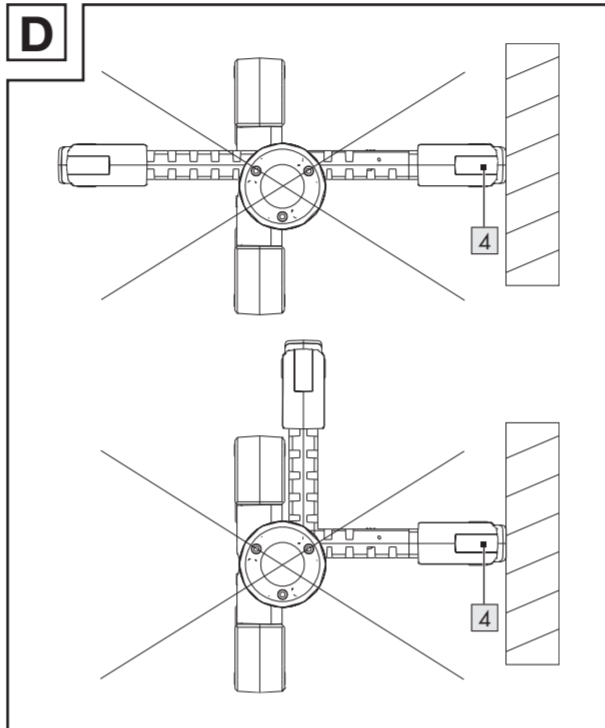
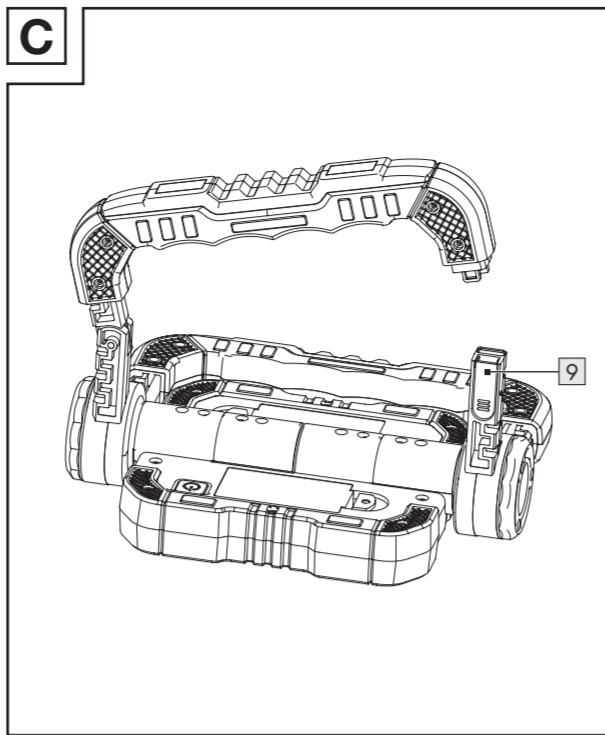
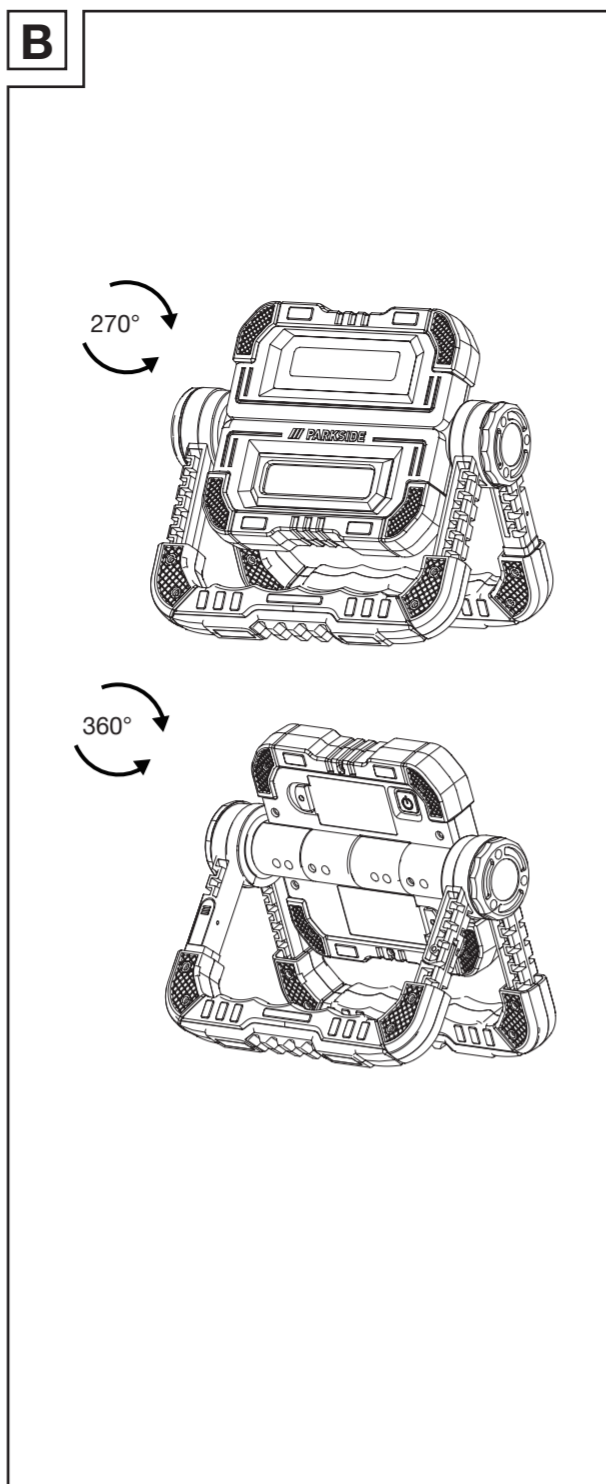
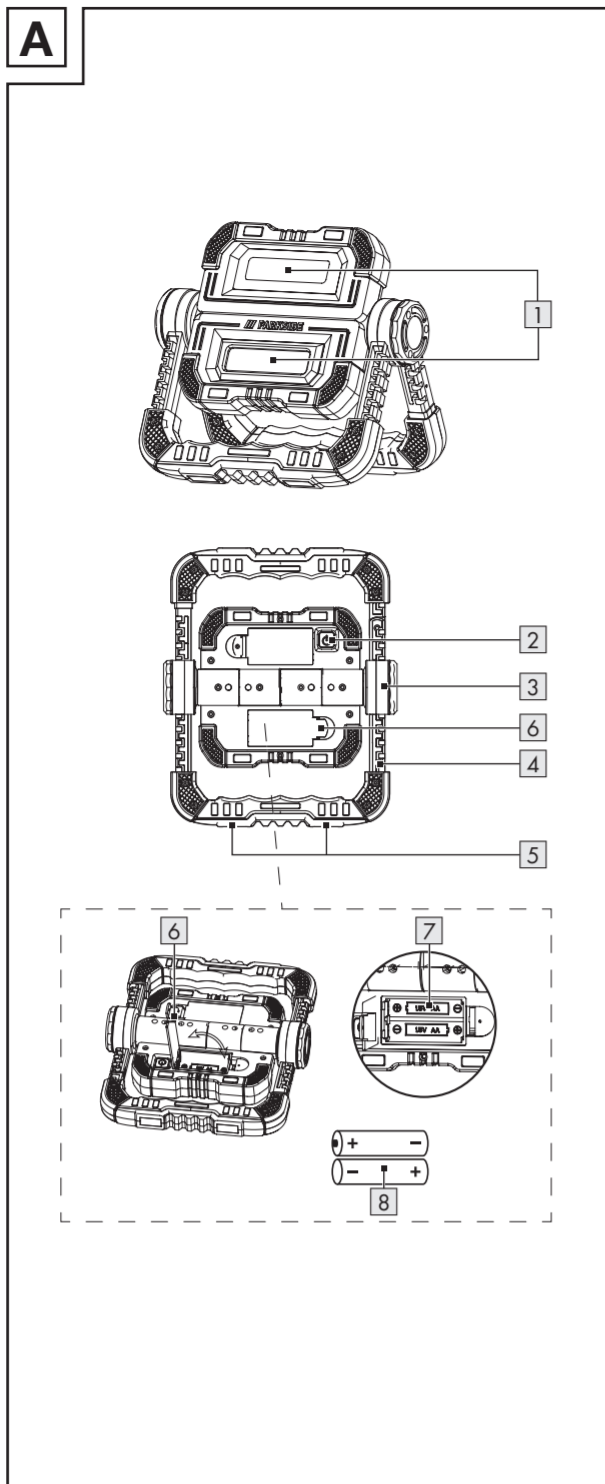

Warnings and symbols used The following warnings are used in the user manual, short manual and on the packaging:	
	Direct current/voltage
	Protection class III
	Press ON/OFF switch [2] .
	CE mark indicates conformity with relevant EU directives applicable for this product.
	Safety information Instructions for use
	Read user manual before use.
	Minimum distance to illuminated material
	Keep out of reach of children
	Do not dispose of in fire
	Do not insert incorrectly
	Do not deform/damage
	Do not open/dismantle
	Do not mix different types or brands
	Do not mix new and used
	Do not charge
	Keep away from water and excessive moisture

	Do not short circuit
	Insert correctly
	UKCA mark indicates conformity with relevant Great Britain regulations applicable for this product (The UKCA mark logo is valid in Great Britain only).

LED WORK LIGHT

● **Short manual**

This document is a shorter printed version of the complete operating instructions. Scanning the QR code takes you directly to parksidi-diy.com. Choose your country and use the search screen to search for the operating instructions. Entering the item number (IAN) 484685_2501 takes you to the operating instructions for your item. The short guide is an integral part of this product. Prior to using the product, familiarize yourself with all operation and safety notes. Store the short guide in a safe place and if you hand the product on to third parties, all documentation should be passed on as well.

● **Intended use**

- This product is intended for normal use.
- This product is only suitable for private use in dry indoor locations.
- The product is not intended for commercial use or for use in other applications

● **Scope of delivery**

After unpacking the product, check if the delivery is complete and if all parts are in good condition. Remove all packaging materials before use.

- 1 LED work light
- 1 Short manual

● **Description of parts**

- 1 LED light
- 2 ON/OFF switch
- 3 Hinge joint
- 4 Adjustable foot/hand grip
- 5 Magnet

GB/IE/NI

	Battery compartment cover
	Battery compartment
	Battery
	Grip lock

● **Technical data**

COB LED:	2 × 5 W
Battery:	4 × 1,5 V , Alkaline battery (AA)
Light duration:	2 spotlights: approx. 2 hours 1 spotlight: approx. 4 hours
Protection class:	III/
Protection type:	IP20
Operating position:	The product can only be used as shown in figure B.

Safety instructions

BEFORE USING THE PRODUCT, FAMILIARISE YOURSELF WITH ALL OF THE SAFETY INFORMATION AND INSTRUCTIONS FOR USE! WHEN PASSING THIS PRODUCT ON TO OTHERS, ALSO INCLUDE ALL THE DOCUMENTS!

- WARNING! DANGER TO LIFE AND RISK OF ACCIDENTS FOR INFANTS AND CHILDREN!** Never leave children unsupervised with the packaging material. Always keep children away from the packaging material.
- This product may be used by children aged 8 years and up, as well as by persons with reduced physical, sensory or mental capacities, or those lacking experience and/or knowledge provided they are supervised or instructed in the safe use of the product and they understand the associated risks. Do not allow children to play with the product. Cleaning and user maintenance must not be performed by children without supervision.
- This product is not a toy and should be kept out of the reach of children. Children are not aware of the dangers associated with handling electrical products.
- Do not use the product if you detect any type of damage.
- Never immerse the product in water or other liquids!
- Do not carry out any modifications or repairs to the product yourself. The LEDs cannot and must not be replaced.

GB/IE/NI

- The LEDs are not replaceable.
- If the LEDs fail at the end of their lives, the entire product must be replaced.
- CAUTION! DANGER OF BURN INJURIES!** To prevent burns, verify the product is switched off and has cooled down for at least 15 minutes before touching it. The product can become very hot.
- The accessible surface, especially heat shrink, is very hot when the lamp is operating.

FIRE HAZARD! Fit the product so that it is at least 0.1 metre away from the material to be illuminated. Excessive heat can result in a fire.

- WARNING!** Do not turn on the light when the product is facing down to a combustible surface. The exposed surface may be overheated or ignited.
- Do not place burning candles or open fire on or near the product.
- Do not use the product near heat sources such as radiators or devices emitting heat.
- Dispose of the product if it is damaged.
- Immediately switch the product off if you smell burning or see smoke. Have the product examined by a qualified technician before using it again.
- Observe the usage restrictions and prohibitions of use for battery-operated products in situations which may be hazardous such as at petrol stations, airports, hospitals, etc.

Safety instructions for batteries/rechargeable batteries

- DANGER TO LIFE!** Keep batteries/rechargeable batteries out of reach of children. If accidentally swallowed seek immediate medical attention.
- DANGER OF EXPLOSION!** Never recharge non-rechargeable batteries. Do not short-circuit batteries/rechargeable batteries and/or open them. Overheating, fire or bursting can be the result.
- Never throw batteries/rechargeable batteries into fire or water.
- Do not exert mechanical loads to batteries/rechargeable batteries.
- Different types of batteries or new and used batteries are not to be mixed.
- Batteries are to be inserted with the correct polarity.
- Exhausted batteries are to be removed from the product and safely disposed of.

GB/IE/NI

- If the product is to be stored unused for a long period, the batteries should be removed.
- The supply terminals are not to be short-circuited.

Risk of leakage of batteries/rechargeable batteries

- Avoid extreme environmental conditions and temperatures, which could affect batteries/rechargeable batteries, e.g. radiators/direct sunlight.
- If batteries/rechargeable batteries have leaked, avoid contact with skin, eyes and mucous membranes with the chemicals! Flush immediately the affected areas with fresh water and seek medical attention!

WEAR PROTECTIVE GLOVES! Leaked or damaged batteries/rechargeable batteries can cause burns on contact with the skin. Wear suitable protective gloves at all times if such an event occurs.

● **Before use**

- Remove all packaging materials from the product.
- Pull out the insulation strip from the battery compartment **[7]**.

● **Hanging the product**

- CAUTION!** A single adjustable foot/hand grip **[4]** is not sufficient for attaching the product to magnetisable surfaces (Fig. D).
- Each of the adjustable 2 foot/hand grips **[4]** is equipped with magnets **[5]**. With these magnets, the product can be attached to magnetisable surfaces.

● **Operation**

- RISK OF ACCIDENTS!** Preferably do not use the product whilst driving a vehicle. When using the product in a vehicle, be sure this does not endanger the driver or the passengers. Always store and secure the product so that even full braking does not pose a risk of injury from the product or product damage.

CAUTION! Please note the position of your hands whilst turning the adjustable foot/hand grip to prevent pinching your fingers.

- The product can be attached to a flat ferromagnetic surface with the magnet **[5]** of the adjustable foot/hand grip.

- Turn the adjustable foot/hand grip **[4]** and attach the product at desired position. The adjustable foot/hand grip can also be turned up and used as a hand grip (Fig. B).
- The product can be hung up. Press the grip lock **[9]** to release the adjustable foot/hand grip (Fig. C). Push the adjustable foot/hand grip back in after hanging the product at a desired position.

● **Using as a LED light**

- The product can be operated in 3 different modes. To select these repeatedly press the ON/OFF switch **[2]**.

ON/OFF switch	Mode
Press 1x:	1 white light lights up.
Press 2x:	1 white light lights up.
Press 3x:	2 white lights light up.
Press 4x:	Switch off the light.

● **Replacing the batteries**

WARNING! Risk of fire or explosion! The use of incorrect batteries can lead to fire or explosion.

NOTE: Use only Alkaline batteries (AA) or Ni-HM rechargeable batteries (AA).

- Loosen the screw on the battery compartment **[7]**.
- Open the battery compartment cover **[6]** at the back of the product.
- Remove the old batteries.
- Insert 4 new batteries into the battery compartment **[7]** according to the correct polarity (+ and -).
- Close the battery compartment cover **[6]**.
- Tighten the screw on the battery compartment **[7]**.

● **Maintenance and cleaning**

- Never immerse the product in water or other liquids.
- Never use caustic cleaners.
- The product requires no maintenance. The LEDs cannot be replaced.
- Switch off the product before cleaning.
- Regularly clean the product with a dry, lint-free cloth. Use a slightly moist cloth to remove any stubborn dirt.

● **Disposal**

The packaging is made entirely of recyclable materials, which you may dispose of at local recycling facilities.

Observe the marking of the packaging materials for waste separation, which are marked with abbreviations (a) and numbers (b) with following meaning: 1-7: plastics/20-22: paper and fibreboard/80-98: composite materials.

Product:

Contact your local refuse disposal authority for more details of how to dispose of your worn-out product.

To help protect the environment, please dispose of the product properly when it has reached the end of its useful life and not in the household waste. Information on collection points and their opening hours can be obtained from your local authority.

Faulty or used batteries/rechargeable batteries must be recycled. Return the batteries/rechargeable batteries and/or the product to the available collection points.

Environmental damage through incorrect disposal of the batteries/rechargeable batteries!

Batteries/rechargeable batteries may not be disposed of with the usual domestic waste. They may contain toxic heavy metals and are subject to hazardous waste treatment rules and regulations. The chemical symbols for heavy metals are as follows: Cd = cadmium, Hg = mercury, Pb = lead. That is why you should dispose of used batteries/rechargeable batteries at a local collection point.

● **Warranty**

The product has been manufactured to strict quality guidelines and meticulously examined before delivery. In the event of material or manufacturing defects you have legal rights against the retailer of this product. Your legal rights are not limited in any way by our warranty detailed below.

The warranty for this product is 3 years from the date of purchase. The warranty period begins on the date of purchase. Keep the original sales receipt in a safe location as this document is required as proof of purchase.

Any damage or defects already present at the time of purchase must be reported without delay after unpacking the product.

Should the product show any fault in materials or manufacture within 3 years from the date of purchase, we will repair or replace it – at our choice – free of charge to you. The warranty period is not extended as a result of a claim being granted. This also applies to replaced and repaired parts.

This warranty becomes void if the product has been damaged, or used or maintained improperly.

The warranty covers material or manufacturing defects. This warranty does not cover product parts subject to normal wear and tear, thus considered consumables (e.g. batteries, tubes, cartridges), nor damage to fragile parts, e.g. switches or glass parts.

● **Warranty claim procedure**

So that your request can be processed quickly, please observe the following instructions:

For all inquiries, please have the receipt and item number (IAN 484685_2501) ready as proof of purchase.

The article number can be taken from the identification label on the product, engraving on the product, the front cover of your manual (at the bottom left), or the sticker on the back or bottom of the product.

If malfunctions or other defects arise, first contact the service department indicated below by phone or email.

You can then send a product recorded as defective to the communicated service address postage-free, making sure to enclose proof of purchase (receipt) and information on the details of the defect and when it occurred.



You can download and view this and numerous other manuals at parksidi-diy.com. This QR code takes you directly to parksidi-diy.com. Choose your country and use the search screen to search for the

operating instructions. Entering the item number (IAN) 484685_2501 takes you to the operating instructions for your item.

● **Service**

- Service Great Britain**
Tel.: 0800 0569216
E-Mail: owim@lidl.co.uk
- Service Ireland**
Tel.: 1800 200736
- Service Northern Ireland**
Tel.: 0800 0927852
E-Mail: owim@lidl.ie



Anvendte advarselssætninger og symboler I denne betjeningsvejledning, den lynvejledningen og på emballagen anvendes følgende advarselshenvisninger:	
	Jævnstrøm-/spænding
	Beskyttelsesklasse III
	Tryk på afbryderen [2] .
	CE-mærket bekræfter overensstemmelse med de for produktet gældende EU-retningslinjer
	Sikkerhedsanvisninger Handlingsanvisninger
	Læs betjeningsvejledningen for ibrugtagning.
	Minimumsafstand til det belyste materiale
	Opbevares uden for børns rækkevidde
	Må ikke kastes i ild
	Må ikke indsættes forkert

GB/IE/NI

	Må ikke deformeres/skades
	Må ikke åbnes/adskilles
	Bland ikke forskellige typer eller mærker
	Bland ikke nye og brugte
	Må ikke oplades
	Holdes på afstand af vand og kraftig fugt
	Må ikke kortsluttes
	Skal indsættes korrekt
	UKCA-mærket indikerer overensstemmelsen med relevante britiske regler, der gælder for dette produkt (UKCA-mærket er kun gyldigt i Storbritannien).

GB/IE/NI

- Produktet må ikke anvendes til erhvervs-mæssige eller industrielle formål.

● **Leveringsomfang**

Ved udpakning af produktet skal det kontrolleres, at leverancen er komplet, og at alle dele er funktionsdygtige. For anvendelse skal al emballage fjernes.

- 1 LED arbejdsprojektor
- 1 Lynvejledning

● **Beskrivelse af delene**

- 1 LED-lys
- 2 Afbryder
- 3 Ledskruer
- 4 Indstillelig fod/håndtag
- 5 Magnet
- 6 Batterirummets låg
- 7 Batterirum
- 8 Batteri
- 9 Håndtagsslås

● **Tekniske data**

COB-LED:	2 × 5 W
Batteri:	4 × 1,5 V , alkaline-batteri (AA)
Driftstid:	2 projektorer: ca. 2 timer 1 projektor: ca. 4 timer
Beskyttelsesklasse:	III/
Tæthedsklasse:	IP20
Driftsposition:	Produktet må kun anvendes som vist på figur B.

Sikkerhedsanvisninger

FØR PRODUKTET TAGES I BRUG SKAL DU VÆRE FORTROLIG MED ALLE SIKKERHEDS- OG BETJENINGSANVISNINGER! HVIS PRODUKTET OVERLADES TIL TREDJEMAND, SKAL ALLE DOKUMENTER MEDFØLGE!

ADVARSEL! LIVSFARE OG RISIKO FOR ULYKKER FOR SMÅBØRN OG BØRN! Børn må ikke efterlades med emballagen uden opsyn. Hold emballagen uden for børns rækkevidde.

- Dette produkt kan anvendes af børn fra 8 år og opfejer, samt af personer med reducerede, fysiske, sensoriske eller mentale færdigheder eller mangel på erfaring og kundskaber, hvis de er under opsyn, eller hvis de er instrueret i sikker brug af produktet og indforstået med de risici, der er forbundet hermed. Børn må ikke lege med produktet. Rengøring og vedligeholdelse må ikke udføres af børn uden opsyn.
- Produktet er ikke et stykke legetøj og skal holdes uden for børns rækkevidde. Børn er ikke bedstede om de farer der kan være ved omgang med elektriske produkter.
- Produktet må ikke anvendes, hvis der er synlige skader.
- Produktet må aldrig nedsænkes i vand eller andre væsker!
- Produktet må ikke ændres eller repareres af brugeren. LED'er kan og må ikke udskiftes.
- LED'erne kan ikke udskiftes.
- Når LED'ernes levetid er udløbet, og de ikke længere fungerer, skal hele produktet udskiftes.
- OB! FORBRÆNDINGSRISIKO!** For at undgå forbrændinger, skal det sikres, at produktet er frakoblet og er afkølet i mindst 15 minutter, før det berøres. Produktet kan blive meget varmt.
- Tilgængelige overflader, især varmekrympeslangen, bliver meget varme, når lampen er i drift.

BRANDFARE! Produktet skal anbringes i en afstand af mindst 0,1 meter fra det belyste materiale. For kraftig varme kan medføre brand.

- ADVARSEL!** Tænd ikke for lyset, hvis produktet er rettet mod en brændbar overflade. Den belyste overflade kan overophede og antænde.
- Anbring ikke tændte stearinlys eller anden åben ild på eller i nærheden af produktet.
- Anvend ikke produktet i nærheden af varmekilder, fx radiatorer eller andre apparater, der afgiver varme.
- Bortskaf produktet, hvis det er beskadiget.
- Sluk straks for produktet, hvis du bemærker røg eller en lugt af brand. Lad en fragmand kigge på produktet, for det tages i brug igen.
- Vær opmærksom på anvendelsesbegrænsninger og -forbud mod produkter, der er forsynet af batterier i potentielle farestationer, som fx på tankstationer, i lufthavne, på sygehuse etc.

GB/IE/NI

	<div><div></div><div>Sikkerhedsanvisninger for batterier/ genopladelige batterier</div></div>
<div><div></div><div>LIVSFARE! Opbevar batterier/genopladelige batterier uden for børns rækkevidde. Ved utilsigtet slugning skal der straks opsoges læge.</div></div>	

EKSPLSIONSFARE! Ikke-genopladelige batterier må aldrig oplades. Kortslut aldrig batterier/genopladelige batterier, og/åbn dem aldrig. Dette kan medføre overophedning, brand eller eksplosioner.

- Batterier/genopladelige batterier må ikke kastes i ild eller vand.
- Udsæt ikke batterier/genopladelige batterier for mekanisk belastning.
- Forskellige batterityper eller nye og brugte batterier må ikke blandes og bruges sammen.
- Batterier skal isættes med den korrekte polarisering.
- Tomme batterier skal fjernes fra produktet og bortskaffes korrekt.
- Hvis produktet skal opbevares igennem længere tid uden anvendelse, skal batterierne fjernes.
- Batterikontakterne må ikke kortsluttes.

Løskagerisiko for batterier/genopladelige batterier

- Undgå ekstreme omgivelserforhold og temperaturer, som kan påvirke batterier/genopladelige batterier, fx radiatorer/direkte sollys.
- Hvis batterier/genopladelige batterier lækker, skal kontakt med kemikalierne med hud, øjne og slimhinder undgås! Sky! øjeblikkeligt de ramte områder med koldt vand og opsog lægehjælp!
- ANVEND BESKYTTESESHANDSKER!** Udtjente eller beskadigede batterier/genopladelige batterier kan forårsage ætsninger ved kontakt med huden. Anvend derfor altid egnede beskyttelseshandsker, hvis det sker.

● Før produktet tages i brug

- Fjern al emballage fra produktet.
- Træk isolérfolien ud af batteriummet [7].

● Ophængning af produktet

⚠ FORSIGTIG! En indstillelig fod/håndtag [4] er ikke tilstrækkelig til at fastholde produktet på en magnetiserbar overflade (fig. D).

- Hver af de 2 indstillelige fødder/håndtag [4] er udstyret med magneter [5]. Med disse magneter kan produktet hænges fast på overflader, som kan magnetiseres.

DK	DK
----	----

⚠ ATTENTION ! RISQUE DE BRULURES ! Pour éviter des brûlures, soyez certain que le produit est éteint et attendez au moins 15 minutes pour qu’il refroidisse. Lorsqu’il est froid, vous pouvez le toucher. Le produit peut devenir très chaud.

- Les surfaces accessibles en particulier le tuyau thermorétractable deviennent très chauds, lors du fonctionnement de l’éclairage.

RISQUE D’INCENDIE ! Positionnez le produit de telle sorte qu’il soit éloigné d’au moins 0,1 mètre du matériel à éclairer. Un développement de chaleur au-dessus de la normale peut conduire à un incendie.

- AVERTISSEMENT !** N’allumez pas la lumière lorsque le produit est dirigé vers une surface inflammable. La surface éclairée pourrait chauffer ou s’enflammer.
- Ne placez pas de bougies allumées ou d’autres flammes sur ou à proximité du produit.
- N’utilisez pas le produit à proximité de sources de chaleur, p. ex. près de radiateurs ou d’autres appareils qui produisent de la chaleur.
- Mettez le produit au rebut, s’il est endommagé.
- Éteignez immédiatement le produit si vous sentez une odeur de brûlé ou de la fumée. Faites vérifier le produit par un technicien spécialisé, avant de l’utiliser de nouveau.
- Veuillez prendre en considération les restrictions et les interdictions pour l’utilisation de produits alimentés par piles lors d’un fonctionnement dans des endroits potentiellement dangereux tels que des stations d’essence, des aéroports, des hôpitaux etc.

	<div><div></div><div>Consignes de sécurité pour piles/piles rechargeables (accus)</div></div>
<div><div></div><div>DANGER DE MORT ! Conservez les piles/piles rechargeables (accus) hors de la portée des enfants. Consultez immédiatement un médecin lors d’une ingestion accidentelle.</div></div>	

RISQUE D’EXPLOSION ! Ne rechargez pas des piles non rechargeables. Ne court-circuitez jamais de piles/piles rechargeables (accus) et/ ou ne les ouvrez pas. Cela peut provoquer une surchauffe, un incendie ou à des explosions.

- Ne jetez jamais de piles/piles rechargeables (accus) dans un feu ou dans de l’eau.

FR/BE	FR/BE
-------	-------

● Anvendelse

⚠ RISIKO FOR ULYKKER! Produktet bør ikke anvendes under kørsel. Hvis produktet anvendes i et køretøj, skal det sikres, at føreren og udstyr i køretøjet ikke påvirkes. Produktet skal pakkes og sikres, således at der ikke er fare for kvæstelser eller tingskader, selv ikke ved voldsomme opbræsninger.

⚠ OBS! Vær opmærksom på hændernes position, når den indstillelige fod/håndtag [4] drejes for at undgå, at fingrene kommer i klemme.

- Produktet kan også fastgøres med magneterne [5] på den/det indstillelige fod/håndtag på en plan, ferromagnetisk overflade.
- Drej på den/det indstillelige fod/håndtag [4], og fastgør produktet i den ønskede position. Den/det indstillelige fod/håndtag kan også drejes opad og herved anvendes som håndtag (fig. B).
- Produktet kan ophænges. Tryk på håndtagslåsen [9] for at frigøre den/det indstillelige fod/håndtag (fig. C). Skyd indstillelige fod/håndtag ind igen, når produktet er ophængt på en ønsket position.

● Anvendelse som LED-lampe

- Produktet kan anvendes i 3 forskellige funktioner. Tryk en eller flere gange på afbryderen [2] for at vælge mellem disse.

Afbryder	Funktion
1x tryk:	1 hvid lampe lyser.
2x tryk:	1 hvid lampe lyser.
3x tryk:	2 hvide lamper lyser.
4x tryk:	Lyset slukkes.

	<div><div></div><div>Skift batteri</div></div>
<div><div></div><div>⚠ ADVARSEL! Brand- og eksplosionsfare!</div></div>	

BEM/ERK: Anvend kun Alkaline-batterier (AA) eller genopladelige Ni-MH-batterier (AA).

- Løsn skruen på batteriummet [7].
- Åbn batteriummets låg [6] på bagsiden af produktet.
- Fjern de gamle batterier.
- Isæt 4 nye batterier i batteriummet [7], og vær herved opmærksom på den korrekte polaritet (+ og –).
- Luk batteriummets låg [6].

- Spænd skruen på batteriummet [7].

● Vedligeholdelse og rengøring

- Produktet må aldrig nedsænkes i vand eller andre væsker.
- Anvend ikke ætsende rengøringsmidler.
- Produktet er vedligeholdelsesfrit. LED’erne kan ikke udskiftes.
- Produktet skal altid afbrydes for rengøring.
- Rengør jævnligt produktet med en tør, frugfri klud. Anvend en let fugtig klud for at fjerne fastsiddende snavs.

● Bortskaffelse

Indpakningen består af miljøvenlige materialer. Se Da kan bortskaffe over de lokale genbrugssteder.

Bemærk forpkningsmaterialernes mærkning til affaldssorteringen, disse er mærket med forkortelser (a) og numre (b) med følgende betydning:
1–7: kunststoffer/20–22: papir og pap/80–98: kompositmaterialer.

Produkt:

De får oplyst muligheder til bortskaffelse af det udtjente produkt hos deres lokale myndigheder eller bystyre.

For miljøets skyld, så må produktet aldrig smides ud sammen med husholdningsaffaldet, når det er udtjent, men skal afleveres til en fagmæssig korrekt bortskaffelse. De kan informere Dem vedrørende opsamlingssteder og deres åbningstider hos deres ansvarlige forvaltning.

Defekte eller brugte batterier/genopladelige batterier skal genanvendes. Aflever batterier/akkuer og/eller produktet via et af de tilbudte indsamlingssteder.

Miljøskader gennem forkert bortskaffelse af batterierne/akkuerne!

Batterier/akkuer må ikke bortskaffes via husholdningsaffaldet. De kan indeholde giftige tungmetaller og er underlagt behandlingen for særaffald. De kemiske symboler for tungmetaller er følgende: Cd = kadmium, Hg = kviksølv, Pb = bly. Afleverer derfor brugte batterier/akkuer hos en kommunal genbrugsstation.

	<div><div></div><div>Classé de protection III</div></div>
	<div><div></div><div>Appuyer sur l'interrupteur MARCHE/ ARRÊT [2].</div></div>
	<div><div></div><div>Le marquage CE confirme la conformité aux directives de l’UE applicables au produit</div></div>
	<div><div></div><div>Consignes de sécurité</div></div> <div><div></div><div>Instructions de manipulation</div></div>

● Garanti

Et defekt produkt kan gratis sendes til den serviceadresse, der er blevet oplyst, vedlagt kvitteringen (kassebonen) og en beskrivelse af, hvilken defekt der er opstået og hvornår den er opstået.

	<div><div></div><div>Lisez les instructions du mode d’emploi avant l’utilisation.</div></div>
	<div><div></div><div>Distance minimale du matériel éclairé</div></div>
	<div><div></div><div>À conserver hors de la portée des enfants</div></div>
	<div><div></div><div>Ne pas jeter dans un feu</div></div>
	<div><div></div><div>Ne pas inverser la polarité</div></div>
	<div><div></div><div>Ne pas déformer/endommager</div></div>
	<div><div></div><div>Ne pas ouvrir/démanteler</div></div>
	<div><div></div><div>Ne pas mélanger différents types ou marques</div></div>
	<div><div></div><div>Ne pas mélanger des piles neuves et usagées</div></div>
	<div><div></div><div>Ne pas recharger</div></div>
	<div><div></div><div>Tenir hors de portée de l’eau et de l’humidité excessive</div></div>
	<div><div></div><div>Ne pas court-circuiter</div></div>
	<div><div></div><div>Insérer correctement</div></div>
	<div><div></div><div>Le marquage UKCA indique la conformité aux réglementions de la Grande-Bretagne applicables à ce produit (Le logo de marquage UKCA est valable uniquement en Grande-Bretagne).</div></div>

På parkside-diy.com kan du se og downloade denne og mange andre manualer. Ved at scanne QR-koden får du adgang til parkside-diy.com. Vælg dit land og søg efter betjeningsvejledningen i søgefeltet. Ved at indtaste varenummeret (IAN) 484685_2501 finder du frem til betjeningsvejledningen af dit produkt.

● Service

Service Danmark
Tél.: 80253972
E-Mail: owim@lidl.dk

	<div><div></div><div>Avertissements et symboles utilisés</div></div>
	<div><div></div><div>Les avertissements suivants sont utilisés dans le mode d’emploi, le guide de démarrage rapide et sur l’emballage :</div></div>
	<div><div></div><div>Courant continu/tension continue</div></div>
	<div><div></div><div>Classé de protection III</div></div>
	<div><div></div><div>Appuyer sur l'interrupteur MARCHE/ ARRÊT [2].</div></div>
	<div><div></div><div>Le marquage CE confirme la conformité aux directives de l’UE applicables au produit</div></div>
	<div><div></div><div>Consignes de sécurité</div></div> <div><div></div><div>Instructions de manipulation</div></div>

DK	DK
----	----

- Ouvrez le couvercle du compartiment à piles [6] au dos du produit.
- Enlevez les piles usagées.
- Insérez 4 nouvelles piles dans le compartiment à piles [7] et respectez la bonne polarité (+ et –).
- Fermez le couvercle du compartiment à piles [6].
- Serrez la vis sur le compartiment à piles [7].

● Maintenance et nettoyage

- Ne plongez jamais le produit dans de l'eau ou tout autre liquide.
- N'utilisez aucun produit nettoyant corrosif.
- Le produit ne nécessite aucune maintenance. Les diodes LED ne peuvent pas être remplacées.
- Éteignez le produit avant de le nettoyer.
- Nettoyez le produit régulièrement avec un chiffon sec et non pelucheux. Utilisez un chiffon légèrement humide pour enlever les taches pus tenaces.

● Mise au rebut

L'emballage se compose de matières recyclables pouvant être mises au rebut dans les déchetteries locales.

Veuillez respecter l'identification des matériaux d'emballage pour le tri sélectif, ils sont identifiés avec des abbréviations (a) et des chiffres (b) ayant la signification suivante : 1–7 : plastiques/20–22: papiers et cartons/80–98 : matériaux composites.

Produit :

Votre mairie ou votre municipalité vous renseigneront sur les possibilités de mise au rebut des produits usagés.

Afin de contribuer à la protection de l'environnement, veuillez ne pas jeter votre produit usagé dans les ordures ménagères, mais éliminez-le de manière appropriée. Pour obtenir des renseignements concernant les points de collecte et leurs horaires d'ouverture, vous pouvez contacter votre municipalité.

● Remplacement des piles

⚠ AVERTISSEMENT ! Risque d'incendie et d'explosion ! L'utilisation de piles inappropriées peut entraîner des incendies ou des explosions.

REMARQUE : Utilisez uniquement des piles alcalines (AA) ou des piles rechargeables Ni-MH (AA).

- Desserrez la vis du compartiment à piles [7].

FR/BE	FR/BE
-------	-------

	<div><div></div><div>PROJECTEUR DE CHANTIER À LED</div></div>
<div><div></div><div>● Guide de démarrage rapide</div></div>	

● Utilisation conforme aux prescriptions

- Ce produit est conçu pour une utilisation normale.
- Ce produit convient uniquement à une utilisation privée dans des locaux secs.
- Ce produit n'est pas prévu pour une utilisation industrielle, commerciale ou d'autres applications.

● Contenu de l'emballage

Après l'ouverture du produit, vérifiez l'exhaustivité de la livraison et si toutes les pièces sont en parfait état. Retirez tous les matériaux d'emballage avant l'utilisation.

- Projecteur de chantier à LED
- Guide de démarrage rapide

● Description des pièces

	<div><div></div><div>Lampe à LED</div></div>
	<div><div></div><div>Interrupteur MARCHE/ARRÊT</div></div>
	<div><div></div><div>Vis articulée</div></div>
	<div><div></div><div>Pied/poignée réglable</div></div>
	<div><div></div><div>Aimant</div></div>
	<div><div></div><div>Couvercle du compartiment à piles</div></div>
	<div><div></div><div>Compartiment à piles</div></div>
	<div><div></div><div>Piles</div></div>
	<div><div></div><div>Fermeture de la poignée</div></div>

	<div><div></div><div>Données techniques</div></div>
	<div><div></div><div>LED COB : 2 x 5 W</div></div>
	<div><div></div><div>Piles : 4 x piles alcalines (AA) 1,5 V ---</div></div>
	<div><div></div><div>Durée d'éclairage : 2 projecteurs : env. 2 heures 1 projecteur : env. 4 heures</div></div>

FR/BE	FR/BE
-------	-------

	<div><div></div><div>Gebriekte waarschuwingen en symbolen</div></div>
	<div><div></div><div>In de gebruiksaanwijzing, de beknopte handleiding en op de verpakking worden de volgende waarschuwingen gebruikt:</div></div>
	<div><div></div><div>Gelijkstroom/-spanning</div></div>
	<div><div></div><div>Beschermingsklasse III</div></div>
	<div><div></div><div>AAN/UIT-schakelaar [2] indrukken.</div></div>
	<div><div></div><div>Het CE-teken bevestigt dat het product voldoet aan de betreffende EU-richtlijnen</div></div>
	<div><div></div><div>Veiligheidstips</div></div> <div><div></div><div>Aanwijzingen voor het gebruik</div></div>
	<div><div></div><div>Lees voor het gebruik de gebruiksaanwijzing.</div></div>
	<div><div></div><div>Minimumafstand tot het te verlichten materiaal</div></div>
	<div><div></div><div>Buiten het bereik van kinderen bewaren</div></div>
	<div><div></div><div>Niet in het vuur gooien</div></div>
	<div><div></div><div>Niet verkeerd plaatsen</div></div>
	<div><div></div><div>Niet vervormen/beschadigen</div></div>
	<div><div></div><div>Niet openen/uit elkaar halen</div></div>
	<div><div></div><div>Gebruik verschillende typen of merken niet door elkaar</div></div>
	<div><div></div><div>Gebruik nieuw en gebruikt niet door elkaar</div></div>
	<div><div></div><div>Niet opladen</div></div>
	<div><div></div><div>Uit de buurt van water en overmatig vocht houden</div></div>

● Beoogd gebruik

- Dit product is bestemd voor normaal gebruik.
- Dit product is uitsluitend geschikt voor privé-gebruik in droge binnenruimtes.
- Dit product is niet bestemd voor commercieel of ander gebruik.

● Leveringsomvang

Controleer na het uitpakken van het product of de levering volledig is en of alle onderdelen in goede staat verkeren. Verwijder vóór gebruik al het verpakkingsmateriaal.

- LED-bouwlamp
- Beknopte handleiding

● Onderdelenbeschrijving

	<div><div></div><div>LED-licht</div></div>
	<div><div></div><div>AAN/UIT-schakelaar</div></div>
	<div><div></div><div>Schamierschroef</div></div>

	<div><div></div><div>Classe de protection : III/⚡</div></div>
	<div><div></div><div>Indice de protection : IP20</div></div>
	<div><div></div><div>Position de fonctionnement :</div></div>
	<div><div></div><div>Le produit doit être utilisé uniquement comme représenté sur l’illustration B.</div></div>

⚠ Consignes de sécurité

AVANT D'UTILISER LE PRODUIT, FAMILIARISEZ-VOUS AVEC TOUTES LES CONSIGNES DE SÉCURITÉ ET LES INSTRUCTIONS DU MODE D'EMPLOI ! TRANSMETTEZ TOUS LES DOCUMENTS CONCERNANT LE PRODUIT LORSQUE VOUS LE DONNEZ À UN TIERS !

⚠ AVERTISSEMENT ! DANGER MORTEL ET RISQUE D'ACCIDENT POUR BÉBÉS ET ENFANTS ! Ne laissez jamais des enfants sans surveillance avec des matériaux d'emballage. Maintenez toujours les enfants hors de portée des matériaux d'emballage.

- Le produit peut être utilisé par des enfants âgés de 8 ans et plus ainsi que par des personnes ayant des capacités physiques, sensorielles ou mentales réduites ou manquant d'expérience et/ou de connaissances, s'ils sont surveillés ou s'ils ont été informés de l'utilisation en toute sécurité du produit et ont compris les risques liés à son utilisation. Ne laissez pas les enfants jouer avec le produit. Le nettoyage et l'entretien ne doivent pas être effectués par des enfants sans surveillance.
- Ce produit n'est pas un jouet et doit être tenu hors de la portée des enfants. Les enfants ne sont pas conscients des dangers en relation avec l'utilisation des appareils électriques.
- N'utilisez pas le produit s'il présente des dommages visibles.
- Ne plongez jamais le produit dans de l'eau ou tout autre liquide !
- Ne réalisez pas de modifications ou de réparations sur le produit. Les diodes LED ne peuvent et ne doivent pas être remplacées.
- Les diodes LED ne sont pas remplaçables.
- Si les diodes LED ne fonctionnent plus à la fin de leur durée d'utilisation, le produit doit être remplacé dans son ensemble.

	<div><div></div><div>Niet kortsluiten</div></div>
	<div><div></div><div>Op de juiste wijze plaatsen</div></div>
	<div><div></div><div>De UKCA-markering duidt op conformiteit met relevante GB-richtlijnen die van toepassing zijn op dit product (Het logo van de UKCA-markering is uitsluitend geldig in Groot-Brittannië).</div></div>

FR/BE	FR/BE
-------	-------

FR/BE	FR/BE
-------	-------

	<div><div></div><div>Gebruikte waarschuwingen en symbolen</div></div>
	<div><div></div><div>In de gebruiksaanwijzing, de beknopte handleiding en op de verpakking worden de volgende waarschuwingen gebruikt:</div></div>
	<div><div></div><div>Gelijkstroom/-spanning</div></div>
	<div><div></div><div>Beschermingsklasse III</div></div>
	<div><div></div><div>AAN/UIT-schakelaar [2] indrukken.</div></div>
	<div><div></div><div>Het CE-teken bevestigt dat het product voldoet aan de betreffende EU-richtlijnen</div></div>
	<div><div></div><div>Veiligheidstips</div></div> <div><div></div><div>Aanwijzingen voor het gebruik</div></div>
	<div><div></div><div>Lees voor het gebruik de gebruiksaanwijzing.</div></div>
	<div><div></div><div>Minimumafstand tot het te verlichten materiaal</div></div>
	<div><div></div><div>Buiten het bereik van</div></div>

