



## **Akku-LED-Strahler PLSA 20-Li A1**

AT CH

### **Akku-LED-Strahler**

Originalbetriebsanleitung

IT CH

### **Faretto LED ricaricabile**

Traduzione delle istruzioni d'uso originali

FR CH

### **Projecteur LED sans fil**

Traduction des instructions d'origine

IAN 356425\_2004

AT CH

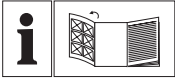

AT CH

Klappen Sie vor dem Lesen die Seite mit den Abbildungen aus und machen Sie sich anschließend mit allen Funktionen des Gerätes vertraut.

---

FR CH

Avant de lire le mode d'emploi, ouvrez la page contenant les illustrations et familiarisez-vous ensuite avec toutes les fonctions de l'appareil.

---

IT CH

Prima di leggere aprire la pagina con le immagini e prendere confidenza con le diverse funzioni dell'apparecchio.

AT/CH	Originalbetriebsanleitung	Seite	4
FR/CH	Traduction des instructions d'origine	Page	14
IT/CH	Traduzione delle istruzioni d'uso originali	Pagina	24

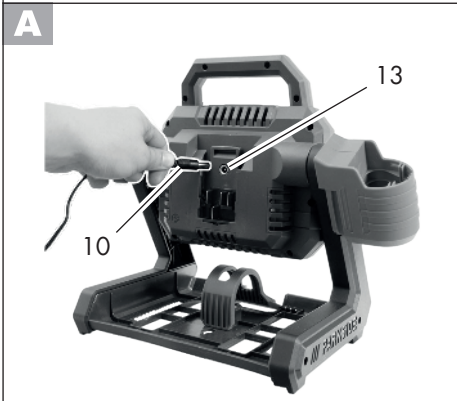
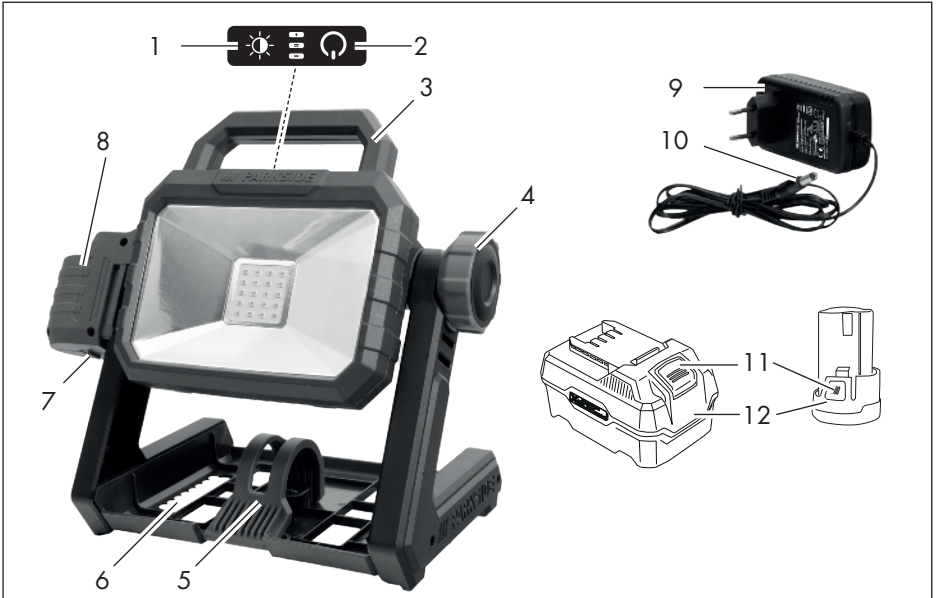

## Inhalt

<b>Einleitung</b> .....	<b>4</b>
<b>Bestimmungsgemäße Verwendung</b> .....	<b>4</b>
<b>Allgemeine Beschreibung</b> .....	<b>5</b>
Lieferumfang.....	5
Funktionsbeschreibung .....	5
Übersicht .....	5
<b>Technische Daten</b> .....	<b>5</b>
<b>Sicherheitshinweise</b> .....	<b>6</b>
Symbole und Bildzeichen .....	6
Sicherheitshinweise für Akku-Lampen ...	7
Verwendung und Behandlung des Akkuwerkzeugs.....	7
<b>Service</b> .....	<b>8</b>
<b>Spezielle Sicherheitshinweise für Akkugeräte</b> .....	<b>8</b>
Netzspannung anschließen .....	9
20 V Akku entnehmen/einsetzen .....	9
12 V Akku entnehmen/einsetzen .....	9
Ein-/Ausschalten .....	9
Leucht-Modus wechseln .....	9
Akku-LED-Strahler schwenken .....	10
Akku-LED-Strahler aufhängen .....	10
Stativ-Gewinde .....	10
<b>Wartung</b> .....	<b>10</b>
<b>Reinigung</b> .....	<b>10</b>
<b>Lagerung</b> .....	<b>11</b>
<b>Entsorgung / Umweltschutz</b> .....	<b>11</b>
<b>Garantie</b> .....	<b>11</b>
<b>Zubehör</b> .....	<b>11</b>
<b>Reparatur-Service</b> .....	<b>13</b>
<b>Service-Center</b> .....	<b>13</b>
<b>Importeur</b> .....	<b>13</b>
<b>Original-EG-Konformitätserklärung</b> .....	<b>34</b>
<b>Explosionszeichnung</b> .....	<b>37</b>

## Einleitung

Herzlichen Glückwunsch zum Kauf Ihres neuen Gerätes. Sie haben sich damit für ein hochwertiges Gerät entschieden. Dieses Gerät wurde während der Produktion auf Qualität geprüft und einer Endkontrolle unterzogen. Die Funktionsfähigkeit Ihres Gerätes ist somit sichergestellt.



Die Betriebsanleitung ist Bestandteil dieses Gerätes. Sie enthält wichtige Hinweise für Sicherheit, Gebrauch und Entsorgung. Machen Sie sich vor der Benutzung des Gerätes mit allen Bedien- und Sicherheitshinweisen vertraut. Benutzen Sie das Gerät nur wie beschrieben und für die angegebenen Einsatzbereiche. Bewahren Sie die Betriebsanleitung gut auf und händigen Sie alle Unterlagen bei Weitergabe des Gerätes an Dritte mit aus.

## Bestimmungsgemäße Verwendung

Der Akku-LED-Strahler eignet sich zum Einsatz in Hobbywerkstatt, Garage oder Haushalt.

Der Akku-LED-Strahler ist ein Spezialprodukt und hält bauartbedingt ebenso wie der eingebaute Akku extremen physikalischen Beanspruchungen ( $1,0 \text{ m}^2/\text{s}^3$ ; 200 - 2000 Hz) in Form von Erschütterungen stand.

Das Gerät ist nur für den Betrieb im Innenraum geeignet.

Dieses Gerät ist nicht zur gewerblichen Nutzung geeignet. Bei gewerblichem

Einsatz erlischt die Garantie.  
 Das Gerät ist Teil der Serie Parkside  
 X 12 V TEAM und X 20 V TEAM und  
 kann wahlweise mit Akkus der Parkside  
 X 12 V TEAM bzw. X 20 V TEAM Serie  
 betrieben werden. Die Akkus dürfen  
 nur mit Ladegeräten der Serie Parkside  
 X 12 V TEAM bzw. X 20 V TEAM geladen  
 werden.

## Allgemeine Beschreibung

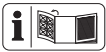

Die Abbildungen finden Sie auf den Ausklappseiten.

## Lieferumfang

Packen Sie das Gerät aus und kontrollieren Sie, ob es vollständig ist.

- Akku-LED-Strahler
- Betriebsanleitung
- 12 V Adapter
- Netzteil



**Akku und Ladegerät sind nicht im Lieferumfang enthalten**

Entsorgen Sie das Verpackungsmaterial ordnungsgemäß.

## Funktionsbeschreibung

Der Akku-LED-Strahler besitzt einen schwenkbaren Leuchtkopf und mehrere Aufstell- und Aufhängmöglichkeiten. Das Gerät kann auch ohne Akku über das Ladegerät/Netzteil betrieben werden. Die Funktion der Bedienteile entnehmen Sie bitte den nachfolgenden Beschreibungen.

## Übersicht

- 1 Schalter
- 2 Ein-/Ausschalter
- 3 Griff
- 4 Stellschraube
- 5 Haken
- 6 Aussparung
- 7 Riegel
- 8 12 V Adapter
- 9 Netzteil
- 10 Stecker
- 11 Entriegelungstasten
- 12 Akku

- A** 13 Stromanschluss
- C** 14 Schiene
- G** 15 Schlüssellochbohrung
- I** 16 Innengewinde

## Technische Daten

**Akku-LED-Strahler..... PLSA 20-Li A1**

Nennspannung

U<sub>1</sub> ..... 20 V ==

U<sub>2</sub> ..... 12 V ==

U<sub>3</sub> ..... 18 V ==; 1,5 A

Bemessungsleistung P<sub>max</sub> ..... 20 W

Anzahl der Lampen (LED) ..... 20 x 1 W

Lichtstrom ..... max. 2000 lm

Lichtfarbe ..... Tageslichtweiß 5700K

Leuchtdauer bei Akkubetrieb:

20 V/2 Ah ..... 85 min

20 V/4 Ah ..... 170 min

12 V/2 Ah ..... 50 min

12 V/4 Ah ..... 100 min

Innengewinde ..... 1/4" und 5/8"

Schutzklasse ..... III ⚡

Schutzart ..... IP20

Ladegerät (Netzteil) .....JLH341801500G

**Grizzly Tools GmbH & Co. KG**

Stockstädter Straße 20  
DE-63762 Großostheim  
HRA: 5468, Amtsgericht Aschaffenburg

Eingangsspannung ..... 100-240 V~;  
Eingangswechselstromfrequenz.. 50-60 Hz  
Leistungsaufnahme .....50 W  
Ausgangsspannung..... 18,0 V==  
Ausgangsstrom ..... 1,5 A  
Ausgangsleistung ..... 27,0 W  
Durchschnittliche  
Effizienz im Betrieb ..... 88,3 %  
Effizienz bei geringer Last (10 %) ... 83,7 %  
Leistungsaufnahme bei Nulllast ..... 0,08 W  
Schutzklasse..... II  
Schutzart ..... IP20  
Temperatur .....max. 90°C

 **Achtung! Eine aktuelle Liste der Akkukompatibilität finden Sie unter: [www.lidl.de/akku](http://www.lidl.de/akku)**

Dieses Gerät kann ausschließlich mit folgenden Akkus betrieben werden: PAP 20 A1, PAP 20 A2, PAP 20 A3.  
Mit 12 V Adapter können des Weiteren folgende Akkus verwendet werden: PAKP 12 A1, PAKP 12 A2, PAKP 12 B1, PAKP 12 B2.  
Die aufgeführten 20 V Akkus dürfen mit folgenden Ladegeräten geladen werden: PLG 20 A1, PLG 20 A3, PDSLГ 20 A1.

Ladezeit (Min.)	PLG 20 A1	PLG 20 A3 PDSLГ 20 A1
PAP 20 A1	60	30
PAP 20 A2	75	30
PAP 20 A3	90	60









Die aufgeführten 12 V Akkus dürfen mit folgenden Ladegeräten geladen werden: PLGK 12 A1, PLGK 12 A2, PLGK 12 B2.

Ladezeit (Std.)	PAKP 12 A1 PAKP 12 A2	PAKP 12 B1 PAKP 12 B2
PLGK 12 A1	1	2
PLGK 12 A2	1	2
PLGK 12 B2	0,5	1

**Sicherheitshinweise**

**Symbole und Bildzeichen**

**Bildzeichen auf dem Gerät**

-  Ein-/Ausschalter
-  Stufe 1
-  Stufe 2
-  Blinkmodus
-  Wechsel des Leucht-Modus
-  Achtung! - Nicht in die Lichtquelle blicken
-  Elektrogeräte gehören nicht in den Hausmüll.
-  Schutzklasse III
-  Gleichspannung

**Bildzeichen auf dem Netzteil**

 Betriebsanleitung lesen.



Das Ladegerät ist nur zur Verwendung in Räumen geeignet.



Sicherheitstransformator



Unabhängiger Transformator



Schutzklasse II



Elektrogeräte gehören nicht in den Hausmüll.



Polung

## Symbole in der Betriebsanleitung



Gefahrenzeichen mit Angaben zur Verhütung von Personen- oder Sachschäden



Gefahrenzeichen mit Angaben zur Verhütung von Personenschäden durch einen elektrischen Schlag



Gebotszeichen mit Angaben zur Verhütung von Schäden



Hinweiszeichen mit Informationen zum besseren Umgang mit dem Gerät

## Sicherheitshinweise für Akku-Lampen

- **Decken Sie den Akku-LED-Strahler während des Betriebs nicht ab.** Der Akku-LED-Strahler erwärmt sich während des

Betriebs und es kann zu Verbrennungen führen.

- **Blicken Sie nicht in den Lichtstrahl. Richten Sie den Lichtstrahl nicht auf Personen oder Tiere.**
- **Lassen Sie Kinder den Akku-LED-Strahler nicht benutzen.** Sie könnten andere Personen oder sich selbst unbeabsichtigt blenden.
- **Leuchte nicht für Kinder unter 14 Jahren geeignet**
- **Prüfen Sie eine dauerhafte Haltbarkeit der Halterung des Akku-LED-Strahlers.** Es besteht Verletzungsgefahr durch Herunterfallen des Akku-LED-Strahlers.
- Die Lichtquelle dieser Leuchte ist nicht ersetzbar, wenn die Lichtquelle ihr Lebensdauerende erreicht hat, ist die gesamte Leuchte zu ersetzen.

## Verwendung und Behandlung des Akkuwerkzeugs

- **Laden Sie den Akku nur in Ladegeräten auf, die vom Hersteller empfohlen werden.** Für ein Ladegerät, das für eine bestimmte Art von Akkus geeignet ist, besteht Brandgefahr, wenn es mit anderen Akkus verwendet wird.
- **Verwenden Sie nur die dafür vorgesehenen Akkus in den Elektrowerkzeugen.** Der Gebrauch von anderen Akkus kann zu Verletzungen und Brandgefahr führen.

- **Halten Sie den nicht benutzten Akku fern von Büroklammern, Münzen, Schlüsseln, Nägeln, Schrauben oder anderen kleinen Metallgegenständen, die eine Überbrückung der Kontakte verursachen könnten.**

Ein Kurzschluss zwischen den Akkukontakten kann Verbrennungen oder Feuer zur Folge haben.

- **Bei falscher Anwendung kann Flüssigkeit aus dem Akku austreten. Vermeiden Sie den Kontakt damit. Bei zufälligem Kontakt mit Wasser abspülen. Wenn die Flüssigkeit in die Augen kommt, nehmen Sie zusätzlich ärztliche Hilfe in Anspruch.**

Austretende Akkuflüssigkeit kann zu Hautreizungen oder Verbrennungen führen.

## Service

- **Lassen Sie Ihr Elektrowerkzeug nur von qualifiziertem Fachpersonal und nur mit Original-Ersatzteilen reparieren.**

Damit wird sichergestellt, dass die Sicherheit des Gerätes erhalten bleibt.

## Spezielle Sicherheitshinweise für Akkugeräte

- **Stellen Sie sicher, dass das Gerät ausgeschaltet ist, bevor Sie den Akku einsetzen.** Das Einsetzen

eines Akkus in ein Elektrowerkzeug, das eingeschaltet ist, kann zu Unfällen führen.

- **Laden Sie Ihren Akku nur im Innenbereich auf, weil das Ladegerät nur dafür bestimmt ist.**
- **Um das Risiko eines elektrischen Schlags zu reduzieren, ziehen Sie den Stecker des Ladegeräts aus der Steckdose heraus, bevor Sie es reinigen.**
- **Setzen Sie den Akku nicht über längere Zeit starker Sonneneinstrahlung aus und legen Sie ihn nicht auf Heizkörpern ab.** Hitze schadet dem Akku und es besteht Explosionsgefahr.
- **Lassen Sie einen erwärmten Akku vor dem Laden abkühlen.**
- **Öffnen Sie den Akku nicht und vermeiden Sie eine mechanische Beschädigung des Akkus.**

Es besteht die Gefahr eines Kurzschlusses und es können Dämpfe austreten, die die Atemwege reizen. Sorgen Sie für Frischluft und nehmen Sie zusätzlich ärztliche Hilfe in Anspruch.

- **Verwenden Sie keine nicht wiederaufladbaren Batterien!**
- **Verwenden Sie kein Zubehör, welches nicht von PARKSIDE empfohlen wurde.** Dies kann zu elektrischem Schlag oder Feuer führen.



**Beachten Sie die Sicherheitshinweise und Hinweise zum Aufladen und der korrekten Ver-**

wendung, die in der Betriebsanleitung Ihres Akkus und Ladegeräts der Serie Parkside X 20 V TEAM, bzw. X 12 V TEAM gegeben sind. Eine detaillierte Beschreibung zum Ladevorgang und weitere Informationen finden Sie in dieser separaten Bedienungsanleitung.

## Betrieb

Das Gerät kann entweder an die Netzspannung angeschlossen werden oder mit wahlweise X 20 V TEAM oder X 12 V TEAM Akkus betrieben werden.

### A Netzspannung anschließen

1. Schließen Sie den Stecker des Netzteils (9) an die Steckdose an.
2. Stecken Sie den Stecker (10) in den Stromanschluss (13) am Gerät.

### B 20 V Akku entnehmen/einsetzen

1. Zum Einsetzen des Akkus (12) schieben Sie den Akku in die Schiene an der Rückseite des Geräts. Er rastet hörbar ein.
2. Zum Herausnehmen des Akkus (12) aus dem Gerät drücken Sie die Entriegelungstasten (11) am Akku und ziehen den Akku heraus.

### C 12 V Akku entnehmen/einsetzen

Um das Gerät mit 12 V Akkus betreiben zu können, müssen Sie zunächst den 12 V

Adapter einschieben.

### 12 V Adapter einsetzen

1. Nehmen Sie den 12 V Adapter (8) ggf. von der Geräteseite ab, indem Sie den Riegel (7) an der Unterseite des 12 V Adapters vom Gerät weg schieben und den 12 V Adapter nach oben abziehen.

### 12 V Akku einsetzen

1. Schieben Sie den Akku (12) in den 12 V Adapter (8).

### 12 V Akku entnehmen

1. Drücken Sie die Entriegelungstasten (11) am Akku (12).
2. Ziehen Sie den Akku (12) nach oben aus 12 V Adapter (8).

### 12 V Adapter entnehmen

1. Ziehen Sie den Riegel (7) an der Unterseite des 12 V Adapters (8) zu sich heran.
2. Ziehen Sie den 12 V Adapter nach oben ab.
3. Zur Aufbewahrung können Sie den 12 V Adapter (8) auf die Schiene (14) an der Geräteseite aufschieben.

### D Ein-/Ausschalten

1. Zum **Ein**schalten drücken Sie den Ein-/Ausschalter (2). Das LED-Licht leuchtet mit maximaler Helligkeit.
2. Zum **Auss**chalten drücken Sie den Ein-/Ausschalter (2).

### D Leucht-Modus wechseln

Wenn sie das Gerät einschalten, leuchtet

das LED-Licht mit maximaler Helligkeit.

Wechseln Sie den Leucht-Modus durch Drücken des Schalters (1) neben dem Ein-/Ausschalter (2).

**Die wiederkehrende Reihenfolge der Modi ist:** 2000 lm - 1000 lm - blinkend

## Arbeitshinweise



**Nicht in den eingeschalteten Akku-LED-Strahler starren.**

### **E** Akku-LED-Strahler schwenken

1. Lösen Sie die Stellschraube (4).
2. Drehen Sie den Akku-LED-Strahler am Griff (3) in die gewünschte Position.
3. Fixieren Sie die Stellschraube (4).

### **Akku-LED-Strahler aufhängen**

#### **F** Akku-LED-Strahler am Haken aufhängen

1. Klappen Sie den Haken (5) aus.
2. Hängen Sie das Gerät an eine waagrechte Aufhängung.

#### **G** Akku-LED-Strahler mit Hilfe der Schlüssellochbohrung aufhängen

1. Bringen Sie eine Schraube oder einen Nagel an der Wunschposition einer Wand an.
2. Der Schrauben-/Nagelkopf kann einen Durchmesser von 7 - 10 mm haben.
3. Lassen Sie den Schrauben-/Nagelkopf mit ca. 10 mm Abstand zur Wand hervorstehen.

4. Hängen Sie das Gerät an die Schlüssellochbohrung (15).

### **H** Akku-LED-Strahler an der Bodenplatte aufhängen

1. Bringen Sie eine Schraube oder einen Nagel an der Wunschposition einer Wand an.
2. Der Schrauben-/Nagelkopf kann einen Durchmesser von 7 - 10 mm haben.
3. Lassen Sie den Schrauben-/Nagelkopf mit ca. 10 mm Abstand zur Wand hervorstehen.
4. Hängen Sie das Gerät an die Aussparung (6) der Bodenplatte mit Zahnung.  
Die Zahnung ermöglicht ein Ausbalancieren des Geräts.

### **I** Stativ-Gewinde

Mit Hilfe des  $\frac{1}{4}$ "- oder  $\frac{5}{8}$ "-Innengewindes (16) können Sie den Akku-LED-Strahler auf ein Stativ (nicht im Lieferumfang enthalten) schrauben.

## Wartung

Das Gerät ist wartungsfrei.

## Reinigung



**Schalten Sie das Gerät vor der Reinigung aus und nehmen Sie den Akku aus dem Gerät. Gefahr eines elektrischen Schlags!**

- Reinigen Sie das Gerät mit einem trockenen, weichen Tuch, um die LED-Licht-Abdeckung nicht zu verkratzen.

# Zubehör

**Zubehör erhalten Sie unter  
www.grizzlytools-service.eu**

Sollten Sie Probleme mit dem Bestellvorgang haben, verwenden Sie bitte das Kontaktformular. Bei weiteren Fragen wenden Sie sich an das „Service-Center“ (siehe Seite 13).

Pos.	Bezeichnung .....	Artikel-Nr.
8	20 V -> 12 V Adapter .....	91105913

- Verwenden Sie **keine** scharfen Reinigungs- bzw. Lösungsmittel. Sie könnten das Gerät damit irreparabel beschädigen.
- Verwenden Sie **kein** Wasser oder metallische Hilfsmittel. Es besteht die Gefahr eines Kurzschlusses.

## Lagerung

- Zur Aufbewahrung können Sie den 12 V Adapter (8) auf die Schiene (14) an der Geräteseite aufschieben.
- Bewahren Sie das Gerät an einem trockenen und staubgeschützten Ort auf und außerhalb der Reichweite von Kindern.
- Nehmen Sie den Akku vor einer längeren Lagerung aus dem Gerät.

## Entsorgung / Umweltschutz

Nehmen Sie den Akku aus dem Gerät und führen Sie Gerät und Verpackung einer umweltgerechten Wiederverwertung zu. Entsorgungshinweise zum Akku finden Sie

in der separaten Betriebsanleitung.



Elektrogeräte gehören nicht in den Hausmüll.

- Geben Sie das Gerät und das Ladegerät an einer Verwertungsstelle ab. Die verwendeten Kunststoff- und Metallteile können sortenrein getrennt werden und so einer Wiederverwertung zugeführt werden. Fragen Sie hierzu unser Service-Center.
- Die Entsorgung Ihrer defekten, eingesendeten Geräte führen wir kostenlos durch.

## Garantie

Sehr geehrte Kundin, sehr geehrter Kunde, Sie erhalten auf diesen Artikel 3 Jahre Garantie ab Kaufdatum.

Im Falle von Mängeln dieses Produkts stehen Ihnen gegen den Verkäufer des Produkts gesetzliche Rechte zu. Diese gesetzlichen Rechte werden durch unsere im Folgenden dargestellte Garantie nicht eingeschränkt.

## Garantiebedingungen

Die Garantiefrist beginnt mit dem Kaufdatum. Bitte bewahren Sie den Original-Kassenbon gut auf. Diese Unterlage wird als Nachweis für den Kauf benötigt.

Tritt innerhalb von drei Jahren ab dem Kaufdatum dieses Produkts ein Material- oder Fabrikationsfehler auf, wird das Produkt von uns – nach unserer Wahl – für Sie kostenlos repariert oder ersetzt.

Diese Garantieleistung setzt voraus, dass innerhalb der Drei-Jahres-Frist das defekte Gerät und der Kaufbeleg (Kassenbon) vorgelegt und schriftlich kurz beschrieben wird, worin der Mangel besteht und wann er aufgetreten ist.

Wenn der Defekt von unserer Garantie gedeckt ist, erhalten Sie das reparierte oder ein neues Produkt zurück. Mit Reparatur oder Austausch des Produkts beginnt kein neuer Garantiezeitraum.

## Garantiezeit und gesetzliche Mängelansprüche

Die Garantiezeit wird durch die Gewährleistung nicht verlängert. Dies gilt auch für ersetzte und reparierte Teile. Eventuell schon beim Kauf vorhandene Schäden und Mängel müssen sofort nach dem Auspacken gemeldet werden. Nach Ablauf der Garantiezeit anfallende Reparaturen sind kostenpflichtig.

## Garantieumfang

Das Gerät wurde nach strengen Qualitätsrichtlinien sorgfältig produziert und vor Anlieferung gewissenhaft geprüft.

Die Garantieleistung gilt ausschließlich für Material- oder Fabrikationsfehler.

Diese Garantie erstreckt sich nicht auf die normale Abnutzung von Verschleißteilen.

Diese Garantie verfällt, wenn das Produkt beschädigt, nicht sachgemäß benutzt oder nicht gewartet wurde. Ebenso für Schäden durch Wasser, Frost, Blitz und Feuer oder falschen Transport. Für eine sachgemäße Benutzung des Produkts sind alle in der Betriebsanleitung aufgeführten Anweisungen genau einzuhalten.

Verwendungszwecke und Handlungen, von denen in der Betriebsanleitung abgeraten oder vor denen gewarnt wird, sind unbedingt zu vermeiden.

Das Produkt ist lediglich für den privaten und nicht für den gewerblichen Gebrauch bestimmt. Bei missbräuchlicher und unsachgemäßer Behandlung, Gewaltanwendung und bei Eingriffen, die nicht von unserer autorisierten Service-Niederlassung vorgenommen wurden, erlischt die Garantie.

## Abwicklung im Garantiefall

Um eine schnelle Bearbeitung Ihres Anliegens zu gewährleisten, folgen Sie bitte den folgenden Hinweisen:

- Bitte halten Sie für alle Anfragen den Kassenbon und die Identifikationsnummer (IAN 356425\_2004) als Nachweis für den Kauf bereit.
- Die Artikelnummer entnehmen Sie bitte dem Typenschild.
- Sollten Funktionsfehler oder sonstige Mängel auftreten, kontaktieren Sie zunächst die nachfolgend benannte Serviceabteilung **telefonisch** oder per **E-Mail**. Sie erhalten dann weitere Informationen über die Abwicklung Ihrer Reklamation.
- Ein als defekt erfasstes Gerät können

Sie, nach Rücksprache mit unserem Kundenservice, unter Beifügung des Kaufbelegs (Kassenbons) und der Angabe, worin der Mangel besteht und wann er aufgetreten ist, für Sie portofrei an die Ihnen mitgeteilte Service-Anschrift übersenden. Um Annahmeprobleme und Zusatzkosten zu vermeiden, benutzen Sie unbedingt nur die Adresse, die Ihnen mitgeteilt wird. Stellen Sie sicher, dass der Versand nicht unfrei, per Sperrgut, Express oder sonstiger Sonderfracht erfolgt. Senden Sie das Gerät bitte inkl. aller beim Kauf mitgelieferten Zubehörteile ein und sorgen Sie für eine ausreichend sichere Transportverpackung.

## Reparatur-Service

Sie können Reparaturen, **die nicht der Garantie unterliegen**, gegen Berechnung von unserer Service-Niederlassung durchführen lassen. Sie erstellt Ihnen gerne einen Kostenvoranschlag. Wir können nur Geräte bearbeiten, die ausreichend verpackt und frankiert eingesandt wurden.

**Achtung:** Bitte senden Sie Ihr Gerät gereinigt und mit Hinweis auf den Defekt an unsere Service-Niederlassung. Nicht angenommen werden unfrei, per Sperrgut, Express oder mit sonstiger Sonderfracht, eingeschickte Geräte. Die Entsorgung Ihrer defekten, eingesendeten Geräte führen wir kostenlos durch.

## Service-Center

### **AT** Service Österreich

Tel.: 0820 201 222  
(0,15 EUR/Min.)  
E-Mail: grizzly@lidl.at  
**IAN 356425\_2004**

### **CH** Service Schweiz

Tel.: 0842 665566  
(0,08 CHF/Min., Mobil-funk max.  
0,40 CHF/Min.)  
E-Mail: grizzly@lidl.ch  
**IAN 356425\_2004**

## Importeur

Bitte beachten Sie, dass die folgende Anschrift keine Serviceanschrift ist. Kontaktieren Sie zunächst das oben genannte Service-Center.

### **Grizzly Tools GmbH & Co. KG**

Stockstädter Straße 20  
63762 Großostheim  
Deutschland  
[www.grizzlytools-service.eu](http://www.grizzlytools-service.eu)

## Sommaire

<b>Introduction .....</b>	<b>14</b>
<b>Fins d'utilisation.....</b>	<b>14</b>
<b>Description générale .....</b>	<b>15</b>
Volume de la livraison .....	15
Description du fonctionnement.....	15
Vue synoptique .....	15
<b>Données techniques .....</b>	<b>15</b>
<b>Instructions de sécurité.....</b>	<b>16</b>
Symboles et pictogrammes .....	16
Consignes de sécurité relatives aux lampes sans fil .....	17
Utilisation et manipulation de l'appareil sans fil .....	18
<b>Opération .....</b>	<b>19</b>
Raccorder à la tension de réseau .....	19
Retirer/insérer la batterie 20 V .....	19
Retirer/insérer la batterie 12 V .....	19
Mise en marche/arrêt.....	20
Changer le mode d'éclairage .....	20
<b>Consignes de travail.....</b>	<b>20</b>
Basculer le projecteur à LED sans fil...	20
Suspendre le projecteur à LED sans fil	20
Filetage de trépied .....	20
<b>Maintenance .....</b>	<b>21</b>
<b>Nettoyage.....</b>	<b>21</b>
<b>Stockage.....</b>	<b>21</b>
<b>Elimination et protection de l'environnement.....</b>	<b>21</b>
<b>Accessoires .....</b>	<b>21</b>
<b>Garantie .....</b>	<b>22</b>
<b>Service Réparations .....</b>	<b>23</b>
<b>Service-Center .....</b>	<b>23</b>
<b>Importateur .....</b>	<b>23</b>
<b>Traduction de la déclaration de conformité CE originale .....</b>	<b>35</b>
<b>Vue éclatée .....</b>	<b>37</b>

## Introduction

Toutes nos félicitations pour l'achat de votre nouvel appareil. Vous avez ainsi choisi un produit de qualité supérieure.

La qualité de l'appareil a été vérifiée pendant la production et il a été soumis à un contrôle final. Le fonctionnement de votre appareil est donc ainsi garanti.



La notice d'utilisation fait partie de ce produit. Elle contient des instructions importantes pour la sécurité, l'utilisation et l'élimination des déchets.

Avant d'utiliser ce produit, lisez attentivement les consignes d'emploi et de sécurité. N'utilisez le produit que tel que décrit et uniquement pour les domaines d'emploi indiqués. Conservez cette notice et remettez-la avec tous les documents si vous cédez le produit à un tiers.

## Fins d'utilisation

Le projecteur à LED sans fil convient à une utilisation dans l'atelier, le garage ou la maison.

Le projecteur à LED sans fil est un produit spécial et résiste en raison de sa construction, tout comme la batterie intégrée, à des sollicitations physiques extrêmes ( $1,0 \text{ m}^2/\text{s}^3$ ; 200 - 2000 Hz) sous la forme de secousses.

Cet appareil est uniquement destiné à un fonctionnement en intérieur.

Cet appareil n'est pas conçu pour une utilisation commerciale. Une utilisation commerciale annule la garantie.

L'appareil fait partie de la gamme

Parkside X 12 V TEAM et X 20 V TEAM et peut être utilisé au choix avec les batteries de la gamme Parkside X 12 V TEAM ou X 20 V TEAM. Les batteries doivent être chargées uniquement avec des chargeurs appartenant à la gamme Parkside X 12 V TEAM ou X 20 V TEAM.

## Description générale



Vous trouverez les représentations sur les volets rabattables.

## Volume de la livraison

Déballiez l'appareil et vérifiez que la livraison est complète

- Projecteur LED sans fil
- Mode d'emploi
- Adaptateur 12 V
- Fiche secteur



**La batterie et le chargeur ne sont pas inclus.**

Évacuez le matériel d'emballage comme il se doit.

## Description du fonctionnement

Le projecteur à LED sans fil possède une tête d'éclairage pivotante et plusieurs options de pose et de suspension. L'appareil peut également être utilisé sans batterie via le chargeur/bloc d'alimentation.

Pour la fonction des pièces de service, veuillez vous reporter aux descriptions suivantes.

## Vue synoptique

- 1 Commutateur
- 2 Interrupteur Marche/Arrêt
- 3 Poignée
- 4 Vis de blocage
- 5 Crochet
- 6 Encoche
- 7 Verrou
- 8 Adaptateur 12 V
- 9 Fiche secteur
- 10 Fiche mâle
- 11 Touches de déverrouillage
- 12 Batterie

- |   |                                    |
|---|------------------------------------|
| A | 13 Branchement électrique          |
| C | 14 Rail                            |
| G | 15 Perforation en forme de serrure |
| I | 16 Filetage intérieur              |

## Données techniques

### Projecteur LED sans fil ..... PLSA 20-Li A1

Tension nominale

$U_1$  ..... 20 V ===

$U_2$  ..... 12 V ===

$U_3$  ..... 18 V ===; 1,5 A

Puissance assignée  $P_{max}$  ..... 20 W

Nombre d'ampoules (LED) ..... 20 x 1 W

Flux lumineux ..... max. 2000 lm

Couleur de lumière .. blanc lumière du jour

..... 5700K

Durée d'éclairage sur batterie :

20 V/2 Ah ..... 85 min

20 V/4 Ah ..... 170 min

12 V/2 Ah ..... 50 min

12 V/4 Ah ..... 100 min

Filetage intérieur ..... 1/4" et 5/8"

Classe de protection ..... III ⚡

Type de protection ..... IP20

**Chargeur**  
**(bloc d'alimentation) ..... JLH341801500G**

**Grizzly Tools GmbH & Co. KG**

Stockstädter Straße 20  
 DE-63762 Großostheim  
 HRA: 5468, Amtsgericht Aschaffenburg

Tension d'entrée..... 100-240 V~;  
 Fréquence du courant alternatif d'entrée..... 50-60 Hz  
 Puissance absorbée .....50 W  
 Tension de sortie..... 18,0 V==  
 Courant de sortie ..... 1,5 A  
 Puissance de sortie..... 27,0 W  
 Rendement moyen en fonctionnement ..... 88,3 %  
 Rendement à charge faible (10 %)..... 83,7 %  
 Puissance absorbée hors charge...0,08 W  
 Classe de protection..... II  
 Type de protection..... IP20  
 Température .....max. 90°C

 **Attention ! Vous trouverez une liste actualisée de la compatibilité des batteries à l'adresse : [www.lidl.de/akku](http://www.lidl.de/akku)**

Cet appareil peut être alimenté exclusivement par les batteries suivantes : PAP 20 A1, PAP 20 A2, PAP 20 A3.

Avec l'adaptateur 12 V, il est en outre possible d'utiliser les batteries suivantes : PAKP 12 A1, PAKP 12 A2, PAKP 12 B1, PAKP 12 B2.

Les batteries 20 V mentionnées peuvent être rechargées avec les chargeurs suivants : PLG 20 A1, PLG 20 A3, PDSLIG 20 A1.

Temps de charge	PLG 20 A1	PLG 20 A3 PDSLIG 20 A1
PAP 20 A1	60	30
PAP 20 A2	75	30
PAP 20 A3	90	60

Les batteries 12 V mentionnées peuvent être rechargées avec les chargeurs suivants :

PLGK 12 A1, PLGK 12 A2, PLGK 12 B2.

Temps de charge (h)	PAKP 12 A1 PAKP 12 A2	PAKP 12 B1 PAKP 12 B2
PLGK 12 A1	1	2
PLGK 12 A2	1	2
PLGK 12 B2	0,5	1

**Instructions de sécurité**  
**Symboles et pictogrammes**

**Symboles apposés sur l'appareil**

 Interrupteur Marche/Arrêt

 Niveau 1

 Niveau 2

 Mode clignotant

 Changement du mode d'éclairage

 Attention – ne pas regarder la source lumineuse !

 Les machines n'ont pas leur place dans les ordures ménagères.

 Classe de protection III

 Tension continue

## Symboles sur le bloc d'alimentation

 Lire la notice d'utilisation.

 Le chargeur peut être utilisé uniquement à l'intérieur.

 Transformateur de sécurité

 Transformateur autonome

 Classe de protection II

 Elektrogeräte gehören nicht in den Hausmüll.

 Polarité

## Symboles utilisés dans le mode d'emploi

 Symbole de danger et indications relatives à la prévention de dommages corporels ou matériels.

 Pictogramme de danger avec informations de prévention des dommages aux personnes par décharge électrique.

 Symbole d'interdiction et indications relatives à la prévention de dommages.

 Symboles de remarque et informations permettant une meilleure utilisation de l'appareil.

## Consignes de sécurité relatives aux lampes sans fil

- **Ne pas recouvrir le projecteur à LED sans fil pendant son fonctionnement.** Le projecteur à LED sans fil chauffe pendant le fonctionnement, ce qui peut provoquer des brûlures.
- **Ne pas fixer le rayon lumineux. Ne pas pointer le rayon lumineux en direction de personnes ou d'animaux.**
- **Ne pas laisser des enfants utiliser le projecteur à LED sans fil.** Vous pourriez aveugler accidentellement d'autres personnes ou vous-même.
- **Lampe ne convenant pas aux enfants de moins de 14 ans**
- **Vérifiez la stabilité durable de la fixation du projecteur à LED sans fil.** Il existe un risque de blessure par la chute du projecteur à LED sans fil.
- La source lumineuse de cette lampe ne peut être remplacée, lorsque la source lumineuse a atteint la fin de sa durée de vie, la lampe entière doit être remplacée.

## Utilisation et manipulation de l'appareil sans fil

- **Chargez la batterie uniquement avec les chargeurs recommandés par le fabricant.** Lorsqu'un chargeur approprié pour un certain type de batteries est utilisé pour d'autres batteries, il existe un risque d'incendie.
- **Utilisez uniquement les batteries spécialement prévues à cet effet dans les outils électriques.** L'utilisation d'autres batteries peut entraîner des blessures et un risque d'incendie.
- **Éloignez la batterie non utilisée de trombones, pièces de monnaie, clés, vis ou autres petits objets métalliques, qui pourraient être à l'origine d'un pontage des contacts.** Un court-circuit entre les contacts de la batterie peut entraîner des brûlures ou déclencher un incendie.
- **Dans le cas d'une mauvaise utilisation, du liquide peut s'échapper de la batterie. Évitez tout contact avec le liquide. En cas de contact accidentel, rincez avec de l'eau.** Lorsque le liquide pénètre dans les yeux, veuillez consulter en plus un médecin. La fuite de liquide de la batterie peut entraîner des irritations de la peau et brûlures.

## Maintenance et entretien

- **Ne laissez entretenir votre outil électrique que par des professionnels qualifiés et seulement avec des pièces de rechange d'origine.** Vous serez ainsi sûr de conserver la sécurité pour l'outil électrique correspondant.

## Consignes de sécurité spéciales pour appareils sur accu

- **S'assurer que l'appareil est éteint avant de brancher l'accumulateur.** Le branchement d'un accumulateur sur un appareil électrique en marche, peut entraîner des accidents.
- **Chargez vos batteries uniquement à l'intérieur d'un local car le chargeur n'a été conçu que pour ce type d'utilisation.**
- **Pour réduire le risque d'une décharge électrique, retirez la fiche du chargeur de la prise de courant avant de le nettoyer.**
- **Ne laissez pas l'accumulateur exposé pendant une longue durée aux rayons du soleil et ne posez pas celui-ci sur un radiateur.** La chaleur nuit à l'accumulateur et il existe un risque d'explosion.
- **Laissez refroidir un accumulateur chaud avant de procéder au chargement.**
- **N'ouvrez pas l'accumulateur et évitez tout dommage mécanique à l'accumulateur.** Il existe un

**risque de court-circuit** ; de plus il peut y avoir une émanation de vapeurs qui irritent les voies respiratoires. Assurez un apport d'air frais et consultez également un médecin.

- **N'utilisez aucune batterie non rechargeable !**
- **N'utilisez pas d'accessoires non recommandés par PARKSIDE.** Cela pourrait entraîner une électrocution ou un incendie.



**Respectez les consignes de sécurité et informations relatives au chargement et à l'utilisation correcte qui sont indiquées dans la notice d'utilisation de votre batterie et chargeur de la gamme Parkside X 20 V TEAM, ou X 12 V TEAM. Vous trouverez une description détaillée du processus de charge et de plus amples informations dans ce mode d'emploi séparé.**

## Opération

L'appareil peut être raccordé soit à la tension de réseau soit être utilisé au choix avec des batteries X 20 V TEAM ou X 12 V TEAM.

### **A Raccorder à la tension de réseau**

1. Raccordez la fiche mâle du bloc d'alimentation (9) à la prise de courant.
2. Introduisez la fiche mâle (10) dans le branchement électrique (13) se trouvant sur l'appareil.

### **B Retirer/insérer la batterie 20 V**

1. Procédez à l'insertion de la batterie (12) en glissant la batterie dans le rail de guidage à l'arrière de l'appareil. Elle s'enclenche avec un déclic.
2. Pour enlever la batterie (12) de l'appareil, appuyez sur les touches de déverrouillage (11) sur la batterie et retirez la batterie.

### **C Retirer/insérer la batterie 12 V**

Pour pouvoir utiliser l'appareil avec des batteries 12 V, vous devez d'abord insérer l'adaptateur 12 V.

#### **Insérer l'adaptateur 12 V**

1. Enlevez le cas échéant l'adaptateur 12 V (8) du côté de l'appareil en glissant le verrou (7) situé sous l'adaptateur 12 V à l'opposé de l'appareil et en tirant l'adaptateur 12 V vers le haut.

#### **Insérer la batterie 12 V**

1. Insérez la batterie (12) dans l'adaptateur 12 V (8).

#### **Retirer la batterie 12 V**

1. Appuyez sur les touches de déverrouillage (11) situées sur la batterie (12).
2. En tirant vers le haut, retirez la batterie (12) de l'adaptateur 12 V (8).

#### **Retirer l'adaptateur 12 V**

1. Tirez vers vous le verrou (7) situé sous l'adaptateur 12 V (8).
2. En tirant vers le haut, retirez

l'adaptateur 12 V.

3. Pour le rangement, vous pouvez coulisser l'adaptateur 12 V (8) sur le rail (14) situé sur le côté de l'appareil.

## D Mise en marche/arrêt

1. Pour **allumer** l'appareil, appuyez sur l'interrupteur Marche/Arrêt (2). La lampe à LED s'allume avec la luminosité maximale.
2. Pour **éteindre**, appuyez sur l'interrupteur Marche/Arrêt (2).

## D Changer le mode d'éclairage

Lorsque vous avez mis l'appareil en marche, la lampe à LED s'allume avec la luminosité maximale.

Changez le mode d'éclairage en appuyant sur le commutateur (1) à côté de l'interrupteur Marche/Arrêt (2).

**L'ordre répétitif des modes est :**  
2000 lm - 1000 lm - clignotant

## Consignes de travail



**Ne pas regarder fixement le projecteur à LED sans fil allumé.**

## E Basculer le projecteur à LED sans fil

1. Desserrez la vis de blocage (4).
2. Tournez le projecteur à LED sans fil par la poignée (3) dans la position souhaitée.
3. Resserrez la vis de blocage (4).

## Suspendre le projecteur à LED sans fil

### F Suspendre le projecteur à LED sans fil par le crochet

1. Dépliez le crochet (5).
2. Suspendez l'appareil à une suspension horizontale.

### G Suspendre le projecteur à LED sans fil à l'aide de la perforation en forme de serrure

1. Placez une vis ou un clou sur la position souhaitée d'un mur.
2. La tête de vis/du clou peut avoir un diamètre de 7 - 10 mm.
3. Laissez ressortir la tête de vis/du clou d'env. 10 mm du mur.
4. Suspendez l'appareil à la perforation en forme de serrure (15).

### H Suspendre le projecteur à LED sans fil à la plaque de base

1. Placez une vis ou un clou sur la position souhaitée d'un mur.
2. La tête de vis/du clou peut avoir un diamètre de 7 - 10 mm.
3. Laissez ressortir la tête de vis/du clou d'env. 10 mm du mur.
4. Suspendez l'appareil à l'encoche (6) de la plaque de base avec denture. La denture permet l'équilibrage de l'appareil.

## I Filetage de trépied

À l'aide du filetage intérieur 1/4" ou 5/8" (16), vous pouvez visser le projecteur à LED sans fil à un trépied (non fourni à la livraison).

## Maintenance

L'appareil ne demande aucun entretien.

## Nettoyage



Éteignez l'appareil avant le nettoyage et retirez la batterie de l'appareil. Risque d'électrocution !

- Nettoyez l'appareil avec un chiffon sec et doux afin de ne pas rayer le recouvrement de la lampe à LED.
- N'utilisez **aucun** produit de nettoyage ou détergent agressif. Vous pourriez endommager l'appareil de manière irréversible.
- N'utilisez **pas** d'eau ou d'accessoires métalliques. Il existe un risque de court-circuit.

## Stockage

- Pour le rangement, vous pouvez glisser l'adaptateur 12 V (8) sur le rail (14) situé sur le côté de l'appareil.

## Accessoires

**Vous obtiendrez des accessoires à l'adresse  
www.grizzlytools-service.eu**

Si vous avez des problèmes lors du passage de la commande, merci d'utiliser le formulaire de contact. Pour toute autre question, adressez-vous au "Service-Center" (voir page 23).

Pos.	Désignation .....	Article n°
8	20 V -> 12 V Adaptateur .....	91105913

- Conservez l'appareil dans un endroit sec, à l'abri de la poussière et hors de portée des enfants.
- Retirez la batterie de l'appareil avant un stockage prolongé.

## Elimination et protection de l'environnement

Enlevez la batterie de l'appareil et veuillez recycler l'appareil et l'emballage dans le respect de l'environnement. Vous trouverez les consignes de recyclage de la batterie dans la notice d'utilisation séparée.



Les machines n'ont pas leur place dans les ordures ménagères.

- Portez l'appareil à un point de recyclage. Les différentes composantes en plastique et en métal peuvent être séparées selon leur nature et subir un recyclage. Demandez des précisions à notre centre de services
- Nous exécutons gratuitement l'élimination des déchets de vos appareils renvoyés défectueux.

## Garantie

Chère cliente, cher client,  
 Vous disposez sur cet article d'une garantie de 3 ans à compter de la date d'achat. En cas de manques constatés sur ce produit, vous disposez des droits légaux contre le vendeur du produit. Ces droits légaux ne sont pas limités par notre garantie présentée par la suite.

### Conditions de garantie

Le délai de garantie débute avec la date d'achat. Veuillez conserver soigneusement le ticket de caisse original. En effet, ce document vous sera réclamé comme preuve d'achat.

Si un défaut de matériel ou un défaut de fabrication se présente au cours des trois ans suivant la date d'achat de ce produit, nous réparons gratuitement ou remplaçons ce produit - selon notre choix. Cette garantie suppose que l'appareil défectueux et le justificatif d'achat (ticket de caisse) nous soient présentés durant cette période de trois ans et que la nature du manque et la manière dont celui-ci est apparu soient explicités par écrit dans un bref courrier. Si le défaut est couvert par notre garantie, le produit vous sera retourné, réparé ou remplacé par un neuf. Aucune nouvelle période de garantie ne débute à la date de la réparation ou de l'échange du produit.

### Durée de garantie et demande légale en dommages-intérêts

La durée de garantie n'est pas prolongée par la garantie. Ce point s'applique aussi aux pièces remplacées et réparées. Les dom-

mages et les manques éventuellement constatés dès l'achat doivent immédiatement être signalés après le déballage. A l'expiration du délai de garantie les réparations occasionnelles sont à la charge de l'acheteur.

### Volume de la garantie

L'appareil a été fabriqué avec soin, selon de sévères directives de qualité et il a été entièrement contrôlé avant la livraison.

La prestation de garantie s'applique exclusivement aux vices de matériaux ou de fabrication. Cette garantie ne s'applique pas à l'usure normale des pièces d'usure (par ex. capacité de la batterie).

Cette garantie prend fin si le produit endommagé n'a pas été utilisé ou entretenu d'une façon conforme. Il en va de même pour des dommages provoqués par l'eau, le gel, la foudre ou le feu ou un transport inadapté. Pour une utilisation appropriée du produit, il faut impérativement respecter toutes les instructions citées dans le manuel de l'opérateur. Les actions et les domaines d'utilisation déconseillés dans la notice d'utilisation ou vis-à-vis desquels une mise en garde est émise, doivent absolument être évités.

### Marche à suivre dans le cas de garantie

Pour garantir un traitement rapide de votre demande, veuillez suivre les instructions suivantes :

- Tenez vous prêt à présenter, sur demande, le ticket de caisse et le numéro d'identification (IAN 356425\_2004) comme preuve d'achat.
- Vous trouverez le numéro d'article sur la

plaque signalétique.

- Si des pannes de fonctionnement ou d'autres manques apparaissent, prenez d'abord contact, par **téléphone** ou par **e-Mail**, avec le service après-vente dont les coordonnées sont indiquées ci-dessous. Vous recevrez alors des renseignements supplémentaires sur le déroulement de votre réclamation.
- En cas de produit défectueux vous pouvez, après contact avec notre service clients, envoyer le produit, franco de port à l'adresse de service après-vente indiquée, accompagné du justificatif d'achat (ticket de caisse) et en indiquant quelle est la nature du défaut et quand celui-ci s'est produit. Pour éviter des problèmes d'acceptation et des frais supplémentaires, utilisez absolument seulement l'adresse qui vous est donnée. Assurez-vous que l'expédition ne se fait pas en port dû, comme marchandises encombrantes, envoi express ou autre taxe spéciale. Veuillez renvoyer l'appareil, y compris tous les accessoires livrés lors de l'achat et prenez toute mesure pour avoir un emballage de transport suffisamment sûr.

## Service Réparations

Vous pouvez, contre paiement, faire exécuter par notre service, des réparations **qui ne font pas partie de la garantie**. Nous vous enverrons volontiers un devis estimatif. Nous ne pouvons traiter que des appareils qui ont été correctement emballés et qui ont envoyés suffisamment affranchis.

**Attention:** veuillez renvoyer à notre agence de service votre appareil nettoyé et avec une

note indiquant le défaut constaté.

Les appareils envoyés en port dû - comme marchandises encombrantes, en envoi express ou avec toute autre taxe spéciale ne seront pas acceptés. Nous exécutons gratuitement la mise aux déchets de vos appareils défectueux renvoyés.

## Service-Center



### Service France

Tel.: 0800 919270  
E-Mail: grizzly@lidl.fr  
**IAN 356425\_2004**



### Service Suisse

Tel.: 0842 665566  
(0,08 CHF/Min.,  
mobile max. 0,40 CHF/Min.)  
E-Mail: grizzly@lidl.ch  
**IAN 356425\_2004**

## Importateur

Veuillez noter que l'adresse suivante n'est pas une adresse de service après-vente. Contactez d'abord le service après-vente cité plus haut.

### Grizzly Tools GmbH & Co. KG

Stockstädter Straße 20  
63762 Großostheim  
Allemagne  
[www.grizzlytools-service.eu](http://www.grizzlytools-service.eu)

## Contenuto

<b>Introduzione .....</b>	<b>24</b>
<b>Utilizzo .....</b>	<b>24</b>
<b>Descrizione generale .....</b>	<b>25</b>
Contenuto della confezione .....	25
Descrizione delle funzionalità .....	25
<b>Sommario .....</b>	<b>25</b>
<b>Dati tecnici .....</b>	<b>25</b>
<b>Consigli di sicurezza .....</b>	<b>26</b>
Simboli .....	26
Indicazioni di sicurezza per luci a batteria .....	27
Uso e trattamento dell'utensile a batteria .....	27
<b>Comando .....</b>	<b>29</b>
Manca la tensione di rete .....	29
Estrarre/inserire la batteria a 20 V....	29
Estrarre/inserire la batteria a 12 V....	29
Accensione/spegnimento .....	29
Cambio modalità di accensione.....	29
<b>Avvertenze per l'utilizzo .....</b>	<b>30</b>
Orientare il faro LED a batteria .....	30
Appendere il faro LED a batteria.....	30
Filettatura del cavalletto .....	30
<b>Manutenzione .....</b>	<b>30</b>
<b>Pulizia .....</b>	<b>30</b>
<b>Conservazione .....</b>	<b>31</b>
<b>Smaltimento/Tutela dell'ambiente .....</b>	<b>31</b>
<b>Accessori.....</b>	<b>31</b>
<b>Garanzia .....</b>	<b>32</b>
<b>Servizio di riparazione .....</b>	<b>33</b>
<b>Service-Center .....</b>	<b>33</b>
<b>Importatore .....</b>	<b>33</b>
<b>Traduzione della dichiarazione di conformità CE originale .....</b>	<b>36</b>
<b>Vista esplosa .....</b>	<b>37</b>

## Introduzione

Congratulazioni per l'acquisto del Suo nuovo apparecchio. Ha scelto un prodotto altamente pregiato. Le istruzioni per l'uso costituiscono parte integrante di questo prodotto. Questo apparecchio è stato sottoposto a un controllo di qualità durante la produzione e quindi sottoposto a un controllo finale. Quindi è garantito il funzionamento del vostro apparecchio.



Contengono indicazioni importanti per la sicurezza, l'uso e lo smaltimento. Prima dell'uso del prodotto, si raccomanda di familiarizzare con tutte le indicazioni di comando e di sicurezza. Usare il prodotto solo come descritto e per i campi d'impiego specificati. Conservare le istruzioni in un luogo sicuro e consegnare la documentazione in caso di cessione del prodotto a terzi.

## Utilizzo

Il radiatore a LED a batteria è indicato per l'uso in officina, garage o in casa.

Il radiatore a LED a batteria è un prodotto speciale e, grazie alle caratteristiche costruttive e la batteria integrata, è resistente a sollecitazione fisiche estreme ( $1,0 \text{ m}^2/\text{s}^3$ ; 200 - 2000 Hz) in forma di scossoni.

L'apparecchio è indicato solo per l'uso in ambienti interni.

L'apparecchio non è destinato ad un uso commerciale. Un eventuale utilizzo commerciale comporta l'estinzione della garanzia.

L'apparecchio fa parte della serie Parkside X 12 V TEAM e X 20 V TEAM e funziona mediante le batterie della serie Parkside X 12 V TEAM o X 20 V TEAM. Le batterie possono essere caricate solo con i carica-batterie della serie Parkside X 12 V TEAM o X 20 V TEAM.

## Descrizione generale



Le immagini sono riportate sulle pagine ripiegabili.

## Contenuto della confezione

Rimuovere l'apparecchio dalla confezione e controllare se è completo

- Faretto LED ricaricabile
- Istruzioni per l'uso
- Adattatore a 12 V
- Spina di alimentazione



**Batteria e caricabatterie non sono inclusi**

Smaltire il materiale di imballaggio secondo le disposizioni.

## Descrizione delle funzionalità

Il radiatore LED a batteria possiede un pulsante luminoso orientabile e diverse possibilità di posizionamento e aggancio. L'apparecchio può essere azionato senza batteria mediante il carica-batterie/ alimentatore..

Le funzioni dei vari elementi si possono apprendere dalle descrizioni seguenti.

## Sommario

- 1 Interruttore
- 2 Interruttore di accensione/spengimento
- 3 Impugnatura
- 4 Vite di regolazione
- 5 Ganci
- 6 Fessura
- 7 Blocco
- 8 Adattatore a 12 V
- 9 Spina di alimentazione
- 10 Spina
- 11 Tasti di sblocco
- 12 Batteria

- |   |                        |
|---|------------------------|
| A | 13 Presa di corrente   |
| C | 14 Barra guida         |
| G | 15 Foro a chiave       |
| I | 16 Filettatura interna |

## Dati tecnici

### Faretto LED ricaricabile..... PLSA 20-Li A1

Tensione nominale

U<sub>1</sub> ..... 20 V ===

U<sub>2</sub> ..... 12 V ===

U<sub>3</sub> ..... 18 V ===; 1,5 A

Potenza misurata P<sub>max</sub> ..... 20 W

Numero di lampade (LED) ..... 20 x 1 W

Flusso luminoso ..... max. 2000 lm

Colore luce Bianco luce diurna ..... 5700K

Durata della luce con funzionamento a batteria:

20 V/2 Ah ..... 85 min

20 V/4 Ah ..... 170 min

12 V/2 Ah ..... 50 min

12 V/4 Ah ..... 100 min

Filettatura interna ..... 1/4" e 5/8"

Classe di protezione..... III ⚡

Tipo di protezione..... IP20

**Caricabatterie  
(alimentatore)..... JLH341801500G**

**Grizzly Tools GmbH & Co. KG**

Stockstädter Straße 20  
DE-63762 Großostheim  
HRA: 5468, Amtsgericht Aschaffenburg

Tensione di ingresso ..... 100-240 V~;  
Frequenza corrente  
alternata d'ingresso ..... 50-60 Hz  
Potenza assorbita ..... 50 W  
Tensione d uscita ..... 18,0 V=  
Corrente in uscita..... 1,5 A  
Potenza in uscita..... 27,0 W  
Efficienza media  
in esercizio ..... 88,3 %  
Efficienza a carico basso (10%) ..... 83,7 %  
Potenza assorbita a carico zero.... 0,08 W  
Classe di protezione..... II  
Tipo di protezione..... IP20  
Temperatura ..... max. 90°C

 **Attenzione! Un elenco aggiornato della compatibilità della batteria è disponibile al link: [www.lidl.de/akku](http://www.lidl.de/akku)**

Questo apparecchio può essere messo in funzione esclusivamente con le seguenti batterie: PAP 20 A1, PAP 20 A2, PAP 20 A3. Con l'adattatore a 12 V è possibile utilizzare inoltre le seguenti batterie: PAPK 12 A1, PAPK 12 A2, PAPK 12 B1, PAPK 12 B2.

Le batterie a 20 V elencate possono essere ricaricate con i seguenti caricabatterie: PLG 20 A1, PLG 20 A3, PDSLIG 20 A1.

Tempo di carica (min.)	PLG 20 A1	PLG 20 A3 PDSLIG 20 A1
PAP 20 A1	60	30
PAP 20 A2	75	30
PAP 20 A3	90	60









Le batterie a 12 V elencate possono essere ricaricate con i seguenti caricabatterie: PLGK 12 A1, PLGK 12 A2, PLGK 12 B2.

Tempo di carica (ore)	PAPK 12 A1 PAPK 12 A2	PAPK 12 B1 PAPK 12 B2
PLGK 12 A1	1	2
PLGK 12 A2	1	2
PLGK 12 B2	0,5	1

**Consigli di sicurezza**

**Simboli**

**Raffigurazioni sull'apparecchio:**

-  Interruttore ON/OFF
-  Livello 1
-  Livello 2
-  Modalità lampeggiante
-  Cambio della modalità di accensione
-  **Attenzione – non fissare la sorgente luminosa!**
-  Le apparecchiature non si devono smaltire insieme ai rifiuti domestici.
-  Classe di protezione III
-  Tensione continua

## Simboli sull'alimentatore



Leggere le istruzioni per l'uso.



Il caricabatterie è idoneo solo per l'uso in luoghi chiusi.



Trasformatore di sicurezza



Trasformatore indipendente



Classe di protezione II



Le apparecchiature non si devono smaltire insieme ai rifiuti domestici.



Polarità

## Simboli nelle istruzioni :



Simboli dei pericoli con apposite indicazioni per prevenire danni a persone o cose



Simboli di pericolo con indicazioni per prevenire danni alle persone dovuti a una scossa elettrica



Simboli dei divieti con indicazioni relative alla prevenzione di danni.



Simboli di avvertenza con informazioni relative ad un migliore trattamento dell'apparecchio.

## Indicazioni di sicurezza per luci a batteria

- **Non coprire il faro LED a batteria durante l'utilizzo.** Il faro LED a batteria si riscalda durante l'uso e potrebbe causare bruciature.
- **Non guardare il raggio di luce. Non rivolgere il raggio di luce verso persone o animali.**
- **Non far utilizzare il faro LED a batteria a bambini.** Potrebbero abbagliare altre persone o se stessi involontariamente.
- **La luce non è adeguata a bambini con meno di 14 anni**
- **Verificare la resistenza del supporto del faro LED a batteria.** Vi è un pericolo di lesioni personali in seguito a caduta del faro LED a batteria.
- **La fonte di luce dell'apparecchio non è sostituibile. Se questa ha raggiunto** la fine della sua vita utile, sostituire l'intero apparecchio.

## Uso e trattamento dell'utensile a batteria

- **Caricare la batteria solo nei caricabatterie consigliati dal produttore.** Un caricabatterie adatto a un dato tipo di batterie può incendiarsi se viene utilizzato con altre batterie.
- **Utilizzare solo le batterie appositamente previste per gli elettro utensili.** L'uso di batterie diverse provoca il rischio di

lesioni e il pericolo di incendio.

- **Tenere le batterie non utilizzate lontano da graffette, monete, chiavi, chiodi, viti o altri oggetti di metallo di piccole dimensioni che potrebbero creare un collegamento fra i contatti.** Un cortocircuito fra i contatti delle batterie causa il pericolo di ustione o incendio.
- **In caso di uso improprio può fuoriuscire del liquido dalla batteria. Evitare il contatto con questo liquido.** In caso di contatto accidentale risciacquare con acqua. Se il liquido penetra negli occhi consultare un medico. Il liquido fuoriuscito dalla batteria può causare irritazioni cutanee o ustioni.

### Assistenza tecnica

- **Fare riparare l'utensile elettrico da personale specializzato qualificato e solo con ricambi originali.** In questo modo si garantisce il mantenimento della sicurezza dell'utensile elettrico.

### Informazioni di sicurezza specifiche per l'apparecchio senza filo

- **Assicurarsi che l'apparecchio sia spento prima di inserire la batteria.** L'inserimento di una batteria in un elettrodomestico acceso può causare infortuni.
- **Caricare le batterie solo in**

**ambienti interni, il caricabatteria non adatto per l'uso esterno.**

Pericolo di shock elettrico!

- **Per ridurre il rischio di scosse elettriche, staccare la spina del caricabatteria dalla presa, prima di pulirlo.**
- **Non esporre l'apparecchio a forti irradiazioni solari per periodi prolungati e non posizionarlo su corpi riscaldanti.** Il calore danneggia la batteria e genera pericolo di esplosioni.
- **Lasciare raffreddare una batteria surriscaldata prima di ricaricarla.**
- **Non aprire la batteria e prevenire eventuali danneggiamenti meccanici della batteria.** Pericolo di corto circuito e di fuoriuscita di vapori che irritano le vie respiratorie. Andare all'aria fresca e inoltre consultare un medico.
- **Non usare batterie non ricaricabili.** L'apparecchio potrebbe venire danneggiato.
- **Non utilizzare alcun accessorio diverso da quelli consigliati da PARKSIDE.** Ciò può causare scossa elettrica o incendi.



Rispettare le avvertenze di sicurezza e le indicazioni per la ricarica e l'uso corretto indicato nelle istruzioni per l'uso delle batterie e del caricabatterie della serie Parkside X 20 V TEAM o X 12 V TEAM. Una descrizione dettagliata sul processo di carica e altre informazioni sono riportate nelle istruzioni per l'uso accluse separatamente.

## Comando

L'apparecchio può essere collegato alla rete elettrica o, a scelta, può essere azionato con X 20 V TEAM oppure X 12 V TEAM.

### A Manca la tensione di rete

1. Collegare la spina dell'alimentatore (9) alla presa.
2. Inserire la spina (10) nella presa di corrente (13) sull'apparecchio.

### B Estrarre/inserire la batteria a 20 V

1. Per inserire la batteria (12), spingere la batteria nella barra guida sul lato posteriore dell'apparecchio.  
Si dovrà udire lo scatto in posizione.
2. Per rimuovere la batteria (12) dall'apparecchio, premere i tasti di sblocco (11) ed estrarla.

### C Estrarre/inserire la batteria a 12 V

Per poter azionare l'apparecchio con batterie a 12 V, è necessario prima inserire l'adattatore a 12 V.

#### Installare l'adattatore a 12 V

1. Rimuovere l'adattatore a 12 V (8) dal lato dell'apparecchio, staccando il blocco (7) dal lato inferiore dell'adattatore a 12 V e tirandolo verso l'alto.

#### Inserire la batteria a 12 V

1. Inserire la batteria (12) nell'adattatore 12 V (8).

#### Rimuovere la batteria a 12 V

1. Premere i tasti di sblocco (11) sulla batteria (12).
2. Estrarre verso l'alto la batteria (12) dall'adattatore a 12 V (8).

#### Rimuovere l'adattatore a 12 V

1. Tirare verso sé il blocco (7) dal lato inferiore dell'adattatore a 12 V (8).
2. Estrarre verso l'adattatore a 12 V verso l'alto.
3. Per la conservazione è possibile applicare l'adattatore a 12 V (8) sulla barra guida (14) al lato dell'apparecchio.

### D Accensione/spengimento

1. Per l'**accensione**, premere l'interruttore di accensione/spengimento (2). La luce LED si attiva con la massima luminosità.
2. Per lo **spegnimento** premere l'interruttore di accensione/spengimento (2).

### D Cambio modalità di accensione

All'accensione, la luce LED presenta la massima luminosità.

Cambiare modalità di accensione premendo l'interruttore (1) vicino all'interruttore di accensione/spengimento (2).

**La sequenza fissa delle modalità è:**  
2000 lm - 1000 lm - lampeggiante

## Avvertenze per l'utilizzo



**Non fissare il faro LED a batteria.**

### **E** Orientare il faro LED a batteria

1. Svitare la vite di regolazione (4).
2. Ruotare il faro LED a batteria sull'impugnatura (3) nella posizione desiderata.
3. Fissare la vite di regolazione (4).

### Appendere il faro LED a batteria

#### **F** Appendere il faro LED a batteria al gancio

1. Aprire il gancio (5).
2. Agganciare l'apparecchio ad un supporto orizzontale.

#### **G** Appendere il faro LED a batteria con l'ausilio di un foro a chiave

1. Installare una vite o un chiodo nella posizione desiderata della parete.
2. La testa della vite/chiodo può presentare un diametro di 7 - 10 mm.
3. Lasciar fuoriuscire la testa della vite/ del chiodo con una distanza di circa 10 mm dalla parete.
4. Agganciare l'apparecchio ad un foro a chiave (15).

#### **H** Agganciare il faro LED a batteria alla piastra di base

1. Installare una vite o un chiodo nella posizione desiderata della parete.
2. La testa della vite/chiodo può presentare un diametro di 7 - 10 mm.
3. Lasciar fuoriuscire la testa della vite/ del chiodo con una distanza di circa 10 mm dalla parete.
4. Agganciare l'apparecchio alla fessura (6) della piastra di base con dentatura. La dentatura consente il bilanciamento dell'apparecchio.

#### **I** Filettatura del cavalletto

Con l'ausilio della filettatura interna da 1/4" o 5/8" (16) è possibile avvitare il faro LED a batteria su un cavalletto (non in dotazione).

## Manutenzione

L'apparecchio non necessita di manutenzione.

## Pulizia



**Spegnere l'apparecchio prima della pulizia e rimuovere la batteria dall'apparecchio. Pericolo di scossa elettrica!**

- Pulire l'apparecchio con un panno asciutto e morbido per non graffiare la copertura della luce LED.
- **Non** utilizzare detergenti o solventi aggressivi. In caso contrario si rischierebbe di danneggiare irreparabilmente l'apparecchio.

- **Non** utilizzare acqua o ausili metallici. Sussiste il pericolo di cortocircuito.

## Conservazione

- Per la conservazione è possibile applicare l'adattatore a 12 V (8) sulla barra guida (14) al lato dell'apparecchio.
- Riporre l'apparecchio in un luogo asciutto al riparo dalla polvere, fuori dalla portata dei bambini.
- Prima di uno stoccaggio prolungato rimuovere la batteria dall'apparecchio.

Rimuovere la batteria dall'apparecchio e smaltire l'apparecchio e l'imballo in modo da garantirne il corretto riciclaggio nel rispetto dell'ambiente. Per le istruzioni sullo smaltimento della batteria, consultare le istruzioni per l'uso accluse separatamente.

## Smaltimento/Tutela dell'ambiente

Rimuovere la batteria dall'apparecchio e smaltire l'apparecchio e l'imballo in modo da garantirne il corretto riciclaggio nel rispetto dell'ambiente. Per le istruzioni sullo smaltimento della batteria, consultare le istruzioni per l'uso accluse separatamente.



Le apparecchiature non si devono smaltire insieme ai rifiuti domestici.

- Consegnare l'apparecchio ad un centro di riciclaggio. Le parti in plastica e in metallo possono essere suddivise per tipo per poi essere portate al centro di riciclaggio. Domandare a tal proposito il nostro centro assistenza.
- Lo smaltimento degli apparecchio difettosi consegnati viene effettuato gratuitamente.

## Accessori

**È possibile ordinare accessori all'indirizzo**  
**[www.grizzlytools-service.eu](http://www.grizzlytools-service.eu)**

In caso di problemi con la procedura d'ordine, utilizzare il modulo di contatto. Per ulteriori domande rivolgersi al "Service-Center" (vedere pagina 33).

**Pos. Denominazione..... Cod. art.**  
 8 20 V -> 12 V Adattatore ..... 91105913

## Garanzia

Gentile cliente,  
Il presente articolo gode di una garanzia di 3 anni dalla data di acquisto. In caso di difetti di questo prodotto può avanzare diritti legali nei confronti del venditore del prodotto. Tali diritti legali non vengono limitati dalla nostra garanzia qui di seguito rappresentata.

### Condizioni di garanzia

Il termine di garanzia inizia con la data di acquisto. La preghiamo di conservare in un luogo sicuro lo scontrino fiscale originale. Questo documento viene richiesto come prova d'acquisto. Qualora subentrasse un difetto di materiale o di fabbricazione entro tre anni a partire dalla data di acquisto di questo prodotto, il prodotto verrà riparato o sostituito – a nostra discrezione - gratuitamente da noi. Questa prestazione di garanzia presuppone che venga presentato entro il termine di tre anni l'apparecchio difettoso e la prova d'acquisto (scontrino fiscale) e descritto brevemente per iscritto in che cosa consiste il difetto e quando si è verificato. Se il difetto è coperto dalla nostra garanzia, riceverà il prodotto riparato oppure un prodotto nuovo. Con la riparazione o la sostituzione del prodotto non inizia un nuovo periodo di garanzia.

### Tempo di garanzia e diritti legali per vizi della cosa

Il periodo di garanzia non viene prolungato. Questo vale anche per parti sostituite e riparate. Difetti e vizi presenti già al momento dell'acquisto devono essere segnalati immediatamente dopo la rimozione dall'im-

ballaggio. Riparazioni che accorrono dopo il periodo di garanzia sono a pagamento.

### Volume di garanzia

L'apparecchio è stato prodotto accuratamente secondo severe direttive di qualità e controllato con coscienza prima della consegna.

Il servizio di garanzia è valido esclusivamente per i difetti del materiale o di fabbricazione. Questa garanzia non copre la normale usura delle parti di consumo. Questa garanzia decade se il prodotto è stato danneggiato, non usato correttamente o non mantenuto. Lo stesso vale in caso di danni dovuti ad acqua, gelo, fulmini e incendi o trasporto errato. Per un uso corretto del prodotto devono essere osservate tutte le indicazioni riportate nelle istruzioni per l'uso. Destinazioni d'uso e azioni sconsigliate nelle istruzioni d'uso o dalle quali si viene avvertiti, sono tassativamente da evitare.

Il prodotto è destinato solo per i privati e non per uso commerciale. In caso di uso improprio, esercizio della forza e interventi non effettuati dalla nostra filiale di assistenza tecnica autorizzata, decade la garanzia.

### Svolgimento in caso di garanzia

Per garantire una rapida elaborazione della Sua pratica, La preghiamo di seguire le seguenti indicazioni:

- per tutte le richieste tenere a portata di mano lo scontrino fiscale e il codice articolo (IAN 356425\_2004) come prova d'acquisto.

- I codici articolo sono riportati sulla targhetta del tipo.
- Nel caso in cui si dovessero verificare difetti funzionali o altri vizi, La preghiamo di contattare **telefonicamente** o per **e-mail**. Riceverà ulteriori informazioni sullo svolgimento del Suo reclamo.
- Un prodotto rilevato come difettoso può essere inviato con porto franco all'indirizzo di assistenza comunicato, previa consultazione del nostro servizio di assistenza tecnica, allegando la prova d'acquisto (scontrini fiscali) e l'indicazione, in che cosa consiste il difetto e quando si è verificato. Per evitare problemi di accettazione e costi aggiuntivi, usare tassativamente solo l'indirizzo che Le è stato comunicato. Assicurarsi che la spedizione non avvenga in porto assegnato, con merce ingombrante, corriere espresso o altro carico speciale. Spedire l'apparecchio inclusi tutti gli accessori forniti insieme al momento dell'acquisto e garantire un imballaggio di trasporto sufficientemente sicuro.

## Servizio di riparazione

Riparazioni **non soggette alla garanzia** possono essere effettuate dietro fattura dalla nostra filiale di assistenza tecnica previo preventivo gratuito da parte della stessa. Possiamo lavorare solo apparecchi che vengono spediti sufficientemente imballati e affrancati.

**Attenzione:** Spedire l'apparecchio alla nostra filiale in condizioni pulite e con l'indicazione del difetto.

Apparecchi spediti in porto assegnato - con merce ingombrante, corriere espresso o altro carico speciale - non vengono accettati.

Lo smaltimento degli apparecchi difettosi spediti viene effettuato da noi gratuitamente.

## Service-Center



### Assistenza Italia

Tel.: 02 36003201

E-Mail: grizzly@lidl.it

**IAN 356425\_2004**



### Assistenza Svizzera

Tel.: 0842 665566

(0,08 CHF/Min.,

telefonia mobile

max. 0,40 CHF/Min.)

E-Mail: grizzly@lidl.ch

**IAN 356425\_2004**

## Importatore

Non dimenticare che il seguente indirizzo non è un indirizzo di assistenza tecnica. Contattare prima di tutto il centro di assistenza tecnica sopra nominato.

### Grizzly Tools GmbH & Co. KG

Stockstädter Straße 20

63762 Großostheim

GERMANIA

www.grizzlytools-service.eu



## Original-EG-Konformitätserklärung

Hiermit bestätigen wir, dass der **Akku-LED-Strahler**  
**Modell PLSA 20-Li A1**

Seriennummer 000001 - 032000

folgenden einschlägigen EU-Richtlinien in ihrer jeweils gültigen Fassung entspricht:

Gerät	Netzteil
2014/30/EU • 2014/35/EU 2011/65/EU* • (EU) 2015/863	2014/30/EU • 2014/35/EU 2009/125/EG • (EU) 2019/1782 2011/65/EU* • (EU) 2015/863

Um die Übereinstimmung zu gewährleisten, wurden folgende harmonisierte Normen sowie nationale Normen und Bestimmungen angewendet:

Gerät	Netzteil
EN 60598-1:2015/A1:2018 EN 60598-2-5:2015 EN 60598-2-4:2018 EN 62493:2015 • EN 62471: 2008 EN 55015:2013/A1:2015 EN 61547:2009 • EN IEC 63000:2018 EN 61000-3-2:2014 EN 61000-3-3:2013	EN 60335-1:2012+A11:2014+A13:2017 +A1:2019+A2:2019+A14:2019 EN 60335-2-29:2004+A2:2010+A11:2018 EN 55014-1:2017 • EN 55014-2:2015 EN 61347-2-13:2014/A1:2017 EN 61347-1:2015 • EN 61000-3-2:2019 EN 61000-3-3:2013+A1:2019 EN 62233:2008 • EN 62493:2015 EN IEC 63000:2018

Die alleinige Verantwortung für die Ausstellung dieser Konformitätserklärung (20)\*\* trägt der Hersteller:



Grizzly Tools GmbH & Co. KG  
Stockstädter Straße 20  
63762 Großostheim  
GERMANY  
30.12.2020

Christian Frank  
(Dokumentationsbevollmächtigter)

\* Der oben beschriebene Gegenstand der Erklärung erfüllt die Vorschriften der Richtlinie 2011/65/EU des Europäischen Parlaments und des Rates vom 8. Juni 2011 zur Beschränkung der Verwendung bestimmter gefährlicher Stoffe in Elektro- und Elektronikgeräten.

\*\* Die beiden letzten Ziffern des Jahres, in dem die CE-Kennzeichnung angebracht wurde



## Traduction de la déclaration de conformité CE originale

Nous certifions par la présente que le **Projecteur LED sans fil**  
**série de construction PLSA 20-Li A1**  
Numéro de série 000001 - 032000

est conforme aux directives UE actuellement en vigueur

Appareil	Bloc d'alimentation
2014/30/EU • 2014/35/EU 2011/65/EU* • (EU) 2015/863	2014/30/EU • 2014/35/EU 2009/125/EC • (EU) 2019/1782 2011/65/EU* • (EU) 2015/863

En vue de garantir la conformité les normes harmonisées ainsi que les normes et décisions nationales suivantes ont été appliquées :

Appareil	Bloc d'alimentation
EN 60598-1:2015/A1:2018 EN 60598-2-5:2015 EN 60598-2-4:2018 EN 62493:2015 • EN 62471: 2008 EN 55015:2013/A1:2015 EN 61547:2009 • EN IEC 63000:2018 EN 61000-3-2:2014 EN 61000-3-3:2013	EN 60335-1:2012+A11:2014+A13:2017 +A1:2019+A2:2019+A14:2019 EN 60335-2-29:2004+A2:2010+A11:2018 EN 55014-1:2017 • EN 55014-2:2015 EN 61347-2-13:2014/A1:2017 EN 61347-1:2015 • EN 61000-3-2:2019 EN 61000-3-3:2013+A1:2019 EN 62233:2008 • EN 62493:2015 EN IEC 63000:2018

Le fabricant assume seul la responsabilité d'établir la présente déclaration de conformité (20)\*\* :



Grizzly Tools GmbH & Co. KG  
Stockstädter Straße 20  
63762 Großostheim  
GERMANY  
30.12.2020

Christian Frank  
(Chargé de documentation)

\* L'objet de la déclaration décrit ci-dessus est conforme aux dispositions de la directive 2011/65/UE du Parlement Européen et du Conseil du 8 juin 2011 sur la limitation de l'utilisation de certaines substances dangereuses dans les équipements électriques et électroniques

\*\* Les deux derniers chiffres de l'année dans laquelle le marquage CE a été fixé.



## Traduzione della dichiarazione di conformità CE originale

Con la presente dichiariamo che **Faretto LED ricaricabile serie PLSA 20-Li A1**

Numero di serie 000001 - 032000

corrisponde alle seguenti direttive UE in materia nella rispettiva versione valida:

Apparecchio	Alimentatore
2014/30/EU • 2014/35/EU 2011/65/EU* • (EU) 2015/863	2014/30/EU • 2014/35/EU 2009/125/EC • (EU) 2019/1782 2011/65/EU* • (EU) 2015/863

Per garantire la conformità sono state applicate le seguenti norme armonizzate e anche le norme e disposizioni nazionali che seguono:

Apparecchio	Alimentatore
EN 60598-1:2015/A1:2018 EN 60598-2-5:2015 EN 60598-2-4:2018 EN 62493:2015 • EN 62471: 2008 EN 55015:2013/A1:2015 EN 61547:2009 • EN IEC 63000:2018 EN 61000-3-2:2014 EN 61000-3-3:2013	EN 60335-1:2012+A11:2014+A13:2017 +A1:2019+A2:2019+A14:2019 EN 60335-2-29:2004+A2:2010+A11:2018 EN 55014-1:2017 • EN 55014-2:2015 EN 61347-2-13:2014/A1:2017 EN 61347-1:2015 • EN 61000-3-2:2019 EN 61000-3-3:2013+A1:2019 EN 62233:2008 • EN 62493:2015 EN IEC 63000:2018

Il produttore è il solo responsabile della stesura della presente dichiarazione di conformità (20)\*\*:



Grizzly Tools GmbH & Co. KG  
Stockstädter Straße 20  
63762 Großostheim  
GERMANY  
30.12.2020

Christian Frank  
Responsabile documentazione tecnica

\* L'oggetto descritto sopra è conforme alle prescrizioni della Direttiva 2011/65/EU del Parlamento Europeo e del Consiglio dell'8 giugno 2011 sulla restrizione dell'uso di determinate sostanze pericolose nelle apparecchiature elettriche ed elettroniche

\*\* Le ultime due cifre dell'anno nel quale è stato apportato il marchio CE.

# Explosionszeichnung Vue éclatée • Vista Esplosa

PLSA 20-Li A1

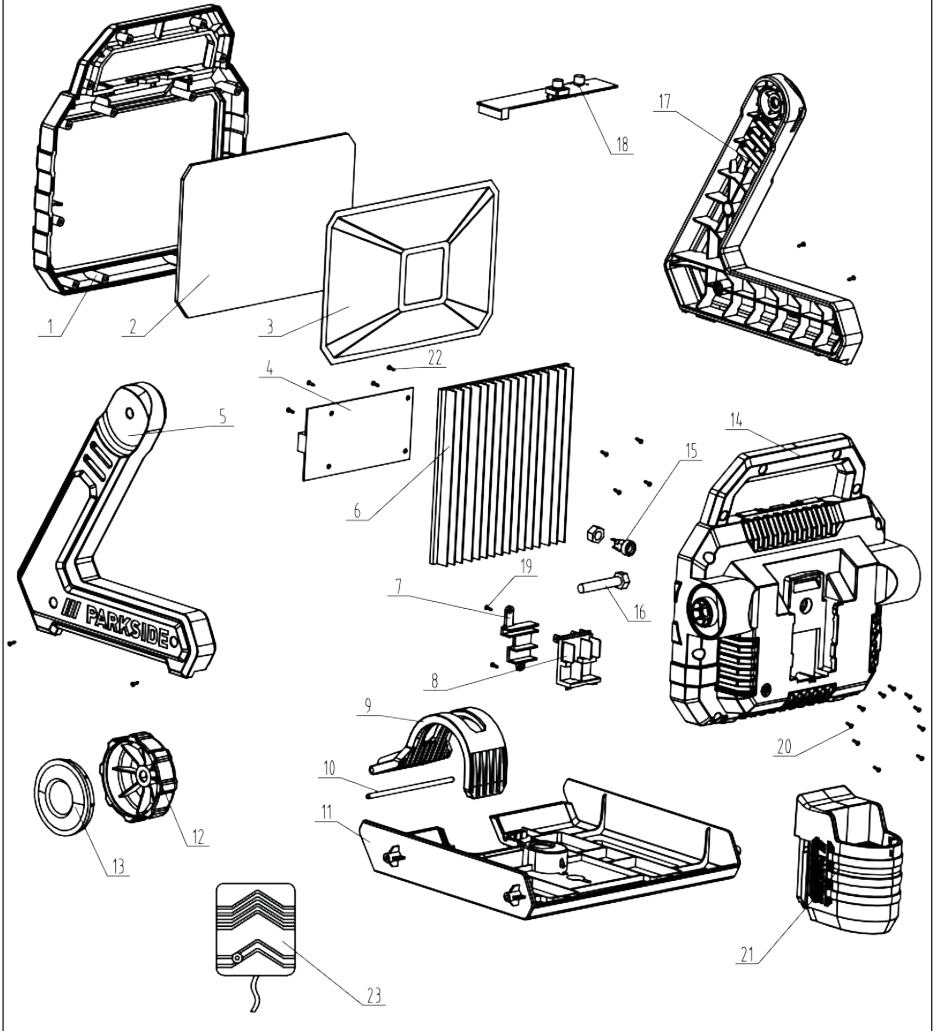

informativ, informatif, informativo

20201102\_rev02\_ks

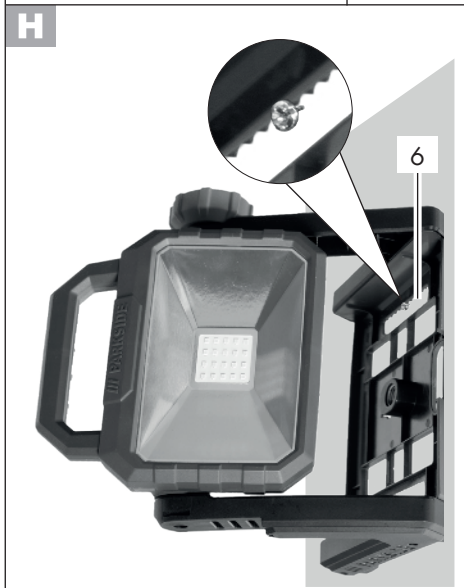
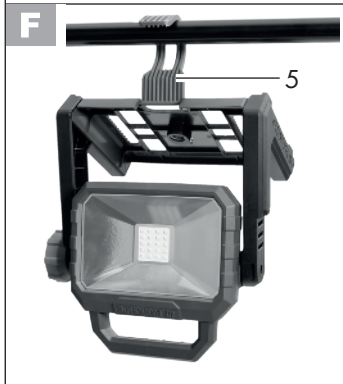
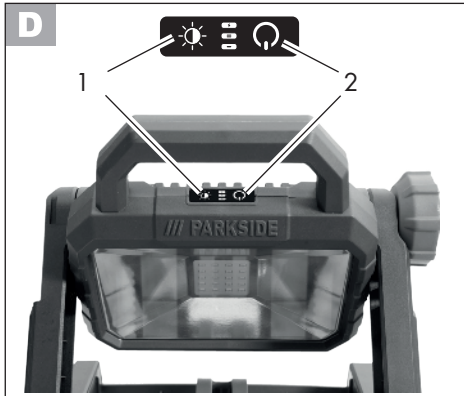



**GRIZZLY TOOLS GMBH & CO. KG**

Stockstädter Straße 20  
DE-63762 Großostheim  
GERMANY

Stand der Informationen · Version des informations ·  
Versione delle informazioni: 11/2020  
Ident.-No.: 72091100112020-AT/CH

---



IAN 356425\_2004