



WORKBENCH

(GB) (CY)

WORKBENCH

Assembly, operating and safety instructions

(RS)

RADNI STO

Uputstva o montaži, rukovanju i bezbednosti

(BG)

РАБОТНА МАСА

Инструкции за монтаж, обслужване и безопасност

(DE) (AT) (CH)

WERK- UND SPANNTISCH

Montage-, Bedienungs- und Sicherheitshinweise

(HR)

RADNI STOL I STEZNIK

Upute za montažu, uporabu i sigurnost

(RO)

MASĂ DE LUCRU

Indicații de montaj-, utilizare- și siguranță

(GR) (CY)

ΠΑΓΚΟΣ ΕΡΓΑΣΙΑΣ ΜΕ ΣΦΙΓΚΤΗΡΕΣ

Οδηγίες συναρμολόγησης, χειρισμού και ασφάλειας

IAN 478294_2410

(HR) (RS) (RO)
(BG) (GR) (CY)

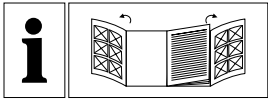

GB CY

Before reading, unfold both pages containing illustrations and familiarise yourself with all functions of the device.

Important - retain for future reference: read carefully!

HR

Prije čitanja, rasklopite obje stranice sa prikazima i nakon toga upoznajte se sa svim funkcijama uređaja.

Važno - čuvati za slučaj kasnijeg informiranja: pažljivo pročitati!

RS

Pre čitanja rasklopite obe strane sa slikama i u sledećem koraku upoznajte se sa svim funkcijama uređaja.

Važno - sačuvati za kasnije reference: pažljivo pročitati!

RO

Înainte de a citi, priviți imaginile de pe ambele pagini și familiarizați-vă cu toate funcțiile aparatului.

Important - a se păstra pentru consultarea ulterioară: a se citi cu atenție!

BG

Преди да прочетете отворете двете страници с фигурите, след което се запознайте с всички функции на уреда.

Важно - запазете за по-нататъш-ни справки: прочетете внима-телно!

GR CY

Πριν ξεκινήσετε την ανάγνωση, ανοίξτε τις δυο σελίδες με τις εικόνες και εξοικειωθείτε με όλες τις λειτουργίες της συσκευής.

Σημαντικό - φυλαξτε για μελλοντική αναφορά: διαβάστε προσεκτικά!

DE AT CH

Klappen Sie vor dem Lesen die beiden Seiten mit den Abbildungen aus und machen Sie sich anschließend mit allen Funktionen des Gerätes vertraut.

Wichtig - für späteres Nachschlagen aufbewahren, sorgfältig lesen!

GB/CY	Assembly, operating and safety instructions	Page	5
HR	Upute za montažu, uporabu i sigurnost	Stranica	9
RS	Uputstva o montaži, rukovanju i bezbednosti	Strana	13
RO	Indicații de montaj-, utilizare- și siguranță	Pagina	17
BG	Инструкции за монтаж, обслужване и безопасност	Страница	21
GR/CY	Οδηγίες συναρμολόγησης, χειρισμού και ασφάλειας	Σελίδα	25
DE/AT/CH	Montage-, Bedienungs- und Sicherheitshinweise	Seite	29

You need · Potrebno Vam je · Potrebno Vam je · Aveți nevoie · Необходими са Ви · Χρειάζεστε · Sie benötigen:

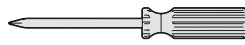
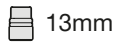

A

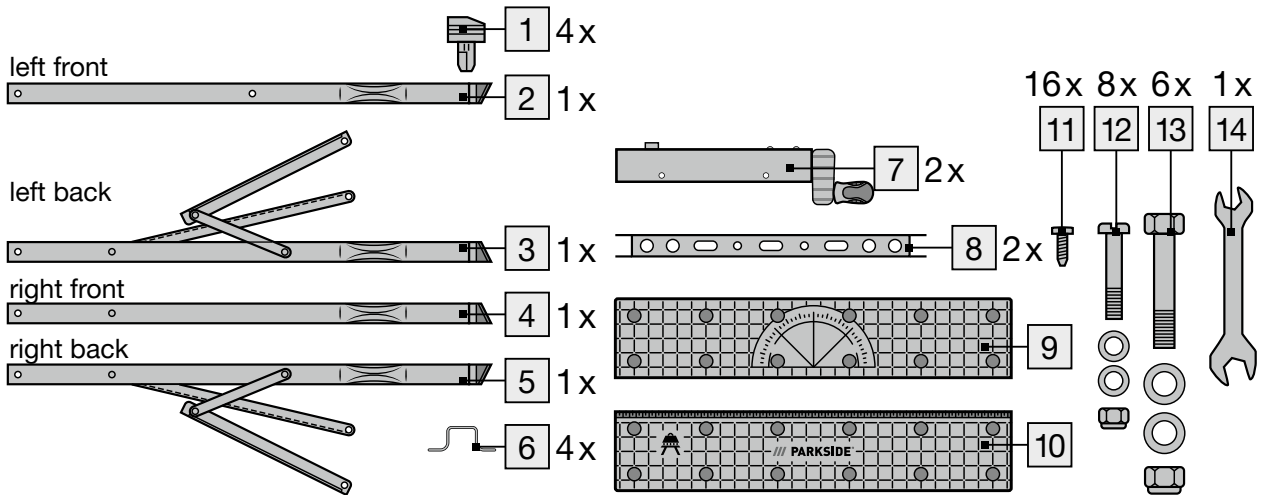

B

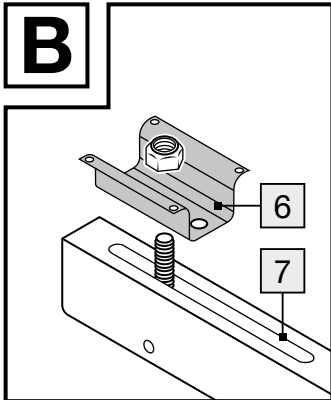

C

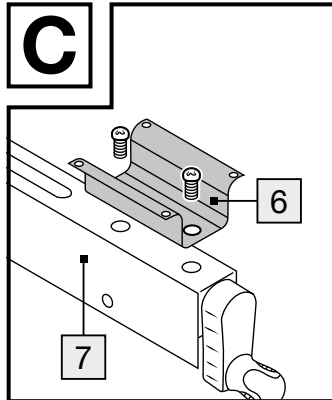

D

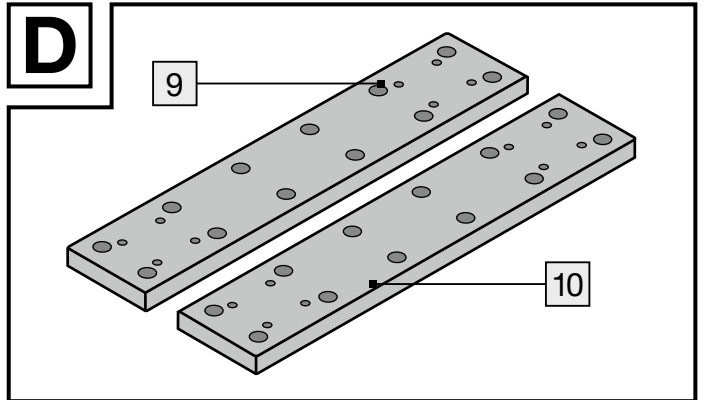

E

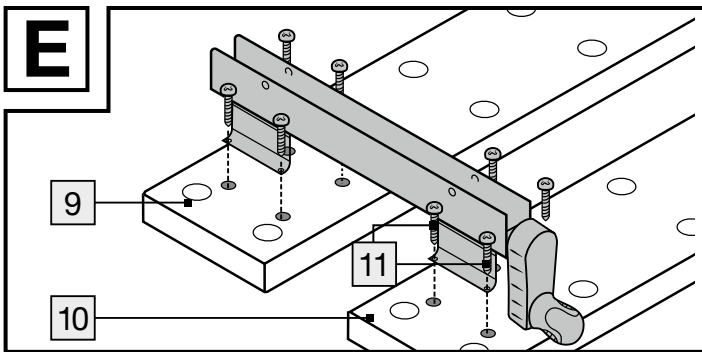

F

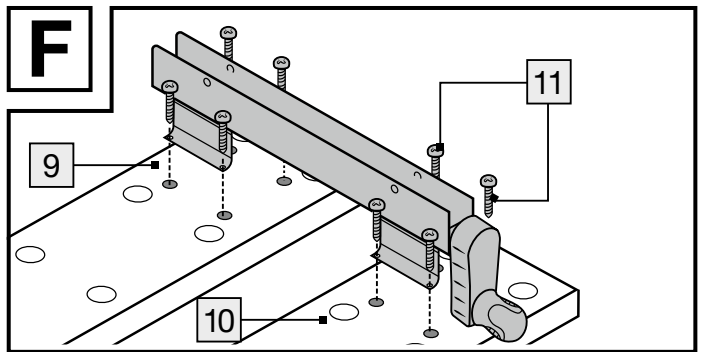

G

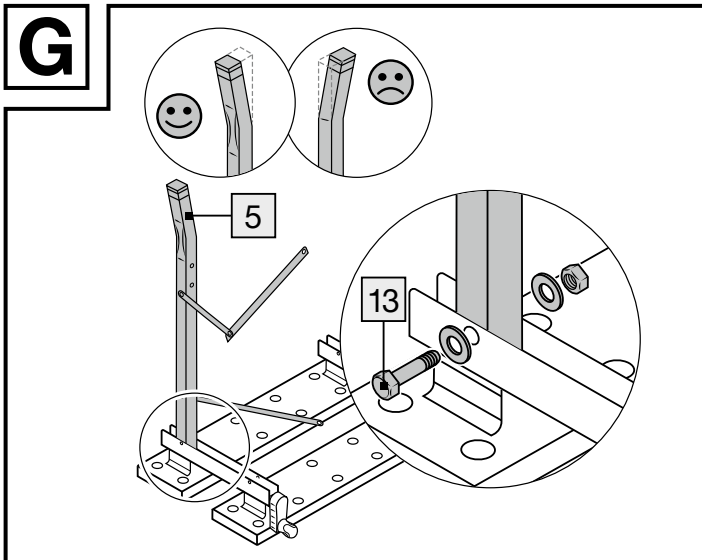

H

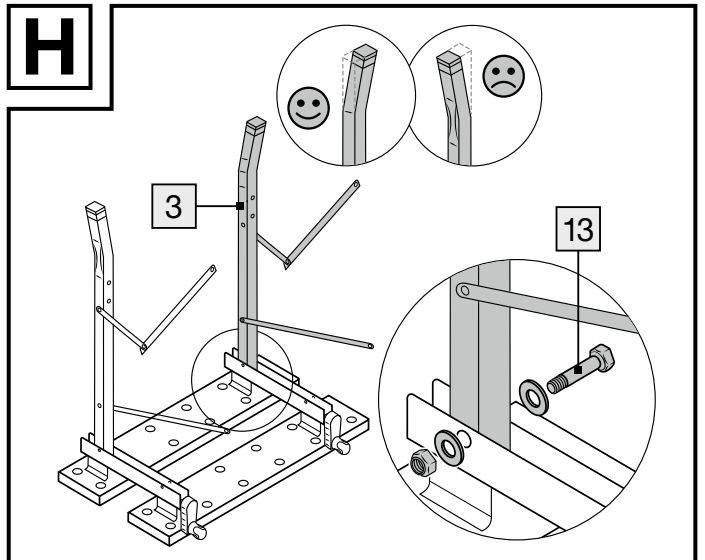

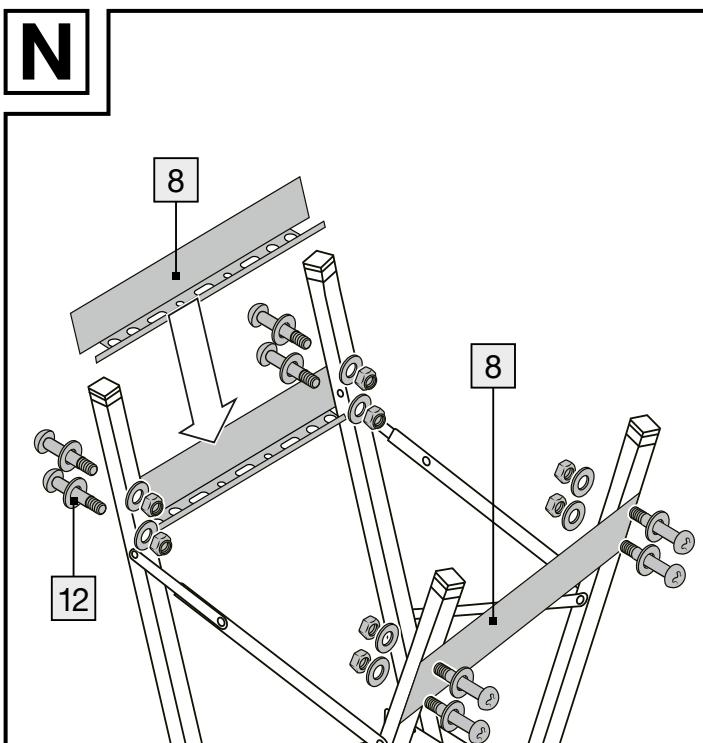
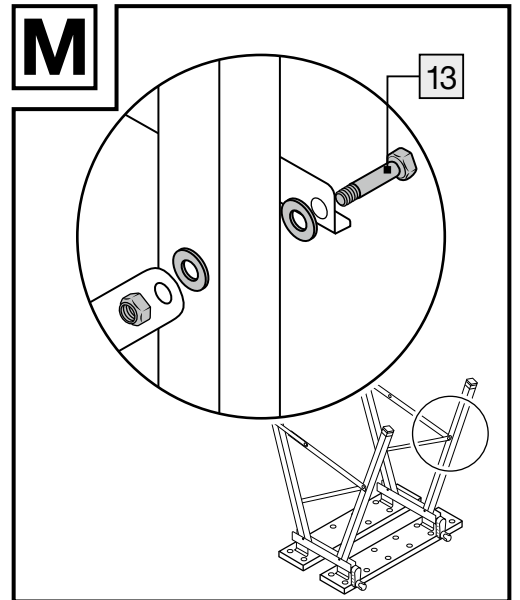
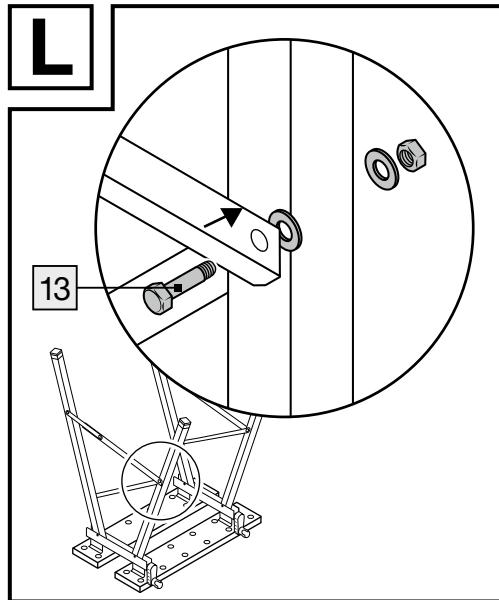
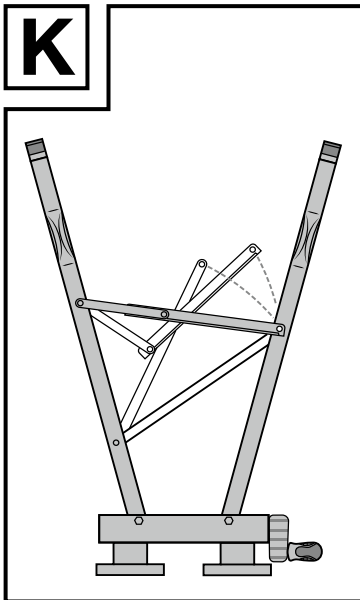
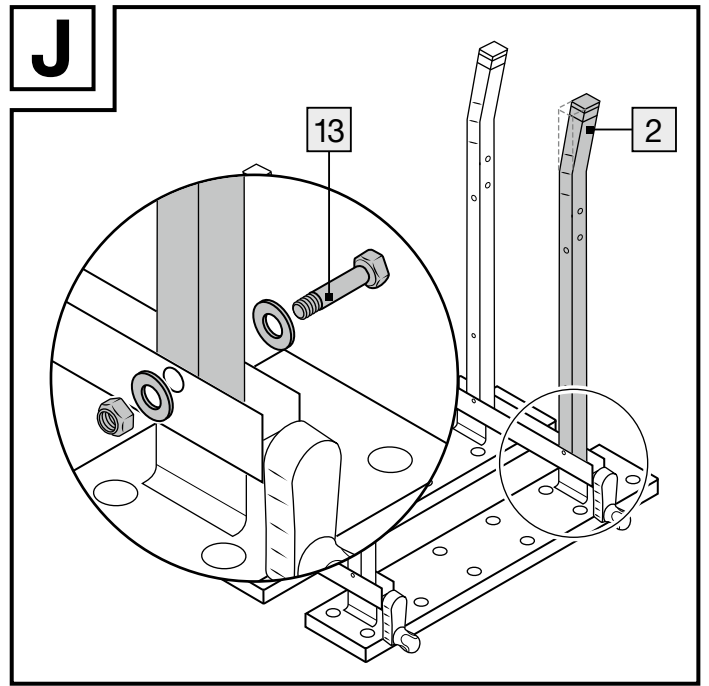
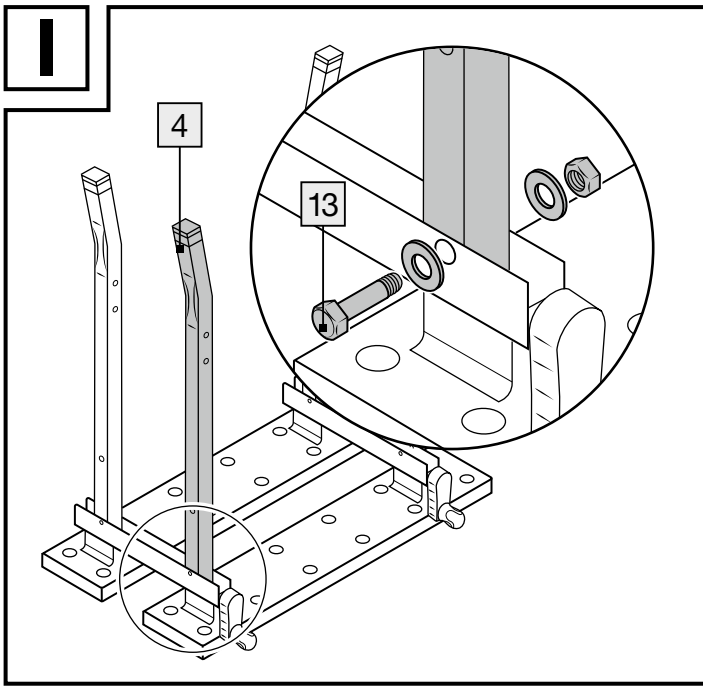

List of pictograms used			
	Read the instructions!		Maximum load 150kg
	Observe warnings and safety information!		TÜV Süd-certified safety
	Danger to life and risk of accidents for infants and children!		Safety information Instructions for use

Workbench

● Introduction

Congratulations on the purchase of your new product. You have chosen a high-quality product. The assembly instructions and instructions for use are a part of the product. Please carefully read these assembly instructions and instructions for use before use and observe all instructions. These instructions contain important information about installation, settings and care. Please keep these assembly instructions and instructions for use and pass them on to any future owner.

● Intended use

The workbench can be used for clamping workpieces and objects to be worked on, e.g. for sawing, sanding, polishing, painting, cleaning or holding together bonding parts. It is intended for do-it-yourself jobs in a domestic setting. Any other use is considered improper, and that also includes disregarding these operating instructions. The workbench is not intended for commercial purposes.

● Technical data

Dimensions (W x H x D): approx. 605 x 790 x 630 mm (unfolded),
605 x 945 x 155 mm (folded)
Empty weight: 6.3kg
Load-bearing capacity: max. 150kg when weight is evenly distributed

● Scope of delivery and parts description (see Fig. A)

Check that all parts are present, complete and in perfect condition. If any parts are missing or damaged: do not assemble the workbench and do not use it. If you notice any damages or missing parts, please contact the retailer from whom you purchased this product.

- 1 4 Clamping jaws
- 2 1 Leg (left front)
- 3 1 Leg (left rear)
- 4 1 Leg (right front)
- 5 1 Leg (right rear)
- 6 4 Mounting brackets for the spindle housing
- 7 2 Spindle housings with crank handle
- 8 2 Cross braces for the legs
- 9 1 Clamping plate (rear)
- 10 1 Clamping plate (front)
- 11 16 Universal screws 5 x 15

- 12 8 slotted-head/cross-head screws (PH 3) M 6 x 32 each with 2 washers and 1 nut (self-locking)
- 13 6 Hexagon screws M 8 x 40 each with 2 washers and 1 nut (self-locking)
- 14 1 Open-ended spanner NW 10/13 mm



Safety notes

Check the product after it has been delivered and before first use to ascertain the condition and functionality of all parts. Never use the product if it is damaged. Otherwise, there is the risk of injury. Never use a damaged product.

Observe the following safety notes in order to avoid injuries and damage to property:

- WARNING! DANGER TO LIFE AND RISK OF ACCIDENTS FOR INFANTS AND CHILDREN!**
 Never leave children unsupervised with the packaging material. There is a danger of suffocation. Keep this product out of the reach of children. This product is not a toy.
- Always keep children away from the product. Children frequently underestimate the dangers. Store the product in a dry, enclosed room, inaccessible to children.
- Check that all screw connections are correctly positioned before each use.
- Check that all moving parts are moving smoothly.
- Do not use the workbench as seating or as a step, standing aid, or ladder.
- Do not use the workbench to erect scaffolding.
- Do not exceed the maximum permissible load of 150kg when weight is distributed evenly.
- Where possible, position the laid out and clamped objects in the centre of the worktop.
- Long workpieces require additional support at the protruding ends.
ATTENTION! Protruding work pieces may cause the workbench to tip.
- Only set up the workbench on a firm, level surface, so that all four legs are in contact with the ground. Level out any slight irregularities with balancing blocks.
- When working, fix the workpieces securely using the clamping device.
- Only exert pressure on the worktop or the workpiece in a vertical direction. When under diagonal or lateral pressure, the workbench will tip over.
- Do not step on the struts to stabilise the workbench.
- Keep the workbench out of reach of children. Only allow children to work on the workbench when supervised.
- Store the workbench in a dry location.
- Do not expose the workbench to rain.

● Be aware of the remaining risks

- Even when the product is used properly, there are still some remaining risks that are unavoidable. These are:
- Body parts being pinched by moving parts.
 - The workpiece being damaged due to being clamped too tightly.

● Assembly

Note: The workbench is assembled upside down, and only then stood up on its legs.

On both spindle housings [7]:

- Twist off the nut so that you can then install the mounting bracket [6]. Use a 13mm socket to do this. Tighten the nut

just enough so that the mounting bracket [6] can still move slightly (see Fig. B).

On both spindle housings [7]:

- Unscrew both screws so that you can then install the other mounting bracket [6] (see Fig. C). Tighten the screws.
- Lay down both clamping plates [9], [10] with the base facing upwards (see Fig. D).
- Use the screws [11] to mount both spindle housings [7] on the right and left of the clamping plates [9], [10] (see Fig. E and F).
- Assemble the legs [2], [3], [4], [5] using the washers, nuts and screws [13]. The elbowed ends of the legs [2], [3], [4], [5] must face outwards. Tighten the screws and nuts [13] just enough so that the legs [2], [3], [4], [5] can still pivot (see Fig. G to J).
- Fold out the legs [2], [3], [4], [5] and move the struts into position (see Fig. K).
- Screw the struts to the front legs [2], [4]. To do this, use the washers, nuts and screws [13]. Tighten the nuts just enough so that the screw joints remain flexible (see Fig. L and M).
- Assemble the cross braces [8] using the washers, nuts and screws [12]. Tighten the screws [12] (see Fig. N).

● Use

- Stand the workbench on its legs. Push the joints on the struts down until they are horizontal and not bent. This gives the workbench stability and it is ready to use (see Fig. O).

Note on functionality: Turning both crank handles simultaneously will move the rear clamping plate [9]. During use as a work table, this allows the size of the table surface to be adjusted. During use as a clamping table, this allows the workpiece to be clamped (see Fig. P).

To clamp workpieces:

- Insert the clamping jaws [1] in a suitable position in the clamping plates [9], [10], (see Fig. Q).

Clamping workpieces with parallel surfaces:

- Turn the clamping jaws [1] so that their grooved surfaces hold the workpiece (see Fig. R).

Clamping round workpieces:

- Turn the clamping jaws [1] so that their horizontal indentations hold the work piece (see Fig. S).

Use as a work table:

- Remove the clamping jaws [1]. Adjust the clamping plates [9], [10] to create a table surface of a suitable size (see Fig. T).

● Care

- Do not use harsh or abrasive cleaning agents. Allow the workbench to dry fully before storing it.
- Carefully clean the workbench after each use. To do this, use a brush or a damp cloth.
- Grease all moving parts occasionally using a standard lubricating grease.

● Storage

- Choose a dry location for storage.
- Move the clamping plates [9], [10] so that they are completely together (see Fig. U).
- Pull the joints of the struts upwards to bend them (see Fig. V).
- Push the legs together at the bottom. The table surface will tilt upwards (see Fig. W).

- Push the legs [2], [3], [4], [5], together as far as they will go (see Fig. X). The workbench is ready for storage.
- Store the workbench lying flat or leaning against a wall in such a way that it cannot fall over.

● Disposal

The packaging is made entirely of recyclable materials, which you may dispose of at local recycling facilities.

Contact your local refuse disposal authority for more details of how to dispose of your worn-out product.

● Warranty and service

● Warranty

The product has been manufactured to strict quality guidelines and meticulously examined before delivery. In the event of material or manufacturing defects you have legal rights against the retailer of this product. Your legal rights are not limited in any way by our warranty detailed below.

The warranty for this product is 3 years from the date of purchase. The warranty period begins on the date of purchase. Keep the original sales receipt in a safe location as this document is required as proof of purchase.

Any damage or defects already present at the time of purchase must be reported without delay after unpacking the product.

Should the product show any fault in materials or manufacture within 3 years from the date of purchase, we will repair or replace it – at our choice – free of charge to you. The warranty period is not extended as a result of a claim being granted. This also applies to replaced and repaired parts.

This warranty becomes void if the product has been damaged, or used or maintained improperly.

The warranty covers material or manufacturing defects. This warranty does not cover product parts subject to normal wear and tear, thus considered consumables (e.g. batteries, rechargeable batteries, tubes, cartridges), nor damage to fragile parts, e.g. switches or glass parts.

● Warranty claim procedure

So that your request can be processed quickly, please observe the following instructions:

- For all inquiries, please have the receipt and item number (IAN 478294_2410) ready as proof of purchase.
- The article number can be taken from the identification label on the product, engraving on the product, the front cover of your manual (at the bottom left), or the sticker on the back or bottom of the product.
- If malfunctions or other defects arise, first contact the service department indicated below by phone or email.
- You can then send a product recorded as defective to the communicated service address postage-free, making sure to enclose proof of purchase (receipt) and information on the details of the defect and when it occurred.

o



You can download and view this and numerous other manuals at parkside-diy.com. This QR code takes you directly to parkside-diy.com. Choose your country and use the search screen to search for the operating instructions. Entering the item number (IAN) 478294_2410 takes you to the operating instructions for your item.

● Service

GB CY

Conmetall Meister GmbH

Oberkamper Str. 39

42349 Wuppertal

GERMANY

Tel.: 00 800 34 99 67 53

E-mail: cm@comei.info

IAN 478294_2410

Please have your receipt and the item number (IAN 478294_2410) ready as your proof of purchase when enquiring about your product.

Značenje korištenih piktograma			
	Pročitajte upute za montažu!		Maksimalno opterećenje: 150 kg
	Pridržavati se upozoravajućih i sigurnosnih uputa!		TÜV Süd dokazana sigurnost
	Opasnost po život i opasnost od nesreća za djecu svih uzrasta!		Sigurnosne napomene Upute za rukovanje

Radni stol i steznik

● Uvod

Čestitamo Vam na kupnji Vašeg novog proizvoda. Time ste se odlučili za visokokvalitetan proizvod. Upute za montažu/uporabu su sastavni dio ovog proizvoda. Molimo, prije instalacije pročitajte u potpunosti upute za montažu/uporabu i pridržavajte se ovih uputa. Ove upute sadrže važne informacije za montažu, podešavanje i njegu. Stoga brižljivo sačuvajte ove upute za montažu/uporabu i predajte ih mogućim kasnijim vlasnicima.

● Namjenska uporaba

Radni i stezni stol služi za stezanje obradaka i predmeta, koji se obrađuju, npr. piljenjem, brušenjem, poliranjem, bojanjem, čišćenjem i držanjem ljepljivih površina. Namijenjen je amaterskim radovima i popravcima na području kućanstva. Svaka druga uporaba je nenamjenska, tu spada i nepoštivanje ovih uputa za uporabu. Radni i stezni stol nije namijenjen za komercijalnu uporabu.

● Tehnički podaci

Dimenzije (š x v x d): cca 605 x 790 x 630 mm (postavljen),
605 x 945 x 155 mm (sklopljen)
Vlastita težina: 6,3 kg
Opterećenje: maks. 150 kg kod ravnomjernog opterećenja

● Opseg isporuke i opis dijelova (vidi sl. A)

Provjerite opseg isporuke jesu li su svi dijelovi unutra i dali je sve u ispravnom stanju. U slučaju da nedostaju dijelovi ili da postoje oštećenja: ne sastavljajte radni i stezni stol i ne upotrebljavajte ga. Ako primijetite bilo kakva oštećenja ili ako nedostaju dijelovi, obratite se trgovcu kod kojeg ste kupili proizvod.

- 1 4 stezne čeljusti
- 2 1 noga (lijevo sprijeda)
- 3 1 noga (lijevo straga)
- 4 1 noga (desno sprijeda)
- 5 1 noga (desno straga)
- 6 4 montažna kuta za kućište vretena
- 7 2 kućišta vretena s ručicom
- 8 2 poprečne šipke za noge
- 9 1 stezna ploča (straga)
- 10 1 stezna ploča (sprijeda)
- 11 16 univerzalnih vijaka 5 x 15
- 12 8 ravnih/križnih vijaka (PH 3) M 6 x 32 sa po 2 podloška i 1 maticom (samo-zaključavajućom)

- 13 6 šesterokutnih vijaka M 8 x 40 , svaki sa 2 podloška i 1 maticom (samo-zaključavajućom)
- 14 1 viličasti ključ NW 10/13 mm



Sigurnosne napomene

Provjerite proizvod nakon isporuke i prije prvog korištenja, da utvrdite stanje i funkcionalnost svih dijelova. Nipošto ne koristite proizvod ako je oštećen. Inače prijeti opasnost od ozljeda. Ne koristite oštećen proizvod.

Pridržavajte se sljedećih sigurnosnih uputa, kako bi se spriječila ozljede i materijalne štete:

- UPOZORENJE! OPASNOST PO ŽIVOT I OPASNOST OD NESREĆE ZA DJECU SVIH UZRASTA!**
 Ne ostavljajte djecu nikada bez nadzora s ambalažnim materijalom. Postoji opasnost od gušenja. Proizvod držite podalje od djece. Proizvod nije igračka.
- Držite djecu uvijek podalje od proizvoda. Djeca često podcjenjuju opasnosti. Pohranite proizvod u jednoj suhoj zatvorenoj prostoriji nepristupačnoj za djecu.
- Prije svake uporabe provjerite da li svi vijčani spojevi ispravno stoje.
- Provjerite sve pokretne dijelove da li se lako pokreću.
- Radni i stezni stol nemojte koristiti kao sjedalo ili kao stepenice, pomagalo za stajanje ili kao ljestve.
- Nemojte koristiti radni i stezni stol za izgradnju skela.
- Ne prelazite dozvoljeno opterećenje od maks. 150kg, kod ravnomjernog opterećenja.
- Postavite položene i utegnute predmete po mogućnosti u sredini radne površine.
- Poduprite dugačke izratke dodatno na izbočenim krajevima. **UPOZORENJE!** Postoji opasnost od prevrtanja, ako dijelovi koji se obrađuju strše.
- Radni i stezni stol postavite samo na čvrstu, ravnu površinu tako da su sve četiri noge u kontaktu s podom. Poravnajte lagane neravnine s drvenim podlogama.
- Prilikom obrade izratke dobro pričvrstite pomoću naprave za stezanje.
- Nanesite pritisak na radnu površinu ili komad-izradak samo u okomitom smjeru. Radni i stezni stol prevrne se kada je pritisak koso ili bočno.
- Ne stupajte na nosače, kako biste stabilizirali radni i stezni stol.
- Ne dopustite da radni i stezni stol dođe u dječje ruke. Dozvolite da djeca rade samo po nadzorom sa radnim i steznim stolom.
- Pohranite radni i stezni stol u hladnoj i suhoj prostoriji.
- Radni i stezni stol nemojte izlagati kiši.
- Obratite pozornost na ostale rizike**
 Čak i ako se koristi prema propisu, postoje nezaobilazni ostali rizici. To su:
 - Uklješavanje dijelova tijela na pokretnim dijelovima.
 - Oštećenja na izratku zbog previše čvrstog stezanja.

● Montaža

Napomena: radni i stezni stol sastavlja se stavljen na glavu, naopako i tek tada se postavlja na noge.

Na oba kućišta vretena 7:

- Odvrnite maticu i koristite je za učvršćivanje montažnog kuta 6. Za to upotrijebite 13 mm nasadnu glavu. Zategnite maticu samo tako da se montažni kut 6 i dalje može lako pomicati (vidi sl. B).

Na oba kućišta vretena 7:

- Odvrnite van oba vijka i pomoću njih montirajte drugi montažni kut 6 (vidi sl. C). Čvrsto pritegnite vijke.

- Obje stezne ploče [9], [10] položite s donjom stranom prema gore (vidi sl. D).
- Vijcima [11] montirajte oba kućišta vretena [7] s desne i lijeve strane na stezne ploče [9], [10] (vidi sl. E i F).
- Motirajte noge [2], [3], [4], [5] pomoću podložaka, matica i vijaka [13]. Koljenčasti krajevi nogu [2], [3], [4], [5] moraju biti usmjereni prema van. Pritegnite vijke i matice [13] samo toliko čvrsto da se noge [2], [3], [4], [5] još uvijek mogu zakretati (vidi sl. G do J).
- Noge [2], [3], [4], [5] rasklopite i stavite šipke u položaj (vidi sl. K).
- Uvrite šipke na prednje noge [2], [4]. Za to upotrijebite podloške, matice i vijke [13]. Pritegnite matice samo tako, da vijčani spojevi ostanu pokretljivi (vidi sl. L i M).
- Montirajte poprečne šipke [8] pomoću podložaka, matica i vijaka [12]. Čvrsto pritegnite vijke [12] (vidi sl. N).

● Namjena

- Postavite radni i stezni stol na noge. Zglobove šipaka pritisnite prema dolje, dok nisu vodoravno ispruženi. Tako postiže radni i stezni stol stabilnost i spreman je za upotrebu (vidi sl. O).
- Napomena za funkcionalnost:** pomoću istovremenog zakretanja obje ručice, pomiče se stražnja stezna ploča [9]. Kada se koristi kao radni stol, tako se podešava veličina površine stola. Kada se koristi kao stezni stol, izradak se na taj način steže (vidi sl. P).

Za stezanje izradaka:

- Natakните stezne čeljusti [1] u odgovarajući položaj u stezne ploče [9], [10] (vidi sl. Q).

Stezanje izradaka s paralelnim površinama:

- Stezne čeljusti [1] okrećite tako, da njihove rebraste površine drže izradak (vidi sl. R).

Stezanje okruglih komada:

- Stezne čeljusti [1] okrećite tako, da njihovi vodoravni rezovi drže izradak (vidi sl. S).

Korištenje kao radni stol:

- Uklonite stezne čeljusti [1]. Podesite stezne ploče [9], [10] tako da se dobije površina stola odgovarajuće veličine (vidi sl. T).

● Njega

- Ne koristite nikakva agresivna ili abrazivna sredstva za čišćenje. Prije pospremanja ostavite da se radni i stezni stol potpuno osuši.
- Nakon svake uporabe pažljivo očistite radni i stezni stol. Za to koristite metlu ili vlažnu krpu.
- Povremeno podmažite sve pokretne dijelove komercijalno dostupnom mašću za mazanje.

● Skladištenje

- Izaberite suho mjesto za skladištenje.
- Stezne ploče [9], [10] pomakните sasvim zajedno (vidi sl. U).
- Povucite zglobove šipki prema gore, kako biste ih savili (vidi sl. V).
- Noge pritisnite dolje zajedno. Pri tome se površina stola ljulja prema gore (vidi sl. W).
- Noge [2], [3], [4], [5] pritisnite jednu prema drugoj do kraja (vidi sl. X). Radni i stezni stol spreman je za skladištenje.
- Skladištite radni i stezni stol, ravo ležeći ili naslonjen na zid, tako da ga ne može prevrtati.

● Zbrinjavanje

Ambalaža se sastoji od ekološki neškodljivih materijala koje možete zbrinuti na lokalnim mjestima za reciklažu.

O mogućnostima zbrinjavanja dotrajalog proizvoda možete se raspitati kod vaše općinske ili gradske uprave.

● Jamstvo i servis

● Jamstvo

Ovaj proizvod je pažljivo proizveden prema strogim smjernicama kvalitete i temeljito je ispitano prije isporuke. U slučaju pogreške u materijalu ili izradi, imate zakonska prava protiv prodavatelja proizvoda. Vaša zakonska prava ni na koji način nisu ograničena našom garancijom navedenom u nastavku.

Garancija za ovaj proizvod je 3 godine od datuma kupnje. Garanti rok počinje s datumom kupovine. Čuvajte originalni račun na sigurnom mjestu jer je ovaj dokument potreban kao dokaz kupnje.

Sva oštećenja ili nedostaci koji su već prisutni u trenutku kupnje moraju se prijaviti odmah nakon raspakiranja proizvoda.

Ako se u roku od 3 godine od datuma kupnje pokaže da je proizvod neispravan u materijalu ili izradi, mi ćemo ga, po našem izboru, besplatno popraviti ili zamijeniti. Garanti rok se ne produljuje odobrenim zahtjevom za garanciju. To vrijedi i za zamijenjene i popravljene dijelove.

Ova garancija ne vrijedi ako je proizvod bio oštećen ili nepropisno korišten ili održavan.

Garancija pokriva greške u materijalu i proizvodnji. Ova se garancija ne odnosi na dijelove proizvoda koji su podložni uobičajenom habanju, te se stoga smatraju potrošnim dijelovima (npr. baterije, punjive baterije, crijeva, spremnici s tintom), niti na oštećenja lomljivih dijelova, npr. prekidača ili dijelova od stakla.

U slučaju manjeg popravka jamstveni rok se produljuje onoliko koliko je kupac bio lišen uporabe stvari.

Međutim, kad je zbog neispravnosti stvari izvršena njezina zamjena ili njezin bitni popravak, jamstveni rok počinje teći ponovno od zamjene, odnosno od vraćanja popravljene stvari.

Ako je zamijenjen ili bitno popravljen samo neki dio stvari, jamstveni rok počinje teći ponovno samo za taj dio.

● Postupak u slučaju koji je pokriven jamstvom

Kako biste osigurali brzu obradu svojeg zahtjeva, postupite prema sljedećim uputama:

- Pripremite račun i broj artikla za sve upite (IAN 478294_2410) kao dokaz o kupnji.
- Broj artikla naći ćete na tipskoj pločici na proizvodu, ugraviran na proizvodu, naslovnici uputa (dolje lijevo) ili na naljepnici na stražnjoj ili donjoj strani proizvoda.
- Ako se pojave pogreške u funkcioniranju ili neki drugi nedostaci, najprije telefonski ili putem elektronske pošte kontaktirajte servisni odjel neveden u nastavku.
- Proizvod koji je evidentiran kao neispravan možete zatim, uz prilaganje dokaza o kupnji (računa) i navođenje informacija o kakvom se nedostatku radi i kada se pojavio, bez vaših troškova poštarine poslati na adresu servisa koju ste dobili.

o



Na parkside-diy.com možete vidjeti i preuzeti ove i mnoge druge priručnike. Ovaj QR kod vodi vas izravno na parkside-diy.com. Odaberite svoju državu i potražite upute za uporabu pomoću obrasca za pretraživanje. Unosom broja artikla (IAN) 478294_2410 pristupit ćete uputama za uporabu vašeg artikla.

● Servis

HR

Conmetall Meister GmbH

Oberkamper Str. 39

42349 Wuppertal

NJEMAČKA





Tel.: 00 800 34 99 67 53

E-Mail: cm@comei.info

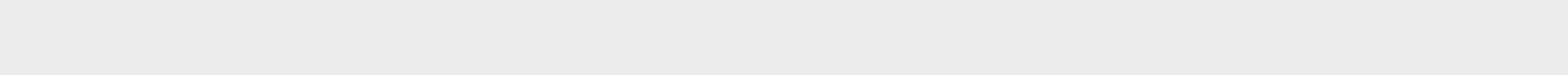
IAN 478294_2410

Za sve upite pripremite račun i broj artikla (IAN 478294_2410), kao dokaz o kupnji.



Legenda korišćenih piktoograma			
	Pročitati uputstvo za montažu!		Maksimalna nosivost 150kg
	Imajte na umu upozorenja i bezbednosna uputstva!		TÜV Süd-ispitana bezbednost
	Opasnost po život i opasnost od nesreće za decu!		Bezbednosna uputstva Uputstva za akciju

Radni sto

● Uvod

Čestitamo Vam na kupovini Vašeg novog proizvoda. Ovom kupovinom odlučili ste se za visokokvalitetan proizvod. Uputstvo za montažu i upotrebu je deo ovog proizvoda. Molimo Vas da pre instalacije u potpunosti pročitate ovo uputstvo za montažu i upotrebu i da u potpunosti imate na umu uputstva. Ovo uputstvo sadrži važne informacije vezano za montažu, podešavanje i održavanje. Dobro sačuvajte uputstvo za montažu i upotrebu i prosledite ih eventualnom sledećem korisniku.

● Namenska upotreba

Radni i stezni sto služi za stezanje materijala za obradu i predmeta koji treba da se obrađuju, npr. testerisanjem, brušenjem, poliranjem, turpijanem, čišćenjem i spajanjem lepjivih površina. Namenjen je poslovima u kućnoj radionici. Svaka druga upotreba je protiv propisa, a tu se ubraja i nepoštivanje ovog uputstva za upotrebu. Radni i stezni sto nije namenjen za komercijalnu upotrebu.

● Tehnički podaci

Dimenzije (Š x V x D): cca 605 x 790 x 630mm (rasklopljen),
605 x 945 x 155mm (sklopljen)
Neto težina: 6,3kg
Nosivost: maks. 150kg kod ravnomernog opterećenja

● Sadržaj pakovanja i opis delova (vidi sl. A)

Proverite sadržaj pakovanja na potpunost i neoštećenost. U slučaju da nedostaju delovi ili da postoje oštećenja: ne sastavljajte radni i stezni stol i nemojte ga koristiti. Ako uočite oštećenja ili delove koji nedostaju, molimo Vas da se obratite trgovcu kod koga ste kupili proizvod.

- 1 4 Stezne čeljusti
- 2 1 Noga (levo napred)
- 3 1 Noga (levo nazad)
- 4 1 Noga (desno napred)
- 5 1 Noga (desno nazad)
- 6 4 Montažni ugao kućišta vretena
- 7 2 Kućište vretena sa kurlblom
- 8 2 Poprečna nosača za noge
- 9 1 Stezna ploča (nazad)
- 10 1 Stezna ploča (napred)
- 11 16 Univerzalnih zavrtnja 5 x 15
- 12 8 Zavrtnja sa prorezom / krstastih zavrtnja (PH 3) M 6 x 32 sa po 2 podloške i 1 maticom (sa osiguračem)

- 13 6 Šestougaonih zavrtnja M 8 x 40 sa po 2 podloške i 1 maticom (sa osiguračem)
- 14 1 Viljuškasti ključ NW 10/13 mm



Bezbednosna uputstva

Nakon isporuke i pre prvog korišćenja proverite proizvod da biste utvrdili funkciju i stanje svih delova. Nikako ne koristite proizvod ako je oštećen. U suprotnom preti opasnost od povrede. Ne koristite oštećen proizvod.

Vodite računa o sledećim bezbednosnim propisima da biste izbegli povrede ili oštećenja:

- 
UPOZORENJE! OPASNOST PO ŽIVOT I OPASNOST OD NESREĆE ZA DECU! Nikada ne ostavljajte decu bez nadzora sa ambalažnim materijalom. Postoji opasnost od gušenja. Proizvod držite dalje od dece. Proizvod nije igračka.
- Decu stalno držite podalje od proizvoda. Deca često potcenjuju opasnosti. Držite proizvod van domašaja dece u suvoj, zatvorenoj prostoriji.
- Pre svake upotrebe proverite sve navojne spojeve da li pravilno naležu.
- Proverite sve pokretne delove na pokretljivost.
- Nemojte koristiti radni i stezni sto kao oslonac za sedenje ili kao podlogu za stajanje ili kao merdevine.
- Nemojte koristiti radni i stezni sto za sklapanje skele.
- Nemojte prekoračivati dopuštenu nosivost od maks. 150kg pri ravnomernom opterećenju.
- Postavljene i pričvršćene predmete postavljajte što je moguće više centralno na radnu ploču.
- Duge materijale za obradu dodatno poduprite na krajevima koji štrče.
 PAŽNJA! Postoji opasnost od prevrtanja ako su komadi za obradu predugački.
- Postavite radni i stezni sto na što je moguće ravnijoj i čvrstoj podlozi tako da sve četiri noge imaju kontakt sa podlogom. Blage neravnine nivelirate pomoću drvenih pločica.
- Materijale za obradu prilikom obrade pričvrstite pomoću stege.
- Pritisak na radnu ploču ili na materijal za obradu vršite samo u vertikalnom smeru. U slučaju pritiska sa strane radni i stezni sto se prevrće.
- Nemojte stajati na podupirače da biste stabilizovali radni i stezni sto.
- Ne dozvolite da radni i stezni sto dospeju u ruke dece. Dozvolite deci da rade na radnom i steznom stolu samo pod nadzorom.
- Radni i stezni sto čuvajte na suvom mestu.
- Radni i stezni sto nemojte izlagati kiši.
- Ostale opasnosti**
 Čak i u slučaju pravilne upotrebe postoje nezaobilazne opasnosti. One su:
 - Prikleštenje delova tela pokretnim delovima.
 - Oštećenje materijala za obradu usled prejakog stezanja.

● Montaža

Napomena: Radni i stezni sto se sastavlja okrenut naopako i tek se onda postavlja na noge.

Na oba kućišta vretena 7:

- Odvrnite maticu i pomoću nje namestite montažni ugao 6. U tu svrhu upotrebite ključ od 13 mm. Maticu zategnite tako da se montažni ugao 6 može još blago pomerati (vidi sl. B).

Na oba kućišta vretena [7]:

- Odvrnite oba zavrtnja i montirajte montažni ugao [6] (vidi sl. C). Čvrsto zategnite zavrtnje.
- Postavite obe stezne ploče [9], [10] sa donjom stranom prema gore (vidi sl. D).
- Pomoću zavrtnja [11] montirajte oba kućišta vretena [7] desno i levo na stezne ploče [9], [10] (vidi sl. E i F).
- Montirajte noge [2], [3], [4], [5] pomoću podloški, matica i zavrtnja [13]. Ispupčeni krajevi nogu [2], [3], [4], [5] moraju biti okrenuti spolja. Zavrtnje i matice [13] pričvrstite toliko da se noge [2], [3], [4], [5] još mogu pomerati (vidi sl. G do J).
- Rasklopite noge [2], [3], [4], [5] i postavite podupirače u poziciju (vidi sl. K).
- Zavrnite podupirače na prednje noge [2], [4]. To ćete učiniti pomoću podloški, matica i zavrtnja [13]. Zavrtnje i matice pričvrstite toliko da se spojevi mogu savijati (vidi sl. L i M).
- Montirajte poprečne nosače [8] pomoću podloški, matica i zavrtnja [12]. Čvrsto zategnite zavrtnje [12] (vidi sl. N).

● Upotreba

- Radni i stezni sto postavite na noge. Pritisnite zglobove podupirača nadole dok se ne rašire. Radni i stezni sto na taj način postiže stabilnost i spreman je za upotrebu (vidi sl. O).
Napomena o načinu rada: Istovremenim okretanjem obe kurble, pomera se zadnja stezna ploča [9]. Kod upotrebe radnog stola tako se podešava veličina površine stola. Kod upotrebe steznog stola na taj način se steže materijal za obradu (vidi sl. P).

Stežanje materijala za obradu:

- Umetnite stezne čeljusti [1] u odgovarajućoj poziciji u stezne ploče [9], [10] (vidi sl. Q).

Stežanje materijala za obradu pomoću paralelnih površina:

- Okrenite stezne čeljusti [1] tako da njihove talasaste površine drže materijal za obradu (vidi sl. R).

Stežanje okruglih materijala za obradu:

- Okrenite stezne čeljusti [1] tako da njeni vodoravni zarez drže materijal za obradu (vidi sl. S).

Korišćenje radnog stola:

- Uklonite stezne čeljusti [1]. Postavite stezne ploče [9], [10] tako da dobijete površinu stola odgovajuće veličine (vidi sl. T).

● Održavanje

- Ne upotrebljavajte korozivna ili abrazivna sredstva za čišćenje. Ostavite radni i stezni sto da se u potpunosti osuši pre skladištenja.
- Detaljno očistite radni i stezni sto nakon svake upotrebe. U tu svrhu koristite metlu ili blago navlaženu krpu.
- Povremeno podmažite sve pokretne delove pomoću uobičajenih maziva.

● Skladištenje

- Za skladištenje odaberite suvo mesto.
- Spojite stezne ploče [9], [10] u potpunosti (vidi sl. U).
- Povucite zglobove podupirača prema gore kako biste ih sklopili (vidi sl. V).
- Noge sklopite ispod. Površina stola je pritom okrenuta prema gore (vidi sl. W).
- Sklopite noge [2], [3], [4], [5] do graničnika jednu na drugu (vidi sl. X). Radni i stezni sto je spreman za skladištenje.
- Skladištite radni i stezni sto vodoravno ili naslonjen na zid tako da se ne može prevrnuti.

● Odlaganje

Pakovanje se sastoji od ekološki prihvatljivih materijala koje možete odlagati na lokalnim mestima za reciklažu.

Mogućnosti za uklanjanje iskorišćenog proizvoda možete saznati u vašoj opštinskoj ili gradskoj upravi.

● Garancija i servis

● Postupak garancije

Da bismo vam garantovali brzu obradu vašeg slučaja, obratite pažnju na sledeća uputstva:

- o Za sva pitanja držite pripravnim račun i broj artikla (IAN 478294_2410) kao dokaz o kupovini.
- o Broj artikla pronađite na tipskoj pločici proizvoda, na gravuri proizvoda, na početnoj strani Vašeg uputstva (donji levi ugao) ili na nalepnici na zadnjoj ili donjoj strani proizvoda.
- o Ukoliko se pojave greške na funkcijama ili neki dugi nedostaci, kontaktirajte navedeno servisno odeljenje telefonski ili putem e-pošte.
- o Neispravan proizvod možete, uz priloženi dokaz o kupovini (fiskalni račun) i navodu o tome u čemu se ogleda nedostatak i kada je do njega došlo, poslati bez troškova poštarine na navedenu adresu servisa.



Možete pogledati i preuzeti ove i mnoge druge priručnike na parkside-diy.com. Ovaj QR kod vas vodi direktno na parkside-diy.com. Izaberite vašu zemlju i potražite uputstva za upotrebu koristeći masku za pretrag. Unošenjem broja artikla (IAN) 478294_2410 možete otvoriti uputstvo za upotrebu za vaš proizvod.

● Servis

RS

Conmetall Meister GmbH

Oberkamper Str. 39

42349 Wuppertal

NEMAČKA

Besplatni tel.: 00 800 34 99 67 53

e-pošta: cm@comei.info

IAN 478294_2410

Za sva pitanja držite pripravnim račun i broj artikla (IAN 478294_2410) kao dokaz o kupovini.

Lidl i proizvođač nisu u mogućnosti da garantuju obezbeđivanje servisiranja i dostupnost rezervnih delova nakon isteka garantnog perioda/perioda saobraznosti. Ukoliko za tim bude potrebe, putem naše Službe za potrošače možete proveriti dostupnost rezervnih delova i opcije za popravku. Hvala na razumevanju.

● Garancija/Garantni List

Poštovani,

Ovim putem Vas upoznajemo sa Vašim pravima i obavezama koje proističu iz Zakona o zaštiti potrošača, a u pogledu ostvarivanja prava iz garancije.

Ova garancija ni na koji način ne utiče, niti isključuje prava koja kupac ima u skladu sa važećim Zakonom o zaštiti potrošača po osnovu zakonske odgovornosti prodavca za nesaobraznost robe ugovoru koja traje 2 godine od dana kada je roba predata kupcu.

Davalac garancije ovom izjavom preuzima obavezu da kupcima svojih aparata, a pod uslovima definisanim u ovoj izjavi, obezbedi:

- besplatno otklanjanje kvarova u garantnom roku, koji bi nastali kod uobičajene upotrebe ili zbog grešaka u proizvodnji i materijalu, ili
- zamenu aparata, u garantnom roku predviđenim ovom garantnom izjavom, u slučaju da opravka nije moguća, ili
- ako otklanjanje kvara nije moguće, kupac ima pravo da zahteva od prodavca povrat novca.

Ukupan rok garancije je 3 godine.

Garantni rok počinje da važi od datuma kupovine proizvoda, odnosno od prijema istog od strane kupca, a što se dokazuje fiskalnim računom.

Garancija ne važi u sledećim slučajevima:

1. Ukoliko prodavcu uz aparat nije priložen fiskalni račun sa datumom prodaje.
2. Ukoliko je kvar prouzrokovan udarom groma, strujnim udarom ili sličnim delovanjem spoljne sile na sam uređaj (požar, poplava, naponski udar...).
3. Ukoliko su nastali kvarovi i oštećenja na uređaju posledica delovanja spoljnih uticaja, kao što su: velika vlaga, previsoka i suviše niska temperatura (pucanje cevi usled smrzavanja, oštećenja gumenih delova, rđanje, itd.)

Kako izjaviti reklamaciju?

Molimo Vas:

- da pozovete korisnički servis: 0800-300-199
- pošaljete e-mail na: kontakt@lidl.rs
- posetite najbližu Lidl prodavnicu.

Da bismo osigurali najbržu asistenciju, molimo da sačuvate fiskalni račun i date ga na uvid prilikom izjavljivanja reklamacije.

Garancija važi na teritoriji Republike Srbije.

Kupac može da izjavi reklamaciju usmeno u nekom od prodajnih objekata Lidl Srbija KD, odnosno telefonom, pisanim putem ili elektronskim putem na kontakte kompanije Lidl Srbija KD, uz dostavu računa na uvid.

U cilju ispravnog funkcionisanja proizvod se koristi u skladu sa njegovom namenom i Uputstvom za upotrebu.

Na zahtev kupca, koji je izjavljen u garantnom roku, prodavac će izvršiti otklanjanje kvarova i nedostataka na proizvodu u roku predviđenim Zakonom.

Garantni uslovi:

Pre obraćanja prodavcu za tehničku pomoć, potrebno je proveriti ispravnost instalacije i ostalih potrebnih uslova naznačenih u Uputstvu za upotrebu.







Kupac je dužan da prodavcu preda sve pripadajuće delove proizvoda koje je preuzeo u trenutku kupovine.

Popravke u roku garancije:

Garancija važi počev od dana kada je roba predata kupcu, a na osnovu fiskalnog odsečka. U istom periodu davalac garancije, odnosno prodavac je u obavezi da ukloni sve tehničke kvarove bez naknade, u zakonskom roku.

4. Ukoliko proizvod nije korišćen u skladu sa Uputstvom za upotrebu.
5. Ukoliko je proizvod pokušalo da popravi treće neovlašćeno lice.
6. Ukoliko proizvod nije korišćen u skladu sa namenom.
7. Ukoliko je čišćenje i održavanje uređaja urađeno protivno Uputstvu za upotrebu.
8. Ukoliko je proizvod korišćen u profesionalne svrhe.

Naziv proizvoda:	Radni sto
Model:	WU9079210-8
IAN/Serijski broj:	478294_2410
Proizvođač:	Conmetall Meister GmbH Oberkamper Str. 39 42349 Wuppertal NEMAČKA Besplatni tel.: 00 800 34 99 67 53 e-pošta: cm@comei.info
Davalac garancije-uvoznik:	Lidl Srbija KD Prva južna radna 3 22330 Nova Pazova Republika Srbija Tel. 0800-300-199 E-mail: kontakt@lidl.rs
Datum predaje robe potrošaču:	datum sa fiskalnog računa
Uvozi i stavlja u promet:	Lidl Srbija KD Prva južna radna 3 22330 Nova Pazova Republika Srbija Tel. 0800-300-199 E-mail: kontakt@lidl.rs

Legenda pictogramelor utilizate			
	Citiți-instrucțiunile de montaj!		Sarcină maximă 150kg
	Respectați indicațiile de avertizare și siguranță!		Siguranță verificată TÜV Süd
	Pericol de moarte și de accidentare pentru nou născuți și copii!		Indicații de siguranță Indicații de utilizare

Masă de lucru

● Introducere

Vă felicităm pentru achiziționarea noului dumneavoastră produs. Ați ales un produs de înaltă calitate. Manualul pentru montaj și utilizare este parte componentă din acest produs. Vă rugăm să citiți cu atenție și în întregime acest manual pentru montaj și utilizare și respectați indicațiile. Prezentul manual conține informații importante referitoare la montaj, reglare și întreținere. Păstrați manualul pentru montaj și utilizare și predăți-l eventualilor proprietari.

● Utilizare conformă scopului

Bancul de lucru și de fixare servește la strângerea pieselor de lucru și obiectelor, care trebuie prelucrate, de ex.: prin debitare, șlefuire, polizare, vopsire, curățare și strângerea suprafețelor aderente. Este destinat lucrărilor de bricolaj din domeniul casnic. Orice altă utilizare nu este permisă, la aceasta se numără de asemenea nerespectarea acestui manual de utilizare. Bancul de lucru și de fixare nu este destinat utilizării în scopuri comerciale.

● Date tehnice

Dimensiuni

(înălțime x lățime x adâncime): cca. 605 x 790 x 630mm (asamblat),
605 x 945 x 155mm (pliat)

Greutate proprie:

6,3kg

Sarcina:

max. 150kg la distribuire uniformă a greutateii

● Pachet de livrare și descrierea componentelor (se vedea fig. A)

Verificați dacă pachetul de livrare este complet și intact. În caz de piese lipsă sau deteriorări: nu asamblați bancul de lucru și de fixare și nu îl utilizați. Dacă observați defecte la produs sau lipsesc componente, vă rugăm să vă adresați comerciantului, de unde ați achiziționat produsul.

- 1 4 saboți de strângere
- 2 1 picior (stânga față)
- 3 1 picior (stânga spate)
- 4 1 picior (dreapta față)
- 5 1 picior (dreapta spate)
- 6 4 corniere de montare pentru carcusele de arbore
- 7 2 carcuse de arbore cu manivelă
- 8 2 traverse pentru picioare
- 9 1 placă de fixare (spate)
- 10 1 placă de fixare (față)
- 11 16 șuruburi universale 5 x 15

- 12 8 șuruburi cu cap crestă/în cruce (PH 3) M 6 x 32 cu câte 2 șaibe și 1 piuliță (cu siguranță automată)
- 13 6 șuruburi hexagonale M 8 x 40 cu câte 2 șaibe și 1 piuliță (cu siguranță automată)
- 14 1 cheie mecanică fixă NW 10/13mm



Indicații de siguranță

Verificați produsul după livrare și înainte de prima utilizare, pentru a determina starea și funcționalitatea tuturor componentelor. Nu folosiți produsul dacă este deteriorat. În caz contrar apare pericolul de rănire. Nu folosiți un produs defect.

Respectați următoarele indicații de siguranță pentru a evita răniile și daunele materiale:

-  **AVERTISMENT! PERICOL DE MOARTE ȘI DE ACCIDENTARE PENTRU NOU NĂSCUȚI ȘI COPII!**
Nu lăsați niciodată copii nesupravegheați în apropierea materialului de ambalaj. Există pericol de asfixiere. Nu lăsați produsul la îndemâna copiilor. Produsul nu este o jucărie.
 - Nu lăsați produsul la îndemâna copiilor. Copiii subapreciază deseori pericolele. Depozitați produsul într-un loc uscat, închis, care nu se află la îndemâna copiilor.
 - Verificați înainte de fiecare utilizare toate îmbinările filetate cu privire la fixare sigură.
 - Verificați toate componentele mobile cu privire la ușurința de mișcare.
 - Bancul de lucru și de fixare nu trebuie utilizat pentru a se așeza, a păși, ca ajutor de mers sau scară.
 - Nu folosiți bancul de lucru și de fixare sub formă de schelă.
 - Nu depășiți capacitatea portantă max. de 150kg la o distribuire uniformă a greutateii.
 - Amplasați obiectele așezate și strânse pe cât posibil de central pe placa de lucru.
 - Sprijiniți piesele de lucru lungi la capetele ce depășesc marginea. **ATENȚIE!** În cazul pieselor de lucru care stau deasupra există pericolul de răsturnare.
 - Amplasați bancul de lucru și de fixare doar pe o suprafață dreaptă și stabilă, astfel încât toate cele patru picioare să aibă contact cu solul. Îndreptați denivelările ușoare cu șaibe din lemn.
 - Fixați piesele de lucru sigur la prelucrarea în dispozitivul de strângere.
 - Exercițiți presiune asupra plăcii de lucru sau piesei de lucru doar într-o poziție verticală. În caz de presiune laterală bancul de lucru și de fixare se răstoarnă.
 - Nu călcați pe traverse pentru a stabili bancul de lucru și de fixare.
 - A nu se lăsa bancul de lucru și de fixare la îndemâna copiilor. Lăsați să lucreze copii la bancul de lucru și de fixare numai când sunt sub supraveghere.
 - Păstrați bancul de lucru și de fixare la loc răcoros și uscat.
 - Nu expuneți bancul de lucru și de fixare la ploaie.
- **Considerarea riscurilor reziduale**
Chiar și în cazul utilizării corespunzătoare pot apărea anumite riscuri care nu pot fi excluse. Acestea sunt:
- Prinderea părților corpului în componentele mobile.
 - Deteriorarea piesei de lucru din cauza unei tensionări prea mari.

● Montajul

Indicație: bancul de lucru și de fixare se assemblează în poziție inversă și abia apoi se pune pe picioare.

La ambele carcuse de arbore 7:

- Deșurubați piulița și montați cu aceasta cornierul de montare 6. Pentru aceasta folosiți o cheie cu record tubular de 13mm.

Strângeți piulița doar atât, cât să se poată deplasa ușor cornierul de montare [6] (a se vedea fig. B).

La ambele carcase de arbore [7]:

- Deșurubați ambele șuruburi și montați cu acestea celălalt cornier de montare [6] (a se vedea fig. C). Strângeți bine șuruburile.
- Puneți ambele plăci de fixare [9], [10] cu partea de jos în sus (a se vedea fig. D).
- Montați cu ajutorul șuruburilor [11] ambele carcase de arbore [7] în dreapta și stânga la plăcile de fixare [9], [10] (a se vedea fig. E și F).
- Montați picioarele [2], [3], [4], [5] cu ajutorul șaiabelor, piulițelor și șuruburilor [13]. Capetele curbate ale picioarelor [2], [3], [4], [5] trebuie să indice spre exterior. Strângeți șuruburile [13] numai atât cât să se mai poată pivota picioarele [2], [3], [4], [5] (a se vedea fig. G până la J).
- Desfaceți picioarele [2], [3], [4], [5] spre exterior și aduceți traversele în poziție (a se vedea fig. K).
- Înșurubați traversele la picioarele din față [2], [4]. Pentru aceasta folosiți șaiabele, piulițele și șuruburile [13]. Strângeți piulițele numai atât cât îmbinările filetate să rămână mobile (a se vedea fig. L și M).
- Montați traversele [8] cu ajutorul șaiabelor, piulițelor și șuruburilor [12]. Strângeți bine șuruburile [12] (a se vedea fig. N).

● Utilizare

- Puneți bancul de lucru și de fixare pe picioare. Apăsați articulațiile traverselor în jos, până când sunt întinse într-o poziție orizontală. Astfel bancul de lucru și de fixare devine stabil și operațional (a se vedea fig. O).

Indicație privind modul de funcționare: prin rotirea concomitentă a ambelor manivele se deplasează placa de fixare din spate [9]. În cazul utilizării ca banc de lucru, se reglează astfel dimensiunea suprafeței bancului. În cazul utilizării ca banc de fixare se strânge astfel piesa de lucru (a se vedea fig. P).

Pentru strângerea pieselor de lucru:

- Introduceți saboții de strângere [1] într-o poziție adecvată în plăcile de fixare [9], [10] (a se vedea fig. Q).

Strângerea pieselor de lucru cu suprafețe paralele:

- Întoarceți saboții de strângere [1], astfel încât suprafața lor striată să țină piesa de lucru (a se vedea fig. R).

Strângerea pieselor de lucru rotunde:

- Întoarceți saboții de strângere [1], astfel încât creșterile lor orizontale să țină piesa de lucru (a se vedea fig. S).

Utilizare ca banc de lucru:

- Îndepărtați saboții de strângere [1]. Reglați plăcile de fixare [9], [10], astfel încât să rezulte un banc de lucru cu o dimensiune corespunzătoare (a se vedea fig. T).

● Îngrijire

- Nu utilizați agenți de curățare agresivi și abrazivi. Lăsați bancul de lucru și de fixare să se usuce complet, înainte de depozitare.
- Curățați bancul de lucru și de fixare cu atenție după fiecare utilizare. Pentru aceasta folosiți o mătură sau o lavetă umezită.
- Gresați ocazional toate componentele mobile cu grăsime de lubrifiere obișnuită.

● Depozitare

- Pentru depozitare alegeți un loc uscat.
- Adunați complet plăcile de fixare [9], [10] (a se vedea fig. U).

- Trageți articulațiile traverselor în sus, pentru a le aduna (a se vedea fig. V).
- Apăsați picioarele în jos unul peste celălalt. La aceasta suprafața bancului pivotează în sus (a se vedea fig. W).
- Apăsați picioarele [2], [3], [4], [5] până la capăt împreună (a se vedea fig. X). Bancul de lucru și de fixare este gata pentru depozitare.
- Depozitați bancul de lucru și de fixare într-o poziție plană, orizontală sau sprijinit de un perete, astfel încât să nu poată cădea.

● Înlăturare

Ambalajul este produs din materiale ecologice care pot fi eliminate la punctele locale de reciclare.

Puteți obține informații despre posibilitățile de eliminare a produsului de la administrația locală.

● Garanție și service

● Garanție

Produsul a fost fabricat cu atenție, conform unor standarde stricte de calitate și verificat temeinic înainte de livrare. În caz de defecțiuni de material sau de fabricație aveți drepturi legale față de vânzătorul produsului. Drepturile dumneavoastră legale nu sunt limitate în niciun fel de garanția menționată mai jos.

Garanția pentru aceste produs este 3 ani începând de la data achiziției. Durata garanției începe la data achiziției. Păstrați chitanța originală la un loc sigur, deoarece acest document este necesar pentru dovada achiziției.

Toate defecțiunile sau deteriorările care sunt deja existente la momentul achiziției, trebuie anunțate imediat după despachetarea produsului.

Dacă în decurs de 3 ani de la achiziția produsului apare un defect de material sau de fabricație, vă reparăm sau înlocuim gratuit produsul la alegerea noastră. Durata de garanție nu se prelungește după aprobarea unei cerințe de garanție. Aceasta este valabil și pentru piesele schimbate și reparate.

Această garanție se stinge dacă produsul este deteriorat, utilizat sau întreținut în mod necorespunzător.

Garanția acoperă defectele de material și de producție. Această garanție nu acoperă piesele componente ale produsului, care prezintă urme normale de uzură și care sunt considerate piese de schimb (de ex.: baterii, acumulatori, furtunuri, cartușe de vopsea) și nici deteriorările la nivelul pieselor casante, de exemplu întrerupătoare sau piese fabricate din sticlă.

Timpul de nefuncționare din cauza lipsei de conformitate apărute în cadrul termenului de garanție prelungește termenul de garanție legală de conformitate și cel al garanției comerciale și curge, după caz, din momentul la care a fost adusă la cunoștința vânzătorului lipsa de conformitate a produsului sau din momentul prezentării produsului la vânzător/unitatea service până la aducerea produsului în stare de utilizare normală și, respectiv, al notificării în scris în vederea ridicării produsului sau predării efective a produsului către consumator.

Produsele de folosință îndelungată care înlocuiesc produsele defecte în cadrul termenului de garanție vor beneficia de un nou termen de garanție care curge de la data preschimbării produsului.

● Modul de desfășurare în caz de garanție

Pentru a garanta o prelucrare rapidă a problemei dumneavoastră, vă rugăm să respectați următoarele indicații:

- o Pentru orice solicitare, vă rugăm să aveți la îndemână bonul de casă și numărul de articol (IAN 478294_2410) ca dovadă de achiziție.
- o Numărul de articol este gravat sau poate fi găsit pe plăcuța cu tipul de construcție, pe prima pagină a instrucțiunilor de utilizare (jos stânga) sau pe eticheta din partea de jos sau din spate a produsului.
- o În cazul în care, există erori de funcționare sau alte defecte, vă rugăm să contactați mai întâi telefonic sau prin e-mail, departamentul de service indicat în continuare.
- o Produsul înregistrat ca fiind defect, împreună cu dovada achiziției (bonul de casă) și indicarea defectului, precum și a momentului apariției acesteia, poate fi trimis gratuit la adresa de service care v-a fost comunicată.



Pe parkside-diy.com puteți accesa și descărca acest manual și alte manuale. Cu acest cod QR ajungeți direct la parkside-diy.com. Selectați țara dumneavoastră și căutați prin masca de căutare, instrucțiunile de utilizare. Prin introducerea numărului de articol (IAN) 478294_2410 ajungeți la instrucțiunea de utilizare a articolului dumneavoastră.

● Service

RO

Conmetall Meister GmbH

Oberkamper Str. 39

42349 Wuppertal

GERMANIA

Tel.: 00 800 34 99 67 53

E-mail: cm@comei.info

IAN 478294_2410

Pentru orice solicitare, vă rugăm să aveți la îndemână bonul de casă și numărul de articol (IAN 478294_2410) ca dovadă de achiziție.

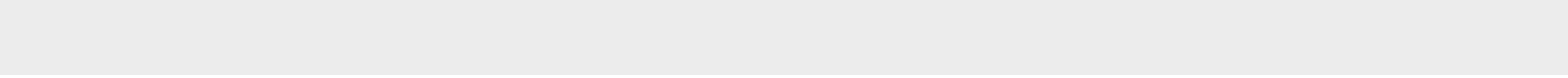

Легенда на използваните пиктограми			
	Прочетете ръководството за монтаж!		Максимално натоварване 150 kg
	Спазвайте предупрежденията и указанията за безопасност!		Проверена безопасност от TÜV Süd
	Опасност за живота и опасност от злополука за бебета и малки деца!		Указания за безопасност Указания за действия

Работна маса

● Введение

Поздравяваме Ви с покупката на този нов продукт. Вие избрахте висококачествен продукт. Ръководството за монтаж/експлоатация е неразделна част от този продукт. Моля, преди инсталирането прочетете изцяло настоящото ръководство за монтаж/експлоатация и спазвайте указанията. Това ръководство съдържа важна информация за монтажа, настройването и поддръжката. Затова съхранявайте грижливо ръководството за монтаж/експлоатация и го предайте на евентуалните следващи собственици.

● Употреба по предназначение

Работната маса служи за затягане на детайли и предмети за по-нататъшна обработка напр. чрез рязане, шлайфане, полиране, боядисване, почистване и фиксиране на залепващи повърхности. Тя е предназначена за използване в домашни условия. Всяка друга употреба, включително и несъблюдаването на това ръководство за експлоатация, е в противоречие с предназначението. Работната маса не е предназначена за професионални цели.

● Технически данни

Размери (Ш x В x Д): ок. 605 x 790 x 630 mm (разгъната),
605 x 945 x 155 mm (сгъната)
Собствено тегло: 6,3 kg
Товароносимост: макс. 150 kg при равномерно натоварване

● Обем на доставката и описание на частите (виж фиг. А)

Проверете пълнотата и целостта на доставката. В случай на липсващи части или повреди: Не сглобявайте работната маса и не я използвайте. Ако установите повреди или липсващи части, моля, обърнете се към търговеца, от когото сте закупили продукта.

- 1 4 затегателни челюсти
- 2 1 крак (ляв преден)
- 3 1 крак (ляв заден)
- 4 1 крак (десен преден)
- 5 1 крак (десен заден)
- 6 4 монтажни планки за шпинделите
- 7 2 шпиндела с лост
- 8 2 напречни опори за краката
- 9 1 затегателна плоча (задна)

- 10 1 затегателна плоча (предна)
- 11 16 универсални винта 5 x 15
- 12 8 винта с шлицова глава/с кръстообразен шлиц (РН 3) М 6 x 32 с по 2 шайби и 1 гайка (самоосигуряваща се)
- 13 6 винта с шестостенна глава М 8 x 40 с по 2 шайби и 1 гайка (самоосигуряваща се)
- 14 1 вилкообразен ключ NW 10/13 mm



Указания за безопасност

Проверете продукта след доставката и преди първата употреба, за да установите състоянието и функцията на всички части. В никакъв случай не използвайте продукта, ако той е повреден. В противен случай съществува опасност от нараняване. Не използвайте повреден продукт.

Съблюдавайте следните правила по техника на безопасност, за да избегнете наранявания и материални щети:

-  **⚠ ПРЕДУПРЕЖДЕНИЕ! ОПАСНОСТ ЗА ЖИВОТА И ОПАСНОСТ ОТ ЗЛОПОЛУКА ЗА БЕБЕТА И МАЛКИ ДЕЦА!** Никога не оставяйте децата без наблюдение с опаковъчния материал. Съществува опасност от задушаване. Дръжте продукта далече от деца. Продуктът не е играчка.
 - Винаги дръжте децата далече от продукта. Децата често подценяват опасностите. Съхранявайте продукта в сухо и затворено помещение, на недостъпно за деца място.
 - Преди всяка употреба проверявайте здравината на винтовите съединения.
 - Проверявайте лекотата на движение на всички подвижни части.
 - Не използвайте работната маса като място за сядане, помощно средство за стъпване, изправяне или стълба.
 - Не използвайте работната маса за изграждане на скеле.
 - Не надвишавайте допустимата товароносимост от макс. 150 kg при равномерно натоварване.
 - Позиционирайте поставените и затегнати предмети по възможност в средата на работния плот.
 - Използвайте допълнително опори за издадените краища на дългите детайли.

ВНИМАНИЕ! При стърчащи детайли има на лице опасност от преобръщане.
 - Поставяйте работната маса само върху твърда, равна основа, така че и четирите крака да са в контакт с пода. Изравнете леките неравности с подложни клинове.
 - При обработка фиксирайте детайлите безопасно със затегателното приспособление.
 - Прилагайте натиск върху работния плот или детайла само във вертикална посока. При натиск, приложен под ъгъл или странично, работната маса се преобръща.
 - Не стъпвайте върху подпорите, за да стабилизирате работната маса.
 - Не допускайте работната маса да попада в ръцете на деца. Децата могат да се занимават на работната маса само под надзор.
 - Съхранявайте работната маса на сухо място.
 - Не излагайте работната маса на дъжд.

■ Внимавайте за остатъчни рискове

Дори при употреба съобразно предназначението съществуват неизбежни остатъчни рискове. Такива са:

- захващане на крайници от подвижни части.
- повреждане на детайла поради твърдо затягане.

● Монтаж

Указание: Работната маса се сглобява обърната надолу и едва след това се поставя на крака.

В двата шпиндела [7]:

- Развийте гайката и закрепете с нея монтажната планка [6]. За целта използвайте вложка 13mm. Затегнете гайката толкова, че монтажната планка [6] да може да се мести леко (виж фиг. В).

В двата шпиндела [7]:

- Развийте двата винта и закрепете с тях другата монтажна планка [6] (виж фиг. С). Затегнете здраво винтовете.
- Поставете двете затегателни плочи [9], [10] с долната страна нагоре (виж фиг. D).
- С помощта на винтовете [11] монтирайте двата шпиндела [7] отдясно и отляво към затегателните плочи [9], [10] (виж фиг. Е и F).
- Монтирайте краката [2], [3], [4], [5] с помощта на подложните шайби, гайките и винтовете [13]. Извитите краища на краката [2], [3], [4], [5] трябва да сочат навън. Затегнете винтовете и гайките [13] толкова, че краката [2], [3], [4], [5] да могат да се накланят (виж фиг. G и J).
- Разтворете краката [2], [3], [4], [5] и позиционирайте подпорите (виж фиг. K).
- Завийте подпорите към предните крака [2], [4]. За целта използвайте подложните шайби, гайките и винтовете [13]. Затегнете гайките толкова, че винтовите съединения да останат подвижни (виж фиг. L и M).
- Монтирайте напречните опори [8] с помощта на подложните шайби, гайките и винтовете [12]. Затегнете здраво винтовете [12] (виж фиг. N).

● Употреба

- Поставете работната маса на крака. Натиснете шарнирите на подпорите надолу, докато те се изпънат хоризонтално. Така работната маса придобива стабилност и е готова за употреба (виж фиг. O).

Указание за принципа на действие: Чрез едновременно въртене на двата лоста, задната затегателна плоча [9] се измества. При използване като работна маса се задават размерите на площта на масата. При използване като затягаща маса по този начин се захваща детайлът (виж фиг. P).

За захващане на детайли:

- Вкарайте затегателните челюсти [1] в подходящо положение в затегателните плочи [9], [10] (виж фиг. Q).

Захващане на детайли с успоредни повърхности:

- Завъртете затегателните челюсти [1] така, че набраздените им повърхности да задържат детайла (виж фиг. R).

Захващане на кръгли детайли:

- Завъртете затегателните челюсти [1] така, че хоризонталните им прорези да задържат детайла (виж фиг. S).

Използване като работна маса:

- Отстранете затегателните челюсти [1]. Регулирайте затегателните плочи [9], [10] така, че площта на масата да е с подходящи размери (виж фиг. T).

● Поддържане

- Не използвайте агресивни и абразивни почистващи средства. Преди съхранение оставете работната маса да изсъхне напълно.

- Почиствайте работната маса старателно след всяка употреба. За целта използвайте метла или влажна кърпа.
- Периодично смазвайте всички подвижни части със стандартна грес.

● Съхранение

- Изберете сухо място за съхранение.
- Съберете напълно затегателните плочи [9], [10] (виж фиг. U).
- Повдигнете шарнирите на подпорите нагоре, за да ги сгънете (виж фиг. V).
- Натиснете краката долу един към друг. При това повърхността на масата се измества нагоре (виж фиг. W).
- Натиснете краката [2], [3], [4], [5] един към друг до ограничен (виж фиг. X). Работната маса е готова за съхранение.
- Съхранявайте работната маса в хоризонтално положение или облегната на стена така, че да не може да падне.

● Изхвърляне

Опаковката е изработена от екологични материали, които може да предадете в местните пунктове за рециклиране.

Относно възможностите за отстраняване на излезлия от употреба продукт като отпадък се информирайте от Вашата общинска или градска управа.

● Гаранция и сервиз

● Гаранция

Уважаеми клиенти,

за този уред получавате 3 години гаранция от датата на покупката. В случай на несъответствие на продукта с договора за продажба Вие имате законно право да предявите рекламация пред продавача на продукта при условията и в сроковете, определени в глава трета, раздел II и III и глава четвърта от Закона за предоставяне на цифрово съдържание и цифрови услуги и за продажба на стоки (ЗПЦСЦУПС)*.

Вашите права, произтичащи от посочените разпоредби, не се ограничават от нашата по-долу представена търговска гаранция, не са свързани с разходи за потребителите и независимо от нея продавачът на продукта отговаря за липсата на съответствие на потребителската стока с договора за продажба съгласно ЗПЦСЦУПС.

● Гаранционни условия

Гаранционният срок е 3 години от датата на получаване на стоката. Пазете добре оригиналната касова бележка. Този документ е необходим като доказателство за покупката. Ако в рамките на три години от датата на закупуване на този продукт се появи дефект на материала или производствен дефект, продуктът ще бъде безплатно ремонтиран или заменен. Гаранцията предполага в рамките на тригодишния гаранционен срок да се представят дефектният уред, касовата бележка (касовият бон), както и всички други документи, установяващи наличието на дефект и писмено да се обясни в какво се състои дефектът и кога е възникнал. Ако дефектът е покрит от нашата гаранция, Вие ще получите обратно ремонтирания или нов продукт. В случай на замяна на дефектна стока първоначалните гаранционен срок и гаранционни условия се запазват. В случай на ремонт на дефектна стока, срокът на ремонта се прибавя към гаранционния срок. За евентуално наличните и установени повреди и дефекти още при покупката трябва да

се съобщи веднага след разопаковането. Евантуалните ремонти след изтичане на гаранционния срок са срещу заплащане.

Ремонтът или замяната на продукта не поражда нова гаранция.

● Обхват на гаранцията

Уредът е произведен грижливо според строгите изисквания за качество и добросъвестно изпитан преди доставка. Гаранцията важи за дефекти на материала или производствени дефекти. Гаранцията не обхваща консумативите, както и частите на продукта, които подлежат на нормално износване, поради което могат да бъдат разглеждани като бързо износващи се части (например филтри или приставки) или повредите на чупливи части (например прекъсвачи, батерии или такива произведени от стъкло). Гаранцията отпада, ако уредът е повреден поради неправилно използване или в резултат на неосъществяване на техническа поддръжка. За правилната употреба на продукта трябва точно да се спазват всички указания в упътването за експлоатация. Предназначение и действия, които не се препоръчват от упътването за експлоатация или за които то предупреждава, трябва задължително да се избягват. Продуктът е предназначен само за частна, а не за професионална употреба. При злоупотреба и неправилно третиране, употреба на сила и при интервенции, които не са извършени от клона на нашия оторизиран сервиз, гаранцията отпада.

● Процедура при гаранционен случай

За да се гарантира бърза обработка на Вашия случай, следвайте следните указания:

- За всички запитвания подгответе касовата бележка и идентификационния номер (IAN 478294_2410) като доказателство за покупката.
- Вземете артикулния номер от фабричната табелка.
- При възникване на функционални или други дефекти първо се свържете по телефона или чрез имейл с долупосочения сервизен отдел. След това ще получите допълнителна информация за уреждането на Вашата reklamация.
- След съгласуване с нашия сервиз можете да изпратите дефектния продукт на посочения Ви адрес на сервиза безплатно за Вас, като приложите касовата бележка (касовия бон) и посочите писмено в какво се състои дефектът и кога е възникнал. За да се избегнат проблеми с приемането и допълнителни разходи, задължително използвайте само адреса, който Ви е посочен. Осигурете изпращането да не е като експресен товар или като друг специален товар. Изпратете уреда заедно с всички принадлежности, доставени при покупката, и осигурете достатъчно сигурна транспортна опаковка.

● Ремонтен сервиз/извънгаранционно обслужване

Ремонти извън гаранцията можете да възложите на клона на нашия сервиз срещу заплащане. Той с удоволствие ще Ви направи предварителна калкулация. Можем да обработваме само уреди, които са достатъчно опаковани и изпратени с платени транспортни разходи.

Внимание: Изпратете Вашия уред на клона на нашия сервиз почистен и с указание за дефекта.

Уредите, предмет на извънгаранционно обслужване, изпратени с неплатени транспортни разходи – с наложен платеж, като експресен или друг специален товар – не се приемат.

Ние ще извършим безплатно изхвърлянето на изпратените от Вас дефектни уреди.

● Сервизно обслужване

България

Тел.: 00800 34 99 67 53

Е-мейл: cm@comei.info

IAN 478294_2410

● Вносител

Моля, обърнете внимание, че следващият адрес не е адрес на сервиза. Първо се свържете с горепосочения сервизен център.

КОНМЕТАЛ МАЙСТЕР ГМБХ

Оберкампер Щр. 39

42349 Вупертал

ГЕРМАНИЯ

*Като физическо лице – потребител, независимо от настоящата търговска гаранция, Вие се ползвате от правата на законната гаранция, предоставена от Закона за предоставяне на цифрово съдържание и цифрови услуги и за продажбата на стоки/ЗПЦСЦУПС/. По-специално Вие имате право при несъответствие на стоката да бъде извършен ремонт или замяна по Ваш избор, освен ако това е невъзможно или е свързано с непропорционално големи разходи за продавача. Вие имате право на пропорционално намаляване на цената или на разваляне на договора при наличие на условията на чл. 33, ал. 3 от ЗПЦСЦУПС. Условията и сроковете на законната гаранция са регламентирани в глава трета, раздел II и III и в глава четвърта на ЗПЦСЦУПС

● Процедиране в случай на reklamация

За да се гарантира бързо обработване на Вашата заявка, следвайте указанията по-долу:







- Моля, при всички запитвания дръжте на разположение касовия бон и номера на артикула (IAN 478294_2410) като доказателство за покупката.
- Номерът на артикула е посочен върху типовата табелка на продукта, гравюра на продукта, титулната страница на Вашето ръководство (долу вляво) или върху стикера от задната или долната страна на продукта.
- Ако възникнат функционални неизправности или други дефекти, свържете се първо по телефона или по имейл с посочения по-долу сервизен отдел.
- Продукта, който е регистриран като дефектен, можете да изпратите след това без пощенски разходи на посочения Ви сервиз, като приложите документ за закупуването (касов бон) и описание в какво се състои повредата и кога е възникнала.



На parkside-diy.com можете да разгледате и изтеглите това и много други ръководства. Този QR код ще Ви отведе директно до parkside-diy.com. Изберете Вашата страна и използвайте маската за търсене, за да намерите ръководствата за експлоатация. Чрез въвеждане на номера на артикула (IAN) 478294_2410 ще получите достъп до ръководството за експлоатация на Вашия артикул.

IAN 478294_2410

Моля, при всички запитвания дръжете на разположение касовия бон и номера на артикула (IAN 478294_2410) като доказателство за покупката.

Υπόμνημα των χρησιμοποιούμενων εικονογραμμάτων			
	Διαβάστε τις οδηγίες συναρμολόγησης!		Μέγιστη καταπόνηση: 150 kg
	Τηρείτε τις προειδοποιητικές υποδείξεις και τις υποδείξεις ασφαλείας!		Ασφάλεια πιστοποιημένη από την TÜV Süd
	Κίνδυνος θάνατος και κίνδυνος ατυχήματος για νήπια και παιδιά!		Υποδείξεις ασφαλείας Οδηγίες χειρισμού

Πάγκος εργασίας με σφιγκτήρες

● Εισαγωγή

Σας συγχαίρουμε για την αγορά του καινούργιου σας προϊόντος. Επιλέξατε ένα προϊόν υψηλής ποιότητας. Οι οδηγίες εγκατάστασης/χρήσης αποτελούν μέρος αυτού του προϊόντος. Πριν από την συναρμολόγηση, διαβάστε πλήρως αυτές τις οδηγίες συναρμολόγησης/χρήσης και τηρείτε τις υποδείξεις. Οι οδηγίες αυτές περιλαμβάνουν σημαντικές πληροφορίες για τη συναρμολόγηση, τη ρύθμιση και τη φροντίδα. Για τον λόγο αυτό, φυλάξτε τις οδηγίες συναρμολόγησης/χρήσης σε ασφαλές μέρος και παραδώστε τις σε ενδεχόμενους επόμενους κατόχους.

● Προβλεπόμενη χρήση

Ο πάγκος εργασίας και σύσφιξης χρησιμεύει για τη στερέωση τεμαχίων εργασίας και αντικείμενων προς επεξεργασία, π.χ., με πριόνισμα, λείανση, στίλβωση, βαφή, καθαρισμό και συγκράτηση κολλητικών επιφανειών. Προορίζεται για ιδιοκατασκευές στο σπίτι. Κάθε άλλη χρήση, όπως επίσης και η παράβλεψη αυτών των οδηγιών χρήσης, είναι μη προβλεπόμενη. Ο πάγκος εργασίας και σύσφιξης δεν προορίζεται για επαγγελματική χρήση.

● Τεχνικά στοιχεία

Διαστάσεις (Π x Υ x Β): περ. 605 x 790 x 630 mm (στημένος),
605 x 945 x 155 mm (διπλωμένος)
Καθαρό βάρος: 6,3kg
Δυνατότητα επιβάρυνσης: μέγ. 150 kg με ομοιόμορφη επιβάρυνση

● Περιεχόμενα παράδοσης και περιγραφή εξαρτημάτων (βλέπε εικ. Α)

Ελέγξτε τα περιεχόμενα παράδοσης ως προς την πληρότητα και την ακεραιότητά τους. Σε περίπτωση που λείπουν εξαρτήματα ή υπάρχουν ζημιές: Μην συναρμολογήσετε τον πάγκο εργασίας και σύσφιξης και μην τον χρησιμοποιήσετε. Εάν παρατηρήσετε ζημιές ή λείπουν εξαρτήματα, απευθυνθείτε στο κατάστημα όπου αγόρασατε αυτό το προϊόν.

- 1 4 σιαγόνες σύσφιξης
- 2 1 πόδι (αριστερά εμπρός)
- 3 1 πόδι (πίσω αριστερά)
- 4 1 πόδι (δεξιά εμπρός)
- 5 1 πόδι (πίσω δεξιά)
- 6 4 γωνίες συναρμολόγησης για τα περιβλήματα άξονα
- 7 2 περιβλήματα άξονα με μανιβέλα
- 8 2 εγκάρσια στηρίγματα για τα πόδια

- 9 1 πλάκα σύσφιξης (πίσω)
- 10 1 πλάκα σύσφιξης (εμπρός)
- 11 16 βίδες γενικής χρήσης 5 x 15
- 12 8 βίδες με ίσια εγκοπή στην κεφαλή / σταυρόβιδες (PH 3) M 6 x 32 με 2 ροδέλες και 1 παξιμάδι (αυτοσφαιλιζόμενο) έκαστη
- 13 6 εξάγωνες βίδες M 8 x 40 με 2 ροδέλες και 1 παξιμάδι (αυτοσφαιλιζόμενο) έκαστη
- 14 1 γερμανικό κλειδί NW 10/13 mm



Υποδείξεις ασφαλείας

Ελέγξτε το προϊόν μετά την παράδοση και πριν από την πρώτη χρήση, για να διαπιστώσετε την κατάσταση και τη λειτουργία όλων των εξαρτημάτων. Μη χρησιμοποιείτε το προϊόν σε καμία περίπτωση, εάν παρουσιάζει ζημιά. Ειδάλλως, υφίσταται κίνδυνος τραυματισμού. Μην χρησιμοποιείτε το προϊόν, εάν παρουσιάζει ζημιά.

Τηρείτε τους ακόλουθους κανονισμούς ασφαλείας, ώστε να αποφύγετε τραυματισμούς και υλικές ζημιές:

- 
ΠΡΟΕΙΔΟΠΟΙΗΣΗ! ΚΙΝΔΥΝΟΣ ΘΑΝΑΤΟΣ ΚΑΙ ΚΙΝΔΥΝΟΣ ΑΤΥΧΗΜΑΤΟΣ ΓΙΑ ΝΗΠΙΑ ΚΑΙ ΠΑΙΔΙΑ!
 Μην αφήνετε ποτέ παιδιά με τα υλικά συσκευασίας χωρίς επίβλεψη. Υφίσταται κίνδυνος ασφυξίας. Κρατάτε το προϊόν μακριά από παιδιά. Το προϊόν δεν είναι παιχνίδι.
 - Κρατάτε πάντοτε τα παιδιά μακριά από το προϊόν. Τα παιδιά υποτιμούν συχνά τους κινδύνους. Αποθηκεύετε το προϊόν σε έναν στεγνό, κλειστό χώρο μακριά από παιδιά.
 - Ελέγχετε πριν από κάθε χρήση, αν όλες οι βίδες είναι σωστά σφιγμένες.
 - Ελέγχετε αν όλα τα κινούμενα εξαρτήματα είναι ευκίνητα.
 - Μην χρησιμοποιείτε τον πάγκο εργασίας και σύσφιξης ως κάθισμα, ούτε ως σκαμνάκι, βοήθημα στήριξης ή σκάλα.
 - Μην χρησιμοποιείτε τον πάγκο εργασίας και σύσφιξης για να δημιουργήσετε σκαλωσιά.
 - Μην υπερβαίνετε τη μέγ. επιτρεπόμενη δυνατότητα φόρτωσης των 150 kg με ομοιόμορφη επιβάρυνση.
 - Τοποθετείτε και σφίγγετε τα αντικείμενα όσο το δυνατόν πιο κεντρικά στην πλάκα εργασίας.
 - Σε μεγάλα τεμάχια εργασίας, παρέχετε πρόσθετη υποστήριξη στα προεξέχοντα άκρα.
ΠΡΟΣΟΧΗ! Όταν προεξέχουν τεμάχια εργασίας υφίσταται κίνδυνος ανατροπής.
 - Τοποθετείτε τον πάγκο εργασίας και σύσφιξης μόνο πάνω σε σταθερή, επίπεδη επιφάνεια, έτσι ώστε και τα τέσσερα πόδια να έχουν επαφή με το έδαφος. Αντισταθμίστε τις μικρές ανωμαλίες της επιφάνειας με τάκους.
 - Στερεώνετε καλά τα τεμάχια εργασίας κατά την επεξεργασία με το σύστημα σύσφιξης.
 - Ασκείτε πίεση στην πλάκα εργασίας ή στο τεμάχιο εργασίας μόνο σε κατακόρυφη κατεύθυνση. Σε περίπτωση πλάγιας ή πλευρικής πίεσης, ο πάγκος εργασίας και σύσφιξης ανατρέπεται.
 - Μην πατάτε στα στηρίγματα για να σταθεροποιήσετε τον πάγκο εργασίας και σύσφιξης.
 - Μην αφήσετε τον πάγκο εργασίας και σύσφιξης να περιέλθει στα χέρια παιδιών. Αφήνετε τα παιδιά να δουλεύουν στον πάγκο εργασίας και σύσφιξης μόνο υπό επίβλεψη.
 - Φυλάσσετε τον πάγκο εργασίας και σύσφιξης σε στεγνό μέρος.
 - Μην εκθέτετε τον πάγκο εργασίας και σύσφιξης σε βροχή.
- Προσοχή στους υπολειπόμενους κινδύνους**
 Ακόμη και κατά την προβλεπόμενη χρήση υπάρχουν αναπόφευκτοι υπολειπόμενοι κίνδυνοι. Αυτοί είναι:
 - Εγκλωβισμός μελών του σώματος σε κινούμενα εξαρτήματα.
 - Πρόκληση ζημιάς στο τεμάχιο εργασίας από πολύ σφιχτή στερέωση.

● Συναρμολόγηση

Υπόδειξη: Ο πάγκος εργασίας και σύσφιξης συναρμολογείται ανάποδα και ύστερα μόνο τοποθετείται σε όρθια θέση.

Και στα δύο περιβλήματα άξονα [7]:

- Ξεβιδώστε το παξιμάδι και συναρμολογήστε με αυτό τη γωνία συναρμολόγησης [6]. Χρησιμοποιήστε για τον σκοπό αυτό ένα καρυδάκι 13 mm. Σφίξτε το παξιμάδι μόνον τόσο, ώστε η γωνία συναρμολόγησης [6] να μπορεί ακόμη να μετακινείται λίγο (βλέπε εικ. B).

Και στα δύο περιβλήματα άξονα [7]:

- Ξεβιδώστε τις δύο βίδες και συναρμολογήστε με αυτές την άλλη γωνία συναρμολόγησης [6] (βλέπε εικ. C). Σφίξτε γερά τις βίδες.
- Τοποθετήστε και τις δύο πλάκες σύσφιξης [9], [10] με την κάτω πλευρά να βλέπει προς τα πάνω (βλέπε εικ. D).
- Χρησιμοποιώντας τις βίδες [11], στερεώστε τα δύο περιβλήματα άξονα [7] δεξιά και αριστερά στις πλάκες σύσφιξης [9], [10] (βλέπε εικ. E και F).
- Συναρμολογήστε τα πόδια [2], [3], [4], [5], χρησιμοποιώντας τις υποθεματικές ροδέλες, τα παξιμάδια και τις βίδες [13]. Τα λυγισμένα άκρα των ποδιών [2], [3], [4], [5] πρέπει να δείχνουν προς τα έξω. Σφίξτε τις βίδες και τα παξιμάδια [13] μόνον τόσο, ώστε τα πόδια [2], [3], [4], [5] να μπορούν ακόμη να περιστραφούν (βλέπε εικ. G έως J).
- Ανοίξτε τα πόδια [2], [3], [4], [5] και φέρτε τα στηρίγματα στη θέση τους (βλέπε εικ. K).
- Βιδώστε τα στηρίγματα στα μπροστινά πόδια [2], [4]. Χρησιμοποιήστε για τον σκοπό αυτό τις ροδέλες, τα παξιμάδια και τις βίδες [13]. Σφίξτε τα παξιμάδια μόνον τόσο, ώστε τα στηρίγματα να παραμένουν εύκαμπτα (βλέπε εικ. L και M).
- Συναρμολογήστε τα εγκάρσια στηρίγματα [8] χρησιμοποιώντας τις ροδέλες, τα παξιμάδια και τις βίδες [12]. Σφίξτε γερά τις βίδες [12] (βλέπε εικ. N).

● Χρήση

- Τοποθετήστε τον πάγκο εργασίας και σύσφιξης σε όρθια θέση. Πιέστε τις αρθρώσεις των στηριγμάτων προς τα κάτω μέχρι να τενωθούν οριζόντια. Έτσι, ο πάγκος εργασίας και σύσφιξης σταθεροποιείται και είναι έτοιμος προς χρήση (βλέπε εικ. O).
Υπόδειξη αναφορικά με τον τρόπο λειτουργίας: Περιστρέφοντας ταυτόχρονα και τις δύο μανιβέλες, μετατοπίζεται η πίσω πλάκα σύσφιξης [9]. Κατά τη χρήση ως πάγκος εργασίας ρυθμίζεται με αυτόν τον τρόπο το μέγεθος της επιφάνειας του πάγκου. Κατά τη χρήση ως πάγκος σύσφιξης στερεώνεται έτσι το τεμάχιο εργασίας (βλέπε εικ. P).

Για τη στερέωση τεμαχίων εργασίας:

- Εισαγάγετε τις σιαγόνες σύσφιξης [1] σε κατάλληλη θέση στις πλάκες σύσφιξης [9], [10] (βλέπε εικ. Q).

Στερέωση τεμαχίων εργασίας με παράλληλες επιφάνειες:

- Περιστρέψτε τις σιαγόνες σύσφιξης [1] κατά τέτοιον τρόπο, ώστε οι ραβδωτές επιφάνειές τους να συγκρατούν το τεμάχιο εργασίας (βλέπε εικ. R).

Στερέωση στρογγυλών τεμαχίων εργασίας:

- Περιστρέψτε τις σιαγόνες σύσφιξης [1] κατά τέτοιον τρόπο, ώστε οι οριζόντιες εγκοπές τους να συγκρατούν το τεμάχιο εργασίας (βλέπε εικ. S).

Χρήση ως πάγκος εργασίας:

- Αφαιρέστε τις σιαγόνες σύσφιξης [1]. Ρυθμίστε κατά τέτοιον τρόπο τις πλάκες σύσφιξης [9], [10], ώστε να επιτευχθεί μια επιφάνεια πάγκου κατάλληλου μεγέθους (βλέπε εικ. T).

● Φροντίδα

- Μη χρησιμοποιείτε χημικά δραστικά ή αποτρίπτικά μέσα καθαρισμού. Αφήστε τον πάγκο εργασίας και σύσφιξης να στεγνώσει εντελώς πριν από την αποθήκευση.
- Καθαρίζετε προσεκτικά τον πάγκο εργασίας και σύσφιξης μετά από κάθε χρήση. Χρησιμοποιείτε για τον σκοπό χημικά δραστικά μια σκούπα ή ένα ελαφρά νοτισμένο πανί.
- Λιπαίνετε κατά διαστήματα όλα τα κινούμενα εξαρτήματα με ένα λιπαντικό γράσο του εμπορίου.

● Αποθήκευση

- Επιλέξτε για την αποθήκευση ένα στεγνό μέρος.
- Σπρώξτε τις πλάκες σύσφιξης [9], [10] ώστε να πλησιάζουν μεταξύ τους μέχρι να κλείσουν (βλέπε εικ. U).
- Τραβήξτε τις αρθρώσεις των στηριγμάτων προς τα πάνω, για να τις λυγίσετε (βλέπε εικ. V).
- Πιέστε κάτω τα πόδια, ώστε πλησιάσουν μεταξύ τους. Παράλληλα, η επιφάνεια του πάγκου περιστρέφεται προς τα πάνω (βλέπε εικ. W).
- Σπρώξτε τα πόδια [2], [3], [4], [5] ώστε να πλησιάζουν μεταξύ τους, ως το τέρμα (βλέπε εικ. X). Ο πάγκος εργασίας και σύσφιξης είναι έτοιμος για την αποθήκευση.
- Αποθηκεύετε τον πάγκο εργασίας και σύσφιξης σε επίπεδη θέση ή έτσι ώστε να ακουμπάει σε έναν τοίχο, ώστε να μην μπορεί να ανατραπεί.

● Απόσυρση

Η συσκευασία αποτελείται από υλικά φιλικά προς το περιβάλλον, τα οποία μπορείτε να διαθέσετε στους χώρους ανακύκλωσης της περιοχής σας.

Για πληροφορίες σχετικά με τις δυνατότητες απόρριψης του προϊόντος που δεν χρησιμοποιείται πλέον, απευθυνθείτε στις αρμόδιες υπηρεσίες της κοινότητας ή του δήμου σας.

● Εγγύηση και εξυπηρέτηση πελατών

● Εγγύηση

Το προϊόν κατασκευάστηκε σύμφωνα με αυστηρές κατευθυντήριες οδηγίες ποιότητας και ελέγχθηκε επιμελώς πριν από την παράδοση. Σε περίπτωση ελαττώματος υλικού ή κατασκευής, έχετε νόμιμα δικαιώματα έναντι του πωλητή του προϊόντος. Τα νομικά σας δικαιώματα δεν περιορίζονται με οιονδήποτε τρόπο από την αναφερόμενη παρακάτω εγγύηση.

Η εγγύηση για το προϊόν αυτό ανέρχεται σε 3 έτη από την ημερομηνία αγοράς. Ο χρόνος εγγύησης αρχίζει την ημερομηνία αγοράς. Φυλάξτε τη γνήσια απόδειξη αγοράς σε σίγουρο μέρος, καθώς αυτό το έγγραφο απαιτείται ως αποδεικτικό της αγοράς.

Όλες οι ζημιές ή τα ελαττώματα, τα οποία υπάρχουν ήδη κατά τον χρόνο της αγοράς, πρέπει να αναφέρονται χωρίς καθυστέρηση μετά την αποσυσκευασία του προϊόντος.

Σε περίπτωση που εντός διαστήματος 3 ετών από την ημερομηνία αγοράς αυτό το προϊόν πασουςιάσει κάποιο ελάττωμα υλικού ή κατασκευής, το προϊόν επισκευάζεται ή αντικαθίσταται από εμάς δωρεάν κατά τη δική μας επιλογή. Ο χρόνος εγγύησης δεν επεκτείνεται λόγω παροχής ικανοποίησης από την ευθύνη για πραγματικά ελαττώματα. Αυτό ισχύει και για εξαρτήματα τα οποία έχουν αντικατασταθεί ή επισκευαστεί.

Αυτή η εγγύηση παύει να ισχύει, εάν στο προϊόν προκλήθηκε ζημιά, ή εάν αυτό χρησιμοποιήθηκε ή συντηρήθηκε με μη ενδεδειγμένο τρόπο.

Η εγγύηση καλύπτει ελαττώματα στο υλικό και την κατασκευή. Αυτή η εγγύηση δεν αφορά σε μέρη του προϊόντος, τα οποία υπόκεινται σε φυσιολογική φθορά και συνεπώς θεωρούνται αναλώσιμα (π.χ., μπαταρίες, επαναφορτιζόμενες μπαταρίες, εύκαμπτοι σωλήνες, φυσίγγια χρώματος), ούτε σε ζημιές σε εύθραυστα εξαρτήματα, όπως διακόπτες ή γυάλινα εξαρτήματα.

Με την αντικατάσταση της συσκευής, σύμφωνα με το ΝΟΜΟΣ 2251/1994, ξεκινάει εκ νέου ο χρόνος εγγύησης.

● Διεκπεραίωση της εγγύησης

Για να διασφαλιστεί η γρήγορη επεξεργασία του αιτήματός σας, ακολουθήστε τις παρακάτω υποδείξεις:

- ο Για όλα τα ερωτήματα παρακαλούμε να έχετε πρόχειρη την ταμειακή απόδειξη και τον κωδικό προϊόντος (IAN 478294_2410) ως αποδεικτικό αγοράς.
- ο Ο αριθμός προϊόντος αναγράφεται στην πινακίδα τύπου του προϊόντος, εγχαραγμένη επάνω σε κάποιο σημείο του προϊόντος, στο εξώφυλλο του εγχειριδίου οδηγιών χρήσης (κάτω αριστερά) ή σε αυτοκόλλητο στην πίσω ή κάτω πλευρά του προϊόντος.
- ο Σε περίπτωση που προκύψουν σφάλματα λειτουργίας ή άλλου είδους ελαττώματα, επικοινωνήστε άμεσα μέσω τηλεφώνου ή email με το τμήμα σέρβις που δίνεται κατωτέρω.
- ο Στη συνέχεια μπορείτε να αποστείλετε δωρεάν το προϊόν, το οποίο δηλώθηκε ως προβληματικό, στη διεύθυνση που θα σας δοθεί, εσωκλείοντας το αποδεικτικό αγοράς (ταμειακή απόδειξη) και τα στοιχεία σχετικά με το πού και πότε εμφανίστηκε το ελάττωμα.

- ο  Στην ιστοσελίδα parkside-diy.com μπορείτε να δείτε και να κατεβάσετε αυτό και πολλά άλλα εγχειρίδια. Η σάρωση αυτού του κωδικού QR θα σας μεταφέρει απευθείας στο parkside-diy.com. Επιλέξτε τη χώρα σας και αναζητήστε τις οδηγίες χρήσης, χρησιμοποιώντας τη μάσκα αναζήτησης. Εισαγάγοντας τον αριθμό προϊόντος (IAN) 478294_2410, θα έχετε πρόσβαση στις οδηγίες χρήσης του προϊόντος σας.

● Εξυπηρέτηση πελατών

GR CY

Conmetall Meister GmbH

Oberkamper Str. 39

42349 Wuppertal

GERMANIA





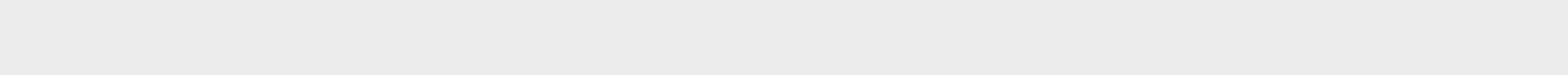

Τηλ. 00 800 34 99 67 53

E-Mail: cm@comei.info

IAN 478294_2410

Για οποιοδήποτε ερωτήσετε έχετε πρόχειρο το απόκομμα του ταμείου και τον κωδικό προϊόντος (IAN 478294_2410), ως αποδεικτικό αγοράς.



Legende der verwendeten Piktogramme			
	Montageanleitung lesen!		Maximale Belastbarkeit 150 kg
	Warn- und Sicherheitshinweise beachten!		TÜV Süd-geprüfte Sicherheit
	Lebens- und Unfallgefahr für Kleinkinder und Kinder!		Sicherheitshinweise Handlungsanweisungen

Werk- und Spanntisch

● Einleitung

Wir beglückwünschen Sie zum Kauf Ihres neuen Produkts. Sie haben sich damit für ein hochwertiges Produkt entschieden. Die Montage-/Bedienungsanleitung ist Bestandteil dieses Produkts. Bitte lesen Sie vor der Installation diese Montage-/Bedienungsanleitung vollständig durch und beachten Sie die Hinweise. Diese Anleitung enthält wichtige Montage-, Einstell- und Pflegeinformationen. Bewahren Sie die Montage-/Bedienungsanleitung deshalb gut auf und geben Sie diese auch an eventuelle Nachbesitzer weiter.

● Bestimmungsgemäße Verwendung

Der Werk- und Spanntisch dient dem Einspannen von Werkstücken und Gegenständen, die bearbeitet werden sollen, z. B. durch Sägen, Schleifen, Polieren, Streichen, Reinigen und Zusammenhalten von Klebeflächen. Er ist für Heimwerkerarbeiten im häuslichen Bereich bestimmt. Jede andere Verwendung ist bestimmungswidrig, dazu zählt auch das Missachten dieser Betriebsanleitung. Der Werk- und Spanntisch ist nicht für den gewerblichen Einsatz bestimmt.

● Technische Daten

Abmessungen

(B x H x T): ca. 605 x 790 x 630 mm (aufgestellt),
605 x 945 x 155 mm (zusammengeklappt)

Eigengewicht: 6,3 kg

Belastbarkeit: max. 150 kg bei gleichmäßiger Belastung

● Lieferumfang und Teilebeschreibung (siehe Abb. A)

Prüfen Sie den Lieferumfang auf Vollständigkeit und einwandfreie Beschaffenheit. Bei fehlenden Teilen oder Beschädigungen: Bauen Sie den Werk- und Spanntisch nicht zusammen und benutzen Sie ihn nicht. Wenn Sie Schäden oder fehlende Teile bemerken, wenden Sie sich bitte an den Händler, bei dem Sie dieses Produkt gekauft haben.

- 1 4 Spannbacken
- 2 1 Bein (links vorne)
- 3 1 Bein (links hinten)
- 4 1 Bein (rechts vorne)
- 5 1 Bein (rechts hinten)
- 6 4 Montagewinkel für die Spindelgehäuse
- 7 2 Spindelgehäuse mit Kurbel
- 8 2 Querstreben für die Beine
- 9 1 Spannplatte (hinten)
- 10 1 Spannplatte (vorne)
- 11 16 Universalschrauben 5 x 15

- 12 8 Schlitz-/Kreuz-Schrauben (PH 3) M 6 x 32 mit je 2 Scheiben und 1 Mutter (selbstsichernd)
- 13 6 Sechskantschrauben M 8 x 40 mit je 2 Scheiben und 1 Mutter (selbstsichernd)
- 14 1 Gabelschlüssel NW 10/13 mm



Sicherheitshinweise

Prüfen Sie das Produkt nach Lieferung und vor der ersten Benutzung, um den Zustand und die Funktion aller Teile festzustellen. Verwenden Sie das Produkt keinesfalls, wenn es beschädigt ist. Andernfalls droht Verletzungsgefahr. Verwenden Sie kein beschädigtes Produkt.

Beachten Sie folgende Sicherheitsvorschriften, um Verletzungen und Sachschäden zu vermeiden:

-  **⚠️ WARNUNG! LEBENS- UND UNFALLGEFAHR FÜR KLEINKINDER UND KINDER!** Lassen Sie Kinder niemals unbeaufsichtigt mit dem Verpackungsmaterial. Es besteht Erststickungsgefahr. Halten Sie das Produkt von Kindern fern. Das Produkt ist kein Spielzeug.
- Halten Sie Kinder stets vom Produkt fern. Kinder unterschätzen häufig die Gefahren. Bewahren Sie das Produkt in einem trockenen, geschlossenen Raum unerreichbar für Kinder auf.
- Prüfen Sie vor jedem Gebrauch alle Schraubverbindungen auf korrekten Sitz.
- Prüfen Sie alle beweglichen Teile auf Leichtgängigkeit.
- Benutzen Sie den Werk- und Spanntisch nicht als Sitzgelegenheit und nicht als Tritt, Stehhilfe oder Leiter.
- Benutzen Sie den Werk- und Spanntisch nicht zum Aufbau eines Gerüsts.
- Überschreiten Sie nicht die zulässige Tragkraft von max. 150 kg bei gleichmäßiger Belastung.
- Platzieren Sie aufgelegte und eingespannte Gegenstände möglichst mittig auf der Arbeitsplatte.
- Stützen Sie lange Werkstücke an den überstehenden Enden zusätzlich ab.
ACHTUNG! Bei überstehenden Werkstücken besteht Kippgefahr.
- Stellen Sie den Werk- und Spanntisch nur auf festem, ebenem Untergrund auf, sodass alle vier Beine Bodenkontakt haben. Gleichen Sie leichte Unebenheiten mit Unterleghölzern aus.
- Fixieren Sie Werkstücke beim Bearbeiten sicher mit der Spannvorrichtung.
- Üben Sie Druck auf die Arbeitsplatte oder das Werkstück nur in senkrechter Richtung aus. Bei schrägem oder seitlichem Druck kippt der Werk- und Spanntisch.
- Treten Sie nicht auf Verstrebungen, um den Werk- und Spanntisch zu stabilisieren.
- Lassen Sie den Werk- und Spanntisch nicht in die Hände von Kindern gelangen. Lassen Sie Kinder nur unter Aufsicht am Werk- und Spanntisch arbeiten.
- Bewahren Sie den Werk- und Spanntisch an einem trockenen Ort auf.
- Setzen Sie den Werk- und Spanntisch nicht dem Regen aus.
- **Auf Restrisiken achten**
Auch bei bestimmungsgemäßer Verwendung bestehen unvermeidbare Restrisiken. Diese sind:
 - Einklemmen von Körperteilen an beweglichen Teilen.
 - Beschädigung des Werkstücks durch zu festes Einspannen.

● Montage

Hinweis: Der Werk- und Spanntisch wird auf dem Kopf stehend zusammengesetzt und erst dann auf die Beine gestellt.

An beiden Spindelgehäusen [7]:

- Drehen Sie die Mutter ab und montieren Sie damit den Montagewinkel [6]. Benutzen Sie dazu eine 13mm Stecknuss. Ziehen Sie die Mutter nur so fest an, dass sich der Montagewinkel [6] noch leicht verschieben lässt (siehe Abb. B).

An beiden Spindelgehäusen [7]:

- Drehen Sie die beiden Schrauben heraus und montieren Sie damit den anderen Montagewinkel [6] (siehe Abb. C). Ziehen Sie die Schrauben fest an.
- Legen Sie beide Spannplatten [9], [10] mit der Unterseite nach oben hin (siehe Abb. D).
- Montieren Sie mithilfe der Schrauben [11] die beiden Spindelgehäuse [7] rechts und links an die Spannplatten [9], [10] (siehe Abb. E und F).
- Montieren Sie die Beine [2], [3], [4], [5] mithilfe der Unterlegscheiben, Muttern und Schrauben [13]. Die gekröpften Enden der Beine [2], [3], [4], [5] müssen nach außen zeigen. Ziehen Sie die Schrauben und Muttern [13] nur so fest an, dass sich die Beine [2], [3], [4], [5] noch schwenken lassen (siehe Abb. G bis J).
- Klappen Sie die Beine [2], [3], [4], [5] auseinander und bringen Sie die Verstrebungen in Position (siehe Abb. K).
- Schrauben Sie die Verstrebungen an die vorderen Beine [2], [4]. Verwenden Sie dazu die Unterlegscheiben, Muttern und Schrauben [13]. Ziehen Sie die Muttern nur so fest an, dass die Verschraubungen gelenkig bleiben (siehe Abb. L und M).
- Montieren Sie die Querstreben [8] mithilfe der Unterlegscheiben, Muttern und Schrauben [12]. Ziehen Sie die Schrauben [12] fest an (siehe Abb. N).

● Verwendung

- Stellen Sie den Werk- und Spanntisch auf die Beine. Drücken Sie die Gelenke der Verstrebungen nach unten, bis sie waagrecht gestreckt sind. Der Werk- und Spanntisch erhält dadurch Stabilität und ist einsatzbereit (siehe Abb. O).

Hinweis zur Funktionsweise: Durch gleichzeitiges Drehen beider Kurbeln verschiebt sich die hintere Spannplatte [9]. Bei Verwendung als Werkstück wird so die Größe der Tischfläche eingestellt. Bei Verwendung als Spanntisch wird so das Werkstück eingespannt (siehe Abb. P).

Zum Einspannen von Werkstücken:

- Stecken Sie die Spannbacken [1] in geeigneter Position in die Spannplatten [9], [10] (siehe Abb. Q).

Werkstücke mit parallelen Flächen einspannen:

- Drehen Sie die Spannbacken [1] so, dass deren geriffelte Flächen das Werkstück halten (siehe Abb. R).

Runde Werkstücke einspannen:

- Drehen Sie die Spannbacken [1] so, dass deren waagerechte Einkerbungen das Werkstück halten (siehe Abb. S).

Als Werkstück benutzen:

- Entfernen Sie die Spannbacken [1]. Stellen Sie die Spannplatten [9], [10] so ein, dass sich eine Tischfläche von passender Größe ergibt (siehe Abb. T).

● Pflege

- Verwenden Sie keine aggressiven und keine scheuernden Reinigungsmittel. Lassen Sie den Werk- und Spanntisch vor dem Lagern vollständig trocknen.
- Säubern Sie den Werk- und Spanntisch nach jedem Gebrauch sorgfältig. Benutzen Sie dazu einen Besen oder ein nebelfeuchtes Tuch.

- Fetten Sie alle beweglichen Teile gelegentlich mit einem handelsüblichen Schmierfett ein.

● Lagerung

- Wählen Sie für die Lagerung einen trockenen Ort.
- Fahren Sie die Spannplatten [9], [10] ganz zusammen (siehe Abb. U).
- Ziehen Sie die Gelenke der Verstrebungen nach oben, um sie abzuwinkeln (siehe Abb. V).
- Drücken Sie die Beine unten aufeinander zu. Dabei schwenkt die Tischfläche nach oben (siehe Abb. W).
- Drücken Sie die Beine [2], [3], [4], [5] bis zum Anschlag gegeneinander (siehe Abb. X). Der Werk- und Spanntisch ist bereit für die Lagerung.
- Lagern Sie den Werk- und Spanntisch flach liegend oder so gegen eine Wand gelehnt, dass er nicht umfallen kann.

● Entsorgung

Die Verpackung besteht aus umweltfreundlichen Materialien. Entsorgen Sie diese in den örtlichen Recyclingbehältern.

Möglichkeiten zur Entsorgung des ausgedienten Produkts erfahren Sie bei Ihrer Gemeinde- oder Stadtverwaltung.

● Garantie und Service

● Garantie

Das Produkt wurde nach strengen Qualitätsrichtlinien hergestellt und vor der Auslieferung sorgfältig geprüft. Im Falle von Material- oder Herstellungsfehlern haben Sie gegenüber dem Verkäufer des Produkts gesetzliche Rechte. Ihre gesetzlichen Rechte werden in keiner Weise durch unsere unten aufgeführte Garantie eingeschränkt.

Die Garantie für dieses Produkt beträgt 3 Jahre ab Kaufdatum. Die Garantiezeit beginnt mit dem Kaufdatum. Bewahren Sie den Originalkaufbeleg an einem sicheren Ort auf, da dieses Dokument als Nachweis des Kaufs erforderlich ist.

Alle Schäden oder Mängel, die bereits zum Zeitpunkt des Kaufs vorhanden sind, müssen unverzüglich nach dem Auspacken des Produkts gemeldet werden.

Sollte das Produkt innerhalb von 3 Jahren ab Kaufdatum einen Material- oder Herstellungsfehler aufweisen, werden wir es – nach unserer Wahl – kostenlos für Sie reparieren oder ersetzen. Die Garantiezeit verlängert sich durch einen stattgegebenen Gewährleistungsanspruch nicht. Dies gilt auch für ersetzte und reparierte Teile.

Diese Garantie erlischt, wenn das Produkt beschädigt oder unsachgemäß verwendet oder gewartet wurde.

Die Garantie deckt Material- und Herstellungsfehler ab. Diese Garantie erstreckt sich weder auf Produktteile, die normalem Verschleiß unterliegen, und somit als Verschleißteile gelten (z. B. Batterien, Akkus, Schläuche, Farbpatronen), noch auf Schäden an zerbrechlichen Teilen, z. B. Schalter oder Teile aus Glas.

● Abwicklung im Garantiefall

Um eine schnelle Bearbeitung Ihres Anliegens zu gewährleisten, folgen Sie bitte den folgenden Hinweisen:

- Bitte halten Sie für alle Anfragen den Kassenbon und die Artikelnummer (IAN 478294_2410) als Nachweis für den Kauf bereit.

- o Die Artikelnummer entnehmen Sie bitte dem Typenschild am Produkt, einer Gravur am Produkt, dem Titelblatt Ihrer Anleitung (unten links) oder dem Aufkleber auf der Rück- oder Unterseite des Produktes.
- o Sollten Funktionsfehler oder sonstige Mängel auftreten, kontaktieren Sie zunächst die nachfolgend benannte Serviceabteilung telefonisch oder per E-Mail.
- o Ein als defekt erfasstes Produkt können Sie dann unter Beifügung des Kaufbelegs (Kassenbon) und der Angabe, worin der Mangel besteht und wann er aufgetreten ist, für Sie portofrei an die Ihnen mitgeteilte Service-Anschrift übersenden.



Auf parkside-diy.com können Sie diese und viele weitere Handbücher einsehen und herunterladen. Mit diesem QR-Code gelangen Sie direkt auf parkside-diy.com. Wählen Sie Ihr Land aus, und suchen Sie über die Suchmaske nach den Bedienungsanleitungen. Mittels Eingabe der Artikelnummer (IAN) 478294_2410 gelangen Sie zur Bedienungsanleitung für Ihren Artikel.

● Service

DE

Conmetall Meister GmbH

Oberkamper Str. 39

42349 Wuppertal

DEUTSCHLAND

Tel.: 0202 24750 430/431/432 (Gesprächskosten entsprechend dem Festnetzstarif Ihres Telefonanbieters)

E-Mail: cm@comei.info

AT CH

Conmetall Meister GmbH

Oberkamper Str. 39

42349 Wuppertal

DEUTSCHLAND

Tel.: 00 800 34 99 67 53

E-Mail: cm@comei.info

IAN 478294_2410

Bitte halten Sie für alle Anfragen den Kassenbon und die Art.-Nr. (IAN 478294_2410) als Nachweis für den Kauf bereit.

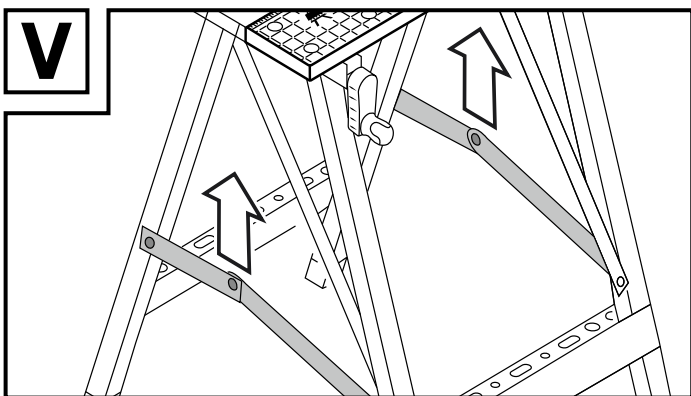
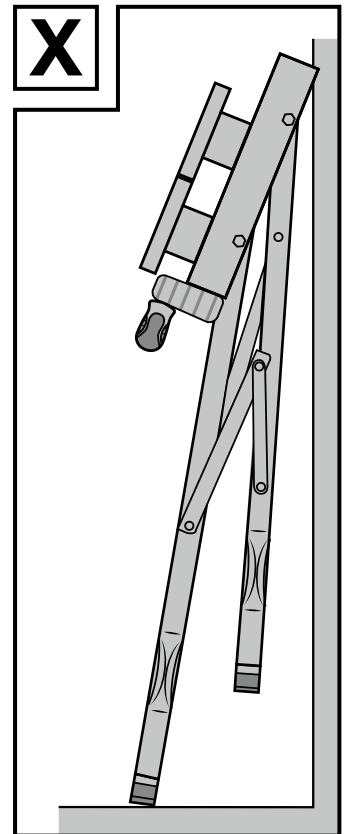
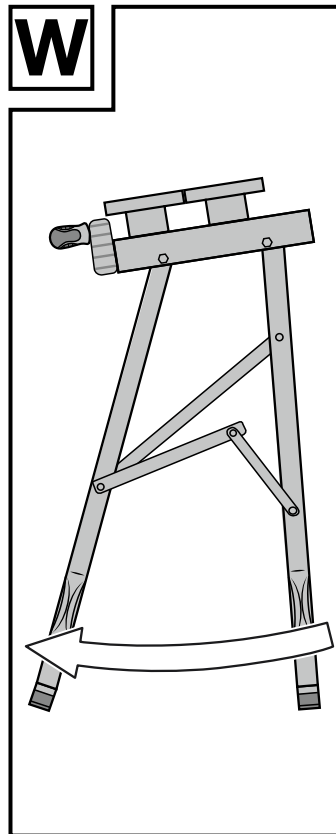
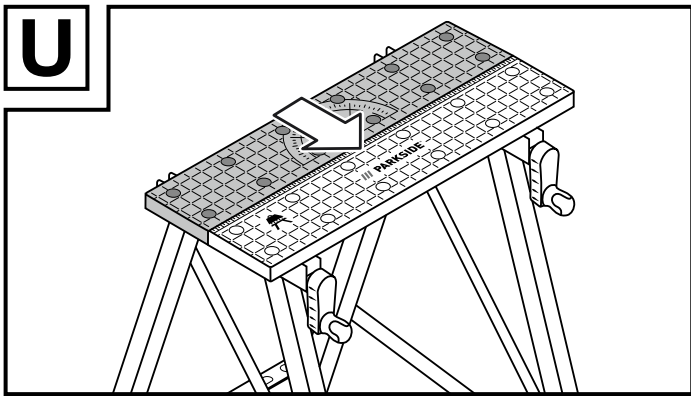
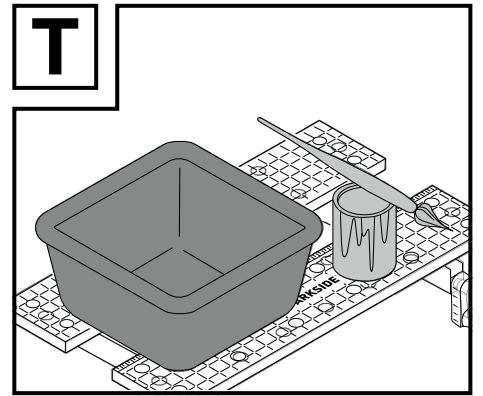
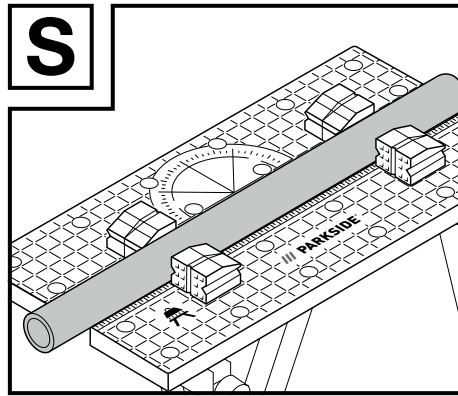
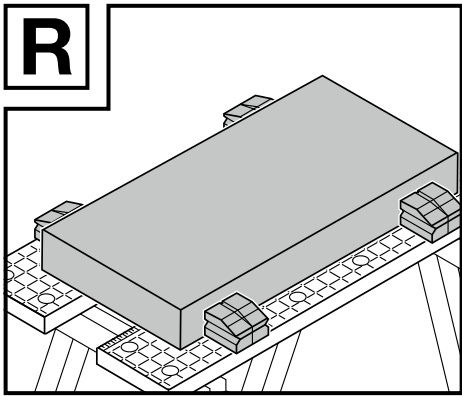
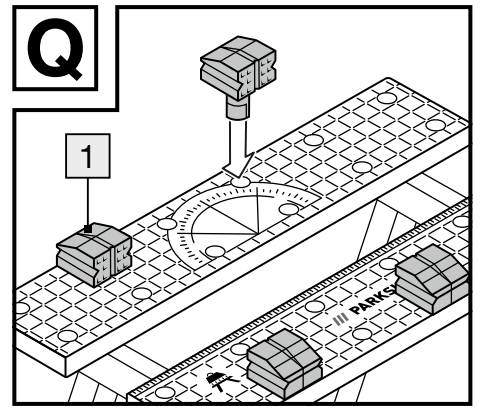
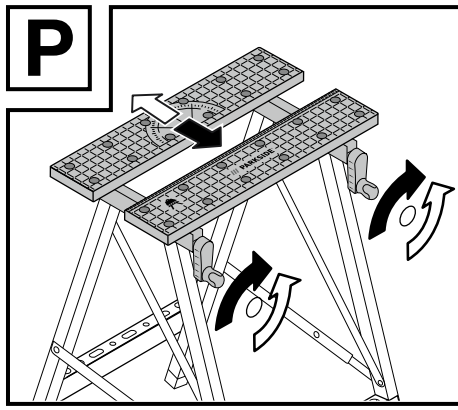
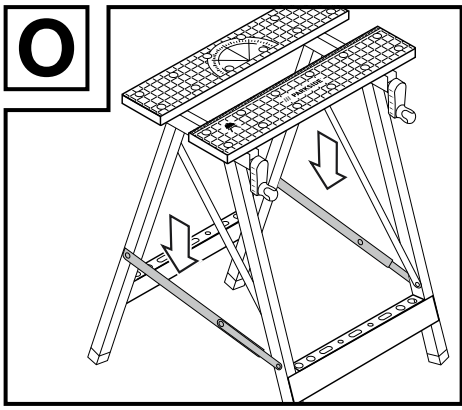

Conmetall Meister GmbH

Oberkamper Str. 39
42349 Wuppertal
GERMANY
cm@comei.info
Art.-No. WU9079210-8

Last Information Update · Stanje informacija
Stanje informacija · Versiunea informațiilor
Актуалност на информацията · Έκδοση των
πληροφοριών · Stand der Informationen: 12/2024
Ident.-No.: WU9079210-8122024-7

IAN 478294_2410

