



## WET & DRY VACUUM CLEANER PWD 30 C1

(GB) (CY)

### WET & DRY VACUUM CLEANER

User manual

Translation of the original instructions

(HR)

### MOKRO-/SUHI USISAVAČ

Upute za uporabu

Prijevod originalnih uputa

(RS)

### USISIVAČ ZA MOKRO I SUVO USISAVANJE

Uputstvo za korišćenje

Prevod originalnog uputstva

(RO)

### ASPIRATOR UMED/USCAT

Instrucțiuni de utilizare

Traducere a instrucțiunilor originale

(BG)

### ПРАХОСМУКАЧКА ЗА МОКРО И СУХО ПОЧИСТВАНЕ

Ръководство за експлоатация

Превод на оригиналната инструкция

(GR) (CY)

### ΗΛΕΚΤΡΙΚΗ ΣΚΟΥΠΑ ΥΓΡΩΝ-ΣΤΕΡΕΩΝ

Οδηγίες χρήσης

Μετάφραση του πρωτοτύπου των οδηγιών  
χρήσης

(DE) (AT) (CH)

### NASS-/TROCKENSAUGER

Bedienungsanleitung

Originalbetriebsanleitung

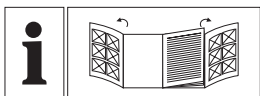

GB/CY	User manual	Page	10
HR	Upute za uporabu	Stranica	27
RS	Uputstvo za korišćenje	Strana	44
RO	Instrucțiuni de utilizare	Pagina	63
BG	Ръководство за експлоатация	Страница	81
GR/CY	Οδηγίες χρήσης	Σελίδα	102
DE/AT/CH	Bedienungsanleitung	Seite	121

A

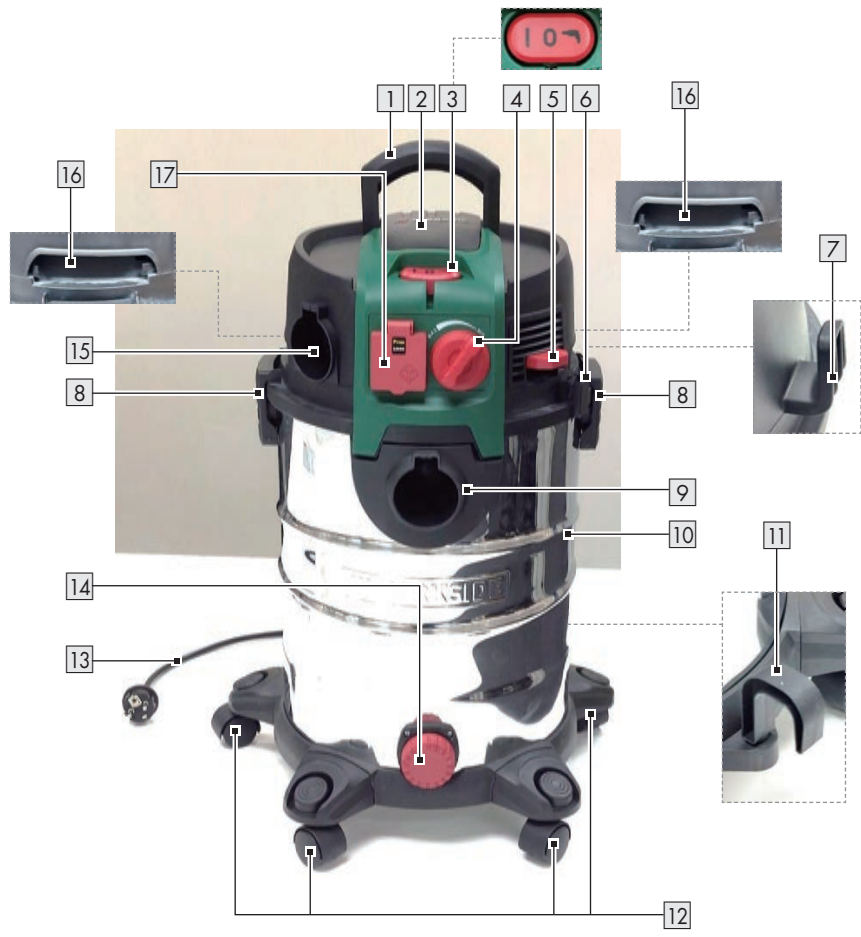

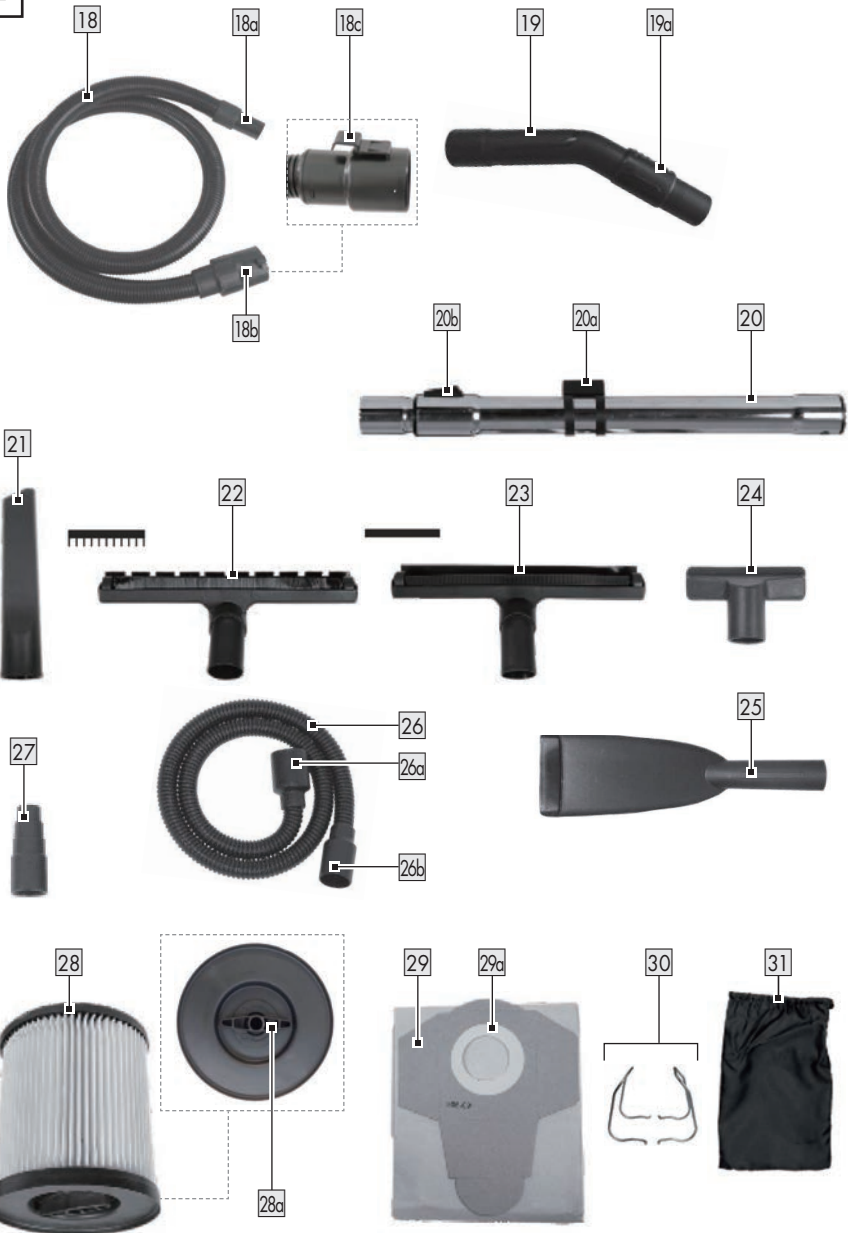
**B**

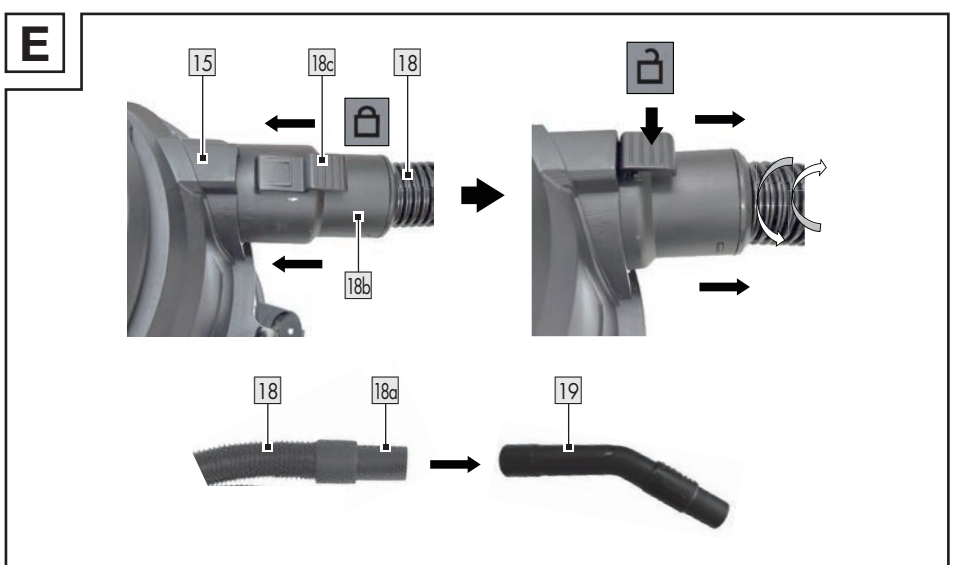
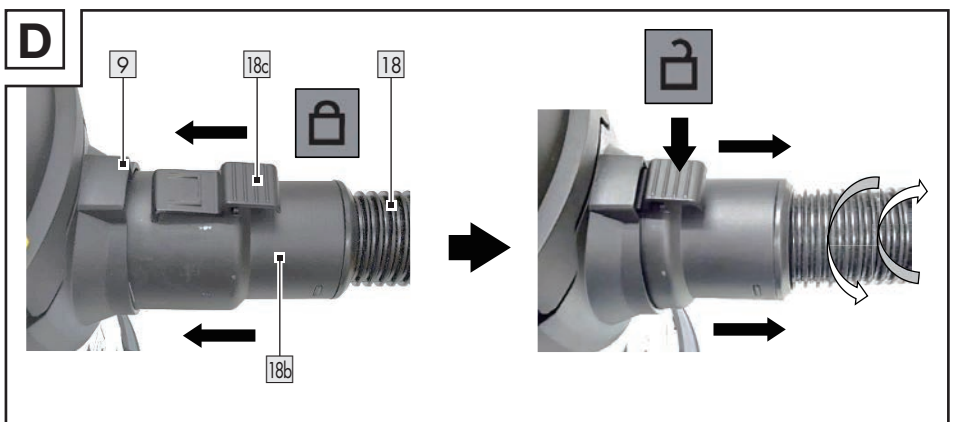
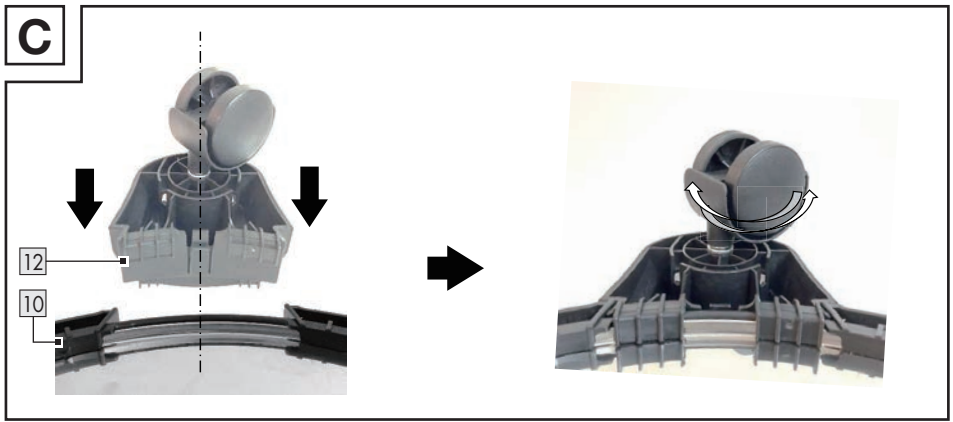

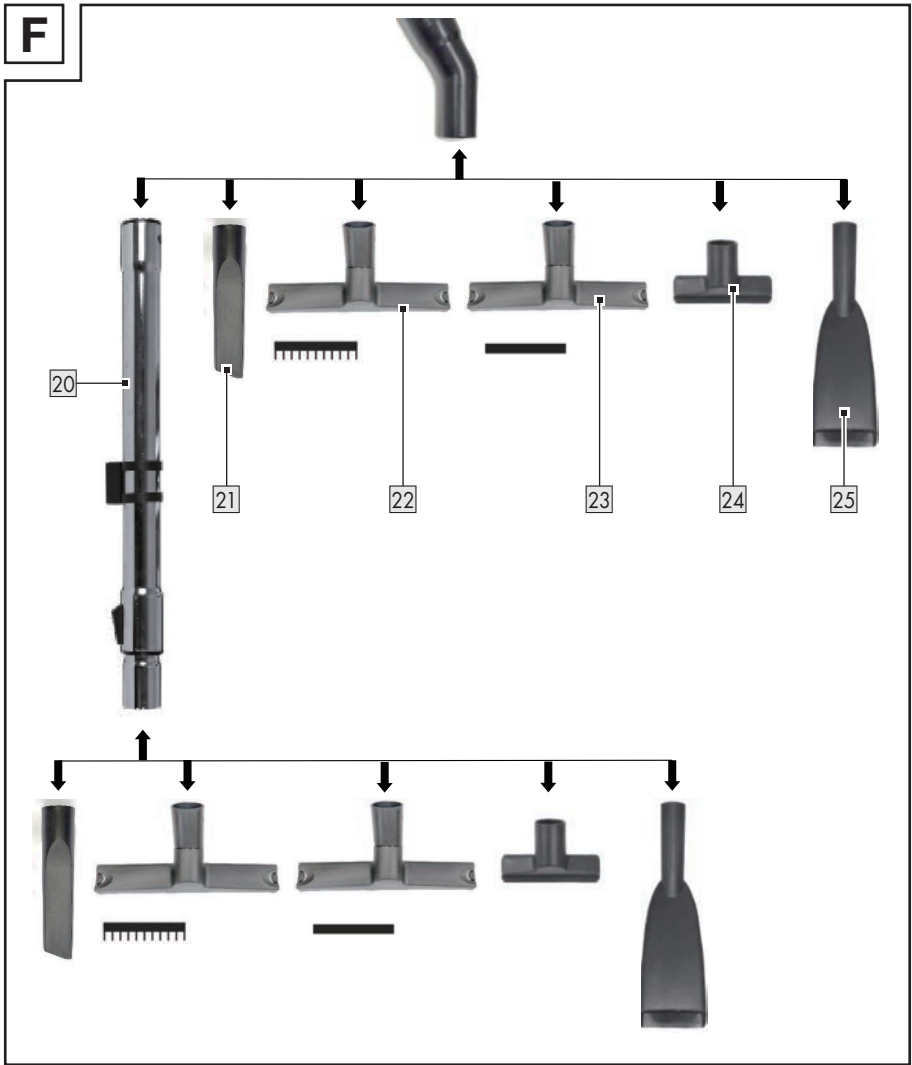
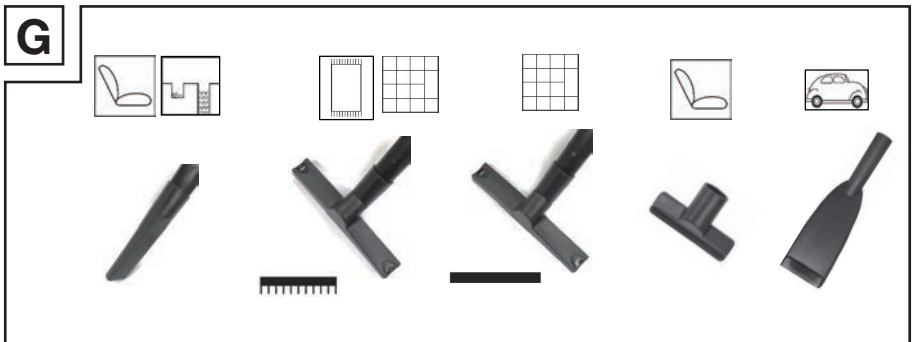
**F****G**

H

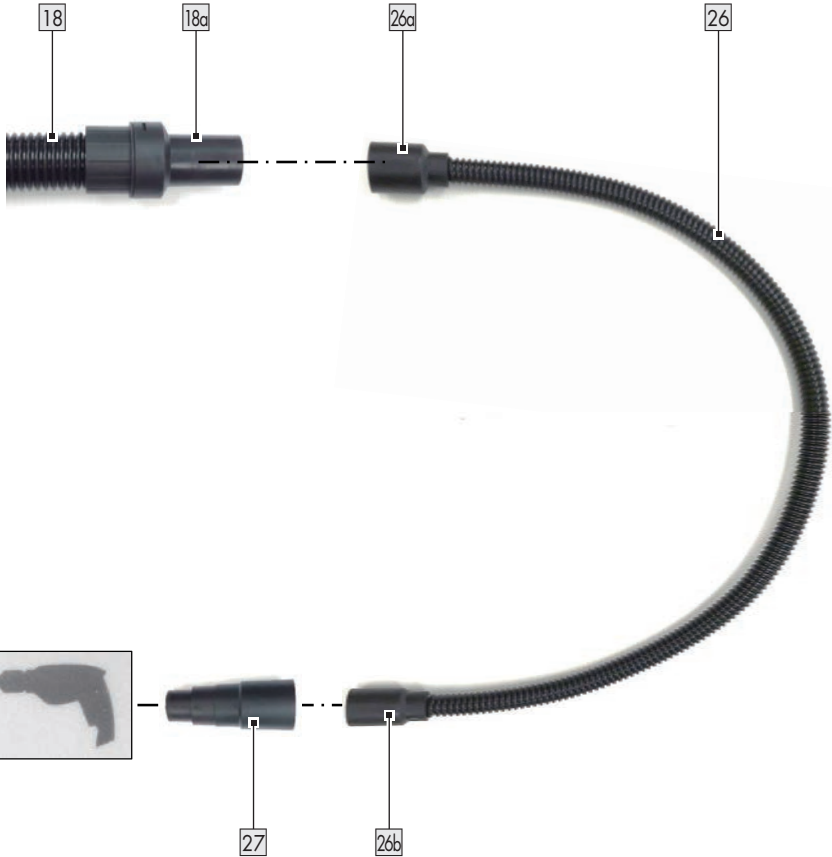

I



19

19a

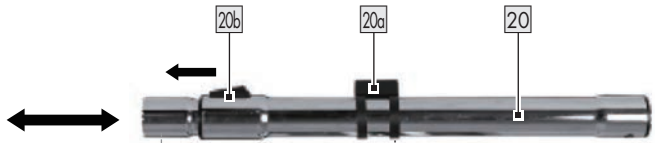

20b

20a

20

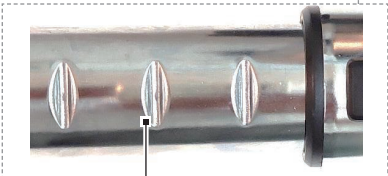

20c



6

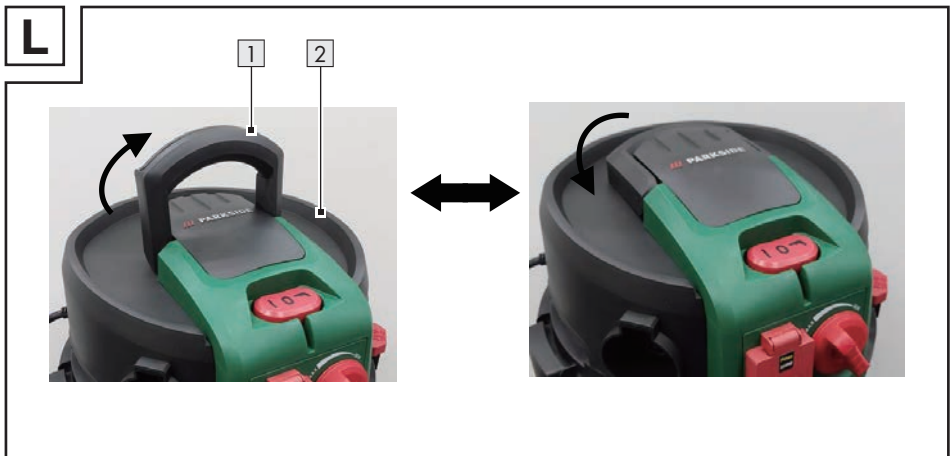
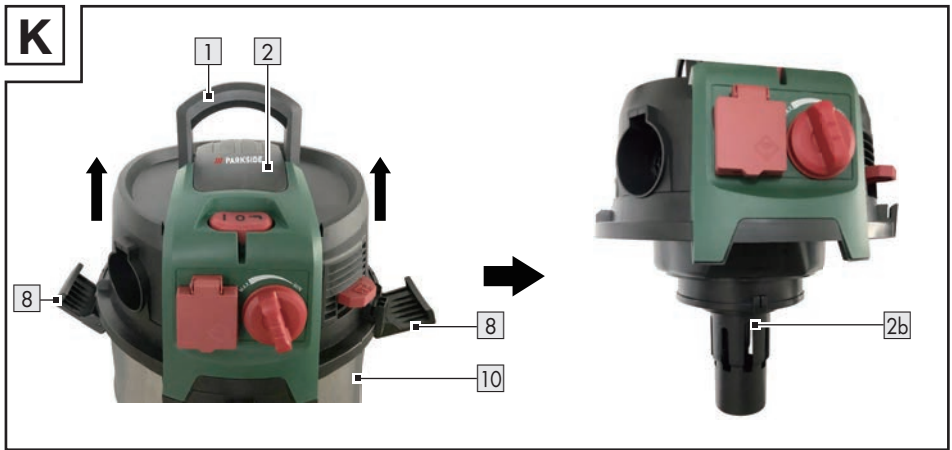
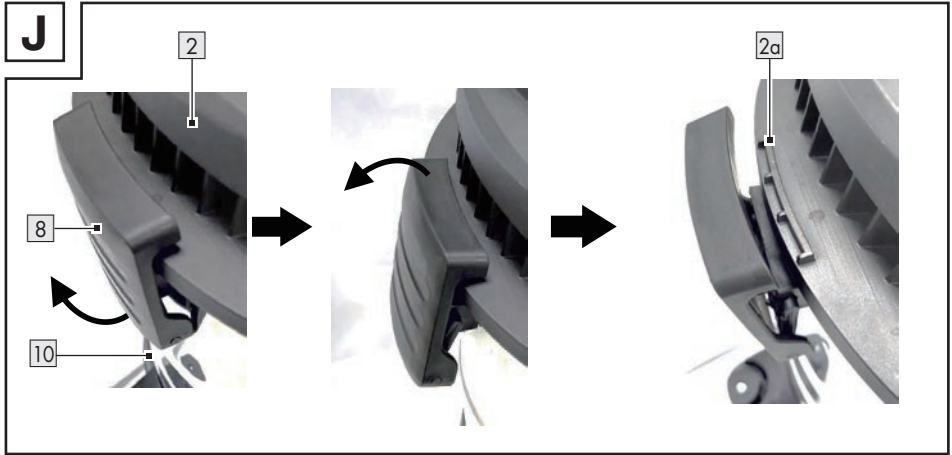

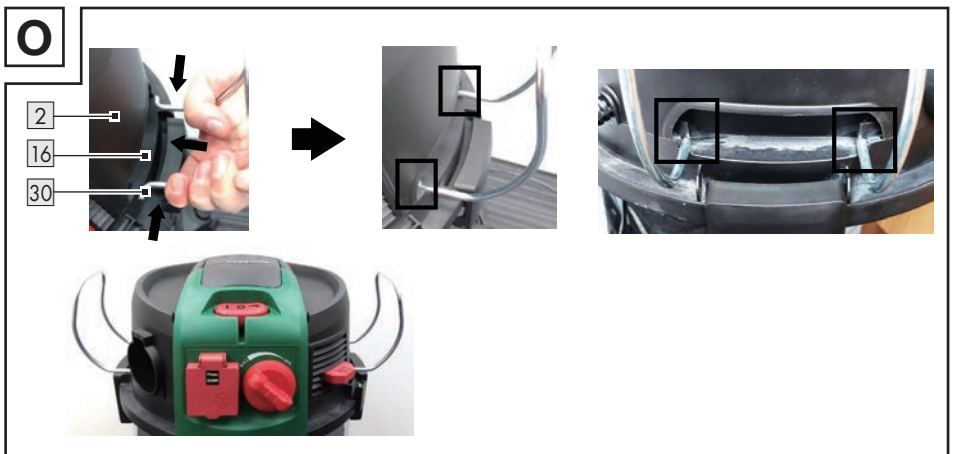
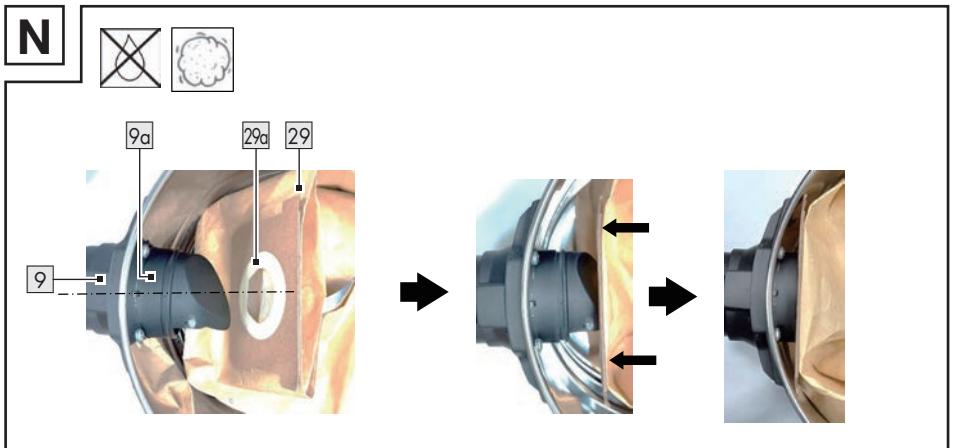
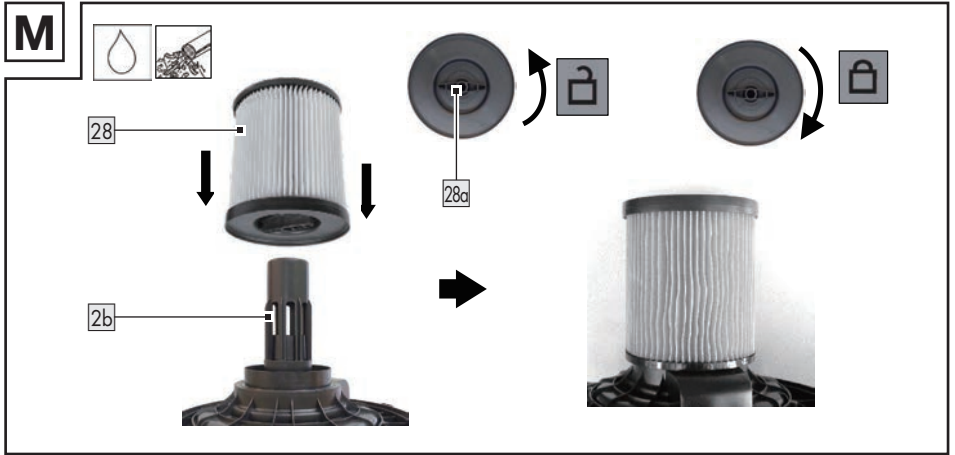

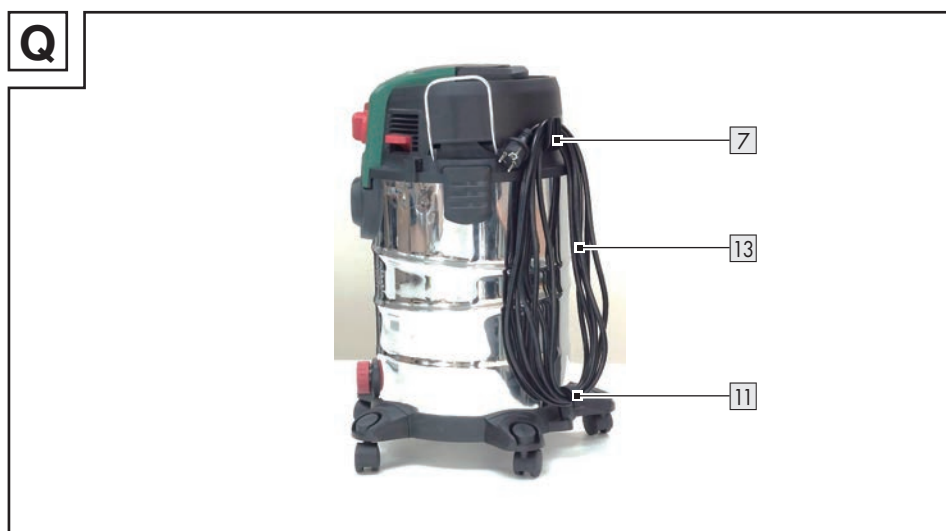
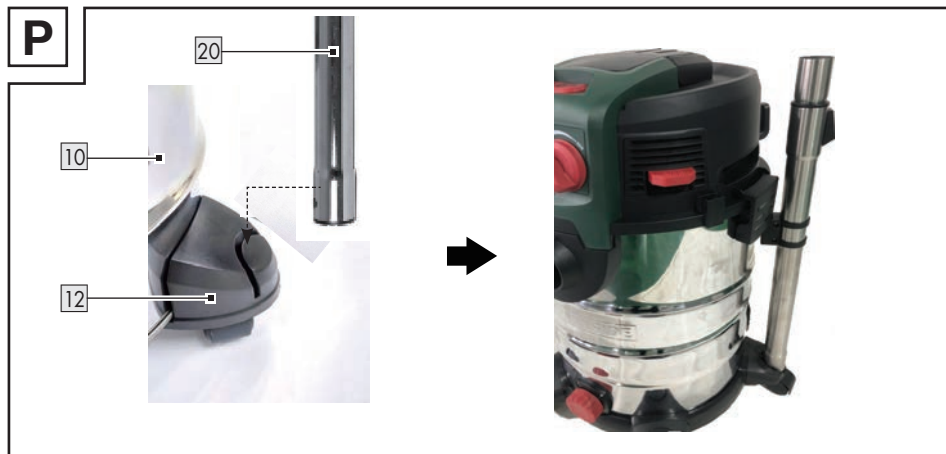

























<b>Warnings and symbols used</b> .....	Page 11
<b>Introduction</b> .....	Page 12
Intended use.....	Page 12
Scope of delivery .....	Page 12
Description of parts .....	Page 13
Technical data.....	Page 13
Safety features .....	Page 14
<b>Safety instructions</b> .....	Page 14
<b>Before first use</b> .....	Page 17
Unpacking.....	Page 17
<b>Before use</b> .....	Page 17
Assembling the swivel castors .....	Page 18
Connecting/removing the flexible hose .....	Page 18
Connecting/removing the handle .....	Page 18
Connecting the nozzles/extension tube .....	Page 18
Connecting/removing power tool hose .....	Page 19
Using handle and telescopic suction tube .....	Page 19
Removing the container lid.....	Page 19
Installing the filter .....	Page 20
<b>Operation</b> .....	Page 21
Switching on/off .....	Page 21
Controlling the airflow.....	Page 21
Wet vacuuming.....	Page 21
Storing telescopic suction tube and nozzles .....	Page 22
Wrapping up the mains cord .....	Page 22
Emptying the metal container.....	Page 22
Cleaning the pleated filter.....	Page 22
<b>After use</b> .....	Page 22
<b>Replacement parts/Accessories</b> .....	Page 23
<b>Troubleshooting</b> .....	Page 24
<b>Cleaning and care</b> .....	Page 24
Cleaning .....	Page 24
Maintenance.....	Page 25
Repair .....	Page 25
Storage .....	Page 25
Transportation.....	Page 25
<b>Disposal</b> .....	Page 25
<b>Warranty</b> .....	Page 25
Warranty claim procedure.....	Page 26
<b>Service</b> .....	Page 26

## Warnings and symbols used

The following warnings are used in the instruction manual, on the packaging, rating label and product labels:

	Read the instruction manual!		Nozzle for vacuuming smooth and hard floor surfaces
	Switch off the product and disconnect it from the mains before replacing attachments, cleaning and when not in use.		Nozzle for vacuuming carpets
	Follow the warnings and safety notes!		Nozzle for vacuuming dust and dirt from grooves, joints and cracks
	Danger – risk of electric shock!		Nozzle for vacuuming dust and dirt from sofa and cushion
	Diameter		Filter for vacuuming water or other liquids
	Alternating current/voltage		The filter is not suitable for vacuuming water or other liquids.
	Use the product in dry indoor spaces only.		Filter for vacuuming dry and small particles (e.g. sand, dried paint residues)
	Product socket for power tool		Filter for vacuuming dry and fine dust (e.g. wood dust from sanding works)
<b>P<sub>max</sub></b>	Max. product socket output power		Nozzle for vacuuming car seats, mattresses, floors and carpets
<b>P<sub>sum</sub></b>	Total power consumption: Rated input power of product and max. product socket output power		Power tool
	Locked		There is a risk of fire if the suction material exceeds a temperature of +40 °C (+104 °F).

	Unlocked		Filter cleaning system
 	Safety information Instructions for use		CE mark indicates conformity with relevant EU directives applicable for this product.

## **WET & DRY VACUUM CLEANER**

### ● **Introduction**

We congratulate you on the purchase of your new product. You have chosen a high quality product. The instructions for use are part of the product. They contain important information concerning safety, use and disposal. Before using the product, please familiarise yourself with all of the safety information and instructions for use. Only use the product as described and for the specified applications. If you pass the product on to anyone else, please ensure that you also pass on all the documentation with it.

### ● **Intended use**

This product is a household appliance intended for vacuuming floors, carpets, furniture, mattresses, cars or garages. The product can also be used as a blower or to suck up water.

The product is suitable for sucking up water and dirt with a temperature not higher than +40 °C.

Certain materials may produce explosive vapours or mixtures when agitated by the suction air.

Never vacuum the following materials:

- Explosive or flammable gases, liquids and (reactive) dust particles  
 Vacuuming such materials poses a danger to health and is therefore prohibited.

- Reactive metal dust particles (e.g. aluminium, magnesium and zinc in combination with highly alkaline or acidic detergents)
- Undiluted, strong acids and bases
- Organic solvents (e.g. petrol, paint thinners, acetone, heating oil)  
 These substances may cause corrosion on the product.
- Soot and glowing embers
- Cement, gypsum and lime dust
- Small objects or ash from chimneys, charcoal stoves, ashtrays or barbecue grills
- Ash or dirt of heating boilers and oil-burning ovens

Any other use or modification of the product are considered improper use and can result in hazards such as death, personal injury and damage. The manufacturer is not liable for any damages caused by improper use. The product is designed exclusively intended for household use. The product is not intended for commercial use, industrial operations or similar purposes.

### ● **Scope of delivery**

After unpacking the product, check if the delivery is complete and if all parts are in good condition. Remove all packaging materials before use.

- 1 Container lid
- 1 Metal container
- 1 Flexible hose
- 1 Telescopic suction tube
- 1 Handle
- 1 Floor nozzle with brush

- 1 Floor nozzle with rubber lip
- 1 Crevice nozzle
- 1 Cushion nozzle
- 1 Car nozzle
- 1 Power tool hose
- 1 Dust port adaptor
- 1 Pleated filter
- 1 Paper filter bag
- 5 Swivel castors
- 2 Metal brackets
- 1 Storage bag
- 1 User manual

## ● Description of parts

Before reading, familiarize yourself with all functions of the product.

- 1 Carry handle
- 2 Container lid (incl. motor drive system and housing)
- 2a Rib
- 2b Filter basket
- 3 On/off switch
- 4 Airflow controller
- 5 Self-cleaning button (for cleaning pleated filter)
- 6 Holder (for storage of telescopic suction tube)
- 7 Upper mains cord hook
- 8 Latch
- 9 Vacuum connector
- 10 Metal container
- 11 Lower mains cord hook
- 12 Swivel castor (with nozzle holder)
- 13 Mains cord and mains plug
- 14 Drain outlet
- 15 Blow connector
- 16 Holder (for metal bracket)
- 17 Product socket
- 18 Flexible hose (for product)
- 18a Hose coupler (connect to handle)
- 18b Hose coupler (connector to vacuum or blow connector)
- 18c Lock button
- 19 Handle
- 19a Air regulator
- 20 Telescopic suction tube
- 20a Tube holder

- 20b Slide lock button
- 20c Slot
- 21 Crevice nozzle
- 22 Floor nozzle with brush
- 23 Floor nozzle with rubber lip
- 24 Cushion nozzle
- 25 Car nozzle
- 26 Power tool hose
- 26a Hose coupler (large)
- 26b Hose coupler (small)
- 27 Dust port adaptor
- 28 Pleated filter
- 28a Lever
- 29 Paper filter bag
- 29a Seal ring
- 30 Metal bracket
- 31 Storage bag

## ● Technical data

<b>Wet &amp; dry vacuum cleaner</b>	<b>: PWD 30 C1</b>
Model number	
with VDE plug /socket	: HG10163
with VDE plug/ LSV socket	: HG10163-FR
with BS plug/socket	: HG10163-BS
with Type K plug/ socket	: HG10163-DK
with Swiss plug/ socket	: HG10163-CH
Rated input power (product)	: 1500 W
Max. product socket output power	
HG10163	: Pmax 2200 W
HG10163-FR	: Pmax 2200 W
HG10163-BS	: Pmax 1400 W
HG10163-DK	: Pmax 1400 W
HG10163-CH	: Pmax 800 W

Total power consumption (product and max. product socket output power)	
HG10163	: Psum 3700 W
HG10163-FR	: Psum 3700 W
HG10163-BS	: Psum 2900 W
HG10163-DK	: Psum 2900 W
HG10163-CH	: Psum 2300 W

Rated input voltage	: 230–240 V~, 50/60 Hz
Suction force	: 260 Airwatt
Suction pressure	: 181 mbar (18.1 kPa)
Suction rate	: 36.9 l/s
Protection class	: I
Ingress protection	: IP24
Power tool hose	: 1 m
Flexible hose length	: 3 m (Ø 32 mm)
Telescopic suction tube length	: approx. 54 to 90 cm
Mains cord length	: approx. 6 m

<b>Metal container size</b>	
Dimensions (Ø × H)	: 31 × 40 cm
Gross volume	: 30 l
Net volume	: 22.3 l
Liquid storage	: max. 20 l

## ● Safety features

- The product will be switched off by a floating switch inside the filter basket **2b** once the metal container **10** is full. This prevents overflow and damage to the electric motor.



## Safety instructions

**BEFORE USING THE PRODUCT, FAMILIARISE YOURSELF WITH ALL OF THE SAFETY INFORMATION AND INSTRUCTIONS FOR USE! WHEN PASSING THIS PRODUCT ON TO OTHERS, ALSO INCLUDE ALL THE DOCUMENTS!**

In the case of damage resulting from non-compliance with these operating instructions the warranty claim becomes invalid! No liability is accepted for consequential damage! In the case of material damage or personal injury caused by incorrect handling or non-compliance with the safety instructions, no liability is accepted!

## Children and persons with limitations



**⚠ WARNING! DANGER OF DEATH AND ACCIDENTS FOR TODDLERS AND CHILDREN!** Never leave children unsupervised with the packaging material. The packaging material represents a danger of suffocation. Children frequently underestimate the dangers.

- This product can be used by children aged from 8 years and above and persons with reduced physical, sensory or mental capabilities or lack of experience and knowledge if they have been given supervision or instruction concerning use of the product in a safe way and understand the hazards involved.
- Children shall not play with the product.
- Cleaning and user maintenance shall not be made by children unless

they are older than 8 and supervised.

## Intended use

**⚠ WARNING! Risk of injury!** Misuse may lead to injury. Use this product solely in accordance with these instructions. Do not attempt to modify the product in any way.

## Electrical safety

**⚠ DANGER! Risk of electric shock!** Never attempt to repair the product yourself. In case of malfunction, repairs are to be conducted by qualified personnel only.

**⚠ WARNING! Risk of electric shock!** Do not immerse the product's electrical components in water or other liquids. Never hold the product under running water.

**⚠ WARNING! Risk of electric shock!** Never use a damaged product. Disconnect the product from the socket outlet and contact your retailer if it is damaged.

## **⚠ WARNING! Risk of injury!**

Turn off the product and disconnect it from the power supply before cleaning and when the product is not in use.

- Do not use the product anymore if it has been dropped.
- Before connecting the power plug to the power supply: Check that the voltage and the current rating correspond with the power supply details shown on the product's rating label.
- Regularly check the power plug and the power cord for damages. If the power cord is damaged, it must be replaced by the manufacturer, its service agent or similarly qualified persons in order to avoid a hazard.
- Protect the power cord against damages. Do not let it hang over sharp edges, do not squeeze or bend it. Keep the power cord away from hot surfaces and open flames.

## **Operation**

### **⚠ WARNING! Risk of fire and injury!**



Never use the product to absorb water, dirt and any material with a temperature exceeding +40 °C.

- Disconnect the product from the power supply
  - when a malfunction occurs,
  - before attaching/changing accessories,
  - before cleaning the product,
  - if you will not use the product for a long time,
  - during a thunderstorm and
  - after each use.
- Disconnect the product from the power supply by pulling the power plug, but not by pulling on the power cord.
- Defective components must always be replaced by original spare parts.
- Do not obstruct the ventilation slots during operation. Risk of

overheating and damage to the product.

- Make sure that the mains voltage corresponds with the information on the rating plate.
- The product must only be connected to a mains socket via a residual-current circuit breaker (RCD) with a rated leakage current of not more than 30 mA.

## Cleaning and storage

### **⚠ WARNING! Risk of injury!**

Disconnect the product from the power supply before cleaning work and when not in use.

- Protect the product, its power cord and power plug against dust, direct sunlight, dripping and splashing water.
- Store the product in a cool, dry place, protected from moisture and out of the reach of children.
- Protect the product against heat. Do not place the product close to open flames or heat sources such as stoves or heating appliances.

## ● **Before first use**

### ● **Unpacking**

#### **⚠ WARNING!**

- ▶ The product and the packaging are not children's toys! Children must not play with plastic bags, sheets and small parts! There is a danger of choking and suffocation!

- Make sure the delivery contents are complete and free of damage. If you find that parts are missing or damaged, do not use the product and contact your dealer.

Do not use the product unless missing parts have been delivered in addition or defective parts have been replaced. Using an incomplete or damaged product represents a hazard to people and property.

1. Unpack all parts and lay them on a flat, stable surface.
2. Remove all packaging materials and shipping devices if applicable.
3. Make sure that you have all the accessories and tools needed for assembly and operation. This also includes suitable personal protective equipment.

## ● **Before use**

#### **⚠ WARNING!**

- ▶ There is a risk of accident if the product is operated using an electrical mains supply that does not match the specifications shown on the rating label of the product.
- ▶ The mains voltage and the frequency of the mains source must correspond with the specifications on the product's rating plate.

## ⚠ WARNING!



Switch off the product and disconnect it from the mains before replacing attachments, cleaning and when not in use.

## ● Assembling the swivel castors

Fig. C

1. Turn the metal container **10** upside down, so its bottom is facing upward.
2. Insert the swivel castor **12** into the slots of the plastic holder until it is click-locked.
3. Check if the swivel castor **12** can rotate freely.

## ● Connecting/removing the flexible hose

### Vacuuming

Fig. D

1. Align the hose coupler **18b** of the flexible hose **18** with the vacuum connector **9**.
2. Push the hose coupler **18b** slowly into the vacuum connector **9** until the lock button **18c** clicks into place.
3. Check if the flexible hose **18** is connected properly by pulling the hose coupler **18b** slightly. If the hose coupler does not move, the flexible hose is connected properly.
4. Check if the flexible hose **18** can be rotated freely.
5. Removing: Press the lock button **18c** down. Pull the hose coupler **18b** out of the vacuum connector **9**.

### Blowing air

Fig. E

#### NOTE

- ▶ This is an auxiliary function which can be used to blow away dust or small objects.

1. Align the hose coupler **18b** of the flexible hose **18** with the blow connector **15**.
2. Push the hose coupler **18b** slowly into the blow connector **15** until the lock button **18c** clicks into place.
3. Check if the flexible hose **18** is installed properly by pulling the hose coupler **18b** slightly. If the hose coupler does not move, the flexible hose is connected properly.
4. Check if the flexible hose **18** can be rotated freely.
5. Removing: Press the lock button **18c** down. Pull the hose coupler **18b** out of the blow connector **15**.

## ● Connecting/removing the handle

Fig. E

- **Connecting the handle:** Align the hose coupler **18d** of the flexible hose **18** to the handle **19**. Push the hose coupler until the hose coupler is securely connected to the handle.
- **Removing the handle:** Pull out the hose coupler **18d** from the handle **19**.

## ● Connecting the nozzles/extension tube

Fig. F, G

- You can connect the nozzles **21/22/23/24/25** or the telescopic suction tube **20** to the handle **19** in various ways in order to adapt to different environments and degrees of accessibility.

Nozzle	Area of application
Crevice nozzle <b>21</b>	<ul style="list-style-type: none"><li>□ Grooves</li><li>□ Joints</li><li>□ Sofas</li><li>□ Confined spaces</li></ul>
Floor nozzle with brush <b>22</b>	<ul style="list-style-type: none"><li>□ Hard and flat surfaces</li></ul>
Floor nozzle with rubber lip <b>23</b>	<ul style="list-style-type: none"><li>□ Carpets or similar types of surface</li></ul>

Nozzle	Area of application
Cushion nozzle <b>24</b>	<input type="checkbox"/> Cushions
Car nozzle <b>25</b>	<input type="checkbox"/> Car interior and exterior

## ● Connecting/removing power tool hose

Fig. H

### Connecting the power tool hose

#### NOTE

- ▶ Use the dust port adaptor **27** to connect power tools of different sizes to the dust port.

1. Align the hose coupler **26a** of the power tool hose **26** to the hose coupler **18a** of the flexible hose **18**.
2. Push the hose coupler **18a** inside the hose coupler **26a** completely.
3. Connect the other end of the hose coupler **26b** to the dust port.

### Removing the power tool hose

- Pull the hose coupler **26a** from the flexible hose coupler **18a** until it is completely removed.

## ● Using handle and telescopic suction tube

Fig. I

### Handle

#### NOTE

- ▶ The handle **19** has a built-in air pressure regulation function.

- Increase suction power:** Slide the air regulator **19a** in the same direction of the ▼ mark.

- Decrease suction power:** Slide the air regulator **19a** in the opposite direction of the ▼ mark.

### Telescopic suction tube

#### NOTE

- ▶ The telescopic suction tube **20** can be adjusted to different lengths to suit the working environment.

1. Push and hold the slide lock button **20b** to release the locking action.
2. Adjust the telescopic suction tube **20** to the desired length.
3. Release the slide lock button **20b** and slide the telescopic suction tube **20** until the preferred slot **20c** clicks into place.
4. The telescopic suction tube **20** can be stored on the product by attaching the tube holder **20a** to the holder **6**.

## ● Removing the container lid

#### NOTE

- ▶ Remove the container lid **2** for installing or replacing the filter bag and emptying the metal container **10**.

Fig. J

1. Unlock the latches **8** by pulling them away from the metal container **10**.
2. Lift up the latches **8** and disconnect them from the rib **2a**.
3. Reverse above steps to lock the container lid **2** on the metal container **10**.

Fig. K, L

1. Hold the carry handle **1** and remove the container lid **2** from the metal container **10**.
2. The filter basket **2b** is exposed for filter installation or replacement.
3. Fold down the carry handle **1** after use and before storing the product.

## ● Installing the filter

### ⚠ CAUTION!

- ▶ Never vacuum without a filter installed to the product. Sucked in substances may contain metal or hard, sharp particles, which may damage the motor or cause an electric shock. Dust would be blown out from the blow connector [15] at a very high speed which could cause serious personal injury.
- ▶ Only vacuum liquids with the pleated filter [28] installed to the product. Otherwise the product will be damaged. The paper filter bag [29] will also be damaged, if you use it for wet vacuuming.

### NOTE

- ▶ The paper filter bag [29] is suitable for dry vacuuming only.
- ▶ Do not use the pleated filter [28] for vacuuming very fine dust or dirt (e.g. sanding dust). The pleated filter can be used for many other materials though.

### Pleated filter (wet vacuuming)

Fig. M

### NOTE

- ▶ Before installing pleated filter [28], ensure the lever [28a] is unlocked.

1. Turn the container lid [2] over.
2. Install the pleated filter [28] to the filter basket [2b].
3. Insert the pleated filter [28] until the bottom side of the pleated filter touches the surface of the filter basket [2b].
4. Turn the lever [28a] to lock the pleated filter [28] in place.

5. Pull the pleated filter [28] slightly without movement, to check if the pleated filter is installed properly.

### NOTE

- ▶ If the pleated filter [28] does not lock in place: Turn the pleated filter slightly without force, until the inside lock is sitting in place with the filter basket [2b]. Turn the lever to lock the pleated filter in place.

### Paper filter bag (dry vacuuming)

Fig. N

1. Turn the container lid [2] over.
2. Align the hole of the paper filter bag [29] with the internal suction connector [9].
3. Press down the paper filter bag [29] to insert the internal suction connector into the hole of the paper filter bag.
4. Press down the paper filter bag [29] until the seal ring [29a] is fitted into the circular rib [9a].

### Metal bracket

Fig. O

### NOTE

- ▶ Install the 2 metal brackets [30] to retain the flexible hose [18] when the product is transported, stored or not in use.

1. Squeeze the ends of the metal bracket [30].
2. Put the metal bracket [30] into the holder [16] until both ends are sitting in the slots.

## ● Operation

### ● Switching on/off

Fig. A

#### NOTE

- ▶ Before use, check if all parts are connected securely and the container lid **2** is locked in place.
- ▶ Before you connect the product to the mains supply, make sure it is switched off.

#### ⚠ WARNING!

- ▶ Only connect power tools with rated power below P<sub>max</sub> of 2200 W to the product socket **17**.

- Connect the mains plug **13** to a suitable socket-outlet.

#### Switching on the product

If no power tool is connected to the product socket **17**:

- Set the on/off switch **3** to position **I** to switch on the product.

#### Switching on product and power tool

If a power tool is connected to the product socket **17**:

- Set the on/off switch **3** to position  to switch on the product and the power tool.
- When you switch on the power tool, the product automatically switches on.

#### Switching off the product

- Set the on/off switch **3** to position **0** to switch off the product.

#### Switching off product and power tool

- Switch off the power tool. The product automatically switches off following a delay time of approx. 6 to 7 seconds.

## ● Controlling the airflow

Fig. A

- Turn the airflow controller **4** to adjust the airflow:

Setting	Airflow
<b>MIN</b>	Minimum airflow
<b>MAX</b>	Maximum airflow

## ● Wet vacuuming

#### NOTE

- ▶ When the metal container **10** is full during wet vacuuming, the product stops vacuuming due to a safety device (floating switch inside the filter basket **2b**). Proceed as follows in this case:
  - Set the on/off switch **3** to position **0**.
  - Disconnect the mains plug **13** from the socket-outlet.
  - Empty the metal container **10** (see “Emptying the metal container”).

1. Make sure the pleated filter **28** is installed and the paper filter bag **29** is not installed (see “Installing the filter”).
2. Connect the flexible hose **18** (see “Connecting/removing the flexible hose”).
3. Connect the handle **19** (see “Connecting/removing the handle”).
4. Switch on the product (see “Switching on/off”).
5. Vacuum liquids using the handle **19**. For cleaning the floor or other surfaces, you may also use the telescopic suction tube **20** with a suitable nozzle **21/22/23/24/25**.
6. After completing the cleaning work:
  - Switch off the product (see “Switching on/off”).

- Empty the metal container **10** immediately (see “Emptying the metal container”). The metal container is not designed for long-term storage of liquids.

## ● Storing telescopic suction tube and nozzles

Fig. P

- Slide the telescopic suction tube **20** into the nozzle holder on the swivel castor **12**.
- Store the nozzles **21/22/23/24/25** in the nozzle holder.

## ● Wrapping up the mains cord

Fig. Q

- Wrap up the mains cord **13**. Hang the mains cord on the upper mains cord hook **7** and the lower mains cord hook **11**.

## ● Emptying the metal container

### ⚠ WARNING!



Switch off the product and disconnect it from the mains before replacing attachments, cleaning and when not in use.

### ⚠ WARNING!

- ▶ Empty and clean the product before and after use to avoid the collection of materials that could pose a fire hazard in the product.

Fig. R

1. Turn the cap of the drain outlet **14** in anti-clockwise direction to remove the cap.
2. Empty the metal container **10**.
3. Put the cap back on the drain outlet **14**. Turn the cap in clockwise direction.

## ● Cleaning the pleated filter

### ⚠ WARNING!

- ▶ Check the pleated filter **28** regularly for damage and deformation. A damaged or deformed pleated filter can not be cleaned and must be replaced. This is necessary to maintain the functionality of the product and to protect the product of damage.
- ▶ Only use replacement filters from Lidl or authorized resellers. Filters that are not compatible with the product can lead to injury and product damage.

### NOTE

- ▶ Clean the pleated filter **28** after each use to preserve the full suction power of the product.

Fig. A

1. Connect the mains plug **13** to a suitable mains supply.
2. Set the on/off switch **3** to position I.
3. Turn the airflow controller **4** to **MAX** position.
4. Press the self-cleaning button **5** for about 3 to 4 times.

## ● After use

1. Switch off the product and disconnect the mains plug **13** from the socket-outlet.
2. Let the product cool down.
3. Check, clean and store the product (see “Cleaning and care”).

## ● Replacement parts/Accessories

Contact the service centre via telephone (see “Service”). Have the model number mentioned below ready.

Figure	Part	Line drawing	Part name	Model number
B	18		Flexible hose	99948006901
B	19		Handle	99948006902
B	20		Telescopic suction tube	99948006903
B	21		Crevice nozzle	99948006904
B	22		Floor nozzle with brush	99948006905
B	23		Floor nozzle with rubber lip	99948006906
B	24		Cushion nozzle	99948006907
B	25		Car nozzle	99948006908
B	28		Pleated filter	99948006909
B	29		Paper filter bag	99948006910

Figure	Part	Line drawing	Part name	Model number
B	31		Storage bag	99948006911

## ● Troubleshooting

Fault	Possible cause	Action
The product does not work.	The mains plug 13 is not connected to the mains supply.	Connect the mains plug 13 with a suitable socket-outlet.
The suction power is reduced and the product does not vacuum any dirt.	The metal container 10 is full.	Empty the metal container 10 (see “Emptying the metal container”).
The suction power is reduced and the product does not vacuum any dirt.	The air path is blocked.	Check the following parts for blockages and remove the blockages: Metal container 10 Flexible hose 18 Power tool hose 26 Telescopic suction tube 20 Crevice nozzle 21 Floor nozzle with brush 22 Floor nozzle with rubber lip 23 Cushion nozzle 24 Car nozzle 25
Dust or water escapes from the product during vacuuming.	The container lid 2 was not installed correctly.	Install the container lid 2 correctly (see “Removing the container lid”).

## ● Cleaning and care

### ⚠ WARNING!



Switch off the product and disconnect it from the mains before replacing attachments, cleaning and when not in use.

## ● Cleaning

- Never allow fluids to enter the product.
- The product must always be kept clean, dry and free from oil or grease.
- Remove dust from the product after each use and before storage.
- Regular and proper cleaning will help to ensure safe use and prolong the life of the product.

- Clean the product with a dry cloth. Use a soft brush for areas that are hard to reach.

## NOTE

- ▶ Do not use chemical, alkaline, abrasive or other aggressive detergents or disinfectants to clean this product as they might be harmful to its surfaces.

## ● Maintenance

Before and after each use: Check the product and accessories for wear and damage.

## ● Repair

This product does not contain any parts that can be repaired by the user. Contact an authorized service centre or a similarly qualified person to have the product checked and repaired.

## ● Storage

- Always store the product in a place that is inaccessible to children.
- The ideal temperature for long term storage (longer than 3 months) is between +10 and +30 °C with a relative humidity of max. 60 %.

1. Switch off the product and disconnect the mains plug  from the socket-outlet.
2. Let the product cool down.
3. Clean the product (see “Cleaning”).
4. Store the product and its accessories in a dark, dry, frost-free, well-ventilated place.

## ● Transportation

- Protect the product from any heavy impact or strong vibrations which may occur during transportation in vehicles.
- Secure the product to prevent it from slipping or falling over.

1. Switch off the product and disconnect the mains plug  from the socket-outlet.
2. Let the product cool down.

## ● Disposal

The packaging is made entirely of recyclable materials, which you may dispose of at local recycling facilities.



Observe the marking of the packaging materials for waste separation, which are marked with abbreviations (a) and numbers (b) with following meaning: 1–7: plastics/20–22: paper and fibreboard/80–98: composite materials.

## Product:



Contact your local refuse disposal authority for more details of how to dispose of your worn-out product.



To help protect the environment, please dispose of the product properly when it has reached the end of its useful life and not in the household waste. Information on collection points and their opening hours can be obtained from your local authority.

## ● Warranty

The product has been manufactured to strict quality guidelines and meticulously examined before delivery. In the event of material or manufacturing defects you have legal rights against the retailer of this product. Your legal rights are not limited in any way by our warranty detailed below.

The warranty for this product is 3 years from the date of purchase. The warranty period begins on the date of purchase. Keep the original sales receipt in a safe location as this document is required as proof of purchase.

Any damage or defects already present at the time of purchase must be reported without delay after unpacking the product.

Should the product show any fault in materials or manufacture within 3 years from the date of purchase, we will repair or replace it – at our choice – free of charge to you. The warranty period is not extended as a result of a claim being granted. This also applies to replaced and repaired parts.

This warranty becomes void if the product has been damaged, or used or maintained improperly.

The warranty covers material or manufacturing defects.

### ● **Warranty claim procedure**

So that your request can be processed quickly, please observe the following instructions:

For all inquiries, please have the receipt and item number (IAN 480069\_2410) ready as proof of purchase.

The article number can be taken from the identification label on the product, engraving on the product, the front cover of your manual (at the bottom left), or the sticker on the back or bottom of the product.

If malfunctions or other defects arise, first contact the service department indicated below by phone or email.

You can then send a product recorded as defective to the communicated service address postage-free, making sure to enclose proof of purchase (receipt) and information on the details of the defect and when it occurred.



You can download and view this and numerous other manuals at parkside-diy.com. This QR code takes you directly to parkside-diy.com. Choose your country and use the search screen to search for the operating instructions. Entering the item number (IAN) 480069\_2410 takes you to the operating instructions for your item.

### ● **Service**

**(GB) Service Great Britain**



Tel.: 0800 0569216

E-Mail: owim@lidl.co.uk

**(CY) Service Cyprus**

Tel.: 8009 4211























E-Mail: owim@lidl.com.cy

 Serbian mark of conformity  

<b>Korištene upozoravajuće napomene i simboli</b> .....	Stranica	28
<b>Uvod</b> .....	Stranica	29
Uporaba u skladu s odredbama .....	Stranica	29
Sadržaj isporuke .....	Stranica	29
Opis dijelova .....	Stranica	30
Tehnički podaci .....	Stranica	30
Sigurnosne značajke .....	Stranica	31
<b>Sigurnosne napomene</b> .....	Stranica	31
<b>Prije prve uporabe</b> .....	Stranica	34
Raspakiranje .....	Stranica	34
<b>Prije uporabe</b> .....	Stranica	34
Montaža kotačića .....	Stranica	34
Spajanje/uklanjanje fleksibilnog crijeva .....	Stranica	34
Spajanje/uklanjanje ručke .....	Stranica	35
Spajanje nastavka/produžne cijevi .....	Stranica	35
Spajanje/uklanjanje crijeva električnog alata .....	Stranica	35
Korištenje ručke i teleskopske usisne cijevi .....	Stranica	36
Uklanjanje poklopca spremnika .....	Stranica	36
Postavljanje filtra .....	Stranica	36
<b>Korištenje</b> .....	Stranica	37
Uključivanje/isključivanje .....	Stranica	37
Podešavanje protoka zraka .....	Stranica	38
Mokro usisavanje .....	Stranica	38
Spremanje teleskopske usisne cijevi i nastavka .....	Stranica	38
Namotavanje priključnog kabela .....	Stranica	38
Pražnjenje metalnog spremnika .....	Stranica	38
Čišćenje nabranog filtra .....	Stranica	39
<b>Nakon uporabe</b> .....	Stranica	39
<b>Rezervni dijelovi/pribor</b> .....	Stranica	39
<b>Otklanjanje poteškoća</b> .....	Stranica	41
<b>Čišćenje i njega</b> .....	Stranica	41
Čišćenje .....	Stranica	41
Održavanje .....	Stranica	41
Popravak .....	Stranica	42
Spremanje .....	Stranica	42
Transport .....	Stranica	42
<b>Zbrinjavanje</b> .....	Stranica	42
<b>Jamstvo</b> .....	Stranica	42
Postupak u slučaju koji je pokriven jamstvom .....	Stranica	43
<b>Servis</b> .....	Stranica	43

## Korištene upozoravajuće napomene i simboli

U ovim uputama za uporabu, natpisnoj pločici i naljepnicama proizvoda korištene su sljedeće upozoravajuće napomene:

	Pročitajte upute za uporabu!		Nastavak za usisavanje na glatkim i tvrdim podovima
	Prije zamjene nastavaka, čišćenja i ako ga ne upotrebljavate, isključite proizvod i odspojite ga iz napajanja!		Nastavak za usisavanje tepiha
	Pridržavajte se upozorenja i sigurnosnih napomena!		Nastavak za usisavanje prašine i prljavštine iz utora, spojeva i pukotina
	Opasnost od električnog udara!		Nastavak za usisavanje prašine i prljavštine sa sofe i jastuka
	Promjer		Filter za usisavanje vode ili drugih tekućina
	Izmjenična struja/napon		Filter nije prikladan za usisavanje vode ili drugih tekućina.
	Proizvod upotrebljavajte samo u suhim prostorijama!		Filter za usisavanje suhih i sitnih čestica (npr. pijesak, osušeni ostaci boje)
	Utičnica uređaja za električne alate		Filter za usisavanje suhe i fine prašine (npr. drvena prašina od brušenja)
<b>P<sub>max</sub></b>	Maksimalna izlazna snaga utičnice uređaja		Nastavak za usisavanje autosjedalica, madraca, podova i tepiha
<b>P<sub>sum</sub></b>	Ukupna potrošnja energije: Nazivna ulazna snaga proizvoda i najveća izlazna snaga utičnice uređaja		Električni alat
	Zaključano		Ako usisni materijal prijeđe temperaturu od +40 °C (+104 °F) postoji opasnost od požara.
	Deblokirano		Sustav za čišćenje filtra



Sigurnosne napomene  
Upute za rukovanje



Oznaka CE potvrđuje sukladnost  
sa smjernicama EU-a koje se  
primjenjuju na proizvod.

## **MOKRO-/SUHI USISAVAČ**

### ● **Uvod**

Čestitamo vam na kupnji novog proizvoda. Ovom kupnjom odlučili ste se za visokokvalitetan proizvod. Uputa za uporabu je sastavni dio ovog proizvoda. Ona sadrži važne upute o sigurnosti, uporabi i uklanjanju otpada. Prije upotrebe proizvoda upoznajte se sa svim njegovim uputama za korištenje i sigurnosnim uputama. Koristite ovaj proizvod u skladu s navedenim uputama te u navedene svrhe. Ukoliko proizvod dajete nekoj drugoj osobi, predajte toj osobi također i sve upute.

### ● **Uporaba u skladu s odredbama**

Ovaj proizvod je kućanski aparat namijenjen za usisavanje podova, tepiha, namještaja, madraca, kao i automobila ili garaža. Proizvod se može koristiti i za ispuhivanje ili za usisavanje vode.

Proizvod je prikladan za usisavanje vode i prljavštine s temperaturom koja ne prelazi +40 °C.

Kada ih pomiče usisni zrak određeni materijali mogu proizvesti eksplozivne pare ili smjese.

Nikada ne usisavajte sljedeće materijale:

- Eksplozivne ili zapaljive plinove, tekućine i (reaktivne) čestice prašine  
Usisavanje takvih materijala je opasno po zdravlje i stoga je zabranjeno.
- Reaktivne metalne čestice prašine (npr. aluminij, magnezij i cink u kombinaciji s jako alkalnim ili kiselim sredstvima za čišćenje)
- Nerazrijeđene, jake kiseline i lužine

- Organska otapala (npr. benzin, razrjeđivač boje, aceton, lož ulje)  
Ove tvari mogu dovesti do korozije proizvoda.
- Čađa i tinjajući pepeo
- Cementna, gipsana i vapnena prašina
- Mali predmeti ili pepeo iz kamina, peći na ugljen, pepeljare ili roštilja
- Pepeo ili prljavština iz kotlova i peći na naftu

Bilo koja druga uporaba ili preinaka proizvoda smatra se nepropisnom i može dovesti do opasnosti kao što su smrt, osobne ozljede i materijalna šteta. Proizvođač ne preuzima odgovornost za štete nastale zbog nepravilne uporabe. Proizvod je predviđen isključivo za kućnu uporabu. Proizvod nije namijenjen za komercijalnu/industrijsku uporabu ili slične svrhe.

### ● **Sadržaj isporuke**

Nakon raspakiranja proizvoda, provjerite jesu li isporučeni i ispravni svi dijelovi. Prije uporabe uklonite svu ambalažu.

- 1 Poklopac spremnika
- 1 Metalni spremnik
- 1 Fleksibilno crijevo
- 1 Teleskopska usisna cijev
- 1 Ručka
- 1 Podni nastavak s četkom
- 1 Podni nastavak s gumenim rubom
- 1 Uski nastavak
- 1 Nastavak za posteljinu
- 1 Nastavak za automobile
- 1 Crijevo za električni alat
- 1 Adapter nastavka za prašinu
- 1 Nabrani filter
- 1 Papirnata filter-vrećica
- 5 Kotačići
- 2 Metalne kopče

- 1 Torba za pohranu
- 1 Upute za uporabu

## ● Opis dijelova

Prije čitanja se upoznajte sa svim karakteristikama proizvoda.

- 1 Ručka za nošenje
- 2 Poklopac spremnika (uklj. pogonski sustav motora i kućište)
- 2a Kružno rebro
- 2b Košara filtra
- 3 Prekidač za uključivanje/isključivanje
- 4 Regulator protoka zraka
- 5 Gumb za samočišćenje (za čišćenje nabranog filtra)
- 6 Držač (za odlaganje teleskopske usisne cijevi)
- 7 Gornja kuka za spojni kabel
- 8 Zasun
- 9 Usisni priključak
- 10 Metalni spremnik
- 11 Donja kuka za spojni kabel
- 12 Kotačić (s držačem nastavaka)
- 13 Priključni kabel s mrežnim utikačem
- 14 Odvodni otvor
- 15 Priključak za ispuhivanje
- 16 Držač (za metalni držač)
- 17 Utičnica proizvoda
- 18 Fleksibilno crijevo (za proizvod)
- 18a Spojnica za crijevo (spoj na ručku)
- 18b Spojnica za crijevo (spoj na usisivač ili odvodni otvor)
- 18c Tipka za blokadu
- 19 Ručka
- 19a Regulator zraka
- 20 Teleskopska usisna cijev
- 20a Držač crijeva
- 20b Gumb za zaključavanje klizača
- 20c Utor
- 21 Uski nastavak
- 22 Podni nastavak s četkom
- 23 Podni nastavak s gumenim rubom
- 24 Nastavak za posteljinu
- 25 Nastavak za automobile
- 26 Crijevo za električni alat
- 26a Spojnica za crijevo (velika)

- 26b Spojnica za crijevo (mala)
- 27 Adapter nastavka za prašinu
- 28 Nabrani filter
- 28a Poluga
- 29 Papirnata filter-vrećica
- 29a Prstenasta brtva
- 30 Metalni držač
- 31 Torba za pohranu

## ● Tehnički podaci

<b>Mokro-/suhi usisivač : PWD 30 C1</b>	
Broj modela	
s VDE utikačem/ utičnicom	: HG10163
s VDE utikačem/LSV utičnicom	: HG10163-FR
s BS utikačem/ utičnicom	: HG10163-BS
s utikačem/utičnicom tipa K	: HG10163-DK
sa švicarskim utikačem/utičnicom	: HG10163-CH
Nazivna ulazna snaga (proizvod)	: 1500 W
Maksimalna izlazna snaga utičnice proizvoda	
HG10163	: Pmax 2200 W
HG10163-FR	: Pmax 2200 W
HG10163-BS	: Pmax 1400 W
HG10163-DK	: Pmax 1400 W
HG10163-CH	: Pmax 800 W
Ukupna potrošnja energije (proizvod i maks. izlazna snaga utičnice proizvoda)	
HG10163	: Psum 3700 W
HG10163-FR	: Psum 3700 W
HG10163-BS	: Psum 2900 W
HG10163-DK	: Psum 2900 W
HG10163-CH	: Psum 2300 W
Nazivni ulazni napon	: 230–240 V~, 50/60 Hz

Usisna sila	: 260 zračnih : vata
Usisni tlak	: 181 mbar (18,1 kPa)
Usisni učinak	: 36,9 l/s
Razred zaštite	: I
Vrsta IP zaštite	: IP24
Crijevo za električni alat	: 1 m
Duljina fleksibilnog crijeva	: 3 m (Ø 32 mm)
Duljina teleskopske usisne cijevi	pribl. 54 do : 90 cm
Duljina priključnog kabela	: oko 6 m

<b>Veličina metalnog spremnika</b>	
Dimenzije (Ø × H)	: 31 × 40 cm
Bruto volumen	: 30 l
Neto zapremina	: 22,3 l
Pohranjivanje tekućina	: maks. 20 l

### ● Sigurnosne značajke

- Čim se metalni spremnik **10** napuni, proizvod se isključuje putem prekidača s plovkom koji se nalazi u košari filtra **2b**. Time se sprječava prelijevanje i oštećenje elektromotora.



### **Sigurnosne napomene**

**PRIJE UPORABE  
PROIZVODA UPOZNAJTE  
SE SA SVIM UPUTAMA ZA  
UPORABU I SIGURNOSNIM  
NAPOMENAMA! AKO OVAJ  
PROIZVOD DAJETE NOVOM**

## **VLASNIKU, URUČITE MU I DOKUMENTACIJU!**

U slučaju oštećenja zbog nepridržavanja ovih uputa za uporabu bit će poništeno pravo na primjenu jamstva! Ne preuzimamo odgovornost za posljedične štete! Proizvođač neće biti odgovoran za oštećenja ili ozljeda zbog nepravilne uporabe ili nepridržavanja sigurnosnih napomena!

### **Djeca i osobe s poteškoćama**



**⚠ UPOZORENJE!  
OPASNOST PO  
ŽIVOT I OPASNOST  
OD OZLJEDA ZA  
MALU DJECU I  
DJECU!** Djecu nikada nemojte ostaviti pored ambalažnog materijala bez nadzora. Postoji opasnost od gušenja ambalažnim materijalom. Djeca često podcjenjuju opasnosti.

- Uređaj smiju koristiti djeca od 8 godina te osobe s ograničenim psihičkim, osjetilnim ili mentalnim

sposobnostima ili osobe bez iskustva i/ili znanja kada su pod nadzorom ili ako su upoznati s uputama o sigurnom korištenju proizvoda kao i s potencijalnim opasnostima.

- Djeca se ne smiju igrati proizvodom.
- Čišćenje i korisničko održavanje ne smiju obavljati djeca, osim ako su starija od 8 godina i pod nadzorom.

### **Uporaba u skladu s odredbama**

**⚠ UPOZORENJE! Opasnost od ozljede!** Nepravilna uporaba može uzrokovati ozljede. Proizvodom se koristite samo u skladu s uputama. Nikada nemojte sami pokušavati mijenjati proizvod ni na koji način.

### **Električna sigurnost**

**⚠ OPASNOST! Opasnost od električnog udara!** Nikada nemojte sami pokušavati popraviti proizvod. U slučaju kvara, popravke smije izvršiti samo kvalificirano osoblje.

### **⚠ UPOZORENJE! Opasnost od električnog udara!**

Električne dijelove proizvoda ne uranjajte pod vodu ni druge tekućine. Proizvod nikada nemojte držati pod tekućom vodom.

### **⚠ UPOZORENJE! Opasnost od električnog udara!**

Nikada se nemojte koristiti oštećenim proizvodom. Ako je oštećen, proizvod isključite iz mreže i obratite se svom trgovcu.

### **⚠ UPOZORENJE! Opasnost od ozljede!**

Prije radova čišćenja i ako ga ne upotrebljavate, isključite proizvod pa ga odvojite od električne mreže.

- Ne rabite proizvod ako je pao.
- Prije spajanja mrežnog utikača u električnu mrežu: Pazite da se napon mreže na natpisnoj pločici proizvoda podudara s nazivnim naponom vaše elektroopskrbne mreže.
- Redovito provjeravajte nisu li mrežni utikač i priključni kabel oštećeni. Ako je priključni kabel oštećen, mora ga

zamijeniti proizvođač, njegova servisna služba ili kvalificirana osoba kako bi se izbjegla svaka opasnost.

- Zaštitite priključni kabel od oštećenja. Ne ostavljajte ga obješenog o oštre rubove i nemojte ga prelamati. Priključni kabel držite ga podalje od vrućih površina i otvorenog plamena.

## Korištenje

**⚠ UPOZORENJE!**  
**Opasnost od ozljeda i požara!**



Nikada nemojte koristiti proizvod za usisavanje vode, prljavštine i materijala temperature više od +40 °C.

- Izvucite mrežni utikač iz utičnice
  - U slučaju kvara,
  - Prije postavljanja/zamjene nastavaka,
  - Prije čišćenja proizvoda,
  - Ako proizvod ne upotrebljavate dulje vrijeme,
  - Za vrijeme grmljavine i
  - Nakon uporabe.

- Nemojte povlačiti mrežni utikač iz utičnice za priključni kabel kako biste izvukli mrežni utikač iz utičnice.
- Neispravni dijelovi moraju se uvijek zamijeniti originalnim rezervnim dijelovima.
- Tijekom rada nemojte pokriti ventilacijske otvore. Opasnost od pregrijavanja i oštećenja proizvoda.
- Provjerite odgovara li napon napajanja podacima na natpisnoj pločici.
- Proizvod se smije spojiti samo na utičnicu koja je zaštićena zaštitnim sklopkom za zaštitu od struje kvara s nazivnom preostalom strujom ne većom od 30 mA.

## Čišćenje i čuvanje

- ⚠ **UPOZORENJE! Opasnost od ozljede!** Prije radova čišćenja i ako ga ne upotrebljavate, proizvod odvojite od električne mreže.
- Proizvod, priključni kabel i mrežni utikač zaštitite od prašine, izravnog sunčeva

zračnja te kapanja i prskanja vode.

- Proizvod čuvajte na hladnom suhom mjestu zaštićenom od vlage i izvan dohvata djece.
- Proizvod zaštitite od vrućine. Proizvod ne stavljajte u blizinu otvorenog plamena ili izvora topline, npr. pećnice ili grijalica.

## ● Prije prve uporabe

### ● Raspakiravanje

#### **⚠ UPOZORENJE!**

- ▶ Proizvod i ambalažni materijal nisu igračke! Djeca se ne smiju igrati plastičnim vrećicama, folijama ni sitnim dijelovima! Postoji opasnost od gutanja i gušenja!

- Provjerite je li opseg isporuke potpun i neoštećen. Ako utvrdite da neki dijelovi nedostaju ili su oštećeni, nemojte koristiti proizvod i obratite se prodavaču. Proizvod koristite samo ako su isporučeni dijelovi koji nedostaju ili ako su neispravni dijelovi zamijenjeni. Uporaba necjelovitog ili oštećenog proizvoda predstavlja opasnost za ljude i imovinu.
1. Raspakirajte sve dijelove te ih odložite na ravnu, stabilnu površinu.
  2. Uklonite sav materijal za pakiranje i transportne blokade, ako ih ima.
  3. Provjerite imate li pribor i alate potrebne za montažu i rad. To također uključuje odgovarajuću osobnu zaštitnu opremu.

## ● Prije uporabe

#### **⚠ UPOZORENJE!**

- ▶ Postoji opasnost od ozljede ako se proizvod koristi s električnom energijom koja ne odgovara podacima na natpisnoj pločici proizvoda.
- ▶ Napon napajanja i frekvencija izvora napajanja moraju odgovarati podacima na natpisnoj pločici proizvoda.

#### **⚠ UPOZORENJE!**



Prije zamjene nastavaka, čišćenja i ako ga ne upotrebljavate, isključite proizvod i odspojite ga iz napajanja!

## ● Montaža kotačića

Sl. C

1. Okrenite metalni spremnik **10** naopako tako da je donja površina okrenuta prema gore.
2. Gurajte kotačić **12** u utore plastičnog držača koliko god ide, dok kotačić ne sjedne na mjesto.
3. Provjerite može li se kotačić **12** slobodno okretati.

## ● Spajanje/uklanjanje fleksibilnog crijeva

### Usisavanje

Sl. D

1. Poravnajte spojnicu crijeva **18b** fleksibilnog crijeva **18** s usisnim priključkom **9**.
2. Polako gurajte spojnicu crijeva **18b** u usisni priključak **9** dok se tipka za blokadu **18c** ne blokira.
3. Laganim povlačenjem spojke fleksibilnog crijeva **18** provjerite je li spojnica crijeva **18b** pravilno postavljena. Fleksibilno je crijevo pravilno postavljeno ako se spojnica crijeva ne pomiče.

4. Provjerite može li se fleksibilno crijevo [18] slobodno okretati.
5. Uklanjanje: Gurnite tipku za blokadu [18c] prema dolje. Izvucite spojnicu crijeva [18b] iz usisnog priključka [9].

## Ispuhivanje zraka

Sl. E

### NAPOMENA

- ▶ Ovo je dodatna značajka koja vam omogućuje otpuhivanje prašine ili malih predmeta.

1. Poravnajte spojnicu crijeva [18b] fleksibilnog crijeva [18] s priključkom za ispuhivanje [15].
2. Polako gurajte spojnicu crijeva [18b] u priključak za ispuhivanje [15] dok se tipka za blokadu [18c] ne blokira.
3. Laganim povlačenjem spojke fleksibilnog crijeva [18] provjerite je li spojnicu crijeva [18b] pravilno postavljena. Fleksibilno je crijevo pravilno postavljeno ako se spojnicu crijeva ne pomiče.
4. Provjerite može li se fleksibilno crijevo [18] slobodno okretati.
5. Uklanjanje: Gurnite tipku za blokadu [18c] prema dolje. Izvucite spojnicu crijeva [18b] iz priključka za ispuhivanje [15].

## ● Spajanje/uklanjanje ručke

Sl. E

- Spajanje/uklanjanje ručke:** Poravnajte spojnicu crijeva [18a] fleksibilnog crijeva [18] s ručkom [19]. Stiskajte spojnicu crijeva dok spojnicu crijeva ne bude čvrsto spojena s ručkom.
- Uklanjanje ručke:** Izvucite spojnicu crijeva [18a] iz ručke [19].

## ● Spajanje nastavka/produžne cijevi

Sl. F, G

- Nastavke [21]/[22]/[23]/[24]/[25] ili teleskopsku usisnu cijev [20] možete spojiti na

ručku [19] na različite načine kako biste se prilagodili različitim okruženjima i stupnju pristupačnosti.

Nastavak	Područje primjene
Uski nastavak [21]	<input type="checkbox"/> Utori <input type="checkbox"/> Spojevi <input type="checkbox"/> Sofe <input type="checkbox"/> Uski prostori
Podni nastavak s četkom [22]	<input type="checkbox"/> Tvrde i ravne površine
Podni nastavak s gumenim rubom [23]	<input type="checkbox"/> Tepisi ili slične površine
Nastavak za posteljinu [24]	<input type="checkbox"/> Jastuci
Nastavak za automobile [25]	<input type="checkbox"/> Automobili iznutra i izvana

## ● Spajanje/uklanjanje crijeva električnog alata

Sl. H

### Spajanje crijeva električnog alata

#### NAPOMENA

- ▶ Za spajanje električnih alata različite veličine na nastavak za prašinu koristite adapter nastavka za prašinu [27].

1. Poravnajte spojnicu za crijevo [26a] crijeva za električni alat [26] sa spojnicom crijeva [18a] fleksibilnog crijeva [18].
2. Gurnite spojnicu za crijevo [18a] do kraja u spojnicu za crijevo [26a].
3. Spojite drugi kraj spojnice za crijevo [26b] na nastavak za prašinu.

### Uklanjanje crijeva električnog alata

- Povucite spojnicu za crijevo [26a] sa spojnice fleksibilnog crijeva [18a] dok je potpuno ne uklonite.

## ● Korištenje ručke i teleskopske usisne cijevi

Sl. I

### Ručka

#### NAPOMENA

- ▶ Ručka [19] ima ugrađenu značajku za regulaciju tlaka zraka.
- **Povećanje snage usisavanja:** Gurnite regulator zraka [19a] u smjeru oznake ▼.
- **Smanjenje snage usisavanja:** Gurnite regulator zraka [19a] u smjeru suprotnom od oznake ▼.

### Teleskopska usisna cijev

#### NAPOMENA

- ▶ Teleskopska usisna cijev [20] može se podesiti na različite duljine kako bi odgovarala radnom okruženju.
1. Pritisnite i držite gumb za zaključavanje klizača [20b] da biste otpustili zasun.
  2. Podesite teleskopsku usisnu cijev [20] na željenu duljinu.
  3. Otpustite gumb za zaključavanje klizača [20b] i pomičite teleskopsku usisnu cijev [20] dok se željeni utor [20c] ne zaključa.
  4. Teleskopska usisna cijev [20] može se pohraniti na proizvod pričvršćivanjem držača crijeva [20a] na držač [6].

## ● Uklanjanje poklopca spremnika

#### NAPOMENA

- ▶ Uklonite poklopac spremnika [2] kako biste ugradili ili promijenili filter-vrećicu i ispraznili metalni spremnik [10].

Sl. J

1. Otvorite zasune [8] povlačenjem iz metalnog spremnika [10].

2. Podignite zasun [8] i odvojite od kružnog rebra [2a].
3. Izvršite prethodne korake suprotni redoslijedom kako biste zaključali poklopac spremnika [2] na metalnom spremniku [10].

Sl. K, L

1. Držite ručku za nošenje [1] i skinite poklopac spremnika [2] s metalnog spremnika [10].
2. Košara filtra [2b] je izložena za ugradnju ili zamjenu filtra.
3. Nakon uporabe ili prije spremanja proizvoda preklapite ručku za nošenje [1].

## ● Postavljanje filtra

### ⚠ OPREZ!

- ▶ Nikada ne usisavajte bez filtra postavljenog na proizvod. Usisane tvari mogu sadržavati metalne ili tvrde, oštre čestice koje mogu oštetiti motor ili uzrokovati strujni udar. Iz priključka za ispuhavanje [15] prašina bi bila ispuhana velikom brzinom, što bi moglo dovesti do ozbiljnih osobnih ozljeda.
- ▶ Tekućine usisavajte samo kada je nabrani filter [28] postavljen u proizvodu. U suprotnom će se proizvod oštetiti. Papirna filter-vrećica [29] također će se oštetiti ako je koristite za mokro usisavanje.

#### NAPOMENA

- ▶ Papirnata filter-vrećica [29] prikladna je samo za suho usisavanje.
- ▶ Nemojte koristiti nabrani filter [28] za usisavanje vrlo fine prašine ili prljavštine (npr. prašine od brušenja). Međutim, nabrani filter može se koristiti za mnoge druge materijale.

## Naborani filter (mokro usisavanje)

Sl. M

### NAPOMENA

- ▶ Prije postavljanja nabranog filtra [28], provjerite je li poluga [28a] otključana.

1. Okrenite poklopac spremnika [2].
2. Ugradite nabrani filter [28] u košaru filtra [2b].
3. Gurajte nabrani filter [28] dok dno nabranog filtra ne dodirne površinu košare filtra [2b].
4. Okrenite polugu [28a] kako biste učvrstili nabrani filter [28].
5. Lagano povucite nabrani filter [28] bez pomicanja kako biste provjerili je li nabrani filter pravilno postavljen.

### NAPOMENA

- ▶ Ako nabrani filter [28] ne sjedne na mjesto: Lagano okrećite nabrani filter bez upotrebe sile dok se unutarnja brava ne uklopi u košaru filtra [2b]. Okrenite polugu kako biste učvrstili nabrani filter.

## Papirnata filter-vrećica (suho usisavanje)

Sl. N

1. Okrenite poklopac spremnika [2].
2. Poravnajte otvor papirnate filter-vrećice [29] s unutarnjim usisnim priključkom [9].
3. Pritisnite papirnatu filter vrećicu [29] prema dolje kako biste umetnuli unutarnji usisni priključak u otvor papirnate filter-vrećice.
4. Gurajte papirnatu filter-vrećicu [29] prema dolje dok prstenasta brtva [29a] ne uskoči u kružno rebro [9a].

## Metalni držač

Sl. O

### NAPOMENA

- ▶ Kada se proizvod transportira, skladišti ili se ne koristi pričvrstite 2 metalna držača [30] za pričvršćivanje fleksibilnog crijeva [18].

1. Stisnite krajeve metalnog držača [30].
2. Gurajte metalni držač [30] u držač [16] dok oba kraja ne sjednu u utore.

## ● Korištenje

## ● Uključivanje/isključivanje

Sl. A

### NAPOMENA

- ▶ Prije uporabe provjerite jesu li svi dijelovi čvrsto spojeni i je li poklopac spremnika [2] blokiran.
- ▶ Prije spajanja proizvoda na napajanje provjerite je li isključen.

### ⚠ UPOZORENJE!

- ▶ U utičnicu proizvoda [17] priključujte samo električne alate nazivne snage manje od Pmax od 2200 W.

- Priključite mrežni utikač [13] u odgovarajuću utičnicu.

## Uključivanje proizvoda

Ako na utičnicu proizvoda [17] nije spojen električni alat:

- Prekidač za uključivanje/isključivanje [3] gurnite u položaj I kako biste uključili proizvod.

## Uključivanje proizvoda i električnog alata

Ako je na utičnicu proizvoda [17] spojen električni alat:

- Za uključivanje proizvoda i električnog alata prekidač za uključivanje/isključivanje [3] gurnite u položaj .

- Kada uključite električni alat, proizvod se automatski uključuje.

### Isključivanje proizvoda

- Prekidač za uključivanje/isključivanje **3** gurnite u položaj **0** kako biste isključili proizvod.

### Isključivanje proizvoda i električnog alata

- Isključite električni alat. Proizvod će se automatski isključiti nakon odgode od otprilike 6 do 7 sekundi.

### ● Podešavanje protoka zraka

Sl. A

- Okrećite regulator protoka zraka **4**, da biste podešavali protok zraka:

Podešavanje	Protok zraka
MIN	Minimalni protok zraka
MAX	Maksimalni protok zraka

### ● Mokro usisavanje

#### NAPOMENA

- ▶ Kada se metalni spremnik napuni tijekom mokrog usisavanja, proizvod zaustavlja usisavanje pomoću sigurnosnog uređaja (prekidač s plovkom u košari filtra **2b**). U tom slučaju učinite sljedeće:

- Prekidač za uključivanje/isključivanje **3** postavite u položaj **0**.
- Izvucite priključni kabel s utikačem **13** iz utičnice.
- Ispraznite metalni spremnik **10** (pogledajte „Pražnjenje metalnog spremnika“).

1. Uvjerite se da je naborani filter **28** postavljen, a papirna filter-vrećica **29** nije postavljena (pogledajte „Postavljanje filtra“).

2. Spojite fleksibilno crijevo **18** (pogledajte „Spajanje/uklanjanje fleksibilnog crijeva“).
3. Spojite ručku **19** (pogledajte „Spajanje/uklanjanje ručke“).
4. Uključite proizvod (pogledajte dio „Uključivanje/isključivanje“).
5. Usisajte tekućine pomoću ručke **19**. Za čišćenje poda ili drugih površina možete koristiti i teleskopsku usisnu cijev **20** s odgovarajućim nastavkom **21/22/23/24/25**.
6. Nakon završetka radova čišćenja:
  - Isključite proizvod (pogledajte dio „Uključivanje/isključivanje“).
  - Odmah ispraznite metalni spremnik **10** (pogledajte „Pražnjenje metalnog spremnika“). Metalni spremnik nije namijenjen za dugotrajno skladištenje tekućina.

### ● Spremanje teleskopske usisne cijevi i nastavka

Sl. P

- Gurnite teleskopsku usisnu cijev **20** na kotačić **12** s držačem nastavaka.
- Spremite nastavke **21/22/23/24/25** u držač nastavaka.

### ● Namotavanje priključnog kabela

Sl. Q

- Namotajte priključni kabel **13**. Objesite spojni kabel na gornju kuku za spojni kabel **7** i donju kuku za spojni kabel **11**.

### ● Pražnjenje metalnog spremnika

#### ⚠ UPOZORENJE!



Prije zamjene nastavaka, čišćenja i ako ga ne upotrebljavate, isključite proizvod i odspojite ga iz napajanja!

### **⚠ UPOZORENJE!**

- ▶ Ispraznite i očistite proizvod prije i nakon uporabe kako biste izbjegli nakupljanje materijala koji mogu predstavljati opasnost od požara u proizvodu.

Sl. R

1. Okrećite poklopac odvodnog otvora **14** u smjeru suprotnom od kazaljke na satu kako biste uklonili poklopac.
2. Ispraznite metalni spremnik **10**.
3. Vratite poklopac na odvodni otvor **14**. Okrećite poklopac u smjeru kazaljke na satu.

### ● Čišćenje nabranog filtra

### **⚠ UPOZORENJE!**

- ▶ Redovito provjeravajte je li nabrani filter **28** oštećen ili deformiran. Oštećeni ili deformirani nabrani filter ne može se očistiti i mora se zamijeniti. To je neophodno za održavanje funkcionalnosti proizvoda i njegovu zaštitu od oštećenja.
- ▶ Koristite samo zamjenske filtre tvrtke Lidl ili ovlaštenih trgovaca. Filtri koji nisu kompatibilni s proizvodom mogu prouzročiti ozljede i oštećenja proizvoda.

### ● Rezervni dijelovi/pribor

Obratite se servisnom centru putem telefona (pogledajte odjeljak „Servis“). Zatim pripremite broj modela.

Slika	Dio	Linijski nacrt	Oznaka dijela	Broj modela
B	<b>18</b>		Fleksibilno crijevo	99948006901
B	<b>19</b>		Ručka	99948006902

### **NAPOMENA**

- ▶ Očistite nabrani filter **28** nakon svake uporabe kako biste održali punu snagu usisavanja proizvoda.

Sl. A

1. Priključite mrežni utikač **13** u odgovarajuću utičnicu.
2. Prekidač za uključivanje/isključivanje **3** postavite u položaj **I**.
3. Regulator protoka zraka **4** okrenite u položaj **MAX**.
4. Pritisnite gumb za samočišćenje **5** otprilike 3 do 4 puta.

### ● Nakon uporabe

1. Isključite proizvod i mrežni utikač **13** izvucite iz utičnice.
2. Pričekajte da se proizvod rashladi.
3. Provjerite, očistite i pohranite proizvod (pogledajte odjeljak „Čišćenje i njega“).

Slika	Dio	Linijski nacrt	Oznaka dijela	Broj modela
B	20		Teleskopska usisna cijev	99948006903
B	21		Uski nastavak	99948006904
B	22		Podni nastavak s četkom	99948006905
B	23		Podni nastavak s gumenim rubom	99948006906
B	24		Nastavak za posteljinu	99948006907
B	25		Nastavak za automobile	99948006908
B	28		Nabrani filter	99948006909
B	29		Papirnata filter-vrećica	99948006910
B	31		Torba za pohranu	99948006911

## ● Otklanjanje poteškoća

Smetnja	Mogući uzroci	Mjera
Proizvod ne funkcionira.	Mrežni utikač <b>13</b> nije priključen u električnu mrežu.	Mrežni utikač <b>13</b> utaknite u prikladnu utičnicu.
Snaga usisavanja je smanjena, a proizvod ne usisava prljavštinu.	Metalni je spremnik <b>10</b> pun.	Ispraznite metalni spremnik <b>10</b> (pogledajte „Pražnjenje metalnog spremnika“).
Snaga usisavanja je smanjena, a proizvod ne usisava prljavštinu.	Put je zraka blokiran.	Provjerite jesu li začepjene sljedeće stavke i odčepite ih:  Metalni spremnik <b>10</b> Fleksibilno crijevo <b>18</b> Crijevo za električni alat <b>26</b> Teleskopska usisna cijev <b>20</b> Uski nastavak <b>21</b> Podni nastavak s četkom <b>22</b> Podni nastavak s gumenim rubom <b>23</b> Nastavak za posteljinu <b>24</b> Nastavak za automobile <b>25</b>
Tijekom usisavanja iz proizvoda izlazi prašina ili voda.	Poklopac spremnika <b>2</b> nije pravilno postavljen.	Pravilno pričvrstite poklopac spremnika <b>2</b> (pogledajte „Uklanjanje poklopca spremnika“).

## ● Čišćenje i njega

### UPOZORENJE!



Prije zamjene nastavaka, čišćenja i ako ga ne upotrebljavate, isključite proizvod i odspojite ga iz napajanja!

### ● Čišćenje

- Nikada nemojte dopustiti da u proizvod prodre tekućina.
- Proizvod uvijek održavajte čistim, suhim i bez ulja i masti.
- Uklonite prašinu s proizvoda nakon svake uporabe i prije skladištenja.

- Redovito i pravilno čišćenje osigurava sigurnu uporabu i produljuje vijek trajanja proizvoda.
- Proizvod čistite suhom krpom. Koristite meku četku za teško dostupna područja.

### NAPOMENA

- ▶ Za čišćenje proizvoda ne upotrebljavajte nikakva kemijska, lužnata, abrazivna ili druga agresivna sredstva za čišćenje ili dezinfekciju jer oni mogu oštetiti površine.

### ● Održavanje

Prije i nakon uporabe: Proizvod i pribor provjerite na istrošenost i oštećenja.

## ● Popravak

Proizvod ne sadrži dijelove koje korisnik može popravljati. Kako biste provjerili i popravili proizvod, obratite se ovlaštenom servisnom centru ili slično kvalificiranoj osobi.

## ● Spremanje

- Proizvod uvijek čuvajte na djeci nedostupnom mjestu.
- Idealna temperatura dugotrajnog skladištenja (dulje od 3 mjeseca) jest između +10 i +30 °C s relativnom vlagom ne većom od 60 %.

1. Isključite proizvod i mrežni utikač  izvucite iz utičnice.
2. Pričekajte da se proizvod rashladi.
3. Očistite proizvod (pogledajte „Čišćenje“).
4. Proizvod i njegov pribor čuvajte na tamno, suhom i dobro prozračenom mjestu zaštićenom od smrzavanja.

## ● Transport

- Zaštitite proizvod od jakih udara ili jakih vibracija koje se mogu pojaviti tijekom transporta u vozilima.
  - Proizvod osigurajte od klizanja i pada.
1. Isključite proizvod i mrežni utikač  izvucite iz utičnice.
  2. Pričekajte da se proizvod rashladi.

## ● Zbrinjavanje

Ambalaža se sastoji od ekološki neškodljivih materijala koje možete zbrinuti na lokalnim mjestima za reciklažu.



Uvažavajte obilježavanje ambalaže za odvajanje otpada, ono je obilježeno s kraticama (a) i brojevima (b) sa slijedećim značenjem: 1–7: plastika/20–22: papir I karton/80–98: miješani materijali.

## Proizvod:



O mogućnostima zbrinjavanja dotrajalog proizvoda možete se raspitati kod vaše općinske ili gradske uprave.



Zbog zaštite okoliša ne bacajte dotrajali proizvod u kućni otpad, već ga predajte stručnom zbrinjavanju. Informacije o mjestima za sakupljanje otpada i njihovom radnom vremenu možete dobiti pri Vašem nadležnom općinskom uredu.

## ● Jamstvo

Ovaj proizvod je pažljivo proizveden prema strogim smjernicama kvalitete i temeljito je ispitan prije isporuke. U slučaju pogreške u materijalu ili izradi, imate zakonska prava protiv prodavatelja proizvoda. Vaša zakonska prava ni na koji način nisu ograničena našom garancijom navedenom u nastavku.

Garancija za ovaj proizvod je 3 godine od datuma kupnje. Garantni rok počinje s datumom kupovine. Čuvajte originalni račun na sigurnom mjestu jer je ovaj dokument potreban kao dokaz kupnje.

Sva oštećenja ili nedostaci koji su već prisutni u trenutku kupnje moraju se prijaviti odmah nakon raspakiranja proizvoda.

Ako se u roku od 3 godine od datuma kupnje pokaže da je proizvod neispravan u materijalu ili izradi, mi ćemo ga, po našem izboru, besplatno popraviti ili zamijeniti. Garantni rok se ne produljuje odobrenim zahtjevom za garanciju. To vrijedi i za zamijenjene i popravljene dijelove.

Ova garancija ne vrijedi ako je proizvod bio oštećen ili nepropisno korišten ili održavan.

Garancija pokriva greške u materijalu i proizvodnji. Ova se garancija ne odnosi na dijelove proizvoda koji su podložni uobičajenom habanju, te se stoga smatraju potrošnim dijelovima (npr. baterije, punjive baterije, crijeva, spremnici s tintom), niti na oštećenja lomljivih dijelova, npr. prekidača ili dijelova od stakla.

U slučaju manjeg popravka jamstveni rok se produljuje onoliko koliko je kupac bio lišen uporabe stvari.

Međutim, kad je zbog neispravnosti stvari izvršena njezina zamjena ili njezin bitni popravak, jamstveni rok počinje teći ponovno od zamjene, odnosno od vraćanja popravljene stvari.

Ako je zamijenjen ili bitno popravljen samo neki dio stvari, jamstveni rok počinje teći ponovno samo za taj dio.

## ● Postupak u slučaju koji je pokriven jamstvom

Kako bismo osigurali brzu obradu vašeg zahtjeva, slijedite upute u nastavku:

Za sve upite kao dokaz o kupnji pripremite račun i broj artikla (IAN 480069\_2410).

Broj artikla možete pronaći na tipskoj pločici na proizvodu, gravuri na proizvodu, naslovnici vaših uputa (dolje lijevo) ili naljepnici na stražnjoj i donjoj strani proizvoda.

Ako se pojave funkcionalni kvarovi ili drugi nedostaci, prvo se obratite servisnoj odjelu koji je naveden u nastavku telefonski ili e-poštom.

Proizvod za koji je utvrđen kvar, uz prilaganje potvrde o kupnji (računa) i informacijama o nedostacima i kada su nastali, možete poslati na adresu servisa kojega ste obavijestili bez poštarine.



Ove i mnoge druge priručnike možete pregledati i preuzeti na stranici parkside-diy.com. Ovaj QR kod vodi vas izravno na našu stranicu parkside-diy.com. Odaberite svoju zemlju i putem tražilice potražite upute za uporabu. Unosom broja artikla (IAN) 480069\_2410 dospjet ćete do uputa za uporabu za svoj artikl.

## ● Servis

 Servis Hrvatska

Tel.: 0800806355

E-Mail: owim@lidl.hr

























Srpska oznaka sukladnosti

<b>Koriščena upozorenja i simboli</b> .....	Strana	45
<b>Uvod</b> .....	Strana	46
Predviđena namena .....	Strana	46
Obim isporuke .....	Strana	46
Opis delova .....	Strana	47
Tehnički podaci .....	Strana	47
Bezbednosne funkcije .....	Strana	48
<b>Bezbednosne napomene</b> .....	Strana	48
<b>Pre prve upotrebe</b> .....	Strana	51
Raspakivanje .....	Strana	51
<b>Pre upotrebe</b> .....	Strana	51
Postavljanje okretnih točkova .....	Strana	52
Stavljanje/Skidanje fleksibilnog creva .....	Strana	52
Stavljanje/Skidanje ručke .....	Strana	52
Stavljanje nastavaka/produžne cevi .....	Strana	52
Priključivanje/skidanje creva za električni alat .....	Strana	53
Korišćenje ručke i teleskopske usisne cevi .....	Strana	53
Skidanje poklopca posude .....	Strana	53
Instaliranje filtera .....	Strana	54
<b>Korišćenje</b> .....	Strana	55
Uključivanje/isključivanje .....	Strana	55
Podešavanje protoka vazduha .....	Strana	55
Mokro usisavanje .....	Strana	55
Čuvanje teleskopske usisne cevi i nastavaka .....	Strana	56
Namotavanje priključnog kabla .....	Strana	56
Pražnjenje metalne posude .....	Strana	56
Čišćenje naboranog filtera .....	Strana	56
<b>Nakon upotrebe</b> .....	Strana	56
<b>Rezervni delovi/dodatna oprema</b> .....	Strana	57
<b>Rešavanje problema</b> .....	Strana	58
<b>Čišćenje i održavanje</b> .....	Strana	59
Čišćenje .....	Strana	59
Održavanje .....	Strana	59
Popravka .....	Strana	59
Skladištenje .....	Strana	59
Transport .....	Strana	59
<b>Odlaganje</b> .....	Strana	59
<b>Garancija i garantni list</b> .....	Strana	60
Postupak garancije .....	Strana	61
<b>Servis</b> .....	Strana	62

## Korišćena upozorenja i simboli

U uputstvu za korišćenje, na ambalaži, na tipskoj pločici i na proizvodu koriste se sledeća upozorenja:

	Pročitajte uputstvo za korišćenje!		Nastavak za usisavanje glatkih i tvrdih podova
	Isključite proizvod i izvucite ga iz struje pre nego što zamenite nastavke, pre nego što očistite proizvod ili kada ga više ne koristite!		Nastavak za usisavanje tepiha
	Pridržavajte se upozorenja i sigurnosnih uputstava!		Nastavak za usisavanje prašine i prljavštine iz žlebova, spojeva i pukotina
	Opasnost – opasnost od strujnog udara!		Nastavak za usisavanje prašine i prljavštine iz kaučeva i jastuka
	Prečnik		Filter za usisavanje vode ili drugih tečnosti
	Naizmenična struja/napon		Filter nije pogodan za usisavanje vode ili drugih tečnosti.
	Koristite proizvod samo u suvim prostorijama!		Filter za usisavanje suvih i sitnih čestica (npr. peska, osušenih ostataka farbe)
	Utičnica električnog alata		Filter za usisavanje suve i fine prašine (npr. drvene prašine od brušenja)
<b>P<sub>max</sub></b>	Maksimalna izlazna snaga utičnice električnog alata		Nastavak za usisavanje sedišta automobila, dušeka, podova i tepiha
<b>P<sub>sum</sub></b>	Ukupna potrošnja energije: Nominalna ulazna snaga proizvoda i maksimalna izlazna snaga utičnice uređaja		Električni alat
	Zaključano		Preći opasnost od požara ako upijajući materijal pređe temperaturu od +40 °C (+104 °F).
	Otključano		Sistem za čišćenje filtera



Bezbednosne napomene  
Smernice za rukovanje



Oznaka CE potvrđuje  
usaglašenost sa direktivama EU  
koje se primenjuju na proizvod.

## **USISIVAČ ZA MOKRO I SUVO USISAVANJE**

### ● **Uvod**

Čestitamo vam na kupovini vašeg novog proizvoda. Tako ste se odlučili za visokokvalitetan proizvod. Uputstvo za upotrebu je deo ovog proizvoda. Sadrži važna bezbednosna uputstva, uputstva za upotrebu i odlaganje. Pre korišćenja proizvoda upoznajte se sa svim uputstvima za rukovanje i bezbednost. Koristite proizvod samo onako kako je opisano i za navedene oblasti primene. Predajte sve dokumente prilikom isporuke proizvoda trećem licu.

### ● **Predviđena namena**

Ovaj proizvod je kućni aparat koji je namenjen za usisavanje prašine na podovima, tepisima, nameštaju, dušeku, kao i u automobilima ili garažama. Proizvod može da se koristi i kao duvaljka ili za usisavanje vode.

Proizvod je pogodan za usisavanje vode i prljavštine čija temperatura ne prelazi +40 °C.

Određeni materijali mogu da stvore eksplozivnu paru ili smese kada se kreću kroz usisni vazduh.

Nikada nemojte usisavati sledeće materijale:

- Eksplozivne ili zapaljive gasove, tečnosti i (reaktivne) čestice prašine  
Usisavanje takvih materijala predstavlja opasnost po zdravlje i stoga je zabranjeno.

- Reaktivne metalne čestice prašine (npr. aluminijum, magnezijum i cink u kombinaciji sa jako alkalnim ili kiselim sredstvima za čišćenje)
- Nerazređene, jake kiseline i alkalije
- Organske rastvarače (npr. benzin, razređivač boje, aceton, lož ulje)  
Ove supstance mogu dovesti do korodiranja proizvoda.
- Čađ i tinjajući pepeo
- Prašinu cementa, gipsa i kreča
- Male predmete ili pepeo iz dimnjaka, peći na uglj, pepeljare ili roštilja
- Pepeo ili prljavštinu iz kotlova i peći na naftu

Svaka druga vrsta korišćenja ili modifikacija proizvoda smatra se neodgovarajućom i može voditi do opasnosti kao što su smrt, telesna povreda i materijalna šteta. Proizvođač nije odgovoran za štetu nastalu usled nepravilnog korišćenja. Proizvod je namenjen samo za kućnu upotrebu. Ovaj proizvod nije namenjen za komercijalnu/industrijsku ili sličnu vrstu upotrebe.

### ● **Obim isporuke**

Nakon što raspakujete proizvod proverite da li je isporuka potpuna i da li su svi delovi u dobrom stanju. Pre korišćenja uklonite svu ambalažu.

- 1 Poklopac posude
- 1 Metalna posuda
- 1 Fleksibilno crevo
- 1 Teleskopska usisna cev
- 1 Ručka
- 1 Podni nastavak sa četkom
- 1 Podni nastavak sa gumenom ivicom
- 1 Uski nastavak
- 1 Nastavak za presvlake
- 1 Nastavak za automobil
- 1 Električni alat - crevo

- 1 Priključak za prašinu - adapter
- 1 Naborani filter
- 1 Papirna filter vreća
- 5 Točkića
- 2 Metalne kopče
- 1 Torba za skladištenje
- 1 Uputstvo za korišćenje

## ● Opis delova

Upoznajte se sa svim karakteristikama proizvoda pre čitanja.

- 1 Rukohvat
- 2 Poklopac posude (uključujući i sistem motornog pogona i kućišta)
- 2a Rebro
- 2b Korpa filtera
- 3 Prekidač za uključivanje/isključivanje
- 4 Regulator protoka vazduha
- 5 Dugme za samočišćenje (za čišćenje naboranog filtera)
- 6 Držač (za odlaganje teleskopske usisne cevi)
- 7 Gornja kuka za priključni kabl
- 8 Brava
- 9 Usisni priključak
- 10 Metalna posuda
- 11 Donja kuka za priključni kabl
- 12 Točkić (sa držačem nastavaka)
- 13 Priključni kabl sa mrežnim utikačem
- 14 Otvor za odvod
- 15 Priključak za duvaljku
- 16 Držač (za metalni nosač)
- 17 Utičnica proizvoda
- 18 Fleksibilno crevo (za proizvod)
- 18a Spojka creva (priključak za ručku)
- 18b Spojka creva (priključak za usisivač ili otvor za odvod)
- 18c Dugme za zaključavanje
- 19 Ručka
- 19a Regulator vazduha
- 20 Teleskopska usisna cev
- 20a Držač creva
- 20b Klizno dugme za zaključavanje

- 20c Žljeb
- 21 Uski nastavak
- 22 Podni nastavak sa četkom
- 23 Podni nastavak sa gumenom ivicom
- 24 Nastavak za presvlake
- 25 Nastavak za automobil
- 26 Crevo električnog alata
- 26a Spojka creva (velika)
- 26b Spojka creva (mala)
- 27 Adapter priključka za prašinu
- 28 Naborani filter
- 28a Poluga
- 29 Papirna filter vreća
- 29a Zaptivni prsten
- 30 Metalni nosač
- 31 Torba za skladištenje

## ● Tehnički podaci

<b>Usisivač za mokro i suvo usisavanje</b>		<b>: PWD 30 C1</b>
Broj modela		
sa VDE utikačem/ utičnicom	:	HG10163
sa VDE utikačem/ LSV-utičnicom	:	HG10163-FR
sa BS utikačem/ utičnicom	:	HG10163-BS
sa utikačem/ utičnicom K-tipa	:	HG10163-DK
sa švajcarskim utikačem/utičnicom	:	HG10163-CH
Nominalna ulazna snaga (proizvod)	:	1500 W
Maks. izlazna snaga utičnice proizvoda		
HG10163	:	Pmax 2200 W
HG10163-FR	:	Pmax 2200 W
HG10163-BS	:	Pmax 1400 W
HG10163-DK	:	Pmax 1400 W
HG10163-CH	:	Pmax 800 W

Ukupna potrošnja struje (proizvod i maks. izlazna snaga utičnice proizvoda)	
HG10163	: Psum 3700 W
HG10163-FR	: Psum 3700 W
HG10163-BS	: Psum 2900 W
HG10163-DK	: Psum 2900 W
HG10163-CH	: Psum 2300 W
Nominalni ulazni napon : 230–240 V~, 50/60 Hz	
Snaga usisavanja	: 260 vazdušnih vati
Usisni pritisak	: 181 mbar (18,1 kPa)
Snaga usisavanja	: 36,9 l/s
Klasa zaštite	: I
IP stepen zaštite	: IP24
Crevo za električni alat	: 1 m
Dužina fleksibilnog creva	: 3 m (Ø 32 mm)
Dužina teleskopske usisne cevi	: od oko 54 do 90 cm
Dužina priključnog kabla	: oko 6 m

<b>Veličina metalne posude</b>	
Dimenzije (Ø × V)	: 31 × 40 cm
Bruto zapremina	: 30 l
Neto zapremina	: 22,3 l
Skladištenje tečnosti	: maks. 20 l

### ● Bezbednosne funkcije

- Čim se metalna posuda **10** napuni, proizvod se isključuje pomoću plutajućeg prekidača koji se nalazi u korpi filtera **2b**. Time se sprečava prelivanje i oštećenje elektromotora.



### Bezbednosne napomene

**PRE KORIŠĆENJA OVOG PROIZVODA UPOZNAJTE SE SA SVIM BEZBEDNOSNIM NAPOMENAMA I UPUTSTVIMA ZA KORIŠĆENJE! AKO DAJETE OVAJ PROIZVOD NEKOME DRUGOM, PROSLEDITE SVE DOKUMENTE!**

U slučaju oštećenja usled nepoštovanja ovih smernica iz uputstva za korišćenje, poništava vam se garancija na proizvod! Za posledičnu štetu ne preuzima se nikakva odgovornost! U slučaju materijalne štete ili lične povrede usled nepravilnog korišćenja ili nepoštovanja bezbednosnih napomena, ne preuzima se nikakva odgovornost!

## Deca i osobe sa ograničenim sposobnostima



### **⚠ UPOZORENJE! OPASNOST PO ŽIVOT I OPASNOST OD POVREDA ZA ODOJČAD I DECU!**

Nikada nemojte ostavljati decu bez nadzora sa ambalažnim materijalom. Postoji opasnost od gušenja od ambalažnog materijala. Deca obično nisu svesna te opasnosti.

- Ovaj proizvod mogu da koriste deca uzrasta od 8 i više godina, kao i osobe sa smanjenim fizičkim, čulnim ili mentalnim sposobnostima ili osobe kojima nedostaje iskustva i znanja, pod uslovom da su pod nadzorom ili da su im data uputstva u pogledu bezbednog korišćenja ovog proizvoda i ako razumeju uključene opasnosti.
- Deci nije dozvoljeno da se igraju ovim proizvodom.
- Čišćenje i održavanje koje sprovodi korisnik ne smeju

da obavljaju deca, osim ako su starija od 8 godina i ako su pod nadzorom.

### **Predviđena namena**

**⚠ UPOZORENJE! Opasnost od povreda!** Nepravilno korišćenje može dovesti do povrede. Koristite proizvod isključivo u skladu sa ovim uputstvom. Nemojte pokušavati da izmenite proizvod na bilo koji način.

### **Zaštita od strujnog udara**

**⚠ OPASNOST! Opasnost od strujnog udara!** Nemojte sami pokušavati da popravite ovaj proizvod. U slučaju neispravnosti, popravku može da vrši samo kvalifikovano osoblje.

**⚠ UPOZORENJE! Opasnost od strujnog udara!** Nemojte nikada uroniti električne delove proizvoda u vodu ili u druge tečnosti. Nikada nemojte držati proizvod ispod tekuće vode.

**⚠ UPOZORENJE! Opasnost od strujnog udara!** Nemojte da koristite oštećeni proizvod. Izvucite proizvod iz struje i ako

je oštećen obratite se prodavcu.

### **⚠ UPOZORENJE! Opasnost od povreda!**

Pre čišćenja i kada ne koristite proizvod, isključite ga i izvucite iz strujnog napajanja.

- Nemojte da koristite proizvod ako ga ispustite.
- Pre priključivanja mrežnog utikača na strujno napajanje: Vodite računa da nominalni napon na pločici sa specifikacijama proizvoda odgovara naponu vašeg strujnog napajanja.
- Redovno proveravajte da li su mrežni utikač i priključni kabl oštećeni. Ako je priključni kabl ovog proizvoda oštećen, da bi se izbegla opasnost od povrede potrebno je da ga zameni proizvođač ili njegova korisnička služba, ili neka druga odgovarajuće kvalifikovana osoba.
- Zaštitite priključni kabl od oštećenja. Nemojte dozvoliti da visi preko oštrog ivica i da bude prignječen ili savijen. Držite priključni kabl dalje od vrelih površina

kao i od otvorenog plamena.

### **Korišćenje**

#### **⚠ UPOZORENJE! Opasnost od povreda i požara!**



Nikada nemojte koristiti proizvod za usisavanje vode, prljavštine i materijala čija je temperatura veća od +40 °C.

- Izvucite mrežni utikač iz utičnice
  - Ako dođe do kvara,
  - Pre priključivanja/ promene dodatne opreme,
  - Pre čišćenja proizvoda,
  - Ako se proizvod ne koristi duže vreme,
  - Tokom oluje sa grmljavinom i
  - Nakon svakog korišćenja.
- Vucite za mrežni utikač, a ne za priključni kabl da biste izvukli utikač iz utičnice.
- Neispravni delovi se moraju uvek zameniti originalnim rezervnim delovima.

- Tokom rada nemojte prekrivati otvore za ventilaciju. Opasnost od pregrevanja i oštećenja proizvoda.
- Vodite računa da napon napajanja odgovara podacima na tipskoj pločici.
- Proizvod se može priključiti samo na utičnicu koja je zaštićena uređajem za diferencijalnu struju čija nominalna struja okidanja ne prelazi 30 mA.

## Čišćenje i održavanje

### **⚠ UPOZORENJE! Opasnost od povreda!** Izvucite proizvod iz strujnog napajanja pre čišćenja ili kada ga ne koristite.

- Zaštitite proizvod, priključni kabl i mrežni utikač od prašine, direktne sunčeve svetlosti, kapajuće i prskajuće vode.
- Proizvod čuvajte na hladnom, suvom mestu, dalje od vlage i van domašaja dece.
- Zaštitite proizvod od toplote. Nemojte stavljati proizvod blizu otvorenog

plamena ili izvora toplote kao što su peći ili grejači.

### ● Pre prve upotrebe

#### ● Raspakivanje

#### **⚠ UPOZORENJE!**

- ▶ Proizvod i ambalaža nisu igračka za decu! Decu nije dozvoljeno da se igraju najlonskim kesama, folijama i sitnim delovima! Od njih preti opasnost od davljenja i gušenja!

- Proverite da li je obim isporuke potpun i neoštećen. Ako utvrdite da neki delovi nedostaju ili su oštećeni, nemojte koristiti proizvod i stupite u kontakt sa svojim prodavcem. Nemojte koristiti proizvod dok ne budu isporučeni delovi koji nedostaju ili dok ne budu zamenjeni neispravni delovi. Upotreba nekompletnog ili oštećenog proizvoda predstavlja opasnost po ljude i mogući nastanak materijalne štete.
1. Raspakujte sve delove i stavite ih na ravnu, stabilnu površinu.
  2. Uklonite svu ambalažu i zaštitu za transport, ako postoji.
  3. Uverite se da posedujete pribor i alate neophodne za montažu i stavljanje u pogon. Tu pripada i odgovarajuća lična zaštitna oprema.

### ● Pre upotrebe

#### **⚠ UPOZORENJE!**

- ▶ Postoji rizik od nezgode ako se proizvod koristi sa strujnim napajanjem koje ne odgovara informacijama na tipskoj pločici proizvoda.
- ▶ Napon izvora napajanja mora da se podudara sa specifikacijama na tipskoj pločici proizvoda.

## ⚠ UPOZORENJE!



Isključite proizvod i izvucite ga iz struje pre nego što zamenite nastavke, pre nego što očistite proizvod ili kada ga više ne koristite!

### ● Postavljanje okretnih točkova

Sl. C

1. Podesite metalnu posudu [10] tako da donja površina bude okrenuta nagore.
2. Gurnite točkice [12] do kraja u proreze plastičnog držača, sve dok točkić ne klikne na svoje mesto.
3. Proverite da li točkić [12] može slobodno da se okreće.

### ● Stavljanje/Skidanje fleksibilnog creva

#### Usisavanje

Sl. D

1. Poravnajte spojku creva [18b] fleksibilnog creva [18] sa usisnim priključkom [9].
2. Polako gurnite spojku creva [18b] u usisni priključak [9] dok se dugme za zaključavanje [18c] ne zaključa.
3. Proverite da li je fleksibilno crevo [18] pravilno postavljeno laganim povlačenjem spojke creva [18b].  
Fleksibilno crevo je pravilno postavljeno ako se spojka creva ne pomera.
4. Proverite da li fleksibilno crevo [18] može slobodno da se okreće.
5. Skidanje: Pritisnite nadole dugme za zaključavanje [18c]. Izvucite spojku creva [18b] iz usisnog priključka [9].

#### Izduvavanje vazduha

Sl. E

### NAPOMENA

- ▶ Ovo je dodatna funkcija koja vam omogućava da oduvate prašinu ili male predmete.

1. Poravnajte spojku creva [18b] fleksibilnog creva [18] sa priključkom za duvaljku [15].

2. Polako gurnite spojku creva [18b] u priključak za duvaljku [15] dok se dugme za zaključavanje [18c] ne zaključa.
3. Proverite da li je fleksibilno crevo [18] pravilno postavljeno laganim povlačenjem spojke creva [18b].  
Fleksibilno crevo je pravilno postavljeno ako se spojka creva ne pomera.
4. Proverite da li fleksibilno crevo [18] može slobodno da se okreće.
5. Skidanje: Pritisnite nadole dugme za zaključavanje [18c]. Izvucite spojku creva [18b] iz priključka za duvaljku [15].

### ● Stavljanje/Skidanje ručke

Sl. E

- Stavljanje/Skidanje ručke:** Poravnajte spojku creva [18c] fleksibilnog creva [18] sa ručkom [19]. Stisnite spojku creva sve dok se spojka creva čvrsto ne poveže sa ručkom.
- Skidanje ručke:** Izvucite spojku creva [18a] iz ručke [19].

### ● Stavljanje nastavaka/produžne cevi

Sl. F, G

- Možete na razne načine da povežete nastavke [21]/[22]/[23]/[24]/[25] odn. teleskopsku usisnu cev [20] sa ručkom [19] da biste se prilagodili različitim okruženjima i stepenima pristupačnosti.

Nastavak	Opseg primene
Uski nastavak [21]	<input type="checkbox"/> Žljebovi <input type="checkbox"/> Spojevi <input type="checkbox"/> Kaučevi <input type="checkbox"/> Uski prostori
Podni nastavak sa četkom [22]	<input type="checkbox"/> Tvrde i ravne površine
Podni nastavak sa gumenom ivicom [23]	<input type="checkbox"/> Tepisi ili slične površine
Nastavak za presvlake [24]	<input type="checkbox"/> Jastuci

Nastavak	Opseg primene
Nastavak za automobil <b>25</b>	<input type="checkbox"/> Unutrašnjost i spoljašnjost automobila

## ● Priključivanje/skidanje creva za električni alat

Sl. H

### Priključivanje creva za električni alat

#### NAPOMENA

- ▶ Koristite adapter priključka za prašinu **27** da biste povezali električne alate različitih veličina na priključak za prašinu.

1. Poravnajte spojku creva **26a** na crevu električnog alata **26** sa spojkom creva **18a** na fleksibilnom crevu **18**.
2. Gurnite spojku creva **18a** do kraja u spojku creva **26a**.
3. Povežite drugi kraj spojke creva **26b** sa priključkom za prašinu.

### Skidanje creva za električni alat

- Svucite spojku creva **26a** sa fleksibilne spojke creva **18a** dok se potpuno ne ukloni.

## ● Korišćenje ručke i teleskopske usisne cevi

Sl. I

### Ručka

#### NAPOMENA

- ▶ Ručka **19** ima ugrađenu funkciju za regulisanje vazdušnog pritiska.

- Povećanje usisne snage:** Gurnite regulator vazduha **19a** u smeru ▼ oznake.
- Smanjenje usisne snage:** Gurnite regulator vazduha **19a** u suprotnom smeru od ▼ oznake.

## Teleskopska usisna cev

#### NAPOMENA

- ▶ Teleskopska usisna cev **20** može da se podesi na različite dužine kako bi odgovarala radnom okruženju.

1. Pritisnite i držite klizno dugme za zaključavanje **20b** da biste otpustili bravu.
2. Podesite teleskopsku usisnu cev **20** na željenu dužinu.
3. Oslobodite klizno dugme za zaključavanje **20b** i pomerajte teleskopsku usisnu cev **20** sve dok se željeni žljeb **20c** ne zaključa.
4. Teleskopska usisna cev **20** se može na proizvodu odložiti, tako što se držač creva **20a** pričvrsti na držač **6**.

## ● Skidanje poklopca posude

#### NAPOMENA

- ▶ Skinite poklopac posude **2** da biste instalirali ili promenili filter vreću i ispraznili metalnu posudu **10**.

Sl. J

1. Otvorite bravu **8** tako što ćete je povući dalje od metalne posude **10**.
2. Podignite bravu **8** i odvojte je od rebra **2a**.
3. Sprovedite prethodne korake prema obrnutom redosledu da biste zaključali poklopac posude **2** na metalnu posudu **10**.

Sl. K, L

1. Uхватite rukohvat **1** i uklonite poklopac posude **2** sa metalne posude **10**.
2. Korpa filtera **2b** je izložena za stavljanje ili zamenu filtera.
3. Preklonite nadole rukohvat **1** nakon korišćenja ili pre skladištenja proizvoda.

## ● Instaliranje filtera

### ⚠ OPREZ!

- ▶ Nikada nemojte usisavati bez filtera instaliranog na proizvodu. Usisane supstance mogu da sadrže metalne ili tvrde čestice sa oštrim ivicama koje mogu da oštete motor ili da dovedu do strujnog udara. Iz priključka za duvaljku [15] se izduvava prašina velikom brzinom, što može dovesti do ozbiljnih telesnih povreda.
- ▶ Usisavajte tečnosti samo kada je naborani filter [28] instaliran na proizvodu. U suprotnom biće oštećen proizvod. Papirna filter vreća [29] će takođe biti oštećena ako se koristi za mokro usisavanje.

### NAPOMENA

- ▶ Papirna filter vreća [29] je pogodna samo za suvo usisavanje.
- ▶ Nemojte koristiti naborani filter [28] za usisavanje veoma fine prašine ili prljavštine (npr. prašine od brušenja). Međutim, naborani filter može da se koristi za mnoge druge materijale.

## Naborani filter (mokro usisavanje)

Sl. M

### NAPOMENA

- ▶ Pre umetanja naboranog filtera [28] vodite računa da poluga [28a] bude otključana.

1. Okrenite poklopac posude [2].
2. Umetnite naborani filter [28] u korpu filtera [2b].
3. Stavite naborani filter [28] tako da dno naboranog filtera ne dodiruje gornju površinu korpe filtera [2b].
4. Okrenite polugu [28a] da biste pričvrstili naborani filter [28].

5. Lagano povucite naborani filter [28] bez pomeranja da biste proverili da li je naborani filter pravilno instaliran.

### NAPOMENA

- ▶ Ako se naborani filter [28] ne zaključa: Lagano okrećite naborani filter bez primene sile sve dok unutrašnji zatvarač ne zaključa korpu filtera [2b]. Okrenite polugu da biste pričvrstili naborani filter.

## Papirna filter vreća (suvo usisavanje)

Sl. N

1. Okrenite poklopac posude [2].
2. Poravnajte otvor papirne filter vreće [29] sa unutrašnjim usisnim priključkom [9].
3. Pritisnite papirnu filter vreću [29] nadole da biste umetnuli unutrašnji usisni priključak u otvor papirne filter vreće.
4. Pritisnite papirnu filter vreću [29] nadole sve dok zaptivni prsten [29a] ne nalegne na kružno rebro [9a].

## Metalni nosač

Sl. O

### NAPOMENA

- ▶ Pričvrstite 2 metalna nosača [30] da biste pričvrstili fleksibilno crevo [18] kada se proizvod transportuje, skladišti ili ne koristi.

1. Pritisnite krajeve metalnog nosača [30].
2. Ubacite metalni nosač [30] u držač [16] sve dok oba kraja ne nalegnu u žljebove.

## ● **Korišćenje**

### ● **Uključivanje/isključivanje**

Sl. A

#### **NAPOMENA**

- ▶ Pre korišćenja, proverite da li su svi delovi dobro povezani i da li je poklopac posude [2] zaključan.
- ▶ Pre nego što priključite proizvod na strujno napajanje, proverite da li je isključen.

#### **⚠ UPOZORENJE!**

- ▶ U utičnicu proizvoda [17] priključite samo električne alate čija je nominalna snaga manja od Pmax 2200 W.

- Stavite mrežni utikač [13] u odgovarajuću utičnicu.

### **Uključivanje proizvoda**

Ako nijedan električni alat nije priključen na utičnicu proizvoda [17]:

- Stavite prekidač za uključivanje/isključivanje [3] u položaj **I** da biste uključili proizvod.

### **Uključivanje proizvoda i električnog alata**

Ako je neki električni alat priključen na utičnicu proizvoda [17]:

- Stavite prekidač za uključivanje/isključivanje [3] u položaj  da biste uključili proizvod i električni alat.
- Kada uključite električni alat, proizvod se automatski uključuje.

### **Isključivanje proizvoda**

- Stavite prekidač za uključivanje/isključivanje [3] u položaj **0** da biste isključili proizvod.

### **Isključivanje proizvoda i električnog alata**

- Isključite električni alat. Proizvod će se automatski isključiti nakon vremena odlaganja od oko 6 do 7 sekundi.

### ● **Podešavanje protoka vazduha**

Sl. A

- Okrenite regulator protoka vazduha [4] da biste podesili protok vazduha:

<b>Podešavanje</b>	<b>Protok vazduha</b>
<b>MIN</b>	Minimalni protok vazduha
<b>MAX</b>	Maksimalni protok vazduha

### ● **Mokro usisavanje**

#### **NAPOMENA**

- ▶ Kada se metalna posuda napuni tokom mokrog usisavanja, proizvod prestaje da usisava pomoću sigurnosnog uređaja (plivajućeg prekidača u korpi filtera [2b]). U ovom slučaju, postupite na sledeći način:
  - Gurnite prekidač za uključivanje/isključivanje [3] u položaj **0**.
  - Izvucite mrežni utikač [13] iz utičnice.
  - Ispraznite metalnu posudu [10] (videti „Pražnjenje metalne posude“).

1. Vodite računa da naborani filter [28] bude instaliran, a da papirna filter vreća [29] ne bude instalirana (videti „Instaliranje filtera“).
2. Priključite fleksibilno crevo [18] (videti „Stavljanje/Skidanje fleksibilnog creva“).
3. Stavite ručku [19] (videti „Stavljanje/Skidanje ručke“).
4. Uključite proizvod (videti „Uključivanje/isključivanje“).
5. Usisajte tečnosti pomoću ručke [19].

Za čišćenje poda ili drugih površina možete koristiti i teleskopsku usisnu cev [20] sa odgovarajućim nastavkom [21/22/23/24/25].

6. Nakon završetka čišćenja:
- Isključite proizvod (videti „Uključivanje/Isključivanje“).
  - Odmah ispraznite metalnu posudu [10] (videti „Pražnjenje metalne posude“). Metalna posuda nije predviđena za dugotrajno skladištenje tečnosti.

## ● Čuvanje teleskopske usisne cevi i nastavaka

Sl. P

- Gurnite teleskopsku usisnu cev [20] u držač nastavaka na točkiću [12].
- Čuvajte nastavke [21/22/23/24/25] u držaču nastavaka.

## ● Namotavanje priključnog kabla

Sl. Q

- Odmotajte priključni kabl [13]. Zakačite priključni kabl za gornju kuku za priključni kabl [7] i za donju kuku za priključni kabl [11].

## ● Pražnjenje metalne posude

### ⚠ UPOZORENJE!



Isključite proizvod i izvucite ga iz struje pre nego što zamenite nastavke, pre nego što očistite proizvod ili kada ga više ne koristite!

### ⚠ UPOZORENJE!

- ▶ Ispraznite i očistite proizvod pre i posle korišćenja kako biste izbegli nakupljanje materijala koji mogu da predstavljaju opasnost od požara u proizvodu.

Sl. R

1. Okrenite čep otvora za odvod [14] suprotno smeru kretanja kazaljke na satu da biste skinuli čep.
2. Ispraznite metalnu posudu [10].
3. Vratite čep na otvor za odvod [14]. Okrenite čep u smeru kretanja kazaljke na satu.

## ● Čišćenje naboranog filtera

### ⚠ UPOZORENJE!

- ▶ Redovno proveravajte da li je naborani filter [28] oštećen i deformisan. Oštećeni ili deformisani naborani filter nije moguće očistiti i potrebno ga je zameniti. Ovo je neophodno da bi se održala funkcionalnost proizvoda i da bi se zaštitio proizvod od oštećenja.
- ▶ Koristite samo rezervne filtere kompanije Lidl ili ovlašćenih distributera. Filteri koji su nekompatibilni sa proizvodom mogu da prouzrokuju telesne povrede i oštećenje proizvoda.

### NAPOMENA

- ▶ Očistite naborani filter [28] nakon svakog korišćenja kako biste održali punu usisnu snagu proizvoda.

Sl. A

1. Priključite mrežni utikač [13] na odgovarajući izvor strujnog napajanja.
2. Gurnite prekidač za uključivanje/isključivanje [3] u položaj I.
3. Okrenite regulator protoka vazduha [4] u položaj **MAX**.
4. Pritisnite dugme za samočišćenje [5] oko 3 do 4 puta.

## ● Nakon upotrebe

1. Isključite proizvod i izvucite mrežni utikač [13] iz utičnice.
2. Ostavite da se proizvod ohladi.

3. Pregledajte, očistite i odložite proizvod (videti „Čišćenje i održavanje“).

### ● Rezervni delovi/dodatna oprema

Stupite u kontakt sa servisnim centrom putem telefona (videti „Servis“). Pripremite spomenuti dole navedeni broj modela.

Slika	Deo	Crtež	Oznaka dela	Broj modela
B	18		Fleksibilno crevo	99948006901
B	19		Ručka	99948006902
B	20		Teleskopska usisna cev	99948006903
B	21		Uski nastavak	99948006904
B	22		Podni nastavak sa četkom	99948006905
B	23		Podni nastavak sa gumenom ivicom	99948006906
B	24		Nastavak za presvlake	99948006907
B	25		Nastavak za automobil	99948006908
B	28		Naborani filter	99948006909

Slika	Deo	Crtež	Oznaka dela	Broj modela
B	29		Papirna filter vreća	99948006910
B	31		Torba za skladištenje	99948006911

## ● Rešavanje problema

Greška	Mogući uzrok	Dimenzije
Proizvod ne radi.	Mrežni utikač 13 nije povezan sa mrežnim napajanjem.	Stavite mrežni utikač 13 u odgovarajuću utičnicu.
Snaga usisavanja je smanjena i proizvod ne može da usisa prljavštinu.	Metalna posuda 10 je puna.	Ispraznite metalnu posudu 10 (videti „Pražnjenje metalne posude“).
Snaga usisavanja je smanjena i proizvod ne može da usisa prljavštinu.	Vazdušni put je blokiran.	Proverite kod sledećih delova da li postoje začepljenja i uklonite ih: Metalna posuda 10 Fleksibilno crevo 18 Crevo električnog alata 26 Teleskopska usisna cev 20 Uski nastavak 21 Podni nastavak sa četkom 22 Podni nastavak sa gumenom ivicom 23 Nastavak za presvlake 24 Nastavak za automobil 25
Prašina ili voda izlazi iz proizvoda tokom usisavanja.	Poklopac posude 2 nije pravilno stavljen.	Pravilno stavite poklopac posude 2 (videti „Skidanje poklopca posude“).

## ● Čišćenje i održavanje

### ⚠ UPOZORENJE!



Isključite proizvod i izvucite ga iz struje pre nego što zamenite nastavke, pre nego što očistite proizvod ili kada ga više ne koristite!

## ● Čišćenje

- Nikada nemojte dozvoliti da tečnosti prodru u proizvod.
- Održavajte proizvod čistim, suvim i bez mrlja od ulja ili masti.
- Uklonite prašinu nakon svakog korišćenja i pre skladištenja proizvoda.
- Redovno i pravilno čišćenje doprinosi bezbednom korišćenju i produžavanju životnog veka proizvoda.
- Čistite proizvod suvom krpom. Koristite meku četku za teško dostupna mesta.

### NAPOMENA

- ▶ Nemojte koristiti nikakva hemijska, alkalna, abrazivna ili druga agresivna sredstva za čišćenje ili dezinfekciju da biste očistili proizvod, jer ona mogu da oštete površinu.

## ● Održavanje

Pre i posle svakog korišćenja: Proverite da li su proizvod i njegova dodatna oprema pohabani i oštećeni.

## ● Popravka

Ovaj proizvod ne sadrži delove koje korisnik može sam da popravi. Obratite se ovlašćenom servisu ili slično kvalifikovanoj osobi da biste proverili i popravili proizvod.

## ● Skladištenje

- Uvek čuvajte proizvod na mestu koje je nedostupno za decu.
- Idealna temperatura za dugotrajno odlaganje (duže od 3 meseca) treba da se nalazi u opsegu između +10 i +30 °C pri relativnoj vlažnosti vazduha ne većoj od 60 %.

1. Isključite proizvod i izvucite mrežni utikač [13] iz utičnice.
2. Ostavite da se proizvod ohladi.
3. Čišćenje proizvoda (videti „Čišćenje“).
4. Čuvajte proizvod i njegovu dodatnu opremu na mračnom, suvom, od rđe zaštićenom i dobro provetrenom mestu.

## ● Transport

- Zaštitite proizvod od teških udaraca i jakih vibracija koje se mogu javiti tokom transporta u vozilima.
- Obezbedite proizvod od klizanja ili pada.

1. Isključite proizvod i izvucite mrežni utikač [13] iz utičnice.
2. Ostavite da se proizvod ohladi.

## ● Odlaganje

Pakovanje se sastoji od ekološki prihvatljivih materijala koje možete odlagati na lokalnim mestima za reciklažu.



Obratite pažnju na označavanje materijala za pakovanje pri odvajanju otpada, koji je označen skraćenicama (a) i brojevima (b) sa sledećim značenjem: 1–7: plastika/20–22: papir i karton/80–98: mešavine.

## Proizvod:



Mogućnosti za uklanjanje iskorišćenog proizvoda možete saznati u vašoj opštinskoj ili gradskoj upravi.



U interesu zaštite životne sredine nemojte bacati vaš proizvod kada je iskorišćen kućnom otpadu, nego ga ponesite na odgovarajuće mesto za odlaganje otpada. Informacije o mestima za sakupljanje i njihovom radnom vremenu možete dobiti u vašoj lokalnoj administraciji.

Lidl i proizvođač nisu u mogućnosti da garantuju obezbeđivanje servisiranja i dostupnost rezervnih delova nakon isteka garantnog perioda/perioda saobraznosti. Ukoliko za tim bude potrebe, putem naše Službe za potrošače možete proveriti dostupnost rezervnih delova i opcije za popravku. Hvala na razumevanju.

### Kako izjaviti reklamaciju?

Molimo Vas:

- da pozovete korisnički servis: 0800190639
- pošaljete e-mail na: [owim@lidl.rs](mailto:owim@lidl.rs)
- posetite najbližu Lidl prodavnicu.

Da bismo osigurali najbržu asistenciju, molimo da sačuvate fiskalni račun i date ga na uvid prilikom izjavljivanja reklamacije.

### GARANCIJA I GARANTNI LIST

Poštovani,

Ovim putem Vas upoznajemo sa Vašim pravima i obavezama koje proističu iz Zakona o zaštiti potrošača, a u pogledu ostvarivanja prava iz garancije.

Ova garancija ni na koji način ne utiče, niti isključuje prava koja kupac ima u skladu sa važećim Zakonom o zaštiti potrošača po osnovu zakonske odgovornosti prodavca za nesaobraznost robe ugovoru koja traje 2 godine od dana kada je roba predata kupcu.

Davalac garancije ovom izjavom preuzima obavezu da kupcima svojih aparata, a pod uslovima definisanim u ovoj izjavi, obezbedi:

- besplatno otklanjanje kvarova u garantnom roku, koji bi nastali kod uobičajene upotrebe ili zbog grešaka u proizvodnji i materijalu, ili
- zamenu aparata, u garantnom roku predviđenim ovom garancijskom izjavom, u slučaju da opravka nije moguća, ili
- ako otklanjanje kvara nije moguće, kupac ima pravo da zahteva od prodavca povrat novca.

Ukupan rok garancije je 3 godine.

Garantni rok počinje da važi od datuma kupovine proizvoda, odnosno od prijema istog od strane kupca, a što se dokazuje fiskalnim računom.

Garancija važi na teritoriji Republike Srbije.

Kupac može da izjavi reklamaciju usmeno u nekom od prodajnih objekata Lidl Srbija KD, odnosno telefonom, pisanim putem ili elektronskim putem na kontakte kompanije Lidl Srbija KD, uz dostavu fiskalnog računa na uvid.

U cilju ispravnog funkcionisanja proizvod se koristi u skladu sa njegovom namenom i Uputstvom za upotrebu.

Na zahtev kupca, koji je izjavljen u garantnom roku, prodavac će izvršiti otklanjanje kvarova i nedostataka na proizvodu u roku predviđenom Zakonom.

### Garantni uslovi:

Pre obraćanja prodavcu za tehničku pomoć, potrebno je proveriti ispravnost instalacije i ostalih potrebnih uslova naznačenih u Uputstvu za upotrebu.

Kupac je dužan da prodavcu preda sve pripadajuće delove proizvoda koje je preuzeo u trenutku kupovine.

### Popravke u roku garancije:

Garancija važi počev od dana kada je roba predata kupcu, a na osnovu fiskalnog odsečka. U istom periodu davalac garancije, odnosno prodavac je u obavezi da otkloni sve tehničke kvarove bez naknade, u zakonskom roku.

### Garancija ne važi u sledećim slučajevima:

1. Ukoliko prodavcu uz aparat nije priložen fiskalni račun sa datumom prodaje.
2. Ukoliko je kvar prouzrokovan udarom groma, strujnim udarom ili sličnim delovanjem spoljne sile na sam uređaj (požar, poplava, naponski udar...).
3. Ukoliko su nastali kvarovi i oštećenja na uređaju posledica delovanja spoljnih uticaja, kao što su: velika vlaga, previsoka i suviše niska temperatura (pucanje cevi usled smrzavanja, oštećenja gumenih delova, rđanje, itd.)
4. Ukoliko proizvod nije korišćen u skladu sa Uputstvom za upotrebu.
5. Ukoliko je proizvod pokušalo da popravi treće neovlašćeno lice.
6. Ukoliko proizvod nije korišćen u skladu sa namenom.
7. Ukoliko je čišćenje i održavanje uređaja urađeno protivno Uputstvu za upotrebu.
8. Ukoliko je proizvod korišćen u profesionalne svrhe.

Naziv proizvoda:	Usisivač za mokro i suvo usisavanje
Model:	HG10163
IAN/Serijski broj:	480069_2410
Proizvođač:	OWIM GmbH & Co. KG Stiftsbergstraße 1 74167 Neckarsulm Nemačka

Davalac garancije-uvoznik:	Lidl Srbija KD Prva južna radna 3 22330 Nova Pazova Republika Srbija Tel. 0800190639 E-mail: owim@lidl.rs
Datum predaje robe potrošaču:	datum sa fiskalnog računa
Uvoz i stavlja u promet:	Lidl Srbija KD Prva južna radna 3 22330 Nova Pazova Republika Srbija Tel. 0800190639 E-mail: owim@lidl.rs

### ● Postupak garancije

Da biste bili sigurni da će vaš zahtev biti brzo obrađen, pratite sledeća uputstva:

Za sva pitanja, pripremite račun i broj artikla (IAN 480069\_2410) kao dokaz kupovine.

Nađite broj artikla na natpisnoj pločici na proizvodu, gravuri na proizvodu, naslovnoj strani vašeg uputstva (dole levo) ili nalepnici na poledini ili dnu proizvoda.

Ako dođe do funkcionalnih grešaka ili drugih kvarova, prvo kontaktirajte dole navedenu servisnu službu telefonom ili e-mailom.

Zatim možete besplatno poslati proizvod koji je evidentiran kao neispravan na adresu servisa koju ste dobili, prilažući račun (priznanicu) i detalje o tome šta je u kvaru i kada je nastao.



Možete pogledati i preuzeti ove i mnoge druge priručnike na [parkside-diy.com](http://parkside-diy.com). Skeniranjem ovog QR koda dospećete direktno na [parkside-diy.com](http://parkside-diy.com). Izaberite vašu zemlju i potražite uputstva za upotrebu koristeći masku za pretragu. Unošenjem broja artikla (IAN) 480069\_2410 pristupićete uputstvu za upotrebu vašeg artikla.

## ● **Servis**

### **RS Servis Srbija**

Tel.: 0800190639

E-Mail: [owim@lidl.rs](mailto:owim@lidl.rs)

 Srpska oznaka usaglašenosti



<b>Indicații de avertizare și simboluri folosite</b> .....	Pagina	64
<b>Introducere</b> .....	Pagina	65
Utilizarea conform destinației .....	Pagina	65
Volumul livrării .....	Pagina	65
Descrierea pieselor .....	Pagina	66
Date tehnice .....	Pagina	66
Caracteristici de securitate .....	Pagina	67
<b>Indicații de siguranță</b> .....	Pagina	67
<b>Înainte de prima utilizare</b> .....	Pagina	70
Despachetarea .....	Pagina	70
<b>Înainte de utilizare</b> .....	Pagina	71
Montarea rolor de ghidare .....	Pagina	71
Conectarea/scoaterea furtunului flexibil .....	Pagina	71
Cuplarea/indepărtarea mânerului .....	Pagina	71
Conectarea duzelor/țevii de prelungire .....	Pagina	72
Conectarea/deconectarea furtunului pentru scula electrică .....	Pagina	72
Folosirea mânerului și a tubului telescopic de aspirare .....	Pagina	72
Scoaterea capacului recipientului .....	Pagina	73
Instalarea filtrului .....	Pagina	73
<b>Folosirea</b> .....	Pagina	74
Pornirea/oprirea .....	Pagina	74
Reglarea curentului de aer .....	Pagina	75
Aspirare umedă .....	Pagina	75
Depozitarea tubului telescopic de aspirație și a duzelor .....	Pagina	75
Înfășurarea cablului de alimentare .....	Pagina	75
Golirea recipientului metalic .....	Pagina	75
Curățarea filtrului cutat .....	Pagina	76
<b>După utilizare</b> .....	Pagina	76
<b>Piese de schimb/accesorii</b> .....	Pagina	76
<b>Remediarea defecțiunilor</b> .....	Pagina	77
<b>Curățarea și îngrijirea</b> .....	Pagina	78
Curățarea .....	Pagina	78
Îngrijirea .....	Pagina	78
Repararea .....	Pagina	78
Depozitarea .....	Pagina	79
Transportul .....	Pagina	79
<b>Înlăturare</b> .....	Pagina	79
<b>Garanție</b> .....	Pagina	79
Modul de desfășurare în caz de garanție .....	Pagina	80
<b>Service</b> .....	Pagina	80

## Indicații de avertizare și simboluri folosite

În instrucțiunile de utilizare, pe ambalaj, pe placa de fabricație și pe etichetele de pe produs se folosesc următoarele indicații de avertizare:

	Citiți manualul de utilizare!		Duzele pentru aspirarea prafului pe podele netede și dure
	Oprii produsul și deconectați-l de la alimentarea cu curent electric înainte de schimbarea accesoriilor, curățarea produsului și când nu îl utilizați!		Duzele pentru aspirarea prafului pe covoare
	Respectați indicațiile de avertizare și de siguranță!		Duză pentru aspirarea prafului și murdăriei din caneluri, îmbinări și crăpături
	Pericol – riscul unei electrocutări!		Duză pentru aspirarea prafului și murdăriei de pe canapea și perne
	Diametru		Filtre pentru aspirarea apei sau a altor lichide
	Curent/tensiune alternativă		Filtrul nu se potrivește pentru aspirarea apei sau a altor lichide.
	Utilizați produsul doar în spații interioare uscate!		Filtru pentru aspirarea particulelor mici și uscate (de ex. nisip, reziduuri de vopsea uscată)
	Priză pentru aparate pentru sculă electrică		Filtru pentru aspirarea prafului uscat și fin (de ex. praf de lemn din lucrări de șlefuire)
<b>P<sub>max</sub></b>	Putere max. de ieșire a prizei pentru aparate		Duză pentru aspirarea scaunelor auto, saltelelor, podelelor și covoarelor
<b>P<sub>sum</sub></b>	Consum total de putere: Puterea nominală de intrare a produsului și puterea maximă de ieșire a fișei dispozitivului		Sculă electrică
	Blocat		Există pericol de incendiu dacă materialul de aspirat depășește o temperatură de +40 °C (+104 °F).
	Deblocat		Sistem de curățare a filtrului



Indicații de siguranță  
Instrucțiuni de manevrare



Semnul CE confirmă  
conformitatea cu directivele UE  
referitoare la produs.

## **ASPIRATOR UMED/USCAT**

### ● **Introducere**

Vă felicităm pentru achiziționarea noului dumneavoastră produs. Ați ales un produs de înaltă calitate. Manualul de utilizare reprezintă o parte integrantă a acestui produs. Acesta conține informații importante referitoare la siguranță, la utilizare și la eliminarea ca deșeu. Înainte de utilizarea acestui produs, familiarizați-vă mai întâi cu instrucțiunile de utilizare și de siguranță. Folosiți produsul numai în modul descris și numai în domeniile de utilizare indicate. Predați toate documentele aferente în cazul în care înstrăinați produsul.

### ● **Utilizarea conform destinației**

Acest produs este un aparat de uz casnic, prevăzut pentru aspirarea podelelor, covoarelor, mobilei, saltelelor, precum și mașinilor sau garajelor. Produsul poate fi utilizat și ca suflantă sau pentru aspirarea apei.

Produsul este potrivit pentru aspirarea apei și a murdăriei la o temperatură de cel mult +40 °C.

Anumite materiale pot produce vapori sau amestecuri explozive atunci când sunt mutate prin aerul de aspirare.

Nu aspirați niciodată următoarele materiale:

- Gaze, lichide și particule de praf (reactive) explozive sau inflamabile
- Aspirarea unor astfel de materiale constituie un pericol pentru sănătate și, prin urmare, este interzisă.

- Particule de praf de metal reactiv (de ex. aluminiu, magneziu și zinc în combinație cu agenți de curățare puternic bazici sau acizi)
  - Acizi și leșii nediluate, puternice
  - Solvenți organici (de ex. benzină, diluant de vopsea, acetonă, ulei de încălzire)
- Aceste substanțe pot duce la corозиunea produsului.
- Fungine și cenușă care mocnește
  - Ciment, ghips și praf de var
  - Obiecte mici sau cenușă de la șemineuri, sobe de cărbune, scrumiere sau grătare
  - Cenușă sau murdărie de la cazane de încălzire și cuptoare de ulei

Orice alte utilizări sau modificări ale produsului sunt considerate ca nefiind neconforme cu destinația și pot duce la pericolul cum ar fi pericol de moarte, vătămare corporală și daune materiale. Producătorul nu răspunde pentru pagube datorate utilizării necorespunzătoare. Produsul este destinat exclusiv pentru uzul privat. Produsul nu este destinat pentru uzul profesional/industrial sau în scopuri asemănătoare.

### ● **Volumul livrării**

După despachetarea produsului verificați integritatea livrării și, dacă toată piesele se află în stare bună. Înainte de utilizare îndepărtați toate materialele de ambalare.

- 1 Capacul recipientului
- 1 Recipient metalic
- 1 Furtun flexibil
- 1 Tub telescopic de aspirare
- 1 Mâner
- 1 Duză de podea cu perie
- 1 Duză de podea cu buză de cauciuc
- 1 Duză de rosturi

- 1 Duză de tapițerie
- 1 Duză auto
- 1 Furtun pentru scula electrică
- 1 Adaptor pentru racordul de praf
- 1 Filtru cutat
- 1 Sac cu filtru din hârtie
- 5 Role de ghidare
- 2 Cleme metalice
- 1 Sac de păstrare
- 1 Manual de utilizare

## ● Descrierea pieselor

Familiarizați-vă cu toate funcțiile produsului înainte de citire.

- 1 Mâner de transport
- 2 Capacul recipientului (incl. sistemul de transmisie și carcasa motorului)
- 2a Nervură
- 2b Coș al filtrului
- 3 Întrerupător pornit/oprit
- 4 Regulator pentru curentul de aer
- 5 Buton de autocurățare (pentru curățarea filtrului cutat)
- 6 Suport (pentru păstrarea tubului telescopic de aspirare)
- 7 Cârlig superior pentru cablul de alimentare
- 8 Zăvor
- 9 Racord de aspirare
- 10 Recipient metalic
- 11 Cârlig inferior pentru cablul de alimentare
- 12 Rolă de ghidare (cu suport pentru duză)
- 13 Cablu de alimentare cu ștecher
- 14 Deschidere de evacuare
- 15 Racord al suflantei
- 16 Suport (pentru suportul metalic)
- 17 Priză a produsului
- 18 Furtun flexibil (pentru produs)
- 18a Cuplaj al furtunului (racord la mâner)
- 18b Cuplaj al furtunului (racord la aspiratorul de praf sau la deschiderea de evacuare)
- 18c Buton de blocare

- 19 Mâner
- 19a Regulator de aer
- 20 Tub telescopic de aspirare
- 20a Suport pentru furtun
- 20b Buton de blocare a glisării
- 20c Fantă
- 21 Duză de rosturi
- 22 Duză de podea cu perie
- 23 Duză de podea cu buză de cauciuc
- 24 Duză de tapițerie
- 25 Duză auto
- 26 Furtun pentru scula electrică
- 26a Cuplaj al furtunului (mare)
- 26b Cuplaj al furtunului (mic)
- 27 Adaptor pentru racordul de praf
- 28 Filtru cutat
- 28a Manetă
- 29 Sac cu filtru din hârtie
- 29a Inel de etanșare
- 30 Suport metalic
- 31 Sac de păstrare

## ● Date tehnice

<b>Aspirator umed/uscat : PWD 30 C1</b>	
Număr model	
cu ștecher/fișă VDE	: HG10163
cu ștecher VDE/fișă LSV	: HG10163-FR
cu ștecher/fișă BS	: HG10163-BS
cu ștecher/fișă tip K	: HG10163-DK
cu ștecher/fișă elvețian/ă	: HG10163-CH
Putere nominală de intrare (produs)	: 1500 W
Putere max. de ieșire a prizei produsului	
HG10163	: Pmax 2200 W
HG10163-FR	: Pmax 2200 W
HG10163-BS	: Pmax 1400 W
HG10163-DK	: Pmax 1400 W
HG10163-CH	: Pmax 800 W

Consum total de curent (produs și putere max. de ieșire a prizei produsului)	
HG10163	: Psum 3700 W
HG10163-FR	: Psum 3700 W
HG10163-BS	: Psum 2900 W
HG10163-DK	: Psum 2900 W
HG10163-CH	: Psum 2300 W
Tensiune de intrare nominală	: 230–240 V~, 50/60 Hz
Forța de aspirare	: 260 watt aer
Presiune de aspirare	: 181 mbar (18,1 kPa)
Putere de aspirare	: 36,9 l/s
Clasă de protecție	: I
Tip de protecție IP	: IP24
Furtun pentru scula electrică	: 1 m
Lungimea furtunului flexibil	: 3 m (Ø 32 mm)
Lungimea tubului telescopic de aspirare	cca. 54 până la 90 cm
Lungimea cablului de alimentare	: cca. 6 m

<b>Mărimea recipientului din metal</b>	
Dimensiuni (Ø × H)	: 31 × 40 cm
Volum brut	: 30 l
Volum net	: 22,3 l
Depozitarea lichidelor	: max. 20 l

### ● Caracteristici de securitate

- De îndată ce recipientul metalic **10** este plin, produsul este oprit de un comutator plutitor amplasat în coșul filtrului **2b**. Aceasta previne revărsarea și deteriorarea motorului electric.



### Indicații de siguranță

**ÎNAINTE DE UTILIZAREA PRODUSULUI, FAMILIARIZAȚI-VĂ CU TOATE INDICAȚIILE DE SIGURANȚĂ ȘI DE UTILIZARE! DACĂ DAȚI PRODUSUL ALTEI PERSOANE, ATAȘAȚI TOATE DOCUMENTELE!**

În cazul deteriorărilor datorate nerespectării acestui manual de utilizare al dispozitivului, pretenția de garanție dispăre! Nu se preia nicio responsabilitate pentru urmări! În cazul deteriorărilor materiale sau a lezării persoanelor datorate unei utilizări necorespunzătoare sau a nerespectării indicațiilor de siguranță, nu se preia nicio responsabilitate!

## Copiii și persoanele cu dezabilități



### **⚠️ AVERTISMENT!**

### **PERICOL DE MOARTE ȘI DE ACCIDENTARE PENTRU SUGARI ȘI COPII!** Nu lăsați

niciodată copiii nesupravegheați cu materialul de ambalare. Există pericol de asfixiere datorită materialului de ambalaj. Copii subapreciază adesea pericolele.

- Acest produs poate fi folosit de copiii începând cu 8 ani și de persoanele cu capacități fizice, senzoriale sau mentale reduse sau cu lipsă de experiență și cunoștințe dacă aceștia sunt supravegheați sau au fost instruiți în ceea ce privește utilizarea în siguranță a aparatului și au înțeles pericolele care rezultă din aceasta.
- Copiii nu au voie să se joace cu produsul.

- Curățarea și întreținerea de către utilizator nu trebuie făcută de copii, decât dacă aceștia au peste 8 ani și sunt supravegheați.

### **Utilizarea conform destinației**

- ⚠️ **AVERTISMENT! Risc de rănire!** O utilizare incorectă poate duce la răniri. Folosiți produsul numai conform acestor instrucțiuni. Nu încercați să modificați în niciun fel produsul.

### **Securitatea electrică**

- ⚠️ **PERICOL! Risc de electrocutare!** Nu încercați să reparați singuri produsul. În cazul unei funcționări defectuoase, reparațiile pot fi efectuate numai de personal calificat.
- ⚠️ **AVERTISMENT! Risc de electrocutare!** Nu scufundați niciodată părțile electrice ale produsului în apă sau în alte lichide. Nu țineți niciodată produsul sub jetul de apă.
- ⚠️ **AVERTISMENT! Risc de electrocutare!** Nu folosiți un produs deteriorat. Decuplați produsul de

la alimentarea cu curent electric și adresați-vă distribuitorului, dacă este deteriorat.

**⚠️ AVERTISMENT! Risc de rănire!** Opriti produsul și deconectați-l de la alimentarea cu curent electric înainte să efectuați lucrările de curățare și când nu utilizați produsul.

- Nu mai folosiți produsul dacă aceasta a căzut.
- Înainte de conectarea ștecherului la alimentarea electrică: Aveți grijă ca tensiunea nominală de pe eticheta de tip a produsului să corespundă cu tensiunea rețelei de alimentare electrică.
- Verificați regulat ștecherul și cablul de alimentare cu privire la deteriorări. Dacă s-a deteriorat cablul de alimentare, el trebuie înlocuit de către producător, de către serviciul său pentru clienți sau de către o altă persoană calificată asemănător, pentru a evita pericolele.

- Protejați cablul de alimentare de deteriorări. Nu-l lăsați să atârne peste margini ascuțite și nu-l striviți sau îndoiiți. Țineți departe cablul de alimentare de suprafețele fierbinți și de flăcările deschise.

## Folosirea

**⚠️ AVERTISMENT!**  
**Pericol de rănire și incendiu!**



Nu utilizați niciodată produsul pentru aspirarea apei, a murdăriei și a materialelor cu o temperatură mai mare de  $+40^{\circ}\text{C}$ .

- Scoateți ștecherul din priză
  - Dacă apare un defect de funcționare,
  - Înainte de a monta/schimba accesorii,
  - Înainte de a curăța produsul,
  - Dacă nu folosiți produsul un timp îndelungat,
  - În timpul unei furtuni și
  - După fiecare utilizare.

- Pentru scoaterea ștecherului din priză trageți de ștecher și nu de cablul de alimentare.
- Piesele defecte trebuie înlocuite întotdeauna cu piese de schimb originale.
- Nu acoperiți fantele de aerisire în timpul funcționării. Pericol de supraîncălzire și deteriorări la produs.
- Asigurați-vă că tensiunea de alimentare corespunde cu informațiile din eticheta de tip.
- Produsul trebuie conectat numai la o priză protejată de un întrerupător de protecție contra curenților vagabonzi cu un curent rezidual nominal de maximum 30 mA.

## Curățarea și depozitarea

**⚠ AVERTISMENT! Risc de rănire!** Decuplați produsul de la alimentarea cu curent electric înainte de a-l curăța sau dacă nu mai este folosit.

- Protejați produsul, cablul de alimentare și ștecherul de praf, radiația solară

directă, de infiltrațiile de apă și de stropire.

- Depozitați produsul într-un loc răcoros și uscat, protejat de umezeală și nu la îndemâna copiilor.
- Protejați produsul de căldură. Nu așezați produsul în apropierea flăcărilor deschise sau a surselor de încălzire, cum ar fi cuptoare sau aparate de încălzire.

## ● Înainte de prima utilizare

### ● Despachetarea

#### **⚠ AVERTISMENT!**

- ▶ Produsul și ambalajul nu sunt jucării! Copiii nu trebuie să se joace cu pungile din material plastic, foliile și piesele mici! Există pericol de înghițire și sufocare!

- Asigurați-vă că volumul livrării este complet și fără deteriorări. Dacă observați că lipsesc piese sau sunt deteriorate, nu utilizați produsul și adresați-vă distribuitorului. Nu folosiți produsul înainte ca piesele lipsă să fie livrate sau cele defecte să fie înlocuite. Folosirea unui produs incomplet sau deteriorat reprezintă un pericol pentru persoane și obiectele din jur.

1. Desfaceți toate piesele din ambalaj și așezați-le pe o suprafață plată și stabilă.
2. Îndepărtați toate materialele de ambalare și siguranțele pentru transport, dacă există.

3. Asigurați-vă că aveți accesoriile și sculele necesare pentru asamblare și operare. Aceasta include echipamentul individual de protecție corespunzător.

## ● Înainte de utilizare

### ⚠️ AVERTISMENT!

- ▶ Există un risc de accident dacă produsul este alimentat de o sursă de alimentare electrică care nu corespunde informațiilor de pe plăcuța de tip a produsului.
- ▶ Tensiunea de alimentare și frecvența sursei de curent trebuie să corespundă cu informațiile de pe plăcuța de tip a produsului.

### ⚠️ AVERTISMENT!



Oprii produsul și deconectați-l de la alimentarea cu curent electric înainte de schimbarea accesoriilor, curățarea produsului și când nu îl utilizați!

## ● Montarea rolor de ghidare

Fig. C

1. Răsuciți recipientul metalic [10] pe cap, astfel încât suprafața inferioară a acestuia să fie orientată în sus.
2. Introduceți rola de ghidare [12] până la capăt în fantele suportului din plastic, până când rola de ghidare se fixează cu un clic.
3. Verificați dacă rola de ghidare [12] se poate roti liber.

## ● Conectarea/scoaterea furtunului flexibil

### Aspirarea

Fig. D

1. Aliniați cuplajul furtunului [18b] de la furtunul flexibil [18] la racordul de aspirare [9].

2. Împingeți încet cuplajul furtunului [18b] în racordul de aspirare [9], până când butonul de blocare [18c] se fixează.
3. Verificați dacă furtunul flexibil [18] este instalat corect, trăgând ușor de cuplajul furtunului [18b]. Furtunul flexibil este instalat corect când cuplajul furtunului nu se mișcă.
4. Verificați dacă furtunul flexibil [18] se poate roti liber.
5. Scoaterea: Apăsăți butonul de blocare [18c] în jos. Trageți cuplajul furtunului [18b] din racordul de aspirare [9].

### Suflanta de aer

Fig. E

### INDICAȚIE

- ▶ Aici este vorba de o funcție suplimentară, care vă permite să suflați praful sau obiectele mici.

1. Aliniați cuplajul furtunului [18b] de la furtunul flexibil [18] la racordul suflantei [15].
2. Împingeți încet cuplajul furtunului [18b] în racordul suflantei [15] până când butonul de blocare [18c] se fixează.
3. Verificați dacă furtunul flexibil [18] este instalat corect, trăgând ușor de cuplajul furtunului [18b]. Furtunul flexibil este instalat corect când cuplajul furtunului nu se mișcă.
4. Verificați dacă furtunul flexibil [18] se poate roti liber.
5. Scoaterea: Apăsăți butonul de blocare [18c] în jos. Scoateți cuplajul furtunului [18b] din racordul suflantei [15].

## ● Cuplarea/îndepărtarea mânerului

Fig. E

- **Cuplarea/îndepărtarea mânerului:**  
Aliniați cuplajul furtunului [18c] de la furtunul flexibil [18] la mâner [19]. Apăsăți cuplajul furtunului până când acesta este ferm conectat la mâner.

- Îndepărtarea mânerului:** Trageți cuplajul furtunului [18a] din mâner [19].

## ● Conectarea duzelor/țevii de prelungire

Fig. F, G

- Puteți conecta duzele [21]/[22]/[23]/[24]/[25], resp. tubul telescopic de aspirare [20] în diverse moduri la mâner [19], pentru a se adapta la diferite medii și la gradul de accesibilitate.

Duza	Domeniul de utilizare
Duză de rosturi [21]	<ul style="list-style-type: none"> <li><input type="checkbox"/> Caneluri</li> <li><input type="checkbox"/> Locuri de legătură</li> <li><input type="checkbox"/> Canapele</li> <li><input type="checkbox"/> Spații înguste</li> </ul>
Duză de podea cu perie [22]	<ul style="list-style-type: none"> <li><input type="checkbox"/> Suprafețe dure și plate</li> </ul>
Duză de podea cu buză de cauciuc [23]	<ul style="list-style-type: none"> <li><input type="checkbox"/> Covoare sau suprafețe similare</li> </ul>
Duză de tapiserie [24]	<ul style="list-style-type: none"> <li><input type="checkbox"/> Perne</li> </ul>
Duză auto [25]	<ul style="list-style-type: none"> <li><input type="checkbox"/> Interiorul și exteriorul autovehiculului</li> </ul>

## ● Conectarea/deconectarea furtunului pentru scula electrică

Fig. H

### Conectarea furtunului pentru scula electrică

#### INDICAȚIE

- ▶ Utilizați adaptorul pentru racordul de praf [27], pentru a conecta scule electrice de diferite dimensiuni la racordul de praf.

1. Aliniați cuplajul furtunului [26a] sculei electrice [26] cu cuplajul furtunului [18a] pentru furtunul flexibil [18].

2. Introduceți complet cuplajul furtunului [18a] în cuplajul furtunului [26a].
3. Conectați celălalt capăt de cuplajul furtunului [26b] la racordul de praf.

### Deconectarea furtunului pentru scula electrică

- Scoateți cuplajul furtunului [26a] din cuplajul flexibil al furtunului [18a] până când acesta este complet demontat.

## ● Folosirea mânerului și a tubului telescopic de aspirare

Fig. I

### Mâner

#### INDICAȚIE

- ▶ Mânerul [19] are o funcție încorporată pentru reglarea presiunii aerului.

- Mărirea puterii de aspirare:** Glisați regulatorul de aer [19a] în direcția marcajului ▼.
- Micșorarea puterii de aspirare:** Glisați regulatorul de aer [19a] în sens invers direcției marcajului ▼.

### Tub telescopic de aspirare

#### INDICAȚIE

- ▶ Tubul telescopic de aspirare [20] poate fi reglat la diferite lungimi pentru a se potrivi mediului de lucru.

1. Apăsăți și mențineți apăsat butonul de blocare a glisării [20b] pentru a elibera blocarea.
2. Reglați tubul telescopic de aspirare [20] la lungimea dorită.
3. Eliberați butonul de blocare a glisării [20b] și glisați tubul telescopic de aspirare [20] până când este cuplat în fanta [20c] preferată.

4. Tubul telescopic de aspirare [20] poate fi păstrat pe produs prin atașarea suportului pentru furtun [20a] la suportul [6].

## ● Scoaterea capacului recipientului

### INDICAȚIE

- ▶ Îndepărtați capacul recipientului [2] pentru a instala sau schimba sacul filtrului și pentru a goli recipientul metalic [10].

Fig. J

1. Deschideți zăvorul [8] trăgându-l din recipientul metalic [10].
2. Ridicați zăvorul [8] și separați-l de nervură [2a].
3. Efectuați pașii anteriori în ordine inversă pentru a bloca capacul recipientului [2] pe recipientul metalic [10].

Fig. K, L

1. Țineți fix mânerul de transport [1] și scoateți capacul recipientului [2] din recipientul metalic [10].
2. Coșul filtrului [2b] este eliberat pentru instalarea sau înlocuirea filtrului.
3. Plițiți mânerul de transport [1] în jos după utilizare sau înainte de a depozita produsul.

## ● Instalarea filtrului

### ⚠ PRECAUȚIE!

- ▶ Nu aspirați niciodată fără un filtru instalat pe produs. Substanțele aspirate pot conține metal sau particule dure, ascuțite care pot deteriora motorul sau pot provoca șocuri electrice. Praful ar fi suflat din racordul suflantei [15] la viteză mare, ceea ce ar putea duce la vătămări corporale grave.
- ▶ Aspirați lichidele numai atunci când filtrul cutat [28] este instalat pe produs. În caz contrar, produsul este deteriorat. Sacul cu filtru de hârtie [29] este, de asemenea, deteriorat atunci când este utilizat pentru aspirarea umedă.

### INDICAȚIE

- ▶ Sacul cu filtru din hârtie [29] este adecvat numai pentru aspirarea uscată.
- ▶ Nu utilizați filtrul cutat [28] pentru a absorbi praf foarte fin sau murdărie (de ex. praf de la șlefuire). Cu toate acestea, sacul cu filtru cutat poate fi utilizat pentru multe alte materiale.

## Filtru cutat (aspirare umedă)

Fig. M

### INDICAȚIE

- ▶ Înainte de instalarea filtrului cutat [28], asigurați-vă că maneta [28a] este deblocată.

1. Răsuciți capacul recipientului [2].
2. Instalați filtrul cutat [28] pe coșul filtrului [2b].
3. Introduceți filtrul cutat [28] până când partea inferioară a filtrului cutat atinge suprafața coșului filtrului [2b].
4. Rotiți maneta [28a] pentru a fixa filtrul cutat [28].

5. Trageți ușor filtrul cutat [28] fără să îl mișcați pentru a verifica dacă acesta este instalat corect.

#### INDICAȚIE

- ▶ Dacă filtrul cutat [28] nu se fixează: Rotiți ușor filtrul cutat și fără a utiliza forță, până când închiderea interioară se fixează în poziție cu coșul filtrului [2b]. Rotiți maneta pentru a fixa filtrul cutat.

#### Sacul cu filtru de hârtie (aspirare uscată)

Fig. N

1. Răsuciți capacul recipientului [2].
2. Aliniați deschiderea sacului cu filtru de hârtie [29] la racordul intern de aspirare [9].
3. Apăsați în jos sacul cu filtru de hârtie [29] pentru a introduce racordul intern de aspirare în deschiderea sacului cu filtru de hârtie.
4. Apăsați în jos sacul cu filtru de hârtie [29] până când inelul de etanșare [29a] se potrivește în nervura [9a] circulară.

#### Suportul metalic

Fig. O

#### INDICAȚIE

- ▶ Atașați cele 2 suporturi metalice [30] pentru a fixa furtunul flexibil [18] atunci când produsul este transportat, depozitat sau nu este utilizat.

1. Comprimați capetele suportului metalic [30].
2. Introduceți suportul metalic [30] în suportul [16] până când ambele capete sunt în fante.

#### ● Folosirea

#### ● Pornirea/oprirea

Fig. A

#### INDICAȚIE

- ▶ Înainte de utilizare, verificați dacă toate componentele sunt conectate în siguranță și dacă capacul recipientului [2] este blocat.
- ▶ Înainte de a conecta produsul la alimentarea electrică, asigurați-vă că el este oprit.

#### ⚠ AVERTISMENT!

- ▶ Conectați numai scule electrice cu o putere nominală mai mică decât Pmax de 2200 W la priza produsului [17].

- Introduceți ștecherul [13] într-o priză potrivită.

#### Pornirea produsului

Atunci când nu este conectată nicio sculă electrică la priza produsului [17]:

- Puneți întrerupătorul pornit/oprit [3] pe poziția I, pentru a porni produsul.

#### Pornirea produsului și a sculei electrice

Atunci când este conectată o sculă electrică la priza produsului [17]:

- Puneți întrerupătorul pornit/oprit [3] pe poziția , pentru a porni produsul și scula electrică.
- Când porniți scula electrică, produsul pornește automat.

#### Oprirea produsului

- Puneți întrerupătorul pornit/oprit [3] pe poziția 0, pentru a opri produsul.

#### Oprirea produsului și a sculei electrice

- Opriți scula electrică. Produsul se oprește automat după un timp de întârziere de cca. 6 până la 7 secunde.

## ● Reglarea curentului de aer

Fig. A

- Rotiți regulatorul pentru curent de aer [4], pentru a regla curentul de aer:

Reglare	Curent de aer
MIN	Curent de aer minim
MAX	Curent de aer maxim

## ● Aspirare umedă

### INDICAȚIE

- ▶ Când recipientul metalic este plin în timpul aspirării umede, produsul încetează să mai aspire printr-un dispozitiv de siguranță (comutator plutitor în coșul de filtrare [2b]). În acest caz, procedați după cum urmează:
  - Puneți întrerupătorul pornit/oprit [3] pe poziția 0.
  - Scoateți ștecherul [13] din priză.
  - Goliți recipientul metalic [10] (vezi „Golirea recipientului metalic”).

1. Asigurați-vă că filtrul cutat [28] este instalat și sacul cu filtru de hârtie [29] nu este instalat (vezi „Instalarea filtrului”).
2. Conectați furtunul flexibil [18] (vezi „Conectarea/scoaterea furtunului flexibil”).
3. Conectați mânerul [19] (vezi „Conectarea/îndepărtarea mânerului”).
4. Porniți produsul (consultați „Pornirea/oprirea”).
5. Aspirați lichidele cu mânerul [19]. Pentru a curăța podeaua sau alte suprafețe, puteți utiliza și tubul telescopic de aspirare [20] cu o duză [21/22/23/24/25] adecvată.
6. După finalizarea lucrărilor de curățare:
  - Opriți produsul (consultați „Pornirea/oprirea”).

- Goliți imediat recipientul metalic [10] (vezi „Golirea recipientului metalic”). Recipientul metalic nu este prevăzut pentru depozitarea mai lungi a lichidelor.

## ● Depozitarea tubului telescopic de aspirație și a duzelor

Fig. P

- Glisați tubul telescopic de aspirație [20] în suportul duzei pe rola de ghidare [12].
- Depozitați duzele [21/22/23/24/25] în suportul pentru duze.

## ● Înfășurarea cablului de alimentare

Fig. Q

- Înfășurați cablul de alimentare [13]. Agățați cablul de alimentare de cârligul superior pentru cablul de alimentare [7] și cârligul inferior pentru cablul de alimentare [11].

## ● Golirea recipientului metalic

### ⚠ AVERTISMENT!



Opriți produsul și deconectați-l de la alimentarea cu curent electric înainte de schimbarea accesoriilor, curățarea produsului și când nu îl utilizați!

### ⚠ AVERTISMENT!

▶ Goliți și curățați produsul înainte și după utilizare pentru evitarea acumulării de materiale, care ar putea reprezenta un risc de incendiu în produs.

Fig. R

1. Rotiți capacul deschiderea de evacuare [14] în sens antiorar pentru a scoate capacul.
2. Goliți recipientul metalic [10].

3. Așezați la loc capacul pe deschiderea de evacuare [14]. Rotiți capacul în sens orar.

## ● Curățarea filtrului cutat

### ⚠️ AVERTISMENT!

- ▶ Verificați regulat filtrul cutat [28] cu privire la deteriorări și deformare. Un filtru cutat deteriorat sau deformat nu poate fi curățat și trebuie înlocuit. Acest lucru este necesar pentru a menține funcționalitatea produsului și pentru a feri produsul de deteriorări.
- ▶ Utilizați numai filtre de schimb de la Lidl sau de la dealerii autorizați. Filtrele care nu sunt compatibile cu produsul pot conduce la răni și deteriorarea produsului.

### INDICAȚIE

- ▶ Curățați filtrul cutat [28] după fiecare utilizare pentru a menține puterea de aspirare completă a produsului.

### Fig. A

1. Introduceți ștecherul [13] la o sursă de curent potrivită.
2. Puneți întrerupătorul pornit/oprit [3] pe poziția I.
3. Rotiți regulatorul pentru curent de aer [4] pe poziția **MAX**.
4. Apăsăți butonul de autocurățare [5] de aproximativ 3 până la 4 ori.

### ● După utilizare

1. Opriti produsul și scoateți ștecherul [13] din priză.
2. Lăsați produsul să se răcească.
3. Verificați, curățați și depozitați produsul (vezi „Curățarea și îngrijirea”).

## ● Piese de schimb/accesorii

Contactați centrul de service prin telefon (vezi „Service”). Țineți la îndemână seria modelului de mai jos.

Figură	Piesă	Desen de linie	Denumire piesă	Serie model
B	[18]		Furtun flexibil	99948006901
B	[19]		Mâner	99948006902
B	[20]		Tub telescopic de aspirare	99948006903
B	[21]		Duză de rosturi	99948006904
B	[22]		Duză de podea cu perie	99948006905

Figură	Piesă	Desen de linie	Denumire piesă	Serie model
B	23		Duză de podea cu buză de cauciuc	99948006906
B	24		Duză de tapițerie	99948006907
B	25		Duză auto	99948006908
B	28		Filtru cutat	99948006909
B	29		Sac cu filtru din hârtie	99948006910
B	31		Sac de păstrare	99948006911

## ● Remedierea defecțiunilor

Defecțiune	Cauză posibilă	Măsură
Produsul nu funcționează.	Ștecherul 13 nu este conectat la alimentarea electrică.	Introduceți ștecherul 13 într-o priză adecvată.
Puterea de aspirare este redusă și produsul nu aspiră murdăria.	Recipientul metalic 10 este plin.	Goliți recipientul metalic 10 (vezi „Golirea recipientului metalic”).

Defecțiune	Cauză posibilă	Măsură
Puterea de aspirare este redusă și produsul nu aspiră murdăria.	Traseul aerului este blocat.	Verificați următoarele piese cu privire la obturări și eliminați obturațiile: Recipient metallic <b>10</b> Furtun flexibil <b>18</b> Furtun pentru scula electrică <b>26</b> Tub telescopic de aspirație <b>20</b> Duză de rosturi <b>21</b> Duză de podea cu perie <b>22</b> Duză de podea cu buză de cauciuc <b>23</b> Duză de tapițerie <b>24</b> Duză auto <b>25</b>
În timpul aspirării, din produs iese praf sau apă.	Nu s-a montat corect capacul recipientului <b>2</b> .	Montați corect capacul recipientului <b>2</b> (vezi „Scoaterea capacului recipientului”).

## ● Curățarea și îngrijirea

### **AVERTISMENT!**



Opriți produsul și deconectați-l de la alimentarea cu curent electric înainte de schimbarea accesoriilor, curățarea produsului și când nu îl utilizați!

### ● Curățarea

- Nu lăsați să pătrundă niciodată lichide în produs.
- Mențineți produsul întotdeauna curat, uscat și fără ulei sau grăsime.
- După fiecare utilizare și înainte de depozitare îndepărtați praful din produs.
- O curățare regulată și corespunzătoare contribuie la utilizarea în siguranță a produsului și la prelungirea duratei de viață a produsului.
- Curățați produsul cu o cârpă uscată. Pentru locurile greu accesibile utilizați o perie moale.

### **INDICAȚIE**

- ▶ Nu folosiți produse chimice, alcaline, de frecare sau alte produse de curățare sau de dezinfectare agresive pentru a curăța produsul, deoarece acestea pot deteriora suprafața.

### ● Îngrijirea

Înainte și după fiecare utilizare: Verificați produsul și accesoriile acestuia pentru uzură și deteriorări.

### ● Repararea

Acest produs nu conține piese care pot fi reparate de către utilizator. Pentru examinarea și repararea produsului contactați un punct de service autorizat sau o persoană cu o calificare similară.

## ● Depozitarea

- Depozitați întotdeauna produsul într-un loc inaccesibil copiilor.
- În caz de depozitare îndelungată (peste 3 luni) temperatura trebuie să fie între +10 și +30 °C, la o umiditate relativă a aerului de nu mai mult de 60 %.

1. Oprțiți produsul și scoateți ștecherul  din priză.
2. Lăsați produsul să se răcească.
3. Curățați produsul (vezi „Curățarea”).
4. Depozitați produsul și accesoriile acestuia într-un loc întunecat, uscat, ferit de îngheț și bine aerisit.

## ● Transportul

- Protejați produsul de loviturile sau vibrațiile puternice care apar în timpul transportului în autovehicule.
- Asigurați produsul împotriva alunecării sau căderii.

1. Oprțiți produsul și scoateți ștecherul  din priză.
2. Lăsați produsul să se răcească.

## ● Înlăturare

Ambalajul este produs din material ecologice care pot fi eliminate la punctele locale de reciclare.



Respectați marcajul materialelor de ambalaj pentru eliminarea deșeurilor, acestea sunt marcate de abrevierile (a) și cifrele (b) cu următoarea semnificație: 1–7: plastice/20–22: hârtie și carton/80–98: substanțe de conexiune.

## Produsul:



Puteți obține informații despre posibilitățile de eliminare a produsului de la administrația locală.



Pentru a proteja mediul înconjurător nu eliminați produsul dumneavoastră la gunoiera menajeră atunci când nu mai poate fi folosit, ci predați-l la un punct de colectare. Vă puteți informa cu privire la punctele de colectare și orarul acestora de la administrația competentă.

## ● Garanție

Produsul a fost fabricat cu atenție, conform unor standarde stricte de calitate și verificat temeinic înainte de livrare. În caz de defecțiuni de material sau de fabricație aveți drepturi legale față de vânzătorul produsului. Drepturile dumneavoastră legale nu sunt limitate în niciun fel de garanția menționată mai jos.

Garanția pentru aceste produs este 3 ani începând de la data achiziției. Durata garanției începe la data achiziției. Păstrați chitanța originală la un loc sigur, deoarece acest document este necesar pentru dovada achiziției.

Toate defecțiunile sau deteriorările care sunt deja existente la momentul achiziției, trebuie anunțate imediat după despachetarea produsului.

Dacă în decurs de 3 ani de la achiziția produsului apare un defect de material sau de fabricație, vă reparăm sau înlocuim gratuit produsul la alegerea noastră. Durata de garanție nu se prelungeste după aprobarea unei cerințe de garanție. Aceasta este valabil și pentru piesele schimbate și reparate.

Această garanție se stinge dacă produsul este deteriorat, utilizat sau întreținut în mod necorespunzător.

Garanția acoperă defectele de material și de fabricație.

Timpul de nefuncționare din cauza lipsei de conformitate apărute în cadrul termenului de garanție prelungeste termenul de garanție legală de conformitate și cel al garanției comerciale și curge, după caz, din momentul la care a fost adusă la cunoștință vânzătorului lipsa de conformitate a produsului sau din momentul prezentării produsului la vânzător/unitatea service până la aducerea produsului în stare de utilizare normală și, respectiv, al notificării în scris în vederea ridicării produsului sau predării efective a produsului către consumator.

Produsele de folosință îndelungată care înlocuiesc produsele defecte în cadrul termenului de garanție vor beneficia de un nou termen de garanție care curge de la data preschimbării produsului.

## ● Modul de desfășurare în caz de garanție

Pentru a putea asigura o procesare rapidă a cererii dumneavoastră, vă rugăm să urmați următoarele indicații:

Vă rugăm să țineți la îndemână bonul de casă și numărul articolului (IAN 480069\_2410) ca dovadă pentru achiziția dumneavoastră.

Vă rugăm să luați numărul de produs de pe plăcuța cu tipul de construcție de pe produs, gravura de pe produs, pagina principală a instrucțiunii de utilizare (jos, stânga) sau de pe spatele sau fundul produsului.

În cazul în care, apar erori de funcționare sau alte defecțiuni, contactați mai întâi prin telefon sau prin e-mail, departamentul de service menționat în continuare.

Dumneavoastră puteți să expediați atunci un produs considerat ca fiind defect, adăugând chitanța de plată (bonul de casă) și menționând, în ce constă defecțiunea și când a apărut aceasta, fără cheltuieli poștale, la adresa de service comunicată.



La parkside-diy.com puteți să vedeți și să descărcați acest manual și multe altele. Cu acest cod QR ajungeți direct la parkside-diy.com. Selectați țara dumneavoastră și căutați manualele de utilizare prin motorul de căutare. Dacă introduceți numărul de articol (IAN) 480069\_2410 ajungeți la manualul de utilizare pentru articolul dumneavoastră.

## ● Service

RO Service România

Tel.: 0800890239

E-Mail: owim@lidl.ro







Marcaj Sârb De Conformitate

<b>Използвани предупредителни указания и символи</b> . . . . .	Страница	82
<b>Увод</b> . . . . .	Страница	83
Употреба по предназначение . . . . .	Страница	83
Обем на доставката . . . . .	Страница	84
Описание на частите . . . . .	Страница	84
Технически данни . . . . .	Страница	84
Предпазни функции . . . . .	Страница	85
<b>Указания за безопасност</b> . . . . .	Страница	85
<b>Преди първата употреба</b> . . . . .	Страница	89
Разопаковане . . . . .	Страница	89
<b>Преди употреба</b> . . . . .	Страница	89
Монтиране на колелцата . . . . .	Страница	89
Свързване/отстраняване на гъвкавия маркуч . . . . .	Страница	90
Свързване/отстраняване на дръжката . . . . .	Страница	90
Свързване на дюзи/удължаваща тръба . . . . .	Страница	90
Свързване/отстраняване на маркуча за електрически инструмент . . . . .	Страница	91
Използване на дръжка и телескопична всмукателна тръба . . . . .	Страница	91
Сваляне на капака на контейнера . . . . .	Страница	91
Инсталиране на филтър . . . . .	Страница	92
<b>Работа</b> . . . . .	Страница	93
Включване/изключване . . . . .	Страница	93
Настройване на въздушния поток . . . . .	Страница	93
Мокро изсмукване . . . . .	Страница	94
Съхраняване на телескопичната всмукателна тръба и дюзите . . . . .	Страница	94
Навиване на свързващия проводник . . . . .	Страница	94
Изпразване на металния контейнер . . . . .	Страница	94
Почистване на нагънатия филтър . . . . .	Страница	95
<b>След употребата</b> . . . . .	Страница	95
<b>Резервни части/принадлежности</b> . . . . .	Страница	96
<b>Отстраняване на неизправности</b> . . . . .	Страница	97
<b>Почистване и грижи</b> . . . . .	Страница	98
Почистване . . . . .	Страница	98
Грижи . . . . .	Страница	98
Ремонт . . . . .	Страница	98
Съхранение . . . . .	Страница	98
Транспортиране . . . . .	Страница	98
<b>Изхвърляне</b> . . . . .	Страница	98
<b>Гаранция</b> . . . . .	Страница	99
Процедиране в случай на рекламация . . . . .	Страница	101
<b>Сервиз</b> . . . . .	Страница	101

## Използвани предупредителни указания и символи

В ръководството за експлоатация, върху опаковката, върху табелата за тип и върху етикетите на продукта се използват следните предупредителни указания:

	Прочетете ръководството за експлоатация!		Дюза за изсмукване на прах от гладки и твърди подове
	Изключете продукта и го отделете от електрозахранването преди смяна на приставки, почистване на продукта и когато не го използвате!		Дюза за изсмукване на прах от килими
	Съблюдавайте предупредителните указания и указанията за безопасност!		Дюза за изсмукване на прах и замърсявания от канали, съединителни фуги и пукнатини
	Опасност – риск от токов удар!		Дюза за изсмукване на прах и замърсявания от дивани и възглавници
	Диаметър		Филтър за изсмукване на вода или други течности
	Променлив ток/напрежение		Филтърът не е подходящ за изсмукване на вода или други течности.
	Използвайте продукта само в сухи закрити помещения!		Филтър за изсмукване на сухи и дребни частици (напр. пясък, остатъци от засъхнала боя)
	Контакт на уреда за електрически инструмент		Филтър за изсмукване на сух и фин прах (напр. дървесен прах от шлифовъчни работи)
<b>P<sub>max</sub></b>	Макс. изходна мощност на контакта на уреда		Дюза за изсмукване на автомобилни седалки, матраци, подове и килими
<b>P<sub>sum</sub></b>	Обща консумация на енергия: Номинална входна мощност на продукта и максимална изходна мощност на конектора на уреда		Електрически инструмент
	Заклучено		Съществува опасност от пожар, ако изсмукваният материал надвишава температура от +40 °C (+104 °F).

	<p>Отключено</p>		<p>Система за почистване на филтъра</p>
	<p>Указания за безопасност Инструкции за работа</p>		<p>Знакът CE потвърждава съответствието с отнасящите се до продукта директиви на ЕС.</p>

## **ПРАХОСМУКАЧКА ЗА МОКРО И СУХО ПОЧИСТВАНЕ**

### **● Увод**

Поздравяваме Ви с покупката на този нов продукт. Вие избрахте висококачествен продукт. Ръководството за експлоатация е част от този продукт. То съдържа важни указания за безопасност, употреба и изхвърляне. Преди употребата на продукта се запознайте с всички инструкции за обслужване и безопасност. Използвайте продукта само съгласно описанието и за посочените области на употреба. Когато предавате продукта на трети лица, предавайте заедно с него и всички документи.

### **● Употреба по предназначение**

Този продукт представлява домакински уред, който е предвиден за изсмукване на прах от подове, килими, мебели, матраци, както и в автомобили и гаражи. Продуктът може да бъде използван също и като устройство за издухване или за изсмукване на вода.

Продуктът е подходящ за изсмукване на вода и замърсявания с температура, не по-висока от +40 °C.

Определени материали могат да образуват експлозивни изпарения или смеси, когато бъдат раздвижени от засмукания въздух.

Никога не засмуквайте следните материали:

- Експлозивни или възпламеними газове, течности и (химически активни) частици прах  
Изсмукването на такива материали представлява опасност за здравето и затова е забранено.
- Химически активни частици метален прах (напр. алуминий, магнезий и цинк в комбинация със силно основни или киселинни почистващи препарати)
- Неразредени силни киселини и основи
- Органични разтворители (напр. бензин, разреждател за боя, ацетон, мазут)  
Тези вещества могат да доведат до корозия по продукта.
- Сажди и тлееща пепел
- Цимент, гипс и варовиков прах
- Дребни премети или пепел от камини, печки на въглища, пепелници или грилове
- Пепел или замърсявания от отоплителни котли и пещи с течно гориво

Всяка друга употреба или изменение на продукта се счита за употреба не по предназначение и може да доведе до опасности като смърт, телесни наранявания и материални щети. Производителят не носи отговорност за щети, причинени от неправилна употреба. Продуктът е предназначен единствено за домашна употреба. Продуктът не е предназначен за

професионална/промишлена употреба или за подобни цели.

## ● Обем на доставката

След разопаковането на продукта проверете дали доставката е пълна и дали всички части са в добро състояние. Преди употребата отстранете всички опаковъчни материали.

- 1 Капак на контейнера
- 1 Метален контейнер
- 1 Гъвкав маркуч
- 1 Телескопична всмукателна тръба
- 1 Дръжка
- 1 Подова дюза с четка
- 1 Подова дюза с гумено перо
- 1 Дюза за фуги
- 1 Дюза за тапицери
- 1 Дюза за автомобил
- 1 Маркуч за електрически инструмент
- 1 Адаптер за конектор за прах
- 1 Нагънат филтър
- 1 Хартиена филтърна торбичка
- 5 Колелца
- 2 Метални скоби
- 1 Торбичка за съхранение
- 1 Ръководство за експлоатация

## ● Описание на частите

Преди четене се запознайте с всички функции на продукта.

- 1 Дръжка за носене
- 2 Капак на контейнера (вкл. двигателна задвижваща система и корпус)
- 2a Ребро
- 2b Филтърна кошница
- 3 Превключвател за включване/изключване
- 4 Регулатор на въздушния поток
- 5 Бутон за самопочистване (за почистване на нагънатия филтър)
- 6 Държач (за съхранение на телескопичната всмукателна тръба)
- 7 Горна кука за навиване на свързващия проводник
- 8 Фиксатор

- 9 Всмукателен извод
- 10 Метален контейнер
- 11 Долна кука за навиване на свързващия проводник
- 12 Колелце (с държач за дюзи)
- 13 Свързващ проводник и мрежов щепсел
- 14 Изпускателен отвор
- 15 Извод за издухване
- 16 Държач (за метална скоба)
- 17 Контакт на продукта
- 18 Гъвкав маркуч (за продукта)
- 18a Съединител на маркуч (свързване към дръжка)
- 18b Съединител на маркуч (свързване към прахосмукачка или изпускателен отвор)
- 18c Блокиращ бутон
- 19 Дръжка
- 19a Регулатор на въздуха
- 20 Телескопична всмукателна тръба
- 20a Държач за маркуч
- 20b Бутон за блокиране на плъзгането
- 20c Прорез
- 21 Дюза за фуги
- 22 Подова дюза с четка
- 23 Подова дюза с гумено перо
- 24 Дюза за тапицери
- 25 Дюза за автомобил
- 26 Маркуч за електрически инструмент
- 26a Съединител на маркуч (голям)
- 26b Съединител на маркуч (малък)
- 27 Адаптер за конектор за прах
- 28 Нагънат филтър
- 28a Лост
- 29 Хартиена филтърна торбичка
- 29a Уплътнителен пръстен
- 30 Метална скоба
- 31 Торбичка за съхранение

## ● Технически данни

**Прахосмукачка  
за мокро и сухо  
почистване**

**: PWD 30 C1**

Модел номер

с VDE щепсел/букса : HG10163

с VDE щепсел/LSV букса	: HG10163-FR
с BS щепсел/букса	: HG10163-BS
с тип К щепсел/ букса	: HG10163-DK
с швейцарски щепсел/букса	: HG10163-CH
Номинална входна мощност (продукт)	: 1500 W
Макс. изходна мощност на контакта на продукта	
HG10163	: Pmax 2200 W
HG10163-FR	: Pmax 2200 W
HG10163-BS	: Pmax 1400 W
HG10163-DK	: Pmax 1400 W
HG10163-CH	: Pmax 800 W
Обща консумация на ток (продукт и макс. изходна мощност на контакта на продукта)	
HG10163	: Psum 3700 W
HG10163-FR	: Psum 3700 W
HG10163-BS	: Psum 2900 W
HG10163-DK	: Psum 2900 W
HG10163-CH	: Psum 2300 W
Номинално входно напрежение	: 230–240 V~, 50/60 Hz
Засмукваща сила	: 260 аеровата
Налягане на засмукване	: 181 mbar (18,1 kPa)
Всмукателна мощност	: 36,9 l/s
Клас на защита	: I
Тип защита IP	: IP24
Маркуч за електрически инструмент	: 1 m
Дължина на гъвкавия маркуч	: 3 m (Ø 32 mm)
Дължина на телескопичната всмукателна тръба	ок. : 54 до 90 cm

Дължина на свързващия проводник	: ок. 6 m
---------------------------------------	-----------

#### Размер на металния контейнер

Размери (Ø × В)	: 31 × 40 cm
Бруто обем	: 30 l
Нето обем	: 22,3 l
Съхранение на течности	: макс. 20 l

#### ● Предпазни функции

- Щом металният контейнер **10** се напълни, продуктът се изключва чрез поплавък, който се намира във филтърната кошница **26**. Така се предотвратява преливане и повреждане на електродвигателя.



#### Указания за безопасност

**ПРЕДИ ИЗПОЛЗВАНЕ  
НА ПРОДУКТА СЕ  
ЗАПОЗНАЙТЕ С  
ВСИЧКИ УКАЗАНИЯ  
ЗА БЕЗОПАСНОСТ  
И ИНСТРУКЦИИ ЗА  
УПОТРЕБА! АКО  
ПРЕДАВАТЕ ТОЗИ  
ПРОДУКТ НА ДРУГИ  
ЛИЦА, ПРЕДАВАЙТЕ  
СЪЩО И ВСИЧКИ  
ДОКУМЕНТИ!**

В случай на щети  
поради неспазване на  
настоящото ръководство  
за експлоатация губите  
Вашето право на

гаранционни претенции!  
За косвени щети не се поема отговорност! В случай на материални щети или телесни наранявания поради неправилна употреба или неспазване на указанията за безопасност не се поема отговорност!

### **Деца и лица с ограничени способности**



#### **⚠ ПРЕДУПРЕЖДЕНИЕ!**

#### **ОПАСНОСТ ЗА ЖИВОТА И ОПАСНОСТ ОТ ЗЛОПОЛУКИ ЗА БЕБЕТА И ДЕЦА!**

Никога не оставяйте деца с опаковъчния материал без наблюдение. Съществува опасност от задушаване с опаковъчния материал. Децата често подценяват опасностите.

- Този продукт може да бъде използван от деца на 8 или повече години, както и от лица с намалени физически, сензорни

или интелектуални способности или липса на опит и познания, ако те бъдат наблюдавани или са били инструктирани относно безопасната употреба на продукта и разбират възникващите от това опасности.

- Деца не бива да играят с продукта.
- Почистването и поддръжката от страна на потребителя не бива да се извършват от деца, освен ако те не са на повече от 8 години и са под наблюдение.

### **Употреба по предназначение**

#### **⚠ ПРЕДУПРЕЖДЕНИЕ!**

#### **Риск от нараняване!**

Неправилната употреба може да доведе до наранявания. Използвайте продукта единствено съгласно това ръководство. Не се опитвайте да промените по какъвто и да е начин продукта.

## Безопасност при работа с електрически ток

### **⚠ ОПАСНОСТ! Риск**

**от токов удар!** Не се опитвайте сами да ремонтирате продукта. В случай на неправилно функциониране ремонти могат да бъдат извършвани само от квалифициран персонал.

### **⚠ ПРЕДУПРЕЖДЕНИЕ!**

**Риск от токов удар!** Не потапяйте електрическите части на продукта във вода или други течности. Никога не дръжте продукта под течаща вода.

### **⚠ ПРЕДУПРЕЖДЕНИЕ!**

**Риск от токов удар!** Не използвайте повреден продукт. Отделете продукта от електрозахранването и се обърнете към Вашия търговец, ако той е повреден.

### **⚠ ПРЕДУПРЕЖДЕНИЕ!**

**Риск от нараняване!** Изключете продукта и го отделете от електрозахранването преди да извършвате

работи по почистване и когато продуктът не се използва.

- Прекратете употребата на продукта, ако той е паднал.
- Преди свързването на мрежовия щепсел към електрозахранването: Внимавайте за това, номиналното напрежение върху табелата за тип на продукта да съвпада с мрежовото напрежение на Вашето електрозахранване.
- Проверявайте редовно мрежовия щепсел и свързващия проводник за повреди. Ако свързващият проводник е повреден, той трябва да бъде сменен от производителя, от неговата сервизна служба или от подобно квалифицирано лице, за да се избегнат опасности.
- Пазете свързващия проводник от повреди. Не го оставяйте да виси над остри ръбове и не го притискайте или прегъвайте. Дръжте свързващия проводник далеч от горещи

повърхности и открит  
пламък.

## Работа

### **⚠ ПРЕДУПРЕЖДЕНИЕ!** **Риск от нараняване и пожар!**



Никога не използвайте продукта за изсмукване на вода, замърсявания и материали с температура, по-висока от +40 °C.

- Извадете мрежовия щепсел от контакта
  - Ако възникне неправилно функциониране,
  - Преди поставяне/смяна на принадлежности,
  - Преди почистване на продукта,
  - Ако няма да използвате продукта продължително време,
  - По време на буря и
  - След всяка употреба.
- За да отделите щепсела от контакта, издърпайте мрежовия щепсел, а не свързващия проводник.

- Дефектните части винаги трябва да бъдат заменени с оригинални резервни части.
- Не покривайте вентилационните отвори по време на работа. Риск от прегряване и повреди по продукта.
- Уверете се, че захранващото напрежение съвпада с информацията върху табелата за тип.
- Продуктът може да бъде свързан само към контакт, който е защитен чрез диференциалнотокова защита с разчетен ток на утечка от не повече от 30 mA.

## Почистване и съхранение

- ### **⚠ ПРЕДУПРЕЖДЕНИЕ!** **Риск от нараняване!**
- Отделете продукта от електрозахранването преди почистване или когато той не се използва.
- Пазете продукта, свързващия проводник и мрежовия щепсел от прах, пряка слънчева

светлина, капеща и пръскаща вода.

- Съхранявайте продукта на хладно, сухо и защитено от влага място, извън обсега на деца.
- Пазете продукта от горещина. Не поставяйте продукта в близост до открит пламък или източници на топлина като фурни или отоплителни уреди.

## ● Преди първата употреба

### ● Разопаковане

#### ПРЕДУПРЕЖДЕНИЕ!

- ▶ Продуктът и опаковката не са детска играчка! Деца не бива да играят с пластмасови торбички, фолио и дребни части! Съществува опасност от поглъщане и задушаване!

- Уверете се, че обемът на доставката е пълен и без повреди. Ако установите, че има липсващи или повредени части, не използвайте продукта, а се обърнете към Вашия търговец. Използвайте продукта само ако липсващите части са били допълнително доставени или дефектните части са били заменени. Употребата на непълен или повреден продукт представлява опасност за хора и предмети.
1. Разопаковайте всички части и ги поставете върху равна, стабилна повърхност.

2. Отстранете всички опаковъчни материали и транспортни осигуровки, ако са налични.
3. Уверете се, че разполагате с принадлежностите и инструментите, които са необходими за сглобяването и експлоатацията. Към това спадат също и подходящи лични предпазни средства.

## ● Преди употреба

#### ПРЕДУПРЕЖДЕНИЕ!

- ▶ Съществува риск от злополука, ако продуктът се експлоатира с електрозахранване, което не съвпада с данните върху табелата за тип на продукта.
- ▶ Захранващото напрежение и честотата на източника на ток трябва да съвпадат с данните върху табелата за тип на продукта.

#### ПРЕДУПРЕЖДЕНИЕ!



Изключете продукта и го отделете от електрозахранването преди смяна на приставки, почистване на продукта и когато не го използвате!

## ● Монтиране на колелцата

Фиг. С

1. Поставете обратно металния контейнер **10**, така че неговото дъно да сочи нагоре.
2. Вкарайте колелцето **12** докрай в прореза на пластмасовия държач, докато колелцето се фиксира с щракване.
3. Проверете дали колелцето **12** може да се върти свободно.

## ● Свързване/отстраняване на гъвкавия маркуч

### Изсмукване на прах

Фиг. D

1. Изравнете съединителя на маркуча **18b** на гъвкавия маркуч **18** към всмукателния извод **9**.
2. Вкарайте съединителя на маркуча **18b** бавно във всмукателния извод **9**, докато блокиращият бутон **18c** щракне.
3. Проверете дали гъвкавият маркуч **18** е правилно инсталиран, като леко дръпнете съединителя на маркуча **18b**. Гъвкавият маркуч е инсталиран правилно, ако съединителят на маркуча не се движи.
4. Проверете дали гъвкавият маркуч **18** може да се върти свободно.
5. Отстраняване: Натиснете блокиращия бутон **18c** надолу. Изтеглете съединителя на маркуча **18b** от всмукателния извод **9**.

### Издихване на въздух

Фиг. E

#### УКАЗАНИЕ

- ▶ Това представлява допълнителна функция, с която можете да издихвате прах или дребни предмети.

1. Изравнете съединителя на маркуча **18b** на гъвкавия маркуч **18** към извода за издихване **15**.
2. Вкарайте съединителя на маркуча **18b** бавно в извода за издихване **15**, докато блокиращият бутон **18c** щракне.
3. Проверете дали гъвкавият маркуч **18** е правилно инсталиран, като леко дръпнете съединителя на маркуча **18b**. Гъвкавият маркуч е инсталиран правилно, ако съединителят на маркуча не се движи.
4. Проверете дали гъвкавият маркуч **18** може да се върти свободно.

5. Отстраняване: Натиснете блокиращия бутон **18c** надолу. Изтеглете съединителя на маркуча **18b** от извода за издихване **15**.

## ● Свързване/отстраняване на дръжката

Фиг. E

- **Свързване/отстраняване на дръжката:** Изравнете съединителя на маркуча **18a** на гъвкавия маркуч **18** към дръжката **19**. Натиснете съединителя на маркуча, докато съединителят на маркуча се свърже здраво с дръжката.
- **Отстраняване на дръжката:** Изтеглете съединителя на маркуча **18a** от дръжката **19**.

## ● Свързване на дюзи/удължаваща тръба

Фиг. F, G

- Можете да свързвате дюзите **21/22/23/24/25**, съотв. телескопичната всмукателна тръба **20** с дръжката **19** по различни начини, за да се приспособите към различни околни условия и степени на достъпност.

Дюза	Област на приложение
Дюза за фуги <b>21</b>	<input type="checkbox"/> Канали <input type="checkbox"/> Съединителни фуги <input type="checkbox"/> Дивани <input type="checkbox"/> Тесни пространства
Подова дюза с четка <b>22</b>	<input type="checkbox"/> Твърди и плоски повърхности
Подова дюза с гумено перо <b>23</b>	<input type="checkbox"/> Килими или подобни повърхности
Дюза за тапицерии <b>24</b>	<input type="checkbox"/> Възглавници
Дюза за автомобил <b>25</b>	<input type="checkbox"/> Интериор и екстериор на автомобила

## ● Свързване/отстраняване на маркуча за електрически инструмент

Фиг. Н

### Свързване на маркуча за електрически инструмент

#### УКАЗАНИЕ

- ▶ Използвайте адаптера за конектор за прах [27], за да свързвате електрически инструменти с различен размер към конектора за прах.

1. Изравнете съединителя на маркуча [26a] на маркуча за електрически инструмент [26] към съединителя на маркуча [18a] на гъвкавия маркуч [18].
2. Вкарайте съединителя на маркуча [18a] напълно в съединителя на маркуча [26a].
3. Свържете другия край на съединителя на маркуча [26b] към конектора за прах.

### Отстраняване на маркуча за електрически инструмент

- Изтеглете съединителя на маркуча [26a] от съединителя на гъвкавия маркуч [18a], докато той се отстрани напълно.

## ● Използване на дръжка и телескопична всмукателна тръба

Фиг. I

### Дръжка

#### УКАЗАНИЕ

- ▶ Дръжката [19] има вградена функция за регулиране на въздушното налягане.

- **Увеличаване на всмукателната мощност:** Плъзнете регулатора на въздуха [19a] по посока на маркировката ▼.
- **Намаляване на всмукателната мощност:** Плъзнете регулатора на въздуха [19a] обратно на посоката на маркировката ▼.

### Телескопична всмукателна тръба

#### УКАЗАНИЕ

- ▶ Телескопичната всмукателна тръба [20] може да бъде настройвана на различни дължини, за да се приспособи към работната среда.

1. Натиснете и задръжте бутона за блокиране на плъзгането [20b], за да освободите блокировката.
2. Настройте телескопичната всмукателна тръба [20] на желаната дължина.
3. Отпуснете бутона за блокиране на плъзгането [20b] и плъзгайте телескопичната всмукателна тръба [20], докато тя се фиксира в предпочитания прорез [20c].
4. Телескопичната всмукателна тръба [20] може да бъде съхранявана на продукта, като държачът за маркуч [20a] се закрепи към държача [6].

## ● Сваляне на капака на контейнера

#### УКАЗАНИЕ

- ▶ Свалете капака на контейнера [2], за да инсталирате или смените филтърната торбичка и за да изпразните металния контейнер [10].

Фиг. J

1. Отворете фиксатора [8], като го издърпате настрани от металния контейнер [10].
2. Повдигнете фиксатора [8] и го отделете от реброто [2a].
3. Изпълнете предишните стъпки в обратна последователност, за да фиксирате капака на контейнера [2] към металния контейнер [10].

Фиг. K, L

1. Хванете здраво дръжката за носене [1] и свалете капака на контейнера [2] от металния контейнер [10].
2. Филтърната кошница [2b] се освобождава за инсталирането или смяната на филтъра.
3. Сгънете дръжката за носене [1] надолу след употребата или преди да я приберете за съхранение продукта.

## ● Инсталиране на филтър

### ⚠ ПРЕДПАЗЛИВОСТ!

- ▶ Никога не изсмуквайте прах, без да има инсталиран филтър в продукта. Засмуканите вещества могат да съдържат метал или твърди частици с остри ръбове, които могат да повредят двигателя или да доведат до токов удар. Прахът би бил издухан с висока скорост от извода за издухване [15], което може да доведе до тежки телесни наранявания.
- ▶ Изсмуквайте течности само тогава, когато на продукта е инсталиран нагънати филтър [28]. В противен случай продуктът се поврежда. Хартиената филтърна торбичка [29] също се поврежда, ако я използвате за мокро изсмукване.

### УКАЗАНИЕ

- ▶ Хартиената филтърна торбичка [29] е подходяща единствено за сухо изсмукване.
- ▶ Не използвайте нагънати филтър [28], за да изсмуквате много фин прах или замърсявания (напр. шлифовъчен прах). Нагънати филтър обаче може да бъде използван за много други материали.

### Нагънат филтър (мокро изсмукване)

Фиг. M

### УКАЗАНИЕ

- ▶ Преди монтажа на нагънати филтър [28] се уверете, че лостът [28a] е деблокиран.
1. Обърнете капака на контейнера [2].
  2. Инсталирайте нагънати филтър [28] на филтърната кошница [2b].
  3. Вкарвайте нагънати филтър [28], докато долната страна на нагънати филтър докосне повърхността на филтърната кошница [2b].
  4. Завъртете лоста [28a], за да закрепите нагънати филтър [28].
  5. Дръпнете леко нагънати филтър [28], без да го местите, за да проверите дали нагънати филтър е инсталиран правилно.

### УКАЗАНИЕ

- ▶ Ако нагънати филтър [28] се фиксира: Завъртете леко нагънати филтър без употреба на сила, докато вътрешната закопчалка се фиксира към филтърната кошница [2b]. Завъртете лоста, за да закрепите нагънати филтър.

## Хартиена филтърна торбичка (сухо изсмукване)

Фиг. N

1. Обърнете капака на контейнера [2].
2. Изравнете отвора на хартиената филтърна торбичка [29] с вътрешния всмукателен извод [9].
3. Натиснете хартиената филтърна торбичка [29] надолу, за да вкарате вътрешния всмукателен извод в отвора на хартиената торбичка.
4. Натиснете хартиената филтърна торбичка [29] надолу, докато уплътнителният пръстен [29a] се нагласи в кръгообразното ребро [9a].

## Метална скоба

Фиг. O

### УКАЗАНИЕ

- ▶ Поставете 2-те метални скоби [30], за да закрепите гъвкавия маркуч [18], когато продуктът се транспортира, съхранява или не се използва.

1. Стиснете краищата на металната скоба [30] един към друг.
2. Вкарайте металната скоба [30] в държача [16], докато двата края легнат в прорезите.

## ● Работа

### ● Включване/изключване

Фиг. A

### УКАЗАНИЕ

- ▶ Преди употребата проверете дали всички части са свързани сигурно и дали капакът на контейнера [2] е заключен.
- ▶ Преди да свържете продукта към електрозахранването се уверете, че той е изключен.

### ⚠ ПРЕДУПРЕЖДЕНИЕ!

- ▶ Свързвайте само електрически инструменти с номинална мощност, по-малка от P<sub>max</sub> 2200 W, към контакта на продукта [17].

- Свържете мрежовия щепсел [13] към подходящ контакт.

### Включване на продукта

Когато няма свързан електрически инструмент към контакта на продукта [17]:

- Поставете превключвателя за включване/изключване [3] на позиция I, за да включите продукта.

### Включване на продукта и електрически инструмент

Когато има свързан електрически инструмент към контакта на продукта [17]:

- Поставете превключвателя за включване/изключване [3] на позиция , за да включите продукта и електрическия инструмент.
- Когато включите електрическия инструмент, продуктът се включва автоматично.

### Изключване на продукта

- Поставете превключвателя за включване/изключване [3] на позиция 0, за да изключите продукта.

### Изключване на продукта и електрическия инструмент

- Изключете електрическия инструмент. Продуктът се изключва автоматично след време на забавяне от ок. 6 до 7 секунди.

### ● Настройване на въздушния поток

Фиг. A

- Завъртете регулатора на въздушния поток [4], за да настроите въздушния поток:

Настройка	Въздушен поток
MIN	Минимален въздушен поток
MAX	Максимален въздушен поток

## ● Мокро изсмукване

### УКАЗАНИЕ

► Когато при мокро изсмукване металният контейнер е пълен, продуктът автоматично спира за изсмуква чрез предпазно приспособление (поплавък във филтърната кошница [2b]). В този случай процедурирайте по следния начин:

- Поставете превключвателя за включване/изключване [3] в позиция 0.
- Извадете мрежовия щепсел [13] от контакта.
- Изпразнете металния контейнер [10] (вижте „Изпразване на металния контейнер“).

1. При това се уверете, че нагънатият филтър [28] е инсталиран и че хартиената филтърна торбичка [29] не е инсталирана (вижте „Инсталиране на филтър“).
2. Свържете гъвкавия маркуч [18] (вижте „Свързване/отстраняване на гъвкавия маркуч“).
3. Свържете дръжката [19] (вижте „Свързване/отстраняване на дръжката“).
4. Включете продукта (вижте „Включване/изключване“).
5. Засмучете течностите с дръжката [19]. За почистване на пода или други повърхности можете да използвате също и телескопичната всмукателна тръба [20] с подходяща дюза [21/22/23/24/25].

6. След завършване на работите по почистване:
  - Изключете продукта (вижте „Включване/изключване“).
  - Изпразнете веднага металния контейнер [10] (вижте „Изпразване на металния контейнер“). Металният контейнер не е предвиден за продължително съхранение на течности.

## ● Съхраняване на телескопичната всмукателна тръба и дюзите

Фиг. P

- Вкарайте телескопичната всмукателна тръба [20] в държача за дюзи на колелцето [12].
- Съхранявайте дюзите [21/22/23/24/25] в държача за дюзи.

## ● Навиване на свързващия проводник

Фиг. Q

- Навийте свързващия проводник [13]. Окачете свързващия проводник на горната кука за навиване на свързващия проводник [7] и на долната кука за навиване на свързващия проводник [11].

## ● Изпразване на металния контейнер

### ⚠ ПРЕДУПРЕЖДЕНИЕ!



Изключете продукта и го отделете от електрозахранването преди смяна на приставки, почистване на продукта и когато не го използвате!

### **⚠ ПРЕДУПРЕЖДЕНИЕ!**

- ▶ Изпразвайте и почиствайте продукта преди и след използването, за да избегнете натрупването на материали, които биха могли да представляват опасност от пожар в продукта.

Фиг. R

1. Завъртете капачката на изпускателния отвор [14] обратно на часовниковата стрелка, за да отстраните капачката.
2. Изпразнете металния контейнер [10].
3. Поставете капачката обратно на изпускателния отвор [14]. Завъртете капачката по часовниковата стрелка.

### **● Почистване на нагънатия филтър**

### **⚠ ПРЕДУПРЕЖДЕНИЕ!**

- ▶ Проверявайте нагънатия филтър [28] редовно за повреди и деформации. Повреден или деформиран нагънат филтър не може да бъде почистен и трябва да бъде сменен. Това е необходимо, за да се запази правилното функциониране на продукта и продуктът да се пази от повреди.
- ▶ Използвайте само резервни филтри от Lidl или упълномощени търговци. Филтри, които не са съвместими с продукта, могат да доведат до наранявания и до повреди по продукта.

### **УКАЗАНИЕ**

- ▶ Почиствайте нагънатия филтър [28] след всяка употреба, за да запазите пълната всмукателна мощност на продукта.

Фиг. A

1. Свържете мрежовия щепсел [13] към подходящ източник на ток.
2. Поставете превключвателя за включване/изключване [3] в позиция I.
3. Завъртете регулатора на въздушния поток [4] на позицията **MAX**.
4. Натиснете бутона за самопочистване [5] около 3 до 4 пъти.

### **● След употребата**

1. Изключете продукта и изтеглете мрежовия щепсел [13] от контакта.
2. Оставете продукта да изстине.
3. Проверете, почистете и приберете продукта (вижте „Почистване и грижи“).

## ● Резервни части/принадлежности

Свържете се със сервизния център по телефона (вижте „Сервиз“). Подгответе посочения по-долу номер на модел.

Фигура	Част	Линеен чертеж	Означение на частта	Модел номер
В	18		Гъвкав маркуч	99948006901
В	19		Дръжка	99948006902
В	20		Телескопична всмукателна тръба	99948006903
В	21		Дюза за фуги	99948006904
В	22		Подова дюза с четка	99948006905
В	23		Подова дюза с гумено перо	99948006906
В	24		Дюза за тапицерии	99948006907
В	25		Дюза за автомобил	99948006908
В	28		Нагънат филтър	99948006909
В	29		Хартиена филтърна торбичка	99948006910

Фигура	Част	Линеен чертеж	Означение на частта	Модел номер
В	31		Торбичка за съхранение	99948006911

## ● Отстраняване на неизправности

Неизправност	Възможна причина	Мярка
Продуктът не функционира.	Мрежовият щепсел 13 не е свързан с електрозахранването.	Включете мрежовия щепсел 13 в подходящ контакт.
Всмукателната мощност е понижена и продуктът не изсмуква замърсявания.	Металният контейнер 10 е пълен.	Изпразнете металния контейнер 10 (вижте „Изпразване на металния контейнер“).
Всмукателната мощност е понижена и продуктът не изсмуква замърсявания.	Пътят на въздуха е блокиран.	Проверете следните части за запушвания и отстранете запушванията: Метален контейнер 10 Гъвкав маркуч 18 Маркуч за електрически инструмент 26 Телескопична всмукателна тръба 20 Дюза за фуги 21 Подова дюза с четка 22 Подова дюза с гумено перо 23 Дюза за тапицери 24 Дюза за автомобил 25
По време на изсмукването излиза прах или вода от продукта.	Капакът на контейнера 2 не е бил монтиран правилно.	Поставете правилно капака на контейнера 2 (вижте „Сваляне на капака на контейнера“).

## ● Почистване и грижи

### ⚠ ПРЕДУПРЕЖДЕНИЕ!



Изключете продукта и го отделете от електрозахранването преди смяна на приставки, почистване на продукта и когато не го използвате!

### ● Почистване

- Никога не допускайте течности да проникнат в продукта.
- Винаги поддържайте продукта чист, сух и без масло или грес.
- След всяка употреба и преди съхранение освобождавайте продукта от прах.
- Редовно и правилно почистване допринася за безопасната употреба и за удължаването на живота на продукта.
- Почиствайте продукта със суха кърпа. Използвайте мека четка за труднодостъпни места.

### УКАЗАНИЕ

- ▶ Не използвайте химически, алкални, абразивни или други агресивни почистващи или дезинфекциращи средства за почистване на продукта, тъй като те могат да разядат неговите повърхности.

### ● Грижи

Преди и след всяка употреба: Проверете продукта и неговите принадлежности за износване и повреди.

### ● Ремонт

Този продукт не съдържа части, които да могат да бъдат ремонтирани самостоятелно от потребителя. Обърнете се към оторизиран сервиз

или подобно квалифицирано лице, за да възложите проверка и ремонт на продукта.

### ● Съхранение

- Винаги съхранявайте продукта на недостъпно за деца място.
  - Идеалната температура за продължително съхранение (повече от 3 месеца) трябва да е между +10 и +30 °C при относителна влажност на въздуха от не повече от 60 %.
1. Изключете продукта и изтеглете мрежовия щепсел  от контакта.
  2. Оставете продукта да изстине.
  3. Почистете продукта (вижте „Почистване“).
  4. Съхранявайте продукта и неговите принадлежности на тъмно, сухо, незамръзващо и добре проветрявано място.

### ● Транспортиране

- Пазете продукта от тежки удари или силни вибрации, каквито могат да възникнат при транспортиране в превозни средства.
  - Осигурявайте продукта срещу пързаяне или падане.
1. Изключете продукта и изтеглете мрежовия щепсел  от контакта.
  2. Оставете продукта да изстине.

### ● Изхвърляне

Опаковката е изработена от екологични материали, които може да предадете в местните пунктове за рециклиране.



За разделното събиране на отпадъците съблюдавайте маркировката на опаковъчните материали, те са маркирани със съкращения (a) и цифри (б) със следното значение: 1–7: пластмаси/20–22: хартия и

картон/80–98: композитни материали.

### Продукт:



Относно възможностите за отстраняване на излезлия от употреба продукт като отпадък се информирайте от Вашата общинска или градска управа.



В интерес на опазването на околната среда не изхвърляйте излезлия от употреба продукт заедно с битовите отпадъци, а го предайте за правилно рециклиране. За събирателните пунктове и тяхното работно време можете да се информирате от местната управа.

### ● **Гаранция**

Уважаеми клиенти, за този уред получавате 3 години гаранция от датата на покупката. В случай на несъответствие на продукта с договора за продажба Вие имате законно право да предявите рекламация пред продавача на продукта при условията и в сроковете, определени в глава трета, раздел II и III и глава четвърта от Закона за предоставяне на цифрово съдържание и цифрови услуги и за продажба на стоки (ЗПЦСЦУПС)\*.

Вашите права, произтичащи от посочените разпоредби, не се ограничават от нашата по-долу представена търговска гаранция, не са свързани с разходи за потребителите и независимо от нея продавачът на продукта отговаря за липсата на съответствие на потребителската стока с договора за продажба съгласно ЗПЦСЦУПС.

### **Гаранционни условия**

Гаранционният срок е 3 години от датата на получаване на стоката.

Пазете добре оригиналната касова бележка. Този документ е необходим като доказателство за покупката. Ако в рамките на три години от датата на закупуване на този продукт се появи дефект на материала или производствен дефект, продуктът ще бъде безплатно ремонтиран или заменен. Гаранцията предполага в рамките на тригодишния гаранционен срок да се представят дефектният уред, касовата бележка (касовият бон), както и всички други документи, установяващи наличието на дефект и писмено да се обясни в какво се състои дефектът и кога е възникнал. Ако дефектът е покрит от нашата гаранция, Вие ще получите обратно ремонтирания или нов продукт. В случай на замяна на дефектна стока първоначалните гаранционен срок и гаранционни условия се запазват. В случай на ремонт на дефектна стока, срокът на ремонта се прибавя към гаранционния срок. За евентуално наличните и установени повреди и дефекти още при покупката трябва да се съобщи веднага след разопаковането. Евентуалните ремонти след изтичане на гаранционния срок са срещу заплащане.

Ремонтът или замяната на продукта не пораждаат нова гаранция.

### **Обхват на гаранцията**

Уредът е произведен грижливо според строгите изисквания за качество и добросъвестно изпитан преди доставка. Гаранцията важи за дефекти на материала или производствени дефекти. Гаранцията не обхваща консумативите, както и частите на продукта, които подлежат на нормално износване, поради което могат да бъдат разглеждани като бързо износващи се части (например филтри или приставки) или повредите на чупливи части (например прекъсвачи, батерии или такива произведени от стъкло).

Гаранцията отпада, ако уредът е повреден поради неправилно използване или в резултат на неосъществяване на техническа поддръжка. За правилната употреба на продукта трябва точно да се спазват всички указания в упътването за експлоатация. Предназначение и действия, които не се препоръчват от упътването за експлоатация или за които то предупреждава, трябва задължително да се избягват. Продуктът е предназначен само за частна, а не за професионална употреба. При злоупотреба и неправилно третиране, употреба на сила и при интервенции, които не са извършени от клона на нашия оторизиран сервиз, гаранцията отпада.

### **Процедура при гаранционен случай**

За да се гарантира бърза обработка на Вашия случай, следвайте следните указания:

- За всички запитвания подгответе касовата бележка и идентификационния номер (IAN 480069\_2410) като доказателство за покупката.
- Вземете артикулния номер от фабричната табелка.
- При възникване на функционални или други дефекти първо се свържете по телефона или чрез имейл с долупосочения сервизен отдел. След това ще получите допълнителна информация за уреждането на Вашата reclamaция.
- След съгласуване с нашия сервиз можете да изпратите дефектния продукт на посочения Ви адрес на сервиза безплатно за Вас, като приложите касовата бележка (касовия бон) и посочите писмено в какво се състои дефектът и кога е възникнал. За да се избегнат проблеми с приемането и допълнителни разходи, задължително използвайте само

адреса, който Ви е посочен. Осигурете изпращането да не е като експресен товар или като друг специален товар. Изпратете уреда заедно с всички принадлежности, доставени при покупката, и осигурете достатъчно сигурна транспортна опаковка.

### **Ремонтен сервиз/извънгаранционно обслужване**

Ремонти извън гаранцията можете да възложите на клона на нашия сервиз срещу заплащане. Той с удоволствие ще Ви направи предварителна калкулация. Можем да обработваме само уреди, които са достатъчно опаковани и изпратени с платени транспортни разходи.

**Внимание:** Изпратете Вашия уред на клона на нашия сервиз почистен и с указание за дефекта. Уредите, предмет на извънгаранционно обслужване, изпратени с неплатени транспортни разходи – с наложен платеж, като експресен или друг специален товар – не се приемат. Ние ще извършим безплатно изхвърлянето на изпратените от Вас дефектни уреди.

### **Сервизно обслужване България**

Тел.: 008001184975  
Е-мейл: owim@lidl.bg

### **Вносител**

Моля, обърнете внимание, че следващият адрес не е адрес на сервиза. Първо се свържете с горепосочения сервизен център.

### **ОВИМ ГмбХ & Ко.КГ**

Щифтсбергщрасе 1  
74167 Некарсулм  
Германия

\* Като физическо лице – потребител, независимо от настоящата търговска гаранция, Вие се ползвате от правата на законовата гаранция, предоставена от Закона за предоставяне на цифрово съдържание и цифрови услуги и за продажбата на стоки /ЗПЦСЦУПС/. По-специално Вие имате право при несъответствие на стоката да бъде извършен ремонт или замяна по Ваш избор, освен ако това е невъзможно или е свързано с непропорционално големи разходи за продавача. Вие имате право на пропорционално намаляване на цената или на разваляне на договора при наличие на условията на чл. 33, ал. 3 от ЗПЦСЦУПС. Условията и сроковете на законовата гаранция са регламентирани в глава трета, раздел II и III и в глава четвърта на ЗПЦСЦУПС

## ● Процедиране в случай на рекламация

За да се гарантира бърза обработка на Вашата поръчка, моля, следвайте посочените указания:

Моля, при всички запитвания дръжте на разположение касовия бон и номера на артикула (IAN 480069\_2410) като доказателство за покупката.

Номерът на артикула е посочен върху типовата табелка на продукта, върху гравюра на продукта, на заглавната страница на настоящото ръководство (долу вляво) или върху стикера от горната или долната страна на продукта.

При възникнали функционални дефекти или други повреди първо се свържете по телефона или по електронната поща с посочения по-долу сервис.

Продукта, който е регистриран като дефектен, можете да изпратите след това без пощенски разходи на посочения Ви сервис, като приложите документ за закупуването (касов бон) и описание, в какво се състои повредата и кога е възникнала.



На parkside-diy.com можете да разгледате и изтеглите това и много други ръководства. Този QR код Ви отвежда директно до parkside-diy.com. Изберете Вашата страна и посредством маската за търсене намерете ръководствата за експлоатация. Въвеждането на номера на артикула (IAN) 480069\_2410 ще Ви отведе до ръководството за експлоатация на Вашия артикул.

## ● Сервиз



**Сервиз България**

Телефон: 008001184975

Е-мейл: owim@lidl.bg















Маркировка за съответствие - сърбия







<b>Χρησιμοποιούμενες προειδοποιητικές υποδείξεις και σύμβολα</b> .....	Σελίδα 103
<b>Εισαγωγή</b> .....	Σελίδα 104
Προβλεπόμενη χρήση .....	Σελίδα 104
Περιεχόμενο συσκευασίας .....	Σελίδα 104
Περιγραφή μερών .....	Σελίδα 105
Τεχνικά δεδομένα .....	Σελίδα 105
Χαρακτηριστικά ασφαλείας .....	Σελίδα 106
<b>Υποδείξεις ασφαλείας</b> .....	Σελίδα 106
<b>Πριν την πρώτη χρήση</b> .....	Σελίδα 109
Άνοιγμα συσκευασίας .....	Σελίδα 109
<b>Πριν τη χρήση</b> .....	Σελίδα 110
Τοποθέτηση των τροχών .....	Σελίδα 110
Σύνδεση/αφαίρεση εύκαμπτου σωλήνα .....	Σελίδα 110
Σύνδεση/αφαίρεση λαβής .....	Σελίδα 111
Σύνδεση ακροφυσίων/σωλήνα προέκτασης .....	Σελίδα 111
Σύνδεση/αφαίρεση του εύκαμπτου σωλήνα για ηλεκτρικό εργαλείο .....	Σελίδα 111
Χρήση λαβής και τηλεσκοπικού σωλήνα αναρρόφησης .....	Σελίδα 112
Αφαίρεση καπακιού δοχείου .....	Σελίδα 112
Εγκατάσταση φίλτρου .....	Σελίδα 113
<b>Χειρισμός</b> .....	Σελίδα 114
Ενεργοποίηση/απενεργοποίηση .....	Σελίδα 114
Ρύθμιση ροής αέρα .....	Σελίδα 114
Υγρή αναρρόφηση .....	Σελίδα 115
Αποθήκευση τηλεσκοπικού σωλήνα αναρρόφησης και ακροφυσίων .....	Σελίδα 115
Τύλιγμα του καλωδίου τροφοδοσίας .....	Σελίδα 115
Άδειασμα μεταλλικού δοχείου .....	Σελίδα 115
Καθαρισμός πτυχωτού φίλτρου .....	Σελίδα 116
<b>Μετά τη χρήση</b> .....	Σελίδα 116
<b>Ανταλλακτικά/εξαρτήματα</b> .....	Σελίδα 116
<b>Αντιμετώπιση προβλημάτων</b> .....	Σελίδα 117
<b>Καθαρισμός και φροντίδα</b> .....	Σελίδα 118
Καθαρισμός .....	Σελίδα 118
Φροντίδα .....	Σελίδα 118
Επισκευή .....	Σελίδα 118
Αποθήκευση .....	Σελίδα 119
Μεταφορά .....	Σελίδα 119
<b>Απόσυρση</b> .....	Σελίδα 119
<b>Εγγύηση</b> .....	Σελίδα 119
Διεκπεραίωση της εγγύησης .....	Σελίδα 120
<b>Σέρβις</b> .....	Σελίδα 120

## Χρησιμοποιούμενες προειδοποιητικές υποδείξεις και σύμβολα

Στις παρούσες οδηγίες χρήσης, τη συσκευασία, την πινακίδα τύπου και τις ετικέτες του προϊόντος χρησιμοποιούνται οι ακόλουθες προειδοποιητικές υποδείξεις:

	Διαβάστε τις οδηγίες χρήσης!		Ακροφύσιο για σκούπισμα σε λείες και σκληρές επιφάνειες
	Απενεργοποιήστε το προϊόν και αποσυνδέστε το από το ηλεκτρικό δίκτυο πριν την αντικατάσταση εξαρτημάτων, τον καθαρισμό του και όταν δεν το χρησιμοποιείτε!		Ακροφύσιο για το σκούπισμα χαλιών
	Τηρείτε τις προειδοποιήσεις και τις υποδείξεις ασφαλείας!		Ακροφύσιο αναρρόφησης σκόνης και ρύπων από αυλακώσεις, σημεία σύνδεσης και ρωγμές
	Κίνδυνος – κίνδυνος ηλεκτροπληξίας!		Ακροφύσιο αναρρόφησης σκόνης και ρύπων από καναπέδες και μαξιλάρια
	Διάμετρος		Φίλτρο αναρρόφησης νερού ή άλλων υγρών
	Εναλλασσόμενο ρεύμα/τάση		Το φίλτρο δεν είναι κατάλληλο για αναρρόφηση νερού ή άλλων υγρών.
	Χρησιμοποιείτε το προϊόν αποκλειστικά σε στεγνούς εσωτερικούς χώρους!		Φίλτρο αναρρόφησης ξηρών και μικρών σωματιδίων (π.χ. άμμος, αποξηραμένων υπολειμμάτων βαφής)
	Πρίζα συσκευής για ηλεκτρικό εργαλείο		Φίλτρο αναρρόφησης ξηρής και λεπτής σκόνης (π.χ. σκόνης ξύλου από εργασίες λείανσης)
<b>P<sub>max</sub></b>	Μέγ. ισχύς εξόδου της πρίζας της συσκευής		Ακροφύσιο για το σκούπισμα καθισμάτων αυτοκινήτων, στρωμάτων, δαπέδων και χαλιών
<b>P<sub>sum</sub></b>	Συνολική ισχύς εισόδου: Ονομαστική ισχύς εισόδου του προϊόντος και μέγιστη ισχύς εξόδου της υποδοχής της συσκευής		Ηλεκτρικό εργαλείο
	Ασφαλισμένο		Υφίσταται κίνδυνος πυρκαγιάς εάν το υλικό αναρρόφησης υπερβαίνει τη θερμοκρασία των +40 °C (+104 °F).

	<p>Απασφαλισμένο</p>		<p>Σύστημα καθαρισμού φίλτρου</p>
 	<p>Υποδείξεις ασφαλείας Οδηγίες χειρισμού</p>		<p>Το σύμβολο CE επιβεβαιώνει τη συμβατότητα με τις οδηγίες της ΕΕ που ισχύουν για το προϊόν.</p>

## **ΗΛΕΚΤΡΙΚΗ ΣΚΟΥΠΙΑ ΥΓΡΩΝ-ΣΤΕΡΕΩΝ**

### ● **Εισαγωγή**

Σας συγχαίρουμε για την αγορά του νέου σας προϊόντος. Επιλέξατε ένα προϊόν υψηλών προδιαγραφών. Οι οδηγίες χρήσης είναι μέρος αυτού του προϊόντος. Περιέχουν σημαντικές πληροφορίες σχετικά με την ασφάλεια, το χειρισμό και την απόρριψη. Πριν τη χρήση του προϊόντος εξοικειωθείτε με όλες τις οδηγίες χρήσης και ασφαλείας. Χρησιμοποιείτε το προϊόν μόνο με τον τρόπο που περιγράφεται και για τον τομέα εφαρμογής που αναφέρεται. Σε περίπτωση μεταβίβασης του προϊόντος σε τρίτους παραδώστε μαζί και όλα τα έγγραφα.

### ● **Προβλεπόμενη χρήση**

Αυτό το προϊόν είναι μια οικιακή συσκευή που προορίζεται για το σκούπισμα σε δάπεδα, χαλιά, έπιπλα, στρώματα καθώς και σε αυτοκίνητα ή γκαράζ. Το προϊόν μπορεί επίσης να χρησιμοποιηθεί ως φυστηράς ή για την αναρρόφηση νερού.

Το προϊόν είναι κατάλληλο για την αναρρόφηση νερού και ρύπων με θερμοκρασία που δεν υπερβαίνει τους +40 °C.

Ορισμένα υλικά μπορούν να παράγουν εκρηκτικούς ατμούς ή μείγματα όταν μετακινούνται μέσω του αέρα αναρρόφησης.

Μην αναρροφάτε ποτέ τα ακόλουθα υλικά:

- Εκρηκτικά ή εύφλεκτα αέρια, υγρά και (δραστικά) σωματίδια σκόνης

Η αναρρόφηση τέτοιων υλικών αποτελεί κίνδυνο για την υγεία και, ως εκ τούτου, απαγορεύεται.

- Δραστικά σωματίδια μεταλλικής σκόνης (π.χ. αλουμίνιο, μαγνήσιο και ψευδάργυρος σε συνδυασμό με ισχυρά αλκαλικά ή όξινα καθαριστικά)
  - Αδιάλυτα, ισχυρά οξέα και αλκάλια
  - Οργανικοί διαλύτες (π.χ. βενζίνη, διαλυτικό χρωμάτων, ακετόνη, πετρέλαιο θέρμανσης)
- Αυτές οι ουσίες μπορεί να προκαλέσουν διάβρωση του προϊόντος.
- Αιθάλη και ζεστή στάχτη
  - Τσιμέντο, γύψος και ασβεστοκονία
  - Μικρά αντικείμενα ή στάχτη από τζάκια, σόμπες με κάρβουνα, τασάκια ή ψησταριές
  - Στάχτη ή ρύποι από λέβητες και σόμπες πετρελαίου

Κάθε άλλη χρήση ή τροποποίηση του προϊόντος θεωρείται ακατάλληλη και ενέχει κινδύνους για τη ζωή, κινδύνους τραυματισμού και κινδύνους υλικής ζημιάς. Ο κατασκευαστής δεν φέρει καμία ευθύνη για βλάβες οι οποίες οφείλονται σε ακατάλληλη χρήση. Το προϊόν προορίζεται αποκλειστικά για ιδιωτική χρήση. Το προϊόν δεν προορίζεται για επαγγελματική/βιομηχανική χρήση ή άλλη παρόμοια χρήση.

### ● **Περιεχόμενο συσκευασίας**

Μετά την αφαίρεση του προϊόντος από τη συσκευασία, βεβαιωθείτε ότι δεν λείπει κανένα εξάρτημα και ότι όλα τα εξαρτήματα βρίσκονται σε καλή κατάσταση. Αφαιρέστε όλα τα υλικά συσκευασίας πριν τη χρήση.

- 1 Καπάκι δοχείου
- 1 Μεταλλικό δοχείο
- 1 Εύκαμπτος σωλήνας
- 1 Τηλεσκοπικός σωλήνας αναρρόφησης
- 1 Λαβή
- 1 Ακροφύσιο δαπέδου με βούρτσα
- 1 Ακροφύσιο δαπέδου με ελαστικό άκρο
- 1 Στενό ακροφύσιο
- 1 Ακροφύσιο για ταπετσαρίες
- 1 Ακροφύσιο για αυτοκίνητα
- 1 Εύκαμπτος σωλήνας για ηλεκτρικό εργαλείο
- 1 Προσαρμογέας σύνδεσης με διάταξη αναρρόφησης σκόνης
- 1 Πτυχωτό φίλτρο
- 1 Χάρτινη σακούλα φίλτρου
- 5 Τροχοί
- 2 Μεταλλικοί συνδετήρες
- 1 Σάκος αποθήκευσης
- 1 Οδηγίες χρήσης

## ● Περιγραφή μερών

Εξοικειωθείτε με όλες τις λειτουργίες του προϊόντος πριν από την ανάγνωση.

- 1 Λαβή μεταφοράς
- 2 Καπάκι δοχείου (με σύστημα κίνησης και περιβλήμα)
- 2a Εγκοπή
- 2b Καλάθι φίλτρου
- 3 Διακόπτης ενεργοποίησης/ απενεργοποίησης
- 4 Ρυθμιστής ροής αέρα
- 5 Κουμπί αυτόματου καθαρισμού (για τον καθαρισμό του πτυχωτού φίλτρου)
- 6 Στήριγμα (για την αποθήκευση του τηλεσκοπικού σωλήνα αναρρόφησης)
- 7 Άνω άγκιστρο για το καλώδιο τροφοδοσίας
- 8 Μάνδαλο
- 9 Σύνδεσμος αναρρόφησης
- 10 Μεταλλικό δοχείο
- 11 Κάτω άγκιστρο για το καλώδιο τροφοδοσίας
- 12 Τροχός (με βάση ακροφυσιών)
- 13 Καλώδιο τροφοδοσίας και φιν
- 14 Άνοιγμα εκροής

- 15 Σύνδεσμος φυσητήρα
- 16 Στήριγμα (για μεταλλικούς βραχίονες)
- 17 Πρίζα προϊόντος
- 18 Εύκαμπτος σωλήνας (για το προϊόν)
- 18a Σύνδεσμος εύκαμπτου σωλήνα (για σύνδεση με τη λαβή)
- 18b Σύνδεσμος εύκαμπτου σωλήνα (για σύνδεση με την ηλεκτρική σκούπα ή το άνοιγμα εκροής)
- 18c Κουμπί ασφάλισης
- 19 Λαβή
- 19a Ρυθμιστής αέρα
- 20 Τηλεσκοπικός σωλήνας αναρρόφησης
- 20a Στήριγμα εύκαμπτου σωλήνα
- 20b Συρόμενο κουμπί ασφάλισης
- 20c Σχισμή
- 21 Στενό ακροφύσιο
- 22 Ακροφύσιο δαπέδου με βούρτσα
- 23 Ακροφύσιο δαπέδου με ελαστικό άκρο
- 24 Ακροφύσιο για ταπετσαρίες
- 25 Ακροφύσιο για αυτοκίνητα
- 26 Εύκαμπτος σωλήνας για ηλεκτρικό εργαλείο
- 26a Σύνδεσμος εύκαμπτου σωλήνα (μεγάλος)
- 26b Σύνδεσμος εύκαμπτου σωλήνα (μικρός)
- 27 Προσαρμογέας σύνδεσης με διάταξη αναρρόφησης σκόνης
- 28 Πτυχωτό φίλτρο
- 28a Μοχλός
- 29 Χάρτινη σακούλα φίλτρου
- 29a Δακτύλιος στεγανοποίησης
- 30 Μεταλλικοί βραχίονες
- 31 Σάκος αποθήκευσης

## ● Τεχνικά δεδομένα

<b>Ηλεκτρική σκούπα υγρών-στερεών</b>	<b>: PWD 30 C1</b>
Αρ. μοντέλου	
με βύσμα/ υποδοχή VDE	: HG10163
με βύσμα VDE/ υποδοχή LSV	: HG10163-FR
με βύσμα/ υποδοχή BS	: HG10163-BS

με βύσμα/ υποδοχή τύπου K	: HG10163-DK
με ελβετικό βύσμα/ υποδοχή	: HG10163-CH
Ονομαστική ισχύς εισόδου (προϊόν)	: 1500 W
Μέγ. ισχύς εξόδου της πρίζας του προϊόντος	
HG10163	: Pmax 2200 W
HG10163-FR	: Pmax 2200 W
HG10163-BS	: Pmax 1400 W
HG10163-DK	: Pmax 1400 W
HG10163-CH	: Pmax 800 W
Συνολική κατανάλωση ισχύος (προϊόν και μέγ. ισχύς εξόδου της πρίζας του προϊόντος)	
HG10163	: Psum 3700 W
HG10163-FR	: Psum 3700 W
HG10163-BS	: Psum 2900 W
HG10163-DK	: Psum 2900 W
HG10163-CH	: Psum 2300 W
Ονομαστική τάση εισόδου	: 230–240 V~, 50/60 Hz
Δύναμη αναρρόφησης	: 260 Airwatt
Πίεση αναρρόφησης	: 181 mbar (18,1 kPa)
Ισχύς αναρρόφησης	: 36,9 l/s
Κατηγορία προστασίας	: I
Τύπος προστασίας IP	: IP24
Εύκαμπτος σωλήνας για ηλεκτρικό εργαλείο	: 1 m
Μήκος εύκαμπτου σωλήνα	: 3 m (Ø 32 mm)
Μήκος τηλεσκοπικού σωλήνα αναρρόφησης	περ. 54 έως 90 cm
Μήκος καλωδίου τροφοδοσίας	: περ. 6 m
<b>Μέγεθος μεταλλικού δοχείου</b>	
Διαστάσεις (Ø × Υ)	: 31 × 40 cm
Μεικτός όγκος	: 30 l

Καθαρός όγκος	: 22,3 l
Αποθήκευση υγρών	: μέγ. 20 l

### ● Χαρακτηριστικά ασφαλείας

- Μόλις γεμίσει το μεταλλικό δοχείο **10**, το προϊόν απενεργοποιείται με τη βοήθεια ενός διακόπτη πλωτήρα, ο οποίος βρίσκεται στο καλάθι του φίλτρου **2b**. Με αυτόν τον τρόπο αποτρέπεται η υπερχειλίση και η πρόκληση ζημιάς του ηλεκτροκινητήρα.



### Υποδείξεις ασφαλείας

**ΠΡΙΝ ΤΗ ΧΡΗΣΗ  
ΤΟΥ ΠΡΟΪΟΝΤΟΣ,  
ΕΞΟΙΚΕΙΩΘΕΙΤΕ ΜΕ  
ΟΛΕΣ ΤΙΣ ΥΠΟΔΕΙΞΕΙΣ  
ΑΣΦΑΛΕΙΑΣ ΚΑΙ ΤΙΣ  
ΟΔΗΓΙΕΣ ΧΡΗΣΗΣ! ΑΝ  
ΔΩΣΕΤΕ ΤΟ ΠΡΟΪΟΝ  
ΣΕ ΚΑΠΟΙΟΝ ΑΛΛΟ,  
ΔΩΣΤΕ ΜΑΖΙ ΚΑΙ ΟΛΑ ΤΑ  
ΕΓΓΡΑΦΑ!**

Σε περίπτωση πρόκλησης βλαβών λόγω μη τήρησης αυτών των οδηγιών χρήσης, η εγγύηση ακυρώνεται! Δεν αναλαμβάνουμε καμία ευθύνη για επακόλουθες ζημιές! Σε περίπτωση υλικών ζημιών ή τραυματισμών λόγω ακατάλληλης χρήσης ή μη τήρησης των υποδείξεων ασφαλείας δεν αναλαμβάνουμε καμία ευθύνη!

## Παιδιά και άτομα με περιορισμένες ικανότητες



### **⚠️ ΠΡΟΕΙΔΟΠΟΙΗΣΗ! ΚΙΝΔΥΝΟΣ ΓΙΑ ΤΗ ΖΩΗ ΚΑΙ ΚΙΝΔΥΝΟΣ ΑΤΥΧΗΜΑΤΟΣ ΓΙΑ ΝΗΠΙΑ ΚΑΙ ΠΑΙΔΙΑ!**

Μην αφήνετε ποτέ τα παιδιά να παίζουν με τα υλικά συσκευασίας χωρίς επιτήρηση. Υπάρχει κίνδυνος ασφυξίας από τα υλικά συσκευασίας. Τα παιδιά υποτιμούν συχνά τους κινδύνους.

- Αυτό το προϊόν μπορεί να χρησιμοποιηθεί από παιδιά ηλικίας 8 ετών και άνω και από άτομα με μειωμένες σωματικές, αισθητηριακές ή διανοητικές ικανότητες ή με έλλειψη εμπειρίας και γνώσης, εφόσον τελούν υπό επιτήρηση ή τους έχουν δοθεί οδηγίες για την ασφαλή χρήση του προϊόντος και κατανοούν τους κινδύνους που ενέχονται.
- Τα παιδιά δεν πρέπει να παίζουν με το προϊόν.
- Οι εργασίες καθαρισμού και συντήρησης δεν πρέπει να

εκτελούνται από παιδιά, εκτός αν είναι άνω των 8 ετών και επιβλέπονται.

### **Προβλεπόμενη χρήση**

**⚠️ ΠΡΟΕΙΔΟΠΟΙΗΣΗ!**  
**Κίνδυνος τραυματισμού!**  
Η ακατάλληλη χρήση μπορεί να οδηγήσει σε τραυματισμούς. Χρησιμοποιείτε το προϊόν αποκλειστικά σύμφωνα με τις οδηγίες. Μην επιχειρείτε να τροποποιήσετε το προϊόν με οποιονδήποτε τρόπο.

### **Ηλεκτρική ασφάλεια**

**⚠️ ΚΙΝΔΥΝΟΣ! Κίνδυνος ηλεκτροπληξίας!** Μην επιχειρείτε να επισκευάσετε το προϊόν μόνοι σας. Σε περίπτωση δυσλειτουργίας, οι επισκευές πρέπει να εκτελούνται μόνο από εξειδικευμένο τεχνικό.

**⚠️ ΠΡΟΕΙΔΟΠΟΙΗΣΗ!**  
**Κίνδυνος ηλεκτροπληξίας!** Μην βυθίζετε ποτέ τα ηλεκτρικά μέρη του προϊόντος σε νερό ή άλλα υγρά. Μην τοποθετείτε ποτέ το προϊόν κάτω από τρεχούμενο νερό.

## **⚠ ΠΡΟΕΙΔΟΠΟΙΗΣΗ!**

### **Κίνδυνος**

**ηλεκτροπληξίας!** Μην χρησιμοποιείτε το προϊόν αν έχει υποστεί βλάβη. Σε περίπτωση βλάβης, αποσυνδέστε το προϊόν από το ηλεκτρικό δίκτυο και απευθυνθείτε στο κατάστημα αγοράς.

## **⚠ ΠΡΟΕΙΔΟΠΟΙΗΣΗ!**

### **Κίνδυνος τραυματισμού!**

Απενεργοποιήστε το προϊόν και αποσυνδέστε το από το ηλεκτρικό δίκτυο πριν τον καθαρισμό και όταν δεν το χρησιμοποιείτε.

- Διακόψτε τη χρήση του προϊόντος αν πέσει.
- Πριν τη σύνδεση του φις στο δίκτυο τροφοδοσίας: Βεβαιωθείτε ότι η ονομαστική τάση της πινακίδας τύπου του προϊόντος συμφωνεί με την τάση του δικτύου τροφοδοσίας.
- Ελέγχετε τακτικά το φις και το καλώδιο τροφοδοσίας για βλάβες. Αν το καλώδιο τροφοδοσίας υποστεί βλάβη, θα πρέπει να αντικατασταθεί από τον κατασκευαστή, το κέντρο

εξυπηρέτησης πελατών του ή παρομοίως εξειδικευμένο τεχνικό για την αποφυγή κινδύνων.

- Προστατεύστε το καλώδιο τροφοδοσίας από ζημιές. Μην το αφήνετε να κρέμεται από αιχμηρές ακμές, μην το συνθλίβετε και μην το λυγίζετε. Κρατήστε το καλώδιο τροφοδοσίας μακριά από καυτές επιφάνειες και ελεύθερες φλόγες.

## **Χειρισμός**

### **⚠ ΠΡΟΕΙΔΟΠΟΙΗΣΗ!**

#### **Κίνδυνος πρόκλησης τραυματισμού και πυρκαγιάς!**



Μην χρησιμοποιείτε ποτέ το προϊόν για την αναρρόφηση νερού, ρύπων και υλικών σε θερμοκρασία άνω των  $+40^{\circ}\text{C}$ .

- Βγάλτε το φις από τη πρίζα
  - Αν προκύψει δυσλειτουργία,
  - Πριν την τοποθέτηση/ αντικατάσταση εξαρτημάτων,

- Πριν τον καθαρισμό του προϊόντος,
- Σε περίπτωση μη χρήσης του προϊόντος για μεγάλο χρονικό διάστημα,
- Κατά τη διάρκεια καταιγίδας και
- Μετά από κάθε χρήση.
- Τραβήξτε το φιν, όχι το καλώδιο τροφοδοσίας, για να το αποσυνδέσετε από την πρίζα.
- Αντικαθιστάτε πάντα τα ελαττωματικά μέρη μόνο με γνήσια ανταλλακτικά.
- Μην καλύπτετε τις σχισμές αερισμού κατά τη διάρκεια της λειτουργίας. Κίνδυνος υπερθέρμανσης και πρόκλησης βλάβης στο προϊόν.
- Βεβαιωθείτε ότι η τάση τροφοδοσίας συμφωνεί με τις πληροφορίες που αναγράφονται στην πινακίδα τύπου.
- Η σύνδεση του προϊόντος επιτρέπεται μόνο με βύσμα, το οποίο προστατεύεται με διακόπτη προστασίας από ρεύμα διαρροής με ονομαστική τιμή ρεύματος διαρροής που δεν υπερβαίνει τα 30 mA.

## Καθαρισμός και αποθήκευση

### ⚠ ΠΡΟΕΙΔΟΠΟΙΗΣΗ!

#### Κίνδυνος τραυματισμού!

Αποσυνδέστε το προϊόν από την ηλεκτρική παροχή πριν τον καθαρισμό ή όταν δεν χρησιμοποιείται.

- Προστατεύστε το προϊόν, το καλώδιο τροφοδοσίας και το φιν από σκόνη, άμεση ηλιακή ακτινοβολία, σταγόνες και πιτσίλισμα.
- Αποθηκεύστε το προϊόν σε ψυχρό, στεγνό μέρος, χωρίς υγρασία και μακριά από σημεία στα οποία φτάνουν τα παιδιά.
- Προστατεύστε το προϊόν από τη θερμότητα. Μην τοποθετείτε το προϊόν κοντά σε ελεύθερες φλόγες ή πηγές θερμότητας, όπως φούρνοι και θερμάστρες.

### ● Πριν την πρώτη χρήση

### ● Άνοιγμα συσκευασίας

### ⚠ ΠΡΟΕΙΔΟΠΟΙΗΣΗ!

- ▶ Το προϊόν και η συσκευασία δεν αποτελούν παιχνίδι για τα παιδιά! Μην επιτρέπετε στα παιδιά να παίζουν με πλαστικές σακούλες, μεμβράνες και μικρά μέρη! Υπάρχει κίνδυνος κατάποσης και ασφυξίας!

- Βεβαιωθείτε ότι δεν λείπει κάποιο μέρος από το περιεχόμενο της συσκευασίας και ότι όλα τα μέρη βρίσκονται σε άρτια κατάσταση. Αν διαπιστώσετε ότι κάποιο μέρος λείπει ή έχει υποστεί ζημιά, μην χρησιμοποιείτε το προϊόν και απευθυνθείτε στο κατάστημα αγοράς.

Χρησιμοποιείτε το προϊόν μόνο μετά την παραλαβή των εξαρτημάτων που λείπουν ή την αντικατάσταση των ελαττωματικών εξαρτημάτων. Η χρήση ημιτελών ή ελαττωματικών προϊόντων ενέχει κίνδυνο τραυματισμού και υλικών ζημιών.

1. Βγάλτε όλα τα μέρη από τη συσκευασία και τοποθετήστε τα σε επίπεδη, σταθερή επιφάνεια.
2. Αφαιρέστε όλα τα υλικά συσκευασίας και τις ασφάλειες μεταφοράς, εάν υπάρχουν.
3. Βεβαιωθείτε ότι διαθέτετε τα απαραίτητα εξαρτήματα και εργαλεία για τη συναρμολόγηση και τη λειτουργία. Αυτά περιλαμβάνουν επίσης και τα κατάλληλα μέσα ατομικής προστασίας.

## ● Πριν τη χρήση

### ⚠ ΠΡΟΕΙΔΟΠΟΙΗΣΗ!

- ▶ Υφίσταται κίνδυνος ατυχήματος εάν το προϊόν λειτουργεί με τροφοδοτικό που δεν πληροί τις προδιαγραφές που αναγράφονται στην πινακίδα τύπου του προϊόντος.
- ▶ Η τάση τροφοδοσίας και η συχνότητα της πηγής τροφοδοσίας πρέπει να συμφωνούν με τις πληροφορίες που αναγράφονται στην πινακίδα τύπου του προϊόντος.

### ⚠ ΠΡΟΕΙΔΟΠΟΙΗΣΗ!



Απενεργοποιήστε το προϊόν και αποσυνδέστε το από το ηλεκτρικό δίκτυο πριν την αντικατάσταση εξαρτημάτων, τον καθαρισμό του και όταν δεν το χρησιμοποιείτε!

## ● Τοποθέτηση των τροχών

Εικ. C

1. Αναποδογυρίστε το μεταλλικό δοχείο **10**, ώστε η βάση του να κοιτάζει προς τα πάνω.
2. Τοποθετήστε τον τροχό **12** στη σχισμή του πλαστικού στηρίγματος μέχρι τέρμα, ώστε ο τροχός να ασφαλίσει με χαρακτηριστικό «κλικ».
3. Βεβαιωθείτε ότι ο τροχός **12** μπορεί να περιστρέφεται ελεύθερα.

## ● Σύνδεση/αφαίρεση εύκαμπτου σωλήνα

### Σκούπισμα

Εικ. D

1. Ευθυγραμμίστε το σύνδεσμο εύκαμπτου σωλήνα **18b** του εύκαμπτου σωλήνα **18** με το σύνδεσμο αναρρόφησης **9**.
2. Σπρώξτε αργά το σύνδεσμο εύκαμπτου σωλήνα **18b** στη σύνδεση αναρρόφησης **9** μέχρι το κουμπί ασφάλισης **18c** να ασφαλίσει.
3. Βεβαιωθείτε ότι ο εύκαμπτος σωλήνας **18** έχει τοποθετηθεί σωστά τραβώντας ελαφρώς το σύνδεσμο του εύκαμπτου σωλήνα **18b**. Ο εύκαμπτος σωλήνας έχει τοποθετηθεί σωστά όταν ο σύνδεσμος εύκαμπτου σωλήνα δεν μετακινείται.
4. Βεβαιωθείτε ότι ο εύκαμπτος σωλήνας **18** μπορεί να περιστρέφεται ελεύθερα.
5. Αφαίρεση: Πιέστε το κουμπί ασφάλισης **18c** προς τα κάτω. Τραβήξτε το σύνδεσμο εύκαμπτου σωλήνα **18b** έξω από το σύνδεσμο αναρρόφησης **9**.

## Φυσητήρας

Εικ. Ε

### ΥΠΟΔΕΙΞΗ

- ▶ Αυτή είναι μια πρόσθετη λειτουργία που σας επιτρέπει να αφαιρείτε τη σκόνη και μικροαντικείμενα.
1. Ευθυγραμμίστε το σύνδεσμο εύκαμπτου σωλήνα 18b του εύκαμπτου σωλήνα 18 με το σύνδεσμο φυσητήρα 15.
  2. Σπρώξτε αργά το σύνδεσμο εύκαμπτου σωλήνα 18b στο σύνδεσμο φυσητήρα 15, μέχρι το κουμπί ασφάλισης 18c να ασφαλίσει.
  3. Βεβαιωθείτε ότι ο εύκαμπτος σωλήνας 18 έχει τοποθετηθεί σωστά τραβώντας ελαφρώς το σύνδεσμο του εύκαμπτου σωλήνα 18b. Ο εύκαμπτος σωλήνας έχει τοποθετηθεί σωστά όταν ο σύνδεσμος εύκαμπτου σωλήνα δεν μετακινείται.
  4. Βεβαιωθείτε ότι ο εύκαμπτος σωλήνας 18 μπορεί να περιστρέφεται ελεύθερα.
  5. Αφαίρεση: Πιέστε το κουμπί ασφάλισης 18c προς τα κάτω. Τραβήξτε το σύνδεσμο εύκαμπτου σωλήνα 18b έξω από τη σύνδεση φυσητήρα 15.

## ● Σύνδεση/αφαίρεση λαβής

Εικ. Ε

- **Σύνδεση/αφαίρεση λαβής:**  
Ευθυγραμμίστε το σύνδεσμο εύκαμπτου σωλήνα 18a του εύκαμπτου σωλήνα 18 με τη λαβή 19. Πιέστε το σύνδεσμο εύκαμπτου σωλήνα, ώστε ο σύνδεσμος εύκαμπτου σωλήνα να συνδεθεί σταθερά με τη λαβή.
- **Αφαίρεση λαβής:** Τραβήξτε το σύνδεσμο εύκαμπτου σωλήνα 18a έξω από τη λαβή 19.

## ● Σύνδεση ακροφυσίων/σωλήνα προέκτασης

Εικ. F, G

- Μπορείτε να συνδέσετε τα ακροφύσια 21/22/23/24/25 ή και τον τηλεσκοπικό σωλήνα αναρρόφησης 20 στη λαβή 19 με διάφορους τρόπους, ανάλογα με το περιβάλλον και το βαθμό προσβασιμότητας.

Ακροφύσιο	Πεδίο εφαρμογής
Στενό ακροφύσιο 21	<input type="checkbox"/> Αυλακώσεις <input type="checkbox"/> Σημεία σύνδεσης <input type="checkbox"/> Καναπέδες <input type="checkbox"/> Στενοί χώροι
Ακροφύσιο δαπέδου με βούρτσα 22	<input type="checkbox"/> Σκληρές και επίπεδες επιφάνειες
Ακροφύσιο δαπέδου με ελαστικό άκρο 23	<input type="checkbox"/> Χαλιά ή παρόμοιες επιφάνειες
Ακροφύσιο για ταπετσαρίες 24	<input type="checkbox"/> Μαξιλάρια καναπέ
Ακροφύσιο για αυτοκίνητα 25	<input type="checkbox"/> Εσωτερικό και εξωτερικό του αυτοκινήτου

## ● Σύνδεση/αφαίρεση του εύκαμπτου σωλήνα για ηλεκτρικό εργαλείο

Εικ. Η

### Σύνδεση του εύκαμπτου σωλήνα για ηλεκτρικό εργαλείο

#### ΥΠΟΔΕΙΞΗ

- ▶ Χρησιμοποιήστε τον προσαρμογέα σύνδεσης με διάταξη αναρρόφησης σκόνης 27 για να συνδέσετε ηλεκτρικά εργαλεία διαφορετικών μεγεθών στην υποδοχή της διάταξης αναρρόφησης σκόνης.

1. Ευθυγραμμίστε το σύνδεσμο εύκαμπτου σωλήνα [26c] του εύκαμπτου σωλήνα για ηλεκτρικό εργαλείο [26] με το σύνδεσμο εύκαμπτου σωλήνα [18a] του εύκαμπτου σωλήνα [18].
2. Σπρώξτε το σύνδεσμο εύκαμπτου σωλήνα [18b] πλήρως μέσα στο σύνδεσμο εύκαμπτου σωλήνα [26a].
3. Συνδέστε το άλλο άκρο του εύκαμπτου σωλήνα [26b] στην υποδοχή της διάταξης αναρρόφησης σκόνης.

### Αφαίρεση του εύκαμπτου σωλήνα για ηλεκτρικό εργαλείο

- Αποσυνδέστε το σύνδεσμο εύκαμπτου σωλήνα [26c] από το σύνδεσμο εύκαμπτου σωλήνα [18a], έως ότου αφαιρεθεί πλήρως.

### ● Χρήση λαβής και τηλεσκοπικού σωλήνα αναρρόφησης

Εικ. Ι

#### Λαβή

##### ΥΠΟΔΕΙΞΗ

- ▶ Η λαβή [19] διαθέτει μια ενσωματωμένη λειτουργία ρύθμισης της πίεσης αέρα.
- **Αύξηση της ισχύος αναρρόφησης:** Πιέστε το ρυθμιστή αέρα [19a] προς την κατεύθυνση της ένδειξης ▼.
- **Μείωση ισχύος αναρρόφησης:** Πιέστε το ρυθμιστή αέρα [19a] αντίθετα προς την κατεύθυνση της ένδειξης ▼.

#### Τηλεσκοπικός σωλήνας αναρρόφησης

##### ΥΠΟΔΕΙΞΗ

- ▶ Ο τηλεσκοπικός σωλήνας αναρρόφησης [20] μπορεί να ρυθμιστεί σε διάφορα μήκη για προσαρμογή στο περιβάλλον εργασίας.

1. Πιέστε και κρατήστε πατημένο το συρόμενο κουμπί ασφάλισης [20b] για απασφάλιση.
2. Ρυθμίστε τον τηλεσκοπικό σωλήνα αναρρόφησης [20] στο επιθυμητό μήκος.
3. Αφήστε το συρόμενο κουμπί ασφάλισης [20b] και πιέστε τον τηλεσκοπικό σωλήνα αναρρόφησης [20], ώστε να ασφαλίσει στην επιθυμητή σχισμή [20c].
4. Μπορείτε να αποθηκεύσετε τον τηλεσκοπικό σωλήνα αναρρόφησης [20] στο προϊόν στερεώνοντας το στήριγμα εύκαμπτου σωλήνα [20a] στο στήριγμα [6].

### ● Αφαίρεση καπακιού δοχείου

##### ΥΠΟΔΕΙΞΗ

- ▶ Αφαιρέστε το καπάκι δοχείου [2] για να τοποθετήσετε ή να αντικαταστήσετε τη σακούλα του φίλτρου και να αδειάσετε το μεταλλικό δοχείο [10].

Εικ. J

1. Ανοίξτε τα μάνδαλα [8] τραβώντας τα μακριά από το μεταλλικό δοχείο [10].
2. Ανασηκώστε τα μάνδαλα [8] και βγάλτε τα από την εγκοπή [2a].
3. Εκτελέστε τα προηγούμενα βήματα με αντίστροφη σειρά, για να κλειδώσετε το καπάκι του δοχείου [2] στο μεταλλικό δοχείο [10].

Εικ. K, L

1. Κρατήστε τη λαβή μεταφοράς [1] και αφαιρέστε το καπάκι του δοχείου [2] από το μεταλλικό δοχείο [10].
2. Το καλάθι φίλτρου [2b] απελευθερώνεται για τοποθέτηση ή αντικατάσταση του φίλτρου.
3. Διπλώστε προς τα κάτω τη λαβή μεταφοράς [1] μετά τη χρήση ή πριν αποθηκεύσετε το προϊόν.

## ● Εγκατάσταση φίλτρου

### ⚠ ΠΡΟΣΟΧΗ!

- ▶ Μην σκουπίζετε ποτέ με την ηλεκτρική σκούπα, εάν δεν έχετε τοποθετήσει φίλτρο στο προϊόν. Οι ουσίες που αναρροφώνται μπορεί να περιέχουν μεταλλικά ή σκληρά και αιχμηρά σωματίδια, τα οποία μπορεί να καταστρέψουν το μοτέρ ή να προκαλέσουν ηλεκτροπληξία. Η σκόνη θα εκτοξευόταν με μεγάλη ταχύτητα από τη σύνδεση του φυσητήρα [15], γεγονός που μπορεί να οδηγήσει στην πρόκληση σοβαρού τραυματισμού.
- ▶ Αναρροφάτε υγρά μόνο όταν το πτυχωτό φίλτρο [28] είναι τοποθετημένο στο προϊόν. Σε διαφορετική περίπτωση, μπορεί να προκληθεί ζημιά στο προϊόν. Η χάρτινη σακούλα φίλτρου [29] θα καταστραφεί επίσης, εάν τη χρησιμοποιήσετε για υγρή αναρρόφηση.

### ΥΠΟΔΕΙΞΗ

- ▶ Η χάρτινη σακούλα φίλτρου [29] είναι κατάλληλη μόνο για στεγνό καθαρισμό.
- ▶ Μην χρησιμοποιείτε το πτυχωτό φίλτρο [28] για την αναρρόφηση λεπτής σκόνης ή βρωμιάς (π.χ. σκόνης λείανσης). Μπορείτε, ωστόσο, να χρησιμοποιήσετε το πτυχωτό φίλτρο για πολλά άλλα υλικά.

### Πτυχωτό φίλτρο (υγρή αναρρόφηση)

Εικ. Μ

### ΥΠΟΔΕΙΞΗ

- ▶ Πριν την τοποθέτηση του πτυχωτού φίλτρου [28] βεβαιωθείτε ότι ο μοχλός [28a] έχει απασφαλίσει.

1. Περιστρέψτε το καπάκι δοχείου [2].
2. Τοποθετήστε το πτυχωτό φίλτρο [28] στο καλάθι φίλτρου [2b].
3. Τοποθετήστε το πτυχωτό φίλτρο [28], ώστε η κάτω πλευρά του πτυχωτού φίλτρου να έρχεται σε επαφή με την επιφάνεια του καλάθι φίλτρου [2b].
4. Περιστρέψτε το μοχλό [28a] για να στερεώσετε το πτυχωτό φίλτρο [28].
5. Τραβήξτε ελαφρώς το πτυχωτό φίλτρο [28], χωρίς να το μετακινήσετε, για να ελέγξετε αν το πτυχωτό φίλτρο έχει τοποθετηθεί σωστά.

### ΥΠΟΔΕΙΞΗ

- ▶ Αν το πτυχωτό φίλτρο [28] δεν ασφαλίσει: Περιστρέψτε ελαφρώς το πτυχωτό φίλτρο χωρίς να ασκείτε δύναμη, ώστε ο εσωτερικός μηχανισμός ασφάλισης να ασφαλίσει στο καλάθι φίλτρου [2b]. Περιστρέψτε το μοχλό για να στερεώσετε το πτυχωτό φίλτρο.

### Χάρτινη σακούλα φίλτρου (στεγνός καθαρισμός)

Εικ. Ν

1. Περιστρέψτε το καπάκι δοχείου [2].
2. Ευθυγραμμίστε το άνοιγμα της χάρτινης σακούλας φίλτρου [29] με την εσωτερική σύνδεση αναρρόφησης [9].
3. Πιέστε τη χάρτινη σακούλα φίλτρου [29] προς τα κάτω, για να εισάγετε την εσωτερική σύνδεση αναρρόφησης στο άνοιγμα της χάρτινης σακούλας φίλτρου.
4. Πιέστε τη χάρτινη σακούλα φίλτρου [29] προς τα κάτω, έως ότου ο δακτύλιος στεγαοποίησης [29a] να εισέλθει στην κυκλική εγκοπή [9a].

## Μεταλλικοί βραχίονες

Εικ. Ο

### ΥΠΟΔΕΙΞΗ

- ▶ Τοποθετήστε τους 2 μεταλλικούς βραχίονες [30] για να στερεώσετε τον εύκαμπτο σωλήνα [18] όταν το προϊόν μεταφέρεται, αποθηκεύεται ή δεν χρησιμοποιείται.

1. Πιέστε τα άκρα του μεταλλικού βραχίονα [30] μαζί.
2. Τοποθετήστε το μεταλλικό βραχίονα [30] στο στήριγμα [16] μέχρι να τοποθετηθούν και τα δύο άκρα στις σχισμές.

## ● Χειρισμός

### ● Ενεργοποίηση/ απενεργοποίηση

Εικ. Α

### ΥΠΟΔΕΙΞΗ

- ▶ Πριν από τη χρήση, βεβαιωθείτε ότι όλα τα εξαρτήματα είναι καλά συνδεδεμένα και ότι το καπάκι δοχείου [2] είναι ασφαλισμένο.
- ▶ Πριν συνδέσετε το προϊόν στο ηλεκτρικό δίκτυο, βεβαιωθείτε ότι είναι απενεργοποιημένο.

### ⚠ ΠΡΟΕΙΔΟΠΟΙΗΣΗ!

- ▶ Συνδέετε μόνο ηλεκτρικά εργαλεία με ονομαστική ισχύ μικρότερη από Pmax 2200 W στην πρίζα του προϊόντος [17].

- Συνδέστε το φις [13] σε κατάλληλη πρίζα.

### Ενεργοποίηση προϊόντος

Εάν δεν υπάρχει ηλεκτρικό εργαλείο συνδεδεμένο στην πρίζα του προϊόντος [17]:

- Γυρίστε το διακόπτη ενεργοποίησης/ απενεργοποίησης [3] στη θέση I, για να ενεργοποιήσετε το προϊόν.

### Ενεργοποίηση προϊόντος και ηλεκτρικού εργαλείου

Εάν υπάρχει ηλεκτρικό εργαλείο συνδεδεμένο στην πρίζα του προϊόντος [17]:

- Γυρίστε το διακόπτη ενεργοποίησης/ απενεργοποίησης [3] στη θέση , για να ενεργοποιήσετε το προϊόν και το ηλεκτρικό εργαλείο.
- Όταν ενεργοποιείτε το ηλεκτρικό εργαλείο, το προϊόν ενεργοποιείται αυτόματα.

### Απενεργοποίηση προϊόντος

- Γυρίστε το διακόπτη ενεργοποίησης/ απενεργοποίησης [3] στη θέση 0, για να απενεργοποιήσετε το προϊόν.

### Απενεργοποίηση προϊόντος και ηλεκτρικού εργαλείου

- Απενεργοποιήστε το ηλεκτρικό εργαλείο. Το προϊόν απενεργοποιείται αυτόματα μετά από χρόνο καθυστέρησης περ. 6 έως 7 δευτερολέπτων.

## ● Ρύθμιση ροής αέρα

Εικ. Α

- Περιστρέψτε τον ρυθμιστή ροής αέρα [4], για να ρυθμίσετε τη ροή αέρα:

Ρύθμιση	Ροή αέρα
MIN	Ελάχιστη ροή αέρα
MAX	Μέγιστη ροή αέρα

## ● Υγρή αναρρόφηση

### ΥΠΟΔΕΙΞΗ

► Αν το μεταλλικό δοχείο γεμίσει κατά την υγρή αναρρόφηση, το προϊόν διακόπτει την αναρρόφηση μέσω μιας διάταξης ασφαλείας (διακόπτης πλωτήρα στο καλάθι φίλτρου [2b]). Σε αυτήν την περίπτωση ακολουθήστε τα εξής βήματα:

- Γυρίστε τον διακόπτη ενεργοποίησης/ απενεργοποίησης [3] στη θέση 0.
- Βγάλτε το φιν [13] από την πρίζα.
- Αδειάστε το μεταλλικό δοχείο [10] (βλ. «Αδειασμα μεταλλικού δοχείου»).

1. Βεβαιωθείτε ότι το πτυχωτό φίλτρο [28] είναι τοποθετημένο και η χάρτινη σακούλα φίλτρου [29] όχι (βλ. «Εγκατάσταση φίλτρου»).
2. Συνδέστε τον εύκαμπτο σωλήνα [18] (βλ. «Σύνδεση/αφαίρεση εύκαμπτου σωλήνα»).
3. Συνδέστε τη λαβή [19] (βλ. «Σύνδεση/αφαίρεση λαβής»).
4. Ενεργοποιήστε το προϊόν (βλ. «Ενεργοποίηση/απενεργοποίηση»).
5. Αναρροφήστε τα υγρά με τη λαβή [19]. Για τον καθαρισμό του δαπέδου ή άλλων επιφανειών μπορείτε, επίσης, να χρησιμοποιήσετε τον τηλεσκοπικό σωλήνα αναρρόφησης [20] με ένα κατάλληλο ακροφύσιο [21/22/23/24/25].
6. Μετά την ολοκλήρωση των εργασιών καθαρισμού:
  - Απενεργοποιήστε το προϊόν (βλ. «Ενεργοποίηση/απενεργοποίηση»).
  - Αδειάστε αμέσως το μεταλλικό δοχείο [10] (βλ. «Αδειασμα μεταλλικού δοχείου»). Το μεταλλικό δοχείο δεν προορίζεται για τη φύλαξη υγρών για μεγάλο χρονικό διάστημα.

## ● Αποθήκευση τηλεσκοπικού σωλήνα αναρρόφησης και ακροφυσίων

Εικ. Ρ

- Πιέστε τον τηλεσκοπικό σωλήνα αναρρόφησης [20] στη βάση ακροφυσίων στον τροχό [12].
- Αποθηκεύστε τα ακροφύσια [21/22/23/24/25] στη βάση ακροφυσίων.

## ● Τύλιγμα του καλώδιου τροφοδοσίας

Εικ. Q

- Τυλίξτε το καλώδιο τροφοδοσίας [13]. Αναρτήστε το καλώδιο τροφοδοσίας στο άνω άγκιστρο για το καλώδιο τροφοδοσίας [7] και το κάτω άγκιστρο για το καλώδιο τροφοδοσίας [11].

## ● Αδειασμα μεταλλικού δοχείου

### ⚠ ΠΡΟΕΙΔΟΠΟΙΗΣΗ!



Απενεργοποιήστε το προϊόν και αποσυνδέστε το από το ηλεκτρικό δίκτυο πριν την αντικατάσταση εξαρτημάτων, τον καθαρισμό του και όταν δεν το χρησιμοποιείτε!

### ⚠ ΠΡΟΕΙΔΟΠΟΙΗΣΗ!

- Αδειάστε και καθαρίστε το προϊόν πριν και μετά τη χρήση για την αποφυγή συγκέντρωσης υλικών με κίνδυνο ανάφλεξης στο εσωτερικό του προϊόντος.

Εικ. R

1. Περιστρέψτε το καπάκι του ανοίγματος εκροής [14] προς τα αριστερά για να το αφαιρέσετε.
2. Αδειάστε το μεταλλικό δοχείο [10].
3. Τοποθετήστε ξανά το καπάκι στο άνοιγμα εκροής [14]. Περιστρέψτε το καπάκι προς τα δεξιά.

## ● Καθαρισμός πτυχωτού φίλτρου

### ⚠ ΠΡΟΕΙΔΟΠΟΙΗΣΗ!

- ▶ Ελέγχετε τακτικά το πτυχωτό φίλτρο [28] για ζημιές και παραμόρφωση. Τα πτυχωτά φίλτρα που έχουν υποστεί ζημιά ή παραμορφωθεί δεν καθαρίζονται και πρέπει να αντικατασταθούν. Αυτό είναι απαραίτητο για τη διατήρηση της λειτουργικότητας του προϊόντος και την προστασία του από βλάβες.
- ▶ Χρησιμοποιείτε μόνο ανταλλακτικά φίλτρα από τη Lidl ή εξουσιοδοτημένους αντιπροσώπους. Τα φίλτρα τα οποία δεν είναι συμβατά με το προϊόν μπορεί να προκαλέσουν τραυματισμούς και ζημιές στο προϊόν.

## ● Ανταλλακτικά/εξαρτήματα

Επικοινωνήστε τηλεφωνικά με το κέντρο σέρβις (βλ. «Σέρβις»). Έχετε διαθέσιμο τον παρακάτω αριθμό μοντέλου.

Εικόνα	Μέρος	Σχέδιο	Ονομασία εξαρτήματος	Αριθμός μοντέλου
B	[18]		Εύκαμπτος σωλήνας	99948006901
B	[19]		Λαβή	99948006902
B	[20]		Τηλεσκοπικός σωλήνας αναρρόφησης	99948006903
B	[21]		Στενό ακροφύσιο	99948006904

## ΥΠΟΔΕΙΞΗ

- ▶ Καθαρίζετε το πτυχωτό φίλτρο [28] μετά από κάθε χρήση για να διατηρήσετε την πλήρη ισχύ αναρρόφησης του προϊόντος.

Εικ. Α

1. Συνδέστε το φις [13] σε κατάλληλη ηλεκτρική πηγή.
2. Γυρίστε το διακόπτη ενεργοποίησης/ απενεργοποίησης [3] στη θέση I.
3. Γυρίστε το ρυθμιστή ροής αέρα [4] στη θέση **MAX**.
4. Πιέστε το κουμπί αυτόματου καθαρισμού [5] περίπου 3 με 4 φορές.

## ● Μετά τη χρήση

1. Απενεργοποιήστε το προϊόν και βγάλτε το φις [13] από την πρίζα.
2. Αφήστε το προϊόν να κρυώσει.
3. Ελέγξτε, καθαρίστε και αποθηκεύστε το προϊόν (βλ. «Καθαρισμός και φροντίδα»).

Εικόνα	Μέρος	Σχέδιο	Όνομασία εξαρτήματος	Αριθμός μοντέλου
B	22		Ακροφύσιο δαπέδου με βούρτσα	99948006905
B	23		Ακροφύσιο δαπέδου με ελαστικό άκρο	99948006906
B	24		Ακροφύσιο για ταπετσαρίες	99948006907
B	25		Ακροφύσιο για αυτοκίνητα	99948006908
B	28		Πτυχωτό φίλτρο	99948006909
B	29		Χάρτινη σακούλα φίλτρου	99948006910
B	31		Σάκος αποθήκευσης	99948006911

## ● Αντιμετώπιση προβλημάτων

Σφάλμα	Πιθανή αιτία	Αντιμετώπιση
Το προϊόν δεν λειτουργεί.	Το φις 13 δεν έχει συνδεθεί στην ηλεκτρική παροχή.	Συνδέστε το φις 13 σε κατάλληλη πρίζα.
Η ισχύς αναρρόφησης έχει μειωθεί και το προϊόν δεν αναρροφά τους ρύπους.	Το μεταλλικό δοχείο 10 είναι γεμάτο.	Αδειάστε το μεταλλικό δοχείο 10 (βλ. «Άδειασμα μεταλλικού δοχείου»).

Σφάλμα	Πιθανή αιτία	Αντιμετώπιση
Η ισχύς αναρρόφησης έχει μειωθεί και το προϊόν δεν αναρροφά τους ρύπους.	Ο αεραγωγός έχει φράξει.	Ελέγξτε τα παρακάτω μέρη για φραγή και αποκαταστήστε την: Μεταλλικό δοχείο <sup>10</sup> Εύκαμπτος σωλήνας <sup>18</sup> Εύκαμπτος σωλήνας για ηλεκτρικό εργαλείο <sup>26</sup> Τηλεσκοπικός σωλήνας αναρρόφησης <sup>20</sup> Στενό ακροφύσιο <sup>21</sup> Ακροφύσιο δαπέδου με βούρτσα <sup>22</sup> Ακροφύσιο δαπέδου με ελαστικό άκρο <sup>23</sup> Ακροφύσιο για ταπετσαρίες <sup>24</sup> Ακροφύσιο για αυτοκίνητα <sup>25</sup>
Κατά την αναρρόφηση εξέρχεται σκόνη ή νερό από το προϊόν.	Το καπάκι δοχείου <sup>2</sup> δεν έχει τοποθετηθεί σωστά.	Τοποθετήστε σωστά το καπάκι δοχείου <sup>2</sup> (βλ. «Αφαίρεση καπακιού δοχείου»).

## ● Καθαρισμός και φροντίδα

### ⚠ ΠΡΟΕΙΔΟΠΟΙΗΣΗ!



Απενεργοποιήστε το προϊόν και αποσυνδέστε το από το ηλεκτρικό δίκτυο πριν την αντικατάσταση εξαρτημάτων, τον καθαρισμό του και όταν δεν το χρησιμοποιείτε!

## ● Καθαρισμός

- Μην αφήνετε να εισχωρήσουν υγρά στο προϊόν.
- Διατηρείτε πάντα το προϊόν καθαρό, στεγνό και χωρίς υπολείμματα λαδιού ή λιπαντικού.
- Απομακρύνετε τη σκόνη από το προϊόν μετά από κάθε χρήση και πριν την αποθήκευση.
- Ο τακτικός και κατάλληλος καθαρισμός συμβάλλει στην ασφαλή χρήση και παρατείνει τη διάρκεια ζωής του προϊόντος.

- Καθαρίστε το προϊόν με ένα στεγνό πανί. Χρησιμοποιήστε μαλακή βούρτσα στα σημεία με δύσκολη πρόσβαση.

### ΥΠΟΔΕΙΞΗ

- ▶ Μην χρησιμοποιείτε χημικά, αλκαλικά, επιθετικά ή άλλα ισχυρά απορρυπαντικά ή απολυμαντικά για τον καθαρισμό του προϊόντος, καθώς ενδέχεται να καταστρέψουν τις επιφάνειές του.

## ● Φροντίδα

Πριν και μετά από κάθε χρήση: Ελέγχετε το προϊόν και τα εξαρτήματά του για φθορά και ζημιές.

## ● Επισκευή

Αυτό το προϊόν δεν περιλαμβάνει μέρη τα οποία μπορούν να επισκευαστούν από το χρήστη. Απευθυνθείτε σε ένα εξουσιοδοτημένο κέντρο σέρβις ή

παρομοίως εξειδικευμένο τεχνικό για έλεγχο και επισκευή του προϊόντος.

## ● Αποθήκευση

- Αποθηκεύετε πάντα το προϊόν σε χώρο στον οποίο δεν έχουν πρόσβαση τα παιδιά.
  - Η ιδανική θερμοκρασία σε περίπτωση αποθήκευσης για μεγάλο χρονικό διάστημα (πάνω από 3 μήνες) είναι μεταξύ +10 και +30 °C με σχετική υγρασία αέρα που δεν υπερβαίνει το 60 %.
1. Απενεργοποιήστε το προϊόν και βγάλτε το φιλς **13** από την πρίζα.
  2. Αφήστε το προϊόν να κρυώσει.
  3. Καθαρίστε το προϊόν (βλ. «Καθαρισμός»).
  4. Αποθηκεύστε το προϊόν και τα εξαρτήματά του σε σκοτεινό, ξηρό, καλά αεριζόμενο χώρο χωρίς παγετό.

## ● Μεταφορά

- Προστατεύετε το προϊόν από χτυπήματα και έντονους κραδασμούς που ενδέχεται να προκύψουν κατά τη μεταφορά σε οχήματα.
  - Προφυλάξτε το προϊόν από ολίσθηση και ανατροπή.
1. Απενεργοποιήστε το προϊόν και βγάλτε το φιλς **13** από την πρίζα.
  2. Αφήστε το προϊόν να κρυώσει.

## ● Απόσυρση

Η συσκευασία αποτελείται από υλικά φιλικά προς το περιβάλλον, τα οποία μπορείτε να διαθέσετε στους χώρους ανακύκλωσης της περιοχής σας.



Προσέξτε τον χαρακτηρισμό των υλικών συσκευασίας για τον διαχωρισμό απορριμμάτων, αυτά είναι χαρακτηρισμένα από συντόμευσεις (a) και αριθμούς (b) με την ακόλουθη σημασία: 1–7:

πλαστικά/20–22: χαρτί και χαρτόνι/80–98: σύνθετο υλικό.

## Προϊόν:



Για πληροφορίες σχετικά με τις δυνατότητες απόρριψης του προϊόντος που δεν χρησιμοποιείται πλέον, απευθυνθείτε στις αρμόδιες υπηρεσίες της κοινότητας ή του δήμου σας.



Για την προστασία του περιβάλλοντος, μην απορρίπτετε το άχρηστο πλέον προϊόν στα οικιακά απορρίμματα, αλλά παραδώστε το στα ειδικά Κέντρα απόρριψης. Για τα σημεία συλλογής και τις ώρες λειτουργίας τους απευθυνθείτε στις αρμόδιες υπηρεσίες.

## ● Εγγύηση

Το προϊόν κατασκευάστηκε σύμφωνα με αυστηρές κατευθυντήριες οδηγίες ποιότητας και ελέγχθηκε επιμελώς πριν από την παράδοση. Σε περίπτωση ελαττώματος υλικού ή κατασκευής, έχετε νόμιμα δικαιώματα έναντι του πωλητή του προϊόντος. Τα νομικά σας δικαιώματα δεν περιορίζονται με οιονδήποτε τρόπο από την αναφερόμενη παρακάτω εγγύηση.

Η εγγύηση για το προϊόν αυτό ανέρχεται σε 3 έτη από την ημερομηνία αγοράς. Ο χρόνος εγγύησης αρχίζει την ημερομηνία αγοράς. Φυλάξτε τη γνήσια απόδειξη αγοράς σε σίγουρο μέρος, καθώς αυτό το έγγραφο απαιτείται ως αποδεικτικό της αγοράς.

Όλες οι ζημιές ή τα ελαττώματα, τα οποία υπάρχουν ήδη κατά τον χρόνο της αγοράς, πρέπει να αναφέρονται χωρίς καθυστέρηση μετά την αποσυσκευασία του προϊόντος.

Σε περίπτωση που εντός διαστήματος 3 ετών από την ημερομηνία αγοράς αυτό το προϊόν πασουςιάσει κάποιο ελάττωμα υλικού ή κατασκευής, το προϊόν επισκευάζεται ή αντικαθίσταται από εμάς δωρεάν κατά τη δική μας επιλογή. Ο χρόνος εγγύησης δεν επεκτείνεται λόγω παροχής ικανοποίησης από την ευθύνη για πραγματικά ελαττώματα. Αυτό ισχύει και για εξαρτήματα τα οποία έχουν αντικατασταθεί ή επισκευαστεί.

Αυτή η εγγύηση παύει να ισχύει, εάν στο προϊόν προκλήθηκε ζημιά, ή εάν αυτό χρησιμοποιήθηκε ή συντηρήθηκε με μη ενδεδειγμένο τρόπο.

Η εγγύηση καλύπτει υλικά και κατασκευαστικά σφάλματα.

Με την αντικατάσταση της συσκευής, σύμφωνα με το ΝΟΜΟΣ 2251/1994, ξεκινάει εκ νέου ο χρόνος εγγύησης.

### ● Διεκπεραίωση της εγγύησης

Για να διασφαλιστεί η γρήγορη επεξεργασία του αιτήματος σας, ακολουθήστε τις παρακάτω υποδείξεις:

Για όλα τα ερωτήματα έχετε πρόχειρη την ταμειακή απόδειξη και τον αριθμό προϊόντος (IAN 480069\_2410) ως αποδεικτικό της αγοράς.

Ο αριθμός προϊόντος αναγράφεται στην πινακίδα τύπου που υπάρχει στο προϊόν, είναι χαραγμένη στο προϊόν, στο εξώφυλλο αυτών των οδηγιών (κάτω αριστερά) ή στο αυτοκόλλητο στην πίσω ή κάτω πλευρά του προϊόντος.

Σε περίπτωση που προκύψουν σφάλματα λειτουργίας ή άλλου είδους ελαττώματα, επικοινωνήστε αρχικά μέσω τηλεφώνου ή email με το τμήμα εξυπηρέτησης που αναφέρεται παρακάτω.

Ένα προϊόν που καταγράφεται ως ελαττωματικό, μπορείτε κατόπιν να το αποστείλετε χωρίς ταχυδρομικά τέλη στην γνωστοποιημένη σε εσάς διεύθυνση εξυπηρέτησης πελατών, επισυνάπτοντας την απόδειξη αγοράς (ταμειακή απόδειξη) και υποδεικνύοντας ποιο είναι το ελάττωμα και πότε εμφανίστηκε.



Στη διεύθυνση parkside-diy.com μπορείτε να κατεβάσετε αυτό και πολλά άλλα εγχειρίδια. Με αυτόν τον κωδικό QR, θα μεταβείτε απευθείας στη σελίδα parkside-diy.com. Επιλέξτε τη χώρα σας και, μέσω της μάσκας αναζήτησης, αναζητήστε τις οδηγίες χρήσης. Καταχωρώντας τον αριθμό προϊόντος (IAN) 480069\_2410 θα μεταβείτε στις οδηγίες χρήσης για το προϊόν σας.

### ● Σέρβις

#### GR Σέρβις Ελλάδα

Τηλ: 00800 491800674

Email: owim@lidl.gr

#### CY Σέρβις Κύπρος

Τηλ: 8009 4211

Email: owim@lidl.com.cy



























Σερβικη σφραγιδας συμμορφωσης

<b>Verwendete Warnhinweise und Symbole</b> .....	Seite 122
<b>Einleitung</b> .....	Seite 123
Bestimmungsgemäßer Gebrauch .....	Seite 123
Lieferumfang .....	Seite 123
Teilebeschreibung .....	Seite 124
Technische Daten .....	Seite 124
Sicherheitsmerkmale .....	Seite 125
<b>Sicherheitshinweise</b> .....	Seite 125
<b>Vor dem ersten Gebrauch</b> .....	Seite 128
Auspacken .....	Seite 128
<b>Vor dem Gebrauch</b> .....	Seite 129
Lenkrollen montieren .....	Seite 129
Flexiblen Schlauch verbinden/entfernen .....	Seite 129
Griff verbinden/entfernen .....	Seite 130
Düsen/Verlängerungsrohr verbinden .....	Seite 130
Anschließen/Entfernen des Schlauchs für Elektrowerkzeug .....	Seite 130
Griff und Teleskop-Saugrohr verwenden .....	Seite 131
Behälterdeckel entnehmen .....	Seite 131
Filter installieren .....	Seite 131
<b>Bedienung</b> .....	Seite 132
Ein-/Ausschalten .....	Seite 132
Luftstrom einstellen .....	Seite 133
Nasssaugen .....	Seite 133
Teleskop-Saugrohr und Düsen aufbewahren .....	Seite 134
Anschlussleitung aufwickeln .....	Seite 134
Metallbehälter entleeren .....	Seite 134
Faltenfilter reinigen .....	Seite 134
<b>Nach dem Gebrauch</b> .....	Seite 134
<b>Ersatzteile/Zubehör</b> .....	Seite 135
<b>Fehlerbehebung</b> .....	Seite 136
<b>Reinigung und Pflege</b> .....	Seite 137
Reinigung .....	Seite 137
Pflege .....	Seite 137
Reparatur .....	Seite 137
Aufbewahrung .....	Seite 137
Transport .....	Seite 137
<b>Entsorgung</b> .....	Seite 137
<b>Garantie</b> .....	Seite 138
Abwicklung im Garantiefall .....	Seite 138
<b>Service</b> .....	Seite 139

## Verwendete Warnhinweise und Symbole

In der Bedienungsanleitung, auf der Verpackung, auf dem Typenschild und auf den Produktetiketten werden die folgenden Warnhinweise verwendet:

	Lesen Sie die Bedienungsanleitung!		Düse zum Staubsaugen auf glatten und harten Böden
	Schalten Sie das Produkt aus und trennen Sie es von der Stromversorgung, bevor Sie Aufsätze austauschen, das Produkt reinigen und wenn Sie es nicht benutzen!		Düse zum Staubsaugen auf Teppichen
	Beachten Sie die Warn- und Sicherheitshinweise!		Düse zum Aufsaugen von Staub und Schmutz aus Rillen, Verbindungsstellen und Rissen
	Gefahr – Risiko eines Stromschlags!		Düse zum Absaugen von Staub und Schmutz von Sofa und Kissen
	Durchmesser		Filter zum Aufsaugen von Wasser oder anderen Flüssigkeiten
	Wechselstrom/-spannung		Der Filter eignet sich nicht zum Aufsaugen von Wasser oder anderen Flüssigkeiten.
	Verwenden Sie das Produkt nur in trockenen Innenräumen!		Filter zum Aufsaugen von trockenen und kleinen Partikeln (z. B. Sand, getrocknete Farbreste)
	Gerätesteckdose für Elektrowerkzeug		Filter zum Aufsaugen von trockenem und feinem Staub (z. B. Holzstaub von Schleifarbeiten)
<b>P<sub>max</sub></b>	Max. Ausgangsleistung der Gerätesteckdose		Düse zum Saugen von Autositzen, Matratzen, Böden und Teppichen
<b>P<sub>sum</sub></b>	Gesamte Leistungsaufnahme: Nenneingangsleistung des Produkts und maximale Ausgangsleistung der Gerätebuchse		Elektrowerkzeug
	Verriegelt		Es besteht Brandgefahr, wenn das Saugmaterial eine Temperatur von +40 °C (+104 °F) überschreitet.

	Entriegelt		Filterreinigungssystem
	Sicherheitshinweise Handlungsanweisungen		Das CE-Zeichen bestätigt Konformität mit den für das Produkt zutreffenden EU-Richtlinien.

## **NASS-/TROCKENSAUGER**

### ● **Einleitung**

Wir begrüßwünschen Sie zum Kauf Ihres neuen Produkts. Sie haben sich damit für ein hochwertiges Produkt entschieden. Die Bedienungsanleitung ist Teil dieses Produkts. Sie enthält wichtige Hinweise für Sicherheit, Gebrauch und Entsorgung. Machen Sie sich vor der Benutzung des Produkts mit allen Bedien- und Sicherheitshinweisen vertraut. Benutzen Sie das Produkt nur wie beschrieben und für die angegebenen Einsatzbereiche. Händigen Sie alle Unterlagen bei Weitergabe des Produkts an Dritte mit aus.

### ● **Bestimmungsgemäßer Gebrauch**

Dieses Produkt ist ein Haushaltsgerät, welches zum Staubsaugen auf Fußböden, Teppichen, Möbeln, Matratzen sowie in Autos oder Garagen vorgesehen ist. Das Produkt kann auch als Gebläse oder zum Aufsaugen von Wasser verwendet werden.

Das Produkt eignet sich zum Aufsaugen von Wasser und Schmutz mit einer Temperatur von nicht mehr als +40 °C.

Bestimmte Materialien können explosive Dämpfe oder Gemische erzeugen, wenn sie durch die Saugluft bewegt werden.

Saugen Sie niemals folgende Materialien auf:

- Explosive oder entflammbare Gase, Flüssigkeiten und (reaktionsfreudige) Staubpartikel

Das Aufsaugen solcher Materialien stellt eine Gefahr für die Gesundheit dar und ist daher verboten.

- Reaktionsfreudige Metallstaubpartikel (z. B. Aluminium, Magnesium und Zink in Kombination mit stark basischen oder sauren Reinigungsmitteln)
- Unverdünnte, starke Säuren und Laugen
- Organische Lösungsmittel (z. B. Benzin, Farbverdünner, Azeton, Heizöl)  
Diese Substanzen können zu Korrosion am Produkt führen.
- Ruß und glimmende Asche
- Zement, Gips und Kalkstaub
- Kleine Objekte oder Asche aus Kaminen, Kohleöfen, Aschenbechern oder Grillen
- Asche oder Schmutz von Heizkesseln und Ölöfen

Jede andere Verwendung oder Veränderung des Produkts gilt als nicht bestimmungsgemäß und kann zu Gefahren wie Tod, Körperverletzung und Sachschäden führen. Der Hersteller haftet nicht für Schäden, die durch unsachgemäßen Gebrauch entstehen. Das Produkt ist ausschließlich für den Hausgebrauch bestimmt. Das Produkt ist nicht für den gewerblichen/industriellen Gebrauch oder ähnliche Zwecke bestimmt.

### ● **Lieferumfang**

Prüfen Sie nach dem Auspacken des Produkts, ob die Lieferung vollständig ist und ob alle Teile in gutem Zustand sind. Entfernen Sie vor der Verwendung alle Verpackungsmaterialien.

- 1 Behälterdeckel
- 1 Metallbehälter
- 1 Flexibler Schlauch
- 1 Teleskop-Saugrohr
- 1 Griff
- 1 Bodendüse mit Bürste
- 1 Bodendüse mit Gummilippe
- 1 Fugendüse
- 1 Polsterdüse
- 1 Autodüse
- 1 Elektrowerkzeug-Schlauch
- 1 Staubanschluss-Adapter
- 1 Faltenfilter
- 1 Papierfilterbeutel
- 5 Lenkrollen
- 2 Metallklammern
- 1 Aufbewahrungsbeutel
- 1 Bedienungsanleitung

## ● Teilebeschreibung

Machen Sie sich vor dem Lesen mit allen Funktionen des Produkts vertraut.

- 1** Tragegriff
- 2** Behälterdeckel (inkl. Motorantriebssystem und -gehäuse)
- 2a** Rippe
- 2b** Filterkorb
- 3** Ein/Aus-Schalter
- 4** Luftstromregler
- 5** Selbstreinigungstaste (zur Reinigung des Faltenfilters)
- 6** Halterung (zur Aufbewahrung des Teleskop-Saugrohrs)
- 7** Oberer Haken für die Anschlussleitung
- 8** Riegel
- 9** Sauganschluss
- 10** Metallbehälter
- 11** Unterer Haken für die Anschlussleitung
- 12** Lenkrolle (mit Düsenhalterung)
- 13** Anschlussleitung und Netzstecker
- 14** Ablassöffnung
- 15** Gebläseanschluss
- 16** Halterung (für Metallbügel)
- 17** Produktsteckdose

- 18** Flexibler Schlauch (für das Produkt)
- 18a** Schlauchkupplung (Anschluss an Griff)
- 18b** Schlauchkupplung (Anschluss an Staubsauger oder Ablassöffnung)
- 18c** Verriegelungstaste
- 19** Griff
- 19a** Luftregler
- 20** Teleskop-Saugrohr
- 20a** Schlauchhalter
- 20b** Schiebeverriegelungstaste
- 20c** Schlitz
- 21** Fugendüse
- 22** Bodendüse mit Bürste
- 23** Bodendüse mit Gummilippe
- 24** Polsterdüse
- 25** Autodüse
- 26** Schlauch für Elektrowerkzeug
- 26a** Schlauchkupplung (groß)
- 26b** Schlauchkupplung (klein)
- 27** Adapter für Staubanschluss
- 28** Faltenfilter
- 28a** Hebel
- 29** Papierfilterbeutel
- 29a** Dichtungsring
- 30** Metallbügel
- 31** Aufbewahrungsbeutel

## ● Technische Daten

<b>Nass-/Trockensauger : PWD 30 C1</b>	
Modellnummer	
mit VDE-Stecker/ Buchse	: HG10163
mit VDE-Stecker/ LSV-Buchse	: HG10163-FR
mit BS-Stecker/ Buchse	: HG10163-BS
mit Typ-K-Stecker/ Buchse	: HG10163-DK
mit Schweizer Stecker/Buchse	: HG10163-CH
Nenneingangsleistung (Produkt)	: 1500 W

Max. Ausgangsleistung der Produktsteckdose	
HG10163	: Pmax 2200 W
HG10163-FR	: Pmax 2200 W
HG10163-BS	: Pmax 1400 W
HG10163-DK	: Pmax 1400 W
HG10163-CH	: Pmax 800 W
Gesamtstromverbrauch (Produkt und max. Ausgangsleistung der Produktsteckdose)	
HG10163	: Psum 3700 W
HG10163-FR	: Psum 3700 W
HG10163-BS	: Psum 2900 W
HG10163-DK	: Psum 2900 W
HG10163-CH	: Psum 2300 W
Nenneingangsspannung	: 230–240 V~, 50/60 Hz
Saugkraft	: 260 Airwatt
Ansaugdruck	: 181 mbar (18,1 kPa)
Saugleistung	: 36,9 l/s
Schutzklasse	: I
IP-Schutzart	: IP24
Schlauch für Elektrowerkzeug	: 1 m
Länge des flexiblen Schlauchs	: 3 m (Ø 32 mm)
Länge des Teleskop-Saugrohrs	: ca. 54 bis 90 cm
Länge der Anschlussleitung	: ca. 6 m
<b>Größe des Metallbehälters</b>	
Abmessungen (Ø × H)	: 31 × 40 cm
Bruttovolumen	: 30 l
Nettovolumen	: 22,3 l
Lagerung von Flüssigkeiten	: max. 20 l

## ● Sicherheitsmerkmale

- Sobald der Metallbehälter **10** voll ist, wird das Produkt durch einen Schwimmerschalter, der sich im Filterkorb **2b** befindet, ausgeschaltet. Dadurch wird ein Überlauf und eine Beschädigung des Elektromotors verhindert.



## Sicherheitshinweise

**MACHEN SIE SICH VOR DER VERWENDUNG DES PRODUKTS MIT ALLEN SICHERHEITSHINWEISEN UND GEBRAUCHS-ANWEISUNGEN VERTRAUT! WENN SIE DIESES PRODUKT AN ANDERE WEITERGEBEN, GEBEN SIE AUCH ALLE DOKUMENTE WEITER!**

Im Falle von Schäden aufgrund der Nichteinhaltung dieser Bedienungsanleitung erlischt Ihr Garantieanspruch! Für Folgeschäden wird keine Haftung übernommen! Im Falle von Sach- oder Personenschäden aufgrund einer unsachgemäßen Benutzung oder Nichteinhaltung der Sicherheitshinweise wird keine Haftung übernommen!

## Kinder und Personen mit Einschränkungen



### **⚠️ WARNUNG!** **LEBENS- UND UNFALLGEFAHR FÜR KLEINKINDER UND KINDER!**

Lassen Sie Kinder niemals unbeaufsichtigt mit dem Verpackungsmaterial. Es besteht Erstickungsgefahr durch Verpackungsmaterial. Kinder unterschätzen häufig die Gefahren.

- Dieses Produkt kann von Kindern ab 8 Jahren und darüber sowie von Personen mit verringerten physischen, sensorischen oder mentalen Fähigkeiten oder Mangel an Erfahrung und Wissen benutzt werden, wenn sie beaufsichtigt werden oder bezüglich des sicheren Gebrauchs des Produkts unterwiesen wurden und die daraus resultierenden Gefahren verstehen.
- Kinder dürfen nicht mit dem Produkt spielen.

- Reinigung und Benutzer-Wartung dürfen nicht von Kindern durchgeführt werden, es sei denn, sie sind älter als 8 Jahre und werden beaufsichtigt.

## Bestimmungsgemäßer Gebrauch

- ⚠️ **WARNUNG! Verletzungsrisiko!** Eine unsachgemäße Verwendung kann zu Verletzungen führen. Verwenden Sie das Produkt ausschließlich dieser Anleitung entsprechend. Versuchen Sie nicht, das Produkt in irgendeiner Weise zu verändern.

## Elektrische Sicherheit

- ⚠️ **GEFAHR! Stromschlagrisiko!** Versuchen Sie nicht, das Produkt selbst zu reparieren. Im Fall einer Fehlfunktion dürfen Reparaturen ausschließlich von qualifiziertem Personal durchgeführt werden.
- ⚠️ **WARNUNG! Stromschlagrisiko!** Tauchen Sie die elektrischen Teile des Produkts nicht in Wasser oder andere Flüssigkeiten

ein. Halten Sie das Produkt niemals unter fließendes Wasser.

**⚠️ WARNUNG! Stromschlagrisiko!** Verwenden Sie kein beschädigtes Produkt. Trennen Sie das Produkt von der Stromversorgung und wenden Sie sich an Ihren Händler, wenn es beschädigt ist.

**⚠️ WARNUNG! Verletzungsrisiko!** Schalten Sie das Produkt aus und trennen Sie es von der Stromversorgung, bevor Sie Reinigungsarbeiten durchführen und wenn das Produkt nicht in Verwendung ist.

- Verwenden Sie das Produkt nicht mehr, wenn es fallen gelassen wurde.
- Vor dem Anschließen des Netzsteckers an die Stromversorgung: Achten Sie darauf, dass die Nennspannung am Typenschild des Produkts mit der Netzspannung Ihrer Stromversorgung übereinstimmt.
- Überprüfen Sie den Netzstecker und die Anschlussleitung

regelmäßig auf Schäden. Wenn die Anschlussleitung beschädigt ist, muss sie vom Hersteller, seinem Kundendienst oder ähnlich qualifizierten Personen ersetzt werden, um Gefahren zu vermeiden.

- Schützen Sie die Anschlussleitung vor Schäden. Lassen Sie sie nicht über scharfe Kanten hängen und quetschen oder biegen Sie sie nicht. Halten Sie die Anschlussleitung von heißen Oberflächen und offenen Flammen fern.

## Bedienung

**⚠️ WARNUNG!**  
**Verletzungs- und Brandrisiko!**



Verwenden Sie das Produkt niemals zum Absaugen von Wasser, Schmutz und Materialien mit einer Temperatur von mehr als  $+40^{\circ}\text{C}$ .

- Ziehen Sie den Netzstecker aus der Steckdose – wenn eine Fehlfunktion auftritt,

- bevor Sie Zubehörteile aufsetzen/wechseln,
- bevor Sie das Produkt reinigen,
- wenn Sie das Produkt für längere Zeit nicht verwenden,
- während eines Gewitters und
- nach jeder Verwendung.
- Ziehen Sie am Netzstecker und nicht an der Anschlussleitung, um den Stecker aus der Steckdose zu ziehen.
- Defekte Teile müssen immer gegen Original-Ersatzteile ersetzt werden.
- Decken Sie während des Betriebs nicht die Lüftungsschlitze ab. Risiko einer Überhitzung und Schäden am Produkt.
- Stellen Sie sicher, dass die Versorgungsspannung mit der Information auf dem Typenschild übereinstimmt.
- Das Produkt darf nur mit einer Steckdose verbunden werden, die durch einen Fehlerstrom-Schutzschalter mit einem Bemessungsfehlerstrom

von nicht mehr als 30 mA geschützt ist.

## **Reinigung und Lagerung**

- ▲ **WARNUNG! Verletzungsrisiko!** Trennen Sie das Produkt von der Stromversorgung, bevor Sie es reinigen oder wenn es nicht in Verwendung ist.
- Schützen Sie Produkt, Anschlussleitung und Netzstecker vor Staub, direkter Sonneneinstrahlung, Tropf- und Spritzwasser.
- Lagern Sie das Produkt an einem kühlen, trockenen Ort, geschützt vor Feuchtigkeit und außerhalb der Reichweite von Kindern.
- Schützen Sie das Produkt vor Hitze. Stellen Sie das Produkt nicht in der Nähe von offenen Flammen oder Hitzequellen wie Öfen oder Heizgeräten auf.

### ● **Vor dem ersten Gebrauch**

#### ● **Auspacken**

#### ▲ **WARNUNG!**

- ▶ Das Produkt und die Verpackung sind kein Kinderspielzeug! Kinder dürfen nicht mit Plastiktüten, Folien und Kleinteilen spielen! Es besteht Verschluckungs- und Erstickungsgefahr!

- Vergewissern Sie sich, dass der Lieferumfang vollständig und unbeschädigt ist. Wenn Sie feststellen, dass Teile fehlen oder beschädigt sind, verwenden Sie das Produkt nicht und wenden Sie sich an Ihren Händler. Verwenden Sie das Produkt nur, wenn fehlende Teile nachgeliefert oder defekte Teile ersetzt wurden. Die Verwendung eines unvollständigen oder beschädigten Produkts stellt eine Gefahr für Personen und Gegenstände dar.

1. Packen Sie alle Teile aus und legen Sie diese auf eine flache, stabile Oberfläche.
2. Entfernen Sie alle Verpackungsmaterialien und Transportsicherungen, falls vorhanden.
3. Vergewissern Sie sich, dass Sie über das Zubehör und die Werkzeuge verfügen, welche zum Zusammenbau und zum Betrieb notwendig sind. Dazu gehört auch eine geeignete persönliche Schutzausrüstung.

## ● **Vor dem Gebrauch**

### **⚠️ WARNUNG!**

- ▶ Es besteht ein Unfallrisiko, falls das Produkt mit einer elektrischen Stromversorgung betrieben wird, die nicht mit den Angaben auf dem Typenschild des Produkts übereinstimmt.
- ▶ Die Versorgungsspannung und die Frequenz der Stromquelle müssen mit den Angaben auf dem Typenschild des Produkts übereinstimmen.

### **⚠️ WARNUNG!**



Schalten Sie das Produkt aus und trennen Sie es von der Stromversorgung, bevor Sie Aufsätze austauschen, das Produkt reinigen und wenn Sie es nicht benutzen!

## ● **Lenkrollen montieren**

Abb. C

1. Stellen Sie den Metallbehälter **10** auf den Kopf, so dass dessen Bodenfläche nach oben zeigt.
2. Stecken Sie die Lenkrolle **12** bis zum Anschlag in die Schlitze der Kunststoffhalterung, bis die Lenkrolle mit einem Klick einrastet.
3. Prüfen Sie, ob die Lenkrolle **12** sich frei drehen kann.

## ● **Flexiblen Schlauch verbinden/entfernen**

### **Staubsaugen**

Abb. D

1. Richten Sie die Schlauchkupplung **18b** des flexiblen Schlauchs **18** am Sauganschluss **9** aus.
2. Schieben Sie die Schlauchkupplung **18b** langsam in den Sauganschluss **9**, bis die Verriegelungstaste **18c** einrastet.
3. Prüfen Sie, ob der flexible Schlauch **18** korrekt installiert ist, indem Sie leicht an der Schlauchkupplung **18b** ziehen. Der flexible Schlauch ist korrekt installiert, wenn die Schlauchkupplung sich nicht bewegt.
4. Prüfen Sie, ob der flexible Schlauch **18** sich frei drehen kann.
5. Entfernen: Drücken Sie die Verriegelungstaste **18c** nach unten. Ziehen Sie die Schlauchkupplung **18b** aus dem Sauganschluss **9** heraus.

### **Luftgebläse**

Abb. E

### **HINWEIS**

- ▶ Hierbei handelt es sich um eine zusätzliche Funktion, mit der Sie Staub oder kleine Objekte wegblasen können.

1. Richten Sie die Schlauchkupplung **18b** des flexiblen Schlauchs **18** am Gebläseanschluss **15** aus.

2. Schieben Sie die Schlauchkupplung **18b** langsam in den Gebläseanschluss **15**, bis die Verriegelungstaste **18c** einrastet.
3. Prüfen Sie, ob der flexible Schlauch **18** korrekt installiert ist, indem Sie leicht an der Schlauchkupplung **18b** ziehen. Der flexible Schlauch ist korrekt installiert, wenn die Schlauchkupplung sich nicht bewegt.
4. Prüfen Sie, ob der flexible Schlauch **18** sich frei drehen kann.
5. Entfernen: Drücken Sie die Verriegelungstaste **18c** nach unten. Ziehen Sie die Schlauchkupplung **18b** aus dem Gebläseanschluss **15** heraus.

## ● Griff verbinden/entfernen

Abb. E

- Griff verbinden/entfernen:** Richten Sie die Schlauchkupplung **18a** des flexiblen Schlauchs **18** am Griff **19** aus. Drücken Sie die Schlauchkupplung, bis die Schlauchkupplung fest mit dem Griff verbunden ist.
- Griff entfernen:** Ziehen Sie die Schlauchkupplung **18a** aus dem Griff **19** heraus.

## ● Düsen/Verlängerungsrohr verbinden

Abb. F, G

- Sie können die Düsen **21/22/23/24/25** bzw. das Teleskop-Saugrohr **20** auf verschiedene Arten mit dem Griff **19** verbinden, um sich an unterschiedliche Umgebungen und den Grad der Erreichbarkeit anzupassen.

Düse	Anwendungsbereich
Fugendüse <b>21</b>	<input type="checkbox"/> Rillen <input type="checkbox"/> Verbindungsstellen <input type="checkbox"/> Sofas <input type="checkbox"/> Enge Räume
Bodendüse mit Bürste <b>22</b>	<input type="checkbox"/> Harte und flache Oberflächen

Düse	Anwendungsbereich
Bodendüse mit Gummilippe <b>23</b>	<input type="checkbox"/> Teppiche oder ähnliche Oberflächen
Polsterdüse <b>24</b>	<input type="checkbox"/> Kissen
Autodüse <b>25</b>	<input type="checkbox"/> Interieur und Exterieur des Autos

## ● Anschließen/Entfernen des Schlauchs für Elektrowerkzeug

Abb. H

### Anschließen des Schlauchs für Elektrowerkzeug

#### HINWEIS

- ▶ Verwenden Sie den Adapter für den Staubanschluss **27**, um Elektrowerkzeuge unterschiedlicher Größe an den Staubanschluss anzuschließen.

1. Richten Sie die Schlauchkupplung **26a** des Schlauchs für Elektrowerkzeug **26** auf die Schlauchkupplung **18a** des flexiblen Schlauchs **18** aus.
2. Schieben Sie die Schlauchkupplung **18a** vollständig in die Schlauchkupplung **26a**.
3. Schließen Sie das andere Ende der Schlauchkupplung **26b** an den Staubanschluss an.

### Entfernen des Schlauchs für Elektrowerkzeug

- Ziehen Sie die Schlauchkupplung **26a** von der flexiblen Schlauchkupplung **18a** ab, bis sie vollständig entfernt ist.

## ● Griff und Teleskop-Saugrohr verwenden

Abb. I

### Griff

#### HINWEIS

- ▶ Der Griff [19] hat eine eingebaute Funktion zur Regulierung des Luftdrucks.

- **Saugleistung erhöhen:** Schieben Sie den Luftregler [19c] in die Richtung der ▼ Markierung.
- **Saugleistung verringern:** Schieben Sie den Luftregler [19d] entgegen der Richtung der ▼ Markierung.

### Teleskop-Saugrohr

#### HINWEIS

- ▶ Das Teleskop-Saugrohr [20] kann auf verschiedene Längen eingestellt werden, um es an die Arbeitsumgebung anzupassen.

1. Drücken und halten Sie die Schiebeverriegelungstaste [20b], um die Verriegelung zu lösen.
2. Stellen Sie das Teleskop-Saugrohr [20] auf die gewünschte Länge ein.
3. Lassen Sie den Knopf der Schiebeverriegelungstaste [20b] los und schieben Sie das Teleskop-Saugrohr [20], bis der bevorzugte Schlitz [20c] eingerastet ist.
4. Das Teleskop-Saugrohr [20] kann am Produkt aufbewahrt werden, indem der Schlauchhalter [20a] an der Halterung [6] befestigt wird.

## ● Behälterdeckel entnehmen

#### HINWEIS

- ▶ Entnehmen Sie den Behälterdeckel [2], um den Filterbeutel zu installieren oder wechseln und um den Metallbehälter [10] zu entleeren.

Abb. J

1. Öffnen Sie die Riegel [8], indem Sie diese vom Metallbehälter [10] wegziehen.
2. Heben Sie die Riegel [8] an und trennen Sie diese von der Rippe [2a].
3. Führen Sie die vorigen Schritte in umgekehrter Reihenfolge aus, um den Behälterdeckel [2] am Metallbehälter [10] zu verriegeln.

Abb. K, L

1. Halten Sie den Tragegriff [1] fest und entnehmen Sie den Behälterdeckel [2] vom Metallbehälter [10].
2. Der Filterkorb [2b] wird für die Installation oder den Wechsel des Filters freigelegt.
3. Klappen Sie den Tragegriff [1] nach der Verwendung oder bevor Sie das Produkt einlagern nach unten.

## ● Filter installieren

#### ⚠ VORSICHT!

- ▶ Staubsaugen Sie niemals, ohne dass ein Filter am Produkt installiert ist. Aufgesaugte Substanzen können Metall oder harte, scharfkantige Partikel enthalten, welche den Motor beschädigen oder zu einem Stromschlag führen können. Staub würde mit hoher Geschwindigkeit aus dem Gebläseanschluss [15] herausgeblasen werden, was zu schweren Körperverletzungen führen kann.

## **⚠ VORSICHT!**

- ▶ Saugen Sie nur Flüssigkeiten auf, wenn der Faltenfilter **[28]** am Produkt installiert ist. Andernfalls wird das Produkt beschädigt. Der Papierfilterbeutel **[29]** wird ebenfalls beschädigt, wenn Sie diesen zum Nasssaugen verwenden.

## **HINWEIS**

- ▶ Der Papierfilterbeutel **[29]** eignet sich ausschließlich zum Trockensaugen.
- ▶ Verwenden Sie den Faltenfilter **[28]** nicht, um sehr feinen Staub oder Schmutz (z. B. Schleifstaub) aufzusaugen. Der Faltenfilter kann jedoch für viele andere Materialien verwendet werden.

## **Faltenfilter (Nasssaugen)**

Abb. M

## **HINWEIS**

- ▶ Stellen Sie vor dem Einbau des Faltenfilters **[28]** sicher, dass der Hebel **[20a]** entriegelt ist.

1. Drehen Sie den Behälterdeckel **[2]** um.
2. Installieren Sie den Faltenfilter **[28]** am Filterkorb **[2b]**.
3. Setzen Sie den Faltenfilter **[28]** ein, bis die Unterseite des Faltenfilters die Oberfläche des Filterkorbs **[2b]** berührt.
4. Drehen Sie den Hebel **[20a]**, um den Faltenfilter **[28]** zu befestigen.
5. Ziehen Sie leicht am Faltenfilter **[28]**, ohne ihn zu bewegen, um zu prüfen, ob der Faltenfilter richtig installiert ist.

## **HINWEIS**

- ▶ Wenn der Faltenfilter **[28]** nicht einrastet: Drehen Sie den Faltenfilter leicht und ohne Gewaltanwendung, bis der innere Verschluss mit dem Filterkorb **[2b]** einrastet. Drehen Sie den Hebel, um den Faltenfilter zu befestigen.

## **Papierfilterbeutel (Trockensaugen)**

Abb. N

1. Drehen Sie den Behälterdeckel **[2]** um.
2. Richten Sie die Öffnung des Papierfilterbeutels **[29]** am internen Sauganschluss **[9]** aus.
3. Drücken Sie den Papierfilterbeutel **[29]** nach unten, um den internen Sauganschluss in die Öffnung des Papierfilterbeutels zu stecken.
4. Drücken Sie den Papierfilterbeutel **[29]** nach unten, bis der Dichtungsring **[29a]** in der kreisförmigen Rippe **[9a]** eingepasst ist.

## **Metallbügel**

Abb. O

## **HINWEIS**

- ▶ Bringen Sie die 2 Metallbügel **[30]** an, um den flexiblen Schlauch **[18]** zu befestigen, wenn das Produkt transportiert, gelagert oder nicht verwendet wird.

1. Drücken Sie die Enden des Metallbügels **[30]** zusammen.
2. Setzen Sie den Metallbügel **[30]** in die Halterung **[16]** ein, bis beide Enden in den Schlitzen sitzen.

## ● **Bedienung**

### ● **Ein-/Ausschalten**

Abb. A

## **HINWEIS**

- ▶ Prüfen Sie vor der Verwendung, ob alle Teile sicher verbunden sind und der Behälterdeckel **[2]** verriegelt ist.
- ▶ Bevor Sie das Produkt an die Stromversorgung anschließen, vergewissern Sie sich, dass es ausgeschaltet ist.

## ⚠️ WARNUNG!

- ▶ Schließen Sie nur Elektrowerkzeuge mit einer Nennleistung von weniger als Pmax von 2200 W an die Produktsteckdose [17] an.

- Schließen Sie den Netzstecker [13] an eine geeignete Steckdose an.

### Produkt einschalten

Wenn kein Elektrowerkzeug an die Produktsteckdose [17] angeschlossen ist:

- Stellen Sie den Ein/Aus-Schalter [3] auf Position **I**, um das Produkt einzuschalten.

### Produkt und Elektrowerkzeug einschalten

Wenn ein Elektrowerkzeug an die Produktsteckdose [17] angeschlossen ist:

- Stellen Sie den Ein/Aus-Schalter [3] auf Position , um das Produkt und das Elektrowerkzeug einzuschalten.
- Wenn Sie das Elektrowerkzeug einschalten, schaltet sich das Produkt automatisch ein.

### Produkt ausschalten

- Stellen Sie den Ein/Aus-Schalter [3] auf Position **0**, um das Produkt auszuschalten.

### Produkt und Elektrowerkzeug ausschalten

- Schalten Sie das Elektrowerkzeug aus. Das Produkt schaltet sich nach einer Verzögerungszeit von ca. 6 bis 7 Sekunden automatisch aus.

## ● Luftstrom einstellen

Abb. A

- Drehen Sie den Luftstromregler [4], um den Luftstrom einzustellen:

Einstellung	Luftstrom
<b>MIN</b>	Minimaler Luftstrom
<b>MAX</b>	Maximaler Luftstrom

## ● Nasssaugen

### HINWEIS

- ▶ Wenn der Metallbehälter beim Nasssaugen voll ist, hört das Produkt durch eine Sicherheitsvorrichtung (Schwimmerschalter im Filterkorb [2b]) auf zu saugen. Gehen Sie in diesem Fall wie folgt vor:
  - Stellen Sie den Ein/Aus-Schalter [3] auf Position **0**.
  - Ziehen Sie den Netzstecker [13] aus der Steckdose.
  - Entleeren Sie den Metallbehälter [10] (siehe „Metallbehälter entleeren“).

1. Achten Sie darauf, dass der Faltenfilter [28] installiert ist und der Papierfilterbeutel [29] nicht installiert ist (siehe „Filter installieren“).
2. Verbinden Sie den flexiblen Schlauch [18] (siehe „Flexiblen Schlauch verbinden/entfernen“).
3. Verbinden Sie den Griff [19] (siehe „Griff verbinden/entfernen“).
4. Schalten Sie das Produkt ein (siehe „Ein-/Ausschalten“).
5. Saugen Sie Flüssigkeiten mit dem Griff [19] auf.  
Zur Reinigung des Bodens oder anderer Oberflächen können Sie auch das Teleskop-Saugrohr [20] mit einer geeigneten Düse [21/22/23/24/25] verwenden.
6. Nach Abschluss der Reinigungsarbeiten:
  - Schalten Sie das Produkt aus (siehe „Ein-/Ausschalten“).

- Entleeren Sie sofort den Metallbehälter **10** (siehe „Metallbehälter entleeren“). Der Metallbehälter ist nicht zur längeren Aufbewahrung von Flüssigkeiten vorgesehen.

## ● Teleskop-Saugrohr und Düsen aufbewahren

Abb. P

- Schieben Sie das Teleskop-Saugrohr **20** in den Düsenhalter an der Lenkrolle **12**.
- Bewahren Sie die Düsen **21/22/23/24/25** in der Düsenhalterung auf.

## ● Anschlussleitung aufwickeln

Abb. Q

- Wickeln Sie die Anschlussleitung **13** auf. Hängen Sie die Anschlussleitung an den oberen Haken für die Anschlussleitung **7** und den unteren Haken für die Anschlussleitung **11**.

## ● Metallbehälter entleeren

### ⚠️ WARNUNG!



Schalten Sie das Produkt aus und trennen Sie es von der Stromversorgung, bevor Sie Aufsätze austauschen, das Produkt reinigen und wenn Sie es nicht benutzen!

### ⚠️ WARNUNG!

- ▶ Entleeren und reinigen Sie das Produkt vor und nach der Verwendung, um die Ansammlung von Materialien zu vermeiden, die eine Brandgefahr im Produkt darstellen könnten.

Abb. R

1. Drehen Sie die Kappe der Ablassöffnung **14** entgegen dem Uhrzeigersinn, um die Kappe zu entfernen.
2. Entleeren Sie den Metallbehälter **10**.

3. Setzen Sie die Kappe wieder auf die Ablassöffnung **14**. Drehen Sie die Kappe im Uhrzeigersinn.

## ● Faltenfilter reinigen

### ⚠️ WARNUNG!

- ▶ Prüfen Sie den Faltenfilter **28** regelmäßig auf Beschädigungen und Verformungen. Ein beschädigter oder verformter Faltenfilter kann nicht gereinigt werden und muss ersetzt werden. Dies ist notwendig, um die Funktionsfähigkeit des Produkts zu erhalten und das Produkt vor Schäden zu schützen.
- ▶ Verwenden Sie nur Ersatzfilter von Lidl oder autorisierten Händlern. Filter, die nicht mit dem Produkt kompatibel sind, können zu Verletzungen und Produktschäden führen.

### HINWEIS

- ▶ Reinigen Sie den Faltenfilter **28** nach jedem Gebrauch, um die volle Saugleistung des Produkts zu erhalten.

Abb. A

1. Schließen Sie den Netzstecker **13** an eine geeignete Stromquelle an.
2. Stellen Sie den Ein/Aus-Schalter **3** auf Position **I**.
3. Drehen Sie den Luftstromregler **4** auf die Position **MAX**.
4. Drücken Sie die Selbstreinigungstaste **5** etwa 3 bis 4 Mal.

## ● Nach dem Gebrauch

1. Schalten Sie das Produkt aus und ziehen Sie den Netzstecker **13** aus der Steckdose.
2. Lassen Sie das Produkt abkühlen.

3. Prüfen, reinigen und lagern Sie das Produkt (siehe „Reinigung und Pflege“).

### ● Ersatzteile/Zubehör

Kontaktieren Sie das Service-Center via Telefon (siehe „Service“). Halten Sie die unten genannte Modell-Nummer parat.

Abbildung	Teil	Linienzeichnung	Teilebezeichnung	Modell-Nummer
B	18		Flexibler Schlauch	99948006901
B	19		Griff	99948006902
B	20		Teleskop-Saugrohr	99948006903
B	21		Fugendüse	99948006904
B	22		Bodendüse mit Bürste	99948006905
B	23		Bodendüse mit Gummilippe	99948006906
B	24		Polsterdüse	99948006907
B	25		Autodüse	99948006908
B	28		Faltenfilter	99948006909

Abbildung	Teil	Linienzeichnung	Teilebezeichnung	Modell-Nummer
B	29		Papierfilterbeutel	99948006910
B	31		Aufbewahrungsbeutel	99948006911

## ● Fehlerbehebung

Fehler	Mögliche Ursache	Maßnahme
Das Produkt funktioniert nicht.	Der Netzstecker 13 ist nicht mit der Stromversorgung verbunden.	Stecken Sie den Netzstecker 13 in eine geeignete Steckdose.
Die Saugleistung ist reduziert und das Produkt saugt keinen Schmutz.	Der Metallbehälter 10 ist voll.	Entleeren Sie den Metallbehälter 10 (siehe „Metallbehälter entleeren“).
Die Saugleistung ist reduziert und das Produkt saugt keinen Schmutz.	Der Luftweg ist blockiert.	Prüfen Sie die folgenden Teile auf Verstopfungen und entfernen Sie die Verstopfungen:  Metallbehälter 10 Flexibler Schlauch 18 Schlauch für Elektrowerkzeug 26 Teleskop-Saugrohr 20 Fugendüse 21 Bodendüse mit Bürste 22 Bodendüse mit Gummilippe 23 Polsterdüse 24 Autodüse 25
Während des Saugens tritt Staub oder Wasser aus dem Produkt aus.	Der Behälterdeckel 2 wurde nicht korrekt montiert.	Bringen Sie den Behälterdeckel 2 korrekt an (siehe „Behälterdeckel entnehmen“).

## ● Reinigung und Pflege

### ⚠ **WARNUNG!**



Schalten Sie das Produkt aus und trennen Sie es von der Stromversorgung, bevor Sie Aufsätze austauschen, das Produkt reinigen und wenn Sie es nicht benutzen!

## ● Reinigung

- Lassen Sie niemals Flüssigkeiten in das Produkt eindringen.
- Halten Sie das Produkt stets sauber, trocken und frei von Öl oder Fett.
- Befreien Sie das Produkt nach jedem Gebrauch und vor der Lagerung von Staub.
- Eine regelmäßige und ordnungsgemäße Reinigung trägt zur sicheren Verwendung und zur Verlängerung der Lebensdauer des Produkts bei.
- Reinigen Sie das Produkt mit einem trockenen Tuch. Verwenden Sie eine weiche Bürste für schwer zugängliche Stellen.

### **HINWEIS**

- ▶ Verwenden Sie keine chemischen, alkalischen, scheuernden oder anderen aggressiven Reinigungs- oder Desinfektionsmittel, um das Produkt zu reinigen, da diese die Oberflächen angreifen können.

## ● Pflege

Vor und nach jeder Verwendung: Überprüfen Sie das Produkt und dessen Zubehör auf Verschleiß und Beschädigungen.

## ● Reparatur

Dieses Produkt enthält keine Teile, die vom Benutzer selbst repariert werden können. Wenden Sie sich an eine autorisierte Servicestelle oder eine ähnlich qualifizierte Person, um das Produkt überprüfen und reparieren zu lassen.

## ● Aufbewahrung

- Lagern Sie das Produkt immer an einem für Kinder unzugänglichen Ort.
  - Die ideale Temperatur für die Langzeitlagerung (länger als 3 Monate) sollte zwischen +10 und +30 °C bei einer relativen Luftfeuchtigkeit von nicht mehr als 60 % liegen.
1. Schalten Sie das Produkt aus und ziehen Sie den Netzstecker **13** aus der Steckdose.
  2. Lassen Sie das Produkt abkühlen.
  3. Reinigen Sie das Produkt (siehe „Reinigung“).
  4. Lagern Sie das Produkt und dessen Zubehör an einem dunklen, trockenen, frostfreien und gut belüfteten Ort.

## ● Transport

- Schützen Sie das Produkt vor schweren Stößen oder starken Vibrationen, die beim Transport in Fahrzeugen auftreten können.
  - Sichern Sie das Produkt gegen Verrutschen oder Umfallen.
1. Schalten Sie das Produkt aus und ziehen Sie den Netzstecker **13** aus der Steckdose.
  2. Lassen Sie das Produkt abkühlen.

## ● Entsorgung

Die Verpackung besteht aus umweltfreundlichen Materialien, die Sie über die örtlichen Recyclingstellen entsorgen können.



Beachten Sie die Kennzeichnung der Verpackungsmaterialien bei der Abfalltrennung, diese sind gekennzeichnet mit Abkürzungen (a) und Nummern (b) mit folgender Bedeutung: 1–7: Kunststoffe/ 20–22: Papier und Pappe/80–98: Verbundstoffe.

### Produkt:



Möglichkeiten zur Entsorgung des ausgedienten Produkts erfahren Sie bei Ihrer Gemeinde- oder Stadtverwaltung.



Werfen Sie Ihr Produkt, wenn es ausgedient hat, im Interesse des Umweltschutzes nicht in den Hausmüll, sondern führen Sie es einer fachgerechten Entsorgung zu. Über Sammelstellen und deren Öffnungszeiten können Sie sich bei Ihrer zuständigen Verwaltung informieren.

### ● Garantie

Das Produkt wurde nach strengen Qualitätsrichtlinien hergestellt und vor der Auslieferung sorgfältig geprüft. Im Falle von Material- oder Herstellungsfehlern haben Sie gegenüber dem Verkäufer des Produkts gesetzliche Rechte. Ihre gesetzlichen Rechte werden in keiner Weise durch unsere unten aufgeführte Garantie eingeschränkt.

Die Garantie für dieses Produkt beträgt 3 Jahre ab Kaufdatum. Die Garantiezeit beginnt mit dem Kaufdatum. Bewahren Sie den Originalkaufbeleg an einem sicheren Ort auf, da dieses Dokument als Nachweis des Kaufs erforderlich ist.

Alle Schäden oder Mängel, die bereits zum Zeitpunkt des Kaufs vorhanden sind, müssen unverzüglich nach dem Auspacken des Produkts gemeldet werden.

Sollte das Produkt innerhalb von 3 Jahren ab Kaufdatum einen Material- oder Herstellungsfehler aufweisen, werden wir es – nach unserer Wahl – kostenlos für Sie reparieren oder ersetzen. Die Garantiezeit verlängert sich durch einen stattgegebenen Gewährleistungsanspruch nicht. Dies gilt auch für ersetzte und reparierte Teile.

Diese Garantie erlischt, wenn das Produkt beschädigt oder unsachgemäß verwendet oder gewartet wurde.

Die Garantie deckt Material- und Herstellungsfehler ab.

### ● Abwicklung im Garantiefall

Um eine schnelle Bearbeitung Ihres Anliegens zu gewährleisten, folgen Sie bitte den folgenden Hinweisen:

Bitte halten Sie für alle Anfragen den Kassenbon und die Artikelnummer (IAN 480069\_2410) als Nachweis für den Kauf bereit.

Die Artikelnummer entnehmen Sie bitte dem Typenschild am Produkt, einer Gravur am Produkt, dem Titelblatt Ihrer Anleitung (unten links) oder dem Aufkleber auf der Rück- oder Unterseite des Produktes.

Sollten Funktionsfehler oder sonstige Mängel auftreten kontaktieren Sie zunächst die nachfolgend benannte Serviceabteilung telefonisch oder per EMAIL.

Ein als defekt erfasstes Produkt können Sie dann unter Beifügung des Kaufbelegs (Kassenbon) und der Angabe, worin der Mangel besteht und wann er aufgetreten ist, für Sie portofrei an die Ihnen mitgeteilte Service Anschrift übersenden.



Auf parkside-diy.com können Sie diese und viele weitere Handbücher einsehen und herunterladen. Mit diesem QR-Code gelangen Sie direkt auf parkside-diy.com. Wählen Sie Ihr Land aus, und suchen Sie über die Suchmaske nach den Bedienungsanleitungen. Mittels Eingabe der Artikelnummer (IAN) 480069\_2410 gelangen Sie zur Bedienungsanleitung für Ihren Artikel.

## ● **Service**

### **DE Service Deutschland**

Tel.: 0800 5435 111

E-Mail: owim@lidl.de

### **AT Service Österreich**

Tel.: 0800 292726

E-Mail: owim@lidl.at

### **CH Service Schweiz**

Tel.: 0800 562153

E-Mail: owim@lidl.ch

 Serbisches Konformitätszeichen



**OWIM GmbH & Co. KG**

Stiftsbergstraße 1  
74167 Neckarsulm  
GERMANY

Model No.: HG10163

Version: 03/2025

**IAN 480069\_2410**

