



ANGLE GRINDER PWS 125 I9

(GB) (CY)

ANGLE GRINDER

Operation and safety notes
Translation of the original instructions

(HR)

KUTNA BRUSILICA

Upute za posluživanje i za Vašu sigurnost
Prijevod originalnih uputa

(RS)

UGAONA BRUSILICA

Napomene o upotrebi i bezbednosti
Prevod originalnog uputstva

(RO)

POLIZOR UNGHIULAR

Instrucțiuni de utilizare și de siguranță
Traducere a instrucțiunilor originale

(BG)

ЪГЛОШЛАЙФ

Инструкции за обслужване и
безопасност
Превод на оригиналната инструкция

(DE) (AT) (CH)

WINKELSCHLEIFER

Bedienungs- und Sicherheitshinweise
Originalbetriebsanleitung



GB/CY	Operation and safety notes	Page	5
HR	Upute za posluživanje i za Vašu sigurnost	Stranica	26
RS	Napomene o upotrebi i bezbednosti	Strana	47
RO	Instrucțiuni de utilizare și de siguranță	Pagina	69
BG	Инструкции за обслужване и безопасност	Страница	91
DE/AT/CH	Bedienungs- und Sicherheitshinweise	Seite	118

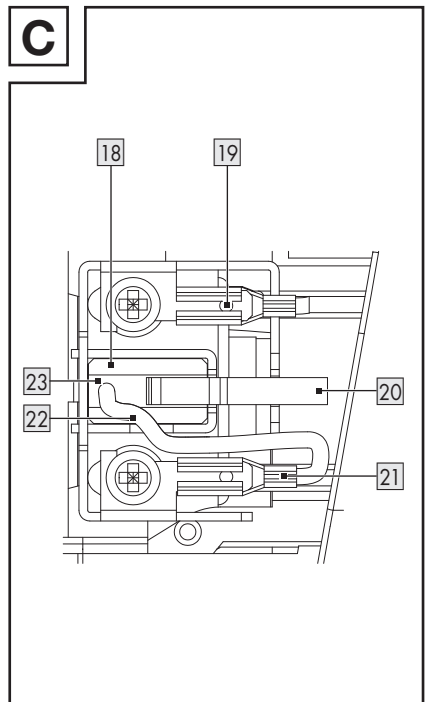
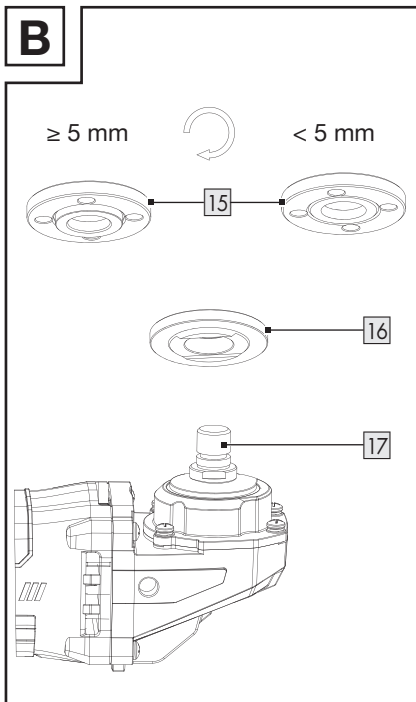
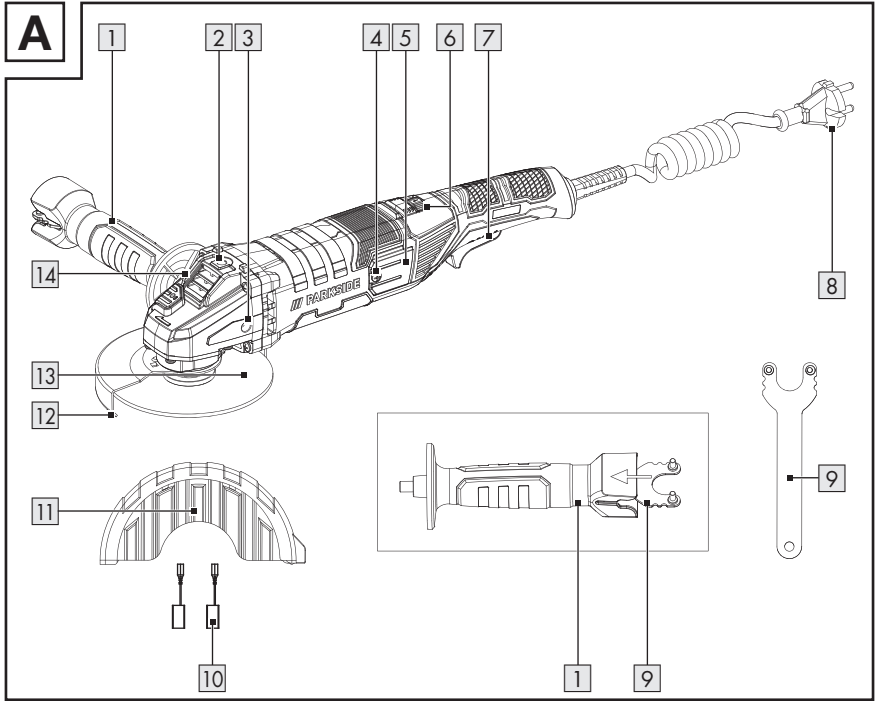

D

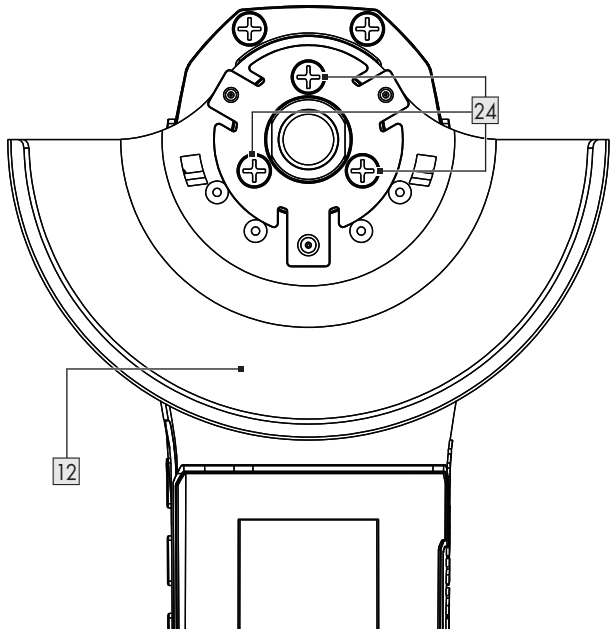

E

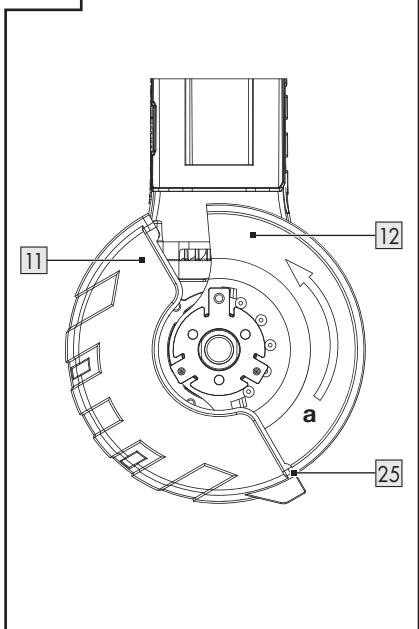

F

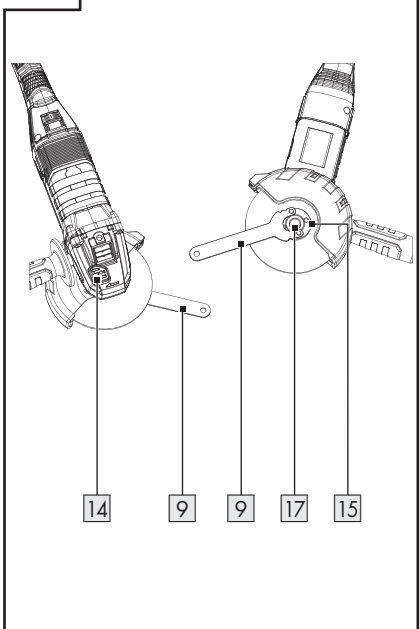

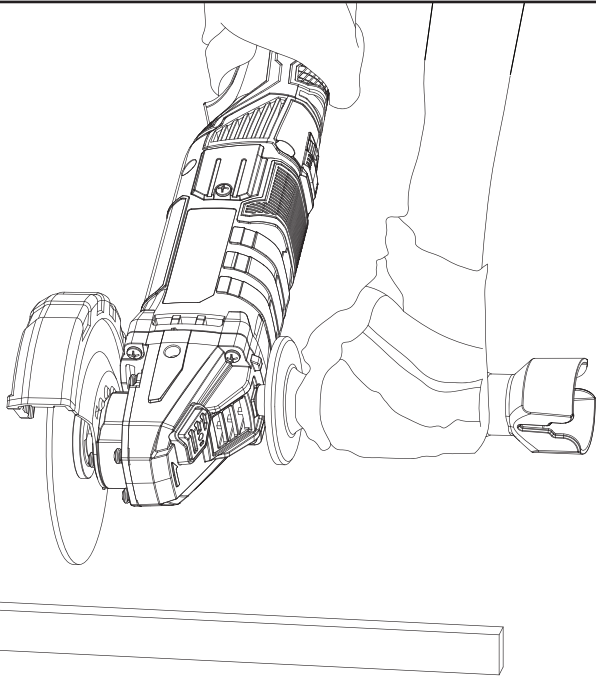
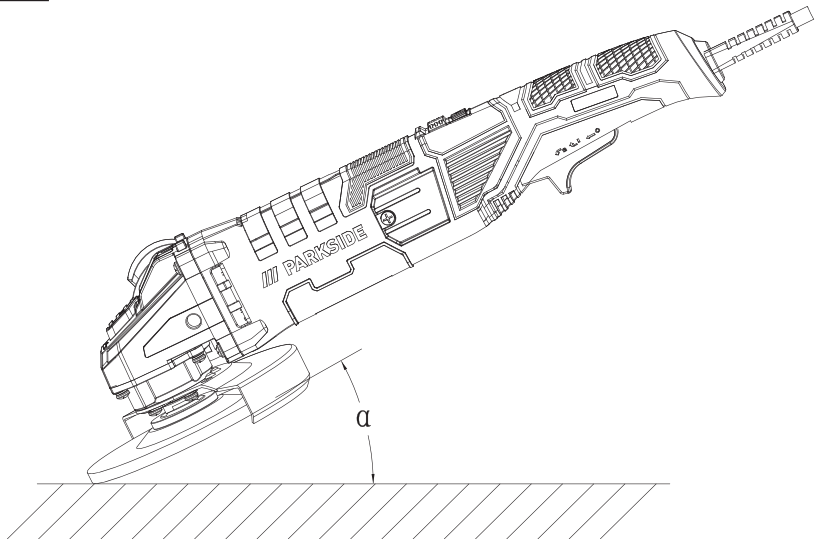

























G**H**

Warnings and symbols used	Page	6
Introduction	Page	7
Intended use	Page	7
Scope of delivery	Page	7
Description of parts	Page	7
Technical data	Page	8
Safety instructions	Page	9
General power tool safety warnings	Page	9
Grinder safety warnings	Page	11
Angle grinder warnings	Page	12
Vibration and noise reduction	Page	16
Behaviour in emergency situations	Page	16
Residual risks	Page	16
Practical tips	Page	17
Cutting (fig. G)	Page	17
Grinding (fig. H)	Page	17
Chuck key storage	Page	17
Assembly	Page	17
Mounting the handle (fig. A)	Page	18
Adjusting the protective cover/demounting (fig. D)	Page	18
Fitting the attachment to/removing the attachment from the protective cover (fig. E)	Page	18
Installing/demounting disc (fig. F)	Page	18
Operation	Page	19
Switching on and off	Page	20
Continuous operation	Page	21
Troubleshooting	Page	21
Cleaning and servicing	Page	22
Cleaning	Page	22
Servicing (fig. C)	Page	22
Storage	Page	22
Disposal	Page	23
Warranty	Page	23
Warranty claim procedure	Page	23
Service	Page	24
EU declaration of conformity	Page	25

Warnings and symbols used

The following warnings are used in the instruction manual, on the packaging and on the rating label:

	DANGER! This symbol in combination with the signal word “Danger” marks a high-risk hazard that if not prevented could result in death or serious injury.		CAUTION! This symbol in combination with the signal word “Caution” marks a low-risk hazard that if not prevented could result in minor or moderate injury.
	WARNING! This symbol in combination with the signal word “Warning” marks a medium-risk hazard that if not prevented could result in death or serious injury.		Switch off the product and disconnect it from the mains before replacing attachments, cleaning and when not in use.
	Read the instruction manual!		Alternating current/voltage
	Wear eye protection!		CE mark indicates conformity with relevant EU directives applicable for this product.
	Protection class II (double insulation)		CAUTION! Pay attention to the safety instructions.
	Wear ear protection!		Wear a dust mask!
	Wear a safety helmet!		Unplug
	Wear safety gloves!		Not approved for wet grinding
	Wear protective, slip-resistant footwear!		Not approved for side grinding
	Do not use if damaged.		Only for cutting
	Not for grinding		Safety information
			Instructions for use

	CAUTION! Do not touch moving parts.		Always operate with two hands.
	Do not use the guard for cut-off operations.		

ANGLE GRINDER

● Introduction

We congratulate you on the purchase of your new product. You have chosen a high quality product. The instructions for use are part of the product. They contain important information concerning safety, use and disposal. Before using the product, please familiarise yourself with all of the safety information and instructions for use. Only use the product as described and for the specified applications. If you pass the product on to anyone else, please ensure that you also pass on all the documentation with it.

● Intended use

- The product is a tool for scrubbing and cutting metal, concrete or tiles without using water.
- The product is not intended for any other types of applications (e.g. grinding with unsuitable grinding tools, grinding with a coolant solution, grinding or cutting hazardous materials such as asbestos).
- The product is intended to be used by do-it-yourselfers. It was not designed for heavy commercial use. The product is to be used by adults. Children over the age of 16 may not use the tool except under supervision.

- The manufacturer is not liable for damages caused by an improper use or incorrect operation of this product.

● Scope of delivery

▲ WARNING!

- ▶ The product and the packaging are not children's toys! Children must not play with plastic bags, sheets and small parts! There is a danger of choking and suffocation!

- 1 Angle grinder
- 1 Handle
- 1 Protective cover
- 1 Chuck key
- 1 Cutting disc
- 2 Replacement carbon brushes
- 1 User manual

● Description of parts

Figure A:

- 1 Handle
- 2 Handle thread
- 3 Handle thread
- 4 Screw
- 5 Maintenance cover
- 6 Speed regulator

- 7 On/off switch with switch lock
- 8 Mains plug
- 9 Chuck key
- 10 Replacement carbon brushes
- 11 Attachment for the protective cover
- 12 Protective cover
- 13 Cutting disc
- 14 Spindle lock button

Figure B:

- 15 Clamping nut
- 16 Mounting flange
- 17 Mounting spindle

Figure C:

- 18 Groove for compression spring
- 19 Contact shoe
- 20 Compression spring
- 21 Contact plug
- 22 Connector
- 23 Carbon brush

Figure D:

- 24 Screws (protective cover fixing)

Figure E:

- 25 Notch

● **Technical data**

Angle grinder	PWS 125 I9
Rated input voltage:	230 V~, 50 Hz
Power input:	1200 W
Idling speed (n_0):	3000–12000 min ⁻¹
Dimensions of the cutting/roughing discs:	Ø 125 × 22.23 mm

Thickness of the cutting/roughing discs:	max. 6 mm
Grinding spindle thread:	M14
Thread length of the grinding spindle:	max. 12 mm
Protection class:	II/□
Ingress protection:	IPX0
Rated capacity:	max. Ø 125 mm

Cutting disc (included)	
Idling speed n_0 :	max. 12200 min ⁻¹
Disc speed:	max. 80 m/s*
Outer diameter:	Ø 125 mm
Bore hole:	Ø 22.23 mm
Thickness:	1.2 mm

* The grinding disc must keep a rotational speed of 80 m/s.

Noise emission value

The measured values have been determined in accordance with EN 62841. The A-rated noise level of the power tool is typically as follows:

Sound pressure level L_{pA} :	93.3 dB
Uncertainty K_{pA} :	3 dB
Sound power level L_{WA} :	101.3 dB
Uncertainty K_{WA} :	3 dB

Vibration emission value

Vibration total values (triaxial vector sum) determined according to EN 62841:

Vibration Main handle $a_{h, AG}$:	6.533 m/s ²
Vibration Auxiliary handle a_h :	6.581 m/s ²
Uncertainty K:	1.5 m/s ²

The values apply for the work mode surface grinding. Other applications may have different vibration emission values.

⚠ WARNING!



Wear ear protection!

NOTE

- ▶ The declared vibration total value and the declared noise emission value have been measured in accordance with a standard test method and may be used for comparing one tool with another.
- ▶ The declared total vibration value and the declared noise emission value may also be used for a preliminary assessment of exposure.

⚠ WARNING!

- ▶ The vibration and noise emissions during actual use of the power tool can differ from the declared values depending on the manner in which the tool is used, especially what kind of workpiece is processed.

Try to minimise exposure to vibration and noise. Examples of measures to reduce vibration include wearing gloves when using the tool and limiting working time. All parts of the operating cycle must be taken into account (e.g. times when the power tool is switched off and when it is running idle in addition to the trigger time).

⚠ WARNING!

- ▶ Grinding thin sheets of metal or other easily vibrating structures with a large surface can result in a total noise emission much higher (up to 15 dB) than the declared noise emission values. Such workpieces should as far as possible be prevented from emitting sound by suitable measures such as the application of heavy flexible damping mats. The increased noise emission is also to be considered for both the risk assessment of noise exposure and selecting adequate hearing protection.



Safety instructions

● **General power tool safety warnings**

⚠ WARNING!

- ▶ **Read all safety warnings, instructions, illustrations and specifications provided with this power tool.** Failure to follow the warnings and instructions may result in electric shock, fire and/or serious injury.

Save all warnings and instructions for future reference.

The term “power tool” in the warnings refers to your mains-operated (corded) power tool or battery-operated (cordless) power tool.

Work area safety

- 1) **Keep work area clean and well lit.** Cluttered or dark areas invite accidents.

- 2) **Do not operate power tools in explosive atmospheres, such as in the presence of flammable liquids, gases or dust.** Power tools create sparks which may ignite the dust or fumes.
- 3) **Keep children and bystanders away while operating a power tool.** Distractions can cause you to lose control.

Electrical safety

- 1) **Power tool plugs must match the outlet. Never modify the plug in any way. Do not use any adapter plugs with earthed (grounded) power tools.** Unmodified plugs and matching outlets will reduce risk of electric shock.
- 2) **Avoid body contact with earthed or grounded surfaces, such as pipes, radiators, ranges and refrigerators.** There is an increased risk of electric shock if your body is earthed or grounded.
- 3) **Do not expose power tools to rain or wet conditions.** Water entering a power tool will increase the risk of electric shock.
- 4) **Do not abuse the cord. Never use the cord for carrying, pulling or unplugging the power tool. Keep cord away from heat, oil, sharp edges or moving parts.** Damaged or entangled cords increase the risk of electric shock.
- 5) **When operating a power tool outdoors, use an extension cord suitable for outdoor use.** Use of a cord suitable for outdoor use reduces the risk of electric shock.
- 6) **If operating a power tool in a damp location is unavoidable, use a residual current device (RCD) protected supply.** Use of an RCD reduces the risk of electric shock.

Personal safety

- 1) **Stay alert, watch what you are doing and use common sense when operating a power tool. Do not use a power tool while you are tired or under the influence of drugs, alcohol or medication.** A moment of inattention while operating power tools may result in serious personal injury.
- 2) **Use personal protective equipment. Always wear eye protection.** Protective equipment such as dust mask, non-skid safety shoes, hard hat, or hearing protection used for appropriate conditions will reduce personal injuries.
- 3) **Prevent unintentional starting. Ensure the switch is in the off-position before connecting to power source and/or battery pack, picking up or carrying the tool.** Carrying power tools with your finger on the switch or energising power tools that have the switch on invites accidents.
- 4) **Remove any adjusting key or wrench before turning the power tool on.** A wrench or a key left attached to a rotating part of the power tool may result in personal injury.
- 5) **Do not overreach. Keep proper footing and balance at all times.** This enables better control of the power tool in unexpected situations.
- 6) **Dress properly. Do not wear loose clothing or jewellery. Keep your hair, clothing and gloves away from moving parts.** Loose clothes, jewellery or long hair can be caught in moving parts.

- 7) **If devices are provided for the connection of dust extraction and collection facilities, ensure these are connected and properly used.** Use of dust collection can reduce dust-related hazards.
- 8) **Do not let familiarity gained from frequent use of tools allow you to become complacent and ignore tool safety principles.** A careless action can cause severe injury within a fraction of a second.

Power tool use and care

- 1) **Do not force the power tool. Use the correct power tool for your application.** The correct power tool will do the job better and safer at the rate for which it was designed.
- 2) **Do not use the power tool if the switch does not turn it on and off.** Any power tool that cannot be controlled with the switch is dangerous and must be repaired.
- 3) **Disconnect the plug from the power source and/or the battery pack, if detachable, from the power tool before making any adjustments, changing accessories, or storing power tools.** Such preventive safety measures reduce the risk of starting the power tool accidentally.
- 4) **Store idle power tools out of the reach of children and do not allow persons unfamiliar with the power tool or these instructions to operate the power tool.** Power tools are dangerous in the hands of untrained users.
- 5) **Maintain power tools and accessories. Check for misalignment or binding of moving parts, breakage of parts and any other condition that may affect the power tool's operation. If damaged, have the power tool repaired before use.** Many

accidents are caused by poorly maintained power tools.

- 6) **Keep cutting tools sharp and clean.** Properly maintained cutting tools with sharp cutting edges are less likely to bind and are easier to control.
- 7) **Use the power tool, accessories and tool bits etc. in accordance with these instructions, taking into account the working conditions and the work to be performed.** Use of the power tool for operations different from those intended could result in a hazardous situation.
- 8) **Keep handles and grasping surfaces dry, clean and free from oil and grease.** Slippery handles and grasping surfaces do not allow for safe handling and control of the tool in unexpected situations.

Service

- 1) **Have your power tool serviced by a qualified repair person using only identical replacement parts.** This will ensure that the safety of the power tool is maintained.

● Grinder safety warnings

WARNING!

- ▶ Dust from materials such as lead paint, some types of wood, and metal can be harmful to your health.
- ▶ Contact with or inhaling this type of dust can present a danger to the user or persons nearby.

⚠ WARNING!



Wear safety glasses and a dust mask!



● Angle grinder warnings

Safety warnings common for grinding and abrasive cutting-off

- 1) **This power tool is intended for use as a grinder and abrasive cutting machine. Follow all safety instructions, instructions for use, illustrations and data included with the device.** Failure to heed the following instructions can result in electric shock, fire and/or serious injury.
- 2) **Operations such as sanding, wire brushing, polishing and hole cutting are not to be performed with this power tool.** Operations for which the power tool was not designed may create a hazard and cause personal injury.
- 3) **Do not convert this power tool to operate in a way which is not specifically designed and specified by the tool manufacturer.** Such a conversion may result in a loss of control and cause serious personal injury.
- 4) **Do not use accessories which are not specifically designed and specified by the tool manufacturer.** Just because the accessory can be attached to your power tool, it does not assure safe operation.
- 5) **The rated speed of the accessory must be at least equal to the maximum speed marked on the power tool.** Accessories running faster than their rated speed can break and fly apart.
- 6) **The outside diameter and the thickness of your accessory must be within the capacity rating of your power tool.** Incorrectly sized accessories cannot be adequately guarded or controlled.
- 7) **The dimensions of the accessory mounting must fit the dimensions of the mounting hardware of the power tool.** Accessories that do not match the mounting hardware of the power tool will run out of balance, vibrate excessively and may cause loss of control.
- 8) **Do not use a damaged accessory. Before each use inspect the accessory such as abrasive wheels for chips and cracks, backing pad for cracks, tear or excess wear. If power tool or accessory is dropped, inspect for damage or install an undamaged accessory. After inspecting and installing an accessory, position yourself and bystanders away from the plane of the rotating accessory and run the power tool at maximum no-load speed for 1 minute.** Damaged accessories will normally break apart during this test time.
- 9) **Wear personal protective equipment. Depending on application, use face shield, safety goggles or safety glasses. As appropriate, wear dust mask, hearing protectors, gloves and workshop apron capable of stopping small abrasive or workpiece fragments.** The eye protection must be capable of stopping flying debris generated by various operations. The dust mask or respirator must be capable of filtering particles generated by your operation. Prolonged exposure

to high intensity noise may cause hearing loss.

- 10) **Keep bystanders a safe distance away from work area. Anyone entering the work area must wear personal protective equipment.** Fragments of workpiece or of a broken accessory may fly away and cause injury beyond immediate area of operation.
- 11) **Hold the power tool by insulated gripping surfaces only, when performing an operation where the cutting tool may contact hidden wiring or its own cord.** Contact with a “live” wire will also make exposed metal parts of the power tool “live” and could give the operator an electric shock.
- 12) **Position the cord clear of the spinning accessory.** If you lose control, the cord may be cut or snagged and your hand or arm may be pulled into the spinning accessory.
- 13) **Never lay the power tool down until the accessory has come to a complete stop.** The spinning accessory may grab the surface and pull the power tool out of your control.
- 14) **Do not run the power tool while carrying it at your side.** Accidental contact with the spinning accessory could snag your clothing, pulling the accessory into your body.
- 15) **Regularly clean the power tool's air vents.** The motor's fan will draw the dust inside the housing and excessive accumulation of powdered metal may cause electrical hazards.
- 16) **Do not operate the power tool near flammable materials.** Sparks could ignite these materials.

- 17) **Do not use accessories that require liquid coolants.** Using water or other liquid coolants may result in electrocution or shock.

Further safety instructions for all operations – Kickback and related warnings

Kickback is a sudden reaction to a pinched or snagged rotating wheel, backing pad or any other accessory. Pinching or snagging causes rapid stalling of the rotating accessory which in turn causes the uncontrolled power tool to be forced in the direction opposite of the accessory's rotation at the point of the binding.

For example, if an abrasive wheel is snagged or pinched by the workpiece, the edge of the wheel that is entering into the pinch point can dig into the surface of the material causing the wheel to climb out or kick out. The wheel may either jump toward or away from the operator, depending on direction of the wheel's movement at the point of pinching. Abrasive wheels may also break under these conditions. Kickback is the result of power tool misuse and/or incorrect operating procedures or conditions and can be avoided by taking proper precautions as given below.

- 1) **Maintain a firm grip on the power tool and position your body and arm to allow you to resist kickback forces. Always use auxiliary handle, if provided, for maximum control over kickback or torque reaction during start-up.** The operator can control torque reactions or kickback forces, if proper precautions are taken.

- 2) **Never place your hand near the rotating accessory.** Accessory may kickback over your hand.
- 3) **Do not position your body in the area where power tool will move if kickback occurs.** Kickback will propel the tool in direction opposite to the wheel's movement at the point of snagging.
- 4) **Use special care when working corners, sharp edges, etc. Avoid bouncing and snagging the accessory.** Corners, sharp edges or bouncing have a tendency to snag the rotating accessory and cause loss of control or kickback.
- 5) **Do not attach a saw chain woodcarving blade, segmented diamond wheel with a peripheral gap greater than 10 mm or toothed saw blade.** Such blades create frequent kickback and loss of control.

Specific safety instructions for grinding and abrasive cutting

- 1) **Use only wheel types that are recommended for your power tool and the specific guard designed for the selected wheel.** Wheels for which the power tool was not designed cannot be adequately guarded and are unsafe.
- 2) **The grinding surface of centre depressed wheels must be mounted below the plane of the guard lip.** An improperly mounted wheel that projects through the plane of the guard lip cannot be adequately protected.
- 3) **The guard must be securely attached to the power tool and positioned for maximum safety, so the least amount of wheel is exposed towards the operator.** The guard helps to protect the operator from broken wheel fragments,

- accidental contact with wheel and sparks that could ignite clothing.
- 4) **Wheels must be used only for recommended applications. For example: do not grind with the side of cut-off wheel.** Abrasive cut-off wheels are intended for peripheral grinding, side forces applied to these wheels may cause them to shatter.
- 5) **Always use undamaged wheel flanges that are of correct size and shape for your selected wheel.** Proper wheel flanges support the wheel thus reducing the possibility of wheel breakage. Flanges for cut-off wheels may be different from grinding wheel flanges.
- 6) **Do not use worn down wheels from larger power tools.** Wheel intended for larger power tool is not suitable for the higher speed of a smaller tool and may burst.
- 7) **When using dual purpose wheels always use the correct guard for the application being performed.** Failure to use the correct guard may not provide the desired level of guarding, which could lead to serious injury.

Additional safety warnings specific for abrasive cutting-off operations

- 1) **Do not "jam" the cut-off wheel or apply excessive pressure. Do not attempt to make an excessive depth of cut.** Overstressing the wheel increases the loading and susceptibility to twisting or binding of the wheel in the cut and the possibility of kickback or wheel breakage.
- 2) **Do not position your body in line with and behind the rotating wheel.** When the wheel, at the point of operation, is moving away from your body, the possible kickback may propel the spinning wheel and the power tool directly at you.

- 3) **When wheel is binding or when interrupting a cut for any reason, switch off the power tool and hold the power tool motionless until the wheel comes to a complete stop. Never attempt to remove the cut-off wheel from the cut while the wheel is in motion otherwise kickback may occur.**

Investigate and take corrective action to eliminate the cause of wheel binding.

- 4) **Do not restart the cutting operation in the workpiece. Let the wheel reach full speed and carefully re-enter the cut.** The wheel may bind, walk up or kickback if the power tool is restarted in the workpiece.
- 5) **Support panels or any oversized workpiece to minimize the risk of wheel pinching and kickback.** Large workpieces tend to sag under their own weight. Supports must be placed under the workpiece near the line of cut and near the edge of the workpiece on both sides of the wheel.
- 6) **Use extra caution when making a “pocket cut” into existing walls or other blind areas.** The protruding wheel may cut gas or water pipes, electrical wiring or objects that can cause kickback.
- 7) **Do not attempt to do curved cutting.** Overstressing the wheel increases the loading and susceptibility to twisting or binding of the wheel in the cut and the possibility of kickback or wheel breakage, which can lead to serious injury.

Additional angle grinder warnings

- 1) Connect the product only to a power socket with a residual current circuit breaker of rated residual current no more than 30 mA.

- 2) Keep power cords and extension cords away from the disc. If they are damaged or cut through, immediately pull the plug from the outlet. Do not touch the cable before it has been disconnected from the power supply. Risk of electric shock!
- 3) If the replacement of the supply cord is necessary, this has to be done by the manufacturer or his agent in order to avoid a safety hazard.
- 4) Only use grinding wheels where the indicated rotational speed is at least as high as what has been specified on the name plate of the product.
- 5) Carry out a visual inspection of the grinding wheel before use. Do not use any damaged or deformed wheels. Replace any damaged or worn wheels.
- 6) Make sure that the sparks produced by grinding do not present a danger, e.g. reach people or ignite flammable substances.
- 7) Always wear safety goggles, safety gloves, respiratory protection and ear protection when grinding.
- 8) Never keep the fingers between the wheel and spark protection or in close proximity to the protective hoods. There is a risk of crushing.
- 9) The rotating parts of the product cannot be covered due to functional reasons. Therefore, proceed cautiously and hold the workpiece firmly in order to avoid slipping which could cause your hands to come into contact with the wheel.
- 10) The workpiece gets hot during grinding. Do not touch the machined area, allow it to cool down. There is a risk of burning. Do not use coolants or the like.
- 11) Do not work with the product, if you are tired or have consumed alcohol or tablets. Always have a break on time.

12) Switch the product off and remove the mains plug

- to loosen a blocked insertion tool,
- if the connection line is damaged or entangled,
- in case of unusual sounds.

If the replacement of the supply cord is necessary, this has to be done by the manufacturer or his agent in order to avoid a safety hazard.

● Vibration and noise reduction

To reduce the impact of noise and vibration emission, limit the time of operation, use low-vibration and low-noise operating modes as well as wear personal protective equipment.

Take the following points into account to minimise the vibration and noise exposure risks:

- Only use the product as intended by its design and these instructions.
- Ensure that the product is in good condition and well maintained.
- Use correct accessory tools for the product and ensure they are in good condition.
- Keep tight grip on the handles/grip surface.
- Maintain this product in accordance with these instructions and keep it well lubricated (where appropriate).
- Plan your work schedule to spread any high vibration tool use across a longer period of time.

● Behaviour in emergency situations

Familiarise yourself with the use of this product by means of this instruction manual. Memorise the safety warnings and follow them to the letter. This will help to prevent risks and hazards.

- Always be alert when using this product, so that you can recognise and handle risks early. Fast intervention can prevent serious injury and damage to property.
- Switch the product off and disconnect it from the mains if there are malfunctions. Have the product checked by a qualified professional and repaired, if necessary, before you operate it again.

● Residual risks

Even if you are operating this product in accordance with all the safety requirements, potential risks of injury and damage remain. The following dangers can arise in connection with the structure and design of this product:

- Health defects resulting from vibration emission if the product is being used over long periods of time or not adequately managed and properly maintained.
- Injuries and damage to property due to broken accessory tools or the sudden impact of hidden objects during use.
- Danger of injury and property damage caused by flying objects.

NOTE

- ▶ This product produces an electromagnetic field during operation! This field may under some circumstances interfere with active or passive medical implants! To reduce the risk of serious or fatal injury, we recommend persons with medical implants to consult their doctor and the medical implant manufacturer before operating this product!

● Practical tips

⚠ WARNING!

- ▶ When selecting the tool, ensure that its specified permissible rotation speed is at least as high as the maximum rotation speed specified on the product.
- ▶ When selecting the disc, pay attention to the maximum permissible diameter and the maximum permissible thickness.

● Cutting (fig. G)

⚠ WARNING!

- ▶ Never use a grinding disc for cutting!
 - ▶ The product must only be operated with the protective cover mounted when the cutting disc is used.
- The protective cover **12** is preinstalled. Fit the attachment for the protective cover **11** for the cutting discs, see “Adjusting the protective cover/demounting” and “Fitting the attachment to/removing the attachment from the protective cover”.

- Only certified, fibre-reinforced cutting discs may be used.
- In general, work with small scrubs. Exert only moderate pressure on the workpiece.
- Always work in the counter-direction. This ensures that the product is not pushed out of the cut through lack of control.

● Grinding (fig. H)

⚠ WARNING!

- ▶ Never use a cutting disc for grinding!
 - ▶ The product must only be operated with the protective cover mounted when the grinding disc is used.
 - ▶ Only use certified grinding discs.
- The protective cover **12** for grinding is pre-installed.
- Adjusting or demounting the protective cover **12**: See “Adjusting the protective cover/demounting”.
- Exert only moderate pressure on the workpiece. Move the product evenly back and forth.
- A working angle of 30° to 40° achieves the best results for scrub grinding.

● Chuck key storage

- The chuck key **9** can be stowed in the handle **1** (fig. A).

● Assembly

⚠ CAUTION! Risk of injury!

- ▶ Ensure that you have sufficient space in which to work, and that you do not endanger other people.

⚠ CAUTION! Risk of injury!

- ▶ All hoods and protective devices must be assembled properly before commissioning.
- ▶ Disconnect the mains plug before changing the setting on the product.

● Mounting the handle (fig. A)

⚠ WARNING!

- ▶ The product must only be operated with the handle **1** mounted.

- Depending on the method of working, tighten the handle on to the handle thread on the left **3**, right (fig. A) or top **2** of the product.

● Adjusting the protective cover/demounting (fig. D)

NOTE

- ▶ The protective cover **12** is pre-installed on the product.
- ▶ Re-adjust the position of the protective cover **12** if you find during use that it does not provide optimum protection.

- Adjust the protective cover such that any sparks or detached parts cannot hit either the user or any bystanders.
- The protective cover must also be positioned such that the sparks cannot ignite combustible parts, including those in the surroundings.

Removing the protective cover

- Take off the protective cover **12** by removing the screws **24** with the help of a suitable screwdriver (see fig. D).

● Fitting the attachment to/removing the attachment from the protective cover (fig. E)

Fitting the attachment

1. Fit the attachment for the protective cover **11** in direction **a** onto the protective cover **12**.
2. Push the attachment onto the protective cover until it clicks into place.

Removing the attachment

1. Release the attachment for the protective cover **11** by pushing the notch **25** away from the protective cover **12**.
2. Unscrew the attachment from the protective cover.

● Installing/demounting disc (fig. F)

1. Press the spindle lock button **14**.
2. Turn the mounting spindle **17** until the spindle lock fixed the mounting spindle. Keep and continue to hold down the spindle lock button.
3. Release the clamping nut **15** with the chuck key **9**. You can release the spindle lock button.
4. Set the desired disc onto the mounting flange **16** (fig. B). The label on the disc should always face the product.

NOTE

- ▶ If the rotary direction is indicated on your disc, ensure that it corresponds to the rotary direction of the product when mounting. This is indicated on the product next to the spindle lock button (←).
- ▶ Ensure that the mounting flange (fig. B) is placed on the product in such a way that the recesses in the flange grip into the edge of the product. The mounting spindle must turn simultaneously when you turn the flange.

5. Set the clamping nut on the mounting spindle again. The flat side of the clamping nut must face the attachment tool if the thickness of the disc receptor is < 5 mm.

If the thickness of the disc receptor is ≥ 5 mm, turn the clamping nut (fig. B).

6. Press the spindle lock button and turn the mounting spindle, until the spindle lock button holds the spindle flange in a fixed position. Pull the clamping nut tight again using the chuck key. You can let go of the spindle lock button.

Demounting the grinding disc

1. Press the spindle lock button **14** (fig. A).
2. Turn the mounting spindle **17** until the spindle lock fixed the mounting spindle. Keep and continue to hold down the spindle lock button.
3. Release the clamping nut **15** (fig. B) with the chuck key **9** (fig. A). You can release the spindle lock button.

4. Take off the clamping nut, the mounting flange **16** (fig. B) and grinding or cutting disc from the mounting spindle.

● Operation

⚠ CAUTION! Risk of injury!

- ▶ Always remove the mains plug **8** before working on the product.
- ▶ Only use grinding discs and accessories recommended by the manufacturer. Using other attachment tools and other accessories can represent a risk of injury for you.
- ▶ Only use accessory parts which bear information about the manufacturer, type of connection, dimension and permitted number of revolutions.
- ▶ Only use accessory parts where the printed rotational speed is at least as high as what has been specified on the name plate of the product.
- ▶ Do not use any broken, cracked, or otherwise damaged grinding discs.
- ▶ Never operate the product without protective equipment.
- ▶ Support the plates or workpieces in order to reduce the risk of kickback from a jammed cutting disc. Large workpieces may bend under their own weight. The workpiece must be supported on both sides of the disc, not only near the cutting disc, but also at the edge.
- ▶ Keep your hands away from the disc when the product is in operation. Risk of injury.

NOTE

Information on replacement

- ▶ Never operate the product without protective equipment.
- ▶ Ensure that the rotation speed stated on the tool is the same or higher than the nominal idle speed of the product.
- ▶ Ensure that the tool dimensions match those of the product.
- ▶ Only use flawless discs (ringing test: when you strike the grinding disc with a plastic hammer, it results in a clear sound).
- ▶ Never re-drill a locating hole which is too small to make it larger.
- ▶ Never use separate bushings or adapters in order to make grinding discs with a hole that is too large fit the product.
- ▶ Do not use any saw blades.
- ▶ To clamp the grinding tools only use the clamping flange provided. The pads between the clamping flange and the grinding tools must be made of elastic materials e.g., rubber, soft cardboard etc.
- ▶ Reassemble the product completely after replacing the tool.

WARNING!



Switch off the product and remove the mains plug. Allow the product to cool down.

WARNING!



Wear protective gloves when changing the tool so as to avoid injuries from cuts.

WARNING!

- ▶ The clamping nut **15** must not be screwed too tightly so as to avoid breaking the disc and nut.

● Switching on and off

WARNING!

- ▶ Make sure that the mains supply voltage matches the voltage rating indicated on the product's type plate.

1. Connect the mains plug **8** to a socket-outlet.
2. To start, push the on/off switch **7** (fig. A) forwards along the product before pressing it into the product's grip surface.
3. After switching on the product, wait until the device has reached its max. speed. Only then should you start with the work.
4. To switch off, release the on/off switch. The product switches off.

WARNING!

- ▶ The tool still runs even after the product has been switched off. Risk of injury.

Setting the rotational speed

- Set the speed regulator  to a position between 1 and 6.

Trial run

- Always carry out a trial run without a load before carrying out your first procedure as well as after every tool change. Switch the product off immediately if the tool is not rotating smoothly, if considerable vibration occurs, or if you hear abnormal noises.

● Continuous operation

1. Switch on the product.

Switching on continuous operation

2. Set the on/off switch  (fig. A) to the continuous 'on' position by pushing it forward towards the product.

Switching off continuous operation

3. Push the on/off switch  (fig. A) briefly into the product's grip surface. The product switches off.

● Troubleshooting

WARNING!



Always unplug the product before working on it. Risk of electric shock!

Problem	Possible cause	Solution
Product does not start.	Mains voltage missing.	Check the socket, mains cable, line, mains plug and main circuit breaker. Repairs must be carried out by a qualified electrician.
	Main circuit breaker is tripped.	
Grinding tool does not move although the engine is running.	Grinding disc nut is loose.	Tighten grinding disc nut (see "Installing/demounting disc").
	Workpiece, remaining workpieces or remaining grinding tools block drive.	Remove blockages.
Engine is slower and stops.	Product is overloaded through workpiece.	Reduce pressure on grinding tool.
		Workpiece is unsuitable.
Grinding disc does not rotate smoothly, abnormal noises can be heard.	Grinding disc nut is loose.	Tighten grinding disc nut (see "Installing/demounting disc").
	Grinding disc is defective.	Change grinding disc.

● Cleaning and servicing

WARNING!



Switch off the product and disconnect it from the mains before replacing attachments, cleaning and when not in use.

WARNING!

- ▶ Have any work on the product that is not described in this instruction guide performed by a professional. Only use original parts. Allow the product to cool off before any maintenance or cleaning is undertaken. There is a risk of burning!

- Always check the product before using it for obvious deficiencies such as loose, worn or damaged parts, correct the positioning of screws or other parts. Examine the grinding disc in particular. Exchange the damaged parts.

● Cleaning

WARNING!

- ▶ Do not use any cleaning agent or solvent. Chemical substances can etch the plastic parts of the product.
- ▶ Never clean the product under running water.

- Thoroughly clean the product after every use.
- Clean the ventilation openings and the surface of the product with a soft brush or cloth.









● Servicing (fig. C)

Replacing carbon brushes

WARNING!



Switch off the product and disconnect it from the mains before replacing attachments, cleaning and when not in use.

1. Loosen the screw  of the maintenance cover  (fig. A).
2. Remove the maintenance cover.
3. Lift the compression spring  out of the groove for the compression spring  of the carbon brush .
4. Remove the contact plug  from the contact shoe .
5. Pull out the carbon brush from the guide.
6. Insert a new carbon brush into the guide.
7. Place the connector  in an arc past the groove for the compression spring. Lead the connector through the side opening of the guide.
8. Slide the contact plug on the contact shoe.
9. Replace the compression spring on the groove for the compression spring of the carbon brush.
10. Reattach the maintenance cover using the screw.
11. Repeat steps 1 to 10 on the other side of the product. The carbon brushes must always be replaced in pairs.

● Storage

- Store the product in a dry place well out of reach of children.

- Grinding discs must be dry and stored upright and should never be stacked.

● **Disposal**

The packaging is made entirely of recyclable materials, which you may dispose of at local recycling facilities.



Observe the marking of the packaging materials for waste separation, which are marked with abbreviations (a) and numbers (b) with following meaning: 1–7: plastics/20–22: paper and fibreboard/80–98: composite materials.

Product:



Contact your local refuse disposal authority for more details of how to dispose of your worn-out product.



To help protect the environment, please dispose of the product properly when it has reached the end of its useful life and not in the household waste. Information on collection points and their opening hours can be obtained from your local authority.

● **Warranty**

The product has been manufactured to strict quality guidelines and meticulously examined before delivery. In the event of material or manufacturing defects you have legal rights against the retailer of this product. Your legal rights are not limited in any way by our warranty detailed below.

The warranty for this product is 3 years from the date of purchase. The warranty period begins on the date of purchase. Keep the original sales receipt in a safe location as this document is required as proof of purchase.

Any damage or defects already present at the time of purchase must be reported without delay after unpacking the product.

Should the product show any fault in materials or manufacture within 3 years from the date of purchase, we will repair or replace it – at our choice – free of charge to you. The warranty period is not extended as a result of a claim being granted. This also applies to replaced and repaired parts.

This warranty becomes void if the product has been damaged, or used or maintained improperly.

The warranty covers material or manufacturing defects. This warranty does not cover product parts subject to normal wear and tear, thus considered consumables (e.g. batteries, tubes, cartridges), nor damage to fragile parts, e.g. switches or glass parts.

● **Warranty claim procedure**

So that your request can be processed quickly, please observe the following instructions:

For all inquiries, please have the receipt and item number (IAN 485293_2501) ready as proof of purchase.

The article number can be taken from the identification label on the product, engraving on the product, the front cover of your manual (at the bottom left), or the sticker on the back or bottom of the product.

If malfunctions or other defects arise, first contact the service department indicated below by phone or email.

You can then send a product recorded as defective to the communicated service address postage-free, making sure to enclose proof of purchase (receipt) and information on the details of the defect and when it occurred.



You can download and view this and numerous other manuals at parkside-diy.com. This QR code takes you directly to parkside-diy.com. Choose your country and use the search screen to search for the operating instructions. Entering the item number (IAN) 485293_2501 takes you to the operating instructions for your item.

● **Service**

GB Service Great Britain

Tel.: 0800 0569216

E-Mail: owim@lidl.co.uk

CY Service Cyprus

Tel.: 8009 4211

E-Mail: owim@lidl.com.cy



Serbian mark of conformity

● EU declaration of conformity

EU DECLARATION OF CONFORMITY (No 485293_2501)

IAN: 485293_2501
 Product identification: "PARKSIDE" Angle Grinder
 Model Number: HG10788

The object of the declaration described above is in conformity with the relevant Union harmonisation legislation:

Directive 2006/42/EC
Directive 2014/30/EU
Directive 2011/65/EU and all related amendments

References to the relevant harmonised standards used or references to the other technical specifications in relation to which conformity is declared:

N° / Parts
Directive 2006/42/EC
EN 62841-1:2015/A11:2022
EN IEC 62841-2-3:2021/A11:2021
Directive 2014/30/EU
EN IEC 55014-1:2021
EN IEC 55014-2:2021
EN IEC 61000-3-2:2019/A1:2021
EN 61000-3-3:2013/A2:2021

The object of the declaration described above is in conformity with Directive 2011/65/EU of the European Parliament and of the Council of 8 June 2011 on the restriction of the use of certain hazardous substances in electrical and electronic equipment:

N° / Parts
EN IEC 63000:2018

Keeper of the technical documentation: OWIM GmbH & Co.KG

Signed for and on behalf of:

OWIM GmbH & Co. KG, Stiftsbergstraße 1, 74167 Neckarsulm, Germany

This declaration of conformity is issued under the sole responsibility of the manufacturer.

Translation of the original declaration of conformity

Neckarsulm

14.03.2025

Place

Date

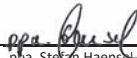
 ppa. Stefan Haensel
 Authorised Signatory

 ppa. Jens Buchheim
 Authorised Signatory























EN



Korištene upozoravajuće napomene i simboli	Stranica	27
Uvod	Stranica	28
Uvjeti korištenja	Stranica	28
Sadržaj isporuke	Stranica	28
Opis dijelova	Stranica	28
Tehnički podaci	Stranica	29
Sigurnosne napomene	Stranica	30
Opće sigurnosne napomene za električne alate	Stranica	30
Sigurnosne napomene za brusilice	Stranica	33
Sigurnosne napomene za kutne brusilice	Stranica	33
Smanjenje vibracija i zvukova	Stranica	37
Ponašanje u slučaju opasnosti	Stranica	37
Ostali rizici	Stranica	38
Upute za rad	Stranica	38
Rezanje brušenjem (sl. G)	Stranica	38
Grubo brušenje (sl. H)	Stranica	38
Pohrana steznog ključa	Stranica	39
Montaža	Stranica	39
Montaža ručke (sl. A)	Stranica	39
Podešavanje/demontaža zaštitnog poklopca (sl. D)	Stranica	39
Montaža/demontaža nastavka zaštitnog poklopca (sl. E)	Stranica	39
Montaža/demontaža ploče (sl. F)	Stranica	40
Korištenje	Stranica	40
Uključivanje i isključivanje	Stranica	41
Kontinuirani rad	Stranica	42
Otklanjanje poteškoća	Stranica	42
Čišćenje i održavanje	Stranica	43
Čišćenje	Stranica	43
Održavanje (sl. C)	Stranica	43
Skladištenje	Stranica	44
Zbrinjavanje	Stranica	44
Jamstvo	Stranica	44
Postupak u slučaju koji je pokriven jamstvom	Stranica	45
Servis	Stranica	45
EU Izjava o sukladnosti	Stranica	46

Korištene upozoravajuće napomene i simboli

U uputama za uporabu, na pakiranju i na tipskoj pločici korištene su sljedeće upozoravajuće napomene:

	OPASNOST! Ovaj simbol s izrazom „Opasnost“ označava opasnost visokog stupnja rizika koja, ako se ne izbjegne, uzrokuje tešku ozljedu ili smrt.		OPREZ! Ovaj simbol s izrazom „Oprez“ označava opasnost niskog stupnja rizika koja, ako se ne izbjegne, može dovesti do manje ili srednje ozljede.
	UPOZORENJE! Ovaj simbol s izrazom „Upozorenje“ označava opasnost srednjeg stupnja rizika koja, ako se ne izbjegne, može dovesti do teške ozljede ili smrti.		Prije zamjene pribora, čišćenja te ako ga ne upotrebljavate, isključite proizvod pa ga odvojite od električne mreže.
	Pročitajte upute za uporabu.		Izmjenična struja/napon
	Nosite zaštitne naočale!		Oznaka CE potvrđuje sukladnost sa smjernicama EU-a koje se primjenjuju na proizvod.
	Razred zaštite II (dvostruka izolacija)		OPREZ! Pripazite na sigurnosne napomene.
	Nosite zaštitu sluha!		Nosite masku za zaštitu od prašine!
	Nosite zaštitne naočale!		Iskopčajte utikač
	Nosite zaštitne rukavice.		Nije odobreno za mokro brušenje
	Nosite protuklizne zaštitne cipele!		Nije odobreno za bočno brušenje
	Ne koristiti u slučaju oštećenja		Samo za rezanje
	Nije za brušenje		Sigurnosne napomene
			Upute za rukovanje



OPREZ! Ne dodirujte pokretne dijelove.



Uvijek radite s obje ruke.



Zaštitni poklopac ne smije se koristiti za rezanje.

KUTNA BRUSILICA

● Uvod

Čestitamo vam na kupnji novog proizvoda. Ovom kupnjom odlučili ste se za visokokvalitetan proizvod. Uputa za uporabu je sastavni dio ovog proizvoda. Ona sadrži važne upute o sigurnosti, uporabi i uklanjanju otpada. Prije upotrebe proizvoda upoznajte se sa svim njegovim uputama za korištenje i sigurnosnim uputama. Koristite ovaj proizvod u skladu s navedenim uputama te u navedene svrhe. Ukoliko proizvod dajete nekoj drugoj osobi, predajte toj osobi također i sve upute.

● Uvjeti korištenja

- Proizvod je alat za grubu obradu i rezanje metala, betona ili pločica bez upotrebe vode.
- Proizvod nije namijenjen za druge vrste uporabe (npr. brušenje neprikladnim alatima za brušenje, brušenje rashladnim sredstvom, brušenje ili rezanje opasnih materijala kao što je azbest).
- Proizvod je namijenjen za uporabu u okviru upotrebe Uradi sam. Nije osmišljen za kontinuiranu komercijalnu uporabu. Proizvod je namijenjen za upotrebu od strane odraslih osoba. Mladi u dobi preko 16 godina smiju proizvod koristiti samo pod nadzorom.
- Proizvođač ne snosi odgovornost za štetu uzrokovanu nepravilnim korištenjem ili nepravilnim radom.

● Sadržaj isporuke

▲ UPOZORENJE!

- ▶ Proizvod i ambalažni materijal nisu igračke! Djeca se ne smiju igrati plastičnim vrećicama, folijama ni sitnim dijelovima! Postoji opasnost od gutanja i gušenja!

- 1 Kutna brusilica
- 1 Ručka
- 1 Zaštitni poklopac
- 1 Stezni ključ
- 1 Rezna ploča
- 2 Zamjenske ugljične četkice
- 1 Upute za uporabu

● Opis dijelova

Slika A:

- 1 Ručka
- 2 Navoj za ručku
- 3 Navoj za ručku
- 4 Vijak
- 5 Poklopac za održavanje
- 6 Regulator brzine
- 7 Prekidač za ukl./isklj. s blokadom uključivanja
- 8 Utikač
- 9 Stezni ključ
- 10 Zamjenske ugljične četkice
- 11 Nastavak zaštitnog poklopca

- 12 Zaštitni poklopac
- 13 Rezna ploča
- 14 Gumb za zaključavanje osovine

Slika B:

- 15 Stezna matica
- 16 Montažna prirubnica
- 17 Montažna osovina

Slika C:

- 18 Utor za tlačnu oprugu
- 19 Kontaktna papučica
- 20 Tlačna opruga
- 21 Kontaktni utikač
- 22 Priključak
- 23 Ugljična četka

Slika D:

- 24 Vijci (priščivanje zaštitnog poklopca)

Slika E:

- 25 Kopča

● Tehnički podaci

Kutna brusilica	PWS 125 I9
Nazivni ulazni napon:	230 V~, 50 Hz
Snaga:	1200 W
Brzina praznog hoda (n_0):	3000–12000 min ⁻¹
Dimenzije ploča za rezanje/brušenje:	Ø 125 × 22,23 mm
Debljine ploča za rezanje/brušenje:	maks. 6 mm
Navoj osovine za brušenje:	M14
Duljina navoja osovine za brušenje:	maks. 12 mm

Razred zaštite:	II/□
Sustav zaštite:	IPX0
Nazivni kapacitet:	maks. Ø 125 mm

Rezna ploča (uključena)	
Brzina praznog hoda n_0 :	maks. 12200 min ⁻¹
Brzina okretaja ploče:	maks. 80 m/s*
Vanjski promjer:	Ø 125 mm
Izbušena rupa:	Ø 22,23 mm
Debljina:	1,2 mm

* Brusna ploča mora izdržati brzinu vrtnje od 80 m/s.

Vrijednosti emisije buke

Izmjerene vrijednosti utvrđene su sukladno normi EN 62841. Standardna procijenjena razina buke A električnog alata:

Razina zvučnog tlaka L_{pA} :	93,3 dB
Nesigurnost K_{pA} :	3 dB
Razina zvučnog tlaka L_{WA} :	101,3 dB
Nesigurnost K_{WA} :	3 dB

Vrijednosti emisije vibracija

Ukupne vrijednosti vibracija (zbroj vektora triju smjerova), utvrđeno prema normi EN 62841:

Vibracije, glavna ručka $a_{h, AG}$:	6,533 m/s ²
Vibracije, dodatna ručka a_h :	6,581 m/s ²
Nesigurnost K:	1,5 m/s ²

Navedene vrijednosti odnose se na površinsko brušenje. Druge primjene mogu dovesti do drugačijih vrijednosti emisija vibracija.

UPOZORENJE!



Nosite zaštitu sluha!

NAPOMENA

- ▶ Navedena ukupna vrijednost vibracija i navedena vrijednost emisije buke izmjereni su prema normiranom postupku provjere i mogu se koristiti za uspoređivanje električnog alata s nekim drugim.
- ▶ Navedena ukupna vrijednost vibracija i navedena vrijednost emisija buke mogu se koristiti i za prethodnu procjenu opterećenja.

UPOZORENJE!

- ▶ Emisije vibracija i buke mogu tijekom stvarne uporabe električnog alata odstupati od navedenih vrijednosti, ovisno o načinu uporabe električnog alata, a posebice o vrsti obratka.

Opterećenje vibracijama i buku pokušajte održati čim manjima. Primjer mjera koje služe za smanjenje opterećenja vibracijama jesu nošenje rukavica pri uporabi alata i ograničenje vremena rada. Pritom u obzir valja uzeti sve dijelove radnog ciklusa (primjerice vremena u kojima je električni alat isključen te vremena u kojima je uključen, ali radi bez opterećenja).

UPOZORENJE!

- ▶ Brušenje tankih limova ili drugih vrlo vibrirajućih struktura s velikom površinom može rezultirati znatno većom (do 15 dB) ukupnom emisijom buke od navedenih vrijednosti emisije buke. Širenje zvuka iz takvih obradaka trebalo bi spriječiti što je više moguće odgovarajućim mjerama kao što su teške fleksibilne prigušne podloge. Povećana emisija buke također se mora uzeti u obzir pri procjeni rizika od izloženosti buci i odabiru odgovarajuće zaštite za sluh.



Sigurnosne napomene

- **Opće sigurnosne napomene za električne alate**

UPOZORENJE!

- ▶ **Pročitajte sve sigurnosne napomene, upute, ilustracije i tehničke podatke priložene uz ovaj električni alat.** Propusti u pridržavanju sigurnosnih napomena i uputa mogu uzrokovati električni udar, požar i/ili teške ozljede.

Sve sigurnosne napomene i upute čuvajte na sigurnom mjestu radi buduće uporabe.

Pojam „električni alat“, koji se upotrebljava u sigurnosnim napomenama, odnosi se na električne alate koji rade na mrežno napajanje (s kablom) kao i na električne alate s pogonom na punjive baterije (bez kabela).

Sigurnost na mjestu rada

- 1) **Mjesto rada održavajte urednim i dobro osvijetljenim.** Nered ili neosvijetljena područja rada mogu uzrokovati nesreće.
- 2) **Električnim alatom nemojte raditi u prostorima ugroženima eksplozivnom atmosferom u kojima se nalaze zapaljive tekućine, plinovi ili prašine.** Električni alati stvaraju iskre koje mogu zapaliti prašinu ili pare.
- 3) **Djecu i ostale osobe držite podalje tijekom uporabe električnog alata.** Ako se dekoncentrirate, možete izgubiti kontrolu nad električnim alatom.

Električna sigurnost

- 1) **Priključni utikač električnog alata mora odgovarati u utičnicu. Utikač se ne smije mijenjati ni na koji način. Zajedno s električnim alatima sa zaštitnim uzemljenjem nemojte upotrebljavati adapterske utikače.** Nepromijenjeni utikači i odgovarajuće utičnice smanjuju rizik od električnog udara.
- 2) **Izbjegavajte dodir tijela s uzemljenim površinama kao što su površine cijevi, grijanja, štednjaka i hladnjaka.** Ako vam je tijelo uzemljeno, postoji povećana rizik od električnog udara.
- 3) **Električne alate držite podalje od kiše ili vlage.** Prodiranje vode u električni alat povećava rizik od električnog udara.
- 4) **Priključni kabel nemojte upotrebljavati za nošenje i vješanje električnog alata niti za povlačenje utikača iz utičnice. Priključni kabel držite podalje od vrućine, ulja, oštih bridova ili pokretljivih dijelova.** Oštećeni ili zapetljani priključni kabeli povećavaju rizik od električnog udara.

- 5) **Ako s električnim alatom radite na otvorenom, upotrebljavajte samo produžne kabele koji su prikladni za eksterijere.** Uporaba produžnog kabela prikladnog za eksterijere smanjuje rizik od električnog udara.
- 6) **Ako nije moguće izbjeći rad električnog alata u vlažnoj okolini, upotrijebite zaštitnu sklopku od struje kvara.** Uporaba zaštitne sklopke od struje kvara smanjuje rizik od električnog udara.

Sigurnost ljudi

- 1) **Uvijek budite oprezni, pazite što radite i budite razumni pri radu električnim alatom. Električni alat nemojte upotrebljavati ako niste koncentrirani ili ste umorni odnosno ako ste pod utjecajem droga, alkohola ili lijekova.** Već samo jedan trenutak nepažnje pri uporabi električnog alata može uzrokovati ozbiljne ozljede.
- 2) **Nosite osobnu zaštitnu opremu te uvijek i zaštitne naočale.** Nošenje osobne zaštitne opreme kao što su maska za zaštitu od prašine, protuklizne zaštitne cipele, zaštitna kaciga ili zaštita sluha, ovisno o vrsti i primjeni električnog alata, smanjuje rizik od ozljeda.
- 3) **Izbjegavajte slučajno puštanje u rad. Prije nego što električni alat priključite na naponsko napajanje i/ili punjivu bateriju, prije nego što ga uzmete ili nosite, uvjerite se da je isključen.** Ako su vam pri nošenju električnog alata prsti na sklopci ili ako je uređaj već uključen kad ga priključujete na naponsko napajanje, postoji opasnost od nesreće.
- 4) **Prije nego što uključite električni alat, uklonite alat za namještanje ili francuski ključ.** Alat ili ključ, koji se nalazi u rotirajućem dijelu električnog alata, može uzrokovati ozljede.

- 5) **Izbjegavajte neobično držanje tijela. Pobrinite se za sigurno stajanje i u svakom trenutku održavajte ravnotežu.** Tako možete bolje kontrolirati električni alat u neočekivanim situacijama.
- 6) **Nosite prikladnu odjeću. Nemojte nositi široku odjeću niti nakit. Kosu, odjeću i rukavice držite podalje od pokretljivih dijelova.** Lepršava odjeća, nakit ili duga kosa mogu se uhvatiti u pokretljive dijelove.
- 7) **Ako se mogu montirati naprave za usisavanje i sakupljanje prašine, treba ih priključiti i pravilno upotrebljavati.** Uporaba usisavača može smanjiti ugrozu od prašine.
- 8) **Nemojte se previše opušitati i ne zanemarujte sigurnosna pravila električnih alata, čak i ako ste se višestrukim korištenjem dobro upoznali s načinom rada električnog alata.** Nemarno postupanje u trenu može dovesti do teških ozljeda.
- 4) **Električne alate čuvajte izvan dohvata djece. Nemojte dopustiti da električni alat upotrebljavaju osobe koje nisu upoznate s njime ili koje nisu pročitale upute.** Električni su alati opasni ako ih upotrebljavaju neiskusne osobe.
- 5) **Oprezno njegujte električne alate i radne alate. Provjerite rade li pokretljivi dijelovi besprijekorno i da nisu priklješteni, jesu li dijelovi slomljeni ili oštećeni tako da je ugrožena funkcija električnog alata. Prije uporabe električnog alata organizirajte popravak oštećenih dijelova.** Loše održavanje električnih alata uzrok je mnogih nesreća.
- 6) **Alate za rezanje održavajte oštrima i čistima.** Pomno njegovani alati za rezanje s oštrim reznim bridovima manje se zaglavljuju i lakši su za vođenje.
- 7) **Električni alat, pribor, radni alat itd. upotrebljavajte u skladu s ovim uputama. Pritom u obzir uzmite radne uvjete i radnju koju valja obaviti.** Uporaba električnih alata za primjene drukčije od predviđenih može uzrokovati opasne situacije.
- 8) **Ručke i drške držite suhima, čistima i bez tragova ulja ili masti.** Klizave ručke i drške ne dopuštaju sigurno rukovanje i upravljanje električnim alatom u nepredviđenim situacijama.

Uporaba električnog alata i rukovanje njime

- 1) **Nemojte preopteretiti električni alat. Upotrebljavajte električni alat koji je namijenjen za vaše radove.** S odgovarajućim električnim alatom radit ćete bolje i sigurnije u navedenom području snage.
- 2) **Nemojte upotrebljavati električni alat s oštećenom sklopkom.** Električni alat koji se više ne može uključiti ili isključiti opasan je i valja ga popraviti.
- 3) **Prije nego što obavljate namještanja na uređaju, mijenjate dijelove radnih alata ili odlažete električni alat, izvucite utikač iz utičnice i/ili uklonite punjivu bateriju.** Ova mjera opreza sprečava slučajno pokretanje električnog alata.
- 1) **Popravljanje električnog alata prepustite samo kvalificiranom stručnom osoblju koje će to obaviti samo s originalnim rezervnim dijelovima.** Tako ćete osigurati trajnu sigurnost električnog alata.

Servis

● Sigurnosne napomene za brusilice

⚠ UPOZORENJE!

- ▶ Prašine materijala poput olovnih premaza, nekih vrsta drveta i metala mogu biti štetne za zdravlje.
- ▶ Dodir ili udisanje tih prašina može ugroziti osobu koja rukuje alatom ili osobe u blizini.

⚠ UPOZORENJE!



Nosite zaštitne naočale i masku za zaštitu od prašine!



● Sigurnosne napomene za kutne brusilice

Uobičajene sigurnosne napomene za brušenje i rezanje brušenjem

- 1) **Ovaj električni alat treba koristiti kao brusilica i stroj za rezanje.** Uzmite u obzir sve sigurnosne napomene, upute, slike i podatke isporučene s uređajem. Ako ne budete slijedili navedene upute, može doći do strujnog udara, požara i/ili teških ozljeda.
- 2) **Ovaj električni alat nije prikladan za brušenje brusnim papirom, rad sa žičanim četkama, poliranje i izrezivanje rupa.** Primjene za koje nije predviđen električni alat mogu uzrokovati opasnosti i ozljede.
- 3) **Nemojte koristiti električni alat za bilo koju funkciju za koju ga proizvođač nije izričito konstruirao i namijenio.** Takva preinaka može rezultirati gubitkom kontrole i ozbiljnim osobnim ozljedama.

- 4) **Ne koristite nikakav radni alat koji nije posebno namijenjen za ovaj električni alat i nije specificiran od strane proizvođača.** Čak i kao se pribor može učvrstiti na vaš električni alat, to ne jamči sigurnu primjenu.
- 5) **Dopušteni broj okretaja radnog alata mora biti najmanje jednak najvišem broju okretaja navedenom na električnom alatu.** Pribor koji se vrti brže od dopuštene brzine može se slomiti i odletjeti.
- 6) **Vanjski promjer i debljina radnog alata moraju odgovarati veličini vašeg električnog alata.** Pogrešno dimenzionirani radni alat ne može se dovoljno zaštititi ili kontrolirati.
- 7) **Dimenzije za pričvršćivanje radnog alata moraju odgovarati dimenzijama pričvršćivanih elemenata na električnom alatu.** Radni alat, koji ne pristaje točno na električni alat, okreće se neravnomjerno, prekomjerno vibrira i može izazvati gubitak kontrole.
- 8) **Nemojte rabiti oštećen radni alat.** Prije svake uporabe provjerite eventualne razbijene dijelove ili pukotine, znakove istrošenosti ili jakog trošenja na radnim alatima, kao što su brusne ploče. **Ako električni alat ili radni alat padne, provjerite je li oštećen ili upotrijebite neoštećeni radni alat.** Ako ste radni alat provjerili i primijenili, vi i druge osobe u blizini budite izvan ravnine rotirajućeg radnog alata i ostavite uređaj da radi 1 minutu na maksimalni broj okretaja. Oštećena radni alat uglavnom se lomi unutar tog vremena testiranja.

- 9) **Nosite osobnu zaštitnu opremu. Ovisno o primjeni koristite se štitnikom čitavog lica, štitnicima za oči ili zaštitnim naočalama. Ako je potrebno, nosite masku za prašinu, zaštitu sluha, zaštitne rukavice ili posebnu pregaču koja će vas zaštititi od malih čestica izbrušenog materijala i čestica materijala.** Zaštitnim naočalama zaštitite oči od stranih tijela koja lete uokolo, koja mogu nastati pri raznim primjenama. Maska protiv prašine ili maska za zaštitu dišnih putova mora filtrirati prašinu nastalu tijekom primjene. Ako ste dugo izloženi glasnoj buci, možete izgubiti sluh.
- 10) **Pazite da su druge osobe na sigurnoj udaljenosti od vašeg radnog područja. Svatko tko uđe u radno područje mora nositi osobnu zaštitnu opremu.** Odlomljeni komadići obratka ili slomljenog radnog alata mogu izletjeti i uzrokovati ozljede i izvan izravnog radnog područja.
- 11) **Električni alat držite samo za izolirane ručke dok izvodite radove kod kojih radni alat može udariti u skrivene strujne vodove ili električni kabel.** Kontakt vodljivim vodom može metalne dijelove uređaja staviti pod napon i dovesti do električnog udara.
- 12) **Kabel držite podalje od rotirajućih radnih alata.** Ako izgubite kontrolu nad uređajem, kabel se može odvojiti ili zahvatiti, a vaša šaka ili ruka može dospjeti u rotirajući radni alat.
- 13) **Nikada nemojte odlagati električni alat prije nego se radni alat potpuno zaustavi.** Radni alat koji se okreće može doći u kontakt s podlogom na kojoj je uređaj odložen, pa pritom možete izgubiti kontrolu nad električnim alatom.
- 14) **Nemojte poganjati električni alat dok ga nosite.** Vaša odjeća može dovesti do slučajnog kontakta s rotirajućim radnim alatom i mogli biste se njime probosti.
- 15) **Redovito čistite ventilacijske otvore vašeg električnog alata.** Ventilator motora uvlači prašinu u kućište i velika nakupina metalne prašine može uzrokovati električne opasnosti.
- 16) **Električni alat nemojte upotrebljavati u blizini zapaljivih materijala.** Iskre mogu zapaliti te materijale.
- 17) **Nemojte koristiti radne alate koji zahtijevaju tekuća rashladna sredstva.** Korištenje vode ili drugih tekućih rashladnih sredstava može dovesti do strujnog udara.

Dodatne sigurnosne napomene za sve primjene – odskakanje i odgovarajuće sigurnosne napomene:

Odskakanje je iznenadna reakcija radnog alata koji se zakači ili blokira tijekom vrtnje (to se može dogoditi kod rezne ploče, brusne ploče, brusnog tanjura itd.), pri čemu dolazi do iznenadnog zaustavljanja rotirajućeg radnog alata. Pritom dolazi do nekontroliranog ubrzavanja radnog alata električnog alata u suprotnom smjeru okretanja na mjestu blokade.

Ako se brusna ploča zakači ili blokira unutar obratka, rub brusne ploče koji ulazi u obradak može se zaglaviti i pritom može doći do loma brusne ploče ili povratnog udara. Brusna ploča tada će se usmjeriti prema rukovatelju ili dalje od njega, ovisno o smjeru okretanja ploče na mjestu blokade. Pritom može doći do loma i kod brusne ploča. Povratni udar posljedica je pogrešne ili neispravne uporabe električnog alata. To se može spriječiti prikladnim mjerama opreza opisanim u nastavku.

- 1) **Električni alat držite snažno i stavite tijelo i ruke u položaj u kojem lako možete neutralizirati sile povratnog udara. Uvijek koristite dodatnu ručku ako postoji da biste maksimalno kontrolirali sile povratnog udara ili reakcijske momente kod pokretanja.** Rukovatelj može prikladnim mjerama opreza uspješno savladati sile povratnog udara i reakcijske sile.
- 2) **Šaku nikada ne stavljajte blizu rotirajućih radnih alata.** U suprotnom bi radni alat u slučaju povratnog udara mogao prijeći preko vaše šake.
- 3) **Svojim tijelom izbjegavajte područje u kojem se električni alat kreće u slučaju povratnog udara.** Povratni udar potiskuje električni alat u smjeru suprotnom od smjera kretanja brusne ploče na mjestu blokade.
- 4) **U području kutova, oštih bridova itd. radite posebno oprezno. Spriječite da radni alat udari o obrađivani predmet i da se zaglavi.** Rotirajući radni alat ima tendenciju da se zaglavi u kutovima, na oštrim bridovima ili kada udari o nešto. To dovodi do slabije kontrole ili povratnog udara.
- 5) **Za rezanje drva nemojte koristiti list motorne pile, segmentiranu dijamantnu reznu ploču s razmakom segmenata većim od 10 mm ili nazubljeni list pile.** Ako radni alati često uzrokuju povratni udar ili gubitak kontrole.
- 2) **Zakrivljene brusne ploče moraju se montirati tako da njihova brusna ploha ne viri preko ravnine ruba zaštitnog poklopca.** Nepravilno montirana brusna ploča koja viri preko ravnine ruba zaštitnog poklopca ne može se pokriti u dovoljnoj mjeri.
- 3) **Zaštitni poklopac valja sigurno postaviti na električni alat i namjestiti tako da se postigne maksimalni stupanj sigurnosti, tj. da najmanji mogući dio brusnog tijela bude otvoreno usmjeren prema rukovatelju.** Zaštitni poklopac pomaže da se rukovatelj zaštiti od odlomljenih komada, slučajnog kontakta s brusnim tijelima i iskri koje mogu zapaliti odjeću.
- 4) **Brusna tijela smiju se primjenjivati samo u preporučenim područjima primjene. Primjer: Nikada nemojte brusiti primjerice bočnom površinom rezne ploče.** Rezne ploče namijenjene su za skidanje materijala rubom ploče. Ta se brusna tijela mogu slomiti uslijed bočnog djelovanja sile na njih.
- 5) **Uvijek upotrebljavajte neoštećenu steznu prirubnicu ispravne veličine i oblika za brusnu ploču koju ste odabrali.** Prikladne prirubnice podupiru brusne ploče te tako smanjuju opasnost od loma brusne ploče. Prirubnice za rezne ploče mogu se razlikovati od prirubnica za ostale brusne ploče.
- 6) **Nemojte koristiti istrošene brusne ploče većih električnih alata.** Brusne ploče većih električnih alata nisu predviđene za manje električne alate i mogu se prelomiti.
- 7) **Kada koristite ploče s dvostrukom namjenom, uvijek koristite odgovarajuć zaštitni poklopac za primjenu koja se izvodi.** Nekorištenje pravilnog

Posebne sigurnosne napomene za brušenje i rezanje

- 1) **Upotrebljavajte isključivo brusna tijela i pripadajući zaštitni poklopac odobren za vaš električni alat.** Brusna tijela, koja nisu predviđena za električni alat, ne mogu se dovoljno zaštititi te su stoga nesigurna.

zaštitnog poklopca ne pruža potrebnu razinu zaštite i može dovesti do ozbiljne ozljede.

Dodatne sigurnosne napomene za rezanje brušenjem

- 1) **Izbjegavajte blokadu reznih ploča ili preveliku silu pritiskanja. Nemojte preduboko zarezivati.** Preopterećenje rezne ploče povećava njezino trošenje i tendenciju k iskrivljavanju ili blokiranju, a time i mogućnost povratnog udara ili loma brusnog tijela.
- 2) **Izbjegavajte područje ispred i iza rotirajuće rezne ploče.** Kada reznu ploču u obrađivanom predmetu gurate od sebe, u slučaju povratnog udara električni alat s rotirajućom pločom može se izravno ubrzano kretati prema vama.
- 3) **Ako se rezna ploča zaglavi ili prekinete rad, isključite uređaj i držite ga mirno dok se ploča ne zaustavi. Nikada nemojte pokušavati iz reza izvući reznu ploču koja se još vrti jer bi moglo doći do povratnog udara.** Ustanovite i uklonite uzrok zaglavlivanja.
- 4) **Električni alat nemojte ponovno uključivati sve dok se nalazi u obratku. Prije nego što oprezno nastavite s rezanjem, rezna ploča mora postići svoj puni broj okretaja.** Ploče bi se u suprotnom mogle zakvačiti, iskočiti iz obrađivanog predmeta ili izazvati povratni udar.
- 5) **Kako biste smanjili rizik od povratnog udara uslijed zaglavljene rezne ploče, poduprite ploču ili veliki obradak.** Veliki komadi obrađivanog predmeta mogu se saviti pod vlastitom težinom. Obradivani predmet valja poduprijeti na objema stranama ploče i to u blizini reza kao i na bridu.

- 6) **Budite posebno oprezni kod „rezova u obliku džepa“ koji se rade na postojećim zidovima ili drugim područjima u koja nemate uvid.** Rezna ploča koja ulazi pri zarezivanju vodova za plin ili vodu, električnih vodova ili drugih objekata može izazvati povratni udar.
- 7) **Nemojte raditi zakrivljene rezove.** Preopterećenje rezne ploče povećava njezino trošenje i tendenciju k iskrivljavanju ili blokiranju, a time i mogućnost povratnog udara ili loma brusnog tijela, što može rezultirati ozbiljnom ozljedom.

Dodatne sigurnosne napomene za kutne brusilice

- 1) Proizvod spajajte samo na utičnicu s uređajem za zaštitu od zaostale struje (RCD sklopka) s nazivnom zaostalom strujom od najviše 30 mA.
- 2) Strujne i produžne kabele držite podalje od ploče. U slučaju oštećenja ili posjekotine, odmah izvucite utikač iz utičnice. Nemojte dodirivati kabele prije nego što se isključi iz električne mreže. Postoji opasnost od strujnog udara.
- 3) Ako je potrebna zamjena priključnog kabela, to mora izvršiti proizvođač ili njegov predstavnik kako bi se izbjegle opasnosti po sigurnost.
- 4) Upotrijebite samo brusne ploče, čiji je otisnut broj okretaja barem onoliko visok kao onaj koji se navodi na tipskoj pločici proizvoda.
- 5) Prije uporabe provjerite brusnu ploču. Nemojte koristiti oštećene ni deformirane ploče. Zamijenite istrošenu ploču.
- 6) Pazite na to da kod brušenja iskre ne izazovu opasnost, npr. da ne pogode osobe ili zapale zapaljive tvari.
- 7) Kod brušenja uvijek nosite zaštitne naočale, sigurnosne rukavice, zaštitu disanja i zaštitu sluha.

- 8) Prste nikada nemojte stavljati između ploče i zaštite od iskrenja niti blizu zaštitnih poklopaca. Postoji opasnost od uklještenja.
- 9) Rotirajući dijelovi proizvoda ne mogu se pokriti iz funkcionalnih razloga. Stoga postupajte oprezno i dobro zaštitite obradak kako bi se izbjeglo klizanje pri čemu bi vaše ruke mogle doći u kontakt s brusnom pločom.
- 10) Obradak se brušenjem zagrijava. Nemojte hvatati na obrađenom mjestu, nego pričekajte da se rashladi. Postoji opasnost od opekline. Nemojte koristiti rashlađivače ni slična sredstva.
- 11) Nemojte raditi s proizvodom kada ste umorni ili nakon uzimanja alkohola ili tableta. Uvijek koristite pravovremenu radnu stanku.
- 12) Isključite proizvod i izvucite utikač

- Za otpuštanje blokiranog alata za primjenu,
- Ako je priključni kabel oštećen ili zapetljan,
- Ako se pojave neobični zvukovi.

Ako je potrebna zamjena priključnog kabela, to mora izvršiti proizvođač ili njegov predstavnik kako bi se izbjegle opasnosti po sigurnost.

● Smanjenje vibracija i zvukova

Ograničite vrijeme uporabe, upotrebljavajte načine rada s vrlo malo vibracija i zvukova i nosite osobnu zaštitnu opremu kako biste smanjili utjecaj vibracija i zvukova.

Sljedeće mjere pomažu u smanjivanju rizika uvjetovanih vibracijama i zvukovima:

- Proizvod upotrebljavajte samo u skladu s njegovom namjenskom uporabom i kako je opisano u ovim uputama.
- Pobrinite se da je proizvod besprijekoran i dobro održavan.
- Upotrebljavajte ispravan radni alat za ovaj proizvod te se uvjerite da je besprijekoran.
- Proizvod čvrsto i sigurno držite za ručke/drške.
- Proizvod održavajte u skladu s uputama te se pobrinite za dovoljno podmazivanje (ako je primjenjivo).
- Tijek rada planirajte tako da je uporaba proizvoda s visokom vrijednošću vibracija raspodijeljena tijekom duljeg vremena.

● Ponašanje u slučaju opasnosti

Pomoću ovih uputa za uporabu upoznajete se s uporabom ovih proizvoda. Proučite sigurnosne napomene te ih se obvezno pridržavajte. To pomaže u izbjegavanju rizika i opasnosti.

- Uvijek budite oprezni pri uporabi ovoga proizvoda kako biste pravovremeno uočili opasnosti i kako biste mogli djelovati. Brze intervencije mogu spriječiti teške ozljede i materijalnu štetu.
- Isključite proizvod u slučaju neispravnosti i odvojite ga od mreže električne struje. Prije ponovnog puštanja proizvoda u pogon neka ga provjeri kvalificirani stručnjak te ga po potrebi popravi.

● Ostali rizici

Čak i ako propisno rukujete ovim proizvodom, ostaje potencijalni rizik za ozljede i materijalnu štetu. U vezi s konstrukcijom i izvedbom ovoga proizvoda mogu se između ostaloga pojaviti sljedeće opasnosti:

- Štete po zdravlje, koje su uzrokovane emisijama vibracija, ako se proizvod upotrebljava tijekom duljeg vremena, ako se nepropisno vodi i održava.
- Ozljede i materijalna šteta uzrokovana neispravnim reznim alatima ili naglim udarom skrivenog objekta tijekom uporabe.
- Opasnost od ozljeda i materijalna šteta uzrokovana objektima u letu.

NAPOMENA

- ▶ Ovaj proizvod tijekom rada stvara elektromagnetsko polje! To polje može pod određenim uvjetima ugroziti rad aktivnih ili pasivnih medicinskih implantata! Kako bi se smanjila opasnost od ozbiljnih ili smrtonosnih ozljeda, preporučujemo da se osobe s medicinskim implantatima prije rukovanja proizvodom posavjetuju sa svojim liječnikom i proizvođačem medicinskog implantata!

● Upute za rad

⚠ UPOZORENJE!

- ▶ Prilikom odabira alata vodite računa da njegova dopuštena brzina bude barem tolika kao navedena maksimalna brzina proizvoda.

⚠ UPOZORENJE!

- ▶ Prilikom odabira ploče obratite pozornost na najveći dopušteni promjer i najveću dopuštenu debljinu.

● Rezanje brušenjem (sl. G)

⚠ UPOZORENJE!

- ▶ Za rezanje nikada nemojte koristiti ploče za grubu obradu!
- ▶ Proizvod se smije koristiti s reznom pločom samo s montiranim zaštitnim poklopcem.
- Zaštitni poklopac **12** unaprijed je montiran. Za rezanje montirajte nastavak zaštitnog poklopca **11**, pogledajte „Podešavanje/demontaža zaštitnog poklopca“ i „Montaža/demontaža nastavka zaštitnog poklopca“.
- Smiju se koristiti samo provjerene rezne ploče pojačane vlaknima.
- Radite uglavnom s malim pomacima prema naprijed. Primijenite umjereni pritisak na obradak.
- Uvijek radite u suprotnom smjeru. Tako proizvod neće nekontrolirano iskočiti iz reza.

● Grubo brušenje (sl. H)

⚠ UPOZORENJE!

- ▶ Nikada ne koristite rezne ploče za grubu obradu!
- ▶ Proizvod se smije koristiti s brusnom pločom samo kada je postavljen zaštitni poklopac.
- ▶ Koristite samo certificirane brusne ploče.

- Zaštitni poklopac [12] za grubo brušenje unaprijed je montiran.
- Podešavanje ili demontaža zaštitnog poklopca [12]: Pogledajte „Podešavanje/demontaža zaštitnog poklopca“.
- Primijenite umjereni pritisak na obradak. Ravnomjerno pomičite proizvod naprijed-natrag.
- Kod grubog brušenja postići ćete najbolji rezultat uz radni kut od 30° do 40°.

● Pohrana steznog ključa

- Stezni ključ [9] može se pohraniti u ručku [1] (sl. A).

● Montaža

⚠ OPREZ! Opasnost od nezgode!

- ▶ Pobrinite se da imate dovoljno prostora za rad i da ne ugrožavate druge ljude.
- ▶ Prije početka rada svi poklopci i zaštitni uređaji moraju biti pravilno postavljeni.
- ▶ Utikač odspojite od napajanja prije bilo kakvog prilagođavanja proizvoda.

● Montaža ručke (sl. A)

⚠ UPOZORENJE!

- ▶ Proizvod se smije koristiti samo s montiranom ručkom [1].
- Pričvrstite ručku na navoj ručke. Ovisno o položaju u kojem radite, odaberite navoj za ručku lijevo [3], desno ili gore [2] na proizvodu (sl. A).

● Podešavanje/demontaža zaštitnog poklopca (sl. D)

NAPOMENA

- ▶ Zaštitni poklopac [12] unaprijed je montiran na proizvodu.
- ▶ Ponovo namjestite položaj zaštitnog poklopca [12] ako tijekom uporabe primijetite da ne pruža optimalnu zaštitu.
- Namjestite zaštitni poklopac tako da iskre ili odvojeni dijelovi ne mogu pogoditi korisnika ni osobe u okruženju.
- Položaj zaštitnog poklopca treba biti takav da iskre ne mogu zapaliti zapaljive dijelove, čak ni one u okruženju.

Demontaža zaštitnog poklopca

- Demontirajte zaštitni poklopac [12] uklanjanjem vijka [24] pomoću odgovarajućeg odvijača (pogledajte sl. D).

● Montaža/demontaža nastavka zaštitnog poklopca (sl. E)

Montaža dodatka

1. Postavite nastavak zaštitnog poklopca [11] u smjeru **a** na zaštitnom poklopcu [12].
2. Gurajte dodatak na zaštitni poklopac dok ne čujete da je kliknuo na svoje mjesto.

Demontaža dodatka

1. Otključajte nastavak zaštitnog poklopca [11] gurnuvši kopču [25] sa zaštitnog poklopca [12].
2. Odvijte dodatak sa zaštitnog poklopca.

● Montaza/demontaza ploče (sl. F)

1. Pritisnite gumb za zaključavanje osovine **14**.
2. Okrećite montažnu osovinu **17** dok blokada osovinu ne fiksira montažnu osovinu. Nastavite držati gumb za zaključavanje osovine.
3. Otpustite steznu maticu **15** s navoja steznim ključem **9**. Možete otpustiti gumb za zaključavanje osovine.
4. Postavite željenu ploču na montažnu prirubnicu **16** (sl. B). Natpis na ploči treba uvijek pokazivati prema proizvodu.

NAPOMENA

- ▶ Ako je na vašoj ploči označen smjer vrtnje, tijekom montaže provjerite odgovara li smjer vrtnji proizvoda. To je naznačeno na proizvodu pored gumba za zaključavanje osovine (←).
 - ▶ Provjerite je li montažna prirubnica (sl. B) postavljena na proizvod tako da udubljenja u montažnoj prirubnici zahvate rub proizvoda. Kada okrećete montažnu osovinu montažna prirubnica mora se okretati.
5. Postavite steznu maticu natrag na montažnu osovinu. Ravna strana stezne matice usmjerena je prema radnom alatu ako je debljina držača ploče < 5 mm.

Ako je debljina držača ploče ≥ 5 mm, okrenite steznu maticu (sl. B).
 6. Pritisnite gumb za zaključavanje osovine i okrećite montažnu osovinu sve dok blokada osovine ne učvrsti montažnu osovinu. Ponovno zategnite steznu maticu pomoću steznog ključa. Možete otpustiti gumb za zaključavanje osovine.

Demontaza brusne ploče

1. Pritisnite gumb za zaključavanje osovine **14** (sl. A).
2. Okrećite montažnu osovinu **17** dok blokada osovinu ne fiksira montažnu osovinu. Nastavite držati gumb za zaključavanje osovine.
3. Otpustite steznu maticu **15** (sl. B) pomoću steznog ključa **9** (sl. A). Možete otpustiti gumb za zaključavanje osovine.
4. Uklonite steznu maticu i montažnu prirubnicu **16** (sl. B) i reznu ili brusnu ploču s montažne osovine.

● Korištenje

⚠ OPREZ! Opasnost od nezgode!

- ▶ Prije bilo kakvog rada na proizvodu, izvucite utikač **8**.
- ▶ Koristite samo brusne ploče i dodatke koje preporučuje proizvođač. Uporaba radnog alata i drugog pribora može izazvati opasnost od ozljeda.
- ▶ Upotrijebite samo pribor koji sadrži podatke o proizvođaču, načinu spajanja, dimenziji i dozvoljenom broju okretaja.
- ▶ Upotrijebite samo pribor čiji je otisnut broj okretaja barem onoliko visok kao onaj koji se navodi na tipskoj pločici proizvoda.
- ▶ Ne koristite slomljene, napuknute ili na drugi način oštećene brusne ploče.
- ▶ Nikada nemojte koristiti proizvod bez zaštitnih uređaja.

OPREZ! Opasnost od nezgode!

- ▶ Kako biste smanjili rizik od trzaja uslijed zaglavljene rezne ploče, poduprite ploču ili veliki obrađivani predmet. Veliki komadi obrađivanog predmeta mogu se saviti pod vlastitom težinom. Orađivani predmet valja poduprijeti na objema stranama ploče i to u blizini rezne ploče kao i na bridu.
- ▶ Tijekom rada proizvoda držite ruke podalje od rezne ploče. Postoji opasnost od ozljeda.

NAPOMENA

Upute za zamjenu

- ▶ Nikada nemojte koristiti proizvod bez zaštitnih uređaja.
- ▶ Provjerite je li brzina označena na alatu jednaka ili veća od nazivne brzine proizvoda bez opterećenja.
- ▶ Uvjerite se da dimenzije alata odgovaraju proizvodu.
- ▶ Koristite samo ploče koji su u besprijekornom stanju (test zvuka: imaju jasan zvuk kada se udari plastičnim čekićem).
- ▶ Nemojte naknadno bušiti premaleni prihvatni provrt na brusnoj ploči.
- ▶ Nemojte koristiti odvojene redukcijske čahure ni adaptere kako biste prilagodili brusne ploče s većom rupom.
- ▶ Nemojte koristiti listove pile.

NAPOMENA

Upute za zamjenu

- ▶ Za stezanje brusnog alata smiju se koristiti samo isporučene stezne prirubnice. Međuslojevi između stezne prirubnice i alata za brušenje moraju biti izrađeni od elastičnih materijala, npr. guma, mekani karton itd.
- ▶ Nakon izmjene alata, potpuno ponovno sastavite proizvod.

UPOZORENJE!



Isključite proizvod i izvucite utikač. Pričekajte da se proizvod rashladi.

UPOZORENJE!



Kada mijenjate alate nosite zaštitne rukavice kako biste izbjegli ozljede od posjekotina.

UPOZORENJE!

- ▶ Stezna matica 15 ne smije se prekomjerno zategnuti kako bi se izbjeglo lomljenje podloške i matice.

● **Uključivanje i isključivanje**

UPOZORENJE!

- ▶ Uvjerite se da napon mrežnog priključka odgovara tipskoj pločici na proizvodu.

1. Spojite utikač **[8]** u utičnicu.
2. Za uključivanje gurnite prekidač za uklj./isklj. **[7]** (sl. A) prema naprijed prema proizvodu, a zatim ga gurnite prema površini za držanje proizvoda.
3. Nakon uključivanja pričekajte dok proizvod ne postigne maksimalnu brzinu. Tek tada krenite s radom.
4. Za isključivanje otpustite prekidač za uklj./isklj. Proizvod se isključuje.

⚠ UPOZORENJE!

- ▶ Alat nastavlja raditi nakon što se proizvod isključuje. Postoji opasnost od ozljeda.

Podешavanje brzine okretanja

- Postavite regulator brzine **[6]** na položaj između 1 i 6.

● Otklanjanje poteškoća

⚠ UPOZORENJE!



Prije bilo kakvog rada na proizvodu, izvucite utikač. Opasnost od strujnog udara!

Probni rad

- Prije prvog rada i nakon svake zamjene alata izvršite probni rad bez opterećenja. Odmah isključite proizvod ako alat radi neravnomjerno, ako se pojave veće vibracije ili ako se čuje jaka buka.

● Kontinuirani rad

1. Uključite proizvod.

Uključivanje kontinuirani rad

2. Učvrstite prekidač za uklj./isklj. **[7]** (sl. A) dok je uključen gurajući ga prema naprijed prema proizvodu.

Isključivanje kontinuiranog rada

3. Kratko pritisnite prekidač za uklj./isklj. **[7]** (sl. A) u smjeru površine za držanje proizvoda. Proizvod se isključuje.

Problem	Mogući uzroci	Rješenje
Proizvod se ne pokreće.	Nema mrežnog napona.	Provjerite utičnicu, kabel za napajanje, liniju, utikač i kućni osigurač. Popravke mora izvoditi kvalificirani električar.
	Osigurač je izbacio.	
Alat za brušenje se ne pomiče iako motor radi.	Stezna matica je labava.	Zategnite steznu maticu (pogledajte „Montaža/demontaža ploče“).
	Obradak, ostaci obratka ili ostaci brusnog alata blokiraju pogon.	Uklonite blokade.
Motor usporava i staje.	Proizvod je preopterećen obratkom.	Smanjite pritisak na brusni alat.
		Obradak nije prikladan.

Problem	Mogući uzroci	Rješenje
Brusna ploča ne radi glatko, čuju nenormalni zvukovi.	Stezna matica je labava.	Zategnite steznu maticu (pogledajte „Montaža/ demontaža ploče“).
	Brusna ploča je neispravna.	Promijenite brusnu ploču.

● Čišćenje i održavanje

⚠ UPOZORENJE!



Prije zamjene pribora, čišćenja te ako ga ne upotrebljavate, isključite proizvod pa ga odvojite od električne mreže.

⚠ UPOZORENJE!

- ▶ Radove koji nisu opisani u ovim uputama za uporabu prepustite specijaliziranoj radionici. Koristite samo originalne dijelove. Prije bilo kakvih radova održavanja i čišćenja ostavite proizvod da se ohladi. Postoji opasnost od opekline!
- Prije svake uporabe provjerite ima li na proizvodu očitih nedostataka kao što su labavi, istrošeni ili oštećeni dijelovi, te se uvjerite u ispravno postavljanje vijaka ili drugih dijelova. Naročito provjerite brusnu ploču. Zamijenite oštećene dijelove.

● Čišćenje

⚠ UPOZORENJE!

- ▶ Nemojte koristiti sredstva za čišćenje ili otapala. Kemijske tvari mogu oštetiti plastične dijelove proizvoda.
- ▶ Nikada ne čistite proizvod pod tekućom vodom.
- Proizvod temeljito čistite nakon svake uporabe.

- Ventilacijske otvore i površinu proizvoda očistite mekom četkom, četkom ili krpom.

● Održavanje (sl. C)

Zamijenite ugljične četkice

⚠ UPOZORENJE!



Prije zamjene pribora, čišćenja te ako ga ne upotrebljavate, isključite proizvod pa ga odvojite od električne mreže.

1. Otpustite vijak **4** poklopca za održavanje **5** (sl. A).
2. Skinite poklopac za održavanje.
3. Podignite tlačnu oprugu **20** iz utora za tlačnu oprugu **18** ugljične četkice **23**.
4. Izvucite kontaktni utikač **21** s kontaktne papučice **19**.
5. Izvucite ugljičnu četkicu iz vodilice.
6. Gurnite novu ugljičnu četkicu u vodilicu.
7. Položite priključak **22** u sjedište pored utora za tlačnu oprugu. Provucite priključak kroz otvor na bočnoj strani vodilice.
8. Gurnite kontaktni utikač na kontaktnu papučicu.
9. Postavite tlačnu oprugu natrag na utor za tlačnu oprugu ugljične četkice.

10. Ponovno pričvrstite poklopac za održavanje pomoću vijka.
11. Ponovite korake od 1 do 10 na drugoj strani proizvoda. Ugljične četkice treba uvijek mijenjati u paru.

● Skladištenje

- Proizvod čuvajte na suhom mjestu bez prašine i izvan dohvata djece.
- Brusne ploče moraju se pohraniti suhe i uspravne i ne smiju se naslagati na hrpu.

● Zbrinjavanje

Ambalaža se sastoji od ekološki neškodljivih materijala koje možete zbrinuti na lokalnim mjestima za reciklažu.



Uvažavajte obilježavanje ambalaže za odvajanje otpada, ono je obilježeno s kraticama (a) i brojevima (b) sa slijedećim značenjem: 1–7: plastika/20–22: papir I karton/80–98: miješani materijali.

Proizvod:



O mogućnostima zbrinjavanja dotrajalog proizvoda možete se raspitati kod vaše općinske ili gradske uprave.



Zbog zaštite okoliša ne bacajte dotrajali proizvod u kućni otpad, već ga predajte stručnom zbrinjavanju. Informacije o mjestima za sakupljanje otpada i njihovom radnom vremenu možete dobiti pri Vašem nadležnom općinskom uredu.

● Jamstvo

Ovaj proizvod je pažljivo proizveden prema strogim smjernicama kvalitete i temeljito je ispitan prije isporuke. U slučaju pogreške u materijalu ili izradi, imate zakonska prava protiv prodavatelja proizvoda. Vaša zakonska prava ni na koji način nisu ograničena našom garancijom navedenom u nastavku.

Garancija za ovaj proizvod je 3 godine od datuma kupnje. Garantni rok počinje s datumom kupovine. Čuvajte originalni račun na sigurnom mjestu jer je ovaj dokument potreban kao dokaz kupnje.

Sva oštećenja ili nedostaci koji su već prisutni u trenutku kupnje moraju se prijaviti odmah nakon raspakiranja proizvoda.

Ako se u roku od 3 godine od datuma kupnje pokaže da je proizvod neispravan u materijalu ili izradi, mi ćemo ga, po našem izboru, besplatno popraviti ili zamijeniti. Garantni rok se ne produljuje odobrenim zahtjevom za garanciju. To vrijedi i za zamijenjene i popravljene dijelove.

Ova garancija ne vrijedi ako je proizvod bio oštećen ili nepropisno korišten ili održavan.

Garancija pokriva greške u materijalu i proizvodnji. Ova se garancija ne odnosi na dijelove proizvoda koji su podložni uobičajenom habanju, te se stoga smatraju potrošnim dijelovima (npr. baterije, crijeva, spremnici s tintom), niti na oštećenja lomljivih dijelova, npr. prekidača ili dijelova od stakla.

U slučaju manjeg popravka jamstveni rok se produljuje onoliko koliko je kupac bio lišen uporabe stvari.

Međutim, kad je zbog neispravnosti stvari izvršena njezina zamjena ili njezin bitni popravak, jamstveni rok počinje teći ponovno od zamjene, odnosno od vraćanja popravljene stvari.

Ako je zamijenjen ili bitno popravljen samo neki dio stvari, jamstveni rok počinje teći ponovno samo za taj dio.

● Postupak u slučaju koji je pokriven jamstvom

Kako bismo osigurali brzu obradu vašeg zahtjeva, slijedite upute u nastavku:

Za sve upute kao dokaz o kupnji pripremite račun i broj artikla (IAN 485293_2501).

Broj artikla možete pronaći na tipskoj pločici na proizvodu, gravuri na proizvodu, naslovnici vaših uputa (dolje lijevo) ili naljepnici na stražnjoj i donjoj strani proizvoda.

Ako se pojave funkcionalni kvarovi ili drugi nedostaci, prvo se obratite servisnoj odjelu koji je naveden u nastavku telefonski ili e-poštom.

Proizvod za koji je utvrđen kvar, uz prilaganje potvrde o kupnji (računa) i informacijama o nedostacima i kada su nastali, možete poslati na adresu servisa kojega ste obavijestili bez poštarine.



Ove i mnoge druge priručnike možete pregledati i preuzeti na stranici parkside-diy.com. Ovaj QR kod vodi vas izravno na našu stranicu parkside-diy.com. Odaberite svoju zemlju i putem tražilice potražite upute za uporabu. Unosom broja artikla (IAN) 485293_2501 dospjet ćete do uputa za uporabu za svoj artikl.

● Servis

 **Servis Hrvatska**

Tel.: 0800806355

E-Mail: owim@lidl.hr



Srpska oznaka sukladnosti

● EU Izjava o sukladnosti

EU IZJAVA O SUKLADNOSTI (br. 485293_2501)

IAN: 485293_2501
Identifikacija proizvoda: "PARKSIDE" Kutna brusilica
Broj modela: HG10788

Predmet gore opisane izjave u skladu je s mjerodavnim zakonodavstvom Unije o usklađivanju:

Direktiva 2006/42/EZ
Direktiva 2014/30/EU
Direktiva 2011/65/EU sa svim povezanim izmjenama i dopunama

Upućivanja na relevantne primijenjene usklađene norme ili upućivanja na druge tehničke specifikacije u vezi s kojima se izjavljuje sukladnost:

N° / dijelovi
Direktiva 2006/42/EZ
EN 62841-1:2015/A11:2022
EN IEC 62841-2-3:2021/A11:2021
Direktiva 2014/30/EU
EN IEC 55014-1:2021
EN IEC 55014-2:2021
EN IEC 61000-3-2:2019/A1:2021
EN 61000-3-3:2013/A2:2021

Predmet gore navedene deklaracije je usuglašenost sa direktivom 2011/65/EU Evropskog parlamenta i veća od 8 lipnja 2011 o ograničenju uporabe štetnih tvari u elektronskoj i električnoj opremi:

N° / dijelovi
EN IEC 63000:2018

Osoba zadužena za čuvanje tehničke dokumentacije: OWIM GmbH & Co.KG

Potpisano za i u ime:

OWIM GmbH & Co. KG, Stiftsbergstraße 1, 74167 Neckarsulm, Njemačka

Ova izjava o usuglašenosti je izdata pod punom odgovornošću proizvođača.

Priljev od izvorne izjave o podudarnosti/konformitetu

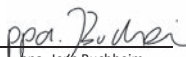
Neckarsulm	14.03.2025		
Mjesto	Datum	p.p.a. Stefan Haensel Ovlašteni potpisnik	p.p.a. Jens Buchheim Ovlašteni potpisnik























HR



Korišćena upozorenja i simboli	Strana	48
Uvod	Strana	49
Predviđena namena	Strana	49
Obim isporuke	Strana	49
Opis delova	Strana	49
Tehnički podaci	Strana	50
Bezbednosne napomene	Strana	51
Opšte bezbednosne napomene tokom korišćenja električnih alata ..	Strana	51
Bezbednosne napomene za brusilice	Strana	54
Bezbednosne napomene za ugaone brusilice	Strana	54
Smanjenje vibracija i buke	Strana	58
Ponašanje u hitnim slučajevima	Strana	58
Zaostale opasnosti	Strana	59
Napomene za rad	Strana	59
Brusno rezanje (sl. G)	Strana	59
Grubo brušenje (sl. H)	Strana	59
Skladištenje ključa stezne glave	Strana	60
Sastavljanje	Strana	60
Montiranje ručke (sl. A)	Strana	60
Podešavanje/demontiranje štitnika (sl. D)	Strana	60
Montiranje/demontiranje dodatka štitniku (sl. E)	Strana	60
Montiranje/demontiranje diska (sl. F)	Strana	61
Korišćenje	Strana	61
Uključivanje i isključivanje	Strana	63
Neprekidni rad	Strana	63
Rešavanje problema	Strana	63
Čišćenje i održavanje	Strana	64
Čišćenje	Strana	64
Održavanje (sl. C)	Strana	64
Skladištenje	Strana	65
Odlaganje	Strana	65
Garancija i garantni list	Strana	65
Postupak garancije	Strana	67
Servis	Strana	67
EU Izjava o usklađenosti	Strana	68

Korišćena upozorenja i simboli

U ovom uputstvu za korišćenje na ambalaži i na tipskoj pločici koriste se sledeća upozorenja:

	OPASNOST! Ovaj simbol sa signalnom rečju „Opasnost“ označava opasnost sa visokim stepenom rizika koji će, ako se ne izbegne, za rezultat imati smrt ili ozbiljne povrede.		OPREZ! Ovaj simbol sa signalnom rečju „Oprez“ označava opasnost sa malim stepenom rizika koji će, ako se ne izbegne, dovesti do manje ili veće povrede.
	UPOZORENJE! Ovaj simbol sa signalnom rečju „Upozorenje“ označava opasnost sa srednjim stepenom rizika koji će, ako se ne izbegne, za rezultat imati smrt ili ozbiljne povrede.		Isključite proizvod i izvucite ga iz struje pre zamene dodatne opreme, čišćenja i kada ga ne koristite.
	Pročitajte uputstvo za korišćenje.		Naizmenična struja/napon
	Nosite zaštitne naočare!		Oznaka CE potvrđuje usaglašenost sa direktivama EU koje se primenjuju na proizvod.
	Klasa zaštite II (dvostruka izolacija)		OPREZ! Posebno obratite pažnju na bezbednosne napomene.
	Nosite zaštitu za uši!		Koristite masku za prašinu!
	Nosite zaštitnu kacigu!		Izvucite utikač
	Nosite zaštitne rukavice.		Nije pogodno za mokro brušenje
	Nosite zaštitne cipele koje ne klize!		Nije pogodno za bočno brušenje
	Nemojte koristiti u oštećenom stanju		Samo za rezanje
	Nije za brušenje		Bezbednosne napomene
			Smernice za rukovanje

	OPREZ! Nemojte dodirivati pokretne delove.		Uvek koristite koristeći obe ruke.
	Štitnik ne sme da se koristi za rezanje.		

UGAONA BRUSILICA

● Uvod

Čestitamo vam na kupovini vašeg novog proizvoda. Tako ste se odlučili za visokokvalitetan proizvod. Uputstvo za upotrebu je deo ovog proizvoda. Sadrži važna bezbednosna uputstva, uputstva za upotrebu i odlaganje. Pre korišćenja proizvoda upoznajte se sa svim uputstvima za rikovanje i bezbednost. Koristite proizvod samo onako kako je opisano i za navedene oblasti primene. Predajte sve dokumente prilikom isporuke proizvoda trećem licu.

● Predviđena namena

- Proizvod je alat za grubu obradu i rezanje metala, betona ili pločica bez upotrebe vode.
- Proizvod nije namenjen za bilo koju drugu vrstu primene (npr. brušenje neodgovarajućim brusnim alatima, brušenje rashladnom tečnošću, brušenje ili rezanje materijala opasnih po zdravlje kao što je azbest).
- Proizvod je pogodan samo za korišćenje u radionici u domu. Nije dizajniran za kontinuiranu komercijalnu upotrebu. Proizvod je namenjen da ga koriste odrasle osobe. Mlade osobe starije od 16 godina mogu da koriste proizvod samo pod nadzorom.
- Proizvođač nije odgovoran za štetu koja nastaje usled nepravilnog korišćenja ili nepravilnog rada.

● Obim isporuke

▲ UPOZORENJE!

- ▶ Proizvod i ambalažni materijal nisu igračka za decu! Deci nije dozvoljeno da se igraju najlonskim kesama, folijama i sitnim delovima! Od njih preti opasnost od davljenja i gušenja!

- 1 Ugaona brusilica
- 1 Ručka
- 1 Štitnik
- 1 Ključ stezne glave
- 1 Rezni disk
- 2 Rezervne ugljene četkice
- 1 Uputstvo za korišćenje

● Opis delova

Slika A:

- 1 Ručka
- 2 Navoj za ručku
- 3 Navoj za ručku
- 4 Zavrtanj
- 5 Poklopac za održavanje
- 6 Regulator broja obrtaja
- 7 Prekidač za uključivanje/isključivanje sa sigurnosnom bravom
- 8 Mrežni utikač
- 9 Ključ stezne glave
- 10 Rezervne ugljene četkice

- 11 Dodatak štitnika
- 12 Štitnik
- 13 Rezni disk
- 14 Dugme za blokiranje osovine

Slika B:

- 15 Navrtka stezne glave
- 16 Prihvatna prirubnica
- 17 Prihvatna osovina

Slika C:

- 18 Urez za kompresionu oprugu
- 19 Kontaktni jezičak
- 20 Kompresiona opruga
- 21 Kontaktni utikač
- 22 Priključak
- 23 Ugljena četkica

Slika D:

- 24 Zavrtnji (za fiksiranje štitnika)

Slika E:

- 25 Reza

● Tehnički podaci

Ugaona brusilica	PWS 125 I9
Nominalni ulazni napon:	230 V~, 50 Hz
Potrošnja struje:	1200 W
Brzina u praznom hodu (n_0):	3000–12000 min ⁻¹
Dimenzije reznog/grubog brusnog diska:	Ø 125 × 22,23 mm
Debljina reznog/grubog brusnog diska:	maks. 6 mm
Navoj osovine brusilice:	M14

Dužina navoja brusne osovine:	maks. 12 mm
Klasa zaštite:	II/□
Tip zaštite:	IPX0
Nominalni kapacitet:	maks. Ø 125 mm

Rezni disk (iz obima isporuke)	
Brzina u praznom hodu n_0 :	maks. 12200 min ⁻¹
Brzina diskova:	maks. 80 m/s*
Spoljni prečnik:	Ø 125 mm
Rupa vođica:	Ø 22,23 mm
Debljina:	1,2 mm

* Brusni disk mora da izdrži brzinu rotacije od 80 m/s.

Vrednost emisije buke

Izmerene vrednosti su određene u skladu sa EN 62841. Nivo buke električnog alata procenjen sa A tipično iznosi:

Nivo zvučnog pritiska L_{pA} :	93,3 dB
Neizvesnost K_{pA} :	3 dB
Nivo zvučne snage L_{WA} :	101,3 dB
Neizvesnost K_{WA} :	3 dB

Vrednosti emisije vibracija

Ukupne vrednosti vibracija (vektorski zbir tri pravca), određene u skladu sa EN 62841:

Vibracija glavne ručke $a_{h,AG}$:	6,533 m/s ²
Vibracija pomoćne ručke a_h :	6,581 m/s ²
Neizvesnost K:	1,5 m/s ²

Navedene vrednosti se odnose na površinsko brušenje. Ostala primena može dovesti do različitih vrednosti emisije vibracija.

UPOZORENJE!



Nosite zaštitu za uši!

NAPOMENA

- ▶ Deklarisana ukupna vrednost vibracija i deklarirana vrednost emisije buke mereni su u skladu sa standardizovanom procedurom ispitivanja i mogu se koristiti za poređenje jednog električnog alata sa drugim.
- ▶ Navedena ukupna vrednost vibracija i navedena vrednost emisije buke mogu da se koriste i za preliminarnu procenu opterećenja.

UPOZORENJE!

- ▶ Emisije vibracija i buke tokom stvarnog korišćenja električnog alata mogu da odstupaju od deklariranih vrednosti, u zavisnosti od načina na koji se koristi električni alat, posebno od vrste predmeta koji se obrađuje.
Pokušajte da umanjite uticaj vibracije i buke koliko je god to moguće. Možete da smanjite uticaj vibracije tako što ćete nositi rukavice prilikom korišćenja alata i ograničiti vreme rada. U tom slučaju treba uzeti u obzir sve delove radnog ciklusa (na primer, vreme tokom kojeg je električni alat isključen i tokom kojeg je uključen, ali radi bez opterećenja).

UPOZORENJE!

- ▶ Brušenje tankog lima ili drugih lako vibrirajućih struktura velike površine može dovesti do mnogo (do 15 dB) veće ukupne emisije buke od navedene vrednosti emisije buke. Ovakve radne komade treba u što je moguće većoj meri sprečiti da emituju zvuk primenom odgovarajućih mera kao što je primena teških fleksibilnih prostirki za prigušivanje zvuka. Povećana emisija buke se takođe mora uzeti u obzir prilikom procene rizika od izlaganja buci i prilikom izbora odgovarajuće zaštite za sluh.



Bezbednosne napomene

- **Opšte bezbednosne napomene tokom korišćenja električnih alata**

UPOZORENJE!

- ▶ **Pročitajte sve bezbednosne napomene, smernice, ilustracije i tehničke podatke koji su priloženi uz ovaj električni alat.** Nepridržavanje bezbednosnih napomena i smernica može dovesti do strujnog udara, požara i/ili teške povrede.

Sačuvajte sve bezbednosne napomene i propise da biste ih koristili u budućnosti.

Pojam „električni alat“ koji se koristi u bezbednosnim napomenama odnosi se na električne alate priključene na električnu mrežu (vodovima za napajanje) ili na akumulatorske električne alate (bez vodova za napajanje).

Bezbednost na radnom mestu

- 1) **Održavajte područje rada u čistom stanju i imajte dobro osvetljenje.** Nered ili neosvetljeno područje rada mogu voditi do nesreće.
- 2) **Nemojte da radite sa električnim alatom u potencijalno eksplozivnom okruženju gde se nalaze zapaljive tečnosti, gasovi ili prašina.** Električni alati proizvode varnice koje mogu da zapale prašinu ili isparenja.
- 3) **Deca i druge osobe nek se nalaze podalje dok koristite električni alat.** Odvratanje pažnje može voditi do gubitka kontrole nad električnim alatom.

Zaštita od strujnog udara

- 1) **Utikač električnog alata mora da odgovara utičnici. Nije dozvoljeno menjati utikač na bilo koji način. Nemojte da koristite adaptere za utikače kod električnih alata sa uzemljenjem.** Neizmenjeni utikači i odgovarajuće utičnice smanjuju opasnost od strujnog udara.
- 2) **Izbegavajte dodir tela sa uzemljenim površinama kao što su cevi, grejači, peći i frižideri.** Postoji povećana opasnost od električnog udara ako je vaše telo uzemljeno.
- 3) **Držite električni alat dalje od kiše ili vlage.** Prodor vode u električni alat povećava opasnost od strujnog udara.
- 4) **Nemojte pogrešno da koristite priključni kabl tako što ćete vukući ga podizati električni aparat, kačiti ili izvlačiti utikač iz utičnice. Držite priključni kabl dalje od toplote, ulja, oštih ivica ili pokretnih delova proizvoda.** Oštećeni ili zamršeni priključni kablovi povećavaju opasnost od strujnog udara.

- 5) **Kada radite sa električnim alatom na otvorenom, koristite samo produžni kabl koji je pogodan za spoljašnju upotrebu.** Korišćenje produžnog kabla koji je pogodan za spoljašnju upotrebu umanjuje opasnost od strujnog udara.
- 6) **Ako je neizbežno korišćenje električnog alata u vlažnom okruženju, koristite uređaj za rezidualnu struju.** Korišćenje uređaja za rezidualnu struju smanjuje opasnost od električnog udara.

Bezbednost osoba

- 1) **Budite oprezni, obratite pažnju na ono što radite i koristite zdrav razum dok radite električnim alatom. Nemojte koristiti električni alat ako ste umorni ili ako ste pod uticajem droge, alkohola ili lekova.** Trenutak nemara prilikom korišćenja električnog alata može dovesti do ozbiljnih povreda.
- 2) **Nosite ličnu zaštitnu opremu i uvek nosite zaštitne naočare.** Nošenjem lične zaštitne opreme, kao što su maska za prašinu, zaštitne cipele koje ne klize, šlem ili zaštitu za uši, odgovarajuće vrsti i upotrebi električnog alata, smanjujete opasnost od povrede.
- 3) **Izbegavajte nenamerno pokretanje. Vodite računa da električni alat bude isključen pre nego što ga priključite na struju i/ili na akumulator kada ga podižete ili nosite.** Ako vam je prst na prekidaču dok nosite električni alat ili ako priključite električni alat na napajanje dok je uređaj uključen, to može voditi do nesreće.
- 4) **Uklonite priključnu opremu ili ključeve pre nego što uključite električni alat.** Alat ili ključ koji se nalazi u rotirajućem delu električnog alata može prouzrokovati povrede.

- 5) **Izbegavajte neuobičajeni položaj tela. Obezbedite bezbedan položaj i u svakom trenutku održavajte ravnotežu.** Tako ćete moći u neočekivanim situacijama bolje upravljati električnim alatom.
- 6) **Nosite odgovarajuću odeću. Nemojte nositi labavu odeću ili nakit. Držite kosu, odeću i rukavice dalje od pokretnih delova.** Pokretni delovi mogu da uhvate labavu odeću, nakit ili dugu kosu.
- 7) **Ako je moguće montirati opremu za usisavanje i sakupljanje prašine, potrebno ju je pravilno povezati i koristiti.** Korišćenje usisivača za prašinu može da smanji opasnost koja nastaje od prašine.
- 8) **Nemojte se zavaravati lažnom sigurnošću i nemojte prekoračiti sigurnosna pravila za električne alate, čak i ako ste upoznati sa električnim alatom nakon višekratnog korišćenja.** Nepažljivo rukovanje može za delić sekunde dovesti do ozbiljnih povreda.

Korišćenje električnog alata i njegovo rukovanje

- 1) **Nemojte preopterećivati električni alat. Za svoj posao koristite odgovarajući električni alat.** Sa pravim električnim alatom radite bolje i bezbednije u navedenom opsegu snage.
- 2) **Nemojte koristiti električni alat čiji je prekidač neispravan.** Električni alat koji se više ne može uključiti ili isključiti opasan je i mora se popraviti.
- 3) **Izvadite utikač iz utičnice i/ili izvadite uklonjivi akumulator pre podešavanja, promene delova priključne opreme ili skladištenja električnog alata.** Ove mere predostrožnosti sprečavaju slučajno pokretanje električnog alata.

- 4) **Čuvajte nekorišćeni električni alat van domašaja dece. Nemojte dozvoliti da električni alat koriste osobe koje nisu upoznate sa njim ili koje nisu pročitale ovo uputstvo.** Električni alati su opasni kada ih koriste osobe koje nemaju iskustva.
- 5) **Pažljivo održavajte električne alate i priključnu opremu. Proverite da li pokretni delovi ispravno funkcionišu i da li se zaglavljaju, da li su delovi pokvareni ili oštećeni u toj meri da je funkcionisanje električnog alata oštećeno. Pre korišćenja električnog alata dajte na popravku oštećene delove.** Mnoge nesreće nastaju usled loše održanih električnih alata.
- 6) **Rezne alate održavajte u oštrom i čistom stanju.** Pažljivo održavani rezni alati sa oštrim reznim ivicama manje se zaglavljaju i lakše je upravljati njima.
- 7) **Koristite električni alat, dodatnu opremu, priključnu opremu, itd., u skladu sa ovim uputstvom. Uzmite u obzir uslove rada i aktivnosti koje treba obaviti.** Korišćenje električnih alata u drugu, osim u predviđenu namenu, može voditi do opasnih situacija.
- 8) **Održavajte rukohvat i površine za hvatanje suvim, čistim i bez ulja i masnoće.** Klizave ručke i površine za hvatanje sprečavaju bezbedan rad i kontrolu nad električnim alatom u nepredviđenim situacijama.

Servis

- 1) **Vaš električni alat treba da popravlja samo kvalifikovano osoblje i samo koristeći originalne rezervne delove.** Ovim se obezbeđuje bezbednost električnog alata.

● Bezbednosne napomene za brusilice

⚠ UPOZORENJE!

- ▶ Prašina od materijala kao što su boje koje sadrže olovo, neke vrste drveta i metala može biti štetna po zdravlje.
- ▶ Dodir sa ovom prašinom ili njeno udisanje može predstavljati opasnost za korisnika ili osobe koje se nalaze u blizini.

⚠ UPOZORENJE!



Nosite zaštitne naočare i masku za prašinu!



● Bezbednosne napomene za ugaone brusilice

Uobičajene bezbednosne napomene za brušenje i brusno rezanje

- 1) **Ovaj električni alat koristite se u vidu brusilice i mašine za brusno rezanje. Pridržavajte se svih bezbednosnih napomena, smernica, prikaza i podataka koje dobijate sa uređajem.** Ako ne poštujete sledeće smernice, to može dovesti do strujnog udara, požara i/ili ozbiljnih povreda.
- 2) **Ovaj električni alat nije pogodan za brušenje brusnim papirom, četkanje žicom, poliranje i rezanje rupa.** Upotreba za koju električni alat nije namenjen može prouzrokovati opasnosti i povrede.
- 3) **Nemojte koristiti električni alat za bilo koju funkciju za koju nije izričito dizajniran i namenjen od strane proizvođača.** Takva prepravka može dovesti do gubitka kontrole i ozbiljnih telesnih povreda.
- 4) **Nemojte koristiti nikakvu priključnu opremu koju proizvođač nije posebno dizajnirao i naznačio za ovaj električni alat.** Samo zato što opremu možete da priključite na električni alat ne garantuje bezbednu upotrebu.
- 5) **Dozvoljena brzina obrtaja na priključnoj opremi mora biti toliko velika kao što je maksimalna brzina navedena na električnom alatu.** Oprema koja se okreće brže od dozvoljenog može da se slomi i nekontrolisano izleti.
- 6) **Spoljašnji prečnik i debljina priključne opreme moraju odgovarati datim dimenzijama električnog alata.** Nepravilno izmerenu priključnu opremu nije moguće adekvatno zaštititi ili kontrolisati.
- 7) **Dimenzije za pričvršćivanje priključne opreme moraju odgovarati dimenzijama pričvršćivača električnog alata.** Priključna oprema koja ne naleže tačno na električni alat, neujednačeno se okreće, veoma jako vibrira i može voditi do gubitka kontrole.
- 8) **Nemojte koristiti oštećenu priključnu opremu.** Pre svake upotrebe pregledajte priključnu opremu, da li ima odlomljenih komada i pukotina na brusnim diskovima, da li ima pukotina, pohabanosti ili jake istrošenosti na brusnim podlogama. Ako električni alat ili priključna oprema padne, proverite da li ima oštećenja ili koristite neku neoštećenu priključnu opremu. Nakon što proverite i podesite priključnu opremu, budite vi i osobe u blizini izvan rotacione ravni priključne opreme i ostavite uređaj da radi punom brzinom 1 minut. Oštećena

- priključna oprema se obično pokida za ovo vreme testiranja.
- 9) **Nosite ličnu zaštitnu opremu. U zavisnosti od primene, koristite potpunu zaštitu za lice, zaštitu za oči ili zaštitne naočare. Ako je potrebno, nosite masku za prašinu, zaštitu za uši, zaštitne rukavice ili posebnu kecelju koja može da vas zaštititi od malih brusnih čestica i čestica materijala.** Trebalo bi da oči zaštitite od letećih stranih tela koja nastaju usled različite primene. Maska za prašinu ili respiratorna maska mora da filtrira prašinu koja nastaje tokom korišćenja uređaja. Ako ste dugo izloženi velikoj buci, možda ćete doživeti gubitak sluha.
- 10) **Vodite računa da druge osobe ostanu na bezbednoj udaljenosti od radnog područja. Svako ko kroči u radno područje mora da nosi ličnu zaštitnu opremu.** Fragmenti radnog komada ili slomljeni komadići priključne opreme mogu da odlete i prouzrokuju povrede čak i izvan direktnog radnog područja.
- 11) **Držite električni alat samo za izolovane površine za hvatanje prilikom izvođenja radova tokom kojih priključna oprema može da pogodi električne vodove ili sopstveni kabl za napajanje.** Kontakt sa vodovima pod naponom može preneti napon na metalne delove uređaja i dovesti do strujnog udara.
- 12) **Držite kabl za napajanje dalje od priključne opreme koja se vrti.** Ako izgubite kontrolu nad uređajem, kabl za napajanje može biti presečen ili zapleten što može dovesti do toga da vam šaka ili ruka dođe u dodir sa priključnom opremom koja se vrti.
- 13) **Nikada nemojte isključiti električni alat pre nego što se priključna oprema u potpunosti ne zaustavi.** Priključna oprema koja se okreće može doći u dodir sa površinom, što može prouzrokovati da izgubite kontrolu nad električnim alatom.
- 14) **Nemojte ostaviti da električni alat i dalje radi dok ga nosite.** Vašu odeću može slučajno da uhvati priključna oprema koja se okreće i priključna oprema može da se zarije u vaše telo.
- 15) **Redovno čistite otvore za ventilaciju na vašem električnom alatu.** Ventilator motora uvlači prašinu u kućište, a veliko nakupljanje metalne prašine može da prouzrokuje opasnost od strujnog udara.
- 16) **Nemojte koristiti električni alat blizu zapaljivih materijala.** Varnice mogu da zapale ove materijale.
- 17) **Nemojte koristiti priključnu opremu koja zahteva tečno rashladno sredstvo.** Korišćenje vode ili drugih tečnih rashladnih sredstava može izazvati strujni udar.

Sledeće bezbednosne napomene se odnose na sve primene – povratni udar i odgovarajuće bezbednosne napomene:

Povratni udar je iznenadna reakcija kada zapne ili zablokira rotirajuća priključna oprema poput brusnog diska, brusne podloge itd. Zapinjanje ili zaglavljenje vodi do naglog zaustavljanja rotirajuće priključne opreme. Kao rezultat toga, nekontrolisani električni alat se ubrzava suprotno smeru rotacije priključne opreme na mestu blokiranja. Ako npr. brusni disk u radnom komadu zapne ili se blokira, ivica brusnog diska koja ulazi u radni komad može da zapne i na taj način pokvari brusni disk ili

dovede do povratnog udara. Zatim se brusni disk pomera u pravcu korisnika ili suprotno od njega, u zavisnosti od pravca rotacije diska u odnosu na mesto blokiranja. Tom prilikom brusni disk može da se slomi.

Povratni udar nastaje usled nepravilne ili pogrešne upotrebe električnog alata. To se može sprečiti odgovarajućim merama predostrožnosti, kao što je opisano u daljnjem tekstu.

- 1) **Čvrsto držite električni alat i dovedite svoje telo i ruke u položaj u kojem možete da apsorbuje silu povratnog udara. Uvek koristite dodatnu ruku, ako je ima, da biste imali najveću moguću kontrolu nad silom povratnog udara ili reakcijom obrtnog momenta.** Rukovalac može da kontroliše sile povratnog udara i reakcione sile odgovarajućim merama predostrožnosti.
- 2) **Nikada nemojte približiti ruku priključnoj opremi koja se vrti.** Priključna oprema može kod povratnog trzaja da dođe u dodir sa vašom rukom.
- 3) **Sklonite svoje telo iz područja u koje električni alat može dospeti tokom povratnog trzaja.** U slučaju povratnog udara električni alat će skočiti u pravcu koji je suprotan u odnosu na kretanje brusnog diska na mestu zaglavlivanja.
- 4) **Budite naročito pažljivi oko uglova, oštih ivica, itd. Sprečite odskakanje i odbijanje priključne opreme sa radnog komada.** Priključna oprema koja se vrti obično se zaglavljuje kod uglova, oštih ivica ili kada odskoči. To vodi do gubitka kontrole ili povratnog udara.
- 5) **Nemojte koristiti sečivo motorne testere za rezanje drveta, segmentirani dijamantski rezni**

disk sa rastojanjem segmenata većim od 10 mm ili sečivo nazubljene testere. Takva priključna oprema često dovodi do povratnog udara i gubitka kontrole.

Posebne bezbednosne napomene za brušenje i brusno rezanje

- 1) **Koristite samo brusne ploče koje su odobrene za vaš električni alat i štitnik koji je predviđen za te brusne ploče.** Brusne ploče koje nisu predviđene za električni alat ne mogu biti u dovoljnoj meri zaštićene i nisu bezbedne.
- 2) **Centralno fiksirani brusni diskovi moraju se tako montirati da se njihova brusna površina ne nalazi izvan ravni ivice štitnika.** Nepravilno montirani brusni disk, koji se proteže izvan ravni štitnika, nije moguće zaštititi na odgovarajući način.
- 3) **Štitnik mora biti čvrsto pričvršćen na električni alat i postavljen za maksimalnu bezbednost tako da prema korisniku bude izložen najmanji mogući deo brusne ploče.** Štitnik pomaže da zaštitite korisnika od fragmenata, slučajnog kontakta sa brusnom pločom, kao i od varnica koje mogu da zapale odeće.
- 4) **Brusne ploče je dozvoljeno koristiti samo za moguću primenu za koju se preporučuju. Na primer: Nikada nemojte brusiti bočnom površinom reznog diska.** Rezni diskovi su namenjeni za uklanjanje materijala ivicom diska. Vršenje bočne sile na ove brusne ploče može da ih slomi.
- 5) **Uvek koristite neoštećene spojne priрубnice odgovarajuće veličine i oblika za brusni disk koji ste odabrali.** Odgovarajuća priрубnica drži brusni disk, čime se smanjuje opasnost od lomljenja brusnog diska. Priрубnice za rezne diskove mogu da

se razlikuju od priborica za druge brusne diskove.

- 6) **Nemojte da koristite istrošene brusne diskove od većih električnih alata.** Brusni diskovi za veće električne alate nisu dizajnirani za veće brzine manjih električnih alata i mogu da se slome.
- 7) **Kada koristite diskove koji su za dvostruku namenu, uvek koristite odgovarajući štitnik za primenu za koju se koriste.** Nekorišćenje odgovarajućeg štitnika možda neće pružiti željenu zaštitu i dovešće do ozbiljnih povreda.

Bezbednosne napomene za rezanje brusilicom

- 1) **Izbegavajte zaglavljivanje reznih diskova ili vršenje prekomernog pritiska. Nemojte praviti preterano duboke rezove.** Preopterećenje reznog diska povećava njegovo naprezanje i postaje podložniji zapinjanju ili zaglavljivanju usled čega može doći do povratnog udara ili lomljenja brusne ploče.
- 2) **Izbegavajte područje ispred i iza rotirajućeg reznog diska.** Kada pomerate rezni disk dalje od sebe na radnom komadu, u slučaju povratnog trzaja električni alat sa rotirajućim diskom može da skoči direktno na vas.
- 3) **Ako je rezni disk zaglavljen ili ako prestanete sa radom, isključite uređaj i držite čvrsto dok se disk ne zaustavi. Nikada nemojte vaditi iz proreza rezni disk koji se još uvek vrti.** Utvrdite i ispravite uzrok zaglavljivanja.
- 4) **Nemojte ponovo uključivati električni alat dok se nalazi u radnom komadu. Pustite da rezni disk najpre dostigne puni broj obrtaja pre nego što pažljivo nastavite sa rezanjem.** U suprotnom, disk može da zapne,

odskoči sa radnog komada ili dovede do povratnog udara.

- 5) **Obezbedite potporu za ploče ili velike radne komade da biste smanjili opasnost od povratnih udara usled zaglavljivanja reznog diska.** Veliki radni komadi mogu da se saviju pod sopstvenom težinom. Radni komad mora biti zaštićen sa obe strane diska, kako u blizini linije rezanja tako i na ivici.
- 6) **Budite naročito oprezni kod „džepova“ u postojećim zidovima ili kod drugih nepreglednih područja.** Uronjeni rezni disk može kod presecanja gasovoda ili vodovoda, električnih vodova ili drugih predmeta izazvati povratni trzaj.
- 7) **Nemojte praviti kružne rezove.** Preopterećenje reznog diska povećava njegovo naprezanje i postaje podložniji zapinjanju ili zaglavljivanju usled čega može doći do povratnog udara ili lomljenja brusne ploče, usled čega mogu nastati teške povrede.

Dodatne bezbednosne napomene za ugaone brusilice

- 1) Priključite proizvod samo u utičnicu sa zaštitnim uređajem diferencijalne struje (RCD prekidač) sa nominalnom strujom okidanja ne većom od 30 mA.
- 2) Držite kablove za napajanje i produžne kablove dalje od diska. Ako je oštećen ili presečen, odmah izvucite mrežni utikač iz utičnice. Nemojte dodirivati vod sve dok ga ne izvučete iz struje. Preći opasnost od strujnog udara.
- 3) Ako je potrebna zamena priključnog kabela, to će izvršiti proizvođač ili njegov predstavnik kako bi se izbegle opasnosti po bezbednost.

- 4) Koristite samo brusne diskove na kojima je štampana brzina okretanja koja je u najmanjoj meri veća od navedene na tipskoj pločici proizvoda.
- 5) Pre korišćenja vizuelno pregledajte brusni disk. Nemojte koristiti oštećene ili deformisane diskove. Zamenite istrošeni disk.
- 6) Vodite računa da varnice koje nastaju prilikom brušenja ne predstavljaju opasnost, npr. za osobe koje se tamo nađu ili zapaljive materijale.
- 7) Prilikom brušenja uvek koristite zaštitne naočare, zaštitne rukavice, zaštitu za disajne puteve i zaštitu za uši.
- 8) Nikada nemojte držati prste između diska i zaštite od varnica ili blizu štitnika. Preti opasnost od drobljenja.
- 9) Rotirajuće delove proizvoda nije moguće pokriti iz funkcionalnih razloga. Zato budite oprezni i dobro pričvrstite radni komad da ne dođe do proklizavanja, što bi moglo dovesti do toga da vaše ruke dođu u dodir sa brusnim diskom.
- 10) Radni komad postaje vruć tokom brušenja. Nemojte dodirivati radnu površinu, ostavite je da se ohladi. Preti opasnost od opekotina. Nemojte koristiti rashladno sredstvo ili slično.
- 11) Nemojte raditi sa proizvodom kada ste umorni ili nakon što pijete alkohol ili tablete. Uvek imajte pravovremenu pauzu na radu.
- 12) Isključite proizvod i izvucite mrežni utikač
 - Da biste oslobodili zablokiranu priključnu opremu,
 - Ako je priključni kabl oštećen ili zamršen,
 - Ako se čuju neobični zvukovi.

Ako je potrebna zamena priključnog kabla, to će izvršiti proizvođač ili njegov predstavnik kako bi se izbegle opasnosti po bezbednost.

● Smanjenje vibracija i buke

Ograničite vreme korišćenja, koristite režim niske vibracije i niske buke, i nosite ličnu zaštitnu opremu da biste smanjili efekte vibracija i buke.

Sledeće mere pomažu u ublažavanju opasnosti vezanih za vibracije i buku:

- Koristite proizvod samo u skladu sa njegovom predviđenom namenom i kao što je opisano u ovom uputstvu.
- Vodite računa da proizvod bude ispravno i dobro održavan.
- Koristite odgovarajuću priključnu opremu za ovaj proizvod i uverite se da su u besprekornom stanju.
- Čvrsto držite proizvod za ručke/rukohvat.
- Održavajte proizvod u skladu sa uputstvima i obezbedite adekvatno podmazivanje (ako je primenljivo).
- Planirajte tok svog rada tako da korišćenje proizvoda sa velikom vibracijom bude raspoređeno tokom dužeg vremenskog perioda.

● Ponašanje u hitnim slučajevima

Upoznajte se sa uputstvom za korišćenje ovog proizvoda. Zapamtite ove bezbednosne napomene i obavezno ih se pridržavajte. To pomaže u izbegavanju rizika i opasnosti.

- Uvek budite pažljivi tokom korišćenja ovog proizvoda da biste na vreme prepoznali opasnosti i preduzeli nešto. Brzom intervencijom možete izbeći ozbiljne povrede i materijalnu štetu.

- Kod neispravnog funkcionisanja isključite proizvod i izvucite ga iz struje. Dajte da proizvod pregleda kvalifikovani stručnjak, i ako je potrebno da ga popravi, pre nego što ponovo počnete da ga koristite.

● Zaostale opasnosti

Čak i ako pravilno koristite ovaj proizvod, postoji potencijalna opasnost od povreda i nastanka materijalne štete. U vezi sa dizajnom i konstrukcijom ovog proizvoda mogu se pojaviti sledeće opasnosti, koje uključuju, ali se ne ograničavaju na sledeće:

- Šteta po zdravlje koja nastaje usled emisije vibracija, u slučaju da se proizvod duže vreme koristi, da se ne koristi pravilno i da se ne održava.
- Telesna povreda i materijalna šteta koje mogu nastati usled neispravnog reznog alata ili naglog udarca o skriveni predmet tokom korišćenja.
- Telesna povreda i materijalna šteta mogu nastati od letećih predmeta.

NAPOMENA

- ▶ Ovaj proizvod tokom rada stvara elektromagnetno polje! Pod određenim okolnostima, ovo polje može uticati na aktivne ili pasivne medicinske implantate! Da bi se smanjila opasnost od ozbiljnih ili smrtonosnih povreda, pre nego što koriste proizvod, preporučujemo da se osobe sa medicinskim implantatima konsultuju sa svojim lekares i proizvođačem medicinskih implantata!

● Napomene za rad

⚠ UPOZORENJE!

- ▶ Kada birate alat, vodite računa da njegova dozvoljena brzina bude najmanje onolika kolika je navedena maksimalna brzina proizvoda.
- ▶ Prilikom izbora diska obratite pažnju na maksimalno dozvoljeni prečnik i debljinu.

● Brusno rezanje (sl. G)

⚠ UPOZORENJE!

- ▶ Nikada nemojte koristiti brusne diskove za rezanje!
- ▶ Proizvod sme da se koristi sa reznim diskom samo ako je montiran štitnik.
- Štitnik [12] je već postavljen. Za brusno rezanje montirajte dodatak štitnika [11], videti „Podešavanje/ demontiranje štitnika“ i „Montiranje/ demontiranje dodatka štitniku“.
- Mogu se koristiti samo testirani, sa vlaknima ojačani rezni diskovi.
- Uvek radite blago pomerajući unapred. Na radni komad vršite samo umereni pritisak.
- Uvek radite krećući se u suprotnom smeru. Na taj način proizvod neće biti nekontrolisano izbačen iz reza.

● Grubo brušenje (sl. H)

⚠ UPOZORENJE!

- ▶ Nikada nemojte koristiti rezne diskove za grubo brušenje!
- ▶ Proizvod sme da se koristi sa diskom za grubu obradu samo ako je montiran štitnik.

⚠ UPOZORENJE!

- ▶ Koristite isključivo sertifikovane brusne diskove.

- Štitnik [12] za grubo brušenje je već postavljen.
- Podešavanje/demontiranje štitnika [12]: Videti „Podešavanje/demontiranje štitnika“.
- Na radni komad vršite samo umereni pritisak. Pomerajte proizvod ravnomerno napred-nazad.
- Najbolje rezultate ćete postići kada grubo brusite pod radnim uglom od 30° do 40°.

● **Skladištenje ključa stezne glave**

- Ključ stezne glave [9] može da se odloži u ručki [1] (sl. A).

● **Sastavljanje**

⚠ OPREZ! Opasnost od povreda!

- ▶ Vodite računa da imate dovoljno prostora za rad i da ne ugrožavate druge ljude.
- ▶ Pre puštanja u rad, svi poklopci i zaštitni uređaji moraju biti pravilno montirani.
- ▶ Izvucite mrežni utikač pre bilo kakvih podešavanja na proizvodu.

● **Montiranje ručke (sl. A)**

⚠ UPOZORENJE!

- ▶ Proizvod se može koristiti samo sa montiranom ručkom [1].

- Zavrnite ručku u navoj za ručku. U zavisnosti od položaja rada, izaberite navoj za ručku sa leve [3], desne ili gornje strane [2] proizvoda (sl. A).

● **Podešavanje/demontiranje štitnika (sl. D)**

NAPOMENA

- ▶ Štitnik [12] je već postavljen na proizvod.
- ▶ Ponovo podesite položaj štitnika [12] ako tokom upotrebe ustanovite da ne pruža optimalnu zaštitu.

- Podesite štitnik tako da varnice ili odvojeni delovi ne udare ni korisnika ni osobe koje se nalaze u blizini.
- Položaj štitnika mora biti takav da se varnicom zapaljivi delovi, čak i ako leže uokolo, ne zapale.

Demontiranje štitnika

- Demontirajte štitnik [12] tako što ćete ukloniti zavrtnje [24] odgovarajućim odvijačem (videti sl. D).

● **Montiranje/demontiranje dodatka štitniku (sl. E)**

Montiranje dodatka

1. Postavite dodatak štitnika [11] u pravcu **a** na štitniku [12].
2. Gurnite dodatak na štitnik sve dok ne škljocne na svoje mesto.

Demontiranje dodatka

1. Otključajte dodatak štitnika [11] tako što ćete gurnuti rezu [25] sa štitnika [12].
2. Skinite dodatak sa štitnika.

● Montiranje/demontiranje diska (sl. F)

1. Pritisnite dugme za blokiranje osovine **14**.
2. Okrenite prihvatnu osovinu **17** sve dok se ne fiksira blokada prihvatne osovine. Držite i dalje pritisnuto dugme za blokiranje osovine.
3. Olabavite navrtku stezne glave **15** ključem stezne glave **9**. Možete da otpustite dugme za blokiranje osovine.
4. Stavite željeni disk na prihvatnu prirubnicu **16** (sl. B). Označavanje na disku uvek ukazuje na proizvod.

NAPOMENA

- ▶ Ako je pravac rotacije označen na vašem disku, vodite računa da prilikom montaže odgovara pravcu okretanja proizvoda. To je naznačeno na proizvodu pored dugmeta za blokiranje osovine (←).
 - ▶ Vodite računa da prihvatna prirubnica (sl. B) bude postavljena na proizvod tako da udubljenja na prihvatnoj prirubnici zahvate ivicu proizvoda. Prihvatna osovinica mora da se okreće kada okrenete prihvatnu prirubnicu.
5. Vratite navrtku stezne glave na prihvatnu osovinu. Ravna strana navrtke stezne glave je okrenuta ka priključnoj opremi, kada je debljina prihvatnice diska < 5 mm.
Ako je debljina prihvatnice diska ≥ 5 mm, okrenite navrtku stezne glave (sl. B).

6. Pritisnite dugme za blokiranje osovine i okrenite prihvatnu osovinu sve dok se ne fiksira blokada prihvatne osovine. Ponovo zategnite navrtku stezne glave ključem stezne glave. Možete da otpustite dugme za blokiranje osovine.

Demontiranje brusnog diska

1. Pritisnite dugme za blokiranje osovine **14** (sl. A).
2. Okrenite prihvatnu osovinu **17** sve dok se ne fiksira blokada prihvatne osovine. Držite i dalje pritisnuto dugme za blokiranje osovine.
3. Olabavite navrtku stezne glave **15** (sl. B) ključem stezne glave **9** (sl. A). Možete da otpustite dugme za blokiranje osovine.
4. Uklonite navrtku stezne glave i prihvatnu prirubnicu **16** (sl. B) i rezni ili brusni disk sa prihvatne osovine.

● Korišćenje

⚠ OPREZ! Opasnost od povreda!

- ▶ Pre svih radova na ovom proizvodu izvucite mrežni utikač **8** iz struje.
- ▶ Koristite samo brusne diskove i dodatnu opremu koje preporučuje proizvođač. Korišćenje druge priključne opreme i ostalog pribora može za vas da predstavlja opasnost od povreda.
- ▶ Koristite samo dodatnu opremu koja sadrži podatke o proizvođaču, vrsti povezivanja, dimenzijama i dozvoljenom broju obrtaja.

OPREZ! Opasnost od povreda!

- ▶ Koristite samo dodatnu opremu na kojoj se nalazi štampana brzina okretanja koja je u najmanjoj meri veća od navedene na tipskoj pločici proizvoda.
- ▶ Nemojte koristiti slomljene, napukle ili na drugi način oštećene brusne diskove.
- ▶ Nemojte nikada da koristite proizvod bez zaštitne opreme.
- ▶ Zaštitite ploče ili radni komad da biste izbegli opasnost od povratnog udara usled zaglavlivanja reznog diska. Veliki radni komadi mogu da se saviju pod sopstvenom težinom. Radni komad mora biti zaštićen sa obe strane diska, kako u blizini reznog diska tako i na ivici.
- ▶ Držite ruke dalje od diska dok je proizvod u pogonu. Preći opasnost od povreda.

NAPOMENA

Napomene za zamenu

- ▶ Nemojte nikada da koristite proizvod bez zaštitne opreme.
- ▶ Proverite da li je brzina označena na alatu jednaka ili veća od nominalne brzine proizvoda u praznom hodu.
- ▶ Proverite da li dimenzije alata odgovaraju proizvodu.
- ▶ Koristite samo diskove koji su u besprekornom stanju (test zvuka: daju jasan zvuk kada ih udarite plastičnim čekićem).

NAPOMENA

Napomene za zamenu

- ▶ Nemojte ponovo bušiti montažnu rupu na brusnom disku ako je rupa premala.
- ▶ Nemojte koristiti zasebne reduktore ili adaptere da biste postavili brusne diskove sa velikom rupom.
- ▶ Nemojte koristiti listove kružne testere.
- ▶ Za zatezanje brusnog alata mogu da se koriste samo stezne prirubnice koje su uključene u isporuku. Međuslojevi između stezne prirubnice i brusnog alata moraju biti napravljeni od elastičnih materijala, kao npr. od gume, mekanog kartona itd.
- ▶ Ponovo potpuno sastavite proizvod nakon zamene alata.

UPOZORENJE!



Isključite proizvod i izvucite mrežni utikač iz struje. Ostavite da se proizvod ohladi.

UPOZORENJE!



Nosite zaštitne rukavice kada menjate alat da biste izbegli posekotine.



UPOZORENJE!

- ▶ Navrtka stezne glave 15 ne sme previše da se zategne da bi se izbeglo lomljenje diska i navrtke.

● Uključivanje i isključivanje

⚠ UPOZORENJE!

- ▶ Obratite pažnju da napon mrežnog priključka odgovara navedenom na natpisnoj pločici proizvoda.

1. Stavite mrežni utikač  u utičnicu.
2. Da biste uključili, pritisnite prekidač za uključivanje/isključivanje  (sl. A) napred u pravcu proizvoda, a zatim ga pritisnite prema površini rukohvata na proizvodu.
3. Nakon uključivanja, sačekajte da proizvod dostigne maksimalnu brzinu. Tek tada počnite sa radom.
4. Da biste isključili, otpustite prekidač za uključivanje/isključivanje. Proizvod se isključuje.

⚠ UPOZORENJE!

- ▶ Alat se i dalje okreće nakon što je proizvod isključen. Preči opasnost od povreda.

● Rešavanje problema

⚠ UPOZORENJE!



Pre svih radova na ovom proizvodu izvucite mrežni utikač iz struje. Opasnost od strujnog udara!

Problem	Mogući uzrok	Rešenje
Proizvod neće da se pokrene.	Nema struje.	Proverite utičnicu, kabl za napajanje, vodove, mrežni utikač i osigurače u kući. Popravke mora da obavi kvalifikovani električar.
	Osigurači u kući rade.	

● Podešavanje brzine rotacije

- Podesite regulator broja obrtaja  na položaj između 1 i 6.

● Probni rad

- Sprovedite probni rad bez opterećenja pre prvih radova i nakon promene alata. Odmah isključite proizvod ako alat neravnomerno radi, ako postoje značajne vibracije ili ako se čuje abnormalan zvuk.

● Neprekidni rad

1. Uključite proizvod.

Uključivanje neprekidnog rada

2. Kada je prekidač za uključivanje/isključivanje  (sl. A) uključen, zakačite ga tako što ćete ga gurnuti napred u pravcu proizvoda.

Isključivanje neprekidnog rada

3. Kratko pritisnite prekidač za uključivanje/isključivanje  (sl. A) u pravcu površine ručke na proizvodu. Proizvod se isključuje.

Problem	Mogući uzrok	Rešenje
Alat za brušenje se ne pomera iako motor radi.	Navrtka stezne glave je otpuštena.	Zategnite navrtku stezne glave (videti „Montiranje/demontiranje diska“).
	Radni komad, ostaci radnog komada ili ostaci alata za brušenje blokiraju pogon.	Uklonite to što blokira.
Motor usporava i staje.	Proizvod je preopterećen radnim komadom.	Smanjite pritisak na alat za brušenje.
		Radni komad je neprikladan.
Brusni disk se ne okreće glatko i mogu se čuti neuobičajeni zvuci.	Navrtka stezne glave je otpuštena.	Zategnite navrtku stezne glave (videti „Montiranje/demontiranje diska“).
	Brusni disk je neispravan.	Zamenite brusni disk.

● Čišćenje i održavanje

⚠ UPOZORENJE!



Isključite proizvod iz izvucite ga iz struje pre zamene dodatne opreme, čišćenja i kada ga ne koristite.

⚠ UPOZORENJE!

- ▶ Poslove koji nisu opisani u ovom uputstvu za korišćenje dajte da obavi specijalizovana radionica. Koristite samo originalne delove. Ostavite da se proizvod ohladi pre bilo kakvih radova održavanja ili čišćenja. Preti opasnost od opekotina!
- Pre svakog korišćenja proverite da li proizvod ima vidljive nedostatke kao što su labavi, istrošeni ili oštećeni delovi, ispravno naleganje zavrtnjeva ili drugih delova. Posebno proverite brusni disk. Zamenite oštećene delove.

● Čišćenje

⚠ UPOZORENJE!

- ▶ Nemojte koristiti sredstva za čišćenje ili rastvarače. Hemijske supstance mogu da oštete plastične delove proizvoda.
- ▶ Nikada nemojte čistiti proizvod ispod tekuće vode.

- Temeljno očistite proizvod nakon svakog korišćenja.
- Očistite ventilacione otvore i površinu proizvoda mekom četkom, četkicom ili krpom.

● Održavanje (sl. C)

Zamena ugljenih četkica

⚠ UPOZORENJE!



Isključite proizvod iz izvucite ga iz struje pre zamene dodatne opreme, čišćenja i kada ga ne koristite.

1. Olabavite zavrtnaj **4** na poklopcu za održavanje **5** (sl. A).
2. Skinite poklopac za održavanje.

3. Izvadite kompresionu oprugu **20** iz ureza za kompresionu oprugu **18** na ugljenoj četkici **23**.
4. Svucite kontaktni utikač **21** sa kontaktnog jezička **19**.
5. Izvucite ugljenu četkicu iz vođice.
6. Stavite novu ugljenu četkicu u vođicu.
7. Položite priključak **22** u luk iza ureza za kompresionu oprugu. Provucite priključak kroz bočni otvor vođice.
8. Navucite kontaktni utikač na kontaktni jezičak.
9. Vratite kompresionu oprugu u urez za kompresionu oprugu na ugljenoj četkici.
10. Ponovo pričvrstite poklopac za održavanje zavrtnjem.
11. Ponovite korake od 1 do 10 na drugoj strani proizvoda. Ugljene četkice uvek treba zameniti u paru.

● Skladištenje

- Čuvajte proizvod na suvom mestu bez prašine i van domašaja dece.
- Brusni diskovi moraju da se čuvaju u suvom stanju uspravno i ne smeju da se slažu jedni na druge.

● Odlaganje

Pakovanje se sastoji od ekološki prihvatljivih materijala koje možete odlagati na lokalnim mestima za reciklažu.



Obratite pažnju na označavanje materijala za pakovanje pri odvajanju otpada, koji je označen skraćenicama (a) i brojevima (b) sa sledećim značenjem: 1–7: plastika/20–22: papir i karton/80–98: mešavine.

Proizvod:



Mogućnosti za uklanjanje iskorišćenog proizvoda možete saznati u vašoj opštinskoj ili gradskoj upravi.



U interesu zaštite životne sredine nemojte bacati vaš proizvod kada je iskorišćen kućnom otpadu, nego ga ponesite na odgovarajuće mesto za odlaganje otpada. Informacije o mestima za sakupljanje i njihovom radnom vremenu možete dobiti u vašoj lokalnoj administraciji.

Lidl i proizvođač nisu u mogućnosti da garantuju obezbeđivanje servisiranja i dostupnost rezervnih delova nakon isteka garantog perioda/perioda saobraznosti. Ukoliko za tim bude potrebe, putem naše Službe za potrošače možete proveriti dostupnost rezervnih delova i opcije za popravku. Hvala na razumevanju.

Kako izjaviti reklamaciju?

Molimo Vas:

- da pozovete korisnički servis: 0800190639
- pošaljete e-mail na: owim@lidl.rs
- posetite najbližu Lidl prodavnicu.

Da bismo osigurali najbržu asistenciju, molimo da sačuvate fiskalni račun i date ga na uvid prilikom izjavljivanja reklamacije.

GARANCIJA I GARANTNI LIST

Poštovani,

Ovim putem Vas upoznajemo sa Vašim pravima i obavezama koje proističu iz Zakona o zaštiti potrošača, a u pogledu ostvarivanja prava iz garancije.

Ova garancija ni na koji način ne utiče, niti isključuje prava koja kupac ima u skladu sa važećim Zakonom o zaštiti potrošača po osnovu zakonske odgovornosti prodavca za nesaobraznost robe ugovoru koja traje 2 godine od dana kada je roba predata kupcu.

Davalac garancije ovom izjavom preuzima obavezu da kupcima svojih aparata, a pod uslovima definisanim u ovoj izjavi, obezbedi:

- besplatno otklanjanje kvarova u garantnom roku, koji bi nastali kod uobičajene upotrebe ili zbog grešaka u proizvodnji i materijalu, ili
- zamenu aparata, u garantnom roku predviđenim ovom garancijskom izjavom, u slučaju da opravka nije moguća, ili
- ako otklanjanje kvara nije moguće, kupac ima pravo da zahteva od prodavca povrat novca.

Ukupan rok garancije je 3 godine.

Garantni rok počinje da važi od datuma kupovine proizvoda, odnosno od prijema istog od strane kupca, a što se dokazuje fiskalnim računom.

Garancija važi na teritoriji Republike Srbije.

Kupac može da izjavi reklamaciju usmeno u nekom od prodajnih objekata Lidl Srbija KD, odnosno telefonom, pisanim putem ili elektronskim putem na kontakte kompanije Lidl Srbija KD, uz dostavu fiskalnog računa na uvid.

U cilju ispravno funkcionisanja proizvod se koristi u skladu sa njegovom namenom i Uputstvom za upotrebu.

Na zahtev kupca, koji je izjavljen u garantnom roku, prodavac će izvršiti otklanjanje kvarova i nedostataka na proizvodu u roku predviđenom Zakonom.

Garantni uslovi:

Pre obraćanja prodavcu za tehničku pomoć, potrebno je proveriti ispravnost instalacije i ostalih potrebnih uslova naznačenih u Uputstvu za upotrebu.

Kupac je dužan da prodavcu preda sve pripadajuće delove proizvoda koje je preuzeo u trenutku kupovine.

Popravke u roku garancije:

Garancija važi počev od dana kada je roba predata kupcu, a na osnovu fiskalnog odsečka. U istom periodu davalac garancije, odnosno prodavac je u obavezi da otkloni sve tehničke kvarove bez naknade, u zakonskom roku.

Garancija ne važi u sledećim slučajevima:

1. Ukoliko prodavcu uz aparat nije priložen fiskalni račun sa datumom prodaje.
2. Ukoliko je kvar prouzrokovan udarom groma, strujnim udarom ili sličnim delovanjem spoljne sile na sam uređaj (požar, poplava, naponski udar...).
3. Ukoliko su nastali kvarovi i oštećenja na uređaju posledica delovanja spoljnih uticaja, kao što su: velika vlaga, previsoka i suviše niska temperatura (pucanje cevi usled smrzavanja, oštećenja gumenih delova, rđanje, itd.)
4. Ukoliko proizvod nije korišćen u skladu sa Uputstvom za upotrebu.
5. Ukoliko je proizvod pokušalo da popravi treće neovlašćeno lice.
6. Ukoliko proizvod nije korišćen u skladu sa namenom.

7. Ukoliko je čišćenje i održavanje uređaja urađeno protivno Uputstvu za upotrebu.
8. Ukoliko je proizvod korišćen u profesionalne svrhe.

Naziv proizvoda:	Ugaona brusilica
Model:	HG10788
IAN/Serijski broj:	485293_2501
Proizvođač:	OWIM GmbH & Co. KG Stiftsbergstraße 1 74167 Neckarsulm Nemačka
Davalac garancije-voznik:	Lidl Srbija KD Prva južna radna 3 22330 Nova Pazova Republika Srbija Tel. 0800190639 E-mail: owim@lidl.rs
Datum predaje robe potrošaču:	datum sa fiskalnog računa
Uvozi i stavlja u promet:	Lidl Srbija KD Prva južna radna 3 22330 Nova Pazova Republika Srbija Tel. 0800190639 E-mail: owim@lidl.rs

● Postupak garancije

Da biste bili sigurni da će vaš zahtev biti brzo obrađen, pratite sledeća uputstva:

Za sva pitanja, pripremite račun i broj artikla (IAN 485293_2501) kao dokaz kupovine.

Nađite broj artikla na natpisnoj pločici na proizvodu, gravuri na proizvodu, naslovnoj strani vašeg uputstva (dole levo) ili nalepnici na poledini ili dnu proizvoda.

Ako dođe do funkcionalnih grešaka ili drugih kvarova, prvo kontaktirajte dole navedenu servisnu službu telefonom ili e-mailom.

Zatim možete besplatno poslati proizvod koji je evidentiran kao neispravan na adresu servisa koju ste dobili, prilažući račun (priznanicu) i detalje o tome šta je u kvaru i kada je nastao.



Možete pogledati i preuzeti ove i mnoge druge priručnike na parkside-diy.com. Skeniranjem ovog QR koda dospećete direktno na parkside-diy.com. Izaberite vašu zemlju i potražite uputstva za upotrebu koristeći masku za pretragu. Unošenjem broja artikla (IAN) 485293_2501 pristupićete uputstvu za upotrebu vašeg artikla.

● Servis

RS Servis Srbija
Tel.: 0800190639
E-Mail: owim@lidl.rs



Spska oznaka usaglašenosti

● EU Izjava o usklađenosti

EU IZJAVA O USKLAĐENOSTI (br. 485293_2501)

IAN: 485293_2501
Identifikacija proizvoda: "PARKSIDE" Ugaona brusilica
Broj modela: HG10788

Predmet gore opisane deklaracije je usklađu sa relevantnim važećim zakonodavstvom Unije o harmonizaciji:

Direktiva 2006/42/EC
Direktiva 2014/30/EU
Direktiva 2011/65/EU sa svim povezanim izmenama

Reference za važeće standarde usklađenosti ili reference za ostale tehničke specifikacije za koje se daje izjava o usklađenosti:

N° / delovi
Direktiva 2006/42/EC
EN 62841-1:2015/A11:2022
EN IEC 62841-2-3:2021/A11:2021
Direktiva 2014/30/EU
EN IEC 55014-1:2021
EN IEC 55014-2:2021
EN IEC 61000-3-2:2019/A1:2021
EN 61000-3-3:2013/A2:2021

Predmet gore navedene deklaracije je usklađenost sa direktivom 2011/65/EU Evropskog parlamenta i veća od 8 juna 2011 o ograničenju upotrebe štetnih materija u elektronskoj i električnoj opremi:

N° / delovi
EN IEC 63000:2018

Lice koje vodi tehničku dokumentaciju: OWIM GmbH & Co.KG

Potpisao za i u ime:

OWIM GmbH & Co. KG, Stiftsbergstraße 1, 74167 Neckarsulm, Nemačka

Ova izjava o usklađenosti je izdata pod punom odgovornošću proizvođača.

Prevod originalne izjave o usaglašenosti

Neckarsulm
Mesto

14.03.2025
Datum

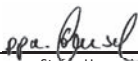
ppa. Stefan Haensel
Ovlašćeni potpisnik

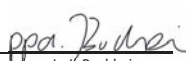
ppa. Jens Buchheim
Ovlašćeni potpisnik























RS



Indicații de avertizare și simboluri folosite	Pagina	70
Introducere	Pagina	71
Utilizarea conform destinației	Pagina	71
Volumul livrării	Pagina	71
Descrierea pieselor	Pagina	71
Date tehnice	Pagina	72
Indicații de siguranță	Pagina	73
Indicații generale de siguranță pentru scule electrice	Pagina	73
Indicații de siguranță pentru șlefuitor	Pagina	76
Indicații de siguranță pentru polizor unghiular	Pagina	76
Diminuarea vibrațiilor și a zgomotului	Pagina	80
Comportamentul în caz de necesitate	Pagina	81
Riscuri reziduale	Pagina	81
Indicații de lucru	Pagina	81
Tăierea abrazivă (fig. G)	Pagina	81
Polizarea de degroșare (fig. H)	Pagina	82
Păstrarea cheii de strângere	Pagina	82
Montarea	Pagina	82
Montarea mânerului (fig. A)	Pagina	82
Ajustarea/demontarea calotei de protecție (fig. D)	Pagina	82
Montarea/demontarea adaosului pe calota de protecție (fig. E)	Pagina	83
Montarea/demontarea discului (fig. F)	Pagina	83
Operarea	Pagina	84
Pornirea și oprirea	Pagina	85
Funcționarea continuă	Pagina	85
Remedierea defecțiunilor	Pagina	85
Curățare și întreținere	Pagina	86
Curățarea	Pagina	86
Întreținerea (fig. C)	Pagina	86
Depozitarea	Pagina	87
Înlăturare	Pagina	87
Garanție	Pagina	87
Modul de desfășurare în caz de garanție	Pagina	88
Service	Pagina	89
Declarația UE de conformitate	Pagina	90

Indicații de avertizare și simboluri folosite

În instrucțiunile de utilizare, pe ambalaj și pe plăcuța de fabricație se folosesc următoarele indicații de avertizare:

	<p>PERICOL! Acest simbol având cuvântul de semnalizare „Pericol” indică o periclitate cu grad ridicat de risc care, dacă nu este evitat, are ca urmare o rănire gravă sau moartea.</p>		<p>PRECAUȚIE! Acest simbol având cuvântul de semnalizare „Precauție” indică o periclitate cu grad scăzut de risc care, dacă nu este evitat, are ca urmare o rănire redusă sau medie.</p>
	<p>AVERTISMENT! Acest simbol având cuvântul de semnalizare „Avertisment” indică o periclitate cu grad mediu de risc care, dacă nu este evitat, poate avea ca urmare o rănire gravă sau moartea.</p>		<p>Oprii produsul și deconectați-l de la rețea înainte de schimbarea accesoriilor, curățare și când nu îl folosiți.</p>
	<p>Citiți instrucțiunile de utilizare.</p>		<p>Curent/tensiune alternativă</p>
	<p>Purtați ochelari de protecție!</p>		<p>Semnul CE confirmă conformitatea cu directivele UE referitoare la produs.</p>
	<p>Clasa de protecție II (izolație dublă)</p>		<p>PRECAUȚIE! Țineți cont de indicațiile siguranță.</p>
	<p>Purtați protecție auditivă!</p>		<p>Folosiți un mască de praf!</p>
	<p>Purtați cască de protecție!</p>		<p>Scoateți ștecherul</p>
	<p>Purtați mănuși de protecție.</p>		<p>Nu este permis pentru polizare umedă</p>
	<p>Purtați încălțăminte de siguranță antialunecare!</p>		<p>Nu este permis pentru polizare laterală</p>
	<p>Nu-l utilizați dacă este deteriorat</p>		<p>Numai pentru tăiere</p>
	<p>Nu pentru polizare</p>		<p>Indicații de siguranță Instrucțiuni de manevrare</p>



PRECAUȚIE! Nu atingeți piesele mobile.



Operați-l întotdeauna cu ambele mâini.



Calota de protecție nu poate fi folosită pentru debitare.

POLIZOR UNGHIULAR

● **Introducere**

Vă felicităm pentru achiziționarea noului dumneavoastră produs. Ați ales un produs de înaltă calitate. Manualul de utilizare reprezintă o parte integrantă a acestui produs. Acesta conține informații importante referitoare la siguranță, la utilizare și la eliminarea ca deșeu. Înainte de utilizarea acestui produs, familiarizați-vă mai întâi cu instrucțiunile de utilizare și de siguranță. Folosiți produsul numai în modul descris și numai în domeniile de utilizare indicate. Predați toate documentele aferente în cazul în care înstrăinați produsul.

● **Utilizarea conform destinației**

- Produsul este o sculă pentru degroșarea și debitarea metalului, betonului sau plăcilor de gresie sau faianță fără utilizarea apei.
- Produsul nu este prevăzut pentru toate celelalte tipuri de aplicații (de ex. polizarea cu scule de polizare nepotrivite, polizarea cu un lichid de răcire, polizarea sau debitarea materialelor care sunt periculoase pentru sănătate, cum ar fi azbestul).
- Produsul este destinat utilizării în domeniu DIY. Nu a fost conceput pentru utilizare comercială continuă. Produsul este destinat utilizării de către adulți. Tinerii peste 16 ani au voie să folosească produsul numai sub supraveghere.

- Producătorul nu este răspunzător pentru daunele cauzate de utilizarea necorespunzătoare sau utilizarea greșită.

● **Volumul livrării**

⚠ AVERTISMENT!

- ▶ Produsul și materialele de ambalaj nu sunt jucării! Copiii nu trebuie să se joace cu pungile din material plastic, foliile și piesele mici! Există pericol de înghițire și sufocare!

- 1 Polizor unghiular
- 1 Mâner
- 1 Calota de protecție
- 1 Cheie de strângere
- 1 Disc de tăiere
- 2 Perii de cărbune de rezervă
- 1 Instrucțiuni de utilizare

● **Descrierea pieselor**

Figura A:

- 1 Mâner
- 2 Filet pentru mâner
- 3 Filet pentru mâner
- 4 Șurub
- 5 Capac de întreținere
- 6 Regulator de turație
- 7 Întrerupător pornit/oprit cu blocarea pornirii
- 8 Ștecher

- 9 Cheie de strângere
- 10 Perii de cărbune de rezervă
- 11 Adaos al calotei de protecție
- 12 Calotă de protecție
- 13 Disc de tăiere
- 14 Buton de blocare a tije

Figura B:

- 15 Piuliță de strângere
- 16 Flanșă de prindere
- 17 Ax de prindere

Figura C:

- 18 Canal pentru arc de presiune
- 19 Papuc de contact
- 20 Arc de presiune
- 21 Ștecher de contact
- 22 Racord
- 23 Perie de cărbune

Figura D:

- 24 Șuruburi (fixare calotă de protecție)

Figura E:

- 25 Siguranță

● Date tehnice

Polizor unghiular	PWS 125 I9
Tensiune de intrare nominală:	230 V~, 50 Hz
Consum de putere:	1200 W
Turație de mers în gol (n_0):	3000–12000 min ⁻¹
Dimensiuni discuri de debitare/degroșare:	Ø 125 x 22,23 mm
Grosime discuri de debitare/degroșare:	max. 6 mm

Filet ax de șlefuire:	M14
Lungime filet ax de șlefuire:	max. 12 mm
Clasă de protecție:	II/□
Tip de protecție:	IPX0
Capacitate nominală:	max. Ø 125 mm

Disc de tăiere (din sfera de livrare)	
Turație de mers în gol n_0 :	max. 12200 min ⁻¹
Viteză disc:	max. 80 m/s*
Diametru exterior:	Ø 125 mm
Orificiu:	Ø 22,23 mm
Grosime:	1,2 mm

* Discul de polizare trebuie să reziste la o viteză de rotație de 80 m/s.

Valori de emisie de zgomot

Valorile măsurate au fost găsite în concordanță cu EN 62841. Nivelul de zgomot al sculei electrice evaluat cu A este de obicei:

Nivel de presiune acustică L_{pA} :	93,3 dB
Imprecizie K_{pA} :	3 dB
Nivel de putere a zgomotului L_{WA} :	101,3 dB
Imprecizie K_{WA} :	3 dB

Valori de emisie de vibrații

Valori totale de vibrații (suma vectorilor celor trei direcții), determinate corespunzător EN 62841:

Vibrație mâner principal $a_{h,AG}$:	6,533 m/s ²
Vibrație mâner suplimentar a_h :	6,581 m/s ²
Imprecizie K:	1,5 m/s ²

Valorile indicate se referă la polizarea suprafețelor. Alte utilizări pot duce la alte valori de emisie de vibrații.

AVERTISMENT!



Purtați protecție auditivă!

INDICAȚIE

- ▶ Valoarea totală dată de vibrații și valoarea emisiei de zgomot au fost măsurate conform unei metode de verificare normate și pot fi folosite la compararea unei scule electrice cu o alta.
- ▶ Valoarea totală dată de vibrații și valoarea emisiei de zgomot pot fi folosite și la o evaluare preliminară a încărcării.

AVERTISMENT!

- ▶ Emisiile de vibrații și zgomot pot diferi în timpul utilizării efective a sculei electrice de valorile indicate, în funcție de tipul sculei electrice și de modul de utilizare a sculei electrice, îndeosebi de tipul piesei de lucru care este prelucrată.

Încercați să mențineți expunerea la vibrații și zgomot cât mai mică posibil. Măsurile exemplificative pentru micșorarea încărcării cu vibrații sunt purtarea de mănuși la utilizarea sculei și limitarea timpului de lucru. De aceea trebuie luate în considerare toate etapele ciclului de lucru (de exemplu timp în care scula electrică este oprită și aceia în care ea este pornită, însă funcționează fără sarcină).

AVERTISMENT!

- ▶ Polizarea tablei metalice subțiri sau a altor structuri bine vibratoare cu suprafață mare poate duce la o emisie totală de zgomot mult mai mare (până la 15 dB) față de valorile specificate ale emisiilor de zgomot. Emisiile sonore provenite de la astfel de piese de prelucrat ar trebui să fie prevenite, în măsura posibilului, prin măsuri adecvate, cum ar fi covorașele de amortizare grele și flexibile. Emisiile de zgomot crescute, trebuie luate în considerare și pentru evaluarea riscurilor expunerii la zgomot și pentru selectarea unei protecții auditive adecvate.



Indicații de siguranță

● Indicații generale de siguranță pentru scule electrice

AVERTISMENT!

- ▶ **Citiți toate indicațiile de siguranță, instrucțiunile, imaginile și datele tehnice cu care este prevăzută această sculă electrică.** Omisiunile în respectarea indicațiilor de siguranță și instrucțiunilor pot cauza electrocutare, incendiu și/sau răni grave.

Păstrați toate sfaturile și indicațiile de siguranță într-un loc sigur, pentru consultare viitoare.

Noțiunea „sculă electrică” folosită în indicațiile de siguranță, se referă la scule electrice acționate de la rețea (cu cablu de rețea) și la scule electrice acționate cu acumulator (fără cablu de rețea).

Siguranța locului de muncă

- 1) **Păstrați zona de lucru curată și bine iluminată.** Zonele de lucru neordonate sau neiluminate pot duce la accidente.
- 2) **Nu lucrați cu scula electrică într-un mediu cu pericol de explozie, în care se găsesc gaze, lichide sau prafuri inflamabile.** Sculele electrice produc scânteii care pot aprinde praful sau vaporii.
- 3) **Țineți la distanță copiii și alte persoane în timpul folosirii sculei electrice.** Dacă sunteți distras puteți pierde controlul asupra sculei electrice.

Securitatea electrică

- 1) **Ștecherul sculei electrice trebuie să se potrivească în priză. Ștecherul nu trebuie modificat în niciun fel. Nu folosiți un ștecher adaptor împreună cu sculele electrice cu împământare.** Ștecherurile neschimbate și prizele potrivite scad riscul de electrocutare.
- 2) **Evitați contactul corpului cu suprafețele împământate, cum ar fi conducte, încălziri cupatoare și frigider.** Există un risc crescut de electrocutare atunci când corpul dvs. este legat la pământ.
- 3) **Păstrați sculele electrice departe de ploaie sau umezeală.** Intrarea apei în scula electrică crește riscul electrocutării.
- 4) **Nu folosiți cablul de alimentare pentru a transporta și agăța scula electrică sau pentru a scoate ștecherul din priză. Țineți cablul de alimentare departe de căldură, ulei, muchii ascuțite sau piese în mișcare ale aparatului.** Cablurile de alimentare deteriorate sau încărcate cresc riscul unei electrocutări.

- 5) **Dacă lucrați cu o sculă electrică în aer liber, folosiți doar cabluri prelungitoare care sunt potrivite pentru exterior.** Folosirea unui cablu prelungitor potrivit pentru exterior, micșorează riscul electrocutării.
- 6) **Dacă utilizarea sculei electrice într-un mediu umed nu poate fi evitată folosiți un întrerupător de protecție contra curenților vagabonzi.** Folosirea unui întrerupător de protecție contra curenților vagabonzi scade riscul unei electrocutări.

Siguranța persoanelor

- 1) **Fiți atenți, aveți grijă ce faceți și folosiți-vă mintea la lucrul cu o sculă electrică. Nu folosiți scule electrice dacă sunteți obosit sau sunteți sub influența drogurilor, a alcoolului sau a medicamentelor.** Un moment de neatenție la folosirea sculei electrice poate duce la răni grave.
- 2) **Purtați echipament personal de protecție și întotdeauna purtați ochelari de protecție.** Purtarea echipamentului personal de protecție, cum ar fi mască de praf, încălțăminte de siguranță antiderapantă, cască de protecție sau protecție auditivă, în funcție de modul de folosire a sculei electrice, micșorează riscul rănilor.
- 3) **Evitați punerea în funcțiune neprevăzută. Asigurați-vă că scula electrică este decuplată înainte de a o conecta la alimentarea cu tensiune și/sau a conecta acumulatorul, a o lua sau a o transporta.** Dacă la transportarea sculei electrice vă țineți degetul pe comutator sau dacă conectați scula electrică pornită la alimentarea cu curent electric, acest lucru poate provoca accidente.

- 4) **Îndepărtați sculele de reglare sau cheia pentru șuruburi înainte de pornirea sculei electrice.** O sculă sau cheia care se află într-o piesă rotativă a sculei electrice poate duce la accidente.
- 5) **Evitați o poziție anormală a corpului. Aveți grijă să aveți o stabilitate bună și păstrați-vă întotdeauna echilibrul.** Astfel puteți controla mai bine scula electrică în situații neașteptate.
- 6) **Purtați îmbrăcăminte potrivită. Nu purtați haine largi sau bijuterii. Țineți părul, hainele și mânușile departe de piesele în mișcare.** Hainele largi, bijuteriile sau părul lung pot fi prinse de piesele în mișcare.
- 7) **Dacă se pot monta dispozitive de aspirare și colectare praf, acestea trebuie conectate și utilizate corect.** Utilizarea unei aspirări de praf poate micșora pericolele datorate prafului.
- 8) **Nu vă complăceți într-o falsă siguranță și nu vă dispensați de regulile de siguranță pentru scule electrice, chiar dacă sunteți familiarizat cu scula electrică prin multiple utilizări.** Manevrarea neatentă poate duce la răni grave în decurs de câteva secunde.
- 3) **Scoateți ștecherul din priză și/ sau îndepărtați un acumulator detașabil înainte să efectuați setări la aparat, să schimbați sculele de adaos sau să puneți departe scula electrică.** Aceste măsuri de prevenire evită pornirea neprevăzută a sculei electrice.
- 4) **Păstrați sculele electrice nefolosite departe de accesul copiilor. Nu lăsați persoanele care nu sunt familiarizate cu scula electrică sau care nu au citit aceste instrucțiuni să o folosească.** Sculele electrice sunt periculoase, dacă sunt folosite de către persoane neexperimentate.
- 5) **Îngrijiți cu atenție sculele electrice și sculele de adaos. Controlați dacă piesele mobile funcționează corect și nu se blochează, dacă există piese rupte sau deteriorate care influențează funcționarea sculei electrice. Înainte de utilizarea sculei electrice solicitați repararea pieselor deteriorate.** Multe accidente își au cauza în sculele electrice întreținute defectuos.
- 6) **Păstrați sculele așchietoare ascuțite și curate.** Sculele așchietoare îngrijite cu atenție și cu muchii tăietoare ascuțite se blochează mai puțin și sunt mai ușor de condus.
- 7) **Folosiți scula electrică, accesoriile, sculele de adaos, etc. corespunzător acestor instrucțiuni. Aveți în vedere aici condițiile de lucru și activitatea de executat.** Folosirea sculelor electrice pentru alte aplicații decât cele prevăzute poate duce la situații periculoase.

Utilizarea și tratarea sculei electrice

- 1) **Nu suprasolicitați scula electrică. Folosiți scula electrică destinată lucrării dvs.** Cu scula electrică potrivită lucrați mai bine și mai sigur în domeniul de putere dat.
- 2) **Nu folosiți o sculă electrică al cărei întrerupător este defect.** O sculă electrică care nu mai poate fi pornită sau oprită este periculoasă și trebuie reparată.

- 8) **Păstrați mânerele și suprafețele de prindere uscate, curate și fără ulei sau vaselină.** Mânerele și suprafețele de prindere alunecoase nu permit o operare sigură și un control sigur al sculei electrice în situații neprevăzute.

Service

- 1) **Dispuneți repararea sculei dvs. electrice numai de către personal de specialitate calificat și numai cu piese de schimb originale.** Astfel vă asigurați că siguranța sculei electrice se păstrează.

● Indicații de siguranță pentru șlefuitor

AVERTISMENT!

- ▶ Prafurile de la materiale cum ar fi vopseala cu plumb, unele tipuri de lemn și metal pot fi nocive pentru sănătate.
- ▶ Atingerea sau inspirarea acestor prafuri poate reprezenta o pericolare pentru operator sau pentru persoanele aflate în apropiere.

AVERTISMENT!



Purtați ochelari de protecție și mască de protecție contra prafului!



● Indicații de siguranță pentru polizor unghiular

Indicații de siguranță comune pentru polizare și tăiere abrazivă

- 1) **Această sculă electrică trebuie utilizată ca polizor și aparat de tăiere abrazivă. Respectați toate indicațiile de siguranță, instruc-**

țiunile, prezentările și datele pe care le primiți cu aparatul. Dacă nu respectați instrucțiunile următoare, se poate ajunge la electrocutare, incendiu și/sau răniri grave.

- 2) **Această sculă electrică nu este potrivită pentru șlefuire cu șmirghel, lucrul cu perii de sârmă, lustruire și tăiere de orificii.** Utilizările pentru care scula electrică nu este prevăzută pot produce periclitări și răniri.
- 3) **Nu utilizați scula electrică pentru o funcție pentru care nu este proiectată și destinată în mod specific de către producătorul acesteia.** O astfel de conversie poate duce la pierderea controlului și la vătămări corporale grave.
- 4) **Nu folosiți nicio sculă de adaos care nu a fost prevăzută și stabilită special de către producător pentru această sculă electrică.** Numai faptul că puteți fixa accesoriul la scula dvs. electrică, aceasta nu garantează o utilizare sigură.
- 5) **Turația maximă a sculei de adaos trebuie să fie cel puțin la fel de mare ca turația maximă dată pe scula electrică.** Accesoriile care se rotesc mai repede decât este permis se pot rupe și pot zbura înapoi.
- 6) **Diametrul exterior și grosimea sculei de adaos trebuie să corespundă indicației dimensiunilor sculei dvs. electrice.** Sculele de adaos dimensionate greșit nu pot fi ecranate sau controlate suficient.
- 7) **Dimensiunile pentru fixarea sculei de adaos trebuie să corespundă dimensiunilor mijloacelor de fixare ale sculei electrice.** Sculele de adaos care nu sunt fixate exact pe scula electrică, se învârt neuniform, vibrează foarte puternic și pot duce la pierderea controlului.

- 8) **Nu folosiți scule de adaos deteriorate.** Înainte de fiecare utilizare, controlați sculele de adaos: discurile de polizare, dacă au cioplituri și fisuri, iar talerele dacă au fisuri, uzură sau folosire puternică. Dacă scula electrică sau scula de adaos a căzut, verificați dacă este deteriorată sau folosiți o sculă de adaos nedeteriorată. Dacă ați controlat și introdus scula de adaos, țineți persoanele care se găsesc în apropiere în afara planului în care se rotește scula de adaos și lăsați aparatul să funcționeze 1 minut cu turație maximă. Cele mai multe scule de adaos deteriorate se rup în această perioadă de testare.
- 9) **Purtați echipament personal de protecție.** În funcție de utilizare, purtați o mască de protecție a feței, protecție pentru ochi sau ochelari de protecție. Dacă este adecvat, purtați mască de praf, protecție auditivă, mănuși de protecție sau șorțuri speciale care țin la distanță de dvs. particulele abrazive și pe cele de material. Ochii trebuie protejați de corpurile străine care zboară împrejur, care pot să apară la diferitele utilizări. Maska contra prafului sau de protecție a respirației trebuie să filtreze praful apărut la utilizare. Dacă sunteți expus mult timp zgomotului puternic, puteți suferi o pierdere a auzului.
- 10) **Aveți grijă ca celelalte persoane să se afle la o distanță sigură de zona dvs. de lucru.** Oricine intră în zona de lucru trebuie să poarte echipament personal de protecție. Bucățile rupte din piesa de prelucrat sau sculele de adaos rupte pot zbura și pot produce răni și în afara zonei directe de lucru.
- 11) **Țineți scula electrică numai de suprafețele de prindere izolate dacă efectuați lucrări la care scula de adaos poate întâlni cabluri electrice ascunse sau propriul cablu de rețea.** Contactul cu un conductor aflat sub tensiune poate pune sub tensiune și piesele metalice ale aparatului și poate duce la electrocutare.
- 12) **Țineți cablul de alimentare departe de sculele de adaos care se rotesc.** Dacă pierdeți controlul asupra aparatului, cablul de alimentare poate fi tăiat sau prins, iar mâna sau brațul dvs. poate ajunge în scula de adaos care se rotește.
- 13) **Nu lăsați niciodată din mână scula electrică înainte ca scula de adaos să se oprească complet.** Scula de adaos care se rotește poate să ajungă în contact cu suprafața pe care a fost așezată, astfel dvs. putând pierde controlul asupra sculei electrice.
- 14) **Nu lăsați scula electrică să funcționeze când o transportați.** În cazul contactului accidental a hainelor dvs. cu scula de adaos care se rotește, acestea pot fi prinse, iar scula de adaos poate intra în corpul dvs.
- 15) **Curățați în mod regulat fantele de aerisire ale sculei electrice.** Ventilatorul motorului trage praf în carcasă, iar o acumulare puternică de praf metalic poate produce pericole electrice.
- 16) **Nu folosiți scula electrică în apropierea materialelor inflamabile.** Scânteile pot aprinde aceste materiale.
- 17) **Nu folosiți scule de adaos care necesită agenți de răcire.** Utilizarea apei sau a altor agenți de răcire lichizi poate duce la electrocutare.

Alte indicații de siguranță pentru toate utilizările – reculul și indicațiile de siguranță corespunzătoare:

Recul este reacția bruscă ca urmare a unei scule de adaos prinsă sau blocată în timpul rotirii, cum ar fi discul de polizare, discul de șlefuire, etc. Prinderea sau blocarea duce la o oprire bruscă a sculei de adaos. Prin aceasta, o sculă electrică necontrolată alunecă în sens opus sensului de rotație a sculei de adaos la locul de blocare.

Dacă, de ex., un disc de polizare se prinde sau se blochează în piesa de prelucrat, muchia discului de polizare poate intra în piesa de prelucrat și se poate agăța, astfel rupându-se sau provocând un recul. Discul de polizare se mișcă apoi către sau în direcție opusă utilizatorului, în funcție de sensul de rotație de la locul blocării. Astfel, discurile de polizare se pot rupe. Un recul este urmarea unei utilizări greșite sau defectuoase a sculei electrice. El poate fi evitat prin măsuri de prevedere potrivite, așa cum sunt descrise în continuare.

- 1) **Țineți scula electrică bine și duceți corpul și brațele într-o poziție din care puteți intercepta forțele de recul. Folosiți în totdeauna mânerul suplimentar, dacă există, pentru a avea cel mai mare control posibil asupra forțelor de recul sau asupra momentelor de reacție la accelerare.** Utilizatorul poate stăpâni forțele de recul și de reacție prin măsuri de prevedere potrivite.
- 2) **Nu duceți niciodată mâna în apropierea sculelor de adaos care se rotește.** Scula de adaos se poate mișca peste mâna dvs. la recul.
- 3) **Evitați să intrați cu corpul în zona în care scula electrică se mișcă în cazul reculului.** Reculul împinge scula electrică în direcție opusă

mișcării discului de polizare, la locul blocării.

- 4) **Lucrați cu atenție deosebită în zona colțurilor, a muchiilor ascuțite, etc. Evitați ca scula de adaos să ricoșeze sau să fie prinsă în piesa de prelucrat.** Scula de adaos care se rotește are tendința de a se prinde la colțuri, muchii ascuțite sau când ricoșează. Aceasta duce la o pierdere a controlului sau la recul.
- 5) **Nu utilizați o lamă cu lanț pentru tăierea lemnului, o lamă cu diamant segmentată cu un spațiu între segmente mai mare de 10 mm și o lamă de ferăstrău dintată.** Asemenea scule de adaos produc adesea un recul și pierderea controlului.

Indicații de siguranță speciale pentru polizare și tăiere abrazivă

- 1) **Folosiți exclusiv corpuri abrazive aprobate pentru scula electrică și calote de protecție prevăzute pentru aceste corpuri abrazive.** Corpurile abrazive care nu sunt prevăzute pentru scula electrică nu pot fi ecranate suficient și sunt nesigure.
- 2) **Discurile de polizare îndoite trebuie montate astfel încât suprafața lor de șlefuire să nu depășească planul marginii calotei de protecție.** Un disc de polizare montat incorect, care iese peste marginea calotei de protecție, nu poate fi protejat suficient.
- 3) **Calota de protecție trebuie să fie fixată în siguranță pe scula electrică și reglată pentru siguranță maximă, astfel încât cea mai mică parte posibilă a corpului de polizare să fie expusă operatorului.** Calota de protecție ajută la protejarea operatorului de fragmente, contact accidental cu corpul de polizare și scânteile care ar putea aprinde îmbrăcămintea.

- 4) **Corpurile abrazive trebuie folosite numai pentru posibilitățile de utilizare recomandate. De exemplu: Nu polizați niciodată cu suprafața laterală a unui disc de tăiere.** Discurile de tăiere sunt prevăzute pentru abraziunea materialului cu marginea discului. Aplicarea unei forțe laterale asupra acestor corpuri de șlefuire le poate rupe.
- 5) **Folosiți întotdeauna flanșe de strângere nedeteriorate de mărime și formă corectă pentru discul de polizare ales de dvs.** Flanșele potrivite sprijină discul de polizare și micșorează pericolul unei ruperi a acestuia. Flanșele pentru discurile de tăiere pot diferi de flanșele pentru celelalte discuri de polizare.
- 6) **Nu folosiți discuri de polizare uzate de la scule electrice mai mari.** Discurile de polizare pentru scule electrice mai mari nu sunt proiectate pentru turațiile mari ale sculelor electrice mai mici și se pot rupe.
- 7) **Când utilizați discuri pentru scopuri duble, utilizați întotdeauna calota de protecție potrivită pentru aplicația efectuată.** Dacă nu utilizați calota de protecție corect, puteți pierde ecranarea dorită și se poate ajunge la vătămări grave.
- 2) **Evitați zona din fața și din spatele discului de tăiere care se rotește.** Dacă discul de tăiere se mișcă de la sine în piesa de prelucrat în direcție opusă mâinii, în cazul unui recul, scula electrică cu discul care se rotește poate fi aruncată direct spre dvs.
- 3) **Dacă discul de tăiere se blochează sau dacă întrerupeți lucrul, opriți aparatul și țineți-l până când discul s-a oprit. Nu încercați niciodată să trageți din tăietură discul de tăiere care se rotește, altfel poate urma un recul.** Descoperiți și înlăturați cauza blocării.
- 4) **Nu porniți din nou scula electrică atât timp cât ea se găsește în piesa de prelucrat. Lăsați discul de tăiere să atingă întâi turația sa maximă înainte de a continua tăierea.** În caz contrar discul se poate prinde, poate sări din piesă sau poate produce un recul.
- 5) **Sprijiniți plăcile sau piesele de prelucrat mari pentru a micșora riscul unui recul datorat unui disc de tăiere care se prinde.** Piesele de prelucrat mari se pot îndoi sub propria lor greutate. Piesa de prelucrat trebuie sprijinită pe ambele părți ale discului, și anume atât în apropierea tăieturii, cât și pe muchie.
- 6) **Fiți deosebit de atent la „tăieturile buzunar” în pereții existenți sau în alte zone care nu pot fi văzute.** Discul de tăiere abraziv poate intra în conducta de gaz sau de apă, în fire electrice sau în alte obiecte și poate produce un recul.
- 7) **Nu efectuați tăieri curbate.** O suprasarcină a discului de tăiere abraziv mărește solicitarea acestuia și predispoziția la țesire sau blocare și astfel posibilitatea unui recul sau a ruperii corpului abraziv, ceea ce poate duce la răniri grave.

Indicații suplimentare de siguranță pentru tăiere abrazivă

- 1) **Evitați blocarea discului de tăiere sau apăsarea prea puternică. Nu efectuați tăieri foarte adânci.** O suprasarcină a discului de tăiere mărește solicitarea acestuia și predispoziția la țesire sau blocare și astfel posibilitatea unui recul sau a ruperii corpului abraziv.

Indicații suplimentare de siguranță pentru polizorul unghiular

- 1) Conectați produsul numai la o priză cu dispozitiv de protecție contra curentilor vagabonzi (întrerupător RCD) cu un curent rezidual de maximum 30 mA.
- 2) Țineți cablul de alimentare și prelungitorul departe de disc. În caz de deteriorări sau tăieri ale cablului, scoateți imediat ștecherul din priză. Nu atingeți cablul până când acesta nu este deconectat de la rețea. Există pericol de electrocutare.
- 3) În cazul în care este necesară înlocuirea cablului de alimentare, aceasta trebuie efectuată de către producător sau de către reprezentantul acestuia pentru a evita periclitarea siguranței.
- 4) Utilizați numai discuri de polizare a căror viteză imprimată este cel puțin egală cu viteza indicată pe plăcuța de identificare a produsului.
- 5) Înainte de utilizare, supuneți discul de polizare unei verificări vizuale. Nu folosiți discuri deteriorate sau deformatate. Un disc uzat trebuie înlocuit.
- 6) Aveți grijă ca scânteele generate în timpul polizării nu provoacă nici un pericol, cum ar fi lovirea oamenilor sau aprinderea substanțelor inflamabile.
- 7) Purtați întotdeauna ochelari de protecție, mănuși de protecție, protecție respiratorie și protecție auditivă la polizare.
- 8) Nu țineți niciodată degetele între disc și protecția împotriva scânteeilor sau în apropierea calotelor de protecție. Există pericol de strivire.
- 9) Părțile rotative ale produsului nu pot fi acoperite din motive funcționale. Prin urmare, procedați cu precauție și fixați bine piesa de prelucrat pentru a evita alunecarea, ceea ce ar

putea determina ca mâinile să vină în contact cu discul de polizare.

- 10) Piesa de prelucrat se înfierbântă în timpul polizării. Nu atingeți zona prelucrată, lăsați-o să se răcească. Există pericol de arsuri. Nu folosiți agent de răcire sau altele asemănătoare.
- 11) Nu lucrați cu produsul dacă sunteți obosit sau după ce ați băut alcool sau ați luat pastile. Luați întotdeauna o pauză de la lucru la timp.
- 12) Opriiți produsul și scoateți ștecherul din priză
 - Pentru eliberarea unei scule de adaos blocate,
 - În cazul în care cablul de alimentare este deteriorat sau încurcat,
 - În cazul zgomotelor neobișnuite.

În cazul în care este necesară înlocuirea cablului de alimentare, aceasta trebuie efectuată de către producător sau de către reprezentantul acestuia pentru a evita periclitarea siguranței.

● Diminuarea vibrațiilor și a zgomotului

Limitați durata de utilizare, folosiți regimuri de lucru cu vibrații și zgomote reduse și purtați echipamentul personal de protecție pentru a reduce efectele vibrațiilor și a zgomotului.

Următoarele măsuri ajută la diminuarea riscurilor determinate de zgomot și vibrații:

- Folosiți produsul numai conform destinației sale și așa cum este descris în aceste instrucțiuni.
- Asigurați-vă că produsul este în stare bună și este bine întreținut.

- Folosiți sculele de adaos corecte pentru acest produs și asigurați-vă că acestea sunt în stare perfectă.
- Țineți produsul în siguranță de mânăre/suprafețele de apucare.
- Întrețineți produsul conform instrucțiunilor și aveți grijă să existe o gresare suficientă (acolo unde este aplicabil).
- Planificați procesul de lucru în așa fel încât să distribuiți folosirea produselor cu vibrații puternice pe o perioadă mai mare de timp.

● Comportamentul în caz de necesitate

Familiarizați-vă cu utilizarea acestui produs cu ajutorul acestor instrucțiuni de utilizare. Rețineți indicațiile de siguranță și respectați-le neapărat. Aceasta ajută la evitarea riscurilor și pericolelor.

- La folosirea acestui produs fiți întotdeauna atent pentru a putea recunoaște și trata pericolele din timp. Intervenția rapidă poate evita răniile grave și pagubele materiale.
- În cazul unui defect de funcționare, opriți produsul și decuplați-l de la rețea. Dispuneți verificarea și eventual repararea acestuia de către un specialist calificat, înainte de a-l pune din nou în funcțiune.

● Riscuri reziduale

Chiar dacă operații produsul corect, rămâne un risc potențial pentru răni și pagube materiale. În funcție de modul constructiv și modelul acestui produs, pot să apară, printre altele, următoarele pericole:

- Îmbolnăviri care rezultă din emisii de vibrații, dacă produsul este folosit o perioadă lungă de timp, nu este condus și întreținut corect.

- Lezarea persoanelor și pagubele materiale produse de scule de tăiere defecte, sau lovirea bruscă a unui obiect acoperit în timpul utilizării.
- Pericol de rănire și pagube materiale produse de obiectele care zboară.

INDICAȚIE

- ▶ În timpul funcționării, acest produs creează un câmp electromagnetic! În anumite împrejurări, acest câmp poate influența implanturile medicale pasive sau active! Pentru a reduce pericolul răniilor grave sau mortale, recomandăm ca persoanele cu implanturi medicale să consulte medicul și producătorul implantului medical înainte de a folosi produsul!

● Indicații de lucru



⚠ AVERTISMENT!

- ▶ Atunci când alegeți scula, asigurați-vă că viteza permisă este cel puțin la fel de mare ca viteza maximă specificată a produsului.
- ▶ La alegerea discului, acordați atenție diametrului maxim permis și grosimii maxime permise.

● Tăierea abrazivă (fig. G)

⚠ AVERTISMENT!

- ▶ Nu folosiți niciodată discuri de degroșare pentru tăiere!
- ▶ Produsul poate fi operat cu un disc de tăiat numai cu calota de protecție montată.

- Calota de protecție  este premon-tată. Pentru tăiere abrazivă, montați adaosul calotei de protecție , vezi „Ajustarea/demontarea calotei de protecție” și „Montarea/demontarea adaosului pe calota de protecție”.

- Pot fi utilizate numai discuri de tăiere verificate, ranforsate cu material fibros.
- Lucrați în general cu un avans scăzut. Exercitați doar o apăsare moderată asupra piesei de prelucrat.
- Lucrați întotdeauna în sens opus. Astfel produsul nu este împins necontrolat afară din tăietură.

● Polizarea de degroșare (fig. H)

⚠️ AVERTISMENT!

- ▶ Nu folosiți niciodată discuri de tăiere pentru degroșare!
- ▶ Produsul cu un disc de degroșare poate fi operat numai cu calota de protecție montată.
- ▶ Utilizați numai discuri de polizare certificate.

- Calota de protecție [12] pentru degroșare este premontată.
- Ajustarea sau demontarea calotei de protecție [12]: Vezi „Ajustarea/demontarea calotei de protecție”.
- Exercitați doar o apăsare moderată asupra piesei de prelucrat. Deplasați produsul uniform înainte și înapoi.
- Cu un unghi de lucru de la 30° la 40° veți obține cel mai bun rezultat atunci când degroșați.

● Păstrarea cheii de strângere

- Cheia de strângere [9] poate fi păstrată în mâner [1] (fig. A).

● Montarea

⚠️ PRECAUȚIE! Risc de rănire!

- ▶ Asigurați-vă că aveți suficient spațiu pentru a lucra și pentru a nu pune în pericol alte persoane.

⚠️ PRECAUȚIE! Risc de rănire!

- ▶ Toate capacele și dispozitivele de protecție trebuie să fie montate corect înainte de punerea în funcțiune.
- ▶ Scoateți ștecherul din priză înainte de a face reglaje la aparat.

● Montarea mânerului (fig. A)

⚠️ AVERTISMENT!

- ▶ Produsul poate fi operat numai cu mânerul [1] montat.

- Însurubați mânerul la filetul mânerului. Selectați filetul mânerului produsului din stânga [3], dreapta sau sus [2], în funcție de modul de lucru (fig. A).

● Ajustarea/demontarea calotei de protecție (fig. D)

INDICAȚIE

- ▶ Calota de protecție [12] este premontată pe produs.
- ▶ Reglați din nou poziția calotei de protecție [12] dacă stabiliți că nu oferă protecție optimă în timpul utilizării.
- Reglați calota de protecție astfel încât scânteile care zboară sau piesele detașate să nu poată lovi utilizatorul sau persoanele din jur.
- Poziția calotei de protecție trebuie să fie, de asemenea, astfel încât scânteile care zboară să nu aprindă părți inflamabile, inclusiv cele din jurul lor.

Demontarea calotei de protecție

- Demontați calota de protecție [12], îndepărtând șuruburile [24] cu ajutorul unei șurubelnițe potrivite (vezi fig. D).

● Montarea/demontarea adaosului pe calota de protecție (fig. E)

Montarea adaosului

1. Așezați adaosul al calotei de protecție [11] în direcția a la calota de protecție [12].
2. Glisați adaosul pe calota de protecție până când se fixează cu zgomot.

Demontarea adaosului

1. Deblocați adaosul calotei de protecție [11] prin glisarea siguranței [25] de pe calota de protecție [12].
2. Desfaceți adaosul prin rotire de pe calota de protecție.

● Montarea/demontarea discului (fig. F)

1. Apăsăți butonul de blocare a tijeii [14].
2. Rotiți axul de prindere [17] până când blocarea axului fixează axul de prindere. Țineți în continuare apăsat butonul de blocare a tijeii.
3. Slăbiți piulița de strângere [15] cu cheia de strângere [9]. Puteți elibera butonul de blocare a tijeii.
4. Așezați discul dorit pe flanșa de prindere [16] (fig. B). Inscricția de pe disc este îndreptată spre produs.

INDICAȚIE

- ▶ Dacă direcția de rotație este marcată pe discul dvs., asigurați-vă la montaj că aceasta se potrivește cu direcția de rotație a produsului. Acest lucru este indicat pe produs, lângă butonul de blocare a tijeii (←).

INDICAȚIE

- ▶ Asigurați-vă că flanșa de prindere (fig. B) este așezată pe produs astfel încât degajările din flanșa de prindere să intre în marginea produsului. Axul de prindere trebuie să se rotească când rotiți flanșa de prindere.
5. Așezați la loc piulița de strângere pe axul de prindere. Partea plată a piuliței de strângere este îndreptată spre scula de adaos atunci când grosimea suportului discului este < 5 mm.
Dacă grosimea suportului discului este ≥ 5 mm, rotiți piulița de strângere (fig. B).
 6. Apăsăți butonul de blocare a tijeii și rotiți axul de prindere până când dispozitivul de blocare al axului fixează axul de prindere. Strângeți din nou piulița de strângere cu cheia de strângere. Puteți elibera butonul de blocare a tijeii.

Demontarea discului de polizare

1. Apăsăți butonul de blocare a tijeii [14] (fig. A).
2. Rotiți axul de prindere [17] până când blocarea axului fixează axul de prindere. Țineți în continuare apăsat butonul de blocare a tijeii.
3. Slăbiți piulița de strângere [15] (fig. B) de pe filet cu cheia de strângere [9] (fig. A). Puteți elibera butonul de blocare a tijeii.
4. Scoateți piulița de strângere și flanșa de prindere [16] (fig. B) și discul de tăiere sau de polizare de pe axul de prindere.

● Operarea

PRECAUȚIE! Risc de rănire!

- ▶ Înainte de toate lucrările la produs, scoateți ștecherul  din priză.
- ▶ Folosiți numai discuri de polizare și accesorii recomandate de producător. Folosirea altor scule de adaos sau a altor accesorii poate reprezenta risc de rănire pentru dvs.
- ▶ Utilizați numai scule de adaos care poartă informații despre producător, tipul de legare, dimensiunea și numărul de rotații permis.
- ▶ Utilizați numai accesorii a căror viteză imprimată este cel puțin egală cu viteza indicată pe plăcuța de identificare a produsului.
- ▶ Nu folosiți discuri de polizare rupte, sărite sau deteriorate în alt mod.
- ▶ Nu folosiți niciodată produsul fără dispozitivele de protecție.
- ▶ Sprijiniți plăcile sau piesele de prelucrat pentru a micșora riscul unui recul datorat unui disc de tăiere care se prinde. Piesele de prelucrat mari se pot îndoi sub propria lor greutate. Piesa de prelucrat trebuie sprijinită pe ambele părți ale discului, și anume atât în apropierea discului de tăiere, cât și pe muchie.
- ▶ Țineți mâinile departe de disc, dacă produsul este în funcțiune. Există pericol de rănire.

INDICAȚIE

Indicații pentru schimbare

- ▶ Nu folosiți niciodată produsul fără dispozitivele de protecție.
- ▶ Asigurați-vă că turația specificată pe sculă este egală sau mai mare decât turația de ralanti nominală a produsului.
- ▶ Asigurați-vă că dimensiunile sculei corespund produsului.
- ▶ Utilizați numai discuri perfecte (probă de sunet: acestea au un sunet clar atunci când sunt lovite cu un ciocan de plastic).
- ▶ Nu faceți ulterior o gaură de prindere prea mică pe discul de polizare.
- ▶ Nu folosiți bușe reductoare sau adaptoare separate pentru a face să se potrivească discurile de polizare cu gaură mare.
- ▶ Nu folosiți pânze de ferăstrău.
- ▶ Pentru a strângerea sculelor de polizare, pot fi folosite numai flanșele de strângere furnizate. Piesele intermediare dintre flanșa de strângere și sculele de polizare trebuie să fie din materiale elastice, de ex. cauciuc, carton moale, etc.
- ▶ După schimbarea sculei, reasamblați complet produsul.

AVERTISMENT!



Opriti produsul și scoateți ștecherul din priză. Lăsați produsul să se răcească.

AVERTISMENT!



La schimbarea sculei, purtați mănuși de protecție pentru a evita tăieturile.

AVERTISMENT!

- ▶ Piulița de strângere [15] nu trebuie strânsă prea tare pentru a evita ruperea discului și a piuliței.

● Pornirea și oprirea

AVERTISMENT!

- ▶ Asigurați-vă că tensiunea conexiunii la rețea corespunde cu cea de pe plăcuța de identificare de pe produs.

1. Introduceți ștecherul [8] în priză.
2. Pentru a porni, apăsați întrerupătorul pornit/oprit [7] (fig. A) înainte în direcția produsului și apoi apăsați-l spre suprafața mânerului produsului.
3. După pornire, așteptați până când produsul atinge turația sa maximă. Abia apoi începeți lucrul.
4. Pentru oprire eliberați întrerupătorul pornit/oprit. Produsul se oprește din funcționare.

● Remedierea defecțiunilor

AVERTISMENT!



Înainte de toate lucrările la produs, scoateți ștecherul din priză. Pericol de electrocutare!

AVERTISMENT!

- ▶ Scula mai funcționează după ce produsul a fost oprit. Există pericol de rănire.

Reglarea vitezei de rotație

- Așezați regulatorul de turație [6] pe o poziție între 1 și 6.

Proba de funcționare

- Înainte de primele lucrări și după fiecare schimbare a sculei, efectuați o probă de funcționare fără sarcină. Opriti imediat produsul, dacă scula se rotește excentric, apar vibrații considerabile sau se aud zgomote anormale.

● Funcționarea continuă

1. Porniți produsul.

Pornirea funcționării continue

2. Cuplați întrerupătorul pornit/oprit [7] (fig. A) în stare pornită, împingându-l înainte în direcția produsului.

Oprirea funcționării continue

3. Apăsați scurt întrerupătorul pornit/oprit [7] (fig. A) spre suprafața mânerului produsului. Produsul se oprește din funcționare.

Problemă	Cauză posibilă	Remediere
Produsul nu pornește.	Lipsește tensiunea de rețea.	Verificați priza, cablul de alimentare, cablul, ștecherul și siguranța de acasă. Reparațiile trebuie efectuate de un electrician.
	Siguranța casei declanșează.	

Problemă	Cauză posibilă	Remediere
Scula de polizare nu se mișcă, chiar dacă motorul funcționează.	Piulița de strângere este slăbită.	Strângeți piulița de strângere (vezi „Montarea/demontarea discului”).
	Piesa de prelucrat, resturile de piese sau resturile sculelor de polizare blochează transmisia.	Îndepărtați blocajul.
Motorul încetinește și se oprește.	Produsul este suprasolicitat de piesă.	Reduceți apăsarea pe scula de polizare.
		Piesa nu este adecvată.
Discul de polizare funcționează neregulat, se aud zgomote anormale.	Piulița de strângere este slăbită.	Strângeți piulița de strângere (vezi „Montarea/demontarea discului”).
	Discul de polizare este defect.	Schimbați discul de polizare.

● Curățare și întreținere

AVERTISMENT!



Opriti produsul și deconectați-l de la rețea înainte de schimbarea accesoriilor, curățare și când nu îl folosiți.

AVERTISMENT!

▶ Dispuneți efectuarea lucrărilor care nu sunt descrise în aceste instrucțiuni de utilizare de către un atelier de specialitate. Utilizați numai piese originale. Lăsați produsul să se răcească înainte de toate lucrările de întreținere și curățare. Există pericol de arsuri!

- Verificați produsul înainte de fiecare utilizare pentru defecte vizibile, cum ar fi piese slăbite, uzate sau deteriorate, așezarea corectă a șuruburilor sau a altor piese. În special, verificați discul de polizare. Înlocuiți piesele deteriorate.

● Curățarea

AVERTISMENT!

- ▶ Nu folosiți detergenți, resp. solvenți. Substanțele chimice pot ataca piesele din plastic ale produsului.
- ▶ Nu curățați niciodată produsul sub jet de apă.

- Curățați bine produsul după fiecare utilizare.
- Curățați orificiile de ventilație și suprafața produsului cu o perie moale, o pensulă sau cârpă.

● Întreținerea (fig. C)

Înlocuirea perilor de cărbune

AVERTISMENT!



Opriti produsul și deconectați-l de la rețea înainte de schimbarea accesoriilor, curățare și când nu îl folosiți.

1. Slăbiți șurubul [4] la capacul de întreținere [5] (fig. A).
2. Scoateți capacul de întreținere.
3. Ridicați arcul de presiune [20] din canalul pentru arcul de presiune [18] al periei de cărbune [23].
4. Scoateți ștecherul de contact [21] de la papucul de contact [19].
5. Scoateți peria de cărbune din ghidaj.
6. Introduceți o nouă perie de cărbune în ghidaj.
7. Introduceți racordul [22] într-un arc de la canalul pentru arcul de presiune. Treceți racordul prin deschiderea laterală a ghidajului.
8. Glisați ștecherul de contact pe papucul de contact.
9. Așezați din nou arcul de presiune pe canalul pentru arcul de presiune al periei de cărbune.
10. Fixați la loc capacul de întreținere cu șurubul.
11. Repetați pașii 1 până la 10 pe cealaltă parte a produsului. Periile de cărbune trebuie înlocuite întotdeauna în perechi.

● Depozitarea

- Păstrați produsul într-un loc uscat și ferit de praf și nu la îndemâna copiilor.
- Discurile de polizare trebuie depozitate uscate și în poziție verticală și nu trebuie stivuite.

● Înlăturare

Ambalajul este produs din material ecologic care pot fi eliminate la punctele locale de reciclare.



Respectați marcajul materialelor de ambalaj pentru eliminarea deșeurilor, acestea sunt marcate de abrevierile (a) și cifrele (b) cu următoarea semnificație: 1–7: plastice/20–22: hârtie și carton/80–98: substanțe de conexiune.

Produsul:



Puteți obține informații despre posibilitățile de eliminare a produsului de la administrația locală.



Pentru a proteja mediul înconjurător nu eliminați produsul dumneavoastră la gunoierul menajer atunci când nu mai poate fi folosit, ci predați-l la un punct de colectare. Vă puteți informa cu privire la punctele de colectare și orarul acestora de la administrația competentă.

● Garanție

Produsul a fost fabricat cu atenție, conform unor standarde stricte de calitate și verificat temeinic înainte de livrare. În caz de defecțiuni de material sau de fabricație aveți drepturi legale față de vânzătorul produsului. Drepturile dumneavoastră legale nu sunt limitate în niciun fel de garanția menționată mai jos.

Garanția pentru aceste produs este 3 ani începând de la data achiziției. Durata garanției începe la data achiziției. Păstrați chitanța originală la un loc sigur, deoarece acest document este necesar pentru dovada achiziției.

Toate defecțiunile sau deteriorările care sunt deja existente la momentul achiziției, trebuie anunțate imediat după despachetarea produsului.

Dacă în decurs de 3 ani de la achiziția produsului apare un defect de material sau de fabricație, vă reparăm sau înlocuim gratuit produsul la alegerea noastră. Durata de garanție nu se prelungește după aprobarea unei cerințe de garanție. Aceasta este valabil și pentru piesele schimbate și reparate.

Această garanție se stinge dacă produsul este deteriorat, utilizat sau întreținut în mod necorespunzător.

Garanția acoperă defectele de material și de producție. Această garanție nu acoperă piesele componente ale produsului, care prezintă urme normale de uzură și care sunt considerate piese de schimb (de ex.: baterii, furtunuri, cartușe de vopsea) și nici deteriorările la nivelul pieselor casante, de exemplu întrerupătoare sau piese fabricate din sticlă.

Timpul de nefuncționare din cauza lipsei de conformitate apărute în cadrul termenului de garanție prelungește termenul de garanție legală de conformitate și cel al garanției comerciale și curge, după caz, din momentul la care a fost adusă la cunoștința vânzătorului lipsa de conformitate a produsului sau din momentul prezentării produsului la vânzător/unitatea service până la aducerea produsului în stare de utilizare normală și, respectiv, al notificării în scris în vederea ridicării produsului sau predării efective a produsului către consumator.

Produsele de folosință îndelungată care înlocuiesc produsele defecte în cadrul termenului de garanție vor beneficia de un nou termen de garanție care curge de la data preschimbării produsului.

● Modul de desfășurare în caz de garanție

Pentru a putea asigura o procesare rapidă a cererii dumneavoastră, vă rugăm să urmați următoarele indicații:

Vă rugăm să țineți la îndemână bonul de casă și numărul articolului (IAN 485293_2501) ca dovadă pentru achiziția dumneavoastră.

Vă rugăm să luați numărul de produs de pe plăcuța cu tipul de construcție de pe produs, gravura de pe produs, pagina principală a instrucțiunii de utilizare (jos, stânga) sau de pe spatele sau fundul produsului.

În cazul în care, apar erori de funcționare sau alte defecțiuni, contactați mai întâi prin telefon sau prin e-mail, departamentul de service menționat în continuare.

Dumneavoastră puteți să expediați atunci un produs considerat ca fiind defect, adăugând chitanța de plată (bonul de casă) și menționând, în ce constă defecțiunea și când a apărut aceasta, fără cheltuieli poștale, la adresa de service comunicată.



La parkside-diy.com puteți să vedeți și să descărcați acest manual și multe altele. Cu acest cod QR ajungeți direct la parkside-diy.com. Selectați țara dumneavoastră și căutați manualele de utilizare prin motorul de căutare. Dacă introduceți numărul de articol (IAN) 485293_2501 ajungeți la manualul de utilizare pentru articolul dumneavoastră.

● **Service**

Service România

Tel.: 0800890239

E-Mail: owim@lidl.ro



Marcaj Sârb De Conformitate

● Declarația UE de conformitate

DECLARAȚIA UE DE CONFORMITATE (Nr. 485293_2501)

IAN: 485293_2501
Identificarea produsului: "PARKSIDE" Polizor unghiular
Numărul de model: HG10788

Obiectul declarației descris mai sus este în conformitate cu legislația relevantă de armonizare a Uniunii:

Directiva 2006/42/CE
Directiva 2014/30/UE
Directiva 2011/65/UE cu toate modificările aferente

Trimiteri la standardele armonizate sau trimiteri la alte specificații tehnice relevante în legătură cu care se declară conformitatea:

Nr./Părți
Directiva 2006/42/CE
EN 62841-1:2015/A11:2022
EN IEC 62841-2-3:2021/A11:2021
Directiva 2014/30/UE
EN IEC 55014-1:2021
EN IEC 55014-2:2021
EN IEC 61000-3-2:2019/A1:2021
EN 61000-3-3:2013/A2:2021

Obiectul declarației descris mai sus este conform Directivei 2011/65/UE a Parlamentului European și a Consiliului din 8 iunie 2011 privind restricțiile de utilizare a anumitor substanțe periculoase în echipamentele electrice și electronice:

Nr./Părți
EN IEC 63000:2018

Deținătorul documentației tehnice: OWIM GmbH & Co.KG

Semnat pentru și în numele:

OWIM GmbH & Co. KG, Stiftsbergstraße 1, 74167 Neckarsulm, Germania

Prezenta declarație de conformitate este emisă pe răspunderea exclusivă a producătorului.

Traducerea originalului declarației de conformitate

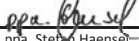
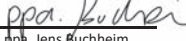
Neckarsulm	14.03.2025		
Locul	Data	ppa. Stefan Haensel Procurist	ppa. Jens Buchheim Procurist

RO





Използвани предупредителни указания и символи	Страница	92
Увод	Страница	93
Употреба по предназначение	Страница	93
Обем на доставката	Страница	93
Описание на частите	Страница	94
Технически данни	Страница	94
Указания за безопасност	Страница	96
Общи указания за безопасност за електрически инструменти	Страница	96
Указания за безопасност за шлифовъчни машини	Страница	99
Указания за безопасност за ъглошлийфи	Страница	99
Намаляване на вибрациите и шума	Страница	104
Поведение при злополуки	Страница	105
Остатъчни рискове	Страница	105
Указания за работа	Страница	106
Абразивно рязане (фиг. G)	Страница	106
Грубо шлифоване (фиг. H)	Страница	106
Съхранение на ключ за затягане	Страница	106
Монтаж	Страница	106
Монтиране на ръкохватка (фиг. A)	Страница	107
Настройване/демантиране на предпазител (фиг. D)	Страница	107
Монтиране/демантиране на наставка на предпазител (фиг. E)	Страница	107
Монтиране/демантиране на диск (фиг. F)	Страница	107
Работа	Страница	108
Включване и изключване	Страница	110
Непрекъснат режим	Страница	110
Отстраняване на неизправности	Страница	111
Почистване и поддръжка	Страница	111
Почистване	Страница	112
Поддръжка (фиг. C)	Страница	112
Съхранение	Страница	112
Изхвърляне	Страница	112
Гаранция	Страница	113
Процедирание в случай на рекламация	Страница	115
Сервиз	Страница	116
ЕС Декларация за съответствие	Страница	117

Използвани предупредителни указания и символи

В ръководството за експлоатация, върху опаковката и върху табелата за тип се използват следните предупредителни указания:

	ОПАСНОСТ! Този символ със сигналната дума „Опасност“ указва заплаха с висока степен на риск, която, ако не бъде избегната, води до тежко нараняване или смърт.		ПРЕДПАЗЛИВОСТ! Този символ със сигналната дума „Предпазливост“ указва заплаха с ниска степен на риск, която, ако не бъде избегната, може да доведе до леко или средно нараняване.
	ПРЕДУПРЕЖДЕНИЕ! Този символ със сигналната дума „Предупреждение“ указва заплаха със средна степен на риск, която, ако не бъде избегната, може да доведе до тежко нараняване или смърт.		Изключвайте продукта и го отделяйте от мрежата преди смяна на принадлежности, почистване и когато той не се използва.
	Прочетете ръководството за експлоатация.		Променлив ток/напрежение
	Носете предпазни очила!		Знакът CE потвърждава съответствието с отнасящите се до продукта директиви на ЕС.
	Клас на защита II (двойна изолация)		ПРЕДПАЗЛИВОСТ! Съблюдавайте указанията за безопасност.
	Носете защита за слуха!		Използвайте противопрахова маска!
	Носете предпазна каска!		Издърпайте щепсела
	Носете предпазни ръкавици.		Не се позволява мокро шлифване
	Носете устойчиви на хлъзгане предпазни обувки!		Не се позволява странично шлифване
	Да не се използва при повреда		Само за рязане
	Не се позволява шлифване		Указания за безопасност Инструкции за работа

	<p>ПРЕДПАЗЛИВОСТ! Не докосвайте движещи се части.</p>	 <p>Винаги работете с двете ръце.</p>
	<p>Предпазителят не бива да се използва за рязане.</p>	

ЪГЛОШЛАЙФ

● Увод

Поздравяваме Ви с покупката на този нов продукт. Вие избрахте висококачествен продукт. Ръководството за експлоатация е част от този продукт. То съдържа важни указания за безопасност, употреба и изхвърляне. Преди употребата на продукта се запознайте с всички инструкции за обслужване и безопасност. Използвайте продукта само съгласно описанието и за посочените области на употреба. Когато предавате продукта на трети лица, предавайте заедно с него и всички документи.

● Употреба по предназначение

- Продуктът представлява инструмент за грубо шлифоване и рязане на метал, бетон или плочки без използване на вода.
- Продуктът не е предвиден за всички останали начини на приложение (напр. шлифоване с неподходящи инструменти за шлифоване, шлифоване с охлаждаща течност, шлифоване или рязане на опасни за здравето материали като азбест).

- Продуктът е предназначен за употреба в сферата на домашните работилници. Той не е проектиран за професионално продължително приложение. Продуктът е предназначен за употреба от възрастни. Младежи над 16 години могат да използват продукта само под наблюдение.
- Производителят не носи отговорност за щети, причинени от употреба не по предназначение или от грешно обслужване.

● Обем на доставката

⚠ ПРЕДУПРЕЖДЕНИЕ!

- ▶ Продуктът и опаковъчните материали не са детска играчка! Деца не бива да играят с найлонови торбички, фолио и дребни части! Съществува опасност от поглъщане и задушаване!

- 1 Ъглошлайф
- 1 Ръкохватка
- 1 Предпазител
- 1 Ключ за затягане
- 1 Режещ диск
- 2 Резервни графитни четки
- 1 Ръководство за експлоатация

● Описание на частите

Фигура А:

- 1 Ръкохватка
- 2 Резба за ръкохватка
- 3 Резба за ръкохватка
- 4 Винт
- 5 Капак за поддръжка
- 6 Регулатор на оборотите
- 7 Превключвател за включване/ изключване с блокировка на включването
- 8 Мрежов щепсел
- 9 Ключ за затягане
- 10 Резервни графитни четки
- 11 Наставка на предпазителя
- 12 Предпазител
- 13 Режещ диск
- 14 Бутон за фиксиране на шпиндела

Фигура В:

- 15 Затягаща гайка
- 16 Опорен фланец
- 17 Шпиндел за закрепване

Фигура С:

- 18 Канал за притискаща пружина
- 19 Контактна обувка
- 20 Притискаща пружина
- 21 Контактен щекер
- 22 Конектор
- 23 Графитна четка

Фигура D:

- 24 Винтове (фиксиране на предпазителя)

Фигура Е:

25 Зъб

● Технически данни

Ъглошлайф	PWS 125 I9
Номинално входно напрежение:	230 V~, 50 Hz
Консумирана енергия:	1200 W
Скорост на празен ход (n_0):	3000–12000 min ⁻¹
Размери на режещи дискове/ дискове за грубо шлифоване:	Ø 125 × 22,23 mm
Дебелина на режещи дискове/ дискове за грубо шлифоване:	макс. 6 mm
Резба на шпиндела:	M14
Дължина на резбата на шпиндела:	макс. 12 mm
Клас на защита:	II/□
Тип защита:	IPX0
Номинален капацитет:	макс. Ø 125 mm

Режещ диск (от обема на доставката)	
Скорост на празен ход n_0 :	макс. 12200 min ⁻¹
Скорост на диска:	макс. 80 m/s*
Външен диаметър:	Ø 125 mm
Отвор:	Ø 22,23 mm
Дебелина:	1,2 mm

* Шлифовъчният диск трябва да издържа на периферна скорост от 80 m/s.

Стойности на шумови емисии

Измерените стойности са определени съгласно EN 62841. Нивото на шума, измерено с АЧХ от тип А, на електрическия инструмент в типичния случай възлиза на:

Ниво на звуково налягане L_{pA} :	93,3 dB
Неопределеност K_{pA} :	3 dB
Ниво на звукова мощност L_{WA} :	101,3 dB
Неопределеност K_{WA} :	3 dB

Стойности на емисии на вибрации

Общи стойности на вибрации (векторна сума от трите посоки), определени съгласно EN 62841:

Вибрация при основна дръжка $a_{h, AG}$:	6,533 m/s^2
Вибрация при допълнителна дръжка a_h :	6,581 m/s^2
Неопределеност K:	1,5 m/s^2

Посочените стойности се отнасят за шлайфане на повърхности. Други приложения могат да доведат до други стойности на емисии на вибрациите.

ПРЕДУПРЕЖДЕНИЕ!



Носете защита за слуха!

УКАЗАНИЕ

- Посочената обща стойност на вибрации и посочената стойност на шумови емисии са измерени по стандартен метод на изпитване и могат да бъдат използвани за сравнение на един електрически инструмент с друг.

УКАЗАНИЕ

- Посочената обща стойност на вибрации и посочената стойност на шумови емисии могат да бъдат използвани също и за предварително оценяване на натоварването.

ПРЕДУПРЕЖДЕНИЕ!

- Емисиите на вибрации и шумовите емисии по време на действителната употреба на електрическия инструмент могат да се различават от посочените стойности, в зависимост от начина, по който електрическият инструмент се използва, особено от вида на обработвания детайл.

Опитайте се да поддържате натоварването от вибрации и шум възможно най-минимално. Примерни мерки за намаляване на натоварването от вибрации са носенето на ръкавици при употребата на инструмента и ограничаване на времето на работа. При това трябва да се вземат под внимание всички части на работния цикъл (например времената, през които електрическият инструмент е изключен, както и тези, в които той е включен, но работи без натоварване).

ПРЕДУПРЕЖДЕНИЕ!

- ▶ Шлифоване на тънка метална ламарина или други добре трептящи структури с голяма повърхност може да доведе до много по-високи (с до 15 dB) общи шумови емисии от посочените стойности на шумови емисии. Излъчването на шум от такива детайли трябва да се потиска, доколкото е възможно, чрез подходящи мерки, като например тежки гъвкави заглушаващи подложки. Повишените шумови емисии трябва да се вземат под внимание също и при оценката на риска от шумово замърсяване и за избора на подходяща защита за слуха.



Указания за безопасност

- **Общи указания за безопасност за електрически инструменти**

ПРЕДУПРЕЖДЕНИЕ!

- ▶ Прочетете всички указания за безопасност, инструкции, илюстрации и технически данни, с които този електрически инструмент е снабден. Пропуски при спазването на указанията за безопасност и инструкциите могат да предизвикат токов удар, пожар и/или тежки наранявания.

Запазете всички указания за безопасност и инструкции за бъдещи справки.

Използването в указанията за безопасност понятие „електрически инструмент“ се отнася за задвижвани

от мрежово напрежение електрически инструменти (с мрежов проводник) или за задвижвани с акумулаторна батерия електрически инструменти (без мрежов проводник).

Безопасност на работното място

- 1) **Поддържайте Вашето работно пространство чисто и добре осветено.** Безпорядъкът или неосветените работни пространства могат да доведат до злополуки.
- 2) **Не работете с електрическия инструмент във взривоопасна среда, в която се намират запалими течности, газове или прахове.** Електрическите инструменти създават искри, които могат да възпламенят праха или изпаренията.
- 3) **Дръжте деца и други лица далеч по време на използване на електрическия инструмент.** При разсейване можете да загубите контрол върху електрическия инструмент.

Безопасност при работа с електрически ток

- 1) **Свързващият щепсел на електрическия инструмент трябва да отговаря на контакта. Щепселът не бива да се променя по никакъв начин. Не използвайте адаптерни щепсели заедно с електрически инструменти с предпазно заземяване.** Непроменени щепсели и подходящи контакти намаляват риска от токов удар.
- 2) **Избягвайте телесен контакт със заземени повърхности като тръби, отоплителни тела, печки и хладилници.** Съществува повишен риск от токов удар, когато Вашето тяло е заземено.

- 3) **Пазете електрическите инструменти от дъжд или влага.** Проникването на вода в електрически инструмент повишава риска от токов удар.
- 4) **Не използвайте свързващия проводник за носене или закачане на електрическия инструмент или за издърпване на щепсела от контакта.** Пазете свързващия проводник от горещина, масло, остри ръбове или движещи се части. Повредени или оплетени свързващи проводници увеличават риска от токов удар.
- 5) **Когато работите с електрически инструмент на открито, използвайте само удължаващи проводници, които също са подходящи за употреба на открито.** Използването на подходящ за употреба на открито удължаващ проводник намалява риска от токов удар.
- 6) **Когато употребата на електрическия инструмент във влажна среда не може да бъде избегната, използвайте диференциалнотокова защита.** Използването на диференциалнотокова защита намалява риска от токов удар.

Безопасност за хората

- 1) **Бъдете внимателни, обръщайте внимание на това, което правите, и подхождайте разумно към работата с електрически инструмент. Не използвайте електрически инструменти, когато сте изморени или сте под влиянието на упойващи вещества, алкохол или медикаменти.** Момент невнимание при използването на електрическия инструмент може да доведе до сериозни наранявания.
- 2) **Носете лични предпазни средства и винаги предпазни очила.** Носенето на лични предпазни средства като противопрахова маска, устойчиви на хлъзгане предпазни обувки, предпазна каска или защита за слуха, в зависимост от вида и употребата на електрическия инструмент, намалява риска от наранявания.
 - 3) **Избягвайте неволно включване. Уверете се, че електрическият инструмент е изключен, преди да го свържете към електрозахранването и/или акумулаторната батерия, преди да го вземете или носите.** Ако при носенето на електрическия инструмент държите пръста си върху прекъсвача или свържете към електрозахранването включен електрически инструмент, това може да доведе до злополуки.
 - 4) **Отстранявайте инструментите за настройка или гаечните ключове, преди да включите електрическия инструмент.** Инструмент или ключ, намиращ се във въртяща се част от електрическия инструмент, може да доведе до наранявания.
 - 5) **Избягвайте необичайни позиции на тялото. Осигурете си стабилен стоеж и постоянно пазете равновесие.** Така можете по-добре да контролирате електрическия инструмент в неочаквани ситуации.
 - 6) **Носете подходящо облекло. Не носете широки дрехи или накити. Дръжте косата, облеклото и ръкавиците си далеч от движещи се части.** Широки дрехи, накити или дълги коси

могат да бъдат захванати от движещи се части.

- 7) **Когато могат да бъдат монтирани устройства за изсмукване и събиране на прах, те трябва да бъдат свързани и използвани правилно.** Използването на устройство за изсмукване на прах може да намали вредите за здравето поради прах.
- 8) **Не разчитайте на фалшива сигурност и не пренебрегвайте правилата за безопасност за електрически инструменти, дори и когато след многократна употреба сте запознати с електрическия инструмент.** Небрежното боравене може за част от секундата да доведе до тежки наранявания.

Употреба и боравене с електрическия инструмент

- 1) **Не претоварвайте електрическия инструмент. Използвайте предназначения за Вашата работа електрически инструмент.** С подходящия електрически инструмент работите по-добре и по-сигурно в посочените граници на работните му характеристики.
- 2) **Не използвайте електрически инструмент, който е повреден.** Електрически инструмент, който вече не може да се включва или изключва, е опасен и трябва да бъде ремонтиран.
- 3) **Изтеглете щепсела от контакта и/или отстранете свалящата се акумулаторна батерия, преди да извършвате настройки по уреда, да смените части на работни инструменти или да оставите електрическия инструмент настрана.** Тази мярка

за безопасност предотвратява неволното стартиране на електрическия инструмент.

- 4) **Съхранявайте електрически инструменти, които не се използват, на недостъпно за деца място. Не позволявайте използване на електрическия инструмент от лица, които не са запознати с него или не са прочели тези инструкции.** Електрическите инструменти са опасни, ако се използват от неопитни лица.
- 5) **Поддържайте грижливо електрическите инструменти и работните инструменти. Проверявайте дали движещите се части функционират безупречно и не заяждат, дали няма счупени или така повредени части, че да нарушават функционирането на електрическия инструмент. Повредените части трябва да бъдат ремонтирани преди използване на електрическия инструмент.** Много злополуки са причинени от лошо поддържани електрически инструменти.
- 6) **Поддържайте режещите инструменти наточени и чисти.** Грижливо поддържаните режещи инструменти с остри режещи ръбове се заклинват по-малко и се водят по-лесно.
- 7) **Използвайте електрическия инструмент, принадлежностите, работните инструменти и т.н. съгласно тези инструкции. При това вземайте под внимание условията на работа и дейността, която трябва да се извърши.** Употребата на електрически инструменти за различни от предвидените приложения може да доведе до опасни ситуации.

- 8) Пазете дръжките и повърхностите за хващане сухи, чисти и без масло и грес. Хлъзгави дръжки и повърхности за хващане не позволяват сигурна работа и контрол на електрическия инструмент в непредвидени ситуации.

Сервиз

- 1) Ремонти по електрическия инструмент следва да се извършват само от квалифицирани специалисти и само с оригинални резервни части. Така се гарантира, че безопасността на електрическия инструмент ще се запази.

● Указания за безопасност за шлифовъчни машини

ПРЕДУПРЕЖДЕНИЕ!

- ▶ Прахове от материали като съдържащи олово бои, някои видове дърво и метал могат да са вредни за здравето.
- ▶ Контактът или вдишването на тези прахове може да представлява опасност за оператора или за намиращи се в близост лица.

ПРЕДУПРЕЖДЕНИЕ!



Носете предпазни очила и прахозащитна маска!

● Указания за безопасност за ъглошлийфи

Общи указания за безопасност при шлифоване и абразивно рязане

- 1) Този електрически инструмент следва да се използва като шлифовъчна машина и машина за

абразивно рязане. Съблюдавайте всички указания за безопасност, инструкции, изображения и данни, които получавате заедно с уреда. Неспазването на следните инструкции може да доведе до токов удар, пожар и/или тежки наранявания.

- 2) Този електрически инструмент не е подходящ за шлайфане с шкурка, работа с телени четки, полиране и изрязване на отвори. Приложения, за които електрическият инструмент не е предвиден, могат да предизвикат опасности и наранявания.
- 3) Не използвайте електрическия инструмент за функция, за която той не е изрично конструиран и предвиден от своя производител. Подобно преустройство може да доведе до загуба на контрол и сериозни телесни наранявания.
- 4) Не използвайте работен инструмент, който не е специално предвиден и определен от производителя за този електрически инструмент. Само това, че можете да закрепите дадена принадлежност към Вашия електрически инструмент, не гарантира сигурна употреба.
- 5) Допустимите обороти на работния инструмент трябва да са поне толкова, колкото са посочените върху електрическия инструмент максимални обороти. Принадлежности, които се въртят по-бързо от допустимото, могат да се счупят и да се разлетят настрана.

- 6) **Външният диаметър и дебелината на работния инструмент трябва да отговарят на указаните размери за Вашия електрически инструмент.** Възможно е грешно оразмерени работни инструменти да не бъдат достатъчно закрити или контролирани.
- 7) **Размерите за закрепване на работния инструмент трябва да съответстват на размерите на средството за закрепване на електрическия инструмент.** Работни инструменти, които не са закрепени точно върху електрическия инструмент, се въртят неравномерно, вибрират много силно и могат да доведат до загуба на контрол.
- 8) **Не използвайте повредени работни инструменти. Преди всяка употреба проверявайте работните инструменти като шлифовъчни дискове за отчупвания и пукнатини, шлифовъчни подложки за пукнатини, износване или силна амортизация. Ако електрическият инструмент или работният инструмент падне, проверете дали той не е повреден или използвайте неповреден работен инструмент. Когато сте проверили и поставили работния инструмент, Вие и намиращите се наблизо лица застанете извън равнината на въртящия се работен инструмент и оставете уреда да работи в продължение на 1 минута на най-високи обороти. Повредените работни инструменти най-често се чупят в рамките на това време за тест.**
- 9) **Носете лични предпазни средства. В зависимост от приложението, използвайте маска за цяло лице, защита за очите или предпазни очила. Ако е уместно, носете противопрахова маска, защита за слуха, предпазни ръкавици или специална престилка, която Ви предпазва от малки абразивни частици или частици материал.** Очите трябва да бъдат защитени от летящи чужди тела, които се образуват при различни приложения. Противопраховите или дихателните маски трябва да филтрират възникващия при приложението прах. Ако сте изложени продължително време на силен шум, може да изгубите слуха си.
- 10) **Следете за безопасно разстояние на трети лица от Вашата работна зона. Всеки, който влиза в работната зона, трябва да носи лични предпазни средства.** Отчупени парчета от детайла или счупени работни инструменти могат да се разлетят настрани и да предизвикат наранявания също и извън непосредствената работна зона.
- 11) **Хващайте електрическия инструмент само за изолираните повърхности за хващане, когато извършвате работи, при които работният инструмент може да засегне скрити електрически проводници или собствения мрежов кабел.** Контактът с проводник под напрежение може да постави под напрежение също и метални части на уреда и да доведе до токов удар.

- 12) **Дръжте мрежовия кабел далеч от въртящи се работни инструменти.** Ако изгубите контрол върху уреда, мрежовият кабел може да бъде прерязан или захванат и Вашата длан или ръка да попадне във въртящия се работен инструмент.
- 13) **Никога не оставяйте електрическия инструмент, преди работният инструмент да е спрял напълно.** Въртящият се работен инструмент може да осъществи контакт с повърхността, върху която е оставен, поради което може да загубите контрол върху електрическия инструмент.
- 14) **Не оставяйте електрическия инструмент да работи, докато го носите.** Вашите дрехи могат да бъдат захванати при случаен контакт с въртящия се работен инструмент и работният инструмент да се забие във Вашето тяло.
- 15) **Почиствайте редовно вентилационните отвори на Вашия електрически инструмент.** Вентилаторът на двигателя засмуква прах в корпуса, а голямо натрупване на метален прах може да предизвика електрически опасности.
- 16) **Не използвайте електрическия инструмент в близост до запалими материали.** Искрите могат да възпламенят тези материали.
- 17) **Не използвайте работни инструменти, които изискват течно охлаждащо средство.** Използването на вода или други течни охлаждащи средства може да доведе до токов удар.

Други указания за безопасност за всички приложения – откат и съответни указания за безопасност:

Откат е внезапната реакция вследствие на закачен или блокиран въртящ се работен инструмент като шлифовъчен диск, шлифовъчна подложка и т.н. Закачането или блокирането води до внезапно спиране на въртящия се работен инструмент. Така електрическият инструмент се ускорява неконтролируемо обратно на посоката на въртене на работния инструмент при мястото на блокиране.

Ако напр. един шлифовъчен диск се закачи или блокира в детайла, ръбът на шлифовъчния диск, който влиза в детайла, може да заяде и така шлифовъчният диск да се отчупи или да предизвика откат. Тогава шлифовъчният диск се задвижва към или напред от обслужващото лице, в зависимост от посоката на въртене на диска при мястото на блокиране. При това шлифовъчните дискове могат също да се счупят.

Откатът е следствие на грешна или неправилна употреба на електрическия инструмент. Той може да бъде избегнат чрез подходящи предпазни мерки, описани по-долу.

- 1) **Дръжте електрическия инструмент здраво и поставете тялото и ръцете си в позиция, в която можете да удържите силите на отката. Винаги използвайте допълнителната дръжка, ако е налична, за да имате възможно най-голям контрол върху силите на отката или реактивните моменти при ускорение.** Обслужващото лице може да овладее силите на отката и реактивните сили чрез подходящи предпазни мерки.

- 2) **Никога не поставяйте ръката си в близост до въртящи се работни инструменти.** При откат работният инструмент може да попадне върху ръката Ви.
- 3) **Избягвайте с тялото си областта, в която електрическият инструмент ще се задвижи при откат.** Откатът изтласква електрическият инструмент в посоката, противоположна на движението на шлифовъчния диск при мястото на блокиране.
- 4) **Работете особено предпазливо в областта на ъгли, остри ръбове и други. Предотвратявайте блъскане и заклещване на работните инструменти в детайла.** Въртящият се работен инструмент се заклешва лесно при ъгли, остри ръбове или когато той отскача от тях. Това предизвиква загуба на контрол или откат.
- 5) **Не използвайте верижен режещ диск за рязане на дърво, сегментиран диамантен режещ диск с разстояние между сегментите над 10 mm и назъбен режещ диск.** Такива работни инструменти често предизвикват откат и загуба на контрол.

Специални указания за безопасност за шлифване и абразивно рязане

- 1) **Използвайте само позволени за Вашия електрически инструмент шлифовъчни тела и предвидения за тези шлифовъчни тела предпазител.** Шлифовъчни тела, които не са предвидени за електрическият инструмент, не могат да бъдат достатъчно закрити и не са безопасни.
- 2) **Изпъкнали шлифовъчни дискове трябва да бъдат така монтирани, че тяхната шлифовъчна повърхност да не стърчи извън равнината на ръба**

на предпазителя. Неправилно монтиран шлифовъчен диск, който стърчи извън равнината на ръба на предпазителя, не може да бъде достатъчно закрит.

- 3) **Предпазителят трябва да е поставен сигурно към електрическият инструмент и за максимална безопасност да бъде така настроен, че възможно най-малка част от шлифовъчното тяло да е открито към обслужващото лице.** Предпазителят спомага за защита на обслужващото лице от отчупени парчета, случаен контакт с шлифовъчното тяло, както и от искри, които биха могли да възпламенят облеклото му.
- 4) **Шлифовъчни тела могат да се използват само за препоръчаните начини на употреба. Например: Никога не шлифвайте със страничната повърхност на режещ диск.** Режещите дискове са предназначени за отнемане на материал с ръба на диска. Действието на странични сили върху тези шлифовъчни тела може да ги счупи.
- 5) **Винаги използвайте неповредени затягащи фланци с правилен размер и форма за избрания от Вас шлифовъчен диск.** Подходящите фланци осигуряват опора на шлифовъчния диск и така намаляват опасността от счупване на шлифовъчния диск. Фланците за режещите дискове могат да бъдат различни от фланците за другите шлифовъчни дискове.
- 6) **Не използвайте износени шлифовъчни дискове от по-големи електрически инструменти.** Шлифовъчните дискове за по-големи електрически инстру-

менти не са конструирани за по-високите обороти на по-малките електрически инструменти и могат да се счупят.

- 7) **При използване на дискове с двойно предназначение винаги използвайте подходящия предпазител за изпълняваното приложение.** Ако не се използва правилният предпазител, може да не се постигне желаната защита и да се стигне до тежки наранявания.

Допълнителни указания за безопасност при абразивно рязане

- 1) **Избягвайте блокиране на режещия диск или прекалено голям натиск. Не извършвайте прекалено дълбоки разрези.** Претоварване на режещия диск увеличава неговото натоварване и склонността към заклиняване или блокиране, с което и възможността за откат или счупване на шлифовъчното тяло.
- 2) **Избягвайте областта пред и зад въртящия се режещ диск.** Ако движите режещия диск от Вас напред в обработвания детайл, в случай на откат електрическият инструмент с въртящия се диск може да бъде ускорен право към Вас.
- 3) **В случай че режещият диск се заклеци или прекъсват работата, изключете уреда и го дръжте спокойно, докато дискът спре да се върти. Никога не се опитвайте да издърпате все още въртящия се режещ диск от разреза, в противен случай може да последва откат.** Определете и отстранете причината за заклещването.

- 4) **Не включвайте електрическия инструмент отново, докато той се намира в детайла. Оставете режещия диск първо да достигне пълните си обороти, преди внимателно да продължите разреза.** В противен случай дискът може да се закачи, да отскочи от детайла или да предизвика откат.
- 5) **Подпирайте плочи или големи детайли, за да намалите риска от откат поради заклещен режещ диск.** Големи детайли могат да се огънат под собственото си тегло. Обработваният детайл трябва да бъде подпрян от двете страни на диска, както в близост до разреза, така и при ръба.
- 6) **Бъдете особено предпазливи при „изрязване на джоб“ в съществуващи стени или други невидими области.** Вкараният режещ диск може при рязането да предизвика откат от досег с газопроводи или водопроводи, електрически проводници или други обекти.
- 7) **Не извършвайте разрези със завои.** Претоварване на режещия диск увеличава неговото натоварване и склонността към заклиняване или блокиране, с което и възможността за откат или счупване на шлифовъчното тяло, което може да доведе до тежки наранявания.

Допълнителни указания за безопасност за ъглошлийфи

- 1) Свързвайте продукта само към контакт с диференциалнотокова защита (RCD) с разчетен ток на утечка, не по-голям от 30 mA.

- 2) Дръжте мрежовия кабел и удължаващия кабел далеч от диска. При повреда или прерязване незабавно извадете мрежовия щепсел от контакта. Не докосвайте проводника, преди той да е разединен от мрежата. Съществува опасност от токов удар.
- 3) Ако е необходима смяна на свързващия проводник, това трябва да се извърши от производителя или от негов представител, за да се избегнат рисковете за безопасността.
- 4) Използвайте само шлифовъчни дискове, чиито отпечатани обороти са поне толкова високи, колкото са посочени върху табелата за тип на продукта.
- 5) Извършвайте оглед на шлифовъчния диск преди употребата. Не използвайте повредени или деформирани дискове. Сменяйте износените дискове.
- 6) Уверете се, че възникващите при шлифоване искри няма да предизвикат опасност, напр. да засегнат хора или да възпламенят запалими вещества.
- 7) При шлифоване винаги носете предпазни очила, предпазни ръкавици, дихателна защита и защита за слуха.
- 8) Никога не дръжте пръстите си между диска и предпазителя от искри или в близост до предпазителите. Съществува опасност от притискане.
- 9) Въртящите се части на продукта не могат да бъдат покрити по функционални причини. Затова подхождайте с предпазливост и осигурявайте добре детайла, за да предотвратите изплъзване, от което Вашите ръце могат

да осъществят контакт с шлифовъчния диск.

- 10) Детайлт става горещ при шлифоването. Не го хващайте за обработеното място, оставете го да се охлади. Съществува опасност от изгаряне. Не използвайте охлаждащо средство или подобни.
- 11) Не работете с продукта, ако сте уморени или след прием на алкохол или медикаменти. Винаги правете своевременно почивки от работата.
- 12) Изключете продукта и издърпайте мрежовия щепсел
 - За освобождаване на блокирал работен инструмент,
 - Когато свързващият проводник е повреден или заплетен,
 - При необичайни шумове.

Ако е необходима смяна на свързващия проводник, това трябва да се извърши от производителя или от негов представител, за да се избегнат рисковете за безопасността.

● Намаляване на вибрациите и шума

Ограничавайте времето на употреба, използвайте режими на работа със слаби вибрации и шум и носете лични предпазни средства, за да намалите вредните влияния на вибрациите и шума.

Следните мерки спомагат за намаляване на свързаните с вибрациите и шума рискове:

- Използвайте продукта само съгласно неговото предназначение и според описанието в тези инструкции.

- Уверявайте се, че продуктът е в изрядно състояние и добре поддържан.
- Използвайте правилните работни инструменти за този продукт и се уверявайте, че те са в изрядно състояние.
- Хващайте здраво продукта за ръкохватките/повърхностите за хващане.
- Поддържайте продукта съгласно инструкциите и осигурявайте достатъчно смазване (ако е приложимо).
- Планирайте Вашата работа така, че използването на продукти с висока стойност на вибрациите да е разпределено в продължителен период от време.

● Поведение при злополуки

Запознайте се с използването на този продукт с помощта на това ръководство за експлоатация. Запомнете указанията за безопасност и задължително ги спазвайте. Това спомага за избягване на рискове и опасности.

- Винаги бъдете внимателни при употребата на този продукт, за да можете своевременно да разпознаете опасностите и да действате. Бързата намеса може да предотврати тежки наранявания и материални щети.
- При неизправно функциониране изключете продукта и го отделете от мрежата. Дайте продукта на квалифициран специалист за проверка и евентуален ремонт, преди отново да го използвате.

● Остатъчни рискове

Дори и да работите с този продукт съгласно предписанията, остава потенциален риск от телесни наранявания и материални щети. Между другото, следните опасности могат да възникнат във връзка с конструкцията и изпълнението на този продукт:

- Увреждане на здравето в резултат от емисиите на вибрации, ако продуктът се използва продължително време или не се използва или поддържа правилно.
- Телесни наранявания и материални щети, предизвикани от дефектни режещи инструменти или от внезапен удар в скрит предмет по време на употребата.
- Опасност от нараняване и материални щети, причинени от летящи предмети.

УКАЗАНИЕ

- ▶ По време на експлоатацията този продукт създава електромагнитно поле! При определени обстоятелства това поле може да наруши функционирането на активни или пасивни медицински импланти! За да се намали опасността от сериозни или смъртоносни наранявания, препоръчваме на лица с медицински импланти да се консултират със своя лекар и с производителя на медицинския имплант, преди продуктът да бъде използван!

● Указания за работа

⚠ ПРЕДУПРЕЖДЕНИЕ!

- ▶ При избора на инструмент внимавайте за това, неговите допустими обороти да са поне толкова, колкото са посочените максимални обороти на продукта.
- ▶ При избора на диска следете за максимално допустимия диаметър и максимално допустимата дебелина.

● Абразивно рязане (фиг. G)

⚠ ПРЕДУПРЕЖДЕНИЕ!

- ▶ За рязане никога не използвайте дискове за грубо шлифование!
 - ▶ С режещ диск продуктът може да се използва само с монтиран предпазител.
- Предпазителят **12** е предварително монтиран. За абразивно рязане монтирайте наставката на предпазителя **11**, вижте „Настройване/демантиране на предпазител“ и „Монтиране/демантиране на наставка на предпазител“.
 - Могат да се използват само изпитани, подсилени с влакнест материал режещи дискове.
 - По правило работете с минимално придвижване напред. Упражнявайте само умерен натиск върху детайла.
 - Винаги работете срещу посоката на въртене. Така продуктът не се избутва неконтролируемо от разреза.

● Грубо шлифование (фиг. H)

⚠ ПРЕДУПРЕЖДЕНИЕ!

- ▶ За грубо шлифование никога не използвайте режещи дискове!
 - ▶ С диск за грубо шлифование продуктът може да се използва само с монтиран предпазител.
 - ▶ Използвайте единствено сертифицирани шлифовъчни дискове.
- Предпазителят **12** за грубо шлифование е предварително монтиран.
 - Настройване или демантиране на предпазителя **12**: Вижте „Настройване/демантиране на предпазител“.
 - Упражнявайте само умерен натиск върху детайла. Движете продукта равномерно напред-назад.
 - При ъгъл на работа от 30° до 40° постигате най-добрия резултат при грубото шлифование.

● Съхранение на ключ за затягане

- Ключът за затягане **9** може да бъде прибиран в ръкохватката **1** (фиг. A).

● Монтаж

⚠ ПРЕДПАЗЛИВОСТ! Риск от нараняване!

- ▶ Обърнете внимание на това, да имате достатъчно място за работа и да не застрашавате други хора.

⚠ ПРЕДПАЗЛИВОСТ! Риск от нараняване!

- ▶ Преди пускане в експлоатация всички капаци и защитни приспособления трябва да бъдат правилно монтирани.
- ▶ Извадете мрежовия щепсел, преди да предприемете настройки по продукта.

● **Монтиране на ръкохватка (фиг. А)**

⚠ ПРЕДУПРЕЖДЕНИЕ!

- ▶ Продуктът трябва да бъде използван само с монтирана ръкохватка **1**.

- Завинтете здраво ръкохватката в резбата за ръкохватка. В зависимост от начина на работа, изберете резбата за ръкохватка отляво **3**, отдясно или отгоре **2** на продукта (фиг. А).

● **Настройване/демонтиране на предпазител (фиг. D)**

УКАЗАНИЕ

- ▶ Предпазителят **12** е предварително монтиран на продукта.
- ▶ Нагласете наново позицията на предпазителя **12**, ако по време на употребата установите, че той не предлага оптимална защита.

- Настройте предпазителя така, че искрене или отделени части да не могат да засегнат нито потребителя, нито стоящи наоколо хора.

- Позиционирането на предпазителя също трябва да се извърши и така, че искрენето да не възпламени запалими части, също и наоколо.

Демонтиране на предпазител

- Демонтирайте предпазителя **12**, като отстраните винтовете **24** с помощта на подходяща отвертка (вижте фиг. D).

● **Монтиране/демонтиране на наставка на предпазител (фиг. E)**

Монтиране на наставка

1. Поставете наставката на предпазителя **11** по посока а върху предпазителя **12**.
2. Бутайте наставката върху предпазителя, докато тя щракне звучно.

Демонтиране на наставка

1. Освободете наставката на предпазителя **11**, като избутате зъба **25** от предпазителя **12**.
2. Свалете с въртене наставката от предпазителя.

● **Монтиране/демонтиране на диск (фиг. F)**

1. Натиснете бутона за фиксиране на шпиндела **14**.
2. Въртете шпиндела за закрепване **17**, докато блокировката на шпиндела за закрепване се задейства. Продължете да държите бутона за фиксиране на шпиндела натиснат.

3. Развийте затягащата гайка **15** с ключа за затягане **9**. Можете да отпуснете бутона за фиксиране на шпиндела.
4. Поставете желанния диск върху опорния фланец **16** (фиг. В). Надписът на диска по правило сочи към продукта.

УКАЗАНИЕ

▶ Ако върху Вашия диск е обозначена посоката на въртене, при монтажа внимавайте за това, тя да съвпада с посоката на движение на продукта. Тя е посочена на продукта до бутона за фиксиране на шпиндела (←).

▶ Внимавайте опорният фланец (фиг. В) да е поставен така върху продукта, че прорезите в опорния фланец да се захванат в ръба на продукта. Шпинделът за закрепване трябва също да се върти, когато завъртите опорния фланец.

5. Поставете затягащата гайка отново върху шпиндела за закрепване. Плоската страна на затягащата гайка сочи към работния инструмент, ако дебелината за закрепване на диска е $< 5 \text{ mm}$.

Ако дебелината за закрепване на диска е $\geq 5 \text{ mm}$, обърнете затягащата гайка (фиг. В).

6. Натиснете бутона за фиксиране на шпиндела и завъртете шпиндела за закрепване, докато блокировката на шпиндела за закрепване се задейства. Затегнете отново затягащата гайка с ключа за затягане. Можете да отпуснете бутона за фиксиране на шпиндела.

Демонтиране на шлифовъчен диск

1. Натиснете бутона за фиксиране на шпиндела **14** (фиг. А).
2. Въртете шпиндела за закрепване **17**, докато блокировката на шпиндела за закрепване се задейства. Продължете да държите бутона за фиксиране на шпиндела натиснат.
3. Разхлабете затягащата гайка **15** (фиг. В) с ключа за затягане **9** (фиг. А). Можете да отпуснете бутона за фиксиране на шпиндела.
4. Свалете затягащата гайка и опорния фланец **16** (фиг. В) и режещия или шлифовъчния диск от шпиндела за закрепване.

● Работа

⚠ ПРЕДПАЗЛИВОСТ! Риск от нараняване!

- ▶ Преди всякакви работи по продукта изваждайте мрежовия щепсел **8**.
- ▶ Използвайте само препоръчани от производителя шлифовъчни дискове и принадлежности. Използването на други работни инструменти и принадлежности може да представлява риск от нараняване за Вас.
- ▶ Използвайте само принадлежности, върху които са посочени данни относно производителя, вида на закрепване, размера и допустимите обороти.

⚠ ПРЕДПАЗЛИВОСТ! Риск от нараняване!

- ▶ Използвайте само принадлежности, чиито отпечатани обороти са поне толкова високи, колкото са посочени върху табелата за тип на продукта.
- ▶ Не използвайте счупени, напукани или повредени по друг начин шлифовъчни дискове.
- ▶ Никога не експлоатирайте продукта без предпазни устройства.
- ▶ Подпирайте плочите или детайлите, за да намалите риска от откат поради заклещен режещ диск. Големи детайли могат да се огънат под собственото си тегло. Обработваният детайл трябва да бъде подпрян от двете страни на диска, както в близост до режещия диск, така и при ръба.
- ▶ Дръжте ръцете си далеч от диска, когато продуктът работи. Съществува риск от нараняване.

УКАЗАНИЕ

Указания за смяна

- ▶ Никога не експлоатирайте продукта без предпазни устройства.
- ▶ Уверете се, че посочените върху инструмента обороти са равни или по-големи от номиналните обороти на празен ход на продукта.

УКАЗАНИЕ

Указания за смяна

- ▶ Уверете се, че размерите на инструмента са подходящи за продукта.
- ▶ Използвайте само безупречни дискове (проба с почукване: при почукване с пластмасов чук те издават ясен звук).
- ▶ Никога не разширявайте допълнително твърде малък отвор за закрепване на шлифовъчния диск.
- ▶ Не използвайте разделени редуциращи втулки или адаптери, за да направите шлифовъчни дискове с голям отвор подходящи.
- ▶ Не използвайте режещи дискове със зъби.
- ▶ За затягане на шлифовъчните инструменти могат да бъдат използвани само доставените затягащи фланци. Междинните вложки между затягащия фланец и шлифовъчните инструменти трябва да са от еластични материали, напр. гума, мек картон и т.н.
- ▶ Отново сглобете изцяло продукта след смяната на инструмент.

ПРЕДУПРЕЖДЕНИЕ!



Изключете продукта и издърпайте мрежовия щепсел. Оставете продукта да изстине.

ПРЕДУПРЕЖДЕНИЕ!



При смяната на инструмента носете предпазни ръкавици, за да избегнете порязвания.

ПРЕДУПРЕЖДЕНИЕ!

- ▶ Затягащата гайка [15] не бива да се затяга твърде силно, за да се предотврати счупване на диска и гайката.

● Включване и изключване

ПРЕДУПРЕЖДЕНИЕ!

- ▶ Уверете се, че напрежението на мрежовото свързване съпада с табелата за тип на продукта.

1. Свържете мрежовия щепсел [8] към контакт.
2. За включване натиснете превключвателя за включване/изключване [7] (фиг. А) напред по посока на продукта и след това го натиснете по посока на повърхността за хващане на продукта.
3. След включването изчакайте, докато продуктът достигне своите макс. обороти. Едва тогава започнете работата.
4. За изключване отпуснете превключвателя за включване/изключване. Продуктът се изключва.

ПРЕДУПРЕЖДЕНИЕ!

- ▶ Инструментът продължава да се движи по инерция, след като продуктът е бил изключен. Съществува риск от нараняване.

Настройване на скоростта на въртене

- Нагласете регулатора на оборотите [6] на позиция между 1 и 6.

Пробно пускане

- Преди започване на работа и след всяка смяна на инструмент извършвайте пробно пускане без натоварване. Изключете незабавно продукта, ако инструментът се движи ексцентрично, възникват значителни вибрации или се чуват необичайни шумове.

● Непрекъснат режим

1. Включете продукта.

Включване на непрекъснат режим

2. Фиксирайте превключвателя за включване/изключване [7] (фиг. А) във включено състояние, като го натиснете напред по посока на продукта.

Изключване на непрекъснат режим

3. Натиснете превключвателя за включване/изключване [7] (фиг. А) за кратко по посока на повърхността за хващане на продукта. Продуктът се изключва.

● Отстраняване на неизправности

⚠ ПРЕДУПРЕЖДЕНИЕ!



Преди всякакви работи по продукта изваждайте мрежовия щепсел. Опасност от токов удар!

Проблем	Възможна причина	Отстраняване
Продуктът не стартира.	Липсва мрежово напрежение.	Проверете контакта, мрежовия кабел, проводника, мрежовия щепсел и сградния предпазител. Ремонт трябва да се извършват от електротехник.
	Сградният предпазител сработва.	
Шлифовъчният инструмент не се задвижва, въпреки че двигателят работи.	Затягащата гайка е хлабава.	Затегнете затягащата гайка (вижте „Монтиране/демантиране на диск“).
	Детайлът, остатъци от детайл или остатъци от шлифовъчни инструменти блокират задвижването.	Отстранете блокирането.
Двигателят работи по-бавно или спира.	Продуктът се претоварва от детайла.	Намалете натиска върху шлифовъчния инструмент.
		Детайлът е неподходящ.
Шлифовъчният диск се движи ексцентрично, чуват се необичайни шумове.	Затягащата гайка е хлабава.	Затегнете затягащата гайка (вижте „Монтиране/демантиране на диск“).
	Шлифовъчният диск е дефектен.	Сменете шлифовъчния диск.

● Почистване и поддръжка

⚠ ПРЕДУПРЕЖДЕНИЕ!



Изключвайте продукта и го отделяйте от мрежата преди смяна на принадлежности, почистване и когато той не се използва.

⚠ ПРЕДУПРЕЖДЕНИЕ!

- ▶ Възлагайте извършването на работи, които не са описани в това ръководство за експлоатация, на специализиран сервис. Използвайте само оригинални части. Преди всякакви работи по поддръжка и почистване оставайте продукта да се охлади. Съществува опасност от изгаряне!

- Преди всяка употреба проверявайте продукта за видими дефекти като хлабави, износени или повредени части, за правилно закрепване на винтове или други части. Специално проверявайте шлифовъчния диск. Сменяйте повредените части.

● Почистване

ПРЕДУПРЕЖДЕНИЕ!

- ▶ Не използвайте почистващи препарати, съотв. разтворители. Химическите вещества могат да разядат пластмасовите части на продукта.
- ▶ Никога не почиствайте продукта под течаща вода.

- Почиствайте щателно продукта след всяка употреба.
- Почиствайте вентилационните отвори и повърхността на продукта с мека четка или кърпа.





● Поддръжка (фиг. С)



Смяна на графитни четки

ПРЕДУПРЕЖДЕНИЕ!



Изключвайте продукта и го отделяйте от мрежата преди смяна на принадлежности, почистване и когато той не се използва.

1. Развийте винта  на капака за поддръжка  (фиг. А).
2. Свалете капака за поддръжка.
3. Повдигнете притискащата пружина  от канала за притискаща пружина  на графитната четка .

4. Изтеглете контактния щекер  от контактната обувка .
5. Извадете графитната четка от водача.
6. Поставете нова графитна четка във водача.
7. Положете конектора  в дъга при канала за притискащата пружина. При това прокарайте конектора през страничния отвор на водача.
8. Вкарайте контактния щекер върху контактната обувка.
9. Поставете отново притискащата пружина върху канала за притискаща пружина на графитната четка.
10. Закрепете отново капака за поддръжка с винта.
11. Повторете стъпките от 1 до 10 от другата страна на продукта. Графитните четки по правило трябва да се сменят по двойки.

● Съхранение

- Съхранявайте продукта на сухо и защитено от прах място извън обсега на деца.
- Шлифовъчните дискове трябва да се съхраняват сухи и изправени на ръб и не бива да се натрупват на куп.

● Изхвърляне

Опаковката е изработена от екологични материали, които може да предадете в местните пунктове за рециклиране.



За разделното събиране на отпадъците съблюдавайте маркировката на опаковъчните материали, те са маркирани със съкращения (а) и цифри (б) със следното значение: 1–7: пластмаси/ 20–22: хартия и картон/80–98: композитни материали.

Продукт:



Относно възможностите за отстраняване на излезлия от употреба продукт като отпадък се информирайте от Вашата общинска или градска управа.



В интерес на опазването на околната среда не изхвърляйте излезлия от употреба продукт заедно с битовите отпадъци, а го предайте за правилно рециклиране. За събирателните пунктове и тяхното работно време можете да се информирате от местната управа.

● **Гаранция**

Уважаеми клиенти, за този уред получавате 3 години гаранция от датата на покупката. В случай на несъответствие на продукта с договора за продажба Вие имате законно право да предявите рекламация пред продавача на продукта при условията и в сроковете, определени в глава трета, раздел II и III и глава четвърта от Закона за предоставяне на цифрово съдържание и цифрови услуги и за продажба на стоки (ЗПЦСЦУПС)*.

Вашите права, произтичащи от посочените разпоредби, не се ограничават от нашата по-долу представена търговска гаранция, не са свързани с разходи за потребителите и независимо от нея продавачът на продукта отговаря за липсата на съответствие на потребителската стока с договора за продажба съгласно ЗПЦСЦУПС.

Гаранционни условия

Гаранционният срок е 3 години от датата на получаване на стоката. Пазете добре оригиналната касова бележка. Този документ е необходим като доказателство за покупката. Ако в рамките на три години от датата на закупуване на този продукт се появи дефект на материала или производствен дефект, продуктът ще бъде безплатно ремонтиран или заменен. Гаранцията предполага в рамките на тригодишния гаранционен срок да се представят дефектният уред, касовата бележка (касовият бон), както и всички други документи, установяващи наличието на дефект и писмено да се обясни в какво се състои дефектът и кога е възникнал. Ако дефектът е покрит от нашата гаранция, Вие ще получите обратен ремонтирания или нов продукт. В случай на замяна на дефектна стока първоначалните гаранционен срок и гаранционни условия се запазват. В случай на ремонт на дефектна стока, срокът на ремонта се прибавя към гаранционния срок. За евентуално наличните и установени повреди и дефекти още при покупката трябва да се съобщи веднага след разопаковането. Евентуалните ремонти след изтичане на гаранционния срок са срещу заплащане.

Ремонтът или замяната на продукта не порождават нова гаранция.

Обхват на гаранцията

Уредът е произведен грижливо според строгите изисквания за качество и добросъвестно изпитан преди доставка. Гаранцията важи за дефекти на материала или производствени дефекти. Гаранцията не обхваща консумативите, както и частите на продукта, които подлежат на нормално износване, поради което могат да бъдат разглеждани като бързо износващи се части (например филтри или приставки) или повредите на чупливи части (например прекъсвачи, батерии или такива произведени от стъкло). Гаранцията отпада, ако уредът е повреден поради неправилно използване или в резултат на неосъществяване на техническа поддръжка. За правилната употреба на продукта трябва точно да се спазват всички указания в упътването за експлоатация. Предназначение и действия, които не се препоръчват от упътването за експлоатация или за които то предупреждава, трябва задължително да се избягват. Продуктът е предназначен само за частна, а не за професионална употреба. При злоупотреба и неправилно третиране, употреба на сила и при интервенции, които не са извършени от клона на нашия оторизиран сервис, гаранцията отпада.

Процедура при гаранционен случай

За да се гарантира бърза обработка на Вашия случай, следвайте следните указания:

- За всички запитвания подгответе касовата бележка и идентификационния номер (IAN 485293_2501) като доказателство за покупката.

- Вземете артикулния номер от фабричната табелка.
- При възникване на функционални или други дефекти първо се свържете по телефона или чрез имейл с долупосочения сервисен отдел. След това ще получите допълнителна информация за уреждането на Вашата рекламация.
- След съгласуване с нашия сервис можете да изпратите дефектния продукт на посочения Ви адрес на сервиса безплатно за Вас, като приложите касовата бележка (касовия бон) и посочите писмено в какво се състои дефектът и кога е възникнал. За да се избегнат проблеми с приемането и допълнителни разходи, задължително използвайте само адреса, който Ви е посочен. Осигурете изпращането да не е като експресен товар или като друг специален товар. Изпратете уреда заедно с всички принадлежности, доставени при покупката, и осигурете достатъчно сигурна транспортна опаковка.

Ремонтен сервис/извънгаранционно обслужване

Ремонти извън гаранцията можете да възложите на клона на нашия сервис срещу заплащане. Той с удоволствие ще Ви направи предварителна калкулация. Можем да обработваме само уреди, които са достатъчно опаковани и изпратени с платени транспортни разходи.

Внимание: Изпратете Вашия уред на клона на нашия сервис почистен и с указание за дефекта. Уредите, предмет на извънгаранционно обслужване, изпратени с неплатени транспортни разходи – с наложен платеж, като експресен или друг специален товар – не се приемат.

Ние ще извършим безплатно изхвърлянето на изпратените от Вас дефектни уреди.

Сервизно обслужване България

Тел.: 008001184975

Е-мейл: owim@lidl.bg

Вносител

Моля, обърнете внимание, че следващият адрес не е адрес на сервиза. Първо се свържете с горепосочения сервизен център.

ОВИМ ГмБХ & Ко.КГ

Щифтсбергщрасе 1

74167 Некарсулм

Германия

* Като физическо лице – потребител, независимо от настоящата търговска гаранция, Вие се ползвате от правата на законовата гаранция, предоставена от Закона за предоставяне на цифрово съдържание и цифрови услуги и за продажбата на стоки /ЗПЦСЦУПС/. По-специално Вие имате право при несъответствие на стоката да бъде извършен ремонт или замяна по Ваш избор, освен ако това е невъзможно или е свързано с непропорционално големи разходи за продавача. Вие имате право на пропорционално намаляване на цената или на разваляне на договора при наличие на условията на чл. 33, ал. 3 от ЗПЦСЦУПС. Условията и сроковете на законовата гаранция са регламентирани в глава трета, раздел II и III и в глава четвърта на ЗПЦСЦУПС

● Процедиране в случай на рекламация

За да се гарантира бърза обработка на Вашата поръчка, моля, следвайте посочените указания:

Моля, при всички запитвания дръжте на разположение касовия бон и номера на артикула (IAN 485293_2501) като доказателство за покупката.

Номерът на артикула е посочен върху типовата табелка на продукта, върху гравюра на продукта, на заглавната страница на настоящото ръководство (долу вляво) или върху стикера от горната или долната страна на продукта.

При възникнали функционални дефекти или други повреди първо се свържете по телефона или по електронната поща с посочения по-долу сервиз.

Продукта, който е регистриран като дефектен, можете да изпратите след това без пощенски разходи на посочения Ви сервиз, като приложите документ за закупуването (касов бон) и описание, в какво се състои повредата и кога е възникнала.



На parkside-diy.com можете да разгледате и изтеглите това и много други ръководства. Този QR код Ви отвежда директно до parkside-diy.com. Изберете Вашата страна и посредством маската за търсене намерете ръководствата за експлоатация. Въвеждането на номера на артикула (IAN) 485293_2501 ще Ви отведе до ръководството за експлоатация на Вашия артикул.

● Сервиз

Сервиз България

Телефон: 008001184975

Е-мейл: owim@lidl.bg

 Маркировка за съответствие -
сърбия

● ЕС Декларация за съответствие

ЕС ДЕКЛАРАЦИЯ ЗА СЪОТВЕТСТВИЕ (N° 485293_2501)

IAN: 485293_2501
Идентификация на продукта: "PARKSIDE" Ъглошлайф
Номер на модела: HG10788

Предметът на декларацията, описан по-горе, отговаря на съответното законодателство на Съюза за хармонизация:

Директива 2006/42/ЕО
Директива 2014/30/ЕС
Директива 2011/65/ЕС с всички свързани изменения

Позоваване на използваните хармонизирани стандарти или позоваване на други технически спецификации, по отношение на които се декларира съответствие:

№ / Части
Директива 2006/42/ЕО
EN 62841-1:2015/A11:2022
EN IEC 62841-2-3:2021/A11:2021
Директива 2014/30/ЕС
EN IEC 55014-1:2021
EN IEC 55014-2:2021
EN IEC 61000-3-2:2019/A1:2021
EN 61000-3-3:2013/A2:2021

Обектът на декларацията, който е описан по-горе, е в съответствие с Директива 2011/65/ЕС на Европейския парламент и на Съвета от 8 юни 2011 г. относно ограничението на употребата на определени опасни вещества в електрическото и електронното оборудване:

№ / Части
EN IEC 63000:2018

Отговорник по съхранение на техническата документация: OWIM GmbH & Co.KG

Подписано за и от името на:

OWIM GmbH & Co. KG, Stiftsbergstraße 1, 74167 Neckarsulm, Germany (Германия)

Настоящата декларация за съответствие се издава изцяло на отговорността на производителя.

Превод на оригиналната декларация за съответствие

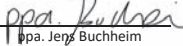
Некарзулм	14.03.2025		
Място	Дата	р-а. Stefan Haensel прокурист	р-а. Jens Buchheim прокурист

BG



















BG 117

Verwendete Warnhinweise und Symbole	Seite 119
Einleitung	Seite 120
Bestimmungsgemäße Verwendung	Seite 120
Lieferumfang	Seite 120
Teilebeschreibung	Seite 120
Technische Daten	Seite 121
Sicherheitshinweise	Seite 123
Allgemeine Sicherheitshinweise für Elektrowerkzeuge	Seite 123
Sicherheitshinweise für Schleifer	Seite 125
Sicherheitshinweise für Winkelschleifer	Seite 126
Vibrations- und Geräuschminderung	Seite 131
Verhalten im Notfall	Seite 131
Restrisiken	Seite 132
Arbeitshinweise	Seite 132
Trennschleifen (Abb. G)	Seite 132
Schruppschleifen (Abb. H)	Seite 133
Aufbewahrung Spannschlüssel	Seite 133
Montage	Seite 133
Handgriff montieren (Abb. A)	Seite 133
Schutzhaube anpassen/demontieren (Abb. D)	Seite 133
Aufsatz auf Schutzhaube montieren/demontieren (Abb. E)	Seite 134
Scheibe montieren/demontieren (Abb. F)	Seite 134
Bedienung	Seite 135
Ein- und ausschalten	Seite 136
Dauerbetrieb	Seite 137
Fehlerbehebung	Seite 137
Reinigung und Wartung	Seite 138
Reinigung	Seite 138
Wartung (Abb. C)	Seite 138
Lagerung	Seite 139
Entsorgung	Seite 139
Garantie	Seite 139
Abwicklung im Garantiefall	Seite 140
Service	Seite 140
EU-Konformitätserklärung	Seite 141

Verwendete Warnhinweise und Symbole

In der Bedienungsanleitung, auf der Verpackung und auf dem Typenschild werden die folgenden Warnhinweise verwendet:

	<p>GEFAHR! Dieses Symbol mit dem Signalwort „Gefahr“ bezeichnet eine Gefährdung mit einem hohen Risikograd, die, wenn sie nicht vermieden wird, eine schwere Verletzung oder den Tod zur Folge hat.</p>		<p>VORSICHT! Dieses Symbol mit dem Signalwort „Vorsicht“ bezeichnet eine Gefährdung mit einem niedrigen Risikograd, die, wenn sie nicht vermieden wird, eine geringe oder mäßige Verletzung zur Folge haben kann.</p>
	<p>WARNUNG! Dieses Symbol mit dem Signalwort „Warnung“ bezeichnet eine Gefährdung mit einem mittleren Risikograd, die, wenn sie nicht vermieden wird, eine schwere Verletzung oder den Tod zur Folge haben kann.</p>		<p>Schalten Sie das Produkt aus und trennen Sie es vom Netz vor dem Auswechseln von Zubehör, Reinigung und bei Nichtgebrauch.</p>
	<p>Lesen Sie die Bedienungsanleitung.</p>		<p>Wechselstrom/-spannung</p>
	<p>Tragen Sie eine Schutzbrille!</p>		<p>Das CE-Zeichen bestätigt Konformität mit den für das Produkt zutreffenden EU-Richtlinien.</p>
	<p>Schutzklasse II (Doppelisolierung)</p>		<p>VORSICHT! Beachten Sie die Sicherheitshinweise.</p>
	<p>Tragen Sie Gehörschutz!</p>		<p>Verwenden Sie eine Staubmaske!</p>
	<p>Tragen Sie einen Schutzhelm!</p>		<p>Stecker ziehen</p>
	<p>Tragen Sie Sicherheitshandschuhe.</p>		<p>Nicht für Nassschleifen zugelassen</p>
	<p>Tragen Sie rutschfeste Sicherheitsschuhe!</p>		<p>Nicht für Seitenschleifen zugelassen</p>
	<p>Nicht verwenden, wenn beschädigt</p>		<p>Nur zum Schneiden</p>
	<p>Nicht zum Schleifen</p>		<p>Sicherheitshinweise</p>
			<p>Handlungsanweisungen</p>



VORSICHT! Keine beweglichen Teile berühren.



Stets mit beiden Händen bedienen.



Die Schutzhaube darf nicht zum Trennen verwendet werden.

WINKELSCHLEIFER

● **Einleitung**

Wir beglückwünschen Sie zum Kauf Ihres neuen Produkts. Sie haben sich damit für ein hochwertiges Produkt entschieden. Die Bedienungsanleitung ist Teil dieses Produkts. Sie enthält wichtige Hinweise für Sicherheit, Gebrauch und Entsorgung. Machen Sie sich vor der Benutzung des Produkts mit allen Bedien- und Sicherheitshinweisen vertraut. Benutzen Sie das Produkt nur wie beschrieben und für die angegebenen Einsatzbereiche. Händigen Sie alle Unterlagen bei Weitergabe des Produkts an Dritte mit aus.

● **Bestimmungsgemäße Verwendung**

- Das Produkt ist ein Werkzeug zum Schruppen und Trennen von Metall, Beton oder Fliesen ohne Verwendung von Wasser.
- Für alle anderen Anwendungsarten (z. B. Schleifen mit nicht geeigneten Schleifwerkzeugen, Schleifen mit einer Kühlflüssigkeit, Schleifen oder Trennen gesundheitsgefährdender Materialien wie Asbest) ist das Produkt nicht vorgesehen.
- Das Produkt ist für den Einsatz im Heimwerkerbereich bestimmt. Es wurde nicht für den gewerblichen Dauereinsatz konzipiert. Das Produkt ist zum Gebrauch durch Erwachsene bestimmt. Jugendliche über 16 Jahre dürfen das Produkt nur unter Aufsicht benutzen.

- Der Hersteller haftet nicht für Schäden, die durch bestimmungswidrigen Gebrauch oder falsche Bedienung verursacht wurden.

● **Lieferumfang**

⚠️ WARNUNG!

- ▶ Das Produkt und die Verpackungsmaterialien sind kein Kinderspielzeug! Kinder dürfen nicht mit Kunststoffbeuteln, Folien und Kleinteilen spielen! Es besteht Verschluckungs- und Erstickungsgefahr!

- 1 Winkelschleifer
- 1 Handgriff
- 1 Schutzhaube
- 1 Spannschlüssel
- 1 Trennscheibe
- 2 Ersatzkohlebürsten
- 1 Bedienungsanleitung

● **Teilebeschreibung**

Abbildung A:

- 1 Handgriff
- 2 Gewinde für Handgriff
- 3 Gewinde für Handgriff
- 4 Schraube
- 5 Wartungsabdeckung
- 6 Drehzahlregler

- 7 Ein-/Ausschalter mit Einschaltsperr
- 8 Netzstecker
- 9 Spannschlüssel
- 10 Ersatzkohlebürsten
- 11 Aufsatz der Schutzhaube
- 12 Schutzhaube
- 13 Trennscheibe
- 14 Spindel-Arretiertaste

Abbildung B:

- 15 Spannmutter
- 16 Aufnahmeflansch
- 17 Aufnahmespindel

Abbildung C:

- 18 Nut für Andruckfeder
- 19 Kontaktschuh
- 20 Andruckfeder
- 21 Kontaktstecker
- 22 Anschluss
- 23 Kohlebürste

Abbildung D:

- 24 Schrauben (Schutzhaubenfixierung)

Abbildung E:

- 25 Raste

● **Technische Daten**

Winkelschleifer	PWS 125 I9
Nenningangsspannung:	230 V~, 50 Hz
Leistungsaufnahme:	1200 W
Leerlaufgeschwindigkeit (n_0):	3000-12000 min ⁻¹

Abmessungen Trenn-/Schruppscheiben:	Ø 125 × 22,23 mm
Stärke Trenn-/Schruppscheiben:	max. 6 mm
Schleifspindelgewinde:	M14
Gewindelänge der Schleifspindel:	max. 12 mm
Schutzklasse:	II/□
Schutzart:	IPX0
Nennkapazität:	max. Ø 125 mm

Trennscheibe (aus Lieferumfang)

Leerlaufgeschwindigkeit n_0 :	max. 12200 min ⁻¹
Scheibengeschwindigkeit:	max. 80 m/s*
Außendurchmesser:	Ø 125 mm
Bohrung:	Ø 22,23 mm
Dicke:	1,2 mm

* Die Schleifscheibe muss einer Umlaufgeschwindigkeit von 80 m/s standhalten.

Geräuschemissionswerte

Die gemessenen Werte wurden in Übereinstimmung mit EN 62841 ermittelt. Der A-bewertete Geräuschpegel des Elektrowerkzeugs beträgt typischerweise:

Schalldruckpegel L_{pA} :	93,3 dB
Unsicherheit K_{pA} :	3 dB
Schallleistungspegel L_{WA} :	101,3 dB
Unsicherheit K_{WA} :	3 dB

Schwingungsemissionswerte

Schwingungsgesamtwerte (Vektorsumme dreier Richtungen), ermittelt entsprechend EN 62841:

Vibration Hauptgriff $a_{h, AG}$:	6,533 m/s ²
Vibration Zusatzgriff a_n :	6,581 m/s ²
Unsicherheit K:	1,5 m/s ²

Die angegebenen Werte beziehen sich auf das Oberflächenschleifen. Andere Anwendungen können zu anderen Schwingungsemissionswerten führen.

WARNUNG!



Tragen Sie Gehörschutz!

HINWEIS

- ▶ Der angegebene Schwingungsgesamtwert und der angegebene Geräuschemissionswert sind nach einem genormten Prüfverfahren gemessen worden und können zum Vergleich eines Elektrowerkzeugs mit einem anderen verwendet werden.
- ▶ Der angegebene Schwingungsgesamtwert und der angegebene Geräuschemissionswert können auch zu einer vorläufigen Einschätzung der Belastung verwendet werden.

WARNUNG!

- ▶ Die Schwingungs- und Geräuschemissionen können während der tatsächlichen Benutzung des Elektrowerkzeugs von den Angabewerten abweichen, abhängig von der Art und Weise, in der das Elektrowerkzeug verwendet wird, insbesondere, welche Art von Werkstück bearbeitet wird.

WARNUNG!

Versuchen Sie, die Belastung durch Vibrationen und Geräusche so gering wie möglich zu halten. Beispielhafte Maßnahmen zur Verringerung der Vibrationsbelastung sind das Tragen von Handschuhen beim Gebrauch des Werkzeugs und die Begrenzung der Arbeitszeit. Dabei sind alle Anteile des Betriebszyklus zu berücksichtigen (beispielsweise Zeiten, in denen das Elektrowerkzeug abgeschaltet ist, und solche, in denen es zwar eingeschaltet ist, aber ohne Belastung läuft).

- ▶ Schleifen von dünnem Metallblech oder anderen gut schwingenden Strukturen mit großer Oberfläche kann zu einer viel (bis zu 15 dB) höheren Gesamtgeräuschemission als die angegebenen Geräuschemissionswerte führen. Schallabstrahlung durch solche Werkstücke sollte soweit wie möglich durch angemessene Maßnahmen wie beispielsweise schweren flexiblen Dämpfungsmatten unterbunden werden. Die erhöhte Geräuschemission ist auch für die Risikoeinschätzung der Geräuschbelastung und für die Auswahl angemessenen Gehörschutzes zu berücksichtigen.



Sicherheitshinweise

● Allgemeine Sicherheitshinweise für Elektrowerkzeuge

⚠️ WARNUNG!

- ▶ **Lesen Sie alle Sicherheitshinweise, Anweisungen, Gebildungen und technischen Daten, mit denen dieses Elektrowerkzeug versehen ist.** Versäumnisse bei der Einhaltung der Sicherheitshinweise und Anweisungen können elektrischen Schlag, Brand und/oder schwere Verletzungen verursachen.

Bewahren Sie alle Sicherheitshinweise und Anweisungen für die Zukunft auf.

Der in den Sicherheitshinweisen verwendete Begriff „Elektrowerkzeug“ bezieht sich auf netzbetriebene Elektrowerkzeuge (mit Netzleitung) oder auf akkubetriebene Elektrowerkzeuge (ohne Netzleitung).

Arbeitsplatzsicherheit

- 1) **Halten Sie Ihren Arbeitsbereich sauber und gut beleuchtet.** Unordnung oder unbeleuchtete Arbeitsbereiche können zu Unfällen führen.
- 2) **Arbeiten Sie mit dem Elektrowerkzeug nicht in explosionsgefährdeter Umgebung, in der sich brennbare Flüssigkeiten, Gase oder Stäube befinden.** Elektrowerkzeuge erzeugen Funken, die den Staub oder die Dämpfe entzünden können.

- 3) **Halten Sie Kinder und andere Personen während der Benutzung des Elektrowerkzeugs fern.** Bei Ablenkung können Sie die Kontrolle über das Elektrowerkzeug verlieren.

Elektrische Sicherheit

- 1) **Der Anschlussstecker des Elektrowerkzeuges muss in die Steckdose passen. Der Stecker darf in keiner Weise verändert werden. Verwenden Sie keine Adapterstecker gemeinsam mit schutzgeerdeten Elektrowerkzeugen.** Unveränderte Stecker und passende Steckdosen verringern das Risiko eines elektrischen Schlages.
- 2) **Vermeiden Sie Körperkontakt mit geerdeten Oberflächen wie von Rohren, Heizungen, Herden und Kühlschränken.** Es besteht ein erhöhtes Risiko durch elektrischen Schlag, wenn Ihr Körper geerdet ist.
- 3) **Halten Sie Elektrowerkzeuge von Regen oder Nässe fern.** Das Eindringen von Wasser in ein Elektrowerkzeug erhöht das Risiko eines elektrischen Schlages.
- 4) **Zweckentfremden Sie die Anschlussleitung nicht, um das Elektrowerkzeug zu tragen, aufzuhängen oder um den Stecker aus der Steckdose zu ziehen. Halten Sie die Anschlussleitung fern von Hitze, Öl, scharfen Kanten oder sich bewegenden Teilen.** Beschädigte oder verwickelte Anschlussleitungen erhöhen das Risiko eines elektrischen Schlages.
- 5) **Wenn Sie mit einem Elektrowerkzeug im Freien arbeiten, verwenden Sie nur Verlängerungsleitungen, die auch für den Außenbereich geeignet sind.** Die Anwendung einer für den Außenbereich geeigneten Verlängerungsleitung verringert das Risiko eines elektrischen Schlages.

- 6) **Wenn der Betrieb des Elektrowerkzeuges in feuchter Umgebung nicht vermeidbar ist, verwenden Sie einen Fehlerstromschutzschalter.** Der Einsatz eines Fehlerstromschutzschalters vermindert das Risiko eines elektrischen Schlages.

Sicherheit von Personen

- 1) **Seien Sie aufmerksam, achten Sie darauf, was Sie tun, und gehen Sie mit Vernunft an die Arbeit mit einem Elektrowerkzeug. Benutzen Sie kein Elektrowerkzeug, wenn Sie müde sind oder unter dem Einfluss von Drogen, Alkohol oder Medikamenten stehen.** Ein Moment der Unachtsamkeit beim Gebrauch des Elektrowerkzeuges kann zu ernsthaften Verletzungen führen.
- 2) **Tragen Sie persönliche Schutzausrüstung und immer eine Schutzbrille.** Das Tragen persönlicher Schutzausrüstung, wie Staubmaske, rutschfeste Sicherheitsschuhe, Schutzhelm oder Gehörschutz, je nach Art und Einsatz des Elektrowerkzeuges, verringert das Risiko von Verletzungen.
- 3) **Vermeiden Sie eine unbeabsichtigte Inbetriebnahme. Vergewissern Sie sich, dass das Elektrowerkzeug ausgeschaltet ist, bevor Sie es an die Stromversorgung und/oder den Akku anschließen, es aufnehmen oder tragen.** Wenn Sie beim Tragen des Elektrowerkzeuges den Finger am Schalter haben oder das Elektrowerkzeug eingeschaltet an die Stromversorgung anschließen, kann dies zu Unfällen führen.

- 4) **Entfernen Sie Einstellwerkzeuge oder Schraubenschlüssel, bevor Sie das Elektrowerkzeug einschalten.** Ein Werkzeug oder Schlüssel, der sich in einem drehenden Teil des Elektrowerkzeuges befindet, kann zu Verletzungen führen.
- 5) **Vermeiden Sie eine abnormale Körperhaltung. Sorgen Sie für einen sicheren Stand und halten Sie jederzeit das Gleichgewicht.** Dadurch können Sie das Elektrowerkzeug in unerwarteten Situationen besser kontrollieren.
- 6) **Tragen Sie geeignete Kleidung. Tragen Sie keine weite Kleidung oder Schmuck. Halten Sie Haare, Kleidung und Handschuhe fern von sich bewegenden Teilen.** Lockere Kleidung, Schmuck oder lange Haare können von sich bewegenden Teilen erfasst werden.
- 7) **Wenn Staubabsaug- und -auffangeinrichtungen montiert werden können, sind diese anzuschließen und richtig zu verwenden.** Verwendung einer Staubabsaugung kann Gefährdungen durch Staub verringern.
- 8) **Wiegen Sie sich nicht in falscher Sicherheit und setzen Sie sich nicht über die Sicherheitsregeln für Elektrowerkzeuge hinweg, auch wenn Sie nach vielfachem Gebrauch mit dem Elektrowerkzeug vertraut sind.** Achtloses Handeln kann binnen Sekundenbruchteilen zu schweren Verletzungen führen.

Verwendung und Behandlung des Elektrowerkzeugs

- 1) **Überlasten Sie das Elektrowerkzeug nicht. Verwenden Sie für Ihre Arbeit das dafür bestimmte Elektrowerkzeug.** Mit dem passenden Elektrowerkzeug arbeiten Sie besser und sicherer im angegebenen Leistungsbereich.
- 2) **Benutzen Sie kein Elektrowerkzeug, dessen Schalter defekt ist.** Ein Elektrowerkzeug, das sich nicht mehr ein- oder ausschalten lässt, ist gefährlich und muss repariert werden.
- 3) **Ziehen Sie den Stecker aus der Steckdose und/oder entfernen Sie einen abnehmbaren Akku, bevor Sie Geräteeinstellungen vornehmen, Einsatzwerkzeugteile wechseln oder das Elektrowerkzeug weglegen.** Diese Vorsichtsmaßnahme verhindert den unbeabsichtigten Start des Elektrowerkzeuges.
- 4) **Bewahren Sie unbenutzte Elektrowerkzeuge außerhalb der Reichweite von Kindern auf. Lassen Sie Personen das Elektrowerkzeug nicht benutzen, die mit diesem nicht vertraut sind oder diese Anweisungen nicht gelesen haben.** Elektrowerkzeuge sind gefährlich, wenn sie von unerfahrenen Personen benutzt werden.
- 5) **Pflegen Sie Elektrowerkzeuge und Einsatzwerkzeug mit Sorgfalt. Kontrollieren Sie, ob bewegliche Teile einwandfrei funktionieren und nicht klemmen, ob Teile gebrochen oder so beschädigt sind, dass die Funktion des Elektrowerkzeuges beeinträchtigt ist. Lassen Sie beschädigte Teile vor dem Einsatz des Elektrowerkzeuges**

reparieren. Viele Unfälle haben ihre Ursache in schlecht gewarteten Elektrowerkzeugen.

- 6) **Halten Sie Schneidwerkzeuge scharf und sauber.** Sorgfältig gepflegte Schneidwerkzeuge mit scharfen Schneidkanten verklemmen sich weniger und sind leichter zu führen.
- 7) **Verwenden Sie Elektrowerkzeug, Zubehör, Einsatzwerkzeuge usw. entsprechend diesen Anweisungen. Berücksichtigen Sie dabei die Arbeitsbedingungen und die auszuführende Tätigkeit.** Der Gebrauch von Elektrowerkzeugen für andere als die vorgesehenen Anwendungen kann zu gefährlichen Situationen führen.
- 8) **Halten Sie Griffe und Griffflächen trocken, sauber und frei von Öl und Fett.** Rutschige Griffe und Griffflächen erlauben keine sichere Bedienung und Kontrolle des Elektrowerkzeuges in unvorhergesehenen Situationen.

Service

- 1) **Lassen Sie Ihr Elektrowerkzeug nur von qualifiziertem Fachpersonal und nur mit Original-Ersatzteilen reparieren.** Damit wird sichergestellt, dass die Sicherheit des Elektrowerkzeuges erhalten bleibt.

● Sicherheitshinweise für Schleifer

WARNUNG!

- ▶ Stäube von Materialien wie bleihaltigem Anstrich, einigen Holzarten und Metall können gesundheitsschädlich sein.

WARNUNG!

- ▶ Die Berührung oder das Einatmen dieser Stäube kann eine Gefährdung für die Bedienperson oder in der Nähe befindliche Personen darstellen.

WARNUNG!



Tragen Sie Schutzbrille und Staubschutzmaske!

● **Sicherheitshinweise für Winkelschleifer**

Gemeinsame Sicherheitshinweise zum Schleifen und Trennschleifen

- 1) **Dieses Elektrowerkzeug ist zu verwenden als Schleifer und Trennschleifmaschine. Beachten Sie alle Sicherheitshinweise, Anweisungen, Darstellungen und Daten, die Sie mit dem Gerät erhalten.** Wenn Sie die folgenden Anweisungen nicht beachten, kann es zu elektrischem Schlag, Feuer und/oder schweren Verletzungen kommen.
- 2) **Dieses Elektrowerkzeug ist nicht geeignet zum Sandpapierschleifen, Arbeiten mit Drahtbürsten, Polieren und Lochschneiden.** Verwendungen, für die das Elektrowerkzeug nicht vorgesehen ist, können Gefährdungen und Verletzungen verursachen.
- 3) **Verwenden Sie das Elektrowerkzeug nicht für eine Funktion, für die es nicht ausdrücklich konstruiert und von seinem Hersteller vorgesehen ist.** Solch ein Umbau kann zu einem Verlust der Kontrolle und ernsthaften Körperverletzungen führen.
- 4) **Verwenden Sie kein Einsatzwerkzeug, das vom Hersteller nicht speziell für dieses Elektrowerkzeug vorgesehen und festgelegt wurde.** Nur weil Sie das Zubehör an Ihrem Elektrowerkzeug befestigen können, garantiert das keine sichere Verwendung.
- 5) **Die zulässige Drehzahl des Einsatzwerkzeugs muss mindestens so hoch sein wie die auf dem Elektrowerkzeug angegebene Höchstdrehzahl.** Zubehör, das sich schneller als zulässig dreht, kann zerbrechen und umherfliegen.
- 6) **Außendurchmesser und Dicke des Einsatzwerkzeugs müssen den Maßangaben Ihres Elektrowerkzeugs entsprechen.** Falsch bemessene Einsatzwerkzeuge können nicht ausreichend abgeschirmt oder kontrolliert werden.
- 7) **Die Maße zur Befestigung des Einsatzwerkzeugs müssen zu den Maßen der Befestigungsmittel des Elektrowerkzeugs passen.** Einsatzwerkzeuge, die nicht passgenau am Elektrowerkzeug befestigt werden, drehen sich ungleichmäßig, vibrieren sehr stark und können zum Verlust der Kontrolle führen.
- 8) **Verwenden Sie keine beschädigten Einsatzwerkzeuge. Kontrollieren Sie vor jeder Verwendung Einsatzwerkzeuge wie Schleifscheiben auf Absplitterungen und Risse, Schleifteller auf Risse, Verschleiß oder starke Abnutzung. Wenn das Elektrowerkzeug oder das Einsatzwerkzeug herunterfällt, überprüfen Sie, ob es beschädigt ist, oder verwenden Sie ein unbeschädigtes Einsatzwerkzeug. Wenn Sie das Einsatzwerkzeug**

kontrolliert und eingesetzt haben, halten Sie und in der Nähe befindliche Personen sich außerhalb der Ebene des rotierenden Einsatzwerkzeugs auf und lassen Sie das Gerät 1 Minute lang mit Höchstdrehzahl laufen.

Beschädigte Einsatzwerkzeuge brechen meist in dieser Testzeit.

- 9) **Tragen Sie persönliche Schutzausrüstung. Verwenden Sie je nach Anwendung Vollgesichtsschutz, Augenschutz oder Schutzbrille. Soweit angemessen, tragen Sie Staubmaske, Gehörschutz, Schutzhandschuhe oder Spezialschürze, die kleine Schleif- und Materialpartikel von Ihnen fernhalten.** Die Augen sollen vor herumfliegenden Fremdkörpern geschützt werden, die bei verschiedenen Anwendungen entstehen. Staub- oder Atemschutzmaske müssen den bei der Anwendung entstehenden Staub filtern. Wenn Sie lange lautem Lärm ausgesetzt sind, können Sie einen Hörverlust erleiden.
- 10) **Achten Sie bei anderen Personen auf sicheren Abstand zu Ihrem Arbeitsbereich. Jeder, der den Arbeitsbereich betritt, muss persönliche Schutzausrüstung tragen.** Bruchstücke des Werkstücks oder gebrochener Einsatzwerkzeuge können wegfiegen und Verletzungen auch außerhalb des direkten Arbeitsbereichs verursachen.
- 11) **Halten Sie das Elektrowerkzeug nur an den isolierten Griffflächen, wenn Sie Arbeiten ausführen, bei denen das Einsatzwerkzeug verborgene Stromleitungen oder das eigene Netzkabel treffen kann.**
- Der Kontakt mit einer spannungsführenden Leitung kann auch metallene Geräteteile unter Spannung setzen und zu einem elektrischen Schlag führen.
- 12) **Halten Sie das Netzkabel von sich drehenden Einsatzwerkzeugen fern.** Wenn Sie die Kontrolle über das Gerät verlieren, kann das Netzkabel durchtrennt oder erfasst werden und Ihre Hand oder Ihr Arm in das sich drehende Einsatzwerkzeug geraten.
- 13) **Legen Sie das Elektrowerkzeug niemals ab, bevor das Einsatzwerkzeug völlig zum Stillstand gekommen ist.** Das sich drehende Einsatzwerkzeug kann in Kontakt mit der Ablagefläche geraten, wodurch Sie die Kontrolle über das Elektrowerkzeug verlieren können.
- 14) **Lassen Sie das Elektrowerkzeug nicht laufen, während Sie es tragen.** Ihre Kleidung kann durch zufälligen Kontakt mit dem sich drehenden Einsatzwerkzeug erfasst werden und das Einsatzwerkzeug sich in Ihren Körper bohren.
- 15) **Reinigen Sie regelmäßig die Lüftungsschlitze Ihres Elektrowerkzeugs.** Das Motorgebläse zieht Staub in das Gehäuse, und eine starke Ansammlung von Metallstaub kann elektrische Gefahren verursachen.
- 16) **Verwenden Sie das Elektrowerkzeug nicht in der Nähe brennbarer Materialien.** Funken können diese Materialien entzünden.
- 17) **Verwenden Sie keine Einsatzwerkzeuge, die flüssige Kühlmittel erfordern.** Die Verwendung von Wasser oder anderen flüssigen Kühlmitteln kann zu einem elektrischen Schlag führen.

Weitere Sicherheitshinweise für alle Anwendungen – Rückschlag und entsprechende Sicherheitshinweise:

Rückschlag ist die plötzliche Reaktion infolge eines hakenden oder blockierten drehenden Einsatzwerkzeugs wie Schleifscheibe, Schleifteller usw. Verhaken oder Blockieren führt zu einem abrupten Stopp des rotierenden Einsatzwerkzeugs. Dadurch wird ein unkontrolliertes Elektrowerkzeug gegen die Drehrichtung des Einsatzwerkzeugs an der Blockierstelle beschleunigt. Wenn z. B. eine Schleifscheibe im Werkstück hakt oder blockiert, kann sich die Kante der Schleifscheibe, die in das Werkstück eintaucht, verfangen und dadurch die Schleifscheibe ausbrechen oder einen Rückschlag verursachen. Die Schleifscheibe bewegt sich dann auf die Bedienperson zu oder von ihr weg, je nach Drehrichtung der Scheibe an der Blockierstelle. Hierbei können Schleifscheiben auch brechen. Ein Rückschlag ist die Folge eines falschen oder fehlerhaften Gebrauchs des Elektrowerkzeugs. Er kann durch geeignete Vorsichtsmaßnahmen, wie nachfolgend beschrieben, verhindert werden.

- 1) **Halten Sie das Elektrowerkzeug gut fest und bringen Sie Ihren Körper und Ihre Arme in eine Position, in der Sie die Rückschlagkräfte abfangen können. Verwenden Sie immer den Zusatzgriff, falls vorhanden, um die größtmögliche Kontrolle über Rückschlagkräfte oder Reaktionsmomente beim Hochlauf zu haben.** Die Bedienperson kann durch geeignete Vorsichtsmaßnahmen die Rückschlag- und Reaktionskräfte beherrschen.

- 2) **Bringen Sie Ihre Hand nie in die Nähe sich drehender Einsatzwerkzeuge.** Das Einsatzwerkzeug kann sich beim Rückschlag über Ihre Hand bewegen.
- 3) **Meiden Sie mit Ihrem Körper den Bereich, in den das Elektrowerkzeug bei einem Rückschlag bewegt wird.** Der Rückschlag treibt das Elektrowerkzeug in die Richtung entgegengesetzt zur Bewegung der Schleifscheibe an der Blockierstelle.
- 4) **Arbeiten Sie besonders vorsichtig im Bereich von Ecken, scharfen Kanten usw. Verhindern Sie, dass Einsatzwerkzeuge vom Werkstück prallen und verhaken.** Das rotierende Einsatzwerkzeug neigt bei Ecken, scharfen Kanten oder wenn es abprallt dazu, sich zu verklemmen. Dies verursacht einen Kontrollverlust oder Rückschlag.
- 5) **Verwenden Sie kein Ketten-sägeblatt zum Holzschneiden, keine segmentierte Diamant-trennscheibe mit einem Segment-abstand über 10 mm und kein gezähntes Sägeblatt.** Solche Einsatzwerkzeuge verursachen häufig einen Rückschlag und den Verlust der Kontrolle.

Besondere Sicherheitshinweise zum Schleifen und Trennschleifen

- 1) **Verwenden Sie ausschließlich die für Ihr Elektrowerkzeug zugelassenen Schleifkörper und die für diese Schleifkörper vorgesehene Schutzhaube.** Schleifkörper, die nicht für das Elektrowerkzeug vorgesehen sind, können nicht ausreichend abgeschirmt werden und sind unsicher.

- 2) **Gekröpfte Schleifscheiben müssen so montiert werden, dass ihre Schleiffläche nicht über der Ebene des Schutzhaubenrandes hervorsteht.** Eine unsachgemäß montierte Schleifscheibe, die über die Ebene des Schutzhaubenrandes hinausragt, kann nicht ausreichend abgeschirmt werden.
- 3) **Die Schutzhaube muss sicher am Elektrowerkzeug angebracht und für ein Höchstmaß an Sicherheit so eingestellt sein, dass der kleinstmögliche Teil des Schleifkörpers offen zum Bediener zeigt.** Die Schutzhaube hilft, die Bedienperson vor Bruchstücken, zufälligem Kontakt mit dem Schleifkörper sowie Funken, die Kleidung entzünden könnten, zu schützen.
- 4) **Schleifkörper dürfen nur für die empfohlenen Einsatzmöglichkeiten verwendet werden. Zum Beispiel: Schleifen Sie nie mit der Seitenfläche einer Trennscheibe.** Trennscheiben sind zum Materialabtrag mit der Kante der Scheibe bestimmt. Seitliche Krafteinwirkung auf diese Schleifkörper kann sie zerbrechen.
- 5) **Verwenden Sie immer unbeschädigte Spannflansche in der richtigen Größe und Form für die von Ihnen gewählte Schleifscheibe.** Geeignete Flansche stützen die Schleifscheibe und verringern so die Gefahr eines Schleifscheibenbruchs. Flansche für Trennscheiben können sich von den Flanschen für andere Schleifscheiben unterscheiden.
- 6) **Verwenden Sie keine abgenutzten Schleifscheiben von größeren Elektrowerkzeugen.** Schleifscheiben für größere Elektrowerkzeuge sind nicht für die höheren Drehzahlen von kleineren Elektrowerkzeugen ausgelegt und können brechen.
- 7) **Verwenden Sie beim Einsatz von Scheiben für einen doppelten Zweck immer die geeignete Schutzhaube für die durchgeführte Anwendung.** Nichtverwendung der richtigen Schutzhaube kann die erwünschte Abschirmung verfehlen und zu schweren Verletzungen führen.

Zusätzliche Sicherheitshinweise zum Trennschleifen

- 1) **Vermeiden Sie ein Blockieren der Trennscheibe oder zu hohen Anpressdruck. Führen Sie keine übermäßig tiefen Schnitte aus.** Eine Überlastung der Trennscheibe erhöht deren Beanspruchung und die Anfälligkeit zum Verkanten oder Blockieren und damit die Möglichkeit eines Rückschlags oder Schleifkörperbruchs.
- 2) **Meiden Sie den Bereich vor und hinter der rotierenden Trennscheibe.** Wenn Sie die Trennscheibe im Werkstück von sich wegbewegen, kann im Falle eines Rückschlags das Elektrowerkzeug mit der sich drehenden Scheibe direkt auf Sie zugeschleudert werden.

- 3) **Falls die Trennscheibe verklemmt oder Sie die Arbeit unterbrechen, schalten Sie das Gerät aus und halten Sie es ruhig, bis die Scheibe zum Stillstand gekommen ist. Versuchen Sie nie, die noch laufende Trennscheibe aus dem Schnitt zu ziehen, sonst kann ein Rückschlag erfolgen.** Ermitteln und beheben Sie die Ursache für das Verklemmen.
- 4) **Schalten Sie das Elektrowerkzeug nicht wieder ein, solange es sich im Werkstück befindet. Lassen Sie die Trennscheibe erst ihre volle Drehzahl erreichen, bevor Sie den Schnitt vorsichtig fortsetzen.** Anderenfalls kann die Scheibe verhaken, aus dem Werkstück springen oder einen Rückschlag verursachen.
- 5) **Stützen Sie Platten oder große Werkstücke ab, um das Risiko eines Rückschlags durch eine eingeklemmte Trennscheibe zu vermindern.** Große Werkstücke können sich unter ihrem eigenen Gewicht durchbiegen. Das Werkstück muss auf beiden Seiten der Scheibe abgestützt werden, und zwar sowohl in der Nähe des Trennschnitts als auch an der Kante.
- 6) **Seien Sie besonders vorsichtig bei „Taschenschnitten“ in bestehende Wände oder andere nicht einsehbare Bereiche.** Die eintauchende Trennscheibe kann beim Schneiden in Gas- oder Wasserleitungen, elektrische Leitungen oder andere Objekte einen Rückschlag verursachen.
- 7) **Führen Sie keine Kurvenschnitte aus.** Eine Überlastung der Trennscheibe erhöht deren Beanspruchung und die Anfälligkeit zum

Verkanten oder Blockieren und damit die Möglichkeit eines Rückschlags oder Schleifkörperbruchs, was zu schweren Verletzungen führen kann.

Zusätzliche Sicherheitshinweise für Winkelschleifer

- 1) Schließen Sie das Produkt nur an eine Steckdose mit Fehlerstrom-Schutzeinrichtung (FI-Schalter) mit einem Bemessungsfehlerstrom von nicht mehr als 30 mA an.
- 2) Halten Sie Netzkabel und Verlängerungskabel von der Scheibe fern. Ziehen Sie bei Beschädigung oder Durchschneiden sofort den Netzstecker aus der Steckdose. Berühren Sie die Leitung nicht, bevor sie vom Netz getrennt ist. Es besteht Gefahr durch elektrischen Schlag.
- 3) Wenn ein Ersatz der Anschlussleitung erforderlich ist, dann ist dies vom Hersteller oder seinem Vertreter auszuführen, um Sicherheitsgefährdungen zu vermeiden.
- 4) Verwenden Sie nur Schleifscheiben, deren aufgedruckte Drehzahl mindestens so hoch ist wie die auf dem Typenschild des Produktes angegeben.
- 5) Unterziehen Sie die Schleifscheibe vor dem Gebrauch einer Sichtprüfung. Verwenden Sie keine beschädigten oder verformten Scheiben. Wechseln Sie eine abgenutzte Scheibe aus.
- 6) Achten Sie darauf, dass beim Schleifen entstehende Funken keine Gefahr hervorrufen, z. B. Personen treffen oder entflammbare Substanzen entzünden.
- 7) Tragen Sie beim Schleifen stets eine Schutzbrille, Sicherheitshandschuhe, einen Atemschutz und einen Gehörschutz.

- 8) Halten Sie nie die Finger zwischen Scheibe und Funkenschutz oder in die Nähe der Schutzhauben. Es besteht Gefahr durch Quetschen.
- 9) Die rotierenden Teile des Produktes können aus funktionellen Gründen nicht abgedeckt werden. Gehen Sie daher mit Bedacht vor und sichern Sie das Werkstück gut, um ein Verrutschen zu vermeiden, wodurch Ihre Hände mit der Schleifscheibe in Berührung kommen könnten.
- 10) Das Werkstück wird beim Schleifen heiß. Nicht an der bearbeiteten Stelle anfassen, lassen Sie es abkühlen. Es besteht Verbrennungsgefahr. Verwenden Sie kein Kühlmittel oder ähnliches.
- 11) Arbeiten Sie nicht mit dem Produkt, wenn Sie müde sind oder nach der Einnahme von Alkohol oder Tabletten. Legen Sie immer rechtzeitig eine Arbeitspause ein.
- 12) Schalten Sie das Produkt aus und ziehen Sie den Netzstecker
 - zum Lösen eines blockierten Einsatzwerkzeuges,
 - wenn die Anschlussleitung beschädigt oder verheddert ist,
 - bei ungewöhnlichen Geräuschen.

Wenn ein Ersatz der Anschlussleitung erforderlich ist, dann ist dies vom Hersteller oder seinem Vertreter auszuführen, um Sicherheitsgefährdungen zu vermeiden.

● Vibrations- und Geräuschkürzung

Begrenzen Sie die Benutzungszeit, verwenden Sie vibrations- und geräuscharme Betriebsarten und tragen Sie persönliche Schutzausrüstung, um Vibrations- und Geräuschauswirkungen zu reduzieren.

Die folgenden Maßnahmen helfen, vibrations- und geräuschbedingte Risiken zu mindern:

- Verwenden Sie das Produkt nur gemäß seinem bestimmungsgemäßen Gebrauch und wie in diesen Anweisungen beschrieben.
- Stellen Sie sicher, dass das Produkt einwandfrei und gut gewartet ist.
- Verwenden Sie die richtigen Einsatzwerkzeuge für dieses Produkt und stellen Sie sicher, dass diese einwandfrei sind.
- Halten Sie das Produkt sicher an den Handgriffen/Griffflächen fest.
- Warten Sie das Produkt entsprechend den Anweisungen und sorgen Sie für ausreichende Schmierung (wenn anwendbar).
- Planen Sie Ihren Arbeitsablauf so, dass die Verwendung von Produkten mit hohem Vibrationswert auf einen längeren Zeitraum verteilt ist.

● Verhalten im Notfall

Machen Sie sich anhand dieser Bedienungsanleitung mit der Benutzung dieses Produkts vertraut. Prägen Sie sich die Sicherheitshinweise ein und halten Sie sich unbedingt daran. Dies hilft, Risiken und Gefahren zu vermeiden.

- Seien Sie bei der Nutzung dieses Produkts immer aufmerksam, damit Sie Gefahren frühzeitig erkennen und handeln können. Rasches Einschreiten kann schwere Verletzungen und Sachschäden vermeiden.

- Schalten Sie das Produkt bei Fehlfunktionen aus und trennen Sie es vom Netz. Lassen Sie das Produkt von einer qualifizierten Fachkraft überprüfen und gegebenenfalls instand setzen, bevor Sie es wieder in Betrieb nehmen.

● Restrisiken

Auch wenn Sie dieses Produkt vorschriftsmäßig bedienen, bleibt ein potenzielles Risiko für Personen- und Sachschäden bestehen. Folgende Gefahren können im Zusammenhang mit der Bauweise und Ausführung dieses Produkts unter anderem auftreten:

- Gesundheitsschäden, die aus Vibrationsemissionen resultieren, falls das Produkt über einen längeren Zeitraum benutzt, nicht ordnungsgemäß geführt und gewartet wird.
- Personen- und Sachschäden hervorgerufen durch defekte Schneidwerkzeuge oder plötzlichen Einschlag eines verdeckten Objekts während des Gebrauchs.
- Verletzungsgefahr und Sachschäden verursacht durch fliegende Objekte.

HINWEIS

- ▶ Dieses Produkt erzeugt während des Betriebs ein elektromagnetisches Feld! Dieses Feld kann unter bestimmten Umständen aktive oder passive medizinische Implantate beeinträchtigen! Um die Gefahr von ernsthaften oder tödlichen Verletzungen zu verringern, empfehlen wir Personen mit medizinischen Implantaten ihren Arzt und den Hersteller vom medizinischen Implantat zu konsultieren, bevor das Produkt bedient wird!

● Arbeitshinweise

⚠️ WARNUNG!

- ▶ Achten Sie bei der Wahl des Werkzeugs darauf, dass dessen zulässige Drehzahl mindestens so hoch ist, wie die angegebene Höchstdrehzahl des Produkts.
- ▶ Achten Sie bei der Wahl der Scheibe auf den maximal zugelassenen Durchmesser und die maximal zugelassene Stärke.

● Trennschleifen (Abb. G)

⚠️ WARNUNG!

- ▶ Verwenden Sie niemals Schruppscheiben zum Trennen!
- ▶ Das Produkt darf mit Trennscheibe nur mit montierter Schutzhaube betrieben werden.
- Die Schutzhaube **12** ist vormontiert. Montieren Sie zum Trennschleifen den Aufsatz der Schutzhaube **11**, siehe „Schutzhaube anpassen/demontieren“ und „Aufsatz auf Schutzhaube montieren/demontieren“.
- Es dürfen nur geprüfte, faserstoffverstärkte Trennscheiben verwendet werden.
- Arbeiten Sie grundsätzlich mit geringem Vorschub. Üben Sie nur mäßigen Druck auf das Werkstück aus.
- Arbeiten Sie stets im Gegenlauf. So wird das Produkt nicht unkontrolliert aus dem Schnitt gedrückt.

● Schruppschleifen (Abb. H)

⚠️ **WARNUNG!**

- ▶ Verwenden Sie niemals Trennscheiben zum Schruppen!
- ▶ Das Produkt darf mit Schruppscheibe nur mit montierter Schutzhaube betrieben werden.
- ▶ Verwenden Sie ausschließlich zertifizierte Schleifscheiben.

- Die Schutzhaube [12] zum Schruppschleifen ist vormontiert.
- Schutzhaube [12] anpassen oder demontieren: Siehe „Schutzhaube anpassen/demontieren“.
- Üben Sie nur mäßigen Druck auf das Werkstück aus. Bewegen Sie das Produkt gleichmäßig hin und her.
- Bei einem Arbeitswinkel von 30° bis 40° erzielen Sie beim Schruppschleifen das beste Ergebnis.

● Aufbewahrung Spannschlüssel

- Der Spannschlüssel [9] kann im Handgriff [1] verstaut werden (Abb. A).

● Montage

⚠️ **VORSICHT! Verletzungsrisiko!**

- ▶ Achten Sie darauf, zum Arbeiten genügend Platz zu haben und andere Personen nicht zu gefährden.
- ▶ Vor Inbetriebnahme müssen alle Abdeckungen und Schutzvorrichtungen ordnungsgemäß montiert sein.

⚠️ **VORSICHT! Verletzungsrisiko!**

- ▶ Ziehen Sie den Netzstecker, bevor Sie Einstellungen am Produkt vornehmen.

● Handgriff montieren (Abb. A)

⚠️ **WARNUNG!**

- ▶ Das Produkt darf nur mit montiertem Handgriff [1] betrieben werden.

- Schrauben Sie den Handgriff am Gewinde für den Handgriff fest. Wählen Sie je nach Arbeitsweise das Gewinde für Handgriff links [3], rechts oder oben [2] am Produkt (Abb. A).

● Schutzhaube anpassen/ demontieren (Abb. D)

HINWEIS

- ▶ Die Schutzhaube [12] ist am Produkt vormontiert.
- ▶ Stellen Sie die Position der Schutzhaube [12] neu ein, wenn Sie während des Gebrauchs feststellen, dass sie keinen optimalen Schutz bietet.
- Stellen Sie die Schutzhaube so ein, dass ein Funkenflug oder abgelöste Teile weder den Anwender noch umstehende Personen treffen können.
- Die Stellung der Schutzhaube hat ebenfalls so zu erfolgen, dass der Funkenflug brennbare Teile, auch umliegend, nicht entzündet.

Schutzhaube demontieren

- Demontieren Sie die Schutzhaube **12**, indem Sie die Schrauben **24** mit Hilfe eines passender Schraubendreher entfernen (siehe Abb. D).

● Aufsatz auf Schutzhaube montieren/demontieren (Abb. E)

Aufsatz montieren

1. Setzen Sie den Aufsatz der Schutzhaube **11** in Richtung **a** an der Schutzhaube **12** an.
2. Schieben Sie den Aufsatz auf die Schutzhaube auf, bis sie hörbar einrastet.

Aufsatz demontieren

1. Entriegeln Sie den Aufsatz der Schutzhaube **11**, indem Sie die Raste **25** von der Schutzhaube **12** schieben.
2. Drehen Sie den Aufsatz von der Schutzhaube ab.

● Scheibe montieren/demontieren (Abb. F)

1. Drücken Sie die Spindel-Arretiertaste **14**.
2. Drehen Sie die Aufnahmespindel **17**, bis die Spindel-Arretierung die Aufnahmespindel fixiert. Halten Sie die Spindel-Arretiertaste weiter gedrückt.
3. Lösen Sie die Spannmutter **15** mit dem Spannschlüssel **9**. Sie können die Spindel-Arretiertaste loslassen.

4. Setzen Sie die gewünschte Scheibe auf den Aufnahmeflansch **16** (Abb. B). Die Beschriftung der Scheibe zeigt grundsätzlich zum Produkt.

HINWEIS

- ▶ Ist auf Ihrer Scheibe die Drehrichtung gekennzeichnet, achten Sie bei der Montage darauf, dass Sie mit der Laufrichtung des Produkts übereinstimmt. Diese ist am Produkt neben der Spindel-Arretiertaste angegeben ().
- ▶ Achten Sie darauf, dass der Aufnahmeflansch (Abb. B) so auf das Produkt aufgesetzt ist, dass die Aussparungen im Aufnahmeflansch in die Kante am Produkt greifen. Die Aufnahmespindel muss sich mitdrehen, wenn Sie den Aufnahmeflansch drehen.

5. Setzen Sie die Spannmutter wieder auf die Aufnahmespindel auf. Die flache Seite der Spannmutter zeigt zum Einsatzwerkzeug, wenn die Stärke der Scheibenaufnahme < 5 mm ist.

Ist die Stärke der Scheibenaufnahme ≥ 5 mm, drehen Sie die Spannmutter (Abb. B).
6. Drücken Sie die Spindel-Arretiertaste und drehen Sie die Aufnahmespindel, bis die Spindel-Arretierung die Aufnahmespindel fixiert. Ziehen Sie die Spannmutter mit dem Spannschlüssel wieder fest. Sie können die Spindel-Arretiertaste loslassen.

Schleifscheibe demontieren

1. Drücken Sie die Spindel-Arretiertaste **14** (Abb. A).

2. Drehen Sie die Aufnahmespindel 17, bis die Spindel-Arretierung die Aufnahmespindel fixiert. Halten Sie die Spindel-Arretiertaste weiter gedrückt.
3. Lösen Sie die Spannmutter 15 (Abb. B) mit dem Spannschlüssel 9 (Abb. A). Sie können die Spindel-Arretiertaste loslassen.
4. Nehmen Sie die Spannmutter und den Aufnahmeﬂansch 16 (Abb. B) und die Trenn- oder Schleifscheibe von der Aufnahmespindel ab.

● **Bedienung**

⚠ VORSICHT! Verletzungsrisiko!

- ▶ Ziehen Sie vor allen Arbeiten am Produkt den Netzstecker 8.
- ▶ Verwenden Sie nur vom Hersteller empfohlene Schleifscheiben und Zubehörteile. Der Gebrauch anderer Einsatzwerkzeuge und anderen Zubehörs kann ein Verletzungsrisiko für Sie bedeuten.
- ▶ Verwenden Sie nur Zubehörteile, die Angaben tragen über Hersteller, Art der Bindung, Abmessung und zulässige Umdrehungszahl.
- ▶ Verwenden Sie nur Zubehörteile, deren aufgedruckte Drehzahl mindestens so hoch ist wie die auf dem Typenschild des Produkts angegeben.
- ▶ Verwenden Sie keine abgebrochenen, gesprungenen oder anderweitig beschädigten Schleifscheiben.
- ▶ Betreiben Sie das Produkt niemals ohne Schutzeinrichtungen.

⚠ VORSICHT! Verletzungsrisiko!

- ▶ Stützen Sie Platten oder Werkstücke ab, um das Risiko eines Rückschlags durch eine eingeklemmte Trennscheibe zu vermindern. Große Werkstücke können sich unter ihrem eigenen Gewicht durchbiegen. Das Werkstück muss auf beiden Seiten der Scheibe abgestützt werden, und zwar sowohl in der Nähe der Trennscheibe als auch an der Kante.
- ▶ Halten Sie Ihre Hände von der Scheibe fern, wenn das Produkt in Betrieb ist. Es besteht ein Verletzungsrisiko.

HINWEIS

Hinweise zum Wechseln

- ▶ Betreiben Sie das Produkt niemals ohne Schutzeinrichtungen.
- ▶ Vergewissern Sie sich, dass die auf dem Werkzeug angegebene Drehzahl gleich oder größer als die Bemessungsleerlaufdrehzahl des Produkts ist.
- ▶ Vergewissern Sie sich, dass die Maße des Werkzeugs zum Produkt passen.
- ▶ Benutzen Sie nur einwandfreie Scheiben (Klangprobe: sie haben beim Anschlagen mit einem Plastikhammer einen klaren Klang).
- ▶ Bohren Sie eine zu kleine Aufnahmebohrung der Schleifscheibe nicht nachträglich auf.

HINWEIS

Hinweise zum Wechseln

- ▶ Verwenden Sie keine getrennten Reduzierbuchsen oder Adapter, um Schleifscheiben mit großem Loch passend zu machen.
- ▶ Verwenden Sie keine Sägeblätter.
- ▶ Zum Aufspannen der Schleifwerkzeuge dürfen nur die mitgelieferten Spannflansche verwendet werden. Die Zwischenlagen zwischen Spannflansch und Schleifwerkzeugen müssen aus elastischen Stoffen z. B. Gummi, weicher Pappe usw., bestehen.
- ▶ Montieren Sie das Produkt nach dem Werkzeugwechsel wieder vollständig.

WARNUNG!



Schalten Sie das Produkt aus und ziehen Sie den Netzstecker. Lassen Sie das Produkt abkühlen.

WARNUNG!



Tragen Sie beim Werkzeugwechsel Schutzhandschuhe, um Schnittverletzungen zu vermeiden.

WARNUNG!

- ▶ Die Spannmutter **15** darf nicht zu fest angezogen werden, um ein Brechen von Scheibe und Mutter zu vermeiden.

● Ein- und ausschalten

WARNUNG!

- ▶ Achten Sie darauf, dass die Spannung des Netzanschlusses mit dem Typenschild am Produkt übereinstimmt.
1. Verbinden Sie den Netzstecker **8** mit einer Steckdose.
 2. Zum Einschalten drücken Sie den Ein-/Ausschalter **7** (Abb. A) nach vorne in Richtung Produkt und drücken Sie ihn anschließend Richtung Grifffläche am Produkt.
 3. Warten Sie nach dem Einschalten ab, bis das Produkt seine max. Drehzahl erreicht hat. Beginnen Sie erst dann mit dem Arbeiten.
 4. Zum Ausschalten lassen Sie den Ein-/Ausschalter los. Das Produkt schaltet ab.
- ### WARNUNG!
- ▶ Das Werkzeug läuft nach, nachdem das Produkt abgeschaltet wurde. Es besteht ein Verletzungsrisiko.

Drehgeschwindigkeit einstellen

- Stellen Sie den Drehzahlregler **6** auf eine Position zwischen 1 und 6.

Probelauf

- Führen Sie vor dem ersten Arbeiten und nach jedem Werkzeugwechsel einen Probelauf ohne Belastung durch. Schalten Sie das Produkt sofort aus, wenn das Werkzeug unruhig läuft, beträchtliche Schwingungen auftreten oder abnorme Geräusche zu hören sind.

● Dauerbetrieb

1. Schalten Sie das Produkt ein.

Dauerbetrieb einschalten

2. Hängen Sie den Ein-/Ausschalter  (Abb. A) im angeschalteten Zustand ein, indem Sie ihn nach vorne in Richtung Produkt drücken.

Dauerbetrieb ausschalten

3. Drücken Sie den Ein-/Ausschalter  (Abb. A) kurz in Richtung Grifffläche am Produkt. Das Produkt schaltet ab.

● Fehlerbehebung

WARNUNG!



Ziehen Sie vor allen Arbeiten am Produkt den Netzstecker. Gefahr durch elektrischen Schlag!

Problem	Mögliche Ursache	Lösung
Das Produkt startet nicht.	Die Netzspannung fehlt.	Überprüfen Sie Steckdose, Netzkabel, Leitung, Netzstecker und Haussicherung. Reparaturen müssen von einer Elektrofachkraft durchgeführt werden.
	Die Haussicherung spricht an.	
Das Schleifwerkzeug bewegt sich nicht, obwohl der Motor läuft.	Die Spannmutter ist locker.	Ziehen Sie die Spannmutter an (siehe „Scheibe montieren/ demontieren“).
	Werkstück, Werkstückreste oder Reste der Schleifwerkzeuge blockieren den Antrieb.	Entfernen Sie die Blockaden.
Der Motor wird langsamer und bleibt stehen.	Das Produkt wird durch das Werkstück überlastet.	Verringern Sie den Druck auf das Schleifwerkzeug.
		Das Werkstück ist ungeeignet.
Die Schleifscheibe läuft unrund, abnorme Geräusche sind zu hören.	Die Spannmutter ist locker.	Ziehen Sie die Spannmutter an (siehe „Scheibe montieren/ demontieren“).
	Die Schleifscheibe ist defekt.	Wechseln Sie die Schleifscheibe.

● Reinigung und Wartung

⚠ **WARNUNG!**



Schalten Sie das Produkt aus und trennen Sie es vom Netz vor dem Auswechseln von Zubehör, Reinigung und bei Nichtgebrauch.

⚠ **WARNUNG!**

- ▶ Lassen Sie Arbeiten, die nicht in dieser Betriebsanleitung beschrieben sind, von einer Fachwerkstatt durchführen. Verwenden Sie nur Originalteile. Lassen Sie das Produkt vor allen Wartungs- und Reinigungsarbeiten abkühlen. Es besteht Verbrennungsgefahr!

- Kontrollieren Sie das Produkt vor jedem Gebrauch auf offensichtliche Mängel wie lose, abgenutzte oder beschädigte Teile, korrekten Sitz von Schrauben oder anderer Teile. Prüfen Sie insbesondere die Schleifscheibe. Tauschen Sie beschädigte Teile aus.

● Reinigung

⚠ **WARNUNG!**

- ▶ Verwenden Sie keine Reinigungs- bzw. Lösungsmittel. Chemische Substanzen können die Kunststoffteile des Produkts angreifen.
- ▶ Reinigen Sie das Produkt niemals unter fließendem Wasser.

- Reinigen Sie das Produkt nach jedem Gebrauch gründlich.
- Reinigen Sie die Lüftungsöffnungen und die Oberfläche des Produkts mit einer weichen Bürste, einem Pinsel oder einem Tuch.

● Wartung (Abb. C)

Kohlebürsten austauschen

⚠ **WARNUNG!**



Schalten Sie das Produkt aus und trennen Sie es vom Netz vor dem Auswechseln von Zubehör, Reinigung und bei Nichtgebrauch.

1. Lösen Sie die Schraube **4** der Wartungsabdeckung **5** (Abb. A).
2. Nehmen Sie die Wartungsabdeckung ab.
3. Heben Sie die Andruckfeder **20** aus der Nut für die Andruckfeder **18** der Kohlebürste **23**.
4. Ziehen Sie den Kontaktstecker **21** vom Kontaktschuh **19** ab.
5. Ziehen Sie die Kohlebürste aus der Führung heraus.
6. Schieben Sie eine neue Kohlebürste in die Führung ein.
7. Legen Sie den Anschluss **22** in einem Bogen an der Nut für die Andruckfeder vorbei. Führen Sie den Anschluss dabei durch die seitliche Öffnung der Führung.
8. Schieben Sie den Kontaktstecker auf den Kontaktschuh auf.
9. Setzen Sie die Andruckfeder wieder auf die Nut für die Andruckfeder der Kohlebürste auf.
10. Befestigen Sie die Wartungsabdeckung wieder mit der Schraube.
11. Wiederholen Sie die Schritte 1 bis 10 auf der anderen Seite des Produkts. Die Kohlebürsten sind grundsätzlich paarweise auszutauschen.

● Lagerung

- Bewahren Sie das Produkt an einem trockenen und staubgeschützten Ort außerhalb der Reichweite von Kindern auf.
- Schleifscheiben müssen trocken und hochkant aufbewahrt werden und dürfen nicht gestapelt werden.

● Entsorgung

Die Verpackung besteht aus umweltfreundlichen Materialien, die Sie über die örtlichen Recyclingstellen entsorgen können.



Beachten Sie die Kennzeichnung der Verpackungsmaterialien bei der Abfalltrennung, diese sind gekennzeichnet mit Abkürzungen (a) und Nummern (b) mit folgender Bedeutung: 1–7: Kunststoffe/20–22: Papier und Pappe/80–98: Verbundstoffe.

Produkt:



Möglichkeiten zur Entsorgung des ausgedienten Produkts erfahren Sie bei Ihrer Gemeinde- oder Stadtverwaltung.



Werfen Sie Ihr Produkt, wenn es ausgedient hat, im Interesse des Umweltschutzes nicht in den Hausmüll, sondern führen Sie es einer fachgerechten Entsorgung zu. Über Sammelstellen und deren Öffnungszeiten können Sie sich bei Ihrer zuständigen Verwaltung informieren.

● Garantie

Das Produkt wurde nach strengen Qualitätsrichtlinien hergestellt und vor der Auslieferung sorgfältig geprüft. Im Falle von Material- oder Herstellungsfehlern haben Sie gegenüber dem Verkäufer des Produkts gesetzliche Rechte. Ihre gesetzlichen Rechte werden in keiner Weise durch unsere unten aufgeführte Garantie eingeschränkt.

Die Garantie für dieses Produkt beträgt 3 Jahre ab Kaufdatum. Die Garantiezeit beginnt mit dem Kaufdatum. Bewahren Sie den Originalkaufbeleg an einem sicheren Ort auf, da dieses Dokument als Nachweis des Kaufs erforderlich ist.

Alle Schäden oder Mängel, die bereits zum Zeitpunkt des Kaufs vorhanden sind, müssen unverzüglich nach dem Auspacken des Produkts gemeldet werden.

Sollte das Produkt innerhalb von 3 Jahren ab Kaufdatum einen Material- oder Herstellungsfehler aufweisen, werden wir es – nach unserer Wahl – kostenlos für Sie reparieren oder ersetzen. Die Garantiezeit verlängert sich durch einen stattgegebenen Gewährleistungsanspruch nicht. Dies gilt auch für ersetzte und reparierte Teile.

Diese Garantie erlischt, wenn das Produkt beschädigt oder unsachgemäß verwendet oder gewartet wurde.

Die Garantie deckt Material- und Herstellungsfehler ab. Diese Garantie erstreckt sich weder auf Produktteile, die normalem Verschleiß unterliegen, und somit als Verschleißteile gelten (z. B. Batterien, Schläuche, Farbpatronen), noch auf Schäden an zerbrechlichen Teilen, z. B. Schalter oder Teile aus Glas.

● Abwicklung im Garantiefall

Um eine schnelle Bearbeitung Ihres Anliegens zu gewährleisten, folgen Sie bitte den folgenden Hinweisen:

Bitte halten Sie für alle Anfragen den Kassenbon und die Artikelnummer (IAN 485293_2501) als Nachweis für den Kauf bereit.

Die Artikelnummer entnehmen Sie bitte dem Typenschild am Produkt, einer Gravur am Produkt, dem Titelblatt Ihrer Anleitung (unten links) oder dem Aufkleber auf der Rück- oder Unterseite des Produktes.

Sollten Funktionsfehler oder sonstige Mängel auftreten kontaktieren Sie zunächst die nachfolgend benannte Serviceabteilung telefonisch oder per EMail.

Ein als defekt erfasstes Produkt können Sie dann unter Beifügung des Kaufbelegs (Kassenbon) und der Angabe, worin der Mangel besteht und wann er aufgetreten ist, für Sie portofrei an die Ihnen mitgeteilte Service Anschrift übersenden.



Auf parkside-diy.com können Sie diese und viele weitere Handbücher einsehen und herunterladen. Mit diesem QR-Code gelangen Sie direkt auf parkside-diy.com. Wählen Sie Ihr Land aus, und suchen Sie über die Suchmaske nach den Bedienungsanleitungen. Mittels Eingabe der Artikelnummer (IAN) 485293_2501 gelangen Sie zur Bedienungsanleitung für Ihren Artikel.

● Service

- DE Service Deutschland**
Tel.: 0800 5435 111
E-Mail: owim@lidl.de
- AT Service Österreich**
Tel.: 0800 292726
E-Mail: owim@lidl.at
- CH Service Schweiz**
Tel.: 0800 562153
E-Mail: owim@lidl.ch



Serbisches Konformitätszeichen

● EU-Konformitätserklärung

EU-KONFORMITÄTSERKLÄRUNG (Nr. 485293_2501)

IAN: 485293_2501
Produkt-Identifikation: "PARKSIDE" Winkelschleifer
Modellnummer: HG10788

Der oben beschriebene Gegenstand der Erklärung erfüllt die einschlägigen Harmonisierungsvorschriften der Union:

Richtlinie 2006/42/EG
Richtlinie 2014/30/EU
Richtlinie 2011/65/EU mit allen dazugehörigen Änderungen

Angabe der einschlägigen harmonisierten Normen oder der anderen technischen Spezifikationen, für die die Konformität erklärt wird:

Nr. / Teile
Richtlinie 2006/42/EG
EN 62841-1:2015/A11:2022
EN IEC 62841-2-3:2021/A11:2021
Richtlinie 2014/30/EU
EN IEC 55014-1:2021
EN IEC 55014-2:2021
EN IEC 61000-3-2:2019/A1:2021
EN 61000-3-3:2013/A2:2021

Der Gegenstand der oben beschriebenen Erklärung steht im Einklang mit der Richtlinie 2011/65/EU des Europäischen Parlaments und des Rates vom 8. Juni 2011 zur Beschränkung der Verwendung bestimmter gefährlicher Stoffe in Elektro- und Elektronikgeräten:

Nr. / Teile
EN IEC 63000:2018

Person, die die technische Dokumentation aufbewahrt: OWIM GmbH & Co.KG

Unterzeichnet für und im Namen von:

OWIM GmbH & Co. KG, Stiftsbergstraße 1, 74167 Neckarsulm, Deutschland

Diese Konformitätserklärung wird unter der alleinigen Verantwortung des Herstellers ausgestellt.

Original-Konformitätserklärung

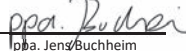
Neckarsulm	14.03.2025		
Ort	Datum	ppa. Stefan Haensel Prokurist	ppa. Jens Buchheim Prokurist

DE



OWIM GmbH & Co. KG

Stiftsbergstraße 1
74167 Neckarsulm
GERMANY

Model No.: HG10788

Version: 07/2025

IAN 485293_2501

