



Cordless Hedge Trimmer PHSA 12 B1

GB CY

Cordless Hedge Trimmer

Translation of the original instructions

DE AT CH

Akku-Heckenschere

Originalbetriebsanleitung

GR CY

Επαναφορτιζόμενο μπορντουροψάλιδο

Μετάφραση των αυθεντικών οδηγιών λειτουργίας

IAN 351911_2007

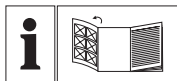

GB CY

Before reading, unfold the page containing the illustrations and familiarise yourself with all functions of the device.

GR CY

Πριν ξεκινήσετε την ανάγνωση, ανοίξτε τη σελίδα με τις εικόνες και εξοικειωθείτε με όλες τις λειτουργίες της συσκευής.

DE AT CH

Klappen Sie vor dem Lesen die Seite mit den Abbildungen aus und machen Sie sich anschließend mit allen Funktionen des Gerätes vertraut.

GB / CY	Translation of the original instructions	Page	4
GR / CY	Μετάφραση των αυθεντικών οδηγιών λειτουργίας	Σελίδα	18
DE / AT / CH	Originalbetriebsanleitung	Seite	34

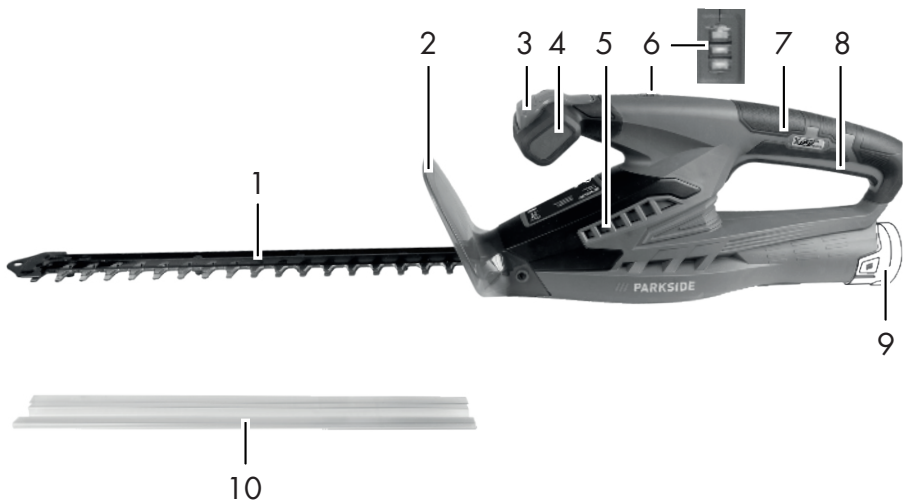
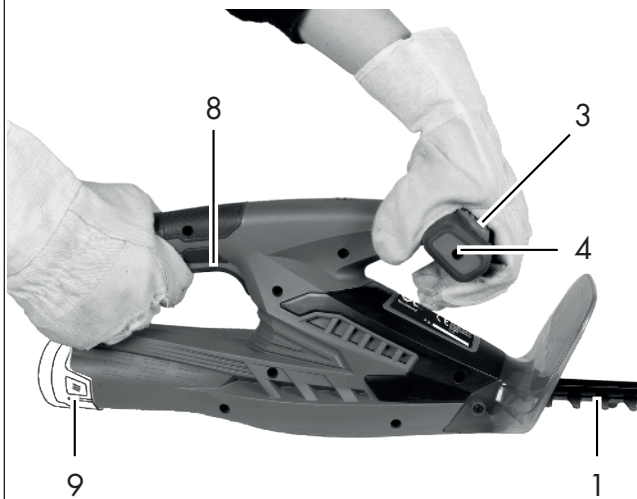
A**B****C**

Content

Introduction	4
Intended Use.....	4
General Description.....	5
Scope of delivery	5
Function Description	5
Overview.....	5
Technical Data.....	5
Notes on Safety	6
Symbols.....	6
General safety instructions for power tools	7
Special Safety Directions for the device	9
Operating	11
Switching On and Off	11
Checking the battery charge level	11
Working with the Hedge Trimmer	12
Cutting Techniques	12
Cleaning and Maintenance	12
Cleaning.....	13
Maintenance	13
Storage.....	13
Waste Disposal and Environmental Protection	14
Spare Parts/Accessories	14
Guarantee	15
Repair Service.....	16
Service-Center	16
Importer	16
Trouble Shooting	17
Translation of the original EC declaration of conformity	49
Exploded Drawing	53

Introduction

Congratulations on the purchase of your new device. With it, you have chosen a high quality product. During production, this equipment has been checked for quality and subjected to a final inspection. The functionality of your equipment is therefore guaranteed. It cannot be ruled out that residual quantities of lubricants will remain on or in the equipment in isolated cases. This is not a fault or defect and it represents no cause for concern.



The operating instructions constitute part of this product. They contain important information on safety, use and disposal. Before using the product, familiarise yourself with all of the operating and safety instructions. Use the product only as described and for the applications specified. Keep this manual safely and in the event that the product is passed on, hand over all documents to the third party.

Intended Use

The equipment is specified for use only for the cutting and trimming of hedges, bushes and ornamental shrubs in the domestic environment. Any other use that is not explicitly approved in these instructions may result in damage to the equipment and represent a serious danger to the user.

This equipment is not suitable for commercial use. Commercial use will invalidate the guarantee. The equipment is designed for use by adults. Adolescents over the age of 16 may use the device only under supervision.

The operator or user is responsible for accidents or damage to other people or their property. The manufacturer is not liable for damages caused by unspecified use or incorrect operation.



Before use, check that the blades are sharp. Ensure that the blades are sharpened whenever blunt, in order to avoid overstressing of the machine. Damages caused by cutting with blunt blades are not covered by the guarantee.

The device is part of the Parkside X 12 V TEAM series and can be operated using Parkside X 12 V TEAM series batteries. The batteries may only be charged using chargers from the Parkside X 12 V TEAM series.

General Description



See the front fold-out page for illustrations.

Scope of delivery

Carefully unpack the trimmer and check that it is complete. Dispose of the packaging material correctly.

- Cordless hedge trimmer
- Blade guard
- Instruction Manual



The rechargeable battery and charger are not included in delivery.

Function Description

The cordless hedge trimmer features a high-quality knife made from special laser-cut steel. When trimming, the cutting teeth move to and fro in a linear shearing motion. The strike guard at the tip of the knife prevents unpleasant kickback reactions when hitting walls, fences, etc. Operators are protected by the appliance's two-hand safety switch and quick-stop

brake function. The hand protection guards your hands against twigs and branches. Read the sections below to learn more about each operating element's function.

Overview

- | | |
|----------|----------------------------|
| A | 1 Safety knife bar |
| | 2 Hand protection |
| | 3 Safety switch |
| | 4 Front handle |
| | 5 Ventilation slots |
| | 6 Battery charge indicator |
| | 7 Rear handle |
| | 8 On/Off switch |
| | 9 Battery |
| | 10 Blade guard |

- | | |
|----------|----------------------|
| C | 11 Suspension system |
|----------|----------------------|

Technical Data

Cordless

Hedge TrimmerPHSA 12 B1

Motor voltage U.....	12 V ==
Idling speed n_0	1200 min ⁻¹ (rpm)
Runtime.....	max. 30 min*
Cutting length	350 mm
Length of knife	appr. 410 mm
Max. cutting capacity	15 mm
Weight (with blade guard, without battery charger)	1.71 kg
Sound pressure level	
(L_{pA})	74.3 dB(A), K_{pA} =3 dB
Sound power level (L_{WA})	
guaranteed	90 dB(A)
measured	86.6 dB(A); K_{WA} = 3.3 dB
Vibration (a_v)	
Rear handle.....	3.635 m/s ² , K =1.5 m/s ²
Front handle	4.426 m/s ² , K =1.5 m/s ²

- * The effective service life of a fully charged battery (PAPK 12 A1) when idle.



Attention! An up-to-date list of battery compatibility can be found at: www.lidl.de/akku

This device can only be operated with the following rechargeable batteries:

PAPK 12 A1, PAPK 12 A2, PAPK 12 A3, PAPK 12 B1, PAPK 12 B2, PAPK 12 B3,.

This type of battery may be charged with the following chargers:

PLGK 12 A1, PLGK 12 A2, PLGK 12 B2.

Charging time (h.)	PAPK 12 A1 PAPK 12 A2 PAPK 12 A3	PAPK 12 B1 PAPK 12 B2 PAPK 12 B3
PLGK 12 A1	1	2
PLGK 12 A2	1	2
PLGK 12 B2	0,5	1

Noise and vibration values have been determined according to the standards and regulations mentioned in the declaration of conformity.

The stated vibration emission value was measured in accordance with a standard testing procedure and may be used to compare one power tool to another. The stated vibration emission value may also be used for a preliminary exposure assessment.



Warning:

The vibration emission value may differ during actual use of the power tool from the stated value depending on the manner in which the power tool is used.

Try to keep the exposure to vibrations as low as possible. Examples of measures to reduce vibration exposure are the wearing of gloves when using the tool and limiting the working hours. For this purpose all

parts of the operating cycle have to be considered (for example, times when the electric tool is switched off and times when it is switched on but running without any load).

Notes on Safety

This section details the basic safety instructions for working with the appliance.

Symbols

Symbols on the Equipment



The device is part of the Parkside X 12 V TEAM series



Caution!



Read through the instruction manual carefully.



Wear goggles.



Wear ear protection.



Wear safety gloves.
Cutting hazard.



Caution! Risk of injury from moving blades.



Do not use the hedge trimmer in the rain or on wet hedges.



Remove the battery prior to servicing the appliance.



Information of the acoustic power level L_{WA} in dB.



Electrical appliances must not be disposed of with the domestic waste.

Graphical symbol on the packaging



Recycling symbol: Corrugated cardboard



Dispose of products and packaging in an environmentally friendly manner

Symbols in the manual



Warning symbols with information on damage and injury prevention.



Hazard symbol with information on the prevention of personal injury caused by electric shock.



Instruction symbols with information on preventing damage.



Help symbols with information on improving tool handling.



Wear safety shoes.



Wear eye and ear protection.

General safety instructions for power tools



WARNING! Read all safety directions and instructions.

Omissions in the compliance with safety directions and instructions can cause electrical shock, fire and/or severe injuries.

Retain all safety directions and instructions for future use.

The term „power tool“ in the warnings refers to your mains-operated (corded) power tool or battery-operated (cordless) power tool.

1) WORK AREA SAFETY

- a) **Keep work area clean and well lit.** Cluttered or dark areas invite accidents.
- b) **Do not operate power tools in explosive atmospheres, such as in the presence of flammable liquids, gases or dust.** Power tools create sparks which may ignite the dust or fumes.
- c) **Keep children and bystanders away while operating a power tool.** Distractions can cause you to lose control.

2) ELECTRICAL SAFETY

- a) **Power tool plugs must match the outlet. Never modify the plug in any way. Do not use any adapter plugs with earthed (grounded) power tools.** Unmodified plugs and matching outlets will reduce risk of electric shock.
- b) **Avoid body contact with earthed or grounded surfaces, such as pipes, radiators, ranges and refrigerators.** There is an increased risk of electric shock if your body is earthed or grounded.
- c) **Do not expose power tools to rain or wet conditions.** Water entering a power tool will increase the risk of electric shock.
- d) **Do not abuse the cord. Never use the cord for carrying, pulling or unplugging the power tool. Keep cord away from heat, oil, sharp edges or moving parts.** Damaged or entangled cords increase the risk of electric shock.
- e) **When operating a power tool outdoors, use an extension cord**

suitable for outdoor use. Use of a cord suitable for outdoor use reduces the risk of electric shock.

- f) **If operation of the power tool in a damp environment is unavoidable, please use a residual current circuitry.** The use of a residual current circuitry reduces the risk of an electric shock.

3) PERSONAL SAFETY

- a) **Stay alert, watch what you are doing and use common sense when operating a power tool. Do not use a power tool while you are tired or under the influence of drugs, alcohol or medication.** A moment of inattention while operating power tools may result in serious personal injury.
- b) **Use personal protective equipment. Always wear eye protection.** Protective equipment such as dust mask, non-skid safety shoes, hard hat, or hearing protection used for appropriate conditions will reduce personal injuries.
- c) **Prevent unintentional starting. Ensure the switch is in the off-position before connecting to power source and/or battery pack, picking up or carrying the tool.** Carrying power tools with your finger on the switch or energising power tools that have the switch on invites accidents.
- d) **Remove any adjusting key or wrench before turning the power tool on.** A wrench or a key left attached to a rotating part of the power tool may result in personal injury.
- e) **Do not overreach. Keep proper footing and balance at all times.** This enables better control of the power tool in unexpected situations.

- f) **Dress properly. Do not wear loose clothing or jewellery.** Keep your hair, clothing and gloves away from moving parts. Loose clothes, jewellery or long hair can be caught in moving parts.

- g) **If devices are provided for the connection of dust extraction and collection facilities, ensure these are connected and properly used.** Use of dust collection can reduce dust-related hazards.

4) POWER TOOL USE AND CARE

- a) **Do not force the power tool. Use the correct power tool for your application.** The correct power tool will do the job better and safer at the rate for which it was designed.
- b) **Do not use the power tool if the switch does not turn it on and off.** Any power tool that cannot be controlled with the switch is dangerous and must be repaired.
- c) **Disconnect the plug from the power source and/or the battery pack from the power tool before making any adjustments, changing accessories, or storing power tools.** Such preventive safety measures reduce the risk of starting the power tool accidentally.
- d) **Store idle power tools out of the reach of children and do not allow persons unfamiliar with the power tool or these instructions to operate the power tool.** Power tools are dangerous in the hands of untrained users.
- e) **Maintain power tools. Check for misalignment or binding of moving parts, breakage of parts and any other condition**

that may affect the power tool's operation. If damaged, have the power tool repaired before use. Many accidents are caused by poorly maintained power tools.

- f) **Keep cutting tools sharp and clean.** Properly maintained cutting tools with sharp cutting edges are less likely to bind and are easier to control.
- g) **Use the power tool, accessories and tool bits etc. in accordance with these instructions, taking into account the working conditions and the work to be performed.** Use of the power tool for operations different from those intended could result in a hazardous situation.

5) CAREFUL HANDLING AND USE OF BATTERY DEVICES

- a) **Charge the batteries only in chargers that are recommended by the manufacturer.** Risk of fire if a charger that is suitable for a specific type of battery is used with other batteries.
- b) **In the power tools, use only the batteries designed for the purpose.** The use of other batteries may result in injuries and risk of fire.
- c) **Keep the unused battery away from paper clips, coins, keys, nails, screws and other small metal objects, which could cause bridging of the contacts.** A short circuit between the battery contacts may cause burns or fire.
- d) **If used incorrectly, liquid may leak from the battery. Avoid contact with this. In the event of accidental contact, rinse off with water.** If the liquid gets into eyes, seek medical assistance. Leaking battery fluid may cause skin irritations or burns.

6) SERVICE

- a) **Have your power tool serviced by a qualified repair person using only identical replacement parts.** This will ensure that the safety of the power tool is maintained.

Special Safety Directions for the device

1) SPECIAL SAFETY DIRECTIONS FOR HEDGE TRIMMERS

- **Keep all parts of the body away from the cutter blade. Do not remove cut material or hold material to be cut when blades are moving. Make sure the switch is off when clearing jammed material.** A moment of inattention while operating the hedge trimmer may result in serious personal injury.
- **Carry the hedge trimmer by the handle with the cutter blade stopped. When transporting or storing the hedge trimmer always fit the blade guard.** Proper handling of the hedge trimmer will reduce possible personal injury from the cutter blades.
- **Hold the power tool only on the insulated handle surfaces, as the cutting blade may come into contact with concealed power cables.** Contact between the cutting blade and a live cable may render metallic components live and result in an electric shock.
- **Before the work, search the hedge for concealed objects, e.g. cable etc.** In this way you avoid damage to the appliance

- **Hold the hedge trimmer correctly, e.g. with both hands on the handles, if there are two handles.** Loss of control of the equipment may result in injuries.
- **Wear suitable clothing and work clothes when working with the equipment. Do not hold the equipment by the cutting blade or lift it on the cutting blade.** Contact with the cutting blade can cause injuries.
- **Do not use any accessories that are not recommended by PARKSIDE.** This can result in electric shock or fire.

2) FURTHER SAFETY DIRECTIONS



For your personal safety:
Wear suitable work clothes such as boots with non-slip soles, sturdy long trousers, gloves and goggles.



Do not wear long flowing clothing or jewellery, as this may be caught by moving parts. Do not use this tool while walking barefooted or while wearing open sandals.



- **The appliance is designed for trimming hedges. Do not use to cut twigs, hard wood or other objects.** This could damage the appliance.
- **Do not attempt to release a blocked/jammed blade safety bar before turning off the power and removing the battery.** There is a risk of injury.
- **When operating the appliance, always hold it well with both hands and at some distance away from your body.** This enables better control of the power tool in unexpected situations.

- **Do not use the tool in the vicinity of flammable liquids or gases.** Fire- and explosion risk exist in the event of a short circuit.
- **The blades have to be checked for wear in regular intervals and re-sharpened.** Blunt blades will overload the machine. Resulting damages are not covered by warranty.
- **Do not attempt to repair the tool yourself, unless you are schooled in this field. All works, which are not described in this manual, may only be performed by our Service-Centre.** Many accidents are caused by poorly maintained equipment.

3) SPECIAL SAFETY DIRECTIONS FOR BATTERY-OPERATED TOOLS

- **Ensure that the device is switched off before inserting the battery.** Inserting a battery into a power tool that is switched on may result in accidents.
- **Do not use non-rechargeable batteries.** This could damage the appliance.

4) RESIDUAL RISKS

Even if properly operating and handling this electric tool, some residual risks will remain. Due to its construction and build, this electric tool may present the following hazards:

- a) Cuts
- b) Ear damage if working without ear protection.
- c) Damage to your health caused by swinging your hands and arms when operating the appliance for longer periods of time or if the unit is not held or maintained properly.

 Warning! During operation, this electric tool generates an electromagnetic field which, under certain circumstances, may impair the functionality of active or passive medical implants. To reduce the risk of serious or lethal injuries, we recommend that persons with medical implants consult their doctor and the manufacturer of their medical implant before operating the machine.

 **Observe the safety information and notes on charging and proper use as shown in the instruction manual for your battery and charger from the Parkside X 12 V Team series. A detailed description of the charging process and further information can be found in the separate operating instructions.**

Operating

 **Wear suitable clothing and work gloves when working with the equipment. Wear eye and ear protection. Ensure that the equipment is functional before each use. The On/Off switch and the safety switch must not be held closed. They must switch off the motor when on is released. Should a switch be damaged, stop working with the equipment. Ensure that the mains voltage value matches the label on the equipment. Reduce the risk of injuries and accidents by wearing personal protection equipment and ensuring that the unit is fully functional.**

 Note noise protection and local specifications.

B Switching On and Off

 Ensure that you are standing in a firm position with both hands gripping the hedge trimmer away from the body. Ensure that the trimmer is in contact with no other objects before switching on.

Removing the blade guard:

1. Pull the blade guard (10) off the safety cutter bar (1).

Turning on:

2. Check that the battery (9) is in (Observe the separate operating instructions for the rechargeable battery and charger).
3. Press the safety switch (3) at the front handle (4).
4. Press the On/Off switch (8). The hedge trimmer will run at top speed.

Turning off:

5. Release the safety switch (3) or the On/Off switch s (8).

Checking the battery charge level

The battery charge indicator (A 6) signals the state of charge of the battery (A 9) while the device is operating.

3 LEDs are on (red-yellow-green):

Battery charged

2 LEDs are on (red-yellow):

Battery partially charged

1 LED is on (red):

Battery needs to be charged

 Only charge the battery (A 9) when the red LED on the charge level indicator is on.

Working with the Hedge Trimmer



During cutting work, ensure that no contact is made with objects, e.g. such as wire fencing or main plant stems. This may result in damage to the cutter bar.

- If the blades become jammed with solid objects, turn the device off immediately and remove the rechargeable battery. Only then should you remove the object.
- Avoid overstraining the equipment during work.

Cutting Techniques

- Cut thick branches beforehand using a branch clippers.
- The double-sided cutter bar enables cutting in both directions or, with a swinging action, from one side to the other.
- In case of vertical cutting, move the hedge trimmer uniformly forward or up and down in an arc movement.
- In case of horizontal cutting, move the hedge trimmer in a sickle-shaped movement to the edge of the hedge, so that cut branches fall to the ground.
- In order to achieve long straight lines, the placing of tensioned guiding cords is recommended.

Cutting Shaped Hedges:

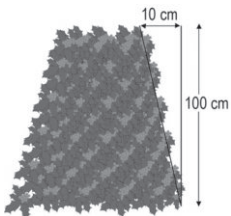

It is recommended that hedges be cut in a trapezoidal shape, in order to prevent stripping off of the lower branches. This corresponds to the natu-

ral plant growth and allows the hedge to thrive optimally. During cutting, only the new annual growths are reduced and thus a dense branching and a good screen will develop.

- Cut the sides of a hedge first. To do this, move the hedge trimmer in the direction of growth from bottom to top. If you cut down from the top, the thinner branches will move out, which may result in some areas having sparse growth or holes.
- Cut the top edge, according to taste, in a flat shape, roof shape or rounded shape
- Trim young plants to the required shape. The main growth should remain undamaged until the hedge has reached the planned height. All other shoots are lopped off to half size.

Care of Free-Growing Hedges:

Free-growing hedges are not shaped when cut, although they must be regularly maintained so the hedge does not become too high.

Cleaning and Maintenance



Repair and servicing work not described in this manual should always be carried by our Service Centre. Use only original parts.



Turn off the appliance and, before doing any servicing, remove the battery.



Wear gloves when handling the safety knife bar. This will protect you against cuts.

The following cleaning and servicing should be done regularly. This will ensure a long and reliable service life.

Cleaning



Do not spray the appliance with water and do not immerse it in water. Electric shock hazard!

- Keep clean the ventilation slots (A 5), motor housing and handles of the appliance. Use a damp cloth or a brush. Do not use cleaning agents or solvents. You may otherwise irreparably damage the appliance.
- Always keep the equipment clean. After using the equipment, it is imperative to:
 - Clean the blade (with an oily cloth);
 - Oil the blade shaft with an oil can or spray.

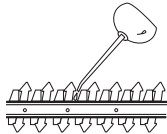

Maintenance

- Prior to every use, check the appliance for obvious defects such as loose, worn or damaged parts. Check that the screws in the safety knife bar (A 1) are tight.
- Check covers and safety devices (see A) for damages and correct installation. Replace as necessary.
- You can smoothen minor nuges in the cutting teeth yourself using a knife grinder to sharpen the cutting edges. The trimmer will only cut well if the teeth are sharp.
- Blunt, bent or damaged knife bars to be replaced.

Ask our service centre to carry out any work that is not described in these instructions. Use only original parts.

Storage

- Keep the device in the blade guard (A 10) supplied, dry and out of reach of children.

C Wall bracket

You can hang the device up vertically on the suspension system (11). Only hang the device up when the blade guard is on.



Note that when hanging the device, oil may drip from the safety cutter bar.

1. Using a dowel, place one screw at the desired position on a wall. The screw head can have a diameter of 8 - 10 mm.
2. Leave the screw head protruding at a distance of approx. 10 mm from the wall.
3. Place the device with the round opening on the suspension system (11) on the screw. This hangs it on the suspension system.



When drilling, be careful not to damage any supply lines. Use suitable search devices to find these or consult an installation plan for guidance. Contact with electrical cables can lead to electric shock and fire. Contact with a gas pipe can result in an explosion. Damage to a water pipe can lead to property damage and electric shock.

Waste Disposal and Environmental Protection

Remove the battery from the device and take the device, battery, accessories and packaging for environmentally friendly recycling.



Electric units do not belong with domestic waste.

- Defective units returned to us will be disposed of for free.
- Throw the cut grass on the compost. Do not throw it in the normal household waste.

Spare Parts/Accessories

Spare parts and accessories can be obtained at www.grizzlytools-service.eu

If you have issues ordering, please use the contact form. If you have any other questions, contact the service centre (see "Service-Center" Page 16).

Position instruction manual	Position exploded drawing	Description	Order No.
A 1	4-6, 44, 20	Safety knife bar	13700710
A 2	37, 43	Hand protection	91105338
A 10	42	Blade guard	91105337

Guarantee

Dear Customer,

This equipment is provided with a 3-year guarantee from the date of purchase. In case of defects, you have statutory rights against the seller of the product. These statutory rights are not restricted by our guarantee presented below.

Terms of Guarantee

The term of the guarantee begins on the date of purchase. Please retain the original receipt. This document is required as proof of purchase.

If a material or manufacturing defect occurs within three years of the date of purchase of this product, we will repair or replace – at our choice – the product for you free of charge. This guarantee requires the defective equipment and proof of purchase to be presented within the three-year period with a brief written description of what constitutes the defect and when it occurred.

If the defect is covered by our guarantee, you will receive either the repaired product or a new product. No new guarantee period begins on repair or replacement of the product.

Guarantee Period and Statutory Claims for Defects

The guarantee period is not extended by the guarantee service. This also applies for replaced or repaired parts. Any damages and defects already present at the time of purchase must be reported immediately after unpacking. Repairs arising after expiry of the guarantee period are chargeable.

Guarantee Cover

The equipment has been carefully produced in accordance with strict quality guidelines and conscientiously checked prior to delivery.

The guarantee applies for all material and manufacturing defects. This guarantee does not extend to cover product parts that are subject to normal wear and may therefore be considered as wearing parts (e.g. knives, gear wheel) or to cover damage to breakable parts (e.g. switches).

This guarantee shall be invalid if the product has been damaged, used incorrectly or not maintained. Precise adherence to all of the instructions specified in the operating manual is required for proper use of the product. Intended uses and actions against which the operating manual advises or warns must be categorically avoided.

The product is designed only for private and not commercial use. The guarantee will be invalidated in case of misuse or improper handling, use of force, or interventions not undertaken by our authorised service branch.

Processing in Case of Guarantee

To ensure quick handling of you issue, please follow the following directions:

- Please have the receipt and identification number (IAN 351911_2007) ready as proof of purchase for all enquiries.
- Please find the item number on the rating plate.
- Should functional errors or other defects occur, please initially contact the service department specified below by **telephone** or by **e-mail**. You will then receive further information on the processing of your complaint.
- After consultation with our customer service, a product recorded as defective can be sent postage paid to the service address communicated to you, with the proof of purchase (receipt) and specification of what constitutes the defect and when it occurred. In order to avoid acceptance problems and additional costs,



please be sure to use only the address communicated to you. Ensure that the consignment is not sent carriage forward or by bulky goods, express or other special freight. Please send the equipment inc. all accessories supplied at the time of purchase and ensure adequate, safe transport packaging.

Repair Service

For a charge, **repairs not covered by the guarantee** can be carried out by our service branch, which will be happy to issue a cost estimate for you.

We can handle only equipment that has been sent with adequate packaging and postage.

Attention: Please send your equipment to our service branch in clean condition and with an indication of the defect.

Equipment sent carriage forward or by bulky goods, express or other special freight will not be accepted.

We will dispose of your defective devices free of charge when you send them to us.

Service-Center

GB Service Great Britain
Tel.: 0800 404 7657
E-Mail: grizzly@lidl.co.uk
IAN 351911_2007

CY Service Cyprus
Tel.: 8009 4409
E-Mail: grizzly@lidl.com.cy
IAN 351911_2007

Importer

Please note that the following address is not a service address. Please initially contact the service centre specified above.

Grizzly Tools GmbH & Co. KG
Stockstädter Straße 20
63762 Großostheim
Germany
www.grizzlytools-service.eu

A Trouble Shooting

Problem	Possible cause	Corrective action
Appliance won't start	Battery (9) discharged	Recharge battery (see „Charger and rechargeable battery operating instructions“)
	Battery (9) not inserted	Insert battery (see „Charger and rechargeable battery operating instructions“)
	Safety switch (3) not pressed properly	Turn on (see "Operation")
	On/Off switch (8) defective	Send in to Service Centre for repair
Intermittent operation	Internal loose contact	Send in to Service Centre for repair
	On/Off switch (7) defective	
Knife bar becomes hot	Knife bar (1) is blunt	Have the Knife bar sharpened or replaced (Service Centre)
	Knife bar (1) is notched	Have the Knife bar checked or replaced (Service Centre)
	Too much friction due to lack of lubrication	Oil the knife bar (1)
Bad trim	Too much friction due to missing lubrication	Lubricate knife bar (1)
	Knife bar (1) dirty	Clean knife bar
	Knife bar (1) blunt	Grind or have knife bar replaced (Service Centre)
	Bad cutting technique	See ("Working with the hedge trimmer")
	Battery (9) not fully charged	Recharge battery (see "Charging")

Περιεχόμενα

Εισαγωγή.....	18
Σκοπός χρήσης.....	18
Γενική περιγραφή.....	19
Παραδοτέα υλικά.....	19
Περιγραφή λειτουργίας.....	19
Επισκόπηση.....	19
Τεχνικά στοιχεία.....	20
Σύμβολα και εικονοσύμβολα	21
Γενικές υποδείξεις ασφαλείας για ηλεκτρικά εργαλεία	21
Ειδικές υποδείξεις ασφάλειας για τη συσκευή	25
Χρήση	27
Ενεργοποίηση και Απενεργοποίηση ..	27
Έλεγχος κατάστασης φόρτισης του συσσωρευτή.....	27
Εργασία με τη συσκευή.....	28
Τεχνικές κοπής	28
Καθαρισμός/Συντήρηση.....	29
Καθαρισμός.....	29
Συντήρηση	29
Αποθήκευση	29
Στήριγμα τοίχου	29
Απόρριψη/Προστασία του περιβάλλοντος.....	30
Ανταλλακτικά / Αξεσουάρ	30
Αναζήτηση σφάλματος	31
Εγγύηση	32
Σέρβις επισκευής.....	33
Service-Center	33
Εισαγωγέας.....	33
Μετάφραση της πρωτότυπης Δήλωσης συμμόρφωσης CE.....	50
Επί μέρους σχεδιαγράμματα	53

Εισαγωγή

Συγχαρητήρια για την αγορά της νέας συσκευής σας. Προτιμήσατε να αγοράσετε ένα προϊόν ανώτερης ποιότητας. Η ποιότητα αυτής της συσκευής ελέγχθηκε κατά τη διάρκεια της παραγωγής, αλλά και σε τελικό έλεγχο. Με τον τρόπο αυτό εξασφαλίστηκε η λειτουργικότητα της συσκευής σας. Δεν αποκλείεται σε μεμονωμένες περιπτώσεις γύρω από ή μέσα στη συσκευή να υπάρχουν υπολειπόμενες ποσότητες λιπαντικών. Αυτό δεν αποτελεί έλλειψη ή ελάττωμα και δεν πρέπει να σας ανησυχεί.



Προτιμήσατε να αγοράσετε ένα προϊόν ανώτερης ποιότητας. Οι οδηγίες χρήσης αποτελούν αναπόσπαστο τμήμα αυτού του προϊόντος. Περιέχουν σημαντικές υποδείξεις για την ασφάλεια, τη χρήση και διάθεση της συσκευής. Πριν τη χρήση του προϊόντος να εξοικειωθείτε με όλες τις οδηγίες χειρισμού και τις υποδείξεις ασφαλείας. Να χρησιμοποιείτε το προϊόν μόνο όπως περιγράφεται και μόνο για τον αναφερόμενο σκοπό. Να φυλάξετε καλά τις οδηγίες και να τις παραδώσετε σε τρίτους μαζί με το προϊόν.

Σκοπός χρήσης

Η συσκευή προορίζεται μόνο για την κοπή και τη διαμόρφωση φραχτών θάμνων, θάμνων και διακοσμητικών θάμνων στον οικιακό τομέα. Κάθε περαιτέρω χρήση που δεν επιτρέπεται ρητά στις παρούσες οδηγίες λειτουργίας μπορεί να οδηγήσει σε ζημιές και μπορεί να αποτελέσει σοβαρό κίνδυνο για το χρήστη.

Αυτό το εργαλείο δεν ενδείκνυται για επαγγελματική χρήση. Σε περίπτωση επαγγελματικής χρήσης παύει να ισχύει η εγγύηση. Η συσκευή προορίζεται για χρήση από ενήλικες. Ανήλικοι κάτω των 16 ετών δεν επιτρέπεται να χρησιμοποιούν τη συσκευή χωρίς επίβλεψη. Ο χειριστής ή ο χρήστης είναι υπεύθυνοι για ατυχήματα ή βλάβες σε άλλους ανθρώπους ή στην ιδιοκτησία τους. Ο κατασκευαστής δεν αναλαμβάνει καμία ευθύνη για φθορές που οφείλονται σε μη ορθή ή λάθος χρήση.



Οι λεπίδες πρέπει να ελέγχονται τακτικά για φθορές και να τροχίζονται. Στοιμωμένες λεπίδες προκαλούν υπερφόρτωση στη συσκευή. Οι προκύπτουσες ζημιές δεν υπόκεινται στην εγγύηση

Ο συσκευή είναι τμήμα της σειράς Parkside X 12 V TEAM και λειτουργεί με συσσωρευτές της σειράς Parkside X 12 V TEAM. Οι συσσωρευτές επιτρέπεται να φορτίζονται μόνο με συσκευές φόρτισης της σειράς Parkside X 12 V TEAM.

Γενική περιγραφή

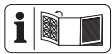

Η απεικόνιση των σημαντικότερων εξαρτημάτων λειτουργίας βρίσκεται στην ανοιγόμενη σελίδα.

Παραδοτέα υλικά

Βγάλτε τη συσκευή από τη συσκευασία και ελέγξτε, αν είναι πλήρης; Διαθέστε τα υλικά συσκευασίας σύμφωνα με τους κανονισμούς.

- Επαναφορτιζόμενο μπορντουροψάλιδο
- Προστατευτικό λεπίδας
- Οδηγίες λειτουργίας



Η μπαταρία και ο φορτιστής δεν περιλαμβάνονται.

Περιγραφή λειτουργίας

Το επαναφορτιζόμενο ψαλίδι για θαμνώδεις φράχτες διαθέτει ως διάταξη κοπής μια λεπίδα υψηλής ποιότητας από περασμένο με λείζερ ειδικό χάλυβα. Κατά τη διαδικασία κοπής οι οδοντώσεις κοπής κινούνται γραμμικά πέρα - δώθε. Η προστασία πρόσκρουσης στην ακμή της ράβδου λεπίδας εμποδίζει ανεπιθύμητες αντεπιστροφές κατά την επαφή με τοίχους, φράχτες κ.λπ.

Για την προστασία του χειριστή η συσκευή διαθέτει έναν διακόπτη ασφαλείας δύο χεριών και μια λειτουργία φρεναρίσματος γρήγορου σταματήματος. Επιπλέον το προστατευτικό χεριών προστατεύει από κλαδιά και κλαριά.

Τη λειτουργία των εξαρτημάτων χειρισμού θα την βρείτε στις ακόλουθες περιγραφές.

Επισκόπηση



- 1 Ράβδος λεπίδας ασφαλείας
- 2 Προστατευτικό χεριών
- 3 Διακόπτης ασφαλείας
- 4 Μπροσινή χειρολαβή
- 5 Οπή αερισμού
- 6 Ένδειξη κατάστασης φόρτισης
- 7 Πίσω χειρολαβή
- 8 Διακόπτης ενεργο-/απενεργοποίησης
- 9 Συσσωρευτής
- 10 Προστατευτικό λεπίδας



- 11 Διάταξη ανάρτησης

Τεχνικά στοιχεία

Επαναφορτιζόμενο

μπορντουρογάιδο..... PHSА 12 В1

Τάση κινητήρα U 12 V

Αριθμός στροφών ρελαντί n_0 ... 1200 min⁻¹

Μέγ. χρόνος λειτουργίας 30 λεπτά*

Μήκος κοπής 350 mm

Μήκος λεπίδας.....περ. 410 mm

Μέγ. απόσταση οδοντώσεων 15 mm

Βάρος (με συσσωρευτή, χωρίς

συσκευή φόρτισης) 1,71 kg

Στάθμη ηχητικής πίεσης

(L_{pA}) 74,3 dB (A), K_{pA} = 3 dB

Επιτρεπόμενη στάθμη θορύβου (L_{WA})

εγγυημένη 90 dB(A)

μετρημένη 86,6 dB(A); K_{WA} = 3,3 dB

Δόνηση (a_{rr}).....

Πίσω χειρολαβή..... 3,635 m/s²

Μπροστινή χειρολαβή 4,426 m/s²

$K=1,5$ m/s²

* Ο πραγματικός χρόνος λειτουργίας ενός πλήρως φορτισμένου συσσωρευτή στο ρελαντί (PARK 12 A1).



Προσοχή! Δείτε παρακάτω μια ενημερωμένη λίστα της συμβατότητας συσσωρευτή: www.lidl.de/akkus

Αυτή η συσκευή μπορεί να λειτουργήσει μόνο με τους ακόλουθους συσσωρευτές:

PARK 12 A1, PARK 12 A2, PARK 12 A3,

PARK 12 B1, PARK 12 B2, PARK 12 B3.

Αυτοί οι συσσωρευτές επιτρέπεται να

φορτίζονται με τους ακόλουθους φορτιστές:

PLGK 12 A1, PLGK 12 A2, PLGK 12 B2.

Χρόνος φόρτισης (ώρες)	PARK 12 A1 PARK 12 A2 PARK 12 A3	PARK 12 B1 PARK 12 B2 PARK 12 B3
PLGK 12 A1	1	2
PLGK 12 A2	1	2
PLGK 12 B2	0,5	1

Τα επίπεδα θορύβου και κραδασμών είναι σύμφωνα με τα πρότυπα και τους κανονισμούς της δήλωσης συμμόρφωσης.

Η αναγραφόμενη τιμή δονήσεων μετρήθηκε σύμφωνα με μια τυποποιημένη διαδικασία ελέγχου και μπορεί να χρησιμοποιηθεί για τη σύγκριση με άλλα ηλεκτρικά εργαλεία.

Η αναγραφόμενη τιμή δονήσεων μπορεί να χρησιμοποιηθεί και για έναν αρχικό υπολογισμό της έκθεσης.



Προειδοποίηση:

Η τιμή δονήσεων μπορεί να διαφέρει κατά την πραγματική χρήση του ηλεκτρικού εργαλείου, ανάλογα με τον τρόπο χρήσης του ηλεκτρικού εργαλείου.

Προσπαθείτε να διατηρείτε την επιβάρυνση λόγω κραδασμών όσο μικρότερη γίνεται. Μέτρα για τη μείωση της επιβάρυνσης λόγω κραδασμών είναι για παράδειγμα η χρήση γαντιών κατά τη χρήση του εργαλείου και ο περιορισμός του χρόνου εργασίας. Εδώ πρέπει να ληφθούν υπόψη όλα τα στάδια λειτουργίας (για παράδειγμα ο χρόνος κατά τον οποίο το ηλεκτρικό εργαλείο είναι απενεργοποιημένο και ο χρόνος κατά τον οποίο το ηλεκτρικό εργαλείο είναι μεν ενεργοποιημένο, αλλά λειτουργεί χωρίς επιβάρυνση).

Υποδείξεις ασφάλειας

Σε αυτό το απόσπασμα εξετάζονται οι βασικές προδιαγραφές ασφάλειας κατά την εργασία με τη συσκευή.

Σύμβολα και εικονοσύμβολα

Σήματα εικόνας στη συσκευή



Η συσκευή είναι τμήμα της σειράς Parkside X 12 V TEAM



Προσοχή!



Διαβάστε τις οδηγίες λειτουργίας!



Φοράτε προστασία για τα μάτια.



Φοράτε προστασία για την ακοή.



Φοράτε γάντια προστασίας. Κίνδυνος από τραυματισμούς κοπής.



Προσοχή! Κίνδυνος τραυματισμού από τις κινούμενες λεπίδες.



Μη χρησιμοποιείτε το επαναφορτιζόμενο ψαλίδι για θαμνώδεις φράχτες όταν βρέχει ή σε βρεγμένους φράχτες θάμνων.



Απομακρύνετε τον συσσωρευτή πριν από τις εργασίες συντήρησης



Αναφορά της στάθμης ηχητικής απόδοσης LWA σε dB.



Οι ηλεκτρικές συσκευές δεν ανήκουν στα οικιακά απορρίμματα.

Εικονοσύμβολο επάνω στη συσκευασία:



Σύμβολο ανακύκλωσης: Κυματοειδές χαρτί



Τα προϊόντα και οι συσκευασίες πρέπει να απορρίπτονται με φιλικό προς το περιβάλλον τρόπο

Σύμβολα στις οδηγίες



Σύμβολα κινδύνου με στοιχεία για την πρόληψη προσωπικών και υλικών ζημιών.



Σύμβολα κινδύνων με πληροφορίες για την πρόληψη βλαβών σε άτομα από ηλεκτροπληξία.



Σύμβολο υποχρέωσης (στη θέση του συμβόλου έκτακτης ανάγκης επεξηγείται η αντίστοιχη υποχρέωση) με στοιχεία για την πρόληψη ζημιών.



λο υπόδειξης με πληροφορίες για τον καλύτερο χειρισμό της συσκευής.



Φοράτε υποδήματα προστασίας



Φοράτε προστασία για τα μάτια και την ακοή

Γενικές υποδείξεις ασφαλείας για ηλεκτρικά εργαλεία



ΠΡΟΕΙΔΟΠΟΙΗΣΗ! ΔΙΑΒΑΣΤΕ ΟΛΕΣ ΤΙΣ ΥΠΟΔΕΙΞΕΙΣ ΑΣΦΑΛΕΙΑΣ ΚΑΙ ΤΙΣ ΟΔΗΓΙΕΣ. ΠΑΡΑΛΕΙΨΕΙΣ ΣΤΗΝ ΤΗΡΗΣΗ ΤΩΝ ΥΠΟΔΕΙΞΕΩΝ ΑΣΦΑΛΕΙΑΣ ΚΑΙ ΤΩΝ ΟΔΗΓΙΩΝ ΜΠΟΡΟΥΝ ΝΑ ΟΔΗΓΗΣΟΥΝ ΣΕ ΗΛΕΚΤΡΟΠΛΗΞΙΑ, ΠΥΡΚΑΓΙΑ ΚΑΙ/Η ΒΑΡΕΙΣ ΤΡΑΥΜΑΤΙΣΜΟΥΣ.

Διατηρείτε όλες τις υποδείξεις ασφαλείας και τις οδηγίες για μελλοντική αναφορά.

Η έννοια „ηλεκτρικά εργαλεία“, που χρησιμοποιείται στις υποδείξεις ασφαλείας, αναφέρεται σε ηλεκτρικά εργαλεία που λειτουργούν με το ηλεκτρικό δίκτυο (με καλώδιο ρεύματος) και σε ηλεκτρικά εργαλεία που λειτουργούν με συσσωρευτή (δίχως καλώδιο ρεύματος).

1) Ασφάλεια στη θέση εργασίας:

α) Να διατηρείτε τη θέση εργασίας σας καθαρή και καλά φωτισμένη. Σε όχι τακτικούς ή όχι καλά φωτισμένους χώρους εργασίας δημιουργούνται ατυχήματα.

β) Μην εργάζεστε με το ηλεκτρικό εργαλείο σε εκρηκτικό περιβάλλον, στο οποίο βρίσκονται εύφλεκτα υγρά, αέρια ή σκόνες. Τα ηλεκτρικά εργαλεία παράγουν σπινθήρες που μπορούν να αναφλέξουν τη σκόνη και τους ατμούς.

γ) Να κρατάτε μακριά τα παιδιά κατά τη διάρκεια χρήσης του ηλεκτρικού εργαλείου αλυσοπριονίου. Εάν δεν είστε καλά συγκεντρωμένοι, δεν αποκλείεται να χάσετε τον έλεγχο επί της συσκευής.

2) Ηλεκτρική ασφάλεια:

α) Το βύσμα του ηλεκτρικού εργαλείου πρέπει να ταιριάζει στην πρίζα. Δεν επιτρέπεται καμία τροποποίηση του βύσματος. Μη χρησιμοποιείτε προσαρμογές βυσμάτων μαζί με γειωμένες ηλεκτρικές συσκευές. Όταν δεν έχουν αλλαχτεί τα βύσματα

και όταν χρησιμοποιείτε κατάλληλες πρίζες, μειώνεται ο κίνδυνος ηλεκτροπληξίας.

β) Να αποφεύγετε την σωματική επαφή με γειωμένες επιφάνειες όπως τις γειωμένες επιφάνειες σωλήνων, θερμάνσεων, εστιών και ψυγείων. Υπάρχει ιδιαίτερος κίνδυνος ηλεκτροπληξίας, όταν το ὄμμα σας είναι γειωμένο.

γ) Μην εκθέτετε το ηλεκτρικό εργαλείο σε βροχή ή υγρασία. Η διείσδυση νερού σε ηλεκτρική συσκευή αυξάνει τον κίνδυνο ηλεκτροπληξίας.

δ) Μη μεταφέρετε το ηλεκτρικό εργαλείο κρατώντας το από το καλώδιο, μη κρεμάτε τη συσκευή από το καλώδιο και μη χρησιμοποιείτε το καλώδιο για να τραβήξετε το βύσμα από την πρίζα. Να προστατεύετε το καλώδιο από ψηλές θερμοκρασίες, λάδι, αιχμηρές άκρες και κινούμενα τμήματα της συσκευής. Τα ελαττωματικά ή μπερδεμένα καλώδια αυξάνουν τον κίνδυνο ηλεκτροπληξίας.

ε) Εάν εργάζεστε με το ηλεκτρικό εργαλείο στο ύπαιθρο, να χρησιμοποιείτε μόνο μπαλαντέζες που είναι κατάλληλες για το ύπαιθρο. Η χρήση μίας μπαλαντέζας κατάλληλης για το ύπαιθρο μειώνει τον κίνδυνο ηλεκτροπληξίας.

στ) Όταν η λειτουργία του ηλεκτρικού εργαλείου σε υγρό περιβάλλον δεν μπορεί να αποφευχθεί, χρησιμοποιήστε έναν διακόπτη διαρροής έντασης. Η χρήση ενός διακόπτη διαρροής έντασης μειώνει τον κίνδυνο ηλεκτροπληξίας.

3) Ασφάλεια ατόμων

- α) Να είστε προσεκτικοί, να προσέχετε τί κανετε, και να εργάζεστε συνετά με το ηλεκτρικό εργαλείο. Μη χρησιμοποιείτε το ηλεκτρικό εργαλείο όταν είστε κουρασμένοι ή υπό την επήρεια ναρκωτικών, οινοπνευματωδών ποτών ή φαρμάκων. Μόνο μία στιγμή απροσεξίας κατά τη χρήση του ηλεκτρικού εργαλείου μπορεί να προκαλέσει σοβαρούς τραυματισμούς.
- β) Να χρησιμοποιείτε τα μέσα ατομικής προστασίας και πάντα προστατευτικά γυαλιά. Η χρήση των μέσων ατομικής προστασίας όπως αντιολισθητικά υποδήματα, προστατευτικό κράνος και ωτοπροστασία, μειώνει τον κίνδυνο τραυματισμών.
- γ) Να αποφεύγετε την αθέλητη θέση σε λειτουργία. Σιγουρευτείτε πως το ηλεκτρικό εργαλείο είναι απενεργοποιημένο πριν το συνδέσετε με την παροχή ρεύματος, πριν το σηκώσετε και πριν το μεταφέρετε. Εάν κατά την μεταφορά του ηλεκτρικού αλυσοπρίονου έχετε το χέρι σας στον διακόπτη ή η συσκευή είναι ενεργοποιημένη όταν τη συνδέσετε με την παροχή ρεύματος, δεν αποκλείονται ατυχήματα.
- δ) Πριν ενεργοποιήσετε το ηλεκτρικό εργαλείο να αφαιρέστε ενδεχόμενα εργαλεία ρύθμισης ή κλειδιά. Ένα εργαλείο ρύθμισης ή κλειδί που βρίσκεται στο περιστρεφόμενο τμήμα της συσκευής, μπορεί να οδηγήσει σε τραυματισμούς.
- ε) Να αποφεύγετε τη μη φυσιολογική στάση του σώματος. Φροντίστε να στέκεστε σταθερά και να κρατάτε

πάντα την ισορροπία σας. Έτσι μπορείτε να ελέγχετε το ηλεκτρικό εργαλείο ακόμη και σε απρόοπτες περιστάσεις.

- στ) Να φοράτε πάντα τον κατάλληλο ρουχισμό εργασίας. Μη φοράτε φαρδιά ρούχα ή κοσμήματα. Να κρατάτε τα μαλλιά, τα ρούχα και τα γάντια μακριά από κινούμενα εξαρτήματα. Τα φαρδιά ρούχα, τα κοσμήματα ή τα μακριά μαλλιά θα μπορούσαν να πιαστούν από τα κινούμενα εξαρτήματα.
- η) Εάν είναι δυνατή η συναρμολόγηση εξαρτημάτων απορρόφησης σκόνης ή σκούπας, πρέπει αυτά να τοποθετούνται και να χρησιμοποιούνται σωστά. Η χρήση απορροφητή σκόνης μπορεί να μειώσει τους κινδύνους που προκαλεί η σκόνη.

4) ΧΡΗΣΗ ΚΑΙ ΦΡΟΝΤΙΔΑ ΤΟΥ ΗΛΕΚΤΡΙΚΟΥ ΕΡΓΑΛΕΙΟΥ:

- α) Προσέξτε να μην υπερφορτώνετε τη συσκευή. Να χρησιμοποιείτε τα ηλεκτρικά εργαλεία που είναι κατάλληλα για την εργασία σας. Με το κατάλληλο ηλεκτρικό εργαλείο εργάζεστε καλύτερα και ασφαλέστερα στο αναφερόμενο πεδίο ισχύος.
- β) Μη χρησιμοποιείτε ηλεκτρικά εργαλεία, ο διακόπτης των οποίων είναι ελαττωματικός. Ένα ηλεκτρικό εργαλείο που δεν μπορεί να ενεργοποιηθεί ή να απενεργοποιηθεί είναι επικίνδυνο και πρέπει να επισκευαστεί.
- γ) Βγάλτε το βύσμα από την πρίζα και/ή αφαιρέστε το συσσωρευτή προτού κάνετε τις ρυθμίσεις στη συσκευή, πριν αλλάξετε εξαρτήματα ή πριν ακουμπήσετε κάπου τη συσκευή.

Με τον τρόπο αυτό δεν είναι δυνατή η αθέλητη ενεργοποίηση του ηλεκτρικού εργαλείου.

- δ) Να φυλάγετε το ηλεκτρικό εργαλείο, όταν δεν το χρησιμοποιείτε, μακριά από παιδιά. Μην αφήνετε να χρησιμοποιούν τη συσκευή άτομα που δεν είναι εξοικειωμένα μαζί της ή που δεν διάβασαν αυτές τις οδηγίες. Τα ηλεκτρικά εργαλεία είναι επικίνδυνα, όταν χρησιμοποιούνται από άτομα χωρίς πείρα.
- ε) Να περιποείτε προσεκτικά το ηλεκτρικό σας εργαλείο. Ελέγξτε εάν λειτουργούν άψογα και δεν μπλοκάρουν όλα τα κινούμενα τμήματα ή εάν έχουν σπάσει εξαρτήματα ή ορισμένα τμήματα έχουν ζημιές που εμποδίζουν την άψογη λειτουργία του ηλεκτρικού εργαλείου. Δώστε να επισκευαστούν τα ελαττωματικά εξαρτήματα πριν χρησιμοποιήσετε τη συσκευή. Πολλά ατυχήματα οφείλονται σε ηλεκτρικά εργαλεία που δεν έχουν συντηρηθεί σωστά.
- στ) Τα κοπτικά εξαρτήματα να διατηρούνται πάντα ακονισμένα και καθαρά. Τα προσεγμένα κοπτικά εξαρτήματα με ακονισμένες λάμες δεν μπλοκάρουν εύκολα και κινούνται καλύτερα.
- ζ) Να χρησιμοποιείτε το ηλεκτρικό εργαλείο, τα εξαρτήματά του, τα πρόσθετα εργαλεία κλπ. μόνο σύμφωνα με αυτές τις οδηγίες. Να λάβετε υπόψη σας τις συνθήκες εργασίας και το είδος της εργασίας σας. Η χρήση του ηλεκτρικού εργαλείου για άλλες εργασίες εκτός αυτών για τις οποίες προορίζεται, μπορεί να προκαλέσει επικίνδυνες περιπτώσεις.

5) ΧΡΗΣΗ ΚΑΙ ΜΕΤΑΧΕΙΡΙΣΗ ΤΟΥ ΕΡΓΑΛΕΙΟΥ ΜΠΑΤΑΡΙΑΣ

- α) Φορτίζετε τους συσσωρευτές μόνο σε συσκευές φόρτισης, οι οποίες συστήνονται από τον κατασκευαστή. Για μια συσκευή φόρτισης, η οποία ενδείκνυται για ένα συγκεκριμένο είδος συσσωρευτών, υπάρχει κίνδυνος πυρκαγιάς, εάν η συσκευή χρησιμοποιείται με άλλους συσσωρευτές.
 - β) Χρησιμοποιείτε μόνο τους προβλεπόμενους συσσωρευτές για τα αντίστοιχα ηλεκτρικά εργαλεία. Η χρήση άλλων συσσωρευτών μπορεί να οδηγήσει σε τραυματισμούς και κίνδυνο πυρκαγιάς.
 - γ) Διατηρείτε τον μη χρησιμοποιούμενο συσσωρευτή μακριά από συνδετήρες, νομίσματα, κλειδιά, καρφιά, βίδες ή άλλα μικρά μεταλλικά αντικείμενα, τα οποία μπορεί να προκαλέσουν υπερεγύρωση των επαφών. Ένα βραχυκύκλωμα μεταξύ των επαφών συσσωρευτή μπορεί να έχει ως επακόλουθο εγκαύματα ή πυρκαγιά.
 - δ) Σε περίπτωση λάθος χρήσης μπορεί να εξέλθει υγρό από τον συσσωρευτή. Αποφεύγετε την επαφή με αυτά τα υγρά. Σε τυχαία επαφή, ξεπλύνετε με νερό. Όταν το υγρό έρχεται σε επαφή με τα μάτια, ζητήστε επιπρόσθετα ιατρική βοήθεια. Εξερχόμενο υγρό συσσωρευτή μπορεί να οδηγήσει σε δερματικούς ερεθισμούς ή εγκαύματα.
- ## 6) ΣΕΡΒΙΣ
- α) Η επισκευή του ηλεκτρικού σας εργαλείου να εκτελείται μόνο από εξειδικευμένο προσωπικό και να

χρησιμοποιούνται μόνο γνήσια ανταλλακτικά. Έτσι εξασφαλίζεται η ασφάλεια του ηλεκτρικού σας εργαλείου.

Ειδικές υποδείξεις ασφάλειας για τη συσκευή

1) ΕΙΔΙΚΕΣ ΥΠΟΔΕΙΞΕΙΣ ΑΣΦΑΛΕΙΑΣ ΓΙΑ ΨΑΛΙΔΙΑ ΓΙΑ ΘΑΜΝΩΔΕΙΣ ΦΡΑΧΤΕΣ

- Διατηρείτε όλα τα τμήματα του σώματος μακριά από τη λεπίδα κοπής. Μην προσπαθείτε όταν κινούνται οι λεπίδες να απομακρύνετε κομμένο υλικό ή να συγκρατείτε υλικό κοπής. Απομακρύνετε μαγκωμένο κομμένο υλικό μόνο όταν είναι απενεργοποιημένη η συσκευή. Μια στιγμή απροσεξίας κατά τη χρήση του ψαλιδιού για θαμνώδεις φράχτες μπορεί να οδηγήσει σε σοβαρούς τραυματισμούς.
- Μεταφέρετε το ψαλίδι για θαμνώδεις φράχτες από τη λαβή με ακινητοποιημένη λεπίδα. Όταν μεταφέρετε ή φυλάτε το ψαλίδι για θαμνώδεις φράχτες, τοποθετείτε πάντα το προστατευτικό λεπίδας. Προσεκτική μεταχείριση της συσκευής μειώνει τον κίνδυνο τραυματισμού από τη λεπίδα.
- Κρατάτε το ηλεκτρικό εργαλείο μόνο από τις μονωμένες επιφάνειες λαβών διότι η λεπίδα κοπής μπορεί να έρθει σε επαφή με κρυμμένους αγωγούς ρεύματος. Η επαφή της λεπίδας κοπής με έναν αγωγό υπό τάση μπορεί να θέσει υπό τάση και τα μεταλλικά τμήματα της συσκευής και να προκαλέσει ηλεκτροπληξία.
- Πριν την εργασία με το ψαλίδι

διαπιστώστε εάν υπάρχουν κρυμμένα αντικείμενα, π.χ. περιφράξεις κ.λπ. Έτσι αποφεύγετε ζημιές στη συσκευή.

- Κρατάτε το ψαλίδι για θαμνώδεις φράχτες σωστά, π.χ. με τα δύο χέρια στις χειρολαβές, εάν υπάρχουν δύο χειρολαβές. Η απώλεια ελέγχου της συσκευής μπορεί να οδηγήσει σε τραυματισμούς.
- Φοράτε κατά την εργασία με τη συσκευή κατάλληλο ρουχισμό και γάντια εργασίας. Ποτέ μην πιάνετε ή σηκώνετε τη συσκευή από τη λεπίδα κοπής. Η επαφή με τη λεπίδα κοπής μπορεί να οδηγήσει σε τραυματισμούς.
- Μη χρησιμοποιείτε αξεσουάρ τα οποία δεν συστήνονται από την PARKSIDE. Μπορεί έτσι να προκληθεί ηλεκτροπληξία ή πυρκαγιά.

2) ΠΕΡΑΙΤΕΡΩ ΥΠΟΔΕΙΞΕΙΣ ΑΣΦΑΛΕΙΑΣ



Για την ατομική σας ασφάλεια: Φοράτε κατάλληλη ενδυμασία εργασίας, όπως γερά παπούτσια με αντιολισθητική σόλα και γερό μακρύ παντελόνι, γάντια, γυαλιά προστασίας και προστασία ακοής! Μη φοράτε μακριά ρούχα ή κοσμήματα, τα οποία θα μπορούσαν να πιαστούν σε κινούμενα μέρη. Μη χρησιμοποιείτε τη συσκευή αν δε φοράτε υποδήματα ή αν φοράτε σανδάλια.

- Η συσκευή προβλέπεται για την κοπή θάμνων. Μην κόβετε με τη συσκευή κλαριά, σκληρό ξύλο ή άλλα. Η συσκευή μπορεί να πάθει βλάβη.

- Μην προσπαθείτε να λασκάρετε μια μπλοκαρισμένη/μαγκωμένη ράβδο λεπίδας ασφάλειας, προτού απενεργοποιήσετε τη συσκευή και απομακρύνετε τον συσσωρευτή. Υπάρχει κίνδυνος τραυματισμού.
- Κατά την εργασία κρατάτε πάντα τη συσκευή με τα δύο χέρια και με απόσταση από το σώμα σας. Έτσι μπορείτε να ελέγχετε καλύτερα τη συσκευή σε μη αναμενόμενες καταστάσεις.
- Μη χρησιμοποιείτε τη συσκευή κοντά σε εύφλεκτα υγρά ή αέρια. Σε περίπτωση βραχυκυκλώματος υπάρχει κίνδυνος πυρκαγιάς και έκρηξης.
- Οι λεπίδες πρέπει να ελέγχονται τακτικά για φθορές και να τροχίζονται. Στομωμένες λεπίδες προκαλούν υπερφόρτωση στη συσκευή. Οι προκύπτουσες ζημιές δεν υπόκεινται στην εγγύηση.
- Μην προσπαθείτε να επισκευάζετε οι ίδιοι τη συσκευή, εκτός εάν έχετε εκπαιδευτεί για αυτό. Όλες οι εργασίες που δεν αναφέρονται στις παρούσες οδηγίες λειτουργίας, επιτρέπεται να διεξάγονται μόνο από το κέντρο σέρβις μας. Πολλά ατυχήματα οφείλονται σε κακοσυντηρημένες συσκευές.

3) ΕΙΔΙΚΕΣ ΥΠΟΔΕΙΞΕΙΣ ΑΣΦΑΛΕΙΑΣ ΓΙΑ ΕΠΑΝΑΦΟΡΤΙΖΟΜΕΝΕΣ ΣΥΣΚΕΥΕΣ

- Εξασφαλίστε ότι η συσκευή είναι απενεργοποιημένη προτού τοποθετήσετε τον συσσωρευτή. Τοποθέτηση ενός συσσωρευτή σε ηλεκτρικό εργαλείο το οποίο είναι ενεργοποιημένο μπορεί να οδηγήσει σε ατυχήματα.

- Μη χρησιμοποιείτε μη επαναφορτιζόμενες μπαταρίες. Η συσκευή μπορεί να πάθει βλάβη.

4) ΥΠΟΛΕΙΠΟΜΕΝΟΙ ΚΙΝΔΥΝΟΙ

Ακόμη και σε περίπτωση σωστής και κανονικής χρήσης αυτού του ηλεκτρικού εργαλείου, υφίστανται πάντα υπόλειπόμενοι κίνδυνοι. Οι ακόλουθοι κίνδυνοι μπορούν να παρουσιαστούν ανάλογα με το είδος κατασκευής και το μο ντέλο αυτού του ηλεκτρικού εργαλείου:

- Τραυματισμοί από κοπή
- Βλάβες στην ακοή, στην περίπτωση που δεν χρησιμοποιείται κατάλληλη προστασία για την ακοή.
- Προβλήματα υγείας που προκαλούνται από τις ταλαντεύσεις του χεριού και της παλάμης, εάν η συσκευή χρησιμοποιείται για μεγάλο χρονικό διάστημα ή εάν δεν χρησιμοποιείται και συντηρείται σύμφωνα με της υποδείξεις.



Προσοχή! Αυτό το ηλεκτρικό εργαλείο δημιουργεί κατά τη λειτουργία ένα ηλεκτρομαγνητικό πεδίο. Αυτό το πεδίο δεν αποκλείεται υπό ορισμένες συνθήκες να εηρεάσει τη λειτουργία, ενεργητικά ή παθητικά ιατρικά εμφυτεύματα. Προς αποφυγή του κινδύνου σοβαρών ή και θανατηφόρων τραυματισμών, συνιστούμε σε άτομα με ιατρικά εμφυτεύματα να συμβουλευθούν τον γιατρό τους και τον κατασκευαστή του ιατρικού εμφυτεύματος, πριν χειριστούν τη μηχανή.

 Λαμβάνετε υπόψη τις υποδείξεις ασφαλείας και τις οδηγίες σχετικά με τη φόρτιση και τη σωστή χρήση που αναφέρονται στις οδηγίες λειτουργίας του συσσωρευτή και του φορτιστή της σειράς Parkside X 12 V Team. Θα βρείτε μια λεπτομερή περιγραφή για τη διαδικασία φόρτισης και περισσότερες πληροφορίες στις ξεχωριστές οδηγίες χειρισμού.

Χρήση

 Φοράτε κατά την εργασία με τη συσκευή κατάλληλο ρουχισμό και γάντια εργασίας. Φοράτε προστασία για τα μάτια και την ακοή. Βεβαιώνετε πριν από κάθε χρήση, ότι η συσκευή έχει δυνατότητα λειτουργίας. Ο διακόπτης ενεργο-/απενεργοποίησης και ο διακόπτης ασφαλείας δεν επιτρέπεται να ασφαλιζονται. Αφού αφήσετε το διακόπτη πρέπει να απενεργοποιήσετε τον κινητήρα. Εάν ένας διακόπτης έχει ζημιά, δεν επιτρέπεται η συνέχιση της εργασίας με τη συσκευή.

Ο ατομικός προστατευτικός εξοπλισμός και μια συσκευή με δυνατότητα λειτουργίας εμποδίζουν τον κίνδυνο τραυματισμών και ατυχημάτων.

 Προσέχετε την οδηγία περί θορύβου και τις τοπικές διατάξεις.

B Ενεργοποίηση και Απενεργοποίηση

 Προσέξτε για μια ασφαλή έδραση και κρατάτε σφιχτά τη συσκευή με τα δύο χέρια και με απόσταση από το

σώμα σας. Προσέξτε πριν από την ενεργοποίηση ώστε η συσκευή να μην αγγίζει αντικείμενα.

Απομάκρυνση προστασίας λεπίδας:

1. Τραβήξτε το προστατευτικό λεπίδας (10) από τη ράβδο λεπίδας ασφαλείας (1).

Ενεργοποίηση:

2. Βεβαιώνετε ότι ο συσσωρευτής (9) έχει τοποθετηθεί (τηρείτε τις ξεχωριστές οδηγίες χειρισμού για το συσσωρευτή και τη συσκευή φόρτισης).
3. Πιέστε τον διακόπτη ασφαλείας (3) στην μπροστινή χειρολαβή (4).
4. Πατήστε το διακόπτη ενεργο-/απενεργοποίησης (8). Η συσκευή λειτουργεί με την ανώτερη ταχύτητα.

Απενεργοποίηση:

5. Αφήστε τον διακόπτη ασφαλείας (3) ή τον διακόπτη ενεργο-/απενεργοποίησης (8).

Έλεγχος κατάστασης φόρτισης του συσσωρευτή

Η ένδειξη κατάστασης φόρτισης (A 6) σηματοδοτεί την κατάσταση φόρτισης του συσσωρευτή (A 9) κατά τη διάρκεια του χειρισμού συσκευής.

3 LED ανάβουν (κόκκινο-κίτρινο-πράσινο): Συσσωρευτής φορτισμένος
2 LED ανάβουν (κόκκινο-κίτρινο): Συσσωρευτής μερικώς φορτισμένος
1 LED ανάβει (κόκκινο): Ο συσσωρευτής χρειάζεται φόρτιση

 Φορτίζετε τον συσσωρευτή (A 9), όταν ανάβει μόνο η κόκκινη LED της ένδειξης κατάστασης φόρτισης.

Εργασία με τη συσκευή



Προσέχετε κατά την κοπή ώστε να μην αγγίζετε αντικείμενα όπως π.χ. περιφράξεις ή στηρίγματα φυτών. Κάτι τέτοιο μπορεί να οδηγήσει σε ζημιές στη ράβδο λεπίδας ασφάλειας.

- Εάν έχει μπλοκάρει η λεπίδα από στερεά αντικείμενα, απενεργοποιήστε αμέσως τη συσκευή και βγάλτε έξω τον συσσωρευτή. Μόνο στη συνέχεια απομακρύνετε το αντικείμενο.
- Αποφεύγετε την υπερκαταπόνηση της συσκευής κατά τη διάρκεια της εργασίας.

Τεχνικές κοπής

- Κόβετε και απομακρύνετε χοντρά κλαδιά προηγουμένων με ένα αντίστοιχο ψαλίδι.
- Η ράβδος λεπίδας ασφάλειας διπλής όψης επιτρέπει μια κοπή και στις δύο κατευθύνσεις ή μέσω ταλάντωσης από τη μια πλευρά στην άλλη.
- Κατά την κάθετη κοπή κινείτε το επαναφορτιζόμενο ψαλίδι για θαμνώδεις φράχτες ομοιόμορφα προς τα εμπρός ή καμπυλωτά επάνω - κάτω.
- Κατά την κάθετη κοπή κινείτε το επαναφορτιζόμενο ψαλίδι για θαμνώδεις φράχτες σε σχήμα μισοφέγγαρου προς τα άκρα του φράχτη θάμνου, ώστε να πέφτουν στο έδαφος τα κομμένα κλαδιά.
- Για να έχετε μακριές, ίσιες γραμμές, συστήνεται να χρησιμοποιείτε τεντωμένα σχοινιά.

Κοπή θάμνων φραχτών:

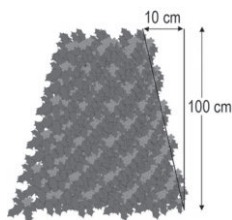

Συστήνεται να κόβετε τους φράχτες θάμνων σε τραπεζοειδές σχήμα ώστε να μην χάσουν τα φύλλα τους τα κάτω κλαδιά. Αυτό

αντιστοιχεί στην φυσική ανάπτυξη των φυτών και έτσι οι φράχτες θάμνων αναπτύσσονται με τον καλύτερο τρόπο. Κατά την κοπή μειώνονται μόνο οι νέοι ετήσιοι βλαστοί, έτσι δημιουργείται μια πυκνή κλαδοφυΐα και καλή οπτική προστασία.

- Κόψτε πρώτα τα πλαϊνά ενός φράχτη θάμνου. Για αυτό μετακινείτε το επαναφορτιζόμενο ψαλίδι για θαμνώδεις φράχτες σύμφωνα με την κατεύθυνση ανάπτυξης από κάτω προς τα επάνω. Όταν κόβετε από επάνω προς τα κάτω, λεπτότερα κλαδιά κινούνται προς τα έξω και έτσι μπορεί να προκύψουν λεπτά σημεία ή οπές.
- Στη συνέχεια κόβετε την άνω ακμή, σύμφωνα με τις προτιμήσεις σας, σε ίσιο, τριγωνικό ή στρογγυλό σχήμα.
- Διαμορφώστε τα νέα φυτά στο επιθυμητό σχήμα. Ο κύριος βλαστός πρέπει να μην χαλάσει μέχρι ο φράχτης θάμνου να φτάσει στο προγραμματισμένο ύψος. Όλοι οι άλλοι βλαστοί κόβονται στο ήμισυ.

Φροντίδα ελεύθερα αναπτυσσόμενων φραχτών θάμνων:

Οι ελεύθερα αναπτυσσόμενοι φράχτες θάμνων δεν αποκτούν κοπή περιγράμματος, ωστόσο πρέπει να τους φροντίζετε τακτικά ώστε να μην ψηλώνουν πολύ.

Καθαρισμός/Συντήρηση Συντήρηση



Οι εργασίες επισκευών και συντήρησης που δεν περιγράφονται στις παρούσες οδηγίες λειτουργίας, πρέπει να διεξάγονται από το κέντρο σέρβις μας. Χρησιμοποιείτε μόνο γνήσια εξαρτήματα.



Απενεργοποιήστε τη συσκευή και απομακρύνετε πριν από όλες τις εργασίες το συσσωρευτή από τη συσκευή.



Κατά το χειρισμό της ράβδου λεπίδας ασφάλειας, φοράτε προστατευτικά γάντια. Έτσι αποφεύγετε τραυματισμούς από κοπή.

Διεξάγετε τις ακόλουθες εργασίες καθαρισμού και συντήρησης τακτικά. Έτσι εξασφαλίζεται μακρά και αξιόπιστη χρήση.

Καθαρισμός



Η συσκευή δεν επιτρέπεται να ψεκάζεται με νερό ούτε να τοποθετείται σε νερό. Υπάρχει κίνδυνος ηλεκτροπληξίας.

- Διατηρείτε την εγκοπή αερισμού (A 5) και το περίβλημα κινητήρα της συσκευής καθαρά. Χρησιμοποιείτε για αυτό ένα νωπό πανί ή μια βούρτσα. Μην χρησιμοποιείτε καθαριστικά ή διαλύτες. Μπορεί έτσι να προκληθεί ανεπανόρθωτη ζημιά στη συσκευή.
- Διατηρείτε πάντα τη λεπίδα καθαρή. Μετά από κάθε χρήση της συσκευής πρέπει
 - να καθαρίζετε τη λεπίδα (με πανί νοτισμένο με λάδι).
 - να λαδώνετε τη ράβδο λεπίδας ασφάλειας με λαδωτήρι ή σπρέι.

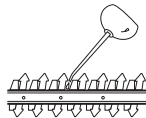

- Πριν από κάθε χρήση ελέγξτε τη συσκευή για προφανείς ελλείψεις ή φθορές όπως χαλαρωμένα, φθαρμένα ή ελαττωματικά μέρη. Ελέγξτε την σταθερή έδραση των βιδών στη ράβδο λεπίδας ασφάλειας (A 1).
- Ελέγξτε τα καλύμματα και τις διατάξεις προστασίας (δείτε το A) για τυχόν ζημιές και για τη σωστή θέση τους. Αντικαταστήστε τα όπου απαιτείται.
- Ελαφριές εγκοπές στις οδοντώσεις κοπής μπορείτε να τις λειάνετε. Για αυτό ακονίστε τις κόψεις με ένα λαδάκι. Μόνο οι αιχμηρές οδοντώσεις κοπής διευκολύνουν μια καλή απόδοση κοπής.
- Στομαωμένες, λυγισμένες ή φθαρμένες ράβδοι λεπίδας ασφάλειας πρέπει να αντικαθίστανται.
- Οι εργασίες που δεν περιγράφονται στις παρούσες οδηγίες, πρέπει να διεξάγονται από το κέντρο σέρβις μας. Χρησιμοποιείτε μόνο γνήσια εξαρτήματα.

Αποθήκευση

- Φυλάτε τη συσκευή στεγνή στο απεσταλμένο προστατευτικό λεπίδας (A 10) και εκτός εμβέλειας παιδιών.

C Στήριγμα τοίχου

Μπορείτε να κρεμάτε κάθετα τη συσκευή από τη διάταξη ανάρτησης (11). Να κρεμάτε τη συσκευή μόνο με τοποθετημένο προστατευτικό λεπίδας.



Κατά την ανάρτηση λαμβάνετε υπόψη ότι μπορεί να στάξει λάδι από τη ράβδο λεπίδας ασφάλειας.

1. Τοποθετήστε μια βίδα με τη βοήθεια ενός πείρου στην επιθυμητή θέση στον τοίχο. Η κεφαλή βίδας μπορεί να έχει μια διάμετρο 8 - 10 mm.
2. Αφήστε την κεφαλή βίδας να προεξέχει περ. σε απόσταση 10 mm προς τον τοίχο.
3. Τοποθετήστε τη συσκευή με το στρογγυλό άνοιγμα της διάταξης ανάρτησης (11) στη βίδα. Κρεμάστε την με αυτό τον τρόπο στη διάταξη ανάρτησης.



Προσέχετε κατά τη διάτρηση ώστε να μην προκληθεί ζημιά σε αγωγούς τροφοδοσίας. Χρησιμοποιείτε κατάλληλες συσκευές αναζήτησης για να τους εντοπίσετε ή χρησιμοποιήστε ένα σχέδιο εγκατάστασης. Μια επαφή με αγωγούς ηλεκτρικού μπορεί να οδηγήσει σε ηλεκτροπληξία και πυρκαγιά, η επαφή με αγωγό

αερίου μπορεί να οδηγήσει σε έκρηξη. Η ζημιά σε αγωγό νερού μπορεί να οδηγήσει σε υλική ζημιά και ηλεκτροπληξία.

Απόρριψη/Προστασία του περιβάλλοντος

Απομακρύνετε το συσσωρευτή από τη συσκευή και οδηγήστε τη συσκευή, το συσσωρευτή, τα αξεσουάρ και τη συσκευασία σε μια φιλική προς το περιβάλλον ανακύκλωση.



Οι ηλεκτρικές συσκευές δεν ανήκουν στα οικιακά απορρίμματα.

- Θα διεξάγουμε δωρεάν την απόρριψη των ελαττωματικών συσκευών που θα μας στείλετε.
- Χρησιμοποιείτε τα κομμένα υλικά για λιπασματοποίηση και μην τα πετάτε στον κάδο σκουπιδιών.

Ανταλλακτικά / Αξεσουάρ

Ανταλλακτικά και αξεσουάρ μπορείτε να βρείτε στη σελίδα www.grizzlytools-service.eu

Εάν παρουσιάζονται προβλήματα κατά τη διαδικασία παραγγελίας, χρησιμοποιήστε το έντυπο επικοινωνίας. Εάν έχετε περισσότερες ερωτήσεις μπορείτε να απευθυνθείτε στο «Service-Center» (δείτε στη σελίδα 33).

Θέση οδηγίων λειτουργίας	Θέση λεπτομερούς σχεδίου	Όνομασία	Αρ. παραγγελίας
A 1	4-6,44,20	Ράβδος λεπίδας ασφαλείας	13700710
A 2	37,43	Προστατευτικό χεριών	91105338
A 10	42	Προστατευτικό λεπίδας	91105337

A Αναζήτηση σφάλματος

Πρόβλημα	Πιθανή αιτία	Αντιμετώπιση σφάλματος
Η συσκευή δεν εκκινείται	Ο συσσωρευτής είναι εκφορτισμένος (9)	Φορτίστε τον συσσωρευτή (λάβετε υπόψη τις ξεχωριστές οδηγίες λειτουργίας για τον συσσωρευτή και τη συσκευή φόρτισης)
	Ο συσσωρευτής (9) δεν έχει τοποθετηθεί	Τοποθετήστε τον συσσωρευτή (λάβετε υπόψη τις ξεχωριστές οδηγίες λειτουργίας για τον συσσωρευτή και τη συσκευή φόρτισης)
	Ο διακόπτης ασφάλειας (3) δεν έχει πατηθεί σωστά	Ενεργοποιήστε (βλέπε «Χειρισμός»)
	Ο διακόπτης ενεργο-/απενεργοποίησης (8) είναι ελαττωματικός	Η επισκευή πρέπει να διεξαχθεί από το κέντρο σέρβις
Η συσκευή δουλεύει με διακοπές	Εσωτερική χαλαρή επαφή	Η επισκευή πρέπει να διεξαχθεί από το κέντρο σέρβις
	Ο διακόπτης ενεργο-/απενεργοποίησης (8) είναι ελαττωματικός	
Η ράβδος λεπίδας ασφαλείας θερμαίνεται πολύ	Η ράβδος λεπίδας ασφαλείας (1) είναι στομωμένη	Τροχίστε τη ράβδο λεπίδας ασφαλείας ή αντικαταστήστε την (κέντρο σέρβις)
	Η ράβδος λεπίδας ασφαλείας (1) είναι φθαρμένη	Ελέγξτε τη ράβδο λεπίδας ασφαλείας ή αντικαταστήστε την (κέντρο σέρβις)
	Μεγάλη τριβή λόγω ελλιπούς λίπανσης	Λαδώστε την ράβδο λεπίδας ασφαλείας (1)
Άσχημο αποτέλεσμα κοπής	Μεγάλη τριβή λόγω ελλιπούς λίπανσης	Λαδώστε την ράβδο λεπίδας ασφαλείας (1)
	η ράβδος λεπίδας ασφαλείας (1) είναι βρώμικη	Καθαρίστε τη ράβδο λεπίδας ασφαλείας
	Η ράβδος λεπίδας ασφαλείας (1) είναι στομωμένη	Τροχίστε τη ράβδο λεπίδας ασφαλείας ή αντικαταστήστε την (κέντρο σέρβις)
	Λάθος τεχνική κοπής	Βλέπε «Εργασία με τη συσκευή»

Εγγύηση

Αξιότιμη πελάτισσα, αξιότιμε πελάτη, για τη συσκευή αυτή σας προσφέρουμε εγγύηση 3 ετών από την ημερομηνία της αγοράς. Σε περίπτωση ελαττωμάτων αυτού του προϊόντος, έχετε απέναντι του πωλητή τα νόμιμα δικαιώματα. Αυτά τα νόμιμα δικαιώματα δεν περιορίζονται από την επακόλουθη εγγύησή μας.

Όροι εγγύησης

Η προθεσμία της εγγύησης αρχίζει από την ημερομηνία της αγοράς. Παρακαλούμε να φυλάξετε καλά την απόδειξη αγοράς. Θα σας χρειαστεί εάν θελήσετε να αποδείξετε την ημερομηνία και την αγορά της συσκευής. Εάν παρουσιαστεί ελάττωμα υλικού ή κατασκευής στο προϊόν αυτό εντός τριών ετών από την ημερομηνία αγοράς, θα σας επισκευάσουμε ή θα σας αντικαταστήσουμε δωρεάν το προϊόν αυτό, με δική μας επιλογή. Αυτή η παροχή εγγύησης προϋποθέτει πως εντός της τριετούς προθεσμίας θα μας προσκομιστεί η ελαττωματική συσκευή και η απόδειξη αγοράς και μία γραπτή περιγραφή του ελαττώματος και της ημερομηνίας που πρωτοπαρουσιάστηκε.

Εάν το ελάττωμα καλύπτεται από την εγγύησή μας, θα σας επιστραφεί ή το επισκευασμένο ή ένα νέο προϊόν. Με την αντικατάσταση της συσκευής ξεκινάει μια νέα χρονική περίοδος εγγύησης.

Με την επισκευή της συσκευής δεν ξεκινάει νέα χρονική περίοδος εγγύησης.

Διάρκεια εγγύησης και νόμιμες αξιώσεις για ελαττώματα

Η διάρκεια της εγγύησης δεν επεκτείνεται από την παροχή εγγύησης. Αυτό ισχύει και για αντικαταστημένα και επισκευασμένα εξαρτήματα. Ενδεχόμενα ελαττώματα που διαπιστώνονται κατά την αγορά, πρέπει να

δηλωθούν αμέσως μετά το ξεπακετάρισμα. Για όλες τις επισκευές που καθίστανται απαραίτητες μετά τη λήξη της εγγύησης επιβαρύνεστε με τις σχετικές δαπάνες.

Έκταση της εγγύησης

Η συσκευή κατασκευάστηκε βάσει αυστηρών κριτηρίων ποιότητας και ελέγχθηκε ευσυνείδητα πριν την παράδοσή της.

Η εγγύηση ισχύει για ελαττώματα στο υλικό ή στην κατασκευή. Αυτή η εγγύηση δεν συμπεριλαμβάνει τμήματα του προϊόντος που υφίστανται κοινή φθορά και θεωρούνται ως αναλώσιμα (π.χ. Πριονοαλυσίδα) ή εύθραυστα τμήματα του προϊόντος (π.χ. διακόπτες). Αυτή η εγγύηση εκπίπτει σε περίπτωση που η συσκευή υπέστη βλάβη, δεν χρησιμοποιήθηκε ή δεν συντηρήθηκε σωστά. Για σωστή χρήση του προϊόντος πρέπει να ακολουθούνται όλες οι υποδείξεις που αναφέρονται στις οδηγίες χρήσης. Να αποφεύγονται σπασοδικήματα ή χρήσεις που δεν συνιστώνται στις Οδηγίες χρήσης ή για τις οποίες ισχύουν ειδικές προειδοποιήσεις. Το προϊόν προορίζεται μόνο για ιδιωτική και όχι για επαγγελματική χρήση. Σε περίπτωση καταχρηστικού και λάθος χειρισμού, άσκησης βίας και επεμβάσεων που δεν εκτελούνται από συμβεβλημένο συνεργείο μας, εκπίπτει η εγγύηση.

Διακανονισμός σε περίπτωση εγγύησης

Προς εξασφάλιση ταχείας επεξεργασίας παρακαλούμε να ακολουθήσετε τις επόμενες υποδείξεις:

- Για όλα τα αιτήματα να έχετε πρόχειρα την απόδειξη αγοράς και τον αριθμό προϊόντος (IAN 351911_2007) ως αποδεικτικό στοιχείο για την αγορά.
- Τον αριθμό προϊόντος θα τον βρείτε στην ετικέτα στοιχείων της συσκευής, σε χαραγμένη σημείωση στο προϊόν,

στο εξώφυλλο των Οδηγιών χρήσης (κάτω αριστερά) ή σαν αυτοκόλλητο στην πίσω ή κάτω πλευρά.

- Εάν παρουσιαστούν σφάλματα λειτουργίας ή άλλα ελαττώματα, επικοινωνήστε πρώτα με το πιο κάτω αναφερόμενο τμήμα εξυπηρέτησης πελατών **τηλεφωνικά** ή με **e-mail**. Εκεί θα σας δοθούν περισσότερες πληροφορίες για τον διακανονισμό.
- Ένα ως ελαττωματικό καταχωρημένο προϊόν μπορείτε, μετά από συνεννόηση με το τμήμα μας εξυπηρέτησης πελατών, να το στείλετε, με δική μας επιβάρυνση με τα ταχυδρομικά, επισυνάπτοντας την απόδειξη αγοράς και στοιχεία για το ελάττωμα και την ημερομηνία που παρουσιάστηκε, στη διεύθυνση του σέρβις μας που σας κοινοποιήθηκε. Προς αποφυγή προβλημάτων παραλαβής και πρόσθετων δαπανών, παρακαλούμε να χρησιμοποιήσετε μόνο τη διεύθυνση που σας κοινοποιήθηκε. Σιγουρευτείτε πως η αποστολή δεν έγινε χωρίς πληρωμή των ταχυδρομικών τελών, σαν ογκώδες αντικείμενο, σαν εξπρές, ή με άλλο ειδικό τρόπο. Στείλτε τη συσκευή μαζί με όλα τα αξεσουάρ που σας παραδόθηκαν κατά την αγορά και φροντίστε για ασφαλή συσκευασία.

Σέρβις επισκευής

Επισκευές που δεν καλύπτονται από την εγγύηση μπορούν να εκτελεστούν από το υποκατάστημά μας για σέρβις έναντι πληρωμής. Το υποκατάστημα σέρβις θα σας υποβάλει προϋπολογισμό εξόδων.

Μπορούμε να αναλάβουμε την επεξεργασία συσκευών που μας απεστάλησαν καλά συσκευασμένες και με πληρωμένα ταχυδρομικά τέλη.

Προσοχή: Παρακαλούμε να στείλετε τη συσκευή σας στο υποκατάστημά μας για σέρβις, καλά καθαρισμένη και με την σχετική υπόδειξη για το ελάττωμα.

Οι συσκευές που στέλνονται χωρίς να έχουν πληρωθεί τα ταχυδρομικά τέλη - με εξπρές, σαν ογκώδη αντικείμενα, ή με άλλο ειδικό τρόπο - δεν θα γίνονται δεκτές.

Την απόρριψη των ελαττωματικών σας συσκευών που μας στέλνετε την αναλαμβάνουμε δωρεάν.

Service-Center

 **Σέρβις Ελλάδα**
Tel.: 801 5000 019
(0,03 EUR/Min.)
E-Mail: grizzly@lidl.gr
IAN 351911_2007

 **Σέρβις Κύπρος**
Tel.: 8009 4409
E-Mail: grizzly@lidl.com.cy
IAN 351911_2007

Εισαγωγέας

Παρακαλούμε να λάβετε υπόψη σας πως η ακόλουθη διεύθυνση δεν είναι η διεύθυνση για σέρβις. Επικοινωνήστε πρώτα με το πιο πάνω αναφερόμενο κέντρο εξυπηρέτησης πελατών.

Grizzly Tools GmbH & Co. KG

Stockstädter Straße 20
63762 Grobostheim
Γερμανία
www.grizzlytools-service.eu

Inhalt

Einleitung	34
Bestimmungsgemäße Verwendung	34
Allgemeine Beschreibung	35
Lieferumfang.....	35
Funktionsbeschreibung.....	35
Übersicht	35
Technische Daten	35
Sicherheitshinweise	36
Symbole und Bildzeichen	36
Allgemeine Sicherheitshinweise für Elektrowerkzeuge.....	37
Spezielle Sicherheitshinweise für das Gerät	40
Bedienung	42
Ein- und Ausschalten.....	42
Ladezustand des Akkus prüfen.....	43
Arbeiten mit dem Gerät	43
Schneidetechniken	43
Reinigung/Wartung	44
Reinigung	44
Wartung	44
Lagerung	44
Wandhalterung	44
Entsorgung/Umweltschutz	45
Ersatzteile/Zubehör	45
Fehlersuche	46
Garantie	47
Reparatur-Service	48
Service-Center	48
Importeur	48
Original-EG-Konformitäts-erklärung	51
Explosionszeichnung	53

Einleitung

Herzlichen Glückwunsch zum Kauf Ihres neuen Gerätes. Sie haben sich damit für ein hochwertiges Gerät entschieden. Dieses Gerät wurde während der Produktion auf Qualität geprüft und einer Endkontrolle unterzogen. Die Funktionsfähigkeit Ihres Gerätes ist somit sichergestellt. Es ist nicht auszuschließen, dass sich in Einzelfällen am oder im Gerät Restmengen von Schmierstoffen befinden. Dies ist kein Mangel oder Defekt und kein Grund zur Besorgnis.



Die Betriebsanleitung ist Bestandteil dieses Gerätes. Sie enthält wichtige Hinweise für Sicherheit, Gebrauch und Entsorgung. Machen Sie sich vor der Benutzung des Gerätes mit allen Bedien- und Sicherheitshinweisen vertraut. Benutzen Sie das Gerät nur wie beschrieben und für die angegebenen Einsatzbereiche. Bewahren Sie die Betriebsanleitung gut auf und händigen Sie alle Unterlagen bei Weitergabe des Gerätes an Dritte mit aus.

Bestimmungsgemäße Verwendung

Das Gerät ist nur für das Schneiden und Trimmen von Hecken, Büschen und Ziersträuchern im häuslichen Bereich bestimmt. Jede andere Verwendung, die in dieser Betriebsanleitung nicht ausdrücklich zugelassen wird, kann zu Schäden am Gerät führen und eine ernsthafte Gefahr für den Benutzer darstellen.

Dieses Gerät ist nicht zur gewerblichen Nutzung geeignet. Bei gewerblichem Einsatz erlischt die Garantie. Das Gerät ist zum Gebrauch durch Erwachsene bestimmt. Jugendliche über 16 Jahre dürfen das Gerät nur unter Aufsicht benutzen. Der

Bediener oder Nutzer ist für Unfälle oder Schäden an anderen Menschen oder deren Eigentum verantwortlich. Der Hersteller haftet nicht für Schäden, die durch bestimmungswidrigen Gebrauch oder falsche Bedienung verursacht wurden.

 Die Messer sind regelmäßig auf Abnutzung zu kontrollieren und nachschleifen zu lassen. Stumpfe Messer überlasten das Gerät. Daraus resultierende Schäden unterliegen nicht der Garantie.

Das Gerät ist Teil der Serie Parkside X 12 V TEAM und kann mit Akkus der Parkside X 12 V TEAM Serie betrieben werden. Die Akkus dürfen nur mit Ladegeräten der Serie Parkside X 12 V TEAM geladen werden.

Allgemeine Beschreibung

 Die Abbildung der wichtigsten Funktionsteile finden Sie auf der Ausklappseite.

Lieferumfang

Packen Sie das Gerät aus und kontrollieren Sie, ob es vollständig ist. Entsorgen Sie das Verpackungsmaterial ordnungsgemäß.

- Akku-Heckenschere
- Messerschutz
- Betriebsanleitung

 **Akku und Ladegerät sind nicht im Lieferumfang enthalten.**

Funktionsbeschreibung

Die Akku-Heckenschere besitzt als Schneideinrichtung ein hochwertiges Messer aus gelasertem Spezialstahl. Beim Schneidvorgang bewegen sich die Schneidzähne linear hin und her. Der Anstoßschutz an der Spitze des Messerbalkens verhindert unangenehme Rückschläge beim Auftreffen auf Wände, Zäune usw.

Zum Schutz des Anwenders besitzt das Gerät einen Zweihand-Sicherheitsschalter und eine Schnellstop-Bremsfunktion. Zusätzlich schützt der Handschutz vor Ästen und Zweigen.

Die Funktion der Bedienteile entnehmen Sie bitte den nachfolgenden Beschreibungen.

Übersicht

- A** 1 Sicherheitsmesserbalken
- 2 Handschutz
- 3 Sicherheitsschalter
- 4 Vorderer Handgriff
- 5 Lüftungsschlitze
- 6 Ladezustands-Anzeige
- 7 Hinterer Handgriff
- 8 Ein-/Ausschalter
- 9 Akku
- 10 Messerschutz

- C** 11 Aufhängevorrichtung

Technische Daten

Akku-HeckenscherePHSA 12 B1

Motorspannung U 12 V ==

Leerlaufdrehzahl n₀ 1200 min⁻¹

Laufzeit max. 30 min*

Schnittlänge 350 mm

Messerlänge ca. 410 mm

Max. Zahnabstand 15 mm

Gewicht (ohne Akku,
ohne Ladegerät) 1,71 kg

Schalldruckpegel

(L_{pA})..... 74,3 dB (A), K_{pA} =3 dB

Schalleistungspegel (L_{WA})

garantiert..... 90 dB(A)

gemessen..... 86,6 dB(A); K_{WA} = 3,3 dB

Vibration (a_h)

hinterer Handgriff..... 3,635 m/s²;

..... $K=1,5$ m/s²

vorderer Handgriff 4,426 m/s²;

..... $K=1,5$ m/s²

* Die effektive Laufzeit eines voll geladenen Akkus (PAPK 12 A1) im Leerlauf



Achtung! Eine aktuelle Liste der Akkukompatibilität finden Sie unter: www.lidl.de/akku

Dieses Gerät kann ausschließlich mit folgenden Akkus betrieben werden: PAPK 12 A1, PAPK 12 A2, PAPK 12 A3, PAPK 12 B1, PAPK 12 B2, PAPK 12 B3,. Diese Akkus dürfen mit folgenden Ladegeräten geladen werden: PLGK 12 A1, PLGK 12 A2, PLGK 12 B2.

Ladezeit (Std.)	PAPK 12 A1 PAPK 12 A2 PAPK 12 A3	PAPK 12 B1 PAPK 12 B2 PAPK 12 B3
PLGK 12 A1	1	2
PLGK 12 A2	1	2
PLGK 12 B2	0,5	1

Lärm- und Vibrationswerte wurden entsprechend den in der Konformitätserklärung genannten Normen und Bestimmungen ermittelt.

Der angegebene Schwingungsemissionswert ist nach einem genormten Prüfverfahren gemessen worden und kann zum Vergleich eines Elektrowerkzeugs mit einem anderen verwendet werden.

Der angegebene Schwingungsemissionswert kann auch zu einer einleitenden Einschätzung der Aussetzung verwendet werden.



Warnung:

Der Schwingungsemissionswert kann sich während der tatsächlichen Benutzung des Elektrowerkzeugs von dem Angabewert unterscheiden, abhängig von der Art und Weise, in der das Elektrowerkzeug verwendet wird. Versuchen Sie, die Belastung durch Vibrationen so gering wie möglich zu halten. Beispielhafte Maßnahmen zur Verringerung der Vibrationsbelastung sind das Tragen von Handschuhen beim Gebrauch des Werkzeugs und die Begrenzung der Arbeitszeit. Dabei sind alle Anteile des Betriebszyklus zu berücksichtigen (beispielsweise Zeiten, in denen das Elektrowerkzeug abgeschaltet ist, und solche, in denen es zwar eingeschaltet ist, aber ohne Belastung läuft).

Sicherheitshinweise

Dieser Abschnitt behandelt die grundlegenden Sicherheitsvorschriften bei der Arbeit mit dem Gerät.

Symbole und Bildzeichen

Bildzeichen auf dem Gerät:



Das Gerät ist Teil der Serie Parksidex X 12 V TEAM



Achtung!



Betriebsanleitung lesen!





Tragen Sie Augenschutz.



Tragen Sie Gehörschutz.

 Tragen Sie Schutzhandschuhe.
Gefahr durch Schnittverletzungen.

 Achtung! Verletzungsgefahr
durch laufende Messer

 Benutzen Sie die Akku-Heckenschere nicht bei Regen oder an nassen Hecken.

 Entfernen Sie den Akku
vor Wartungsarbeiten.

 Angabe des Schalleistungspegels
 L_{WA} in dB

 Elektrogeräte gehören nicht in den
Hausmüll.

Bildzeichen auf der Verpackung:

 Recycling-Symbol: Wellpappe

 Produkte und Verpackungen
umweltschonend entsorgen

Symbole in der Betriebsanleitung:

 **Gefahrenzeichen mit Angaben zur Verhütung von Personen- oder Sachschäden**

 **Gefahrenzeichen mit Angaben zur Verhütung von Personenschäden durch elektrischen Schlag**

 Gebotszeichen mit Angaben zur
Verhütung von Schäden

 Hinweiszeichen mit Informationen
zum besseren Umgang mit dem
Gerät

 Tragen Sie Sicherheitsschuhe

 Tragen Sie Augen- und Gehörschutz

Allgemeine Sicherheitshinweise für Elektrowerkzeuge

 **WARNUNG! Lesen Sie alle Sicherheitshinweise und Anweisungen.** Versäumnisse bei der Einhaltung der Sicherheitshinweise und Anweisungen können elektrischen Schlag, Brand und/oder schwere Verletzungen verursachen.

Bewahren Sie alle Sicherheitshinweise und Anweisungen für die Zukunft auf.

Der in den Sicherheitshinweisen verwendete Begriff „Elektrowerkzeug“ bezieht sich auf netzbetriebene Elektrowerkzeuge (mit Netzkabel) und auf akkubetriebene Elektrowerkzeuge (ohne Netzkabel).

1) Arbeitsplatzsicherheit

- a) **Halten Sie Ihren Arbeitsbereich sauber und gut beleuchtet.** Unordnung oder unbeleuchtete Arbeitsbereiche können zu Unfällen führen.
- b) **Arbeiten Sie mit dem Elektrowerkzeug nicht in explosionsgefährdeter Umgebung, in der sich brennbare Flüssigkeiten, Gase oder Stäube befinden.** Elektrowerkzeuge erzeugen Funken, die den Staub oder die Dämpfe entzünden können.
- c) **Halten Sie Kinder und andere Personen während der Benutzung des Elektrowerkzeugs fern.** Bei Ablenkung können Sie die Kontrolle über das Gerät verlieren.

2) Elektrische Sicherheit

- a) **Der Anschlussstecker des Elektrowerkzeuges muss in die Steckdose passen. Der Stecker darf in keiner Weise verändert werden. Verwenden Sie keine Adapterstecker gemeinsam mit schutzgeerdeten Elektrowerkzeugen.** Unveränderte Stecker und passende Steckdosen verringern das Risiko eines elektrischen Schlages.
- b) **Vermeiden Sie Körperkontakt mit geerdeten Oberflächen, wie von Rohren, Heizungen, Herden und Kühlschränken.** Es besteht ein erhöhtes Risiko durch elektrischen Schlag, wenn Ihr Körper geerdet ist.
- c) **Halten Sie Elektrowerkzeuge von Regen oder Nässe fern.** Das Eindringen von Wasser in ein Elektrogerät erhöht das Risiko eines elektrischen Schlages.
- d) **Zweckentfremden Sie das Kabel nicht, um das Elektrowerkzeug zu tragen, aufzuhängen oder um den Stecker aus der Steckdose zu ziehen. Halten Sie das Kabel fern von Hitze, Öl, scharfen Kanten oder sich bewegenden Geräteteilen.** Beschädigte oder verwickelte Kabel erhöhen das Risiko eines elektrischen Schlages.
- e) **Wenn Sie mit einem Elektrowerkzeug im Freien arbeiten, verwenden Sie nur Verlängerungskabel, die auch für den Außenbereich geeignet sind.** Die Anwendung eines für den Außenbereich geeigneten Verlängerungskabels verringert das Risiko eines elektrischen Schlages.
- f) **Wenn der Betrieb des Elektrowerkzeugs in feuchter Um-**

gebung nicht vermeidbar ist, verwenden Sie einen Fehlerstromschutzschalter. Der Einsatz eines Fehlerstromschutzschalters vermindert das Risiko eines elektrischen Schlages.

3) Sicherheit von Personen

- a) **Seien Sie aufmerksam, achten Sie darauf, was Sie tun, und gehen Sie mit Vernunft an die Arbeit mit einem Elektrowerkzeug. Benutzen Sie kein Elektrowerkzeug, wenn Sie müde sind oder unter dem Einfluss von Drogen, Alkohol oder Medikamenten stehen.** Ein Moment der Unachtsamkeit beim Gebrauch des Elektrowerkzeuges kann zu ernsthaften Verletzungen führen.
- b) **Tragen Sie persönliche Schutzausrüstung und immer eine Schutzbrille.** Das Tragen persönlicher Schutzausrüstung, wie Staubmaske, rutschfeste Sicherheitsschuhe, Schutzhelm oder Gehörschutz, je nach Art und Einsatz des Elektrowerkzeuges, verringert das Risiko von Verletzungen.
- c) **Vermeiden Sie eine unbeabsichtigte Inbetriebnahme. Vergewissern Sie sich, dass das Elektrowerkzeug ausgeschaltet ist, bevor Sie es an die Stromversorgung und/oder den Akku anschließen, es aufnehmen oder tragen.** Wenn Sie beim Tragen des Elektrowerkzeuges den Finger am Schalter haben oder das Gerät eingeschaltet an die Stromversorgung anschließen, kann dies zu Unfällen führen.
- d) **Entfernen Sie Einstellwerkzeuge oder Schraubenschlüssel, bevor Sie das Elektrowerkzeug einschalten.** Ein Werkzeug oder Schlüssel

sel, der sich in einem drehenden Geräteteil befindet, kann zu Verletzungen führen.

- e) **Vermeiden Sie eine abnormale Körperhaltung. Sorgen Sie für einen sicheren Stand und halten Sie jederzeit das Gleichgewicht.** Dadurch können Sie das Elektrowerkzeug in unerwarteten Situationen besser kontrollieren.
 - f) **Tragen Sie geeignete Kleidung. Tragen Sie keine weite Kleidung oder Schmuck. Halten Sie Haare, Kleidung und Handschuhe fern von sich bewegenden Teilen.**
Lockere Kleidung, Schmuck oder lange Haare können von sich bewegenden Teilen erfasst werden.
 - g) **Wenn Staubabsaug- und -auf-fangeinrichtungen montiert werden können, vergewissern Sie sich, dass diese angeschlossen sind und richtig verwendet werden.** Verwendung einer Staubabsaugung kann Gefährdungen durch Staub verringern.
- 4) Verwendung und Behandlung des Elektrowerkzeugs**
- a) **Überlasten Sie das Gerät nicht. Verwenden Sie für Ihre Arbeit das dafür bestimmte Elektrowerkzeug.** Mit dem passenden Elektrowerkzeug arbeiten Sie besser und sicherer im angegebenen Leistungsbereich.
 - b) **Benutzen Sie kein Elektrowerkzeug, dessen Schalter defekt ist.** Ein Elektrowerkzeug, das sich nicht mehr ein- oder ausschalten lässt, ist gefährlich und muss repariert werden.
 - c) **Ziehen Sie den Stecker aus der Steckdose und/oder entfernen Sie den Akku, bevor Sie Geräte-**

einstellungen vornehmen, Zubehörteile wechseln oder das Gerät weglegen. Diese Vorsichtsmaßnahme verhindert den unbeabsichtigten Start des Elektrowerkzeuges.

- d) **Bewahren Sie unbenutzte Elektrowerkzeuge außerhalb der Reichweite von Kindern auf. Lassen Sie Personen das Gerät nicht benutzen, die mit diesem nicht vertraut sind oder diese Anweisungen nicht gelesen haben.** Elektrowerkzeuge sind gefährlich, wenn sie von unerfahrenen Personen benutzt werden.
- e) **Pflegen Sie Elektrowerkzeuge mit Sorgfalt. Kontrollieren Sie, ob bewegliche Teile einwandfrei funktionieren und nicht klemmen, ob Teile gebrochen oder so beschädigt sind, dass die Funktion des Elektrowerkzeuges beeinträchtigt ist. Lassen Sie beschädigte Teile vor dem Einsatz des Gerätes reparieren.** Viele Unfälle haben ihre Ursache in schlecht gewarteten Elektrowerkzeugen.
- f) **Halten Sie Schneidwerkzeuge scharf und sauber.** Sorgfältig gepflegte Schneidwerkzeuge mit scharfen Schneidkanten verklemmen sich weniger und sind leichter zu führen.
- g) **Verwenden Sie Elektrowerkzeug, Zubehör, Einsatzwerkzeuge usw. Entsprechend diesen Anweisungen. Berücksichtigen Sie dabei die Arbeitsbedingungen und die auszuführende Tätigkeit.** Der Gebrauch von Elektrowerkzeugen für andere als die vorgesehenen Anwendungen kann zu gefährlichen Situationen führen.

5) Verwendung und Behandlung des Akkuwerkzeugs

- a) **Laden Sie die Akkus nur in Ladegeräten auf, die vom Hersteller empfohlen werden.** Für ein Ladegerät, das für eine bestimmte Art von Akkus geeignet ist, besteht Brandgefahr, wenn es mit anderen Akkus verwendet wird.
 - b) **Verwenden Sie nur die dafür vorgesehenen Akkus in den Elektrowerkzeugen.** Der Gebrauch von anderen Akkus kann zu Verletzungen und Brandgefahr führen.
 - c) **Halten Sie den nicht benutzten Akku fern von Büroklammern, Münzen, Schlüsseln, Nägeln, Schrauben oder anderen kleinen Metallgegenständen, die eine Überbrückung der Kontakte verursachen könnten.** Ein Kurzschluss zwischen den Akkukontakten kann Verbrennungen oder Feuer zur Folge haben.
 - d) **Bei falscher Anwendung kann Flüssigkeit aus dem Akku austreten. Vermeiden Sie den Kontakt damit. Bei zufälligem Kontakt mit Wasser abspülen. Wenn die Flüssigkeit in die Augen kommt, nehmen Sie zusätzlich ärztliche Hilfe in Anspruch.** Austretende Akkuflüssigkeit kann zu Hautreizungen oder Verbrennungen führen.
- 6) SERVICE**
- a) **Lassen Sie Ihr Elektrowerkzeug nur von qualifiziertem Fachpersonal und nur mit Original-Ersatzteilen reparieren.** Damit wird sichergestellt, dass die Sicherheit des Gerätes erhalten bleibt.

Spezielle Sicherheitshinweise für das Gerät

1) SPEZIELLE SICHERHEITSHINWEISE FÜR HECKENSCHEREN

- **Halten Sie alle Körperteile vom Schneidmesser fern. Versuchen Sie nicht, bei laufendem Messer Schnittgut zu entfernen oder zu schneidendes Material festzuhalten. Entfernen Sie eingeklemmtes Schnittgut nur bei ausgeschaltetem Gerät.** Ein Moment der Unachtsamkeit bei Benutzung der Heckenschere kann zu schweren Verletzungen führen.
- **Tragen Sie die Heckenschere am Griff bei stillstehendem Messer. Bei Transport oder Aufbewahrung der Heckenschere stets den Messerschutz aufziehen.** Sorgfältiger Umgang mit dem Gerät verringert die Verletzungsgefahr durch das Messer.
- **Halten Sie das Elektrowerkzeug nur an den isolierten Griffflächen, da das Schneidmesser in Berührung mit verborgenen Stromleitungen kommen kann.** Der Kontakt des Schneidmessers mit einer spannungsführenden Leitung kann metallene Geräteteile unter Spannung setzen und zu einem elektrischen Schlag führen.
- **Durchsuchen Sie vor der Arbeit die Hecke nach verborgenen Objekten, z. B. Drahtzäunen etc.** So vermeiden Sie Geräteschäden.
- **Halten Sie die Heckenschere richtig, z. B. mit beiden Händen an den Handgriffen, wenn zwei Handgriffe vorhanden sind.** Der Verlust der Kontrolle über das Gerät kann zu Verletzungen führen.

- **Tragen Sie beim Arbeiten mit dem Gerät geeignete Kleidung und Arbeitshandschuhe. Fassen Sie das Gerät nie am Schneidmesser an oder heben es am Schneidmesser auf.** Der Kontakt mit dem Schneidmesser kann zu Verletzungen führen.
- **Verwenden Sie kein Zubehör welches nicht von PARKSIDE empfohlen wurde.** Dies kann zu elektrischem Schlag oder Feuer führen.

2) WEITERFÜHRENDE SICHERHEITSHINWEISE



Zu Ihrer persönlichen Sicherheit: Tragen Sie geeignete Arbeitskleidung wie festes Schuhwerk mit rutschfester Sohle, eine robuste, lange Hose, Handschuhe, eine Schutzbrille und Gehörschutz!



Tragen Sie keine lange Kleidung oder Schmuck, da diese von sich bewegenden Teilen erfasst werden können. Benutzen Sie das Gerät nicht, wenn Sie barfuß gehen oder offene Sandalen tragen.

- **Das Gerät ist für das Schneiden von Hecken vorgesehen. Mit dem Gerät keine Zweige, hartes Holz oder anderes schneiden.** Das Gerät könnte beschädigt werden.
- **Versuchen Sie nicht, einen blockierten/verklebten Sicherheitsmesserbalken zu lösen, bevor Sie das Gerät ausgeschaltet und den Akku herausgenommen haben.** Es besteht Verletzungsgefahr.
- **Halten Sie beim Arbeiten das Gerät immer mit beiden Händen und mit Abstand vom eigenen Körper gut fest.** Dadurch können Sie

das Gerät in unerwarteten Situationen besser kontrollieren.

- **Benutzen Sie das Gerät nicht in der Nähe von entzündbaren Flüssigkeiten oder Gasen.** Bei Kurzschluss besteht Brand- und Explosionsgefahr.
- **Die Messer sind regelmäßig auf Abnutzung zu kontrollieren und nachschleifen zu lassen.** Stumpfe Messer überlasten das Gerät. Daraus resultierende Schäden unterliegen nicht der Garantie.
- **Versuchen Sie nicht, das Gerät selbst zu reparieren, es sei denn, Sie besitzen hierfür eine Ausbildung. Sämtliche Arbeiten, die nicht in dieser Betriebsanleitung angegeben werden, dürfen nur von unserem Service-Center ausgeführt werden.** Viele Unfälle haben ihre Ursache in schlecht gewarteten Geräten.

3) SPEZIELLE SICHERHEITSHINWEISE FÜR AKKUGERÄTE

- **Stellen Sie sicher, dass das Gerät ausgeschaltet ist, bevor Sie den Akku einsetzen.** Das Einsetzen eines Akkus in ein Elektrowerkzeug, das eingeschaltet ist, kann zu Unfällen führen.
- **Verwenden Sie keine nicht wiederaufladbaren Batterien.** Das Gerät könnte beschädigt werden.

4) RESTRISIKEN

Auch wenn Sie dieses Elektrowerkzeug vorschriftsmäßig bedienen, bleiben immer Restrisiken bestehen. Folgende Gefahren können im Zusammenhang mit der Bauweise und Ausführung dieses Elektrowerkzeugs auftreten:

- a) Schnittverletzungen

- b) Gehörschäden, falls kein geeigneter Gehörschutz getragen wird.
- c) Gesundheitsschäden, die aus Hand-Arm-Schwingungen resultieren, falls das Gerät über einen längeren Zeitraum verwendet wird oder nicht ordnungsgemäß geführt und gewartet wird.



Warnung! Dieses Elektrowerkzeug erzeugt während des Betriebs ein elektromagnetisches Feld. Dieses Feld kann unter bestimmten Umständen aktive oder passive medizinische Implantate beeinträchtigen. Um die Gefahr von ernsthaften oder tödlichen Verletzungen zu verringern, empfehlen wir Personen mit medizinischen Implantaten ihren Arzt und den Hersteller des medizinischen Implantats zu konsultieren, bevor das Gerät bedient wird.



Beachten Sie die Sicherheitshinweise und Hinweise zum Aufladen und der korrekten Verwendung, die in der Betriebsanleitung Ihres Akkus und Ladegeräts der Serie Parkside X 12 V Team gegeben sind. Eine detaillierte Beschreibung zum Ladevorgang und weitere Informationen finden Sie in dieser separaten Bedienungsanleitung.

Bedienung



Tragen Sie beim Arbeiten mit dem Gerät geeignete Kleidung und Arbeitshandschuhe. Tragen Sie Augen- und Gehörschutz. Vergewissern Sie sich vor jeder Benutzung, dass das Gerät funktionstüchtig ist.

Der Ein-/Ausschalter und der Sicherheitsschalter dürfen nicht arretiert werden. Sie müssen nach Loslassen des Schalters den Motor ausschalten. Sollte ein Schalter beschädigt sein, darf mit dem Gerät nicht mehr gearbeitet werden.

Persönliche Schutzausrüstung und ein funktionstüchtiges Gerät vermindern das Risiko von Verletzungen und Unfällen.



Beachten Sie den Lärmschutz und örtliche Vorschriften.



Ein- und Ausschalten



Achten Sie auf einen sicheren Stand und halten Sie das Gerät mit beiden Händen und mit Abstand vom eigenen Körper gut fest. Achten Sie vor dem Einschalten darauf, dass das Gerät keine Gegenstände berührt.

Messerschutz entfernen:

1. Ziehen Sie den Messerschutz (10) vom Sicherheitsmesserbalken (1) ab.

Einschalten:

2. Vergewissern Sie sich, dass der Akku (9) eingesetzt ist (separate Bedienungsanleitung für Akku und Ladegerät beachten).
3. Drücken Sie den Sicherheitsschalter (3) am vorderen Handgriff (4).
4. Drücken Sie den Ein-/Ausschalter (8). Das Gerät läuft mit höchster Geschwindigkeit.

Ausschalten:

5. Lassen Sie den Sicherheitsschalter (3) oder Ein-/Ausschalter (8) los.

Ladezustand des Akkus prüfen

Die Ladezustands-Anzeige (A 6) signalisiert den Ladezustand des Akkus (A 9) während dem Bedienen des Gerätes.

3 LEDs leuchten (rot-gelb-grün):

Akku geladen

2 LEDs leuchten (rot-gelb):

Akku teilweise geladen

1 LED leuchtet (rot): Akku muss geladen werden



Laden Sie den Akku (A 9) auf, wenn nur noch die rote LED der Ladezustands-Anzeige leuchtet.

Arbeiten mit dem Gerät



Achten Sie beim Schneiden darauf, keine Gegenstände wie z. B. Drahtzäune oder Pflanzenstützen zu berühren. Dies kann zu Schäden am Sicherheitsmesserbalken führen.

- Schalten Sie bei Blockierung der Messer durch feste Gegenstände das Gerät sofort aus und nehmen Sie den Akku heraus. Entfernen Sie erst dann den Gegenstand.
- Vermeiden Sie die Überbeanspruchung des Gerätes während der Arbeit.

Schneidtechniken

- Schneiden Sie dicke Äste zuvor mit einer Astschere heraus.
- Der doppelseitige Sicherheitsmesserbalken ermöglicht den Schnitt in beiden Richtungen oder durch Pendelbewegungen von einer Seite zur anderen.
- Bewegen Sie beim senkrechten Schnitt die Akku-Heckenschere gleichmäßig vorwärts oder bogenförmig auf und ab.

- Bewegen Sie beim waagrechten Schnitt die Akku-Heckenschere sichelförmig zum Rand der Hecke, damit abgeschnittene Zweige zu Boden fallen.
- Um lange, gerade Linien zu erhalten, empfiehlt es sich Schnüre zu spannen.

Schnitthecken schneiden:

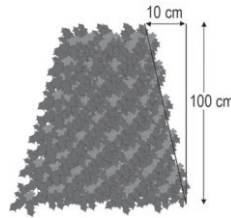

Es empfiehlt sich, Hecken in trapezförmiger Form zu schneiden, um ein Verkahlen der unteren Äste zu verhindern. Dies entspricht dem

natürlichen Pflanzenwachstum und lässt Hecken optimal gedeihen. Beim Schnitt werden nur die neuen Jahrestriebe reduziert, so bildet sich eine dichte Verzweigung und ein guter Sichtschutz aus.

- Schneiden Sie zuerst die Seiten einer Hecke. Bewegen Sie dazu die Akku-Heckenschere mit der Wachstumsrichtung von unten nach oben. Wenn Sie von oben nach unten schneiden, bewegen sich dünnere Äste nach außen, wodurch dünne Stellen oder Löcher entstehen können.
- Schneiden Sie dann die Oberkante je nach Geschmack gerade, dachförmig oder rund.
- Trimmen Sie schon junge Pflanzen auf die gewünschte Form hin. Der Haupttrieb sollte unbeschädigt bleiben, bis die Hecke die geplante Höhe erreicht hat. Alle anderen Triebe werden auf die Hälfte gekappt.

Frei wachsende Hecken pflegen:

Frei wachsende Hecken bekommen zwar keinen Formschnitt, müssen aber regelmäßig gepflegt werden, damit die Hecke nicht zu hoch wird.

Reinigung/Wartung

 Lassen Sie Instandsetzungsarbeiten und Wartungsarbeiten, die nicht in dieser Betriebsanleitung beschrieben sind, von unserem Service-Center durchführen. Verwenden Sie nur Originalteile.

 Schalten Sie das Gerät aus und nehmen Sie vor allen Arbeiten den Akku aus dem Gerät.

 Tragen Sie beim Hantieren mit dem Sicherheitsmesserbalken Handschuhe. So vermeiden Sie Schnittverletzungen.

Führen Sie folgende Reinigungs- und Wartungsarbeiten regelmäßig durch. Dadurch ist eine lange und zuverlässige Nutzung gewährleistet.

Reinigung

 **Das Gerät darf weder mit Wasser abgespritzt werden, noch in Wasser gelegt werden. Es besteht die Gefahr eines Stromschlages.**

- Halten Sie Lüftungsschlitze (A 5) und Motorgehäuse des Gerätes sauber. Verwenden Sie dazu ein feuchtes Tuch oder eine Bürste. Verwenden Sie keine Reinigungs- bzw. Lösungsmittel. Sie könnten das Gerät damit irreparabel beschädigen.
- Halten Sie das Messer stets sauber. Nach jeder Benutzung des Gerätes müssen Sie

- das Messer reinigen (mit öligem Lappen);
- den Sicherheitsmesserbalken einölen mit Ölkännchen oder Spray.

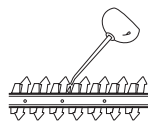

Wartung

- Kontrollieren Sie das Gerät vor jedem Gebrauch auf offensichtliche Mängel wie lose, abgenutzte oder beschädigte Teile. Prüfen Sie den festen Sitz der Schrauben im Sicherheitsmesserbalken (A 1).
- Überprüfen Sie Abdeckungen und Schutzeinrichtungen (siehe A) auf Beschädigungen und korrekten Sitz. Tauschen Sie diese gegebenenfalls aus.
- Leichte Scharten an den Schneidzähnen können Sie selbst glätten. Ziehen Sie dazu die Schneiden mit einem Ölstein ab. Nur scharfe Schneidzähne bringen eine gute Schnittleistung.
- Stumpfe, verbogene oder beschädigte Sicherheitsmesserbalken müssen ausgetauscht werden.

Lassen Sie Arbeiten, die nicht in dieser Anleitung beschrieben sind, von unserem Service-Center durchführen. Verwenden Sie nur Originalteile.

Lagerung

- Bewahren Sie das Gerät im mitgelieferten Messerschutz (A 10) trocken und außerhalb der Reichweite von Kindern auf.

Wandhalterung

Sie können das Gerät an der Aufhängevorrichtung (11) senkrecht aufhängen. Hängen Sie das Gerät nur mit aufgeschobenem Messerschutz auf.



Beachten Sie beim Aufhängen, dass Öl vom Sicherheitsmesserbalken tropfen kann.

1. Bringen Sie eine Schraube mit Hilfe von einem Dübel an der Wunschposition einer Wand an. Der Schraubenkopf kann einen Durchmesser von 8 - 10 mm haben.
2. Lassen Sie den Schraubenkopf mit ca. 10 mm Abstand zur Wand hervorstehen.
3. Setzen Sie das Gerät mit der runden Öffnung der Aufhängevorrichtung (11) an die Schraube an. Hängen Sie es so an der Aufhängevorrichtung auf.



Achten Sie beim Bohren darauf, keine Versorgungsleitungen zu beschädigen. Verwenden Sie geeignete Suchgeräte, um diese aufzuspüren oder nehmen Sie einen Installationsplan zu Hilfe. Kontakt mit Elektrolei-

tungen kann zu elektrischem Schlag und Feuer, Kontakt einer Gasleitung zur Explosion führen.

Beschädigung einer Wasserleitung kann zu Sachbeschädigung und elektrischem Schlag führen.

Entsorgung/ Umweltschutz

Nehmen Sie den Akku aus dem Gerät und führen Sie Gerät, Akku, Zubehör und Verpackung einer umweltgerechten Wiederverwertung zu.



Elektrische Geräte gehören nicht in den Hausmüll.

- Die Entsorgung Ihrer defekten, eingesendeten Geräte führen wir kostenlos durch.
- Führen Sie Schnittgut der Kompostierung zu und werfen Sie dieses nicht in die Mülltonne.

Ersatzteile/Zubehör

Ersatzteile und Zubehör erhalten Sie unter www.grizzlytools-service.eu

Sollten Sie Probleme mit dem Bestellvorgang haben, verwenden Sie bitte das Kontaktformular. Bei weiteren Fragen wenden Sie sich an das „Service-Center“ (siehe Seite 48).

Position Betriebsanleitung	Position Explosionszeichnung	Bezeichnung	Bestell-Nr.
A 1	4-6, 44, 20	Sicherheitsmesserbalken	13700710
A 2	37, 43	Handschutz	91105338
A 10	42	Messerschutz	91105337

A Fehlersuche

Problem	Mögliche Ursache	Fehlerbehebung
Gerät startet nicht	Akku (9) entladen	Akku laden (separate Bedienungsanleitung für Akku und Ladegerät beachten)
	Akku (9) nicht eingesetzt	Akku einsetzen (separate Bedienungsanleitung für Akku und Ladegerät beachten)
	Sicherheitsschalter (3) nicht richtig betätigt	Einschalten (siehe „Bedienung“)
	Ein-/Ausschalter (8) defekt	Reparatur durch Service-Center
Gerät arbeitet mit Unterbrechungen	Interner Wackelkontakt	Reparatur durch Service-Center
	Ein-/Ausschalter (8) defekt	
Sicherheitsmesserbalken wird heiß	Sicherheitsmesserbalken (1) stumpf	Sicherheitsmesserbalken schleifen oder austauschen lassen (Service-Center)
	Sicherheitsmesserbalken (1) hat Scharten	Sicherheitsmesserbalken überprüfen oder austauschen lassen (Service-Center)
	Zu viel Reibung wegen fehlender Schmierung	Sicherheitsmesserbalken (1) ölen
Schlechtes Schneidergebnis	Zu viel Reibung wegen fehlender Schmierung	Sicherheitsmesserbalken (1) ölen
	Verschmutzter Sicherheitsmesserbalken (1)	Sicherheitsmesserbalken reinigen
	Sicherheitsmesserbalken (1) stumpf	Sicherheitsmesserbalken schleifen oder austauschen lassen (Service-Center)
	Schlechte Schneidtechnik	Siehe „Arbeiten mit dem Gerät“

Garantie

Sehr geehrte Kundin, sehr geehrter Kunde,
Sie erhalten auf dieses Gerät 3 Jahre
Garantie ab Kaufdatum.

Im Falle von Mängeln dieses Gerätes
stehen Ihnen gegen den Verkäufer des
Gerätes gesetzliche Rechte zu. Diese
gesetzlichen Rechte werden durch unsere
im Folgenden dargestellte Garantie nicht
eingeschränkt.

Garantiebedingungen

Die Garantiefrist beginnt mit dem
Kaufdatum. Bitte bewahren Sie den Original-
Kassenbon gut auf. Diese Unterlage wird als
Nachweis für den Kauf benötigt.

Tritt innerhalb von drei Jahren ab dem
Kaufdatum dieses Gerätes ein Material-
oder Fabrikationsfehler auf, wird das
Gerät von uns – nach unserer Wahl –
für Sie kostenlos repariert oder ersetzt.
Diese Garantieleistung setzt voraus, dass
innerhalb der Drei-Jahres-Frist das defekte
Gerät und der Kaufbeleg (Kassenbon)
vorgelegt und schriftlich kurz beschrieben
wird, worin der Mangel besteht und wann
er aufgetreten ist.

Wenn der Defekt von unserer Garantie
gedeckt ist, erhalten Sie das reparierte
oder ein neues Gerät zurück. Mit
Reparatur oder Austausch des Gerätes
beginnt kein neuer Garantiezeitraum.

Garantiezeit und gesetzliche Mängelansprüche

Die Garantiezeit wird durch die
Gewährleistung nicht verlängert. Dies
gilt auch für ersetzte und reparierte Teile.
Eventuell schon beim Kauf vorhandene
Schäden und Mängel müssen sofort
nach dem Auspacken gemeldet werden.
Nach Ablauf der Garantiezeit anfallende
Reparaturen sind kostenpflichtig.

Garantieumfang

Das Gerät wurde nach strengen
Qualitätsrichtlinien sorgfältig produziert
und vor Anlieferung gewissenhaft geprüft.

Die Garantieleistung gilt für Material- oder
Fabrikationsfehler. Diese Garantie erstreckt
sich nicht auf Geräteteile, die normaler
Abnutzung ausgesetzt sind und daher als
Verschleißteile angesehen werden können
(z. B. Messer, Getrieberrad) oder für
Beschädigungen an zerbrechlichen Teilen
(z. B. Schalter).

Diese Garantie verfällt, wenn das Gerät
beschädigt, nicht sachgemäß benutzt
oder nicht gewartet wurde. Für eine
sachgemäße Benutzung des Gerätes sind
alle in der Betriebsanleitung aufgeführten
Anweisungen genau einzuhalten.
Verwendungszwecke und Handlungen,
von denen in der Betriebsanleitung
abgeraten oder vor denen gewarnt wird,
sind unbedingt zu vermeiden.
Das Gerät ist lediglich für den privaten
und nicht für den gewerblichen
Gebrauch bestimmt. Bei missbräuchlicher
und unsachgemäßer Behandlung,
Gewaltanwendung und bei Eingriffen, die
nicht von unserer autorisierten Service-
Niederlassung vorgenommen wurden,
erlischt die Garantie.

Abwicklung im Garantiefall

Um eine schnelle Bearbeitung Ihres
Anliegens zu gewährleisten, folgen Sie
bitte den folgenden Hinweisen:

- Bitte halten Sie für alle
Anfragen den Kassenbon und
die Identifikationsnummer
(IAN 351911_2007) als Nachweis für
den Kauf bereit.
- Die Artikelnummer entnehmen Sie bitte
dem Typenschild.

- Sollten Funktionsfehler oder sonstige Mängel auftreten, kontaktieren Sie zunächst die nachfolgend benannte Serviceabteilung **telefonisch** oder per **E-Mail**. Sie erhalten dann weitere Informationen über die Abwicklung Ihrer Reklamation.
- Ein als defekt erfasstes Gerät können Sie, nach Rücksprache mit unserem Kundenservice, unter Beifügung des Kaufbelegs (Kassenbons) und der Angabe, worin der Mangel besteht und wann er aufgetreten ist, für Sie portofrei an die Ihnen mitgeteilte Service-Anschrift übersenden. Um Annahmeprobleme und Zusatzkosten zu vermeiden, benutzen Sie unbedingt nur die Adresse, die Ihnen mitgeteilt wird. Stellen Sie sicher, dass der Versand nicht unfrei, per Sperrgut, Express oder sonstiger Sonderfracht erfolgt. Senden Sie das Gerät bitte inkl. aller beim Kauf mitgelieferten Zubehörteile ein und sorgen Sie für eine ausreichend sichere Transportverpackung.

Reparatur-Service

Sie können Reparaturen, **die nicht der Garantie unterliegen**, gegen Berechnung von unserer Service-Niederlassung durchführen lassen. Sie erstellt Ihnen gerne einen Kostenvoranschlag.

Wir können nur Geräte bearbeiten, die ausreichend verpackt und frankiert eingesandt wurden.

Achtung: Bitte senden Sie Ihr Gerät gereinigt und mit Hinweis auf den Defekt an unsere Service-Niederlassung. Nicht angenommen werden unfrei, per Sperrgut, Express oder mit sonstiger Sonderfracht, eingeschickte Geräte. Die Entsorgung Ihrer defekten, eingesendeten Geräte führen wir kostenlos durch.

Service-Center

DE **Service Deutschland**
Tel.: 0800 54 35 111
E-Mail: grizzly@lidl.de
IAN 351911_2007

AT **Service Österreich**
Tel.: 0820 201 222
(0,15 EUR/Min.)
E-Mail: grizzly@lidl.at
IAN 351911_2007

CH **Service Schweiz**
Tel.: 0842 665566
(0,08 CHF/Min.,
Mobilfunk max. 0,40 CHF/Min.)
E-Mail: grizzly@lidl.ch
IAN 351911_2007

Importeur

Bitte beachten Sie, dass die folgende Anschrift keine Service-Anschrift ist. Kontaktieren Sie zunächst das oben genannte Service-Center.

Grizzly Tools GmbH & Co. KG

Stockstädter Straße 20
D-63762 Großostheim
www.grizzlytools-service.eu



Translation of the original EC declaration of conformity

We hereby confirm that the
Cordless Hedge Trimmer
model PHSA 12 B1
Serial number 000001 - 130000

conforms with the following applicable relevant version of the EU guidelines:

**2006/42/EC • 2014/30/EU • 2000/14/EC • 2005/88/EC
2011/65/EU* • (EU) 2015/863**

In order to guarantee consistency, the following harmonised standards as well as national standards and stipulations have been applied:

**EN 60745-1:2009/A11:2010 • EN 60745-2-15:2009/A1:2010
EN 55014-1:2017 • EN 55014-2:2015
EN IEC 63000:2018**

We confirm the following in accordance with the 2000/14/EC emissions guideline:
Sound power level:
guaranteed: 90 dB(A)
measured: 86,6 dB(A)
Compliance evaluation process carried out in accordance
with Appendix V / 2000/14/EC

This declaration of conformity is issued under the sole responsibility of the manufacturer:



Grizzly Tools GmbH & Co. KG
Stockstädter Straße 20
63762 Großostheim,
GERMANY
05.11.2020

Christian Frank
Documentation Representative

** The object of the declaration described above satisfies the provisions of Directive 2011/65/EU of the European Parliament and the Council of 8 June 2011 on limiting the use of certain harmful substances in electrical and electronic appliances.*



Μετάφραση της πρωτότυπης Δήλωσης συμμόρφωσης CE

Με το παρόν δηλώνουμε ότι το είδος κατασκευής της
Επαναφορτιζόμενο μπορντουροψάλιδο
Σειρά PHS A 12 B1
Αριθμός σειράς
000001 - 130000

ανταποκρίνεται στις ακόλουθες σχετικές οδηγίες της ΕΕ στην εκάστοτε ισχύουσα έκδοση:

**2006/42/EC • 2014/30/EU • 2000/14/EC • 2005/88/EC
2011/65/EU* • (EU) 2015/863**

Για να εξασφαλιστεί η συμβα-τικότητα, εφαρμόστηκαν οι παρακάτω εναρμονισμένες προδιαγραφές καθώς και εθνικές προδιαγραφές και κανονισμοί:

**EN 60745-1:2009/A1:2010 • EN 60745-2-15:2009/A1:2010
EN 55014-1:2017 • EN 55014-2:2015
EN IEC 63000:2018**

Συμπληρωματικά βεβαιώνεται σύμφωνα με την Οδηγία για την εκπομπή θορύβων
2000/14EC: Επιτρεπόμενη στάθμη θορύβου
εγγυημένη: 90 dB(A);
μετρημένη: 86,6 dB(A)

Η διαδικασία που εφαρμό-στηκε για την εκτίμηση της συμβατικότητας ανταποκ-ρίνεται
στο σχετικό σημείο του Παραρτήματος V /2000/14EC.

Η αποκλειστική ευθύνη για την έκδοση της παρούσας δήλωσης συμμόρφωσης ανήκει στον
κατασκευαστή:



Grizzly Tools GmbH & Co. KG
Stockstädter Straße 20
63762 Grobostheim,
GERMANY
05.11.2020

Christian Frank
υπεύθυνος τεκμηρίωσης

* Το ανωτέρω περιγραφόμενο αντικείμενο της δήλωσης πληροί τις προδιαγραφές της Οδηγίας 2011/65/ΕΕ του Ευρωπαϊκού Κοινοβουλίου και του Συμβουλίου της 8ης Ιουνίου 2011 για τον περιορισμό της χρήσης ορισμένων επικίνδυνων ουσιών σε ηλεκτρικό και ηλεκτρονικό εξοπλι-σμό.



Original-EG-Konformitätserklärung

Hiermit bestätigen wir, dass die

**Akku-Heckenschere
Baureihe PHSA 12 B1**

Seriennummer:
000001 - 130000

folgenden einschlägigen EU-Richtlinien in ihrer jeweils gültigen Fassung entspricht:

**2006/42/EG • 2014/30/EU • 2000/14/EG • 2005/88/EG
2011/65/EU* • (EU) 2015/863**

Um die Übereinstimmung zu gewährleisten, wurden folgende harmonisierte Normen sowie nationale Normen und Bestimmungen angewendet:

**EN 60745-1:2009/A11:2010 • EN 60745-2-15:2009/A1:2010
EN 55014-1:2017 • EN 55014-2:2015
EN IEC 63000:2018**

Zusätzlich wird entsprechend der Geräuschemissionsrichtlinie 2000/14/EG bestätigt:
Schallleistungspegel:

Garantiert: 90 dB(A);

Gemessen: 86,6 dB(A)

Angewandetes Konformitätsbewertungsverfahren entsprechend Anh. V / 2000/14/EG

Die alleinige Verantwortung für die Ausstellung dieser Konformitätserklärung trägt der Hersteller:



Grizzly Tools GmbH & Co. KG
Stockstädter Straße 20
63762 Großostheim
GERMANY
05.11.2020

Christian Frank
(Dokumentationsbevollmächtigter)

* Der oben beschriebene Gegenstand der Erklärung erfüllt die Vorschriften der Richtlinie 2011/65/EU des Europäischen Parlaments und des Rates vom 8. Juni 2011 zur Beschränkung der Verwendung bestimmter gefährlicher Stoffe in Elektro- und Elektronikgeräten.

Exploded Drawing • Επί μέρους σχεδιαγράμματα Explosionszeichnung

PHSA 12 B1

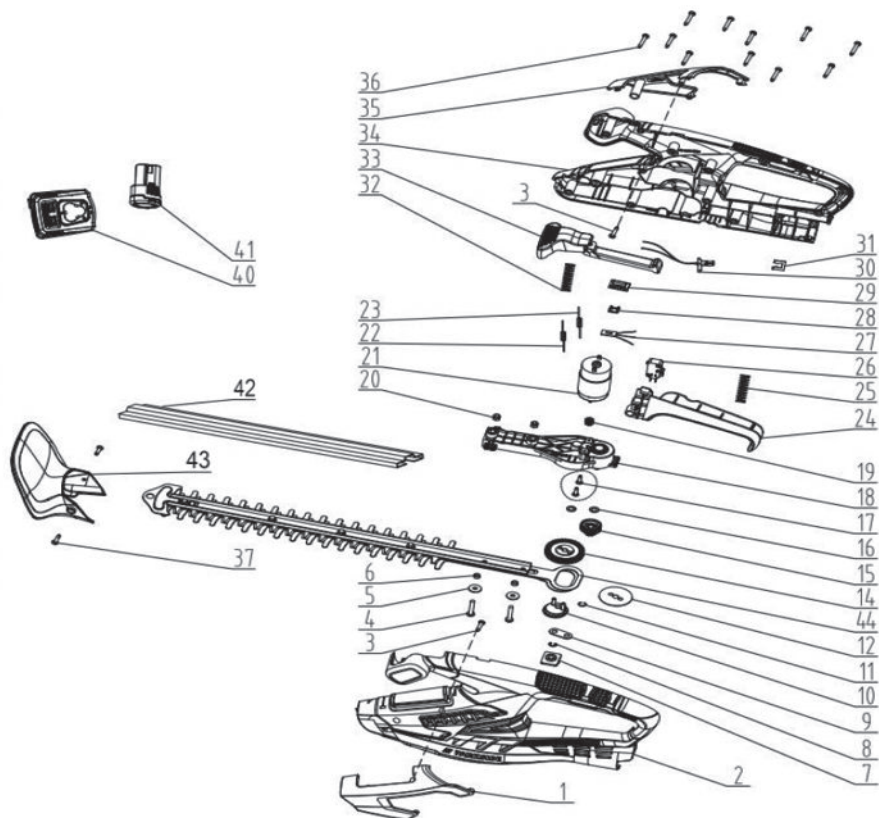

informative · ενημερωτικό · informativ

20201116_rev02_ks

GRIZZLY TOOLS GMBH & CO. KG

Stockstädter Straße 20
DE-63762 Großostheim
GERMANY

Last Information · Έκδοση των πληροφοριών ·
Stand der Informationen: 11/2020
Ident.-No.: 72031336112020-CY/GR



IAN 351911_2007

