



Taille-haies sans fil 20 V PHSA 20-Li A1

FR

Taille-haies sans fil 20 V

Traduction des instructions d'origine

DE AT CH

Akku-Heckenschere 20 V

Originalbetriebsanleitung

IAN 410570_2110

FR

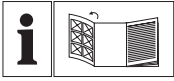

FR

Avant de lire le mode d'emploi, ouvrez la page contenant les illustrations et familiarisez-vous ensuite avec toutes les fonctions de l'appareil.

DE AT CH

Klappen Sie vor dem Lesen die Seite mit den Abbildungen aus und machen Sie sich anschließend mit allen Funktionen des Gerätes vertraut.

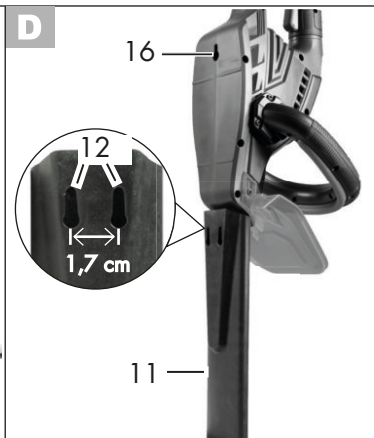
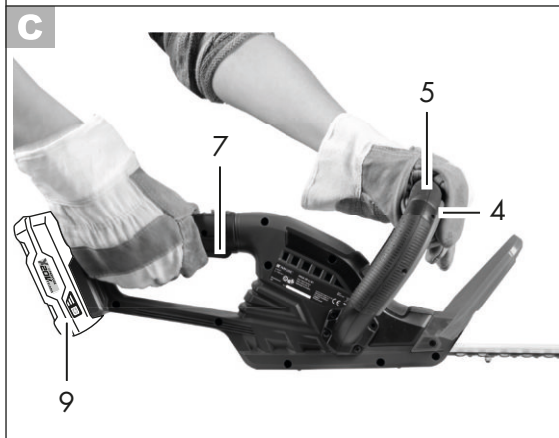
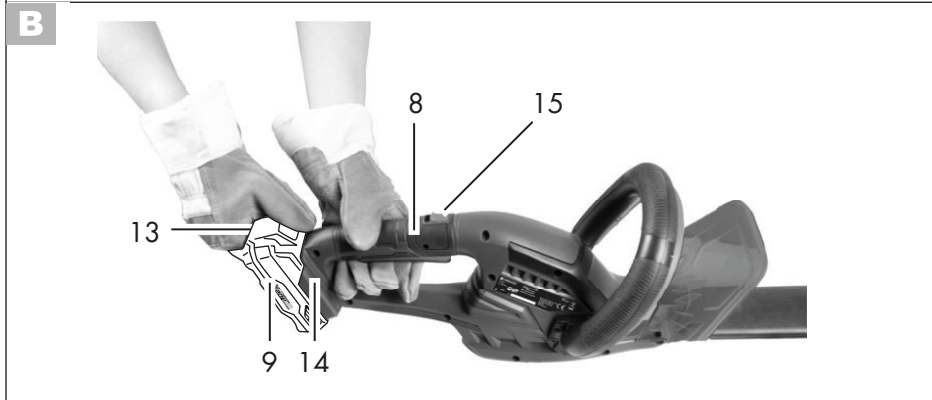
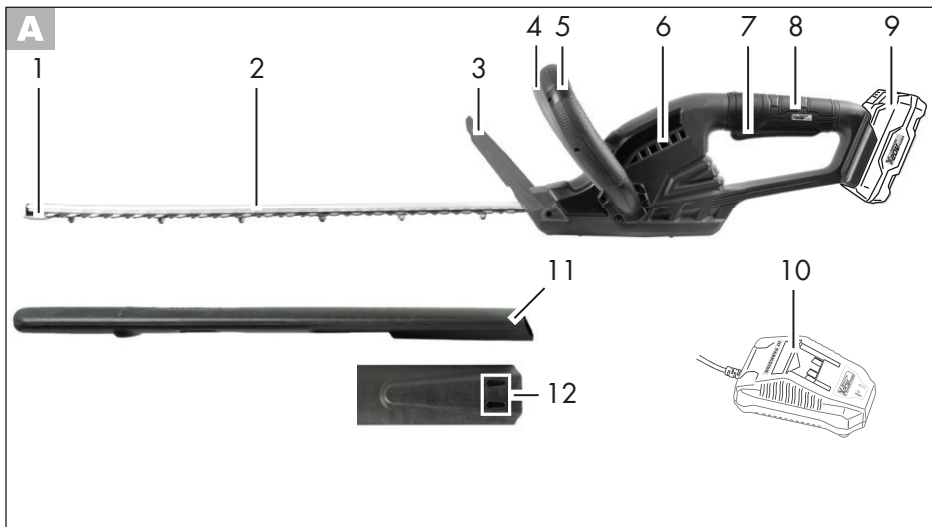

Sommaire

Introduction	4
Domaine d'utilisation	4
Description générale	5
Volume de la livraison	5
Description du fonctionnement	5
Vue synoptique	5
Caractéristiques techniques	5
Temps de charge.....	6
Instructions de sécurité.....	7
Symboles et pictogrammes	7
Consignes de sécurité générales pour outils électriques	8
Consignes de sécurité pour taille-haies	11
Autres consignes de sécurité.....	12
Autres risques	13
Mise en service	13
Retirer/utiliser l'accu.....	13
Mise en marche et arrêt de l'appareil.....	14
Régler la poignée arrière	14
Travail avec le taille haie	14
Techniques de taille	14
Nettoyage et Entretien	15
Nettoyage.....	15
Entretien	16
Rangement	16
Fixation murale	16
Élimination et protection de l'environnement	17
Garantie	17
Service Réparations	19
Service-Center.....	20
Importateur	20
Pièces de rechange/Accessoires..	20
Dépannage	21
Traduction de la déclaration de conformité CE originale	39
Vue éclatée	41

Introduction

Toutes nos félicitations pour l'achat de votre nouvel appareil. Vous avez ainsi choisi un produit de qualité supérieure. La qualité de l'appareil a été vérifiée pendant la production et il a été soumis à un contrôle final. Le fonctionnement de votre appareil est donc ainsi garanti. Il n'est pas à exclure que dans certains cas isolés, il demeure dans l'appareil des quantités résiduelles de lubrifiants industriels. Ceci n'est pas un défaut ou un vice et on ne doit pas s'inquiéter à ce sujet.



La notice d'utilisation fait partie de ce produit. Elle contient des instructions importantes pour la sécurité, l'utilisation et l'élimination des déchets. Avant d'utiliser ce produit, lisez attentivement les consignes d'emploi et de sécurité. N'utilisez le produit que tel que décrit et uniquement pour les domaines d'emploi indiqués. Conservez cette notice et remettez-la avec tous les documents si vous cédez le produit à un tiers.

Domaine d'utilisation

L'appareil est uniquement destiné à la coupe et au débroussaillage des haies, buissons et arbustes dans le domaine domestique. Toute autre utilisation qui n'est pas autorisée expressément dans ce mode d'emploi peut conduire à un endommagement de l'appareil et présenter un réel danger pour l'utilisateur. Cet appareil n'est pas adapté à une utilisation industrielle. Toute utilisation commerciale met fin à la garantie. L'appareil est destiné à une utilisation par des adultes. Les jeunes gens âgés de plus de 16 ans sont autorisés à utiliser l'appareil sous surveillance d'un adulte. L'opérateur ou l'utilisateur est responsable des accidents ou dommages survenant à d'autres personnes ou à leurs biens.

Le constructeur décline toute responsabilité en cas de dommages qui seraient occasionnés par une utilisation non conforme ou une manipulation inappropriée de l'appareil. L'appareil fait partie de la gamme Parkside X 20 V Team. L'appareil doit être utilisé avec les batteries de la gamme PARKSIDE X 20 V Team.



N'utilisez jamais l'appareil avec des lames épointées. Faites réaffûter les lames régulièrement pour ne pas perdre le droit à la garantie.

Description générale



Vous trouverez les illustrations sur la page de rabat avant.

Volume de la livraison

Déballer l'appareil et vérifiez que la livraison est complète. Evacuez le matériel d'emballage comme il se doit.

- Taille-haies sans fil
- Protection de lame
- Notice d'utilisation



La batterie et le chargeur ne sont pas compris dans le matériel livré !

Description du fonctionnement

Le taille-haies sans fil est équipé comme dispositif de coupe d'une lame de qualité en acier spécial traité au laser. Pendant l'exécution de la coupe, les dents de coupe effectuent des mouvements linéaires. La butée de protection, située à la tête de la barre porte-lame empêche les renvois dangereux de l'appareil si celui-ci vient au contact d'un mur, d'une clôture, etc. L'ap-

pareil est équipé d'un commutateur de sécurité à 2 mains et d'une fonction de frein d'arrêt rapide pour une parfaite protection de l'utilisateur. De plus, le garde-main protège des branches et branchages. Vous trouverez le fonctionnement des pièces de service dans les descriptions suivantes.

Vue synoptique



- 1 Butée de protection
- 2 Rails de sécurité de lame
- 3 Garde-main
- 4 Commutateur de sécurité
- 5 Poignée avant
- 6 Fentes de ventilation
- 7 Interrupteur Marche/Arrêt
- 8 Poignée arrière
- 9 Accumulateur
- 10 Chargeur
- 11 Protection de lame
- 12 Suspension protection de lame



- 13 Touche de déverrouillage de l'accumulateur
- 14 Glissière
- 15 Bouton de déverrouillage sur la poignée arrière



- 16 Dispositif de suspension situé sous l'appareil

Caractéristiques techniques

Taille-haies sans fil...PHSA 20-Li A1

Tension de moteur	U 20 V == (Courant continu)
Vitesse de rotation à vide n_0	1300 min ⁻¹
Vitesse du ralenti.....	max. 2600 min ⁻¹
Temps de marche	(Batterie, 4 Ah) max. 45 min*
Longueur de coupe.....	env. 520 mm
Longueur de lame	env. 540 mm

Distance entre les dents	env. 15 mm
Distance entre les dents de la lame.....	20 mm
Diamètre de branche/ épaisseur de coupe max.	12 mm
Poids	2,3 kg
Niveau de pression acoustique (L_{pA})	75,1 dB(A), $K_{pA}=3$ dB
Niveau de puissance acoustique (L_{WA}) garanti	90 dB(A)
mesuré	87 dB(A); $K_{WA}=2,53$ dB
Vibration (a_h)	
poignée arrière	1,28 m/s ²
poignée avant.....	1,72 m/s ²
	$K=1,5$ m/s ²
Température.....	max. 50 °C
Processus de charge.....	4 - 40 °C
Fonctionnement	-20 - 50 °C
Rangement	0 - 45 °C

* Le temps de fonctionnement efficace d'un accu entièrement chargé dépend du mode de travail et de l'effort demandé pendant la coupe.

Les valeurs de bruit et de vibrations ont été définies conformément aux normes et prescriptions stipulées dans la déclaration de conformité.

La valeur totale de vibrations et la valeur d'émissions sonores indiquées ont été calculées selon une méthode d'essai standardisée et peuvent être utilisées comme moyen de comparaison entre un outil électrique et un autre.

La valeur totale de vibrations et la valeur d'émissions sonores indiquées peuvent également être utilisées pour une évaluation préliminaire de la pollution sonore.



Avvertissement : Les émissions de vibrations et les émissions sonores pendant l'utilisation réelle de l'outil électrique peuvent différer des valeurs indiquées, en fonction de la manière dont

l'outil électrique est utilisé, en particulier du type de pièce à usiner.

Il est nécessaire d'adopter des mesures de sécurité pour protéger l'utilisateur, en fonction de l'exposition aux vibrations estimée au cours de l'utilisation réelle de l'appareil (dans ce cas, il est nécessaire de considérer tous les éléments du cycle de fonctionnement, comme la durée de la mise hors tension de l'outil électrique, ainsi que la durée pendant laquelle l'outil électrique est sous tension, mais fonctionne à vide).

Temps de charge

L'appareil fait partie de la gamme Parkside X 20 V TEAM et peut être utilisé avec les batteries de la gamme Parkside X 20 V TEAM.

Les batteries de la gamme Parkside X 20 V TEAM doivent être chargées uniquement avec des chargeurs appartenant à la gamme Parkside X 20 V TEAM.

Nous vous recommandons de faire fonctionner cet appareil exclusivement avec les batteries suivantes :

PAP 20 A1, PAP 20 A3, PAP 20 B1, PAP 20 B3.

Nous vous recommandons de recharger ces batteries avec les chargeurs suivants : PLG 20 A1, PLG 20 A3, PLG 20 C1, PLG 20 C3, PDSL 20A1.

Vous trouverez une liste actualisée de la compatibilité des batteries à l'adresse : www.lidl.de/akku

Temps de charge (min.)	PAP 20 A1 PAP 20 B1	PAP 20 A2	PAP 20 A3 PAP 20 B3	Smart PAPS 204 A1	Smart PAPS 208 A1
PLG 20 A1 PLG 20 A4 PLG 20 C1	60	90	120	120	210
PLG 20 A2	45	60	80	80	165
PLG 20 A3 PLG 20 C3	35	45	60	50	120
PDSL G 20 A1	35	45	60	50	120
Smart PLGS 2012 A1	35	40	40	40	50

Instructions de sécurité

Cette section traite des principales normes de sécurité lors du travail avec l'appareil.

Symboles et pictogrammes

Symboles apposés sur l'appareil



L'appareil fait partie de la gamme Parkside X 20 V TEAM.



Attention!



Lisez attentivement les instructions d'emploi.



Portez une protection des yeux.



Portez une protection auditive.



Portez des gants de protection.
Risque de coupures.



Attention ! Risque de blessure due aux lames qui tournent.



N'utilisez pas le taille haie par temps de pluie ou sur des haies mouillées.



Retirez l'accu avant les opérations de maintenance.



Indication du niveau garanti de puissance acoustique L_{WA} en dB.



Les machines n'ont pas leur place dans les ordures ménagères.

Symboles sur le protège-couteaux :



Comprimer ici le protège-couteaux pour le retirer.

Symboles utilisés dans le mode d'emploi



Symbole de danger et indications relatives à la prévention de dommages corporels ou matériels.



Pictogramme de danger avec informations de prévention des dommages aux personnes par décharge électrique.



Symbole d'interdiction et indications relatives à la prévention de dommages.



Symboles de remarque et informations permettant une meilleure utilisation de l'appareil.



Portez des chaussures de sécurité



Portez une protection pour les yeux et les oreilles.

Consignes de sécurité générales pour outils électriques



AVERTISSEMENT ! Lisez toutes les consignes de sécurité, instructions, illustrations et caractéristiques techniques fournies avec cet outil électrique. Des omissions lors de l'observation des consignes de sécurité et des instructions peuvent causer une décharge électrique, un incendie et / ou de graves blessures.

Conservez toutes les consignes de sécurité et les instructions pour les consulter ultérieurement.

Le terme «outil» dans les avertissements fait référence à votre outil électrique alimenté par le secteur (avec cordon d'alimentation) ou votre outil fonctionnant sur batterie (sans cordon d'alimentation).

1) Sécurité sur le lieu de travail:

- a) **Conservez votre zone de travail propre et bien éclairée.** Les zones de travail en désordre et non éclairées peuvent être à l'origine d'accidents.
- b) **Avec l'outil électrique, ne travaillez pas dans un environnement soumis à un risque d'explosion et dans lequel se trouvent des poussières, des gaz et des liquides inflammables.** Les outils

électriques produisent des étincelles qui peuvent enflammer la poussière ou les vapeurs.

- c) **Pendant l'utilisation de l'outil électrique, tenez à distance les enfants et les autres personnes.** En cas de déflexion, vous pouvez perdre le contrôle de l'appareil.

2) Sécurité électrique:

- a) **La fiche de raccordement de l'outil électrique doit convenir à la prise de courant. La fiche ne doit pas être modifiée de quelle manière que ce soit. N'utilisez aucune prise d'adaptateur conjointement avec des outils électriques ayant une mise à la terre de protection.** Les fiches inchangées et les prises de courant appropriées diminuent le risque de décharge électrique.
- b) **Évitez le contact du corps avec les surfaces mises à la terre, telles que les tubes, les chauffages, les fours et les réfrigérateurs.** Il existe un risque accru de décharge électrique, si votre corps est mis à la terre.
- c) **Tenez les outils électriques à distance de la pluie ou de l'humidité.** La pénétration de l'eau dans un outil électrique augmente le risque d'une décharge électrique.
- d) **Ne pas maltraiter le cordon. Ne jamais utiliser le cordon pour porter, tirer ou débrancher l'outil. Maintenir le cordon à l'écart de la chaleur, du lubrifiant, des arêtes ou des parties en mouvement.** Des cordons endommagés ou emmêlés augmentent le risque de choc électrique.

- e) **Si vous travaillez avec un outil électrique en plein air, utilisez uniquement un câble de prolongation qui soit adapté pour l'extérieur.** L'emploi d'un câble de prolongation approprié pour le domaine extérieur diminue le risque d'une décharge électrique.
- f) **Si l'usage d'un outil dans un emplacement humide est inévitable, utiliser une alimentation protégée par un dispositif à courant différentiel résiduel (RCD) avec un courant de déclenchement de 30 milliampères ou moins.** L'usage d'un RCD réduit le risque de choc électrique.
- 3) Sécurité des personnes:**
- a) **Restez vigilant, faites attention à ce que vous faites et utilisez raisonnablement l'outil électrique pendant votre travail. N'utilisez aucun outil électrique si vous êtes fatigué ou vous trouvez sous l'influence de drogues, d'alcool ou de médicaments.** Un moment d'inattention durant l'utilisation de l'outil électrique peut être la cause de graves blessures.
- b) **Portez toujours un équipement de protection individuel et des lunettes protectrices.** Le port d'un équipement de protection individuel, comme un masque anti-poussières, des chaussures de sécurité anti-dérapantes, un casque de protection ou des protections auriculaires, en fonction du type et de l'utilisation de l'outil électrique, diminue le risque des blessures.
- c) **Évitez une mise en service non prévue. Assurez-vous que l'outil électrique est éteint avant que vous ne le connectiez à l'alimentation en courant et / ou à l'accumulateur, le portiez ou le déplaciez.** Si en portant l'appareil électrique, votre doigt appuie sur le commutateur ou que l'appareil se mette en marche lorsque vous le connectez, cela peut entraîner un accident.
- d) **Retirez les outils de réglage ou la clé à écrous avant de mettre l'outil électrique sous tension.** Un outil ou une clé qui se trouve dans une partie mobile de l'appareil peut être à l'origine de blessures.
- e) **Ne pas se précipiter. Assurez-vous d'avoir une position stable et d'être tout le temps en équilibre.** Vous pourrez ainsi mieux contrôler mieux l'outil électrique dans des situations inattendues.
- f) **Portez des vêtements appropriés convenables. Ne portez aucun habit large ou parure. Maintenez vos cheveux, habits et gants loin des parties mobiles.** Les habits légers, les parures ou les longs cheveux peuvent être saisis par les parties mobiles.
- g) **Lorsque des dispositifs d'aspiration ou de réception de poussière peuvent être montés, ceux-ci doivent être placés et correctement utilisés.** L'utilisation d'un dispositif d'aspiration diminue le risque de formation de poussières.
- h) **Ne pensez pas être en sécurité et n'ignorez pas les réglementations en matière de sécurité, même si après de nombreuses utilisations, vous êtes habitué à l'outil électrique.** Un comportement insouciant peut en l'espace de quelques secondes provoquer des blessures graves.

4) Utilisation et manipulation de l'outil électrique:

- a) **Ne pas forcer l'outil. Utilisez pour votre travail l'outil électrique le mieux adapté.** Avec un outil électrique approprié, vous travaillez mieux et avec davantage de sécurité dans le secteur de travail donné.
- b) **N'utilisez aucun outil électrique dont le commutateur est défectueux.** Un outil électrique qui ne peut plus être allumé ou éteint est dangereux et doit être réparé.
- c) **Débranchez la fiche de la prise et/ou retirez une batterie amovible avant de régler l'appareil, de changer des pièces d'outils d'intervention ou de ranger l'outil électrique.** Cette mesure de précaution empêche un démarrage involontaire de l'outil électrique.
- d) **Conservez les outils électriques inutilisés hors de la portée des enfants. Ne laissez pas des personnes qui ne connaissent pas l'appareil ou n'ont pas lu ces instructions utiliser l'appareil.** Les outils électriques sont dangereux s'ils sont utilisés par des personnes inexpérimentées.
- e) **Prenez soin de l'outil électrique et de l'outil d'intervention. Contrôlez si les parties mobiles fonctionnent correctement et ne se coincent pas ; vérifiez l'appareil pour voir si des pièces sont rompues ou sont endommagées, perturbant ainsi le fonctionnement de l'outil électrique. Faites réparer les pièces endommagées avant d'utiliser l'appareil.** Beaucoup d'accidents ont pour origine des outils électriques mal entretenus.
- f) **Maintenez les outils coupants**

aiguisés et propres. Les outils tranchants bien entretenus ayant des bords de coupe aiguisés se coincent moins et s'utilisent plus facilement.

- g) **Utilisez l'outil électrique, les accessoires, les outils, etc. conformément à ces instructions. Prenez également en compte les conditions de travail et l'activité à réaliser.** L'utilisation des outils électriques pour des buts autres que ceux prévus peut mener à des situations dangereuses.
- h) **Gardez les manches et les surfaces de prise secs, propres et exempts d'huiles et de graisses.** Des manches et des surfaces de prise glissantes ne permettent pas une utilisation et un contrôle sûrs de l'outil électrique dans des situations imprévisibles.

5) Utilisation des outils fonctionnant sur batteries et précaution d'emploi

- a) **Charger les accumulateurs uniquement avec les chargeurs qui sont recommandés par le fabricant.** Il y a un risque d'incendie si un chargeur, approprié pour un type précis d'accumulateur, est utilisé avec d'autres accumulateurs.
- b) **N'utiliser que les accumulateurs prévus à cet effet avec les outils électriques.** L'utilisation d'un autre accumulateur peut entraîner des blessures ou déclencher un incendie.
- c) **Tenir l'accumulateur non utilisé à distance des trombones de bureau, des pièces de monnaie, des clés, des clous, des vis ou de tous autres petits objets en métal qui pourraient causer un découplage des contacts.** Un court-

circuit entre les contacts d'accumulateur peut entraîner des combustions ou un début d'incendie.

d) En cas de mauvaise utilisation, le liquide peut sortir de l'accumulateur. Évitez tout contact avec celui-ci. En cas de contact accidentel, rincer avec de l'eau. Si le liquide pénètre dans les yeux, consulter un médecin. Des fuites de liquide provenant de l'accumulateur peuvent entraîner des irritations de la peau ou des brûlures.

e) N'utilisez pas de batterie endommagée ou altérée. Des batteries endommagées ou altérées peuvent se comporter de façon imprévisible et provoquer un incendie, une explosion ou un risque de blessure.

f) N'exposez pas une batterie à un feu ou à des températures trop élevées. Le feu ou des températures supérieures à 130 °C peuvent provoquer une explosion.

g) Suivez toutes les instructions relatives au chargement et ne rechargez jamais la batterie ou l'outil sans fil à des températures en dehors de la plage indiquée dans le mode d'emploi. Un chargement incorrect ou à des températures en dehors de la plage autorisée peut détruire la batterie et augmenter le risque d'incendie.

6) Service:

a) Ne laissez réparer votre outil électrique que par des professionnels qualifiés et seulement avec des pièces de rechange d'origine. Vous serez ainsi sûr de conserver la sécurité pour l'outil électrique correspondant.

b) Ne réparez jamais des batteries endommagées. L'ensemble de la maintenance des batteries ne peut être effectué que par le fabricant ou par les centres de service après-vente mandatés.



Attention ! Respectez les consignes de sécurité et informations relatives au chargement et à l'utilisation correcte qui sont indiquées dans la notice d'utilisation de votre batterie et chargeur de la gamme Parkside X 20 V Team. Vous trouverez une description détaillée du processus de charge et de plus amples informations dans ce mode d'emploi séparé.

Consignes de sécurité pour taille-haies

- a) Tenez toutes les parties de votre corps éloignées de la lame. N'essayez pas de retirer les restes de coupe ou de bloquer la matière à découper lorsque les lames sont en marche.** Les lames continuent à se déplacer après la coupure de l'interrupteur. Un moment d'inattention lors de l'utilisation du taille-haie peut entraîner de graves blessures.
- b) Portez le taille-haie par la poignée avec la lame arrêtée et faites attention à ne pas actionner l'interrupteur.** Porter correctement le taille-haie réduit le risque d'enclenchement involontaire et de blessure consécutive avec la lame.
- c) Toujours mettre le cache sur les lames pendant le transport ou le rangement du taille-haie.** Une manipulation correcte du taille-haie réduit

le risque de blessure lié à la lame.

- d) **Assurez-vous que tous les interrupteurs sont coupés et que la batterie est retirée ou éteinte avant de retirer des restes de coupe coincés ou d'entretenir la machine.** Une mise en marche inattendue du taille-haie pendant le retrait de la matière coincée peut provoquer des blessures graves.
- e) **Tenez le taille-haie uniquement par ses surfaces de prise isolées, car la lame de coupe peut toucher des câbles électriques cachés.** Le contact des lames avec un fil sous tension peut également mettre les parties métalliques sous tension et provoquer une électrocution.
- f) **Éloignez tous les fils électriques de la zone de coupe.** Des câbles peuvent être dissimulés dans les haies et buissons et être coupés accidentellement par la lame.
- g) **N'utilisez pas le taille-haie par mauvais temps, en particulier en cas de risque orageux.** Cela réduit le risque d'être touché par la foudre.

Autres consignes de sécurité

- Il est recommandé d'inspecter les haies et buissons pour rechercher des objets dissimulés, p. ex. grillages et câbles cachés.
- **Tenez le taille-haies correctement, par exemple avec les deux mains aux poignées, si deux poignées sont disponibles.** La perte du contrôle de l'appareil peut causer des blessures.
- **Pendant le travail avec l'appareil, portez des habits appropriés et des gants de travail. Ne saisissez jamais l'appareil par la lame de coupe et ne le soulevez**

jamais par la lame de coupe. Le contact avec la lame de coupe peut causer des blessures.



Pour votre sécurité personnelle :

Portez des vêtements de travail adaptés, tels que de solides chaussures avec des semelles antidérapantes, un long et épais

pantalon, des gants et des lunettes protectrices. Ne portez aucun habit

flottant ou ornement car ces parties mobiles peuvent être saisies par l'appareil. N'utilisez pas l'appareil, si vous allez pieds nus ou portez des sandales ouvertes.

- **L'appareil est conçu pour couper des haies. Il est interdit, avec cet appareil, de couper des branches, du bois dur ou similaire.** Ceci pourrait endommager l'appareil.
- **N'essayez pas de débloquer un porte-lames de sécurité bloqué / coincé avant d'avoir éteint l'appareil et d'avoir retiré la batterie.** Il existe un risque de blessures.
- **Lorsque vous utilisez l'appareil, tenez le toujours fermement avec les deux mains et à distance de votre corps.** Vous pourrez ainsi mieux contrôler mieux l'outil électrique dans des situations inattendues.
- **N'utilisez pas l'appareil à proximité de liquides inflammables ou de gaz.** En cas de court-circuit, il existe un danger d'incendie et un risque d'explosion.
- **Les lames doivent être régulièrement contrôlées pour détecter toute usure et dans ce cas, elles doivent être aiguisées.** Les lames usées entraînent une surcharge de la machine. Des dommages peuvent en ré-

sulter et ils ne seront pas pris en compte par la garantie.

- **N'essayez pas de réparer vous-même l'appareil à moins que vous possédiez pour cela la formation adéquate. Tous les travaux qui ne sont pas indiqués dans ce guide ne peuvent être réalisés qu'uniquement par notre service après-vente.** De nombreux accidents sont dus à des appareils mal entretenus.
- **N'utilisez pas d'accessoires non recommandés par PARKSIDE.** Cela pourrait entraîner une électrocution ou un incendie.
- Le taille-haie est prévu pour des travaux pendant lesquels l'opérateur est au sol et non sur une échelle ou toute autre surface instable.
- Ne portez pas plusieurs ceintures et/ou plusieurs bandoulières en même temps.
- Il est recommandé que l'utilisateur s'assure, avant l'utilisation du taille-haie, que le(s) dispositif(s) de verrouillage de chaque pièce mobile, le cas échéant, est/sont en position de verrouillage.

Autres risques

Même si vous utilisez cet outil électrique de manière conforme, il existe malgré tout d'autres risques. Les dangers suivants peuvent se produire en fonction de la méthode de construction et du modèle de cet outil électrique :

- a) Coupures
- b) Dommages affectant l'ouïe si aucune protection d'ouïe appropriée n'est portée.
- c) Ennuis de santé engendrés par les vibrations affectant les bras et les mains si l'appareil est utilisé pendant une longue période ou s'il n'est pas employé de manière conforme ou correctement entretenu.



Avertissement ! Pendant son fonctionnement cet outil électrique produit un champ électromagnétique qui, dans certaines circonstances, peut perturber des implants médicaux actifs ou passifs. Pour diminuer le risque de blessures graves ou mortelles, nous recommandons aux personnes portant des implants médicaux de consulter leur médecin et le fabricant de l'implant médical avant d'utiliser cette machine.

Mise en service



Pour travailler avec l'appareil, portez des vêtements adaptés et des gants de travail. Portez une protection pour les yeux et les oreilles. Assurez-vous avant chaque utilisation que l'appareil est en état de marche. Il ne faut pas que l'interrupteur de marche/arrêt et l'interrupteur de sécurité soient bloqués. Ils doivent arrêter le moteur dès qu'ils ont été lâchés. Si un interrupteur est endommagé, il ne faut plus travailler avec l'appareil. Un équipement de protection individuel et un appareil en bon état de fonctionnement réduisent le risque de blessures et d'accidents.



Veillez observer les normes de protection contre les nuisances acoustiques ainsi que les prescriptions et directives locales en vigueur.



Retirer/utiliser l'accu

1. Pour enlever la batterie de l'appareil, appuyez sur le bouton de déverrouil-

lage (13) au niveau de la batterie (9) et retirez la batterie.

2. Pour insérer l'accumulateur (9) poussez l'accumulateur dans l'appareil le long de la glissière (14) dans l'appareil. Vous devez entendre un clic.



N'utilisez l'accumulateur que si l'appareil est complètement monté. Il existe un risque de blessure !



Mise en marche et arrêt de l'appareil



Veillez à ce que l'appareil soit stable. Tenez l'appareil à deux mains tout en conservant une distance de sécurité par rapport à votre corps. Veillez à ce que l'appareil ne soit en contact avec aucun objet avant de le mettre en marche.

Retirer la protection du couteau:

1. Appuyez sur la protection du couteau (A 11) aux endroits signalés  et retirez-la.

Mise en marche :

2. Assurez-vous que l'accumulateur (9) est activé (cf. «Retirer / utiliser l'accumulateur »).
3. Appuyez sur le commutateur de sécurité (4) sur la poignée avant (5).
4. Appuyez sur les interrupteurs Marche/Arrêt. Le taille-haies fonctionne à la plus haute vitesse.

Arrêt :

5. Relâchez la pression exercée sur les commutateur de sécurité (4) et interrupteur Marche/ Arrêt (7)



Régler la poignée arrière

La poignée arrière (8) peut être réglée dans trois positions différentes (-90°, 0° et 90°) lorsque l'appareil est allumé.

1. Pousser le bouton de déverrouillage (15) vers l'arrière.
2. Tournez la poignée arrière (8) dans la position souhaitée.
3. Relâchez le bouton de déverrouillage (15). La poignée arrière (8) s'enclenche.



Rechargez la batterie (A 9) uniquement si la LED rouge de l'affichage de l'état de charge de la batterie est allumée.

Travail avec le taille haie



En taillant, veillez à ne pas entrer en contact avec des objets tels que fils de grillage ou tuteurs de plantes. Ceci peut conduire à des dommages sur la lame.

- En cas de blocage des lames causé par des objets solides, arrêtez immédiatement l'appareil et retirez la batterie. Retirez l'objet après.
- Evitez de solliciter excessivement l'appareil pendant le travail.

Techniques de taille

- Coupez les grosses branches auparavant avec des cisailles à élaguer.
- Le bloc de lames à double tranchant permet de couper dans les deux sens ou d'un côté à l'autre grâce à des mouvements de balancement.
- Pour la coupe verticale, déplacez le taille haie régulièrement vers l'avant ou bien en

forme d'arc vers le haut et vers le bas.

- Pour la coupe horizontale, déplacez le taille haie en forme de faucille vers le bord de la haie pour que les branches coupées tombent au sol.
- Pour obtenir de longues lignes droites, il est recommandé de tendre des fils.

Coupe des haies:

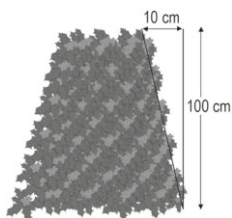

Il est recommandé de tailler les haies en forme de trapèze afin d'éviter le dénudement des basses branches.

Ceci correspond à la croissance naturelle des plantes et permet de faire pousser les haies de façon optimale. Lors de la coupe, seules les nouvelles pousses de l'année sont réduites et ainsi, il se forme un entrelacement dense de branches et une bonne protection.

- Coupez tout d'abord les côtés d'une haie. Déplacez le taille haie dans le sens de la croissance du bas vers le haut. Si vous taillez du haut vers le bas, les branches fines se déplacent vers l'extérieur et il peut se former des endroits peu fournis ou des trous.
- Taillez ensuite le bord supérieur comme vous le désirez: droit, en forme de toit ou en arrondi.
- Taillez déjà les jeunes plantes à la forme que vous désirez. Il est préférable que la pousse principale ne soit pas endommagée jusqu'à ce que la haie ait atteint la hauteur prévue. Toutes les autres pousses sont réduites de moitié.

Soin des haies poussant librement:

Les haies qui poussent librement ne sont pas taillées selon une forme spéciale,

toutefois il faut les entretenir régulièrement afin que la haie ne pousse pas trop haut.

Nettoyage et Entretien



Faites exécuter les travaux d'entretien et de réparation qui ne sont pas mentionnés dans cette notice par notre Centre de services. Utilisez exclusivement des pièces d'origine!



Avant tout travail, mettez l'appareil hors tension et retirez l'accumulateur de l'appareil.



Portez des gants lorsque vous manipulez le rail de sécurité de lame. Vous éviterez ainsi de vous couper.

Exécutez à intervalles réguliers les travaux de nettoyage et les opérations de maintenance décrits ci-dessous. Vous bénéficierez ainsi d'une utilisation longue et sûre de votre appareil.

Nettoyage



L'appareil ne doit pas être aspergé avec de l'eau ou immergé dans l'eau. Il existe un danger de décharge électrique !

- Conservez propres les fentes de ventilation, le boîtier moteur et les poignées de l'appareil. Pour ce faire, utilisez un chiffon humide ou une brosse. N'utilisez aucun produit de nettoyage ou solvant. Vous pourriez endommager irréparablement l'appareil.
- Conservez l'appareil toujours propre. Après chaque utilisation de l'appareil, vous devez :

- Nettoyer la lame (avec un chiffon imbibé d'huile);
- Lubrifier les barres porte-lame avec la burette ou l'aérosol.

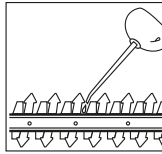

Entretien

- Avant chaque usage, contrôlez si des vices évidents tels que pièces dévissées, usées ou endommagées apparaissent sur le taille haie. Vérifiez que les vis sont bien fixées sur le bloc de lames (A 2).
- Vérifiez que les couvercles et dispositifs de protection (voir A) ne sont pas endommagés et sont correctement fixés. Remplacez-les le cas échéant.
- Vous pouvez polir vous-même les légères ébréchures apparues sur les dents de coupe. Aiguiser les dents avec une pierre à huile. Seules des dents de coupe aiguisées garantissent une bonne qualité de coupe.
- Les barres porte-lame émoussées, déformées ou endommagées doivent être échangées.

Si vous faites exécuter des travaux qui ne sont pas décrits dans cette directive, adressez vous à notre service après-vente. Utilisez seulement des pièces d'origine.

Rangement

- Conservez l'appareil, dans la protection de lame (A 11) livrée, au sec et hors de la portée des enfants.
- La température de stockage de la batterie et de l'appareil est comprise entre 0 °C et 45 °C. Évitez une chaleur ou un froid extrême pendant le stockage afin que la batterie ne perde pas en performance.

D Fixation murale

Dispositif de suspension situé sous l'appareil (16)

- Placez une vis à l'aide de chevilles sur la position souhaitée d'un mur.
- La tête de vis peut avoir un diamètre de 8 - 10 mm.
- Laissez ressortir la tête de vis d'env. 10 mm du mur.
- Vous pouvez placer l'appareil avec les ouvertures sur la lame sur la vis et abaisser l'appareil jusqu'à la butée.

Dispositif de suspension sur le protégé-lame (12)

- Placez deux vis à une distance de 17 mm à l'aide de chevilles sur la position souhaitée d'un mur.
- La tête de vis peut avoir un diamètre de 5 - 7 mm.
- Laissez ressortir les têtes de vis d'env. 10 mm du mur.
- Vous pouvez placer l'appareil avec les ouvertures sur la protection de lame sur les deux vis et abaisser l'appareil jusqu'à la butée.



Le stockage dans la protection de lame évite que l'huile goutte sur le bâti du couteau de sécurité et salisse le sol ou le mur. Les restes d'huile s'accumulent dans la production de lame et peuvent être versés dans un récipient pour résidus d'huile.



Faites attention lors du perçage à ne pas endommager des conduites d'alimentation. Utilisez des détecteurs adaptés pour les localiser ou aidez-vous d'un plan d'ins-

tallation. Le contact avec les fils électriques peut causer un choc électrique et un incendie ; le contact avec les conduites de gaz peut causer une explosion. L'endommagement d'une conduite d'eau peut causer des dégâts matériels et des chocs électriques.

Élimination et protection de l'environnement

Retirez la batterie de l'appareil avant de mettre l'appareil au rebut.

Introduisez l'appareil, les accessoires et l'emballage dans un circuit de recyclage respectueux de l'environnement.

Vous trouverez les consignes de recyclage de la batterie dans le mode d'emploi séparé de votre batterie et chargeur.



Les machines n'ont pas leur place dans les ordures ménagères.



Le produit est recyclable, est soumis à une responsabilité élargie du fabricant et est collecté dans le cadre du tri sélectif.



Portez le carton à un point de recyclage.

- Jetez les déchets de coupe dans le composte et non pas dans les ordures ménagères.

Directive 2012/19/UE sur les déchets d'équipements électriques et électroniques : Les appareils électriques usagés doivent être collectés séparément et introduits dans un circuit de recyclage respectueux de l'environnement.

Suivant la transposition en droit national,

vous pouvez disposer des possibilités suivantes :

- Restitution à un point de vente,
 - Restitution à un point de collecte officiel,
 - Renvoi au fabricant / au distributeur.
- Nous effectuons gratuitement la mise au rebut de votre appareil défectueux retourné

Ne sont pas concernés les accessoires qui accompagnent les appareils usagés et les moyens auxiliaires sans composants électriques.

Restituez l'appareil dans un point de collecte des déchets à recycler. Il est possible de trier les pièces en plastique et métalliques par matières et de les introduire ainsi dans un circuit de recyclage. Pour cela, veuillez vous adresser à notre centre de service après-vente.

Garantie

Chère cliente, cher client,
Ce produit bénéficie d'une garantie de 3 ans, valable à compter de la date d'achat. En cas de manques constatés sur ce produit, vous disposez des droits légaux contre le vendeur du produit. Ces droits légaux ne sont pas limités par notre garantie présentée par la suite.

Article L217-4 du Code de la consommation

Le vendeur livre un bien conforme au contrat et répond des défauts de conformité existant lors de la délivrance. Il répond également des défauts de conformité résultant de l'emballage, des instructions de montage ou de l'installation lorsque celle-ci a été mise à sa charge par le contrat ou a été réalisée sous sa responsabilité.

Article L217-5 du Code de la consommation

Le bien est conforme au contrat :

1° S'il est propre à l'usage habituellement attendu d'un bien semblable et, le cas échéant :

- s'il correspond à la description donnée par le vendeur et posséder les qualités que celui-ci a présentées à l'acheteur sous forme d'échantillon ou de modèle ;
- s'il présente les qualités qu'un acheteur peut légitimement attendre eu égard aux déclarations publiques faites par le vendeur, par le producteur ou par son représentant, notamment dans la publicité ou l'étiquetage ;

2° Ou s'il présente les caractéristiques définies d'un commun accord par les parties ou être propre à tout usage spécial recherché par l'acheteur, porté à la connaissance du vendeur et que ce dernier a accepté.

Article L217-16 du Code de la consommation

Lorsque l'acheteur demande au vendeur, pendant le cours de la garantie commerciale qui lui a été consentie lors de l'acquisition ou de la réparation d'un bien meuble, une remise en état couverte par la garantie, toute période d'immobilisation d'au moins sept jours vient s'ajouter à la durée de la garantie qui restait à courir. Cette période court à compter de la demande d'intervention de l'acheteur ou de la mise à disposition pour réparation du bien en cause, si cette mise à disposition est postérieure à la demande d'intervention.

Indépendamment de la garantie commerciale souscrite, le vendeur reste tenu des défauts de conformité du bien et des vices rédhibitoires dans les conditions prévues aux articles L217-4 à L217-13 du Code de la consommation et aux articles 1641 à 1648 et 2232 du Code Civil.

Article L217-12 du Code de la consommation

L'action résultant du défaut de conformité

se prescrit par deux ans à compter de la délivrance du bien.

Conditions de garantie

Le délai de garantie débute avec la date d'achat. Veuillez conserver soigneusement le ticket de caisse original. En effet, ce document vous sera réclamé comme preuve d'achat. Si un défaut de matériel ou un défaut de fabrication se présente au cours des trois ans suivant la date d'achat de ce produit, nous réparons gratuitement ou remplaçons ce produit - selon notre choix. Cette garantie suppose que l'appareil défectueux et le justificatif d'achat (ticket de caisse) nous soient présentés durant cette période de trois ans et que la nature du manque et la manière dont celui-ci est apparu soient explicités par écrit dans un bref courrier. Si le défaut est couvert par notre garantie, le produit vous sera retourné, réparé ou remplacé par un neuf. Aucune nouvelle période de garantie ne débute à la date de la réparation ou de l'échange du produit.

Durée de garantie et demande légale en dommages-intérêts

La durée de garantie n'est pas prolongée par la garantie. Ce point s'applique aussi aux pièces remplacées et réparées. Les dommages et les manques éventuellement constatés dès l'achat doivent immédiatement être signalés après le déballage. A l'expiration du délai de garantie les réparations occasionnelles sont à la charge de l'acheteur.

Volume de la garantie

L'appareil a été fabriqué avec soin, selon de sévères directives de qualité et il a été entièrement contrôlé avant la livraison. La garantie s'applique aux défauts de matériel ou aux défauts de fabrication. Cette garantie ne s'étend pas aux parties

du produit qui sont exposées à une usure normale et peuvent être donc considérées comme des pièces d'usure (par exemple le filtre ou des inserts) ou pour des dommages affectant les parties fragiles (par exemple les interrupteurs).

Cette garantie prend fin si le produit endommagé n'a pas été utilisé ou entretenu d'une façon conforme. Pour une utilisation appropriée du produit, il faut impérativement respecter toutes les instructions citées dans le manuel de l'opérateur. Les actions et les domaines d'utilisation déconseillés dans la notice d'utilisation ou vis-à-vis desquels une mise en garde est émise, doivent absolument être évités.

Le produit est conçu uniquement pour un usage privé et non pour un usage industriel. En cas d'emploi impropre et incorrect, de recours à la force et d'interventions entreprises et non autorisées par notre succursale, la garantie prend fin.

Article 1641 du Code civil

Le vendeur est tenu de la garantie a raison des défauts cachés de la chose vendue qui la rendent impropre à l'usage auquel on la destine, ou qui diminuent tellement cet usage que l'acheteur ne l'aurait pas acquise, ou n'en aurait donné qu'un moindre prix, s'il les avait connus.

Article 1648 1er alinéa du Code civil

L'action résultant des vices rédhibitoires doit être intentée par l'acquéreur dans un délai de deux ans à compter de la découverte du vice.

Marche à suivre dans le cas de garantie

Pour garantir un traitement rapide de votre demande, veuillez suivre les instructions suivantes :

- Tenez vous prêt à présenter, sur demande, le ticket de caisse et le numéro

d'identification (IAN 410570_2110) comme preuve d'achat.

- Vous trouverez le numéro d'article sur la plaque signalétique.
- Si des pannes de fonctionnement ou d'autres manques apparaissent, prenez d'abord contact, par **téléphone** ou par **e-Mail**, avec le service après-vente dont les coordonnées sont indiquées ci-dessous. Vous recevrez alors des renseignements supplémentaires sur le déroulement de votre réclamation.
- En cas de produit défectueux vous pouvez, après contact avec notre service clients, envoyer le produit, franco de port à l'adresse de service après-vente indiquée, accompagné du justificatif d'achat (ticket de caisse) et en indiquant quelle est la nature du défaut et quand celui-ci s'est produit. Pour éviter des problèmes d'acceptation et des frais supplémentaires, utilisez absolument seulement l'adresse qui vous est donnée. Assurez-vous que l'expédition ne se fait pas en port dû, comme marchandises encombrantes, envoi express ou autre taxe spéciale. Veuillez renvoyer l'appareil, y compris tous les accessoires livrés lors de l'achat et prenez toute mesure pour avoir un emballage de transport suffisamment sûr.

Service Réparations

Vous pouvez, contre paiement, faire exécuter par notre service, des réparations **qui ne font pas partie de la garantie**. Nous vous enverrons volontiers un devis estimatif.

Nous ne pouvons traiter que des appareils qui ont été correctement emballés et qui ont envoyés suffisamment affranchis.

Attention: veuillez renvoyer à notre agence de service votre appareil nettoyé et avec une note indiquant le défaut constaté.

Les appareils envoyés en port dû - comme



marchandises encombrantes, en envoi express ou avec toute autre taxe spéciale ne seront pas acceptés. Nous exécutons gratuitement la mise aux déchets de vos appareils défectueux renvoyés.

Service-Center



Service France

Tel.: 0800 919 270

E-Mail: grizzly@lidl.fr

IAN 410570_2110

Importateur

Veillez noter que l'adresse suivante n'est pas une adresse de service après-vente. Contactez d'abord le service après-vente cité plus haut.

Grizzly Tools GmbH & Co. KG

Stockstädter Straße 20

63762 Großostheim

Allemagne

www.grizzlytools.de

Pièces de rechange/Accessoires

Vous obtiendrez des pièces de rechange et des accessoires à l'adresse www.grizzlytools.shop

Les pièces détachées indispensables à l'utilisation du produit sont disponibles pendant la durée de la garantie du produit.

Si vous avez des problèmes lors du passage de la commande, merci d'utiliser le formulaire de contact. Pour toute autre question, adressez-vous au « Service-Center » (voir page 20).

Position Notice d'utilisation	Position Vue éclatée	Désignation	N° de commande
A 2	41	Rails de sécurité de lame	91104529
A 3	40	Garde-main	91104528
A 4+5	30, 33-39	Commutateur de sécurité + Poignée avant	91104531
A 11	42	Protection de lame	91104530

Dépannage

Problème	Cause possible	Suppression de la panne
L'appareil ne démarre pas	Accu (9) déchargé	Charger l'accu (respecter la notice d'utilisation de la batterie et du chargeur)
	Accu (9) non inséré	Mettre en place l'accu (respecter la notice d'utilisation de la batterie et du chargeur)
	Le commutateur de sécurité (4) ne fonctionne pas correctement	Mettre sous tension (voir „Utilisation“)
	Interrupteur Marche/Arrêt (7) défectueux	Réparation par le Centre de services
L'appareil travaille par interruptions	Contact interne intermittent	Réparation par le service après-vente
	Commutateur Marche/Arrêt (7) défectueux	
Les lames chauffent	Barre porte-lame (2) émoussée	Aiguiser la barre porte-lames ou le faire remplacer (Centre de services)
	Barre porte-lame (2) ébréchée	Contrôler la barre porte-lames ou le faire remplacer (Centre de services)
	Frottement trop important car lubrification insuffisante	Huiler la barre porte-lame (2)
Mauvais résultat de coupe	Trop de friction en raison d'une lubrification défectueuse	Huiler la barre porte-lame (2)
	Barre porte-lame (2) sale	Nettoyer la barre porte-lame
	Barre porte-lame (2) émoussée	Affûter la barre porte-lame ou la faire changer (service après-vente)
	Mauvaise technique de coupe	Voir („Travailler avec le taille-haies“)

Inhalt

Einleitung	22
Bestimmungsgemäße Verwendung	22
Allgemeine Beschreibung	23
Lieferumfang.....	23
Funktionsbeschreibung	23
Übersicht	23
Technische Daten	24
Ladezeiten	24
Sicherheitshinweise	25
Symbole und Bildzeichen	25
Allgemeine Sicherheitshinweise für Elektrowerkzeuge	26
Sicherheitshinweise für Heckenscheren	29
Weiterführende Sicherheitshinweise ..	30
Restrisiken	31
Bedienung	31
Akku entnehmen/einsetzen	31
Ein- und Ausschalten.....	32
Hinteren Handgriff einstellen	32
Arbeiten mit dem Gerät	32
Schneidtechniken	32
Reinigung/Wartung	33
Reinigung.....	33
Wartung	33
Lagerung	34
Wandhalterung.....	34
Entsorgung/Umweltschutz	34
Garantie	35
Reparatur-Service	36
Service-Center	36
Importeur	36
Ersatzteile/Zubehör	37
Fehlersuche	38
Original-EG-Konformitätserklärung	40
Explosionszeichnung	41

Einleitung

Herzlichen Glückwunsch zum Kauf Ihres neuen Gerätes. Sie haben sich damit für ein hochwertiges Gerät entschieden. Dieses Gerät wurde während der Produktion auf Qualität geprüft und einer Endkontrolle unterzogen. Die Funktionsfähigkeit Ihres Gerätes ist somit sichergestellt. Es ist nicht auszuschließen, dass sich in Einzelfällen am oder im Gerät Restmengen von Schmierstoffen befinden. Dies ist kein Mangel oder Defekt und kein Grund zur Besorgnis.



Die Betriebsanleitung ist Bestandteil dieses Gerätes. Sie enthält wichtige Hinweise für Sicherheit, Gebrauch und Entsorgung. Machen Sie sich vor der Benutzung des Gerätes mit allen Bedien- und Sicherheitshinweisen vertraut. Benutzen Sie das Gerät nur wie beschrieben und für die angegebenen Einsatzbereiche. Bewahren Sie die Betriebsanleitung gut auf und händigen Sie alle Unterlagen bei Weitergabe des Gerätes an Dritte mit aus.

Bestimmungsgemäße Verwendung

Das Gerät ist nur für das Schneiden und Trimmen von Hecken, Büschen und Ziersträuchern im häuslichen Bereich bestimmt. Jede andere Verwendung, die in dieser Betriebsanleitung nicht ausdrücklich zugelassen wird, kann zu Schäden am Gerät führen und eine ernsthafte Gefahr für den Benutzer darstellen.

Dieses Gerät ist nicht zur gewerblichen Nutzung geeignet. Bei gewerblichem Einsatz erlischt die Garantie. Das Gerät ist zum Gebrauch durch Erwachsene bestimmt. Jugendliche über 16 Jahre dürfen das Gerät nur unter Aufsicht benutzen. Der

Bediener oder Nutzer ist für Unfälle oder Schäden an anderen Menschen oder deren Eigentum verantwortlich. Der Hersteller haftet nicht für Schäden, die durch bestimmungswidrigen Gebrauch oder falsche Bedienung verursacht wurden. Das Gerät ist Teil der Serie Parkside X 20 V Team. Das Gerät ist mit Akkus der Serie PARKSIDE X 20 V Team zu verwenden.



Die Messer sind regelmäßig auf Abnutzung zu kontrollieren und nachschleifen zu lassen. Stumpfe Messer überlasten das Gerät. Daraus resultierende Schäden unterliegen nicht der Garantie.

Allgemeine Beschreibung

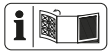

Die Abbildung der wichtigsten Funktionsteile finden Sie auf der Ausklappseite.

Lieferumfang

Packen Sie das Gerät aus und kontrollieren Sie, ob es vollständig ist. Entsorgen Sie das Verpackungsmaterial ordnungsgemäß.

- Akku-Heckenschere
- Messerschutz
- Betriebsanleitung



Akku und Ladegerät sind nicht im Lieferumfang enthalten!

Funktionsbeschreibung

Die Akku-Heckenschere besitzt als Schneideinrichtung ein hochwertiges Messer aus gelasertem Spezialstahl. Beim Schneidvorgang bewegen sich die Schneidzähne linear hin und her. Der Anstoßschutz an der Spitze des Messerbalkens verhindert unangenehme Rückschläge beim Auftreffen auf Wände, Zäune usw.

Zum Schutz des Anwenders besitzt das Gerät einen Zweihand-Sicherheitschalter und eine Schnellstop-Bremsfunktion. Zusätzlich schützt der Handschutz vor Ästen und Zweigen.

Die Funktion der Bedienteile entnehmen Sie bitte den nachfolgenden Beschreibungen.

Übersicht

- | | |
|----------|--|
| A | 1 Anstoßschutz |
| | 2 Sicherheitsmesserbalken |
| | 3 Handschutz |
| | 4 Sicherheitsschalter |
| | 5 Vorderer Handgriff |
| | 6 Lüftungsschlitze |
| | 7 Ein-/Ausschalter |
| | 8 Hinterer Handgriff |
| | 9 Akku |
| | 10 Ladegerät |
| B | 13 Entriegelungstaste Akku |
| | 14 Führungsschiene |
| | 15 Entriegelungstaster am hinteren Handgriff |
| D | 16 Aufhängevorrichtung an der Unterseite des Gerätes |

Technische Daten

Akku-Heckenschere ..PHSA 20-Li A1

Motorspannung U ... 20 V == (Gleichstrom)
 Leerlaufdrehzahl n_0 1 300 min⁻¹
 Leerlaufhubzahl max. 2 600 min⁻¹
 Laufzeit (Akku 4 Ah) max. 45 min*
 Schnittlänge ca. 520 mm
 Messerlänge ca. 540 mm
 Max. Zahnabstand ca. 15 mm
 Messerzahnabstand 20 mm
 Max. Astdurchmesser/
 Schnittstärke 12 mm
 Gewicht 2,3 kg
 Schalldruckpegel

(L_{pA}) 75,1 dB (A), K_{pA} = 3 dB
 Schalleistungspegel (L_{WA})

garantiert 90 dB(A)
 gemessen 87 dB(A); K_{WA} = 2,53 dB

Vibration (a_h)

Hinterer Handgriff 1,28 m/s²

Vorderer Handgriff 1,72 m/s²

K = 1,5 m/s²

Temperatur max 50 °C

Ladevorgang 4 - 40 °C

Betrieb -20 - 50 °C

Lagerung 0 - 45 °C

* Die effektive Laufzeit eines voll geladenen Akkus unter Last hängt von der Arbeitsweise und der Beanspruchung während des Schneidens ab.

Lärm- und Vibrationswerte wurden entsprechend den in der Konformitätserklärung genannten Normen und Bestimmungen ermittelt.

Der angegebene Schwingungsemissionswert ist nach einem genormten Prüfverfahren gemessen worden und kann zum Vergleich eines Elektrowerkzeugs mit einem anderen verwendet werden.

Der angegebene Schwingungsemissionswert kann auch zu einer einleitenden Einschätzung der Aussetzung verwendet werden.



Warnung: Der Schwingungsemissionswert kann sich während der tatsächlichen Benutzung des Elektrowerkzeugs von dem Angabewert unterscheiden, abhängig von der Art und Weise, in der das Elektrowerkzeug verwendet wird.

Versuchen Sie, die Belastung durch Vibrationen so gering wie möglich zu halten. Beispielhafte Maßnahmen zur Verringerung der Vibrationsbelastung sind das Tragen von Handschuhen beim Gebrauch des Werkzeugs und die Begrenzung der Arbeitszeit. Dabei sind alle Anteile des Betriebszyklus zu berücksichtigen (beispielsweise Zeiten, in denen das Elektrowerkzeug abgeschaltet ist und solche, in denen es zwar eingeschaltet ist, aber ohne Belastung läuft).

Ladezeiten

Das Gerät ist Teil der Serie Parkside X 20 V TEAM und kann mit Akkus der Parkside X 20 V TEAM Serie betrieben werden.

Akkus der Serie Parkside X 20 V TEAM dürfen nur mit Ladegeräten der Serie Parkside X 20 V TEAM geladen werden.

Wir empfehlen Ihnen, dieses Gerät ausschließlich mit folgenden Akkus zu betreiben: PAP 20 A1, PAP 20 A3, PAP 20 B1, PAP 20 B3.

Wir empfehlen Ihnen, diese Akkus mit folgenden Ladegeräten zu laden: PLG 20 A1, PLG 20 A3, PLG 20 C1, PLG 20 C3, PDSLK 20A1.

Eine aktuelle Liste der Akkukompatibilität finden Sie unter: www.lidl.de/akku

Ladezeit (Min.)	PAP 20 A1 PAP 20 B1	PAP 20 A2	PAP 20 A3 PAP 20 B3	Smart PAPS 204 A1	Smart PAPS 208 A1
PLG 20 A1 PLG 20 A4 PLG 20 C1	60	90	120	120	210
PLG 20 A2	45	60	80	80	165
PLG 20 A3 PLG 20 C3	35	45	60	50	120
PDSLIG 20 A1	35	45	60	50	120
Smart PLGS 2012 A1	35	40	40	40	50

Sicherheitshinweise

Dieser Abschnitt behandelt die grundlegenden Sicherheitsvorschriften bei der Arbeit mit dem Gerät.

Symbole und Bildzeichen

Bildzeichen auf dem Gerät:



Dieses Gerät ist Teil des Parkside X 20 V TEAM.



Achtung!



Betriebsanleitung lesen!



Tragen Sie Augenschutz.



Tragen Sie Gehörschutz.



Tragen Sie Schutzhandschuhe.
Gefahr durch Schnittverletzungen



Achtung! Verletzungsgefahr durch laufende Messer



Benutzen Sie die Akku-Heckenschere nicht bei Regen oder an nassen Hecken.



Entfernen Sie den Akku vor Wartungsarbeiten.



Angabe des Schalleistungspegels L_{WA} in dB



Elektrogeräte gehören nicht in den Hausmüll.

Bildzeichen auf dem Messerschutz:



Den Messerschutz hier zusammendrücken, um ihn abzunehmen.

Symbole in der Betriebsanleitung:



Gefahrenzeichen mit Angaben zur Verhütung von Personen- oder Sachschäden



Gefahrenzeichen mit Angaben zur Verhütung von Personenschäden durch elektrischen Schlag



Gebotszeichen mit Angaben zur Verhütung von Schäden



Hinweiszeichen mit Informationen zum besseren Umgang mit dem Gerät.



Tragen Sie Sicherheitsschuhe.



Tragen Sie Augen- und Gehörschutz.

Allgemeine Sicherheitshinweise für Elektrowerkzeuge



WARNUNG! Lesen Sie alle Sicherheitshinweise und Anweisungen. Versäumnisse bei der Einhaltung der Sicherheitshinweise und Anweisungen können elektrischen Schlag, Brand und/oder schwere Verletzungen verursachen.

Bewahren Sie alle Sicherheitshinweise und Anweisungen für die Zukunft auf.

Der in den Sicherheitshinweisen verwendete Begriff „Elektrowerkzeug“ bezieht sich auf netzbetriebene Elektrowerkzeuge (mit Netzkabel) und auf akkubetriebene Elektrowerkzeuge (ohne Netzkabel).

1) ARBEITSPLATZSICHERHEIT

- a) **Halten Sie Ihren Arbeitsbereich sauber und gut beleuchtet.** Unordnung oder unbeleuchtete Arbeitsbereiche können zu Unfällen führen.
- b) **Arbeiten Sie mit dem Elektrowerkzeug nicht in explosionsgefährdeter Umgebung, in der sich brennbare Flüssigkeiten, Gase oder Stäube befinden.** Elektrowerkzeuge erzeugen Funken, die den Staub oder die Dämpfe entzünden können.
- c) **Halten Sie Kinder und andere Personen während der Benutzung des Elektrowerkzeugs fern.** Bei Ablenkung können Sie die Kontrolle über das Gerät verlieren.

2) ELEKTRISCHE SICHERHEIT

- a) **Der Anschlussstecker des Elektrowerkzeugs muss in die Steckdose passen. Der Stecker darf in keiner Weise verändert werden. Verwenden Sie keine Adapterstecker gemeinsam mit schutzgeerdeten Elektrowerkzeugen.** Unveränderte Stecker und passende Steckdosen verringern das Risiko eines elektrischen Schlages.
- b) **Vermeiden Sie Körperkontakt mit geerdeten Oberflächen, wie von Rohren, Heizungen, Herden und Kühlschränken.** Es besteht ein erhöhtes Risiko durch elektrischen Schlag, wenn Ihr Körper geerdet ist.
- c) **Halten Sie Elektrowerkzeuge von Regen oder Nässe fern.** Das Eindringen von Wasser in ein Elektrogerät erhöht das Risiko eines elektrischen Schlages.
- d) **Zweckentfremden Sie das Kabel nicht, um das Elektrowerkzeug zu tragen, aufzuhängen oder um den Stecker aus der Steckdose zu ziehen. Halten Sie das Kabel fern von Hitze, Öl, scharfen Kanten oder sich bewegenden Geräteteilen.** Beschädigte oder verwinkelte Kabel erhöhen das Risiko eines elektrischen Schlages.
- e) **Wenn Sie mit einem Elektrowerkzeug im Freien arbeiten, verwenden Sie nur Verlängerungskabel, die auch für den Außenbereich geeignet sind.** Die Anwendung eines für den Außenbereich geeigneten Verlängerungskabels verringert das Risiko eines elektrischen Schlages.
- f) **Wenn der Betrieb des Elektrowerkzeugs in feuchter Umgebung nicht vermeidbar ist, verwenden**

Sie einen Fehlerstromschutzschalter. Der Einsatz eines Fehlerstromschutzschalters vermindert das Risiko eines elektrischen Schlags.

3) SICHERHEIT VON PERSONEN

- a) **Seien Sie aufmerksam, achten Sie darauf, was Sie tun, und gehen Sie mit Vernunft an die Arbeit mit einem Elektrowerkzeug. Benutzen Sie kein Elektrowerkzeug, wenn Sie müde sind oder unter dem Einfluss von Drogen, Alkohol oder Medikamenten stehen.** Ein Moment der Unachtsamkeit beim Gebrauch des Elektrowerkzeuges kann zu ernsthaften Verletzungen führen.
- b) **Tragen Sie persönliche Schutz ausrüstung und immer eine Schutzbrille.** Das Tragen persönlicher Schutzausrüstung, wie Staubmaske, rutschfeste Sicherheitsschuhe, Schutzhelm oder Gehörschutz, je nach Art und Einsatz des Elektrowerkzeuges, verringert das Risiko von Verletzungen.
- c) **Vermeiden Sie eine unbeabsichtigte Inbetriebnahme. Vergewissern Sie sich, dass das Elektrowerkzeug ausgeschaltet ist, bevor Sie es an die Stromversorgung und/oder den Akku anschließen, es aufnehmen oder tragen.** Wenn Sie beim Tragen des Elektrowerkzeuges den Finger am Schalter haben oder das Elektrowerkzeug eingeschaltet an die Stromversorgung anschließen, kann dies zu Unfällen führen.
- d) **Entfernen Sie Einstellwerkzeuge oder Schraubenschlüssel, bevor Sie das Elektrowerkzeug einschalten.** Ein Werkzeug oder Schlüssel, der sich in einem drehenden Geräteteil befindet, kann zu Verletzungen führen.

- e) **Vermeiden Sie eine abnormale Körperhaltung. Sorgen Sie für einen sicheren Stand und halten Sie jederzeit das Gleichgewicht.** Dadurch können Sie das Elektrowerkzeug in unerwarteten Situationen besser kontrollieren.
- f) **Tragen Sie geeignete Kleidung. Tragen Sie keine weite Kleidung oder Schmuck. Halten Sie Haare, Kleidung und Handschuhe fern von sich bewegenden Teilen.** Lockere Kleidung, Schmuck oder lange Haare können von sich bewegenden Teilen erfasst werden.
- g) **Wenn Staubabsaug- und -auffangeinrichtungen montiert werden können, vergewissern Sie sich, dass diese angeschlossen sind und richtig verwendet werden.** Verwendung einer Staubabsaugung kann Gefährdungen durch Staub verringern.
- h) **Wiegen Sie sich nicht in falscher Sicherheit und setzen Sie sich nicht über die Sicherheitsregeln für Elektrowerkzeuge hinweg, auch wenn Sie nach vielfachem Gebrauch mit dem Elektrowerkzeug vertraut sind.** Achtloses Handeln kann binnen Sekundenbruchteilen zu schweren Verletzungen führen.

4) VERWENDUNG UND BEHANDLUNG DES ELEKTROWERKZEUGS

- a) **Überlasten Sie das Elektrowerkzeug nicht. Verwenden Sie für Ihre Arbeit das dafür bestimmte Elektrowerkzeug.** Mit dem passenden Elektrowerkzeug arbeiten Sie besser und sicherer im angegebenen Leistungsbereich.
- b) **Benutzen Sie kein Elektrowerk-**

zeug, dessen Schalter defekt ist.

Ein Elektrowerkzeug, das sich nicht mehr ein- oder ausschalten lässt, ist gefährlich und muss repariert werden.

- c) **Ziehen Sie den Stecker aus der Steckdose und/oder entfernen Sie den Akku, bevor Sie Geräteeinstellungen vornehmen, Zubehörteile wechseln oder das Gerät weglegen.** Diese Vorsichtsmaßnahme verhindert den unbeabsichtigten Start des Elektrowerkzeugs.
- d) **Bewahren Sie unbenutzte Elektrowerkzeuge außerhalb der Reichweite von Kindern auf. Lassen Sie Personen das Gerät nicht benutzen, die mit diesem nicht vertraut sind oder diese Anweisungen nicht gelesen haben.** Elektrowerkzeuge sind gefährlich, wenn sie von unerfahrenen Personen benutzt werden.
- e) **Pflegen Sie Elektrowerkzeuge und Einsatzwerkzeug mit Sorgfalt. Kontrollieren Sie, ob bewegliche Teile einwandfrei funktionieren und nicht klemmen, ob Teile gebrochen oder so beschädigt sind, dass die Funktion des Elektrowerkzeugs beeinträchtigt ist. Lassen Sie beschädigte Teile vor dem Einsatz des Elektrowerkzeuges reparieren.** Viele Unfälle haben ihre Ursache in schlecht gewarteten Elektrowerkzeugen.
- f) **Halten Sie Schneidwerkzeuge scharf und sauber.** Sorgfältig gepflegte Schneidwerkzeuge mit scharfen Schneidkanten verklemmen sich weniger und sind leichter zu führen.
- g) **Verwenden Sie Elektrowerkzeug, Zubehör, Einsatzwerkzeuge usw. entsprechend diesen Anweisungen. Berücksichtigen Sie dabei die Arbeitsbedingungen und die**

auszuführende Tätigkeit. Der Gebrauch von Elektrowerkzeugen für andere als die vorgesehenen Anwendungen kann zu gefährlichen Situationen führen.

- h) **Halten Sie Griffe und Griffflächen trocken, sauber und frei von Öl und Fett.** Rutschige Griffe und Griffflächen erlauben keine sichere Bedienung und Kontrolle des Elektrowerkzeugs in unvorhergesehenen Situationen.

5) VERWENDUNG UND BEHANDLUNG DES AKKUWERKZEUGS

- a) **Laden Sie die Akkus nur in Ladegeräten auf, die vom Hersteller empfohlen werden.** Für ein Ladegerät, das für eine bestimmte Art von Akkus geeignet ist, besteht Brandgefahr, wenn es mit anderen Akkus verwendet wird.
- b) **Verwenden Sie nur die dafür vorgesehenen Akkus in den Elektrowerkzeugen.** Der Gebrauch von anderen Akkus kann zu Verletzungen und Brandgefahr führen.
- c) **Halten Sie den nicht benutzten Akku fern von Büroklammern, Münzen, Schlüsseln, Nägeln, Schrauben oder anderen kleinen Metallgegenständen, die eine Überbrückung der Kontakte verursachen könnten.** Ein Kurzschluss zwischen den Akkukontakten kann Verbrennungen oder Feuer zur Folge haben.
- d) **Bei falscher Anwendung kann Flüssigkeit aus dem Akku austreten. Vermeiden Sie den Kontakt damit. Bei zufälligem Kontakt mit Wasser abspülen. Wenn die Flüssigkeit in die Augen kommt, nehmen Sie zusätzlich ärztliche Hilfe in Anspruch.** Austretende Akkuflüssigkeit kann zu Hautreizungen oder Verbrennungen führen.

- e) **Benutzen Sie keinen beschädigten oder veränderten Akku.** Beschädigte oder veränderte Akkus können sich unvorhersehbar verhalten und zu Feuer, Explosion oder Verletzungsgefahr führen.
- f) **Setzen Sie einen Akku keinem Feuer oder zu hohen Temperaturen aus.** Feuer oder Temperaturen über 130 °C können eine Explosion hervorrufen.
- g) **Befolgen Sie alle Anweisungen zum Laden und laden Sie den Akku oder das Akkuwerkzeug niemals außerhalb des in der Betriebsanleitung angegebenen Temperaturbereichs.** Falsches Laden oder Laden außerhalb des zugelassenen Temperaturbereichs kann den Akku zerstören und die Brandgefahr erhöhen.

6) SERVICE

- a) **Lassen Sie Ihr Elektrowerkzeug nur von qualifiziertem Fachpersonal und nur mit Original-Ersatzteilen reparieren.** Damit wird sichergestellt, dass die Sicherheit des Gerätes erhalten bleibt.
- b) **Warten Sie niemals beschädigte Akkus.** Sämtliche Wartung von Akkus sollte nur durch den Hersteller oder bevollmächtigte Kundendienststellen erfolgen.



Achtung! Beachten Sie die Sicherheitshinweise und Hinweise zum Aufladen und der korrekten Verwendung, die in der Betriebsanleitung Ihres Akkus und Ladegeräts der Serie Parkside X 20 V Team gegeben sind. Eine detaillierte Beschreibung zum Ladevor-

gang und weitere Informationen finden Sie in dieser separaten Bedienungsanleitung.

Sicherheitshinweise für Heckenscheren

- a) **Halten Sie alle Körperteile vom Messer fern. Versuchen Sie nicht, bei laufenden Messern Schnittgut zu entfernen oder zu schneidendes Material festzuhalten.** Die Messer bewegen sich nach dem Ausschalten des Schalters weiter. Ein Moment der Unachtsamkeit bei Benutzung der Heckenschere kann zu schweren Verletzungen führen.
- b) **Tragen Sie die Heckenschere am Griff bei stillstehendem Messer und achten Sie darauf, nicht den Schalter zu betätigen.** Das richtige Tragen der Heckenschere verringert die Gefahr des unbeabsichtigten Betriebs und eine dadurch verursachte Verletzung durch das Messer.
- c) **Bei Transport oder Aufbewahrung der Heckenschere stets die Abdeckung über die Messer ziehen.** Sachgemäßer Umgang mit der Heckenschere verringert die Verletzungsgefahr durch das Messer.
- d) **Stellen Sie sicher, dass alle Schalter ausgeschaltet sind und der Akku entfernt oder abgeschaltet ist, bevor Sie eingeklemmtes Schnittgut entfernen oder die Maschine warten.** Ein unerwarteter Betrieb der Heckenschere beim Entfernen von eingeklemmtem Material kann zu ernsthaften Verletzungen führen.
- e) **Halten Sie die Heckenschere nur an den isolierten Griffflächen, da das Schneidmesser verborgene Stromleitungen treffen kann.** Der

Kontakt der Messer mit einer spannungsführenden Leitung kann auch metallene Geräteteile unter Spannung setzen und zu einem elektrischen Schlag führen.

- f) **Halten Sie jegliche Netzleitungen aus dem Schnittbereich fern.** Leitungen können in Hecken und Büschen verborgen sein und versehentlich durch das Messer angeschnitten werden.
- g) **Verwenden Sie die Heckenschere nicht bei schlechtem Wetter, besonders nicht bei Gewittergefahr.** Dies verringert die Gefahr, von einem Blitz getroffen zu werden.

Weiterführende Sicherheitshinweise

- Es ist empfohlen, die Hecken und Büsche nach verborgenen Objekten, z. B. Drahtzäunen und verborgenen Leitungen, abzusuchen.
- **Halten Sie die Heckenschere richtig, z. B. mit beiden Händen an den Handgriffen, wenn zwei Handgriffe vorhanden sind.** Der Verlust der Kontrolle über das Gerät kann zu Verletzungen führen.
- **Tragen Sie beim Arbeiten mit dem Gerät geeignete Kleidung und Arbeitshandschuhe. Fassen Sie das Gerät nie am Schneidmesser an oder heben es am Schneidmesser auf.** Der Kontakt mit dem Schneidmesser kann zu Verletzungen führen.



Zu Ihrer persönlichen Sicherheit: Tragen Sie geeignete Arbeitskleidung wie festes Schuhwerk mit rutschfester Sohle, eine robuste, lange Hose, Handschuhe, eine Schutzbrille und Gehörschutz! Tragen Sie keine lange Kleidung oder Schmuck, da diese von sich

bewegenden Teilen erfasst werden können. Benutzen Sie das Gerät nicht, wenn Sie barfuß gehen oder offene Sandalen tragen.

- **Das Gerät ist für das Schneiden von Hecken vorgesehen. Mit dem Gerät keine Zweige, hartes Holz oder anderes schneiden.** Das Gerät könnte beschädigt werden.
- **Versuchen Sie nicht, einen blockierten/verklebten Sicherheitsmesserbalken zu lösen, bevor Sie das Gerät ausgeschaltet und den Akku herausgenommen haben.** Es besteht Verletzungsgefahr.
- **Halten Sie beim Arbeiten das Gerät immer mit beiden Händen und mit Abstand vom eigenen Körper gut fest.** Dadurch können Sie das Gerät in unerwarteten Situationen besser kontrollieren.
- **Benutzen Sie das Gerät nicht in der Nähe von entzündbaren Flüssigkeiten oder Gasen.** Bei Kurzschluss besteht Brand- und Explosionsgefahr.
- **Die Messer sind regelmäßig auf Abnutzung zu kontrollieren und nachschleifen zu lassen.** Stumpfe Messer überlasten das Gerät. Daraus resultierende Schäden unterliegen nicht der Garantie.
- **Versuchen Sie nicht, das Gerät selbst zu reparieren, es sei denn, Sie besitzen hierfür eine Ausbildung. Sämtliche Arbeiten, die nicht in dieser Betriebsanleitung angegeben werden, dürfen nur von unserem Service-Center ausgeführt werden.** Viele Unfälle haben ihre Ursache in schlecht gewarteten Geräten.
- **Verwenden Sie kein Zubehör, welches nicht von PARKSIDE**

empfohlen wurde. Dies kann zu elektrischem Schlag oder Feuer führen.

- Die Heckenschere ist für Arbeiten vorgesehen, bei denen der Bediener auf dem Boden steht und nicht auf einer Leiter oder sonstiger instabiler Standfläche.
- Tragen Sie nicht gleichzeitig mehrere Gürtelhalterungen und/oder mehrere Schultergurte.
- Es ist empfohlen, dass vor der Benutzung der Heckenschere der Benutzer sicherstellen sollte, dass sich die Verriegelungsvorrichtung(en) jeglicher beweglicher Teile, sofern vorhanden, in der Verriegelungsstellung befindet bzw. befinden.

Restrisiken

Auch wenn Sie dieses Elektrowerkzeug vorschriftsmäßig bedienen, bleiben immer Restrisiken bestehen. Folgende Gefahren können im Zusammenhang mit der Bauweise und Ausführung dieses Elektrowerkzeugs auftreten:

- a) Schnittverletzungen.
- b) Gehörschäden, falls kein geeigneter Gehörschutz getragen wird.
- c) Gesundheitsschäden, die aus Hand-Arm-Schwingungen resultieren, falls das Gerät über einen längeren Zeitraum verwendet wird oder nicht ordnungsgemäß geführt und gewartet wird.



Warnung! Dieses Elektrowerkzeug erzeugt während des Betriebs ein elektromagnetisches Feld. Dieses Feld kann unter bestimmten Umständen aktive oder passive medizinische Implantate beeinträchtigen. Um die Gefahr von ernsthaften oder tödlichen Verletzungen zu verringern, empfehlen wir Personen mit medizinischen Implantaten ihren

Arzt und den Hersteller des medizinischen Implantats zu konsultieren, bevor das Gerät bedient wird.

Bedienung



Tragen Sie beim Arbeiten mit dem Gerät geeignete Kleidung und Arbeitshandschuhe. Tragen Sie Augen- und Gehörschutz. Vergewissern Sie sich vor jeder Benutzung, dass das Gerät funktionsfähig ist. Der Ein-/Ausschalter und der Sicherheitsschalter dürfen nicht arretiert werden. Sie müssen nach Loslassen des Schalters den Motor ausschalten. Sollte ein Schalter beschädigt sein, darf mit dem Gerät nicht mehr gearbeitet werden. Persönliche Schutzausrüstung und ein funktionsfähiges Gerät vermindert das Risiko von Verletzungen und Unfällen.



Beachten Sie den Lärmschutz und örtliche Vorschriften.



Akku entnehmen/einsetzen

1. Zum Herausnehmen des Akkus aus dem Gerät drücken Sie die Entriegelungstaste (13) am Akku (9) und ziehen den Akku heraus.
2. Zum Einsetzen des Akkus (9) in das Gerät schieben Sie den Akku entlang der Führungsschiene (14) in das Gerät. Er rastet hörbar ein.



Setzen Sie den Akku erst ein, wenn das Gerät vollständig montiert ist. Es besteht Verletzungsgefahr!

C Ein- und Ausschalten



Achten Sie auf einen sicheren Stand und halten Sie das Gerät mit beiden Händen und mit Abstand vom eigenen Körper gut fest. Achten Sie vor dem Einschalten darauf, dass das Gerät keine Gegenstände berührt.

Messerschutz entfernen:

1. Drücken Sie den Messerschutz (A 11) an den mit  gekennzeichneten Stellen und entfernen Sie diesen.

Einschalten:

2. Vergewissern Sie sich, dass der Akku (9) eingesetzt ist (siehe „Akku entnehmen/einsetzen“).
3. Drücken Sie den Sicherheitsschalter (4) am vorderen Handgriff (5).
4. Drücken Sie den Ein-/Ausschalter (7). Das Gerät läuft mit höchster Geschwindigkeit.

Ausschalten:

5. Lassen Sie den Sicherheitsschalter (4) oder Ein-/Ausschalter (7) los.

B Hinteren Handgriff einstellen

Der hintere Handgriff (8) lässt sich, wenn das Gerät ausgeschaltet ist, in drei verschiedenen Positionen (-90°, 0° und 90°) einstellen.

1. Schieben Sie den Entriegelungstaster (15) nach hinten.
2. Drehen Sie den hinteren Handgriff (8) in die gewünschte Position.
3. Lassen Sie den Entriegelungstaster (15) los. Der hintere Handgriff (8) rastet ein.

Arbeiten mit dem Gerät



Achten Sie beim Schneiden darauf, keine Gegenstände, wie z. B. Drahtzäune oder Pflanzenstützen, zu berühren. Dies kann zu Schäden am Sicherheitsmesserbalken führen.

- Schalten Sie bei Blockierung der Messer durch feste Gegenstände das Gerät sofort aus und nehmen Sie den Akku heraus. Entfernen Sie erst dann den Gegenstand.
- Vermeiden Sie die Überbeanspruchung des Gerätes während der Arbeit.

Schneidtechniken

- Schneiden Sie dicke Äste zuvor mit einer Astschere heraus.
- Der doppelseitige Sicherheitsschalter ermöglicht den Schnitt in beiden Richtungen oder durch Pendelbewegungen von einer Seite zur anderen.
- Bewegen Sie beim senkrechten Schnitt die Akku-Heckenschere gleichmäßig vorwärts oder bogenförmig auf und ab.
- Bewegen Sie beim waagrechten Schnitt die Akku-Heckenschere sichelförmig zum Rand der Hecke, damit abgeschnittene Zweige zu Boden fallen.
- Um lange, gerade Linien zu erhalten, empfiehlt es sich Schnüre zu spannen.

Schnitthecken schneiden:

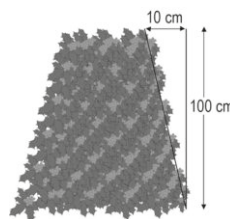

Es empfiehlt sich, Hecken in trapezförmiger Form zu schneiden, um ein Verkahlen der unteren Äste zu verhindern. Dies entspricht dem

natürlichen Pflanzenwachstum und lässt Hecken optimal gedeihen. Beim Schnitt



werden nur die neuen Jahrestriebe reduziert, so bildet sich eine dichte Verzweigung und ein guter Sichtschutz aus.

- Schneiden Sie zuerst die Seiten einer Hecke. Bewegen Sie dazu die Akku-Heckenschere mit der Wachstumsrichtung von unten nach oben. Wenn Sie von oben nach unten schneiden, bewegen sich dünnere Äste nach außen, wodurch dünne Stellen oder Löcher entstehen können.
- Schneiden Sie dann die Oberkante je nach Geschmack gerade, dachförmig oder rund.
- Trimmen Sie schon junge Pflanzen auf die gewünschte Form hin. Der Haupttrieb sollte unbeschädigt bleiben, bis die Hecke die geplante Höhe erreicht hat. Alle anderen Triebe werden auf die Hälfte gekappt.

Frei wachsende Hecken pflegen:

Frei wachsende Hecken bekommen zwar keinen Formschnitt, müssen aber regelmäßig gepflegt werden, damit die Hecke nicht zu hoch wird.

Reinigung/Wartung

-  Lassen Sie Instandsetzungsarbeiten und Wartungsarbeiten, die nicht in dieser Betriebsanleitung beschrieben sind, von unserem Service-Center durchführen. Verwenden Sie nur Originalteile.
-  Schalten Sie das Gerät aus und nehmen Sie vor allen Arbeiten den Akku aus dem Gerät.
-  Tragen Sie beim Hantieren mit dem Sicherheitsmesserbalken Handschuhe. So vermeiden Sie Schnittverletzungen.

Führen Sie folgende Reinigungs- und Wartungsarbeiten regelmäßig durch. Dadurch

ist eine lange und zuverlässige Nutzung gewährleistet.

Reinigung



Das Gerät darf weder mit Wasser abgespritzt werden noch in Wasser gelegt werden. Es besteht die Gefahr eines Stromschlages.

- Halten Sie Lüftungsschlitze (A 6) und Motorgehäuse des Gerätes sauber. Verwenden Sie dazu ein feuchtes Tuch oder eine Bürste. Verwenden Sie keine Reinigungs- bzw. Lösungsmittel. Sie könnten das Gerät damit irreparabel beschädigen.
- Halten Sie das Messer stets sauber. Nach jeder Benutzung des Gerätes müssen Sie
 - das Messer reinigen (mit öligem Lappen);
 - den Sicherheitsmesserbalken einölen mit Ölkännchen oder Spray.

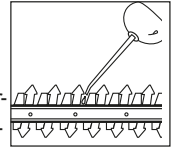

Wartung

- Kontrollieren Sie das Gerät vor jedem Gebrauch auf offensichtliche Mängel wie lose, abgenutzte oder beschädigte Teile. Prüfen Sie den festen Sitz der Schrauben im Sicherheitsmesserbalken (A 2).
- Überprüfen Sie Abdeckungen und Schutzeinrichtungen (siehe A) auf Beschädigungen und korrekten Sitz. Tauschen Sie diese gegebenenfalls aus.
- Leichte Scharten an den Schneidzähnen können Sie selbst glätten. Ziehen Sie dazu die Schneiden mit einem Ölstein ab. Nur scharfe Schneidzähne bringen eine gute Schnittleistung.
- Stumpfe, verbogene oder beschädigte

Sicherheitsmesserbalken müssen ausgetauscht werden.

Lassen Sie Arbeiten, die nicht in dieser Anleitung beschrieben sind, von unserem Service-Center durchführen. Verwenden Sie nur Originalteile.

Lagerung

- Bewahren Sie das Gerät im mitgelieferten Messerschutz (A 11) trocken und außerhalb der Reichweite von Kindern auf.
- Die Lagertemperatur für den Akku und das Gerät beträgt zwischen 0 °C und 45 °C. Vermeiden Sie während der Lagerung extreme Kälte oder Hitze, damit der Akku nicht an Leistung verliert.

D Wandhalterung

Aufhängevorrichtung an der Unterseite des Gerätes (16)

- Bringen Sie an der gewünschten Position eine Schraube mit Hilfe von Dübeln an der Wand an.
- Der Schraubenkopf kann einen Durchmesser von 8 - 10 mm haben.
- Lassen Sie den Schraubenkopf mit ca. 10 mm Abstand zur Wand hervorstehen.
- Sie können das Gerät mit der Öffnung an der Unterseite an die Schraube ansetzen und das Gerät auf Anschlag nach unten ziehen.

Aufhängevorrichtung am Messerschutz (12)

- Bringen Sie zwei Schrauben im Abstand von 17 mm mit Hilfe von Dübeln an der Wunschposition einer Wand an.
- Der Schraubenkopf kann einen Durchmesser von 5 - 7 mm haben.

- Lassen Sie die Schraubenköpfe mit ca. 10 mm Abstand zur Wand hervorstehen.
- Sie können das Gerät mit den Öffnungen am Messerschutz an die beiden Schrauben ansetzen und das Gerät auf Anschlag nach unten ziehen.

i Die Aufbewahrung im Messerschutz verhindert, dass Öl am Sicherheitsmesserbalken heruntertropft und den Boden oder die Wand verunreinigt. Restöl sammelt sich im Messerschutz und kann in ein Restölbehältnis umgegossen werden.

! **Achten Sie beim Bohren darauf, keine Versorgungsleitungen zu beschädigen. Verwenden Sie geeignete Suchgeräte, um diese aufzuspüren oder nehmen Sie einen Installationsplan zu Hilfe. Kontakt mit Elektroleitungen kann zu elektrischem Schlag und Feuer, Kontakt einer Gasleitung zur Explosion führen. Beschädigung einer Wasserleitung kann zu Sachbeschädigung und elektrischem Schlag führen.**

Entsorgung/ Umweltschutz

Nehmen Sie den Akku aus dem Gerät bevor Sie das Gerät entsorgen. Führen Sie Gerät, Zubehör und Verpackung einer umweltgerechten Wiederverwertung zu. Entsorgungshinweise zum Akku finden Sie in der separaten Betriebsanleitung Ihres Akkus und Ladegeräts.

 Elektrische Geräte gehören nicht in den Hausmüll.

- Führen Sie Schnittgut der Kompostierung zu und werfen Sie dieses nicht in die Mülltonne.

Richtlinie 2012/19/EU über Elektro- und Elektronik-Altgeräte: Verbrauchte Elektrogeräte müssen getrennt gesammelt und einer umweltgerechten Wiederverwertung zugeführt werden.

Je nach Umsetzung in nationales Recht können Sie folgende Möglichkeiten haben:

- an einer Verkaufsstelle zurückgeben,
- an einer offiziellen Sammelstelle abgeben,
- an den Hersteller/Inverkehrbringer zurücksenden. Die Entsorgung Ihrer defekten, eingesendeten Geräte führen wir kostenlos durch

Nicht betroffen sind den Altgeräten beigefügte Zubehörteile und Hilfsmittel ohne Elektrobestandteile.

Geben Sie das Gerät an einer Verwertungsstelle ab. Die verwendeten Kunststoff- und Metallteile können sortenrein getrennt werden und so einer Wiederverwertung zugeführt werden. Fragen Sie hierzu unser Service-Center.

Garantie

Sehr geehrte Kundin, sehr geehrter Kunde, Sie erhalten auf dieses Gerät 3 Jahre Garantie ab Kaufdatum.

Im Falle von Mängeln dieses Gerätes stehen Ihnen gegen den Verkäufer des Gerätes gesetzliche Rechte zu. Diese gesetzlichen Rechte werden durch unsere im Folgenden dargestellte Garantie nicht eingeschränkt.

Garantiebedingungen

Die Garantiefrist beginnt mit dem Kaufdatum. Bitte bewahren Sie den Original-Kassenbon gut auf. Diese Unterlage wird als Nachweis für den Kauf benötigt.

Tritt innerhalb von drei Jahren ab dem Kaufdatum dieses Gerätes ein Material- oder Fabrikationsfehler auf, wird das Gerät von uns – nach unserer Wahl – für Sie kostenlos

repariert oder ersetzt. Diese Garantieleistung setzt voraus, dass innerhalb der Drei-Jahres-Frist das defekte Gerät und der Kaufbeleg (Kassenbon) vorgelegt und schriftlich kurz beschrieben wird, worin der Mangel besteht und wann er aufgetreten ist.

Wenn der Defekt von unserer Garantie gedeckt ist, erhalten Sie das reparierte oder ein neues Gerät zurück. Mit Reparatur oder Austausch des Gerätes beginnt kein neuer Garantiezeitraum.

Garantiezeit und gesetzliche Mängelansprüche

Die Garantiezeit wird durch die Gewährleistung nicht verlängert. Dies gilt auch für ersetzte und reparierte Teile. Eventuell schon beim Kauf vorhandene Schäden und Mängel müssen sofort nach dem Auspacken gemeldet werden. Nach Ablauf der Garantiezeit anfallende Reparaturen sind kostenpflichtig.

Garantieumfang

Das Gerät wurde nach strengen Qualitätsrichtlinien sorgfältig produziert und vor Anlieferung gewissenhaft geprüft.

Die Garantieleistung gilt für Material- oder Fabrikationsfehler. Diese Garantie erstreckt sich nicht auf Geräteteile, die normaler Abnutzung ausgesetzt sind und daher als Verschleißteile angesehen werden können (z.B. Messer, Getrieberad) oder für Beschädigungen an zerbrechlichen Teilen (z.B. Schalter). Diese Garantie verfällt, wenn das Gerät beschädigt, nicht sachgemäß benutzt oder nicht gewartet wurde. Für eine sachgemäße Benutzung des Gerätes sind alle in der Betriebsanleitung aufgeführten Anweisungen genau einzuhalten. Verwendungszwecke und Handlungen, von denen in der Betriebsanleitung abgeraten oder vor denen gewarnt wird, sind unbedingt zu vermeiden. Das Gerät ist lediglich für den privaten und nicht für den gewerblichen Gebrauch

bestimmt. Bei missbräuchlicher und unsachgemäßer Behandlung, Gewaltanwendung und bei Eingriffen, die nicht von unserer autorisierten Service-Niederlassung vorgenommen wurden, erlischt die Garantie.

Abwicklung im Garantiefall

Um eine schnelle Bearbeitung Ihres Anliegens zu gewährleisten, folgen Sie bitte den folgenden Hinweisen:

- Bitte halten Sie für alle Anfragen den Kassenbon und die Identifikationsnummer (IAN 410570_2110) als Nachweis für den Kauf bereit.
- Die Artikelnummer entnehmen Sie bitte dem Typenschild.
- Sollten Funktionsfehler oder sonstige Mängel auftreten, kontaktieren Sie zunächst die nachfolgend benannte Serviceabteilung **telefonisch** oder per **E-Mail**. Sie erhalten dann weitere Informationen über die Abwicklung Ihrer Reklamation.
- Ein als defekt erfasstes Gerät können Sie, nach Rücksprache mit unserem Kundenservice, unter Beifügung des Kaufbelegs (Kassenbons) und der Angabe, worin der Mangel besteht und wann er aufgetreten ist, für Sie portofrei an die Ihnen mitgeteilte Service-Anschrift übersenden. Um Annahmeprobleme und Zusatzkosten zu vermeiden, benutzen Sie unbedingt nur die Adresse, die Ihnen mitgeteilt wird. Stellen Sie sicher, dass der Versand nicht unfrei, per Sperrgut, Express oder sonstiger Sonderfracht erfolgt. Senden Sie das Gerät bitte inkl. aller beim Kauf mitgelieferten Zubehörteile ein und sorgen Sie für eine ausreichend sichere Transportverpackung.

Reparatur-Service

Sie können Reparaturen, **die nicht der Garantie unterliegen**, gegen Berechnung von

unserer Service-Niederlassung durchführen lassen. Sie erstellt Ihnen gerne einen Kostenvoranschlag. Wir können nur Geräte bearbeiten, die ausreichend verpackt und frankiert eingesandt wurden.

Achtung: Bitte senden Sie Ihr Gerät gereinigt und mit Hinweis auf den Defekt an unsere Service-Niederlassung. Nicht angenommen werden unfrei eingeschickte Geräte oder Geräte, die per Sperrgut, Express oder mit sonstiger Sonderfracht eingeschickt werden. Die Entsorgung Ihrer defekten, eingesendeten Geräte führen wir kostenlos durch.

Service-Center

DE Service Deutschland
Tel.: 0800 5435 111
E-Mail: grizzly@lidl.de
IAN 410570_2110

AT Service Österreich
Tel.: 0820 201 222
(0,15 EUR/Min.)
E-Mail: grizzly@lidl.at
IAN 410570_2110

CH Service Schweiz
Tel.: 0800 56 44 33
E-Mail: grizzly@lidl.ch
IAN 410570_2110

Importeur

Bitte beachten Sie, dass die folgende Anschrift keine Service-Anschrift ist. Kontaktieren Sie zunächst das oben genannte Service-Center.

Grizzly Tools GmbH & Co. KG
Stockstädter Straße 20
D-63762 Grobostheim
DEUTSCHLAND
www.grizzlytools.de

Ersatzteile/Zubehör

**Ersatzteile und Zubehör erhalten Sie unter
www.grizzlytools.shop**

Sollten Sie Probleme mit dem Bestellvorgang haben, verwenden Sie bitte das Kontaktformular. Bei weiteren Fragen wenden Sie sich an das „Service-Center“ (siehe Seite 36).

Position Betriebsanleitung	Position Explosionszeichnung	Bezeichnung	Bestell-Nr.
A 2	41	Sicherheitsmesserbalken	91104529
A 3	40	Handschutz	91104528
A 4+5	30, 33-39	Sicherheitsschalter + Vorderer Handgriff	91104531
A 11	42	Messerschutz	91104530

A Fehlersuche

Problem	Mögliche Ursache	Fehlerbehebung
Gerät startet nicht	Akku (9) entladen	Akku laden (separate Bedienungsanleitung für Akku und Ladegerät beachten)
	Akku (9) nicht eingesetzt	Akku einsetzen (separate Bedienungsanleitung für Akku und Ladegerät beachten)
	Sicherheitsschalter (4) nicht richtig betätigt	Einschalten (siehe „Bedienung“)
	Ein-/Ausschalter (7) defekt	Reparatur durch Service-Center
Gerät arbeitet mit Unterbrechungen	Interner Wackelkontakt	Reparatur durch Service-Center
	Ein-/Ausschalter (7) defekt	
Sicherheitsmesserbalken wird heiß	Sicherheitsmesserbalken (2) stumpf	Sicherheitsmesserbalken schleifen oder austauschen lassen (Service-Center)
	Sicherheitsmesserbalken (2) hat Scharten	Sicherheitsmesserbalken überprüfen oder austauschen lassen (Service-Center)
	Zu viel Reibung wegen fehlender Schmierung	Sicherheitsmesserbalken (2) ölen
Schlechtes Schneidergebnis	Zu viel Reibung wegen fehlender Schmierung	Sicherheitsmesserbalken (2) ölen
	Verschmutzter Sicherheitsmesserbalken (2)	Sicherheitsmesserbalken reinigen
	Sicherheitsmesserbalken (2) stumpf	Sicherheitsmesserbalken schleifen oder austauschen lassen (Service-Center)
	Schlechte Schneidtechnik	Siehe „Arbeiten mit dem Gerät“



Traduction de la déclaration de conformité CE originale

Nous certifions par la présente que le
Taille-haies sans fil
de construction PHSA 20-Li A1
Numéro de série 000001 - 162000

est conforme aux directives UE actuellement en vigueur :

2006/42/EC • 2000/14/EC & 2005/88/EC • 2014/30/EU
2011/65/EU* & (EU) 2015/863

En vue de garantir la conformité les normes harmonisées ainsi que les normes et décisions nationales suivantes ont été appliquées :

EN 62841-1:2015 • EN 62841-4-2:2019
EN 55014-1:2017/A11:2020 • EN 55014-2:2015
EN IEC 55014-1:2021 • EN IEC 55014-2:2021
EN IEC 63000:2018

Nous certifions également conformément à la directive sur les émissions de bruit
2000/14/EC & 2005/88/EC que :
Niveau de puissance acoustique
garanti: 90 dB(A);
mesuré: 87 dB(A)
Procédé d'évaluation de la conformité appliqué selon l'annexe V / 2000/14/EC &
2005/88/EC

Le fabricant assume seul la responsabilité d'établir la présente
déclaration de conformité :



Grizzly Tools GmbH & Co. KG
Stockstädter Straße 20
63762 Großostheim
GERMANY
30.04.2022

Christian Frank
Chargé de documentation

* L'objet de la déclaration décrit ci-dessus est conforme aux dispositions de la directive
2011/65/UE du Parlement Européen et du Conseil du 8 juin 2011 sur la limitation de l'utilisa-
tion de certaines substances dangereuses dans les équipements électriques et électroniques



Original-EG- Konformitätserklärung

Hiermit bestätigen wir, dass die
Akku-Heckenschere
Modell PHSA 20-Li A1
Seriennummer 000001 - 162000

folgenden einschlägigen EU-Richtlinien in ihrer jeweils gültigen Fassung entspricht:

**2006/42/EG • 2000/14/EG & 2005/88/EG • 2014/30/EU
2011/65/EU* & (EU) 2015/863**

Um die Übereinstimmung zu gewährleisten, wurden folgende harmonisierte Normen sowie nationale Normen und Bestimmungen angewendet:

**EN 62841-1:2015 • EN 62841-4-2:2019
EN 55014-1:2017/A11:2020 • EN 55014-2:2015
EN IEC 55014-1:2021 • EN IEC 55014-2:2021
EN IEC 63000:2018**

Zusätzlich wird entsprechend der Geräuschemissionsrichtlinie 2000/14/EG & 2005/88/EG bestätigt:

Schallleistungspegel:

Garantiert: 90 dB(A);

Gemessen: 87 dB(A)

Angewendetes Konformitätsbewertungsverfahren entsprechend Anh. V /
2000/14/EG & 2005/88/EG

Die alleinige Verantwortung für die Ausstellung dieser Konformitätserklärung trägt der Hersteller:



Grizzly Tools GmbH & Co. KG
Stockstädter Straße 20
63762 Großostheim
GERMANY
30.04.2022

Christian Frank
Dokumentationsbeauftragter

* Der oben beschriebene Gegenstand der Erklärung erfüllt die Vorschriften der Richtlinie 2011/65/EU des Europäischen Parlaments und des Rates vom 8. Juni 2011 zur Beschränkung der Verwendung bestimmter gefährlicher Stoffe in Elektro- und Elektronikgeräten.

Explosionszeichnung Vue éclatée

PHSA 20-Li A1

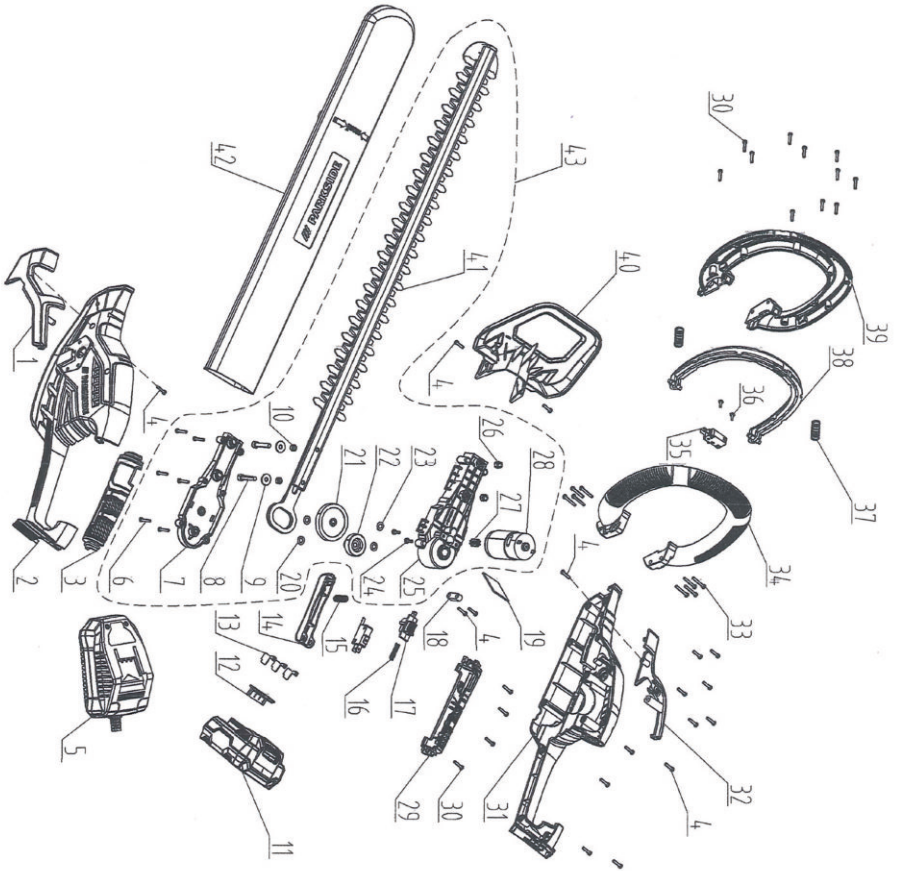

informativ · informatif

202203216_rev02_pk

GRIZZLY TOOLS GMBH & CO. KG

Stockstädter Straße 20
63762 Großostheim
GERMANY

Version des informations · Stand der Informationen:
03/2022 · Ident.-No.: 72031500032022-2



IAN 410570_2110



2 ○