

**OWIM GmbH & Co. KG**

Stiftsbergstraße 1  
74167 Neckarsulm  
GERMANY

Model No.: HG12250A/HG12250B  
Version: 11/2025



## CORDLESS LED LIGHT PALA 2000 A2

(GB)

### CORDLESS LED LIGHT

Operation and safety notes

(FI)

### AKKUKÄYTTÖINEN LED-VALAISIN

Käyttö- ja turvaohjeet

(SE)

### BATTERIDRIVEN LED-LAMPA

Bruksanvisning och säkerhetsanvisningar

(DK)

### LED LYGTE MED GENOPLADELIGT BATTERI

Brugs- og sikkerhedsanvisninger

(PL)

### LAMPA

### AKUMULATOROWA LED

Wskazówki dotyczące obsługi i bezpieczeństwa

(LT)

### AKUMULIATORINIS LED ŽIBINTAS

Naudojimo ir saugos pastabos

(EE)

### AKUGA LED-VALGUSTI

Kasutamise- ja ohutusjuhised

(LV)

### AR AKUMULATORU DARBINĀMS LED LUKTURIS

Ekspluatācijas un drošības norādījumi

(DE)

(AT)

(BE)

(CH)

### AKKU-LED-LEUCHTE

Bedienungs- und Sicherheitshinweise

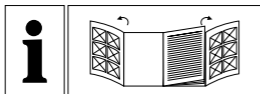

GB			
Operation and safety notes	Page		5
FI			
Käyttö- ja turvaohjeet	Sivu		17
SE			
Bruksanvisning och säkerhetsanvisningar	Sidan		29
DK			
Brugs- og sikkerhedsanvisninger	Side		41
PL			
Wskazówki dotyczące obsługi i bezpieczeństwa	Strona		53
LT			
Naudojimo ir saugos pastabos	Psl		67
EE			
Kasutamise- ja ohutusjuhised	Lehekülg		79
LV			
Ekspluatācijas un drošības norādījumi	Lpp.		91
DE/AT/BE/CH			
Bedienungs- und Sicherheitshinweise	Seite		103

**A**

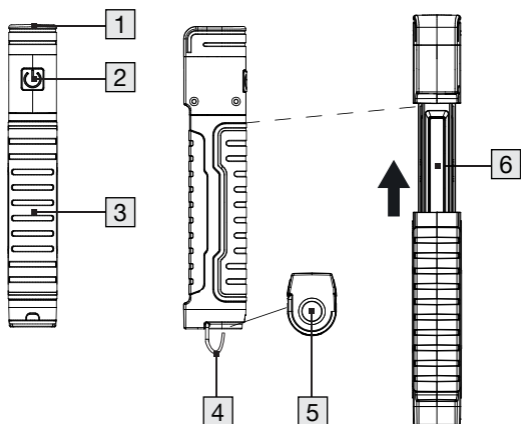

**B**

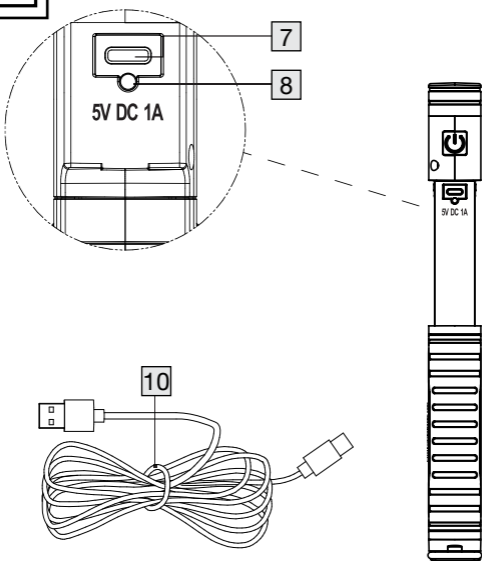





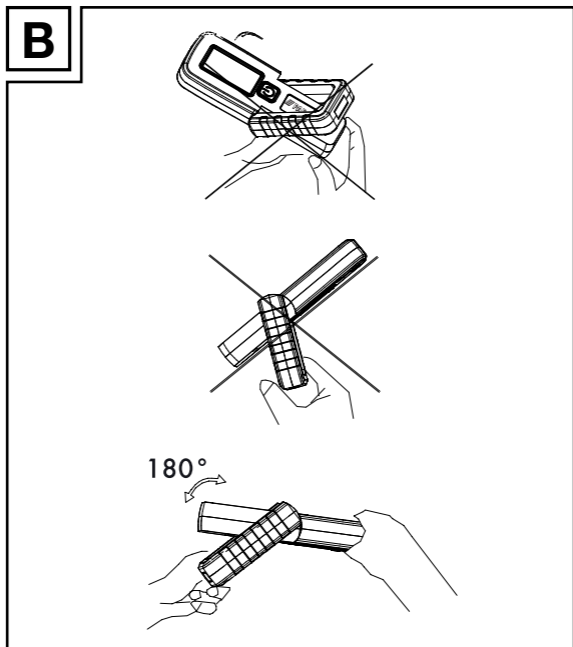
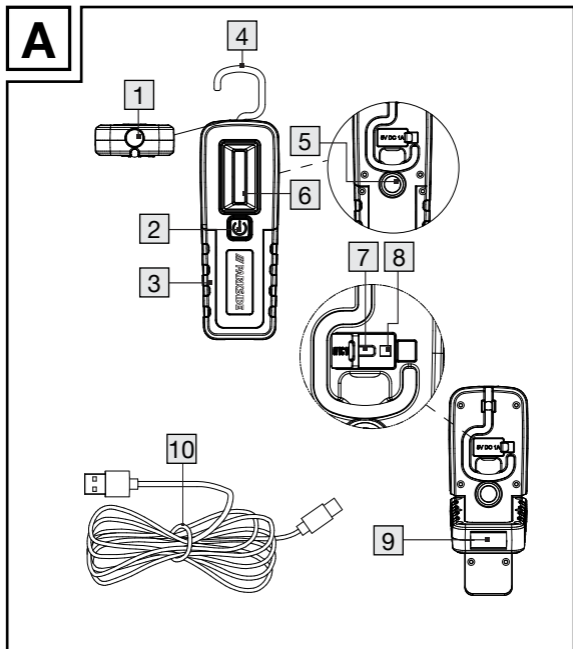

<b>List of pictograms used</b> .....	Page	6
<b>Introduction</b> .....	Page	7
Intended use .....	Page	7
Description of parts and features .....	Page	7
Technical data .....	Page	8
Scope of delivery .....	Page	8
<b>Safety instructions</b> .....	Page	9
Safety instructions for batteries/ rechargeable batteries .....	Page	10
<b>Before use</b> .....	Page	11
Charging the product .....	Page	11
<b>Use</b> .....	Page	11
Functions for model HG12250A .....	Page	11
Functions for model HG12250B .....	Page	12
<b>Maintenance and cleaning</b> .....	Page	13
<b>Troubleshooting</b> .....	Page	13
<b>Storage during non-use</b> .....	Page	13
<b>Disposal</b> .....	Page	14
<b>Warranty</b> .....	Page	15
Warranty claim procedure .....	Page	15
Service .....	Page	16

## List of pictograms used



**DANGER!** This symbol with the signal word “DANGER” indicates a hazard with a high degree of risk which, if not avoided, will result in serious injury or death.



**WARNING!** This symbol together with the signal word “WARNING” indicates a hazard of moderate risk which can lead to death or serious injuries if not avoided.



**CAUTION!** – This symbol, along with the signal word “CAUTION”, indicates a low-risk danger which may cause minor or moderate injuries if the danger warning is not observed.



**ATTENTION!** This symbol, along with the signal word “ATTENTION”, indicates that property damage is possible.



**WARNING! EXPLOSION HAZARD!** A warning with this symbol and the words “WARNING! EXPLOSION HAZARD” indicates the potential threat of explosion. Failure to observe this warning may result in serious or fatal injuries and potential property damage. Follow the instructions in this warning to prevent serious injuries, a danger to life or property damage!



**NOTE:** This symbol with the signal word “NOTE” provides further useful information.



This action sign indicates to wear suitable protective gloves! Follow the instructions to avoid hands striking or being struck by objects or being in contact with thermal or chemical materials!



USB-connection



Direct current/voltage



Protection class III



CE mark indicates conformity with relevant EU directives applicable for this product.



Safety information  
Instructions for use

## **CORDLESS LED LIGHT PALA 2000 A2**

### ● **Introduction**

We congratulate you on the purchase of your new product. You have chosen a high quality product. The instructions for use are part of the product. They contain important information concerning safety, use and disposal. Before using the product, please familiarise yourself with all of the safety information and instructions for use. Only use the product as described and for the specified applications. If you pass the product on to anyone else, please ensure that you also pass on all the documentation with it.

### ● **Intended use**



This product is intended for normal use. This product is only suitable for private use in dry indoor locations, e.g. in storeroom or corridor.

The product is not intended for commercial use or for use in other applications. For indoor use only!



- Not suitable for ordinary lighting in household room illumination.

### ● **Description of parts and features**

- 1 Spotlight
- 2 ON/OFF switch
- 3 Handle
- 4 Hook
- 5 Magnet
- 6 Side light
- 7 USB input socket (type C)
- 8 Charging indicator
- 9 Magnetic base (HG12250B only)
- 10 USB cable (type A to type C)

## ● Technical data

### **Cordless LED light:**

Illuminants:	1 x 2 W COB LEDs for the side light and 1 x 1 W SMD LED for the spotlight (not replaceable)
Rechargeable battery:	1 x Lithium-Ion 3.7 V  , 18650 2000 mAh, 7.4 Wh (1ICR19/67) (non-replaceable by user; replaceable only by qualified person)
Light on time:	approx. 2.5 hours for the side light and 6 hours for the spotlight (when the rechargeable battery is fully charged)
Protection class:	III / 
USB Input:	5 V  , 1 A

**ⓘ Note:** USB-A socket for power supply is not included. Use a SELV power supply of maximum working output voltage 5 V , 1 A.

### **Product dimensions:**

HG12250A (closed position):	19.5 x 4 x 3 cm (H X W X L)
HG12250A (extend position):	28 x 4 x 3 cm (H X W X L)
HG12250B:	17 x 2.5 x 6 cm (H X W X L)

### **Product Weight:**

HG12250A:	185 g (incl. accessories)
HG12250B:	200 g (incl. accessories)



Operating temperature:	0 °C to 25 °C
Storage temperature:	-10 °C to +45 °C
Operating humidity:	40 to 75 % RH

## ● Scope of delivery

- 1 LED light
- 1 USB cable
- 1 Set of instructions for use



## Safety instructions

-  **⚠ WARNING! DANGER TO LIFE AND RISK OF ACCIDENTS FOR INFANTS AND CHILDREN!** Never leave children alone and unsupervised with the packaging material. There is always a risk of suffocation if children play with the packaging material. Children often underestimate risks. Always keep children away from the packaging material. This product is not a toy.
  - This product can be used by children aged from 8 years and above and persons with reduced physical, sensory or mental capabilities or lack of experience and knowledge if they have been given supervision or instruction concerning use of the product in a safe way and understand the hazards involved. Children shall not play with the product. Cleaning and user maintenance shall not be made by children without supervision.
  - This product is not a toy and should be kept out of the reach of children. Children are not aware of the dangers associated with handling electrical products.
  - Do not use the product if you detect any kind of damage.
  -  **CAUTION! DANGER OF EXPLOSION!** Do not operate the product in potentially explosive environments in which there are inflammable vapours, gases or dusts.
  - Protect the product from moisture and damp. Never immerse the product in water or other liquids!
  - Do not carry out any modifications or repairs to the product yourself. The LEDs cannot and must not be replaced.
- ⚠ CAUTION!** The protective surround to the LEDs cannot be replaced. Dispose of the product if you discover cracks or signs of fracture on the protective surround.
- Dispose of the product if the product or the USB cable is damaged.
  - Ensure that the USB cable cannot become damaged by sharp edges or hot objects. Unwind the USB cable completely before use.

- Always unplug the USB plugs from the USB socket before installation, dismantling or cleaning.
- Protect the product from extreme heat and cold.
- The LEDs are not replaceable. If the LEDs fail at the end of their lives, the entire product must be replaced.
- The product should never be charged at a PC or notebook, because due to the high power consumption, the PC or notebook could be damaged.



## Safety instructions for batteries/ rechargeable batteries

- **DANGER TO LIFE!** Keep batteries/rechargeable batteries out of reach of children. If accidentally swallowed seek immediate medical attention.
-  **DANGER OF EXPLOSION!** Never recharge non-rechargeable batteries. Do not short-circuit batteries/rechargeable batteries and/or open them. Overheating, fire or bursting can be the result.
- Never throw batteries/rechargeable batteries into fire or water.
- Do not exert mechanical loads to batteries/rechargeable batteries.

## Risk of leakage of batteries/ rechargeable batteries

- Avoid extreme environmental conditions and temperatures, which could affect batteries/rechargeable batteries, e.g. radiators/direct sunlight.
- If batteries/rechargeable batteries have leaked, avoid contact with skin, eyes and mucous membranes with the chemicals! Flush immediately the affected areas with fresh water and seek medical attention!
-  **WEAR PROTECTIVE GLOVES!** Leaked or damaged batteries/rechargeable batteries can cause burns on contact with the skin. Wear suitable protective gloves at all times if such an event occurs.
- This product has a built-in rechargeable battery which cannot be replaced by the user. The removal or replacement of the rechargeable battery may only be carried out by the manufacturer or their customer service or by a similarly qualified person in order to prevent hazards. When disposing of the product, it should be noted that this product contains a rechargeable battery.

## ● Before use

- ① **Note:** Remove all packaging materials from the product.

## ● Charging the product

- ① **Note:** It is recommended to use the product within 3 months after purchase.
- ① **Note:** Fully charge the product before first use.
- ① **Note:** Fully charged the battery before storage. If you wish to store the product for longer than 3 months, fully charge the battery every 3 months.
- ① **Note:** You can recharge the product by using the USB cable **10** provided with the specified input voltage and current (see “Technical data”).
  - Insert the USB (type C) connector of the USB cable **10** into the USB input socket (type C) **7** of the product.
  - Then insert the USB plug of the USB cable **10** into the USB port on USB power supply.
- ① **Note:** For HG12250A: the USB input socket (type C) **7** is hidden in the lamp (Fig. B). Please extend the lamp completely before charging.
- ① **Note:** Pay attention to the distance between the lamp and USB power supply because USB cable **10** length is approx. 1 m.
- ① **Note:** During charging, the charging indicator **8** lights up red. When charging is complete, the charging indicator **8** lights up green. When the charging indicator **8** is green, pull out the USB cable **10** from the USB input socket (type C) **7** of the product to prevent the rechargeable battery from discharging.

## ● Use

- ⚠ **CAUTION! RISK OF ACCIDENT!** Always store and secure the product in such a way that there is no risk of injury from or damage to the product.

## ● Functions for model HG12250A

### **Light functions**

The product has two light functions which can also be used simultaneously.

- Switch the spotlight **1** on and off by pressing the ON/OFF switch **2** (Fig. A).
- Switch on the side light **6** by extending it from the handle **3** (Fig. A). Switch it off by pushing it back into the handle **3**.
- ⓘ **Note:** Only operate the side light **6** when the side light **6** is completely extended. Otherwise there is the risk of overheating!

### Fixing the product

The product can be used in 2 ways without having to hold it in your hand:

- Hold the magnet **5** at the bottom against a metallic magnetic surface. The product remains in this position.
- Fold out the hook **4** to suspend the product from a suitable suspension point.
- ⓘ **Note:** When hanging up the product, it must be ensured that the selected location is suitable for the weight of the product.

## ● Functions for model HG12250B

### Light functions

- Switch on the side light **6** by pressing the ON / OFF switch **2** (Fig. A).
- Press the ON / OFF switch **2** again, the side light **6** will off and the spotlight **1** will on at the same time.
- Press the ON / OFF switch **2** again to switch off the product.

### Fixing the product

The product can be used in 2 ways without having to hold it in your hand:

- Hold the magnet **5** at the back or the magnetic base **9** against a metallic magnetic surface. The product remains in this position. You can tilt the product up to 180 ° on the magnetic base **9**.
- ⚠ **CAUTION!** Please note the position of your hands whilst turning the magnetic base **9** to prevent pinching your fingers (see Fig. B).
- Fold out the hook **4** to suspend the product from a suitable suspension point. The hook **4** can be turned through 360 °.

- i Note:** When hanging up the product, it must be ensured that the selected location is suitable for the weight of the product.

## ● Maintenance and cleaning

The product requires no maintenance. The LEDs cannot be replaced.

- Switch off and disconnect the product from the power supply before you clean it.
- Never immerse the product in water or other liquids.
- Do not use corrosive cleaning agents.
- Clean the product regularly with a dry, fluff-free cloth. Use a slightly moist cloth to remove any stubborn dirt.

## ● Troubleshooting

● = Problem

⊙ = Cause

○ = Solution

● = The product is not being charged.

⊙ = It may be that the product is not connected properly.

○ = Check that the product is connected. In order to charge the product, use a power supply with an output voltage and current matching the rated input voltage and current as stated in „Technical data“ of this user manual.

## ● Storage during non-use

- Store the product in a dry, dust-free location, protected from direct sunlight.
- If the product is not used for a longer period of time, the built-in battery should be fully charged to prolong its operating life.
- Regularly charge the built-in battery, if you do not use the product for a longer period of time. This is necessary to preserve the battery.

## ● Disposal

### **Packaging:**

The packaging is made of environmentally friendly materials, which you be disposed through your local recycling facilities.



Observe the marking of the packaging materials for waste separation, which are marked with abbreviations (a) and numbers (b) with following meaning: 1–7: plastics/20–22: paper and fibreboard/80–98: composite materials.

### **Product:**



Contact your local refuse disposal authority for more details of how to dispose of your worn-out product.



The adjacent symbol of a crossed out dustbin on wheels indicates this product is subject to directive 2012/19/EU. This directive states at the end of the life this product must not be disposed of through regular household refuse but must be returned to special collection sites, recycling depots or waste management companies.

### **This disposal is free of charge to you.**

Protect the environment and dispose of properly.

### **Batteries/accumulators:**



#### **Environmental damage through incorrect disposal of the batteries/accumulators!**

Defective or exhausted batteries/rechargeable batteries must be recycled in accordance with Regulation 2023 / 1542. Return batteries/rechargeable batteries to the appropriate local collection facilities.

The symbol showing the crossed-out bin on batteries or rechargeable batteries means that such batteries must not be disposed of in domestic waste. Remove the batteries/battery pack from the product before disposing of them/it. They may contain toxic heavy metals and are subject to hazardous waste regulations. The chemical symbols of the heavy metals are: Cd = cadmium, Hg = mercury, Pb = lead.

## ● **Warranty**

The product has been manufactured to strict quality guidelines and meticulously examined before delivery. In the event of material or manufacturing defects you have legal rights against the retailer of this product. Your legal rights are not limited in any way by our warranty detailed below.

The warranty for this product is 3 years from the date of purchase. The warranty period begins on the date of purchase. Keep the original sales receipt in a safe location as this document is required as proof of purchase.

Any damage or defects already present at the time of purchase must be reported without delay after unpacking the product.

Should the product show any fault in materials or manufacture within 3 years from the date of purchase, we will repair or replace it – at our choice – free of charge to you. The warranty period is not extended as a result of a claim being granted. This also applies to replaced and repaired parts.

This warranty becomes void if the product has been damaged, or used or maintained improperly.

The warranty covers material or manufacturing defects. This warranty does not cover product parts subject to normal wear and tear, thus considered consumables (e.g. batteries, tubes, cartridges), nor damage to fragile parts, e.g. switches or glass parts.

For this product, the rechargeable battery is also covered by its warranty period.

## ● **Warranty claim procedure**

So that your request can be processed quickly, please observe the following instructions:

For all inquiries, please have the receipt and item number (IAN 525361\_2504) ready as proof of purchase.

The article number can be taken from the identification label on the product, engraving on the product, the front cover of your manual (at the bottom left), or the sticker on the back or bottom of the product.

If malfunctions or other defects arise, first contact the service department indicated below by phone or email.

You can then send a product recorded as defective to the communicated service address postage-free, making sure to enclose proof of purchase (receipt) and information on the details of the defect and when it occurred.

You can download and view this and numerous other manuals at [parkside-diy.com](http://parkside-diy.com). This QR code takes you directly to [parkside-diy.com](http://parkside-diy.com). Choose your country and use the search screen to search for the operating instructions. Entering the item number (IAN) 525361\_2504 takes you to the operating instructions for your item.



## ● Service

### **Service Great Britain**

Tel.: 08000518970

Contact form on *[parkside-diy.com](http://parkside-diy.com)*

**IAN 525361\_2504**



<b>Käytettyjen kuvakkeiden luettelo</b> . . . .	Sivu	18
<b>Johdanto</b> . . . . .	Sivu	19
Tarkoituksenmukainen käyttö . . . . .	Sivu	19
Osien ja ominaisuuksien kuvaus. . . . .	Sivu	19
Tekniset tiedot. . . . .	Sivu	20
Toimituksen sisältö . . . . .	Sivu	20
<b>Turvallisuusohjeet</b> . . . . .	Sivu	21
Paristoja / ladattavia akkuja koskevat turvallisuusohjeet . . . . .	Sivu	22
<b>Ennen käyttöä</b> . . . . .	Sivu	23
Tuotteen lataaminen . . . . .	Sivu	23
<b>Käyttö</b> . . . . .	Sivu	23
Mallin HG12250A toiminnot . . . . .	Sivu	23
Mallin HG12250B toiminnot . . . . .	Sivu	24
<b>Kunnossapito ja puhdistaminen</b> . . . . .	Sivu	25
<b>Vianmääritys</b> . . . . .	Sivu	25
<b>Säilyttäminen käyttämättömien jaksojen aikana.</b> . . . . .	Sivu	25
<b>Hävittäminen</b> . . . . .	Sivu	25
<b>Takuu</b> . . . . .	Sivu	26
Toimiminen takuutapauksessa . . . . .	Sivu	27
Huoltopalvelu . . . . .	Sivu	28

## Käytettyjen kuvakkeiden luettelo



**VAARA!** Tämä symboli yhdessä merkkisanan "VAARA" kanssa ilmaisee korkean tason riskiä, joka johtaa vakavaan loukkaantumiseen tai kuolemaan, jos sitä ei vältetä.



**VAROITUS!** Tämä symboli yhdessä merkkisanan "VAROITUS" kanssa ilmaisee kohtalaista riskiä, joka voi johtaa kuolemaan tai vakavaan loukkaantumiseen, jos sitä ei vältetä.



**HUOMIO!** – Tämä symboli yhdessä merkkisanan "HUOMIO" kanssa ilmaisee vähäisen vaaran, joka voi aiheuttaa lieviä tai kohtalaisia loukkaantumisia, jos vaaravaroitusta ei noudateta.



**HUOMAA!** Tämä symboli yhdessä merkkisanan "HUOMAA" kanssa ilmaisee omaisuusvahingon mahdollisuutta.



**VAROITUS! RÄJÄHDYSVAARA!** Varoitus, jossa tämä symboli ja sanat "VAROITUS! RÄJÄHDYSVAARA" merkitsee mahdollista räjähdyksen uhkaa. Tämän varoituksen noudattamatta jättäminen voi johtaa vakaviin tai kuolemaan johtaviin vammoihin ja mahdollisiin omaisuusvahinkoihin. Noudata tämän varoituksen ohjeita vakavien vammojen, hengenvaaran tai omaisuusvahinkojen välttämiseksi!







**HUOMAUTUS:** Tämä symboli yhdessä merkkisanan "HUOMAUTUS" kanssa, antaa hyödyllistä tietoa.



Tämä toimintamerkki osoittaa, että on käytettävä sopivia suojakäsineitä! Noudata ohjeita, jotta kädet eivät osu esineisiin tai joudu kosketuksiin lämmön tai kemiallisten aineiden kanssa!



USB-yhteys

	Tasavirta/jännite
	Suojaluokka III
	CE-merkintä ilmaisee yhdenmukaisuuden tätä tuotetta koskevien asiaankuuluvien EU-direktiivien kanssa.
	Turvallisuustiedot Käyttöohjeet

## **AKKUKÄYTTÖINEN LED-VALAISIN** **PALA 2000 A2**

### ● **Johdanto**

Onnittelemme sinua uuden tuotteen hankinnasta. Valitsit erittäin korkealaatuisen tuotteen. Käyttöohje on osa tätä tuotetta. Se sisältää tärkeitä turvallisuusohjeita sekä käyttöä ja hävitystä koskevia ohjeita. Tutustu ennen tuotteen käyttöä huolellisesti kaikkiin käyttöjä turvallisuusohjeisiin. Käytä tuotetta ainoastaan ohjeen mukaan ja siinä mainittuihin tarkoituksiin. Anna kaikki ohjeet mukaan, jos luovutat tuotteen edelleen.

### ● **Tarkoituksenmukainen käyttö**



Tämä tuote on tarkoitettu normaaliin käyttöön. Tämä tuote on tarkoitettu vain yksityiskäyttöön ja kuiviin sisätiloihin, esim. varastotiloissa tai käytävillä. Tuotetta ei ole tarkoitettu

kaupalliseen käyttöön tai käytettäväksi muissa tarkoituksissa. Vain sisäkäyttöön!

- Ei sovellettu kotitalouksien tavanomaiseen valaistukseen.

### ● **Osien ja ominaisuuksien kuvaus**

- 1 Kohdevalo
- 2 Virtakytkin
- 3 Kahva
- 4 Koukku
- 5 Magneetti
- 6 Sivuväli
- 7 USB-tuloliitäntä (Type-C)

- 8 Latauksen merkkivalo
- 9 Magneettijalusta (vain HG12250B)
- 10 USB-kaapeli (Type A – Type C)

## ● Tekniset tiedot

### Akkukäyttöinen LED-valo:

- Valonlähteet: 1 x 2 W COB LED sivuvaloon ja  
1 x 1 W SMD LED kohdevaloon (ei voi vaihtaa)
- Ladattava akku: 1 x litiumioni 3,7 V  $\text{---}$ ,  
18650 2000 mAh, 7,4 Wh (1ICR19/67)  
(käyttäjä ei voi vaihtaa, vain ammattihenkilö saa vaihtaa)
- Valon kestoaika: sivuvalo noin 2,5 tuntia ja kohdevalo  
6 tuntia (kun ladattava akku on ladattu täyteen)
- Suojausluokka: III /  $\text{III}$
- USB-tulo: 5 V  $\text{---}$ , 1 A
- i Huomautus:** USB-A-virtaliitäntä ei sisälly toimitukseen. Käytä vain SELV-virtalähdettä, jonka suurin käyttöjännite on 5 V  $\text{---}$ , 1 A.

### Tuotteen koko:

- HG12250A  
(suljetussa  
asennossa): 19,5 x 4 x 3 cm (K x L x P)
- HG12250A  
(laajennetussa  
asennossa): 28 x 4 x 3 cm (K x L x P)
- HG12250B: 17 x 2,5 x 6 cm (K x L x P)

### Tuotteen paino:

- HG12250A: 185 g (sis. lisävarusteet)
- HG12250B: 200 g (sis. lisävarusteet)



- Käyttölämpötila: 0 – 25 °C
- Säilytyslämpötila: -10 – 45 °C
- Käyttökosteus: 40 – 75 % RH

## ● Toimituksen sisältö

- 1 LED-valo
- 1 USB-kaapeli
- 1 sarja käyttöohjeita



## Turvallisuusohjeet

-  **VAROITUS! HENGENVAARA JA TAPATURMIEN VAARA LAPSILLE!** Älä koskaan jätä lapsia pakkausmateriaalin läheisyyteen yksin ilman valvontaa. On aina olemassa tukehtumisvaara, jos lapset leikkivät pakkausmateriaalilla. Lapset aliarvioivat usein vaarat. Pidä pakkausmateriaali aina poissa lasten ulottuvilta. Tämä tuote ei ole lelu.
  - Tätä tuotetta saavat käyttää vähintään 8-vuotiaat lapset ja henkilöt, joiden fyysiset, aistinvaraiset tai henkiset kyvyt ovat heikentyneet tai joilla ei ole riittävästi kokemusta ja tietoa, jos heitä valvotaan tai heitä opastetaan tuotteen turvalliseen käyttöön, ja he ymmärtävät siihen liittyvät vaarat. Lapset eivät saa leikkiä tuotteella. Lapset eivät saa puhdistaa tai tehdä käyttäjän huoltotoimenpiteitä ilman valvontaa.
  - Tämä tuote ei ole lelu, se on pidettävä poissa lasten ulottuvilta. Lapset eivät ole tietoisia sähkötuotteiden käsittelyyn liittyvistä vaaroista.
  - Älä käytä tuotetta, jos havaitset siinä minkäänlaisia vaurioita.
  -  **HUOMIO! RÄJÄHDYSVAARA!** Älä käytä tuotetta räjähdysvaarallisissa ympäristöissä, joissa on syttyviä höyryjä, kaasuja tai pölyjä.
  - Suojaa tuote kosteudelta ja märkyydeltä. Älä upota tuotetta veteen tai muihin nesteisiin!
  - Älä tee tuotteeseen muutoksia tai korjauksia itse. LED-lamppuja ei voi eikä saa vaihtaa.
- ⚠️ HUOMIO!** LED-suojakehyksiä ei voi vaihtaa. Hävitä tuote, jos huomaat suojakehyksessä halkeamia tai murtumien merkkejä.
- Hävitä tuote, jos tuote tai USB-kaapeli on vaurioitunut.
  - Varmista, ettei USB-kaapeli vahingoitu terävistä reunoista tai kuumista kohteista. Avaa USB-kaapeli kierteeltä kokonaan ennen käyttöä.
  - Irrota USB-liittimet USB-liitännästä aina ennen asennusta, purkamista tai puhdistusta.
  - Suojaa tuote äärimmäiseltä lämmöltä ja kylmyydeltä.
  - LED-lamppuja ei voi vaihtaa. Jos LED-valot eivät enää pala, koko tuote on hävitettävä.

- Tuotetta ei saa koskaan ladata tietokoneella tai kannettavalla tietokoneella, koska suuren virrankulutuksen vuoksi tietokone tai kannettava tietokone voi vaurioitua.



## Paristoja / ladattavia akkuja koskevat turvallisuusohjeet

- **HENGENVAARA!** Pidä paristot / ladattavat akut poissa lasten ulottuvilta. Jos paristo on vahingossa nieltä, hakeudu välittömästi lääkärin hoitoon.
-  **RÄJÄHDYSVAARA!** Älä koskaan lataa muita kuin ladattavia akkuja. Älä oikosulje paristoja / ladattavia akkuja ja/tai avaa niitä. Seurauksena voi olla ylikuumentuminen, tulipalo tai puhkeaminen.
- Älä koskaan heitä paristoja / ladattavia akkuja tuleen tai veteen.
- Älä kuormita paristoja / ladattavia akkuja mekaanisesti.

## Paristojen / ladattavien akkujen vuotovaara

- Vältä äärimmäisiä ympäristöolosuhteita ja lämpötiloja, jotka voivat vaikuttaa paristoihin / ladattaviin akkuihin, esim. lämpöpatterit / suora auringonvalo.
- Jos paristot / ladattavat akut ovat vuotaneet, vältä kemikaalien pääsyä iholle, silmiin ja limakalvoille. Huuhtele altistuneet alueet välittömästi puhtaalla vedellä ja hakeudu lääkäriin!
-  **KÄYTÄ SUOJAKÄSINEITÄ!** Vuotavat tai vaurioituneet paristot / ladattavat akut voivat aiheuttaa palovammoja päästessään kosketuksiin ihon kanssa. Käytä sopivia suojakäsineitä aina, jos tällainen tapahtuma tapahtuu.
- Tässä tuotteessa on sisäänrakennettu ladattava akku, jota käyttäjä ei voi vaihtaa. Ladattavan akun poistamista tai vaihtamista varten tuote täytyy viedä valmistajalle, sen asiakaspalveluun tai vastaavalle ammattitaitoiselle henkilölle vaarojen välttämiseksi. Kun hävität tuotteen, huomioi, että tuotteen sisällä on ladattava akku.

## ● Ennen käyttöä

❗ **Huomautus:** Poista kaikki pakkausmateriaalit tuotteesta.

## ● Tuotteen lataaminen

❗ **Huomautus:** On suositeltavaa käyttää tuotetta 3 kuukauden sisällä ostamisesta.

❗ **Huomautus:** Lataa tuote täyteen ennen ensimmäistä käyttökertaa.

❗ **Huomautus:** Lataa akku täyteen ennen varastointia. Jos haluat varastoida tuotetta yli 3 kuukauden ajan, lataa akku täyteen 3 kuukauden välein.

❗ **Huomautus:** Voit ladata tuotteen mukana tulevalla USB-kaapelilla [10] käyttäen määritettyä tulojännitettä ja virtaa (katso ”Tekniset tiedot”).

□ Liitä USB-kaapelin [10] USB-liitin (Type-C) tuotteen USB-tuloporttiin [7] (Type-C).

□ Liitä sitten USB-kaapelin [10] USB-liitin USB-virtalähteen USB-porttiin.

❗ **Huomautus:** HG12250A: USB-tuloliitäntä (Type-C) [7] on piilotettu lamppuun (kuva B). Laajenna lamppu kokonaan ennen lataamista.

❗ **Huomautus:** Huomioi lampun ja USB-virtalähteen välinen etäisyys, sillä USB-kaapelin [10] pituus on noin 1 metri.

❗ **Huomautus:** Latauksen aikana latauksen merkkivalo [8] palaa punaisena. Kun lataus on valmis, latauksen merkkivalo [8] palaa vihreänä. Kun latauksen merkkivalo [8] palaa vihreänä, vedä USB-kaapeli [10] irti tuotteen USB-tuloliitännästä [7] (Type-C), jotta ladattava akku ei pääse purkautumaan.

## ● Käyttö

⚠️ **HUOMIO! ONNETTOMUUSVAARA!** Säilytä ja kiinnitä tuote aina siten, että se ei voi aiheuttaa loukkaantumisvaaraa tai se ei vahingoitu.

## ● Mallin HG12250A toiminnot

### Valaisutoiminnot

Tuotteessa on kaksi valaisutoimintoa, joita voi käyttää myös samanaikaisesti.

□ Kytke kohdevalo [1] päälle ja pois päältä painamalla virtakytkintä [2] (kuva A).

- Kytke sivuvalo [6] päälle laajentamalla kahvasta [3] (kuva A). Kytke se pois päältä painamalla takaisin kahvaan [3].
- i** **Huomautus:** Käytä sivuvaloa [6] vain, kun sivuvalo [6] on kokonaan laajennettu. Muutoin vaarana on ylikuumentuminen!

### Tuotteen kiinnittäminen

Tuotetta voi käyttää 2 tavalla ilman, että sitä tarvitsee pitää kädessä:

- Paina pohjan magneetti [5] metallista magneettipintaa vasten. Tuote kiinnittyy tähän pintaan.
- Käännä koukku [4] auki ripustaaksesi tuotteen sopivaan ripustuskohtaan.
- i** **Huomautus:** Tuotetta ripustettaessa on varmistettava, että valittu paikka on sopiva tuotteen painolle.

### ● Mallin HG12250B toiminnot

#### Valaisutoiminnot

- Kytke sivuvalo [6] päälle painamalla virtakytkintä [2] (kuva A).
- Paina virtakytkintä [2] uudelleen, sivuvalo [6] sammuu ja kohdevalo [1] palaa samanaikaisesti.
- Kytke tuote pois päältä painamalla virtakytkintä [2] vielä uudelleen.

### Tuotteen kiinnittäminen

Tuotetta voi käyttää 2 tavalla ilman, että sitä tarvitsee pitää kädessä:

- Paina magneettijalustan [9] magneetti [5] metallista magneettipintaa vasten. Tuote kiinnittyy tähän pintaan. Voit kallistaa tuotetta jopa 180° magneettijalustassa [9].
- ⚠** **HUOMIO!** Huomioi kätesi asento, kun käännät magneettijalustaa [9], jotta vältät sormien puristuksiin jäämisen (katso kuva B).
- Käännä koukku [4] auki ripustaaksesi tuotteen sopivaan ripustuskohtaan. Koukkua [4] voidaan kääntää 360°.
- i** **Huomautus:** Tuotetta ripustettaessa on varmistettava, että valittu paikka soveltuu tuotteen painolle.

## ● Kunnossapito ja puhdistaminen

Tuote ei tarvitse kunnossapitoa. LED-lamppuja ei voi vaihtaa.

- Kytke tuote pois päältä ja irrota se virtalähteestä ennen sen puhdistamista.
- Älä upota tuotetta veteen tai muihin nesteisiin.
- Älä koskaan käytä syövyttäviä puhdistusaineita.
- Puhdista tuote säännöllisesti kuivalla, nukkaamattomalla liinalla. Poista pinttynyt lika hieman kostealla liinalla.

## ● Vianmääritys

● = Ongelma

⊙ = Syy

○ = Ratkaisu

● = Tuotetta ei ole ladattu.

⊙ = Voi olla, että tuotetta ei ole liitetty kunnolla.

○ = Tarkista, että tuote on liitetty. Käytä tuotteen lataamiseen vain virtalähdettä, jonka lähtöjännite ja -virta vastaavat tämän käyttöoppaan kohdassa ”Tekniset tiedot” annettua nimellistulojännitettä ja -virtaa.

## ● Säilyttäminen käyttämättömien jaksojen aikana

- Säilytä tuotetta kuivassa pölyttömässä paikassa suojattuna suoralta auringonvalolta.
- Jos tuotetta ei käytetä pitkään aikaan, sisäänrakennettu akku on ladattava täyteen akun käyttöiän pidentämiseksi.
- Lataa sisäänrakennettu akku säännöllisesti, jos et käytä tuotetta pitkään aikaan. Tämä on välttämätöntä akun säilyttämiseksi.

## ● Hävittäminen

**Pakkaus:**

Pakkaus on valmistettu ympäristöystävällisistä materiaaleista, jotka voidaan viedä paikalliseen kierrätyspisteeseen.



Noudata pakkausmateriaalien jätteiden lajittelua koskevia merkintöjä. Ne koostuvat lyhenteistä (a) sekä numeroista (b) ja tarkoittavat seuraavaa: 1–7 = muovit / 20–22 = paperi ja pahvi / 80–98 = komposiitit.

## Tuote:



Lisätietoja käytöstä poistetun tuotteen hävitysmahdollisuuksista saat kunnan- tai kaupungintalolta.



Rastilla ylivedetyn jäteastian merkki tarkoittaa, että tähän laitteeseen sovelletaan direktiiviä 2012/19/EU. Tämän direktiivin mukaan elinkaarensa päähän tullutta laitetta ei saa heittää normaaliin talousjätteeseen, vaan se on toimitettava erilliseen keräyspaikkaan tai jätteenkäsittelystä vastaavaan laitokseen.

## Tämä hävitystapa on maksuton.

Säästä ympäristöä hävittämällä tuotteet asianmukaisesti.

## Paristojen/akkujen:



**Paristojen/akkujen virheellisestä hävittämisestä aiheutuu ympäristövahinko!**

Violliset tai käytetyt paristot/akut täytyy kierrättää ASETUKSEN 2023/1542 mukaan. Palauta paristot/akut paikallisiin keräyspisteisiin.

Yliviivatun jäteastian merkki paristoissa tai akuissa tarkoittaa, että paristoja ja akkuja ei saa hävittää talousjätteen mukana. Poista paristot/akut tuotteesta ennen hävittämistä. Ne voivat sisältää myrkyllisiä raskasmetalleja, minkä vuoksi ne kuuluvat ongelmajättekäsittelyyn.

Raskasmetallien kemialliset merkit ovat seuraavat: Cd = kadmium, Hg = elohopea, Pb = lyijy.

## ● Takuu

Tuote on valmistettu huolellisesti tiukkojen laatudirektiivien mukaan ja tarkistettu huolella ennen toimitusta. Materiaali- tai valmistusvirheiden tapauksessa kuluttajalla on laillisia oikeuksia tuotteen myyjää kohtaan. Alla oleva takuu ei rajoita kuluttajan lakisääteisiä oikeuksia millään tavalla.

Tämän tuotteen takuu on 3 vuotta ostopäivästä lukien. Takuu-aika alkaa ostopäivästä. Säilytä alkuperäinen ostokuitti turvallisessa paikassa, koska tätä asiakirjaa vaaditaan ostotositteena.

Mahdollisista ostohetkellä esiintyneistä vaurioista tai vioista on ilmoitettava välittömästi tuotteen pakkauksesta purkamisen jälkeen.

Jos 3 vuoden sisällä tuotteen ostopäivästä alkaen tuotteesta löytyy materiaali- tai valmistusvirhe, korjaamme tuotteen ilmaiseksi harkintamme mukaan. Takuu-aikaa ei pidennetä myönnetyn takuuvaatimuksen vuoksi. Tämä koskee myös vaihdettuja ja korjattuja osia.

Takuun voimassaolo lakkaa, jos tuote on vioittunut, sitä on käytetty tai huollettu tarkoituksenvastaisesti.

Takuu kattaa materiaali- ja valmistusvirheet. Takuu ei kata tuotteen osia, jotka kuluvat normaalisti (esim. paristot, letkut, väripatruunat) ja joita voidaan sen vuoksi pitää kuluvina osina eikä myöskään rikkoutuvia osia esim. kytkimiä, akkuja tai lasista valmistettuja osia.

Tämän tuotteen takuu-aika koskee myös akkua.

## ● Toimiminen takuutapauksessa

Jotta pyyntösi voidaan käsitellä nopeasti, noudata seuraavia ohjeita:

Säilytä tiedusteluja varten kassakuitti ja tuotenro (IAN 525361\_2504) todisteena ostosta.

Löydät tuotenumeron tuotteen tyyppikilvestä, tuotteessa olevasta kaiverruksesta, käyttöohjeen kansilehdestä (alavasemmalla) tai tuotteen taka- tai alaosan tarrasta.

Jos tuotteen toiminnassa ilmenee vikoja tai muita puutteita, ota ensin yhteyttä alla mainittuun huoltopalveluun puhelimitse tai sähköpostitse.

Voit tämän jälkeen lähettää vialliseksi todetun tuotteen veloitusetta huoltopalvelun ilmoittamaan osoitteeseen. Liitä mukaan ostokuitti (kassakuitti) sekä tiedot viasta ja sen esiintymisajasta.

Voit tarkastella ja ladata näitä ja monia muita käyttöoppaita osoitteessa [parkside-diy.com](http://parkside-diy.com). Skannaamalla tämän QR-koodin pääset suoraan osoitteeseen [parkside-diy.com](http://parkside-diy.com). Valitse maa ja etsi käyttöohjeet hakukentän avulla. Syöttämällä tuotenumeron (IAN) 525361\_2504 löydät tuotteesi käyttöohjeen.



## ● Huoltopalvelu



### **Huoltopalvelu Suomi**

Puhelin: 0800916210

Yhteydenottolomake osoitteessa [parkside-diy.com](http://parkside-diy.com)

**IAN 525361\_2504**



<b>Lista över använda piktogram</b> . . . . .	Sidan	30
<b>Inledning</b> . . . . .	Sidan	31
Avsedd användning . . . . .	Sidan	31
Beskrivning av delar och funktioner . . . . .	Sidan	31
Tekniska data . . . . .	Sidan	32
Leveransinnehåll . . . . .	Sidan	32
<b>Säkerhetsinstruktioner</b> . . . . .	Sidan	33
Säkerhetsinstruktioner för batterier/ laddningsbara batterier. . . . .	Sidan	34
<b>Innan användning</b> . . . . .	Sidan	34
Laddning av produkten. . . . .	Sidan	35
<b>Användning</b> . . . . .	Sidan	35
Funktioner för modell HG12250A. . . . .	Sidan	35
Funktioner för modell HG12250B. . . . .	Sidan	36
<b>Underhåll och rengöring</b> . . . . .	Sidan	37
<b>Felsökning</b> . . . . .	Sidan	37
<b>Förvaring under icke-användning</b> .	Sidan	37
<b>Avfallshantering</b> . . . . .	Sidan	37
<b>Garanti</b> . . . . .	Sidan	38
Handläggning av garantianspråk . . . . .	Sidan	39
Service . . . . .	Sidan	40

## Lista över använda piktogram



**FARA!** Denna symbol med signalordet "FARA" indikerar en fara med hög riskgrad som, om den inte undviks, kommer att resultera i allvarliga skador eller dödsfall.



**VARNING!** Denna symbol i kombination med ordet "VARNING" markerar en medelhög risk som, om den inte undviks, kan resultera i dödsfall eller allvarlig skada.



**FÖRSIKTIGHET!** – Denna symbol i kombination med signalordet "FÖRSIKTIGHET", indikerar en lågriskfara som kan orsaka mindre eller måttliga skador om varningen inte följs.



**UPPMÄRKSAMHET!** Denna symbol i kombination med signalordet "UPPMÄRKSAMHET" indikerar en möjlig egendomsskada.



**VARNING! EXPLOSIONSRISK!** En varning med denna symbol och ordet "VARNING! EXPLOSIONSRISK" indikerar den potentiella risken för en explosion. Om inte denna varning följs kan det resultera i allvarliga eller fatala skador och eventuella egendomsskador. Följ instruktionerna i denna varning för att undvika allvarliga skador, livsfara eller egendomsskador!



**NOTERA:** Denna symbol i kombination med signalordet "NOTERA" ger ytterligare användbar information.







Detta aktivitetstecken indikerar att du skall använda lämpliga skyddshandskar. Följ instruktionerna för att undvika slag eller att du fastnar i föremål eller kommer i kontakt med termiska eller kemiska material.



USB-anslutning



Likström/spänning

	Skyddsklass III
	CE-märkning anger överensstämmelse med relevanta EU-direktiv som gäller för denna produkt.
 	Säkerhetsinformation Användarinstruktioner

## **BATTERIDRIVEN LED-LAMPA PALA 2000 A2**

### ● **Inledning**

Grattis till köpet av din nya produkt. Du har köpt en högklassig produkt. Bruksanvisningen hör till produkten. Den innehåller viktiga anvisningar för säkerhet, användning och avfallshantering. Läs säkerhetsanvisningarna och monteringsanvisningen innan du använder produkten. Använd produkten endast enligt beskrivningen och endast för de angivna ändamålen. Se till att bruksanvisningen alltid finns tillgänglig även vid vidare användning av tredje man.

### ● **Avsedd användning**



Produkten är avsedd för normalt bruk. Denna produkt är endast lämplig för privat bruk i torr miljö inomhus, t.ex i förråd eller korridor.

Produkten är inte avsedd för kommersiell användning eller för någon annan användning. Endast för inomhusbruk!

- Inte lämplig för ordinarie belysning som rumsbelysning i hushåll.

### ● **Beskrivning av delar och funktioner**

- 1 Strålkastare
- 2 Strömbrytare
- 3 Handtag
- 4 Krok
- 5 Magnet
- 6 Sidolampa
- 7 USB-ingångsuttag (typ C)
- 8 Laddningsindikator
- 9 Magnetisk bas (endast HG12250B)
- 10 USB-kabel (typ A till typ C)

## ● Tekniska data

### Sladdlös LED-lampa

Ljusenheter: 1 x 2 W COB-LED för sidolampan och

1 x 1 W SMD-LED för strålkastaren (ej utbytbar)

Laddningsbart batteri: 1 x Lithium-Ion 3,7 V  $\equiv$  , 18650 2000 mAh, 7,4 Wh (1ICR19/67)

(inte utbytbar av användare, endast utbytbar av kvalificerad person)

Ljus påslaget tid: cirka 2,5 timmar för sidolampan och 6 timmar för strålkastaren (när det laddningsbara batteriet är fulladdat)

Skyddsklass: III /  $\text{III}$

USB inmatning: 5 V  $\equiv$  , 1 A

**i Notera:** USB-A-uttag för strömförsörjning ingår inte. Använd endast SELV strömförsörjningen med en maximal utmatad arbetsspänning på 5 V  $\equiv$  , 1 A.

### Produktmått:

HG12250A

(stängt läge):V 19,5 x 4 x 3 cm (H X W X L)

HG12250A

(förlängt läge): 28 x 4 x 3 cm (H X W X L)

HG12250B:

17 x 2,5 x 6 cm (H X W X L)

### Produktvikt:

HG12250A: 185 g (inkl. tillbehör)

HG12250B: 200 g (inkl. tillbehör)

Arbetstemperatur: 0 °C till 25 °C

Förvaringstemperatur: -10 °C till +45 °C

Arbetsfuktighet: 40 till 75 % RH

## ● Leveransinnehåll

1 LED-lampa

1 USB-kabel

1 set med bruksanvisning



## Säkerhetsinstruktioner

-  **! VARNING! LIVSFARA OCH RISK FÖR OLYCKOR FÖR SPÄDBARN OCH SMÅBARN!** Lämna aldrig barn utan uppsikt med förpackningsmaterialet. Det finns risk för kvävning om barn leker med förpackningsmaterialet. Barn underskattar ofta faran. Håll alltid barn undan från förpackningsmaterial. Produkten är ingen leksak.
  - Denna produkt kan användas av barn från 8 års ålder och av personer med reducerad fysisk, sensorisk eller mental kapacitet eller personer som saknar erfarenhet och kunskap, om de övervakas eller fått instruktioner beträffande användning av produkten på ett säkert sätt och förstår riskerna involverade däri. Barn skall inte leka med produkten. Rengöring och användarunderhåll skall inte utföras av barn utan uppsikt.
  - Denna produkt är ingen leksak och måste hållas utom räckhåll för barn. Barn är inte medvetna om faror som associeras med hantering av elektriska produkter.
  - Använd inte produkten om du upptäcker någon typ av skada.
  -  **FÖRSIKTIGHET! RISK FÖR EXPLOSION!** Använd inte produkten i potentiellt explosiva miljöer där det finns lättantändliga ångor, gaser eller damm.
  - Skydda alltid produkten mot fukt och väta. Sänk inte ned produkten i vatten eller annan vätska!
  - Utför inga modifieringar eller reparationer själv på produkten. LED kan inte och får inte bytas.
- ! FÖRSIKTIGHET!** Skyddshöljet runt LED-lamporna kan inte bytas ut. Kassera produkten om du upptäcker sprickor eller tecken på skador på skyddshöljet.
- Kasta produkten om produkten eller USB-kabeln är skadad.
  - Se till att USB-kabeln inte skadas av vassa kanter eller heta föremål. Linda ut USB-kabeln helt innan användning.
  - Koppla alltid ur USB-kontakterna från USB-uttaget före installation, demontering eller rengöring.
  - Skydda produkten mot extrem värme och kyla.

- LED-lamporna är inte utbytbara. Om LED-lamporna inte fungerar vid slutet av dess livslängd skall hela produkten bytas ut.
- Produkten bör aldrig laddas från en PC eller notebook, eftersom på grund av den höga strömförbrukningen kan PC:n eller notebook skadas.



## Säkerhetsinstruktioner för batterier/ laddningsbara batterier

- **LIVSFARA!** Förvara batterier/laddningsbara batterier utom räckhåll för barn. Om de av en händelse svalts sök omedelbart läkarhjälp.
-  **RISK FÖR EXPLOSION!** Ladda aldrig icke-laddningsbara batterier. Kortslut aldrig batterier/laddningsbara batterier och/eller öppna dem. De kan överhettas, börja brinna eller brista.
- Kasta aldrig batterier/laddningsbara batterier i elden eller i vattnet.
- Använd inte mekanisk belastning på batterier/laddningsbara batterier.

### **Risk för läckande batterier/ laddningsbara batterier.**

- Undvik extrema väderförhållanden och temperaturer vilka kan påverka batterier/laddningsbara batterier, d,v,s, radiatorer/direkt solljus.
- Om batterier/laddningsbara batterier läcker, se till att huden, ögonen, slemhinnor inte kommer i kontakt med kemikalierna! Skölj omedelbart det påverkade området med färskt vatten och sök medicinsk hjälp!
-  **ANVÄND SKYDDSHANDSKAR!** Läckande eller skadade batterier/ laddningsbara batterier kan orsaka brännskador vid kontakt med huden. Använd lämpliga skyddshandskar hela tiden om något sådan händer.
- Denna produkt har ett inbyggt laddningsbart batteri som inte kan bytas av användaren. Borttagningen eller bytet av det laddningsbara batteriet kan endast utföras av tillverkaren eller dess kundtjänst eller av liknande kvalificerad person för att förebygga faror. När produkten kastas skall det noteras att denna produkt innehåller ett laddningsbart batteri.

### ● **Innan användning**

- ① **Notera:** Ta bort allt förpackningsmaterial från produkten.

## ● Laddning av produkten

- ① **Notera:** Det är rekommenderat att använda produkten inom en månad efter köp.
- ① **Notera:** Ladda produkten helt före första användningen.
- ① **Notera:** Ladda batteriet fullt innan förvaring. Ladda batteriet fullt var tredje månad om du önskar förvara produkten under långre tid än tre månader.
- ① **Notera:** Du kan ladda produkten med USB-kabeln **10** som medföljer med den specificerade ingående spänningen och strömmen (se "Tekniska data").
  - Sätt in USB (typ C)-kontakten på USB-kabeln **10** i USB-uttaget (typ C **7**) på produkten.
  - Sätt sedan i USB-kontakten på USB-kabeln **10** i USB-uttaget på USB-strömförsörjningen.
- ① **Notera:** Hos HG12250A: sitter USB-uttaget (typ C) **7** dolt i lampan (Bild B). Förläng lampan helt innan laddning.
- ① **Notera:** Uppmärksamma avståndet mellan lampan och USB-strömförsörjningen eftersom USB-kabelns **10** längd är cirka 1 m.
- ① **Notera:** Under laddningen kommer laddningsindikatorn **8** lysa rött. När laddningen är klar lyser laddningsindikatorn **8** grönt. När laddningsindikatorn **8** lyser grönt, dra ut USB-kabeln **10** från USB-ingångsuttaget (typ C) **7** på produkten för att förhindra att det laddningsbara batteriet laddas ur.

## ● Användning

**⚠ FÖRSIKTIGHET! RISK FÖR OLYCKOR!** Förvara och säkra alltid produkten på ett sådant sätt att det inte finns någon risk för personskador eller skador på produkten.

## ● Funktioner för modell HG12250A

### Ljusfunktioner

Produkten har två ljusfunktioner som också kan användas samtidigt.

- Slå på och av strålkastaren **1** genom att trycka på PÅ/AV-knappen **2** (Bild A).

- Slå på sidolampan [6] genom att dra ut den från handtaget [3] (Bild A). Stäng av den genom att trycka tillbaka den i handtaget [3].
- ⓘ **Notera:** Använd endast sidolampan [6] när sidolampan [6] är helt utfälld. Annars finns risk för överhettning!

### Fästa produkten

Produkten kan användas på två sätt utan att behöva hålla den i handen:

- Håll magneten på undersidan [5] mot en magnetisk metallyta. Produkten blir kvar i den positionen.
- Vik ut kroken [4] för att hänga produkten på en lämplig upphängningspunkt.
- ⓘ **Notera:** När produkten hängs upp måste det garanteras att platsen är lämplig för produktens vikt.

## ● Funktioner för modell HG12250B

### Ljusfunktioner

- Slå på sidolampan [6] genom att trycka på PÅ/AV-knappen [2] (Bild A).
- Tryck på PÅ/AV-knappen [2] igen, så släcks sidolampan [6] och strålkastaren [1] tänds samtidigt.
- Tryck på PÅ/AV-knappen [2] igen för att stänga av produkten.

### Fästa produkten

Produkten kan användas på två sätt utan att behöva hålla den i handen:

- Håll magneten på baksidan [5] eller den magnetiska basen [9] mot en metallisk magnetisk yta. Produkten blir kvar i den positionen. Du kan luta produkten upp till 180 ° på den magnetiska basen [9].
- ⚠ **FÖRSIKTIGHET!** Notera dina händers position när du vrider den magnetiska basen [9] för att förhindra att du klämmer dina fingrar (se Bild B).
- Vik ut kroken [4] för att hänga produkten på en lämplig upphängningspunkt. Kroken [4] kan vridas runt 360 °.
- ⓘ **Notera:** När produkten hängs upp måste det garanteras att platsen är lämplig för produktens vikt.

## ● Underhåll och rengöring

Produkten kräver inget underhåll. LED kan inte bytas ut.

- Stäng av produkten och koppla ifrån den från strömförsörjningen innan rengöring.
- Sänk inte ned produkten i vatten eller annan vätska.
- Använd aldrig slipande rengöringsmedel.
- Rengör produkten regelbundet med en torr och luddfri trasa. Använd den lätt fuktad för att ta bort envis smuts.

## ● Felsökning

● = Problem

⊙ = Orsak

○ = Lösning

● = Produkten laddar inte.

⊙ = Det kan vara så att produkten inte är korrekt ansluten.

○ = Kontrollera att produkten är ansluten. För att ladda produkten, använd en strömkälla med en utgångsspänning och ström som matchar den märkta ingångsspänningen och strömmen som anges i "Tekniska data" i denna användarmanual.

## ● Förvaring under icke-användning

- Förvara produkten på en torr dammfri plats, skyddad från direkt solljus.
- Om produkten inte används under en längre tidsperiod bör det inbyggda batteriet vara fulladdat för att förlänga dess livslängd.
- Ladda regelbundet det inbyggda batteriet om du inte använder produkten under en längre period. Det är inte nödvändigt att upprätthålla batteriet.

## ● Avfallshantering

### Förpackning:

Förpackningen består av miljövänliga material, som kan lämnas på lokala återvinningsstationer.



Beakta märkningen på förpackningsmaterialet för rätt källsortering vid avfallshantering. Dessa har markerats med förkortningar (a) och siffror (b) med följande betydelse: 1–7: plaster / 20–22: papper och kartong / 80–98: kompositmaterial.

## Produkt:



Information om möjligheterna för avfallshantering av den uttjänta produkten erhåller du hos kommunen.



Symbolen med den överstrukna soptunnan visar att denna enhet omfattas av direktiv 2012/19/EU. Detta direktiv anger att du inte får kasta denna utrustning i det normala hushållsavfallet när den kasseras utan att den måste lämnas till särskilda insamlingsställen, återvinningscentraler eller specialföretag för avfallshantering.

## Denna avfallshantering kostar dig ingenting.

Var rädd om miljön och säkerställ en korrekt avfallshantering.

## Batterier/ackumulatorer:



**Miljöskada till följd av felaktig kassering av batterier/ackumulatorer!**

Defekta eller använda batterier måste lämnas till avfallshantering i enlighet med FÖRORDNING 2023/1542. Lämna in batterier/ackumulatorer via de lokala insamlingsställena som tillhandahålls.

Den överkorsade soptunnan på batterier eller batteripack betyder att du inte får kasta batterier och batteripack i hushållsavfallet. Ta alltid ut batterierna ur produkten före avfallshantering. Dessa kan innehålla giftiga tungmetaller och ska behandlas som farligt avfall. De kemiska symbolerna för tungmetaller är följande: Cd = Kadmium, Hg = Kvicksilver, Pb = Bly.

## ● Garanti

Produkten har tillverkats enligt stränga kvalitetskrav och kontrollerats noggrant före leverans. I händelse av materialfel eller tillverkningsfel har du lagstadgade rättigheter mot säljaren av produkten. Dina lagstadgade rättigheter begränsas inte på något sätt av vår garanti som anges nedan.

Garantin för den här produkten är 3 år från och med inköpsdatum. Garantitiden börjar från och med inköpsdagen. Förvara originalkvittot på en säker plats eftersom detta dokument krävs som inköpsbevis.

Alla skador eller brister som redan finns vid tidpunkten för köpet måste rapporteras omedelbart efter upppackning av produkten.

Om det uppstår ett materialfel eller ett tillverkningsfel på denna produkt inom 3 år efter köpet, kommer vi, efter eget gottfinnande, att antingen reparera eller byta ut produkten åt dig utan kostnad. Garantiperioden förlängs inte av ett beviljat garantianspråk. Det gäller även för utbytta eller reparerade delar.

Denna garanti är ogiltig om produkten har skadats eller använts eller underhållits felaktigt.

Garantin täcker material- och tillverkningsfel. Denna garanti täcker inte produkt delar som är föremål för normalt slitage och som därför anses vara slitdelar (t.ex. batterier, slangar, bläckpatroner) och inte heller skador på ömtåliga delar, t.ex. strömbrytare eller delar av glas.

För denna produkt gäller garantitiden även för batteriet.

## ● Handläggning av garantianspråk

läkta anvisningarna nedan för att säkerställa en snabb handläggning av din förfrågan:

Ha alltid kassakvittot och artikelnumret i beredskap (IAN 525361\_2504) för att bevisa köpet.

Artikelnumret finns på produktens typskylt, en gravyr på produkten, omslaget till din handledning (längts ner till vänster) eller etiketten på baksidan eller undersidan av produkten.

Om funktionsfel eller andra brister uppstår kontakta först nedanstående serviceavdelning via telefon eller e-post.

Du kan sedan utan kostnad skicka en produkt som har registrerats som defekt till den serviceadress som du har fått. Bifoga inköpsbeviset (kassakvitto) och uppgifter om vilket fel det handlar om och när det inträffade.

På parkside-diy.com kan du titta på och ladda ner denna och många andra handböcker. Med denna QR-kod kommer du direkt till parkside-diy.com. Välj ditt land och sök efter bruksanvisningen via sökmasken. Genom inmatning av artikelnumret (IAN) 525361\_2504 kommer du till din artikels bruksanvisning.



## ● Service

### SE Service Sverige

Tel.: 020795049

Kontaktformulär på *[parkside-diy.com](http://parkside-diy.com)*

**IAN 525361\_2504**

### FI Service Finland

Tel: 0800916210

Kontaktformulär på *[parkside-diy.com](http://parkside-diy.com)*

**IAN 525361\_2504**



<b>Liste over brugte piktogrammer</b> . . . .	Side 42
<b>Indledning</b> . . . . .	Side 43
Anvendelsesformål . . . . .	Side 43
Beskrivelse af delene og funktionerne . . . .	Side 43
Tekniske data . . . . .	Side 44
Leveringsomfang . . . . .	Side 44
<b>Sikkerhedsinstruktioner</b> . . . . .	Side 45
Sikkerhedsinstruktioner til batterierne/ genopladelige batterier . . . . .	Side 46
<b>Før brug</b> . . . . .	Side 46
Opladning af produktet . . . . .	Side 47
<b>Brug</b> . . . . .	Side 47
Funktioner til model HG12250A . . . . .	Side 47
Funktioner til model HG12250B . . . . .	Side 48
<b>Vedligeholdelse og rengøring</b> . . . . .	Side 48
<b>Fejlfinding</b> . . . . .	Side 49
<b>Opbevaring, når produktet ikke bruges</b> . . . . .	Side 49
<b>Bortskaffelse</b> . . . . .	Side 49
<b>Garanti</b> . . . . .	Side 50
Afvikling af garantisager . . . . .	Side 51
Service . . . . .	Side 52

## Liste over brugte piktogrammer



**FARE!** Dette symbol med ordet »FARE« angiver en fare med et højt risikoniveau, der - hvis den ikke undgås - kan føre til livsfarlige eller alvorlige personskader.



**ADVARSEL!** Dette symbol med ordet »ADVARSEL« angiver en fare med et medium risikoniveau, der - hvis den ikke undgås - kan føre til livsfarlige eller alvorlige personskader.



**FORSIGTIG!** - Dette symbol med ordet »FORSIGTIG« angiver en fare med lav risiko, der - hvis den ikke undgås - kan føre til mindre eller moderate skader.



**VIGTIGT!** Dette symbol med signalordet »VIGTIGT« indikerer mulighed for skade på ejendom.



**ADVARSEL! EXPLOSIONSFARE!** En advarsel med dette symbol og ordet "ADVARSEL! EKSPLOSIONSFARE" angiver en potentiel fare for en eksplosion. Manglende overholdelse af denne advarsel kan føre til alvorlige eller livsfarlige personskader og potentielle ejendomsskader. Følg instruktionerne i denne advarsel for at undgå alvorlige personskader, livsfarlige personskader eller ejendomsskader!



**BEMÆRK:** Dette symbol med ordet »BEMÆRK« giver brugeren yderligere nyttige oplysninger.





Giv agt-mærket angiver at brugeren skal bruge passende beskytteshandsker! Følg instruktionerne, så du undgår håndskader fra genstande eller ved kontakt med varme eller kemiske materialer!



USB-forbindelse



Jævnstrøm/spænding

	Beskyttelsesklasse III
	CE-mærket viser, at produktet er i overensstemmelse med relevante EU-direktiver, der gælder for dette produkt.
	Sikkerhedsoplysninger Brugervejledning

## **LED LYGTE MED GENOPLADELIGT BATTERI PALA 2000 A2**

### ● **Indledning**

Hjerteligt tillykke med købet af deres nye produkt. Du har besluttet dig for et produkt af høj kvalitet. Brugervejledningen er en del af dette produkt. Den indeholder vigtige informationer om sikkerhed, brug og bortskaffelse. Gør dig inden ibrugtagning af produktet fortrolig med alle betjenings- og sikkerhedsanvisninger. Benyt kun produktet som beskrevet og til de oplyste formål. Videregiv alle papirer, hvis du giver produktet videre til tredjemand.

### ● **Anvendelsesformål**



Dette produkt er beregnet til normal brug. Dette produkt er kun beregnet til privat indendørs brug på tørre steder, som f.eks. i et opbevaringsrum eller en gang. Produktet er

ikke beregnet til erhvervsmæssig brug eller nogen anden brug. Kun beregnet til indendørs brug!

- Produktet er ikke beregnet til almindelig belysning i rum i husholdningen.

### ● **Beskrivelse af delene og funktionerne**

- 1 Spotlys
- 2 Tænd/sluk-knap
- 3 Håndtag
- 4 Krog
- 5 Magnet
- 6 Sidelys
- 7 USB-indgangsstik (type C)
- 8 Opladningsindikator

9 Magnetisk fod (kun HG12250B)

10 USB-kabel (Type A til Type C)

## ● Tekniske data

### Ledningsfri LED-lys:

Pære:	1 x 2 W COB LED-lys til sidelyset og 1 x 1 W SMD LED-lys til spotlyset (ikke udskifteligt)
Genopladeligt batteri:	1 x Litium-Ion 3,7 V $\overline{=}$ , 18650 2000 mAh, 7,4 Wh (1ICR19/67) (må ikke skiftes af brugeren, må kun skiftes af en fagperson)
Lysets driftstid:	ca. 2,5 timer for sidelyset og 6 timer for spotlyset (når det genopladelige batteri er ladet helt op)
Beskyttelsesklasse:	III / $\diamond$
USB-indgang:	5 V $\overline{=}$ , 1 A

**i Bemærk:** USB-A-enhed til strømforsyning medfølger ikke. Brug en strømforsyning på højst 5 V  $\overline{=}$ , 1 A.

### Produktmål:

HG12250A (lukket): 19,5 x 4 x 3 cm (H x B x L)

HG12250A (udtrukket): 28 x 4 x 3 cm (H x B x L)

HG12250B: 17 x 2,5 x 6 cm (H x B x L)

### Produktvægt:

HG12250A: 185 g (med tilbehør)

HG12250B: 200 g (med tilbehør)

Driftstemperatur: 0 °C til 25 °C

Opbevaringstemperatur: -10 °C til +45 °C

Driftsfugtighed: 40 til 75 % relativ fugtighed (RH)

## ● Leveringsomfang

1 LED-lys

1 USB-kabel

1 Sæt brugsvejledninger



## Sikkerhedsinstruktioner

-  **⚠ ADVARSEL! LIVSFARLIGT OG RISIKO FOR ULYKKER FOR SPÆDBØRN OG BØRN!** Børn må aldrig efterlades alene uden opsyn med emballagen. Emballagen udgør altid en fare for kvælning, hvis børn leger med den. Børn undervurderer ofte denne fare. Børn skal altid holdes væk fra emballagen. Dette produkt er ikke et legetøj.
  - Dette produkt må kun bruges af børn over 8 år og personer med nedsatte fysiske, sensoriske eller mentale evner, eller personer med manglende erfaring og viden, hvis de er under opsyn eller er blevet vejledt i, hvordan apparatet bruges på en sikker måde og de forstår de involverede risici. Børn må ikke lege med dette produkt. Rengør og vedligeholdelse må ikke udføres af børn uden opsyn.
  - Dette produkt er ikke et legetøj. Det skal holdes ude af børns rækkevidde. Børn er ikke opmærksomme på farerne forbundet med elektriske produkter.
  - Produktet må ikke bruges, hvis det beskadiges.
  -  **FORSIGTIG! FARE FOR EXPLOSION!** Produktet må ikke bruges i potentielt eksplosive miljøer, hvor der er brændbare dampe, gasser eller støv.
  - Produktet skal beskyttes mod fugt og damp. Produktet må ikke nedsænkes i vand eller andre væsker.
  - Du må ikke selv prøve at reparere produktet eller lave ændringer på det. LED-pærerne kan og må ikke skiftes.
- ⚠ FORSIGTIG!** Beskyttelsesrammen til LED-pærerne kan ikke skiftes. Hvis der kommer revner eller skader på beskyttelsesrammen, skal produktet bortskaffes.
- Hvis produktet eller USB-kablet beskadiges, skal hele produktet bortskaffes.
  - Sørg for, at USB-kablet ikke kan blive beskadiget af skarpe kanter eller varme genstande. Rul USB-kablet helt ud før brug.
  - Træk altid USB-stikkene ud af USB-stikket før montering, adskillelse og rengøring.
  - Produktet skal beskyttes mod varme og kulde.
  - LED-pærerne kan ikke skiftes. Hvis LED-pærerne holder op med at virke, skal hele produktet skiftes.

- Produktet må aldrig oplades af en computer, da det høje strømforbrug kan beskadige computeren.



## Sikkerhedsinstruktioner til batterierne/genopladelige batterier

- **LIVSFARLIGT!** Batterier/genopladelige batterier skal holdes uden for børns rækkevidde. Hvis et batteri sluges ved et uheld, skal du straks søge lægehjælp.
-  **FARE FOR EXPLOSION!** Ikke-genopladelige batterier må aldrig genoplades! Undgå, at kortslutte batterier/genopladelige batterier og/eller åbne dem. Dette kan føre til overophedning, brand eller de kan sprænge i luften.
- Batterier/genopladelige batterier må aldrig smide i ild eller vand.
- Batterier/genopladelige batterier må ikke udsættes for mekaniske belastninger.

## Risiko for lækage af batterier/genopladelige batterier

- Undgå ekstreme miljøforhold og temperaturer, som kan påvirke batterier/genopladelige batterier, som f.eks. radiatorer/direkte sollys.
- Hvis batterier/genopladelige batterier lækker, skal du undgå at kemikalierne kommer i kontakt med hud, øjne eller slimhinder! De berørte områder skal straks skylles med rent vand, og du skal straks søge lægehjælp!
-  **BRUG BESKYTTELSESHANDSKER!** Hvis lækkede eller beskadigede batterier/genopladelige batterier kommer i kontakt med huden, kan det være meget skadeligt. Brug altid egnede beskyttelsehandsker, hvis dette sker.
- Dette produkt har et indbygget genopladeligt batteri, som ikke kan skiftes af brugeren. For at undgå farer, må det genopladelige batteri kun fjernes og skiftes af producenten eller dennes kundeservice eller af en tilsvarende fagperson. Ved bortskaffelse af produktet skal det bemærkes, at dette produkt indeholder et genopladeligt batteri.

## ● Før brug

- ① **Bemærk:** Fjern al emballagen fra produktet før brug.

## ● Opladning af produktet

- ❗ **Bemærk:** Det anbefales at bruge produktet inden for 3 måned efter det købes.
- ❗ **Bemærk:** Lad produktet helt op før første brug.
- ❗ **Bemærk:** Lad batteriet helt op før opbevaring. Hvis produktet skal opbevares i over 3 måneder, skal batteriet lades helt op en gang hver 3. måned.
- ❗ **Bemærk:** Produktet kan oplades med det medfølgende USB-kabel **10** med den angivne indgangsspænding og strøm (se afsnittet "Tekniske data").
  - Sæt USB-kablets USB-stik (Type C) **10** i USB-indgangsstikket (Type C) **7** på produktet.
  - Sæt derefter USB-kablets USB-stik **10** i USB-porten på USB-strømforsyningen.
- ❗ **Bemærk:** På HG12250A: USB-indgangen (Type C) **7** sidder bag lampen (fig. B). Træk lampen helt ud før opladning.
- ❗ **Bemærk:** Hold øje med afstanden mellem lampen og USB-strømforsyningen, da USB-kablet **10** kun er 1 meter langt.
- ❗ **Bemærk:** Opladningsindikatoren **8** begynder, at lyse rød under opladning. Når batteriet er ladet op, lyser opladningsindikatoren **8** grøn. Når opladningsindikatoren **8** lyser grøn, skal du trække USB-kablet **10** ud af USB-indgangsstikket (type C) **7** på produktet, så det genopladelige batteri ikke aflades.

## ● Brug

- ⚠ **FORSIGTIG! RISIKO FOR ULYKKER!** Produktet skal altid opbevares og spændes fast på en måde, hvor det ikke udgør en risiko for personskade eller beskadigelse af produktet.

## ● Funktioner til model HG12250A

### Lysfunktioner

Produktet har to lysfunktioner, som også kan bruges på samme tid.

- Tænd og sluk spotlyset **1** ved at trykke på tænd/sluk-knappen **2** (fig. A).
- Tænd sidelyste **6** ved at trække det ud af håndtaget **3** (fig. A). Sluk det ved at trykke det tilbage i håndtaget **3**.

- ❗ **Bemærk:** Sidelyset **6** må kun bruges, når det trækkes helt ud. Ellers kan produktet overophede!

### Sådan spændes produktet fast

Produktet kan bruges på 2 måder uden, at skulle holde det i hånden:

- Hold magneten **5** mod en magnetisk metaloverflade. Produktet bliver på stedet.
  - Fold krogen **4** ud og hæng produktet et passende sted.
- ❗ **Bemærk:** Hvis produktet hænges op, skal du sørge for at stedet, hvor det hænges op, kan holde til produktets vægt.

## ● Funktioner til model HG12250B

### Lysfunktioner

- Tænd sidelyset **6** ved at trykke på tænd/sluk-knappen **2** (fig. A).
- Tryk på tænd/sluk-knappen **2** igen, hvorefter sidelyset **6** slukker og spotlyset **1** tænder.
- Tryk på tænd/sluk-knappen **2** igen for, at slukke produktet.

### Sådan spændes produktet fast

Produktet kan bruges på 2 måder uden, at skulle holde det i hånden:

- Hold magnetens **5** bagside eller magnetfoden **9** mod en metaloverflade. Produktet bliver på stedet. Produktet kan vippes 180° op på magnetfoden **9**.

⚠ **FORSIGTIG!** Pas på din hænder, når du drejer magnetfoden **9**, så du ikke får fingrene i klemme (se fig. B).

- Fold krogen **4** ud og hæng produktet et passende sted. Krogen **4** kan drejes 360°.
- ❗ **Bemærk:** Hvis produktet hænges op, skal du sørge for at stedet, hvor det hænges op, kan holde til produktets vægt.

## ● Vedligeholdelse og rengøring

Produktet er vedligeholdelsesfrit. LED-pærerne kan ikke skiftes af brugeren.

- Produktet skal altid slukke og afbrydes fra stikkontakten før rengøring.
- Produktet må ikke nedsænkes i vand eller andre væsker.

- Brug ikke ætsende rengøringsmidler.
- Rengør regelmæssigt produktet med en tør og fnugfri klud. Stridige pletter kan fjernes med en fugtig klud.

## ● Fejlfinding

● = Problem

⊙ = Årsag

○ = Løsning

● = Produktet er ikke ladet op.

⊙ = Produktet er muligvis ikke tilsluttet ordentligt.

○ = Se, om produktet er tilsluttet ordentligt. Produktet må kun oplades med strømforsyninger med en udgangsspænding og strøm, der passer med den nominelle indgangsspænding og strøm, der står i afsnittet "Tekniske data" i denne brugsvejledning.

## ● Opbevaring, når produktet ikke bruges

- Produktet skal opbevares et støvfrit sted, der er beskyttet mod direkte sollys.
- Hvis produktet ikke skal bruges i længere tid, skal det indbyggede batteri lades helt op for at forlænge dets levetid.
- Det indbyggede batteri skal regelmæssigt lades op, hvis produktet ikke skal bruges i længere tid. Dette skal gøres for at holde batteriet i god stand.

## ● Bortskaffelse

### Emballage:

Emballagen består af miljøvenlige materialer, som du kan bortskaffe på de lokale genbrugsstationer.



Bemærk forpakningsmaterialernes mærkning til affaldssorteringen, disse er mærket med forkortelser (a) og numre (b) med følgende betydning: 1–7: kunststoffer / 20– 22: papir og pap / 80–98: kompositmaterialer.

### Produkt:



Muligheder til bortskaffelse af det udtjente produkt kan du få hos din kommune.



Det viste symbol af en gennemstregget affaldsbeholder på hjul viser, at dette produkt er underlagt retningslinjen 2012/19/EU.

Denne retningslinje betyder, at produktet ikke må bortskaffes sammen med det normale husholdningsaffald i slutningen af dets levetid, men skal afleveres i de specifikke opsamlingssteder på genbrugsstationerne.

### **Bortskaffelsen er omkostningsfrit.**

Skån miljøet og bortskaf korrekt.

### **Batterier/akkumulatorer:**



#### **Miljøskader ved forkert bortskaffelse af batterier/akkumulatorer!**

Defekte eller brugte batterier/genopladelige batterier skal iflg. direktiv 2023/1542 bortskaffes. Aflever batterier/genopladelige batterier via de lokale indsamlingssteder.

Symbolet med den overstregede skraldespand på batterier eller genopladelige batterier betyder, at du ikke må bortskaffe batterier og genopladelige batterier sammen med husholdningsaffaldet. Fjern batterierne / de genopladelige batterier fra produktet ved bortskaffelse. De kan indeholde giftige tungmetaller og er omfattet af behandlingen af særaffald.

De kemiske symboler for tungmetaller er følgende: Cd = kadmium, Hg = kviksølv, Pb = bly.

## ● **Garanti**

Produktet er blevet fremstillet efter strenge kvalitetsstandarder og kontrolleret nøje før udlevering. I tilfælde af materiale- eller produktionsfejl kan du i medfør af loven gøre krav gældende over for sælgeren af produktet. Dine lovmæssige rettigheder begrænses på ingen måde af den af os nedennævnte garanti.

Garantien på dette produkt gælder i 3 år regnet fra købsdatoen. Garantien gælder fra købsdatoen. Opbevar den originale kvittering et sikkert sted, da dette dokument forlanges forlagt som dokumentation for købet.

Alle skader eller mangler, der allerede forefindes på tidspunktet for købet, skal straks meddeles efter udpakningen af produktet.

Hvis der inden for 3 år regnet fra købsdatoen viser sig en materiale- eller produktionsfejl på produktet, reparerer eller udskifter vi det – efter vores valg – gratis for dig. Garantiperioden forlænges ikke som følge af et imødekommet krav om garanti. Dette gælder også for udskiftede og reparerede dele.

Denne garanti bortfalder, hvis produktet er blevet beskadiget eller anvendt og vedligeholdt forkert.

Garantien dækker materiale- og produktionsfejl. Denne garanti dækker hverken produktdele, der er udsat for normal slitage og derfor er at betragte som sliddele (f.eks. batterier, slanger, farvepatroner), eller skader på skrøbelige dele, f.eks. kontakter eller dele af glas.

Ved dette produkt gælder garantiperioden også for batteriet.

## ● Afvikling af garantisager

For at sikre en hurtig behandling af din forespørgsel, bedes du overholde følgende instruktioner:

Ved alle forespørgsler, skal kvitteringen og varenummeret (IAN 525361\_2504) kunne forevises som dokumentation på købet.

Varenummeret kan du aflæse på produktets typeskilt, en gravering på produktet, forsiden af din betjeningsvejledning (nederst til venstre) eller på en mærkat på bagsiden eller undersiden af produktet.

Hvis der opstår funktionsfejl eller andre mangler, skal du i første omgang kontakte serviceafdelingen via telefon eller e-mail.

Et defekt produkt kan gratis sendes til den serviceadresse, der er blevet oplyst, vedlagt kvitteringen (kassebonen) og en beskrivelse af, hvilken defekt der er opstået og hvornår den er opstået.

På parkside-diy.com kan du se og downloade denne og mange andre manualer. Ved at scanne QR-koden får du adgang til parkside-diy.com. Vælg dit land og søg efter betjeningsvejledningen i søgefeltet. Ved at indtaste varenummeret (IAN) 525361\_2504 finder du frem til betjeningsvejledningen af dit produkt.



## ● Service

**(DK) Service Danmark**

Tel.: 80254583

Kontaktformular på *[parkside-diy.com](http://parkside-diy.com)*

**IAN 525361\_2504**



<b>Lista używanych piktogramów</b> . . . .	Strona	54
<b>Wstęp</b> . . . . .	Strona	55
Przeznaczenie . . . . .	Strona	56
Opis elementów i akcesoriów . . . . .	Strona	56
Dane techniczne . . . . .	Strona	56
Zakres dostawy . . . . .	Strona	57
<b>Instrukcja dotycząca bezpieczeństwa</b> . . . . .	Strona	57
Instrukcje bezpieczeństwa dotyczące baterii/akumulatorów . . . . .	Strona	59
<b>Przed użyciem</b> . . . . .	Strona	59
Ładowanie produktu . . . . .	Strona	60
<b>Użytkowanie</b> . . . . .	Strona	60
Funkcje w modelu HG12250A . . . . .	Strona	60
Funkcje w modelu HG12250B . . . . .	Strona	61
<b>Konserwacja i czyszczenie</b> . . . . .	Strona	62
<b>Rozwiązywanie problemów</b> . . . . .	Strona	62
<b>Przechowywanie w okresach nieużywania</b> . . . . .	Strona	62
<b>Utylizacja</b> . . . . .	Strona	63
<b>Gwarancja</b> . . . . .	Strona	64
Sposób postępowania w przypadku naprawy gwarancyjnej . . . . .	Strona	65
Serwis . . . . .	Strona	66

## Lista używanych piktogramów



**NIEBEZPIECZEŃSTWO!** Ten symbol, w połączeniu z hasłem ostrzegawczym „NIEBEZPIECZEŃSTWO”, oznacza zagrożenie o wysokim stopniu ryzyka, które, jeśli się mu nie zapobiegnie, może spowodować poważne obrażenia ciała lub śmierć.



**OSTRZEŻENIE!** Ten symbol, w połączeniu z hasłem ostrzegawczym „OSTRZEŻENIE”, oznacza zagrożenie o średnim poziomie ryzyka, które, jeśli się mu nie zapobiegnie, może prowadzić do śmierci lub poważnych obrażeń ciała.



**OSTROŻNIE!** – Ten symbol wraz z hasłem ostrzegawczym „OSTROŻNIE” oznacza zagrożenie o niskim poziomie ryzyka, które może spowodować niewielkie lub umiarkowane obrażenia, jeśli nie będą przestrzegane ostrzeżenia o niebezpieczeństwie.









**UWAGA!** Ten symbol, w połączeniu z hasłem ostrzegawczym „UWAGA”, oznacza możliwość wystąpienia szkód materialnych.



**OSTRZEŻENIE! RYZYKO WYBUCHU!**  
Ostrzeżenie z tym symbolem i napisem „OSTRZEŻENIE! RYZYKO WYBUCHU” oznacza potencjalne zagrożenie wybuchem. Zignorowanie tego ostrzeżenia może skutkować poważnymi lub śmiertelnymi obrażeniami oraz potencjalnymi szkodami materialnymi. Aby uniknąć poważnych obrażeń, zagrożenia życia i szkód materialnych, należy stosować się do instrukcji podanych w niniejszym ostrzeżeniu!



**INFORMACJA:** Ten symbol, w połączeniu z hasłem ostrzegawczym „INFORMACJA”, dostarcza dalszych przydatnych informacji dodatkowych.

	<p>Ten znak oznacza konieczność noszenia odpowiednich rękawic ochronnych! Aby nie dopuścić do urazów dłoni spowodowanych uderzeniem przedmiotami lub w przedmioty lub kontaktem z gorącymi materiałami lub substancjami chemicznymi, należy postępować zgodnie z instrukcjami.</p>
	<p>Połączenie USB</p>
	<p>Prąd stały/napięcie stałe</p>
	<p>Klasa ochrony III</p>
	<p>Znak CE oznacza zgodność z odpowiednimi dyrektywami UE mającymi zastosowanie do tego produktu.</p>
	<p>Informacje dotyczące bezpieczeństwa Instrukcja użytkownika</p>

## **LAMPA AKUMULATOROWA LED** **PALA 2000 A2**

### ● **Wstęp**

Gratulujemy Państwu zakupu nowego produktu. Tym samym zdecydowali się Państwo na zakup produktu wysokiej jakości. Instrukcja obsługi jest częścią tego produktu. Zawiera ona ważne wskazówki dotyczące bezpieczeństwa, użytkowania i utylizacji. Przed pierwszym użyciem produktu należy zapoznać się ze wszystkimi wskazówkami dotyczącymi obsługi i bezpieczeństwa. Używać produktu wyłącznie zgodnie z jego poniżej opisanym przeznaczeniem. W przypadku przekazania produktu innej osobie należy dołączyć do niego całą jego dokumentację.

## ● Przeznaczenie



Ten produkt jest przeznaczony do normalnego użytku. Produkt ten jest przeznaczony tylko do prywatnego użytkowania w suchych pomieszczeniach zamkniętych, np. w

magazynie lub korytarzu. Produkt nie jest przeznaczony do użytku komercyjnego ani do innych zastosowań.

Wyłącznie do użytku w pomieszczeniach zamkniętych!

- Nie nadaje się do zwykłego oświetlenia w pomieszczeniach domowych.

## ● Opis elementów i akcesoriów

- 1 Reflektor punktowy
- 2 Włącznik
- 3 Rękojeść
- 4 Zaczep
- 5 Magnes
- 6 Boczne światło
- 7 Gniazdo wejścia USB (typu C)
- 8 Wskaźnik ładowania
- 9 Podstawa magnetyczna (tylko HG12250B)
- 10 Przewód USB (typ A na typ C)

## ● Dane techniczne

### Lampa akumulatorowa LED:

Źródło światła:	1 x 2 W diody COB do oświetlenia bocznego i 1 x 1 W dioda SMD do reflektora punktowego (nie można wymienić)
Bateria akumulatorowa	1 x litowo-jonowa 3,7 V $\text{---}$ , 18650 2000 mAh, 7,4 Wh (1ICR19/67) (niewymienna przez użytkownika, do wymiany tylko przez wykwalifikowanego specjalistę)
Czas świecenia:	ok. 2,5 godziny dla światła bocznego i 6 godzin dla reflektora punktowego (przy całkowicie naładowanym akumulatorze)
Klasa ochrony:	III / $\text{III}$
Wejście USB:	5 V $\text{---}$ , 1 A

- ⓘ **Uwaga:** Gniazdo USB-A do zasilania nie jest dołączone. Należy używać zasilacza SELV o maksymalnym wyjściowym napięciu roboczym wynoszącym 5 V  $\overline{\text{---}}$ , 1 A.

### Wymiary produktu:

HG12250A

(pozycja zamknięta): 19,5 x 4 x 3 cm (wys. x szer. x dł.)

HG12250A

(pozycja rozłożona): 28 x 4 x 3 cm (wys. x szer. x dł.)

HG12250B: 17 x 2,5 x 6 cm (wys. x szer. x dł.)

### Masa produktu:

HG12250A: 185 g (z akcesoriami):

HG12250B: 200 g (z akcesoriami):

Temperatura pracy: od 0°C do +25°C

Temperatura

przechowywania: od -10°C do +45°C

Wilgotność robocza: od 40 do 75% wilg. wzgl.

### ● Zakres dostawy

1 lampka LED

1 przewód USB

1 zestaw instrukcji użytkownika



## Instrukcja dotycząca bezpieczeństwa

-  **OSTRZEŻENIE! ZAGROŻENIE DLA ŻYCIA I RYZYKO WYPADKÓW DLA DZIECI I NIEMOWLĄT!** Nigdy nie wolno zostawiać dzieci samych i bez nadzoru z materiałem opakowaniowym. Zawsze istnieje ryzyko uduszenia, jeśli dzieci bawią się materiałem opakowaniowym. Dzieci często nie doceniają ryzyka. Materiały opakowaniowe należy zawsze chronić przed dziećmi. Ten produkt nie jest zabawką.
- Pod warunkiem zapewnienia odpowiedniego nadzoru, pouczenia na temat bezpiecznej obsługi produktu i dopilnowania zrozumienia zagrożeń, produkt może być używany przez dzieci w wieku od lat 8, osoby o ograniczeniach fizycznych, czuciowych lub psychicznych, a także osoby, którym brak jest doświadczenia lub wiedzy. Dzieci nie powinny bawić się produktem. Dzieci nie powinny

bez nadzoru wykonywać czynności związanych z czyszczeniem i konserwacją.

- Produkt nie jest zabawką i powinien być przechowywany w miejscu niedostępnym dla dzieci. Dzieci nie zdają sobie sprawy z zagrożeń, jakie niesie ze sobą używanie urządzeń elektrycznych.
- W przypadku wykrycia jakichkolwiek uszkodzeń produktu nie należy używać.
-  **OSTROŻNIE! RYZYKO WYBUCHU!** Nie używaj produktu w środowiskach zagrożonych wybuchem, w których występują łatwopalne opary, gazy lub pyły.
- Produkt należy chronić przed wilgocią. Produktu nigdy nie wolno zanurzać w wodzie ani innych płynach!
- Nie należy samodzielnie dokonywać jakichkolwiek zmian lub przeróbek w produkcie. Diody LED nie mogą być wymieniane i nie wolno ich wymieniać.

 **OSTROŻNIE!** Obudowa ochronna diod LED nie może być wymieniana. W przypadku stwierdzenia pęknięć lub oznak złamania na obudowie ochronnej należy zutylizować produkt.

- Wyrzucić produkt, jeśli produkt lub kabel USB jest uszkodzony.
- Upewnij się, że kabel USB nie może zostać uszkodzony przez ostre krawędzie ani gorące przedmioty. Przed użyciem całkowicie rozwiń kabel USB.
- Przed instalacją, demontażem lub czyszczeniem należy zawsze odłączyć wtyczki USB od gniazda USB.
- Chroni produkt przed ekstremalnymi temperaturami.
- LEDy są niewymienne. Jeśli pod koniec cyklu życia produktu LEDy przestaną działać, należy wymienić cały produkt.
- Produktu nigdy nie należy ładować z komputera stacjonarnego lub notebooka, ponieważ ze względu na wysoki pobór mocy mogłoby to doprowadzić do uszkodzenia komputera lub notebooka.



## Instrukcje bezpieczeństwa dotyczące baterii/akumulatorów

- **ZAGROŻENIE ŻYCIA!** Baterie/akumulatory należy chronić przed dziećmi. W razie przypadkowego połknięcia należy natychmiast zasięgnąć porady lekarza!
-  **RYZIKO WYBUCHU!** Nigdy nie należy ładować baterii jednorazowych. Nie zwierać baterii/akumulatorów i/lub ich nie otwierać. Wskutek takiego postępowania może dojść do przegrzania, pożaru lub rozerwania.
- Baterii/akumulatorów nigdy nie wolno wrzucać do ognia lub wody.
- Baterii/akumulatorów nie należy poddawać obciążeniom mechanicznym.

### Ryzyko wycieku z baterii/akumulatorów

- Należy unikać ekstremalnych warunków środowiskowych i ekstremalnych temperatur mogących mieć wpływ na baterie/akumulatory, np. grzejniki/bezpośrednie nasłonecznienie.
- W przypadku wycieku z baterii/akumulatorów należy unikać kontaktu chemikaliów ze skórą, oczami i błonami śluzowymi! Zabrudzone miejsca należy natychmiast przemyć słodką wodą. Należy też zasięgnąć porady lekarza!
-  **NOŚ RĘKAWICE OCHRONNE!** W kontakcie ze skórą, cieknące lub uszkodzone baterie/akumulatory mogą powodować oparzenia. W takich sytuacjach należy zawsze nosić odpowiednie rękawice ochronne.
- Produkt posiada wbudowany akumulator, który nie może zostać wymieniony przez użytkownika. Aby uniknąć niebezpiecznych sytuacji, akumulator może zostać wyjęty lub wymieniony wyłącznie przez producenta lub jego serwis obsługi klienta, lub przez osobę o podobnych kwalifikacjach. Podczas utylizacji produktu należy pamiętać, że produkt zawiera akumulator.

### ● Przed użyciem

- ① **Uwaga:** Wszystkie materiały opakowaniowe należy usunąć z produktu.

## ● Ładowanie produktu

- ❗ **Uwaga:** Zaleca się użyć produktu w ciągu 3 miesiąca od zakupu.
- ❗ **Uwaga:** Przed pierwszym użyciem produkt należy całkowicie naładować.
- ❗ **Uwaga:** Przed schowaniem akumulator należy w pełni naładować. Jeśli produkt ma być przechowywany dłużej niż przez 3 miesiące, co 3 miesiące należy go w pełni naładować.
- ❗ **Uwaga:** Produkt można ładować za pomocą kabla USB [10] dostarczonego wraz z urządzeniem, przy użyciu napięcia i prądu zgodnych z danymi technicznymi (patrz „Dane techniczne”).
  - Włożyć złączkę USB (typu C) kabla USB [10] do gniazda wejściowego USB (typu C) [7] produktu.
  - Następnie włożyć wtyczkę USB przewodu USB [10] do portu USB w zasilaczu USB.
- ❗ **Uwaga:** W przypadku modelu HG12250A: w lampie jest ukryte gniazdo wejścia USB (typu C) [7] (rys. B). Przed rozpoczęciem ładowania należy całkowicie wysunąć lampę.
- ❗ **Uwaga:** Ponieważ długość przewodu USB [10] wynosi ok. 1 m, należy zwrócić uwagę na odległość między lampką a zasilaczem USB.
- ❗ **Uwaga:** Podczas ładowania wskaźnik ładowania [8] świeci się na czerwono. Po zakończeniu ładowania wskaźnik ładowania [8] świeci się na zielono. Gdy wskaźnik ładowania [8] świeci się na zielono, wyciągnij kabel USB [10] z gniazda USB (typu C) [7] produktu, aby zapobiec rozładowaniu akumulatora.

## ● Użytkowanie

- ⚠ **OSTROŻNIE! RYZYKO WYPADKU!** Produkt należy zawsze przechowywać i zabezpieczać w taki sposób, aby nie było ryzyka obrażeń ciała ani uszkodzenia produktu.

## ● Funkcje w modelu HG12250A

### Funkcje świecenia

Produkt posiada dwie funkcje oświetleniowe, które mogą być używane jednocześnie.

- Włączaj i wyłączaj reflektor punktowy [1], naciskając przełącznik ON/OFF [2] (rys. A).

- Włącz światło boczne [6], wysuwając je z uchwytu [3] (rys. A). Wyłącz urządzenie, wsuwając je z powrotem do uchwytu [3].
- ⓘ **Uwaga:** Światło boczne [6] można włączać tylko wtedy, gdy jest ono [6] całkowicie wysunięte. W przeciwnym razie istnieje ryzyko przegrzania!

### Mocowanie produktu

Produkt można używać na dwa sposoby bez konieczności trzymania go w dłoni:

- Przytrzymać magnes [5] u dołu przy metalowej powierzchni magnetycznej. Produkt przyczepi się i nie będzie się przesuwiał.
- Rozłóż haczyk [4], aby zawiesić produkt w odpowiednim miejscu.
- ⓘ **Uwaga:** Podczas zawieszania produktu należy upewnić się, że wybrane miejsce jest odpowiednie dla jego masy.

## ● Funkcje w modelu HG12250B

### Funkcje świecenia

- Włącz światło boczne [6], naciskając przełącznik ON / OFF [2] (rys. A).
- Naciśnij ponownie przełącznik ON / OFF [2], światło boczne [6] zgaśnie, a reflektor punktowy [1] włączy się w tym samym czasie.
- Aby wyłączyć produkt, należy ponownie nacisnąć przełącznik ON / OFF [2].

### Mocowanie produktu

Produkt można używać na dwa sposoby bez konieczności trzymania go w dłoni:

- Przytrzymaj magnes [5] z tyłu lub podstawę magnetyczną [9] przy metalowej powierzchni magnetycznej. Produkt przyczepi się i nie będzie się przesuwiał. Na podstawie magnetycznej [9] produkt można obrócić o kąt do 180°.
- ⚠ **OSTROŻNIE!** Zwróć uwagę na położenie rąk podczas obracania podstawy magnetycznej [9], aby nie przycisnąć palców (patrz rys. B).
- Rozłóż haczyk [4], aby zawiesić produkt w odpowiednim miejscu. Haczyk [4] można obracać o 360°.

- i Uwaga:** Podczas zawieszania produktu należy upewnić się, że wybrane miejsce jest odpowiednie dla jego masy.

## ● Konserwacja i czyszczenie

Produkt nie wymaga konserwacji. Diody są niewymienne.

- Przed czyszczeniem wyłącz produkt i odłącz go od zasilania.
- Produktu nie wolno nigdy zanurzać w wodzie lub innych płynach.
- Nie używaj żrących środków czyszczących.
- Produkt należy regularnie czyścić suchą, niepozostawiającą włókien ściereczką. Trudno schodzące zabrudzenia należy usuwać wilgotną ściereczką.

## ● Rozwiązywanie problemów

● = Problem

⊙ = Przyczyna

○ = Rozwiązanie

● = Produkt się nie ładuje.

⊙ = Być może produkt nie jest prawidłowo podłączony.

○ = Sprawdź, czy produkt jest podłączony. Do ładowania produktu należy użyć zasilacza o napięciu i prądzie wyjściowym takim jak znamionowe napięcie wejściowe i znamionowy prąd wejściowy podane w części „Dane techniczne” w niniejszej instrukcji obsługi.

## ● Przechowywanie w okresach nieużywania

- Produkt należy przechowywać w suchym, niezapylnym pomieszczeniu osłoniętym przed bezpośrednim działaniem promieni słonecznych.
- Jeśli produkt nie będzie używany przez dłuższy czas, należy w pełni naładować wbudowany w nim akumulator, aby przedłużyć jego żywotność.
- Jeśli produkt nie będzie przez dłuższy czas używany, należy regularnie ładować wbudowany w nim akumulator. Jest to konieczne w celu ochrony baterii.

## ● Utylizacja

### **Opakowanie:**

Opakowanie wykonane jest z materiałów przyjaznych dla środowiska, które można przekazać do utylizacji w lokalnym punkcie przetwarzania surowców wtórnych.



Przy segregowaniu odpadów prosimy zwrócić uwagę na oznakowanie materiałów opakowaniowych, oznaczone są one skrótami (a) i numerami (b) o następującym znaczeniu: 1–7: Tworzywa sztuczne / 20– 22: Papier i tektura / 80–98: Materiały kompozytowe.

### **Produkt:**



Informacji na temat możliwości utylizacji wyeksploatowanego produktu udziela urząd gminy lub miasta.



Znajdujący się obok symbol przekreślonego pojemnika na śmieci na kołach pokazuje, że produkt podlega dyrektywie 2012/19/UE. Dyrektywa ta mówi, że produkt na koniec swojego czasu użytkowania nie może być usuwany ze zwykłymi odpadami domowymi, lecz musi zostać oddany do specjalnie utworzonych skupów, punktów zbiorczych lub zakładów utylizacji.

Elektroodpady nie mogą być wyrzucane do pojemników do selektywnej zbiórki odpadów komunalnych. Można je oddać w specjalnie wyznaczonych miejscach np. Punkt Selektywnej Zbiórki Odpadów Komunalnych lub/bądź w punktach handlowych oferujących w sprzedaży sprzęt elektroniczny.

Należy postępować zgodnie z obowiązującymi w Polsce przepisami dotyczącymi selektywnej zbiórki urządzeń elektrycznych i elektronicznych. Zużyty sprzęt może mieć szkodliwy wpływ na środowisko i zdrowie ludzi z uwagi na potencjalną zawartość niebezpiecznych substancji, mieszanin oraz części składowych. Gospodarstwo domowe spełnia ważną rolę w przyczynianiu się do ponownego użycia i odzysku surowców wtórnych, w tym recyklingu zużytego sprzętu. Na tym etapie kształtuje się postawy, które wpływają na zachowanie wspólnego dobra jakim jest czyste środowisko naturalne.

## Ta utylizacja jest bezpłatna.

Należy chronić środowisko i usuwać odpady w odpowiedni sposób.

### Baterii/akumulatorów:



### Szkody środowiskowe spowodowane nieprawidłową utylizacją baterii i akumulatorów!

Wadliwe lub zużyte baterie/akumulatory należy utylizować zgodnie z ROZPORZĄDZENIEM 2023/1542. Proszę zwrócić baterie / akumulatory za pośrednictwem lokalnych punktów zbiórki.

Symbol przekreślonego kontenera na śmieci na bateriach lub akumulatorach oznacza, że baterii i akumulatorów nie wolno wyrzucać z odpadami domowymi. Przed utylizacją należy wyjąć baterie/akumulatory z produktu. Mogą one zawierać szkodliwe metale ciężkie i należy je traktować jak odpady specjalne.

Symbole chemiczne metali ciężkich są następujące: Cd = kadm, Hg = rtęć, Pb = ołów.

## ● Gwarancja

Produkt został wyprodukowany zgodnie z surowymi wytycznymi dotyczącymi jakości i dokładnie przetestowane przed dostawą. W przypadku wad materiałowych lub produkcyjnych przysługują Państwu prawa ustawowe wobec sprzedawcy produktu. Państwa prawa ustawowe nie są w żaden sposób ograniczone przez naszą gwarancję przedstawioną poniżej.

Gwarancja na ten produkt wynosi 3 lata od daty zakupu. Okres gwarancji rozpoczyna się od daty zakupu. Proszę przechowywać oryginalny rachunek w bezpiecznym miejscu, ponieważ ten dokument jest wymagany jako dowód zakupu.

Wszelkie uszkodzenia lub wady obecne już w momencie zakupu należy zgłosić niezwłocznie po rozpakowaniu produktu.

Jeżeli w ciągu 3 lat od daty zakupu produkt wykaże wady materiałowe lub produkcyjne, to – według naszego uznania – bezpłatnie go naprawimy lub wymienimy. Okres gwarancji nie ulega przedłużeniu o

przyznane roszczenie gwarancyjne. Dotyczy to również wymienionych i naprawionych części.

Niniejsza gwarancja traci ważność, jeśli produkt został uszkodzony, był niewłaściwie użytkowany lub konserwowany.

Gwarancja obejmuje wady materiałowe i produkcyjne. Niniejsza gwarancja nie obejmuje części produktu, które podlegają normalnemu zużyciu i dlatego są uważane za części zużywalne (np. baterie, węże, wkłady atramentowe), ani nie obejmuje uszkodzeń części delikatnych, np. przełączników lub części wykonanych ze szkła.

Zgodnie z Kodeksem Cywilnym art. 581 §1 wraz z wymianą urządzenia lub ważnej części czas gwarancji rozpoczyna się na nowo.

W przypadku tego produktu czas gwarancji obowiązuje również dla akumulatora.

## ● Sposób postępowania w przypadku naprawy gwarancyjnej

Aby zapewnić szybkie rozpatrzenie wniosku, należy postępować zgodnie z poniższymi instrukcjami:

Do wszystkich zapytań proszę mieć przygotowany paragon i numer artykułu (IAN 525361\_2504) jako dowód zakupu.

Numer artykułu można znaleźć na tabliczce znamionowej produktu, na grawerze na produkcie, na stronie tytułowej instrukcji (w lewym dolnym rogu) lub na naklejce z tyłu lub na spodzie produktu.

W przypadku wystąpienia usterek funkcjonalnych lub innych wad należy najpierw skontaktować się telefonicznie lub pocztą elektroniczną z wymienionym poniżej działem serwisowym.

Następnie można wysłać produkt zarejestrowany jako wadliwy na podany adres serwisowy bezpłatnie, załączając dowód zakupu (paragon) i określając, na czym polega wada i kiedy wystąpiła.

Te i wiele innych instrukcji można przeglądać i pobrać na stronie [parkside-diy.com](http://parkside-diy.com). Ten kod QR przeniesie Cię bezpośrednio na stronę [parkside-diy.com](http://parkside-diy.com). Wybierz swój kraj i użyj maski wyszukiwania, aby wyszukać instrukcje obsługi. Wprowadź numer artykułu (IAN) 525361\_2504, aby uzyskać dostęp do instrukcji obsługi artykułu.



## ● Serwis

PL

### **Serwis Polska**

Tel.: 008004912069

Formularz kontaktowy na stronie [parkside-diy.com](http://parkside-diy.com)

**IAN 525361\_2504**



<b>Naudojamų piktogramų sąrašas</b> . . . . .	Psl 68
<b>Ižanga</b> . . . . .	Psl 69
Paskirtis . . . . .	Psl 69
Dalių ir funkcijų aprašymas. . . . .	Psl 69
Techniniai duomenys . . . . .	Psl 70
Komplektacija . . . . .	Psl 70
<b>Saugos instrukcijos</b> . . . . .	Psl 71
Baterijų / įkraunamų baterijų saugos instrukcijos . . . . .	Psl 72
<b>Prieš naudojimą</b> . . . . .	Psl 73
Gaminio įkrovimas . . . . .	Psl 73
<b>Naudojimas</b> . . . . .	Psl 73
HG12250A modelio funkcijos . . . . .	Psl 73
HG12250B modelio funkcijos. . . . .	Psl 74
<b>Priežiūra ir valymas</b> . . . . .	Psl 75
<b>Trikčių šalinimas</b> . . . . .	Psl 75
<b>Gaminio laikymas</b> . . . . .	Psl 75
<b>Išmetimas</b> . . . . .	Psl 75
<b>Garantija</b> . . . . .	Psl 76
Veiksmai norint pasinaudoti garantija. . . . .	Psl 77
Klientų aptarnavimas . . . . .	Psl 78

## Naudojamų piktogramų sąrašas



**PAVOJUS!** Šis simbolis su signaliniu žodžiu „PAVOJUS“ nurodo didelės rizikos pavojų, kuris, jei nebus išvengtas, sukels rimtą sužalojimą arba mirtį.



**ĮSPĖJIMAS!** Šis simbolis kartu su signaliniu žodžiu „ĮSPĖJIMAS“ nurodo vidutinės rizikos pavojų, kuris, jei nebus išvengtas, gali sukelti mirtį arba rimtus sužalojimus.



**ATSARGIAI!** – Šis simbolis kartu su signaliniu žodžiu „ATSARGIAI“ nurodo mažos rizikos pavojų, kuris, jei nebus paisoma įspėjimo apie pavojų, gali sukelti nedidelius arba vidutinio sunkumo sužalojimus.



**DĖMESIO!** Šis simbolis kartu su signaliniu žodžiu „DĖMESIO“ nurodo, kad gali būti padaryta žala turtui.



**ĮSPĖJIMAS! SPROGIMO PAVOJUS!** Įspėjimas su šiuo simboliu ir žodžiais „ĮSPĖJIMAS!“ SPROGIMO PAVOJUS“ įspėja apie gresiantį sproginimo pavojų. Neatkreipus dėmesio į šį įspėjimą galima sunkiai ar net mirtinai susižaloti arba sugadinti turtą. Laikykitės šiame įspėjime pateiktų nurodymų, kad išvengtumėte sunkių sužalojimų, pavojaus gyvybei ar turto sugadinimo!



**PASTABA:** Šis simbolis su signaliniu žodžiu „PASTABA“ pateikia papildomos naudingos informacijos.





Šis saugos ženklas nurodo mūvėti tinkamas apsaugines pirštines! Laikykitės instrukcijų, kad rankos nesusidurtų su daiktais, nesusidurtų su terminėmis ar cheminėmis medžiagomis!



USB jungtis



Nuolatinė srovė / įtampa

	III apsaugos klasė
	CE ženklas rodo atitiktį atitinkamoms šiam gaminiui taikomoms ES direktyvoms.
	Informacija apie saugą Naudojimo instrukcijos

## **AKUMULIATORINIS LED ŽIBINTAS PALA 2000 A2**

### ● **Ižanga**

Sveikiname Jus įsigijus naują gaminį. Tai aukštos kokybės gaminy. Naudojimo instrukcija yra neatskiriama šio gaminio dalis. Joje yra svarbių nurodymų dėl saugos, naudojimo ir gražinamojo perdirbimo. Prieš naudodami šį gaminį, gerai susipažinkite su visais jo naudojimo ir saugos nurodymais. Naudokite gaminį tik pagal aprašymą ir nurodytą paskirtį. Perduodami šį gaminį kitiems asmenims, kartu perduokite visus jo dokumentus.

### ● **Paskirtis**



Šis gaminy yra skirtas įprastam naudojimui. Šis gaminy yra skirtas tik asmeniniam naudojimui sausose patalpose, pvz., sandėliuke ar koridoriuje. Šis gaminy nėra skirtas komerciniam naudojimui arba kitoms reikmėms. Tinka naudoti tik patalpose!

- Netinka įprastam patalpų apšvietimui buityje.

### ● **Dalių ir funkcijų aprašymas**

- 1 Prožektorius
- 2 Įjungimo ir išjungimo mygtukas
- 3 Rankena
- 4 Kabliukas
- 5 Magnetis
- 6 Šoninis žibintas
- 7 USB įvesties lizdas (C tipo)
- 8 Krovimo indikatorius
- 9 Magnetinis pagrindas (tik HG12250B modelis)
- 10 USB laidas (iš „A“ tipo į „C“ tipą)

## ● Techniniai duomenys

### Belaidis LED žibintas:

Šviesos šaltiniai:	1 x 2 W COB LED šoniniam apšvietimui ir 1 x 1 W SMD LED židiniui (nekeičiama)
Įkraunama baterija:	1 x Ličio jonų 3,7 V $\overline{=}$ , 18650 2000 mAh, 7,4 Wh (1ICR19/67) (naudotojo nekeičiamas; keičiamas tik kvalifikuoto asmens)
Apšvietimo laikas:	apie 2,5 valandos šoniniam apšvietimui ir 6 valandos žibintui (kai įkraunama baterija yra pilnai įkrauta)
Apsaugos klasė:	III / 
USB įvestis:	5 V $\overline{=}$ , 1 A

**ⓘ Pastaba:** USB-A lizdas maitinimui neįtrauktas. Naudokite SELV maitinimo šaltinį, kurio maksimali veikimo išėjimo įtampa yra 5 V  $\overline{=}$ , 1 A.

### Gaminio matmenys:

HG12250A (uždaroje padėtyje):	19,5 x 4 x 3 cm (A x P x l)
HG12250A (ištrauktaoje / išskleistoje padėtyje)	28 x 4 x 3 cm (A x P x l)
HG12250B:	17 x 2,5 x 6 cm (A x P x l)

### Gaminio svoris:

HG12250A:	185 g (įskaitant priedus)
HG12250B:	200 g (įskaitant priedus)

Veikimo temperatūra: nuo 0 °C iki 25 °C

Laikymo temperatūra: nuo 10 °C iki 45 °C

Darbinė drėgmė: 40–75 % RH

## ● Komplektacija

- 1 LED žibintas
- 1 USB kabelis
- 1 naudojimo instrukcijų rinkinys



## Saugos instrukcijos

-  **⚠️ ĮSPĖJIMAS! PAVOJUS GYVYBEI IR NELAIMINGŲ ATSTITIKIMŲ PAVOJUS KŪDIKIAMS IR VAIKAMS!** Nepalikite vaikų vienu ir be priežiūros, kai šalia jų yra pakuotės medžiaga. Jei vaikai žaidžia su pakuotės medžiaga, visada kyla uždusimo pavojus. Vaikai dažnai nepakankamai įvertina riziką. Visada saugokite pakuotės medžiagas nuo vaikų. Šis gaminytis nėra žaislas.
- Šį gaminį gali naudoti vaikai nuo 8 metų bei asmenys, kurių fizinės, jutiminės ar protinės galimybės yra ribotos arba kuriems trūksta patirties ir žinių, jei jie prižiūrimi arba jiems paaiškinta, kaip saugiai naudotis gaminiu, ir jei jie supranta su gaminiu susijusius pavojus. Neleiskite vaikams žaisti su gaminiu. Vaikai be priežiūros negali vykdyti valymo ir naudotojo vykdomų priežiūros darbų.
- Šis gaminytis nėra žaislas ir turi būti laikomas vaikams nepasiekiamoje vietoje. Vaikai nežino, kokie pavojai yra susiję su elektrinių gaminių naudojimu.
- Nenaudokite gaminio, jei pastebėjote kokių nors matomų pažeidimų.
-  **ATSARGIAI! SPROGIMO PAVOJUS!** Nenaudokite gaminio potencialiai sprogoje aplinkoje, kurioje yra degių garų, dujų ar dulkių.
- Apsaugokite gaminį nuo drėgmės. Niekada nemerkite gaminio į vandenį ar kitus skysčius!
- Nebandykite keisti gaminio konstrukcijos ir patys jo neremontuokite. LED lempučių negalima keisti.
- **⚠️ ATSARGIAI!** LED apsauginis gaubtas negali būti pakeistas. Jei pastebite įtrūkimus ar lūžių požymius apsauginiame gaubte, atsisakykite gaminio.
- Atsisakykite gaminio, jei jis arba USB kabelis yra pažeisti.
- Įsitikinkite, kad USB kabelis negali būti pažeistas aštrių briaunų ar karštų daiktų. Prieš naudodami visiškai išvyniokite USB kabelį.
- Visada išjunkite USB kištukus iš USB lizdo prieš montavimą, demontavimą ar valymą.
- Saugokite gaminį nuo didelio karščio ir šalčio.

- LED lemputės nekeičiamos. Pasibaigus LED lempučių eksploataavimo laikotarpiui, reikia pakeisti visą gaminį.
- Gaminio niekada negalima krauti prijungus prie asmeninio ar nešiojamojo kompiuterio, nes dėl stiprios srovės galite juos sugadinti.



## Baterijų / įkraunamų baterijų saugos instrukcijos

- **PAVOJUS GYVYBEI!** Baterijas / įkraunamas baterijas laikykite vaikams neprieinamoje vietoje. Prarijus bateriją nedelsiant kreiptis į gydytoją.
-  **SPROGIMO PAVOJUS!** Niekada nebandykite įkrauti neįkraunamų baterijų. Baterijų / įkraunamų baterijų nesujunkite trumpuoju jungimu ir neardykite. Jos gali perkaisti, užsidegti ar sprogti.
- Baterijų / įkraunamų baterijų niekada nemeskite į ugnį ar vandenį.
- Baterijų / įkraunamų baterijų neveikite mechanine apkrova.

## Baterijų / įkraunamų baterijų pratekėjimo pavojus

- Saugokite baterijas / įkraunamas baterijas nuo ekstremalių aplinkos sąlygų ir temperatūrų poveikio, pvz., radiatorių ar tiesioginės saulės šviesos.
- Saugokitės iš baterijų / įkraunamų baterijų ištekėjusio skysčio, kad šios cheminės medžiagos nepatektų ant odos, gleivinių ar į akis! Nedelsdami nuplaukite pažeistas vietas gėlu vandeniu ir kreipkitės į gydytoją!
-  **MŪVĖKITE APSAUGINES PIRŠTINES!** Pažeistos ar su ištekėjusiu skysčiu baterijos ar įkraunamos baterijos gali nudeginti odą. Visada tokiais atvejais mūvėkite tinkamas apsaugines pirštines.
- Šiame gaminyje įmontuota įkraunama baterija, kurios naudotojas negali pakeisti. Įkraunamos baterijos išėmimą ar keitimą gali atlikti tik gamintojas, jo klientų aptarnavimo tarnyba arba atitinkamą kvalifikaciją turintis asmuo, siekiant išvengti galimų pavojų. Išmetant gaminį būtina pažymėti, kad jame įmontuota įkraunama baterija.

## ● Prieš naudojimą

- ① **Pastaba:** nuimkite nuo gaminio visas pakavimo medžiagas.

## ● Gaminio įkrovimas

- ① **Pastaba:** Gaminį rekomenduojama pradėti naudoti per pirmuosius 3 mėnesius nuo įsigijimo.
- ① **Pastaba:** Iki galo įkraukite gaminį prieš naudodami pirmąjį kartą.
- ① **Pastaba:** prieš padėdami gaminį į laikymo vietą, bateriją iki galo įkraukite. Jei gaminį ketinate laikyti ilgiau nei 3 mėnesius, kas 3 mėnesius visiškai įkraukite bateriją.
- ① **Pastaba:** Gaminį galite įkrauti pridėdamu USB kabeliu [10], kurio įvesties įtampa ir srovė nurodyta skyriuje „Techniniai duomenys“.
- Įkiškite USB kabelio [10] USB jungtį (C tipo) į gaminio USB įvesties lizdą (C tipo) [7].
- Po to įkiškite USB kabelio [10] USB kištuką į USB maitinimo šaltinio USB jungtį.
- ① **Pastaba:** HG12250A modelis: USB įvesties lizdas (C tipo) [7] yra paslėptas žibinte (žr. B pav.). Prieš pradėdami krauti iki galo ištraukite žibinto galvutę.
- ① **Pastaba:** atkreipkite dėmesį į atstumą tarp žibinto ir USB maitinimo šaltinio, nes USB kabelio [10] ilgis yra apie 1 m.
- ① **Pastaba:** Krovimo metu krovimo indikatorius [8] dega raudona šviesa. Užbaigus krovimą krovimo indikatorius [8] užsidega žalia šviesa. Kai krovimo indikatoriaus [8] spalva pasikeičia į žalią, atjunkite USB kabelį [10] nuo gaminio USB įvesties lizdo (C tipo) [7], kad įkraunama baterija neišsikrautų.

## ● Naudojimas

- ⚠ **ATSARGIAI! NELAIMINGO ATSITIKIMO PAVOJUS!**  
Visada laikykite ir pritvirtinkite gaminį taip, kad nekiltų pavojus susižaloti ar sugadinti gaminį.

## ● HG12250A modelio funkcijos

### Šviesos funkcijos

Gaminyje yra dvi apšvietimo funkcijos, kurias galima naudoti ir vienu metu.

- Prožektorių [1] įjunkite ir išjunkite spausdami įjungimo ir išjungimo jungiklį [2] (žr. A pav.).
- Šoninį žibintą [6] įjunkite ištraukdami jį iš rankenos [3] (žr. A pav.). Žibintą išjunkite įstumdami atgal į rankeną [3].
- ❗ **Pastaba:** Šoninį žibintą [6] naudokite tik iki galo jį [6] ištraukę. Priešingu atveju kyla perkaitimo pavojus!

### Gaminio tvirtinimas

Gaminio nelaikant rankoje jį galima naudoti 2 būdais:

- Priglauskite magnetą [5] apačioje prie metalinio magnetinio paviršiaus. Gaminys liks pasirinktoje padėtyje.
- Atlenkite kabliuką [4] ir pakabinkite gaminį ant tinkamos pakabos.
- ❗ **Pastaba:** kabindami gaminį įsitikinkite, kad pasirinkta pakaba atlaikys gaminio svorį.

### ● HG12250B modelio funkcijos

#### Šviesos funkcijos

- Šoninį žibintą [6] įjunkite spausdami įjungimo ir išjungimo jungiklį [2] (žr. A pav.).
- Dar kartą paspauskite įjungimo ir išjungimo jungiklį [2]: šoninis žibintas [6] užges, o prožektorius [1] užsidegs tuo pačiu metu.
- Dar kartą paspauskite įjungimo ir išjungimo jungiklį [2], kad gaminys išsijungtų.

### Gaminio tvirtinimas

Gaminio nelaikant rankoje jį galima naudoti 2 būdais:

- Priglauskite magnetą [5] apačioje arba magnetinį pagrindą [9] prie metalinio magnetinio paviršiaus. Gaminys liks pasirinktoje padėtyje. Gaminį ant magnetinio pagrindo [9] galima pakreipti iki 180° kampu.
- ⚠ **ATSARGIAI!** Prašome saugoti savo pirštus, kad magnetinis pagrindas [9] jų neprispaustų, kai jį reguliuojate (žr. B pav.).
- Atlenkite kabliuką [4] ir pakabinkite gaminį ant tinkamos pakabos. Kabliuką [4] galima sukti aplink 360° kampu.
- ❗ **Pastaba:** kabindami gaminį įsitikinkite, kad pasirinkta pakaba atlaikys gaminio svorį.

## ● Priežiūra ir valymas

Šio gaminio nereikia techniškai prižiūrėti. LED lempučių keisti negalima.

- Prieš valydami gaminį, jį išjunkite ir atjunkite nuo maitinimo šaltinio.
- Niekada nemerkite gaminio į vandenį ar kitus skysčius.
- Nenaudokite šveitinančių valymo priemonių.
- „Reguliariai valykite gaminį sausa, nepaliekančia pūkelių šluoste. Drėgna šluoste valykite įsisenėjusius nešvarumus.

## ● Trikčių šalinimas

● = Problema

⊙ = Priežastis

○ = Sprendimas

● = Gaminys nėra įkraunamas.

⊙ = Gali būti, kad gaminys nėra tinkamai prijungtas.

○ = Patikrinkite, ar gaminys prijungtas. Norėdami įkrauti gaminį, naudokite maitinimo šaltinį, kurio išėjimo įtampa ir srovė atitinka vardinę įtampą ir srovę, nurodytas šio vadovo skyriuje „Techniniai duomenys“.

## ● Gaminio laikymas

- Gaminį laikykite nuo dulkių ir tiesioginės saulės šviesos apsaugotoje patalpoje.
- Jei gaminys nenaudojamas ilgesnį laiką, įmontuotą bateriją reikėtų visiškai įkrauti, kad būtų pailgintas jos tarnavimo laikas.
- Reguliariai įkraukite įmontuotą bateriją, jei ilgą laiką nenaudojate gaminio. Tai būtina baterijai apsaugoti.

## ● Išmetimas

### **Pakuotė:**

Pakuotė pagaminta iš aplinkai nekenksmingų medžiagų, kurias galite išmesti įprastose gražinamojo perdirbimo vietose.



Rūšiuodami atliekas, atkreipkite dėmesį į pakuočių ženklinimą, kurį sudaro santrumpos (a) ir skaičiai (b), reiškiantys: 1–7: plastikai / 20–22: popierius ir kartonas / 80–98: kombinuotosios pakuotės.

## Produktas:



Daugiau informacijos apie nebetinkamo naudoti produkto išmetimą gali suteikti savivaldybės ar miesto administracija.



Pavaizduotas perbraukto šiukšlių konteinerio su ratukais simbolis reiškia, kad šiam produktui taikoma Direktyva 2012/19/ES. Ši direktyva nurodo, kad pasibaigus eksploatavimo laikui šio produkto negalima išmesti kartu su įprastomis buitinėmis atliekomis, todėl jį reikia atiduoti į atliekų surinkimo punktus, antrinių žaliavų priėmimo punktus arba atliekų tvarkymo įmones.

## Tokios atliekos priimamos nemokamai.

Saugokite aplinką ir tinkamai šalinkite atliekas.

## Baterijas/akumulatorius:



**Netinkamai išmetę baterijas ar akumulatorius galite pakenkti aplinkai!**

Bojātas vai izlietas baterijas / akumulatori jāutilizē saskaņā ar REGULU 2023/1542. Nododiet baterijas / akumulatorus pieejamās vietējās nodošanas iestādēs. Pārsvītrotās atkritumu tvertnes simbols uz baterijām vai akumulatoriem nozīmē, ka baterijas un akumulatorus nedrīkst izmest sadzīves atkritumos. Pirms utilizācijas izņemiet no izstrādājuma baterijas / akumulatoru bloku. Tie var saturēt indīgus smagos metālus un ir jāpārstrādā kā bīstamie atkritumi.

Smagajiem metāliem ir šādi simboli: Cd = kadmījs, Hg = dzīvsudrabs, Pb = svins.

## ● Garantija

Gaminys buvo pagamintas laikantis griežtų kruopštumo principų ir prieš pristatant buvo atidžiai patikrintas. Esant medžiagų ar gamybos defektams, jūs turite įstatymines teises gaminio pardavėjo atžvilgiu. Ši garantija jokiais būdais neapriboja įstatymais nustatytų jūsų teisių.

Šiam produktui suteikiama 3 metų garantija nuo pirkimo datos. Garantijos teikimo laikotarpis skaičiuojamas nuo pirkimo datos. Pirkimo kvito originalą laikykite saugioje vietoje, nes šis dokumentas reikalingas kaip pirkimo įrodymas.

Išpakavus gaminį, būtina nedelsiant pranešti apie bet kokius pažeidimus ar defektus, kurie jau buvo pirkimo metu.

Jei per 3 metus nuo šio produkto pirkimo datos išryškės medžiagų ar gamybos trūkumų, produktą savo nuožiūra nemokamai pataisysime arba pakeisime. Patvirtinus garantinį reikalavimą garantinis laikotarpis nepratęsiamas. Ta pati sąlyga taikoma ir pakeistoms bei pataisytoms dalims.

Garantija netaikoma, jei šis produktas apgadinamas, netinkamai naudojamas ar netinkamai prižiūrimas.

Garantija taikoma medžiagų ir gamybos trūkumams. Ši garantija netaikoma gaminio dalims, kurios paprastai susidėvi ir todėl yra laikomos susidėvinčiomis dalimis (pvz., baterijos, žarnos, rašalo kasetės), taip pat netaikoma trapioms dalims, pvz., jungikliams arba dalims iš stiklo.

Šiam produktui garantinis laikotarpis taikomas ir akumuliatoriui.

## ● Veiksmai norint pasinaudoti garantija

Kad galėtume greitai apdoroti Jūsų prašymą, vadovaukitės toliau pateikiamais nurodymais:

Prašome dėl visų užklausų išsaugoti kasos čekį ir gaminio numerį (IAN 525361\_2504) kaip pirkimo įrodymą.

Gaminio numerį rasite duomenų lentelėje, išgraviruotą ant gaminio, ant naudojimo instrukcijos viršelio (apačioje kairėje) arba užklijuotą prietaiso užpakalinėje pusėje ar apačioje.

Jei išryškėtų produkto veikimo ar kitokių trūkumų, pirmiausia telefonu arba elektroniniu paštu kreipkitės į toliau nurodytą klientų aptarnavimo skyrių.

Tada sugedusiu pripažintą produktą, pridėję pirkimo dokumentą (kasos čekį) ir nurodę trūkumą bei jo atsiradimo laiką, nemokamai galėsite išsiųsti Jums nurodytu klientų aptarnavimo tarnybos adresu.

parkside-diy.com svetainėje galite atidaryti ir atsisiųsti šią ir daugelį kitų instrukcijų. Su šiuo QR kodu galite tiesiogiai patekti į parkside-diy.com svetainės puslapį. Pasirinkite savo šalį ir pagal paieškos formą susiraskite savo šalies naudojimo instrukciją. Įvesdami gaminio numerį (IAN) 525361\_2504 surasite jūsų gaminio naudojimo instrukciją.



## ● Klientų aptarnavimas

**LT Klientų aptarnavimo tarnyba Lietuva**

Tel.: 0 800 33062

Užklausa forma *parkside-diy.com*

**IAN 525361\_2504**



<b>Kasutatud piktogrammide loend</b>	Lehekülg	80
<b>Sissejuhatus</b>	Lehekülg	81
Sihtotstarve	Lehekülg	81
Osade ja funktsioonide kirjeldus	Lehekülg	81
Tehnilised andmed	Lehekülg	82
Tarnekomplekt	Lehekülg	82
<b>Ohutusjuhised</b>	Lehekülg	83
Patareide / laetavatele patareide ohutusjuhised	Lehekülg	84
<b>Enne kasutamist</b>	Lehekülg	84
Toote laadimine	Lehekülg	85
<b>Kasutamine</b>	Lehekülg	85
Mudeli HG12250A funktsioonid	Lehekülg	85
Mudeli HG12250B funktsioonid	Lehekülg	86
<b>Hoolde ja puhastamine</b>	Lehekülg	86
<b>Tõrkeotsing</b>	Lehekülg	87
<b>Hoiustamine, kui toodet ei kasutata</b>	Lehekülg	87
<b>Jäätmekäitlus</b>	Lehekülg	87
<b>Garantii</b>	Lehekülg	88
Garantii käsitlemine	Lehekülg	89
Teenindus	Lehekülg	90

## Kasutatud piktogrammide loend



**OHT!** See sümbol koos tunnussõnaga „OHT“ tähistab kõrge riskitasemega ohtu, mis võib selle eiramisel põhjustada tõsiseid vigastusi või surma.



**HOIATUS!** See sümbol koos tunnussõnaga „HOIATUS“ tähistab keskmise riskitasemega ohtu, mis võib selle eiramise põhjustada tõsiseid vigastusi või surma.



**ETTEVAATUST!** – See sümbol koos tunnussõnaga „ETTEVAATUST“ tähistab madala riskiga ohtu, mis võib selle eiramisel põhjustada kergeid või keskmise raskusega vigastusi.



**TÄHELEPANU!** See sümbol koos märgusõnaga „TÄHELEPANU“ viitab võimalikule varalisele kahjule.



**HOIATUS! PLAHVATUSOHT!** Hoiatus koos selle sümboli ja sõnadega „HOIATUS! PLAHVATUSOHT“ viitab võimalikule plahvatusohule. Selle hoiatuse eiramine võib põhjustada tõsiseid või surmavaid vigastusi ja võimalikku varalist kahju. Järgige selle hoiatusega seotud juhiseid, et vältida tõsiseid vigastusi, ohtu elule või varalist kahju!



**MÄRKUS:** See sümbol koos tunnussõnaga „MÄRKUS“ viitab täiendavale kasulikule teabele.



See tegevusmärk viitab sobivate kaitsekindade kandmisele! Järgige juhiseid, et vältida käte vigastamist või kokkupuudet termiliste või keemiliste materjalidega!



USB-ühendus



Alalisvool/pinge



III kaitseklass



CE-märgis näitab vastavust selle toote suhtes kohaldatavatele ELi direktiividele.



Ohutusalaane teave  
Kasutusjuhend

## **AKUGA LED-VALGUSTI PALA 2000 A2**

### ● **Sissejuhatus**

Õnnitleme teid selle uue toote ostu puhul! Olete endale saanud kõrgekvaliteedilise toote. Kasutusjuhend kuulub toote juurde. Selles on olulisi juhiseid ohutuse, kasutamise ja jäätmekäitluse kohta. Enne toote kasutamist tutvuge selle kohta antud kasutus- ja ohutuse alaste juhistega. Kasutage toodet üksnes kirjeldatud viisil ja otstarbel. Toote edasiandmisel kolmandatele isikutele andke kaasa ka kõik toote dokumendid.

### ● **Sihtotstarve**



See toode on mõeldud tavakasutuseks. See toode sobib ainult erakasutuseks kuivades siseruumides, nt laoruumis või koridoris. Toode ei ole ette nähtud äriliseks kasutamiseks,

samuti kasutamiseks muul eesmärgil kui ülal mainitud. Kasutamiseks üksnes siseruumides!

- See toode ei sobi eluruumide tavapäraseks valgustamiseks.

### ● **Osade ja funktsioonide kirjeldus**

- 1 Prožektor
- 2 SEES//VÄLJAS lüliti
- 3 Käepide
- 4 Konks
- 5 Magnet
- 6 Külgtuli
- 7 USB-sisendi pesa (tüüp C)
- 8 Laadimisindikaator
- 9 Magnetiline alus (ainult mudel HG12250B)
- 10 USB-kaabel (USB tüüp-A-lt tüüp-C-le)

## ● Tehnilised andmed

### Akuga LED valgusti:

Valgustid:	1 x 2 W COB LED-tuli külgtulele ja 1 x 1 W SMD LED-tuli prožektorile (ei ole asendatav)
Laaditav aku:	1 x liitiumioonaku 3,7 V $\text{---}$ , 18650 2000 mAh, 7,4 Wh (1ICR19/67) (ei ole kasutaja poolt asendatav) (asendatav ainult kvalifitseeritud töötaja poolt)
Valgustamise aeg:	umbes 2,5 tundi külgvalgustuse ja 6 tundi prožektoriga jaoks (kui laetav aku on täielikult laetud)
Kaitseklass:	III / $\text{III}$
USB sisend:	5 V $\text{---}$ , 1 A

**i Märkus:** Toiteallika USB-A-pistikupesa ei kuulu komplekti. Kasutage SELV-toiteallikat maksimaalse väljundpingega 5 V  $\text{---}$  , 1 A.

### Toote mõõdud:

HG12250A (suletud asend):	19,5 x 4 x 3 cm (P X L X K)
HG12250A (pikendamise asend):	28 x 4 x 3 cm (P X L X K)
HG12250B:	17 x 2,5 x 6 cm (P X L X K)

### Toote kaal:

HG12250A:	185 g (koos tarvikutega)
HG12250B:	200 g (koos tarvikutega)

Töötemperatuur:	0 °C kuni 25 °C
Hoiustamistemperatuur:	-10 °C kuni +45 °C
Töökeskonna niiskus:	suhteline niiskus 40 kuni 75%

## ● Tarnekomplekt

- 1 LED-tuli
- 1 USB-kaabel
- 1 kasutusjuhend



## Ohutusjuhised

-  **HOIATUS! VÄIKELASTE JA LASTEGA SEOTUD ÕNNETUSTE OHT NING OHT NENDE ELULE!** Ärge kunagi jätke lapsi koos pakkematerjaliga ilma järelevalveta. Kui lapsed pakkematerjaliga mängivad, on alati lämbumisoht. Tihtipeale lapsed alahindavad ohtusid. Hoidke lapsed alati pakkematerjalist eemal. See toode ei ole mänguasi.
  - Seda toodet võivad kasutada 8-aastased ja vanemad lapsed ning isikud, kellel on vähenenud füüsiline, sensoorne või vaimne võimekus või puudulikud kogemused ja teadmised, kui neile on tagatud järelevalve või neid on juhendatud toote ohutuks kasutamiseks ja nad mõistavad seadme kasutamisega kaasnevaid ohte. Lapsed ei või tootega mängida. Lapsed ei tohi toodet puhastada ega hooldada ilma järelevalveta.
  - Toode ei ole mänguasi ja seda tuleb hoida lastele kättesaamatus kohas. Lapsed ei ole teadlikud elektritoodete käsitlemisega kaasnevatest ohtudest.
  - Ärge kasutage toodet, kui tuvastate mis tahes kahjustuse.
  -  **ETTEVAATUST! PLAHVATUSOHT!** Ärge kasutage toodet potentsiaalselt plahvatusohtlikus keskkonnas, kus on tuleohtlikke aure, gaase või tolmu.
  - Kaitske toodet niiskuse ja määrdumise eest. Ärge kunagi kastke toodet vette või muudesse vedelikesse.
  - Ärge tehke tootele ise mingeid muudatusi ega parandusi. LED-tulesid ei saa ega tohi vahetada.
- ⚠ ETTEVAATUST!** LED-tulede kaitseümbrist ei saa vahetada. Kui märkate kaitseümbrisel pragusid või purunemisi jälgi, visake toode ära.
- Visake toode ära, kui toode või USB-kaabel on kahjustatud.
  - Veenduge, et teravad servad ega kuumad objektid ei saaks USB-kaablit kahjustada. Kerige USB-kaabel enne kasutamist täiesti lahti.
  - Enne paigaldamist, lahtivõtmist või puhastamist eemaldage USB-pistikud alati USB-pesast.
  - Kaitske toodet äärmusliku kuumana ja külma eest.

- LED-tuled ei ole vahetatavad. Kui LED-tuled on jõudnud oma kasutusea lõppu, tuleb kogu toode välja vahetada.
- Toodet ei tohi kunagi laadida arvuti või sülearvuti kaudu, sest suure energiatarbimise tõttu võib arvuti või sülearvuti kahjustada saada.



## Patareide / laetavatele patareide ohutusjuhised

- **OHT ELULE!** Hoidke patareid / taaslaetavad patareid lastele kättesaamatus kohas. Juhusliku allaneelamise korral pöörduda viivitamatult arsti poole.
-  **PLAHVATUSOHT!** Ärge kunagi laadige mittelaetavaid patareid. Ärge lühistage patareid / taaslaetavaid akupatareid ja/või avage neid. Tulemuseks võib olla ülekuumenemine, tulekahju või lõhkemine.
- Ärge kunagi visake akusid / taaslaetavaid akupatareid tulle ega vette.
- Ärge avaldage akudele / taaslaetavatele patareidele mehaanilist koormust.

## Akude / taaslaetavate patareide lekkimise oht

- Vältige äärmuslikke keskkonnatingimusi ja temperatuure, mis võivad mõjutada akusid / taaslaetavaid patareid, nt radiاتورid/otsene päikesevalgus.
- Kui akud / taaslaetavad patareid on lekkinud, vältige kemikaalide sattumist nahale, silmadesse ja limaskestadele! Loputage kahjustatud piirkondi kohe puhta veega ja pöörduge arsti poole!
-  **KANDKE KAITSEKINDAID!** Lekkinud või kahjustatud akud / taaslaetavad patareid võivad nahaga kokkupuutel põhjustada söövitusi. Sellise sündmuse ilmnemisel kandke alati sobivaid kaitsekindaid.
- Sellel tootel on sisseehitatud laetav aku, mida kasutaja ei saa vahetada. Laetavat patareid tohib ohtude vältimiseks eemaldada või vahetada ainult tootja esindaja või tootja klienditeeninduse tehnik või sarnase kvalifikatsiooniga isik. Toote kõrvaldamisel tuleb arvestada, et see toode sisaldab laetavat akut.

## ● Enne kasutamist

- ① **Märkus:** Enne kasutamist eemaldage kõik pakkematerjalid toote ümbert.

## ● **Toote laadimine**

- ① **Märkus:** Toodet soovitatakse kasutada 3 kuu jooksul alates ostmisest.
- ① **Märkus:** Laadige toode enne esimest kasutuskorda täielikult täis.
- ① **Märkus** Enne hoiustamist laadige aku täielikult täis. Kui soovite toodet hoiustada kauem kui kolme kuu jooksul, laadige aku iga kolme kuu järel täielikult täis.
- ① **Märkus** Saate toodet laadida, kasutades USB-kaablit [10], millel on määratud sisendpinge ja -vool (vt „Tehnilised andmed”).
  - Sisestage USB-kaabli (tüüp C) pistik [10] toote USB-sisendpesa (tüüp C) [7].
  - Seejärel sisestage USB-kaabli USB-pistik [10] USB-toiteallika USB-porti.
- ① **Märkus:** HG12250A puhul: USB-sisendpesa (tüüp C) [7] on lambis varjatud (Joonis B). Enne laadimist pikendage lamp täielikult.
- ① **Märkus:** Pöörake tähelepanu lambi ja USB-toiteallika vahelisele kaugusele, kuna USB-kaabli [10] pikkus on umbes 1 m.
- ① **Märkus:** Laadimise ajal süttib laadimisindikaator [8] punaselt. Kui laadimine on lõppenud, süttib laadimisindikaator [8] roheliselt. Kui laadimisindikaator [8] on roheline, tõmmake USB-kaabel [10] toote USB-sisendpesast (tüüp C) [7] välja, et vältida laetava aku tühjenemist.

## ● **Kasutamine**

- ⚠ **ETTEVAATUST! ÕNNETUSTE OHT!** Hoidke ja kinnitage toode alati nii, et see ei tekitaks vigastuste ega toote kahjustamise ohtu.

## ● **Mudeli HG12250A funktsioonid**

### **Valgusfunktsioonid**

Tootel on kaks valgustusfunktsiooni, mida saab kasutada ka üheaegselt.

- Lülitage prožektor [1] sisse ja välja SEES//VÄLJAS toitelülitiga [2] (Joonis A).
- Lülitage külg tuli [6] sisse, pikendades seda käepidemest [3] (Joonis A). Lülitage see välja, lükates selle tagasi käepidemesse [3].

- ⓘ Märkus:** Kasutage külgtuld [6] ainult siis, kui külgtuli [6] on täielikult välja tõmmatud. Vastasel juhul esineb ülekuumenemise oht!

### Toote kinnitamine

Toodet saab kasutada kahel viisil, ilma et peaksite seda käes hoidma:

- hoidke magnetit [5] altpoolt vastu metallist magnetpinda. Toode jääb sellesse asendisse.
- Pöörake konks [4] välja, et toode sobivast riputuskohast üles riputada.

- ⓘ Märkus:** Toote ülesriputamisel tuleb jälgida, et valitud asukoht vastaks toote kaalule.

## ● Mudeli HG12250B funktsioonid

### Valgusfunktsioonid

- Lülitage külgtuli [6] sisse vajutades SEES//VÄLJAS toitelülitit [2] (Joonis A).
- Vajutage uuesti SEES//VÄLJAS toitelülitit [2], külgtuli [6] kustub ja prožektor [1] süttib samal ajal.
- Toote väljalülitamiseks vajutage uuesti SEES//VÄLJAS toitelülitit [2]

### Toote kinnitamine

Toodet saab kasutada kahel viisil, ilma et peaksite seda käes hoidma:

- Hoidke magnetit [5] tagaküljel või magnetalusel [9] vastu metallist magnetpinda. Toode jääb sellesse asendisse. Toodet saab magnetalusel [9] kallutada kuni 180°.

**⚠ ETTEVAATUST!** Sõrmede vahelejäämise vältimiseks jälgige oma käte asendit magnetalusel [9] pööramisel (vt Joonist B).

- Pöörake konks [4] välja, et toode sobivast riputuskohast üles riputada. Konksu [4] saab pöörata 360°.

- ⓘ Märkus:** Toote ülesriputamisel tuleb jälgida, et valitud asukoht vastaks toote kaalule.

## ● Hooldus ja puhastamine

Toode ei vaja hooldust. LED-tulesid ei saa vahetada.

- Enne puhastustöid lülitage toode välja ning eemaldage vooluvõrgust.
- Ärge kunagi kastke toodet vette või muudesse vedelikesse.

- Ärge kasutage söövitavaid puhastusvahendeid.
- Puhastage toodet regulaarselt kuiva, ebemevaba lapiga. Tugeva mustuse eemaldamiseks kasutage kergelt niisket lappi.

## ● Tõrkeotsing

● = Probleem

⊙ = põhjus

○ = Lahendus

● = Toodet ei laeta.

⊙ = Võimalik, et toode pole korralikult ühendatud.

○ = Kontrollige, kas toode on kindlalt kinnitatud. Toote laadimiseks kasutage toiteallikat, mille väljundpinge ja -vool vastavad selle kasutusjuhendi jaotises „Tehnilised andmed“ toodud nimisisendpingele ja -voolutugevusele.

## ● Hoiustamine, kui toodet ei kasutata

- Hoiustage toodet kuivas tolmuvabas kohas, kaitstuna otsese päikesevalguse eest.
- Kui toodet pikka aega ei kasutata, tuleb sisseehitatud aku selle kasutusea pikendamiseks täielikult laadida.
- Laadige sisseehitatud akut regulaarselt, kui te toodet pikema aja jooksul ei kasuta. See on vajalik aku säästmiseks.

## ● Jäätmekäitlus

### Pakend:

Pakend koosneb keskkonnasõbralikest materjalidest, mida saab käidelda kohalikes ringlussevõtu keskustes.



Jälgige prügi sorteerimisel pakkematerjalide tähistusi, mis koosnevad lühenditest (a) ja numbritest (b) ning nende tähendused on järgmised: 1 - 7: plastik / 20 - 22: paber ja papp / 80 - 98: liitmaterjalid.

### Toode:



Küsige vana toote käitlemise võimaluste kohta oma valla- või linnavalitsusest.



Ratastel prügikonteineri läbikriipsutatud sümbol näitab, et selle toote puhul tuleb kohaldada määrust 2012/19/EÜ. See määrus sätestab, et seda toodet ei tohi pärast tema kasutusaega visata tavalise olmeprügi hulka, vaid tuleb viia spetsiaalsesse selleks ettenähtud kogumiskohta, ringlussevõtu kohta või töötlemiskeskusesse.

## **See jäätmekäitlus on teie jaoks tasuta.**

Säästke keskkonda ja käideldge nõuetekohaselt.

### **Patareide/akud:**



**Patareide/akude vale kõrvaldamine tekitab keskkonnakahju!**

Defektsed või kasutatud patareid/akud tuleb utiliseerida vastavalt MÄÄRUSE 2023/1542 nõuetele. Tagastage patareid/akud kohalike kogumispunktide kaudu. Läbikriipsutatud prügikasti sümbol patareidel või akudel tähendab, et patareisid ja akusid ei tohi visata olmejäätmete hulka. Enne utiliseerimist eemaldage tootest patareid/akupakk. Need võivad sisaldada toksilisi raskmetalle ja neid tuleb utiliseerida ohtlike jäätmetena. Raskmetallide keemilised sümbolid on järgmised: Cd = kaadmium, Hg = elavhõbe, Pb = plii.

## **● Garantii**

Toode on valmistatud rangete kvaliteedijuhiste järgi ja seda on enne tarnimist põhjalikult kontrollitud. Materjali- või tootmisdefektide korral on teil seaduslikud õigused toote müüja suhtes. Teie seadusjärgsed õigused ei ole mingil juhul piiratud meie allpool sätestatud garantiiga.

Selle toote garantii kehtib 3 aastat alates ostukuupäevast. Garantiaeg algab ostukuupäevaga. Hoidke müügitšeki originaali kindlas kohas, kuna see dokument on vajalik ostu tõendamiseks.

Kõikidest kahjustustest või defektidest, mis esinesid juba ostmise ajal, tuleb teatada kohe pärast toote lahtipakkimist.

Kui tootel ilmneb 3 aasta jooksul alates ostukuupäevast materjali- või teostusviga, parandame või asendame selle omal valikul teie eest tasuta. Garantiiperioodi ei pikendata kinnitatud garantiinõudega. See kehtib ka asendatud ja parandatud osade kohta.

See garantii kaotab kehtivuse, kui toode on kahjustatud, või kui seda on valesti kasutatud või hooldatud.

Garantii katab materjali- ja tootmisdefektid. See garantii ei laiene tooteosadele, mis on tavapäraselt kulunud ja mida seetõttu peetakse kuluvateks osadeks (nt akud, voolikud, värvikassetid), ega ka purunevate osade kahjustustele, nt lülitid või klaasist osad.

Selle toote puhul kehtib garantiiaeg ka akule.

## ● Garantii käsitlemine

Selleks et teie mureküsimus saaks kiire lahenduse, järgige palun alltoodud juhiseid:

Kõikide päringute jaoks hoidke oma ostu tõendamiseks alles kassatšekk ja tootenumber (IAN 525361\_2504).

Tootenumbri leiate tootel olevalt tüübisildilt või graveeringult, oma kasutusjuhendi tiitellehelt (all vasakul) või toote taga- või allosas olevalt kleebiselt.

Toote toimivusvigade või muude puuduste korral võtke kõigepealt telefoni või e-posti teel ühendust alltoodud teenindusosakonnaga.

Lisades defektsele tootele ostudokumendi (kassatšeki), kirjelduse toote puuduste kohta ja andmed selle kohta, millal need ilmnesid, saate selle tasuta saata teile teadaantud teeninduse aadressile.

Neid ja paljusid teisi käsiraamatuid saate vaadata ja alla laadida lehelt [parkside-diy.com](https://www.parkside-diy.com). Selle QR-koodi abil satute otse lehele [parkside-diy.com](https://www.parkside-diy.com). Valige oma riik ja otsige otsinguvälja abil kasutusjuhendeid. Tootenumbriga (IAN) 525361\_2504 sisestamisel pääsete ligi oma toote kasutusjuhendile.



## ● Teenindus

EE

### Teenindus Eestis

Tel: 8000049141

Kontakti vorm *parkside-diy.com*

IAN 525361\_2504



<b>Izmantoto piktogrammu saraksts</b> ..	Lpp. 92
<b>Ievads</b> .....	Lpp. 93
Paredzētā lietošana .....	Lpp. 93
Daļu apraksts un funkcijas .....	Lpp. 93
Tehniskie dati .....	Lpp. 94
Komplektācijas saturs .....	Lpp. 95
<b>Drošības norādījumi</b> .....	Lpp. 95
Drošības norādījumi baterijām/ uzlādējamām baterijām. ....	Lpp. 96
<b>Pirms lietošanas</b> .....	Lpp. 97
Izstrādājuma uzlādēšana .....	Lpp. 97
<b>Lietošana</b> .....	Lpp. 98
Funkcijas modelim HG12250A .....	Lpp. 98
Funkcijas modelim HG12250B .....	Lpp. 98
<b>Apkope un tīrīšana</b> .....	Lpp. 99
<b>Problēmu novēršana</b> .....	Lpp. 99
<b>Uzglabāšana nelietošanas periodā</b> .	Lpp. 99
<b>Utilizācija</b> .....	Lpp. 100
<b>Garantija</b> .....	Lpp. 101
Rīcība garantijas gadījumā .....	Lpp. 101
Serviss .....	Lpp. 102

## Izmantoto piktogrammu saraksts



**BĪSTAMI!** Šis simbols kopā ar signālvārdu „BĪSTAMI” apzīmē augsta riska apdraudējumu, kas nenovēršanas gadījumā var izraisīt nopietnu traumu vai nāvi.



**BRĪDINĀJUMS!** Šis simbols kopā ar signālvārdu „BRĪDINĀJUMS” apzīmē vidēja riska apdraudējumu, kas nenovēršanas gadījumā var izraisīt nopietnu traumu vai nāvi.



**UZMANĪBU!** – Šis simbols kopā ar signālvārdu “UZMANĪBU” norāda uz bīstamību ar zemu riska pakāpi, kas var izraisīt vieglus vai vidēji smagus savainojumus, ja netiek ievērots brīdinājums par bīstamību.



**PAZIŅOJUMS!** Šis simbols kopā ar signālvārdu „PAZIŅOJUMS” norāda uz iespējamu īpašuma bojājumu.



**BRĪDINĀJUMS! SPRĀDZIENA BĪSTAMĪBA!** Brīdinājums kopā ar šo simbolu un vārdu „BRĪDINĀJUMS! SPRĀDZIENA BĪSTAMĪBA” norāda uz iespējamiem sprādziena draudiem. Šī brīdinājuma neievērošana var izraisīt nopietnas vai letālas traumas un iespējamus īpašuma bojājumus. Izpildiet šajā brīdinājumā sniegtos norādījumus, lai novērstu nopietnas traumas, apdraudējumu dzīvībai vai īpašuma bojājumus!







**PIEZĪME.** Šis simbols kopā ar signālvārdu „PIEZĪME” sniedz papildu noderīgu informāciju.



Šī darbības zīme norāda, ka jums ir jāvalkā piemēroti aizsargcimdi! Ievērojiet norādījumus, lai izvairītos no roku saspiešanas vai iespiešanas starp priekšmetiem vai saskares ar termiskām vai ķīmiskām vielām!



USB savienojuma tips

	Līdzstrāva/spriegums
	Aizsardzības klase III
	CE atbilstības marķējums norāda, ka šis izstrādājums atbilst attiecīgajām ES direktīvām.
	Drošības informācija Lietošanas pamācība

## AR AKUMULATORU DARBINĀMS LED LUKTURIS PALA 2000 A2

### ● Ievads

Apsveicam jūs ar jaunā izstrādājuma iegādi! Jūs esat izvēlēties augstas kvalitātes izstrādājumu. Lietošanas instrukcija ir šī izstrādājuma sastāvdaļa. Tā ietver svarīgas norādes attiecībā uz drošību, lietošanu un utilizāciju. Pirms izstrādājuma lietošanas iepazīstieties ar visiem lietošanas un drošības norādījumiem. Izmantojiet izstrādājumu tikai tā, kā aprakstīts un atbilstoši tam paredzētajam lietojumam. Ja nododat izstrādājumu citai personai, dodiet līdz ar visu dokumentāciju.

### ● Paredzētā lietošana



Šis izstrādājums ir paredzēts parastai lietošanai. Šis izstrādājums ir piemērots tikai privātai lietošanai sausās telpās, piemēram, noliktavā vai koridorā. Šis izstrādājums nav paredzēts komerciālai izmantošanai vai citiem pielietojumiem. Tikai lietošanai iekštelpās!

- Šis izstrādājums nav piemērots mājsaimniecības telpu apgaismojumam.

### ● Daļu apraksts un funkcijas

- 1 Apgaismojums
- 2 Ieslēgšanas/izslēgšanas slēdzis
- 3 Rokturis
- 4 Āķis
- 5 Magnēts
- 6 Sānu gaisma

- 7 USB ieejas ligzda (C tips)
- 8 Uzlādes statusa indikators
- 9 Magnētiskā pamatne (tikai HG12250B modelim)
- 10 USB kabelis (A tipa – C tipa)

## ● Tehniskie dati

### Ar akumulatoru darbināms LED lukturis:

Gaismas avoti:	1 x 2 W COB LED sānu gaismai un 1 x 1 W SMD LED prožektoram (nav nomaināma)
Uzlādējamais akumulators:	1 x litija jonu 3,7 V akumulators ===, 18650 2000 mAh, 7,4 Wh (1ICR19/67) (nav paredzēts nomainīt lietotājam) (nomaina tikai kvalificēta persona)
Apgaismojuma darbības laiks:	aptuveni 2,5 stundas sānu gaismai un 6 stundas prožektoram (kad akumulators ir pilnībā uzlādēts)
Aizsardzības klase:	III / ⚡
USB ieeja:	5 V ===, 1 A

ⓘ **Piezīme:** USB A ligzda barošanas avotam nav iekļauta komplektā. Izmantojiet SELV barošanas avotu, kura maksimālais darba izejas spriegums ir 5 V ===, 1 A.

### Izstrādājuma izmēri:

HG12250A (aizvērtā stāvoklī):	19,5 x 4 x 3 cm (A x P x G)
HG12250A (pagarināta pozīcija):	28 x 4 x 3 cm (A x P x G)
HG12250B:	17 x 2,5 x 6 cm (A x P x G)

### Izstrādājuma svars:

HG12250A:	185 g (ar piederumiem)
HG12250B:	200 g (ar piederumiem)

Darbības temperatūra: 0 °C līdz +25 °C

Uzglabāšanas temperatūra: 10 °C līdz +45 °C



Darbības mitrums: 40 līdz 75 % RH

## ● Komplektācijas saturs

- 1 LED gaisma
- 1 USB kabelis
- 1 Lietošanas instrukcija



## Drošības norādījumi

-  **⚠ BRĪDINĀJUMS! DRAUDI DZĪVĪBAI UN NELAIMES GADĪJUMU RISKS ZĪDAIŅIEM UN BĒRNIEM!** Nekad neatstājiet bērnus vienus un bez uzraudzības kopā ar iepakojuma materiālu. Ja bērni spēlējas ar iepakojuma materiālu, vienmēr pastāv nosmakšanas risks. Bērni bieži nenovērtē briesmas. Nekad neļaujiet bērniem tuvoties iepakojuma materiāliem. Šis izstrādājums nav rotaļlieta.
- Šo izstrādājumu drīkst izmantot bērni vecumā no 8 gadiem vai personas ar ierobežotām fiziskām, maņu vai garīgām spējām vai bez pieredzes un zināšanām, kā rīkoties ar ierīci, ja tās uzrauga vai ir saņēmušas norādījumus par drošu ierīces lietošanu, un tās izprot ar tās lietošanu saistīto apdraudējumu. Bērni nedrīkst rotaļāties ar šo izstrādājumu. Bērniem nav atļauts veikt tīrīšanas un lietotājam veicamās apkopes darbus bez uzraudzības.
- Šis izstrādājums nav rotaļlieta, un tas jāglabā bērniem nepieejamā vietā. Bērni neapzinās briesmas, kas saistītas ar elektriskajiem izstrādājumiem.
- Nelietojiet izstrādājumu, ja konstatējat jebkāda veida bojājumus.
-  **UZMANĪBU! SPRĀDZIENA BRIESMAS!** Nedarbiniet izstrādājumu potenciāli sprādzienbīstamā vidē, kurā atrodas uzliesmojoši tvaiki, gāzes vai putekļi.
- Sargāt izstrādājumu no mitruma un šķidrumiem. Nemērciet izstrādājumu ūdenī vai kādā citā šķidrumā.
- Izstrādājumam ir aizliegts pašrocīgi veikt jebkādas izmaiņas vai remontdarbus. LED gaismas nevar un nedrīkst nomainīt.
-  **UZMANĪBU!** Gaismas diožu aizsargapvalku nevar nomainīt. Izmetiet izstrādājumu, ja uz aizsargapvalka pamanāt plaisas vai lūzuma pazīmes.
- Izmetiet izstrādājumu, ja tas vai USB kabelis ir bojāts.

- Sargājiet USB kabeli no asām malām vai karstiem priekšmetiem, kas to var sabojāt. Pirms lietošanas pilnībā iztiniet USB kabeli.
- Pirms uzstādīšanas, demontāžas vai tīrīšanas vienmēr atvienojiet USB spraudņus no USB ligzdas.
- Sargājiet izstrādājumu no liela karstuma un aukstuma.
- Gaismas diodes (LED) nav nomaināmas. Ja LED diodes kalpošanas laika beigās izdeg, viss izstrādājums ir jānomaina.
- Izstrādājumu nekad nedrīkst uzlādēt no datora vai piezīmjdatora, jo lielā enerģijas patēriņa dēļ dators vai piezīmjdators var tikt sabojāts.



## Drošības norādījumi baterijām/ uzlādējamām baterijām

- **APDRAUDĒJUMS DZĪVĪBAI!** Glabājiet baterijas/uzlādējamās baterijas bērniem nepieejamā vietā. Ja nejauši norīta, nekavējoties meklēt medicīnisko palīdzību.
-  **SPRĀDZIENA BRIESMAS!** Nekad neuzlādējiet baterijas, kas tam nav paredzētas. Neveidojiet baterijās/uzlādējamās baterijās īssavienojumu un/vai neatveriet tās. Tās var pārkarst, aizdegties vai pārsprāgt.
- Nekad nemetiet baterijas/uzlādējamās baterijas ugunī vai ūdenī.
- Nepakļaujiet baterijas/uzlādējamās baterijas mehāniskai slodzei.

## Pastāv bateriju/uzlādējamo bateriju noplūdes risks

- Izvairieties no lietošanas ekstrēmās vides apstākļos un temperatūrā, kas var ietekmēt baterijas/uzlādējamās baterijas, piemēram, pie radiatoriem/tiešos saules staros.
- Ja baterijas/uzlādējamās baterijas ir noplūdušas, izvairieties no ķīmisko vielu saskares ar ādu, acīm un gļotādu! Nekavējoties noskalojiet skartās vietas ar tīru ūdeni un meklējiet medicīnisko palīdzību!
-  **VALKĀJIET AIZSARGCIMDUS!** Noplūdušas vai bojātas baterijas/uzlādējamās baterijas var izraisīt apdegumus, saskaroties ar ādu. Ja tas noticis, vienmēr valkājiet piemērotus aizsargcimdus.

- Šim izstrādājumam ir iebūvēta uzlādējama baterija, ko lietotājs nevar nomainīt. Lai izvairītos no draudiem, uzlādējamās baterijas izņemšanu vai nomaiņu drīkst veikt tikai ražotājs vai tā klientu apkalpošanas dienests, vai līdzīgi kvalificēta persona. Atbrīvojoties no izstrādājuma, jāņem vērā, ka šajā izstrādājumā ir uzlādējama baterija.

## ● **Pirms lietošanas**

- ① **Piezīme:** Pirms lietošanas noņemiet no izstrādājuma visus iepakojuma materiālus.

## ● **Izstrādājuma uzlādēšana**

- ① **Piezīme:** Iesakām sākt lietot izstrādājumu 3 mēnešu laikā pēc iegādes.
- ① **Piezīme.** Pirms pirmās lietošanas reizes pilnībā uzlādējiet izstrādājumu.
- ① **Piezīme:** Pirms izstrādājuma uzglabāšanas pilnībā uzlādējiet bateriju. Ja vēlaties izstrādājumu uzglabāt ilgāk par 3 mēnešiem, pilnībā uzlādējiet bateriju ik pēc 3 mēnešiem.
- ① **Piezīme:** Izstrādājumu var uzlādēt, izmantojot USB kabeli [10], kas nodrošināts ar norādīto ieejas spriegumu un strāvu (skatīt sadaļu „Tehniskie dati”).
  - Ievietojiet USB kabeļa [10] USB (C tips) savienotāju izstrādājuma USB ieejas ligzdā (C tips) [7].
  - Pēc tam ievietojiet USB kabeļa [10] USB spraudni USB barošanas avota USB pieslēgvietā.
- ① **Piezīme:** HG12250A modelim: USB ieejas ligzda (C tips) [7] ir paslēpta lampā (B att.). Pirms uzlādes, lūdzu, pilnībā izvelciet lampu.
- ① **Piezīme:** Pievērsiet uzmanību attālumam starp lampu un USB barošanas avotu, jo USB kabeļa [10] garums ir apm. 1 m.
- ① **Piezīme.** Uzlādes laikā uzlādes statusa indikators [8] iedegas sarkanā krāsā. Kad uzlāde ir pabeigta, uzlādes statusa indikators [8] iedegas zaļā krāsā. Kad uzlādes statusa indikators [8] deg zaļā krāsā, izvelciet USB kabeli [10] no izstrādājuma USB ievades ligzdas (C tips) [7], lai novērstu uzlādējamās baterijas izlādi.

## ● Lietošana

**⚠ UZMANĪBU! NEGADĪJUMU RISKS!** Vienmēr uzglabājiet un nostipriniet produktu tā, lai nerastos savainojumu vai produkta bojājumu risks.

### ● Funkcijas modelim HG12250A

#### Gaismas funkcijas

Izstrādājumam ir divas gaismas funkcijas, kuras var izmantot arī vienlaikus.

- Ieslēdziet un izslēdziet prožektoru [1], nospiežot ieslēgšanas/izslēgšanas slēdzi [2] (A att.).
- Ieslēdziet sānu gaismu [6], izvelkot to no turētāja [3] (A att.). Izslēdziet to, iespiežot to atpakaļ turētājā [3].
- ⓘ **Piezīme:** Lietojiet sānu gaismu [6] tikai tad, kad sānu gaisma [6] ir pilnībā izbīdīta. Pretējā gadījumā pastāv pārkaršanas risks!

#### Izstrādājuma nostiprināšana

Izstrādājumu var lietot 2 veidos, neturot rokās:

- Apakšējās magnēta daļas [5] novietošana uz metāliskas, magnētiskas virsmas. Izstrādājums paliks šajā pozīcijā.
- Izlokiet āķi [4], lai aizāķētu izstrādājumu aiz piemērota piekarināšanas punkta.
- ⓘ **Piezīme:** Pakarinot izstrādājumu, ir jāpārlicinās, ka izvēlēta vieta ir piemērota izstrādājuma svaram.

### ● Funkcijas modelim HG12250B

#### Gaismas funkcijas

- Ieslēdziet un izslēdziet prožektoru [6], nospiežot ieslēgšanas/izslēgšanas slēdzi [2] (A att.).
- Vēlreiz nospiediet ieslēgšanas/izslēgšanas slēdzi [2], sānu gaisma [6] nodzisis un prožektors [1] vienlaikus iedegsies.
- Vēlreiz nospiediet ieslēgšanas/izslēgšanas slēdzi [2], lai izslēgtu izstrādājumu.

#### Izstrādājuma nostiprināšana

Izstrādājumu var lietot 2 veidos, neturot rokās:

- Turiet magnētu [5] aizmugurē vai magnētisko pamatni [9] pret metālisku magnētisku virsmu. Izstrādājums paliks šajā pozīcijā. Izstrādājumu var noliekt līdz 180° leņķim uz magnētiskās pamatnes [9].

**⚠ UZMANĪBU!** Lūdzu, pievērsiet uzmanību savu roku stāvoklim, pagriežot magnētisko pamatni **9**, lai nesaspiestu pirkstus (skatīt B attēlu).

Izlokiet āķi **4**, lai aizāķētu izstrādājumu aiz piemērota piekarināšanas punkta. Āķi **4** var pagriezt par 360°.

**i Piezīme:** Pakarinot izstrādājumu, ir jāpārliciecinās, ka izvēlēta vieta ir piemērota izstrādājuma svaram.

## ● Apkope un tīrīšana

Izstrādājumam nav nepieciešama apkope. LED nevar nomainīt.

- Izslēdziet un atvienojiet izstrādājumu no barošanas avota pirms tīrīšanas darbiem.
- Nemērciet izstrādājumu ūdenī vai kādā citā šķidrumā.
- Neizmantojiet kodīgus tīrīšanas līdzekļus.
- Notīriet izstrādājumu bieži ar sausu, plūksnas nesaturošu drānu. Lai notīrītu noturīgus netīrumus, izmantojiet nedaudz samitrinātu lupatiņu.

## ● Problēmu novēršana

● = Problēma

⊙ = Cēlonis

○ = Risinājums

● = Izstrādājums nav izturīgs pret mehāniskiem bojājumiem.

⊙ = Iespējams, izstrādājums nav pareizi pievienots.

○ = Pārbaudiet, vai izstrādājums ir droši uzstādīts. Lai uzlādētu izstrādājumu, izmantojiet barošanas avotu, kura izejas spriegums un strāva atbilst nominālajam ieejas spriegumam un strāvai, kas norādīti šīs lietotāja rokasgrāmatas sadaļā „Tehniskie dati”.

## ● Uzglabāšana nelietošanas periodā

- Uzglabāt izstrādājumu sausā vietā, kurā nav putekļu un kurā tas nav pakļauts tiešiem saules stariem.
- Ja izstrādājums netiek lietots ilgu laiku, iebūvētais akumulators ir pilnībā jāuzlādē, lai pagarinātu darbības laiku.
- Ja nelietojat izstrādājumu ilgu laiku, regulāri uzlādējiet iebūvēto akumulatoru. Šāda uzlāde ir nepieciešama akumulatora uzturēšanai.

## ● Utilizācija

### Iepakojums

Iepakojums ražots no videi draudzīgiem materiāliem, kurus varat utilizēt vietējās atkritumu pārstrādes iestādēs.



Šķirojot atkritumus, ievērojiet marķējumus uz iepakojuma materiāliem, kas ir apzīmēti ar saīsinājumiem (a) un numuriem (b) ar šādu nozīmi: 1 - 7: plastmasas / 20 - 22: papīrs un kartons / 80 - 98: saistvielas.

### Izstrādājums



Informāciju par nolietotā izstrādājuma utilizāciju varat saņemt savā novada vai pilsētas pašvaldībā.



Blakus attēlotais simbols ar pārsvītrotu atkritumu tvertni uz ritenīšiem norāda uz to, ka uz šo izstrādājumu attiecināmas Direktīvas 2012/19/ES prasības. Šī direktīva nosaka, ka šis izstrādājums pēc tā kalpošanas laika nedrīkst tikt utilizēts kopā ar parastajiem sadzīves atkritumiem, bet gan īpaši aprīkotās atkritumu nodošanas vietās, pārstrādes centros vai utilizācijas uzņēmumos.

### Šāda utilizācija ir bezmaksas.

Sargiet vidi un veiciet pienācīgu utilizāciju.

### Baterijām/akumulatori:



**Nepareizi atbrīvojoties no baterijām/akumulatoriem, rodas kaitējums videi!**

Pažeistos arba nebetinkamos naudoti baterijos ir (arba) akumulatoriai turi būti atiduotos perdirbti pagal 2023/1542 REGLAMENTĄ. Atiduokite baterijas ir (arba) akumulatorius į nurodytas surinkimo vietas.

Jei ant bateriju ar akumulatorių pavaizduotas perbraukto šiukšlių konteinerio simbolis, tai reiškia, kad jų negalima išmesti su buitiniemis atliekomis. Prieš išmesdami produktą, išimkite baterijas ir (arba) akumulatoriaus bloką. Jose gali būti nuodingų sunkiųjų metalų, todėl baterijos turi būti tvarkomos kaip specialiosios atliekos.

Šie ķīmiskie simboli norāda smagmetālus: Cd = kadmījs, Hg = dzīvsudrabs, Pb = svins.

## ● **Garantija**

Izstrādājums bija izgatavots atbilstoši stingrām kvalitātes vadlīnijām un pirms piegādes rūpīgi pārbaudīts.

Materiālu vai ražošanas defektu gadījumā jums attiecībā pret izstrādājuma pārdevēju ir likumīgas tiesības. Mūsu zemāk minētā garantija nekādā veidā neierobežo jūsu likumīgās tiesības.

Šim izstrādājumam tiek piešķirta 3 gadu garantija, sākot ar pirkuma izdarīšanas datumu. Garantijas termiņš sākas ar pirkuma izdarīšanas datumu. Uzglabājiet oriģinālo pirkuma čekus drošā vietā, jo tas ir nepieciešams kā pirkuma dokumentāls pierādījums.

Par visiem bojājumiem vai trūkumiem, kas jau eksistē uz pirkuma izdarīšanas brīdi, nekavējoties jāziņo pēc izstrādājuma izpakošanas.

Ja 3 gadu laikā, sākot ar pirkuma izdarīšanas datumu, izstrādājumam parādīsies kāds materiālu vai ražošanas defekts, mēs pēc savas izvēles izstrādājumu salabosim vai nomainīsim bez maksas. Garantijas laiks nepagarināsies uz notikušās garantijas prasības pamata. Tas attiecas arī uz aizvietotām un salabotām daļām.

Garantija zaudē spēku, ja izstrādājums bija bojāts vai nelietpratīgi lietots vai apkopts.

Garantija sedz materiālu un ražošanas defektus. Šī garantija neattiecas uz izstrādājuma daļām, kas ir pakļautas normālam nolietojumam, un līdz ar to ir uzskatāmas par nolietojuma daļām (piemēram, baterijas, šļūtenes, kārtidži), ne uz plīstošu daļu bojājumiem, piemēram, slēdzis vai stikla daļas.

Šim izstrādājumam garantijas laiks attiecas arī uz akumulatoru.

## ● **Rīcība garantijas gadījumā**

Lai Jūsu prasība tiktu ātrāk apstrādāta, lūdzu, ievērojiet tālāk sniegtās norādes.

Jebkādu prasību apstrādei kā pirkuma apliecinājumu, lūdzu, uzglabājiet kases čekus un izstrādājuma numuru (IAN 525361\_2504).

Izstrādājuma numurs norādīts tipa plāksnītē uz izstrādājuma, gravējumā uz izstrādājuma, lietošanas instrukcijas titullapā (apakšā, kreisajā pusē) vai kā uzlīme izstrādājuma aizmugurē vai apakšā.

Ja izstrādājums darbojas kļūdaini vai tam ir citi trūkumi, lūdzu, vispirms sazinieties ar tālāk norādīto servisa daļu pa tālruni vai e-pastu.

Pēc tam izstrādājumu, kam konstatēts defekts, varat nosūtīt bez maksas uz Jums norādīto servisa adresi, pievienojot pirkuma apliecinājumu (kases čeku) un norādi par attiecīgo defektu un tā rašanās laiku.

Vietnē [parkside-diy.com](http://parkside-diy.com) varat apskatīt un lejupielādēt gan šo, gan daudzas citas rokasgrāmatas. Ar šo QR kodu Jūs varat atvērt vietni [parkside-diy.com](http://parkside-diy.com). Izvēlieties valsti un meklējiet lietošanas instrukcijas, izmantojot meklēšanas rīku. Ievadot preces numuru (IAN) 525361\_2504, Jūs atvērsiet attiecīgās preces lietošanas instrukciju.



## ● Serviss



### **Serviss Latvijā**

Tālrs.: 80000040

Kontaktforma šeit [parkside-diy.com](http://parkside-diy.com)

**IAN 525361\_2504**



<b>Liste der verwendeten Piktogramme</b> .....	Seite 104
<b>Einleitung</b> .....	Seite 105
Bestimmungsgemäße Verwendung .....	Seite 105
Teilebeschreibung und Funktionen .....	Seite 106
Technische Daten .....	Seite 106
Lieferumfang .....	Seite 107
<b>Sicherheitshinweise</b> .....	Seite 107
Sicherheitshinweise für Batterien/Akkus ..	Seite 108
<b>Vor dem Gebrauch</b> .....	Seite 109
Aufladen des Produkts .....	Seite 109
<b>Verwendung</b> .....	Seite 110
Funktionen für Modell HG12250A .....	Seite 110
Funktionen für Modell HG12250B .....	Seite 111
<b>Wartung und Reinigung</b> .....	Seite 111
<b>Fehlerbehebung</b> .....	Seite 112
<b>Lagerung bei Nichtgebrauch</b> .....	Seite 112
<b>Entsorgung</b> .....	Seite 112
<b>Garantie</b> .....	Seite 114
Abwicklung im Garantiefall .....	Seite 115
Service .....	Seite 116

## Liste der verwendeten Piktogramme



**GEFAHR!** Dieses Symbol mit dem Signalwort „GEFAHR“ weist auf eine Gefährdung mit einem hohen Risikograd hin, die, wenn sie nicht vermieden wird, eine schwere Verletzung oder den Tod zur Folge hat.



**WARNUNG!** Dieses Symbol in Verbindung mit dem Signalwort „WARNUNG“ weist auf eine Gefährdung mit mittlerem Risiko hin, die, wenn sie nicht vermieden wird, den Tod oder eine schwere Verletzung zur Folge haben kann.



**VORSICHT!** - Dieses Symbol in Verbindung mit dem Signalwort „VORSICHT“ weist auf eine Gefährdung mit geringem Risiko hin, die eine leichte oder mittlere Verletzungen zur Folge haben kann, wenn der Gefahrenhinweis nicht beachtet wird.









**ACHTUNG!** Dieses Symbol zusammen mit dem Signalwort „ACHTUNG“ weist darauf hin, dass die Gefahr von Sachschäden besteht.



**WARNUNG! EXPLOSIONSGEFAHR!**  
Ein Warnhinweis mit diesem Symbol und dem Signalwort „WARNUNG! EXPLOSIONSGEFAHR“ weist auf eine mögliche Explosionsgefahr hin. Die Nichtbeachtung dieser Warnung kann zu schweren oder tödlichen Verletzungen und möglichen Sachschäden führen. Befolgen Sie die Anweisungen in diesem Warnhinweis, um schwere Verletzungen, Lebensgefahr oder Sachschäden zu vermeiden!



**HINWEIS:** Dieses Symbol mit dem Signalwort „HINWEIS“ liefert zusätzliche nützliche Informationen.

	Dieses Zeichen weist darauf hin, dass geeignete Schutzhandschuhe zu tragen sind! Befolgen Sie die Anweisungen, um zu vermeiden, dass die Hände an Gegenstände stoßen oder mit thermischen oder chemischen Stoffen in Berührung kommen!
	USB-Verbindung
	Gleichstrom/-spannung
	Schutzklasse III
	Das CE-Zeichen bestätigt die Konformität mit den für das Produkt geltenden EU-Richtlinien.
	Sicherheitshinweise Gebrauchsanweisung

## **AKKU-LED-LEUCHE PALA 2000 A2**

### ● **Einleitung**

Wir beglückwünschen Sie zum Kauf Ihres neuen Produkts. Sie haben sich damit für ein hochwertiges Produkt entschieden. Die Bedienungsanleitung ist Teil dieses Produkts. Sie enthält wichtige Hinweise für Sicherheit, Gebrauch und Entsorgung. Machen Sie sich vor der Benutzung des Produkts mit allen Bedien- und Sicherheitshinweisen vertraut. Benutzen Sie das Produkt nur wie beschrieben und für die angegebenen Einsatzbereiche. Händigen Sie alle Unterlagen bei Weitergabe des Produkts an Dritte mit aus.

### ● **Bestimmungsgemäße Verwendung**



Dieses Produkt ist für den normalen Gebrauch vorgesehen. Dieses Produkt ist nur für den privaten Gebrauch in trockenen Zimmern geeignet, z. B. im Lagerraum oder Flur. Das Produkt ist nicht für den kommerziellen Gebrauch oder andere Anwendungen bestimmt. Nur für den Gebrauch in Innenräumen.

- Nicht geeignet für die gewöhnliche Beleuchtung in Haushaltsräumen.

## ● Teilebeschreibung und Funktionen

- 1 Strahler
- 2 Ein-/Ausschalter
- 3 Griff
- 4 Haken
- 5 Magnet
- 6 Seitenleuchte
- 7 USB-Eingangsbuchse (Typ C)
- 8 Ladeanzeige
- 9 Magnetischer Standfuß (nur HG12250B)
- 10 USB-Kabel (Typ A auf Typ C)

## ● Technische Daten

### Akku-led-leuchte:

- Leuchtmittel: 1 x 2 W COB-LED für die Seitenleuchte und  
1 x 1 W SMD-LED für den Strahler (nicht austauschbar)
- Akku: 1 x Lithium-Ionen 3,7 V  $\text{---}$ ,  
18650 2000 mAh, 7,4 Wh (1ICR19/67)  
(nicht von dem Benutzer austauschbar; nur von einer qualifizierten Person austauschbar)
- Leuchtdauer: ca. 2,5 Stunden für die Seitenleuchte und 6 Stunden für den Strahler (bei voll aufgeladenem Akku)
- Schutzklasse: III/  $\text{III}$
- USB-Eingang: 5 V  $\text{---}$ , 1 A
- i Hinweis:** Die USB-A-Buchse zur Stromversorgung ist nicht inbegriffen. Verwenden Sie ein SELV-Netzteil mit einer maximalen Ausgangsspannung von 5 V  $\text{---}$ , 1 A.

### Produktgröße:

- HG12250A  
(eingezogen): 19,5 x 4 x 3 cm (H x B x L)
- HG12250A  
(ausgezogen): 28 x 4 x 3 cm (H x B x L)
- HG12250B: 17 x 2,5 x 6 cm (H x B x L)

## Produktgewicht:

HG12250A: 185 g (inkl. Zubehör)

HG12250B: 200 g (inkl. Zubehör)

Betriebstemperatur: 0 °C bis 25 °C

Lagertemperatur: -10 °C bis +45 °C

Luftfeuchtigkeit bei

Betrieb: 40 bis 75 % relative Luftfeuchtigkeit

## ● Lieferumfang

1 LED-Leuchte

1 USB-Kabel

1 Gebrauchsanweisung



## Sicherheitshinweise

-  **⚠️ WARNUNG! LEBENSGEFAHR UND UNFALLGEFAHR FÜR SÄUGLINGS- UND KINDER!** Lassen Sie Kinder niemals allein und unbeaufsichtigt mit dem Verpackungsmaterial. Wenn Kinder mit Verpackungsmaterial spielen, besteht immer die Gefahr des Erstickens. Kinder unterschätzen häufig die Risiken. Halten Sie Kinder stets vom Verpackungsmaterial fern. Dieses Produkt ist kein Spielzeug.
- Dieses Produkt kann von Kindern ab 8 Jahren und Personen mit eingeschränkten physischen, sensorischen oder mentalen Fähigkeiten oder Mangel an Erfahrung und Wissen benutzt werden, wenn sie beaufsichtigt oder bezüglich des sicheren Gebrauchs des Produktes unterwiesen wurden und die damit verbundenen Gefahren verstehen. Kinder dürfen nicht mit dem Produkt spielen. Reinigung und die vom Benutzer durchzuführende Wartung dürfen nicht von Kindern ohne Beaufsichtigung durchgeführt werden.
- Dieses Produkt ist kein Spielzeug und muss außerhalb der Reichweite von Kindern aufbewahrt werden. Kinder sind sich der mit der Handhabung von Elektrogeräten verbundenen Gefahren nicht bewusst.
- Verwenden Sie das Produkt nicht, wenn Sie eine Beschädigung gleich welcher Art feststellen.

-  **VORSICHT! EXPLOSIONSGEFAHR!** Betreiben Sie das Produkt nicht in explosionsgefährdeten Umgebungen, in denen sich brennbare Dämpfe, Gase oder Stäube befinden.
- Schützen Sie das Produkt vor Feuchtigkeit und Nässe. Tauchen Sie das Produkt niemals in Wasser oder andere Flüssigkeiten ein.
- Nehmen Sie nicht selbst Änderungen oder Reparaturen am Produkt vor. Die LEDs können nicht ausgetauscht werden.

 **VORSICHT!** Die Schutzeinfassung für die LEDs kann nicht ersetzt werden. Entsorgen Sie das Produkt, wenn Sie Risse oder Anzeichen von Brüchen an der Schutzeinfassung entdecken.

- Entsorgen Sie das Produkt, wenn das Produkt oder das USB-Kabel beschädigt ist.
- Achten Sie darauf, dass das USB-Kabel nicht durch scharfe Kanten oder heiße Gegenstände beschädigt werden kann. Wickeln Sie das USB-Kabel vor der Verwendung vollständig ab.
- Ziehen Sie die USB-Stecker vor der Montage, dem Zerlegen oder der Reinigung immer aus der USB-Buchse.
- Schützen Sie das Produkt vor extremer Hitze und Kälte.
- Die LEDs sind nicht austauschbar. Wenn die LEDs am Ende ihrer Lebensdauer ausfallen, muss das gesamte Produkt ausgetauscht werden.
- Das Produkt sollte niemals an einem PC oder Notebook aufgeladen werden, da aufgrund des hohen Stromverbrauchs der PC oder das Notebook beschädigt werden könnte.

## Sicherheitshinweise für Batterien/Akkus

- **LEBENSGEFAHR!** Bewahren Sie Batterien/Akkus außerhalb der Reichweite von Kindern auf. Bei versehentlichem Verschlucken sofort einen Arzt aufsuchen.
-  **EXPLOSIONSGEFAHR!** Laden Sie niemals nicht wiederaufladbare Batterien auf. Schließen Sie Batterien/Akkus nicht kurz und/oder öffnen Sie sie nicht. Überhitzung, Brand oder Bersten könnte die Folge sein.

- Werfen Sie Batterien/Akkus niemals in Feuer oder in Wasser.
- Die Batterien/Akkus dürfen nicht mechanisch belastet werden.

## **Gefahr des Auslaufens von Batterien/Akkus**

- Vermeiden Sie extreme Umgebungsbedingungen und Temperaturen, die Batterien/Akkus beeinträchtigen könnten, z. B. Heizkörper/direkte Sonneneinstrahlung.
- Wenn Batterien/Akkus ausgelaufen sind, vermeiden Sie den Kontakt mit Haut, Augen und Schleimhäuten mit den Chemikalien! Spülen Sie die betroffenen Stellen sofort mit Süßwasser und suchen Sie einen Arzt auf!

-  **SCHUTZHANDSCHUHE TRAGEN!**  
Ausgelaufene oder beschädigte Batterien/Akkus können bei Kontakt mit der Haut Verätzungen verursachen. Tragen Sie in einem solchen Fall stets geeignete Schutzhandschuhe.
- Dieses Produkt verfügt über einen eingebauten, wiederaufladbaren Akku, der vom Benutzer nicht ausgetauscht werden kann. Der Ausbau oder das Auswechseln des Akkus darf nur durch den Hersteller oder seinem Kundendienst oder durch eine ähnlich qualifizierte Person erfolgen, um Gefahren zu vermeiden. Bei der Entsorgung des Produkts ist zu beachten, dass dieses Produkt eine wiederaufladbare Batterie enthält.

## **● Vor dem Gebrauch**

- ① **Hinweis:** Entfernen Sie alle Verpackungsmaterialien vom Produkt.

## **● Aufladen des Produkts**

- ① **Hinweis:** Es empfiehlt sich, das Produkt innerhalb von 3 Monat nach dem Kauf zu verwenden.
- ① **Hinweis:** Laden Sie das Produkt vor dem ersten Gebrauch vollständig auf.
- ① **Hinweis:** Laden Sie den Akku vor der Lagerung vollständig auf. Wenn Sie das Produkt länger als 3 Monate lagern möchten, laden Sie den Akku alle 3 Monate vollständig auf.

- ❗ **Hinweis:** Sie können das Produkt mit dem mitgelieferten USB-Kabel **10** mit der angegebenen Eingangsspannung und Stromstärke aufladen (siehe „Technische Daten“).
- Stecken Sie den USB-Stecker (Typ C) des USB-Kabels **10** in die USB-Eingangsbuchse (Typ C) **7** des Produkts.
- Stecken Sie dann den USB-Stecker des USB-Kabels **10** in den USB-Anschluss des USB-Netzteils.
- ❗ **Hinweis:** Für HG12250A: Die USB-Anschlussbuchse (Typ C) **7** ist in der Lampe verborgen integriert (Abb. B). Bitte ziehen Sie die Lampe vor dem Aufladen vollständig aus.
- ❗ **Hinweis:** Achten Sie auf den Abstand zwischen der Lampe und dem USB-Netzteil, da die Länge des USB-Kabels **10** ca. 1 m beträgt.
- ❗ **Hinweis:** Während des Ladevorgangs leuchtet die Ladeanzeige **8** rot. Wenn der Ladevorgang abgeschlossen ist, leuchtet die Ladeanzeige **8** grün. Wenn die Ladeanzeige **8** grün leuchtet, ziehen Sie das USB-Kabel **10** aus der USB-Eingangsbuchse (Typ C) **7** des Produkts, um ein Entladen des Akkus zu verhindern.

## ● Verwendung

⚠ **VORSICHT! UNFALLGEFAHR!** Lagern und sichern Sie das Produkt immer so, dass keine Verletzungsgefahr besteht oder dass das Produkt nicht beschädigt werden kann.

## ● Funktionen für Modell HG12250A

### Lichtfunktionen

Das Produkt verfügt über zwei Lichtfunktionen, die auch gleichzeitig verwendet werden können.

- Schalten Sie den Strahler **1** durch Drücken des Ein-/Ausschalters **2** ein und aus (Abb. A).
- Schalten Sie die Seitenleuchte **6** ein, indem Sie sie aus dem Griff **3** herausziehen (Abb. A). Schieben Sie die Seitenleuchte zum Ausschalten zurück in den Griff **3**.
- ❗ **Hinweis:** Verwenden Sie die Seitenleuchte **6** nur, wenn sie **6** vollständig ausgezogen ist. Ansonsten besteht Überhitzungsgefahr!

## Befestigung des Produkts

Das Produkt kann auf 2 Arten verwendet werden, ohne dass es in der Hand gehalten werden muss:

- Halten Sie den Magneten **5** an der Unterseite gegen eine metallische Magnetfläche. Das Produkt bleibt in dieser Position.
- Klappen Sie den Haken **4** aus, um das Produkt an einem geeigneten Aufhängungspunkt aufzuhängen.
- i Hinweis:** Wenn Sie das Produkt aufhängen, achten Sie darauf, dass der gewählte Ort für das Gewicht des Produkts geeignet ist.

## ● Funktionen für Modell HG12250B

### Lichtfunktionen

- Schalten Sie die Seitenleuchte **6** durch Drücken des Ein-/Ausschalters **2** ein (Abb. A).
- Wenn Sie den Ein-/Ausschalter **2** erneut drücken, schaltet sich die Seitenleuchte **6** aus und der Strahler **1** schaltet sich gleichzeitig ein.
- Drücken Sie den Ein-/Ausschalter **2** erneut, um das Produkt auszuschalten.

## Befestigung des Produkts

Das Produkt kann auf 2 Arten verwendet werden, ohne dass es in der Hand gehalten werden muss:

- Halten Sie den Magneten **5** auf der Rückseite oder den magnetischen Standfuß **9** an eine magnetische Metallfläche. Das Produkt bleibt in dieser Position. Sie können das Produkt bis zu 180 ° auf dem Magnet-Standfuß **9** neigen.
- ⚠ VORSICHT!** Achten Sie beim Drehen des Magnet-Standfußes **9** auf die Position Ihrer Hände, damit Sie sich nicht die Finger einklemmen (siehe Abb. B).
- Klappen Sie den Haken **4** aus, um das Produkt an einem geeigneten Aufhängungspunkt aufzuhängen. Der Haken **4** kann um 360 ° gedreht werden.
- i Hinweis:** Wenn Sie das Produkt aufhängen, achten Sie darauf, dass der gewählte Ort für das Gewicht des Produkts geeignet ist.

## ● Wartung und Reinigung

Das Produkt ist wartungsfrei. Die LEDs können nicht ausgetauscht werden.

- Schalten Sie das Produkt aus und trennen Sie es von der Stromversorgung, bevor Sie es reinigen.

- Tauchen Sie das Produkt niemals in Wasser oder andere Flüssigkeiten ein.
- Verwenden Sie keine ätzenden Reinigungsmittel.
- Reinigen Sie das Produkt regelmäßig mit einem trockenen, fusselfreien Tuch. Verwenden Sie ein leicht angefeuchtetes Tuch, um hartnäckigen Schmutz zu entfernen.

## ● Fehlerbehebung

● = Problem

⊙ = Ursache

○ = Lösung

● = Das Produkt wird nicht aufgeladen.

⊙ = Es kann sein, dass das Produkt nicht richtig angeschlossen ist.

○ = Prüfen Sie, ob das Produkt angeschlossen ist. Verwenden Sie zum Aufladen des Produkts ein Netzteil, dessen Ausgangsspannung und -stromstärke mit der Nenneingangsspannung und -stromstärke übereinstimmen, wie unter „Technische Daten“ in dieser Gebrauchsanweisung angegeben.

## ● Lagerung bei Nichtgebrauch

- Lagern Sie das Produkt an einem trockenen und staubfreien Ort, wo es vor direkter Sonneneinstrahlung geschützt ist.
- Wenn das Produkt längere Zeit nicht benutzt wird, sollte der eingebaute Akku vollständig aufgeladen werden, um seine Lebensdauer zu verlängern.
- Laden Sie den eingebauten Akku regelmäßig auf, wenn Sie das Produkt längere Zeit nicht verwenden. Dies ist notwendig, um den Akku zu schonen.

## ● Entsorgung

### Verpackung:

Die Verpackung besteht aus umweltfreundlichen Materialien, die Sie über die örtlichen Recyclingstellen entsorgen können.



Beachten Sie die Kennzeichnung der Verpackungsmaterialien bei der Abfalltrennung, diese sind gekennzeichnet mit Abkürzungen (a) und Nummern (b) mit folgender Bedeutung: 1–7: Kunststoffe/20–22: Papier und Pappe/80–98: Verbundstoffe.

## Produkt:



Möglichkeiten zur Entsorgung des ausgedienten Produkts erfahren Sie bei Ihrer Gemeinde- oder Stadtverwaltung.



### **Gerät entsorgen**

Das Symbol der durchgestrichenen Mülltonne bedeutet, dass dieses Gerät am Ende der Nutzungszeit nicht über den Hausmüll entsorgt werden darf. Das Gerät ist bei eingerichteten Sammelstellen, Wertstoffhöfen oder Entsorgungsbetrieben abzugeben. Zudem sind Vertrieber von Elektro- und Elektronikgeräten sowie Vertrieber von Lebensmitteln zur Rücknahme verpflichtet. LIDL bietet Ihnen Rückgabemöglichkeiten direkt in den Filialen und Märkten an. Rückgabe und Entsorgung sind für Sie kostenfrei. Beim Kauf eines Neugerätes haben Sie das Recht, ein entsprechendes Altgerät unentgeltlich zurückzugeben. Zusätzlich haben Sie die Möglichkeit, unabhängig vom Kauf eines Neugerätes, unentgeltlich (bis zu drei) Altgeräte abzugeben, die in keiner Abmessung größer als 25 cm sind. Bitte löschen Sie vor der Rückgabe alle personenbezogenen Daten. Bitte entnehmen Sie vor der Rückgabe Batterien oder Akkumulatoren, die nicht vom Altgerät umschlossen sind, sowie Lampen, die zerstörungsfrei entnommen werden können und führen diese einer separaten Sammlung zu.

### **Diese Entsorgung ist für Sie kostenfrei.**

Schonen Sie die Umwelt und entsorgen Sie fachgerecht.

## Batterien/Akkus:



### Umweltschäden durch falsche Entsorgung der Batterien/Akkus!

Defekte oder verbrauchte Batterien/ Akkus müssen gemäß VERORDNUNG 2023/1542 entsorgt werden. Geben Sie Batterien / Akkus über die angebotenen lokalen Sammeleinrichtungen zurück.

Das Symbol der durchgestrichenen Mülltonne auf Batterien oder Akkus bedeutet, dass Sie Batterien und Akkus nicht im Hausmüll entsorgen dürfen. Entnehmen Sie die Batterien/den Akku-Pack aus dem Produkt vor der Entsorgung. Diese können giftige Schwermetalle enthalten und unterliegen der Sondermüllbehandlung. Die chemischen Symbole der Schwermetalle sind wie folgt: Cd =Cadmium, Hg = Quecksilber, Pb = Blei. Sie sind gesetzlich verpflichtet, alte Batterien und Akkus nach Gebrauch zurückzugeben. Geben Sie deshalb verbrauchte Batterien und Akkus kostenfrei im Handelsgeschäft z. B. in Ihrer LIDL Filiale oder bei einer kommunalen Sammelstelle ab.

Der eingebaute Akku kann zur Entsorgung nicht ausgebaut werden. Geben Sie das Produkt vollständig an einer Sammelstelle für alte Elektronik ab.

## ● Garantie

Das Produkt wurde nach strengen Qualitätsrichtlinien hergestellt und vor der Auslieferung sorgfältig geprüft. Im Falle von Material- oder Herstellungsfehlern haben Sie gegenüber dem Verkäufer des Produkts gesetzliche Rechte. Ihre gesetzlichen Rechte werden in keiner Weise durch unsere unten aufgeführte Garantie eingeschränkt.

Die Garantie für dieses Produkt beträgt 3 Jahre ab Kaufdatum. Die Garantiezeit beginnt mit dem Kaufdatum. Bewahren Sie den Originalkaufbeleg an einem sicheren Ort auf, da dieses Dokument als Nachweis des Kaufs erforderlich ist.

Alle Schäden oder Mängel, die bereits zum Zeitpunkt des Kaufs vorhanden sind, müssen unverzüglich nach dem Auspacken des Produkts gemeldet werden.

Sollte das Produkt innerhalb von 3 Jahren ab Kaufdatum einen Material- oder Herstellungsfehler aufweisen, werden wir es – nach unserer Wahl – kostenlos für Sie reparieren oder ersetzen. Die Garantiezeit verlängert sich durch einen stattgegebenen Gewährleistungsanspruch nicht. Dies gilt auch für ersetzte und reparierte Teile.

Diese Garantie erlischt, wenn das Produkt beschädigt oder unsachgemäß verwendet oder gewartet wurde.

Die Garantie deckt Material- und Herstellungsfehler ab. Diese Garantie erstreckt sich weder auf Produktteile, die normalem Verschleiß unterliegen, und somit als Verschleißteile gelten (z. B. Batterien, Schläuche, Farbpatronen), noch auf Schäden an zerbrechlichen Teilen, z. B. Schalter oder Teile aus Glas.

Bei diesem Produkt gilt die Garantiezeit auch für den Akku.

## ● **Abwicklung im Garantiefall**

Um eine schnelle Bearbeitung Ihres Anliegens zu gewährleisten, folgen Sie bitte den folgenden Hinweisen:

Bitte halten Sie für alle Anfragen den Kassenbon und die Artikelnummer (IAN 525361\_2504) als Nachweis für den Kauf bereit.

Die Artikelnummer entnehmen Sie bitte dem Typenschild am Produkt, einer Gravur am Produkt, dem Titelblatt Ihrer Anleitung (unten links) oder dem Aufkleber auf der Rück- oder Unterseite des Produktes.

Sollten Funktionsfehler oder sonstige Mängel auftreten kontaktieren Sie zunächst die nachfolgend benannte Serviceabteilung telefonisch oder per EMail.

Ein als defekt erfasstes Produkt können Sie dann unter Beifügung des Kaufbelegs (Kassenbon) und der Angabe, worin der Mangel besteht und wann er aufgetreten ist, für Sie portofrei an die Ihnen mitgeteilte Service Anschrift übersenden.

Auf parkside-diy.com können Sie diese und viele weitere Handbücher einsehen und herunterladen. Mit diesem QR-Code gelangen Sie direkt auf parkside-diy.com. Wählen Sie Ihr Land aus, und suchen Sie über

die Suchmaske nach den Bedienungsanleitungen.  
Mittels Eingabe der Artikelnummer (IAN) 525361\_2504  
gelangen Sie zur Bedienungsanleitung für Ihren Artikel.



## ● Service

### DE Service Deutschland

Tel.: 08008855300

Kontaktformular auf *parkside-diy.com*

**IAN 525361\_2504**

### AT Service Österreich

Tel.: 0800447750

Kontaktformular auf *parkside-diy.com*

**IAN 525361\_2504**

### BE Service Belgien

Tél.: 080012614

Kontaktformular auf *parkside-diy.com*

**IAN 525361\_2504**

### CH Service Schweiz

Tel.: 0800563601

Kontaktformular auf *parkside-diy.com*

**IAN 525361\_2504**

