



AMOLADORA ANGULAR/SMERIGLIATRICE ANGOLARE PWS 115 C3

ES

AMOLADORA ANGULAR

Instrucciones de utilización y de seguridad

Traducción del manual original

IT MT

SMERIGLIATRICE ANGOLARE

Indicazioni per l'uso e per la sicurezza

Traduzione delle istruzioni originali

PT

REBARBADORA

Instruções de utilização e de segurança

Tradução do manual original

GB MT

ANGLE GRINDER

Operation and safety notes

Translation of the original instructions

DE AT CH

WINKELSCHLEIFER

Bedienungs- und Sicherheitshinweise

Originalbetriebsanleitung



| | | |
|----------|---|-----------|
| ES | Instrucciones de utilización y de seguridad | Página 5 |
| IT/MT | Indicazioni per l'uso e per la sicurezza | Pagina 28 |
| PT | Instruções de utilização e de segurança | Página 50 |
| GB/MT | Operation and safety notes | Page 72 |
| DE/AT/CH | Bedienungs- und Sicherheitshinweise | Seite 93 |

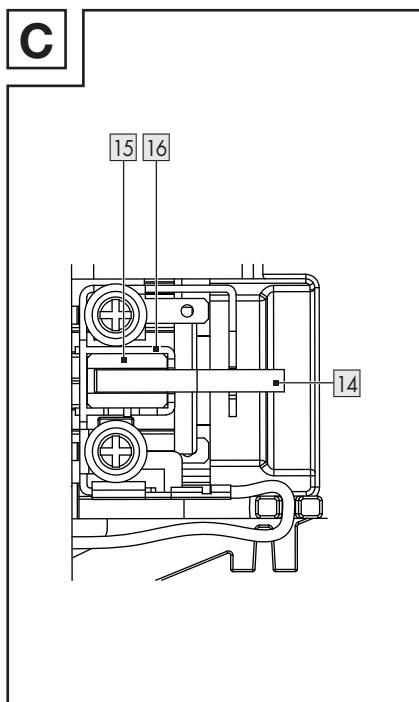
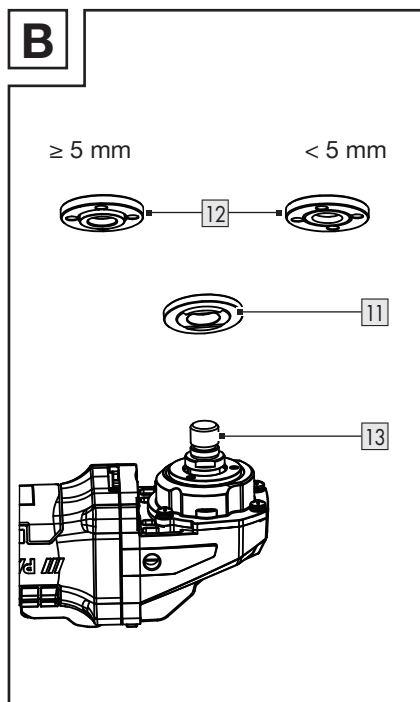
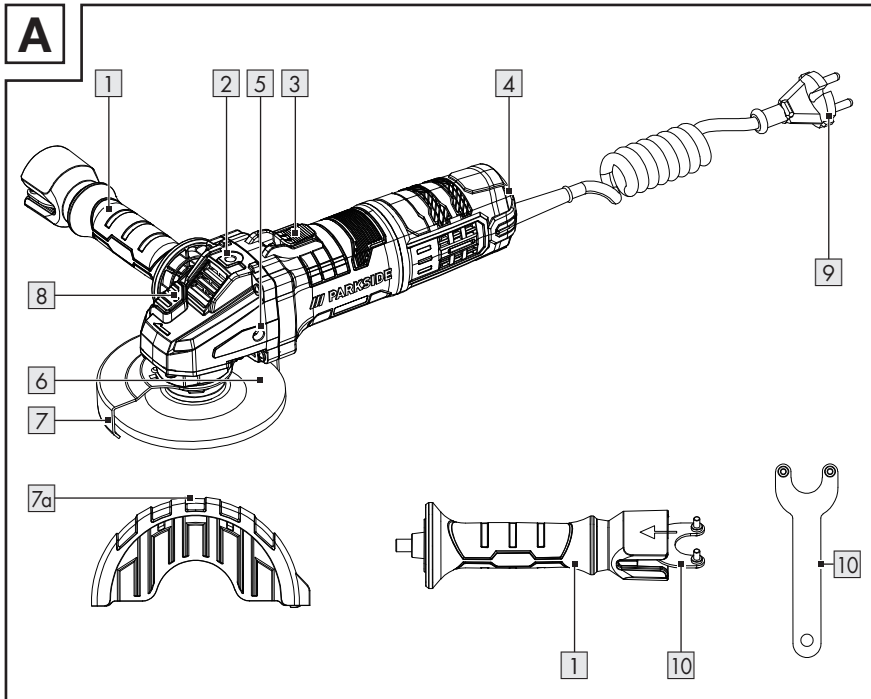

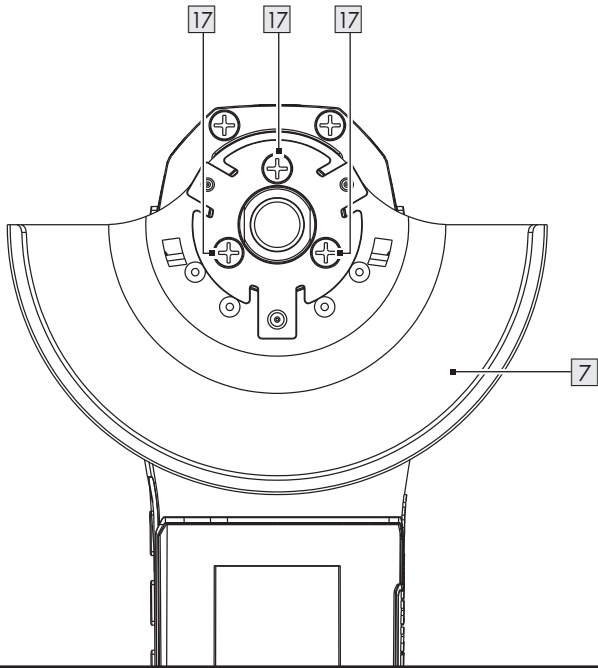
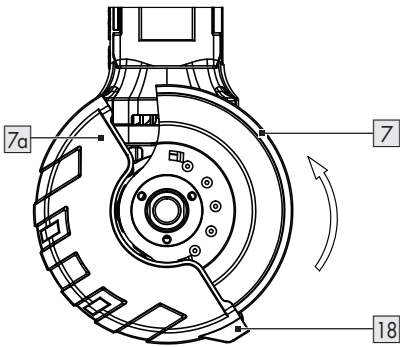
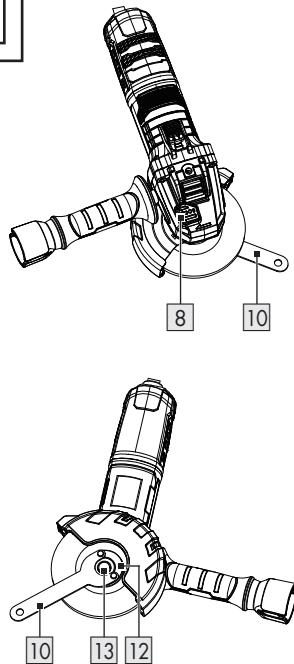
D**E****F**

G

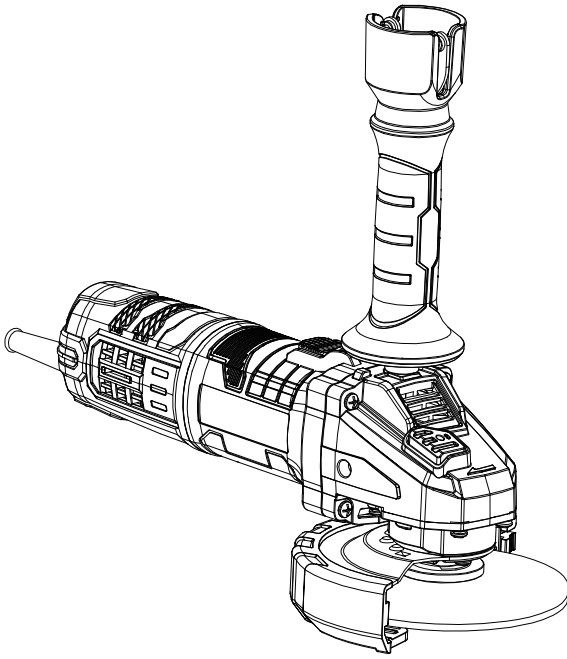

H

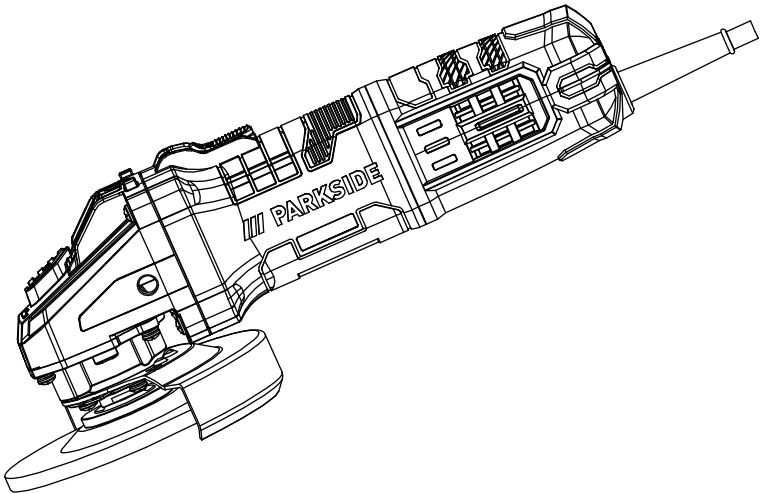



| | | |
|--|--------|----|
| Indicaciones de advertencia y símbolos empleados | Página | 6 |
| Introducción | Página | 7 |
| Usado previsto | Página | 7 |
| Volumen de suministro | Página | 7 |
| Descripción de las piezas | Página | 7 |
| Datos técnicos | Página | 8 |
| Indicaciones de seguridad | Página | 9 |
| Indicaciones generales de seguridad para herramientas eléctricas | Página | 9 |
| Indicaciones de seguridad para la amoladora | Página | 12 |
| Indicaciones de seguridad para la amoladora angular | Página | 12 |
| Reducción de las vibraciones y los ruidos | Página | 17 |
| Comportamiento en caso de emergencia | Página | 18 |
| Riesgos residuales | Página | 18 |
| Indicaciones de trabajo | Página | 18 |
| Rectificado | Página | 18 |
| Trabajos de corte | Página | 19 |
| Almacenamiento de la llave de apriete | Página | 19 |
| Montaje | Página | 19 |
| Montar el mango | Página | 19 |
| Ajustar/desmontar la tapa protectora | Página | 19 |
| Montar/desmontar el accesorio en la tapa protectora | Página | 20 |
| Montar/desmontar la muela | Página | 20 |
| Funcionamiento | Página | 21 |
| Encendido y apagado | Página | 22 |
| Modo continuo | Página | 23 |
| Subsanación de fallos | Página | 23 |
| Limpieza y mantenimiento | Página | 24 |
| Limpieza | Página | 24 |
| Mantenimiento | Página | 24 |
| Almacenamiento | Página | 25 |
| Eliminación | Página | 25 |
| Garantía | Página | 25 |
| Tramitación de la garantía | Página | 26 |
| Asistencia | Página | 26 |
| Declaración UE de conformidad | Página | 27 |

Indicaciones de advertencia y símbolos empleados

En el manual de instrucciones, el embalaje y la placa de características se emplean las indicaciones de advertencia siguientes:

| | |
|---|--|
|  <p>¡PELIGRO! Este símbolo con la palabra de señalización “Peligro” identifica un riesgo de nivel alto que, si no se evita, puede tener como consecuencia una lesión grave o incluso la muerte.</p> |  <p>¡CUIDADO! Este símbolo con la palabra de señalización “Cuidado” identifica un riesgo de nivel bajo que, si no se evita, puede tener como consecuencia una lesión menor o de tipo leve.</p> |
|  <p>¡ADVERTENCIA! Este símbolo con la palabra de señalización “Advertencia” identifica un riesgo de nivel medio que, si no se evita, puede tener como consecuencia una lesión grave o incluso la muerte.</p> |  <p>Apague el producto y desconéctelo de la red antes de cambiar accesorios, limpiar y si no se está utilizando.</p> |
|  <p>Lea el manual de instrucciones.</p> |  <p>Tensión/corriente alterna</p> |
|  <p>¡Utilice gafas de protección!</p> |  <p>El marcado CE ratifica la conformidad con las directivas de la UE aplicables al producto.</p> |
|  <p>Clase de protección II (aislamiento doble)</p> |  <p>¡CUIDADO! Tenga en cuenta las indicaciones de seguridad.</p> |
|  <p>¡Utilice protección auditiva!</p> |  <p>¡Utilice máscara antipolvo!</p> |
|  <p>¡Utilice un casco de protección!</p> |  <p>Desconectar el enchufe</p> |
|  <p>Utilice guantes de protección.</p> |  <p>No está aprobado para trabajos de rectificado en húmedo</p> |
|  <p>¡Utilice calzado de seguridad antideslizante!</p> |  <p>No está aprobado para trabajos de rectificado laterales</p> |
|  <p>No utilizar si está dañado</p> |  <p>Solo para cortar</p> |
|  <p>No utilizar para rectificar</p> |  <p>Indicaciones de seguridad Instrucciones de manipulación</p> |

| | | |
|--|--|---|
|  | ¡CUIDADO! No tocar ninguna pieza móvil. |  Utilizar siempre con ambas manos. |
|  | No utilizar la tapa protectora para cortar. | |

AMOLADORA ANGULAR

● Introducción

Enhorabuena por la adquisición de su nuevo producto. Ha optado por un producto de alta calidad. El manual de instrucciones forma parte de este producto. Contiene importantes indicaciones sobre seguridad, uso y eliminación. Antes de usar el producto, familiarícese con todas las indicaciones de manejo y de seguridad. Utilice el producto únicamente como se describe a continuación y para las aplicaciones indicadas. Adjunte igualmente toda la documentación en caso de entregar el producto a terceros.

● Uso previsto

- El producto es una herramienta para desbastar y cortar metal, hormigón o baldosas sin utilizar agua.
- El producto no está destinado a todos los demás tipos de aplicaciones (p. ej., el rectificado con herramientas abrasivas inadecuadas, el rectificado con refrigerante, el rectificado o corte de materiales peligrosos para la salud como el amianto).
- El producto está destinado al sector del bricolaje. No ha sido diseñado para un uso comercial continuo. El producto ha sido concebido para ser utilizado por adultos. Los jóvenes mayores de 16 años solo pueden utilizar el producto bajo supervisión.
- El fabricante no se hace responsable de los daños causados por un uso inadecuado o un funcionamiento incorrecto.

● Volumen de suministro

⚠ ¡ADVERTENCIA!

- ▶ ¡El producto y el material de embalaje no son ningún juguete!
¡Los niños no deben jugar con las bolsas de plástico, láminas y piezas pequeñas!
¡Existe peligro de atragantamiento y asfixia!

- 1 Amoladora angular
- 1 Mango
- 1 Tapa protectora
- 1 Llave de apriete
- 1 Manual de instrucciones

● Descripción de las piezas

Figura A:

- 1 Mango
- 2 Rosca para el mango
- 3 Interruptor deslizante de encendido/apagado
- 4 Tornillo
- 5 Rosca para el mango
- 6 Muela de corte *
- 7 Tapa protectora
- 7a Accesorio de la tapa protectora
- 8 Botón de bloqueo de husillo
- 9 Enchufe
- 10 Llave de apriete

* La muela de corte no está contenida en el volumen de suministro.

Figura B:

- 11 Brida de alojamiento
- 12 Tuerca de apriete
- 13 Husillo de alojamiento

Figura C:

- 14 Resorte de presión
- 15 Escobilla de carbón
- 16 Ranura del resorte de presión

Figura D:

- 17 Tornillos (fijación de la tapa protectora)

Figura E:

- 18 Muesca

● Datos técnicos

| Amoladora angular | PWS 115 C3 |
|--|-------------------------|
| Tensión nominal de entrada: | 230 V~, 50 Hz |
| Consumo de potencia: | 750 W |
| Velocidad al ralenti (n_0): | 12000 min ⁻¹ |
| Dimensiones de las muelas de corte/desbaste: | Ø 115 × 22,23 mm |
| Grosor de las muelas de corte/desbaste: | máx. 6 mm |
| Rosca de husillo portamuelas: | M14 |
| Longitud de rosca del husillo portamuelas: | máx. 12 mm |
| Clase de protección: | II/□ |
| Tipo de protección: | IPX0 |
| Capacidad nominal: | máx. Ø 115 mm |

Valores de emisión de ruido

Los valores medidos han sido calculados de acuerdo con la norma EN 62841. El nivel de ruido de la herramienta eléctrica valorado con A es por lo general:

| | |
|---------------------------------------|---------|
| Nivel de presión acústica L_{pA} : | 90,2 dB |
| Inseguridad K_{pA} : | 3 dB |
| Nivel de potencia acústica L_{WA} : | 98,2 dB |
| Inseguridad K_{WA} : | 3 dB |

Valores de emisión de vibraciones

Los valores totales de vibraciones (suma vectorial de las tres direcciones) se calculan conforme a la EN 62841:

| | |
|---|------------------------|
| Vibración del mango principal $a_{h, AG}$: | 8,616 m/s ² |
| Vibración del mango auxiliar a_h : | 8,395 m/s ² |
| Inseguridad K: | 1,5 m/s ² |

Los valores indicados se refieren al rectificado de superficies. Otras aplicaciones pueden dar lugar a valores de emisión de vibraciones diferentes.

¡ADVERTENCIA!



¡Utilice protección auditiva!

NOTA

- ▶ El valor de emisión de vibración y el valor de emisión de ruido indicados han sido medidos según un método de ensayo normalizado y pueden utilizarse para comparar una herramienta eléctrica con otra.

NOTA

- ▶ Asimismo, el valor de emisión de vibración y el valor de emisión de ruido indicados pueden ser utilizados para una evaluación provisional de la carga.

⚠ ¡ADVERTENCIA!

- ▶ Las emisiones de vibraciones y ruidos pueden diferir durante el uso efectivo de la herramienta eléctrica de los valores indicados en función del modo, en que se utiliza la herramienta eléctrica, en especial, el tipo de pieza de trabajo que se trabaja.
Intente mantener lo más baja posible la carga por vibraciones y ruidos. Llevar guantes de protección durante el uso de la herramienta y limitar el tiempo de trabajo son ejemplos de medidas para reducir la carga por vibración. Además, se deben tener en cuenta todas las partes del ciclo de funcionamiento (por ejemplo, los tiempos, en los que la herramienta eléctrica está desconectada y aquellos, en los que está encendida, pero sin carga).
- ▶ El rectificado de chapas delgadas u otras estructuras que tienden a vibrar mucho y tienen una gran superficie puede dar lugar a una emisión total de ruido mucho más elevada (hasta 15 dB) que los valores de emisión de ruido especificados. La emisión acústica de estas piezas de trabajo debe evitarse, en la medida de lo posible, con medidas adecuadas como, por ejemplo, con esteras de amortiguación pesadas y flexibles.

⚠ ¡ADVERTENCIA!

El aumento de la emisión de ruido también debe tenerse en cuenta para la evaluación del riesgo de exposición al ruido y para la selección de la protección auditiva adecuada.



Indicaciones de seguridad

● Indicaciones generales de seguridad para herramientas eléctricas

⚠ ¡ADVERTENCIA!

- ▶ **Lea todas las indicaciones de seguridad, instrucciones, ilustraciones y datos técnicos con los que cuenta esta herramienta eléctrica.** Las negligencias por la inobservancia de las indicaciones de seguridad e instrucciones siguientes pueden provocar descarga eléctrica, incendio y/o lesiones graves.

Guarde todas las indicaciones de seguridad e instrucciones en un lugar seguro para futuras referencias.

La “herramienta eléctrica”, concepto empleado en las indicaciones de seguridad, hace referencia a herramientas eléctricas alimentadas por red (con cable de alimentación) o herramientas eléctricas que funcionan con batería (sin cable de alimentación).

Seguridad en el área de trabajo

- 1) **Mantenga el área de trabajo limpia y bien iluminada.** Las áreas de trabajo desordenadas o poco iluminadas pueden provocar accidentes.

- 2) **No trabaje con la herramienta eléctrica en entornos potencialmente explosivos, en los que haya líquidos, gases o polvos inflamables.** Las herramientas eléctricas generan chispas, que pueden encender el polvo o los vapores.
- 3) **Mantenga alejados a los niños y otras personas durante el uso de la herramienta eléctrica.** En caso de distracción puede perder el control de la herramienta eléctrica.

Seguridad eléctrica

- 1) **El enchufe de conexión de la herramienta eléctrica debe encajar en la toma de corriente. No modificar el enchufe en modo alguno. No utilice ningún adaptador con herramientas eléctricas conectadas a tierra.** Los enchufes no modificados y las tomas de corriente que coinciden reducen el riesgo de una descarga eléctrica.
- 2) **Evite el contacto corporal con superficies conectadas a tierra como tubos, calefacciones, cocinas y neveras.** Existe riesgo elevado por descarga eléctrica si su cuerpo está conectado a tierra.
- 3) **Mantenga alejada la herramienta eléctrica de la lluvia o las humedades.** La penetración de agua en la herramienta eléctrica aumenta el riesgo de una descarga eléctrica.
- 4) **No utilice el cable de conexión para otros fines como llevar y colgar la herramienta eléctrica o desconectar el enchufe de la toma de corriente tirando del cable. Mantenga alejado el cable de conexión del calor, aceite, bordes afilados o partes móviles.** Los cables de conexión enredados o dañados aumentan el riesgo de una descarga eléctrica.

- 5) **Si trabaja con la herramienta eléctrica al aire libre, utilice solo cables de extensión apropiados para el exterior.** El uso de un cable de extensión apropiado para el exterior reduce el riesgo de una descarga eléctrica.
- 6) **Si no se puede evitar el uso de la herramienta eléctrica en un entorno húmedo, utilice un interruptor automático.** El uso de un interruptor automático reduce el riesgo de una descarga eléctrica.

Seguridad personal

- 1) **Esté atento y preste atención a lo que hace y proceda con sensatez a la hora de trabajar con la herramienta eléctrica. No utilice ninguna herramienta eléctrica si está cansado o bajo la influencia de drogas, alcohol o medicamentos.** Un momento de desatención durante el uso de la herramienta eléctrica puede provocar lesiones de gravedad.
- 2) **Use siempre gafas de protección y el equipo de protección individual.** El uso del equipo de protección individual como máscara antipolvo, calzado de seguridad antideslizante, casco de protección o protección auditiva, según el tipo y aplicación de la herramienta eléctrica, reduce el riesgo de lesiones.
- 3) **Evite un arranque involuntario. Cerciórese de que la herramienta eléctrica esté apagada antes de recogerla, transportarla o conectarla al suministro de corriente y/o la batería.** El transporte de la herramienta eléctrica con el dedo en el interruptor o conectar la herramienta eléctrica encendida al suministro de corriente puede provocar accidentes.

- 4) **Elimine las piezas de ajuste o llaves ajustables antes de encender la herramienta eléctrica.** Una herramienta o llave, que se encuentre en una parte en movimiento de la herramienta eléctrica, puede provocar lesiones.
- 5) **Evite una postura anómala. Procure una posición segura y mantenga en todo momento el equilibrio.** De este modo, puede controlar mejor la herramienta eléctrica en situaciones inesperadas.
- 6) **Lleve ropa apropiada. No use ropa suelta o joyas. Mantenga alejado el pelo, la ropa y los guantes de las partes móviles.** La ropa suelta, las joyas o el pelo largo pueden quedar enganchados en las partes móviles.
- 7) **Si pueden montarse dispositivos de recogida y aspiración de polvo, cerciórese de que están conectados y se utilizan correctamente.** El uso de un dispositivo de aspiración de polvo puede reducir los peligros derivados del polvo.
- 8) **No cree un falso sentido de la seguridad y no pase por alto las normas de seguridad para herramientas eléctricas, incluso si está familiarizado con el uso de la herramienta eléctrica.** Un manejo descuidado puede provocar lesiones graves en fracciones de segundo.
- 2) **No utilice ninguna herramienta eléctrica, cuyo interruptor esté defectuoso.** Una herramienta eléctrica que no se pueda encender o apagar resulta peligrosa y debe ser reparada.
- 3) **Desconecte el enchufe de la toma de corriente y/o quite la batería extraíble antes de realizar los ajustes en el dispositivo, cambiar las partes de la herramienta de inserción o colocar aparte la herramienta eléctrica.** Estas medidas de precaución evitan un arranque inesperado de la herramienta eléctrica.
- 4) **Mantenga las herramientas eléctricas que no utilice fuera del alcance de los niños. No deje que personas, que no estén familiarizadas con el uso de la herramienta o no hayan leído estas instrucciones, utilicen la herramienta eléctrica.** Las herramientas eléctricas son peligrosas si las utilizan personas sin experiencia.
- 5) **Trate con cuidado las herramientas eléctricas y las herramientas de inserción. Controle si las piezas móviles funcionan correctamente y no se atascan, o si las piezas que se encuentran rotas o dañadas afectan al funcionamiento de la herramienta eléctrica. Haga reparar las partes dañadas de la herramienta eléctrica antes de usarla.** Una gran cantidad de accidentes tienen su origen en un mantenimiento deficiente de las herramientas eléctricas.

Uso y cuidado de la herramienta eléctrica

- 1) **No sobrecargue la herramienta eléctrica. Utilice para su trabajo la herramienta eléctrica designada a tal fin.** Trabaje mejor y de forma más segura en la gama de potencia indicada con la herramienta eléctrica adecuada.

- 6) **Mantenga afiladas y limpias las herramientas de corte.** Las herramientas de corte que están bien cuidadas y con los cantos cortantes afilados se atascan menos y son más cómodas de usar.
- 7) **Utilice las herramientas eléctricas, accesorios, herramientas de inserción etc. conforme a las instrucciones. Tenga en cuenta las condiciones de trabajo y la tarea a realizar.** El uso de herramientas eléctricas para aplicaciones distintas a las previstas puede provocar situaciones de peligro.
- 8) **Mantenga las empuñaduras y las superficies de agarre secas, limpias y libres de aceite y grasa.** Las empuñaduras y las superficies de agarre resbaladizas no permiten un manejo y control seguro de la herramienta eléctrica en situaciones imprevistas.

Servicio

- 1) **Deje que un especialista cualificado repare su herramienta eléctrica y solo con piezas de repuesto originales.** De este modo, permanece inalterada la seguridad de la herramienta eléctrica.

● Indicaciones de seguridad para la amoladora

⚠ ¡ADVERTENCIA!

- ▶ El polvo de materiales como pinturas con contenido de plomo, algunos tipos de madera y metales pueden ser perjudiciales para la salud.
- ▶ Respirar o tocar este polvo puede representar un peligro para el operario o las personas que se encuentren en las inmediaciones.

⚠ ¡ADVERTENCIA!



¡Utilizar gafas de protección y máscara antipolvo!

● Indicaciones de seguridad para la amoladora angular

Indicaciones de seguridad comunes para el rectificado y corte

- 1) **Esta herramienta eléctrica debe utilizarse como rectificadora y máquina de corte. Tenga en cuenta todas las indicaciones de seguridad, las instrucciones, las ilustraciones y los datos suministrados con el dispositivo.** El incumplimiento de estas instrucciones puede provocar una descarga eléctrica, un incendio y/o lesiones graves.
- 2) **Esta herramienta eléctrica no es apropiada para lijar con papel de lija, trabajar con cepillos de alambre, pulir y cortar agujeros.** Cualquier uso que no esté previsto para la herramienta eléctrica puede provocar peligros y lesiones.
- 3) **No utilice la herramienta eléctrica para ninguna función para la que no esté expresamente diseñada, según el uso previsto por su fabricante.** Dicha utilización indebida puede provocar la pérdida de control y lesiones corporales graves.
- 4) **No utilice ninguna herramienta de inserción que no haya sido prevista y recomendada por el fabricante para esta herramienta eléctrica.** Por sí misma, la fijación del accesorio en su herramienta eléctrica no garantiza un uso seguro.

- 5) **La velocidad permitida de la herramienta de inserción debe ser al menos tan alta como la velocidad máxima indicada en la herramienta eléctrica.** Un accesorio, que gire más rápido de lo permitido, puede romperse o salir proyectado.
- 6) **El diámetro exterior y grosor de la herramienta de inserción deben cumplir los valores indicativos de su herramienta eléctrica.** Las herramientas de inserción medidas de forma incorrecta pueden no proteger o controlarse lo suficiente.
- 7) **Las dimensiones para la fijación de la herramienta de inserción deben coincidir con las dimensiones de las fijaciones de la herramienta eléctrica.** Las herramientas de inserción que no se puedan fijar con absoluta precisión en la herramienta eléctrica giran irregularmente, vibran con mucha fuerza y pueden provocar una pérdida del control.
- 8) **No utilice ninguna herramienta de inserción dañada. Antes de cada uso, compruebe que las herramientas de inserción, como las muelas abrasivas, no estén astilladas ni agrietadas, y que los platos de rectificado no estén agrietados, desgastados o muy desgastados. Si la herramienta eléctrica o la herramienta de inserción se caen, compruebe que no estén dañadas o utilice una herramienta de inserción intacta. Tras haber revisado e insertado la herramienta de inserción, manténgase y mantenga a las personas en las inmediaciones fuera del plano de la herramienta de inserción giratoria y deje que el dispositivo funcione a la máxima velocidad durante 1 minuto.**

Si están dañadas, las herramientas de inserción suelen romperse durante este tiempo de prueba.
- 9) **Utilice el equipo de protección individual. En función de la aplicación, utilice protección de cara integral, protección para los ojos o gafas de protección. Cuando proceda, utilice máscara antipolvo, protección auditiva, guantes de protección o un delantal especial, que mantenga alejadas las partículas abrasivas y de material.** Los ojos deben estar protegidos de cuerpos extraños proyectados que se originan en aplicaciones diferentes. Las máscaras antipolvo o mascarillas deben filtrar el polvo que se origine en la aplicación. Si está expuesto a fuertes ruidos durante un tiempo prolongado, puede llegar a sufrir una pérdida auditiva.
- 10) **Procure que otras personas mantengan la distancia de seguridad a su área de trabajo. Cualquier persona que entre en el área de trabajo debe llevar el equipo de protección individual.** Los fragmentos de la pieza de trabajo o de herramientas de inserción que se rompan pueden salir volando y provocar lesiones incluso fuera del área de trabajo.
- 11) **Sujete la herramienta eléctrica de las superficies de agarre aislantes si realiza trabajos, en los que la herramienta de inserción pueda entrar en contacto con cables eléctricos ocultos o con el propio cable de alimentación.** El contacto con un cable conductor de tensión puede poner en tensión partes metálicas del dispositivo, y provocar una descarga eléctrica.

- 12) **Mantenga alejado el cable de alimentación de las herramientas de inserción giratorias.** Si pierde el control del dispositivo, el cable de alimentación puede cortarse o quedar enganchado, y su mano o brazo puede quedar atrapado en la herramienta de inserción giratoria.
- 13) **Nunca deposite la herramienta eléctrica antes de que se haya detenido la herramienta de inserción por completo.** La herramienta de inserción giratoria puede entrar en contacto con la superficie de apoyo provocando que pierda el control sobre la herramienta eléctrica.
- 14) **No deje en marcha la herramienta eléctrica mientras la transporte.** Su ropa puede quedarse enganchada por contacto accidental con la herramienta de inserción giratoria y perforar su cuerpo.
- 15) **Limpe regularmente las ranuras de ventilación de su herramienta eléctrica.** El ventilador del motor arrastra el polvo al interior de la carcasa, lo cual puede provocar un riesgo eléctrico por una gran acumulación de polvo metálico.
- 16) **No utilice la herramienta eléctrica cerca de materiales inflamables.** Las chispas pueden incendiar estos materiales.
- 17) **No utilice ninguna herramienta de inserción que requiera refrigerante líquido.** El uso de agua u otros refrigerantes líquidos puede provocar una descarga eléctrica.

Más indicaciones de seguridad para cualquier aplicación – retroceso y sus indicaciones de seguridad correspondientes:

El retroceso violento es la reacción repentina resultante de una herramienta de inserción giratoria enganchada o atascada, como una muela abrasiva, un plato

de rectificado, un cepillo de alambres, etc. El enganche o el bloqueo provocan una parada brusca de la herramienta de inserción giratoria. Como resultado, la herramienta eléctrica sin control se acelera en sentido contrario al sentido de giro de la herramienta de inserción en el punto de bloqueo.

Si, p. ej., una muela abrasiva se engancha o bloquea en la pieza de trabajo, el borde de la muela abrasiva puede insertarse y engancharse en la pieza de trabajo provocando una rotura de la muela abrasiva o un retroceso. La muela abrasiva se mueve hacia el operario o se aleja de este en función del sentido de giro de la muela en el punto de bloqueo. A tal efecto, las muelas abrasivas también pueden romperse.

El retroceso es consecuencia de un uso incorrecto o deficiente de la herramienta eléctrica. Este se puede evitar con las medidas preventivas adecuadas, como se describen a continuación.

- 1) **Sujete bien la herramienta eléctrica y coloque su cuerpo y sus brazos en una posición, en la que pueda interceptar las fuerzas de retroceso. Utilice siempre el mango auxiliar, si está disponible, para tener el mayor control posible sobre las fuerzas de retroceso o momentos de reacción durante la aceleración.** El operario puede dominar las fuerzas de retroceso y reacción con las medidas preventivas adecuadas.
- 2) **Nunca ponga sus manos cerca de la herramienta de inserción giratoria.** La herramienta de inserción puede moverse por su mano durante el retroceso.

- 3) **Evite con su cuerpo el área en la que la herramienta eléctrica se mueve durante el retroceso.** El retroceso violento impulsa la herramienta eléctrica en sentido contrario al movimiento de la muela abrasiva en el punto de bloqueo.
- 4) **Trabaje con especial cuidado en el área de esquinas, cantos afilados, etc. Evite que las herramientas de inserción se atasquen o reboten de la pieza de trabajo.** La herramienta de inserción giratoria tiende a atascarse en esquinas, bordes afilados o al rebotar. Esto provoca una pérdida de control o retroceso.
- 5) **No utilice una hoja de sierra de cadena para cortar madera; tampoco utilice muelas de corte de diamante segmentado con una distancia entre segmentos superior a 10 mm ni hojas de sierra dentadas.** Estas herramientas de inserción provocan a menudo un retroceso violento o la pérdida de control sobre la herramienta eléctrica.

Indicaciones de seguridad especiales para el rectificado y corte

- 1) **Utilice únicamente abrasivos homologados para su herramienta eléctrica y la tapa protectora prevista para estos.** Los abrasivos que no están destinados al uso con la herramienta eléctrica no pueden protegerse adecuadamente y, por tanto, son inseguros.
- 2) **Las muelas abrasivas acodadas deben montarse de modo que su superficie abrasiva no sobresalga por encima del plano de la tapa protectora.** Una muela abrasiva montada incorrectamente que sobresalga por encima del plano del borde de la tapa protectora no puede protegerse de forma adecuada.
- 3) **La tapa protectora debe estar firmemente fijada a la herramienta eléctrica y, para trabajar con la máxima seguridad, debe ajustarse de forma que la menor parte posible del elemento abrasivo quede expuesta al contacto con el operario.** La tapa protectora ayuda a proteger al operario de los fragmentos, del contacto accidental con el abrasivo y de las chispas que podrían incendiar la ropa.
- 4) **Los abrasivos solo deben utilizarse para las aplicaciones recomendadas. Por ejemplo: Nunca intente efectuar el rectificado con la superficie lateral de una muela de corte.** Las muelas de corte se utilizan para arrancar el material con el borde de la muela. La fuerza lateral sobre estos abrasivos puede romperlos.
- 5) **Utilice siempre bridas de sujeción intactas con el tamaño y la forma correctos para la muela abrasiva que haya seleccionado.** Las bridas adecuadas refuerzan la muela abrasiva y reducen así el peligro de rotura de la muela abrasiva. Las bridas para muelas de corte pueden ser distintas de las bridas para otras muelas abrasivas.
- 6) **No utilice muelas abrasivas desgastadas de herramientas eléctricas más grandes.** Las muelas abrasivas para herramientas eléctricas más grandes no están diseñadas para las velocidades más altas que generan las herramientas eléctricas de menor dimensión y pueden romperse.

- 7) **Cuando utilice muelas para un doble propósito, utilice siempre la tapa protectora adecuada para la aplicación en cuestión.** Si no se utiliza la tapa protectora correcta, puede faltar el resguardo deseado, lo que puede dar lugar a lesiones graves.

Indicaciones de seguridad adicional sobre el corte

- 1) **Evite bloquear la muela de corte o ejercer demasiada presión de contacto sobre ella. No realice ningún corte excesivamente profundo.** La sobrecarga de la muela de corte aumenta el esfuerzo al que está sometido y la propensión a atascarse o bloquearse, incrementando así las probabilidades de que ocurra un retroceso violento o la rotura del abrasivo.
- 2) **Evite el contacto con el área delantera y posterior de la muela de corte giratoria.** Si aleja la muela de corte de la pieza de trabajo, en caso de retroceso violento la herramienta eléctrica con la muela giratoria pueda salir despedida directamente hacia usted.
- 3) **Si la muela de corte se atasca o si usted desea interrumpir el trabajo, apague el dispositivo y sujételo firmemente hasta que la muela se detenga. No intente nunca sacar la muela de corte, que todavía está girando, del punto en el que se ha atascado, ya que podría ocurrir un retroceso violento.** Determine cuál ha sido la causa del atasco y corríjala.
- 4) **Nunca vuelva a poner en marcha la herramienta eléctrica mientras se encuentre en la pieza de trabajo. Deje que la muela de corte alcance su velocidad máxima antes de continuar el corte con cuidado.** En caso contrario, la muela

la puede engancharse o saltar de la pieza de trabajo, o puede ocurrir un retroceso violento.

- 5) **Apoye las placas o las piezas de trabajo grandes para reducir el riesgo de retroceso violento causado por una muela de corte atascado.** Las piezas de trabajo grandes pueden doblarse por su propio peso. La pieza de trabajo debe estar apoyada en ambos lados de la muela, tanto cerca del punto de corte como en el borde.
- 6) **Tenga especial cuidado con los “cortes de cavidad” en las paredes existentes u otras áreas no visibles.** La muela de corte insertada puede provocar un retroceso al cortar líneas de gas o agua, cables eléctricos u otros objetos.
- 7) **No realice cortes curvados.** La sobrecarga de la muela de corte aumenta el esfuerzo al que está sometida y la propensión a atascarse o bloquearse, incrementando así las probabilidades de que ocurra un retroceso violento o la rotura del abrasivo, lo que puede acarrear graves lesiones.

Indicaciones de seguridad adicionales para la amoladora angular

- 1) Conecte el producto únicamente a una toma de corriente con un dispositivo de corriente residual (RCD) con una corriente residual nominal no superior a 30 mA.
- 2) Mantenga alejados el cable de alimentación y el cable de extensión de la muela. Desconecte de inmediato el enchufe de la toma de corriente en caso de daño o corte. No toque el cable antes de desconectarlo de la red. Existe peligro de descarga eléctrica.

- 3) Si el cable de conexión de red de la herramienta eléctrica está dañado, debe ser reemplazado por un cable de conexión de red especialmente preparado, que puede pedirse a través del servicio de atención al cliente.
- 4) Utilice únicamente muelas abrasivas cuya velocidad impresa sea, como mínimo, tan alta como la velocidad indicada en la placa de características del producto.
- 5) Inspeccione la muela abrasiva antes del uso. No utilice muelas dañadas o deformadas. Cambie una muela desgastada.
- 6) Asegúrese de que las chispas producidas durante el rectificado no causen ningún peligro, p. ej., que caigan sobre personas o enciendan sustancias inflamables.
- 7) Al realizar trabajos de rectificado, utilice siempre gafas de protección, guantes de protección, así como protección respiratoria y protección auditiva.
- 8) No ponga nunca los dedos entre la muela y el parachispas ni cerca de las tapas protectoras. Hay peligro de aplastamiento.
- 9) Por razones funcionales, las partes giratorias del producto no pueden cubrirse. Por ello, proceda con precaución y sujete bien la pieza de trabajo para evitar que resbale, lo que podría provocar que sus manos entren en contacto con la muela abrasiva.
- 10) La pieza de trabajo se calienta durante los trabajos de rectificado. Nunca toque el punto de la pieza de trabajo que acaba de rectificar. Espere hasta que se enfríe. Hay peligro de quemaduras. No utilice ningún refrigerante ni sustancias similares.
- 11) No utilice el producto si se siente cansado/a o tras la ingestión de alcohol, drogas o medicamentos. Haga siempre una pausa en el trabajo en el momento oportuno.
- 12) Apague el producto y desconecte el enchufe
 - Para aflojar una herramienta de inserción bloqueada,
 - Si el cable de conexión está dañado o enredado,
 - En caso de ruidos inusuales.Si es necesario reemplazar el cable de conexión, debe hacerlo el fabricante o su representante para evitar riesgos para la seguridad.

● Reducción de las vibraciones y los ruidos

Limite el tiempo de uso, utilice modos de baja vibración y bajo ruido, y use equipos de protección individual para reducir los efectos de las vibraciones y los ruidos.

Las medidas siguientes ayudan a reducir los riesgos derivados del ruido y la vibración:

- Utilice el producto solo conforme a su uso previsto y como se describe en estas instrucciones.
- Asegúrese de que se realice un mantenimiento correcto en el producto.
- Utilice las herramientas de inserción adecuadas para este producto y asegúrese de que estén en perfectas condiciones.
- Sujete bien el producto de los mangos/superficies de agarre.

- Realice el mantenimiento en el producto conforme a las instrucciones y asegúrese de que esté lubricado lo suficiente (si procede).
- Planee su flujo de trabajo, de modo que el uso de productos con un valor de vibración elevado se distribuya a lo largo de un periodo más prolongado.

● Comportamiento en caso de emergencia

Familiarícese mediante este manual de instrucciones con el uso de este producto. Memorice las indicaciones de seguridad y sígalas al pie de la letra. Esto ayuda a reducir riesgos y peligros.

- Preste siempre atención a la hora de utilizar este producto para poder reconocer los peligros a tiempo y actuar en consecuencia. Actuar rápidamente puede evitar lesiones graves y daños materiales.
- Si se producen fallos de funcionamiento, apague el producto y desconéctelo de la red. Haga revisar el producto por un especialista cualificado y, si es necesario, repárelo antes de volver a ponerlo en funcionamiento.

● Riesgos residuales

Aunque utilice este producto de forma adecuada, existe un riesgo potencial por daños personales y materiales. Pueden aparecer los siguientes peligros en relación con el diseño y modelo de este producto:

- Daños para la salud debido a emisiones de vibraciones, si no se utiliza el producto durante un largo periodo de tiempo, así como si no se maneja y mantiene debidamente.

- Daños personales o materiales provocados por herramientas de corte defectuosas o impacto repentino de un objeto oculto durante el uso.
- Peligro de lesión y daños materiales provocados por objetos desprendidos.

NOTA

- ▶ ¡Este producto genera durante el funcionamiento un campo electromagnético! ¡En determinadas circunstancias, este campo puede afectar a implantes médicos activos o pasivos! ¡Para reducir el peligro de lesiones graves o mortales, recomendamos que la persona con implante médico consulte a su médico y al fabricante del implante médico antes de utilizar el producto!

● Indicaciones de trabajo

⚠ ¡ADVERTENCIA!

- ▶ A la hora de elegir la herramienta, asegúrese de que su velocidad permitida es al menos tan alta como la velocidad máxima indicada para el producto.
- ▶ Al elegir la muela, preste atención al diámetro y grosor máximos permitidos.

● Rectificado

(Fig. H)

⚠ ¡ADVERTENCIA!

- ▶ Nunca utilice muelas de corte para trabajos de rectificado.
- ▶ El producto solo debe utilizarse con la tapa protectora  montada al utilizar una muela de desbaste.

⚠ ¡ADVERTENCIA!

- ▶ Utilice únicamente muelas abrasivas certificadas.
- ▶ La tapa protectora [7] para el desbaste está premontada.

- Ajustar o quitar la tapa protectora [7]: Véase “Ajustar/desmontar la tapa protectora”.
- Aplique solo una presión moderada sobre la pieza de trabajo. Mueva el producto uniformemente de un lado a otro.
- Con un ángulo de trabajo de 30° a 40° conseguirá el mejor resultado en el desbaste.

● **Trabajos de corte**

(Fig. G)

⚠ ¡ADVERTENCIA!

- ▶ ¡Nunca utilice una muela abrasiva para cortar!
- ▶ El producto con la muela de corte [6] solo debe utilizarse con la tapa protectora [7] montada.

- La tapa protectora [7] está premontada. Monte el accesorio de la tapa protectora [7a], véase “Ajustar/desmontar la tapa protectora” y “Montar/desmontar el accesorio en la tapa protectora”.
- Utilice únicamente muelas de corte [6] probadas y reforzadas con fibra.
- Trabaje siempre ejerciendo una fuerza de empuje moderada. Aplique solo una presión moderada sobre la pieza de trabajo.

- Trabaje siempre en sentido contrario al giro. De este modo, se evita que el producto salga del corte de forma incontrolada.

● **Almacenamiento de la llave de apriete**

- La llave de apriete [10] puede guardarse en el mango [1] (fig. A).

● **Montaje**

⚠ ¡CUIDADO! ¡Riesgo de lesión!

- ▶ Asegúrese de que tenga el suficiente espacio de trabajo y de no poner a otras personas en peligro.
- ▶ Antes de la puesta en marcha, todas las tapas y dispositivos de protección deben estar montados correctamente.
- ▶ Desconecte el enchufe [9] antes de realizar ajustes en el producto.

● **Montar el mango**

(Fig. A)

⚠ ¡ADVERTENCIA!

- ▶ El producto solo debe utilizarse con el mango [1] montado.
- Enrosque el mango en la rosca del mango. En función de su forma de trabajar, seleccione la rosca para el mango a la izquierda [5], derecha o arriba [2] del producto (fig. A).

● **Ajustar/desmontar la tapa protectora**

(Fig. D)

NOTA

- ▶ La tapa protectora [7] está premontada en el producto.

NOTA

- ▶ Vuelva a ajustar la posición de la tapa protectora [7] si durante el uso percibe que no ofrece una protección óptima.

- Ajuste la tapa protectora [7], de manera que las chispas que salgan despedidas o las piezas desprendidas no puedan golpear al usuario o a las personas que se encuentren en las inmediaciones.
- Ajuste la tapa protectora [7], de modo que las chispas que salgan despedidas no enciendan piezas inflamables, incluidas las que se encuentren a cierta distancia.

Desmontar la tapa protectora

- Quitar la tapa protectora [7]: Quite los tornillos [17] con ayuda de un objeto, p. ej., un destornillador pequeño (fig. D).

● Montar/desmontar el accesorio en la tapa protectora

(Fig. E)

Montar el accesorio

1. Coloque el accesorio de la tapa protectora [7a] en la tapa protectora [7] con el lado en el que se indica el sentido de la marcha con una flecha.
2. Introduzca el accesorio [7a] en la tapa protectora [7] hasta que encaje de forma audible.

Desmontar el accesorio

1. Desbloquee el accesorio de la tapa protectora [7a] deslizando la muesca [18] de la tapa protectora [7].
2. Quite el accesorio [7a] de la tapa protectora [7].

● Montar/desmontar la muela

(Fig. F)

NOTA

- ▶ Si el sentido de giro está marcado en su muela, asegúrese de que se corresponde con el sentido de marcha del producto cuando la monte. El sentido giro se indica en el producto junto al botón de bloqueo de husillo [8] (←).
- ▶ Asegúrese de que la brida de alojamiento [11] (fig. B) está colocada en el producto de forma que los huecos de la brida de alojamiento encajen en el borde del producto. El husillo de alojamiento [13] debe girar cuando gira la brida de alojamiento.

1. Presione el botón de bloqueo de husillo [8].
2. Gire el husillo de alojamiento [13] hasta que el bloqueo de husillo fije el husillo de alojamiento. Siga manteniendo presionado el botón de bloqueo de husillo [8].
3. Afloje la tuerca de apriete [12] con la llave de apriete [10]. Puede soltar el botón de bloqueo de husillo [8].
4. Coloque la muela deseada en la brida de alojamiento [11] (fig. B). La inscripción en la muela siempre señala el producto.

5. Vuelva a colocar la tuerca de apriete **12** en el husillo de alojamiento **13**. El lado plano de la tuerca de apriete mira hacia la herramienta de inserción si el grosor del alojamiento de la muela es < 5 mm.

Si el grosor del alojamiento de la muela es ≥ 5 mm, gire la tuerca de apriete **12** (fig. B).

6. Presione el botón de bloqueo de husillo **8** y gire el husillo de alojamiento **13** hasta que el bloqueo de husillo lo bloquee. Vuelva a apretar la tuerca de apriete **12** con la llave de apriete **10**. Puede soltar el botón de bloqueo de husillo.

Desmontar la muela

1. Presione el botón de bloqueo de husillo **8** (fig. A).
2. Gire el husillo de alojamiento **13** hasta que el bloqueo de husillo fije el husillo de alojamiento.
3. Mantenga presionado el botón de bloqueo de husillo **8**.
4. Afloje la tuerca de apriete **12** (fig. B) con la llave de apriete **10** (fig. A).
5. Suelte el botón de bloqueo de husillo **8**.
6. Quite la tuerca de apriete **12**, la brida de alojamiento **11** (fig. B) y la muela de corte o abrasiva del husillo de alojamiento **13**.

● **Funcionamiento**

⚠ ¡ADVERTENCIA!



Apague el producto y desconecte el enchufe **9**. Deje que el producto se enfríe.

⚠ ¡ADVERTENCIA!



Durante el cambio de herramienta, utilice guantes de protección para evitar cortes.

⚠ ¡ADVERTENCIA!

- ▶ La tuerca de apriete **12** no debe estar demasiado apretada para evitar que la muela y la tuerca se rompan.

⚠ ¡CUIDADO! ¡Riesgo de lesión!

- ▶ Desconecte el enchufe **9** antes de realizar todos los trabajos en el producto.
- ▶ Utilice únicamente las muelas abrasivas y accesorios recomendados por el fabricante. El uso de otras herramientas de inserción y otros accesorios puede suponer un riesgo de lesión para usted.
- ▶ Utilice únicamente accesorios que lleven información sobre el fabricante, el tipo de fijación, las dimensiones y el número de revoluciones permitido.
- ▶ Utilice únicamente accesorios cuya velocidad impresa sea, como mínimo, tan alta como la velocidad indicada en la placa de características del producto.
- ▶ No utilice muelas abrasivas rotas o agrietadas o que tengan cualquier otro tipo de daños.
- ▶ Nunca utilice el producto sin los dispositivos de protección.

¡CUIDADO! ¡Riesgo de lesión!

- ▶ Apoye las placas o las piezas de trabajo para reducir el riesgo de retroceso violento causado por una muela de corte  atascada. Las piezas de trabajo grandes pueden doblarse por su propio peso. La pieza de trabajo debe estar apoyada en ambos lados de la muela, tanto cerca de la muela de corte como en el borde.
- ▶ Mantenga alejadas sus manos de la muela si el producto está en funcionamiento. Existe riesgo de lesión.

NOTA

Notas sobre el cambio

- ▶ Nunca utilice el producto sin los dispositivos de protección.
- ▶ Cerciórese de que la velocidad indicada en la herramienta se igual o mayor que la velocidad al ralenti nominal del producto.
- ▶ Cerciórese de que las dimensiones de la herramienta se ajustan al producto.
- ▶ Utilice solo muelas en perfecto estado (prueba de sonido: tienen un sonido limpio cuando se golpea con un martillo de plástico).
- ▶ No taladre posteriormente un orificio de alojamiento demasiado pequeño en la muela abrasiva.
- ▶ No utilice casquillos reductores o adaptadores separados para hacer encajar las muelas abrasivas con agujeros grandes.
- ▶ No utilice ninguna hoja de sierra.

NOTA

- ▶ Para sujetar las herramientas abrasivas solo se pueden utilizar las bridas de sujeción suministradas. Las capas intermedias entre la brida de sujeción y las herramientas abrasivas deben ser de materiales elásticos, p. ej., goma, cartón blando, etc.
- ▶ Vuelva a montar el producto por completo después de cambiar la herramienta.



● Encendido y apagado

¡ADVERTENCIA!

- ▶ Asegúrese de que la tensión del suministro eléctrico coincida con la placa de características del producto.

¡ADVERTENCIA! ¡Riesgo de lesión!

- ▶ La herramienta sigue funcionando después de apagar el producto.

1. Conecte el enchufe  a una toma de corriente.
2. Para encenderlo, presione el interruptor deslizante de encendido/apagado  (fig. A) hacia el producto y luego hacia la superficie de agarre del producto.
3. Tras el encendido, espere a que el producto alcance su velocidad máxima. Solo entonces debe empezar a trabajar.
4. Para apagar, suelte el interruptor deslizante de encendido/apagado . El producto se apaga.

Prueba de funcionamiento

- Antes del primer trabajo y después de cambiar la herramienta, realice una prueba de funcionamiento sin carga.
- Apague de inmediato el producto si la herramienta funciona de manera irregular, ya que puede provocar vibraciones considerables o ruidos anormales.

● Modo continuo

1. Encienda el producto.
2. Encender el modo continuo: Enganche el interruptor deslizante de encendido/apagado **3** (fig. A) cuando esté encendido, presionándolo hacia el producto.
3. Apagar el modo continuo: Presione brevemente el interruptor deslizante de encendido/apagado **3** (fig. A) hacia la superficie de agarre del producto. El producto se apaga.

● Subsanación de fallos

⚠ ¡ADVERTENCIA! ¡Riesgo de descarga eléctrica!



Desconecte el enchufe antes de realizar todos los trabajos en el producto.

| Problema | Causa posible | Solución |
|--|---|--|
| El producto no se pone en marcha. | Falta tensión de red. | Compruebe la toma de corriente, el cable de red, el cable, el enchufe 9 y el interruptor de la casa. Las reparaciones deben ser realizadas por un electricista. |
| | El interruptor de la casa responde. | |
| La herramienta abrasiva no se mueve, aunque el motor esté en marcha. | La tuerca de apriete 12 está suelta. | Apriete la tuerca de apriete 12 (véase "Montar/desmontar la muela"). |
| | La pieza de trabajo, los restos de la pieza de trabajo o los restos de la herramienta abrasiva bloquean el accionamiento. | Quite el bloqueo. |
| El motor se ralentiza y se detiene. | El producto se sobrecarga por la pieza de trabajo. | Reduzca la presión en la herramienta abrasiva. |
| | | La pieza de trabajo no es apropiada. |

| Problema | Causa posible | Solución |
|--|--|--|
| La muela abrasiva gira de forma irregular y se oyen ruidos extraños. | La tuerca de apriete [12] está suelta. | Apriete la tuerca de apriete [12] (véase “Montar/desmontar la muela”). |
| | La muela abrasiva está defectuosa. | Cambie la muela abrasiva. |

● Limpieza y mantenimiento

⚠ ¡ADVERTENCIA!



Apague el producto y desconéctelo de la red antes de cambiar accesorios, limpiar y si no se está utilizando.

⚠ ¡ADVERTENCIA! ¡Riesgo de quemaduras!

- ▶ Encargue a un taller especializado los trabajos no descritos en este manual de instrucciones. Utilice solo piezas originales.
- ▶ Deje enfriar el producto antes de realizar todos los trabajos de limpieza y mantenimiento.

- Antes de cada uso, compruebe que el producto no presenta defectos evidentes, como piezas sueltas, desgastadas o dañadas, o el asentamiento correcto de los tornillos u otras piezas. Compruebe, en particular, la muela abrasiva. Sustituya las piezas dañadas.

● Limpieza

⚠ ¡ADVERTENCIA!

- ▶ No utilice ningún producto de limpieza o disolvente. Las sustancias químicas pueden atacar las piezas de plástico del producto.
- ▶ Nunca limpie el producto colocándolo debajo del agua corriente.

- Limpie bien el producto después de cada uso.
- Limpie los orificios de ventilación y la superficie del producto con un cepillo blando, un pincel o un paño.

● Mantenimiento

(Fig. C)

Reemplazar las escobillas de carbón

⚠ ¡ADVERTENCIA!



Apague el producto y desconéctelo de la red antes de cambiar accesorios, limpiar y si no se está utilizando.

1. Afloje el tornillo [4] de la carcasa del mango (fig. A).
2. Quite la carcasa del mango.
3. Levante el resorte de presión [14] de la ranura del resorte de presión [16] de la escobilla de carbón [15].
4. Retire la escobilla de carbón [15] de la guía.
5. Introduzca una escobilla de carbón [15] nueva en la guía.
6. Vuelva a colocar el resorte de presión [14] en la ranura del resorte de presión [16] de la escobilla de carbón [15].
7. Vuelva a fijar la carcasa del mango con el tornillo.
8. Intercambie las escobillas de carbón [15] de dos en dos.

● Almacenamiento

- Guarde el producto en un lugar seco y protegido del polvo fuera del alcance de los niños.

● Eliminación

El embalaje está compuesto por materiales no contaminantes que pueden ser desechados en el centro de reciclaje local.



Tenga en cuenta el distintivo del embalaje para la separación de residuos. Está compuesto por abreviaturas (a) y números (b) que significan lo siguiente: 1-7: plásticos/20-22: papel y cartón/80-98: materiales compuestos.

Producto:



Para obtener información sobre las posibilidades de desecho del producto al final de su vida útil, acuda a la administración de su comunidad o ciudad.



Para proteger el medio ambiente no tire el producto junto con la basura doméstica cuando ya no le sea útil. Deséchelo en un contenedor de reciclaje. Diríjase a la administración competente para obtener información sobre los puntos de recogida de residuos y sus horarios.

● Garantía

El producto ha sido fabricado según normas de calidad exigentes y ha sido probado minuciosamente antes de la entrega. En caso de fallos de material o de fabricación, dispone de derechos legales frente al vendedor del producto. Nuestra garantía mencionada a continuación no restringe sus derechos legales de ningún modo.

La garantía para este producto es de 3 años a partir de la fecha de compra. La garantía empieza el día de la fecha de compra. Conserve el justificante de compra original en un lugar seguro, ya que este documento es necesario para demostrar la compra.

Todos los daños o defectos ya presente en el momento de la compra deben informarse inmediatamente tras desembalar el producto.

Si el producto presenta defectos de material o fabricación en los 3 años a partir de la fecha de compra, lo repararemos o sustituiremos, según nuestra elección, gratuitamente para usted. El período de garantía no se extiende por una reclamación de garantía aprobada. Esto también es aplicable a las piezas sustituidas y reparadas.

La garantía pierde su validez si el producto se daña o se utiliza o mantiene de forma inadecuada.

La garantía cubre defectos de material y fabricación. Esta garantía no cubre las piezas del producto sujetas a un uso y desgaste normal y, por lo tanto, consideradas piezas de desgaste (por ej. pilas, baterías, mangueras, cartuchos de tinta) ni los daños a las piezas frágiles, por ej. interruptores o piezas de cristal.

● Tramitación de la garantía

Para garantizar un procesamiento rápido de su consulta, por favor, siga las indicaciones siguientes:

Para cualquier consulta, tenga a mano el recibo y el número de artículo (IAN 472022_2407) como justificante de compra.

Encontrará el número de artículo en la placa de características del producto, un gravado en el producto, la portada de las instrucciones (abajo a la izquierda) o el adhesivo en la parte posterior o inferior del producto.

Si se producen fallos de funcionamiento o cualquier otro defecto, contacte primero por teléfono o correo electrónico con el departamento de servicio mencionado a continuación.

Entonces podrá enviar gratuitamente para usted un producto registrado como defectuoso a la dirección de servicio que se le proporcione adjuntando la factura de compra (recibo) e indicando cuál es el defecto y cuándo tuvo lugar.



En parkside-diy.com puede visualizar y descargar este y muchos otros manuales. Con este código QR accede directamente a parkside-diy.com. Seleccione su país y busque los manuales de instrucciones a través de la máscara de búsqueda. Introduciendo el número de artículo (IAN) 472022_2407 accede al manual de instrucciones de su artículo.

● Asistencia

ES Asistencia en España

Tel.: 900984948

E-Mail: owim@lidl.es

● Declaración UE de conformidad

DECLARACIÓN UE DE CONFORMIDAD (n° 472022_2407)

IAN: 472022_2407
Identificación del producto: "PARKSIDE" Amoladora angular
Número de modelo: HG11161

El objeto de la declaración descrita anteriormente es conforme con la legislación de armonización pertinente de la Unión:

| |
|--|
| Directiva 2006/42/CE |
| Directiva 2014/30/UE |
| Directiva 2011/65/UE con todas las modificaciones relacionadas |

Referencias a las normas armonizadas o referencias a las otras especificaciones técnicas respecto a las cuales se declara la conformidad:

| N° / Partes |
|--------------------------------|
| Directiva 2006/42/CE |
| EN 62841-1:2015/A11:2022 |
| EN IEC 62841-2-3:2021/A11:2021 |
| Directiva 2014/30/UE |
| EN IEC 55014-1:2021 |
| EN IEC 55014-2:2021 |
| EN IEC 61000-3-2:2019/A1:2021 |
| EN 61000-3-3:2013/A2:2021 |

El objeto de la declaración descrita anteriormente se ajusta a la Directiva 2011/65/UE del Parlamento Europeo y del Consejo, de 8 de junio de 2011, sobre restricciones a la utilización de determinadas sustancias peligrosas en aparatos eléctricos y electrónicos:

| N° / Partes |
|-------------------|
| EN IEC 63000:2018 |

Responsable de la documentación técnica: OWIM GmbH & Co.KG

Firmado en nombre de:

OWIM GmbH & Co. KG, Stiftsbergstraße 1, 74167 Neckarsulm, Alemania

Esta declaración de conformidad se emite bajo la responsabilidad exclusiva del fabricante.

Traducción de la declaración de conformidad original

Neckarsulm
Lugar

26.09.2024
Fecha

ppa. Stefan Haensel
Procurador

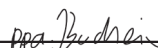
ppa. Jero Buchheim
Procurador

ES





| | | |
|---|--------|----|
| Avvertenze e simboli utilizzati | Pagina | 29 |
| Introduzione | Pagina | 30 |
| Utilizzo secondo la destinazione d'uso | Pagina | 30 |
| Contenuto della confezione | Pagina | 30 |
| Descrizione dei componenti | Pagina | 30 |
| Dati tecnici | Pagina | 31 |
| Istruzioni di sicurezza | Pagina | 32 |
| Istruzioni generali di sicurezza per gli elettrooutensili. | Pagina | 32 |
| Istruzioni di sicurezza per le smerigliatrici | Pagina | 35 |
| Istruzioni di sicurezza per le smerigliatrici angolari. | Pagina | 35 |
| Riduzione delle vibrazioni e del rumore | Pagina | 40 |
| Comportamento in caso di emergenza | Pagina | 40 |
| Rischi residui | Pagina | 40 |
| Istruzioni operative | Pagina | 41 |
| Rettifica. | Pagina | 41 |
| Taglio abrasivo | Pagina | 41 |
| Conservazione della chiave di serraggio | Pagina | 41 |
| Montaggio | Pagina | 42 |
| Montaggio dell'impugnatura | Pagina | 42 |
| Regolazione/smontaggio della calotta di protezione | Pagina | 42 |
| Montaggio/smontaggio dell'attacco sulla calotta di protezione. | Pagina | 42 |
| Montaggio/smontaggio della mola. | Pagina | 42 |
| Funzionamento | Pagina | 43 |
| Accendere e spegnere | Pagina | 44 |
| Funzionamento continuo | Pagina | 45 |
| Risoluzione dei problemi | Pagina | 45 |
| Pulizia e manutenzione | Pagina | 46 |
| Pulizia | Pagina | 46 |
| Manutenzione | Pagina | 46 |
| Conservazione | Pagina | 47 |
| Smaltimento | Pagina | 47 |
| Garanzia | Pagina | 47 |
| Gestione dei casi in garanzia | Pagina | 48 |
| Assistenza | Pagina | 48 |
| Dichiarazione di conformità UE | Pagina | 49 |

Avvertenze e simboli utilizzati

Nel manuale di istruzioni, sull'imballaggio e sulla targhetta sono utilizzate le seguenti avvertenze:

| | | | |
|--|---|---|--|
|  | PERICOLO! Questo simbolo con il termine "Pericolo" indica una minaccia ad alto rischio che, se non evitata, può causare gravi lesioni o un esito letale. |  | CAUTELA! Questo simbolo con il termine "Cautela" indica una minaccia a basso rischio che, se non evitata, può causare lesioni lievi o di media gravità. |
|  | AVVERTENZA! Questo simbolo con il termine "Avvertenza" indica una minaccia a medio rischio che, se non evitata, può causare gravi lesioni o un esito letale. |  | Spegnere il prodotto e scollegare l'alimentazione prima di sostituire gli accessori, pulirlo o quando non viene utilizzato. |
|  | Leggere il manuale di istruzioni per l'uso. |  | Corrente/tensione alternata |
|  | Indossare occhiali di sicurezza! |  | Il marchio CE conferma la conformità alle direttive UE applicabili al prodotto. |
|  | Classe di protezione II (doppio isolamento) |  | CAUTELA! Rispettare le istruzioni di sicurezza. |
|  | Indossare cuffie di protezione! |  | Utilizzare una mascherina antipolvere! |
|  | Indossare un casco di sicurezza! |  | Staccare la spina |
|  | Indossare guanti di sicurezza. |  | Non approvato per la rettifica a umido |
|  | Indossare scarpe di sicurezza antiscivolo! |  | Non approvato per la molatura laterale |
|  | Non utilizzare se danneggiato |  | Solo per taglio |
|  | Non per rettifica |  | Istruzioni di sicurezza |
| | |  | Istruzioni |

| | | |
|--|--|--|
|  | CAUTELA! Non toccare le parti in movimento. |  Operare sempre con entrambe le mani. |
|  | La calotta di protezione non deve essere utilizzata per il taglio. | |

SMERIGLIATRICE ANGOLARE

● **Introduzione**

Congratulazioni per l'acquisto del vostro nuovo prodotto. Avete optato per un prodotto di alta qualità. Le istruzioni d'uso sono parte integrante di questo prodotto. Esse contengono importanti avvertenze sulla sicurezza, l'impiego e lo smaltimento. Prima dell'utilizzo del prodotto, prendere conoscenza di tutte le istruzioni d'uso e delle avvertenze di sicurezza. Utilizzare il prodotto solo come descritto e per i campi di applicazione indicati. Consegnare tutte le documentazioni su questo prodotto quando viene ceduto a terzi.

● **Utilizzo secondo la destinazione d'uso**

- Il prodotto è uno strumento per sgrossare e tagliare metallo, calcestruzzo o piastrelle senza utilizzare acqua.
- Il prodotto non è destinato a tutti gli altri tipi di utilizzo (ad es. rettifica con utensili non idonei, rettifica con un liquido refrigerante, rettifica o taglio di materiali pericolosi come l'amianto).
- Il prodotto è destinato solo all'uso per il fai da te. Non è progettato per un uso commerciale continuo. Il prodotto è destinato all'uso da parte degli adulti. I giovani sopra i 16 anni possono usare il prodotto solo sotto supervisione.
- Il produttore non è responsabile per danni causati da uso improprio o funzionamento non corretto.

● **Contenuto della confezione**

⚠ AVVERTENZA!

- ▶ Il prodotto e i materiali di imballaggio non sono giocattoli per bambini! I bambini non devono giocare con sacchetti di plastica, pellicole e piccole parti! Sussiste il rischio di ingerimento e soffocamento!

- 1 Smerigliatrice angolare
- 1 Impugnatura
- 1 Calotta di protezione
- 1 Chiave di serraggio
- 1 Manuale di istruzioni

● **Descrizione dei componenti**

Figura A:

- 1 Impugnatura
- 2 Filettatura per l'impugnatura
- 3 Interruttore a scorrimento ON/OFF
- 4 Vite
- 5 Filettatura per l'impugnatura
- 6 Mola da taglio *
- 7 Calotta di protezione
- 7a Attacco della calotta di protezione
- 8 Tasto di blocco del mandrino
- 9 Spina
- 10 Chiave di serraggio

* La mola da taglio non è inclusa.

Figura B:

- 11 Flangia di montaggio
- 12 Dado di serraggio
- 13 Mandrino di montaggio

Figura C:

- 14 Molla a pressione
- 15 Spazzola di carbone
- 16 Scanalatura per molla a pressione

Figura D:

- 17 Viti (fissaggio della calotta di protezione)

Figura E:

- 18 Tacca

● Dati tecnici

| | |
|---|-------------------------|
| Smerigliatrice angolare | PWS 115 C3 |
| Tensione di ingresso nominale: | 230 V~, 50 Hz |
| Potenza assorbita: | 750 W |
| Velocità a vuoto (n_0): | 12000 min ⁻¹ |
| Dimensioni mole da taglio e sgrossatura: | Ø 115 × 22,23 mm |
| Spessore mole da taglio e sgrossatura: | max. 6 mm |
| Filettatura del mandrino di rettifica: | M14 |
| Lunghezza di filettatura del mandrino di rettifica: | max. 12 mm |
| Classe di protezione: | II/□ |
| Grado di protezione: | IPX0 |
| Capacità nominale: | max. Ø 115 mm |

Valori di emissione di rumore

I valori misurati sono stati determinati secondo la norma EN 62841. Il livello di rumore ponderato A dell'elettrotensile è tipicamente:

| | |
|--|---------|
| Livello di pressione sonora L_{pA} : | 90,2 dB |
| Incertezza K_{pA} : | 3 dB |
| Livello d'intensità sonora L_{WA} : | 98,2 dB |
| Incertezza K_{WA} : | 3 dB |

Valori di emissione di vibrazioni

Valori totali delle vibrazioni (somma vettoriale di tre direzioni) determinati secondo la norma EN 62841:

| | |
|--|------------------------|
| Vibrazione Impugnatura principale $a_{h,AG}$: | 8,616 m/s ² |
| Vibrazione Impugnatura aggiuntiva a_h : | 8,395 m/s ² |
| Incertezza K: | 1,5 m/s ² |

I valori indicati si riferiscono alla rettifica superficiale. Altre applicazioni possono portare a valori di emissione di vibrazioni differenti.

AVVERTENZA!



Indossare cuffie di protezione!

INDICAZIONE

- Il valore di vibrazione totale dichiarato e il valore di emissione sonora dichiarato sono stati misurati secondo una procedura di prova standardizzata e possono essere utilizzati per confrontare un elettrotensile con un altro.

INDICAZIONE

- ▶ Il valore di vibrazione totale dichiarato e il valore di emissione sonora dichiarato possono essere utilizzati anche per una stima preliminare del carico.

⚠ AVVERTENZA!

- ▶ Le emissioni di vibrazioni e rumore durante l'uso effettivo dell'elettrotensile possono differire dai valori dichiarati a seconda del modo in cui l'elettrotensile viene utilizzato, in particolare il tipo di pezzo da lavorare. Cercare di mantenere il carico di vibrazioni e rumori più basso possibile. Esempi di misure per ridurre le vibrazioni sono l'uso dei guanti quando si utilizza l'utensile e la limitazione del tempo di lavoro. Si deve tenere conto di tutte le parti del ciclo operativo (ad es. tempi in cui l'elettrotensile è spento e tempi in cui è acceso, ma senza carico).
- ▶ La rettifica di lamiere sottili o di altre strutture ben vibranti con un'ampia superficie può comportare un'emissione di rumore totale molto più elevata (fino a 15 dB) rispetto ai valori di emissione di rumore specificati. Le radiazioni sonore provenienti da tali pezzi devono essere evitate per quanto possibile con misure appropriate, come ad esempio tappeti di smorzamento pesanti e flessibili. L'aumento dell'emissione di rumore deve essere preso in considerazione anche per la valutazione del rischio di esposizione al rumore e per la scelta di adeguate cuffie di protezione.



Istruzioni di sicurezza

- **Istruzioni generali di sicurezza per gli elettrotensili**

⚠ AVVERTENZA!

- ▶ **Leggere tutte le istruzioni di sicurezza, le istruzioni, le illustrazioni e i dati tecnici forniti con questo elettrotensile.** Il mancato rispetto delle istruzioni di sicurezza e delle istruzioni può provocare scosse elettriche, incendi e/o lesioni gravi.

Conservare le indicazioni di sicurezza e le istruzioni per eventuali necessità future.

Il termine "elettrotensile" utilizzato nelle istruzioni di sicurezza si riferisce agli elettrotensili alimentati dalla rete (con cavo di alimentazione) o quelli a batteria (senza cavo di alimentazione).

Sicurezza sul posto di lavoro

- 1) **Mantenere l'area di lavoro pulita e ben illuminata.** Aree di lavoro disordinate o non illuminate possono causare incidenti.
- 2) **Non lavorare con l'elettrotensile in un ambiente potenzialmente esplosivo contenente liquidi, gas o polveri infiammabili.** Gli elettrotensili producono scintille che possono accendere la polvere o i vapori.
- 3) **Tenere lontani i bambini e le altre persone durante l'uso dell'elettrotensile.** Una distrazione potrebbe provocare la perdita del controllo dell'elettrotensile.

Sicurezza elettrica

- 1) **La spina del connettore dell'elettrodomestico deve essere inserita nella presa. La spina non deve essere modificata in alcun modo. Non utilizzare adattatori per spine insieme agli elettrodomestici con messa a terra.** Spine non modificate e prese adatte riducono il rischio di scosse elettriche.
- 2) **Evitare il contatto fisico con superfici collegate a terra come tubi, riscaldatori, stufe e frigoriferi.** Se il corpo è a terra, il rischio di scossa elettrica aumenta.
- 3) **Tenere gli elettrodomestici lontano dalla pioggia o dall'umidità.** La penetrazione dell'acqua in un elettrodomestico aumenta il rischio di scosse elettriche.
- 4) **Non usare impropriamente il cavo di alimentazione per trasportare, appendere o scollegare l'elettrodomestico dalla presa di corrente. Tenere il cavo di alimentazione lontano da fonti di calore, olio, spigoli vivi o parti in movimento.** I cavi di alimentazione danneggiati o aggrovigliati aumentano il rischio di scosse elettriche.
- 5) **Quando si lavora con un elettrodomestico all'aperto, utilizzare solo prolunghe adatte all'uso esterno.** L'uso di una prolunga per esterni riduce il rischio di scosse elettriche.
- 6) **Se il funzionamento dell'elettrodomestico in un ambiente umido è inevitabile, utilizzare un interruttore differenziale.** L'uso di un interruttore differenziale riduce il rischio di scosse elettriche.

Sicurezza personale

- 1) **Stare attenti, prestare attenzione a ciò che si sta facendo e usare il buon senso quando si lavora con un elettrodomestico. Non usare un elettrodomestico quando si è privi di stanchezza o sotto l'influenza di droghe, alcol o medicinali.** Un istante di disattenzione durante l'utilizzo dell'elettrodomestico potrebbe provocare gravi lesioni.
- 2) **Indossare sempre dispositivi di protezione individuale e occhiali di sicurezza.** L'uso di dispositivi di protezione individuale, quali maschera antipolvere, scarpe di sicurezza antiscivolo, casco di sicurezza o cuffie di protezione, a seconda del tipo e dell'uso dell'elettrodomestico, riduce il rischio di lesioni.
- 3) **Evitare la messa in funzione accidentale. Accertarsi che l'elettrodomestico sia spento prima di collegarlo all'alimentazione e/o alla batteria, sollevarlo o trasportarlo.** Se quando si trasporta l'elettrodomestico si ha il dito sull'interruttore, o se si collega l'elettrodomestico acceso all'alimentazione elettrica, si possono verificare incidenti.
- 4) **Rimuovere gli utensili di regolazione o le chiavi prima di accendere l'elettrodomestico.** Un utensile o una chiave che si trova in una parte rotante dell'elettrodomestico può causare lesioni.
- 5) **Evitare una postura anomala. Garantire una base sicura e mantenere sempre l'equilibrio.** In questo modo è possibile controllare meglio l'elettrodomestico in situazioni impreviste.

- 6) **Indossare indumenti adatti. Non indossare abiti larghi o gioielli. Tenere capelli, vestiti e guanti lontano dalle parti in movimento.** Vestiti sciolti, gioielli o capelli lunghi possono rimanere impigliati in parti in movimento.
- 7) **Se è possibile installare dispositivi di aspirazione e raccolta della polvere, assicurarsi che siano collegati e utilizzati correttamente.** L'uso di un impianto di aspirazione della polvere può ridurre il rischio di pericoli legati alla polvere.
- 8) **Non essere superficiali credendosi al sicuro e non ignorare le regole di sicurezza per gli elettroutensili, anche se si ha familiarità con l'elettroutensile avendolo utilizzato più volte.** Un uso sbadato può causare gravi lesioni in una frazione di secondo.
- 4) **Tenere gli elettroutensili non utilizzati fuori dalla portata dei bambini. Non consentire l'uso dell'elettroutensile a persone che non lo conoscono o non hanno letto le presenti istruzioni per l'uso.** Gli elettroutensili sono pericolosi se utilizzati da persone inesperte.
- 5) **Prestare cura nella manutenzione degli elettroutensili e dello strumento di inserimento. Controllare che le parti mobili funzionino correttamente e non si inceppino, che le parti siano rotte o danneggiate in modo tale da compromettere il funzionamento dell'elettroutensile. Far riparare le parti danneggiate prima di utilizzare l'elettroutensile.** Molti incidenti sono causati da una cattiva manutenzione degli elettroutensili.
- 6) **Mantenere gli utensili da taglio affilati e puliti.** Gli utensili da taglio con taglienti affilati tenuti con cura si inceppano meno e sono più facili da guidare.

Uso e manipolazione dell'elettroutensile

- 1) **Non sovraccaricare l'elettroutensile. Utilizzare l'elettroutensile adatto al proprio lavoro.** Con l'elettroutensile giusto si può lavorare meglio e in modo più sicuro per la prestazione specificata.
- 2) **Non utilizzare un elettroutensile con un interruttore difettoso.** Un elettroutensile che non può più essere acceso o spento è pericoloso e va riparato.
- 3) **Scollegare la spina dalla presa e/o rimuovere la batteria prima di apportare regolazioni all'apparecchio, cambiare le parti degli strumenti di inserimento o mettere da parte l'elettroutensile.** Questa precauzione impedisce l'avviamento involontario dell'elettroutensile.
- 7) **Utilizzare elettroutensili, accessori, strumenti di inserimento, ecc. secondo le presenti istruzioni. Tenere conto delle condizioni di lavoro e dell'attività da svolgere.** L'uso di elettroutensili per applicazioni diverse da quelle previste può portare a situazioni di pericolo.
- 8) **Tenere le impugnature e le superfici di presa asciutte, pulite e prive di olio e grasso.** Le impugnature e le superfici di presa scivolose non consentono un uso e un controllo sicuro dell'elettroutensile in situazioni impreviste.

Manutenzione

- 1) **Far riparare l'elettrotensile solo da personale qualificato e solo con pezzi di ricambio originali.** In questo modo si garantisce il mantenimento della sicurezza dell'elettrotensile.

● Istruzioni di sicurezza per le smerigliatrici

AVVERTENZA!

- ▶ Le polveri di materiali come le vernici a base di piombo, alcuni tipi di legno e metalli possono essere dannose per la salute.
- ▶ Il contatto o l'inalazione di queste polveri può mettere in pericolo l'operatore o le persone nelle vicinanze.

AVVERTENZA!



Indossare occhiali di sicurezza e una maschera antipolvere!



● Istruzioni di sicurezza per le smerigliatrici angolari

Istruzioni di sicurezza comuni per la rettifica e il taglio abrasivo

- 1) **Questo elettrotensile va utilizzato come smerigliatrice e troncatrice. Seguire tutte le istruzioni di sicurezza, le illustrazioni, le illustrazioni e i dati forniti con l'apparecchio.** La mancata osservanza delle istruzioni riportate di seguito può causare scosse elettriche, incendi e/o gravi lesioni.
- 2) **Questo elettrotensile non è adatto alla levigatura con carta vetrata, a lavori con spazzole metalliche, alla lucidatura e al taglio di fori.** Gli usi per i quali l'elettrotensile non è previsto possono causare pericoli e lesioni.
- 3) **Non utilizzare l'elettrotensile per una funzione per la quale non è stato espressamente progettato e previsto dal produttore.** Tale conversione può causare la perdita di controllo e gravi lesioni fisiche.
- 4) **Non utilizzare strumenti di inserimento non previsti e non definiti dal produttore appositamente per questo elettrotensile.** Il solo fatto che è possibile fissare l'accessorio all'elettrotensile non garantisce un uso sicuro.
- 5) **La velocità ammissibile dello strumento di inserimento deve essere almeno pari alla velocità massima indicata sull'elettrotensile.** Un accessorio che ruota più velocemente di quanto consentito può rompersi e volare.
- 6) **Il diametro esterno e lo spessore dello strumento di inserimento devono corrispondere alle indicazioni delle misure indicate sull'elettrotensile.** Gli strumenti di inserimento non correttamente dimensionati non possono essere adeguatamente schermati o controllati.
- 7) **Le dimensioni per il fissaggio dello strumento di inserimento devono corrispondere a quelle degli elementi di fissaggio dell'elettrotensile.** Gli strumenti di inserimento che non sono fissati in modo preciso all'elettrotensile, ruotano in modo non uniforme, vibrano molto fortemente e possono portare alla perdita di controllo.

- 8) **Non usare strumento di inserimento danneggiati. Prima di ogni utilizzo, controllare gli strumenti di inserimento, che le mole abrasive non presentino scheggiature e crepe, che il platorello non presenti crepe, usura o forte logoramento. Nel caso in cui l'elettrotensile o lo strumento di inserimento dovesse cadere a terra, verificare eventuali danni oppure utilizzare uno strumento di inserimento non danneggiato. Dopo aver controllato e inserito lo strumento di inserimento, rimanere al di fuori del livello dello strumento di inserimento rotante e lasciare girare l'apparecchio alla massima velocità per 1 minuto.**
Gli strumenti di inserimento danneggiati di solito si rompono durante questo tempo di prova.
- 9) **Indossare attrezzature di protezione. A seconda dell'applicazione, utilizzare una protezione totale del viso, una protezione per gli occhi o occhiali di sicurezza. Se del caso, indossare una maschera antipolvere, cuffie di protezione, guanti protettivi o un grembiule speciale per tenere lontano da voi piccole particelle di materiale e di molatura.** Gli occhi devono essere protetti dai corpi estranei volatili che si formano durante le diverse applicazioni. Le maschere antipolvere e le mascherine di protezione devono filtrare la polvere formatasi durante la lavorazione. In caso di esposizione prolungata a rumori forti, è possibile soffrire di perdita dell'udito.
- 10) **Tenere le altre persone a distanza di sicurezza dall'area di lavoro. Tutti coloro che entrano nell'area di lavoro devono indossare dispositivi di protezione individuale.** Frammenti del pezzo in lavorazione o strumenti di inserimento rotti possono volare via e causare lesioni al di fuori dell'immediata area di lavoro.
- 11) **Tenere l'elettrotensile solo dalle superfici di presa isolate quando si eseguono lavori in cui lo strumento di inserimento può colpire linee elettriche nascoste o il proprio cavo di alimentazione.** Il contatto con un filo sotto tensione può anche mettere sotto tensione le parti metalliche dell'apparecchio e causare scosse elettriche.
- 12) **Tenere il cavo di rete a dovuta distanza dagli strumenti di inserimento rotanti.** In caso di perdita di controllo dell'apparecchiatura, il cavo di rete può essere tagliato in due o colpito e la mano o il braccio dell'operatore potrebbero finire nello strumento di inserimento in rotazione.
- 13) **Non posare mai l'elettrotensile prima che lo strumento di inserimento si sia fermato completamente.** Lo strumento di inserimento rotante può venire a contatto con la superficie di sostegno, causando la perdita di controllo dell'elettrotensile.
- 14) **Non lasciare girare l'elettrotensile mentre lo si trasporta.** In caso di contatto accidentale, gli indumenti potrebbero rimanere impigliati nello strumento di inserimento rotante e quest'ultimo potrebbe perforare il corpo.

- 15) **Pulire regolarmente le fessure di ventilazione dell'elettrotensile.** La ventola del motore attira la polvere nell'alloggiamento e un grande accumulo di polvere metallica può causare pericoli elettrici.
- 16) **Non utilizzare l'elettrotensile vicino a materiali infiammabili.** Le schegge potrebbero infiammare questi materiali.
- 17) **Non utilizzare strumenti di inserimento che richiedono un liquido di raffreddamento.** L'uso di acqua o altri liquidi di raffreddamento può causare scosse elettriche.

Istruzioni di sicurezza aggiuntive per tutte le applicazioni – contraccolpo e relative istruzioni di sicurezza:

Il contraccolpo è la reazione improvvisa dovuta ad un strumento di inserimento rotante agganciato o bloccato, come una mola abrasiva, una mola, una spazzola metallica, ecc. L'aggancio o il blocco porta ad un brusco arresto dello strumento di inserimento rotante. Ciò fa accelerare un elettrotensile incontrollato contro il senso di rotazione dello strumento di inserimento nel punto di blocco.

Ad esempio, se una mola abrasiva rimane agganciata o bloccata nel pezzo, il bordo della mola abrasiva che si immerge nel pezzo può rimanere agganciato, provocando la rottura della mola o un contraccolpo. La mola abrasiva si sposta quindi verso l'operatore/operatrice o si allontana da esso/essa, a seconda del senso di rotazione della mola nel punto di blocco. Ciò può anche causare la rottura delle mole abrasive.

Un contraccolpo è il risultato di un uso errato o non corretto dell'elettrotensile. Può essere evitato adottando le precauzioni appropriate come descritto di seguito.

- 1) **Tenere saldamente l'elettrotensile e portare il corpo e le braccia in una posizione in cui è possibile trattenere le forze di contraccolpo. Utilizzare sempre l'impugnatura aggiuntiva, se presente, per avere il massimo controllo possibile sulle forze di contraccolpo o di reazione durante l'avviamento.** L'operatore può prendere le opportune precauzioni per controllare le forze di contraccolpo e di reazione.
- 2) **Non tenere mai la mano vicino agli strumento di inserimento in rotazione.** Lo strumento di inserimento può passare sulla mano al momento del contraccolpo.
- 3) **Evitare di avvicinarsi con il proprio corpo alla zona del contraccolpo dell'elettrotensile.** Il contraccolpo muove l'elettrotensile nella direzione opposta rispetto ai movimenti della mola abrasiva sul punto di blocco.
- 4) **Lavorare con particolare attenzione in prossimità di angoli, spigoli taglienti, ecc. Impedire che gli strumento di inserimento rimbalzino dal pezzo in lavorazione o si blocchino.** Lo strumento di inserimento rotante tende ad incepparsi agli angoli, agli spigoli vivi o quando rimbalza. Ciò causa la perdita di controllo o il contraccolpo.
- 5) **Non utilizzare la lama di una motosega per il taglio del legno, una mola diamantata segmentata con un passo dei segmenti superiore a 10 mm o una lama dentata.** Tali strumenti di inserimento spesso causano un contraccolpo e una perdita di controllo.

Istruzioni di sicurezza speciali per la rettifica e il taglio abrasivo

- 1) **Utilizzare solo le mole omologate per l'elettrotensile e la calotta di protezione prevista per queste mole.** Le mole non destinate all'elettrotensile non possono essere adeguatamente schermate e non sono sicure.
- 2) **Le mole abrasive devono essere montate in modo tale che la loro superficie di rettifica non sporga oltre il livello del bordo della calotta di protezione.** Una mola abrasiva montata in modo improprio, che sporge oltre il livello del bordo della calotta di protezione, non può essere adeguatamente schermata.
- 3) **La calotta di protezione deve essere saldamente montata all'elettrotensile e regolata in modo tale da garantire la massima sicurezza, rivolgendo verso l'operatore la minima parte possibile della mola.** La calotta di protezione aiuta a proteggere l'operatore da frammenti, contatti accidentali con la mola e da scintille che potrebbero far prendere fuoco agli indumenti.
- 4) **Le mole possono essere utilizzate solo per le applicazioni raccomandate. Ad esempio: Non rettificare mai con la superficie laterale di una mola da taglio.** Le mole da taglio sono progettate per l'asportazione di materiale con il bordo della mola. Le forze laterali che agiscono su queste mole possono romperle.
- 5) **Usare sempre flange di serraggio in perfetto stato, della giusta dimensione e forma per la mola abrasiva selezionata.** Le flange adatte fungono da supporto per la mola abrasiva e riducono quindi il pericolo di rottura della mola abrasiva. Le

flange per mole da taglio possono differire da quelle per altre mole abrasive.

- 6) **Non utilizzare mole abrasive usurate di elettrotensili più grandi.** Le mole abrasive per elettrotensili più grandi non sono progettate per le velocità più elevate degli elettrotensili più piccoli e possono rompersi.
- 7) **Quando si utilizzano le mole per un doppio uso, utilizzare sempre la calotta di protezione appropriata per l'applicazione in corso.** Se non si utilizza la calotta di protezione corretta, si rischia di non ottenere la schermatura desiderata e di subire gravi lesioni.

Istruzioni di sicurezza supplementari per il taglio abrasivo

- 1) **Evitare di far bloccare la mola da taglio dritto o di esercitare una pressione troppo forte. Non praticare tagli eccessivamente profondi.** Il sovraccarico della mola da taglio ne aumenta la sollecitazione e la suscettibilità all'inceppamento o al bloccaggio, e quindi la possibilità di contraccolpo o rottura della mola.
- 2) **Evitare di avvicinarsi alla zona anteriore o posteriore della mola da taglio in rotazione.** Se si sposta la mola da taglio lontano da sé nel pezzo da lavorare, in caso di contraccolpo, l'elettrotensile con la mola rotante può essere lanciato direttamente contro l'operatore.
- 3) **Se la mola da taglio si inceppa o si interrompe il lavoro, spegnere l'apparecchio e tenerlo fermo finché la mola non si è arrestata. Non tentare mai di estrarre la mola da taglio ancora in funzione dal taglio, altrimenti può verificarsi un contraccolpo.** Determinare ed eliminare la causa dell'inceppamento.

- 4) **Non riaccendere l'elettrotensile finché si trova ancora nel pezzo in lavorazione. Lasciare che la mola da taglio raggiunga la massima velocità prima di continuare con cautela il taglio.** In caso contrario, la mola potrebbe agganciarsi, saltare fuori dal pezzo in lavorazione o causare un contraccolpo.
- 5) **Sostenere le piastre o i pezzi di grandi dimensioni per ridurre il rischio di un contraccolpo dovuto a una mola da taglio inceppata.** I pezzi di grandi dimensioni possono piegarsi sotto il proprio peso. Il pezzo da lavorare deve essere sostenuto su entrambi i lati della mola, sia in prossimità del taglio che sul bordo.
- 6) **Prestare particolare attenzione quando si effettuano "tagli a tasca" in pareti esistenti o altre aree non visibili.** La mola da taglio che viene immersa può causare un contraccolpo quando si taglia in tubi del gas o dell'acqua, linee elettriche o altri oggetti.
- 7) **Non eseguire tagli curvi.** Il sovraccarico della mola da taglio ne aumenta la sollecitazione e la suscettibilità all'inceppamento o al bloccaggio, e quindi la possibilità di contraccolpo o rottura della mola, con conseguenti gravi lesioni.
- 3) Se il cavo di alimentazione dell'elettrotensile è danneggiato, deve essere sostituito con un cavo di alimentazione appositamente preparato, disponibile presso il servizio clienti.
- 4) Utilizzare solo mole abrasive la cui velocità impressa sia almeno pari a quella indicata sulla targhetta del prodotto.
- 5) Prima dell'uso, ispezionare visivamente la mola abrasiva. Non utilizzare mole danneggiate o deformate. Sostituire una mola usurata.
- 6) Accertarsi che le scintille generate durante la rettifica non creino alcun pericolo, ad esempio colpendo le persone o facendo prendere fuoco a sostanze infiammabili.
- 7) Durante la rettifica, indossare sempre occhiali di sicurezza, guanti di sicurezza, protezione delle vie respiratorie e cuffie di protezione.
- 8) Non mettere mai le dita tra la mola e il parascintille o vicino alle calotte di protezione. C'è il pericolo di schiacciamento.
- 9) Le parti rotanti del prodotto non possono essere coperte per motivi funzionali. Procedere quindi con accortezza e fissare bene il pezzo da lavorare per evitare slittamenti che potrebbero causare il contatto delle mani con la mola abrasiva.

Istruzioni di sicurezza supplementari per le smerigliatrici angolari

- 1) Collegare il prodotto solo a una presa dotata di un interruttore differenziale (RCD) con una corrente residua nominale non superiore a 30 mA.
- 2) Tenere i cavi di alimentazione e le prolunghie lontano dalla mola. In caso di danni o tagli, estrarre immediatamente la spina dalla presa. Non toccare il cavo finché non è stato scollegato dalla rete elettrica. Vi è pericolo di scossa elettrica.
- 10) Durante la rettifica, il pezzo in lavorazione diventa caldo. Non toccare il punto lavorato, lasciarlo raffreddare. Sussiste il pericolo di ustioni. Non utilizzare refrigeranti o simili.
- 11) Non lavorare con il prodotto se si è stanchi o dopo aver assunto alcol o compresse. Prendersi sempre una pausa di lavoro a tempo debito.
- 12) Spegnere il prodotto e staccare la spina

- Per liberare uno strumento di inserimento inceppato,
- Se il cavo di alimentazione è danneggiato o aggrovigliato,
- In caso di rumori insoliti.

Se si rende necessaria la sostituzione del cavo di alimentazione, questa deve essere effettuata dal produttore o da un suo rappresentante, per evitare rischi per la sicurezza.

● Riduzione delle vibrazioni e del rumore

Limitare il tempo di utilizzo, utilizzare modalità a bassa vibrazione e bassa rumorosità e indossare dispositivi di protezione individuale per ridurre gli effetti delle vibrazioni e del rumore.

Le seguenti misure possono contribuire a ridurre i rischi legati a vibrazioni e rumore:

- Utilizzare il prodotto solo in conformità con l'uso previsto e come descritto nelle presenti istruzioni per l'uso.
- Assicurarsi che il prodotto sia perfetto e ben mantenuto.
- Utilizzare gli strumenti di inserimento corretti per questo prodotto e assicurarsi che siano in buone condizioni di funzionamento.
- Tenere saldamente il prodotto dalle impugnature/superfici di presa.
- Mantenere il prodotto secondo le istruzioni e garantire un'adeguata lubrificazione (se del caso).
- Pianificare il processo di lavoro in modo che l'uso di prodotti con un elevato valore di vibrazione sia distribuito su un periodo più lungo.

● Comportamento in caso di emergenza

Utilizzare il presente manuale di istruzioni per familiarizzare con l'uso di questo prodotto. Memorizzare le istruzioni di sicurezza e rispettarle a tutti i costi. Ciò aiuta ad evitare rischi e pericoli.

- Fare sempre attenzione durante l'uso di questo prodotto in modo da poter identificare tempestivamente i pericoli e agire di conseguenza. Un intervento rapido può prevenire gravi lesioni e danni materiali.
- In caso di malfunzionamenti, spegnere il prodotto e scollegarlo dalla rete elettrica. Prima di rimettere in funzione il prodotto, far controllare e, se necessario, riparare da uno specialista qualificato.

● Rischi residui

Anche se il prodotto viene utilizzato correttamente, sussiste comunque un potenziale rischio di lesioni personali e danni materiali. In relazione alla costruzione e alla progettazione di questo prodotto possono verificarsi, tra l'altro, i seguenti pericoli:

- Danni alla salute derivanti da emissioni di vibrazioni se il prodotto viene utilizzato per un lungo periodo, non viene gestito e sottoposto a manutenzione in modo adeguato.
- Danni a persone e danni materiali causati da utensili da taglio difettosi o dall'impatto improvviso di un oggetto nascosto durante l'uso.
- Pericolo di lesioni e danni materiali causati da oggetti volanti.

INDICAZIONE

- ▶ Durante il funzionamento, questo prodotto genera un campo elettromagnetico! In determinate circostanze, questo campo può interferire con impianti medici attivi o passivi! Per ridurre il pericolo di lesioni gravi o mortali, si consiglia alle persone con impianti medici di consultare il proprio medico e il produttore dell'impianto medico prima di utilizzare il prodotto!

● Istruzioni operative

⚠ AVVERTENZA!

- ▶ Quando si sceglie l'utensile, assicurarsi che la velocità consentita sia almeno pari alla velocità massima specificata per il prodotto.
- ▶ Nella scelta della mola, prestare attenzione al diametro e allo spessore massimo consentito.

● Rettifica

(Fig. H)

⚠ AVVERTENZA!

- ▶ Non utilizzare mai mole da taglio per la rettifica.
- ▶ Il prodotto può essere utilizzato con mola abrasiva solo con la calotta di protezione **7** montata.
- ▶ Utilizzare solo mole abrasive certificate.
- ▶ La calotta di protezione **7** per la rettifica è premontata.

- Regolazione o rimozione della calotta di protezione **7**: Vedi "Regolazione/smottaggio della calotta di protezione".

- Applicare solo una pressione moderata sul pezzo da lavorare. Muovere il prodotto uniformemente avanti e indietro.
- In caso di rettifica, il risultato migliore si ottiene con un angolo di lavoro compreso tra 30° e 40°.

● Taglio abrasivo

(Fig. G)

⚠ AVVERTENZA!

- ▶ Non utilizzare mai mole abrasive per il taglio!
 - ▶ Il prodotto può essere utilizzato con mola da taglio **6** solo con la calotta di protezione **7** montata.
 - La calotta di protezione **7** è premontata. Montare l'attacco della calotta di protezione **7a**, vedi "Regolazione/smottaggio della calotta di protezione" e "Montaggio/smottaggio dell'attacco sulla calotta di protezione".
 - Possono essere utilizzate solo mole da taglio **6** testate e rinforzate con fibre.
 - Lavorare essenzialmente avanzando lentamente. Applicare solo una pressione moderata sul pezzo da lavorare.
 - Lavorare sempre nella direzione opposta. Così il prodotto non verrà spinto fuori dal taglio in modo incontrollato.
- ## ● Conservazione della chiave di serraggio
- La chiave di serraggio **10** può essere riposta nell'impugnatura **1** (fig. A).

● **Montaggio**

⚠ CAUTELA! Rischio di lesioni!

- ▶ Assicurarsi di avere spazio sufficiente per lavorare e di non mettere in pericolo altre persone.
- ▶ Prima della messa in funzione, tutti i coperchi e le protezioni devono essere montati correttamente.
- ▶ Scollegare la spina [9] prima di effettuare delle regolazioni sul prodotto.

● **Montaggio dell'impugnatura**

(Fig. A)

⚠ AVVERTENZA!

- ▶ Il prodotto può essere utilizzato solo con l'impugnatura [1] montata.
- Avvitare l'impugnatura alla filettatura per l'impugnatura. A seconda del modo di lavorare, scegliere la filettatura per l'impugnatura a sinistra [5], a destra o in alto [2] del prodotto (fig. A).

● **Regolazione/smontaggio della calotta di protezione**

(Fig. D)

INDICAZIONE

- ▶ La calotta di protezione [7] è premontata sul prodotto.
 - ▶ Regolare nuovamente la posizione della calotta di protezione [7] se durante l'uso ci si accorge che non offre una protezione ottimale.
- Regolare la calotta di protezione [7] in modo che scintille volanti o parti staccate non possano colpire l'utente né gli astanti.

- Posizionare la calotta di protezione [7] in modo tale che le scintille volanti non facciano prendere fuoco alle parti infiammabili, anche quelle circostanti.

Smontaggio della calotta di protezione

- Rimozione della calotta di protezione [7]: Rimuovere le viti [17] con l'aiuto di un oggetto, ad es. un piccolo cacciavite (fig. D).

● **Montaggio/smontaggio dell'attacco sulla calotta di protezione**

(Fig. E)

Montaggio dell'attacco

1. Posizionare l'attacco della calotta di protezione [7a], con il lato sul quale la direzione di marcia è indicata da una freccia, sulla calotta di protezione [7].
2. Spingere l'attacco [7a] sulla calotta di protezione [7] finché non scatta in posizione.

Smontaggio dell'attacco

1. Sbloccare l'attacco calotta di protezione [7a] spingendo la tacca [18] dalla calotta di protezione [7].
2. Svitare l'attacco [7a] dalla calotta di protezione [7].

● **Montaggio/smontaggio della mola**

(Fig. F)

INDICAZIONE

- ▶ Se il senso di rotazione è indicato sulla mola, al momento del montaggio accertarsi che corrisponda al senso di marcia del prodotto. Il senso di marcia è indicato sul prodotto accanto al tasto di blocco del mandrino [8] (←→).

INDICAZIONE

► Assicurarsi che la flangia di montaggio **11** (fig. B) sia posizionata sul prodotto in modo che gli incavi della flangia di montaggio si aggancino al bordo del prodotto. Il mandrino di montaggio **13** deve ruotare quando si ruota la flangia di montaggio.

1. Premere il tasto di blocco del mandrino **8**.
2. Ruotare il mandrino di montaggio **13** finché il blocco del mandrino non lo fissa. Continuare a tenere premuto il tasto di blocco del mandrino **8**.
3. Allentare il dado di serraggio **12** con la chiave di serraggio **10**. È possibile rilasciare il tasto di blocco del mandrino **8**.
4. Posizionare la mola desiderata sulla flangia di montaggio **11** (fig. B). L'etichetta della mola indica essenzialmente il prodotto.
5. Rimettere il dado di serraggio **12** sul mandrino di montaggio **13**. Il lato piatto del dado di serraggio è rivolto verso lo strumento di inserimento se lo spessore del portamola è < 5 mm.
Se lo spessore del portamola è ≥ 5 mm, ruotare il dado di serraggio **12** (fig. B).
6. Premere il tasto di blocco del mandrino **8** e ruotare il mandrino di montaggio **13** finché il blocco del mandrino non lo blocca. Serrare nuovamente il dado di serraggio **12** con la chiave di serraggio **10**. È possibile rilasciare il tasto di blocco del mandrino.

Smontaggio della mola

1. Premere il tasto di blocco del mandrino **8** (fig. A).
2. Ruotare il mandrino di montaggio **13** finché il blocco del mandrino non lo fissa.
3. Tenere premuto il tasto di blocco del mandrino **8**.
4. Allentare il dado di serraggio **12** (fig. B) con la chiave di serraggio **10** (fig. A).
5. Rilasciare il tasto di blocco del mandrino **8**.
6. Rimuovere il dado di serraggio **12** e la flangia di montaggio **11** (fig. B) e la mola abrasiva o da taglio dal mandrino di montaggio **13**.

● Funzionamento

▲ AVVERTENZA!



Spegnere il prodotto e staccare la spina **9**. Lasciar raffreddare il prodotto.

▲ AVVERTENZA!



Indossare guanti protettivi quando si cambiano gli utensili per evitare lesioni da taglio.

▲ AVVERTENZA!

- Non serrare eccessivamente il dado di serraggio **12** per evitare di rompere la mola e il dado.

▲ CAUTELA! Rischio di lesioni!

- Staccare la spina **9** prima di effettuare qualsiasi intervento sul prodotto.

CAUTELA! Rischio di lesioni!

- ▶ Utilizzare solo mole abrasive e accessori consigliati dal produttore. L'uso di altri strumenti di inserimento e accessori può causare rischio di lesioni.
- ▶ Utilizzare solo accessori che indichino il produttore, il tipo di attacco, le dimensioni e il numero di giri consentito.
- ▶ Utilizzare solo accessori la cui velocità impressa sia almeno pari a quella indicata sulla targhetta del prodotto.
- ▶ Non utilizzare mole abrasive rotte, incrinata o altrimenti danneggiate.
- ▶ Non far funzionare mai il prodotto senza protezioni.
- ▶ Sostenere le piastre o i pezzi per ridurre il rischio di un contraccolpo dovuto a una mola da taglio  inceppata. I pezzi di grandi dimensioni possono piegarsi sotto il proprio peso. Il pezzo da lavorare deve essere sostenuto su entrambi i lati della mola, sia in prossimità della mola da taglio che sul bordo.
- ▶ Tenere le mani lontane dalla mola quando il prodotto è in uso. Sussiste il rischio di lesioni.

INDICAZIONE

Note sulla sostituzione

- ▶ Non far funzionare mai il prodotto senza protezioni.
- ▶ Assicurarsi che la velocità indicata sull'utensile sia uguale o superiore alla velocità nominale a vuoto del prodotto.

INDICAZIONE

- ▶ Accertarsi che le dimensioni dello strumento vadano bene per il prodotto.
- ▶ Utilizzare solo mole in perfette condizioni (test del suono: hanno un suono chiaro quando vengono colpiti con un martello di plastica).
- ▶ Non praticare successivamente un foro troppo piccolo sulla mola abrasiva.
- ▶ Non utilizzare boccole di riduzione separate o adattatori per fare stare mole abrasive con fori grandi.
- ▶ Non usare lame.
- ▶ Per bloccare gli utensili di rettifica si possono utilizzare esclusivamente le flange di serraggio fornite in dotazione. Gli strati intermedi tra la flangia di serraggio e gli utensili di rettifica devono essere realizzati con materiali elastici, ad es. gomma, cartone morbido, ecc.
- ▶ Rimontare completamente il prodotto dopo aver sostituito gli utensili.

● **Accendere e spegnere**

AVVERTENZA!

- ▶ Assicurarsi che la tensione del collegamento alla rete corrisponda a quella indicata sulla targhetta del prodotto.

AVVERTENZA! Rischio di lesioni!

- ▶ Lo strumento funziona anche dopo lo spegnimento del prodotto.

1. Collegare la spina **9** a una presa.
 2. Per accendere, spingere l'interruttore a scorrimento ON/OFF **3** (fig. A) in avanti verso il prodotto e poi spingerlo verso la superficie di presa sul prodotto.
 3. Dopo l'accensione, attendere che il prodotto raggiunga la velocità massima. Solo allora si dovrà iniziare a lavorare.
 4. Per spegnere, rilasciare l'interruttore a scorrimento ON/OFF **3**. Il prodotto si spegne.
- Se lo strumento gira in modo irregolare, se si verificano vibrazioni notevoli o si sentono rumori anomali, spegnere immediatamente il prodotto.

● **Funzionamento continuo**

1. Accendere il prodotto.
2. Attivazione del funzionamento continuo: Agganciare l'interruttore a scorrimento ON/OFF **3** (fig. A) in stato di accensione spingendolo in avanti verso il prodotto.
3. Disattivazione del funzionamento continuo: Premere brevemente l'interruttore a scorrimento ON/OFF **3** (fig. A) verso la superficie di presa del prodotto. Il prodotto si spegne.

Prova

- Eseguire una prova senza carico prima della prima lavorazione e dopo ogni cambio strumento.

● **Risoluzione dei problemi**

⚠ AVVERTENZA! Rischio di scossa elettrica!



Staccare la spina prima di effettuare qualsiasi intervento sul prodotto.

| Problema | Possibile causa | Soluzione |
|---|---|---|
| Il prodotto non si avvia. | Manca la tensione di rete. | Controllare la presa, il cavo di alimentazione, il conduttore, la spina 9 e il fusibile di casa. Le riparazioni devono essere effettuate da un elettricista qualificato. |
| | Il fusibile di casa risponde. | |
| L'utensile di rettifica non si muove nonostante il motore giri. | Il dado di serraggio 12 è allentato. | Serrare il dado di serraggio 12 (vedi "Montaggio/smontaggio della mola"). |
| | Il pezzo, resti di pezzi o resti di utensili di rettifica bloccano l'azionamento. | Rimuovere i blocchi. |

| Problema | Possibile causa | Soluzione |
|--|--|--|
| Il motore rallenta e si ferma. | Il prodotto è sovraccaricato dal pezzo in lavorazione. | Ridurre la pressione sull'utensile di rettifica. |
| | | Il pezzo da lavorare non è adatto. |
| La mola abrasiva gira in modo irregolare, si sentono rumori anomali. | Il dado di serraggio 12 è allentato. | Serrare il dado di serraggio 12 (vedi "Montaggio/smontaggio della mola"). |
| | La mola abrasiva è difettosa. | Cambiare la mola abrasiva. |

● Pulizia e manutenzione

⚠ AVVERTENZA!



Spegnere il prodotto e scollegare l'alimentazione prima di sostituire gli accessori, pulirlo o quando non viene utilizzato.

⚠ AVVERTENZA! Pericolo di ustioni!

► Far eseguire gli interventi non descritti nelle presenti istruzioni per l'uso da un'officina specializzata. Utilizzare solo parti originali.

► Prima di qualsiasi intervento di manutenzione o pulizia, lasciare raffreddare il prodotto.

- Prima di ogni utilizzo, verificare che il prodotto non presenti difetti evidenti, come parti allentate, usurate o danneggiate, la corretta collocazione delle viti o di altre parti. Controllare in particolare la mola abrasiva. Sostituire le parti danneggiate.

● Pulizia

⚠ AVVERTENZA!

► Non utilizzare detergenti o solventi. Le sostanze chimiche possono danneggiare le parti in plastica del prodotto.

⚠ AVVERTENZA!

► Non pulire mai il prodotto sotto l'acqua corrente.

- Pulire accuratamente il prodotto dopo ogni utilizzo.
- Pulire le aperture di ventilazione e la superficie del prodotto con una spazzola morbida, un pennello o un panno.

● Manutenzione

(Fig. C)

Sostituzione delle spazzole di carbone

⚠ AVVERTENZA!



Spegnere il prodotto e scollegare l'alimentazione prima di sostituire gli accessori, pulirlo o quando non viene utilizzato.

1. Allentare la vite **4** dell'alloggiamento dell'impugnatura (fig. A).
2. Rimuovere l'alloggiamento dell'impugnatura.
3. Sollevare la molla a pressione **14** dalla scanalatura per molla a pressione **16** della spazzola di carbone **15**.
4. Estrarre la spazzola di carbone **15** dalla guida.

5. Inserire una nuova spazzola di carbone **15** nella guida.
6. Riposizionare la molla a pressione **14** sulla scanalatura per molla a pressione **16** della spazzola di carbone **15**.
7. Fissare nuovamente l'alloggiamento dell'impugnatura con la vite.
8. Sostituire le spazzole di carbone **15** in coppia.

● **Conservazione**

- Tenere il prodotto in un luogo asciutto, protetto dalla polvere, fuori dalla portata dei bambini.

● **Smaltimento**

L'imballaggio è composto da materiali ecologici che possono essere smaltiti presso i siti di raccolta locali per il riciclo.



Osservare l'identificazione dei materiali di imballaggio per lo smaltimento differenziato, i quali sono contrassegnati da abbreviazioni (a) e da numeri (b) con il seguente significato: 1-7: plastiche/20-22: carta e cartone/80-98: materiali compositi.

Prodotto:



E' possibile informarsi circa le possibilità di smaltimento del prodotto usato presso l'amministrazione comunale o cittadina.



Per questioni di tutela ambientale non gettare il prodotto usato tra i rifiuti domestici, ma provvedere invece al suo corretto smaltimento. Presso l'amministrazione competente è possibile ricevere informazioni circa i siti di raccolta e i relativi orari di apertura.

● **Garanzia**

Il prodotto è stato fabbricato accuratamente secondo severe direttive di qualità ed è stato controllato meticolosamente prima della consegna. In caso di difetti di materiale o fabbricazione l'acquirente può far valere diritti legali nei confronti del venditore. La nostra garanzia sotto riportata non costituisce alcun limite ai diritti legali dell'acquirente.

Questo prodotto è garantito per 3 anni con decorrenza dalla data di acquisto. La garanzia decorre dalla data d'acquisto. Conservare lo scontrino originale in un posto sicuro perché questo documento viene richiesto come prova dell'avvenuto acquisto.

Tutti i danni o difetti presenti già al momento dell'acquisto devono essere comunicati subito dopo l'apertura della confezione.

Se entro 3 anni dalla data di acquisto di questo prodotto si rileva un difetto di materiale o di fabbricazione, noi procederemo, a nostra discrezione, alla riparazione o sostituzione gratuite del prodotto o al rimborso del prezzo di acquisto. Un eventuale intervento in garanzia non prolunga né rinnova il periodo di garanzia stesso. Ciò vale anche per le parti sostituite e riparate.

Questa garanzia decade in caso di danneggiamento oppure uso o manutenzione impropri del prodotto.

La prestazione in garanzia vale per difetti del materiale o di fabbricazione. Questa garanzia non si estende a componenti del prodotto esposti a normale logorio, che possono pertanto essere considerati come componenti soggetti a usura (esempio capacità della batteria, calcificazione, lampade, pneumatici, filtri, spazzole...). La garanzia non si estende altresì a danni che si verificano su componenti delicati (esempio interruttori, batterie, parti realizzate in vetro, schermi, accessori vari) nonché danni derivanti dal trasporto o altri incidenti.

● Gestione dei casi in garanzia

Per permetterci di risolvere rapidamente il vostro problema, procedete nel seguente modo:

Per tutte le richieste conservare lo scontrino e il codice articolo (IAN 472022_2407) a prova dell'avvenuto acquisto.

Il codice articolo si trova nell'etichetta del prodotto, come incisione sul prodotto, nella pagina del titolo di queste istruzioni (in basso a sinistra) oppure nell'adesivo apposto sul retro o sul lato inferiore del prodotto.

In caso di errori di funzionamento o altri difetti contattare innanzitutto il seguente servizio di assistenza telefonicamente o per e-mail.

Potete inviare gratuitamente all'indirizzo dell'assistenza che vi è stato fornito un eventuale prodotto difettoso, allegando la ricevuta d'acquisto (scontrino), la descrizione del tipo di difetto e l'indicazione di quando si è verificato.



Su parkside-diy.com potete visionare e scaricare questo e molti altri manuali. Con questo codice QR accedete direttamente a parkside-diy.com. Scegliete il vostro paese e cercate le istruzioni per l'uso attraverso la maschera di ricerca. Inserendo il codice articolo (IAN) 472022_2407 accedete alle istruzioni per l'uso relative al vostro articolo.

● Assistenza

IT Assistenza Italia

Tel.: 800790789

E-Mail: owim@lidl.it

MT Assistenza Malta

Tel.: 80062960

E-Mail: owim@lidl.com.mt

● Dichiarazione di conformità UE

DICHIARAZIONE DI CONFORMITÀ UE (N. 472022_2407)

IAN: 472022_2407
Identificazione del prodotto: "PARKSIDE" Smerigliatrice angolare
Numero di modello: HG11161

L'oggetto della dichiarazione di cui sopra è conforme alla pertinente normativa di armonizzazione dell'Unione:

| |
|--|
| Direttiva 2006/42/CE |
| Direttiva 2014/30/UE |
| Direttiva 2011/65/UE con tutte le relative modifiche |

Riferimento alle pertinenti norme armonizzate o riferimenti alle altre specifiche tecniche in relazione alle quali è dichiarata la conformità:

| N° / Parti |
|--------------------------------|
| Direttiva 2006/42/CE |
| EN 62841-1-2015/A11:2022 |
| EN IEC 62841-2-3:2021/A11:2021 |
| Direttiva 2014/30/UE |
| EN IEC 55014-1:2021 |
| EN IEC 55014-2:2021 |
| EN IEC 61000-3-2:2019/A1:2021 |
| EN 61000-3-3:2013/A2:2021 |

L'oggetto della dichiarazione di cui sopra è conforme alla direttiva 2011/65/UE del Parlamento europeo e del Consiglio, dell'8 giugno 2011, sulla restrizione dell'uso di determinate sostanze pericolose nelle apparecchiature elettriche ed elettroniche:

| N° / Parti |
|-------------------|
| EN IEC 63000:2018 |

Depositorio della documentazione tecnica: OWIM GmbH & Co.KG

Firmato a nome e per conto di:

OWIM GmbH & Co. KG, Stiftsbergstraße 1, 74167 Neckarsulm, Germania

La presente dichiarazione di conformità è rilasciata sotto la sola responsabilità del produttore.

Traduzione della dichiarazione di conformità originale

| | | | |
|------------|------------|--|--|
| Neckarsulm | 26.09.2024 |  |  |
| Luogo | Data | ppa. Stefan Haensel | ppa. Jørgen Buchheim |
| | | Firmatario autorizzato | Firmatario autorizzato |























IT





| | | |
|---|--------|----|
| Indicações de segurança e símbolos utilizados | Página | 51 |
| Introdução | Página | 52 |
| Utilização adequada | Página | 52 |
| Conteúdo da embalagem | Página | 52 |
| Descrição das peças | Página | 52 |
| Dados técnicos | Página | 53 |
| Indicações de segurança | Página | 54 |
| Indicações gerais de segurança para ferramentas elétricas | Página | 54 |
| Indicações de segurança para trabalhos com a lixadeira | Página | 57 |
| Indicações de segurança para trabalhos com a rebarbadora | Página | 57 |
| Redução da vibração e do ruído | Página | 62 |
| Comportamento em caso de emergência | Página | 62 |
| Riscos residuais | Página | 62 |
| Indicações de trabalho | Página | 63 |
| Lixar | Página | 63 |
| Cortar | Página | 63 |
| Armazenamento da chave de aperto | Página | 64 |
| Instalação | Página | 64 |
| Montar a pega | Página | 64 |
| Ajustar/desmontar a capa de proteção | Página | 64 |
| Montar/desmontar acessórios na capa de proteção | Página | 64 |
| Montar/desmontar os discos | Página | 65 |
| Utilização | Página | 65 |
| Ligar e desligar | Página | 67 |
| Funcionamento permanente | Página | 67 |
| Resolução de problemas | Página | 67 |
| Limpeza e manutenção | Página | 68 |
| Limpeza | Página | 69 |
| Manutenção | Página | 69 |
| Armazenamento | Página | 69 |
| Eliminação | Página | 69 |
| Garantia | Página | 69 |
| Procedimento no caso de ativação da garantia | Página | 70 |
| Assistência Técnica | Página | 70 |
| Declaração UE de conformidade | Página | 71 |

Indicações de segurança e símbolos utilizados

No manual de instruções na embalagem e na placa de identificação são utilizados os seguintes avisos:

| | | | |
|--|---|---|--|
|  | PERIGO! Este símbolo com a palavra “Perigo” indica uma situação perigosa de alto risco, se não for evitada, resultará em morte ou ferimentos graves. |  | CUIDADO! Este símbolo com a palavra “Cuidado” indica uma situação perigosa de baixo risco, se não for evitada, resultará em ferimentos ligeiros ou moderados. |
|  | AVISO! Este símbolo com a palavra “Aviso” indica uma situação perigosa de médio risco, se não for evitada, resultará em morte ou ferimentos graves. |  | Desligue o produto e separe-o da alimentação antes de substituir os acessórios, da limpeza e quando o produto não é utilizado. |
|  | Leia o manual de instruções. |  | Corrente alternada/tensão alternada |
|  | Utilize óculos de proteção! |  | O sinal CE confirma a conformidade do produto com as respetivas diretivas da UE. |
|  | Classe de proteção II (isolamento duplo) |  | CUIDADO! Respeite as indicações de segurança. |
|  | Utilize proteção auricular! |  | Utilize uma máscara! |
|  | Utilize um capacete de proteção! |  | Tirar a ficha |
|  | Utilize luvas de proteção. |  | Não é permitido utilizar para lixa de água |
|  | Utilize sapatos de segurança antiderrapantes! |  | Não é permitido utilizar para lixa lateralmente |
|  | Não utilizar, se estiver danificado |  | Apenas para cortar |
|  | Não pode ser utilizado para lixar |  | Indicações de segurança Instruções de manuseamento |

| | | | |
|--|---|---|---------------------------------------|
|  | CUIDADO! Não toque nas peças móveis. |  | Segurar sempre bem com ambas as mãos. |
|  | A capa de proteção não pode ser utilizada para separação. | | |

REBARBADORA

● Introdução

Damos-lhe os parabéns pela aquisição do seu novo produto. Acabou de adquirir um produto de grande qualidade. O manual de instruções é parte integrante deste produto. Contém indicações importantes referentes à segurança, utilização e eliminação. Familiarize-se com todas as indicações de utilização e de segurança do produto. Utilize o produto apenas como descrito e para as áreas de aplicação indicadas. Se transmitir o artigo a terceiros, entregue também os respectivos documentos.

● Utilização adequada

- O produto é uma ferramenta para desbastar e cortar metal, betão ou azulejos sem utilizar água.
- O produto não se destina a todos os outros tipos de aplicação (p. ex. cortar com ferramentas de corte inadequadas, cortar com um líquido de arrefecimento, cortar ou separar materiais perigosos para a saúde, como o amianto).
- O produto é adequado para ser utilizado em bricolages. Não foi concebido para uma utilização comercial contínua. O produto destina-se a ser utilizado por adultos. Jovens com mais de 16 anos apenas devem utilizar o produto mediante supervisão.
- O fabricante não se responsabiliza por danos causados por uma utilização inadequada ou por uma operação incorreta.

● Conteúdo da embalagem

▲ AVISO!

- ▶ O produto e o material de embalagem não são nenhum brinquedo! As crianças não devem brincar com os sacos de plástico, películas ou peças de tamanho pequeno! As crianças podem engolir essas peças e existe perigo de asfixia!

- 1 Rebarbadora
- 1 Pega
- 1 Capa de proteção
- 1 Chave de aperto
- 1 Manual de instruções

● Descrição das peças

Imagem A:

- 1 Pega
- 2 Rosca para pega
- 3 Botão deslizante para ligar/desligar
- 4 Parafuso
- 5 Rosca para pega
- 6 Disco de corte *
- 7 Capa de proteção
- 7a Acessório da capa de proteção
- 8 Botão de bloqueio do fuso
- 9 Ficha de alimentação
- 10 Chave de aperto

* O disco de corte não está incluído no conteúdo da embalagem.

Imagem B:

- 11 Flange de entrada
- 12 Porca de fixação
- 13 Fuso de recolha

Imagem C:

- 14 Mola de pressão
- 15 Escova de carvão
- 16 Ranhura para mola de pressão

Imagem D:

- 17 Parafusos (fixação da capa de proteção)

Imagem E:

- 18 Entalhe

● Dados técnicos

| Rebarbadora | PWS 115 C3 |
|--|-------------------------|
| Tensão nominal de entrada: | 230 V~, 50 Hz |
| Consumo de energia: | 750 W |
| Rotação em ponto morto (n_0): | 12000 min ⁻¹ |
| Dimensões do disco de corte/de desbaste: | Ø 115 × 22,23 mm |
| Espessura do disco de corte/de desbaste: | máx. 6 mm |
| Rosca do fuso de lixa: | M14 |
| Comprimento da rosca do fuso de lixa: | máx. 12 mm |
| Classe de proteção: | II/□ |
| Tipo de proteção: | IPX0 |
| Capacidade nominal: | max. Ø 115 mm |

Valores de emissão de ruídos

Os valores calculados foram determinados conforme EN 62841. O nível de ruído da ferramenta elétrica classificado com A é normalmente de:

| | |
|---|---------|
| Nível de pressão acústica L_{pA} : | 90,2 dB |
| Insegurança K_{pA} : | 3 dB |
| Nível de capacidade acústica L_{WA} : | 98,2 dB |
| Insegurança K_{WA} : | 3 dB |

Valores de emissão da vibração

Valores total da vibração (soma vetorial das três direções) determinados conforme EN 62841:

| | |
|--|------------------------|
| Vibração da pega principal $a_{h, AG}$: | 8,616 m/s ² |
| Vibração da pega secundária a_h : | 8,395 m/s ² |
| Insegurança K: | 1,5 m/s ² |

Os valores indicados referem-se ao processo de lixar superfícies. Outras utilizações podem resultar em outros valores de emissão de vibração.

AVISO!



Utilize proteção auricular!

NOTA

- ▶ O valor total indicado de vibração e o valor indicado da emissão de ruído foram determinados conforme o método de ensaio normalizado e podem ser utilizados para a comparação de ferramentas elétricas.

NOTA

- ▶ O valor total indicado de vibração e o valor indicado da emissão de ruído podem ser utilizados para uma pré-avaliação da carga.

⚠ AVISO!

- ▶ As emissões da vibração e do ruído podem variar dos valores indicados durante a utilização da ferramenta elétrica dependendo da forma como a ferramenta elétrica é utilizada, sobretudo que tipo de peça é trabalhado. Tente manter a carga das vibrações e do ruído o mais baixo possível. Boas medidas para reduzir a carga das vibrações são a utilização de luvas durante a utilização da ferramenta e a limitação do tempo de trabalho. Quanto a isto devem ser considerados todos os fatores que fazem parte do ciclo de funcionamento (por exemplo, os períodos de tempo em que a ferramenta elétrica está desligada e por outro, em que está ligada sem havendo carga).
- ▶ Lixar chapas metálicas finas ou outras estruturas que vibram com uma grande área de superfície pode resultar numa emissão total de ruído muito mais elevada (até 15 dB) do que os valores de emissão de ruído especificados. A emissão de ruído destas peças de trabalho deve ser evitada, tanto quanto possível, através de medidas adequadas, tais como tapetes amortecedores flexíveis pesados. O aumento da emissão de ruído também deve ser tido em conta na avaliação do risco de exposição ao ruído e na seleção da proteção auricular adequada.



Indicações de segurança

- **Indicações gerais de segurança para ferramentas elétricas**

⚠ AVISO!

- ▶ **Leia todas as indicações de segurança, instruções, imagens e dados técnicos pertencentes à ferramenta elétrica.** Se houver incumprimento das indicações de segurança e das instruções pode causar choque elétrico, incêndio e/ou ferimentos graves.

Guarde todas as indicações de segurança e conselhos num local seguro para referência futura.

O termo “ferramenta elétrica” utilizado nas indicações de segurança refere-se às ferramentas elétricas com fio (com ligação à alimentação) e às ferramentas elétricas sem fios (sem ligação à alimentação).

Segurança no local de trabalho

- 1) **Mantenha a sua área de trabalho limpa e bem iluminada.** A confusão e as áreas de trabalho não iluminadas podem causar acidentes.
- 2) **Não trabalhe com a ferramenta elétrica em áreas explosivas onde se encontram líquidos, gases ou pós inflamáveis.** As ferramentas elétricas produzem faíscas que podem incendiar o pó ou o vapor.
- 3) **Mantenha as crianças e outras pessoas afastadas durante a utilização da ferramenta elétrica.** No caso de distração pode perder o controlo da ferramenta elétrica.

Segurança elétrica

- 1) **A ficha de ligação da ferramenta elétrica deve encaixar na tomada. A ficha não pode ser alterada de forma alguma. Não utilize fichas de adaptação com ferramentas elétricas ligadas à terra.** As fichas não alteradas e tomadas adequadas reduzem o risco de um choque elétrico.
- 2) **Evite o contacto físico com superfícies ligadas à terra, como tubos, aquecimentos, fornos e frigoríficos.** O risco de choque elétrico é mais elevado se o seu corpo estiver ligado à terra.
- 3) **Mantenha as ferramentas elétricas afastadas da chuva e da humidade.** A entrada de água para dentro de uma ferramenta elétrica aumenta o risco de choque elétrico.
- 4) **Não utilize o cabo de ligação com outra finalidade para transportar ou pendurar a ferramenta elétrica ou para puxar a ficha da tomada. Mantenha o cabo de ligação afastado de calor, óleo, cantos afiados e outras peças móveis.** O cabo de ligação que está danificado ou enrolado aumenta o risco de um choque elétrico.
- 5) **Quando está a trabalhar com uma ferramenta elétrica ao ar livre utilize apenas um cabo de extensão que é adequado para espaços exteriores.** A utilização de um cabo de extensão que é adequado para espaços exteriores diminui o risco de um choque elétrico.
- 6) **Se não consegue evitar a utilização da ferramenta elétrica numa área húmida utilize um disjuntor diferencial.** A utilização de um disjuntor diferencial diminui o risco de um choque elétrico.

Segurança das pessoas

- 1) **Esteja sempre atento e verifique sempre o que está a fazer e seja consciente quando está a trabalhar com a ferramenta elétrica. Não utilize a ferramenta elétrica quando estiver cansado ou sob a influência de drogas, álcool ou medicamentos.** Um momento de descuido durante a utilização da ferramenta elétrica pode causar ferimentos muito graves.
- 2) **Utilize roupa de proteção pessoal e sempre uns óculos de proteção.** A utilização de roupa de proteção pessoal, como máscara contra o pó, sapatos de segurança antiderrapantes, capacete de proteção ou proteção auricular de acordo com a maneira da utilização da ferramenta elétrica diminui o risco de ferimentos.
- 3) **Evite um funcionamento acidental. Certifique-se de que a ferramenta elétrica está desligada antes de ligar à alimentação elétrica e/ ou a bateria, ou antes recolhe-la ou carrega-la.** Quando estiver a carregar a ferramenta elétrica e tiver o dedo em cima do botão ou quando a ferramenta elétrica for ligada à alimentação elétrica em estado ligado pode causar acidentes.
- 4) **Elimine as ferramentas de configuração ou a chave de fendas antes de ligar a ferramenta elétrica.** Uma ferramenta ou uma chave que se encontra numa peça de rotação da ferramenta elétrica pode causar ferimentos.
- 5) **Evite uma postura corporal anormal. Assegure sempre uma posição segura e mantenha sempre o equilíbrio.** Desta forma pode controlar melhor a ferramenta elétrica em situações inesperadas.

- 6) **Utilize roupa adequada. Não utilize roupa larga ou joias. Mantenha cabelos, roupa e luvas afastados das peças móveis.** Roupa larga, joias ou cabelo comprido podem ser apanhados pelas peças móveis.
- 7) **Se montar os dispositivos de aspiração e de recolha, certifique-se de que esses estejam ligados e utilizados corretamente.** A utilização de uma aspiração pode reduzir o perigo causado pelo pó.
- 8) **Não tenha um falso sentido de segurança e não ignore as regras de segurança referente às ferramentas elétricas mesmo que tenha muita experiência com a utilização de ferramentas elétricas.** Um descuidado pode causar ferimentos graves dentro de uns segundos.
- 4) **Mantenha as ferramentas elétricas que não estão em uso fora do alcance de crianças. Não deixe que a ferramenta elétrica seja utilizada por pessoas que não sabem lidar com esse tipo de aparelho e que não leram as instruções.** As ferramentas elétricas são perigosas se são utilizadas por pessoas inexperientes.
- 5) **Cuide bem das ferramentas elétricas e das ferramentas de trabalho. Verifique se as peças móveis funcionem sem falhas e que não fiquem presas, se existem peças partidas ou danificadas de tal forma que o funcionamento da ferramenta elétrica fica afetado. Antes da utilização da ferramenta elétrica realize a reparação das peças danificadas.** Muitos acidentes são causados por ferramentas elétricas de má manutenção.

Utilização e tratamento da ferramenta elétrica

- 1) **Não sobrecarregue a ferramenta elétrica. Utilize para o seu trabalho sempre a ferramenta elétrica adequada.** Com a ferramenta elétrica correta pode-se trabalhar melhor e com mais segurança respeitando os parâmetros indicados relativamente à capacidade.
- 2) **Não utilize nenhuma ferramenta elétrica cujo botão esteja danificado.** Uma ferramenta elétrica que não se deixa ligar ou desligar representa um perigo e deve ser reparada.
- 3) **Tire a ficha da tomada e/ou remova uma bateria removível antes de efetuar configurações no aparelho, substituir peças da ferramenta de trabalho ou colocar as ferramentas elétricas de lado.** Esta medida de precaução evita a ligação acidental da ferramenta elétrica.
- 6) **Mantenha as ferramentas de corte afiadas e limpas.** As ferramentas de corte com cantos de corte afiados que são bem cuidadas não se prendem tanto e se deixam guiar com mais facilidade.
- 7) **Utilize as ferramentas elétricas, acessórios, ferramentas de trabalho etc. de acordo com as presentes instruções. Tenha em consideração as condições de trabalho e o trabalho a executar.** A utilização de ferramentas elétricas não previstas pode causar situações perigosas.
- 8) **Mantenha as pegas e as áreas de agarrar secas, limpas, livre de óleo e de gordura.** As pegas e as áreas de agarrar que estão escorregadias não permitem nenhuma utilização e controlo da ferramenta elétrica em situações imprevistas.

Serviço

- 1) **Solicite a reparação da ferramenta elétrica por pessoal qualificado e utilize apenas peças originais de substituição.** Desta forma é garantido que a segurança da ferramenta elétrica é preservada.

● Indicações de segurança para trabalhos com a lixadeira

⚠ AVISO!

- ▶ O pó dos materiais, como pinturas que contêm chumbo, determinados tipos de madeira e metais podem prejudicar a saúde.
- ▶ O toque ou a inalação deste tipo de pó pode representar um perigo para utilizador ou para as pessoas que estejam na proximidade.

⚠ AVISO!



Utilize óculos de proteção e máscara de proteção contra o pó!



● Indicações de segurança para trabalhos com a rebarbadora

Indicações de segurança comuns para lixar e cortar

- 1) **Esta ferramenta elétrica foi concebida para ser utilizada como lixador e máquina de corte. Respeite todas as indicações de segurança, instruções, descrições e dados que lhe são fornecidos com o aparelho.** Se não respeitar as seguintes indicações pode causar choque elétrico, incêndio e/ou ferimentos graves.
- 2) **Esta ferramenta elétrica não é adequada para lixar com papel de lixa, para trabalhar com escovas de arame, polir e furar.** As utilizações que não estão previstas para a ferramenta elétrica podem causar perigos e ferimentos.
- 3) **Não utilize a ferramenta elétrica para uma função que não tenha sido expressamente concebida e prevista pelo seu fabricante.** Tal conversão pode resultar na perda de controlo e em ferimentos corporais graves.
- 4) **Não utilize uma ferramenta de trabalho que não tenha sido especificamente concebida e prevista pelo fabricante para esta ferramenta elétrica.** O fato de conseguir fixar os acessórios na sua ferramenta elétrica não garante que seja uma utilização segura.
- 5) **A rotação permitida da ferramenta de trabalho deve pelo menos ser tão alta que a rotação máxima indicada na ferramenta elétrica.** Os acessórios que têm uma rotação mais rápida que a permitida podem partir e voar pelo ar.
- 6) **O diâmetro externo e a espessura da ferramenta de trabalho devem cumprir com as dimensões indicadas da sua ferramenta elétrica.** As ferramentas de trabalho que têm dimensões incorretas não são protegidas e controladas o suficiente.
- 7) **As dimensões para a fixação da ferramenta de trabalho devem corresponder às dimensões dos elementos de fixação da ferramenta elétrica.** As ferramentas de trabalho que não foram fixadas com precisão na ferramenta elétrica, dispõem de uma rotação irregular, vibram com muita força e podem provocar um descontrolo.

- 8) **Não utilize ferramentas de trabalho que estão danificadas. Antes de cada utilização verifique as ferramentas de trabalho, como por exemplo, se os discos de lixa têm quebras ou rachas, se o prato de lixar tem rachas ou se está gasto ou tem grande desgaste. Se a ferramenta elétrica ou a ferramenta de trabalho caem para o chão verifique se estão danificadas ou utilize uma ferramenta de trabalho nova. Após controlar e colocar a ferramenta de trabalho mantenha as outras pessoas que estão presentes e a si próprio fora do alcance da ferramenta de trabalho em rotação e deixe o aparelho trabalhar por 1 minuto em rotação máxima.** Normalmente as ferramentas de trabalho têm tendência de se partir neste período de teste.
- 9) **Use uma roupa de proteção pessoal. Consoante a operação utilize proteção do rosto completo, proteção ocular ou óculos de proteção. Conforme adequado, utilize máscara de pó, proteção auricular, luvas de proteção ou avental especial para afastar partículas de lixa e de material.** Os olhos devem ser protegidos contra corpos estranhos voadores que podem surgir durante as diferentes operações. A máscara de pó e de proteção respiratória devem ter a capacidade de filtrar o pó que é produzido durante a operação. Se estiver exposto a muito barulho por um período longo pode sofrer uma perda de audição.
- 10) **Certifique-se de que as outras pessoas mantenham uma distância de segurança à sua zona de trabalho. Cada pessoa que entre na zona de trabalho deve usar roupa de proteção pessoal.** Fragmentos da peça a trabalhar ou ferramentas de trabalho partidas podem voar e causar ferimentos fora do ambiente de trabalho.
- 11) **Segure a ferramenta elétrica nas áreas isoladas de agarrar quando efetue trabalhos onde a ferramenta de trabalho pode eventualmente tocar em cabos elétricos que estejam escondidos ou na própria ficha de alimentação.** O contacto com um condutor elétrico pode colocar peças metálicas do aparelho sob tensão e provocar um choque elétrico.
- 12) **Manter o cabo de alimentação fora do alcance das ferramentas de trabalho em rotação.** No caso de perder o controle do aparelho o cabo da alimentação pode enrolar-se na sua mão ou no braço e assim pode ser atingido pela ferramenta de trabalho e se cortar.
- 13) **Nunca largue a ferramenta elétrica enquanto a ferramenta de trabalho não está completamente parada.** A ferramenta de trabalho em rotação pode entrar em contacto com a área de trabalho, que por sua vez, pode provocar a perda de controlo da ferramenta elétrica.
- 14) **Não deixe a ferramenta elétrica funcionar enquanto estiver a transportá-la.** Acidentalmente, a sua roupa pode ser apanhada pela ferramenta de trabalho em rotação e magoar o seu corpo.
- 15) **Limpe regularmente as ranhuras de ventilação da sua ferramenta elétrica.** O ventilador do motor atrai pó para dentro do invólucro e uma grande acumulação de pó metálico pode provocar perigos elétricos.

- 16) **Não utilize a ferramenta elétrica na proximidade de materiais inflamáveis.** As faíscas podem incendiar estes materiais.
- 17) **Não utilize ferramentas de trabalho que precisam de líquido refrigerante.** A utilização de água ou outros líquidos refrigerantes podem provocar um choque elétrico.

Outras indicações de segurança para todas as operações – ricochete e indicações de segurança adequadas:

O ricochete é uma reação inesperada que resulta de uma ferramenta de trabalho em rotação que está engatada ou bloqueada, como disco de lixa, prato de lixar, escova de arame etc. O engate ou o bloqueio provocam uma paragem brusca da ferramenta de trabalho em rotação. Desta forma uma ferramenta elétrica que está descontrolada é acionada contra a direção de rotação da ferramenta de trabalho a partir do sítio do bloqueio.

Quando, p. ex., um disco de lixa fica engatado ou bloqueado dentro da peça a trabalhar, o canto do disco de lixa que entra na peça a trabalhar pode ficar preso e, dessa forma, o disco de lixa pode quebrar e provocar um ricochete. Com isso, o disco de lixa move-se em direção ao utilizador ou afasta-se, dependendo da direção de rotação do disco no sítio do bloqueio. Nestas situações os discos de lixa podem também partir.

O ricochete é o resultado de um manuseamento incorreto ou defeituoso da ferramenta elétrica. O ricochete pode ser evitado através de medidas de precaução descritas a seguir.

- 1) **Segure bem a ferramenta elétrica e ponha o seu corpo e os seus braços numa posição onde consegue controlar as forças do ricochete. Se existir, utilize sempre a pega secundária para manter**

o máximo controlo das forças de ricochete ou dos momentos da reação durante a aceleração. O utilizador pode dominar as forças do ricochete e da reação através de medidas apropriadas de precaução.

- 2) **Nunca ponha as mãos nas proximidades das ferramentas de trabalho enquanto esses estão a girar.** No caso de um ricochete a ferramenta de trabalho pode mover por cima da sua mão.
- 3) **Evite estar na zona para onde a ferramenta elétrica pode ser projetada no caso de um ricochete.** O ricochete faz com que a ferramenta elétrica seja lançada para a direção oposta a do movimento do disco de lixa começando no sítio do bloqueio.
- 4) **Trabalhe com muito cuidado nas zonas dos cantos, arestas afiadas etc. Evite que a ferramenta de trabalho ressalte da peça a trabalhar porque pode ficar entalada.** A ferramenta de trabalho de rotação tem tendência a ficar entalada em cantos, arestas afiadas ou quando ressalta. Isso provoca uma perda de controlo ou um ricochete.
- 5) **Não utilize uma lâmina de motosserra para cortar madeira, um disco de corte diamantado segmentado com uma distância entre segmentos superior a 10 mm e uma lâmina de serra dentada.** Esses tipos de ferramentas de trabalho provocam frequentemente um ricochete ou a perda de controlo.

Indicações especiais de segurança para disco de corte e lixa

- 1) **Utilize exclusivamente as lixas apropriadas para a sua ferramenta elétrica e a capa de proteção correspondente à lixa.** As lixas que não são apropriadas para

a ferramenta elétrica não são protegidas o suficiente e são inseguras.

- 2) **Os discos de lixa com central depresso devem ser montados de tal forma que a superfície de lixa não sobressai do nível da beira da capa de proteção.** Um disco de lixa montado indevidamente e que sobressai do nível da beira da capa de proteção, não pode ser controlado o suficiente.
- 3) **Uma capa de proteção deve ser colocada de forma segura na ferramenta elétrica e ser ajustada com a máxima segurança para que a peça mais pequena do disco de lixa fique aberta e virada para o utilizador.** A capa de proteção ajuda a proteger o utilizador contra fragmentos, contacto imprevisto com o disco de lixa e faíscas que podem incendiar a roupa.
- 4) **As lixas só podem ser utilizadas para as utilizações possíveis e recomendadas. Por exemplo: Nunca lixe com a parte lateral do disco de corte.** O disco de corte foi concebido para a remoção de material utilizando o canto do disco. A força lateral em cima do disco de lixa pode partir o objeto a lixar.
- 5) **Utilize sempre flanges de tensão que não estejam danificadas e que tenham o tamanho e a forma correta em relação ao disco de lixa selecionado.** As flanges adequadas suportam o disco de lixa e reduzem o perigo de uma quebra do disco de lixa. A flange para o disco de corte é diferente da flange para o disco de lixa.
- 6) **Não utilize discos de lixa utilizados por outras ferramentas elétricas de tamanhos maiores.** Os discos de lixa para ferramentas elétricas de tamanhos maiores não foram

concebidas para rotações maiores que as das ferramentas elétricas mais pequenas porque se partem.

- 7) **Quando utilizar discos para uma dupla finalidade, utilize sempre a capa de proteção adequada para a aplicação que está a realizar.** A não utilização da capa de proteção correta pode não proporcionar a proteção pretendida e resultar em ferimentos graves.

Instruções adicionais de segurança para disco de corte

- 1) **Evite bloquear os discos de corte ou criar uma pressão de contacto muito alta. Não efetue cortes muito fundos.** A sobrecarga do disco de corte aumenta o esforço e a vulnerabilidade de se inclinar e bloquear e desta forma aumenta a probabilidade de surgir um ricochete ou uma quebra do disco de lixa.
- 2) **Evite a zona à frente e por trás do disco de corte em rotação.** Quando afasta o disco de corte da peça a trabalhar e no caso de um ricochete, a ferramenta elétrica com o disco em rotação pode ser lançada diretamente contra si.
- 3) **Se os discos de corte estão engatados ou se precisa de interromper o trabalho, desligue o aparelho e segure o com calma até o disco parar. Nunca tente de tirar o disco de corte do corte porque pode causar um ricochete.** Apure e arranje a causa do engate.
- 4) **Não volte a ligar a ferramenta elétrica enquanto essa estiver colocada na peça a trabalhar. Deixe que o disco de corte atinge a velocidade máxima antes de continuar cuidadosamente o corte.** Caso contrário, o disco pode engatar, saltar da peça a trabalhar ou provocar um ricochete.

- 5) **Apoie as placas ou quando as peças a trabalhar que são maiores para reduzir o risco de ricochete causado por um disco de corte preso.** As peças a trabalhar de tamanho grande podem ficar dobradas através do próprio peso. A peça a trabalhar deve ser apoiada em ambos lados do disco, tanto na proximidade do corte como também no canto.
- 6) **Tenha muito cuidado ao efetuar “cortes de imersão” em paredes já existentes ou em áreas não visíveis.** O disco de corte pode provocar um revés quando cortar em canos de gás e água, ligações elétricas ou em outros objetos.
- 7) **Não efetue cortes curvos.** A sobrecarga do disco de corte aumenta o esforço e a vulnerabilidade de se inclinar e bloquear e desta forma aumenta a probabilidade de ocorrer um ricochete ou uma quebra do disco de lixa, o que pode provocar ferimentos graves.
- 3) Quando o cabo de ligação à rede elétrica da ferramenta elétrica está danificada esse deve ser substituído por um cabo de ligação à rede elétrica especialmente concebido que está disponível pelo serviço do cliente.
- 4) Utilize apenas discos de lixa cuja rotação indicada deve pelo menos tão alta que a rotação indicada na placa do produto.
- 5) Antes de utilizar o disco de lixa faça uma inspeção visual. Não utilize discos danificados ou deformados. Substitua um disco que está gasto.
- 6) Certifique-se de que as faíscas não causam um perigo durante o processo de lixar, p. ex., acertar em pessoas ou em substâncias inflamáveis.
- 7) Utilize óculos de proteção, luvas de proteção, máscara e proteção auricular durante o processo de lixar.
- 8) Nunca coloque os dedos entre o disco e a proteção contra as faíscas ou perto da capa de proteção. Existe perigo de esmagamento.
- 9) As peças em rotação do produto não podem ser cobertas por razões operacionais. Por isso tenha atenção e protege bem a peça a trabalhar a fim de evitar uma deslocação onde as suas mãos podem entrar em contacto com o disco de lixa.

Indicações adicionais de segurança para a rebarbadora

- 1) Ligue o produto apenas a uma tomada com um dispositivo de corrente residual (RCD) com uma corrente residual nominal não superior a 30 mA.
- 2) Mantenha os cabos de alimentação e os cabos de extensão afastados do disco. Em caso de danos ou cortes, desligue imediatamente a ficha de alimentação da tomada. Não toque no cabo até este estar desligado da rede elétrica. Existe o perigo de um choque elétrico.
- 10) A peça a trabalhar fica quente durante o processo de lixar. Deixa arrefecer a parte onde estava a trabalhar e não toque nela. Existe perigo de queimadura. Não utilize nenhum refrigerante ou algo semelhante.
- 11) Não utilize o produto quando estiver cansado ou bebeu álcool ou tomou medicamentos. Faça sempre uns intervalos de trabalho a tempo.
- 12) Desligue o produto e retire a ficha de alimentação

- Para libertar uma ferramenta de trabalho bloqueada,
- Se o cabo de ligação estiver danificado ou emaranhado,
- Em caso de ruídos anómalos.

Se for necessário substituir o cabo de ligação à ficha, esse procedimento deve ser efetuada pelo fabricante ou seu representante, a fim de evitar riscos de segurança.

● Redução da vibração e do ruído

Limite o tempo de utilização, utilize modos de funcionamento de vibração e ruídos reduzidos e utilize roupa de proteção pessoal para diminuir os efeitos da vibração e do ruído.

As seguintes medidas ajudam para reduzir os riscos causados pela vibração e ruído:

- Utilize o produto apenas conforme a utilização prevista e de acordo com as instruções aqui descritas.
- Certifique-se de que o produto funciona sem falhas e que a manutenção é realizada corretamente.
- Utilize as ferramentas de trabalho corretas no produto e certifique-se de que esses estão em bom estado.
- Segure bem o produto nas pegadas/ superfícies de agarrar.
- Realize a manutenção do produto conforme as instruções e assegure de que haja lubrificação suficiente (se aplicável).

- Organize o processo de trabalho de tal forma que a utilização de produtos que tenham um valor elevado de vibração estejam distribuídos durante um longo período.

● Comportamento em caso de emergência

Leia cuidadosamente o manual de instruções para saber como utilizar o produto. Recorde e respeite as indicações de segurança. Isso ajuda para evitar riscos e perigos.

- Enquanto esteja a utilizar o produto esteja sempre atento a fim de reconhecer os perigos a tempo e poder agir. Uma intervenção rápida pode evitar ferimentos graves e danos materiais.
- Desligue o produto e tire a ficha da tomada quando o produto tiver uma falha na função. Solicite uma pessoa qualificada para verificar ou fazer a manutenção do produto antes de voltar a utilizar o produto.

● Riscos residuais

Mesmo que utilize o produto devidamente existe um risco para pessoas e danos materiais. Podem surgir os seguintes perigos relacionados com a construção e elaboração do produto:

- Problemas de saúde causados pelas emissões da vibração, no caso do produto ser utilizado durante um período longo ou não ser utilizado devidamente ou havendo uma má manutenção.

- Danos a pessoas e danos materiais causados por ferramentas de corte defeituosas ou quando houver um impacto súbito de um objeto escondido durante a utilização.
- Perigo de ferimento e danos nos materiais causados por objetos voadores.

NOTA

- ▶ O presente produto produz um campo eletromagnético durante o funcionamento! Este campo pode afetar em alguns casos específicos implantes médicos de forma ativa ou passiva! Para diminuir o perigo de morte e ferimentos graves, recomendamos às pessoas com implantes médicos de consultar o seu médico e o fabricante dos implantes antes de utilizar o produto!

● Indicações de trabalho

⚠ AVISO!

- ▶ Ao selecionar a ferramenta, certifique-se de que a sua velocidade permitida é, pelo menos, tão elevada quanto a velocidade máxima especificada do produto.
- ▶ Ao selecionar o disco, tenha em atenção o diâmetro máximo permitido e a espessura máxima permitida.

● Lixar

(Imag. H)

⚠ AVISO!

- ▶ Nunca utilize um disco de corte para lixar.

⚠ AVISO!

- ▶ O produto apenas pode ser operado com o disco de lixa com a capa de proteção [7] montada.
 - ▶ Utilize apenas discos de lixa certificados.
 - ▶ A capa de proteção [7] para o desbaste está pré-montada.
- Ajuste ou retire a capa de proteção [7]: Consulte “Ajustar/desmontar a capa de proteção”.
 - Exerce pressão moderada na peça a trabalhar. Mova o produto de forma regular para um lado e para o outro.
 - Com um ângulo de trabalho de 30° a 40° obtém-se o melhor resultado no desbaste.

● Cortar



(Imag. G)

⚠ AVISO!

- ▶ Nunca utilize discos de lixar para cortar!
 - ▶ O produto com o disco de corte [6] apenas pode ser montado com a capa de proteção [7].
- A capa de proteção [7] está pré-montada. Monte o acessório da capa de proteção [7a], consulte “Ajustar/desmontar a capa de proteção” e “Montar/desmontar acessórios na capa de proteção”.
 - Só podem ser utilizados discos de corte [6] que são inspecionados e reforçados com matérias fibrosas.
 - Trabalhe fundamentalmente com a alimentação baixa. Exerce pressão moderada na peça a trabalhar.

- Trabalhe sempre em contramarcha. Desta forma o produto não é pressionado descontroladamente do corte.

● Armazenamento da chave de aperto

- A chave de aperto  pode ser guardada na pega  (imag. A).

● Instalação



CUIDADO! Risco de ferimento!

- ▶ Certifique-se de que dispõe de espaço suficiente para trabalhar e de que não põe em perigo outras pessoas.
- ▶ Todas as coberturas e dispositivos de proteção devem ser corretamente montados antes da colocação em funcionamento.
- ▶ Desligue a ficha de alimentação  antes de efetuar configurações no produto.

● Montar a pega

(Imag. A)



AVISO!



- ▶ O produto só pode ser utilizado com a pega  montada.
- Aparafuse a pega à rosca da pega. Em função do modo de trabalho, selecione a rosca da pega  à esquerda, à direita ou por cima  do produto (imag. A).

● Ajustar/desmontar a capa de proteção



(Imag. D)

NOTA

- ▶ A capa de proteção  está pré-instalada no produto.
- ▶ Reajuste a posição da capa de proteção  se, durante a utilização, caso esta não ofereça uma proteção ideal.

- Configure a capa de proteção  de tal forma que as faíscas ou as partes que se vão soltar não vão contra o utilizador ou as pessoas que estão à volta.
- Ajuste a capa de proteção  de tal forma que as faíscas não consigam inflamar peças inflamáveis que se encontrem à volta.





Desmontar a capa de proteção

- Remova a capa de proteção : Retire os parafusos  com um objeto, p. ex., uma pequena chave de fendas (imag. D).

● Montar/desmontar acessórios na capa de proteção

(Imag. E)

Montar os acessórios

1. Fixe o acessório da capa de proteção  na capa de proteção  com o lado onde a direção de deslocação está indicado por uma seta.
2. Deslize o acessório  sobre a capa de proteção  até ouvir um estalido.

Desmontar os acessórios

1. Desbloqueie o acessório da capa de proteção **7a**, fazendo deslizar o entalhe **18** para fora da capa de proteção **7**.
2. Desaparafuse o acessório **7a** da capa de proteção **7**.

● Montar/desmontar os discos

(Imag. F)

NOTA

- ▶ Se a direção de rotação estiver marcada no disco, certifique-se de que corresponde à direção de rotação do produto durante a instalação. A direção de rotação está indicada no produto junto ao botão de bloqueio do fuso **8** (←).
- ▶ Certifique-se de que a flange de entrada **11** (imag. B) está posicionada no produto de modo a que as reentrâncias da flange de entrada encaixem na extremidade do produto. O fuso de recolha **13** também tem de girar ao girar a flange de entrada.

1. Prima e mantenha premido o botão de bloqueio do fuso **8**.
2. Rode o fuso de recolha **13** até que o bloqueio do fuso fixe o fuso de recolha. Segure o botão de bloqueio do fuso **8**.
3. Desaperte a porca de fixação **12** com a chave de aperto **10**. Pode soltar o botão de bloqueio do fuso **8**.
4. Coloque o disco pretendido sobre a flange de entrada **11** (imag. B). A marcação no disco indica sempre na direção do produto.

5. Volte a colocar a porca de fixação **12** no fuso de recolha **13**. O lado plano da porca de fixação está virado para a ferramenta de trabalho se a espessura da entrada do disco for < 5 mm.

Se a espessura da entrada do disco for ≥ 5 mm, gire a porca de fixação **12** (imag. B).

6. Prima o botão de bloqueio do fuso **8** e gire o fuso de recolha **13** até que o bloqueio do fuso fixe o fuso de montagem no lugar. Volte a apertar a porca de fixação **12** com a chave de aperto **10**. Pode soltar o botão de bloqueio do fuso.

Desmontar os discos

1. Pressione o botão de bloqueio do fuso **8** (imag. A).
2. Rode o fuso de recolha **13** até que o bloqueio do fuso fixe o fuso de recolha.
3. Segure o botão de bloqueio do fuso **8**.
4. Solte a porca de fixação **12** (imag. B) com a chave de aperto **10** (imag. A).
5. Solte o botão de bloqueio do fuso **8**.
6. Retire a porca de fixação **12**, a flange de entrada **11** (imag. B) e o disco de corte ou de lixa do fuso de recolha **13**.

● Utilização

⚠ AVISO!



Desligue o produto e desligue a ficha de alimentação **9**. Deixe o produto arrefecer.

⚠️ AVISO!



Use luvas de proteção ao mudar de ferramentas para evitar cortes.

⚠️ AVISO!

- ▶ A porca de fixação [12] não deve estar demasiado apertada para evitar partir o disco e a porca.

⚠️ CUIDADO! Risco de ferimento!

- ▶ Desligue a ficha de alimentação [9] antes de efetuar qualquer trabalho no produto.
- ▶ Utilize apenas os disco de lixa e os acessórios recomendados pelo fabricante. A utilização de outras ferramentas de trabalho ou acessórios podem representar um perigo de ferimento.
- ▶ Utilize apenas acessórios que tenham indicações sobre o fabricante, tipo de ligação, dimensões e rotação permitida.
- ▶ Utilize apenas acessórios cuja rotação indicada deve pelo menos ser tão alta que a rotação indicada na placa do produto.
- ▶ Não utilize discos de lixa que estejam quebrados, defeituosos ou de alguma forma danificados.
- ▶ Nunca opere o produto sem os dispositivos de proteção.

⚠️ CUIDADO! Risco de ferimento!

- ▶ Apoie as placas ou as peças a trabalhar para reduzir o risco de ricochete causada por um disco de corte [6] preso. As peças a trabalhar de tamanho grande podem ficar dobradas através do próprio peso. A peça a trabalhar deve ser apoiada em ambos lados do disco, na proximidade do disco de corte como também no canto.
- ▶ Mantenha as mãos afastadas do disco, quando o produto estiver em funcionamento. Existe risco de ferimentos.

NOTA

Indicações para a substituição

- ▶ Nunca opere o produto sem os dispositivos de proteção.
- ▶ Certifique-se de que a velocidade indicada na ferramenta é igual ou superior à velocidade nominal de ralenti do produto.
- ▶ Certifique-se de que as dimensões da ferramenta que se adaptam ao produto.
- ▶ Utilize apenas discos em perfeito estado (teste de som: têm um som nítido quando atingidos com um martelo de plástico).
- ▶ Não perfure posteriormente um furo de montagem demasiado pequeno no disco de lixa.
- ▶ Não utilize conectores de diminuição em separado ou adaptadores para adaptar os discos de lixa que tenham um buraco grande.

NOTA

- ▶ Não utilize lâminas de serra.
- ▶ Para fixar as ferramentas de corte, só pode ser utilizada a flange de aperto fornecida. As camadas intermédias entre a flange de aperto e as ferramentas de corte devem ser feitas de materiais elásticos, p. ex. borracha, cartão macio, etc.
- ▶ Volte a montar completamente o produto após a substituição da ferramenta.



● Ligar e desligar

⚠ AVISO!

- ▶ Certifique-se de que a tensão da ligação à rede elétrica corresponde à da placa de características do produto.

⚠ AVISO! Risco de ferimento!

- ▶ A ferramenta continua a funcionar após o produto ter sido desligado.

1. Ligue a ficha de alimentação  a uma tomada.
2. Para ligar, prima o botão deslizante de ligar/desligar  (imag. A) para a frente, na direção do produto, e, em seguida, prima-o na direção da superfície de apoio do produto.

● Resolução de problemas

⚠ AVISO! Risco de choque elétrico!





Antes de quaisquer trabalhos no produto, desligue a ficha de alimentação.

3. Após a ligação, aguarde até que o produto atinja a sua velocidade máxima. Só depois é que deve começar a trabalhar.
4. Para desligar, solte o botão deslizante de ligar/desligar . O produto desliga-se.

Teste

- Antes do primeiro trabalho e após cada substituição de ferramenta realize um teste sem carga.
- Desligue de imediato o produto quando a ferramenta não está alinhada, quando surgem vibrações significativas ou ruídos anormais.

● Funcionamento permanente

1. Ligue o produto.
2. Ligar o funcionamento permanente: Engate o botão deslizante para ligar/desligar  (imag. A) quando ligado, empurrando-o para a frente em direção ao produto.
3. Desligar o funcionamento permanente: Prima brevemente o botão deslizante de ligar/desligar  (imag. A) na direção da superfície de apoio do produto. O produto desliga-se.

| Problema | Causa possível | Solução |
|--|---|--|
| O produto não arranca. | Falha na tensão de rede. | Verifique a tomada, o cabo de alimentação, o cabo, a ficha de alimentação [9] e o fusível doméstico. As reparações devem ser efetuadas por um eletricista qualificado. |
| | O fusível doméstico responde. | |
| A ferramenta de corte não se move apesar de o motor estar a funcionar. | A porca de fixação [12] está solta. | Aperte a porca de fixação [12] (consulte “Montar/desmontar os discos”). |
| | A peça de trabalho, os restos da peça de trabalho ou os restos das ferramentas de corte estão a bloquear o acionamento. | Remova os bloqueios. |
| O motor abranda e para. | O produto é sobrecarregado pela peça de trabalho. | Reduza a pressão sobre a ferramenta de corte. |
| | | A peça de trabalho não é adequada. |
| O disco de lixa não gira redondo, ouvem-se ruídos anormais. | A porca de fixação [12] está solta. | Aperte a porca de fixação [12] (consulte “Montar/desmontar os discos”). |
| | O disco de lixa está avariado. | Substitua o disco de lixa. |

● Limpeza e manutenção

⚠ AVISO!



Desligue o produto e separe-o da alimentação antes de substituir os acessórios, da limpeza e quando o produto não é utilizado.

⚠ AVISO! Risco de queimadura!

- ▶ Os trabalhos que não estejam descritos neste manual de instruções devem ser efetuados por uma oficina especializada. Utilize apenas peças originais.

⚠ AVISO! Risco de queimadura!

- ▶ Antes de limpar e realizar trabalhos de manutenção, permita que o produto arrefeça.
- Antes de cada utilização, verifique o produto quanto a defeitos visíveis, tais como peças soltas, gastas ou danificadas, assento correto dos parafusos ou outras peças. Verifique o disco de lixa. Substitua as peças danificadas.

● Limpeza

⚠ AVISO!

- ▶ Não utilize quaisquer produtos de limpeza ou solventes. As substâncias químicas podem atacar as partes plásticas do produto.
- ▶ Nunca limpe o produto por baixo de água corrente.

- Após cada utilização, limpe o produto.
- Limpe as aberturas de ventilação e a superfície do produto com uma escova macia, um pincel ou um pano.

● Manutenção

(Imag. C)

Substituir as escovas de carvão

⚠ AVISO!



Desligue o produto e separe-o da alimentação antes de substituir os acessórios, da limpeza e quando o produto não é utilizado.

1. Solte o parafuso [4] da unidade da pega (imag. A).
2. Retire a unidade da pega.
3. Levante a mola de pressão [14] da ranhura da mola de pressão [16] na escova de carvão [15].
4. Puxe a escova de carvão [15] para fora da guia.
5. Introduza uma nova escova de carvão [15] na guia.
6. Volte a colocar a mola de pressão [14] na ranhura da mola de pressão [16] na escova de carvão [15].
7. Volte a fixar a unidade da pega com o parafuso.

8. Substitua as escovas de carvão [15] aos pares.

● Armazenamento

- Guarde o produto num local seco, sem poeiras, fora do alcance de crianças.

● Eliminação

A embalagem é feita de materiais não poluentes que podem ser eliminados nos contentores de reciclagem locais.



Esteja atento à especificação dos materiais da embalagem para a separação de lixo. Estas são identificadas com abreviações (a) e números (b) com o seguinte significado: 1–7: Plásticos/20–22: Papel e papelão/80–98: Materiais compostos.

Produto:



As possibilidades de reciclagem dos artigos utilizados poderão ser averiguadas no seu Município ou Câmara Municipal.



Não deposite o produto utilizado no lixo doméstico, a favor da proteção do ambiente. Elimine-o de forma responsável. Pode informar-se no seu município sobre os locais de recolha adequados e o seu período de funcionamento.

● Garantia

O produto foi fabricado de acordo com diretrizes de qualidade rigorosas e cuidadosamente testado antes da entrega. Em caso de defeitos materiais ou de fabrico, tem direitos legais contra o vendedor do produto. Os seus direitos legais não são limitados de forma alguma pela nossa garantia abaixo apresentada.

A garantia para este produto é de 3 anos a partir da data de compra. O período de garantia começa na data da compra. Guarde o recibo de compra original num local seguro, pois este documento é exigido como prova de compra.

Quaisquer danos ou defeitos já presentes no momento da compra devem ser comunicados imediatamente após a desembalagem do produto.

No caso de o produto apresentar um defeito de material ou de fabrico dentro de 3 anos a partir da data de compra, repará-lo-emos ou substituí-lo-emos gratuitamente, à nossa critério. O período de garantia não pode ser prolongado por uma reclamação de garantia concedida. Isto também se aplica às peças substituídas e reparadas.

Esta garantia é nula se o produto tiver sido danificado ou utilizado ou mantido de forma inadequada.

A garantia cobre defeitos de material e de fabrico. Esta garantia não cobre peças do produto sujeitas a desgaste normal e, portanto, consideradas peças consumíveis (por ex., baterias, baterias recarregáveis, mangueiras, cartuchos de tinta), nem cobre danos em peças frágeis, por ex., interruptores ou peças feitas em vidro.

Com a troca do aparelho, de acordo com DL 67/2003, o tempo de garantia se inicia novamente.

● Procedimento no caso de ativação da garantia

Para garantir que o seu pedido é processado rapidamente, siga as instruções abaixo:

Por favor, prepare para todas os pedidos o recibo de compra e o número de artigo (IAN 472022_2407) como prova da compra.

Consulte a placa de identificação no produto, uma gravação no produto, a página de título das suas instruções (em baixo à esquerda) ou o autocolante no verso ou na parte inferior do produto para obter o número do artigo.

Se ocorrerem falhas de funcionamento ou outros defeitos, contacte primeiro o serviço de assistência técnica abaixo indicado, por telefone ou por e-mail.

O produto considerado defeituoso pode então ser enviado gratuitamente para o endereço de serviço que lhe foi fornecido, juntando a prova de compra (recibo) e indicando o tipo de defeito e a data em que ocorreu.



Pode ver e descarregar estes e muitos outros manuais em parkside-diy.com. Este código QR irá levá-lo diretamente para parkside-diy.com. Selecione o seu país e utilize a máscara de pesquisa para procurar o manual de instruções. Introduzindo o número do artigo (IAN) 472022_2407, irá aceder ao manual de instruções do seu artigo.

● Assistência Técnica

PT Serviço Portugal
Tel.: 800849093
E-Mail: owim@lidl.pt

● Declaração UE de conformidade

DECLARAÇÃO UE DE CONFORMIDADE (Nº. 472022_2407)

IAN: 472022_2407
Identificação do produto: "PARKSIDE" Rebarbadora
Número do Modelo: HG111161

O objeto da declaração acima descrito está em conformidade com a legislação de harmonização da União aplicável:

| |
|--|
| Diretiva 2006/42/CE |
| Diretiva 2014/30/EU |
| Diretiva 2011/65/EU cu toate modificările aferente |

Referências às normas harmonizadas aplicáveis ou às outras especificações técnicas em relação às quais é declarada a conformidade:

| N ° / Peças |
|--------------------------------|
| Diretiva 2006/42/CE |
| EN 62841-1:2015/A11:2022 |
| EN IEC 62841-2-3:2021/A11:2021 |
| Diretiva 2014/30/EU |
| EN IEC 55014-1:2021 |
| EN IEC 55014-2:2021 |
| EN IEC 61000-3-2:2019/A1:2021 |
| EN 61000-3-3:2013/A2:2021 |

O objeto da declaração acima mencionada está em conformidade com a Diretiva 2011/65 / UE do Parlamento Europeu e do Conselho de 8 de Junho de 2011, relativa à restrição do uso de determinadas substâncias perigosas em equipamentos elétricos e eletrônicos:

| N ° / Peças |
|-------------------|
| EN IEC 63000:2018 |

Detentor da documentação técnica: OWIM GmbH & Co.KG

Assinado por e em nome de:

OWIM GmbH & Co. KG, Stiftsbergstraße 1, 74167 Neckarsulm, Alemanha

Esta declaração de conformidade é emitida sob a exclusiva responsabilidade do fabricante.

Tradução da original declaração de conformidade

| | | | |
|------------|------------|--|--|
| Neckarsulm | 26.09.2024 |  |  |
| Lugar | Data | ppa. Stefan Haense | ppa. Jochen Buchheim |
| | | Signatário autorizado | Signatário autorizado |























PT





| | | |
|--|------|----|
| Warnings and symbols used | Page | 73 |
| Introduction | Page | 74 |
| Intended use | Page | 74 |
| Scope of delivery | Page | 74 |
| Description of parts | Page | 74 |
| Technical data | Page | 75 |
| Safety instructions | Page | 76 |
| General power tool safety warnings | Page | 76 |
| Grinder safety warnings | Page | 78 |
| Angle grinder warnings | Page | 78 |
| Vibration and noise reduction | Page | 82 |
| Behaviour in emergency situations | Page | 83 |
| Residual risks | Page | 83 |
| Practical tips | Page | 83 |
| Grinding | Page | 84 |
| Cutting | Page | 84 |
| Chuck key storage | Page | 84 |
| Assembly | Page | 84 |
| Mounting the handle | Page | 84 |
| Adjusting the protective cover/demounting | Page | 85 |
| Fitting the attachment to/removing the attachment from the protective cover | Page | 85 |
| Installing/demounting wheel | Page | 85 |
| Operation | Page | 86 |
| Switching on and off | Page | 87 |
| Continuous operation | Page | 87 |
| Troubleshooting | Page | 88 |
| Cleaning and servicing | Page | 88 |
| Cleaning | Page | 89 |
| Servicing | Page | 89 |
| Storage | Page | 89 |
| Disposal | Page | 89 |
| Warranty | Page | 90 |
| Warranty claim procedure | Page | 90 |
| Service | Page | 91 |
| EU declaration of conformity | Page | 92 |

Warnings and symbols used

The following warnings are used in the instruction manual, on the packaging and on the rating label:

| | | | |
|--|---|---|---|
|  | DANGER! This symbol in combination with the signal word “Danger” marks a high-risk hazard that if not prevented could result in death or serious injury. |  | CAUTION! This symbol in combination with the signal word “Caution” marks a low-risk hazard that if not prevented could result in minor or moderate injury. |
|  | WARNING! This symbol in combination with the signal word “Warning” marks a medium-risk hazard that if not prevented could result in death or serious injury. |  | Switch off the product and disconnect it from the mains before replacing attachments, cleaning and when not in use. |
|  | Read the instruction manual! |  | Alternating current/voltage |
|  | Wear eye protection! |  | CE mark indicates conformity with relevant EU directives applicable for this product. |
|  | Protection class II (double insulation) |  | CAUTION! Pay attention to the safety instructions. |
|  | Wear ear protection! |  | Wear a dust mask! |
|  | Wear a safety helmet! |  | Unplug |
|  | Wear safety gloves! |  | Not approved for wet grinding |
|  | Wear protective, slip-resistant footwear! |  | Not approved for side grinding |
|  | Do not use if damaged. |  | Only for cutting |
|  | Not for grinding |  | Safety information Instructions for use |

| | | | |
|--|--|---|--------------------------------|
|  | CAUTION! Do not touch moving parts. |  | Always operate with two hands. |
|  | Do not use the guard for cut-off operations. | | |

ANGLE GRINDER

● Introduction

We congratulate you on the purchase of your new product. You have chosen a high quality product. The instructions for use are part of the product. They contain important information concerning safety, use and disposal. Before using the product, please familiarise yourself with all of the safety information and instructions for use. Only use the product as described and for the specified applications. If you pass the product on to anyone else, please ensure that you also pass on all the documentation with it.

● Intended use

- The product is a tool for scrubbing and cutting metal, concrete or tiles without using water.
- The product is not intended for any other types of applications (e.g. grinding with unsuitable grinding tools, grinding with a coolant solution, grinding or cutting hazardous materials such as asbestos).
- The product is intended to be used by do-it-yourselfers. It was not designed for heavy commercial use. The product is to be used by adults. Children over the age of 16 may not use the tool except under supervision.
- The manufacturer is not liable for damages caused by an improper use or incorrect operation of this product.

● Scope of delivery

⚠ WARNING!

- ▶ The product and the packaging are not children's toys! Children must not play with plastic bags, sheets and small parts! There is a danger of choking and suffocation!

- 1 Angle Grinder
- 1 Handle
- 1 Protective cover
- 1 Chuck key
- 1 User manual

● Description of parts

Figure A:

- 1 Handle
- 2 Handle thread
- 3 On/off slide switch
- 4 Screw
- 5 Handle thread
- 6 Cutting wheel *
- 7 Protective cover
- 7a Attachment for the protective cover
- 8 Spindle lock button
- 9 Mains plug
- 10 Chuck key

* The cutting wheel is not included in the scope of delivery.

Figure B:

- 11 Mounting flange
- 12 Clamping nut
- 13 Mounting spindle

Figure C:

- 14 Compression spring
- 15 Carbon brush
- 16 Groove for compression spring

Figure D:

- 17 Screws (protective cover fixing)

Figure E:

- 18 Notch

● Technical data

| Angle Grinder | PWS 115 C3 |
|--|--------------------------|
| Rated input voltage: | 230 V~, 50 Hz |
| Power input: | 750 W |
| Idling speed (n_0): | 12,000 min ⁻¹ |
| Dimensions of the cutting/roughing wheels: | Ø 115 × 22.23 mm |
| Thickness of the cutting/roughing wheels: | max. 6 mm |
| Grinding spindle thread: | M14 |
| Thread length of the grinding spindle: | max. 12 mm |
| Protection class: | II/□ |
| Ingress protection: | IPX0 |
| Rated capacity: | max. Ø 115 mm |

Noise emission value

The measured values have been determined in accordance with EN 62841. The A-rated noise level of the power tool is typically as follows:

| | |
|---------------------------------|---------|
| Sound pressure level L_{pA} : | 90.2 dB |
| Uncertainty K_{pA} : | 3 dB |
| Sound power level L_{WA} : | 98.2 dB |
| Uncertainty K_{WA} : | 3 dB |

Vibration emission value

Vibration total values (triaxial vector sum) determined according to EN 62841:

| | |
|--|------------------------|
| Vibration Main handle $a_{h, AG}$: | 8.616 m/s ² |
| Vibration Auxiliary handle a_h : | 8.395 m/s ² |
| Uncertainty K: | 1.5 m/s ² |

The values apply for the work mode surface grinding. Other applications may have different vibration emission values.

WARNING!



Wear ear protection!

NOTE

- ▶ The declared vibration total value and the declared noise emission value have been measured in accordance with a standard test method and may be used for comparing one tool with another.
- ▶ The declared total vibration value and the declared noise emission value may also be used for a preliminary assessment of exposure.

WARNING!

- ▶ The vibration and noise emissions during actual use of the power tool can differ from the declared values depending on the manner in which the tool is used, especially what kind of workpiece is processed. Try to minimise exposure to vibration and noise. Examples of measures to reduce vibration include wearing gloves when using the tool and limiting working time. All parts of the operating cycle must be taken into account (e.g. times when the power tool is switched off and when it is running idle in addition to the trigger time).
- ▶ Grinding thin sheets of metal or other easily vibrating structures with a large surface can result in a total noise emission much higher (up to 15 dB) than the declared noise emission values. Such workpieces should as far as possible be prevented from emitting sound by suitable measures such as the application of heavy flexible damping mats. The increased noise emission is also to be considered for both the risk assessment of noise exposure and selecting adequate hearing protection.

Safety instructions

● **General power tool safety warnings**

WARNING!

- ▶ **Read all safety warnings, instructions, illustrations and specifications provided with this power tool.** Failure to follow the warnings and instructions may result in electric shock, fire and/or serious injury.

Save all warnings and instructions for future reference.

The term “power tool” in the warnings refers to your mains-operated (corded) power tool or battery-operated (cordless) power tool.

Work area safety

- 1) **Keep work area clean and well lit.** Cluttered or dark areas invite accidents.
- 2) **Do not operate power tools in explosive atmospheres, such as in the presence of flammable liquids, gases or dust.** Power tools create sparks which may ignite the dust or fumes.
- 3) **Keep children and bystanders away while operating a power tool.** Distractions can cause you to lose control.

Electrical safety

- 1) **Power tool plugs must match the outlet. Never modify the plug in any way. Do not use any adapter plugs with earthed (grounded) power tools.** Unmodified plugs and matching outlets will reduce risk of electric shock.
- 2) **Avoid body contact with earthed or grounded surfaces, such as pipes, radiators, ranges and refrigerators.** There is an increased risk of electric shock if your body is earthed or grounded.
- 3) **Do not expose power tools to rain or wet conditions.** Water entering a power tool will increase the risk of electric shock.
- 4) **Do not abuse the cord. Never use the cord for carrying, pulling or unplugging the power tool. Keep cord away from heat, oil, sharp edges or moving parts.** Damaged or entangled cords increase the risk of electric shock.

- 5) **When operating a power tool outdoors, use an extension cord suitable for outdoor use.** Use of a cord suitable for outdoor use reduces the risk of electric shock.
- 6) **If operating a power tool in a damp location is unavoidable, use a residual current device (RCD) protected supply.** Use of an RCD reduces the risk of electric shock.

Personal safety

- 1) **Stay alert, watch what you are doing and use common sense when operating a power tool. Do not use a power tool while you are tired or under the influence of drugs, alcohol or medication.** A moment of inattention while operating power tools may result in serious personal injury.
- 2) **Use personal protective equipment. Always wear eye protection.** Protective equipment such as dust mask, non-skid safety shoes, hard hat, or hearing protection used for appropriate conditions will reduce personal injuries.
- 3) **Prevent unintentional starting. Ensure the switch is in the off-position before connecting to power source and/or battery pack, picking up or carrying the tool.** Carrying power tools with your finger on the switch or energising power tools that have the switch on invites accidents.
- 4) **Remove any adjusting key or wrench before turning the power tool on.** A wrench or a key left attached to a rotating part of the power tool may result in personal injury.

- 5) **Do not overreach. Keep proper footing and balance at all times.** This enables better control of the power tool in unexpected situations.
- 6) **Dress properly. Do not wear loose clothing or jewellery. Keep your hair, clothing and gloves away from moving parts.** Loose clothes, jewellery or long hair can be caught in moving parts.
- 7) **If devices are provided for the connection of dust extraction and collection facilities, ensure these are connected and properly used.** Use of dust collection can reduce dust-related hazards.
- 8) **Do not let familiarity gained from frequent use of tools allow you to become complacent and ignore tool safety principles.** A careless action can cause severe injury within a fraction of a second.

Power tool use and care

- 9) **Do not force the power tool. Use the correct power tool for your application.** The correct power tool will do the job better and safer at the rate for which it was designed.
- 10) **Do not use the power tool if the switch does not turn it on and off.** Any power tool that cannot be controlled with the switch is dangerous and must be repaired.
- 11) **Disconnect the plug from the power source and/or the battery pack, if detachable, from the power tool before making any adjustments, changing accessories, or storing power tools.** Such preventive safety measures reduce the risk of starting the power tool accidentally.

- 12) **Store idle power tools out of the reach of children and do not allow persons unfamiliar with the power tool or these instructions to operate the power tool.** Power tools are dangerous in the hands of untrained users.
- 13) **Maintain power tools and accessories. Check for misalignment or binding of moving parts, breakage of parts and any other condition that may affect the power tool's operation. If damaged, have the power tool repaired before use.** Many accidents are caused by poorly maintained power tools.
- 14) **Keep cutting tools sharp and clean.** Properly maintained cutting tools with sharp cutting edges are less likely to bind and are easier to control.
- 15) **Use the power tool, accessories and tool bits etc. in accordance with these instructions, taking into account the working conditions and the work to be performed.** Use of the power tool for operations different from those intended could result in a hazardous situation.
- 16) **Keep handles and grasping surfaces dry, clean and free from oil and grease.** Slippery handles and grasping surfaces do not allow for safe handling and control of the tool in unexpected situations.

Service

- 1) **Have your power tool serviced by a qualified repair person using only identical replacement parts.** This will ensure that the safety of the power tool is maintained.

● Grinder safety warnings

⚠ WARNING!

- ▶ Dust from materials such as lead paint, some types of wood, and metal can be harmful to your health.
- ▶ Contact with or inhaling this type of dust can present a danger to the user or persons nearby.

⚠ WARNING!



Wear safety glasses and a dust mask!

● Angle grinder warnings

Safety warnings common for grinding and abrasive cutting-off

- 1) **This power tool is intended for use as a grinder and abrasive cutting machine. Follow all safety instructions, instructions for use, illustrations and data included with the device.** Failure to heed the following instructions can result in electric shock, fire and/or serious injury.
- 2) **Operations such as sanding, wire brushing, polishing and hole cutting are not to be performed with this power tool.** Operations for which the power tool was not designed may create a hazard and cause personal injury.
- 3) **Do not convert this power tool to operate in a way which is not specifically designed and specified by the tool manufacturer.** Such a conversion may result in a loss of control and cause serious personal injury.

- 4) **Do not use accessories which are not specifically designed and specified by the tool manufacturer.** Just because the accessory can be attached to your power tool, it does not assure safe operation.
- 5) **The rated speed of the accessory must be at least equal to the maximum speed marked on the power tool.** Accessories running faster than their rated speed can break and fly apart.
- 6) **The outside diameter and the thickness of your accessory must be within the capacity rating of your power tool.** Incorrectly sized accessories cannot be adequately guarded or controlled.
- 7) **The dimensions of the accessory mounting must fit the dimensions of the mounting hardware of the power tool.** Accessories that do not match the mounting hardware of the power tool will run out of balance, vibrate excessively and may cause loss of control.
- 8) **Do not use a damaged accessory. Before each use inspect the accessory such as abrasive wheels for chips and cracks, backing pad for cracks, tear or excess wear. If power tool or accessory is dropped, inspect for damage or install an undamaged accessory. After inspecting and installing an accessory, position yourself and bystanders away from the plane of the rotating accessory and run the power tool at maximum no-load speed for 1 minute.** Damaged accessories will normally break apart during this test time.
- 9) **Wear personal protective equipment. Depending on application, use face shield, safety goggles or safety glasses. As appropriate, wear dust mask, hearing protectors, gloves and workshop apron capable of stopping small abrasive or workpiece fragments.** The eye protection must be capable of stopping flying debris generated by various operations. The dust mask or respirator must be capable of filtering particles generated by your operation. Prolonged exposure to high intensity noise may cause hearing loss.
- 10) **Keep bystanders a safe distance away from work area. Anyone entering the work area must wear personal protective equipment.** Fragments of workpiece or of a broken accessory may fly away and cause injury beyond immediate area of operation.
- 11) **Hold the power tool by insulated gripping surfaces only, when performing an operation where the cutting tool may contact hidden wiring or its own cord.** Contact with a “live” wire will also make exposed metal parts of the power tool “live” and could give the operator an electric shock.
- 12) **Position the cord clear of the spinning accessory.** If you lose control, the cord may be cut or snagged and your hand or arm may be pulled into the spinning accessory.
- 13) **Never lay the power tool down until the accessory has come to a complete stop.** The spinning accessory may grab the surface and pull the power tool out of your control.

- 14) **Do not run the power tool while carrying it at your side.** Accidental contact with the spinning accessory could snag your clothing, pulling the accessory into your body.
 - 15) **Regularly clean the power tool's air vents.** The motor's fan will draw the dust inside the housing and excessive accumulation of powdered metal may cause electrical hazards.
 - 16) **Do not operate the power tool near flammable materials.** Sparks could ignite these materials.
 - 17) **Do not use accessories that require liquid coolants.** Using water or other liquid coolants may result in electrocution or shock.
- 1) **Maintain a firm grip on the power tool and position your body and arm to allow you to resist kickback forces. Always use auxiliary handle, if provided, for maximum control over kickback or torque reaction during start-up.** The operator can control torque reactions or kickback forces, if proper precautions are taken.
 - 2) **Never place your hand near the rotating accessory.** Accessory may kickback over your hand.
 - 3) **Do not position your body in the area where power tool will move if kickback occurs.** Kickback will propel the tool in direction opposite to the wheel's movement at the point of snagging.
 - 4) **Use special care when working corners, sharp edges, etc. Avoid bouncing and snagging the accessory.** Corners, sharp edges or bouncing have a tendency to snag the rotating accessory and cause loss of control or kickback.
 - 5) **Do not attach a saw chain woodcarving blade, segmented diamond wheel with a peripheral gap greater than 10 mm or toothed saw blade.** Such blades create frequent kickback and loss of control.

Further safety instructions for all operations – Kickback and related warnings

Kickback is a sudden reaction to a pinched or snagged rotating wheel, backing pad, brush or any other accessory. Pinching or snagging causes rapid stalling of the rotating accessory which in turn causes the uncontrolled power tool to be forced in the direction opposite of the accessory's rotation at the point of the binding.

For example, if an abrasive wheel is snagged or pinched by the workpiece, the edge of the wheel that is entering into the pinch point can dig into the surface of the material causing the wheel to climb out or kick out. The wheel may either jump toward or away from the operator, depending on direction of the wheel's movement at the point of pinching. Abrasive wheels may also break under these conditions. Kickback is the result of power tool misuse and/or incorrect operating procedures or conditions and can be avoided by taking proper precautions as given below.

Specific safety instructions for grinding and abrasive cutting

- 1) **Use only wheel types that are recommended for your power tool and the specific guard designed for the selected wheel.** Wheels for which the power tool was not designed cannot be adequately guarded and are unsafe.

- 2) **The grinding surface of centre depressed wheels must be mounted below the plane of the guard lip.** An improperly mounted wheel that projects through the plane of the guard lip cannot be adequately protected.
- 3) **The guard must be securely attached to the power tool and positioned for maximum safety, so the least amount of wheel is exposed towards the operator.** The guard helps to protect the operator from broken wheel fragments, accidental contact with wheel and sparks that could ignite clothing.
- 4) **Wheels must be used only for recommended applications. For example: do not grind with the side of cut-off wheel.** Abrasive cut-off wheels are intended for peripheral grinding, side forces applied to these wheels may cause them to shatter.
- 5) **Always use undamaged wheel flanges that are of correct size and shape for your selected wheel.** Proper wheel flanges support the wheel thus reducing the possibility of wheel breakage. Flanges for cut-off wheels may be different from grinding wheel flanges.
- 6) **Do not use worn down wheels from larger power tools.** Wheel intended for larger power tool is not suitable for the higher speed of a smaller tool and may burst.
- 7) **When using dual purpose wheels always use the correct guard for the application being performed.** Failure to use the correct guard may not provide the desired level of guarding, which could lead to serious injury.

Additional safety warnings specific for abrasive cutting-off operations

- 1) **Do not “jam” the cut-off wheel or apply excessive pressure. Do not attempt to make an excessive depth of cut.** Overstressing the wheel increases the loading and susceptibility to twisting or binding of the wheel in the cut and the possibility of kickback or wheel breakage.
- 2) **Do not position your body in line with and behind the rotating wheel.** When the wheel, at the point of operation, is moving away from your body, the possible kickback may propel the spinning wheel and the power tool directly at you.
- 3) **When wheel is binding or when interrupting a cut for any reason, switch off the power tool and hold the power tool motionless until the wheel comes to a complete stop. Never attempt to remove the cut-off wheel from the cut while the wheel is in motion otherwise kickback may occur.** Investigate and take corrective action to eliminate the cause of wheel binding.
- 4) **Do not restart the cutting operation in the workpiece. Let the wheel reach full speed and carefully re-enter the cut.** The wheel may bind, walk up or kickback if the power tool is restarted in the workpiece.
- 5) **Support panels or any oversized workpiece to minimize the risk of wheel pinching and kickback.** Large workpieces tend to sag under their own weight. Supports must be placed under the workpiece near the line of cut and near the edge of the workpiece on both sides of the wheel.

- 6) **Use extra caution when making a “pocket cut” into existing walls or other blind areas.** The protruding wheel may cut gas or water pipes, electrical wiring or objects that can cause kickback.
- 7) **Do not attempt to do curved cutting.** Overstressing the wheel increases the loading and susceptibility to twisting or binding of the wheel in the cut and the possibility of kickback or wheel breakage, which can lead to serious injury.
- 8) Never keep the fingers between the wheel and spark protection or in close proximity to the protective hoods. There is a risk of crushing.
- 9) The rotating parts of the product cannot be covered due to functional reasons. Therefore, proceed cautiously and hold the workpiece firmly in order to avoid slipping which could cause your hands to come into contact with the wheel.
- 10) The workpiece gets hot during grinding. Do not touch the machined area, allow it to cool down. There is a risk of burning. Do not use coolants or the like.

Additional angle grinder warnings

- 1) Connect the product only to a power socket with a residual current circuit breaker of rated residual current no more than 30 mA.
- 2) Keep power cords and extension cords away from the wheel. If they are damaged or cut through, immediately pull the plug from the outlet. Do not touch the cable before it has been disconnected from the power supply. Risk of electric shock!
- 3) If the supply cord of this power tool is damaged, it must be replaced by a specially prepared supply cord available through the service organization.
- 4) Only use grinding wheels where the indicated rotational speed is at least as high as what has been specified on the name plate of the product.
- 5) Carry out a visual inspection of the grinding wheel before use. Do not use any damaged or deformed wheels. Replace any damaged or worn wheels.
- 6) Make sure that the sparks produced by grinding do not present a danger, e.g. reach people or ignite flammable substances.
- 7) Always wear safety goggles, safety gloves, respiratory protection and ear protection when grinding.
- 11) Do not work with the product, if you are tired or have consumed alcohol or tablets. Always have a break on time.
- 12) Switch the product off and remove the mains plug
 - to loosen a blocked insertion tool,
 - if the connection line is damaged or entangled,
 - in case of unusual sounds.

If the replacement of the supply cord is necessary, this has to be done by the manufacturer or his agent in order to avoid a safety hazard.

● **Vibration and noise reduction**

To reduce the impact of noise and vibration emission, limit the time of operation, use low-vibration and low-noise operating modes as well as wear personal protective equipment.

Take the following points into account to minimise the vibration and noise exposure risks:

- Only use the product as intended by its design and these instructions.

- Ensure that the product is in good condition and well maintained.
- Use correct accessory tools for the product and ensure they are in good condition.
- Keep tight grip on the handles/grip surface.
- Maintain this product in accordance with these instructions and keep it well lubricated (where appropriate).
- Plan your work schedule to spread any high vibration tool use across a long period of time.

● Behaviour in emergency situations

Familiarise yourself with the use of this product by means of this instruction manual. Memorise the safety warnings and follow them to the letter. This will help to prevent risks and hazards.

- Always be alert when using this product, so that you can recognise and handle risks early. Fast intervention can prevent serious injury and damage to property.
- Switch the product off and disconnect it from the mains if there are malfunctions. Have the product checked by a qualified professional and repaired, if necessary, before you operate it again.

● Residual risks

Even if you are operating this product in accordance with all the safety requirements, potential risks of injury and damage remain. The following dangers can arise in connection with the structure and design of this product:

- Health defects resulting from vibration emission if the product is being used over long periods of time or not adequately managed and properly maintained.
- Injuries and damage to property due to broken accessory tools or the sudden impact of hidden objects during use.
- Danger of injury and property damage caused by flying objects.

NOTE

- ▶ This product produces an electromagnetic field during operation! This field may under some circumstances interfere with active or passive medical implants! To reduce the risk of serious or fatal injury, we recommend persons with medical implants to consult their doctor and the medical implant manufacturer before operating this product!

● Practical tips

WARNING!

- ▶ When selecting the tool, ensure that its specified permissible rotation speed is at least as high as the maximum rotation speed specified on the product.
- ▶ When selecting the wheel, pay attention to the maximum permissible diameter and the maximum permissible thickness.

● Grinding

(Fig. H)

⚠ WARNING!

- ▶ Never use a cutting wheel for grinding!
 - ▶ The product must only be operated with the protective cover [7] mounted when the grinding wheel is used.
 - ▶ Only use certified grinding wheels.
 - ▶ The protective cover [7] for grinding is pre-installed.
- Adjusting or demounting the protective cover [7]: See “Adjusting the protective cover/demounting”.
 - Exert only moderate pressure on the workpiece. Move the product evenly back and forth.
 - A working angle of 30° to 40° achieves the best results for grinding.

● Cutting

(Fig. G)

⚠ WARNING!

- ▶ Never use a grinding wheel for cutting!
 - ▶ The product must only be operated with the protective cover [7] mounted when the cutting wheel [6] is used.
- The protective cover [7] is pre-installed. Fit the attachment for the protective cover [7a] for cutting, see “Adjusting the protective cover/demounting” and “Fitting the attachment to/removing the attachment from the protective cover”.

- Only certified, fibre-reinforced cutting wheels [6] may be used.
- In general, work with small scrubs. Exert only moderate pressure on the workpiece.
- Always work in the counter-direction. This ensures that the product is not pushed out of the cut through lack of control.

● Chuck key storage

- The chuck key [10] can be stowed in the handle [1] (Fig. A).

● Assembly

⚠ CAUTION! Risk of injury!

- ▶ Ensure that you have sufficient space in which to work, and that you do not endanger other people.
- ▶ All hoods and protective devices must be assembled properly before commissioning.
- ▶ Disconnect the mains plug [9] before changing the setting on the product.

● Mounting the handle

(Fig. A)

⚠ WARNING!

- ▶ The product must only be operated with the handle [1] mounted.

- Depending on the method of working, tighten the handle on to the handle thread on the left **5**, right (Fig. A) or top **2** of the product.

● Adjusting the protective cover/demounting

(Fig. D)

NOTE

- ▶ The protective cover **7** is pre-installed on the product.
- ▶ Re-adjust the position of the protective cover **7** if you find during use that it does not provide optimum protection.

- Adjust the protective cover **7** such that any sparks or detached parts cannot hit either the user or any bystanders.
- Position the protective cover **7** such that the sparks cannot ignite combustible parts, including those in the surroundings.

Removing the protective cover

- Take off the protective cover **7**: Remove the screws **17** with the help of an object, e.g. a small screwdriver (Fig. D).

● Fitting the attachment to/removing the attachment from the protective cover

(Fig. E)

Fitting the attachment

1. Fit the attachment for the protective cover **7a**, with the side on which the running direction is indicated by an arrow, onto the protective cover **7**.

2. Push the attachment **7a** onto the protective cover **7** until it clicks into place.

Removing the attachment

1. Release the attachment for the protective cover **7a** by pushing the notch **18** away from the protective cover **7**.
2. Unscrew the attachment **7a** from the protective cover **7**.

● Installing/demounting wheel

(Fig. F)

NOTE

- ▶ If the rotary direction is indicated on your wheel, ensure that it corresponds to the rotary direction of the product when mounting. The rotary direction is indicated on the product next to the spindle lock button **8** (←).
- ▶ Ensure that the mounting flange **11** (Fig. B) is placed on the product in such a way that the recesses in the flange grip into the edge of the product. The mounting spindle **13** must turn simultaneously when you turn the flange.

1. Press the spindle lock button **8**.
2. Turn the mounting spindle **13** until the spindle lock fixed the mounting spindle. Keep and continue to hold down the spindle lock button **8**.
3. Release the clamping nut **12** with the chuck key **10**. You can release the spindle lock button **8**.
4. Set the desired wheel onto the mounting flange **11** (Fig. B). The label on the wheel should always face the product.

5. Set the clamping nut **12** on the mounting spindle **13** again. The flat side of the clamping nut must face the attachment tool if the thickness of the wheel receptor is < 5 mm.
If the thickness of the wheel receptor is ≥ 5 mm, turn the clamping nut **12** (Fig. B).
6. Press the spindle lock button **8** and turn the mounting spindle **13**, until the spindle lock button holds the spindle flange in a fixed position. Pull the clamping nut **12** tight again using the chuck key **10**. You can let go of the spindle lock button.

Demounting the wheel

1. Press the spindle lock button **8** (Fig. A).
2. Turn the mounting spindle **13** until the spindle lock fixed the mounting spindle.
3. Press and hold the spindle lock button **8**.
4. Release the clamping nut **12** (Fig. B) with the chuck key **10** (Fig. A).
5. Release the spindle lock button **8**.
6. Take off the clamping nut **12**, the mounting flange **11** (Fig. B) and grinding or cutting wheel from the mounting spindle **13**.

● Operation

WARNING!



Switch off the product and remove the mains plug **9**. Allow the product to cool down.

WARNING!



Wear protective gloves when changing the tool so as to avoid injuries from cuts.

WARNING!

- ▶ The clamping nut **12** must not be screwed too tightly so as to avoid breaking the wheel and nut.

CAUTION! Risk of injury!

- ▶ Always remove the mains plug **9** before working on the product.
- ▶ Only use grinding wheels and accessories recommended by the manufacturer. Using other attachment tools and other accessories can represent a risk of injury for you.
- ▶ Only use accessory parts which bear information about the manufacturer, type of connection, dimension and permitted number of revolutions.
- ▶ Only use accessory parts where the printed rotational speed is at least as high as what has been specified on the name plate of the product.
- ▶ Do not use any broken, cracked, or otherwise damaged grinding wheels.
- ▶ Never operate the product without protective equipment.
- ▶ Support the plates or workpieces in order to reduce the risk of kickback from a jammed cutting wheel **6**. Large workpieces may bend under their own weight. The workpiece must be supported on both sides of the wheel, not only near the cutting wheel, but also at the edge.

⚠ CAUTION! Risk of injury!

- ▶ Keep your hands away from the wheel when the product is in operation. Risk of injury.

NOTE

Information on replacement

- ▶ Never operate the product without protective equipment.
- ▶ Ensure that the rotation speed stated on the tool is the same or higher than the nominal idle speed of the product.
- ▶ Ensure that the tool dimensions match those of the product.
- ▶ Only use flawless wheels (ringing test: when you strike the grinding wheel with a plastic hammer, it results in a clear sound).
- ▶ Never re-drill a locating hole which is too small to make it larger.
- ▶ Never use separate bushings or adapters in order to make grinding wheels with a hole that is too large fit the product.
- ▶ Do not use any saw blades.
- ▶ To clamp the grinding tools only use the clamping flange provided. The pads between the clamping flange and the grinding tools must be made of elastic materials e.g., rubber, soft cardboard etc.
- ▶ Reassemble the product completely after replacing the tool.

● **Switching on and off**

⚠ WARNING!

- ▶ Make sure that the mains supply voltage matches the voltage rating indicated on the product's type plate.

⚠ WARNING! Risk of injury!

- ▶ The tool still runs even after the product has been switched off.

1. Connect the mains plug **9** to a socket-outlet.
2. To start, push the on/off slide switch **3** (Fig. A) forwards along the product before pressing it into the product's grip surface.
3. After switching on the product, wait until the product has reached its max. speed. Start working only now.
4. To switch off, release the on/off slide switch **3**. The product switches off.

Trial run

- Always carry out a trial run without a load before carrying out your first procedure as well as after every tool change.
- Switch the product off immediately if the tool is not rotating smoothly, if considerable vibration occurs, or if you hear abnormal noises.

● **Continuous operation**

1. Switch on the product.
2. Switching on continuous operation: Set the on/off slide switch **3** (Fig. A) to the continuous 'on' position by pushing it forward towards the product.

3. Switching off continuous operation:
 Push the on/off slide switch **3**
 (Fig. A) briefly into the product's grip
 surface. The product switches off.

● Troubleshooting

⚠ WARNING! Risk of electric shock!



Always unplug the product before working on it.

| Problem | Possible cause | Solution |
|--|--|--|
| The product does not start. | The mains voltage is missing. | Check the socket, mains cable, line, mains plug 9 and main circuit breaker. Repairs must be carried out by a qualified electrician. |
| | The main circuit breaker is tripped. | |
| The grinding tool does not move although the engine is running. | The clamping nut 12 is loose. | Tighten the clamping nut 12 (see "Installing/demounting wheel"). |
| | The workpiece, remaining workpieces or remaining grinding tools block the drive. | Remove blockages. |
| The engine is slower and stops. | The product is overloaded through the workpiece. | Reduce pressure on grinding tool. |
| | | Workpiece is unsuitable. |
| The grinding wheel does not rotate smoothly, abnormal noises can be heard. | The clamping nut 12 is loose. | Tighten clamping nut 12 (see "Installing/demounting wheel"). |
| | The grinding wheel is defective. | Change grinding wheel. |

● Cleaning and servicing

⚠ WARNING!



Switch off the product and disconnect it from the mains before replacing attachments, cleaning and when not in use.

⚠ WARNING! Risk of burns!

- ▶ Have any work on the product that is not described in this user manual performed by a professional. Only use original parts.

WARNING! Risk of burns!

- ▶ Allow the product to cool off before any maintenance or cleaning is undertaken.

- Always check the product before using it for obvious deficiencies such as loose, worn or damaged parts, correct the positioning of screws or other parts. Examine the grinding wheel in particular. Exchange the damaged parts.

● **Cleaning**

WARNING!

- ▶ Do not use any cleaning agent or solvent. Chemical substances can etch the plastic parts of the product.
- ▶ Never clean the product under running water.

- Thoroughly clean the product after every use.
- Clean the ventilation openings and the surface of the product with a soft brush or cloth.

● **Servicing**

(Fig. C)









Replacing the carbon brushes

WARNING!



Switch off the product and disconnect it from the mains before replacing attachments, cleaning and when not in use.

1. Loosen the screw  of the handle grip housing (Fig. A).
2. Remove the handle grip housing.

3. Lift the compression spring  out of the groove for the compression spring  of the carbon brush .
4. Pull out the carbon brush  from the guide.
5. Insert a new carbon brush  into the guide.
6. Replace the compression spring  on the groove for the compression spring  of the carbon brush .
7. Reattach the handle grip housing using the screw.
8. Replace the carbon brushes  in pairs.

● **Storage**

- Store the product in a dry place well out of reach of children.

● **Disposal**

The packaging is made entirely of recyclable materials, which you may dispose of at local recycling facilities.



Observe the marking of the packaging materials for waste separation, which are marked with abbreviations (a) and numbers (b) with following meaning: 1–7: plastics/20–22: paper and fibreboard/80–98: composite materials.

Product:



Contact your local refuse disposal authority for more details of how to dispose of your worn-out product.



To help protect the environment, please dispose of the product properly when it has reached the end of its useful life and not in the household waste. Information on collection points and their opening hours can be obtained from your local authority.

● **Warranty**

The product has been manufactured to strict quality guidelines and meticulously examined before delivery. In the event of material or manufacturing defects you have legal rights against the retailer of this product. Your legal rights are not limited in any way by our warranty detailed below.

The warranty for this product is 3 years from the date of purchase. The warranty period begins on the date of purchase. Keep the original sales receipt in a safe location as this document is required as proof of purchase.

Any damage or defects already present at the time of purchase must be reported without delay after unpacking the product.

Should the product show any fault in materials or manufacture within 3 years from the date of purchase, we will repair or replace it – at our choice – free of charge to you. The warranty period is not extended as a result of a claim being granted. This also applies to replaced and repaired parts.

This warranty becomes void if the product has been damaged, or used or maintained improperly.

The warranty covers material or manufacturing defects. This warranty does not cover product parts subject to normal wear and tear, thus considered consumables (e.g. batteries, rechargeable batteries, tubes, cartridges), nor damage to fragile parts, e.g. switches or glass parts.

● **Warranty claim procedure**

So that your request can be processed quickly, please observe the following instructions:

For all inquiries, please have the receipt and item number (IAN 472022_2407) ready as proof of purchase.

The article number can be taken from the identification label on the product, engraving on the product, the front cover of your manual (at the bottom left), or the sticker on the back or bottom of the product.

If malfunctions or other defects arise, first contact the service department indicated below by phone or email.

You can then send a product recorded as defective to the communicated service address postage-free, making sure to enclose proof of purchase (receipt) and information on the details of the defect and when it occurred.



You can download and view this and numerous other manuals at parksideside-diy.com. This QR code takes you directly to parksideside-diy.com. Choose your country and use the search screen to search for the operating instructions. Entering the item number (IAN) 472022_2407 takes you to the operating instructions for your item.

● Service

GB Service Great Britain

Tel.: 0800 0569216

E-Mail: owim@lidl.co.uk

MT Service Malta

Tel.: 8006 2960

E-Mail: owim@lidl.com.mt

● EU declaration of conformity

| |
|--|
| EU DECLARATION OF CONFORMITY (No 472022_2407) |
|--|

IAN: 472022_2407
 Product identification: "PARKSIDE" Angle Grinder
 Model Number: HG11161

The object of the declaration described above is in conformity with the relevant Union harmonisation legislation:

| |
|---|
| Directive 2006/42/EC |
| Directive 2014/30/EU |
| Directive 2011/65/EU and all related amendments |

References to the relevant harmonised standards used or references to the other technical specifications in relation to which conformity is declared:

| N° / Parts |
|--------------------------------|
| Directive 2006/42/EC |
| EN 62841-1:2015/A11:2022 |
| EN IEC 62841-2-3:2021/A11:2021 |
| Directive 2014/30/EU |
| EN IEC 55014-1:2021 |
| EN IEC 55014-2:2021 |
| EN IEC 61000-3-2:2019/A1:2021 |
| EN 61000-3-3:2013/A2:2021 |

The object of the declaration described above is in conformity with Directive 2011/65/EU of the European Parliament and of the Council of 8 June 2011 on the restriction of the use of certain hazardous substances in electrical and electronic equipment:



| N° / Parts |
|-------------------|
| EN IEC 63000:2018 |

Keeper of the technical documentation: OWIM GmbH & Co.KG

Signed for and on behalf of:
OWIM GmbH & Co. KG, Stiftsbergstraße 1, 74167 Neckarsulm, Germany

This declaration of conformity is issued under the sole responsibility of the manufacturer.

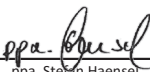
Translation of the original declaration of conformity





















| | | | |
|------------|------------|--|--|
| Neckarsulm | 26.09.2024 |  |  |
| Place | Date | ppa. Stefan Haensel Authorised Signatory | ppa. Jens Buchheim Authorised Signatory |



| | | |
|---|-------|-----|
| Verwendete Warnhinweise und Symbole | Seite | 95 |
| Einleitung | Seite | 96 |
| Bestimmungsgemäße Verwendung | Seite | 96 |
| Lieferumfang | Seite | 96 |
| Teilebeschreibung | Seite | 96 |
| Technische Daten | Seite | 97 |
| Sicherheitshinweise | Seite | 98 |
| Allgemeine Sicherheitshinweise für Elektrowerkzeuge | Seite | 98 |
| Sicherheitshinweise für Schleifer | Seite | 101 |
| Sicherheitshinweise für Winkelschleifer | Seite | 101 |
| Vibrations- und Geräuschminderung | Seite | 107 |
| Verhalten im Notfall | Seite | 107 |
| Restrisiken | Seite | 107 |
| Arbeitshinweise | Seite | 108 |
| Schleifen | Seite | 108 |
| Trennschleifen | Seite | 108 |
| Aufbewahrung des Spannschlüssels | Seite | 109 |
| Montage | Seite | 109 |
| Handgriff montieren | Seite | 109 |
| Schutzhaube einstellen/demontieren | Seite | 109 |
| Aufsatz auf die Schutzhaube montieren/demontieren | Seite | 109 |
| Scheibe montieren/demontieren | Seite | 110 |
| Bedienung | Seite | 111 |
| Ein- und Ausschalten | Seite | 112 |
| Dauerbetrieb | Seite | 112 |
| Fehlerbehebung | Seite | 113 |
| Reinigung und Wartung | Seite | 113 |
| Reinigung | Seite | 114 |
| Wartung | Seite | 114 |
| Lagerung | Seite | 114 |
| Entsorgung | Seite | 114 |
| Garantie | Seite | 115 |
| Abwicklung im Garantiefall | Seite | 115 |
| Service | Seite | 116 |
| EU-Konformitätserklärung | Seite | 117 |

Verwendete Warnhinweise und Symbole

In der Bedienungsanleitung, auf der Verpackung und auf dem Typenschild werden die folgenden Warnhinweise verwendet:

| | | | |
|--|---|--|--|
|  | <p>GEFAHR! Dieses Symbol mit dem Signalwort „Gefahr“ bezeichnet eine Gefährdung mit einem hohen Risikograd, die, wenn sie nicht vermieden wird, eine schwere Verletzung oder den Tod zur Folge hat.</p> |  | <p>VORSICHT! Dieses Symbol mit dem Signalwort „Vorsicht“ bezeichnet eine Gefährdung mit einem niedrigen Risikograd, die, wenn sie nicht vermieden wird, eine geringe oder mäßige Verletzung zur Folge haben kann.</p> |
|  | <p>WARNUNG! Dieses Symbol mit dem Signalwort „Warnung“ bezeichnet eine Gefährdung mit einem mittleren Risikograd, die, wenn sie nicht vermieden wird, eine schwere Verletzung oder den Tod zur Folge haben kann.</p> |  | <p>Schalten Sie das Produkt aus und trennen Sie es vom Netz vor dem Auswechseln von Zubehör, Reinigung und bei Nichtgebrauch.</p> |
|  | <p>Lesen Sie die Bedienungsanleitung.</p> |  | <p>Wechselstrom/-spannung</p> |
|  | <p>Tragen Sie eine Schutzbrille!</p> |  | <p>Das CE-Zeichen bestätigt Konformität mit den für das Produkt zutreffenden EU-Richtlinien.</p> |
|  | <p>Schutzklasse II (Doppelisolierung)</p> |  | <p>VORSICHT! Beachten Sie die Sicherheitshinweise.</p> |
|  | <p>Tragen Sie Gehörschutz!</p> |  | <p>Verwenden Sie eine Staubmaske!</p> |
|  | <p>Tragen Sie einen Schutzhelm!</p> |  | <p>Stecker ziehen</p> |
|  | <p>Tragen Sie Sicherheitshandschuhe.</p> |  | <p>Nicht für Nassschleifen zugelassen</p> |
|  | <p>Tragen Sie rutschfeste Sicherheitsschuhe!</p> |  | <p>Nicht für Seitenschleifen zugelassen</p> |
|  | <p>Nicht verwenden, wenn beschädigt</p> |  | <p>Nur zum Schneiden</p> |
|  | <p>Nicht zum Schleifen</p> |   | <p>Sicherheitshinweise Handlungsanweisungen</p> |



VORSICHT! Keine beweglichen Teile berühren.



Stets mit beiden Händen bedienen.



Die Schutzhaube darf nicht zum Trennen verwendet werden.

WINKELSCHLEIFER

● Einleitung

Wir beglückwünschen Sie zum Kauf Ihres neuen Produkts. Sie haben sich damit für ein hochwertiges Produkt entschieden. Die Bedienungsanleitung ist Teil dieses Produkts. Sie enthält wichtige Hinweise für Sicherheit, Gebrauch und Entsorgung. Machen Sie sich vor der Benutzung des Produkts mit allen Bedien- und Sicherheitshinweisen vertraut. Benutzen Sie das Produkt nur wie beschrieben und für die angegebenen Einsatzbereiche. Händigen Sie alle Unterlagen bei Weitergabe des Produkts an Dritte mit aus.

● Bestimmungsgemäße Verwendung

- Das Produkt ist ein Werkzeug zum Schruppen und Trennen von Metall, Beton oder Fliesen ohne Verwendung von Wasser.
- Für alle anderen Anwendungsarten (z. B. Schleifen mit nicht geeigneten Schleifwerkzeugen, Schleifen mit einer Kühlflüssigkeit, Schleifen oder Trennen gesundheitsgefährdender Materialien wie Asbest) ist das Produkt nicht vorgesehen.
- Das Produkt ist für den Einsatz im Heimwerkerbereich bestimmt. Es wurde nicht für den gewerblichen Dauereinsatz konzipiert. Das Produkt ist zum Gebrauch durch Erwachsene bestimmt. Jugendliche über 16 Jahre dürfen das Produkt nur unter Aufsicht benutzen.

- Der Hersteller haftet nicht für Schäden, die durch bestimmungswidrigen Gebrauch oder falsche Bedienung verursacht wurden.

● Lieferumfang

⚠️ WARNUNG!

- ▶ Das Produkt und die Verpackungsmaterialien sind kein Kinderspielzeug! Kinder dürfen nicht mit Kunststoffbeuteln, Folien und Kleinteilen spielen! Es besteht Verschluckungs- und Erstickungsgefahr!

- 1 Winkelschleifer
- 1 Handgriff
- 1 Schutzhaube
- 1 Spannschlüssel
- 1 Bedienungsanleitung

● Teilebeschreibung

Abbildung A:

- 1 Handgriff
- 2 Gewinde für Handgriff
- 3 Ein-/Aus-Schiebeschalter
- 4 Schraube
- 5 Gewinde für Handgriff
- 6 Trennscheibe *
- 7 Schutzhaube
- 7a Aufsatz der Schutzhaube
- 8 Spindel-Arretiertaste
- 9 Netzstecker
- 10 Spannschlüssel

* Die Trennscheibe ist nicht im Lieferumfang enthalten.

Abbildung B:

- 11 Aufnahmeflansch
- 12 Spannmutter
- 13 Aufnahmespindel

Abbildung C:

- 14 Andruckfeder
- 15 Kohlebürste
- 16 Nut für Andruckfeder

Abbildung D:

- 17 Schrauben (Schutzhaubenfixierung)

Abbildung E:

- 18 Raste

● Technische Daten

| Winkelschleifer | PWS 115 C3 |
|--|--------------------------|
| Nenneingangsspannung: | 230 V~, 50 Hz |
| Leistungsaufnahme: | 750 W |
| Leerlaufgeschwindigkeit (n_0): | 12 000 min ⁻¹ |
| Abmessungen Trenn-/ Schruppscheiben: | Ø 115 × 22,23 mm |
| Stärke Trenn-/ Schruppscheiben: | max. 6 mm |
| Schleifspindelge- winde: | M14 |
| Gewindelänge der Schleifspindel: | max. 12 mm |
| Schutzklasse: | II/□ |
| Schutzart: | IPX0 |
| Nennkapazität: | max. Ø 115 mm |

Geräuschemissionswerte

Die gemessenen Werte wurden in Übereinstimmung mit EN 62841 ermittelt. Der A-bewertete Geräuschpegel des Elektrowerkzeugs beträgt typischerweise:

| | |
|--------------------------------|---------|
| Schalldruckpegel L_{pA} : | 90,2 dB |
| Unsicherheit K_{pA} : | 3 dB |
| Schalleistungspegel L_{WA} : | 98,2 dB |
| Unsicherheit K_{WA} : | 3 dB |

Schwingungsemissionswerte

Schwingungsgesamtwerte (Vektorsumme dreier Richtungen), ermittelt entsprechend EN 62841:

| | |
|------------------------------------|------------------------|
| Vibration Hauptgriff $a_{h, AG}$: | 8,616 m/s ² |
| Vibration Zusatzgriff $a_{h, A}$: | 8,395 m/s ² |
| Unsicherheit K: | 1,5 m/s ² |

Die angegebenen Werte beziehen sich auf das Oberflächenschleifen. Andere Anwendungen können zu anderen Schwingungsemissionswerten führen.

WARNUNG!



Tragen Sie Gehörschutz!

HINWEIS

- ▶ Der angegebene Schwingungsgesamtwert und der angegebene Geräuschemissionswert sind nach einem genormten Prüfverfahren gemessen worden und können zum Vergleich eines Elektrowerkzeugs mit einem anderen verwendet werden.

HINWEIS

- ▶ Der angegebene Schwingungsgesamtwert und der angegebene Geräuschemissionswert können auch zu einer vorläufigen Einschätzung der Belastung verwendet werden.

⚠️ WARNUNG!

- ▶ Die Schwingungs- und Geräuschemissionen können während der tatsächlichen Benutzung des Elektrowerkzeugs von den Angabewerten abweichen, abhängig von der Art und Weise, in der das Elektrowerkzeug verwendet wird, insbesondere, welche Art von Werkstück bearbeitet wird. Versuchen Sie, die Belastung durch Vibrationen und Geräusche so gering wie möglich zu halten. Beispielhafte Maßnahmen zur Verringerung der Vibrationsbelastung sind das Tragen von Handschuhen beim Gebrauch des Werkzeugs und die Begrenzung der Arbeitszeit. Dabei sind alle Anteile des Betriebszyklus zu berücksichtigen (beispielsweise Zeiten, in denen das Elektrowerkzeug abgeschaltet ist, und solche, in denen es zwar eingeschaltet ist, aber ohne Belastung läuft).

⚠️ WARNUNG!

- ▶ Schleifen von dünnem Metallblech oder anderen gut schwingenden Strukturen mit großer Oberfläche kann zu einer viel (bis zu 15 dB) höheren Gesamtgeräuschemission als die angegebenen Geräuschemissionswerte führen. Schallabstrahlung durch solche Werkstücke sollte soweit wie möglich durch angemessene Maßnahmen wie beispielsweise schweren flexiblen Dämpfungsmatten unterbunden werden. Die erhöhte Geräuschemission ist auch für die Risikoeinschätzung der Geräuschbelastung und für die Auswahl angemessenen Gehörschutzes zu berücksichtigen.



Sicherheitshinweise

- **Allgemeine Sicherheitshinweise für Elektrowerkzeuge**

⚠️ WARNUNG!

- ▶ **Lesen Sie alle Sicherheitshinweise, Anweisungen, Gebildungen und technischen Daten, mit denen dieses Elektrowerkzeug versehen ist.** Versäumnisse bei der Einhaltung der Sicherheitshinweise und Anweisungen können elektrischen Schlag, Brand und/oder schwere Verletzungen verursachen.

Bewahren Sie alle Sicherheitshinweise und Anweisungen für die Zukunft auf.

Der in den Sicherheitshinweisen verwendete Begriff „Elektrowerkzeug“ bezieht sich auf netzbetriebene Elektrowerkzeuge (mit Netzleitung) oder auf akkubetriebene Elektrowerkzeuge (ohne Netzleitung).

Arbeitsplatzsicherheit

- 1) **Halten Sie Ihren Arbeitsbereich sauber und gut beleuchtet.** Unordnung oder unbeleuchtete Arbeitsbereiche können zu Unfällen führen.
- 2) **Arbeiten Sie mit dem Elektrowerkzeug nicht in explosionsgefährdeter Umgebung, in der sich brennbare Flüssigkeiten, Gase oder Stäube befinden.** Elektrowerkzeuge erzeugen Funken, die den Staub oder die Dämpfe entzünden können.
- 3) **Halten Sie Kinder und andere Personen während der Benutzung des Elektrowerkzeugs fern.** Bei Ablenkung können Sie die Kontrolle über das Elektrowerkzeug verlieren.

Elektrische Sicherheit

- 1) **Der Anschlussstecker des Elektrowerkzeuges muss in die Steckdose passen. Der Stecker darf in keiner Weise verändert werden. Verwenden Sie keine Adapterstecker gemeinsam mit schutzgeerdeten Elektrowerkzeugen.** Unveränderte Stecker und passende Steckdosen verringern das Risiko eines elektrischen Schlages.
- 2) **Vermeiden Sie Körperkontakt mit geerdeten Oberflächen wie von Rohren, Heizungen, Herden und Kühlschränken.** Es besteht ein erhöhtes Risiko durch elektrischen Schlag, wenn Ihr Körper geerdet ist.

- 3) **Halten Sie Elektrowerkzeuge von Regen oder Nässe fern.** Das Eindringen von Wasser in ein Elektrowerkzeug erhöht das Risiko eines elektrischen Schlages.
- 4) **Zweckentfremden Sie die Anschlussleitung nicht, um das Elektrowerkzeug zu tragen, aufzuhängen oder um den Stecker aus der Steckdose zu ziehen. Halten Sie die Anschlussleitung fern von Hitze, Öl, scharfen Kanten oder sich bewegenden Teilen.** Beschädigte oder verwickelte Anschlussleitungen erhöhen das Risiko eines elektrischen Schlages.
- 5) **Wenn Sie mit einem Elektrowerkzeug im Freien arbeiten, verwenden Sie nur Verlängerungsleitungen, die auch für den Außenbereich geeignet sind.** Die Anwendung einer für den Außenbereich geeigneten Verlängerungsleitung verringert das Risiko eines elektrischen Schlages.
- 6) **Wenn der Betrieb des Elektrowerkzeuges in feuchter Umgebung nicht vermeidbar ist, verwenden Sie einen Fehlerstromschutzschalter.** Der Einsatz eines Fehlerstromschutzschalters vermindert das Risiko eines elektrischen Schlages.

Sicherheit von Personen

- 1) **Seien Sie aufmerksam, achten Sie darauf, was Sie tun, und gehen Sie mit Vernunft an die Arbeit mit einem Elektrowerkzeug. Benutzen Sie kein Elektrowerkzeug, wenn Sie müde sind oder unter dem Einfluss von Drogen, Alkohol oder Medikamenten stehen.** Ein Moment der Unachtsamkeit beim Gebrauch des Elektrowerkzeuges kann zu ernsthaften Verletzungen führen.

- 2) **Tragen Sie persönliche Schutzausrüstung und immer eine Schutzbrille.** Das Tragen persönlicher Schutzausrüstung, wie Staubmaske, rutschfeste Sicherheitsschuhe, Schutzhelm oder Gehörschutz, je nach Art und Einsatz des Elektrowerkzeuges, verringert das Risiko von Verletzungen.
- 3) **Vermeiden Sie eine unbeabsichtigte Inbetriebnahme. Vergewissern Sie sich, dass das Elektrowerkzeug ausgeschaltet ist, bevor Sie es an die Stromversorgung und/oder den Akku anschließen, es aufnehmen oder tragen.** Wenn Sie beim Tragen des Elektrowerkzeuges den Finger am Schalter haben oder das Elektrowerkzeug eingeschaltet an die Stromversorgung anschließen, kann dies zu Unfällen führen.
- 4) **Entfernen Sie Einstellwerkzeuge oder Schraubenschlüssel, bevor Sie das Elektrowerkzeug einschalten.** Ein Werkzeug oder Schlüssel, der sich in einem drehenden Teil des Elektrowerkzeuges befindet, kann zu Verletzungen führen.
- 5) **Vermeiden Sie eine abnormale Körperhaltung. Sorgen Sie für einen sicheren Stand und halten Sie jederzeit das Gleichgewicht.** Dadurch können Sie das Elektrowerkzeug in unerwarteten Situationen besser kontrollieren.
- 6) **Tragen Sie geeignete Kleidung. Tragen Sie keine weite Kleidung oder Schmuck. Halten Sie Haare, Kleidung und Handschuhe fern von sich bewegenden Teilen.** Lockere Kleidung, Schmuck oder lange Haare können von sich bewegenden Teilen erfasst werden.
- 7) **Wenn Staubabsaug- und -auffangeinrichtungen montiert werden können, vergewissern Sie sich, dass diese angeschlossen sind und richtig verwendet werden.** Verwendung einer Staubabsaugung kann Gefährdungen durch Staub verringern.
- 8) **Wiegen Sie sich nicht in falscher Sicherheit und setzen Sie sich nicht über die Sicherheitsregeln für Elektrowerkzeuge hinweg, auch wenn Sie nach vielfachem Gebrauch mit dem Elektrowerkzeug vertraut sind.** Achtloses Handeln kann binnen Sekundenbruchteilen zu schweren Verletzungen führen.

Verwendung und Behandlung des Elektrowerkzeuges

- 1) **Überlasten Sie das Elektrowerkzeug nicht. Verwenden Sie für Ihre Arbeit das dafür bestimmte Elektrowerkzeug.** Mit dem passenden Elektrowerkzeug arbeiten Sie besser und sicherer im angegebenen Leistungsbereich.
- 2) **Benutzen Sie kein Elektrowerkzeug, dessen Schalter defekt ist.** Ein Elektrowerkzeug, das sich nicht mehr ein- oder ausschalten lässt, ist gefährlich und muss repariert werden.
- 3) **Ziehen Sie den Stecker aus der Steckdose und/oder entfernen Sie einen abnehmbaren Akku, bevor Sie Geräteeinstellungen vornehmen, Einsatzwerkzeugteile wechseln oder das Elektrowerkzeug weglegen.** Diese Vorsichtsmaßnahme verhindert den unbeabsichtigten Start des Elektrowerkzeuges.

- 4) **Bewahren Sie unbenutzte Elektrowerkzeuge außerhalb der Reichweite von Kindern auf. Lassen Sie Personen das Elektrowerkzeug nicht benutzen, die mit diesem nicht vertraut sind oder diese Anweisungen nicht gelesen haben.** Elektrowerkzeuge sind gefährlich, wenn sie von unerfahrenen Personen benutzt werden.
- 5) **Pflegen Sie Elektrowerkzeuge und Einsatzwerkzeug mit Sorgfalt. Kontrollieren Sie, ob bewegliche Teile einwandfrei funktionieren und nicht klemmen, ob Teile gebrochen oder so beschädigt sind, dass die Funktion des Elektrowerkzeuges beeinträchtigt ist. Lassen Sie beschädigte Teile vor dem Einsatz des Elektrowerkzeuges reparieren.** Viele Unfälle haben ihre Ursache in schlecht gewarteten Elektrowerkzeugen.
- 6) **Halten Sie Schneidwerkzeuge scharf und sauber.** Sorgfältig gepflegte Schneidwerkzeuge mit scharfen Schneidkanten verklemmen sich weniger und sind leichter zu führen.
- 7) **Verwenden Sie Elektrowerkzeug, Zubehör, Einsatzwerkzeuge usw. entsprechend diesen Anweisungen. Berücksichtigen Sie dabei die Arbeitsbedingungen und die auszuführende Tätigkeit.** Der Gebrauch von Elektrowerkzeugen für andere als die vorgesehenen Anwendungen kann zu gefährlichen Situationen führen.
- 8) **Halten Sie Griffe und Griffflächen trocken, sauber und frei von Öl und Fett.** Rutschige Griffe und Griffflächen erlauben keine sichere Bedienung und Kontrolle des Elektrowerkzeugs in unvorhergesehenen Situationen.

Service

- 1) **Lassen Sie Ihr Elektrowerkzeug nur von qualifiziertem Fachpersonal und nur mit Original-Ersatzteilen reparieren.** Damit wird sichergestellt, dass die Sicherheit des Elektrowerkzeuges erhalten bleibt.

● Sicherheitshinweise für Schleifer

⚠️ WARNUNG!

- ▶ Stäube von Materialien wie bleihaltigem Anstrich, einigen Holzarten und Metall können gesundheitsschädlich sein.
- ▶ Die Berührung oder das Einatmen dieser Stäube kann eine Gefährdung für die Bedienperson oder in der Nähe befindliche Personen darstellen.

⚠️ WARNUNG!



Tragen Sie Schutzbrille und Staubschutzmaske!

● Sicherheitshinweise für Winkelschleifer

Gemeinsame Sicherheitshinweise zum Schleifen und Trennschleifen

- 1) **Dieses Elektrowerkzeug ist zu verwenden als Schleifer und Trennschleifmaschine. Beachten Sie alle Sicherheitshinweise, Anweisungen, Darstellungen und Daten, die Sie mit dem Gerät erhalten.** Wenn Sie die folgenden Anweisungen nicht beachten, kann es zu elektrischem Schlag, Feuer

- und/oder schweren Verletzungen kommen.
- 2) **Dieses Elektrowerkzeug ist nicht geeignet zum Sandpapierschleifen, Arbeiten mit Drahtbürsten, Polieren und Lochschneiden.** Verwendungen, für die das Elektrowerkzeug nicht vorgesehen ist, können Gefährdungen und Verletzungen verursachen.
 - 3) **Verwenden Sie das Elektrowerkzeug nicht für eine Funktion, für die es nicht ausdrücklich konstruiert und von seinem Hersteller vorgesehen ist.** Solch ein Umbau kann zu einem Verlust der Kontrolle und ernsthaften Körperverletzungen führen.
 - 4) **Verwenden Sie kein Einsatzwerkzeug, das vom Hersteller nicht speziell für dieses Elektrowerkzeug vorgesehen und festgelegt wurde.** Nur weil Sie das Zubehör an Ihrem Elektrowerkzeug befestigen können, garantiert das keine sichere Verwendung.
 - 5) **Die zulässige Drehzahl des Einsatzwerkzeugs muss mindestens so hoch sein wie die auf dem Elektrowerkzeug angegebene Höchstdrehzahl.** Zubehör, das sich schneller als zulässig dreht, kann zerbrechen und umherfliegen.
 - 6) **Außendurchmesser und Dicke des Einsatzwerkzeugs müssen den Maßangaben Ihres Elektrowerkzeugs entsprechen.** Falsch bemessene Einsatzwerkzeuge können nicht ausreichend abgeschirmt oder kontrolliert werden.
 - 7) **Die Maße zur Befestigung des Einsatzwerkzeugs müssen zu den Maßen der Befestigungsmittel des Elektrowerkzeugs passen.** Einsatzwerkzeuge, die nicht passgenau am Elektrowerkzeug befestigt werden, drehen sich ungleichmäßig, vibrieren sehr stark und können zum Verlust der Kontrolle führen.
 - 8) **Verwenden Sie keine beschädigten Einsatzwerkzeuge. Kontrollieren Sie vor jeder Verwendung Einsatzwerkzeuge wie Schleifscheiben auf Absplitterungen und Risse, Schleifteller auf Risse, Verschleiß oder starke Abnutzung. Wenn das Elektrowerkzeug oder das Einsatzwerkzeug herunterfällt, überprüfen Sie, ob es beschädigt ist, oder verwenden Sie ein unbeschädigtes Einsatzwerkzeug. Wenn Sie das Einsatzwerkzeug kontrolliert und eingesetzt haben, halten Sie und in der Nähe befindliche Personen sich außerhalb der Ebene des rotierenden Einsatzwerkzeugs auf und lassen Sie das Gerät 1 Minute lang mit Höchstdrehzahl laufen.** Beschädigte Einsatzwerkzeuge brechen meist in dieser Testzeit.
 - 9) **Tragen Sie persönliche Schutzausrüstung. Verwenden Sie je nach Anwendung Vollgesichtsschutz, Augenschutz oder Schutzbrille. Soweit angemessen, tragen Sie Staubmaske, Gehörschutz, Schutzhandschuhe oder Spezialschürze, die kleine Schleif- und Materialpartikel von Ihnen fernhalten.** Die Augen sollen vor herumfliegenden Fremdkörpern geschützt werden, die bei verschiedenen Anwendungen entstehen. Staub- oder Atemschutzmaske müssen den bei der Anwendung entstehenden Staub

filtern. Wenn Sie lange lautem Lärm ausgesetzt sind, können Sie einen Hörverlust erleiden.

- 10) **Achten Sie bei anderen Personen auf sicheren Abstand zu Ihrem Arbeitsbereich. Jeder, der den Arbeitsbereich betritt, muss persönliche Schutzausrüstung tragen.** Bruchstücke des Werkstücks oder gebrochener Einsatzwerkzeuge können wegfliegen und Verletzungen auch außerhalb des direkten Arbeitsbereichs verursachen.
- 11) **Halten Sie das Elektrowerkzeug nur an den isolierten Griffflächen, wenn Sie Arbeiten ausführen, bei denen das Einsatzwerkzeug verborgene Stromleitungen oder das eigene Netzkabel treffen kann.** Der Kontakt mit einer spannungsführenden Leitung kann auch metallene Geräteteile unter Spannung setzen und zu einem elektrischen Schlag führen.
- 12) **Halten Sie das Netzkabel von sich drehenden Einsatzwerkzeugen fern.** Wenn Sie die Kontrolle über das Gerät verlieren, kann das Netzkabel durchtrennt oder erfasst werden und Ihre Hand oder Ihr Arm in das sich drehende Einsatzwerkzeug geraten.
- 13) **Legen Sie das Elektrowerkzeug niemals ab, bevor das Einsatzwerkzeug völlig zum Stillstand gekommen ist.** Das sich drehende Einsatzwerkzeug kann in Kontakt mit der Ablagefläche geraten, wodurch Sie die Kontrolle über das Elektrowerkzeug verlieren können.

- 14) **Lassen Sie das Elektrowerkzeug nicht laufen, während Sie es tragen.** Ihre Kleidung kann durch zufälligen Kontakt mit dem sich drehenden Einsatzwerkzeug erfasst werden und das Einsatzwerkzeug sich in Ihren Körper bohren.
- 15) **Reinigen Sie regelmäßig die Lüftungsschlitze Ihres Elektrowerkzeugs.** Das Motorgebläse zieht Staub in das Gehäuse, und eine starke Ansammlung von Metallstaub kann elektrische Gefahren verursachen.
- 16) **Verwenden Sie das Elektrowerkzeug nicht in der Nähe brennbarer Materialien.** Funken können diese Materialien entzünden.
- 17) **Verwenden Sie keine Einsatzwerkzeuge, die flüssige Kühlmittel erfordern.** Die Verwendung von Wasser oder anderen flüssigen Kühlmitteln kann zu einem elektrischen Schlag führen.

Weitere Sicherheitshinweise für alle Anwendungen – Rückschlag und entsprechende Sicherheitshinweise:

Rückschlag ist die plötzliche Reaktion infolge eines hakenden oder blockierten drehenden Einsatzwerkzeugs wie Schleifscheibe, Schleifteller, Drahtbürste usw. Verhaken oder Blockieren führt zu einem abrupten Stopp des rotierenden Einsatzwerkzeugs. Dadurch wird ein unkontrolliertes Elektrowerkzeug gegen die Drehrichtung des Einsatzwerkzeugs an der Blockierstelle beschleunigt. Wenn z. B. eine Schleifscheibe im Werkstück hakt oder blockiert, kann sich die Kante der Schleifscheibe, die in das Werkstück eintaucht, verfangen und dadurch die Schleifscheibe ausbrechen oder einen Rückschlag verursachen. Die Schleifscheibe bewegt sich dann auf die Bedienperson zu oder von ihr weg, je nach Drehrichtung der Scheibe an der

Blockierstelle. Hierbei können Schleifscheiben auch brechen. Ein Rückschlag ist die Folge eines falschen oder fehlerhaften Gebrauchs des Elektrowerkzeugs. Er kann durch geeignete Vorsichtsmaßnahmen, wie nachfolgend beschrieben, verhindert werden.

- 1) **Halten Sie das Elektrowerkzeug gut fest und bringen Sie Ihren Körper und Ihre Arme in eine Position, in der Sie die Rückschlagkräfte abfangen können. Verwenden Sie immer den Zusatzgriff, falls vorhanden, um die größtmögliche Kontrolle über Rückschlagkräfte oder Reaktionsmomente beim Hochlauf zu haben.** Die Bedienperson kann durch geeignete Vorsichtsmaßnahmen die Rückschlag- und Reaktionskräfte beherrschen.
- 2) **Bringen Sie Ihre Hand nie in die Nähe sich drehender Einsatzwerkzeuge.** Das Einsatzwerkzeug kann sich beim Rückschlag über Ihre Hand bewegen.
- 3) **Meiden Sie mit Ihrem Körper den Bereich, in den das Elektrowerkzeug bei einem Rückschlag bewegt wird.** Der Rückschlag treibt das Elektrowerkzeug in die Richtung entgegengesetzt zur Bewegung der Schleifscheibe an der Blockierstelle.
- 4) **Arbeiten Sie besonders vorsichtig im Bereich von Ecken, scharfen Kanten usw. Verhindern Sie, dass Einsatzwerkzeuge vom Werkstück prallen und verhaken.** Das rotierende Einsatzwerkzeug neigt bei Ecken, scharfen Kanten oder wenn es abprallt dazu, sich zu verklemmen. Dies verursacht einen Kontrollverlust oder Rückschlag.

- 5) **Verwenden Sie kein Ketten-sägeblatt zum Holzschneiden, keine segmentierte Diamant-trennscheibe mit einem Segment-abstand über 10 mm und kein gezähntes Sägeblatt.** Solche Einsatzwerkzeuge verursachen häufig einen Rückschlag und den Verlust der Kontrolle.

Besondere Sicherheitshinweise zum Schleifen und Trennschleifen

- 1) **Verwenden Sie ausschließlich die für Ihr Elektrowerkzeug zugelassenen Schleifkörper und die für diese Schleifkörper vorgesehene Schutzhaube.** Schleifkörper, die nicht für das Elektrowerkzeug vorgesehen sind, können nicht ausreichend abgeschirmt werden und sind unsicher.
- 2) **Gekröpfte Schleifscheiben müssen so montiert werden, dass ihre Schleiffläche nicht über der Ebene des Schutzhaubenrandes hervorsteht.** Eine unsachgemäß montierte Schleifscheibe, die über die Ebene des Schutzhaubenrandes hinausragt, kann nicht ausreichend abgeschirmt werden.
- 3) **Die Schutzhaube muss sicher am Elektrowerkzeug angebracht und für ein Höchstmaß an Sicherheit so eingestellt sein, dass der kleinstmögliche Teil des Schleifkörpers offen zum Bediener zeigt.** Die Schutzhaube hilft, die Bedienperson vor Bruchstücken, zufälligem Kontakt mit dem Schleifkörper sowie Funken, die Kleidung entzünden könnten, zu schützen.

4) **Schleifkörper dürfen nur für die empfohlenen Einsatzmöglichkeiten verwendet werden. Zum**

Beispiel: Schleifen Sie nie mit der Seitenfläche einer

Trennscheibe. Trennscheiben sind zum Materialabtrag mit der Kante der Scheibe bestimmt.

Seitliche Krafteinwirkung auf diese Schleifkörper kann sie zerbrechen.

5) **Verwenden Sie immer unbeschädigte Spannflansche in der richtigen Größe und Form für die von Ihnen gewählte**

Schleifscheibe. Geeignete Flansche stützen die Schleifscheibe und verringern so die Gefahr eines Schleifscheibenbruchs. Flansche für Trennscheiben können sich von den Flanschen für andere Schleifscheiben unterscheiden.

6) **Verwenden Sie keine abgenutzten Schleifscheiben von größeren Elektrowerkzeugen.** Schleifscheiben für größere Elektrowerkzeuge sind nicht für die höheren Drehzahlen von kleineren Elektrowerkzeugen ausgelegt und können brechen.

7) **Verwenden Sie beim Einsatz von Scheiben für einen doppelten Zweck immer die geeignete Schutzhaube für die durchgeführte Anwendung.** Nichtverwendung der richtigen Schutzhaube kann die erwünschte Abschirmung verfehlen und zu schweren Verletzungen führen.

Zusätzliche Sicherheitshinweise zum Trennschleifen

1) **Vermeiden Sie ein Blockieren der Trennscheibe oder zu hohen Anpressdruck. Führen Sie keine übermäßig tiefen Schnitte aus.** Eine Überlastung der Trennscheibe erhöht deren Beanspruchung und die Anfälligkeit zum Verkanten

oder Blockieren und damit die Möglichkeit eines Rückschlags oder Schleifkörperbruchs.

2) **Meiden Sie den Bereich vor und hinter der rotierenden Trennscheibe.** Wenn Sie die Trennscheibe im Werkstück von sich wegbewegen, kann im Falle eines Rückschlags das Elektrowerkzeug mit der sich drehenden Scheibe direkt auf Sie zugeschleudert werden.

3) **Falls die Trennscheibe verklemmt oder Sie die Arbeit unterbrechen, schalten Sie das Gerät aus und halten Sie es ruhig, bis die Scheibe zum Stillstand gekommen ist. Versuchen Sie nie, die noch laufende Trennscheibe aus dem Schnitt zu ziehen, sonst kann ein Rückschlag erfolgen.** Ermitteln und beheben Sie die Ursache für das Verklemmen.

4) **Schalten Sie das Elektrowerkzeug nicht wieder ein, solange es sich im Werkstück befindet. Lassen Sie die Trennscheibe erst ihre volle Drehzahl erreichen, bevor Sie den Schnitt vorsichtig fortsetzen.** Anderenfalls kann die Scheibe verhasen, aus dem Werkstück springen oder einen Rückschlag verursachen.

5) **Stützen Sie Platten oder große Werkstücke ab, um das Risiko eines Rückschlags durch eine eingeklemmte Trennscheibe zu vermindern.** Große Werkstücke können sich unter ihrem eigenen Gewicht durchbiegen. Das Werkstück muss auf beiden Seiten der Scheibe abgestützt werden, und zwar sowohl in der Nähe des Trennschnitts als auch an der Kante.

- 6) **Seien Sie besonders vorsichtig bei „Taschenschnitten“ in bestehende Wände oder andere nicht einsehbare Bereiche.** Die eintauchende Trennscheibe kann beim Schneiden in Gas- oder Wasserleitungen, elektrische Leitungen oder andere Objekte einen Rückschlag verursachen.
- 7) **Führen Sie keine Kurvenschnitte aus.** Eine Überlastung der Trennscheibe erhöht deren Beanspruchung und die Anfälligkeit zum Verkanten oder Blockieren und damit die Möglichkeit eines Rückschlags oder Schleifkörperbruchs, was zu schweren Verletzungen führen kann.
- 5) Unterziehen Sie die Schleifscheibe vor dem Gebrauch einer Sichtprüfung. Verwenden Sie keine beschädigten oder verformten Scheiben. Wechseln Sie eine abgenutzte Scheibe aus.
- 6) Achten Sie darauf, dass beim Schleifen entstehende Funken keine Gefahr hervorrufen, z. B. Personen treffen oder entflammare Substanzen entzünden.
- 7) Tragen Sie beim Schleifen stets eine Schutzbrille, Sicherheitshandschuhe, einen Atemschutz und einen Gehörschutz.
- 8) Halten Sie nie die Finger zwischen Scheibe und Funkenschutz oder in die Nähe der Schutzhauben. Es besteht Gefahr durch Quetschen.

Zusätzliche Sicherheitshinweise für Winkelschleifer

- 1) Schließen Sie das Produkt nur an eine Steckdose mit Fehlerstrom-Schutzeinrichtung (FI-Schalter) mit einem Bemessungsfehlerstrom von nicht mehr als 30 mA an.
- 2) Halten Sie Netzkabel und Verlängerungskabel von der Scheibe fern. Ziehen Sie bei Beschädigung oder Durchschneiden sofort den Netzstecker aus der Steckdose. Berühren Sie die Leitung nicht, bevor sie vom Netz getrennt ist. Es besteht Gefahr durch elektrischen Schlag.
- 3) Wenn die Netzanschlussleitung des Elektrowerkzeugs beschädigt ist, muss diese durch eine speziell vorgerichtete Netzanschlussleitung, die über die Kundendienstorganisation erhältlich ist, ersetzt werden.
- 4) Verwenden Sie nur Schleifscheiben, deren aufgedruckte Drehzahl mindestens so hoch ist wie auf dem Typenschild des Produktes angegeben.
- 9) Die rotierenden Teile des Produktes können aus funktionellen Gründen nicht abgedeckt werden. Gehen Sie daher mit Bedacht vor und sichern Sie das Werkstück gut, um ein Verrutschen zu vermeiden, wodurch Ihre Hände mit der Schleifscheibe in Berührung kommen könnten.
- 10) Das Werkstück wird beim Schleifen heiß. Nicht an der bearbeiteten Stelle anfassen, lassen Sie es abkühlen. Es besteht Verbrennungsgefahr. Verwenden Sie kein Kühlmittel oder ähnliches.
- 11) Arbeiten Sie nicht mit dem Produkt, wenn Sie müde sind oder nach der Einnahme von Alkohol oder Tabletten. Legen Sie immer rechtzeitig eine Arbeitspause ein.
- 12) Schalten Sie das Produkt aus und ziehen Sie den Netzstecker
 - zum Lösen eines blockierten Einsatzwerkzeuges,
 - wenn die Anschlussleitung beschädigt oder verheddert ist,
 - bei ungewöhnlichen Geräuschen.

Wenn ein Ersatz der Anschlussleitung erforderlich ist, dann ist dies vom Hersteller oder seinem Vertreter auszuführen, um Sicherheitsgefährdungen zu vermeiden.

● Vibrations- und Geräuschminderung

Begrenzen Sie die Benutzungszeit, verwenden Sie vibrations- und geräuscharme Betriebsarten und tragen Sie persönliche Schutzausrüstung, um Vibrations- und Geräuschauswirkungen zu reduzieren.

Die folgenden Maßnahmen helfen, vibrations- und geräuschbedingte Risiken zu mindern:

- Verwenden Sie das Produkt nur gemäß seinem bestimmungsgemäßen Gebrauch und wie in diesen Anweisungen beschrieben.
- Stellen Sie sicher, dass das Produkt einwandfrei und gut gewartet ist.
- Verwenden Sie die richtigen Einsatzwerkzeuge für dieses Produkt und stellen Sie sicher, dass diese einwandfrei sind.
- Halten Sie das Produkt sicher an den Handgriffen/Griffflächen fest.
- Warten Sie das Produkt entsprechend den Anweisungen und sorgen Sie für ausreichende Schmierung (wenn anwendbar).
- Planen Sie Ihren Arbeitsablauf so, dass die Verwendung von Produkten mit hohem Vibrationswert auf einen längeren Zeitraum verteilt ist.

● Verhalten im Notfall

Machen Sie sich anhand dieser Bedienungsanleitung mit der Benutzung dieses Produkts vertraut. Prägen Sie sich die Sicherheitshinweise ein und halten Sie sich unbedingt daran. Dies hilft, Risiken und Gefahren zu vermeiden.

- Seien Sie bei der Nutzung dieses Produkts immer aufmerksam, damit Sie Gefahren frühzeitig erkennen und handeln können. Rasches Einschreiten kann schwere Verletzungen und Sachschäden vermeiden.
- Schalten Sie das Produkt bei Fehlfunktionen aus und trennen Sie es vom Netz. Lassen Sie das Produkt von einer qualifizierten Fachkraft überprüfen und gegebenenfalls instand setzen, bevor Sie es wieder in Betrieb nehmen.

● Restrisiken

Auch wenn Sie dieses Produkt vorschriftsmäßig bedienen, bleibt ein potenzielles Risiko für Personen- und Sachschäden bestehen. Folgende Gefahren können im Zusammenhang mit der Bauweise und Ausführung dieses Produkts unter anderem auftreten:

- Gesundheitsschäden, die aus Vibrationsemissionen resultieren, falls das Produkt über einen längeren Zeitraum benutzt, nicht ordnungsgemäß geführt und gewartet wird.
- Personen- und Sachschäden hervorgerufen durch defekte Schneidwerkzeuge oder plötzlichen Einschlag eines verdeckten Objekts während des Gebrauchs.
- Verletzungsgefahr und Sachschäden verursacht durch fliegende Objekte.

HINWEIS

- ▶ Dieses Produkt erzeugt während des Betriebs ein elektromagnetisches Feld! Dieses Feld kann unter bestimmten Umständen aktive oder passive medizinische Implantate beeinträchtigen! Um die Gefahr von ernsthaften oder tödlichen Verletzungen zu verringern, empfehlen wir Personen mit medizinischen Implantaten ihren Arzt und den Hersteller vom medizinischen Implantat zu konsultieren, bevor das Produkt bedient wird!

● Arbeitshinweise



⚠ **WARNUNG!**

- ▶ Achten Sie bei der Wahl des Werkzeugs darauf, dass dessen zulässige Drehzahl mindestens so hoch ist, wie die angegebene Höchstdrehzahl des Produkts.
- ▶ Achten Sie bei der Wahl der Scheibe auf den maximal zugelassenen Durchmesser und die maximal zugelassene Stärke.

● Schleifen

(Abb. H)

⚠ **WARNUNG!**



- ▶ Verwenden Sie niemals Trennscheiben zum Schleifen.
- ▶ Das Produkt darf mit Schleifscheibe nur mit montierter Schutzhaube  betrieben werden.
- ▶ Verwenden Sie nur zertifizierte Schleifscheiben.
- ▶ Die Schutzhaube  für das Schleifen ist vormontiert.



- Einstellen oder Abnehmen der Schutzhaube : Siehe „Schutzhaube einstellen/demontieren“.
- Üben Sie nur mäßigen Druck auf das Werkstück aus. Bewegen Sie das Produkt gleichmäßig hin und her.
- Bei einem Arbeitswinkel von 30° bis 40° erzielen Sie beim Schleifen das beste Ergebnis.

● Trennschleifen

(Abb. G)

⚠ **WARNUNG!**

- ▶ Verwenden Sie niemals Schleifscheiben zum Trennen!
- ▶ Das Produkt darf mit Trennscheibe  nur mit montierter Schutzhaube  betrieben werden.

- Die Schutzhaube  ist vormontiert. Montieren Sie den Aufsatz der Schutzhaube , siehe „Schutzhaube einstellen/demontieren“ und „Aufsatz auf Schutzhaube montieren/demontieren“.
- Es dürfen nur geprüfte, faserstoffverstärkte Trennscheiben  verwendet werden.
- Arbeiten Sie grundsätzlich mit geringem Vorschub. Üben Sie nur mäßigen Druck auf das Werkstück aus.
- Arbeiten Sie stets im Gegenlauf. So wird das Produkt nicht unkontrolliert aus dem Schnitt gedrückt.

● Aufbewahrung des Spanschlüssels

- Der Spanschlüssel **10** kann im Handgriff **1** verstaut werden (Abb. A).

● Montage

⚠ VORSICHT! Verletzungsrisiko!

- ▶ Achten Sie darauf, zum Arbeiten genügend Platz zu haben und andere Personen nicht zu gefährden.
- ▶ Vor Inbetriebnahme müssen alle Abdeckungen und Schutzvorrichtungen ordnungsgemäß montiert sein.
- ▶ Ziehen Sie den Netzstecker **9**, bevor Sie Einstellungen am Produkt vornehmen.

● Handgriff montieren

(Abb. A)

⚠ WARNUNG!

- ▶ Das Produkt darf nur mit montiertem Handgriff **1** betrieben werden.
- Schrauben Sie den Handgriff am Gewinde für den Handgriff fest. Wählen Sie je nach Arbeitsweise das Gewinde für Handgriff links **5**, rechts oder oben **2** am Produkt (Abb. A).

● Schutzhaube einstellen/demontieren

(Abb. D)

HINWEIS

- ▶ Die Schutzhaube **7** ist am Produkt vormontiert.

HINWEIS

- ▶ Stellen Sie die Position der Schutzhaube **7** neu ein, wenn Sie während des Gebrauchs feststellen, dass sie keinen optimalen Schutz bietet.

- Stellen Sie die Schutzhaube **7** so ein, dass ein Funkenflug oder abgelöste Teile weder den Anwender noch umstehende Personen treffen können.
- Stellen Sie die Schutzhaube **7** so ein, dass der Funkenflug brennbare Teile, auch umliegend, nicht entzündet.

Schutzhaube demontieren

- Schutzhaube **7** abnehmen: Entfernen Sie die Schrauben **17** mit Hilfe eines Gegenstandes, z. B. eines kleinen Schraubendrehers (Abb. D).

● Aufsatz auf die Schutzhaube montieren/demontieren

(Abb. E)

Aufsatz montieren

1. Setzen Sie den Aufsatz der Schutzhaube **7a**, mit der Seite auf der die Laufrichtung mit einem Pfeil angegeben ist, an der Schutzhaube **7** an.
2. Schieben Sie den Aufsatz **7a** auf die Schutzhaube **7** auf, bis sie hörbar einrastet.

Aufsatz demontieren

1. Entriegeln Sie den Aufsatz der Schutzhaube **7a**, indem Sie die Raste **18** von der Schutzhaube **7** schieben.
2. Drehen Sie den Aufsatz **7a** von der Schutzhaube **7** ab.

● Scheibe montieren/ demontieren

(Abb. F)

HINWEIS

- ▶ Ist auf Ihrer Scheibe die Drehrichtung gekennzeichnet, achten Sie bei der Montage darauf, dass Sie mit der Laufrichtung des Produkts übereinstimmt. Die Laufrichtung ist am Produkt neben der Spindel-Arretiertaste **8** angegeben (←).
- ▶ Achten Sie darauf, dass der Aufnahmeflansch **11** (Abb. B) so auf das Produkt aufgesetzt ist, dass die Aussparungen im Aufnahmeflansch in die Kante am Produkt greifen. Die Aufnahmespindel **13** muss sich mitdrehen, wenn Sie den Aufnahmeflansch drehen.

1. Drücken Sie die Spindel-Arretiertaste **8**.
2. Drehen Sie die Aufnahmespindel **13**, bis die Spindel-Arretierung die Aufnahmespindel fixiert. Halten Sie die Spindel-Arretiertaste **8** weiter gedrückt.
3. Lösen Sie die Spannmutter **12** mit dem Spanschlüssel **10**. Sie können die Spindel-Arretiertaste **8** loslassen.
4. Setzen Sie die gewünschte Scheibe auf den Aufnahmeflansch **11** (Abb. B). Die Beschriftung der Scheibe zeigt grundsätzlich zum Produkt.

5. Setzen Sie die Spannmutter **12** wieder auf die Aufnahmespindel **13** auf. Die flache Seite der Spannmutter zeigt zum Einsatzwerkzeug, wenn die Stärke der Scheibenaufnahme < 5 mm ist.

Ist die Stärke der Scheibenaufnahme ≥ 5 mm, drehen Sie die Spannmutter **12** (Abb. B).

6. Drücken Sie die Spindel-Arretiertaste **8** und drehen Sie die Aufnahmespindel **13**, bis die Spindel-Arretierung die Aufnahmespindel fixiert. Ziehen Sie die Spannmutter **12** mit dem Spanschlüssel **10** wieder fest. Sie können die Spindel-Arretiertaste loslassen.

Scheibe demontieren

1. Drücken Sie die Spindel-Arretiertaste **8** (Abb. A).
2. Drehen Sie die Aufnahmespindel **13**, bis die Spindel-Arretierung die Aufnahmespindel fixiert.
3. Halten Sie die Spindel-Arretiertaste **8** gedrückt.
4. Lösen Sie die Spannmutter **12** (Abb. B) mit dem Spanschlüssel **10** (Abb. A).
5. Lassen Sie die Spindel-Arretiertaste **8** los.
6. Nehmen Sie die Spannmutter **12**, den Aufnahmeflansch **11** (Abb. B) und die Schleif- oder Trennscheibe von der Aufnahmespindel **13** ab.

● **Bedienung**

⚠️ WARNUNG!



Schalten Sie das Produkt aus und ziehen Sie den Netzstecker [9]. Lassen Sie das Produkt abkühlen.

⚠️ WARNUNG!



Tragen Sie beim Werkzeugwechsel Schutzhandschuhe, um Schnittverletzungen zu vermeiden.

⚠️ WARNUNG!

- ▶ Die Spannmutter [12] darf nicht zu fest angezogen werden, um ein Brechen von Scheibe und Mutter zu vermeiden.

⚠️ VORSICHT! Verletzungsrisiko!

- ▶ Ziehen Sie vor allen Arbeiten am Produkt den Netzstecker [9].
- ▶ Verwenden Sie nur vom Hersteller empfohlene Schleifscheiben und Zubehörteile. Der Gebrauch anderer Einsatzwerkzeuge und anderen Zubehörs kann ein Verletzungsrisiko für Sie bedeuten.
- ▶ Verwenden Sie nur Zubehörteile, die Angaben tragen über Hersteller, Art der Bindung, Abmessung und zulässige Umdrehungszahl.
- ▶ Verwenden Sie nur Zubehörteile, deren aufgedruckte Drehzahl mindestens so hoch ist wie auf dem Typenschild des Produkts angegeben.

⚠️ VORSICHT! Verletzungsrisiko!

- ▶ Verwenden Sie keine abgebrochenen, gesprungenen oder anderweitig beschädigten Schleifscheiben.
- ▶ Betreiben Sie das Produkt niemals ohne Schutzeinrichtungen.
- ▶ Stützen Sie Platten oder Werkstücke ab, um das Risiko eines Rückschlags durch eine eingeklemmte Trennscheibe [6] zu vermindern. Große Werkstücke können sich unter ihrem eigenen Gewicht durchbiegen. Das Werkstück muss auf beiden Seiten der Scheibe abgestützt werden, und zwar sowohl in der Nähe der Trennscheibe als auch an der Kante.
- ▶ Halten Sie Ihre Hände von der Scheibe fern, wenn das Produkt in Betrieb ist. Es besteht ein Verletzungsrisiko.

HINWEIS

Hinweise zum Wechseln

- ▶ Betreiben Sie das Produkt niemals ohne Schutzeinrichtungen.
- ▶ Vergewissern Sie sich, dass die auf dem Werkzeug angegebene Drehzahl gleich oder größer als die Bemessungsleerlaufdrehzahl des Produkts ist.
- ▶ Vergewissern Sie sich, dass die Maße des Werkzeugs zum Produkt passen.
- ▶ Benutzen Sie nur einwandfreie Scheiben (Klangprobe: sie haben beim Anschlagen mit Plastikhammer einen klaren Klang).

HINWEIS

- ▶ Bohren Sie eine zu kleine Aufnahmebohrung der Schleifscheibe nicht nachträglich auf.
- ▶ Verwenden Sie keine getrennten Reduzierbuchsen oder Adapter, um Schleifscheiben mit großem Loch passend zu machen.
- ▶ Verwenden Sie keine Sägeblätter.
- ▶ Zum Aufspannen der Schleifwerkzeuge dürfen nur die mitgelieferten Spannflansche verwendet werden. Die Zwischenlagen zwischen Spannflansch und Schleifwerkzeugen müssen aus elastischen Stoffen z. B. Gummi, weicher Pappe usw., bestehen.
- ▶ Montieren Sie das Produkt nach dem Werkzeugwechsel wieder vollständig.

● Ein- und Ausschalten

⚠ WARNUNG!

- ▶ Achten Sie darauf, dass die Spannung des Netzanschlusses mit dem Typenschild am Produkt übereinstimmt.

⚠ WARNUNG! Verletzungsrisiko!

- ▶ Das Werkzeug läuft nach, nachdem das Produkt abgeschaltet wurde.

1. Verbinden Sie den Netzstecker **9** mit einer Steckdose.
2. Zum Einschalten drücken Sie den Ein-/Aus-Schiebeschalter **3** (Abb. A) nach vorne in Richtung Produkt und drücken Sie ihn anschließend Richtung Grifffläche am Produkt.

3. Warten Sie nach dem Einschalten ab, bis das Produkt seine max. Drehzahl erreicht hat. Beginnen Sie erst dann mit dem Arbeiten.
4. Zum Ausschalten lassen Sie den Ein-/Aus-Schiebeschalter **3** los. Das Produkt schaltet ab.

Probelauf

- Führen Sie vor dem ersten Arbeiten und nach jedem Werkzeugwechsel einen Probelauf ohne Belastung durch.
- Schalten Sie das Produkt sofort aus, wenn das Werkzeug unrund läuft, beträchtliche Schwingungen auftreten oder abnorme Geräusche zu hören sind.

● Dauerbetrieb

1. Schalten Sie das Produkt ein.
2. Dauerbetrieb einschalten: Hängen Sie den Ein-/Aus-Schiebeschalter **3** (Abb. A) im angeschalteten Zustand ein, indem Sie ihn nach vorne in Richtung Produkt drücken.
3. Dauerbetrieb ausschalten: Drücken Sie den Ein-/Aus-Schiebeschalter **3** (Abb. A) kurz in Richtung Grifffläche am Produkt. Das Produkt schaltet ab.

● Fehlerbehebung

⚠️ WARNUNG! Stromschlagrisiko!



Ziehen Sie vor allen Arbeiten am Produkt den Netzstecker.

| Problem | Mögliche Ursache | Lösung |
|---|---|--|
| Das Produkt startet nicht. | Die Netzspannung fehlt. | Überprüfen Sie Steckdose, Netzkabel, Leitung, Netzstecker 9 und Haussicherung. Reparaturen müssen von einer Elektrofachkraft durchgeführt werden. |
| | Die Haussicherung spricht an. | |
| Das Schleifwerkzeug bewegt sich nicht, obwohl der Motor läuft. | Die Spannmutter 12 ist locker. | Ziehen Sie die Spannmutter 12 an (siehe „Scheibe montieren/demontieren“). |
| | Werkstück, Werkstückreste oder Reste der Schleifwerkzeuge blockieren den Antrieb. | Entfernen Sie die Blockaden. |
| Der Motor wird langsamer und bleibt stehen. | Das Produkt wird durch das Werkstück überlastet. | Verringern Sie den Druck auf das Schleifwerkzeug. |
| | | Das Werkstück ist ungeeignet. |
| Die Schleifscheibe läuft unrund, abnorme Geräusche sind zu hören. | Die Spannmutter 12 ist locker. | Ziehen Sie die Spannmutter 12 an (siehe „Scheibe montieren/demontieren“). |
| | Die Schleifscheibe ist defekt. | Wechseln Sie die Schleifscheibe. |

● Reinigung und Wartung

⚠️ WARNUNG!



Schalten Sie das Produkt aus und trennen Sie es vom Netz vor dem Auswechseln von Zubehör, Reinigung und bei Nichtgebrauch.

⚠️ WARNUNG! Verbrennungsrisiko!

- ▶ Lassen Sie Arbeiten, die nicht in dieser Bedienungsanleitung beschrieben sind, von einer Fachwerkstatt durchführen. Verwenden Sie nur Originalteile.
- ▶ Lassen Sie das Produkt vor allen Wartungs- und Reinigungsarbeiten abkühlen.

- Kontrollieren Sie das Produkt vor jedem Gebrauch auf offensichtliche Mängel wie lose, abgenutzte oder beschädigte Teile, korrekten Sitz von Schrauben oder anderer Teile. Prüfen Sie insbesondere die Schleifscheibe. Tauschen Sie beschädigte Teile aus.

● Reinigung

WARNUNG!

- ▶ Verwenden Sie keine Reinigungs- bzw. Lösungsmittel. Chemische Substanzen können die Kunststoffteile des Produkts angreifen.
- ▶ Reinigen Sie das Produkt niemals unter fließendem Wasser.

- Reinigen Sie das Produkt nach jedem Gebrauch gründlich.
- Reinigen Sie die Lüftungsöffnungen und die Oberfläche des Produkts mit einer weichen Bürste, einem Pinsel oder einem Tuch.

● Wartung

(Abb. C)

Kohlebürsten austauschen

WARNUNG!



Schalten Sie das Produkt aus und trennen Sie es vom Netz vor dem Auswechseln von Zubehör, Reinigung und bei Nichtgebrauch.

1. Lösen Sie die Schraube 4 des Griffgehäuses (Abb. A).
2. Nehmen Sie das Griffgehäuse ab.
3. Heben Sie die Andruckfeder 14 aus der Nut für die Andruckfeder 16 der Kohlebürste 15.
4. Ziehen Sie die Kohlebürste 15 aus der Führung heraus.

5. Schieben Sie eine neue Kohlebürste 15 in die Führung ein.
6. Setzen Sie die Andruckfeder 14 wieder auf die Nut für die Andruckfeder 16 der Kohlebürste 15 auf.
7. Befestigen Sie das Griffgehäuse wieder mit der Schraube.
8. Tauschen Sie die Kohlebürsten 15 paarweise aus.

● Lagerung

- Bewahren Sie das Produkt an einem trockenen und staubgeschützten Ort außerhalb der Reichweite von Kindern auf.

● Entsorgung

Die Verpackung besteht aus umweltfreundlichen Materialien, die Sie über die örtlichen Recyclingstellen entsorgen können.



Beachten Sie die Kennzeichnung der Verpackungsmaterialien bei der Abfalltrennung, diese sind gekennzeichnet mit Abkürzungen (a) und Nummern (b) mit folgender Bedeutung: 1–7: Kunststoffe/20–22: Papier und Pappe/80–98: Verbundstoffe.

Produkt:



Möglichkeiten zur Entsorgung des ausgedienten Produkts erfahren Sie bei Ihrer Gemeinde- oder Stadtverwaltung.



Werfen Sie Ihr Produkt, wenn es ausgedient hat, im Interesse des Umweltschutzes nicht in den Hausmüll, sondern führen Sie es einer fachgerechten Entsorgung zu. Über Sammelstellen und deren Öffnungszeiten können Sie sich bei Ihrer zuständigen Verwaltung informieren.

● Garantie

Das Produkt wurde nach strengen Qualitätsrichtlinien hergestellt und vor der Auslieferung sorgfältig geprüft. Im Falle von Material- oder Herstellungsfehlern haben Sie gegenüber dem Verkäufer des Produkts gesetzliche Rechte. Ihre gesetzlichen Rechte werden in keiner Weise durch unsere unten aufgeführte Garantie eingeschränkt.

Die Garantie für dieses Produkt beträgt 3 Jahre ab Kaufdatum. Die Garantiezeit beginnt mit dem Kaufdatum. Bewahren Sie den Originalkaufbeleg an einem sicheren Ort auf, da dieses Dokument als Nachweis des Kaufs erforderlich ist.

Alle Schäden oder Mängel, die bereits zum Zeitpunkt des Kaufs vorhanden sind, müssen unverzüglich nach dem Auspacken des Produkts gemeldet werden.

Sollte das Produkt innerhalb von 3 Jahren ab Kaufdatum einen Material- oder Herstellungsfehler aufweisen, werden wir es – nach unserer Wahl – kostenlos für Sie reparieren oder ersetzen. Die Garantiezeit verlängert sich durch einen stattgegebenen Gewährleistungsanspruch nicht. Dies gilt auch für ersetzte und reparierte Teile.

Diese Garantie erlischt, wenn das Produkt beschädigt oder unsachgemäß verwendet oder gewartet wurde.

Die Garantie deckt Material- und Herstellungsfehler ab. Diese Garantie erstreckt sich weder auf Produktteile, die normalem Verschleiß unterliegen, und somit als Verschleißteile gelten (z. B. Batterien, Akkus, Schläuche, Farbpatronen), noch auf Schäden an zerbrechlichen Teilen, z. B. Schalter oder Teile aus Glas.

● Abwicklung im Garantiefall

Um eine schnelle Bearbeitung Ihres Anliegens zu gewährleisten, folgen Sie bitte den folgenden Hinweisen:

Bitte halten Sie für alle Anfragen den Kassenbon und die Artikelnummer (IAN 472022_2407) als Nachweis für den Kauf bereit.

Die Artikelnummer entnehmen Sie bitte dem Typenschild am Produkt, einer Gravur am Produkt, dem Titelblatt Ihrer Anleitung (unten links) oder dem Aufkleber auf der Rück- oder Unterseite des Produktes.

Sollten Funktionsfehler oder sonstige Mängel auftreten kontaktieren Sie zunächst die nachfolgend benannte Serviceabteilung telefonisch oder per EMail.

Ein als defekt erfasstes Produkt können Sie dann unter Beifügung des Kaufbelegs (Kassenbon) und der Angabe, worin der Mangel besteht und wann er aufgetreten ist, für Sie portofrei an die Ihnen mitgeteilte Service Anschrift übersenden.



Auf parkside-diy.com können Sie diese und viele weitere Handbücher einsehen und herunterladen. Mit diesem QR-Code gelangen Sie direkt auf parkside-diy.com. Wählen Sie Ihr Land aus, und suchen Sie über die Suchmaske nach den Bedienungsanleitungen. Mittels Eingabe der Artikelnummer (IAN) 472022_2407 gelangen Sie zur Bedienungsanleitung für Ihren Artikel.

● **Service**

- DE Service Deutschland**
Tel.: 0800 5435 111
E-Mail: owim@lidl.de
- AT Service Österreich**
Tel.: 0800 292726
E-Mail: owim@lidl.at
- CH Service Schweiz**
Tel.: 0800 562153
E-Mail: owim@lidl.ch

● EU-Konformitätserklärung

| |
|---|
| EU-KONFORMITÄTSEKTLÄRUNG (Nr. 472022_2407) |
|---|

IAN: 472022_2407
 Produkt-Identifikation: "PARKSIDE" Winkelschleifer
 Modellnummer: HG11161

Der oben beschriebene Gegenstand der Erklärung erfüllt die einschlägigen Harmonisierungsvorschriften der Union:

| |
|--|
| Richtlinie 2006/42/EG |
| Richtlinie 2014/30/EU |
| Richtlinie 2011/65/EU mit allen dazugehörigen Änderungen |

Angabe der einschlägigen harmonisierten Normen oder der anderen technischen Spezifikationen, für die die Konformität erklärt wird:

| Nr. / Teile |
|--------------------------------|
| Richtlinie 2006/42/EG |
| EN 62841-1:2015/A11:2022 |
| EN IEC 62841-2-3:2021/A11:2021 |
| Richtlinie 2014/30/EU |
| EN IEC 55014-1:2021 |
| EN IEC 55014-2:2021 |
| EN IEC 61000-3-2:2019/A1:2021 |
| EN 61000-3-3:2013/A2:2021 |

Der Gegenstand der oben beschriebenen Erklärung steht im Einklang mit der Richtlinie 2011/65/EU des Europäischen Parlaments und des Rates vom 8. Juni 2011 zur Beschränkung der Verwendung bestimmter gefährlicher Stoffe in Elektro- und Elektronikgeräten:

| Nr. / Teile |
|-------------------|
| EN IEC 63000:2018 |

Person, die die technische Dokumentation aufbewahrt: OWIM GmbH & Co.KG

Unterzeichnet für und im Namen von:

OWIM GmbH & Co. KG, Stiftsbergstraße 1, 74167 Neckarsulm, Deutschland

Diese Konformitätserklärung wird unter der alleinigen Verantwortung des Herstellers ausgestellt.

Original-Konformitätserklärung

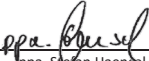
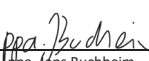
| | | | |
|------------|------------|---|---|
| Neckarsulm | 26.09.2024 |  |  |
| Ort | Datum | ppa. Stefan Haensel Prokurist | ppa. Jens Buchheim Prokurist |

DE



OWIM GmbH & Co. KG

Stiftsbergstraße 1
74167 Neckarsulm
GERMANY

Model No.: HG11161

Version: 01/2025

IAN 472022_2407

