

/// PARKSIDE

PERFORMANCE



Cordless Drill 20V PPBSA 20-Li A1

(HU)

Akkus fúró-csavarozó 20 V

Az originál használati utasítás fordítása

(CZ)

Aku vrtací šroubovák 20 V

Překlad originálního provozního návodu

(DE) (AT) (CH)

Akku-Bohrschrauber 20 V

Originalbetriebsanleitung

(SI)

Akumulatorski vrtalni vijačnik 20 V

Prevod originalnega navodila za uporabo

(SK)

Aku vrtací skrutkovač 20 V

Preklad originálneho návodu na obsluhu

IAN 411076_2201

(HU) (SI) (CZ) (SK)

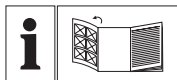

HU

Olvasás előtt kattintson az ábrát tartalmazó oldalra és végezetül ismerje meg a készülék mindegyik funkcióját.

SI

Pred branjem odprite stran s slikami in se nato seznanite z vsemi funkcijami naprave.

CZ

Před čtením si otevřete stranu s obrázky a potom se seznámte se všemi funkcemi přístroje.

SK

Pred čítaním si odklopte stranu s obrázkami a potom sa oboznámte so všetkými funkciami prístroja.

DE **AT** **CH**

Klappen Sie vor dem Lesen die Seite mit den Abbildungen aus und machen Sie sich anschließend mit allen Funktionen des Gerätes vertraut.

HU	Az originál használati utasítás fordítása	Oldal	4
SI	Prevod originalnega navodila za uporabo	Stran	22
CZ	Překlad originálního provozního návodu	Strana	39
SK	Preklad originálneho návodu na obsluhu	Strana	55
DE / AT / CH	Originalbetriebsanleitung	Seite	71

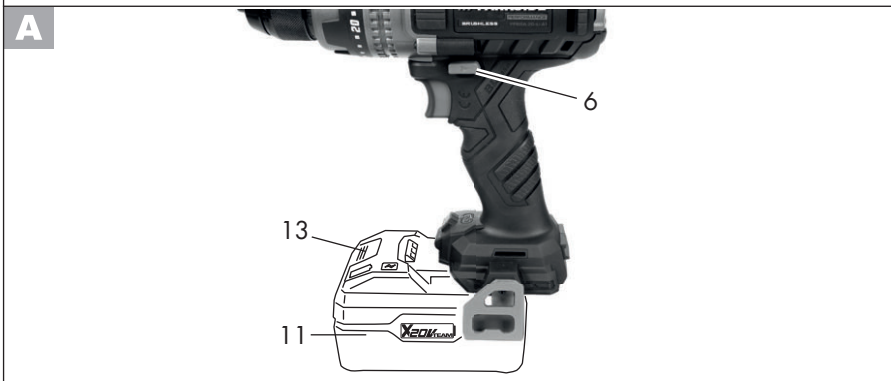

Tartalom

Bevezető	4
Rendeltetés	4
Általános leírás	5
Szállítási terjedelem	5
Áttekintés	5
Működésleírás	5
Műszaki adatok	5
Töltési idő.....	6
Biztonsági tudnivalók	7
Szimbólumok és ábrák	7
Általános biztonsági tudnivalók elektromos szerszámgépekhez.....	7
Fúrógépekre vonatkozó biztonsági utasítások	11
Maradék Rizikó	11
Használat	12
Ellenőrizze a akku töltésszintjét.....	12
Az akkumulátor feltöltése	12
Akkumulátor-telep behelyezése a készülékbe / kivétele a készülékből.....	13
Sebességfokozat választás	13
Forgásirány beállítása	13
Forgatónyomaték beállítása	13
Csúszó kuplung be-, kikapcsolása	14
Szerszámcsere.....	14
Pótmarkolat felszerelése/ leszerelése	14
Be- és kikapcsolás	15
A készülék csatlakoztatása a Lidl Home alkalmazáshoz	15
Az alkalmazás funkciói.....	16
Adatvédelmi irányelv.....	17
Készülék leválasztása és adatok törlése az alkalmazásból	17
Problémája van az alkalmazással? – GYIK.....	17
Tisztítás és karbantartás	17
Tisztítás.....	18
Karbantartás	18
Tárolás	18

Eltávolítás és környezetvédelem	18
HU JÓTÁLLÁSI TÁJÉKOZTATÓ	19
Alkatrészek/Tartozékok	21
Az eredeti CE megfeleléségi nyilatkozat fordítása	90
Robbantott ábra	97

Bevezető

Gratulálunk az Ön által megvásárolt új berendezéshez. Ezzel egy kiváló minőségű termék mellett döntött.

A jelen készülék minőségét a gyártás alatt ellenőrizték és alávetették egy végső ellenőrzésnek. Ezzel a készülék működőképessége biztosított.



A használati útmutató a termék részét képezi. Fontos utasításokat tartalmaz a biztonságra, a használatra és a hulladékeltávolításra vonatkozóan. A termék használata előtt ismerkedjen meg az összes kezelési és biztonsági útmutatással. A terméket csak a leírtaknak megfelelően és a megadott használati területen lehet alkalmazni.

Őrizze meg jól az útmutatót és a termék harmadik személynek való továbbadása esetén mellékelje az összes dokumentumot.

Rendeltetés

A készülék csavarok fába, fémbe vagy műanyagba történő be-, illetve kicsavarására, valamint könnyű fúrési munkafeladatokra használható.

Minden más használat, amely ebben az utasításban nincs kifejezetten megengedve, a szerszámgépet károsodásához vezethet

és a felhasználó számára komoly veszélyt jelenthet.

A gyártó nem felel a rendeltetésellenes használatból vagy a hibás kezeléskből adódó károokért.

Ez a berendezés nem alkalmas ipari használatra. Ipari alkalmazás esetén megszűnik a garancia.

A készülék a (Parkside) X 20 V TEAM sorozat része és a (Parkside) X 20 V TEAM sorozat akkumulátoraival üzemeltethető.

Az akkumulátorokat csak a (Parkside) X 20 V TEAM sorozat töltőivel szabad tölteni.

Általános leírás

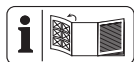

A fontosabb komponensek ábrája az elülső és a hátsó kihajtható oldalon található.

Szállítási terjedelem

Csomagolja ki a készüléket és ellenőrizze teljességét: Gondoskodjon a csomagolóanyag szabályszerű hulladékként történő elhelyezéséről.

- Akkus fúró-csavarozó
- pótmarkolat
- tároló koffer
- használati útmutató



Az akkumulátor és a töltő nem része a csomagnak.

Áttekintés

- 1 tokmány-nyílás
- 2 gyorstokmány
- 3 forgatónyomaték-beállítógyűrű
- 4 csúszó kuplung választókapcsoló
- 5 sebességfokozat kapcsoló
- 6 forgásirány kapcsoló
- 7 markolat

- 8 bittartó
- 9 fémkengyel
- 10 funkciógomb
- 11 akkumulátor
- 12 töltésszint-kijelző
- 13 kireteszelő gomb
- 14 LED-munkavilágítás
- 15 Smart App LED
- 16 be-, kikapcsoló
- 17 hurok
- 18 szárnyascsavár
- 19 hosszabbító
- 20 fogó
- 21 pótmarkolat
- 22 koffer
- 23 töltőkészülék

Működésleírás

Az akkumulátoros kéte sebességes fúró-csavarozó jobb-/balmenet lehetőséggel, gyorstokmánnal és LED-munkavilágítással rendelkezik.

A maximális forgatónyomaték előre beállítható. A fúráshoz a csúszó kuplungot egyszerűen ki lehet kapcsolni kapcsolóval.

A készülék igény esetén párosítható a Lidl Home alkalmazással. A kezelőelemek funkciója az alábbi leírásban található.

Műszaki adatok

Akkus fúró-csavarozó	
.....	PPBSA 20-Li A1
Motorfeszültség U_{max}	20 V ===
Üresjárat fordulatszám (n_0)	
1. sebesség.....	0-550 min ⁻¹
2. sebesség.....	0-2200 min ⁻¹
Forgató-nyomaték.....	max. 150 Nm
Tokmánykapacitás Ø.....	1,5-13 mm
Tömeg (pótmarkolat).....	2,0 kg
Súly (pótmarkolat + smart akkumulátorral, 4 Ah).....	2,6 kg
Furatátmérő fához.....	max. 150 mm

Furatátmérő acélhoz max. 16 mm
 Védelmi mód IPX0
 Használható akkumulátor-típus Li-ion
 Hőmérséklet max. 50 °C
 Töltés 4 - 40 °C
 Üzemeltetés -20 - 50 °C
 Tárolás 0 - 45 °C
 Hangnyomásszint (L_{pA})
 85,1 dB, K_{pA} = 5 dB
 Hangteljesítményszint (L_{WA})
 96,1 dB; K_{WA} = 5 dB
 Rezgés (a_{h}) csavarozás
 Markolat 2,699 m/s²; K= 1,5 m/s²
 Pótmarkolat 1,937 m/s²; K= 1,5 m/s²
 Smart akkumulátorokkal
 (Smart PAPS 204 A1/Smart PAPS 208 A1)
 történő használat esetén
 Munkafrekvencia/
 Frekvenciasáv 2400 - 2483,5 MHz
 max. átviteli teljesítmény ≤ 20 dBm

A megadott rezgés-összérték és a megadott zajkibocsátási érték szabványosított mérési eljárással lett meghatározva és felhasználható az elektromos kéziszerszám egy másik készülékkel történő összehasonlítására.

A megadott rezgés-összérték és a megadott zajkibocsátási érték a terhelés előzetes megbecsléséhez is felhasználható.

Viselje a hallásvédőt.



Figyelmeztetés: A rezgés- és zajkibocsátási értékek az elektromos kéziszerszám tényleges használata során elérhetnek a megadott értékektől az elektromos kéziszerszám használatától és különösen attól függően, hogy milyen munkadarab kerül megmunkálásra.

A kezelő védelme érdekében biztonsági intézkedéseket kell hozni, amelyek a tényleges felhasználási körülmények során történő rezgésterhelés becslésén alapulnak (ugyan-

akkor a működési ciklus minden részét, például azokat az időszakokat is figyelembe kell venni, amikor az elektromos kéziszerszám ki van kapcsolva, és amikor bár be van kapcsolva, de terhelés nélkül fut).

Töltési idő

A készülék a (Parkside) X 20 V TEAM sorozat része és a (Parkside) X 20 V TEAM sorozat akkumulátoraival üzemeltethető. A (Parkside) X 20 V TEAM sorozat akkumulátorait csak a (Parkside) X 20 V TEAM sorozat töltőivel szabad tölteni.

Javasoljuk, hogy ezt a készüléket kizárólag az alábbi akkumulátorokkal üzemeltesse: PAP 20 B1, PAP 20 B3, Smart PAPS 204 A1, Smart PAPS 208 A1

Javasoljuk, hogy ezeket az akkumulátorokat az alábbi töltőkkel töltsse: PLG 20 A3, PLG 20 A4, PLG 20 C1, PLG 20 C3, PDSLJ 20 A1, Smart PLGS 2012 A1

Figyelem! A kompatibilis akkumulátorok aktuális listája az alábbi oldalon található: www.lidl.de/akku

Töltési idő (Percek)	PAP 20 A1 PAP 20 B1	PAP 20 A2	PAP 20 A3 PAP 20 B3	Smart PAPS 204 A1	Smart PAPS 208 A1
PLG 20 A1 PLG 20 A4 PLG 20 C1	60	90	120	120	210
PLG 20 A2	45	60	80	80	165
PLG 20 A3 PLG 20 C3	35	45	60	50	120
PDSLГ 20 A1	35	45	60	50	120
Smart PLGS 2012 A1	35	40	40	40	50

Biztonsági tudnivalók

A gép használatakor figyelembe kell venni a biztonsági utasításokat.

Szimbólumok és ábrák

A készüléken található képek



A készülék első üzembe helyezése előtt figyelmesen olvassa végig a kezelési utasítást.



Az elektromos készülékek nem tartoznak a háztartási hulladékok közé



Smart App LED



Fűrés
csúszó kuplung kikapcsolva



Csavarozás
Csúszó kuplung bekapcsolva

Az utasításban található szimbólumok



Veszélyre figyelmeztető jel a személyi sérülések és anyagi károk elkerülése érdekében.



Figyelmeztető jelzés áramütés okozta személyi sérülések megelőzésére vonatkozó információval.



Utasító jelzések az anyagi kár elhárítására vonatkozó utasításokkal.



Utaló jelek a készülék jobb kezelésére vonatkozó információkkal.

Általános biztonsági tudnivalók elektromos szerszámgépekhez



FIGYELMEZTETÉS! Olvassa el az elektromos kéziszerszámhoz tartozó összes biztonsági utasítást, tudnivalót, illusztrációt és műszaki adatot. A biztonsági tudnivalók és utasítások betartásának elmulasztása áramütést, tüzet és/vagy súlyos sérüléseket okozhat.

A jövőbeni használat érdekében őrizzen meg minden biztonsági tudnivalót és útmutatót.

A biztonsági tudnivalókban alkalmazott „elektromos szerszámgép” fogalom hálózatról működtetett elektromos szerszám-

gépekre (hálózati kábel) és akkuval működtetett elektromos szerszámgepekre (hálózati kábel nélkül) vonatkozik.

1) Munkahelyi biztonság

- a) **Munkaterületét mindig tartsa tisztán és jól megvilágítva.** A rendtelenség vagy a megvilágítatlan munkaterületek balesetekhez vezethetnek.
- b) **Ne dolgozzon az elektromos szerszámgéppel robbanásveszélyes környezetben, ahol éghető folyadékok, gázok vagy porok találhatóak.** Az elektromos szerszámgépek szikrákat hoznak létre, melyek meggyújthatják a port vagy a gőzöket.
- c) **Az elektromos szerszámgép használata közben tartsa távol a gyermekeket és az egyéb személyeket.** Ha elvonják a figyelmét, elveszítheti a szerszámgép feletti uralmat.

2) Elektromos biztonság

- a) **Az elektromos szerszámgép csatlakozó dugójának passzolnia kell a dugaszoló aljzatba. A dugót semmilyen módon sem szabad módosítani. Ne használjon adapterdugókat védőföldelt elektromos szerszámgépekkel együtt.** A módosítás nélküli dugók és a megfelelő dugaszoló aljzatok csökkentik az áramütés kockázatát.
- b) **Kerülje teste érintkezését a földelt felületekkel, mint pl. csövekkel, fűtőtestekkel, tűzhelyekkel és hűtőszekrényekkel.** Megnöveli az áramütés veszélyének kockázata, ha az Ön teste földelve van.
- c) **Az elektromos szerszámgépeket esőtől és nedvességtől távol kell tartani.** Nő az áramütés kockázata,

ha víz hatol be az elektromos szerszámgépbe.

- d) **Ne használja a kábelt rendeltetésétől eltérő célokra, az elektromos szerszámgép hordozásához, felakasztásához vagy a dugó dugaszoló aljzattól történő kihúzásához. Tartsa távol a kábelt hőtől, olajtól, éles peremektől vagy mozgásban lévő készülékelemektől.** A sérült vagy összegabalyodott kábelek növelik az áramütés kockázatát.
 - e) **Ha egy elektromos szerszámgéppel a szabadban akar dolgozni, csak olyan hosszabbító kábelt használjon, amely külső terekben is alkalmazható.** A kültéri használatra alkalmas hosszabbító kábel alkalmazása csökkenti az áramütés kockázatát.
 - f) **Ha az elektromos kéziszerszám nedves helyen történő használata elkerülhetetlen, használjon áram-védőkapcsolót.** Az áram-védőkapcsoló használata csökkenti az áramütés kockázatát.
- ## 3) Személyek biztonsága
- a) **Legyen figyelmes, ügyeljen arra, hogy mit csinál és végezze a munkát racionálisan az elektromos szerszámgéppel. Soha ne használjon elektromos szerszámgépet, ha fáradt, illetve kábítószerek, alkohol vagy gyógyszerek hatása alatt áll.** Egy elektromos szerszámgép használata közben egyetlen figyelmetlen pillanat is komoly sérülésekhez vezethet.
 - b) **Hordjon személyi védőfelszerelést és mindig egy védőszemüveget.** A személyi védőfelszerelés,

mint a pormaszka, a csúszásálló biztonsági cipők, a védősisak vagy a hallásvédő viselése, az elektromos szerszám-gép mindenkor fajtája és alkalmazása függvényében, csökkenti a sérülések kockázatát.

- c) Kerülje a véletlen üzembe helyezést. Győződjön meg arról, hogy az elektromos szerszám-gép ki van kapcsolva, mielőtt áramellátásra és/vagy akkura csatlakoztatja, felemeli vagy hordozza.** Balesetekhez vezethet, ha az elektromos szerszám-gép hordozása közben a kapcsolón tartja az ujját, vagy a készüléket bekapcsolva csatlakoztatja az áramellátásra.
- d) Az elektromos szerszám-gép bekapcsolása előtt távolítsa el a beállító szerszámokat vagy a csavarkulcsot.** A forgó készülékre-szekben lévő szerszám vagy kulcs sérülésekhez vezethet.
- e) Kerülje az abnormális testtartást. Gondoskodjon a stabil álló helyzetről és mindenkor tartsa meg egyensúlyát.** Így váratlan helyzetekben jobban tudja kontrollálni az elektromos szerszám-gépet.
- f) Viseljen megfelelő ruházatot. Ne viseljen bő ruházatot vagy ékszereket. Haját, ruházatát és kesztyűit tartsa távol a mozgásban lévő alkotóelemektől.** A mozgásban lévő alkotóelemek elkapathatják a laza ruházatot, az ékszereket vagy a hosszú haját.
- g) Amennyiben a készülékhez porelszívó és porgyűjtő berendezés is szerelhető, akkor azokat fel kell helyezni és megfelelően használni kell.** Porelszívó alkalmazása csökkentheti a por miatti veszélyeztetéseket.
- h) Ne gondolja, hogy biztonságban van és ne hagyja figyelmen kívül az elektromos kéziszerszámokra vonatkozó biztonsági előírásokat akkor sem, ha többszöri használat után jól ismeri az elektromos kéziszerszám használatát.** A figyelmetlenség már a másodperc törtrésze alatt is súlyos sérülésekhez vezethet.
- 4) Az elektromos szerszám-gép alkalmazása kezelése**
- a) Ne terhelje túl a készüléket. Munkájához használja az annak megfelelő elektromos szerszám-gépet.** A megfelelő elektromos szerszám-géppel jobban és biztonságosabban dolgozhat a megadott teljesítménytartományban.
- b) Ne használjon olyan elektromos szerszám-gépet, melynek meghibásodott a kapcsolója.** A nem be- vagy kikapcsolható elektromos szerszám-gép veszélyes és meg kell javíttatni.
- c) Húzza ki a hálózati csatlakozódugót a csatlakozóaljzatból és/vagy távolítsa el a levehető akkumulátort, mielőtt beállításokat végez a készüléken, betétszerszámokat cserél vagy az elektromos kéziszerszámot elteszi.** Ez az óvintézkedés megakadályozza az elektromos szerszám-gép véletlen beindulását.
- d) A használaton kívül lévő elektromos szerszám-gépek tárolása gyermekek által el nem érhető helyen történjen. Ne engedje, hogy olyan személyek használják a készüléket, akik azt nem ismerik és jelen utasításokat**

nem olvasták el. Az elektromos szerszámgépek veszélyesek, ha azokat tapasztalatlan személyek használják.

- e) Gondosan ápolja az elektromos kéziszerszámot és a betétszerszámokat. Ellenőrizze, hogy a mozgatható alkotóelemek kifogástalanul működjenek, és ne szoruljanak, illetve hogy ne legyenek eltörve vagy olyan mértékben megsérülve alkotóelemek, hogy az csorbítsa az elektromos szerszámgép működését.** A készülék használata előtt a sérült alkotóelemeket javíttassa meg. Számos baleset okát a rosszul karbantartott elektromos szerszámgépek képezik.
- f) A vágószerszámokat tartsa élesen és tisztán.** A gondosan ápoltt, éles vágóélekkel rendelkező vágószerszámok kevésbé szorulnak be és könnyebben vezethetők.
- g) Az elektromos szerszámgépet, a tartozékokat, a behelyezhető szerszámokat stb. alkalmazza jelen utasításoknak megfelelően. Eközben vegye figyelembe a munkafeltételeket és a kivitelezendő tevékenységet.** Az elektromos szerszámgépek rendeltetés szerinti alkalmazásuktól eltérő célra történő használata veszélyes szituációkat teremthet.
- h) A markolatokat és fogófelületeket tartsa szárazon, tisztán és olaj- illetve zsírmentesen.** A csúszós markolatok és fogófelületek nem teszik lehetővé az elektromos kéziszerszám biztonságos használatát és irányítását váratlan helyzetekben.

5) Akkus készülékek gondos kezelése és használata

- a) Az akkukat csak a gyártó által javasolt akkutöltőkben töltsse fel.** Meghatározott fajtájú akkuhoz készült akkutöltő eltérő fajtájú akkukkal történő használata esetén tűzveszély áll fenn.
- b) Az elektromos szerszámgépben mindig csak az azokkal történő használat céljára rendeltetett akkukat használja.** Az eltérő akku használata sérüléseket okozhat és tűzveszélyt rejt magában.
- c) A használaton kívüli akkut tartsa távol gemkapcsoktól, érméktől, kulcsoktól, szögektől, csavaroktól és egyéb olyan apró fémtárgyaktól, melyek az érintkezők áthidalását okozhatják.** Az akku érintkezői között fellépő rövidzárlat égési sérüléseket okozhat és tűzveszélyes.
- d) Hibás alkalmazás esetén folyadék juthat ki az akkuból. Kerülje az azzal való érintkezést. Véletlen érintkezés esetén vízzel alaposan le kell öblíteni.** Ha a folyadék szembe kerül, kérje orvos segítségét is. A kifolyt akkufolyadék irritálhatja a bőrt vagy égési sérüléseket okozhat.
- e) Ne használjon sérült vagy átalakított akkumulátort.** A sérült vagy átalakított akkumulátorok előre nem látható módon viselkedhetnek, és tüzet, robbanást vagy személyi sérülést okozhatnak.
- f) Ne tegyen ki akkumulátort tűznek vagy magas hőmérsékletnek.** Tűz vagy 130 °C feletti hőmérséklet robbanást okozhat.
- g) Kövesse a töltésre vonatkozó utasításokat és soha ne töltsse az akkumulátort vagy az akkumu-**

látoros szerszámot a használati útmutatóban megadott hőmérsékleti tartományon kívül. A helytelen vagy a megengedett hőmérsékleti tartományon kívüli töltés tönkre teheti az akkumulátort és növeli a tűzveszélyt.

6) Vevőszolgálat

- a) **Elektromos szerszámgépe javíttatásához csak szakképzett szakszemélyzetet és csak eredeti pótalkatrészeket vegyen igénybe.** Ezzel biztosított, hogy az elektromos szerszámgép biztonságos maradjon.
- b) **Soha ne végezzen karbantartást sérült akkumulátorokon.** Az akkumulátorok valamennyi karbantartását csak a gyártó vagy hivatalos vevőszolgálatok végezhetik.

Fúrógépekre vonatkozó biztonsági utasítások

1) Minden munkavégzésre vonatkozó biztonsági utasítások

- a) **Használja a pótmárkolato(ka)t.** Személyi sérülést okozhat, ha elveszti uralmát a készülék felett.
- b) **Használat előtt alaposan támassza alá az elektromos kéziszerszámot.** Ez az elektromos kéziszerszám nagy forgatónyomatékot generál. Ha az elektromos kéziszerszám nincs biztonságosan alátámasztva a működtetés közben, akkor irányíthatatlanná válhat és személyi sérülést okozhat.
- c) **Az elektromos kéziszerszámot csak a szigetelt markoló felületénél fogja meg, ha olyan munkát végez, amely során a betétszerszám vagy a csavarok**

rejtett áramvezetékekhez érhetnek. A feszültség alatt álló kábellel való érintkezés a készülék fém részeit is feszültség alá helyezheti és áramütést okozhat.

2) Biztonsági utasítások hosszú fúrószerszámok használata esetén

- a) **Semmiképpen ne dolgozzon a fúrószerszám legnagyobb megengedett fordulatszámánál magasabb fordulatszámmal.** Nagyobb fordulatszám esetén a fúrószerszám könnyen elgörbülhet, ha nem ér a munkadarabhoz és szabadon tud forogni, valamint sérüléseket okozhat.
- b) **Kezdje a fúrást mindig alacsony fordulatszámon és úgy, hogy a fúró a munkadarabhoz ér.** Nagyobb fordulatszám esetén a fúrószerszám könnyen elgörbülhet, ha nem ér a munkadarabhoz és szabadon tud forogni, valamint sérüléseket okozhat.
- c) **Ne gyakoroljon túl nagy nyomást a fúrószerszámra és csak hosszanti irányban gyakoroljon rá nyomást.** A fúrószerszámok elgörbülhetnek és ezáltal eltörhetnek vagy irányíthatatlanná válhatnak és sérülést okozhatnak.

3) Kiegészítő biztonsági utasítások

- a) **Ne használjon olyan tartozékokat, amelyeket a PARKSIDE nem ajánl.** Ez áramütést vagy tüzet okozhat.

Maradék Rizikó

Akkor is, ha Ön az elektromos szerszámát az előírásoknak megfelelően használja,

mindig fennáll egy bizonyos maradék rizikó. A következő veszélyek léphetnek fel az elektromos szerszám felépítésével és kivitelezésével kapcsolatban:

- a) vágási sérülések
- b) halláskárosodás, amennyiben nem viselne megfelelő fülvédőt.
- c) egészségkárosodás, amely a kéz és a kar rezgéséből következik, amennyiben a berendezést hosszabb időn keresztül használná vagy azt nem az előírásoknak megfelelően vezetné vagy karbantartaná.

 **Figyelem!** A jelen elektromos szerszám üzem közben elektromágneses mezőt gerjeszt. Ez a mező bizonyos körülmények között aktív vagy passzív módon orvosi implantátumokat befolyásolhat. Ennek érdekében, hogy a komoly vagy halálos sérülések veszélyét csökkentsék, az orvosi implantátumokat viselő személyeknek ajánljuk, konzultáljanak orvosukkal és az orvosi implantátum gyártójával, mielőtt használnák a gépet.



 **Vegye figyelembe a Parkside X 20 V Team akkumulátor és töltő használati útmutatójában lévő töltésre és helyes használatra vonatkozó biztonsági utasításokat és tudnivalókat. A töltés részletes leírása és további információk ebben a külön használati útmutatóban található.**

Használat

 **Vegye ki az akkumulátort a készülékből a véletlen üzembe helyezés megelőzése céljából. Sérülésveszély áll fenn!**

 **Ügyeljen arra, hogy a környezeti hőmérséklet a munka-**

végzés során ne haladja meg az 50 °C-ot és ne legyen kevesebb, mint -20 °C.

 Válassza ki a megfelelő üzemmódot a készüléken attól függően, hogy fúrni  vagy csavarozni  szeretne. Ehhez lásd a „Csúszó kuplung be-, kikapcsolása” fejezetet

Ellenőrizze a akku töltésszintjét

Nyomja meg az akkumulátoron (11) lévő funkciógombot (10). Az akkumulátor (11) töltöttségi szintjét a töltésszint-kijelző (12) megfelelő LED-jének világítása jelzi.

piros-sárga-zöld =>

Az akkumulátor teljesen fel van töltve

piros-sárga =>

Az akkumulátor kb. félig van feltöltve

piros => Az akkumulátort tölteni kell

Az akkumulátor feltöltése

 A felmelegedett akkut töltés előtt hagyja lehűlni.

 Töltse fel az akkumulátort (11), ha az akkumulátor töltésszintjelzőjének (12) már csak a piros LED-je világít.

1. Adott esetben vegye ki az akkumulátort (11) a berendezésből.
2. Tolja be az akkumulátort (11) a töltő (23) töltőüregébe.
3. Csatlakoztassa a töltőt (23) egy csatlakozó aljzatra.
4. A sikeres töltési folyamat után vegye le a töltőt (23) a hálózatról.
5. Húzza ki az akkumulátort a töltőből (23).

A töltőn (23) lévő LED-kijelzések áttekintése:

Zöld LED világít behelyezett akkumulátor nélkül: A töltő használatra kész.

Zöld LED világít:

Az akkumulátor fel van töltve.

Piros LED világít:

Az akkumulátor töltése folyamatban van.

Piros LED villog:

Az akkumulátor túlmelegedett

Piros + zöld LED villog:

Az akkumulátor meghibásodott



A smart töltőkészülék LED-kijelzőjére vonatkozóan kérjük, vegye figyelembe a készüléken található címkét.

A Akkumulátor-telep behelyezése a készülékbe / kivétele a készülékből

Akkumulátor-telep behelyezése:

1. Állítsa a forgásirány kapcsolót (6) középpállásba (zár).
2. Tolja a készüléklábat az akkumulátor-telepre (11) kattanásig.

Akkumulátor-telep kivétele:

1. Nyomja meg a kireteszelő gombot (13) és húzza le előre az akkumulátor-telepet (11) a készülékről.

Sebességfokozat választás

Tolja a sebességfokozat kapcsolót (5) **1-es** vagy **2-es** állásba alacsony, ill. magas fordulatszám beállításához.

1. sebesség.....0-550 min⁻¹
2. sebesség.....0-2200 min⁻¹



A sebességfokozat kapcsolót csak nyugalmi helyzetben lévő készüléken szabad működtetni.

B Forgásirány beállítása

A forgásirány-kapcsolóval a készülék forgásirányát módosíthatja (jobb- és balmenet) és a készüléket biztosíthatja az akaratlan bekapcsolással szemben. A forgásirány-kapcsolón lévő nyíl a munka irányát jelzi.

1. Várja meg, amíg a készülék teljesen leáll.
2. Tolja a forgásirány-kapcsolót (6) a kívánt pozícióba:

Jobbmenet: Fúráshoz és csavarok kicsavarozásához. Nyomja a forgásirány-kapcsolót jobbra, nyíllal előre

Balmenet: Csavarok kicsavarozásához. Nyomja a forgásirány-kapcsolót balra, nyíllal hátra

3. **Kapcsolózár:** Forgásirány-kapcsoló középpállásba állítása.



A hajtómű védelme érdekében a forgásirány-kapcsoló csak nyugalmi helyzetben használható.

Forgatónyomaték beállítása

A forgatónyomaték-beállítógyűrű (3) elforgatásával előre beállítható a maximális forgatónyomaték. 25 forgatónyomaték-fokozat áll rendelkezésre.

1. Válassza ki a kívánt forgatónyomatékot a forgatónyomaték-beállítógyűrű (3) elforgatásával:
Fokozat 1 → legalacsonyabb forgatónyomaték

Fokozat 25 → legmagasabb
forgatónyomaték

2. A munkát mindig alacsonyabb forgatónyomatékkal kezdje és szükség szerint növelje meg.

 A forgatónyomaték-beállítógyűrűt csak nyugalmi helyzetben lévő készüléken szabad működtetni.

 Az előre beállított nyomatékhatár elérését egy jól hallható kerepelő hang kíséri.
Ezt a zajt a csúszó kuplung okozza.

Csúszó kuplung be-, kikapcsolása

A csúszó kuplungot csak a készülék nyugalmi állapotában szabad be- és kikapcsolni.

A **csavarozáshoz** kapcsolja be a csúszó kuplungot.

- Állítsa be a csúszó kuplung választókapcsolót (4) úgy, hogy a **Csavarozás szimbólum**  a nézetablak nagy részét elfoglalja.

A **fúráshoz** kapcsolja ki a csúszó kuplungot.

- Állítsa be a csúszó kuplung választókapcsolót (4) úgy, hogy a **Fúrás szimbólum**  a nézetablak nagy részét elfoglalja.

C Szerszámcsere

1. Forgassa el a gyorstokmányt (2) az óramutató járásával ellentétes irányba, amíg a tokmány-nyílás (1) elég nagy a szerszám befogásához.
2. Csúsztassa a szerszámot a gyorstokmányba (2) amennyire csak lehet.

3. A szerszám stabil rögzítéséhez forgassa el a gyorstokmányt az óramutató járásával megegyező irányba.
4. A szerszám eltávolításához csavarja ki a gyorstokmányt (2) és húzza ki a szerszámot.

 A markolaton (7) hátul, alul és közepen egy mágneses bittartó (8) található, amelyen olyan bitet rögzíthet, amelyre éppen nincs szüksége.

D Pótmarkolat felszerelése/leszerelése

 **A készüléket csak felszerelt pótmarkolattal (21) használja.**

Pótmarkolat felszerelése

1. Forgassa el a pótmarkolat (21) fogóját (20) az óramutató járásával ellentétes irányba.
2. Nyomja a fogót (20) a hosszabbító (19) irányába és tartsa ebben a pozícióban. Ezzel megnagyobbítja a hurkot (17).
3. Csúsztassa a pótmarkolat (21) hurokját (17) a fúrotokmány (2) fölé.
4. Engedje el a lenyomott fogót (20). Ellenőrizze (adott esetben enyhe elforgatással), hogy a pótmarkolat (21) a készülékházon lévő rácsba ér.
5. Forgassa el erősen a pótmarkolat (21) fogóját (20) az óramutató járásával megegyező irányba.



Pótmarkolat leszerelése

1. Forgassa el a pótmarkolat (21) fogóját (20) az óramutató járásával ellentétes irányba.
2. Nyomja a fogót (20) a hosszabbító (19) irányába és tartsa ebben a pozícióban.

3. Vegye le a pótmarkolatot (21) a készülékről: ehhez húzza a pótmarkolat (21) hurokját (17) a fűrőtokmány (2) fölé.

i A szárnyas csavarral (18) rögzíthet egy mélységűtközőt (opcionálisan kapható, lásd a „Pótalkatrészek/Tartozékok” fejezetet).

Be- és kikapcsolás

A be-/kikapcsoló gombbal (16) fokozatmentesen szabályozható a fordulatszám. Minél tovább tartja nyomva a be-/kikapcsolót, annál magasabb a fordulatszám. A sebességfokozat kapcsolóval (5) egy fordulatszámot választhat ki, lásd a „Sebességfokozat választás” fejezetet. A csúszó kuplung választókapcsoló (4) kiválaszthatja a fűrés  vagy csavarozás  üzemmódot, lásd a „Csúszó kuplung be-, kikapcsolása” fejezetet. Azt javasoljuk, hogy a csavarozás üzemmódot 1-es sebességben használja.

1. A készülék bekapcsolásához nyomja meg a be-, kikapcsolót (16). A LED-munkavilágítás (14) világít a működtetés közben és további kb. 10 másodpercig a be-, kikapcsoló (16) elengedése után.

i A LED-munkavilágítás (14) világítási időtartama a Lidl Home alkalmazáson keresztül állítható be, lásd „A készülék csatlakoztatása a Lidl Home alkalmazáshoz > Az alkalmazás funkciói” fejezetet.

2. A kikapcsoláshoz engedje el a be-/kikapcsoló gombot (16). Ha a forgásirány-kapcsolót (6) középállásba állítja, akkor a készülék biztosítva van bekapcsolás ellen.

i A munkaszünetekben a készülék a beépített fémkengyellel (9) az övre

akasztható. Ügyeljen arra, hogy a készülék ki legyen kapcsolva és biztosítva legyen véletlen bekapcsolás ellen. A fémkengyel koronakupakkal ellátott palackok kinyitására is alkalmas.

A készülék csatlakoztatása a Lidl Home alkalmazáshoz

! A készüléket csak akkor lehet a Lidl Home alkalmazáshoz csatlakoztatni, ha a készülék működtetése egy Smart Performance akkumulátorral történik.

i A firmware frissítése megváltoztathatja az alkalmazás működését.

1. Tolja a készüléklábat egy **Smart Performance akkumulátorra** úgy, hogy az be kattanjon. Nyomja meg röviden a be-, kikapcsolót (16).

i A Smart App LED  (15) a LED-munkavilágítás (14) mellett el kezd világítani.

2. Aktiválja a Bluetooth® funkciót az okostelefonján.
3. Nyissa meg a Lidl Home alkalmazást. Itt a **1**, **2**, **3** és **4** lehetőség áll rendelkezésre a készülék csatlakoztatásához.

1 Ha ez az első készülék, amit az alkalmazáshoz szeretne csatlakoztatni:

4. Válassza ki az  „**Otthon**” fülön a „**Készülék hozzáadása**” lehetőséget. Az alkalmazás rendelkezésre álló készülékeket keres a közelben és kijelzi, hogy talál-e elérhető készülékeket.

i Ha nem talál elérhető készüléket, akkor olvassa el a **3** lehetőséget.

5. Ha kiválasztja a „**Tovább a hozzáadás-hoz**” lehetőséget, akkor egy listában megjelennek a rendelkezésre álló készülékek.
6. Válassza ki a Smart akkumulátort (amivel a készüléket használja) a jelölőnégyzet ✓ bejelölésével. Egyszerre csak egy készüléket válasszon ki. Ha más készülékeknél további jelölőnégyzetek vannak bejelölve, akkor szüntesse meg a jelölést a jelölőnégyzet megnyomásával.
7. Nyomja le a ⊕ gombot, ami ugyanolyan színű, mint a bejelölt jelölőnégyzet.
8. Erősítse meg a sikeres csatlakozást a „Kész” gombbal.
Ekkor az akkumulátor megjelenik az 🏠 „**Otthon**” fülön és kijelölhető.

2 Ha már csatlakoztatott más készüléket az alkalmazáshoz:

4. Válassza ki az 🏠 „**Otthon**” fülön a ⊕ lehetőséget a jobb felső sarokban. Az alkalmazás rendelkezésre álló készülékeket keres a közelben és kijelzi, hogy talál-e elérhető készülékeket.

i Ha nem talál elérhető készüléket, akkor olvassa el a **3** lehetőséget.

5. Folytassa úgy, mint a **1** lehetőségnél az 5. ponttól.

3 Ha nem jelenik meg automatikusan egy lista az elérhető készülékekről:

Ha nem kerül felkínálásra automatikusan a Smart akkumulátor (amellyel a készüléket használja), akkor tegye a következőt:

4. Válassza ki az 🏠 „**Otthon**” fülön a ⊕ lehetőséget a jobb felső sarokban.
5. Válassza a bal oldali sávban az „**Egyéb**” lehetőséget.
6. Válassza ki az „**Egyéb-2**” lehetőséget.
7. Győződjön meg róla, hogy a kijelző gyorsan villog.

Az alkalmazás ekkor elérhető készülékeket keres és megjeleníti Önnnek.

8. Az alkalmazáshoz történő hozzáadáshoz válassza ki a kívánt készüléket a ⊕ megnyomásával.
9. Erősítse meg a „**tovább**”, majd a „**kész**” gombbal.

4 Ha a Smart akkumulátor már csatlakoztatva van az alkalmazáshoz:

4. Válassza ki az 🏠 „**Otthon**” fület.
5. Válassza ki a Smart akkumulátort (amivel a készüléket használja). A ☹ szimbólum azt jelzi, hogy a Smart akkumulátor egy Performance készülékhez van csatlakoztatva.

Az alkalmazás funkciói



Válassza ki a Smart akkumulátort ☹ (amivel a készüléket használja). A készülék áttekintő oldalára kerül, amelyen a következő információk és beállítási lehetőségek állnak rendelkezésre:

- a **szerszám készülék-azonosítója** lehetővé teszi a szerszám pontos azonosítását
- a **szerszámmodell** meg van adva és a gyártási tétel zárójelben
- az aktuális **áramfogyasztás** amperben
- az aktuális **fordulatszám** megjelenítése, RPM (rounds per minute)/min⁻¹
- megjelenik az **aktuális fokozat** és módosítható a sebességfokozat kapcsoló (5) működtetése helyett
- a **Kickbackcontrol kapcsolóval** be- és kikapcsolható a visszaütés-ellenőrzés
- kiválasztható a készülék **üzemmódja**: Teljesítmény, Profi und ECO
- a **lámpakapcsolóval** be- és kikapcsolható a munkavilágítás
- a **LED-fényerőn** keresztül szabályozhatja a munkavilágítás fényerejét a sáv

- csúsztatásával 1% és 100% között a **LED-kikapcsolás késleltetésével** meghatározhatja, hogy mennyi ideig világítson a munkavilágítás a be-, kikapcsoló elengedése után
- leolvasható a készülék **működési ideje**
- leolvasható a készülék **túlelegedésének** gyakorisága
- leolvasható a készülék **elakadásának** gyakorisága
- leolvasható a **szerszám túláram-idők** gyakorisága
- egy piros pont a **firmware verzió** jelzi, hogy egy frissítés áll rendelkezésre. A firmware verzió kiválasztásával végrehajtható a frissítés
- a **gyári beállításokkal** visszaállíthatja az üzemi beállításokat. Az összes mentett adat törlésre kerül.



Csúsztassa az ablakot balról jobbra, hogy a Smart akkumulátor áttekintő oldalára jusson. Itt megteheti:

Adatvédelmi irányelv

A teljes adatvédelmi irányelv az  „Én” fülön az  „Adatvédelmi irányelv” mezőben található.



Készülék leválasztása és adatok törlése az alkalmasból

Smart akkumulátor/töltőkészülék leválasztása és adatok törlése:

1. Válassza ki az  „Otthon” fülön azt a készüléket, amelyet szeretne eltávolítani és amelynek az adatait törölni szeretné.
2. Válassza ki az  ikont a jobb felső sarokban.
3. Válassza ki a „Készülék eltávolítása” lehetőséget.

4. Az adatok törléséhez válassza ki a „Leválasztás és adatok törlése” lehetőséget. Ha csak szeretné leválasztani a készüléket az adatok törlése nélkül, válassza a „Leválasztás” lehetőséget.

Egy Smart akkumulátoron keresztül párosított Performance készülék leválasztása és adatok törlése:

1. Válassza ki az  „Otthon” fület.
2. Válassza ki a Smart akkumulátort, amivel a Performance készüléket használja. A  szimbólum azt jelzi, hogy a Smart akkumulátor egy Performance készülékhez van csatlakoztatva.
3. Válassza ki a Beállítások legalján a **Gyári beállítást**. Visszaállításra kerülnek az üzemi beállítások. Az összes mentett adat törlésre kerül.

Problémája van az alkalmazással? – GYIK

1. Válassza ki a készüléklistából az akkumulátort, amellyel kapcsolatban kérdése van.
2. Válassza ki az  ikont a jobb felső sarokban.
3. Válassza ki a „GYIK” (gyakran ismételt kérdések) lehetőséget.

Tisztítás és karbantartás



Az olyan javítási és karbantartási munkálatokat, amelyeket nem írnak le a jelen útmutatóban, a szervizközpontunkkal kell elvégeztetni. Csak eredeti alkatrészeket használjon. Sérülésveszély!



Kapcsolja ki a berendezést és minden a munkavégzés előtt vegye ki a berendezésből az akkumulátort.

Rendszeresen végezze el a következő tisztító és karbantartási munkálatokat. Ezzel biztosítja a hosszú és megbízható használatot.

Tisztítás



Ne spricelje le a készüléket vízzel és ne tisztítsa folyó víz alatt. Fennáll az áramütés veszélye és a készülék megsérülhet.

- Tartsa tisztán a légréseket, a motorházat és a berendezés markolatait. Használjon ehhez egy nedves rongyot vagy egy kefét.
Ne használjon tisztítószert ill. higítót. Azzal a berendezést visszavonhatatlannul megrongálhatja.

Karbantartás

A berendezés nem igényel karbantartást.

Tárolás

- A készülék tárolása száraz és portól védett, gyermekek által el nem érhető helyen történjen.
- Az akkumulátor és a készülék tárolási hőmérséklete 0 °C és 45 °C között van. A tárolás során kerülje a túlzott hideget vagy meleget, hogy az akkumulátor ne veszítsen a teljesítményéből.
- Tárolja a készüléket a mellékelt tároló kofferben (22).

Eltávolítás és környezetvédelem

A készülék ártalmatlanítása előtt vegye ki az akkumulátort a készülékből! Gondoskodjon a készülék, a tartozékok és

a csomagolás környezetbarát újrahasznosításáról.

Az akkumulátor ártalmatlanítására vonatkozó utasítások az akkumulátor és a töltő külön használati útmutatójában található.



Az elektromos készülékek nem tartoznak a háztartási hulladékok közé.

- Adja le a gépet egy hasznosító telepen. A felhasznált műanyag- és fémrészek fajtájuk szerint szétválaszthatók és újra hasznosíthatók. Kérdezze meg e felől szervizközpontunkat.
- A beküldött hibás berendezés eltávolításáról ingyenesen gondoskodikunk.



Ne dobja az akkumulátort a háztartási hulladékba, tűzbe (robbanásveszély) vagy vízbe. A sérült akkumulátorok kárt tehetnek a környezetben és károsak lehetnek az egészségre, ha mérgező gőzök és folyadékok szivárognak ki belőlük.

Ártalmatlanítsa az akkumulátorokat a helyi előírásoknak megfelelően. A meghibásodott vagy elhasználódott akkumulátorokat a 2006/66/EK irányelv szerint újra kell hasznosítani. Az akkumulátorokat használt akkumulátorok gyűjtőhelyén adhatja le, ahol azok környezetbarát újrahasznosításra kerülnek. Érdeklődjön a helyi hulladékkezelő szolgáltatónál vagy szervizközpontunkban. Ártalmatlanítsa az akkumulátorokat lemerült állapotban. Az javasoljuk, hogy takarja le a pólusokat ragasztószalaggal a rövidzárlat ellen. Ne nyissa fel az akkumulátort.



HU JÓTÁLLÁSI TÁJÉKOZTATÓ

A termék megnevezése: Akkus fúró-csavarozó	Gyártási szám: IAN 411076_2201
A termék típusa: PPBSA 20-Li A1	
A gyártó cégneve, címe, e-mail címe: Grizzly Tools GmbH & Co. KG Stockstädter Straße 20 63762 Großostheim Germany E-Mail: service@grizzlytools.de	Szerviz neve, címe, telefonszáma: Szerviz Magyarország Tel.: 06800 21225 E-Mail: grizzly@lidl.hu W+T Környezetvédelmi és Szolgáltató Kft. Dunapart also 138 2318 Szigetszentmárton Tel.: 0624 456 672
Az importáló/ forgalmazó neve és címe: Lidl Magyarország Kereskedelmi Bt., H-1037 Budapest, Rádl árok 6.	

1. A jótállási idő a Magyarország területén, Lidl Magyarország Kereskedelmi Bt. üzlethelyén történt vásárlás napjától számított 5 év, amely jogvesztő. A jótállási idő a fogyasztó részére történő átadással, vagy ha az üzembe helyezést a forgalmazó, vagy annak megbízottja végzi, az üzembe helyezés napjával kezdődik.
2. A jótállási igény a jótállási jeggyel és/vagy a vásárlást igazoló blokkal érvényesíthető. A jótállási jegy szabálytalan kiállítása, vagy átadásának elmaradása nem érinti a jótállási kötelezettség-vállalás érvényességét. Kérjük, hogy a vásárlás tényének és időpontjának bizonyítására őrizze meg a pénztári fizetésnél kapott jótállási jegyetés a vásárlást igazoló blokkot.
3. A vásárlástól számított három munkanapon belül érvényesített csereigény esetén a forgalmazó köteles a terméket kicserélni, feltéve ha a hiba a rendeltetészerű használatot akadályozza. A jótállási jogokat a termék tulajdonosaként a fogyasztó érvényesítheti az áruházakban, valamint a jótállási tájékoztatóban feltüntetett szervizekben. (A magyar Polgári Törvénykönyv alapján fogyasztónak minősül a szakmája, önálló foglalkozása vagy üzleti tevékenysége körén kívül eljáró természetes személy.)

A jótállás ideje alatt a fogyasztó hibás teljesítés esetén kérheti a termék kijavítását, kicserélését, vagy ha a termék nem javítható vagy cserélhető, vagy az a forgalmazónak aránytalan többletköltséggel járna, illetve a fogyasztó kijavításhoz, kicseréléshez fűződő érdeke alapos ok miatt megszűnt, árleszállítást kérhet, vagy elállhat a szerződéstől és visszakérheti a vételárat. A kijavítás során a termékbe csak új alkatrész kerülhet beépítésre.

4. A fogyasztó a hiba felfedezése után a lehető legrövidebb időn belül köteles a hibát bejelenteni és a terméket a jótállási jogok érvényesítése céljából átadni. A hiba felfedezésétől számított két hónapon belül bejelentett jótállási igényt időben közöltnek kell tekinteni. A közlés elmaradásából eredő kárért a fogyasztó felelős. A jótállási igény

érvényesíthetőségének határideje a termék, vagy fődarabjának kicserélése esetén a csere napján újraindul.

5. A rögzített bekötésű, illetve a 10 kg-nál súlyosabb, vagy tömegközlekedési eszközön nem szállítható terméket az üzemeltetés helyén kell megjavítani. Abban az esetben, ha a javítás a helyszínen nem végezhető el, a termék ki- és visszaszereléséről, valamint szállításáról a forgalmazónak kell gondoskodnia.
6. A jótállás nem áll fenn, ha a hiba a nem rendeltetésszerű használatból, átalakításból, helytelen tárolásból, vagy a használati utasítástól eltérő kezelésből, vagy bármely a vásárlást követő behatásból fakad, vagy elemi kár okozta, és azt a forgalmazó, vagy a szerviz bizonyítja. A jótállás nem vonatkozik a mozgó kopó alkatrészek (gyorstokmány stb.) rendeltetésszerű elhasználódására. A szerviz és a forgalmazó a kijavítás során nem felel a terméken a fogyasztó vagy harmadik személyek által tárolt adatokért beállításokért.
7. Fogyasztói jogvita esetén a fogyasztó a megyei (fővárosi) kereskedelmi és iparkamara mellett működő békéltető testület eljárását is kezdeményezheti.

A jótállás a fogyasztó törvényből eredő szavatossági jogait és azok érvényesíthetőségét nem érinti.

Kijavítást ellenőrző szelvény:

A jótállási igény bejelentésének időpontja:	A hiba oka:
Javításra átvétel időpontja:	A hiba javításának módja:
A fogyasztó részére történő visszaadás időpontja:	
A szerviz bélyegzője, kelt és aláírás:	

Kicserélést ellenőrző szelvény:

A jótállási igény bejelentésének időpontja:
Kicserelés időpontja:
A cserélő bolt bélyegzője, kelt és aláírás:

Alkatrészek/Tartozékok

Pótalkatrészeket és tartozékokat az alábbi honlapon rendelhet: www.grizzlytools.shop

Ha esetleg problémája akad a rendelési folyamattal kapcsolatosan, kérjük, használja a kapcsolattvételi űrlapot.

További kérdések esetén forduljon a szervizközpontoz (lásd a(z) 19. oldalon).

gyorstokmány	91105376
pótmarkolat	91110031
mélységütőkő	91110029

Kazalo

Predgovor	22
Namen uporabe	22
Splošen opis	23
Obseg dobave	23
Pregled	23
Opis funkcij.....	23
Tehnični podatki	23
Čas polnjenja	24
Varnostna opozorila	25
Simboli in oznake	25
Splošni varnostni predpisi za električna orodja.....	25
Varnostna navodila za vrtnalno stroje.....	29
Druga Tveganja	29
Uporaba	30
Preverjanje stanja napoljenosti akumulatorske baterije ..	30
Polnjenje akumulatorske baterije.....	30
Vstavljanje/odstranjevanje akumulatorske baterije.....	30
Izbira prestave.....	31
Nastavitev smeri vrtenja.....	31
Nastavitev vrtilnega momenta.....	31
Vklop/izklop drsne sklopke	31
Menjava nastavka.....	31
Namestitev/odstranitev dodatnega ročaja.....	32
Vklop in Izklop	32
Povezava naprave z aplikacijo Lidl Home	32
Funkcije aplikacije.....	33
Varstvo podatkov	34
Ločitev naprave in izbris podatkov v aplikaciji.....	34
Težave z aplikacijo? – FAQ.....	34
Čiščenje in vzdrževanje	35
Čiščenje.....	35
Vzdrževanje.....	35
Shranjevanje	35

Odstranitev/varstvo okolja	35
Nadomestni deli/Pribor	36
Garancijski list	37
Prevod originalne izjave o skladnosti CE	91
Eksplozijska risba	97

Predgovor

Čestitke ob nakupu vaše nove naprave. Odločili ste se za visokokakovosten izdelek. Kakovost naprave je bila preverjena med postopkom proizvodnje in pri končnem preverjanju, s čimer je zagotovljeno pravilno delovanje vaše naprave. Kljub temu ni mogoče izključiti, da so v posameznih primerih v napravi oz. v ceveh ostanki vode ali maziv. To ni napaka ali pomanjkljivost in ni vzrok za skrb.



Izdelku so priložena navodila za uporabo. Vsebujejo pomembna navodila glede varnosti uporabe in odstranitve. Pred uporabo izdelka se seznanite z navodili za uporabo in varnostnimi navodili. Izdelek uporabljajte zgolj na opisani način in v našete namene. Navodila skrbno shranite in pri predaji naprave tretji osebi priložite tudi vso dokumentacijo.

Namen uporabe

Ta naprava je namenjena za privijanje in odvijanje vijakov v ter iz lesa, kovine ali umetne mase in za manj zahtevno vrtenje. Vsaka druga uporaba, ki ni izrecno dovoljena v teh navodilih, lahko povzroči škodo na napravi in predstavlja resno nevarnost za uporabnika. Proizvajalec ne jamči za škodo, nastalo zaradi nenamenske ali napačne uporabe.

To orodje ni primerno za uporabo v komercialne namene. V primeru uporabe v komercialne namene ugasne pravica do uveljavljanja garancije.

Orodje sodi v serijo (Parkside) X 20 V TEAM in ga lahko uporabljate z akumulatorskimi baterijami za serijo (Parkside) X 20 V TEAM. Akumulatorske baterije lahko polnite samo s polnilniki iz serije (Parkside) X 20 V TEAM.

Splošen opis

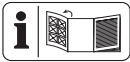

Slikovni prikaz najpomembnejših funkcijskih delov najdete na sprednji in zadnji zloženi strani.

Obseg dobave

Orodje vzemite iz embalaže in preverite, ali je popolno.
Embalažo odstranite v skladu s predpisi.

- akumulatorski vrtni vijačnik
- dodatni ročaj
- kovček za shranjevanje
- navodila za uporabo



Akumulator in polnilnik nista del obsega dobave.

Pregled

- 1 Odprtina vrtnalke glave
- 2 Hitrovpjenjalna vrtnalno glava
- 3 Nastavek za navor
- 4 Stikalo za izbiro drsne sklopke
- 5 Stikalo za izbiro prestave
- 6 Stikalo za smer vrtenja
- 7 Ročaj
- 8 Držalo za nastavke
- 9 Kovinski lok
- 10 Mehka tipka

- 11 Akumulator
- 12 Prikaz napolnjenosti
- 13 Tipka za sprostitvev
- 14 Delovna lučka LED
- 15 Lučka LED za pametno aplikacijo
- 16 Stikalo za vklop/izklop
- 17 Zanka
- 18 Vijak s krilno glavo
- 19 Podaljšek
- 20 Ročaj
- 21 Dodatni ročaj
- 22 Kovček
- 23 Polnilnik

Opis funkcij

Akumulatorski vrtni vijačnik z dvema prestavama gonila ima vrtenje v desno/levo, hitrovpjenjalno vrtno glavo in delovno lučko LED. Največji navor je mogoče nastaviti vnaprej. Za vrtenje je mogoče drsno sklopko preprosto izklopiti s stikalom. Napravo je mogoče po potrebi povezati z aplikacijo Lidl Home. Za delovanje elementov za upravljanje glejte naslednje opise.

Tehnični podatki

Akumulatorski vrtni vijačnik
..... PPBSA 20-Li A1
 Napetost orodja U_{max} 20 V ==
 Število vrtljajev v prostem teku (n_0)
 1. prestava 0-550 min⁻¹
 2. prestava 0-2200 min⁻¹
 Vrtilni moment 150 Nm
 Odprtina vpenjalne glave Ø 1,5–13 mm
 Teža (s dodatni ročaj) 2,0 kg
 Teža (s dodatni ročaj
 + pametnim akumulatorjem, 4 Ah) .. 2,6 kg
 Premer vrtnanja v les maks. 150 mm
 Premer vrtnanja v jeklo maks. 16 mm
 Vrsta zaščite IPX0
 Uporabni tip akumulatorja litij-ionski
 Temperatura maks. 50 °C

Postopek polnjenja	4–40 °C
Delovanje	-20–50 °C
Skladiščenje	0–45 °C
Raven zvočnega tlaka (L_{pA})	
.....	85,1 dB; K_{pA} = 5 dB
Raven zvočne moči (L_{WA})	
.....	96,1 dB; K_{WA} = 5 dB
Tresljaji (a_h)	
Ročaj.....	2,699 m/s ² ; K= 1,5 m/s ²
Dodatni ročaj....	1,937 m/s ² ; K= 1,5 m/s ²
Pri uporabi s pametnimi akumulatorji (Smart PAPS 204 A1/Smart PAPS 208 A1)	
Delovna frekvenca/ frekvenčni pas	2400–2483,5 MHz
Najv. moč oddajanja	≤ 20 dBm

Navedena skupna vrednost vibracij in navedena vrednost emisij hrupa sta bili izmerjeni po standardiziranem preizkusnem postopku in ju je mogoče uporabiti za primerjavo električnega orodja z drugim električnim orodjem.

Navedena skupna vrednost vibracij in navedena vrednost emisij hrupa se lahko uporabita tudi za predčasno oceno obremenitve.

Nosite zaščito sluha.



Opozorilo: Vrednosti vibracij in emisij hrupa lahko med dejansko uporabo električnega orodja odstopajo od navedenih vrednosti, odvisno od načina, na katerega se električno orodje uporablja, zlasti od vrste obdelovanca. Treba je določiti varnostne ukrepe za zaščito uporabnika, ki temeljijo na oceni obremenitve z vibracijami med dejanskimi pogoji uporabe (pri tem je treba upoštevati vse dele delovnega cikla, na primer čase, v katerih je električno orodje izklopljeno, in tiste, v katerih je sicer vklopljeno, vendar deluje brez obremenitve).

Čas polnjenja

Naprava je del serije (Parkside) X 20 V TEAM in se lahko uporablja z akumulatorji serije (Parkside) X 20 V TEAM. Akumulatorje serije (Parkside) X 20 V TEAM je dovoljeno polniti samo s polnilniki serije (Parkside) X 20 V TEAM.

Priporočamo vam, da to napravo uporabljate izključno z naslednjimi akumulatorji: PAP 20 B1, PAP 20 B3, Smart PAPS 204 A1, Smart PAPS 208 A1. Priporočamo vam, da te akumulatorje polnite z naslednjimi polnilniki: PLG 20 A3, PLG 20 A4, PLG 20 C1, PLG 20 C3, PDSLK 20 A1, Smart PLGS 2012 A1.

Veljaven seznam združljivosti akumulatorskih baterij najdete tu: www.lidl.de/akku

Čas polnjenja (v min.)	PAP 20 A1 PAP 20 B1	PAP 20 A2	PAP 20 A3 PAP 20 B3	Smart PAPS 204 A1	Smart PAPS 208 A1
PLG 20 A1 PLG 20 A4 PLG 20 C1	60	90	120	120	210
PLG 20 A2	45	60	80	80	165
PLG 20 A3 PLG 20 C3	35	45	60	50	120
PDSL G 20 A1	35	45	60	50	120
Smart PLGS 2012 A1	35	40	40	40	50

Varnostna opozorila

Med delom z orodjem upoštevajte varnostna opozorila.

Simboli in oznake

Simboli na orodju:



Pozorno preberite navodila za uporabo.



Električnih orodij ne odvrzite med hišne odpadke.



Lučka LED za pametno aplikacijo



Vrtanje



Drsna sklopka je izklopljena



Privijanje



Vklop drsne sklopke

Simboli v navodilih za uporabo



Znaki za nevarnost z napotki za preprečevanje osebne in materialne škode.



Znak za nevarnost z navodili za preprečitev telesnih poškodb zaradi električnega udara.



Znaki za navodilo z napotki za preprečevanje škode.



Znaki za napotek z informacijami o primernem rokovanju z napravo.

Splošni varnostni predpisi za električna orodja



OPOZORILO! Preberite vsa varnostna opozorila, navodila, ilustracije in tehnične podatke, s katerimi je opremljeno to električno orodje.

Neupoštevanje varnostnih navodil in opozoril lahko povzroči električni udar, požar in/ali težke poškodbe.

Varnostna navodila in opozorila shranite za prihodnjo uporabo.

Pojem „električno orodje“, uporabljen v varnostnih navodilih, se nanaša na električna orodja s priklopom na omrežje (s priključnim kablom) in na akumulatorska električna orodja (brez priključnega kabla).

1) VARNOST NA DELOVNEM MESTU

- a) **Poskrbite, da bo vaše delovno mesto vedno čisto in dobro osvetljeno.** Nered ali neosvetljena delovna področja lahko povzročijo nezgode.
- b) **Električnega orodja ne uporabljajte v okolju, kjer obstaja nevarnost eksplozije in v katerem se nahajajo gorljive tekočine, plini ali prah.** Električna orodja povzročajo iskrenje, zato se gorljiv prah ali pare lahko vnamejo.
- c) **Ne dovolite otrokom in drugim osebam, da bi se med delom približale električnemu orodju.** Druge osebe lahko odvrnejo vašo pozornost in izgubili boste nadzor nad orodjem.

2) ELEKTRIČNA VARNOST:

- a) **Priključni vtič električnega orodja mora ustrezati vtičnici. V nobenem primeru vtiča ne smete spreminjati.** Uporaba adapterskih vtičev v kombinaciji z zaščitno ozemljenimi električnimi orodji ni dovoljena. Nespremenjen vtič in ustrezna vtičnica zmanjšujeta nevarnost električnega udara.
- b) **Izogibajte se telesnemu stiku z ozemljenimi površinami, na primer s cevmi, grelci, štedilniki in hladilniki.** Če je ozemljeno tudi vaše telo, obstaja povečano tveganje električnega udara.
- c) **Električno orodje zavarujte pred dežjem in vlago.** Vstop vode v električno orodje povečuje nevarnost električnega udara.
- d) **Električnega kabla ne uporabljajte za prenašanje ali obe-**

šanje električnega orodja in ne vlecite vtiča iz vtičnice tako, da vlečete za kabel. Kabel zavarujte pred vročino, oljem, ostrimi robovi in premikajočimi se deli orodja. Poškodovan ali zavozlan kabel povečuje nevarnost električnega udara.

- e) **Če električno orodje uporabljate na prostem, uporabljajte samo podaljšek,** ki je primeren za delo na prostem. Uporaba podaljševalnega kabla, ki je primeren za uporabo na prostem, zmanjšuje nevarnost električnega udara.
- f) **Če se uporabi električnega orodja v vlažnem okolju ni mogoče izogniti, uporabite zaščitno stikalo za udarne tokove.** Uporaba zaščitnega stikala za udarne tokove zmanjša tveganje električnega udara.

3) VARNOST OSEB

- a) **Bodite zbrani in pazite, kaj delate. Dela z električnim orodjem se lotite razumno.** Električnega orodja ne uporabljajte, ko ste utrujeni ali pod vplivom mamil, alkohola oziroma zdravil. En sam trenutek nepazljivosti pri uporabi električnega orodja ima lahko za posledico resne telesne poškodbe.
- b) **Uporabljajte osebno zaščitno opremo in vedno nosite zaščitna očala.** Nošenje osebne zaščitne opreme, na primer nedrsečih zaščitnih čevljev, zaščitne čelade ali glušnikov, zmanjšuje tveganje telesnih poškodb.
- c) **Izogibajte se nenamernemu vklopu orodja. Preden električno orodje priključite na električno omrežje, ga dvignite ali prenašate, se prepričajte, da je izključeno.** Če pri nošenju električnega orodja držite prst na stikalu ali če vklopljeno

orodje priključite na omrežje, lahko pride do nesreče.

- d) **Pred vklopom z električnega orodja odstranite nastavitvena orodja ali vijačni ključ.** Orodje ali ključ, ki se nahaja na vrtečem se delu orodja, lahko povzročita nezgodo.
 - e) **Izogibajte se nenormalni telesni drži. Poskrbite za varno stojišče in ohranite ravnotežje.** Tako boste lahko v nepričakovani situaciji bolje obvladali električno orodje.
 - f) **Uporabljajte primerno obleko. Ne nosite širokih oblačil ali nakita. Lasje, oblačila in rokavice naj se ne približujejo premikajočim se delom orodja.** Premikajoči se deli orodja lahko zagrabijo ohlapno obleko, nakit ali dolge lase.
 - g) **Če je mogoče namestiti naprave za odsesavanje in prestrezanje prahu, jih namestite in zagotovite njihovo pravilno uporabo.** Če so na voljo priključki za odsesavanje in lovnik prahu, se prepričajte, da so pravilno priklopljeni in da jih pravilno uporabljate.
 - h) **Ne pustite se preslepiti lažnemu občutku varnosti in ne zane-marjajte varnostnih navodil za električna orodja, tudi če po večkratni uporabi električno orodje dobro poznate.** Nepazljivo ravnanje lahko v nekaj delčkih sekund de povzroči hude poškodbe.
- 4) UPORABA IN RAVNANJE Z ELEKTRIČNIM ORODJEM**
- a) **Ne preobremenjujte orodja. Uporabljajte samo električno orodje, ki je predvideno za opravljanje določenega dela.** Z ustreznim električnim orodjem boste

delali bolje in varneje v predvidenem območju zmogljivosti.

- b) **Ne uporabljajte električnega orodja, ki ima pokvarjeno stikalo.** Električno orodje, ki ga ni možno vklopiti ali izklopiti, je nevarno in ga je treba popraviti.
- c) **Izvalcite vtič iz vtičnice in/ali odstranite akumulatorsko baterijo, preden se lotite nastavitvev orodja, zamenjate pribor ali odložite orodje.** Ta previdnostni ukrep onemogoča nenamerni zagon električnega orodja.
- d) **Električno verižno orodje, ki ga ne uporabljate, shranjujte izven dosega otrok.** Osebam, ki orodja ne poznajo ali niso prebrale teh navodil, ne dovolite uporabljati orodja. Električna orodja so nevarna, če jih uporabljajo neizkušene osebe.
- e) **Električno orodje in vpenjalne nastavke skrbno negujte. Prepričajte se, da gibljivi deli delujejo brezhibno in da niso stisnjeni. Prav tako ne smejo biti zlomljeni ali poškodovani do te mere, da ovirajo delovanje električnega orodja. Pred ponovno uporabo je treba poškodovani del orodja popraviti.** Vzrok za številne nezgode so prav slabo vzdrževana električna orodja.
- f) **Rezalna orodja naj bodo ostra in čista.** Skrbno negovana rezalna orodja z ostrimi robovi se manj zatikajo in so lažje vodljiva.
- g) **Električno orodje, pribor, nastavke itd. uporabljajte v skladu s temi navodili. Pri tem upoštevajte delovne pogoje in vrsto dela, ki ga nameravate opravljati.** Zaradi uporabe električnega orodja v

druge, nepredvidene namene, lahko nastanejo nevarne situacije.

- h) Skrbite za to, da so ročaji in prijemalne površine suhi, čisti in brez olja ali masti. Spolzki ročaji in prijemalne površine ne omogočajo varne uporabe in nadzora nad električnim orodjem v nepredvidenih situacijah.**

5) SKRIBNO RAVNANJE Z AKUMULATORSKIMI ORODJI IN NJIHOVA UPORABA

- a) Akumulatorske baterije polnite samo v polnilnikih, ki jih priporoča proizvajalec.** Na polnilniku, predvidenem za polnjenje določene vrste akumulatorskih baterij, lahko pride do požara, če ga uporabite za polnjenje drugih vrst akumulatorskih baterij.
- b) Za pogon električnih orodij uporabljajte samo zanje predvidene akumulatorske baterije.** Uporaba drugačnih akumulatorskih baterij lahko povzroči telesne poškodbe in požar.
- c) Akumulatorska baterija, ki ni v uporabi, ne sme priti v stik s pisarniškiimi sponkami, kovanci, ključi, žablji, vijaki ali z drugimi kovinskimi predmeti, ki bi lahko povzročili premostitev kontaktov.** Kratak stik med kontakti akumulatorske baterije lahko povzroči opeklino ali požar.
- d) Pri napačni uporabi lahko iz akumulatorske baterije izteče tekočina. Izogibajte se kontaktu z njo. Če vseeno pride do stika, prizadeto mesto spirajte z vodo.** Če pride tekočina v oči, po spiranju poiščite zdravniško pomoč. Iztekajoča

tekočina lahko povzroči draženje kože in opeklino.

- e) Ne uporabljajte poškodovanih ali predelanih akumulatorskih baterij.** Poškodovane ali predelane akumulatorske baterije se lahko obnašajo nepredvidljivo in povzročijo požar, eksplozije ali poškodbe.
- f) Akumulatorskih baterij ne izpostavljajte ognju ali previsokim temperaturam.** Ogenj ali temperature, višje od 130 °C, lahko povzročijo eksplozijo.
- g) Upoštevajte vsa navodila za polnjenje in akumulatorske baterije ali akumulatorskega orodja nikoli ne polnite izven temperaturnega območja, navedenega v navodilih za uporabo.** Nepravilno polnjenje ali polnjenje izven dovoljenega temperaturnega območja lahko uniči akumulatorsko baterijo in poveča nevarnost požara.

6) SERVIS

- a) Električno orodje lahko popravlja samo usposobljen strokovnjak, in to izključno z originalnimi nadomestnimi deli.** Le tako bo tudi vnaprej zagotovljena varna raba električnega orodja.
- b) Poškodovanih akumulatorjev ne popravljajte.** Kakršna koli popravila akumulatorskih baterij lahko izvaja samo proizvajalec ali njegovi pooblašteni serviserji.

Varnostna navodila za vrtalne stroje

1) Varnostna navodila za vsa dela

- a) **Uporabljajte dodatni(e) ročaj(e).** Zaradi izgube nadzora lahko pride do telesnih poškodb.
- b) **Električno orodje pred uporabo dobro podprite.** To električno orodje ustvarja zelo visok navor. Če električnega orodja med delovanjem ne podprete varno, lahko pride do izgube nadzora in do telesnih poškodb.
- c) **Kadar izvajate dela, pri katerih bi lahko delovno orodje ali vijaki prišli v stik s skritimi električnimi napeljavami, držite električno orodje za izolirane površine ročaja.** Stik z napeljavo pod napetostjo lahko spravi pod napetost tudi kovinske dele naprave in povzroči električni udar.

2) Varnostna navodila pri uporabi dolgih svedrov

- a) **Nikoli ne delajte z višjim številom vrtljajev od števila vrtljajev, dovoljenega za sveder.** Pri višjem številu vrtljajev se lahko sveder nekoliko skrivi, če se lahko brez stika z obdelovancem prosto vrti, in povzroči telesne poškodbe.
- b) **Postopek vrtenja vedno začnite z nizkim številom vrtljajev in ko je sveder v stiku z obdelovancem.** Pri višjem številu vrtljajev se lahko sveder nekoliko skrivi, če se lahko brez stika z obdelovancem prosto vrti, in povzroči telesne poškodbe.
- c) **Ne pritiskajte preveč in samo v vzdolžni smeri svedra.** Svedri se lahko skrivijo in se zaradi tega zlomijo

ali povzročijo izgubo nadzora in telesne poškodbe.

3) Dodatna varnostna navodila

- a) **Ne uporabljajte pribora, ki ga ni priporočilo podjetje PARKSIDE.** To lahko privede do električnega udara ali požara.

Druga Tveganja

Tudi če to električno orodje uporabljate v skladu s predpisi, se pri njegovi uporabi pojavlja nekaj tveganj. Naslednje nevarnosti se lahko pojavijo v povezavi s konstrukcijo in izvedbo tega električnega orodja:

- a) ureznine,
- b) poškodbe sluha, če ne uporabljate ustrezne zaščite za sluh,
- c) vpliv na zdravje zaradi treslajev, ki se prenašajo na dlani in roke, če orodje uporabljate dlje časa oziroma ga ne uporabljate in vzdržujete pravilno.



Opozorilo! Električno orodje med delovanjem ustvarja elektromagnetno polje. To polje lahko v določenih pogojih vpliva na aktivne in pasivne medicinske vsadke. Da bi zmanjšali nevarnost resnih ali smrtnih poškodb, osebam z medicinskimi vsadki priporočamo, da se pred uporabo orodja posvetujejo s svojim zdravnikom in proizvajalcem medicinskega vsadka. Postopek polnjenja



Upoštevajte varnostna opozorila in navodila za polnjenje in pravilno uporabo v navodilih za uporabo polnilnika serije Parkside X 20 V Team. Podroben opis postopka polnjenja in druge informacije najdete v ločenih navodilih za uporabo.

Uporaba





Vzemite akumulatorsko baterijo iz izdelka, da preprečite nenameren zagon. Prisotna je nevarnost telesnih poškodb!



Pazite, da temperatura okolja med delom ne preseže 50 °C in ne pade pod -20 °C.



Izberite ustrezen način delovanja na napravi, odvisno od tega, ali želite vrtati  ali privijati oz. odvijati . V zvezi s tem glejte poglavje »Vklop/izklop drsne sklopke«.

Preverjanje stanja napolnjenosti akumulatorske baterije

Pritisnite mehko tipko (10) na akumulatorju (11). Napolnjenost akumulatorja (11) se prikaže tako, da zasvetijo ustrezne lučke LED na prikazu napolnjenosti (12).

rdeča-rumena-zelena =>

akumulatorska baterija je napolnjena

rdeča-rumena => akumulatorska baterija je napolnjena pribl. do polovice

rdeča => akumulatorsko baterijo je treba napolniti

Polnjenje akumulatorske baterije



Pred polnjenjem počakajte, da se segreti akumulatorska baterija ohladi.



Akumulatorsko baterijo (11) napolnite, ko sveti le še rdeča LED-dioda indikatorja napolnjenosti (12).

- Po potrebi vzemite akumulatorsko baterijo (11) iz orodja.
- Potisnite akumulatorsko baterijo (11) v odprtino polnilnika (23).
- Polnilnik (23) priključite v vtičnico.
- Po polnjenju odklopite polnilnik (23) z električnega omrežja.
- Odstranite akumulatorsko baterijo (11) iz polnilnika (23).

Pregled LED-indikatorjev na polnilniku (23):

Akumulatorska baterija ni vstavljena in sveti zelena LED-dioda:

polnilnik je pripravljen na uporabo.

Zelena LED-dioda sveti:

akumulatorska baterija je napolnjena.

Rdeča LED-dioda sveti:

akumulatorska baterija se polni.

Rdeča LED-dioda utripa:

akumulatorska baterija je pregreta

Rdeča + zelena LED-dioda utripa:

akumulatorska baterija je pokvarjen



Za prikaz LED pri pametnem polnilniku upoštevajte oznako na sami napravi.



Vstavljanje/odstranjevanje akumulatorske baterije

Vstavljanje akumulatorske baterije:

- Stikalo za izbiro smeri vrtenja (6) premaknite v srednji položaj (blokada).
- Podnožje orodja pritisnite na akumulatorsko baterijo (11), da se zaskoči.

Odstranitev akumulatorske baterije

- Pritisnite tipko za sprostitev akumulatorske baterije (13) in izvlecite akumulatorsko baterijo (11) naprej.

Izbira prestave

Potisnite stikalo za izbiro prestave (5) v položaj **1** ali **2** glede na to, ali želite nastaviti nižje ali višje število vrtiljajev.

1. prestava..... 0-550 min⁻¹
2. prestava..... 0-2200 min⁻¹



Prestavo lahko spreminjate le, ko orodje miruje.

B Nastavitev smeri vrtenja

S stikalom za smer vrtenja lahko izbirate smer vrtenja naprave (v desno ali v levo) in jo zavarujete pred nehotenim zagonom. Puščica na stikalu za smer vrtenja navede delovno smer.

1. Počakajte, da se naprava zaustavi.
2. Potisnite stikalo za smer vrtenja (6) v zeleni položaj:
Vrtenje v desno: za vrтанje in privijanje vijakov. Potisnite stikalo za smer vrtenja v desno, s puščico naprej.
Vrtenje v levo: za odvijanje vijakov. Potisnite stikalo za smer vrtenja v levo, s puščico nazaj.
3. **Zapora vklopa:** Stikalo za smer preklopite v srednji položaj.



Stikalo za izbiro smeri vrtenja lahko preklapljate le, ko orodje miruje !

Nastavitev vrtilnega momenta

Največji vrtilni moment lahko vnaprej nastavite z vrtenjem obroča za nastavitve vrtilnega momenta (3). Predvideno je 25 stopenj navora.

1. Izberite želeni vrtilni moment z vrtenjem obroča za nastavitve vrtilnega

momenta (3):

Stopnja 1 → najnižji vrtilni moment.

Stopnja 25 → najvišji vrtilni moment.

2. Začnite z nižjo stopnjo vrtilnega momenta in jo po potrebi povečajte.



Obroč za nastavitve vrtilnega momenta lahko obračate le, ko orodje miruje.



Ko je dosežena vnaprej nastavljena meja vrtilnega momenta, boste zaslišali regljanje. Zvok povzroča drsna sklopka.

Vklop/izklop drsne sklopke

Drсно sklopko je dovoljeno vklopiti/izklopiti samo pri mirovanju naprave.

Za **privijanje ali odvijanje** drsno sklopko vklopite.

- Nastavite stikalo za izbiro drsne sklopke (4) tako, da je v večjem delu okenca viden **simbol vijaka** .

Za **vrтанje** drsno sklopko izklopite.

- Nastavite stikalo za izbiro drsne sklopke (4) tako, da je v večjem delu okenca viden **simbol svedra** .



Menjava nastavka

1. Obrnite hitrovpenjalno glavo (2) v nasprotni smeri vrtenja urnega kazalca, da bo odprtina vpenjalne glave (1) dovolj velika za vstavljanje nastavka.
2. Potisnite nastavek kar se da globoko v hitrovpenjalno glavo (2).
3. Z vrtenjem hitrovpenjalne glave v smeri urnega kazalca fiksirajte nastavek.
4. Nastavek odstranite tako, da z vrtenjem razprete hitrovpenjalno glavo (2) in ga izvlečete.



Zadaj, spodaj in na sredini na ročaju (7) je magnetno držalo za nastavke (8), na katerega lahko pritrdite nastavek, ki ga ravno ne potrebujete.



Namestitev/odstranitev dodatnega ročaja



Napravo uporabljajte samo z nameščenim dodatnim ročajem (21).

Namestitev dodatnega ročaja

1. Zavrtite ročaj (20) dodatnega ročaja (21) v nasprotni smeri urnega kazalca.
2. Potisnite ročaj (20) v smeri podaljška (19) in ga pridržite na tem položaju. Na ta način razširite zanko (17).
3. Potisnite zanko (17) dodatnega ročaja (21) čez vrtalno glavo (2).
4. Spustite pritiskni ročaj (20). Preverite (po potrebi z rahlim vrtenjem), ali je dodatni ročaj (21) pritrjen na nastavkih na ohišju naprave.
5. Zavrtite ročaj (20) dodatnega ročaja (21) v smeri urnega kazalca.

Odstranitev dodatnega ročaja



1. Zavrtite ročaj (20) dodatnega ročaja (21) v nasprotni smeri urnega kazalca.
2. Potisnite ročaj (20) v smeri podaljška (19) in ga pridržite na tem položaju.
3. Snemite dodatni ročaj (21) z naprave, tako da zanko (17) dodatnega ročaja (21) povlečete čez vrtalno glavo (2).



Z vijakom s krilno glavo (18) lahko pritrdite omejevalnik globine (ki je na voljo izbirno, glejte poglavje »Nadomestni deli/pribor«).

Vklop in izklop

S stikalom za vklop/izklop (16) lahko brezstopenjsko uravnavate število vrtljajev. Bolj kot pritisnete na stikalo za vklop/izklop, večje je število vrtljajev.

S stikalom za izbiro prestave (5) vnaprej izberete število vrtljajev, glejte poglavje »Izbira prestave«. S stikalom za izbiro drsne sklopke (4) izberete vrtenje  ali privijanje  kot način delovanja, glejte poglavje »Vklop/izklop drsne sklopke«. Priporočamo izvedbo načina delovanja za privijanje v 1. prestavi.

1. Za vklop naprave pritisnite stikalo za vklop/izklop (16). Med delovanjem in tudi še pribl. 10 sekund po spustitvi stikala za vklop/izklop (16) sveti delovna lučka LED (14).



Čas oddajanja svetlobe delovne lučke LED (14) je mogoče nastaviti v aplikaciji Lidl Home, glejte poglavje »Povezava naprave z aplikacijo Lidl Home > Funkcije aplikacije«.

2. Za izklop spustite stikalo za vklop/izklop (16). Ko je stikalo za izbiro smeri vrtenja (6) v srednjem položaju, je orodje zavarovano pred vklopom.



Med premori lahko orodje z vgrajenim kovinskim obročem (9) obesite za pas. Pazite, da je naprava izklopljena in zavarovana pred nenamernim vklopom. Kovinski lok je tudi primeren za odpiranje steklenic s kovinskim zamaškom.

Povezava naprave z aplikacijo Lidl Home



Napravo je mogoče povezati z aplikacijo Lidl Home samo, če jo uporabljate z akumulatorjem Smart Performance.

i Posodobitev strojne programske opreme lahko privede do sprememb delovanja aplikacije.

1. Potisnite spodnji del naprave na **akumulator Smart Performance**, tako da se ta zaskoči. Na kratko pritisnite stikalo za vkop/izklop (16).



i Lučka LED za pametno aplikacijo  (15) poleg delovne lučke LED (14) začne svetiti.

2. Na svojem pametnem telefonu aktivirajte Bluetooth®.
3. Odprite aplikacijo Lidl Home. Od tukaj naprej za povezavo naprave obstajajo možnosti **1**, **2**, **3** in **4**.

1 Če je to prva naprava, ki jo želite povezati z aplikacijo:



4. Na zavihku  »Doma« izberite možnost »**Dodajanje naprave**«. Aplikacija preišče okolico glede razpoložljivih naprav in vam prikaže, ali je odkrila razpoložljive naprave.

i Če jih ni, z branjem nadaljujte pri možnosti **3**.

5. Če izberete »**Pojdite na dodajanje**«, se vam prikaže seznam razpoložljivih naprav.
6. Izberite pametni akumulator (s katerim uporabljate napravo) z vnosom kljukice . Naenkrat izberite samo eno napravo. Če bi bile kljukice vnesene tudi pri drugih napravah, jih odstranite, tako da pritisnete na posamezno kljukico.
7. Sedaj pritisnite na , ki je enake barve kot vnesena kljukica.
8. Uspešno povezavo potrdite s »Končano«.

Naprava je zdaj naveden na zavihku  »Doma« in jo lahko izberete.

2 Če ste z aplikacijo že povezali druge naprave:



4. Na zavihku  »Doma« izberite  zgoraj desno. Aplikacija preišče okolico glede razpoložljivih naprav in vam prikaže, ali je odkrila razpoložljive naprave.

i Če jih ni, z branjem nadaljujte pri možnosti **3**.



5. Nadaljujte kot pri **1** od točke 5 naprej.

3 Če se vam samodejno ne prikaže seznam razpoložljivih naprav:

Če se pametni akumulator (s katerim uporabljate napravo) ne prikaže samodejno, ravnajte, kot sledi:

4. Na zavihku  »Doma« izberite  zgoraj desno.
5. V levi vrstici izberite »**Druge**«.
6. Izberite »**Druge-2**«.
7. Potrdite, da prikaz hitro utripa. Aplikacija zdaj išče razpoložljive naprave in vam jih predlaga.
8. Izberite želeno napravo s pritiskom na , da jo dodate v aplikaciji.
9. Najprej potrdite z »**Naprej**«, potem pa s »**Končano**«.

4 Če ste pametni akumulator že povezali z aplikacijo:

4. Izberite zavihek  »Doma«.
5. Izberite pametni akumulator (s katerim uporabljate napravo). Simbol  prikazuje, da je pametni akumulator povezan z napravo Performance.

Funkcije aplikacije



Izberite pametni akumulator  (s katerim uporabljate napravo). Prikaže se vam pregledna stran za napravo, ki vsebuje

naslednje informacije in možnosti nastavitve:

- **ID naprave oz. orodja** omogoča natančno identifikacijo orodja;
- **model orodja** in poleg njega proizvodna serija v oklepajih;
- trenutna **poraba toka** v amperih;
- trenutno **število vrtljajev** kot RPM (angl. rounds per minute)/min⁻¹;
- **trenutna stopnja**; to je mogoče spremeniti tukaj, namesto uporabe stikala za izbiro prestave (5);
- **stikalo za nadzor vzratnih udarcev** se lahko uporabi za vklop in izklop nadzora nad vzratnimi udarci;
- izbrati je mogoče **način delovanja** naprave: Moč, Profesionalno in ECO;
- **stikalo za luč** se lahko uporabi za vklop in izklop delovne lučke;
- **svetlost luči LED** omogoča nastavljanje svetlosti delovne lučke s potiskanjem vrstice od 1 % do 100 %;
- **zakasnitev izklopa lučke LED** omogoča nastavitev obdobja, v katerem delovna lučka po spustitvi stikala za vklop/izklop še sveti;
- prikažete si lahko **čas delovanja** naprave;
- prikažete si lahko pogostost **pregrevanja** naprave;
- prikažete si lahko pogostost **blokiranja** naprave;
- prikažete si lahko pogostost **časov previsokega toka orodja** naprave;
- rdeča pika pri **različici strojne programske opreme** prikazuje, da je na voljo posodobitev: posodobitev je mogoče izvesti iz izbiro različice strojne programske opreme;
- **tovarniška nastavitve** vzpostavi tovarniške nastavitve: vsi shranjeni podatki se izbrišejo.



Podrsajte z leve v desno, da preidete na pregledno stran za pametni akumulator. Tukaj lahko

Varstvo podatkov

Celotno izjavo o varstvo podatkov najdete na zavihku  »Jaz« v polju  »Varstvo podatkov«.



Ločitev naprave in izbris podatkov v aplikaciji

Tako ločite pametni akumulator/ polnilnik in izbrišete podatke:

1. Na zavihku  »Doma« izberite napravo, ki jo želite odstraniti in pri kateri želite izbrišati podatke.
2. Izberite znak  desno zgoraj.
3. Izberite »**Odstranitev naprave**«.
4. Za izbris podatkov izberite »**Ločitev in izbris podatkov**«.

Če samo želite ločiti napravo, ne pa tudi izbrišati podatkov, izberite »**Ločitev**«.

Ločitev naprave Performance, povezane s pametnim akumulatorjem, in izbris podatkov:

1. Izberite zavihek  »Doma«.
2. Izberite pametni akumulator, s katerim uporabljate napravo Performance. Simbol  prikazuje, da je pametni akumulator povezan z napravo Performance.
3. Na dnu nastavitve izberite **Tovarniško nastavitve**. Tovarniške nastavitve se znova vzpostavi. vsi shranjeni podatki se izbrišejo.

Težave z aplikacijo? - FAQ

1. Na seznamu naprav izberite akumulator, v zvezi s katerim imate vprašanja.
2. Izberite znak  desno zgoraj.

3. Izberite možnost »FAQ« (pogosto zastavljena vprašanja).

Čiščenje in vzdrževanje



Popravila in vzdrževalna dela, ki niso opisana v teh navodilih za uporabo, naj opravi naš servisni center. Uporabljajte samo originalne dele. Nevarnost poškodb!



Pred kakršnimi koli deli na orodju tega izključite in odstranite akumulatorsko baterijo.

Orodje redno čistite in opravljajte naslednja vzdrževalna dela. S tem boste zagotovili dolgo življenjsko dobo in varno uporabo orodja.

Čiščenje



Orodja ni dovoljeno škropiti z vodo ali ga vanjo polagati. Sicer obstaja nevarnost električnega udara!

- Poskrbite, da bodo prezračevalne reže, ohišje motorja in ročaji vedno čisti. Za čiščenje uporabljajte vlažno krpo ali ščetko. Ne uporabljajte čistilnih sredstev oz. topil. Tako bi lahko orodje nepopravljivo poškodovali.

Vzdrževanje

Naprava ne potrebuje vzdrževanja.

Shranjevanje

- Orodje shranjujte na suhem mestu v priloženi zaščiti za rezilo ter izven dosega otrok.

- Lagringstemperaturen för batteriet och produkten ligger mellan 0° C och 45° C. Undvik extrem kyla eller värme under lagring, så att batteriet inte tappas prestanda.
- Napravo shranite v priloženem kovčku (22).

Odstranitev/ varstvo okolja

Preden napravo zavržete med odpadke, izvemite akumulatorsko baterijo! Poskrbite za recikliranje naprave, pribora in embalaže na okolju prijazen način. Napotke za odstranjevanje akumulatorske baterije najdete v ločenih navodilih za uporabo vaše akumulatorske baterije in polnilnika.



Polnilnikov ne odvrzite med hišne odpadke.

- Orodje odstranite v skladu z lokalnimi predpisi. Orodje oddajte na zbirno mesto, kjer ga bodo okolju prijazno reciklirali. Več informacij dobite pri svojem lokalnem podjetju za odstranjevanje odpadkov ali našem servisnem centru.
- Odsluženo orodje, ki nam ga pošljete, odstranimo brezplačno.



Akumulatorja ne zavržite med gospodinjske odpadke, ne mečite ga v ogenj (nevarnost eksplozije) ali v vodo. Poškodovani akumulatorji lahko škodujejo okolju in vašemu zdravju, če uhajajo strupeni hlapi ali tekočine.

Odstranite akumulatorje v skladu z lokalnimi predpisi. Okvarjene ali iztrošene akumulatorje je treba v skladu z Direktivo 2006/66/EG reciklirati. Oddajte



akumulatorje na zbirnem mestu za odpadne baterije za okoljsko primerno predelavo. V zvezi s tem povprašajte svoje lokalno podjetje za odstranjevanje odpadkov ali našo servisno službo. Akumulatorje odstranite izpraznjene. Priporočamo, da pole prelepitate z lepilnim trakom za zaščito pred kratkim stikom. Akumulatorja ne odpirajte.

Nadomestni deli/Pribor

Nadomestni deli in pribor so na voljo na spletni strani www.grizzlytools.shop

Če imate težave s postopkom naročanja, uporabite obrazec za stik.

Če imate dodatna vprašanja, se obrnite na »Service-Center« (glejte stran 37).

Hitrovpeljna vrtna glava ...91105376
Dodatni ročaj91110031
Omejevalnik globine91110029

Grizzly Tools GmbH & Co. KG

Stockstädter Straße 20, 63762 Großostheim, Germany

Pooblašteni serviser:

Tel.: 080 080917

E-Mail: grizzly@lidl.si

(Birotehnika, Hodošček Renata s.p., Lendavska ULICA 23, 9000 Murska Sobota)

Garancijski list

1. S tem garancijskim listom «Grizzly Tools GmbH & Co. KG, Stockstädter Straße 20, 63762 Großostheim, Germany» jamčimo, da bo izdelek v garancijskem roku ob normalni in pravilni uporabi brezhibno deloval in se zavezujemo, da bomo ob izpolnjenih spodaj navedenih pogojih odpravili morebitne pomanjkljivosti in okvare zaradi napak v materialu ali izdelavi oziroma po svoji presoji izdelek zamenjali ali vrnili kupnino.
2. Garancija je veljavna na ozemlju Republike Slovenije.
3. Garancijski rok za proizvod je 5 let od datuma izročitve blaga. Datum izročitve blaga je razviden iz računa.
4. Kupec je dolžan okvaro javiti pooblaščenemu servisu oziroma se informirati o nadaljnjih postopkih na zgoraj navedeni telefonski številki. Svetujemo vam, da pred tem natančno preberete navodila o sestavi in uporabi izdelka.
5. Kupec je dolžan pooblaščenemu servisu predložiti garancijski list in račun, kot potrdilo in dokazilo o nakupu ter dnevu izročitve blaga.
6. V primeru, da proizvod popravlja nepooblaščen servis ali oseba, kupec ne more uveljavljati zahtevkov iz te garancije.
7. Vzroki za okvaro oziroma nedelovanje izdelka morajo biti lastnosti stvari same in ne vzroki, ki so zunaj proizvajalčeve oziroma prodajalčeve sfere. Kupec ne more uveljavljati zahtevkov iz te garancije, če se ni držal priloženih navodil za sestavo in uporabo izdelka ali če je izdelek kakorkoli spremenjen ali nepravilno vzdrževan.
8. Jamčimo servis in rezervne dele še 5 leta po preteku garancijskega roka.
9. Obrabni deli oz. potrošni material so izvzeti iz garancije.
10. Vsi potrebni podatki za uveljavljanje garancije se nahajajo na dveh ločenih dokumentih (garancijski list, račun).
11. Ta garancija proizvajalca ne izključuje pravic potrošnika, ki izhajajo iz odgovornosti prodajalca za napake na blagu.

Prodajalec:

Lidl Slovenija d.o.o. k.d., Pod lipami 1, SI-1218 Komenda

Obsah

Úvod.....	39
Účel použití	39
Obecný popis.....	40
Objem dodávky.....	40
Přehled	40
Popis funkce	40
Technické parametry.....	40
Doba nabíjení	41
Bezpečnostní pokyny	42
Symboly a piktogramy	42
Všeobecné bezpečnostní pokyny pro elektrické nářadí	42
Bezpečnostní pokyny pro vrtačky	45
Zbývající Rizika	46
Obsluha	46
Kontrola stavu nabití akumulátoru.....	46
Nabíjení akumulátoru	47
Vložení/ vypnutí akumulátoru z přístroje	47
Volba převodového stupně	47
Nastavení směru otáčení.....	47
Nastavení točivého momentu.....	48
Zapnutí/ vypnutí bezpečnostní třecí spojky	48
Výměna nástroje	48
Montáž/ demontáž pomocné rukojeti	48
Zapnutí a vypnutí	49
Navázání spojení zařízení s aplikací Lidl Home	49
Funkce aplikace	50
Zásady ochrany osobních údajů	51
Odpojení zařízení a vymazání dat z aplikace	51
Problémy s aplikací? - FAQ.....	51
Čištění a údržba.....	51
Čištění přístroje.....	51
Údržba.....	52
Skladování	52
Odklizení a ochrana okolí.....	52
Náhradní díly / Příslušenství.....	52
Záruka	53

Opravná	54
Service-Center	54
Dovozce	54
Překlad originálního prohlášení o shodě CE.....	92
Rozvinuté náčrtky	97

Úvod

Blahopřejeme vám ke koupi vašeho nového přístroje. Rozhodli jste se pro vysoce kvalitní výrobek.

Kvalita tohoto přístroje byla kontrolována během výroby a byla provedena také závěrečná kontrola. Tím je zaručena funkčnost přístroje.



Návod k obsluze je součástí tohoto výrobku. Obsahuje důležité pokyny týkající se bezpečnosti, používání a likvidace. Před použitím výrobku se seznáme se všemi pokyny k obsluze a bezpečnosti. Výrobek používejte jen k popsáným účelům a v rámci uvedených oblastí použití. Návod dobře uschovejte a při předávání výrobku třetímu předějte i všechny podklady.

Účel použití

Zařízení je určeno k zašroubování a uvolňování šroubů a také k vrtání do dřeva, kovu nebo umělé hmoty. Každé jiné použití, které není v tomto návodu výslovně schváleno, může způsobit poškození přístroje a vážné poranění uživatele. Přístroj nepoužívejte k sekání houštin nebo křoví. Obsluhující osoba anebo uživatel je zodpovědný za nehody anebo škody jiných osob anebo jejich majetku.

Výrobce neručí za škody, jenž byly způsobeny použitím k neurčenému účelu nebo nesprávnou obsluhou.

Přístroj je součástí série (Parksid) X 20 V TEAM a lze jej provozovat s akumulátory série (Parksid) X 20 V TEAM. Akumulátory se smí nabíjet pouze nabíječkami série (Parksid) X 20 V TEAM.

Obecný popis

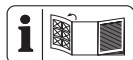

Zobrazení nejdůležitějších funkčních dílů naleznete na přední a zadní výklopné stránce.

Objem dodávky

Vybalte nástroj a zkontrolujte, je-li kompletní:

- Aku vrtací šroubovák
- pomocná rukojeť
- úložný kufrík
- Návod k obsluze



Akumulátor a nabíječka nejsou součástí dodávky.

Přehled

- 1 otvor sklíčidla pro vrták
- 2 rychloupínací sklíčidlo pro vrták
- 3 nastavovací kroužek točivého momentu
- 4 přepínač bezpečnostní třecí spojky
- 5 přepínač chodu
- 6 přepínač směru otáčení
- 7 rukojeť
- 8 držák bitů
- 9 kovové držadlo
- 10 softtlačítko
- 11 akumulátor
- 12 ukazatel stavu nabití
- 13 odblokovací tlačítko
- 14 pracovní světlo LED
- 15 LED Smart-App
- 16 zapínač/vypínač

- 17 smyčka
- 18 křídlatý šroub
- 19 prodloužení
- 20 rukojeť
- 21 pomocná rukojeť
- 22 kufrík
- 23 nabíječka

Popis funkce

Akumulátorový vrtací šroubovák s dvou-rychlostním převodem má pravotočivý/levotočivý chod, rychloupínací sklíčidlo a pracovní světlo LED.

Maximální točivý moment lze nastavit předem. Pro vrtání lze bezpečnostní třecí spojku jednoduše vypnout vypínačem. Zařízení lze v případě potřeby spárovat s aplikací Lidl Home. Funkce ovládacích prvků naleznete v následujících popisech.

Technické parametry

Aku vrtací šroubovák	
..... PPBSA 20-Li A1	
Napětí motoru U	20 V \equiv
Otáčky naprázdno n_0	
1. stupe	0-550 min ⁻¹
2. stupe	0-2200 min ⁻¹
Maximální točivý moment	150 Nm
Rozpětí sklíčidla \varnothing	1,5-13 mm
Hmotnost (s pomocná rukojeť)	2,0 kg
Hmotnost (se pomocná rukojeť + smart akumulátorem, 4 Ah)	2,6 kg
Průměr vrtání ve dřevě	max. 150 mm
Průměr vrtání v oceli	max. 16 mm
Druh ochrany	IPX0
Použitelný typ akumulátoru	Li-Ion
Teplota	max 50 °C
Nabíjecí proces	4 – 40 °C
Provoz	-20 – 50 °C
Skladování	0 – 45 °C
Hladina zvukového tlaku	
(L_{pA})	85,1 dB, K_{pA} = 5 dB

Úroveň akustického výkonu
 $(L_{WA}) \dots\dots\dots 96,1 \text{ dB}; K_{WA} = 5 \text{ dB}$
 Vibrace ($a_{h,i}$)
 Rukojeť $2,699 \text{ m/s}^2$; $K = 1,5 \text{ m/s}^2$
 Pomocná rukojeť
 $1,937 \text{ m/s}^2$; $K = 1,5 \text{ m/s}^2$
 při použití se smart akumulátory
 (Smart PAPS 204 A1/Smart PAPS 208 A1)
 Pracovní frekvence/
 frekvenční pásmo ... $2400 - 2483,5 \text{ MHz}$
 Max.vysílací výkon $\leq 20 \text{ dBm}$

Uvedená hodnota vibrací a uvedená hodnota emisí hluku byly změřeny pomocí standardizované zkušební metody a lze je použít k porovnání určitého elektrického nástroje s jiným nástrojem. Uvedená hodnota vibrací a uvedená hodnota emisí hluku mohou být použity také k předběžnému odhadu zatížení.

Noste ochranu sluchu.

 **Výstraha:** Emise vibrací a emise hluku se mohou během skutečného používání elektrického nástroje lišit od udaných hodnot v závislosti na způsobu, jakým je elektrický nástroj používán a zejména pak podle typu zpracovávaného obrobku.

Je nezbytné stanovit bezpečnostní opatření na ochranu obsluhující osoby na základě odhadu vibračního zatížení během skutečných podmínek používání (s přihlédnutím ke všem částem provozního cyklu, jako jsou například doby, kdy je elektrické nářadí vypnuté a takové, ve kterých je zapnuto, je ale bez zatížení).

Doba nabíjení

Přístroj je součástí série (Parkside) X 20 V TEAM a lze jej provozovat s akumulátory série (Parkside) X 20 V TEAM. Akumulátory série (Parkside) X 20 V TEAM se smí nabíjet pouze nabíječkami série (Parkside) X 20 V TEAM.

Doporučujeme Vám, provozovat tento přístroj pouze s následujícími akumulátory: PAP 20 B1, PAP 20 B3, Smart PAPS 204 A1, Smart PAPS 208 A1
 Doporučujeme Vám, nabíjet tyto akumulátory pomocí následujících nabíječek: PLG 20 A3, PLG 20 A4, PLG 20 C1, PLG 20 C3, PDSLIG 20 A1, Smart PLGS 2012 A1

Aktuální seznam kompatibility akumulátorů najdete na: www.lidl.de/akku

Doba nabíjení (min.)	PAP 20 A1 PAP 20 B1	PAP 20 A2	PAP 20 A3 PAP 20 B3	Smart PAPS 204 A1	Smart PAPS 208 A1
PLG 20 A1 PLG 20 A4 PLG 20 C1	60	90	120	120	210
PLG 20 A2	45	60	80	80	165
PLG 20 A3 PLG 20 C3	35	45	60	50	120
PDSLIG 20 A1	35	45	60	50	120
Smart PLGS 2012 A1	35	40	40	40	50

Bezpečnostní pokyny

Dbejte na bezpečnostní pokyny při používání tohoto nástroje.

Symbols a piktogramy

Piktogramy na přístroji:



Pozorně si přečtěte návod k obsluze.



Elektrické přístroje nepatří do domácího odpadu.



LED Smart-App



Vrtání

bezpečnostní třecí spojka vyp



Šroubování

Bezpečnostní třecí spojka zap

Symbols v návodu



Výstražné značky s údaji pro zabránění škodám na zdraví anebo věcným škodám.



Označení nebezpečí s informacemi o zabránění zranění osob v důsledku zasažení elektrickým proudem.



Příkazové značky s údaji pro prevenci škod.



Informační značky s informacemi pro lepší zacházení s nástrojem.

Všeobecné bezpečnostní pokyny pro elektrické nářadí



VÝSTRAHA! Přečtěte si všechny bezpečnostní pokyny a

instrukce, prohlédněte si obrázky a technické údaje, které jsou dodávány k tomuto elektrickému nářadí. Pochybení při dodržování bezpečnostních pokynů a instrukcí mohou způsobit úder elektrickým proudem, popálení a/nebo těžká zranění.

Všechny bezpečnostní pokyny a instrukce uchovejte pro budoucí použití.

Pojem „elektrické nářadí“ používaný v bezpečnostních pokynech se vztahuje na elektrické nářadí napájené z elektrické sítě (prostřednictvím síťového kabelu) a na elektrické nářadí napájené akumulátorem (bez síťového kabelu).

1) BEZPEČNOST PRACOVIŠTĚ:

- Udržujte svůj pracovní úsek čistý a dobře osvětlený.** Nepořádek anebo neosvětlené pracovní oblasti mohou vést k nehodám.
- Nepracujte s elektrickým nástrojem v okolí ohroženém výbuchem, v kterém se nachází hořlavé tekutiny, plyny anebo prachy.** Elektrické nástroje vytváří jiskry, které mohou zapálit prach anebo páry.
- Během používání elektrického nástroje udržujte děti a jiné osoby vzdáleně od sebe.** Při nepozornosti můžete ztratit kontrolu nad nástrojem.

2) ELEKTRICKÁ BEZPEČNOST:

- Přípojná zástrčka elektrického nástroje se musí hodit do zásuvky. Zástrčka se nesmí žádným způsobem změnit. Ne-**

použijte žádné adaptérové zástrčky ve spojení elektrickými nástroji s ochranným uzemněním.

Nezměněné zástrčky a vhodné zásuvky zmenšují riziko elektrického úderu.

- b) Vyvarujte se tělesnému kontaktu se zemnými povrchy jako jsou roury, topná tělesa, sporáky a ledničky.** Existuje zvýšené riziko skrze elektrický úder, když je Vaše tělo zemněné.
- c) Nevystavujte elektrický nástroj dešti anebo mokru.** Vniknutí vody do elektrického nástroje zvyšuje riziko elektrického úderu.
- d) Nepoužívejte kabel k jinému účelu, jako je nošení nebo zavěšení elektrického nástroje anebo vytažení zástrčky ze zásuvky. Udržujte kabel vzdáleně od žaru, od oleje, od ostrých hran anebo od pohybujících se částí nástrojů.** Poškozené anebo zamotané kabely zvyšují riziko elektrického úderu.
- e) Když pracujete s elektrickým nástrojem pod širým nebem, pak používejte pouze prodlužovací kabely, které jsou vhodné i pro venkovní oblast.** Použití prodlužovacího kabelu vhodného pro venkovní oblast, zmenšuje riziko elektrického úderu.
- f) Pokud nelze zabránit provozu elektrického nástroje ve vlhkém prostředí, použijte proudový chránič.** Použití proudového chrániče snižuje riziko úrazu elektrickým proudem.

3) BEZPEČNOST OSOB:

- a) Buďte pozorní, dbejte na to, co děláte a pusťte se s elektrickým nástrojem rozumně do práce.**

Nepoužívejte elektrický nástroj, když jste unaveni anebo pod vlivem drog, alkoholu anebo léků.

Jediný okamžik nepozornosti při používání elektrického nástroje může vést k vážným poraněním.

- b) Noste osobní ochrannou výstroj a vždy ochranné brýle.** Nošení osobní ochranné výstroje, jako je protiskluzová bezpečnostní obuv, ochranná přilba a ochrana sluchu, snižuje riziko poranění.
- c) Vyvarujte se nezáměrnému uvedení do provozu. Přesvědčte se o tom, že je elektrický nástroj vypnutý předtím, než ho připojíte na napájení elektrickým proudem, než ho zvednete anebo nesete.** Když při nošení elektrického nástroje držíte prst na spínači anebo když tento nástroj v zapnutém stavu připojíte na napájení elektrickým proudem, pak toto může vést k nehodám.
- d) Odstraňte nastavovací nářadí anebo šroubováky předtím, než elektrický nástroj zapnete.** Nářadí anebo klíč, který se nachází v otáčející se části nástroje, může vést k poraněním.
- e) Vyvarujte se abnormálnímu držení těla. Postarejte se o bezpečný postoj a udržujte vždy rovnováhu.** Tímto můžete v neočekávaných situacích lépe kontrolovat elektrický nástroj.
- f) Noste vhodný oděv. Nenoste žádné volné oblečení anebo šperky. Udržujte vlasy, oděv a rukavice vzdáleně od pohybujících se částí.** Volné oblečení, šperky anebo dlouhé vlasy mohou být zachycené pohybujícími se částmi.

- g) Lze-li namontovat zařízení na odsávání či zachytávání prachu, musí se takové zařízení namontovat a správně používat.**

Při používání zařízení na odsávání prachu lze snížit nebezpečí vznikající v důsledku prachu.

- h) Držadla a úchopné plochy udržujte v suchém a čistém stavu bez stop oleje či mastnoty.**

Kluzká držadla a kluzké úchopné plochy neumožňují bezpečné ovládání a kontrolu elektrického nářadí v neočekávaných situacích.

4) POUŽÍVÁNÍ A OŠETŘOVÁNÍ ELEKTRICKÉHO NÁSTROJE:

- a) Nepřetěžujte tento nástroj. Použijte pro svoji práci elektrické nářadí, určené pro tento účel.**

S vhodným elektrickým nástrojem pracujete v udaném výkonovém rozsahu lépe a bezpečněji.

- b) Nepoužívejte žádné elektrické nářadí, jehož spínač je defektní.**

Elektrické nářadí, které se již nedá zaanebo vypnout, je nebezpečné a musí být opravené.

- c) Vytáhněte zástrčku ze zásuvky a/nebo vyjměte vyjímatelný akumulátor před jakýmkoliv seřizováním, výměnou nástroje nebo odložením nářadí.** Toto

preventivní bezpečnostní opatření zabrání neúmyslnému startu elektrického nástroje.

- d) Uložte nepoužívaný elektrický nástroj mimo dosahu dětí. Nepřenechávejte používání tohoto nástroje osobám, které s tímto nástrojem nejsou obeznámené anebo tyto pokyny nečetly.** Elek-

trické nástroje jsou nebezpečné, když je používají nezkušené osoby.

- e) Udržbu elektrického nářadí a používaného nástroje provádějte s maximální pečlivostí.**

Kontrolujte, jestli pohyblivé díly bezvadně fungují a nevážnou, jestli jsou části zlomené anebo natolik poškozené, že je funkce elektrického nástroje narušena. Nechte poškozené části před použitím nástroje opravit. Příčiny mnohých nehod tkví ve špatně udržovaných elektrických nástrojích.

- f) Udržujte řezné nástroje ostré a čisté.** Pečlivě ošetrované řezné nástroje s ostrými řeznými hranami se méně zaseknou a lépe se vedou.

- g) Používejte tento elektrický nástroj, jeho příslušenství, vložte nástroje atd. v souladu s těmito instrukcemi. Zohledněte přitom pracovní podmínky a činnost, která se má vykonávat.** Použití elektrického nástroje pro jiné účely, než pro které je určený, může vést k nebezpečným situacím.

- h) Držadla a úchopné plochy udržujte v suchém a čistém stavu bez stop oleje či mastnoty.**

Kluzká držadla a kluzké úchopné plochy neumožňují bezpečné ovládání a kontrolu elektrického nářadí v neočekávaných situacích.

5) Pečlivé zacházení s akumulátory a jejich používání

- a) Nabíjejte akumulátory pouze v nabíjecích přístrojích, které jsou výrobcem doporučené.** U nabíjecího přístroje, který je vhodný pro určitý druh akumulátorů, existuje nebezpečí

požáru, když se používá s jinými akumulátory.

- b) **V elektrických nástrojích používejte pouze pro ně určené akumulátory.** Použití jiných akumulátorů může vést k poraněním a k nebezpečí požáru.
- c) **Udržujte nepoužívané akumulátory vzdáleně od kancelářských sponek, mincí, klíčů, hřebíků, šroubů anebo jiných malých kovových předmětů, které by mohly zapříčinit přemostění kontaktů.** Zkrat mezi kontakty akumulátoru může mít za následek popáleniny anebo oheň.
- d) **Při nesprávném používání může z akumulátoru unikat tekutina. Vyvarujte se kontaktu s ní. Při náhodném kontaktu opláchněte vodou. Když se tato tekutina dostane do očí, přidejte vyhledejte lékařskou pomoc.** Uniknutá tekutina může vést k podrážděním pokožky anebo k popáleninám.
- e) **Nepoužívejte poškozené nebo modifikované akumulátory.** Poškozené nebo modifikované akumulátory se mohou chovat nepředvídatelně a způsobit požár, výbuch nebo zranění.
- f) **Nevystavujte akumulátor ohni ani vysokým teplotám.** Oheň nebo teploty nad 130 °C mohou způsobit výbuch.
- g) **Dodržujte všechny pokyny pro nabíjení a nikdy nenabíjejte akumulátor ani akumulátorový nástroj mimo rozsah teplot, uvedených v návodu k obsluze.** Nesprávné nabíjení nebo nabíjení mimo povolený teplotní rozsah může zničit akumulátor a zvýšit nebezpečí požáru.

6) Servis:

- a) **Svoje elektrické nářadí nechte opravit pouze kvalifikovaným odborným personálem a jenom pomocí originálních náhradních dílů.** Tímto se zajistí to, že bezpečnost elektrického nářadí zůstává zachována.
- b) **Na poškozených akumulátorech nikdy neprovádějte údržbu.** Veškerá údržba akumulátorů by měla být prováděna pouze výrobcem nebo autorizovanými servisními středisky.

Bezpečnostní pokyny pro vrtačky

1) Bezpečnostní pokyny pro všechny práce

- a) **Použijte pomocnou rukojeť/ pomocné rukojeti.** Ztráta kontroly může vést ke zraněním.
- b) **Před použitím elektrický nástroj řádně podepřete.** Tento elektrický nástroj vytváří vysoký točivý moment. Pokud se elektrický nástroj během provozu bezpečně nepodepře, může dojít ke ztrátě kontroly a zranění.
- c) **Držte elektrický nástroj za izolované plochy rukojeti při provádění prací, kdy se mohou výměnné nářadí nebo šrouby dotknout skrytého elektrického vedení.** Při kontaktu s napěťovým vedením mohou být kovové součásti přístroje vystaveny napětí, a proto může dojít k úrazu elektrickým proudem.

2) Bezpečnostní pokyny při používání dlouhých vrtáků

- a) **V žádném případě nikdy nepracujte s vyššími otáčkami, než**

jak je pro vrták přípustný počet otáček. V případě vyšších otáček se vrták může snadno ohnout, pokud se může volně otáčet bez kontaktu s obrobkem a může způsobit zranění.

b) Vždy začněte vrtat nízkým počtem otáček a když je vrták v kontaktu s obrobkem.

V případě vyšších otáček se vrták může snadno ohnout, pokud se může volně otáčet bez kontaktu s obrobkem a může způsobit zranění.

c) Na vrták nevyvíjejte nadměrný tlak a pouze v podélném směru k vrtáku.

Vrtáky se mohou ohnout a v důsledku toho zlomit nebo mohou způsobit ztrátu kontroly a zranění.

3) Dodatečné bezpečnostní pokyny

a) Nepoužívejte příslušenství, které nebylo doporučeno společností PARKSIDE. To může vést k úrazu elektrickým proudem nebo k požáru.

Zbývající Rizika

I když toto elektrické nářadí obsluhujete v souladu s předpisy, stále existují zbývající rizika. V souvislosti s technologií a konstrukcí tohoto elektrického nářadí se mohou vyskytovat následující rizika:

- zranění pořežáním
- poškození sluchu, pokud není nasazena vhodná ochrana sluchu.
- poškození zdraví plynoucí z vibrací ruky a paže, pokud se přístroj používá delší dobu nebo není náležitě veden a udržován.



Varování! Toto elektrické nářadí vytváří během provozu elektromagnetické pole. Toto pole může za určitých

okolností omezovat aktivní nebo pasivní lékařské implantáty. Pro snížení nebezpečí vážného nebo smrtelného zranění doporučujeme osobám s lékařskými implantáty před obsluhou stroje konzultovat implantát se svým lékařem a výrobcem.



Dodržujte bezpečnostní pokyny a pokyny k nabíjení a správnému použití, uvedené v návodu k obsluze Vašeho akumulátoru a Vaší nabíječky série Parkside X 20 V Team. Podrobný popis procesu nabíjení a další informace naleznete v tomto samostatném návodu k obsluze.

Obsluha





K zabránění neúmyslného uvedení do provozu vyjměte akumulátor z přístroje. Hrozí nebezpečí poranění!



Dbejte na to, aby okolní teplota během práce nepřekročila 50° C a neklesla pod -20° C.



Podle toho, zda chcete vrtat  nebo šroubovat  vyberte na zařízení vhodný provozní režim. Viz k tomu kapitolu „Zapnutí/vypnutí bezpečnostní třecí spojky“

Kontrola stavu nabití akumulátoru

Stisknete softtláčítko (10) na (11). Stav nabití akumulátoru (11) se zobrazí rozsvícením příslušných LED na ukazateli stavu nabití (12).

červená-žlutá-zelená =>

Akumulátor je zcela nabitý

červená-žlutá =>

Akumulátor je nabitý asi do poloviny

červená =>

Akumulátor je nutné dobít

Nabíjení akumulátoru



Nechte zahřátý akumulátor před nabíjením vychladnout.



Nabíjte akumulátor (11), když svítí pouze červená LED ukazatele stavu (12).

1. Popřípadě vyjměte akumulátor (11) z přístroje.
2. Zasuňte akumulátor (11) do nabíjecí prohloubeniny v nabíječce (23).
3. Nabíječku (23) zapojte do síťové zásuvky.
4. Po úspěšném dokončení nabíjení odpojte nabíječku (23) od sítě.
5. Vytáhněte akumulátor (11) z nabíječky (23).

Přehled kontrolních ukazatelů LED na nabíječce (23):

Zelená LED svítí bez vloženého akumulátoru: Nabíječka je připravena k provozu.

Zelená LED svítí: Akumulátor je nabitý.

Červená LED svítí: Akumulátor se nabíjí.

Červená LED bliká: Akumulátor přehřátý

Červená + zelená LED blikají:

Akumulátor je vadný



LED indikátor nabíječky Smart naleznete na štítku na samotném zařízení.

A Vložení/vypnutí akumulátoru z přístroje

Vložení akumulátoru:

1. Uvedte přepínač směru otáčení (6) do střední polohy (zámek)
2. Přesuňte přepínač na akumulátoru (11), až zacvakne.

Vyjmutí akumulátoru:

1. Stiskněte uvolňovací tlačítko (13) a vytáhněte akumulátor (11) vpřed směrem od zařízení.

Volba převodového stupně

Přesunutím přepínače převodového stupně (5) do polohy **1** nebo **2** nastavíte nízké, resp. vysoké otáčky

1. stupe0550 min⁻¹
2. stupe0-2200 min⁻¹



Změnu převodového stupně je povoleno provést pouze v klidovém stavu !

B Nastavení směru otáčení

Pomocí spínače směru otáčení lze zvolit směr otáčení přístroje (chod vpravo a chod vlevo) a přístroj zajistit proti neúmyslnému zapnutí. Šipka na přepínači směru otáčení označuje směr práce.

1. Vyčkejte, než se přístroj úplně zastaví.
2. Přesuňte spínač směru otáčení (6) do požadované polohy:

Pravotočivý chod: K vrtání a zašroubování šroubů. Stiskněte spínač směru otáčení doprava se šipkou dopředu

Levotočivý chod: K povolení šroubů.

Stiskněte spínač směru otáčení doleva se šipkou dozadu

3. **Blokace zapnutí:** Spínač směru otáčení přesuňte do středové polohy.

 Směr otáčení je povoleno měnit pouze v klidovém stavu !

Nastavení točivého momentu

Otočením nastavovacího kroužku točivého momentu (3) lze nastavit maximální točivý moment. K dispozici je 25 úrovní točivého momentu.

1. Otáčením stavěcího kroužku (3) nastavte požadovaný točivý moment: stupeň 1 -> nejnižší točivý moment
stupeň 25-> nejvyšší točivý moment.
2. Začněte s nižším stupněm točivého momentu a v případě potřeby jej zvyšujte.

 S kroužkem nastavení točivého momentu je dovoleno manipulovat pouze v klidovém stavu:

 Dosažení přednastavené hranice točivého momentu je doprovázeno zřetelným chrastěním. Tento hluk je způsobem prokluzovací spojkou.

Zapnutí/vypnutí bezpečnostní třecí spojky

Bezpečnostní třecí spojku lze zapnout/vypnout pouze v zastaveném stavu.

Pro **šroubování** zapněte bezpečnostní třecí spojku.

- Nastavte přepínač bezpečnostní třecí spojky (4) tak, aby **symbol šroubování**  zabíral většinu zobrazovacího okna.

Pro **vrtání** bezpečnostní třecí spojku vypněte.

- Nastavte přepínač bezpečnostní třecí spojky (4) tak, aby **symbol vrtání**  zabíral většinu zobrazovacího okna.

C Výměna nástroje

1. Otáčejte rychlým upínacím sklíčidlem (2) proti směru hodinových ručiček, až bude otvor sklíčidla dostatečně (1) velký ke vložení nástroje.
2. Zasuňte nástroj co možná nejdále do rychlého upínacího sklíčidla (2).
3. Otáčením rychlého upínacího sklíčidla ve směru hodinových ručiček nástroj pevně upněte.
4. Budete-li chtít nástroj opět vyjmout, otočte rychlým upínacím sklíčidlem (2) a nástroj vytáhněte.

 Vzadu dole uprostřed rukojeti (7) je magnetický držák bitů (8), na který můžete připevnit bit, který právě nepotřebujete.

D Montáž/demontáž pomocné rukojeti

 **Přístroj použijte pouze s namontovanou pomocnou rukojetí (21).**

Montáž pomocné rukojeti

1. Otočte rukojeť (20) pomocné rukojeti (21) proti směru hodinových ručiček.
2. Zatlačte rukojeť (20) směrem k prodloužení (19) a udržujte tuto polohu. Tím se smyčka (17) rozšíří.
3. Proveďte smyčku (17) pomocné rukojeti (21) přes sklíčidlo pro vrták (2).
4. Pusťte stlačenou rukojeť (20). Ujistěte se (v případě potřeby lehkým otočením), zda pomocná rukojeť (21) zapadla do mřížky na krytu zařízení.



- Utáhněte rukojeť (20) pomocné rukojeti (21) otáčením ve směru hodinových ručiček.

Demontáž pomocné rukojeti

- Otočte rukojeť (20) pomocné rukojeti (21) proti směru hodinových ručiček.
- Zatlačte rukojeť (20) směrem k prodloužení (19) a udržujte tuto polohu.
- Sejměte pomocnou rukojeť (21) ze zařízení přetažením smyčky (17) pomocné rukojeti (21) přes sklíčidlo pro vrták (2).

i Křídlatým šroubem (18) můžete hloubkový doraz (k dispozici jako volitelné příslušenství, viz kapitola „Náhradní díly/Příslušenství“) upevnit.

Zapnutí a vypnutí

Pomocí spínače (16) lze plynule regulovat otáčky. Čím dále spínač stisknete, tím vyšší budou otáčky. Přepínačem převodu (5) můžete předvolit počet otáček, viz kapitola „Volba převodového stupně“. Přepínač bezpečnostní třecí spojky (4) vyberte provozní režim Vrtání  nebo Šroubování , viz kapitola „Zapnutí/vypnutí bezpečnostní třecí spojky“. Doporučujeme provádět režim šroubování v rychlostním stupni 1.

- Pro zapnutí zařízení s tiskněte zapínač/vypínač (16). Pracovní světlo LED (14) během provozu svítí a ještě cca 10 sekund i po puštění zapínače/vypínače (16).

i Dobu svícení pracovního světla LED (14) lze nastavit prostřednictvím aplikace Lidl Home, viz kapitola „Navázání spojení zařízení s aplikací Lidl Home > Funkce aplikace“.

- Chcete-li zařízení vypnout, zapínač/vypínač (16) uvolněte. Posunutím přepínače směru otáčení (6) do střední polohy zajistíte zařízení proti zapnutí.



Během pracovních přestávek lze zařízení zavěsit díky integrované kovové sponě (9) na opasek. Ujistěte se, že je zařízení vypnuto a zajištěno proti neúmyslnému zapnutí. Kovové držadlo je také vhodné pro otevření lahví s korunkovými uzávěry.

Navázání spojení zařízení s aplikací Lidl Home



Zařízení může navázat spojení s aplikací Lidl Home pouze v případě, když jej provozujete s akumulátorem Smart Performance.



Upgradování firmwaru může změnit funkčnost aplikace.

- Posuňte stojan zařízení na **Smart Performance akumulátor**, dokud tento nezaskočí. Stiskněte krátce zapínač/vypínač (16).



LED Smart-App  (15) vedle pracovního světla LED (14) se rozsvítí.

- Aktivujte Bluetooth® na svém smartphonu.
- Otevřete aplikaci Lidl Home. Od tohoto bodu jsou možnosti **1**, **2**, **3** a **4** k navázání spojení se zařízením.

1 Pokud je toto první zařízení, které chcete s aplikací propojit:

- Vyberte v registru  „Doma“ možnost „Přidat zařízení“.

Aplikace prohledá okolí pro dostupná zařízení a zobrazí Vám, zda byla dostupná zařízení nalezena.

i Pokud tomu tak není, přečtěte si dál u možnosti **3**.

5. Vyberte „**Přejděte na Přidat**“, tak se Vám zobrazí dostupná zařízení v seznamu.
6. Vyberte Smart akumulátor (se kterým zařízení používáte) zaškrtnutím políčka . Vyberte vždy pouze jedno zařízení. Pokud jsou zaškrtnutá i další jiná zařízení, odstraňte toto zaškrtnutí stisknutím zaškrtnutí.
7. Nyní stiskněte **+**, co má stejnou barvu jako nastavené zaškrtnutí.
8. Úspěšné propojení potvrďte pomocí „**Hotovo**“.
Zařízení je nyní uvedeno v registru  „**Doma**“ a lze jej vybrat.

2 Pokud jste již s aplikací propojili další zařízení:

4. Vyberte v registru  „**Doma**“ **+** vpravo nahoře. Aplikace prohledá okolí pro dostupná zařízení a zobrazí Vám, zda byla dostupná zařízení nalezena.

i Pokud tomu tak není, přečtěte si dál u možnosti **3**.

5. Postupujte dál jako u **1** od bodu 5.



3 Pokud se Vám automaticky nenavrhne seznam dostupných zařízení:

Pokud Vám nebude automaticky navržen Smart akumulátor (se kterým zařízení používáte), postupujte následovně:

4. Vyberte v registru  „**Doma**“ **+** vpravo nahoře.
5. Vyberte v liště vlevo „**Jiné**“.
6. Vyberte „**Jiné-2**“.
7. Potvrzte, že ukazatel rychle bliká.
Aplikace nyní vyhledá dostupná zařízení a tyto Vám navrhne.

8. K propojení zařízení s aplikací vyberte požadované zařízení stisknutím tlačítka **+**.
9. Nejprve potvrďte tlačítkem „**Dál**“, potom tlačítkem „**Hotovo**“.

4 Pokud jste Smart akumulátor již propojili s aplikací:

4. Vyberte registr  „**Doma**“.
5. Vyberte Smart akumulátor (se kterým zařízení používáte). Symbol  označuje, že Smart akumulátor navázal spojení se zařízením Performance.

Funkce aplikace

Vyberte Smart akumulátor  (se kterým zařízení používáte). Tím se dostanete na stránku s přehledem zařízení, která obsahuje následující informace a možnosti nastavení:

- **ID nástroje** umožňuje přesnou identifikaci nástroje
- **model nástroje** a výrobní šarže jsou uvedeny v závorkách
- aktuální **spotřeba energie** v ampérech
- aktuální **počet otáček** se zobrazí RPM (rounds per minute)/min⁻¹
- zobrazí se **aktuální stupeň** a lze jej změnit, namísto stisknutí přepínače převodu (5)
- kontrolu zpětného rázu lze zapnout a vypnout pomocí **spínače Kickbackcontrol/ ovládání zpětného rázu**
- lze zvolit **pracovní režim** zařízení: výkon, Profi a ECO
- pracovní světlo lze zapnout a vypnout pomocí **spínače žárovky**
- pomocí **jas LED** regulujete jas pracovního světla posunutím posuvníku od 1% až do 100%
- pomocí **LED zpoždění vypnutí** určíte, jak dlouho zůstane pracovní světlo svítit po

- puštění zapínače/vypínače
- lze odečíst **dobu chodu** zařízení
 - lze odečíst četnost **přehřátí** zařízení
 - lze odečíst četnost **zablokování** zařízení
 - lze odečíst četnost **dobý nadproudu nástroje**
 - červená tečka na **verzi firmwaru** znamená, že je k dispozici aktualizace. Aktualizaci lze provést výběrem verze firmwaru
 - pomocí **Tovární nastavení** opět obnovíte provozní nastavení. Všechna uložená data se vymažou.



Přejetím zleva doprava se dostanete na stránku s přehledem Smart akumulátoru. Zde můžete:

Zásady ochrany osobních údajů

Kompletní Zásady ochrany osobních údajů najdete v registru  „Já“ v poli  „Zásady ochrany osobních údajů“.



Odpojení zařízení a vymazání dat z aplikace

Odpojte Smart akumulátor/nabíječku a vymažte data:

1. V registru  „Doma“ vyberte zařízení, které chcete odstranit a jehož data chcete vymazat.
2. Vyberte tlačítko  vpravo nahoře.
3. Vyberte „**Odstranit zařízení**“.
4. K vymazání dat vyberte „**Odpojit a vymazat data**“.

Pokud chcete pouze odpojit zařízení bez vymazání dat, pak vyberte „**Odpojit**“.

Odpojení Performance zařízení spárovaného se Smart akumulátorem a vymazání dat:

1. Vyberte registr  „Doma“.
2. Vyberte Smart akumulátor, se kterým Performance zařízení používáte. Symbol  označuje, že Smart akumulátor navázal spojení se zařízením Performance.
3. Vyberte ve spodní části nastavení **Tovární nastavení**. Provozní nastavení se opět obnoví. Všechna uložená data se vymažou.

Problémy s aplikací? - FAQ

1. Ze seznamu zařízení vyberte akumulátor, ke kterému máte dotazy.
2. Vyberte tlačítko  vpravo nahoře.
3. Vyberte možnost „**FAQ**“ (často kladené otázky).

Čištění a údržba

 Zajistěte provádění oprav a údržby, které nejsou popsány v tomto návodu, naším servisním střediskem. Používejte pouze originální díly. Nebezpečí poranění!

 Přístroj vypněte a před prováděním veškerých prací vyjměte akumulátor z přístroje.

Pravidelně provádějte následující čisticí a údržbářské práce. Tím je zaručeno dlouhé a spolehlivé užívání.

Čištění přístroje

 **Přístroj není dovoleno ostříkovat vodou ani pokládat do vody. Hrozí nebezpečí úrazu elektrickým proudem!**

- Udržujte větrací šterbinu, kryt motoru a držadla přístroje v čistotě. Použijte k

tomu vlhký hadřík nebo kartáč.
Nepoužívejte žádné čisticí prostředky, příp. rozpouštědla. Mohli byste přístroj nenapravitelně poškodit.

Údržbá

Přístroj je nevyžaduje údržbu.

Skladování

- Přístroj uchovávejte na suchém místě chráněném proti prachu, a mimo dosah dětí.
- Skladovací teplota akumulátoru a přístroje je mezi 0 °C až 45 °C. Během skladování zabraňte extrémnímu chladu nebo teplu, aby akumulátor neztratil výkon.
- Zařízení uchovávejte v dodaném kufříku (22).

Odklizení a ochrana okolí

Před likvidací přístroje vyjměte akumulátor z přístroje!

Přístroj, příslušenství a balení zlikvidujte ekologickou recyklací.

Pokyny k likvidaci akumulátoru naleznete v samostatném návodu k obsluze Vašeho akumulátoru a nabíječky.



Přístroje nepatří do domovního odpadu.

- Přístroj odevzdejte do střediska recyklace odpadů. Použité umělohmotné a kovové díly se mohou roztrždit podle druhů a tak se mohou recyklovat. Informujte se v našem servisním středisku.
- Likvidaci vašich zasláných poškozených přístrojů provádíme bezplatně.



Akumulátor neodhazujte do domovního odpadu ani do ohně (nebezpečí exploze) či do vody. Poškozené akumulátory mohou při úniku jedovatých výparů či kapalin poškodit životní prostředí a zdraví osob.

Akumulátory zlikvidujte podle místních předpisů. Vadné nebo vybité akumulátory se musí recyklovat v souladu se směrnici č. 2006/66/ES. Akumulátor odevzdejte na sběrném místě pro staré baterie, kde bude recyklován v souladu s předpisy na ochranu životního prostředí. V případě dotazů se obraťte na místní organizaci pro likvidaci odpadů nebo na naše servisní centrum.

Akumulátory likvidujte ve vybitém stavu. Doporučujeme póly akumulátoru přelepit lepicí páskou, čímž zabráníte zkratu. Akumulátor neotevírejte.

Náhradní díly / Příslušenství

Náhradní díly a příslušenství obdržíte na stránkách www.grizzlytools.shop

Pokud máte problémy při objednávání, použijte prosím kontaktní formulář.

V případě jakýchkoliv dalších dotazů se obraťte na servisní středisko / „Service-Center“ (viz strana 54).

rychloupínací sklíčidlo pro vrták..... 911105376
pomocná rukojeť..... 911110031
hloubkový doraz..... 911110029

Záruka

Vážení zákazníci,
na tento přístroj získáváte 5letou záruku od data zakoupení.

V případě závady tohoto výrobku vám vůči prodejci výrobku přináležejí zákonná práva. Tato zákonná práva nejsou omezena naší následovně uvedenou zárukou.

Záruční podmínky

Záruční doba začíná běžet ode dne nákupu. Uchovejte si, prosím, originál účtenky pro pozdější použití. Tento dokument budete potřebovat jako doklad o koupi.

Dojde-li k závadě materiálu nebo k výrobní závadě během pěti let od data nákupu tohoto produktu, opravíme nebo vyměníme Vám produkt podle našeho uvážení zdarma. Toto záruční plnění vyžaduje, aby vadný přístroj a doklad o koupi (pokladní doklad) byly předloženy během lhůty pěti let a bylo stručně písemně popsáno, o jakou závadu se jedná a kdy k ní došlo.

Bude-li závada kryta naší zárukou, získáte zpět opravený nebo nový výrobek. Opravou nebo výměnou výrobku nezačíná záruční doba běžet od začátku.

Záruční doba a zákonné nároky na odstranění vady

Záruční doba se neprodlužuje poskytnutím záruky. Toto platí i pro nahrazené a opravené díly. Již při koupi zjištěné závady a nedostatky musíte nahlásit okamžitě po vybalení výrobku. Po uplynutí záruční doby musíte uhradit náklady za provedené opravy.

Rozsah záruky

Přístroj byl precizně vyroben podle přísných jakostních směrnic a před dodáním byl svědomitě zkontrolován. Záruční oprava se vztahuje na materiálové nebo výrobní vady. Tato záruka se netýká

dílů výrobku, které jsou vystaveny normálnímu opotřebení, a lze je považovat za spotřební materiál (např. rychloupínací sklíčidlo pro vrták), nebo poškození křehkých dílů (např. spínače).

Tato záruka neplatí, je-li výrobek poškozen z důvodu neodborného používání, nebo pokud u něj nebyla prováděna údržba.

Pro odborné používání výrobku musí být přesně dodržovány všechny pokyny uvedené v návodu k obsluze. Bezpodmínečně je třeba zabránit používání a manipulacím s výrobkem, které nejsou v návodu k obsluze doporučeny, nebo je před nimi varováno.

Výrobek je určen jen pro soukromé účely a ne pro komerční využití. Záruka zaniká v případě zneužívání a neodborné manipulace, používání nadměrné síly a při zásazích, které nebyly provedeny naším autorizovaným servisem.

Postup v případě uplatňování záruky

Pro zajištění rychlého zpracování vaší žádosti, prosím, postupujte podle následujících pokynů:

- Na důkaz, že jste výrobek zakoupili, mějte pro jakékoli případné dotazy připravenou pokladní stvrzenku a číslo výrobku (IAN 411076_2201).
- Číslo výrobku je uvedeno na typovém štítku.
- Pokud by došlo k funkční poruše nebo jiným závadám, nejdříve **telefonicky** nebo **e-mailem** kontaktujte níže uvedené servisní oddělení. Pak získáte další informace o vyřízení vaší reklamace.
- Výrobek označený jako vadný můžete po domluvě s naším zákaznickým servisem, s připojením dokladu o koupi (pokladní stvrzenky) a po uvedení, v čem závada spočívá a kdy k ní došlo,



přeposlat bez platby poštovního na vám sdělenou adresu příslušného servisu. Aby bylo zabráněno problémům s přijetím a dodatečnými náklady, bezpodmínečně použijte jen tu adresu, která vám bude sdělena. Zajistěte, aby zásilka nebyla odeslána nevyplaceně jako nadměrné zboží, expres nebo jiný, zvláštní druh zásilky. Přístroj zašlete včetně všech částí příslušenství dodaných při zakoupení a zajistěte dostatečně bezpečný přepravní obal.

Dovozce

Prosím, respektujte, že následující adresa není adresou servisu. Nejdříve kontaktujte shora uvedené servisní středisko.

Grizzly Tools GmbH & Co. KG

Stockstädter Straße 20
63762 Großostheim
Německo
www.grizzlytools.de

Opravná

Opravy, **kteře nespadařj do záruky**, můžete nechat udělat v našem servisu oproti zúčtování. Rádi vám připravíme předběžný odhad nákladů.

Můžeme zpracovávat jen ty přístroje, které byly dostatečně zabalené a odeslány vyplaceně.

Pozor: Prosím, přístroj zašlete našemu autorizovanému servisu vyčištěný a s upozorněním na závadu.

Nepřijmeme přístroje zaslané nevyplaceně jako nadměrné zboží, expres nebo jiný, zvláštní druh zásilky.

Likvidaci vašich poškozených zaslaných přístrojů provedeme bezplatně.

Service-Center



Servis Česko

Tel.: 800 143 873

E-Mail: grizzly@lidl.cz

IAN 411076_2201

Obsah

Úvod.....	55	Náhradné diely /	
Použitie.....	55	Príslušenstvo	69
Všeobecný popis.....	56	Záruka	69
Objem dodávky.....	56	Servisná oprava	70
Prehľad.....	56	Service-Center	70
Popis funkcie	56	Dovozca.....	70
Technické údaje.....	56	Preklad originálneho	
Čas nabíjania	57	prehlásenia o zhode CE.....	93
Bezpečnostné pokyny	58	Výkres náhradných dielov	97
Symbole a grafické znaky	58		
Všeobecné bezpečnostné pokyny			
pre elektrické nástroje.....	58		
Bezpečnostné pokyny pre vŕtačky	62		
Zvyškové Riziká	62		
Obsluha.....	63		
Kontrola stavu nabitia batérie	63		
Nabíjanie akumulátora.....	63		
Vloženie/			
vybratie akupacku do/z prístroja.....	64		
Voľba otáčok.....	64		
Nastavenie smeru otáčania.....	64		
Nastavenie ťahovacieho momentu ..	64		
Zapnutie/vypnutie klznej spojky	64		
Výmena nástroja.....	65		
Montáž/			
Demontáž prídavného držadla	65		
Zapínanie a vypínanie.....	65		
Spojenie prístroja s			
aplikáciou Lidl Home.....	66		
Funkcie aplikácie	67		
Zásady ochrany osobných údajov....	67		
Odpojenie prístroja a vymazanie			
údajov z aplikácie	67		
Problémy s aplikáciou?			
– Často kladené otázky	68		
Čistenie a údržba	68		
Čistenie	68		
Údržba.....	68		
Uskladnenie.....	68		
Odstránenie a ochrana			
životného prostredia	68		

Úvod

Gratulujeme Vám k zakúpeniu Vášho nového prístroja. Tým ste sa rozhodli pre kvalitný produkt.

Tento prístroj bol počas výroby testovaný na kvalitu a podrobený výstupnej kontrole. Tým je zabezpečená funkčnosť vášho prístroja.



Návod na obsluhu je súčasťou tohto produktu. Obsahuje dôležité upozornenia ohľadom bezpečnosti, obsluhy a likvidácie. Pred používaním produktu sa oboznámte so všetkými pokynmi pre obsluhu a bezpečnosť. Používajte produkt len predpísaným spôsobom a len v uvedených oblastiach použitia.

Návod na obsluhu uschovajte a v prípade odovzdania produktu tretím osobám odovzdajte aj všetky podklady.

Použitie

Náradie je určené pre zaskrutkovanie a vyskrutkovanie skrutiek, ako aj vŕtanie do dreva, kovu alebo plastu. Akékoľvek iné použitie, ktoré v tomto návode na obsluhu nie je výslovne povolené, môže mať za následok poškodenie prístroja a predstavovať vážne nebezpečenstvo pre užívateľa. Nepoužívajte prístroj na orezávanie živých plotov alebo kríkov.

Obsluhujúca osoba alebo užívateľ je zodpovedný za nehody alebo škody iných osôb alebo ich majetku.

Výrobca nezodpovedá za škody, ktoré boli spôsobené používaním nezodpovedajúcim účelu použitia alebo nesprávnou obsluhou. Tento prístroj nie je vhodný na komerčné používanie.

Pri komerčnom použití zanikne záruka.

Prístroj je súčasťou série (Parkside)

X 20 V TEAM a môže sa prevádzkovať s akumulátormi série (Parkside)

X 20 V TEAM. Akumulátory sa smú nabíjať iba s nabíjačkami série (Parkside)

X 20 V TEAM. Akumulátory sa smú nabíjať iba s nabíjačkami série (Parkside)

X 20 V TEAM.

Všeobecný popis

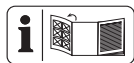

Vyobrazenie najdôležitejších funkčných dielov nájdete na prednej a zadnej vyklápacej strane.

Objem dodávky

Vybalte nástroj a skontrolujte, či je kompletný:

- Aku vrtací skrutkovač
- Prídavné držadlo
- Úložný kufrík
- Návod na obsluhu



Akumulátor a nabíjačka nie sú súčasťou dodávky.

Prehľad

- 1 Otvor skľučovadla
- 2 Rýchlopínacie skľučovadlo
- 3 Krúžok pre nastavenie ťahovacieho momentu
- 4 Voličový prepínač klznej spojky
- 5 Prepínač voľby otáčok
- 6 Prepínač smeru otáčania

- 7 Držadlo
- 8 Držiak na bity
- 9 Kovový strmeň
- 10 Programovateľný kláves
- 11 Akumulátor
- 12 Signalizácia stavu nabitia
- 13 Uvoľňovacie tlačidlo
- 14 LED-pracovné svetlo
- 15 LED aplikácie Smart
- 16 Vypínač zap/vyp
- 17 Slučka
- 18 Krídlková skrutka
- 19 Predĺženie
- 20 Držadlo
- 21 Prídavné držadlo
- 22 Kufrík
- 23 Nabíjačka

Popis funkcie

Akumulátorový vrtací skrutkovač s dvojstupňovou prevodovkou má chod pravo/vľavo, rýchlopínacie skľučovadlo a LED-pracovné svetlo. Maximálny ťahovací moment je možné prednastaviť. Na vrtanie sa môže klzná spojka jednoducho vypnúť cez spínač. Prístroj sa môže v prípade potreby pripojiť s aplikáciou Lidl Home. Funkcia prvkov obsluhy je uvedená v nasledujúcich opisoch.

Technické údaje

Aku vrtací skrutkovač
PPBSA 20-Li A1
 Napätie motora U 20 V==
 Počet otáčok vo voľnobehu n_0
 1. stupeň 0-550 min⁻¹
 2. stupeň 0-2200 min⁻¹
 Maximálny ťahovací moment 150 Nm
 Roztvorenie skľučovadla Ø 1,5-13 mm
 Hmotnosť (s prídavné držadlo) 2,0 kg
 Hmotnosť (s prídavné držadlo
 + akumulátorom Smart, 4 Ah) 2,6 kg

Priemer vŕtania do dreva max. 150 mm
 Priemer vŕtania do ocele max. 16 mm
 Druh ochrany..... IPX0
 Použitelný typ akumulátora Lítium-iónový
 Teplota.....max 50 °C
 Nabíjanie 4 - 40 °C
 Prevádzka -20 - 50 °C
 Skladovanie 0 - 45 °C
 Hladina akustického tlaku
 (L_{pA}) 85,1 dB, K_{pA} = 5 dB
 Hladina akustického výkonu
 (L_{WA}) 96,1 dB; K_{WA} = 5 dB
 Vibrácie (a_h)
 Držadlo 2,699 m/s²; K= 1,5 m/s²
 Prídavné držadlo
 1,937 m/s²; K= 1,5 m/s²
 pri použití s akumulátormi Smart
 (Smart PAPS 204 A1/Smart PAPS 208 A1)
 Pracovná frekvencia/
 Frekvenčné pásmo. 2400 – 2483,5 MHz
 max. vysielač výkon ≤ 20 dBm

Uvedené celkové hodnoty vibrácií a uvedené hodnoty emisií hluku boli odmerané podľa normovaného skúšobného postupu a môžu sa použiť na porovnanie jedného elektrického náradia s druhým.

Uvedené celkové hodnoty vibrácií a uvedené hodnoty emisií hluku sa môžu použiť tiež na predbežný odhad zaťaženia.

Noste ochranu sluchu.



Výstraha: Emisie vibrácií a hluku sa môžu počas skutočného

používania elektrického náradia odlišovať od uvedených hodnôt, v závislosti od druhu a spôsobu, akým sa elektrické náradie používa a zvlášť od toho, aký druh obróbky sa obrába.

Je nutné stanoviť bezpečnostné opatrenia na ochranu obsluhy, ktoré sú založené na odhade zaťaženia vibráciami počas skutočných podmienok používania (prítom

sa zohľadnia všetky podiely cyklu prevádzky, napríklad časy, kedy je elektrická prístroj vypnutý a také, kedy je síce zapnutý, ale pracuje bez zaťaženia).

Čas nabíjania

Prístroj je súčasťou série (Parkside) X 20 V TEAM a môže sa prevádzkovať s akumulátormi série (Parkside) X 20 V TEAM. Akumulátory série (Parkside) X 20 V TEAM sa smú nabíjať iba s nabíjačkami série (Parkside) X 20 V TEAM.

Odporúčame vám prevádzkovať tento prístroj výlučne s nasledujúcimi akumulátormi: PAP 20 B1, PAP 20 B3, Smart PAPS 204 A1, Smart PAPS 208 A1

Odporúčame vám nabíjať tieto akumulátory výlučne s nasledujúcimi nabíjačkami: PLG 20 A3, PLG 20 A4, PLG 20 C1, PLG 20 C3, PDSLIG 20 A1, Smart PLGS 2012 A1

Aktuálny zoznam kompatibility akumulátora nájdete na: www.lidl.de/akku

Čas nabíjania (min.)	PAP 20 A1 PAP 20 B1	PAP 20 A2	PAP 20 A3 PAP 20 B3	Smart PAPS 204 A1	Smart PAPS 208 A1
PLG 20 A1 PLG 20 A4 PLG 20 C1	60	90	120	120	210
PLG 20 A2	45	60	80	80	165
PLG 20 A3 PLG 20 C3	35	45	60	50	120
PDSLГ 20 A1	35	45	60	50	120
Smart PLGS 2012 A1	35	40	40	40	50

Bezpečnostné pokyny

Dbajte na bezpečnostné pokyny pri používaní tohoto nástroja.

Symboly a grafické znaky

Symboly v návode:



Pozorne si prečítajte návod na obsluhu.



Prístroje nepatria do domového odpadu



LED aplikácie Smart



Vŕtanie



Klzná spojka vyp



Skrutkovanie



Klzná spojka zap

Symboly v návode



Výstražné značky s údajmi pre zabránenie škodám na zdraví alebo vecným škodám.



Značky nebezpečenstva s údajmi k zabráneniu poško-

dení zdravia osôb v dôsledku zásahu elektrickým prúdom.



Príkazové značky s údajmi pre prevenciu škôd.



Informačné značky s informáciami pre lepšie zaobchádzanie s nástrojom.

Všeobecné bezpečnostné pokyny pre elektrické nástroje



VÝSTRAHA! Prečítajte si všetky bezpečnostné pokyny, pokyny, ilustrácie a technické údaje, ktorými je opatrené toto elektrické náradie. Zanedbanie dodržiavania bezpečnostných pokynov a nariadení môže zapríčiniť zásah elektrickým prúdom, požiar a/alebo ťažké poranenia.

Všetky bezpečnostné pokyny a nariadenia si uschovajte pre budúcnosť.

Pojem „elektrický nástroj“ použitý v bezpečnostných pokynoch sa vzťahuje na elektrické nástroje napájané zo siete (so sieťovým káblom) a na elektrické nástroje napájané z akumulátora (bez sieťového kábla).

1) Bezpečnosť pracoviska:

- a) **Udržujte svoj pracovný úsek čistý a dobre osvetlený.** Neporiadok alebo neosvetlené pracovné oblasti môžu viesť k nehodám.
- b) **Nepracujte s elektrickým nástrojom v okolí ohrozenom výbuchom, v ktorom sa nachádzajú horľavé tekutiny, plyny alebo prachy.** Elektrické stroje vytvárajú iskry, ktoré môžu zapáliť prach alebo pary.
- c) **Behom používania elektrického nástroja udržiavajte deti a iné osoby vzdialene od seba.** Pri nepozornosti môžete stratiť kontrolu nad nástrojom.

2) Elektrická bezpečnosť:

- a) **Prípojná zástrčka elektrického nástroja sa musí hodiť do zásuvky. Zástrčka sa nesmie žiadnym spôsobom zmeniť. Nepoužívajte žiadne adaptérové zástrčky v spojení s elektrickými nástrojmi s ochranným uzemnením.** Nezmenené zástrčky a zásuvky znižujú riziko elektrického úderu.
- b) **Vyvarujte sa telesnému kontaktu s uzemnenými povrchmi ako sú rúry, vyhrievacie telesá, sporáky a chladničky.** Existuje zvýšené riziko skrz elektrický úder, keď je Vaše telo uzemnené.
- c) **Nevystavujte elektrický nástroj dažďu alebo mokrosti.** Vniknutie vody do elektrického nástroja zvyšuje riziko elektrického úderu.
- d) **Nepoužívajte kábel na iný účel, ako je nosenie alebo zavesenie elektrického nástroja alebo vy-**

tiahnutie zástrčky zo zásuvky. Udržujte kábel vzdialene od horúčavy, od oleja, od ostrých hrán alebo od pohybujúcich sa častí nástrojov. Poškodené alebo zamotané káble zvyšujú riziko elektrického úderu.

- e) **Keď pracujete s elektrickým nástrojom pod širým nebom, potom používajte iba predĺžovacie káble, ktoré sú vhodné aj pre vonkajšiu oblasť.** Použitie predĺžovacieho kábla vhodného pre vonkajšiu oblasť, znižuje riziko elektrického úderu.
- f) **Keď nie je možné zabrániť prevádzke elektrického náradia vo vlhkom prostredí, použite prúdový chránič.**

Použitie prúdového chrániča znižuje riziko zásahu elektrickým prúdom.

3) Bezpečnosť osôb:

- a) **Buďte pozorní, dbajte na to, čo robíte a pustite sa s elektrickým nástrojom rozumne do práce. Nepoužívajte elektrický nástroj, keď ste unavení alebo pod vplyvom drog, alkoholu alebo liekov.** Jediný okamžik nepozornosti pri používaní elektrického nástroja môže viesť k vážnym poraneniam.
- b) **Noste osobný ochranný výstroj a vždy ochranné okuliare.** Nosenie osobného ochranného výstroja, ako je protišmyková obuv, ochranná prilba a ochrana sluchu, znižuje riziko poranenia.
- c) **Vyvarujte sa nezámernému uvedeniu do prevádzky. Presvedčte sa o tom, že je elektrický nástroj vypnutý predtým, než ho pripojíte na napájanie**

- elektrickým prúdom, než ho zdvihnete alebo nesiete.** Keď pri nosení elektrického nástroja držíte prst na spínači alebo keď tento nástroj v zapnutom stave pripojíte na napájanie elektrickým prúdom, potom toto môže viesť k nehodám.
- d) Odstráňte nastavovacie náradie alebo skrutkovače predtým, než zapnete elektrický nástroj.** Náradie alebo kľúč, ktorý sa nachádza v otáčajúcej sa časti nástroja, môže viesť k poraneniám.
- e) Vyvarujte sa abnormálnemu držaniu tela. Postarajte sa o bezpečný postoj a udržiajte vždy rovnováhu.** Týmto môžete pri neočakávaných situáciách lepšie kontrolovať elektrický nástroj.
- f) Noste vhodný odev. Nenoste žiadne voľné oblečenie alebo šperky. Udržujte vlasy, odev a rukavice vzdialene od pohybujúcich sa častí.** Voľné oblečenie, šperky alebo dlhé vlasy môžu byť zachytené pohybujúcimi sa časťami.
- g) Ak možno namontovať zariadenia na odsávanie a zachytávanie prachu, tak treba tieto upevniť a správne používať.** Používanie odsávania prachu môže znížiť ohrozenia prachom.
- h) Neuspokojte sa s falošnou bezpečnosťou a nepovznášajte sa nad bezpečnostné predpisy pre elektrické náradie, aj keď ste s elektrickým náradím oboznámený po jeho mnohonásobnom používaní.** Nepozorné zaobchádzanie môže počas zlomku sekundy spôsobiť ťažké zranenia.
- 4) Používanie a ošetrovanie elektrického nástroja:**
- a) Nepreťažujte tento nástroj. Použite pre svoju prácu elektrické náradie, určené pre tento účel.** S vhodným elektrickým nástrojom pracujete v udanom výkonovom rozsahu lepšie a bezpečnejšie.
- b) Nepoužívajte žiadne elektrické náradie, ktorého spínač je defektný.** Elektrické náradie, ktoré sa už nedá za- alebo vypnúť, je nebezpečné a musí byť opravené.
- c) Vytiahnite zástrčku zo zásuvky a/alebo vyberte odoberateľný akumulátor, skôr ako vykonáte nastavenia náradia, vymeníte diely použitého náradia alebo odložíte elektrické náradie.** Toto preventívne bezpečnostné opatrenie zabráni neúmyselnému štartu elektrického nástroja.
- d) Uložte nepoužívanú elektrický nástroj mimo dosahu detí. Neprenehávajte používanie tejto píly osobám, ktoré nie sú oboznámené s týmto nástrojom alebo tieto pokyny nečítali.** Elektrické nástroje sú nebezpečné, keď ich používajú neskúsené osoby.
- e) Elektrické náradie a použitý nástroj ošetríte so starostlivosťou. Kontrolujte, či pohyblivé diely bezchybne fungujú a neviaznu, či sú časti zlomené alebo natoľko poškodené, že je funkcia elektrického nástroja narušená.** Nechajte poškodené časti pred použitím nástroja opraviť. Príčiny mnohých nehôd spočívajú v zle udržiavaných elektrických nástrojoch.
- f) Udržujte rezné nástroje ostré a čisté.** Starostlivo ošetrované rezné

nástroje s ostrými reznými hranami sa menej zaseknú a lepšie sa vedú.

- g) Používajte tento elektrický nástroj, jeho príslušenstvo, vložné nástroje atď. v súlade s týmito inštrukciami. Zohľadnite pritom pracovné podmienky a činnosť, ktorá sa má vykonávať.** Používanie elektrického nástroja pre iné účely, než pre ktoré je určený, môže viesť k nebezpečným situáciám.
- h) Držadlá a úchopné plochy udržiavajte suché, čisté a bez oleja a masťô. Klzké držadlá a úchopné plochy neumožňujú bezpečné ovládanie a kontrolu elektrického náradia v neočakávaných situáciách.**
- 5) Starostlivé zaobchádzanie s akumulátorovými nástrojmi a ich používanie**
- a) Nabíjajte akumulátory iba v nabíjacích prístrojoch, ktoré sú výrobcom odporúčané.** U nabíjacieho prístroja, ktorý je vhodný pre určitý druh akumulátorov, existuje nebezpečenstvo požiaru, keď sa používa s inými akumulátormi.
- b) V elektrických nástrojoch používajte iba pre ne určené akumulátory.** Použitie iných akumulátorov môže viesť k poraneniam a k nebezpečenstvu požiaru.
- c) Udržujte nepoužívané akumulátory vzdialene od kancelárskych spiniék, mincí, kľúčov, klinčov, skrutiek alebo iných malých kovových predmetov, ktoré by mohli zapríčiniť premostenie kontaktov.** Skrat medzi kontaktmi akumulátora môže mať popálenie alebo oheň za následok.
- d) Pri nesprávnom používaní môže z akumulátora uniknúť tekutina. Vyvarujte sa kontaktu s ňou. Pri náhodnom kontakte opláchnite vodou. Keď sa táto tekutina dostane do očí, prídavne vyhľadajte lekársku pomoc.** Uniknutá tekutina môže viesť k podráždeniam pokožky alebo k popáleninám.
- e) Nepoužívajte poškodený alebo zmenený akumulátor.** Poškodené alebo zmenené akumulátory sa môžu správať nepredvídateľne a viesť k požiaru, výbuchu alebo nebezpečenstvu poranenia.
- f) Akumulátor nevystavujte požiaru ani príliš vysokým teplotám.** Požiar alebo teploty vyššie ako 130 °C môžu spôsobiť výbuch.
- g) Dodržiavajte všetky pokyny k nabíjaniu a akumulátor alebo náradie s akumulátorom nepoužívajte nikdy mimo teplotného rozsahu uvedeného v návode na obsluhu.** Nesprávne nabíjanie alebo nabíjanie mimo dovoleného teplotného rozsahu môže zničiť akumulátor a viesť k nebezpečenstvu požiaru.
- 6) Servis:**
- a) Svoje elektrické náradie nechajte opraviť iba kvalifikovaným odborným personálom a iba pomocou originálnych náhradných dielov.** Týmto sa zaisťuje, že bezpečnosť elektrického náradia zostane zachovaná.
- b) Nikdy nevykonávajte údržbu na poškodených akumulátoroch.** Všetka údržba akumulátorov by sa mala uskutočniť prostredníctvom výrobcu alebo splnomocnených miest zákaznickeho servisu.

Bezpečnostné pokyny pre vrtáčky

1) Bezpečnostné pokyny pre všetky práce

- a) **Použite pomocné držadlo(á).** Strata kontroly môže spôsobiť úrazy.
- b) **Elektrické náradie pred použitím dobre podoprite.** Toto elektrické náradie generuje vysoký točivý moment. Keď sa elektrické náradie počas prevádzky nepodoprie bezpečne, môže dôjsť k strate kontroly a poraneniám.
- c) **Elektrické náradie držte na izolovaných drždákoch, keď vykonávate práce, pri ktorých vložený nástroj alebo skrutky sa môžu dostať do kontaktu so skrytými elektrickými vedeniami.** Kontakt s elektrickým vedením pod napätím môže uviesť pod napätie tiež kovové časti prístroja a tak viesť k zásahu elektrickým prúdom.

2) Bezpečnostné pokyny pri použití dlhého vrtáka

- a) **V žiadnom prípade nepracujte s vyššími otáčkami ako s otáčkami maximálne dovolenými pre vrták.** Pri vyšších otáčkach sa môže vrták ľahko prehnúť, keď sa bez kontaktu s obrobkom môže voľne otáčať a spôsobiť poranenia.
- b) **Proces vrtania začnite vždy s nízkymi otáčkami a zatiaľ čo má vrták kontakt s obrobkom.** Pri vyšších otáčkach sa môže vrták ľahko prehnúť, keď sa bez kontaktu s obrobkom môže voľne otáčať a spôsobiť poranenia.

- c) **Nevyvíjajte žiadny nadmerný tlak a iba v pozdĺžnom smere k vrtáku.** Vrtáky sa môžu prehnúť a tým zlomiť alebo viesť k strate kontroly a poraneniám.

3) Doplnujúce bezpečnostné pokyny

- a) **Nepoužívajte žiadne príslušenstvo, ktoré nebolo odporúčané spoločnosťou PARKSIDE.** To môže viesť k zásahu elektrickým prúdom alebo požiaru.

Zvyškové Riziká

Aj pri používaní elektrického prístroja podľa predpisov vždy existujú zvyškové riziká. Nasledujúce nebezpečenstvá môžu vzniknúť v súvislosti s konštrukciou a prevedením tohto elektrického prístroja:

- a) rezné poranenia,
- b) poškodenie sluchu, ak nenosíte vhodnú ochranu sluchu,
- c) poškodenie zdravia, ktoré sú výsledkom vibrácií pôsobiacich na ruku/rameno, ak sa prístroj používa dlhšiu dobu, alebo ak sa nesprávne vedie a udržiava.





Upozornenie! Tento elektrický prístroj počas prevádzky vytvára elektromagnetické pole. Toto pole môže za určitých okolností ovplyvniť aktívne alebo pasívne lekárske implantáty. Aby sa zabránilo nebezpečenstvu vážnych alebo smrteľných zranení, odporúčame, aby osoby s lekárske implantátmi konzultovali svojho lekára alebo výrobcu lekárskeho implantátu pred samotnou obsluhou prístroja.

! **Dodržiavajte bezpečnostné pokyny a pokyny k nabíjaniu a správne použitiu, ktoré sú uvedené v návode na obsluhu vášho akumulátora a vašej nabíjačky série Parkside X 20 V Team. Podrobnejší opis k nabíjaniu a ďalšie informácie nájdete v tomto samostatnom návode na používanie.**

Obsluha

! **Vyberte akumulátor z prístroja, aby ste zabránili neúmyselnému uvedeniu do prevádzky. Hrozí nebezpečenstvo poranenia!**

! **Dávajte pozor na to, aby teplota okolia počas prác neprekročila 50 °C a nebola nižšia ako -20 °C.**

i Podľa toho, či chcete vrátať  alebo skrutkovať , zvolte na prístroji zodpovedajúci prevádzkový režim. Pozri k tomu kapitolu „Zapnutie/vypnutie klznej spojky“

Kontrola stavu nabitia batérie

Stlačte programovateľný kláves (10) na akumulátore (11). Stav nabitia akumulátora (11) je signalizovaný rozsvietením príslušnej LED na signalizácii stavu nabitia (12).

červená-žltá-zelená => Akumulátor plne nabitý

červená-žltá => Akumulátor je nabitý asi na polovicu

červená

=> Akumulátor sa musí nabíť

Nabíjanie akumulátora

i Zohriaty akumulátor nechajte pred nabíjaním vychladnúť.

i Nabite akumulátor (11), keď svieti už iba červená LED dióda signalizácie stavu nabitia (12).

1. V prípade potreby vyberte akumulátor (11) z prístroja.
2. Zasuňte akumulátor (11) do nabíjacej šachty nabíjačky (23).
3. Pripojte nabíjačku (23) do zásuvky.
4. Po uskutočnenom nabíjaní odpojte nabíjačku (23) od siete.
5. Vytiahnite akumulátor (11) z nabíjačky (23).

Prehľad kontrolnej signalizácie LED na nabíjačke (23):

Zelená LED dióda svieti bez vloženého akumulátora:

Nabíjačka je pripravená na prevádzku.

Zelená LED dióda svieti:

Akumulátor je nabitý.

Červená LED dióda svieti:

Akumulátor sa nabíja.

Červená LED dióda bliká:

Prehriaty akumulátor

Červená + zelená LED dióda blikajú:

Chybný akumulátor

i LED signalizáciu Smart nabíjačky zohľadnite, prosím, štítok na samotnom prístroji.

A Vloženie/vybratie akupacku do/z prístroja

Vloženie akupacku:

1. Prepínač smeru otáčania (6) dajte do strednej polohy (zablokovanie).
2. Nohu prístroja posuňte na akupack (11), až zaskočí.

Vybratie akupacku:

1. Stlačte uvoľňovacie tlačidlo (13) a vytiahnite akupack (11) smerom dopredu z prístroja.

Voľba otáčok

Prepínač otáčok (5) na **1** alebo **2** podľa toho, či chcete zvoliť nízke alebo vysoké otáčky.

1. stupeň ... 0-550 min⁻¹
2. stupeň ... 0-2200 min⁻¹

 Prepínanie otáčok sa môže vykonať len, keď nástroj stojí.

B Nastavenie smeru otáčania

Prepínačom smeru otáčania môžete zvoliť smer otáčania náradia (doprava, doľava) a zaistiť proti neúmyselnému zapnutiu. Šípka na prepínači smeru otáčania udáva smer práce.

1. Počkejte na zastavenie zariadenia.
2. Prepínač smeru otáčania (6) zasuňte do žiadanej polohy:

Otáčanie doprava: Na vrtanie a zaskrutkovanie skrutiek. Zatláčte prepínač smeru otáčania vpravo, so šípkou smerom dopredu

Otáčanie doľava: Na uvoľnenie skrutiek. Zatláčte prepínač smeru otáčania vľavo, so šípkou smerom dozadu

3. **Blokovanie zapnutia:** Prepínač smeru otáčania prepnite do strednej polohy.

 Prepínač smeru otáčania sa môže prepínať len, keď náradie stojí.

Nastavenie uťahovacieho momentu

Otáčaním krúžku pre nastavenie uťahovacieho momentu (3) môžete nastaviť maximálny uťahovací moment.

Je plánovaných 25 stupňov uťahovacieho momentu.

1. Otáčaním nastavovacieho krúžku (3) zvolte požadovaný moment:
Stupeň 1 -> najnižší krútiaci moment,
Stupeň 25 -> najvyšší krútiaci moment.
2. Začínajte na nižšom stupni krútiaceho momentu a postupne ho podľa potreby zvyšujte.

 Krúžok pre nastavenie uťahovacieho momentu sa môže prepínať len, keď náradie stojí.

 Dosiahnutie nastavenej medze uťahovacieho momentu je sprevádzané zreteľným rapkaním. Tento zvuk je vyvolaný klznou spojkou.

Zapnutie/vypnutie klznej spojky

Klzná spojka sa smie zapnúť/vypnúť len v zastavení.

Na **skrutkovanie** zapnite klznú spojkou.

- Voličový prepínač klznej spojky (4) nastavte tak, aby **symbol skrutkovania**  zaberol veľkú časť priezoru.

Na **vrtanie** vypnite klznú spojkou.

- Voličový prepínač klznej spojky (4) nastavte tak, aby **symbol vrtania**  zaberol veľkú časť priezoru.

C Výmena nástroja

1. Otáčajte rýchchloupínacie skľučovadlo (2) proti smeru otáčania hodinových ručičiek, kým otvor skľučovadla (1) nie je dostatočne veľký, aby ste mohli vložiť nástroj.
2. Zasuňte nástroj na doraz do rýchchloupínacieho skľučovadla (2).
3. Otáčajte ho v smere otáčania hodinových ručičiek, aby nástroj bol pevne uchytý.
4. Aby ste nástroj znova vybrali, odkrúčajte rýchchloupínacie skľučovadlo (2) a nástroj vyťahnite.

 Vzadu, dole a v strede na držadle (7) sa nachádza magnetický držiak na bity (8), na ktorom môžete upevniť bit, ktorý práve nepotrebujete.

D Montáž/Demontáž prídavného držadla

 **Použite prístroj iba s namontovaným prídavným držadlom (21).**

Montáž prídavného držadla

1. Otočte držadlo (20) pomocného držadla (21) proti smeru hodinových ručičiek.
2. Zatlačte držadlo (20) do smeru predĺženia (19) a podržte túto polohu. Tým rozšírite slučku (17).
3. Zasuňte slučku (17) pomocného držadla (21) cez skľučovadlo (2).
4. Stlačené držadlo pustite (20). (Prip. ľahkým otočením) sa uistite, že pomoc-

né držadlo (21) siaha do rastra na kryte prístroja.



5. Držadlo (20) pomocného držadla (21) zatočte v smere hodinových ručičiek.

Demontáž prídavného držadla

1. Otočte držadlo (20) pomocného držadla (21) proti smeru hodinových ručičiek.
2. Zatlačte držadlo (20) do smeru predĺženia (19) a podržte túto polohu.
3. Odoberte prídavné držadlo (21) z prístroja tak, že slučku (17) prídavného držadla (21) vyťahnete nad skľučovadlo (2).

 Pomocou krídlovej skrutky (18) môžete upevniť hĺbkový doraz (voliteľne dostupný, pozri kapitolu „Náhradné diely/príslušenstvo“).

Zapínanie a vypínanie

S vypínačom zap/vyp (16) môžete otáčky stupňovite nastavovať. Čím viac stlačíte vypínač zap/vyp, tým vyššie sú otáčky. Pomocou prepínača voľby otáčok (5) uskutočnite predvoľbu otáčok, pozri kapitolu „Voľba otáčok“. Pomocou Voličový prepínač klznej spojky (4) zvolte prevádzkový režim vrtanie  alebo skrutkovanie , pozri kapitolu „Zapnutie/vypnutie klznej spojky“. Odporúčame prevádzkový režim Skrutkovanie realizovať v kroku 1.

1. Na zapnutie prístroja stlačte vypínač zap/vyp (16). LED-pracovné svetlo (14) svieti počas prevádzky a ešte cca 10 sekúnd po pustení vypínača zap/vyp (16).

 Doba svietenia LED-pracovného svetla (14) sa môže nastaviť cez aplikáciu Lidl Home, pozri kapitolu

„Spojenie prístroja s aplikáciou Lidl Home > Funkcie aplikácie“.

2. Vypnite uvoľnením vypínača zap/vyp (16). Keď prepínač smeru otáčania (6) je v strednej polohe, je náradie zaistené proti zapnutiu.

i V prestávkach v práci sa môže prístroj s integrovaným kovovým strmeňom (9) zavesiť na opasku. Dávajte pozor na to, aby bol prístroj vypnutý a zabezpečený proti neúmyselnému zapnutiu. Kovový strmeň sa hodí taktiež na otváranie fliaš s korunkovým uzáverom.

Spojenie prístroja s aplikáciou Lidl Home

! Prístroj je možné spojiť s aplikáciou Lidl Home vtedy, keď prevádzkujete akumulátor Smart Performance.

i Aktualizácia firmvéru môže zmeniť funkciu aplikácie.

1. Nohu prístroja nasuňte na **akumulátor Smart Performance**, až tento zaskočí. Krátko stlačte vypínač zap/vyp (16).
i LED aplikácie Smart (15) vedľa LED-pracovného svetla (14) začne svietiť.
2. Na vašom smartfóne aktivujte Bluetooth®.
3. Otvorte aplikáciu Lidl Home. Odtiaľto máte možnosti **1**, **2**, **3** a **4** na spojenie prístroja.

1 Keď je to prvý prístroj, ktorý chcete k aplikácii pripojiť:

4. Vyberte na karte „Doma“ možnosť „Pridať prístroj“.

Aplikácia prehľadá okolie, či sú tam dostupné prístroje a ukáže vám, či boli dostupné prístroje nájdené.

i Ak tomu tak nie je, čítajte ďalej v možnosti **3**.

5. Ak vyberiete „**Prejdite na pridanie**“, zobrazia sa vám dostupné prístroje v zozname.
6. Zvoľte akumulátor Smart (s ktorým používate prístroj) umiestnením zaškrtnutia . Naraz vyberte iba jeden prístroj. Ak by mali byť pre ostatné prístroje umiestnené ďalšie zaškrtnutia, odstráňte ich stlačením na zaškrtnutie.
7. Teraz stlačte **+**, ktoré má rovnakú farbu ako nastavené označenie.
8. Úspešné pripojenie potvrdíte pomocou „Hotovo“.
Teraz je prístroj uvedený na karte „Doma“ a môže sa zvoliť.

2 Ak ste už mali na aplikácii pripojené iné prístroje:

4. Zvoľte kartu „Doma“ **+** vpravo hore. Aplikácia prehľadá okolie, či sú tam dostupné prístroje a ukáže vám, či boli dostupné prístroje nájdené.

i Ak tomu tak nie je, čítajte ďalej v možnosti **3**.

5. Postupujte ďalej ako pri **1** od bodu 5.

3 Ak vám automaticky nebude navrhnutý zoznam dostupných prístrojov:

Ak vám nebude automaticky navrhnutý akumulátor Smart (s ktorým používate prístroj), postupujte nasledovne:

4. Zvoľte kartu „Doma“ **+** vpravo hore.
5. Na lište vľavo vyberte „**Ostatné**“.
6. Vyberte „**Ostatné-2**“.
7. Potvrdíte, že zobrazenie rýchlo bliká. Aplikácia teraz vyhledá dostupné prístroje a navrhne vám ich.

8. Vyberte požadovaný prístroj stlačením  a pridajte ho do aplikácie.
9. Najprv potvrdíte s „**dalej**“, potom s „**hotovo**“.

4 Keď ste už spojili akumulátor Smart s aplikáciou:

4. Zvoľte kartu  „**Doma**“.
5. Zvoľte akumulátor Smart (s ktorým používate prístroj). Symbol  udáva, že akumulátor Smart je spojený s prístrojom Performance.

Funkcie aplikácie



Zvoľte akumulátor Smart  (s ktorým používate prístroj). Dostanete sa na stránku prehľadu prístroja, na ktorej získate nasledujúce informácie a možnosti nastavenia:

- **ID prístroja náradia** umožňuje presnú identifikáciu náradia
- je uvedený **model náradia** a výrobná šarža je uvedená v zátvorkách
- aktuálna **spotreba prúdu** v Ampéroch
- zobrazia sa aktuálne **otáčky RPM** (rounds per minute)/min⁻¹
- zobrazí sa **aktuálny stupeň** a môže sa zmeniť, namiesto stlačenia prepínača otáčok (5)
- pomocou spínača **Kickbackcontrol** sa môže zapnúť a vypnúť kontrola spätného rázu
- môže sa zvoliť **pracovný režim** prístroja: Výkon, Profi a ECO
- pomocou **spínača svetidla** sa môže zapnúť a vypnúť pracovné svetlo
- cez **LED jasu** regulujete jas pracovného svetla posúvaním pruhu od 1 % do 100 %
- cez **LED oneskorenia vypnutia** stanovíte, ako dlho bude svietiť pracovné svetlo po pustení zapínača/vypínača
- môže sa prečítať **doba chodu** prístroja

- môže sa prečítať **prehriatie** prístroja
- môže sa prečítať **blokovanie** prístroja
- môže sa prečítať početnosť **časov nadprúdu náradia**
- červený bod na **verzii firmvéru** signalizuje, že je k dispozícii aktualizácia. Zvolením verzie firmvéru sa môže vykonať aktualizácia
- cez **výrobné nastavenie** vytvoríte znova prevádzkové nastavenie. Všetky uložené údaje sa vymažú.



Stierajte zľava doprava, aby ste sa dostali na stránku prehľadu akumulátora Smart. Tu môžete:

Zásady ochrany osobných údajov

Úplnú smernicu o ochrane osobných údajov nájdete na karte  „**Ja**“ v poli  „**Zásady ochrany osobných údajov**“.

Odpojenie prístroja a vymazanie údajov z aplikácie

Odpojenie akumulátora/nabíjačky Smart a vymazanie údajov:

1. Na karte  „**Doma**“ vyberte prístroj, ktorý chcete odobrať a ktorého údaje chcete vymazať.
2. Zvoľte ikonu  vpravo hore.
3. Vyberte „**Odobrať prístroj**“.
4. Na vymazanie údajov vyberte „**Odpojenie a vymazanie údajov**“.
Ak chcete prístroj iba odpojiť bez vymazania údajov, zvoľte „**Odpojiť**“.

Odpojenie prístroja Performance, ktorý je spojený cez akumulátor Smart a vymazanie údajov:

1. Zvoľte kartu  „**Doma**“.
2. Zvoľte akumulátor Smart, s ktorým používate prístroj Performance. Symbol

-  udáva, že akumulátor Smart je spojený s prístrojom Performance.
3. Celkom dole v nastaveniach zvolíte **Výrobné nastavenie**. Vytvorí sa znova návod na obsluhu. Všetky uložené údaje sa vymažú.

Problémy s aplikáciou? – Často kladené otázky

1. V zozname prístrojov vyberte akumulátor, na ktorý sa chcete pýtať.
2. Zvoľte ikonu  vpravo hore.
3. Zvoľte možnosť „FAQ“ (často kladené otázky).

Čistenie a údržba

 Opravy a údržbárske práce, ktoré nie sú uvedené v tomto návode, nechajte vykonať v našom servisnom stredisku. Používajte iba originálne diely. Nebezpečenstvo zranenia!

 Vypnite prístroj a pred každou prácou vyberte z prístroja batériu.

Nasledovné čistenie a údržbárske práce vykonávajte pravidelne. Tým sa zaručí dlhé a spoľahlivé používanie.

Čistenie

 **Prístroj sa nesmie vystriekať vodou, ani sa ponárať do vody. Hrozí nebezpečenstvo elektrického úderu!**

- Vetracie otvory, kryt motora a rukoväť prístroja udržiavajte vždy čisté. K tomu použite vlhkú handričku alebo kefu. Nepoužívajte žiadne čistiace prostriedky alebo rozpúšťadlá. Mohli by ste tak nenapravitelne poškodiť prístroj.

Údržba

Prístroj si nevyžaduje údržbu.

Uskladnenie

- Prístroj uschovávajte na suchom a bezprašnom mieste a mimo dosahu detí.
- Teplota shranjavanja za akumulátor in napravo znaša med 0 °C in 45 °C. Med shranjavanjem preprečite izreden mraz ali vročino, da akumulátor ne izgubi moči.
- Prístroj uschovajte v dodanom kufříku (22).

Odstránenie a ochrana životného prostredia

Predtým než zlikvidujete prístroj, vyberte z neho akumulátor!

Prístroj, príslušenstvo a balenie prineste na ekologické zhodnotenie.

Pokyny pre likvidáciu akumulátora nájdete v samostatnom návode na obsluhu vášho akumulátora a nabíjačky.



Prístroje nepatria do domového odpadu.

- Prístroj odovzdajte do recyklačnej zberne. Použitá umelohmotná a kovová časť sa môžu podľa druhu materiálu roztriediť a tak odovzdať do recyklačnej zberne. V prípade otázok sa obráťte na naše servisné stredisko.
- Likvidáciu vašich chybných zaslaných prístrojov uskutočníme bezplatne.



Akumulátor neodhadzujte do domového odpadu, ohňa (nebezpečenstvo výbuchu) alebo vody. Poškodené akumulátory môžu škodiť

životnému prostrediu a vášmu zdraviu, keď unikajú jedovaté pary alebo kvapaliny.

Akumulátory likvidujte podľa miestnych predpisov. Chybné alebo opotrebované akumulátory sa musia recyklovať podľa smernice

2006/66/ES. Akumulátory odovzdajte na zberné miesto starých batérií, kde sa ekologicky zhodnotia. O tom sa informujte na vašom miestnom zbernom mieste alebo v našom servisnom centre.

Akumulátory likvidujte vo vybitom stave. Odporúčame póly obaliť lepiacou páskou na ochranu pred skratom. Akumulátor neotvárajte.

Náhradné diely / Príslušenstvo

**Náhradné diely a príslušenstvo
nájdete na strane
www.grizzlytools.shop**

Ak nemáte Internet, kontaktujte sa telefonic-
ky na Service-Center (viď „Service-Center“
strana 70)

Rýchlopínacie skľučovadlo.....91105376
Prídavné držadlo91110031
Hĺbkový doraz.....91110029

Záruka

Vážená zákazníčka, vážený zákazník,
Na tento prístroj dostávate záruku 5 rokov
od dátumu kúpy. Ak je prístroj poškodený,
podľa zákona máte právo ho reklamovať u
výrobcu produktu. Tieto práva vyplývajúce
zo zákona nie sú našou následne opísan-
ou zárukou obmedzené.

Záručné podmienky

Záručná lehota začína dňom zakúpenia.
Pokladničný doklad ako originál prosím
starostlivo uschovajte. Je potrebný ako dô-
kaz o zakúpení.

Ak sa v rámci piatich rokov od dátumu
kúpy tohto produktu vyskytne chyba ma-
teriálu alebo výroby, produkt – podľa
našej voľby – pre vás bezplatne opravíme
alebo vymeníme. Toto poskytnutie záruky
predpokladá, že počas päťročnej lehoty
predložíte chybný prístroj a doklad o kúpe
(pokladničný doklad) a krátko opíšete, v
čom spočíva nedostatok a kedy sa vyskytol.
Ak sa v rámci našej záruky chyba pokryje,
obdržíte späť opravený alebo nový prístroj.
S opravou alebo výmenou produktu sa ne-
začína nová záručná doba.

Záručná doba a nárok na od- stránenie vady

Záručná doba sa poskytnutím záruky
nepredlžuje. To platí aj pre nahradené
a opravené diely. Prípadné škody a
nedostatky vzniknuté už pri zakúpení sa
musia ihneď po vybalení ohlásiť. Opravy
vykonané po uplynutí záručnej doby sú
spoplatnené.

Rozsah záruky

Prístroj bol vyrobený podľa prísnych smer-
níc kvality a pred dodaním bol svedomite
kontrolovaný.

Záruka sa týka materiálových alebo vý-
robných chýb. Táto záruka sa nevzťahuje
na diely produktu, ktoré sú vystavené
normálnemu opotrebeniu a preto sa môžu
považovať za opotrebované diely (napr.
rýchlopínacie skľučovadlo) alebo na
poškodenia na krehkých dieloch (napr.
vypínač).

Táto záruka zaniká, ak bol produkt po-
užívaný poškodený, neodborne alebo



nebola vykonávaná údržba. Pre odborné používanie produktu je nutné presne dodržiavať všetky návody uvedené v návode na obsluhu. Bezpodmienečne sa vyhnite používaniu, ktoré sa v návode na obsluhu neodporúča alebo pred ktorým ste boli vystríhaní.

Produkt je určený len pre súkromné použitie a nie v oblasti podnikania. Záruka zaniká pri nesprávnom a neodbornom používaní, pri násilnom používaní a pri zásahoch, ktoré neboli vykonané v našej servisnej pobočke.

Postup v prípade reklamácie

Pre zabezpečenie rýchleho spracovania vašej žiadosti postupujte prosím podľa nasledujúcich pokynov:

- Pri všetkých požiadavkách predložte pokladničný doklad a číslo artiklu (IAN 411076_2201) ako dôkaz o zakúpení.
- Číslo artiklu nájdete na typovom štítku.
- Ak sa vyskytnú chyby funkcie alebo iné nedostatky, kontaktujte najskôr následne uvedené servisné oddelenie **telefonicky** alebo **emailom**. Následne obdržíte ďalšie informácie o priebehu vašej reklamácie.
- Produkt evidovaný ako poškodený môžete po dohode s našim zákazníckym servisom, s priloženým dokladom o zakúpení (pokladničný doklad) a s údajmi, v čom chyba spočíva a kedy vznikla, zaslať bez poštovného na adresu servisu, ktorá vám bude oznámená. Pre zabránenie dodatočných nákladov a problémov pri prevzatí použite len tú adresu, ktorá vám bude oznámená. Nezasielajte prístroj ako nadmerný tovar na náklady príjemcu, expresne alebo s iným špeciálnym nákladom. Prístroj zašlite so všetkými časťami príslušenstva dodanými pri zakúpení

a zabezpečte dostatočne bezpečné prepravné balenie.

Servisná oprava

Opravy, ktoré **nepodliehajú záruke**, môžeme nechať vykonať v našej servisnej pobočke za úhradu. Radi vám poskytneme predbežnú kalkuláciu nákladov.

Môžeme spracovať len prístroje, ktoré boli doručené dostatočne zabalené a so zaplateným poštovným.

Pozor: Prístroj zašlite do našej servisnej pobočky vyčistený a s informáciami o chybe. Neprevezmeme prístroje zaslané ako nadmerný tovar na náklady príjemcu, expresne alebo s iným špeciálnym nákladom. Likvidáciu vašich poškodených zaslaných prístrojov vykonáme bezplatne.

Service-Center



Servis Slovensko

Tel.: 0850 232001

E-Mail: grizzly@lidl.sk

IAN 411076_2201

Dovozca

Nasledujúca adresa nie je adresa servisu. Najskôr kontaktujte hore uvedené servisné centrum.

Grizzly Tools GmbH & Co. KG

Stockstädter Straße 20

63762 Großostheim

Nemecko

www.grizzlytools.de

Inhalt

Einleitung	71
Bestimmungsgemäße Verwendung	71
Allgemeine Beschreibung	72
Lieferumfang.....	72
Übersicht.....	72
Funktionsbeschreibung.....	72
Technische Daten	72
Ladezeiten.....	73
Sicherheitshinweise	74
Symbole und Bildzeichen.....	74
Allgemeine Sicherheitshinweise für Elektrowerkzeuge.....	74
Sicherheitshinweise für Bohrmaschinen.....	78
Restrisiken.....	79
Bedienung	79
Ladezustand des Akkus prüfen.....	79
Akku aufladen.....	79
Akku ins Gerät einsetzen/entnehmen.....	80
Gangwahl.....	80
Drehrichtung einstellen.....	80
Drehmoment einstellen.....	80
Rutschkupplung ein-/ausschalten.....	81
Werkzeugwechsel.....	81
Zusatzhandgriff montieren/demontieren.....	81
Ein-/Ausschalten.....	82
Gerät mit der Lidl Home App verbinden	82
Funktionen der App.....	83
Datenschutzrichtlinie.....	84
Gerät trennen und Daten aus der App löschen.....	84
Probleme mit der App? - FAQ.....	84
Reinigung und Wartung	84
Reinigung.....	85
Wartung.....	85
Lagerung	85
Entsorgung/ Umweltschutz	85
Ersatzteile/Zubehör	86
Garantie	86

Reparatur-Service	87
Service-Center	87
Importeur	88
Original EG-Konformitätserklärung	94
Explosionszeichnung	97

Einleitung

Herzlichen Glückwunsch zum Kauf Ihres neuen Gerätes. Sie haben sich damit für ein hochwertiges Gerät entschieden. Dieses Gerät wurde während der Produktion auf Qualität geprüft und einer Endkontrolle unterzogen. Die Funktionsfähigkeit Ihres Gerätes ist somit sichergestellt.



Die Betriebsanleitung ist Bestandteil dieses Gerätes. Sie enthält wichtige Hinweise für Sicherheit, Gebrauch und Entsorgung. Machen Sie sich vor der Benutzung des Gerätes mit allen Bedien- und Sicherheitshinweisen vertraut. Benutzen Sie das Gerät nur wie beschrieben und für die angegebenen Einsatzbereiche. Bewahren Sie die Betriebsanleitung gut auf und händigen Sie alle Unterlagen bei Weitergabe des Gerätes an Dritte mit aus.

Bestimmungsgemäße Verwendung

Das Gerät ist zum Eindrehen und Lösen von Schrauben, sowie zum Bohren in Holz, Metall oder Kunststoff vorgesehen. Jede andere Verwendung, die in dieser Anleitung nicht ausdrücklich zugelassen wird, kann zu Schäden am Gerät führen und eine ernsthafte Gefahr für den Benutzer darstellen. Der Hersteller haftet nicht für Schäden, die durch bestimmungswidrigen Gebrauch oder falsche Bedienung verursacht wurden.

Dieses Gerät ist nicht zur gewerblichen Nutzung geeignet. Bei gewerblichem Einsatz erlischt die Garantie.

Das Gerät ist Teil der Serie (Parkside) X 20 V TEAM und kann mit Akkus der (Parkside) X 20 V TEAM Serie betrieben werden. Die Akkus dürfen nur mit Ladegeräten der Serie (Parkside) X 20 V TEAM geladen werden.

- 14 LED-Arbeitslicht
- 15 Smart-App-LED
- 16 Ein-/Ausschalter
- 17 Schlaufe
- 18 Flügelschraube
- 19 Verlängerung
- 20 Griff
- 21 Zusatzhandgriff
- 22 Koffer
- 23 Ladegerät

Allgemeine Beschreibung

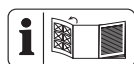

Die Abbildung der wichtigsten Funktionsteile finden Sie auf der vorderen und hinteren Ausklopsseite.

Lieferumfang

Packen Sie das Gerät aus und kontrollieren Sie, ob es vollständig ist:

- Akku-Bohrschrauber
- Zusatzhandgriff
- Aufbewahrungskoffer
- Betriebsanleitung



Akku und Ladegerät sind nicht im Lieferumfang enthalten.

Übersicht

- 1 Bohrfutteröffnung
- 2 Schnellspannbohrfutter
- 3 Drehmomenteinstellring
- 4 Rutschkupplung-Wahlschalter
- 5 Gang-Wahlschalter
- 6 Drehrichtungsschalter
- 7 Handgriff
- 8 Bit-Halter
- 9 Metallbügel
- 10 Softtaste
- 11 Akku
- 12 Ladezustandsanzeige
- 13 Entriegelungstaste

Funktionsbeschreibung

Der Akku-Bohrschrauber mit Zweigang-Getriebe besitzt Rechts-/Linkslauf, ein Schnellspannbohrfutter und ein LED-Arbeitslicht. Das maximale Drehmoment kann voreingestellt werden. Zum Bohren kann die Rutschkupplung einfach per Schalter ausgeschaltet werden.

Das Gerät kann bei Bedarf mit der Lidl Home App gekoppelt werden.

Die Funktion der Bedienteile entnehmen Sie bitte den nachfolgenden Beschreibungen.

Technische Daten

Akku-Bohrschrauber	
..... PPBSA 20-Li A1	
Motorspannung U	20 V==
Leerlaufdrehzahl n ₀	
Gang 1	0-550 min ⁻¹
Gang 2	0-2200 min ⁻¹
Max. Drehmoment.....	150 Nm
Spannweite-Bohrfutter Ø	1,5-13 mm
Gewicht (mit Zusatzhandgriff)	2,0 kg
Gewicht (mit Zusatzhandgriff	
+ Smart-Akku, 4 Ah)	2,6 kg
Bohrdurchmesser für Holz..... max.	150 mm
Bohrdurchmesser für Stahl	max. 16 mm
Schutzart.....	IPX0
Verwendbarer Akku Typ.....	Li-Ion
Temperatur	max. 50 °C
Ladevorgang	4 - 40 °C

Betrieb..... -20 - 50 °C
 Lagerung 0 - 45 °C
 Schalldruckpegel
 (L_{pA}) 85,1 dB; $K_{pA} = 5$ dB
 Schalleistungspegel
 (L_{WA}) 96,1 dB; $K_{WA} = 5$ dB
 Vibration (a_h)
 Handgriff 2,699 m/s²; K= 1,5 m/s²
 Zusatzhandgriff.....
 1,937 m/s²; K= 1,5 m/s²
 bei der Verwendung mit Smart Akkus
 (Smart PAPS 204 A1/Smart PAPS 208 A1)
 Arbeitsfrequenz/
 Frequenzband 2400 - 2483,5 MHz
 max. Sendeleistung ≤ 20 dBm

Der angegebene Schwingungsgesamtwert und der angegebene Geräuschemissionswert sind nach einem genormten Prüfverfahren gemessen worden und können zum Vergleich eines Elektrowerkzeugs mit einem anderen verwendet werden.
 Der angegebene Schwingungsgesamtwert und der angegebene Geräuschemissionswert können auch zu einer vorläufigen Einschätzung der Belastung verwendet werden.

Tragen Sie den Gehörschutz.



Warnung: Die Schwingungs- und Geräuschemissionen können während der tatsächlichen Benutzung des Elektrowerkzeugs von den Angabewerten abweichen, abhängig von der Art und Weise, in der das Elektrowerkzeug verwendet wird, insbesondere, welche Art von Werkstück bearbeitet wird.

Es ist notwendig, Sicherheitsmaßnahmen zum Schutz des Bedieners festzulegen, die auf einer Abschätzung der Schwingungsbelastung während der tatsächlichen Benutzungsbedingungen beruhen (hierbei sind alle Anteile des Betriebszyklus zu berücksichtigen, beispielsweise Zeiten, in de-

nen das Elektrowerkzeug abgeschaltet ist, und solche, in denen es zwar eingeschaltet ist, aber ohne Belastung läuft).

Ladezeiten

Das Gerät ist Teil der Serie (Parkside) X 20 V TEAM und kann mit Akkus der (Parkside) X 20 V TEAM Serie betrieben werden.
 Akkus der Serie (Parkside) X 20 V TEAM dürfen nur mit Ladegeräten der Serie (Parkside) X 20 V TEAM geladen werden.

Wir empfehlen Ihnen, dieses Gerät ausschließlich mit folgenden Akkus zu betreiben: PAP 20 B1, PAP 20 B3, Smart PAPS 204 A1, Smart PAPS 208 A1
 Wir empfehlen Ihnen, diese Akkus mit folgenden Ladegeräten zu laden: PLG 20 A3, PLG 20 A4, PLG 20 C1, PLG 20 C3, PDSLK 20 A1, Smart PLGS 2012 A1

Eine aktuelle Liste der Akkukompatibilität finden Sie unter: www.lidl.de/akku

Ladezeit (Min.)	PAP 20 A1 PAP 20 B1	PAP 20 A2	PAP 20 A3 PAP 20 B3	Smart PAPS 204 A1	Smart PAPS 208 A1
PLG 20 A1 PLG 20 A4 PLG 20 C1	60	90	120	120	210
PLG 20 A2	45	60	80	80	165
PLG 20 A3 PLG 20 C3	35	45	60	50	120
PDSL G 20 A1	35	45	60	50	120
Smart PLGS 2012 A1	35	40	40	40	50

Sicherheitshinweise

Beim Gebrauch der Maschine sind die Sicherheitshinweise zu beachten.

Symbole und Bildzeichen

Bildzeichen auf dem Gerät:



Lesen Sie die Betriebsanleitung aufmerksam durch.



Elektrogeräte gehören nicht in den Hausmüll.



Smart-App-LED



Bohren
Rutschkupplung aus



Schrauben
Rutschkupplung ein

Symbole in der Anleitung:



Gefahrenzeichen mit Angaben zur Verhütung von Personen- oder Sachschäden



Gefahrenzeichen mit Angaben zur Verhütung von Personenschäden durch einen elektrischen Schlag



Gebotszeichen mit Angaben zur Verhütung von Schäden



Hinweiszeichen mit Informationen zum besseren Umgang mit dem Gerät

Allgemeine Sicherheitshinweise für Elektrowerkzeuge



WARNUNG! Lesen Sie alle Sicherheitshinweise, Anweisungen, Bilderungen und technischen Daten, mit denen dieses Elektrowerkzeug versehen ist. Versäumnisse bei der Einhaltung der nachfolgenden Anweisungen können elektrischen Schlag, Brand und/oder schwere Verletzungen verursachen.

Bewahren Sie alle Sicherheitshinweise und Anweisungen für die Zukunft auf.

Der in den Sicherheitshinweisen verwendete Begriff „Elektrowerkzeug“ bezieht sich

auf netzbetriebene Elektrowerkzeuge (mit Netzleitung) oder auf akkubetriebene Elektrowerkzeuge (ohne Netzleitung).

1) Arbeitsplatzsicherheit

- a) **Halten Sie Ihren Arbeitsbereich sauber und gut beleuchtet.** Unordnung oder unbeleuchtete Arbeitsbereiche können zu Unfällen führen.
- b) **Arbeiten Sie mit dem Elektrowerkzeug nicht in explosionsgefährdeter Umgebung, in der sich brennbare Flüssigkeiten, Gase oder Stäube befinden.** Elektrowerkzeuge erzeugen Funken, die den Staub oder die Dämpfe entzünden können.
- c) **Halten Sie Kinder und andere Personen während der Benutzung des Elektrowerkzeugs fern.** Bei Ablenkung können Sie die Kontrolle über das Elektrowerkzeug verlieren.

2) Elektrische Sicherheit

- a) **Der Anschlussstecker des Elektrowerkzeugs muss in die Steckdose passen. Der Stecker darf in keiner Weise verändert werden. Verwenden Sie keine Adapterstecker gemeinsam mit schutzgeerdeten Elektrowerkzeugen.** Unveränderte Stecker und passende Steckdosen verringern das Risiko eines elektrischen Schlages.
- b) **Vermeiden Sie Körperkontakt mit geerdeten Oberflächen wie von Rohren, Heizungen, Herden und Kühlschränken.** Es besteht ein erhöhtes Risiko durch elektrischen Schlag, wenn Ihr Körper geerdet ist.
- c) **Halten Sie das Elektrowerkzeug von Regen oder Nässe fern.** Das

Eindringen von Wasser in ein Elektrowerkzeug erhöht das Risiko eines elektrischen Schlages.

- d) **Zweckentfremden Sie die Anschlussleitung nicht, um das Elektrowerkzeug zu tragen, aufzuhängen oder um den Stecker aus der Steckdose zu ziehen. Halten Sie die Anschlussleitung fern von Hitze, Öl, scharfen Kanten oder sich bewegenden Teilen.** Beschädigte oder verwickelte Anschlussleitungen erhöhen das Risiko eines elektrischen Schlages.
- e) **Wenn Sie mit dem Elektrowerkzeug im Freien arbeiten, verwenden Sie nur Verlängerungsleitungen, die auch für den Außenbereich geeignet sind.** Die Anwendung einer für den Außenbereich geeigneten Verlängerungsleitung verringert das Risiko eines elektrischen Schlages.
- f) **Wenn der Betrieb des Elektrowerkzeugs in feuchter Umgebung nicht vermeidbar ist, verwenden Sie einen Fehlerstromschutzschalter.** Der Einsatz eines Fehlerstromschutzschalters vermindert das Risiko eines elektrischen Schlages.

3) Sicherheit von Personen

- a) **Seien Sie aufmerksam, achten Sie darauf, was Sie tun, und gehen Sie mit Vernunft an die Arbeit mit dem Elektrowerkzeug. Benutzen Sie das Elektrowerkzeug nicht, wenn Sie müde sind oder unter Einfluss von Drogen, Alkohol oder Medikamenten stehen.** Ein Moment der Unachtsamkeit beim Gebrauch des Elektrowerkzeugs

- kann zu ernsthaften Verletzungen führen.
- b) **Tragen Sie persönliche Schutzausrüstung und immer eine Schutzbrille.** Das Tragen persönlicher Schutzausrüstung, wie Staubmaske, rutschfeste Sicherheitsschuhe, Schutzhelm oder Gehörschutz je nach Art und Einsatz des Elektrowerkzeugs, verringert das Risiko von Verletzungen.
- c) **Vermeiden Sie eine unbeabsichtigte Inbetriebnahme. Vergewissern Sie sich, dass das Elektrowerkzeug ausgeschaltet ist, bevor Sie es an die Stromversorgung und/oder den Akku anschließen, es aufnehmen oder tragen.** Wenn Sie beim Tragen des Elektrowerkzeugs den Finger am Schalter haben oder das Elektrowerkzeug eingeschaltet an die Stromversorgung anschließen, kann dies zu Unfällen führen.
- d) **Entfernen Sie Einstellwerkzeuge oder Schraubenschlüssel, bevor Sie das Elektrowerkzeug einschalten.** Ein Werkzeug oder Schlüssel, der sich in einem drehenden Teil des Elektrowerkzeugs befindet, kann zu Verletzungen führen.
- e) **Vermeiden Sie eine abnormale Körperhaltung. Sorgen Sie für einen sicheren Stand und halten Sie jederzeit das Gleichgewicht.** Dadurch können Sie das Elektrowerkzeug in unerwarteten Situationen besser kontrollieren.
- f) **Tragen Sie geeignete Kleidung. Tragen Sie keine weite Kleidung oder Schmuck. Halten Sie Haare und Kleidung fern von sich bewegenden Teilen.** Lockere Kleidung, Schmuck oder lange Haare können von sich bewegenden Teilen erfasst werden.
- g) **Wenn Staubabsaug- und -auffangeinrichtungen montiert werden können, sind diese anzuschließen und richtig zu verwenden.** Verwendung einer Staubabsaugung kann Gefährdungen durch Staub verringern.
- h) **Wiegen Sie sich nicht in falscher Sicherheit und setzen Sie sich nicht über die Sicherheitsregeln für Elektrowerkzeuge hinweg, auch wenn Sie nach vielfachem Gebrauch mit dem Elektrowerkzeug vertraut sind.** Achtloses Handeln kann binnen Sekundenbruchteilen zu schweren Verletzungen führen.
- 4) Verwendung und Behandlung des Elektrowerkzeugs**
- a) **Überlasten Sie das Elektrowerkzeug nicht. Verwenden Sie für Ihre Arbeit das dafür bestimmte Elektrowerkzeug.** Mit dem passenden Elektrowerkzeug arbeiten Sie besser und sicherer im angegebenen Leistungsbereich.
- b) **Benutzen Sie kein Elektrowerkzeug, dessen Schalter defekt ist.** Ein Elektrowerkzeug, das sich nicht mehr ein- oder ausschalten lässt, ist gefährlich und muss repariert werden.
- c) **Ziehen Sie den Stecker aus der Steckdose und/oder entfernen Sie einen abnehmbaren Akku, bevor Sie Geräteeinstellungen vornehmen, Einsatzwerkzeugteile wechseln oder das Elektrowerkzeug weglegen.** Diese Vorsichtsmaßnahme verhindert den unbeabsichtigten Start des Elektrowerkzeugs.
- d) **Bewahren Sie das unbenutzte Elektrowerkzeug außerhalb der Reichweite von Kindern auf. Lassen Sie keine Personen das**

Elektrowerkzeug benutzen, die mit diesem nicht vertraut sind oder diese Anweisungen nicht gelesen haben. Elektrowerkzeuge sind gefährlich, wenn sie von unerfahrenen Personen benutzt werden.

- e) **Pflegen Sie Elektrowerkzeuge und Einsatzwerkzeuge mit Sorgfalt. Kontrollieren Sie, ob bewegliche Teile einwandfrei funktionieren und nicht klemmen, ob Teile gebrochen oder so beschädigt sind, dass die Funktion des Gerätes beeinträchtigt ist. Lassen Sie beschädigte Teile vor dem Einsatz des Elektrowerkzeuges reparieren.** Viele Unfälle haben ihre Ursache in schlecht gewarteten Elektrowerkzeugen.
 - f) **Halten Sie Schneidwerkzeuge scharf und sauber.** Sorgfältig gepflegte Schneidwerkzeuge mit scharfen Schneidkanten verklemmen sich weniger und sind leichter zu führen.
 - g) **Verwenden Sie Elektrowerkzeug, Einsatzwerkzeuge usw. entsprechend diesen Anweisungen. Berücksichtigen Sie dabei die Arbeitsbedingungen und die auszuführende Tätigkeit.** Der Gebrauch von Elektrowerkzeugen für andere als die vorgesehenen Anwendungen kann zu gefährlichen Situationen führen.
 - h) **Halten Sie Griffe und Griffflächen trocken, sauber und frei von Öl und Fett.** Rutschige Griffe und Griffflächen erlauben keine sichere Bedienung und Kontrolle des Elektrowerkzeugs in unvorhergesehenen Situationen.
- 5) Verwendung und Behandlung des Akkuwerkzeugs**
- a) **Laden Sie die Akkus nur mit Ladegeräten auf, die vom Hersteller empfohlen werden.** Durch ein Ladegerät, das für eine bestimmte Art von Akkus geeignet ist, besteht Brandgefahr, wenn es mit anderen Akkus verwendet wird.
 - b) **Verwenden Sie nur die dafür vorgesehenen Akkus in den Elektrowerkzeugen.** Der Gebrauch von anderen Akkus kann zu Verletzungen und Brandgefahr führen.
 - c) **Halten Sie den nicht benutzten Akku fern von Büroklammern, Münzen, Schlüsseln, Nägeln, Schrauben oder anderen kleinen Metallgegenständen, die eine Überbrückung der Kontakte verursachen könnten.** Ein Kurzschluss zwischen den Akkukontakten kann Verbrennungen oder Feuer zur Folge haben.
 - d) **Bei falscher Anwendung kann Flüssigkeit aus dem Akku austreten. Vermeiden Sie den Kontakt damit. Bei zufälligem Kontakt mit Wasser abspülen. Wenn die Flüssigkeit in die Augen kommt, nehmen Sie zusätzlich ärztliche Hilfe in Anspruch.** Austretende Akkuflüssigkeit kann zu Hautreizungen oder Verbrennungen führen.
 - e) **Benutzen Sie keinen beschädigten oder veränderten Akku.** Beschädigte oder veränderte Akkus können sich unvorhersehbar verhalten und zu Feuer, Explosion oder Verletzungsgefahr führen.
 - f) **Setzen Sie einen Akku keinem Feuer oder zu hohen Temperaturen aus.** Feuer oder Temperaturen

über 130 °C können eine Explosion hervorrufen.

- g) **Befolgen Sie alle Anweisungen zum Laden und laden Sie den Akku oder das Akkuwerkzeug niemals außerhalb des in der Betriebsanleitung angegebenen Temperaturbereichs.** Falsches Laden oder Laden außerhalb des zugelassenen Temperaturbereichs kann den Akku zerstören und die Brandgefahr erhöhen.

6) Service

- a) **Lassen Sie Ihr Elektrowerkzeug nur von qualifiziertem Fachpersonal und nur mit Original-Ersatzteilen reparieren.** Damit wird sichergestellt, dass die Sicherheit des Elektrowerkzeugs erhalten bleibt.
- b) **Warten Sie niemals beschädigte Akkus.** Sämtliche Wartung von Akkus sollte nur durch den Hersteller oder bevollmächtigte Kundendienststellen erfolgen.

Sicherheitshinweise für Bohrmaschinen

1) Sicherheitshinweise für alle Arbeiten

- a) **Benutzen Sie den (die) Zusatzgriff(e).** Der Verlust der Kontrolle kann zu Verletzungen führen.
- b) **Stützen Sie das Elektrowerkzeug vor der Benutzung gut ab.** Dieses Elektrowerkzeug erzeugt ein hohes Drehmoment. Wenn das Elektrowerkzeug während des Betriebs nicht sicher abgestützt wird, kann es zu einem Verlust der Kontrolle und zu Verletzungen kommen.

- c) **Halten Sie das Elektrowerkzeug an den isolierten Griffflächen, wenn Sie Arbeiten ausführen, bei denen das Einsatzwerkzeug oder die Schrauben verborgene Stromleitungen treffen kann.** Der Kontakt mit einer spannungsführenden Leitung kann auch metallene Geräteteile unter Spannung setzen und zu einem elektrischen Schlag führen.

2) Sicherheitshinweise bei Verwendung langer Bohrer

- a) **Arbeiten Sie auf keinen Fall mit einer höheren Drehzahl als der für den Bohrer maximal zulässigen Drehzahl.** Bei höheren Drehzahlen kann sich der Bohrer leicht verbiegen, wenn er sich ohne Kontakt mit dem Werkstück frei drehen kann, und zu Verletzungen führen.
- b) **Beginnen Sie den Bohrvorgang immer mit niedriger Drehzahl und während der Bohrer Kontakt mit dem Werkstück hat.** Bei höheren Drehzahlen kann sich der Bohrer leicht verbiegen, wenn er sich ohne Kontakt mit dem Werkstück frei drehen kann, und zu Verletzungen führen.
- c) **Üben Sie keinen übermäßigen Druck und nur in Längsrichtung zum Bohrer aus.** Bohrer können sich verbiegen und dadurch brechen oder zu einem Verlust der Kontrolle und zu Verletzungen führen.

3) Zusätzliche Sicherheitshinweise

- a) **Verwenden Sie kein Zubehör welches nicht von PARKSIDE empfohlen wurde.** Die kann zu elektrischem Schlag oder Feuer führen.

Restrisiken

Auch wenn Sie dieses Elektrowerkzeug vorschriftsmäßig bedienen, bleiben immer Restrisiken bestehen. Folgende Gefahren können im Zusammenhang mit der Bauweise und Ausführung dieses Elektrowerkzeugs auftreten:

- a) Schnittverletzungen
- b) Gehörschäden, falls kein geeigneter Gehörschutz getragen wird.
- c) Gesundheitsschäden, die aus Hand-Arm-Schwingungen resultieren, falls das Gerät über einen längeren Zeitraum verwendet wird oder nicht ordnungsgemäß geführt und gewartet wird.



 **Warnung!** Dieses Elektrowerkzeug erzeugt während des Betriebs ein elektromagnetisches Feld. Dieses Feld kann unter bestimmten Umständen aktive oder passive medizinische Implantate beeinträchtigen. Um die Gefahr von ernsthaften oder tödlichen Verletzungen zu verringern, empfehlen wir Personen mit medizinischen Implantaten ihren Arzt und den Hersteller des medizinischen Implantats zu konsultieren, bevor die Maschine bedient wird.

 **Beachten Sie die Sicherheitshinweise und Hinweise zum Aufladen und der korrekten Verwendung, die in der Betriebsanleitung Ihres Akkus und Ladegeräts der Serie Parkside X 20 V Team gegeben sind. Eine detaillierte Beschreibung zum Ladevorgang und weitere Informationen finden Sie in dieser separaten Bedienungsanleitung.**

Bedienung

 **Nehmen Sie den Akku aus dem Gerät, um eine unbeabsichtigte Inbetriebnahme zu verhindern. Es besteht Verletzungsgefahr!**

 **Achten Sie darauf, dass die Umgebungstemperatur während dem Arbeiten 50 °C nicht überschreitet und -20 °C nicht unterschreitet.**

 Wählen Sie je nachdem ob Sie Bohren  oder Schrauben  möchten die entsprechende Betriebsart am Gerät aus. Siehe dazu Kapitel „Rutschkupplung ein-/ausschalten“

Ladezustand des Akkus prüfen

Drücken Sie die Softtaste (10) am Akku (11). Der Ladezustand des Akkus (11) wird Ihnen durch das Aufleuchten der entsprechenden LEDs an der Ladezustandsanzeige (12) angezeigt.

rot-gelb-grün => Akku vollgeladen
 rot-gelb => Akku ca. zur Hälfte geladen
 rot => Akku muss geladen werden

Akku aufladen

 Lassen Sie einen erwärmten Akku vor dem Laden abkühlen.

 Laden Sie den Akku (11) auf, wenn nur noch die rote LED der Ladezustandsanzeige (12) leuchtet.

1. Nehmen Sie gegebenenfalls den Akku (11) aus dem Gerät.

2. Schieben Sie den Akku (11) in den Ladeschacht des Ladegerätes (23).
3. Schließen Sie das Ladegerät (23) an eine Steckdose an.
4. Nach erfolgtem Ladevorgang trennen Sie das Ladegerät (23) vom Netz.
5. Ziehen Sie den Akku (11) aus dem Ladegerät (23).

Übersicht der LED-Kontrollanzeigen auf dem Ladegerät (23):

Grüne LED leuchtet ohne eingesetzten Akku: Ladegerät betriebsbereit.

Grüne LED leuchtet: Akku ist geladen.

Rote LED leuchtet: Akku lädt.

Rote LED blinkt: Akku überhitzt

Rote + Grüne LED blinken: Akku defekt



Für die LED-Anzeige des Smart Ladegeräts beachten Sie bitte das Label auf dem Gerät selbst.

A Akku ins Gerät einsetzen/entnehmen

Akku-Pack einsetzen

1. Bringen Sie den Drehrichtungsschalter (6) in Mittelstellung (Sperr).
2. Schieben Sie den Gerätefuß auf den Akku-Pack (11) bis dieser einrastet.

Akku-Pack entnehmen

1. Drücken Sie die Entriegelungstaste (13) und ziehen Sie den Akku-Pack (11) nach vorne vom Gerät ab.

Gangwahl

Schieben Sie den Gang-Wahlschalter (5) auf **1** oder **2**, entsprechend einer niedrigen bzw. hohen Drehzahlvorwahl.

Gang 1.....0 - 550 min⁻¹

Gang 2.....0 - 2200 min⁻¹



Die Gangumschaltung darf nur im Stillstand betätigt werden.

B Drehrichtung einstellen

Mit dem Drehrichtungsschalter können Sie die Drehrichtung des Gerätes wählen (Rechtslauf und Linkslauf) und das Gerät gegen ungewolltes Einschalten sichern. Der Pfeil auf dem Drehrichtungsschalter gibt die Arbeitsrichtung an.

1. Warten Sie den Stillstand des Gerätes ab.
2. Schieben Sie den Drehrichtungsschalter (6) in die gewünschte Position:
Rechtslauf: Zum Bohren und Eindrehen von Schrauben. Den Drehrichtungsschalter rechts, mit Pfeil nach vorne, drücken.
Linkslauf: Zum Lösen von Schrauben. Den Drehrichtungsschalter links, mit Pfeil nach hinten, drücken.
3. **Einschaltperre:** Drehrichtungsschalter in Mittelstellung bringen.





Der Drehrichtungsschalter darf nur im Stillstand betätigt werden.

Drehmoment einstellen

Sie können durch Drehen des Drehmoment-einstellrings (3) das maximale Drehmoment voreinstellen. Es sind 25 Drehmomentstufen vorgesehen.

1. Wählen Sie das gewünschte Drehmoment durch Drehen am Drehmoment-einstellung (3):
Stufe 1 → niedrigstes Drehmoment
Stufe 25 → höchstes Drehmoment
2. Beginnen Sie bei einer kleineren Drehmoment-Stufe und erhöhen Sie diese nach Bedarf.

 Der Drehmomenteinstellung darf nur im Stillstand betätigt werden.

 Das Erreichen der voreingestellten Drehmomentgrenze wird von einem deutlichen Ratschen begleitet. Dieses Geräusch wird durch die Rutschkupplung verursacht.

Rutschkupplung ein-/ausschalten

Die Rutschkupplung darf nur im Stillstand ein-/ausgeschaltet werden.

Zum **Schrauben** schalten Sie die Rutschkupplung ein.

- Stellen Sie den Rutschkupplung-Wahlschalter (4) so ein, dass das **Schrauben Symbol**  den Großteil des Sichtfensters einnimmt.

Zum **Bohren** schalten Sie die Rutschkupplung aus.

- Stellen Sie den Rutschkupplung-Wahlschalter (4) so ein, dass das **Bohren Symbol**  den Großteil des Sichtfensters einnimmt.

C Werkzeugwechsel

1. Drehen Sie das Schnellspannbohrfutter (2) gegen den Uhrzeigersinn auf, bis die Bohrfutteröffnung (1) groß genug ist, um das Werkzeug aufzunehmen.
2. Schieben Sie das Werkzeug so weit wie möglich in das Schnellspannbohrfutter (2) ein.
3. Drehen Sie das Schnellspannbohrfutter im Uhrzeigersinn, um das Werkzeug fest zu klemmen.
4. Um das Werkzeug wieder zu entfernen, drehen Sie das Schnellspannbohr-

futter (2) auf und ziehen Sie das Werkzeug heraus.

 Hinten, unten, mittig am Handgriff (7) befindet sich ein magnetischer Bit-Halter (8) an dem Sie einen Bit befestigen können, den Sie gerade nicht benötigen.

D Zusatzhandgriff montieren/demontieren

 **Verwenden Sie das Gerät nur mit montiertem Zusatzhandgriff (21).**

Zusatzhandgriff montieren

1. Drehen Sie den Griff (20) des Zusatzgriffs (21) gegen den Uhrzeigersinn.
2. Drücken Sie den Griff (20) in Richtung Verlängerung (19) und halten Sie diese Position. Dadurch erweitern Sie die Schlaufe (17).
3. Schieben Sie die Schlaufe (17) des Zusatzgriffs (21) über das Bohrfutter (2).
4. Lassen Sie den gedrückten Griff (20) los. Stellen Sie (ggf. durch leichtes Drehen) sicher, dass der Zusatzgriff (21) in die Raster am Gerätegehäuse greift.
5. Drehen Sie den Griff (20) des Zusatzgriffs (21) im Uhrzeigersinn fest.



Zusatzhandgriff demontieren

1. Drehen Sie den Griff (20) des Zusatzgriffs (21) gegen den Uhrzeigersinn.
2. Drücken Sie den Griff (20) in Richtung Verlängerung (19) und halten Sie diese Position.
3. Nehmen Sie den Zusatzhandgriff (21) vom Gerät ab, indem Sie die Schlaufe (17) des Zusatzgriffs (21) über das Bohrfutter (2) ziehen.

i Mit der Flügelschraube (18) können Sie einen Tiefenanschlag (optional erhältlich, siehe Kapitel „Ersatzteile/Zubehör“) befestigen.

Ein-/Ausschalten

Mit dem Ein-/Ausschalter (16) können Sie die Drehzahl stufenlos regulieren. Je weiter Sie den Ein-/Ausschalter drücken, desto höher ist die Drehzahl.

Mit dem Gang-Wahlschalter (5) treffen Sie eine Drehzahlvorwahl, siehe Kapitel „Gangwahl“. Mit dem Rutschkupplung-Wahlschalter (4) wählen Sie die Betriebsart Bohren  oder Schrauben  aus, siehe Kapitel „Rutschkupplung ein-/ausschalten“. Wir empfehlen die Betriebsart Schrauben im Gang 1 auszuführen.

1. Zum Einschalten des Gerätes drücken Sie den Ein-/Ausschalter (16). Das LED-Arbeitslicht (14) leuchtet während des Betriebs und noch ca. 10 Sekunden nach Loslassen des Ein-/Ausschalters (16).

i Die Leuchtdauer des LED-Arbeitslichts (14) kann über die Lidl Home App eingestellt werden, siehe Kapitel „Gerät mit der Lidl Home App verbinden > Funktionen der App“.

2. Zum Ausschalten lassen Sie den Ein-/Ausschalter (16) los. Wenn Sie den Drehrichtungsschalter (6) in Mittelstellung bringen, ist das Gerät gegen Einschalten gesichert.

i In Arbeitspausen kann das Gerät mit dem integrierten Metallbügel (9) am Gürtel eingehängt werden. Achten Sie darauf, dass das Gerät ausgeschaltet und gegen unbeabsichtigtes Einschalten gesichert ist.

Der Metallbügel eignet sich ebenfalls zum Öffnen von Flaschen mit Kronkorken.

Gerät mit der Lidl Home App verbinden

! **Das Gerät kann nur mit der Lidl Home App verbunden werden, wenn Sie es mit einem Smart Performance Akku betreiben.**

i Ein Upgrade der Firmware kann zu Änderungen der Funktionalität der App führen.

1. Schieben Sie den Gerätefuß auf einen **Smart Performance Akku** auf bis dieser einrastet. Drücken Sie kurz den Ein-/Ausschalter (16).

i Die Smart-App-LED  (15) neben dem LED-Arbeitslicht (14) beginnt zu leuchten.

2. Aktivieren Sie das Bluetooth® an Ihrem Smartphone.

3. Öffnen Sie die Lidl Home App. Ab hier gibt es die Möglichkeiten **1**, **2**, **3** und **4** das Gerät zu verbinden.

1 Wenn dies das erste Gerät ist, das Sie mit der App verbinden möchten:

4. Wählen Sie auf den Reiter  „Zuhause“ die Option „Gerät hinzufügen“. Die App scannt die Umgebung nach verfügbaren Geräten und zeigt Ihnen an, ob verfügbare Geräte gefunden wurden.

i Sollte dies nicht der Fall sein, lesen Sie weiter bei Möglichkeit **3**.

5. Wählen Sie „Gehen Sie auf Hinzufügen“, so bekommen Sie die verfügbaren Geräte in einer Liste angezeigt.

6. Wählen Sie den Smart Akku (mit dem Sie das Gerät verwenden) durch setzen des Häkchens ☑ aus. Wählen Sie nur ein Gerät zur gleichen Zeit aus. Sollten weitere Häkchen bei anderen Geräten gesetzt sein, nehmen Sie die Häkchen heraus, indem Sie auf das Häkchen drücken.
7. Drücken Sie jetzt auf das ⊕, das dieselbe Farbe hat wie das gesetzte Häkchen.
8. Bestätigen Sie die erfolgreiche Verbindung mit „Fertig“.
Jetzt ist das Gerät im Reiter 🏠 „Zuhause“ aufgeführt und kann angewählt werden.

2 Wenn Sie bereits andere Geräte mit der App verbunden haben:

4. Wählen Sie auf den Reiter 🏠 „Zuhause“ das ⊕ oben rechts. Die App scannt die Umgebung nach verfügbaren Geräten und zeigt Ihnen an, ob verfügbare Geräte gefunden wurden.
i Sollte dies nicht der Fall sein, lesen Sie weiter bei Möglichkeit **3**.
5. Verfahren Sie weiter wie bei **1** ab Punkt 5.

3 Wenn Ihnen nicht die automatisch eine Liste der verfügbaren Geräte vorgeschlagen wird:

Wird Ihnen nicht automatisch der Smart Akku (mit dem Sie das Gerät verwenden) vorgeschlagen, gehen Sie folgendermaßen vor:

4. Wählen Sie auf den Reiter 🏠 „Zuhause“ das ⊕ oben rechts.
5. Wählen Sie in der Leiste links „Andere“.
6. Wählen Sie „Andere-2“.
7. Bestätigen Sie, dass die Anzeige schnell blinkt.
Die App sucht nun verfügbare Geräte und schlägt sie Ihnen vor.

8. Wählen Sie das gewünschte Gerät durch drücken des ⊕ aus, um es der App hinzuzufügen.
9. Bestätigen Sie erst mit „weiter“, dann mit „fertig“.

4 Wenn Sie den Smart Akku bereits mit der App verbunden haben:

4. Wählen Sie den Reiter 🏠 „Zuhause“.
5. Wählen Sie den Smart Akku (mit dem Sie das Gerät verwenden). Das Symbol 🏠 gibt an, dass der Smart Akku mit einem Performance Gerät verbunden ist.

Funktionen der App

Wählen Sie den Smart Akku 🏠 (mit dem Sie das Gerät verwenden) an. Sie gelangen auf die Übersichts-Seite des Geräts, auf der Sie folgende Informationen und Einstellmöglichkeiten erhalten:

- die **Geräte-ID Werkzeug** ermöglicht eine genaue Identifikation des Werkzeugs
- das **Werkzeugmodell** ist angegeben und die Produktionscharge in Klammern
- der aktuelle **Stromverbrauch** in Ampere
- die aktuelle **Drehzahl** wird angezeigt RPM (rounds per minute)/min¹
- die **Aktuelle Stufe** wird angezeigt und kann geändert werden, anstelle der Betätigung des Gang-Wahlschalters (5)
- mit dem **Kickbackcontrol-Schalter** kann die Rückschlag-Kontrolle ein- und ausgeschaltet werden
- der **Arbeitsmodus** des Geräts kann gewählt werden: Leistung, Profi und ECO
- mit dem **Lampenschalter** kann das Arbeitslicht ein- und ausgeschaltet werden
- über die **LED-Helligkeit** regeln Sie die Helligkeit des Arbeitslichts durch Schieben des Balkens von 1% bis 100%
- über die **LED-Abschalt-Verzögerung** legen Sie fest wie lange das Arbeitslicht

nach dem Loslassen des Ein-/Ausschalters leuchtet

- die **Laufzeit** des Geräts kann ausgelesen werden
- die Häufigkeit der **Überhitzung** des Geräts kann ausgelesen werden
- die Häufigkeit der **Blockierung** des Geräts kann ausgelesen werden
- die Häufigkeit der **Überstromzeiten** **Werkzeug** kann ausgelesen werden
- ein roter Punkt an der **Firmware-Version** zeigt an, dass ein Update vorliegt. Durch Anwählen der Firmware Version kann das Update durchgeführt werden
- über **Werkseinstellung** stellen Sie die Betriebseinstellung wieder her. Alle gespeicherten Daten werden gelöscht.



Wischen Sie von links nach rechts, um zur Übersichts-Seite des Smart-Akkus zu gelangen. Hier können Sie:

Datenschutzrichtlinie



Die vollständige Datenschutzrichtlinie finden Sie unter dem Reiter  „Ich“ im Feld  „Datenschutzrichtlinie“.

Gerät trennen und Daten aus der App löschen

Smart-Akku/Ladegerät trennen und Daten löschen:

1. Wählen Sie im Reiter  „Zuhause“ den Gerät aus, welches Sie entfernen möchten und wessen Daten Sie löschen möchten.
2. Wählen Sie das -Icon oben rechts.
3. Wählen Sie „Gerät entfernen“.
4. Zum Löschen der Daten, wählen sie „Trennen und Daten löschen“.
Wenn Sie nur das Gerät trennen möchten, ohne die Daten zu löschen, wählen Sie „Trennen“.

Performance Gerät, das über einen Smart-Akku gekoppelt ist, trennen und Daten löschen:

1. Wählen Sie den Reiter  „Zuhause“.
2. Wählen Sie den Smart Akku mit dem Sie das Performance Gerät verwenden. Das Symbol  gibt an, dass der Smart Akku mit einem Performance Gerät verbunden ist.
3. Wählen Sie ganz unten in den Einstellungen **Werkseinstellung**. Die Betriebs-einstellung wird wieder hergestellt. Alle gespeicherten Daten werden gelöscht.

Probleme mit der App? - FAQ

1. Wählen Sie den Akku aus der Geräteliste aus zu dem Sie Fragen haben.
2. Wählen Sie das -Icon oben rechts.
3. Wählen Sie die Option „FAQ“ (Häufig gestellte Fragen).

Reinigung und Wartung



Lassen Sie Instandsetzungsarbeiten und Wartungsarbeiten, die nicht in dieser Anleitung beschrieben sind, von unserem Service-Center durchführen. Verwenden Sie nur Originalteile.



Schalten Sie das Gerät aus und nehmen Sie vor allen Arbeiten den Akku aus dem Gerät.

Führen Sie folgende Reinigungs- und Wartungsarbeiten regelmäßig durch. Dadurch ist eine lange und zuverlässige Nutzung gewährleistet.

Reinigung



Das Gerät darf weder mit Wasser abgespritzt werden, noch in Wasser gelegt werden. Es besteht die Gefahr eines Stromschlages.

- Halten Sie Lüftungsschlitze, Motorgehäuse und Griffe des Gerätes sauber. Verwenden Sie dazu ein feuchtes Tuch oder eine Bürste.
Verwenden Sie keine Reinigungs- bzw. Lösungsmittel. Sie könnten das Gerät damit irreparabel beschädigen.

Wartung

Das Gerät ist wartungsfrei.

Lagerung

- Bewahren Sie das Gerät an einem trockenen und staubgeschützten Ort auf, außerhalb der Reichweite von Kindern.
- Die Lagertemperatur für den Akku und das Gerät beträgt zwischen 0 °C und 45 °C. Vermeiden Sie während der Lagerung extreme Kälte oder Hitze, damit der Akku nicht an Leistung verliert.
- Bewahren Sie das Gerät im mitgelieferten Koffer (22) auf.

Entsorgung/ Umweltschutz

Nehmen Sie den Akku aus dem Gerät bevor Sie das Gerät entsorgen! Führen Sie Gerät, Zubehör und Verpackung einer umweltgerechten Wiederverwertung zu. Entsorgungshinweise zum Akku finden Sie in der separaten Betriebsanleitung Ihres Akkus und Ladegeräts.



Elektrische Geräte gehören nicht in den Hausmüll.

Das Symbol der durchgestrichenen Mülltonne bedeutet, dass dieses Gerät am Ende der Nutzungszeit nicht über den Haushaltsmüll entsorgt werden darf. Das Gerät ist bei eingerichteten Sammelstellen, Wertstoffhöfen oder Entsorgungsbetrieben abzugeben. Zudem sind Vertreiber von Elektro- und Elektronikgeräten sowie Vertreiber von Lebensmitteln zur Rücknahme verpflichtet. LIDL bieten Ihnen Rückgabemöglichkeiten direkt in den Filialen und Märkten an. Rückgabe und Entsorgung sind für Sie kostenfrei.

Beim Kauf eines Neugerätes haben Sie das Recht, ein entsprechendes Altgerät unentgeltlich zurückzugeben.

Zusätzlich haben Sie die Möglichkeit, unentgeltlich (bis zu drei) Altgeräte abzugeben, die in keiner Abmessung größer als 25 cm sind.

Bitte löschen Sie vor der Rückgabe alle personenbezogenen Daten.

Bitte entnehmen Sie vor der Rückgabe Batterien oder Akkumulatoren, die nicht vom Altgerät umschlossen sind, sowie Lampen, die zerstörungsfrei entnommen werden können und führen diese einer separaten Sammlung zu.

- Geben Sie das Gerät an einer Verwertungsstelle ab. Die verwendeten Kunststoff- und Metallteile können sortenrein getrennt werden und so einer Wiederverwertung zugeführt werden. Fragen Sie hierzu unser Service-Center.
- Die Entsorgung Ihrer defekten, eingesendeten Geräte führen wir kostenlos durch.



Werfen Sie den Akku nicht in den Hausmüll, ins Feuer (Explosionsgefahr) oder ins Wasser. Beschädigte Akkus können der Umwelt und ihrer Gesundheit schaden, wenn giftige Dämpfe oder Flüssigkeiten austreten.

Entsorgen Sie Akkus nach den lokalen Vorschriften. Defekte oder verbrauchte Akkus müssen gemäß Richtlinie 2006/66/EG recycelt werden. Geben Sie Akkus an einer Altbatteriesammelstelle ab, wo sie einer umweltgerechten Wiederverwertung zugeführt werden. Fragen Sie hierzu Ihren lokalen Müllentsorger oder unser Service-Center. Entsorgen Sie Akkus im entladenen Zustand. Wir empfehlen die Pole mit einem Klebestreifen zum Schutz vor einem Kurzschluss abzudecken. Öffnen Sie den Akku nicht.

Ersatzteile/Zubehör

Ersatzteile und Zubehör erhalten Sie unter www.grizzlytools.shop

Sollten Sie Probleme mit dem Bestellvorgang haben, verwenden Sie bitte das Kontaktformular. Bei weiteren Fragen wenden Sie sich an das „Service-Center“ (siehe Seite 88).

Schnellspannbohrfutter..... 91105376
Zusatzhandgriff 91110031
Tiefenanschlag..... 91110029

Garantie

Sehr geehrte Kundin, sehr geehrter Kunde, Sie erhalten auf dieses Gerät 5 Jahre Garantie ab Kaufdatum.

Im Falle von Mängeln dieses Produkts stehen Ihnen gegen den Verkäufer des Produkts gesetzliche Rechte zu. Diese gesetzlichen

Rechte werden durch unsere im Folgenden dargestellte Garantie nicht eingeschränkt.

Garantiebedingungen

Die Garantiefrist beginnt mit dem Kaufdatum. Bitte bewahren Sie den Original-Kassenbon gut auf. Diese Unterlage wird als Nachweis für den Kauf benötigt. Tritt innerhalb von fünf Jahren ab dem Kaufdatum dieses Produkts ein Material- oder Fabrikationsfehler auf, wird das Produkt von uns – nach unserer Wahl – für Sie kostenlos repariert oder ersetzt. Diese Garantieleistung setzt voraus, dass innerhalb der Fünf-Jahres-Frist das defekte Gerät und der Kaufbeleg (Kassenbon) vorgelegt und schriftlich kurz beschrieben wird, worin der Mangel besteht und wann er aufgetreten ist. Wenn der Defekt von unserer Garantie gedeckt ist, erhalten Sie das reparierte oder ein neues Produkt zurück. Mit Reparatur oder Austausch des Produkts beginnt kein neuer Garantiezeitraum.

Garantiezeit und gesetzliche Mängelansprüche

Die Garantiezeit wird durch die Gewährleistung nicht verlängert. Dies gilt auch für ersetzte und reparierte Teile. Eventuell schon beim Kauf vorhandene Schäden und Mängel müssen sofort nach dem Auspacken gemeldet werden. Nach Ablauf der Garantiezeit anfallende Reparaturen sind kostenpflichtig.

Garantieumfang

Das Gerät wurde nach strengen Qualitätsrichtlinien sorgfältig produziert und vor Anlieferung gewissenhaft geprüft. Die Garantieleistung gilt für Material- oder Fabrikationsfehler. Diese Garantie erstreckt sich nicht auf Produktteile, die normaler Abnutzung ausgesetzt sind und daher als Verschleißteile angesehen werden können

(z. B. Schnellspannbohrfutter) oder für Beschädigungen an zerbrechlichen Teilen (z. B. Schalter).

Diese Garantie verfällt, wenn das Produkt beschädigt, nicht sachgemäß benutzt oder nicht gewartet wurde. Für eine sachgemäße Benutzung des Produkts sind alle in der Betriebsanleitung aufgeführten Anweisungen genau einzuhalten. Verwendungszwecke und Handlungen, von denen in der Betriebsanleitung abgeraten oder vor denen gewarnt wird, sind unbedingt zu vermeiden. Das Produkt ist lediglich für den privaten und nicht für den gewerblichen Gebrauch bestimmt. Bei missbräuchlicher und unsachgemäßer Behandlung, Gewaltanwendung und bei Eingriffen, die nicht von unserer autorisierten Service-Niederlassung vorgenommen wurden, erlischt die Garantie.

Abwicklung im Garantiefall

Um eine schnelle Bearbeitung Ihres Anliegens zu gewährleisten, folgen Sie bitte den folgenden Hinweisen:

- Bitte halten Sie für alle Anfragen den Kassenbon und die Identifikationsnummer (IAN 411076_2201) als Nachweis für den Kauf bereit.
- Die Artikelnummer entnehmen Sie bitte dem Typenschild.
- Sollten Funktionsfehler oder sonstige Mängel auftreten kontaktieren Sie zunächst die nachfolgend benannte Serviceabteilung **telefonisch** oder per **E-Mail**. Sie erhalten dann weitere Informationen über die Abwicklung Ihrer Reklamation.
- Ein als defekt erfasstes Produkt können Sie, nach Rücksprache mit unserem Kundenservice, unter Beifügung des Kaufbelegs (Kassenbons) und der Angabe, worin der Mangel besteht und wann er aufgetreten ist, für Sie portofrei an die Ihnen mitgeteilte

Service-Anschrift übersenden. Um Annahmeprobleme und Zusatzkosten zu vermeiden, benutzen Sie unbedingt nur die Adresse, die Ihnen mitgeteilt wird. Stellen Sie sicher, dass der Versand nicht unfrei, per Sperrgut, Express oder sonstiger Sonderfracht erfolgt. Senden Sie das Gerät bitte inkl. aller beim Kauf mitgelieferten Zubehörteile ein und sorgen Sie für eine ausreichend sichere Transportverpackung.

Reparatur-Service

Sie können Reparaturen, **die nicht der Garantie unterliegen**, gegen Berechnung von unserer Service-Niederlassung durchführen lassen. Sie erstellt Ihnen gerne einen Kostenvoranschlag. Wir können nur Geräte bearbeiten, die ausreichend verpackt und frankiert eingesandt wurden.

Achtung: Bitte senden Sie Ihr Gerät gereinigt und mit Hinweis auf den Defekt an unsere Service-Niederlassung.

Nicht angenommen werden unfrei - per Sperrgut, Express oder mit sonstiger Sonderfracht - eingeschickte Geräte. Die Entsorgung Ihrer defekten, eingesendeten Geräte führen wir kostenlos durch.

Service-Center

DE **Service Deutschland**
Tel.: 0800 54 35 111
E-Mail: grizzly@lidl.de
IAN 411076_2201

AT **Service Österreich**
Tel.: 0800 447744
E-Mail: grizzly@lidl.at
IAN 411076_2201

**Service Schweiz**

Tel.: 0800 56 44 33

E-Mail: grizzly@lidl.ch**IAN 411076_2201****Importeur**

Bitte beachten Sie, dass die folgende
Anschrift keine Serviceanschrift ist.
Kontaktieren Sie zunächst das oben
genannte Service-Center.

Grizzly Tools GmbH & Co. KG

Stockstädter Straße 20

DE-63762 Großostheim

GERMANY

www.grizzlytools.de



Az eredeti CE megfelelőségi nyilatkozat fordítása

Ezennel igazoljuk, hogy az
Akkus fúró-csavarozó
gyártási sorozatba tartozó PPBSA 20-Li A1

Sorozatszám
000001 - 188000

évtől kezdve a következő vonatkozó EU irányelveknek felel meg a mindenkor érvényes megfogalmazásban:

2006/42/EC • 2014/30/EU • 2011/65/EU* & (EU) 2015/863
Készülék Smart PAPS 204 A1/Smart PAPS 208 A1 smart akkumulátorral:
2014/53/EU

A megegyezés biztosítása érdekében a következő harmonizált szabványokat, valamint nemzeti szabványokat és rendelkezéseket alkalmaztuk:

EN 62841-1:2015 • EN 62841-2-1:2018/A11:2019 • IEC 62471:2006
EN IEC 55014-1:2021 • EN IEC 55014-2:2021 • EN IEC 63000:2018
Készülék Smart PAPS 204 A1/Smart PAPS 208 A1 smart akkumulátorral:
EN 301 489-1 V2.2.3:2019 • EN 301 489-17 V3.2.4:2020
EN 300 328 V2.2.2:2019 • EN 50663:2017

Jelen megfelelőségi nyilatkozat kiállításáért kizárólag a gyártó a felelős:

CE Grizzly Tools GmbH & Co. KG
Stockstädter Straße 20
63762 Großostheim
Germany
20.08.2022

Christian Frank
Dokumentációs megbízott

* A nyilatkozat fent ismertetett tárgya összhangban van az Európai Parlament és a Tanács 2011/65/EU (2011. június 8.) egyes veszélyes anyagok elektromos és elektronikus berendezésekben való alkalmazásának korlátozásáról szóló irányelv előírásaival



Prevod originalne izjave o skladnosti CE

S tem potrjujemo, da
Akumulatorski vrtni vijačnik 20 V
serije PPBSA 20-Li A1
Serijska številka
000001 - 188000

ustreza veljavnim verzijam zadevnih smernic Evropske unije:

2006/42/EC • 2014/30/EU • 2011/65/EU* & (EU) 2015/863
naprava s pametnim akumulatorjem Smart PAPS 204 A1/Smart PAPS 208 A1:
2014/53/EU

Za zagotavljanje skladnosti so bile navedene sledeče usklajene norme,
kot tudi nacionalne norme in določila:

EN 62841-1:2015 • EN 62841-2-1:2018/A11:2019 • IEC 62471:2006
EN IEC 55014-1:2021 • EN IEC 55014-2:2021 • EN IEC 63000:2018
naprava s pametnim akumulatorjem Smart PAPS 204 A1/Smart PAPS 208 A1:
EN 301 489-1 V2.2.3:2019 • EN 301 489-17 V3.2.4:2020
EN 300 328 V2.2.2:2019 • EN 50663:2017

Za izdajo te izjave o skladnosti je odgovoren izključno proizvajalec:



Grizzly Tools GmbH & Co. KG
Stockstädter Straße 20
63762 Großostheim
Germany
20.08.2022

Christian Frank
Oseba za dokumentacijo

* Zgoraj opisani predmet izjave izpolnjuje predpise direktive 2011/65/EU Evropskega parlamenta in Sveta z dne 8. junija 2011 o omejevanju uporabe določenih nevarnih snovi v električni in elektronski opremi

CZ

Překlad originálního prohlášení o shodě CE

Potvrzujeme tímto, že konstrukce

**Aku vrtací šroubovák
konstrukční řady PPBSA 20-Li A1**

Pořadové číslo
000001 - 188000

odpovídá následujícím příslušným směrnícím EÚ v jejich právě platném znění:

**2006/42/EC • 2014/30/EU • 2011/65/EU* & (EU) 2015/863
zařízení vč. smart akumulátoru pro Smart PAPS 204 A1/Smart PAPS 208 A1:
2014/53/EU**

Aby byl zaručen souhlas, byly použity následující harmonizované normy,
národní normy a ustanovení:

**EN 62841-1:2015 • EN 62841-2-1:2018/A11:2019 • IEC 62471:2006
EN IEC 55014-1:2021 • EN IEC 55014-2:2021 • EN IEC 63000:2018
zařízení vč. smart akumulátoru pro Smart PAPS 204 A1/Smart PAPS 208 A1:
EN 301 489-1 V2.2.3:2019 • EN 301 489-17 V3.2.4:2020
EN 300 328 V2.2.2:2019 • EN 50663:2017**

Výhradní odpovědnost za vystavení tohoto prohlášení o shodě nese výrobce:

CE

Grizzly Tools GmbH & Co. KG
Stockstädter Straße 20
63762 Großostheim
GERMANY
20.08.2022



Christian Frank
(Osoba zplnomocněná
k sestavení dokumentace)

* Výše popsany předmět prohlášení splňuje předpisy směrnice 2011/65/EU Evropského parlamentu a Rady z 8. června 2011 o omezení používání některých nebezpečných látek v elektrických a elektronických zařízeních.



Preklad originálneho prehlásenia o zhode CE

Týmto potvrdzujeme, že
**Akumulátorový vŕtací skrutkovač
konštrukčnej rady PPBSA 20-Li A1**
Poradové číslo
000001 - 188000

zodpovedá nasledujúcim príslušným smerniciam EÚ v ich práve platnom znení:

**2006/42/EC • 2014/30/EU • 2011/65/EU* & (EU) 2015/863
Prístroj vrát. akumulátora Smart, Smart PAPS 204 A1/Smart PAPS 208 A1:
2014/53/EU**

Aby bola zaručená zhoda, boli použité nasledovné harmonizované normy ako i
národné normy a predpisy:

**EN 62841-1:2015 • EN 62841-2-1:2018/A11:2019 • IEC 62471:2006
EN IEC 55014-1:2021 • EN IEC 55014-2:2021 • EN IEC 63000:2018
Prístroj vrát. akumulátora Smart, Smart PAPS 204 A1/Smart PAPS 208 A1:
EN 301 489-1 V2.2.3:2019 • EN 301 489-17 V3.2.4:2020
EN 300 328 V2.2.2:2019 • EN 50663:2017**

Jediný zodpovedný za vystavenie tohto vyhlásenia o zhode je výrobca :



Grizzly Tools GmbH & Co. KG
Stockstädter Straße 20
63762 Großostheim
Germany
20.08.2022

Christian Frank
Osoba splnomocnená na zostavenie
dokumentácie

* Vyššie popísaný predmet vyhlásenia spĺňa predpisy smernice 2011/65/EU Európskeho parlamentu a Rady z 8. júna 2011 pre obmedzenie používania určitých nebezpečných látok v elektrických a elektronických prístrojoch.



Original-EG-Konformitätserklärung

Hiermit bestätigen wir, dass der

Akku-Bohrschrauber
Modell PPBSA 20-Li A1

Seriennummer
000001 - 188000

folgenden einschlägigen EU-Richtlinien in ihrer jeweils gültigen Fassung entspricht:

2006/42/EG • 2014/30/EU • 2011/65/EU* & (EU) 2015/863
Gerät inkl. Smart-Akku Smart PAPS 204 A1/Smart PAPS 208 A1:
2014/53/EU

Um die Übereinstimmung zu gewährleisten, wurden folgende harmonisierte Normen sowie nationale Normen und Bestimmungen angewendet:

EN 62841-1:2015 • EN 62841-2-1:2018/A11:2019 • IEC 62471:2006
EN IEC 55014-1:2021 • EN IEC 55014-2:2021 • EN IEC 63000:2018
Gerät inkl. Smart-Akku Smart PAPS 204 A1/Smart PAPS 208 A1:
EN 301 489-1 V2.2.3:2019 • EN 301 489-17 V3.2.4:2020
EN 300 328 V2.2.2:2019 • EN 50663:2017

Die alleinige Verantwortung für die Ausstellung dieser Konformitätserklärung trägt der Hersteller:



Grizzly Tools GmbH & Co. KG
Stockstädter Straße 20
63762 Großostheim,
Germany
20.08.2022

Christian Frank
Dokumentationsbevollmächtigter

* Der oben beschriebene Gegenstand der Erklärung erfüllt die Vorschriften der Richtlinie 2011/65/EU des Europäischen Parlaments und des Rates vom 8. Juni 2011 zur Beschränkung der Verwendung bestimmter gefährlicher Stoffe in Elektro- und Elektronikgeräten.

20220725_rev02_ms

**Robbantott ábra • Eksplozijska risba
 Výkres sestavení • Náčrsky explózií
 Explosionszeichnung**

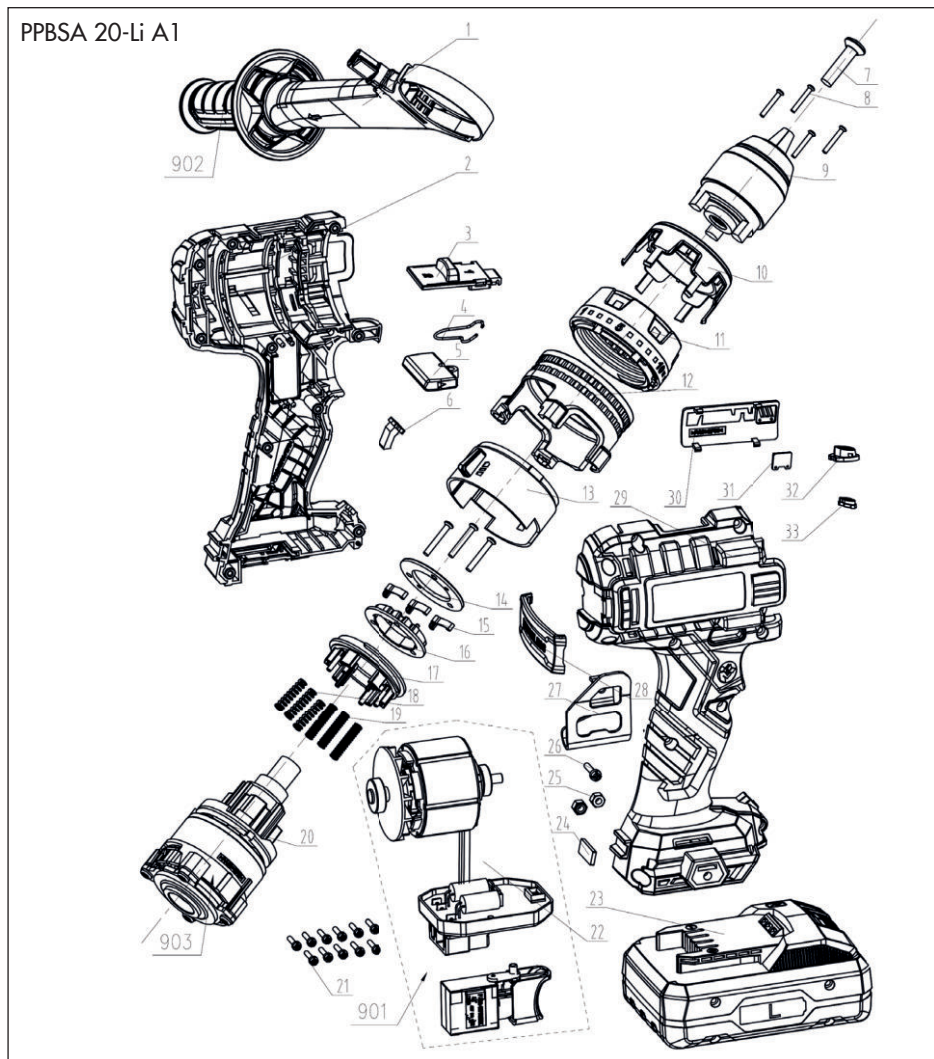

informatív, informativen, informační, informatívny, informativ

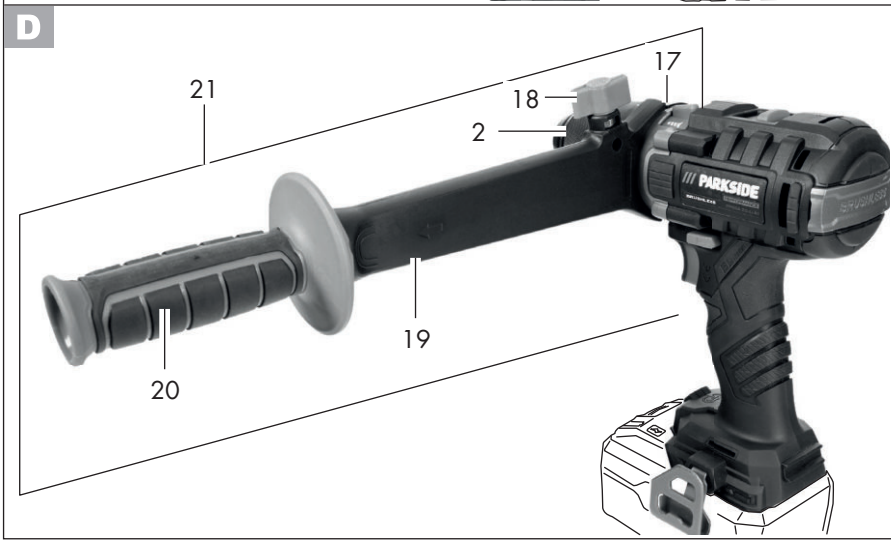
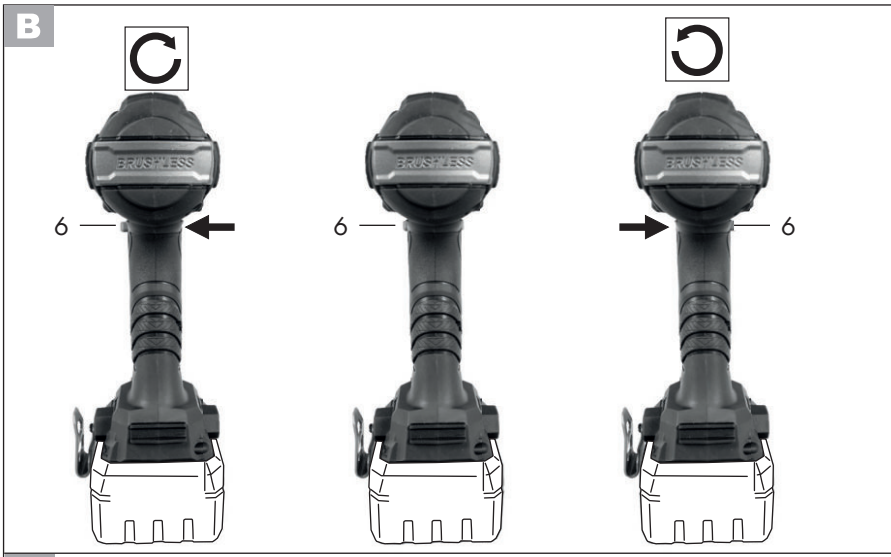

GRIZZLY TOOLS GMBH & CO. KG

Stockstädter Straße 20

63762 Großostheim

GERMANY

Információk állása · Stanje informacij

Stav informací · Stav informácií · Stand

der Informationen: 08/2022

Ident.-No.: 72032303082022-4

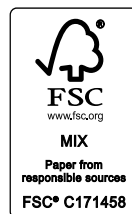

IAN 411076_2201

