

METAL CUTTING CHOP SAW PMTS 180 A1

(HU)

FÉMVÁGÓKORONGOS SAROKCSISZOLÓ

Az originál használati utasítás fordítása

(CZ)

ŘEZNÁ BRUSKA NA KOV

Příklad originálního provozního návodu

(DE) (AT) (CH)

METALL-TRENNSCHLEIFER

Originalbetriebsanleitung

(SI)

KOVINSKI REZALNI BRUSILNIK

Prevod originalnega navodila za uporabo

(SK)

REZNÁ BRÚSKA NA KOV

Preklad originálneho návodu na obsluhu

IAN 373210_2104

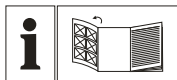

(HU)

Olvasás előtt kattintson az ábrát tartalmazó oldalra és végezetül ismerje meg a készülék mindegyik funkcióját.

(SI)

Pred branjem odprite stran s slikami in se nato seznanite z vsemi funkcijami naprave.

(CZ)

Před čtením si otevřete stranu s obrázky a potom se seznámte se všemi funkcemi přístroje.

(SK)

Pred čítaním si odklopte stranu s obrázkami a potom sa oboznámte so všetkými funkciami prístroja.

(DE) (AT) (CH)

Klappen Sie vor dem Lesen die Seite mit den Abbildungen aus und machen Sie sich anschließend mit allen Funktionen des Gerätes vertraut.

HU	Az originál használati utasítás fordítása	Oldal	1
SI	Prevod originalnega navodila za uporabo	Stran	17
CZ	Překlad originálního provozního návodu	Strana	31
SK	Překlad originálneho návodu na obsluhu	Strana	45
DE/AT/CH	Originalbetriebsanleitung	Seite	59

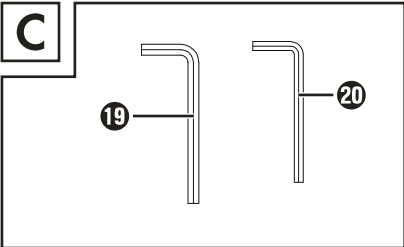
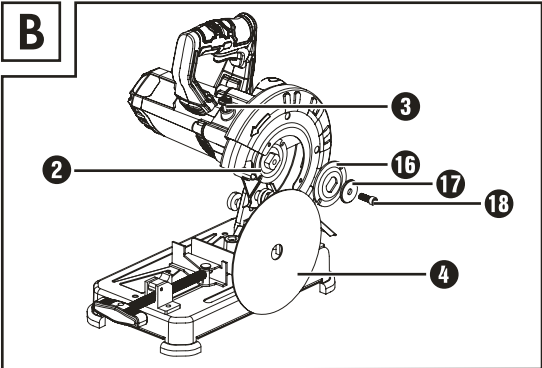
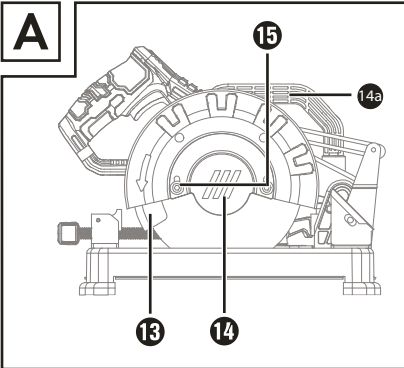
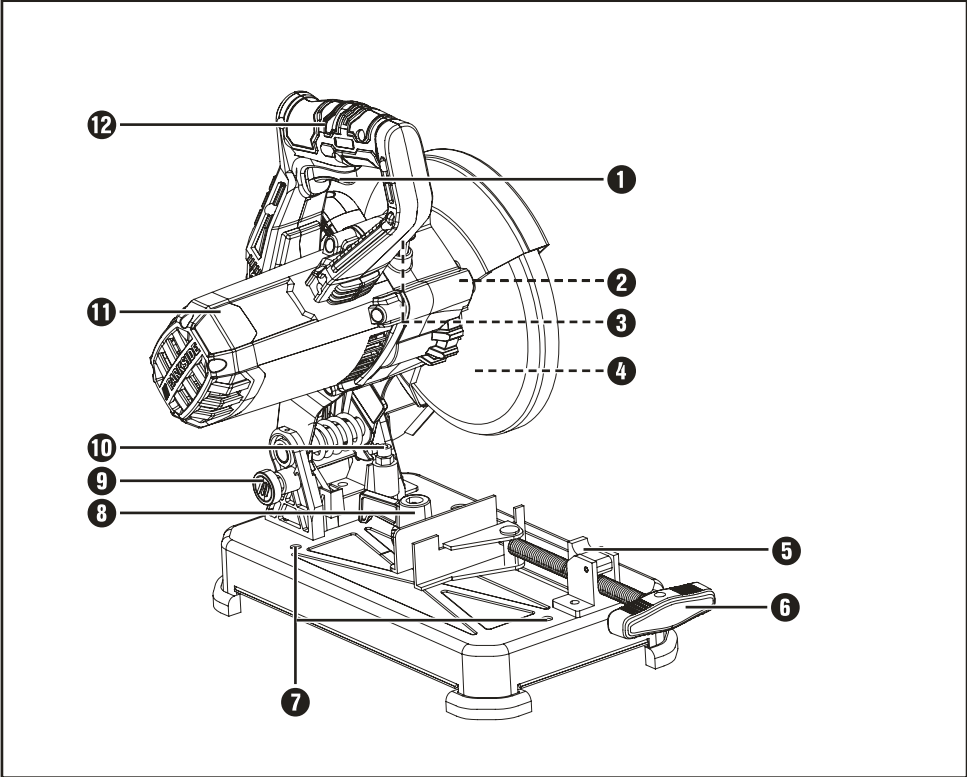

Tartalomjegyzék

Bevezető	2
Rendeltetésszerű használat	2
Felszereltség	2
A csomag tartalma	2
Műszaki adatok	3
Általános biztonsági utasítások elektromos kéziszerszámokhoz	3
1. Munkahelyi biztonság	4
2. Elektromos biztonság	4
3. Személyi biztonság	4
4. Az elektromos kéziszerszám használata és kezelése	5
5. Szerviz	5
A vágókorongos csiszolókra vonatkozó biztonsági utasítások	6
1) A vágókorongos csiszolókra vonatkozó biztonsági utasítások	6
2) Visszaütés és megfelelő biztonsági utasítások	7
A vágókorongos csiszolóval kapcsolatos további biztonsági utasítások	8
Eredeti tartozékok/kiegészítő eszközök	10
Üzembehelyezés előtt	10
A készülék felállítása	10
Szállításbiztosító eltávolítása/behelyezése	10
Üzembe helyezés	11
Be-, kikapcsolás	11
Vágásmélység beállítása	11
Vágókorong csere	11
Munkadarab befogása	11
Tisztítás és karbantartás	12
Ártalmatlanítás	12
Jótállási tájékoztató	13
Az eredeti megfelelőségi nyilatkozat fordítása	15

FÉMVÁGÓKORONGOS SAROKCSISZOLÓ PMTS 180 A1

Bevezető

Gratulálunk új készüléke megvásárlásához. Vásárlásával kiváló minőségű termék mellett döntött. A használati útmutató a termék része. Fontos tudnivalókat tartalmaz a biztonságra, használatra és ártalmatlanításra vonatkozóan. A termék használata előtt ismerkedjen meg valamennyi használati és biztonsági utasítással. A terméket csak a leírtak szerint és a megadott célokra használja. A termék harmadik személynek történő továbbadása esetén adja át a készülékhez tartozó valamennyi leírást is.

Rendeltetésszerű használat

A vágókorongos csiszolóval álló készülékként vágókorongok segítségével hosszanti irányú egyenes vonalú vagy legfeljebb 45°-os gérvágószögű vágások vághatók acélba, nem vastartalmú fémekbe, öntött vas és vas profilokba víz használata nélkül. Minden egyéb felhasználási mód vagy a gép módosítása rendeltetésellenesnek minősül és jelentős balesetveszélyt rejt magában. Ne használja a készüléket ipari célokra.

Felszereltség

- 1 be-, kikapcsoló
- 2 befogó perem (belső)
- 3 orsóretesz
- 4 vágókorong
- 5 gyorsbeállító
- 6 satu
- 7 furatok
- 8 vágási szög beállító
- 9 szállításbiztosító
- 10 vágásmélység beállító
- 11 motoregység
- 12 markolat

„A” ábra

- 13 lengő védőburkolat
- 14 védőburkolat
- 14a beépített hordozó fogantyú
- 15 rögzítőcsavarok

„B” ábra

- 16 befogó perem (külső)
- 17 alátét
- 18 rögzítőanya

„C” ábra

- 19 imbuszkulcs (nagy)
- 20 imbuszkulcs (kicsi)

A csomag tartalma

- 1 fémvágókorongos sarokcsiszoló PMTS 180 A1
- 1 vágókorong Ø 180 mm (előszerelt)
- 2 imbuszkulcs
- 1 használati útmutató

Műszaki adatok

Névleges feszültség	230 V ~, 50 Hz (váltóáram)
Névleges teljesítményfelvétel	1280 W
Névleges üresjárat fordulatszám	n_0 7700 min ⁻¹
Vágókorong tokmány	Ø 22, 23 mm
Menetméret	M8
A vágókorong maximális sebessége	8500 min ⁻¹
Vágókorong munkasebessége	max. 80 m/s
Vágókorong átmérője	Ø 180 mm
Vágókorong vastagsága	1,6 mm
Ferde vágások	0° -45°
Max. vágásmélység	50 mm 0° gérvá- gószőg esetén



Védelmi osztály

II / □ (dupla
szigetelés)

Zajkibocsátási érték

A zaj mért értéke az EN 62841 szabványnak megfelelően került meghatározásra. Az elektromos kéziszerszám A-súlyozott zajszintjének jellemző értéke:

Hangnyomásszint	$L_{PA} = 93$ dB (A)
Bizonytalansági érték	$K_{PA} = 3$ dB
Hangerőszint	$L_{WA} = 106$ dB (A)
Bizonytalansági érték	$K_{WA} = 3$ dB



Viseljen hallásvédőt!

⚠ FIGYELMEZTETÉS!

- ▶ A rezgés kibocsátási érték és zajkibocsátási szint eltérhet és néhány esetben meghaladhatja az útmutatóban megadott értékeket annak függvényében, hogy miként és hogyan használja az elektromos készüléket és különösen, hogy milyen anyagon dolgozik. A rezgésterhelés alulbecsült rendszeresen így használják. Próbálja a rezgésterhelést a lehető legalacsonyabb szinten tartani. A rezgésterhelés csökkenthető, például kesztyű viselésével a szerszám használata során és a munkaidő korlátozásával. Ebben az esetben a működési ciklus minden részét figyelembe kell venni (például amikor az elektromos kéziszerszám ki van kapcsolva, és amikor bár be van kapcsolva, de terhelés nélkül fut).



Általános biztonsági utasítások elektromos kéziszerszámokhoz

⚠ FIGYELMEZTETÉS!

- ▶ Tanulmányozza az elektromos kéziszerszámhoz tartozó összes biztonsági figyelmeztetést, utasítást, ábrát és műszaki adatot. Az alábbi utasítások figyelmen kívül hagyása áramütést, tüzet és/vagy súlyos sérüléseket okozhat.

Őrizze meg az összes biztonsági előírást és utasítást későbbi használatra.

A biztonsági előírásokban használt „elektromos kéziszerszám” kifejezés hálózatról (hálózati vezetéken át) üzemeltetett elektromos kéziszerszámokra és akkumulátoros elektromos kéziszerszámokra (hálózati vezeték nélkül) vonatkozik.

1. Munkahelyi biztonság

- a) Tartsa tisztán és jól megvilágítva a munkaterületét. A rendetlenség és a rosszul megvilágított munkaterület balesetet okozhat.
- b) Ne dolgozzon az elektromos kéziszerszámmal olyan robbanásveszélyes környezetben, ahol gyúlékony folyadékok, gázok vagy porok vannak. Az elektromos kéziszerszámok szikráznak, a szikra pedig meggyújthatja a port vagy gőzöket.
- c) Az elektromos kéziszerszám használata közben ne engedjen közel gyermekeket és más személyeket. Ha elterelik a figyelmét, elveszítheti uralmát az elektromos kéziszerszám felett.

2. Elektromos biztonság

- a) Az elektromos kéziszerszám csatlakozódugójának illeszkednie kell a csatlakozóaljzatba. A csatlakozót semmilyen módon nem szabad megváltoztatni.
Ne használjon adaptercsatlakozókat földelt elektromos kéziszerszámokkal. A nem módosított csatlakozó és a megfelelő csatlakozóaljzat használata csökkenti az áramütés veszélyét.
- b) Ügyeljen arra, hogy teste ne érintkezzen földelt felülettel, mint például csővezeték, fűtőtűst, tűzhely vagy hűtőszekrény felületével. Az áramütés kockázata nagyobb, ha a teste földelve van.
- c) Óvja az elektromos kéziszerszámot esőtől vagy nedves környezettől. Növeli az áramütés kockázatát, ha víz kerül az elektromos kéziszerszámba.
- d) Ne használja a csatlakozóvezetékét rendeltetésellenes célra, ne hordozza és ne akassza fel az elektromos kéziszerszámot a kábelnél fogva és ne a vezetéknél fogva húzza ki a csatlakozódugót az aljzatból. Tartsa távol a csatlakozóvezetékét hőtől, olajtól, éles szegélyektől vagy mozgó alkatrészekről. A sérült vagy összezsavarodott csatlakozóvezeték növeli az áramütés kockázatát.

- e) Ha a szabadban dolgozik az elektromos kéziszerszámmal, akkor csak olyan hosszabbító vezetékeket használjon, ami kültéren is engedélyezett. A kültéri használatra alkalmas hosszabbító kábellel csökkentheti az áramütés veszélyét.
- f) Ha az elektromos kéziszerszám nedves helyen történő használata elkerülhetetlen, akkor használjon hibaáram védőkapcsolót. A hibaáram-védőkapcsoló használata csökkenti az áramütés veszélyének kockázatát.

3. Személyi biztonság

- a) Legyen figyelmes, ügyeljen arra, amit csinál és megfontoltan végezze a munkát az elektromos kéziszerszámmal. Ne használjon elektromos kéziszerszámot, ha fáradt, vagy ha kábítószert, alkohol vagy gyógyszer hatása alatt áll. Az elektromos kéziszerszám használatakor már egy pillanatnyi figyelmetlenség is komoly sérüléseket okozhat.
- b) Viseljen egyéni védőeszközt és mindig vegyen fel védőszemüveget. Az elektromos kéziszerszám jellegének és használatának megfelelő egyéni védőeszköz, például pormaszk, csúszásmentes biztonsági cipő, védősisak vagy hallásvédő csökkenti a személyi sérülések veszélyét.
- c) Előzze meg a készülék véletlenszerű bekapcsolását. Győződjön meg arról, hogy az elektromos kéziszerszám ki van kapcsolva, mielőtt a villamos hálózatra és/vagy az akkumulátorra csatlakoztatja, illetve kézbe veszi vagy viszi. Balesetet okozhat, ha az elektromos kéziszerszám hordozása közben az ujj a kapcsolón van vagy az elektromos kéziszerszám már bekapcsolt állapotban van, amikor csatlakoztatja az áramellátásra.
- d) Távolítsa el a beállításához használt szerszámokat vagy csavarkulcsokat az elektromos kéziszerszám bekapcsolása előtt. Az elektromos kéziszerszám forgó részében maradt szerszám vagy kulcs balesetet okozhat.
- e) Kerülje a normálistól eltérő testtartást. Vegyen fel biztonságos álló helyzetet és tartsa meg folyamatosan az egyensúlyát. Ily módon váratlan helyzetekben is jobban úrrá tud lenni az elektromos kéziszerszámon.

- f) Viseljen megfelelő ruházatot. Ne viseljen bő ruházatot vagy ékszert. Tartsa távol a haját és ruháját a mozgó részekről. A laza ruházat, az ékszer vagy a hosszú haj beleakadhat a mozgó részekbe.
- g) Amennyiben a készülékhez porelszívó és porgyűjtő berendezés is szerelhető, akkor ezeket csatlakoztatni és megfelelően használni kell. A porelszívó alkalmazása csökkentheti a por általi veszélyeztetést.
- h) Ne gondolja, hogy biztonságban van és ne hagyja figyelmen kívül az elektromos kéziszerszámokra vonatkozó biztonsági előírásokat akkor sem, ha többszöri használat után jól ismeri az elektromos kéziszerszám használatát. A figyelmetlen használat a másodperc töredéke alatt súlyos sérüléseket okozhat.
- d) A nem használt elektromos kéziszerszámot gyermekektől elzárva tárolja. Ne engedje, hogy olyan személyek használják az elektromos kéziszerszámot, akik nem ismerik annak használatát vagy nem olvasták az erre vonatkozó utasításokat. Az elektromos kéziszerszámok veszélyesek, ha tapasztalatlan személyek használják azokat.
- e) Gondosan ápolja az elektromos kéziszerszámokat és a betétszerszámokat. Ellenőrizze, hogy a mozgó részek tökéletesen működnek és nincsenek beszorulva, részei nincsenek eltörve vagy olyannyira megsérülve, hogy az befolyásolná az elektromos kéziszerszám működését. Az elektromos kéziszerszám használata előtt javíttassa meg a sérült részeket. Sok balesetet a rosszul karbantartott elektromos kéziszerszámok okoznak.

4. Az elektromos kéziszerszám használata és kezelése

- a) Ne terhelje túl az elektromos kéziszerszámot. A munkájának megfelelő elektromos kéziszerszámot használja. A megfelelő elektromos kéziszerszámmal jobban és biztonságosabban tud dolgozni a megadott teljesítmény-tartományban.
- b) Ne használjon olyan elektromos kéziszerszámot, amelyiknek hibás a kapcsolója. Ha az elektromos kéziszerszámot már nem lehet be- és kikapcsolni, akkor a használata veszélyes és meg kell javíttatni.
- c) Húzza ki a hálózati csatlakozódugót a csatlakozóaljzatból és/vagy távolítsa el a levehető akkumulátort, mielőtt beállításokat végez a készüléken, betétszerszámokat cserél vagy az elektromos kéziszerszámot elteszi. Ezzel a megelőző biztonsági intézkedéssel megakadályozható az elektromos kéziszerszám véletlen bekapcsolása.
- f) Tartsa mindig élesen és tisztán a vágószerszámokat. A gondosan karbantartott éles vágóeszközök kisebb valószínűséggel szorulnak be és könnyebben irányíthatók.
- g) Az elektromos kéziszerszámot, a betétszerszámokat stb. a használati utasításoknak megfelelően használja. Vegye figyelembe a munkakörülményeket és az elvégzendő feladatot. Az elektromos kéziszerszám nem rendeltetészerű használata veszélyes helyzeteket teremthet.
- h) A markolatokat és fogófelületeket tartsa szárazon, tisztán és olaj- illetve zsírmentesen. A csúszós markolatok és fogófelületek nem teszik lehetővé az elektromos kéziszerszám biztonságos használatát és irányítását váratlan helyzetekben.

5. Szerviz

- a) Az elektromos kéziszerszámot csak képzett szakemberrel és csak eredeti cserealkatrészekkel javíttassa. Ezzel biztosítható az elektromos kéziszerszám hosszan tartó és biztonságos működése.

A vágókorongos csiszolókra vonatkozó biztonsági utasítások

1) A vágókorongos csiszolókra vonatkozó biztonsági utasítások

- a) Önnek és a közelben tartózkodó személyeknek a forgó csiszolókorong síkján kívül kell tartózkodniuk. A védőburkolatnak meg kell védenie a kezelő személyt a letörött, kirepülő daraboktól és attól, hogy véletlenül hozzáérinten a csiszolótesthez.
- b) Az elektromos kéziszerszámhoz kizárólag kötött, megerősített vagy gyémántbevonatú vágókorongot használjon. Csak mert a tartozékot az elektromos kéziszerszámhoz tudja rögzíteni, még nem garantálja annak biztonságos használatát.
- c) A cserélhető szerszám megengedett legnagyobb fordulatszámának legalább olyan magasnak kell lennie, mint az elektromos kéziszerszámon megadott legnagyobb fordulatszám. A megengedettnél gyorsabban forgó tartozék eltörhet, darabjai pedig szétrepülhetnek.
- d) A csiszolótest kizárólag az ajánlott felhasználási célra használható. Például: Soha ne csiszoljon a vágókorong oldalfelületével. A vágókorongokat a korong élével történő anyageltávolításra tervezték. Az oldalirányú erőhatás könnyen szétörheti ezeket a csiszolótesteket.
- e) Mindig ép, megfelelő méretű és alakú befo-gókarimát használjon a kiválasztott csiszolókoronghoz. A megfelelő karima megtámasztja a csiszolókorongot és csökkenti a csiszolóko-rong törésének veszélyét.
- f) A cserélhető szerszám külső átmérőjének és vastagságának meg kell felelnie az elektro-mos szerszám méreteinek. A nem megfelelő méretű cserélhető szerszámokat nem lehet megfelelően leárnyékolni vagy irányítani.
- g) A csiszolókorongnak és a karimának pontosan illeszkednie kell az elektromos szerszám csiszolóorsójára. Az olyan cserélhető szer-számok, amelyek nem illeszkednek pontosan az elektromos szerszám csiszolóorsójára, nem forognak egyenletesen, erősen vibrálnak és előfordulhat, hogy a kezelő ezáltal elveszíti uralmát a készülék felett.
- h) Ne használjon sérült csiszolókorongot. Minden használat előtt ellenőrizze a csisz-olókorong lepattogzásait és repedéseit. Ha az elektromos kéziszerszám vagy a csiszolóko-rong leesett, ellenőrizze azok épségét vagy használjon ép csiszolókorongot. A csiszolóko-rong ellenőrzését és behelyezését követően tartózkodjon Ön és a közelben tartózkodó személyek a forgó csiszolókorong síkján kívül, és járassa a készüléket egy percen keresztül a legmagasabb fordulatszámmal. A sérült csiszolókorongok legtöbbször már a tesztelés során eltörnek.
- i) Viseljen egyéni védőeszközöket. Alkalmazástól függően, viseljen teljes arcvédőt, szemvédőt vagy védőszemüveget. Szükség esetén viseljen porvédő maszkot, hallásvédőt, védőkesz-tyűt vagy speciális kötényt, ami megvédi Önt az apró csiszolási és anyagmaradványoktól. A szemvédőnek védenie kell a különböző alkalmazások során keletkező kirepülő idegen testekkel szemben. A por- vagy légzésvédő maszkoknak ki kell szűrniük a használat során keletkező port. A hosszú ideig tartó, hangos zaj halláskárosodást okozhat.
- j) Ügyeljen arra, hogy más személyek biz-tonságos távolságban legyenek az Ön munkaterületétől. A munkaterületre belépő személyeknek egyéni védőeszközt kell visel-niük. A munkadarab, illetve a törött cserélhető szerszámok letört darabjai könnyen kirepülhet-nek és még a közvetlen munkaterületen kívül is sérüléseket okozhatnak.
- k) Tartsa távol a csatlakozóvezetékét a forgó cserélhető szerszámoktól. Ha elveszíti uralmát a készülék felett, előfordulhat, hogy a készülék elvágja a csatlakozóvezetékét vagy beleakad a vezetékbe és keze vagy karja a forgó cserélh-ető szerszámhoz ér.

- l) Rendszeresen tisztítsa meg az elektromos kéziszerszám szellőzőnyílásait. A motor ventillátora port szív a készülékházba, a felhalmozódás pedig elektromos veszélyt okozhat.
- m) Ne használja az elektromos kéziszerszámot gyúlékony anyagok közelében. Ne használja az elektromos kéziszerszámot, ha egy gyúlékony felületen, mint például fán áll. A szikrák könnyen meggyújthatják ezeket az anyagokat.
- n) Ne használjon olyan cserélhető szerszámokat, amelyek hűtőfolyadékot igényelnek. Víz vagy más folyékony hűtőközeg használata áramütést okozhat.
- c) Ne használjon lánc-, fafaragó vagy fogazott fűrészlapot, valamint 10 mm-nél szélesebb résekkel rendelkező, szegmentált gyémántkorongot. Az ilyen cserélhető szerszámok gyakran okoznak visszaütést vagy miattuk a kezelő elveszítheti uralmát az elektromos kéziszerszám fölött.
- d) Kerülje a vágókorong blokkolását vagy a túl erős felületre nyomást. Ne vágjon túl mélyre. A vágókorong túlterhelése növeli az igénybevételt és az elferdülés vagy a beékelődés valószínűségét, ezáltal pedig egy visszaütés vagy a csiszoló eszköz törésének lehetőségét.

2) Visszaütés és megfelelő biztonsági utasítások

A visszaütés egy beakadt vagy blokkolt forgó vágókorong hirtelen reakciója. A beakadás vagy blokkolás következtében hirtelen megállhat a forgásban lévő cserélhető szerszám. Így az irányíthatatlanná vált vágócsiszoló egység felfelé a kezelő irányába gyorsul.

Ha például egy vágókorong beékelődik vagy megakad a munkadarabban, akkor a vágókorong munkadarabra süllyedő széle beakadhat és ezáltal kitörheti a vágókorongot vagy visszaüthet. Ennek során a vágókorong akár ki is törhet.

A visszaütés az elektromos kéziszerszám helytelen vagy hibás használatából ered. Az alábbiakban leírt megfelelő óvintézkedésekkel mindez megelőzhető.

- a) Tartsa erősen az elektromos kéziszerszámot, majd testével és karjaival vegyen fel olyan helyzetet, hogy fel tudja fogni a visszaütés következtében fellépő erőket. A kezelő személy a megfelelő biztonsági óvintézkedésekkel biztonságosan uralhatja a visszaütés következtében fellépő erőt vagy a reakcióerőt.
- b) Kerülje el a forgó vágókorong előtti és mögötti területet. Visszaütés esetén a vágócsiszoló egység felfelé a kezelő irányába sodródik.
- e) A vágókorong beszorulása vagy a munka félbeszakítása esetén kapcsolja ki a készüléket és tartsa nyugodtan a vágócsiszoló egységet a korong teljes leállításáig. Soha ne próbálja meg kihúzni a még mozgó vágókorongot a vágatból, mert visszaütés lehet a következménye. Keresse meg, majd szüntesse meg a beékelődés okát.
- f) Ne kapcsolja vissza addig az elektromos kéziszerszámot, amíg az a munkadarabban van. Hagyja, hogy a vágókorong elérje a teljes fordulatszámot, mielőtt óvatosan folytatja a vágást. Ellenkező esetben, előfordulhat, hogy beakad a korong, kiugrik a munkadarabból vagy visszaütést okoz.
- g) Támassa alá a nagyobb méretű munkadarabokat, ezzel csökkentheti a beszorult vágókorong okozta visszaütés veszélyét. A nagy munkadarabok már saját tömegük alatt is elhajolhatnak. A munkadarabot a korong mindkét oldalán, vagyis a vágás közelében és a peremnél is alá kell támasztani.

A vágókorongos csiszolóval kapcsolatos további biztonsági utasítások

- Soha ne álljon az elektromos kéziszerszámba. Komoly sérüléseket okozhat, ha az elektromos kéziszerszám megbillen vagy Ön véletlenül hozzáér a vágókoronghoz.
- Mindig használja a védőburkolatot. A védőburkolat védi a felhasználót a vágókorong letört részeitől és attól, hogy véletlenül hozzáérjen a vágókoronghoz.
- Ellenőrizze, hogy a védőburkolat megfelelően működik és szabadon mozog. Soha ne rögzítse a védőburkolatot nyitott állapotban.
- Csak száraz vágásra használja az elektromos kéziszerszámot. Növeli az áramütés kockázatát, ha víz kerül az elektromos kéziszerszámba.
- Tartsa távol a hálózati kábelt a forgó cserélhető szerszámoktól. Ez átvághatja a hálózati kábelt vagy beleakadhat abba.
- A markolatokat tartsa szárazon, tisztán, olaj- és zsírinteszen. A zsíros, olajos markolat csúszik és a készülék irányíthatatlanná válhat.
- Soha ne távolítsa el vágási maradványokat, fémforgácsot és hasonlókat a vágás területéről az elektromos kéziszerszám működése közben. Először mindig vigye a szerszámkart nyugalmi helyzetbe, majd kapcsolja ki az elektromos kéziszerszámot.
- A vágókorongot csak bekapcsolt állapotban vezesse a munkadarabba. Ellenkező esetben visszaütés veszélye áll fenn, ha a vágókorong megakad a munkadarabban.
- Csak akkor használja az elektromos kéziszerszámot, ha a munkafelület a megmunkálandó munkadarab kivételével szabad minden beállítószerszámtól, fémforgácsától, stb. A forgó vágókoronghoz érő kis fémdarabok vagy egyéb tárgyak nagy sebességgel eltalálhatják a kezelő személyt.
- Mindig rögzítse stabilan a megmunkálandó munkadarabot. Ne dolgozzon olyan munkadarabokkal, amelyek túl kicsik a rögzítéshez. Ellenkező esetben túl kicsi a keze és a forgó vágókorong közötti távolság.
- Ha a vágókorong beakad, kapcsolja ki az elektromos kéziszerszámot és várjon, amíg a vágókorong teljes leáll. Soha ne próbálja meg kihúzni a még mozgó vágókorongot a vágatból, mert visszaütés lehet a következménye. Keresse meg, majd szüntesse meg a beékelődés okát.
- A kikapcsolás után ne fékezze le a korongot oldalirányú ellennyomással. A vágókorong megsérülhet, eltörhet vagy visszaütést okozhat.
- Ne nyomja a vágókorongot erővel a munkadarabba és ne gyakoroljon túl nagy nyomást az elektromos kéziszerszám használata során. Kerülje különösen a vágókorong beakadását a sarkokon és éles szegélyeken végzett munkák stb. során. Ha a vágókorong hibás használat miatt megsérül, akkor repedések keletkezhetnek, amely előzetes figyelmeztetés nélkül törést okoznak.
- Viseljen munkakötényt. Ügyeljen arra, hogy a kirepülő szikra senkit se veszélyeztessen. Távolítsa el a közelben lévő gyúlékony anyagokat. A fémek csiszolása során szikra képződik.
- A vágókorongos csiszolót csak olyan munkadarabokkal használja, amelyek a rendeltetésszerű használat bekezdésben meg vannak adva. Ellenkező esetben a vágókorongos csiszoló túlterhelődhet.
- Ne használjon sérült, nem egyenletesen forgó vagy vibráló vágókorongokat. A sérült vágókorongok fokozott súrlódást, a vágókorong beakadását és visszaütést okozhatnak.
- Mindig megfelelő méretű és megfelelő befogófurattal rendelkező (pl. rombusz alakú vagy kerek) vágókorongot használjon. Az olyan vágókorongok, amelyek nem illenek a vágókorongos csiszoló szerelési elemeihez, nem egyenletesen forognak és Ön elveszítheti uralmát a készülék felett.

- **Ne használjon láncos vagy fogazott fűrészlapot.** Az ilyen cserélhető szerszámok gyakran okoznak visszaütést vagy miattuk a kezelő elveszítheti uralmát az elektromos kéziszerszám fölött.
- **Vegye figyelembe a vágókorong gyártójának a vágókorong felszerelésére és használatára vonatkozó használati utasításait.** A nem megfelelő vágókorongok sérüléseket okozhatnak, valamint akadáshoz, töréshez vagy visszaütéshez vezethetnek.
- **Ne használjon olyan tartozékokat, amelyeket a gyártó nem kifejezetten ehhez az elektromos kéziszerszámmal tervezett és ajánlott.** Csak mert a tartozékot az elektromos kéziszerszámmal tudja rögzíteni, még nem garantálja annak biztonságos használatát.
- **A munkavégzés után ne érjen a vágókoronghoz, amíg le nem hűlt.** A vágókorong a munkavégzés során nagyon felforrósodik.
- **Rendszeresen ellenőrizze a kábelt és a sérült kábelt csak az elektromos kéziszerszám hivatalos ügyfélszolgálatával javíttassa meg.** Cserélje ki a sérült hosszabbítókábelt. Ezzel biztosítható az elektromos kéziszerszám hosszan tartó és biztonságos működése.
- **Tárolja a nem használt elektromos kéziszerszámot biztonságos helyen.** A tárolás helyének száraznak és zárhatónak kell lenni. Ezzel megakadályozható, hogy az elektromos kéziszerszám megsérüljön a tárolás révén vagy tapasztalatlan személy használja.
- **Rögzítse a munkadarabot.** Befogóeszközzel vagy satuval rögzítve biztonságosabban lehet tartani a munkadarabot, mint kézzel.
- **Soha ne hagyja magára a szerszámot, mielőtt teljesen le nem áll.** A tovább mozgó betétszerszámok sérüléseket okozhatnak.
- **Ne használja az elektromos kéziszerszámot sérült kábellel.** Ne érjen hozzá a sérült kábelhez és húzza ki a hálózati csatlakozódugót, ha a kábel a munkavégzés során megsérül. A sérült kábel növeli az áramütés kockázatát.

Kiegészítő utasítások

- Mindig viseljen szem- és hallásvédőt. Szükség esetén viseljen más védőeszközt is, mint pl. porvédő maszkot, védőkesztyűt, védőszemüveget.
- Ne használjon lepattogzott, repedezett vagy egyéb módon sérült vágókorongokat.
- A vágókorongokat minden használat előtt szemrevételezni kell.
- Ne használjon fűrészlapokat.
- Soha ne használja a készüléket védőburkolat nélkül.

FIGYELEM! POR OKOZTA VESZÉLYEK!

- ▶ Fa hosszabb ideig tartó megmunkálása esetén, különösen olyan anyagok megmunkálása esetén, amelyeknél egészségre káros por keletkezik, csatlakoztassa a készüléket egy alkalmas külső porszívóra.

Az elektromos kéziszerszámon használt szimbólumok



Ne nyúljon kezével a vágási területbe, miközben az elektromos kéziszerszám működik. Sérülésveszély áll fenn, ha hozzáér a vágókoronghoz.



Viseljen védőkesztyűt!



Viseljen porvédő maszkot!



Viseljen védőszemüveget!



Viseljen hallásvédőt!



Viseljen biztonsági lábbelit!

	Nem használható nedves csiszoláshoz
	A sérült vágó- vagy nagyoló korongok használata veszélyes és súlyos sérüléseket okozhat!
	Fémek csiszolására tervezték
	Korong átmérője
	Üzembe helyezés előtt olvassa el az eredeti használati útmutatót és a biztonsági utasításokat.
	Vágókorongos csiszoló

⚠ FIGYELEM! MÉRGEZŐ GŐZÖK!

- ▶ A megmunkálás során keletkező káros / mérgező por egészségkárosító lehet a készüléket kezelő vagy a közelben tartózkodó személyek számára.

Eredeti tartozékok/kiegészítő eszközök

- Csak a használati útmutatóban megadott tartozékokat és kiegészítő eszközöket használja. A használati útmutatóban ajánlottól eltérő betétszerszám vagy tartozék használata sérülésveszélyt jelenthet az Ön számára.

Üzembehelyezés előtt

A készülék felállítása

Rögzítse a készüléket megfelelő csavarokkal (nincs a csomagban) egy sima és stabil felületen. Használja a furatokat **7**. Ügyeljen arra, hogy elérhető legyen egy hálózati csatlakozóaljzat.

TUDNIVALÓ

- ▶ Kivételes esetekben helyezze az alaplapot ehhez a folyamathoz egy stabil alátámasztásra.

Szállításbiztosító eltávolítása/ behelyezése

Szállításbiztosító eltávolítása

- ◆ Gyakoroljon enyhe nyomást a markolatra **12** és húzza ki a szállításbiztosítót **9**. Ekkor felfelé mozgatható a motoregység **11**.

Szállításbiztosító behelyezése

- ◆ Nyomja le a markolatot **12** és tolja a szállításbiztosítót **9** a készülékbe. A motoregység **11** rögzítve van.

TUDNIVALÓ

- ▶ Használja a szállításbiztosítót a készülék szállításához. A készüléket a beépített hordozó fogantyúnál **14a** fogva vigye.

Üzembe helyezés

Be-, kikapcsolás

-  A szerszám forgásiránya
- Csatlakoztassa a hálózati csatlakozódugót egy csatlakozóaljzatba.

Bekapcsolás

- ◆ Nyomja meg a be-, kikapcsolót **1** és tartsa lenyomva.

Kikapcsolás

- ◆ Engedje el a be-, kikapcsolót **1**.

Vágásmélység beállítása

⚠ FIGYELMEZTETÉS! SÉRÜLÉSVESZÉLY!

- ▶ A készüléken történő munkavégzés előtt mindig húzza ki a hálózati csatlakozódugót a csatlakozóaljzatból.
- ◆ Állítsa be a vágásmélység beállító **10** csavarját a mellékelt imbuszkulccsal (kicsi) **20**.
- ◆ Próbálja ki a vágási mélységet a motoregység leeresztésével.

Vágókorong csere

⚠ FIGYELMEZTETÉS! SÉRÜLÉSVESZÉLY!

- ▶ A készüléken történő munkavégzés előtt mindig húzza ki a hálózati csatlakozódugót a csatlakozóaljzatból.
- ▶ Hagyja lehűlni a vágókorongot **4** mielőtt hozzár.
- ▶ Ellenőrizze a vágókorongot **4**. Nem lehet sérült, nedves és nem lehetnek rajta repedések. Ellenkező esetben a használat során eltörhet és sérüléseket okozhat.

TUDNIVALÓ

- ▶ Csak olyan vágókorongokat használjon, amelyek megfelelnek a jelen használati útmutatóban megadott teljesítményadatoknak.
- ◆ A védőburkolatot **14** eltávolításához lazítsa meg a rögzítőcsavarokat **15** a mellékelt imbuszkulccsal (kicsi) **20**.

- ◆ Lendítse vissza teljesen a lengő védőburkolatot **13** és egyik kezével tartsa erősen.
- ◆ Nyomja le teljesen az orsóreteszt **3** és tartsa ebben a helyzetben. Szükség esetén forgassa el a vágókorongot **4** kézzel annyira, amennyire lehet.
- ◆ Forgassa el a mellékelt imbuszkulccsal (nagy) **19** a rögzítőanyát **18** az óramutató járásával ellentétes irányba.
- ◆ Vegye le az alátétet **17**, a befogó peremet (külső) **16** és a vágókorongot **4**.
- ◆ Helyezzen be egy új vágókorongot.
- ◆ Járjon el fordított sorrendben, ha a készüléket ismét használatra kész állapotba szeretné helyezni.
- ◆ Ellenőrizze, hogy minden rögzítőelem helyesen fel van helyezve.

TUDNIVALÓ

- ▶ Győződjön meg arról, hogy a vágókorong **4** szabadon forgatható.
- ▶ Kapcsolja be a készüléket kb. 60 másodpercre annak ellenőrzése céljából, hogy nincs szokatlan vibráció. Ellenkező esetben ellenőrizze a vágókorong **4** helyes felszerelését.

Munkadarab befogása

A felszerelt satuval befoghatja a munkadarabot és beállíthatja a gérvágószöveget.

Satu használata

- ◆ A munkadarab befogásához forgassa el a satun **6** lévő markolatot az óramutató járásával megegyező irányba.
- ◆ A munkadarab kivételéhez forgassa el a satun **6** lévő markolatot az óramutató járásával ellentétes irányba.

TUDNIVALÓ

- ▶ A gyorsbeállító **5** is felfelé hajtható a satu **6** gyorsabb beállításához. A satu **6** rögzítéséhez hajtsa vissza a gyorsbeállítót **5**. Ezt követően végezzen finombeállítást a satu **6** markolatával.

Vágási szög beállítása (gérvágószög)

- ◆ Lazítsa meg a vágási szög beállítót **8** az óramutató járásával ellentétes irányba történő elforgatással. Adott esetben húzza felfelé a vágási szög beállítót **8**.
- ◆ Állítsa be a kívánt vágási szöget a megadott fokszám segítségével.
- ◆ Rögzítse a vágási szög beállítót **8** az óramutató járásával megegyező irányba történő elforgatással.

Tisztítás és karbantartás

⚠ FIGYELMEZTETÉS! SÉRÜLÉSVESZÉLY!

- ▶ A készüléken történő munkavégzés előtt mindig húzza ki a hálózati csatlakozódugót a csatlakozóaljzatból.
- A készüléknek mindig tisztának, száraznak és olaj- vagy kenőanyagmentesnek kell lenni.
- A készülékház tisztításához használjon száraz törlőkendőt.
- Rendszeresen tisztítsa meg a készülék szellőzőnyílásait egy puha kefével.

TUDNIVALÓ

- ▶ A felsorolásban nem szereplő alkatrészeket (mint pl. szénkefe, kapcsoló) ügyfélszolgálati forródrótunkon keresztül rendelheti meg.
- ▶ A megfelelő karbantartási munkákat csak képzett szakemberrel végeztesse.

Ártalmatlanítás



A csomagolás környezetbarát anyagokból készült. Ezt a helyi hulladék-újrahasznosító tartályokba lehet kidobni.



Ne dobja az elektromos kéziszerszámot a háztartási hulladékkal!

A 2012/19/EU európai irányelv értelmében a használt elektromos kéziszerszámokat elkülönítve kell gyűjteni és környezetbarát módon kell újrahasznosítani.



Ártalmatlanítsa a csomagolást környezetbarát módon.

Vegye figyelembe a különböző csomagolóanyagokon lévő jelzéseket és adott esetben válassza külön azokat. A csomagolóanyagok rövidítésekkel (a) és számjegyekkel (b) vannak megjelölve, az alábbi jelentéssel: 1–7: műanyagok, 20–22: papír és karton, 80–98: kompozit anyagok.



Az elhasználadott termék ártalmatlanításának lehetőségeiről tájékozódjon települése vagy városa önkormányzatánál.

TUDNIVALÓ

- ▶ Kérjük, hogy Parkside készülékek esetén kizárólag a hibás terméket küldje el, tartozékok (például akkumulátor, tárolótáska, szerelő szerszámok stb.) nélkül.

⚠ FIGYELMEZTETÉS!

- ▶ A készüléket szervizben vagy villamosági szakemberrel és kizárólag eredeti alkatrészek felhasználásával javíttassa. Ezzel biztosítható a készülék hosszan tartó biztonsága.
- ▶ A csatlakozódugót és a hálózati vezetékét mindig a készülék gyártójával vagy ügyfélszolgálatával cseréltesse ki. Ezzel biztosítható a készülék hosszan tartó biztonsága.

HU

JÓTÁLLÁSI TÁJÉKOZTATÓ

A termék megnevezése: Fémvágókorongos sarokcsiszoló	Gyártási szám: 373210_2104
A termék típusa: PMTS 180 A1	
A gyártó cégneve, címe és e-mail címe: KOMPERNASS HANDELS GMBH BURGSTRASSE 21 44867 BOCHUM/ NÉMETORSZÁG info@kompernass.de	A szerviz neve, címe és telefonszáma: Szerviz Magyarország/ Hornos Ltd. Zrinyi Utca 39, 2600 Vac, Tel.: 06800 21225
Az importáló/ forgalmazó neve és címe: Lidl Magyarország Kereskedelmi Bt., H-1037 Budapest, Rádl árok 6.	

- A jótállási idő a Magyarország területén, Lidl Magyarország Kereskedelmi Bt. üzletében történt vásárlás napjától számított 3 év, amely jogvesztő. A jótállási idő a fogyasztó részére történő átadással, vagy ha az üzembe helyezést a forgalmazó, vagy annak megbízottja végzi, az üzembe helyezés napjával kezdődik.
- A jótállási igény a jótállási jeggyel és/vagy a vásárlást igazoló blokkal érvényesíthető. A jótállási jegy szabálytalan kiállítása, vagy átadásának elmaradása nem érinti a jótállási kötelezettség-vállalás érvényességét. Kérjük, hogy a vásárlás tényének és időpontjának bizonyítására őrizze meg a pénztári fizetésnél kapott jótállási jegyetés a vásárlást igazoló blokkot.
- A vásárlástól számított három munkanapon belül érvényesített csereigény esetén a forgalmazó köteles a terméket kicserélni, feltéve ha a hiba a rendeltetésszerű használatot akadályozza. A jótállási jogokat a termék tulajdonosaként a fogyasztó érvényesítheti az áruházakban, valamint a jótállási tájékoztatóban feltüntetett szervizekben. (A magyar Polgári Törvénykönyv alapján fogyasztónak minősül a szakmája, önálló foglalkozása vagy üzleti tevékenysége körén kívül eljáró természetes személy.)
A jótállás ideje alatt a fogyasztó hibás teljesítés esetén kérheti a termék kijavítását, kicserélését, vagy ha a termék nem javítható vagy cserélhető, vagy az a forgalmazónak aránytalan többletköltséggel járna, illetve a fogyasztó kijavításhoz, kicseréléshez fűződő érdeke alapos ok miatt megszűnt, árleszállítást kérhet, vagy elállhat a szerződéstől és visszakérheti a vételárat. A kijavítás során a termékbe csak új alkatrész kerülhet beépítésre.
- A fogyasztó a hiba felfedezése után a lehető legrövidebb időn belül köteles a hibát bejelenteni és a terméket a jótállási jogok érvényesítése céljából átadni. A hiba felfedezésétől számított két hónapon belül bejelentett jótállási igényt időben közöltnek kell tekinteni. A közlés elmaradásából eredő kárért a fogyasztó felelős. A jótállási igény érvényesíthetőségének határideje a termék, vagy fődarabjának kicserélése esetén a csere napján újraindul.

5. A rögzített bekötésű, illetve a 10 kg-nál súlyosabb, vagy tömegközlekedési eszközön nem szállítható terméket az üzemeltetés helyén kell megjavítani. Abban az esetben, ha a javítás a helyszínen nem végezhető el, a termék ki- és visszaszereléséről, valamint szállításáról a forgalmazónak kell gondoskodnia.
6. A jótállás nem áll fenn, ha a hiba a nem rendeltetésszerű használatból, átalakításból, helytelen tárolásból, vagy a használati utasítástól eltérő kezelésből, vagy bármely a vásárlást követő behatásból fakad, vagy elemi kár okozta, és azt a forgalmazó, vagy a szerviz bizonyítja. A jótállás nem vonatkozik a mozgó kopó alkatrészek (világítótestek, gumibroncsok stb.) rendeltetésszerű elhasználódására. A szerviz és a forgalmazó a kijavítás során nem felel a terméken a fogyasztó vagy harmadik személyek által tárolt adatokért vagy beállításokért.
7. Fogyasztói jogvita esetén a fogyasztó a megyei (fővárosi) kereskedelmi és iparkamarák mellett működő békéltető testület eljárását is kezdeményezheti.

A garanciális idő nem érvényes:

- az akkumulátor-kapacitás normális elhasználódása esetén
- a termék ipari használata esetén
- ha az ügyfél megrongálja vagy megváltoztatja a terméket
- ha nem tartja be a biztonsági vagy karbantartási előírásokat, kezelési hiba esetén
- természeti események által okozott sérülések esetén

A jótállás a fogyasztó törvényből eredő szavatossági jogait és azok érvényesíthetőségét nem érinti.

Kijavítást ellenőrző szelvény:

A jótállási igény bejelentésének időpontja:	A hiba oka:
Javításra átvétel időpontja:	A hiba javításának módja:
A fogyasztó részére történő visszaadás időpontja:	
A szerviz bélyegzője, kelt és aláírása:	

Kicserélést ellenőrző szelvény:

A jótállási igény bejelentésének időpontja:
Kicserélés időpontja:
A cserélő bolt bélyegzője, kelt és aláírás:

Az eredeti megfelelőségi nyilatkozat fordítása

A KOMPERNASS HANDELS GMBH, a dokumentumért felelős: Semi Uguzlu, BURGSTR. 21, 44867 BOCHUM, Németország, ezennel igazoljuk, hogy ez a termék megfelel az alábbi szabványoknak, normatív dokumentumoknak és EK-irányelveknek:

Gépekre vonatkozó irányelv
(2006/42/EC)

Elektromágneses összeférhetőség
(2014/30/EU)

RoHS irányelv
(2011/65/EU)*

* A megfelelőségi nyilatkozat kiállításáért kizárólag a gyártó felel. A nyilatkozat fenti tárgya megfelel az Európa Parlament és Tanács 2011. június 8-i, egyes veszélyes anyagok elektromos és elektronikus berendezésekben való alkalmazásának korlátozásáról szóló 2011/65/EU irányelvnek.

Alkalmazott harmonizált szabványok

EN 62841-1:2015

EN 62841-3-10:2015/A11:2017

EN ISO 12100:2010

EN 55014-1:2017/A11:2020

EN 55014-2:2015

EN 61000-3-2:2014

EN IEC 61000-3-2:2019

EN 61000-3-3:2013

EN 61000-3-3:2013/A1:2019

EN IEC 63000:2018

Típus/Készülék megnevezése: Fémvágókorongos sarokcsiszoló PMTS 180 A1

Gyártási év: 2021.07.

Sorozatszám: IAN 373210_2104

Bochum, 2021.07.22.



Semi Uguzlu

- minőségbiztosítási vezető -

A továbbfejlesztés érdekében a műszaki változtatások jogát fenntartjuk.

Kazalo

Uvod	18
Predvidena uporaba	18
Oprema	18
Vsebina kompleta	18
Tehnični podatki	19
Splošna varnostna navodila za električna orodja	19
1. Varnost na delovnem mestu	20
2. Električna varnost	20
3. Varnost oseb	20
4. Uporaba in ravnanje z električnim orodjem	21
5. Servis	21
Varnostna navodila za rezalne brusilnike	21
1) Varnostna navodila za rezalne brusilnike	21
2) Vzratni udarec in ustrezna varnostna navodila	22
Dodatna varnostna navodila za rezalni brusilnik	23
Originalni pribor/dodatne naprave	26
Pred prvo uporabo	26
Postavitev naprave	26
Odstranjevanje/vstavljanje transportnih varoval	26
Začetek uporabe	26
Vklop/izklop	26
Nastavitev globine reza	26
Menjava rezalne plošče	26
Vpenjanje obdelovanca	27
Čiščenje in vzdrževanje	27
Odstranitev med odpadke	28
Proizvajalec	28
Pooblaščen serviser	28
Garancijski list	28
Prevod izvirne izjave o skladnosti	30

KOVINSKI REZALNI BRUSILNIK PMTS 180 A1

Uvod

Iskrene čestitke ob nakupu nove naprave. Odločili ste se za kakovosten izdelek. Navodila za uporabo so sestavni del tega izdelka. Vsebujejo pomembna navodila za varnost, uporabo in odlaganje izdelka med odpadke. Preden začnete izdelek uporabljati, se seznanite z vsemi navodili za uporabo in varnost. Izdelek uporabljajte le tako, kot je opisano, in samo za navedena področja uporabe. Ob predaji izdelka tretji osebi zraven priložite vso dokumentacijo.

Predvidena uporaba

Rezalni brusilnik je stoječa naprava, predvidena za izvajanje vzdolžnih rezov z ravnim potekom reza in zajeralnimi koti do 45° z rezalnimi ploščami v jeklo, barvne kovine ter litoželezne in železne profile brez uporabe vode.

Vsaka druga uporaba ali sprememba stroja velja za nepredvideno in pomeni bistveno nevarnost nezgod.

Ni za poslovno uporabo.

Oprema

- ❶ Stikalo za vklop/izklop
- ❷ Vpenjalna prirobnica (notranja)
- ❸ Blokada vretena
- ❹ Rezalna plošča
- ❺ Enota za hitro nastavljanje
- ❻ Primež
- ❼ Izvrtine
- ❽ Ročica za nastavitev kota reza
- ❾ Transportno varovalo
- ❿ Ročica za nastavitev globine reza
- ⓫ Enota motorja
- ⓬ Ročaj

Slika A

- ❿ Nihajni zaščitni pokrov
- ⓭ Zaščitni pokrov
- ⓬^a Integriran nosilni ročaj
- ⓮ Pritrdilni vijaki

Slika B

- ⓯ Vpenjalna prirobnica (zunanja)
- ⓰ Podložka
- ⓱ Pritrdilna matica

Slika C

- ⓲ Ključ inbus (velik)
- ⓳ Ključ inbus (majhen)

Vsebina kompleta

- 1 kovinski rezalni brusilnik PMTS 180 A1
- 1 rezalna plošča Ø 180 mm (vnaprej nameščena)
- 2 ključa inbus
- 1 navodila za uporabo

Tehnični podatki

Nazivna napetost	230 V ~, 50 Hz (izmenična)
Nazivna vhodna moč	1280 W
Nazivno število vrtljajev v prostem teku	n_o 7700 min ⁻¹
Nastavek za rezalno ploščo	Ø 22,23 mm
Mera navoja	M8
Največja hitrost rezalna plošča	8500 m v ⁻¹
Delovna hitrost rezalna plošča	najv. 80 m/s
Premer rezalne plošče	Ø 180 mm
Debelina rezalne plošče	1,6 mm
Nagibni rezi	0° - 45°
Najv. globina reza	50 mm pri 0-stopinjskem zajeralnem kotu



Razred zaščite

50 mm pri
0-stopinjskem
zajeralnem kotu

II / (dvojna
izolacija)

Vrednost emisij hrupa

Izmerjena vrednost hrupa je določena po standardu EN 62841. A-vrednotena raven hrupa električnega orodja tipično znaša:

Raven zvočnega tlaka	$L_{PA} = 93$ dB (A)
Negotovost	$K_{PA} = 3$ dB
Raven zvočne moči	$L_{WA} = 106$ dB (A)
Negotovost	$K_{WA} = 3$ dB



Nosite zaščito sluha!

OPOZORILO!

- Emisije tresljajev in hrupa se lahko glede na način uporabe električnega orodja, še zlasti pa vrsto obdelovanca, razlikujejo in lahko v nekaterih primerih presegajo vrednosti, navedene v teh navodilih. Obremenitev zaradi tresljajev je lahko podcenjena, če električno orodje redno uporabljate na tak način. Obremenitev s tresljaji poskušajte ohraniti na čim nižji ravni. Primera ukrepov za zmanjšanje obremenitve s tresljaji sta nošenje rokavic pri uporabi orodja in omejitev delovnega časa. Ob tem je treba upoštevati vse dele obratovalnega cikla (na primer čase, ko je električno orodje izklopljeno, ter čase, v katerih je vklopljeno, vendar deluje brez obremenitve).



Splošna varnostna navodila za električna orodja

OPOZORILO!

- Preberite vsa varnostna navodila, navodila, slike in tehnične podatke, s katerimi je opremljeno to električno orodje. Nedoslednost pri upoštevanju spodnjih navodil lahko povzroči električni udar, požar in/ali hude telesne poškodbe.

Vsa varnostna navodila in druga navodila shranite za prihodnjo uporabo.

Izraz »električno orodje«, ki se uporablja v varstvenih navodilih, se nanaša na električna orodja z napajanjem iz električnega omrežja (z električnim kablom) in na električna orodja z akumulatorskim napajanjem (brez električnega kabla).

1. Varnost na delovnem mestu

- a) Svoje delovno območje vzdržujte čisto in dobro osvetljeno. Nered in neosvetljena delovna območja lahko privedejo do nezgod.
- b) Električnega orodja ne uporabljajte v okoljih, kjer je prisotna nevarnost eksplozije in kjer so prisotni vnetljivi plini, tekočine ali prah. Električna orodja se iskrijo, kar lahko povzroči vžig praha ali hlapov.
- c) Otrokom in drugim osebam med uporabo električnega orodja ne pustite blizu. Zaradi odvrčanja pozornosti lahko izgubite nadzor nad električnim orodjem.

2. Električna varnost

- a) Priključni vtič električnega orodja mora biti primeren za vtičnico. Vtiča ni dovoljeno spreminjati na noben način. Skupaj z zaščitno ozemljenimi električnimi orodji ne uporabljajte vtičev za prilagoditev. Nespremenjeni vtiči in primerne vtičnice zmanjšajo tveganje električnega udara.
- b) Izogibajte se telesnemu stiku z ozemljenimi površinami, kot so cevi, radiatorji, štedilniki in hladilniki. Če je vaše telo ozemljeno, je povečano tveganje zaradi električnega udara.
- c) Električno orodje varujte pred dežjem ali vlago. Vdor vode v električno orodje poveča tveganje električnega udara.
- d) Električnega kabla ne uporabljajte za druge namene, na primer za prenašanje ali obešanje električnega orodja ali za vlečenje vtiča iz vtičnice. Električni kabel varujte pred vročino, oljem, ostrimi robovi ali premikajočimi se deli. Poškodovani ali zviti električni kabli povečajo tveganje električnega udara.
- e) Če z električnim orodjem delate na prostem, uporabljajte samo električne podaljške, ki so odobreni za uporabo na prostem. Uporaba električnega podaljška, primerne za uporabo na prostem, zmanjša tveganje električnega udara.

- f) Če se ne morete izogniti uporabi električnega orodja v vlažnem okolju, uporabite zaščitno stikalo za okvarni tok. Uporaba zaščitnega stikala za okvarni tok zmanjša tveganje električnega udara.

3. Varnost oseb

- a) Bodite pozorni, pazite, kaj počnete, dela z električnim orodjem se lotite premišljeno. Električnega orodja ne uporabljajte, ko ste utrujeni ali pod vplivom drog, alkohola ali zdravil. Če en sam trenutek nepazljivosti pri uporabi električnega orodja lahko povzroči hude telesne poškodbe.
- b) Nosite osebno zaščitno opremo in vedno tudi zaščitna očala. Uporaba osebne zaščitne opreme, kot so maska za zaščito pred prahom, nedrseči zaščitni čevlji, zaščitna čelada ali zaščita sluha, odvisno od vrste in uporabe električnega orodja, zmanjša tveganje telesnih poškodb.
- c) Preprečite nenamerni zagon naprave. Prepričajte se, da je električno orodje izključeno, preden ga priključite na električno napajanje in/ali akumulator, ga dvignete ali prenašate. Če imate pri prenašanju električnega orodja prst na stikalu ali vklopljeno električno orodje priključite na električno napajanje, lahko pride do nesreče.
- d) Pred vklopom električnega orodja odstranite nastavitvena orodja ali ključce za vijake. Orodje ali ključ za vijake na vrtečem se delu električnega orodja lahko povzroči telesne poškodbe.
- e) Izogibajte se neobičajni drži telesa. Poskrbite za trdno stojišče in vedno vzdržujte ravnotežje. Tako lahko električno orodje v nepričakovanih situacijah bolje obvladate.
- f) Nosite primerna oblačila. Ne nosite ohlapnih oblačil ali nakita. Lase in oblačila imejte varno oddaljena od premikajočih se delov. Premikajoči se deli lahko zagrabijo ohlapna oblačila, nakit ali dolge lase.
- g) Če lahko vgradite priprave za sesanje ali prestrezanje praha, jih priključite in jih uporabljajte pravilno. Uporaba naprave za sesanje praha lahko zmanjša nevarnost zaradi praha.

h) Ne bodite iz napačnih razlogov prepričani o lastni varnosti in ne ravnajte drugače, kot je navedeno v varnostnih pravilih za električno orodje, tudi če ste električno orodje uporabili že večkrat in ste z njim seznanjeni. Nepazljivo ravnanje lahko v nekaj sekundah povzroči hude telesne poškodbe.

4. Uporaba in ravnanje z električnim orodjem

- a) Električnega orodja ne preobremenjujte. Za svoje delo uporabljajte primerno električno orodje. Delo s primernim električnim orodjem v navedenem območju moči je boljše in varnejše.
- b) Ne uporabljajte električnih orodij z okvarjenim stikalom. Električno orodje, ki ga ni več mogoče vklopiti ali izklopiti, je nevarno in ga je treba popraviti.
- c) Pred spreminjanjem nastavitve naprave, menjavo delovnega orodja ali odlaganjem električnega orodja izvlecite vtič iz vtičnice in/ali odstranite snemljivi akumulator. S tem previdnostnim ukrepom preprečite nenamerni zagon električnega orodja.
- d) Ko električnih orodij ne uporabljate, jih hranite zunaj dosega otrok. Osebam, ki z uporabo niso seznanjene ali niso prebrale teh navodil, ne dovolite uporabljati električnega orodja. Električna orodja so nevarna, če jih uporabljajo neizkušene osebe.
- e) Električna orodja in delovna orodja skrbno vzdržujte. Preverjajte, ali premični deli orodja delujejo brezhibno in niso zatakneni ter ali deli niso odlomljeni ali tako poškodovani, da je ovrholo delovanje električnega orodja. Pred uporabo električnega orodja poskrbite za popravilo poškodovanih delov. Veliko nesreč nastane zaradi slabo vzdrževanih električnih orodij.
- f) Rezalna orodja vzdržujte ostra in čista. Skrbno vzdrževana rezalna orodja z ostrimi rezili se manj zatikajo in so lažje vodljiva.

g) Električno orodje, pribor, delovno orodje itd. uporabljajte skladno s temi navodili. Pri tem upoštevajte delovne pogoje in vrsto opravila, ki ga izvajate. Uporaba električnih orodij za namene, za katere niso predvidena, lahko povzroči nevarne situacije.

h) Ročaje in površine ročajev vzdržujte suhe, čiste ter brez olja in maščobe. Drseči ročaji in površine za oprijem ne omogočajo varne uporabe ter obvladovanja električnega orodja v nepredvidljivih situacijah.

5. Servis

- a) Električno orodje dajte v popravilo samo usposobljenemu strokovnemu osebju, ki naj uporablja izključno originalne nadomestne dele. S tem zagotovite, da se ohrani varnost električnega orodja.

Varnostna navodila za rezalne brusilnike

1) Varnostna navodila za rezalne brusilnike

- a) Ne približujte se vrteči se brusilni plošči, enako velja za osebe v bližini orodja. Zaščitni pokrov mora uporabnika zaščititi pred odlomljenimi delci in slučajnim stikom s pripomočkom za brušenje.
- b) Za svoje električno orodje uporabljajte izključno vezane ojačene ali diamantne rezalne plošče. Če lahko na svoje električno orodje pritrdite pribor, to še ne zagotavlja varne uporabe orodja.
- c) Dopustno število vrtljajev orodja za uporabo mora biti najmanj tako visoko, kot je najvišje število vrtljajev, navedeno na električnem orodju. Pribor, ki se vrtil hitreje, kot je dovoljeno, se lahko odlomi in odleti na vse strani.
- d) Pripomočke za brušenje je dovoljeno uporabljati le za priporočene namene uporabe. Na primer: Nikoli ne brusite s stranico rezalne plošče. Rezalne plošče so namenjene za odstranjevanje materiala z robom plošče. Sila na stranico lahko zlomi pripomoček za brušenje.

- e) Za izbrano brusilno ploščo vedno uporabljajte nepoškodovane vpenjalne prirobnice pravilne velikosti in oblike. Primerne prirobnice podpirajo brusilno ploščo in tako zmanjšajo nevarnost zloma brusilne plošče.
- f) Zunanji premer in debelina delovnega orodja morata ustrezati navedbam mer za vaše električno orodje. Delovnega orodja z napačnimi merami ni mogoče ustrezno zakriti ali nadzirati.
- g) Brusilne plošče in prirobnice se morajo točno prilegati brusilnemu vretenu vašega električnega orodja. Orodja za uporabo, ki se brusilnemu vretenu električnega orodja ne prilegajo točno, se vrtijo neenakomerno, zelo močno vibrirajo in lahko privedejo do izgube nadzora.
- h) Ne uporabljajte poškodovanih brusilnih plošč. Pred vsako uporabo brusilne plošče preverite glede oddrobljenih delcev in razpok. Če električno orodje ali brusilna plošča pade na tla, preverite, ali je prišlo do poškodb, ali pa uporabite nepoškodovano brusilno ploščo. Ko ste brusilno ploščo preverili in namestili, se skupaj z morebitnimi osebami v svoji bližini zadržujte zunaj območja vrteče se brusilne plošče in napravo pustite nekaj minut teči z najvišjim številom vrtljajev. Poškodovane brusilne plošče se praviloma odlomijo že v času preizkušanja.
- i) Nosite osebno zaščitno opremo. Odvisno od načina uporabe uporabljajte zaščito celotnega obraza, zaščito oči ali zaščitna očala. Če je to primerno, nosite masko proti prahu, zaščito sluha, zaščitne rokavice ali poseben predpasnik, da se zaščitite pred majhnimi delci od brušenja in materiala. Oči je treba zaščititi pred letečimi tujki, ki nastajajo pri različnih vrstah uporabe. Maska proti prahu ali maska za zaščito dihal mora filtrirati prah, ki nastane pri uporabi naprave. Če ste dlje časa izpostavljeni hrupu, lahko pride do poškodb sluha.
- j) Pazite, da so druge osebe varno oddaljene od vašega delovnega območja. Vsaka oseba, ki vstopi v delovno območje, mora nositi osebno zaščitno opremo. Delci obdelovanca ali zlomljenih orodij lahko med uporabo odletijo vstran in povzročijo telesne poškodbe tudi zunaj neposrednega delovnega območja.
- k) Priključnega kabla ne približujte vrtečemu se delovnemu orodju. Če izgubite nadzor nad napravo, lahko ta prereže priključni kabel ali ga zajame, pri tem pa lahko vaša dlan ali roka zadene ob vrteče se delovno orodje.
- l) Redno čistite prezračevalne reže svojega električnega orodja. Ventilator motorja vleče prah v ohišje, nakopičen prah pa lahko povzroči električne nevarnosti.
- m) Električnega orodja ne uporabljajte v bližini gorljivih materialov. Električnega orodja ne uporabljajte, če stoji na gorljivi površini, kot je na primer les. Ti materiali bi se lahko vžgali zaradi isker.
- n) Ne uporabljajte delovnih orodij, za katera bi bila potrebna tekoča hladilna sredstva. Uporaba vode ali drugih tekočih hladilnih sredstev lahko povzroči električni udar.

2) Vzvrtni udarec in ustrezna varnostna navodila

Vzvrtni udarec je nenaden odziv, do katerega pride zaradi zataknjene ali blokirane vrteče se rezalne plošče. Zataknanje ali blokiranje privede do nenadne zaustavitve vrtečega se uporabljenega orodja. Zaradi tega se agregat brusilnika pospeši navzgor proti upravljavcu.

Če na primer rezalna plošča obstane v obdelovancu ali je blokirana, se lahko rob rezalne plošče, ki je pogreznen v obdelovanec, zatakne, s tem pa se rezalna plošča odlomi ali povzroči vzvrtni udarec. Pri tem se lahko rezalne plošče tudi zlomijo.

Vzvrtni udarec je posledica napačne ali nepravilne uporabe električnega orodja. Preprečite ga lahko s primernimi previdnostnimi ukrepi, ki so opisani spodaj.

- a) Električno orodje trdno primite, telo in roke pa pomaknite v položaj, v katerem lahko prestrežete silo vzratnega udarca. Uporabnik lahko s primernimi previdnostnimi ukrepi obvlada sile vzratnega udarca in reakcij.
- b) Izogibajte se območju pred in za vrtečo se rezalno ploščo. Pri vzratnem udarcu se agregat brusilnika požene navzgor proti upravljavcu.
- c) Ne uporabljajte verižnih ali zobatih žaginih listov ali žaginih listov za les in tudi ne segmentirane diamantne plošče z režami, širšimi od 10 mm. Takšna orodja pogosto povzročijo vzratni udarec ali izgubo nadzora nad električnim orodjem.
- d) Preprečite blokado rezalne plošče ali premočno pritiskanje. Ne izvajajte preglobokih rezov. Preobremenitev rezalne plošče poveča njeno obrabo in možnost zatikanja ali blokade, s tem pa možnost vzratnega udarca ali zloma pripomočka za brušenje.
- e) Če se rezalna plošča zatakne ali prekine delo, napravo izklopite in pustite agregat brusilnika na miru, dokler plošča ne obmiruje. Nikoli ne poskušajte iz zarezze izvleči vrteče se rezalne plošče, saj lahko povzročite vzratni udarec. Ugotovite in odpravite vzrok za zatikanje.
- f) Električnega orodja ne smete vklopiti, dokler je v obdelovancu. Rezalna plošča naj najprej doseže polno število vrtljajev, preden previdno nadaljujete rezanje. Drugače se plošča lahko zatakne, skoči iz obdelovanca ali povzroči vzratni udarec.
- g) Večje obdelovance podprite, da zmanjšate tveganje vzratnega udarca zaradi zataknjene rezalne plošče. Veliki obdelovanci se lahko upognejo pod lastno težo. Obdelovanec mora biti podprt na obeh straneh plošče, tako v bližini rezalne plošče kot tudi ob robu.

Dodatna varnostna navodila za rezalni brusilnik

- Nikoli se ne postavite na električno napravo. Če se električno orodje prevrne ali če nehote pridete v stik z rezalno ploščo, lahko nastanejo resne telesne poškodbe.
- Vedno uporabljajte zaščitni pokrov. Zaščitni pokrov uporabnika ščiti pred prelomljeni deli rezalne plošča in pred nenamernim dotikom rezalne plošče.
- Prepričajte se, da zaščitni pokrov pravilno deluje in da se prosto pomika. Zaščitnega pokrova nikoli ne pritrdite, ko je odprt.
- Električno orodje uporabljajte samo za suho rezanje. Vdor vode v električno orodje poveča tveganje električnega udara.
- Električnega kabla ne približujte vrtečemu se delovnemu orodju. Električni kabel se lahko prereže ali zagradi.
- Ročaje ohranajte suhe, čiste in brez olja ali maščobe. Mastni ali oljnati ročaji drsiyo in povzročijo izgubo nadzora.
- Nikoli ne odstranite ostankov rezanja, kovinskih ostružkov ali podobno iz območja rezanja, medtem ko električno orodje deluje. Roko orodja vedno najprej preklopite v položaj mirovanja in izklopite električno orodje.
- Na obdelovanec položite le vklopljeno rezalno ploščo. V nasprotnem primeru lahko pride do vzratnega udarca, če se rezalna plošča zatakne v obdelovanec.
- Električno orodje uporabljajte samo, če na površini in obdelovancu, ki ga je treba obdelati, ni uporabljenih orodij, kovinskih ostružkov itd. Majhni kovinski deli ali drugi predmeti, ki pridejo v stik z vrtljivo rezalno ploščo, lahko upravljavca udarijo z veliko hitrostjo.
- Obdelovanec ki ga je treba obdelati, vedno trdno vpnite. Ne obdelujte obdelovancev, ki so premajhni za trdno vpenjanje. Razdalja vaše roke do vrtljive rezalne plošča je sicer premajhna.

- Če se rezalna plošča zatakne, izklopite električno orodje in počakajte, dokler plošča ne obmiruje. Nikoli ne poskušajte iz zareze izvleči vrteče se rezalne plošče, saj lahko povzročite vzratni udarec. Ugotovite in odpravite vzrok za zatikanje.
- Rezalne plošče po izklopu ne upočasnjujte tako, da ob strani pritiskate nanjo. Rezalna plošča se lahko poškoduje, zlomi ali povzroči vzratni udarec.
- Rezalne plošče ne vstavite v obdelovanec na silo ali pri uporabi električnega orodja ne uporabljajte prevelikega pritiska. Predvsem preprečite zatikanje rezalne plošče pri delih v kotih, ostrih robovih itd. Če se rezalna plošča poškoduje zaradi malomarnosti, lahko nastanejo razpoke, ki lahko brez predhodnega opozorila povzročijo prelom.
- Nosite zaščitni predpasnik. Pazite na to, da leteče iskre ne ogrožajo oseb. Odstranite goreče materiale v bližini. Pri brušenju kovin se pojavijo leteče iskre.
- Rezalni brusilnik uporabljajte samo za materiale, ki so navedeni pri pravilni uporabi. Nasprotno se lahko rezalni brusilnik preobremeni.
- Ne uporabljajte poškodovanih, neokroglih ali tresočih se rezalnih plošč. Poškodovane rezalne plošče povzročijo povečano trenje, zatikanje rezalne plošče in vzratni udarec.
- Vedno uporabite rezalne plošče pravilne velikosti in s primerno vrtno za nameščanje (npr. v obliki romba ali okroglo). Rezalne plošče, ki niso primerni za montažne dele rezalnega brusilnika, opletajo in povzročijo izgubo nadzora.
- Ne uporabljajte verižnih ali zobatih žaginih listov. Takšna orodja pogosto povzročijo vzratni udarec ali izgubo nadzora nad električnim orodjem.
- Upoštevajte navodila za uporabo proizvajalca rezalnih plošč za montažo in uporabo rezalne plošče. Neustrezne rezalne plošče lahko povzročijo telesne poškodbe in privedejo do blokad, preloma ali vzratnega udarca.
- Ne uporabljajte pribora, ki ga proizvajalec ni posebej predvidel in priporočil za to električno orodje. Če lahko na svoje električno orodje pritrdite pribor, to še ne zagotavlja varne uporabe orodja.
- Po delu rezalne plošče ne prijemajte, dokler se ne ohladi. Rezalne plošče se pri delu zelo segrejejo.
- Kabel redno preverjajte in, če je poškodovan, naj ga popravi samo pooblaščen servisna služba za stranke za električna orodja. Zamenjajte poškodovan podaljšek kabla. S tem zagotovite, da se ohrani varnost električnega orodja.
- Nerabljeno električno orodje varno shranite. Mesto shranjevanja mora biti suho in ga je mogoče zakleniti. To prepreči, da se električno orodje poškoduje zaradi shranjevanja ali da ga uporabljajo neizkušene osebe.
- Obdelovanec zavarujte. Obdelovanec, ki je pričvrščen v vpenjalno pripravo ali primežem, je tako nameščen varneje, kot če ga držite z roko.
- Orodja nikoli ne zapustite, dokler popolnoma ne obmiruje. Iztekajoča uporabljena orodja lahko povzročijo telesne poškodbe.
- Električnega orodja ne uporabljajte, če je kabel poškodovan. Če se kabel poškoduje med delom, se ga ne dotikajte in izvlecite električni vtič iz vtičnice. Poškodovani kabli povečajo tveganje električnega udara.

Dodatna navodila

- Vedno nosite zaščito oči in zaščito sluha. Po potrebi nosite tudi drugo zaščitno opremo, npr. protiprašne maske, zaščitne rokavice, zaščitna očala.
- Ne uporabljajte plošč za rezanje z brušenjem, če so odlučene, razpokane ali kako drugače poškodovane.
- Rezalne plošče je treba pred vsako prvo uporabo pregledati.
- Ne uporabljajte žaginih listov.
- Naprave nikoli ne uporabljajte brez zaščitnega pokrova.

⚠ OPOZORILO! **NEVARNOST ZARADI PRAHU!**

- V primeru daljše obdelave lesa in še posebej pri obdelavi materialov, pri kateri nastaja za zdravje škodljiv prah, napravo priključite na primerno zunanjo sesalno napravo za prah.

Simboli na električnem orodju



Z rokami ne smete seči v območje rezanja, medtem ko električno orodje deluje. Ob stiku z rezalno ploščo obstaja nevarnost telesnih poškodb.



Nosite zaščitne rokavice!



Nosite masko za zaščito pred prahom!



Nosite zaščitna očala!



Nosite zaščito sluha!



Nosite varnostne čevlje!

	Uporaba za mokro brušenje ni dovoljena.
	Uporaba poškodovanih plošč za rezanje ali grobo struženje je nevarna in lahko privede do težkih telesnih poškodb!
	Predviden za brušenje kovin
	Premer plošče
	Pred začetkom uporabe preberite izvirna navodila za uporabo in varnostna navodila.
	rezalni brusilnik

⚠ OPOZORILO! STRUPENI HLAPI!

- Pri uporabi naprave nastaja škodljiv/strupeni prah, ki predstavlja nevarnost za zdravje uporabnika ali oseb v njegovi bližini.

Originalni pribor/dodatne naprave

- Uporabljajte samo pribor in dodatne naprave, ki so navedeni v navodilu za uporabo. Uporaba drugih delovnih orodij ali pribora, kot so navedeni v navodilih za uporabo, lahko za vas pomeni nevarnost poškodbe.

Pred prvo uporabo

Postavitev naprave

Napravo pričvrstite z ustreznimi vijaki (niso priloženi) na ravni in stabilni podlagi. Pri tem uporabljajte izvrtine 7. Pazite na to, da je električna vtičnica dosegljiva.

OPOMBA

- V izjemnih primerih namestite talno ploščo za ta postopek na trdno podlago.

Odstranjevanje/vstavljanje transportnih varoval

Odstranjevanje transportnih varoval

- ◆ Nekoliko pritisnite ročaj 12 in izvlecite transportno varovalo 9. Zdaj lahko enoto motorja 11 pomaknete navzgor.

Vstavljanje transportnih varoval

- ◆ Pritisnite ročaj 12 navzdol in potisnite transportno varovalo 9 v napravo. Enota motorja 11 je pričvrščena.

OPOMBA

- Transportno varovalo uporabljajte samo za prevoz naprave. V ta namen napravo prenašajte za integriran nosilni ročaj 14a.

Začetek uporabe

Vklop/izklop

-  Smer vrtenja orodja!
- Vtknite električni vtič v električno vtičnico.

Vklop

- ◆ Pritisnite stikalo za vklop/izklop 1 in ga držite pritisnjena.

Izklop

- ◆ Spustite stikalo za vklop/izklop 1.

Nastavitev globine reza

OPOZORILO! NEVARNOST TELESNIH POŠKODB!

- Pred začetkom del na napravi električni vtič vedno potegnite iz vtičnice.
- ◆ Nastavite vijak ročice za nastavitev globine reza 10 s priloženim ključ inbus (majhen) 20.
- ◆ Globino reza preizkusite s spuščanjem enote motorja.

Menjava rezalne plošče

OPOZORILO! NEVARNOST TELESNIH POŠKODB!

- Pred začetkom del na napravi električni vtič vedno potegnite iz vtičnice.
- Počakajte, da se rezalna plošča 4 najprej ohladi, preden se je dotaknete.
- Preverite rezalno ploščo 4. Ne sme biti poškodovana, vlažna ali razpokana. Drugače se lahko pri uporabi zlomi in povzroči telesne poškodbe.

OPOMBA

- Uporabljajte samo rezalne plošče, ki ustrezajo podatkom o moči v teh navodilih.
- ◆ Popustite pritrilne vijake 15 s priloženim ključem inbus (majhnim) 20, da odstranite zaščitni pokrov 14.

- ◆ Pri tem zanihajte nihajni zaščitni pokrov **13** popolnoma nazaj in ga trdno držite z eno roko.
- ◆ Potisnite blokado vretena **3** povsem navzdol in jo držite v tem položaju. Če je treba, zavrtite rezalno ploščo **4** z roko, kolikor je to mogoče.
- ◆ S priloženim ključem inbus (velik) **19** odvijte pritrilno matico **18** v nasprotni smeri urnega kazalca.
- ◆ Snemite podložko **17**, vpenjalno prirobnico (zunanjo) **16** in rezalno ploščo **4**.
- ◆ Vstavite novo rezalno ploščo.
- ◆ Ponovite postopek v obratnem vrstnem redu, da bo naprava ponovno pripravljena za uporabo.
- ◆ Preverite, ali so vsi pritrilni deli pravilno nameščeni.

OPOMBA

- ▶ Prepričajte se, da se rezalna plošča **4** prosto vrti.
- ▶ Vklonite napravo za pribl. 60 sekund, da preverite, da ne nastanejo nenavadni tresljaji. Sicer preverite pravilni namestitvev rezalne plošče **4**.

Vpenjanje obdelovanca

Z nameščenim primežem vpenite obdelovanec in nastavite zajeralni vijak.

Uporaba primeža

- ◆ Vrtite ročaj na primežu **6** v smeri urnega kazalca, da obdelovanec vpenete.
- ◆ Vrtite ročaj na primežu **6** v nasprotni smeri urnega kazalca, da obdelovanec sprostite.

OPOMBA

- ▶ Enoto za hitro nastavljanje **5** lahko poklopite navzgor, da hitreje nastavite primež **6**. Poklopite enoto za hitro nastavljanje **5** ponovno navzdol, da pričvrstite primež **6**. Nato izvedite fino nastavitvev z ročajem primeža **6**.

Nastavitev kota reza (zajeralni kot)

- ◆ Sprostite ročico za nastavitev kota reza **8**, tako da jo vrtite v smeri urnega kazalca. Po potrebi povlecite ročico za nastavitev kota reza **8** navzgor.
- ◆ Nastavite zeleni kot reza z navedenimi stopinjami.
- ◆ Privijte ročico za nastavitev kota reza **8** v smeri urnega kazalca.

Čiščenje in vzdrževanje

OPOZORILO! NEVARNOST TELESNIH POŠKODB!

- ▶ Pred začetkom del na napravi električni vtič vedno potegnite iz vtičnice.
- Naprava mora biti zmeraj čista, suha in brez olja ali maziv.
- Za čiščenje ohišja uporabljajte suho krpo.
- Redno čistite prezračevalne reže naprave z mehko krtačo.

OPOMBA

- ▶ Nenavedene nadomestne dele (npr. oglene ščetke, stikala) lahko naročite v naših klicnih centrih.
- ▶ Potrebna vzdrževalna dela dajte izvesti samo usposobljenemu servisnemu osebju.

Odstranitev med odpadke



Embalaža je iz okolju prijaznih materialov in jo lahko oddate na lokalnih zbirališčih reciklažnih odpadkov.



Električnih orodij ne zavržite med gospodinjnske odpadke!

Skladno z evropsko direktivo 2012/19/EU je treba rabljena električna orodja zbirati ločeno in jih oddati za ekološko primerno predelavo.



Embalažo odložite med odpadke na okoljsko primeren način. Upoštevajte oznake na različnih embalažnih materialih in jih po potrebi ločite. Embalažni materiali so označeni s kraticami (a) in številkami (b) z naslednjim pomenom: 1–7: umetne snovi, 20–22: papir in karton, 80–98: sestavljeni materiali.



O možnostih za odstranitev odslužene- ga izdelka vprašajte pri svoji občinski ali mestni upravi.

Proizvajalec

KOMPERNASS HANDELS GMBH
BURGSTRASSE 21
44867 BOCHUM
NEMČIJA
www.kompernass.com

Pooblaščenil serviser

SI Servis Slovenija
Tel.: 080080917
E-Mail: kompernass@lidl.si
IAN 373210_2104

Garancijski list

1. S tem garancijskim listom Kompernass Handels GmbH jamčimo, da bo izdelek v garancijskem roku ob normalni in pravilni uporabi brezhibno deloval in se zave- zujemo, da bomo ob izpolnjenih spodaj nave- denih pogojih odpravili morebitne pomanjklji- vosti in okvare zaradi napak v materialu ali izdelavi oziroma po svoji presoji izdelek za- menjali ali vrnili kupnino.
2. Garancija je veljavna na ozemlju Republike Slovenije.
3. Garancijski rok za proizvod je 3 leta od datu- ma izročitve blaga. Datum izročitve blaga je razviden iz računa.
4. Kupec je dolžan okvaro javiti pooblaščenemu servisu oziroma se informirati o nadaljnjih po- stopkih na zgoraj navedeni telefonski številki. Svetujemo vam, da pred tem natančno prebe- rete navodila o sestavi in uporabi izdelka.

5. Kupec je dolžan pooblaščenemu servisu predložiti garancijski list in račun, kot potrdilo in dokazilo o nakupu ter dnevu izročitve blaga.
6. V primeru, da proizvod popravlja nepooblaščen servis ali oseba, kupec ne more uveljavljati zahtevkov iz te garancije.
7. Vzroki za okvaro oziroma nedelovanje izdelka morajo biti lastnosti stvari same in ne vzroki, ki so zunaj proizvajalčeve oziroma prodajalčeve sfere. Kupec ne more uveljavljati zahtevkov iz te garancije, če se ni držal priloženih navodil za sestavo in uporabo izdelka ali če je izdelek kakorkoli spremenjen ali nepravilno vzdrževan.
8. Jamčimo servis in rezervne dele še 3 leta po preteku garancijskega roka.
9. Obrabni deli oz. potrošni material so izvzeti iz garancije.
10. Vsi potrebni podatki za uveljavljanje garancije se nahajajo na dveh ločenih dokumentih (garancijski list, račun).
11. Ta garancija proizvajalca ne izključuje pravic potrošnika, ki izhajajo iz odgovornosti prodajalca za napake na blagu.

Garancijska doba ne velja pri

- normalnem zmanjšanju kapacitete akumulatorja,
- poslovni rabi izdelka,
- poškodbi ali spremembi izdelka s strani stranke,
- neupoštevanju predpisov o varnosti in vzdrževanju, napačne uporabe,
- poškodbah zaradi naravnih nesreč.

Prodajalec

Lidl Slovenija d.o.o. k.d., Pod lipami 1,
SI-1218 Komenda

OPOMBA

- ▶ Pri orodjih Parkside nam pošljite samo pokvarjeni izdelek brez pribora (npr. akumulatorja, kovčka za shranjevanje, montažnega orodja itd.).

OPOZORILO!

- ▶ **Naprave dajte v popravilo samo servisni službi ali strokovnjaku za elektrotehniko, ki naj uporablja le originalne nadomestne dele.** S tem zagotovite, da se ohrani varnost naprave.
- ▶ **Zamenjavo vtiča ali priključne napeljave zmeraj prepustite proizvajalcu naprave ali njegovi servisni službi.** S tem zagotovite, da se ohrani varnost naprave.

Prevod izvirne izjave o skladnosti

Podjetje KOMPERNASS HANDELS GMBH in odgovorna oseba za dokumentacijo: gospod Semi Uguzlu, BURGSTR. 21, 44867 BOCHUM, NEMČIJA, izjavljamo, da je ta izdelek skladen z naslednjimi standardi, normativnimi dokumenti in direktivami ES:

Direktiva o strojih
(2006/42/EC)

Direktiva o elektromagnetni združljivosti
(2014/30/EU)

Direktiva o omejevanju uporabe nevarnih snovi
(2011/65/EU)*

* Za izdajo te izjave o skladnosti je odgovoren izključno proizvajalec. Zgoraj opisani predmet izjave izpolnjuje predpise Direktive 2011/65/EU Evropskega parlamenta in Sveta z dne 8. junija 2011 o omejevanju uporabe nekaterih nevarnih snovi v električni in elektronski opremi.

Uporabljeni usklajeni standardi

EN 62841-1:2015

EN 62841-3-10:2015/A11:2017

EN ISO 12100:2010

EN 55014-1:2017/A11:2020

EN 55014-2:2015

EN 61000-3-2:2014

EN IEC 61000-3-2:2019

EN 61000-3-3:2013

EN 61000-3-3:2013/A1:2019

EN IEC 63000:2018

Tip/oznaka naprave: Kovinski rezalni brusilnik PMTS 180 A1

Leto izdelave: 7–2021

Serijska številka: 373210_2104

Bochum, 22. 7. 2021



Semi Uguzlu

- vodja kakovosti -

Pridržujemo si pravico do tehničnih sprememb zaradi razvoja.

Obsah

Úvod	32
Použití v souladu s určením	32
Vybavení	32
Rozsah dodávky	32
Technické údaje	33
Obecné bezpečnostní pokyny pro elektrické nářadí	33
1. Bezpečnost na pracovišti	34
2. Elektrická bezpečnost	34
3. Bezpečnost osob	34
4. Manipulace s elektrickým nářadím a jeho použití	35
5. Servis	35
Bezpečnostní pokyny pro řezací brusky	35
1) Bezpečnostní pokyny pro řezací brusky	35
2) Zpětný ráz a příslušné bezpečnostní pokyny	37
Další bezpečnostní pokyny pro řezací brusky	37
Originální příslušenství/originální přídavná zařízení	40
Před uvedením do provozu	40
Umístění přístroje	40
Vyjmutí/nasazení přepravní pojistky	40
Uvedení do provozu	40
Zapnutí/vypnutí	40
Nastavení hloubky řezu	40
Výměna řezacího kotouče	40
Upnutí obrobku	41
Čištění a údržba	41
Likvidace	42
Záruka společnosti Kompnass Handels GmbH	42
Servis	43
Dovozce	43
Překlad originálu prohlášení o shodě	44

ŘEZNÁ BRUSKA NA KOV PMTS 180 A1

Úvod

Blahopřejeme Vám k zakoupení Vašeho nového přístroje. Rozhodli jste se pro vysoce kvalitní výrobek. Návod k obsluze je součástí tohoto výrobku. Obsahuje důležité informace o bezpečnosti, použití a likvidaci. Před použitím výrobku se seznamte se všemi provozními a bezpečnostními pokyny. Výrobek používejte pouze předepsaným způsobem a pro uvedené oblasti použití. Při předávání výrobku třetím osobám předejte spolu s ním i tyto podklady.

Použití v souladu s určením

Rozbrušovačka je jako stabilní přístroj určena ke zhotovení podélných řezů pomocí řezacích kotoučů s přímými řezy a úhly úkosu do 45° do oceli, neželezných kovů, litinových a železných profilů bez použití vody.

Jakékoliv jiné použití nebo úprava stroje jsou pokládány za použití v rozporu s určením a mohou způsobovat značná nebezpečí úrazu. Není určena pro komerční použití.

Vybavení

- 1 vypínač
- 2 upínací příruba (vnitřní)
- 3 aretace vřetena
- 4 řezací kotouč
- 5 rychlé přestavení
- 6 svěrák
- 7 otvory
- 8 přestavení úhlu řezu
- 9 přepravní pojistka
- 10 přestavení hloubky řezu
- 11 motorová jednotka
- 12 rukojef

Obrázek A

- 13 naklápěcí ochranný kryt
- 14 ochranný kryt
- 14a integrované držadlo
- 15 upevňovací šrouby

Obrázek B

- 16 upínací příruba (vnější)
- 17 podložka
- 18 upevňovací matice

Obrázek C

- 19 klíč s vnitřním šestihranem (velký)
- 20 klíč s vnitřním šestihranem (malý)

Rozsah dodávky

- 1 řezná bruska na kov PMTS 180 A1
- 1 řezací kotouč Ø 180 mm (předmontovaný)
- 2 klíče s vnitřním šestihranem
- 1 návod k obsluze

Technické údaje

Domezovací napětí	230 V ~, 50 Hz (střídavý proud)
Domezovací příkon	1280 W
Domezovací volnoběžné otáčky	n_0 7700 min ⁻¹
Upnutí řezacího kotouče řezací kotouč	ø 22,23 mm
Rozměr závitů	M8
Maximální rychlost řezací kotouč	8500 m in ⁻¹
Pracovní rychlost řezací kotouč	max. 80 m/s
Průměr řezacího kotouče	Ø 180 mm
Tloušťka řezacího kotouče	1,6 mm
Řezy se sklonem	0° – 45°
Max. hloubka řezu	50 mm při úhlu pokosu 0°



Třída ochrany

II / (dvojitá izolace)

Hodnota emise hluku

Měřená hodnota zjištěna podle EN 62841.
Typická hladina hluku elektrického nářadí s hodnocením A je:

Hladina akustického tlaku	$L_{PA} = 93$ dB (A)
Nejistota	$K_{PA} = 3$ dB
Hladina akustického výkonu	$L_{WA} = 106$ dB (A)
Nejistota	$K_{WA} = 3$ dB



Používat ochranu sluchu!

VÝSTRAHA!

- Emise vibrací a hluku se mohou lišit v závislosti na způsobu, kterým se elektrické nářadí používá, zejména na způsobu, jakým je obrobek opracováván, a mohou v některých případech přesahovat hodnoty uvedené v těchto pokynech. Pokud se elektrické nářadí užívá takovým způsobem pravidelně, mohlo by být zatížení vibracemi podceněno. Snažte se udržovat zatížení vibracemi co nejnižší. Příkladem opatření na snížení zatížení vibracemi je použití rukavic při práci s nářadím a omezení doby práce s nářadím. Přitom se musí zohlednit všechny části provozního cyklu (například časy, kdy je elektrické nářadí vypnuté, a časy, kdy je sice zapnuté, ale běží bez zatížení).



Obecné bezpečnostní pokyny pro elektrické nářadí

VÝSTRAHA!

- **Přečtěte si veškeré bezpečnostní pokyny, instrukce, ilustrace a technická data, jimiž je toto elektrické nářadí opatřeno.** Zanedbání dodržování následujících bezpečnostních upozornění a pokynů může vést k úrazu elektrickým proudem, k požáru a/nebo těžkým zraněním.

Veškerá bezpečnostní upozornění a pokyny uschovejte pro budoucí použití.

Pojem „elektrické nářadí“ užívaný v bezpečnostních pokynech se vztahuje na elektrická nářadí napájená ze sítě (se síťovým kabelem) a na elektrická nářadí napájená akumulátorem (bez síťového kabelu).

1. Bezpečnost na pracovišti

- a) Pracovní prostor udržujte v čistotě a dobře osvětlený. Nepořádek a neosvětlený pracovní prostor mohou vést k úrazům.
- b) S elektrickým nářadím nepracujte v prostředí ohroženém výbuchem, ve kterém se nachází hořlavé kapaliny, plyny nebo prach. Elektrické nářadí vytváří jiskry, od nichž se může vznítit prach nebo výpary.
- c) Nedovoďte dětem ani jiným osobám, aby se přibližovaly k elektrickému nářadí v době, kdy ho používáte. V případě odvedení pozornosti můžete ztratit kontrolu nad elektrickým nářadím.

2. Elektrická bezpečnost

- a) Přípojná zástrčka elektrického nářadí musí odpovídat zásuvce. Zástrčka se nesmí žádným způsobem pozměňovat. Nepoužívejte adaptérové zástrčky v kombinaci s uzemněným elektrickým nářadím. Nepozměněné zástrčky a jim odpovídající zásuvky snižují riziko úrazu elektrickým proudem.
- b) Zabraňte kontaktu těla s uzemněnými povrchy jako např. od trubek, topení, sporáků a chladniček. Je-li Vaše tělo uzemněné, hrozí zvýšené riziko úrazu elektrickým proudem.
- c) Elektrická nářadí chraňte před deštěm a vlhkostí. Vniknutím vody do elektrického nářadí se zvyšuje riziko úrazu elektrickým proudem.
- d) Nepoužívejte přípojovací vedení v rozporu s jeho určením pro přenášení či zavěšování elektrického nářadí nebo k vytahování zástrčky ze zásuvky. Udržujte přípojovací vedení v dostatečné vzdálenosti od zdrojů vysoké teploty, oleje, ostrých hran nebo pohyblivých částí přístroje. Poškozená nebo zapletená přípojovací vedení zvyšují riziko úrazu elektrickým proudem.
- e) Pokud pracujete s elektrickým nářadím venku, používejte pouze taková prodlužovací vedení, jež jsou schválena i pro venkovní použití. Používáním prodlužovacího vedení vhodného pro venkovní použití se snižuje riziko úrazu elektrickým proudem.

- f) Pokud nelze zabránit provozu elektrického nářadí ve vlhkém prostředí, používejte proudový chránič. Použitím proudového chrániče se snižuje riziko úrazu elektrickým proudem.

3. Bezpečnost osob

- a) Buďte neustále pozorní, sledujte své počínání a k práci s elektrickým nářadím přistupujte s rozumem. Elektrické nářadí nepoužívejte, jste-li unavení nebo pod vlivem drog, alkoholu či léků. Jediný okamžik nepozornosti při používání elektrického nářadí může způsobit vážná zranění.
- b) Noste osobní ochranné prostředky a vždy i ochranné brýle. Nošením osobních ochranných prostředků, jako je ochranná maska proti prachu, protiskluzová bezpečnostní obuv, ochranná přilba nebo ochrana sluchu, a to v závislosti na druhu a použití elektrického nářadí, se snižuje riziko zranění.
- c) Zabraňte neúmyslnému uvedení přístroje do provozu. Než elektrické nářadí zapojíte do elektrické sítě a/nebo připojíte akumulátor nebo než nářadí zvednete či přenesete, ujistěte se, zda je vypnuté. Pokud máte při přenášení elektrického nářadí prst na spínači, nebo pokud do sítě zapojíte již zapnuté elektrické nářadí, může dojít k úrazu.
- d) Předtím, než elektrické nářadí zapnete, odstraňte nastavovací nástroje nebo šroubováky. Pokud se nástroj nebo šroubovák nachází v otáčející se části elektrického nářadí, může to vést ke zraněním.
- e) Vyhýbejte se nepřirozenému držení těla. Zajistěte si bezpečnou stabilitu a neustále udržujte rovnováhu. Tak dokážete elektrické nářadí v neočekávaných situacích lépe kontrolovat.
- f) Noste vhodný oděv. Nenoste volné oblečení ani šperky. Vlasy a oděv udržujte v bezpečné vzdálenosti od pohyblivých částí. Volný a nepřiléhavý oděv, šperky nebo dlouhé vlasy mohou být pohyblivými částmi zachyceny.

- g) Pokud lze namontovat zařízení pro odsávání a zachytávání prachu, potom se tato musí připojit a správně použít. Použitím odsávání prachu se může snížit ohrožení prachem.
- h) Nenechte se ukonejšit falešným bezpečím a neopomíjejte bezpečnostní předpisy pro elektrická nářadí, i když elektrická nářadí po opakovaném použití již znáte. Nepozorná manipulace může způsobit v zlomku sekundy vážná zranění.

4. Manipulace s elektrickým nářadím a jeho použití

- a) Elektrické nářadí nepřetěžujte. Pro práci používejte elektrické nářadí vhodné k danému účelu. S vhodným elektrickým nářadím se Vám bude v uvedeném výkonovém rozsahu pracovat lépe a bezpečněji.
- b) Nepoužívejte elektrické nářadí, jehož spínač je vadný. Elektrické nářadí, které se již nedá zapnout nebo vypnout, představuje nebezpečí a musí se opravit.
- c) Před nastavováním přístroje, výměnou dílů vsazeného nástroje nebo odložením elektrického nářadí, vytáhněte zástrčku ze zásuvky a/nebo vyjměte vyjímatelný akumulátor. Toto bezpečnostní opatření zabraňuje neúmyslnému spuštění elektrického nářadí.
- d) Nepoužívaná elektrická nářadí udržujte mimo dosah dětí. Nedovolte používat elektrické nářadí osobám, které s ním nejsou obeznámeny nebo které nečetly tento návod. Elektrická nářadí jsou nebezpečná, pokud je používají nezkušené osoby.
- e) Údržbu elektrických nářadí a vsazeného nástroje vykonávejte pečlivě. Zkontrolujte, zda jsou v pořádku pohyblivé části přístroje a zda nejsou sevřené, zda nejsou některé součásti rozbité nebo natolik poškozené, že je funkčnost elektrického nářadí omezena. Poškozené části elektrického nářadí nechte před jeho použitím opravit. Řada úrazů má svou příčinu ve špatné údržbě elektrických nářadí.

- f) Řezné nástroje udržujte v ostrém a čistém stavu. Pečlivě udržované řezné nástroje s ostrými řeznými hranami se méně zasekávají a snáze se vedou.
- g) Elektrické nářadí, příslušenství, vsazené nástroje atd. používejte dle těchto pokynů. Zohledňujte přitom pracovní podmínky a vykonávanou činnost. Použití elektrických nářadí k jiným než určeným účelům může vést ke vzniku nebezpečných situací.
- h) Udržujte rukojeti a plochy rukojetí suché, čisté a bez oleje a mastnoty. Kluzké rukojeti a plochy rukojetí neumožňují bezpečnou obsluhu a kontrolu elektrického nářadí v neočekávaných situacích.

5. Servis

- a) Nechte své elektrické nářadí opravovat pouze kvalifikovanými odborníky a používejte jen originální náhradní díly. Tím se zajistí, že zůstane zachována bezpečnost elektrického nářadí.

Bezpečnostní pokyny pro řezací brusky

1) Bezpečnostní pokyny pro řezací brusky

- a) Vy a osoby nacházející se v blízkosti se musí zdržovat mimo úroveň rotujícího brusného kotouče. Ochranný kryt má obsluhující osobu chránit před úlomky a náhodným kontaktem s brusným nástrojem.
- b) Pro elektrické nářadí používejte pouze vyztužené řezací kotouče s pojivem nebo s diamantovým hrotem. Samotná skutečnost, že příslušenství můžete upevnit na elektrické nářadí, ještě nezaručuje bezpečné použití.
- c) Přípustné otáčky použitého nástroje musí být minimálně tak vysoké, jako jsou nejvyšší otáčky uvedené na elektrickém nářadí. Příslušenství, které se otáčí rychleji, než je povoleno, se může rozlomit a odletět od přístroje.

- d) **Brusné nástroje se smí používat pouze pro doporučené možnosti použití. Například: Nebruste nikdy boční plochou řezacího kotouče. Řezací kotouče jsou určeny k úběru materiálu hranou kotouče. Působení boční síly na tyto brusné nástroje může vést k jejich zlomení.**
- e) **Pro Vámi zvolený brusný kotouč používejte vždy nepoškozené upínací příruby správné velikosti a tvaru. Vhodné příruby zajišťují podopření brusného kotouče, čímž snižují riziko jeho zlomení.**
- f) **Vnější průměr a tloušťka výměnného nástroje musí odpovídat rozměrovým údajům Vašeho elektrického nářadí. Nesprávně dimenzované výměnné nástroje nelze dostatečně odclonit ani kontrolovat.**
- g) **Brusné kotouče a příruby musí přesně dosehat na vřeteno elektrického nářadí. Použité nástroje, které nedosedají přesně na brusné vřeteno elektrického nářadí, se otáčejí nerovnoměrně, velmi silně vibrují a mohou vést ke ztrátě kontroly.**
- h) **Nepoužívejte poškozené brusné kotouče. Před každým použitím zkontrolujte brusné kotouče na výskyt odštěpení a prasklin. Pokud elektrické nářadí nebo brusný kotouč spadne, zkontrolujte, zda není poškozený, nebo použijte nepoškozený brusný kotouč. Poté, co jste brusný kotouč zkontrolovali a nasadili, zdržujte se vy a osoby nacházející se v blízkosti mimo rovinu rotujícího nasazeného nástroje a nechte přístroj běžet jednu minutu na nejvyšší otáčky. Poškozené brusné kotouče se většinou zlomí během testovací doby.**
- i) **Používejte a noste osobní ochranné prostředky. V závislosti na způsobu použití noste ochranu celého obličej, ochranu zraku nebo ochranné brýle. Pokud je to přiměřené, noste ochrannou masku proti prachu, ochranu sluchu, ochranné rukavice nebo speciální zástěru, která Vás ochrání před drobnými brusnými úlomky a částicemi materiálu. Ochrana očí musí chránit před odletujícími cizími tělesy, které vznikají při různých způsobech použití. Prach vznikající za provozu přístroje se musí filtrovat pomocí ochranné masky proti prachu nebo pomocí ochranné dýchací masky. Pokud jste dlouho vystaveni vysoké intenzitě hluku, může to u Vás způsobit ztrátu sluchu.**
- j) **Dbejte na bezpečnou vzdálenost jiných osob od Vašeho pracoviště. Každý, kdo vstoupí na toto pracoviště, musí nosit osobní ochranné prostředky. Úlomky obrobku nebo zlomené výměnné nástroje mohou odletět a způsobit zranění i mimo bezprostřední pracovní oblast.**
- k) **Udržujte připojovací kabel v dostatečné vzdálenosti od pohybujících se výměnných nástrojů. Ztratíte-li kontrolu nad přístrojem, může dojít k proříznutí nebo zachycení připojovacího kabelu a Vaše ruka nebo paže se může dostat do záběru rotujícího výměnného nástroje.**
- l) **Čistěte pravidelně větrací štěrby svého elektrického nářadí. Ventilátor motoru vtahuje prach do krytu a silné nahromadění kovového prachu může vést k ohrožení elektrickým proudem.**
- m) **Nepoužívejte elektrické nářadí v blízkosti hořlavých materiálů. Nepoužívejte elektrické nářadí, pokud se nachází na hořlavém povrchu, jako je například dřevo. Jiskry by mohly způsobit vznícení těchto materiálů.**
- n) **Nepoužívejte výměnné nástroje, které vyžadují použití tekutých chladiv. Použití vody nebo jiných tekutých chladiv může vést k úrazu elektrickým proudem.**

2) Zpětný ráz a příslušné bezpečnostní pokyny

Zpětný ráz je náhlá reakce na vzpříčený nebo zablokovaný rotující řezací kotouč. Vzpříčení nebo zablokování vede k náhlému zastavení rotujícího výměnného nástroje. Výsledkem je, že nekontrolovaná řezací bruska se urychlí nahoru směrem k obsluze.

Když např. řezací kotouč uvízne nebo se zablokuje v obrobku, může dojít k zachycení hrany řezacího kotouče, která se zanořuje do obrobku, a tak k vy-lomení řezacího kotouče nebo vzniku zpětného rázu. Při tom se mohou řezací kotouče také zlomit.

Zpětný ráz je důsledkem nesprávného nebo chybného použití elektrického nářadí. Vhodnými bezpečnostními opatřeními tomu lze zabránit tak, jak je popsáno níže.

- a) **Držte elektrické nářadí pořádně pevně a zaujměte tělem a pažemi takovou polohu, v níž můžete zachytit síly zpětného rázu.** Obsluhující osoba může síly zpětného rázu a reakce zvládat pomocí vhodných bezpečnostních opatření.
- b) **Vyhýbejte se oblasti před a za rotujícím řezacím kotoučem.** V případě zpětného rázu je řezací bruska poháněna nahoru ve směru obsluhy.
- c) **Nepoužívejte řetězový, dřevořezný ani ozubený pilový list ani segmentované diamantové kotouče se širokými drážkami, které jsou větší než 10 mm.** Takové výměnné nástroje způsobují často zpětný ráz nebo ztrátu kontroly nad elektrickým nářadím.
- d) **Zabraňte zablokování řezacího kotouče nebo příliš silnému přitlaku. Neprovádějte příliš hluboké řezy.** Přetěžováním řezacího kotouče se zvyšuje jeho namáhání a náchylnost ke vzpříčení nebo zablokování, a tím i možnost zpětného rázu nebo zlomení brusného nástroje.
- e) **Pokud se řezací kotouč vzpříčí nebo přerušite-li práci, přístroj vypněte a držte řezací brusku klidně, dokud se kotouč úplně nezastaví.** Nikdy se nepokoušejte vytáhnout z místa řezu řezací kotouč, který se ještě pohybuje, protože může dojít ke zpětnému rázu. Zjistěte a odstraňte příčinu vzpříčení.
- f) **Elektrické nářadí znovu nezapínejte, dokud se nachází v obrobku.** Než budete opatrně pokračovat v řezu, nechte řezací kotouč nejprve rozběhnout na nejvyšší otáčky. Jinak se kotouč může vzpříčit, vyskočit z obrobku nebo zapříčinit zpětný ráz.
- g) **Obrobky podepřete, aby se snížilo riziko zpětného rázu následkem uvízlého řezacího kotouče.** Velké obrobky se mohou prolomit v důsledku své vlastní hmotnosti. Obrobek musí být podepřen na obou stranách kotouče, a to jak v blízkosti dělicího řezu, tak i na hraně.

Další bezpečnostní pokyny pro řezací brusku

- **Nikdy na elektrické nářadí nestoupejte.** Může dojít k vážným zraněním, pokud se elektrické nářadí převrhne nebo se dostanete neúmyslně do kontaktu s řezacím kotoučem.
- **Vždy používejte ochranný kryt.** Ochranný kryt chrání uživatele před poškozenými částmi řezacího kotouče a neúmyslným dotykem řezacího kotouče.
- **Ujistěte se, že ochranný kryt řádně funguje a může se volně pohybovat.** Ochranný kryt nikdy neupínejte v otevřeném stavu.
- **Používejte elektrické nářadí pouze pro suché řezání.** Vniknutím vody do elektrického nářadí se zvyšuje riziko úrazu elektrickým proudem.
- **Udržujte síťový kabel v dostatečné vzdálenosti od pohybujících se výměnných nástrojů.** Síťový kabel může být přetnut nebo zachycen.
- **Udržujte rukojeti suché, čisté a bez oleje a mastnoty.** Mastné, olejnaté rukojeti jsou kluzké a vedou ke ztrátě kontroly.
- **Nikdy neodstraňujte zbytky po řezání, kovové třísky apod. z oblasti řezání, když elektrické nářadí běží.** Vždy nejprve přesuňte rameno nástroje do klidové polohy a vypněte elektrické nářadí.

- **Řezací kotouč ved'te proti obrobku pouze v zapnutém stavu.** Jinak hrozí nebezpečí zpětného rázu, pokud se řezací kotouč v obrobku zahákne.
- **Elektrické nářadí používejte, pouze pokud pracovní plocha neobsahuje žádné seřizovací nástroje, kovové třísky atd., pouze obrobek určený k obrábění.** Malé kovové díly nebo jiné předměty, které přicházejí do styku s rotujícím řezacím kotoučem, mohou obsluhu zasáhnout vysokou rychlostí.
- **Obrobek určený k obrábění vždy pevně upněte.** Nepracujte s obrobky, které jsou příliš malé pro upnutí. Vzdálenost ruky od rotujícího řezacího kotouče je jinak příliš malá.
- **Pokud se řezací kotouč vzpříčí, elektrické nářadí vypněte a vyčkejte, až se řezací kotouč zastaví.** Nikdy se nepokoušejte vytáhnout z místa řezu řezací kotouč, který se ještě pohybuje, protože může dojít ke zpětnému rázu. Zjistěte a odstraňte příčinu vzpříčení.
- **Nesnažte se po vypnutí přibrzďovat řezací kotouč bočním protitlakem.** Řezací kotouč se může poškodit, zlomit nebo způsobit zpětný ráz.
- **Nezabíhejte řezacím kotoučem do obrobku násilím ani nevyvíjejte příliš velký tlak při použití elektrického nářadí.** Zabraňte zvláště zaháknutí řezacího kotouče při práci na rozích, ostrých hranách atd. Pokud byl řezací kotouč poškozen nesprávným použitím, mohou vznikat trhliny, které mohou bez varování způsobit zlomení.
- **Používejte pracovní zástěru.** Dbejte na to, aby odletujícími jiskrami nebyly ohroženy žádné osoby. Odstraňte hořlavé materiály z blízkého okolí. Při broušení kovů dochází k odletování jisker.
- **Řezací brusku používejte pouze u materiálů uvedených v zamýšleném použití.** Řezací bruska se jinak může přetížit.
- **Nepoužívejte poškozené, nekruhové ani vibrující řezací kotouče.** Poškozené řezací kotouče způsobují zvýšené tření, vzpříčení řezacího kotouče a zpětný ráz.
- **Používejte vždy řezací kotouče se správnou velikostí a odpovídajícím upínacím otvorem (např. kosočtvercový nebo kruhový).** Řezací kotouče, které nejsou vhodné pro montážní součásti řezací brusky, běží nepravidelně, což vede ke ztrátě kontroly.
- **Nepoužívejte pilový list určený pro řetězovou pilu ani ozubený pilový list.** Takové výměnné nástroje způsobují často zpětný ráz nebo ztrátu kontroly nad elektrickým nářadím.
- **Dodržujte provozní návod výrobce řezacích kotoučů k montáži a použití řezacího kotouče.** Nevhodné řezací kotouče mohou vést ke zraněním i zablokování, zlomení nebo zpětnému rázu.
- **Nepoužívejte příslušenství, které nebylo výrobcem schváleno a doporučeno speciálně pro toto elektrické nářadí.** Samotná skutečnost, že příslušenství můžete upevnit na své elektrické nářadí, ještě nezaručuje bezpečné použití.
- **Nedotýkejte se řezacího kotouče po práci, dokud se neochladí.** Řezací kotouč se při práci hodně zahřívá.
- **Pravidelně kontrolujte kabel a nechte poškozený kabel opravit pouze autorizovaným servisním střediskem pro elektrická nářadí.** Vyměňte poškozené prodlužovací kabely. Tím se zajistí, že zůstane zachována bezpečnost elektrického nářadí.
- **Nepoužívané elektrické nářadí bezpečně uschovejte.** Místo skladování musí být suché a uzamykatelné. Tím zabráníte poškození elektrického nářadí skladováním nebo jeho obsluze nezkušenými osobami.
- **Obrobek zajistěte.** Obrobek upevněný v upínacím přípravku nebo svěráku drží spolehlivěji, než když jej přidržujete rukou.
- **Nikdy neopouštějte nářadí, dokud se zcela nezastaví.** Dobíhající výměnné nástroje mohou způsobit zranění.
- **Nepoužívejte elektrické nářadí s poškozeným kabelem.** Při poškození kabelu během práce se nedotýkejte poškozeného kabelu a vytáhněte síťovou zástrčku. Poškozené kabely zvyšují riziko úrazu elektrickým proudem.

Doplňující instrukce

- Noste vždy ochranu očí a sluchu. V případě potřeby je třeba použít jiné ochranné prostředky, jako jsou ochranné masky proti prachu, ochranné rukavice, ochranné brýle.
- Nepoužívejte rozbrušovací kotouče s odloupenou vrstvou, trhlinami nebo jiným poškozením.
- Řezací kotouče je třeba před každým použitím podrobit vizuální kontrole.
- Nepoužívejte pilové listy.
- Příklad nikdy nepoužívejte bez ochranného krytu.

⚠ VÝSTRAHA! **OHROŽENÍ ZDRAVÍ PRACHEM!**

- ▶ Při delším opracovávání dřeva a zejména materiálů, při jejichž obrábění vzniká zdraví škodlivý prach, napojte přístroj na vhodné externí zařízení pro odsávání prachu.

Použité symboly na elektrickém nářadí



Rukama nezasahujte do řezací oblasti během chodu elektrického nářadí. Při kontaktu s řezacím kotoučem hrozí nebezpečí zranění.



Noste ochranné rukavice!



Noste ochrannou masku proti prachu!



Noste ochranné brýle!



Používejte ochranu sluchu!



Noste bezpečnostní obuv!

	Přístroj není schválen k dobrušení
	Použití poškozených dělicích nebo hrubovacích kotoučů je nebezpečné a může vést k vážným zraněním!
	Určeno k broušení kovů
	Průměr kotouče
	Před uvedením do provozu si přečtěte původní návod k obsluze a bezpečnostní pokyny.
	řezná bruska

⚠ VÝSTRAHA! TOXICKÉ VÝPARY!

- ▶ Škodlivý/toxický prach vznikající při obrábění představuje zdravotní riziko pro obslužný personál i pro osoby zdržující se v blízkosti.

Originální příslušenství/originální přídavná zařízení

- Použijte výhradně příslušenství a přídavná zařízení, která jsou uvedena v návodu k použití. Používání jiných přídavných zařízení nebo jiného příslušenství, než je uvedeno v návodu k obsluze, pro vás může znamenat nebezpečí úrazu.

Před uvedením do provozu

Umístění přístroje

Přístroj upevněte vhodnými šrouby (nejsou součástí dodávky) na rovný a stabilní podklad. Přitom použijte otvory 7. Dbejte na to, aby síťová zásuvka byla dosažitelná.

UPOZORNĚNÍ

- ▶ Ve výjimečných případech umístěte spodní desku pro tento postup na pevnou podložku.

Vyjmutí/nasazení přepravní pojistky

Vyjmutí přepravní pojistky

- ◆ Tlakem na rukojeť 12 vytáhněte přepravní pojistku 9. Nyní lze motorovou jednotku 11 pohybovat nahoru.

Nasazení přepravní pojistky

- ◆ Stlačte rukojeť 12 dolů a zasuněte přepravní pojistku 9 do přístroje. Motorová jednotka 11 je upevněna.

UPOZORNĚNÍ

- ▶ Přepravní pojistku používejte k přepravě přístroje. Přepravní pojistku používejte k přepravě přístroje. Přepravujte přístroj držení z integrované držadlo 14a

Uvedení do provozu

Zapnutí/vypnutí

-  Směr otáčení nástroje!
- Zastrčte síťovou zástrčku do síťové zásuvky.

Zapnutí

- ◆ Stiskněte spínač ZAP/VYP 1 a podržte jej stisknutý.

Vypnutí

- ◆ Vypínač 1 pusťte.

Nastavení hloubky řezu

⚠ VÝSTRAHA! NEBEZPEČÍ ZRANĚNÍ!

- ▶ Před prováděním prací na přístroji vytáhněte vždy síťovou zástrčku ze zásuvky.

- ◆ Přestavte šroub přestavení hloubky řezu 10 pomocí dodaného klíč s vnitřním šestihranem (malý) 20.
- ◆ Otestujte hloubku řezu snížením motorové jednotky.

Výměna řezacího kotouče

⚠ VÝSTRAHA! NEBEZPEČÍ ZRANĚNÍ!

- ▶ Před prováděním prací na přístroji vytáhněte vždy síťovou zástrčku ze zásuvky.
- ▶ Před dotykem řezacího kotouče 4 jej nechte nejprve ochladit
- ▶ Zkontrolujte řezací kotouč 4. Nesmí být poškozený ani vlhký, nesmí na něm být trhliny. Jinak by se mohl při použití zlomit a způsobit zranění.

UPOZORNĚNÍ

- ▶ Používejte pouze řezací kotouče, které splňují technické parametry uvedené v tomto návodu.
- ◆ Povolte upevňovací šrouby 15 dodaným klíčem s vnitřním šestihranem (malý) 20, abyste odstranili ochranný kryt 14.

- ◆ Vyklopte naklápěcí ochranný kryt **15** zcela zpět a přidržte jej rukou.
- ◆ Zatlačte aretaci vřetena **3** zcela dolů a podržte ji v této poloze. Pokud je to nutné, otočte řezací kotouč **4** rukou tak daleko, jak je to možné.
- ◆ Pomocí dodaného klíče s vnitřním šestihranem (velký) **19** vyšroubujte upevňovací matici **18** proti směru hodinových ručiček.
- ◆ Odstraňte podložku **17**, upínací přírubu (vnější) **16** a řezací kotouč **4**.
- ◆ Vložte nový řezací kotouč.
- ◆ V opačném pořadí uveďte přístroj opět do pohotovostního stavu.
- ◆ Zkontrolujte, zda jsou všechny upevňovací díly správně upevněny.

UPOZORNĚNÍ

- ▶ Přesvědčte se, že se řezací kotouč **4** může volně otáčet.
- ▶ Přístroj zapněte cca na 60 sekund, abyste zkontrolovali, zda nevznikají neobvyklé vibrace. Jinak zkontrolujte správnou instalaci řezacího kotouče **4**.

Upnutí obrobku

K upnutí obrobku a nastavení úhlu pokosu můžete použít namontovaný svěrák.

Použití svěráku

- ◆ Otočte rukojeť na svěráku **6** ve směru hodinových ručiček, aby se obrobek upnul.
- ◆ Otočte rukojeť na svěráku **6** proti směru hodinových ručiček, aby se obrobek uvolnil.

UPOZORNĚNÍ

- ▶ Rychlé přestavení **5** můžete také vyklopit nahoru, abyste rychleji provedli nastavení svěráku **6**. Rychlé přestavení **5** opět sklopte dolů, abyste zajistili svěrák **6**. Poté proveďte přesné nastavení rukojetí svěráku **6**.

Nastavení úhlu řezu (úhel pokosu)

- ◆ Povolte přestavení úhlu řezu **8** jeho otáčením proti směru hodinových ručiček. Vytáhněte příp. přestavení úhlu řezu **8** nahoru.
- ◆ Nastavte požadovaný úhel řezu pomocí uvedených stupňů.
- ◆ Utáhněte přestavení úhlu řezu **8** ve směru hodinových ručiček.

Čištění a údržba

VÝSTRAHA! NEBEZPEČÍ ZRANĚNÍ!

- ▶ Před prováděním prací na přístroji vytáhněte vždy síťovou zástrčku ze zásuvky.
- Přístroj musí být vždy čistý, suchý a zbavený oleje a maziv.
- K čištění povrchu používejte suchý hadřík.
- Čistěte pravidelně větrací štěrbiny přístroje měkkým kartáčem.

UPOZORNĚNÍ

- ▶ Neuvedené náhradní díly (jako např. uhlíkové kartáče, spínače) můžete objednat v našem call centru.
- ▶ Příslušnou údržbu nechte provádět jen kvalifikovaným provozním personálem.

Likvidace



Obal se skládá z ekologických materiálů, které lze zlikvidovat v komunálních sběrných dvorech.



Nevyhazujte elektrické nářadí do domovního odpadu!

V souladu s evropskou směrnicí č. 2012/19/EU musejí být opotřebovaná elektrická nářadí shromažďována odděleně a odevzdána k ekologické recyklaci.



Obal zlikvidujte ekologicky. Dbejte na označení na různých obalových materiálech a v případě potřeby tyto obaly rozřídíte. Obalové materiály jsou označeny zkratkami (a) a číslicemi (b) s následujícím významem: 1–7: plasty, 20–22: papír a lepenka, 80–98: kompozitní materiály.



Informace o možnostech likvidace vysloužilého výrobku vám podá správa vašeho obecního nebo městského úřadu.

Záruka společnosti Kompennass Handels GmbH

Vážená zákaznice, vážený zákazniku,

na tento přístroj získáváte záruku v trvání 3 let od data zakoupení. V případě závad tohoto výrobku máte zákonná práva vůči prodejci výrobku. Tato zákonná práva nejsou omezena naší níže uvedenou zárukou.

Záruční podmínky

Záruční doba začíná plynout dnem nákupu. Dobře uschovejte pokladní doklad. Tento doklad je potřebný jako důkaz o koupi.

Pokud se do tří let od data zakoupení tohoto výrobku vyskytne vada materiálu nebo výrobní závada, pak Vám podle našeho uvážení výrobek zdarma opravíme, vyměníme nebo uhradíme kupní cenu. Předpokladem této záruky je, že bude během tříleté lhůty předložen vadný přístroj a doklad o koupi (pokladní doklad) a stručně se popíše, v čem závada spočívá a kdy se vyskytla.

Vztahují-li se na závadu naše záruka, obdržíte zpět buď opravený nebo nový produkt. Opravou nebo výměnou výrobku nezačne plynout nová záruční doba.

Záruční doba a zákonné nároky vyplývající ze závad

Záručním plněním se záruční doba neprodlužuje. To platí i pro vyměněné a opravené součásti. Poškození nebo vady vyskytující se případně již při nákupu se musí oznámit ihned po vybalení. Po uplynutí záruční doby podléhají veškeré opravy zpoplatnění.

Rozsah záruky

Přístroj byl vyroben pečlivě podle přísných směrnic kvality a před expedicí byl svědomitě vyzkoušen.

Záruka se vztahuje na materiálové nebo výrobní vady. Tato záruka se nevztahuje na součásti výrobku, které jsou vystaveny běžnému opotřebování, a proto je lze považovat za spotřební díly, nebo na poškození křehkých součástí, jako jsou např. spínače nebo díly, které jsou vyrobeny ze skla.

Tato záruka zaniká, pokud je výrobek poškozen, nebyl řádně používán nebo udržován. Pro zajištění správného používání výrobku se musí přesně dodržovat všechny pokyny uvedené v návodu k obsluze. Účelům použití a úkonům, které se v návodu k obsluze nedoporučují nebo se před nimi varuje, je třeba se bezpodmínečně vyhnout.

Výrobek je určen pouze pro soukromé účely a ne pro komerční použití. Při nesprávném a neodborném používání, při použití násilí a při zásazích, které nebyly provedeny našimi autorizovanými servisními provozovny, záruční nároky zanikají.

Záruční lhůta neplatí v těchto případech

- normální opotřebení kapacity akumulátoru
- komerční použití výrobku
- poškození nebo změna výrobku zákazníkem
- nedodržení bezpečnostních předpisů a předpisů údržby, chyby obsluhy
- škody vlivem přírodních živlů

Vyřízení v případě záruky

Pro zajištění rychlého Vaší žádosti postupujte podle následujících pokynů:

- Pro všechny dotazy mějte připraven pokladní lístek a číslo výrobku (IAN) 373210_2104 jako doklad o koupi.
- Číslo výrobku naleznete na typovém štítku na výrobku, rytině na výrobku, na titulní straně návodu k obsluze (vlevo dole) nebo na nálepce na zadní nebo spodní straně výrobku.
- Pokud by se měly vyskytovat funkční vady nebo jiné závady, kontaktujte nejprve níže uvedené servisní oddělení **telefonicky** nebo **e-mailem**.
- Výrobek, zaevidovaný jako vadný výrobek pak můžete při přiložení dokladu o nákupu (pokladní lístek) a při uvedení, v čem spočívá vada a kdy k ní došlo, poslat výrobek pro Vás bez poštovného na adresu, kterou Vám oznámí servis.



Na webových stránkách www.lidl-service.com si můžete stáhnout tyto a mnoho dalších příruček, videí o výrobku a instalační software.

Pomocí kódu QR se dostanete přímo na stránku servisu Lidl (www.lidl-service.com) a můžete pomocí zadání čísla výrobku (IAN) 373210_2104 otevřít svůj návod k obsluze.

UPOZORNĚNÍ

- ▶ U nástrojů Parkside zašlete prosím výlučně vadnou část bez příslušenství (např. akumulátor, úložný kufřík, montážní nářadí atd.).

⚠ VÝSTRAHA!

- ▶ **Nechte své přístroje opravit v servisní dílně nebo odborným elektrikářem a pouze za použití originálních náhradních dílů.** Zajistíte tak, že zůstane zachována bezpečnost přístroje.
- ▶ **Výměnu zástrčky nebo síťového kabelu svěřte vždy výrobci přístroje nebo jeho zákaznickému servisu.** Zajistíte tak, že zůstane zachována bezpečnost přístroje.

Servis

Servis Česko

Tel.: 800143873

E-Mail: kompernass@lidl.cz

IAN 373210_2104

Dovozce

Dbejte prosím na to, že následující adresa není adresou servisu. Kontaktujte nejprve uvedený servis.

KOMPERNASS HANDELS GMBH

BURGSTRASSE 21

44867 BOCHUM

NĚMECKO

www.kompernass.com

Překlad originálu prohlášení o shodě

My, společnost KOMPERNASS HANDELS GMBH, osoba odpovědná za dokumentaci: pan Semi Uguzlu, BURGSTR. 21, 44867 BOCHUM, NĚMECKO, tímto prohlašujeme, že tento výrobek je ve shodě s následujícími normami, normativními dokumenty a směrnicemi ES:

Směrnice o strojních zařízeních
(2006/42/EC)

Směrnice o elektromagnetické kompatibilitě
(2014/30/EU)

Směrnice o omezení používání nebezpečných látek (RoHS)
(2011/65/EU)*

* Výhradní odpovědnost za vystavení tohoto prohlášení o shodě nese výrobce. Výše popsany předmět prohlášení je v souladu s předpisy směrnice č. 2011/65/EU Evropského parlamentu a Rady z 8. června 2011 o omezení používání určitých nebezpečných látek v elektrických a elektronických zařízeních.

Použité harmonizované normy

EN 62841-1:2015

EN 62841-3-10:2015/A11:2017

EN ISO 12100:2010

EN 55014-1:2017/A11:2020

EN 55014-2:2015

EN 61000-3-2:2014

EN IEC 61000-3-2:2019

EN 61000-3-3:2013

EN 61000-3-3:2013/A1:2019

EN IEC 63000:2018

Typ/označení přístroje: Řezná bruska na kov PMTS 180 A1

Rok výroby: 07-2021

Sériové číslo: IAN 373210_2104

Bochum, 22.07.2021



Semi Uguzlu
- manažer kvality -

Technické změny ve smyslu dalšího vývoje jsou vyhrazeny.

Obsah

Úvod	46
Určené používanie	46
Vybavenie	46
Rozsah dodávky	46
Technické údaje	47
Všeobecné bezpečnostné pokyny pre elektrické náradia	47
1. Bezpečnosť na pracovisku	48
2. Elektrická bezpečnosť	48
3. Bezpečnosť osôb	48
4. Manipulácia s elektrickým náradím a jeho použitie	49
5. Servis	49
Bezpečnostné pokyny pre rozbrusovacie píly	49
1) Bezpečnostné pokyny pre rozbrusovacie píly	49
2) Spätný ráz a príslušné bezpečnostné upozornenia	51
Ďalšie bezpečnostné pokyny pre rozbrusovacie píly	51
Originálne príslušenstvo/originálne prídavné zariadenia	54
Pred uvedením do prevádzky	54
Umiestnenie prístroja	54
Odstránenie/vloženie prepravnej poistky	54
Uvedenie do prevádzky	54
Zapnutie/vypnutie	54
Nastavenie hĺbky rezania	54
Výmena rezacieho kotúča	54
Upnutie obrobku	55
Čistenie a údržba	55
Likvidácia	56
Záruka spoločnosti Kompnass Handels GmbH	56
Servis	57
Dovozca	57
Preklad originálneho vyhlásenia o zhode	58

REZNÁ BRÚSKA NA KOV PMTS 180 A1

Úvod

Srdečne vám gratulujeme ku kúpe vášho nového prístroja. Touto kúpou ste sa rozhodli pre výrobok vysokej kvality. Návod na obsluhu je súčasťou tohto výrobku. Obsahuje dôležité upozornenia týkajúce sa bezpečnosti, používania a likvidácie. Pred používaním výrobku sa oboznámte so všetkými pokynmi na obsluhu a bezpečnostnými pokynmi. Výrobok používajte iba podľa popisu a v uvedeních oblastiach použitia. Pri postúpení výrobku tretej osobe odovzdajte spolu s ním aj všetky dokumenty.

Určené používanie

Rozbrusovačka je ako stabilný prístroj určená pomocou rezacích kotúčov na vykonávanie pozdĺžnych rezov s priamym priebehom rezu a uhlom skosenia do 45° v oceli, neželezných kovoch, liatinových a železných profiloch bez použitia vody.

Akýkoľvek iný spôsob používania alebo úprava stroja sa považuje za používanie v rozpore s určeným účelom a je skrytým zdrojom nebezpečenstva úrazu.

Prístroj nie je určený na priemyselné použitie.

Vybavenie

- 1 Spínač ZAP/VYP
- 2 Upínacia príruka (vnútorná)
- 3 Aretácia vretena
- 4 Rezací kotúč
- 5 Rýchle prestavenie
- 6 Zverák
- 7 Otvory
- 8 Prestavenie uhla rezu
- 9 Prepravná poistka
- 10 Prestavenie hĺbky rezu
- 11 Motorová jednotka
- 12 Rukoväť

Obrázok A

- 13 Kryt ochrany proti kývaniu
- 14 Ochranný kryt
- 14a Zabudované držadlo
- 15 Upevňovacie skrutky

Obrázok B

- 16 Upínacia príruka (vonkajšia)
- 17 Podložka
- 18 Upevňovacia matica

Obrázok C

- 19 Kľúč na skrutky s vnútorným šesťhranom (veľký)
- 20 Kľúč na skrutky s vnútorným šesťhranom (malý)

Rozsah dodávky

- 1 rezná brúška na kov PMTS 180 A1
- 1 rezací kotúč Ø 180 mm (predmontovaný)
- 2 kľúče na skrutky s vnútorným šesťhranom
- 1 návod na obsluhu

Technické údaje

Dimenzačné napätie	230 V ~, 50 Hz (striedavý prúd)
Dimenzovaný príkon	1280 W
Dimenzačné otáčky pri chode naprázdno	n_0 7700 min ⁻¹
Uchytenie rezacieho kotúča	Ø 22,23 mm
Rozmer závit	M8
Maximálna rýchlosť rezací kotúč	8500 m za ⁻¹
Pracovná rýchlosť rezací kotúč	max. 80 m/s
Priemer rezacieho kotúča	Ø 180 mm
Hrúbka rezacieho kotúča	1,6 mm
Rezy v úkose	0° - 45°
Max. hĺbka rezu	50 mm pri uhle skosenia 0°



Trieda ochrany

II / □ (dvojitá izolácia)

Hodnota emisií hluku

Nameraná hodnota pre hluk zistená podľa EN 62841. Vyhodnotená hodnota hladiny hluku A elektrického náradia je typicky:

Hladina akustického tlaku	$L_{PA} = 93$ dB (A)
Neurčitost	$K_{PA} = 3$ dB
Hladina akustického výkonu	$L_{WA} = 106$ dB (A)
Neurčitost	$K_{WA} = 3$ dB



Nosiť ochranu sluchu!

VÝSTRAHA!

- Emisie vibrácií a hluku sa môžu líšiť v závislosti od druhu a spôsobu používania elektrického náradia, hlavne v závislosti od toho, aký druh obrobku sa opracováva a v niektorých prípadoch môžu byť väčšie ako hodnoty uvedené v týchto pokynoch. Zaťaženie vibráciami by sa mohlo podceňiť, keď sa elektrické náradie používa pravidelne takýmto spôsobom. Pokúste sa zaťaženie vibráciami udržiavať na čo najnižšej hodnote. Príkladom opatrení na zníženie zaťaženia vibráciami je nosenie rukavíc pri používaní náradia a obmedzenie pracovného času. Pritom sa musia zohľadniť všetky časti prevádzkového cyklu (napríklad časy, v priebehu ktorých je elektrické náradie vypnuté, a časy, počas ktorých je sieť zapnuté, ale beží bez zaťaženia).



Všeobecné bezpečnostné pokyny pre elektrické náradia

VÝSTRAHA!

- Prečítajte si všetky bezpečnostné pokyny, upozornenia, ilustrácie a technické údaje, ktorými je opatrené toto elektrické náradie. Zanedbania pri dodržiavaní nasledujúcich pokynov môžu mať za následok zásah elektrickým prúdom, požiar a/alebo ťažké poranenia.

Pre prípad budúceho použitia uschovajte všetky bezpečnostné pokyny a upozornenia.

V bezpečnostných pokynoch používaný pojem „elektrické náradie“ sa týka elektrického náradia napájaného zo siete (so sieťovým vedením) a elektrického náradia prevádzkovaného s akumulátorom (bez sieťového vedenia).

1. Bezpečnosť na pracovisku

- a) Udržiavajte svoje pracovisko v čistote a dobre osvetlené. Neporiadok a neosvetlené pracovné oblasti môžu viesť k úrazom.
- b) Nepracujte s elektrickým náradím na miestach s nebezpečenstvom výbuchu, na ktorých sa nachádzajú horľavé kvapaliny, plyny alebo prach. Z elektrického náradia vychádzajú iskry, ktoré môžu tento prach alebo výpary zapáliť.
- c) Počas používania elektrického náradia zabráňte prístupu deť a iných osôb. Pri odvrátení pozornosti môžete stratiť kontrolu nad elektrickým náradím.

2. Elektrická bezpečnosť

- a) Prípojná zástrčka elektrického náradia musí byť vhodná pre danú zásuvku. Zástrčka sa nesmie žiadnym spôsobom meniť. Spolu s elektrickým náradím, ktoré má ochranné uzemnenie, nepoužívajte žiadne sieťové adaptéry. Nezmenené zástrčky a vhodné zásuvky znižujú riziko zásahu elektrickým prúdom.
- b) Vyvarujte sa telesnému kontaktu s uzemnenými povrchmi ako sú potrubia, vykurovacie telesá, sporáky a chladničky. Ak je vaše telo uzemnené, hrozí zvýšené riziko zásahu elektrickým prúdom.
- c) Chráňte elektrické náradie pred dažďom alebo vlhkosťou. Vniknutie vody do elektrického náradia zvyšuje riziko zásahu elektrickým prúdom.
- d) Nepoužívajte pripojovacie vedenie na iné účely, ako napr. na nosenie, zavesenie elektrického náradia alebo na vyťahovanie zástrčky z elektrickej zásuvky. Pripojovacie vedenie udržiavajte mimo zdrojov tepla, oleja, ostrých hrán alebo pohybujúcich sa častí prístroja. Poškodené alebo zamotané pripojovacie vedenia zvyšujú riziko zásahu elektrickým prúdom.
- e) Ak pracujete s elektrickým náradím vonku, používajte len také predlžovacie vedenia, ktoré sú schválené na vonkajšie použitie. Použitie predlžovacieho vedenia vhodného pre vonkajšie prostredie zníži riziko zásahu elektrickým prúdom.

- f) Ak nie je možné zabrániť prevádzke elektrického náradia vo vlhkom prostredí, použite prúdový chránič. Používanie prúdového chrániča znižuje riziko zásahu elektrickým prúdom.

3. Bezpečnosť osôb

- a) Buďte vždy pozorní a dávajte pozor na to, čo robíte a pri práci s elektrickým náradím postupujte s rozvahou. Nepoužívajte elektrické náradie, ak ste unavení alebo ak ste pod vplyvom drog, alkoholu alebo liekov. Aj okamih nepozornosti pri používaní elektrického náradia môže spôsobiť vážne zranenia.
- b) Vždy noste osobné ochranné prostriedky a ochranné okuliare. Nosenie osobných ochranných prostriedkov, ako je maska proti prachu, protišmyková bezpečnostná obuv, ochranná prilba alebo ochrana sluchu, podľa druhu a použitia elektrického náradia, znižuje riziko poranení.
- c) Zabráňte neúmyselnému uvedeniu do prevádzky. Pred zapojením napájania elektrického náradia do siete a/alebo akumulátora a pred jeho zdvíhaním a prenášaním sa presvedčte, či je vypnuté. Ak máte pri prenášaní elektrického náradia prst na spínači, alebo ak elektrické náradie zapojíte do zdroja elektrického prúdu zapnuté, môže to viesť k úrazom.
- d) Skôr než zapnete elektrické náradie, odstráňte nastavovacie náradie alebo kľúč na skruty. Náradie alebo kľúč, ktorý sa nachádza na otáčajúcej sa časti elektrického náradia, môže spôsobiť zranenia.
- e) Vyhýbajte sa neprirodenému držaniu tela. Majte pevný postoj a udržiavajte stále rovnováhu. Takto môžete elektrické náradie lepšie kontrolovať v neočakávaných situáciách.
- f) Noste vhodný odev. Nenoste voľný odev ani šperky. Vlasy a odev sa musia udržiavať v bezpečnej vzdialenosti od pohybujúcich sa častí elektrického náradia.
- g) Ak je možná montáž zariadení na odsávanie a zachytávanie prachu, musia sa tieto pripojiť a používať správne. Používanie odsávania prachu môže zredukovať ohrozenie prachom.

h) Nenechajte sa ukolísaf falošnou istotou a nepovznášajte sa nad bezpečnostné predpisy pre elektrické náradia, aj keď ste po viacnásobnom použití oboznámení s elektrickým náradím. Neodborná manipulácia môže v rámci zlomku sekundy viesť k ťažkým poraneniám.

4. Manipulácia s elektrickým náradím a jeho použitie

- a) **Nepreťažujte elektrické náradie.** Pri svojej práci používajte len na tento účel určené elektrické náradie. So správnym elektrickým náradím pracujete lepšie a bezpečnejšie v uvedenom rozsahu jeho výkonu.
- b) **Nepoužívajte elektrické náradie s poškodeným spínačom.** Elektrické náradie, ktoré sa nedá zapnúť alebo vypnúť, je nebezpečné a musí sa opraviť.
- c) **Pred vykonávaním nastavení na prístroji, výmenou vložených nástrojov alebo pred odložením elektrického náradia vyťahnite zástrčku z elektrickej zásuvky a/alebo odstráňte odoberateľný akumulátor.** Toto preventívne opatrenie zabraňuje neúmyselnému spusteniu elektrického náradia.
- d) **Nepoužívané elektrické náradie uschovávajúte mimo dosahu detí. Nedovoľte používať elektrické náradie osobám, ktoré s ním nie sú oboznámené alebo si neprečítali tieto pokyny.** Elektrické náradie je nebezpečné, ak ho používajú neskúsené osoby.
- e) **Elektrické náradie a vložený nástroj starostlivo udržiavajte.** Skontrolujte, či pohyblivé diely fungujú bezchybne a nie sú zaseknuté, či niektoré diely nie sú zlomené alebo poškodené tak, aby bola obmedzená funkcia elektrického náradia. Pred použitím elektrického náradia nechajte opraviť poškodené časti. Veľa úrazov je spôsobených nedostatočnou údržbou elektrického náradia.
- f) **Rezné nástroje udržiavajte ostré a čisté.** Starostlivo udržiavané rezné nástroje s ostrými reznými hranami sa menej zasekávajú a ľahšie sa dajú viesť.

g) **Elektrické náradie, príslušenstvo, vložené nástroje atď. používajte v súlade s týmito pokynmi.** Zohľadnite pritom pracovné podmienky a činnosť, ktorú budete vykonávať. Použitie elektrického náradia na iný ako určený účel použitia môže mať za následok nebezpečné situácie.

h) **Rukoväte a úchopné plochy udržiavajte suché, čisté a bez oleja a tuku.** Klzké rukoväte a úchopné plochy neumožňujú bezpečnú obsluhu a kontrolu elektrického náradia v nepredvídateľných situáciách.

5. Servis

a) **Elektrické náradie smie opravovať len kvalifikovaný odborný personál a len za použitia originálnych náhradných dielov.** Takto sa zabezpečí, že zostane zachovaná bezpečnosť elektrického náradia.

Bezpečnostné pokyny pre rozbrusovacie pily

1) Bezpečnostné pokyny pre rozbrusovacie pily

- a) **Vy a osoby nachádzajúce sa v blízkosti sa musia zdržiavať mimo oblasti rotujúceho brúsneho kotúča.** Ochranný kryt má chrániť obsluhujúcu osobu pred úlomkami a náhodným kontaktom s brúsnym nástrojom.
- b) **Pre vaše elektrické náradie používajte výhradne kompozitne zosilnené alebo diamantové rezacie kotúče.** Samotná možnosť pripavenia príslušenstva na vašom elektrickom náradí ešte nie je zárukou bezpečného používania.
- c) **Prípustné otáčky nasadeného nástroja musia zodpovedať minimálne maximálnym otáčkam uvedeným na elektrickom náradí.** Príslušenstvo rotujúce nad úrovňou prípustných otáčok sa môže rozlomiť a byť vymrštené.

- d) Brúsne nástroje sa smú používať len na odporúčané možnosti použitia. Napríklad: Nikdy nebrúste bočnou plochou rezacieho brúsneho kotúča. Rezacie brúsne kotúče sú určené na uberanie materiálu hranou kotúča. Pôsobením bočných síl na tieto brúsne telesá sa môžu zlomiť.
- e) **Vždy používajte nepoškodenú upínaciu prírubu správnej veľkosti a tvaru pre Vami zvolený brúsny kotúč.** Vhodné príruby podopierajú brúsny kotúč a znižujú nebezpečenstvo zlomenia brúsneho kotúča.
- f) **Vonkajší priemer a hrúbka vloženého nástroja musia zodpovedať rozmerovým údajom uvedeným na vašom elektrickom náradí.** Nesprávne dimenzované vložené nástroje sa nedajú dostatočne zatieniť alebo kontrolovať.
- g) **Brúsne kotúče a príruby musia presne priliehať na brúsne vreteno vášho elektrického náradia.** Vložené nástroje, ktoré nedosadajú presne na brúsne vreteno elektrického náradia, sa otáčajú nerovnomerne, veľmi intenzívne vibrujú a môžu spôsobiť stratu kontroly.
- h) **Nepoužívajte poškodené brúsne kotúče.** Pred každým použitím skontrolujte brúsne kotúče ohľadom odštiepených častí a prasklín. Ak elektrické náradie alebo brúsny kotúč spadli, skontrolujte, či sú poškodené alebo použite nepoškodený brúsny kotúč. Ak ste brúsny kotúč skontrolovali a vložili, zdržiavajte sa vy i osoby nablízku mimo roviny rotujúceho brúsneho kotúča a prístroj nechajte bežať jednu minútu pri maximálnych otáčkach. Poškodené brúsne kotúče sa väčšinou zlomia počas tejto doby testovania.
- i) **Noste osobné ochranné pomôcky.** Podľa druhu aplikácie používajte celotvárovú ochranu, ochranu očí alebo ochranné okuliare. Podľa potreby používajte protiprachovú masku, ochranu sluchu, ochranné rukavice alebo špeciálnu zásteru, ktoré Vás uchránia pred čistočkami brusiva a obrábaného materiálu. Oči sa musia chrániť pred poletujúcimi cudzími telesami, ktoré vznikajú pri rôznych spôsoboch použitia. Ochrana proti prachu alebo ochranná dýchacia maska musia odfiltrovať prach vznikajúci pri použití. Ak ste dlhší čas vystavení veľkému hluku, môžete utrpieť stratu sluchu.
- j) **Dbajte na bezpečnú vzdialenosť iných osôb od vašej pracovnej oblasti.** Každý, kto vstupuje do pracovnej oblasti, musí nosiť osobný ochranný výstroj. Úlomky obrobku alebo zlomených vložených nástrojov môžu odletieť a spôsobiť poranenia aj mimo priamej pracovnej oblasti.
- k) **Prípojný kábel držte mimo dosahu otáčajúcich sa vložených nástrojov.** Ak stratíte kontrolu nad prístrojom, môže dôjsť k pretrhnutiu alebo zachyteniu prípojného kábla a k zachyteniu vašej ruky alebo vášho ramena do rotujúceho vloženého nástroja.
- l) **Pravidelne čistíte vetracie otvory vášho elektrického náradia.** Ventilátor motora vŕhajúce do telesa prach a veľké nahromadenie kovového prachu môže spôsobiť nebezpečenstvá zásahu elektrickým prúdom.
- m) **Nepoužívajte elektrické náradie v blízkosti horľavých materiálov.** Nepoužívajte elektrické náradie, ak je uložené na horľavom povrchu, napríklad ako drevo. Iskry môžu tieto materiály zapáliť.
- n) **Nepoužívajte vložené nástroje, ktoré si vyžadujú tekuté chladiace prostriedky.** Používanie vody alebo iných tekutých chladiacich prostriedkov môže viesť k zásahu elektrickým prúdom.

2) Spätný ráz a príslušné bezpečnostné upozornenia

Spätný ráz je náhla reakcia v dôsledku vzpriecheneho alebo zablokovaného otáčajúceho sa rezacieho kotúča. Vzpriechenie alebo zablokovanie vedie k náhlemu zastaveniu rotujúceho elektrického náradia. Tým sa urýchli nekontrolovaný agregát rozbrusovacej píly nahor do smeru obsluhy.

Keď sa v obroбку zasekne alebo zablokuje napríklad rezací kotúč, môže sa zachytiť hrana rezacieho kotúča, ktorá sa nachádza v obroбку, v dôsledku čoho sa rezací kotúč môže vylomiť alebo spôsobiť spätý ráz. Rezacie kotúče sa pritom môžu aj zlomiť.

Spätný ráz je dôsledkom nesprávneho alebo chybného použitia elektrického nástroja. Môže sa mu predísť vhodnými preventívnymi opatreniami, ktoré sú popísané v nasledujúcom texte.

- a) Elektrické náradie držte pevne a telo i ramedná uveďte do polohy, v ktorej dokážete zachytiť silu spätného rázu. Obsluhujúca osoba dokáže pomocou vhodných preventívnych opatrení zvládnuť sily spätného rázu a reakčné sily.
- b) Vyhýbajte sa oblasti pred a za rotujúcim rezacím kotúčom. Pri spätnom ráze sa agregát rozbrusovacej píly vyženie nahor do smeru obsluhy.
- c) Nepoužívajte reťazové alebo ozubené pílové kotúče, pílové kotúče na drevo, ako aj segmentované diamantové kotúče so šírkou štrbín viac ako 10 mm. Tieto vložené nástroje často zapríčiňujú spätý ráz alebo stratu kontroly nad elektrickým náradím.
- d) Predchádzajte zablokovaniu rozbrusovacieho kotúča alebo použitiu príliš veľkého prítlaku. Nevykonávajte nadmerne hlboké rezy. Preťaženie rezacieho kotúča zvyšuje jeho namáhanie a náchylnosť na vzpriechenie alebo zablokovanie, a tým možnosť spätného rázu alebo zlomenia brúsneho nástroja.
- e) Ak sa rezací kotúč zablokuje alebo ak prerušíte prácu, vypnite agregát rozbrusovacej píly a pokojne ho držte, dokiaľ sa kotúč nezastaví. Nikdy sa nepokúšajte vyťahovať pohybujúci sa rezací kotúč z rezu, pretože inak môže dôjsť k spätnému rázu. Zistíte príčinu zablokovania a odstránite ju.
- f) Elektrické náradie znovu nezapínajte dovtedy, dokiaľ sa rezací kotúč nachádza v obroбку. Skôr než budete opatrne pokračovať v rezaní, počkajte kým rezací brúsny kotúč dosiahne maximálne otáčky. V opačnom prípade sa môže kotúč zaseknúť, vyskočiť z obroбку alebo zapríčiniť spätý ráz.
- g) Veľké obročky podprite, aby sa znížilo riziko spätného rázu v dôsledku zablokovania rezacieho kotúča. Veľké obročky sa môžu prehnúť následkom vlastnej hmotnosti. Obrobok sa musí podoprieť po oboch stranách kotúča, a síce v blízkosti oddeľovacieho rezu ako aj na hrane.

Ďalšie bezpečnostné pokyny pre rozbrusovacie píly

- Nikdy sa nestavajte na elektrické náradie. Keď sa elektrické náradie preklopí alebo keď sa dostanete nedopatrením do kontaktu s rezacím kotúčom, môžu sa vyskytnúť vážne zranenia.
- Používajte vždy ochranný kryt. Ochranný kryt chráni používateľa pred zlomenými časťami rezacieho kotúča a pred neúmyselným kontaktom s rezacím kotúčom.
- Uistite sa, že ochranný kryt riadne funguje a môže sa voľne pohybovať. Ochranný kryt nikdy neupínajte v otvorenom stave.
- Elektrické náradie používajte iba na rezanie za sucha. Vniknutie vody do elektrického náradia zvyšuje riziko zásahu elektrickým prúdom.
- Sieťový kábel držte mimo dosahu otáčajúcich sa nasadených nástrojov. Sieťový kábel sa môže prerezať alebo zachytiť.
- Rukoväte udržiavajte suché, čisté a bez oleja a tuku. Mastné, zaolejšované rukoväte sú šmykľavé a vedú k strate kontroly.
- Z oblasti rezania počas chodu elektrického náradia nikdy neodstraňujte zvyšky rezania, kovové triesky a. i. Rameno náradia uveďte najprv do pokojovej polohy a elektrické náradie vypnite.

- **Rezací kotúč ved'te proti obrobku len v zapnutom stave.** Inak hrozí nebezpečenstvo spätného rázu, keď sa rezací kotúč zachytí v obrobku.
- **Elektrické náradie používajte iba vtedy, keď je pracovná plocha, okrem obrábaného obrobku, bez akýchkoľvek nastavovacích nástrojov, kovových pilín atď.** Malé kúsky kovu alebo iné predmety, ktoré sa dostanú do kontaktu s rotujúcim rezacím kotúčom, môžu zasiahnuť obsluhu pri vysokej rýchlosti.
- **Obrábaný obrobok vždy pevne upnite.** Neobrábajte obrobky, ktoré sú na pevné upnutie príliš malé. Inak je vzdialenosť vašej ruky k rotujúcemu rezaciemu kotúču príliš malá.
- **Ak sa rezací kotúč zablokuje, vypnite elektrické náradie a pokojne ho držte, dokiaľ sa rezací kotúč nezastaví.** Nikdy sa nepokúšajte vyťahovať pohybujúci sa rezací kotúč z rezu, pretože inak môže dôjsť k spätnému rázu. Zistíte príčinu zablokovania a odstráňte ju.
- **Po vypnutí rezací kotúč nepribrzdíte bočným protitlakom.** Môže dôjsť k poškodeniu, zlomeniu alebo spätnému rázu rezacieho kotúča.
- **Rezací kotúč nezarážajte do obrobku násilím ani pri používaní elektrického náradia nevyvíjajte príliš veľký tlak.** Zvlášť sa vyvarujte zachytenia rezacieho kotúča pri prácach na rohoch, ostrých hranách atď. Keď je rezací kotúč poškodený v dôsledku zneužitia, môžu sa vytvoriť trhliny, ktoré môžu pred predbežného varovania viesť k zlomeniu.
- **Noste pracovnú zásteru.** Dbajte na to, aby odlietavajúce iskry neohrozovali žiadne osoby. Z blízkosti odstráňte horľavé materiály. Pri brúsení kovov odlietavajú iskry.
- **Rozbrusovacia pílu používajte iba na materiály, ktoré sú uvedené v používaní na určený účel.** Rozbrusovacia píla sa môže inak prefaziť.
- **Nepoužívajte poškodený, neokrúhly alebo vibrujúci rezací kotúč.** Poškodené rezacie kotúče spôsobia zvýšené trenie, zovretie rezacieho kotúča a spätný ráz.
- **Vždy používajte rezacie kotúče správnej veľkosti a so správnym upínaním otvorom (napr. kosoštvorcový alebo okrúhly).** Rezacie kotúče, ktoré nie sú vhodné na montážne diely rozbrusovacej píly, sa nepohybujú po kruhovej dráhe a majú za následok stratu kontroly.
- **Nepoužívajte list reťazovej píly alebo ozubený pílový list.** Tieto vložené nástroje často zapríčiňujú spätný ráz alebo stratu kontroly nad elektrickým náradím.
- **Riadte sa návodom na obsluhu výrobcu rezacích kotúčov pre montáž a používanie rezacieho kotúča.** Nevhodné rezacie kotúče môžu spôsobiť poranenia, ako aj viesť k zablokovaniu, roztrhnutiu alebo spätnému rázu.
- **Nepoužívajte príslušenstvo, ktoré nebolo výrobcom určené a odporúčané špeciálne pre toto elektrické náradie.** Samotná možnosť pripavenia príslušenstva na vašom elektrickom náradí ešte nie je zárukou bezpečného používania.
- **Po práci sa nedotýkajte rezacieho kotúča, dokiaľ nevychladne.** Rezací kotúč sa pri práci zohreje na veľmi vysokú teplotu.
- **Pravidelne kontrolujte kábel a nechajte poškodený kábel opraviť iba autorizovaným zákazníckym servisom pre elektrické náradie.** Poškodený predlžovací kábel vymeňte. Tým sa zabezpečí, že zostane zachovaná bezpečnosť elektrického náradia.

- **Nepoužívané elektrické náradie bezpečne uschovajte.** Miesto skladovania musí byť suché a uzamykatelné. Zabráni sa tak poškodeniu elektrického náradia skladovaním alebo obsluhu náradia neskúsenými osobami.
- **Obrobok zaistíte.** Obrobok, ktorý je uchytený v upínacom zariadení alebo vo zveráku, je pridržiavaný bezpečnejšie ako vašou rukou.
- **Náradie nikdy nepúšťajte, kým nebude úplne zastavené.** Dobiajúce elektrické náradie môže spôsobiť zranenia.
- **Nikdy nepoužívajte elektrické náradie s poškodeným káblom. Nedotýkajte sa poškodeného kábla a nevyťahujte sieťovú zástrčku, keď sa kábel počas práce poškodí.** Poškodené káble zvyšujú riziko zásahu elektrickým prúdom.

Doplňkové pokyny

- **Vždy používajte ochranu očí a sluchu.** V prípade potreby noste tiež iné ochranné vybavenie ako protiprachové masky, ochranné rukavice a ochranné okuliare.
- **Nepoužívajte rozbrusovacie kotúče s odlúpeniami, trhlinami alebo inými poškodeniami.**
- **Rezacie kotúče sa musia pred každým použitím podrobiť vizuálnej kontrole.**
- **Nepoužívajte žiadne pilové listy.**
- **Nikdy nepoužívajte prístroj bez ochranného krytu.**

⚠ VÝSTRAHA! OHROZENIE V DÔSLEDKU PRACHU!

- ▶ V prípade dlhšieho obrábania dreva a najmä pri obrábaní materiálov, pri ktorých vznikajú zdraviu škodlivé prachy, zapojte prístroj do vhodného externého odsávacieho zariadenia.

Symbody použité na elektrickom náradí



Nikdy vašimi rukami nesiahajte do oblasti rezania počas prevádzky elektrického náradia. Pri kontakte s rezacím kotúčom existuje nebezpečenstvo poranenia.



Noste ochranné rukavice!



Noste ochrannú masku proti prachu!



Noste ochranné okuliare!



Noste ochranu sluchu!



Noste bezpečnostnú obuv!

Prístroj nie je dovolený na brúsenie zamokra
Používanie poškodených rozbrusovacích kotúčov alebo hrubovacích kotúčov je nebezpečné a môže to viesť k vážnym poraneniam!
Určené na brúsenie kovov
Priemer kotúča
Pred uvedením do prevádzky si prečítajte originálny návod na používanie a bezpečnostné upozornenia.
Rezná brúska

⚠ VÝSTRAHA! JEDOVATÉ VÝPARY!

- ▶ Škodlivé a toxické prachy, vznikajúce pri opracovávaní, ohrozujú zdravie personálu obsluhu alebo osôb nachádzajúcich sa v blízkosti.

Originálne príslušenstvo/originálne prídavné zariadenia

- Používajte len príslušenstvo a prídavné zariadenia, ktoré sú uvedené v návode na obsluhu. Použitie iných ako v návode na obsluhu uvedených, vložených nástrojov alebo iného príslušenstva môže znamenať nebezpečenstvo poranenia.

Pred uvedením do prevádzky

Umiestnenie prístroja

Prístroj zaistíte na rovnom a stabilnom podklade pomocou vhodných skrutiek (nie sú súčasťou dodávky). Využite pritom otvory **7**. Dbajte na to, aby bola sieťová zástrčka dosiahnuteľná.

UPOZORNENIE

- Vo výnimočných prípadoch umiestnite na tento proces spodnú dosku na pevnú podložku.

Odstránenie/vloženie prepravnej poistky

Odstránenie prepravnej poistky

- ◆ Pôsobením trochu tlaku na rukoväť **12** vytiahnite prepravnú poistku **9**. Teraz možno motorovou jednotkou **11** pohybovať nahor.

Vloženie prepravnej poistky

- ◆ Zatlačte rukoväť **12** nadol a posuňte prepravnú poistku **9** do prístroja. Motorová jednotka **11** je zaistená.

UPOZORNENIE

- Prepravnú poistku používajte na prepravu prístroja. Prístroj na tento účel noste za zabudované držadlo **14a**.

Uvedenie do prevádzky

Zapnutie/vypnutie

-  Smer otáčania nástroja!
- Zastrčte sieťovú zástrčku do sieťovej zásuvky.

Zapnutie

- ◆ Stlačte spínač zap/vyp **1** a podržte ho stlačený.

Vypnutie

- ◆ Pustíte spínač zap/vyp **1**.

Nastavenie hĺbky rezania

! VÝSTRAHA! **NEBEZPEČENSTVO PORANENIA!**

- Na začiatku práce na prístroji vždy vytiahnite sieťovú zástrčku zo zásuvky.
- ◆ Prestavte skrutku prestavenia hĺbky rezu **10** pomocou dodaného kľúča na skrutky s vnútorným šesťhranom (malý) **20**.
- ◆ Otestujte spustenie motorovej jednotky do hĺbky rezu.

Výmena rezacieho kotúča

! VÝSTRAHA! **NEBEZPEČENSTVO PORANENIA!**

- Na začiatku práce na prístroji vždy vytiahnite sieťovú zástrčku zo zásuvky.
- Skôr ako sa dotknete rezacieho kotúča **4**, nechajte ho najprv vychladnúť
- Skontrolujte rezací kotúč **4**. Nesmie byť poškodený alebo vlhký. Neprípustné sú aj trhliny. V opačnom prípade by sa mohol pri používaní zlomiť a spôsobiť poranenia.

UPOZORNENIE

- Používajte iba rezacie kotúče, ktoré zodpovedajú údajom uvedeným v týchto návodoch.
- ◆ Povoľte upevňovacie skrutky **15** pomocou dodaného kľúča s vnútorným šesťhranom (malý) **20**, aby bolo možné odstrániť ochranný kryt **14**.

- ◆ Kryt ochrany proti kývaniu **13** otočte úplne dozadu a podržte ho pevne rukou.
- ◆ Zatlačte aretáciu vretena **3** úplne nadol a podržte ju v tejto polohe. V prípade potreby rezací kotúč **4** otočte rukou natoľko, ako je to možné.
- ◆ Pomocou dodaného kľúča na skrutky s vnútorným šesťhranom (veľký) **19** vyskrutkujte upevňovaciu maticu **18** proti smeru hodinových ručičiek.
- ◆ Odoberte podložku **17**, upínaciu prírubu (vonku) **16** a rezací kotúč **4**.
- ◆ Nasadzte nový rezací kotúč.
- ◆ Postupujte v opačnom poradí, aby sa prístroj znova uviedol do stavu pripraveného na použitie.
- ◆ Skontrolujte, či sú všetky upevňovacie diely namontované správne.

UPOZORNENIE

- ▶ Uistite sa, že sa dá rezací kotúč **4** voľne otáčať.
- ▶ Vypnite prístroj na cca 60 sekúnd, aby ste skontrolovali, že nevzniknú žiadne neobyčajné vibrácie. V opačnom prípade skontrolujte správnu inštaláciu rezacieho kotúča **4**.

Upnutie obrobku

Pomocou dodaného zveráka môžete upnúť obrobok a nastaviť uhol skosenia.

Použite zveráka

- ◆ Otočte rukoväť na skrutkovači **6** v smere hodinových ručičiek, aby ste upli obrobok.
- ◆ Otočte rukoväť na skrutkovači **6** proti smeru hodinových ručičiek, aby ste uvoľnili obrobok.

UPOZORNENIE

- ▶ Rýchle prestavenie **5** môžete vyklopiť nahor, aby ste nastavenie zveráka **6** mohli vykonať rýchlejšie. Sklopte rýchle prestavenie **5** znova nadol, aby ste zaistili zverák **6**. Následne uskutočnite jemné nastavenie pomocou rukoväte skrutkovača **6**.

Nastavenie uhla rezu (uhol skosenia)

- ◆ Uvoľnite prestavenie uhla rezu **8** otočením proti smeru hodinových ručičiek. Vytiahnite príp. prestavenie uhla rezu **8** nahor.
- ◆ Nastavte požadovaný rezný uhol pomocou zadaných stupňov.
- ◆ Zatočte prestavenie uhla rezu **8** pevne v smere hodinových ručičiek.

Čistenie a údržba

! VÝSTRAHA! **NEBEZPEČENSTVO PORANENIA!**

- ▶ Na začiatku práce na prístroji vždy vytiahnite sieťovú zástrčku zo zásuvky.
- Prístroj musí byť vždy čistý, suchý a bez oleja alebo mazacích tukov.
- Na čistenie telesa používajte suchú utierku.
- Vetracie štrbiny prístroja čistite pravidelne mäkkou kefou.

UPOZORNENIE

- ▶ Neuvedené náhradné diely (ako napr. uhlíkové kefy, vypínač) si môžete objednať prostredníctvom nášho callcentra.
- ▶ Príslušné údržbárske práce nechávajú vykonať len kvalifikovaným servisným personálom.

Likvidácia



Obal sa skladá z ekologických materiálov, ktoré môžete zlikvidovať v miestnych recyklačných strediskách.



Elektrické náradie neodhadzujte do komunálneho odpadu!

V súlade s európskou smernicou č. 2012/19/EU sa opotrebované elektrické náradie musí zberať oddelene a zlikvidovať v rámci ekologickej recyklácie.



Obal zlikvidujte ekologicky.

Dbajte na označenie na rôznych obalových materiáloch a triedte ich osobitne.

Obalové materiály sú označené skratkami (a) a číslicami (b) s nasledujúcim významom: 1–7: plasty, 20–22: papier a lepenka, 80–98: kompozitné materiály.



Informácie o možnostiach likvidácie výrobku, ktorý doslúžil, získate od svojej obecnej alebo mestskej samosprávy.

Záruka spoločnosti Kompennass Handels GmbH

Vážená zákaznička, vážený zákazník, na tento prístroj máte záruku 3 roky od dátumu zakúpenia. V prípade nedostatkov tohto výrobku máte práva vyplývajúce zo zákona voči predajcovi tohto výrobku. Tieto Vaše práva vyplývajúce zo zákona nie sú obmedzené našou zárukou, uvedenou nižšie.

Záručné podmienky

Záručná doba začína plynúť dátumom zakúpenia. Prosím, uschovajte si pokladničný blok. Tento bude potrebný ako dôkaz o zakúpení.

Ak v priebehu troch rokov od dátumu zakúpenia tohto výrobku dôjde k chybe materiálu alebo výrobnnej chybe, výrobok vám – podľa nášho uváženia – bezplatne opravíme, vymeníme alebo uhradíme kúpnu cenu. Podmienkou tohto záručného plnenia je, že počas trojročnej lehoty sa poškodený prístroj a doklad o zakúpení (pokladničný blok) predloží so stručným opisom, v čom spočíva nedostatok prístroja a kedy sa vyskytol.

Ak je chyba pokrytá našou zárukou, zašleme Vám späť opravený alebo nový výrobok. Opravou alebo výmenou výrobku nezačína plynúť žiadna nová záručná doba.

Záručná doba a zákonné nároky na odstránenie chýb

Záručná doba sa záručným plnením nepredĺži. To platí aj pre vymenené a opravené diely. Poškodenia a chyby zistené prípadne už pri kúpe, sa musia hlásiť okamžite po vybalení. Po uplynutí záručnej doby podliehajú prípadné opravy poplatku.

Rozsah záruky

Prístroj bol starostlivo vyrobený v súlade s prísnyimi smernicami kvality a pred dodaním bol svedomito preskúšaný.

Záručné plnenie sa vzťahuje na chyby materiálu alebo výrobné chyby. Táto záruka sa nevzťahuje na časti výrobku, ktoré sú vystavené bežnému opotrebovaniu a preto ich možno pokladať za rýchlo opotrebitelné diely, ani na poškodenia krehkých dielov, ako sú napríklad spínače alebo diely vyrobené zo skla.

Táto záruka zaniká v prípade poškodenia výrobku neodborným používaním alebo neodbornou údržbou. Na správne používanie výrobku sa musia presne dodržiavať všetky pokyny, uvedené v návode na obsluhu. Bezpodmienečne sa musí zabrániť použitiu alebo úkonom, ktoré sa v návode na obsluhu neodporúčajú alebo pred ktorými sa varuje.

Výrobok je určený len na súkromné použitie a nie na priemyselné používanie. Záruka zaniká pri nesprávnom a neodbornom zaobchádzaní, pri použití násilím a pri zásahoch, ktoré neboli vykonané naším autorizovaným servisom.

Záručná doba neplatí pri

- normálnom opotrebovaní kapacity akumulátora
- komerčnom používaní výrobku
- poškodení alebo zmene výrobku zákazníkom
- nerešpektovaní predpisov týkajúcich sa bezpečnosti a údržby, chybách obsluhy
- škodách v dôsledku elementárnych udalostí

Vybavenie v prípade záruky

Na zaručenie rýchleho vybavenia Vašej žiadosti postupujte podľa nasledujúcich pokynov:

- Na všetky otázky majte pripravený pokladničný doklad a číslo výrobku (IAN) 373210_2104 ako doklad o nákupe.
- Číslo výrobku nájdete na typovom štítku na výrobku, na gravúre na výrobku, na titulnej stránke návodu na obsluhu (dole vľavo) alebo ako nálepku na zadnej alebo spodnej strane výrobku.
- Ak dôjde k funkčným poruchám alebo iným nedostatkom, kontaktujte najprv nižšie uvedené servisné oddelenie **telefonicky** alebo **e-mailom**.
- Výrobok, zaevidovaný ako poruchový, môžete potom spolu s dokladom o nákupe (pokladničný blok) a uvedením popisu chyby a dátumu, kedy k nej došlo, bezplatne odoslať na adresu servisného strediska, ktorá Vám bude oznámená.



Na webovej stránke www.lidl-service.com si môžete stiahnuť tieto a mnoho ďalších príručiek, videá o výrobkoch a inštalačný softvér.

Pomocou tohto QR-kódu sa dostanete priamo na stránku servisu Lidl (www.lidl-service.com) a pomocou zadania čísla výrobku (IAN) 373210_2104 otvoríte váš návod na obsluhu.

UPOZORNENIE

- ▶ Pri nástrojoch Parkside zašlite, prosím, výlučne chybný výrobok bez príslušenstva (napr. akumulátor, úložný kufrík, montážne náradie atď.).

! VÝSTRAHA!

- ▶ Opravy vašich prístrojov zverte servisnému stredisku alebo odbornému elektrikárovi a pri opravách použite iba originálne náhradné diely. Tým sa zaistí zachovanie bezpečnosti prístroja.
- ▶ Výmenu zástrčky alebo sieťového kábla nechajte vykonať len výrobcom prístroja alebo jeho zákazníckym servisom. Tým sa zaistí zachovanie bezpečnosti prístroja.

Servis

SK Servis Slovensko
Tel. 0850 232001
E-Mail: kompernass@lidl.sk

IAN 373210_2104

Dovozca

Majte na pamäti, že nižšie uvedená adresa nie je adresou servisného strediska. Najprv kontaktujte uvedené servisné stredisko.

KOMPERNASS HANDELS GMBH
BURGSTRASSE 21
44867 BOCHUM
NEMECKO
www.kompernass.com

Preklad originálneho vyhlásenia o zhode

My, spoločnosť KOMPERNASS HANDELS GMBH, zodpovedná osoba za dokumentáciu: pán Semi Uguzlu, BURGSTR. 21, 44867 BOCHUM, DEUTSCHLAND/NEMECKO vyhlasujeme, že tento výrobok je v súlade s nasledovnými normami, normatívnymi dokumentmi a smernicami ES:

Smernica o strojových zariadeniach
(2006/42/EC)

Elektromagnetická znášateľnosť
(2014/30/EU)

Smernica RoHS
(2011/65/EU)*

* Výhradnú zodpovednosť za vydanie tohto vyhlásenia o zhode nesie výrobca. Vyššie opísaný predmet vyhlásenia je v súlade s predpismi smernice č. 2011/65/EU Európskeho parlamentu a Rady z 8. júna 2011 o obmedzení používania určitých nebezpečných látok v elektrických a elektronických zariadeniach.

Použité harmonizované normy

EN 62841-1:2015

EN 62841-3-10:2015/A11:2017

EN ISO 12100:2010

EN 55014-1:2017/A11:2020

EN 55014-2:2015

EN 61000-3-2:2014

EN IEC 61000-3-2:2019

EN 61000-3-3:2013

EN 61000-3-3:2013/A1:2019

EN IEC 63000:2018

Typ/označenie prístroja: Rezná brúska na kov PMTS 180 A1

Rok výroby: 07-2021

Sériové číslo: IAN 373210_2104

Bochum, 22.07.2021



Semi Uguzlu

- Manažér kvality -

Technické zmeny v zmysle ďalšieho vývoja sú vyhradené.

Inhaltsverzeichnis

Einleitung	60
Bestimmungsgemäßer Gebrauch	60
Ausstattung	60
Lieferumfang	60
Technische Daten	61
Allgemeine Sicherheitshinweise für Elektrowerkzeuge	61
1. Arbeitsplatzsicherheit	62
2. Elektrische Sicherheit	62
3. Sicherheit von Personen	62
4. Verwendung und Behandlung des Elektrowerkzeugs	63
5. Service	63
Sicherheitshinweise für Trennschleifmaschinen	63
1) Sicherheitshinweise für Trennschleifmaschinen	63
2) Rückschlag und entsprechende Sicherheitshinweise	65
Weitere Sicherheitshinweise für Trennschleifer	65
Originalzubehör/-zusatzgeräte	68
Vor der Inbetriebnahme	68
Gerät aufstellen	68
Transportsicherung entfernen/einsetzen	68
Inbetriebnahme	68
Ein-/ausschalten	68
Schnitttiefe einstellen	68
Trennscheibe wechseln	68
Werkstück einspannen	69
Reinigung und Wartung	69
Entsorgung	70
Garantie der Kompernaß Handels GmbH	70
Service	71
Importeur	71
Original-Konformitätserklärung	72

METALL-TRENSCHLEIFER PMTS 180 A1

Einleitung

Wir beglückwünschen Sie zum Kauf Ihres neuen Gerätes. Sie haben sich damit für ein hochwertiges Produkt entschieden. Die Bedienungsanleitung ist Teil dieses Produkts. Sie enthält wichtige Hinweise für Sicherheit, Gebrauch und Entsorgung. Machen Sie sich vor der Benutzung des Produkts mit allen Bedien- und Sicherheitshinweisen vertraut. Benutzen Sie das Produkt nur wie beschrieben und für die angegebenen Einsatzbereiche. Händigen Sie alle Unterlagen bei Weitergabe des Produkts an Dritte mit aus.

Bestimmungsgemäßer Gebrauch

Der Trennschleifer ist dazu bestimmt, als Standgerät mithilfe von Trennscheiben Längsschnitte mit geradem Schnittverlauf und Gehrungswinkel bis 45° in Stahl, NE-Metallen, Guss- und Eisenprofilen ohne Verwendung von Wasser auszuführen.

Jede andere Verwendung oder Veränderung der Maschine gilt als nicht bestimmungsgemäß und birgt erhebliche Unfallgefahren.

Verwenden Sie das Gerät nicht zu gewerblichen Zwecken.

Ausstattung

- ❶ EIN-/AUS-Schalter
- ❷ Spannflansch (innen)
- ❸ Spindelarreterierung
- ❹ Trennscheibe
- ❺ Schnellverstellung
- ❻ Schraubstock
- ❼ Bohrungen
- ❽ Schnittwinkelverstellung
- ❾ Transportsicherung
- ❿ Schnitttiefenverstellung
- ⓫ Motoreinheit
- ⓬ Handgriff

Abbildung A

- ❿ Pendelschutzhaube
- ⓭ Schutzabdeckung
- ⓬a Integrierter Tragegriff
- ⓭ Befestigungsschrauben

Abbildung B

- ⓮ Spannflansch (außen)
- ⓯ Unterlegscheibe
- ⓰ Befestigungsmutter

Abbildung C

- ⓱ Innensechskantschlüssel (groß)
- ⓲ Innensechskantschlüssel (klein)

Lieferumfang

- 1 Metall-Trennschleifer PMTS 180 A1
- 1 Trennscheibe Ø 180 mm (vormontiert)
- 2 Innensechskantschlüssel
- 1 Bedienungsanleitung

Technische Daten

Bemessungsspannung	230 V ~, 50 Hz (Wechselstrom)
Bemessungsaufnahme	1280 W
Bemessungsleerlaufdrehzahl	n_0 7700 min ⁻¹
Trennscheibenaufnahme	Ø 22,23 mm
Gewindemaß	M8
Maximale Geschwindigkeit der Trennscheibe	8500 min ⁻¹
Arbeitsgeschwindigkeit der Trennscheibe	max. 80 m/s
Trennscheibendurchmesser	Ø 180 mm
Trennscheibendicke	1,6 mm
Neigungsschnitte	0° - 45°
max. Schnitttiefe	50 mm bei 0° Gehrungswinkel



Schutzklasse II/□
(Doppelisolierung)

Geräuschemissionswert

Messwert für Geräusch ermittelt entsprechend EN 62841. Der A-bewertete Geräuschpegel des Elektrowerkzeugs beträgt typischerweise:

Schalldruckpegel	$L_{PA} = 93$ dB (A)
Unsicherheit	$K_{PA} = 3$ dB
Schallleistungspegel	$L_{WA} = 106$ dB (A)
Unsicherheit	$K_{WA} = 3$ dB



Gehörschutz tragen!

WARNUNG!

- Die Schwingungs- und Geräuschemissionen können entsprechend der Art und Weise in der das Elektrowerkzeug verwendet wird, insbesondere, welche Art von Werkstück bearbeitet wird, abweichen und können in manchen Fällen über dem in diesen Anweisungen angegebenen Werten liegen. Die Schwingungsbelastung könnte unterschätzt werden, wenn das Elektrowerkzeug regelmäßig in solcher Weise verwendet wird. Versuchen Sie, die Belastung durch Vibrationen so gering wie möglich zu halten. Beispielhafte Maßnahmen zur Verringerung der Vibrationsbelastung sind das Tragen von Handschuhen beim Gebrauch des Werkzeugs und die Begrenzung der Arbeitszeit. Dabei sind alle Anteile des Betriebszyklus zu berücksichtigen (beispielsweise Zeiten, in denen das Elektrowerkzeug abgeschaltet ist, und solche, in denen es zwar eingeschaltet ist, aber ohne Belastung läuft).



Allgemeine Sicherheitshinweise für Elektrowerkzeuge

WARNUNG!

- **Lesen Sie alle Sicherheitshinweise, Anweisungen, Bebilderungen und technischen Daten, mit denen dieses Elektrowerkzeug versehen ist.** Versäumnisse bei der Einhaltung der nachfolgenden Anweisungen können elektrischen Schlag, Brand und/oder schwere Verletzungen verursachen.

Bewahren Sie alle Sicherheitshinweise und Anweisungen für die Zukunft auf.

Der in den Sicherheitshinweisen verwendete Begriff „Elektrowerkzeug“ bezieht sich auf netzbetriebene Elektrowerkzeuge (mit Netzleitung) und auf akkubetriebene Elektrowerkzeuge (ohne Netzleitung).

1. Arbeitsplatzsicherheit

- a) Halten Sie Ihren Arbeitsbereich sauber und gut beleuchtet. Unordnung und unbeleuchtete Arbeitsbereiche können zu Unfällen führen.
- b) Arbeiten Sie mit dem Elektrowerkzeug nicht in explosionsgefährdeter Umgebung, in der sich brennbare Flüssigkeiten, Gase oder Stäube befinden. Elektrowerkzeuge erzeugen Funken, die den Staub oder die Dämpfe entzünden können.
- c) Halten Sie Kinder und andere Personen während der Benutzung des Elektrowerkzeugs fern. Bei Ablenkung können Sie die Kontrolle über das Elektrowerkzeug verlieren.

2. Elektrische Sicherheit

- a) Der Anschlussstecker des Elektrowerkzeugs muss in die Steckdose passen. Der Stecker darf in keiner Weise verändert werden. Verwenden Sie keine Adapterstecker gemeinsam mit Schutzgeerdeten Elektrowerkzeugen. Unveränderte Stecker und passende Steckdosen verringern das Risiko eines elektrischen Schlages.
- b) Vermeiden Sie Körperkontakt mit geerdeten Oberflächen wie von Rohren, Heizungen, Herden und Kühlschränken. Es besteht ein erhöhtes Risiko durch elektrischen Schlag, wenn Ihr Körper geerdet ist.
- c) Halten Sie Elektrowerkzeuge von Regen oder Nässe fern. Das Eindringen von Wasser in ein Elektrowerkzeug erhöht das Risiko eines elektrischen Schlages.
- d) Zweckentfremden Sie die Anschlussleitung nicht, um das Elektrowerkzeug zu tragen, aufzuhängen oder um den Stecker aus der Steckdose zu ziehen. Halten Sie die Anschlussleitung fern von Hitze, Öl, scharfen Kanten oder sich bewegenden Teilen. Beschädigte oder verwickelte Anschlussleitungen erhöhen das Risiko eines elektrischen Schlages.

- e) Wenn Sie mit einem Elektrowerkzeug im Freien arbeiten, verwenden Sie nur Verlängerungsleitungen, die auch für den Außenbereich zugelassen sind. Die Anwendung einer für den Außenbereich geeigneten Verlängerungsleitung verringert das Risiko eines elektrischen Schlages.
- f) Wenn der Betrieb des Elektrowerkzeugs in feuchter Umgebung nicht vermeidbar ist, verwenden Sie einen Fehlerstromschutzschalter. Der Einsatz eines Fehlerstromschutzschalters vermindert das Risiko eines elektrischen Schlages.

3. Sicherheit von Personen

- a) Seien Sie aufmerksam, achten Sie darauf, was Sie tun, und gehen Sie mit Vernunft an die Arbeit mit einem Elektrowerkzeug. Benutzen Sie kein Elektrowerkzeug, wenn Sie müde sind oder unter dem Einfluss von Drogen, Alkohol oder Medikamenten stehen. Ein Moment der Unachtsamkeit beim Gebrauch des Elektrowerkzeugs kann zu ernsthaften Verletzungen führen.
- b) Tragen Sie persönliche Schutzausrüstung und immer eine Schutzbrille. Das Tragen persönlicher Schutzausrüstung, wie Staubmaske, rutschfeste Sicherheitsschuhe, Schutzhelm oder Gehörschutz, je nach Art und Einsatz des Elektrowerkzeugs, verringert das Risiko von Verletzungen.
- c) Vermeiden Sie eine unbeabsichtigte Inbetriebnahme. Vergewissern Sie sich, dass das Elektrowerkzeug ausgeschaltet ist, bevor Sie es an die Stromversorgung und/oder den Akku anschließen, es aufnehmen oder tragen. Wenn Sie beim Tragen des Elektrowerkzeugs den Finger am Schalter haben oder das Elektrowerkzeug eingeschaltet an die Stromversorgung anschließen, kann dies zu Unfällen führen.
- d) Entfernen Sie Einstellwerkzeuge oder Schraubenschlüssel, bevor Sie das Elektrowerkzeug einschalten. Ein Werkzeug oder Schlüssel, der sich in einem drehenden Teil des Elektrowerkzeugs befindet, kann zu Verletzungen führen.
- e) Vermeiden Sie eine abnormale Körperhaltung. Sorgen Sie für einen sicheren Stand und halten Sie jederzeit das Gleichgewicht. Dadurch können Sie das Elektrowerkzeug in unerwarteten Situationen besser kontrollieren.

- f) Tragen Sie geeignete Kleidung. Tragen Sie keine weite Kleidung oder Schmuck. Halten Sie Haare und Kleidung fern von sich bewegenden Teilen. Lockere Kleidung, Schmuck oder lange Haare können von sich bewegenden Teilen erfasst werden.
- g) Wenn Staubabsaug- und -auffangeinrichtungen montiert werden können, sind diese anzuschließen und richtig zu verwenden. Die Verwendung einer Staubabsaugung kann Gefährdungen durch Staub verringern.
- h) Wiegen Sie sich nicht in falscher Sicherheit und setzen Sie sich nicht über die Sicherheitsregeln für Elektrowerkzeuge hinweg, auch wenn Sie nach vielfachem Gebrauch mit dem Elektrowerkzeug vertraut sind. Achtloses Handeln kann binnen Sekundenbruchteilen zu schweren Verletzungen führen.
- e) Pflegen Sie Elektrowerkzeuge und Einsatzwerkzeug mit Sorgfalt. Kontrollieren Sie, ob bewegliche Teile einwandfrei funktionieren und nicht klemmen, ob Teile gebrochen oder so beschädigt sind, dass die Funktion des Elektrowerkzeugs beeinträchtigt ist. Lassen Sie beschädigte Teile vor dem Einsatz des Elektrowerkzeuges reparieren. Viele Unfälle haben ihre Ursache in schlecht gewarteten Elektrowerkzeugen.
- f) Halten Sie Schneidwerkzeuge scharf und sauber. Sorgfältig gepflegte Schneidwerkzeuge mit scharfen Schneidkanten verkleben sich weniger und sind leichter zu führen.
- g) Verwenden Sie Elektrowerkzeug, Einsatzwerkzeug, Einsatzwerkzeuge usw. entsprechend diesen Anweisungen. Berücksichtigen Sie dabei die Arbeitsbedingungen und die auszuführende Tätigkeit. Der Gebrauch von Elektrowerkzeugen für andere als die vorgesehenen Anwendungen kann zu gefährlichen Situationen führen.

4. Verwendung und Behandlung des Elektrowerkzeugs

- a) Überlasten Sie das Elektrowerkzeug nicht. Verwenden Sie für Ihre Arbeit das dafür bestimmte Elektrowerkzeug. Mit dem passenden Elektrowerkzeug arbeiten Sie besser und sicherer im angegebenen Leistungsbereich.
- b) Benutzen Sie kein Elektrowerkzeug, dessen Schalter defekt ist. Ein Elektrowerkzeug, das sich nicht mehr ein- oder ausschalten lässt, ist gefährlich und muss repariert werden.
- c) Ziehen Sie den Stecker aus der Steckdose und/oder entfernen Sie den abnehmbaren Akku, bevor Sie Geräteeinstellungen vornehmen, Einsatzwerkzeugteile wechseln oder das Elektrowerkzeug weglegen. Diese Vorsichtsmaßnahme verhindert den unbeabsichtigten Start des Elektrowerkzeugs.
- d) Bewahren Sie unbenutzte Elektrowerkzeuge außerhalb der Reichweite von Kindern auf. Lassen Sie keine Personen das Elektrowerkzeug benutzen, die mit diesem nicht vertraut sind oder diese Anweisungen nicht gelesen haben. Elektrowerkzeuge sind gefährlich, wenn sie von unerfahrenen Personen benutzt werden.

- h) Halten Sie Griffe und Griffflächen trocken, sauber und frei von Öl und Fett. Rutschige Griffe und Griffflächen erlauben keine sichere Bedienung und Kontrolle des Elektrowerkzeugs in unvorhergesehenen Situationen.

5. Service

- a) Lassen Sie Ihr Elektrowerkzeug nur von qualifiziertem Fachpersonal und nur mit Original-Ersatzteilen reparieren. Damit wird sichergestellt, dass die Sicherheit des Elektrowerkzeugs erhalten bleibt.

Sicherheitshinweise für Trennschleifmaschinen

1) Sicherheitshinweise für Trennschleifmaschinen

- a) Halten Sie und in der Nähe befindliche Personen sich außerhalb der Ebene der rotierenden Schleifscheibe auf. Die Schutzhaube soll die Bedienperson vor Bruchstücken und zufälligem Kontakt mit dem Schleifkörper schützen.

- b) Verwenden Sie ausschließlich gebundene verstärkte oder diamantbesetzte Trennscheiben für Ihr Elektrowerkzeug. Nur weil Sie das Zubehör an Ihrem Elektrowerkzeug befestigen können, garantiert das keine sichere Verwendung.
- c) Die zulässige Drehzahl des Einsatzwerkzeugs muss mindestens so hoch sein wie die auf dem Elektrowerkzeug angegebene Höchstdrehzahl. Zubehör, das sich schneller als zulässig dreht, kann zerbrechen und umherfliegen.
- d) Schleifkörper dürfen nur für die empfohlenen Einsatzmöglichkeiten verwendet werden. Zum Beispiel: Schleifen Sie nie mit der Seitenfläche einer Trennscheibe. Trennscheiben sind zum Materialabtrag mit der Kante der Scheibe bestimmt. Seitliche Krafteinwirkung auf diese Schleifkörper kann sie zerbrechen.
- e) Verwenden Sie immer unbeschädigte Spannfleische in der richtigen Größe und Form für die von Ihnen gewählte Schleifscheibe. Geeignete Flansche stützen die Schleifscheibe und verringern so die Gefahr eines Schleifscheibenbruchs.
- f) Außendurchmesser und Dicke des Einsatzwerkzeugs müssen den Maßangaben Ihres Elektrowerkzeugs entsprechen. Falsch bemessene Einsatzwerkzeuge können nicht ausreichend abgeschirmt oder kontrolliert werden.
- g) Schleifscheiben und Flansche müssen genau auf die Schleifspindel Ihres Elektrowerkzeugs passen. Einsatzwerkzeuge, die nicht genau auf die Schleifspindel des Elektrowerkzeugs passen, drehen sich ungleichmäßig, vibrieren sehr stark und können zum Verlust der Kontrolle führen.
- h) Verwenden Sie keine beschädigten Schleifscheiben. Kontrollieren Sie vor jeder Verwendung die Schleifscheiben auf Absplitterungen und Risse. Wenn das Elektrowerkzeug oder die Schleifscheibe herunterfällt, überprüfen Sie, ob es/sie beschädigt ist, oder verwenden Sie eine unbeschädigte Schleifscheibe. Wenn Sie die Schleifscheibe kontrolliert und eingesetzt haben, halten Sie und in der Nähe befindliche Personen sich außerhalb der Ebene der rotierenden Schleifscheibe auf und lassen Sie das Gerät eine Minute lang mit Höchstdrehzahl laufen. Beschädigte Schleifscheiben brechen meist in dieser Testzeit.
- i) Tragen Sie persönliche Schutzausrüstung. Verwenden Sie je nach Anwendung Vollgesichtsschutz, Augenschutz oder Schutzbrille. Soweit angemessen, tragen Sie Staubmaske, Gehörschutz, Schutzhandschuhe oder Spezialschürze, die kleine Schleif- und Materialpartikel von Ihnen fernhält. Der Augenschutz muss vor herumfliegenden Fremdkörpern schützen, die bei verschiedenen Anwendungen entstehen. Staub- oder Atemschutzmaske müssen den bei der Anwendung entstehenden Staub filtern. Wenn Sie lange lautem Lärm ausgesetzt sind, können Sie einen Hörverlust erleiden.
- j) Achten Sie bei anderen Personen auf sicheren Abstand zu Ihrem Arbeitsbereich. Jeder, der den Arbeitsbereich betritt, muss persönliche Schutzausrüstung tragen. Bruchstücke des Werkstücks oder gebrochener Einsatzwerkzeuge können wegfliegen und Verletzungen auch außerhalb des direkten Arbeitsbereichs verursachen.
- k) Halten Sie die Anschlussleitung von sich drehenden Einsatzwerkzeugen fern. Wenn Sie die Kontrolle über das Gerät verlieren, kann die Anschlussleitung durchtrennt oder erfasst werden und Ihre Hand oder Ihr Arm in das sich drehende Einsatzwerkzeug geraten.
- l) Reinigen Sie regelmäßig die Lüftungsschlitze Ihres Elektrowerkzeugs. Das Motorgebläse zieht Staub in das Gehäuse, und eine starke Ansammlung kann elektrische Gefahren verursachen.
- m) Verwenden Sie das Elektrowerkzeug nicht in der Nähe brennbarer Materialien. Verwenden Sie das Elektrowerkzeug nicht, wenn es auf einer brennbaren Oberfläche wie beispielsweise Holz steht. Funken könnten diese Materialien entzünden.
- n) Verwenden Sie keine Einsatzwerkzeuge, die flüssige Kühlmittel erfordern. Die Verwendung von Wasser oder anderen flüssigen Kühlmitteln kann zu einem elektrischen Schlag führen.

2) Rückschlag und entsprechende Sicherheitshinweise

Rückschlag ist die plötzliche Reaktion infolge einer hakenden oder blockierten drehenden Trennscheibe. Verhaken oder Blockieren führt zu einem abrupten Stopp des rotierenden Einsatzwerkzeugs. Dadurch wird ein unkontrolliertes Trennschleifaggregat nach oben in Richtung des Bedieners beschleunigt.

Wenn z. B. eine Trennscheibe im Werkstück hakt oder blockiert, kann sich die Kante der Trennscheibe, die in das Werkstück eintaucht, verfangen und dadurch die Trennscheibe ausbrechen oder einen Rückschlag verursachen. Hierbei können Trennscheiben auch brechen.

Ein Rückschlag ist die Folge eines falschen oder fehlerhaften Gebrauchs des Elektrowerkzeugs. Er kann durch geeignete Vorsichtsmaßnahmen, wie nachfolgend beschrieben, verhindert werden.

- a) **Halten Sie das Elektrowerkzeug gut fest und bringen Sie Ihren Körper und Ihre Arme in eine Position, in der Sie die Rückschlagskräfte abfangen können.** Die Bedienperson kann durch geeignete Vorsichtsmaßnahmen die Rückschlag- und Reaktionskräfte beherrschen.
- b) **Meiden Sie den Bereich vor und hinter der rotierenden Trennscheibe.** Bei einem Rückschlag wird das Trennschleifaggregat nach oben in Richtung des Bedieners getrieben.
- c) **Verwenden Sie kein Ketten-, Holzschnitt- oder gezähntes Sägeblatt sowie keine segmentierte Diamantscheibe mit mehr als 10 mm breiten Lücken.** Solche Einsatzwerkzeuge verursachen häufig einen Rückschlag oder den Verlust der Kontrolle über das Elektrowerkzeug.
- d) **Vermeiden Sie ein Blockieren der Trennscheibe oder zu hohen Anpressdruck. Führen Sie keine übermäßig tiefen Schnitte aus.** Eine Überlastung der Trennscheibe erhöht deren Beanspruchung und die Anfälligkeit zum Verhaken oder Blockieren und damit die Möglichkeit eines Rückschlags oder Schleifkörperbruchs.

- e) Falls die Trennscheibe verklemmt oder Sie die Arbeit unterbrechen, schalten Sie das Gerät aus und halten Sie das Trennschleifaggregat ruhig, bis die Scheibe zum Stillstand gekommen ist. **Veruchen Sie nie, die noch laufende Trennscheibe aus dem Schnitt zu ziehen, sonst kann ein Rückschlag erfolgen.** Ermitteln und beheben Sie die Ursache für das Verklemmen.
- f) **Schalten Sie das Elektrowerkzeug nicht wieder ein, solange es sich im Werkstück befindet. Lassen Sie die Trennscheibe erst ihre volle Drehzahl erreichen, bevor Sie den Schnitt vorsichtig fortsetzen.** Andernfalls kann die Scheibe verhaken, aus dem Werkstück springen oder einen Rückschlag verursachen.
- g) **Stützen Sie große Werkstücke ab, um das Risiko eines Rückschlags durch eine eingeklemmte Trennscheibe zu vermindern.** Große Werkstücke können sich unter ihrem eigenen Gewicht durchbiegen. Das Werkstück muss auf beiden Seiten der Scheibe abgestützt werden, und zwar sowohl in der Nähe des Trennschnitts als auch an der Kante.

Weitere Sicherheitshinweise für Trennschleifer

- **Stellen Sie sich nie auf das Elektrowerkzeug.** Es können ernsthafte Verletzungen auftreten, wenn das Elektrowerkzeug umkippt oder wenn Sie versehentlich mit der Trennscheibe in Kontakt kommen.
- **Verwenden Sie immer die Schutzhaube.** Eine Schutzhaube schützt den Benutzer vor abgebrochenen Teilen der Trennscheibe und vor unabsichtlicher Berührung der Trennscheibe.
- **Stellen Sie sicher, dass die Schutzhaube ordnungsgemäß funktioniert und sich frei bewegen kann.** Klemmen Sie die Schutzhaube niemals im geöffneten Zustand fest.
- **Verwenden Sie das Elektrowerkzeug nur für Trockenschnitte.** Das Eindringen von Wasser in ein Elektrowerkzeug erhöht das Risiko eines elektrischen Schlages.

- Halten Sie das Netzkabel von sich drehenden Einsatzwerkzeugen fern. Das Netzkabel kann durchtrennt oder erfasst werden.
- Halten Sie Griffe trocken, sauber und frei von Öl und Fett. Fettige, ölige Griffe sind rutschig und führen zum Verlust der Kontrolle.
- Entfernen Sie niemals Schnittreste, Metallspäne o.ä. aus dem Schnittbereich, während das Elektrowerkzeug läuft. Führen Sie den Werkzeugarm immer zuerst in die Ruheposition und schalten Sie das Elektrowerkzeug aus.
- Führen Sie die Trennscheibe nur eingeschaltet gegen das Werkstück. Es besteht sonst die Gefahr eines Rückschlages, wenn sich die Trennscheibe im Werkstück verhakt.
- Gebrauchen Sie das Elektrowerkzeug nur, wenn die Arbeitsfläche bis auf das zu bearbeitende Werkstück frei von allen Einstellwerkzeugen, Metallspänen, etc. ist. Kleine Metallstücke oder andere Gegenstände, die mit der rotierenden Trennscheibe in Kontakt kommen, können den Bediener mit hoher Geschwindigkeit treffen.
- Spannen Sie das zu bearbeitende Werkstück immer fest. Bearbeiten Sie keine Werkstücke, die zu klein zum Festspannen sind. Der Abstand Ihrer Hand zur rotierenden Trennscheibe ist sonst zu gering.
- Falls die Trennscheibe verklemmt, schalten Sie das Elektrowerkzeug aus und warten Sie, bis die Trennscheibe zum Stillstand gekommen ist. Versuchen Sie nie, die noch laufende Trennscheibe aus dem Schnitt zu ziehen, sonst kann ein Rückschlag erfolgen. Ermitteln und beheben Sie die Ursache für das Verklemmen.
- Bremsen Sie die Trennscheibe nach dem Ausschalten nicht durch seitliches Gegendrücken ab. Die Trennscheibe kann beschädigt werden, brechen oder einen Rückschlag verursachen.
- Rammen Sie die Trennscheibe nicht mit Gewalt in das Werkstück oder üben Sie beim Gebrauch des Elektrowerkzeugs nicht zuviel Druck aus. Vermeiden Sie besonders ein Verhaken der Trennscheibe beim Arbeiten an Ecken, scharfen Kanten usw. Wenn die Trennscheibe durch Missbrauch beschädigt ist, können sich Risse bilden, die ohne Vorwarnung zum Bruch führen können.
- Tragen Sie eine Arbeitsschürze. Achten Sie darauf, dass keine Personen durch Funkenflug gefährdet werden. Entfernen Sie brennbare Materialien aus der Nähe. Beim Schleifen von Metallen entsteht Funkenflug.
- Verwenden Sie den Trennschleifer nur für die Werkstoffe, die im bestimmungsgemäßen Gebrauch angegeben sind. Der Trennschleifer kann sonst überlastet werden.
- Verwenden Sie keine beschädigte, unrunde oder vibrierende Trennscheibe. Beschädigte Trennscheiben verursachen eine erhöhte Reibung, Klemmen der Trennscheibe und Rückschlag.
- Verwenden Sie immer Trennscheiben in der richtigen Größe und mit der passenden Aufnahmebohrung (z. B. rautenförmig oder rund). Trennscheiben, die nicht zu den Montageteilen des Trennschleifers passen, laufen unrund und führen zum Verlust der Kontrolle.
- Verwenden Sie kein Ketten- oder gezähntes Sägeblatt. Solche Einsatzwerkzeuge verursachen häufig einen Rückschlag oder den Verlust der Kontrolle über das Elektrowerkzeug.
- Beachten Sie die Betriebsanleitung des Herstellers der Trennscheiben zur Montage und Verwendung der Trennscheibe. Unpassende Trennscheiben können Verletzungen verursachen sowie zum Blockieren, Brechen oder zum Rückschlag führen.
- Verwenden Sie kein Zubehör, das vom Hersteller nicht speziell für dieses Elektrowerkzeug vorgesehen und empfohlen wurde. Nur weil Sie das Zubehör an Ihrem Elektrowerkzeug befestigen können, garantiert das keine sichere Verwendung.

- Fassen Sie die Trennscheibe nach dem Arbeiten nicht an, bevor sie abgekühlt ist. Die Trennscheibe wird beim Arbeiten sehr heiß.
- Untersuchen Sie regelmäßig das Kabel und lassen Sie ein beschädigtes Kabel nur von einer autorisierten Kundendienststelle für Elektrowerkzeuge reparieren. Ersetzen Sie beschädigte Verlängerungskabel. Damit wird sichergestellt, dass die Sicherheit des Elektrowerkzeuges erhalten bleibt.
- Bewahren Sie das unbenutzte Elektrowerkzeug sicher auf. Der Lagerplatz muss trocken und abschließbar sein. Dies verhindert, dass das Elektrowerkzeug durch die Lagerung beschädigt oder von unerfahrenen Personen bedient wird.
- Sichern Sie das Werkstück. Ein mit Spannvorrichtungen oder Schraubstock festgehaltenes Werkstück ist sicherer gehalten als mit Ihrer Hand.
- Verlassen Sie das Werkzeug nie, bevor es vollständig zum Stillstand gekommen ist. Nachlaufende Einsatzwerkzeuge können Verletzungen verursachen.
- Benutzen Sie das Elektrowerkzeug nicht mit beschädigtem Kabel. Berühren Sie das beschädigte Kabel nicht und ziehen Sie den Netzstecker, wenn das Kabel während des Arbeitens beschädigt wird. Beschädigte Kabel erhöhen das Risiko eines elektrischen Schlags.

Ergänzende Anweisungen

- Tragen Sie immer einen Augen- und Gehörschutz. Bei Bedarf auch andere Schutzausrüstung, wie z. B. Staubschutzmasken, Schutzhandschuhe, Schutzbrille.
- Verwenden Sie keine Trennschleifscheiben mit Abplatzungen, Rissen oder anderen Beschädigungen.
- Trennscheiben sind vor jedem Gebrauch einer Sichtprüfung zu unterziehen.
- Verwenden Sie keine Sägeblätter.
- Das Gerät niemals ohne Schutzhaube verwenden.

! WARNUNG!
GEFÄHRDUNG DURCH STAUB!

► Schließen Sie bei längerem Bearbeiten von Holz und insbesondere wenn Materialien bearbeitet werden, bei denen gesundheitsgefährdende Stäube entstehen, das Gerät an eine geeignete externe Staubabsaugvorrichtung an.

Verwendete Symbole auf dem Elektrowerkzeug

-  **Kommen Sie mit Ihren Händen nicht in den Trennbereich, während das Elektrowerkzeug läuft.** Beim Kontakt mit der Trennscheibe besteht Verletzungsgefahr.
-  **Schutzhandschuhe tragen!**
-  **Staubschutzmaske tragen!**
-  **Schutzbrille tragen!**
-  **Gehörschutz tragen!**
-  **Sicherheitsschuhe tragen!**

	Nicht zum Nassschleifen zugelassen
	Die Verwendung von beschädigten Trenn- oder Schruppscheiben ist gefährlich und kann zu schwerwiegenden Verletzungen führen!
	Vorgesehen für Metallschleifen
	Durchmesser der Scheibe
	Lesen Sie die Original-Betriebsanleitung und die Sicherheitshinweise vor der Inbetriebnahme.
	Trennschleifer

⚠️ WARNUNG! GIFTIGE DÄMPFE!

- ▶ Die durch die Bearbeitung entstehenden schädlichen/giftigen Stäube stellen eine Gesundheitsgefährdung für die Bedienperson oder in der Nähe befindliche Personen dar.

Originalzubehör/-zusatzgeräte

- Benutzen Sie nur Zubehör und Zusatzgeräte, die in der Gebrauchsanweisung angegeben sind. Der Gebrauch anderer als in der Bedienungsanleitung empfohlener Einsatzwerkzeuge oder anderen Zubehörs kann eine Verletzungsgefahr für Sie bedeuten.

Vor der Inbetriebnahme

Gerät aufstellen

Fixieren Sie das Gerät mit geeigneten Schrauben (nicht im Lieferumfang enthalten) auf einer ebenen und stabilen Unterlage. Nutzen Sie dabei die Bohrungen ⑦. Achten Sie darauf, dass eine Netzsteckdose erreichbar ist.

HINWEIS

- ▶ In Ausnahmefällen positionieren Sie die Bodenplatte für diesen Vorgang auf einer festen Auflage.

Transportsicherung entfernen/einsetzen

Transportsicherung entfernen

- ◆ Üben Sie etwas Druck auf den Handgriff ⑫ aus und ziehen Sie die Transportsicherung ⑨ hörbar heraus. Nun lässt sich die Motoreinheit ⑪ nach oben bewegen.

Transportsicherung einsetzen

- ◆ Drücken Sie den Handgriff ⑫ nach unten und schieben Sie die Transportsicherung ⑨ hörbar in das Gerät. Die Motoreinheit ⑪ ist fixiert.

HINWEIS

- ▶ Verwenden Sie die Transportsicherung zum Transportieren des Gerätes. Tragen Sie das Gerät dafür am integrierten Tragegriff ⑭a.

Inbetriebnahme

Ein-/ausschalten

-  Drehrichtung des Werkzeuges!
- Stecken Sie den Netzstecker in eine Netzsteckdose.

Einschalten

- ◆ Drücken Sie den EIN-/AUS-Schalter ① und halten Sie ihn gedrückt.

Ausschalten

- ◆ Lassen Sie den EIN-/AUS-Schalter ① los.

Schnitttiefe einstellen

⚠️ WARNUNG! VERLETZUNGSGEFAHR!

- ▶ Ziehen Sie den Netzstecker immer aus der Steckdose, bevor Sie Arbeiten am Gerät durchführen.
- ◆ Verstellen Sie die Schraube der Schnitttiefeinstellung ⑩ mithilfe des mitgelieferten Innensechskantschlüssels (klein) ⑳.
- ◆ Testen Sie durch Herabsenken der Motoreinheit die Schnitttiefe.

Trennscheibe wechseln

⚠️ WARNUNG! VERLETZUNGSGEFAHR!

- ▶ Ziehen Sie den Netzstecker immer aus der Steckdose, bevor Sie Arbeiten am Gerät durchführen.
- ▶ Lassen Sie die Trennscheibe ④ erst auskühlen, bevor Sie sie berühren
- ▶ Überprüfen Sie die Trennscheibe ④. Sie darf weder beschädigt noch feucht sein oder Risse aufzeigen. Andernfalls könnte sie beim Gebrauch zerbrechen und Verletzungen verursachen.

HINWEIS

- ▶ Verwenden Sie nur Trennscheiben, die den in dieser Anleitung angegebenen Leistungsdaten entsprechen.

- ◆ Entfernen Sie die Befestigungsschrauben **15** mit dem mitgelieferten Innensechskantschlüssel (klein) **20**, um die Schutzabdeckung **14** zu entfernen.
- ◆ Schwingen Sie die Pendelschutzhaube **13** vollständig zurück und halten Sie sie mit einer Hand fest.
- ◆ Drücken Sie die Spindelarretierung **3** vollständig nach unten und halten Sie sie in dieser Position. Drehen Sie, falls nötig, die Trennscheibe **4** mit der Hand so weit, bis dies möglich ist.
- ◆ Drehen Sie mit dem mitgelieferten Innensechskantschlüssel (groß) **19** die Befestigungsmutter **18** entgegen dem Uhrzeigersinn heraus.
- ◆ Nehmen Sie die Unterlegscheibe **17**, Spannfansch (außen) **16** und Trennscheibe **4** ab.
- ◆ Setzen Sie eine neue Trennscheibe ein.
- ◆ Verfahren Sie in umgekehrter Reihenfolge, um das Gerät wieder in einen einsatzbereiten Zustand zu versetzen.
- ◆ Überprüfen Sie, ob alle Befestigungsteile korrekt angebracht sind.

HINWEIS

- ▶ Stellen Sie sicher, dass sich die Trennscheibe **4** frei drehen lässt.
- ▶ Schalten Sie das Gerät für ca. 60 Sekunden ein, um zu überprüfen, dass keine ungewöhnlichen Vibrationen entstehen. Überprüfen Sie andernfalls die korrekte Installation der Trennscheibe **4**.

Werkstück einspannen

Sie können mithilfe des montierten Schraubstocks das Werkstück einspannen und den Gehrungswinkel einstellen.

Schraubstock verwenden

- ◆ Drehen Sie den Handgriff am Schraubstock **6** im Uhrzeigersinn, um das Werkstück einzuspannen.
- ◆ Drehen Sie den Handgriff am Schraubstock **6** gegen den Uhrzeigersinn, um das Werkstück zu lösen.

HINWEIS

- ▶ Sie können auch die Schnellverstellung **5** nach oben klappen, um die Einstellung des Schraubstocks **6** schneller vorzunehmen. Klappen Sie die Schnellverstellung **5** wieder nach unten, um den Schraubstock **6** zu fixieren. Nehmen Sie anschließend die Feinjustierung mit dem Handgriff des Schraubstocks **6** vor.

Schnittwinkel einstellen (Gehrungswinkel)

- ◆ Lösen Sie die Schnittwinkelverstellung **8** indem Sie sie gegen den Uhrzeigersinn drehen. Ziehen Sie ggf. die Schnittwinkelverstellung **8** nach oben.
- ◆ Stellen Sie den gewünschten Schnittwinkel mithilfe der angegebenen Gradzahlen ein.
- ◆ Drehen Sie die Schnittwinkelverstellung **8** im Uhrzeigersinn fest.

Reinigung und Wartung

⚠ WARNUNG! VERLETZUNGSGEFAHR!

- ▶ Ziehen Sie den Netzstecker immer aus der Steckdose, bevor Sie Arbeiten am Gerät durchführen.
- Das Gerät muss stets sauber, trocken und frei von Öl oder Schmierfetten sein.
- Verwenden Sie zum Reinigen des Gehäuses ein trockenes Tuch.
- Reinigen Sie regelmäßig die Lüftungsschlitze des Gerätes mit einer weichen Bürste.

HINWEIS

- ▶ Nicht aufgeführte Ersatzteile (wie z. B. Kohlebürsten, Schalter) können Sie über unsere Callcenter bestellen.
- ▶ Lassen Sie die entsprechenden Wartungsarbeiten nur von qualifiziertem Servicepersonal ausführen.

Entsorgung



Die Verpackung besteht aus umweltfreundlichen Materialien, die Sie über die örtlichen Recyclingstellen entsorgen können.



Werfen Sie Elektrowerkzeuge nicht in den Hausmüll!

Gemäß Europäischer Richtlinie 2012/19/EU müssen verbrauchte Elektrowerkzeuge getrennt gesammelt und einer umweltgerechten Wiederverwertung zugeführt werden.



Entsorgen Sie die Verpackung umweltgerecht. Beachten Sie die Kennzeichnung auf den verschiedenen Verpackungsmaterialien und trennen Sie diese gegebenenfalls gesondert. Die Verpackungsmaterialien sind gekennzeichnet mit Abkürzungen (a) und Ziffern (b) mit folgender Bedeutung: 1-7: Kunststoffe, 20-22: Papier und Pappe, 80-98: Verbundstoffe.



Möglichkeiten zur Entsorgung des ausgedienten Produkts erfahren Sie bei Ihrer Gemeinde- oder Stadtverwaltung.

Garantie der Kompernaß Handels GmbH

Sehr geehrte Kundin, sehr geehrter Kunde,

Sie erhalten auf dieses Gerät 3 Jahre Garantie ab Kaufdatum. Im Falle von Mängeln dieses Produkts stehen Ihnen gegen den Verkäufer des Produkts gesetzliche Rechte zu. Diese gesetzlichen Rechte werden durch unsere im Folgenden dargestellte Garantie nicht eingeschränkt.

Garantiebedingungen

Die Garantiefrist beginnt mit dem Kaufdatum. Bitte bewahren Sie den Kassenbon gut auf. Dieser wird als Nachweis für den Kauf benötigt.

Tritt innerhalb von drei Jahren ab dem Kaufdatum dieses Produkts ein Material- oder Fabrikationsfehler auf, wird das Produkt von uns – nach unserer Wahl – für Sie kostenlos repariert, ersetzt oder der Kaufpreis erstattet. Diese Garantieleistung setzt voraus, dass innerhalb der Dreijahresfrist das defekte Gerät und der Kaufbeleg (Kassenbon) vorgelegt und schriftlich kurz beschrieben wird, worin der Mangel besteht und wann er aufgetreten ist.

Wenn der Defekt von unserer Garantie gedeckt ist, erhalten Sie das reparierte oder ein neues Produkt zurück. Mit Reparatur oder Austausch des Produkts beginnt kein neuer Garantiezeitraum.

Garantiezeit und gesetzliche Mängelansprüche

Die Garantiezeit wird durch die Gewährleistung nicht verlängert. Dies gilt auch für ersetzte und reparierte Teile. Eventuell schon beim Kauf vorhandene Schäden und Mängel müssen sofort nach dem Auspacken gemeldet werden. Nach Ablauf der Garantiezeit anfallende Reparaturen sind kostenpflichtig.

Garantieumfang

Das Gerät wurde nach strengen Qualitätsrichtlinien sorgfältig produziert und vor Auslieferung gewissenhaft geprüft.

Die Garantieleistung gilt für Material- oder Fabrikationsfehler. Diese Garantie erstreckt sich nicht auf Produktteile, die normaler Abnutzung ausgesetzt sind und daher als Verschleißteile angesehen werden können oder für Beschädigungen an zerbrechlichen Teilen, z. B. Schalter oder Teile, die aus Glas gefertigt sind.

Diese Garantie verfällt, wenn das Produkt beschädigt, nicht sachgemäß benutzt oder gewartet wurde. Für eine sachgemäße Benutzung des Produkts sind alle in der Bedienungsanleitung aufgeführten Anweisungen genau einzuhalten. Verwendungszwecke und Handlungen, von denen in der Bedienungsanleitung abgeraten oder vor denen gewarnt wird, sind unbedingt zu vermeiden.

Das Produkt ist nur für den privaten und nicht für den gewerblichen Gebrauch bestimmt. Bei missbräuchlicher und unsachgemäßer Behandlung, Gewaltanwendung und bei Eingriffen, die nicht von unserer autorisierten Serviceniederlassung vorgenommen wurden, erlischt die Garantie.

Garantiezeit gilt nicht bei

- normaler Abnutzung der Akkukapazität
- gewerblichen Gebrauch des Produktes
- Beschädigung oder Veränderung des Produktes durch den Kunden
- Missachtung der Sicherheits- und Wartungsvorschriften, Bedienungsfehler
- Schäden durch Elementarereignisse

Abwicklung im Garantiefall

Um eine schnelle Bearbeitung Ihres Anliegens zu gewährleisten, folgen Sie bitte den folgenden Hinweisen:

- Bitte halten Sie für alle Anfragen den Kassenbon und die Artikelnummer (IAN) 373210_2104 als Nachweis für den Kauf bereit.
- Die Artikelnummer entnehmen Sie bitte dem Typenschild am Produkt, einer Gravur am Produkt, dem Titelblatt der Bedienungsanleitung (unten links) oder dem Aufkleber auf der Rück- oder Unterseite des Produktes.
- Sollten Funktionsfehler oder sonstige Mängel auftreten, kontaktieren Sie zunächst die nachfolgend benannte Serviceabteilung **telefonisch** oder per **E-Mail**.
- Ein als defekt erfasstes Produkt können Sie dann unter Beifügung des Kaufbelegs (Kassenbon) und der Angabe, worin der Mangel besteht und wann er aufgetreten ist, für Sie portofrei an die Ihnen mitgeteilte Serviceanschrift übersenden.



Auf www.lidl-service.com können Sie diese und viele weitere Handbücher, Produktvideos und Installationssoftware herunterladen.

Mit diesem QR-Code gelangen Sie direkt auf die Lidl-Service-Seite (www.lidl-service.com) und können mittels der Eingabe der Artikelnummer (IAN) 373210_2104 Ihre Bedienungsanleitung öffnen.

HINWEIS

- ▶ Bei Parkside Werkzeugen senden Sie bitte ausschließlich den defekten Artikel ohne Zubehör (z. B. Akku, Aufbewahrungskoffer, Montagewerkzeuge, etc) ein.

! WARNUNG!

- ▶ Lassen Sie Ihre Geräte von der Servicestelle oder einer Elektrofachkraft und nur mit Original-Ersatzteilen reparieren. Damit wird sichergestellt, dass die Sicherheit des Gerätes erhalten bleibt.
- ▶ Lassen Sie den Austausch des Steckers oder der Netzleitung immer vom Hersteller des Gerätes oder seinem Kundendienst ausführen. Damit wird sichergestellt, dass die Sicherheit des Gerätes erhalten bleibt.

Service

DE Service Deutschland

Tel.: 0800 5435 111 (kostenfrei aus dem dt. Festnetz/Mobilfunknetz)
E-Mail: kompernass@lidl.de

AT Service Österreich

Tel.: 0820 201 222 (0,15 EUR/Min.)
E-Mail: kompernass@lidl.at

CH Service Schweiz

Tel.: 0842 665566 (0,08 CHF/Min., Mobilfunk max. 0,40 CHF/Min.)
E-Mail: kompernass@lidl.ch

IAN 373210_2104

Importeur

Bitte beachten Sie, dass die folgende Anschrift keine Serviceanschrift ist. Kontaktieren Sie zunächst die benannte Servicestelle.

KOMPERNASS HANDELS GMBH
BURGSTRASSE 21
44867 BOCHUM
GERMANY
www.kompernass.com

Original-Konformitätserklärung

Wir, KOMPERNASS HANDELS GMBH, Dokumentenverantwortlicher: Herr Semi Uguzlu, BURGSTR. 21, 44867 BOCHUM, DEUTSCHLAND, erklären hiermit, dass dieses Produkt mit den folgenden Normen, normativen Dokumenten und EG-Richtlinien übereinstimmt:

Maschinenrichtlinie

(2006/42/EG)

Elektromagnetische Verträglichkeit

(2014/30/EU)

RoHS-Richtlinie

(2011/65/EU)*

* Die alleinige Verantwortung für die Ausstellung dieser Konformitätserklärung trägt der Hersteller. Der oben beschriebene Gegenstand der Erklärung erfüllt die Vorschriften der Richtlinie 2011/65/EU des Europäischen Parlaments und des Rates vom 8. Juni 2011 zur Beschränkung der Verwendung bestimmter gefährlicher Stoffe in Elektro- und Elektronikgeräten.

Angewandte harmonisierte Normen

EN 62841-1:2015

EN 62841-3-10:2015/A11:2017

EN ISO 12100:2010

EN 55014-1:2017/A11:2020

EN 55014-2:2015

EN 61000-3-2:2014

EN IEC 61000-3-2:2019

EN 61000-3-3:2013

EN 61000-3-3:2013/A1:2019

EN IEC 63000:2018

Typ/Gerätebezeichnung: Metall-Trennschleifer PMTS 180 A1

Herstellungsjahr: 07-2021

Seriennummer: IAN 373210_2104

Bochum, 22.07.2021



Semi Uguzlu

- Qualitätsmanager -

Technische Änderungen im Sinne der Weiterentwicklung sind vorbehalten.

KOMPERNASS HANDELS GMBH

BURGSTRASSE 21

44867 BOCHUM

GERMANY

www.kompennass.com

Információk állása · Stanje informacij · Stav informací

Stav informácií · Stand der Informationen:

07/2021 · Ident.-No.: PMTS180A1-072021-1

IAN 373210_2104

