



20V RANDOM ORBITAL SANDER PAEXSG 20-Li B1

(GB) (CY)

20V RANDOM ORBITAL SANDER

User manual
Translation of the original instructions

(RS)

20V EKSCENTRIČNA BRUSILICA

Uputstvo za korišćenje
Prevod originalnog uputstva

(RO)

20 V ȘLEFUITOR CU EXCENTRIC

Instrucțiuni de utilizare
Traducere a instrucțiunilor originale

(GR) (CY)

20 V ΕΚΚΕΝΤΡΟ ΤΡΙΒΕΙΟ

Οδηγίες χρήσης
Μετάφραση του πρωτοτύπου των
οδηγιών χρήσης

(DE) (AT) (CH)

20 V EXZENTERSCHLEIFER

Bedienungsanleitung
Originalbetriebsanleitung

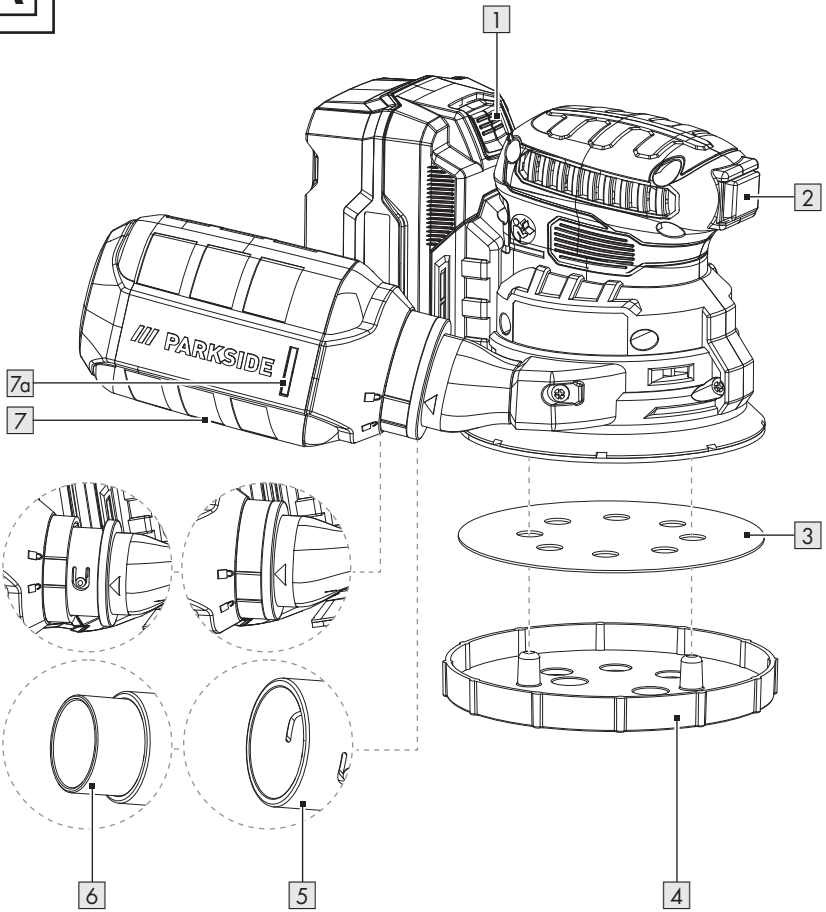
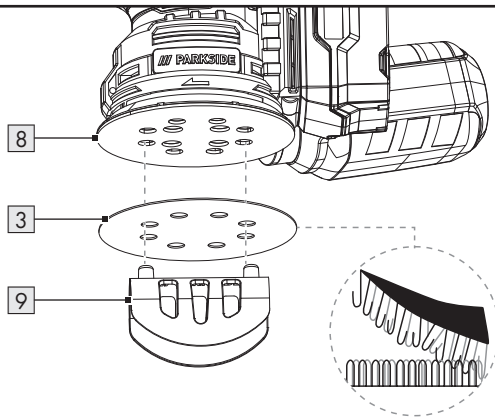

| | | | |
|----------|---------------------------|--------|----|
| GB/CY | User manual | Page | 6 |
| RS | Uputstvo za korišćenje | Strana | 23 |
| RO | Instrucțiuni de utilizare | Pagina | 42 |
| GR/CY | Οδηγίες χρήσης | Σελίδα | 60 |
| DE/AT/CH | Bedienungsanleitung | Seite | 80 |

A**B**

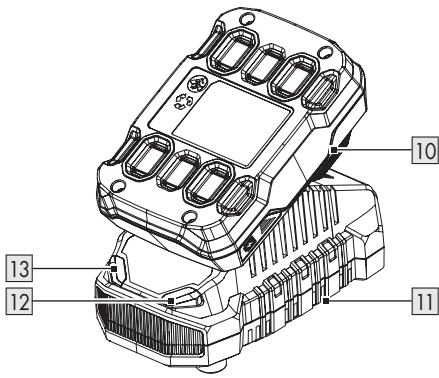
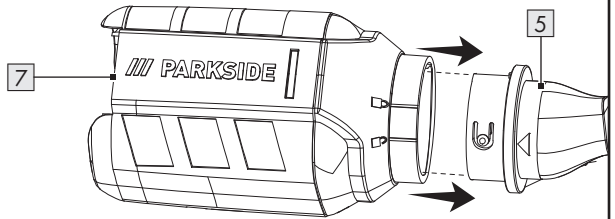
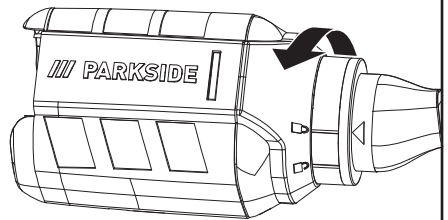
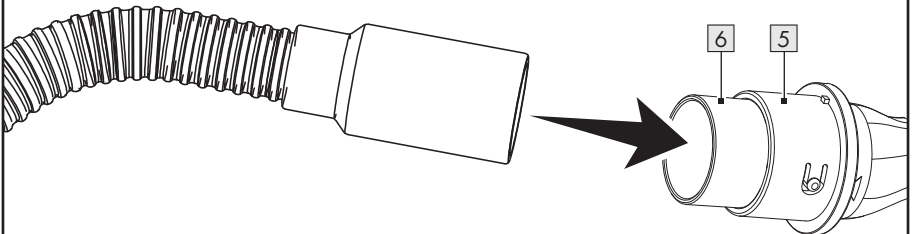
C**D****1.****2.****E**

INDICAȚIE: Timpul real de încărcare poate diferi ușor de cele de mai sus, în funcție de temperatura ambiantă și de starea acumulatorului. Informații care pot fi modificate.

ΣΗΜΕΙΩΣΗ Η πραγματική διάρκεια φόρτισης ενδέχεται να αποκλίνει ελαφρώς από τις ανωτέρω τιμές ανάλογα με τη θερμοκρασία περιβάλλοντος και την κατάσταση της μπαταρίας. Με την επιφύλαξη αλλαγών στις πληροφορίες.

HINWEIS: Die tatsächliche Ladezeit kann in Abhängigkeit von der Umgebungstemperatur und dem Zustand des Akkus geringfügig von den oben genannten Angaben abweichen. Änderungen der Informationen vorbehalten.

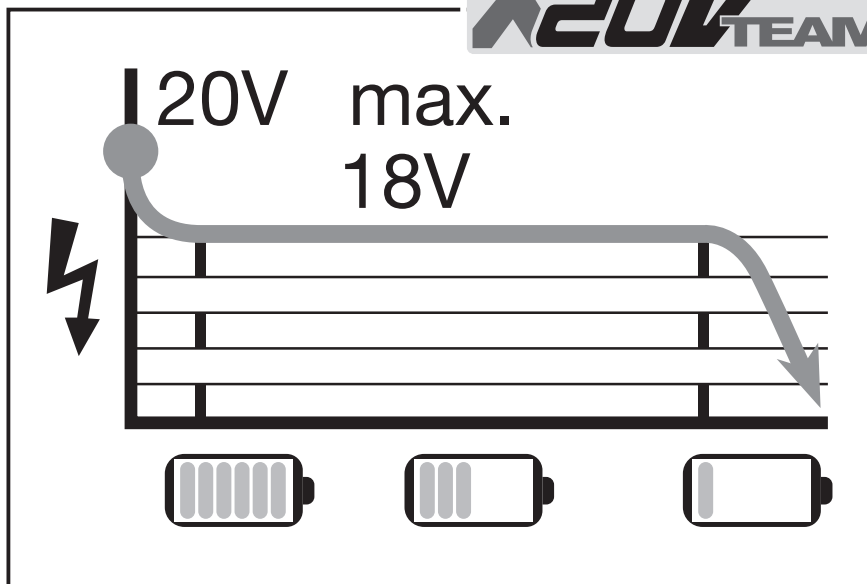

Charging time/Vreme punjenja/Timp de încărcare/Διάρκεια φόρτισης/Ladezeit

| | ** PAP 20 B1 2 Ah | ** PAP 20 B2 4 Ah | ** Smart PAPS 204 A1 4 Ah | ** Smart PAPS 208 A1 8 Ah |
|--|----------------------|----------------------|---------------------------------|---------------------------------|
| * PLG 20 A4/C1 max. 2.4 A) | 60 min | 120 min | 120 min | 210 min |
| * PLG 20 A3/C3 max. 4.5 A) | 35 min | 60 min | 50 min | 120 min |
| * PDSLГ 20 A1 max. 4.5 A) | 35 min | 60 min | 50 min | 120 min |
| * Smart PLGS 2012 A1 max. 12 A) | 35 min | 35 min | 35 min | 45 min |
| * Battery charger/Punjač/Încărcător/Φορτιστής/Ladegerät | | | | |
| ** Battery pack/Akumulatorski paket/Pachet de acumulatori/Πακέτο μπαταριών/ Akku-Pack | | | | |





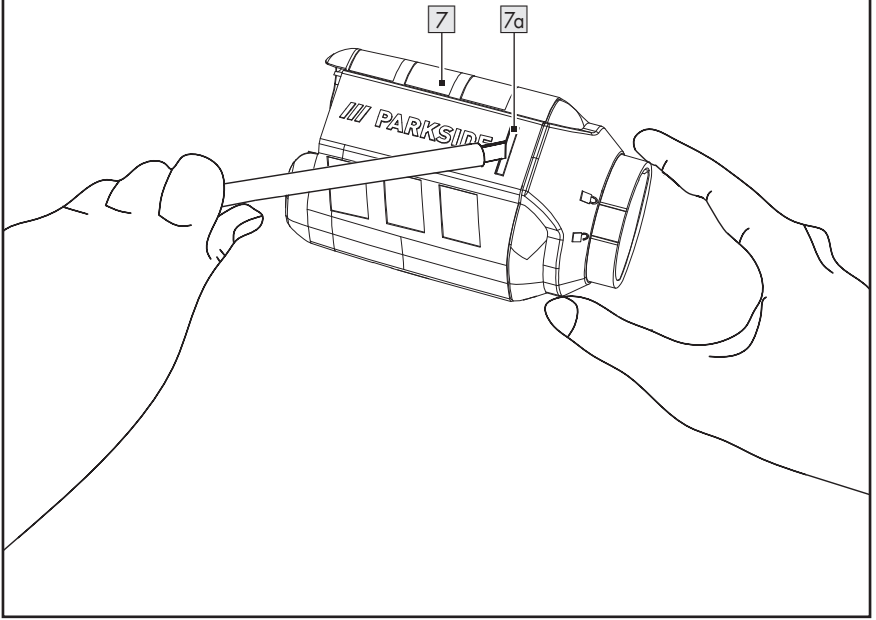
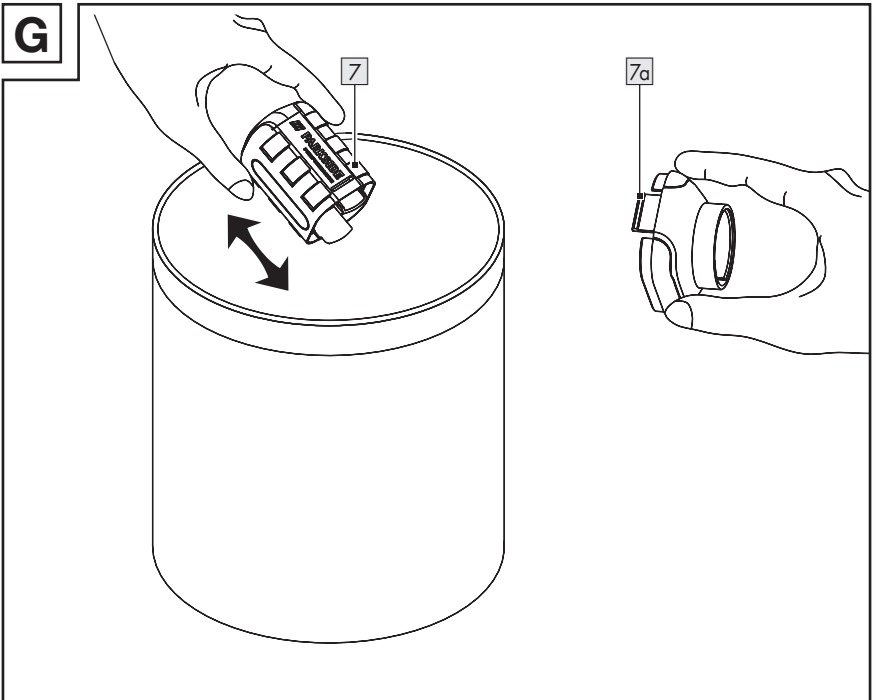

















NOTE: The actual charging time may be slightly different from the above stated depending on the ambient temperature and the condition of the battery pack. The information is subject to change without prior notice.

NAPOMENA: Stvarno vreme punjenja može neznatno da se razlikuje od gore navedenih informacija u zavisnosti od temperature okoline i stanja akumulatora. Informacije su podložne promenama.

F**G**

| | | |
|---|------|----|
| List of pictograms used | Page | 7 |
| Introduction | Page | 8 |
| Intended use | Page | 8 |
| Scope of delivery | Page | 8 |
| Parts list | Page | 8 |
| Technical data | Page | 8 |
| General safety instructions | Page | 9 |
| General power tool safety warnings | Page | 9 |
| Safety instructions for sanders | Page | 12 |
| Battery charger safety warnings | Page | 13 |
| Before first use | Page | 14 |
| Unpacking the product | Page | 14 |
| Accessories | Page | 14 |
| Charging the battery pack | Page | 15 |
| Inserting/removing the battery pack | Page | 15 |
| Assembly | Page | 16 |
| Fitting/removing the dust box | Page | 16 |
| Selecting a sanding sheet | Page | 16 |
| Fitting/changing the sanding sheet | Page | 17 |
| Operation | Page | 17 |
| Switching on/off | Page | 17 |
| Working instructions | Page | 18 |
| Cleaning and care | Page | 18 |
| Cleaning | Page | 19 |
| Maintenance | Page | 19 |
| Repair | Page | 19 |
| Replacement parts/Accessories | Page | 19 |
| Storage | Page | 19 |
| Transportation | Page | 20 |
| Disposal | Page | 20 |
| Warranty | Page | 20 |
| Warranty claim procedure | Page | 21 |
| Service | Page | 21 |
| EU declaration of conformity | Page | 22 |

List of pictograms used

| | | | |
|--|--|--|---|
|  | WARNING! – Designating a hazard with moderate risk, which can result in death or severe injury if not avoided (e.g. risk of electric shock) |   | This symbol means that the operating instructions must be observed when using the product. |
|  | CAUTION! – Designating a hazard with low risk, which could result in minor or moderate injury if not avoided (e.g. risk of scalding) |  | Always unplug the charger ¹¹ from the mains before removing the battery pack ¹⁰ from the charger or inserting the battery pack. |
|  | NOTICE! – Warns of possible damage to property/the product if not avoided (e.g. risk of short circuit) |  | Always switch the product off, remove the battery pack ¹⁰ and let the product cool down before making any adjustments. |
|  | Wear hearing protection! |  | Wear protective gloves! |
|  | Wear a dust mask! |  | Direct current/voltage |
|  | Alternating current/voltage |  | Fuse |
|  | Use the product in dry indoor spaces only. |  | Revolutions per minute |
|  | Protection class II (double insulation) |  | Protect the battery pack ¹⁰ from heat and continuous intense sunlight. |
|  | Protect the battery pack ¹⁰ from fire. |  | Protect the battery pack ¹⁰ from water and moisture. |
|  | CE mark indicates conformity with relevant EU directives applicable for this product. |   | Safety information Instructions for use |

20V RANDOM ORBITAL SANDER

● Introduction

We congratulate you on the purchase of your new product. You have chosen a high quality product. The instructions for use are part of the product. They contain important information concerning safety, use and disposal. Before using the product, please familiarise yourself with all of the safety information and instructions for use. Only use the product as described and for the specified applications. If you pass the product on to anyone else, please ensure that you also pass on all the documentation with it.

● Intended use

- This random orbital sander (hereinafter “product” or “power tool”) is suitable for dry sanding of wood, metal and paint.
- The product is particularly suitable for corners, edges and hard-to-reach areas.
- Any other usage or modification of the product is deemed to be improper and carries a significant risk of accidents.
- The manufacturer accepts no responsibility for damages resulting from improper usage.
- This product is not intended for commercial use.

● Scope of delivery

⚠ WARNING!

- ▶ The product and the packaging are not children’s toys! Children must not play with plastic bags, sheets and small parts! There is a danger of choking and suffocation!

- 1 20V Random orbital sander
- 4 Sanding sheets (grit 60/80/120/240)
- 1 Dust box
- 1 Adaptor (for dust extraction)
- 1 Positioning aid
- 1 Sanding sheet alignment tool
- 1 User manual

● Parts list

Fig. A

- 1 Release button
- 2 On/off switch (I/O)
- 3 Sanding sheet
- 4 Positioning aid
- 5 Extraction outlet
- 6 Adaptor for dust extraction
- 7 Dust box
- 7a Clip

Fig. B

- 8 Sanding pad
- 9 Sanding sheet alignment tool

Fig. C

- 10 Battery pack *
- 11 Charger *
- 12 Charging control LED (green)
- 13 Charging control LED (red)

● Technical data

| | |
|----------------------------|--------------------------|
| 20V Random orbital sander | PAEXSG 20-Li B1 |
| Model number: | HG13185A |
| Rated voltage: | 20 V $\overline{---}$ |
| Rated idle speed n_0 : | 12,000 min ⁻¹ |
| Nominal oscillation speed: | 24,000 min ⁻¹ |
| Orbital radius: | 1.6 mm |
| Diameter of sanding sheet: | 125 mm |

* Battery pack and charger are not included in the scope of delivery.

Recommended ambient temperature

| | |
|-------------------|------------------|
| While charging: | -10 °C to +40 °C |
| During operation: | -5 °C to +50 °C |
| During storage: | 0 °C to +50 °C |

Noise emission value

Noise measurement value determined in accordance with EN 62841. The A-rated noise level of the power tool at the working location is typically as follows:

| | |
|---------------------------------|---------|
| Sound pressure level L_{pA} : | 86.1 dB |
| Uncertainty K_{pA} : | 3 dB |
| Sound power level L_{WA} : | 94.1 dB |
| Uncertainty K_{WA} : | 3 dB |

WARNING!



Wear hearing protection!

Vibration emission value

Total vibration values (vector total of three directions) determined in accordance with EN 62841:

| | |
|---|------------------------|
| Vibration emission value max. $a_{h,w}$: | 10.33 m/s ² |
| Uncertainty K: | 1.5 m/s ² |

WARNING!

- ▶ Depending on the manner in which the power tool is being used, and in particular the kind of workpiece being worked, the vibration and noise emission values can deviate from the values given in these instructions during actual use of the power tool.

WARNING!

- ▶ Try to keep the vibration load as low as possible. Measures to reduce the vibration load are, e.g. wearing gloves and limiting the working time. Wherein all states of operation must be included (e.g. times when the power tool is switched off and times where the power tool is switched on but running without load).

NOTE

- ▶ The vibration emission values and noise emission values given in these instructions have been measured in accordance with a standardised test procedure and can be used for comparison of the power tool with another tool.
- ▶ The specified total vibration values and the noise emission values can also be used to make a provisional load estimate.



General safety instructions

● General power tool safety warnings

WARNING!



Read all safety warnings, instructions, illustrations and specifications provided with this power tool. Failure to follow all instructions listed below may result in electric shock, fire and/or serious injury.

Save all warnings and instructions for future reference.

The term “power tool” in the warnings refers to your mains-operated (corded) power tool or battery-operated (cordless) power tool.

Work area safety

- 1) **Keep work area clean and well lit.** Cluttered or dark areas invite accidents.
- 2) **Do not operate power tools in explosive atmospheres, such as in the presence of flammable liquids, gases or dust.** Power tools create sparks which may ignite the dust or fumes.
- 3) **Keep children and bystanders away while operating a power tool.** Distractions can cause you to lose control.

Electrical safety

- 1) **Power tool plugs must match the outlet. Never modify the plug in any way. Do not use any adaptor plugs with earthed (grounded) power tools.** Unmodified plugs and matching outlets will reduce risk of electric shock.
- 2) **Avoid body contact with earthed or grounded surfaces, such as pipes, radiators, ranges and refrigerators.** There is an increased risk of electric shock if your body is earthed or grounded.
- 3) **Do not expose power tools to rain or wet conditions.** Water entering a power tool will increase the risk of electric shock.
- 4) **Do not abuse the cord. Never use the cord for carrying, pulling or unplugging the power tool. Keep cord away from heat, oil, sharp edges or moving parts.** Damaged or entangled cords increase the risk of electric shock.

- 5) **When working outdoors with an electrical power tool, always use extension cords that are also suitable for outdoor use.** Use of a cord suitable for outdoor use reduces the risk of electric shock.
- 6) **If operating a power tool in a damp location is unavoidable, use a residual current device (RCD) protected supply.** Use of an RCD reduces the risk of electric shock.

Personal safety

- 1) **Stay alert, watch what you are doing and use common sense when operating a power tool. Do not use a power tool while you are tired or under the influence of drugs, alcohol or medication.** A moment of inattention while operating a power tool may result in serious personal injury.
- 2) **Use personal protective equipment. Always wear safety goggles.** Protective equipment such as a dust mask, nonskid safety shoes, hard hat or hearing protection used for appropriate conditions will reduce personal injuries.
- 3) **Prevent unintentional starting. Ensure the switch is in the off-position before connecting to power source and/or battery pack, picking up or carrying the tool.** Carrying power tools with your finger on the switch or energising power tools that have the switch on invites accidents.
- 4) **Remove any adjusting key or wrench before turning the power tool on.** A wrench or a key left attached to a rotating part of the power tool may result in personal injury.

- 5) **Do not overreach. Keep proper footing and balance at all times.** This enables better control of the power tool in unexpected situations.
 - 6) **Dress properly. Do not wear loose clothing or jewellery. Keep your hair and clothing away from moving parts.** Loose clothes, jewellery or long hair can be caught in moving parts.
 - 7) **If devices are provided for the connection of dust extraction and collection facilities, ensure these are connected and properly used.** Use of dust collection can reduce dust-related hazards.
 - 8) **Do not allow yourself to get lulled into a false sense of security, and do not ignore the safety regulations for power tools, even if you are familiar with the power tool after repeated use.** A careless action can cause severe injury within a fraction of a second.
- 4) **Store idle power tools out of the reach of children and do not allow persons unfamiliar with the power tool or these instructions to operate the power tool.** Power tools are dangerous in the hands of untrained users.
 - 5) **Maintain power tools and accessories. Check for misalignment or binding of moving parts, breakage of parts and any other condition that may affect the power tool's operation. If damaged, have the power tool repaired before use.** Many accidents are caused by poorly maintained power tools.
 - 6) **Keep cutting tools sharp and clean.** Properly maintained cutting tools with sharp cutting edges are less likely to bind and are easier to control.
 - 7) **Use the power tool, accessories and tool bits, etc. in accordance with these instructions, taking into account the working conditions and the work to be performed.** Use of the power tool for operations different from those intended could result in a hazardous situation.
 - 8) **Keep handles and grasping surfaces dry, clean and free from oil and grease.** Slippery handles and grasping surfaces do not allow for safe handling and control of the tool in unexpected situations.

Power tool use and care

- 1) **Do not force the power tool. Use the correct power tool for your application.** The correct power tool will do the job better and safer at the rate for which it was designed.
- 2) **Do not use the power tool if the switch does not turn it on and off.** Any power tool that cannot be controlled with the switch is dangerous and must be repaired.
- 3) **Disconnect the plug from the power source and/or remove the battery pack, if detachable, from the power tool before making any adjustments, changing accessories, or storing power tools.** Such preventive safety measures reduce the risk of starting the power tool accidentally.

Battery tool use and care

- 1) **Recharge only with the charger specified by the manufacturer.** A charger that is suitable for one type of battery pack may create a risk of fire when used with another battery pack.

- 2) **Use power tools only with specifically designated battery packs.** Use of any other battery packs may create a risk of injury and fire.
- 3) **When battery pack is not in use, keep it away from other metal objects, like paper clips, coins, keys, nails, screws or other small metal objects, that can make a connection from one terminal to another.** Shorting the battery terminals together may cause burns or a fire.
- 4) **Under abusive conditions, liquid may be ejected from the battery; avoid contact. If contact accidentally occurs, flush with water. If liquid contacts eyes, additionally seek medical help.** Liquid ejected from the battery may cause irritation or burns.
- 5) **Do not use a battery pack for tool that is damaged or modified.** Damaged or modified batteries exhibit unpredictable behaviour resulting in fire, explosion or risk of injury.
- 6) **Do not expose a battery pack or tool to fire or excessive temperature.** Exposure to fire or temperature above +130 °C may cause explosion.
- 7) **Follow all charging instructions and do not charge the battery pack or tool outside the temperature range specified in the instructions.** Charging improperly or at temperatures outside the specified range may damage the battery and increase the risk of the fire.



CAUTION! RISK OF EXPLOSION! Never charge non-rechargeable batteries.



Protect the rechargeable battery from heat; for example, from continuous exposure to sunlight, fire, water and moisture. There is a risk of explosion.



Service

- 1) **Have your power tool serviced by a qualified repair person using only identical replacement parts.** This will ensure that the safety of the power tool is maintained.
- 2) **Never try to repair damaged batteries.** Maintenance of batteries should only be carried out by the manufacturer or an approved customer service centre.

● Safety instructions for sanders

WARNING! Risks due to dust!

- ▶ When working for extended periods of time on wood and, in particular, materials that produce dust which is hazardous to health, connect the product to an appropriate external dust extraction tool.
- ▶ Wear safety goggles and a protective dust mask!

WARNING! Risk of toxic vapours!

- ▶ Working with the product can produce harmful/toxic dusts that represent a health hazard for the person operating the product and for other people in the area.

⚠ WARNING! Risk of fire!

- ▶ Sanding metal causes sparks. Ensure that no combustible materials are located close to the working area.
- ▶ Avoid overheating of the material being sanded as well as the product. Always empty the dust box [7] before taking work breaks. Sanding dust in the dust box, microfilter, paper sack (or in the filter sack or filter of the vacuum cleaner) can ignite under unfavourable conditions, for example, due to flying sparks when sanding metals. This is a particular risk if the dust is mixed with paint or polyurethane residues or other chemicals and the workpiece has become hot after being worked for a long time.

- Secure the workpiece. A workpiece clamped with clamping devices or in a vice is held more secure than by hand.
- Do not rest your hands next to or in front of the product or the area being worked.
- In case of hazards: Remove the battery pack [10] from the product immediately.
- Ensure sufficient ventilation when working on plastics, paints, lacquers, etc.
- Do not soak the materials or the area to be processed with liquids containing solvents.
- Never work on moistened materials or damp surfaces.
- Use the product for dry sanding only. Water entering a power tool will increase the risk of electric shock.
- Avoid sanding lead paint or other harmful materials.

- Do not process materials containing asbestos. Asbestos is a known carcinogen.
- Avoid contact with the sanding sheet [3] while the product is running.
- Do not use the product without a sanding sheet [3] fitted.
- Never use the product for purposes other than those for which it was designed, and only use original parts/accessories.
- Always allow the product to come to a complete standstill before putting it down.
- Always keep the product clean, dry and free from oil or grease.
- Keep your work area clean. Mixtures of materials can be particularly dangerous. Light metal dust can burn or explode.

● Battery charger safety warnings

- This appliance can be used by children aged from 8 years and above and persons with reduced physical, sensory or mental capabilities or lack of experience and knowledge if they have been given supervision or instruction concerning use of the appliance in a safe way and understand the hazards involved. Children shall not play with the appliance.

Cleaning and user maintenance shall not be made by children without supervision.

- Do not charge non-rechargeable batteries. Disregarding this instruction is hazardous.
- If the supply cord is damaged, it must be replaced by the manufacturer, its service agent or similarly qualified persons in order to avoid a hazard.
- Protect the electrical parts against moisture. Do not immerse such parts in water or other liquids to avoid electrical shock. Never hold the appliance under running water. Pay attention to the instructions provided for cleaning, maintenance and repair.

 The appliance is suitable for indoor use only.

⚠ NOTICE! This charger is only designed for charging the following battery pack types:

| /// PARKSIDE® 20 V battery pack | | |
|--|--------|----------|
| PAP 20 B1 | 2.0 Ah | 5 cells |
| PAP 20 B3 | 4.0 Ah | 10 cells |
| PAPS 204 A1 | 4.0 Ah | 5 cells |
| PAPS 208 A1 | 8.0 Ah | 10 cells |

Suitable battery packs and chargers

| | |
|----------------------|----------------------------------|
| Battery pack: | /// PARKSIDE® X 20 V Team |
| Charger: | /// PARKSIDE® X 20 V Team |

- Customers can order compatible replacement batteries and chargers from Lidl online shops for the following countries:
Germany (lidl.de), France (lidl.fr), Belgium (lidl.be), Czech Republic (lidl.cz), Netherlands (lidl.nl), Poland (lidl.pl), Slovakia (lidl.sk), Spain (lidl.es)
Customers from all other countries can order from www.optimex-shop.com.

● **Before first use**

● **Unpacking the product**

1. Take the product out of the packaging and remove all packaging materials.
2. Check to make sure that all listed parts are included (see “Scope of delivery”).
3. Check whether the product and all parts are in good condition, if any damage or defect is detected, do not use the product, but follow the procedure described in chapter “Warranty”.

● **Accessories**

- To operate this product safely and correctly, the following accessory is necessary:

- Suitable sanding sheets
- Accessories are available through your authorised dealer. When buying always consider the technical requirements of this product (see “Technical data”).
- If you are not certain, ask a qualified specialist and get advice from your trusted dealer.
- Using attachments or accessory tools other than those recommended in the user manual can lead to a risk of injury.

● Charging the battery pack

⚠ WARNING! Risk of injury!



Always unplug the charger **11** from the mains before inserting/removing the battery pack **10**.

NOTE

- ▶ You can charge the battery pack **10** at any time without reducing its life cycle.
 - ▶ Interrupting the charging process does not damage the battery pack **10**.
 - ▶ Let the charger **11** cool down for at least 15 minutes between successive charging processes.
- Before operation: Charge the battery pack **10**.
 - The charging control LEDs (red **13** and green **12**) indicate the status of the charger **11** and the battery pack **10**.

| LED | Status |
|-------------------------------|--------------------------------------|
| Red LED 13 lights up | Battery pack 10 charges |
| Green LED 12 lights up | Battery pack 10 fully charged |

| LED | Status |
|---|---|
| Green LED 12 and red LED 13 flashing | Battery pack 10 defective |
| Red LED 13 flashing | Battery pack 10 too cold or too warm |
| Green LED 12 lights up (without battery pack 10) | Charger 11 ready |

1. Insert the battery pack **10** into the charger **11**.
2. Connect the mains plug of the charger **11** to a mains outlet.
3. When the battery pack **10** is fully charged:
 - Disconnect the mains plug of the charger **11** from the mains outlet.
 - Remove the battery pack **10** from the charger **11**.

● Inserting/removing the battery pack

Inserting the battery pack

1. Push the battery pack **10** into the product.
2. Ensure the battery pack **10** clicks audibly in place.

Removing the battery pack

1. Press the release button **1** on the battery pack **10**.
2. Pull the battery pack **10** from the product.

● **Assembly**

● **Fitting/removing the dust box**

(Fig. D, E)

⚠ WARNING! Risk of injury!



Always switch the product off, remove the battery pack [10] and let the product cool down before making any adjustments.

NOTE

- ▶ When working vertical surfaces: The dust box [7] has to face downwards.
- ▶ For optimum dust extraction: Empty the dust box [7] regularly.
- ▶ Optional: The dust can be extracted with a vacuum cleaner.

Fitting the dust box

1. Align ▲ on the extraction outlet [5] with □ on the dust box [7].

● **Selecting a sanding sheet**

NOTE

- ▶ The grit of the sanding sheet [3] determines the material removal rate and the smoothness of the surface.

- Select a suitable sanding sheet [3] depending on the application:

| Grit | Coarseness | Application |
|------|-------------|--|
| 60 | Very coarse | <ul style="list-style-type: none">□ Removing heavy material□ Stripping paint/varnish□ Shaping rough wood□ Removing rust |
| 80 | Coarse | <ul style="list-style-type: none">□ General sanding□ Smoothing rough wood□ Preparing surfaces for finishing |

2. Locking: Rotate the dust box [7] in clockwise direction until ▲ on the extraction outlet [5] points to □.

Removing the dust box

1. Rotate the dust box [7] in anti-clockwise direction until ▲ on the extraction outlet [5] points to □.
2. Remove the dust box [7] from the extraction outlet [5].

Fitting an external dust extraction

1. Push the adaptor for dust extraction [6] into the extraction outlet [5].
2. Connect the end of the hose coupler of a suitable dust extraction appliance (e.g. a workshop vacuum cleaner) to the adaptor for dust extraction [6].

Removing an external dust extraction

1. Pull the end of the hose coupler of the dust extraction appliance from the adaptor for dust extraction [6].
2. Pull off the adaptor for dust extraction [6] from the extraction outlet [5].

| Grit | Coarseness | Application |
|------|------------|--|
| 120 | Medium | <input type="checkbox"/> Smoothing surfaces <input type="checkbox"/> Preparing surfaces for finishing (paint/stain) <input type="checkbox"/> Cleaning metal surfaces |
| 240 | Fine | <input type="checkbox"/> Final sanding before finishing <input type="checkbox"/> Between coats of paint/varnish <input type="checkbox"/> Polishing |

● Fitting/changing the sanding sheet

(Fig. B)

⚠ WARNING! Risk of injury!



Always switch the product off, remove the battery pack [10] and let the product cool down before making any adjustments.

NOTE

► Before fitting a new sanding sheet [3]: Remove any dust and dirt from the sanding pad [8].

1. Align the hole of the sanding sheet [3] to the holes on the sanding pad [8].
2. Use the hook-and-loop fabric to attach the sanding sheet [3] to the sanding pad [8].
3. Use the sanding sheet alignment tool [9] to ensure that the extraction holes on the sanding sheet [3] match up with those on the sanding pad [8].

Attaching the sanding sheet with the positioning aid

⚠ NOTICE!

► Before operating the product: Remove the positioning aid [4].

NOTE

► Place up to 10 sanding sheets [3] in the positioning aid [4]. The hook-and-loop side of the sanding sheets must face upwards.

1. Place the sanding pad [8] from above onto the first sanding sheet [3] in the positioning aid [4].
2. Press the product down lightly. The sanding sheet [3] immediately adheres to the sanding pad [8] in the correct position.

Removing sanding sheets

- Pull the sanding sheet [3] off the sanding pad [8].

● Operation

● Switching on/off

⚠ CAUTION! Risk of injury!



Always wear protective gloves when handling or working with the product.



Wear a dust mask!

⚠ CAUTION! Risk of injury!

► Before switching on the product: Ensure the sanding sheet [3] is not in contact with the workpiece.

CAUTION! Risk of injury!

- ▶ Ensure your stance is stable. Always hold the product firmly with both hands while working.
- ▶ Keep your hands away from the sanding sheet [3] when the product is in operation.

Switching on

- Set the on/off switch [2] to the **I** position.

Switching off

- Set the on/off switch [2] to the **0** position.

● Working instructions

CAUTION! Risk of injury and damage to property!

- ▶ Secure the workpiece with the aid of clamping devices on the workbench.
- ▶ Always make sure that the workplace is well ventilated.
- ▶ Avoid over-stressing the product while working.
- ▶ Use an appropriate sanding sheet [3] for working different materials.
- ▶ Switch the product on before applying the product to the workpiece.
- ▶ Apply minimal pressure when working.
- ▶ Work at a constant speed.

CAUTION! Risk of injury and damage to property!

- ▶ Never use the same sanding sheet [3] for sanding different materials (e.g. wood followed by metal). Optimum sanding results can only be achieved by using a clean sanding sheet.
- ▶ Guide the product over the workpiece in parallel. Use overlapping sanding motions.
- ▶ Sand hard-to-reach places with the front or side edge of the sanding sheet [3] on the sanding pad [8].
- ▶ The removal rate and the sanding pattern are mainly determined by the choice of sanding sheet [3] and the contact pressure. Only flawless sanding sheets achieve good sanding results.
- ▶ Ensure that you apply even pressure. Use of excessive pressure does not lead to a greater sanding efficiency, but rather to increased wear of the sanding sheet [3].
- ▶ After completing the task: Lift the product from the workpiece. Switch the product off.

● Cleaning and care

WARNING! Risk of injury!



- ▶ Always switch the product off, remove the battery pack [10] and let the product cool down before making any adjustments.

● Cleaning

NOTE

- ▶ Do not use chemical, alkaline, abrasive or other aggressive detergents or disinfectants to clean this product as they might be harmful to its surfaces.
- ▶ Never allow fluids to get into the product.

- Regular and proper cleaning helps to ensure safe use and prolongs the life of the product.
- Always keep the product clean, dry and free from oil or grease.
- After each use and before storage: Remove debris from the product.

Cleaning the product

- Clean the product with a dry cloth.
- Use a soft brush for areas that are hard to reach.
- In particular, clean the air vents after every use with a cloth and soft brush. The vents must always be clear.
- Clean the sanding sheets [3] using a vacuum cleaner.

Cleaning the dust box

(Fig. F, G)

- For a thorough cleaning: Open the dust box [7].
- Use a slotted screwdriver to push the clip [7a] down and away from the slot of the dust box [7]. Empty the dust box thoroughly.

● Maintenance

- Before and after each use: Check the product and accessories for wear and damage. If required, replace worn or damaged accessories. Observe the technical requirements (see "Technical data").

- Check covers and safety devices for sound condition and correct installation. If that is not the case, have these components replaced by an expert.
- Change the sanding sheet [3] regularly.

● Repair

- This product does not contain any parts that can be repaired by the user.
- Contact an authorised service centre or a similarly qualified person to have the product checked and repaired.

● Replacement parts/ Accessories



- Customers can obtain compatible replacement parts and accessories via www.optimex-shop.com.
- You can only place orders online.
- Have the order number ready for your order.
- Contact the Lidl service hotline (see „Service“) for further information.

| Replacement part/ Accessory | Order number |
|------------------------------------|--------------|
| Sanding sheet [3] | 99948737001 |
| Dust box [7] | 99948737006 |
| Adaptor for dust extraction [6] | 99948737004 |

● Storage

- The ideal temperature for a long term storage (longer than 3 months) is between 0 °C and +50 °C.
- Clean the product (see "Cleaning").
- Store the product and its accessories in a dark, dry, frost-free, well-ventilated place.
- Always store the product in a place that is inaccessible to children.

Battery pack

- Before storing for extended periods: Only store the battery pack  partially charged.
- When storing for extended periods: Check the battery pack  about every 3 months. Recharge the battery pack, if necessary.

● Transportation

- Protect the product from any heavy impact or strong vibrations which may occur during transportation in vehicles.
- Secure the product to prevent it from slipping or falling over.

● Disposal

The packaging is made entirely of recyclable materials, which you may dispose of at local recycling facilities.



Observe the marking of the packaging materials for waste separation, which are marked with abbreviations (a) and numbers (b) with following meaning: 1–7: plastics/20–22: paper and fibreboard/80–98: composite materials.

Product:



Contact your local refuse disposal authority for more details of how to dispose of your worn-out product.



To help protect the environment, please dispose of the product properly when it has reached the end of its useful life and not in the household waste. Information on collection points and their opening hours can be obtained from your local authority.

Faulty or used batteries/rechargeable batteries must be recycled. Return the batteries/rechargeable batteries and/or the product to the available collection points.



Environmental damage through incorrect disposal of the batteries/rechargeable batteries!

Batteries/rechargeable batteries may not be disposed of with the usual domestic waste. They may contain toxic heavy metals and are subject to hazardous waste treatment rules and regulations. The chemical symbols for heavy metals are as follows: Cd = cadmium, Hg = mercury, Pb = lead. That is why you should dispose of used batteries/rechargeable batteries at a local collection point.

● Warranty

The product has been manufactured to strict quality guidelines and meticulously examined before delivery. In the event of material or manufacturing defects you have legal rights against the retailer of this product. Your legal rights are not limited in any way by our warranty detailed below.

The warranty for this product is 3 years from the date of purchase. The warranty period begins on the date of purchase. Keep the original sales receipt in a safe location as this document is required as proof of purchase.

Any damage or defects already present at the time of purchase must be reported without delay after unpacking the product.

Should the product show any fault in materials or manufacture within 3 years from the date of purchase, we will repair or replace it – at our choice – free of

charge to you. The warranty period is not extended as a result of a claim being granted. This also applies to replaced and repaired parts.

This warranty becomes void if the product has been damaged, or used or maintained improperly.

The warranty covers material or manufacturing defects. This warranty does not cover product parts subject to normal wear and tear, thus considered consumables (e.g. batteries, tubes, cartridges), nor damage to fragile parts, e.g. switches or glass parts.

● **Warranty claim procedure**

So that your request can be processed quickly, please observe the following instructions:

For all inquiries, please have the receipt and item number (IAN 487370_2501) ready as proof of purchase.

The article number can be taken from the identification label on the product, engraving on the product, the front cover of your manual (at the bottom left), or the sticker on the back or bottom of the product.

If malfunctions or other defects arise, first contact the service department indicated below by phone or email.

You can then send a product recorded as defective to the communicated service address postage-free, making sure to enclose proof of purchase (receipt) and information on the details of the defect and when it occurred.



You can download and view this and numerous other manuals at parkside-diy.com. This QR code takes you directly to parkside-diy.com. Choose your country and use the search screen to search for the operating instructions. Entering the item number (IAN) 487370_2501 takes you to the operating instructions for your item.

● **Service**

Ⓞ **Service Great Britain**

Tel.: 0800 0569216

E-Mail: owim@lidl.co.uk

Ⓞ **Service Cyprus**

Tel.: 8009 4211

E-Mail: owim@lidl.com.cy



Serbian mark of conformity

● EU declaration of conformity

| |
|--|
| EU DECLARATION OF CONFORMITY (No 487370_2501-1) |
|--|

IAN: 487370_2501
 Product identification: "PARKSIDE" 20V Random Orbital Sander
 Model Number: HG13185A

The object of the declaration described above is in conformity with the relevant Union harmonisation legislation:

| |
|---|
| Directive 2006/42/EC |
| Directive 2014/30/EU |
| Directive 2011/65/EU and all related amendments |

References to the relevant harmonised standards used or references to the other technical specifications in relation to which conformity is declared:

| N° / Parts |
|---------------------------|
| Directive 2006/42/EC |
| EN 62841-1:2015/A11:2022 |
| EN 62841-2-4:2014/AC:2015 |
| Directive 2014/30/EU |
| EN IEC 55014-1:2021 |
| EN IEC 55014-2:2021 |

The object of the declaration described above is in conformity with Directive 2011/65/EU of the European Parliament and of the Council of 8 June 2011 on the restriction of the use of certain hazardous substances in electrical and electronic equipment:

| N° / Parts |
|-------------------|
| EN IEC 63000:2018 |

Keeper of the technical documentation: OWIM GmbH & Co.KG

Signed for and on behalf of:
OWIM GmbH & Co. KG, Stiftsbergstraße 1, 74167 Neckarsulm, Germany

This declaration of conformity is issued under the sole responsibility of the manufacturer.

Translation of the original declaration of conformity

| | | | |
|------------|------------|--|---|
| Neckarsulm | 15.05.2025 | | |
| Place | Date | ppa. Jens Buchheim Authorised Signatory | ppa. Dr. Thorsten Maier Authorised Signatory |

EN



| | | |
|---|--------|----|
| Spisak korišćenih piktograma/simbola | Strana | 24 |
| Uvod | Strana | 25 |
| Predviđena namena | Strana | 25 |
| Obim isporuke | Strana | 25 |
| Spisak delova | Strana | 25 |
| Tehnički podaci | Strana | 25 |
| Opšte bezbednosne napomene | Strana | 27 |
| Opšte bezbednosne napomene tokom korišćenja električnih alata | Strana | 27 |
| Bezbednosne napomene specifične za brusilice | Strana | 30 |
| Bezbednosne napomene za punjače | Strana | 31 |
| Pre prvog korišćenja | Strana | 32 |
| Raspakivanje proizvoda | Strana | 32 |
| Dodatna oprema | Strana | 32 |
| Punjenje akumulatorskog paketa | Strana | 32 |
| Stavljanje/vađenje akumulatorskog paketa | Strana | 33 |
| Sastavljanje | Strana | 33 |
| Stavljanje/skidanje kutije za prašinu | Strana | 33 |
| Izbor brusnog lista | Strana | 34 |
| Postavljanje/zamena brusnog lista | Strana | 35 |
| Korišćenje | Strana | 35 |
| Uključivanje/Isključivanje | Strana | 35 |
| Uputstva za rad | Strana | 36 |
| Čišćenje i održavanje | Strana | 36 |
| Čišćenje | Strana | 36 |
| Održavanje | Strana | 37 |
| Popravka | Strana | 37 |
| Rezervni delovi/dodatna oprema | Strana | 37 |
| Skladištenje | Strana | 37 |
| Transport | Strana | 37 |
| Odlaganje | Strana | 38 |
| Garancija i garantni list | Strana | 38 |
| Postupak garancije | Strana | 40 |
| Servis | Strana | 40 |
| EU Izjava o usklađenosti | Strana | 41 |

Spisak korišćenih piktograma/simbola

| | | | |
|--|---|---|---|
|  | <p>UPOZORENJE! – Označava opasnost sa srednjim stepenom rizika koji će, ako se ne izbegne, dovesti do smrti ili teže povrede (npr. opasnost od strujnog udara)</p> |  | <p>Ovaj simbol znači da se prilikom korišćenja proizvoda mora uzeti u obzir korisničko uputstvo.</p> |
|  | <p>OPREZI! – Označava opasnost sa niskim nivoom rizika koja, ako se ne izbegne, može dovesti do lakših do umerenih povreda (npr. opasnost od opekotina)</p> |  | <p>Uvek izvucite punjač 11 iz strujnog napajanja pre nego što izvadite akumulatorski paket 10 iz punjača ili stavite akumulatorski paket.</p> |
|  | <p>PAŽNJA! – Upozorava na moguću materijalnu štetu (npr. opasnost od kratkog spoja)</p> |  | <p>Uvek isključite proizvod, izvadite akumulatorski paket 10 i ostavite da se proizvod ohladi pre nego što izvršite bilo kakva podešavanja.</p> |
|  | <p>Nosite zaštitu za uši!</p> |  | <p>Nosite zaštitne rukavice!</p> |
|  | <p>Nosite zaštitu za disajne organe!</p> |  | <p>Jednosmerna struja/napajanje</p> |
|  | <p>Naizmenična struja/napon</p> |  | <p>Osigurač</p> |
|  | <p>Koristite proizvod samo u suvim prostorijama.</p> |  | <p>Obrtaja u minuti</p> |
|  | <p>Klasa zaštite II (dvostruka izolacija)</p> |  | <p>Zaštite akumulatorski paket 10 od toplote i direktne sunčeve svetlosti.</p> |
|  | <p>Zaštite akumulatorski paket 10 od vatre.</p> |  | <p>Zaštite akumulatorski paket 10 od vode i vlage.</p> |
|  | <p>Oznaka CE potvrđuje usaglašenost sa direktivama EU koje se primenjuju na proizvod.</p> |  | <p>Bezbednosne napomene Smernice za rukovanje</p> |

20V EKSCENTRIČNA BRUSILICA

● **Uvod**

Čestitamo vam na kupovini vašeg novog proizvoda. Tako ste se odlučili za visokokvalitetan proizvod. Uputstvo za upotrebu je deo ovog proizvoda. Sadrži važna bezbednosna uputstva, uputstva za upotrebu i odlaganje. Pre korišćenja proizvoda upoznajte se sa svim uputstvima za rikovanje i bezbednost. Koristite proizvod samo onako kako je opisano i za navedene oblasti primene. Predajte sve dokumente prilikom isporuke proizvoda trećem licu.

● **Predviđena namena**

- Ova ekscentrična brusilica (u daljnjem tekstu „proizvod“ ili „električni alat“) pogodna je za suvo brušenje drveta, metala i farbe.
- Proizvod je posebno pogodan za uglove, profile ili teško dostupna mesta.
- Svaka druga vrsta korišćenja ili modifikacije proizvoda smatra se nepravilnom i u velikoj meri predstavlja opasnost od nezgode.
- Ne preuzimamo nikakvu odgovornost za štetu koja je nastala usled nepravilne upotrebe.
- Ovaj proizvod nije namenjen za komercijalnu upotrebu.

● **Obim isporuke**

⚠ UPOZORENJE!

- ▶ Proizvod i ambalažni materijal nisu igračka za decu! Deci nije dozvoljeno da se igraju najlonskim kesama, folijama i sitnim delovima! Od njih preti opasnost od davljenja i gušenja!

- 1 20V Ekscentrična brusilica
- 4 Brusna lista
(granulacija 60/80/120/240)
- 1 Kutija za prašinu
- 1 Adapter (za spoljašnje usisavanje prašine)
- 1 Pomagalo za pozicioniranje
- 1 Držač brusnih listova
- 1 Uputstvo za korišćenje

● **Spisak delova**

Sl. A

- 1 Dugme za oslobađanje
- 2 Prekidač za uključivanje/isključivanje (I/O)
- 3 Brusni list
- 4 Pomagalo za pozicioniranje
- 5 Usisni otvor
- 6 Adapter za spoljašnje usisavanje prašine
- 7 Kutija za prašinu
- 7a Kopča

Sl. B

- 8 Brusna podloga
- 9 Držač brusnih listova

Sl. C

- 10 Akumulatorski paket *
- 11 Punjač *
- 12 LED indikator punjenja (zeleni)
- 13 LED indikator punjenja (crveni)

● **Tehnički podaci**

| | |
|--|--|
| 20V Ekscentrična brusilica | PAEXSG 20-Li B1 |
| Broj modela: | HG13185A |
| Nominalni napon: | 20 V  |
| Nominalni broj obrtaja u praznom hodu n ₀ : | 12000 min ⁻¹ |
| Vibracija: | 24000 min ⁻¹ |

* Akumulatorski paket i punjač nisu uključeni u isporuku.

| | |
|------------------------|--------|
| Kružni radijus: | 1,6 mm |
| Prečnik brusnog lista: | 125 mm |

Preporučena temperatura okoline

| | |
|------------------------|---------------------|
| Za vreme punjenja: | od -10 °C do +40 °C |
| Za vreme korišćenja: | od -5 °C do +50 °C |
| Za vreme skladištenja: | od 0 °C do +50 °C |

Vrednost emisije buke

Izmerena vrednost emitovane buke određena je prema EN 62841. Nivo buke električnog alata na mestu korišćenja procenjen sa „A“ tipično iznosi:

| | |
|----------------------------------|---------|
| Nivo zvučnog pritiska L_{pA} : | 86,1 dB |
| Neizvesnost K_{pA} : | 3 dB |
| Nivo zvučne snage L_{WA} : | 94,1 dB |
| Neizvesnost K_{WA} : | 3 dB |

UPOZORENJE!



Nosite zaštitu za uši!

Vrednosti emisije vibracija

Ukupne vrednosti vibracija (vektorski zbir tri pravca), određene u skladu sa EN 62841:

| | |
|---|---------------|
| Vrednost emisije vibracija maks. $a_{h, w}$: | 10,33 m/s^2 |
| Neizvesnost K: | 1,5 m/s^2 |

UPOZORENJE!

- ▶ Emisije vibracija i buke tokom stvarnog korišćenja električnog alata mogu da odstupaju od deklariranih vrednosti, u zavisnosti od načina na koji se koristi električni alat, posebno od vrste predmeta koji se obrađuje.
- ▶ Pokušajte da umanjite uticaj koliko je god to moguće. Možete da smanjite uticaj vibracije tako što ćete nositi rukavice prilikom korišćenja alata i ograničiti vreme rada. U tom slučaju treba uzeti u obzir sve delove radnog ciklusa (na primer, vreme tokom kojeg je električni alat isključen i tokom kojeg je uključen, ali radi bez opterećenja).

NAPOMENA

- ▶ Deklarisana ukupna vrednost vibracija i deklarirana vrednost emisije buke mereni su u skladu sa standardizovanom procedurom ispitivanja i mogu se koristiti za poređenje jednog električnog alata sa drugim.
- ▶ Navedena ukupna vrednost vibracija i navedena vrednost emisije buke mogu da se koriste i za preliminarnu procenu opterećenja.



Opšte bezbednosne napomene

- **Opšte bezbednosne napomene tokom korišćenja električnih alata**

UPOZORENJE!



Pročitajte sve bezbednosne napomene, smernice, ilustracije i tehničke podatke koji su priloženi uz ovaj električni alat. Nepoštovanje narednih smernica može dovesti do strujnog udara, požara i/ili teške povrede.



Sačuvajte sve bezbednosne napomene i propise da biste ih koristili u budućnosti.

Pojam „električni alat“ koji se koristi u bezbednosnim napomenama odnosi se na električne alate priključene na električnu mrežu (vodovima za napajanje) i na akumulatorske električne alate (bez vodova za napajanje).

Bezbednost na radnom mestu

- 1) **Održavajte područje rada u čistom stanju i imajte dobro osvetljenje.** Nered i neosvetljeno područje rada mogu voditi do nesreće.
- 2) **Nemojte da radite sa električnim alatom u potencijalno eksplozivnom okruženju gde se nalaze zapaljive tečnosti, gasovi ili prašina.** Električni alati proizvode varnice koje mogu da zapale prašinu ili isparenja.
- 3) **Deca i druge osobe nek se nalaze podalje dok koristite električni alat.** Odvratanje pažnje može voditi do gubitka kontrole nad električnim alatom.

Zaštita od strujnog udara

- 1) **Utikač električnog alata mora da odgovara utičnici.** Nije dozvoljeno menjati utikač na bilo koji način. **Nemojte da koristite adaptere za utikače kod električnih alata sa uzemljenjem.** Neizmenjeni utikači i odgovarajuće utičnice smanjuju opasnost od strujnog udara.
- 2) **Izbegavajte dodir tela sa uzemljenim površinama kao što su zemi, grejači, peći i frižideri.** Postoji povećana opasnost od električnog udara ako je vaše telo uzemljeno.
- 3) **Držite električni alat dalje od kiše ili vlage.** Prodor vode u električni alat povećava opasnost od strujnog udara.
- 4) **Nemojte pogrešno da koristite priključni kabl tako što ćete vukući ga podizati električni aparat, kačiti ili izvlačiti utikač iz utičnice.** **Držite priključni kabl dalje od toplote, ulja, oštih ivica ili pokretnih delova proizvoda.** Oštećeni ili zamršeni priključni kablovi povećavaju opasnost od strujnog udara.
- 5) **Kada radite sa električnim alatom na otvorenom, koristite samo produžni kabl koji je pogodan za spoljašnju upotrebu.** Korišćenje produžnog kabla koji je pogodan za spoljašnju upotrebu umanjuje opasnost od strujnog udara.
- 6) **Ako je neizbežno korišćenje električnog alata u vlažnom okruženju, koristite uređaj za rezidualnu struju.** Korišćenje uređaja za rezidualnu struju smanjuje opasnost od električnog udara.

Bezbednost osoba

- 1) **Budite oprezni, obratite pažnju na ono što radite i koristite zdrav razum dok radite električnim alatom.** Nemojte koristiti električni

- alat ako ste umorni ili ako ste pod uticajem droge, alkohola ili lekova.** Trenutak nemara prilikom korišćenja električnog alata može dovesti do ozbiljnih povreda.
- 2) **Nosite ličnu zaštitnu opremu i uvek nosite zaštitne naočare.** Nošenjem lične zaštitne opreme, kao što su maska za prašinu, zaštitne cipele koje ne klize, šlem ili zaštitu za uši, odgovarajuće vrsti i upotrebi električnog alata, smanjujete opasnost od povrede.
 - 3) **Izbegavajte nenamerno pokretanje. Vodite računa da električni alat bude isključen pre nego što ga priključite na struju i/ili na akumulator kada ga podižete ili nosite.** Ako vam je prst na prekidaču dok nosite električni alat ili ako priključite električni alat na napajanje dok je uređaj uključen, to može voditi do nesreće.
 - 4) **Uklonite priključnu opremu ili ključeve pre nego što uključite električni alat.** Alat ili ključ koji se nalazi u rotirajućem delu električnog alata može prouzrokovati povrede.
 - 5) **Izbegavajte neuobičajeni položaj tela. Obezbedite bezbedan položaj i u svakom trenutku održavajte ravnotežu.** Tako ćete moći u neočekivanim situacijama bolje upravljati električnim alatom.
 - 6) **Nosite odgovarajuću odeću. Nemojte nositi labavu odeću ili nakit. Držite kosu i odeću dalje od pokretnih delova.** Pokretni delovi mogu da uhvate labavu odeću, nakit ili dugu kosu.
 - 7) **Ako je moguće montirati opremu za usisavanje i sakupljanje prašine, potrebno ju je pravilno povezati i koristiti.** Korišćenje usisivača za prašinu može da smanji opasnost koja nastaje od prašine.

- 8) **Nemojte se zavaravati lažnom sigurnošću i nemojte prekoračiti sigurnosna pravila za električne alate, čak i ako ste upoznati sa električnim alatom nakon višekratnog korišćenja.** Nepažljivo rukovanje može za delić sekunde dovesti do ozbiljnih povreda.

Korišćenje električnog alata i njegovo rukovanje

- 1) **Nemojte preopterećivati električni alat. Za svoj posao koristite odgovarajući električni alat.** Sa pravim električnim alatom radite bolje i bezbednije u navedenom opsegu snage.
- 2) **Nemojte koristiti električni alat čiji je prekidač neispravan.** Električni alat koji se više ne može uključiti ili isključiti opasan je i mora se popraviti.
- 3) **Izvučite utikač iz utičnice i/ili izvadite uklonjivi akumulator pre podešavanja, promene delova priključne opreme ili skladištenja električnog alata.** Ove mere predostrožnosti sprečavaju slučajno pokretanja električnog alata.
- 4) **Čuvajte nekorišćeni električni alat van domašaja dece. Nemojte dozvoliti da električni alat koriste osobe koje nisu upoznate sa njim ili koje nisu pročitale ovo uputstvo.** Električni alati su opasni kada ih koriste osobe koje nemaju iskustva.
- 5) **Pažljivo održavajte električne alate i priključnu opremu. Proverite da li pokretni delovi ispravno funkcionišu i da li se zaglavljaju, da li su delovi pokvareni ili oštećeni u toj meri da je funkcionisanje električnog alata oštećeno. Pre korišćenja**

električnog alata dajte na popravku oštećene delove. Mnoge nesreće nastaju usled loše održanih električnih alata.

- 6) **Rezne alate održavajte u oštrom i čistom stanju.** Pažljivo održavani rezni alati sa oštrim reznim ivicama manje se zaglavljaju i lakše je upravljati njima.
- 7) **Koristite električni alat, priključnu opremu, priključnu opremu, itd., koja je u skladu sa ovim uputstvom. Uzmite u obzir uslove rada i aktivnosti koje treba obaviti.** Korišćenje električnih alata u drugu, osim u predviđenu namenu, može voditi do opasnih situacija.
- 8) **Održavajte rukohvat i površine za hvatanje suvim, čistim i bez ulja i masnoće.** Klizave ručke i površine za hvatanje sprečavaju bezbedan rad i kontrolu nad električnim alatom u nepredviđenim situacijama.

Korišćenje akumulatorskog alata i njegovo rukovanje

- 1) **Akumulatore puniti samo punjačima koje preporučuje proizvođač.** Punjač koji je odgovarajuć za određeni tip akumulatora može izazvati požar kada se koristi sa drugim akumulatorima.
- 2) **Koristite samo odgovarajuće akumulatore u električnim alatima.** Korišćenje drugih vrsta akumulatora može prouzrokovati povrede ili požar.
- 3) **Nekorišćeni akumulator držite dalje od spajalica, novčića, ključeva, eksera, zavrtnjeva ili drugih sitnih metalnih predmeta koji bi mogli da premoste kontakte.** Kratak spoj između kontakata akumulatora može dovesti do opekotina ili požara.

- 4) **Ako se nepravilno koristi, iz akumulatora može da curi tečnost. Izbegavajte kontakt sa njom. Ako dođe do slučajnog kontakta, isperite vodom. Ako vam tečnost dospe u oči, potražite dodatnu medicinsku pomoć.** Iscurela tečnosti iz akumulatora može da izazove iritaciju kože ili opekotine.
- 5) **Nemojte da koristite oštećeni ili modifikovani akumulator.** Oštećeni ili modifikovani akumulatori mogu nepredvidivo da se ponašaju i da prouzrokuju požar, eksploziju ili povredu.
- 6) **Nemojte izlagati akumulator vatri ili nekom drugom izvoru visoke temperature.** Vatra ili temperature iznad +130 °C mogu izazvati eksploziju.
- 7) **Pridržavajte se svih uputstava za punjenje i nikada nemojte da puniti akumulator ili akumulatorski alat izvan temperaturnog opsega koji je naveden u uputstvu za korišćenje.** Nepravilno punjenje ili punjenje izvan dozvoljenog temperaturnog opsega može da uništi akumulator i da poveća opasnost od požara.



OPREZ! OPASNOST OD EKSPLOZIJE! Nikada nemojte puniti baterije koje se ne mogu puniti.



Zaštitite akumulator od toplote, npr. od učestale sunčeve svetlosti, vatre, vode i vlage. Preti opasnost od eksplozije.

Servis

- 1) **Vaš električni alat treba da popravlja samo kvalifikovano osoblje i samo koristeći originalne rezervne delove.** Ovim se obezbeđuje bezbednost električnog alata.
- 2) **Nikada nemojte servisirati oštećene akumulatore.** Svako održavanje akumulatora treba da obavlja samo proizvođač ili ovlašćeni servisni centar.

● Bezbednosne napomene specifične za brusilice

⚠ UPOZORENJE! Opasnost od prašine!

- ▶ Prilikom dužeg rada sa drvetom, a naročito sa prašinom opasnom po zdravlje, proizvod mora biti priključen na odgovarajući sistem za usisavanje.
- ▶ Nosite zaštitne naočare i masku za prašinu!



⚠ UPOZORENJE! Opasnost od otrovnih isparenja!



- ▶ Prilikom rada sa proizvodom može nastati štetna/toksična prašina, koja predstavlja opasnost po zdravlje osobe koja rukuje proizvodom i za sve osobe koje se nalaze u blizini.

⚠ UPOZORENJE! Opasnost od požara!

- ▶ Prilikom brušenja metala nastaju varnice. Vodite računa da u radnom području nema zapaljivih materijala.

⚠ UPOZORENJE! Opasnost od požara!

- ▶ Izbegavajte pregrevanje radnog predmeta i proizvoda. Uvek ispraznite kutiju za prašinu  pre pauze u radu. Prašina od mlevenja u kutiji za prašinu, mikrofilteru, papirnoj vreći (ili u vreći filtera ili u filteru usisivača) može spontano da se zapali pod nepovoljnim uslovima, kao što su varnice prilikom mlevenja metala. Posebna opasnost preti ako je prašina od brušenja pomešana sa ostacima boje, poliuretana ili drugim hemijskim supstancama i ako je materijal koji se brusi vruć nakon dugog rada.
- Obezbedite radni komad. Radni komad koji je stegnut u stezaljci ili u stezi bezbednije se drži nego rukom.
- Nikada nemojte stavljati ruke pored ili ispred proizvoda ili površine koja se obrađuje.
- U slučaju opasnosti: Odmah izvadite akumulatorski paket  iz proizvoda.
- Obezbedite odgovarajuću ventilaciju kada radite sa plastikom, bojama, lakovima itd.
- Nemojte natapati materijale ili površine koje se tretiraju tečnostima koje sadrže rastvarače.
- Nemojte obrađivati vlažne materijale ili vlažne površine.
- Koristite proizvod samo za suvo brušenje. Prodor vode u električni uređaj povećava opasnost od strujnog udara.
- Izbegavajte brušenje boja na bazi olova ili drugih štetnih materijala.
- Nije dozvoljeno obrađivanje materijala koji sadrže azbest. Smatra se da je azbest kancerogen.

- Izbegavajte dodir sa pokretnim brusnim listom .
- Koristite proizvod samo sa pričvršćenim brusnim listom .
- Nikada nemojte zloupotrebjavati proizvod i koristite samo originalne delove/pribor.
- Pustite da se proizvod potpuno zaustavi pre nego što ga spustite.
- Održavajte proizvod čistim, suvim i bez mrlja od ulja ili masti.
- Održavajte svoj radni prostor u čistom stanju. Mešavine materijala su posebno opasne. Laka metalna prašina može da se zapali ili eksplodira.

● Bezbednosne napomene za punjače

- Ovaj proizvod mogu da koriste deca uzrasta od 8 i više godina, kao i osobe sa smanjenim fizičkim, čulnim ili mentalnim sposobnostima ili osobe kojima nedostaje iskustva i znanja, pod uslovom da su pod nadzorom ili da su im data uputstva kako se ovaj proizvod može bezbedno koristiti i ako razumeju uključene opasnosti. Deci nije dozvoljeno da se igraju ovim proizvodom.

Čišćenje i održavanje od strane korisnika ne smeju da vrše deca bez nadzora.

- Nemojte puniti baterije koje nisu punjive. Neuzimanje u obzir ovih napomena vodi do opasnosti.
- Ako je priključni kabl ovog proizvoda oštećen, da bi se izbegla opasnost od povrede potrebno je da ga zameni proizvođač ili njegova korisnička služba, ili neka druga odgovarajuće kvalifikovana osoba.
- Zaštitite električne delove od vlage. Nemojte ih utapati u vodu ili druge tečnosti, da biste izbegle strujni udar. Nikada nemojte držati proizvod ispod tekuće vode. Uzmite u obzir uputstva za čišćenje, održavanje i popravku.
- 🏠 Ovaj proizvod je namenjen samo za korišćenje u zatvorenom.

⚠ PAŽNJA! Ovaj punjač je isključivo namenjen za punjenje akumulatorskih paketa sledećeg tipa:

| /// PARKSIDE 20 V Akumulatorski paket | | |
|--|--------|-----------|
| PAP 20 B1 | 2,0 Ah | 5 ćelija |
| PAP 20 B3 | 4,0 Ah | 10 ćelija |
| PAPS 204 A1 | 4,0 Ah | 5 ćelija |
| PAPS 208 A1 | 8,0 Ah | 10 ćelija |

Odgovarajući akumulatorski paketi i punjači

| | |
|-----------------------------|-----------------------------|
| Akumulatorski paket: | /// PARKSIDE X 20 V Team |
| Punjač: | /// PARKSIDE X 20 V Team |

- Kupci iz sledećih zemalja mogu naručiti kompatibilne zamenske baterije i punjače u Lidl onlajn prodavnicama:
Nemačka (lidl.de), Francuska (lidl.fr), Belgija (lidl.be), Češka (lidl.cz), Holandija (lidl.nl), Poljska (lidl.pl), Slovačka (lidl.sk), Španija (lidl.es)
Kupci iz svih drugih zemalja mogu da ih naruče na sajtu www.optimex-shop.com.

● Pre prvog korišćenja

● Raspakivanje proizvoda

1. Izvadite proizvod iz ambalaže i uklonite sav ambalažni materijal.
2. Proverite da li su svi delovi prisutni i da li je opisani obim isporuke kompletan (videti „Obim isporuke“).

3. Proverite da li su proizvod i svi delovi u dobrom stanju. Ako primetite oštećenje ili grešku, nemojte da koristite proizvod, već nastavite kao što je opisano u poglavlju „Garancija“.

● Dodatna oprema

- Za bezbedno i pravilno rukovanje ovim proizvodom, neophodna je sledeća dodatna oprema:
 - Odgovarajući brusni listovi
- Dodatna oprema je dostupna preko vašeg ovlašćenog distributera. Prilikom kupovine uvek se pridržavajte tehničkih zahteva za ovaj proizvod (videti „Tehnički podaci“).
- Ako imate bilo kakve sumnje, konsultujte se sa kvalifikovanim stručnjakom ili prodavcem u kojeg imate poverenja.
- Korišćenje priključne opreme ili ostalog pribora mimo onih koji se preporučuju u uputstvu za korišćenje može da predstavlja opasnost od povreda.

● Punjenje akumulatorskog paketa

⚠ UPOZORENJE! Opasnost od povreda!



Uvek izvucite punjač ^[11] iz strujnog napajanja pre stavljanja/vađenja akumulatorskog paketa ^[10].

NAPOMENA

- ▶ Akumulatorski paket ^[10] možete puniti u bilo kom trenutku bez smanjenja njegovog veka trajanja.
- ▶ Akumulatorski paket ^[10] se neće oštetiti ako se prekine proces punjenja.

NAPOMENA

- ▶ Ostavite punjač **11** da se ohladi na najmanje 15 minuta između uzastopnih punjenja.
- Pre puštanja u pogon: Napunite akumulatorski paket **10**.
- LED-indikatori punjenja (crveni **13** i zeleni **12**) pokazuju stanje punjača **11** i akumulatorskog paketa **10**.

| LED | Status |
|--|---|
| Crveni LED 13 svetli | Akumulatorski paket 10 se puni |
| Zeleni LED 12 svetli | Akumulatorski paket 10 je potpuno napunjen |
| Zeleni LED 12 i crveni LED 13 trepte | Akumulatorski paket 10 je neispravan |
| Crveni LED 13 trepti | Akumulatorski paket 10 je suviše hladan ili suviše topao |
| Svetli zeleni LED 12 (bez akumulatorskog paketa 10) | Punjač 11 je spreman za korišćenje |

1. Stavite akumulatorski paket **10** u punjač **11**.
2. Stavite mrežni utikač punjača **11** u utičnicu.
3. Kada je akumulatorski paket **10** potpuno napunjen:
 - Izvadite mrežni utikač punjača **11** iz utičnice.
 - Izvadite akumulatorski paket **10** iz punjača **11**.

● Stavljanje/vađenje akumulatorskog paketa

Stavljanje akumulatorskog paketa

1. Stavite akumulatorski paket **10** na proizvod.

2. Vodite računa da akumulatorski paket **10** zvučno klikne na svoje mesto.

Vađenje akumulatorskog paketa

1. Pritisnite dugme za oslobađanje **1** akumulatorskog paketa **10**.
2. Svucite akumulatorski paket **10** sa proizvoda.

● Sastavljanje

● Stavljanje/skidanje kutije za prašinu

(Sl. D, E)

▲ UPOZORENJE! Opasnost od povreda!



Uvek isključite proizvod, izvadite akumulatorski paket **10** i ostavite da se proizvod ohladi pre nego što izvršite bilo kakva podešavanja.

NAPOMENA

- ▶ Kada radite na vertikalnim površinama: Kutija za prašinu **7** mora biti usmerena nadole.
- ▶ Za optimalno usisavanje prašine: Redovno praznite kutiju za prašinu **7**.
- ▶ Opciono: Prašina može da se usisa usisivačem.

Stavljanje kutije za prašinu

1. Poravnajte ▲ na usisnom otvoru **5** sa □ na glavnoj kutiji za prašinu **7**.
2. Zaključavanje: Okrenite kutiju za prašinu **7** u smeru kretanja kazaljke na satu sve dok ▲ usisni otvor **5** ne pokazuje na □.

Skidanje kutije za prašinu

1. Okrenite kutiju za prašinu [7] suprotno smeru kretanja kazaljke na satu sve dok ▲ na usisnom otvoru [5] ne pokazuje na □.
2. Skinite kutiju za prašinu [7] sa usisnog otvora [5].

Postavljanje spoljašnjeg usisavanja

1. Umetnite adapter za spoljašnje usisavanje prašine [6] u usisni otvor [5].

2. Priključite kraj spojnice creva odgovarajućeg usisivača (npr. radionički usisivač) na adapter za spoljašnje usisavanje prašine [6].

Skidanje spoljašnjeg usisavanja

1. Svucite kraj spojnice creva usisivača sa adaptera za spoljašnje usisavanje prašine [6].
2. Skinite adapter za spoljašnje usisavanje prašine [6] sa usisnog otvora [5].

● Izbor brusnog lista

NAPOMENA

► Granulacija brusnog lista [3] određuje brzinu uklanjanja i glatkoću površine.

- Odaberite odgovarajući brusni list [3] u zavisnosti od primene:

| Granulacija | Stepen grubosti | Primena |
|-------------|-----------------|---|
| 60 | Veoma grubo | <input type="checkbox"/> Uklanjanje teških materijala <input type="checkbox"/> Skidanje boje/laka <input type="checkbox"/> Oblikovanje grubog drveta <input type="checkbox"/> Uklanjanje rđe |
| 80 | Grubo | <input type="checkbox"/> Opšte brušenje <input type="checkbox"/> Zaglađivanje grubog drveta <input type="checkbox"/> Priprema površina za završnu obradu |
| 120 | Srednje | <input type="checkbox"/> Zaglađivanje površina <input type="checkbox"/> Pripremanje površina za završnu obradu (farba/boja) <input type="checkbox"/> Čišćenje metalnih površina |
| 240 | Fino | <input type="checkbox"/> Završno brušenje pre završetka <input type="checkbox"/> Između slojeva boje/laka <input type="checkbox"/> Poliranje |

● Postavljanje/zamena brusnog lista

(Sl. B)

UPOZORENJE! Opasnost od povreda!



Uvek isključite proizvod, izvadite akumulatorski paket [10] i ostavite da se proizvod ohladi pre nego što izvršite bilo kakva podešavanja.

NAPOMENA

▶ Pre pričvršćivanja novog brusnog lista [3]: Uklonite prašinu i prljavštinu sa brusne podloge [8].

1. Poravnajte rupe na brusnom listu [3] sa rupama na brusnoj podlozi [8].
2. Pričvrstite brusni list [3] čičak trakom za brusnu podlogu [8].
3. Koristite držač brusnog lista [9] da biste osigurali da se rupe za usisavanje na brusnom listu [3] nalaze u ravni sa rupama na brusnoj podlozi [8].

Pričvrstite brusni list pomagalom za pozicioniranje

PAŽNJA!

▶ Pre stavljanja proizvoda u pogon: Uklonite pomagalo za pozicioniranje [4].

NAPOMENA

▶ Postavite do 10 brusnih listova [3] u pomagalo za pozicioniranje [4]. Strana brusnih listova sa čičak trakom mora biti okrenuta nagore.

1. Postavite brusnu podlogu [8] odozgo na prvi brusni list [3] u pomagalu za pozicioniranje [4].
2. Nežno pritisnite proizvod nadole. Brusni list [3] odmah prijanja u ispravnom položaju za brusnu podlogu [8].

Skidanje brusnih listova

- Skinite brusni list [3] sa brusne podloge [8].

● **Korišćenje**

● **Uključivanje/Isključivanje**

OPREZ! Opasnost od povreda!



Uvek nosite zaštitne rukavice kada rukujete proizvodom ili kada radite sa njim.



Nosite zaštitu za disajne organe!

OPREZ! Opasnost od povreda!

- ▶ Pre nego što uključite proizvod: Vodite računa da brusni list [3] ne dodiruje radni komad.
- ▶ Vodite računa da čvrsto stojite. Tokom rada uvek čvrsto držite proizvod sa obe ruke.
- ▶ Držite ruke dalje od brusnog lista [3] kada je proizvod u pogonu.

Uključivanje

- Prebacite prekidač za uključivanje/isključivanje [2] u položaj I.

Isključivanje

- Prebacite prekidač za uključivanje/isključivanje [2] u položaj 0.

● Uputstva za rad

⚠ OPREZ! Opasnost od povreda i materijalne štete!

- ▶ Pričvrstite radni komad za radni sto pomoću stega.
- ▶ Uvek vodite računa da vaše radno mesto bude dobro provetreno.
- ▶ Izbegavajte preopterećivanje proizvoda dok radite.
- ▶ Koristite odgovarajući brusni list **[3]** za obradu različitih materijala.
- ▶ Uključite proizvod pre nego što ga položite na radni komad.
- ▶ Koristite minimalni pritisak tokom rada.
- ▶ Radite konstantnom brzinom.
- ▶ Nikada nemojte koristiti isti brusni list **[3]** za brušenje različitih materijala (npr. drveta, a zatim metala). Optimalni rezultati brušenja mogu da se postignu samo sa čistim brusnim listom.
- ▶ Uvek vodite proizvod paralelno preko radnog komada. Koristite pokrete brušenja koji se preklapaju.
- ▶ Teško dostupna mesta izbrusite prednjom ili bočnom ivicom brusnog lista **[3]** na brusnoj podlozi **[8]**.
- ▶ Brzina uklanjanja i šema brušenja su u suštini određeni izborom brusnog lista **[3]** i kontaktnim pritiskom. Samo brusni listovi u besprekornom stanju daju dobre performanse brušenja.
- ▶ Vodite računa da vršite ravnomeran kontaktni pritisak. Preterano povećanje kontaktnog pritiska ne dovodi do većih performansi brušenja, već do većeg habanja brusnog lista **[3]**.

⚠ OPREZ! Opasnost od povreda i materijalne štete!

- ▶ Nakon završetka radova: Podignite proizvod sa radnog komada. Isključite proizvod.

● Čišćenje i održavanje

⚠ UPOZORENJE! Opasnost od povreda!



Uvek isključite proizvod, izvadite akumulatorski paket **[10]** i ostavite da se proizvod ohladi pre nego što izvršite bilo kakva podešavanja.

● Čišćenje

NAPOMENA

- ▶ Nemojte koristiti hemijska, alkalna, abrazivna ili druga agresivna sredstva za čišćenje ili dezinfekciona sredstva za čišćenje proizvoda, jer oni mogu da oštete površine.
- ▶ Nikada nemojte dozvoliti da tečnosti prodru u proizvod.
- Redovno i temeljno čišćenje obezbeđuje bezbednu upotrebu i produžava životni vek proizvoda.
- Uvek održavajte proizvod u čistom, suvom stanju i bez mrlja od ulja ili masti.
- Nakon svakog korišćenja i pre skladištenja: Izvadite strana tela iz proizvoda.

Čišćenje proizvoda

- Čistite proizvod suvom krpom.
- Koristite meku četku za teško dostupna mesta.
- Nakon svakog korišćenja krpom i mekom četkom posebno očistite ventilacione otvore. Otvori za ventilaciju moraju uvek biti slobodni.

- Čistite brusne listove **[3]** usisivačem.

Čišćenje kutije za prašinu

(Sl. F, G)

- Za temeljno čišćenje: Otvorite kutiju za prašinu **[7]**.
- Ravnim odvijačem gurnite kopču **[7a]** nadole i prema napolje iz otvora kutije za prašinu **[7]**. Potpuno ispraznite kutiju za prašinu.

● Održavanje

- Pre i posle svakog korišćenja: Proverite da li su proizvod i oprema pohabani i oštećeni. Ako je potrebno, zamenite istrošeni ili oštećeni pribor. Pridržavajte se tehničkih zahteva (videti „Tehnički podaci“).
- Proverite da li su poklopci i sigurnosni uređaji u dobrom stanju i da li su pravilno postavljeni. Ako nisu, neka ih zameni stručnjak.
- Redovno menjajte brusni list **[3]**.

● Popravka

- Ovaj proizvod ne sadrži delove koje korisnik može da popravi.
- Stupite u kontakt sa ovlašćenim servisom ili slično kvalifikovanom osobom da biste proverili i popravili proizvod.

● Rezervni delovi/dodatna oprema

- Kupci mogu da nabave kompatibilne rezervne delove i pribor preko sajta www.optimex-shop.com.
- Možete samo onlajn da naručite.
- Pripremite broj porudžbine za svoju porudžbinu.
- Za daljnje informacije obratite se Lidl servisu (videti „Servisiranje“).

| Rezervni delovi/ dodatna oprema | Broj narudžbe |
|---|---------------|
| Brusni list [3] | 99948737001 |
| Kutija za prašinu [7] | 99948737006 |
| Adapter za spoljašnje usisavanje prašine [6] | 99948737004 |

● Skladištenje

- Idealna temperatura za dugotrajno skladištenje (duže od 3 meseca) je između 0 °C i +50 °C.
- Čišćenje proizvoda (videti „Čišćenje“).
- Skladištite proizvod uključujući i njegovu dodatnu opremu na mračnom, suvom, od rđe zaštićenom i dobro provetrenom mestu.
- Uvek skladištite proizvod van domašaja dece.

Akumulatorski paket

- Pre dugotrajnog skladištenja: Čuvajte akumulatorski paket **[10]** samo u delimično napunjenom stanju.
- Prilikom dugotrajnog skladištenja: Proverite stanje napunjenosti akumulatorskog paketa **[10]** otprilike na svaka 3 meseca. Ako je potrebno ponovo napunite akumulatorski paket.

● Transport

- Zaštitite proizvod od teških udaraca i jakih vibracija koje se mogu javiti tokom transporta u vozilima.
- Obezbedite proizvod da ne sklizne ili padne.

● Odlaganje

Pakovanje se sastoji od ekološki prihvatljivih materijala koje možete odlagati na lokalnim mestima za reciklažu.



Obratite pažnju na označavanje materijala za pakovanje pri odvajanju otpada, koji je označen skraćenicama (a) i brojevima (b) sa sledećim značenjem: 1–7: plastika/20–22: papir i karton/80–98: mešavine.

Proizvod:



Mogućnosti za uklanjanje iskorišćenog proizvoda možete saznati u vašoj opštinskoj ili gradskoj upravi.



U interesu zaštite životne sredine nemojte bacati vaš proizvod kada je iskorišćen kućnom otpadu, nego ga ponesite na odgovarajuće mesto za odlaganje otpada. Informacije o mestima za sakupljanje i njihovom radnom vremenu možete dobiti u vašoj lokalnoj administraciji.

Neispravne ili istrošene baterije/akumulatori se moraju dati na reciklažu. Vratite baterije/akumulatore i/ili proizvod na navedene depoe.



Štete po okolinu pogrešnim odlaganjem baterija/akumulatora!

Baterije/akumulatori ne smeju da se odlažu sa otpadom iz domaćinstva. Mogu da sadrže otrovne teške metale i podležu obradi posebnog otpada. Hemijski simboli teških elementa su u nastavku: Cd = kadmium, Hg = živa, Pb = olovo. Zato predajte potrošene baterije/akumulatore na opštinsku deponiju.

Lidl i proizvođač nisu u mogućnosti da garantuju obezbeđivanje servisiranja i dostupnost rezervnih delova nakon isteka garantog perioda/perioda saobraznosti. Ukoliko za tim bude potrebe, putem naše Službe za potrošače možete proveriti dostupnost rezervnih delova i opcije za popravku. Hvala na razumevanju.

Kako izjaviti reklamaciju?

Molimo Vas:

- da pozovete korisnički servis: 0800190639
- pošaljete e-mail na: owim@lidl.rs
- posetite najbližu Lidl prodavnicu.

Da bismo osigurali najbržu asistenciju, molimo da sačuvate fiskalni račun i date ga na uvid prilikom izjavljivanja reklamacije.

GARANCIJA I GARANTNI LIST

Poštovani,

Ovim putem Vas upoznajemo sa Vašim pravima i obavezama koje proističu iz Zakona o zaštiti potrošača, a u pogledu ostvarivanja prava iz garancije.

Ova garancija ni na koji način ne utiče, niti isključuje prava koja kupac ima u skladu sa važećim Zakonom o zaštiti potrošača po osnovu zakonske odgovornosti prodavca za nesaobraznost robe ugovoru koja traje 2 godine od dana kada je roba predata kupcu.

Davalac garancije ovom izjavom preuzima obavezu da kupcima svojih aparata, a pod uslovima definisanim u ovoj izjavi, obezbedi:

- besplatno otklanjanje kvarova u garantnom roku, koji bi nastali kod uobičajene upotrebe ili zbog grešaka u proizvodnji i materijalu, ili

- zamenu aparata, u garantnom roku predviđenim ovom garantijskom izjavom, u slučaju da opravka nije moguća, ili
- ako otklanjanje kvara nije moguće, kupac ima pravo da zahteva od prodavca povrat novca.

Ukupan rok garancije je 3 godine.

Garantni rok počinje da važi od datuma kupovine proizvoda, odnosno od prijema istog od strane kupca, a što se dokazuje fiskalnim računom.

Garancija važi na teritoriji Republike Srbije.

Kupac može da izjavi reklamaciju usmeno u nekom od prodajnih objekata Lidl Srbija KD, odnosno telefonom, pisanim putem ili elektronskim putem na kontakte kompanije Lidl Srbija KD, uz dostavu fiskalnog računa na uvid.

U cilju ispravnog funkcionisanja proizvod se koristi u skladu sa njegovom namenom i Uputstvom za upotrebu.

Na zahtev kupca, koji je izjavljen u garantnom roku, prodavac će izvršiti otklanjanje kvarova i nedostataka na proizvodu u roku predviđenom Zakonom.

Garantni uslovi:

Pre obraćanja prodavcu za tehničku pomoć, potrebno je proveriti ispravnost instalacije i ostalih potrebnih uslova naznačenih u Uputstvu za upotrebu.

Kupac je dužan da prodavcu preda sve pripadajuće delove proizvoda koje je preuzeo u trenutku kupovine.

Popravke u roku garancije:

Garancija važi počev od dana kada je roba predata kupcu, a na osnovu fiskalnog odsečka. U istom periodu davalac garancije, odnosno prodavac je u obavezi da otkloni sve tehničke kvarove bez naknade, u zakonskom roku.

Garancija ne važi u sledećim slučajevima:

1. Ukoliko prodavcu uz aparat nije priložen fiskalni račun sa datumom prodaje.
2. Ukoliko je kvar prouzrokovan udarom groma, strujnim udarom ili sličnim delovanjem spoljne sile na sam uređaj (požar, poplava, naponski udar...).
3. Ukoliko su nastali kvarovi i oštećenja na uređaju posledica delovanja spoljnih uticaja, kao što su: velika vlaga, previsoka i suviše niska temperatura (pucanje cevi usled smrzavanja, oštećenja gumenih delova, rđanje, itd.)
4. Ukoliko proizvod nije korišćen u skladu sa Uputstvom za upotrebu.
5. Ukoliko je proizvod pokušalo da popravi treće neovlašćeno lice.
6. Ukoliko proizvod nije korišćen u skladu sa namenom.
7. Ukoliko je čišćenje i održavanje uređaja urađeno protivno Uputstvu za upotrebu.
8. Ukoliko je proizvod korišćen u profesionalne svrhe.

| | |
|--------------------|----------------------------|
| Naziv proizvoda: | 20V Ekscentrična brusilica |
| Model: | HG13185A |
| IAN/Serijski broj: | 487370_2501 |

| | |
|-------------------------------|--|
| Proizvođač: | OWIM GmbH & Co. KG Stiftsbergstraße 1 74167 Neckarsulm Nemačka |
| Davalac garancije- uvoznik: | Lidl Srbija KD Prva južna radna 3 22330 Nova Pazova Republika Srbija Tel. 0800190639 E-mail: owim@lidl.rs |
| Datum predaje robe potrošaču: | datum sa fiskalnog računa |
| Uvozi i stavlja u promet: | Lidl Srbija KD Prva južna radna 3 22330 Nova Pazova Republika Srbija Tel. 0800190639 E-mail: owim@lidl.rs |



Možete pogledati i preuzeti ove i mnoge druge priručnike na parkside-diy.com. Skeniranjem ovog QR koda dospećete direktno na parkside-diy.com. Izaberite vašu zemlju i potražite uputstva za upotrebu koristeći masku za pretragu. Unošenjem broja artikla (IAN) 487370_2501 pristupićete uputstvu za upotrebu vašeg artikla.

● Postupak garancije

Da biste bili sigurni da će vaš zahtev biti brzo obrađen, pratite sledeća uputstva:

Za sva pitanja, pripremite račun i broj artikla (IAN 487370_2501) kao dokaz kupovine.

Nađite broj artikla na natpisnoj pločici na proizvodu, gravuri na proizvodu, naslovnoj strani vašeg uputstva (dole levo) ili nalepnici na poleđini ili dnu proizvoda.

Ako dođe do funkcionalnih grešaka ili drugih kvarova, prvo kontaktirajte dole navedenu servisnu službu telefonom ili e-mailom.

Zatim možete besplatno poslati proizvod koji je evidentiran kao neispravan na adresu servisa koju ste dobili, prilažući račun (priznanicu) i detalje o tome šta je u kvaru i kada je nastao.

● Servis

 Servis Srbija

Tel.: 0800190639

E-Mail: owim@lidl.rs



Srpska oznaka usaglašenosti

● EU Izjava o usklađenosti

EU IZJAVA O USKLAĐENOSTI (br. 487370_2501-1)

IAN: 487370_2501
Identifikacija proizvoda: "PARKSIDE" 20V Ekscentrična brusilica
Broj modela: HG13185A

Predmet gore opisane deklaracije je usklađen sa relevantnim važećim zakonodavstvom Unije o harmonizaciji:

| |
|---|
| Direktiva 2006/42/EC |
| Direktiva 2014/30/EU |
| Direktiva 2011/65/EU sa svim povezanim izmenama |

Reference za važeće standarde usklađenosti ili reference za ostale tehničke specifikacije za koje se daje izjava o usklađenosti:

| |
|---------------------------|
| N° / delovi |
| Direktiva 2006/42/EC |
| EN 62841-1:2015/A11:2022 |
| EN 62841-2-4:2014/AC:2015 |
| Direktiva 2014/30/EU |
| EN IEC 55014-1:2021 |
| EN IEC 55014-2:2021 |

Predmet gore navedene deklaracije je usklađenost sa direktivom 2011/65/EU Evropskog parlamenta i veća od 8 juna 2011 o ograničenju upotrebe štetnih materija u elektronskoj i električnoj opremi:

| |
|-------------------|
| N° / delovi |
| EN IEC 63000:2018 |

Lice koje vodi tehničku dokumentaciju: OWIM GmbH & Co.KG

Potpisao za i u ime:

OWIM GmbH & Co. KG, Stiftsbergstraße 1, 74167 Neckarsulm, Nemačka

Ova izjava o usklađenosti je izdata pod punom odgovornošću proizvođača.

Prevod originalne izjave o usaglašenosti







| | | | |
|------------|------------|---|--|
| Neckarsulm | 15.05.2025 | <i>ppa. Jens Buchheim</i> | <i>ppa. Dr. Thorsten Maier</i> |
| Mesto | Datum | ppa. Jens Buchheim Ovlašćeni potpisnik | ppa. Dr. Thorsten Maier Ovlašćeni potpisnik |

RS



| | | |
|---|--------|----|
| Lista pictogramelor/simbolurilor utilizate | Pagina | 43 |
| Introducere | Pagina | 44 |
| Utilizarea conform destinației | Pagina | 44 |
| Volumul livrării | Pagina | 44 |
| Lista pieselor | Pagina | 44 |
| Date tehnice | Pagina | 44 |
| Indicații generale de siguranță | Pagina | 46 |
| Indicații generale de siguranță pentru scule electrice | Pagina | 46 |
| Instrucțiuni de siguranță specifice dispozitivului pentru mașinile de șlefuit | Pagina | 49 |
| Indicații de siguranță pentru încărcătoare | Pagina | 50 |
| Înainte de prima utilizare | Pagina | 51 |
| Despachetarea produsului | Pagina | 51 |
| Accesorii | Pagina | 51 |
| Încărcarea pachetului de acumulatori | Pagina | 51 |
| Introducerea/scoaterea pachetului de acumulatori | Pagina | 52 |
| Asamblarea | Pagina | 52 |
| Introducerea/scoaterea cutiei pentru praf | Pagina | 52 |
| Alegerea foii de șlefuit | Pagina | 53 |
| Montarea/schimbarea foii de șlefuit | Pagina | 54 |
| Operarea | Pagina | 54 |
| Pornirea/oprirea | Pagina | 54 |
| Instrucțiuni de lucru | Pagina | 54 |
| Curățarea și îngrijirea | Pagina | 55 |
| Curățarea | Pagina | 55 |
| Întreținerea | Pagina | 56 |
| Repararea | Pagina | 56 |
| Piese de schimb/accesorii | Pagina | 56 |
| Depozitarea | Pagina | 56 |
| Transportul | Pagina | 56 |
| Înlăturare | Pagina | 56 |
| Garanție | Pagina | 57 |
| Modul de desfășurare în caz de garanție | Pagina | 58 |
| Service | Pagina | 58 |
| Declarația UE de conformitate | Pagina | 59 |

Lista pictogramelor/simbolurilor utilizate

| | | | |
|--|---|---|--|
|  | <p>AVERTISMENT! – Indică un pericol cu grad mediu de risc care, dacă nu este evitat, poate avea ca urmare moartea sau o rănire gravă (de ex. pericol de electrocutare)</p> |  | <p>Acest simbol înseamnă că la utilizarea produsului trebuie respectat manualul de utilizare.</p> |
|  | <p>PRECAUȚIE! – Indică un pericol cu grad scăzut de risc care, dacă nu este evitat, poate avea ca urmare o rănire ușoară până la medie (de ex. pericol de opărire)</p> |  | <p>Deconectați întotdeauna încărcătorul 11 de la alimentarea electrică înainte de a scoate pachetul de acumulatori 10 din încărcător sau de a introduce pachetul de acumulatori.</p> |
|  | <p>ATENȚIE! – Avertizează cu privire la posibile daune materiale (de ex. pericol de scurtcircuitare)</p> |  | <p>Opriti întotdeauna produsul, scoateți pachetul de acumulatori 10 și lăsați produsul să se răcească înainte de a efectua adaptări.</p> |
|  | <p>Purtați protecție auditivă!</p> |  | <p>Purtați mănuși de protecție!</p> |
|  | <p>Purtați mască pentru respirație!</p> |  | <p>Curent continuu/tensiune continuă</p> |
|  | <p>Curent/tensiune alternativă</p> |  | <p>Siguranță fină</p> |
|  | <p>Utilizați produsul doar în spații interioare uscate.</p> |  | <p>Rotații pe minut</p> |
|  | <p>Clasa de protecție II (izolație dublă)</p> |  | <p>Protejați pachetul de acumulatori 10 de căldură și de razele solare directe.</p> |
|  | <p>Protejați pachetul de acumulatori 10 de foc.</p> |  | <p>Protejați pachetul de acumulatori 10 de apă și umezeală.</p> |
|  | <p>Semnul CE confirmă conformitatea cu directivele UE referitoare la produs.</p> |  | <p>Indicații de siguranță Instrucțiuni de manevrare</p> |

20 V ȘLEFUITOR CU EXCENTRIC

● **Introducere**

Vă felicităm pentru achiziționarea noului dumneavoastră produs. Ați ales un produs de înaltă calitate. Manualul de utilizare reprezintă o parte integrantă a acestui produs. Acesta conține informații importante referitoare la siguranță, la utilizare și la eliminarea ca deșeu. Înainte de utilizarea acestui produs, familiarizați-vă mai întâi cu instrucțiunile de utilizare și de siguranță. Folosiți produsul numai în modul descris și numai în domeniile de utilizare indicate. Predați toate documentele aferente în cazul în care înstrăinați produsul.

● **Utilizarea conform destinației**

- Acest șlefuitor cu excentric (numit în continuare "produs" sau "sculă electrică") este potrivit pentru șlefuirea uscată a lemnului, metalului și vopselei.
- Produsul este potrivit în special pentru colțuri, profile sau zone greu accesibile.
- Orice altă utilizare sau modificare a produsului se consideră ca nefiind conformă cu destinația și implică pericole grave de accidentare.
- Nu ne asumăm nicio răspundere pentru daunele și defecțiunile survenite ca urmare a unei utilizări neconforme scopului.
- Acest produs nu este destinat pentru folosirea profesională.

● **Volumul livrării**

⚠ AVERTISMENT!

- ▶ Produsul și materialele de ambalaj nu sunt jucării! Copiii nu trebuie să se joace cu pungile din material plastic, foliile și piesele mici! Există pericol de înghițire și sufocare!

- 1 20 V Șlefuitor cu excentric
- 4 Foi de șlefuit (granulație 60/80/120/240)
- 1 Cutie pentru praf
- 1 Adaptor (pentru aspirație externă)
- 1 Ajutor de poziționare
- 1 Element de fixare a foi de șlefuit
- 1 Instrucțiuni de utilizare

● **Lista pieselor**

Fig. A

- 1 Buton de deblocare
- 2 Întrerupător pornit/oprit (I/O)
- 3 Foaie de șlefuit
- 4 Ajutor de poziționare
- 5 Orificiul de aspirație
- 6 Adaptor pentru aspirație externă
- 7 Cutie pentru praf
- 7a Clemă

Fig. B

- 8 Disc de șlefuit
- 9 Element de fixare a foi de șlefuit

Fig. C

- 10 Pachet de acumulatori *
- 11 Încărcător *
- 12 LED pentru controlul încărcării (verde)
- 13 LED pentru controlul încărcării (roșu)

● **Date tehnice**

| | |
|-----------------------------|------------------------|
| 20 V Șlefuitor cu excentric | PAEXSG 20-Li B1 |
| Număr model: | HG13185A |

* Pachetul de acumulatori și încărcătorul nu sunt incluse în volumul de livrare.

| | |
|---|------------------------------|
| Tensiune nominală: | 20 V $\overline{\text{---}}$ |
| Turație nominală de mers în gol n_0 : | 12000 min ⁻¹ |
| Număr de oscilații: | 24000 min ⁻¹ |
| Circuit oscilant: | 1,6 mm |
| Diametrul foi de șlefuit: | 125 mm |

Temperatura recomandată a mediului

| | |
|-------------------------|-----------------------|
| În timpul încălzirii: | -10 °C până la +40 °C |
| În timpul funcționării: | -5 °C până la +50 °C |
| În timpul depozitării: | 0 °C până la +50 °C |

Valori de emisie de zgomot

Valoarea măsurată a zgomotului determinată în conformitate cu EN 62841. Nivelul de zgomot evaluat A al sculei electrice la locul utilizatorului este de obicei:

| | |
|---|---------|
| Nivel de presiune acustică L_{pA} : | 86,1 dB |
| Imprecizie K_{pA} : | 3 dB |
| Nivel de putere a zgomotului L_{WA} : | 94,1 dB |
| Imprecizie K_{WA} : | 3 dB |

AVERTISMENT!



Purtați protecție auditivă!

Valori de emisie de vibrații

Valorile totale de vibrații (suma vectorilor celor trei direcții) determinate în concordanță cu EN 62841:

| | |
|---|------------------------|
| Valoare emisie vibrații max. $a_{h, w}$: | 10,33 m/s ² |
| Imprecizie K: | 1,5 m/s ² |

AVERTISMENT!

- ▶ Emisiile de vibrații și zgomot pot diferi în timpul utilizării efective a sculei electrice de valorile indicate, în funcție de tipul sculei electrice și de modul de utilizare a sculei electrice, îndeosebi de tipul piesei care este prelucrată.
- ▶ Încercați să mențineți încălzirea cât mai mică posibil. Măsurile exemplificative pentru micșorarea încălzirii cu vibrații sunt purtarea de mănuși la utilizarea sculei și limitarea timpului de lucru. De aceea trebuie luate în considerare toate etapele ciclului de lucru (de exemplu timp în care scula electrică este oprită și aceia în care ea este pornită, însă funcționează fără sarcină).

INDICAȚIE

- ▶ Valorile totale de vibrații indicate și valorile de emisie de zgomot indicate sunt măsurate printr-o procedură de testare standard și pot fi utilizate pentru comparația unei scule electrice cu o altă sculă.
- ▶ Valorile totale ale emisie de vibrații indicate și valorile de emisie de zgomot indicate pot fi utilizate și pentru o evaluare provizorie a expunerii.



Indicații generale de siguranță

● Indicații generale de siguranță pentru scule electrice

⚠️ AVERTISMENT!



Citiți toate indicațiile de siguranță, instrucțiunile, imaginile și datele tehnice cu care este prevăzută această sculă electrică. Nerespectarea următoarelor instrucțiuni poate provoca electrocutare, incendiu și/sau răniri grave.

Păstrați toate sfaturile și indicațiile de siguranță într-un loc sigur, pentru consultare viitoare.

Noțiunea „sculă electrică” folosită în indicațiile de siguranță, se referă la scule electrice acționate de la rețea (cu cablu de rețea) și la scule electrice acționate cu acumulator (fără cablu de rețea).

Siguranța locului de muncă

- 1) **Păstrați zona de lucru curată și bine iluminată.** Zonele de lucru neordonate și neiluminate pot duce la accidente.
- 2) **Nu lucrați cu scula electrică într-un mediu cu pericol de explozie, în care se găsesc gaze, lichide sau prafuri inflamabile.** Sculele electrice produc scânteii care pot aprinde praful sau vaporii.
- 3) **Țineți la distanță copiii și alte persoane în timpul folosirii sculei electrice.** Dacă sunteți distras puteți pierde controlul asupra sculei electrice.

Securitatea electrică

- 1) **Ștecherul sculei electrice trebuie să se potrivească în priză. Ștecherul nu trebuie modificat în niciun fel. Nu folosiți un ștecher adaptor împreună cu sculele electrice cu împământare.** Ștecherele nemodificate și prizele potrivite scad riscul de electrocutare.
- 2) **Evitați contactul corpului cu suprafețele împământate, cum ar fi conducte, încălziri, cuptoare și frigider.** Există un risc crescut de electrocutare atunci când corpul dvs. este legat la pământ.
- 3) **Păstrați sculele electrice departe de ploaie sau umezeală.** Intrarea apei în scula electrică crește riscul electrocutării.
- 4) **Nu folosiți cablul de alimentare pentru a transporta și agăța scula electrică sau pentru a scoate ștecherul din priză. Țineți cablul de alimentare departe de căldură, ulei, micii ascuțite sau piese în mișcare ale aparatului.** Cablurile de alimentare deteriorate sau încurcate cresc riscul unei electrocutări.
- 5) **Dacă lucrați cu o sculă electrică în aer liber, folosiți doar cabluri prelungitoare care sunt potrivite pentru exterior.** Folosirea unui cablu prelungitor potrivit pentru utilizarea în exterior reduce riscul electrocutării.
- 6) **Dacă utilizarea sculei electrice într-un mediu umed nu poate fi evitată folosiți un întrerupător de protecție contra curenților vagabonzi.** Folosirea unui întrerupător de protecție contra curenților vagabonzi scade riscul unei electrocutări.

Siguranța persoanelor

- 1) **Fiți atenți, aveți grijă ce faceți și folosiți-vă mintea la lucrul**

- cu o sculă electrică. **Nu folosiți scule electrice dacă sunteți obosit sau sunteți sub influența drogurilor, a alcoolului sau a medicamentelor.** Un moment de neatenție la folosirea sculei electrice poate duce la răniri grave.
- 2) **Purtați echipament personal de protecție și întotdeauna purtați ochelari de protecție.** Purtarea echipamentului personal de protecție, cum ar fi mască de praf, încălțăminte de siguranță antiderapantă, cască de protecție sau protecție auditivă, în funcție de modul de folosire a sculei electrice, micșorează riscul rănirilor.
 - 3) **Evitați punerea în funcțiune neprevăzută. Asigurați-vă că scula electrică este decuplată înainte de a o conecta la alimentarea cu tensiune și/sau a conecta acumulatorul, a o lua sau a o transporta.** Dacă la transportarea sculei electrice țineți degetul pe comutator sau dacă conectați scula electrică pornită la alimentarea cu curent electric, acest lucru poate provoca accidente.
 - 4) **Îndepărtați sculele de reglare sau cheia pentru șuruburi înainte de pornirea sculei electrice.** O sculă sau cheie care se află într-o piesă rotativă a sculei electrice poate duce la accidente.
 - 5) **Evitați o poziție anormală a corpului. Aveți grijă să aveți o stabilitate bună și păstrați-vă întotdeauna echilibrul.** Astfel puteți controla mai bine scula electrică în situații neașteptate.
 - 6) **Purtați îmbrăcăminte potrivită. Nu purtați haine largi sau bijuterii. Țineți părul și hainele departe de piesele în mișcare.** Hainele largi, bijuteriile sau părul lung pot fi prinse de piesele în mișcare.

- 7) **Dacă se pot monta dispozitive de aspirare și colectare praf, acestea trebuie conectate și utilizate corect.** Utilizarea unui aspirator de praf poate micșora pericolele datorate prafului.
- 8) **Nu vă complăceți într-o falsă siguranță și nu vă dispensați de regulile de siguranță pentru scule electrice, chiar dacă sunteți familiarizat cu scula electrică prin multiple utilizări.** Manevrarea neatență poate duce la răniri grave în decurs de câteva secunde.

Utilizarea și tratarea sculei electrice

- 1) **Nu suprasolicitați scula electrică. Folosiți scula electrică destinată lucrării dvs.** Cu scula electrică potrivită lucrați mai bine și mai sigur în domeniul de putere dat.
- 2) **Nu folosiți o sculă electrică al cărei întrerupător este defect.** O sculă electrică care nu mai poate fi pornită sau oprită este periculoasă și trebuie reparată.
- 3) **Scoateți ștecherul din priză și/ sau îndepărtați acumulatorul detașabil înainte să efectuați setări la aparat, să schimbați sculele de adaos sau să puneți deoparte scula electrică.** Aceste măsuri de prevedere evită pornirea neprevăzută a sculei electrice.
- 4) **Păstrați sculele electrice nefolosite departe de accesul copiilor. Nu lăsați să utilizeze scula electrică persoane care nu sunt familiarizate cu aceasta sau nu au citit aceste instrucțiuni.** Sculele electrice sunt periculoase, dacă sunt folosite de către persoane neexperimentate.
- 5) **Îngrijiți cu atenție sculele electrice și sculele de adaos. Controlați dacă piesele mobile funcționează corect și nu se blochează, dacă**

- există piese rupte sau deteriorate care influențează funcționarea sculei electrice. Înainte de utilizarea sculei electrice solicitați repararea pieselor deteriorate. Multe accidente își au cauza în sculele electrice întreținute defectuos.
- 6) **Păstrați sculele așchietoare ascuțite și curate.** Sculele așchietoare îngrijite cu atenție și cu muchii tăietoare ascuțite se blochează mai puțin și sunt mai ușor de condus.
 - 7) **Utilizați scula electrică, scula de adaos, sculele de adaos etc. în conformitate cu aceste instrucțiuni. Aveți în vedere aici condițiile de lucru și activitatea de executat.** Folosirea sculelor electrice pentru alte aplicații decât cele prevăzute poate duce la situații periculoase.
 - 8) **Păstrați mânerele și suprafețele de prindere uscate, curate și fără ulei sau vaselină.** Mânerele și suprafețele de prindere alunecoase nu permit o operare sigură și un control sigur al sculei electrice în situații neprevăzute.

Utilizarea și tratarea sculei cu acumulator

- 1) **Încărcați acumuloarele numai cu încărcătoare care au fost recomandate de către producător.** Dacă un încărcător care este destinat unui anumit tip de acumulator se folosește cu alte acumuloare, există pericol de incendiu.
- 2) **Folosiți în sculele electrice numai acumuloare prevăzute pentru acestea.** Folosirea altor acumulatori duce la răniri și la pericol de incendiu.
- 3) **Țineți acumuloarele nefolosite departe de clame de birou, monede, chei, ace, șuruburi sau alte obiecte metalice mici care ar putea provoca o șuntare a contactelor.** Un scurtcircuit între contactele acumulatorului poate avea ca urmare arsuri sau incendiu.
- 4) **La utilizarea greșită, din acumulator poate să iasă lichid. Evitați contactul cu acesta. În cazul contactului accidental, clătiți cu apă. Dacă lichidul intră în ochi, solicitați și ajutorul medicului.** Lichidul care iese din acumulatori poate duce la iritații ale pielii sau la arsuri.
- 5) **Nu folosiți acumulatori deteriorați sau modificați.** Acumulatorii deteriorați sau modificați se pot comporta imprevizibil și pot duce la incendiu, explozie sau pericol de rănire.
- 6) **Nu expuneți un acumulator la foc sau la temperaturi ridicate.** Focul sau temperaturile peste +130 °C pot produce o explozie.
- 7) **Respectați toate instrucțiunile pentru încărcare și nu încărcați niciodată acumulatorul sau scula cu acumulator în afara domeniului de temperatură dat în instrucțiunile de operare.** Încărcarea greșită sau încărcarea în afara domeniului de temperatură admis poate distruge acumulatorul și mărește pericolul de incendiu.



PRECAUȚIE! PERICOL DE EXPLOZIE! Nu reîncărcați niciodată bateriile nereîncărcabile.



Protejați acumulatorul de căldură, de ex. prin expunerea de durată la soare, de foc, de apă și de umezeală. Există pericol de explozie.



Service

- 1) **Dispuneți repararea sculei dvs. electrice numai de către personal de specialitate calificat și numai cu piese de schimb originale.** Astfel vă asigurați că siguranța sculei electrice se păstrează.
- 2) **Nu întrețineți niciodată un acumulator deteriorat.** Toată întreținerea acumulatorului trebuie făcută numai de către producător sau de serviciile împuternicite pentru clienți.

● Instrucțiuni de siguranță specifice dispozitivului pentru mașinile de șlefuit

⚠ AVERTISMENT! Pericol din cauza prafului!

- ▶ Pentru o muncă mai îndelungată cu lemnul și în special cu pulberile periculoase pentru sănătate, produsul trebuie conectat la o aspirație adecvată.
- ▶ Purtați ochelari de protecție și o mască de praf!

⚠ AVERTISMENT! Pericol de vapori toxici!

- ▶ Atunci când se lucrează cu produsul, pot apărea prafuri dăunătoare/toxice, care reprezintă un pericol pentru sănătatea operatorului și a persoanelor din apropiere.

⚠ AVERTISMENT! Risc de incendiu!

- ▶ Șlefuirea metalului produce scântei. Asigurați-vă că nu se găsesc materiale inflamabile în apropierea zonei de lucru.
- ▶ Evitați supraîncălzirea materialelor de șlefuit și a produsului. Goliți întotdeauna cutia pentru praf **7** înainte de a lua o pauză de la lucru. Praful de șlefuire din cutia pentru praf, microfiltrul, sacul de hârtie (sau din sacul de filtrare sau filtrul aspiratorului) se poate autoaprinde în condiții nefavorabile, cum ar fi de la scântei la șlefuirea metalelor. Există un pericol deosebit dacă praful de șlefuire este amestecat cu resturi de vopsea sau cu alte substanțe chimice, iar materialul de șlefuit este fierbinte după un timp de lucru îndelungat.

- Asigurați piesa de prelucrat. O piesă de prelucrat prinsă cu un dispozitiv de prindere sau cu o menghină este ținută mai sigur decât cu mâna.
- Nu vă sprijiniți niciodată mâinile lângă sau în fața produsului și a suprafeței pe care trebuie să lucrați.
- În cazul unui pericol: Scoateți imediat pachetul de acumulatori **10** din produs.
- Asigurați o ventilație adecvată la prelucrarea materialelor plastice, vopselelor, lacurilor etc.

- Nu înmuiiați materialele sau suprafețele care urmează să fie prelucrate cu lichide care conțin solvenți.
- Nu lucrați pe materiale umede sau pe suprafețe umede.
- Utilizați produsul numai pentru șlefuirea uscată. Intrarea apei în scula electrică crește riscul electrocutării.
- Evitați șlefuirea vopselelor care conțin plumb sau alte materiale nocive pentru sănătate.
- Materialul care conține azbest nu trebuie prelucrat. Azbestul este cancerigen.
- Evitați contactul cu foaia de șlefuit 3 în mișcare.
- Utilizați produsul numai cu foaia de șlefuit 3 atașată.
- Nu utilizați niciodată produsul în alte scopuri și numai cu piese/accesorii originale.
- Lăsați produsul oprit să se oprească înainte de a-l lăsa din mână.
- Păstrați produsul permanent curat, uscat și fără ulei sau vaselină.
- Păstrați locul de muncă curat. Amestecurile de materiale sunt deosebit de periculoase. Praful de metal ușor poate arde sau exploda.

● **Indicații de siguranță pentru încărcătoare**

- Acest produs poate fi folosit de copiii începând cu 8 ani și de persoanele cu capacități fizice, senzoriale sau mentale reduse sau cu lipsă de experiență și cunoștințe dacă aceștia sunt supravegheați sau

au fost instruiți în ceea ce privește utilizarea în siguranță a aparatului și au înțeles pericolele care rezultă din aceasta.

Copiii nu au voie să se joace cu produsul.

Curățarea și întreținerea de către utilizator nu trebuie făcute de către copiii nesupravegheați.

- Nu încărcăți bateriile care nu pot fi reîncărcate. Nerespectarea acestei indicații duce la punerea în pericol.

- Dacă s-a deteriorat cablul de alimentare, el trebuie înlocuit de către producător, de către serviciul său pentru clienți sau de către o altă persoană calificată asemănător, pentru a evita pericolele.

- Protejați piesele electrice de umezeală. Nu le scufundați niciodată în apă sau în alte lichide, pentru a evita electrocutarea. Nu țineți niciodată produsul

sub apă care curge.
Respectați indicațiile
pentru curățare,
întreținere și reparație.

 Aparatul este potrivit
doar pentru folosirea în
spații interioare.

⚠️ ATENȚIE! Acest
încărcător este
potrivit numai pentru
încărcarea pachetelor
de acumulatori ale
următoarelor tipuri:

| /// PARKSIDE® Pachet de acumulatori 20 V | | |
|---|--------|-----------|
| PAP 20 B1 | 2,0 Ah | 5 celule |
| PAP 20 B3 | 4,0 Ah | 10 celule |
| PAPS 204 A1 | 4,0 Ah | 5 celule |
| PAPS 208 A1 | 8,0 Ah | 10 celule |

**Pachete de acumulatori și
încărcătoare potrivite**

| | |
|-------------------------------|------------------------------|
| Pachet de acumulatori: | /// PARKSIDE® X 20 V Team |
| Încărcător: | /// PARKSIDE® X 20 V Team |

- Clienții din următoarele țări pot comanda baterii și încărcătoare compatibile în magazinele online Lidl: Germania (lidl.de), Franța (lidl.fr), Belgia (lidl.be), Republica Cehă (lidl.cz), Olanda (lidl.nl), Polonia (lidl.pl), Slovacia (lidl.sk), Spania (lidl.es)
Clienții din toate celelalte țări le pot comanda la www.optimex-shop.com.

● **Înainte de prima utilizare**

● **Despachetarea produsului**

1. Scoateți produsul din ambalaj și îndepărtați toate materialele de ambalare.
2. Verificați dacă toate componentele sunt prezente și dacă volumul livrării descris este complet (vezi „Volumul livrării”).
3. Verificați dacă produsul și toate componentele sunt în stare bună. Dacă constatați o deteriorare sau un defect, nu utilizați produsul, ci procedați așa cum este descris în capitolul „Garanție”.



● **Accesorii**

- Pentru a opera acest produs în siguranță și corect, sunt necesare următoarele accesorii:
 - Foi de șlefuit potrivite
- Accesorii sunt disponibile de la dealer-ul dvs. autorizat. La cumpărare, țineți seama întotdeauna de cerințele tehnice ale acestui produs (vezi „Date tehnice”).
- Dacă aveți îndoieli, cereți sfatul unui expert calificat sau al dealerului dvs. de încredere.
- Folosirea altor scule de adaos sau a altor accesorii decât cele recomandate în instrucțiunile de utilizare poate reprezenta pericol de rănire pentru dvs.

● **Încărcarea pachetului de acumulatori**

⚠️ AVERTISMENT! Risc de rănire!



Deconectați întotdeauna
încărcătorul  de la
alimentarea electrică înainte de
a introduce/scoate pachetul de
acumulatori .

INDICAȚIE

- ▶ Puteți încărca oricând pachetul de acumulatori [10], fără a-i micșora durata de viață.
- ▶ Pachetul de acumulatori [10] nu va fi deteriorat dacă procesul de încărcare este întrerupt.
- ▶ Lăsați încărcătorul [11] să se răcească timp de cel puțin 15 minute între procesele de încărcare consecutive.

- Înainte de punerea în funcțiune: Încărcați pachetul de acumulatori [10].
- LED-urile pentru controlul încărcării (roșu [13] și verde [12]) informează asupra stării încărcătorului [11] și a pachetului de acumulatori [10].

| LED | Stare |
|---|--|
| LED-ul roșu [13] luminează | Pachetul de acumulatori [10] se încarcă |
| LED-ul verde [12] luminează | Pachetul de acumulatori [10] este încărcat complet |
| LED-ul verde [12] și LED-ul roșu [13] clipeșc | Pachet de acumulatori [10] defect |
| LED-ul roșu [13] clipește | Pachet de acumulatori [10] prea rece sau prea cald |
| LED verde [12] aprins (fără pachet de acumulatori [10]) | Încărcător [11] gata de funcționare |

1. Așezați pachetul de acumulatori [10] în încărcător [11].
2. Introduceți ștecherul încărcătorului [11] într-o priză.
3. Dacă pachetul de acumulatori [10] este încărcat complet:
 - Scoateți ștecherul încărcătorului [11] din priză.

- Scoateți pachetul de acumulatori [10] din încărcător [11].

● Introducerea/scoaterea pachetului de acumulatori

Introducerea pachetului de acumulatori

1. Glisați pachetul de acumulatori [10] pe produs.
2. Asigurați-vă că pachetul de acumulatori [10] se blochează cu un clic.

Scoaterea pachetului de acumulatori

1. Apăsăți butonul de deblocare [1] la pachetul de acumulatori [10].
2. Scoateți pachetul de acumulatori [10] de pe produs.

● Asamblarea

● Introducerea/scoaterea cutiei pentru praf

(Fig. D, E)

▲ AVERTISMENT! Risc de rănire!



Opriti întotdeauna produsul, scoateți pachetul de acumulatori [10] și lăsați produsul să se răcească înainte de a efectua adaptări.

INDICAȚIE

- ▶ Când lucrați pe suprafețe verticale: Cutia pentru praf [7] trebuie să fie orientată în jos.
- ▶ Pentru o aspirație optimă a prafului: Goliți cutia pentru praf [7] în mod regulat.
- ▶ Opțional: Praful poate fi aspirat cu un aspirator.

Montarea cutiei pentru praf

1. Aliniați ▲ orificiul de aspirare [5] cu ☐ cutia pentru praf [7].

2. Blocarea: Rotați cutia pentru praf [7] în sensul acelor de ceasornic până când ▲ este îndreptată spre orificiul de aspirare [5].

Scoaterea cutiei pentru praf

1. Rotați cutia pentru praf [7] în sensul invers acelor de ceasornic până când ▲ este îndreptată spre orificiul de aspirare [5].
2. Scoateți cutia pentru praf [7] din orificiul de aspirare [5].

Atașarea sistemului extern de aspirație

1. Conectați adaptorul pentru aspirație externă [6] la orificiul de aspirare [5].

2. Conectați capătul racordului furtunului unui dispozitiv de aspirare potrivit (de ex. un aspirator de atelier) la adaptorul pentru aspirație externă [6].

Îndepărtarea sistemului extern de aspirație

1. Scoateți capătul racordului furtunului dispozitivului de aspirare din adaptorul pentru aspirație externă [6].
2. Îndepărtați adaptorul pentru aspirație externă [6] de la orificiul de aspirare [5].

● Alegerea foii de șlefuit

INDICAȚIE

- Granulația foii de șlefuit [3] determină rata de îndepărtare și netezimea suprafeței.

- Selectați o foaie de șlefuit potrivită în funcție de aplicație [3]:

| Granulație | Grad de duritate | Utilizare |
|------------|------------------|--|
| 60 | Foarte grosier | <input type="checkbox"/> Îndepărtare material greu <input type="checkbox"/> Decapare vopsea/lac <input type="checkbox"/> Prelucrare lemn brut <input type="checkbox"/> Îndepărtare rugină |
| 80 | Grosier | <input type="checkbox"/> Șlefuire generală <input type="checkbox"/> Netezire lemn brut <input type="checkbox"/> Pregătire suprafețe pentru finisare |
| 120 | Medie | <input type="checkbox"/> Netezire suprafețe <input type="checkbox"/> Pregătire suprafețe pentru finisare (colorare/decapare) <input type="checkbox"/> Curățare suprafețe metalice |
| 240 | Fin | <input type="checkbox"/> Șlefuire finală înainte de finalizare <input type="checkbox"/> Între straturi de vopsea/lac <input type="checkbox"/> Lustruire |

● Montarea/schimbarea foii de șlefuit

(Fig. B)

⚠️ AVERTISMENT! Risc de rănire!



Opriiți întotdeauna produsul, scoateți pachetul de acumulatori [10] și lăsați produsul să se răcească înainte de a efectua adaptări.

INDICAȚIE

▶ Înainte de a atașa o nouă foaie de șlefuit [3]: Îndepărtați praful și murdăria de pe discul de șlefuit [8].

1. Aliniați orificiile foii de șlefuit [3] la orificiile discului de șlefuit [8].
2. Atașați foaia de șlefuit [3] la discul de șlefuit [8] cu ajutorul scaiului.
3. Utilizați elementul de fixare a foii de șlefuit [9] pentru a vă asigura că orificiile de aspirație de pe foaia de șlefuit [3] sunt aliniate cu cele de pe discul de șlefuit [8].

Atașarea foii de șlefuit cu ajutorul de poziționare

⚠️ ATENȚIE!

▶ Înainte de a pune în funcțiune produsul: Îndepărtați ajutorul de poziționare [4].

INDICAȚIE

▶ Așezați până la 10 foi de șlefuit [3] în ajutorul de poziționare [4]. Partea cu scai a foilor de șlefuit trebuie să fie orientată în sus.

1. Așezați discul de șlefuit [8] de sus pe prima foaie de șlefuit [3] în ajutorul de poziționare [4].
2. Apăsăți ușor produsul în jos. Foaia de șlefuit [3] aderă imediat la discul de șlefuit [8] în poziția corectă.

Îndepărtarea foilor de șlefuit

- Scoateți foaia de șlefuit [3] de pe discul de șlefuit [8].

● Operarea

● Pornirea/oprirea

⚠️ PRECAUȚIE! Risc de rănire!



Purtați întotdeauna mănuși de protecție când manipulați sau lucrați cu produsul.



Purtați mască pentru respirație!

⚠️ PRECAUȚIE! Risc de rănire!

- ▶ Înainte de pornirea produsului: Asigurați-vă că foaia de șlefuit [3] nu atinge piesa de prelucrat.
- ▶ Aveți grijă să existe o bună stabilitate. Țineți produsul întotdeauna cu ambele mâini în timpul lucrului.
- ▶ Țineți mâinile departe de foaia de șlefuit [3] atunci când produsul este în funcțiune.

Pornirea

- Apăsăți întrerupătorul pornit/oprit [2] pe poziția I.

Oprirea

- Apăsăți întrerupătorul pornit/oprit [2] pe poziția 0.

● Instrucțiuni de lucru

⚠️ PRECAUȚIE! Risc de răniri și de deteriorări materiale!

- ▶ Fixați piesa de lucru cu ajutorul dispozitivelor de prindere pe bancul de lucru.
- ▶ Asigurați-vă că locul de muncă este bine ventilat.

⚠️ PRECAUȚIE! Risc de răniri și de deteriorări materiale!

- ▶ Evitați suprasolicitarea produsului în timpul lucrului.
- ▶ Utilizați o foaie de șlefuit potrivită [3] pentru prelucrarea diferitelor materiale.
- ▶ Porniți produsul înainte de a-l pune pe piesa de prelucrat.
- ▶ Utilizați o apăsare minimă la lucru.
- ▶ Lucrați cu o viteză constantă.
- ▶ Nu utilizați niciodată aceeași foaie de șlefuit [3] pentru șlefuirea diferitelor materiale (de ex. lemn și apoi metal). Rezultatele optime de șlefuire pot fi obținute numai cu o foaie de șlefuit curată.
- ▶ Conduceți produsul paralel peste piesa de prelucrat. Utilizați mișcări de șlefuire suprapuse.
- ▶ Șlefuiți zonele greu accesibile cu marginea frontală sau laterală a foii de șlefuit [3] pe discul de șlefuit [8].
- ▶ Rata de îndepărtare și rezultatul de șlefuire sunt determinate în principal de alegerea foii de șlefuit [3] și de presiunea de contact. Numai foile de șlefuit impecabile oferă performanțe bune de șlefuire.
- ▶ Asigurați o presiune uniformă de contact. O creștere excesivă a presiunii de contact nu duce la o performanță mai mare de șlefuire, ci la o uzură mai mare a foii de șlefuit [3].
- ▶ După finalizarea lucrului: Ridicați produsul de pe piesă. Oprți produsul.

● Curățarea și îngrijirea

⚠️ AVERTISMENT! Risc de rănire!



Oprți întotdeauna produsul, scoateți pachetul de acumulatori [10] și lăsați produsul să se răcească înainte de a efectua adaptări.

● Curățarea

INDICAȚIE

- ▶ Nu folosiți detergenți sau dezinfectanți chimici, alcalini, abrazivi sau agresivi pentru a curăța produsul, deoarece aceștia pot ataca suprafețele.
- ▶ Nu lăsați să pătrundă niciodată lichide în produs.
- O curățare regulată și temeinică contribuie la utilizarea în siguranță și prelungeste durata de viață a produsului.
- Mențineți produsul întotdeauna curat, uscat și fără ulei sau grăsimi.
- După fiecare utilizare și înainte de depozitare: Îndepărtați corpurile străine de pe produs.

Curățarea produsului

- Curățați produsul cu o cârpă uscată.
- Pentru locurile greu accesibile utilizați o perie moale.
- Curățați în special orificiile de ventilație după fiecare utilizare cu o cârpă și o perie moale. Orificiile de ventilație trebuie să rămână întotdeauna libere.
- Curățați foile de șlefuit [3] cu un aspirator.

Curățarea cutiei pentru praf

(Fig. F, G)

- Pentru o curățare temeinică: Deschideți cutia pentru praf [7].

- Utilizați o șurubelniță cu fante pentru a împinge clema [7d] în jos și în afara fantei din cutia pentru praf [7]. Goliți bine cutia pentru praf.

● **Întreținerea**

- Înainte și după fiecare utilizare: Verificați produsul și accesoriile acestuia pentru uzură și deteriorări. Dacă este necesar, înlocuiți accesoriile uzate sau deteriorate. Respectați aici cerințele tehnice (vezi „Date tehnice”).
- Verificați dacă capacele și dispozitivele de siguranță sunt în stare perfectă și sunt instalate corect. Dacă nu este cazul, dispuneți înlocuirea lor de către un expert.
- Schimbați în mod regulat foaia de șlefuit [3].

● **Repararea**

- Acest produs nu conține piese care pot fi reparate de către utilizator.
- Pentru examinarea și repararea produsului, contactați un atelier de reparații autorizat sau o persoană cu o calificare similară.

● **Piese de schimb/accesorii**

- Clienții pot achiziționa piese de schimb și accesorii compatibile prin www.optimex-shop.com.
- Puteți plasa comenzi numai online.
- Țineți numărul de comandă pregătit pentru comanda dvs.
- Pentru mai multe informații, contactați linia telefonică de asistență Lidl-Service (vezi „Service”).

| Piesă de schimb/ accesorii | Număr de comandă |
|-------------------------------|---------------------|
| Foaie de șlefuit [3] | 99948737001 |

| Piesă de schimb/ accesorii | Număr de comandă |
|--------------------------------------|---------------------|
| Cutie pentru praf [7] | 99948737006 |
| Adaptor pentru aspirație externă [6] | 99948737004 |

● **Depozitarea**

- Temperatura ideală pentru depozitarea pe termen lung (mai mult de 3 luni) este între 0 °C și +50 °C.
- Curățați produsul (vezi „Curățarea”).
- Depozitați produsul și accesoriile într-un loc întunecat, uscat, ferit de îngheț și bine ventilat.
- Nu depozitați niciodată produsul la îndemâna copiilor.

Pachet de acumulatori

- Înainte de depozitarea pe termen lung: Depozitați pachetul de acumulatori [10] numai parțial încărcat.
- La depozitarea pe termen lung: Verificați nivelul de încărcare al pachetului de acumulatori [10] la aproximativ fiecare 3 luni. Dacă este necesar, reîncărcați pachetul de acumulatori.

● **Transportul**

- Protejați produsul de loviturile sau vibrațiile puternice care apar în timpul transportului în autovehicule.
- Fixați produsul astfel încât să nu poată aluneca sau răsturna.

● **Înlăturare**

Amalajul este produs din material ecologice care pot fi eliminate la punctele locale de reciclare.



Respectați marcajul materialelor de ambalaj pentru eliminarea deșeurilor, acestea sunt marcate de abrevierile (a) și cifrele (b) cu următoarea semnificație: 1–7: plastice/20–22: hârtie și carton/80–98: substanțe de conexiune.

Produsul:



Puteți obține informații despre posibilitățile de eliminare a produsului de la administrația locală.



Pentru a proteja mediul înconjurător nu eliminați produsul dumneavoastră la gunoiul menajer atunci când nu mai poate fi folosit, ci predați-l la un punct de colectare. Vă puteți informa cu privire la punctele de colectare și orarul acestora de la administrația competentă.

Bateriile/acumulatorii defecti sau consumați trebuie reciclați. Înapoiati bateriile și sau acumulatorii prin intermediul punctelor de colectare indicate.



Deteriorarea mediului înconjurător prin aruncarea greșită a bateriilor/acumulatorilor!

Bateriile/acumulatorii nu trebuie aruncate în gunoiul menajer. Ele pot conține metale grele toxice și se supun tratamentului deșeurilor periculoase. Simbolurile chimice ale metalelor grele sunt următoarele: Cd = cadmiu, Hg = mercur, Pb = plumb. De aceea, predați bateriile/acumulatorii consumate la un punct de colectare comună.

● **Garanție**

Produsul a fost fabricat cu atenție, conform unor standarde stricte de calitate și verificat temeinic înainte de livrare. În caz de defecțiuni de material sau de fabricație aveți drepturi legale față de vânzătorul produsului. Drepturile dumneavoastră legale nu sunt limitate în niciun fel de garanția menționată mai jos.

Garanția pentru aceste produs este 3 ani începând de la data achiziției. Durata garanției începe la data achiziției. Păstrați chitanța originală la un loc sigur, deoarece acest document este necesar pentru dovada achiziției.

Toate defecțiunile sau deteriorările care sunt deja existente la momentul achiziției, trebuie anunțate imediat după despachetarea produsului.

Dacă în decurs de 3 ani de la achiziția produsului apare un defect de material sau de fabricație, vă reparăm sau înlocuim gratuit produsul la alegerea noastră. Durata de garanție nu se prelungește după aprobarea unei cerințe de garanție. Aceasta este valabil și pentru piesele schimbate și reparate.

Această garanție se stinge dacă produsul este deteriorat, utilizat sau întreținut în mod necorespunzător.

Garanția acoperă defectele de material și de producție. Această garanție nu acoperă piesele componente ale produsului, care prezintă urme normale de uzură și care sunt considerate piese de schimb (de ex.: baterii, furtunuri, cartușe de vopsea) și nici deteriorările la nivelul pieselor casante, de exemplu întrerupătoare sau piese fabricate din sticlă.

Timpul de nefuncționare din cauza lipsei de conformitate apărute în cadrul termenului de garanție prelungește termenul de garanție

legală de conformitate și cel al garanției comerciale și curge, după caz, din momentul la care a fost adusă la cunoștința vânzătorului lipsa de conformitate a produsului sau din momentul prezentării produsului la vânzător/unitatea service până la aducerea produsului în stare de utilizare normală și, respectiv, al notificării în scris în vederea ridicării produsului sau predării efective a produsului către consumator.

Produsele de folosință îndelungată care înlocuiesc produsele defecte în cadrul termenului de garanție vor beneficia de un nou termen de garanție care curge de la data preschimbării produsului.

● Modul de desfășurare în caz de garanție

Pentru a putea asigura o procesare rapidă a cererii dumneavoastră, vă rugăm să urmați următoarele indicații:

Vă rugăm să țineți la îndemână bonul de casă și numărul articolului (IAN 487370_2501) ca dovadă pentru achiziția dumneavoastră.

Vă rugăm să luați numărul de produs de pe plăcuța cu tipul de construcție de pe produs, gravura de pe produs, pagina principală a instrucțiunii de utilizare (jos, stânga) sau de pe spatele sau fundul produsului.

În cazul în care, apar erori de funcționare sau alte defecțiuni, contactați mai întâi prin telefon sau prin e-mail, departamentul de service menționat în continuare.

Dumneavoastră puteți să expediați atunci un produs considerat ca fiind defect, adăugând chitanța de plată (bonul de casă) și menționând, în ce constă defecțiunea și când a apărut aceasta, fără cheltuieli poștale, la adresa de service comunicată.



La parkside-diy.com puteți să vedeți și să descărcați acest manual și multe altele. Cu acest cod QR ajungeți direct la parkside-diy.com. Selectați țara dumneavoastră și căutați manualele de utilizare prin motorul de căutare. Dacă introduceți numărul de articol (IAN) 487370_2501 ajungeți la manualul de utilizare pentru articolul dumneavoastră.

● Service

RO Service România

Tel.: 0800890239

E-Mail: owim@lidl.ro



Marcaj Sârb De Conformitate

● Declarația UE de conformitate

DECLARAȚIA UE DE CONFORMITATE (Nr. 487370_2501-1)

IAN: 487370_2501
Identificarea produsului: "PARKSIDE" 20 V Șlefuitor cu excentric
Numărul de model: HG13185A

Obiectul declarației descris mai sus este în conformitate cu legislația relevantă de armonizare a Uniunii:

| |
|---|
| Directiva 2006/42/CE |
| Directiva 2014/30/EU |
| Directiva 2011/65/UE cu toate modificările aferente |

Trimiteri la standardele armonizate sau trimiteri la alte specificații tehnice relevante în legătură cu care se declară conformitatea:

| |
|---------------------------|
| Nr./Părți |
| Directiva 2006/42/CE |
| EN 62841-1:2015/A11:2022 |
| EN 62841-2-4:2014/AC:2015 |
| Directiva 2014/30/EU |
| EN IEC 55014-1:2021 |
| EN IEC 55014-2:2021 |

Obiectul declarației descris mai sus este conform Directivei 2011/65/UE a Parlamentului European și a Consiliului din 8 iunie 2011 privind restricțiile de utilizare a anumitor substanțe periculoase în echipamentele electrice și electronice:

| |
|-------------------|
| Nr./Părți |
| EN IEC 63000:2018 |

Deținătorul documentației tehnice: OWIM GmbH & Co.KG

Semnat pentru și în numele:

OWIM GmbH & Co. KG, Stiftsbergstraße 1, 74167 Neckarsulm, Germania

Prezenta declarație de conformitate este emisă pe răspunderea exclusivă a producătorului.

Traducerea originalului declarației de conformitate

| | | | |
|------------|------------|---------------------------------|--------------------------------------|
| Neckarsulm | 15.05.2025 | ppa. <i>Jens Buchheim</i> | ppa. <i>T. Maier</i> |
| Locul | Data | ppa. Jens Buchheim Procurist | ppa. Dr. Thorsten Maier Procurist |

RO



| | | |
|--|--------|----|
| Λίστα χρησιμοποιούμενων εικονογραμμάτων/ συμβόλων | Σελίδα | 61 |
| Εισαγωγή | Σελίδα | 62 |
| Προβλεπόμενη χρήση | Σελίδα | 62 |
| Περιεχόμενο συσκευασίας | Σελίδα | 62 |
| Λίστα εξαρτημάτων | Σελίδα | 62 |
| Τεχνικά δεδομένα | Σελίδα | 63 |
| Γενικές υποδείξεις ασφαλείας | Σελίδα | 64 |
| Γενικές υποδείξεις ασφαλείας για ηλεκτρικά εργαλεία | Σελίδα | 64 |
| Ειδικές υποδείξεις ασφαλείας για μηχανές λείανσης | Σελίδα | 68 |
| Υποδείξεις ασφαλείας για φορτιστές | Σελίδα | 69 |
| Πριν την πρώτη χρήση | Σελίδα | 70 |
| Αποσυσκευασία προϊόντος | Σελίδα | 70 |
| Εξαρτήματα | Σελίδα | 70 |
| Φόρτιση του πακέτου μπαταριών | Σελίδα | 71 |
| Τοποθέτηση/αφαίρεση του πακέτου μπαταριών | Σελίδα | 71 |
| Συναρμολόγηση | Σελίδα | 72 |
| Τοποθέτηση/αφαίρεση κουτιού σκόνης | Σελίδα | 72 |
| Επιλογή φύλλου λείανσης | Σελίδα | 72 |
| Τοποθέτηση/αντικατάσταση φύλλου λείανσης | Σελίδα | 73 |
| Χειρισμός | Σελίδα | 74 |
| Ενεργοποίηση/απενεργοποίηση | Σελίδα | 74 |
| Υποδείξεις εργασίας | Σελίδα | 74 |
| Καθαρισμός και φροντίδα | Σελίδα | 75 |
| Καθαρισμός | Σελίδα | 75 |
| Συντήρηση | Σελίδα | 75 |
| Επισκευή | Σελίδα | 76 |
| Ανταλλακτικά/Εξαρτήματα | Σελίδα | 76 |
| Αποθήκευση | Σελίδα | 76 |
| Μεταφορά | Σελίδα | 76 |
| Απόσυρση | Σελίδα | 76 |
| Εγγύηση | Σελίδα | 77 |
| Διεκπεραίωση της εγγύησης | Σελίδα | 78 |
| Σέρβις | Σελίδα | 78 |
| Δήλωση Συμμόρφωσης ΕΕ | Σελίδα | 79 |

Λίστα χρησιμοποιούμενων εικονογραμμάτων/συμβόλων

| | | | |
|--|---|--|---|
|  | <p>ΠΡΟΕΙΔΟΠΟΙΗΣΗ! – Υποδεικνύει έναν κίνδυνο μέτριου βαθμού ο οποίος, αν δεν αποφευχθεί, μπορεί να προκαλέσει θάνατο ή σοβαρό τραυματισμό (π.χ. κίνδυνος ηλεκτροπληξίας)</p> |   | <p>Αυτό το σύμβολο υποδεικνύει ότι πρέπει να τηρούνται οι οδηγίες λειτουργίας κατά τη χρήση του προϊόντος.</p> |
|  | <p>ΠΡΟΣΟΧΗ! – Υποδεικνύει έναν κίνδυνο χαμηλού βαθμού ο οποίος, αν δεν αποφευχθεί, μπορεί να προκαλέσει ελαφρύ ή μέτριο τραυματισμό (π.χ. κίνδυνος εγκαύματος)</p> |  | <p>Αποσυνδέετε πάντα το φορτιστή 11 από το ηλεκτρικό δίκτυο προτού αφαιρέσετε ή τοποθετήσετε το πακέτο μπαταριών 10 στο φορτιστή.</p> |
|  | <p>ΕΠΙΦΥΛΑΚΗ! – Προειδοποιεί για πιθανές υλικές ζημιές (π.χ. κίνδυνος βραχυκυκλώματος)</p> |  | <p>Απενεργοποιείτε πάντα το προϊόν, αφαιρείτε το πακέτο μπαταριών 10 και αφήνετε το προϊόν να κρυώσει πριν από οποιαδήποτε ρύθμιση.</p> |
|  | <p>Φοράτε προστατευτικά ακοής!</p> |  | <p>Φοράτε προστατευτικά γάντια!</p> |
|  | <p>Φοράτε μάσκα προστασίας της αναπνοής!</p> |  | <p>Συνεχές ρεύμα/τάση</p> |
|  | <p>Εναλλασσόμενο ρεύμα/τάση</p> |  | <p>Ασφάλεια</p> |
|  | <p>Χρησιμοποιείτε το προϊόν αποκλειστικά σε στεγνούς εσωτερικούς χώρους.</p> | <p>min⁻¹</p> | <p>Στροφές ανά λεπτό</p> |
|  | <p>Κατηγορία προστασίας II (διπλή μόνωση)</p> |  | <p>Προστατεύστε το πακέτο μπαταριών 10 από θερμότητα και άμεση ηλιακή ακτινοβολία.</p> |
|  | <p>Προστατεύστε το πακέτο μπαταριών 10 από φωτιά.</p> |  | <p>Προστατεύστε το πακέτο μπαταριών 10 από νερό και υγρασία.</p> |
|  | <p>Το σύμβολο CE επιβεβαιώνει τη συμβατότητα με τις οδηγίες της ΕΕ που ισχύουν για το προϊόν.</p> |   | <p>Υποδείξεις ασφαλείας Οδηγίες χειρισμού</p> |

20 V ΕΚΚΕΝΤΡΟ ΤΡΙΒΕΙΟ

● Εισαγωγή

Σας συγχαίρουμε για την αγορά του νέου σας προϊόντος. Επιλέξατε ένα προϊόν υψηλών προδιαγραφών. Οι οδηγίες χρήσης είναι μέρος αυτού του προϊόντος. Περιέχουν σημαντικές πληροφορίες σχετικά με την ασφάλεια, το χειρισμό και την απόρριψη. Πριν τη χρήση του προϊόντος εξοικειωθείτε με όλες τις οδηγίες χρήσης και ασφαλείας. Χρησιμοποιείτε το προϊόν μόνο με τον τρόπο που περιγράφεται και για τον τομέα εφαρμογής που αναφέρεται. Σε περίπτωση μεταβίβασης του προϊόντος σε τρίτους παραδώστε μαζί και όλα τα έγγραφα.

● Προβλεπόμενη χρήση

- Αυτό το έκκεντρο τριβείο (εφεξής το «προϊόν» ή «ηλεκτρικό εργαλείο») ενδείκνυται για την ξηρή λείανση ξύλου, μετάλλου και βερνικιού.
- Το προϊόν ενδείκνυται ιδιαίτερα για γωνίες, προφίλ ή σημεία με δύσκολη πρόσβαση.
- Οποιαδήποτε άλλη χρήση ή τροποποίηση του προϊόντος θεωρείται ακατάλληλη και ενέχει σημαντικό κίνδυνο ατυχημάτων.
- Δεν αναλαμβάνουμε καμία ευθύνη για φθορές που οφείλονται σε αντικανονική χρήση.
- Το προϊόν δεν προορίζεται για επαγγελματική χρήση.

● Περιεχόμενο συσκευασίας

⚠ ΠΡΟΕΙΔΟΠΟΙΗΣΗ!

- ▶ Το προϊόν και τα υλικά συσκευασίας δεν αποτελούν παιχνίδι για τα παιδιά! Μην επιτρέπετε στα παιδιά να παίζουν με πλαστικές σακούλες, μεμβράνες και μικρά μέρη! Υπάρχει κίνδυνος κατάποσης και ασφυξίας!

- 1 20 V Έκκεντρο τριβείο
- 4 Φύλλα λείανσης (κοκκομετρίας 60/80/120/240)
- 1 Κουτί σκόνης
- 1 Αντάπτορας (για εξωτερική διάταξη αναρρόφησης)
- 1 Βοήθημα τοποθέτησης
- 1 Εξάρτημα στερέωσης φύλλου λείανσης
- 1 Οδηγίες χρήσης

● Λίστα εξαρτημάτων

Εικ. Α

- 1 Πλήκτρο απασφάλισης
- 2 Διακόπτης ενεργοποίησης/ απενεργοποίησης (I/O)
- 3 Φύλλο λείανσης
- 4 Βοήθημα τοποθέτησης
- 5 Άνοιγμα αναρρόφησης
- 6 Αντάπτορας για εξωτερική διάταξη αναρρόφησης
- 7 Κουτί σκόνης
- 7a Κλιπ

Εικ. Β

- 8 Δίσκος λείανσης
- 9 Εξάρτημα στερέωσης φύλλου λείανσης

Εικ. C

- 10 Πακέτο μπαταριών *
- 11 Φορτιστής *
- 12 LED ελέγχου φόρτισης (πράσινο)

* Το πακέτο μπαταριών και ο φορτιστής δεν περιλαμβάνονται στο περιεχόμενο συσκευασίας.

13 LED ελέγχου φόρτισης (κόκκινο)

● Τεχνικά δεδομένα

| | |
|---|--------------------------|
| 20 V Έκκεντρο τριβείο | PAEXSG 20-Li B1 |
| Αρ. μοντέλου: | HG13185A |
| Ονομαστική τάση: | 20 V \equiv |
| Ονομαστικός αριθμός στροφών στο ρελαντί n_0 : | 12000 min ⁻¹ |
| Ταχύτητα ταλάντωσης: | 24 000 min ⁻¹ |
| Ακτίνα τροχιάς: | 1,6 mm |
| Διάμετρος φύλλου λείανσης: | 125 mm |

Συνιστώμενη θερμοκρασία περιβάλλοντος

| | |
|----------------------|-------------------|
| Κατά τη φόρτιση: | -10 °C έως +40 °C |
| Κατά τη λειτουργία: | -5 °C έως +50 °C |
| Κατά την αποθήκευση: | 0 °C έως +50 °C |

Τιμές εκπομπής θορύβου

Η τιμή μέτρησης θορύβου υπολογίζεται σύμφωνα με το πρότυπο EN 62841. Η στάθμη θορύβου A του ηλεκτρικού εργαλείου στο χώρο του χρήστη αντιστοιχεί τυπικά σε:

| | |
|-----------------------------------|---------|
| Στάθμη ηχητικής πίεσης L_{pA} : | 86,1 dB |
| Ανασφάλεια K_{pA} : | 3 dB |
| Στάθμη ηχητικής ισχύος L_{WA} : | 94,1 dB |
| Ανασφάλεια K_{WA} : | 3 dB |

⚠ ΠΡΟΕΙΔΟΠΟΙΗΣΗ!



Φοράτε προστατευτικά ακοής!

Τιμές εκπομπής δόνησης

Συνολικές τιμές δόνησης (διανυσματικό σύνολο τριών κατευθύνσεων), όπως υπολογίστηκαν σύμφωνα με το πρότυπο EN 62841:

| | |
|--|------------------------|
| Τιμή εκπομπής δόνησης μέγ. $a_{h,w}$: | 10,33 m/s ² |
| Ανασφάλεια K: | 1,5 m/s ² |

⚠ ΠΡΟΕΙΔΟΠΟΙΗΣΗ!

- ▶ Οι εκπομπές δόνησης και θορύβου κατά τη διάρκεια της πραγματικής χρήσης του ηλεκτρικού εργαλείου μπορεί να αποκλίνουν από τις υποδεικνυόμενες τιμές ανάλογα με το είδος και τον τρόπο χρήσης του ηλεκτρικού εργαλείου, ειδικά το είδος του κατεργαζόμενου τεμαχίου.
- ▶ Προσπαθήστε να διατηρείτε την επιβάρυνση όσο το δυνατόν πιο περιορισμένη. Ενδεικτικά μέτρα για τον περιορισμό της καταπόνησης από δονήσεις είναι η χρήση γαντιών κατά τη λειτουργία του εργαλείου και η μείωση του χρόνου εργασίας. Παράλληλα, πρέπει να λαμβάνονται υπόψη όλα τα μέρη του κύκλου λειτουργίας (π.χ. οι χρόνοι απενεργοποίησης του ηλεκτρικού εργαλείου και οι χρόνοι ενεργοποίησης χωρίς φορτίο).

ΣΗΜΕΙΩΣΗ

- ▶ Οι υποδεικνυόμενες συνολικές τιμές δόνησης και οι υποδεικνυόμενες τιμές εκπομπής θορύβου μετρήθηκαν σύμφωνα με την τυποποιημένη μέθοδο δοκιμής και μπορούν να χρησιμοποιηθούν για τη σύγκριση διαφόρων ηλεκτρικών εργαλείων μεταξύ τους.

ΣΗΜΕΙΩΣΗ

- ▶ Οι υποδεικνυόμενες συνολικές τιμές δόνησης και οι υποδεικνυόμενες τιμές εκπομπής θορύβου μπορούν, επίσης, να χρησιμοποιηθούν για μια προκαταρκτική αξιολόγηση της επιβάρυνσης.



Γενικές υποδείξεις ασφαλείας

- **Γενικές υποδείξεις ασφαλείας για ηλεκτρικά εργαλεία**

⚠ ΠΡΟΕΙΔΟΠΟΙΗΣΗ!



Διαβάστε όλες τις υποδείξεις ασφαλείας, τις οδηγίες, τις εικόνες και τα τεχνικά δεδομένα του ηλεκτρικού εργαλείου. Οι παραλείψεις κατά την εφαρμογή των ακόλουθων οδηγιών μπορούν να οδηγήσουν σε ηλεκτροπληξία, πυρκαγιά ή/και σοβαρούς τραυματισμούς.

Φυλάξτε τις υποδείξεις ασφαλείας και τις οδηγίες σε ασφαλές μέρος για μελλοντική αναφορά.

Ο όρος «ηλεκτρικό εργαλείο», ο οποίος χρησιμοποιείται στις υποδείξεις ασφαλείας, αφορά ηλεκτρικά εργαλεία που λειτουργούν με ρεύμα (με καλώδιο τροφοδοσίας) και ηλεκτρικά εργαλεία που λειτουργούν με μπαταρίες (χωρίς καλώδιο τροφοδοσίας).

Ασφάλεια στο χώρο εργασίας

- 1) **Διατηρείτε την περιοχή εργασίας καθαρή και καλά φωτισμένη.** Η ακαταστασία και ο κακός φωτισμός

μπορούν να προκαλέσουν ατυχήματα.

- 2) **Μην χρησιμοποιείτε το ηλεκτρικό εργαλείο σε περιβάλλον όπου υπάρχει κίνδυνος έκρηξης εξαιτίας εύφλεκτων υγρών, αερίων ή σκόνης.** Τα ηλεκτρικά εργαλεία δημιουργούν σπινθήρες που μπορούν να αναφλέξουν τη σκόνη ή τις αναθυμιάσεις.
- 3) **Ενώσω χρησιμοποιείτε το ηλεκτρικό εργαλείο, μην επιτρέπετε σε παιδιά και άλλα άτομα να πλησιάζουν.** Σε περίπτωση διάσπασης της προσοχής μπορεί να χάσετε τον έλεγχο του ηλεκτρικού εργαλείου.

Ηλεκτρική ασφάλεια

- 1) **Το φως του ηλεκτρικού εργαλείου θα πρέπει να ταιριάζει στην πράξη. Το φως δεν επιτρέπεται να τροποποιηθεί με κανέναν τρόπο. Μην χρησιμοποιείτε βύσματα προσαρμογέα με γειωμένα ηλεκτρικά εργαλεία.** Τα μη τροποποιημένα φως και οι κατάλληλες πρίζες μειώνουν τον κίνδυνο ηλεκτροπληξίας.
- 2) **Αποφύγετε τη σωματική επαφή με γειωμένες επιφάνειες, όπως σωλήνες, θερμαντικά σώματα, ηλεκτρικές εστίες και ψυγεία.** Υπάρχει αυξημένος κίνδυνος ηλεκτροπληξίας, αν το σώμα σας είναι γειωμένο.
- 3) **Φυλάξτε τα ηλεκτρικά εργαλεία μακριά από βροχή ή υγρασία.** Η εισχώρηση νερού σε ένα ηλεκτρικό εργαλείο αυξάνει τον κίνδυνο ηλεκτροπληξίας.
- 4) **Μην χρησιμοποιείτε το καλώδιο τροφοδοσίας για άλλες χρήσεις από αυτήν για την οποία προορίζεται, όπως για να μεταφέρετε το ηλεκτρικό εργαλείο, να το κρεμάσετε ή**

να τραβήξετε το φως από την πρίζα. Κρατήστε το καλώδιο τροφοδοσίας μακριά από θερμότητα, λάδι, αιχμηρές ακμές ή κινούμενα εξαρτήματα. Τα φθαρμένα ή μπερδεμένα καλώδια τροφοδοσίας αυξάνουν τον κίνδυνο ηλεκτροπληξίας.

- 5) **Όταν εργάζεστε με ηλεκτρικό εργαλείο σε εξωτερικό χώρο, χρησιμοποιείτε μόνο καλώδια επέκτασης τα οποία είναι κατάλληλα και για χρήση σε εξωτερικούς χώρους.** Η χρήση ενός κατάλληλου καλωδίου επέκτασης για χρήση σε εξωτερικό χώρο μειώνει τον κίνδυνο ηλεκτροπληξίας.
- 6) **Αν η χρήση του ηλεκτρικού εργαλείου υπό συνθήκες υγρασίας είναι αναπόφευκτη, τότε χρησιμοποιήστε ένα ρελέ διαφυγής.** Η χρήση ρελέ διαφυγής ελαχιστοποιεί τον κίνδυνο ηλεκτροπληξίας.

Ασφάλεια απόμων

- 1) **Συγκεντρωθείτε, προσέχετε τις κινήσεις σας και χειριστείτε με σύνεση τα ηλεκτρικά εργαλεία. Μην χρησιμοποιείτε ηλεκτρικά εργαλεία, εφόσον είστε κουρασμένοι ή υπό την επήρεια ναρκωτικών ουσιών, αλκοόλ ή φαρμάκων.** Μια στιγμιαία απροσεξία κατά το χειρισμό του ηλεκτρικού εργαλείου μπορεί να οδηγήσει σε σοβαρούς τραυματισμούς.
- 2) **Φοράτε μέσα ατομικής προστασίας και πάντοτε προστατευτικά γυαλιά.** Όταν φοράτε μέσα ατομικής προστασίας, όπως μάσκα προστασίας από τη σκόνη, αντιολισθητικά υποδήματα ασφαλείας, κράνος ή προστατευτικά ακοής, ανάλογα με τη χρήση του ηλεκτρικού εργαλείου, μειώνεται ο κίνδυνος τραυματισμών.

- 3) **Αποφύγετε την ακούσια ενεργοποίηση. Βεβαιωθείτε ότι το ηλεκτρικό εργαλείο είναι απενεργοποιημένο προτού το συνδέσετε στο ρεύμα ή/ και τις μπαταρίες, πριν το ενεργοποιήσετε ή πριν το μεταφέρετε.** Αν κατά τη μεταφορά του ηλεκτρικού εργαλείου έχετε το δάχτυλο σας στον διακόπτη ή αν το ηλεκτρικό εργαλείο είναι ενεργοποιημένο τη στιγμή που το συνδέετε στην παροχή ρεύματος, υπάρχει κίνδυνος ατυχημάτων.
- 4) **Απομακρύνετε τα εργαλεία ρύθμισης ή τα κλειδιά πριν από την ενεργοποίηση του ηλεκτρικού εργαλείου.** Ένα εργαλείο ή ένα κλειδί το οποίο βρίσκεται στο περιστρεφόμενο μέρος του ηλεκτρικού εργαλείου μπορεί να προκαλέσει τραυματισμό.
- 5) **Κρατήστε το σώμα σας σε σωστή στάση. Πατήστε σταθερά στο έδαφος και διατηρείτε πάντοτε την ισορροπία σας.** Με τον τρόπο αυτόν μπορείτε να ελέγχετε το ηλεκτρικό εργαλείο καλύτερα, κυρίως σε μη αναμενόμενες καταστάσεις.
- 6) **Φοράτε κατάλληλο ρουχισμό. Μην φοράτε φαρδιά ρούχα ή κοσμήματα. Κρατάτε τα μαλλιά και τα ρούχα σας μακριά από τα κινούμενα μέρη.** Τα φαρδιά ρούχα, τα κοσμήματα ή τα μακριά μαλλιά είναι πιθανό να μπλεχτούν στα κινούμενα μέρη.
- 7) **Αν είναι δυνατή η τοποθέτηση διατάξεων αναρρόφησης και συλλογής σκόνης, θα πρέπει αυτές να συνδέονται και να χρησιμοποιούνται σωστά.** Η χρήση διάταξης αναρρόφησης σκόνης μειώνει τους κινδύνους από τη σκόνη.

8) **Μην βασίζεστε στην εμπειρία σας από τη χρήση του ηλεκτρικού εργαλείου και μην αγνοείτε τους κανόνες ασφαλείας για ηλεκτρικά εργαλεία, όση σιγουριά και να αισθάνεστε.** Ο απρόσεκτος χειρισμός μπορεί να οδηγήσει σε σοβαρούς τραυματισμούς μέσα σε κλάσματα δευτερολέπτου.

Χρήση και μεταχείριση του ηλεκτρικού εργαλείου

- 1) **Μην υπερφορτώνετε το ηλεκτρικό εργαλείο. Χρησιμοποιήστε το κατάλληλο ηλεκτρικό εργαλείο ανάλογα με την εργασία.** Με το κατάλληλο ηλεκτρικό εργαλείο εργάζεστε καλύτερα και ασφαλέστερα στον εκάστοτε τομέα εργασίας.
- 2) **Μην χρησιμοποιείτε ποτέ ηλεκτρικά εργαλεία με ελαττωματικό διακόπτη.** Ένα ηλεκτρικό εργαλείο το οποίο δεν είναι πλέον δυνατόν να ενεργοποιηθεί ή να απενεργοποιηθεί είναι επικίνδυνο και πρέπει να επισκευάζεται.
- 3) **Αποσυνδέστε το φως από την πρίζα ή/και αφαιρέστε κατά περίπτωση την μπαταρία πριν από τη ρύθμιση της συσκευής, την αλλαγή εργαλείων εφαρμογής ή την αποθήκευση του ηλεκτρικού εργαλείου.** Αυτά τα προληπτικά μέτρα ασφαλείας μειώνουν τον κίνδυνο από ακούσια ενεργοποίηση του ηλεκτρικού εργαλείου.
- 4) **Φυλάξτε τα ηλεκτρικά εργαλεία που δεν χρησιμοποιείτε μακριά από τα παιδιά. Μην αφήνετε να χρησιμοποιήσουν το ηλεκτρικό εργαλείο άτομα τα οποία δεν είναι εξοικειωμένα με αυτό ή δεν έχουν διαβάσει τις παρούσες οδηγίες.** Τα ηλεκτρικά εργαλεία είναι επικίνδυνα,

αν χρησιμοποιούνται από άπειρα άτομα.

- 5) **Να φροντίζετε με επιμέλεια τα ηλεκτρικά σας εργαλεία και τα εργαλεία εφαρμογής. Ελέγχετε αν λειτουργούν απρόσκοπτα τα κινούμενα μέρη και πως δεν μπλοκάρουν, όπως και αν έχουν φθαρεί ή σπάσει κάποια μέρη τα οποία επηρεάζουν την ομαλή λειτουργία του ηλεκτρικού εργαλείου. Επισκευάστε τα κατεστραμμένα μέρη πριν από τη χρήση του ηλεκτρικού εργαλείου.** Πολλά από τα ατυχήματα οφείλονται σε ανεπαρκή συντήρηση των ηλεκτρικών εργαλείων.
- 6) **Διατηρείτε τα κοπτικά εργαλεία κοφτερά και καθαρά.** Τα κοπτικά εργαλεία τα οποία συντηρούνται σωστά μπλοκάρουν λιγότερο συχνά και είναι ευκολότερα στο χειρισμό τους.
- 7) **Χρησιμοποιείτε τα ηλεκτρικά εργαλεία, τα εξαρτήματα, τα εργαλεία εφαρμογής κτλ. σύμφωνα με τις αντίστοιχες οδηγίες χρήσης. Λάβετε υπόψη τις συνθήκες εργασίας και την εκάστοτε εφαρμογή.** Η χρήση του ηλεκτρικού εργαλείου για άλλες χρήσεις εκτός από τις προβλεπόμενες μπορεί να έχει επικίνδυνες συνέπειες.
- 8) **Διατηρείτε τις λαβές και τις επιφάνειες των λαβών στεγνές και καθαρές, χωρίς λάδια και λίπη.** Όταν οι λαβές και οι επιφάνειες των λαβών γλιστρούν, δεν διασφαλίζεται ο ασφαλής χειρισμός και ο έλεγχος του ηλεκτρικού εργαλείου σε απρόβλεπτες καταστάσεις.

Χρήση και μεταχείριση του επαναφορτιζόμενου εργαλείου

- 1) **Φορτίζετε τις μπαταρίες μόνο με φορτιστές που συνιστώνται από τον κατασκευαστή.** Αν κάποιος φορτιστής που προορίζεται για έναν συγκεκριμένο τύπο μπαταριών χρησιμοποιείται με άλλες μπαταρίες, υπάρχει κίνδυνος πυρκαγιάς.
- 2) **Χρησιμοποιείτε μόνο τις προβλεπόμενες μπαταρίες για το ηλεκτρικό εργαλείο.** Η χρήση άλλων μπαταριών μπορεί να προκαλέσει τραυματισμούς και πυρκαγιά.
- 3) **Όταν η μπαταρία δεν χρησιμοποιείται, κρατήστε την μακριά από συνδετήρες, κέρματα, κλειδιά, καρφιά, βίδες ή άλλα μικρά μεταλλικά αντικείμενα που μπορεί να προκαλέσουν γεφύρωση των επαφών.** Σε περίπτωση βραχυκυκλώματος μεταξύ των επαφών της μπαταρίας μπορεί να προκληθούν εγκαύματα ή πυρκαγιά.
- 4) **Σε περίπτωση λανθασμένης χρήσης μπορεί να εξέλθουν υγρά από την μπαταρία. Αποφύγετε την επαφή με αυτά τα υγρά. Σε περίπτωση επαφής ξεπλύνετε με νερό. Αν τα υγρά εισχωρήσουν στα μάτια σας, ζητήστε επιπλέον ιατρική βοήθεια.** Τα υγρά που εξέρχονται από την μπαταρία μπορεί να προκαλέσουν δερματικούς ερεθισμούς ή εγκαύματα.
- 5) **Μην χρησιμοποιείτε μπαταρίες που έχουν υποστεί ζημιά ή είναι παραμορφωμένες.** Οι μπαταρίες που έχουν υποστεί ζημιά ή είναι παραμορφωμένες μπορεί να έχουν απρόβλεπτη συμπεριφορά και να προκαλέσουν πυρκαγιά, έκρηξη ή ατυχήματα.

- 6) **Μην εκθέτετε την μπαταρία σε φωτιά ή υψηλές θερμοκρασίες.** Η φωτιά και οι θερμοκρασίες άνω των +130 °C μπορούν να προκαλέσουν έκρηξη.
- 7) **Ακολουθήστε όλες τις οδηγίες φόρτισης και μην φορτίζετε ποτέ την μπαταρία ή το επαναφορτιζόμενο εργαλείο εκτός της περιοχής θερμοκρασίας που ορίζεται στις οδηγίες χρήσης.** Σε περίπτωση εσφαλμένης φόρτισης ή φόρτισης εκτός της επιτρεπόμενης περιοχής λειτουργίας μπορεί η μπαταρία να καταστραφεί και να αυξηθεί ο κίνδυνος πυρκαγιάς.

ΠΡΟΣΟΧΗ! ΚΙΝΔΥΝΟΣ ΕΚΡΗΞΗΣ! Μην φορτίζετε ποτέ τις μη επαναφορτιζόμενες μπαταρίες.



Προστατεύστε την μπαταρία από θερμότητα, π.χ. από παρατεταμένη έκθεση σε ηλιακή ακτινοβολία, φωτιά, νερό και υγρασία. Υπάρχει κίνδυνος έκρηξης.

Σέρβις

- 1) **Ζητήστε την επισκευή του ηλεκτρικού σας εργαλείου μόνο από εξειδικευμένο τεχνικό και αποκλειστικά με χρήση γνήσιων ανταλλακτικών.** Έτσι εξασφαλίζετε την ασφάλεια του ηλεκτρικού σας εργαλείου.
- 2) **Μην προβαίνετε ποτέ σε συντήρηση των μπαταριών που έχουν υποστεί ζημιά.** Οι μπαταρίες πρέπει να συντηρούνται μόνο από τον κατασκευαστή ή τα εξουσιοδοτημένα κέντρα εξυπηρέτησης πελατών.

● Ειδικές υποδείξεις ασφαλείας για μηχανές λείανσης

⚠ ΠΡΟΕΙΔΟΠΟΙΗΣΗ! Κίνδυνος λόγω σκόνης!

- ▶ Σε περίπτωση παρατεταμένης εργασίας με ξύλο και, ειδικά, με παραγωγή επικίνδυνης για την υγεία σκόνης πρέπει το προϊόν να συνδέεται σε κατάλληλη διάταξη αναρρόφησης.
- ▶ Φοράτε προστατευτικά γυαλιά και μάσκα προστασίας από τη σκόνη!

⚠ ΠΡΟΕΙΔΟΠΟΙΗΣΗ! Κίνδυνος από τοξικές αναθυμιάσεις!

- ▶ Κατά την εργασία με το προϊόν ενδέχεται να προκύψουν επικίνδυνες για την υγεία/τοξικές σκόνες, οι οποίες ενέχουν κίνδυνο για την υγεία του ατόμου που χειρίζεται το προϊόν και όλων των ατόμων που βρίσκονται στη γύρω περιοχή.

⚠ ΠΡΟΕΙΔΟΠΟΙΗΣΗ! Κίνδυνος πυρκαγιάς!

- ▶ Κατά τη λείανση μετάλλων δημιουργούνται σπινθήρες. Βεβαιωθείτε ότι δεν υπάρχουν εύφλεκτα υλικά κοντά στην περιοχή εργασίας.

⚠ ΠΡΟΕΙΔΟΠΟΙΗΣΗ! Κίνδυνος πυρκαγιάς!

- ▶ Αποφύγετε την υπερθέρμανση του υλικού που λειαινεται και του προϊόντος. Αδειάζετε πάντα το κουτί σκόνης **7** πριν από τα διαλείμματα εργασίας.
Η σκόνη που προκύπτει από τη λείανση μέσα στο κουτί σκόνης, το μικροφίλτρο, τη χάρτινη σακούλα (ή τον σάκο διήθησης και το φίλτρο της διάταξης αναρρόφησης σκόνης) μπορεί, υπό αντίξοες συνθήκες, όπως π.χ. η εκτόξευση σπινθήρων κατά τη λείανση μετάλλων, να ανάψει. Ειδικά, υπάρχει κίνδυνος αν η σκόνη από τη λείανση είναι αναμειγμένη με υπολείμματα βερνικιού, πολυουρεθάνης ή άλλες χημικές ουσίες και το υλικό που λειαινεται είναι καυτό μετά από παρατεταμένη εργασία.
- Ασφαλίστε το κατεργαζόμενο τεμάχιο. Το κατεργαζόμενο τεμάχιο είναι σταθερότερο όταν στερεώνεται με σφιγκτήρα ή μέγγενη, παρά με τα χέρια.
- Ποτέ μην στηρίζετε τα χέρια σας δίπλα ή μπροστά από το προϊόν και την επιφάνεια που πρόκειται να επεξεργαστείτε.
- Σε περίπτωση κινδύνου: Αφαιρέστε αμέσως το πακέτο μπαταριών **10** από το προϊόν.
- Διασφαλίστε επαρκή εξαερισμό κατά την επεξεργασία πλαστικού, βαφών, βερνικιών κ.λπ.
- Μην διαποτίζετε τα υλικά ή τις επιφάνειες που πρόκειται να επεξεργαστείτε με υγρά που περιέχουν διαλύτες.
- Μην επεξεργάζεστε υγρά υλικά ή υγρές επιφάνειες.

- Χρησιμοποιείτε το προϊόν μόνο για ξηρή λείανση. Η εισχώρηση νερού στην ηλεκτρική συσκευή αυξάνει τον κίνδυνο ηλεκτροπληξίας.
- Αποφύγετε τη λείανση βαφών που περιέχουν μόλυβδο ή άλλων επικινδύνων για την υγεία υλικών.
- Δεν επιτρέπεται η επεξεργασία υλικού που περιέχει αμιάντο. Ο αμιάντος θεωρείται καρκινογόνος.
- Αποφύγετε την επαφή με το κινούμενο φύλλο λείανσης [3].
- Χρησιμοποιείτε το προϊόν μόνο με το φύλλο λείανσης [3] τοποθετημένο.
- Μην χρησιμοποιείτε ποτέ το προϊόν για άλλους σκοπούς και με μέρη/εξαρτήματα που δεν είναι γνήσια.
- Περιμένετε να ακινητοποιηθεί το προϊόν μετά την απενεργοποίηση πριν το αφήσετε.
- Διατηρείτε πάντα το προϊόν καθαρό, στεγνό και χωρίς υπολείμματα λαδιού ή λιπαντικού.
- Διατηρείτε τον χώρο εργασίας σας καθαρό. Οι αναμειγξες υλικών είναι πολύ επικίνδυνες. Η σκόνη ελαφρών μετάλλων μπορεί να ανάψει ή να εκραγεί.

● Υποδείξεις ασφαλείας για φορτιστές

- Αυτό το προϊόν μπορεί να χρησιμοποιηθεί από παιδιά ηλικίας 8 ετών και άνω και από άτομα με μειωμένες σωματικές, αισθητηριακές ή διανοητικές ικανότητες ή με έλλειψη εμπειρίας και γνώσης, εφόσον τελούν υπό επιτήρηση ή τους έχουν δοθεί οδηγίες για

την ασφαλή χρήση του προϊόντος και κατανοούν τον κίνδυνο που ενέχεται. Τα παιδιά δεν πρέπει να παίζουν με το προϊόν. Οι εργασίες καθαρισμού και συντήρησης δεν πρέπει να εκτελούνται από παιδιά χωρίς επιτήρηση.

- Μην φορτίζετε τις μη επαναφορτιζόμενες μπαταρίες. Σε περίπτωση μη τήρησης αυτής της σημείωσης μπορεί να προκύψουν κίνδυνοι.
- Αν το καλώδιο τροφοδοσίας παρουσιάσει βλάβη, θα πρέπει να αντικατασταθεί από τον κατασκευαστή, το κέντρο εξυπηρέτησης πελατών ή παρομοίως εξειδικευμένο τεχνικό για την αποφυγή ατυχήματος.
- Προστατεύστε τα ηλεκτρικά μέρη από υγρασία. Μην τα βυθίζετε σε νερό ή άλλα υγρά για την αποφυγή ηλεκτροπληξίας. Μην τοποθετείτε ποτέ το προϊόν κάτω από

τρεχούμενο νερό. Τηρείτε τις οδηγίες καθαρισμού, συντήρησης και επισκευής.

🏠 Το προϊόν προορίζεται αποκλειστικά για χρήση σε εσωτερικούς χώρους.

⚠️ **ΕΠΙΦΥΛΑΚΗ!** Αυτός ο φορτιστής προορίζεται αποκλειστικά για τη φόρτιση πακέτων μπαταριών των ακόλουθων τύπων:

| /// PARKSIDE Πακέτο μπαταριών 20 V | | |
|------------------------------------|--------|------------|
| PAP 20 B1 | 2,0 Ah | 5 κυψέλες |
| PAP 20 B3 | 4,0 Ah | 10 κυψέλες |
| PAPS 204 A1 | 4,0 Ah | 5 κυψέλες |
| PAPS 208 A1 | 8,0 Ah | 10 κυψέλες |

Κατάλληλα πακέτα μπαταριών και φορτιστές

| | |
|--------------------------|-----------------------------|
| Πακέτο μπαταριών: | /// PARKSIDE X 20 V Team |
| Φορτιστής: | /// PARKSIDE X 20 V Team |

- Οι πελάτες από τις ακόλουθες χώρες μπορούν να παραγγείλουν συμβατές ανταλλακτικές μπαταρίες και φορτιστές από τα αντίστοιχα ηλεκτρονικά καταστήματα της Lidl: Γερμανία (lidl.de), Γαλλία (lidl.fr), Βέλγιο (lidl.be), Τσεχική Δημοκρατία (lidl.cz), Ολλανδία (lidl.nl), Πολωνία (lidl.pl), Σλοβακία (lidl.sk), Ισπανία (lidl.es)

Οι πελάτες από όλες τις άλλες χώρες μπορούν να υποβάλλουν τις παραγγελίες τους στη διεύθυνση www.optimex-shop.com.

● Πριν την πρώτη χρήση

● Αποσυσκευασία προϊόντος

1. Βγάλτε το προϊόν από τη συσκευασία και αφαιρέστε όλα τα υλικά συσκευασίας.
2. Ελέγξτε αν διατίθενται όλα τα μέρη και αν το περιγραφόμενο περιεχόμενο συσκευασίας είναι πλήρες (βλ. «Περιεχόμενο συσκευασίας»).
3. Ελέγξτε αν το προϊόν και όλα τα μέρη βρίσκονται σε καλή κατάσταση. Αν διαπιστώσετε ζημιές ή ελαττώματα, μην χρησιμοποιείτε το προϊόν. Ακολουθήστε τις οδηγίες του κεφαλαίου «Εγγύηση».

● Εξαρτήματα

- Για την ασφαλή και ορθή λειτουργία αυτού του προϊόντος, απαιτούνται τα ακόλουθα εξαρτήματα:
 - Κατάλληλα φύλλα λείανσης
- Μπορείτε να προμηθευτείτε εξαρτήματα από τον εγκεκριμένο αντιπρόσωπο της περιοχής σας. Κατά την αγορά τέτοιων εξαρτημάτων λαμβάνετε πάντα υπόψη τις τεχνικές απαιτήσεις του προϊόντος (βλ. «Τεχνικά δεδομένα»).
- Σε περίπτωση αμφιβολίας απευθυνθείτε σε εξειδικευμένο ειδικό ή σε κάποιον έμπορο της εμπιστοσύνης σας για βοήθεια.
- Η χρήση διαφορετικών εργαλείων εφαρμογής ή εξαρτημάτων από εκείνα που συστήνονται στις οδηγίες χρήσης μπορεί να ενέχει κίνδυνο τραυματισμού.

● Φόρτιση του πακέτου μπαταριών

⚠ ΠΡΟΕΙΔΟΠΟΙΗΣΗ! Κίνδυνος τραυματισμού!



Αποσυνδέετε πάντα το φορτιστή [11] από το ηλεκτρικό δίκτυο πριν τοποθετήσετε/ αφαιρέσετε το πακέτο μπαταριών [10].

ΣΗΜΕΙΩΣΗ

- ▶ Μπορείτε να φορτίσετε το πακέτο μπαταριών [10] ανά πάσα στιγμή χωρίς να επηρεαστεί η διάρκεια ζωής του.
- ▶ Το πακέτο μπαταριών [10] δεν υφίσταται βλάβες σε περίπτωση διακοπής της φόρτισης.
- ▶ Αφήνετε τον φορτιστή [11] να κρυώνει για τουλάχιστον 15 λεπτά μεταξύ των φορτίσεων.

- Πριν τη θέση σε λειτουργία: Φορτίστε το πακέτο μπαταριών [10].
- Οι LED ελέγχου φόρτισης (κόκκινο [13] και πράσινο [12]) σας ενημερώνουν για την κατάσταση του φορτιστή [11] και του πακέτου μπαταριών [10].

| LED | Κατάσταση |
|--|---|
| Ανάβει η κόκκινη λυχνία LED [13] | Το πακέτο μπαταριών [10] φορτίζει |
| Ανάβει η πράσινη λυχνία LED [12] | Το πακέτο μπαταριών [10] φορτίστηκε πλήρως |
| Αναβοσβήνουν η πράσινη λυχνία LED [12] και η κόκκινη λυχνία LED [13] | Το πακέτο μπαταριών [10] είναι ελαττωματικό |

| LED | Κατάσταση |
|--|---|
| Αναβοσβήνει η κόκκινη λυχνία LED [13] | Το πακέτο μπαταριών [10] είναι πολύ κρύο ή πολύ ζεστό |
| Ανάβει η πράσινη λυχνία LED [12] (χωρίς πακέτο μπαταριών [10]) | Ο φορτιστής [11] είναι έτοιμος για λειτουργία |

1. Τοποθετήστε το πακέτο μπαταριών [10] στο φορτιστή [11].
2. Συνδέστε το φις [11] του φορτιστή σε πρίζα.
3. Το πακέτο μπαταριών [10] έχει φορτιστεί πλήρως:
 - Βγάλτε το φις [11] του φορτιστή από την πρίζα.
 - Αφαιρέστε το πακέτο μπαταριών [10] από το φορτιστή [11].

● Τοποθέτηση/αφαίρεση του πακέτου μπαταριών

Τοποθέτηση του πακέτου μπαταριών

1. Ωθήστε το πακέτο μπαταριών [10] στο προϊόν.
2. Βεβαιωθείτε ότι το πακέτο μπαταριών [10] ασφαρίζει κάνοντας τον χαρακτηριστικό ήχο.

Αφαίρεση του πακέτου μπαταριών

1. Πατήστε το πλήκτρο απασφάλισης [1] του πακέτου μπαταριών [10].
2. Αφαιρέστε το πακέτο μπαταριών [10] από το προϊόν.

● Συναρμολόγηση

● Τοποθέτηση/αφαίρεση κουτιού σκόνης

(Εικ. D, E)

⚠ ΠΡΟΕΙΔΟΠΟΙΗΣΗ! Κίνδυνος τραυματισμού!



Απενεργοποιείτε πάντα το προϊόν, αφαιρείτε το πακέτο μπαταριών [10] και αφήνετε το προϊόν να κρυώσει πριν από οποιαδήποτε ρύθμιση.

ΣΗΜΕΙΩΣΗ

- ▶ Κατά τις εργασίες σε κάθετες επιφάνειες: Το κουτί σκόνης [7] πρέπει να είναι στραμμένο προς τα κάτω.
- ▶ Για βέλτιστη αναρρόφηση σκόνης: Αδειάζετε τακτικά το κουτί σκόνης [7].
- ▶ Προαιρετικά: Μπορείτε να αναρροφήσετε τη σκόνη με διάταξη αναρρόφησης σκόνης.

Τοποθέτηση κουτιού σκόνης

1. Ευθυγραμμίστε το ▲ στο άνοιγμα αναρρόφησης [5] με το □ στο κουτί σκόνης [7].

● Επιλογή φύλλου λείανσης

ΣΗΜΕΙΩΣΗ

- ▶ Η κοκκομετρία του φύλλου λείανσης [3] καθορίζει την απόδοση λείανσης και την ομαλότητα της επιφάνειας.
- Επιλέξτε το κατάλληλο φύλλο λείανσης [3] ανάλογα με την εφαρμογή:

2. Ασφάλιση: Γυρίστε το κουτί σκόνης [7] προς τα δεξιά, μέχρι το ▲ στο άνοιγμα αναρρόφησης [5] να δείχνει στο □.

Αφαίρεση του κουτιού σκόνης

1. Γυρίστε το κουτί σκόνης [7] προς τα αριστερά, μέχρι το ▲ στο άνοιγμα αναρρόφησης [5] να δείχνει στο □.
2. Αφαιρέστε το κουτί σκόνης [7] από το άνοιγμα αναρρόφησης [5].

Τοποθέτηση εξωτερικής διάταξης αναρρόφησης

1. Τοποθετήστε τον αντάπτορα για εξωτερική διάταξη αναρρόφησης [6] στο άνοιγμα αναρρόφησης [5].
2. Συνδέστε το άκρο του συνδέσμου εύκαμπτου σωλήνα μιας κατάλληλης διάταξης αναρρόφησης (z. B. επαγγελματικής ηλεκτρικής σκούπας) με τον αντάπτορα για εξωτερική διάταξη αναρρόφησης [6].

Αφαίρεση εξωτερικής διάταξης αναρρόφησης

1. Αφαιρέστε το άκρο του συνδέσμου εύκαμπτου σωλήνα της διάταξης αναρρόφησης από τον αντάπτορα για εξωτερική διάταξη αναρρόφησης [6].
2. Αφαιρέστε τον αντάπτορα για εξωτερική διάταξη αναρρόφησης [6] από το άνοιγμα αναρρόφησης [5].

| Κοκκομετρία | Βαθμός τραχύτητας | Εφαρμογή |
|-------------|-------------------|---|
| 60 | Πολύ τραχύς | <input type="checkbox"/> Αφαίρεση βαρέων υλικών <input type="checkbox"/> Αφαίρεση χρώματος/βερνικιού <input type="checkbox"/> Διαμόρφωση ακατέργαστου ξύλου <input type="checkbox"/> Αφαίρεση σκουριάς |
| 80 | Τραχύς | <input type="checkbox"/> Γενική λείανση <input type="checkbox"/> Λείανση ακατέργαστου ξύλου <input type="checkbox"/> Προετοιμασία επιφανειών για την τελική επεξεργασία |
| 120 | Μεσαίος | <input type="checkbox"/> Λείανση επιφανειών <input type="checkbox"/> Προετοιμασία επιφανειών για τελική επεξεργασία (χρώμα/ουσίες εμποτισμού) <input type="checkbox"/> Καθαρισμός μεταλλικών επιφανειών |
| 240 | Μικρός | <input type="checkbox"/> Τελική λείανση πριν από το φινιρίσμα <input type="checkbox"/> Ενδιάμεσες στρώσεις βαφής/βερνικιού <input type="checkbox"/> Στίλβωση |

● Τοποθέτηση/αντικατάσταση φύλλου λείανσης

(Εικ. Β)

⚠ ΠΡΟΕΙΔΟΠΟΙΗΣΗ! Κίνδυνος τραυματισμού!



Απενεργοποιείτε πάντα το προϊόν, αφαιρείτε το πακέτο μπαταριών [10] και αφήνετε το προϊόν να κρυώσει πριν από οποιαδήποτε ρύθμιση.

ΣΗΜΕΙΩΣΗ

- ▶ Πριν από την τοποθέτηση ενός νέου φύλλου λείανσης [3]: Αφαιρέστε τη σκόνη και τους ρύπους από τον δίσκο λείανσης [8].

1. Ευθυγραμμίστε τις οπές του φύλλου λείανσης [3] με τις οπές του δίσκου λείανσης [8].
2. Στερεώστε το φύλλο λείανσης [3] με την αυτοκόλλητη ταινία στον δίσκο λείανσης [8].

3. Χρησιμοποιήστε το εξάρτημα στερέωσης φύλλου λείανσης [9] για να διασφαλίσετε ότι οι οπές αναρρόφησης του φύλλου λείανσης [3] ευθυγραμμίζονται με τις αντίστοιχες οπές στον δίσκο λείανσης [8].

Τοποθέτηση φύλλου λείανσης με το βοήθημα τοποθέτησης

⚠ ΕΠΙΦΥΛΑΚΗ!

- ▶ Πριν θέσετε σε λειτουργία το προϊόν: Αφαιρέστε το βοήθημα τοποθέτησης [4].

ΣΗΜΕΙΩΣΗ

- ▶ Τοποθετήστε έως 10 φύλλα λείανσης [3] στο βοήθημα τοποθέτησης [4]. Η αυτοκόλλητη πλευρά των φύλλων λείανσης πρέπει να δείχνει προς τα πάνω.

1. Τοποθετήστε τον δίσκο λείανσης **8** από πάνω στο πρώτο φύλλο λείανσης **3** στο βοήθημα τοποθέτησης **4**.
2. Πιέστε ελαφρώς το προϊόν προς τα κάτω. Το φύλλο λείανσης **3** κολλάει αμέσως στη σωστή θέση στον δίσκο λείανσης **8**.

Αφαίρεση φύλλων λείανσης

- Αφαιρέστε το φύλλο λείανσης **3** από το δίσκο λείανσης **8**.

● Χειρισμός

● Ενεργοποίηση/ απενεργοποίηση

⚠ ΠΡΟΣΟΧΗ! Κίνδυνος τραυματισμού!



Φοράτε πάντα προστατευτικά γάντια όταν χειρίζεστε το προϊόν ή εργάζεστε με αυτό.



Φοράτε μάσκα προστασίας της αναπνοής!

⚠ ΠΡΟΣΟΧΗ! Κίνδυνος τραυματισμού!

- ▶ Πριν την ενεργοποίηση του προϊόντος: Βεβαιωθείτε ότι το φύλλο λείανσης **3** δεν έρχεται σε επαφή με το κατεργαζόμενο τεμάχιο.
- ▶ Φροντίστε να στέκεστε σταθερά. Κρατάτε πάντα σταθερά το προϊόν με τα δύο χέρια κατά τη διάρκεια της εργασίας.
- ▶ Μην πλησιάζετε τα χέρια σας στο φύλλο λείανσης **3** όταν το προϊόν βρίσκεται σε λειτουργία.

Ενεργοποίηση

- Ρυθμίστε το διακόπτη ενεργοποίησης/απενεργοποίησης **2** στη θέση **I**.

Απενεργοποίηση

- Ρυθμίστε το διακόπτη ενεργοποίησης/απενεργοποίησης **2** στη θέση **0**.

● Υποδείξεις εργασίας

⚠ ΠΡΟΣΟΧΗ! Κίνδυνος τραυματισμών και υλικών ζημιών!

- ▶ Στερεώστε το κατεργαζόμενο τεμάχιο με τη βοήθεια διατάξεων σύσφιξης σε έναν πάγκο εργασίας.
- ▶ Διασφαλίζετε πάντα ότι ο χώρος εργασίας αερίζεται επαρκώς.
- ▶ Αποφύγετε την υπερβολική καταπόνηση του προϊόντος κατά τη διάρκεια της εργασίας.
- ▶ Χρησιμοποιήστε κατάλληλο φύλλο λείανσης **3** για την επεξεργασία διαφορετικών υλικών.
- ▶ Ενεργοποιήστε το προϊόν προτού ακουμπήσετε το προϊόν στο κατεργαζόμενο τεμάχιο.
- ▶ Ασκήστε ελάχιστη πίεση κατά την εργασία.
- ▶ Εργάζεστε με σταθερή ταχύτητα.
- ▶ Μην χρησιμοποιείτε ποτέ το ίδιο φύλλο λείανσης **3** για τη λείανση διαφορετικών υλικών (π.χ. ξύλο και, στη συνέχεια, μέταλλο). Βέλτιστα αποτελέσματα λείανσης επιτυγχάνονται μόνο με καθαρό φύλλο λείανσης.
- ▶ Οδηγείτε πάντα το προϊόν παράλληλα προς το κατεργαζόμενο τεμάχιο. Φροντίστε οι διαδρομές λείανσης να αλληλεπικαλύπτονται με τις κινήσεις σας.

⚠ ΠΡΟΣΟΧΗ! Κίνδυνος τραυματισμών και υλικών ζημιών!

- ▶ Χρησιμοποιήστε το μπροστινό ή το πλευρικό άκρο του φύλλου λείανσης [3] στον δίσκο λείανσης [8] για τη λείανση σημείων με δύσκολη πρόσβαση.
- ▶ Η απόδοση λείανσης και το τελικό αποτέλεσμα εξαρτώνται σε μεγάλο βαθμό από το επιλεγμένο φύλλο λείανσης [3] και την ασκούμενη πίεση. Μόνο με άθικτα φύλλα λείανσης μπορείτε να έχετε καλά αποτελέσματα.
- ▶ Φροντίστε να ασκείτε ομοίμορφη πίεση. Σε περίπτωση υπερβολική αύξησης της ασκούμενης πίεσης δεν αυξάνεται η απόδοση λείανσης και φθείρεται περισσότερο το φύλλο λείανσης [3].
- ▶ Μετά την ολοκλήρωση της εργασίας: Σηκώστε το προϊόν από το κατεργαζόμενο τεμάχιο. Απενεργοποιήστε το προϊόν.

● Καθαρισμός και φροντίδα

⚠ ΠΡΟΕΙΔΟΠΟΙΗΣΗ! Κίνδυνος τραυματισμού!



Απενεργοποιείτε πάντα το προϊόν, αφαιρείτε το πακέτο μπαταριών [10] και αφήνετε το προϊόν να κρυώσει πριν από οποιαδήποτε ρύθμιση.

● Καθαρισμός

ΣΗΜΕΙΩΣΗ

- ▶ Μην χρησιμοποιείτε χημικά, αλκαλικά, διαβρωτικά ή άλλου είδους σκληρά καθαριστικά ή απολυμαντικά για τον καθαρισμό του προϊόντος, επειδή μπορεί να βλάψουν τις επιφάνειές του.

ΣΗΜΕΙΩΣΗ

- ▶ Μην αφήνετε ποτέ να εισχωρήσουν υγρά στο προϊόν.

- Ο τακτικός και διεξοδικός καθαρισμός συμβάλλει στην ασφαλή χρήση και παρατείνει τη διάρκεια ζωής του προϊόντος.
- Διατηρείτε πάντα το προϊόν καθαρό, στεγνό και χωρίς υπολείμματα λαδιού ή λιπαντικού.
- Μετά από κάθε χρήση και πριν την αποθήκευση: Απομακρύνετε τυχόν ξένα σώματα από το προϊόν.

Καθαρισμός του προϊόντος

- Καθαρίστε το προϊόν με ένα στεγνό πανί.
- Χρησιμοποιήστε μαλακή βούρτσα στα σημεία με δύσκολη πρόσβαση.
- Καθαρίστε ειδικά τα ανοίγματα αερισμού μετά από κάθε χρήση με πανί και μαλακή βούρτσα. Τα ανοίγματα αερισμού πρέπει να είναι πάντα ελεύθερα.
- Καθαρίστε τα φύλλα λείανσης [3] με διάταξη αναρρόφησης σκόνης.

Καθαρισμός του κουτιού σκόνης

(Εικ. F, G)

- Για διεξοδικό καθαρισμό: Ανοίξτε το κουτί σκόνης [7].
- Πιέστε το κλιπ [7a] με ένα σταυροκατσάβιδο προς τα κάτω και αφαιρέστε το από την εγκοπή κουτιού σκόνης [7]. Καθαρίστε διεξοδικά το κουτί σκόνης.

● Συντήρηση

- Πριν και μετά από κάθε χρήση: Ελέγξτε το προϊόν και τα εξαρτήματά του για φθορά και ζημιές. Αν απαιτείται, αντικαταστήστε τα εξαρτήματα που υπέστησαν φθορά ή ζημιά. Λάβετε υπόψη τις τεχνικές απαιτήσεις (βλ. «Τεχνικά δεδομένα»).

- Ελέγξτε αν τα καλύμματα και οι διατάξεις ασφαλείας βρίσκονται σε άριστη κατάσταση κι σωστά τοποθετημένα. Αν αυτό δεν ισχύει, απευθυνθείτε σε ειδικό για αντικατάσταση.
- Αλλάξτε τακτικά το φύλλο λείανσης [3].

● Επισκευή

- Αυτό το προϊόν δεν περιλαμβάνει μέρη τα οποία μπορούν να επισκευαστούν από το χρήστη.
- Απευθυνθείτε σε ένα εξουσιοδοτημένο συνεργείο ή παρομοίως εξειδικευμένο τεχνικό για έλεγχο και επισκευή του προϊόντος.

● Ανταλλακτικά/Εξαρτήματα

- Οι πελάτες μπορούν να προμηθευτούν συμβατά ανταλλακτικά και εξαρτήματα από τη διεύθυνση www.optimex-shop.com.
- Οι υποβολή παραγγελιών είναι δυνατή μόνο μέσω διαδικτύου.
- Έχετε τον αριθμό παραγγελίας έτοιμο για την παραγγελία σας.
- Για περισσότερες πληροφορίες καλέστε τη γραμμή εξυπηρέτησης πελατών της Lidl (βλ. «Σέρβις»).

| Ανταλλακτικά/ Εξαρτήματα | Αρ. παραγγελίας |
|--|-----------------|
| Φύλλο λείανσης [3] | 99948737001 |
| Κουτί σκόνης [7] | 99948737006 |
| Αντάπτορας για εξωτερική διάταξη αναρρόφησης [6] | 99948737004 |

● Αποθήκευση

- Η ιδανική θερμοκρασία σε περίπτωση αποθήκευσης για μεγάλο χρονικό διάστημα (πάνω από 3 μήνες) είναι μεταξύ 0 °C και +50 °C.

- Καθαρίστε το προϊόν (βλ. «Καθαρισμός»).
- Αποθηκεύστε το προϊόν και τα εξαρτήματά του σε σκοτεινό, ξηρό και καλά αεριζόμενο χώρο χωρίς παγετό.
- Αποθηκεύετε πάντα το προϊόν σε σημείο που δεν φτάνουν τα παιδιά.

Πακέτο μπαταριών

- Πριν την αποθήκευση για μεγάλο χρονικό διάστημα: Αποθηκεύετε το πακέτο μπαταριών [10] μόνο σε εν μέρει φορτισμένη κατάσταση.
- Σε περίπτωση αποθήκευσης για μεγάλο χρονικό διάστημα: Ελέγχετε την κατάσταση φόρτισης του πακέτου μπαταριών [10] ανά περ. 3 μήνες. Φορτίστε ξανά το πακέτο μπαταριών αν χρειάζεται.

● Μεταφορά

- Προστατεύετε το προϊόν από χτυπήματα και έντονους κραδασμούς που ενδέχεται να προκύψουν κατά τη μεταφορά σε οχήματα.
- Ασφαλίστε το προϊόν έναντι ολίσθησης και ανατροπής.

● Απόσυρση

Η συσκευασία αποτελείται από υλικά φιλικά προς το περιβάλλον, τα οποία μπορείτε να διαθέσετε στους χώρους ανακύκλωσης της περιοχής σας.



Προσέξτε τον χαρακτηρισμό των υλικών συσκευασίας για τον διαχωρισμό απορριμμάτων, αυτά είναι χαρακτηρισμένα από συντόμευσεις (a) και αριθμούς (b) με την ακόλουθη σημασία: 1–7: πλαστικά/20–22: χαρτί και χαρτόνι/80–98: σύνθετο υλικό.

Προϊόν:



Για πληροφορίες σχετικά με τις δυνατότητες απόρριψης του προϊόντος που δεν χρησιμοποιείται πλέον, απευθυνθείτε στις αρμόδιες υπηρεσίες της κοινότητας ή του δήμου σας.



Για την προστασία του περιβάλλοντος, μην απορρίψετε το άχρηστο πλέον προϊόν στα οικιακά απορρίμματα, αλλά παραδώστε το στα ειδικά Κέντρα απόρριψης. Για τα σημεία συλλογής και τις ώρες λειτουργίας τους απευθυνθείτε στις αρμόδιες υπηρεσίες.

Οι ελαττωματικές ή εξαντλημένες επαναφορτιζόμενες μπαταρίες πρέπει να ανακυκλώνονται. Δίνετε τις μπαταρίες/επαναφορτιζόμενες μπαταρίες και/ή το προϊόν πίσω στα διαθέσιμα κέντρα συλλογής.



Καταστροφή του περιβάλλοντος λόγω εσφαλμένης απόρριψης μπαταριών/επαναφορτιζόμενων μπαταριών!

Απαγορεύεται η απόρριψη των μπαταριών/επαναφορτιζόμενων μπαταριών στα οικιακά απορρίμματα. Ενδέχεται να περιέχουν δηλητηριώδη βαρέα μέταλλα και συγκαταλέγονται στα απορρίμματα ειδικής επεξεργασίας. Τα χημικά σύμβολα βαρέων μετάλλων είναι τα ακόλουθα: Cd = Κάδμιο, Hg = Υδράργυρος, Pb = Μόλυβδος. Για το λόγο αυτό παραδώστε τις εξαντλημένες μπαταρίες/επαναφορτιζόμενες μπαταρίες στα κατάλληλα σημεία συλλογής.

● Εγγύηση

Το προϊόν κατασκευάστηκε σύμφωνα με αυστηρές κατευθυντήριες οδηγίες ποιότητας και ελέγχθηκε επιμελώς πριν από την παράδοση. Σε περίπτωση ελαττώματος υλικού ή κατασκευής, έχετε νόμιμα δικαιώματα έναντι του πωλητή του προϊόντος. Τα νομικά σας δικαιώματα δεν περιορίζονται με οιονδήποτε τρόπο από την αναφερόμενη παρακάτω εγγύηση.

Η εγγύηση για το προϊόν αυτό ανέρχεται σε 3 έτη από την ημερομηνία αγοράς. Ο χρόνος εγγύησης αρχίζει την ημερομηνία αγοράς. Φυλάξτε τη γνήσια απόδειξη αγοράς σε σίγουρο μέρος, καθώς αυτό το έγγραφο απαιτείται ως αποδεικτικό της αγοράς.

Όλες οι ζημιές ή τα ελαττώματα, τα οποία υπάρχουν ήδη κατά τον χρόνο της αγοράς, πρέπει να αναφέρονται χωρίς καθυστέρηση μετά την αποσυσκευασία του προϊόντος.

Σε περίπτωση που εντός διαστήματος 3 ετών από την ημερομηνία αγοράς αυτό το προϊόν πασусοισιάσει κάποιο ελάττωμα υλικού ή κατασκευής, το προϊόν επισκευάζεται ή αντικαθίσταται από εμάς δωρεάν κατά τη δική μας επιλογή. Ο χρόνος εγγύησης δεν επεκτείνεται λόγω παροχής ικανοποίησης από την ευθύνη για πραγματικά ελαττώματα. Αυτό ισχύει και για εξαρτήματα τα οποία έχουν αντικατασταθεί ή επισκευαστεί.

Αυτή η εγγύηση παύει να ισχύει, εάν στο προϊόν προκλήθηκε ζημιά, ή εάν αυτό χρησιμοποιήθηκε ή συντηρήθηκε με μη ενδεδειγμένο τρόπο.

Η εγγύηση καλύπτει ελαττώματα στο υλικό και την κατασκευή. Αυτή η εγγύηση δεν αφορά σε μέρη του προϊόντος, τα οποία υπόκεινται σε φυσιολογική φθορά και συνεπώς θεωρούνται αναλώσιμα

(π.χ., μπαταρίες, εύκαμπτοι σωλήνες, φυσίγγια χρώματος), ούτε σε ζημιές σε εύθραυστα εξαρτήματα, όπως διακόπτες ή γυάλινα εξαρτήματα.

Με την αντικατάσταση της συσκευής, σύμφωνα με το ΝΟΜΟΣ 2251/1994, ξεκινάει εκ νέου ο χρόνος εγγύησης.

● Διεκπεραίωση της εγγύησης

Για να διασφαλιστεί η γρήγορη επεξεργασία του αιτήματός σας, ακολουθήστε τις παρακάτω υποδείξεις:

Για όλα τα ερωτήματα έχετε πρόχειρη την ταμειακή απόδειξη και τον αριθμό προϊόντος (IAN 487370_2501) ως αποδεικτικό της αγοράς.

Ο αριθμός προϊόντος αναγράφεται στην πινακίδα τύπου που υπάρχει στο προϊόν, είναι χαραγμένη στο προϊόν, στο εξώφυλλο αυτών των οδηγιών (κάτω αριστερά) ή στο αυτοκόλλητο στην πίσω ή κάτω πλευρά του προϊόντος.

Σε περίπτωση που προκύψουν σφάλματα λειτουργίας ή άλλου είδους ελαττώματα, επικοινωνήστε αρχικά μέσω τηλεφώνου ή email με το τμήμα εξυπηρέτησης που αναφέρεται παρακάτω.

Ένα προϊόν που καταγράφεται ως ελαττωματικό, μπορείτε κατόπιν να το αποστείλετε χωρίς ταχυδρομικά τέλη στην γνωστοποιημένη σε εσάς διεύθυνση εξυπηρέτησης πελατών, επισυνάπτοντας την απόδειξη αγοράς (ταμειακή απόδειξη) και υποδεικνύοντας ποιο είναι το ελάττωμα και πότε εμφανίστηκε.



Στη διεύθυνση parkside-diy.com μπορείτε να κατεβάσετε αυτό και πολλά άλλα εγχειρίδια. Με αυτόν τον κωδικό QR, θα μεταβείτε απευθείας στη σελίδα parkside-diy.com. Επιλέξτε τη χώρα σας και, μέσω της μάσκας αναζήτησης, αναζητήστε τις οδηγίες χρήσης. Καταχωρώντας τον αριθμό προϊόντος (IAN) 487370_2501 θα μεταβείτε στις οδηγίες χρήσης για το προϊόν σας.

● Σέρβις

- GR Σέρβις Ελλάδα**
Τηλ: 00800 491800674
Email: owim@lidl.gr
- CY Σέρβις Κύπρος**
Τηλ: 8009 4211
Email: owim@lidl.com.cy



Σερβικη σφραγιδας συμμορφωσης

● Δήλωση Συμμόρφωσης ΕΕ

ΔΗΛΩΣΗ ΣΥΜΜΟΡΦΩΣΗΣ ΕΕ (αριθ. 487370_2501-1)

IAN: 487370_2501
Ταυτοποίηση προϊόντος: "PARKSIDE" 20 V Έκκεντρο τριβείο
Αριθμός μοντέλου: HG13185A

Το ως άνω αντικείμενο της δήλωσης είναι εναρμονισμένο με τη σχετική κοινοτική νομοθεσία εναρμόνιση:

| |
|--|
| Οδηγία 2006/42/ΕΚ |
| Οδηγία 2014/30/ΕΥ |
| Οδηγία 2011/65/ΕΕ με όλες τις σχετικές τροποποιήσεις |

Μνεία των σχετικών εναρμονισμένων προτύπων ή μνεία των λοιπών τεχνικών προδιαγραφών σε σχέση με τις οποίες δηλώνεται η συμμόρφωση:

| |
|---------------------------|
| Αριθ./Τεμάχια |
| Οδηγία 2006/42/ΕΚ |
| EN 62841-1:2015/A11:2022 |
| EN 62841-2-4:2014/AC:2015 |
| Οδηγία 2014/30/ΕΥ |
| EN IEC 55014-1:2021 |
| EN IEC 55014-2:2021 |

Το αντικείμενο της ως άνω δήλωσης είναι εναρμονισμένο με την Οδηγία 2011/65/ΕΕ του Ευρωπαϊκού Κοινοβουλίου και του Συμβουλίου της 8ης Ιουνίου 2011 για τον περιορισμό της χρήσης επικίνδυνων ουσιών σε ηλεκτρικό και ηλεκτρονικό εξοπλισμό:

| |
|-------------------|
| Αριθ./Τεμάχια |
| EN IEC 63000:2018 |



Κάτοχος των τεχνικών εγγράφων: OWIM GmbH & Co.KG

Υπογραφή για λογαριασμό και εξ ονόματος:

OWIM GmbH & Co. KG, Stiftsbergstraße 1, 74167 Neckarsulm, Γερμανία

Η παρούσα δήλωση συμμόρφωσης εκδίδεται υπό την αποκλειστική ευθύνη του κατασκευαστή

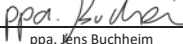
Μετάφραση της αρχικής δήλωσης συμμόρφωσης

| | | | |
|------------|------------|---|---|
| Neckarsulm | 15.05.2025 |  |  |
| Τόπος | Ημερομηνία | ppa. Jens Buchheim εξουσιοδοτημένο υπογράφοντα | ppa. Dr. Thorsten Maier εξουσιοδοτημένο υπογράφοντα |

GR



| | | |
|--|-------|----|
| Liste der verwendeten Piktogramme/Symbole | Seite | 81 |
| Einleitung | Seite | 82 |
| Bestimmungsgemäße Verwendung | Seite | 82 |
| Lieferumfang | Seite | 82 |
| Liste der Teile | Seite | 82 |
| Technische Daten | Seite | 83 |
| Allgemeine Sicherheitshinweise | Seite | 84 |
| Allgemeine Sicherheitshinweise für Elektrowerkzeuge | Seite | 84 |
| Gerätespezifische Sicherheitshinweise für Schleifmaschinen | Seite | 87 |
| Sicherheitshinweise für Ladegeräte | Seite | 88 |
| Vor der ersten Verwendung | Seite | 90 |
| Produkt auspacken | Seite | 90 |
| Zubehör | Seite | 90 |
| Akku-Pack aufladen | Seite | 90 |
| Akku-Pack einsetzen/entnehmen | Seite | 91 |
| Zusammenbau | Seite | 91 |
| Staubbox anbringen/entnehmen | Seite | 91 |
| Schleifblatt auswählen | Seite | 92 |
| Schleifblatt anbringen/auswechseln | Seite | 92 |
| Bedienung | Seite | 93 |
| Ein-/ausschalten | Seite | 93 |
| Arbeitsanweisungen | Seite | 93 |
| Reinigung und Pflege | Seite | 94 |
| Reinigung | Seite | 94 |
| Wartung | Seite | 94 |
| Reparatur | Seite | 94 |
| Ersatzteile/Zubehör | Seite | 95 |
| Lagerung | Seite | 95 |
| Transport | Seite | 95 |
| Entsorgung | Seite | 95 |
| Garantie | Seite | 96 |
| Abwicklung im Garantiefall | Seite | 96 |
| Service | Seite | 97 |
| EU-Konformitätserklärung | Seite | 98 |

Liste der verwendeten Piktogramme/Symbole

| | | | |
|--|--|---|--|
|  | WARNUNG! – Bezeichnet eine Gefahr mit mittlerem Risikograd, die, wenn sie nicht vermieden wird, den Tod oder eine schwere Verletzung zur Folge haben kann (z. B. Stromschlagrisiko) |  | Dieses Symbol bedeutet, dass bei der Verwendung des Produkts die Betriebsanleitung zu beachten ist. |
|  | VORSICHT! – Bezeichnet eine Gefahr mit niedrigem Risikograd, die, wenn sie nicht vermieden wird, eine leichte bis mäßige Verletzung zur Folge haben kann (z. B. Verbrühungsgefahr) |  | Trennen Sie das Ladegerät 11 immer von der Stromversorgung, bevor Sie den Akku-Pack 10 aus dem Ladegerät entnehmen oder den Akku-Pack einsetzen. |
|  | ACHTUNG! – Warnt vor möglichen Sachschäden (z. B. Kurzschlussgefahr) |  | Schalten Sie das Produkt immer aus, entnehmen Sie den Akku-Pack 10 und lassen Sie das Produkt abkühlen, bevor Sie Anpassungen vornehmen. |
|  | Tragen Sie Gehörschutz! |  | Tragen Sie Schutzhandschuhe! |
|  | Tragen Sie Atemschutz! |  | Gleichstrom/-spannung |
|  | Wechselstrom/-spannung |  | Feinsicherung |
|  | Verwenden Sie das Produkt nur in trockenen Innenräumen. |  | Umdrehungen pro Minute |
|  | Schutzklasse II (Doppelisolierung) |  | Schützen Sie den Akku-Pack 10 vor Hitze und direkter Sonneneinstrahlung. |
|  | Schützen Sie den Akku-Pack 10 vor Feuer. |  | Schützen Sie den Akku-Pack 10 vor Wasser und Feuchtigkeit. |
|  | Das CE-Zeichen bestätigt Konformität mit den für das Produkt zutreffenden EU-Richtlinien. |   | Sicherheitshinweise Handlungsanweisungen |

20 V EXZENTERSCHLEIFER

● **Einleitung**

Wir beglückwünschen Sie zum Kauf Ihres neuen Produkts. Sie haben sich damit für ein hochwertiges Produkt entschieden. Die Bedienungsanleitung ist Teil dieses Produkts. Sie enthält wichtige Hinweise für Sicherheit, Gebrauch und Entsorgung. Machen Sie sich vor der Benutzung des Produkts mit allen Bedien- und Sicherheitshinweisen vertraut. Benutzen Sie das Produkt nur wie beschrieben und für die angegebenen Einsatzbereiche. Händigen Sie alle Unterlagen bei Weitergabe des Produkts an Dritte mit aus.

● **Bestimmungsgemäße Verwendung**

- Dieser Exzentrerschleifer (nachfolgend „Produkt“ oder „Elektrowerkzeug“ genannt) ist zum trockenen Schleifen von Holz, Metall und Lack geeignet.
- Das Produkt ist besonders für Ecken, Profile oder schwer zugängliche Stellen geeignet.
- Jede andere Verwendung oder Veränderung des Produkts gilt als nicht bestimmungsgemäß und birgt erhebliche Unfallgefahren.
- Für aus bestimmungswidriger Verwendung entstandene Schäden übernehmen wir keine Haftung.
- Dieses Produkt ist nicht für den gewerblichen Gebrauch bestimmt.

● **Lieferumfang**

⚠️ WARNUNG!

- ▶ Das Produkt und die Verpackungsmaterialien sind kein Kinderspielzeug! Kinder dürfen nicht mit Kunststoffbeuteln, Folien und Kleinteilen spielen! Es besteht Verschluckungs- und Erstickungsgefahr!

- 1 20 V Exzentrerschleifer
- 4 Schleifblätter
(Körnung 60/80/120/240)
- 1 Staubbox
- 1 Adapter (zur Fremdabsaugung)
- 1 Positionierhilfe
- 1 Schleifblattfixierer
- 1 Bedienungsanleitung

● **Liste der Teile**

Abb. A

- 1 Entriegelungstaste
- 2 Ein-/Aus-Schalter (I/O)
- 3 Schleifblatt
- 4 Positionierhilfe
- 5 Absaugöffnung
- 6 Adapter zur Fremdabsaugung
- 7 Staubbox
- 7a Clip

Abb. B

- 8 Schleifteller
- 9 Schleifblattfixierer

Abb. C

- 10 Akku-Pack *
- 11 Ladegerät *
- 12 Ladekontroll-LED (grün)
- 13 Ladekontroll-LED (rot)

* Akku-Pack und Ladegerät sind nicht im Lieferumfang enthalten.

● Technische Daten

| | |
|-----------------------------------|--|
| 20 V Exzenter- schleifer | PAEXSG 20-Li B1 |
| Modellnummer: | HG13185A |
| Nennspannung: | 20 V  |
| Nennleerlaufdreh- zahl n_0 : | 12 000 min ⁻¹ |
| Schwingzahl: | 24 000 min ⁻¹ |
| Schwingkreis: | 1,6 mm |
| Durchmesser des Schleifblatts: | 125 mm |

Empfohlene Umgebungstemperatur

| | |
|--------------------------|-------------------|
| Während des Ladens: | -10 °C bis +40 °C |
| Während des Betriebs: | -5 °C bis +50 °C |
| Während der Lagerung: | 0 °C bis +50 °C |

Geräuschemissionswerte

Messwert für Geräusch ermittelt entsprechend EN 62841. Der A-bewertete Geräuschpegel des Elektrowerkzeugs am Ort des Benutzers beträgt typischerweise:

| | |
|--------------------------------|---------|
| Schalldruckpegel L_{pA} : | 86,1 dB |
| Unsicherheit K_{pA} : | 3 dB |
| Schalleistungspegel L_{WA} : | 94,1 dB |
| Unsicherheit K_{WA} : | 3 dB |

WARNUNG!



Tragen Sie Gehörschutz!

Schwingungsemissionswerte

Schwingungsgesamtwerte (Vektorsumme dreier Richtungen) ermittelt entsprechend EN 62841:

| | |
|---|------------------------|
| Schwingungs- emissionswert max. $a_{h,w}$: | 10,33 m/s ² |
| Unsicherheit K: | 1,5 m/s ² |

WARNUNG!

- ▶ Die Schwingungs- und Geräuschemissionen können während der tatsächlichen Benutzung des Elektrowerkzeugs von den Angabewerten abweichen, abhängig von der Art und Weise, in der das Elektrowerkzeug verwendet wird, insbesondere, welche Art von Werkstück bearbeitet wird.
- ▶ Versuchen Sie, die Belastung so gering wie möglich zu halten. Beispielhafte Maßnahmen zur Verringerung der Vibrationsbelastung sind das Tragen von Handschuhen beim Gebrauch des Werkzeugs und die Begrenzung der Arbeitszeit. Dabei sind alle Anteile des Betriebszyklus zu berücksichtigen (beispielsweise Zeiten, in denen das Elektrowerkzeug abgeschaltet ist, und solche, in denen es zwar eingeschaltet ist, aber ohne Belastung läuft).

HINWEIS

- ▶ Die angegebenen Schwingungsgesamtwerte und die angegebenen Geräuschemissionswerte sind nach einem genormten Prüfverfahren gemessen worden und können zum Vergleich eines Elektrowerkzeugs mit einem anderen verwendet werden.

HINWEIS

- ▶ Die angegebenen Schwingungswerte und die angegebenen Geräuschemissionswerte können auch zu einer vorläufigen Einschätzung der Belastung verwendet werden.



Allgemeine Sicherheitshinweise

● Allgemeine Sicherheitshinweise für Elektrowerkzeuge

⚠ WARNUNG!



Lesen Sie alle Sicherheitshinweise, Anweisungen, Bebilderungen und technischen Daten, mit denen dieses Elektrowerkzeug versehen ist. Versäumnisse bei der Einhaltung der nachfolgenden Anweisungen können elektrischen Schlag, Brand und/oder schwere Verletzungen verursachen.

Bewahren Sie alle Sicherheitshinweise und Anweisungen für die Zukunft auf.

Der in den Sicherheitshinweisen verwendete Begriff „Elektrowerkzeug“ bezieht sich auf netzbetriebene Elektrowerkzeuge (mit Netzleitung) und auf akkubetriebene Elektrowerkzeuge (ohne Netzleitung).

Arbeitsplatzsicherheit

- 1) **Halten Sie Ihren Arbeitsbereich sauber und gut beleuchtet.** Unordnung und unbeleuchtete Arbeitsbereiche können zu Unfällen führen.

- 2) **Arbeiten Sie mit dem Elektrowerkzeug nicht in explosionsgefährdeter Umgebung, in der sich brennbare Flüssigkeiten, Gase oder Stäube befinden.** Elektrowerkzeuge erzeugen Funken, die den Staub oder die Dämpfe entzünden können.
- 3) **Halten Sie Kinder und andere Personen während der Benutzung des Elektrowerkzeugs fern.** Bei Ablenkung können Sie die Kontrolle über das Elektrowerkzeug verlieren.

Elektrische Sicherheit

- 1) **Der Anschlussstecker des Elektrowerkzeugs muss in die Steckdose passen. Der Stecker darf in keiner Weise verändert werden. Verwenden Sie keine Adapterstecker gemeinsam mit geschützten Elektrowerkzeugen.** Unveränderte Stecker und passende Steckdosen verringern das Risiko eines elektrischen Schlages.
- 2) **Vermeiden Sie Körperkontakt mit geerdeten Oberflächen wie von Rohren, Heizungen, Herden und Kühlschränken.** Es besteht ein erhöhtes Risiko durch elektrischen Schlag, wenn Ihr Körper geerdet ist.
- 3) **Halten Sie Elektrowerkzeuge von Regen oder Nässe fern.** Das Eindringen von Wasser in ein Elektrowerkzeug erhöht das Risiko eines elektrischen Schlages.
- 4) **Zweckentfremden Sie die Anschlussleitung nicht, um das Elektrowerkzeug zu tragen, aufzuhängen oder um den Stecker aus der Steckdose zu ziehen. Halten Sie die Anschlussleitung fern von Hitze, Öl, scharfen Kanten oder sich bewegenden Teilen.** Beschädigte oder verwickelte

Anschlussleitungen erhöhen das Risiko eines elektrischen Schlages.

- 5) **Wenn Sie mit einem Elektrowerkzeug im Freien arbeiten, verwenden Sie nur Verlängerungsleitungen, die auch für den Außenbereich geeignet sind.** Die Anwendung einer für den Außenbereich geeigneten Verlängerungsleitung verringert das Risiko eines elektrischen Schlages.
- 6) **Wenn der Betrieb des Elektrowerkzeugs in feuchter Umgebung nicht vermeidbar ist, verwenden Sie einen Fehlerstromschutzschalter.** Der Einsatz eines Fehlerstromschutzschalters vermindert das Risiko eines elektrischen Schlages.

Sicherheit von Personen

- 1) **Seien Sie aufmerksam, achten Sie darauf, was Sie tun, und gehen Sie mit Vernunft an die Arbeit mit einem Elektrowerkzeug. Benutzen Sie kein Elektrowerkzeug, wenn Sie müde sind oder unter dem Einfluss von Drogen, Alkohol oder Medikamenten stehen.** Ein Moment der Unachtsamkeit beim Gebrauch des Elektrowerkzeugs kann zu ernsthaften Verletzungen führen.
- 2) **Tragen Sie persönliche Schutzausrüstung und immer eine Schutzbrille.** Das Tragen persönlicher Schutzausrüstung, wie Staubmaske, rutschfeste Sicherheitsschuhe, Schutzhelm oder Gehörschutz, je nach Art und Einsatz des Elektrowerkzeugs, verringert das Risiko von Verletzungen.
- 3) **Vermeiden Sie eine unbeabsichtigte Inbetriebnahme. Vergewissern Sie sich, dass das Elektrowerkzeug ausgeschaltet ist, bevor Sie es an die**

Stromversorgung und/oder den Akku anschließen, es aufnehmen oder tragen. Wenn Sie beim

- Tragen des Elektrowerkzeugs den Finger am Schalter haben oder das Elektrowerkzeug eingeschaltet an die Stromversorgung anschließen, kann dies zu Unfällen führen.
- 4) **Entfernen Sie Einstellwerkzeuge oder Schraubenschlüssel, bevor Sie das Elektrowerkzeug einschalten.** Ein Werkzeug oder Schlüssel, der sich in einem drehenden Teil des Elektrowerkzeugs befindet, kann zu Verletzungen führen.
 - 5) **Vermeiden Sie eine abnormale Körperhaltung. Sorgen Sie für einen sicheren Stand und halten Sie jederzeit das Gleichgewicht.** Dadurch können Sie das Elektrowerkzeug in unerwarteten Situationen besser kontrollieren.
 - 6) **Tragen Sie geeignete Kleidung. Tragen Sie keine weite Kleidung oder Schmuck. Halten Sie Haare und Kleidung fern von sich bewegenden Teilen.** Lockere Kleidung, Schmuck oder lange Haare können von sich bewegenden Teilen erfasst werden.
 - 7) **Wenn Staubabsaug- und -auffangeinrichtungen montiert werden können, sind diese anzuschließen und richtig zu verwenden.** Die Verwendung einer Staubabsaugung kann Gefährdungen durch Staub verringern.
 - 8) **Wiegen Sie sich nicht in falscher Sicherheit und setzen Sie sich nicht über die Sicherheitsregeln für Elektrowerkzeuge hinweg, auch wenn Sie nach vielfachem Gebrauch mit dem Elektrowerkzeug vertraut sind.** Achtloses Handeln kann

binnen Sekundenbruchteilen zu schweren Verletzungen führen.

Verwendung und Behandlung des Elektrowerkzeugs

- 1) **Überlasten Sie das Elektrowerkzeug nicht. Verwenden Sie für Ihre Arbeit das dafür bestimmte Elektrowerkzeug.** Mit dem passenden Elektrowerkzeug arbeiten Sie besser und sicherer im angegebenen Leistungsbereich.
- 2) **Benutzen Sie kein Elektrowerkzeug, dessen Schalter defekt ist.** Ein Elektrowerkzeug, das sich nicht mehr ein- oder ausschalten lässt, ist gefährlich und muss repariert werden.
- 3) **Ziehen Sie den Stecker aus der Steckdose und/oder entfernen Sie den abnehmbaren Akku, bevor Sie Geräteeinstellungen vornehmen, Einsatzwerkzeugteile wechseln oder das Elektrowerkzeug weglegen.** Diese Vorsichtsmaßnahme verhindert den unbeabsichtigten Start des Elektrowerkzeugs.
- 4) **Bewahren Sie unbenutzte Elektrowerkzeuge außerhalb der Reichweite von Kindern auf. Lassen Sie keine Personen das Elektrowerkzeug benutzen, die mit diesem nicht vertraut sind oder diese Anweisungen nicht gelesen haben.** Elektrowerkzeuge sind gefährlich, wenn sie von unerfahrenen Personen benutzt werden.
- 5) **Pflegen Sie Elektrowerkzeuge und Einsatzwerkzeug mit Sorgfalt. Kontrollieren Sie, ob bewegliche Teile einwandfrei funktionieren und nicht klemmen, ob Teile gebrochen oder so beschädigt sind, dass die Funktion des Elektrowerkzeugs beeinträchtigt ist. Lassen Sie**

beschädigte Teile vor dem Einsatz des Elektrowerkzeugs reparieren. Viele Unfälle haben ihre Ursache in schlecht gewarteten Elektrowerkzeugen.

- 6) **Halten Sie Schneidwerkzeuge scharf und sauber.** Sorgfältig gepflegte Schneidwerkzeuge mit scharfen Schneidkanten verklemmen sich weniger und sind leichter zu führen.
- 7) **Verwenden Sie Elektrowerkzeug, Einsatzwerkzeug, Einsatzwerkzeuge usw. entsprechend diesen Anweisungen. Berücksichtigen Sie dabei die Arbeitsbedingungen und die auszuführende Tätigkeit.** Der Gebrauch von Elektrowerkzeugen für andere als die vorgesehenen Anwendungen kann zu gefährlichen Situationen führen.
- 8) **Halten Sie Griffe und Griffflächen trocken, sauber und frei von Öl und Fett.** Rutschige Griffe und Griffflächen erlauben keine sichere Bedienung und Kontrolle des Elektrowerkzeugs in unvorhergesehenen Situationen.

Verwendung und Behandlung des Akkuwerkzeugs

- 1) **Laden Sie die Akkus nur mit Ladegeräten auf, die vom Hersteller empfohlen werden.** Durch ein Ladegerät, das für eine bestimmte Art von Akkus geeignet ist, besteht Brandgefahr, wenn es mit anderen Akkus verwendet wird.
- 2) **Verwenden Sie nur die dafür vorgesehenen Akkus in den Elektrowerkzeugen.** Der Gebrauch von anderen Akkus kann zu Verletzungen und Brandgefahr führen.
- 3) **Halten Sie den nicht benutzten Akku fern von Büroklammern, Münzen, Schlüsseln, Nägeln,**

Schrauben oder anderen kleinen Metallgegenständen, die eine Überbrückung der Kontakte verursachen könnten. Ein Kurzschluss zwischen den Akkukontakten kann Verbrennungen oder Feuer zur Folge haben.

- 4) **Bei falscher Anwendung kann Flüssigkeit aus dem Akku austreten. Vermeiden Sie den Kontakt damit. Bei zufälligem Kontakt mit Wasser abspülen. Wenn die Flüssigkeit in die Augen kommt, nehmen Sie zusätzlich ärztliche Hilfe in Anspruch.** Austretende Akkufflüssigkeit kann zu Hautreizungen oder Verbrennungen führen.
- 5) **Benutzen Sie keinen beschädigten oder veränderten Akku.** Beschädigte oder veränderte Akkus können sich unvorhersehbar verhalten und zu Feuer, Explosion oder Verletzungsgefahr führen.
- 6) **Setzen Sie einen Akku keinem Feuer oder zu hohen Temperaturen aus.** Feuer oder Temperaturen über +130 °C können eine Explosion hervorrufen.
- 7) **Befolgen Sie alle Anweisungen zum Laden und laden Sie den Akku oder das Akkuwerkzeug niemals außerhalb des in der Betriebsanleitung angegebenen Temperaturbereichs.** Falsches Laden oder Laden außerhalb des zugelassenen Temperaturbereichs kann den Akku zerstören und die Brandgefahr erhöhen.



VORSICHT! EXPLOSIONSRISIKO! Laden Sie nicht aufladbare Batterien niemals auf.



Schützen Sie den Akku vor Hitze, z. B. auch vor dauernder Sonneneinstrahlung, Feuer, Wasser und Feuchtigkeit. Es besteht ein Explosionsrisiko.

Service

- 1) **Lassen Sie Ihr Elektrowerkzeug nur von qualifiziertem Fachpersonal und nur mit Original-Ersatzteilen reparieren.** Damit wird sichergestellt, dass die Sicherheit des Elektrowerkzeugs erhalten bleibt.
- 2) **Warten Sie niemals beschädigte Akkus.** Sämtliche Wartung von Akkus sollte nur durch den Hersteller oder bevollmächtigte Kundendienststellen erfolgen.

● Gerätespezifische Sicherheitshinweise für Schleifmaschinen



WARNUNG! Gefährdung durch Staub!

- ▶ Bei längeren Arbeiten mit Holz und insbesondere mit gesundheitsgefährdenden Stäuben ist das Produkt an eine geeignete Absaugung anzuschließen.
- ▶ Tragen Sie eine Schutzbrille und eine Staubschutzmaske!

⚠️ WARNUNG! Gefährdung durch giftige Dämpfe!

- ▶ Bei der Arbeit mit dem Produkt können gesundheitsschädliche/toxische Stäube entstehen, die eine Gesundheitsgefahr für die Person, die das Produkt bedient, und für alle in der Nähe befindlichen Personen darstellen.

⚠️ WARNUNG! Brandrisiko!

- ▶ Beim Schleifen von Metall entstehen Funken. Stellen Sie sicher, dass sich keine brennbaren Materialien in der Nähe des Arbeitsbereichs befinden.
- ▶ Vermeiden Sie eine Überhitzung des Schleifgutes und des Produkts. Entleeren Sie vor Arbeitspausen stets die Staubbox [7]. Schleifstaub in der Staubbox, im Microfilter, Papiersack (oder im Filtersack bzw. Filter des Staubsaugers) kann sich unter ungünstigen Bedingungen, wie Funkenflug beim Schleifen von Metallen, selbst entzünden. Besondere Gefahr besteht, wenn der Schleifstaub mit Lack-, Polyurethanresten oder anderen chemischen Stoffen vermischt ist und das Schleifgut nach langem Arbeiten heiß ist.

- Sichern Sie das Werkstück. Ein mit Spannvorrichtungen oder in einem Schraubstock eingespanntes Werkstück wird sicherer gehalten als von Hand.
- Stützen Sie auf keinen Fall die Hände neben oder vor dem Produkt und der zu bearbeitenden Fläche ab.
- Im Falle einer Gefährdung: Entnehmen Sie den Akku-Pack [10] sofort aus dem Produkt.

- Sorgen Sie bei der Bearbeitung von Kunststoffen, Farben, Lacken, etc. für ausreichende Belüftung.
- Tränken Sie Materialien oder zu bearbeitende Flächen nicht mit lösungsmittelhaltigen Flüssigkeiten.
- Bearbeiten Sie keine angefeuchteten Materialien oder feuchte Flächen.
- Verwenden Sie das Produkt nur für Trockenschliff. Das Eindringen von Wasser in ein Elektrogerät erhöht das Risiko eines elektrischen Schlages.
- Vermeiden Sie das Schleifen von bleihaltigen Farben oder anderen gesundheitsschädlichen Materialien.
- Asbesthaltiges Material darf nicht bearbeitet werden. Asbest gilt als krebserregend.
- Vermeiden Sie den Kontakt mit dem laufenden Schleifblatt [3].
- Verwenden Sie das Produkt nur mit angebrachtem Schleifblatt [3].
- Verwenden Sie das Produkt niemals zweckentfremdet und nur mit Originalteilen/-zubehör.
- Lassen Sie das ausgeschaltete Produkt zum Stillstand kommen, bevor Sie es ablegen.
- Halten Sie das Produkt stets sauber, trocken und frei von Öl oder Schmierfetten.
- Halten Sie Ihren Arbeitsplatz sauber. Materialmischungen sind besonders gefährlich. Leichtmetallstaub kann brennen oder explodieren.

● Sicherheitshinweise für Ladegeräte

- Dieses Produkt kann von Kindern ab 8 Jahren und darüber sowie von Personen mit verringerten physischen, sensorischen oder mentalen

Fähigkeiten oder Mangel an Erfahrung und Wissen benutzt werden, wenn sie beaufsichtigt oder bezüglich des sicheren Gebrauchs des Produkts unterwiesen wurden und die daraus resultierenden Gefahren verstehen.

Kinder dürfen nicht mit dem Produkt spielen. Reinigung und Benutzer-Wartung dürfen nicht von Kindern ohne Beaufsichtigung durchgeführt werden.

- Laden Sie keine nicht wieder aufladbaren Batterien auf. Verstoß gegen diesen Hinweis führt zu Gefährdungen.
- Wenn die Anschlussleitung beschädigt wird, muss sie durch den Hersteller oder seinen Kundendienst oder eine ähnlich qualifizierte Person ersetzt werden, um Gefährdungen zu vermeiden.
- Schützen Sie elektrische Teile gegen Feuchtigkeit. Tauchen Sie diese nie in Wasser oder andere Flüssigkeiten,

um einen elektrischen Schlag zu vermeiden. Halten Sie das Produkt nie unter fließendes Wasser. Beachten Sie die Anweisungen für Reinigung, Wartung und Reparatur.

🏠 Das Produkt ist nur den Gebrauch in Innenräumen geeignet.

⚠️ **ACHTUNG!** Dieses Ladegerät ist ausschließlich zum Aufladen von Akku-Packs der folgenden Typen geeignet:

| /// PARKSIDE® 20 V Akku-Pack | | |
|-------------------------------------|--------|-----------|
| PAP 20 B1 | 2,0 Ah | 5 Zellen |
| PAP 20 B3 | 4,0 Ah | 10 Zellen |
| PAPS 204 A1 | 4,0 Ah | 5 Zellen |
| PAPS 208 A1 | 8,0 Ah | 10 Zellen |

Geeignete Akku-Packs und Ladegeräte

| | |
|-------------------|--------------------------|
| Akku-Pack: | /// PARKSIDE X 20 V Team |
| Ladegerät: | /// PARKSIDE X 20 V Team |

- Kunden aus den folgenden Ländern können in den Lidl-Onlineshops kompatible Ersatzbatterien und Ladegeräte bestellen:
 Deutschland (lidl.de), Frankreich (lidl.fr), Belgien (lidl.be), Tschechische Republik (lidl.cz), Niederlande (lidl.nl), Polen (lidl.pl), Slowakei (lidl.sk), Spanien (lidl.es)

Kunden aus allen anderen Ländern können diese unter www.optimex-shop.com bestellen.

● **Vor der ersten Verwendung**

● **Produkt auspacken**

1. Entnehmen Sie das Produkt aus der Verpackung und entfernen Sie sämtliche Verpackungsmaterialien.
2. Prüfen Sie, ob alle Teile vorhanden sind und ob der beschriebene Lieferumfang vollständig ist (siehe „Lieferumfang“).
3. Überprüfen Sie, ob sich das Produkt und sämtliche Teile in gutem Zustand befinden. Sollten Sie eine Beschädigung oder einen Defekt feststellen, verwenden Sie das Produkt nicht, sondern verfahren Sie wie im Kapitel „Garantie“ beschrieben.

● **Zubehör**

- Um dieses Produkt sicher und korrekt zu betreiben, ist das folgende Zubehör notwendig:
 - Geeignete Schleifblätter
- Zubehör ist über Ihren zugelassenen Händler erhältlich. Achten Sie beim Kauf immer auf die technischen Anforderungen dieses Produkts (siehe „Technische Daten“).
- Falls Sie Zweifel haben, fragen Sie einen qualifizierten Experten oder den Händler Ihres Vertrauens um Rat.
- Der Gebrauch anderer als in der Bedienungsanleitung empfohlener Einsatzwerkzeuge oder anderen Zubehörs kann ein Verletzungsrisiko für Sie bedeuten.

● **Akku-Pack aufladen**

⚠️ WARNUNG! Verletzungsrisiko!



Trennen Sie das Ladegerät **11** immer von der Stromversorgung, bevor Sie den Akku-Pack **10** einsetzen/entnehmen.

HINWEIS

- ▶ Sie können den Akku-Pack **10** zu jedem Zeitpunkt laden, ohne dessen Lebensdauer zu verringern.
- ▶ Der Akku-Pack **10** wird bei einer Unterbrechung des Ladevorgangs nicht beschädigt.
- ▶ Lassen Sie das Ladegerät **11** zwischen aufeinanderfolgenden Ladevorgängen mindestens 15 Minuten lang abkühlen.

- Vor der Inbetriebnahme: Laden Sie den Akku-Pack **10** auf.
- Die Ladekontroll-LEDs (rot **13** und grün **12**) zeigen den Zustand des Ladegeräts **11** und des Akku-Packs **10** an.

| LED | Zustand |
|--|--|
| Rote LED 13 leuchtet | Akku-Pack 10 lädt |
| Grüne LED 12 leuchtet | Akku-Pack 10 voll aufgeladen |
| Grüne LED 12 und rote LED 13 blinken | Akku-Pack 10 defekt |
| Rote LED 13 blinkt | Akku-Pack 10 zu kalt oder zu warm |
| Grüne LED 12 leuchtet (ohne Akku-Pack 10) | Ladegerät 11 betriebsbereit |

1. Setzen Sie den Akku-Pack **10** in das Ladegerät **11** ein.
2. Verbinden Sie den Netzstecker des Ladegeräts **11** mit einer Steckdose.

3. Wenn der Akku-Pack **10** voll aufgeladen ist:
 - Ziehen Sie den Netzstecker des Ladegeräts **11** aus der Steckdose.
 - Entnehmen Sie den Akku-Pack **10** aus dem Ladegerät **11**.

● Akku-Pack einsetzen/ entnehmen

Akku-Pack einsetzen

1. Schieben Sie den Akku-Pack **10** auf das Produkt.
2. Stellen Sie sicher, dass der Akku-Pack **10** hörbar einrastet.

Akku-Pack entnehmen

1. Drücken Sie auf die Entriegelungstaste **1** am Akku-Pack **10**.
2. Ziehen Sie den Akku-Pack **10** vom Produkt ab.

● Zusammenbau

● Staubbox anbringen/ entnehmen

(Abb. D, E)

⚠ WARNUNG! Verletzungsrisiko!



Schalten Sie das Produkt immer aus, entnehmen Sie den Akku-Pack **10** und lassen Sie das Produkt abkühlen, bevor Sie Anpassungen vornehmen.

HINWEIS

- ▶ Bei Arbeiten an senkrechten Flächen: Die Staubbox **7** muss nach unten gerichtet sein.
- ▶ Für eine optimale Staubabsaugung: Entleeren Sie regelmäßig die Staubbox **7**.
- ▶ Optional: Der Staub kann mit einem Staubsauger abgesaugt werden.

Staubbox anbringen

1. Richten Sie **▲** an der Absaugöffnung **5** mit **□** auf der Staubbox **7** aus.
2. Verriegeln: Drehen Sie die Staubbox **7** im Uhrzeigersinn, bis **▲** an der Absaugöffnung **5** auf **□** zeigt.

Staubbox entnehmen

1. Drehen Sie die Staubbox **7** entgegen dem Uhrzeigersinn, bis **▲** an der Absaugöffnung **5** auf **□** zeigt.
2. Entfernen Sie die Staubbox **7** von der Absaugöffnung **5**.

Fremdabsaugung anbringen

1. Stecken Sie den Adapter für Fremdabsaugung **6** in die Absaugöffnung **5** ein.
2. Verbinden Sie das Ende der Schlauchkupplung eines geeigneten Absauggerätes (z. B. eines Werkstattstaubsaugers) mit dem Adapter für Fremdabsaugung **6**.

Fremdabsaugung entfernen

1. Ziehen Sie das Ende der Schlauchkupplung des Absauggerätes vom Adapter für Fremdabsaugung **6** ab.
2. Entfernen Sie den Adapter für Fremdabsaugung **6** von der Absaugöffnung **5**.

● Schleifblatt auswählen

HINWEIS

▶ Die Körnung des Schleifblatts [3] bestimmt die Abtragsleistung und die Glätte der Oberfläche.

□ Wählen Sie je nach Anwendung das geeignete Schleifblatt [3]:

| Körnung | Grobheitsgrad | Anwendung |
|---------|---------------|---|
| 60 | Sehr grob | <input type="checkbox"/> Schweres Material entfernen <input type="checkbox"/> Farbe/Lack abbeizen <input type="checkbox"/> Raus Holz in Form bringen <input type="checkbox"/> Rost entfernen |
| 80 | Grob | <input type="checkbox"/> Allgemeines Schleifen <input type="checkbox"/> Raus Holz glätten <input type="checkbox"/> Oberflächen für die Endbearbeitung vorbereiten |
| 120 | Mittel | <input type="checkbox"/> Oberflächen glätten <input type="checkbox"/> Oberflächen für die Endbearbeitung (Farbe/Beize) vorbereiten <input type="checkbox"/> Metalloberflächen reinigen |
| 240 | Fein | <input type="checkbox"/> Endschliff vor der Fertigstellung <input type="checkbox"/> Zwischen Farb-/Lackanstrichen <input type="checkbox"/> Polieren |

● Schleifblatt anbringen/auswechseln

(Abb. B)

⚠ WARNUNG! Verletzungsrisiko!



Schalten Sie das Produkt immer aus, entnehmen Sie den Akku-Pack [10] und lassen Sie das Produkt abkühlen, bevor Sie Anpassungen vornehmen.

HINWEIS

▶ Vor dem Befestigen eines neuen Schleifblatts [3]: Entfernen Sie Staub und Schmutz vom Schleifteller [8].

1. Richten Sie die Löcher im Schleifblatt [3] mit den Löchern im Schleifteller [8] aus.

2. Befestigen Sie das Schleifblatt [3] mit dem Klettverschluss am Schleifteller [8].

3. Verwenden Sie den Schleifblattfixierer [9], um sicherzustellen, dass die Absauglöcher auf dem Schleifblatt [3] mit denen auf dem Schleifteller [8] übereinstimmen.

Schleifblatt mit Positionierhilfe anbringen

⚠ ACHTUNG!

▶ Bevor Sie das Produkt in Betrieb nehmen: Entfernen Sie die Positionierhilfe [4].

HINWEIS

▶ Legen Sie bis zu 10 Schleifblätter [3] in die Positionierhilfe [4]. Die Klettseite der Schleifblätter muss nach oben zeigen.

1. Setzen Sie den Schleifteller **8** von oben auf das erste Schleifblatt **3** in der Positionierhilfe **4**.
2. Drücken Sie das Produkt leicht nach unten. Das Schleifblatt **3** haftet sofort in der richtigen Position auf dem Schleifteller **8**.

Schleifblätter entfernen

- Ziehen Sie das Schleifblatt **3** vom Schleifteller **8** ab.

● Bedienung

● Ein-/ausschalten

⚠ VORSICHT! Verletzungsrisiko!



Tragen Sie immer Schutzhandschuhe, wenn Sie das Produkt handhaben oder damit arbeiten.



Tragen Sie Atemschutz!

⚠ VORSICHT! Verletzungsrisiko!

- ▶ Bevor Sie das Produkt einschalten: Stellen Sie sicher, dass das Schleifblatt **3** das Werkstück nicht berührt.
- ▶ Achten Sie auf einen sicheren Stand. Halten Sie das Produkt während der Arbeit immer mit beiden Händen fest.
- ▶ Halten Sie Ihre Hände vom Schleifblatt **3** fern, wenn das Produkt in Betrieb ist.

Einschalten

- Bringen Sie den Ein-/Aus-Schalter **2** in die Position **I**.

Ausschalten

- Bringen Sie den Ein-/Aus-Schalter **2** in die Position **0**.

● Arbeitsanweisungen

⚠ VORSICHT! Risiko von Verletzungen und Sachschäden!

- ▶ Sichern Sie das Werkstück mit Klemmvorrichtungen auf der Werkbank.
- ▶ Stellen Sie immer sicher, dass der Arbeitsplatz gut belüftet ist.
- ▶ Vermeiden Sie eine Überlastung des Produkts bei der Arbeit.
- ▶ Verwenden Sie ein geeignetes Schleifblatt **3** für die Bearbeitung verschiedener Materialien.
- ▶ Schalten Sie das Produkt ein, bevor Sie das Produkt auf das Werkstück auflegen.
- ▶ Üben Sie bei der Arbeit nur minimalen Druck aus.
- ▶ Arbeiten Sie mit einer konstanten Geschwindigkeit.
- ▶ Verwenden Sie niemals dasselbe Schleifblatt **3** für das Schleifen verschiedener Materialien (z. B. Holz und anschließend Metall). Optimale Schleifergebnisse können nur mit sauberem Schleifblatt erzielt werden.
- ▶ Führen Sie das Produkt parallel über das Werkstück. Verwenden Sie überlappende Schleifbewegungen.
- ▶ Schleifen Sie schwer erreichbare Stellen mit der vorderen oder seitlichen Kante des Schleifblatts **3** am Schleifteller **8**.
- ▶ Die Abtragsleistung und das Schleifbild werden im Wesentlichen durch die Wahl des Schleifblatts **3** und den Anpressdruck bestimmt. Nur einwandfreie Schleifblätter bringen gute Schleifleistung.

VORSICHT! Risiko von Verletzungen und Sachschäden!

- ▶ Achten Sie auf einen gleichmäßigen Anpressdruck. Eine übermäßige Erhöhung des Anpressdrucks führt nicht zu einer höheren Schleifleistung, sondern zu stärkerem Verschleiß des Schleifblatts .
- ▶ Nach Beendigung der Arbeit: Heben Sie das Produkt vom Werkstück ab. Schalten Sie das Produkt aus.

● **Reinigung und Pflege**

WARNUNG! Verletzungsrisiko!



Schalten Sie das Produkt immer aus, entnehmen Sie den Akku-Pack  und lassen Sie das Produkt abkühlen, bevor Sie Anpassungen vornehmen.

● **Reinigung**

HINWEIS



- ▶ Verwenden Sie zur Reinigung des Produkts keine chemischen, alkalischen, scheuernden oder anderen aggressiven Reinigungsmittel oder Desinfektionsmittel, da diese die Oberflächen angreifen können.
- ▶ Lassen Sie niemals Flüssigkeiten in das Produkt gelangen.
- Eine regelmäßige und gründliche Reinigung gewährleistet eine sichere Verwendung und verlängert die Lebensdauer des Produkts.
- Halten Sie das Produkt immer sauber, trocken und frei von Öl oder Fett.
- Nach jeder Verwendung und vor der Lagerung: Entfernen Sie Fremdkörper vom Produkt.

Produkt reinigen

- Reinigen Sie das Produkt mit einem trockenen Tuch.
- Verwenden Sie eine weiche Bürste für schwer erreichbare Stellen.
- Reinigen Sie insbesondere die Lüftungsöffnungen nach jeder Verwendung mit einem Tuch und einer weichen Bürste. Die Lüftungsöffnungen müssen immer frei bleiben.
- Reinigen Sie die Schleifblätter  mit einem Staubsauger.

Staubbox reinigen

(Abb. F, G)

- Für eine gründliche Reinigung: Öffnen Sie die Staubbox .
- Drücken Sie den Clip  mit einem Schlitzschraubendreher nach unten und aus dem Schlitz der Staubbox  heraus. Entleeren Sie die Staubbox gründlich.

● **Wartung**

- Vor und nach jeder Verwendung: Überprüfen Sie das Produkt und das Zubehör auf Verschleiß und Beschädigungen. Falls nötig, ersetzen Sie verschlissenes oder beschädigtes Zubehör. Beachten Sie die technischen Anforderungen (siehe „Technische Daten“).
- Überprüfen Sie, ob Abdeckungen und Sicherheitsvorrichtungen in einwandfreiem Zustand und korrekt installiert sind. Ist dies nicht der Fall, lassen Sie sie von einem Experten ersetzen.
- Wechseln Sie das Schleifblatt  regelmäßig.

● **Reparatur**

- Dieses Produkt enthält keine Teile, die vom Nutzer repariert werden können.

- Kontaktieren Sie eine zugelassene Reparaturwerkstatt oder eine ähnlich qualifizierte Person, um das Produkt überprüfen und reparieren zu lassen.

● Ersatzteile/Zubehör

- Kunden können kompatible Ersatzteile und Zubehör über www.optimex-shop.com beziehen.
- Sie können Bestellungen nur online aufgeben.
- Halten Sie die Bestellnummer für Ihre Bestellung bereit.
- Wenden Sie sich für weitere Informationen an die Lidl-Service-Hotline (siehe „Service“).

| Ersatzteil/ Zubehör | Bestellnummer |
|---|---------------|
| Schleifblatt 3 | 99948737001 |
| Staubbox 7 | 99948737006 |
| Adapter für Fremd- absaugung 6 | 99948737004 |

● Lagerung

- Die ideale Temperatur für eine Langzeitlagerung (länger als 3 Monate) liegt zwischen 0 °C und +50 °C.
- Reinigen Sie das Produkt (siehe „Reinigung“).
- Lagern Sie das Produkt inkl. Zubehör an einem dunklen, trockenen, frostfreien, gut belüfteten Ort.
- Lagern Sie das Produkt immer außer Reichweite von Kindern.

Akku-Pack

- Vor der Langzeitlagerung: Lagern Sie den Akku-Pack 10 nur teilweise aufgeladen.
- Bei Langzeitlagerung: Überprüfen Sie den Ladezustand des Akku-Packs 10 ungefähr alle 3 Monate. Falls nötig, laden Sie den Akku-Pack wieder auf.

● Transport

- Schützen Sie das Produkt vor schweren Stößen oder starken Vibrationen, welche beim Transport in Fahrzeugen auftreten können.
- Sichern Sie das Produkt, damit es nicht verrutschen oder umfallen kann.

● Entsorgung

Die Verpackung besteht aus umweltfreundlichen Materialien, die Sie über die örtlichen Recyclingstellen entsorgen können.



Beachten Sie die Kennzeichnung der Verpackungsmaterialien bei der Abfalltrennung, diese sind gekennzeichnet mit Abkürzungen (a) und Nummern (b) mit folgender Bedeutung: 1–7: Kunststoffe/20–22: Papier und Pappe/80–98: Verbundstoffe.

Produkt:



Möglichkeiten zur Entsorgung des ausgedienten Produkts erfahren Sie bei Ihrer Gemeinde- oder Stadtverwaltung.



Werfen Sie Ihr Produkt, wenn es ausgedient hat, im Interesse des Umweltschutzes nicht in den Hausmüll, sondern führen Sie es einer fachgerechten Entsorgung zu. Über Sammelstellen und deren Öffnungszeiten können Sie sich bei Ihrer zuständigen Verwaltung informieren.

Defekte oder verbrauchte Batterien/Akkus müssen recycelt werden. Geben Sie Batterien/Akkus und/oder das Produkt über die angebotenen Sammeleinrichtungen zurück.



Umweltschäden durch falsche Entsorgung der Batterien/Akkus!

Batterien/Akkus dürfen nicht über den Hausmüll entsorgt werden. Sie können giftige Schwermetalle enthalten und unterliegen der Sondermüllbehandlung. Die chemischen Symbole der Schwermetalle sind wie folgt: Cd = Cadmium, Hg = Quecksilber, Pb = Blei. Geben Sie deshalb verbrauchte Batterien/Akkus bei einer kommunalen Sammelstelle ab.

● **Garantie**

Das Produkt wurde nach strengen Qualitätsrichtlinien hergestellt und vor der Auslieferung sorgfältig geprüft. Im Falle von Material- oder Herstellungsfehlern haben Sie gegenüber dem Verkäufer des Produkts gesetzliche Rechte. Ihre gesetzlichen Rechte werden in keiner Weise durch unsere unten aufgeführte Garantie eingeschränkt.

Die Garantie für dieses Produkt beträgt 3 Jahre ab Kaufdatum. Die Garantiezeit beginnt mit dem Kaufdatum. Bewahren Sie den Originalkaufbeleg an einem sicheren Ort auf, da dieses Dokument als Nachweis des Kaufs erforderlich ist.

Alle Schäden oder Mängel, die bereits zum Zeitpunkt des Kaufs vorhanden sind, müssen unverzüglich nach dem Auspacken des Produkts gemeldet werden.

Sollte das Produkt innerhalb von 3 Jahren ab Kaufdatum einen Material- oder Herstellungsfehler aufweisen, werden wir es – nach unserer Wahl – kostenlos für Sie reparieren oder ersetzen. Die Garantiezeit verlängert sich durch einen stattgegebenen Gewährleistungsanspruch nicht. Dies gilt auch für ersetzte und reparierte Teile.

Diese Garantie erlischt, wenn das Produkt beschädigt oder unsachgemäß verwendet oder gewartet wurde.

Die Garantie deckt Material- und Herstellungsfehler ab. Diese Garantie erstreckt sich weder auf Produktteile, die normalem Verschleiß unterliegen, und somit als Verschleißteile gelten (z. B. Batterien, Schläuche, Farbpatronen), noch auf Schäden an zerbrechlichen Teilen, z. B. Schalter oder Teile aus Glas.

● **Abwicklung im Garantiefall**

Um eine schnelle Bearbeitung Ihres Anliegens zu gewährleisten, folgen Sie bitte den folgenden Hinweisen:

Bitte halten Sie für alle Anfragen den Kassenbon und die Artikelnummer (IAN 487370_2501) als Nachweis für den Kauf bereit.

Die Artikelnummer entnehmen Sie bitte dem Typenschild am Produkt, einer Gravur am Produkt, dem Titelblatt Ihrer Anleitung (unten links) oder dem Aufkleber auf der Rück- oder Unterseite des Produktes.

Sollten Funktionsfehler oder sonstige Mängel auftreten kontaktieren Sie zunächst die nachfolgend benannte Serviceabteilung telefonisch oder per EMail.

Ein als defekt erfasstes Produkt können Sie dann unter Beifügung des Kaufbelegs (Kassenbon) und der Angabe, worin der Mangel besteht und wann er aufgetreten ist, für Sie portofrei an die Ihnen mitgeteilte Service Anschrift übersenden.



Auf parkside-diy.com können Sie diese und viele weitere Handbücher einsehen und herunterladen. Mit diesem QR-Code gelangen Sie direkt auf parkside-diy.com. Wählen Sie Ihr Land aus, und suchen Sie über die Suchmaske nach den Bedienungsanleitungen. Mittels Eingabe der Artikelnummer (IAN) 487370_2501 gelangen Sie zur Bedienungsanleitung für Ihren Artikel.

● **Service**

DE Service Deutschland
Tel.: 0800 5435 111
E-Mail: owim@lidl.de

AT Service Österreich
Tel.: 0800 292726
E-Mail: owim@lidl.at

CH Service Schweiz
Tel.: 0800 562153
E-Mail: owim@lidl.ch



Serbisches Konformitätszeichen

● EU-Konformitätserklärung

| |
|---|
| EU-KONFORMITÄTSERKLÄRUNG (Nr. 487370_2501-1) |
|---|

IAN: 487370_2501
 Produkt-Identifikation: "PARKSIDE" 20 V Exzenterschleifer
 Modellnummer: HG13185A

Der oben beschriebene Gegenstand der Erklärung erfüllt die einschlägigen Harmonisierungsvorschriften der Union:

| |
|--|
| Richtlinie 2006/42/EG |
| Richtlinie 2014/30/EU |
| Richtlinie 2011/65/EU mit allen dazugehörigen Änderungen |

Angabe der einschlägigen harmonisierten Normen oder der anderen technischen Spezifikationen, für die die Konformität erklärt wird:

| Nr. / Teile |
|---------------------------|
| Richtlinie 2006/42/EG |
| EN 62841-1:2015/A11:2022 |
| EN 62841-2-4:2014/AC:2015 |
| Richtlinie 2014/30/EU |
| EN IEC 55014-1:2021 |
| EN IEC 55014-2:2021 |

Der Gegenstand der oben beschriebenen Erklärung steht im Einklang mit der Richtlinie 2011/65/EU des Europäischen Parlaments und des Rates vom 8. Juni 2011 zur Beschränkung der Verwendung bestimmter gefährlicher Stoffe in Elektro- und Elektronikgeräten:

| Nr. / Teile |
|-------------------|
| EN IEC 63000:2018 |

Person, die die technische Dokumentation aufbewahrt: OWIM GmbH & Co.KG

Unterzeichnet für und im Namen von:

OWIM GmbH & Co. KG, Stiftsbergstraße 1, 74167 Neckarsulm, Deutschland

Diese Konformitätserklärung wird unter der alleinigen Verantwortung des Herstellers ausgestellt.

Original-Konformitätserklärung

| | | | |
|------------|------------|---------------------------------|--------------------------------------|
| Neckarsulm | 15.05.2025 | | |
| Ort | Datum | ppa. Jens Buchheim Prokurist | ppa. Dr. Thorsten Maier Prokurist |

DE



OWIM GmbH & Co. KG

Stiftsbergstraße 1
74167 Neckarsulm
GERMANY

Model No.: HG13185A

Version: 06/2025

IAN 487370_2501

