



## WET & DRY VACUUM CLEANER PWD 30 C1

(GB)

### WET & DRY VACUUM CLEANER

User manual

Translation of the original instructions

(FI)

### KUIVA-/MÄRKÄIMURI

Käyttöohje

Alkuperäisten ohjeiden käänös

(SE)

### VÅT-/TORRDAMMSUGARE

Bruksanvisning

Översättning av bruksanvisning i original

(LT)

### SAUSO IR DRĖGNO VALYMO SIURBLYS

Naudojimo instrukcija

Originalios instrukcijos vertimas

(DE) (AT) (CH)

### NASS-/TROCKENSAUGER

Bedienungsanleitung

Originalbetriebsanleitung

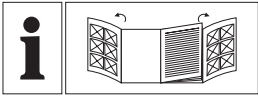

GB	User manual	Page	10
FI	Käyttöohje	Sivu	27
SE	Bruksanvisning	Sidan	44
LT	Naudojimo instrukcija	PsI	61
DE/AT/CH	Bedienungsanleitung	Seite	78

A

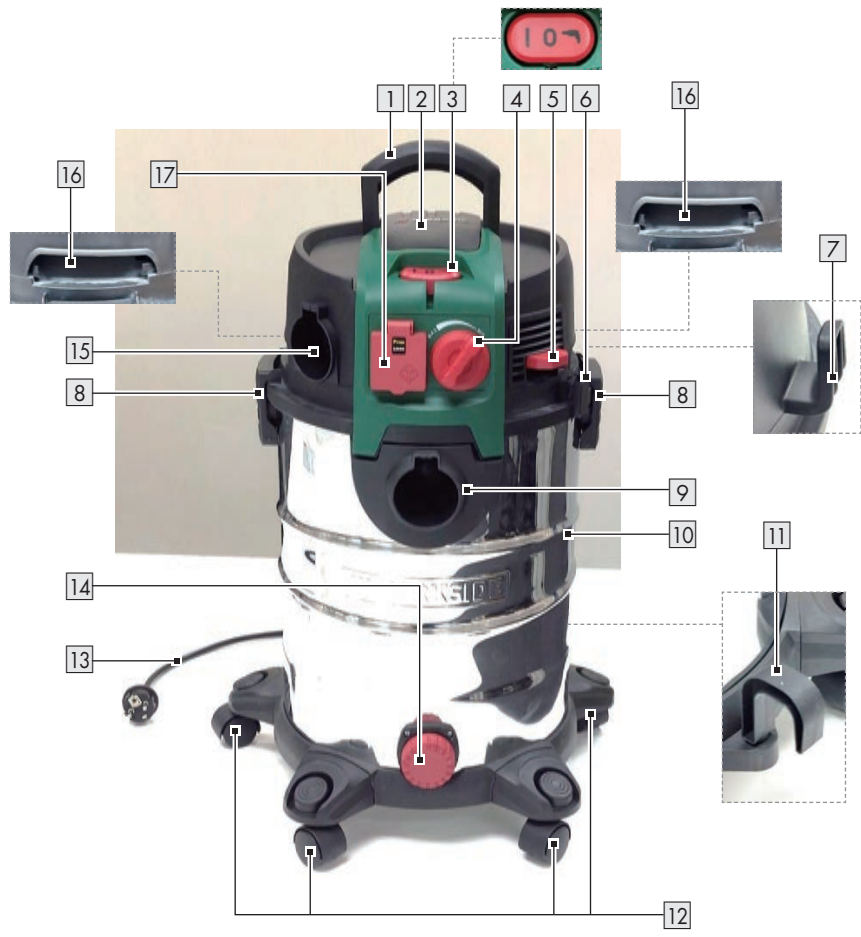

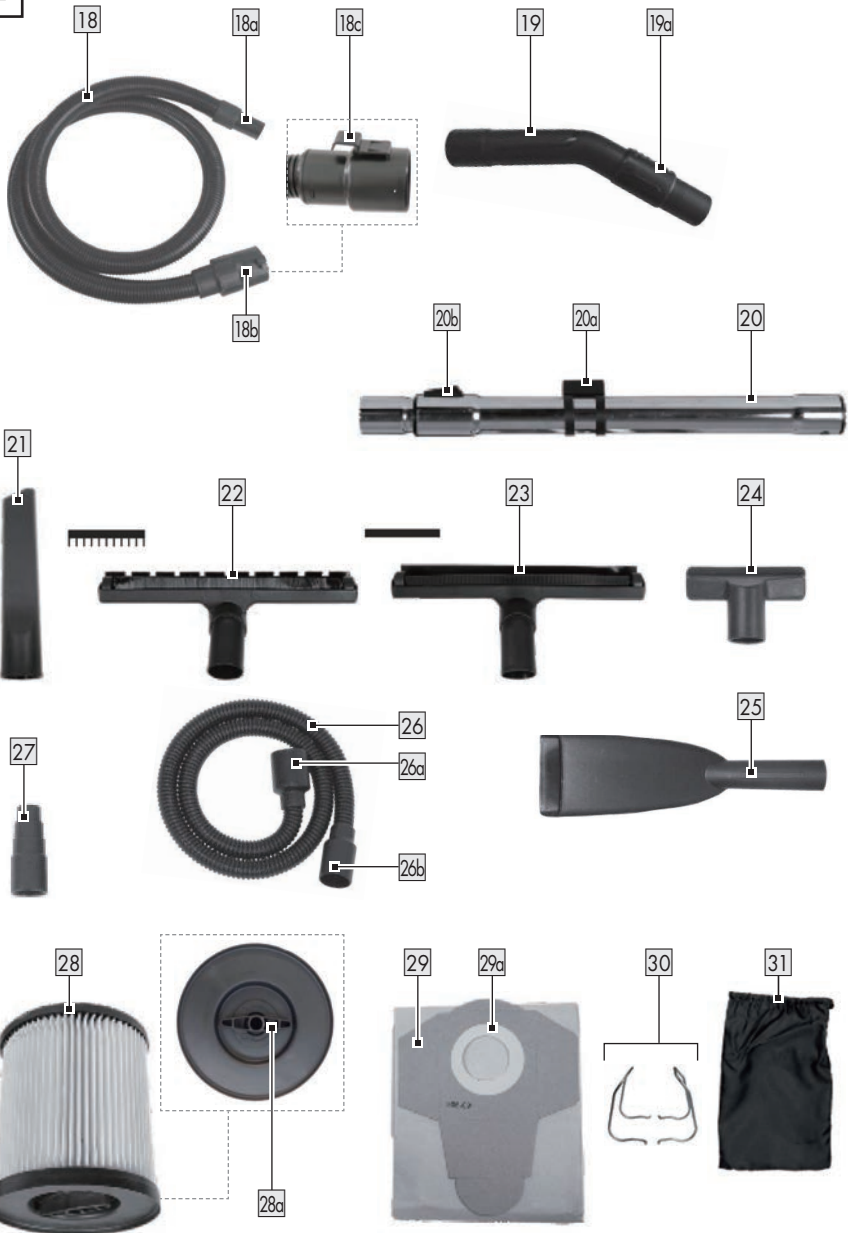
**B**

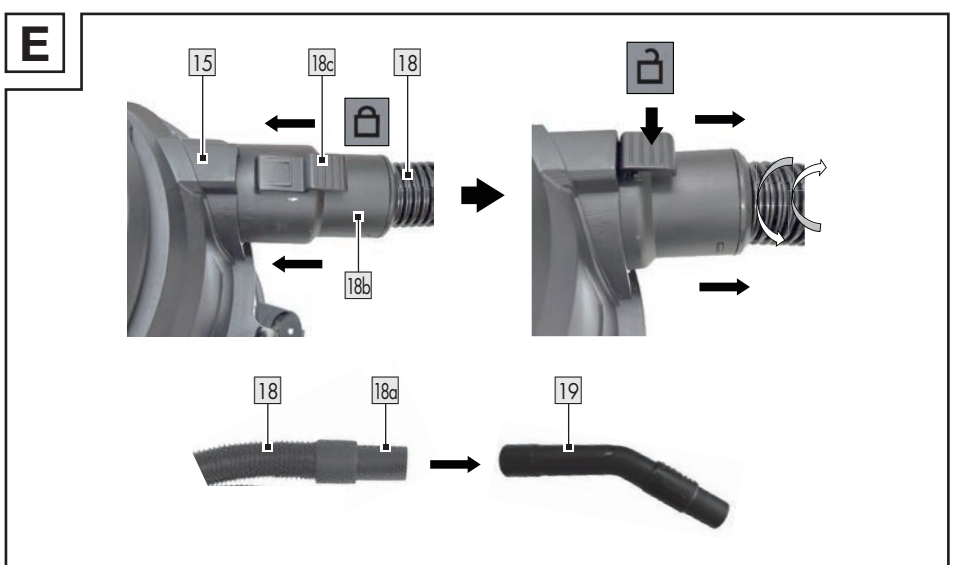
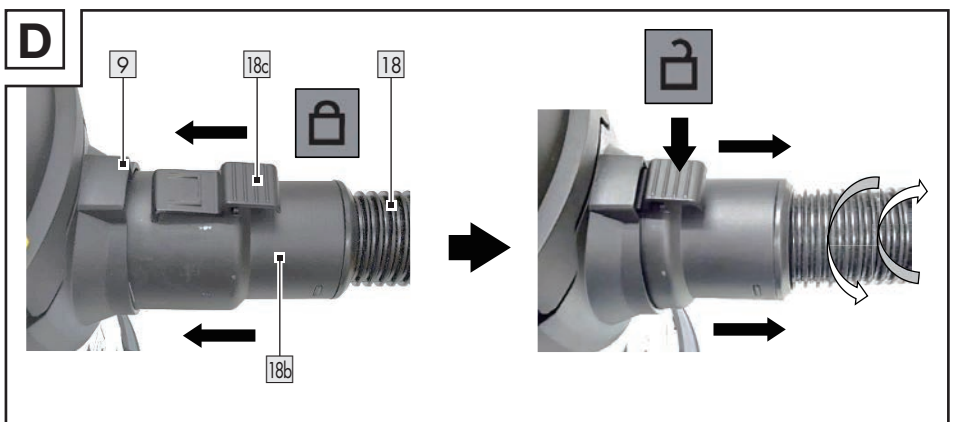
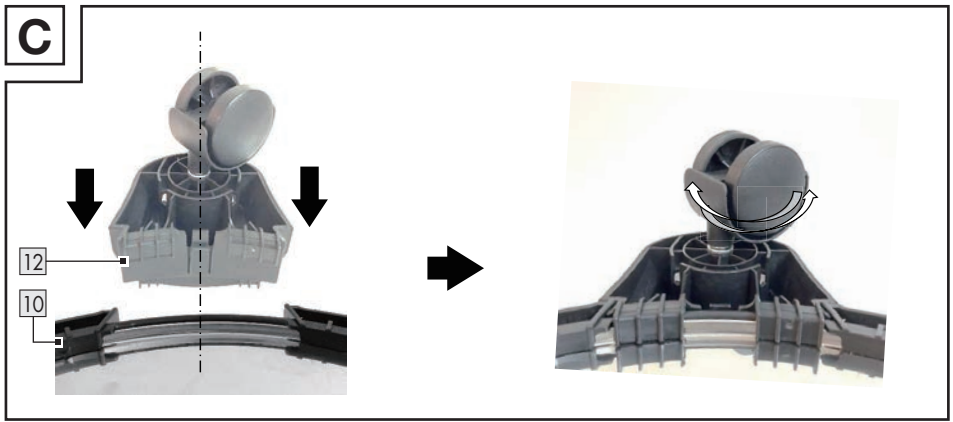

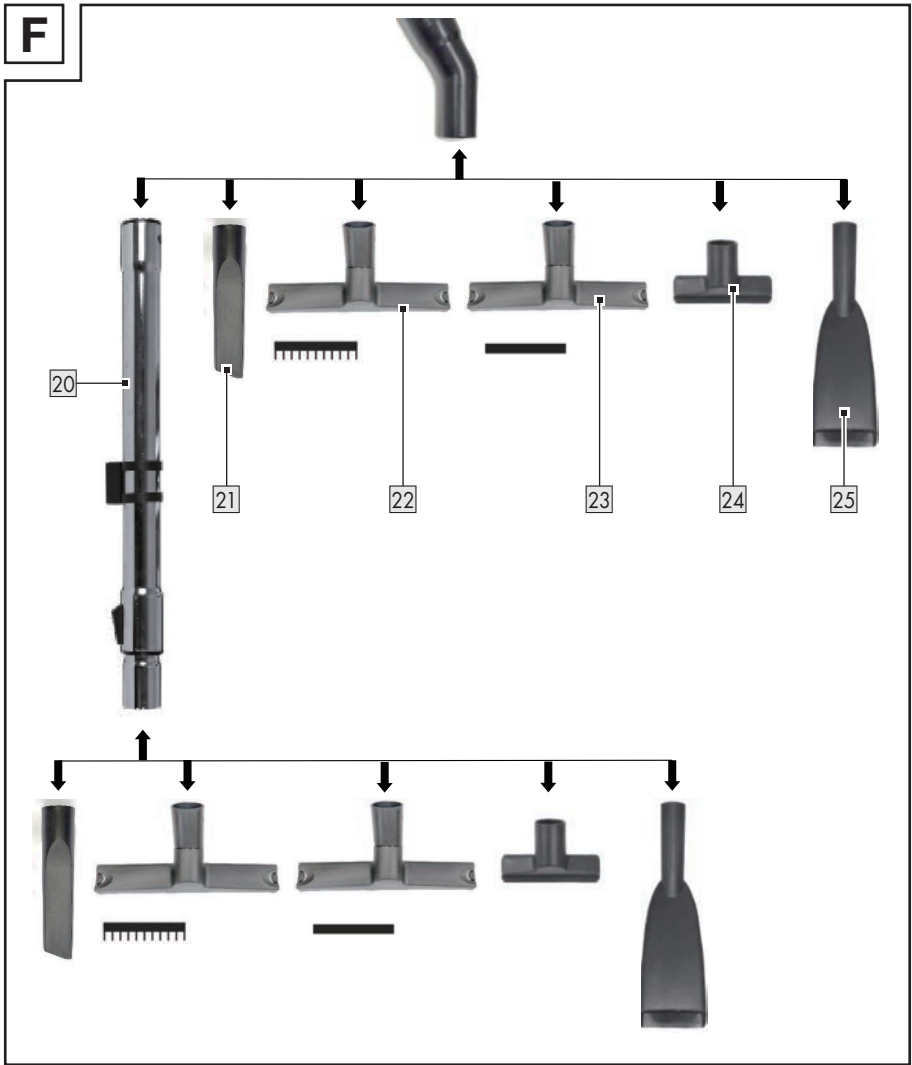
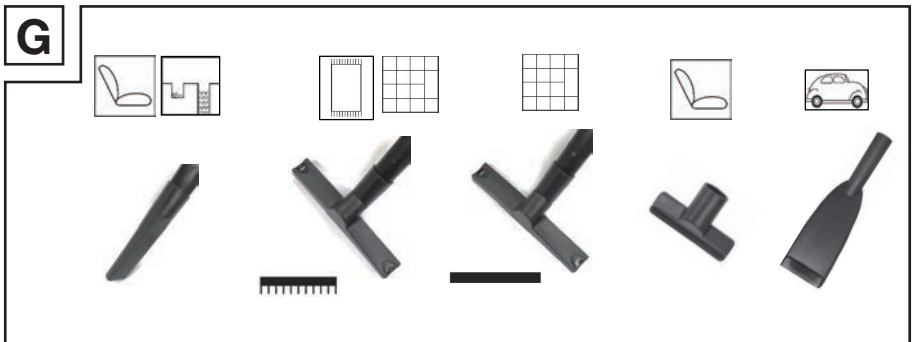
**F****G**

H

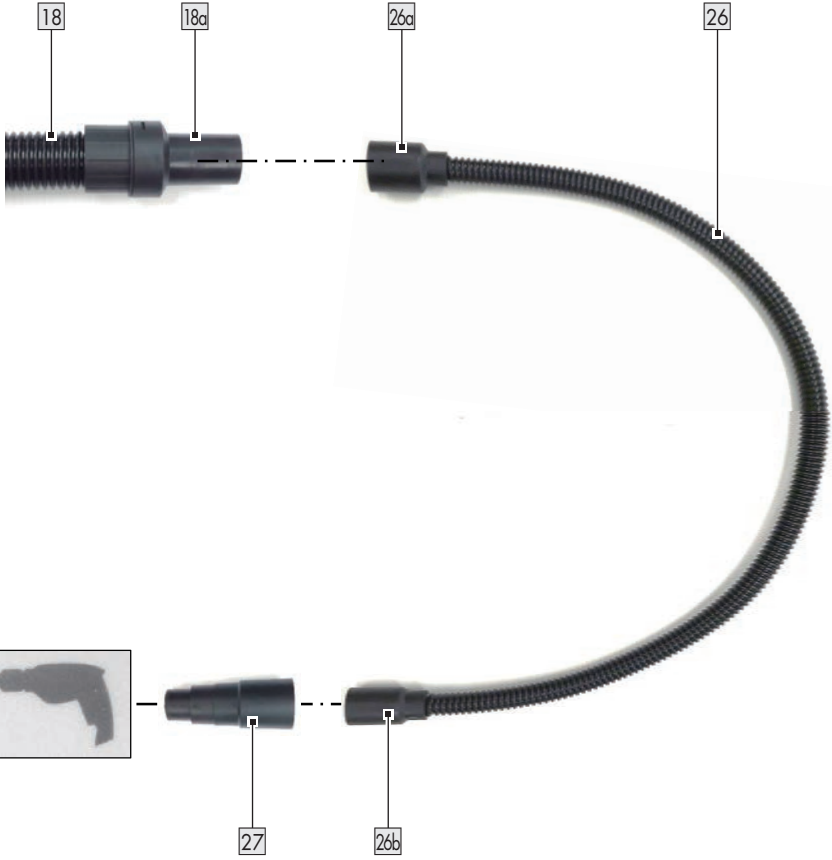

I



19

19a

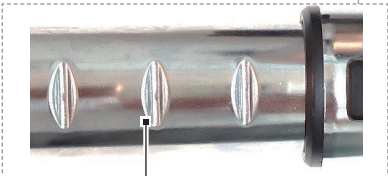
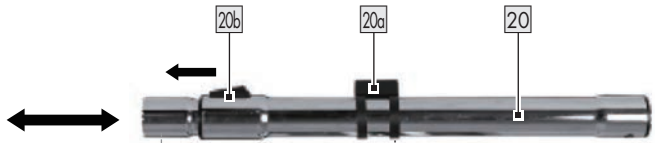

20c



6

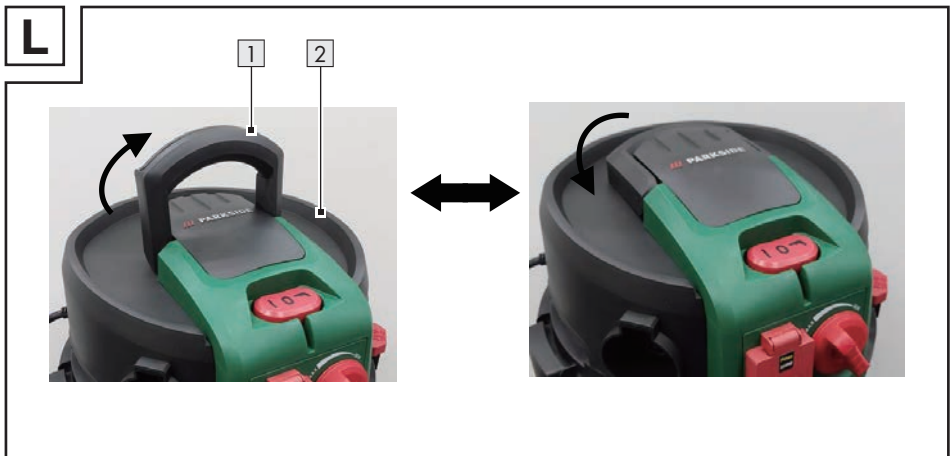
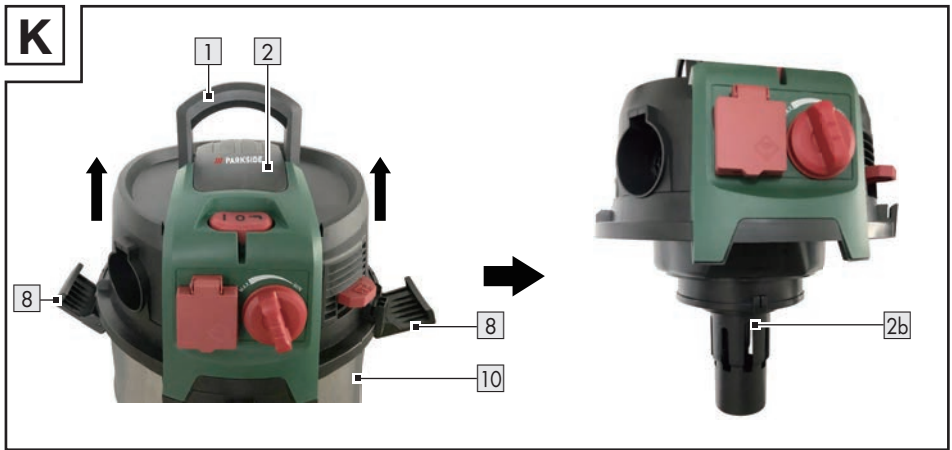
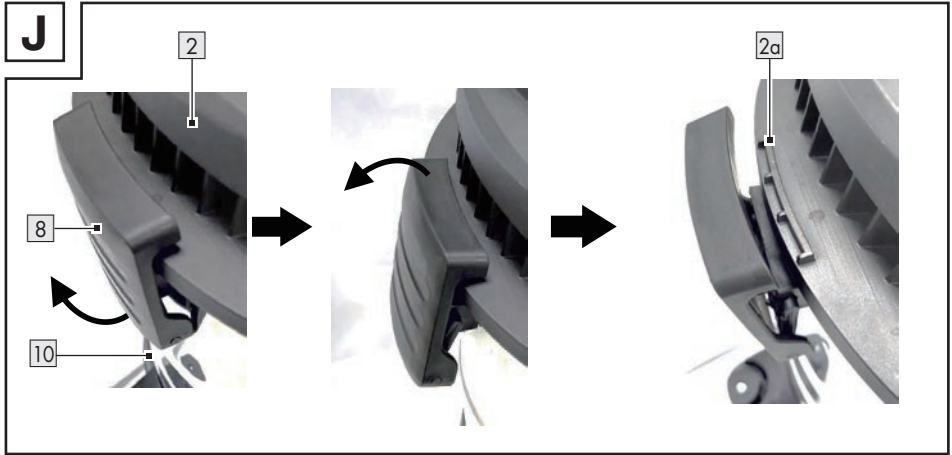

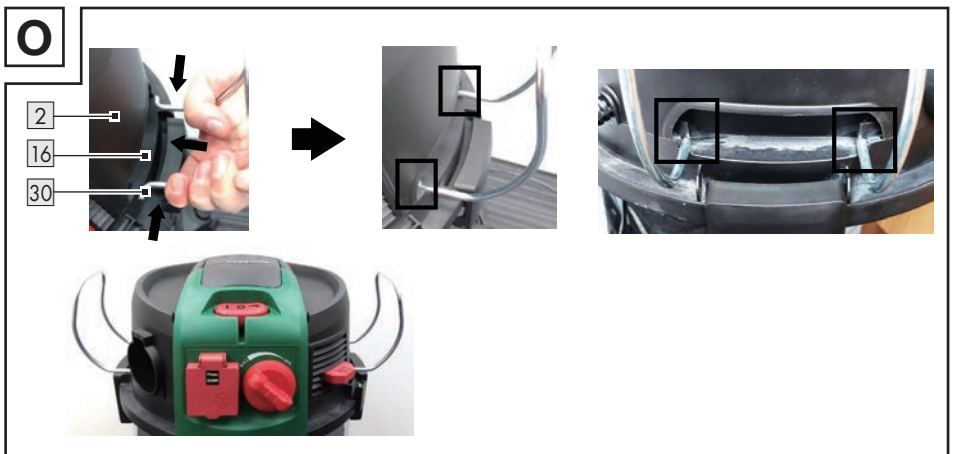
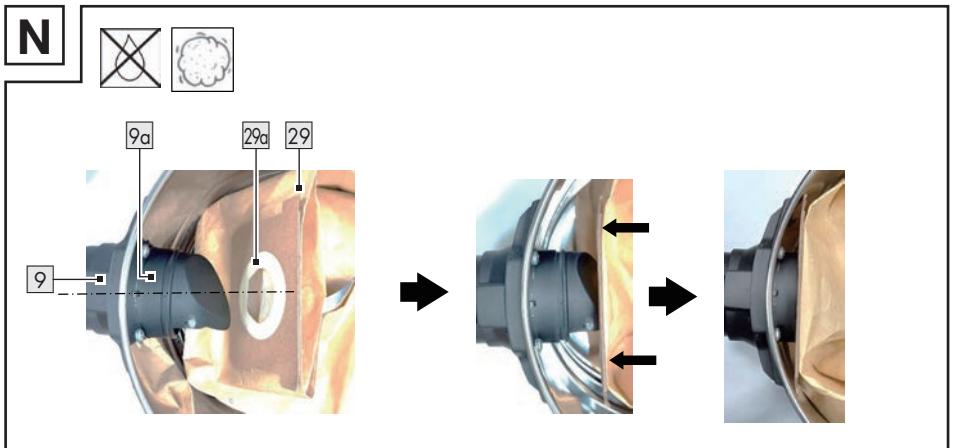
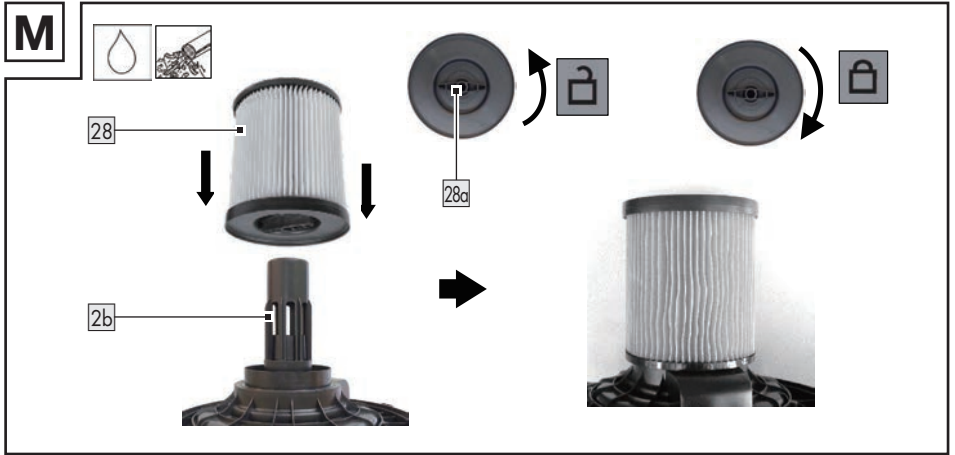

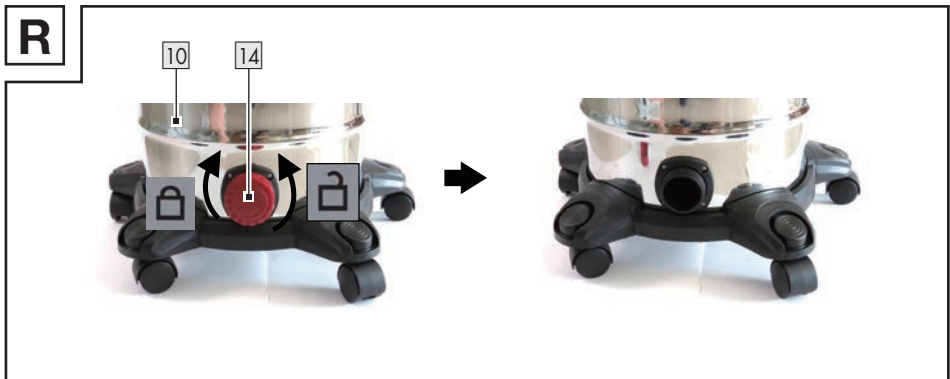
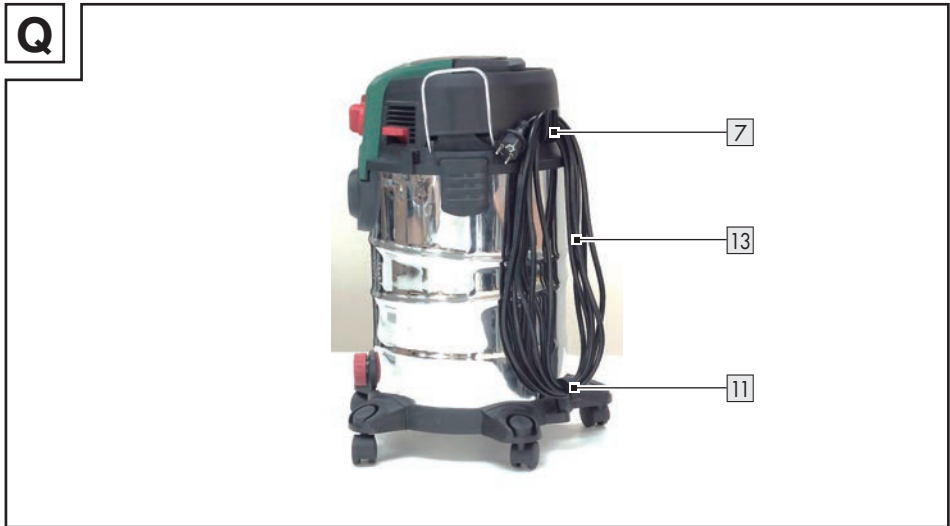
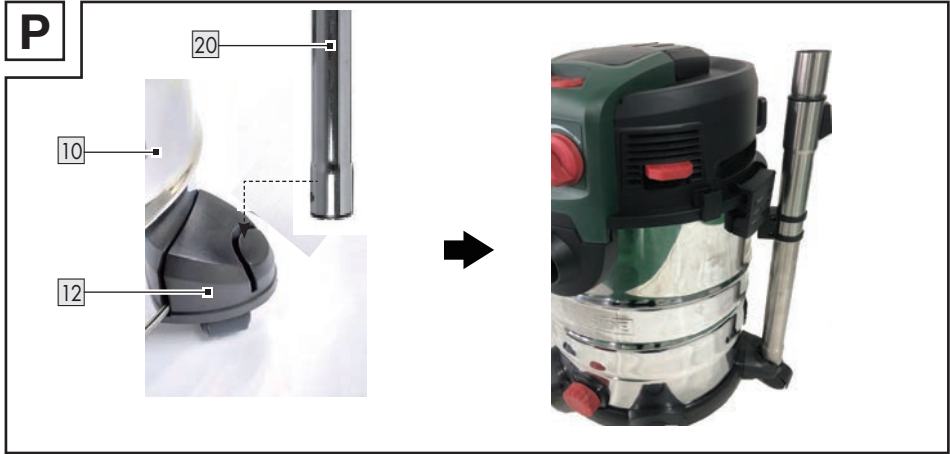

























<b>Warnings and symbols used</b> .....	Page 11
<b>Introduction</b> .....	Page 12
Intended use.....	Page 12
Scope of delivery .....	Page 12
Description of parts .....	Page 13
Technical data.....	Page 13
Safety features .....	Page 14
<b>Safety instructions</b> .....	Page 14
<b>Before first use</b> .....	Page 17
Unpacking.....	Page 17
<b>Before use</b> .....	Page 17
Assembling the swivel castors .....	Page 18
Connecting/removing the flexible hose .....	Page 18
Connecting/removing the handle .....	Page 18
Connecting the nozzles/extension tube .....	Page 18
Connecting/removing power tool hose .....	Page 19
Using handle and telescopic suction tube .....	Page 19
Removing the container lid.....	Page 19
Installing the filter .....	Page 20
<b>Operation</b> .....	Page 21
Switching on/off .....	Page 21
Controlling the airflow.....	Page 21
Wet vacuuming.....	Page 21
Storing telescopic suction tube and nozzles .....	Page 22
Wrapping up the mains cord .....	Page 22
Emptying the metal container.....	Page 22
Cleaning the pleated filter.....	Page 22
<b>After use</b> .....	Page 22
<b>Replacement parts/Accessories</b> .....	Page 23
<b>Troubleshooting</b> .....	Page 24
<b>Cleaning and care</b> .....	Page 24
Cleaning .....	Page 24
Maintenance.....	Page 25
Repair .....	Page 25
Storage .....	Page 25
Transportation.....	Page 25
<b>Disposal</b> .....	Page 25
<b>Warranty</b> .....	Page 25
Warranty claim procedure.....	Page 26
<b>Service</b> .....	Page 26

## Warnings and symbols used

The following warnings are used in the instruction manual, on the packaging, rating label and product labels:

	Read the instruction manual!		Nozzle for vacuuming smooth and hard floor surfaces
	Switch off the product and disconnect it from the mains before replacing attachments, cleaning and when not in use.		Nozzle for vacuuming carpets
	Follow the warnings and safety notes!		Nozzle for vacuuming dust and dirt from grooves, joints and cracks
	Danger – risk of electric shock!		Nozzle for vacuuming dust and dirt from sofa and cushion
	Diameter		Filter for vacuuming water or other liquids
	Alternating current/voltage		The filter is not suitable for vacuuming water or other liquids.
	Use the product in dry indoor spaces only.		Filter for vacuuming dry and small particles (e.g. sand, dried paint residues)
	Product socket for power tool		Filter for vacuuming dry and fine dust (e.g. wood dust from sanding works)
<b>P<sub>max</sub></b>	Max. product socket output power		Nozzle for vacuuming car seats, mattresses, floors and carpets
<b>P<sub>sum</sub></b>	Total power consumption: Rated input power of product and max. product socket output power		Power tool
	Locked		There is a risk of fire if the suction material exceeds a temperature of +40 °C (+104 °F).

	Unlocked		Filter cleaning system
 	Safety information Instructions for use		CE mark indicates conformity with relevant EU directives applicable for this product.

## **WET & DRY VACUUM CLEANER**

### ● **Introduction**

We congratulate you on the purchase of your new product. You have chosen a high quality product. The instructions for use are part of the product. They contain important information concerning safety, use and disposal. Before using the product, please familiarise yourself with all of the safety information and instructions for use. Only use the product as described and for the specified applications. If you pass the product on to anyone else, please ensure that you also pass on all the documentation with it.

### ● **Intended use**

This product is a household appliance intended for vacuuming floors, carpets, furniture, mattresses, cars or garages. The product can also be used as a blower or to suck up water.

The product is suitable for sucking up water and dirt with a temperature not higher than +40 °C.

Certain materials may produce explosive vapours or mixtures when agitated by the suction air.

Never vacuum the following materials:

- Explosive or flammable gases, liquids and (reactive) dust particles  
Vacuuming such materials poses a danger to health and is therefore prohibited.

- Reactive metal dust particles (e.g. aluminium, magnesium and zinc in combination with highly alkaline or acidic detergents)
- Undiluted, strong acids and bases
- Organic solvents (e.g. petrol, paint thinners, acetone, heating oil)  
These substances may cause corrosion on the product.
- Soot and glowing embers
- Cement, gypsum and lime dust
- Small objects or ash from chimneys, charcoal stoves, ashtrays or barbecue grills
- Ash or dirt of heating boilers and oil-burning ovens

Any other use or modification of the product are considered improper use and can result in hazards such as death, personal injury and damage. The manufacturer is not liable for any damages caused by improper use. The product is designed exclusively intended for household use. The product is not intended for commercial use, industrial operations or similar purposes.

### ● **Scope of delivery**

After unpacking the product, check if the delivery is complete and if all parts are in good condition. Remove all packaging materials before use.

- 1 Container lid
- 1 Metal container
- 1 Flexible hose
- 1 Telescopic suction tube
- 1 Handle
- 1 Floor nozzle with brush

- 1 Floor nozzle with rubber lip
- 1 Crevice nozzle
- 1 Cushion nozzle
- 1 Car nozzle
- 1 Power tool hose
- 1 Dust port adaptor
- 1 Pleated filter
- 1 Paper filter bag
- 5 Swivel castors
- 2 Metal brackets
- 1 Storage bag
- 1 User manual

## ● Description of parts

Before reading, familiarize yourself with all functions of the product.

- 1 Carry handle
- 2 Container lid (incl. motor drive system and housing)
- 2a Rib
- 2b Filter basket
- 3 On/off switch
- 4 Airflow controller
- 5 Self-cleaning button (for cleaning pleated filter)
- 6 Holder (for storage of telescopic suction tube)
- 7 Upper mains cord hook
- 8 Latch
- 9 Vacuum connector
- 10 Metal container
- 11 Lower mains cord hook
- 12 Swivel castor (with nozzle holder)
- 13 Mains cord and mains plug
- 14 Drain outlet
- 15 Blow connector
- 16 Holder (for metal bracket)
- 17 Product socket
- 18 Flexible hose (for product)
- 18a Hose coupler (connect to handle)
- 18b Hose coupler (connector to vacuum or blow connector)
- 18c Lock button
- 19 Handle
- 19a Air regulator
- 20 Telescopic suction tube
- 20a Tube holder

- 20b Slide lock button
- 20c Slot
- 21 Crevice nozzle
- 22 Floor nozzle with brush
- 23 Floor nozzle with rubber lip
- 24 Cushion nozzle
- 25 Car nozzle
- 26 Power tool hose
- 26a Hose coupler (large)
- 26b Hose coupler (small)
- 27 Dust port adaptor
- 28 Pleated filter
- 28a Lever
- 29 Paper filter bag
- 29a Seal ring
- 30 Metal bracket
- 31 Storage bag

## ● Technical data

<b>Wet &amp; dry vacuum cleaner</b>	<b>: PWD 30 C1</b>
Model number	
with VDE plug /socket	: HG10163
with VDE plug/ LSV socket	: HG10163-FR
with BS plug/socket	: HG10163-BS
with Type K plug/ socket	: HG10163-DK
with Swiss plug/ socket	: HG10163-CH
Rated input power (product)	: 1500 W
Max. product socket output power	
HG10163	: Pmax 2200 W
HG10163-FR	: Pmax 2200 W
HG10163-BS	: Pmax 1400 W
HG10163-DK	: Pmax 1400 W
HG10163-CH	: Pmax 800 W

Total power consumption (product and max. product socket output power)	
HG10163	: Psum 3700 W
HG10163-FR	: Psum 3700 W
HG10163-BS	: Psum 2900 W
HG10163-DK	: Psum 2900 W
HG10163-CH	: Psum 2300 W

Rated input voltage	: 230–240 V~, 50/60 Hz
Suction force	: 260 Airwatt
Suction pressure	: 181 mbar (18.1 kPa)
Suction rate	: 36.9 l/s
Protection class	: I
Ingress protection	: IP24
Power tool hose	: 1 m
Flexible hose length	: 3 m (Ø 32 mm)
Telescopic suction tube length	: approx. 54 to 90 cm
Mains cord length	: approx. 6 m

<b>Metal container size</b>	
Dimensions (Ø × H)	: 31 × 40 cm
Gross volume	: 30 l
Net volume	: 22.3 l
Liquid storage	: max. 20 l

## ● Safety features

- The product will be switched off by a floating switch inside the filter basket **2b** once the metal container **10** is full. This prevents overflow and damage to the electric motor.



## Safety instructions

**BEFORE USING THE PRODUCT, FAMILIARISE YOURSELF WITH ALL OF THE SAFETY INFORMATION AND INSTRUCTIONS FOR USE! WHEN PASSING THIS PRODUCT ON TO OTHERS, ALSO INCLUDE ALL THE DOCUMENTS!**

In the case of damage resulting from non-compliance with these operating instructions the warranty claim becomes invalid! No liability is accepted for consequential damage! In the case of material damage or personal injury caused by incorrect handling or non-compliance with the safety instructions, no liability is accepted!

## Children and persons with limitations



**⚠ WARNING! DANGER OF DEATH AND ACCIDENTS FOR TODDLERS AND CHILDREN!** Never leave children unsupervised with the packaging material. The packaging material represents a danger of suffocation. Children frequently underestimate the dangers.

- This product can be used by children aged from 8 years and above and persons with reduced physical, sensory or mental capabilities or lack of experience and knowledge if they have been given supervision or instruction concerning use of the product in a safe way and understand the hazards involved.
- Children shall not play with the product.
- Cleaning and user maintenance shall not be made by children unless

they are older than 8 and supervised.

## Intended use

**⚠ WARNING! Risk of injury!** Misuse may lead to injury. Use this product solely in accordance with these instructions. Do not attempt to modify the product in any way.

## Electrical safety

**⚠ DANGER! Risk of electric shock!** Never attempt to repair the product yourself. In case of malfunction, repairs are to be conducted by qualified personnel only.

**⚠ WARNING! Risk of electric shock!** Do not immerse the product's electrical components in water or other liquids. Never hold the product under running water.

**⚠ WARNING! Risk of electric shock!** Never use a damaged product. Disconnect the product from the socket outlet and contact your retailer if it is damaged.

## **⚠ WARNING! Risk of injury!**

Turn off the product and disconnect it from the power supply before cleaning and when the product is not in use.

- Do not use the product anymore if it has been dropped.
- Before connecting the power plug to the power supply: Check that the voltage and the current rating correspond with the power supply details shown on the product's rating label.
- Regularly check the power plug and the power cord for damages. If the power cord is damaged, it must be replaced by the manufacturer, its service agent or similarly qualified persons in order to avoid a hazard.
- Protect the power cord against damages. Do not let it hang over sharp edges, do not squeeze or bend it. Keep the power cord away from hot surfaces and open flames.

## **Operation**

### **⚠ WARNING! Risk of fire and injury!**



Never use the product to absorb water, dirt and any material with a temperature exceeding  $+40^{\circ}\text{C}$ .

- Disconnect the product from the power supply
  - when a malfunction occurs,
  - before attaching/changing accessories,
  - before cleaning the product,
  - if you will not use the product for a long time,
  - during a thunderstorm and
  - after each use.
- Disconnect the product from the power supply by pulling the power plug, but not by pulling on the power cord.
- Defective components must always be replaced by original spare parts.
- Do not obstruct the ventilation slots during operation. Risk of

overheating and damage to the product.

- Make sure that the mains voltage corresponds with the information on the rating plate.
- The product must only be connected to a mains socket via a residual-current circuit breaker (RCD) with a rated leakage current of not more than 30 mA.

## Cleaning and storage

### **⚠ WARNING! Risk of injury!**

Disconnect the product from the power supply before cleaning work and when not in use.

- Protect the product, its power cord and power plug against dust, direct sunlight, dripping and splashing water.
- Store the product in a cool, dry place, protected from moisture and out of the reach of children.
- Protect the product against heat. Do not place the product close to open flames or heat sources such as stoves or heating appliances.

## ● **Before first use**

### ● **Unpacking**

#### **⚠ WARNING!**

- ▶ The product and the packaging are not children's toys! Children must not play with plastic bags, sheets and small parts! There is a danger of choking and suffocation!

- Make sure the delivery contents are complete and free of damage. If you find that parts are missing or damaged, do not use the product and contact your dealer.

Do not use the product unless missing parts have been delivered in addition or defective parts have been replaced. Using an incomplete or damaged product represents a hazard to people and property.

1. Unpack all parts and lay them on a flat, stable surface.
2. Remove all packaging materials and shipping devices if applicable.
3. Make sure that you have all the accessories and tools needed for assembly and operation. This also includes suitable personal protective equipment.

## ● **Before use**

#### **⚠ WARNING!**

- ▶ There is a risk of accident if the product is operated using an electrical mains supply that does not match the specifications shown on the rating label of the product.
- ▶ The mains voltage and the frequency of the mains source must correspond with the specifications on the product's rating plate.

## WARNING!



Switch off the product and disconnect it from the mains before replacing attachments, cleaning and when not in use.

## ● Assembling the swivel castors

Fig. C

1. Turn the metal container **10** upside down, so its bottom is facing upward.
2. Insert the swivel castor **12** into the slots of the plastic holder until it is click-locked.
3. Check if the swivel castor **12** can rotate freely.

## ● Connecting/removing the flexible hose

### Vacuuming

Fig. D

1. Align the hose coupler **18b** of the flexible hose **18** with the vacuum connector **9**.
2. Push the hose coupler **18b** slowly into the vacuum connector **9** until the lock button **18c** clicks into place.
3. Check if the flexible hose **18** is connected properly by pulling the hose coupler **18b** slightly. If the hose coupler does not move, the flexible hose is connected properly.
4. Check if the flexible hose **18** can be rotated freely.
5. Removing: Press the lock button **18c** down. Pull the hose coupler **18b** out of the vacuum connector **9**.

### Blowing air

Fig. E

#### NOTE

- ▶ This is an auxiliary function which can be used to blow away dust or small objects.

1. Align the hose coupler **18b** of the flexible hose **18** with the blow connector **15**.
2. Push the hose coupler **18b** slowly into the blow connector **15** until the lock button **18c** clicks into place.
3. Check if the flexible hose **18** is installed properly by pulling the hose coupler **18b** slightly. If the hose coupler does not move, the flexible hose is connected properly.
4. Check if the flexible hose **18** can be rotated freely.
5. Removing: Press the lock button **18c** down. Pull the hose coupler **18b** out of the blow connector **15**.

## ● Connecting/removing the handle

Fig. E

- Connecting the handle:** Align the hose coupler **18d** of the flexible hose **18** to the handle **19**. Push the hose coupler until the hose coupler is securely connected to the handle.
- Removing the handle:** Pull out the hose coupler **18d** from the handle **19**.

## ● Connecting the nozzles/extension tube

Fig. F, G

- You can connect the nozzles **21/22/23/24/25** or the telescopic suction tube **20** to the handle **19** in various ways in order to adapt to different environments and degrees of accessibility.

Nozzle	Area of application
Crevice nozzle <b>21</b>	<input type="checkbox"/> Grooves <input type="checkbox"/> Joints <input type="checkbox"/> Sofas <input type="checkbox"/> Confined spaces
Floor nozzle with brush <b>22</b>	<input type="checkbox"/> Hard and flat surfaces
Floor nozzle with rubber lip <b>23</b>	<input type="checkbox"/> Carpets or similar types of surface

Nozzle	Area of application
Cushion nozzle <b>24</b>	<input type="checkbox"/> Cushions
Car nozzle <b>25</b>	<input type="checkbox"/> Car interior and exterior

## ● Connecting/removing power tool hose

Fig. H

### Connecting the power tool hose

#### NOTE

- ▶ Use the dust port adaptor **27** to connect power tools of different sizes to the dust port.

1. Align the hose coupler **26a** of the power tool hose **26** to the hose coupler **18a** of the flexible hose **18**.
2. Push the hose coupler **18a** inside the hose coupler **26a** completely.
3. Connect the other end of the hose coupler **26b** to the dust port.

### Removing the power tool hose

- Pull the hose coupler **26a** from the flexible hose coupler **18a** until it is completely removed.

## ● Using handle and telescopic suction tube

Fig. I

### Handle

#### NOTE

- ▶ The handle **19** has a built-in air pressure regulation function.

- Increase suction power:** Slide the air regulator **19a** in the same direction of the ▼ mark.

- Decrease suction power:** Slide the air regulator **19a** in the opposite direction of the ▼ mark.

### Telescopic suction tube

#### NOTE

- ▶ The telescopic suction tube **20** can be adjusted to different lengths to suit the working environment.

1. Push and hold the slide lock button **20b** to release the locking action.
2. Adjust the telescopic suction tube **20** to the desired length.
3. Release the slide lock button **20b** and slide the telescopic suction tube **20** until the preferred slot **20c** clicks into place.
4. The telescopic suction tube **20** can be stored on the product by attaching the tube holder **20a** to the holder **6**.

## ● Removing the container lid

#### NOTE

- ▶ Remove the container lid **2** for installing or replacing the filter bag and emptying the metal container **10**.

Fig. J

1. Unlock the latches **8** by pulling them away from the metal container **10**.
2. Lift up the latches **8** and disconnect them from the rib **2a**.
3. Reverse above steps to lock the container lid **2** on the metal container **10**.

Fig. K, L

1. Hold the carry handle **1** and remove the container lid **2** from the metal container **10**.
2. The filter basket **2b** is exposed for filter installation or replacement.
3. Fold down the carry handle **1** after use and before storing the product.

## ● Installing the filter

### ⚠ CAUTION!

- ▶ Never vacuum without a filter installed to the product. Sucked in substances may contain metal or hard, sharp particles, which may damage the motor or cause an electric shock. Dust would be blown out from the blow connector [15] at a very high speed which could cause serious personal injury.
- ▶ Only vacuum liquids with the pleated filter [28] installed to the product. Otherwise the product will be damaged. The paper filter bag [29] will also be damaged, if you use it for wet vacuuming.

### NOTE

- ▶ The paper filter bag [29] is suitable for dry vacuuming only.
- ▶ Do not use the pleated filter [28] for vacuuming very fine dust or dirt (e.g. sanding dust). The pleated filter can be used for many other materials though.

### Pleated filter (wet vacuuming)

Fig. M

### NOTE

- ▶ Before installing pleated filter [28], ensure the lever [28a] is unlocked.

1. Turn the container lid [2] over.
2. Install the pleated filter [28] to the filter basket [2b].
3. Insert the pleated filter [28] until the bottom side of the pleated filter touches the surface of the filter basket [2b].
4. Turn the lever [28a] to lock the pleated filter [28] in place.

5. Pull the pleated filter [28] slightly without movement, to check if the pleated filter is installed properly.

### NOTE

- ▶ If the pleated filter [28] does not lock in place: Turn the pleated filter slightly without force, until the inside lock is sitting in place with the filter basket [2b]. Turn the lever to lock the pleated filter in place.

### Paper filter bag (dry vacuuming)

Fig. N

1. Turn the container lid [2] over.
2. Align the hole of the paper filter bag [29] with the internal suction connector [9].
3. Press down the paper filter bag [29] to insert the internal suction connector into the hole of the paper filter bag.
4. Press down the paper filter bag [29] until the seal ring [29a] is fitted into the circular rib [9a].

### Metal bracket

Fig. O

### NOTE

- ▶ Install the 2 metal brackets [30] to retain the flexible hose [18] when the product is transported, stored or not in use.

1. Squeeze the ends of the metal bracket [30].
2. Put the metal bracket [30] into the holder [16] until both ends are sitting in the slots.

## ● Operation

### ● Switching on/off

Fig. A

#### NOTE

- ▶ Before use, check if all parts are connected securely and the container lid **2** is locked in place.
- ▶ Before you connect the product to the mains supply, make sure it is switched off.

#### ⚠ WARNING!

- ▶ Only connect power tools with rated power below P<sub>max</sub> of 2200 W to the product socket **17**.

- Connect the mains plug **13** to a suitable socket-outlet.

#### Switching on the product

If no power tool is connected to the product socket **17**:

- Set the on/off switch **3** to position **I** to switch on the product.

#### Switching on product and power tool

If a power tool is connected to the product socket **17**:

- Set the on/off switch **3** to position  to switch on the product and the power tool.
- When you switch on the power tool, the product automatically switches on.

#### Switching off the product

- Set the on/off switch **3** to position **0** to switch off the product.

#### Switching off product and power tool

- Switch off the power tool. The product automatically switches off following a delay time of approx. 6 to 7 seconds.

## ● Controlling the airflow

Fig. A

- Turn the airflow controller **4** to adjust the airflow:

Setting	Airflow
<b>MIN</b>	Minimum airflow
<b>MAX</b>	Maximum airflow

## ● Wet vacuuming

#### NOTE

- ▶ When the metal container **10** is full during wet vacuuming, the product stops vacuuming due to a safety device (floating switch inside the filter basket **2b**). Proceed as follows in this case:
  - Set the on/off switch **3** to position **0**.
  - Disconnect the mains plug **13** from the socket-outlet.
  - Empty the metal container **10** (see “Emptying the metal container”).

1. Make sure the pleated filter **28** is installed and the paper filter bag **29** is not installed (see “Installing the filter”).
2. Connect the flexible hose **18** (see “Connecting/removing the flexible hose”).
3. Connect the handle **19** (see “Connecting/removing the handle”).
4. Switch on the product (see “Switching on/off”).
5. Vacuum liquids using the handle **19**. For cleaning the floor or other surfaces, you may also use the telescopic suction tube **20** with a suitable nozzle **21/22/23/24/25**.
6. After completing the cleaning work:
  - Switch off the product (see “Switching on/off”).

- Empty the metal container **10** immediately (see “Emptying the metal container”). The metal container is not designed for long-term storage of liquids.

## ● Storing telescopic suction tube and nozzles

Fig. P

- Slide the telescopic suction tube **20** into the nozzle holder on the swivel castor **12**.
- Store the nozzles **21/22/23/24/25** in the nozzle holder.

## ● Wrapping up the mains cord

Fig. Q

- Wrap up the mains cord **13**. Hang the mains cord on the upper mains cord hook **7** and the lower mains cord hook **11**.

## ● Emptying the metal container

### ⚠ WARNING!



Switch off the product and disconnect it from the mains before replacing attachments, cleaning and when not in use.

### ⚠ WARNING!

- ▶ Empty and clean the product before and after use to avoid the collection of materials that could pose a fire hazard in the product.

Fig. R

1. Turn the cap of the drain outlet **14** in anti-clockwise direction to remove the cap.
2. Empty the metal container **10**.
3. Put the cap back on the drain outlet **14**. Turn the cap in clockwise direction.

## ● Cleaning the pleated filter

### ⚠ WARNING!

- ▶ Check the pleated filter **28** regularly for damage and deformation. A damaged or deformed pleated filter can not be cleaned and must be replaced. This is necessary to maintain the functionality of the product and to protect the product of damage.
- ▶ Only use replacement filters from Lidl or authorized resellers. Filters that are not compatible with the product can lead to injury and product damage.

### NOTE

- ▶ Clean the pleated filter **28** after each use to preserve the full suction power of the product.

Fig. A

1. Connect the mains plug **13** to a suitable mains supply.
2. Set the on/off switch **3** to position I.
3. Turn the airflow controller **4** to **MAX** position.
4. Press the self-cleaning button **5** for about 3 to 4 times.

## ● After use

1. Switch off the product and disconnect the mains plug **13** from the socket-outlet.
2. Let the product cool down.
3. Check, clean and store the product (see “Cleaning and care”).

## ● Replacement parts/Accessories

Contact the service centre via telephone (see “Service”). Have the model number mentioned below ready.

Figure	Part	Line drawing	Part name	Model number
B	18		Flexible hose	99948006901
B	19		Handle	99948006902
B	20		Telescopic suction tube	99948006903
B	21		Crevice nozzle	99948006904
B	22		Floor nozzle with brush	99948006905
B	23		Floor nozzle with rubber lip	99948006906
B	24		Cushion nozzle	99948006907
B	25		Car nozzle	99948006908
B	28		Pleated filter	99948006909
B	29		Paper filter bag	99948006910

Figure	Part	Line drawing	Part name	Model number
B	31		Storage bag	99948006911

## ● Troubleshooting

Fault	Possible cause	Action
The product does not work.	The mains plug 13 is not connected to the mains supply.	Connect the mains plug 13 with a suitable socket-outlet.
The suction power is reduced and the product does not vacuum any dirt.	The metal container 10 is full.	Empty the metal container 10 (see “Emptying the metal container”).
The suction power is reduced and the product does not vacuum any dirt.	The air path is blocked.	Check the following parts for blockages and remove the blockages: Metal container 10 Flexible hose 18 Power tool hose 26 Telescopic suction tube 20 Crevice nozzle 21 Floor nozzle with brush 22 Floor nozzle with rubber lip 23 Cushion nozzle 24 Car nozzle 25
Dust or water escapes from the product during vacuuming.	The container lid 2 was not installed correctly.	Install the container lid 2 correctly (see “Removing the container lid”).

## ● Cleaning and care

### ⚠ WARNING!



Switch off the product and disconnect it from the mains before replacing attachments, cleaning and when not in use.

## ● Cleaning

- Never allow fluids to enter the product.
- The product must always be kept clean, dry and free from oil or grease.
- Remove dust from the product after each use and before storage.
- Regular and proper cleaning will help to ensure safe use and prolong the life of the product.

- Clean the product with a dry cloth. Use a soft brush for areas that are hard to reach.

## NOTE

- ▶ Do not use chemical, alkaline, abrasive or other aggressive detergents or disinfectants to clean this product as they might be harmful to its surfaces.

## ● Maintenance

Before and after each use: Check the product and accessories for wear and damage.

## ● Repair

This product does not contain any parts that can be repaired by the user. Contact an authorized service centre or a similarly qualified person to have the product checked and repaired.

## ● Storage

- Always store the product in a place that is inaccessible to children.
- The ideal temperature for long term storage (longer than 3 months) is between +10 and +30 °C with a relative humidity of max. 60 %.

1. Switch off the product and disconnect the mains plug  from the socket-outlet.
2. Let the product cool down.
3. Clean the product (see “Cleaning”).
4. Store the product and its accessories in a dark, dry, frost-free, well-ventilated place.

## ● Transportation

- Protect the product from any heavy impact or strong vibrations which may occur during transportation in vehicles.
- Secure the product to prevent it from slipping or falling over.

1. Switch off the product and disconnect the mains plug  from the socket-outlet.
2. Let the product cool down.

## ● Disposal

The packaging is made entirely of recyclable materials, which you may dispose of at local recycling facilities.



Observe the marking of the packaging materials for waste separation, which are marked with abbreviations (a) and numbers (b) with following meaning: 1–7: plastics/20–22: paper and fibreboard/80–98: composite materials.

## Product:



Contact your local refuse disposal authority for more details of how to dispose of your worn-out product.



To help protect the environment, please dispose of the product properly when it has reached the end of its useful life and not in the household waste. Information on collection points and their opening hours can be obtained from your local authority.

## ● Warranty

The product has been manufactured to strict quality guidelines and meticulously examined before delivery. In the event of material or manufacturing defects you have legal rights against the retailer of this product. Your legal rights are not limited in any way by our warranty detailed below.

The warranty for this product is 3 years from the date of purchase. The warranty period begins on the date of purchase. Keep the original sales receipt in a safe location as this document is required as proof of purchase.

Any damage or defects already present at the time of purchase must be reported without delay after unpacking the product.

Should the product show any fault in materials or manufacture within 3 years from the date of purchase, we will repair or replace it – at our choice – free of charge to you. The warranty period is not extended as a result of a claim being granted. This also applies to replaced and repaired parts.

This warranty becomes void if the product has been damaged, or used or maintained improperly.

The warranty covers material or manufacturing defects.

### ● **Warranty claim procedure**

So that your request can be processed quickly, please observe the following instructions:

For all inquiries, please have the receipt and item number (IAN 480069\_2410) ready as proof of purchase.

The article number can be taken from the identification label on the product, engraving on the product, the front cover of your manual (at the bottom left), or the sticker on the back or bottom of the product.

If malfunctions or other defects arise, first contact the service department indicated below by phone or email.

You can then send a product recorded as defective to the communicated service address postage-free, making sure to enclose proof of purchase (receipt) and information on the details of the defect and when it occurred.



You can download and view this and numerous other manuals at parkside-diy.com. This QR code takes you directly to parkside-diy.com. Choose your country and use the search screen to search for the operating instructions. Entering the item number (IAN) 480069\_2410 takes you to the operating instructions for your item.

### ● **Service**

 **Service Great Britain**  
Tel.: 0800 0569216  
E-Mail:owim@lidl.co.uk



<b>Varoitukset ja merkit</b> .....	Sivu	28
<b>Johdanto</b> .....	Sivu	29
Tarkoituksenmukainen käyttö .....	Sivu	29
Toimituksen sisältö .....	Sivu	29
Osien kuvaus .....	Sivu	29
Tekniset tiedot .....	Sivu	30
Turvallisuusominaisuudet .....	Sivu	31
<b>Turvallisuusohjeet</b> .....	Sivu	31
<b>Ennen ensimmäistä käyttöä</b> .....	Sivu	33
Pakkauksesta purkaminen .....	Sivu	33
<b>Ennen käyttöä</b> .....	Sivu	34
Kääntöpyörien asennus .....	Sivu	34
Taipuisan letkun liittäminen/irrottaminen .....	Sivu	34
Kahvan liittäminen/irrottaminen .....	Sivu	35
Sulakkeen/jatkoputken liittäminen .....	Sivu	35
Sähkötyökaluletkun liittäminen/irrottaminen .....	Sivu	35
Kahvan ja teleskooppi-imuputken käyttö .....	Sivu	35
Säiliön kannen irrottaminen .....	Sivu	36
Suodattimen asentaminen .....	Sivu	36
<b>Käyttö</b> .....	Sivu	37
Päälle- ja poiskytkeminen .....	Sivu	37
Ilmavirran säätäminen .....	Sivu	37
Märkäimurointi .....	Sivu	37
Teleskooppi-imuputken ja sulakkeiden säilytys .....	Sivu	38
Virtajohdon kelaaminen .....	Sivu	38
Metallisäiliön tyhjennys .....	Sivu	38
Poimusuodattimen puhdistus .....	Sivu	38
<b>Käytön jälkeen</b> .....	Sivu	39
<b>Varaosat/lisävarusteet</b> .....	Sivu	39
<b>Vianmääritys</b> .....	Sivu	40
<b>Puhdistus ja hoito</b> .....	Sivu	41
Puhdistus .....	Sivu	41
Hoito .....	Sivu	41
Korjaukset .....	Sivu	41
Säilytys .....	Sivu	41
Kuljetus .....	Sivu	41
<b>Hävittäminen</b> .....	Sivu	41
<b>Takuu</b> .....	Sivu	42
Toimiminen takuutapauksessa .....	Sivu	42
<b>Huoltopalvelu</b> .....	Sivu	43

## Varoitukset ja merkit

Käyttöohjeessa, pakkauksessa, tyyppikilvessä ja tuote-etiketeissä käytetyt varoitukset:

	Lue käyttöohje!		Suulake tasaisten ja kovien lattioiden imurointiin
	Kytke tuote pois päältä ja irrota se sähköverkosta ennen vaihto-osien vaihtoa, tuotteen puhdistusta ja kun tuotetta ei käytetä!		Suulake mattojen imurointiin
	Noudata varoituksia ja turvallisuusohjeita!		Suulake pölyn ja lian imurointiin urista, saumoista ja halkeamista
	Vaara – sähköiskun vaara!		Suulake pölyn ja lian imurointiin sohvasta ja tyynyistä
	Halkaisija		Suodatin veden tai muiden nesteiden imurointiin
	Vaihtovirta/-jännite		Suodatin ei sovellu veden tai muiden nesteiden imurointiin.
	Käytä tuotetta vain kuivissa sisätiloissa!		Suodatin kuivien ja pienten hiukkasten (esim. hiekka, kuivuneet maalijäämät) imurointiin
	Laitteen pistorasias sähkötyökalua varten		Suodatin kuivan ja hienon pölyn (esim. hiomatöihin liittyvä puupöly) imurointiin
<b>Pmax</b>	Laitteen pistorasian suurin antoteho		Suulake autonistuinten, patjojen, lattioiden ja mattojen imurointiin
<b>Psum</b>	Kokonaistehonkulutus: Tuotteen nimellinen ottoteho ja laitteen pistorasian suurin antoteho		Sähkötyökalu
	Lukittu		Tulipalon vaara, jos imuroidun materiaalin lämpötila ylittää +40 °C (+104 °F).
	Avattu		Suodattimen puhdistusjärjestelmä
 	Turvallisuusohjeet Käyttöohjeet		CE-merkintä vahvistaa, että tuote vastaa siihen sovellettavia EU-direktiivejä.

# KUIVA-/MÄRKÄIMURI

## ● Johdanto

Onnittelemme sinua uuden tuotteen hankinnasta. Valitsit erittäin korkealaatuisen tuotteen. Käyttöohje on osa tätä tuotetta. Se sisältää tärkeitä turvallisuusohjeita sekä käyttöä ja hävitystä koskevia ohjeita. Tutustu ennen tuotteen käyttöä huolellisesti kaikkiin käyttöjä turvallisuusohjeisiin. Käytä tuotetta ainoastaan ohjeen mukaan ja siinä mainittuihin tarkoituksiin. Anna kaikki ohjeet mukaan, jos luovutat tuotteen edelleen.

## ● Tarkoituksenmukainen käyttö

Tämä tuote on kodinkone, joka on tarkoitettu lattioiden, mattojen, huonekalujen, patjojen sekä autojen tai autotallien imurointiin. Tuotetta voidaan käyttää myös puhaltimena tai veden imurointiin.

Tuote soveltuu veden ja lian imurointiin, kun lämpötila on enintään +40 °C.

Tietyt materiaalit voivat tuottaa räjähdysriskiä höyryjä tai seoksia, jos ne liikkuvat imuilman mukana.

Älä koskaan imuroi seuraavia materiaaleja:

- Räjähdysvaaralliset tai syttyvät kaasut, nesteet ja (reaktiiviset) pölyhiukkaset  
Tällaisten materiaalien imurointi aiheuttaa terveysvaaran ja on siksi kielletty.
- Reaktiiviset metallipölyhiukkaset (esim. alumiini, magnesium ja sinkki yhdessä voimakkaasti emäksisten tai happamien puhdistusaineiden kanssa)
- Laimentamattomat, vahvat hapot ja emäkset
- Orgaaniset liuottimet (esim. bensiini, maalinohennin, asetoni, lämmitysöljy)  
Nämä aineet voivat aiheuttaa tuotteen korroosiota.
- Noki ja kytevä tuhka
- Sementti-, kipsi- ja kalkkipöly

- Pienet esineet tai tuhka tulisijoista, kivihiiliuunista, tuhkakupeista tai grilleistä
- Kattiloiden ja öljylämmityskattiloiden tuhka tai lika

Tuotteen muu käyttö tai muuttaminen on tarkoituksenvastaista ja se voi johtaa vaaroihin, kuten kuolemaan, henkilö- ja ainevahinkoihin. Valmistaja ei vastaa vaurioista, jotka johtuvat sopimattomasta käytöstä. Tuote on tarkoitettu ainoastaan yksityiskäyttöön. Tuotetta ei ole tarkoitettu ammattimaiseen/teolliseen tai muuhun vastaavaan käyttöön.

## ● Toimituksen sisältö

Tarkista tuotepakkauksen purkamisen jälkeen, että toimitus on täydellinen ja että kaikki osat ovat moitteettomassa kunnossa. Poista kaikki pakkausmateriaalit ennen käyttöä.

- 1 Säiliön kansi
- 1 Metallisäiliö
- 1 Taipuisa letku
- 1 Teleskooppi-imuputki
- 1 Kahva
- 1 Lattiasuulake, jossa harja
- 1 Lattiasuulake, jossa kumilasta
- 1 Rakosuulake
- 1 Verhoilusulake
- 1 Autosuulake
- 1 Sähkötyökalan letku
- 1 Pölyliitännän sovitin
- 1 Poimusuodatin
- 1 Paperisuodatinpussi
- 5 Kääntöpyörä
- 2 Metallikiinnitin
- 1 Säilytyspussi
- 1 Käyttöohje

## ● Osien kuvaus

Tutustu ennen lukemista tuotteen kaikkiin toimintoihin.

- 1 Kantokahva
- 2 Säiliön kansi (sis. moottorikäyttöjärjestelmän ja -kotelon)

- 2a Ripa
- 2b Suodatinkori
- 3 On-/off-kytkin
- 4 Ilmavirran säädin
- 5 Itsepuhdistuspainike  
(poimusuodattimen puhdistukseen)
- 6 Pidike (teleskooppi-imuputken säilytykseen)
- 7 Virtajohdon yläkoukku
- 8 Salpa
- 9 Imuliitäntä
- 10 Metallisäiliö
- 11 Virtajohdon alakoukku
- 12 Kääntöpyörä (sis. suulakkeen pidikkeen)
- 13 Virtajohto ja pistoke
- 14 Tyhjennysaukko
- 15 Puhallinliitäntä
- 16 Pidike (metallisangalle)
- 17 Tuotteen pistorasia
- 18 Taipuisa letku (tuotteelle)
- 18a Letkuliitin (liitäntä kahvaan)
- 18b Letkuliitin (liitäntä imuriin tai tyhjennysaukkoon)
- 18c Lukituspainike
- 19 Kahva
- 19a Ilmansäädin
- 20 Teleskooppi-imuputki
- 20a Letkun pidike
- 20b Liukulukituspainike
- 20c Aukko
- 21 Rakosuulake
- 22 Lattiasuulake, jossa harja
- 23 Lattiasuulake, jossa kumilasta
- 24 Verhoilusuulake
- 25 Autosuulake
- 26 Sähkötyökalun letku
- 26a Letkuliitin (iso)
- 26b Letkuliitin (pieni)
- 27 Pölyliitäntän sovitin
- 28 Poimusuodatin
- 28a Vipu
- 29 Paperisuodatinpussi
- 29a Tiivisterengas
- 30 Metallisanka
- 31 Säilytyspussi

## ● Tekniset tiedot

<b>Kuiva-/märkäimuri</b>	<b>: PWD 30 C1</b>
Mallinumero	
VDE-pistokkeella/-pistorasialla	: HG10163
VDE-pistokkeella/ LSV-pistorasialla	: HG10163-FR
BS-pistokkeella/-pistorasialla	: HG10163-BS
K-tyypin pistokkeella/-pistorasialla	: HG10163-DK
Sveitsin pistokkeella/ pistorasialla	: HG10163-CH
Nimellinen ottoteho (tuote)	: 1500 W
Tuotteen pistorasian suurin antoteho	
HG10163	: Pmax 2200 W
HG10163-FR	: Pmax 2200 W
HG10163-BS	: Pmax 1400 W
HG10163-DK	: Pmax 1400 W
HG10163-CH	: Pmax 800 W
Kokonaisvirrankulutus (tuote ja tuotteen pistorasian suurin antoteho)	
HG10163	: Psum 3700 W
HG10163-FR	: Psum 3700 W
HG10163-BS	: Psum 2900 W
HG10163-DK	: Psum 2900 W
HG10163-CH	: Psum 2300 W
Nimellistulojännite	: 230–240 V~, 50/60 Hz
Imuvoima	: 260 ilmavattia
Imupaine	: 181 mbar (18,1 kPa)
Imuteho	: 36,9 l/s
Suojausluokka	: I
IP-luokitus	: IP24
Sähkötyökalun letku	: 1 m

Taipuisan letkun pituus	: 3 m (Ø 32 mm)
Teleskooppi-imuputken pituus	: n. 54–90 cm
Virtajohdon pituus	: n. 6 m

<b>Metallisäiliön koko</b>	
Mitat (Ø × K)	: 31 × 40 cm
Bruttotilavuus	: 30 l
Nettotilavuus	: 22,3 l
Nesteiden säilytys	: enint. 20 l

### ● Turvallisuusominaisuudet

- Heti kun metallisäiliö **10** on täynnä, tuote kytkeytyy pois päältä suodatinkorissa **2b** olevan uimurikytkimen kautta. Näin estetään ylivuoto ja sähkömoottorin vaurioituminen.

### Turvallisuusohjeet

## TUTUSTU ENNEN TUOTTEEN KÄYTTÖÄ KAIKKIIN TURVALLISUUS- JA KÄYTTÖOHJEISIIN! JOS ANNAT TUOTTEEN MUILLE HENKILÖILLE, ANNA TUOTTEEN MUKANA MYÖS KAIKKI ASIAKIRJAT!

Takuu ei kata vaurioita, jotka johtuvat käyttöohjeen laiminlyömisestä! Välillisistä vahingoista ei oteta vastuuta! Tarkoituksenvastaisesta käytöstä tai turvallisuusohjeiden laiminlyömisestä aiheutuvista aine- ja henkilövahingoista ei oteta vastuuta!

## Lapset ja rajoitteiset henkilöt



**⚠ VAROITUS! LAPSIA UHKAAVA HENGEN- JA TAPATURMAN-VAARA!** Älä koskaan jätä lapsia pakkausmateriaalin läheisyyteen ilman valvontaa. Pakkausmateriaaliin liittyy tukehtumisvaara. Lapset aliarvioivat usein vaaratilanteet.

- Tuotetta voivat käyttää 8 vuotta täyttäneet lapset ja henkilöt, joilla on ruumiillisia, henkisiä tai tuntoaistiin liittyviä rajoitteita tai joilla ei ole kokemusta tai tietoa tuotteen käytöstä, jos käyttöä valvotaan tai heitä on opastettu tuotteen turvallisessa käytössä ja he ymmärtävät käyttöön liittyvät vaarat.
- Lapset eivät saa leikkiä tuotteella.
- Lapset saavat puhdistaa ja huoltaa tuotetta vain, jos he ovat yli 8-vuotiaita ja heitä valvotaan.

## Tarkoituksenmukainen käyttö

### ⚠ **VAROITUS!**

#### **Loukkaantumisvaara!**

Virheellinen käyttö voi johtaa loukkaantumiseen. Käytä tuotetta vain tämän käyttöohjeen mukaisesti. Älä yritä muuttaa tuotetta millään tavoin.

## Sähköturvallisuus

### ⚠ **VAARA! Sähköiskun**

**vaara!** Älä yritä itse korjata tuotetta. Toimintahäiriöt saa korjata ainoastaan tehtävään koulutettu henkilö.

⚠ **VAROITUS! Sähköiskun vaara!** Älä upota tuotteen sähköosia veteen tai muihin nesteisiin. Älä koskaan pidä tuotetta juoksevan veden alla.

⚠ **VAROITUS! Sähköiskun vaara!** Älä käytä vaurioitunutta tuotetta. Irrota tuote sähköverkosta ja ota yhteyttä jälleenmyyjään, jos tuote on vaurioitunut.

### ⚠ **VAROITUS!**

#### **Loukkaantumisvaara!**

Kytke tuote pois päältä ja irrota se sähköverkosta ennen puhdistusta ja jos tuotetta ei käytetä.

- Älä käytä enää tuotetta, jos se on pudonnut lattialle.
- Ennen pistokkeen liittämistä sähköverkkoon: Tarkista, että tuotteen tyyppikilvessä mainittu nimellisjännite vastaa sähköverkon jännitettä.
- Tarkista pistoke ja virtajohto säännöllisesti vaurioiden varalta. Jos virtajohto on vaurioitunut, valmistajan, tämän asiakaspalvelun tai vastaavan henkilön täytyy korvata se uudella vaaratilanteiden välttämiseksi.
- Suojaa virtajohtoa vaurioitumiselta. Älä aseta sitä terävien reunojen päälle tai paikkaan, jossa se voi puristua tai taittua. Pidä virtajohto etäällä kuumista pinnoista ja avotulesta.

## Käyttö

### ⚠ VAROITUS!

#### Loukkaantumis- ja tulipalon vaara!



Älä koskaan imuroi tuotteella vettä, likaa ja materiaaleja, joiden lämpötila ylittää  $+40^{\circ}\text{C}$ .

- Irrota pistoke pistorasiasta
  - Kun tuotteessa esiintyy toimintahäiriö,
  - Ennen osien kiinnittämistä/vaihtamista,
  - Ennen tuotteen puhdistusta,
  - Kun tuotetta ei käytetä pitkään aikaan,
  - Ukonilmalla ja
  - Aina käytön jälkeen.
- Irrota pistoke pistorasiasta vetämällä pistokkeesta ei virtajohtosta.
- Vialliset osat on korvattava aina alkuperäisillä varaosilla.
- Älä peitä tuuletusaukkoja käytön aikana. Tuotteen ylikuumentumisen ja vaurioitumisen vaara.
- Varmista, että syöttöjännite vastaa tyyppikilven tietoja.

- Tuotteen saa kytkeä vain pistorasiaan, joka on suojattu vikavirtasuojakytkimellä, jonka nimellinen vikavirta on enintään 30 mA.

## Puhdistus ja säilytys

### ⚠ VAROITUS!

#### Loukkaantumisvaara!

Irrota tuote sähköverkosta ennen puhdistusta tai kun sitä ei käytetä.

- Suojaa tuotetta, virtajohtoa ja pistoketta pölyltä, suoralta auringonvalolta, tippuvalta ja roiskevedeltä.
- Säilytä tuotetta viileässä, kuivassa paikassa kosteudelta suojattuna ja lasten ulottumattomissa.
- Suojaa tuotetta kuumuudelta. Älä aseta tuotetta avotulen tai lämmönlähteiden kuten uunin tai lämmityslaitteiden läheisyyteen.

### ● Ennen ensimmäistä käyttöä

### ● Pakkauksesta purkaminen

### ⚠ VAROITUS!

- ▶ Tuotetta ja pakkausta ei saa käyttää leluna! Lapset eivät saa leikkiä muovipusseilla, kalvoilla eikä pienillä osilla! Muutoin tukehtumisvaara nieluun joutuvien osien vuoksi!

- Varmista, että toimitus on täydellinen ja vahingoittumaton. Jos havaitset puuttuvia tai vahingoittuneita osia, älä käytä tuotetta vaan ota yhteyttä jälleenmyyjään.

Käytä tuotetta vain, jos puuttuvat osat on toimitettu tai vialliset osat on vaihdettu. Puutteellisen tai vaurioituneen tuotteen käyttö on vaaraksi henkilöille ja omaisuudelle.

1. Pura kaikki osat pakkauksesta ja aseta ne tasaiselle, vakaalle alustalle.
2. Poista kaikki pakkausmateriaalit ja mahdolliset kuljetusvarmistimet.
3. Varmista, että sinulla on kokoonpanossa ja käytössä tarvittavat lisävarusteet ja työkalut. Tähän kuuluvat myös asianmukaiset henkilönsuojaimet.

## ● Ennen käyttöä

### ⚠ VAROITUS!

- ▶ Onnettomuusvaara on olemassa, jos tuotetta käytetään sähköverkossa, joka ei vastaa tuotteen tyyppikilvessä annettuja tietoja.
- ▶ Virtalähteen syöttöjännitteen ja -taajuuden on vastattava tuotteen tyyppikilvessä olevia tietoja.

### ⚠ VAROITUS!



Kytke tuote pois päältä ja irrota se sähköverkosta ennen vaihto-osien vaihtoa, tuotteen puhdistusta ja kun tuotetta ei käytetä!

## ● Kääntöpyörien asennus

Kuva C

1. Käännä metallisäiliö **10** ylösalaisin niin, että sen alapinta osoittaa ylöspäin.
2. Paina kääntöpyörä **12** muovipidikkeen aukon vasteeseen asti, kunnes kääntöpyörä lukittuu napsahdusella.
3. Tarkista, että kääntöpyörä **12** voi kääntyä vapaasti.

## ● Taipuisan letkun liittäminen/irrottaminen

### Imuroiminen

Kuva D

1. Kohdista taipuisan letkun **18** letkuliitin **18b** imuliitäntään **9**.
2. Työnnä letkuliitintä **18b** hitaasti imuliitäntään **9**, kunnes lukituspainike **18c** lukittuu.
3. Tarkista taipuisan letkun **18** oikea asennus vetämällä kevyesti letkuliitintä **18b**. Taipuisa letku on oikein asennettu, kun letkuliitin ei liiku.
4. Tarkista, että taipuisa letku **18** voi kääntyä vapaasti.
5. Irrottaminen: Paina lukituspainiketta **18c** alaspäin. Vedä letkuliitin **18b** irti imuliitännästä **9**.

### Ilmapuhallin

Kuva E

### HUOMAUTUS

- ▶ Tämä on lisätoiminto, jonka avulla voit puhalttaa pois pölyn tai pienet esineet.

1. Kohdista taipuisan letkun **18** letkuliitin **18b** puhallinliitäntään **15**.
2. Työnnä letkuliitintä **18b** hitaasti puhallinliitäntään **15**, kunnes lukituspainike **18c** lukittuu.
3. Tarkista taipuisan letkun **18** oikea asennus vetämällä kevyesti letkuliitintä **18b**. Taipuisa letku on oikein asennettu, kun letkuliitin ei liiku.
4. Tarkista, että taipuisa letku **18** voi kääntyä vapaasti.
5. Irrottaminen: Paina lukituspainiketta **18c** alaspäin. Vedä letkuliitin **18b** irti puhallinliitännästä **15**.

## ● Kahvan liittäminen/ irrottaminen

Kuva E

- Kahvan liittäminen/irrottaminen:** Kohdista taipuisan letkun [18] letkuliitin [18a] kahvaan [19]. Paina letkuliitintä, kunnes letkuliitin on liitetty tukevasti kahvaan.
- Kahvan irrottaminen:** Vedä letkuliitin [18a] irti kahvasta [19].

## ● Suulakkeen/jatkoputken liittäminen

Kuvat F, G

- Voit liittää suulakkeet [21]/[22]/[23]/[24]/[25] tai teleskooppi-imuputken [20] eri tavoin kahvaan [19], mikä helpottaa imurointia erilaisissa paikoissa ja saavutettavuutta.

Suulake	Käyttöalue
Rakosuulake [21]	<input type="checkbox"/> Urat <input type="checkbox"/> Liitoskohdat <input type="checkbox"/> Sohvat <input type="checkbox"/> Pienet tilat
Lattiasuulake, jossa harja [22]	<input type="checkbox"/> Kovat ja tasaiset pinnat
Lattiasuulake, jossa kumilasta [23]	<input type="checkbox"/> Matot tai vastaavat pinnat
Verhoilusuulake [24]	<input type="checkbox"/> Tyynyt
Autosuulake [25]	<input type="checkbox"/> Auton sisäpuoli ja ulkopuoli

## ● Sähkötyökaluletkun liittäminen/irrottaminen

Kuva H

### Sähkötyökaluletkun liittäminen

#### HUOMAUTUS

- ▶ Käytä pölyliitäntän sovitinta [27], jolla voit liittää erikokoisia sähkötyökaluja pölyliitäntään.

1. Kohdista sähkötyökalun letkun [26] letkuliitin [26a] taipuisan letkun [18] letkuliittimeen [18a].
2. Työnnä letkuliitin [18a] kokonaan letkuliittimeen [26a].
3. Liitä letkuliittimen [26b] toinen pää pölyliitäntään.

### Sähkötyökaluletkun irrottaminen

- Vedä letkuliitin [26a] taipuisasta letkuliitimestä [18a], kunnes se on kokonaan irronnut.

## ● Kahvan ja teleskooppi-imuputken käyttö

Kuva I

### Kahva

#### HUOMAUTUS

- ▶ Kahvassa [19] on toiminto, jolla ilmanpainetta voidaan säätää.

- Imutehon lisääminen:** Työnnä ilmansäädintä [19a] ▼ merkinnän suuntaan.
- Imutehon vähentäminen:** Työnnä ilmansäädintä [19a] vastakkaiseen suuntaan ▼ merkinnästä.

### Teleskooppi-imuputki

#### HUOMAUTUS

- ▶ Teleskooppi-imuputki [20] voidaan säätää eripituisiksi, jolloin se voidaan mukauttaa työympäristöön.

1. Avaa lukitus pitämällä liukulukituspainiketta [20b] alaspainettuna.
2. Säädä teleskooppi-imuputki [20] sopivan pituiseksi.
3. Vapauta liukulukituspainike [20b] ja työnnä teleskooppi-imuputkea [20], kunnes se lukittuu haluttuun aukkoon [20a].
4. Teleskooppi-imuputkea [20] voidaan säilyttää tuotteessa kiinnittämällä letkun pidike [20a] pidikkeeseen [6].

## ● Säiliön kannen irrottaminen

### HUOMAUTUS

- ▶ Irrota säiliön kansi [2] suodatinpussin asentamiseksi tai vaihtamiseksi ja metallisäiliön [10] tyhjentämiseksi.

#### Kuva J

1. Avaa salvat [8] vetämällä ne irti metallisäiliöstä [10].
2. Nosta salvat [8] ja irrota ne rivasta [2a].
3. Suorita edelliset vaiheet päinvastaisessa järjestyksessä, jotta säiliön kansi [2] voidaan lukita metallisäiliöön [10].

#### Kuva K, L

1. Pidä kiinni kantokahvasta [1] ja irrota säiliön kansi [2] metallisäiliöstä [10].
2. Suodatinkori [2b] otetaan esiin suodattimen asentamista tai vaihtamista varten.
3. Taita kantokahva [1] alas käytön jälkeen tai ennen tuotteen varastointia.

## ● Suodattimen asentaminen

### ⚠ VARO!

- ▶ Älä koskaan imuroi ilman tuotteeseen asennettua suodatinta. Imuroidut aineet voivat sisältää metallia tai kovia, teräväreunaisia hiukkasia, jotka voivat vahingoittaa moottoria tai aiheuttaa sähköiskun. Puhallinliitännästä [15] puhaltaisi pölyä ulos suurella nopeudella, mikä voi aiheuttaa vakavia henkilövahinkoja.
- ▶ Imuroi nesteitä vain, kun tuotteeseen on asennettu poimusuodatin [28]. Muuten tuote vaurioituu. Myös paperisuodatinpussi [29] vaurioituu, jos käytät sitä märkäimurointiin.

### HUOMAUTUS

- ▶ Paperisuodatinpussi [29] soveltuu ainoastaan kuivaimurointiin.
- ▶ Älä käytä poimusuodatinta [28] erittäin hienojakoisen pölyn tai lian (esim. hiomapölyn) imurointiin. Poimusuodatinta voidaan kuitenkin käyttää monille muille materiaaleille.

## Poimusuodatin (märkäimurointi)

#### Kuva M

### HUOMAUTUS

- ▶ Varmista ennen poimusuodattimen [28] asennusta, että vipu [28a] on avattu.

1. Käännä säiliön kansi [2] ympäri.
2. Asenna poimusuodatin [28] suodatinkoriin [2b].
3. Aseta poimusuodatin [28] sisään niin, että poimusuodattimen alapinta koskee suodatinkorin [2b] pintaan.
4. Kiinnitä poimusuodatin [28] kääntämällä vipua [28a].
5. Vedä kevyesti poimusuodatinta [28] sitä liikuttamatta, tarkistaaksesi, onko poimusuodatin oikein asennettu.

### HUOMAUTUS

- ▶ Jos poimusuodatin [28] ei lukitu: Käännä poimusuodatinta kevyesti ja ilman voimaa, kunnes sisälukko lukittuu suodatinkoriin [2b]. Kiinnitä poimusuodatin kääntämällä vipua.

## Paperisuodatinpussi (kuivaimurointi)

#### Kuva N

1. Käännä säiliön kansi [2] ympäri.
2. Kohdista paperisuodatinpussin [29] aukko sisäiseen imuliitäntään [9].
3. Paina paperisuodatinpussia [29] alaspäin, jotta sisäinen imuliitäntä saadaan työnnettyä paperisuodatinpussin aukkoon.

4. Paina paperisuodatinpussia **29** alaspäin, kunnes tiivisterengas **29a** asettuu pyöreään ripaan **9a**.

## Metallisanka

Kuva O

### HUOMAUTUS

- ▶ Asenna 2 metallisankaa **30**, jotta taipuisa letku **18** voidaan kiinnittää, kun tuotetta kuljetetaan, säilytetään tai sitä ei käytetä.

1. Paina metallisangan **30** päät yhteen.
2. Aseta metallisanka **30** pidikkeeseen **16**, niin että molemmat päät sijaitsevat aukoissa.

## ● Käyttö

### ● Päälle- ja poiskytkeminen

Kuva A

### HUOMAUTUS

- ▶ Tarkista ennen käyttöä, että kaikki osat on kiinnitetty varmasti ja että säiliön kansi **2** on lukittu.
- ▶ Varmista ennen tuotteen kytkemistä sähköverkkoon, että se on kytketty pois päältä.

### ⚠ VAROITUS!

- ▶ Liitä tuotteen pistorasiaan **17** vain sähkötyökaluja, joiden nimellisteho P<sub>max</sub> on alle 2200 W.

- Kytke pistoke **13** sopivaan pistorasiaan.

### Tuotteen päällekytkeminen

Jos tuotteen pistorasiaan **17** ei ole liitetty sähkötyökalua:

- Kytke tuote päälle asettamalla on-/off-kytkin **3** I-asentoon.

### Tuotteen ja sähkötyökalun päällekytkeminen

Jos tuotteen pistorasiaan **17** on liitetty sähkötyökalu:

- Kytke tuote ja sähkötyökalu päälle asettamalla on-/off-kytkin **3** -asentoon.
- Kun sähkötyökalu kytketään päälle, tuote kytketty automaattisesti päälle.

### Tuotteen poiskytkeminen

- Kytke tuote pois päältä asettamalla on-/off-kytkin **3** O-asentoon.

### Tuotteen ja sähkötyökalun poiskytkeminen

- Kytke sähkötyökalu pois päältä. Tuote kytketty pois päältä automaattisesti n. 6 korkeintaan 7 sekunnin viiveellä.

## ● Ilmavirran säätäminen

Kuva A

- Säädä ilmavirtaa kääntämällä ilmavirran säädintä **4**:

Asetus	Ilmavirta
MIN	Pienin ilmavirta
MAX	Suurin ilmavirta

## ● Märkäimurointi

### HUOMAUTUS

- ▶ Kun metallisäiliö täyttyy märkäimuroinnin aikana, tuote lopettaa automaattisesti imuroinnin turvalaitteen (suodatinkorissa **2b** olevan uimurikytkimen) toimesta. Toimi tällöin seuraavalla tavalla:
  - Aseta on-/off-kytkin **3** O-asentoon.
  - Irrota pistoke **13** pistorasiasta.
  - Tyhjennä metallisäiliö **10** (katso ”Metallisäiliön tyhjennys”).

1. Varmista, että asennettuna on poimusuodatin **28** ja ettei asennettuna ole paperisuodatinpussia **29** (katso ”Suodattimen asentaminen”).
2. Liitä taipuisa letku **18** (katso ”Taipuisan letkun liittäminen/irrottaminen”).
3. Liitä kahva **19** (katso ”Kahvan liittäminen/irrottaminen”).
4. Kytke tuote päälle (katso ”Päälle-/poiskytkeminen”).
5. Imuroi nesteet kahvalla **19**.  
Lattian tai muiden pintojen puhdistukseen voidaan käyttää myös teleskooppi-imuputkea **20** sopivan suulakkeen **21/22/23/24/25** kanssa.
6. Siivoustöiden päätyttyä:
  - Kytke tuote pois päältä (katso ”Päälle- ja poiskytkeminen”).
  - Tyhjennä metallisäiliö **10** heti (katso ”Metallisäiliön tyhjennys”). Metallisäiliötä ei ole tarkoitettu nesteiden pitkäaikaiseen säilytykseen.

## ● Teleskooppi-imuputken ja suulakkeiden säilytys

Kuva P

- Aseta teleskooppi-imuputki **20** kääntöpyörän **12** päällä olevaan suulakkeen pidikkeeseen.
- Säilytä suulakkeita **21/22/23/24/25** suulakkeen pidikkeessä.

## ● Virtajohton kelaaminen

Kuva Q

- Kierrä virtajohto **13** ympärille. Ripusta virtajohto virtajohton yläkoukkuun **7** ja virtajohton alakoukkuun **11**.

## ● Metallisäiliön tyhjennys

### ⚠ VAROITUS!



Kytke tuote pois päältä ja irrota se sähköverkosta ennen vaihto-osien vaihtoa, tuotteen puhdistusta ja kun tuotetta ei käytetä!

### ⚠ VAROITUS!

- ▶ Tyhjennä ja puhdista tuote ennen käyttöä ja käytön jälkeen, jotta tuotteeseen ei pääse kertymään palovaaran aiheuttavia materiaaleja.

Kuva R

1. Irrota tyhjennysaukon **14** suojus kääntämällä sitä vastapäivään.
2. Tyhjennä metallisäiliö **10**.
3. Aseta suojus jälleen tyhjennysaukon **14** päälle. Kierrä suojusta myötäpäivään.

## ● Poimusuodattimen puhdistus

### ⚠ VAROITUS!

- ▶ Tarkista poimusuodatin **28** säännöllisesti vaurioiden ja vääntymien varalta. Vaurioitunutta ja vääntynyttä poimusuodatinta ei voi puhdistaa, siksi se on vaihdettava uuteen. Tämä on tarpeen tuotteen toimivuuden ylläpitämiseksi ja tuotteen suojaamiseksi vaurioilta.
- ▶ Käytä vain Lidlin tai valtuutettujen jälleenmyyjien suodattimia. Tuotteen kanssa yhteensopimattomat suodattimet voivat aiheuttaa henkilövahinkoja ja tuotevahinkoja.

### HUOMAUTUS

- ▶ Puhdista poimusuodatin **28** aina käytön jälkeen, jotta tuotteen imuteho ei heikkene.

Kuva A

1. Kytke pistoke **13** sopivaan virtalähteeseen.
2. Aseta on-/off-kytkin **3** I-asentoon.
3. Käännä ilmavirran säädin **4** **MAX**-asentoon.
4. Paina itsepuhdistuspainiketta **5** noin 3 korkeintaan 4 kertaa.

## ● Käytön jälkeen

1. Kytke tuote pois päältä ja irrota pistoke **13** pistorasiasta.
2. Anna tuotteen jäähtyä.

3. Tarkista ja puhdista tuote sekä laita se säilytykseen (katso ”Puhdistus ja hoito”).

## ● Varaosat/lisävarusteet

Ota yhteyttä palvelukeskukseen puhelimitse (katso ”Palvelu”). Pidä alla olevaa mallinumeroa käsillä.

Kuva	Osa	Piirros	Osan nimi	Mallinumero
B	<b>18</b>		Taipuisa letku	99948006901
B	<b>19</b>		Kahva	99948006902
B	<b>20</b>		Teleskooppi-imuputki	99948006903
B	<b>21</b>		Rakosuulake	99948006904
B	<b>22</b>		Lattiasuulake, jossa harja	99948006905
B	<b>23</b>		Lattiasuulake, jossa kumilasta	99948006906
B	<b>24</b>		Verhoilusuu lake	99948006907
B	<b>25</b>		Autosuulake	99948006908
B	<b>28</b>		Poimusuodatin	99948006909

Kuva	Osa	Piirros	Osan nimi	Mallinumero
B	29		Paperisuodatinpussi	99948006910
B	31		Säilytyspussi	99948006911

## ● Vianmääritys

Vika	Mahdollinen syy	Toimenpide
Tuote ei toimi.	Pistoketta 13 ei ole kytketty sähköverkkoon.	Kytke pistoke 13 sopivaan pistorasiaan.
Imuteho on heikentynyt ja tuote ei imuroi likaa.	Metallisäiliö 10 on täynnä.	Tyhjennä metallisäiliö 10 (katso ”Metallisäiliön tyhjennys”).
Imuteho on heikentynyt ja tuote ei imuroi likaa.	Ilmareitti on tukossa.	Tarkista seuraavat osat tukosten varalta ja poista tukokset: Metallisäiliö 10 Taipuisa letku 18 Sähkötyökalun letku 26 Teleskooppi-imuputki 20 Rakosuulake 21 Lattiasuulake, jossa harja 22 Lattiasuulake, jossa kumilasta 23 Verhoilusuuilake 24 Autosuulake 25
Tuotteesta tulee ulos pölyä tai vettä imuroinnin aikana.	Säiliön kantta 2 ei ole asennettu oikein.	Kiinnitä säiliön kansi 2 oikein (katso ”Säiliön kannen irrottaminen”).

## ● Puhdistus ja hoito

### ⚠ VAROITUS!



Kytke tuote pois päältä ja irrota se sähköverkosta ennen vaihto-osien vaihtoa, tuotteen puhdistusta ja kun tuotetta ei käytetä!

## ● Puhdistus

- Tuotteen sisään ei saa koskaan päästää mitään nesteitä.
- Pidä tuote aina puhtaana, kuivana sekä puhtaana öljystä tai rasvasta.
- Poista tuhka tuotteesta jokaisen käytön jälkeen ja ennen säilytykseen laittoa.
- Säännöllinen ja asianmukainen puhdistus auttaa varmistamaan tuotteen turvallisen käytön ja pidentämään tuotteen käyttöikää.
- Puhdista tuote kuivalla liinalla. Käytä pehmeää harjaa vaikeapääsyisiin paikkoihin.

### HUOMAUTUS

- ▶ Älä puhdista tuotetta millään kemiallisella, emäksisellä, hankaavalla tai muulla voimakkaalla puhdistus- tai desinfiointiaineella, sillä nämä voivat vaurioittaa tuotteen pinnan.

## ● Hoito

Ennen jokaista käyttökertaa ja jokaisen käyttökerran jälkeen: Tarkista tuote ja sen lisävarusteet kulumien ja vaurioiden varalta.

## ● Korjaukset

Tuote ei sisällä mitään osia, jotka käyttäjä voisi korjata itse. Ota yhteyttä valtuutettuun huoltopalveluun tai vastaavaan pätevyyden omaavaan henkilöön tuotteen tarkistusta ja korjausta varten.

## ● Säilytys

- Säilytä tuotetta aina lasten ulottumattomissa.
- Ihanteellinen lämpötila pitkäaikaiseen säilytykseen (yli 3 kuukautta) on +10 ja +30 °C:een välillä ja enintään 60 %:n suhteellisessa ilmankosteudessa.

1. Kytke tuote pois päältä ja irrota pistoke **13** pistorasiasta.
2. Anna tuotteen jäähtyä.
3. Puhdista tuote (katso ”Puhdistus”).
4. Säilytä tuotetta ja lisävarusteita pimeässä, kuivassa ja hyvin ilmastoidussa paikassa pakkaselta suojattuna.

## ● Kuljetus

- Suojaa tuote voimakkailta iskuilta ja tärinältä, joita voi esiintyä, kun kuljetat sitä ajoneuvoissa.
- Varmista tuote liukumista ja kaatumista vastaan.

1. Kytke tuote pois päältä ja irrota pistoke **13** pistorasiasta.
2. Anna tuotteen jäähtyä.

## ● Hävittäminen

Pakkaus on valmistettu ympäristöystävällisistä materiaaleista, jotka voidaan viedä paikalliseen kierrätyspisteeseen.



Noudata pakkausmateriaalien jätteiden lajittelua koskevia merkintöjä. Ne koostuvat lyhenteistä (a) sekä numeroista (b) ja tarkoittavat seuraavaa: 1–7 = muovit/20–22 = paperi ja pahvi/80–98 = komposiitit.

### Tuote:



Lisätietoja käytöstä poistetun tuotteen hävittämismahdollisuuksista saat kuntasi tai kaupunkisi viranomaisilta.



Älä heitä käytettyä tuotetta kotitalousjätteisiin. Hävitä tuote ympäristöystävällisesti toimittamalla se asianmukaiseen jätehuoltoon. Lisätietoja keräyspaikoista ja niiden aukioloajoista saat kuntasi viranomaisilta.

## ● Takuu

Tuote on valmistettu huolellisesti tiukkojen laatudirektiivien mukaan ja tarkistettu huolella ennen toimitusta. Materiaali- tai valmistusvirheiden tapauksessa kuluttajalla on laillisia oikeuksia tuotteen myyjää kohtaan. Alla oleva takuu ei rajoita kuluttajan lakisääteisiä oikeuksia millään tavalla.

Tämän tuotteen takuu on 3 vuotta ostopäivästä lukien. Takuuaika alkaa ostopäivästä. Säilytä alkuperäinen ostokuitti turvallisessa paikassa, koska tätä asiakirjaa vaaditaan ostotositteena.

Mahdollisista ostopäivästä esiintyneistä vaurioista tai vioista on ilmoitettava välittömästi tuotteen pakkauksesta purkamisen jälkeen.

Jos 3 vuoden sisällä tuotteen ostopäivästä alkaen tuotteesta löytyy materiaali- tai valmistusvirhe, korjaamme tuotteen ilmaiseksi harkintamme mukaan.

Takuuaikaa ei pidennetä myönnetyn takuuvaatimuksen vuoksi. Tämä koskee myös vaihdettuja ja korjattuja osia.

Takuun voimassaolo lakkaa, jos tuote on vioittunut, sitä on käytetty tai huollettu tarkoituksenvastaisesti.

Takuu kattaa materiaali- ja valmistusvirheet.

## ● Toimiminen takuutapauksessa

Jotta pyyntösi voidaan käsitellä nopeasti, noudata seuraavia ohjeita:

Säilytä tiedusteluja varten kassakuitti ja tuotenro (IAN 480069\_2410) todistena ostosta.

Löydät tuotenumeron tuotteen tyyppikilvestä, tuotteessa olevasta kaiverruksesta, käyttöohjeen kansilehdestä (alavasemmalla) tai tuotteen taka- tai alaosan tarrasta.

Jos tuotteen toiminnassa ilmenee vikoja tai muita puutteita, ota ensin yhteyttä alla mainittuun huoltopalveluun puhelimitse tai sähköpostitse.

Voit tämän jälkeen lähettää vialliseksi todetun tuotteen veloitusetta huoltopalvelun ilmoittamaan osoitteeseen. Liitä mukaan ostokuitti (kassakuitti) sekä tiedot viasta ja sen esiintymisajasta.



Voit tarkastella ja ladata näitä ja monia muita käyttöoppaita osoitteessa [parkside-diy.com](https://www.parkside-diy.com). Skannaamalla tämän QR-koodin pääset suoraan osoitteeseen [parkside-diy.com](https://www.parkside-diy.com). Valitse maa ja etsi käyttöohjeet hakukentän avulla. Syöttämällä tuotenumeron (IAN) 480069\_2410 löydät tuotteesi käyttöohjeen.

● **Huoltopalvelu**

FI **Huoltopalvelu Suomi**

Puhelin: 0800 913375

E-Mail: [owim@lidl.fi](mailto:owim@lidl.fi)



<b>Varningar och symboler som används</b> .....	Sidan	45
<b>Inledning</b> .....	Sidan	46
Avsedd användning .....	Sidan	46
Leverans .....	Sidan	46
Beskrivning av delarna .....	Sidan	47
Tekniska data .....	Sidan	47
Säkerhetsfunktioner .....	Sidan	48
<b>Säkerhetsanvisningar</b> .....	Sidan	48
<b>Före den första användningen</b> .....	Sidan	51
Uppackning .....	Sidan	51
<b>Före användning</b> .....	Sidan	51
Montering av länkhjul .....	Sidan	51
Montering/demontering av sugslang .....	Sidan	51
Montering/demontering av handtag .....	Sidan	52
Montering av munstycken/förlängningsrör .....	Sidan	52
Anslutning/borttagning av slangen för elverktyg .....	Sidan	52
Användning av handtaget med teleskopsugrör .....	Sidan	53
Avtagning av behållarlock .....	Sidan	53
Montering av filter .....	Sidan	53
<b>Hantering</b> .....	Sidan	54
Till-/frånkoppling .....	Sidan	54
Inställning av luftflöde .....	Sidan	55
Våtsugning .....	Sidan	55
Förvaring av teleskopsugrör och munstycken .....	Sidan	55
Upplindning av anslutningskabeln .....	Sidan	55
Tömning av metallbehållare .....	Sidan	55
Rengöring av patronfiltret .....	Sidan	56
<b>Efter användning</b> .....	Sidan	56
<b>Reservdelar/tillbehör</b> .....	Sidan	56
<b>Felsökning</b> .....	Sidan	57
<b>Rengöring och skötsel</b> .....	Sidan	58
Rengöring .....	Sidan	58
Skötsel .....	Sidan	58
Reparation .....	Sidan	58
Förvaring .....	Sidan	59
Transport .....	Sidan	59
<b>Avfallshantering</b> .....	Sidan	59
<b>Garanti</b> .....	Sidan	59
Handläggning av garantianspråk .....	Sidan	60
<b>Service</b> .....	Sidan	60

## Varningar och symboler som används

I denna bruksanvisning, på förpackningen, på märkskylten och på produktetiketterna används följande varningsanvisningar:

	Läs bruksanvisningen!		Munstycke för dammsugning av släta och hårda golv
	Stäng av produkten och skilj den från elnätet innan du byter tillbehör, rengör produkten eller när produkten inte längre används!		Munstycke för dammsugning av mattor
	Beakta noga varnings- och säkerhetsanvisningarna!		Munstycke för att suga damm och smuts från spår, fogar och sprickor
	Fara – risk för elchock!		Munstycke för att suga damm och smuts från soffor och kuddar
	Diameter		Filter för att suga vatten eller andra vätskor
	Växelström/-spänning		Filter är inte avsett för att suga vatten eller andra vätskor.
	Använd endast produkten i torra inomhusrum!		Filter för sugning av torra och små partiklar (t.ex. sand, torkade färgrester)
	Apparatuttag för elverktyg		Filter för sugning av torrt och fint stoft (t.ex. trädamn från slipning)
<b>P<sub>max</sub></b>	Max. utgående effekt för apparatuttag		Munstycke för att dammsuga bilstolar, madrasser, golv och mattor
<b>P<sub>sum</sub></b>	Totalt effektbehov: Märkeffekt för produkten och maximal utgående effekt för apparatuttag		Elverktyg
	Låst		Det finns risk för brand om materialet som sugts upp har en temperatur över +40 °C (+104 °F).
	Upplåst		Filterrengöringssystem



Säkerhetsanvisningar  
Hanteringsanvisningar



CE-märket bekräftar överensstämmelse med de EU-direktiv, som gäller för produkten.

## VÅT-/TORRDAMMSUGARE

### ● **Inledning**

Grattis till köpet av din nya produkt. Du har köpt en högklassig produkt. Bruksanvisningen hör till produkten. Den innehåller viktiga anvisningar för säkerhet, användning och avfallshantering. Läs säkerhetsanvisningarna och monteringsanvisningen innan du använder produkten. Använd produkten endast enligt beskrivningen och endast för de angivna ändamålen. Se till att bruksanvisningen alltid finns tillgänglig även vid vidare användning av tredje man.

### ● **Avsedd användning**

Denna produkt är en hushållsapparat avsedd för dammsugning av golv, mattor, möbler, madrasser och i bilar eller garage. Produkten kan även användas som blåsmaskin eller för att suga upp vatten.

Produkten är avsedd för att suga vatten och smuts med en temperatur på högst +40 °C.

Vissa material kan ge upphov explosiva ångor eller blandningar när de sätts i rörelse av sugluften.

Sug aldrig upp följande material:

- Explosiva eller brandfarliga gaser och vätskor, och (reaktiva) stoftpartiklar  
Att suga upp sådant material utgör en hälsofara och är därför förbjudet.
- Reaktiva metallstoftpartiklar (t.ex. aluminium, magnesium och zink i kombination med starkt basiska eller sura rengöringsmedel)
- Outspädda starka syror och alkalier

- Organiska lösningsmedel (t.ex. bensin, förtunning, aceton, eldningsolja)  
Dessa ämnen kan leda till korrosion av produkten.
- Sot och glödande aska
- Cement-, gips- och kalkdamm
- Små föremål eller aska från eldstäder, kolugnar, askfat eller grillar
- Aska eller smuts från värmepannor och oljeeldade pannor

All annan användning, liksom förändringar av produkten, räknas som felaktig användning och kan medföra livsfara och fara för person- och sakskador. Tillverkaren åtar sig inget ansvar för skador, som beror på felaktig användning. Produkten är endast avsedd för hushållsbruk. Produkten är inte avsedd för yrkesmässig/industriell användning eller liknande ändamål.

### ● **Leverans**

Kontrollera vid upppackningen av produkten att leveransen är fullständig och att alla delar är i gott skick. Ta bort allt förpackningsmaterial före användning.

- 1 Behållarlock
- 1 Metallbehållare
- 1 Sugslang
- 1 Teleskopsugrör
- 1 Handtag
- 1 Golvmunstycke med borste
- 1 Golvmunstycke med gummiläpp
- 1 Fogmunstycke
- 1 Klädselmunstycke
- 1 Bilmunstycke
- 1 Slang för elverktyg
- 1 Dammsugaradapter
- 1 Patronfilter
- 1 Pappersfilterpåse
- 5 Länkhjul

- 2 Metallklämmor
- 1 Förvaringspåse
- 1 Bruksanvisning

## ● Beskrivning av delarna

Gör dig förtrogen med produktens alla funktioner.

- 1 Bärhandtag
- 2 Behållarlock (inkl. motor och motorkapsling)
- 2a Spår
- 2b Filterkorg
- 3 Till/från-omkopplare
- 4 Luftflödesregulator
- 5 Självrengöringsknapp (för rengöring av patronfiltret)
- 6 Fäste (för förvaring av teleskopsugrör)
- 7 Övre krok för anslutningskabeln
- 8 Spänne
- 9 Suganslutning
- 10 Metallbehållare
- 11 Nedre krok för anslutningskabeln
- 12 Länkhjul (med munstyckshållare)
- 13 Anslutningskabel och stickkontakt
- 14 Tömningsöppning
- 15 Blåsanslutning
- 16 Fäste (för metallbygel)
- 17 Produktuttag
- 18 Sugslang (för produkten)
- 18a Slangkoppling (anslutning till handtag)
- 18b Slangkoppling (anslutning till dammsugar- eller tömningsöppning)
- 18c Spärrknapp
- 19 Handtag
- 19a Luftregulator
- 20 Teleskopsugrör
- 20a Slanghållare
- 20b Skjutbar spärrknapp
- 20c Spår
- 21 Fogmunstycke
- 22 Golvmunstycke med borste
- 23 Golvmunstycke med gummiläpp
- 24 Klädselmunstycke
- 25 Bilmunstycke
- 26 Slang för elverktyg
- 26a Slangkoppling (stor)

- 26b Slangkoppling (liten)
- 27 Dammsugaradapter
- 28 Patronfilter
- 28a Spak
- 29 Pappersfilterpåse
- 29a Tätningsring
- 30 Metallbygel
- 31 Förvaringspåse

## ● Tekniska data

<b>Våt-/torrdammsugare : PWD 30 C1</b>	
Modellnummer	
med VDE-stickkontakt/-uttag	: HG10163
med VDE-stickkontakt/LSV-uttag	: HG10163-FR
med BS-stickkontakt/-uttag	: HG10163-BS
med typ K-stickkontakt/-uttag	: HG10163-DK
med schweizisk stickkontakt/uttag	: HG10163-CH
Märkeffekt (produkt)	: 1500 W
Max. utgående effekt hos produktuttag	
HG10163	: Pmax 2200 W
HG10163-FR	: Pmax 2200 W
HG10163-BS	: Pmax 1400 W
HG10163-DK	: Pmax 1400 W
HG10163-CH	: Pmax 800 W
Total strömförbrukning (produkt och max. utgående effekt hos produktuttag)	
HG10163	: Psum 3700 W
HG10163-FR	: Psum 3700 W
HG10163-BS	: Psum 2900 W
HG10163-DK	: Psum 2900 W
HG10163-CH	: Psum 2300 W
Nominell ingående spänning	: 230–240 V~, 50/60 Hz
Sugkraft	: 260 Airwatt

Sugtryck	: 181 mbar (18,1 kPa)
Sugeffekt	: 36,9 l/s
Skyddsklass	: I
IP-kapslingsklass	: IP24
Slang för elverktyg	: 1 m
Slanglängd	: 3 m (Ø 32 mm)
Längd hos teleskopsugrör	: ca 54 till 90 cm
Längd hos anslutningskabel	: ca 6 m

<b>Storlek hos metallbehållare</b>	
Mått (Ø × H)	: 31 × 40 cm
Bruttovolym	: 30 l
Nettovolym	: 22,3 l
Förvaring av vätskor	: max. 20 l

### ● Säkerhetsfunktioner

- Så snart metallbehållaren **10** är full aktiveras en flottörbrytare i filterkorgen **2b** som stänger av produkten. Detta förhindrar att uppsuget material når elmotorn och skadar den.



### Säkerhetsanvisningar

**FÖRE ANVÄNDNING AV PRODUKTEN BÖR DU SÄTTA DIG IN I ALLA BRUKS- OCH SÄKERHETSANVISNINGAR! OM DU ÖVERLÄMNAR PRODUKTEN TILL NÅGON ANNAN, ÖVERLÄMNA**

## ÄVEN ALLA TILLHÖRANDE DOKUMENT!

Om det uppstår skador på grund av att du inte följt denna bruksanvisning upphör garantin att gälla! Vi åtar oss inget ansvar för följdskador! Vi åtar oss inget ansvar för sak- eller personskador som uppstår på grund av felaktig användning eller av att säkerhetsanvisningarna inte följts!

### Barn och personer med funktionshinder



**⚠ VARNING! LIVSFARA OCH OLYCKSRISK FÖR SMÅ BARN OCH MINDERÅRIGA!**

Lämna aldrig barn utan tillsyn med förpackningsmaterialet. Förpackningsmaterialet kan medföra risk för kvävning. Barn underskattar ofta farorna.

- Denna produkt får användas av barn från och med 8 år samt av personer med nedsatt fysisk, motorisk eller mental förmåga eller med

bristande erfarenhet och kunskap, om de hålls under uppsikt eller har instruerats om en säker användning av produkten och om de har förstått de faror som användning kan medföra.

- Barn får inte leka med produkten.
- Rengöring och användarunderhåll får inte utföras av barn, utom om de är äldre än 8 år och hålls under uppsikt.

### **Avsedd användning**

**⚠ VARNING! Risk för personskador!** Felaktig användning kan leda till personskador. Använd produkten uteslutande enligt denna bruksanvisning. Försök aldrig själv att på något som helst sätt ändra på produkten.

### **Elsäkerhet**

**⚠ FARA! Fara för elektrisk chock!** Försök aldrig själv att reparera produkten. Vid funktionsstörning får produkten endast repareras av kvalificerad personal.

**⚠ VARNING! Fara för elektrisk chock!** Doppa inte produktens elektriska delar i vatten eller andra vätskor. Håll aldrig produkten under rinnande vatten.

**⚠ VARNING! Fara för elektrisk chock!** Använd aldrig en produkt som skadats. Vid skada, skilj produkten från elnätet och kontakta leverantören.

**⚠ VARNING! Risk för personskador!** Stäng av produkten och skilj den från elnätet innan du rengör den och när den inte används.

- Använd inte produkten om den har fallit omkull.
- Innan stickkontakten ansluts till elnätet: Kontrollera att nätspänningen på produktens märkskylt stämmer överens med nätspänningen i ditt elnät.
- Kontrollera regelbundet stickkontakten och anslutningskabeln och säkerställ att de inte skadats. Om anslutningskabeln skadats måste den, för

att förebygga fara, bytas av tillverkaren, dennes leverantör eller liknande kvalificerad person.

- Skydda anslutningskabeln mot skador. Låt den inte hänga över skarpa kanter och kläm eller böj den inte. Håll anslutningskabeln borta från heta ytor eller öppen eld.

## Hantering

### **⚠ VARNING!**

#### **Fara för personskador och brand!**



Använd aldrig produkten för att suga vatten, smuts och material med en temperatur över +40 °C.

- Dra ut stickkontakten ur eluttaget
  - Om det uppstår en felfunktion,
  - Innan du sätter in/byter ut tillbehör,
  - Innan du rengör produkten,
  - Innan du ställer undan produkten,
  - Under åskväder
  - Efter varje användning.

- Dra i stickkontakten och inte i anslutningskabeln för att dra ut stickkontakten ur eluttaget.
- Skadade delar måste alltid ersättas med originalreservdelar.
- Täck inte över ventilationsöppningarna under drift. Fara för överhettning och skador på produkten.
- Säkerställ att matningsspänningen överensstämmer med informationen på märkskylten.
- Produkten får endast anslutas till ett eluttag som skyddas av en jordfelsbrytare med en utlösningström på högst 30 mA.

## Rengöring och förvaring

### **⚠ VARNING! Risk för**

**personskador!** Skilj produkten från elnätet innan du rengör den eller när den inte används.

- Skydda produkten, anslutningskabeln och stickkontakten från damm, direkt solljus, droppande och stänkande vatten.

- Förvara produkten på en sval, torr plats, skyddad från fukt och utom räckhåll för barn.
- Skydda produkten mot hetta. Ställ inte produkten i närheten av öppen eld eller värmekällor som ugnar eller radiatorer.

## ● Före den första användningen

### ● Uppackning

#### **WARNING!**

- ▶ Produkten och förpackningen är inga leksaker! Barn får inte leka med plastpåsar, folier och smådelar! Fara för sväljning och kvävning!
- Kontrollera att leveransen är komplett och oskadad. Om du konstaterar att delar saknas eller är skadade, använd inte produkten utan vänd dig till din återförsäljare.  
Använd inte produkten förrän saknade delar har levererats eller defekta delar har bytts ut. Att använda en ofullständig eller skadad produkt medför fara för person- och sakskador.

1. Packa upp alla delar och placera dem på en jämn och stabil yta.
2. Ta bort förpackningsmaterialet och eventuella förpacknings- och transportsäkringar, om sådana finns.
3. Ha de tillbehör och verktyg som krävs för montering och drift till hands. Detta inkluderar även lämplig personlig skyddsutrustning.

## ● Före användning

#### **WARNING!**



- ▶ Det uppstår fara för olycka om produkten ansluts till ett elnät som inte överensstämmer med informationen på produktens märkskylt.
- ▶ Elnätets matningsspänning och frekvens måste överensstämma med informationen på produktens märkskylt.

#### **WARNING!**

-  Stäng av produkten och skilj den från elnätet innan du byter tillbehör, rengör produkten eller när produkten inte längre används!

## ● Montering av länkhjul









### Bild C

1. Vänd metallbehållaren  upp och ner så att bottenytan är vänd uppåt.
2. För in länkhjulet  så långt det går i plastfästets spår tills länkhjulet klickar på plats.
3. Kontrollera att länkhjulet  kan vridas fritt.

## ● Montering/demontering av sugslang

### Dammsugare

### Bild D

1. Rikta upp slangkopplingen  på sugslangen  mot suganslutningen .
2. Skjut försiktigt in slangkopplingen  i suganslutningen  tills spärrknappen  snäpper fast.
3. Kontrollera att sugslangen  är korrekt monterad genom att dra lätt i slangkopplingen . Sugslangen är korrekt monterad om slangkopplingen inte rör sig.
4. Kontrollera att sugslangen  kan vridas fritt.

5. Demontering: Tryck spärrknappen **18c** nedåt. Dra ut slangkopplingen **18b** ur suganslutningen **9**.

### Blåsfunktion

Bild E

#### HÄNVISNING

- ▶ Detta är en extra funktion som gör att du kan blåsa bort damm eller små föremål.

1. Rikta upp slangkopplingen **18b** på sugslangen **18** mot blåsanslutningen **15**.
2. Skjut försiktigt in slangkopplingen **18b** i blåsanslutningen **15** tills spärrknappen **18c** snäpper fast.
3. Kontrollera att sugslangen **18** är korrekt monterad genom att dra lätt i slangkopplingen **18b**. Sugslangen är korrekt monterad om slangkopplingen inte rör sig.
4. Kontrollera att sugslangen **18** kan vridas fritt.
5. Demontering: Tryck spärrknappen **18c** nedåt. Dra ut slangkopplingen **18b** ur blåsanslutningen **15**.

### ● Montering/demontering av handtag

Bild E

- **Montering/demontering av handtag:** Rikta upp slangkopplingen **18a** på sugslangen **18** mot handtaget **19**. Tryck på slangkopplingen tills slangkopplingen är ordentligt ansluten till handtaget.
- **Ta av handtaget:** Dra ut slangkopplingen **18a** ur handtaget **19**.

### ● Montering av munstycken/ förlängningsrör

Bild F, G

- Du kan ansluta munstycken **21/22/23/24/25**/teleskopsugrör **20** av olika slag till handtaget **19** på olika sätt för att anpassa produkten till olika miljöer och grader av åtkomlighet.

Munstycke	Användningsområde
Fogmunstycke <b>21</b>	<input type="checkbox"/> Spår <input type="checkbox"/> Fogar <input type="checkbox"/> Soffor <input type="checkbox"/> Trånga utrymmen
Golvmunstycke med borste <b>22</b>	<input type="checkbox"/> Hårda och plana ytor
Golvmunstycke med gummiläpp <b>23</b>	<input type="checkbox"/> Mattor och liknande ytor
Klädselmunstycke <b>24</b>	<input type="checkbox"/> Kuddar
Bilmunstycke <b>25</b>	<input type="checkbox"/> Bilens interiör och exteriör

### ● Anslutning/borttagning av slangen för elverktyg

Bild H

#### Anslutning av slangen för elverktyg

#### HÄNVISNING

- ▶ Använd dammsugaradaptorn **27** för att ansluta elverktyg av olika storlekar till dammsugaranslutningen.

1. Rikta upp slangkopplingen **26a** på slangen för elverktyg **26** mot slangkopplingen **18a** på sugslangen **18**.
2. Skjut in slangkopplingen **18a** helt i slangkopplingen **26a**.
3. Anslut den andra änden av slangkopplingen **26b** till dammsugaranslutningen.

## Borttagning av slangen för elverktyg

- Dra av slangkopplingen **26a** från den flexibla slangkopplingen **18a** tills den är helt borttagen.

## ● Användning av handtaget med teleskopsugrör

Bild I

### Handtag

#### HÄNVISNING

- ▶ Handtaget **19** har en inbyggd funktion för att reglera lufttrycket.
- **Öka sugeffekten:** Skjut luftregulatorn **19a** i riktning mot markeringen ▼.
- **Minska sugeffekten:** Skjut luftregulatorn **19a** i motsatt riktning mot markeringen ▼.

### Teleskopsugrör

#### HÄNVISNING

- ▶ Teleskopsugröret **20** kan justeras till olika längder för att anpassas till arbetsmiljön.
- 1. Tryck och håll in den skjutbara spärrknappen **20b** för att frigöra spärren.
- 2. Ställ in teleskopsugröret **20** på den önskade längden.
- 3. Släpp den skjutbara spärrknappen **20b** och skjut in teleskopsugröret **20** tills det önskade spåret **20c** har klickat i läge.
- 4. Teleskopsugröret **20** kan förvaras på produkten genom att man monterar slanghållaren **20a** i fästet **6**.

## ● Avtagning av behållarlock

#### HÄNVISNING

- ▶ Ta av behållarlocket **2** för att sätta i eller byta filterpåsen och för att tömma metallbehållaren **10**.

Bild J

1. Öppna spännena **8** genom att dra dem utåt från metallbehållaren **10**.
2. Lyft spännena **8** och haka av dem från spåret **2a**.
3. Utför föregående steg i omvänd ordning för att fixera behållarlocket **2** mot metallbehållaren **10**.

Bild K, L

1. Håll stadigt i bärhandtaget **1** och ta av behållarlocket **2** från metallbehållaren **10**.
2. Filterkorgen **2b** är därmed åtkomlig för installation eller byte av filterpåse.
3. Fäll ner bärhandtaget **1** efter användning eller innan du förvarar produkten.

## ● Montering av filter

### ⚠ VAR FÖRSIKTIG!

- ▶ Dammsug aldrig utan att ett filter är installerat i produkten. Uppsugget material kan innehålla metallfragment eller hårda, vassa partiklar, vilka kan skada motorn eller ge upphov till elektrisk chock. Damm kan blåsas ut ur blåsanslutningen **15** med hög hastighet, vilket kan leda till allvarliga kroppsskador.
- ▶ Sug upp vätskor endast när patronfiltret **28** är monterat i produkten. Annars kommer produkten att skadas. Pappersfilterpåsen **29** kommer också att skadas om den används för vätsugning.

#### HÄNVISNING

- ▶ Pappersfilterpåsen **29** är endast lämplig för torrsugning.
- ▶ Använd inte patronfiltret **28** för att suga upp mycket fint damm eller smuts (t.ex. slipdamm). Patronfiltret kan däremot användas för många andra material.

## Patronfilter (våtsugning)

Bild M

### HÄNVISNING

- ▶ Innan du installerar patronfiltret **28**, säkerställ att spaken **28a** är öppen.

1. Vrid behållarlocket **2**.
2. Montera patronfiltret **28** på filterkorgen **2b**.
3. För in patronfiltret **28** så långt att dess undersida kommer i kontakt med den övre ytan av filterkorgen **2b**.
4. Vrid spaken **28a** för att fixera patronfiltret **28**.
5. Dra försiktigt i patronfiltret **28** (utan att flytta det) för att säkerställa att det är korrekt monterat.

### HÄNVISNING

- ▶ Om patronfiltret **28** inte klickar i läge: Vrid patronfiltret försiktigt och utan kraft tills det klickar fast i filterkorgen **2b**. Vrid spaken för att fixera patronfiltret.

## Pappersfilterpåse (torrsugning)

Bild N

1. Vrid behållarlocket **2**.
2. Rikta upp öppningen av pappersfilterpåsen **29** mot den interna suganslutningen **9**.
3. Tryck pappersfilterpåsen **29** nedåt för att föra in den interna suganslutningen i öppningen på pappersfilterpåsen.
4. Tryck ner pappersfilterpåsen **29** tills tätningringen **29a** ligger i det cirkulära spåret **9a**.

## Metallbygel

Bild O

### HÄNVISNING

- ▶ Fäst de 2 metallbyglarna **30** för att säkra sugslangen **18** när produkten transporteras, förvaras eller inte används.

1. Tryck ihop ändarna på metallbygeln **30**.
2. För metallbygeln **30** i fästet **16** tills båda ändarna sitter i spåren.

## ● Hantering

### ● Till-/frånkoppling

Bild A

### HÄNVISNING

- ▶ Kontrollera före användning att alla delar är korrekt monterade och att behållarlocket **2** är låst.
- ▶ Säkerställ att produkten är avstängd innan du ansluter den till elnätet.

### ⚠ VARNING!

- ▶ Anslut endast elverktyg med en märkeffekt på mindre än P<sub>max</sub> 2200 W till produktuttaget **17**.

- Anslut stickkontakten **13** till ett lämpligt eluttag.

## Start av produkten

Om inget elverktyg är anslutet till produktuttaget **17**:

- Sätt till/från-omkopplaren **3** i läge **I** för att sätta på produkten.

## Start av produkten och elverktyget

När ett elverktyg är anslutet till produktuttaget **17**:

- Sätt till/från-omkopplaren **3** i läge  för att sätta på produkten och elverktyget.
- När du slår på elverktyget slås produkten på automatiskt.

## Koppla ifrån produkten

- Sätt till/från-omkopplaren **3** i läge **0** för att stänga av produkten.

## Avstängning av produkten och elverktyget

- Stäng av elverktyget. Produkten stängs av efter en fördröjning på cirka 6 till 7 sekunder.

## ● Inställning av luftflöde

Bild A

- Vrid på luftflödesregulatorn **4** för att ställa in luftströmmen:

Inställning	Luftflöde
MIN	Minimalt luftflöde
MAX	Maximalt luftflöde

## ● Våtsugning

### HÄNVISNING

- ▶ Om metallbehållaren blir full under våtsugning upphör produkten att suga på grund av en säkerhetsanordning (flottörbrytare i filterkorgen **2b**). Gör i så fall på följande sätt:
  - Ställ till/från-omkopplaren **3** i läge **0**.
  - Dra stickkontakten **13** ur eluttaget.
  - Töm metallbehållaren **10** (se "Tömning av metallbehållare").

1. Kontrollera att patronfiltret **28** är installerat och att pappersfilterpåsen **29** inte är installerad (se "Montering av filter").
2. Anslut sugslangen **18** (se "Montering/demontering av sugslang").
3. Montera handtaget **19** (se "Montering/demontering av handtag").
4. Sätt på produkten (se "Till-/frånkoppling").
5. Sug upp vätskor med handtaget **19**.

För att rengöra golvet eller andra ytor kan du också använda teleskopsugröret **20** med ett lämpligt munstycke **21/22/23/24/25**.

6. Efter avslutat rengöringsarbete:
  - Stäng av produkten (se "Till-/frånkoppling").
  - Töm omedelbart metallbehållaren **10** (se "Tömning av metallbehållare"). Metallbehållaren är inte avsedd för längre tids förvaring av vätskor.

## ● Förvaring av teleskopsugrör och munstycken

Bild P

- Skjut in teleskopsugröret **20** i munstyckshållaren på länkhjulet **12**.
- Förvara munstyckena **21/22/23/24/25** i munstyckshållaren.

## ● Upplindning av anslutningskabeln

Bild Q

- Linda upp anslutningskabeln **13**. Häng anslutningskabeln på den övre kroken för anslutningskabeln **7** och den nedre kroken för anslutningskabeln **11**.

## ● Tömning av metallbehållare

### ⚠ VARNING!



Stäng av produkten och skilj den från elnätet innan du byter tillbehör, rengör produkten eller när produkten inte längre används!

### ⚠ VARNING!

- ▶ Töm och rengör produkten före och efter användning för att undvika ansamling av material, som kan utgöra brandfara.

Bild R

1. Vrid locket på tömningsöppningen **14** moturs för att ta av det.
2. Töm metallbehållaren **10**.

3. Sätt tillbaka locket på tömningsöppningen [14]. Vrid locket medurs.

## ● Rengöring av patronfiltret

### ⚠ VARNING!

- ▶ Kontrollera regelbundet patronfiltret [28] för skador och deformation. Ett skadat eller deformerat patronfilter går inte att åtgärda utan det ska bytas ut. Det är nödvändigt för att upprätthålla produktens funktionsduglighet och skydda den mot skador.
- ▶ Använd bara utbytesfilter från Lidl eller auktoriserade återförsäljare. Filter, som inte är kompatibla med produkten kan leda till personskador och skador på produkten.

### HÄNVISNING

- ▶ Rengör patronfiltret [28] efter varje användning för att bibehålla produktens fulla sugkapacitet.

### Bild A

1. Anslut stickkontakten [13] till ett lämpligt eluttag.
2. Ställ till/från-omkopplaren [3] i läge I.
3. Vrid luftflödesregulator [4] till position **MAX**.
4. Tryck på självrengöringsknappen [5] cirka 3 till 4 gånger.

### ● Efter användning

1. Stäng av produkten och dra ut stickkontakten [13] ur eluttaget.
2. Låt produkten svalna.
3. Kontroll, rengöring och förvaring av produkten (se "Rengöring och skötsel").

## ● Reservdelar/tilbehör

Kontakta kundtjänst per telefon (se "Service"). Ha modellnumret nedan redo.

Bild	Del	Översiktsritning	Komponentbeteckning	Modellnummer
B	[18]		Sugslang	99948006901
B	[19]		Handtag	99948006902
B	[20]		Teleskopsugrör	99948006903
B	[21]		Fogmunstycke	99948006904
B	[22]		Golvmunstycke med borste	99948006905

Bild	Del	Översiktsritning	Komponentbeteckning	Modellnummer
B	23		Golvmunstycke med gummiläpp	99948006906
B	24		Klädselmunstycke	99948006907
B	25		Bilmunstycke	99948006908
B	28		Patronfilter	99948006909
B	29		Pappersfilterpåse	99948006910
B	31		Förvaringspåse	99948006911

## ● Felsökning

Fel	Möjlig orsak	Åtgärd
Produkten fungerar inte.	Stickkontakten 13 sitter inte i ett eluttag.	Anslut stickkontakten 13 till ett lämpligt eluttag.
Sugkapaciteten är låg och produkten suger inte upp smuts.	Metallbehållaren 10 är full.	Töm metallbehållaren 10 (se "Tömning av metallbehållare").

Fel	Möjlig orsak	Åtgärd
Sugkapaciteten är låg och produkten suger inte upp smuts.	Luftvägarna är igensatta.	Kontrollera följande delar med avseende på blockeringar och avlägsna blockeringarna: Metallbehållare <b>10</b> Sugslang <b>18</b> Slang för elverktyg <b>26</b> Teleskopsugrör <b>20</b> Fogmunstycke <b>21</b> Golvmunstycke med borste <b>22</b> Golvmunstycke med gummiläpp <b>23</b> Klädselmunstycke <b>24</b> Bilmunstycke <b>25</b>
Under sugning tränger damm eller vatten ut ur produkten.	Behållarlocket <b>2</b> är inte korrekt monterat.	Montera behållarlocket <b>2</b> korrekt (se "Avtagning av behållarlock").

## ● Rengöring och skötsel

### VARNING!



Stäng av produkten och skilj den från elnätet innan du byter tillbehör, rengör produkten eller när produkten inte längre används!

### ● Rengöring

- Låt det inte komma in vätskor i produkten.
- Håll alltid produkten ren, torr och fri från olja och fetter.
- Avlägsna dammavlagringar från produkten efter varje användning och innan den förvaras.
- Regelbunden och korrekt rengöring bidrar till en säker användning och till att produktens livslängd ökas.
- Rengör produkten med en torr trasa. Använd en mjuk borste på ställen som är svåra att komma åt.

### HÄNVISNING

- ▶ Vid rengöring av produkten, använd inte kemiska, alkaliska, slipande eller andra aggressiva rengörings- eller desinfektionsmedel då dessa kan skada ytorna.

### ● Skötsel

Före och efter varje användning: Kontrollera produkten och dess tillbehör med avseende på förslitning och skador.

### ● Reparation

Denna produkt innehåller inga delar, som användaren själv kan reparera. Vänd dig till en auktoriserad serviceverkstad eller en liknande kvalificerad person för att låta kontrollera och reparera produkten.

## ● Förvaring

- Förvara alltid produkten utom räckhåll för barn.
- Optimal temperatur för långtidförvaring (längre än 3 månader) är mellan +10 och +30 °C vid en relativ luftfuktighet på högst 60 %.

1. Stäng av produkten och dra ut stickkontakten  ur eluttaget.
2. Låt produkten svalna.
3. Rengör produkten (se ”Rengöring”).
4. Förvara produkten och dess tillbehör på en mörk, torr, frostfri och väl ventilerad plats.

## ● Transport

- Skydda produkten mot kraftiga stötar och kraftiga vibrationer vid transport i fordon.
- Säkra produkten mot att glida och tippa.

1. Stäng av produkten och dra ut stickkontakten  ur eluttaget.
2. Låt produkten svalna.

## ● Avfallshantering

Förpackningen består av miljövänliga material, som kan lämnas på lokala återvinningsstationer.



Beakta märkningen på förpackningsmaterialet för rätt källsortering vid avfallshantering. Dessa har markerats med förkortningar (a) och siffror (b) med följande betydelse: 1–7: plaster/20–22: papper och kartong/80–98: kompositmaterial.

### Produkt:



Kontakta kommunen för närmare information om avfallshantering av den förbrukade produkten.



Var rädd om miljön och kasta inte den uttjänta produkten i hushållsavfallet utan säkerställ en fackmässig avfallshantering. Information om återvinningsstationer och deras öppettider erhåller du hos de lokala myndigheterna.

## ● Garanti

Produkten har tillverkats enligt stränga kvalitetskrav och kontrollerats noggrant före leverans. I händelse av materialfel eller tillverkningsfel har du lagstadgade rättigheter mot säljaren av produkten. Dina lagstadgade rättigheter begränsas inte på något sätt av vår garanti som anges nedan.

Garantin för den här produkten är 3 år från och med inköpsdatum. Garantitiden börjar från och med inköpsdagen. Förvara originalkvittot på en säker plats eftersom detta dokument krävs som inköpsbevis.

Alla skador eller brister som redan finns vid tidpunkten för köpet måste rapporteras omedelbart efter upppackning av produkten.

Om det uppstår ett materialfel eller ett tillverkningsfel på denna produkt inom 3 år efter köpet, kommer vi, efter eget gottfinnande, att antingen reparera eller byta ut produkten åt dig utan kostnad. Garantiperioden förlängs inte av ett beviljat garantianspråk. Det gäller även för utbytta eller reparerade delar.

Denna garanti är ogiltig om produkten har skadats eller använts eller underhållits felaktigt.

Garantin täcker material- och tillverkningsfel.

## ● Handläggning av garantianspråk

läkta anvisningarna nedan för att säkerställa en snabb handläggning av din förfrågan:

Ha alltid kassakvittot och artikelnumret i beredskap (IAN 480069\_2410) för att bevisa köpet.

Artikelnumret finns på produktens typskylt, en gravyr på produkten, omslaget till din handledning (längts ner till vänster) eller etiketten på baksidan eller undersidan av produkten.

Om funktionsfel eller andra brister uppstår kontakta först nedanstående serviceavdelning via telefon eller e-post.

Du kan sedan utan kostnad skicka en produkt som har registrerats som defekt till den serviceadress som du har fått. Bifoga inköpsbeviset (kassakvitto) och uppgifter om vilket fel det handlar om och när det inträffade.



På parkside-diy.com kan du titta på och ladda ner denna och många andra handböcker. Med denna QR-kod kommer du direkt till parkside-diy.com. Välj ditt land och sök efter bruksanvisningen via sökmasken. Genom inmatning av artikelnumret (IAN) 480069\_2410 kommer du till din artikels bruksanvisning.

## ● Service

### SE Service Sverige

Tel.: 020791808  
E-Mail: owim@lidl.se

### FI Service Finland

Tel.: 0800 913375  
E-Mail: owim@lidl.fi



<b>Naudojami įspėjamieji nurodymai ir simboliai</b> .....	Psl	62
<b>Įžanga</b> .....	Psl	63
Naudojimas pagal paskirtį .....	Psl	63
Komplektacija .....	Psl	63
Dalių aprašymas .....	Psl	64
Techniniai duomenys .....	Psl	64
Apsauginės priemonės .....	Psl	65
<b>Saugos nuorodos</b> .....	Psl	65
<b>Prieš naudojant pirmą kartą</b> .....	Psl	68
Išpakavimas .....	Psl	68
<b>Prieš naudojimą</b> .....	Psl	68
Kreipiamųjų ratukų montavimas .....	Psl	68
Lanksčios žarnos prijungimas/nuėmimas .....	Psl	68
Rankenos prijungimas/nuėmimas .....	Psl	69
Antgalių/ilginamojo vamzdžio prijungimas .....	Psl	69
Elektrinio įrankio žarnos prijungimas/nuėmimas .....	Psl	69
Rankenos ir teleskopinio siurbimo vamzdžio naudojimas .....	Psl	69
Indo dangčio nuėmimas .....	Psl	70
Filtro įdėjimas .....	Psl	70
<b>Naudojimas</b> .....	Psl	71
Įjungimas/išjungimas .....	Psl	71
Oro srauto nustatymas .....	Psl	72
Šlapias siurbimas .....	Psl	72
Teleskopinio siurbimo vamzdžio ir purkštuko laikymas .....	Psl	72
Maitinimo laido suvyniojimas .....	Psl	72
Metalinio indo ištuštinimas .....	Psl	72
Sulankstomo filtro valymas .....	Psl	73
<b>Po naudojimo</b> .....	Psl	73
<b>Atsarginės dalys/priedai</b> .....	Psl	73
<b>Sutrikimų šalinimas</b> .....	Psl	74
<b>Valymas ir priežiūra</b> .....	Psl	75
Valymas .....	Psl	75
Priežiūra .....	Psl	75
Remontas .....	Psl	75
Laikymas .....	Psl	76
Transportavimas .....	Psl	76
<b>Išmetimas</b> .....	Psl	76
<b>Garantija</b> .....	Psl	76
Veiksmai norint pasinaudoti garantija .....	Psl	77
<b>Klientų aptarnavimas</b> .....	Psl	77

## Naudojami įspėjamieji nurodymai ir simboliai

Šioje naudojimo instrukcijoje, ant pakuotės, specifikacijų lentelėje ir gaminio etiketėje naudojamos šios įspėjamosios nuorodos:

	Perskaitykite naudojimo instrukcijas!		Antgalis, skirtas siurbti ant lygių ir kietų grindų
	Prieš keisdami, valydami antgalius ir kai gaminio nenaudojate, išjunkite gaminį ir atjunkite nuo elektros tinklo!		Antgalis kilimams siurbti
	Paisykite perspėjimų ir saugos nuorodų!		Antgalis dulkėms ir nešvarumams iš griovelių, jungčių ir įtrūkimų susiurbti
	Pavojus – elektros šoko rizika!		Antgalis dulkėms ir nešvarumams iš sofų ir pagalvių susiurbti
	Skersmuo		Filtrai vandeniui ar kitiems skysčiams siurbti
	Kintamoji srovė/įtampa		Filtrai tinka vandeniui ar kitiems skysčiams siurbti.
	Naudokite gaminį tik sausose patalpose!		Filtrai, skirti siurbti sausas ir mažas daleles (pvz., smėlį, išdžiūvusius dažų likučius)
	Prietaiso kištukinis lizdas elektriniam įrankiui		Filtrai, skirti siurbti sausas ir smulkias dulkes (pvz., medienos dulkes nuo šlifavimo darbų)
<b>P<sub>max</sub></b>	Didžiausia įrenginio kištukinio lizdo išėjimo galia		Antgalių automobilių sėdynėms, čiužiniams, grindims ir kilimams siurbti
<b>P<sub>sum</sub></b>	Bendros energijos sąnaudos: Gaminio vardinė jėgimo galia ir didžiausia įrenginio kištukinio lizdo išėjimo galia		Elektrinis įrankis
	Užblokuota		Jeigu siurbiamos medžiagos temperatūra viršija +40 °C (+104 °F), kyla gaisro pavojus.
	Atblokuota		Filtrų valymo sistema



Saugos nuorodos  
Veiksmy nurodymai



CE ženklas patvirtina gaminiui  
galiojančių ES direktyvų  
atitikimą.

## **SAUSO IR DRĖGNO VALYMO SIURBLYS**

### ● **Ižanga**

Sveikiname Jus įsigijus naują gaminį. Tai aukštos kokybės gaminy. Naudojimo instrukcija yra neatskiriama šio gaminio dalis. Joje yra svarbių nurodymų dėl saugos, naudojimo ir grąžinamojo perdurbimo. Prieš naudodami šį gaminį, gerai susipažinkite su visais jo naudojimo ir saugos nurodymais. Naudokite gaminį tik pagal aprašymą ir nurodytą paskirtį. Perduodami šį gaminį kitiems asmenims, kartu perduokite visus jo dokumentus.

### ● **Naudojimas pagal paskirtį**

Šis gaminy yra buitinis prietaisas, skirtas siurbti grindis, kilimus, baldus, čiužinius ir automobiliuose ar garažuose. Gaminy taip pat gali būti naudojamas kaip pūstuvus arba vandeniui siurbti.

Gaminy tinka siurbti vandenį ir nešvarumus, kurių temperatūra ne aukštesnė kaip +40 °C.

Kai kurios medžiagos gali išskirti sprogiuosius garus arba mišinius, judančius per įsiurbiamąjį orą.

Niekada nesiurbkite tokių medžiagų:

- Sprogios arba degios dujos, skysčiai ir (reaktyvios) dulkių dalelės  
Tokių medžiagų siurbimas kelia pavojų sveikatai, todėl yra draudžiamas.
- Reaktyvios metalo dulkių dalelės (pvz., aliuminio, magnio ir cinko kartu su stipriai šarminėmis arba rūgštinėmis valymo priemonėmis)
- Neskiestos, stiprios rūgštys ir šarmai

- Organiniai tirpikliai (pvz., benzinas, dažų skiediklis, acetonas, skystasis kuras)  
Šios medžiagos gali sukelti gaminio koroziją.
- Suodžiai ir rusenantys pelenai
- Cementas, gipsas ir kalkių dulkės
- Smulkūs daiktai arba pelenai iš židinių, anglies krosnių, peleninių ar kepsninių
- Pelenai arba purvas iš šildymo katilų ir aliejinių krosnių

Bet koks kitas gaminio naudojimas ar keitimas laikomi netinkamu naudojimu ir kelia mirties, kūno sužalojimo ir materialinės žalos pavojų. Gamintojas neprisiima jokios atsakomybės už žalą, atsiradusią dėl netinkamo naudojimo. Gaminy skirtas naudoti tik asmeninėms reikmėms. Gaminy nėra skirtas naudoti komerciškai/pramonėje ar panašiais tikslais.

### ● **Komplektacija**

Išpakavę gaminį patikrinkite, ar komplekte yra visos dalys ir ar jos geros būklės. Prieš naudodami pašalinkite visas pakuotės medžiagas.

- 1 Indo dangtis
- 1 Metalinis indas
- 1 Lanksti žarna
- 1 Teleskopinis siurbimo vamzdis
- 1 Rankena
- 1 Grindų antgalis su šepėčiu
- 1 Grindų antgalis su gumine lūpa
- 1 Siaurų plyšių antgalis
- 1 Baldų antgalis
- 1 Automobilio antgalis
- 1 Elektrinio įrankio žarna
- 1 Dulkių jungties adapteris
- 1 Sulankstomas filtras
- 1 Popierinis filtro maišelis
- 5 Kreipiamieji ratukai
- 2 Metaliniai spaustukai

- 1 Laikymo maišelis
- 1 Naudojimo instrukcija

## ● Dalių aprašymas

Prieš skaitydami susipažinkite su visomis gaminio funkcijomis.

- 1 Nešimo rankena
- 2 Indo dangtis (su variklio pavaros sistema ir korpusu)
- 2a Briauna
- 2b Filtro krepšys
- 3 Įjungiklis/išjungiklis
- 4 Oro srauto reguliatorius
- 5 Savaiminio išsivalymo mygtukas (išvalyti sulankstomą filtrą)
- 6 Laikiklis (teleskopiniam siurbimo vamzdžiui laikyti)
- 7 Viršutinis kabliukas maitinimo laidui
- 8 Skląstis
- 9 Siurbimo jungtis
- 10 Metalinis indas
- 11 Apatinis kabliukas maitinimo laidui
- 12 Kreipiamasis ratukas (su antgalio laikikliu)
- 13 Maitinimo laidas ir kištukas
- 14 Išpūtimo anga
- 15 Orpūtės jungtis
- 16 Laikiklis (metaliniam lankstui)
- 17 Gaminio kištukinis lizdas
- 18 Lanksti žarna (gaminiai)
- 18a Žarnos mova (rankenos jungtis)
- 18b Žarnos mova (jungiamo prie dulkių siurblio arba išpūtimo angos)
- 18c Fiksavimo mygtukas
- 19 Rankena
- 19a Oro reguliatorius
- 20 Teleskopinis siurbimo vamzdis
- 20a Žarnos laikiklis
- 20b Slankus užrakinimo mygtukas
- 20c Anga
- 21 Siaurų plyšių antgalis
- 22 Grindų antgalis su šepečiu
- 23 Grindų antgalis su gumine lūpa
- 24 Baldų antgalis
- 25 Automobilio antgalis
- 26 Elektrinio įrankio žarna
- 26a Žarnos mova (didelė)

- 26b Žarnos mova (maža)
- 27 Dulkių jungties adapteris
- 28 Sulankstomas filtras
- 28a Svirtis
- 29 Popierinis filtro maišelis
- 29a Sandarinimo žiedas
- 30 Metalinis lankstas
- 31 Laikymo maišelis

## ● Techniniai duomenys

<b>Sauso ir drėgno valymo siurblys</b>	<b>: PWD 30 C1</b>
Modelių numeriai	
su VDE kištuku/lizdu	: HG10163
su VDE kištuku/LSV lizdu	: HG10163-FR
su BS kištuku/lizdu	: HG10163-BS
su K tipo kištuku/lizdu	: HG10163-DK
su šveicarišku kištuku/lizdu	: HG10163-CH
Vardinė jėgimo galia (gaminio)	: 1500 W
Didžiausia gaminio kištukinio lizdo išėjimo galia	
HG10163	: Pmax 2200 W
HG10163-FR	: Pmax 2200 W
HG10163-BS	: Pmax 1400 W
HG10163-DK	: Pmax 1400 W
HG10163-CH	: Pmax 800 W
Bendras energijos suvartojimas (gaminys ir didžiausia gaminio kištukinio lizdo išėjimo galia)	
HG10163	: Psum 3700 W
HG10163-FR	: Psum 3700 W
HG10163-BS	: Psum 2900 W
HG10163-DK	: Psum 2900 W
HG10163-CH	: Psum 2300 W
Vardinė imamoji galia	: 230–240 V~, 50/60 Hz

Siurbimo jėga	: 260 Airwatt
Siurbimo slėgi	: 181 mbar (18,1 kPa)
Siurbimo galia	: 36,9 l/s
Apsaugos klasė	: I
IP apsaugos tipas	: IP24
Elektrinio įrankio žarna	: 1 m
Lankšios žarnos ilgis	: 3 m (Ø 32 mm)
Teleskopinio siurbimo vamzdžio ilgis	apytiksl. : 54–90 cm
Maitinimo laido ilgis	: apie 6 m

<b>Metalinio indo dydis</b>	
Matmenys (Ø × A)	: 31 × 40 cm
Bendras tūris	: 30 l
Grynasis tūris	: 22,3 l
Skysčių laikymas	: maks. 20 l

### ● Apsauginės priemonės

- Kai tik metalinis indas **10** pripildo, gaminys išjungiamas plūdiniu jungikliu, esančiu filtro krepšyje **2b**. Taip išvengiama perpildymo ir elektros variklio pažeidimo.



### Saugos nuorodos

**PRIEŠ NAUDODAMI GAMINĮ SUSIPAŽINKITE SU VISOMIS NAUDOJIMO IR SAUGOS NUORODOMIS! JEI PERDUOSITE GAMINĮ KITAM ŽMOGUI, PERDUOKITE IR DOKUMENTUS!**

Atsiradus žalai, kai nesilaikoma šios naudojimo instrukcijos, garantija nustoja

galioti! Garantija netaikoma pasekminei žalai! Žalos turtui ar asmenims, atsiradusios dėl netinkamo naudojimo arba saugos nuorodų nesilaikymo, atveju atsakomybė neprisiimama!

### Vaikai ir neįgalūs asmenys



**⚠ PERSPĖJIMAS! PAVOJUS GYVYBEI IR NELAIMINGO ATSTITIKIMO RIZIKA KŪDIKIAMS IR VAIKAMS!** Niekumet nepalikite vaikų be priežiūros šalia pakuotės medžiagos. Kyla uždusimo pavojus dėl pakavimo medžiagų. Vaikai dažnai neįvertina pavojų.

- Šiuo gaminiu gali naudotis vaikai nuo 8 metų bei fizinę, jutiminę ar psichinę negalią turintys ar mažai patirties ir žinių turintys žmonės, jei jie prižiūrimi arba buvo instruktuoti apie saugų gaminių naudojimą ir supranta kylančius pavojus.
- Vaikai neturėtų žaisti su gaminiu.

- Draudžiama vaikams be priežiūros valyti prietaisą arba atlikti jo techninę apžiūrą, nebent jie yra vyresni nei 8 metų amžiaus ir prižiūrimi.

## **Naudojimas pagal paskirtį**

- ⚠ **PERSPĖJIMAS! Pavojus susižeisti!** Dėl naudojimo ne pagal paskirtį galimi sužalojimai. Naudokite gaminį tik pagal šią instrukciją. Nemėginkite modifikuoti gaminio.

## **Elektros sauga**

- ⚠ **PAVOJUS! Elektros šoko pavojus!** Nemėginkite patys remontuoti gaminio. Gedimo atveju remonto darbus turi atlikti tik kvalifikuoti darbuotojai.

- ⚠ **PERSPĖJIMAS! Elektros šoko pavojus!** Nenardinkite elektrinių gaminio dalių į vandenį ar kitus skysčius. Niekada nelaikykite gaminio po tekančiu vandeniu.

- ⚠ **PERSPĖJIMAS! Elektros šoko pavojus!** Nenaudokite pažeisto gaminio. Atjunkite gaminį nuo elektros tinklo ir, jei jis

pažeistas, kreipkitės į savo prekybininką.

- ⚠ **PERSPĖJIMAS! Pavojus susižeisti!** Išjunkite gaminį ir atjunkite nuo elektros tinklo, prieš atlikdami valymo darbus ir kai gaminio nenaudojate.
- Nelieskite ir nenaudokite gaminio, jei jis buvo nukritęs.
- Prieš prijungdami maitinimo kištuką prie maitinimo šaltinio: Įsitinkinkite, kad vardinė įtampa gaminio specifikacijų lentelėje sutaptų su tiekiamą tinklo įtampa.
- Reguliariai tikrinkite maitinimo kištuką ir maitinimo laidą, ar nepažeisti. Jei maitinimo laidas pažeistas, jį turi pakeisti gamintojas, jo techninės priežiūros atstovas arba panašiai kvalifikuoti asmenys, kad būtų išvengta pavojaus.
- Saugokite maitinimo laidą nuo pažeidimų. Nepalikite jo kabėti ant aštrių kraštų ir nespauskite bei nelankstykite. Laikykite maitinimo laidą toliau nuo

karštų paviršių ir atvirų liepsnų.

## Naudojimas

### **⚠ PERSPĖJIMAS!** **Susižalojimo ir gaisro pavojus!**



Niekada nenaudokite gaminio siurbti vandenį, nešvarumus ir medžiagas, kurių temperatūra aukštesnė nei +40 °C.

- Ištraukite tinklo kištuką iš kištukinio lizdo
  - jei sutriko veikimas,
  - prieš keisdami arba uždėdami priedus,
  - prieš valydami gaminį,
  - kai gaminio nenaudosite ilgesnį laiką,
  - esant prastam orui ir
  - po kiekvieno panaudojimo.
- Atjunkite maitinimo kištuką nuo maitinimo lizdo traukdami už kištuko, o ne už laido.
- Pažeistas dalis visada pakeiskite originaliomis atsarginėmis dalimis.
- Naudojimo metu neblokuokite vėdinimo angų. Gaminio perkaitimo ir pažeidimo pavojus.

- Įsitikinkite, kad maitinimo įtampa atitinka specifikacijų lentelėje nurodytą informaciją.
- Gaminį galima jungti tik į lizdą, apsaugotą liekamosios srovės jungikliu, apsaugotą jungtuvu su liekamosios srovės apsaugu ir bent 30 mA saugikliu.

## Valymas ir laikymas

### **⚠ PERSPĖJIMAS! Pavojus**

- susižeisti!** Prieš valydami arba nebenaudodami atjunkite gaminį nuo elektros tinklo.
- Saugokite gaminį, maitinimo laidą ir tinklo kištuką nuo dulkių, tiesioginių saulės spindulių, lašančio ir purškiamo vandenes.
- Laikykite gaminį vėsioje, sausoje vaikams nepasiekiamoje vietoje, apsaugotoje nuo drėgmės.
- Saugokite gaminį nuo karščio. Nedėkite gaminio netoli atvirų liepsnų ar šilumos šaltinių, pvz., orkaitių ar šildytuvų.

## ● Prieš naudojant pirmą kartą

### ● Išpakavimas

#### **⚠ PERSPĖJIMAS!**

► Gaminys ir pakuotė nėra vaikams skirtas žaislas! Neleiskite vaikams žaisti plastikiniais maišeliais, plėvelėmis ar smulkiomis dalimis! Kyla uždusimo ar užspringimo pavojus!

■ Įsitinkinkite, kad pristatytos visos dalys ir jos nepažeistos. Jei pastebite, kad trūksta kokių nors dalių ar jos yra pažeistos, nenaudokite gaminio ir susisiekite su savo prekybininku. Nenaudokite gaminio, kol negausite trūkstančių dalių arba kol pažeistos dalys nebus pakeistos. Nepilnai surinkto arba pažeisto gaminio naudojimas kelia pavojų žmonėms ir daiktams.

1. Išpakuokite visas dalis ir išdėliokite ant lygaus ir stabilaus paviršiaus.
2. Nuimkite visas pakavimo medžiagas ir transportavimo apsaugas, jei tokių yra.
3. Įsitinkinkite, kad turite surinkimui ir naudojimui reikalingus priedus ir įrankius. Tai taip pat apima tinkamas asmenines apsaugos priemones.

## ● Prieš naudojimą

#### **⚠ PERSPĖJIMAS!**

- Jei gaminys bus naudojamas naudojant elektros maitinimo šaltinį, kuris neatitinka gaminio specifikacijų lentelėje nurodytos informacijos, kyla nelaimingo atsitikimo pavojus.
- Maitinimo įtampa ir maitinimo šaltinio dažnis turi atitikti informaciją, nurodytą gaminio specifikacijų lentelėje.

#### **⚠ PERSPĖJIMAS!**



Prieš keisdami, valydami antgalius ir kai gaminio nenaudojate, išjunkite gaminį ir atjunkite nuo elektros tinklo!

## ● Kreipiamųjų ratukų montavimas

C pav.

1. Padėkite metalinį indą **10** taip, kad dugnas būtų nukreiptas aukštyn.
2. Įkiškite kreipiamąjį ratuką **12** į plastikinio laikiklio angą iki galo, kol kreipiamasis ratukas užsifiksuos.
3. Patikrinkite, ar kreipiamasis ratukas **12** gali laisvai sukstis.

## ● Lankščios žarnos prijungimas/nuėmimas

### Siurbimas

D pav.

1. Sulygiuokite lankščios žarnos **18** žarnos movą **18b** su siurbimo jungtimi **9**.
2. Lėtai stumkite žarnos movą **18b** į siurbimo jungtį **9**, kol užsifiksuos spaustukų fiksavimo mygtukas **18c**.
3. Patikrinkite, ar lanksti žarna **18** tinkamai prijungta, lengvai patraukdami už žarnos movos **18b**. Lanksti žarna tinkamai prijungta, kai žarnos mova nejuda.
4. Patikrinkite, ar lanksti žarna **18** gali laisvai sukstis.
5. Nuėmimas: Paspauskite fiksavimo mygtuką **18c** žemyn. Ištraukite žarnos movą **18b** iš siurbimo jungties **9**.

### Orpūtė

E pav.

#### **PASTABA**

- Tai papildoma funkcija, leidžianti nupūsti dulkes ar smulkius daiktus.

1. Sulygiuokite lankščios žarnos **18** žarnos movą **18b** su orpūtės jungtimi **15**.

- Lėtai stumkite žarnos movą **18b** į orpūtės jungtį **15**, kol užsifiksuos fiksavimo mygtukas **18c**.
- Patikrinkite, ar lanksti žarna **18** tinkamai prijungta, lengvai patraukdami už žarnos movos **18b**. Lanksti žarna tinkamai prijungta, kai žarnos mova nejuda.
- Patikrinkite, ar lanksti žarna **18** gali laisvai sukis.
- Nuėmimas: Paspauskite fiksavimo mygtuką **18c** žemyn. Ištraukite žarnos movą **18b** iš orpūtės jungties **15**.

## ● Rankenos prijungimas/nuėmimas

E pav.

- Rankenos prijungimas/nuėmimas:** Sulygiuokite lanksčios žarnos **18** movą **18a** su rankena **19**. Spauskite žarnos movą, kol žarnos mova tvirtai susijungs su rankena.
- Rankenos nuėmimas:** Ištraukite žarnos movą **18a** iš rankenos **19**.

## ● Antgalių/ilginamojo vamzdžio prijungimas

F, G pav.

- Galite įvairiais būdais prijungti antgalius **21/22/23/24/25** arba teleskopinį siurbimo vamzdį **20** prie rankenos **19**, kad prisitaikytumėte prie skirtingos aplinkos ir pasiekiamumo laipsnio.

Antgalis	Taikymo sritis
Siaurų plyšių antgalis <b>21</b>	<input type="checkbox"/> Grioveliai <input type="checkbox"/> Jungtis <input type="checkbox"/> Sofos <input type="checkbox"/> Siauros erdvės
Grindų antgalis su šepečiu <b>22</b>	<input type="checkbox"/> Kieti ir lygūs paviršiai
Grindų antgalis su gumine lūpa <b>23</b>	<input type="checkbox"/> Kilimai ar panašūs paviršiai
Baldų antgalis <b>24</b>	<input type="checkbox"/> Pagalvė

Antgalis	Taikymo sritis
Automobilio antgalis <b>25</b>	<input type="checkbox"/> Automobilio vidus ir išorė

## ● Elektrinio įrankio žarnos prijungimas/nuėmimas

H pav.

### Elektrinio įrankio žarnos prijungimas

#### PASTABA

- ▶ Naudokite dulkių jungties adapterį **27**, kad prie dulkių jungties prijungtumėte įvairaus dydžio elektrinius įrankius.

- Sulygiuokite elektrinio įrankio žarnos **26** jungtį **26a** su lanksčios žarnos **18** žarnos mova **18a**.
- Visiškai įstumkite žarnos movą **18a** į žarnos jungtį **26a**.
- Kitą žarnos movos galą **26b** prijunkite prie dulkių jungties.

### Elektrinio įrankio žarnos nuėmimas

- Nutraukite žarnos movą **26a** nuo lanksčios žarnos movos **18a**, kol ji bus visiškai nuimta.

## ● Rankenos ir teleskopinio siurbimo vamzdžio naudojimas

I pav.

### Rankena

#### PASTABA

- ▶ Rankena **19** turi įmontuotą funkciją oro slėgiui reguliuoti.

- Siurbimo našumo padidinimas:** Pastumkite oro reguliatorių **19a** ▼ ženklą kryptimi.
- Siurbimo našumo sumažinimas:** Pastumkite oro reguliatorių **19a** priešinga žymei ▼ kryptimi.

## Teleskopinis siurbimo vamzdis

### PASTABA

- ▶ Teleskopinis siurbimo vamzdis [20] gali būti skirtingų ilgių, kad atitiktų darbo aplinką.

1. Paspauskite ir laikykite slankųjį užrakinimo mygtuką [20b], kad atlaisvintumėte užraktą.
2. Teleskopinį siurbimo vamzdį [20] nustatykite pageidaujamo ilgio.
3. Atleiskite slankiojo užrakinimo mygtuko rankenėlę [20b] ir stumkite teleskopinį siurbimo vamzdį [20], kol užsifiksuos pageidaujama anga [20c].
4. Teleskopinį siurbimo vamzdį [20] galima laikyti ant gaminio, pritvirtinus žarnos laikiklį [20a] prie laikiklio [6].

## ● Indo dangčio nuėmimas

### PASTABA

- ▶ Nuimkite indo dangtį [2], kad įstatytumėte arba pakeistumėte filtro maišelį ir ištuštintumėte metalinį indą [10].

J pav.

1. Atidarykite skląščius [8], patraukdami nuo metalinio indo [10].
2. Pakelkite skląščius [8] ir atskirkite juos nuo briaunos [2a].
3. Atlikite ankstesnius veiksmus, kad užfiksuotumėte indo dangtį [2] ant metalinio indo [10].

K, L pav.

1. Laikykite už nešimo rankenos [1] ir nuimkite indo dangtį [2] nuo metalinio indo [10].
2. Filtro krepšys [2b] yra atviras, kad būtų galima įdėti arba pakeisti filtrą.
3. Nulenkite nešimo rankeną [1] žemyn po naudojimo arba prieš padėdami gaminį.

## ● Filtro įdėjimas

### ⚠ ATSAUGIAI!

- ▶ Niekada nesiurbkite, jei į gaminį neįdėtas filtras. Susiurbtose medžiagose gali būti metalinių arba kietų aštrių briaunų dalelių, kurios gali sugadinti variklį arba sukelti elektros smūgį. Iš orpūtės jungties [15] dideliu greičiu būtų išpučiamos dulkės, o tai gali sukelti rimtų fizinių sužalojimų.
- ▶ Siurbkite skysčius tik tada, kai į gaminį įdėtas sulankstomas filtras [28]. Kitaip gaminys gali būti pažeistas. Popierinis filtro maišelis [29] taip pat bus pažeistas, jei naudosite jį šlapiam siurbimui.

### PASTABA

- ▶ Popierinis filtro maišelis [29] tinka tik sausam siurbimui.
- ▶ Nenaudokite sulankstomo filtro [28] labai smulkioms dulkėms ar nešvarumams (pvz., šlifavimo dulkėms) siurbti. Tačiau sulankstomą filtrą galima naudoti daugeliui kitų medžiagų.

## Sulankstomas filtras (šlapiam siurbimui)

M pav.

### PASTABA

- ▶ Prieš montuodami sulankstomą filtrą [28], įsitikinkite, kad svirtis [28a] yra atfiksuota.

1. Apverskite indo dangtį [2].
2. Į filtro krepšį [2b] įstatykite sulankstomą filtrą [28].
3. Įdėkite sulankstomą filtrą [28], kol sulankstomo filtro apačia palies filtro krepšio [2b] paviršių.
4. Pasukite svirtį [28a], kad pritvirtintumėte sulankstomą filtrą [28].

5. Švelniai patraukite sulankstomą filtrą **28** jo nejudindami, kad patikrintumėte, ar sulankstomas filtras tinkamai sumontuotas.

#### PASTABA

- ▶ Jei sulankstomas filtras **28** neužsifiksuoja: Šiek tiek pasukite sulankstomą filtrą nenaudodami jėgos, kol vidinis užraktas užsifiksuos su filtro krepšiu **2b**. Pasukite svirtį, kad pritvirtintumėte sulankstomą filtrą.

#### Popierinis filtro maišelis (sausas siurbimas)

N pav.

1. Apverskite indo dangtį **2**.
2. Sulygiuokite popierinio filtro maišelio **29** angą su vidine siurbimo jungtimi **9**.
3. Paspauskite popierinį filtro maišelį **29** žemyn, kad į popierinio filtro maišelio angą įstatytumėte vidinę siurbimo jungtį.
4. Spauskite popierinį filtro maišelį **29** žemyn, kol sandarinimo žiedas **29a** tilps į apskritą briauną **9a**.

#### Metalinis lankstas

O pav.

#### PASTABA

- ▶ Pritvirtinkite 2 metalinius lankstus **30**, kad pritvirtintumėte lanksčią žarną **18**, kai gaminys transportuojamas, laikomas arba nenaudojamas.

1. Suspauskite metalinio lanksto **30** galus.
2. Metalinį lankstą **30** įkiškite į laikiklį **16**, kol abu galai įsitaisys į angas.

#### ● Naudojimas

#### ● Įjungimas/išjungimas

A pav.

#### PASTABA

- ▶ Prieš naudodami patikrinkite, ar visos dalys yra tvirtai prijungtos ir ar užfiksuotas indo dangtis **2**.
- ▶ Prieš prijungdami gaminį prie maitinimo šaltinio, įsitikinkite, kad jis išjungtas.

#### ⚠ PERSPĖJIMAS!

- ▶ Prie gaminio kištukinio lizdo **17** prijunkite tik elektrinius įrankius, kurių nominalioji galia mažesnė nei 2200 W.
- Kiškite maitinimo kištuką **13** į tinkamą kištukinį lizdą.

#### Gaminio įjungimas

Jei prie gaminio kištukinio lizdo **17** neprijungtas joks elektrinis įrankis:

- Įjungiklį/išjungiklį **3** nustatykite į padėtį **I**, kad įjungtumėte gaminį.

#### Gaminio ir elektrinio įrankio įjungimas

Jei prie gaminio kištukinio lizdo **17** prijungtas elektrinis įrankis:

- Norėdami įjungti gaminį ir elektrinį įrankį, nustatykite įjungiklį/išjungiklį **3** į padėtį **I**.
- Kai įjungiate elektrinį įrankį, gaminys įsijungia automatiškai.

#### Gaminio išjungimas

- Kad išjungtumėte gaminį, įjungiklį/išjungiklį **3** nustatykite į padėtį **O**.

#### Gaminio ir elektrinio įrankio išjungimas

- Išjunkite elektrinį įrankį. Gaminys automatiškai išsijungs po maždaug 6–7 sekundžių delsos.

## ● Oro srauto nustatymas

A pav.

- Paspauskite oro srauto reguliatorių [4], kad nustatytumėte oro srautą:

Nustatymas	Oro srautas
MIN	Minimalus oro srautas
MAX	Didžiausias oro srautas

## ● Šlapias siurbimas

### PASTABA

- ▶ Kai metalinis indas prisipildo šlapio siurbimo metu, gaminys nustoja siurbti dėl saugos įtaiso (plūdinio jungiklio filtro krepšyje [2b]). Tokiu atveju atlikite šiuos veiksmus:
  - Įjungiklį/išjungiklį [3] nustatykite į padėtį 0.
  - Ištraukite kištuką [13] iš kištukinio lizdo.
  - Ištuštinkite metalinį indą [10] (žr. „Metalinio indo ištuštinimas“).

1. Įsitikinkite, kad įdėtas sulankstomas filtras [28] ir neįdėtas popierinis filtro maišelis [29] (žr. „Filtro įdėjimas“).
2. Prijunkite lanksčią žarną [18] (žr. „Lanksčios žarnos prijungimas/nuėmimas“).
3. Prijunkite rankeną [19] (žr. „Rankenos prijungimas/nuėmimas“).
4. Įjunkite gaminį (žr. „Įjungimas/išjungimas“).
5. Siurbkite skysčius naudodami rankeną [19].  
Norėdami valyti grindis arba kitus paviršius, taip pat galite naudoti teleskopinį siurbimo vamzdį [20] su tinkamu antgaliu [21/22/23/24/25].
6. Baigę valymo darbus:
  - Išjunkite gaminį (žr. „Įjungimas/išjungimas“).

- Iškart ištuštinkite metalinį indą [10] (žr. „Metalinio indo ištuštinimas“). Metalinis indas nėra skirtas ilgalaikiam skysčių laikymui.

## ● Teleskopinio siurbimo vamzdžio ir purkštuko laikymas

P pav.

- Įstumkite teleskopinį siurbimo vamzdį [20] į antgalio laikiklį ant kreipiamojo ratuko [12].
- Antgalius [21/22/23/24/25] laikykite antgalio laikiklyje.

## ● Maitinimo laido suvyniojimas

Q pav.

- Užvyniokite maitinimo laidą [13]. Pakabinkite maitinimo laidą ant viršutinio kabliuko maitinimo laidui [7] ir apatinio kabliuko maitinimo laidui [11].

## ● Metalinio indo ištuštinimas

### ⚠ PERSPĖJIMAS!



Prieš keisdami, valydami antgalius ir kai gaminio nenaudojate, išjunkite gaminį ir atjunkite nuo elektros tinklo!

### ⚠ PERSPĖJIMAS!

- ▶ Ištuštinkite ir valykite gaminį prieš ir po naudojimo, kad medžiagos nesusikauptų ir nekeltų gaminio gaisro pavojaus.

R pav.

1. Pasukite išpūtimo angos dangtelį [14] prieš laikrodžio rodyklę, kad nuimtumėte dangtelį.
2. Ištuštinkite metalinį indą [10].
3. Vėl uždėkite dangtelį ant išpūtimo angos [14]. Pasukite dangtelį laikrodžio rodyklės kryptimi.

## ● Sulankstomo filtro valymas

### ⚠ PERSPĖJIMAS!

- ▶ Reguliariai tikrinkite, ar sulankstomas filtras [28] nėra pažeistas ir deformuotas. Pažeisto arba deformuoto sulankstomo filtro negalima valyti ir jį reikia pakeisti. Tai būtina siekiant išlaikyti gaminio funkciją ir apsaugoti gaminį nuo pažeidimų.
- ▶ Naudokite tik „Lid!“ arba įgaliotų specializuotų prekybininkų atsarginį filtrą. Dėl filtrų, kurie nėra suderinami, galimi sužalojimai ir gaminio pažeidimai.

### PASTABA

- ▶ Valykite sulankstomą filtrą [28] po kiekvieno naudojimo, kad būtų užtikrinta pilna gaminio siurbimo galia.

A pav.

1. Prijunkite tinklo kištuką [13] prie tinkamo maitinimo šaltinio.
2. Įjungiklį/išjungiklį [3] nustatykite į padėtį **I**.
3. Pasukite oro srauto reguliatorių [4] į padėtį **MAX**.
4. Paspauskite savaiminio išsivalymo mygtuką [5] maždaug 3–4 kartus.

### ● Po naudojimo

1. Išjunkite gaminį ir atjunkite maitinimo kištuką [13] nuo lizdo.
2. Leiskite gaminiumi atvėsti.
3. Tikrinkite, valykite ir padėkite laikyti gaminį (žr. „Valymas ir priežiūra“).

## ● Atsarginės dalys/priedai

Susisiekite su techninės priežiūros centru telefonu (žr. „Techninė priežiūra“). Paruoškite toliau nurodytą modelio numerį.

Paveikslėlis	Dalis	Linijos brėžinys	Dalies brėžinys	Modelio numeris
B	[18]		Lanksti žarna	99948006901
B	[19]		Rankena	99948006902
B	[20]		Teleskopinis siurbimo vamzdis	99948006903
B	[21]		Siaurų plyšių antgalis	99948006904
B	[22]		Grindų antgalis su šepečiu	99948006905

Paveikslėlis	Dalis	Linijos brėžinys	Dalies brėžinys	Modelio numeris
B	23		Grindų antgalis su gumine lūpa	99948006906
B	24		Baldų antgalis	99948006907
B	25		Automobilio antgalis	99948006908
B	28		Sulankstomas filtras	99948006909
B	29		Popierinis filtro maišelis	99948006910
B	31		Laikymo maišelis	99948006911

## ● Sutrikimų šalinimas

Klaida	Galima priežastis	Priemonė
Gaminys neveikia.	Maitinimo kištukas 13 neprijungtas prie tinklo.	Įkiškite tinklo kištuką 13 į tinkamą kištukinį lizdą.
Siurbimo galia sumažėjusi ir gaminys nesiurbia jokių nešvarumų.	Metalinis indas 10 yra pilnas.	Ištuštinkite metalinį indą 10 (žr. „Metalinio indo ištuštinimas“).

Klaida	Galima priežastis	Priemonė
Siurbimo galia sumažėjusi ir gaminys nesiurbia jokių nešvarumų.	Oro kelias užblokuotas.	Patikrinkite, ar neužsikimšo toliau nurodytos dalys, ir pašalinkite kamščius: Metalinis indas <b>10</b> Lanksti žarna <b>18</b> Elektrinio įrankio žarna <b>26</b> Teleskopinis siurbimo vamzdis <b>20</b> Siaurų plyšių antgalis <b>21</b> Grindų antgalis su šepetėliu <b>22</b> Grindų antgalis su gumine lūpa <b>23</b> Baldų antgalis <b>24</b> Automobilio antgalis <b>25</b>
Siurbiant iš gaminio išeina dulakės arba vanduo.	Indo dangtis <b>2</b> netinkamai sumontuotas.	Tinkamai pritvirtinkite indo dangtį <b>2</b> (žr. „Indo dangčio nuėmimas“).

## ● Valymas ir priežiūra

### ⚠ PERSPĖJIMAS!



Prieš keisdami, valydami antgalius ir kai gaminio nenaudojate, išjunkite gaminį ir atjunkite nuo elektros tinklo!

### ● Valymas

- Niekada neleiskite j gaminį patekti skysčiui.
- Gaminį visada reikia laikyti švarų, sausą ir neišteptą alyva ar tepalu.
- Po kiekvieno naudojimo ir prieš padėdami laikyti nuvalykite nuo gaminio dulkes.
- Reguliariai ir tinkamai valydami užtikrinsite tinkamą bei ilgesnį gaminio naudojimą.
- Gaminį valykite sausa šluoste. Sunkiai prieinamoms vietoms naudokite minkštą šepetį.

### PASTABA

- ▶ Valydami gaminį nenaudokite cheminių, šarminių, abrazyvinių ir kitokių agresyvių valymo arba dezinfekcijos priemonių, nes jie gali pažeisti paviršių.

### ● Priežiūra

Prieš kiekvieną naudojimą ir po jo: Patikrinkite, ar gaminys ir jo priedai nesusidėvėjo ir nepažeisti.

### ● Remontas

Gaminyje nėra jokių dalių, kurias galėtų taisyti pats naudotojas. Kreipkitės į įgaliotą aptarnavimo centrą ar panašios kvalifikacijos asmenį, kad patikrintų ir suremontuotų gaminį.

## ● Laikymas

- Visada laikykite gaminį tik vaikams nepasiekiamoje vietoje.
- Ideali temperatūra laikant ilgą laiką tarpą (ilgiau nei 3 mėnesius) turi būti nuo +10 iki +30 °C esant maks. 60 % santykiniam oro drėgnumui.

1. Išjunkite gaminį ir atjunkite maitinimo kištuką  nuo lizdo.
2. Leiskite gaminiui atvėsti.
3. Valykite gaminį (žr. „Valymas“).
4. Laikykite gaminį ir jo priedus tamsioje, sausoje, nuo šalčio apsaugotoje ir gerai vėdinamoje vietoje.

## ● Transportavimas

- Saugokite gaminį nuo stiprių smūgių ar vibracijų, galinčių pasitaikyti transportuojant transporto priemone.
- Pritvirtinkite gaminį, kad nenuslystų ir nenukristų.

1. Išjunkite gaminį ir atjunkite maitinimo kištuką  nuo lizdo.
2. Leiskite gaminiui atvėsti.

## ● Išmetimas

Pakuotė pagaminta iš aplinkai nekenksmingų medžiagų, kurias galite išmesti įprastose grąžinamojo perdurbimo vietose.



Rūšiuodami atliekas, atkreipkite dėmesį į pakuočių ženklinimą, kurį sudaro santrumpos (a) ir skaičiai (b), reiškiantys: 1–7: plastikai/20–22: popierius ir kartonas/80–98: kombinuotosios pakuotės.

## Produktas:



Daugiau informacijos apie nebetinkamo naudoti gaminio išmetimą sužinosite savo savivaldybės ar miesto administracijoje.



Aplinkos apsaugos sumetimais neišmeskite nebetinkamo naudoti gaminio kartu su buitinėmis atliekomis; pristatykite jį į nurodytus surinkimo punktus. Informacijos apie surinkimo punktus ir jų darbo laiką suteiks vietos kompetentingos institucijos.

## ● Garantija

Gaminys buvo pagamintas laikantis griežtų kruopštumo principų ir prieš pristatant buvo atidžiai patikrintas. Esant medžiagų ar gamybos defektams, jūs turite įstatymines teises gaminio pardavėjo atžvilgiu. Ši garantija jokiais būdais neapriboja įstatymais nustatytų jūsų teisių.

Šiam produktui suteikiama 3 metų garantija nuo pirkimo datos. Garantijos teikimo laikotarpis skaičiuojamas nuo pirkimo datos. Pirkimo kvito originalą laikykite saugioje vietoje, nes šis dokumentas reikalingas kaip pirkimo įrodymas.

Išpakavus gaminį, būtina nedelsiant pranešti apie bet kokius pažeidimus ar defektus, kurie jau buvo pirkimo metu.

Jei per 3 metus nuo šio produkto pirkimo datos išryškės medžiagų ar gamybos trūkumų, produktą savo nuožiūra nemokamai pataisysime arba pakeisime. Patvirtinus garantinį reikalavimą garantinis laikotarpis nepratęsiamas. Ta pati sąlyga taikoma ir pakeistoms bei pataisytoms dalims.

Garantija netaikoma, jei šis produktas apgadinamas, netinkamai naudojamas ar netinkamai prižiūrimas.

Garantija apima medžiagų ir gamybos defektus.

## ● Veiksmai norint pasinaudoti garantija

Kad galėtume greitai apdoroti Jūsų prašymą, vadovaukitės toliau pateikiamais nurodymais:

Prašome dėl visų užklausų išsaugoti kasos čekį ir gaminio numerį (IAN 480069\_2410) kaip pirkimo įrodymą.

Gaminio numerį rasite duomenų lentelėje, išgraviruotą ant gaminio, ant naudojimo instrukcijos viršelio (apačioje kairėje) arba užklijuotą prietaiso užpakalinėje pusėje ar apačioje.

Jei išryškėtų produkto veikimo ar kitokių trūkumų, pirmiausia telefonu arba elektroniniu paštu kreipkitės į toliau nurodytą klientų aptarnavimo skyrių.

Tada sugedusiu pripažintą produktą, pridėję pirkimo dokumentą (kasos čekį) ir nurodę trūkumą bei jo atsiradimo laiką, nemokamai galėsite išsiųsti Jums nurodytu klientų aptarnavimo tarnybos adresu.



parkside-diy.com svetainėje galite atidaryti ir atsisiųsti šią ir daugelį kitų instrukcijų.

Su šiuo QR kodu galite tiesiogiai patekti į parkside-diy.com svetainės puslapį. Pasirinkite savo šalį ir pagal paieškos formą susiraskite savo šalies naudojimo instrukciją. Įvesdami gaminio numerį (IAN) 480069\_2410 surasite jūsų gaminio naudojimo instrukciją.

## ● Klientų aptarnavimas

LT Klientų aptarnavimo tarnyba Lietuva

Tel.: 880033500





















El. paštas: owim@lidl.lt







<b>Verwendete Warnhinweise und Symbole</b> .....	Seite	79
<b>Einleitung</b> .....	Seite	80
Bestimmungsgemäßer Gebrauch .....	Seite	80
Lieferumfang .....	Seite	80
Teilebeschreibung .....	Seite	81
Technische Daten .....	Seite	81
Sicherheitsmerkmale .....	Seite	82
<b>Sicherheitshinweise</b> .....	Seite	82
<b>Vor dem ersten Gebrauch</b> .....	Seite	85
Auspacken .....	Seite	85
<b>Vor dem Gebrauch</b> .....	Seite	86
Lenkrollen montieren .....	Seite	86
Flexiblen Schlauch verbinden/entfernen .....	Seite	86
Griff verbinden/entfernen .....	Seite	87
Düsen/Verlängerungsrohr verbinden .....	Seite	87
Anschließen/Entfernen des Schlauchs für Elektrowerkzeug .....	Seite	87
Griff und Teleskop-Saugrohr verwenden .....	Seite	88
Behälterdeckel entnehmen .....	Seite	88
Filter installieren .....	Seite	88
<b>Bedienung</b> .....	Seite	89
Ein-/Ausschalten .....	Seite	89
Luftstrom einstellen .....	Seite	90
Nasssaugen .....	Seite	90
Teleskop-Saugrohr und Düsen aufbewahren .....	Seite	91
Anschlussleitung aufwickeln .....	Seite	91
Metallbehälter entleeren .....	Seite	91
Faltenfilter reinigen .....	Seite	91
<b>Nach dem Gebrauch</b> .....	Seite	91
<b>Ersatzteile/Zubehör</b> .....	Seite	92
<b>Fehlerbehebung</b> .....	Seite	93
<b>Reinigung und Pflege</b> .....	Seite	94
Reinigung .....	Seite	94
Pflege .....	Seite	94
Reparatur .....	Seite	94
Aufbewahrung .....	Seite	94
Transport .....	Seite	94
<b>Entsorgung</b> .....	Seite	94
<b>Garantie</b> .....	Seite	95
Abwicklung im Garantiefall .....	Seite	95
<b>Service</b> .....	Seite	96

## Verwendete Warnhinweise und Symbole

In der Bedienungsanleitung, auf der Verpackung, auf dem Typenschild und auf den Produktetiketten werden die folgenden Warnhinweise verwendet:

	Lesen Sie die Bedienungsanleitung!		Düse zum Staubsaugen auf glatten und harten Böden
	Schalten Sie das Produkt aus und trennen Sie es von der Stromversorgung, bevor Sie Aufsätze austauschen, das Produkt reinigen und wenn Sie es nicht benutzen!		Düse zum Staubsaugen auf Teppichen
	Beachten Sie die Warn- und Sicherheitshinweise!		Düse zum Aufsaugen von Staub und Schmutz aus Rillen, Verbindungsstellen und Rissen
	Gefahr – Risiko eines Stromschlags!		Düse zum Absaugen von Staub und Schmutz von Sofa und Kissen
	Durchmesser		Filter zum Aufsaugen von Wasser oder anderen Flüssigkeiten
	Wechselstrom/-spannung		Der Filter eignet sich nicht zum Aufsaugen von Wasser oder anderen Flüssigkeiten.
	Verwenden Sie das Produkt nur in trockenen Innenräumen!		Filter zum Aufsaugen von trockenen und kleinen Partikeln (z. B. Sand, getrocknete Farbreste)
	Gerätesteckdose für Elektrowerkzeug		Filter zum Aufsaugen von trockenem und feinem Staub (z. B. Holzstaub von Schleifarbeiten)
<b>P<sub>max</sub></b>	Max. Ausgangsleistung der Gerätesteckdose		Düse zum Saugen von Autositzen, Matratzen, Böden und Teppichen
<b>P<sub>sum</sub></b>	Gesamte Leistungsaufnahme: Nenneingangsleistung des Produkts und maximale Ausgangsleistung der Gerätebuchse		Elektrowerkzeug
	Verriegelt		Es besteht Brandgefahr, wenn das Saugmaterial eine Temperatur von +40 °C (+104 °F) überschreitet.

	Entriegelt		Filterreinigungssystem
	Sicherheitshinweise Handlungsanweisungen		Das CE-Zeichen bestätigt Konformität mit den für das Produkt zutreffenden EU-Richtlinien.

## **NASS-/TROCKENSAUGER**

### ● **Einleitung**

Wir begrüßwünschen Sie zum Kauf Ihres neuen Produkts. Sie haben sich damit für ein hochwertiges Produkt entschieden. Die Bedienungsanleitung ist Teil dieses Produkts. Sie enthält wichtige Hinweise für Sicherheit, Gebrauch und Entsorgung. Machen Sie sich vor der Benutzung des Produkts mit allen Bedien- und Sicherheitshinweisen vertraut. Benutzen Sie das Produkt nur wie beschrieben und für die angegebenen Einsatzbereiche. Händigen Sie alle Unterlagen bei Weitergabe des Produkts an Dritte mit aus.

### ● **Bestimmungsgemäßer Gebrauch**

Dieses Produkt ist ein Haushaltsgerät, welches zum Staubsaugen auf Fußböden, Teppichen, Möbeln, Matratzen sowie in Autos oder Garagen vorgesehen ist. Das Produkt kann auch als Gebläse oder zum Aufsaugen von Wasser verwendet werden.

Das Produkt eignet sich zum Aufsaugen von Wasser und Schmutz mit einer Temperatur von nicht mehr als +40 °C.

Bestimmte Materialien können explosive Dämpfe oder Gemische erzeugen, wenn sie durch die Saugluft bewegt werden.

Saugen Sie niemals folgende Materialien auf:

- Explosive oder entflammbare Gase, Flüssigkeiten und (reaktionsfreudige) Staubpartikel

Das Aufsaugen solcher Materialien stellt eine Gefahr für die Gesundheit dar und ist daher verboten.

- Reaktionsfreudige Metallstaubpartikel (z. B. Aluminium, Magnesium und Zink in Kombination mit stark basischen oder sauren Reinigungsmitteln)
- Unverdünnte, starke Säuren und Laugen
- Organische Lösungsmittel (z. B. Benzin, Farbverdüner, Azeton, Heizöl)  
Diese Substanzen können zu Korrosion am Produkt führen.
- Ruß und glimmende Asche
- Zement, Gips und Kalkstaub
- Kleine Objekte oder Asche aus Kaminen, Kohleöfen, Aschenbechern oder Grillen
- Asche oder Schmutz von Heizkesseln und Ölöfen

Jede andere Verwendung oder Veränderung des Produkts gilt als nicht bestimmungsgemäß und kann zu Gefahren wie Tod, Körperverletzung und Sachschäden führen. Der Hersteller haftet nicht für Schäden, die durch unsachgemäßen Gebrauch entstehen. Das Produkt ist ausschließlich für den Hausgebrauch bestimmt. Das Produkt ist nicht für den gewerblichen/industriellen Gebrauch oder ähnliche Zwecke bestimmt.

### ● **Lieferumfang**

Prüfen Sie nach dem Auspacken des Produkts, ob die Lieferung vollständig ist und ob alle Teile in gutem Zustand sind. Entfernen Sie vor der Verwendung alle Verpackungsmaterialien.

- 1 Behälterdeckel
- 1 Metallbehälter
- 1 Flexibler Schlauch
- 1 Teleskop-Saugrohr
- 1 Griff
- 1 Bodendüse mit Bürste
- 1 Bodendüse mit Gummilippe
- 1 Fugendüse
- 1 Polsterdüse
- 1 Autodüse
- 1 Elektrowerkzeug-Schlauch
- 1 Staubanschluss-Adapter
- 1 Faltenfilter
- 1 Papierfilterbeutel
- 5 Lenkrollen
- 2 Metallklammern
- 1 Aufbewahrungsbeutel
- 1 Bedienungsanleitung

## ● Teilebeschreibung

Machen Sie sich vor dem Lesen mit allen Funktionen des Produkts vertraut.

- 1 Tragegriff
- 2 Behälterdeckel (inkl. Motorantriebssystem und -gehäuse)
- 2a Rippe
- 2b Filterkorb
- 3 Ein/Aus-Schalter
- 4 Luftstromregler
- 5 Selbstreinigungstaste (zur Reinigung des Faltenfilters)
- 6 Halterung (zur Aufbewahrung des Teleskop-Saugrohrs)
- 7 Oberer Haken für die Anschlussleitung
- 8 Riegel
- 9 Sauganschluss
- 10 Metallbehälter
- 11 Unterer Haken für die Anschlussleitung
- 12 Lenkrolle (mit Düsenhalterung)
- 13 Anschlussleitung und Netzstecker
- 14 Ablassöffnung
- 15 Gebläseanschluss
- 16 Halterung (für Metallbügel)
- 17 Produktsteckdose

- 18 Flexibler Schlauch (für das Produkt)
- 18a Schlauchkupplung (Anschluss an Griff)
- 18b Schlauchkupplung (Anschluss an Staubsauger oder Ablassöffnung)
- 18c Verriegelungstaste
- 19 Griff
- 19a Luftregler
- 20 Teleskop-Saugrohr
- 20a Schlauchhalter
- 20b Schiebeverriegelungstaste
- 20c Schlitz
- 21 Fugendüse
- 22 Bodendüse mit Bürste
- 23 Bodendüse mit Gummilippe
- 24 Polsterdüse
- 25 Autodüse
- 26 Schlauch für Elektrowerkzeug
- 26a Schlauchkupplung (groß)
- 26b Schlauchkupplung (klein)
- 27 Adapter für Staubanschluss
- 28 Faltenfilter
- 28a Hebel
- 29 Papierfilterbeutel
- 29a Dichtungsring
- 30 Metallbügel
- 31 Aufbewahrungsbeutel

## ● Technische Daten

<b>Nass-/Trockensauger : PWD 30 C1</b>	
Modellnummer	
mit VDE-Stecker/ Buchse	: HG10163
mit VDE-Stecker/ LSV-Buchse	: HG10163-FR
mit BS-Stecker/ Buchse	: HG10163-BS
mit Typ-K-Stecker/ Buchse	: HG10163-DK
mit Schweizer Stecker/Buchse	: HG10163-CH
Nenneingangsleistung (Produkt)	: 1500 W

Max. Ausgangsleistung der Produktsteckdose	
HG10163	: Pmax 2200 W
HG10163-FR	: Pmax 2200 W
HG10163-BS	: Pmax 1400 W
HG10163-DK	: Pmax 1400 W
HG10163-CH	: Pmax 800 W
Gesamtstromverbrauch (Produkt und max. Ausgangsleistung der Produktsteckdose)	
HG10163	: Psum 3700 W
HG10163-FR	: Psum 3700 W
HG10163-BS	: Psum 2900 W
HG10163-DK	: Psum 2900 W
HG10163-CH	: Psum 2300 W
Nenneingangsspannung	: 230–240 V~, 50/60 Hz
Saugkraft	: 260 Airwatt
Ansaugdruck	: 181 mbar (18,1 kPa)
Saugleistung	: 36,9 l/s
Schutzklasse	: I
IP-Schutzart	: IP24
Schlauch für Elektrowerkzeug	: 1 m
Länge des flexiblen Schlauchs	: 3 m (Ø 32 mm)
Länge des Teleskop-Saugrohrs	: ca. 54 bis 90 cm
Länge der Anschlussleitung	: ca. 6 m
<b>Größe des Metallbehälters</b>	
Abmessungen (Ø × H)	: 31 × 40 cm
Bruttovolumen	: 30 l
Nettovolumen	: 22,3 l
Lagerung von Flüssigkeiten	: max. 20 l

## ● Sicherheitsmerkmale

- Sobald der Metallbehälter **10** voll ist, wird das Produkt durch einen Schwimmerschalter, der sich im Filterkorb **2b** befindet, ausgeschaltet. Dadurch wird ein Überlauf und eine Beschädigung des Elektromotors verhindert.



## Sicherheitshinweise

**MACHEN SIE SICH VOR DER VERWENDUNG DES PRODUKTS MIT ALLEN SICHERHEITSHINWEISEN UND GEBRAUCHS-ANWEISUNGEN VERTRAUT! WENN SIE DIESES PRODUKT AN ANDERE WEITERGEBEN, GEBEN SIE AUCH ALLE DOKUMENTE WEITER!**

Im Falle von Schäden aufgrund der Nichteinhaltung dieser Bedienungsanleitung erlischt Ihr Garantieanspruch! Für Folgeschäden wird keine Haftung übernommen! Im Falle von Sach- oder Personenschäden aufgrund einer unsachgemäßen Benutzung oder Nichteinhaltung der Sicherheitshinweise wird keine Haftung übernommen!

## Kinder und Personen mit Einschränkungen



### **⚠️ WARNUNG!** **LEBENS- UND UNFALLGEFAHR FÜR KLEINKINDER UND KINDER!**

Lassen Sie Kinder niemals unbeaufsichtigt mit dem Verpackungsmaterial. Es besteht Erstickungsgefahr durch Verpackungsmaterial. Kinder unterschätzen häufig die Gefahren.

- Dieses Produkt kann von Kindern ab 8 Jahren und darüber sowie von Personen mit verringerten physischen, sensorischen oder mentalen Fähigkeiten oder Mangel an Erfahrung und Wissen benutzt werden, wenn sie beaufsichtigt werden oder bezüglich des sicheren Gebrauchs des Produkts unterwiesen wurden und die daraus resultierenden Gefahren verstehen.
- Kinder dürfen nicht mit dem Produkt spielen.

- Reinigung und Benutzer-Wartung dürfen nicht von Kindern durchgeführt werden, es sei denn, sie sind älter als 8 Jahre und werden beaufsichtigt.

## Bestimmungsgemäßer Gebrauch

- ⚠️ **WARNUNG! Verletzungsrisiko!** Eine unsachgemäße Verwendung kann zu Verletzungen führen. Verwenden Sie das Produkt ausschließlich dieser Anleitung entsprechend. Versuchen Sie nicht, das Produkt in irgendeiner Weise zu verändern.

## Elektrische Sicherheit

- ⚠️ **GEFAHR! Stromschlagrisiko!** Versuchen Sie nicht, das Produkt selbst zu reparieren. Im Fall einer Fehlfunktion dürfen Reparaturen ausschließlich von qualifiziertem Personal durchgeführt werden.
- ⚠️ **WARNUNG! Stromschlagrisiko!** Tauchen Sie die elektrischen Teile des Produkts nicht in Wasser oder andere Flüssigkeiten

ein. Halten Sie das Produkt niemals unter fließendes Wasser.

**⚠️ WARNUNG! Stromschlagrisiko!** Verwenden Sie kein beschädigtes Produkt. Trennen Sie das Produkt von der Stromversorgung und wenden Sie sich an Ihren Händler, wenn es beschädigt ist.

**⚠️ WARNUNG! Verletzungsrisiko!** Schalten Sie das Produkt aus und trennen Sie es von der Stromversorgung, bevor Sie Reinigungsarbeiten durchführen und wenn das Produkt nicht in Verwendung ist.

- Verwenden Sie das Produkt nicht mehr, wenn es fallen gelassen wurde.
- Vor dem Anschließen des Netzsteckers an die Stromversorgung: Achten Sie darauf, dass die Nennspannung am Typenschild des Produkts mit der Netzspannung Ihrer Stromversorgung übereinstimmt.
- Überprüfen Sie den Netzstecker und die Anschlussleitung

regelmäßig auf Schäden. Wenn die Anschlussleitung beschädigt ist, muss sie vom Hersteller, seinem Kundendienst oder ähnlich qualifizierten Personen ersetzt werden, um Gefahren zu vermeiden.

- Schützen Sie die Anschlussleitung vor Schäden. Lassen Sie sie nicht über scharfe Kanten hängen und quetschen oder biegen Sie sie nicht. Halten Sie die Anschlussleitung von heißen Oberflächen und offenen Flammen fern.

## Bedienung

**⚠️ WARNUNG!**  
**Verletzungs- und Brandrisiko!**



Verwenden Sie das Produkt niemals zum Absaugen von Wasser, Schmutz und Materialien mit einer Temperatur von mehr als  $+40^{\circ}\text{C}$ .

- Ziehen Sie den Netzstecker aus der Steckdose – wenn eine Fehlfunktion auftritt,

- bevor Sie Zubehörteile aufsetzen/wechseln,
- bevor Sie das Produkt reinigen,
- wenn Sie das Produkt für längere Zeit nicht verwenden,
- während eines Gewitters und
- nach jeder Verwendung.
- Ziehen Sie am Netzstecker und nicht an der Anschlussleitung, um den Stecker aus der Steckdose zu ziehen.
- Defekte Teile müssen immer gegen Original-Ersatzteile ersetzt werden.
- Decken Sie während des Betriebs nicht die Lüftungsschlitze ab. Risiko einer Überhitzung und Schäden am Produkt.
- Stellen Sie sicher, dass die Versorgungsspannung mit der Information auf dem Typenschild übereinstimmt.
- Das Produkt darf nur mit einer Steckdose verbunden werden, die durch einen Fehlerstrom-Schutzschalter mit einem Bemessungsfehlerstrom

von nicht mehr als 30 mA geschützt ist.

## **Reinigung und Lagerung**

- ▲ **WARNUNG! Verletzungsrisiko!** Trennen Sie das Produkt von der Stromversorgung, bevor Sie es reinigen oder wenn es nicht in Verwendung ist.
- Schützen Sie Produkt, Anschlussleitung und Netzstecker vor Staub, direkter Sonneneinstrahlung, Tropf- und Spritzwasser.
- Lagern Sie das Produkt an einem kühlen, trockenen Ort, geschützt vor Feuchtigkeit und außerhalb der Reichweite von Kindern.
- Schützen Sie das Produkt vor Hitze. Stellen Sie das Produkt nicht in der Nähe von offenen Flammen oder Hitzequellen wie Öfen oder Heizgeräten auf.

### ● **Vor dem ersten Gebrauch**

#### ● **Auspacken**

#### ▲ **WARNUNG!**

- ▶ Das Produkt und die Verpackung sind kein Kinderspielzeug! Kinder dürfen nicht mit Plastiktüten, Folien und Kleinteilen spielen! Es besteht Verschluckungs- und Erstickungsgefahr!

- Vergewissern Sie sich, dass der Lieferumfang vollständig und unbeschädigt ist. Wenn Sie feststellen, dass Teile fehlen oder beschädigt sind, verwenden Sie das Produkt nicht und wenden Sie sich an Ihren Händler. Verwenden Sie das Produkt nur, wenn fehlende Teile nachgeliefert oder defekte Teile ersetzt wurden. Die Verwendung eines unvollständigen oder beschädigten Produkts stellt eine Gefahr für Personen und Gegenstände dar.

1. Packen Sie alle Teile aus und legen Sie diese auf eine flache, stabile Oberfläche.
2. Entfernen Sie alle Verpackungsmaterialien und Transportsicherungen, falls vorhanden.
3. Vergewissern Sie sich, dass Sie über das Zubehör und die Werkzeuge verfügen, welche zum Zusammenbau und zum Betrieb notwendig sind. Dazu gehört auch eine geeignete persönliche Schutzausrüstung.

## ● Vor dem Gebrauch

### **⚠️ WARNUNG!**

- ▶ Es besteht ein Unfallrisiko, falls das Produkt mit einer elektrischen Stromversorgung betrieben wird, die nicht mit den Angaben auf dem Typenschild des Produkts übereinstimmt.
- ▶ Die Versorgungsspannung und die Frequenz der Stromquelle müssen mit den Angaben auf dem Typenschild des Produkts übereinstimmen.

### **⚠️ WARNUNG!**



Schalten Sie das Produkt aus und trennen Sie es von der Stromversorgung, bevor Sie Aufsätze austauschen, das Produkt reinigen und wenn Sie es nicht benutzen!

## ● Lenkrollen montieren

Abb. C

1. Stellen Sie den Metallbehälter **10** auf den Kopf, so dass dessen Bodenfläche nach oben zeigt.
2. Stecken Sie die Lenkrolle **12** bis zum Anschlag in die Schlitze der Kunststoffhalterung, bis die Lenkrolle mit einem Klick einrastet.
3. Prüfen Sie, ob die Lenkrolle **12** sich frei drehen kann.

## ● Flexiblen Schlauch verbinden/entfernen

### **Staubsaugen**

Abb. D

1. Richten Sie die Schlauchkupplung **18b** des flexiblen Schlauchs **18** am Sauganschluss **9** aus.
2. Schieben Sie die Schlauchkupplung **18b** langsam in den Sauganschluss **9**, bis die Verriegelungstaste **18c** einrastet.
3. Prüfen Sie, ob der flexible Schlauch **18** korrekt installiert ist, indem Sie leicht an der Schlauchkupplung **18b** ziehen. Der flexible Schlauch ist korrekt installiert, wenn die Schlauchkupplung sich nicht bewegt.
4. Prüfen Sie, ob der flexible Schlauch **18** sich frei drehen kann.
5. Entfernen: Drücken Sie die Verriegelungstaste **18c** nach unten. Ziehen Sie die Schlauchkupplung **18b** aus dem Sauganschluss **9** heraus.

### **Luftgebläse**

Abb. E

### **HINWEIS**

- ▶ Hierbei handelt es sich um eine zusätzliche Funktion, mit der Sie Staub oder kleine Objekte wegblasen können.

1. Richten Sie die Schlauchkupplung **18b** des flexiblen Schlauchs **18** am Gebläseanschluss **15** aus.

2. Schieben Sie die Schlauchkupplung **18b** langsam in den Gebläseanschluss **15**, bis die Verriegelungstaste **18c** einrastet.
3. Prüfen Sie, ob der flexible Schlauch **18** korrekt installiert ist, indem Sie leicht an der Schlauchkupplung **18b** ziehen. Der flexible Schlauch ist korrekt installiert, wenn die Schlauchkupplung sich nicht bewegt.
4. Prüfen Sie, ob der flexible Schlauch **18** sich frei drehen kann.
5. Entfernen: Drücken Sie die Verriegelungstaste **18c** nach unten. Ziehen Sie die Schlauchkupplung **18b** aus dem Gebläseanschluss **15** heraus.

## ● Griff verbinden/entfernen

Abb. E

- Griff verbinden/entfernen:** Richten Sie die Schlauchkupplung **18a** des flexiblen Schlauchs **18** am Griff **19** aus. Drücken Sie die Schlauchkupplung, bis die Schlauchkupplung fest mit dem Griff verbunden ist.
- Griff entfernen:** Ziehen Sie die Schlauchkupplung **18a** aus dem Griff **19** heraus.

## ● Düsen/Verlängerungsrohr verbinden

Abb. F, G

- Sie können die Düsen **21/22/23/24/25** bzw. das Teleskop-Saugrohr **20** auf verschiedene Arten mit dem Griff **19** verbinden, um sich an unterschiedliche Umgebungen und den Grad der Erreichbarkeit anzupassen.

Düse	Anwendungsbereich
Fugendüse <b>21</b>	<input type="checkbox"/> Rillen <input type="checkbox"/> Verbindungsstellen <input type="checkbox"/> Sofas <input type="checkbox"/> Enge Räume
Bodendüse mit Bürste <b>22</b>	<input type="checkbox"/> Harte und flache Oberflächen

Düse	Anwendungsbereich
Bodendüse mit Gummilippe <b>23</b>	<input type="checkbox"/> Teppiche oder ähnliche Oberflächen
Polsterdüse <b>24</b>	<input type="checkbox"/> Kissen
Autodüse <b>25</b>	<input type="checkbox"/> Interieur und Exterieur des Autos

## ● Anschließen/Entfernen des Schlauchs für Elektrowerkzeug

Abb. H

### Anschließen des Schlauchs für Elektrowerkzeug

#### HINWEIS

- ▶ Verwenden Sie den Adapter für den Staubanschluss **27**, um Elektrowerkzeuge unterschiedlicher Größe an den Staubanschluss anzuschließen.

1. Richten Sie die Schlauchkupplung **26a** des Schlauchs für Elektrowerkzeug **26** auf die Schlauchkupplung **18a** des flexiblen Schlauchs **18** aus.
2. Schieben Sie die Schlauchkupplung **18a** vollständig in die Schlauchkupplung **26a**.
3. Schließen Sie das andere Ende der Schlauchkupplung **26b** an den Staubanschluss an.

### Entfernen des Schlauchs für Elektrowerkzeug

- Ziehen Sie die Schlauchkupplung **26a** von der flexiblen Schlauchkupplung **18a** ab, bis sie vollständig entfernt ist.

## ● Griff und Teleskop-Saugrohr verwenden

Abb. I

### Griff

#### HINWEIS

- ▶ Der Griff [19] hat eine eingebaute Funktion zur Regulierung des Luftdrucks.

- **Saugleistung erhöhen:** Schieben Sie den Luftregler [19c] in die Richtung der ▼ Markierung.
- **Saugleistung verringern:** Schieben Sie den Luftregler [19d] entgegen der Richtung der ▼ Markierung.

### Teleskop-Saugrohr

#### HINWEIS

- ▶ Das Teleskop-Saugrohr [20] kann auf verschiedene Längen eingestellt werden, um es an die Arbeitsumgebung anzupassen.

1. Drücken und halten Sie die Schiebeverriegelungstaste [20b], um die Verriegelung zu lösen.
2. Stellen Sie das Teleskop-Saugrohr [20] auf die gewünschte Länge ein.
3. Lassen Sie den Knopf der Schiebeverriegelungstaste [20b] los und schieben Sie das Teleskop-Saugrohr [20], bis der bevorzugte Schlitz [20c] eingerastet ist.
4. Das Teleskop-Saugrohr [20] kann am Produkt aufbewahrt werden, indem der Schlauchhalter [20a] an der Halterung [6] befestigt wird.

## ● Behälterdeckel entnehmen

#### HINWEIS

- ▶ Entnehmen Sie den Behälterdeckel [2], um den Filterbeutel zu installieren oder wechseln und um den Metallbehälter [10] zu entleeren.

Abb. J

1. Öffnen Sie die Riegel [8], indem Sie diese vom Metallbehälter [10] wegziehen.
2. Heben Sie die Riegel [8] an und trennen Sie diese von der Rippe [2a].
3. Führen Sie die vorigen Schritte in umgekehrter Reihenfolge aus, um den Behälterdeckel [2] am Metallbehälter [10] zu verriegeln.

Abb. K, L

1. Halten Sie den Tragegriff [1] fest und entnehmen Sie den Behälterdeckel [2] vom Metallbehälter [10].
2. Der Filterkorb [2b] wird für die Installation oder den Wechsel des Filters freigelegt.
3. Klappen Sie den Tragegriff [1] nach der Verwendung oder bevor Sie das Produkt einlagern nach unten.

## ● Filter installieren

#### ⚠ VORSICHT!

- ▶ Staubsaugen Sie niemals, ohne dass ein Filter am Produkt installiert ist. Aufgesaugte Substanzen können Metall oder harte, scharfkantige Partikel enthalten, welche den Motor beschädigen oder zu einem Stromschlag führen können. Staub würde mit hoher Geschwindigkeit aus dem Gebläseanschluss [15] herausgeblasen werden, was zu schweren Körperverletzungen führen kann.

### **⚠ VORSICHT!**

- ▶ Saugen Sie nur Flüssigkeiten auf, wenn der Faltenfilter **[28]** am Produkt installiert ist. Andernfalls wird das Produkt beschädigt. Der Papierfilterbeutel **[29]** wird ebenfalls beschädigt, wenn Sie diesen zum Nasssaugen verwenden.

### **HINWEIS**

- ▶ Der Papierfilterbeutel **[29]** eignet sich ausschließlich zum Trockensaugen.
- ▶ Verwenden Sie den Faltenfilter **[28]** nicht, um sehr feinen Staub oder Schmutz (z. B. Schleifstaub) aufzusaugen. Der Faltenfilter kann jedoch für viele andere Materialien verwendet werden.

### **Faltenfilter (Nasssaugen)**

Abb. M

### **HINWEIS**

- ▶ Stellen Sie vor dem Einbau des Faltenfilters **[28]** sicher, dass der Hebel **[20a]** entriegelt ist.

1. Drehen Sie den Behälterdeckel **[2]** um.
2. Installieren Sie den Faltenfilter **[28]** am Filterkorb **[2b]**.
3. Setzen Sie den Faltenfilter **[28]** ein, bis die Unterseite des Faltenfilters die Oberfläche des Filterkorbs **[2b]** berührt.
4. Drehen Sie den Hebel **[20a]**, um den Faltenfilter **[28]** zu befestigen.
5. Ziehen Sie leicht am Faltenfilter **[28]**, ohne ihn zu bewegen, um zu prüfen, ob der Faltenfilter richtig installiert ist.

### **HINWEIS**

- ▶ Wenn der Faltenfilter **[28]** nicht einrastet: Drehen Sie den Faltenfilter leicht und ohne Gewaltanwendung, bis der innere Verschluss mit dem Filterkorb **[2b]** einrastet. Drehen Sie den Hebel, um den Faltenfilter zu befestigen.

### **Papierfilterbeutel (Trockensaugen)**

Abb. N

1. Drehen Sie den Behälterdeckel **[2]** um.
2. Richten Sie die Öffnung des Papierfilterbeutels **[29]** am internen Sauganschluss **[9]** aus.
3. Drücken Sie den Papierfilterbeutel **[29]** nach unten, um den internen Sauganschluss in die Öffnung des Papierfilterbeutels zu stecken.
4. Drücken Sie den Papierfilterbeutel **[29]** nach unten, bis der Dichtungsring **[29a]** in der kreisförmigen Rippe **[9a]** eingepasst ist.

### **Metallbügel**

Abb. O

### **HINWEIS**

- ▶ Bringen Sie die 2 Metallbügel **[30]** an, um den flexiblen Schlauch **[18]** zu befestigen, wenn das Produkt transportiert, gelagert oder nicht verwendet wird.

1. Drücken Sie die Enden des Metallbügels **[30]** zusammen.
2. Setzen Sie den Metallbügel **[30]** in die Halterung **[16]** ein, bis beide Enden in den Schlitzen sitzen.

### ● **Bedienung**

#### ● **Ein-/Ausschalten**

Abb. A

### **HINWEIS**

- ▶ Prüfen Sie vor der Verwendung, ob alle Teile sicher verbunden sind und der Behälterdeckel **[2]** verriegelt ist.
- ▶ Bevor Sie das Produkt an die Stromversorgung anschließen, vergewissern Sie sich, dass es ausgeschaltet ist.

## ⚠️ WARNUNG!

- ▶ Schließen Sie nur Elektrowerkzeuge mit einer Nennleistung von weniger als Pmax von 2200 W an die Produktsteckdose [17] an.

- Schließen Sie den Netzstecker [13] an eine geeignete Steckdose an.

### Produkt einschalten

Wenn kein Elektrowerkzeug an die Produktsteckdose [17] angeschlossen ist:

- Stellen Sie den Ein/Aus-Schalter [3] auf Position **I**, um das Produkt einzuschalten.

### Produkt und Elektrowerkzeug einschalten

Wenn ein Elektrowerkzeug an die Produktsteckdose [17] angeschlossen ist:

- Stellen Sie den Ein/Aus-Schalter [3] auf Position , um das Produkt und das Elektrowerkzeug einzuschalten.
- Wenn Sie das Elektrowerkzeug einschalten, schaltet sich das Produkt automatisch ein.

### Produkt ausschalten

- Stellen Sie den Ein/Aus-Schalter [3] auf Position **0**, um das Produkt auszuschalten.

### Produkt und Elektrowerkzeug ausschalten

- Schalten Sie das Elektrowerkzeug aus. Das Produkt schaltet sich nach einer Verzögerungszeit von ca. 6 bis 7 Sekunden automatisch aus.

## ● Luftstrom einstellen

Abb. A

- Drehen Sie den Luftstromregler [4], um den Luftstrom einzustellen:

Einstellung	Luftstrom
MIN	Minimaler Luftstrom
MAX	Maximaler Luftstrom

## ● Nasssaugen

### HINWEIS

- ▶ Wenn der Metallbehälter beim Nasssaugen voll ist, hört das Produkt durch eine Sicherheitsvorrichtung (Schwimmerschalter im Filterkorb [2b]) auf zu saugen. Gehen Sie in diesem Fall wie folgt vor:
  - Stellen Sie den Ein/Aus-Schalter [3] auf Position **0**.
  - Ziehen Sie den Netzstecker [13] aus der Steckdose.
  - Entleeren Sie den Metallbehälter [10] (siehe „Metallbehälter entleeren“).

1. Achten Sie darauf, dass der Faltenfilter [28] installiert ist und der Papierfilterbeutel [29] nicht installiert ist (siehe „Filter installieren“).
2. Verbinden Sie den flexiblen Schlauch [18] (siehe „Flexiblen Schlauch verbinden/entfernen“).
3. Verbinden Sie den Griff [19] (siehe „Griff verbinden/entfernen“).
4. Schalten Sie das Produkt ein (siehe „Ein-/Ausschalten“).
5. Saugen Sie Flüssigkeiten mit dem Griff [19] auf.  
Zur Reinigung des Bodens oder anderer Oberflächen können Sie auch das Teleskop-Saugrohr [20] mit einer geeigneten Düse [21/22/23/24/25] verwenden.
6. Nach Abschluss der Reinigungsarbeiten:
  - Schalten Sie das Produkt aus (siehe „Ein-/Ausschalten“).

- Entleeren Sie sofort den Metallbehälter **10** (siehe „Metallbehälter entleeren“). Der Metallbehälter ist nicht zur längeren Aufbewahrung von Flüssigkeiten vorgesehen.

## ● Teleskop-Saugrohr und Düsen aufbewahren

Abb. P

- Schieben Sie das Teleskop-Saugrohr **20** in den Düsenhalter an der Lenkrolle **12**.
- Bewahren Sie die Düsen **21/22/23/24/25** in der Düsenhalterung auf.

## ● Anschlussleitung aufwickeln

Abb. Q

- Wickeln Sie die Anschlussleitung **13** auf. Hängen Sie die Anschlussleitung an den oberen Haken für die Anschlussleitung **7** und den unteren Haken für die Anschlussleitung **11**.

## ● Metallbehälter entleeren

### ⚠️ WARNUNG!



Schalten Sie das Produkt aus und trennen Sie es von der Stromversorgung, bevor Sie Aufsätze austauschen, das Produkt reinigen und wenn Sie es nicht benutzen!

### ⚠️ WARNUNG!

- ▶ Entleeren und reinigen Sie das Produkt vor und nach der Verwendung, um die Ansammlung von Materialien zu vermeiden, die eine Brandgefahr im Produkt darstellen könnten.

Abb. R

1. Drehen Sie die Kappe der Ablassöffnung **14** entgegen dem Uhrzeigersinn, um die Kappe zu entfernen.
2. Entleeren Sie den Metallbehälter **10**.

3. Setzen Sie die Kappe wieder auf die Ablassöffnung **14**. Drehen Sie die Kappe im Uhrzeigersinn.

## ● Faltenfilter reinigen

### ⚠️ WARNUNG!

- ▶ Prüfen Sie den Faltenfilter **28** regelmäßig auf Beschädigungen und Verformungen. Ein beschädigter oder verformter Faltenfilter kann nicht gereinigt werden und muss ersetzt werden. Dies ist notwendig, um die Funktionsfähigkeit des Produkts zu erhalten und das Produkt vor Schäden zu schützen.
- ▶ Verwenden Sie nur Ersatzfilter von Lidl oder autorisierten Händlern. Filter, die nicht mit dem Produkt kompatibel sind, können zu Verletzungen und Produktschäden führen.

### HINWEIS

- ▶ Reinigen Sie den Faltenfilter **28** nach jedem Gebrauch, um die volle Saugleistung des Produkts zu erhalten.

Abb. A

1. Schließen Sie den Netzstecker **13** an eine geeignete Stromquelle an.
2. Stellen Sie den Ein/Aus-Schalter **3** auf Position **I**.
3. Drehen Sie den Luftstromregler **4** auf die Position **MAX**.
4. Drücken Sie die Selbstreinigungstaste **5** etwa 3 bis 4 Mal.

## ● Nach dem Gebrauch

1. Schalten Sie das Produkt aus und ziehen Sie den Netzstecker **13** aus der Steckdose.
2. Lassen Sie das Produkt abkühlen.

3. Prüfen, reinigen und lagern Sie das Produkt (siehe „Reinigung und Pflege“).

### ● Ersatzteile/Zubehör

Kontaktieren Sie das Service-Center via Telefon (siehe „Service“). Halten Sie die unten genannte Modell-Nummer parat.

Abbildung	Teil	Linienzeichnung	Teilebezeichnung	Modell-Nummer
B	18		Flexibler Schlauch	99948006901
B	19		Griff	99948006902
B	20		Teleskop-Saugrohr	99948006903
B	21		Fugendüse	99948006904
B	22		Bodendüse mit Bürste	99948006905
B	23		Bodendüse mit Gummilippe	99948006906
B	24		Polsterdüse	99948006907
B	25		Autodüse	99948006908
B	28		Faltenfilter	99948006909

Abbildung	Teil	Linienzeichnung	Teilebezeichnung	Modell-Nummer
B	29		Papierfilterbeutel	99948006910
B	31		Aufbewahrungsbeutel	99948006911

## ● Fehlerbehebung

Fehler	Mögliche Ursache	Maßnahme
Das Produkt funktioniert nicht.	Der Netzstecker 13 ist nicht mit der Stromversorgung verbunden.	Stecken Sie den Netzstecker 13 in eine geeignete Steckdose.
Die Saugleistung ist reduziert und das Produkt saugt keinen Schmutz.	Der Metallbehälter 10 ist voll.	Entleeren Sie den Metallbehälter 10 (siehe „Metallbehälter entleeren“).
Die Saugleistung ist reduziert und das Produkt saugt keinen Schmutz.	Der Luftweg ist blockiert.	Prüfen Sie die folgenden Teile auf Verstopfungen und entfernen Sie die Verstopfungen:  Metallbehälter 10 Flexibler Schlauch 18 Schlauch für Elektrowerkzeug 26 Teleskop-Saugrohr 20 Fugendüse 21 Bodendüse mit Bürste 22 Bodendüse mit Gummilippe 23 Polsterdüse 24 Autodüse 25
Während des Saugens tritt Staub oder Wasser aus dem Produkt aus.	Der Behälterdeckel 2 wurde nicht korrekt montiert.	Bringen Sie den Behälterdeckel 2 korrekt an (siehe „Behälterdeckel entnehmen“).

## ● Reinigung und Pflege

### ⚠ **WARNUNG!**



Schalten Sie das Produkt aus und trennen Sie es von der Stromversorgung, bevor Sie Aufsätze austauschen, das Produkt reinigen und wenn Sie es nicht benutzen!

## ● Reinigung

- Lassen Sie niemals Flüssigkeiten in das Produkt eindringen.
- Halten Sie das Produkt stets sauber, trocken und frei von Öl oder Fett.
- Befreien Sie das Produkt nach jedem Gebrauch und vor der Lagerung von Staub.
- Eine regelmäßige und ordnungsgemäße Reinigung trägt zur sicheren Verwendung und zur Verlängerung der Lebensdauer des Produkts bei.
- Reinigen Sie das Produkt mit einem trockenen Tuch. Verwenden Sie eine weiche Bürste für schwer zugängliche Stellen.

### **HINWEIS**

- ▶ Verwenden Sie keine chemischen, alkalischen, scheuernden oder anderen aggressiven Reinigungs- oder Desinfektionsmittel, um das Produkt zu reinigen, da diese die Oberflächen angreifen können.

## ● Pflege

Vor und nach jeder Verwendung: Überprüfen Sie das Produkt und dessen Zubehör auf Verschleiß und Beschädigungen.

## ● Reparatur

Dieses Produkt enthält keine Teile, die vom Benutzer selbst repariert werden können. Wenden Sie sich an eine autorisierte Servicestelle oder eine ähnlich qualifizierte Person, um das Produkt überprüfen und reparieren zu lassen.

## ● Aufbewahrung

- Lagern Sie das Produkt immer an einem für Kinder unzugänglichen Ort.
  - Die ideale Temperatur für die Langzeitlagerung (länger als 3 Monate) sollte zwischen +10 und +30 °C bei einer relativen Luftfeuchtigkeit von nicht mehr als 60 % liegen.
1. Schalten Sie das Produkt aus und ziehen Sie den Netzstecker **13** aus der Steckdose.
  2. Lassen Sie das Produkt abkühlen.
  3. Reinigen Sie das Produkt (siehe „Reinigung“).
  4. Lagern Sie das Produkt und dessen Zubehör an einem dunklen, trockenen, frostfreien und gut belüfteten Ort.

## ● Transport

- Schützen Sie das Produkt vor schweren Stößen oder starken Vibrationen, die beim Transport in Fahrzeugen auftreten können.
  - Sichern Sie das Produkt gegen Verrutschen oder Umfallen.
1. Schalten Sie das Produkt aus und ziehen Sie den Netzstecker **13** aus der Steckdose.
  2. Lassen Sie das Produkt abkühlen.

## ● Entsorgung

Die Verpackung besteht aus umweltfreundlichen Materialien, die Sie über die örtlichen Recyclingstellen entsorgen können.



Beachten Sie die Kennzeichnung der Verpackungsmaterialien bei der Abfalltrennung, diese sind gekennzeichnet mit Abkürzungen (a) und Nummern (b) mit folgender Bedeutung: 1–7: Kunststoffe/ 20–22: Papier und Pappe/80–98: Verbundstoffe.

### Produkt:



Möglichkeiten zur Entsorgung des ausgedienten Produkts erfahren Sie bei Ihrer Gemeinde- oder Stadtverwaltung.



Werfen Sie Ihr Produkt, wenn es ausgedient hat, im Interesse des Umweltschutzes nicht in den Hausmüll, sondern führen Sie es einer fachgerechten Entsorgung zu. Über Sammelstellen und deren Öffnungszeiten können Sie sich bei Ihrer zuständigen Verwaltung informieren.

### ● Garantie

Das Produkt wurde nach strengen Qualitätsrichtlinien hergestellt und vor der Auslieferung sorgfältig geprüft. Im Falle von Material- oder Herstellungsfehlern haben Sie gegenüber dem Verkäufer des Produkts gesetzliche Rechte. Ihre gesetzlichen Rechte werden in keiner Weise durch unsere unten aufgeführte Garantie eingeschränkt.

Die Garantie für dieses Produkt beträgt 3 Jahre ab Kaufdatum. Die Garantiezeit beginnt mit dem Kaufdatum. Bewahren Sie den Originalkaufbeleg an einem sicheren Ort auf, da dieses Dokument als Nachweis des Kaufs erforderlich ist.

Alle Schäden oder Mängel, die bereits zum Zeitpunkt des Kaufs vorhanden sind, müssen unverzüglich nach dem Auspacken des Produkts gemeldet werden.

Sollte das Produkt innerhalb von 3 Jahren ab Kaufdatum einen Material- oder Herstellungsfehler aufweisen, werden wir es – nach unserer Wahl – kostenlos für Sie reparieren oder ersetzen. Die Garantiezeit verlängert sich durch einen stattgegebenen Gewährleistungsanspruch nicht. Dies gilt auch für ersetzte und reparierte Teile.

Diese Garantie erlischt, wenn das Produkt beschädigt oder unsachgemäß verwendet oder gewartet wurde.

Die Garantie deckt Material- und Herstellungsfehler ab.

### ● Abwicklung im Garantiefall

Um eine schnelle Bearbeitung Ihres Anliegens zu gewährleisten, folgen Sie bitte den folgenden Hinweisen:

Bitte halten Sie für alle Anfragen den Kassenbon und die Artikelnummer (IAN 480069\_2410) als Nachweis für den Kauf bereit.

Die Artikelnummer entnehmen Sie bitte dem Typenschild am Produkt, einer Gravur am Produkt, dem Titelblatt Ihrer Anleitung (unten links) oder dem Aufkleber auf der Rück- oder Unterseite des Produktes.

Sollten Funktionsfehler oder sonstige Mängel auftreten kontaktieren Sie zunächst die nachfolgend benannte Serviceabteilung telefonisch oder per EMAIL.

Ein als defekt erfasstes Produkt können Sie dann unter Beifügung des Kaufbelegs (Kassenbon) und der Angabe, worin der Mangel besteht und wann er aufgetreten ist, für Sie portofrei an die Ihnen mitgeteilte Service Anschrift übersenden.



Auf parkside-diy.com können Sie diese und viele weitere Handbücher einsehen und herunterladen. Mit diesem QR-Code gelangen Sie direkt auf parkside-diy.com. Wählen Sie Ihr Land aus, und suchen Sie über die Suchmaske nach den Bedienungsanleitungen. Mittels Eingabe der Artikelnummer (IAN) 480069\_2410 gelangen Sie zur Bedienungsanleitung für Ihren Artikel.

## ● **Service**

### **DE Service Deutschland**

Tel.: 0800 5435 111

E-Mail:owim@lidl.de

### **AT Service Österreich**

Tel.: 0800 292726

E-Mail:owim@lidl.at

### **CH Service Schweiz**

Tel.: 0800 562153

E-Mail:owim@lidl.ch



**OWIM GmbH & Co. KG**

Stiftsbergstraße 1  
74167 Neckarsulm  
GERMANY

Model No.: HG10163

Version: 03/2025

**IAN 480069\_2410**

