

WALL-MOUNTED HOSE REEL

(GB)

WALL-MOUNTED HOSE REEL

Assembly, operating and safety instructions
Translation of the original instructions

(HU)

FALI TÖMLŐTARTÓ

Szerelési, használati és biztonsági tudnivalók
Eredeti használati utasítás fordítása

(SI)

STENSKI NOSILEC GIBKE CEVI

Navodila za montažo, uporabo in varnostna
navodila
Prevod izvirnih navodil

(CZ)

NÁSTĚNNÝ NAVÍJEČ HADICE

Pokyny k montáži, obsluze a bezpečnostní
pokyny
Překlad původního návodu k používání

(SK)

NÁSTENNÝ NAVÍJAČ HADICE

Pokyny pre montáž, obsluhu a bezpečnostné
pokyny
Preklad pôvodného návodu na použitie

(DE) (AT) (CH)

WAND-SCHLAUCHAUFROLLER

Montage-, Bedienungs- und Sicherheitshinweise
Originalbetriebsanleitung

CE

IAN 466621_2404

(HU) (SI) (CZ) (SK)

GB	Assembly, operating and safety instructions	Page	7
HU	Szerelési, használati és biztonsági tudnivalók	Oldal	20
SI	Navodila za montažo, uporabo in varnostna navodila	Stran	34
CZ	Pokyny k montáži, obsluze a bezpečnostní pokyny	Strana	50
SK	Pokyny pre montáž, obsluhu a bezpečnostné pokyny	Strana	64
DE/AT/CH	Montage-, Bedienungs- und Sicherheitshinweise	Seite	78

A

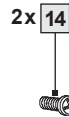
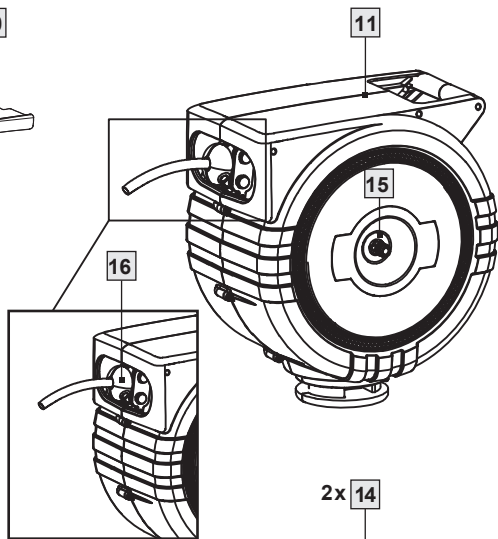
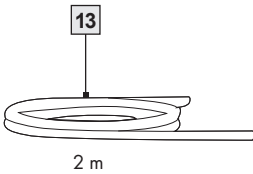
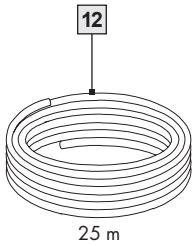
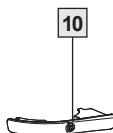
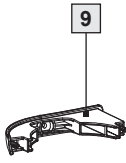
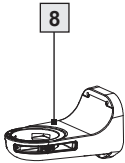
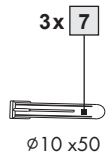
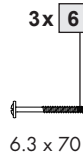
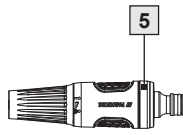
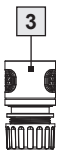
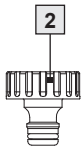
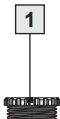

B

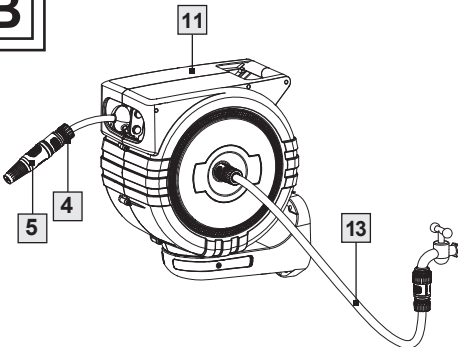

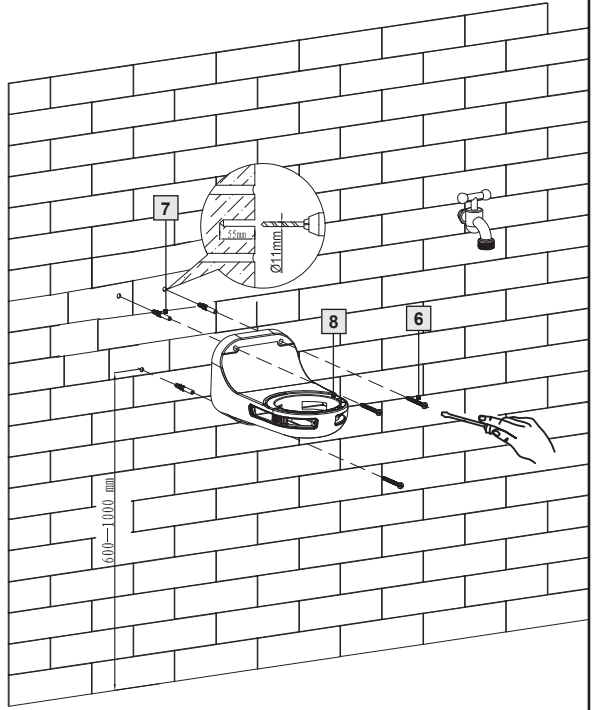
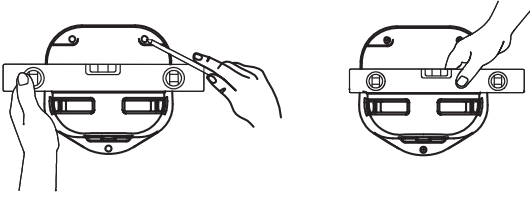
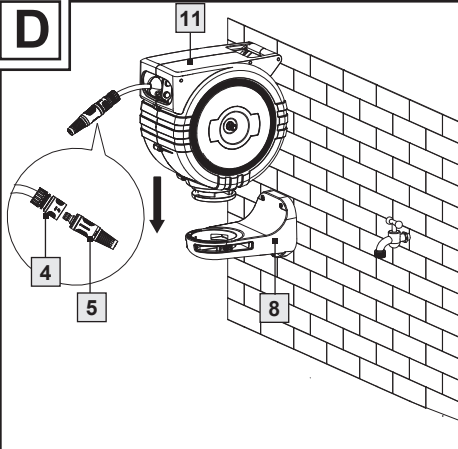
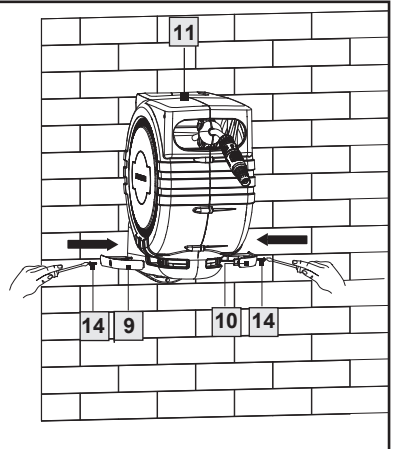
C**D****E**

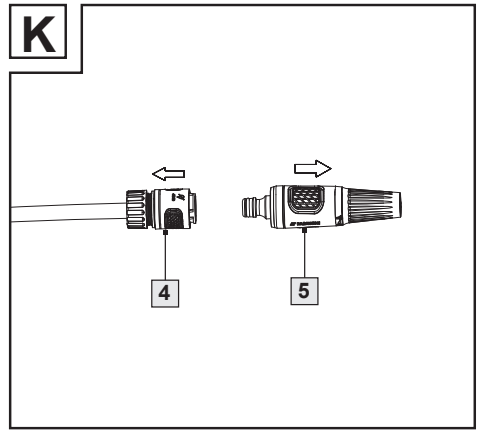
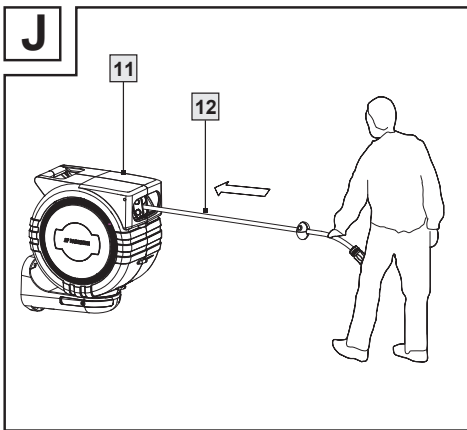
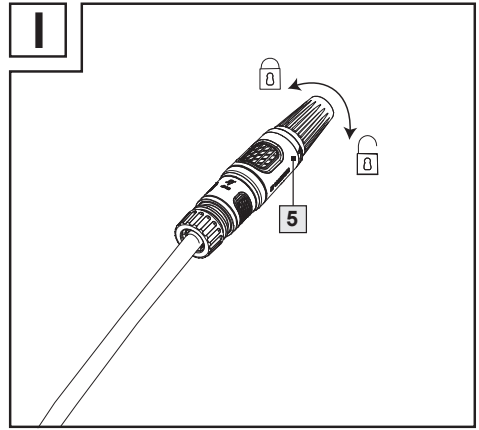
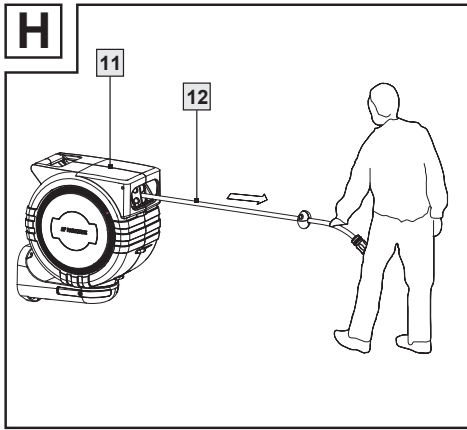
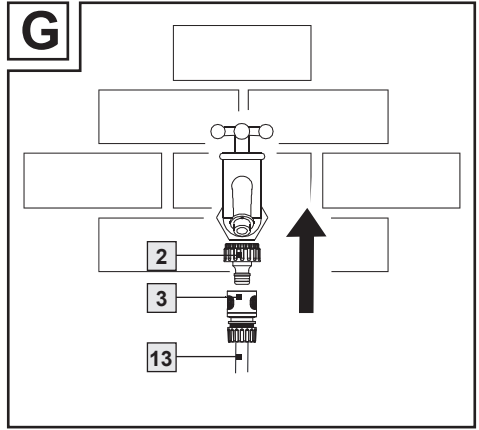
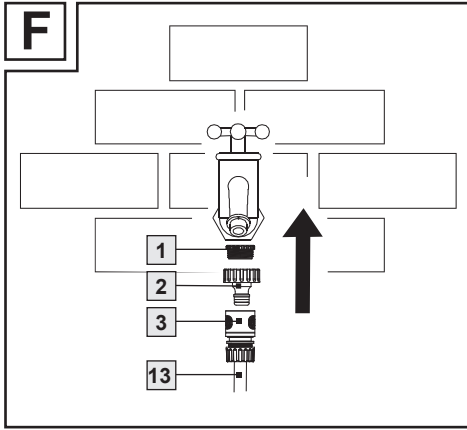

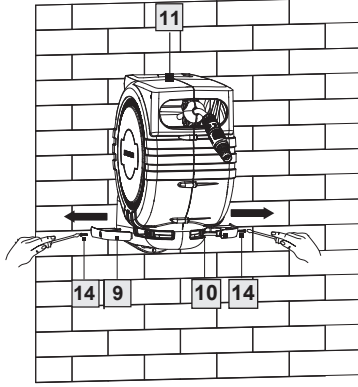
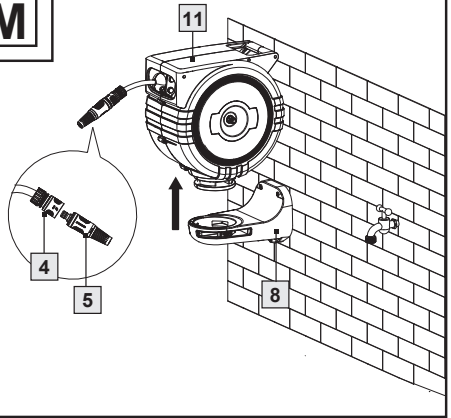
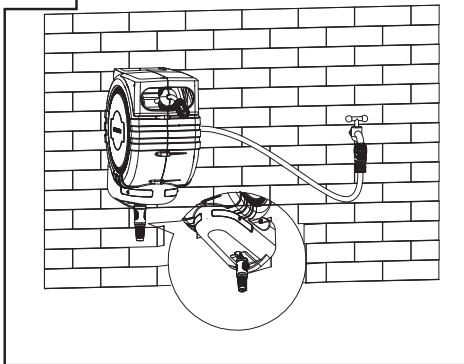
L**M****N**

Introduction	Page	8
Proper use	Page	8
Description of parts and features	Page	9
Technical data	Page	9
Included items	Page	10
Safety notices	Page	10
General safety advice	Page	10
Before use	Page	13
Bringing into use	Page	13
Choosing the mounting site	Page	13
Organising the mounting materials	Page	13
Assembly	Page	13
Dismantling	Page	15
Operation	Page	15
Unrolling the hose	Page	15
Rolling the hose up	Page	15
Connecting other water consumers	Page	15
Cleaning and care	Page	16
Winter storage	Page	16
Maintenance	Page	17
Disposal	Page	17
Warranty	Page	17
EU Declaration of Conformity	Page	19

List of pictogram used

■	Safety Information
□	Instruction for use

WALL-MOUNTED HOSE REEL

● Introduction

We congratulate you on the purchase of your new product. You have chosen a high quality product. Familiarise yourself with the product before using it for the first time. In addition, please carefully refer to the operating instructions and the safety advice below. Only use the product as instructed and only for the indicated field of application. Keep these instructions in a safe place. If you pass the product on to anyone else, please ensure that you also pass on all the documentation with it.

● Proper use

The product is exclusively designed as a hose reel in a sealed hose reel with automatic rolling. As well as the spray nozzle, other water consumers can be connected to the irrigation hose, such as sprinklers, watering systems and high-pressure cleaners. The product is exclusively intended for private use and not suitable for the commercial sector. Only use the product in the manner described in these operating instructions. Any other use is not in accordance with the intended purpose and may result in personal injury or damage to properties. The product is not a toy.

● Description of parts and features

- 1 Reducer, 33.3 mm to 26.5 mm (G1" to G¾")
- 2 Tap connector, 33.3 mm (G1")
- 3 Hose connector, ½" (12.7 mm)
- 4 Hose connector with water stop, ½" (12.7 mm)
- 5 Adjustable spray nozzle
- 6 Screw
- 7 Wall plug
- 8 Wall mounting bracket
- 9 Security latch (left)
- 10 Security latch (right)
- 11 Hose reel
- 12 Irrigation hose, 25 m (pre-assembled)
- 13 Connection hose, 2 m (pre-assembled)
- 14 Screws (for security latch 9 & 10)
- 15 Connection for supply hose
- 16 Endstopper

● Technical data

Hose reel:

Max. Working pressure: 6 bar
Dimensions of the hose reel: approx. 394 x 225 x 445 mm (L x W x H)

Weight: approx. 9.15 kg (empty)
approx. 11.64 kg (with water in the hose)

Swivel range: horizontal 360°
Material: plastic, weatherproof

Hoses:

Irrigation hose length: 25 m
Length of supply hose: 2 m
Diameter: 15.5 mm (outside)
11 mm (inside)
Hose material: PVC fabric hose
Hose connection size: approx. ø 16 mm
Tap connection thread: 33.3 mm and 26.5 mm thread (G1", G¾")

Mounting material:

Screw: 6.3 x 70 mm
Wall plug: ø 10 x 50 mm

● Included items

- 1 Wall mounting bracket
- 1 Reel with hoses
- 1 Reducer, 33.3 mm to 26.5 mm (G1" to G¾")
- 1 Tap connector, 33 mm (G1")
- 1 Hose connector
- 2 Hose connector with water stop
- 1 Adjustable spray nozzle
- 3 Wall plugs
- 3 Screws (for wall mounting)
- 2 Security latch
- 2 Screws (for security latch)



Safety notices

● General safety advice

KEEP ALL THE SAFETY ADVICE AND INSTRUCTIONS IN A SAFE PLACE FOR FUTURE REFERENCE!



WARNING!

DANGER TO LIFE AND RISK OF ACCIDENTS FOR INFANTS AND CHILDREN! Do not allow children to play with the product or to carry out cleaning or user maintenance unsupervised.

- Do not allow children to play with the packaging film or parts of the packaging, otherwise they may become entangled in it whilst playing or swallow parts and suffocate.
- Never leave the product unattended whilst in use.
- Keep children away from the work area during assembly. This product has screws and other small parts. These could lead to suffocation if they are swallowed or inhaled.
- Children or persons who lack the knowledge or experience to use the device or whose physical, sensory or intellectual capacities are limited must never be allowed to use the device without supervision or instruction by a person responsible for their safety. Children must never be allowed to play with the device.

- Make sure that only people who are at least 16 years old, have full physical and mental capacity, and have read and understood the operating instructions use the product. All other people may only use the product under supervision by suitable people.



RISK OF ELECTRIC SHOCK!

- Make sure that you do not damage any power lines during installation. Incorrect installation or use may result in an electric shock.
- Never aim the water jet at electrical equipment.
- Never aim the water jet at people or animals.

⚠ CAUTION RISK OF INJURY!

- Incorrect installation or use may result in injuries.
- Make sure that all parts are undamaged and correctly assembled.
- Regularly check the water pressure to prevent water leaking under high pressure and causing injury. Do not aim the water jet at people or animals.

- Never drink the water that you transport with the product. The product is not suitable for potable water. The product is intended for carrying water from installations in fixed locations. You cannot use it to transport other liquids.
- Only lay the unravelled hose flat on the ground. Avoid loops which stand up. Loops are trip hazards and can cause accidents.
- Do not let the hose spring back by itself. Carefully feed it back into the casing.
- Do not let go of the hose if the automatic stop function is not engaged.
- **DANGER OF SLIPPING!** If the floor is wet, you might slip on the floor and injure yourself. Make sure that the floor near the hose reel is kept as dry as possible.
- Turn the tap off when the product is not in use.
- **RISK OF DAMAGE!** Improper handling of the product may result in damage.
- Make sure that you do not damage any cables, power lines and water pipes during installation. Check the installation area with a circuit tracer before drilling.

- To avoid frost damage, dismount the hose reel from the wall and store it in a dry place.
- Do not take the hose around corners or edges and do not move it along pointed or sharp edged objects. The resulting damage may lead to leakages.
- Do not put the hose in areas where vehicles are known to drive. Driving over the hose may cause it to split.
- Do not open the housing of the product. The springs are preloaded, they can spring back.
- Never remove any screws from parts of the housing.
- Ensure that the hose does not rewind itself. Doing so may result in damage.
- Never block the hose end with your fingers or other objects during use.
- Installation must be performed by a professional.
- Discontinue using the product if the plastic parts are cracked or deformed. Always replace damaged parts with original spare parts.

Explanation of the symbols used:



Not for use with corrosive substances!



Do not spray on electrical devices, electrical cables or wires.



Do not spray on people!



Do not spray on animals!



Spray on plants only!



Do not use the product for drinks!



Keep away from naked flames and heat sources. Seal containers securely. Store in a fireproof way! Do not use easily flammable fluids!



Protect from frost and store away from frost.



Wear suitable protective coating, glove or mask.



Before using for the first time, please read the instruction carefully.



CE mark indicates conformity with relevant EU directives applicable for this product.

● Before use

- Check that the delivery is complete and that the product and all its parts are in perfect condition immediately after unpacking.
- **RISK OF DAMAGE!** If you open the packaging carelessly with a sharp knife or other sharp objects, the product can become damaged. Take great care when opening the packaging.
- Remove the product from the packaging.
- Check that the delivery contents are complete (see fig. A).
- Check to see if the product or the individual parts are visibly damaged. If this is the case, do not use the product.

● Bringing into use

- **RISK OF DAMAGE!** Improper handling of the product may result in damage.
- Make sure that you do not damage any power cables, wires or pipes during assembly.
- Find a mounting site with a circuit tracer before drilling.

● Choosing the mounting site

- Choose a stable mounting site that can bear the load.
- Pay attention to the weight of the hose reel, including water in the hose (see chapter "Technical data").
- Choose a mounting site from which the entire pivot range of the hose reel [11] can be used from 180°.
- Measure the distance to the tap and make sure that the connecting hose [13] hangs freely when it is connected (see Fig. B).

● Organising the mounting materials

For mounting on a concrete wall or masonry, use the screws [6] and wall plugs [7] supplied (see Fig. C). These are only suitable for mounting on brick and concrete walls.

● Assembly

- Ensure the wall bracket [8] is in level. Mark the drill hole position and drill three holes (see Fig. C).
- Insert the wall plugs [7] into the drilled holes.

- Mount the wall bracket **8** using the screws **6**. The wall bracket **8** must be attached horizontally. (For concrete walls and masonry, follow Fig. C).
- Hold the hose reel **11** by the handle. Guide the hose reel **11** into the wall bracket **8**. Insert the 2 security latches **9** & **10** into wall bracket **8**, pay attention to left security latch **9** and right security latch **10** should be inserted in the correct side. Using the 2 screws **14** to fix the security latches **9** & **10** with the wall bracket **8** tightly (see Fig. D & E).
- Check the water connection type available.
- For a tap with a 33.3 mm thread (G1"), use the tap connector **2** and screw it onto the tap.
- For a water tap with a 26.5 mm thread (G³/₄"), first screw the reducer **1** into the tap connector **2** and then screw the tap connector **2** onto the tap (see Fig. F).
- Connect the connection hose **13** to the hose connector **3**. Then connect the hose connector **3** to the tap connector **2** (see Fig. G). Make sure that it clicks into place.
- Connect the other end of the connection hose **13** to the hose connector with water stop **4**. Then connect the hose connector with water stop **4** to the connection for supply hose **15**. Make sure that it clicks into place (see Fig. B).
- Connect the spray nozzle **5** to the hose connector with water stop **4**. Make sure that it clicks into place. Make sure that the garden sprayer **5** is closed (see Fig. I).

The product is ready for use.

● Dismantling

Carry out the assembly process in reverse (see chapter "Assembly").

● Operation

● Unrolling the hose

- Pull the irrigation hose **12** out of the hose reel **11** until it reaches the desired length (see Fig. H).
- Lower the tension. The irrigation hose **12** will briefly move back until it is held by the retraction block.
- Turn on the tap. Make sure that the spray nozzle **5** is closed.
- Open the spray nozzle **5** by turning it into clockwise direction (see Fig. I).
- The irrigation hose **12** may only be pulled out up to the red marking.

● Rolling the hose up

- **RISK OF INJURY AND DAMAGE!** If the irrigation hose is not guided, the spring tension of the automated ravelling system can cause it to spin around and lead to injury and property damage.
- Always guide the irrigation hose by hand. Ensure that no other people are nearby when re-ravelling.

- Never reach inside of the housing.
- Close the spray nozzle **5** by turning it into counter-clockwise direction (see Fig. I).
- Turn off the tap.
- Open the spray nozzle **5** to release the water pressure. To do this, turn it clockwise. Close the spray nozzle **5** again by turning it into counter-clockwise direction.
- Hold the irrigation hose **12** and pull it briefly to activate the return block. Guide the irrigation hose **12** with your hand while it automatically rolls back up to the endstopper **16** in the hose reel **11** (see Fig. J).

● Connecting other water consumers

- Make sure the tap and the spray nozzle **5** are close.
- Remove the spray nozzle **5** from the hose connector with water stop **4** (see Fig. K).
- The water stop integrated in the hose connector prevents water flowing out.
- Now connect another water consumer to the hose connector with water stop **4**. Make sure that it clicks into place.

● **Cleaning and care**

Clean the hose reel:

- **RISK OF DAMAGE!** Improper cleaning or handling may result in damage to the product.
- Do not use any aggressive cleaning agents, or sharp or metallic cleaning objects such as knives, hard spatulas and the like. These can damage the surfaces.

⚠ After each use:

- Turn off the spray nozzle **5** and water tap after each use.
- Roll the irrigation hose **12** up to the endstopper **16** to relieve the tension on the return spring (see chapter, "Rolling the hose up").

Cleaning if necessary:

- Clean all parts with a damp cloth.

Monthly and after every winter:

- Check the hose for tears, brittleness and other signs of wear.

Storage:

- All parts must be completely dry before storing.
- Always store the product in a dry place.
- Protect the product from direct sunlight.

- Store the product out of the reach of children, safely locked away and at a storage temperature between 5 °C and 20 °C (room temperature).
- The nozzle **5** can be inserted on the bottom of the wall bracket **8** for storage (see Fig. N).

● **Winter storage**

Protect the hose reel from frost. Frozen residual water in the hose will expand and may cause damage.

- Disconnect the connecting hose **13** from the tap.
- Disconnect the irrigation hose **12** from the spray nozzle **5** or other water consumers.
- Empty the connecting hose **13** and irrigation hose **12** completely by pointing the hose opening downward.
- Leave all parts to dry thoroughly.
- Remove the screw **14** and security latches **9** & **10** (see Fig. L) and take the hose reel **11** off the wall bracket **8** (see Fig. M).
- Store the hose reel **11** away from frost.

● **Maintenance**

⚠ WARNING! All repairs shall only be carried out by the manufacturer, its service agent or similarly qualified persons. Hazards can arise due to improper maintenance.

● **Disposal**

The packaging is made entirely of recyclable materials, which you may dispose of at local recycling facilities.

Contact your local refuse disposal authority for more details of how to dispose of your worn-out product.

● **Warranty**

The product has been manufactured to strict quality guidelines and meticulously examined before delivery. In the event of material or manufacturing defects you have legal rights against the retailer of this product. Your legal rights are not limited in any way by our warranty detailed below.

The warranty for this product is 3 years from the date of purchase. The warranty period begins on the date of purchase. Keep the original sales receipt in a safe location as this document is required as proof of purchase.

Any damage or defects already present at the time of purchase must be reported without delay after unpacking the product.

Should the product show any fault in materials or manufacture within 3 years from the date of purchase, we will repair or replace it – at our choice – free of charge to you. The warranty period is not extended as a result of a claim being granted. This also applies to replaced and repaired parts.

This warranty becomes void if the product has been damaged, or used or maintained improperly.

The warranty covers material or manufacturing defects. This warranty does not cover product parts subject to normal wear and tear, thus considered consumables (e.g. batteries, rechargeable batteries, tubes, cartridges), nor damage to fragile parts, e.g. switches or glass parts.

Warranty claim procedure

So that your request can be processed quickly, please observe the following instructions:

For all inquiries, please have the receipt and item number (e.g., IAN 466621_2404) ready as proof of purchase.

The article number can be taken from the identification label on the product, engraving on the product, the front cover of your manual (at the bottom left), or the sticker on the back or bottom of the product.

If malfunctions or other defects arise, first contact the service department indicated below by phone or email.

You can then send a product recorded as defective to the communicated service address postage-free, making sure to enclose proof of purchase (receipt) and information on the details of the defect and when it occurred.

You can download and view this and numerous other manuals at parkside-diy.com. This QR code takes you directly to parkside-diy.com. Choose your country and use the search screen to search for the operating instructions. Entering the item number (IAN) 466621_2404 takes you to the operating instructions for your item.

Service

 **Service Great Britain**

Tel.: 08000569216

E-Mail: owim@lidl.co.uk

● EU Declaration of Conformity

EU DECLARATION OF CONFORMITY (No IAN 466621_2404)

IAN: 466621_2404
Product identification: PARKSIDE Wall hose reel 25m (1 / 2") 4 ply
Model Number: HG10472

The object of the declaration described above is in conformity with the relevant Union harmonisation legislation:

Directive 2006/42/EC

References to the relevant harmonised standards used or references to the other technical specifications in relation to which conformity is declared:

N° / Parts

Directive 2006/42/EC

Annex I of 2006/42/EC

Additional information:

N° / Parts

PPP 55126A:2020

Keeper of the technical documentation: OWIM GmbH & Co.KG

Signed for and on behalf of:

OWIM GmbH & Co. KG, Stiftsbergstraße 1, 74167 Neckarsulm, Germany

This declaration of conformity is issued under the sole responsibility of the manufacturer.

Translation of the original declaration of conformity

Neckarsulm

Place

22.07.2024

Date

ppa. Stefan Haensel

Authorised Signatory

ppa. Joris Buchheim

Authorised Signatory

Bevezető	Oldal	21
Rendeltetésszerű használat	Oldal	21
A részegységek leírása	Oldal	22
Műszaki adatok	Oldal	22
A csomagolás tartalma	Oldal	23
Biztonsági tudnivalók	Oldal	23
Általános biztonsági tudnivalók	Oldal	23
Üzembe helyezés előtt	Oldal	26
Üzembe helyezés	Oldal	26
A felszerelés helyének megválasztása	Oldal	26
Szerelési anyagok kiválasztása	Oldal	27
Összeszerelés	Oldal	27
Szétszerelés	Oldal	28
Kezelés	Oldal	28
Tömlő letekérése	Oldal	28
A tömlő felcsévélése	Oldal	28
Másik vízfogyasztó csatlakoztatása	Oldal	29
Tisztítás és ápolás	Oldal	29
Téliesítés	Oldal	30
Karbantartás	Oldal	30
Mentesítés	Oldal	30
Garancia	Oldal	31
EU-megfelelőségi nyilatkozat	Oldal	33

A felhasznált piktogramok listája

■	Biztonsági tudnivalók
□	Használati útmutató

FALI TÖMLŐTARTÓ

● Bevezető

Gratulálunk új termékének vásárlása alkalmából. Ezzel egy magas minőségű termék mellett döntött. Az első üzembevetel előtt ismerkedjen meg a készülékkel. Ehhez figyelmesen olvassa el a következő Használati utasítást és a biztonsági tudnivalókat. A terméket csak a leírtak szerint és a megadott felhasználási területeken alkalmazza. Őrizze meg ezt az útmutatót egy biztos helyen. A termék harmadik félnek történő továbbadása esetén mellékelje a termék a teljes dokumentációját is.

● Rendeltetésszerű használat

A terméket kizárólag tömlődobként való használatra tervezték, zárt tömlődobozban, automatikus felcsévéléssel. Az öntözőtömlőhöz a permetező fúvókán kívül más vízfogyasztók is csatlakoztathatók, például locsolók, öntözőrendszerek és nagynyomású tisztítók. A termék kizárólag magáncélú használatra való: üzleti célú használatra nem alkalmas. A terméket kizárólag az ebben a használati útmutatóban leírtaknak megfelelően használja. Minden más felhasználás nem rendeltetésszerűnek minősül, és személyi sérüléseket vagy anyagi károkat eredményezhet. A termék nem játékszer.

● A részegységek leírása

- 1 Szűkítő idom, 33,3 mm-ről 26,5 mm-re (G1"-ról G¾"-ra)
- 2 Csapcsatlakozó, 33,3 mm (G1")
- 3 Tömlőcsatlakozó, ½" (12,7 mm)
- 4 Vízlezárával ellátott tömlőcsatlakozó, ½" (12,7 mm)
- 5 Állítható kerti öntözőfej
- 6 Csavar
- 7 Dűbel
- 8 Fali tartó
- 9 Biztonsági retesz (bal)
- 10 Biztonsági retesz (jobb)
- 11 Tömlődoboz
- 12 Öntözőtömlő, 25 m (előre felcsévélve)
- 13 Táptömlő, 2 m (előre felcsévélve)
- 14 Csavarok (A biztonsági reteszekhez 9 és 10)
- 15 Tömlőfeltekerő csap
- 16 Ütköző

● Műszaki adatok

Tömlődoboz:

Max.

üzemi nyomás: 6 bar

Méretek

tömlődoboz: kb. 394 x 225 x 445 mm
(H x Sz x M)

Tömeg: kb. 9,15 kg
(üresen)
kb. 11,64 kg
(vízzel a tömlőben)

Elfordulási tartomány: vízszintes irányban 360°

Anyag: műanyag, időjárásálló

Tömlők:

Öntöző-tömlő hossza: 25 m

Táptömlő hossza: 2 m

Átmérő: 15,5 mm (külső)
11 mm (belső)

A tömlő anyaga: PVC-szövettömlő

A tömlő külső mérete: kb. ø 16 mm

Csapcsatlakozó menete: 33,3 mm-es és 26,5 mm-es menet (G1", G¾")

Szerelési anyagok:

Csavar: 6,3 x 70 mm

Fali dugasz: ø 10 x 50 mm

● A csomagolás tartalma

- 1 Fali tartó
- 1 Tömlődoboz tömlőkkel
- 1 Szűkítő idom, 33,3 mm-ről 26,5 mm-re (G1"-ról G¾"-ra)
- 1 Csapcsatlakozó, 33 mm (G1")
- 1 Tömlőcsatlakozó
- 2 Vízlezárával ellátott tömlőcsatlakozó
- 1 Állítható kerti öntözőfej
- 3 Dűbel
- 3 Csavar (a falra szereléshez)
- 2 Biztonsági retesz
- 2 Csavar (a biztonsági reteszhez)



Biztonsági tudnivalók

● Általános biztonsági tudnivalók

ŐRIZZEN MEG JÓL MINDEN BIZTONSÁGI TUDNIVALÓT ÉS UTASÍTÁST A JÖVŐBENI FELHASZNÁLÁS CÉLJÁBÓL!



FIGYELMEZTETÉS!

ÉLET- ÉS BALESETVESZÉLY KISGYERMEKEK ÉS GYERMEKEK SZÁMÁRA!

Gyermekek nem játszhatnak a termékkel, és a tisztítást / felhasználói karbantartást nem végezhetik felügyelet nélkül.

- Ne hagyja, hogy gyerekek játsszanak a csomagolófóliával vagy a csomagolás részével, különben játék közben belegabalyodhatnak, vagy a darabokat lenyelhetik és megfulladhatnak.
- Használat közben ne hagyja felügyelet nélkül a terméket.
- Az összeszerelés során tartsa távol a gyermekeket. Ez a termék csavarokat és egyéb apró alkatrészeket tartalmaz. Amelyek lenyelés vagy belélegzés esetén fulladást okozhatnak.
- Gyermekek vagy olyan személyek, akiknek nincs tudásuk vagy tapasztalatuk a termék használatához, illetve akik korlátozott fizikai, érzékszervi vagy szellemi képességekkel rendelkeznek, nem használhatják a terméket a biztonságukért felelős személy felügyelete vagy utasítása nélkül. A gyermekeket felügyelni kell, hogy ne játsszanak a termékkel.

- Gondoskodjon arról, hogy a terméket csak 16 évnél idősebb, megfelelő fizikai és szellemi képességekkel rendelkező személyek használják, akik elolvasták és megértették a használati útmutatót. Minden más személy csak megfelelő személyek felügyelete mellett használhatja a terméket.
-  **ÁRAMÜTÉS VESZÉLYE!** Ügyeljen arra, hogy felszerelés közben ne sértsen meg elektromos vezetékeket. A helytelen telepítés vagy használat áramütést eredményezhet.
- Ne irányítsa a vízugarat elektromos berendezésekre.
- Soha ne irányítsa a vízugarat emberekre vagy állatokra.
- ▲ **VIGYÁZAT!**
SÉRÜLÉSVESZÉLY! A helytelen telepítés vagy kezelés sérülésekhez vezethet.
- Győződjön meg arról, hogy minden rész sértetlenül és szakszerűen van-e felszerelve.
- Ellenőrizze a víznyomást, megakadályozva azt, hogy a víz nagy nyomással kiáramoljon és sérülést okozzon. Soha ne irányítsa emberekre vagy állatokra a vízugarat.
- Soha ne igya meg a termék által szállított vizet. A termék ivóvízhez nem használható. A terméket víz fix helyekről történő továbbítására tervezték. Más folyadékok nem továbbíthatók vele.
- A letekert tömlőt mindig laposan fektesse a talajra. Ügyeljen arra, hogy ne legyenek rajta álló hurkok. A hurkok botlásveszélyt jelentenek és balesethez vezethetnek.
- Ne hagyja, hogy a tömlő magától visszahúzódjon. Ön vezesse vissza óvatosan a tömlőt a dobozba.
- Ne engedje el a tömlőt, ha az automatikus leállítás funkció nincs bekapcsolva.
- **CSÚSZÁSVESZÉLY!** Ha a talaj nedves, Ön megcsúszhat rajta és megsérülhet. Amennyire csak lehetséges, gondoskodjon arról, hogy a talaj száraz legyen a termék közelében.
- Mindig zárja el a vízcsapot, ha nem használja a terméket.

- **A TERMÉK SÉRÜLÉSÉNEK VESZÉLYE!** A termék szakszerűtlen használata károsodásokat eredményezhet.
- Ügyeljen arra, hogy felszerelés közben ne sértsen meg kábeleket, vezetékeket és vízcsöveket. Fúrás előtt vizsgálja át a felszerelés helyét vezetékkereső készülékkel.
- A fagykárók elkerülése érdekében télire szerelje le a terméket a falról és tárolja száraz helyen.
- Ne vezesse a tömlőt sarkok vagy élek körül, és ne húzza végig hegyes vagy éles szélű tárgyakon. Az ebből eredő sérülések tömítetlenséget okozhatnak.
- Ne vezesse a tömlőt olyan helyeken, ahol járművek haladnak. A tömlőn áthaladó jármű a tömlő széthasadását okozhatja.
- Soha ne nyissa fel a termék házát. A rugók elő vannak feszítve és vissza tudnak csapódni.
- Ne szerelje ki a csavarokat a ház alkatrészeiből.
- Ügyeljen arra, hogy a tömlő ne csévéldődjön vissza magától. Ez sérüléseket okozhat.

- Használat közben ne takarja el a tömlő nyílását ujjával vagy tárgyakkal.
- A beszerelést csak szakemberrel végeztesse.
- Ne használja tovább a terméket, ha a műanyag alkatrészei megrepedtek, felhasadtak vagy deformálódtak. A sérült alkatrészeket csakis megfelelő eredeti pótalkatrészekre cserélje ki.

A szimbólumok magyarázata:



Ne használjon maró hatású anyagokat!



Ne locsoljon vizet elektromos készülékekre, kábelekre és vezetékekre.



Ne locsoljon vizet emberekre!



Ne locsoljon vizet állatokra!



Csak növényekre locsoljon vizet!



Ivásra ne használja a terméket!



Nyílt lángtól és hőforrásoktól távol tartandó. Szorosan zárja le és tűzbiztos helyen tárolja az edényeket! Ne használjon gyúlékony folyadékokat!



Óvja a fagytól és tárolja fagymentesen.



Viseljen megfelelő védőruhát, kesztyűt vagy maszkot.



Első használat előtt olvassa el figyelmesen az útmutatót.



A CE-jelölés azt jelzi, hogy a termék megfelel a rá vonatkozó EU előírásoknak.

● Üzembe helyezés előtt

- Kibontás után azonnal ellenőrizze a csomag tartalmának hiánytalanságát, valamint a termék és az elemek kifogástalan állapotát.
- **A TERMÉK SÉRÜLÉSÉNEK VESZÉLYE!** Ha a csomagolást egy éles késsel vagy más éles tárggyal óvatlanul nyitja fel, károsodhat a termék. Legyen különösen óvatos a csomagolás felnyitásakor.
- Vegye ki a terméket a csomagolásból.

- Ellenőrizze a csomag hiánytalanságát (lásd az A ábrát).
- Ellenőrizze, hogy nincs-e sérülés a terméken vagy az egyes alkatrészeken. Ha van, ne használja a terméket.

● Üzembe helyezés

- **A TERMÉK SÉRÜLÉSÉNEK VESZÉLYE!** A termék szakszerűtlen használata károsodásokat eredményezhet.
- Ügyeljen arra, hogy felszerelés közben ne sértsen meg kábeleket, vezetékeket és vízcsöveket.
- Fúrás előtt vizsgálja át a felszerelés helyét vezetékkereső készülékkel.

● A felszerelés helyének megválasztása

- Válasszon stabil, teherbíró felszerelési helyet.
- Vegye figyelembe a termék tömegét, beleértve a tömlőben lévő vizét is (lásd „Műszaki adatok” fejezet).
- Olyan felszerelési helyet válasszon, ahol a tömlődoboz **11** teljes 180°-os elfordulási tartománya használható.

- Úgy válassza meg a vízcsap távolságát, hogy a táptömlőt **13** lazán, feszítés nélkül lehessen csatlakoztatni (lásd a B ábrát).

● Szerelési anyagok kiválasztása

Beton- vagy téglafalra szereléshez használja a mellékelt csavarokat **6** és dübeleket **7** (lásd a C ábrát). Ezek kizárólag beton- vagy téglafalakhoz valók.

● Összeszerelés

- Győződjön meg arról, hogy a fali tartó **8** egyenes. Jelölje meg a furatok helyét, majd fúrja ki a három lyukat (lásd a C ábrát).
- Tegye a dübeleket **7** a kifúrt lyukakba.
- Rögzítse a fali tartót **8** a csavarokkal **6**. A fali tartót **8** vízszintesen kell felszerelni. (Betonfalak és téglafalak esetén lásd a C ábrát).

- Tartsa meg a tömlődobozt **11** a fogantyúnál. Vezesse be a tömlődobozt **11** a fali tartóba **8**. Helyezze be a két biztonsági reteszt **9** és **10** a fali tartóba **8**. Ügyeljen arra, hogy a bal oldali biztonsági retesz **9** és a jobb oldali biztonsági retesz **10** a megfelelő oldalon legyen behelyezve. Rögzítse a biztonsági reteszeket **9** és **10** a fali tartóhoz **8** a 2 csavarral **14** (lásd a D és E ábrát).
- Ellenőrizze a vízcsatlakozás típusát.
- 33,3 mm-es (G1") menetű vízcsap esetén használja a csapcsatlakozót **2** és csavarja fel azt a vízcsapra.
- 26,5 mm-es (G $\frac{3}{4}$ ") menetű vízcsap esetén először csavarja a szűkítő idomot **1** a csapcsatlakozóba **2**, majd ezután csavarja rá a csapcsatlakozót **2** a vízcsapra (lásd az F ábrát).
- Csatlakoztassa a táptömlőt **13** a tömlőcsatlakozóhoz **3**. Ezután csatlakoztassa a tömlőcsatlakozót **3** a csapcsatlakozóra **2** (lásd a G ábrát). Ügyeljen arra, hogy a csatlakozó hallhatóan a helyére kattanjon.

- Csatlakoztassa a táptömlő **13** másik végét a vízelzárával ellátott tömlőcsatlakozóra **4**. Ezután csatolja rá a vízelzárával ellátott tömlőcsatlakozót **4** a tömlőfeltekerő csapra **15**. Ügyeljen arra, hogy az a helyére rögzüljön (lásd a B ábrát).
- Csatlakoztassa a kerti öntözőfejet **5** a vízelzárával ellátott tömlőcsatlakozóra **4**. Ügyeljen arra, hogy a csatlakozó hallhatóan a helyére kattanjon. Ügyeljen arra, hogy a kerti öntözőfej **5** zárva legyen (lásd az I ábrát).
- Nyissa ki az vízcsapot. Győződjön meg arról, hogy a kerti öntözőfej **5** zárva.
- Nyissa ki a kerti öntözőfejet **5** úgy, hogy az óramutató járásával egyező irányba fordítja (lásd az I ábrát).
- Az öntözőtömlőt **12** csak a piros jelölésig szabad kihúzni.

● A tömlő felcsévézése

- **SÉRÜLÉSEK ÉS KÁROK VESZÉLYE!** Ha nem vezeti kézzel az öntözőtömlőt, a felcsévéelő automata rugóereje miatt a tömlő csapkodni kezdhet, és sérüléseket és anyagi károkat okozhat.
- Mindig vezesse kézzel az öntözőtömlőt. Felcsévéléskor ügyeljen arra, hogy senki más ne legyen a közelben.
- Soha ne nyúljon a ház belsejébe.
- Zárja el a kerti öntözőfejet **5** úgy, hogy az óramutató járásával ellentétes irányba fordítja (lásd az I ábrát).
- Zárja el a vízcsapot.

A termék ezzel üzemkész.

● Szétszerelés

A szétszerelés az összeszerelés lépéseinek fordított sorrendjében történik (lásd az „Összeszerelés” fejezetet).

● Kezelés

● Tömlő letekerése

- Húzza ki az öntözőtömlőt **12** a tömlődobozból **11** a kívánt hosszúságig (lásd a H ábrát).
- Szüntesse meg a húzást. Az öntözőtömlő **12** ekkor kissé visszahúzódik, amíg meg nem tartja a visszahúzásgátló.

- Nyissa ki a kerti öntözőfejet **5** a maradék víznyomás megszüntetéséhez. Ehhez fordítsa el a fejet az óramutató járásával egyező irányba. Zárja el ismét a kerti öntözőfejet **5** úgy, hogy a fejet az óramutató járásával ellentétes irányba fordítja.
- Fogja meg stabilan az öntözőtömlőt **12** és rántsa meg finoman a visszahúzásgátló kioldásához. Tartsa és vezesse kézzel az öntözőtömlőt **12**, míg a tömlő egészen az ütközőig **16** automatikusan vissza nem csévélődik a tömlődobozba **11** (lásd a J ábrát).

● Másik vízfogyasztó csatlakoztatása

- Győződjön meg arról, hogy a vízcsap és a kerti öntözőfej **5** zárva.
- Válassza le a kerti öntözőfejet **5** a vízlezárával ellátott tömlőcsatlakozóról **4** (lásd a K ábrát).
- A tömlőcsatlakozóba épített vízlezárá megakadályozza a víz elzárás utáni kifolyását.

- Ezután csatlakoztasson egy másik vízfogyasztót a vízlezárával ellátott tömlőcsatlakozóhoz **4**. Ügyeljen arra, hogy a csatlakozó hallhatóan a helyére kattanjon.

● Tisztítás és ápolás

A tömlődoboz tisztítása:

■ **KÁROSODÁS VESZÉLYE!**

- A nem megfelelő tisztítás vagy kezelés károsíthatja a terméket.
- Ne használjon agresszív tisztítószeret, illetve éles vagy fém tisztítóeszközöket, például kést, kemény spatulát stb. Ezek károsíthatják a felületeket.

⚠ **Minden használat után:**

- Minden használat után zárja el a kerti öntözőfejet **5** és a vízcsapot.
- Minden használat után csévélje fel az öntözőtömlőt **12** az ütközőig **16**, hogy tehermentesítse a visszahúzó rugót (lásd „A tömlő felcsévélése” c. fejezetet).

Tisztítás szükség esetén:

- Tisztítsa meg az összes alkatrészt egy nedves ruhával.

Havonta és minden tél után:

- Rendszeresen ellenőrizze a tömlőket repedések, elridegedés és más kopásra utaló jelek szempontjából.

Tárolás:

- A tároláshoz minden alkatrésznek teljesen száraznak kell lennie.
- A terméket mindig szárazon tárolja el.
- Óvja a terméket a közvetlen napfénytől.
- A terméket gyermekektől elzárva, biztonságosan lezárva, 5 °C és 20 °C közötti hőmérsékleten (szobahőmérsékleten) tárolja.
- Az állítható kerti öntözőfej **5** tárolás céljából bedugható a fali tartó **8** aljába (lásd az N ábrát).

● Téliesítés

Óvja a terméket a fagytól. A tömlőben megfagyó maradékvíz kitágul és károsodást okozhat.

- Válassza le a táptömlőt **13** a vízcsapról.
- Válassza le az öntözőtömlőt **12** a kerti öntözőfejről **5** vagy más vízfogyasztókról.

- Teljesen ürítse ki a táptömlőt **13** és az öntözőtömlőt **12** a tömlőnyílást lefelé tartva.
- Hagyja az alkatrészeket teljes mértékben megszáradni.
- Távolítsa el a csavart **14** és a biztonsági reteszt **9** és **10** (lásd az L ábrát), majd vegye le a tömlődobozt **11** a fali tartóról **8** (lásd az M ábrát).
- Tárolja el fagymentesen a tömlődobozt **11**.

● Karbantartás

▲ FIGYELMEZTETÉS!

Javítást csak és kizárólag a gyártó, annak szervizpartnere vagy hasonlóan képzett személy végezhet. A szakszerűtlen karbantartás veszélyeket okozhat.

● Mentesítés

A csomagolás környezetbarát anyagokból készült, amelyeket a helyi újrahasznosító helyeken adhat le ártalmatlanítás céljából.

A kiszolgált termék megsemmisítési lehetőségeiről lakóhelye illetékes önkormányzatánál tájékozódhat.

● **Garancia**

A terméket gondosan, szigorú minőségi előírások betartásával gyártottuk, és a szállítás előtt gondosan ellenőriztük. Anyag- vagy gyártási hibák esetén a termék eladójával szemben törvényes jogok illetik meg. Az Ön törvényes jogait az általunk alább meghatározott garancia semmilyen módon nem korlátozza.

Erre a termékre 3 év garanciát adunk a vásárlás dátumától számítva. A garancia idő a vásárlás dátumával kezdődik. Biztonságos helyen őrizze meg az eredeti vásárlói bizonylatot, mert ez a dokumentum szükséges a vásárlás bizonyításához.

A vásárláskor fennálló károk és hiányosságokat a termék kicsomagolása után haladéktalanul jelezze.

Ha ezen a terméken a vásárlástól számított 3 éven belül anyag- vagy gyártási hibát észlel, választásunk szerint ingyenesen megjavítjuk vagy kicseréljük a terméket. A garancia idő nem hosszabbodik meg a helyette nyújtott szavatossági igény által. Ez a kicserélt vagy javított alkatrészekre is érvényes.

A garancia megszűnik, ha a terméket megrongálták, ill. nem szakszerűen kezelték vagy végezték a karbantartást.

A garancia az anyag- és gyártási hibákra vonatkozik. Ez a garancia nem terjed ki azokra a termékalkatrészekre, amelyek normál kopásnak vannak kitéve, és ezért gyorsan kopó alkatrésznek minősülnek (pl. elemekre, akkumulátorokra, tömlőkre, tintapatronokra), illetve a törékeny alkatrészek sérülésére, pl. kapcsolókra vagy üveg alkatrészekre.

Garanciális ügyek lebonyolítása

Megkeresése gyors feldolgozásához kérjük, kövesse az alábbi utasításokat:

Megkeresés esetén kérjük, mindig készítse elő a pénztárblokkot és a termékszámot (pl. IAN 466621_2404) a vásárlás igazolására.

A termékszámot kérjük, olvassa le a típustábláról, a terméken elhelyezett gravírozásból, az útmutató címlapjáról (alul a bal oldalon), vagy a termék hátsó vagy alsó oldalán található matricáról.

Működési hiba vagy egyéb hiányosság fellépése esetén először vegye fel a kapcsolatot a következőkben felsorolt szervizek valamelyikével telefonon, vagy e-mailen.

A hibásnak ítélt terméket a pénztárblokk és a hiba leírásának és keletkezési idejének megjelölésével, díjmentesen küldheti el az Ön számára kijelölt szerviz címére.

A parkside-diy.com oldalon ezt és számos további kézikönyvet tud megtekinteni és letölteni. Ezzel a QR-kóddal közvetlenül a parkside-diy.com oldalra jut. Válassza ki az országot, és a keresőfelületen keresse meg a használati útmutatókat. A termékszám (IAN) 466621_2404 beírásával juthat el az Ön termékének használati útmutatójához.

Szerviz

 Szerviz Magyarország

Tel.: 0680021536

E-mail: owim@lidl.hu

● EU-megfelelőségi nyilatkozat

EU-MEGFELELŐSÉGI NYILATKOZAT (IAN. sz. 466621_2404)

IAN: 466621_2404
Termékeazonosító: PARKSIDE Fali tömlőtekerics 25m (1 / 2") 4 rétegű
Típuszám: HG10472

A fent ismertetett nyilatkozat tárgya megfelel a vonatkozó uniós harmonizációs jogszabálynak:

2006/42/EK irányelve

Az alkalmazott harmonizált szabványokra hivatkozás vagy az azokra az egyéb műszaki leírásokra való hivatkozás, amelyekkel kapcsolatban megfelelelőségi nyilatkozatot tettek:

Szám / vonatkozó részek

2006/42/EK irányelve

Annex I of 2006/42/EC

További információk:

Szám / vonatkozó részek

PPP 55126A:2020

A műszaki dokumentáció tulajdonosa: OWIM GmbH & Co.KG

A nyilatkozatot a nevében és megbízásában írták alá:

OWIM GmbH & Co. KG, Stiftsbergstraße 1, 74167 Neckarsulm, Németország

A jelen megfelelelőségi nyilatkozatot a gyártó kizárólagos felelelősségére bocsátják ki.

Az eredeti megfelelelőségi nyilatkozat fordítása

Neckarsulm

Hely

22.07.2024

Dátum



ppa. Stefan Haensel

meghatalmazott aláíró

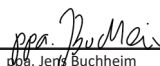

ppa. Jero Buchheim

meghatalmazott aláíró

Uvod	Stran	35
Namenska uporaba	Stran	35
Opis delov.....	Stran	36
Tehnični podatki	Stran	36
Obseg dobave	Stran	37
Varnostna navodila	Stran	37
Splošna varnostna navodila	Stran	37
Pred prvo uporabo	Stran	40
Začetek uporabe	Stran	40
Izbira mesta montaže	Stran	40
Izbira materiala za montažo	Stran	41
Montaža	Stran	41
Demontaža	Stran	42
Uporaba	Stran	42
Odvijanje cevi	Stran	42
Navijanje cevi	Stran	43
Priključitev drugih porabnikov vode	Stran	43
Čiščenje in nega	Stran	44
Shranjevanje čez zimo	Stran	44
Vzdrževanje	Stran	45
Odstranjevanje	Stran	45
Garancijski list	Stran	46
Izjava EU o skladnost	Stran	49

Seznam uporabljenih piktogramov

■	Varnostna navodila
□	Navodila za uporabo

STENSKI NOSILEC GIBKE CEVI

● **Uvod**

Iskrene čestitke ob nakupu vašega novega izdelka. Odločili ste se za kakovosten izdelek. Pred prvo uporabo se seznanite z izdelkom. V ta namen pozorno preberite naslednja navodila za uporabo in varnostne napotke. Izdelek uporabljajte samo tako, kot je opisano in samo za navedena področja uporabe. To navodilo hranite na varnem mestu. V primeru izročitve izdelka tretjim, jim predajte tudi vso dokumentacijo.

● **Namenska uporaba**

Izdelek je zasnovan izključno za uporabo kot navijalnik gibke cevi v zaprtem zaboju za cev s samodejnim navijanjem. Na cev za zalivanje lahko poleg pršilne šobe priključite tudi druge porabnike vode, kot so škropilniki, namakalni sistemi in visokotlačni čistilniki. Ta izdelek je namenjen izključno za zasebno uporabo in ni primeren za komercialno uporabo. Izdelek uporabljajte samo tako, kot je opisano v teh navodilih za uporabo. Vsakršna drugačna uporaba ni v skladu z namensko in lahko povzroči telesne poškodbe ali materialno škodo. Izdelek ni igrača.

● Opis delov

- 1 Reducirni element, 33,3 mm na 26,5 mm (G1" na G $\frac{3}{4}$ ")
- 2 Nastavek za pipo, 33,3 mm (G1")
- 3 Nastavek za cev, $\frac{1}{2}$ " (12,7 mm)
- 4 Nastavek za cev z zaporko za vodo, $\frac{1}{2}$ " (12,7 mm)
- 5 Nastavljiva vrtna brizgalka
- 6 Vijak
- 7 Vložek
- 8 Stenski nosilec
- 9 Varnostni zapah (levo)
- 10 Varnostni zapah (desno)
- 11 Zaboja za cev
- 12 Cev za zalivanje, 25 m (predhodno navita)
- 13 Dovodna cev, 2 m (predhodno navita)
- 14 Vijaki (za varnostna zapaha 9 in 10)
- 15 Pipa cevnega koluta
- 16 Omejevalnik

● Tehnični podatki

Zaboja za cev:

Maks.

delovni tlak: 6 bar

Mere

zaboja za cev: pribl. 394 x 225 x 445 mm (D x Š x V)

Teža: pribl. 9,15 kg (prazen)
pribl. 11,64 kg (z vodo v cevi)

Območje obračanja: vodoravno 360°
Material: umetna masa, odporna na vremenske vplive

Cevi:

Dolžina cevi za zalivanje: 25 m
Dolžina dovodne cevi: 2 m
Premer: 15,5 mm (zunanji)
11 mm (notranji)
Material cevi: gibka cev v opletu PVC

Velikost priključka cevi: pribl. \varnothing 16 mm
Navoj za pipo: navoj 33,3 mm in 26,5 mm (G1", G $\frac{3}{4}$ ")

Material za montažo:

Vijak: 6,3 x 70 mm
Stenski vtič: \varnothing 10 x 50 mm

● Obseg dobave

- 1 Stenski nosilec
- 1 Zaboj za cev s cevmi
- 1 Reducirni element, 33,3 mm na 26,5 mm (G1" na G¾")
- 1 Nastavek za pipo, 33 mm (G1")
- 1 Nastavek za cev
- 2 Nastavek za cev z zaporko za vodo
- 1 Nastavljiva vrtna brizgalka
- 3 Vložek
- 3 Vijaki (za montažo na steno)
- 2 Varnostna zapaha
- 2 Vijaka (za varnostni zapah)



Varnostna navodila

● Splošna varnostna navodila

VSA VARNOSTNA NAVODILA IN NAVODILA ZA UPORABO SHRANITE ZA PRIHODNJO UPORABO!



⚠ OPOZORILO!

SMRTNA

**NEVARNOST IN
NEVARNOST NESREČ ZA
DOJENČKE IN OTROKE!**

Otroci se z izdelkom ne smejo igrati, čiščenja in uporabniškega vzdrževanja pa ne smejo opravljati brez nadzora.

- Otrokom ne dovolite, da se igrajo z embalažno folijo ali deli embalaže, sicer se lahko med igro ujamejo vanjo ali pogoltnejo dele in se zadušijo.
- Izdelka med uporabo ne puščajte brez nadzora.
- Med montažo naj se otroci ne zadržujejo v bližini. V obsegu dobave so vijaki in drugi majhni deli. Ti lahko ob zaužitju ali vdihavanju povzročijo zadušitev.
- Otroci ali osebe, ki nimajo znanja ali izkušenj pri uporabi izdelka ali imajo zmanjšane telesne, senzorične ali umske sposobnosti, ne smejo uporabljati izdelka brez nadzora ali navodil osebe, ki je odgovorna za njihovo varnost. Otroke je treba nadzorovati in poskrbeti, da se z izdelkom ne bodo igrali.

- Zagotovite, da bodo izdelek uporabljale le osebe, stare najmanj 16 let, ki so popolnoma telesno in duševno sposobne ter so prebrale in razumele navodila za uporabo. Vse druge osebe smejo izdelek uporabljati le pod nadzorom primernih oseb.
-  **NEVARNOST ELEKTRIČNEGA UDARA!** Pazite, da med montažo ne poškodujete električnega voda. Nepravilna montaža ali uporaba lahko povzroči električni udar.
- Vodnega curka nikoli ne usmerjajte v električne naprave.
- Vodnega curka nikoli ne usmerjajte v ljudi ali živali.
- ▲ **PREVIDNO! NEVARNOST POŠKODB!** Zaradi nepravilne montaže lahko pride do telesnih poškodb.
- Prepričajte se, da so vsi deli nepoškodovani in pravilno sestavljeni.
- Ustrezno preverite vodni tlak, da preprečite iztekanje vode pod visokim tlakom in telesne poškodbe. Nikoli ne usmerjajte vodnega curka v ljudi ali živali.
- Nikoli ne pijte vode, ki jo prevažate z izdelkom. Izdelek ni primeren za pitno vodo. Izdelek je namenjen za dovajanje vode iz fiksnih instalacij. Ne sme se uporabljati za dovajanje drugih tekočin.
- Odvito cev polagajte samo ravno na tla. Preprečite pokončno postavitve cevi. Cevi predstavljajo nevarnost spotikanja in lahko povzročijo nesreče.
- Ne dovolite, da bi se cev samodejno navijala. Previdno jo navijajte nazaj v ohišje.
- Ne izpuščajte cevi, če funkcija samodejne ustavitve ni zaskočena.

- **NEVARNOST ZDRSA!** Če so tla mokra, lahko na tleh zdrsnete in se poškodujete. Poskrbite, da bodo tla v bližini izdelka čim bolj suha.
- Ko izdelka ne uporabljate, vedno zaprite pipo.
- **NEVARNOST POŠKODOVANJA!** Zaradi neprimernega ravnanja z izdelkom lahko pride do poškodb.
- Pazite, da med montažo ne poškodujete kablov, vodov ali vodovodnih cevi. Pred vrtanjem poiščite mesto za montažo z detektorjem električnih vodnikov.
- Da preprečite poškodbe zaradi zmrzali, pozimi izdelek odstranite s stene in ga shranite v suhem prostoru.
- Cevi ne napeljujte okrog vogalov ali robov in ob koničaste predmete ali predmete z ostrimi robovi. Nastale poškodbe lahko povzročijo puščanje.
- Cevi ne polagajte na območjih, po katerih vozijo vozila. Zaradi vožnje čez njo lahko cev počí.
- Ne odpirajte ohišja izdelka. Vzmeti so prednapete; te lahko skočijo nazaj.
- Ne odstranjujte vijakov iz delov ohišja.
- Pazite, da se cev ne bo samodejno navila nazaj. To lahko povzroči poškodbe.
- Med uporabo odprtine cevi ne zapirajte s prsti ali predmeti.
- Montažo prepustite izključno strokovnemu osebju.
- Izdelka ne uporabljajte več, če so sestavni deli iz umetne mase razpokani ali deformirani. Poškodovane sestavne dele zamenjajte samo z ustreznimi originalnimi nadomestnimi deli.

Razlaga simbolov:



Ne uporabljajte jedkih snovi!



Ne pršite v električno opremo, električne kable in vode.



Ne pršite v ljudi!



Ne pršite v živali!



Pršite samo po rastlinah!



Izdelka ne uporabljajte za pitje!



Hranite proč od odprtega ognja in virov toplote.

Posode tesno zaprite; hranite na ognjevarnem mestu! Ne uporabljajte lahko vnetljivih tekočin!



Zaščitite pred zmrzaljo in hranite zaščiteno pred zmrzaljo.



Nosite ustrezno zaščitno obleko, rokavice ali masko.



Pred prvo uporabo pozorno preberite navodila za uporabo.



Znak CE potrjuje skladnost z direktivami EU, ki veljajo za izdelek.

● Pred prvo uporabo

- Takoj ko odvijete embalažo, preverite popolnost in nepoškodovanost izdelka ter vseh delov.

- **NEVARNOST POŠKODOVANJA!** Če embalažo neprevidno odprete z ostrim nožem ali drugimi ostrimi predmeti, se lahko izdelek poškoduje. Pri odpiranju embalaže bodite zelo previdni.

- Odstranite izdelek iz embalaže.
- Preverite, ali je dobava popolna (glejte sl. A).
- Preverite, ali so na izdelku ali sestavnih delih vidne poškodbe. V tem primeru izdelka ne uporabljajte.

● Začetek uporabe

- **NEVARNOST POŠKODOVANJA!** Zaradi neprimerne ravnanja z izdelkom lahko pride do poškodb.

- Pazite, da med montažo ne poškodujete kablov, vodov ali vodovodnih cevi.
- Pred vrtnanjem poiščite mesto za montažo z detektorjem električnih vodnikov.

● Izbira mesta montaže

- Za montažo izberite stabilno, nosilno mesto.

- Upoštevajte težo izdelka, vključno z vodo v cevi (glejte poglavje »Tehnični podatki«).
- Izberite mesto montaže, kjer lahko uporabite celotno območje obračanja zaboja za cev [11] v obsegu 180°.
- Izmerite razdaljo do pipe, da lahko dovodno cev [13] priključite prostoviseče (glejte sl. B).

● Izbira materiala za montažo

Za montažo na betonsko ali opečno steno uporabite priložene vijake [6] in vložke [7] (glejte sl. C). Ti so primerni izključno za betonske ali opečne stene.

● Montaža

- Preverite, ali je stenski nosilec [8] poravnan. Označite položaj vrtin in izvrtajte tri luknje (glejte sl. C).
- V izvrtane luknje vstavite vložke [7].

- Montirajte stenski nosilec [8] z vijaki [6]. Stenski nosilec [8] mora biti nameščen vodoravno. (Za betonske stene in opečne zidove glejte sl. C).
- Zaboj za cev [11] držite za ročaj. Vstavite zaboj za cev [11] v stenski nosilec [8]. Vstavite oba varnostna zapaha [9] in [10] v stenski nosilec [8]. Preverite, ali sta levi varnostni zapah [9] in desni varnostni zapah [10] vstavljena na pravi strani. Varnostna zapaha [9] in [10] trdno pritrdite na stenski nosilec [8] z 2 vijakoma [14] (glejte sliki D in E).
- Preverite razpoložljivo vrsto priključka za vodo.
- Za pipo z navojem 33,3 mm (G1") uporabite nastavek za pipo [2] in ga privijte na pipo.

- Za pipo z navojem 26,5 mm (G^{3/4}) najprej privijte reducirni element **1** v nastavek za pipo **2**, nato pa nastavek za pipo **2** privijte na pipo (glejte sl. F).
- Povežite dovodno cev **13** z nastavkom za cev **3**. Nato priključite nastavek za cev **3** na nastavek za pipo **2** (glejte sl. G). Bodite pozorni, da se bo ta slišno zaskočil.
- Povežite drugi konec dovodne cevi **13** z nastavkom za cev z zaporko za vodo **4**. Nato nastavek za cev z zaporko za vodo **4** priključite na pipo cevnega koluta **15**. Zagotovite, da se bo zaskočil (glejte sl. B).
- Vrtno brizgalko **5** priključite na nastavek za cev z zaporko za vodo **4**. Bodite pozorni, da se bo ta slišno zaskočil. Prepričajte se, ali je vrtna brizgalka **5** zaprta (glejte sl. I).

Izdelek je pripravljen za uporabo.

● Demontaža

Pri demontaži ravnajte v obratnem vrstnem redu kot pri montaži (glejte poglavje »Montaža«).

● Uporaba

● Odvijanje cevi

- Cev za zalivanje **12** povlecite iz zaboja za cev **11** do zelene dolžine (glejte sl. H).
- Popustite vlek. Cev za zalivanje **12** se kratko uvleče nazaj, dokler je ne zadrži povratni zaporni mehanizem.
- Odprite pipo. Preverite, ali je vrtna brizgalka **5** zaprta.
- Vrtno brizgalko **5** odprite, tako da jo zavrtite v smeri urnega kazalca (glejte sl. I).
- Cev za zalivanje **12** smete izvleči samo do rdeče oznake.

● Navijanje cevi

■ NEVARNOST TELESNIH POŠKODB IN MATERIALNE ŠKODE!

- Nevodeno cev za zalivanje lahko vzmetna sila samodejnega navijalnika zasuka okrog ter povzroči telesne poškodbe in materialno škodo.
- Cev za zalivanje vedno vodite z roko. Pazite, da se pri navijanju v neposredni bližini ne bodo zadrževale druge osebe.
- Nikoli ne segajte v notranjost ohišja.
- Vrtno brizgalko [5] zaprite, tako da jo zavrtite v nasprotni smeri urnega kazalca (glejte sl. I).
- Zaprite pipo.
- Odprite vrtno brizgalko [5], da izpustite vodni tlak. V ta namen jo zavrtite v smeri urnega kazalca. Vrtno brizgalko [5] spet zaprite, tako da jo zavrtite v nasprotni smeri urnega kazalca.

- Cev za zalivanje [12] trdno primite in jo na kratko povlecite, da sprostite povratni zaporni mehanizem. Vodite cev za zalivanje [12] z roko, medtem ko se ta samodejno navija v zaboj za cev [11] do omejevalnika [16] (glejte sl. J).

● Priklučitev drugih porabnikov vode

- Preverite, ali sta pipa in vrtna brizgalka [5] zaprti.
- Odstranite vrtno brizgalko [5] z nastavka za cev z zaporko za vodo [4] (glejte sl. K).
- Zaporka za vodo, vgrajena v nastavku za cev, preprečuje povratni tok vode.
- Zdaj na nastavek za cev z zaporko za vodo [4] priključite še drug porabnik vode. Bodite pozorni, da se bo ta slišno zaskočil.

● Čiščenje in nega

Čiščenje zaboja za cev:

■ NEVARNOST

POŠKODOVANJA!

Neustrezno čiščenje ali ravnanje lahko povzroči poškodbe izdelka.

- Za čiščenje ne uporabljajte agresivnih čistil in ostrih ali kovinskih predmetov, npr. nožev, trdih strgal in podobno. Ti lahko poškodujejo površine.

⚠ Po vsaki uporabi:

- Po vsaki uporabi zaprite vrtno brizgalko [5] in pipo.
- Po vsaki uporabi cev za zalivanje [12] navijte do omejevalnika [16], da sprostite povratno vzmet (glejte poglavje »Navijanje cevi«).

Čiščenje po potrebi:

- Vse dele očistite z vlažno krpo.

Mesečno in ob koncu zime:

- Redno pregledujte, ali cevi niso razpokane, krhke in imajo druge znake obrabe.

Shranjevanje:

- Pred shranjevanjem morajo biti vsi deli popolnoma suhi.
- Izdelek vedno shranjujte suhega.
- Izdelek zaščitite pred neposredno sončno svetlobo.

- Izdelek hranite izven dosega otrok, varno zaprtega in pri temperaturi med 5 °C in 20 °C (sobna temperatura).
- Za shranjevanje lahko nastavljivo vrtno brizgalko [5] priključite na spodnjo stran stenskega nosilca [8] za shranjevanje (glejte sl. N).

● Shranjevanje čez zimo

Izdelek zaščitite pred zmrzaljo. Zamrznjeni ostanki vode v cevi se raztezajo in lahko povzročijo poškodbe.

- Odklopite dovodno cev [13] s pipe.
- Odklopite cev za zalivanje [12] z vrtno brizgalko [5] ali drugih porabnikov vode.
- Popolnoma izpraznite dovodno cev [13] in cev za zalivanje [12], tako da odprtino cevi držite navzdol.
- Pustite, da se vsi deli popolnoma posušijo.
- Odstranite vijak [14] in varnostna zapaha [9] in [10] (glejte sl. L) ter snemite zabojo za cev [11] s stenskega nosilca [8] (glejte sl. M).
- Zabojo za cev [11] hranite na mestu, zaščitene pred zmrzaljo.

● Vzdrževanje

⚠ OPOZORILO! Vsa popravila sme izvajati samo proizvajalec, njegov servisni partner ali podobno usposobljene osebe. Nepravilno vzdrževanje lahko povzroči nevarnosti.

● Odstranjevanje

Embalaža je narejena iz okolju primernih materialov, ki jih lahko oddate za recikliranje na lokalnih zbirališčih odpadkov.

O možnostih odstranjevanja odsluženega izdelka se lahko pozanimате pri svoji občinski ali mestni upravi.

Postopek pri uveljavljanju garancije

Za zagotavljanje hitre obdelave vaše zadeve sledite naslednjim napotkom:

Za vse poizvedbe imejte pripravljeni potrdilo o nakupu in številko izdelka (npr. IAN 466621_2404) kot dokazilo o nakupu.

Številka izdelka je navedena na tipski ploščici na izdelku, gravuri na izdelku, naslovnem listu vaših navodil (spodaj levo) ali nalepki na hrbtni ali spodnji strani izdelka.

Če pride do napak v delovanju ali drugih pomanjkljivosti, se najprej obrnite na spodaj navedeni servisni oddelek po telefonu ali e-pošti.

Izdelek, ki je označen za pokvarjenega, lahko nato s priložitvijo računa (potrdila o nakupu) ter z navedbo pomanjkljivosti in kdaj je do nje prišlo brezplačno pošljete na navedeni servisni naslov.

Na strani [parkside-diy.com](https://www.parkside-diy.com) lahko preberete in prenesete ta priročnik in še veliko drugih. S to kodo QR prispete neposredno na stran [parkside-diy.com](https://www.parkside-diy.com). Izberite svojo državo in prek iskalne maske poiščite navodila za uporabo. Z vnosom številke izdelka (IAN) 466621_2404 prispete do navodil za uporabo tega izdelka.

Servis

SI Servis Slovenija

Tel.: 00386 (0)
80 080 917

E-Mail: infofon@lidl.si

Pooblaščeni serviser:

OWIM GmbH & Co. KG
Stiftsbergstraße 1
74167 Neckarsulm
NEMČIJA

 00386 (0) 80 080 917



 infofon@lidl.si

Garancijski list

1. S tem garancijskim listom OWIM GmbH & Co. KG, Stiftsbergstraße 1, 74167 Neckarsulm, Nemčija jamčimo, da bo izdelek v garancijskem roku ob normalni in pravilni uporabi brezhibno deloval in se zavezujemo, da bomo ob izpolnjenih spodaj navedenih pogojih odpravili morebitne pomanjkljivosti in okvare zaradi napak v materialu ali izdelavi oziroma po svoji presoji izdelek zamenjali ali vrnili kupnino.
2. Garancija je veljavna na ozemlju Republike Slovenije.
3. Garancijski rok za proizvod je 3 leta od datuma izročitve blaga. Datum izročitve blaga je razviden iz računa.

4. Če izdelek ne izpolnjuje specifikacij ali nima lastnosti, navedenih v garancijskem listu ali oglaševalskem sporočilu, lahko potrošnik najprej zahteva odpravo napak. O napaki mora potrošnik obvestiti proizvajalca ali pooblaščeni servis (kontaktna številka in elektronski naslov navedena zgoraj) in zahtevati odpravo napak. Kupec je dolžan ob uveljavljanju zahtevka predložiti garancijski list in račun, kot potrdilo in dokazilo o nakupu ter dnevu izročitve blaga. Svetujemo vam, da pred tem natančno preberete navodila o sestavi in uporabi izdelka.



- 
- 
5. Rok za odpravo napake je 30 dni od dneva, ko je proizvajalec ali pooblaščen servis prejel zahtevo za odpravo napake. Če napake v tem roku niso odpravljene, mora proizvajalec potrošniku brezplačno zamenjati blago z enakim, novim in brezhibnim blagom. Rok se lahko zaradi narave in kompleksnosti blaga, narave in resnosti neskladnosti ter napora, ki je potreben za dokončanje popravila ali zamenjave podaljša za najkrajši čas, ki je potreben za dokončanje popravila, vendar največ za 15 dni. O številu dni podaljšane roka in razlogih za podaljšanje mora biti potrošnik obveščen pred potekom 30 dnevnega roka za odpravo napak.
 6. Če v roku 30 dni oz. v primeru podaljšanja v roku 45 dni blago ni popravljeno ali blago ni zamenjano z novim, lahko potrošnik od proizvajalca zahteva vračilo celotne kupnine ali zahteva sorazmerno znižanje kupnine. Sorazmerno znižanje kupnine je sorazmerno zmanjšanju vrednosti blaga, ki ga je potrošnik prejel, v primerjavi z vrednostjo, ki bi jo imelo blago, če bi bilo skladno.
 7. Če se neskladnost pojavi v manj kot 30 dneh od dobave blaga, lahko potrošnik ob predložitvi blaga od proizvajalca takoj zahteva vračilo plačanega zneska.
 8. Proizvajalec oziroma pooblaščen servis lahko potrošniku za čas popravila blaga, za katero je bila izdana obvezna garancija, zagotovi brezplačno uporabo podobnega blaga. Če proizvajalec potrošniku ne zagotovi nadomestnega blaga v začasno uporabo, ima potrošnik pravico uveljavljati škodo, ki jo je utrpel, ker blaga ni mogel uporabljati od trenutka, ko je zahteval popravilo ali zamenjavo, do njune izvršitve.
 9. Stroške za material, nadomestne dele, delo, prenos in prevoz izdelkov, ki nastanejo pri odpravljanju okvar oziroma nadomestitvi blaga z novim, krije proizvajalec.
 10. V primeru zamenjave blaga ali zamenjave bistvenega dela blaga z novim se potrošniku izda nov garancijski list.

11. V primeru, da proizvod popravlja nepooblaščen servis ali nepooblaščen oseb, kupec ne more uveljavljati zahtevkov iz te garancije.
12. Vzroki za okvaro oziroma nedelovanje izdelka morajo biti lastnosti stvari same in ne vzroki, ki so zunaj proizvajalčeve oziroma prodajalčeve sfere. Kupec ne more uveljavljati zahtevkov iz te garancije, če se ni držal priloženih navodil za sestavo in uporabo izdelka ali če je izdelek kakorkoli spremenjen ali nepravilno vzdrževan.
13. Proizvajalec zagotavlja proti plačilu popravilo, vzdrževanje blaga, nadomestne dele in priklopne aparate vsaj tri leta po poteku garancijskega roka.
14. Obrabni deli oz. potrošni material so izvzeti iz garancije.
15. Vsi potrebni podatki za uveljavljanje garancije in podatki, ki identificirajo blago za katerega velja garancija se nahajajo na dveh ločenih dokumentih (garancijski list, račun).
16. Ta garancija proizvajalca ne izključuje zakonske pravice potrošnika, da zoper prodajalca v primeru neskladnosti blaga brezplačno uveljavlja jamčevalne zahtevke. Ta garancija prav tako ne izključuje pravic potrošnika, ki izhajajo iz obveznega jamstva za skladnost blaga.

Prodajalec:
Lidl Slovenija d.o.o. k.d.,
Pod lipami 1,
SI-1218 Komenda

● Izjava EU o skladnost

IZJAVA EU O SKLADNOSTI (št. IAN 466621_2404)

IAN: 466621_2404
Identifikacija izdelka: PARKSIDE Stenski kolut za cev 25 m (1 / 2"), 4-slojni
Številka modela: HG10472

Predmet navedene izjave je v skladu z ustrežno zakonodajo Unije o harmonizaciji:

Direktiva 2006/42/EC

Sklicevanja na zadevne harmonizirane standarde ali sklicevanja na druge tehnične specifikacije v zvezi s skladnostjo, ki je navedena v izjavi:

Št. / Deli
Direktiva 2006/42/EC
Annex I of 2006/42/EC

Dodatne informacije:

Št. / Deli
PPP 55126A:2020

Tehnično dokumentacijo hrani: OWIM GmbH & Co.KG

Podpisano za in v imenu:

OWIM GmbH & Co. KG, Stiftsbergstraße 1, 74167 Neckarsulm, Nemčija

Za izdajo te izjave o skladnosti je odgovoren izključno proizvajalec.

Prevod izvirne izjave o skladnosti

Neckarsulm
Kraj

22.07.2024
Datum

ppa. Stefan Haensel
Prokurist

ppa. Jens Buchheim
Prokurist

Úvod	Strana 51
Použití v souladu s určením	Strana 51
Popis dílů	Strana 52
Technické údaje	Strana 52
Rozsah dodávky	Strana 53
Bezpečnostní pokyny	Strana 53
Všeobecné bezpečnostní pokyny.....	Strana 53
Před uvedením do provozu	Strana 56
Uvedení do provozu	Strana 56
Vyberte místo montáže	Strana 56
Vyberte montážní materiál	Strana 57
Montáž	Strana 57
Demontáž	Strana 58
Obsluha	Strana 58
Vytáhněte hadici	Strana 58
Navinutí hadice	Strana 59
Připojení dalších spotřebičů vody	Strana 59
Čištění a péče	Strana 60
Přezimování	Strana 60
Údržba	Strana 61
Zlikvidování	Strana 61
Záruka	Strana 61
EU prohlášení o shodě	Strana 63

Seznam použitých piktogramů

■	Bezpečnostní pokyny
□	Návod k použití

NÁSTĚNNÝ NAVÍJEČ HADICE

● **Úvod**

Blahopřejeme Vám ke koupi nového výrobku. Rozhodli jste se pro kvalitní výrobek. Před prvním uvedením do provozu se seznámte s výrobkem. K tomu si pozorně přečtěte následující návod k obsluze a bezpečnostní pokyny. Používejte výrobek jen popsaným způsobem a pouze pro uvedené oblasti použití. Uchovejte si tento návod na bezpečném místě. Všechny podklady vydejte při předání výrobku i třetí osobě.

● **Použití v souladu s určením**

Výrobek je určen výhradně pro použití jako navíječ hadice v uzavřené skříni hadice s automatickým navíjením. Kromě rozprašovací trysky lze k zavlažovací hadici připojit i další spotřebiče vody, jako jsou rozstříkovače, zavlažovací systémy a vysokotlaké čisticí prostředky. Výrobek je určen výhradně pro soukromé, nikoli komerční použití. Výrobek používejte pouze způsobem popsaným v tomto návodu k obsluze. Jakékoli jiné použití není určeno a může vést ke zranění osob nebo poškození majetku. Tento výrobek není hračka.

● Popis dílů

- 1 Redukce, 33,3 mm na 26,5 mm (G1" až G¾")
- 2 Kohoutová přípojka, 33,3 mm (G1")
- 3 Hadicová spojka, ½" (12,7 mm)
- 4 Hadicová spojka se zarážkou, ½" (12,7 mm)
- 5 Nastavitelný zahradní postřikovač
- 6 Šroub
- 7 Hmoždinka
- 8 Nástěnný držák
- 9 Bezpečnostní západka (vlevo)
- 10 Bezpečnostní západka (vpravo)
- 11 Skříň hadice
- 12 Zavlažovací hadice, 25 m (předem navinutá)
- 13 Přívodní hadice, 2 m (předem navinutá)
- 14 Šrouby (pro bezpečnostní západky 9 a 10)
- 15 Kohout hadicového navijáku
- 16 Koncový doraz

● Technické údaje

Skříň hadice:

Max.

pracovní tlak:	6 bary
Rozměry	
skříň hadice:	cca 394 x 225 x 445 mm (D x Š x V)

Hmotnost: cca 9,15 kg (prázdňá)
cca 11,64 kg (s vodou v hadici)

Rozsah otáčení: horizontálně 360°

Materiál: plast, odolný proti povětrnostním vlivům

Hadice:

Délka zavlažovací hadice: 25 m

Délka přívodní hadice: 2 m
Průměr: 15,5 mm

(vnější)
11 mm
(vnitřní)

Materiál hadice: hadice z PVC tkaniny

Velikost připojení hadice: cca ø 16 mm

Závit pro připojení kohoutu: 33,3 mm a 26,5 mm závit (G1", G¾")

Montážní materiál:

Šroub: 6,3 x 70 mm
Nástěnná z ástrčka: ø 10 x 50 mm

● Rozsah dodávky

- 1 Nástěnný držák
- 1 Skříň hadice s hadicemi
- 1 Redukce, 33,3 mm na 26,5 mm (G1" až G¾")
- 1 Kohoutová přípojka, 33 mm (G1")
- 1 Hadicová spojka
- 2 Hadicové spojky se zarážkou
- 1 Nastavitelný zahradní postřikovač
- 3 Hmoždinky
- 3 Šrouby (pro montáž na zed)
- 2 Bezpečnostní západky
- 2 Šrouby (pro bezpečnostní západku)



Bezpečnostní pokyny

● Všeobecné bezpečnostní pokyny

USCHOVEJTE VŠECHNY BEZPEČNOSTNÍ POKYNY A UPOZORNĚNÍ PRO MOŽNÉ BUDOUCÍ POUŽITÍ!



VAROVÁNÍ!

NEBEZPEČÍ SMRTI

A NEHOD PRO BATOLATA

A DĚTI! Děti si s výrobkem nemohou hrát a čištění/ uživatelská údržba by neměla být prováděna dětmi bez dozoru.

- Nedovolte dětem, aby si hrály s balicí fólií nebo částmi obalu, jinak by se mohly při hraní do něho zamotat nebo spolknout části a udusit se.
- Nenechávejte výrobek v průběhu používání bez dozoru.
- V průběhu instalace udržujte děti daleko. Dodává se šrouby a jinými malými díly. Při požití nebo vdechnutí může dojít k udušení.
- Děti nebo osoby, kterým chybí znalosti nebo zkušenosti s výrobkem nebo jejichž fyzické, smyslové nebo duševní schopnosti jsou omezené, nesmí nikdy používat výrobek bez dozoru nebo poučení osoby odpovědné za jejich bezpečnost. Děti by měly být pod dohledem, aby si s výrobkem nehrály.

- Ujistěte se, že výrobek používají pouze osoby, které jsou ve věku nejméně 16 let, které mají plné fyzické a duševní schopnosti a přečetli si návod k obsluze a porozuměli mu. Všechny ostatní osoby mohou výrobek používat pouze pod dohledem vhodných osob.
-  **NEBEZPEČÍ ZRANĚNÍ ELEKTRICKÝM PROUDEM!** Při instalaci dbejte na to, abyste nepoškodili žádné vedení proudu. Nesprávná instalace nebo použití může způsobit úraz elektrickým proudem.
- Nemiřte vodním paprskem nikdy na elektrické přístroje.
- Nikdy vodním paprskem nemiřte nikdy na osoby nebo zvířata.
- ▲ **OPATRNĚ! NEBEZPEČÍ ZRANĚNÍ!** Neodborná instalace nebo použití může vést k zraněním.
- Zajistěte, aby byly všechny části nepoškozené a odborně namontované.
- Zkontrolujte správný tlak vody, aby nedošlo k úniku vody pod vysokým tlakem a zranění. Nikdy vodním paprskem nemiřte na osoby nebo zvířata.
- Nikdy nepijte vodu, kterou přepravujete výrobkem. Výrobek není vhodný pro pitnou vodu. Výrobek je určen k přepravě vody z pevných zařízení. Jiné kapaliny nesmí být s tímto zařízením přepravovány.
- Rozvinutou hadici pokládejte pouze naplocho na zem. Zabraňte vyčnívajícím smyčkám. Smyčky představují nebezpečí zakopnutí a mohou vést k nehodám.
- Nedovolte, aby se hadice sama zasunula zpět. Opatrně ji zasuňte zpět do skříně.
- Pokud nezaklapla funkce automatického zastavení, hadici nepouštějte.

■ **NEBEZPEČÍ UKLOUZNUTÍ!**

Pokud je zem mokrá, můžete na zemi uklouznout a zranit se. Ujistěte se, že podlaha v blízkosti výrobku je co nejsušší.

■ Vždy uzavřete vodní kohout, když není výrobek používán.

■ **NEBEZPEČÍ POŠKOZENÍ!**

Nesprávné zacházení s výrobkem může vést k poškozením.

■ Při instalaci dbejte na to, abyste nepoškodili kabely, vedení ani vodní potrubí. Před vrtáním použijte vyhledávač vedení k vyhledání místa pro montáž.

■ Aby nedošlo k poškození mrazem, sejměte v zimě výrobek ze zdi a uložte jej do sucha.

■ Nevedte hadici kolem rohů nebo hran ani podél špičatých nebo ostrých předmětů. Poškození mohou vést k netěsnostem.

■ Nevedte hadici v oblastech, kterými projíždí vozidla. Přejetí může způsobit prasknutí hadice.

■ Nikdy neotevírejte skříň výrobku. Pružiny jsou předpnuté, mohou hadici navinout zpět.

■ Neodstraňujte žádné šrouby ze žádné části skříňe.

■ Zkontrolujte, zda se hadice nenavíjí sama zpět. To může vést k poškozením.

■ Během používání nezakrývejte otvor hadice prsty ani předměty.

■ Montáž nechejte vykonat jen odborníky.

■ Nepoužívejte výrobek, pokud jsou plastové součásti popraskané, roztržené nebo deformované. Poškozené součásti vyměňujte pouze za vhodné originální náhradní díly.

Vysvětlení symbolů:



Nepoužívejte žíravé látky!



Nestříkejte na elektrická zařízení, elektrické kabely ani vedení.



Nestříkejte na lidi!



Nestříkejte na zvířata!



Stříkejte pouze na rostliny!



Výrobek nepoužívejte k pití!



Udržujte mimo dosah otevřeného ohně a zdrojů tepla. Nádoby pevně uzavřete; skladujte na místě bezpečném proti ohni! Nepoužívejte lehce vznětlivé kapaliny!



Chraňte před mrazem a skladujte bez mrazu.



Používejte vhodný ochranný oděv, rukavice nebo masku.



Před použitím si pečlivě přečtěte návod.



Značka CE potvrzuje shodu se směrnicemi EU, které se na výrobek vztahují.

● Před uvedením do provozu

- Zkontrolujte ihned po vybalení, zda je dodávka kompletní a dokonalý stav výrobku a všech složek.

■ **NEBEZPEČÍ POŠKOZENÍ!**

Pokud otevřete obal ostrým nožem nebo jiným ostrým předmětem, může dojít k poškození výrobku. Při otevírání balení buďte velmi opatrní.

- Vyjměte výrobek z obalu.
- Zkontrolujte, zda je dodávka kompletní (viz obr. A).
- Zkontrolujte, zda výrobek nebo jeho součásti nejsou poškozené. V takovém případě produkt nepoužívejte.

● Uvedení do provozu

■ **NEBEZPEČÍ POŠKOZENÍ!**

Nesprávné zacházení s výrobkem může vést k poškozením.

- Při instalaci dbejte na to, abyste nepoškodili kabely, vedení ani vodní potrubí.
- Před vrtáním použijte vyhledávač vedení k vyhledání místa pro montáž.

● Vyberte místo montáže

- Zvolte stabilní únosné montážní místo.

- Dodržujte hmotnost výrobku včetně vody v hadici (viz kapitola „Technické údaje“).
- Vyberte místo montáže, kde lze použít celý rozsah otáčení skříň hadice [11] o 180°.
- Změřte vzdálenost od kohoutku, aby bylo možné přivodní hadici [13] volně připojit kohoutkem (viz obr. B).

● Vyberte montážní materiál

Pro montáž na betonovou nebo cihlovou stěnu použijte dodané šrouby [6] a hmoždinky [7] (viz obr. C). Tyto jsou vhodné pouze pro betonové nebo cihlové stěny.

● Montáž

- Zajistěte, aby byl nástěnný držák [8] vodorovný. Označte polohu vrtaného otvoru a vyvrtejte tři otvory (viz obr. C).
- Zastrčte hmoždinky [7] do vyvrtných otvorů.
- Namontujte nástěnný držák [8] s pomocí šroubů [6]. Nástěnný držák [8] musí být namontován vodorovně. (Pro betonové stěny a zdivo viz obr. C).
- Držte skříň hadice [11] za rukojeť pro přenášení. Zasuňte skříň hadice [11] do nástěnného držáku [8]. Vložte obě bezpečnostní západky [9] a [10] do nástěnného držáku [8]. Dbejte na to, aby levá bezpečnostní západka [9] a pravá bezpečnostní západka [10] byly použity na správné straně. Připevněte bezpečnostní západky [9] a [10] k nástěnnému držáku [8] pomocí 2 šroubů [14] (viz obr. D a E).
- Zkontrolujte typ dostupného připojení vody.
- Pro závit 33,3 mm závit (G1") použijte kohoutovou přípojku [2] a našroubujte ji na kohout.

- U kohoutu se závitem 26,5 mm (G $\frac{3}{4}$ ") nejprve našroubujte redukci [1] do kohoutové přípojky [2] a poté našroubujte kohoutovou přípojku [2] na kohout (viz obr. F).
- Spojte přívodní hadici [13] s hadicovou spojkou [3]. Poté připojte hadicovou spojku [3] ke kohoutové přípojce [2] (viz obr. G). Ujistěte se, že slyšitelně zapadla na své místo.
- Druhý konec přívodní hadice [13] připojte k hadicové spojce se zářázkou [4]. Poté připojte hadicovou spojku se zářázkou [4] ke kohoutu hadicového navijáku [15]. Dbejte na to, aby zapadl na své místo (viz obr. B).
- Připojte zahradní postřikovač [5] k hadicové spojce se zářázkou [4]. Ujistěte se, že slyšitelně zapadla na své místo. Ujistěte se, že je zahradní postřikovač [5] zavřený (viz obr. I).

Výrobek je připraven k provozu.

● Demontáž

Při demontáži postupujte v opačném sledu operací montáže (viz kapitola „Montáž“).

● Obsluha

● Vytáhněte hadici

- Vytáhněte zavlažovací hadici [12] ze skříně hadice [11] na požadovanou délku (viz obr. H).
- Uvolněte tah. Zavlažovací hadice [12] se krátce zasune, dokud není přidržována vratnou bariérou.
- Otevřete vodní kohout. Zajistěte, aby byl zahradní postřikovač [5] zavřený.
- Otevřete zahradní postřikovač [5] jeho otočením ve směru hodinových ručiček (viz obr. I).
- Zavlažovací hadici [12] lze vytáhnout pouze po červenou značku.

● Navinutí hadice

■ NEBEZPEČÍ ZRANĚNÍ A

POŠKOZENÍ! Nevedená zavlažovací hadice může být vymrštnuta pružinovou silou navíjecí automatiky, což může způsobit zranění a poškození majetku.

- Zavlažovací hadici zásadně vždy vedte rukou. Při zasouvání se ujistěte, že v bezprostřední blízkosti nejsou žádné další osoby, zejména děti.
- Nikdy nesahejte dovnitř skříně.
- Zavřete zahradní postřikovač **5** jeho otočením proti směru hodinových ručiček (viz obr. I).
- Uzavřete vodní kohout.
- Otevřete zahradní postřikovač **5** a uvolněte tlak vody. Otočte uzávěr ve směru hodinových ručiček. Znovu uzavřete zahradní postřikovač **5** jeho otočením proti směru hodinových ručiček.

- Přidržte zavlažovací hadici **12** a krátkým zatažením uvolněte zadní zarážku. Zavlažovací hadici **12** vedte rukou, zatímco se automaticky navinuje do skříně hadice **11** až ke koncovému dorazu **16** (viz obr. J).

● Připojení dalších spotřebičů vody

- Ujistěte se, že je kohout a zahradní postřikovač **5** zavřený.
- Demontujte zahradní postřikovač **5** z hadicové spojky se zarážkou **4** (viz obr. K).
- Zarážka integrovaná v hadicové spojce zabraňuje průtoku vody.
- Nyní připojte další spotřebič vody k hadicové spojce se zarážkou **4**. Ujistěte se, že slyšitelně zapadla na své místo.

● Čištění a péče

Vyčistěte skříň hadice:

■ NEBEZPEČÍ POŠKOZENÍ!

Nesprávné čištění nebo manipulace může vést k poškození výrobku.

- Nepoužívejte agresivní čisticí prostředky ani ostré nebo kovové čisticí předměty, jako jsou nože, tvrdé špachtle apod. Ty by mohly poškodit povrch.

⚠ Po každém použití:

- Po každém použití zavřete zahradní postřikovač [5] a kohout.
- Po každém použití otočte zavlažovací hadici [12] až na koncový doraz [16], aby se uvolnila vratná pružina (viz kapitola „Navinutí hadice“).

Čištění podle potřeby:

- Všechny díly očistěte navlhčeným hadříkem.

Měsíčně a po každé zimě:

- Pravidelně kontrolujte hadice, zda nejsou popraskané, roztrhnuté a jinak opotřebené.

Skladování:

- Všechny díly musí být před uskladněním zcela suché.
- Udržujte výrobek vždy suchý.
- Chraňte výrobek před přímým slunečním zářením.
- Skladujte výrobek mimo dosah dětí, bezpečně uzavřený a při teplotě skladování mezi 5 °C a 20 °C (pokojová teplota).
- Nastavitelný zahradní postřikovač [5] lze zastrčit do spodní strany nástěnného držáku [8] pro uložení (viz obr. N).

● Přezimování

Výrobek chraňte před mrazem. Zamrznutí zbytkové vody v hadici se roztahuje a může způsobit poškození.

- Odpojte přívodní hadici [13] od kohoutu.
- Odpojte zavlažovací hadici [12] od zahradního postřikovače [5] nebo jiných spotřebičů vody.

- Přívodní hadici **13** a zavlažovací hadici **12** zcela vypusťte přidržením otvoru hadice směrem dolů.
- Nechte všechny díly úplně uschnout.
- Vyjměte šroub **14** a bezpečnostní západky **9** a **10** (viz obr. L) a vyjměte skříň hadice **11** z nástěnného držáku **8** (viz obr. M).
- Skříň hadice **11** skladujte v prostředí bez mrazu.

● Údržba

⚠ VAROVÁNÍ! Veškeré opravy smí provádět pouze výrobce, jeho servisní partner nebo obdobně kvalifikovaní pracovníci. Nesprávnou údržbou mohou vzniknout nebezpečí.

● Zlikvidování

Obal se skládá z ekologických materiálů, které můžete zlikvidovat prostřednictvím místních sběrů recyklovatelných materiálů.

O možnostech likvidace vysloužilých zařízení se informujte u správy vaší obce nebo města.

● Záruka

Výrobek byl vyroben podle přísných směrnic kvality a před dodáním pečlivě otestován. V případě materiálních nebo výrobních vad máte zákonná práva vůči prodejci výrobku. Vaše zákonná práva nejsou níže uvedenou zárukou nijak omezená.

Záruka na tento výrobek je 3 roky od data zakoupení. Záruční doba začíná dnem zakoupení. Originál dokladu o zakoupení si uschovejte na bezpečném místě, protože tento doklad je vyžadován jako doklad o koupi.

Jakékoli poškození nebo závady, které se vyskytly již v okamžiku nákupu, musí být nahlášeny ihned po vybalení výrobku.

Pokud se u výrobku během 3 let od data zakoupení projeví vada materiálu nebo výrobní vada, pak vám ho podle naší volby bezplatně opravíme nebo vyměníme. Záruční doba se po uznané reklamaci neprodlužuje. To platí také pro vyměněné a opravené díly.

Tato záruka je neplatná, pokud byl výrobek poškozený nebo nesprávně používáný anebo udržovaný.

Záruka se kryje na materiálové a výrobní vady. Tato záruka se nevztahuje na díly výrobku, které jsou vystaveny běžnému opotřebenění, a proto je lze považovat za spotřební díly (např. baterie, akumulátory, hadice, inkoustové patrony) nebo na poškození křehkých součástí, jako jsou např. spínače nebo díly, které jsou vyrobeny ze skla.

Postup v případě uplatňování záruky

V zájmu rychlého zpracování Vašeho požadavku se řiďte následujícími pokyny:

Pro všechny požadavky si uschovejte pokladní stvrzenku jako doklad o nákupu a číslo položky (např. IAN 466621_2404).

Číslo položky najdete na typovém štítku, je vyryto na výrobku, je uvedeno na titulní stránce Vašeho návodu (vlevo dole) nebo je na nálepce na zadní nebo spodní straně výrobku.

Při poruchách funkce nebo jiných závadách nejdříve kontaktujte telefonicky nebo e-mailem níže uvedené servisní oddělení.

Na adresu servisu, kterou Vám sdělíme, můžete zdarma odeslat pouze výrobek, který byl zaznamenaný jako vadný, a to spolu s pokladním dokladem (stvrzenkou), popisem závady a uvedením doby, kdy k závadě došlo.

Na stránkách parksidediy.com najdete tuto a celou řadu dalších příruček k nahlédnutí a ke stažení. Pomocí tohoto QR kódu se dostanete přímo na stránky parksidediy.com. Vyberte svou zemi a vyhledejte návod k obsluze pomocí formuláře k vyhledávání. Zadáním čísla položky (IAN) 466621_2404 se dostanete k návodu k obsluze Vašeho výrobku.

Servis

 Servis Česká republika

Tel.: 800600632

E-Mail: owim@lidl.cz

● EU prohlášení o shodě

EU PROHLÁŠENÍ O SHODĚ (č. IAN 46621_2404)

IAN: 466621_2404
Identifikace produktu: PARKSIDE Nástěnný hadicový naviják 25 m (1 / 2") 4 vrstvý
Číslo modelu: HG10472

Výše popsaný předmět prohlášení je ve shodě s příslušnými harmonizačními právními předpisy Unie:

Směrnice 2006/42/ES

Odkazy na příslušné harmonizované normy nebo na jiné technické specifikace, ve vztahu k nimž se shoda prohlašuje:

Č. / Části

Směrnice 2006/42/ES

Annex I of 2006/42/EC

Další informace:

Č. / Části

PPP 55126A:2020

Držitel technické dokumentace: OWIM GmbH & Co.KG

Podepsáno za a jménem:

OWIM GmbH & Co. KG, Stiftsbergstraße 1, 74167 Neckarsulm, Německo

Toto prohlášení o shodě se vydává na výhradní odpovědnost výrobce.

Příklad původního prohlášení o shodě

Neckarsulm 22.07.2024
Místo Datum ppa. Stefan Haensel ppa. Ines Buchheim
Prokurista Prokurista

Úvod	Strana	65
Používanie v súlade s určením	Strana	65
Popis súčiastok	Strana	66
Technické údaje	Strana	66
Rozsah dodávky	Strana	67
Bezpečnostné upozornenia	Strana	67
Všeobecné bezpečnostné upozornenia	Strana	67
Pred uvedením do prevádzky	Strana	70
Uvedenie do prevádzky	Strana	70
Výber miesta na montáž	Strana	70
Výber montážneho materiálu	Strana	71
Montáž	Strana	71
Demontáž	Strana	72
Obsluha	Strana	72
Rozvinutie hadice	Strana	72
Navinutie hadice	Strana	72
Pripojenie iných zariadení	Strana	73
Čistenie a starostlivosť	Strana	73
Prezimovanie	Strana	74
Údržba	Strana	74
Likvidácia	Strana	74
Záruka	Strana	75
EÚ vyhlásenie o zhode	Strana	77

Zoznam použitých piktogramov

■	Bezpečnostné upozornenia
□	Návod na používanie

NÁSTENNÝ NAVÍJAČ HADICE

● **Úvod**

Blahoželáme Vám ku kúpe Vášho nového výrobku. Kúpou ste sa rozhodli pre vysoko kvalitný produkt. Pred prvým uvedením do prevádzky sa oboznámte s výrobkom. Za týmto účelom si pozorne prečítajte nasledujúci návod na obsluhu a bezpečnostné pokyny. Výrobok používajte iba v súlade s popisom a v uvedených oblastiach používania.

Tento návod uschovajte na bezpečnom mieste. Ak výrobok odovzdáte ďalšej osobe, priložte k nemu aj všetky podklady.

● **Používanie v súlade s určením**

Produkt je určený výlučne na používanie ako navijak na hadicu s automatickým navíjaním v uzavretom boxe na hadicu. Na zavlažovaciu hadicu sa môžu okrem rozstrekovacej dýzy pripojiť aj ďalšie zariadenia ako rozprašovače, zavlažovacie zariadenia alebo vysokotlakové čističe. Produkt je určený výlučne na súkromné použitie a nie je vhodný na komerčné účely. Produkt používajte len podľa popisu v tomto návode na používanie. Akékoľvek iné použitie sa považuje za použitie mimo určenia a môže spôsobiť poranenie osôb alebo vecné škody. Produkt nie je určený na hranie.

● Popis súčiastok

- 1 Redukcia, 33,3 mm na 26,5 mm (G1" na G³/₄")
- 2 Adaptér na kohútik, 33,3 mm (G1")
- 3 Adaptér na hadicu, 1/2" (12,7 mm)
- 4 Adaptér na hadicu s funkciou zastavenia vody, 1/2" (12,7 mm)
- 5 Nastaviteľný záhradný postrekovač
- 6 Skrutka
- 7 Hmoždinky
- 8 Nástenný držiak
- 9 Bezpečnostná závora (vľavo)
- 10 Bezpečnostná závora (vpravo)
- 11 Box na hadicu
- 12 Zavlažovacia hadica, 25 m (navinutá)
- 13 Prívodná hadica, 2 m (navinutá)
- 14 Skrutky (na bezpečnostnú závoru 9 a 10)
- 15 Kohútik na navinutie hadice
- 16 Koncová zarážka

● Technické údaje

Box na hadicu:

Max.

pracovný tlak: 6 bary

Rozmery

box na hadicu: pribl. 394 x 225 x 445 mm (D x Š x V)

Hmotnosť: pribl. 9,15 kg (prázdny)
pribl. 11,64 kg (s vodou v hadici)

Rozsah otáčania: horizontálne 360°

Materiál: plast, odolný voči poveternostným podmienkam

Hadice:

Dĺžka zavlažovacej hadice: 25 m

Dĺžka prívodnej hadice: 2 m

Priemer: 15,5 mm (vonkajší)
11 mm (vnútorný)

Materiál hadice: hadica z PVC s tkaninou

Veľkosť hadicovej prípojky: pribl. ø 16 mm
Závit prípojky na kohútik: 33,3 mm a 26,5 mm závit (G1", G³/₄")

Montážny materiál:

Skrutka: 6,3 x 70 mm
Hmoždinka: ø 10 x 50 mm

● Rozsah dodávky

- 1 Nástenný držiak
- 1 Box na hadicu s hadicami
- 1 Redukcia, 33,3 mm na 26,5 mm (G1" na G¾")
- 1 Adaptér na kohútik, 33 mm (G1")
- 1 Adaptér na hadicu
- 2 Adaptér na hadicu s funkciou zastavenia vody
- 1 Nastaviteľný záhradný postrekovač
- 3 Hmoždinky
- 3 Skrutky (na upevnenie na stenu)
- 2 Bezpečnostné závory
- 2 Skrutky (na bezpečnostnú závoru)

Bezpečnostné upozornenia

● Všeobecné bezpečnostné upozornenia

USCHOVAJTE SI VŠETKY BEZPEČNOSTNÉ UPOZORNENIA A POKYNY PRE MOŽNÉ BUDÚCE POUŽITIE!

-  **VÝSTRAHA!**
NEBEZPEČENSTVO
OHROZENIA ŽIVOTA
A NEBEZPEČENSTVO
NEHODY PRE BATOLÁTA A
DETI!

- Deti sa nesmú s produktom hrať ani ho čistiť alebo vykonávať údržbu bez dozoru.
- Nedovoľte, aby sa deti hrali s obalovou fóliou alebo časťami z obalu, pretože by sa do nich pri hraní mohli zachytiť alebo prehltnúť časti a udusiť sa.
- Produkt nenechávajte počas používania bez dozoru.
- Počas montáže držte deti v bezpečnej vzdialenosti. K tomuto produktu patria aj skrutky a iné malé časti. Ak ich deti prehltnú alebo vdýchnu, môžu spôsobiť udusenie.
- Deti alebo osoby, ktoré nemajú vedomosti alebo skúsenosti ohľadne zaobchádzania s produktom alebo majú obmedzené fyzické, zmyslové alebo duševné schopnosti, nesmú produkt nikdy používať bez dozoru alebo bez poučenia od osoby zodpovednej za ich bezpečnosť. Deti musia byť pod dozorom, aby sa s produktom nehrali.

- Zaistite, aby produkt používali len osoby, ktoré majú aspoň 16 rokov, sú plne telesne a duševne spôsobilé, prečítali si návod na používanie a porozumeli mu. Všetky ostatné osoby smú produkt používať len pod dozorom vhodnej osoby.
-  **NEBEZPEČENSTVO ZÁSAHU ELEKTRICKÝM PRÚDOM!**
Zaistite, aby ste pri montáži nepoškodili žiadne elektrické vedenie. Nesprávna inštalácia alebo nesprávne používanie môže viesť k zasiahnutiu elektrickým prúdom.
- Prúd vody nikdy nesmerujte na elektrické zariadenia.
- Prúdom vody nikdy nemierte na ľudí ani na zvieratá.
- ▲ **POZOR! NEBEZPEČENSTVO PORANENIA!** Nesprávna inštalácia alebo nesprávne používanie môže viesť k poraneniám.
- Uistite sa, že všetky diely sú nepoškodené a správne namontované.
- Riadne skontrolujte tlak vody, aby ste zaistili, že voda neunikne vysokým tlakom a nespôsobí poranenia. Prúdom vody nikdy nemierte na ľudí ani na zvieratá.
- Nikdy nepite vodu, ktorú prenášate v produkte. Produkt nie je vhodný na pitnú vodu. Produkt je vhodný na prepravu vody zo stacionárnych inštalácií. Nesmú sa ním prepravovať iné tekutiny.
- Rozvinutú hadicu pokladajte na zem len vodorovne. Zabráňte tomu, aby sa vytvárali stojaté slučky. Na slučkách sa dá ľahko potknúť, čo môže viesť k poraneniám.
- Nedovoľte, aby hadica sama od seba odskočila. Opatrne ju zavedte naspäť do telesa.
- Hadicu nepúšťajte, kým nie je zacvaknutá automatická funkcia zastavenia.

- **NEBEZPEČENSTVO POŠMYKNUTIA!** Keď je zem mokrá, môžete sa pošmyknúť a poraniť sa. Snažte sa zem okolo produktu udržiavať čo najsuchšiu.

- Vodovodný kohútik zatvorte, keď sa produkt nepoužíva.

- **NEBEZPEČENSTVO POŠKODENIA!** Nesprávne zaobchádzanie s produktom môže spôsobiť poškodenia.

- Zaistite, aby ste pri montáži nepoškodili žiadne káble, elektrické vedenia a vodovodné potrubia. Miesto montáže pred vrútaním preskúmajte vyhľadávačom elektrických vedení.
- Aby ste zabránili poškodeniu z mrazu, v zime produkt odmontujte zo steny a skladujte ho v suchu.
- Hadicu nevedzte cez rohy, hrany ani popri špicatých alebo ostrých predmetoch. Vzniknuté poškodenia môžu viesť k netesnostiam.
- Hadicu nepokladajte na miesta, cez ktoré prechádzajú motorové vozidlá. Keď hadicu prejde nejaké vozidlo, mohla by prasknúť.

- Neotvárajte teleso produktu. Pružiny sú napnuté, mohli by odskočiť.
- Z častí telesa neodstraňujte žiadne skrutky.
- Dbajte na to, aby sa hadica sama od seba nenavinula naspäť. Môže to spôsobiť poškodenia.
- Otvor hadice počas používania neupchávajte prstami ani predmetmi.
- Vykonanie montáže prenechajte odborníkom.
- Ak sú plastové súčiastky prasknuté alebo sa zdeformovali, produkt už viac nepoužívajte. Poškodené súčiastky nahradzajte len vhodnými originálnymi náhradnými časťami.

Vysvetlenie symbolov:



Nepoužívajte leptavé látky!



Nestriekajte na elektrické prístroje, elektrické káble a vedenia.



Nestriekajte na osoby!



Nestriekajte na zvieratá!



Striekajte len na rastliny!



Produkt nepoužívajte na pitie!



Držte mimo ohňa a zdrojov tepla. Nádoby riadne zatvorte; skladujte bezpečne, aby nevznikol požiar! Nepoužívajte ľahko zápalné kvapaliny!



Chráňte pred mrazom a skladujte mimo mrazu.



Noste vhodný ochranný odev, rukavice alebo masku.



Pred prvým použitím si pozorne prečítajte návod.



Značka CE potvrdzuje zhodu so smernicami EÚ, ktoré sú relevantné pre produkt.

● Pred uvedením do prevádzky

- Ihneď po rozbalení skontrolujte kompletnosť a bezchybný stav produktu a všetkých jeho častí.

- **NEBEZPEČENSTVO POŠKODENIA!** Ak pri otváraní obalu ostrým nožom alebo iným ostrým predmetom nebudete opatrní, produkt môžete poškodiť. Pri otváraní obalu buďte veľmi opatrní.

- Vyberte produkt z obalu.
- Skontrolujte, či je balenie kompletne (pozri obr. A).
- Skontrolujte, či produkt alebo náhradné časti nevykazujú nejaké známky poškodenia. Ak sú poškodené, produkt nepoužívajte.

● Uvedenie do prevádzky

- **NEBEZPEČENSTVO POŠKODENIA!** Nesprávne zaobchádzanie s produktom môže spôsobiť poškodenia.
- Zaistite, aby ste pri montáži nepoškodili žiadne káble, elektrické vedenia a vodovodné potrubia.
- Miesto montáže pred vrtaním preskúmajte vyhľadávačom elektrických vedení.

● Výber miesta na montáž

- Na montáž si zvolte stabilné miesto s dostatočnou nosnosťou.

- Berte do úvahy hmotnosť produktu vrátane vody v hadici (pozri kapitolu „Technické údaje“).
- Na montáž si zvolte také miesto, na ktorom sa bude môcť box na hadicu [11] otáčať o celých 180°.
- Vzdialenosť od vodovodného kohútika odmerajte tak, aby mohla prírodná hadica [13] voľne visieť, keď bude zapojená (pozri obr. B).

● Výber montážneho materiálu

Pri montáži na betón alebo tehlovú stenu použite dodané skrutky [6] a hmoždinky [7] (pozri obr. C). Tieto sú vhodné výlučne na betón alebo tehlové steny.

● Montáž

- Uistite sa, či je nástenný držiak [8] na stenu plochý. Zaznačte si polohu otvorov na vŕtanie a vyvŕtajte tri otvory (pozri obr. C).
- Do vyvŕtaných otvorov vložte hmoždinky [7].
- Nástenný držiak [8] upevnite pomocou skrutiek [6]. Nástenný držiak [8] musí byť pripevnený horizontálne. (Pri betónových a murovaných stenách pozri obr. C).
- Box na hadicu [11] držte za rukoväť. Box na hadicu [11] zavedte do nástenného držiaka [8]. Do nástenného držiaka [8] zasuňte obe bezpečnostné závary [9] a [10]. Dbajte na to, aby bola ľavá bezpečnostná závara [9] a pravá bezpečnostná závara [10] zasunuté na správnej strane. Bezpečnostné závary [9] a [10] pevne uchyťte na nástenný držiak [8] pomocou 2 skrutiek [14] (pozri obr. D a E).
- Skontrolujte typ vodovodnej prípojky, ktorú máte k dispozícii.
- Pri vodovodnom kohútiku s 33,3 mm závitom (G1") použite adaptér na kohútik [2] a naskrutkujte ho na vodovodný kohútik.

- Pri vodovodnom kohútiku s 26,5 mm závitom (G $\frac{3}{4}$ ") najprv na adaptér na kohútik [2] naskrutkujte redukciu [1] a potom adaptér na kohútik [2] naskrutkujte na vodovodný kohútik (pozri obr. F).
- Prívodnú hadicu [13] pripojte k adaptéru na hadicu [3]. Adaptér na hadicu [3] potom pripojte k adaptéru na kohútik [2] (pozri obr. G). Dbajte na to, aby adaptér zreteľne zacvakol.
- Druhý koniec prívodnej hadice [13] zapojte do adaptéra na hadicu s funkciou zastavenia vody [4]. Adaptér na hadicu s funkciou zastavenia vody [4] pripojte ku kohútiku na navinutie hadice [15]. Dbajte na to, aby zacvakla (pozri obr. B).
- Záhradný postrekovač [5] pripojte k adaptéru na hadicu s funkciou zastavenia vody [4]. Dbajte na to, aby adaptér zreteľne zacvakol. Dbajte na to, aby bol záhradný postrekovač [5] zatvorený (pozri obr. I).

Produkt je pripravený do prevádzky.

● Demontáž

Pri demontáži vykonajte kroky v časti Montáž v opačnom poradí (pozri kapitolu „Montáž“).

● Obsluha

● Rozvinutie hadice

- Zavlažovaciu hadicu [12] rozviňte z boxu na hadicu [11] na požadovanú dĺžku (pozri obr. H).
- Prestaňte ťahať. Zavlažovacia hadica [12] sa ešte posunie trochu naspäť a potom ju zadrží blokovanie spätného chodu.
- Otvorte vodovodný kohútik. Uistite sa, že záhradný postrekovač [5] je zatvorený.
- Záhradný postrekovač [5] otvoríte tak, že ho otočíte v smere hodinových ručičiek (pozri obr. I).
- Zavlažovacia hadica [12] sa smie vyťahovať len po červenú značku.

● Navinutie hadice

■ NEBEZPEČENSTVO

PORANENIA A

POŠKODENIA! Ak

zavlažovaciu hadicu nebudete pri navíjaní držať, sila pružiny automatického navinutia môže spôsobiť, že sa hadica roztočí a povedie k poraneniám a poškodeniam.

- Zavlažovací hadicu posúvajte vždy rukou. Pri navíjaní dbajte na to, aby sa v blízkosti nenachádzali žiadne ďalšie osoby.
- Nikdy nesiahajte do vnútra telesa.
- Záhradný postrekovač **5** zatvoríte tak, že ho otočíte proti smeru hodinových ručičiek (pozri obr. I).
- Zatvorte vodovodný kohútik.
- Otvorením záhradného postrekovača **5** znížite tlak vody. Otvoríte ho tak, že ho otočíte v smere hodinových ručičiek. Záhradný postrekovač **5** znova zatvoríte otočením proti smeru hodinových ručičiek.
- Zavlažovací hadicu **12** pevne držte a krátko ňou potiahnite, aby ste uvoľnili blokovanie spätného chodu. Zavlažovací hadicu **12** posúvajte rukou, dokým sa automaticky nenavinie do boxu na hadicu **11** až po koncovú zarážku **16** (pozri obr. J).

● Pripojenie iných zariadení

- Uistite sa, že vodovodný kohútik a záhradný postrekovač **5** sú zatvorené.

- Záhradný postrekovač **5** odstráňte z adaptéru na hadicu s funkciou zastavenia vody **4** (pozri obr. K).
- Funkcia zastavenia vody v adaptéri na hadicu zabraňuje tomu, aby voda kvapkala.
- K adaptéru na hadicu s funkciou zastavenia vody **4** teraz pripojte iné zariadenie. Dbajte na to, aby adaptér zreteľne zacvakol.

● Čistenie a starostlivosť

Čistenie boxu na hadicu:

- **NEBEZPEČENSTVO POŠKODENIA!** Nesprávne čistenie alebo zaobchádzanie môže viesť k poškodeniam produktu.
- Nepoužívajte agresívne čistiace prostriedky ani ostré a kovové predmety na čistenie ako nože, tvrdé špachtle a podobné. Mohli by poškodiť povrchy.

▲ Po každom použití:

- Po každom použití zatvorte záhradný postrekovač **5** a vodovodný kohútik.
- Po každom použití naviňte zavlažovací hadicu **12** až po koncovú zarážku **16**, aby ste uvoľnili pružinu spätného chodu (pozri kapitolu „Navinutie hadice“).

Čistenie pri používaní:

- Všetky časti vyčistíte vlhkou handrou.

Raz za mesiac a po každej zime:

- Pravidelne kontrolujte, či hadice nie sú prasknuté, krehké alebo opotrebované.

Skladovanie:

- Všetky časti musia byť pre uskladnením úplne suché.
- Produkt skladujte vždy suchý.
- Produkt chráňte pred priamym slnečným žiarením.
- Produkt skladujte mimo dosahu detí, bezpečne uzavretý a pri teplote 5 °C a 20 °C (izbová teplota).
- Ak chcete nastaviteľný záhradný postrekovač **5** uskladniť, môžete ho zasunúť na spodnú stranu nástenného držiaka **8** (pozri obr. N).

● Prezimovanie

Produkt chráňte pred mrazom. Zamrznutá zvyšková voda v hadici sa rozpína a môže spôsobiť škody.

- Prívodnú hadicu **13** odpojte z vodovodného kohútika.
- Zavlažovaciu hadicu **12** odpojte od záhradného postrekovača **5** alebo iných zariadení.

- Prívodnú hadicu **13** a zavlažovaciu hadicu **12** úplne vyprázdňte tak, že ju podržíte otvorom nadol.
- Nechajte všetky časti úplne vyschnúť.
- Odstráňte skrutku **14** a bezpečnostné závary **9** a **10** (pozri obr. L) a box na hadicu **11** vyberte z nástenného držiaka **8** (pozri obr. M).
- Box na hadicu **11** skladujte mimo mrazu.

● Údržba

⚠ VÝSTRAHA! Všetky opravy smie vykonávať len výrobca, jeho servisný partner alebo podobne kvalifikovaná osoba. V dôsledku nesprávnej údržby môžu vzniknúť nebezpečenstvá.

● Likvidácia

Obal pozostáva z ekologických materiálov, ktoré môžete odovzdať na miestnych recyklačných zberných miestach.

O možnostiach likvidácie opotrebovaného výrobku sa môžete informovať na Vašej obecnej alebo mestskej správe.

● **Záruka**

Výrobok bol starostlivo vyrobený v súlade s prísnyimi smernicami kvality a pred dodaním dôkladne otestovaný. V prípade materiálových alebo výrobných chýb máte zákonné práva voči predajcovi výrobku. Vaše zákonné práva nie sú žiadnym spôsobom obmedzené našou zárukou uvedenou nižšie.

Záruka na tento výrobok je 3 roky od dátumu nákupu. Záručná doba začína plynúť dátumom kúpy. Originál dokladu o kúpe si uschovajte na bezpečnom mieste, pretože tento doklad je potrebný ako dôkaz o kúpe.

Akkoľvek poškodenie alebo nedostatky prítomné už v čase nákupu je potrebné nahlásiť ihneď po vybalení výrobku.

Ak sa v priebehu 3 rokov od dátumu zakúpenia preukáže, že výrobok vykazuje chyby materiálu alebo spracovania, podľa vlastného uváženia Vám ho bezplatne opravíme alebo vymeníme. Záručná doba sa na základe poskytnutej záručnej reklamácie nepredlžuje. To platí aj pre vymenené alebo opravené diely.

Táto záruka je neplatná, ak bol výrobok poškodený alebo nesprávne používaný alebo udržiavaný.

Záruka sa vzťahuje na chyby materiálu a výrobné chyby. Táto záruka sa nevzťahuje na časti výrobku, ktoré podliehajú bežnému opotrebovaniu, a preto sa považujú za opotrebovateľné diely (napr. batérie, nabíjateľné batérie, hadice, atramentové kazety), ani na poškodenie krehkých častí, napr. spínačov alebo častí zo skla.

Postup v prípade poškodenia v záruke

Na zabezpečenie rýchleho spracovania svojej žiadosti postupujte podľa ďalej uvedených pokynov:

Pre všetky otázky majte pripravený pokladničný lístok a číslo výrobku (napr. IAN 466621_2404) ako doklad o kúpe.

Číslo výrobku nájdete na typovom štítku výrobku, gravúre výrobku, titulnej strane návodu (vľavo dole) alebo na nálepke na zadnej alebo spodnej strane výrobku.

Pri výskyte funkčných porúch alebo iných nedostatkov sa najprv telefonicky alebo e-mailom obráťte na ďalej uvedené servisné oddelenie.

Výrobok označený ako chybný potom môžete bezplatne zaslať na poskytnutú servisnú adresu, pričom priložte doklad o kúpe (pokladničný lístok) a uveďte, v čom spočíva nedostatok a kedy sa vyskytol.

Na stránke parkside-diy.com si môžete stiahnuť túto a mnohé ďalšie príručky. Týmto QR kódom sa dostanete priamo na parkside-diy.com. Vyberte svoju krajinu a pomocou vyhľadávacej masky vyhľadajte návody na obsluhu. Zadaním čísla výrobku (IAN) 466621_2404 sa dostanete na návod na obsluhu pre svoj výrobok.

Servis

(SK) Servis Slovensko

Tel.: 0800 008158

E-pošta: owim@lidl.sk

● EÚ vyhlásenie o zhode

EÚ VYHLÁSENIE O ZHODE (č. IAN 466621_2404)

IAN: 466621_2404
Identifikácia produktu: PARKSIDE Nástenný hadicový bubon 25 m (1/2") 4 vrstvový
Číslo modelu: HG10472

Uvedený predmet vyhlásenia je v zhode s príslušnými harmonizačnými právnymi predpismi Únie:

Smernica 2006/42/ES

Odkazy na príslušné použité harmonizované normy alebo iné technické špecifikácie, v súvislosti s ktorými sa zhoda vyhlasuje:

Č. / Časti
Smernica 2006/42/ES
Annex I of 2006/42/EC

Doplňujúce informácie:

Č. / Časti
PPP 55126A:2020

Držiteľ technickej informácie: OWIM GmbH & Co.KG

Podpísané za a v mene:

OWIM GmbH & Co. KG, Stiftsbergstraße 1, 74167 Neckarsulm, Nemecko

Toto vyhlásenie o zhode sa vydáva na výhradnú zodpovednosť výrobcu.

Preklad pôvodného vyhlásenia o zhode

Neckarsulm

22.07.2024

Miesto

Dátum

ppa. Stefan Haensel

Prokurista

ppa. Jeps Buchheim

Prokurista

Einleitung	Seite	79
Bestimmungsgemäßer Gebrauch	Seite	79
Teilebeschreibung	Seite	80
Technische Daten	Seite	80
Lieferumfang	Seite	81
Sicherheitshinweise	Seite	81
Allgemeine Sicherheitshinweise	Seite	81
Vor der Inbetriebnahme	Seite	84
Inbetriebnahme	Seite	84
Montageort wählen	Seite	85
Montagematerial auswählen	Seite	85
Montage	Seite	85
Demontage	Seite	86
Bedienung	Seite	86
Schlauch ausrollen	Seite	86
Schlauch einrollen	Seite	87
Andere Wasserverbraucher anschließen	Seite	87
Reinigung und Pflege	Seite	88
Überwinterung	Seite	88
Wartung	Seite	89
Entsorgung	Seite	89
Garantie	Seite	89
EU-Konformitätserklärung	Seite	92

Liste der verwendeten Piktogramme

■	Sicherheitshinweise
□	Gebrauchsanleitung

WAND- SCHLAUCHAUFROLLER

● Einleitung

Wir beglückwünschen Sie zum Kauf Ihres neuen Produkts. Sie haben sich damit für ein hochwertiges Produkt entschieden. Machen Sie sich vor der ersten Inbetriebnahme mit dem Produkt vertraut. Lesen Sie hierzu aufmerksam die nachfolgende Bedienungsanleitung und die Sicherheitshinweise. Benutzen Sie das Produkt nur wie beschrieben und für die angegebenen Einsatzbereiche. Bewahren Sie diese Anleitung an einem sicheren Ort auf. Händigen Sie alle Unterlagen bei Weitergabe des Produktes an Dritte mit aus.

● Bestimmungsgemäßer Gebrauch

Das Produkt ist ausschließlich für die Verwendung als Schlauchaufroller in einer geschlossenen Schlauchbox mit automatischer Aufrollung konzipiert. An den Bewässerungsschlauch können neben der Sprühdüse weitere Wasserverbraucher wie Sprinkler, Bewässerungsanlagen und Hochdruckreiniger angeschlossen werden. Das Produkt ist ausschließlich für den privaten Gebrauch bestimmt und nicht für den gewerblichen Bereich geeignet. Verwenden Sie das Produkt nur so, wie es in dieser Bedienungsanleitung beschrieben ist. Jede andere Verwendung ist nicht bestimmungsgemäß und kann zu Personen- oder Sachschäden führen. Das Produkt ist kein Spielzeug.

● Teilebeschreibung

- 1 Reduzierstück, 33,3 mm auf 26,5 mm (G1" auf G $\frac{3}{4}$ ")
- 2 Hahnstück, 33,3 mm (G1")
- 3 Schlauchstück, $\frac{1}{2}$ " (12,7 mm)
- 4 Schlauchstück mit Wasserstopp, $\frac{1}{2}$ " (12,7 mm)
- 5 einstellbare Gartenspritze
- 6 Schraube
- 7 Dübel
- 8 Wandhalterung
- 9 Sicherheitsriegel (links)
- 10 Sicherheitsriegel (rechts)
- 11 Schlauchbox
- 12 Bewässerungsschlauch, 25 m (vorgewickelt)
- 13 Zuleitungsschlauch, 2 m (vorgewickelt)
- 14 Schrauben (für Sicherheitsriegel 9 & 10)
- 15 Anschluss für Zuleitungsschlauch
- 16 Endanschlag

● Technische Daten

Schlauchbox:

Max.

Arbeitsdruck: 6 bar

Maße

Schlauchbox: ca. 394 x 225 x 445 mm
(L x B x H)

Gewicht: ca. 9,15 kg
(leer)
ca. 11,64 kg
(mit Wasser im Schlauch)

Schwenkbereich: horizontal
360°

Material: Kunststoff,
witterungsbe-
ständig

Schläuche:

Länge
Bewässerungs-
schlauch: 25 m
Länge
Zuleitungs-
schlauch: 2 m
Durchmesser: 15,5 mm
(außen)
11 mm (innen)

Schlauch-
material: PVC-Gewe-
beschlauch

Schlauch-
anschlussgröße: ca. \varnothing 16 mm
Hahnanschluss-
gewinde: 33,3 mm und
26,5 mm Ge-
winde
(G1", G $\frac{3}{4}$ ")

Montagematerial:

Schraube: 6,3 x 70 mm
Wandstecker: \varnothing 10 x 50 mm

● Lieferumfang

- 1 Wandhalterung
- 1 Schlauchbox mit Schläuchen
- 1 Reduzierstück, 33,3 mm auf 26,5 mm (G1“ auf G¾“)
- 1 Hahnstück, 33 mm (G1“)
- 1 Schlauchstück
- 2 Schlauchstück mit Wasserstopp
- 1 einstellbare Gartenspritze
- 3 Dübel
- 3 Schrauben (zur Wandmontage)
- 2 Sicherheitsriegel
- 2 Schrauben (für Sicherheitsriegel)



Sicherheitshinweise

● Allgemeine Sicherheitshinweise

BEWAHREN SIE ALLE SICHERHEITSHINWEISE UND ANWEISUNGEN FÜR DIE ZUKUNFT AUF!

-  **⚠️ WARNUNG!**
LEBENS- UND UNFALL- GEFAHR FÜR KLEINKINDER UND KINDER! Kinder dürfen nicht mit dem Produkt spielen und die Reinigung / Benutzerwartung darf nicht von Kindern ohne Beaufsichtigung durchgeführt werden.

- Lassen Sie Kinder nicht mit der Verpackungsfolie oder Teilen der Verpackung spielen, andernfalls können sie sich beim Spielen darin verfangen oder Teile verschlucken und ersticken.
- Lassen Sie das Produkt während des Gebrauchs nicht unbeaufsichtigt.
- Halten Sie Kinder während der Montage fern. Zu diesem Produkt gehören Schrauben und andere Kleinteile. Diese können zur Erstickung führen, wenn sie verschluckt oder eingeatmet werden.
- Kinder oder Personen, denen es an Wissen oder Erfahrung im Umgang mit dem Produkt mangelt, oder die in ihren körperlichen, sensorischen oder geistigen Fähigkeiten eingeschränkt sind, dürfen das Produkt nicht ohne Aufsicht oder Anleitung durch eine für ihre Sicherheit verantwortliche Person benutzen. Kinder müssen beaufsichtigt werden, damit sie nicht mit dem Produkt spielen.

- Stellen Sie sicher, dass nur Personen, die mindestens 16 Jahre alt sind, die volle körperliche und geistige Leistungsfähigkeit besitzen und die Bedienungsanleitung gelesen und verstanden haben, das Produkt benutzen. Alle anderen Personen dürfen das Produkt nur unter Aufsicht geeigneter Personen benutzen.

-  **STROMSCHLAGE-FAHR!** Stellen Sie sicher, dass Sie bei der Montage keine Stromleitung beschädigen. Eine falsche Installation oder Verwendung kann zu einem Stromschlag führen.
- Richten Sie den Wasserstrahl niemals auf elektrische Einrichtungen.
- Richten Sie den Wasserstrahl niemals auf Personen oder Tiere.

- ▲ **VORSICHT VERLETZUNGSGEFAHR!** Eine falsche Installation oder Verwendung kann zu Verletzungen führen.
- Stellen Sie sicher, dass alle Teile unbeschädigt und sachgerecht montiert sind.

- Kontrollieren Sie den Wasserdruck ordnungsgemäß, um zu verhindern, dass Wasser mit hohem Druck entweicht und zu Verletzungen führt. Richten Sie den Wasserstrahl nicht auf Personen oder Tiere.
- Trinken Sie niemals das Wasser, das Sie mit dem Produkt transportieren. Das Produkt ist nicht für Trinkwasser geeignet. Das Produkt ist zum Befördern von Wasser aus ortsfesten Installationen vorgesehen. Andere Flüssigkeiten dürfen damit nicht befördert werden.
- Verlegen Sie den ausgerollten Schlauch nur flach auf dem Boden. Vermeiden Sie hochstehende Schlaufen. Schlaufen sind Stolperfallen und können zu Unfällen führen.
- Lassen Sie den Schlauch nicht von allein zurückschnellen. Führen Sie ihn vorsichtig in das Gehäuse zurück.
- Lassen Sie den Schlauch nicht los, wenn die automatische Stoppfunktion nicht eingerastet ist.

- **RUTSCHGEFAHR!** Wenn der Boden nass ist, können Sie auf dem Boden ausrutschen und sich verletzen. Stellen Sie sicher, dass der Boden in der Nähe des Produkts möglichst trocken gehalten wird.
- Drehen Sie den Wasserhahn zu, wenn das Produkt nicht in Gebrauch ist.
- **BESCHÄDIGUNGSGEFAHR!** Unsachgemäßer Umgang mit dem Produkt kann zu Beschädigungen führen.
- Stellen Sie sicher, dass Sie bei der Montage keine Kabel, Leitungen und Wasserrohre beschädigen. Suchen Sie den Montageort vor dem Bohren mit einem Leitungssucher ab.
- Um Frostschäden zu vermeiden, demontieren Sie das Produkt im Winter von der Wand und lagern Sie es trocken.
- Führen Sie den Schlauch nicht um Ecken oder Kanten und nicht an spitzen oder scharfkantigen Gegenständen entlang. Die entstehenden Beschädigungen können zu Undichtigkeit führen.
- Verlegen Sie den Schlauch nicht in Bereichen, die von Fahrzeugen befahren werden. Das Überfahren kann den Schlauch zum Platzen bringen.
- Öffnen Sie nicht das Gehäuse des Produkts. Die Federn sind vorgespannt, diese können zurückschnellen.
- Entfernen Sie keine Schrauben aus Teilen des Gehäuses.
- Achten Sie darauf, dass sich der Schlauch nicht selbst zurückwickelt. Dieses kann zu Beschädigungen führen.
- Verschließen Sie die Schlauchöffnung während des Gebrauchs nicht mit Ihren Fingern oder mit Gegenständen.
- Lassen Sie die Montage nur durch fachkundige Personen durchführen.
- Verwenden Sie das Produkt nicht mehr, wenn die Kunststoffbauteile Risse oder Sprünge haben oder sich verformt haben. Ersetzen Sie beschädigte Bauteile nur durch passende Originalersatzteile.

Erklärung der Symbole:



Keine ätzenden Stoffe verwenden!



Sprühen Sie nicht auf elektrische Geräte, elektrische Kabel und Leitungen.



Sprühen Sie nicht auf Personen!



Sprühen Sie nicht auf Tiere!



Sprühen Sie nur auf Pflanzen!



Benutzen Sie das Produkt nicht zum Trinken!



Von offenen Flammen und Wärmequellen fernhalten. Gefäße dicht schließen; brandsicher aufbewahren! Keine leicht entzündlichen Flüssigkeiten verwenden!



Vor Frost schützen und frostfrei lagern.



Tragen Sie einen geeigneten Schutzanzug, Handschuhe oder eine Maske.



Lesen Sie vor dem ersten Gebrauch sorgfältig die Anleitung.



Das Produkt entspricht allen geltenden produktspezifischen EU-Richtlinien.

● Vor der Inbetriebnahme

- Kontrollieren Sie unmittelbar nach dem Auspacken den Lieferumfang auf Vollständigkeit sowie den einwandfreien Zustand des Produkts und aller Teile.
- **BESCHÄDIGUNGSGEFAHR!** Wenn Sie die Verpackung unachtsam mit einem scharfen Messer oder anderen scharfen Gegenständen öffnen, kann das Produkt beschädigt werden. Seien Sie beim Öffnen der Verpackung sehr vorsichtig.
- Nehmen Sie das Produkt aus der Verpackung.
- Prüfen Sie, ob die Lieferung vollständig ist (siehe Abb. A).
- Kontrollieren Sie, ob das Produkt oder die Einzelteile Schäden aufweisen. Ist dies der Fall, benutzen Sie das Produkt nicht.

● Inbetriebnahme

- **BESCHÄDIGUNGSGEFAHR!** Unsachgemäßer Umgang mit dem Produkt kann zu Beschädigungen führen.
- Stellen Sie sicher, dass Sie bei der Montage keine Kabel, Leitungen und Wasserrohre beschädigen.

- Suchen Sie den Montageort vor dem Bohren mit einem Leitungssucher ab.

● Montageort wählen

- Wählen Sie einen stabilen, tragfähigen Montageort.
- Beachten Sie das Gewicht des Produkts inkl. Wasser im Schlauch (siehe Kapitel „Technische Daten“).
- Wählen Sie einen Montageort, an dem der gesamte Schwenkbereich der Schlauchbox **11** von 180° genutzt werden kann.
- Bemessen Sie den Abstand zum Wasserhahn so, dass der Zuleitungsschlauch **13** frei durchhängend angeschlossen werden kann (siehe Abb. B).

● Montagematerial auswählen

Für die Montage an einer Beton oder Backsteinwand, verwenden Sie die beiliegenden Schrauben **6** und Dübel **7** (siehe Abb. C). Diese sind ausschließlich für Beton oder Backsteinwände geeignet.

● Montage

- Stellen Sie sicher, dass die Wandhalterung **8** eben ist. Markieren Sie die Bohrlochposition und bohren Sie drei Löcher (siehe Abb. C).
- Stecken Sie die Dübel **7** in die gebohrten Löcher.
- Montieren Sie die Wandhalterung **8** mit Hilfe der Schrauben **6**. Die Wandhalterung **8** muss horizontal angebracht werden. (Für Betonwände und Mauerwerk siehe Abb. C).
- Halten Sie die Schlauchbox **11** am Tragegriff. Führen Sie die Schlauchbox **11** in die Wandhalterung **8**. Setzen Sie die beiden Sicherheitsriegel **9** und **10** in die Wandhalterung **8** ein. Achten Sie darauf, dass der linke Sicherheitsriegel **9** und der rechte Sicherheitsriegel **10** auf der richtigen Seite eingesetzt werden. Befestigen Sie die Sicherheitsriegel **9** & **10** mit den 2 Schrauben **14** fest an der Wandhalterung **8** (siehe Abb. D & E).
- Prüfen Sie die verfügbare Wasseranschlussart.

- Verwenden Sie bei einem Wasserhahn mit 33,3 mm Gewinde (G1“) das Hahnstück **2** und schrauben es auf den Wasserhahn.
- Drehen Sie bei einem Wasserhahn mit 26,5 mm Gewinde (G $\frac{3}{4}$ “) zuerst das Reduzierstück **1** in das Hahnstück **2** ein und schrauben dann das Hahnstück **2** auf den Wasserhahn (siehe Abb. F).
- Verbinden Sie den Zuleitungsschlauch **13** mit dem Schlauchstück **3**. Schließen Sie anschließend das Schlauchstück **3** an das Hahnstück **2** an (siehe Abb. G). Achten Sie darauf, dass dieses hörbar einrastet.
- Verbinden Sie das andere Ende des Zuleitungsschlauchs **13** mit dem Schlauchstück mit Wasserstopp **4**. Schließen Sie dann das Schlauchstück mit Wasserstopp **4** an den Anschluss für Zuleitungsschlauch **15** an. Achten Sie darauf, dass es einrastet (siehe Abb. B).

- Schließen Sie die Gartenspritze **5** an das Schlauchstück mit Wasserstopp **4** an. Achten Sie darauf, dass dieses hörbar einrastet. Achten Sie darauf, dass die Gartenspritze **5** geschlossen ist (siehe Abb. I).

Das Produkt ist betriebsbereit.

● Demontage

Gehen Sie zur Demontage jeweils in umgekehrter Reihenfolge zur Montage vor (siehe Kapitel „Montage“).

● Bedienung

● Schlauch ausrollen

- Ziehen Sie den Bewässerungsschlauch **12** auf die gewünschte Länge aus der Schlauchbox **11** heraus (siehe Abb. H).
- Lassen Sie den Zug nach. Der Bewässerungsschlauch **12** fährt kurz zurück, bis er von der Rückhol Sperre gehalten wird.
- Öffnen Sie den Wasserhahn. Stellen Sie sicher, dass die Gartenspritze **5** geschlossen ist.
- Öffnen Sie die Gartenspritze **5**, indem Sie diese im Uhrzeigersinn drehen (siehe Abb. I).

- Der Bewässerungsschlauch **12** darf nur bis zur roten Markierung herausgezogen werden.

● Schlauch einrollen

■ VERLETZUNGS- UND BESCHÄDIGUNGSGEFAHR!

Ein ungeführter Bewässerungsschlauch kann durch die Federkraft der Aufrollautomatik herumgeschleudert werden und Verletzungen und Sachbeschädigungen verursachen.

- Führen Sie den Bewässerungsschlauch grundsätzlich immer mit der Hand. Achten Sie darauf, dass sich beim Einrollen keine weiteren Personen in der Nähe befinden.
- Greifen Sie niemals in das Innere des Gehäuses.
- Schließen Sie die Gartenspritze **5**, indem Sie sie gegen den Uhrzeigersinn drehen (siehe Abb. I).
- Schließen Sie den Wasserhahn.

- Öffnen Sie die Gartenspritze **5**, um den Wasserdruck abzulassen. Drehen Sie diese dazu im Uhrzeigersinn. Schließen Sie die Gartenspritze **5** wieder, indem Sie sie gegen den Uhrzeigersinn drehen.
- Halten Sie den Bewässerungsschlauch **12** fest und ziehen Sie kurz daran, um die Rücklaufsperrung zu lösen. Führen Sie den Bewässerungsschlauch **12** mit der Hand, während er automatisch bis zum Endanschlag **16** in die Schlauchbox **11** einrollt (siehe Abb. J).

● Andere Wasserverbraucher anschließen

- Stellen Sie sicher, dass der Wasserhahn und die Gartenspritze **5** geschlossen sind.
- Entfernen Sie die Gartenspritze **5** vom Schlauchstück mit Wasserstopp **4** (siehe Abb. K).
- Der im Schlauchstück integrierte Wasserstopp verhindert das Nachfließen von Wasser.

- Schließen Sie nun einen anderen Wasserverbraucher an das Schlauchstück mit Wasserstopp **4** an. Achten Sie darauf, dass dieses hörbar einrastet.

● **Reinigung und Pflege**

Schlauchbox reinigen:

■ **BESCHÄDIGUNGSGEFAHR!**

- Unsachgemäße Reinigung oder Handhabung kann zu Schäden am Produkt führen.
- Verwenden Sie keine aggressiven Reinigungsmittel sowie keine scharfen oder metallischen Reinigungsgegenstände wie Messer, harte Spachtel und dergleichen. Diese können die Oberflächen beschädigen.

⚠ **Nach jeder Verwendung:**

- Schließen Sie nach jedem Gebrauch Gartenspritze **5** und den Wasserhahn.
- Rollen Sie nach jeder Benutzung den Bewässerungsschlauch **12** bis zum Endanschlag **16** ein, um die Rückholfeder zu entlasten (siehe Kapitel „Schlauch einrollen“).

Reinigung bei Bedarf:

- Reinigen Sie alle Teile mit einem feuchten Tuch.

Monatlich und nach jedem

Winter:

- Überprüfen Sie regelmäßig die Schläuche auf Risse, Sprödigkeit und andere Verschleißerscheinungen.

Lagerung:

- Alle Teile müssen vor der Lagerung vollkommen trocken sein.
- Lagern Sie die das Produkt immer trocken.
- Schützen Sie das Produkt vor direkter Sonneneinstrahlung.
- Lagern Sie das Produkt für Kinder unzugänglich, sicher verschlossen und bei einer Lagertemperatur zwischen 5 °C und 20 °C (Raumtemperatur).
- Die einstellbare Gartenspritze **5** kann zur Aufbewahrung an der Unterseite der Wandhalterung **8** eingesteckt werden (siehe Abb. N).

● **Überwinterung**

Schützen Sie das Produkt vor Frost. Das gefrierende Restwasser im Schlauch dehnt sich aus und kann zu Schäden führen.

- Trennen Sie den Zuleitungsschlauch **13** vom Wasserhahn.

- Trennen Sie den Bewässerungsschlauch **12** von der Gartenspritze **5** oder anderen Wasserverbrauchern.
- Entleeren Sie den Zuleitungsschlauch **13** und den Bewässerungsschlauch **12** vollständig, indem Sie die Schlauchöffnung nach unten halten.
- Lassen Sie alle Teile vollständig trocknen.
- Entfernen Sie die Schraube **14** und die Sicherheitsriegel **9** und **10** (siehe Abb. L) und nehmen Sie die Schlauchbox **11** von der Wandhalterung **8** ab (siehe Abb. M).
- Lagern Sie die Schlauchbox **11** frostfrei.

● Wartung

⚠️ WARNUNG! Alle Reparaturen dürfen nur vom Hersteller, seinem Servicepartner oder ähnlich qualifizierten Personen durchgeführt werden. Durch unsachgemäße Wartung können Gefahren entstehen.

● Entsorgung

Die Verpackung besteht aus umweltfreundlichen Materialien, die Sie über die örtlichen Recyclingstellen entsorgen können.

Möglichkeiten zur Entsorgung des ausgedienten Produkts erfahren Sie bei Ihrer Gemeinde- oder Stadtverwaltung.

● Garantie

Das Produkt wurde nach strengen Qualitätsrichtlinien hergestellt und vor der Auslieferung sorgfältig geprüft. Im Falle von Material- oder Herstellungsfehlern haben Sie gegenüber dem Verkäufer des Produkts gesetzliche Rechte. Ihre gesetzlichen Rechte werden in keiner Weise durch unsere unten aufgeführte Garantie eingeschränkt.

Die Garantie für dieses Produkt beträgt 3 Jahre ab Kaufdatum. Die Garantiezeit beginnt mit dem Kaufdatum. Bewahren Sie den Originalkaufbeleg an einem sicheren Ort auf, da dieses Dokument als Nachweis des Kaufs erforderlich ist.

Alle Schäden oder Mängel, die bereits zum Zeitpunkt des Kaufs vorhanden sind, müssen unverzüglich nach dem Auspacken des Produkts gemeldet werden.

Sollte das Produkt innerhalb von 3 Jahren ab Kaufdatum einen Material- oder Herstellungsfehler aufweisen, werden wir es – nach unserer Wahl – kostenlos für Sie reparieren oder ersetzen. Die Garantiezeit verlängert sich durch einen stattgegebenen Gewährleistungsanspruch nicht. Dies gilt auch für ersetzte und reparierte Teile.

Diese Garantie erlischt, wenn das Produkt beschädigt oder unsachgemäß verwendet oder gewartet wurde.

Die Garantie deckt Material- und Herstellungsfehler ab. Diese Garantie erstreckt sich weder auf Produktteile, die normalem Verschleiß unterliegen, und somit als Verschleißteile gelten (z. B. Batterien, Akkus, Schläuche, Farbpatronen), noch auf Schäden an zerbrechlichen Teilen, z. B. Schalter oder Teile aus Glas.

Abwicklung im Garantiefall

Um eine schnelle Bearbeitung Ihres Anliegens zu gewährleisten, folgen Sie bitte den folgenden Hinweisen:

Bitte halten Sie für alle Anfragen den Kassenbon und die Artikelnummer (z. B. IAN 466621_2404) als Nachweis für den Kauf bereit.

Die Artikelnummer entnehmen Sie bitte dem Typenschild am Produkt, einer Gravur am Produkt, dem Titelblatt Ihrer Anleitung (unten links) oder dem Aufkleber auf der Rück- oder Unterseite des Produktes.

Sollten Funktionsfehler oder sonstige Mängel auftreten kontaktieren Sie zunächst die nachfolgend benannte Serviceabteilung telefonisch oder per EMail.

Ein als defekt erfasstes Produkt können Sie dann unter Beifügung des Kaufbelegs (Kassenbon) und der Angabe, worin der Mangel besteht und wann er aufgetreten ist, für Sie portofrei an die Ihnen mitgeteilte Service Anschrift übersenden.

Auf parkside-diy.com können Sie diese und viele weitere Handbücher einsehen und herunterladen. Mit diesem QR-Code gelangen Sie direkt auf parkside-diy.com. Wählen Sie Ihr Land aus, und suchen Sie über die Suchmaske nach den Bedienungsanleitungen. Mittels Eingabe der Artikelnummer (IAN) 466621_2404 gelangen Sie zur Bedienungsanleitung für Ihren Artikel.

Service

DE Service Deutschland

Tel.: 0800 5435 111

E-Mail: owim@lidl.de

AT Service Österreich

Tel.: 0800 292726

E-Mail: owim@lidl.at

CH Service Schweiz

Tel.: 0800562153

E-Mail: owim@lidl.ch

● EU-Konformitätserklärung

EU-KONFORMITÄTSERKLÄRUNG (Nr. IAN 466621_2404)

IAN: 466621_2404
Produkt-Identifikation: PARKSIDE Wandschlauchaufroller 25m (1 / 2") 4-lagig
Modellnummer: HG10472

Der oben beschriebene Gegenstand der Erklärung erfüllt die einschlägigen Harmonisierungsvorschriften der Union:

Richtlinie 2006/42/EG

Angabe der einschlägigen harmonisierten Normen oder der anderen technischen Spezifikationen, für die die Konformität erklärt wird:

Nr. / Teile
Richtlinie 2006/42/EG
Anhang I der of 2006/42/EC

Zusatzangaben:

Nr. / Teile
PPP 55126A:2020

Person, die die technische Dokumentation aufbewahrt: OWIM GmbH & Co.KG

Unterzeichnet für und im Namen von:

OWIM GmbH & Co. KG, Stiftsbergstraße 1, 74167 Neckarsulm, Deutschland

Diese Konformitätserklärung wird unter der alleinigen Verantwortung des Herstellers ausgestellt.

Original-Konformitätserklärung

Neckarsulm

Ort

22.07.2024

Datum

ppa. Stefan Haensel

Prokurist

ppa. Jefs Buchheim

Prokurist

OWIM GmbH & Co. KG
Stiftsbergstraße 1
74167 Neckarsulm
GERMANY

Model No.: HG10472
Version: 11/2024

IAN 466621_2404

