



LED WORK LIGHT WITH POWER BANK PBSL 5000 B2

(GB) (CY)

LED WORK LIGHT WITH POWER BANK

Operation and safety notes

(HR)

LED REFLEKTOR S FUNKCIJOM PRIJENOSNOG PUNJAČA

Upute za posluživanje i za Vašu sigurnost

(RS)

LED REFLEKTOR SA FUNKCIJOM EKSTERNE BATERIJE

Napomene o upotrebi i bezbednosti

(RO)

REFLECTOR CU LED ȘI FUNCȚIE DE BATERIE EXTERNĂ

Instrucțiuni de utilizare și de siguranță

(BG)

LED ПРОЖЕКТОР С ФУНКЦИЯ НА ВЪНШНА БАТЕРИЯ

Инструкции за обслужване и безопасност

(GR) (CY)

ΠΡΟΒΟΛΕΑΣ LED ΜΕ ΛΕΙΤΟΥΡΓΙΑ POWERBANK

Υποδείξεις χειρισμού και ασφαλείας

(DE) (AT) (CH)

LED-STRAHLER MIT POWERBANK-FUNKTION

Bedienungs- und Sicherheitshinweise

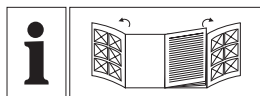

GB/CY	Operation and safety notes	Page	5
HR	Upute za posluživanje i za Vašu sigurnost	Stranica	13
RS	Napomene o upotrebi i bezbednosti	Strana	22
RO	Instrucțiuni de utilizare și de siguranță	Pagina	32
BG	Инструкции за обслужване и безопасност	Страница	41
GR/CY	Υποδείξεις χειρισμού και ασφαλείας	Σελίδα	52
DE/AT/CH	Bedienungs- und Sicherheitshinweise	Seite	62

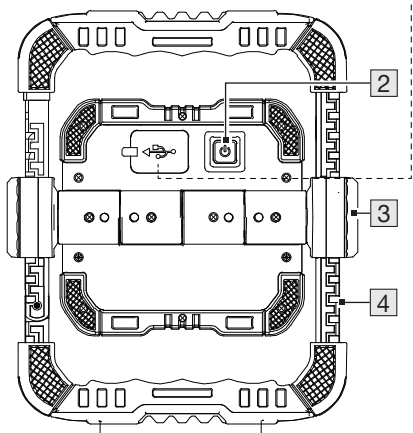
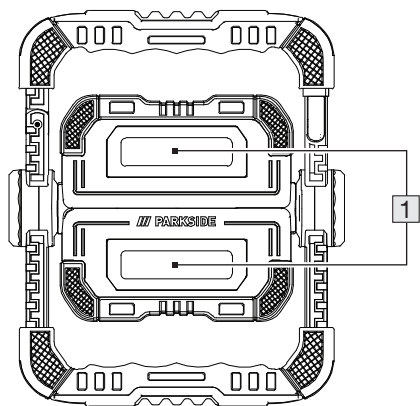
A

5

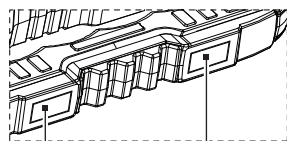
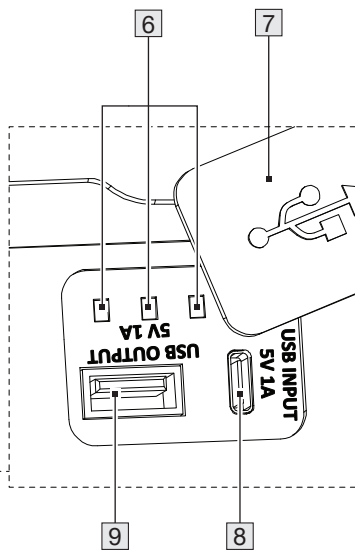
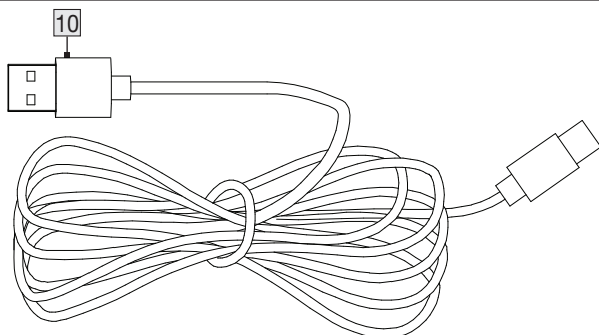
**B**

C

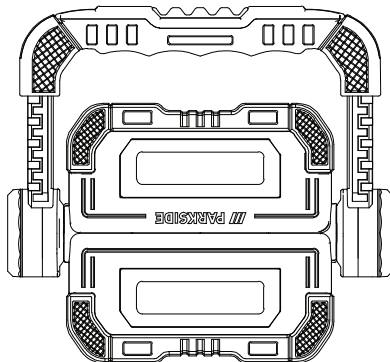
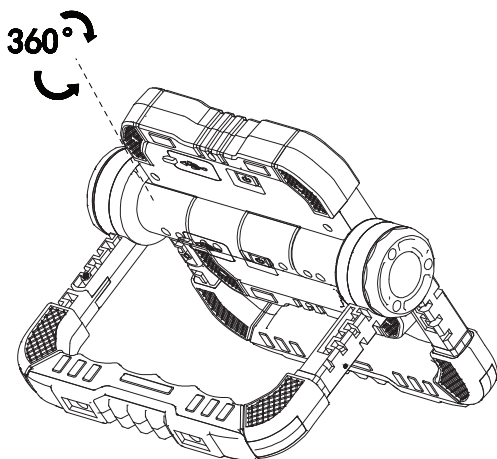
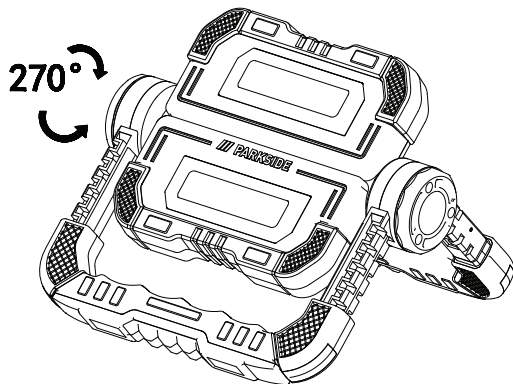

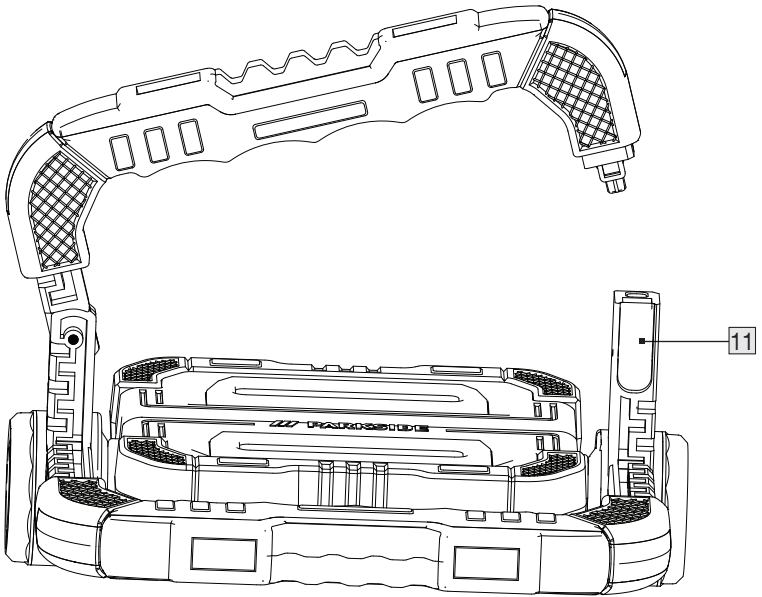
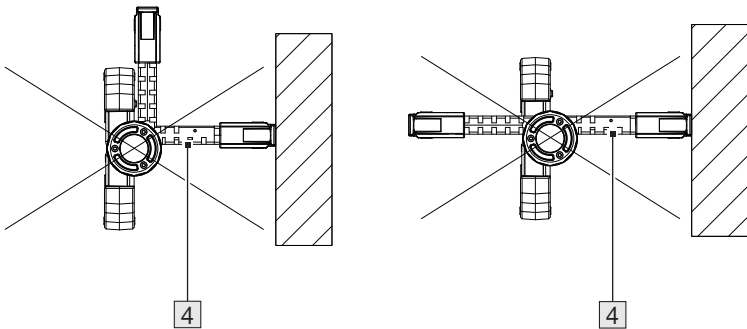









D**E**

Warnings and symbols used	Page	6
Introduction	Page	6
Intended use	Page	6
Scope of delivery	Page	6
Description of parts	Page	6
Technical data	Page	7
Safety instructions	Page	7
Safety instructions for batteries/rechargeable batteries	Page	8
Before use	Page	9
Charging the product	Page	9
Checking the battery capacity	Page	9
Mounting the product	Page	10
Operation	Page	10
Using as a LED light	Page	10
Using as a power bank	Page	10
Maintenance and cleaning	Page	11
Disposal	Page	11
Warranty	Page	11
Warranty claim procedure	Page	12
Service	Page	12

Warnings and symbols used

The following warnings are used in the user manual, short manual and on the packaging:

	Direct current/voltage		USB connection symbol
	Alternating current/voltage		Read user manual before use.
	Protection class III		Minimum distance to illuminated material
	Press ON/OFF switch 2 .		Splashproof
	CE mark indicates conformity with relevant EU directives applicable for this product.	 	Safety information Instructions for use

LED WORK LIGHT WITH POWER BANK

● Introduction

We congratulate you on the purchase of your new product. You have chosen a high quality product. The instructions for use are part of the product. They contain important information concerning safety, use and disposal. Before using the product, please familiarise yourself with all of the safety information and instructions for use. Only use the product as described and for the specified applications. If you pass the product on to anyone else, please ensure that you also pass on all the documentation with it.

● Intended use

- This product is intended for normal use.
- This product is only suitable for private use in dry indoor locations or outdoor areas without electrical connection (e.g. storerooms or camping sites).

- **ATTENTION:** The product can be used as a charger for small electronic devices with USB charging.
- The product is not intended for commercial use or for use in other applications.
- This product is not suitable for household room illumination.

● Scope of delivery

After unpacking the product, check if the delivery is complete and if all parts are in good condition. Remove all packaging materials before use.

- 1 LED Work Light with Power Bank
- 1 USB cable
- 1 Short manual

● Description of parts

(Fig. A, B, D)

- 1 LED light
- 2 ON/OFF switch
- 3 Hinge joint
- 4 Adjustable foot/hand grip
- 5 Magnet

- 6 Charging indicator
- 7 Protective cap
- 8 USB input socket (Type C)
- 9 USB output socket
- 10 USB cable
- 11 Grip lock

● Technical data

COB LED:	2 × 5 W
Charging socket:	USB (Type C)
Rechargeable battery:	Lithium-ion polymer rechargeable battery, 3.7 V, 5000 mAh, 18.5 Wh (non-replaceable by user; replaceable only by qualified person)
Power bank rated capacity:	1700 mAh, at 5 V, 1 A
Charging time for drained battery:	approx. 7 hours
Light duration (white light, with fully loaded rechargeable battery):	2 lights: approx. 3 hours 1 light: approx. 5 hours
Protection class:	III/⚡
Protection type:	IP44 (While charging or when using as a power bank: Use only in indoor areas. This product is only splash-proof (IP44) with the protective cap 7 attached to it). USB cable 10 for indoor use only
USB input voltage/current:	5 V $\overline{=}$, 1 A

USB output voltage/current:	5 V $\overline{=}$, 1 A
Operating position:	The product can only be used as shown in Fig. C.

- ⓘ **NOTE:** An AC power adapter is not included. Use a SELV power supply of maximum working output voltage 5 V (U_{out}), 1 A.



Safety instructions

BEFORE USING THE PRODUCT, FAMILIARISE YOURSELF WITH ALL OF THE SAFETY INFORMATION AND INSTRUCTIONS FOR USE! WHEN PASSING THIS PRODUCT ON TO OTHERS, ALSO INCLUDE ALL THE DOCUMENTS!



⚠ WARNING! DANGER TO LIFE AND RISK OF ACCIDENTS FOR INFANTS AND CHILDREN!

Never leave children unsupervised with the packaging material. Always keep children away from the packaging material.

- This product may be used by children aged 8 years and up, as well as by persons with reduced physical, sensory or mental capacities, or those lacking experience and/or knowledge provided they are supervised or instructed in the safe use of the product and they understand the associated risks. Do not allow children to play with the product. Cleaning and user maintenance must not be performed by children without supervision.
- This product is not a toy and should be kept out of the reach of children. Children are not aware of the dangers associated with handling electrical products.

- Do not use the product if you detect any type of damage.
- Never immerse the product in water or other liquids!
- Only connect the product to a properly installed USB socket. The voltage must comply with information given in the section “Technical data”.
- Do not carry out any modifications or repairs to the product yourself. The LEDs cannot and must not be replaced.
- The LEDs are not replaceable.
- If the LEDs fail at the end of their lives, the entire product must be replaced.

⚠ CAUTION! DANGER OF BURN INJURIES! To prevent burns, verify the product is switched off and has cooled down for at least 15 minutes before touching it. The product can become very hot.

- The accessible surface, especially heat shrink, is very hot when the lamp is operating.

FIRE HAZARD! Fit the product so that it is at least 0.1 metre away from the material to be illuminated. Excessive heat can result in a fire.

- **⚠ WARNING!** Do not turn on the light when the product is facing down to a combustible surface. The exposed surface may be overheated or ignited.
- Do not place burning candles or open fire on or near the product.
- Do not use the product near heat sources such as radiators or devices emitting heat.
- Dispose of the product if product or USB cable are damaged.
- Ensure the USB cable  cannot become damaged by sharp edges or hot objects. Unwind the USB cable completely before use.

- Immediately switch the product off and remove the charging cable from the product if you smell burning or see smoke. Have the product examined by a qualified technician before using it again.
- If you use a USB power supply, the socket used must always be easily accessible so that the USB power supply can be quickly removed from the socket in the case of emergency. Please also refer to the manufacturer’s instruction manual.
- Observe the usage restrictions and prohibitions of use for battery-operated products in situations which may be hazardous such as at petrol stations, airports, hospitals, etc.
- **⚠ WARNING!** Do not cover the product while charging. There is a risk of warming and overheating.



Safety instructions for batteries/rechargeable batteries

⚠ DANGER TO LIFE! Keep batteries/rechargeable batteries out of reach of children. If accidentally swallowed seek immediate medical attention.



DANGER OF EXPLOSION! Never recharge non-rechargeable batteries. Do not short-circuit batteries/rechargeable batteries and/or open them. Overheating, fire or bursting can be the result.

- Never throw batteries/rechargeable batteries into fire or water.
- Do not exert mechanical loads to batteries/rechargeable batteries.

Risk of leakage of batteries/rechargeable batteries

- Avoid extreme environmental conditions and temperatures, which could affect batteries/rechargeable batteries, e.g. radiators/direct sunlight.

- If batteries/rechargeable batteries have leaked, avoid contact with skin, eyes and mucous membranes with the chemicals! Flush immediately the affected areas with fresh water and seek medical attention!



WEAR PROTECTIVE GLOVES!

Leaked or damaged batteries/rechargeable batteries can cause burns on contact with the skin. Wear suitable protective gloves at all times if such an event occurs.

- This product has a built-in rechargeable battery which cannot be replaced by the user. The removal or replacement of the rechargeable battery may only be carried out by the manufacturer or his customer service or by a similarly qualified person in order to avoid hazards. When disposing of the product, it should be noted that this product contains a rechargeable battery.

● **Before use**

● **Charging the product**

NOTES:

- Remove all packaging materials from the product.
 - In order to use the product without a USB cable **10**, you need to recharge the rechargeable battery before use. The charging process takes about 7 hours. The rechargeable battery is firmly integrated into the base of the product.
 - Fully charge the rechargeable battery prior to first use.
 - Charge the battery if it becomes empty (only 1 LED of the charging indicator **6** is flashing).
1. Open the protective cap **7**.
 2. Connect the USB plug of the USB cable to the USB input socket **8** on the product.

NOTES:

The battery charging status is shown by the charging indicator **6**:

Charging indicator 6 status	Battery charging status
1 LED flashes	0–33 %
1 LED lights up, 1 LED flashes	34–65 %
2 LEDs light up, 1 LED flashes	66–99 %
3 LEDs light up	100 %

- The charging time is approximately 7 hours when the battery was drained.
 - The product has an overcharging protection system. Nevertheless, you should disconnect the product from the mains once the charging process is complete.
 - The product is not working at temperatures below +5 °C and above +45 °C due to its battery protection.
1. Disconnect the USB cable **10** from the product to prevent the batteries discharging themselves.
 2. Close the protective cap **7** before you start to use the product again. Otherwise water could enter to the product when it is used outdoors.

● **Checking the battery capacity**

- When product is not charged: Press the ON/OFF switch **2** to check the battery capacity. The red charging indicator **6** shows the capacity* of the battery inside the product.

Charging indicator 6 status	Battery capacity
1 LED lights up	33 %*
2 LEDs light up	66 %*
3 LEDs light up	100 %*

* This is the approximate percentage of battery capacity but not actual measurement.

● Mounting the product

⚠ CAUTION! A single adjustable foot/hand grip **4** is not sufficient for attaching the product to magnetisable surfaces (Fig. E).

- Each of the adjustable 2 foot/hand grips **4** is equipped with 4 magnets **5**. With these magnets, the product can be attached to magnetisable surfaces.

● Operation

⚠ RISK OF ACCIDENTS! Preferably do not use the product whilst driving a vehicle. When using the product in a vehicle, be sure this does not endanger the driver or the passengers. Always store and secure the product so that even full braking does not pose a risk of injury from the product or product damage.

- Turn the adjustable foot/hand grip **4** and fix the product at desired position. The adjustable foot/hand grip can also be turned up and used as a hand grip (Fig. C).
- The product can be fixed by attaching it to a flat ferromagnetic surface with the magnet **5** of the adjustable foot/hand grip.
- The product can be hung up. Press the grip lock **11** to release the adjustable foot/hand grip (Fig. D). Push the adjustable foot/hand grip back in after hanging the product at a desired position.

⚠ CAUTION! Please note the position of your hands whilst turning the adjustable foot/hand grip **4** to prevent pinching your fingers.

NOTES:

- The product may be used as a light or as a charger.
- The energy stored in the rechargeable batteries power both the LED light and the charging station. Using the product as a charger therefore reduces the operating time and brightness in lighting mode.

● Using as a LED light

- Fully charge the product as described in the section “Charging the product”.
- The product can be operated in 3 different modes. Select these by repeatedly pressing the ON/OFF switch **2**.

ON/OFF switch	Mode
Press 1x:	2 white lights light up.
Press 2x:	1 white light lights up.
Press 3x:	1 white light lights up.
Press 4x:	Switch off the light.

● Using as a power bank

ATTENTION! Charging a device which requires a higher charging current may cause a defect in both devices.

- The charging current the device requires may not exceed 2 A. Carefully read the instructions for use of the device you wish to charge.
- The battery of the device you wish to charge must have a significantly smaller capacity than the total capacities of the rechargeable batteries inside the product (5000 mAh). Otherwise charging may not complete.
- When used with the USB cable **10**, the product may be used to charge small electronics devices with USB socket (Type C) for charging (e.g. mobile phones or digital cameras).

1. Open the protective cap **7**.
2. Insert the USB plug of the USB cable **10** into the USB output socket **9**.
3. Insert the USB plug of the USB cable into the small electronic devices you wish to charge. The red charging indicator **6** lights up, indicating the battery capacity.
4. Remove the USB cable as soon as charging is complete.
5. Close the protective cap.

● Maintenance and cleaning

- Never immerse the product in water or other liquids.
- Never use caustic cleaners.
- The product requires no maintenance. The LEDs cannot be replaced.
- Before cleaning:
 - Switch off the product.
 - Disconnect the USB cable **10** from the USB socket.
 - Close the protective cap **7** on the USB input socket **8** and USB output socket **9**.
- Regularly clean the product with a dry, lint-free cloth. Use a slightly moist cloth to remove any stubborn dirt.

● Disposal

The packaging is made entirely of recyclable materials, which you may dispose of at local recycling facilities.



Observe the marking of the packaging materials for waste separation, which are marked with abbreviations (a) and numbers (b) with following meaning: 1–7: plastics/20–22: paper and fibreboard/80–98: composite materials.

Product:



Contact your local refuse disposal authority for more details of how to dispose of your worn-out product.



To help protect the environment, please dispose of the product properly when it has reached the end of its useful life and not in the household waste. Information on collection points and their opening hours can be obtained from your local authority.

Faulty or used batteries/rechargeable batteries must be recycled. Return the batteries/rechargeable batteries and/or the product to the available collection points.



Environmental damage through incorrect disposal of the batteries/rechargeable batteries!

Batteries/rechargeable batteries may not be disposed of with the usual domestic waste. They may contain toxic heavy metals and are subject to hazardous waste treatment rules and regulations. The chemical symbols for heavy metals are as follows: Cd = cadmium, Hg = mercury, Pb = lead. That is why you should dispose of used batteries/rechargeable batteries at a local collection point.

● Warranty

The product has been manufactured to strict quality guidelines and meticulously examined before delivery. In the event of material or manufacturing defects you have legal rights against the retailer of this product. Your legal rights are not limited in any way by our warranty detailed below.

The warranty for this product is 3 years from the date of purchase. The warranty period begins on the date of purchase. Keep the original sales receipt in a safe location as this document is required as proof of purchase.

Any damage or defects already present at the time of purchase must be reported without delay after unpacking the product.

Should the product show any fault in materials or manufacture within 3 years from the date of purchase, we will repair or replace it – at our choice – free of charge to you. The warranty period is not extended as a result of a claim being granted. This also applies to replaced and repaired parts.

This warranty becomes void if the product has been damaged, or used or maintained improperly.

The warranty covers material or manufacturing defects. This warranty does not cover product parts subject to normal wear and tear, thus considered consumables (e.g. batteries, tubes, cartridges), nor damage to fragile parts, e.g. switches or glass parts.

For this product, rechargeable battery is also covered by its warranty period.

● **Warranty claim procedure**

So that your request can be processed quickly, please observe the following instructions:

For all inquiries, please have the receipt and item number (IAN 465940_2404) ready as proof of purchase.

The article number can be taken from the identification label on the product, engraving on the product, the front cover of your manual (at the bottom left), or the sticker on the back or bottom of the product.

If malfunctions or other defects arise, first contact the service department indicated below by phone or email.

You can then send a product recorded as defective to the communicated service address postage-free, making sure to enclose proof of purchase (receipt) and information on the details of the defect and when it occurred.



You can download and view this and numerous other manuals at parkside-diy.com. This QR code takes you directly to parkside-diy.com. Choose your country and use the search screen to search for the operating instructions. Entering the item number (IAN) 465940_2404 takes you to the operating instructions for your item.

● **Service**

ⓐ **Service Great Britain**

Tel.: 0800 0569216

E-Mail: owim@lidl.co.uk

ⓐ **Service Cyprus**

Tel.: 8009 4211



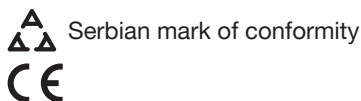







E-Mail: owim@lidl.com.cy



Korištene upozoravajuće napomene i simboli	Stranica	14
Uvod	Stranica	14
Uvjeti korištenja	Stranica	14
Sadržaj isporuke	Stranica	14
Opis dijelova	Stranica	14
Tehnički podaci	Stranica	15
Sigurnosne napomene	Stranica	15
Sigurnosne napomene za baterije/punjive baterije	Stranica	16
Prije uporabe	Stranica	17
Punjenje proizvoda	Stranica	17
Provjera kapaciteta punjive baterije	Stranica	17
Montaža proizvoda	Stranica	18
Rad	Stranica	18
Uporaba kao LED-svjetiljke	Stranica	18
Uporaba kao prijenosni punjač	Stranica	18
Održavanje i čišćenje	Stranica	19
Zbrinjavanje	Stranica	19
Jamstvo	Stranica	20
Postupak u slučaju koji je pokriven jamstvom	Stranica	20
Servis	Stranica	21

Korištene upozoravajuće napomene i simboli

U ovim uputama za uporabu, kratkim uputama ili na pakiranju korištene su sljedeće upozoravajuće napomene:

	Istosmjerna struja/napon		Ikona USB veze
	Izmjenična struja/napon		Prije uporabe pročitajte upute za uporabu.
	Razred zaštite III		Minimalna udaljenost do osvijetljenog materijala
	Pritisnite prekidač za uključivanje/isključivanje [2].		Zaštita od prskanja vodom
	Oznaka CE potvrđuje sukladnost sa smjericama EU-a koje se primjenjuju na proizvod		Sigurnosne napomene Upute za rukovanje

LED REFLEKTOR S FUNKCIJOM PRIJENOSNOG PUNJAČA

● Uvod

Čestitamo vam na kupnji novog proizvoda. Ovom kupnjom odlučili ste se za visokokvalitetan proizvod. Uputa za uporabu je sastavni dio ovog proizvoda. Ona sadrži važne upute o sigurnosti, uporabi i uklanjanju otpada. Prije upotrebe proizvoda upoznajte se sa svim njegovim uputama za korištenje i sigurnosnim uputama. Koristite ovaj proizvod u skladu s navedenim uputama te u navedene svrhe. Ukoliko proizvod dajete nekoj drugoj osobi, predajte toj osobi također i sve upute.

● Uvjeti korištenja

- Ovaj je proizvod namijenjen za normalnu uporabu.
- Ovaj je proizvod prikladan samo za privatnu uporabu u suhim zatvorenim prostorijama ili vanjskim prostorima bez električnog priključka (npr. spremišta ili kampovi).

- **PAŽNJA:** Proizvod se može upotrebljavati i kao USB-punjač manjih električnih uređaja.
- Ovaj proizvod nije namijenjen za komercijalnu niti drugu uporabu.
- Ovaj proizvod nije prikladan za osvijetljavanje prostorije u kućanstvu.

● Sadržaj isporuke

Nakon raspakiranja proizvoda, provjerite jesu li isporučeni i ispravni svi dijelovi. Prije uporabe uklonite svu ambalažu.

- 1 LED reflektor s funkcijom prijenosnog punjača
- 1 USB kabel
- 1 Kratke upute

● Opis dijelova

(Sl. A, B, D)

- 1 LED svjetlo
- 2 Prekidač za uključivanje/isključivanje
- 3 Zglobni vijak
- 4 Pomična nožica/ručka
- 5 Magnet
- 6 Indikator punjenja

- 7 Zaštitni poklopac
- 8 USB ulazna utičnica (tip C)
- 9 USB izlazna utičnica
- 10 USB kabel
- 11 Zaključavanje ručke

● Tehnički podaci

COB-LED:	2x 5 W
Utičnica za punjenje:	USB (tip C)
Punjiva baterija:	Punjiva litij polimer baterija, 3,7 V, 5000 mAh 18,5 Wh (ne može zamijeniti korisnik; može zamijeniti samo kvalificirana osoba)
Kapacitet kao punjač:	1700 mAh, pri 5 V, 1 A
Vrijeme punjenja prazne baterije:	pribl. 7 sati
Trajanje svjetla (bijelo svjetlo, s potpuno napunjenom punjivom baterijom):	2 svjetla: pribl. 3 sata 1 svjetlo: pribl. 5 sati
Razred zaštite:	III/⚡
Sustav zaštite:	IP44 (dok se puni ili koristi kao prijenosni punjač: Rabite samo u zatvorenim prostorima. Ovaj proizvod zaštićen je od prskanja (IP44) samo sa postavljenim zaštitnim poklopcem [7]). USB kabel [10] koristite samo u zatvorenim prostorima
USB ulazni napon/struja:	5 V $\overline{=}$, 1 A

USB izlazni napon/struja:	5 V $\overline{=}$, 1 A
Radni položaj:	Proizvod se isključivo može koristiti na način prikazan na sl. C.

- ⓘ **NAPOMENA:** Napajač za izmjeničnu struju nije priložen. Koristite SELV napajač s maksimalnim radnim izlaznim naponom od 5 V (U_{out}), 1 A.



Sigurnosne napomene

PRIJE UPORABE PROIZVODA UPOZNAJTE SE SA SVIM UPUTAMA ZA UPORABU I SIGURNOSNIM NAPOMENAMA! AKO OVAJ PROIZVOD DAJETE NOVOM VLASNIKU, URUČITE MU I DOKUMENTACIJU!



⚠ UPOZORENJE! OPASNOST PO ŽIVOT I OPASNOST OD NEZGODA ZA NOVOROĐENČAD I DJECU!

Ne ostavljajte djecu s ambalažnim materijalom bez nadzora. Djecu držite podalje od ambalažnog materijala.

- Ovaj proizvod smiju koristiti djeca od 8 godina te osobe s ograničenim psihičkim, osjetilnim ili mentalnim sposobnostima ili osobe s nedostatkom iskustva i/ili znanja kada su pod nadzorom ili ako su upoznati s uputama o sigurnom korištenju proizvoda i ako shvaćaju povezane opasnosti. Ne dopustite djeci da se igraju s proizvodom. Djeca ne smiju čistiti niti održavati uređaj bez nadzora.
- Ovaj proizvod nije igračka i treba ga držati podalje od dohvata djece. Djeca nisu svjesna opasnosti povezanih s rukovanjem električnim uređajima.
- Ne rabite proizvod ako je vidljivo oštećen.

- Proizvod nikada nemojte uranjati u vodu ili druge tekućine!
- Proizvod priključujte samo u propisno instaliranu USB utičnicu. Napon mora odgovarati podacima iz dijela „Tehnički podaci“.
- Nemojte izvršiti nikakve promjene ni popravke na proizvodu. LED svjetla ne mogu se i ne smiju zamijeniti.
- LED lampice ne mogu se zamijeniti.
- Ako LED žarulje na kraju vijeka trajanja više ne rade, valja zamijeniti čitav proizvod.



⚠ PAŽNJA! OPASNOST OD OPEKLINA!

Kako bi se izbjegle opekline, uvjerite se da je proizvod isključen te da se hladi najmanje 15 minuta prije nego ga dodirnete. Proizvod može biti jako vruć.

- Dostupne površine, posebice termoskupljajuće crijevo, postaju vrlo vruće kada se koristi svjetlo.

OPASNOST OD POŽARA!

 Proizvod postavite tako da bude udaljen od svjetlećeg materijala barem 0,1 metar. Prekomjerno oslobađanje topline može izazvati požar.

- **⚠ UPOZORENJE!** Ne uključujte svjetlo ako je proizvod usmjeren prema zapaljivoj površini. Zračena površina mogla bi se zagrijati ili zapaliti.
- Ne stavlajte goruće svijeće ili druge izvore otvorenog plamena na ili u blizini proizvoda.
- Proizvod nemojte upotrebljavati u blizini izvora topline, npr. radijatora ili drugih uređaja koji zrače toplinu.
- Zbrinite proizvod ako je oštećen proizvod ili USB kabel .
- Uvjerite se da se USB kabel  ne može oštetiti oštrim rubovima ili vrućim predmetima. Potpuno odmotajte USB kabel prije uporabe.

- Odmah isključite proizvod i odvojite kabel punjenja s proizvoda kada osjetite miris paljevine ili dim. Prije ponovne uporabe neka kvalificirani stručnjak provjeri proizvod.
- Kada koristite USB napajanje, utičnica uvijek mora biti lako dostupna kako bi se USB napajanje u hitnom slučaju moglo brzo odvojiti od utičnice. Obratite pažnju i na proizvođačeve upute za uporabu.
- Uvažite ograničenja i zabrane uporabe proizvoda s punjivim baterijama u potencijalnim opasnim situacijama, primjerice na benzinskim stanicama, u zračnim lukama, bolnicama, itd.
- **⚠ UPOZORENJE!** Nikada nemojte pokrivati uređaj dok se puni. Postoji opasnost od zagrijavanja i pregrijavanja.



Sigurnosne napomene za baterije/punjive baterije

- **⚠ OPASNOST PO ŽIVOT!** Baterije/punjive baterije pohranite izvan dohvata male djece. U slučaju gutanja, odmah potražite liječničku pomoć.



OPASNOST OD EKSPLOZIJE!

Nikada nemojte puniti nepunjive baterije. Nemojte kratko spajati baterije/punjive baterije i/ili ih otvarati. To može uzrokovati požar ili eksploziju.

- Nikada nemojte bacati baterije/punjive baterije u vatru ili vodu.
- Baterije/punjive baterije nemojte izlagati mehaničkom opterećenju.

Opasnost od curenja baterija/punjivih baterija

- Izbjegavajte ekstremne uvjete okoline i temperature koji bi mogli utjecati na baterije/punjive baterije, npr. grijači/izravno sunčevo svjetlo.

- Ako baterije/punjive baterije isure, izbjegavajte kontakt kemikalija s kožom, očima i sluznicom! Zahvaćena područja isperite odmah s puno čiste vode i bez odgode potražite liječničku pomoć!



NOSITE ZAŠTITNE RUKAVICE!

Baterije/punjive baterije koje su iscurile ili su oštećene pri dodiru s kožom mogu uzrokovati nagrizanje. U takvim slučajevima uvijek koristite prikladne zaštitne rukavice.

- Ovaj proizvod ima ugrađenu punjivu bateriju koju korisnik ne može zamijeniti. Uklanjanje ili zamjenu punjive baterije smije izvršiti samo proizvođač ili njegova služba za korisnike ili slična kvalificirana osoba kako bi se izbjegle opasnosti. Kod zbrinjavanja proizvoda imajte na umu da sadrži punjivu bateriju.

● **Prije uporabe**

● **Punjenje proizvoda**

NAPOMENA:

- S uređaja uklonite sav ambalažni materijal.
 - Za uporabu proizvoda bez USB kabela **10** morate napuniti punjivu bateriju prije uporabe. Punjenje traje otprilike 7 sati. Punjiva baterija fiksno je ugrađena u dno proizvoda.
 - Potpuno napunite punjivu bateriju prije prve uporabe.
 - Napunite bateriju kad je prazna (treperi samo 1 LED na indikatoru punjenja **6**).
1. Otvorite zaštitni poklopac **7**.
 2. Spojite USB utikač USB kabela na USB ulaznu utičnicu **8** na proizvodu.

NAPOMENA:

Status punjenja punjivih baterija prikazan indikatorom punjenja **6**:

Status indikatora punjenja 6	Status punjenja punjive baterije
Treperi 1 LED	0–33 %
Svijetli 1 LED, treperi 1 LED	34–65 %
Svijetle 2 LED-a, treperi 1 LED	66–99 %
Svijetle 3 LED-a	100 %

- Vrijeme punjenja iznosi pribl. 7 sati kada je punjiva baterija prazna.
- Proizvod ima zaštitu od prekomjernog punjenja. Ipak biste trebali odvojiti proizvod s napajanja čim završi postupak punjenja.
- Zbog zaštite baterije, proizvod ne radi na temperaturama ispod +5 °C i iznad +45 °C.

1. USB kabel **10** odvojite od proizvoda kako biste izbjegli pražnjenje punjive baterije.
2. Zatvorite zaštitni poklopac **7** prije nego ponovno upotrijebite proizvod. U protivnom bi kod uporabe na otvorenom voda mogla dospjeti unutar proizvoda.

● **Provjera kapaciteta punjive baterije**

- Kada se proizvod ne puni: Pritisnite prekidač za uključivanje/isključivanje **2** kako biste provjerili kapacitet punjive baterije. Crveni indikator punjenja **6** pokazuje kapacitet* punjivih baterija unutar proizvoda.

Status indikatora punjenja 6	Kapacitet punjive baterije
Svijetli 1 LED	33 %*
Svijetle 2 LED-a	66 %*

Status indikatora punjenja [6]	Kapacitet punjive baterije
Svijetle 3 LED-a	100 %*

* To je procijenjeni postotak kapaciteta punjive baterije, no bez stvarnog mjerenja.

● Montaža proizvoda

⚠ OPREZI! JEDNA pomična nožica/ručka [4] nije dovoljna za pričvršćivanje proizvoda na površine na koje djeluje magnet (sl. E).

- Svaka od 2 pomične nožice/ručke [4] opremljena je sa 4 magneta [5]. Pomoću ovih magneta proizvod se može pričvrstiti na površine na koje djeluje magnet.

● Rad

⚠ OPASNOST OD NEZGODE! Nemojte tijekom vožnje upotrebljavati proizvod. Ako proizvod upotrebljavate u vozilu, pazite na to da vozač ili putnici u vozilu ne budu ugroženi. Spremite i zaštitite proizvod tako da ni kod kočenja ne može uzrokovati opasnosti od ozljeda ili oštećenja proizvoda.

- Okrenite pomičnu nožicu/ručku [4] i pričvrstite proizvod u željenom položaju. Pomična nožica/ručka može se okrenuti prema gore kako biste je koristili kao ručku (sl. C).
- Proizvod se može učvrstiti na ravnu, feromagnetsku površinu, tako da se pričvrsti magnetom [5] na pomičnu nožicu/ručku.
- Proizvod se može objesiti. Pritisnite zaključavanje ručke [11] da biste oslobodili pomičnu nožicu/ručku (sl. D). Nakon što objesite proizvod u željeni položaj gurnite pomičnu nožicu/ručku unatrag.

⚠ PAŽNJA! Uzmite u obzir položaj svojih ruku kada okrećete pomičnu nožicu/ručku [4] kako biste izbjegli zaglavljivanje vaših prstiju.

NAPOMENA:

- Proizvod se može upotrebljavati kao svjetiljka i punjač.
- Energija pohranjena u punjivoj bateriji strujom napaja LED svjetiljku i stanicu za punjenje. Kada proizvod upotrebljavate kao punjač, sukladno tome smanjit će se vrijeme rada i svjetlina u modusu svjetiljki.

● Uporaba kao LED-svjetiljke

- Do kraja napunite proizvod kako je opisano u dijelu „Punjenje proizvoda“.
- Proizvod se može upotrebljavati u 3 različita načina rada. Odaberite ovo više puta pritišćući prekidač za uključivanje/isključivanje [2].

Prekidač za uključivanje/isključivanje	Način rada
1× pritisnite:	Svijetle 2 bijela svjetla.
2× pritisnite:	Svijetli 1 bijelo svjetlo.
3× pritisnite:	Svijetli 1 bijelo svjetlo.
4× pritisnite:	Isključite svjetlo.

● Uporaba kao prijenosni punjač

PAŽNJA! Punjenje uređaja koji zahtijeva višu struju punjenja može uzrokovati kvar u uređajima.

- Imajte na umu da se ne smije prekoračiti struja punjenja uređaja 2 A. Pažljivo pročitajte upute za uporabu uređaja koji želite napuniti.

- Uzmite u obzir i to da punjiva baterija uređaja koji želite puniti mora imati znatno manji kapacitet u odnosu na ukupan kapacitet punjive baterije u proizvodu (5000 mAh). U protivnom se punjenje možda neće dovršiti.
 - Kod uporabe s USB kabelom **10** proizvod se može koristiti za punjenje malih električnih uređaja s USB utičnicom (tip C) (npr. mobilni ili digitalni fotoaparati).
1. Otvorite zaštitni poklopac **7**.
 2. Priključite USB utikač USB kabela **10** na USB izlaznu utičnicu **9**.
 3. Umetnite USB utikač USB kabela u male električne uređaje koje želite puniti. Crveni indikator punjenja **6** počinje svijetliti i pokazuje kapacitet punjive baterije.
 4. Uklonite USB kabel čim završi punjenje.
 5. Zatvorite zaštitni poklopac.

● **Održavanje i čišćenje**

- Proizvod nikada nemojte uranjati u vodu ili druge tekućine.
- Nemojte rabiti agresivna sredstva za čišćenje.
- Proizvod ne zahtijeva održavanje. LED lampice ne mogu se zamijeniti.
- Prije čišćenja:
 - Isključite proizvod.
 - Izvucite USB kabel **10** iz USB utičnice.
 - Zatvorite zaštitni poklopac **7** USB ulazne utičnice **8** i USB izlazne utičnice **9**.
- Proizvod redovito čistite suhom krpom koja ne ostavlja dlačice. Upotrijebite malo navlaženu krpicu kako biste uklonili tvrdokornu prljavštinu.

● **Zbrinjavanje**

Ambalaža se sastoji od ekološki neškodljivih materijala koje možete zbrinuti na lokalnim mjestima za reciklažu.



Uvažavajte obilježavanje ambalaže za odvajanje otpada, ono je obilježeno s kraticama (a) i brojevima (b) sa slijedećim značenjem: 1–7: plastika/20–22: papir i karton/80–98: miješani materijali.

Proizvod:



O mogućnostima zbrinjavanja dotrajalog proizvoda možete se raspitati kod vaše općinske ili gradske uprave.



Zbog zaštite okoliša ne bacajte dotrajali proizvod u kućni otpad, već ga predajte stručnom zbrinjavanju. Informacije o mjestima za sakupljanje otpada i njihovom radnom vremenu možete dobiti pri Vašem nadležnom općinskom uredu.

Oštećene ili potrošene baterije/punjive baterije se moraju reciklirati. Vratite baterije/punjive baterije i/ili proizvod putem ponuđenih ustanova za sakupljanje otpada



Štete za okoliš zbog krivog zbrinjavanja baterija/punjivih baterija!

Baterije/punjive baterije se ne smiju zbrinjavati zajedno s kućnim otpadom. One mogu sadržavati otrovne teške metale i podliježu zbrinjavanju kao poseban otpad. Kemijski simboli teških metala su slijedeći: Cd = kadmij, Hg = živa, Pb = olovo. Stoga predajte istrošene baterije/punjive baterije na komunalno mjesto za sabiranje otpada.

● Jamstvo

Ovaj proizvod je pažljivo proizveden prema strogim smjernicama kvalitete i temeljito je ispitan prije isporuke. U slučaju pogreške u materijalu ili izradi, imate zakonska prava protiv prodavatelja proizvoda. Vaša zakonska prava ni na koji način nisu ograničena našom garancijom navedenom u nastavku.

Garancija za ovaj proizvod je 3 godine od datuma kupnje. Garantni rok počinje s datumom kupovine. Čuvajte originalni račun na sigurnom mjestu jer je ovaj dokument potreban kao dokaz kupnje.

Sva oštećenja ili nedostaci koji su već prisutni u trenutku kupnje moraju se prijaviti odmah nakon raspakiranja proizvoda.

Ako se u roku od 3 godine od datuma kupnje pokaže da je proizvod neispravan u materijalu ili izradi, mi ćemo ga, po našem izboru, besplatno popraviti ili zamijeniti. Garantni rok se ne produljuje odobrenim zahtjevom za garanciju. To vrijedi i za zamijenjene i popravljene dijelove.

Ova garancija ne vrijedi ako je proizvod bio oštećen ili nepropisno korišten ili održavan.

Jamstvo obuhvaća greške u materijalu i proizvodnji. Ovo se jamstvo ne odnosi na dijelove proizvoda koji su podložni normalnom trošenju i habanju te se stoga smatraju potrošnim dijelovima (npr. baterije, crijeva, spremnici s tintom), niti na oštećenja lomljivih dijelova, npr. prekidači ili dijelovi od stakla.

U slučaju manjeg popravka jamstveni rok se produljuje onoliko koliko je kupac bio lišen uporabe stvari.

Međutim, kad je zbog neispravnosti stvari izvršena njezina zamjena ili njezin bitni popravak, jamstveni rok počinje teći ponovno od zamjene, odnosno od vraćanja popravljene stvari.

Ako je zamijenjen ili bitno popravljen samo neki dio stvari, jamstveni rok počinje teći ponovno samo za taj dio.

S ovim proizvodom jamstveni rok vrijedi i za bateriju.

● Postupak u slučaju koji je pokriven jamstvom

Kako bismo osigurali brzu obradu vašeg zahtjeva, slijedite upute u nastavku:

Za sve upite kao dokaz o kupnji pripremite račun i broj artikla (IAN 465940_2404).

Broj artikla možete pronaći na tipskoj pločici na proizvodu, gravuri na proizvodu, naslovnici vaših uputa (dolje lijevo) ili naljepnici na stražnjoj i donjoj strani proizvoda.

Ako se pojave funkcionalni kvarovi ili drugi nedostaci, prvo se obratite servisnoj odjelu koji je naveden u nastavku telefonski ili e-poštom.

Proizvod za koji je utvrđen kvar, uz prilaganje potvrde o kupnji (računa) i informacijama o nedostacima i kada su nastali, možete poslati na adresu servisa kojega ste obavijestili bez poštarine.



Ove i mnoge druge priručnike možete pregledati i preuzeti na stranici parkside-diy.com. Ovaj QR kod vodi vas izravno na našu stranicu parkside-diy.com. Odaberite svoju zemlju i putem tražilice potražite upute za uporabu. Unosom broja artikla (IAN) 465940_2404 dospjet ćete do uputa za uporabu za svoj artikl.

● **Servis**

Servis Hrvatska

Tel.: 0800806355

E-Mail: owim@lidl.hr







Srpska oznaka sukladnosti



Koriščena upozorenja i simboli	Strana	23
Uvod	Strana	23
Predviđena namena	Strana	23
Obim isporuke	Strana	23
Opis delova	Strana	24
Tehnički podaci	Strana	24
Bezbednosne napomene	Strana	24
Bezbednosne napomene za baterije/akumulatore	Strana	26
Pre korišćenja	Strana	26
Punjenje proizvoda	Strana	26
Proverite kapacitet akumulatora	Strana	27
Sastavljanje proizvoda	Strana	27
Korišćenje	Strana	27
Korišćenje u vidu LED svetla	Strana	27
Korišćenje u vidu napajanja	Strana	28
Održavanje i čišćenje	Strana	28
Odlaganje	Strana	28
Garancija i garantni list	Strana	29
Postupak garancije	Strana	30
Servis	Strana	31

Korišćena upozorenja i simboli

U ovom uputstvu za korišćenje, u vodiču za brzi početak i na ambalaži koriste se sledeća upozorenja:

	Jednosmerna struja/napon		Simbol za USB priključak
	Naizmenična struja/napon		Pre korišćenja pročitajte uputstvo za korišćenje.
	Klasa zaštite III		Minimalno odstojanje od osvetljenog materijala
	Pritisnite prekidač za UKLJUČIVANJE/ ISKLJUČIVANJE [2].		Zaštita od prskanja vodom
	Oznaka CE potvrđuje usaglašenost sa direktivama EU koje se primenjuju na proizvod		Bezbednosne napomene Smernice za rukovanje

LED REFLEKTOR SA FUNKCIJOM EKSTERNE BATERIJE

● Uvod

Čestitam vam na kupovini vašeg novog proizvoda. Tako ste se odlučili za visokokvalitetan proizvod. Uputstvo za upotrebu je deo ovog proizvoda. Sadrži važna bezbednosna uputstva, uputstva za upotrebu i odlaganje. Pre korišćenja proizvoda upoznajte se sa svim uputstvima za rukovanje i bezbednost. Koristite proizvod samo onako kako je opisano i za navedene oblasti primene. Predajte sve dokumente prilikom isporuke proizvoda trećem licu.

● Predviđena namena

- Ovaj proizvod je namenjen za uobičajenu upotrebu.

- Ovaj proizvod je pogodan isključivo za privatnu upotrebu u svim unutrašnjim prostorijama ili na otvorenom bez električnog priključka (npr. skladišta ili mesta za kampovanje).
- **PAŽNJA:** Proizvod može da se koristiti kao USB punjač za male električne uređaje.
- Ovaj proizvod nije namenjen za komercijalnu ili drugu vrstu upotrebe.
- Ovaj proizvod nije pogodan za osvetljavanje prostorija u domaćinstvu.

● Obim isporuke

Nakon što raspakujete proizvod proverite da li je isporuka potpuna i da li su svi delovi u dobrom stanju. Pre upotrebe uklonite svu ambalažu.

- 1 LED reflektor sa funkcijom eksterne baterije
- 1 USB kabl
- 1 Vodič za brzi početak

● Opis delova

(Sl. A, B, D)

- 1 LED svetlo
- 2 Prekidač za UKLJUČIVANJE/
ISKLJUČIVANJE
- 3 Zavrtanj zglobnog spoja
- 4 Podesivi nogari/ručke
- 5 Magnet
- 6 Indikator napunjenosti
- 7 Zaštitni poklopac
- 8 USB ulazna utičnica (tip C)
- 9 USB izlazni priključak
- 10 USB kabl
- 11 Brava ručke

● Tehnički podaci

COB-LED:	2x 5 W
Utičnica za punjenje:	USB (tip C)
Akumulator:	Litijum-jonsko-polimerni akumulator, 3,7 V, 5000 mAh 18,5 Wh (korisnik ne može da zameni; može da zameni samo kvalifikovana osoba)
Kapacitet punjača:	1700 mAh, pri 5 V, 1 A
Vreme punjenja praznog akumulatora:	oko 7 sati
Trajanje osvetljenja (belo svetlo, kod potpuno napunjenog akumulatora):	2 svetla: oko 3 sata 1 svetlo: oko 5 sata
Klasa zaštite:	III/⚡

Tip zaštite:	IP44 (tokom punjenja ili kada se koristi sa funkcijom napajanja: Koristite samo u zatvorenoj prostoriji. Ovaj proizvod je zaštićen od prskanja (IP44) samo sa postavljenim zaštitnim poklopcem 7). USB kabl 10 koristite samo u zatvorenoj prostoriji
USB ulazni napon/struja:	5 V $\overline{=}$, 1 A
USB izlazni napon/struja:	5 V $\overline{=}$, 1 A
Radni položaj:	Proizvod može da se koristiti samo na način prikazan na sl. C.

- ❗ **NAPOMENA:** Mrežni adapter za naizmeničnu struju nije uključen u isporuku. Koristite SELV mrežni adapter sa maksimalnim radnim izlaznim naponom od 5 V (U_{out}), 1 A.



Bezbednosne napomene

PRE KORIŠĆENJA PROIZVODA UPOZNAJTE SE SA SVIM BEZBEDNOSNIM NAPOMENAMA I UPUTSTVIMA ZA KORIŠĆENJE! AKO DAJETE OVAJ PROIZVOD NEKOME DRUGOM, PROSLEDITE SVE DOKUMENTE!



⚠ UPOZORENJE! OPASNOST PO ŽIVOT I OPASNOST OD NESREĆE ZA ODOJČAD I DECU!

Nemojte ostavljati decu bez nadzora sa ambalažom. Deca neka uvek budu dalje od ambalažnog materijala.

- Ovaj proizvod mogu da koriste deca starija od 8 godina kao i osobe sa smanjenim fizičkim, senzornim ili mentalnim sposobnostima, ili koje nemaju dovoljno iskustva i/ili znanja, sve dok su pod nadzorom ili ako su dobile uputstva o bezbednom korišćenju proizvoda i koje razumeju potencijalne opasnosti. Nemojte ostavljati decu da se bez nadzora igraju sa proizvodom. Čišćenje i održavanje ne treba da sprovode deca bez nadzora.
- Ovaj proizvod nije igračka i mora se držati van domašaja dece. Deca nisu svesna opasnosti koje su povezane sa korišćenjem električnih uređaja.
- Nemojte da koristite proizvod ako ima vidljivih oštećenja.
- Nikada nemojte potapati proizvod u vodu ili u druge tečnosti!
- Priključite proizvod samo na pravilno instaliranu USB utičnicu. Napon mora da bude u skladu sa specifikacijama navedenim u poglavlju „Tehnički podaci“.
- Nemojte vršiti nikakve modifikacije ili popravke na proizvodu. LED-ove nije moguće i nije dozvoljeno zameniti.
- LED-ovi nisu zamenljivi.
- Ako LED-ovi prestanu da rade na kraju njihovog veka trajanja, čitav proizvod mora biti zamenjen.

⚠ PAŽNJA! OPASNOST OD OPEKOTINA! Da biste sprečili opekotine, proverite da li je proizvod isključen i ostavite da se ohladi u trajanju od najmanje 15 minuta pre dodirivanja. Proizvod može jako da se zagreje.

- Površine kojima se može pristupiti, naročito termoskuplajući bužir, postaju vrele kada je lampa u pogonu.



OPASNOST OD POŽARA!

Postavite proizvod tako da bude udaljen najmanje 0,1 metar od materijala koji treba da bude osvetljen. Prekomerna toplota može izazvati požar.

- **⚠ UPOZORENJE!** Nemojte paliti svetlo kada je proizvod usmeren na neku zapaljivu površinu. Osvetljena površina može da se pregreje ili zapali.
- Nemojte stavljati upaljene sveće ili druge izvore otvorenog plamena na proizvod ili blizu njega.
- Nemojte koristiti proizvod u blizini izvora toplote, npr. radijatora ili drugih uređaja koji emituju toplotu.
- Uklonite proizvod ako su proizvod ili USB kabl **10** oštećeni.
- Vodite računa da USB kabl **10** ne bude oštećen od oštih ivica ili od vrućih predmeta. Pre korišćenja u potpunosti odmotajte USB kabl.
- Odmah isključite proizvod i izvucite kabl za punjenje iz proizvoda ako primetite miris paljevine ili dim. Pre ponovnog korišćenja dajte da proizvod proveri stručnjak.
- Kada koristite USB napajanje, zidna utičnica mora uvek biti lako dostupna, tako da USB napajanje može brzo da se izvuče iz zidne utičnice u slučaju nužde. Takođe, obratite pažnju na proizvođačeva uputstva za korišćenje.

- Obratite pažnju na ograničenja i zabrane za korišćenje proizvoda koji rade na akumulator u potencijalno opasnim situacijama, kao što su benzinske stanice, aerodromi, bolnice, itd.
- **⚠ UPOZORENJE!** Nemojte da pokrivete proizvod dok se puni. Postoji opasnost od zagrevanja i pregrevanja.



Bezbednosne napomene za baterije/akumulatore

- ⚠ **OPASNOST PO ŽIVOT!** Čuvajte baterije/akumulatore van domašaja dece. Ukoliko slučajno dođe do gutanja, odmah se obratite lekaru.



OPASNOST OD EKSPLOZIJE!

Nemojte puniti nepunjive baterije. Nemojte kratko spojiti baterije/akumulatore i/ili otvarati ih. To može dovesti do pregrevanja, požara ili eksplozije.

- Nikada nemojte bacati baterije/akumulatore u vatru ili vodu.
- Nemojte izlagati baterije/akumulatore mehaničkom naprezanju.

Opasnost od curenja baterije/akumulatora

- Izbegavajte ekstremne uslove sredine i temperature, koji mogu uticati na curenje baterije/akumulatora, npr. radijatori/direktna sunčeva svetlost.
- Ako su baterije/akumulatori isureli, izbegavajte da hemikalija dođe u kontakt sa kožom, očima i sluzokožom! Odmah isperite područje svežom vodom i potražite medicinsku pomoć!



NOSITE ZAŠTITNE RUKAVICE!

Procurele ili oštećene baterije/akumulatori mogu izazvati opekotine prilikom kontakta sa kožom. U takvim slučajevima uvek nosite odgovarajuće zaštitne rukavice.

- Ovaj proizvod ima ugrađeni akumulator koji korisnik ne može da zameni. Da bi se izbegle opasnosti uklanjanje ili zamenu akumulatora treba da izvrši samo proizvođač ili njegov servis ili slično kvalifikovana osoba. Prilikom odlaganja proizvoda, imajte na umu da sadrži akumulator.

● Pre korišćenja

● Punjenje proizvoda

NAPOMENA:

- Uklonite celu ambalažu sa proizvoda.
 - Da biste proizvod koristili bez USB kabla [10], pre korišćenja morate da napunite akumulator. Proces punjenja traje oko 7 sata. Akumulator je trajno ugrađen u dno proizvoda.
 - Potpuno napunite akumulator pre prvog korišćenja.
 - Napunite akumulator kada je prazan (trepti samo 1 LED indikator napunjenosti [6]).
1. Otvorite zaštitni poklopac [7].
 2. Stavite USB utikač USB kabla u USB ulaznu utičnicu [8] na proizvodu.

NAPOMENA:

Status napunjenosti akumulatora prikazan je na indikatoru napunjenosti [6]:

Status indikatora napunjenosti [6]	Status napunjenosti akumulatora
1 LED trepti	0–33 %
1 LED svetli, 1 LED trepti	34–65 %
2 LED-a svetle, 1 LED trepti	66–99 %
3 LED-a svetle	100 %

- Vreme punjenja traje oko 7 sata ako je akumulator bio prazan.

- Proizvod ima zaštitu od preopterećenja. Međutim, potrebno je isključiti proizvod iz napajanja čim se završi proces punjenja.
 - Zbog zaštite baterije, proizvod ne radi na temperaturama ispod +5 °C i iznad +45 °C.
1. Izvucite USB kabl [10] iz proizvoda kako biste izbegli pražnjenje akumulatora.
 2. Pre ponovnog korišćenja proizvoda zatvorite zaštitni poklopac [7]. U suprotnom voda može da prodre u proizvod kada se koristi na otvorenom.

● Proverite kapacitet akumulatora

- Ako proizvod nije napunjen: Pritisnite prekidač za UKLJUČIVANJE/ ISKLJUČIVANJE [2] da biste proverili kapacitet akumulatora. Crveni indikator napunjenosti [6] pokazuje kapacitet* akumulatora u proizvodu.

Status indikatora napunjenosti [6]	Kapacitet akumulatora
1 LED svetli	33 %*
2 LED-a svetle	66 %*
3 LED-a svetle	100 %*

- * Ovo je pretpostavljeni procenat kapaciteta akumulatora, ali ne i stvarno merenje.

● Sastavljanje proizvoda

- ⚠ **OPREZI!** JEDAN podesivi nogar/ ručka [4] nije dovoljan za pričvršćivanje proizvoda na površine koje se mogu namagnetisati (sl. E).
- Svaka od 2 podesiva nogara/ručke [4] opremljena je sa 4 magneta [5]. Pomoću ovih magneta moguće je proizvod pričvrstiti na površine koje se mogu namagnetisati.

● Korišćenje

⚠ **OPASNOST OD NEZGODE!** Poželjno je da proizvod ne koristite tokom vožnje. Kada proizvod koristite u vozilu, vodite računa da ne ugrozite vozača ili putnike. Proizvod čuvajte i obezbedite na takav način da ne vodi do opasnosti od povrede ili oštećenja proizvoda čak ni tokom potpunog kočenja.

- Okrenite podesive nogare/ručku [4] i pričvrstite proizvod u željenom položaju. Podesive nogare/ručku takođe je moguće okrenuti i prema gore i koristiti ih kao ručku (sl. C).
- Proizvod može da se pričvrsti magnetima [5] sa podesivih nogara/ ručki na ravnu, feromagnetnu površinu.
- Proizvod može da se obesi. Pritisnite bravu ručke [11] da biste oslobodili podesivi nogar/ručku (sl. D). Gurnite podesivi nogar/ručku nazad nakon što okačite proizvod u željeni položaj.

⚠ **PAŽNJA!** Obratite pažnju na položaj svojih ruku kada okrećete podesive nogare/ručke [4] da biste izbegli prignječenje prstiju.

NAPOMENA:

- Proizvod može da se koristi kao osvetljenje i kao punjač.
- Uskladištena energija u akumulatoru napaja strujom kako LED svetlo tako i stanicu za punjenje. Ako proizvod koristite kao punjač, vreme rada i osvetljenost biće smanjeni u režimu svetla.

● Korišćenje u vidu LED svetla

- Napunite proizvod do kraja kao što je opisano u poglavlju „Punjenje proizvoda“.
- Proizvod može da se koristi u 3 različita režima. Odaberite tako što ćete više puta pritisnuti prekidač za UKLJUČIVANJE/ISKLJUČIVANJE [2].

Prekidač za UKLJUČIVANJE/ ISKLJUČIVANJE	Režim
Pritisnite 1x:	2 bela svetla svetle.
Pritisnite 2x:	1 belo svetlo svetli.
Pritisnite 3x:	1 belo svetlo svetli.
Pritisnite 4x:	Svetlo se gasi.

● Korišćenje u vidu napajanja

PAŽNJA! Punjenje uređaja koji zahteva jaču struju punjenja može voditi do kvara na oba uređaja.

- Imajte na umu da struja punjenja uređaja ne sme da premaši 2 A. Pažljivo pročitajte uputstvo za korišćenje uređaja koji želite da napunite.
 - Akumulator uređaja koji želite da napunite mora imati znatno manji kapacitet od ukupnog kapaciteta akumulatora u proizvodu (5000 mAh). U suprotnom, proces punjenja možda neće biti završen.
 - Kada se poveže sa USB kablom [10], proizvod može da se koristi za punjenje malih elektronskih uređaja preko USB utičnice (tip C) (npr. mobilni telefoni ili digitalni fotoaparati).
1. Otvorite zaštitni poklopac [7].
 2. Stavite USB utikač na USB kabl [10] u USB izlazni priključak [9].
 3. Stavite USB utikač USB kabla u male elektronske uređaje koje želite da napunite. Crveni indikator napunjenosti [6] svetli i prikazuje kapacitet akumulatora.
 4. Izvucite USB kabl čim se proces punjenja završi.
 5. Zatvorite zaštitni poklopac.

● Održavanje i čišćenje

- Nikada nemojte potapati proizvod u vodu ili u druge tečnosti.

- Nemojte koristiti nagrizaјуća sredstva za čišćenje.
- Proizvod ne zahteva nikakvo održavanje. LED-ove nije moguće zameniti.
- Pre čišćenja:
 - Isključite proizvod.
 - Izvucite USB kabl [10] iz USB utičnice.
 - Zatvorite zaštitni poklopac [7] na USB ulaznoj utičnici [8] i na USB izlaznom priključku [9].
- Redovno čistite proizvod suvom krpom bez vlakana. Koristite blago navlaženu krpu da biste uklonili tvrdokornu prljavštinu.

● Odlaganje

Pakovanje se sastoji od ekološki prihvatljivih materijala koje možete odlagati na lokalnim mestima za reciklažu.



Obratite pažnju na označavanje materijala za pakovanje pri odvajanju otpada, koji je označen skraćenicama (a) i brojevima (b) sa sledećim značenjem: 1–7: plastika/20–22: papir i karton/80–98: mešovine.

Proizvod:



Mogućnosti za uklanjanje iskorišćenog proizvoda možete saznati u vašoj opštinskoj ili gradskoj upravi.



U interesu zaštite životne sredine nemojte bacati vaš proizvod kada je iskorišćen kućnom otpadu, nego ga ponesite na odgovarajuće mesto za odlaganje otpada. Informacije o mestima za sakupljanje i njihovom radnom vremenu možete dobiti u vašoj lokalnoj administraciji.

Neispravne ili istrošene baterije/akumulatori se moraju dati na reciklažu. Vratite baterije/akumulatore i/ili proizvod na navedene depoe.



Štete po okolinu pogrešnim odlaganjem baterija/akumulatora!

Baterije/akumulatori ne smeju da se odlazu sa otpadom iz domaćinstva. Mogu da sadrže otrovne teške metale i podležu obradi posebnog otpada. Hemijski simboli teških elementa su u nastavku: Cd = kadmium, Hg = živa, Pb = olovo. Zato predajte potrošene baterije/akumulatore na opštinsku deponiju.

Lidl i proizvođač nisu u mogućnosti da garantuju obezbeđivanje servisiranja i dostupnost rezervnih delova nakon isteka garantnog perioda/perioda saobraznosti. Ukoliko za tim bude potrebe, putem naše Službe za potrošače možete proveriti dostupnost rezervnih delova i opcije za popravku. Hvala na razumevanju.

Kako izjaviti reklamaciju?

Molimo Vas:

- da pozovete korisnički servis: 0800190639
- pošaljete e-mail na: owim@lidl.rs
- posetite najbližu Lidl prodavnicu.

Da bismo osigurali najbržu asistenciju, molimo da sačuvate fiskalni račun i date ga na uvid prilikom izjavljivanja reklamacije.

GARANCIJA I GARANTNI LIST

Poštovani,

Ovim putem Vas upoznajemo sa Vašim pravima i obavezama koje proističu iz Zakona o zaštiti potrošača, a u pogledu ostvarivanja prava iz garancije.

Ova garancija ni na koji način ne utiče, niti isključuje prava koja kupac ima u skladu sa važećim Zakonom o zaštiti potrošača po osnovu zakonske odgovornosti prodavca za nesaobraznost robe ugovoru koja traje 2 godine od dana kada je roba predata kupcu.

Davalac garancije ovom izjavom preuzima obavezu da kupcima svojih aparata, a pod uslovima definisanim u ovoj izjavi, obezbedi:

- besplatno otklanjanje kvarova u garantnom roku, koji bi nastali kod uobičajene upotrebe ili zbog grešaka u proizvodnji i materijalu, ili
- zamenu aparata, u garantnom roku predviđenim ovom garancijskom izjavom, u slučaju da opravka nije moguća, ili
- ako otklanjanje kvara nije moguće, kupac ima pravo da zahteva od prodavca povrat novca.

Ukupan rok garancije je 3 godine.

Garantni rok počinje da važi od datuma kupovine proizvoda, odnosno od prijema istog od strane kupca, a što se dokazuje fiskalnim računom.

Garancija važi na teritoriji Republike Srbije.

Kupac može da izjavi reklamaciju usmeno u nekom od prodajnih objekata Lidl Srbija KD, odnosno telefonom, pisanim putem ili elektronskim putem na kontakte kompanije Lidl Srbija KD, uz dostavu fiskalnog računa na uvid.

U cilju ispravnog funkcionisanja proizvod se koristi u skladu sa njegovom namenom i Uputstvom za upotrebu.

Na zahtev kupca, koji je izjavljen u garantnom roku, prodavac će izvršiti otklanjanje kvarova i nedostataka na proizvodu u roku predviđenom Zakonom.

Garantni uslovi:

Pre obraćanja prodavcu za tehničku pomoć, potrebno je proveriti ispravnost instalacije i ostalih potrebnih uslova naznačenih u Uputstvu za upotrebu.

Kupac je dužan da prodavcu preda sve pripadajuće delove proizvoda koje je preuzeo u trenutku kupovine.

Popravke u roku garancije:

Garancija važi počev od dana kada je roba predata kupcu, a na osnovu fiskalnog odsečka. U istom periodu davalac garancije, odnosno prodavac je u obavezi da otkloni sve tehničke kvarove bez naknade, u zakonskom roku.

Garancija ne važi u sledećim slučajevima:

1. Ukoliko prodavcu uz aparat nije priložen fiskalni račun sa datumom prodaje.
2. Ukoliko je kvar prouzrokovan udarom groma, strujnim udarom ili sličnim delovanjem spoljne sile na sam uređaj (požar, poplava, naponski udar...).
3. Ukoliko su nastali kvarovi i oštećenja na uređaju posledica delovanja spoljnih uticaja, kao što su: velika vlaga, previsoka i suviše niska temperatura (pucanje cevi usled smrzavanja, oštećenja gumenih delova, rđanje, itd.)
4. Ukoliko proizvod nije korišćen u skladu sa Uputstvom za upotrebu.
5. Ukoliko je proizvod pokušalo da popravi treće neovlašćeno lice.
6. Ukoliko proizvod nije korišćen u skladu sa namenom.
7. Ukoliko je čišćenje i održavanje uređaja urađeno protivno Uputstvu za upotrebu.
8. Ukoliko je proizvod korišćen u profesionalne svrhe.

Naziv proizvoda:	LED reflektor sa funkcijom eksterne baterije
Model:	HG10703
IAN/Serijski broj:	465940_2404
Proizvođač:	OWIM GmbH & Co. KG Stiftsbergstraße 1 74167 Neckarsulm Nemačka
Davalac garancije- uvoznik:	Lidl Srbija KD Prva južna radna 3 22330 Nova Pazova Republika Srbija Tel. 0800190639 E-mail: owim@lidl.rs
Datum predaje robe potrošaču:	datum sa fiskalnog računa
Uvozi i stavlja u promet:	Lidl Srbija KD Prva južna radna 3 22330 Nova Pazova Republika Srbija Tel. 0800190639 E-mail: owim@lidl.rs

Garancija pokriva greške u materijalu i proizvodnji. Ova garancija se ne odnosi na delove proizvoda koji su podložni normalnom habanju i zbog toga se smatraju habajućim delovima (npr. baterije, creva, kertridži sa mastilom), niti pokriva oštećenja lomljivih delova kao što su npr. prekidači ili delovi od stakla.

Kod ovog proizvoda, garantni rok važi i za akumulator.

● Postupak garancije

Da biste bili sigurni da će vaš zahtev biti brzo obrađen, pratite sledeća uputstva:

Za sva pitanja, pripremite račun i broj artikla (IAN 465940_2404) kao dokaz kupovine.

Nađite broj artikla na natpisnoj pločici na proizvodu, gravuri na proizvodu, naslovnoj strani vašeg uputstva (dole levo) ili nalepnici na poledini ili dnu proizvoda.

Ako dođe do funkcionalnih grešaka ili drugih kvarova, prvo kontaktirajte dole navedenu servisnu službu telefonom ili e-mailom.

Zatim možete besplatno poslati proizvod koji je evidentiran kao neispravan na adresu servisa koju ste dobili, prilažući račun (priznanicu) i detalje o tome šta je u kvaru i kada je nastao.



Možete pogledati i preuzeti ove i mnoge druge priručnike na parkside-diy.com. Skeniranjem ovog QR koda dospećete direktno na parkside-diy.com. Izaberite vašu zemlju i potražite uputstva za upotrebu koristeći masku za pretragu. Unošenjem broja artikla (IAN) 465940_2404 pristupićete uputstvu za upotrebu vašeg artikla.

● **Servis**

RS Servis Srbija

Tel.: 0800190639

E-Mail: owim@lidl.rs













Srpska oznaka usaglašenosti



Indicații de avertizare și simboluri folosite	Pagina	33
Introducere	Pagina	33
Utilizarea conform destinației	Pagina	33
Volumul livrării	Pagina	33
Descrierea pieselor	Pagina	34
Date tehnice	Pagina	34
Indicații de siguranță	Pagina	34
Indicații de siguranță pentru baterii/acumulatori	Pagina	36
Înainte de folosire	Pagina	36
Încărcarea produsului	Pagina	36
Verificarea capacității acumulatorului	Pagina	37
Montarea produsului	Pagina	37
Funcționarea	Pagina	37
Utilizarea lămpii cu LED	Pagina	37
Utilizarea ca baterie externă	Pagina	38
Întreținerea și curățarea	Pagina	38
Înlăturare	Pagina	38
Garanție	Pagina	39
Modul de desfășurare în caz de garanție	Pagina	40
Service	Pagina	40

Indicații de avertizare și simboluri folosite

În manualul de utilizare, în instrucțiunile scurte și pe ambalaj se folosesc următoarele indicații de avertizare:

	Curent continuu/tensiune continuă		Simbol de conexiune USB
	Curent/tensiune alternativă		Înainte de utilizare citiți instrucțiunile de utilizare.
	Clasă de protecție III		Distanță minimă față de materialul care trebuie iluminat
	Apăsați întrerupătorul PORNIT/OPRIT  .		Protejat contra împrăscării cu apă
	Semnul CE confirmă conformitatea cu directivele UE referitoare la produs		Indicații de siguranță Instrucțiuni de manevrare

REFLECTOR CU LED ȘI FUNCTIE DE BATERIE EXTERNĂ

● Introducere

Vă felicităm pentru achiziționarea noului dumneavoastră produs. Ați ales un produs de înaltă calitate. Manualul de utilizare reprezintă o parte integrantă a acestui produs. Acesta conține informații importante referitoare la siguranță, la utilizare și la eliminarea ca deșeu. Înainte de utilizarea acestui produs, familiarizați-vă mai întâi cu instrucțiunile de utilizare și de siguranță. Folosiți produsul numai în modul descris și numai în domeniile de utilizare indicate. Predați toate documentele aferente în cazul în care înstrăinați produsul.

● Utilizarea conform destinației

- Acest produs este destinat pentru folosirea normală.

- Acest produs se potrivește exclusiv pentru utilizarea privată în spații interioare sau exterioare uscate, fără conexiune electrică (de ex. spații de depozitare sau locuri de camping).
- **ATENȚIE:** Produsul poate fi folosit drept încărcător USB pentru aparate electrice mici.
- Acest produs nu este destinat utilizării industriale sau altor aplicații.
- Acest produs nu este potrivit pentru iluminarea încăperilor din gospodărie.

● Volumul livrării

După despachetarea produsului, verificați dacă livrarea este completă și dacă toate piesele sunt în stare bună. Înainte de utilizare, îndepărtați toate materialele de ambalare.

- 1 Reflector cu LED și funcție de baterie externă
- 1 Cablu USB
- 1 Instrucțiuni scurte

● Descrierea pieselor

(Fig. A, B, D)

- 1 Lumină LED
- 2 Întrerupător PORNIT/OPRIT
- 3 Șurub articulată
- 4 Picior/mâner reglabil
- 5 Magnet
- 6 Indicator de încărcare
- 7 Capac de protecție
- 8 Fișă de intrare USB (tip C)
- 9 Fișă de ieșire USB
- 10 Cablu USB
- 11 Blocare mâner

● Date tehnice

COB-LED:	2x 5 W
Fișă de încărcare:	USB (tip C)
Acumulator:	Acumulator Li-Ion-Polimer, 3,7 V, 5000 mAh 18,5 Wh (nu poate fi înlocuit de utilizator; poate fi înlocuit numai de către o persoană calificată)
Capacitate ca încărcător:	1700 mAh, la 5 V, 1 A
Timp de încărcare pentru acumulator gol:	cca. 7 ore
Durată de iluminare (lumină albă, cu acumulatorul încărcat complet):	2 lumini: cca. 3 ore 1 lumină: cca 5 ore
Clasă de protecție:	III/⚡

Tip de protecție:	IP44 (în timpul încărcării sau la utilizarea ca baterie externă: Utilizați doar în spații interioare. Acest produs este rezistent la stropire cu apă (IP44) numai cu capacul de protecție 7 atașat). Utilizați cablul USB 10 numai în interior
Tensiune/curent de intrare USB:	5 V $\overline{=}$, 1 A
Tensiune/curent de ieșire USB:	5 V $\overline{=}$, 1 A
Poziție de funcționare:	Produsul poate fi folosit numai așa cum este prezentat în fig. C.

- ❗ **INDICAȚIE:** În volumul livrării nu este inclus un alimentator de curent alternativ. Folosiți un alimentator SELV cu o tensiune maximă de ieșire de 5 V (U_{out}), 1 A.



Indicații de siguranță

FAMILIARIZAȚI-VĂ CU TOATE INDICAȚIILE DE SIGURANȚĂ ȘI INSTRUCȚIUNILE DE FOLOSIRE ÎNAINTE DE UTILIZAREA PRODUSULUI! DACĂ DAȚI PRODUSUL ALTEI PERSOANE, ATAȘAȚI TOATE DOCUMENTELE!



⚠️ AVERTISMENT! PERICOL DE MOARTE ȘI ACCIDENTE PENTRU SUGARI ȘI COPII!

Nu lăsați copiii nesupravegheați cu materialul de ambalare. Nu lăsați materialul de ambalare la îndemâna copiilor.

- Acest produs poate fi folosit de copiii peste 8 ani și de persoanele cu capacități fizice, senzoriale sau mentale limitate sau fără experiență și/sau fără cunoștințe, dacă aceștia sunt supravegheați sau au primit instrucțiuni în ceea ce privește utilizarea în siguranță a produsului și au înțeles pericolele care rezultă din aceasta. Nu lăsați copiii să se joace cu produsul. Curățarea și întreținerea nu trebuie efectuate de către copii fără supraveghere.
- Acest produs nu este o jucărie și nu trebuie lăsat la îndemâna copiilor. Copiii nu sunt conștienți de pericolele asociate cu aparatele electrice.
- Nu folosiți produsul dacă aceasta prezintă deteriorări vizibile.
- Nu scufundați niciodată produsul în apă sau în alte lichide!
- Conectați produsul numai la o fișă USB instalată conform prescripțiilor. Tensiunea trebuie să corespundă indicațiilor din capitolul „Date tehnice”.
- Nu faceți reparații sau modificări la produs. LED-urile nu pot și nu au voie să fie înlocuite.
- LED-urile nu pot fi înlocuite.
- Dacă la sfârșitul perioadei de utilizare LED-urile nu mai funcționează, întregul produs trebuie înlocuit.

⚠ ATENȚIE! PERICOL DE ARSURI!

- Pentru a evita arsurile, asigurați-vă că produsul este deconectat și s-a răcit timp de minim 15 minute, înainte să îl atingeți. Produsul se poate înfierbânta foarte tare.
- Suprafețele accesibile, în special furtunul contractil la căldură, devin foarte fierbinți când lampa este în funcțiune.

(---0.1m)

PERICOL DE INCENDIU! Așezați produsul în așa fel încât el să se afle la cel puțin 0,1 metri de materialul care trebuie iluminat. Dezvoltarea excesivă de căldură poate duce la un incendiu.

- **⚠ AVERTISMENT!** Nu aprindeți lumina dacă produsul este îndreptat spre o suprafață inflamabilă. Suprafața iluminată se poate supraîncălzi sau se poate aprinde.
- Nu puneți lumânări aprinse sau alte flăcări deschise pe sau în apropierea produsului.
- Nu folosiți produsul în apropierea surselor de căldură, de ex. radiatoare sau alte aparate care emit căldură.
- Eliminați produsul dacă acesta sau cablul USB **10** este deteriorat.
- Asigurați-vă că nu deteriorați cablu USB **10** prin muchii ascuțite sau obiecte fierbinți. Desfășurați complet cablul USB înainte de utilizare.
- Opriti imediat produsul și decuplați cablul de încărcare de la produs, dacă simțiți miros de incendiu sau fum. Duceți produsul la un specialist calificat pentru verificare înainte de a-l refolosi.
- Dacă folosiți o alimentare electrică USB, priza trebuie să fie întotdeauna ușor accesibilă, pentru ca alimentarea electrică USB să poată fi deconectată rapid de la priză. Pentru aceasta, respectați și instrucțiunile de utilizare ale producătorului.
- Respectați limitările și interdicțiile de utilizare pentru produse operate cu acumulatori în situații potențial periculoase, cum ar fi la benzinării, pe aeroporturi, în spitale, etc.
- **⚠ AVERTISMENT!** Nu acoperiți produsul în timpul procesului de încărcare. Există pericolul unei încălziri și a unei supraîncălziri.



Indicații de siguranță pentru baterii/acumulatori

⚠ PERICOL DE MOARTE! Nu lăsați bateriile/acumulatorii la îndemâna copiilor. În cazul unei înghițiri neintenționate, consultați imediat un medic.



PERICOL DE EXPLOZIE! Nu reîncărcați bateriile nereîncărcabile. Nu scurtcircuitați bateriile/acumulatorii și/sau nu îi desfaceți. Aceasta poate duce la supraîncălzire, incendiu sau explozie.

- Nu aruncați niciodată bateriile/acumulatorii în foc sau apă.
- Nu expuneți bateriile/acumulatorii unor solicitări mecanice.

Există riscul scurgerii bateriilor/acumulatorilor

- Evitați condițiile și temperaturile extreme, care ar putea afecta bateriile/acumulatorii, de ex. corpurile de încălzire/radiația solară directă.
- Dacă bateriile/acumulatorii s-au scurs, evitați contactul substanțelor chimice cu pielea, ochii și mucoasele! Clătiți imediat locul afectat cu apă curată și consultați medicul!



PURTAȚI MĂNUȘI DE PROTECȚIE! Bateriile/acumulatorii scurse sau deteriorate pot provoca arsuri în caz de contact cu pielea. În asemenea cazuri, purtați întotdeauna mănuși de protecție potrivite.

- Acest produs are un acumulator integrat, care nu poate fi înlocuit de către utilizator. Îndepărtarea sau înlocuirea acumulatorului poate fi făcută de către producător, de către serviciul său pentru clienți sau de către o altă persoană calificată asemănător, pentru a evita pericolele. La eliminarea produsului ca deșeu, țineți cont că acesta conține un acumulator.

● Înainte de folosire

● Încărcarea produsului

INDICAȚII:

- Îndepărtați toate materialele de ambalare de la produs.
 - Pentru a folosi produsul fără cablul USB [10], trebuie să încărcați acumulatorul înainte de utilizare. Procesul de încărcare durează cca. 7 ore. Acumulatorul este montat fix pe fundul produsului.
 - Încărcați acumulatorul complet înainte de prima utilizare.
 - Încărcați acumulatorul dacă acesta este descărcat (numai 1 LED de la indicatorul de încărcare [6] clipește).
1. Deschideți capacul de protecție [7].
 2. Conectați ștecherul USB al cablului USB la fișa de intrare USB [8] a produsului.

INDICAȚII:

Nivelul de încărcare al acumulatorului este prezentat în indicatorul de încărcare [6]:

Starea indicatorului de încărcare [6]	Nivelul de încărcare al acumulatorului
1 LED clipește	0–33 %
1 LED este aprins, 1 LED clipește	34–65 %
2 LED-uri sunt aprinse, 1 LED clipește	66–99 %
3 LED-uri sunt aprinse	100 %

- Durata de încărcare este de cca. 7 ore dacă acumulatorul a fost descărcat.
- Produsul are o siguranță contra supraîncărcării. Totuși trebuie să decuplați produsul de la alimentarea electrică imediat ce procesul de încărcare s-a încheiat.
- Din cauza protecției bateriei sale, produsul nu funcționează la temperaturi sub +5 °C și peste +45 °C.

1. Decuplați cablul USB **10** de la produs, pentru a evita o descărcare a acumulatorului.
2. Închideți capacul de protecție **7** înainte de a folosi din nou produsul. În caz contrar, la utilizarea în aer liber, ar putea să ajungă apă în produs.

● Verificarea capacității acumulatorului

- Dacă produsul nu este încărcat: Apăsați întrerupătorul PORNIT/OPRIT **2**, pentru a verifica capacitatea acumulatorului. Indicatorul de încărcare roșu **6** arată capacitatea* acumulatorului din interiorul produsului.

Starea indicatorului de încărcare 6	Capacitate acumulator
1 LED este aprins	33 %*
2 LED-uri sunt aprinse	66 %*
3 LED-uri sunt aprinse	100 %*

* Acesta este setul procentual estimat al capacității acumulatorului, însă nu este o măsurare reală.

● Montarea produsului

- ▲ **PRECAUȚIE!** UN picior/mâner reglabil **4** nu este suficient pentru a fixa produsul pe suprafețe care se magnetizează (fig. E).
- Fiecare din cele 2 picioare/mânere reglabile **4** este echipat cu 4 magneți **5**. Cu acești magneți, produsul poate fi fixat pe suprafețe care se magnetizează.

● Funcționarea

- ▲ **PERICOL DE ACCIDENT!** Este preferabil să nu folosiți produsul în timpul deplasării cu mașina. Dacă folosiți produsul într-un autovehicul, aveți grijă să nu puneți în pericol șoferul sau ocupanții din autovehicul. Așezați și asigurați produsul în așa fel încât, chiar și la o frânare bruscă, acesta să nu prezinte pericol de rănire sau de deteriorare a produsului.
- Rotiți piciorul/mânerul reglabil **4** și fixați produsul în poziția dorită. Piciorul/mânerul reglabil poate fi rotit și în sus, putând fi folosit astfel ca mâner (fig. C).
- Produsul poate fi fixat și prin fixarea magneților **5** piciorului/mânerului reglabil pe o suprafață plată, feromagnetică.
- Produsul poate fi atârnat. Apăsați blocarea mânerului **11**, pentru a elibera piciorul/mânerul reglabil (fig. D). Împingeți din nou înăuntru piciorul/mânerul reglabil, după ce ați atârnat produsul în poziția dorită.
- ▲ **ATENȚIE!** Aveți grijă la poziționarea mâinilor dacă rotiți piciorul/mânerul reglabil **4**, pentru a evita să vă prindeți degetele.

INDICAȚII:

- Produsul poate fi folosit ca lampă și ca încărcător.
- Energia stocată în acumulator alimentează cu curent atât lampa cu LED cât și stația de încărcare. Dacă folosiți produsul ca încărcător, atunci durata de funcționare și luminozitatea în modul de iluminare se reduc.

● Utilizarea lămpii cu LED

- Încărcați produsul complet, așa cum este descris în capitolul „Încărcarea produsului”.

- Produsul poate fi folosit în 3 moduri diferite. Selectați-le apăsând în mod repetat pe întrerupătorul PORNIT/OPRIT [2].

Întrerupător PORNIT/OPRIT	Mod
Apăsați 1 ori:	Se aprind 2 lumini albe.
Apăsați 2 ori:	Se aprinde o 1 lumină albă.
Apăsați 3 ori:	Se aprinde o 1 lumină albă.
Apăsați 4 ori:	Se stinge lumina.

● Utilizarea ca baterie externă

ATENȚIE! Încărcarea unui aparat care necesită un curent de încărcare mai mare poate produce un defect în ambele aparate.

- Rețineți că la aparate, curentul de încărcare nu trebuie să depășească 2 A. Citiți cu atenție instrucțiunile de utilizare ale aparatului pe care doriți să-l încărcați.
 - Acumulatorul aparatului pe care doriți să-l încărcați trebuie să aibă o capacitate semnificativ mai mică decât capacitatea totală a acumulatorului din produs (5000 mAh). În caz contrar, procesul de încărcare s-ar putea să nu se încheie.
 - Împreună cu cablul USB [10] produsul poate fi folosit pentru încărcarea aparatelor electronice mici cu fișă USB (tip C) (de ex. telefoane mobile sau camere digitale).
1. Deschideți capacul de protecție [7].
 2. Conectați ștecherul USB al cablului USB [10] la fișa de ieșire USB [9] de la produs.

3. Cuplați ștecherul USB al cablului USB în aparatele electronice mici pe care doriți să le încărcați. Indicatorul de încărcare roșu [6] se aprinde și indică capacitatea acumulatorului.
4. Îndepărtați cablul USB imediat ce procesul de încărcare s-a încheiat.
5. Închideți capacul de protecție.

● Întreținerea și curățarea

- Nu scufundați niciodată produsul în apă sau în alte lichide.
- Nu folosiți detergenți corozivi.
- Produsul nu necesită întreținere. LED-urile nu pot fi înlocuite.
- Înainte de curățare:
 - Opriți produsul.
 - Scoateți cablul USB [10] din fișa USB.
 - Închideți capacul de protecție [7] al fișei de intrare USB [8] și al fișei de ieșire USB [9].
- Curățați regulat produsul cu o lavetă uscată, fără scame. Pentru îndepărtarea murdăriei persistente, utilizați o lavetă ușor umedă.

● Înlăturare

Ambalajul este produs din material ecologic care pot fi eliminate la punctele locale de reciclare.



Respectați marcajul materialelor de ambalaj pentru eliminarea deșeurilor, acestea sunt marcate de abrevierile (a) și cifrele (b) cu următoarea semnificație: 1–7: plastice/20–22: hârtie și carton/80–98: substanțe de conexiune.

Produsul:



Puteți obține informații despre posibilitățile de eliminare a produsului de la administrația locală.



Pentru a proteja mediul înconjurător nu eliminați produsul dumneavoastră la gunoiul menajer atunci când nu mai poate fi folosit, ci predați-l la un punct de colectare. Vă puteți informa cu privire la punctele de colectare și orarul acestora de la administrații competente.

Bateriile/acumulatorii defecti sau consumați trebuie reciclați. Înapoiati bateriile și sau acumulatorii prin intermediul punctelor de colectare indicate.



Deteriorarea mediului înconjurător prin aruncarea greșită a bateriilor/acumulatorilor!

Bateriile/acumulatorii nu trebuie aruncate în gunoiul menajer. Ele pot conține metale grele toxice și se supun tratamentului deșeurilor periculoase. Simbolurile chimice ale metalelor grele sunt următoarele: Cd = cadmiu, Hg = mercur, Pb = plumb. De aceea, predați bateriile/acumulatorii consumate la un punct de colectare comunal.

● **Garanție**

Produsul a fost fabricat cu atenție, conform unor standarde stricte de calitate și verificat temeinic înainte de livrare. În caz de defecțiuni de material sau de fabricație aveți drepturi legale față de vânzătorul produsului. Drepturile dumneavoastră legale nu sunt limitate în niciun fel de garanția menționată mai jos.

Garanția pentru aceste produs este 3 ani începând de la data achiziției. Durata garanției începe la data achiziției. Păstrați chitanța originală la un loc sigur, deoarece acest document este necesar pentru dovada achiziției.

Toate defecțiunile sau deteriorările care sunt deja existente la momentul achiziției, trebuie anunțate imediat după despachetarea produsului.

Dacă în decurs de 3 ani de la achiziția produsului apare un defect de material sau de fabricație, vă reparăm sau înlocuim gratuit produsul la alegerea noastră. Durata de garanție nu se prelungește după aprobarea unei cerințe de garanție. Aceasta este valabil și pentru piesele schimbate și reparate.

Această garanție se stinge dacă produsul este deteriorat, utilizat sau întreținut în mod necorespunzător.

Garanția acoperă defectele de material și de fabricație. Această garanție nu acoperă nici piesele produsului care sunt supuse uzurii normale și, prin urmare, sunt considerate piese de uzură (de ex. baterii, furtunuri, cartușe de cerneală) și nici deteriorarea pieselor fragile, cum ar fi întrerupătoarele sau piesele din sticlă.

Timpul de nefuncționare din cauza lipsei de conformitate apărute în cadrul termenului de garanție prelungește termenul de garanție legală de conformitate și cel al garanției comerciale și curge, după caz, din momentul la care a fost adusă la cunoștința vânzătorului lipsa de conformitate a produsului sau din momentul prezentării produsului la vânzător/unitatea service până la aducerea produsului în stare de utilizare normală și, respectiv, al notificării în scris în vederea ridicării produsului sau predării efective a produsului către consumator.

Produse de folosință îndelungată care înlocuiesc produsele defecte în cadrul termenului de garanție vor beneficia de un nou termen de garanție care curge de la data preschimbării produsului.

La acest produs, durata garanției este valabilă și pentru acumulator.

● Modul de desfășurare în caz de garanție

Pentru a putea asigura o procesare rapidă a cererii dumneavoastră, vă rugăm să urmați următoarele indicații:

Vă rugăm să țineți la îndemână bonul de casă și numărul articolului (IAN 465940_2404) ca dovadă pentru achiziția dumneavoastră.

Vă rugăm să luați numărul de produs de pe plăcuța cu tipul de construcție de pe produs, gravura de pe produs, pagina principală a instrucțiunii de utilizare (jos, stânga) sau de pe spatele sau fundul produsului.

În cazul în care, apar erori de funcționare sau alte defecțiuni, contactați mai întâi prin telefon sau prin e-mail, departamentul de service menționat în continuare.

Dumneavoastră puteți să expediați atunci un produs considerat ca fiind defect, adăugând chitanța de plată (bonul de casă) și menționând, în ce constă defecțiunea și când a apărut aceasta, fără cheltuieli poștale, la adresa de service comunicată.



La parkside-diy.com puteți să vedeți și să descărcați acest manual și multe altele. Cu acest cod QR ajungeți direct la parkside-diy.com. Selectați țara dumneavoastră și căutați manualele de utilizare prin motorul de căutare. Dacă introduceți numărul de articol (IAN) 465940_2404 ajungeți la manualul de utilizare pentru articolul dumneavoastră.

● Service











Ⓜ **Service România**
Tel.: 0800890239
E-Mail: owim@lidl.ro

 Marcaj Sârb De Conformitate

Използвани предупредителни указания и символи . . .	Страница	42
Увод	Страница	42
Употреба по предназначение.	Страница	42
Обем на доставката	Страница	42
Описание на частите	Страница	43
Технически данни	Страница	43
Указания за безопасност	Страница	43
Указания за безопасност за батерии/акумулаторни батерии	Страница	45
Подготовка на продукта за употреба	Страница	45
Зареждане на продукта	Страница	45
Проверка на капацитета на акумулаторната батерия	Страница	46
Сглобяване на продукта	Страница	46
Работа	Страница	47
Използване като LED осветително тяло	Страница	47
Използване като външна батерия.	Страница	47
Поддръжка и почистване	Страница	48
Изхвърляне	Страница	48
Гаранция	Страница	49
Процедиране в случай на рекламация	Страница	51
Сервиз	Страница	51

Използвани предупредителни указания и символи

В ръководството за експлоатация, краткото ръководство и върху опаковката са използвани следните предупредителни указания:

	Постоянен ток/напрежение		Символ за USB връзка
	Променлив ток/напрежение		Преди употреба прочетете ръководството за експлоатация.
	Клас на защита III		Минимално разстояние до осветявания материал
	Натиснете превключвателя за ВКЛ/ИЗКЛ [2].		Защитен срещу пръски вода
	Знакът CE потвърждава съответствието с отнасящите се до продукта директиви на ЕС		Указания за безопасност Инструкции за работа

LED ПРОЖЕКТОР С ФУНКЦИЯ НА ВЪНШНА БАТЕРИЯ

● Увод

Поздравяваме Ви с покупката на този нов продукт. Вие избрахте висококачествен продукт. Ръководството за експлоатация е част от този продукт. То съдържа важни указания за безопасност, употреба и изхвърляне. Преди употребата на продукта се запознайте с всички инструкции за обслужване и безопасност. Използвайте продукта само съгласно описанието и за посочените области на употреба. Когато предавате продукта на трети лица, предавайте заедно с него и всички документи.

● Употреба по предназначение

- Този продукт е предназначен за нормална употреба.

- Този продукт е подходящ единствено за лична употреба в сухи закрити помещения или на открито без електрическо свързване (напр. складови помещения или къмпинги).
- **ВНИМАНИЕ:** Продуктът може да бъде използван като USB зарядно устройство за малки електрически уреди.
- Този продукт не е предназначен за професионална употреба или за други приложения.
- Този продукт не е подходящ за обичайно осветление в домашни условия.

● Обем на доставката

След разопаковането на продукта се уверете, че доставката е пълна и всички части са в изрядно състояние. Преди употребата отстранете всички опаковъчни материали.

- 1 LED прожектор с функция на външна батерия
- 1 USB кабел
- 1 Кратко ръководство

● Описание на частите

(Фиг. А, В, D)

- 1 LED светлина
- 2 Превключвател за ВКЛ/ИЗКЛ
- 3 Винт на шарнирно съединение
- 4 Регулируем крак/ръкохватка
- 5 Магнит
- 6 Индикация за зареждане
- 7 Защитна капачка
- 8 Входна USB буска (тип C)
- 9 Изходна USB буска
- 10 USB кабел
- 11 Закопчалка на дръжката

● Технически данни

COB-LED:	2x 5 W
Буска за зареждане:	USB (тип C)
Акумулаторна батерия:	Литиево-йонна полимерна акумулаторна батерия, 3,7 V, 5000 mAh, 18,5 Wh (не подлежи на смяна от потребителя; може да се сменя само от квалифицирано лице)
Капацитет като зарядно устройство:	1700 mAh, при 5 V, 1 A
Време за зареждане на изтощена акумулаторна батерия:	ок. 7 часа
Продължителност на светене (бяла светлина, при напълно заредена акумулаторна батерия):	2 светлини: ок. 3 часа 1 светлина: ок. 5 часа

Клас на защита:	III/⚡
Тип защита:	IP44 (по време на зареждане или при използване като външна батерия: Използвайте само на закрито. Само с поставена защитна капачка 7 този продукт е защитен срещу пръски вода (IP44)). Използвайте USB кабела 10 само на закрито
Входно напрежение/ток на USB:	5 V $\overline{=}$, 1 A
Изходно напрежение/ток на USB:	5 V $\overline{=}$, 1 A
Работно положение:	Продуктът може да бъде използван само по начина, показан на фиг. С.

- ⓘ **УКАЗАНИЕ:** Захранващ блок за променлив ток не е включен в обема на доставката. Използвайте захранващ блок SELV с максимално работно изходно напрежение от 5 V (U_{out}), 1 A.



Указания за безопасност

ПРЕДИ ИЗПОЛЗВАНЕ НА ПРОДУКТА СЕ ЗАПОЗНАЙТЕ С ВСИЧКИ УКАЗАНИЯ ЗА БЕЗОПАСНОСТ И ИНСТРУКЦИИ ЗА УПОТРЕБА! АКО ПРЕДАВАТЕ ТОЗИ ПРОДУКТ НА ДРУГИ ЛИЦА, ПРЕДАВАЙТЕ СЪЩО И ВСИЧКИ ДОКУМЕНТИ!



⚠ ПРЕДУПРЕЖДЕНИЕ!
ОПАСНОСТ ЗА ЖИВОТА И
ОПАСНОСТ ОТ ЗЛОПОЛУКИ
ЗА БЕБЕТА И ДЕЦА!

Не оставяйте деца с опаковъчните материали без надзор. Винаги дръжте децата далеч от опаковъчните материали.

- Този продукт може да бъде използван от деца над 8 години, както и от лица с ограничени физически, сензорни или интелектуални способности или с липса на опит и/или познания, ако те бъдат наблюдавани или са били инструктирани относно безопасната употреба на продукта и разбират свързаните с това рискове. Не оставяйте деца да играят с продукта. Почистване и поддръжка не трябва да се извършват от деца без надзор.
- Този продукт не е играчка и трябва да се държи извън обсега на деца. Децата не осъзнават опасностите, свързани с боравенето с електрически уреди.
- Не използвайте продукта, ако той има видими щети.
- Никога не потапяйте продукта във вода или други течности!
- Свързвайте продукта само към правилно инсталирана USB буksа. Напрежението трябва да отговаря на данните в раздела „Технически данни“.
- Не извършвайте изменения или ремонти по продукта. LED елементите не могат и не бива да се сменят.
- LED елементите не са сменяеми.
- Когато в края на своя живот LED елементите вече спрат да функционират, целият продукт трябва да бъде подменен.

⚠ ВНИМАНИЕ! РИСК ОТ ИЗГАРЯНИЯ! За да предотвратите изгаряния, уверете се, че продуктът е изключен и е изстивал най-малко 15 минути, преди да го докосвате. Продуктът може да стане много горещ.

- Достъпните повърхности, особено термошлаухът, стават много горещи, когато лампата работи.



ОПАСНОСТ ОТ ПОЖАР!

Поставете продукта по такъв начин, че да е отдалечен на най-малко 0,1 метър от осветявания материал. Прекалено образуване на топлина може да доведе до пожар.

- **⚠ ПРЕДУПРЕЖДЕНИЕ!** Не включвайте светлината, ако продуктът е насочен към запалима повърхност. Облъчваната повърхност би могла да прегрее или да се възпламени.
- Не поставяйте горящи свещи или други източници на открит пламък върху или в близост до продукта.
- Не използвайте продукта в близост до източници на топлина, напр. отоплителни тела или други уреди, които отдават топлина.
- Изхвърлете продукта, ако продуктът или USB кабелът **10** са повредени.
- Уверете се, че USB кабелът **10** не може да бъде повреден от остри ръбове или горещи предмети. Преди употребата развийте USB кабела напълно.
- Изключете незабавно продукта и отделете захранващия кабел от продукта, ако усетите миризма на огън или дим. Възложете проверка на продукта от квалифициран специалист, преди да го използвате отново.

- Ако използвате USB електрозахранване, контактът трябва винаги да е леснодостъпен, за да може при спешен случай USB електрозахранването бързо да бъде отделено от контакта. Съблюдавайте също и ръководството за експлоатация на производителя.
- Съблюдавайте ограниченията и забраните към употребата за акумулаторни продукти в потенциално опасни ситуации, като например на бензиностанции, летища, в болници и т.н.
- **⚠ ПРЕДУПРЕЖДЕНИЕ!** Не покривайте продукта по време на зареждането. Съществува опасност от загряване и прегряване.



Указания за безопасност за батерии/ акумулаторни батерии

⚠ ОПАСНОСТ ЗА ЖИВОТА!

Съхранявайте батерии/ акумулаторни батерии на недостъпно за деца място. Незабавно потърсете лекар при случайно поглъщане.



ОПАСНОСТ ОТ ЕКСПЛОЗИЯ!

Не зареждайте батерии за еднократна употреба. Не свързвайте накъсо батерии/ акумулаторни батерии и/или не ги отваряйте. Това може да доведе до прегряване, пожар или експлозии.

- Никога не хвърляйте батерии/ акумулаторни батерии в огън или вода.
- Не подлагайте батерии/ акумулаторни батерии на механични натоварвания.

Риск от изтичане на батериите/ акумулаторните батерии

- Избягвайте екстремни условия на околната среда и температури, които биха могли да окажат въздействие върху батериите/ акумулаторните батерии, напр. нагреватели/директна слънчева светлина.
- Ако батерии/акумулаторни батерии са изтекли, избягвайте контакт на кожата, очите и лигавиците с химикалите! Незабавно изплакнете засегнатите места с чиста вода и потърсете лекарска помощ!



НОСЕТЕ ПРЕДПАЗНИ

РЪКАВИЦИ! Изтекли или повредени батерии/ акумулаторни батерии могат да причинят химически изгаряния при контакт с кожата. В такива случаи винаги носете подходящи предпазни ръкавици.

- Този продукт има вградена акумулаторна батерия, която не може да бъде сменена от потребителя. Изваждането или смяната на акумулаторната батерия могат да бъдат извършвани само от производителя, неговата сервизна служба или подобно квалифицирано лице, за да се избегнат опасности. При изхвърлянето на продукта обърнете внимание, че той съдържа акумулаторна батерия.

● Подготовка на продукта за употреба

● Зареждане на продукта

УКАЗАНИЯ:

- Отстранете всички опаковъчни материали от продукта.

- За да използвате продукта без USB кабел [10], преди използването трябва да заредите акумулаторната батерия. Процедурата по зареждане продължава приблизително 7 часа. Акумулаторната батерия е вградена неподвижно на дъното на продукта.
 - Преди първата употреба заредете акумулаторната батерия напълно.
 - Заредете акумулаторната батерия, когато тя се изтощи (само 1 LED от индикацията за зареждане [6] мига).
1. Отворете защитната капачка [7].
 2. Свържете USB щекера на USB кабела с входната USB буква [8] на продукта.

УКАЗАНИЯ:

Състоянието на заряда на акумулаторната батерия се показва на индикацията за зареждане [6]:

Състояние на индикацията за зареждане [6]	Състояние на заряда на акумулаторната батерия
1 LED мига	0–33 %
1 LED свети, 1 LED мига	34–65 %
2 LED светят, 1 LED мига	66–99 %
3 LED светят	100 %

- Времето за зареждане възлиза на ок. 7 часа, ако акумулаторната батерия е била празна.
- Продуктът разполага със защита от презареждане. Въпреки това трябва да разедините продукта от електрозахранването, щом зареждането е завършило.
- Поради защитата на своята батерия, продуктът не работи при температури под +5 °C и над +45 °C.

1. Разединете USB кабела [10] от продукта, за да предотвратите разреждане на акумулаторната батерия.
2. Затворете защитната капачка [7], преди да използвате продукта отново. В противен случай при употреба на открито може да попадне вода във вътрешността на продукта.

● Проверка на капацитета на акумулаторната батерия

- Когато продуктът не се зарежда: Натиснете превключвателя за ВКЛ/ИЗКЛ [2], за да проверите капацитета на акумулаторната батерия. Червената индикация за зареждане [6] показва капацитета* на акумулаторната батерия във вътрешността на продукта.

Състояние на индикацията за зареждане [6]	Капацитет на акумулаторна батерия
1 LED елемент свети	33 %*
2 LED светят	66 %*
3 LED светят	100 %*

* Това е разчетна процентна стойност на капацитета на акумулаторната батерия, а не действително измерване.

● Сглобяване на продукта

- ▲ **ПРЕДПАЗЛИВОСТ!** ЕДИН регулируем крак/ръкохватка [4] не е достатъчен за закрепване на продукта към намагнетизиращи се повърхности (Фиг. Е).
- Всеки от 2-та регулируеми крака/ръкохватки [4] е снабден с 4 магнита [5]. С тези магнити продуктът може да бъде закрепван към намагнетизиращи се повърхности.

● Работа

⚠ ОПАСНОСТ ОТ ЗЛОПОЛУКА!

Не се препоръчва използване на продукта по време на движение. Ако използвате продукта в превозно средство, внимавайте да не застрашите водача или пътниците в превозното средство. Приберете и осигурете продукта по такъв начин, че дори и при максимално задействане на спирачките да не се създава опасност от наранявания или от щети по продукта.

- Завъртете регулируемия крак/ръкохватка [4] и закрепете продукта в желаното положение. Регулируемият крак/ръкохватка може също да бъде завъртан нагоре и по този начин да бъде използван и като ръкохватка (Фиг. С).
- Продуктът може да бъде фиксиран, като се закрепи с магнитите [5] на регулируемия крак/ръкохватка към плоска, феромагнитна повърхност.
- Продуктът може да бъде и окачен. Натиснете закопчалката на дръжката [11], за да освободите регулируемия крак/ръкохватка (Фиг. D). Вкарайте регулируемия крак/ръкохватка отново навътре, след като сте окачили продукта в желаното положение.

⚠ **ВНИМАНИЕ!** Внимавайте за положението на вашите ръце, когато въртите регулируемия крак/ръкохватка [4], за да избегнете заклещване на пръстите.

УКАЗАНИЯ:

- Продуктът може да бъде използван като осветително тяло и като зарядно устройство.

- Съхранената в акумулаторната батерия енергия се запазва с ток както LED осветителното тяло, така и зарядната станция. Когато използвате продукта като зарядно устройство, съответно времето за работа и яркостта в режим на осветление намаляват.

● Използване като LED осветително тяло

- Заредете продукта напълно, както е описано в раздела „Зареждане на продукта“.
- Продуктът може да бъде използван в 3 различни режима. Тях изберете, като натискате последователно превключвателя за ВКЛ/ИЗКЛ [2].

Превключвател за ВКЛ/ИЗКЛ	Режим
Натискане 1x:	2 бели светлини светят.
Натискане 2x:	1 бяла светлина свети.
Натискане 3x:	1 бяла светлина свети.
Натискане 4x:	Изключване на светлината.

● Използване като външна батерия

ВНИМАНИЕ! Зареждането на уред, който се нуждае от по-голям ток за зареждане, може да причини дефект и в двата уреда.

- Обърнете внимание, че токът за зареждане на уредите не бива да надвишава 2 А. Прочетете внимателно инструкциите за употреба на уреда, който желаете да заредите.

- Акумулаторната батерия на уреда, който желаете да заредите, трябва да има значително по-малък капацитет от общия капацитет на акумулаторната батерия в продукта (5000 mAh). В противен случай може да е невъзможно завършване на процеса на зареждане.

- Заедно с USB кабела [10] продуктът може да бъде използван за зареждане на малки електронни уреди с USB букса (тип C) (напр. мобилни телефони или цифрови фотоапарати).

1. Отворете защитната капачка [7].
2. Свържете USB щекера на USB кабела [10] към изходната USB букса [9].
3. Включете USB щекера на USB кабела в малкия електронен уред, който желаете да заредите. Червената индикация за зареждане [6] светва и показва капацитета на акумулаторната батерия.
4. Отстранете USB кабела, щом зареждането завърши.
5. Затворете защитната капачка.

● Поддръжка и почистване

- Никога не потапяйте продукта във вода или други течности.
- Не използвайте разяждащи почистващи средства.
- Продуктът не изисква обслужване. LED елементите не могат да бъдат сменени.
- Преди почистването:
 - Изключете продукта.
 - Изтеглете USB кабела [10] от USB буксата.
 - Затворете защитната капачка [7] на входната USB букса [8] и на изходната USB букса [9].

- Почиствайте продукта редовно със суха, не мъхеста кърпа. За отстраняване на упорити замърсявания използвайте леко навлажнена кърпа.

● Изхвърляне

Опаковката е изработена от екологични материали, които може да предадете в местните пунктове за рециклиране.



За разделното събиране на отпадъците съблюдавайте маркировката на опаковъчните материали, те са маркирани със съкращения (а) и цифри (б) със следното значение: 1–7: пластмаси/20–22: хартия и картон/80–98: композитни материали.

Продукт:



Относно възможностите за отстраняване на излезлия от употреба продукт като отпадък се информирайте от Вашата общинска или градска управа.



В интерес на опазването на околната среда не изхвърляйте излезлия от употреба продукт заедно с битовите отпадъци, а го предайте за правилно рециклиране. За събирателните пунктове и тяхното работно време можете да се информирате от местната управа.

Дефектните или изтощени батерии/ акумулаторни батерии следва да бъдат рециклирани. Предавайте батериите/ акумулаторните батерии и/или продукта в пунктовете за рециклиране.



Щети върху околната среда поради неправилно обезвреждане на батериите/ акумулаторните батерии!

Батериите/акумулаторните батерии не бива да се изхвърлят заедно с битовите отпадъци. Те могат да съдържат отровни тежки метали и подлежат на специална преработка. Химическите символи на тежките метали са, както следва: Cd = кадмий, Hg = живак, Pb = олово. Затова предавайте изтощените батерии/акумулаторни батерии в общински събирателен пункт.

● **Гаранция**

Уважаеми клиенти, за този уред получавате 3 години гаранция от датата на покупката. В случай на несъответствие на продукта с договора за продажба Вие имате законно право да предявите рекламация пред продавача на продукта при условията и в сроковете, определени в глава трета, раздел II и III и глава четвърта от Закона за предоставяне на цифрово съдържание и цифрови услуги и за продажба на стоки (ЗПЦСЦУПС)*.

Вашите права, произтичащи от посочените разпоредби, не се ограничават от нашата по-долу представена търговска гаранция, не са свързани с разходи за потребителите и независимо от нея продавачът на продукта отговаря за липсата на съответствие на потребителската стока с договора за продажба съгласно ЗПЦСЦУПС.

Гаранционни условия

Гаранционният срок е 3 години от датата на получаване на стоката. Пазете добре оригиналната касова бележка. Този документ е необходим като доказателство за покупката. Ако в рамките на три години от датата на закупуване на този продукт се появи дефект на материала или производствен дефект, продуктът ще бъде безплатно ремонтиран или заменен. Гаранцията предполага в

рамките на тригодишния гаранционен срок да се представят дефектния уред, касовата бележка (касовият бон), както и всички други документи, установяващи наличието на дефект и писмено да се обясни в какво се състои дефектът и кога е възникнал. Ако дефектът е покрит от нашата гаранция, Вие ще получите обратно ремонтирания или нов продукт. В случай на замяна на дефектна стока първоначалните гаранционен срок и гаранционни условия се запазват. В случай на ремонт на дефектна стока, срокът на ремонта се прибавя към гаранционния срок. За евентуално наличните и установени повреди и дефекти още при покупката трябва да се съобщи веднага след разопаковането. Евентуалните ремонти след изтичане на гаранционния срок са срещу заплащане.

Ремонтът или замяната на продукта не порождават нова гаранция.

Обхват на гаранцията

Уредът е произведен грижливо според строгите изисквания за качество и добросъвестно изпитан преди доставка. Гаранцията важи за дефекти на материала или производствени дефекти. Гаранцията не обхваща консумативите, както и частите на продукта, които подлежат на нормално износване, поради което могат да бъдат разглеждани като бързо износващи се части (например филтри или приставки) или повредите на чупливи части (например прекъсвачи, батерии или такива произведени от стъкло). Гаранцията отпада, ако уредът е повреден поради неправилно използване или в резултат на неосъществяване на техническа поддръжка. За правилната употреба на продукта трябва точно да се спазват всички указания в упътването за експлоатация. Предназначение и

действия, които не се препоръчват от упътването за експлоатация или за които то предупреждава, трябва задължително да се избягват. Продуктът е предназначен само за частна, а не за професионална употреба. При злоупотреба и неправилно третиране, употреба на сила и при интервенции, които не са извършени от клона на нашия оторизиран сервиз, гаранцията отпада.

Процедура при гаранционен случай

За да се гарантира бърза обработка на Вашия случай, следвайте следните указания:

- За всички запитвания подгответе касовата бележка и идентификационния номер (IAN 465940_2404) като доказателство за покупката.
- Вземете артикулния номер от фабричната табелка.
- При възникване на функционални или други дефекти първо се свържете по телефона или чрез имейл с долупосочения сервизен отдел. След това ще получите допълнителна информация за уреждането на Вашата reklamacия.
- След съгласуване с нашия сервиз можете да изпратите дефектния продукт на посочения Ви адрес на сервиза безплатно за Вас, като приложите касовата бележка (касовия бон) и посочите писмено в какво се състои дефектът и кога е възникнал. За да се избегнат проблеми с приемането и допълнителни разходи, задължително използвайте само адреса, който Ви е посочен. Осигурете изпращането да не е като експресен товар или като друг специален товар. Изпратете уреда заедно с всички принадлежности, доставени при

покупката, и осигурете достатъчно сигурна транспортна опаковка.

Ремонтен сервиз/извънгаранционно обслужване

Ремонти извън гаранцията можете да възложите на клона на нашия сервиз срещу заплащане. Той с удоволствие ще Ви направи предварителна калкулация. Можем да обработваме само уреди, които са достатъчно опаковани и изпратени с платени транспортни разходи.

Внимание: Изпратете Вашия уред на клона на нашия сервиз почистен и с указание за дефекта.

Уредите, предмет на извънгаранционно обслужване, изпратени с неплатени транспортни разходи – с наложен платеж, като експресен или друг специален товар – не се приемат. Ние ще извършим безплатно изхвърлянето на изпратените от Вас дефектни уреди.

Сервизно обслужване България

Тел.: 008001184975

E-мейл: owim@lidl.bg

Вносител

Моля, обърнете внимание, че следващият адрес не е адрес на сервиза. Първо се свържете с горепосочения сервизен център.

ОВИМ ГмбХ & Ко.ГГ

Шцифтсбергщрасе 1

74167 Некарсулм

Германия

* Като физическо лице – потребител, независимо от настоящата търговска гаранция, Вие се ползвате от правата на законовата гаранция, предоставена от Закона за предоставяне на цифрово съдържание и цифрови услуги и за продажбата на стоки /ЗПЦСЦУПС/. По-специално Вие имате право при

несъответствие на стоката да бъде извършен ремонт или замяна по Ваш избор, освен ако това е невъзможно или е свързано с непропорционално големи разходи за продавача. Вие имате право на пропорционално намаляване на цената или на разваляне на договора при наличие на условията на чл. 33, ал. 3 от ЗПЦСЦУПС. Условията и сроковете на законовата гаранция са регламентирани в глава трета, раздел II и III и в глава четвърта на ЗПЦСЦУПС

Гаранцията покрива дефекти на материалите и производствени дефекти. Тази гаранция не покрива нито части на продукта, които са обект на нормално износване и следователно се считат за износващи се части (напр. батерии, маркучи, касети с мастило), нито повреда на чупливи части, напр. ключове или части от стъкло.

При този продукт гаранционният срок важи също и за акумулаторната батерия.

● Процедиране в случай на рекламация

За да се гарантира бърза обработка на Вашата поръчка, моля, следвайте посочените указания:

Моля, при всички запитвания дръжте на разположение касовия бон и номера на артикула (IAN 465940_2404) като доказателство за покупката.

Номерът на артикула е посочен върху типовата табелка на продукта, върху гравюра на продукта, на заглавната страница на настоящото ръководство (долу вляво) или върху стикера от горната или долната страна на продукта.

При възникнали функционални дефекти или други повреди първо се свържете по телефона или по електронната поща с посочения по-долу сервиз.

Продукта, който е регистриран като дефектен, можете да изпратите след това без пощенски разходи на посочения Ви сервиз, като приложите документ за закупуването (касов бон) и описание, в какво се състои повредата и кога е възникнала.



На parkside-diy.com можете да разгледате и изтеглите това и много други ръководства. Този QR код Ви отвежда директно до parkside-diy.com. Изберете Вашата страна и посредством маската за търсене намерете ръководствата за експлоатация. Въвеждането на номера на артикула (IAN) 465940_2404 ще Ви отведе до ръководството за експлоатация на Вашия артикул.

● Сервиз



Сервиз България

Телефон: 008001184975

Е-мейл: owim@lidl.bg













Маркировка за съответствие - сърбия

Χρησιμοποιούμενες προειδοποιητικές υποδείξεις και σύμβολα	Σελίδα	53
Εισαγωγή	Σελίδα	53
Προβλεπόμενη χρήση	Σελίδα	53
Περιεχόμενο συσκευασίας	Σελίδα	53
Περιγραφή μερών	Σελίδα	54
Τεχνικά δεδομένα	Σελίδα	54
Υποδείξεις ασφαλείας	Σελίδα	54
Υποδείξεις ασφαλείας για μπαταρίες/τους συσσωρευτές	Σελίδα	56
Πριν τη χρήση	Σελίδα	56
Φόρτιση του προϊόντος	Σελίδα	56
Έλεγχος της χωρητικότητας της μπαταρίας	Σελίδα	57
Τοποθέτηση προϊόντος	Σελίδα	57
Λειτουργία	Σελίδα	57
Χρήση ως λυχνία LED	Σελίδα	58
Χρήση ως powerbank	Σελίδα	58
Συντήρηση και καθαρισμός	Σελίδα	59
Απόσυρση	Σελίδα	59
Εγγύηση	Σελίδα	59
Διεκπεραίωση της εγγύησης	Σελίδα	60
Σέρβις	Σελίδα	61

Χρησιμοποιούμενες προειδοποιητικές υποδείξεις και σύμβολα

Στις παρούσες οδηγίες χρήσης, τις σύντομες οδηγίες και τη συσκευασία χρησιμοποιούνται οι ακόλουθες προειδοποιητικές υποδείξεις:

	Συνεχές ρεύμα/τάση		Σύμβολο σύνδεσης USB
	Εναλλασσόμενο ρεύμα/τάση		Διαβάστε τις οδηγίες χρήσης πριν τη χρήση.
	Κατηγορία προστασίας III		Ελάχιστη απόσταση από το φωτιζόμενο αντικείμενο
	Πιέστε το διακόπτη ON/OFF  .		Ανθεκτικό στον ψεκασμό νερού
	Το σύμβολο CE επιβεβαιώνει τη συμβατότητα με τις κατευθυντήριες οδηγίες της ΕΕ που ισχύουν για το προϊόν		Υποδείξεις ασφαλείας Οδηγίες χειρισμού

ΠΡΟΒΟΛΕΑΣ LED ΜΕ ΛΕΙΤΟΥΡΓΙΑ POWERBANK

● Εισαγωγή

Σας συγχαιρούμε για την αγορά του νέου σας προϊόντος. Επιλέξατε ένα προϊόν υψηλών προδιαγραφών. Οι οδηγίες χρήσης είναι μέρος αυτού του προϊόντος. Περιέχουν σημαντικές πληροφορίες σχετικά με την ασφάλεια, το χειρισμό και την απόρριψη. Πριν τη χρήση του προϊόντος εξοικειωθείτε με όλες τις οδηγίες χρήσης και ασφαλείας. Χρησιμοποιείτε το προϊόν μόνο με τον τρόπο που περιγράφεται και για τον τομέα εφαρμογής που αναφέρεται. Σε περίπτωση μεταβίβασης του προϊόντος σε τρίτους παραδώστε μαζί και όλα τα έγγραφα.

● Προβλεπόμενη χρήση

- Αυτό το προϊόν προορίζεται για απλή χρήση.

- Το προϊόν προορίζεται αποκλειστικά για ιδιωτική χρήση σε στεγνούς εσωτερικούς χώρους ή σε εξωτερικούς χώρους χωρίς ηλεκτρική σύνδεση (π.χ. αποθήκες ή κάμπινγκ).
- **ΕΠΙΦΥΛΑΧΗ:** Το προϊόν μπορεί να χρησιμοποιηθεί ως φορτιστής USB για μικρές ηλεκτρικές συσκευές.
- Το προϊόν δεν προορίζεται για επαγγελματική χρήση ή άλλες εφαρμογές.
- Αυτό το προϊόν δεν είναι κατάλληλο για φωτισμό χώρου σε νοικοκυρίο.

● Περιεχόμενο συσκευασίας

Μετά την αφαίρεση του προϊόντος από τη συσκευασία, βεβαιωθείτε ότι δεν λείπει κανένα εξάρτημα και ότι όλα τα εξαρτήματα βρίσκονται σε άριστη κατάσταση. Αφαιρέστε όλα τα υλικά συσκευασίας πριν τη χρήση.

- 1 Προβολέας LED με λειτουργία Powerbank
- 1 Καλώδιο USB
- 1 Σύντομες οδηγίες

● Περιγραφή μερών

(Εικ. Α, Β, D)

- 1 Λυχνία LED
- 2 Διακόπτης ON/OFF
- 3 Βίδα άρθρωσης
- 4 Ρυθμιζόμενο πόδι/χειρολαβή
- 5 Μαγνήτης
- 6 Ένδειξη φόρτισης
- 7 Προστατευτικό καπάκι
- 8 Είσοδος USB (τύπου C)
- 9 Έξοδος USB
- 10 Καλώδιο USB
- 11 Ασφάλεια λαβής

● Τεχνικά δεδομένα

COB-LED:	2× 5 W
Υποδοχή φόρτισης:	USB (τύπου C)
Μπαταρία:	Μπαταρία πολυμερών ιόντων λιθίου, 3,7 V, 5000 mAh, 18,5 Wh (χωρίς δυνατότητα αντικατάστασης από τον χρήστη - αντικατάσταση μόνο από εξειδικευμένο τεχνικό)
Χωρητικότητα κατά τη χρήση ως φορτιστή:	1700 mAh στα 5 V, 1 A
Χρόνος φόρτισης κενής μπαταρίας:	περ. 7 ώρες
Διάρκεια φωτισμού (λευκή λυχνία με πλήρως φορτισμένη μπαταρία):	2 λυχνίες: περ. 3 ώρες 1 λυχνία: περ. 5 ώρες
Κατηγορία προστασίας:	III/⚡

Τύπος προστασίας:	IP44 (κατά τη διάρκεια της φόρτισης ή κατά τη χρήση ως powerbank: Χρησιμοποιήστε μόνο σε εσωτερικούς χώρους. Με τοποθετημένο το προστατευτικό καπάκι 7 το προϊόν είναι ανθεκτικό στον ψεκασμό νερού (IP44)). Χρησιμοποιήστε το καλώδιο USB 10 μόνο σε εσωτερικούς χώρους
Τάση/ρεύμα εισόδου USB:	5 V $\overline{=}$, 1 A
Τάση/ρεύμα εξόδου USB:	5 V $\overline{=}$, 1 A
Θέση λειτουργίας:	Το προϊόν επιτρέπεται να χρησιμοποιείται μόνο όπως απεικονίζεται στην εικ. C.

- i ΥΠΟΔΕΙΞΗ:** Στη συσκευασία δεν περιλαμβάνεται τροφοδοτικό εναλλασσόμενου ρεύματος. Χρησιμοποιήστε τροφοδοτικό SELV με μέγιστη τάση εργασίας 5 V (U_{out}), 1 A.



Υποδείξεις ασφαλείας

ΠΡΙΝ ΤΗ ΧΡΗΣΗ ΤΟΥ ΠΡΟΪΟΝΤΟΣ ΕΞΟΙΚΕΙΩΘΕΙΤΕ ΜΕ ΟΛΕΣ ΤΙΣ ΥΠΟΔΕΙΞΕΙΣ ΑΣΦΑΛΕΙΑΣ ΚΑΙ ΤΙΣ ΟΔΗΓΙΕΣ ΧΡΗΣΗΣ! ΑΝ ΔΩΣΕΤΕ ΤΟ ΠΡΟΪΟΝ ΣΕ ΑΛΛΑ ΑΤΟΜΑ, ΔΩΣΤΕ ΜΑΖΙ ΚΑΙ ΟΛΑ ΤΑ ΕΓΓΡΑΦΑ!



⚠️ ΠΡΟΕΙΔΟΠΟΙΗΣΗ!
ΚΙΝΔΥΝΟΣ ΓΙΑ ΤΗ ΖΩΗ ΚΑΙ
ΚΙΝΔΥΝΟΣ ΑΤΥΧΗΜΑΤΟΣ ΓΙΑ
ΒΡΕΦΗ ΚΑΙ ΠΑΙΔΙΑ!

Μην αφήνετε τα παιδιά να παίζουν με τα υλικά συσκευασίας χωρίς επίβλεψη. Μην επιτρέπετε στα παιδιά να πλησιάζουν τα υλικά συσκευασίας.

- Το προϊόν μπορεί να χρησιμοποιηθεί από παιδιά ηλικίας 8 ετών και πάνω και από άτομα με περιορισμένες φυσικές, αισθητηριακές ή πνευματικές δυνατότητες ή με έλλειψη εμπειρίας ή/και γνώσεων, εφόσον επιτηρούνται ή έχουν λάβει οδηγίες ως προς την ασφαλή χρήση του προϊόντος και κατανοούν τους σχετικούς κινδύνους. Μην αφήνετε τα παιδιά να παίζουν με το προϊόν. Οι εργασίες καθαρισμού και συντήρησης δεν πρέπει να εκτελούνται από παιδιά χωρίς επιτήρηση.
- Το προϊόν δεν είναι παιχνίδι και πρέπει να τοποθετείται σε σημεία στα οποία δεν έχουν πρόσβαση παιδιά. Τα παιδιά δεν έχουν επίγνωση των κινδύνων που σχετίζονται με το χειρισμό ηλεκτρικών συσκευών.
- Μην χρησιμοποιείτε το προϊόν αν έχει εμφανείς ζημιές.
- Μην βυθίζετε ποτέ το προϊόν σε νερό ή άλλα υγρά!
- Συνδέετε το προϊόν μόνο σε κατάλληλα εγκατεστημένη υποδοχή USB. Η τάση πρέπει να συμφωνεί με τα στοιχεία της ενότητας «Τεχνικά δεδομένα».
- Μην τροποποιείτε και μην επισκευάζετε το προϊόν. Οι λυχνίες LED δεν μπορούν και δεν πρέπει να αντικαθίστανται.
- Οι λυχνίες LED δεν είναι αντικαταστάσιμες.
- Αν οι λυχνίες LED δεν λειτουργούν στο τέλος της διάρκειας ζωής τους, απαιτείται αντικατάσταση ολόκληρου του προϊόντος.

⚠️ ΕΠΙΦΥΛΑΚΗ! ΚΙΝΔΥΝΟΣ ΕΓΚΑΥΜΑΤΟΣ! Για την αποφυγή εγκαυμάτων, βεβαιωθείτε ότι το προϊόν είναι απενεργοποιημένο και έχουν περάσει τουλάχιστον 15 λεπτά από τη στιγμή που απενεργοποιήθηκε πριν το αγγίξετε. Το προϊόν μπορεί να θερμανθεί πολύ.

- Οι επιφάνειες με πρόσβαση, ειδικά το θερμοσυρρικνούμενο λάστιχο, θερμαίνονται πολύ όταν η λυχνία βρίσκεται σε λειτουργία.

ΚΙΝΔΥΝΟΣ ΠΥΡΚΑΓΙΑΣ!
 Τοποθετήστε το προϊόν κατά τέτοιο τρόπο, ώστε να απέχει τουλάχιστον 0,1 μέτρο από το αντικείμενο φωτισμού. Η ανάπτυξη υπερβολικής θερμότητας μπορεί να οδηγήσει σε πυρκαγιά.

- **⚠️ ΠΡΟΕΙΔΟΠΟΙΗΣΗ!** Μην ανάβετε τον προβολέα προσανατολισμένο σε εύφλεκτη επιφάνεια. Μπορεί η επιφάνεια να υπερθερμανθεί ή να ανάψει από την ακτινοβολία.
- Μην τοποθετείτε αναμμένα κεριά ή άλλες γυμνές φλόγες πάνω ή κοντά στο προϊόν.
- Μην χρησιμοποιείτε το προϊόν κοντά σε πηγές θερμότητας, όπως π.χ. θερμαντικά σώματα ή άλλες συσκευές που εκπέμπουν θερμότητα.
- Απορρίψτε το προϊόν αν το προϊόν ή το καλώδιο USB **10** υποστεί ζημιά.
- Βεβαιωθείτε ότι το καλώδιο USB **10** αποκλείεται να υποστεί ζημιά από αιχμηρές ακμές ή πολύ θερμά αντικείμενα. Ξετυλίξτε πλήρως το καλώδιο USB πριν τη χρήση.
- Απενεργοποιήστε αμέσως το προϊόν και τραβήξτε το καλώδιο φόρτισης από το προϊόν σε περίπτωση που αντιληφθείτε οσμή καμένου ή καπνού. Παραδώστε το προϊόν σε εξειδικευμένο τεχνικό για έλεγχο πριν το χρησιμοποιήσετε ξανά.

- Αν χρησιμοποιείτε τροφοδοτικό USB, η πρίζα πρέπει να είναι πάντα άμεσα προσβάσιμη, ώστε να μπορείτε να αποσυνδέσετε γρήγορα το τροφοδοτικό USB σε περίπτωση ανάγκης. Τηρείτε, επίσης, τις οδηγίες χρήσης του κατασκευαστή.
- Τηρείτε τους περιορισμούς και τις απαγορεύσεις που ισχύουν για τη χρήση προϊόντων που λειτουργούν με μπαταρία σε πιθανώς επικίνδυνες συνθήκες, όπως π.χ. σε βενζινάδικα, αεροδρόμια, νοσοκομεία κτλ.
- **⚠ ΠΡΟΕΙΔΟΠΟΙΗΣΗ!** Μην καλύπτετε το προϊόν κατά τη διάρκεια της φόρτισης. Υπάρχει κίνδυνος να ζεσταθεί και να προκληθεί υπερθέρμανση.

Υποδείξεις ασφαλείας για μπαταρίες/τους συσσωρευτές

- ⚠ **ΚΙΝΔΥΝΟΣ ΘΑΝΑΤΟΥ!** Φυλάσσετε τις μπαταρίες/τους συσσωρευτές μακριά από παιδιά. Σε περίπτωση κατάποσης κατά λάθος, ζητήστε αμέσως τη βοήθεια γιατρού.

-  **ΚΙΝΔΥΝΟΣ ΕΚΡΗΞΗΣ!** Μην φορτίζετε τις μη επαναφορτιζόμενες μπαταρίες. Μην βραχυκυκλώνετε και/ή μην ανοίγετε τις μπαταρίες/τους συσσωρευτές. Ενδέχεται να προκληθεί υπερθέρμανση, πυρκαγιά ή έκρηξη.

- Μην ρίχνετε ποτέ τις μπαταρίες/τους συσσωρευτές στη φωτιά ή σε νερό.
- Μην ασκείτε μηχανικό φορτίο στις μπαταρίες/τους συσσωρευτές.

Κίνδυνος διαρροής των μπαταριών/συσσωρευτών

- Αποφύγετε τις ακραίες συνθήκες και θερμοκρασίες που μπορεί να επηρεάσουν τις μπαταρίες/τους συσσωρευτές, όπως π.χ. τα θερμαντικά σώματα/η άμεση ηλιακή ακτινοβολία.

- Σε περίπτωση διαρροής των μπαταριών/συσσωρευτών, αποφύγετε την επαφή των χημικών ουσιών με το δέρμα, τα μάτια και τους βλεννογόνους! Καθαρίστε αμέσως τις προσβεβλημένες περιοχές με καθαρό νερό και επικοινωνήστε με το γιατρό σας!



ΦΟΡΑΤΕ ΠΡΟΣΤΑΤΕΥΤΙΚΑ



ΓΑΝΤΙΑ! Οι μπαταρίες/συσσωρευτές που παρουσιάζουν διαρροή ή έχουν υποστεί βλάβη μπορούν να προκαλέσουν εγκαύματα κατά την επαφή με το δέρμα. Σε αυτές τις περιπτώσεις φοράτε πάντα κατάλληλα προστατευτικά γάντια.

- Το προϊόν διαθέτει μια ενσωματωμένη μπαταρία χωρίς δυνατότητα αντικατάστασης από το χρήστη. Η αφαίρεση ή αντικατάσταση της μπαταρίας πρέπει να εκτελείται μόνο από τον κατασκευαστή, το κέντρο εξυπηρέτησης πελατών του ή παρομοίως εξειδικευμένο τεχνικό για την αποφυγή κινδύνων. Κατά την απόρριψη του προϊόντος λάβετε υπόψη ότι περιέχει μπαταρία.

● Πριν τη χρήση

● Φόρτιση του προϊόντος

ΥΠΟΔΕΙΞΕΙΣ:

- Αφαιρέστε όλα τα υλικά συσκευασίας από το προϊόν.
- Για τη χρήση του προϊόντος χωρίς καλώδιο USB  θα πρέπει να φορτίσετε την μπαταρία πριν τη χρήση. Η διαδικασία φόρτισης διαρκεί περίπου 7 ώρες. Η μπαταρία είναι σταθερά ενσωματωμένη στο κάτω μέρος του προϊόντος.
- Φορτίστε πλήρως την μπαταρία πριν την πρώτη χρήση.
- Φορτίστε την μπαταρία μόλις εξαντληθεί (αναβοσβήνει μόνο 1 LED της ένδειξης φόρτισης .

1. Ανοίξτε το προστατευτικό καπάκι [7].
2. Συνδέστε το βύσμα USB του καλωδίου USB στην είσοδο USB [8] του προϊόντος.

ΥΠΟΔΕΙΞΕΙΣ:

Η κατάσταση φόρτισης της μπαταρίας υποδεικνύεται από την ένδειξη φόρτισης [6]:

Κατάσταση ένδειξης φόρτισης [6]	Κατάσταση φόρτισης της μπαταρίας
Αναβοσβήνει 1 LED	0–33 %
1 LED ανάβει, 1 LED αναβοσβήνει	34–65 %
2 LED ανάβουν, 1 LED αναβοσβήνει	66–99 %
3 LED ανάβουν	100 %

- Η φόρτιση διαρκεί περ. 7 ώρες όταν η μπαταρία είναι κενή.
 - Το προϊόν διαθέτει προστασία υπερφόρτωσης. Ωστόσο, πρέπει να αποσυνδέετε το προϊόν από την παροχή ηλεκτρικού ρεύματος μετά την ολοκλήρωση της φόρτισης.
 - Για λόγους προστασίας της μπαταρίας το προϊόν δεν λειτουργεί σε θερμοκρασίες κάτω των +5 °C και πάνω των +45 °C.
1. Αποσυνδέστε το καλώδιο USB [10] από το προϊόν για την αποφυγή εκφόρτισης της μπαταρίας.
 2. Κλείστε το προστατευτικό καπάκι [7] πριν τη νέα χρήση του προϊόντος. Σε διαφορετική περίπτωση ενδέχεται να εισχωρήσει νερό στο προϊόν κατά τη χρήση σε εξωτερικούς χώρους.

● Έλεγχος της χωρητικότητας της μπαταρίας

- Αν το προϊόν δεν φορτίζεται: Πιέστε ξανά το διακόπτη ON/OFF [2] για να ελέγξετε τη χωρητικότητα της μπαταρίας. Η κόκκινη ένδειξη φόρτισης [6] υποδεικνύει τη χωρητικότητα* της μπαταρίας που είναι τοποθετημένη στο προϊόν.

Κατάσταση ένδειξης φόρτισης [6]	Χωρητικότητα μπαταρίας
1 LED ανάβει	33 %*
2 LED ανάβουν	66 %*
3 LED ανάβουν	100 %*

* Κατά προσέγγιση ποσοστό της χωρητικότητας μπαταρίας, χωρίς όμως να πρόκειται για πραγματική μέτρηση.

● Τοποθέτηση προϊόντος

- ⚠ **ΠΡΟΣΟΧΗ!** ΈΝΑ ρυθμιζόμενο πόδι/χειρολαβή [4] δεν αρκεί για τη στερέωση του προϊόντος σε μαγνητικές επιφάνειες (εικ. Ε).
- Τα 2 ρυθμιζόμενα πόδια/χειρολαβές [4] διαθέτουν από 4 μαγνήτες [5] το καθένα. Μέσω αυτών των μαγνητών μπορείτε να στερεώσετε το προϊόν σε οποιαδήποτε μαγνητική επιφάνεια.

● Λειτουργία

- ⚠ **ΚΙΝΔΥΝΟΣ ΑΤΥΧΗΜΑΤΟΣ!** Δεν συνιστάται να χρησιμοποιείτε το προϊόν κατά την οδήγηση. Σε περίπτωση χρήσης του προϊόντος στο αυτοκίνητο, δώστε προσοχή, ώστε να μην τίθεται σε κίνδυνο ο οδηγός ή οι επιβάτες του οχήματος. Αποθηκεύστε και ασφαλίστε το προϊόν με τέτοιο τρόπο, ώστε να μην υπάρχει κίνδυνος τραυματισμού ή πρόκλησης βλάβης στο προϊόν ακόμη και σε περίπτωση απότομου φρεναρίσματος.

- Γυρίστε το ρυθμιζόμενο πόδι/τη χειρολαβή [4] και στερεώστε το προϊόν στην επιθυμητή θέση. Το ρυθμιζόμενο πόδι/η χειρολαβή μπορεί, επίσης, να γυρίσει και προς τα πάνω και να χρησιμοποιηθεί ως χειρολαβή (εικ. C).
- Μπορείτε να στερεώσετε το προϊόν μέσω του μαγνήτη [5] του ρυθμιζόμενου ποδιού/της χειρολαβής σε μια επίπεδη, σιδηρομαγνητική επιφάνεια.
- Μπορείτε και να κρεμάσετε το προϊόν. Πιέστε την ασφάλεια λαβής [11] για να απελευθερωθεί το ρυθμιζόμενο πόδι/η χειρολαβή (εικ. D). Πιέστε το ρυθμιζόμενο πόδι/τη χειρολαβή ξανά προς τα μέσα, αφού κρεμάσετε το προϊόν στην επιθυμητή θέση.

⚠ ΕΠΙΦΥΛΑΧΗ! Προσέξτε τα χέρια σας όταν γυρίζετε το ρυθμιζόμενο πόδι/τη χειρολαβή [4] για την αποφυγή σύνθλιψης των δαχτύλων σας.

ΥΠΟΔΕΙΞΕΙΣ:

- Το προϊόν μπορεί να χρησιμοποιηθεί ως λυχνία και ως φορτιστής.
- Η ενέργεια που αποθηκεύεται στην μπαταρία τροφοδοτεί με ρεύμα τόσο τη λυχνία LED όσο και το σταθμό φόρτισης. Κατά τη χρήση του προϊόντος ως φορτιστή, μειώνεται η διάρκεια λειτουργίας και η φωτεινότητα στη λειτουργία φωτισμού.

● Χρήση ως λυχνία LED

- Φορτίστε πλήρως το προϊόν σύμφωνα με την περιγραφή της ενότητας «Φόρτιση του προϊόντος».
- Το προϊόν υποστηρίζει 3 διαφορετικές λειτουργίες. Επιλέξτε τις πιέζοντας επανειλημμένα το διακόπτη ON/OFF [2].

Διακόπτης ON/OFF	Λειτουργία
Πιέστε 1x:	Ανάβουν 2 λευκές λυχνίες.
Πιέστε 2x:	Ανάβει 1 λευκή λυχνία.
Πιέστε 3x:	Ανάβει 1 λευκή λυχνία.
Πιέστε 4x:	Η λυχνία σβήνει.

● Χρήση ως powerbank

ΕΠΙΦΥΛΑΧΗ! Η φόρτιση συσκευών που απαιτούν υψηλότερο ρεύμα φόρτισης μπορεί να έχει ως αποτέλεσμα την πρόκληση βλαβών και στις δύο συσκευές.

- Λάβετε υπόψη ότι το ρεύμα φόρτισης των συσκευών δεν πρέπει να υπερβαίνει τα 2 A. Διαβάστε προσεκτικά τις οδηγίες χρήσης της συσκευής που θέλετε να φορτίσετε.
- Η μπαταρία της συσκευής που θέλετε να φορτίσετε θα πρέπει να έχει πολύ μικρότερη χωρητικότητα σε σχέση με τη συνολική χωρητικότητα της μπαταρίας του προϊόντος (5000 mAh). Διαφορετικά ενδέχεται η διαδικασία φόρτισης να μην ολοκληρωθεί.
- Σε συνδυασμό με το καλώδιο USB [10] το προϊόν μπορεί να χρησιμοποιηθεί για τη φόρτιση μικρών ηλεκτρονικών συσκευών με υποδοχή USB (τύπου C) (π.χ. κινητά τηλέφωνα ή ψηφιακές φωτογραφικές μηχανές).
 1. Ανοίξτε το προστατευτικό καπάκι [7].
 2. Συνδέστε το βύσμα USB του καλωδίου USB [10] στην έξοδο USB [9].
 3. Συνδέστε το βύσμα USB του καλωδίου USB στη μικρή ηλεκτρονική συσκευή που θέλετε να φορτίσετε. Η κόκκινη ένδειξη φόρτισης [6] ανάβει και υποδεικνύει τη χωρητικότητα της μπαταρίας.
 4. Αποσυνδέστε το καλώδιο USB μόλις ολοκληρωθεί η φόρτιση.
 5. Κλείστε το προστατευτικό καπάκι.

● Συντήρηση και καθαρισμός

- Μην βυθίζετε ποτέ το προϊόν σε νερό ή άλλα υγρά.
- Μην χρησιμοποιείτε διαβρωτικά καθαριστικά.
- Το προϊόν δεν χρειάζεται συντήρηση. Οι λυχνίες LED δεν αντικαθίστανται.
- Πριν τον καθαρισμό:
 - Απενεργοποιήστε το προϊόν.
 - Αποσυνδέστε το καλώδιο USB [10] από την υποδοχή USB.
 - Κλείστε το προστατευτικό καπάκι [7] της εισόδου USB [8] και της εξόδου USB [9].
- Καθαρίζετε τακτικά το προϊόν με ένα στεγνό πανί χωρίς χνούδι. Χρησιμοποιήστε ελαφρώς υγρό πανί για την απομάκρυνση των επίμονων ρύπων.

● Απόσυρση

Η συσκευασία αποτελείται από υλικά φιλικά προς το περιβάλλον, τα οποία μπορείτε να διαθέσετε στους χώρους ανακύκλωσης της περιοχής σας.



Προσέξτε τον χαρακτηρισμό των υλικών συσκευασίας για τον διαχωρισμό απορριμμάτων, αυτά είναι χαρακτηρισμένα από συντόμευσεις (a) και αριθμούς (b) με την ακόλουθη σημασία: 1–7: πλαστικά/20–22: χαρτί και χαρτόνι/80–98: σύνθετο υλικό.

Προϊόν:



Για πληροφορίες σχετικά με τις δυνατότητες απόρριψης του προϊόντος που δεν χρησιμοποιείται πλέον, απευθυνθείτε στις αρμόδιες υπηρεσίες της κοινότητας ή του δήμου σας.



Για την προστασία του περιβάλλοντος, μην απορρίπτετε το άχρηστο πλέον προϊόν στα οικιακά απορρίμματα, αλλά παραδώστε το στα ειδικά Κέντρα απόρριψης. Για τα σημεία συλλογής και τις ώρες λειτουργίας τους απευθυνθείτε στις αρμόδιες υπηρεσίες.

Οι ελαττωματικές ή εξαντλημένες επαναφορτιζόμενες μπαταρίες πρέπει να ανακυκλώνονται. Δίνετε τις μπαταρίες/επαναφορτιζόμενες μπαταρίες και/ή το προϊόν πίσω στα διαθέσιμα κέντρα συλλογής.



Καταστροφή του περιβάλλοντος λόγω εσφαλμένης απόρριψης μπαταριών/επαναφορτιζόμενων μπαταριών!

Απαγορεύεται η απόρριψη των μπαταριών/επαναφορτιζόμενων μπαταριών στα οικιακά απορρίμματα. Ενδέχεται να περιέχουν δηλητηριώδη βαρέα μέταλλα και συγκαταλέγονται στα απορρίμματα ειδικής επεξεργασίας. Τα χημικά σύμβολα βαρέων μετάλλων είναι τα ακόλουθα: Cd = Κάδμιο, Hg = Υδράργυρος, Pb = Μόλυβδος. Για το λόγο αυτό παραδώστε τις εξαντλημένες μπαταρίες/επαναφορτιζόμενες μπαταρίες στα κατάλληλα σημεία συλλογής.

● Εγγύηση

Το προϊόν κατασκευάστηκε σύμφωνα με αυστηρές κατευθυντήριες οδηγίες ποιότητας και ελέγχθηκε επιμελώς πριν από την παράδοση. Σε περίπτωση ελαττώματος υλικού ή κατασκευής, έχετε νόμιμα δικαιώματα έναντι του πωλητή του προϊόντος. Τα νομικά σας δικαιώματα δεν περιορίζονται με οιονδήποτε τρόπο από την αναφερόμενη παρακάτω εγγύηση.

Η εγγύηση για το προϊόν αυτό ανέρχεται σε 3 έτη από την ημερομηνία αγοράς. Ο χρόνος εγγύησης αρχίζει την ημερομηνία αγοράς. Φυλάξτε τη γνήσια απόδειξη αγοράς σε σίγουρο μέρος, καθώς αυτό το έγγραφο απαιτείται ως αποδεικτικό της αγοράς.

Όλες οι ζημιές ή τα ελαττώματα, τα οποία υπάρχουν ήδη κατά τον χρόνο της αγοράς, πρέπει να αναφέρονται χωρίς καθυστέρηση μετά την αποσυσκευασία του προϊόντος.

Σε περίπτωση που εντός διαστήματος 3 ετών από την ημερομηνία αγοράς αυτό το προϊόν πασουσιάζει κάποιο ελάττωμα υλικού ή κατασκευής, το προϊόν επισκευάζεται ή αντικαθίσταται από εμάς δωρεάν κατά τη δική μας επιλογή. Ο χρόνος εγγύησης δεν επεκτείνεται λόγω παροχής ικανοποίησης από την ευθύνη για πραγματικά ελαττώματα. Αυτό ισχύει και για εξαρτήματα τα οποία έχουν αντικατασταθεί ή επισκευαστεί.

Αυτή η εγγύηση παύει να ισχύει, εάν στο προϊόν προκλήθηκε ζημιά, ή εάν αυτό χρησιμοποιήθηκε ή συντηρήθηκε με μη ενδεδειγμένο τρόπο.

Η εγγύηση καλύπτει υλικά και κατασκευαστικά σφάλματα. Αυτή η εγγύηση δεν επεκτείνεται σε μέρη του προϊόντος που υπόκεινται σε φυσιολογική φθορά και, ως εκ τούτου, θεωρούνται αναλώσιμα (π.χ. μπαταρίες, εύκαμπτοι σωλήνες, φυσίγγια χρώματος), ούτε σε ζημιές σε εύθραυστα μέρη, όπως π.χ. σε διακόπτες ή μέρη από γυαλί.

Η εγγύηση αυτού του προϊόντος ισχύει και για την μπαταρία.

Με την αντικατάσταση της συσκευής, σύμφωνα με το ΝΟΜΟΣ 2251/1994, ξεκινάει εκ νέου ο χρόνος εγγύησης.

● Διακπεραίωση της εγγύησης

Για να διασφαλιστεί η γρήγορη επεξεργασία του αιτήματός σας, ακολουθήστε τις παρακάτω υποδείξεις:

Για όλα τα ερωτήματα έχετε πρόχειρη την ταμειακή απόδειξη και τον αριθμό προϊόντος (IAN 465940_2404) ως αποδεικτικό της αγοράς.

Ο αριθμός προϊόντος αναγράφεται στην πινακίδα τύπου που υπάρχει στο προϊόν, είναι χαραγμένη στο προϊόν, στο εξώφυλλο αυτών των οδηγιών (κάτω αριστερά) ή στο αυτοκόλλητο στην πίσω ή κάτω πλευρά του προϊόντος.

Σε περίπτωση που προκύψουν σφάλματα λειτουργίας ή άλλου είδους ελαττώματα, επικοινωνήστε αρχικά μέσω τηλεφώνου ή email με το τμήμα εξυπηρέτησης που αναφέρεται παρακάτω.

Ένα προϊόν που καταγράφεται ως ελαττωματικό, μπορείτε κατόπιν να το αποστείλετε χωρίς ταχυδρομικά τέλη στην γνωστοποιημένη σε εσάς διεύθυνση εξυπηρέτησης πελατών, επισυνάπτοντας την απόδειξη αγοράς (ταμειακή απόδειξη) και υποδεικνύοντας ποιο είναι το ελάττωμα και πότε εμφανίστηκε.



Στη διεύθυνση parkside-diy.com μπορείτε να κατεβάσετε αυτό και πολλά άλλα εγχειρίδια. Με αυτόν τον κωδικό QR, θα μεταβείτε απευθείας στη σελίδα parkside-diy.com. Επιλέξτε τη χώρα σας και, μέσω της μάσκας αναζήτησης, αναζητήστε τις οδηγίες χρήσης. Καταχωρώντας τον αριθμό προϊόντος (IAN) 465940_2404 θα μεταβείτε στις οδηγίες χρήσης για το προϊόν σας.

● Σέρβις

Σέρβις Ελλάδα

Τηλ: 00800 491800674

Email: owim@lidl.gr

Σέρβις Κύπρος

Τηλ: 8009 4211

Email: owim@lidl.com.cy











 Σερβική σφραγίδα συμμορφωσης



Verwendete Warnhinweise und Symbole	Seite	63
Einleitung	Seite	63
Bestimmungsgemäße Verwendung	Seite	63
Lieferumfang	Seite	63
Teilebeschreibung	Seite	64
Technische Daten	Seite	64
Sicherheitshinweise	Seite	64
Sicherheitshinweise für Batterien/Akkus	Seite	66
Vor der Verwendung	Seite	66
Aufladen des Produkts	Seite	66
Überprüfen der Akkukapazität	Seite	67
Produkt montieren	Seite	67
Betrieb	Seite	67
Verwendung als LED-Leuchte	Seite	68
Verwendung als Powerbank	Seite	68
Wartung und Reinigung	Seite	68
Entsorgung	Seite	69
Garantie	Seite	69
Abwicklung im Garantiefall	Seite	70
Service	Seite	70

Verwendete Warnhinweise und Symbole

In der Bedienungsanleitung, der Kurzanleitung und auf der Verpackung werden die folgenden Warnhinweise verwendet:

	Gleichstrom/-spannung		USB-Verbindungssymbol
	Wechselstrom/-spannung		Lesen Sie vor dem Gebrauch die Bedienungsanleitung.
	Schutzklasse III		Minimaler Abstand zu beleuchtetem Material
	EIN-/AUS-Schalter  drücken.		Spritzwassergeschützt
	Das CE-Zeichen bestätigt Konformität mit den für das Produkt zutreffenden EU-Richtlinien		Sicherheitshinweise Handlungsanweisungen

LED-STRAHLER MIT POWERBANK-FUNKTION

● Einleitung

Wir beglückwünschen Sie zum Kauf Ihres neuen Produkts. Sie haben sich damit für ein hochwertiges Produkt entschieden. Die Bedienungsanleitung ist Teil dieses Produkts. Sie enthält wichtige Hinweise für Sicherheit, Gebrauch und Entsorgung. Machen Sie sich vor der Benutzung des Produkts mit allen Bedien- und Sicherheitshinweisen vertraut. Benutzen Sie das Produkt nur wie beschrieben und für die angegebenen Einsatzbereiche. Händigen Sie alle Unterlagen bei Weitergabe des Produkts an Dritte mit aus.

● Bestimmungsgemäße Verwendung

- Dieses Produkt ist für den normalen Gebrauch bestimmt.

- Dieses Produkt eignet sich ausschließlich zur privaten Verwendung in trockenen Innenräumen oder Außenbereichen ohne elektrischen Anschluss (z. B. Lagerräume oder Campingplätze).
- **ACHTUNG:** Das Produkt kann als USB-Ladegerät für kleine Elektrogeräte verwendet werden.
- Dieses Produkt ist nicht für den gewerblichen Gebrauch oder andere Anwendungen bestimmt.
- Dieses Produkt ist nicht zur Raumbeleuchtung im Haushalt geeignet.

● Lieferumfang

Überprüfen Sie nach dem Auspacken des Produktes, ob die Lieferung vollständig ist und alle Teile in ordnungsgemäßem Zustand sind. Entfernen Sie vor der Verwendung sämtliche Verpackungsmaterialien.

- 1 LED-Strahler mit Powerbank-Funktion
- 1 USB-Kabel
- 1 Kurzanleitung

● Teilebeschreibung

(Abb. A, B, D)

- 1 LED-Licht
- 2 EIN-/AUS-Schalter
- 3 Gelenkschraube
- 4 Verstellbarer Fuß/Handgriff
- 5 Magnet
- 6 Ladeanzeige
- 7 Schutzkappe
- 8 USB-Eingangsbuchse (Typ C)
- 9 USB-Ausgangsbuchse
- 10 USB-Kabel
- 11 Griffverschluss

● Technische Daten

COB-LED:	2 × 5 W
Ladebuchse:	USB (Typ C)
Akku:	Lithium-Ion-Polymer-Akku, 3,7 V, 5000 mAh 18,5 Wh (nicht durch den Benutzer austauschbar; Austausch nur durch eine qualifizierte Person möglich)
Kapazität als Ladegerät:	1700 mAh, bei 5 V, 1 A
Ladezeit für leeren Akku:	ca. 7 Stunden
Leuchtdauer (weißes Licht, bei vollständig geladenem Akku):	2 Lichter: ca. 3 Stunden 1 Licht: ca. 5 Stunden
Schutzklasse:	III/III

Schutzart:	IP44 (Während des Ladens oder bei Verwendung als Powerbank: Nur in Innenräumen verwenden. Dieses Produkt ist nur mit der aufgesetzten Schutzkappe 7 spritzwassergeschützt (IP44)). USB-Kabel 10 nur in Innenräumen verwenden
USB-Eingangsspannung/-strom:	5 V $\overline{=}$, 1 A
USB-Ausgangsspannung/-strom:	5 V $\overline{=}$, 1 A
Betriebsposition:	Das Produkt kann ausschließlich wie in Abb. C dargestellt verwendet werden.

- ⓘ **HINWEIS:** Ein Wechselstrom-Netzteil ist nicht im Lieferumfang enthalten. Verwenden Sie ein SELV-Netzteil mit einer maximalen Arbeitsausgangsspannung von 5 V (U_{out}), 1 A.



Sicherheitshinweise

MACHEN SIE SICH VOR DER VERWENDUNG DES PRODUKTES MIT ALLEN SICHERHEITSHINWEISEN UND GEBRAUCHSANWEISUNGEN VERTRAUT! WENN SIE DIESES PRODUKT AN ANDERE WEITERGEBEN, GEBEN SIE AUCH ALLE DOKUMENTE WEITER!



⚠️ WARNUNG!
LEBENSGEFAHR UND
UNFALLGEFAHR FÜR
SÄUGLINGE UND KINDER!

Lassen Sie Kinder nicht mit dem Verpackungsmaterial unbeaufsichtigt. Halten Sie Kinder immer vom Verpackungsmaterial fern.

- Dieses Produkt kann von Kindern ab 8 Jahren sowie von Personen mit eingeschränkten körperlichen, sensorischen oder geistigen Fähigkeiten oder fehlender Erfahrung und/oder fehlendem Wissen verwendet werden, solange diese beaufsichtigt werden oder zur sicheren Verwendung des Produktes angewiesen wurden und die damit verbundenen Risiken verstehen. Lassen Sie Kinder nicht mit dem Produkt spielen. Reinigung und Wartung sollten nicht von Kindern ohne Aufsicht durchgeführt werden.
- Dieses Produkt ist kein Spielzeug und muss außerhalb der Reichweite von Kindern gehalten werden. Kinder sind sich der Gefahren in Zusammenhang mit dem Umgang mit Elektrogeräten nicht bewusst.
- Verwenden Sie das Produkt nicht, wenn es sichtbare Schäden aufweist.
- Tauchen Sie das Produkt niemals in Wasser oder andere Flüssigkeiten ein!
- Schließen Sie das Produkt nur an eine ordnungsgemäß installierte USB-Buchse an. Die Spannung muss den Angaben im Abschnitt „Technische Daten“ entsprechen.
- Führen Sie keine Veränderungen oder Reparaturen am Produkt durch. Die LEDs können und dürfen nicht ausgetauscht werden.
- Die LEDs sind nicht austauschbar.
- Wenn die LEDs am Ende ihrer Nutzungsdauer nicht mehr funktionieren, muss das gesamte Produkt ausgetauscht werden.

⚠️ ACHTUNG! RISIKO VON VERBRENNUNGEN! Um Verbrennungen zu vermeiden, überzeugen Sie sich, dass das Produkt ausgeschaltet und für mindestens 15 Minuten abgekühlt ist, bevor Sie es berühren. Das Produkt kann sehr heiß werden.

- Die zugänglichen Oberflächen, insbesondere der Warmschrumpfschlauch, werden sehr heiß, wenn die Lampe in Betrieb ist.

BRANDGEFAHR! Stellen Sie das Produkt so auf, dass es mindestens 0,1 Meter von dem zu beleuchtenden Material entfernt ist. Übermäßige Wärmeentwicklung kann zu einem Brand führen.

- **⚠️ WARNUNG!** Schalten Sie das Licht nicht ein, wenn das Produkt auf eine brennbare Oberfläche gerichtet ist. Die angestrahlte Oberfläche könnte sich überhitzen oder entzünden.
- Stellen Sie keine brennenden Kerzen oder andere offenen Flammen auf oder in die Nähe des Produktes.
- Verwenden Sie das Produkt nicht in der Nähe von Wärmequellen, z. B. Heizkörpern oder anderen Geräten, die Wärme abgeben.
- Entsorgen Sie das Produkt, falls das Produkt oder das USB-Kabel **10** beschädigt sein sollten.
- Stellen Sie sicher, dass das USB-Kabel **10** nicht durch scharfe Kanten oder heiße Gegenstände beschädigt werden kann. Wickeln Sie das USB-Kabel vor der Verwendung vollständig ab.
- Schalten Sie das Produkt sofort aus und trennen Sie das Ladekabel vom Produkt, wenn Sie Brandgeruch oder Rauch wahrnehmen. Lassen Sie das Produkt von einem qualifizierten Fachmann überprüfen, bevor Sie es erneut benutzen.

- Wenn Sie eine USB-Stromversorgung verwenden, muss die Steckdose immer leicht zugänglich sein, damit die USB-Stromversorgung im Notfall schnell von der Steckdose getrennt werden kann. Beachten Sie auch die Bedienungsanleitung des Herstellers.
- Beachten Sie die Benutzungsbeschränkungen und -verbote für akkubetriebene Produkte in potenziellen Gefahrensituationen, wie etwa an Tankstellen, auf Flughäfen, in Krankenhäusern etc.
- **⚠️ WARNUNG!** Decken Sie das Produkt während des Ladevorgangs nicht ab. Es besteht die Gefahr einer Erwärmung und Überhitzung.



Sicherheitshinweise für Batterien/Akkus

- ⚠️ **LEBENSGEFAHR!** Bewahren Sie Batterien/Akkus außerhalb der Reichweite von Kindern auf. Suchen Sie bei versehentlichem Verschlucken sofort einen Arzt auf.



EXPLOSIONSGEFAHR! Laden Sie nicht wiederaufladbare Batterien nicht auf. Schalten Sie keine Batterien/Akkus kurz und/oder öffnen Sie diese nicht. Dies kann zu Überhitzung, Feuer oder Explosionen führen.

- Werfen Sie Batterien/Akkus niemals in Feuer oder Wasser.
- Setzen Sie Batterien/Akkus keinen mechanischen Belastungen aus.

Risiko des Auslaufens der Batterien/Akkus

- Vermeiden Sie extreme Umgebungsbedingungen und Temperaturen, die einen Einfluss auf Batterien/Akkus haben könnten, z. B. Heizkörper/direktes Sonnenlicht.

- Wenn Batterien/Akkus ausgelaufen sind, vermeiden Sie den Kontakt von Haut, Augen und Schleimhäuten mit den Chemikalien! Spülen Sie die betroffenen Stellen unverzüglich mit frischem Wasser ab und suchen Sie ärztliche Hilfe auf!



TRAGEN SIE SCHUTZHAND-

SCHUHE! Ausgelaufene oder beschädigte Batterien/Akkus können bei Kontakt mit der Haut Verbrennungen verursachen. Tragen Sie in solchen Fällen immer geeignete Schutzhandschuhe.

- Dieses Produkt hat einen integrierten Akku, der vom Benutzer nicht ersetzt werden kann. Die Entfernung oder ein Ersatz des Akkus darf nur durch den Hersteller oder seinen Kundendienst oder eine ähnlich qualifizierte Person vorgenommen werden, um Gefahren zu vermeiden. Beachten Sie bei der Entsorgung des Produktes, dass es einen Akku enthält.

● Vor der Verwendung

● Aufladen des Produkts

HINWEISE:

- Entfernen Sie das gesamte Verpackungsmaterial vom Produkt.
 - Um das Produkt ohne USB-Kabel **10** zu verwenden, müssen Sie den Akku vor der Verwendung aufladen. Der Ladevorgang dauert etwa 7 Stunden. Der Akku ist fix am Boden des Produktes eingebaut.
 - Laden Sie den Akku vor dem ersten Gebrauch vollständig auf.
 - Laden Sie den Akku, wenn dieser leer wird (nur 1 LED der Ladeanzeige **6** blinkt).
1. Öffnen Sie die Schutzkappe **7**.
 2. Verbinden Sie den USB-Stecker des USB-Kabels mit der USB-Eingangsbuchse **8** des Produkts.

HINWEISE:

Der Ladestatus des Akkus wird in der Ladeanzeige **6** dargestellt:

Status der Ladeanzeige 6	Ladestatus des Akkus
1 LED blinkt	0–33 %
1 LED leuchtet, 1 LED blinkt	34–65 %
2 LEDs leuchten, 1 LED blinkt	66–99 %
3 LEDs leuchten	100 %

- Die Ladezeit beträgt ca. 7 Stunden, wenn der Akku leer war.
 - Das Produkt hat einen Überladungsschutz. Dennoch sollten Sie das Produkt von der Stromversorgung trennen, sobald der Ladevorgang abgeschlossen ist.
 - Das Produkt arbeitet aufgrund seines Batterieschutzes nicht bei Temperaturen unter +5 °C und über +45 °C.
1. Trennen Sie das USB-Kabel **10** vom Produkt, um eine Entladung des Akkus zu vermeiden.
 2. Schließen Sie die Schutzkappe **7**, bevor Sie das Produkt wieder verwenden. Anderenfalls könnte bei einer Verwendung im Freien Wasser ins Innere des Produktes gelangen.

● Überprüfen der Akkukapazität

- Wenn das Produkt nicht geladen wird: Drücken Sie den EIN-/AUS-Schalter **2**, um die Akkukapazität zu überprüfen. Die rote Ladeanzeige **6** zeigt die Kapazität* des Akkus im Inneren des Produktes an.

Status der Ladeanzeige 6	Akkukapazität
1 LED leuchtet	33 %*

Status der Ladeanzeige 6	Akkukapazität
2 LEDs leuchten	66 %*
3 LEDs leuchten	100 %*

- * Dies ist der geschätzte Prozentsatz der Akkukapazität, aber keine tatsächliche Messung.

● Produkt montieren

- ⚠ VORSICHT!** EIN verstellbarer Fuß/Handgriff **4** reicht nicht aus, um das Produkt an magnetisierbaren Oberflächen zu befestigen (Abb. E).
- Jeder der 2 verstellbaren Füße/Handgriffe **4** ist mit 4 Magneten **5** ausgestattet. Mit diesen Magneten kann das Produkt an magnetisierbaren Oberflächen befestigt werden.

● Betrieb

- ⚠ UNFALLGEFAHR!** Verwenden Sie das Produkt vorzugsweise nicht während der Fahrt. Wenn Sie das Produkt in einem Fahrzeug verwenden, achten Sie darauf, den Fahrer oder die Fahrzeuginsassen nicht zu gefährden. Verstauen und sichern Sie das Produkt so, dass es selbst bei einer Vollbremsung keine Gefahr von Verletzungen oder Produktschäden darstellt.
- Drehen Sie den verstellbaren Fuß/Handgriff **4** und fixieren Sie das Produkt in der gewünschten Position. Der verstellbare Fuß/Handgriff kann auch nach oben gedreht und so als Handgriff verwendet werden (Abb. C).
- Das Produkt kann fixiert werden, indem es mit dem Magneten **5** des verstellbaren Fußes/Handgriffs an einer flachen, ferromagnetischen Oberfläche befestigt wird.

- Das Produkt kann aufgehängt werden. Drücken Sie auf den Griffverschluss **11**, um den verstellbaren Fuß/Handgriff freizugeben (Abb. D). Schieben Sie den verstellbaren Fuß/Handgriff wieder hinein, nachdem Sie das Produkt an einer gewünschten Position aufgehängt haben.

⚠ ACHTUNG! Beachten Sie die Positionierung Ihrer Hände, wenn Sie den verstellbaren Fuß/Handgriff **4** drehen, um ein Einklemmen Ihrer Finger zu vermeiden.

HINWEISE:

- Das Produkt kann als Leuchte und als Ladegerät verwendet werden.
- Die im Akku gespeicherte Energie versorgt sowohl die LED-Leuchte als auch die Ladestation mit Strom. Wenn Sie das Produkt als Ladegerät verwenden, reduziert sich demnach die Betriebszeit und Helligkeit im Leuchten-Modus.

● Verwendung als LED-Leuchte

- Laden Sie das Produkt vollständig auf, wie im Abschnitt „Aufladen des Produkts“ beschrieben.
- Das Produkt kann in 3 unterschiedlichen Modi verwendet werden. Wählen Sie diese aus, indem Sie wiederholt auf den EIN-/AUS-Schalter **2** drücken.

EIN-/AUS-Schalter	Modus
1× drücken:	2 weiße Lichter leuchten.
2× drücken:	1 weißes Licht leuchtet.
3× drücken:	1 weißes Licht leuchtet.
4× drücken:	Licht ausschalten.

● Verwendung als Powerbank

ACHTUNG! Das Aufladen eines Gerätes, das einen höheren Ladestrom benötigt, kann einen Defekt in beiden Geräten verursachen.

- Beachten Sie, dass der Ladestrom der Geräte 2 A nicht überschreiten darf. Lesen Sie sorgfältig die Gebrauchsanweisungen des Gerätes, das Sie aufladen möchten.
 - Der Akku des Gerätes, das Sie aufladen möchten, muss eine signifikant geringere Kapazität aufweisen als die Gesamtkapazität des Akkus im Produkt (5000 mAh). Andernfalls wird der Ladevorgang möglicherweise nicht abgeschlossen.
 - In Verbindung mit dem USB-Kabel **10** kann das Produkt zum Aufladen kleiner elektronischer Geräte mit USB-Buchse (Typ C) verwendet werden (z. B. Mobiltelefone oder Digitalkameras).
1. Öffnen Sie die Schutzkappe **7**.
 2. Schließen Sie den USB-Stecker des USB-Kabels **10** an der USB-Ausgangsbuchse **9** an.
 3. Stecken Sie den USB-Stecker des USB-Kabels in die kleinen elektronischen Geräte, die Sie aufladen möchten. Die rote Ladeanzeige **6** leuchtet auf und zeigt die Kapazität des Akkus an.
 4. Entfernen Sie das USB-Kabel, sobald der Ladevorgang abgeschlossen ist.
 5. Schließen Sie die Schutzkappe.

● Wartung und Reinigung

- Tauchen Sie das Produkt niemals in Wasser oder andere Flüssigkeiten ein.
- Verwenden Sie keine ätzenden Reinigungsmittel.
- Das Produkt ist wartungsfrei. Die LEDs können nicht ausgetauscht werden.
- Vor der Reinigung:
 - Schalten Sie das Produkt aus.

- Ziehen Sie das USB-Kabel **10** aus der USB-Buchse.
 - Schließen Sie die Schutzkappe **7** an der USB-Eingangsbuchse **8** und der USB-Ausgangsbuchse **9**.
- Reinigen Sie das Produkt regelmäßig mit einem trockenen, fusselfreien Tuch. Verwenden Sie ein leicht angefeuchtetes Tuch, um hartnäckigen Schmutz zu entfernen.

● Entsorgung

Die Verpackung besteht aus umweltfreundlichen Materialien, die Sie über die örtlichen Recyclingstellen entsorgen können.



Beachten Sie die Kennzeichnung der Verpackungsmaterialien bei der Abfalltrennung, diese sind gekennzeichnet mit Abkürzungen (a) und Nummern (b) mit folgender Bedeutung: 1–7: Kunststoffe/ 20–22: Papier und Pappe/80–98: Verbundstoffe.

Produkt:



Möglichkeiten zur Entsorgung des ausgedienten Produkts erfahren Sie bei Ihrer Gemeinde- oder Stadtverwaltung.



Werfen Sie Ihr Produkt, wenn es ausgedient hat, im Interesse des Umweltschutzes nicht in den Hausmüll, sondern führen Sie es einer fachgerechten Entsorgung zu. Über Sammelstellen und deren Öffnungszeiten können Sie sich bei Ihrer zuständigen Verwaltung informieren.

Defekte oder verbrauchte Batterien/Akkus müssen recycelt werden. Geben Sie Batterien/Akkus und/oder das Produkt über die angebotenen Sammeleinrichtungen zurück.



Umweltschäden durch falsche Entsorgung der Batterien/Akkus!

Batterien/Akkus dürfen nicht über den Hausmüll entsorgt werden. Sie können giftige Schwermetalle enthalten und unterliegen der Sondermüllbehandlung. Die chemischen Symbole der Schwermetalle sind wie folgt: Cd = Cadmium, Hg = Quecksilber, Pb = Blei. Geben Sie deshalb verbrauchte Batterien/Akkus bei einer kommunalen Sammelstelle ab.

● Garantie

Das Produkt wurde nach strengen Qualitätsrichtlinien hergestellt und vor der Auslieferung sorgfältig geprüft. Im Falle von Material- oder Herstellungsfehlern haben Sie gegenüber dem Verkäufer des Produkts gesetzliche Rechte. Ihre gesetzlichen Rechte werden in keiner Weise durch unsere unten aufgeführte Garantie eingeschränkt.

Die Garantie für dieses Produkt beträgt 3 Jahre ab Kaufdatum. Die Garantiezeit beginnt mit dem Kaufdatum. Bewahren Sie den Originalkaufbeleg an einem sicheren Ort auf, da dieses Dokument als Nachweis des Kaufs erforderlich ist.

Alle Schäden oder Mängel, die bereits zum Zeitpunkt des Kaufs vorhanden sind, müssen unverzüglich nach dem Auspacken des Produkts gemeldet werden.

Sollte das Produkt innerhalb von 3 Jahren ab Kaufdatum einen Material- oder Herstellungsfehler aufweisen, werden wir es – nach unserer Wahl – kostenlos für Sie reparieren oder ersetzen. Die Garantiezeit verlängert sich durch einen stattgegebenen Gewährleistungsanspruch nicht. Dies gilt auch für ersetzte und reparierte Teile.

Diese Garantie erlischt, wenn das Produkt beschädigt oder unsachgemäß verwendet oder gewartet wurde.

Die Garantie deckt Material- und Herstellungsfehler ab. Diese Garantie erstreckt sich weder auf Produktteile, die normalem Verschleiß unterliegen, und somit als Verschleißteile gelten (z. B. Batterien, Schläuche, Farbpatronen), noch auf Schäden an zerbrechlichen Teilen, z. B. Schalter oder Teile aus Glas

Bei diesem Produkt gilt die Garantiezeit auch für den Akku.

● **Abwicklung im Garantiefall**

Um eine schnelle Bearbeitung Ihres Anliegens zu gewährleisten, folgen Sie bitte den folgenden Hinweisen:

Bitte halten Sie für alle Anfragen den Kassenbon und die Artikelnummer (IAN 465940_2404) als Nachweis für den Kauf bereit.

Die Artikelnummer entnehmen Sie bitte dem Typenschild am Produkt, einer Gravur am Produkt, dem Titelblatt Ihrer Anleitung (unten links) oder dem Aufkleber auf der Rück- oder Unterseite des Produktes.

Sollten Funktionsfehler oder sonstige Mängel auftreten kontaktieren Sie zunächst die nachfolgend benannte Serviceabteilung telefonisch oder per EMail.

Ein als defekt erfasstes Produkt können Sie dann unter Beifügung des Kaufbelegs (Kassenbon) und der Angabe, worin der Mangel besteht und wann er aufgetreten ist, für Sie portofrei an die Ihnen mitgeteilte Service Anschrift übersenden.



Auf parkside-diy.com können Sie diese und viele weitere Handbücher einsehen und herunterladen. Mit diesem QR-Code gelangen Sie direkt auf parkside-diy.com. Wählen Sie Ihr Land aus, und suchen Sie über die Suchmaske nach den Bedienungsanleitungen. Mittels Eingabe der Artikelnummer (IAN) 465940_2404 gelangen Sie zur Bedienungsanleitung für Ihren Artikel.

● **Service**

- ① **Service Deutschland**
Tel.: 0800 5435 111
E-Mail: owim@lidl.de
- ② **Service Österreich**
Tel.: 0800 292726
E-Mail: owim@lidl.at
- ③ **Service Schweiz**
Tel.: 0800 562153
E-Mail: owim@lidl.ch



Serbisches Konformitätszeichen

OWIM GmbH & Co. KG

Stiftsbergstraße 1
74167 Neckarsulm
GERMANY

Model No.: HG10703

Version: 10/2024

IAN 465940_2404

