



ASH VACUUM CLEANER PAS 20 A1

GB

ASH VACUUM CLEANER

Operation and safety notes
Translation of the original instructions

DE AT CH

ASCHESAUGER

Bedienungs- und Sicherheitshinweise
Originalbetriebsanleitung

PL

ODKURZACZ KOMINKOWY

Wskazówki dotyczące obsługi i
bezpieczeństwa
Tłumaczenie instrukcji oryginalnej

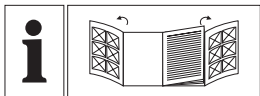

GB	Operation and safety notes	Page	5
PL	Wskazówki dotyczące obsługi i bezpieczeństwa	Strona	18
DE/AT/CH	Bedienungs- und Sicherheitshinweise	Seite	32

A

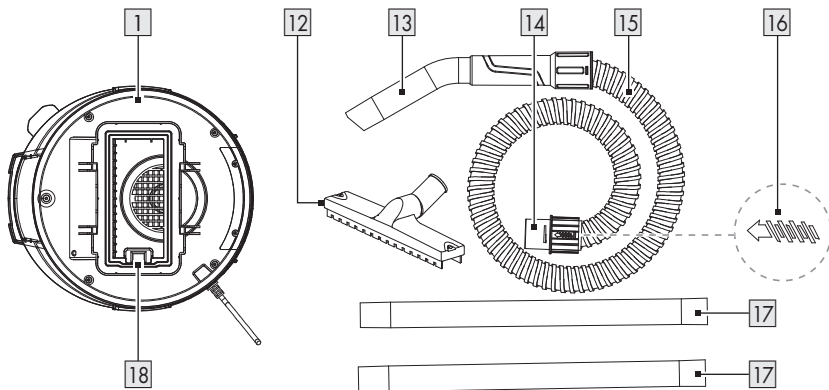
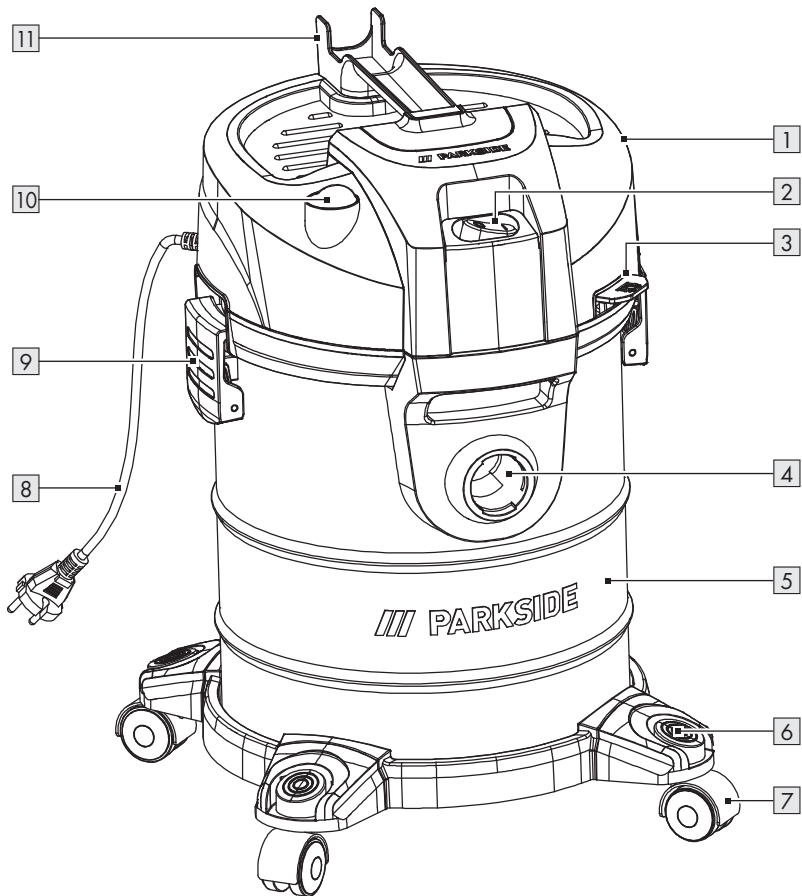

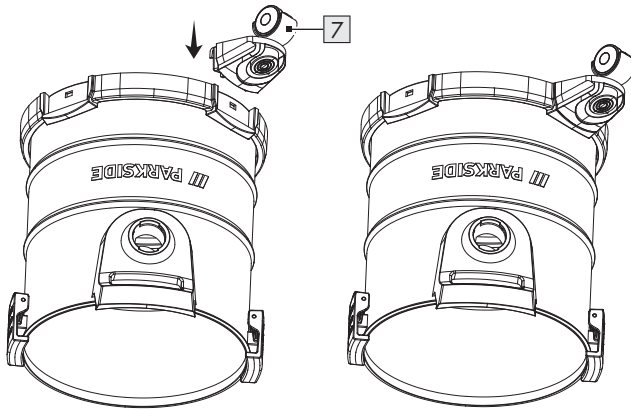
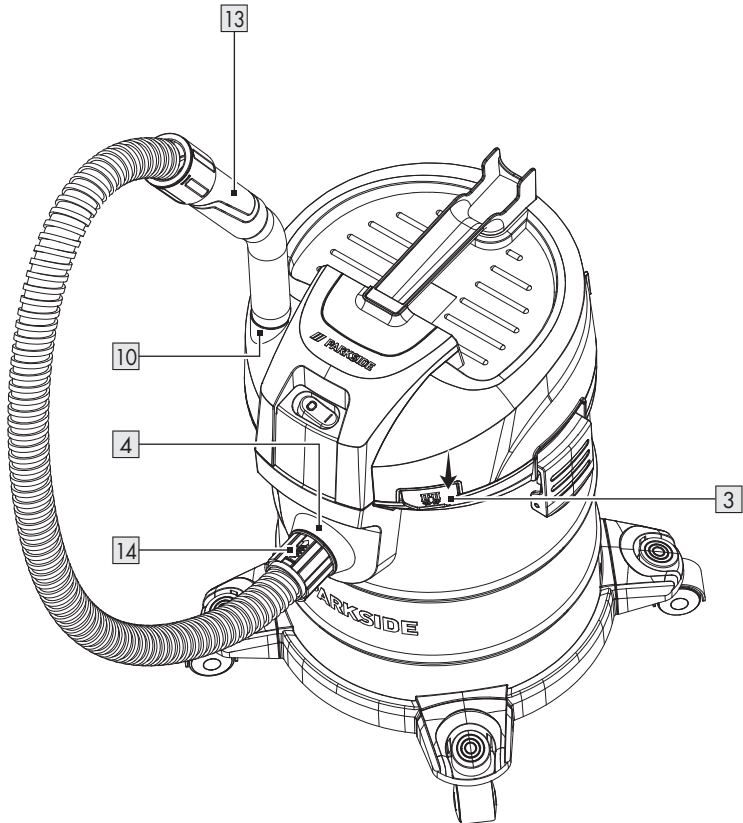
B**C**

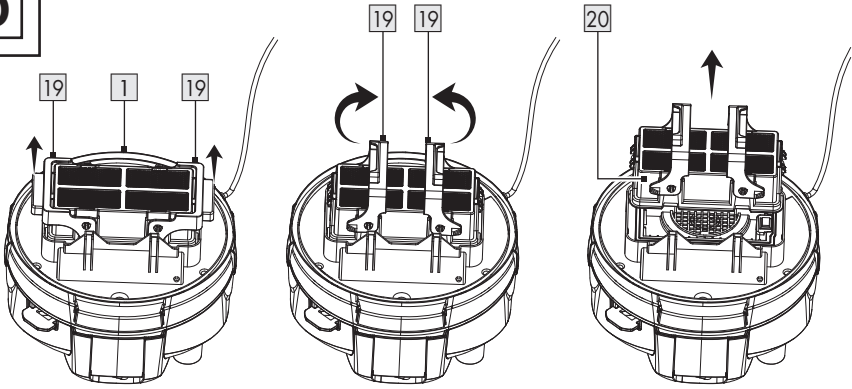
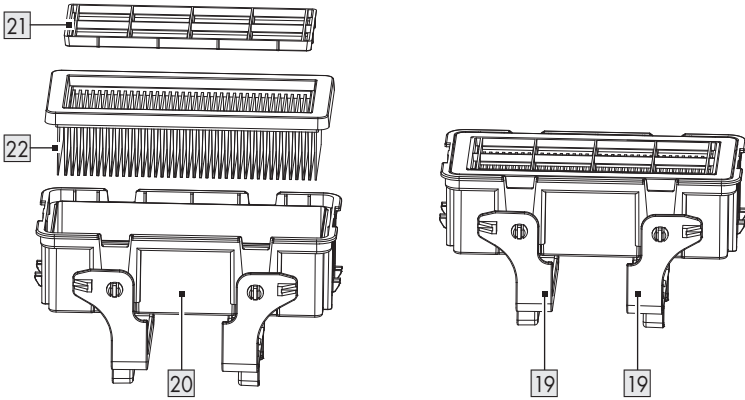
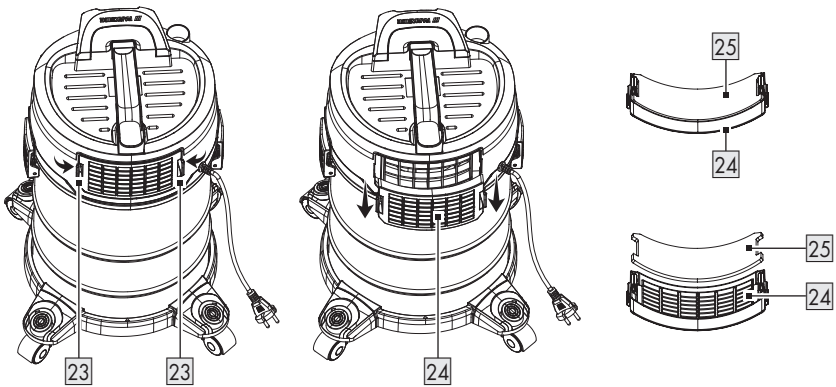
D**E****F**



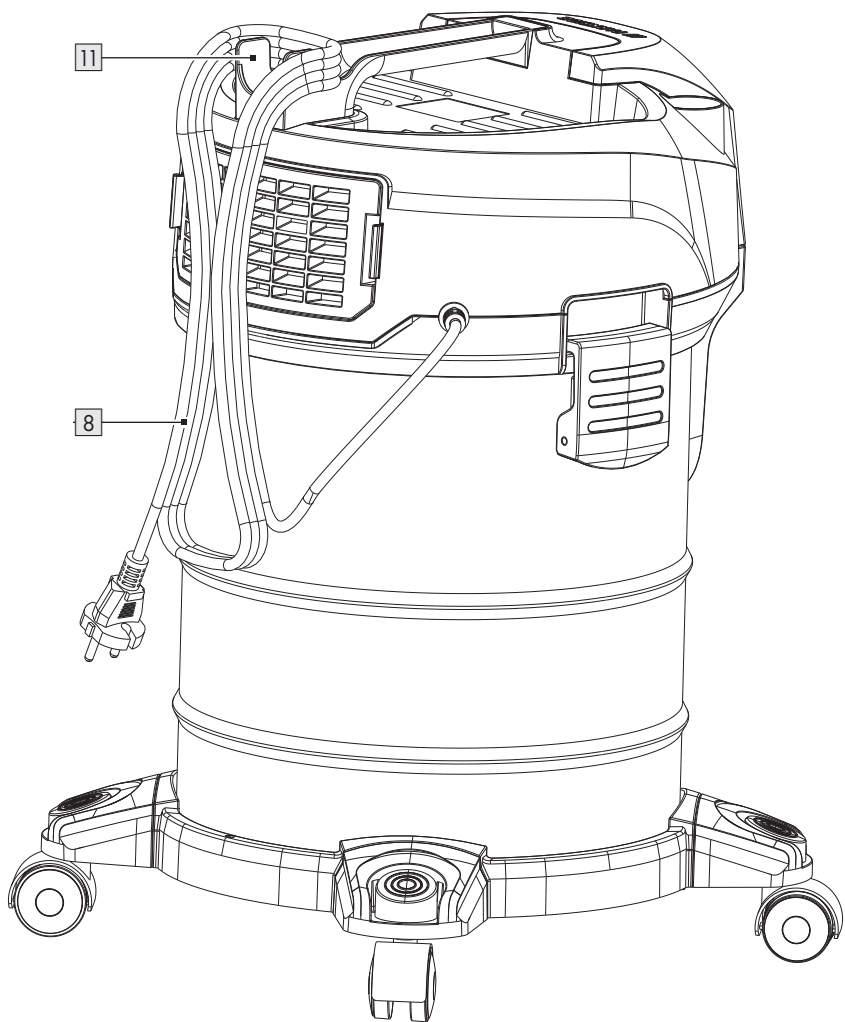













G



Warnings and symbols used	Page	6
Introduction	Page	7
Intended use	Page	7
Scope of delivery	Page	7
Description of parts	Page	7
Technical data	Page	8
Safety feature	Page	8
Safety instructions	Page	8
Before first use	Page	11
Before use	Page	12
Installing the swivel castors	Page	12
Connecting the hose	Page	12
Disconnecting the hose	Page	12
Connecting the suction tube	Page	12
Connecting the floor nozzle	Page	12
Storing the floor nozzle	Page	12
Fixing and removing the container lid	Page	12
Operation	Page	12
Emptying the metal container	Page	13
Cleaning the pleated filter	Page	13
Replacing the pleated filter	Page	13
Replacing the outlet filter	Page	14
Replacement parts/Accessories	Page	14
Storage	Page	14
Troubleshooting	Page	14
Transportation	Page	15
Cleaning and care	Page	15
Disposal	Page	16
Warranty	Page	16
Warranty claim procedure	Page	17
Service	Page	17

Warnings and symbols used

The following warnings are used in this user manual, on the packaging and on the rating label:

	Read the instruction manual!		Use the product in dry indoor spaces only!
	Switch off the product and disconnect it from the power supply before replacing attachments, cleaning and when not in use!		Do not vacuum incandescent materials!
			Do not vacuum burning ashes!
	DANGER! This symbol in combination with the signal word “Danger“ marks a high-risk hazard that if not prevented could result in death or serious injury.		Only vacuum cold ashes, temperature max. 40 °C!
			Do not vacuum water or any kind of fluid!
	WARNING! This symbol in combination with the signal word “Warning” marks a medium-risk hazard that if not prevented could result in death or serious injury.		Danger – risk of electric shock!
			Symbol for a Protection Class II product
	CAUTION! This symbol in combination with the signal word “Caution” marks a low-risk hazard that if not prevented could result in minor or moderate injury.		Alternating current/voltage
			Safety information Instructions for use
	ATTENTION! This symbol with the signal word “Attention” indicates a possible property damage.		CE mark indicates conformity with relevant EU directives applicable for this product.

ASH VACUUM CLEANER

● Introduction

We congratulate you on the purchase of your new product. You have chosen a high quality product. The instructions for use are part of the product. They contain important information concerning safety, use and disposal. Before using the product, please familiarise yourself with all of the safety information and instructions for use. Only use the product as described and for the specified applications. If you pass the product on to anyone else, please ensure that you also pass on all the documentation with it.

● Intended use

⚠ WARNING!

- ▶ “Cold ash” is ash cooled down for a sufficient time without any pockets of embers inside. This can be confirmed by scouring the ash for pockets of embers by using metal tools before using the product. Cold ash does not emit any recognizable heat.

- ▶ Vacuum only ashes from admissible fuels!

- This product is intended for removing cold ash with a temperature not higher than 40 °C, and other cold small objects from chimneys, charcoal stoves, ashtrays or barbecue grills.
- The product is not suitable for vacuuming the following materials:
 - Liquids
 - Soot and glowing embers
 - Cement, gypsum and lime dust
 - Any materials that are combustible, explosive or constitute a health hazard
 - Heating boilers and oil-burning ovens

- Any other use or modification of the product are considered improper use and can result in hazards such as death, personal injury and damage. The manufacturer is not liable for any damages caused by improper use. The product is exclusively intended for household use. The product is not intended for commercial use.
- The floor nozzle **12** is only suitable for cleaning hard floors. The floor nozzle is not suitable for cleaning carpets.

● Scope of delivery

After unpacking the product, check if the delivery is complete and if all parts are in good condition. Remove all packing materials before use.

- 1 Container lid (includes motor drive system and housing)
- 1 Metal container
- 1 Hose
- 1 Floor nozzle
- 2 Suction tubes
- 4 Swivel castors
- 1 Pleated filter with cover (pre-installed)
- 1 Outlet filter (pre-installed)
- 1 User manual

● Description of parts

Before reading, unfold the page containing the illustrations and familiarise yourself with all functions of the product.

Fig. A

- 1 Container lid
- 2 On/off switch
- 3 Filter cleaning switch
- 4 Vacuum connector with notch
- 5 Metal container
- 6 Nozzle holder
- 7 Swivel castor
- 8 Power cord with power plug
- 9 Latch
- 10 Hose adaptor holder with notch
- 11 Power cord holder

- 12 Floor nozzle
- 13 Hose adaptor
- 14 Hose coupler
- 15 Hose
- 16  (coupler marking)
- 17 Suction tube (2 sections)
- 18 Safety switch

Fig. D

- 19 Bracket (pleated filter housing)
- 20 Pleated filter housing

Fig. E

- 21 Pleated filter cover
- 22 Pleated filter

Fig. F

- 23 Locking clamp (outlet grid)
- 24 Outlet grid
- 25 Outlet filter

● **Technical data**

Ash vacuum cleaner	PAS 20 A1
Model number:	HG11063
Rated input power (power consumption):	1,000 W
Rated input voltage:	220–240 V~, 50 Hz
Suction force:	17 kPa (170 mbar)
Suction rate:	27 l/s
Power cord length:	5 m
Protection class:	II/□
Hose length:	approx. 1.7 m
Metal container capacity	
Size:	Ø 28.5 cm × H 33 cm
Gross volume:	20 l

● **Safety feature**

- The safety switch 18 at the bottom of the container lid 1 prevents the product from being operated when the pleated filter housing 20 is not installed.



Safety instructions

BEFORE USING THE PRODUCT, PLEASE FAMILIARISE YOURSELF WITH ALL OF THE SAFETY INFORMATION AND INSTRUCTIONS FOR USE! WHEN PASSING THIS PRODUCT ON TO OTHERS, PLEASE ALSO INCLUDE ALL THE DOCUMENTS!

In the case of damage resulting from non-compliance with these operating instructions the warranty claim becomes invalid! No liability is accepted for consequential damage! In the case of material damage or personal injury caused by incorrect handling or non-compliance with the safety instructions, no liability is accepted!

Children and persons with limitations



⚠ WARNING! DANGER OF DEATH AND ACCIDENTS FOR TODDLERS AND CHILDREN! Never leave children unsupervised with the packaging material. The packaging material represents a danger of suffocation. Children frequently underestimate the dangers.

- This product can be used by children aged from 8 years and above and persons with reduced physical, sensory or mental capabilities or lack of experience and knowledge if they have been given supervision or instruction concerning use of the product in a safe way and understand the hazards involved.
- Children shall not play with the product.
- Cleaning and user maintenance shall not be made by children unless they are older than 8 and supervised.

Intended use

⚠ WARNING! Risk of injury! Misuse may lead to injury. Use this product solely in accordance with these instructions. Do not attempt to modify the product in any way.

Electrical safety

⚠ DANGER! Risk of electric shock! Never attempt to repair the product yourself. In case of malfunction, repairs are to be conducted by qualified personnel only.

⚠ WARNING! Risk of electric shock! Do not immerse the product's electrical components in water or other liquids. Never hold the product under running water.

⚠ WARNING! Risk of electric shock! Never use a damaged product. Disconnect the product from the socket outlet and contact your retailer if it is damaged.

⚠ WARNING! Risk of electric shock! Do not operate the product with wet hands or while standing on a wet floor.

⚠ WARNING! Risk of injury!

Turn off the product and disconnect it from the power supply before cleaning and when the product is not in use.

- Do not use the product anymore if it has been dropped.
- Before connecting the power plug to the power supply: Check that the voltage and the current rating correspond with the power supply details shown on the product's rating label.
- Regularly check the power plug and the power cord for damages. If the power cord is damaged, it must be replaced by the manufacturer, its service agent or similarly qualified persons in order to avoid a hazard.

- Protect the power cord against damages. Do not let it hang over sharp edges, do not squeeze or bend it. Keep the power cord away from hot surfaces and open flames.

Operation

⚠ WARNING! Risk of injury!

Never use the product to absorb

- water and other liquids,
- burning ashes,
- any material with a temperature exceeding 40 °C,
- incandescent materials.
- Disconnect the product from the power supply
 - when a malfunction occurs,
 - before attaching/changing accessories,
 - before cleaning the product,
 - if you will not use the product for a long time,
 - during a thunderstorm and
 - after each use.

- Disconnect the product from the power supply by pulling the power plug, but not by pulling on the power cord.
- Defective components must always be replaced by original spare parts.
- Do not obstruct the ventilation slots during operation. Risk of overheating and damage to the product.
- The product is equipped with a thermal fuse that automatically cuts off the power supply if the product overheats. If this safety product has turned off the product, disconnect the product from the power supply and let the product cool. Once the product has cooled down, you can connect the product with the power supply and use the product normally.

Cleaning and storage

⚠ WARNING! Risk of injury!

Disconnect the product from the power supply before cleaning work and when not in use.

- Protect the product, its power cord and power plug against dust, direct sunlight, dripping and splashing water.
- Store the product in a cool, dry place, protected from moisture and out of the reach of children.
- Protect the product against heat. Do not place the product close to open flames or heat sources such as stoves or heating appliances.

● **Before first use**

⚠ WARNING!

- ▶ The product and the packaging are not children's toys! Children must not play with plastic bags, sheets and small parts! There is a danger of choking and suffocation!
- Unpack all parts and remove all packaging materials.
- Make sure the delivery contents are complete and free of damage. If you find that parts are missing or damaged, do not use the product and contact your dealer.
- Using an incomplete or damaged product represents a hazard to people and property.

● **Before use**

● **Installing the swivel castors**

Fig. B

1. Turn the metal container **5** upside down so that its base is facing upwards.
2. Insert the swivel castors **7** into the slots at the rim of the metal container's **5** base. The swivel castors must audibly click into place.
3. Ensure that the swivel castors **7** can rotate freely.

● **Connecting the hose**

1. Align  **16** with the notch in the vacuum connector **4**.
2. Push the hose coupler **14** fully into the vacuum connector **4**.
3. Turn the hose coupler **14** in a clockwise direction until it is fully engaged.
4. Check if the hose **15** is installed properly by pulling the hose coupler **14** slightly. If the hose coupler does not move, the hose is connected properly.

● **Disconnecting the hose**

- Disconnecting the hose **15** from the vacuum connector **4**. Rotate the hose coupler **14** in an anti-clockwise direction. Pull out the hose coupler.

● **Connecting the suction tube**

NOTE

- ▶ The suction tube **17** is used for extending the working range.

- Insert the wide end of one suction tube **17** into the hose adaptor **13**.
- Optional: Connect the second suction tube **17** to the first suction tube.

● **Connecting the floor nozzle**

NOTE

- ▶ The floor nozzle **12** is only suitable for cleaning hard floors. The floor nozzle is not suitable for cleaning carpets.

- Insert the wide end of the floor nozzle **12** into the hose adaptor **13** or suction tube **17**.

● **Storing the floor nozzle**

- Slide the floor nozzle **12** into the nozzle holder **6** on one of the swivel castors **7**.

● **Fixing and removing the container lid**

- Fixing the container lid **1**:
 - Place the container lid on the metal container **5**.
 - Lock the container lid **1** in place with the latches **9**.
- Removing the container lid **1**:
 - Undo the latches **9**.
 - Lift the container lid **1** off the metal container **5**.

● **Operation**

⚠ WARNING! Risk of injury!

- ▶ Do not vacuum incandescent materials. Even material that looks as though it has cooled off on the outside may still be very hot on the inside. Hot extracted material could be set alight again in the air current.
- ▶ Hot ashes should not be purged with water, as the sudden temperature difference can cause ruptures to the chimney.
- ▶ Wait at least 24 hours before vacuuming a fireplace to make sure that the fire has gone out and the ash has cooled down.

NOTE

- ▶ Set the on/off switch [2] to **O** before connecting the product with a suitable power supply.

1. Connect the power plug [8] with a suitable power supply.
2. Switching the product on: Set the on/off switch [2] to **I**.
3. Switching the product off: Set the on/off switch [2] to **O**.

● Emptying the metal container

⚠ WARNING!



Always switch the product off and disconnect the power plug [8] from the power supply before performing inspections, installing accessories or making adjustments!

⚠ WARNING!

- ▶ Empty and clean the product before and after use to avoid the collection of materials that could pose a fire hazard in the product.

- Remove the container lid [1] from the metal container [5] (see “Fixing and removing the container lid”). Empty the metal container.

● Cleaning the pleated filter

Fig. C

NOTE

- ▶ Clean the pleated filter [22] after each use to preserve the product's full suction power.

1. Connect the hose coupler [14] to the vacuum connector [4].
2. Insert the hose adaptor [13] into the hose adaptor holder [10].

3. Connect the power plug [8] with a suitable power supply.
4. Set the on/off switch [2] to **I**.
5. Press and hold the filter cleaning switch [3] 3x for approx. 4 seconds. This blows air through the pleated filter [22].

● Replacing the pleated filter

Fig. D, E

⚠ WARNING!

- ▶ Check the pleated filter [22] regularly for damage and deformation. A damaged or deformed pleated filter cannot be cleaned and must be replaced. This is necessary to maintain the functionality of the product and to protect the product from damage.
- ▶ Only use replacement filters from Lidl or authorized resellers. Filters that are not compatible with the product can lead to injury and product damage.

NOTE

- ▶ The pleated filter housing [20] must press down the safety switch [18]. Otherwise, the product does not operate.

1. Set the on/off switch [2] to **O**.
2. Disconnect the power plug [8] from the power supply.
3. Remove the container lid [1] from the metal container [5] (see “Fixing and removing the container lid”).
4. Turn over the container lid [1].
5. Fold both brackets [19] of the pleated filter housing [20] upwards.
6. Lift the pleated filter housing [20] off the container lid [1].
7. Remove the pleated filter cover [21] from the pleated filter [22].
8. Remove the pleated filter [22] from the pleated filter housing [20].

9. Insert the new pleated filter **22** into the pleated filter housing **20**.
10. Place the pleated filter cover **21** onto the pleated filter **22**.
11. Place the pleated filter housing **20** onto the bottom of the container lid **1**.
12. Fold both brackets **19** of the pleated filter housing **20** downwards. The pleated filter housing is fixed once you hear a click sound.

● Replacing the outlet filter

Fig. F

1. Set the on/off switch **2** to **O**.
2. Disconnect the power plug **8** from the power supply.
3. Press the locking clamps **23** on the left and right side of the outlet grid **24** inwards to open the outlet grid.
4. Remove the outlet filter **25**.
5. Insert a new outlet filter **25**.
6. Reinstall the outlet grid **24**.

● Replacement parts/ Accessories

- Customers can obtain compatible replacement parts and accessories via www.optimex-shop.com.
- You can only place orders online.

● Troubleshooting

Fault	Possible cause	Action
The product does not work.	The power plug 8 is not connected to the power supply.	Connect the power plug 8 with a suitable power supply.

- Have the order number ready for your order.
- Contact the Lidl service hotline (see "Service") for further information.

Part	Order number
Hose adaptor 13 and Hose 15	99948758101
Suction tube 17	99948758102
Pleated filter 22	99948758103

● Storage

- The temperature for long term storage (longer than 3 months) should be between +10 °C and +30 °C with a relative humidity not above 60 %.
- Set the on/off switch **2** to **O**. Disconnect the power plug **8** from the power supply. Let the product cool down.
- Clean the product (see "Cleaning and care").
- Wrap the power cord **8** around the power cord holder **11** (Fig. G).
- Store the product and its accessories in a dark, dry, frost-free, well-ventilated place.
- Always store the product in a place that is inaccessible to children.

Fault	Possible cause	Action
The suction power is reduced and the product does not vacuum any dirt.	The metal container is 5 full.	Empty the metal container 5 (see “Emptying the metal container”).
	The air path is blocked.	Check the following parts for blockages and remove them: 5 Metal container 12 Floor nozzle 15 Hose
	The pleated filter 22 is clogged.	Clean the pleated filter 22 (see “Cleaning the pleated filter”).
The suction power is reduced even after cleaning the pleated filter 22 .	The pleated filter 22 is damaged.	Replace the pleated filter 22 (see “Replacing the pleated filter”).
The product overheats.	The pleated filter 22 is clogged.	Clean the pleated filter 22 (see “Cleaning the pleated filter”).
	The outlet filter 25 is clogged.	Remove the clogging from the outlet filter 25 or replace the outlet filter (see “Replacing the outlet filter”).
Dust escapes from the product.	The container lid 1 was not installed correctly.	Install the container lid 1 correctly (see “Fixing and removing the container lid”).

● Transportation

- Set the on/off switch **2** to **O**. Disconnect the power plug **8** from the power supply. Let the product cool down.
- Protect the product from any heavy impact or strong vibrations which may occur during transportation in vehicles.
- Secure the product to prevent it from slipping or falling over.

● Cleaning and care

WARNING!



Always switch the product off, disconnect the power plug **8** from the power supply and let the product cool down before performing inspection, maintenance and cleaning work!

⚠ ATTENTION! Risk of product damage!

- ▶ Do not use any abrasive, aggressive cleaners, hard brushes, or sharp objects to clean the product or its accessories.
- ▶ Never let fluids get into the product.

- Regular and proper cleaning will help ensure safe use and prolong the life of the product.
- The product must always be kept clean, dry and free from oil or grease. Remove dust from the product after each use and before storage.
- Clean the product with a dry cloth. Use a soft brush for areas that are hard to reach.
- This product does not contain any parts that can be repaired by the user. Contact an authorized service centre or a similarly qualified person to have it checked and repaired.

● **Disposal**

The packaging is made entirely of recyclable materials, which you may dispose of at local recycling facilities.



Observe the marking of the packaging materials for waste separation, which are marked with abbreviations (a) and numbers (b) with following meaning: 1–7: plastics/20–22: paper and fibreboard/80–98: composite materials.

Product:



Contact your local refuse disposal authority for more details of how to dispose of your worn-out product.



To help protect the environment, please dispose of the product properly when it has reached the end of its useful life and not in the household waste. Information on collection points and their opening hours can be obtained from your local authority.

● **Warranty**

The product has been manufactured to strict quality guidelines and meticulously examined before delivery. In the event of material or manufacturing defects you have legal rights against the retailer of this product. Your legal rights are not limited in any way by our warranty detailed below.

The warranty for this product is 3 years from the date of purchase. The warranty period begins on the date of purchase. Keep the original sales receipt in a safe location as this document is required as proof of purchase.

Any damage or defects already present at the time of purchase must be reported without delay after unpacking the product.

Should the product show any fault in materials or manufacture within 3 years from the date of purchase, we will repair or replace it – at our choice – free of charge to you. The warranty period is not extended as a result of a claim being granted. This also applies to replaced and repaired parts.

This warranty becomes void if the product has been damaged, or used or maintained improperly.

The warranty covers material or manufacturing defects. This warranty does not cover product parts subject to normal wear and tear, thus considered consumables (e.g. batteries, tubes, cartridges), nor damage to fragile parts, e.g. switches or glass parts.

● Warranty claim procedure

So that your request can be processed quickly, please observe the following instructions:

For all inquiries, please have the receipt and item number (IAN 487581_2501) ready as proof of purchase.

The article number can be taken from the identification label on the product, engraving on the product, the front cover of your manual (at the bottom left), or the sticker on the back or bottom of the product.

If malfunctions or other defects arise, first contact the service department indicated below by phone or email.

You can then send a product recorded as defective to the communicated service address postage-free, making sure to enclose proof of purchase (receipt) and information on the details of the defect and when it occurred.



You can download and view this and numerous other manuals at parkside-diy.com. This QR code takes you directly to parkside-diy.com. Choose your country and use the search screen to search for the operating instructions. Entering the item number (IAN) 487581_2501 takes you to the operating instructions for your item.

● Service

 **Service Great Britain**

Tel.: 0800 0569216

E-Mail: owim@lidl.co.uk



Używane ostrzeżenia i symbole	Strona	19
Wstęp	Strona	20
Używać zgodnie z przeznaczeniem	Strona	20
Zakres dostawy	Strona	20
Opis części	Strona	20
Dane techniczne	Strona	21
Funkcja bezpieczeństwa	Strona	21
Instrukcje bezpieczeństwa	Strona	21
Przed pierwszym użyciem	Strona	25
Przed użyciem	Strona	25
Montaż kółek skrętnych	Strona	25
Podłączanie węża	Strona	25
Odłączanie węża	Strona	25
Podłączanie rury ssącej	Strona	25
Podłączanie dyszy podłogowej	Strona	25
Przechowywanie dyszy podłogowej	Strona	26
Mocowanie i zdejmowanie pokrywy pojemnika	Strona	26
Obsługa	Strona	26
Opróżnianie metalowego pojemnika	Strona	26
Czyszczenie filtra harmonijkowego	Strona	27
Wymiana filtra harmonijkowego	Strona	27
Wymiana filtra wylotowego	Strona	27
Części zamienne i akcesoria	Strona	28
Przechowywanie	Strona	28
Rozwiązywanie problemów	Strona	28
Transport	Strona	29
Czyszczenie i konserwacja	Strona	29
Utylizacja	Strona	30
Gwarancja	Strona	30
Sposób postępowania w przypadku naprawy gwarancyjnej	Strona	31
Serwis	Strona	31

Używane ostrzeżenia i symbole

W instrukcji obsługi, na opakowaniu i tabliczce znamionowej zastosowano następujące ostrzeżenia:

	Przeczytać instrukcję obsługi!		Produkt stosować tylko w pomieszczeniach suchych!
	Wyłączać produkt i odłączać od gniazdka elektrycznego przed czyszczeniem nasadek i gdy produkt nie jest używany!		Nie odkurzać żadnych żarzących się materiałów!
			Nie odkurzać żarzącego się popiołu!
	NIEBEZPIECZEŃSTWO! Ten symbol ze słowem „Niebezpieczeństwo” wskazuje na zagrożenie o wysokim stopniu ryzyka, które, jeśli się go nie uniknie, spowoduje śmierć lub poważne obrażenia.		Odkurzać tylko zimny popiół, temperatura maks. 40 °C!
			Nie odkurzaj wody ani żadnych cieczy!
	OSTRZEŻENIE! Ten symbol ze słowem „Ostrzeżenie” wskazuje na zagrożenie o średnim stopniu ryzyka, które, jeśli się go nie uniknie, spowoduje śmierć lub poważne obrażenia.		Niebezpieczeństwo – ryzyko porażenia prądem!
			Symbol dla produktu ze stopniem ochrony II
	OSTROŻNIE! Ten symbol ze słowem „Ostrożnie” wskazuje na zagrożenie o niskim stopniu ryzyka, które, jeśli się go nie uniknie, spowoduje małe lub umiarkowane obrażenia.		Prąd przemienny/napięcie przemiennie
			Instrukcje bezpieczeństwa Instrukcje użytkowania
	UWAGA! Ten symbol ze słowem ostrzegawczym „Uwaga” wskazuje na możliwość uszkodzenia mienia.		Znak CE potwierdza zgodność z dyrektywami UE mającymi zastosowanie do produktu.

ODKURZACZ KOMINKOWY

● Wstęp

Gratulujemy Państwu zakupu nowego produktu. Tym samym zdecydowali się Państwo na zakup produktu wysokiej jakości. Instrukcja obsługi jest częścią tego produktu. Zawiera ona ważne wskazówki dotyczące bezpieczeństwa, użytkowania i utylizacji. Przed pierwszym użyciem produktu należy zapoznać się ze wszystkimi wskazówkami dotyczącymi obsługi i bezpieczeństwa. Używać produktu wyłącznie zgodnie z jego poniżej opisanym przeznaczeniem. W przypadku przekazania produktu innej osobie należy dołączyć do niego całą jego dokumentację.

● Używać zgodnie z przeznaczeniem

⚠ OSTRZEŻENIE!

- ▶ „Zimny popiół” to popiół, który stygł wystarczająco długo i nie zawiera już żadnego żaru. Można to ustalić, przegrzebując popiół metalowym narzędziem przed użyciem produktu. Z zimnego popiołu nie emanuje odczuwalne promieniowanie ciepłe.
- ▶ Zasysać tylko popiół z zatwierdzonych paliw!

- Produkt przeznaczony do usuwania zimnego popiołu o temperaturze nie przekraczającej 40 °C oraz innych zimnych drobnych elementów z kominów, pieców na węgiel drzewny, popielniczek lub grilli.
- Produkt nie nadaje się do odkurzania następujących materiałów:
 - Płynów
 - Sadzy i żaru
 - Pyłów cementowych, gipsowych i wapiennych

- Materiałów łatwopalnych, wybuchowych lub niebezpiecznych
- Kotłów i pieców olejowych

- Wszelkie inne użycie lub modyfikacje produktu są uważane za niewłaściwe i mogą prowadzić do niebezpieczeństw, takich jak śmierć, obrażenia ciała i uszkodzenie mienia. Producent nie ponosi odpowiedzialności za szkody spowodowane niewłaściwym użytkowaniem. Produkt przeznaczony jest wyłącznie do użytku domowego. Produkt nie jest przeznaczony do użytku komercyjnego.
- Dysza podłogowa [12] nadaje się wyłącznie do czyszczenia twardych powierzchni. Dysza podłogowa nie nadaje się do czyszczenia dywanów.

● Zakres dostawy

Po rozpakowaniu produktu należy sprawdzić, czy dostawa jest kompletna i czy wszystkie części są w dobrym stanie. Przed użyciem usunąć wszystkie materiały pakunkowe.

- 1 Pokrywa pojemnika (wraz z napędem silnikowym i obudową)
- 1 Metalowy pojemnik
- 1 Wąż
- 1 Dysza podłogowa
- 2 Rury ssące
- 4 Kółka skrętne
- 1 Filtr harmonijkowy z pokrywą (wstępnie zainstalowany)
- 1 Filtr wylotowy (wstępnie zamontowany)
- 1 Instrukcja obsługi

● Opis części

Przed przeczytaniem należy zajrzeć na stronę z rysunkami i zapoznać się ze wszystkimi funkcjami produktu.

Rys. A

- 1 Pokrywa pojemnika
- 2 Przełącznik zasilania
- 3 Przełącznik czyszczenia filtra

- 4 Przyłącze ssawne z karbem
- 5 Metalowy pojemnik
- 6 Uchwyt dyszy
- 7 Kółka skrętne
- 8 Kabel zasilania z wtyczką sieciową
- 9 Rygiel
- 10 Uchwyt przejściówki węża z karbem
- 11 Uchwyt kabla zasilania
- 12 Dysza podłogowa
- 13 Przejściówka węża
- 14 Złącze węża
- 15 Wąż
- 16  (znak złącza)
- 17 Rura ssąca (2 części)
- 18 Wyłącznik bezpieczeństwa

Rys. D

- 19 Wspornik (obudowy filtra harmonijkowego)
- 20 Obudowa filtra harmonijkowego

Rys. E

- 21 Pokrywa filtra harmonijkowego
- 22 Filtr harmonijkowy

Rys. F

- 23 Klips blokujący (kratka wylotowa)
- 24 Kratka wylotowa
- 25 Filtr wylotowy

● Dane techniczne

Odkurzacz kominkowy:	PAS 20 A1
Numer modelu:	HG11063
Pobór mocy (wartość nominalna):	1000 W
Nominalne napięcie wejściowe:	220–240 V~, 50 Hz
Moc ssania:	17 kPa (170 mbar)
Wydajność pompy:	27 l/s
Długość kabla zasilania:	5 m
Stopień ochrony:	II/□

Długość węża:	ok. 1,7 m
Pojemność metalowego pojemnika	
Wymiary:	Ø 28,5 cm × wys. 33 cm
Objętość brutto:	20 l

● Funkcja bezpieczeństwa

- Wyłącznik bezpieczeństwa **18** na spodzie pokrywy pojemnika **1** zapobiega uruchomieniu produktu, jeśli nie jest zamontowana obudowa filtra harmonijkowego **20**.



Instrukcje bezpieczeństwa

PRZED ROZPOCZĘCIEM KORZYSTANIA Z PRODUKTU NALEŻY ZAPOZNAĆ SIĘ ZE WSZYSTKIMI INSTRUKCJAMI BEZPIECZEŃSTWA I INSTRUKCJAMI UŻYTKOWANIA! PRZEKAZUJĄC PRODUKT INNYM OSOBOM, NALEŻY DOŁĄCZYĆ DO NIEGO PEŁNĄ DOKUMENTACJĘ!

Uszkodzenia powstałe w wyniku nieprzestrzegania niniejszej instrukcji obsługi nie są objęte gwarancją! Nie ponosimy żadnej odpowiedzialności w przypadku wystąpienia szkód wtórnych! Nie

bierzemy odpowiedzialności za uszkodzenia mienia lub obrażenia ciała, powstałe w wyniku niewłaściwego użytkowania lub nieprzestrzegania instrukcji bezpieczeństwa!

Dzieci i osoby z ograniczeniami



⚠ OSTRZEŻENIE! ZAGROŻENIE ŻYCIA I NIEBEZPIECZEŃSTWO WYPADKU DLA MAŁYCH DZIECI I NIEMOWLĄT! Nigdy nie pozostawiać małych dzieci bez nadzoru w pobliżu materiałów pakunkowych. Istnieje ryzyko uduszenia spowodowanego materiałami pakunkowymi. Dzieci często lekceważą zagrożenia.

- Produkt ten może być używany przez dzieci w wieku powyżej 8 lat i osoby o ograniczonych zdolnościach fizycznych, zmysłowych lub umysłowych lub o braku doświadczenia i wiedzy, gdy są one nadzorowane

lub zostały pouczone o bezpiecznym użyciu produktu i o zagrożeniach wynikających z użytkowania.

- Dzieci nie mogą bawić się produktem.
- Czyszczenia ani prac konserwacyjnych wykonywanych przez użytkownika nie mogą wykonywać dzieci, chyba że mają powyżej 8 lat i są nadzorowane.

Używać zgodnie z przeznaczeniem

⚠ OSTRZEŻENIE! Ryzyko zranienia! Niewłaściwe użytkowanie może doprowadzić do obrażeń ciała. Z produktu należy korzystać wyłącznie zgodnie z niniejszą instrukcją. Nigdy nie próbować modyfikować produktu w żaden sposób.

Bezpieczeństwo elektryczne

⚠ NIEBEZPIECZEŃSTWO! Ryzyko porażenia prądem! Nigdy nie naprawiać produktu samodzielnie. W razie

awarii naprawy mogą być wykonywane wyłącznie przez wykwalifikowany personel.

⚠ OSTRZEŻENIE! Ryzyko porażenia prądem!

Nie zanurzać części elektrycznych produktu w wodzie lub innych płynach. Nigdy nie trzymać produktu pod bieżącą wodą.

⚠ OSTRZEŻENIE! Ryzyko porażenia prądem! Nie używać uszkodzonego produktu. Odłączyć produkt od źródła zasilania i skontaktować się ze sprzedawcą, jeśli jest uszkodzony.

⚠ OSTRZEŻENIE! Ryzyko porażenia prądem! Nie obsługiwać produktu mokrymi rękami lub stojąc na mokrej podłodze.

⚠ OSTRZEŻENIE! Ryzyko zranienia! Przed czyszczeniem i gdy produkt nie jest używany należy go wyłączyć i odłączyć od gniazdka elektrycznego.

■ Nie używać produktu, jeśli został upuszczony.

■ Przed podłączeniem wtyczki sieciowej do źródła zasilania: Upewnić się, że napięcie znamionowe na tabliczce znamionowej produktu odpowiada napięciu sieci zasilającej.

■ Regularnie sprawdzać, czy wtyczka sieciowa i kabel zasilania nie są uszkodzone. W przypadku uszkodzenia kabla zasilania tego produktu musi on zostać wymieniony przez producenta, jego serwis posprzedażny lub też osobę posiadającą podobne kwalifikacje, co pozwoli uniknąć niebezpieczeństwa.

■ Kabel zasilania chronić przed uszkodzeniem. Nie dopuszczać, aby zwisał nad ostrymi krawędziami, był ściśnięty lub zgięty. Kabel zasilania trzymać z dala od gorących powierzchni i otwartego ognia.

Obsługa

⚠ OSTRZEŻENIE! Ryzyko

zranienia! Nigdy nie używać produktu do odkurzania

- Wody i innych płynów,
 - Pałącego się popiołu,
 - Jakiegokolwiek materiału o temperaturze powyżej 40 °C,
 - Żaru.
- Wyjąć wtyczkę sieciową z gniazdka sieciowego
 - Jeśli wystąpi usterka,
 - Przed podłączeniem lub wymianą akcesoriów,
 - Przed czyszczeniem produktu,
 - Jeśli produkt nie będzie używany przez długi czas,
 - Podczas burzy i
 - Po każdym użyciu.
 - Aby wyciągnąć wtyczkę sieciową z gniazdka sieciowego, ciągnąć za wtyczkę sieciową, a nie za kabel zasilania.
 - Wadliwe części należy zawsze wymieniać na oryginalne części zamienne.

- Podczas pracy nie zakrywać otworów wentylacyjnych. Ryzyko przegrzania i uszkodzenia produktu.
- Produkt ma bezpiecznik temperaturowy, który automatycznie odcina zasilanie, jeśli urządzenie przegrzeje się. Jeśli produkt zostanie wyłączony przez urządzenie zabezpieczające, to wtyczkę sieciową należy wyciągnąć z gniazdka sieciowego i pozwolić produktowi ostygnąć. Po ostygnięciu produktu wtyczkę sieciową można ponownie włożyć do gniazdka sieciowego, aby normalnie korzystać z produktu.

Czyszczenie i przechowywanie

⚠ OSTRZEŻENIE! Ryzyko

zranienia! Przed czyszczeniem lub gdy nie jest używany odłączyć produkt od źródła zasilania.

- Chronić produkt, kabel zasilania i wtyczkę sieciową przed kurzem, bezpośrednim działaniem

promieni słonecznych, kapiącą i pryskającą wodą.

- Produkt przechowywać w chłodnym, suchym miejscu, z dala od wilgoci i poza zasięgiem dzieci.
- Chronić produkt przed wysoką temperaturą. Nie umieszczać produktu w pobliżu otwartego ognia ani źródeł ciepła, takich jak piece lub grzejniki.

● **Przed pierwszym użyciem**

⚠ OSTRZEŻENIE!

- ▶ Produkt i opakowanie nie są zabawkami dla dzieci! Dzieci mogą bawić się plastikowymi torbami, foliami i drobnymi częściami! Istnieje niebezpieczeństwo połknięcia i uduszenia się!

- Rozpakować wszystkie części i usunąć wszystkie materiały opakowaniowe.
- Upewnić się, że dostawa jest kompletna i nieuszkodzona. Jeśli okaże się, że brakuje jakichkolwiek części lub są one uszkodzone, nie używać produktu i skontaktować się ze sprzedawcą.
- Używanie niekompletnego lub uszkodzonego produktu stwarza zagrożenie dla ludzi i mienia.

● **Przed użyciem**

● **Montaż kółek skrętnych**

Rys. B

1. Metalowy pojemnik [5] odwrócić tak, aby dolna powierzchnia była skierowana do góry.

2. Kółka skrętne [7] wsunąć w karby na krawędzi dna metalowego pojemnika [5]. Kółka skrętne muszą zatrzasnąć się ze słyszalnym szcęknięciem.
3. Upewnić się, że kółka skrętne [7] obracają się swobodnie.

● **Podłączanie węża**

1. Znak złącza [16] dopasować do karbu przyłącza ssawnego [4].
2. Złącze węża [14] całkowicie wsunąć do przyłącza ssawnego [4].
3. Złącze węża [14] przekręcić zgodnie z ruchem wskazówek zegara, aż zostanie całkowicie zatrzaśnięte.
4. Sprawdzić, czy wąż [15] jest prawidłowo zainstalowany, pociągając delikatnie za złącze węża [14]. Wąż jest prawidłowo zainstalowany, jeśli złącze węża nie porusza się.

● **Odlączenie węża**

- Odlączenie węża [15] od przyłącza ssawnego [4]: Złącze węża [14] przekręcić przeciwnie do ruchu wskazówek zegara. Wyciągnąć złącze węża.

● **Podłączanie rury ssącej**

RADA

- ▶ Rura ssąca [17] służy do rozszerzenia obszaru roboczego.

- Szeroki koniec rury ssącej [17] włożyć w przejściówkę węża [13].
- Opcjonalnie: Drugą rurę ssącą [17] podłączyć do pierwszej rury ssącej.

● **Podłączanie dyszy podłogowej**

RADA

- ▶ Dysza podłogowa [12] nadaje się wyłącznie do czyszczenia twardych powierzchni. Dysza podłogowa nie nadaje się do czyszczenia dywanów.

- Szeroki koniec dyszy podłogowej [12] włożyć w przejściówkę węża [13] lub rury ssącej [17].

● Przechowywanie dyszy podłogowej

- Dyszę podłogową [12] wsunąć w uchwyt dyszy [6] na jednym z kótek skrętnych [7].

● Mocowanie i zdejmowanie pokrywy pojemnika

- Mocowanie pokrywy pojemnika [1]:
 - Pokrywę pojemnika nałożyć na metalowy pojemnik [5].
 - Ryglami [9] zamocować na miejscu pokrywy pojemnika [1].
- Zdejmowanie pokrywy pojemnika [1]:
 - Zwolnić rygle [9].
 - Pokrywę pojemnika [1] zdjąć z metalowego pojemnika [5].

● Obsługa

⚠ OSTRZEŻENIE! Ryzyko zranienia!

- ▶ Nie odkurzać żadnych żarzących się materiałów. Nawet materiał, który z zewnątrz wygląda jakby ostygł, w środku nadal może być bardzo gorący. Zasysany gorący materiał może ponownie zapalić się w strumieniu powietrza.
- ▶ Gorącego popiołu nie należy gasić wodą, gdyż nagła różnica temperatur może spowodować pęknięcia w kominie.
- ▶ Odczekać co najmniej 24 godziny przed odkurzaniem kominika, aby upewnić się, że ogień zgasł, a popiół ostygł.

RADA

- ▶ Przed podłączeniem produktu do odpowiedniego gniazdka sieciowego przełącznik zasilania [2] ustawić w pozycji **O**.

1. Wtyczkę sieciową [8] włożyć do gniazdka sieciowego.
2. Włączanie produktu: Przełącznik zasilania [2] ustawić w pozycji **I**.
3. Wyłączanie produktu: Przełącznik zasilania [2] ustawić w pozycji **O**.

● Opróżnianie metalowego pojemnika

⚠ OSTRZEŻENIE!



Zawsze wyłączać produkt i odłączać wtyczkę sieciową [8] od gniazdka sieciowego przed wykonywaniem kontroli, instalacją akcesoriów lub dokonywaniem regulacji!

⚠ OSTRZEŻENIE!

- ▶ Produkt opróżniać i czyścić przed i po użyciu, aby uniknąć gromadzenia się materiałów, które mogą stanowić zagrożenie pożarowe, gdy będą w produkcji.
- Pokrywę pojemnika [1] zdjąć z metalowego pojemnika [5] (patrz akapit „Mocowanie i zdejmowanie pokrywy pojemnika”). Opróżnić metalowy pojemnik.

● Czyszczenie filtra harmonijkowego

Rys. C

RADA

- ▶ Filtr harmonijkowy [22] należy czyścić po każdym użyciu, aby utrzymać pełną moc ssania produktu.
1. Złączkę węża [14] podłączyć do przyłącza ssawnego [4].
 2. Przejściówkę węża [13] włożyć do uchwyty przejściówki węża [10].
 3. Wtyczkę sieciową [8] włożyć do gniazdka sieciowego.
 4. Przełącznik zasilania [2] ustawić w pozycji I.
 5. Przełącznik czyszczenia filtra [3] przytrzymać wciśnięty 3 razy przez ok. 4 sekundy za każdym razem. Spowoduje to przedmuchiwanie powietrza przez filtr harmonijkowy [22].

● Wymiana filtra harmonijkowego

Rys. D, E

⚠ OSTRZEŻENIE!

- ▶ Regularnie sprawdzać filtr harmonijkowy [22] pod kątem uszkodzeń i odkształceń. Uszkodzonego lub zdeformowanego filtra harmonijkowego nie można wyczyścić i należy go wymienić. Jest to konieczne w celu utrzymania funkcjonalności produktu i ochrony produktu przed uszkodzeniem.
- ▶ Stosować wyłącznie filtry zamienne firmy Lidl lub autoryzowanych sprzedawców. Filtry niezgodne z produktem mogą spowodować obrażenia ciała i uszkodzenie produktu.

RADA

- ▶ Obudowa filtra harmonijkowego [20] musi wcisnąć wyłącznik bezpieczeństwa [18]. W przeciwnym razie produkt nie będzie działał.

1. Przełącznik zasilania [2] ustawić w pozycji O.
2. Wtyczkę sieciową [8] wyjąć z gniazdka sieciowego.
3. Pokrywę pojemnika [1] zdjąć z metalowego pojemnika [5] (patrz akapit „Mocowanie i zdejmowanie pokrywy pojemnika”).
4. Odwrócić pokrywę pojemnika [1].
5. Złożyć oba wsporniki [19] obudowy filtra harmonijkowego [20].
6. Obudowę filtra harmonijkowego [20] zdjąć z pokrywy pojemnika [1].
7. Pokrywę filtra harmonijkowego [21] zdjąć z filtra harmonijkowego [22].
8. Filtr harmonijkowy [22] wyjąć z obudowy filtra harmonijkowego [20].
9. Do obudowy filtra harmonijkowego [20] włożyć nowy filtr harmonijkowy [22].
10. Pokrywę filtra harmonijkowego [21] nałożyć na filtr harmonijkowy [22].
11. Obudowę filtra harmonijkowego [20] umieścić na dnie pokrywy pojemnika [1].
12. Osadzić oba wsporniki [19] obudowy filtra harmonijkowego [20]. Obudowa filtra harmonijkowego zostanie zamocowana po kliknięciu.

● Wymiana filtra wylotowego

Rys. F

1. Przełącznik zasilania [2] ustawić w pozycji O.
2. Wtyczkę sieciową [8] wyjąć z gniazdka sieciowego.
3. Wcisnąć klipsy blokujące [23] po lewej i prawej stronie kratki wylotowej [24], aby otworzyć kratkę wylotową.
4. Wyjąć filtr wylotowy [25].
5. Włożyć nowy filtr wylotowy [25].

6. Ponownie zamontować kratkę wylotową **24**.

● Części zamienne i akcesoria

- Na stronie www.optimex-shop.com klienci mogą nabyć kompatybilne zamienne części zamienne i akcesoria.
- Zamówienia można składać wyłącznie online.
- Przygotować numer zamówienia.
- Więcej informacji można uzyskać kontaktując się z infolinią serwisową firmy Lidl (patrz akapit „Serwis”).

Część	Numer zamówienia
Prześciółka węży 13 i wąż 15	99948758101
Rura ssąca 17	99948758102
Filtr harmonijkowy 22	99948758103

● Przechowywanie

- Temperatura przechowywania długoterminowego (dłużej niż 3 miesiące) powinna wynosić od +10 °C do +30 °C przy wilgotności względnej nie większej niż 60 %.
- Przełącznik zasilania **2** ustawić w pozycji **O**. Wtyczkę sieciową **8** wyjąć z gniazdka sieciowego. Pozostawić produkt do całkowitego ostygnięcia.
- Wyczyścić produkt (patrz rozdział „Czyszczenie i konserwacja”).
- Kabel zasilania **8** owinać wokół uchwytu kabla zasilania **11** (rys. G).
- Przechowywać produkt i jego akcesoria w ciemnym, suchym, wolnym od mrozu miejscu o dobrej wentylacji.
- Zawsze przechowywać produkt w miejscu niedostępnym dla dzieci.

● Rozwiązywanie problemów

Niesprawność	Możliwa przyczyna	Rozwiązanie
Produkt nie działa.	Wtyczka sieciowa 8 nie jest podłączona do gniazdka sieciowego.	Wtyczkę sieciową 8 włożyć do gniazdka sieciowego.
Moc ssania jest zmniejszona, a produkt nie wchłania żadnego brudu.	Metalowy pojemnik 5 jest pełny.	Opróżnić metalowy pojemnik 5 (patrz akapit „Opróżnianie metalowego pojemnika”).
	Wylot powietrza jest zablokowany.	Następujące elementy sprawdzić pod kątem zablokowania i usunąć blokadę: 5 Metalowy pojemnik 12 Dysza podłogowa 15 Wąż
	Filtr harmonijkowy 22 jest zatkany.	Wyczyścić filtr harmonijkowy 22 (patrz akapit „Czyszczenie filtra harmonijkowego”).

Niesprawność	Możliwa przyczyna	Rozwiązanie
Siła ssania zmniejsza się nawet po oczyszczeniu filtra harmonijkowego [22].	Filtr harmonijkowy [22] jest uszkodzony.	Wymienić filtr harmonijkowy [22] (patrz akapit „Wymiana filtra harmonijkowego”).
Produkt jest przegrzany.	Filtr harmonijkowy [22] jest zatkany.	Wyczyścić filtr harmonijkowy [22] (patrz akapit „Czyszczenie filtra harmonijkowego”).
	Filtr wylotowy [25] jest zatkany.	Usunąć przeszkodę z filtra wylotowego [25] lub wymienić filtr wylotowy (patrz akapit „Wymiana filtra wylotowego”).
Kurz wydostaje się z produktu.	Pokrywa pojemnika [1] nie została prawidłowo założona.	Prawidłowo założyć pokrywę pojemnika [1] (patrz akapit „Mocowanie i zdejmowanie pokrywy pojemnika”).

● Transport

- Przełącznik zasilania [2] ustawić w pozycji **O**. Wtyczkę sieciową [8] wyjąć z gniazdka sieciowego. Pozostawić produkt do całkowitego ostygnięcia.
- Chronić produkt przed uderzeniami i silnymi wstrząsami, które mogą wystąpić podczas transportu w pojazdach.
- Zabezpieczać produkt przed ześlizgnięciem się lub upadkiem.

● Czyszczenie i konserwacja

⚠ OSTRZEŻENIE!



Przed wykonaniem jakiegokolwiek kontroli, konserwacji lub czyszczenia wyłączyć produkt, wtyczkę sieciową [8] wyjąć z gniazdka sieciowego i poczekać, aż urządzenie ostygnie!

⚠ UWAGA! Ryzyko uszkodzenia produktu!

- ▶ Do czyszczenia produktu lub jego akcesoriów nie używać ściernych, agresywnych środków czyszczących, twardych szczotek ani ostrych przedmiotów.
- ▶ Nigdy nie pozwól, aby płyny dostały się do produktu.
- Regularne i właściwe czyszczenie pomoże zapewnić bezpieczne użytkowanie i przedłużyć żywotność produktu.
- Zawsze utrzymywać produkt w czystości, suchy i wolny od oleju lub smarów. Po każdym użyciu i przed schowaniem usuwać kurz.
- Produkt czyścić suchą szmatką. Do czyszczenia trudno dostępnych miejsc używać miękkiej szczotki.

- Ten produkt nie zawiera żadnych części, które mogą być naprawiane przez użytkownika. Skontaktować się z autoryzowanym centrum serwisowym lub podobnie wykwalifikowaną osobą w celu sprawdzenia i naprawy.

● Utylizacja

Opakowanie wykonane jest z materiałów przyjaznych dla środowiska, które można przekazać do utylizacji w lokalnym punkcie przetwarzania surowców wtórnych.



Przy segregowaniu odpadów prosimy zwrócić uwagę na oznakowanie materiałów opakowaniowych, oznaczone są one skrótami (a) i numerami (b) o następującym znaczeniu: 1–7: Tworzywa sztuczne/20–22: Papier i tektura/80–98: Materiały kompozytowe.

Produkt:



Informacji na temat możliwości utylizacji wyeksploatowanego produktu udziela urząd gminy lub miasta.



Z uwagi na ochronę środowiska nie wyrzucać urządzenia po zakończeniu eksploatacji do odpadów domowych, lecz prawidłowo zutylizować. Informacji o punktach zbiorczych i ich godzinach otwarcia udziela odpowiedni urząd.

Elektroodpady nie mogą być wyrzucane do pojemników do selektywnej zbiórki odpadów komunalnych. Można je oddać w specjalnie wyznaczonych miejscach np. Punkt Selektywnej Zbiórki Odpadów Komunalnych lub/bądź w punktach handlowych oferujących w sprzedaży sprzęt elektroniczny.

Należy postępować zgodnie z obowiązującymi w Polsce przepisami dotyczącymi selektywnej zbiórki urządzeń elektrycznych i elektronicznych. Zużyty sprzęt może mieć szkodliwy wpływ na środowisko i zdrowie ludzi z uwagi na potencjalną zawartość niebezpiecznych substancji, mieszanin oraz części składowych. Gospodarstwo domowe spełnia ważną rolę w przyczynieniu się do ponownego użycia i odzysku surowców wtórnych, w tym recyklingu zużytego sprzętu. Na tym etapie kształtuje się postawy, które wpływają na zachowanie wspólnego dobra jakim jest czyste środowisko naturalne.

● Gwarancja

Produkt został wyprodukowany zgodnie z surowymi wytycznymi dotyczącymi jakości i dokładnie przetestowane przed dostawą. W przypadku wad materiałowych lub produkcyjnych przysługują Państwu prawa ustawowe wobec sprzedawcy produktu. Państwa prawa ustawowe nie są w żaden sposób ograniczone przez naszą gwarancję przedstawioną poniżej.

Gwarancja na ten produkt wynosi 3 lata od daty zakupu. Okres gwarancji rozpoczyna się od daty zakupu. Proszę przechowywać oryginalny rachunek w bezpiecznym miejscu, ponieważ ten dokument jest wymagany jako dowód zakupu.

Wszelkie uszkodzenia lub wady obecne już w momencie zakupu należy zgłosić niezwłocznie po rozpakowaniu produktu.

Jeżeli w ciągu 3 lat od daty zakupu produkt wykáže wady materiałowe lub produkcyjne, to – według naszego uznania – bezpłatnie go naprawimy lub wymienimy. Okres gwarancji nie ulega przedłużeniu o przyznane roszczenie gwarancyjne. Dotyczy to również wymienionych i naprawionych części.

Niniejsza gwarancja traci ważność, jeśli produkt został uszkodzony, był niewłaściwie użytkowany lub konserwowany.

Gwarancja obejmuje wady materiałowe i produkcyjne. Niniejsza gwarancja nie obejmuje części produktu, które podlegają normalnemu zużyciu i dlatego są uważane za części zużywalne (np. baterie, węże, wkłady atramentowe), ani nie obejmuje uszkodzeń części delikatnych, np. przełączników lub części wykonanych ze szkła.

Zgodnie z Kodeksem Cywilnym art. 581 §1 wraz z wymianą urządzenia lub ważnej części czas gwarancji rozpoczyna się na nowo.

● Sposób postępowania w przypadku naprawy gwarancyjnej

Aby zapewnić szybkie rozpatrzenie wniosku, należy postępować zgodnie z poniższymi instrukcjami:

Do wszystkich zapytań proszę mieć przygotowany paragon i numer artykułu (IAN 487581_2501) jako dowód zakupu.

Numer artykułu można znaleźć na tabliczce znamionowej produktu, na grawerze na produkcie, na stronie tytułowej instrukcji (w lewym dolnym rogu) lub na naklejce z tyłu lub na spodzie produktu.

W przypadku wystąpienia usterek funkcjonalnych lub innych wad należy najpierw skontaktować się telefonicznie lub pocztą elektroniczną z wymienionym poniżej działem serwisowym.

Następnie można wysłać produkt zarejestrowany jako wadliwy na podany adres serwisowy bezpłatnie, załączając dowód zakupu (paragon) i określając, na czym polega wada i kiedy wystąpiła.



Te i wiele innych instrukcji można przeglądać i pobrać na stronie parkside-diy.com. Ten kod QR przeniesie Cię bezpośrednio na stronę parkside-diy.com. Wybierz swój kraj i użyj maski wyszukiwania, aby wyszukać instrukcje obsługi. Wprowadź numer artykułu (IAN) 487581_2501, aby uzyskać dostęp do instrukcji obsługi artykułu.

● Serwis

PL Serwis Polska

Tel.: 008004911946

E-Mail: owim@lidl.pl



Verwendete Warnhinweise und Symbole	Seite	33
Einleitung	Seite	34
Bestimmungsgemäßer Gebrauch	Seite	34
Lieferumfang	Seite	34
Teilebeschreibung	Seite	34
Technische Daten	Seite	35
Sicherheitsmerkmal	Seite	35
Sicherheitshinweise	Seite	35
Vor dem ersten Gebrauch	Seite	39
Vor dem Gebrauch	Seite	39
Schwenkrollen montieren	Seite	39
Schlauch verbinden	Seite	39
Schlauch abkoppeln	Seite	39
Saugrohr anschließen	Seite	39
Bodendüse anschließen	Seite	39
Bodendüse aufbewahren	Seite	39
Behälterdeckel befestigen und abnehmen	Seite	39
Bedienung	Seite	40
Metallbehälter leeren	Seite	40
Faltenfilter reinigen	Seite	40
Faltenfilter ersetzen	Seite	41
Auslassfilter ersetzen	Seite	41
Ersatzteile/Zubehör	Seite	41
Aufbewahrung	Seite	42
Fehlersuche	Seite	42
Transport	Seite	43
Reinigung und Pflege	Seite	43
Entsorgung	Seite	44
Garantie	Seite	44
Abwicklung im Garantiefall	Seite	44
Service	Seite	45

Verwendete Warnhinweise und Symbole

In der Bedienungsanleitung, auf der Verpackung und auf dem Typenschild werden die folgenden Warnhinweise verwendet:

	Lesen Sie die Bedienungsanleitung!		Verwenden Sie das Produkt nur in trockenen Innenräumen!
	Schalten Sie das Produkt aus und trennen Sie es von der Stromversorgung, bevor Sie Aufsätze austauschen, reinigen und wenn Sie es nicht benutzen!		Keine glühenden Materialien absaugen!
			Keine brennende Asche absaugen!
	GEFAHR! Dieses Symbol mit dem Signalwort „Gefahr“ bezeichnet eine Gefährdung mit einem hohen Risikograd, die, wenn sie nicht vermieden wird, eine schwere Verletzung oder den Tod zur Folge hat.		Nur kalte Asche absaugen, Temperatur max. 40 °C!
			Kein Wasser und keine Flüssigkeiten jeglicher Art absaugen!
	WARNUNG! Dieses Symbol mit dem Signalwort „Warnung“ bezeichnet eine Gefährdung mit einem mittleren Risikograd, die, wenn sie nicht vermieden wird, eine schwere Verletzung oder den Tod zur Folge haben kann.		Gefahr – Risiko eines Stromschlags!
			Symbol für ein Produkt der Schutzklasse II
	VORSICHT! Dieses Symbol mit dem Signalwort „Vorsicht“ bezeichnet eine Gefährdung mit einem niedrigen Risikograd, die, wenn sie nicht vermieden wird, eine geringe oder mäßige Verletzung zur Folge haben kann.		Wechselstrom/-spannung
			Sicherheitshinweise Handlungsanweisungen
	ACHTUNG! Dieses Symbol mit dem Signalwort „Achtung“ zeigt die Gefahr einer möglichen Sachbeschädigung an.		Das CE-Zeichen bestätigt Konformität mit den für das Produkt zutreffenden EU-Richtlinien.

ASCHESAUGER

● Einleitung

Wir beglückwünschen Sie zum Kauf Ihres neuen Produkts. Sie haben sich damit für ein hochwertiges Produkt entschieden. Die Bedienungsanleitung ist Teil dieses Produkts. Sie enthält wichtige Hinweise für Sicherheit, Gebrauch und Entsorgung. Machen Sie sich vor der Benutzung des Produkts mit allen Bedien- und Sicherheitshinweisen vertraut. Benutzen Sie das Produkt nur wie beschrieben und für die angegebenen Einsatzbereiche. Händigen Sie alle Unterlagen bei Weitergabe des Produkts an Dritte mit aus.

● Bestimmungsgemäßer Gebrauch

⚠ WARNUNG!

- ▶ „Kalte Asche“ ist Asche, die ausreichend lange erkaltet ist und keine Glutnester mehr enthält. Dies kann festgestellt werden, indem die Asche mit einem metallenen Hilfsmittel durchkämmt wird, bevor das Produkt zum Einsatz kommt. Von der kalten Asche geht keine wahrnehmbare Wärmestrahlung mehr aus.
- ▶ Nur Asche von zulässigen Brennstoffen einsaugen!

- Das Produkt ist zum Entfernen von kalter Asche mit einer Temperatur von nicht mehr als 40 °C und anderen kalten Kleinteilen aus Schornsteinen, Holzkohleöfen, Aschenbechern oder Grillrosten bestimmt.
- Das Produkt ist nicht geeignet zum Absaugen der folgenden Materialien:
 - Flüssigkeiten
 - Ruß und Glut
 - Zement-, Gips- und Kalkstaub

- Brennbare, explosive oder gesundheitsgefährdende Materialien
- Heizkessel und Ölöfen

- Jede andere Verwendung oder Veränderung des Produkts gilt als nicht bestimmungsgemäß und kann zu Gefahren wie Tod, Körperverletzung und Sachschäden führen. Der Hersteller haftet nicht für Schäden, die durch unsachgemäßen Gebrauch entstehen. Das Produkt ist ausschließlich für den Hausgebrauch bestimmt. Das Produkt ist nicht für den gewerblichen Gebrauch bestimmt.
- Die Bodendüse **12** ist ausschließlich für die Reinigung von Hartböden geeignet. Die Bodendüse ist nicht für die Reinigung von Teppichen geeignet.

● Lieferumfang

Prüfen Sie nach dem Auspacken des Produkts, ob die Lieferung vollständig ist und ob alle Teile in gutem Zustand sind. Entfernen Sie vor der Verwendung alle Verpackungsmaterialien.

- 1 Behälterdeckel (inkl. Motorantriebssystem und Gehäuse)
- 1 Metallbehälter
- 1 Schlauch
- 1 Bodendüse
- 2 Saugrohre
- 4 Schwenkrollen
- 1 Faltenfilter mit Abdeckung (vorinstalliert)
- 1 Auslassfilter (vorinstalliert)
- 1 Bedienungsanleitung

● Teilebeschreibung

Schlagen Sie vor dem Lesen die Seite mit den Abbildungen auf und machen Sie sich mit allen Funktionen des Produkts vertraut.

Abb. A

- 1** Behälterdeckel
- 2** Ein-/Aus-Schalter

- 3 Schalter für Filterreinigung
- 4 Sauganschluss mit Aussparung
- 5 Metallbehälter
- 6 Düsenhalter
- 7 Schwenkrolle
- 8 Anschlussleitung mit Netzstecker
- 9 Verriegelung
- 10 Schlauchadapterhalter mit Aussparung
- 11 Leitungshalterung
- 12 Bodendüse
- 13 Schlauchadapter
- 14 Schlauchkupplung
- 15 Schlauch
- 16  (Kupplungsmarkierung)
- 17 Saugrohr (2 Teile)
- 18 Sicherheitsschalter

Abb. D

- 19 Bügel (Faltenfiltergehäuse)
- 20 Faltenfiltergehäuse

Abb. E

- 21 Faltenfilterabdeckung
- 22 Faltenfilter

Abb. F

- 23 Verschlussklammer (Auslassgitter)
- 24 Auslassgitter
- 25 Auslassfilter

● **Technische Daten**

Aschesauger:	PAS 20 A1
Modellnummer:	HG11063
Leistungsaufnahme (Nennwert):	1 000 W
Nenningangsspannung:	220–240 V~, 50 Hz
Saugkraft:	17 kPa (170 mbar)
Saugleistung:	27 l/s
Länge der Anschlussleitung:	5 m
Schutzklasse:	II/□
Schlauchlänge:	ca. 1,7 m

Kapazität des Metallbehälters	
Abmessungen:	Ø 28,5 cm × H 33 cm
Bruttovolumen:	20 l

● **Sicherheitsmerkmal**

- Der Sicherheitsschalter 18 an der Unterseite des Behälterdeckels 1 verhindert, dass das Produkt betrieben wird, wenn das Faltenfiltergehäuse 20 nicht installiert ist.



Sicherheitshinweise

MACHEN SIE SICH VOR DER VERWENDUNG DES PRODUKTS MIT ALLEN SICHERHEITSHINWEISEN UND GEBRAUCHS-ANWEISUNGEN VERTRAUT! WENN SIE DIESES PRODUKT AN ANDERE WEITERGEBEN, GEBEN SIE AUCH ALLE DOKUMENTE WEITER!

Im Falle von Schäden aufgrund der Nichteinhaltung dieser Bedienungsanleitung erlischt Ihr Garantieanspruch! Für Folgeschäden wird keine Haftung übernommen! Im Falle von Sach- oder Personenschäden aufgrund einer unsachgemäßen Benutzung oder Nichteinhaltung der Sicherheitshinweise wird keine Haftung übernommen!

Kinder und Personen mit Einschränkungen



⚠️ WARNUNG!

LEBENS- UND UNFALLGEFAHR FÜR KLEINKINDER UND KINDER!

Lassen Sie Kinder niemals unbeaufsichtigt mit dem Verpackungsmaterial. Es besteht Erstickungsgefahr durch Verpackungsmaterial. Kinder unterschätzen häufig die Gefahren.

- Dieses Produkt kann von Kindern ab 8 Jahren und darüber sowie von Personen mit verringerten physischen, sensorischen oder mentalen Fähigkeiten oder Mangel an Erfahrung und Wissen benutzt werden, wenn sie beaufsichtigt werden oder bezüglich des sicheren Gebrauchs des Produkts unterwiesen wurden und die daraus resultierenden Gefahren verstehen.
- Kinder dürfen nicht mit dem Produkt spielen.

- Reinigung und Benutzer-Wartung dürfen nicht von Kindern durchgeführt werden, es sei denn, sie sind älter als 8 Jahre und werden beaufsichtigt.

Bestimmungsgemäßer Gebrauch

- ⚠️ **WARNUNG! Verletzungsrisiko!** Eine unsachgemäße Verwendung kann zu Verletzungen führen. Verwenden Sie das Produkt ausschließlich dieser Anleitung entsprechend. Versuchen Sie nicht, das Produkt in irgendeiner Weise zu verändern.

Elektrische Sicherheit

- ⚠️ **GEFAHR! Stromschlagrisiko!** Versuchen Sie nicht, das Produkt selbst zu reparieren. Im Fall einer Fehlfunktion dürfen Reparaturen ausschließlich von qualifiziertem Personal durchgeführt werden.
- ⚠️ **WARNUNG! Stromschlagrisiko!** Tauchen Sie die elektrischen Teile des Produkts nicht in Wasser oder andere Flüssigkeiten ein. Halten Sie das

Produkt niemals unter fließendes Wasser.

⚠️ WARNUNG! Stromschlagrisiko! Verwenden Sie kein beschädigtes Produkt.

Trennen Sie das Produkt von der Stromversorgung und wenden Sie sich an Ihren Händler, wenn es beschädigt ist.

⚠️ WARNUNG! Stromschlagrisiko! Bedienen Sie das Produkt nicht mit nassen Händen oder wenn

Sie auf einem nassen Fußboden stehen.

⚠️ WARNUNG! Verletzungsrisiko! Schalten Sie

das Produkt aus und trennen Sie es von der Stromversorgung, bevor Sie Reinigungsarbeiten durchführen und wenn das Produkt nicht in Verwendung ist.

■ Verwenden Sie das Produkt nicht mehr, wenn es fallen gelassen wurde.

■ Vor dem Anschließen des Netzsteckers an die Stromversorgung: Achten Sie darauf, dass die Nennspannung am Typenschild des Produkts mit der

Netzspannung Ihrer Stromversorgung übereinstimmt.

■ Überprüfen Sie den Netzstecker und die Anschlussleitung regelmäßig auf Schäden. Wenn die Anschlussleitung beschädigt ist, muss sie vom Hersteller, seinem Kundendienst oder ähnlich qualifizierten Personen ersetzt werden, um Gefahren zu vermeiden.

■ Schützen Sie die Anschlussleitung vor Schäden. Lassen Sie sie nicht über scharfe Kanten hängen und quetschen oder biegen Sie sie nicht. Halten Sie die Anschlussleitung von heißen Oberflächen und offenen Flammen fern.

Bedienung

⚠️ WARNUNG!

Verletzungsrisiko!

Verwenden Sie das Produkt niemals zum Absaugen von

- Wasser und anderen Flüssigkeiten,
- brennender Asche,
- jeglichem Material mit einer Temperatur über 40 °C,
- Glut.

- Ziehen Sie den Netzstecker aus der Steckdose
 - wenn eine Fehlfunktion auftritt,
 - bevor Sie Zubehörteile aufsetzen/wechseln,
 - bevor Sie das Produkt reinigen,
 - wenn Sie das Produkt für längere Zeit nicht verwenden,
 - während eines Gewitters und
 - nach jeder Verwendung.
- Ziehen Sie am Netzstecker und nicht an der Anschlussleitung, um den Stecker aus der Steckdose zu ziehen.
- Defekte Teile müssen immer gegen Original-Ersatzteile ersetzt werden.
- Decken Sie während des Betriebs nicht die Lüftungsschlitze ab. Risiko einer Überhitzung und Schäden am Produkt.
- Das Produkt verfügt über eine Temperatursicherung, die bei Überhitzung automatisch die Stromzufuhr unterbricht. Falls diese Sicherheitsvorrichtung das Produkt ausgeschaltet hat, ziehen Sie den Netzstecker

aus der Steckdose und lassen Sie das Produkt abkühlen. Sobald sich das Produkt abgekühlt hat, können Sie den Netzstecker wieder in die Steckdose stecken und das Produkt normal verwenden.

Reinigung und Lagerung

- ⚠ **WARNUNG! Verletzungsrisiko!** Trennen Sie das Produkt von der Stromversorgung, bevor Sie es reinigen oder wenn es nicht in Verwendung ist.
- Schützen Sie Produkt, Anschlussleitung und Netzstecker vor Staub, direkter Sonneneinstrahlung, Tropf- und Spritzwasser.
- Lagern Sie das Produkt an einem kühlen, trockenen Ort, geschützt vor Feuchtigkeit und außerhalb der Reichweite von Kindern.
- Schützen Sie das Produkt vor Hitze. Stellen Sie das Produkt nicht in der Nähe von offenen Flammen oder Hitzequellen wie Öfen oder Heizgeräten auf.

● Vor dem ersten Gebrauch

⚠ **WARNUNG!**

- ▶ Das Produkt und die Verpackung sind kein Kinderspielzeug! Kinder dürfen nicht mit Plastiktüten, Folien und Kleinteilen spielen! Es besteht Verschluckungs- und Erstickungsgefahr!

- Packen Sie alle Teile aus und entfernen Sie alle Verpackungsmaterialien.
- Vergewissern Sie sich, dass der Lieferumfang vollständig und unbeschädigt ist. Wenn Sie feststellen, dass Teile fehlen oder beschädigt sind, verwenden Sie das Produkt nicht und wenden Sie sich an Ihren Händler.
- Die Verwendung eines unvollständigen oder beschädigten Produkts stellt eine Gefahr für Personen und Gegenstände dar.

● Vor dem Gebrauch

● **Schwenkrollen montieren**

Abb. B

1. Stellen Sie den Metallbehälter **5** auf den Kopf, sodass dessen Boden nach oben zeigt.
2. Setzen Sie die Schwenkrollen **7** in die Aussparungen am Rand des Bodens des Metallbehälters **5** ein. Die Schwenkrollen müssen hörbar einrasten.
3. Stellen Sie sicher, dass die Schwenkrollen **7** sich frei drehen lassen.

● **Schlauch verbinden**

1. Richten Sie  **16** an der Aussparung im Sauganschluss **4** aus.
2. Schieben Sie die Schlauchkupplung **14** ganz in den Sauganschluss **4**.
3. Drehen Sie die Schlauchkupplung **14** im Uhrzeigersinn, bis sie vollständig eingerastet ist.

4. Prüfen Sie, ob der Schlauch **15** korrekt installiert ist, indem Sie leicht an der Schlauchkupplung **14** ziehen. Der Schlauch ist korrekt installiert, wenn die Schlauchkupplung sich nicht bewegt.

● **Schlauch abkoppeln**

- Schlauch **15** vom Sauganschluss **4** abkoppeln: Drehen Sie die Schlauchkupplung **14** entgegen dem Uhrzeigersinn. Ziehen Sie die Schlauchkupplung heraus.

● **Saugrohr anschließen**

HINWEIS

- ▶ Das Saugrohr **17** dient zur Erweiterung des Arbeitsbereichs.

- Stecken Sie das breite Ende von einem Saugrohr **17** in den Schlauchadapter **13**.
- Optional: Verbinden Sie das zweite Saugrohr **17** mit dem ersten Saugrohr.

● **Bodendüse anschließen**

HINWEIS

- ▶ Die Bodendüse **12** ist ausschließlich für die Reinigung von Hartböden geeignet. Die Bodendüse ist nicht für die Reinigung von Teppichen geeignet.

- Stecken Sie das breite Ende der Bodendüse **12** in den Schlauchadapter **13** oder das Saugrohr **17**.

● **Bodendüse aufbewahren**

- Schieben Sie die Bodendüse **12** in den Düsenhalter **6** an einer der Schwenkrollen **7**.

● **Behälterdeckel befestigen und abnehmen**

- Behälterdeckel **1** befestigen:

- Setzen Sie den Behälterdeckel auf den Metallbehälter **5**.
- Befestigen Sie den Behälterdeckel mit den Verriegelungen **9**.
- Behälterdeckel **1** abnehmen:
 - Lösen Sie die Verriegelungen **9**.
 - Heben Sie den Behälterdeckel **1** vom Metallbehälter **5** ab.

● **Bedienung**

⚠ WARNUNG! Verletzungsrisiko!

- ▶ Saugen Sie keine glühenden Materialien auf. Auch Material, das von außen aussieht, als sei es abgekühlt, kann im Inneren noch sehr heiß sein. Heißes abgesaugtes Material kann sich im Luftstrom wieder entzünden.
- ▶ Heiße Asche sollte nicht mit Wasser gelöscht werden, da der plötzliche Temperaturunterschied zu Rissen im Kamin führen kann.
- ▶ Warten Sie mindestens 24 Stunden, bevor Sie einen Kamin absaugen, um sicherzustellen, dass das Feuer erloschen und die Asche abgekühlt ist.

HINWEIS

- ▶ Stellen Sie den Ein-/Aus-Schalter **2** auf **O**, bevor Sie das Produkt mit einer geeigneten Steckdose verbinden.
1. Stecken Sie den Netzstecker **8** in eine geeignete Steckdose.
 2. Produkt einschalten: Stellen Sie den Ein-/Aus-Schalter **2** auf **I**.
 3. Produkt ausschalten: Stellen Sie den Ein-/Aus-Schalter **2** auf **O**.

● **Metallbehälter leeren**

⚠ WARNUNG!



Schalten Sie das Produkt immer aus und ziehen Sie den Netzstecker **8** aus der Steckdose, bevor Sie Inspektionen durchführen, Zubehör installieren oder Einstellungen vornehmen!

⚠ WARNUNG!

- ▶ Leeren und reinigen Sie das Produkt vor und nach dem Gebrauch, um die Ansammlung von Materialien zu vermeiden, die ein Brandrisiko im Produkt darstellen könnten.

- Entfernen Sie den Behälterdeckel **1** vom Metallbehälter **5** (siehe „Behälterdeckel befestigen und abnehmen“). Leeren Sie den Metallbehälter.

● **Faltenfilter reinigen**

Abb. C

HINWEIS

- ▶ Reinigen Sie den Faltenfilter **22** nach jedem Gebrauch, um die volle Saugleistung des Produkts zu erhalten.
1. Verbinden Sie die Schlauchkupplung **14** mit dem Sauganschluss **4**.
 2. Stecken Sie den Schlauchadapter **13** in den Schlauchadapterhalter **10**.
 3. Stecken Sie den Netzstecker **8** in eine geeignete Steckdose.
 4. Stellen Sie den Ein-/Aus-Schalter **2** auf **I**.
 5. Halten Sie den Schalter für die Filterreinigung **3** 3× jeweils ca. 4 Sekunden lang gedrückt. Dadurch wird Luft durch den Faltenfilter **22** geblasen.

● Faltenfilter ersetzen

Abb. D, E

⚠️ WARNUNG!

- ▶ Überprüfen Sie den Faltenfilter **22** regelmäßig auf Beschädigungen und Deformierung. Ein beschädigter oder deformierter Faltenfilter lässt sich nicht reinigen und muss ersetzt werden. Dies ist notwendig, um die Funktionsfähigkeit des Produkts aufrechtzuerhalten und das Produkt vor Beschädigungen zu bewahren.
- ▶ Verwenden Sie nur Ersatzfilter von Lidl oder autorisierten Fachhändlern. Filter, die nicht mit dem Produkt kompatibel sind, können zu Verletzungen und Produktschäden führen.

HINWEIS

- ▶ Das Faltenfiltergehäuse **20** muss den Sicherheitsschalter **18** herunterdrücken. Sonst ist das Produkt nicht funktionsfähig.

1. Stellen Sie den Ein-/Aus-Schalter **2** auf **0**.
2. Ziehen Sie den Netzstecker **8** aus der Steckdose.
3. Nehmen Sie den Behälterdeckel **1** vom Metallbehälter **5** ab (siehe „Behälterdeckel befestigen und abnehmen“).
4. Drehen Sie den Behälterdeckel **1** um.
5. Klappen Sie beide Bügel **19** des Faltenfiltergehäuses **20** nach oben.
6. Heben Sie das Faltenfiltergehäuse **20** vom Behälterdeckel **1** ab.
7. Entnehmen Sie die Faltenfilterabdeckung **21** vom Faltenfilter **22**.
8. Entnehmen Sie den Faltenfilter **22** aus dem Faltenfiltergehäuse **20**.
9. Setzen Sie den neuen Faltenfilter **22** in das Faltenfiltergehäuse **20** ein.

10. Setzen Sie die Faltenfilterabdeckung **21** auf den Faltenfilter **22**.
11. Setzen Sie das Faltenfiltergehäuse **20** auf den Boden des Behälterdeckels **1**.
12. Klappen Sie beide Bügel **19** des Faltenfiltergehäuses **20** nach unten. Das Faltenfiltergehäuse ist fixiert, sobald Sie ein Klickgeräusch hören.

● Auslassfilter ersetzen

Abb. F

1. Stellen Sie den Ein-/Aus-Schalter **2** auf **0**.
2. Ziehen Sie den Netzstecker **8** aus der Steckdose.
3. Drücken Sie die Verschlussklammern **23** an der linken und rechten Seite des Auslassgitters **24** nach innen, um das Auslassgitter zu öffnen.
4. Nehmen Sie den Auslassfilter **25** heraus.
5. Setzen Sie einen neuen Auslassfilter **25** ein.
6. Setzen Sie das Auslassgitter **24** wieder ein.

● Ersatzteile/Zubehör

- Kunden können kompatible Ersatzteile und Zubehör über www.optimex-shop.com beziehen.
- Sie können Bestellungen nur online aufgeben.
- Halten Sie die Bestellnummer für Ihre Bestellung bereit.
- Wenden Sie sich für weitere Informationen an die Lidl-Service-Hotline (siehe „Service“).

Teil	Bestellnummer
Schlauchadapter 13 und Schlauch 15	99948758101
Saugrohr 17	99948758102
Faltenfilter 22	99948758103

● **Aufbewahrung**

- Die Temperatur für die Langzeitlagerung (länger als 3 Monate) sollte zwischen +10 °C und +30 °C bei einer relativen Luftfeuchtigkeit von nicht mehr als 60 % liegen.
- Stellen Sie den Ein-/Aus-Schalter **2** auf **O**. Ziehen Sie den Netzstecker **8** aus der Steckdose. Lassen Sie das Produkt abkühlen.
- Reinigen Sie das Produkt (siehe „Reinigung und Pflege“).
- Wickeln Sie die Anschlussleitung **8** um die Leitungshalterung **11** (Abb. G).
- Lagern Sie das Produkt und sein Zubehör an einem dunklen, trockenen, frostfreien und gut belüfteten Ort.
- Lagern Sie das Produkt immer an einem für Kinder unzugänglichen Ort.

● **Fehlersuche**

Störung	Mögliche Ursache	Maßnahme
Das Produkt funktioniert nicht.	Der Netzstecker 8 ist nicht mit der Stromversorgung verbunden.	Stecken Sie den Netzstecker 8 in eine geeignete Steckdose.
Die Saugleistung ist reduziert und das Produkt saugt keinen Schmutz.	Der Metallbehälter 5 ist voll.	Entleeren Sie den Metallbehälter 5 (siehe „Metallbehälter leeren“).
	Der Luftweg ist blockiert.	Prüfen Sie die folgenden Teile auf Verstopfungen und entfernen Sie die Verstopfungen: 5 Metallbehälter 12 Bodendüse 15 Schlauch
	Der Faltenfilter 22 ist verstopft.	Reinigen Sie den Faltenfilter 22 (siehe „Faltenfilter reinigen“).
Die Saugleistung ist auch nach der Reinigung des Faltenfilters 22 reduziert.	Der Faltenfilter 22 ist beschädigt.	Ersetzen Sie den Faltenfilter 22 (siehe „Faltenfilter ersetzen“).

Störung	Mögliche Ursache	Maßnahme
Das Produkt ist überhitzt.	Der Faltenfilter 22 ist verstopft.	Reinigen Sie den Faltenfilter 22 (siehe „Faltenfilter reinigen“).
	Der Auslassfilter 25 ist verstopft.	Entfernen Sie die Verstopfung vom Auslassfilter 25 oder ersetzen Sie den Auslassfilter (siehe „Auslassfilter ersetzen“).
Es tritt Staub aus dem Produkt aus.	Der Behälterdeckel 1 wurde nicht korrekt montiert.	Bringen Sie den Behälterdeckel 1 korrekt an (siehe „Behälterdeckel befestigen und abnehmen“).

● Transport

- Stellen Sie den Ein-/Aus-Schalter **2** auf **O**. Ziehen Sie den Netzstecker **8** aus der Steckdose. Lassen Sie das Produkt abkühlen.
- Schützen Sie das Produkt vor schweren Stößen oder starken Vibrationen, die beim Transport in Fahrzeugen auftreten können.
- Sichern Sie das Produkt gegen Verrutschen oder Umfallen.

● Reinigung und Pflege

⚠️ WARNUNG!



Schalten Sie das Produkt immer aus, ziehen Sie den Netzstecker **8** aus der Steckdose und lassen Sie das Produkt abkühlen, bevor Sie Inspektions-, Wartungs- und Reinigungsarbeiten durchführen!

⚠️ ACHTUNG! Risiko von Produktschäden!

- ▶ Verwenden Sie keine scheuernden, aggressiven Reinigungsmittel, harte Bürsten oder scharfe Gegenstände, um das Produkt oder sein Zubehör zu reinigen.
- ▶ Lassen Sie niemals Flüssigkeiten in das Produkt eindringen.
- Eine regelmäßige und ordnungsgemäße Reinigung trägt zur sicheren Verwendung und zur Verlängerung der Lebensdauer des Produkts bei.
- Halten Sie das Produkt stets sauber, trocken und frei von Öl oder Fett. Befreien Sie das Produkt nach jedem Gebrauch und vor der Lagerung von Staub.
- Reinigen Sie das Produkt mit einem trockenen Tuch. Verwenden Sie eine weiche Bürste für schwer zugängliche Stellen.

- Dieses Produkt enthält keine Teile, die vom Benutzer selbst repariert werden können. Wenden Sie sich an eine autorisierte Servicestelle oder eine ähnlich qualifizierte Person, um es überprüfen und reparieren zu lassen.

● **Entsorgung**

Die Verpackung besteht aus umweltfreundlichen Materialien, die Sie über die örtlichen Recyclingstellen entsorgen können.



Beachten Sie die Kennzeichnung der Verpackungsmaterialien bei der Abfalltrennung, diese sind gekennzeichnet mit Abkürzungen (a) und Nummern (b) mit folgender Bedeutung: 1–7: Kunststoffe/ 20–22: Papier und Pappe/ 80–98: Verbundstoffe.

Produkt:



Möglichkeiten zur Entsorgung des ausgedienten Produkts erfahren Sie bei Ihrer Gemeinde- oder Stadtverwaltung.



Werfen Sie Ihr Produkt, wenn es ausgedient hat, im Interesse des Umweltschutzes nicht in den Hausmüll, sondern führen Sie es einer fachgerechten Entsorgung zu. Über Sammelstellen und deren Öffnungszeiten können Sie sich bei Ihrer zuständigen Verwaltung informieren.

● **Garantie**

Das Produkt wurde nach strengen Qualitätsrichtlinien hergestellt und vor der Auslieferung sorgfältig geprüft. Im Falle von Material- oder Herstellungsfehlern haben Sie gegenüber dem Verkäufer des Produkts gesetzliche Rechte. Ihre gesetzlichen Rechte werden in keiner Weise durch unsere unten aufgeführte Garantie eingeschränkt.

Die Garantie für dieses Produkt beträgt 3 Jahre ab Kaufdatum. Die Garantiezeit beginnt mit dem Kaufdatum. Bewahren Sie den Originalkaufbeleg an einem sicheren Ort auf, da dieses Dokument als Nachweis des Kaufs erforderlich ist.

Alle Schäden oder Mängel, die bereits zum Zeitpunkt des Kaufs vorhanden sind, müssen unverzüglich nach dem Auspacken des Produkts gemeldet werden.

Sollte das Produkt innerhalb von 3 Jahren ab Kaufdatum einen Material- oder Herstellungsfehler aufweisen, werden wir es – nach unserer Wahl – kostenlos für Sie reparieren oder ersetzen. Die Garantiezeit verlängert sich durch einen stattgegebenen Gewährleistungsanspruch nicht. Dies gilt auch für ersetzte und reparierte Teile.

Diese Garantie erlischt, wenn das Produkt beschädigt oder unsachgemäß verwendet oder gewartet wurde.

Die Garantie deckt Material- und Herstellungsfehler ab. Diese Garantie erstreckt sich weder auf Produktteile, die normalem Verschleiß unterliegen, und somit als Verschleißteile gelten (z. B. Batterien, Schläuche, Farbpatronen), noch auf Schäden an zerbrechlichen Teilen, z. B. Schalter oder Teile aus Glas.

● **Abwicklung im Garantiefall**

Um eine schnelle Bearbeitung Ihres Anliegens zu gewährleisten, folgen Sie bitte den folgenden Hinweisen:

Bitte halten Sie für alle Anfragen den Kassenbon und die Artikelnummer (IAN 487581_2501) als Nachweis für den Kauf bereit.

Die Artikelnummer entnehmen Sie bitte dem Typenschild am Produkt, einer Gravur am Produkt, dem Titelblatt Ihrer Anleitung (unten links) oder dem Aufkleber auf der Rück- oder Unterseite des Produktes.

Sollten Funktionsfehler oder sonstige Mängel auftreten kontaktieren Sie zunächst die nachfolgend benannte Serviceabteilung telefonisch oder per EMail.

Ein als defekt erfasstes Produkt können Sie dann unter Beifügung des Kaufbelegs (Kassenbon) und der Angabe, worin der Mangel besteht und wann er aufgetreten ist, für Sie portofrei an die Ihnen mitgeteilte Service Anschrift übersenden.



Auf parkside-diy.com können Sie diese und viele weitere Handbücher einsehen und herunterladen. Mit diesem QR-Code gelangen Sie direkt auf parkside-diy.com. Wählen Sie Ihr Land aus, und suchen Sie über die Suchmaske nach den Bedienungsanleitungen. Mittels Eingabe der Artikelnummer (IAN) 487581_2501 gelangen Sie zur Bedienungsanleitung für Ihren Artikel.

● **Service**

DE Service Deutschland
Tel.: 0800 5435 111
E-Mail: owim@lidl.de

AT Service Österreich
Tel.: 0800 292726
E-Mail: owim@lidl.at

CH Service Schweiz
Tel.: 0800 562153
E-Mail: owim@lidl.ch



OWIM GmbH & Co. KG

Stiftsbergstraße 1
74167 Neckarsulm
GERMANY

Model No.: HG11063

Version: 06/2025

IAN 487581_2501

3 