



CORDLESS SOLDERING STATION 20V PLSA 20-Li A1

(FI)

20 V AKKUKÄYTTÖINEN JUOTTOASEMA

Alkuperäisen käyttöohjeen käännös

(PL)

AKUMULATOROWA STACJA LUTOWNICZA 20 V

Tłumaczenie oryginalnej instrukcji obsługi

(DE) (AT) (CH)

AKKU-LÖTSTATION 20 V

Originalbetriebsanleitung

(SE)

BATTERIDRIVEN 20 V- LÖDSTATION

Översättning av bruksanvisning i original

(LT)

AKUMULIATORINĖ 20 V LITAVIMO STOTELĖ

Naudojimo instrukcijos originalo vertimas

IAN 361688_2010



FI

Käännä ennen lukemista kuvallinen sivu esiin ja tutustu seuraavaksi laitteen kaikkiin toimintoihin.

SE

Vik ut bildsidan och ha den till hands när du läser igenom anvisningarna och gör dig bekant med apparatens / maskinens funktioner.

PL

Przed przeczytaniem proszę rozłożyć stronę z ilustracjami, a następnie proszę zapoznać się z wszystkimi funkcjami urządzenia.

LT

Prieš skaitydami atsiverskite lapą su paveikslėliais ir susipažinkite su visomis prietaiso funkcijomis.

DE AT CH

Klappen Sie vor dem Lesen die Seite mit den Abbildungen aus und machen Sie sich anschließend mit allen Funktionen des Gerätes vertraut.

FI	Alkuperäisen käyttöohjeen käännös	Sivu	1
SE	Översättning av bruksanvisning i original	Sidan	11
PL	Tłumaczenie oryginalnej instrukcji obsługi	Strona	21
LT	Naudojimo instrukcijos originalo vertimas	Puslapis	31
DE/AT/CH	Originalbetriebsanleitung	Seite	41

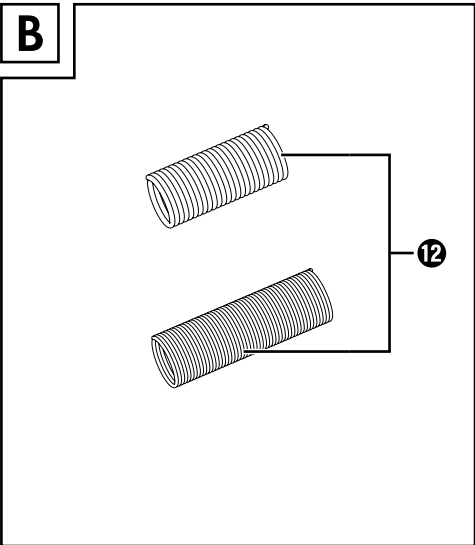
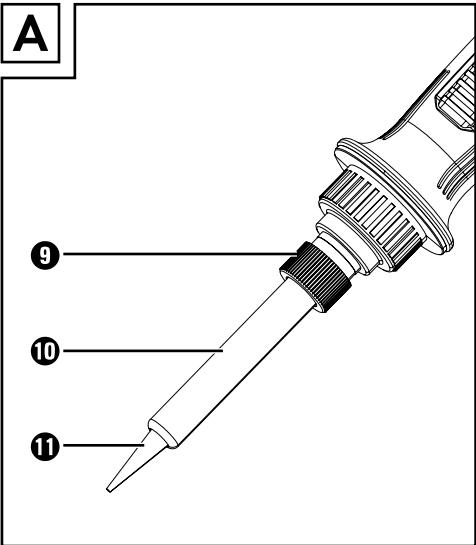
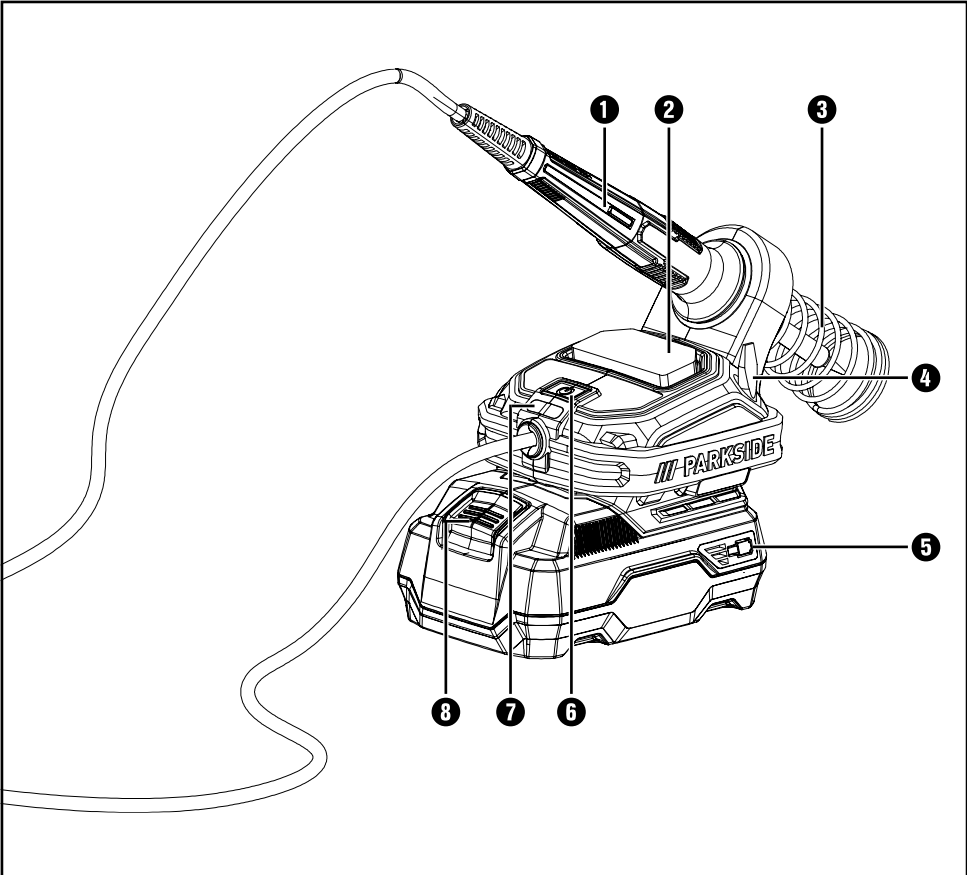

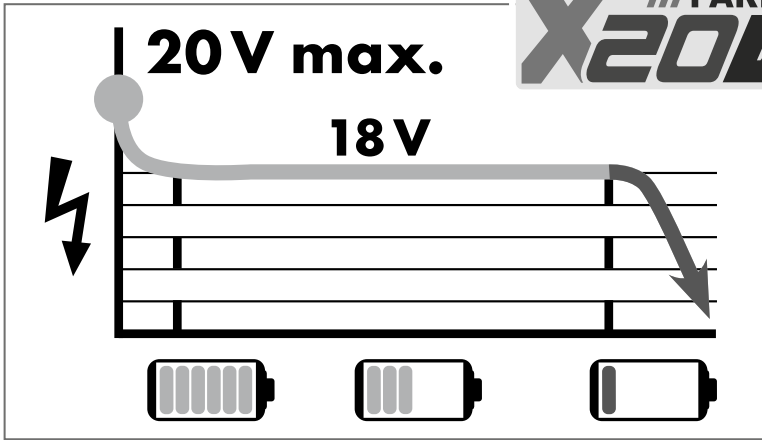

All Parkside tools and the chargers PLG 20 A1/PLG 20 A4/PLG 20 C1/PLG 20 A2/
PLG 20 A3/PLG 20 C3/PDSLГ 20 A1 of the X20V Team series are compatible with the
PAP 20 A1/PAP 20 A2/PAP 20 A3/PAP 20 B1/PAP 20 B3 battery pack.

Charging times Charging currents	2 Ah Battery pack PAP 20 A1/B1	3 Ah Battery pack PAP 20 A2	4 Ah Battery pack PAP 20 A3/B3
max. 2.4 A Charger PLG 20 A1/A4/C1	60 min 2,4 A	90 min 2,4 A	120 min 2,4 A
max. 3.5 A Charger PLG 20 A2	45 min 3,5 A	60 min 3,5 A	80 min 3,5 A
max. 4.5 A Charger PLG 20 A3/C3	35 min 3,8 A	45 min 4,5 A	60 min 4,5 A
max. 4.5 A Charger PDSLГ 20 A1	35 min 3,8 A	45 min 4,5 A	60 min 4,5 A

Sisällysluettelo

Johdanto	2
Määräystenmukainen käyttö	2
Laitteen osat	2
Toimitussisältö	2
Tekniset tiedot	2
Turvallisuusohjeet	3
Ennen käyttöönottoa	4
Juotoskärjen vaihtaminen	4
Akun asettaminen	4
Käyttöönotto	4
Päälle-/poiskytkentä	4
Puhdistussieni	5
Juottaminen	5
Huolto ja puhdistus	5
Hävittäminen	6
Laitteen hävittäminen	6
Kompernass Handels GmbH:n takuu	6
Huolto	7
Maahantuoja	7
Alkuperäinen vaatimustenmukaisuusvakuutus	8
Vara-akun tilaaminen	9
Tilaus puhelimitse	9

20 V AKKUKÄYTTÖINEN JUOTTOASEMA PLSA 20-Li A1

Johdanto

Onnittelut uuden laitteen hankinnasta. Olet valinnut laadukkaan tuotteen. Käyttöohje on osa tätä tuotetta. Se sisältää turvallisuutta, käyttöä ja hävittämistä koskevia tärkeitä ohjeita. Tutustu ennen tuotteen käyttöä kaikkiin käyttö- ja turvallisuusohjeisiin. Käytä tuotetta vain kuvatulla tavalla ja vain mainittuihin käyttötarkoituksiin. Kun luovutat tuotteen eteenpäin, liitä mukaan kaikki tuotetta koskevat asiakirjat.

Määräystenmukainen käyttö

Laitte on tarkoitettu elektroniikkatöissä tehtäviin juotoksiin vapaa-aika- ja harrastekäytössä. Se on tarkoitettu juotostöihin, muovien hitsausliimaukseen ja koristeiden kiinnittämiseen sekä muihin vastaavanlaisiin tehtäviin. Laitetta tulee käyttää ainoastaan yhdessä Parkside X 20 V Team -sarjan akun kanssa energialähteenä. Käytä laitetta ainoastaan kuvatulla tavalla ja mainittuihin käyttötarkoituksiin. Laitetta ei ole tarkoitettu kaupalliseen käyttöön. Laitteen muu käyttö tai muuttaminen on määräystenvastaista, ja siihen liittyy huomattava tapaturmariski. Valmistaja ei ota mitään vastuuta määräystenvastaisesta käytöstä aiheutuneista vahingoista.

Laitteen osat

- 1 Hienoituoskolvi
- 2 Puhdistussieni
- 3 Pidike hienoituoskolville
- 4 Talttakärki
- 5 Akku*
- 6 Virtakytkin
- 7 LED-merkkivalo
- 8 Vapautuspainike
- 9 Pitomutteri
- 10 Kiinnitysholkki
- 11 Juotuskärki
- 12 Tinajuote

* AKKU EI SISÄLLY TOIMITUKSEEN



Toimitussisältö

- 1 20 V akkukäyttöinen juottoasema PLSA 20-Li A1 sis. 1 juotuskärjen (esiasennettu)
- 1 talttakärki
- 1 tinajuote, Ø 1,0 mm, 10 g
- 1 tinajuote, Ø 1,5 mm, 10 g
- 1 puhdistussieni
- 1 käyttöohje

Tekniset tiedot

Tulojännite	20 V ~ (tasajännite)
Lämpötila-alue	n. 300–480 °C
Virtajohto	1,5 m juotuskolvista asemaan

Laitteen symbolit

	VAROITUS! Erityisiä turvatoimenpiteitä vaaditaan työskenneltäessä laitteen kanssa. Lue ja noudata kaikkia varoituksia.
	Varoitus, kuumat osat. Pitää etäisyyttä!



Turvallisuusohjeet

⚠ VAROITUS!

- Lue kaikki turvallisuusohjeet ja muut ohjeet. Turvallisuusohjeiden ja muiden ohjeiden laiminlyönti voi aiheuttaa sähköiskun, tulipalon ja/tai vakavia loukkaantumisia.

Juotosasema on tarkoitettu käytettäväksi vain sisätiloissa.

- Kahdeksan vuotta täyttäneet lapset sekä henkilöt, joiden fyysiset, aistimukselliset tai henkiset kyvyt ovat rajalliset tai joilla ei ole riittävää kokemusta tai tietoa laitteen käytöstä, saavat käyttää laitetta vain valvonnan alaisena, tai jos heitä on opastettu laitteen turvalliseen käyttöön ja he ovat ymmärtäneet laitteen käyttöön liittyvät vaarat. Lapset eivät saa leikkiä laitteella. Lapset eivät saa suorittaa puhdistusta ja käyttäjähuoltoa ilman valvontaa.

⚠ HUOMIO!

- Huomioi Parkside X 20 V Team -sarjan akun käyttöohjeen turvallisuusohjeet.
- Käyttöohje on osa tätä laitetta. Se sisältää turvallisuutta, käyttöä ja hävittämistä koskevia tärkeitä ohjeita. Tutustu ennen laitteen käyttöä kaikkiin käyttö- ja turvallisuusohjeisiin. Käytä laitetta ainoastaan kuvatulla tavalla ja mainituihin käyttötarkoituksiin. Säilytä käyttöohje tallella ja luovuta kaikki tuotetta koskevat asiakirjat, kun luovutat tuotteen eteenpäin.

Jäännöriskit

- PALOVAARA! Älä koskaan koske kuumaan juotuskärkeen tai sulaan juotteeseen. On olemassa palovammojen vaara. Anna laitteen jäähtyä täysin, ennen kuin vaihdat, puhdistat tai tarkastat laitteen osia.
- Anna hienojuotoskolvin jäähtyä pelkässä ilmassa töiden jälkeen. Älä missään nimessä jäähdytä sitä äkillisesti vedellä!
- VARO! TULIPALOVAARA! Aseta kuuma hienojuotoskolvi ainoastaan erityiseen pidikkeeseen tai muulle tulenkestävälle alustalle.
- Työtaukojen ajaksi hienojuotoskolvit on asetettava pidikkeeseen.
- Pidä laite poissa syttyvien materiaalien lähetyviltä.
- Älä koskaan jätä päälle kytkettyä laitetta ilman valvontaa.
- VARO! LOUKKAANTUMISVAARA! Pidä kädet poissa kuuman työkappaleen lähetyviltä. Työkappale voi luovuttaa lämpöä.
- Varo, ettei kuuma juotuskärki kosketa pidikkeen muoviosia. Laite saattaa vioittua.
- Poista akku heti laitteesta vaaran uhatessa.
- VARO! MYRKYTYSVAARA! Älä hengitä höyryjä.
- Huolehdi työtilan riittävästä tuuletuksesta pitkään kestävien töiden aikana, joissa voi syntyä terveydelle haitallisia höyryjä. Suositeltavaa on lisäksi käyttää suojakäsineitä, suusuojaainta sekä työesiliinaa.
- Vältä syömistä, juomista ja tupakointia tilassa, jossa tehdään juotostöitä. Käsiin tarttuneet liijyjäämät voivat joutua elintarvikkeiden tai savukkeiden mukana ihmisen elimistöön.
- Pese kädet aina perusteellisesti juotostöiden jälkeen.
- Älä hävitä juotosjätteitä kotitalousjätteen mukana. Juotosjätteet kuuluvat ongelmajätekeräykseen.

Ennen käyttöönottoa

Juotoskärjen vaihtaminen



HUOMIO!

PALOVAMMAN VAARA!

- ▶ Älä koskaan kuumenna hienojuotoskolvia ① ilman juotoskärkeä ⑩.
- Juotoskärjen ① saa poistaa vasta, kun laite on sammutettu ja juotoskärki ① on jäähtynyt.
- ◆ Avaa pitomutteri ⑨ kokonaan ja poista se.
- ◆ Vedä kiinnitysholkki ⑩ irti hienojuotoskolvista ①.
- ◆ Vaihda juotoskärki ①.
- ◆ Kokoa hienojuotoskolvi ① jälleen päinvastaisessa järjestyksessä.

Akun asettaminen

- ◆ Työnnä ladattu akku ⑤ juotosasemaan. Se lukittuu kuuluvasti paikoilleen.

Käyttöönotto

Päälle-/poiskytkentä

Päällekytkentä

- ◆  Paina virtakytkintä ⑥. LED-merkkivalo ⑦ vilkkuu nopeasti punaisena. Hienojuotoskolvi ① lämpenee.
- ◆  Kun LED-merkkivalo ⑦ palaa vihreänä, hienojuotoskolvi ① on käyttövalmis.

HUOMAUTUS

- ▶ Laite sammuu automaattisesti noin 10 minuutin kuluttua ja siirtyy jäähdytystilaan. Lämmitä laite jälleen painamalla virtakytkintä ⑥ uudelleen.
- ▶ Ennen juotosaseman ensimmäistä käyttöönottoa ja myös jokaisen uuden juotoskärjen käyttökerralla juotoskärki ① on aluksi tinattava.

Sammutus

HUOMAUTUS

- ▶ Aseta hienojuotoskolvi ① käytön jälkeen aina takaisin hienojuotoskolvin pidikkeeseen ③.
- ◆  Paina uudelleen virtakytkintä ⑥. LED-merkkivalo ⑦ vilkkuu punaisena hitaalla tahdilla noin 10 minuuttia. Tämä on jäähdytystila ja sen tarkoituksena on varoittaa käyttäjää siitä, että hienojuotoskolvi ① on edelleen vaarallisen kuuma.

HUOMAUTUS

- ▶ Jätä hienojuotoskolvi ① LED-merkkivalon ⑦ sammumisen jälkeen vielä vähintään 30 minuutiksi jäähtymään hienojuotoskolvin pidikkeeseen ③.
- ◆ Poista akku ⑤ laitteesta, kun laitetta ei käytetä. Pidä tällöin vapautuspainiketta ⑧ painettuna.

Puhdistussieni

HUOMIO!

- Kuuma juotoskärki **11** ei saa koskaan joutua kosketuksiin kuivan puhdistussienen **2** kanssa. Muuten puhdistussieni **2** voi vaurioitua.

HUOMAUTUS

- Puhdistussientä **2** käytetään juotoskärkien **11** puhdistukseen. Kostuta puhdistussieni **2** ennen sen käyttöä.

Juottaminen



Höyryjen hengittäminen voi aiheuttaa mm. pääkipua ja väsymystä.

- Muotonsa ansiosta se soveltuu erityisesti vaikeapääsyisiin paikkoihin ja hienoihin juotostöihin.
- ◆ Puhdista juotoskärki **11** kostealla puhdistussienellä **2**.
- ◆ Puhdistamisen jälkeen juotoskärki **11** on tinattava. Tinaa kuuma juotoskärki **11** tätä varten sulattamalla tinajuotetta **12**.
- ◆ Vie juotoskärki **11** juotuskohtaan ja kuumenna sitä.
- ◆ Sulata tinajuote **12** juotuskohdan ja juotoskärjen **11** välissä.
- ◆ Lisää tinajuotetta **12**, kunnes koko juotuskohta on tinan peitossa.
- ◆ Poista sen jälkeen juotoskärki **11** heti, jotta sulanut juote ei kuumene liikaa.
- ◆ Anna juotteen jäähmettyä ja vältä tärinää.

HUOMAUTUS

- Juoksute joko sisältyy juotteeseen tai sitä käytetään erikseen. Selvitä käyttötapa ja soveltuva juote oston yhteydessä.

Huolto ja puhdistus



VAROITUS! LOUKKAANTUMIS-VAARA! Irrota aina akku laitteesta ja anna laitteen jäähtyä, ennen kuin suoritat laitteelle tehtäviä töitä.

- Puhdista laite työskentelyn jälkeen.
- Käytä kotelon puhdistamiseen liinaa ja tarvittaessa mietoa puhdistusainetta.
- Älä missään tapauksessa käytä puhdistuksessa teräviä esineitä, bensiiniä, liuotainaineita tai muovia vahingoittavia puhdistusaineita.
- Varmista, ettei laitteen sisään pääse nesteitä.

HUOMAUTUS

- Varaosia (esim. juotoskärkiä) voi tilata huollon palvelunumeron kautta.

Hävittäminen

Laitteen hävittäminen



Pakkaus koostuu ympäristöystävällisistä materiaaleista, jotka voidaan toimittaa paikallisiin kierrätyspisteisiin.



Älä hävitä sähkökaluja kotitalousjätteen mukana!

Eurooppalaisen direktiivin 2012/19/EU mukaan käytöstä poistet-

tavat sähkölaitteet on vietävä niille tarkoitettuun erilliseen keräyspisteeseen, josta ne voidaan toimittaa ympäristömääräysten mukaiseen kierrätykseen.

Elinkaarensa loppuun tulleen laitteen kierrätyksestä ja hävittämisestä saat tietoja kunnan jätehuollosta vastaavalta viranomaiselta.



Älä hävitä akkuja kotitalousjätteen seassa!

Vialliset tai loppuun kuluneet akut on kierrätettävä direktiivin 2006/66/EC määräysten mukaan. Palauta akku

ja/tai laite niille tarkoitettuihin keräyspisteisiin.

Käytöstä poistettujen sähkökalujen/akkujen hävitysmahdollisuuksista voit kysyä asuinseutusi viranomaisilta.



Hävitä pakkaus ympäristöystävällisesti.

Huomioi eri pakkausmateriaaleissa olevat merkinnät, ja lajittele pakkausmateriaalit tarvittaessa erikseen. Pakkausmateriaalit on merkitty lyhenteillä (a) ja numeroilla (b), joiden merkitys on seuraava: 1–7: muovit, 20–22: paperi ja pahvi, 80–98: komposiittimateriaalit.



Elinkaarensa loppuun tulleen tuotteen kierrätyksestä ja hävittämisestä saat tietoja kunnan jätehuollosta vastaavalta viranomaiselta.

Kompernass Handels GmbH:n takuu

Hyvä asiakas,

Laitteen takuu on 3 vuotta ostopäivästä. Jos havaitset tuotteessa puutteita, sinulla on on oikeus vaatia tuotteen myyjältä lakisääteistä korvausta. Seuraava takuu ei rajoita lakisääteisiä oikeuksiasi ostajana.

Takuuehdot

Takuuaika lasketaan ostopäiväyksestä alkaen. Säilytä ostokuitti hyvässä tallessa. Tarvitset sitä todisteeksi ostosta.

Jos tässä tuotteessa ilmenee kolmen vuoden sisällä ostopäivästä materiaali- tai valmistusvirheitä, korjaamme tai korvaamme tuotteen sinulle veloituksetta harkintamme mukaan tai palautamme ostohinnan. Tämä takuu edellyttää, että viallinen laite toimitetaan meille yhdessä ostotositteen (kuitin) kanssa kolmivuotisen määräajan sisällä. Lisäksi mukaan on liitettävä lyhyt kuvaus viasta ja sen ilmenemisajankohta.

Jos takuu kattaa vian, saat joko tuotteen korjattuna takaisin tai uuden tuotteen. Takuuaika ei ala uudelleen tuotteen korjaamisen tai vaihdon jälkeen.

Takuuaika ja lakisääteinen virhevastuu

Takuukorjaus ei pidennä takuuaikaa. Tämä koskee myös vaihdettuja ja korjattuja osia. Mahdollisesti jo oston yhteydessä havaittavista vaurioista ja puutteista on ilmoitettava heti, kun tuote on purettu pakkauksesta. Takuuajan päättymisen jälkeen suoritettavat korjaukset ovat maksullisia.

Takuun laajuus

Laite on valmistettu tiukkojen laatuvaatimusten mukaan huolella ja tarkastettu perusteellisesti ennen toimitusta.

Takuu koskee materiaali- tai valmistusvirheitä. Tämä takuu ei kata tuotteen osia, jotka altistuvat normaallille kulumiselle ja joita siksi voidaan pitää kulumina osina, eikä helposti rikki meneviä osia, kuten kytkimiä tai lasista valmistettuja osia.

Tämä takuu raukeaa, jos tuote on vaurioitunut, tai sitä ei ole käytetty tai huollettu asianmukaisesti. Tuotteen asianmukainen käyttö edellyttää kaikkien käyttöohjeessa esitettyjen ohjeiden tarkkaa noudattamista. Käyttäjän on ehdottomasti vältettävä käyttötarkoituksia ja toimintaa, joita käyttöohjeessa kehoitetaan välttämään ja joista siinä varoitetaan.

Tuote on tarkoitettu ainoastaan yksityiskäyttöön, ei kaupallisiin tarkoituksiin. Laitteen vääränlainen tai asiaton käsittely, väkivallan käyttö ja muut kuin valtuutetun huoltopisteen suorittamat korjaukset aiheuttavat takuun raukeamisen.

Takuuaika ei päde, jos takuuvaateen syy on

- akkukapasiteetin normaali kuluminen
- tuotteen käyttö ammattitarkoituksiin
- asiakkaan aiheuttama tuotevaurio tai muutokset tuotteeseen
- turvallisuus- ja huoltomääräysten noudattamatta jättäminen, käyttövirheet
- luonnonilmiöistä aiheutuneet vauriot

Toimiminen takuutapauksessa

Jotta asiiasi voitaisiin käsitellä nopeasti, noudata seuraavia ohjeita:

- Pidä kaikkia kyselyitä varten kassakuitti ja artikkelinumero (esim. IAN 12345) tallessa todisteen ostosta.
- Tuotenumeron löydät tuotteen tyyppikilvestä, kaiverrettuna tuotteeseen, käyttöohjeen otsikkosivulta (alhaalla vasemmalla) tai tuotteen taustapuolella tai pohjassa olevasta tarrasta.
- Mikäli laitteessa ilmenee toimintahäiriöitä tai muita puutteita, ota ensin yhteyttä alla mainittuun huolto-osastoon **puhelimitse** tai **sähköpostitse**.
- Voit lähettää viällisena pitämäsi tuotteen yhdessä ostokuittin kanssa maksutta sinulle ilmoitettuun huolto-osoitteeseen. Liitä mukaan selvitys viasta ja siitä, milloin se on ilmennyt.



Osoitteessa www.lidl-service.com voit ladata tämän ja monia muita käsikirjoja, tuotevideoita ja asennusohjelmia.

Tämän QR-koodin avulla pääset suoraan Lidl-huoltoosivustolle (www.lidl-service.com) ja voit avata käyttöohjeesi syöttämällä tuotenumero (IAN) 361688_2010.

VAROITUS!

- Laitteen huollossa tulee käyttää vain alkuperäisvaraosia. Toimita laite huoltopisteeseen tai sähköalan ammattilaiselle huollettavaksi. Näin varmistetaan, että laite säilyy turvallisena.

Huolto

Huolto Suomi

Tel.: 09 4245 3024

E-Mail: kompernass@lidl.fi

IAN 361688_2010

Maahantuoja

Huomaa, että seuraava osoite ei ole huolto-osoite. Ota ensin yhteyttä mainittuun huoltopisteeseen.

KOMPERNASS HANDELS GMBH

BURGSTRASSE 21

44867 BOCHUM

SAKSA

www.kompernass.com

Alkuperäinen vaatimustenmukaisuusvakuutus

Me, KOMPERNASS HANDELS GMBH, dokumentoinnista vastaava: Semi Uguzlu, BURGSTR. 21, 44867 BOCHUM, SAKSA, vakuutamme täten, että tämä tuote vastaa seuraavia standardeja, ohjeellisia asiakirjoja ja EY:n direktiivejä:

Sähkömagneettinen yhteensopivuus

(2014/30/EU)

RoHS-direktiivi

(2011/65/EU)*

* Tämän vaatimustenmukaisuusvakuutuksen laatimisesta vastaa yksinomaan valmistaja. Yllä kuvattu vakuutuksen kohde täyttää Euroopan parlamentin ja neuvoston 8. kesäkuuta 2011 antaman direktiivin 2011/65/EU määräykset tietyjen vaarallisten aineiden käytön rajoittamisesta sähkö- ja elektroniikkalaitteissa.

Sovelletut yhdenmukaistetut standardit

EN 60335-1:2012/A2:2019

EN 60335-2-45:2002/A2:2012

EN 62233:2008

EN 55014-1:2017/A11:2020

EN 55014-2:2015

EN IEC 61000-3-2:2019

EN 61000-3-3:2013/A1:2019

EN IEC 63000:2018

Koneen tyyppimerkintä: 20 V akkukäyttöinen juottoasema PLSA 20-Li A1

Valmistusvuosi: 12–2020

Sarjanumero: IAN 361688_2010

Bochum, 25.11.2020



Semi Uguzlu
- Laatujohtaja -

Pidätämme oikeuden laitekehityksestä aiheutuviin teknisiin muutoksiin.

Vara-akun tilaaminen

Jos haluat tilata laitteeseesi vara-akun, voit tehdä sen joko Internetin kautta osoitteessa www.kompernass.com tai puhelimitse.



HUOMAUTUS

- ▶ Varaosien tilaus internetin kautta ei ole kaikissa maissa mahdollista.
Ota meihin siinä tapauksessa yhteyttä puhelimitse.

Tilaus puhelimitse

FI Huolto Suomi Tel.: 09 4245 3024

Jotta tilauksen tekeminen sujuisi nopeammin, pidä laitteen tuotenumero (esim. IAN 361688) käsillä. Tuotenumero löytyy laitteen tyyppikilvestä tai tämän ohjeen kansilehdeltä.

Innehållsförteckning

Inledning	12
Föreskriven användning	12
Utrustning	12
Leveransens innehåll	12
Tekniska data	12
Säkerhetsanvisningar	13
Innan produkten tas i bruk	14
Byta lödspets	14
Sätta i batteri	14
Ta produkten i bruk	14
Koppla på och stänga av	14
Lödsvamp	15
Löda	15
Underhåll och rengöring	15
Kassering	16
Kassera produkten	16
Garanti från Kompernass Handels GmbH	16
Service	17
Importör	17
Originalförsäkran om överensstämmelse	18
Beställning av reservbatteri	19
Beställning via telefon	19

BATTERIDRIVEN 20 V- LÖDSTATION PLSA 20-Li A1

Inledning

Grattis till din nyinköpta produkt. Du har valt en produkt med hög kvalitet. Bruksanvisningen är en del av produkten. Den innehåller viktig information om säkerhet, användning och återvinning. Läs noga igenom alla användar- och säkerhetsanvisningar innan du börjar använda produkten. Använd endast produkten enligt beskrivningarna och i de syften som anges här. Lämna över all dokumentation tillsammans med produkten om du överlåter den till någon annan person.

Föreskriven användning

Den här produkten ska användas av hemmafixare och till hobbyarbeten för att löda elektronik. Den är avsedd för att löda, svetsa ihop plast och dekorera föremål. Produkten får bara använda uppladdningsbara batterier ur serien Parkside X 20 V Team som energikälla. Använd endast produkten på det sätt och till de användningsområden som beskrivs här. Den här produkten är inte avsedd för yrkesmässigt bruk. Alla övriga användningssätt och förändringar på produkten ligger utanför gränserna för den föreskrivna användningen och innebär avsevärda risker. Tillverkaren ansvarar inte för skador som uppstår på grund av felaktig användning.

Utrustning

- ❶ Finlödkolv
- ❷ Lödsvamp
- ❸ Hållare till finlödkolv
- ❹ Mejselspets
- ❺ Uppladdningsbart batteri*
- ❻ På/Av-knapp
- ❼ Statuslampa
- ❽ Upplåsningsknapp
- ❾ Fästmutter
- ❿ Fixeringshylsa
- ⓫ Lödspets
- ⓬ Lödtenn

* DET UPPLADDNINGSBARA BATTERIET
INGÅR INTE I LEVERANSEN



Leveransens innehåll

- 1 batteridrivnen 20 V-lödstation PLSA 20-Li A1
inkl. 1 lödspets (redan monterad)
- 1 mejselspets
- 1 lödtenn, \varnothing 1,0 mm, 10 g
- 1 lödtenn, \varnothing 1,5 mm, 10 g
- 1 lödsvamp
- 1 bruksanvisning

Tekniska data

Ingångsspänning	20 V $\overline{\text{---}}$ (likspänning)
Temperaturområde	ca 300–480 °C
Strömkabel	1,5 m från lödkolv till station

Symboler på enheten

	VARNING! Särskilda säkerhetsåtgärder krävs när du arbetar med enheten. Läs och följ alla varningar.
	Varning, heta delar. Håll avstånd!



Säkerhetsanvisningar

⚠ VARNING!

- ▶ Läs alla säkerhetsanvisningar och instruktioner. Om säkerhetsinformationen och anvisningarna inte följs finns risk för elchock, brand och/eller allvarliga personskador.

Lödstationen är endast avsedd för inomhusbruk.

- Den här produkten kan användas av barn som är minst 8 år och av personer med begränsad fysisk, sensorisk eller mental förmåga eller bristande erfarenhet och/eller kunskap om de hålls under uppsikt eller har instruerats i hur produkten används på ett säkert sätt och inser vilka risker det innebär. Barn får inte leka med produkten. Rengöring och allmän service får bara göras av barn om någon vuxen håller uppsikt.

⚠ AKTA!

- ▶ Följ även säkerhetsanvisningarna i bruksanvisningen till batteriet ur serie Parkside X 20 V Team.
- ▶ Bruksanvisningen är en del av produkten. Den innehåller viktig information om säkerhet, användning och återvinning. Läs noga igenom alla användar- och säkerhetsanvisningar innan du börjar använda produkten. Använd endast produkten på det sätt och till de användningsområden som beskrivs här. Ta väl vara på bruksanvisningen och lämna över all dokumentation tillsammans med produkten om du överlåter den till någon annan person.

Restrisker

- **RISK FÖR BRÄNNSKADOR!** Rör aldrig vid den heta lödspetsen eller den smälta lödningen. Det finns risk för brännskador. Låt alltid produkten bli helt kall innan du byter ut delar, rengör eller kontrollerar den.
- Låt bara finlödkolven kylas ned av luften i rummet när du arbetat färdigt. Spola absolut inte av den med kallt vatten!
- **VAR FÖRSIKTIG! BRANDRISK!** Använd bara den speciella hållaren eller ett annat brandsäkert underlag när du lägger ifrån dig den heta finlödkolven.
- Finlödkolven måste placeras i hållaren när man tar en paus i arbetet.
- Håll produkten på avstånd från brännbart material.
- Lämna aldrig produkten utan uppsikt när den är påkopplad.
- **VAR FÖRSIKTIG! RISK FÖR PERSONSKADOR!** Akta så att dina händer inte hamnar i närheten av det heta arbetsstycket. Värmen kan avges genom det föremål som löds.
- Låt inte den heta lödspetsen komma i kontakt med hållarens plastdelar. Då kan produkten skadas.
- Ta genast bort batteriet ur produkten i nödsituationer.
- **VAR FÖRSIKTIG! RISK FÖR FÖRGIFTNING!** Andas inte in ångorna när du löder.
- Sörj alltid för tillräcklig ventilation om du arbetar länge och giftiga ångor kan uppstå. Även skyddshandskar, andningsskydd och arbetsförkläde rekommenderas.
- Ät, drick eller rök helst inte i samma rum som man löder. Då kan blyrester som fastnar på händerna komma in i kroppen tillsammans med livsmedel eller cigaretter.
- Tvätta alltid händerna noga när du lött färdigt.
- Kasta aldrig spill från lödningen i hushållssoporna. Rester från lödningen ska sorteras som farligt avfall.

Innan produkten tas i bruk

Byta lödspets

**⚠ VAR FÖRSIKTIG!
RISK FÖR BRÄNNSKADOR!**

- ▶ Värm aldrig upp finlödkolven **1** utan lödspets **11**.
- Lödspetsen **11** får endast tas av när produkten är avstängd och lödspetsen **11** kallnat.
- ◆ Lossa fästmuttern **9** helt och ta bort den.
- ◆ Dra loss fixeringshylsan **10** från finlödkolven **1**.
- ◆ Byt lödspets **11**.
- ◆ Sätt ihop finlödkolven **1** igen i omvänd ordningsföljd.



Sätta i batteri

- ◆ Stoppa in ett uppladdat batteri **5** i lödstationen. Det ska höras när det snäpper fast.

Ta produkten i bruk

Koppla på och stänga av

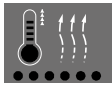
Koppla på

- ◆  Tryck på På/Av-knappen **6**. Statuslampan **7** blinkar rött i snabb takt. Finlödkolven **1** värms upp.
- ◆  Så snart statuslampan **7** lyser grönt är finlödkolven **1** klar att användas.

OBSERVERA

- ▶ Efter ca 10 minuter stängs produkten av automatiskt och börjar svalna. Tryck på På/Av-knappen **6** för att värma upp den igen.
- ▶ Innan lödstationen används för första gången och innan man använder en ny lödspets måste lödspetsen **11** förtennas.

Stänga av

OBSERVERA

- ▶ Sätt alltid tillbaka lödkolven **1** i hållaren **3** igen när du använt den färdigt.
- ◆  Tryck på På/Av-knappen **6** igen. Statuslampan **7** blinkar långsamt rött i ca 10 minuter. Det betyder att produkten håller på att svalna och ska varna användaren för att röra finlödkolven **1** som fortfarande är mycket varm.

OBSERVERA

- ▶ När statuslampan **7** slocknat ska du låta finlödkolven **1** svalna i ytterligare minst 30 minuter i sin hållare **3**.
- ◆ Ta ut batteriet **5** om du inte ska använda lödkolven längre. Håll upplåsningsknappen **8** intryckt.

Lödsvamp

⚠ AKTA!

- Den heta lödspetsen ① får aldrig komma i kontakt med en torr lödsvamp ②. Då kan lödsvampen ② skadas.

OBSERVERA

- Lödsvampen ② används för att rengöra lödspetsen ①. Fukta lödsvampen ② innan du använder den.

Löda



Ångor som andas in kan bland annat orsaka huvudvärk och trötthet.

- Formen gör den särskilt lämplig för att löda på svårtillgängliga ställen och för finlödning.
- ◆ Rengör lödspetsen ① på den fuktiga lödsvampen ②.
- ◆ Efter rengöringen måste lödspetsen ① förtennas. Förtenna den heta lödspetsen ① med smält lödtenn ⑫.
- ◆ Sätt lödspetsen ① på det ställe som ska lödas och hetta upp.
- ◆ Låt lödtennet ⑫ smälta mellan lödstället och lödspetsen ①.
- ◆ Tillsätt mer lödtenn ⑫ tills hela området täckts.
- ◆ Ta sedan genast bort lödspetsen ① för att inte överhetta den smälta lödningen.
- ◆ Låt lödningen stelna och undvik vibrationer.

OBSERVERA

- Flytmedlet ingår antingen i lödningen eller tillsätts separat. Ta reda på hur det ska användas och vilket medel som är lämpligt när du köper det.

Underhåll och rengöring



VARNING! RISK FÖR PERSONSKADOR! Ta alltid ut batteriet ur produkten och låt den kallna innan du gör några arbeten på den.

- Rengör alltid produkten så snart du har använt den färdigt.
- Torka av höljet med en trasa och ev. lite rengöringsmedel.
- Använd absolut inte vassa föremål, bensin, lösningsmedel eller rengöringsmedel som angriper plast.
- Akta så att det inte kommer in vätska i produkten.

OBSERVERA

- Reservdelar (t ex lödspetsar) kan beställas via vår service hotline.

Kassering

Kassera produkten



Förpackningen består av miljövänligt material som kan lämnas in till den lokala återvinningen.



Kasta aldrig elverktyg bland hushållssoporna!

Enligt EU-direktiv 2012/19/EU måste uttjänta elverktyg tas isär och de olika delarna källsorteras och lämnas in separat till rätt typ av miljövänlig återvinning.

Fråga din kommun- eller stadsdelsförvaltning om möjligheterna att kassera resp. lämna den uttjänta produkten till återvinning.



Kasta aldrig batterier i hushållssoporna!

Defekta eller uttjänta uppladdningsbara batterier ska återvinnas enligt direktiv 2006/66/EC. Lämna in batteripaketet och/eller produkten till ett offentligt insamlingsställe.

Fråga hos din kommun eller stadsdelsförvaltning om möjligheterna att kassera/återvinna uttjänta elverktyg och batteripaket på ett miljövänligt sätt.



Tänk på miljön när du kasserar förpackningen. Observera märkningen på de olika förpackningsmaterialen så att de kan källsorteras och ev. kasseras separat. Förpackningsmaterialen är märkta med förkortningar (a) och siffror (b) som har följande betydelse: 1–7: plast, 20–22: papper och kartong, 80–98: komposit.



Fråga din kommun eller stadsdelsförvaltning om möjligheterna att lämna den uttjänta produkten till återvinning.

Garanti från

Kompennass Handels GmbH

Kära kund

För den här produkten lämnar vi 3 års garanti från och med inköpsdatum. Om det skulle vara något fel på produkten finns en lagstadgad reklamationsrätt från återförsäljaren. Dina lagstadgade rättigheter begränsas inte av den garanti som beskrivs i följande avsnitt.

Garantivillkor

Garantiiden börjar från och med inköpsdatumet. Ta väl vara på kassakvittot. Kassakvittot är ditt köpbevis.

Om ett material- eller fabriktionsfel uppstår på produkten inom tre år från inköpsdatumet reparerar vi, byter ut den gratis, eller ersätter köpesumman beroende på vad vi anser lämpligast. En förutsättning för att utnyttja garantin är att den defekta produkten och köpbeviset (kassakvittot) uppvisas inom den treåriga garantiiden tillsammans med en kort beskrivning av felet och när det uppstod.

Om felet täcks av vår garanti kommer du att få tillbaka en reparerad eller en ny produkt. Garantitiden börjar inte om från början för en reparerad eller ny produkt.

Garantitid och lagstadgad ersättningsrätt

Garantiiden förlängs inte för att man utnyttjat garantin. Det gäller även för utbytta och reparerade delar. Eventuella skador och brister som existerar redan vid köpet måste rapporteras så snart produkten packats upp. När garantiiden är slut måste man själv betala för eventuella reparationer.

Garantins omfattning

Produkten har tillverkats med omsorg enligt stränga kvalitetskriterier och testats noga före leveransen.

Garantin gäller bara för material- eller fabriktionsfel. Garantin täcker inte delar av produkten som utsätts för normalt slitage och därför betraktas som förslitningsdelar och inte heller skador på ömtåliga delar som t ex knappar eller delar av glas.

Garantin upphör att gälla om produkten skadas eller används och servas på fel sätt. Alla anvisningar i bruksanvisningen måste följas exakt för att produkten ska kunna användas på rätt sätt. Produkten får aldrig användas i andra syften eller hanteras på ett sätt som man avråder från eller varnar för i bruksanvisningen.

Produkten är endast avsedd för privat bruk och ska inte användas yrkesmässigt. Garantin gäller inte vid missbruk och felaktig behandling, användande av våld och vid ingrepp som inte gjorts av vår auktoriserade servicefilial.

Garantitiden gäller inte vid

- normal minskning av batteriets kapacitet
- yrkesmässig användning av produkten
- skador eller förändringar på produkten, som orsakas av kunden själv
- medvetet bortseende från säkerhets- och underhållsföreskrifter, felaktig användning
- skador på grund av elementarhändelser

Behandling av garantiärenden

För att snabbt kunna behandla ditt ärende ber vi dig följa nedanstående anvisningar:

- Ha alltid kassavittot och artikelnumret (t ex IAN 12345) i beredskap vid alla förfrågningar.
- Artikelnumret finns på typskylten på produkten, en gravyr på produkten, på bruksanvisningens titelblad (nere till vänster) eller på klistermärket på produktens bak- eller undersida.
- Vid funktionsfel eller andra defekter ber vi dig att först kontakta den serviceavdelning som anges nedan **på telefon** eller **med e-post**.
- En produkt som klassas som defekt kan tillsammans med köpbeviset (kassavittot) och en beskrivning av felet samt när det uppstod skickas in portofritt till den angivna serviceadressen.



Denna och många andra handböcker, produktfilmer och installationsmjukvaror kan laddas ned på www.lidl-service.com.

Med den här QR-koden kommer du direkt till Lidl's servicesida (www.lidl-service.com) där du kan öppna bruksanvisningen genom att skriva in artikelnumret (IAN) 361688_2010.

WARNING!

- Låt servicestället eller en behörig elektriker reparera din produkt. Endast reservdelar i original får användas. Då kan du känna dig säker på att produkten är lika säker att använda som tidigare.

Service

SE Service Sverige
Tel.: 0770 930739
E-Mail: kompernass@lidl.se

FI Service Suomi
Tel.: 09 4245 3024
E-Mail: kompernass@lidl.fi

IAN 361688_2010

Importör

Observera att följande adress inte är någon serviceadress. Kontakta först det serviceställe som anges.

KOMPERNASS HANDELS GMBH
BURGSTRASSE 21
44867 BOCHUM
TYSKLAND
www.kompernass.com

Originalförsäkran om överensstämmelse

Företaget Kompernaß Handels GmbH, dokumentansvarig: Herr Semi Uguzlu, BURGSTR. 21, 44867 BOCHUM, TYSKLAND intygar härmed att denna produkt överensstämmer med följande standarder, normerande dokument och EG-direktiv:

Direktivet för elektromagnetisk kompatibilitet (EMC-direktivet)

(2014/30/EU)

RoHS-direktivet

(2011/65/EU)*

* Tillverkaren bär hela ansvaret för utfärdandet av denna försäkran om överensstämmelse. Det föremål som beskrivs ovan i denna försäkran uppfyller kraven i föreskrifterna för direktiv 2011/65/EU från Europaparlamentet och Europarådet från den 8 juni 2011 angående begränsad användning av farliga ämnen i elektrisk och elektronisk utrustning.

Tillämpade harmoniserade standarder

EN 60335-1:2012/A2:2019

EN 60335-2-45:2002/A2:2012

EN 62233:2008

EN 55014-1:2017/A11:2020

EN 55014-2:2015

EN IEC 61000-3-2:2019

EN 61000-3-3:2013/A1:2019

EN IEC 63000:2018

Maskinens typbeteckning: Batteridrivna 20 V-laddstation PLSA 20-Li A1

Tillverkningsår: 12-2020

Serienummer: IAN 361688_2010

Bochum, 2020-11-25



Semi Uguzlu

- Kvalitetsansvarig -

Med reservation för ändringar på grund av den tekniska utvecklingen.

Beställning av reservbatteri

Om du behöver ett nytt batteri kan du antingen beställa det bekvämt på nätet på www.kompernass.com eller via telefon.



OBSERVERA

- I vissa länder går det inte att beställa reservdelar online. Kontakta i så fall vår Service Hotline.

Beställning via telefon

SE Service Sverige Tel.: 0770 930739

FI Service Suomi Tel.: 09 4245 3024

För att snabbt kunna hantera din beställning ber vi dig att ha produktens artikelnummer (t ex IAN 361688) till hands vid alla förfrågningar. Artikelnumret står på typskylten eller på titelsidan i den här anvisningen.

Spis treści

Wstęp	22
Użytkowanie zgodne z przeznaczeniem	22
Wyposażenie	22
Zakres dostawy	22
Dane techniczne	22
Wskazówki bezpieczeństwa	23
Przed uruchomieniem	24
Wymiana grotu lutownicy	24
Wkładanie akumulatora	24
Uruchomienie	24
Włączanie/wyłączanie	24
Gąbka lutownicza	25
Lutowanie	25
Konserwacja i czyszczenie	25
Utylizacja	26
Utylizacja urządzenia	26
Gwarancja Kompernaß Handels GmbH	26
Serwis	27
Importer	27
Tłumaczenie oryginalnej deklaracji zgodności	28
Zamawianie dodatkowego akumulatora	29
Zamówienia telefoniczne	29

AKUMULATOROWA STACJA LUTOWNICZA 20 V PLSA 20-Li A1

Wstęp

Gratulujemy zakupu nowego urządzenia. Wybrany produkt charakteryzuje się wysoką jakością. Instrukcja obsługi stanowi część tego produktu. Zawiera ona ważne wskazówki dotyczące bezpieczeństwa, użytkowania i utylizacji. Przed rozpoczęciem użytkowania produktu należy zapoznać się ze wszystkimi wskazówkami dotyczącymi obsługi i bezpieczeństwa. Używaj produktu wyłącznie zgodnie z zamieszczonym tu opisem oraz w podanym zakresie zastosowań. Przekazując produkt osobie trzeciej, dołącz do niego również całą dokumentację.

Użytkowanie zgodne z przeznaczeniem

Urządzenie służy do lutowania elementów elektronicznych w domu i przydomowym warsztacie. Urządzenie jest przeznaczone do wykonywania prac lutowniczych, klejenia na gorąco tworzyw sztucznych oraz nanoszenia zdobień. Urządzenie może być używane wyłącznie w połączeniu z akumulatorem z serii Parkside X 20 V Team jako źródłem zasilania. Urządzenie należy używać zgodnie z opisem i w podanych zakresach zastosowania. Urządzenie nie jest przeznaczone do zastosowań komercyjnych. Jakiegokolwiek inne użycie lub modyfikacje urządzenia traktowane są jako niezgodne z przeznaczeniem i niosą ze sobą poważne niebezpieczeństwo wypadku. Producent nie ponosi żadnej odpowiedzialności za szkody powstałe w wyniku użycia urządzenia w sposób niezgodny z jego przeznaczeniem.

Wypożażenie

- ❶ Lutownica precyzyjna
- ❷ Gąbka lutownicza
- ❸ Uchwyt lutownicy precyzyjnej
- ❹ Przecinak
- ❺ Akumulator
- ❻ Włłącznik/wyłącznik
- ❼ Dioda LED statusu
- ❽ Przycisk odblokowujący
- ❾ Nakrętka mocująca
- ❿ Tuleja mocująca
- ⓫ Grot lutownicy
- ⓬ Cyna lutownicza

* BRAK AKUMULATORA W ZESTAWIE



Zakres dostawy

- 1 akumulatorowa stacja lutownicza 20 V PLSA 20-Li A1 wraz z 1 grotem lutownicy (zamontowany)
- 1 przecinak
- 1 cyna lutownicza, \varnothing 1,0 mm, 10 g
- 1 cyna lutownicza, \varnothing 1,5 mm, 10 g
- 1 gąbka lutownicza
- 1 instrukcja obsługi

Dane techniczne

Napięcie wejściowe	20 V $\overline{\text{---}}$ (prąd stały)
Zakres temperatury	ok. 300-480°C
Kabel zasilający	1,5 m od lutownicy do stacji

Symbole na urządzeniu

	OSTRZEŻENIE! Podczas pracy z urządzeniem wymagane są specjalne środki bezpieczeństwa. Przeczytaj i stosuj się do wszystkich wskazówek ostrzegawczych.
	Uwaga, gorące elementy. Zachować odstęp!



Wskazówki bezpieczeństwa

⚠️ OSTRZEŻENIE!

- ▶ Przeczytaj wszystkie wskazówki bezpieczeństwa oraz instrukcje. Nieprzestrzeganie poniższych wskazówek bezpieczeństwa oraz instrukcji może być przyczyną porażenia prądem elektrycznym, pożaru i/lub poważnych obrażeń ciała.

Stacja lutownicza nadaje się tylko do użytku w pomieszczeniach zamkniętych.

- To urządzenie może być używane przez dzieci od 8. roku życia oraz przez osoby o ograniczonych zdolnościach fizycznych, sensorycznych lub umysłowych lub też osoby nieposiadające odpowiedniego doświadczenia i/lub wiedzy wyłącznie pod nadzorem lub po przeszkoleniu w zakresie bezpiecznego użytkowania urządzenia oraz potencjalnych zagrożeń. Dzieciom nie wolno bawić się urządzeniem. Dzieciom bez opieki osób dorosłych nie wolno czyścić ani konserwować urządzenia.

⚠️ UWAGA!

- ▶ Przestrzegaj wskazówek bezpieczeństwa podanych w instrukcji obsługi akumulatora serii Parkside X 20 V Team.
- ▶ Instrukcja obsługi stanowi element składowy tego urządzenia. Zawiera ona ważne wskazówki dotyczące bezpieczeństwa, użytkowania i utylizacji. Przed rozpoczęciem użytkowania urządzenia zapoznaj się ze wszystkimi wskazówkami dotyczącymi obsługi i bezpieczeństwa. Urządzenie należy używać zgodnie z opisem i w podanych zakresach zastosowania. Zachowaj instrukcję obsługi, a w przypadku przekazania urządzenia osobie trzeciej dołącz do niego również całą dokumentację.

Ryzyka resztkowe

- **NIEBEZPIECZEŃSTWO POPARZENIA!** Nigdy nie dotykaj rozgrzanego grotu lutownicy ani roztopionego lutu. Niebezpieczeństwo poparzenia. Przed przystąpieniem do wymiany elementów urządzenia, jego czyszczeniem lub kontrolą odczekaj do jego całkowitego ostygnięcia.
- Po zakończeniu pracy grot lutownicy precyzyjnej powinien ostygnąć na powietrzu. Nigdy nie używaj do schładzania wody!
- **PRZESTROGA! ZAGROŻENIE POŻAROWE!** Do odkładania gorącej lutownicy precyzyjnej używaj wyłączanie specjalnego uchwyty lub innej ognioodpornej podstawy.
- Na czas przerw w pracy lutownicę precyzyjną odłóż na uchwyt.
- Urządzenie trzymaj z dala od materiałów łatwopalnych.
- Nigdy nie pozostawiaj włączonego urządzenia bez nadzoru.
- **PRZESTROGA! NIEBEZPIECZEŃSTWO OBRAŻEN!** Nigdy nie dotykaj rękami rozgrzanego detalu. Obrabiany przedmiot może się mocno nagrzewać.
- Unikaj kontaktu gorącego grotu lutownicy z plastikowymi elementami uchwytu. W przeciwnym razie może dojść do uszkodzenia urządzenia.
- W razie niebezpieczeństwa natychmiast wyjmij akumulator z urządzenia.
- **PRZESTROGA! NIEBEZPIECZEŃSTWO ZATRUCIA!** Nie wdychaj oparów.
- W przypadku dłuższych prac, podczas których mogą powstawać szkodliwe opary, należy zadbać o dostateczną wentylację stanowiska pracy. Ponadto zaleca się noszenie rękawic ochronnych, maski i fartucha roboczego.
- W pomieszczeniach, w których odbywa się lutowanie, unikaj jedzenia, picia i palenia papierosów. W przeciwnym razie śladowe ilości ołowiu znajdujące się na dłoniach mogą przedostać się wraz z żywnością lub przez papierosy do organizmu.
- Po lutowaniu zawsze dokładnie umyj ręce.
- Nigdy nie wyrzucaj odpadów po lutowaniu do śmieci domowych. Odpady po lutowaniu utylizuj jako odpady specjalne.

Przed uruchomieniem

Wymiana grotu lutownicy

⚠ PRZESTROGA! **NIEBEZPIECZEŃSTWO POPARZENIA!**

- ▶ Nigdy nie rozgrzewaj lutownicy precyzyjnej **1** bez grotu lutownicy **11**.
- Zdejmowanie grotu lutownicy **11** jest dopuszczalne wyłącznie przy wyłączonym urządzeniu oraz po ostygnięciu grotu lutownicy **11**.
- ◆ Odkręć całkowicie nakrętkę mocującą **9** i usuń ją.
- ◆ Zdejmij tuleję mocującą **10** z lutownicy precyzyjnej **1**.
- ◆ Wymień grot lutownicy **11**.
- ◆ Postępuj w odwrotnej kolejności, aby ponownie złożyć lutownicę precyzyjną **1**.



Wkładanie akumulatora

- ◆ Wsuń naładowany akumulator **5** do stacji lutowniczej.
Jego zatrzaśnięcie będzie słyszalne.

Uruchomienie

Włączanie/wyłączanie

Włączanie

- ◆  Naciśnij włącznik/wyłącznik **6**. Dioda LED statusu **7** miga na czerwono z dużą częstotliwością. Lutownica precyzyjna **1** się nagrzewa.
- ◆  Gdy tylko dioda LED statusu **7** zaświeci się na zielono, lutownica precyzyjna **1** jest gotowa do pracy.

WSKAZÓWKA

- ▶ Po ok. 10 minutach urządzenie wyłącza się i przechodzi w tryb chłodzenia. Naciśnij ponownie włącznik/wyłącznik **6**, aby znów nagrzać urządzenie.
- ▶ Przed pierwszym użyciem stacji lutowniczej, a także przy użyciu każdego nowego grotu lutownicy, grot lutownicy **11** należy najpierw pokryć cyną.

Wyłączanie

WSKAZÓWKA

- ▶ Po użyciu odkładaj lutownicę precyzyjną **1** zawsze na uchwyt lutownicy precyzyjnej **3**.
- ◆  Naciśnij ponownie włącznik/wyłącznik **6**. Dioda LED statusu **7** miga na czerwono z małą częstotliwością przez ok. 10 minut. Jest to tryb schładzania i ma ostrzegać użytkownika, że lutownica precyzyjna **1** jest jeszcze niebezpiecznie gorąca.

WSKAZÓWKA

- ▶ Pozostaw lutownicę precyzyjną **1** po zgaśnięciu diody LED statusu **7** jeszcze na co najmniej 30 min do ostygnięcia w uchwycie lutownicy precyzyjnej **3**.
- ◆ W przypadku nieużywania wyjmij akumulator **5** z urządzenia. Trzymaj przy tym wciśnięty przycisk odblokowujący **8**.

Gąbka lutownicza

⚠ UWAGA!

- ▶ Gorący grot lutownicy ① nie może się nigdy zetknąć z suchą gąbką lutowniczą ②. W przeciwnym razie może dojść do uszkodzenia gąbki lutowniczej ②.

WSKAZÓWKA

- ▶ Gąbka lutownicza ② służy do czyszczenia grotu lutownicy ①. Przed użyciem zwilż gąbkę lutowniczą ②.

Lutowanie



Wdychanie oparów może powodować między innymi bóle głowy i uczucie zmęczenia.

- Jej konstrukcja ułatwia w szczególności lutowanie w trudno dostępnych miejscach i lutowanie precyzyjne.
- ◆ Oczyszczyć grot lutownicy ① na zwilżonej gąbce lutowniczej ②.
- ◆ Po oczyszczeniu grota lutownicy ① należy pokryć cyną. W tym celu pokryj gorący grot lutownicy ① stopioną cyną lutowniczą ⑫.
- ◆ Dosuń grot lutownicy ① do miejsca lutowania i rozgrzej go.
- ◆ Doprowadź do stopienia cyny lutowniczej ⑫ pomiędzy lutowanym miejscem a grotem lutownicy ①.
- ◆ Dodaj więcej cyny lutowniczej ⑫, aż do pokrycia nią całego lutowanego miejsca.
- ◆ Następnie natychmiast odsuń grot lutownicy ①, by nie przegrzać stopionego lutu.
- ◆ Oczekaj do stężenia lutu i unikaj wstrząsów.

WSKAZÓWKA

- ▶ Topnik jest zawarty albo w lucie, albo stosuje się go osobno. Przy zakupie zapytaj o rodzaj zastosowania oraz odpowiedni dla niego lut.

Konserwacja i czyszczenie



OSTRZEŻENIE! NIEBEZPIECZEŃSTWO OBRAŻEŃ! Przed przystąpieniem do jakichkolwiek prac przy urządzeniu zawsze wyjmij z niego akumulator i odczekaj, aż ostygnie.

- Oczyszczyć urządzenie bezpośrednio po zakończeniu pracy.
- Do czyszczenia obudowy używaj ściereczki i ewentualnie łagodnego środka czyszczącego.
- Do czyszczenia nie używaj nigdy ostrych przedmiotów, benzyny, rozpuszczalników ani środków czyszczących, które działają agresywnie na tworzywa sztuczne.
- Dbaj, aby do wnętrza urządzenia nie przedostała się żadna ciecz.

WSKAZÓWKA

- ▶ Części zamienne (np. groty lutownicy) można zamówić poprzez naszą infolinię serwisową.

Utylizacja

Utylizacja urządzenia



Opakowanie urządzenia wykonane jest z materiałów przyjaznych dla środowiska naturalnego, które można oddać w lokalnych punktach zbiórki.



Urządzeń elektrycznych nie wolno wyrzucać razem z odpadami domowymi!

Zgodnie z dyrektywą europejską 2012/19/EU zużyte elektronarzędzia należy zbierać oddzielnie i poddawać procesowi odzysku z poszanowaniem zasad ochrony środowiska naturalnego.

Informacje na temat utylizacji zużytego urządzenia można uzyskać w najbliższym urzędzie gminy lub miasta.



Akumulatorów nie wolno wyrzucać razem z odpadami domowymi!

Uszkodzone lub zużyte akumulatory należy poddać procesowi recyklingu zgodnie z dyrektywą 2006/66/EC.

Akumulator należy oddać do utylizacji za pośrednictwem istniejących punktów zbiórki surowców.

Informacje na temat możliwości utylizacji zużytych elektronarzędzi/akumulatorów można uzyskać w lokalnym urzędzie gminy lub miasta.

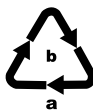

Opakowania należy utylizować w sposób przyjazny dla środowiska. Przestrzegać oznaczeń umieszczonych na różnych materiałach opakowaniowych i w razie potrzeby zutylizować je zgodnie z zasadami segregacji odpadów. Materiały opakowaniowe są oznaczone skrótami (a) i cyframi (b) w następujący sposób: 1-7: tworzywa sztuczne, 20-22: papier i tektura, 80-98: kompozyty.



Informacje na temat możliwości utylizacji wysłużonego urządzenia można uzyskać w najbliższym urzędzie gminy lub miasta.

Gwarancja

Kompernaß Handels GmbH

Szanowny Kliencie,

To urządzenie objęte jest 3-letnią gwarancją, licząc od daty zakupu. W przypadku wad tego produktu, masz gwarantowane ustawowe prawa w stosunku sprzedawcy. Te ustawowe prawa nie są ograniczone przez nasze opisane poniżej warunki gwarancji.

Warunki gwarancji

Okres gwarancji rozpoczyna się od daty zakupu. Należy zachować paragon. Jest on wymagany jako dowód zakupu.

Jeżeli w ciągu trzech lat od daty zakupu produktu ujawni się w nim wada materiałowa lub produkcyjna, produkt zostanie wedle naszego uznania nieodpłatnie naprawiony, wymieniony na nowy lub zostanie zwrócona jego cena. Warunkiem spełnienia tego świadczenia gwarancyjnego jest dostarczenie w trakcie tego trzyletniego okresu uszkodzonego urządzenia wraz z dowodem zakupu (paragonem) oraz krótkim opisem wady i daty jej wystąpienia.

Jeżeli wada jest objęta naszą gwarancją, otrzymasz z powrotem naprawiony lub nowy produkt.

Okres gwarancji i ustawowe roszczenia gwarancyjne

Wykonanie usługi gwarancyjnej nie przedłuża okresu gwarancji. Dotyczy to również wymienionych i naprawionych części. Wszelkie szkody i wady wykryte w chwili zakupu należy zgłosić bezpośrednio po rozpakowaniu urządzenia. Po upływie okresu gwarancji wszelkie naprawy są wykonywane odpłatnie.

Zakres gwarancji

Urządzenie zostało starannie wyprodukowane i poddane przed wysyłką skrupulatnej kontroli jakości.

Gwarancja obejmuje wady materiałowe lub produkcyjne. Niniejsza gwarancja nie obejmuje części produktu, podlegających normalnemu zużyciu, ani uszkodzeń części łatwo łamliwych, np. przełączników, lub części wykonanych ze szkła.

Niniejsza gwarancja traci swoją ważność, jeśli produkt został uszkodzony, nie używano go prawidłowo lub nie serwisowano należycie. W celu zapewnienia prawidłowego stosowania produktu należy ściśle przestrzegać wszystkich instrukcji wymienionych w instrukcjach obsługi. Należy bezwzględnie unikać zastosowania oraz postępowania, których odradza się w instrukcji obsługi lub przed którymi się w niej ostrzega.

Produkt przeznaczony jest wyłącznie do użytku domowego, a nie do zastosowań komercyjnych. Niewłaściwe użytkowanie urządzenia, używanie go w sposób niezgodny z jego przeznaczeniem, użycie siły lub ingerencja w urządzenie, dokonywana poza naszymi autoryzowanymi punktami serwisowymi, powodują utratę gwarancji.

Okres gwarancji nie ma zastosowania w następujących przypadkach

- normalne zużycie pojemności baterii
- komercyjne wykorzystanie produktu
- uszkodzenie lub modyfikacja produktu przez klienta
- nieprzestrzeganie przepisów bezpieczeństwa i konserwacji, błędy w obsłudze
- szkody spowodowane zjawiskami naturalnymi

Realizacja zobowiązań gwarancyjnych

W celu zapewnienia szybkiego załatwienia sprawy, postępuj zgodnie z poniższymi wskazówkami:

- W przypadku wszelkich pytań przystępuj paragon fiskalny oraz numer artykułu (np. IAN 12345) jako dowód zakupu.
- Numer artykułu można znaleźć na tabliczce znamionowej na produkcie, wygrawerowany na urządzeniu, zapisany na stronie tytułowej instrukcji obsługi (w dolnym lewym rogu) lub na naklejce z tyłu bądź na spodzie urządzenia.
- W przypadku wystąpienia błędów działania lub innych wad, prosimy o kontakt z odpowiednim działem serwisu **telefonicznie** lub **przez e-mail**.
- Zarejestrowany jako wadliwy produkt możesz wtedy wraz z dołączonym dowodem zakupu (paragonem) oraz opisem i datą wystąpienia usterki wysłać nieodpłatnie na przekazany wcześniej adres serwisu.



Na stronie www.lidl-service.com możesz pobrać te i wiele innych instrukcji, filmów o produktach oraz oprogramowanie instalacyjne.

Za pomocą tego kodu QR możesz przejść bezpośrednio na stronę serwisu Lidl (www.lidl-service.com), gdzie możesz otworzyć instrukcję obsługi, wpisując numer artykułu (IAN) 361688_2010.

⚠ OSTRZEŻENIE!

- ▶ Naprawy urządzenia zlecaj wyłącznie serwisowi lub elektrykowi, stosując tylko oryginalne części zamienne. Zapewni to zachowanie właściwego poziomu bezpieczeństwa użytkowania urządzenia po naprawie.

Serwis

PL Serwis Polska

Tel.: 22 397 4996

E-Mail: kompennass@lidl.pl

IAN 361688_2010

Importer

Pamiętaj, że poniższy adres nie jest adresem serwisu. Skontaktuj się najpierw z odpowiednim punktem serwisowym.

KOMPERNASS HANDELS GMBH

BURGSTRASSE 21

44867 BOCHUM

NIEMCY

www.kompennass.com

Tłumaczenie oryginalnej deklaracji zgodności

Firma KOMPERNASS HANDELS GMBH, osoba odpowiedzialna za sporządzenie dokumentacji: Semi Uguzlu, BURGSTR. 21, 44867 BOCHUM, NIEMCY, oświadcza niniejszym, że produkt ten jest zgodny z następującymi normami, dokumentami normatywnymi oraz dyrektywami WE:

Dyrektywa w sprawie kompatybilności elektromagnetycznej
(2014/30/EU)

Dyrektywa w sprawie stosowania substancji szkodliwych dla zdrowia (RoHS)
(2011/65/EU)*

* Wyłączną odpowiedzialność za wystawienie niniejszej deklaracji zgodności ponosi producent. Opisany powyżej przedmiot oświadczenia spełnia wymagania przepisów dyrektywy 2011/65/EU Parlamentu Europejskiego i Rady z 8 czerwca 2011 r. w sprawie ograniczenia stosowania określonych substancji niebezpiecznych w urządzeniach elektrycznych i elektronicznych.

Zastosowane normy zharmonizowane

EN 60335-1:2012/A2:2019

EN 60335-2-45:2002/A2:2012

EN 62233:2008

EN 55014-1:2017/A11:2020

EN 55014-2:2015

EN IEC 61000-3-2:2019

EN 61000-3-3:2013/A1:2019

EN IEC 63000:2018

Oznaczenie typu maszyny: Akumulatorowa stacja lutownicza 20 V PLSA 20-Li A1

Rok produkcji: 12-2020

Numer seryjny: IAN 361688_2010

Bochum, 25.11.2020 r.



Semi Uguzlu
- dyrektor ds. jakości -

Zastrzegamy sobie prawo do wprowadzania zmian technicznych w ramach procesu udoskonalania urządzenia.

Zamawianie dodatkowego akumulatora

Jeśli chcesz zamówić dodatkowy akumulator do urządzenia, możesz to zrobić wygodnie przez Internet na stronie www.kompernass.com lub telefonicznie.



WSKAZÓWKA

- ▶ W niektórych krajach nie ma możliwości zamawiania części zamiennych przez Internet. W takim wypadku skontaktuj się z infolinią serwisową.

Zamówienia telefoniczne

PL Serwis Polska Tel.: 22 397 4996

Aby zapewnić szybką realizację zamówienia, na wypadek wszelkich pytań należy przygotować numer katalogowy urządzenia (np. IAN 361688). Numer katalogowy znajduje się na tabliczce znamionowej lub na stronie tytułowej tej instrukcji.

Turinys

Ižanga	32
Naudojimas pagal paskirtį	32
Dalys	32
Tiekiamas rinkinys	32
Techniniai duomenys	32
Saugos nurodymai	33
Prieš pradedant naudoti	34
Lituoklio smaigalio keitimas	34
Akumulatoriaus įdėjimas	34
Naudojimo pradžia	34
Įjungimas ir išjungimas	34
Lituoklio kempinė	35
Litavimas	35
Techninė priežiūra ir valymas	35
Šalinimas	36
Įrankio šalinimas	36
Kompernaß Handels GmbH garantija	36
Priežiūra	37
Importuotojas	37
Originali atitikties deklaracija	38
Atsarginio akumulatoriaus užsakymas	39
Užsakymas telefonu	39

AKUMULIATORINĖ 20 V LITAVIMO STOTELĖ PLSA 20-Li A1

Įžanga

Sveikiname įsigijus naują įrankį. Pasirinkote kokybišką gaminį. Naudojimo instrukcija yra šio gaminio dalis. Joje pateikta svarbių saugos, naudojimo ir šalinimo nurodymų. Prieš pradėdami naudoti gaminį, susipažinkite su visais naudojimo ir saugos nurodymais. Gaminį naudokite tik taip, kaip aprašyta, ir tik nurodytiems naudojimui tikslams. Perduodami gaminį tretiesiems asmenims, kartu perduokite visus jo dokumentus.

Naudojimas pagal paskirtį

Šis įrankis skirtas elektronikai lituoti meistraujant laisvalaikiu ir namuose. Juo galima lituoti, suvirinti plastiką ir pritvirtinti papuošimus. Įrankio energijos šaltiniu gali būti tik „Parkside X 20 V Team“ serijos akumuliatorius. Įrankį naudokite tik taip, kaip aprašyta, ir tik nurodytiems naudojimui tikslams. Įrankis neskirtas komercinio naudojimo reikmėms. Bet koks kitoks įrankio naudojimas ar keitimas laikomas naudojimui ne pagal paskirtį ir gali kelti didelį pavojų. Gamintojas neprisiima jokios atsakomybės už žalą, atsiradusią naudojant įrankį ne pagal paskirtį.

Daly

- 1 Tikslųjų darbų lituoklis
- 2 Lituoklio kempinė
- 3 Tikslųjų darbų lituoklio laikiklis
- 4 Rėžtuko ašmenys
- 5 Akumuliatorius*
- 6 ĮJUNGIMO/IŠJUNGIMO jungiklis
- 7 Būsenos šviesos diodas
- 8 Atlaisvinimo mygtukas
- 9 Fiksavimo veržlė
- 10 Įtvirtinimo įvorė
- 11 Lituoklio smaigalys
- 12 Lydmetalis

* AKUMULIATORIAUS TIEKIAMAME RINKINYJE NĖRA

Tiekiamas rinkinys

- 1 akumuliatorinė 20 V litavimo stotelė PLSA 20-Li A1 su 1 lituoklio smaigaliu (jau surinktas)
- 1 rėžtuko ašmenys
- 1 ritinėlis lydmetaliu, Ø 1,0 mm, 10 g
- 1 ritinėlis lydmetaliu, Ø 1,5 mm, 10 g
- 1 lituoklio kempinė
- 1 naudojimo instrukcija

Techniniai duomenys

Įėjimo įtampa	20 V --- (nuolatinė įtampa)
Temperatūros intervalas	apie 300–480 °C
Maitinimo laidas	1,5 m nuo lituoklio iki įrenginio

Simboliai ant prietaiso

	ĮSPĖJIMAS! Dirbant su įrankiu reikia imtis specialiųjų saugos priemonių. Perskaitykite visus įspėjimus ir jais vadovaukitės.
	Dėmesio – karštos dalys. Išlaikykite tinkamą atstumą!



Saugos nurodymai

⚠️ ĮSPĖJIMAS!

- ▶ Perskaitykite visus saugos ir kitus nurodymus. Nesilaikant saugos ir kitų nurodymų kyla pavojus patirti elektros smūgį, sukelti gaisrą ir (arba) sunkiai susižaloti.

Litavimo įrenginį galima naudoti tik patalpose.

- Šį prietaisą gali naudoti 8 metų amžiaus ir vyresni vaikai, taip pat sutrikusių fizinių, jutiminių arba protinių gebėjimų ar mažai patirties ir žinių turintys asmenys, jei jie yra prižiūrimi arba išmokyti saugiai naudoti prietaisą ir supranta jo keliamą pavojų. Vaikams su prietaisu žaisti draudžiama. Neprižiūrimiems vaikams neleidžiama atlikti valymo ir naudotojo atliekamų techninės priežiūros darbų.

⚠️ DĖMESIO!

- ▶ Atkreipkite dėmesį į saugos nurodymus, pateiktus jūsų „Parkside X 20 V Team“ serijos akumuliatoriaus naudojimo instrukcijoje.
- ▶ Naudojimo instrukcija yra sudedamoji šio prietaiso dalis. Joje pateikta svarbių saugos, naudojimo ir šalinimo nurodymų. Prieš naudodami prietaisą, susipažinkite su visais naudojimo ir saugos nurodymais. Įrankį naudokite tik taip, kaip aprašyta, ir tik nurodytiems naudojimo tikslams. Būtinai išsaugokite naudojimo instrukciją ir, perduodami prietaisą tretiesiems asmenims, kartu perduokite visus dokumentus.

Liekamoji rizika

- PAVOJUS NUSIDEGINTI! Niekada nelieskite įkaitusio lituoklio smaigalio ar išlydyto lydmetalo. Kyla pavojus nusidėginti. Prieš keisdami įrankio dalis, prieš valydami ar tikrindami įrankį būtinai palaukite, kol jis atvės.
- Baigę darbą visada palaukite, kol tiksliųjų darbų lituoklis natūraliai atvės. Jokiu būdu nevėsinkite vandeniu!
- ATSARGIAI! GAISRO PAVOJUS! Tikslųjų darbų lituoklį dėkite tik į specialų laikiklį arba tam naudokite kitą ugniai atsparų pagrindą.
- Kai dirbdami darote pertraukas, tiksliųjų darbų lituoklį įdėkite į laikiklį.
- Įrankį laikykite atokiai nuo degių medžiagų.
- Niekada nepaliekite neprižiūrimo įjungto įrankio.
- ATSARGIAI! PAVOJUS SUSIŽALOTI! Rankas laikykite atokiai nuo įkaitusio ruošinio. Gali nudeginti ir ruošinys.
- Karštu lituoklio smaigaliu nelieskite laikiklio plastikinių dalių. Dėl to įrankis gali sugesti.
- Kilus pavojui, nedelsdami iš įrankio išimkite akumuliatorių.
- ATSARGIAI! PAVOJUS APSINUODYTI! Neįkvėpkite jokių garų.
- Jei ilgesnį laiką dirbant gali susidaryti sveikatai pavojingų garų, būtinai pasirūpinkite pakankamu darbo vietos vėdinimu. Taip pat rekomenduojame mūvėti apsaugines pirštines, dėvėti burnos apsaugos priemonę ir ryšėti darbinę prijuostę.
- Patalpose, kuriose lituojama, nevalgykite, negerkite ir nerūkykite. Prie rankų prikibusios švino dalelės su maisto produktais ar cigarečių turiniu gali patekti į žmogaus organizmą.
- Baigę lituoti, kas kartą kruopščiai nusiplaukite rankas.
- Litavimo medžiagų atliekų niekada neišmeskite kartu su buitinėmis atliekomis. Litavimo medžiagų atliekos priskiriamos pavojingoms atliekoms.

Prieš pradedant naudoti

Lituoklio smaigalio keitimas

⚠️ ATSARGIAI! **PAVOJUS NUSIDEGINTI!**

- ▶ Tikslųjų darbų lituoklio **1** niekada nekaitinkite be lituoklio smaigalio **11**.
- Lituoklio smaigalį **11** galima išimti tik tada, kai įrankis išjungtas ir lituoklio smaigalys **11** atvėšęs.
- ◆ Visiškai atsukite ir nuimkite fiksavimo veržlę **9**.
- ◆ Įtvirtinimo įvorę **10** nutraukite nuo tikslųjų darbų lituoklio **1**.
- ◆ Pakeiskite lituoklio smaigalį **11**.
- ◆ Tikslųjų darbų lituoklį **1** vėl surinkite atlikdami veiksmus atvirkštine seka.



Akumuliatoriaus įdėjimas

- ◆ Įkrautą akumuliatorių **5** įstumkite į litavimo įrenginį.
Akumuliatorius girdimai užsifiksuoja.

Naudojimo pradžia

Įjungimas ir išjungimas

Įjungimas

- ◆  Paspauskite ĮJUNGIMO/ IŠJUNGIMO jungiklį **6**. Būsenos šviesos diodas **7** greitai mirksi raudonai. Tikslųjų darbų lituoklis **1** kaista.
- ◆  Kai tik būsenos šviesos diodas **7** ima šviesti žaliai, tikslųjų darbų lituoklis **1** yra parngtas naudoti.

NURODYMAS

- ▶ Maždaug po 10 minučių įrankis automatiškai išsijungia ir ima vėsti. Norėdami vėl įkaiinti įrankį, iš naujo paspauskite ĮJUNGIMO/ IŠJUNGIMO jungiklį **6**.
- ▶ Prieš pradedant naudoti litavimo įrenginį ir kas kartą įdėjus naują lituoklio smaigalį, lituoklio smaigalį **11** pirmiausia reikia alavuoti.

Išjungimas

NURODYMAS

- ▶ Baigę lituoti, tikslųjų darbų lituoklį **1** kas kartą vėl įdėkite į tikslųjų darbų lituoklio laikiklį **3**.
- ◆  Iš naujo paspauskite ĮJUNGIMO/ IŠJUNGIMO jungiklį **6**. Būsenos šviesos diodas **7** apie 10 minučių lėtai mirksi raudonai. Tai rodo, kad lituoklis vėsta ir įspėja naudotoją, kad tikslųjų darbų lituoklis **1** vis dar pavojingai karštas.

NURODYMAS

- ▶ Užgesus būsenos šviesos diodui **7**, tikslųjų darbų lituoklį **1** dar mažiausiai 30 minučių vėsinkite tikslųjų darbų lituoklio laikiklyje **3**.
- ◆ Kai įrankio nenaudojate, išimkite iš jo akumuliatorių **5**. Tai padarysite spausdami atlaisvinimo mygtuką **8**.

Lituoklio kempinė

DĖMESIO!

- Karštu lituoklio smaigaliu **1** niekada neprisilieskite prie sausos lituoklio kempinės **2**. Antraip galite sugadinti lituoklio kempinę **2**.

NURODYMAS

- Lituoklio kempinė **2** skirta lituoklio smaigaliui **1** valyti. Prieš naudodami, sudrėkinkite lituoklio kempinę **2**.

Litavimas



Įkvėpus garų, gali pradėti skaudėti galvą arba apimti nuovargis.

- Jo konstrukcija leidžia pasiekti labai sunkiai pasiekiamas vietas ir labai tiksliai lituoti.
- ◆ Lituoklio smaigalį **1** nuvalykite drėgna lituoklio kempine **2**.
- ◆ Nuvalytą lituoklio smaigalį **1** reikia alavuoti. Karštą lituoklio smaigalį **1** alavuokite išlydydami lydmetaliu **12**.
- ◆ Lituoklio smaigalį **1** pridėkite prie lituojamos vietos ir ją įkaitinkite.
- ◆ Išlydykite lydmetaliu **12** tarp lituojamos vietos ir lituoklio smaigalio **1**.
- ◆ Pridėkite daugiau lydmetaliu **12**, kol suvilgysite visą lituojamą vietą.
- ◆ Tada iškart patraukite lituoklio smaigalį **1**, kad neperkaitintumėte išlydyto lydmetaliu.
- ◆ Palaukite, kol lydmetalis sukietės, ir venkite vibracijų.

NURODYMAS

- Fliusas būna lydmetalyje arba naudojamas atskirai. Įsigydami pasiteiraukite apie jo naudojimo būdą ir tinkamą lydmetaliu.

Techninė priežiūra ir valymas



ĮSPĖJIMAS! PAVOJUS SUSIŽALOTI!
Prieš tvarkydami įrankį, kas kartą iš įrankio išimkite akumuliatorių ir palaukite, kol įrankis atvės.

- Baigę darbą, įrankį nuvalykite.
- Korpusą valykite šluoste ir prireikus švelniu valikliu.
- Niekada nenaudokite aštrių daiktų, benzino, tirpiklių ar plastikų gadinančių valiklių.
- Pasirūpinkite, kad į įrankio vidų nepatektų skysčių.

NURODYMAS

- Atsarginių dalių (pvz., lituoklio smaigalių) galite užsisakyti paskambinę mūsų klientų aptarnavimo tarnybos karštąja linija.

Šalinimas

Įrankio šalinimas



Pakuotė pagaminta iš aplinką tausojančių medžiagų, kurias galite pristatyti į vietos perdirbimo įmones.



Elektrinių įrankių neišmeskite kartu su buitinėmis atliekomis!

Pagal Europos Sąjungos direktyvą 2012/19/EU panaudoti elektriniai įrankiai turi būti surenkami atskirai ir atiduodami perdirbti nekenkiant aplinkai.

Kaip išmesti nebe naudojamą gaminį, sužinosite savo savivaldybės arba miesto administracijoje.



Akumuliatorių neišmeskite kartu su buitinėmis atliekomis!

Sugedę arba panaudoti akumulatoriai pagal direktyvą 2006/66/EC turi būti perdirbami. Akumulatoriaus bloką ir (arba) įrankį grąžinkite pristatydami į rekomenduojamą surinkimo vietą.

Informacijos apie nenaudojamų elektrinių įrankių/akumulatoriaus bloko šalinimą teiraukitės savo savivaldybės ar miesto administracijoje.



Pakuotę išmeskite saugodami aplinką. Atsižvelkite į skirtingų pakuotės medžiagų ženklimą ir prireikus jas surūšiuokite.

Pakuotės medžiagos ženklinamos toliau nurodytais trumpiniais (a) ir skaičiais (b):
1–7: plastikas, 20–22: popierius ir kartonas, 80–98. sudėtinės medžiagos.



Kaip išmesti nenaudojamą gaminį, sužinosite savo savivaldybės arba miesto administracijoje.

Kompernaß Handels GmbH garantija

Gerb. kliente,

Šiam prietaisui nuo įsigijimo datos suteikiama 3 metų garantija. Išryškėjus šio gaminio trūkumams, gaminio pardavėjas užtikrina jums teisės aktais reglamentuojamas teises. Toliau išdėstytos garantijos teikimo sąlygos šių jūsų teisės aktais reglamentuojamų teisių neapriboja.

Garantijos teikimo sąlygos

Garantijos teikimo laikotarpis skaičiuojamas nuo pirkimo datos. Išsaugokite kasos čekį. Jo reikia kaip pirkimo dokumento.

Jei per trejus metus nuo šio gaminio pirkimo datos išryškėtų medžiagų ar gamybos trūkumų, gaminį savo nuožiūra nemokamai pataisykite, pakeisite arba grąžinsite sumokėtą sumą. Norint pasinaudoti garantija, sugedusį gaminį ir pirkimo dokumentą (kasos čekį) būtina pateikti trejų metų laikotarpiu trumpai aprašius trūkumą ir nurodžius trūkumo atsiradimo laiką.

Jei trūkumui taikoma mūsų garantija, jums grąžinsime sutaisytą arba pristatysime naują gaminį. Sutaisius ar pakeitus gaminį, garantijos teikimo laikotarpis nepratęsiamas.

Garantijos teikimo laikotarpis ir teisės aktais reglamentuojama trūkumų pašalinimo garantija

Garantijos teikimo laikotarpiu suteikus garantinių paslaugų, garantijos teikimo laikotarpis nepratęsiamas. Ta pati sąlyga taikoma ir pakeistoms bei sutaisytoms dalims. Apie įsigyto gaminio pažeidimus ir trūkumus būtina pranešti vos išpakavus gaminį. Pasibaigus garantijos teikimo laikotarpiui už remonto darbus imamas mokestis.

Garantijos aprėptis

Prietaisus kruopščiai pagamintas vadovaujantis griežtomis kokybės gairėmis ir prieš pristatant buvo išbandytas.

Garantija taikoma tik medžiagų arba gamybos trūkumams. Šis garantija netaikoma įprastai dylančioms dalims, priskiriamoms prie susidėvintųjų dalių kategorijos, arba lūžtančių (dužių) dalių, pavyzdžiui, jungiklių ar iš stiklo pagamintų dalių, pažeidimams.

Garantija netaikoma, jei gaminys apgadinamas, netinkamai naudojamas ar netinkamai prižiūrimas. Gaminys tinkamai naudojamas tik tada, jei tiksliai laikomasi visų naudojimo instrukcijoje pateiktų nurodymų. Gaminį draudžiama naudoti tokiems tikslams ar tokiu būdu, kurie nerekomenduojami naudojimo instrukcijoje arba dėl kurių joje įspėjama.

Gaminys skirtas tik buitinio, o ne komercinio naudojimo reikmėms. Garantija netaikoma piktnaudžiavimo, netinkamo naudojimo atvejais, jei naudojama jėga ir jei remontuoja ne mūsų įgaliotoji klientų aptarnavimo tarnyba.

Garantinis laikotarpis netaikomas

- įprastai sumažėjus akumulatoriaus talpai,
- jei gaminys naudojamas komerciniams tikslams,
- jei klientas apgadina arba pakeičia gaminį,
- jei nesilaikoma saugos ir techninės priežiūros nurodymų arba jei gaminys netinkamai valdomas,
- stichinių nelaimių padarytai žalai.

Garantinių įsipareigojimų vykdymas

Kad galėtume greitai sutvarkyti jūsų prašymą, prašome vadovautis toliau nurodytais nurodymais:

- Kreipdamiesi bet kokiu klausimu dėl gaminio, turėkite kasos čekį kaip pirkimo dokumentą ir gaminio numerį (pvz., IAN 12345).
- Gaminio numerį rasite gaminio duomenų lentelėje, išgraviruotą ant gaminio, nurodytą ant naudojimo instrukcijos viršelio (apačioje kairėje) arba užklijuotą gaminio užpakalinėje pusėje ar apačioje.
- Jei išryškėtų prietaiso veikimo ar kitokių trūkumų, pirmiausia **telefonu** arba **elektroniniu paštu** kreipkitės į toliau nurodytą klientų aptarnavimo skyrių.
- Tada sugedusiu pripažintą gaminį, pridėję pirkimo dokumentą (kasos čekį) ir nurodę trūkumą bei jo atsiradimo laiką, nemokamai galėsite išsiųsti jums nurodytu techninės priežiūros tarnybos adresu.



Iš svetainės www.lidl-service.com galite atsisiųsti šį ir daugiau žinybų, gaminių vaizdo įrašų ir įdiegimo programines įrangas.

Šis QR kodas Jus nukreips tiesiai į „Lidl“ klientų aptarnavimo puslapį (www.lidl-service.com), kuria-me įvedę gaminio numerį (IAN) 361688_2010 galėsite atverti savo naudojimo instrukciją.

⚠ ĮSPĖJIMAS!

- ▶ Įrankius gali taisyti klientų aptarnavimo tarnybos darbuotojai arba kvalifikuoti elektrikai ir tik naudodami originalias atsargines dalis. Taip užtikrinama, kad įrankis išliks saugus.

Priežiūra

LT Priežiūra Lietuva

Tel. 880 033 144

Elektroninio pašto adresas:

kompennass@lidl.lt

IAN 361688_2010

Importuotojas

Atminkite, kad šis adresas nėra techninės priežiūros tarnybos adresas. Pirmiausia susisiekite su nurodyta klientų aptarnavimo tarnyba.

KOMPERNASS HANDELS GMBH

BURGSTRASSE 21

44867 BOCHUM

VOKIETIJA

www.kompennass.com

Originali atitikties deklaracija

Mes, KOMPERNASS HANDELS GMBH, ir už dokumento pateikimą atsakingas asmuo Semi Uguzlu, BURGSTR. 21, 44867 BOCHUM, VOKIETIJA, pareiškiame, kad šis gaminys atitinka toliau nurodytus standartus, norminius dokumentus ir EB direktyvas:

Elektromagnetinio suderinamumo direktyvą
(2014/30/EU)

Pavojingų medžiagų naudojimo ribojimo direktyvą
(2011/65/EU)*

* Visą atsakomybę už šią atitikties deklaraciją prisiima gamintojas. Pirmiau aprašytas deklaruojamas gaminys atitinka 2011 m. birželio 8 d. Europos Parlamento ir Tarybos direktyvą 2011/65/EU dėl tam tikrų pavojingų medžiagų naudojimo elektros ir elektroninėje įrangoje apribojimo.

Taikomi darnieji standartai

EN 60335-1:2012/A2:2019

EN 60335-2-45:2002/A2:2012

EN 62233:2008

EN 55014-1:2017/A11:2020

EN 55014-2:2015

EN IEC 61000-3-2:2019

EN 61000-3-3:2013/A1:2019

EN IEC 63000:2018

Įrankio tipas: Akumuliatorinė 20 V litavimo stotelė PLSA 20-Li A1

Pagaminimo metai: 2020–12

Serijos numeris: IAN 361688_2010

Bochumas, 2020-11-25



Semi Uguzlu

- Kokybės vadovas -

Tobulinant gaminį galimi techniniai pakeitimai.

Atsarginio akumulatoriaus užsakymas

Atsarginį įrankio akumuliatorių galite patogiai užsisakyti internetu svetainėje www.kompernass.com arba telefonu.



NURODYMAS

- Kai kuriose šalyse atsarginių dalių užsisakyti internetu negalima. Tokiu atveju karštąja linija susisiekite su mūsų klientų aptarnavimo tarnyba.

Užsakymas telefonu

LT **Priežiūra Lietuva** Tel. 880 033 144

Kad galėtume greitai apdoroti jūsų užsakymą, kreipdamiesi bet koku klausimu dėl gaminio žinokite gaminio numerį (pavyzdžiui, IAN 361688). Gaminio numerį rasite duomenų lentelėje arba ant šios naudojimo instrukcijos viršelio.

Inhaltsverzeichnis

Einleitung	42
Bestimmungsgemäßer Gebrauch	42
Ausstattung	42
Lieferumfang	42
Technische Daten	42
Sicherheitshinweise	43
Vor der Inbetriebnahme	44
Lötlitze wechseln	44
Akku einsetzen	44
Inbetriebnahme	44
Ein-/ausschalten	44
Lötschwamm	45
Löten	45
Wartung und Reinigung	45
Entsorgung	46
Gerät entsorgen	46
Garantie der Kompernaß Handels GmbH	46
Service	47
Importeur	47
Original-Konformitätserklärung	48
Ersatz-Akku Bestellung	49
Telefonische Bestellung	49

AKKU-LÖTSTATION 20 V PLSA 20-Li A1

Einleitung

Wir beglückwünschen Sie zum Kauf Ihres neuen Gerätes. Sie haben sich damit für ein hochwertiges Produkt entschieden. Die Bedienungsanleitung ist Teil dieses Produkts. Sie enthält wichtige Hinweise für Sicherheit, Gebrauch und Entsorgung. Machen Sie sich vor der Benutzung des Produkts mit allen Bedien- und Sicherheitshinweisen vertraut. Benutzen Sie das Produkt nur wie beschrieben und für die angegebenen Einsatzbereiche. Händigen Sie alle Unterlagen bei Weitergabe des Produkts an Dritte mit aus.

Bestimmungsgemäßer Gebrauch

Das Gerät ist für Elektroniklötungen im Freizeit- und Heimwerkerbereich vorgesehen. Es ist dabei für Anwendungen wie Lötarbeiten, Schweißkleben von Kunststoffen und das Aufbringen von Verzierungen bestimmt. Das Gerät ist ausschließlich in Verbindung mit einem Akku der Serie Parkside X 20 V Team als Energiequelle zu nutzen. Benutzen Sie das Gerät nur wie beschrieben und für die angegebenen Einsatzbereiche. Das Gerät ist nicht für den gewerblichen Einsatz bestimmt. Jede andere Verwendung oder Veränderung des Gerätes gilt als nicht bestimmungsgemäß und birgt erhebliche Unfallgefahren. Für aus bestimmungswidriger Verwendung entstandene Schäden übernimmt der Hersteller keine Haftung.

Ausstattung

- ❶ Feinlötkolben
- ❷ Lötschwamm
- ❸ Halterung für den Feinlötkolben
- ❹ Meißelspitze
- ❺ Akku*
- ❻ EIN-/AUS-Schalter
- ❼ Status-LED
- ❽ Entriegelungstaste
- ❾ Haltemutter
- ❿ Fixierhülse
- ⓫ Lötspitze
- ⓬ Lötzinn

* AKKU IST NICHT IM LIEFERUMFANG ENTHALTEN



Lieferumfang

- 1 Akku-Lötstation 20 V PLSA 20-Li A1
inkl. 1 Lötspitze (vormontiert)
- 1 Meißelspitze
- 1 Lötzinn, Ø 1,0 mm, 10 g
- 1 Lötzinn, Ø 1,5 mm, 10 g
- 1 Lötschwamm
- 1 Bedienungsanleitung

Technische Daten

Eingangsspannung	20 V $\overline{=}$ (Gleichspannung)
Temperaturbereich	ca. 300–480 °C
Netzkabel	1,5 m vom Lötkolben bis zur Station

Symbole auf dem Gerät

	WARNUNG! Beim Arbeiten mit dem Gerät sind besondere Sicherheitsmaßnahmen erforderlich. Lesen und beachten Sie alle Warnhinweise.
	Achtung, heiße Teile. Abstand halten!



Sicherheitshinweise

⚠️ WARNUNG!

- ▶ Lesen Sie alle Sicherheitshinweise und Anweisungen. Versäumnisse bei der Einhaltung der Sicherheitshinweise und Anweisungen können elektrischen Schlag, Brand und/oder schwere Verletzungen verursachen.

Die Lötstation ist nur für den Betrieb im Innenbereich geeignet.

- Dieses Gerät kann von Kindern ab 8 Jahren und darüber sowie von Personen mit verringerten physischen, sensorischen oder mentalen Fähigkeiten oder Mangel an Erfahrung und Wissen benutzt werden, wenn sie beaufsichtigt oder bezüglich des sicheren Gebrauchs des Gerätes unterwiesen wurden und die daraus resultierenden Gefahren verstehen. Kinder dürfen nicht mit dem Gerät spielen. Reinigung und Benutzer-Wartung dürfen nicht von Kindern ohne Beaufsichtigung durchgeführt werden.

⚠️ ACHTUNG!

- ▶ Beachten Sie die Sicherheitshinweise, die in der Betriebsanleitung Ihres Akkus der Serie Parkside X 20 V Team gegeben sind.
- ▶ Die Betriebsanleitung ist Bestandteil dieses Gerätes. Sie enthält wichtige Hinweise für Sicherheit, Gebrauch und Entsorgung. Machen Sie sich vor der Benutzung des Gerätes mit allen Bedien- und Sicherheitshinweisen vertraut. Benutzen Sie das Gerät nur wie beschrieben und für die angegebenen Einsatzbereiche. Bewahren Sie die Betriebsanleitung gut auf und händigen Sie alle Unterlagen bei Weitergabe des Gerätes an Dritte mit aus.

Restrisiken

- **VERBRENNUNGSGEFAHR!** Berühren Sie nie die erhitzte Lötspitze oder das geschmolzene Lot. Es besteht Verbrennungsgefahr. Lassen Sie das Gerät unbedingt abkühlen, bevor Sie Gerätekomponten wechseln, reinigen oder überprüfen.
- Lassen Sie den FeinlötKolben nach der Arbeit nur an der Luft abkühlen. Auf keinen Fall mit Wasser abschrecken!
- **VORSICHT! BRANDGEFAHR!** Verwenden Sie nur die spezielle Halterung oder eine andere feuerfeste Unterlage zum Absetzen des heißen FeinlötKolbens.
- Bei Arbeitspausen muss der FeinlötKolben in der Halterung abgelegt werden.
- Halten Sie das Gerät von brennbarem Material fern.
- Lassen Sie das eingeschaltete Gerät nie unbeaufsichtigt.
- **VORSICHT! VERLETZUNGSGEFAHR!** Halten Sie Ihre Hände vom erhitzten Werkstück fern. Die Hitze kann durch das Werkstück hindurch abgegeben werden.
- Vermeiden Sie den Kontakt der heißen Lötspitze mit den Kunststoffteilen der Halterung. Andernfalls kann es zu Beschädigungen am Gerät kommen.
- Entfernen Sie bei Gefahr sofort den Akku aus dem Gerät.
- **VORSICHT! VERGIFTUNGSGEFAHR!** Atmen Sie keine Dämpfe ein.
- Sorgen Sie bei längeren Arbeiten, bei denen gesundheitsgefährdende Dämpfe entstehen können, immer für eine ausreichende Belüftung der Arbeitsstätte. Ferner werden Schutzhandschuhe, Mundschutz sowie eine Arbeitsschürze empfohlen.
- Vermeiden Sie es, in Räumen, in denen gelötet wird, zu essen, zu trinken und zu rauchen. Andernfalls könnten an den Händen haftende Bleisparten über Lebensmittel oder Zigaretten in den menschlichen Organismus gelangen.
- Waschen Sie sich nach dem Löten immer gründlich die Hände.
- Werfen Sie Lötabfälle nie in den Hausmüll. Lötabfälle gehören zum Sondermüll.

Vor der Inbetriebnahme

Lötspitze wechseln

**⚠ VORSICHT!
VERBRENNUNGSGEFAHR!**

- ▶ Heizen Sie den Feinlötcolben **1** nie ohne Lötspitze **11** auf.
- Das Entfernen der Lötspitze **11** darf nur bei ausgeschaltetem Gerät und bei abgekühlter Lötspitze **11** erfolgen.
- ◆ Lösen Sie die Haltemutter **9** vollständig und entfernen Sie sie.
- ◆ Ziehen Sie die Fixierhülse **10** vom Feinlötcolben **1** ab.
- ◆ Wechseln Sie die Lötspitze **11** aus.
- ◆ Verfahren Sie in umgekehrter Reihenfolge, um den Feinlötcolben **1** wieder zusammenzubauen.



Akku einsetzen

- ◆ Schieben Sie einen geladenen Akku **5** in die Lötstation.
Er rastet dabei hörbar ein.

Inbetriebnahme

Ein-/ausschalten

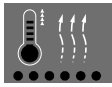
Einschalten

- ◆  Drücken Sie den EIN-/AUS-Schalter **6**. Die Status-LED **7** blinkt rot in schneller Frequenz. Der Feinlötcolben **1** heizt auf.
- ◆  Sobald die Status-LED **7** grün leuchtet, ist der Feinlötcolben **1** einsatzbereit.

HINWEIS

- ▶ Nach ca. 10 Minuten schaltet sich das Gerät selbst ab und geht in den Abkühlmodus. Drücken Sie erneut den EIN-/AUS-Schalter **6**, um das Gerät wieder aufzuheizen.
- ▶ Vor der ersten Inbetriebnahme der Lötstation und auch bei Verwendung jeder neuen Lötspitze muss die Lötspitze **11** zunächst verzinnt werden.

Ausschalten

HINWEIS

- ▶ Stellen Sie den Feinlötcolben **1** nach Gebrauch immer wieder zurück in die Halterung für den Feinlötcolben **3**.

- ◆  Drücken Sie erneut den EIN-/AUS-Schalter **6**. Die Status-LED **7** blinkt rot in langsamer Frequenz für ca. 10 Minuten. Dies ist der Abkühlmodus und soll den Nutzer davor warnen, dass der Feinlötcolben **1** immer noch gefährlich heiß ist.

HINWEIS

- ▶ Lassen Sie den Feinlötcolben **1** nach Erlöschen der Status-LED **7** noch für mindestens 30 Minuten zum Abkühlen in die Halterung für den Feinlötcolben **3**.
- ◆ Entfernen Sie bei Nichtgebrauch den Akku **5** aus dem Gerät. Halten Sie dabei die Entriegelungstaste **8** gedrückt.

Lötschwamm

ACHTUNG!

- Die heiße Lötspitze **1** darf niemals mit einem trockenen Lötschwamm **2** in Berührung kommen. Andernfalls kann der Lötschwamm **2** beschädigt werden.

HINWEIS

- Der Lötschwamm **2** dient zum Reinigen der Lötspitze **1**. Feuchten Sie den Lötschwamm **2** an, bevor Sie ihn benutzen.

Löten



Dämpfe können beim Einatmen u. a. zu Kopfschmerzen und Ermüdungserscheinungen führen.

- Durch seine Bauform ist er besonders für schwer zugängliche und feine Lötarbeiten geeignet.
- ◆ Reinigen Sie die Lötspitze **1** am feuchten Lötschwamm **2**.
- ◆ Nach dem Reinigen muss die Lötspitze **1** verzinnt werden. Verzinnen Sie die heiße Lötspitze **1** hierzu durch das Abschmelzen von Lötzinn **12**.
- ◆ Führen Sie die Lötspitze **1** an die Lötstelle heran und erhitzen Sie diese.
- ◆ Bringen Sie das Lötzinn **12** zwischen Lötstelle und Lötspitze **1** zum Schmelzen.
- ◆ Führen Sie weiteren Lötzinn **12** hinzu, bis die gesamte Lötstelle benetzt ist.
- ◆ Entfernen Sie anschließend sofort die Lötspitze **1**, um das geschmolzene Lot nicht zu überhitzen.
- ◆ Lassen Sie das Lot erstarren und vermeiden Sie Erschütterungen.

HINWEIS

- Das Flussmittel ist entweder im Lot enthalten oder es wird separat angewendet. Informieren Sie sich beim Kauf über die Art der Anwendung und das geeignete Lötmedium.

Wartung und Reinigung



WARNUNG! VERLETZUNGSGEFAHR!
Ziehen Sie immer den Akku aus dem Gerät und lassen Sie das Gerät abkühlen, bevor Sie Arbeiten am Gerät durchführen.

- Reinigen Sie das Gerät nach Abschluss der Arbeit.
- Verwenden Sie zur Reinigung des Gehäuses ein Tuch und ggf. ein mildes Reinigungsmittel.
- Verwenden Sie keinesfalls scharfe Gegenstände, Benzin, Lösungsmittel oder Reiniger, die Kunststoff angreifen.
- Vermeiden Sie, dass Flüssigkeiten in das Innere des Gerätes gelangen.

HINWEIS

- Ersatzteile (wie z. B. Lötspitzen) können Sie über unsere Service-Hotline bestellen.

Entsorgung

Gerät entsorgen



Die Verpackung besteht aus umweltfreundlichen Materialien, die Sie über die örtlichen Recyclingstellen entsorgen können.



Werfen Sie Elektrowerkzeuge nicht in den Hausmüll!

Gemäß Europäischer Richtlinie 2012/19/EU müssen verbrauchte

Elektrowerkzeuge getrennt gesammelt und einer umweltgerechten Wiederverwertung zugeführt werden.

Möglichkeiten zur Entsorgung des ausgedienten Gerätes erfahren Sie bei Ihrer Gemeinde- oder Stadtverwaltung.



Werfen Sie Akkus nicht in den Hausmüll!

Defekte oder verbrauchte Akkus müssen gemäß Richtlinie 2006/66/EG recycelt werden. Geben Sie Akku-Pack

und/oder das Gerät über die angebotenen Sammeleinrichtungen zurück.

Über Entsorgungsmöglichkeiten für ausgediente Elektrowerkzeuge/Akku-Pack informieren Sie sich bitte bei Ihrer Gemeinde- oder Stadtverwaltung.



Entsorgen Sie die Verpackung umweltgerecht. Beachten Sie die Kennzeichnung auf den verschiedenen Verpackungsmaterialien und trennen Sie diese gegebenenfalls gesondert. Die Verpackungsmaterialien sind gekennzeichnet mit Abkürzungen (a) und Ziffern (b) mit folgender Bedeutung: 1-7: Kunststoffe, 20-22: Papier und Pappe, 80-98: Verbundstoffe.



Möglichkeiten zur Entsorgung des ausgedienten Produkts erfahren Sie bei Ihrer Gemeinde- oder Stadtverwaltung.

Garantie der Kompernaß Handels GmbH

Sehr geehrte Kundin, sehr geehrter Kunde,

Sie erhalten auf dieses Gerät 3 Jahre Garantie ab Kaufdatum. Im Falle von Mängeln dieses Produkts stehen Ihnen gegen den Verkäufer des Produkts gesetzliche Rechte zu. Diese gesetzlichen Rechte werden durch unsere im Folgenden dargestellte Garantie nicht eingeschränkt.

Garantiebedingungen

Die Garantiefrist beginnt mit dem Kaufdatum. Bitte bewahren Sie den Kassenbon gut auf. Dieser wird als Nachweis für den Kauf benötigt.

Tritt innerhalb von drei Jahren ab dem Kaufdatum dieses Produkts ein Material- oder Fabrikationsfehler auf, wird das Produkt von uns – nach unserer Wahl – für Sie kostenlos repariert, ersetzt oder der Kaufpreis erstattet. Diese Garantieleistung setzt voraus, dass innerhalb der Dreijahresfrist das defekte Gerät und der Kaufbeleg (Kassenbon) vorgelegt und schriftlich kurz beschrieben wird, worin der Mangel besteht und wann er aufgetreten ist.

Wenn der Defekt von unserer Garantie gedeckt ist, erhalten Sie das reparierte oder ein neues Produkt zurück. Mit Reparatur oder Austausch des Produkts beginnt kein neuer Garantiezeitraum.

Garantiezeit und gesetzliche Mängelansprüche

Die Garantiezeit wird durch die Gewährleistung nicht verlängert. Dies gilt auch für ersetzte und reparierte Teile. Eventuell schon beim Kauf vorhandene Schäden und Mängel müssen sofort nach dem Auspacken gemeldet werden. Nach Ablauf der Garantiezeit anfallende Reparaturen sind kostenpflichtig.

Garantieumfang

Das Gerät wurde nach strengen Qualitätsrichtlinien sorgfältig produziert und vor Auslieferung gewissenhaft geprüft.

Die Garantieleistung gilt für Material- oder Fabrikationsfehler. Diese Garantie erstreckt sich nicht auf Produktteile, die normaler Abnutzung ausgesetzt sind und daher als Verschleißteile angesehen werden können oder für Beschädigungen an zerbrechlichen Teilen, z. B. Schalter oder Teile, die aus Glas gefertigt sind.

Diese Garantie verfällt, wenn das Produkt beschädigt, nicht sachgemäß benutzt oder gewartet wurde. Für eine sachgemäße Benutzung des Produkts sind alle in der Bedienungsanleitung aufgeführten Anweisungen genau einzuhalten. Verwendungszwecke und Handlungen, von denen in der Bedienungsanleitung abgeraten oder vor denen gewarnt wird, sind unbedingt zu vermeiden.

Das Produkt ist nur für den privaten und nicht für den gewerblichen Gebrauch bestimmt. Bei missbräuchlicher und unsachgemäßer Behandlung, Gewaltanwendung und bei Eingriffen, die nicht von unserer autorisierten Servicenederlassung vorgenommen wurden, erlischt die Garantie.

Garantiezeit gilt nicht bei

- normaler Abnutzung der Akkukapazität
- gewerblichen Gebrauch des Produktes
- Beschädigung oder Veränderung des Produktes durch den Kunden
- Missachtung der Sicherheits- und Wartungsvorschriften, Bedienungsfehler
- Schäden durch Elementarereignisse

Abwicklung im Garantiefall

Um eine schnelle Bearbeitung Ihres Anliegens zu gewährleisten, folgen Sie bitte den folgenden Hinweisen:

- Bitte halten Sie für alle Anfragen den Kassenbon und die Artikelnummer (z. B. IAN 123456) als Nachweis für den Kauf bereit.
- Die Artikelnummer entnehmen Sie bitte dem Typenschild am Produkt, einer Gravur am Produkt, dem Titelblatt der Bedienungsanleitung (unten links) oder dem Aufkleber auf der Rück- oder Unterseite des Produktes.
- Sollten Funktionsfehler oder sonstige Mängel auftreten, kontaktieren Sie zunächst die nachfolgend benannte Serviceabteilung **telefonisch** oder per **E-Mail**.
- Ein als defekt erfasstes Produkt können Sie dann unter Beifügung des Kaufbelegs (Kassenbon) und der Angabe, worin der Mangel besteht und wann er aufgetreten ist, für Sie portofrei an die Ihnen mitgeteilte Serviceanschrift übersenden.



Auf www.lidl-service.com können Sie diese und viele weitere Handbücher, Produktvideos und Installationssoftware herunterladen.

Mit diesem QR-Code gelangen Sie direkt auf die Lidl-Service-Seite (www.lidl-service.com) und können mittels der Eingabe der Artikelnummer (IAN) 361688_2010 Ihre Bedienungsanleitung öffnen.

WARNUNG!

- ▶ Lassen Sie Ihre Geräte von der Servicestelle oder einer Elektrofachkraft und nur mit Original-Ersatzteilen reparieren. Damit wird sichergestellt, dass die Sicherheit des Gerätes erhalten bleibt.

Service

Service Deutschland

Tel.: 0800 5435 111 (kostenfrei aus dem dt. Festnetz/Mobilfunknetz)
E-Mail: kompernass@lidl.de

Service Österreich

Tel.: 0820 201 222 (0,15 EUR/Min.)
E-Mail: kompernass@lidl.at

Service Schweiz

Tel.: 0842 665566 (0,08 CHF/Min., Mobilfunk max. 0,40 CHF/Min.)
E-Mail: kompernass@lidl.ch

IAN 361688_2010

Importeur

Bitte beachten Sie, dass die folgende Anschrift keine Serviceanschrift ist. Kontaktieren Sie zunächst die benannte Servicestelle.

KOMPERNASS HANDELS GMBH
BURGSTRASSE 21
44867 BOCHUM
DEUTSCHLAND
www.kompernass.com

Original-Konformitätserklärung

Wir, KOMPERNASS HANDELS GMBH, Dokumentenverantwortlicher: Herr Semi Uguzlu, BURGSTR. 21, 44867 BOCHUM, DEUTSCHLAND, erklären hiermit, dass dieses Produkt mit den folgenden Normen, normativen Dokumenten und EG-Richtlinien übereinstimmt:

Elektromagnetische Verträglichkeit

(2014/30/EU)

RoHS-Richtlinie

(2011/65/EU)*

*Die alleinige Verantwortung für die Ausstellung dieser Konformitätserklärung trägt der Hersteller. Der oben beschriebene Gegenstand der Erklärung erfüllt die Vorschriften der Richtlinie 2011/65/EU des Europäischen Parlaments und des Rates vom 8. Juni 2011 zur Beschränkung der Verwendung bestimmter gefährlicher Stoffe in Elektro- und Elektronikgeräten.

Angewandte harmonisierte Normen

EN 60335-1:2012/A2:2019

EN 60335-2-45:2002/A2:2012

EN 62233:2008

EN 55014-1:2017/A11:2020

EN 55014-2:2015

EN IEC 61000-3-2:2019

EN 61000-3-3:2013/A1:2019

EN IEC 63000:2018

Typbezeichnung der Maschine: Akku-Lötstation 20 V PLSA 20-Li A1

Herstellungsjahr: 12-2020

Seriennummer: IAN 361688_2010

Bochum, 25.11.2020



Semi Uguzlu

- Qualitätsmanager -

Technische Änderungen im Sinne der Weiterentwicklung sind vorbehalten.

Ersatz-Akku Bestellung

Wenn Sie einen Ersatz-Akku für Ihr Gerät bestellen möchten, so können Sie dies entweder bequem im Internet unter www.kompennass.com oder telefonisch abwickeln.



HINWEIS

- ▶ Die Bestellung von Ersatzteilen kann in einigen Ländern nicht online vorgenommen werden. Kontaktieren Sie in diesem Fall bitte die Service-Hotline.

Telefonische Bestellung

- DE Service Deutschland** Tel.: 0800 5435 111 (kostenfrei aus dem dt. Festnetz/Mobilfunknetz)
- AT Service Österreich** Tel.: 0820 201 222 (0,15 EUR/Min.)
- CH Service Schweiz** Tel.: 0842 665566 (0,08 CHF/Min., Mobilfunk max. 0,40 CHF/Min.)

Um eine schnelle Bearbeitung Ihrer Bestellung zu gewährleisten, halten Sie bitte für alle Anfragen die Artikelnummer (z. B. IAN 361688) des Gerätes bereit. Die Artikelnummer entnehmen Sie bitte dem Typenschild oder dem Titelblatt dieser Anleitung.

KOMPERNASS HANDELS GMBH

BURGSTRASSE 21
44867 BOCHUM
GERMANY
www.kompernass.com

Tietojen tila · Informationsstatus · Stan informacij

Informacijos dataStand der Informationen:

02 / 2021 · Ident.-No.: PLSA20-LiA1-112020-2

IAN 361688_2010