

○ **/// PARKSIDE**

GARDEN HOSE SET

GB CY

GARDEN HOSE SET

Assembly instructions and safety notes

RS

SET SA BAŠTENSKIM CREVOM

Uputstva za montažu i bezbednost

GR CY

ΣΕΤ ΛΑΣΤΙΧΟ ΚΗΠΟΥ

Οδηγίες συναρμολόγησης και ασφάλειας

HR

SET S VRTNIM CRIJEVOM

Upute za montažu i sigurnosne upute

BG

КОМПЛЕКТ ГРАДИНСКИ МАРКУЧ

Указания за монтаж и безопасност

DE AT CH

GARTENSCHLAUCH-SET

Montage- und Sicherheitshinweise

IAN 479244_2410

HR RS
BG GR CY



GB/CY	Assembly instructions and safety notes	Page	5
HR	Upute za montažu i sigurnosne upute	Stranica	25
RS	Uputstva za montažu i bezbednost	Strana	46
BG	Указания за монтаж и безопасност	Страница	72
GR/CY	Οδηγίες συναρμολόγησης και ασφάλειας	Σελίδα	103
DE/AT/CH	Montage- und Sicherheitshinweise	Seite	126

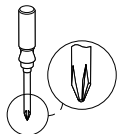
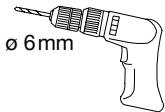

You need · Potrebno Vam je
Treba vam · Необходими
са Ви · Χρειάζεστε · Sie benötigen:

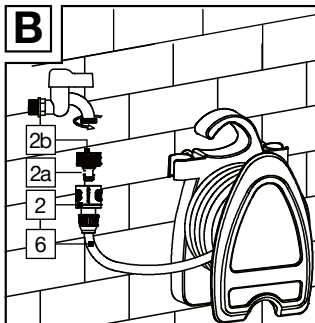
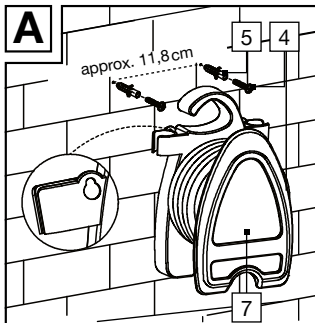
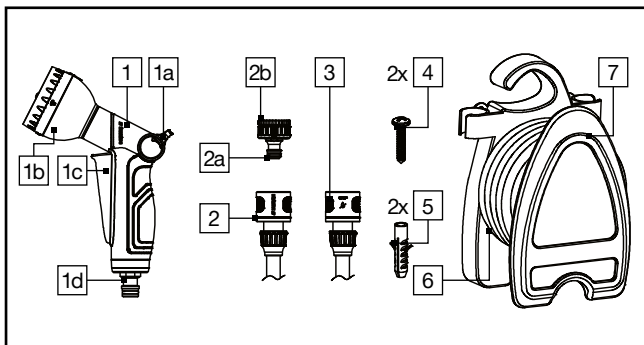

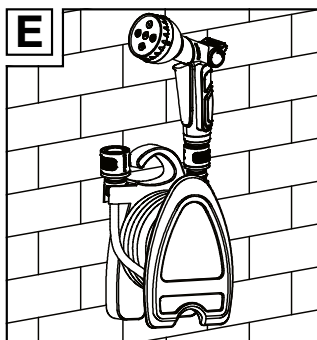
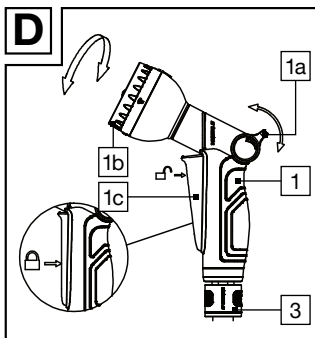
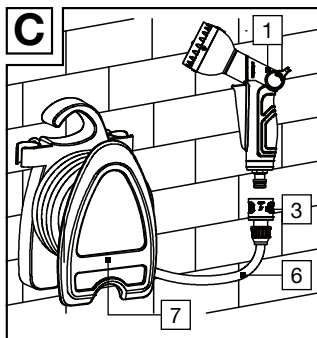



List of pictograms used..... Page 7

Introduction Page 8

Intended use Page 9

Parts description..... Page 9

Technical data Page 10

Scope of delivery Page 10

Safety information Page 11

Assembly Page 13

Installing the hose holder..... Page 14

Use..... Page 15

Connecting to water supply Page 15

Using the adapter..... Page 16

Using the spray gun Page 16

Disassembly Page 18

Cleaning and care..... Page 19



Disposal Page 19

Warranty..... Page 20

Warranty claim procedure..... Page 22

Service Page 24



List of pictograms used



Read the instructions!



Observe the warnings and safety notices!



Risk of fatal injury and accidents for toddlers and children!



Do not use the product for drinks!



Hose length approx. 10 meters





UV-resistant



Bursting pressure 20 bar



List of pictograms used

	Dispose of the packaging and device in an environmentally friendly manner!
 	Safety information Instructions for use

Garden Hose Set

● Introduction

We congratulate you on the purchase of your new product. You have chosen a high quality product. Familiarise yourself with the product before using it for the first time. In addition, please carefully refer to the operating instructions and the safety advice below. Only use the product as instructed and only for the indicated field of application. Keep these instructions in a safe place. If you pass



the product on to anyone else, please ensure that you also pass on all the documentation with it.

● Intended use

This product includes a hose reel, a multifunction sprayer and hose connectors set. It can hold a hose $\frac{3}{8}$ " (9 mm) with a total length of 10m. It is suitable to irrigate garden- and patio areas and as an organizer for the garden irrigation tools mounting on wall or hand carrying. Only for private use. Not for commercial use.

● Parts description

- 1 Spray gun
- 1a Slide control
- 1b Spray gun head
- 1c Trigger
- 1d Hose adapter
- 2 Hose connector without water stop
 $\frac{3}{8}$ " (9 mm)



- 2a Tap connector G1" (33.3 mm)
- 2b Tap adapter G $\frac{3}{4}$ " (26,5 mm)
- 3 Hose connector with water stop $\frac{3}{8}$ " (9 mm)
- 4 Screw
- 5 Wall plug
- 6 Hose
- 7 Hose holder

● Technical data

Hose:

Hose length:	approx. 10 m
max. operating pressure:	4 bar
Bursting pressure:	20 bar

Hose holder:

Dimensions:	approx. 18 x 27 x 13.8 cm (W x H x D)
-------------	--



● Scope of delivery



- 1 Spray gun
- 1 Hose connector without water stop $\frac{3}{8}$ " (9mm)
- 1 Hose connector with water stop $\frac{3}{8}$ " (9mm)
- 1 Tap connector G1" (33.3mm) with reducer to G $\frac{3}{4}$ " (26,5mm)
- 2 Screws
- 2 Wall plugs
- 1 Hose
- 1 Hose holder
- 1 Instructions for assembly and use



Safety information

ATTENTION! READ ASSEMBLY- AND OPERATING INSTRUCTIONS BEFORE USE! KEEP THE ASSEMBLY AND OPERATING INSTRUCTIONS IN A SAFE PLACE!



-  **KEEP OUT OF THE REACH OF CHILDREN. THIS PRODUCT IS NOT A TOY! INJURIES MAY OTHERWISE OCCUR!**
-  This hose is designed for tap water. Do not drink water from this hose. Otherwise there is a risk of injury.
- Be sure water from the hose cannot return to the drinking water supply: Disconnect the hose from the tap after use, or install a backflow preventer or pipe interrupter between the tap and hose.
- Never leave the hose unsupervised – even if the water flow is temporarily interrupted. Otherwise injuries or property damage may occur.
- Ensure particles of dirt do not plug the connectors or enter the hose. The fittings may otherwise be damaged.



- **⚠ WARNING!** Do not aim the water jet at electrical equipment, in order to e.g. avoid a short circuit.
- **⚠ WARNING!** Do not aim the water jet at persons or animals in order to prevent injuring them.
- **⚠ WARNING!** Always close the water intake after every use.
- For outdoor use only.
- Do not operate the device if it is damaged.

WARNING! Read all safety advice and instructions!

● Assembly

You will need (not include):

Cross-tip screwdriver (PH2)

Power drill, drill bit \varnothing 6mm

Important! Please refer to the operating instructions of your power drill.



Ensure that you do not damage any electrical cables, gas or water pipes when you drill into the wall.

Before first use, check that all connections are securely connected and re-tighten them if necessary.

● Installing the hose holder (Fig. A)

- Install the hose holder [7] as shown in Fig. A.
- Use the included screws [4] and wall plugs [5]. These are only suitable when mounting to brick, concrete- or wooden walls. Please use suitable screws and wall plugs when mounting to other materials. Consult your retailer for wall plugs and screws suitable for the respective wall.

Note: To prevent backflow, do not mount the hose holder [7] higher than the tap, or install a backflow preventer



or stop cock between the tap and hose [6]. For mobile use, the spray gun [1] and the hose connections [2] and [3] can be inserted into the hose holder [7] on the left and right (Fig. E).

Attention: For wall installation, you may also hang the spray gun [1] as shown in Fig. E.

● Use

● Connecting to water supply (Fig. B)

- Connect the hose [6] to the tap as shown in Fig. B.



● Using the adapter (Fig. B)

- Rotate the tap connector G1" (33.3 mm) **2a** clockwise onto the connection thread of the tap.
- The tap adapter G $\frac{3}{4}$ " (26.5 mm) **2b** must be used for a G $\frac{3}{4}$ " (26.5 mm) connection thread.
- Rotate the tap adapter G $\frac{3}{4}$ " (26.5 mm) **2b** clockwise into the tap connector G1" (33.3 mm) **2a**.

● Using the spray gun

Note: The spray gun **1** features 4 different spray patterns. The flow rate is variable.

- Insert the spray gun **1** in the hose connector with water stop $\frac{3}{8}$ " (9 mm) **3** (Fig. C).
- Open the tap.
- Press the trigger **1c** to start spraying, release it to stop spraying.



- Rotate the spray gun head **1b** for the desired spraying function (Fig. D). You can choose between 4 different settings: jet stream, fan spray, central spray, flat spray.



- Turn the slide control **1a** to lower position for lower water flow rate. Turn it to upper position for higher water flow rate (Fig. D).
- For continuous spraying, press the trigger **1c** inward to lock its position. To stop this function, press the trigger **1c** again to release the lock (Fig. D).

Note: When removing the spray gun **1** with the tap on, the hose connector with water stop $\frac{3}{8}$ " (9 mm) **3** will interrupt the water flow.

Only use this option for interrupting the water flow when connecting a different item to the hose, e.g. a water sprinkler.



ATTENTION! Only use the options for interrupting the water flow described in this chapter to stop the flow temporarily! To stop the water flow for a longer period, close the tap.

● Disassembly

- Unscrew the tap connector G1" (33.3mm) **2a** and adapter G $\frac{3}{4}$ " (26.5mm) **2b** (if used) from the connection thread of the tap.
- Disconnect the hose **6** from the tap and empty it completely.
- Then, remove the hose holder **7** from the wall.



● Cleaning and care

- Use a slightly dampened, lint-free cloth for cleaning and care.
- Occasionally clean the connection to ensure the hose connector sits tight.
- Dry well after each use and store in a dry and frost-free place.

● Disposal

The packaging is made entirely of recyclable materials, which you may dispose of at local recycling facilities.

Contact your local refuse disposal authority for more details of how to dispose of your worn-out product.



● Warranty

The product has been manufactured to strict quality guidelines and meticulously examined before delivery. In the event of material or manufacturing defects you have legal rights against the retailer of this product. Your legal rights are not limited in any way by our warranty detailed below.

The warranty for this product is 3 years from the date of purchase. The warranty period begins on the date of purchase. Keep the original sales receipt in a safe location as this document is required as proof of purchase.

Any damage or defects already present at the time of purchase must be reported without delay after unpacking the product.



Should the product show any fault in materials or manufacture within 3 years from the date of purchase, we will repair or replace it – at our choice – free of charge to you. The warranty period is not extended as a result of a claim being granted. This also applies to replaced and repaired parts.

This warranty becomes void if the product has been damaged, or used or maintained improperly.

The warranty covers material or manufacturing defects. This warranty does not cover product parts subject to normal wear and tear, thus considered consumables (e.g. batteries, rechargeable batteries, tubes, cartridges), nor damage to fragile parts, e.g. switches or glass parts.



● **Warranty claim procedure**

So that your request can be processed quickly, please observe the following instructions:

- For all inquiries, please have the receipt and item number (IAN 479244_2410) ready as proof of purchase.
- The article number can be taken from the identification label on the product, engraving on the product, the front cover of your manual (at the bottom left), or the sticker on the back or bottom of the product.
- If malfunctions or other defects arise, first contact the service department indicated below by phone or email.
- You can then send a product recorded as defective to the communicated service address postage-free, making sure to enclose proof of purchase



(receipt) and information on the details of the defect and when it occurred.



You can download and view this and numerous other manuals at parkside-diy.com. This QR code takes you directly to parkside-diy.com. Choose your country and use the search screen to search for the operating instructions. Entering the item number (IAN) 479244_2410 takes you to the operating instructions for your item.



● Service

(GB) Service Great Britain

Tel.: 0800 0569216

E-Mail: owim@lidl.co.uk

(CY) Service Cyprus

Tel.: 8009 4211

E-Mail: owim@lidl.com.cy



Značenje korištenih simbola Stranica 27

Uvod Stranica 28

Namjenska uporaba Stranica 29

Opis dijelova Stranica 29

Tehnički podaci Stranica 30

Opseg isporuke..... Stranica 30

Sigurnosne napomene .. Stranica 31

Montaža Stranica 33

Postavljanje bosača crijeva.. Stranica 34

Uporaba..... Stranica 35

Priključivanje na dovod

vode Stranica 35

Korištenje adaptera Stranica 36

Korištenje pištolja za

prskanje..... Stranica 36



Demontaža Stranica 38

Čišćenje i njega Stranica 39

Zbrinjavanje Stranica 39

Jamstvo Stranica 40

Postupak u slučaju koji je
pokriven jamstvom..... Stranica 42

Servis Stranica 45



Značenje korištenih simbola



Pročitati upute!



Pridržavati se upozoravajućih i sigurnosnih uputa!



Opasnosti po život i od nezgoda za djecu svih uzrasta!



Proizvod nije koncipiran za pitku vodu.



Duljina crijeva cca 10 metara



Otporno na UV-zrake



Tlak pucanja 20 bara



Ambalažu i uređaj zbrinite na ekološki prihvatljiv način!



Značenje korištenih simbola



Sigurnosne napomene



Upute za rukovanje

Set s vrtnim crijevom

● Uvod



Čestitamo vam na kupnji novog proizvoda. Time ste se odlučili za jedan vrlo kvalitetan proizvod. Prije prvog stavljanja u pogon, upoznajte se sa proizvodom. Za to pomno pročitajte slijedeće upute za uporabu i sigurnost. Koristite ovaj proizvod u skladu s navedenim uputama te u navedene svrhe. Sačuvajte ove upute na jednom sigurnom mjestu. U slučaju davanja proizvoda trećim osobama, izručite također svu pripadajuću dokumentaciju.



● Namjenska uporaba

Ovaj proizvod uključuje zidni nosač, višenamjenski tuš i set priključaka za crijevo. Može se spojiti na crijevo od $\frac{3}{8}$ " (9 mm) ukupne duljine od 10 m. Prikladno je za zalijevanje vrtova i terasa te kao mjesto za pohranu opreme za zalijevanje vrta, montirane na zidu ili za nošenje u ruci. Samo za privatnu upotrebu. Nije za komercijalno korištenje.

● Opis dijelova

- 1 Pištolj za prskanje
 - 1a Klizni regulator
 - 1b Glava pištolja za prskanje
 - 1c Okidač
 - 1d Adapter za crijevo
- 2 Priključak crijeva bez aquastop-a $\frac{3}{8}$ " (9 mm)
 - 2a Priključak slavine za vodu G1" (33,3 mm)
 - 2b Adapter slavine za vodu G $\frac{3}{4}$ " (26,5 mm)



- 3 Priključak crijeva s aquastop-om $\frac{3}{8}$ " (9mm)
- 4 Vijak
- 5 Tipla
- 6 Crijevo
- 7 Nosač crijeva

● Tehnički podaci

Crijevo:

Duljina cijeva: cca 10m
maks. radni tlak: 4bara
Tlak pucanja: 20bara

Nosač crijeva:

Dimenzije: cca 18 x 27 x 13,8cm
(š x v x d)

● Opseg isporuke

- 1 pištolj za prskanje
- 1 priključak crijeva bez aquastop-a $\frac{3}{8}$ " (9mm)



- 1 priključak crijeva s aquastop-om $\frac{3}{8}$ " (9mm)
- 1 priključak slavine za vodu G1" (33,3mm) sa reduktorom na G $\frac{3}{4}$ " (26,5mm)
- 2 vijka
- 2 tiple
- 1 crijevo
- 1 nosač crijeva
- 1 upute za montažu i uporabu



Sigurnosne napomene

PAŽNJA! PRIJE UPORABE PROČITAJTE UPUTSTVO ZA MONTAŽU I UPORABU! UPUTE ZA MONTAŽU I UPORABU BRIŽNO ČUVATI!



NE DOPUSTITE DA DOSPIJE U DJEČJE RUKE. OVAJ PROI-

ZVOD NIJE IGRAČKA! INAČE PRIJETI OPASNOST OD OZLJEDA!

-  Crijevo je koncipirano za nepitku vodu. Nemojte piti vodu koja je tekla kroz crijevo. Inače prijeti opasnost od ozljeda.
- Uvjerite se da voda iz crijeva ne može teći natrag u cjevovod opskrbe pitkom vodom: odvojite crijevo nakon uporabe od slavine ili instalirajte nepovratni ventil odnosno prekidač cijevi između slavine za vodu i crijeva.
- Ne ostavljajte crijevo – također i kod privremenih prekida protoka vode - nikada bez nadzora. Postoji opasnost od ozljeda i materijalne štete.
- Pazite da nema čestica prljavštine koje bi mogle začepiti priključke ili koje bi mogle prodrijeti u unutrašnjost crijeva. Inače se armatura može oštetiti.



- **⚠ UPOZORENJE!** Ne usmjeravajte mlaz vode na električne uređaje da biste npr. izbjegli kratki spoj.
 - **⚠ UPOZORENJE!** Ne usmjeravajte mlaz vode na osobe ili životinje da ih ne biste povrijedili.
 - **⚠ UPOZORENJE!** Poslije svakog korištenja treba se uvijek zatvoriti mjesto uzimanja vode.
 - Prikladno samo za vanjski prostor.
 - Nemojte koristiti proizvod ako je oštećen.
- UPOZORENJE!** Pročitajte sve sigurnosne napomene i upute!

● Montaža

Potrebno vam je (nije uključeno u opseg isporuke):

Križni odvijač (PH2)

Bušilica, svrdlo \varnothing 6 mm



Važno! Obavezno pročitajte upute za korištenje vaše bušilice.

Pazite da pri bušenju ne oštetite električni kabel ili vod plina ili vode.

Prije puštanja u rad, provjerite jesu li svi priključci dobro spojeni i po potrebi ih zategnite.

● Postavljanje nosača crijeva (slika A)

- Kod postavljanja nosača crijeva **7** postupajte kao što je prikazano na slici A.
- Koristite priložene vijke **4** i tiple **5**. Ovi su prikladni samo za montažu na zidu od opeke, betona ili drvenim zidovima. Za montažu na druge materijale koristite odgovarajuće vijke i tiple. Informirajte se u trgovini o pogodnim vijcima i tiplama za dotičnu vrstu zida.



Napomena: kako bi se spriječilo da voda povratno teče, nemojte montirati nosač crijeva [7] na višoj visini nego što je slavina za vodu ili instalirajte nepovratni ventil tj. sigurnosni ventil između slavine za vodu i crijeva [6]. Za mobilnu upotrebu, pištolj za prskanje [1] i priključci crijeva [2] i [3] mogu se priključiti u nosač crijeva [7] s lijeve i desne strane (slika E).

Pažnja: kod zidne montaže možete također objesiti pištolj za prskanje [1] kao što je prikazano na slici E.

● Uporaba

● Priključivanje na dovod vode (slika B)

- Kod priključivanja crijeva [6] na slavinu za vodu, postupajte kao što je prikazano na slici B.



● Korištenje adaptera (slika B)

- Okrenite priključak slavine za vodu G1" (33,3 mm) **2a** u smjeru kazaljke na satu na priključni navoj slavine za vodu.
- Ako je priključni navoj s G $\frac{3}{4}$ " (26,5 mm), mora se koristiti adapter slavine za vodu G $\frac{3}{4}$ " (26,5 mm) **2b**.
- Pritom okrenite adapter slavine za vodu G $\frac{3}{4}$ " (26,5 mm) **2b** u smjeru kazaljke na satu u priključak slavine za vodu G1" (33,3 mm) **2a**.

● Korištenje pištolja za prskanje

Napomena: pištolj za prskanje **1** raspolože s 4 različite postavke mlaza. Količina protoka se može kontinuirano regulirati.

- Utaknite pištolj za prskanje **1** u priključak za crijevo s aquastop-om $\frac{3}{8}$ " (9 mm) **3** (slika C).
- Otvorite slavinu za vodu.



- Pritisnite okidač **1c** da biste započeli sa prskanjem. Pustite ga da prekinete prskanje.
- Okrenite glavu pištolja za prskanje **1b** na željenu funkciju prskanja (slika D). Možete birati između 4 različite postavke: koncentrirani mlaz, rašireni mlaz, srednji mlaz, ravni mlaz.



- Okrenite klizni regulator **1a** u donji položaj za manji protok vode. Okrenite ga u gornji položaj da biste povećali protok vode (slika D).
- Za kontinuirano prskanje pritisnite okidač **1c** prema unutra kako biste ga zablokirali. Za završetak te funkcije, ponovno pritisnite okidač **1c** za otpuštanje blokade (slika D).

Napomena: ako uklonite pištolj za prskanje **1** s otvorenom slavinom za vodu,



priključak crijeva s aquastop-om $\frac{3}{8}$ " (9mm) **3** će prekinuti protok vode.

Primjenite ovu mogućnost za prekid protoka vode samo kada želite priključiti neki drugi element na crijevo npr. prskalicu za travnjak.

PAŽNJA! Koristite mogućnost za prekid protoka vode opisanu u ovom poglavlju, samo za privremene prekide! Ako želite protok vode duže vrijeme prekinuti, zatvorite slavinu.

● Demontaža

- Odvojite crijevo **6** od slavine za vodu i potpuno ga ispraznite.
- Odvijte priključak slavine za vodu G1" (33,3mm) **2a** i adapter slavine za vodu G $\frac{3}{4}$ " (26,5mm) **2b** (ako se koristi) sa priključnog navoja slavine za vodu.
- Zatim uklonite nosač crijeva **7** sa zida.



● Čišćenje i njega

- Za čišćenje i njegu koristite lagano navlaženu krpu, koja ne ostavlja vlakna.
- Očistite povremeno priključak uređaja, kako bi se osiguralo čvrsto stajanje na priključku crijeva.
- Dobro osušite proizvod nakon svakog korištenja i čuvajte ga na mjestu zaštićenom od smrzavanja.

● Zbrinjavanje

Ambalaža se sastoji od ekološki neškodljivih materijala koje možete zbrinuti na lokalnim mjestima za reciklažu.

O mogućnostima zbrinjavanja dotrajalog proizvoda možete se raspitati kod vaše općinske ili gradske uprave.



● Jamstvo

Ovaj proizvod je pažljivo proizveden prema strogim smjernicama kvalitete i temeljito je ispitan prije isporuke. U slučaju pogreške u materijalu ili izradi, imate zakonska prava protiv prodavatelja proizvoda. Vaša zakonska prava ni na koji način nisu ograničena našom garancijom navedenom u nastavku.

Garancija za ovaj proizvod je 3 godine od datuma kupnje. Garantni rok počinje s datumom kupovine. Čuvajte originalni račun na sigurnom mjestu jer je ovaj dokument potreban kao dokaz kupnje.

Sva oštećenja ili nedostaci koji su već prisutni u trenutku kupnje moraju se prijaviti odmah nakon raspakiranja proizvoda.

Ako se u roku od 3 godine od datuma kupnje pokaže da je proizvod neispravan



u materijalu ili izradi, mi ćemo ga, po našem izboru, besplatno popraviti ili zamijeniti. Garantni rok se ne produljuje odobrenim zahtjevom za garanciju. To vrijedi i za zamijenjene i popravljene dijelove.

Ova garancija ne vrijedi ako je proizvod bio oštećen ili nepropisno korišten ili održavan.

Garancija pokriva greške u materijalu i proizvodnji. Ova se garancija ne odnosi na dijelove proizvoda koji su podložni uobičajenom habanju, te se stoga smatraju potrošnim dijelovima (npr. baterije, punjive baterije, crijeva, spremnici s tintom), niti na oštećenja lomljivih dijelova, npr. prekidača ili dijelova od stakla.

U slučaju manjeg popravka jamstveni rok se produljuje onoliko koliko je kupac bio lišen uporabe stvari.



Međutim, kad je zbog neispravnosti stvari izvršena njezina zamjena ili njezin bitni popravak, jamstveni rok počinje teći ponovno od zamjene, odnosno od vraćanja popravljene stvari.

Ako je zamijenjen ili bitno popravljen samo neki dio stvari, jamstveni rok počinje teći ponovno samo za taj dio.

● Postupak u slučaju koji je pokriven jamstvom

Kako biste osigurali brzu obradu svojeg zahtjeva, postupite prema sljedećim uputama:

- o Pripremite račun i broj artikla za sve upite (IAN 479244_2410) kao dokaz o kupnji.
- o Broj artikla naći ćete na tipskoj pločici na proizvodu, ugraviran na proizvodu, naslovnici uputa (dolje lijevo) ili na



naljepnici na stražnjoj ili donjoj strani proizvoda.

- o Ako se pojave pogreške u funkcioniranju ili neki drugi nedostaci, najprije telefonski ili putem elektronske pošte kontaktirajte servisni odjel neveden u nastavku.
- o Proizvod koji je evidentiran kao neispravan možete zatim, uz prilaganje dokaza o kupnji (računa) i navođenje informacija o kakvom se nedostatku radi i kada se pojavio, bez vaših troškova poštarine poslati na adresu servisa koju ste dobili.

0



Na parkside-diy.com možete vidjeti i preuzeti ove i mnoge druge priručnike. Ovaj QR kod vodi vas izravno na parkside-diy.com. Odaberite svoju državu i potražite upute za uporabu pomoću obrasca za pretraživanje. Unosom broja artikla (IAN) 479244_2410 pristupit ćete uputama za uporabu vašeg artikla.



● Servis

Servis Hrvatska

Tel.: 0800806355

E-Mail: owim@lidl.hr



**Legenda korišćenih
piktograma**Strana 48

UvodStrana 49

Namenska upotreba.....Strana 50

Opis delovaStrana 50

Tehnički podaciStrana 51

Sadržaj pakovanja.....Strana 51

Bezbednosna uputstvaStrana 52

MontažaStrana 54

Postavite držač za crevoStrana 55

Upotreba.....Strana 56

Priključivanje na izvor vode....Strana 56

Upotreba adaptera.....Strana 57

Upotreba pištolja za prskanje ..Strana 57









Rastavljanje.....Strana 59

○

Čišćenje i održavanje	Strana 60
Odlaganje	Strana 60
Garancija	Strana 61
Postupak garancije	Strana 61
Servis	Strana 63
Garancija / Garantni List ...	Strana 65



Legenda korišćenih piktograma

	Pročitajte uputstva!
	Obratite pažnju na upozorenja i bezbednosna uputstva!
	Životna opasnost i opasnost od nesreće za decu!
	Proizvod nije pogodan za vodu za piće.
	Dužina creva cca 10 metara
	UV-otporno
	Pritisak pucanja 20 bari
	Odložite ambalažu i uređaj na ekološki prihvatljiv način!



Legenda korišćenih piktograma



Bezbednosna uputstva



Instrukcije

Set sa baštenskim crevom

● Uvod



Čestitamo Vam na kupovini Vašeg proizvoda. Odlučili ste se za kupovinu visokokvalitetnog proizvoda. Upoznajte se pre prve upotrebe sa proizvodom. Pročitajte u vezi toga pažljivo sledeće uputstvo za upotrebu i informacije u vezi bezbednosti. Koristite proizvod samo kao što je opisano i za navedene oblasti upotrebe. Sačuvajte ovo uputstvo na sigurnom mestu. Predajte svu dokumentaciju trećem licu kojem dajete proizvod.



● Namenska upotreba

Ovaj proizvod sadrži zidni držač, multifunkcionalnu glavu tuša i set konektora za crevo. Može primiti crevo $\frac{3}{8}$ " (9 mm) ukupne dužine 10 m.

Pogodno je za zalivanje bašte i balkona i kao mesto za skladištenje alata za navodnjavanje bašte koji se montiraju na zid ili se nose ručno. Samo za privatnu upotrebu. Nije za komercijalnu upotrebu.

● Opis delova

- 1 Pištolj za prskanje
 - 1a Klizni regulator
 - 1b Glava pištolja za prskanje
 - 1c Okidač
 - 1d Brava okidača
- 2 Priključak creva bez akvastopa $\frac{3}{8}$ " (9 mm)
 - 2a Priključak za slavinu G1" (33,3 mm)
 - 2b Adapter za slavinu sa G $\frac{3}{4}$ " (26,5 mm)



- 3 Priključak creva sa akvastopom $\frac{3}{8}$ " (9mm)
- 4 Zavrtanj
- 5 Tiple
- 6 Crevo
- 7 Držač creva

● Tehnički podaci

Crevo:

Dužina vreva: cca 10m
maks. radni pritisak: 4bara
Pritisak pucanja: 20bari

Držač creva:

Dimenzije: cca 18 x 27 x
13,8cm (Š x V x D)

● Sadržaj pakovanja

- 1 pištolj za prskanje
- 1 priključak creva bez akvastopa $\frac{3}{8}$ " (9mm)



- 1 priključak creva sa akvastopom $\frac{3}{8}$ " (9mm)
- 1 priključak za slavinu G1" (33,3mm) sa redukcionim delom na G $\frac{3}{4}$ " (26,5mm)
- 2 zavrtnja
- 2 tiple
- 1 crevo
- 1 držač creva
- 1 uputstvo za montažu i upotrebu



Bezbednosna uputstva

PAŽNJA! PRE UPOTREBE MOLIMO DA PROČITATE UPUTSTVO ZA MONTAŽU I UPOTREBU! BRIŽLJIVO ČUVAJTE UPUTSTVO ZA MONTAŽU I UPOTREBU!

-  **NE DOZVOLITE DA DOSPE U RUKU DECE. OVAJ PROIZVOD NIJE IGRAČKA! INAČE POSTOJI OPASNOST OD POVREDE!**



-  Crevo je dizajnirano za tehničku vodu. Nemojte piti vodu koja je prolazila kroz crevo. U suprotnom postoji opasnost od povrede.
- Vodite računa da se voda ne može vratiti iz creva u dovod vode za piće: odvojite crevo od slavine nakon upotrebe ili postavite nepovratni ventil ili prekidač cevi između slavine za vodu i creva.
- Nikada ne ostavljajte crevo bez nadzora - čak i tokom privremenih prekida toka vode. U suprotnom postoji opasnost od povreda, kao i rizik od materijalne štete.
- Pobrinite se da čestice prljavštine ne začepi priključke ili da ne uđu u crevo. U suprotnom može doći do oštećenja slavine.



- **⚠ UPOZORENJE!** Ne usmeravajte vodeni mlaz na električnu opremu da biste izbegli npr. kratak spoj.
 - **⚠ UPOZORENJE!** Ne usmeravajte vodeni mlaz na osobe ili životinje da ih ne biste povredili.
 - **⚠ UPOZORENJE!** Nakon svake upotrebe, izlaz za vodu treba uvek zatvoriti.
 - Pogodno samo za spoljašnju upotrebu.
 - Nemojte koristiti proizvod ako je oštećen.
- UPOZORENJE!** Pročitajte sva bezbednosna uputstva i napomene!

● Montaža

Potrebno vam je (nije uključeno u obim isporuke):

Krstasti odvijač (PH2)

Bušilica, burgija \varnothing 6 mm



Važno! Obavezno pogledajte uputstvo za upotrebu vaše bušilice.

Kod bušenja vodite računa da ne oštetite električne kablove, gasne ili vodovodne cevi.

Pre puštanja u rad proverite da li su svi priključci zategnuti i po potrebi ih dotegnite.

● **Postavite držač za crevo (sl. A)**

- Za postavljanje držača za crevo **7** postupite kao što je prikazano na sl. A.
- Koristite priložene zavrtnje **4** i tiple **5**. One su pogodne samo za montažu na ciglu, beton ili drvene zidove. Za pričvršćivanje na drugim materijalima koristite odgovarajuće zavrtnje i tiple. Informišite se u prodavnici o odgovarajućim tiplama i zavrtnjima za odgovarajući materijal zida.



Napomena: Da biste sprečili povratni tok, ne postavljajte nosač creva [7] višoj od slavine ili postavite nepovratni ventil ili slavinu za zaustavljanje između slavine i creva [6]. Za mobilnu upotrebu, pištolj za prskanje [1] i priključci creva [2] [3] mogu da se utaknu u držač creva [7] sa leve i desne strane (sl. E).

Pažnja: Prilikom montaže na zid pištolj za prskanje [1] možete okačiti kao što je prikazano na sl. E.

● Upotreba

● Priključivanje na izvor vode (sl. B)

- Prilikom priključivanja creva [6] na slavinu, postupite kao što je prikazano na sl. B.



● Upotreba adaptera (sl. B)

- Okrenite priključak za slavinu G1" (33,3 mm) **2a** u smeru kretanja kazaljke na satu na navoj priključka za slavinu.
- Kod navoja priključka sa G $\frac{3}{4}$ " (26,5 mm) mora se koristiti adapter za slavinu G $\frac{3}{4}$ " (26,5 mm) **2b**.
- Da biste to uradili, okrenite adapter za slavinu G $\frac{3}{4}$ " (26,5 mm) **2b** u smeru kretanja kazaljke na satu u priključku za slavinu G1" (33,3 mm) **2a**.

● Upotreba pištolja za prskanje

Napomena: Pištolj za prskanje **1** ima 4 različitih podešavanja mlaza. Količina protoka može biti podešena i bez nivelacije.

- Ubacite pištolj za prskanje **1** u priključak creva sa akvastopom $\frac{3}{8}$ " (9 mm) **3** (sl. C).
- Otvorite slavinu.



- Pritisnite okidač **1c**, da biste započeli prskanje. Otpustite ga da biste završili proces prskanja.
- Okrenite glavu pištolja za prskanje **1b** na željenu funkciju prskanja (sl. D). Možete odabrati između 4 različita podešavanja: mlaznica, ventilator mlaz, centralni mlaz, ravni mlaz.



- Pomerite klizni regulator **1a** u donji položaj za manji protok vode. Pomerite ga nagore da povećate protok vode (sl. D).
- Za kontinuirano prskanje, pritisnite okidač **1c** ka unutra da biste ga zaključali. Da biste izašli iz ove funkcije, ponovo pritisnite okidač **1c** da biste otpustili bravu okidača (sl. D).

Napomena: Ako uklonite pištolj za prskanje **1** kada je slavina otvorena, priključak



creva sa akvastopom $\frac{3}{8}$ " (9 mm) [3] prekida protok vode.

Koristite ovu opciju samo da biste prekinuli protok vode ako želite da povežete drugi element sa crevom, na primer prskalnicu za travnjak.

PAŽNJA! Koristite mogućnosti opisane u ovom poglavlju da biste zaustavili protok vode samo za privremene prekide! Ako želite da zaustavite dovod vode duže vreme, zavrnite slavinu.

● Rastavljanje

- Odvrnite crevo [6] sa slavine i potpuno ga ispraznite.
- Odvrnite priključak za slavinu G1" (33,3 mm) [2a] i adapter za slavinu G $\frac{3}{4}$ " (26,5 mm) [2b] (ako se koristi) sa priključnog navoja slavine.
- Zatim izvadite držač creva [7] iz zida.



● Čišćenje i održavanje

- Za čišćenje i održavanje koristite blago nakvašenu krpu koja ne ostavlja vlakna.
- Povremeno očistite priključak uređaja kako biste osigurali čvrsto uklapanje na priključak creva.
- Nakon svake upotrebe dobro osušite proizvod i čuvajte ga na suvom mestu bez uticaja mraza.

● Odlaganje

Pakovanje se sastoji od ekološki prihvatljivih materijala koje možete odlagati na lokalnim mestima za reciklažu.

Mogućnosti za uklanjanje iskorišćenog proizvoda možete saznati u vašoj opštinskoj ili gradskoj upravi.



● Garancija

● Postupak garancije

Da bismo vam garantovali brzu obradu vašeg slučaja, obratite pažnju na sledeća uputstva:

- o Za sva pitanja držite pripravnim račun i broj artikla (IAN 479244_2410) kao dokaz o kupovini.
- o Broj artikla pronađite na tipskoj pločici proizvoda, na gravuri proizvoda, na početnoj strani Vašeg uputstva (donji levi ugao) ili na nalepnici na zadnjoj ili donjoj strani proizvoda.
- o Ukoliko se pojave greške na funkcijama ili neki dugi nedostaci, kontaktirajte navedeno servisno odeljenje telefonski ili putem e-pošte.
- o Neispravan proizvod možete, uz priloženi dokaz o kupovini (fiskalni račun) i navodu o tome u čemu se ogleda nedostatak i kada je do njega došlo,

poslati bez troškova poštarine na navedenu adresu servisa.

0



Možete pogledati i preuzeti ove i mnoge druge priručnike na parkside-diy.com. Ovaj QR kod vas vodi direktno na parkside-diy.com. Izaberite vašu zemlju i potražite uputstva za upotrebu koristeći masku za pretragu. Unošenjem broja artikla (IAN) 479244_2410 možete otvoriti uputstvo za upotrebu za vaš proizvod.



● Servis

RS Servis Srbija

Tel.: 0800190639

E-Mail: owim@lidl.rs



Lidl i proizvođač nisu u mogućnosti da garantuju obezbeđivanje servisiranja i dostupnost rezervnih delova nakon isteka garantog perioda/perioda saobraznosti. Ukoliko za tim bude potrebe, putem naše Službe za potrošače možete proveriti dostupnost rezervnih delova i opcije za popravku. Hvala na razumevanju.

Kako izjaviti reklamaciju?

Molimo Vas:

- da pozovete korisnički servis:
0800190639
- pošaljete e-mail na: owim@lidl.rs
- posetite najbližu Lidl prodavnicu.

Da bismo osigurali najbržu asistenciju, molimo da sačuvate fiskalni račun i date ga na uvid prilikom izjavljivanja reklamacije.



● Garancija/Garantni List

Poštovani,

Ovim putem Vas upoznajemo sa Vašim pravima i obavezama koje proističu iz Zakona o zaštiti potrošača, a u pogledu ostvarivanja prava iz garancije.

Ova garancija ni na koji način ne utiče, niti isključuje prava koja kupac ima u skladu sa važećim Zakonom o zaštiti potrošača po osnovu zakonske odgovornosti prodavca za nesaobraznost robe ugovoru koja traje 2 godine od dana kada je roba predata kupcu.

Davalac garancije ovom izjavom preuzima obavezu da kupcima svojih aparata, a pod uslovima definisanim u ovoj izjavi, obezbedi:



- besplatno otklanjanje kvarova u garantnom roku, koji bi nastali kod uobičajene upotrebe ili zbog grešaka u proizvodnji i materijalu, ili
- zamenu aparata, u garantnom roku predviđenim ovom garancijskom izjavom, u slučaju da opravka nije moguća, ili
- ako otklanjanje kvara nije moguće, kupac ima pravo da zahteva od prodavca povrat novca.

Ukupan rok garancije je 3 godine.

Garantni rok počinje da važi od datuma kupovine proizvoda, odnosno od prijema istog od strane kupca, a što se dokazuje fiskalnim računom.

Garancija važi na teritoriji Republike Srbije.

Kupac može da izjavi reklamaciju usmeno u nekom od prodajnih objekata Lidl Srbija



KD, odnosno telefonom, pisanim putem ili elektronskim putem na kontakte kompanije Lidl Srbija KD, uz dostavu računa na uvid.

U cilju ispravnog funkcionisanja proizvod se koristi u skladu sa njegovom namenom i Uputstvom za upotrebu.

Na zahtev kupca, koji je izjavljen u garantnom roku, prodavac će izvršiti otklanjanje kvarova i nedostataka na proizvodu u roku predviđenim Zakonom.

Garantni uslovi:

Pre obraćanja prodavcu za tehničku pomoć, potrebno je proveriti ispravnost instalacije i ostalih potrebnih uslova naznačenih u Uputstvu za upotrebu. Kupac je dužan da prodavcu preda sve pripadajuće delove proizvoda koje je preuzeo u trenutku kupovine.



Popravke u roku garancije:

Garancija važi počev od dana kada je roba predata kupcu, a na osnovu fiskalnog odsečka. U istom periodu davalac garancije, odnosno prodavac je u obavezi da otkloni sve tehničke kvarove bez naknade, u zakonskom roku.

Garancija ne važi u sledećim slučajevima:

1. Ukoliko prodavcu uz aparat nije priložen fiskalni račun sa datumom prodaje.
2. Ukoliko je kvar prouzrokovan udarom groma, strujnim udarom ili sličnim delovanjem spoljne sile na sam uređaj (požar, poplava, naponski udar...).
3. Ukoliko su nastali kvarovi i oštećenja na uređaju posledica delovanja spoljnih uticaja, kao što su: velika vlaga, previsoka i suviše niska temperatura



(pucanje cevi usled smrzavanja, oštećenja gumenih delova, rđanje, itd.)

4. Ukoliko proizvod nije korišćen u skladu sa Uputstvom za upotrebu.
5. Ukoliko je proizvod pokušalo da popravi treće neovlašćeno lice.
6. Ukoliko proizvod nije korišćen u skladu sa namenom.
7. Ukoliko je čišćenje i održavanje uređaja urađeno protivno Uputstvu za upotrebu.
8. Ukoliko je proizvod korišćen u profesionalne svrhe.



Naziv proizvoda:	Set sa baštenskim crevom
Model:	HG11375
IAN/Serijski broj:	479244_2410
Proizvođač:	OWIM GmbH & Co. KG Stiftsbergstraße 1 74167 Neckarsulm Nemačka
Davalac garancije-uvoznik:	Lidl Srbija KD Prva južna radna 3 22330 Nova Pazova Republika Srbija Tel. 0800190639 E-mail: kontakt@lidl.rs



Datum predaje robe potrošaču:	datum sa fiskalnog računa
Uvozi i stavlja u promet:	Lidl Srbija KD Prva južna radna 3 22330 Nova Pazova Republika Srbija Tel. 0800190639 E-mail: kontakt@lidl.rs



Легенда на използваните пиктограми	Страница	75
Увод	Страница	76
Употреба по предназначение.....	Страница	77
Описание на частите.....	Страница	78
Технически данни	Страница	79
Обем на доставката	Страница	79
Указания за безопасност	Страница	80
Сглобяване	Страница	83
Поставяне на фиксатора за маркуча	Страница	84
Употреба	Страница	85
Свързване към водоснабдяването.....	Страница	85



Използване на адаптер .. Страница 85

Използване на
пистолета за поливане.. Страница 86

Разглобяване Страница 89

**Почистване и
поддръжка** Страница 89

Изхвърляне Страница 90

Гаранция Страница 90

Гаранционни условия Страница 92

Обхват на гаранцията ... Страница 93

Процедура при
гаранционен случай Страница 95

Ремонтен сервиз/
извънгаранционно

обслужване Страница 97

Сервизно обслужване .. Страница 98

Вносител Страница 98



Процедиране в случай на рекламация	Страница 99
Сервиз	Страница 102



Легенда на използваните пиктограми



Прочетете указанията!



Спазвайте предупрежденията и указанията за безопасност!



Опасност за живота и опасност от злополука за бебета и малки деца!



Продуктът не е предназначен за питейна вода.



Дължина на маркуча ок. 10 метра





Устойчив на UV лъчи



Разрушаващо налягане 20bar



Легенда на използваните пиктограми

	Отстранете опаковката и уреда като отпадък в съответствие с правилата за опазване на околната среда!
	Указания за безопасност Указания за действия

Комплект градински маркуч

● Увод

 Поздравяваме Ви с покупката на този нов продукт. Вие избрахте висококачествен продукт. Преди първия пуск се запознайте с продукта. За целта внимателно прочетете упътването за обслужване и инструкциите за безопасност. Използвайте продукта само съгласно описанието и за посочените



области на употреба. Съхранявайте настоящото упътване на сигурно място. При предоставяне на продукта на трети лица предавайте с него и цялата документация.

● **Употреба по предназначение**

Този продукт съдържа фиксатор за стена, многофункционална разпръскваща глава и комплект съединители за маркуч. Той може да побере маркуч $\frac{3}{8}$ " (9mm) с обща дължина 10m. Той е подходящ за напояване на градината и зоната с озеленяване на терасата, както и за съхранение на монтирани на стената или ръчно пренасяни градински инструменти за поливане. Само за лична употреба. Не е предназначен за комерсиална употреба.



● Описание на частите

- 1 Пистолет за поливане
- 1a Плъзгащ регулатор
- 1b Глава на пистолета за поливане
- 1c Спусък
- 1d Блокировка на спусъка
- 2 Връзка за маркуч без Aquastopp $\frac{3}{8}$ " (9mm)
- 2a Връзка за водопроводен кран G1" (33,3mm)
- 2b Адаптер за водопроводен кран G $\frac{3}{4}$ " (26,5mm)
- 3 Връзка за маркуч с Aquastopp $\frac{3}{8}$ " (9mm)
- 4 Винт
- 5 Дюбел
- 6 Маркуч
- 7 Фиксатор за маркуча



● Технически данни

Маркуч:

Дължина на маркуча: ок. 10m

макс. работно налягане: 4 bar

Разрушаващо налягане: 20 bar

Фиксатор за маркуча:

Размери: ок. 18 x 27 x
13,8cm
(Ш x В x Д)

● Обем на доставката

1 пистолет за поливане

1 връзка за маркуч без Aquastopp $\frac{3}{8}$ "
(9mm)

1 връзка за маркуч с Aquastopp $\frac{3}{8}$ "
(9mm)

1 връзка за водопроводен кран G1"
(33,3mm) с редуциращ елемент към
G $\frac{3}{4}$ " (26,5mm)

2 винта



- 2 дюбела
- 1 маркуч
- 1 фиксатор за маркуча
- 1 ръководство за монтаж и експлоатация



Указания за безопасност

ВНИМАНИЕ! ПРЕДИ УПОТРЕБА ПРОЧЕТЕТЕ РЪКОВОДСТВОТО ЗА МОНТАЖ И ЕКСПЛОАТАЦИЯ! СЪХРАНЯВАЙТЕ ГРИЖЛИВО РЪКОВОДСТВОТО ЗА МОНТАЖ И ЕКСПЛОАТАЦИЯ!

-  **НЕ ДОПУСКАЙТЕ ДА ПОПАДА В РЪЦЕТЕ НА ДЕЦА. АРТИКУЛЪТ НЕ Е ИГРАЧКА! В ПРОТИВЕН СЛУЧАЙ СЪЩЕСТВУВА ОПАСНОСТ ОТ НАРАНЯВАНЕ!**



-  Маркучът е предназначен за вода за непитейни нужди. Не пийте вода, която изтича от маркуча. В противен случай съществува опасност от нараняване.
- Уверете се, че водата от маркуча не може да изтича обратно в тръбопровода за питейна вода: След употреба маркучът следва да се развива от водопроводния кран или да се монтира възвратен клапан, респективно прекъсвач между водопроводния кран и маркуча.
- Никога не оставяйте маркуча без надзор – включително и при временни прекъсвания на водния поток. В противен случай съществува опасност от нараняване и материални щети.
- Не допускайте замърсяващи частици да запушват връзките или да проникват във вътрешността на маркуча. В

○
противен случай арматурата може да се повреди.

- **⚠ ПРЕДУПРЕЖДЕНИЕ!** Не насочвайте водната струя към електрическо оборудване, за да избегнете напр. късо съединение.
- **⚠ ПРЕДУПРЕЖДЕНИЕ!** Не насочвайте водната струя към хора или животни, за да не ги нараните.
- **⚠ ПРЕДУПРЕЖДЕНИЕ!** Винаги след употреба затваряйте източника на водозахранване.
- Подходящ за употреба само на открито.
- Не използвайте продукта, ако той е повреден.

ПРЕДУПРЕЖДЕНИЕ! Прочетете всички указания за безопасност и инструкции!



● Сглобяване

Необходими са Ви (не са включени в обема на доставката):

кръстата отвертка (PH2)
дрелка, бургия \varnothing 6 mm

Важно! Задължително направете справка в ръководството за експлоатация на Вашата дрелка.

При пробиването се уверете, че не повреждате електрически кабели, газопроводни или водопроводни тръби. Преди пускане в действие проверете дали всички връзки са здраво закрепени и при необходимост ги затегнете.



● **Поставяне на фиксатора за маркуча (фиг. А)**

- За поставянето на фиксатора за маркуча [7] процедирайте, както е представено на фиг. А.
- Използвайте приложените винтове [4] и дюбели [5]. Те са предназначени само за монтаж в тухла, бетонни или дървени стени. За закрепване към други материали, използвайте подходящи за това винтове и дюбели, моля. Информирайте се в търговската мрежа за винтове и дюбели, подходящи за качествата на съответната стена.

Указание: За да се избегне обратно изтичане, не монтирайте фиксатора за маркуча [7] по-високо от водопроводния кран или инсталирайте възвратен клапан, респективно спирателен кран между водопроводния



кран и маркуча [6]. При мобилна употреба пистолетът за поливане [1] и връзките на маркуча [2] [3] могат да се поставят във фиксатора за маркуча [7] отляво и отдясно (фиг. Е).

Внимание: Освен това при стенен монтаж можете да закачите пистолета за поливане [1], както е представено на фиг. Е.

● Употреба

● **Свързване към**

водоснабдяването (фиг. В)

- За свързването на маркуча [6] към водопроводния кран процедирайте, както е представено на фиг. В.

● **Използване на адаптер (фиг. В)**

- Завийте връзката за водопроводния кран G1" (33,3 mm) [2a] по посока на



часовниковата стрелка към съединителната резба на водопроводния кран.

- При съединителна резба с $G\frac{3}{4}$ " (26,5 mm) трябва да се използва адаптерът за водопроводен кран $G\frac{3}{4}$ " (26,5 mm) **2b**.
- За целта завийте адаптера за водопроводен кран $G\frac{3}{4}$ " (26,5 mm) **2b** по посока на часовниковата стрелка във връзката за водопроводния кран $G1$ " (33,3 mm) **2a**.

● Използване на пистолета за поливане

Указание: Пистолетът за поливане **1** има 4 различни настройки на струята. Дебитът може да се регулира безстепенно.



- Поставете пистолета за поливане **1** във връзката за маркуча с Aquastopp $\frac{3}{8}$ " (9mm) **3** (фиг. C).
- Отворете водопроводния кран.
- Натиснете спусъка **1c**, за да започнете да пръскате. Отпуснете го отново, за да спрете да пръскате.
- Завъртете главата на пистолета за поливане **1b** за избраната функция за разпръскване (фиг. D). Можете да избирате между 4 различни настройки: струя джет, ветрило, централна струя, плоска струя.

- Завъртете плъзгащия регулатор **1a** в долно положение за по-нисък дебит на водата. Завъртете го в горно положение, за да увеличите дебита на водата (фиг. D).
- За да пръскате непрекъснато, натиснете спусъка **1c** навътре, за да



го блокирате. За прекратяване на тази функция натиснете отново спусъка **1c**, за да освободите блокировката (фиг. D).

Указание: Ако отстраните пистолета за поливане **1** при отворен водопроводен кран, връзката за маркуча с Aquastopp $\frac{3}{8}$ " (9 mm) **3** прекъсва водния поток. Използвайте тази възможност за прекъсване на водния поток само ако искате да свържете друг елемент към маркуча, напр. разпръсквач за поливане на тревни площи.

ВНИМАНИЕ! Използвайте описаните в този раздел възможности само за временно спиране на водния поток! За продължително прекъсване на водния поток затворете водопроводния кран.



● Разглобяване

- Разединете маркуча [6] от водопроводния кран и го изпразнете напълно.
- Развийте връзката G1" (33,3 mm) [2a] и адаптера за водопроводния кран G³/₄" (26,5 mm) [2b] (ако се използва) от съединителната резба на водопроводния кран.
- След това свалете фиксатора за маркуча [7] от стената.

● Почистване и поддръжка

- За почистване и поддръжка използвайте леко влажна кърпа, която не оставя власинки.
- Периодично почиствайте връзката на устройството, за да осигурите плътно прилягане на връзката за маркуча.



- След всяка употреба подсушавайте продукта добре и го съхранявайте на сухо място без опасност от замръзване.

● Изхвърляне

Опаковката е изработена от екологични материали, които може да предадете в местните пунктове за рециклиране.

Относно възможностите за отстраняване на излезлия от употреба продукт като отпадък се информирайте от Вашата общинска или градска управа.

● Гаранция

Уважаеми клиенти,
за този уред получавате 3 години гаранция от датата на покупката. В случай на несъответствие на продукта



с договора за продажба Вие имате законно право да предявите рекламация пред продавача на продукта при условията и в сроковете, определени в глава трета, раздел II и III и глава четвърта от Закона за предоставяне на цифрово съдържание и цифрови услуги и за продажба на стоки (ЗПЦСЦУПС)*.

Вашите права, произтичащи от посочените разпоредби, не се ограничават от нашата по-долу представена търговска гаранция, не са свързани с разходи за потребителите и независимо от нея продавачът на продукта отговаря за липсата на съответствие на потребителската стока с договора за продажба съгласно ЗПЦСЦУПС.



● Гаранционни условия

Гаранционният срок е 3 години от датата на получаване на стоката. Пазете добре оригиналната касова бележка. Този документ е необходим като доказателство за покупката. Ако в рамките на три години от датата на закупуване на този продукт се появи дефект на материала или производствен дефект, продуктът ще бъде безплатно ремонтиран или заменен. Гаранцията предполага в рамките на тригодишния гаранционен срок да се представят дефектният уред, касовата бележка (касовият бон), както и всички други документи, установяващи наличието на дефект и писмено да се обясни в какво се състои дефектът и кога е възникнал. Ако дефектът е покрит от нашата гаранция, Вие ще получите обратно ремонтирания или нов продукт. В случай на замяна на дефектна стока



първоначалните гаранционен срок и гаранционни условия се запазват. В случай на ремонт на дефектна стока, срокът на ремонта се прибавя към гаранционния срок. За евентуално наличните и установени повреди и дефекти още при покупката трябва да се съобщи веднага след разопаковането. Евентуалните ремонти след изтичане на гаранционния срок са срещу заплащане.

Ремонтът или замяната на продукта не пораждат нова гаранция.

● **Обхват на гаранцията**

Уредът е произведен грижливо според строгите изисквания за качество и добросъвестно изпитан преди доставка. Гаранцията важи за дефекти на материала или производствени дефекти. Гаранцията не обхваща консумативите,



както и частите на продукта, които подлежат на нормално износване, поради което могат да бъдат разглеждани като бързо износващи се части (например филтри или приставки) или повредите на чупливи части (например прекъсвачи, батерии или такива произведени от стъкло). Гаранцията отпада, ако уредът е повреден поради неправилно използване или в резултат на неосъществяване на техническа поддръжка. За правилната употреба на продукта трябва точно да се спазват всички указания в упътването за експлоатация. Предназначение и действия, които не се препоръчват от упътването за експлоатация или за които то предупреждава, трябва задължително да се избягват. Продуктът е предназначен само за частна, а не за професионална употреба. При злоупотреба и неправилно третиране, употреба на сила и при



интервенции, които не са извършени от клона на нашия оторизиран сервиз, гаранцията отпада.

● Процедура при гаранционен случай

За да се гарантира бърза обработка на Вашия случай, следвайте следните указания:

- За всички запитвания подгответе касовата бележка и идентификационния номер (IAN 479244_2410) като доказателство за покупката.
- Вземете артикулния номер от фабричната табелка.
- При възникване на функционални или други дефекти първо се свържете по телефона или чрез имейл с долупосочения сервизен отдел. След това ще получите



допълнителна информация за уреждането на Вашата рекламация.

- След съгласуване с нашия сервиз можете да изпратите дефектния продукт на посочения Ви адрес на сервиза безплатно за Вас, като приложите касовата бележка (касовия бон) и посочите писмено в какво се състои дефектът и кога е възникнал. За да се избегнат проблеми с приемането и допълнителни разходи, задължително използвайте само адреса, който Ви е посочен. Осигурете изпращането да не е като експресен товар или като друг специален товар. Изпратете уреда заедно с всички принадлежности, доставени при покупката, и осигурете достатъчно сигурна транспортна опаковка.



● Ремонтен сервиз/ извънгаранционно обслужване

Ремонти извън гаранцията можете да възложите на клона на нашия сервиз срещу заплащане. Той с удоволствие ще Ви направи предварителна калкулация. Можем да обработваме само уреди, които са достатъчно опаковани и изпратени с платени транспортни разходи.

Внимание: Изпратете Вашия уред на клона на нашия сервиз почистен и с указание за дефекта.

Уредите, предмет на извънгаранционно обслужване, изпратени с неплатени транспортни разходи – с наложен платеж, като експресен или друг специален товар – не се приемат.

Ние ще извършим безплатно изхвърлянето на изпратените от Вас дефектни уреди.



● Сервизно обслужване

България

Тел.: 008001184975

Е-мейл: owim@lidl.bg

IAN 479244_2410

● Вносител

Моля, обърнете внимание, че следващият адрес не е адрес на сервиза.

Първо се свържете с горепосочения сервизен център.

ОВИМ ГмбХ & Ко.КГ

Щифтсбергщрасе 1

74167 Некарсулм

ГЕРМАНИЯ

*Като физическо лице – потребител, независимо от настоящата търговска гаранция, Вие се ползвате от правата на законовата гаранция, предоставена от Закона за предоставяне на цифрово



съдържание и цифрови услуги и за продажбата на стоки/ЗПЦСЦУПС/. По-специално Вие имате право при несъответствие на стоката да бъде извършен ремонт или замяна по Ваш избор, освен ако това е невъзможно или е свързано с непропорционално големи разходи за продавача. Вие имате право на пропорционално намаляване на цената или на разваляне на договора при наличие на условията на чл. 33, ал. 3 от ЗПЦСЦУПС. Условията и сроковете на законовата гаранция са регламентирани в глава трета, раздел II и III и в глава четвърта на ЗПЦСЦУПС

● Процедирание в случай на reclamaция

За да се гарантира бързо обработване на Вашата заявка, следвайте указанията по-долу:



- Моля, при всички запитвания дръжте на разположение касовия бон и номера на артикула (IAN 479244_2410) като доказателство за покупката.
- Номерът на артикула е посочен върху типовата табелка на продукта, гравюра на продукта, титулната страница на Вашето ръководство (долу вляво) или върху стикера от задната или долната страна на продукта.
- Ако възникнат функционални неизправности или други дефекти, свържете се първо по телефона или по имейл с посочения по-долу сервизен отдел.
- Продукта, който е регистриран като дефектен, можете да изпратите след това без пощенски разходи на посочения Ви сервиз, като приложите документ за закупуването (касов



бон) и описание в какво се състои повредата и кога е възникнала.



На parkside-diy.com можете да разгледате и изтеглите това и много други ръководства. Този QR код ще Ви отведе директно до parkside-diy.com. Изберете Вашата страна и използвайте маската за търсене, за да намерите ръководствата за експлоатация. Чрез въвеждане на номера на артикула (IAN) 479244_2410 ще получите достъп до ръководството за експлоатация на Вашия артикул.



● Сервиз

BG Сервиз България

Телефон: 008001184975

Е-мейл: owim@lidl.bg



**Υπόμνημα των
χρησιμοποιούμενων
εικονογραμμάτων.....**Σελίδα 105

Εισαγωγή.....Σελίδα 106
Προβλεπόμενη χρήσηΣελίδα 107
Περιγραφή εξαρτημάτωνΣελίδα 107
Τεχνικά χαρακτηριστικάΣελίδα 108
Περιεχόμενα παράδοσηςΣελίδα 109

Υποδείξεις ασφαλείας....Σελίδα 110

Συναρμολόγηση.....Σελίδα 112
Εφαρμογή βάσης λάστιχου ..Σελίδα 113

Χρήση.....Σελίδα 115
Πραγματοποίηση σύνδεσης
στην παροχή νερούΣελίδα 115
Χρήση προσαρμογέα.....Σελίδα 115
Χρήση πιστολιού ψεκασμού ..Σελίδα 116



ΑποσυναρμολόγησηΣελίδα 118

**Καθαρισμός και
φροντίδα**Σελίδα 119

ΑπόσυρσηΣελίδα 119

ΕγγύησηΣελίδα 120

Διεκπεραίωση της εγγύησης ..Σελίδα 123

ΣέρβιςΣελίδα 125



Υπόμνημα των χρησιμοποιούμενων εικονογραμμάτων



Διαβάστε τις οδηγίες!



Τηρείτε τις προειδοποιητικές υποδείξεις και τις υποδείξεις ασφαλείας!



Κίνδυνος θάνατος και κίνδυνοι ατυχήματος για νήπια και παιδιά!



Το προϊόν δεν έχει σχεδιαστεί για πόσιμο νερό.



Μήκος λάστιχου περ. 10 μέτρα





Ανθεκτικό σε υπεριώδη ακτινοβολία (UV)



Πίεση διάρρηξης 20 bar



Υπόμνημα των χρησιμοποιούμενων εικονογραμμάτων

 	Απορρίπτετε τη συσκευασία και τη συσκευή με τρόπο φιλικό προς το περιβάλλον!
<input type="checkbox"/>	Υποδείξεις ασφάλειας Οδηγίες χειρισμού

Σετ λάστιχο κήπου

● Εισαγωγή



Σας συγχαίρουμε για την αγορά του νέου σας προϊόντος. Επιλέξατε ένα προϊόν άριστης ποιότητας. Πριν από την πρώτη θέση σε λειτουργία εξοικειωθείτε με το προϊόν. Για το σκοπό αυτό διαβάστε προσεκτικά τις παρακάτω οδηγίες χρήσης και υποδείξεις ασφάλειας. Χρησιμοποιείτε το προϊόν μόνο όπως περιγράφεται



και για τους αναφερόμενους τομείς εφαρμογής. Φυλάξτε αυτές τις οδηγίες σε έναν ασφαλή χώρο. Παραδώστε όλα τα έγγραφα κατά τη μεταβίβαση του προϊόντος σε τρίτο.

● Προβλεπόμενη χρήση

Αυτό το προϊόν περιλαμβάνει μια βάση τοίχου, έναν καταιονιστήρα πολλαπλών χρήσεων και έναν συνδετήρα ελαστικών σωλήνων. Μπορεί να υποδεχθεί ένα λάστιχο $\frac{3}{8}$ " (9 mm) συνολικού μήκους 10 μέτρων. Είναι κατάλληλο για την άρδευση κήπων και ταρατσών, καθώς και ως σημείο φύλαξης για συσκευές άρδευσης κήπων, οι οποίες προσαρμόζονται στο χέρι ή μεταφέρονται με το χέρι. Μόνο για ιδιωτική χρήση. Όχι για εμπορική χρήση.

● Περιγραφή εξαρτημάτων

- 1 Πιστόλι ψεκασμού
- 1a Συρόμενος ρυθμιστής



- 1b Κεφαλή πιστολιού ψεκασμού
- 1c Σκανδάλη
- 1d Φραγή σκανδάλης
- 2 Σύνδεση λάστιχου χωρίς διακοπή νερού
3/8" (9 mm)
- 2a Σύνδεση βρύσης νερού G1" (33,3 mm)
- 2b Προσαρμογέας βρύσης νερού G3/4"
(26,5 mm)
- 3 Σύνδεση λάστιχου με διακοπή νερού
3/8" (9 mm)
- 4 Βίδα
- 5 Παρέμβυσμα
- 6 Λάστιχο
- 7 Βάση λάστιχου

● Τεχνικά χαρακτηριστικά

Λάστιχο:

Μήκος λάστιχου: περ. 10m

μέγ. πίεση λειτουργίας: 4 bar

Πίεση διάρρηξης: 20 bar



Βάση λάστιχου:

Διαστάσεις: περ. 18 x 27 x
13,8cm (Π x Υ x Β)



● Περιεχόμενα παράδοσης

- 1 πιστόλι ψεκασμού
- 1 σύνδεση λάστιχου χωρίς διακοπή νερού $\frac{3}{8}$ " (9mm)
- 1 σύνδεση λάστιχου με διακοπή νερού $\frac{3}{8}$ " (9mm)
- 1 σύνδεση βρύσης νερού G1" (33,3mm) με τεμάχιο συστολής G $\frac{3}{4}$ " (26,5mm)
- 2 βίδες
- 2 παρεμβύσματα
- 1 λάστιχο
- 1 βάση λάστιχου
- 1 εγχειρίδιο με οδηγίες συναρμολόγησης και χρήσης



Υποδείξεις ασφαλείας

ΠΡΟΣΟΧΗ! ΠΡΙΝ ΑΠΟ ΤΗ ΧΡΗΣΗ, ΔΙΑΒΑΣΤΕ ΤΙΣ ΟΔΗΓΕΣ ΣΥΝΑΡΜΟΛΟΓΗΣΗΣ ΚΑΙ ΧΡΗΣΗΣ! ΦΥΛΑΞΤΕ ΠΡΟΣΕΚΤΙΚΑ ΤΙΣ ΟΔΗΓΕΣ ΣΥΝΑΡΜΟΛΟΓΗΣΗΣ ΚΑΙ ΧΡΗΣΗΣ!

-  **ΜΗΝ ΤΟ ΑΦΗΝΕΤΕ ΣΕ ΠΑΙΔΙΚΑ ΧΕΡΙΑ. ΑΥΤΟ ΤΟ ΠΡΟΪΟΝ ΔΕΝ ΕΙΝΑΙ ΠΑΙΧΝΙΔΙ! ΕΙΔΑΛΛΩΣ, ΥΦΙΣΤΑΤΑΙ ΚΙΝΔΥΝΟΣ ΤΡΑΥΜΑΤΙΣΜΟΥ!**
-  Το λάστιχο είναι σχεδιασμένο για νερό οικιακής χρήσης. Μην πίνετε νερό, το οποίο έχει περάσει μέσα από το λάστιχο. Ειδάλλως, υφίσταται κίνδυνος τραυματισμού.
- Βεβαιωθείτε ότι δεν μπορεί νερό από το λάστιχο να επιστρέψει στην παροχή πόσιμου νερού: Μετά τη χρήση, βγάλτε



το λάστιχο από τη βρύση νερού ή εγκαταστήστε έναν αναστολέα επιστροφής ροής ή διακόπτη σωλήνα ανάμεσα στη βρύση νερού και το λάστιχο.

- Μην αφήνετε το λάστιχο ποτέ χωρίς επιτήρηση, ακόμη και σε ενδιάμεσες διακοπές της ροής του νερού. Ειδάλλως, υφίσταται κίνδυνος τραυματισμού, καθώς και υλικών ζημιών.
- Προσέχετε, να μην βουλώνουν οι συνδέσεις από σωματίδια βρωμιάς και αυτά να μην μπορούν να καταλήξουν στο εσωτερικό του λάστιχου. Ειδάλλως, μπορεί να πάθει ζημιά η μπαταρία.
- **⚠ ΠΡΟΕΙΔΟΠΟΙΗΣΗ!** Μην κατευθύνετε τη δέσμη νερού πάνω σε ηλεκτρικές διατάξεις, ώστε να αποφεύγονται, π.χ., βραχυκυκλώματα.
- **⚠ ΠΡΟΕΙΔΟΠΟΙΗΣΗ!** Μην κατευθύνετε τη δέσμη νερού πάνω σε



πρόσωπα ή ζώα, για να μην τραυματιστούν.

- **⚠ ΠΡΟΕΙΔΟΠΟΙΗΣΗ!** Μετά από κάθε χρήση πρέπει να κλείνετε πάντα το σημείο λήψης νερού.
- Είναι κατάλληλο μόνο για εξωτερικούς χώρους.
- Μη λειτουργείτε το προϊόν, εάν έχει πάθει ζημιά.

ΠΡΟΕΙΔΟΠΟΙΗΣΗ! Διαβάστε όλες τις υποδείξεις ασφάλειας και τις οδηγίες!

● Συναρμολόγηση

Χρειάζεστε (δεν συμπεριλαμβάνεται στη συσκευασία παράδοσης):

Σταυροκατσάβιδο (PH2)

Δράπανο, τρυπάνι \varnothing 6 mm

Σημαντικό! Έχετε οπωσδήποτε έτοιμες τις οδηγίες χρήσης του δράπανού σας.



Προσέχετε κατά την διάτρηση να μην προκελέσετε ζημιά στα ηλεκτρικά καλώδια, και στους αγωγούς αερίου ή νερού. Πριν από τη θέση σε λειτουργία ελέγχετε αν είναι σταθερά συνδεδεμένες όλες οι συνδέσεις και αν χρειάζεται, σφίγγετέ τις.

● Εφαρμογή βάσης λάστιχου (εικ. Α)

- Για την εφαρμογή της βάσης λάστιχου **7** ενεργήστε όπως φαίνεται στην εικ. Α.
- Χρησιμοποιήστε τις συνοδευτικές βίδες **4** και παρεμβύσματα **5**. Αυτά είναι κατάλληλα για εγκατάσταση σε πλινθόκτιστους τοίχους και τοίχους από μπετόν ή από ξύλο. Για την εγκατάσταση σε άλλα υλικά, χρησιμοποιήστε κατάλληλες για τον σκοπό αυτό βίδες και παρεμβύσματα. Ενημερωθείτε στο εμπόριο για τα κατάλληλα παρεμβύσματα και βίδες για την εκάστοτε υφή του τοίχου.



Υπόδειξη: Για την αποφυγή ανάστροφης ροής, μην εγκαθιστάτε τη βάση λάστιχου [7] ψηλότερα από τη βρύση ή εγκαταστήστε έναν αναστολέα επιστροφής ροής ή μια στροφήφιγγα φραγής ανάμεσα στη βρύση και το λάστιχο [6]. Σε περίπτωση φορητής χρήσης, το πιστόλι ψεκασμού [1] και οι συνδέσεις του λάστιχου [2] [3] μπορούν να περαστούν στη βάση του λάστιχου [7] αριστερά και δεξιά (εικ. Ε).

Προσοχή: Σε περίπτωση τοποθέτησης στον τοίχο, μπορείτε επίσης να κρεμάσετε το πιστόλι ψεκασμού [1], όπως φαίνεται στην εικ. Ε.



● Χρήση

- **Πραγματοποίηση σύνδεσης στην παροχή νερού (εικ. Β)**
 - Για τη σύνδεση του λάστιχου **6** στη βρύση, ενεργήστε όπως υποδεικνύεται στην εικ. Β.
- **Χρήση προσαρμογέα (εικ. Β)**
 - Βιδώστε τη σύνδεση βρύσης νερού G1" (33,3mm) **2a** στη φορά των δεικτών του ρολογιού στο σπείρωμα σύνδεσης της βρύσης.
 - Σε σπείρωμα σύνδεσης G $\frac{3}{4}$ " (26,5 mm) πρέπει να τοποθετηθεί ο προσαρμογέας βρύσης νερού G $\frac{3}{4}$ " (26,5 mm) **2b**.
 - Για τον σκοπό αυτό βιδώστε τον προσαρμογέα βρύσης νερού G $\frac{3}{4}$ " (26,5 mm) **2b** στη φορά των δεικτών του ρολογιού στη σύνδεση βρύσης νερού G1" (33,3 mm) **2a**.



● Χρήση πιστολιού ψεκασμού

Υπόδειξη: Το πιστόλι ψεκασμού **1** διαθέτει 4 διαφορετικές ρυθμίσεις δέσμης ψεκασμού. Η ποσότητα ροής μπορεί να ρυθμιστεί αδιαβάθμητα.

- Περάστε το πιστόλι ψεκασμού **1** στη σύνδεση του λάστιχου με διακοπή νερού $\frac{3}{8}$ " (9mm) **3** (εικ. C).
- Ανοίξτε τη βρύση.
- Πιέστε την σκανδάλη **1c**, για να ξεκινήσετε τη διαδικασία ψεκασμού. Ελευθερώστε την πάλι, για τον τερματισμό της διαδικασίας ψεκασμού.
- Γυρίστε την κεφαλή του πιστολιού ψεκασμού **1b** στην επιθυμητή λειτουργία ψεκασμού (εικ. D). Μπορείτε να επιλέξετε ανάμεσα σε 4 διαφορετικές ρυθμίσεις: δέσμη τζετ, δέσμη βεντάλιας, κεντρική δέσμη, επίπεδη δέσμη.





- Στρέψτε τον συρόμενο ρυθμιστή **1a** στην κατώτερη θέση για μικρότερη ροή νερού. Στρέψτε τον στην ανώτερη θέση, για να αυξήσετε τη ροή του νερού (εικ. D).
- Για να ψεκάζετε συνεχώς, πιέστε τη σκανδάλη **1c** προς τα μέσα, για να προκαλέσετε τη φραγή της. Για να τερματίσετε αυτή τη λειτουργία, πιέστε ξανά τη σκανδάλη **1c**, για να απελευθερώσετε τη φραγή (εικ. D).

Υπόδειξη: Εάν αφαιρέσετε το πιστόλι ψεκασμού **1** με ανοιχτή η βρύση, τότε η σύνδεση λάστιχου με διακοπή νερού $\frac{3}{8}$ " (9 mm) **3** διακόπτει τη ροή του νερού. Χρησιμοποιήστε αυτή τη δυνατότητα για διακοπή της ροής νερού, μόνον εάν θέλετε να συνδέσετε ένα άλλο στοιχείο στο λάστιχο, για παράδειγμα, ένα ποτιστικό τεχνητής βροχής για το γκαζόν.



ΠΡΟΣΟΧΗ! Χρησιμοποιείτε τις δυνατότητες για διακοπή νερού που περιγράφονται σε αυτό το κεφάλαιο μόνο για ενδιάμεσες διακοπές! Εάν θέλετε να σταματήσετε τη ροή του νερού για μεγάλο χρονικό διάστημα, τότε κλείστε τη βρύση.

● Αποσυναρμολόγηση

- Αποσυνδέστε το λάστιχο [6] από τη βρύση νερού και αδειάστε το εντελώς.
- Ξεβιδώστε τη σύνδεση βρύσης νερού G1" (33,3 mm) [2a] και τον προσαρμογέα βρύσης νερού G³/₄" (26,5 mm) [2b] (εάν χρησιμοποιούνται) από το σπείρωμα σύνδεσης της βρύσης.
- Αφαιρέστε κατόπιν τη βάση λάστιχου [7] από τον τοίχο.



● Καθαρισμός και φροντίδα

- Για τον καθαρισμό και τη φροντίδα χρησιμοποιήστε ένα ελαφρώς νωπό πανί που δεν αφήνει χνούδι.
- Καθαρίζετε την σύνδεση συσκευής κατά καιρούς, για να εξασφαλίσετε τη στεγανή εφαρμογή στην του σύνδεση λάστιχου.
- Στεγνώνετε καλά το προϊόν μετά από κάθε χρήση και φυλάγετέ το σε μέρος χωρίς παγετό.

● Απόσυρση

Η συσκευασία αποτελείται από υλικά φιλικά προς το περιβάλλον, τα οποία μπορείτε να διαθέσετε στους χώρους ανακύκλωσης της περιοχής σας.

Για πληροφορίες σχετικά με τις δυνατότητες απόρριψης του προϊόντος που δεν



χρησιμοποιείται πλέον, απευθυνθείτε στις αρμόδιες υπηρεσίες της κοινότητας ή του δήμου σας.

● Εγγύηση

Το προϊόν κατασκευάστηκε σύμφωνα με αυστηρές κατευθυντήριες οδηγίες ποιότητας και ελέγχθηκε επιμελώς πριν από την παράδοση. Σε περίπτωση ελαττώματος υλικού ή κατασκευής, έχετε νόμιμα δικαιώματα έναντι του πωλητή του προϊόντος. Τα νομικά σας δικαιώματα δεν περιορίζονται με οιονδήποτε τρόπο από την αναφερόμενη παρακάτω εγγύηση.

Η εγγύηση για το προϊόν αυτό ανέρχεται σε 3 έτη από την ημερομηνία αγοράς. Ο χρόνος εγγύησης αρχίζει την ημερομηνία αγοράς. Φυλάξτε τη γνήσια απόδειξη αγοράς σε σίγουρο μέρος, καθώς αυτό



το έγγραφο απαιτείται ως αποδεικτικό της αγοράς.

Όλες οι ζημιές ή τα ελαττώματα, τα οποία υπάρχουν ήδη κατά τον χρόνο της αγοράς, πρέπει να αναφέρονται χωρίς καθυστέρηση μετά την αποσυσκευασία του προϊόντος.

Σε περίπτωση που εντός διαστήματος 3 ετών από την ημερομηνία αγοράς αυτό το προϊόν πασουςιάσει κάποιο ελάττωμα υλικού ή κατασκευής, το προϊόν επισκευάζεται ή αντικαθίσταται από εμάς δωρεάν κατά τη δική μας επιλογή. Ο χρόνος εγγύησης δεν επεκτείνεται λόγω παροχής ικανοποίησης από την ευθύνη για πραγματικά ελαττώματα. Αυτό ισχύει και για εξαρτήματα τα οποία έχουν αντικατασταθεί ή επισκευαστεί.

Αυτή η εγγύηση παύει να ισχύει, εάν στο προϊόν προκλήθηκε ζημιά, ή εάν αυτό



χρησιμοποιήθηκε ή συντηρήθηκε με μη ενδεδειγμένο τρόπο.

Η εγγύηση καλύπτει ελαττώματα στο υλικό και την κατασκευή. Αυτή η εγγύηση δεν αφορά σε μέρη του προϊόντος, τα οποία υπόκεινται σε φυσιολογική φθορά και συνεπώς θεωρούνται αναλώσιμα (π.χ., μπαταρίες, επαναφορτιζόμενες μπαταρίες, εύκαμπτοι σωλήνες, φυσίγγια χρώματος), ούτε σε ζημιές σε εύθραυστα εξαρτήματα, όπως διακόπτες ή γυάλινα εξαρτήματα.

Με την αντικατάσταση της συσκευής, σύμφωνα με το ΝΟΜΟΣ 2251/1994, ξεκινάει εκ νέου ο χρόνος εγγύησης.



● Διεκπεραίωση της εγγύησης

Για να διασφαλιστεί η γρήγορη επεξεργασία του αιτήματός σας, ακολουθήστε τις παρακάτω υποδείξεις:

- ο Για όλα τα ερωτήματα παρακαλούμε να έχετε πρόχειρη την ταμειακή απόδειξη και τον κωδικό προϊόντος (IAN 479244_2410) ως αποδεικτικό αγοράς.
- ο Ο αριθμός προϊόντος αναγράφεται στην πινακίδα τύπου του προϊόντος, εγχαραγμένη επάνω σε κάποιο σημείο του προϊόντος, στο εξώφυλλο του εγχειριδίου οδηγιών χρήσης (κάτω αριστερά) ή σε αυτοκόλλητο στην πίσω ή κάτω πλευρά του προϊόντος.
- ο Σε περίπτωση που προκύψουν σφάλματα λειτουργίας ή άλλου είδους ελαττώματα, επικοινωνήστε άμεσα μέσω τηλεφώνου ή email με το τμήμα σέρβις που δίνεται κατωτέρω.
- ο Στη συνέχεια μπορείτε να αποστείλετε δωρεάν το προϊόν, το οποίο δηλώθηκε

ως προβληματικό, στη διεύθυνση που θα σας δοθεί, εσωκλείοντας το αποδεικτικό αγοράς (ταμειακή απόδειξη) και τα στοιχεία σχετικά με το πού και πότε εμφανίστηκε το ελάττωμα.

○



Στην ιστοσελίδα parkside-diy.com μπορείτε να δείτε και να κατεβάσετε αυτό και πολλά άλλα εγχειρίδια. Η σάρωση αυτού του κωδικού QR θα σας μεταφέρει απευθείας στο parkside-diy.com. Επιλέξτε τη χώρα σας και αναζητήστε τις οδηγίες χρήσης, χρησιμοποιώντας τη μάσκα αναζήτησης. Εισαγάγοντας τον



αριθμό προϊόντος (IAN) 479244_2410,
θα έχετε πρόσβαση στις οδηγίες χρήσης
του προϊόντος σας.

● Σέρβις

Ⓜ **Σέρβις Ελλάδα**

Τηλ: 00800 491800674

Email: owim@lidl.gr

Ⓜ **Σέρβις Κύπρος**

Τηλ: 8009 4211

Email: owim@lidl.com.cy



Legende der verwendeten

Piktogramme Seite 128

Einleitung Seite 129

Bestimmungsgemäße

Verwendung Seite 130

Teilebeschreibung Seite 131

Technische Daten Seite 132

Lieferumfang Seite 132

Sicherheitshinweise Seite 133

Montage Seite 135

Schlauchhalterung anbringen .. Seite 136

Gebrauch Seite 138

Anschluss an

Wasserversorgung vornehmen.. Seite 138

Adapter verwenden Seite 138

Spritzpistole verwenden Seite 139

Abbau Seite 141



Reinigung und Pflege Seite 142

Entsorgung..... Seite 142

Garantie..... Seite 143

Abwicklung im Garantiefall Seite 145

Service Seite 148



Legende der verwendeten Piktogramme



Anweisungen lesen!



Warn- und Sicherheitshinweise beachten!



Lebens- und Unfallgefahren für Kleinkinder und Kinder!



Das Produkt ist nicht für Trinkwasser konzipiert.



Schlauchlänge ca. 10 Meter







UV-beständig



Berstdruck 20 bar



Legende der verwendeten Piktogramme

	Entsorgen Sie Verpackung und Gerät umweltgerecht!
	
	Sicherheitshinweise
	Handlungsanweisungen

Gartenschlauch-Set

● Einleitung

Wir beglückwünschen Sie zum Kauf Ihres neuen Produkts. Sie haben sich damit für ein hochwertiges Produkt entschieden. Machen Sie sich vor der ersten Inbetriebnahme mit dem Produkt vertraut. Lesen Sie hierzu aufmerksam die nachfolgende Bedienungsanleitung und die Sicherheitshinweise. Benutzen Sie das Produkt nur wie beschrieben und für die angegebenen



Einsatzbereiche. Bewahren Sie diese Anleitung an einem sicheren Ort auf. Händigen Sie alle Unterlagen bei Weitergabe des Produktes an Dritte mit aus.

● **Bestimmungsgemäße Verwendung**

Dieses Produkt enthält eine Wandhalterung, eine Multifunktionsbrause und ein Schlauchverbinder-Set. Es kann einen Schlauch $\frac{3}{8}$ " (9mm) mit einer Gesamtlänge von 10m aufnehmen. Es eignet sich zum Bewässern von Garten- und Terrassenbereichen und als Aufbewahrungsort für Gartenbewässerungsgeräte, die an der Wand montiert oder in der Hand getragen werden. Nur für den privaten Gebrauch. Nicht für kommerzielle Nutzung.



● Teilebeschreibung

- 1 Spritzpistole
- 1a Schieberegler
- 1b Spritzpistolenkopf
- 1c Auslöser
- 1d Schlauchadapter
- 2 Schlauchanschluss ohne Aquastopp
3/8" (9 mm)
- 2a Wasserhahnanschluss G1" (33,3 mm)
- 2b Wasserhahnadapter G3/4" (26,5 mm)
- 3 Schlauchanschluss mit Aquastopp 3/8"
(9 mm)
- 4 Schraube
- 5 Dübel
- 6 Schlauch
- 7 Schlauchhalterung



● Technische Daten

Schlauch:

Schlauchlänge: ca. 10m

max. Betriebsdruck: 4bar

Berstdruck: 20bar

Schlauchhalterung:

Abmessungen: ca. 18 x 27 x
13,8cm (B x H x T)

● Lieferumfang

1 Spritzpistole

1 Schlauchanschluss ohne Aquastopp
 $\frac{3}{8}$ " (9mm)

1 Schlauchanschluss mit Aquastopp $\frac{3}{8}$ "
(9mm)

1 Wasserhahnanschluss G1" (33,3mm)
mit Reduzierstück auf G $\frac{3}{4}$ " (26,5mm)

2 Schrauben

2 Dübel

1 Schlauch





1 Schlauchhalterung

1 Montage- und Bedienungsanleitung



Sicherheitshinweise

ACHTUNG! VOR GEBRAUCH DIE MONTAGE- UND BEDIENUNGSANLEITUNG LESEN! MONTAGE- UND BEDIENUNGSANLEITUNG SORGFÄLTIG AUFBEWAHREN!

-  **NICHT IN DIE HÄNDE VON KINDERN KOMMEN LASSEN. DIESER ARTIKEL IST KEIN SPIELZEUG! ANSONSTEN DROHT VERLETZUNGSGEFAHR!**
-  Der Schlauch ist für Brauchwasser konzipiert. Trinken Sie kein Wasser, welches den Schlauch durchflossen hat. Ansonsten droht Verletzungsgefahr.



- Stellen Sie sicher, dass kein Wasser aus dem Schlauch in die Trinkwasserversorgung zurückfließen kann: Trennen Sie den Schlauch nach dem Gebrauch vom Wasserhahn oder montieren Sie einen Rückflussverhinderer bzw. Rohrunterbrecher zwischen Wasserhahn und Schlauch.
- Lassen Sie den Schlauch – auch bei zwischenzeitlichen Unterbrechungen des Wasserflusses – niemals unbeaufsichtigt. Ansonsten besteht Verletzungsgefahr sowie die Gefahr von Sachschäden.
- Darauf achten, dass keine Schmutzpartikel die Anschlüsse verstopfen oder in das Schlauchinnere gelangen können. Ansonsten könnte die Armatur beschädigt werden.
-  **WARNUNG!** Richten Sie den Wasserstrahl nicht auf elektrische



Einrichtungen, um z. B. einen Kurzschluss zu vermeiden.

- **⚠️ WARNUNG!** Richten Sie den Wasserstrahl nicht auf Personen oder Tiere, um diese nicht zu verletzen.
- **⚠️ WARNUNG!** Nach jedem Gebrauch ist die Wasserentnahmestelle stets zu schließen.
- Nur für den Außenbereich geeignet.
- Betreiben Sie das Produkt nicht, wenn es beschädigt ist.

WARNUNG! Lesen Sie alle Sicherheitshinweise und Anweisungen!

● Montage

Sie benötigen (nicht im Lieferumfang enthalten):

Kreuzschraubendreher (PH2)

Bohrmaschine, Bohrer \varnothing 6 mm



Wichtig! Ziehen Sie unbedingt die Bedienungsanleitung Ihrer Bohrmaschine hinzu.

Achten Sie beim Bohren darauf, dass Sie keine elektrischen Kabel, Gas- oder Wasserleitungen beschädigen.

Prüfen Sie vor Inbetriebnahme, ob alle Anschlüsse fest angeschlossen sind und ziehen Sie diese ggf. nach.

● Schlauchhalterung anbringen (Abb. A)

- Gehen Sie zum Anbringen der Schlauchhalterung **7** vor, wie in Abb. A dargestellt.
- Verwenden Sie die beiliegenden Schrauben **4** und Dübel **5**. Diese sind nur für die Montage an Backstein, Beton- oder Holzwänden geeignet. Für eine Montage an anderen Materialien, benutzen Sie bitte dafür geeignete



Schrauben und Dübel. Erkundigen Sie sich im Handel nach den für die jeweilige Wandbeschaffenheit geeigneten Dübeln und Schrauben.

Hinweis: Um ein Rückfließen zu vermeiden, montieren Sie die Schlauchhalterung [7] nicht höher als den Wasserhahn oder installieren Sie einen Rückfluss-Verhinderer bzw. Absperrhahn zwischen Wasserhahn und Schlauch [6].

Bei mobilem Einsatz können die Spritzpistole [1] und die Schlauchanschlüsse [2] und [3] in die Schlauchhalterung [7] links und rechts gesteckt werden (Abb. E).

Achtung: Bei der Wandmontage können Sie die Spritzpistole [1] außerdem einhängen, wie in Abb. E gezeigt.



● Gebrauch

● Anschluss an Wasserversorgung vornehmen (Abb. B)

- Gehen Sie zum Anschließen des Schlauchs **6** an den Wasserhahn vor, wie in Abb. B dargestellt.

● Adapter verwenden (Abb. B)

- Drehen Sie den Wasserhahnanschluss G1" (33,3 mm) **2a** im Uhrzeigersinn an das Anschlussgewinde des Wasserhahns.
- Bei einem Anschlussgewinde mit G $\frac{3}{4}$ " (26,5 mm) muss der Wasserhahnadapter G $\frac{3}{4}$ " (26,5 mm) **2b** eingesetzt werden.
- Drehen Sie dazu den Wasserhahnadapter G $\frac{3}{4}$ " (26,5 mm) **2b** im Uhrzeigersinn in den Wasserhahnanschluss G1" (33,3 mm) **2a**.



● Spritzpistole verwenden

Hinweis: Die Spritzpistole **1** verfügt über 4 verschiedene Strahleinstellungen. Die Durchflussmenge lässt sich stufenlos regulieren.

- Stecken Sie die Spritzpistole **1** in den Schlauchanschluss mit Aquastopp $\frac{3}{8}$ " (9 mm) **3** (Abb. C).
- Öffnen Sie den Wasserhahn.
- Drücken Sie den Auslöser **1c**, um mit dem Sprühvorgang zu beginnen. Lassen Sie ihn wieder los, um den Sprühvorgang zu stoppen.
- Drehen Sie den Spritzpistolenkopf **1b** für die gewünschte Sprühfunktion (Abb. D). Sie können zwischen 4 verschiedenen Einstellungen auswählen: Jetstrahl, Fächerstrahl, Zentralstrahl, Flachstrahl.





- Drehen Sie den Schieberegler **1a** in die untere Position für einen geringeren Wasserdurchfluss. Drehen Sie ihn in die obere Position, um den Wasserdurchfluss zu erhöhen (Abb. D).
- Um kontinuierlich zu sprühen, drücken Sie den Auslöser **1c** nach innen, um diesen zu sperren. Um diese Funktion zu beenden, drücken Sie den Auslöser **1c** erneut, um die Sperre zu lösen (Abb. D).

Hinweis: Wenn Sie die Spritzpistole **1** bei offenem Wasserhahn abnehmen, unterbricht der Schlauchanschluss mit Aquastopp $\frac{3}{8}$ " (9mm) **3** den Wasserfluss. Verwenden Sie diese Möglichkeit zur Unterbrechung des Wasserflusses nur, wenn Sie ein anderes Element an den Schlauch anschließen wollen, beispielsweise einen Rasenberegner.



ACHTUNG! Benutzen Sie die in diesem Kapitel beschriebenen Möglichkeiten zum Unterbrechen des Wasserflusses nur zu zwischenzeitlichen Unterbrechungen! Wenn Sie den Wasserzufluss längere Zeit stoppen wollen, drehen Sie den Wasserhahn zu.

● Abbau

- Trennen Sie den Schlauch **6** vom Wasserhahn und entleeren Sie ihn vollständig.
- Schrauben Sie den Wasserhahnanschluss G1" (33,3 mm) **2a** und den Wasserhahn adapter G $\frac{3}{4}$ " (26,5 mm) **2b** (falls verwendet) vom Anschlussgewinde des Wasserhahns ab.
- Nehmen Sie anschließend die Schlauchhalterung **7** von der Wand.



● Reinigung und Pflege

- Verwenden Sie zur Reinigung und Pflege ein leicht angefeuchtetes, fusselloses Tuch.
- Reinigen Sie den Geräteanschluss von Zeit zu Zeit, um einen dichten Sitz am Schlauchanschluss zu gewährleisten.
- Trocknen Sie das Produkt nach jedem Gebrauch gut ab und lagern Sie es an einem frostfreien Ort.

● Entsorgung

Die Verpackung besteht aus umweltfreundlichen Materialien, die Sie über die örtlichen Recyclingstellen entsorgen können.



Möglichkeiten zur Entsorgung des ausgedienten Produkts erfahren Sie bei Ihrer Gemeinde- oder Stadtverwaltung.

● Garantie

Das Produkt wurde nach strengen Qualitäts-richtlinien hergestellt und vor der Auslieferung sorgfältig geprüft. Im Falle von Material- oder Herstellungsfehlern haben Sie gegenüber dem Verkäufer des Produkts gesetzliche Rechte. Ihre gesetzlichen Rechte werden in keiner Weise durch unsere unten aufgeführte Garantie eingeschränkt.

Die Garantie für dieses Produkt beträgt 3 Jahre ab Kaufdatum. Die Garantiezeit beginnt mit dem Kaufdatum. Bewahren Sie den Originalkaufbeleg an einem sicheren Ort auf, da dieses Dokument als Nachweis des Kaufs erforderlich ist.



Alle Schäden oder Mängel, die bereits zum Zeitpunkt des Kaufs vorhanden sind, müssen unverzüglich nach dem Auspacken des Produkts gemeldet werden.

Sollte das Produkt innerhalb von 3 Jahren ab Kaufdatum einen Material- oder Herstellungsfehler aufweisen, werden wir es – nach unserer Wahl – kostenlos für Sie reparieren oder ersetzen. Die Garantiezeit verlängert sich durch einen stattgegebenen Gewährleistungsanspruch nicht. Dies gilt auch für ersetzte und reparierte Teile.

Diese Garantie erlischt, wenn das Produkt beschädigt oder unsachgemäß verwendet oder gewartet wurde.

Die Garantie deckt Material- und Herstellungsfehler ab. Diese Garantie erstreckt sich weder auf Produktteile, die normalem Verschleiß unterliegen, und somit als



Verschleißteile gelten (z. B. Batterien, Akkus, Schläuche, Farbpatronen), noch auf Schäden an zerbrechlichen Teilen, z. B. Schalter oder Teile aus Glas.

● **Abwicklung im Garantiefall**

Um eine schnelle Bearbeitung Ihres Anliegens zu gewährleisten, folgen Sie bitte den folgenden Hinweisen:

- o Bitte halten Sie für alle Anfragen den Kassenbon und die Artikelnummer (IAN 479244_2410) als Nachweis für den Kauf bereit.
- o Die Artikelnummer entnehmen Sie bitte dem Typenschild am Produkt, einer Gravur am Produkt, dem Titelblatt Ihrer Anleitung (unten links) oder dem Aufkleber auf der Rück- oder Unterseite des Produktes.
- o Sollten Funktionsfehler oder sonstige Mängel auftreten, kontaktieren Sie zunächst die nachfolgend benannte



Serviceabteilung telefonisch oder per E-Mail.

- o Ein als defekt erfasstes Produkt können Sie dann unter Beifügung des Kaufbelegs (Kassenbon) und der Angabe, worin der Mangel besteht und wann er aufgetreten ist, für Sie portofrei an die Ihnen mitgeteilte Service-Anschrift übersenden.



Auf [parkside-diy.com](https://www.parkside-diy.com) können Sie diese und viele weitere Handbücher einsehen und herunterladen. Mit diesem QR-Code gelangen Sie direkt auf [parkside-diy.com](https://www.parkside-diy.com). Wählen Sie Ihr Land aus, und suchen Sie über die Suchmaske nach den Bedienungsanleitungen. Mittels Eingabe der Artikelnummer (IAN) 479244_2410 gelangen Sie zur Bedienungsanleitung für Ihren Artikel.



● Service

(DE) Service Deutschland
Tel.: 0800 5435 111
E-Mail: owim@lidl.de

(AT) Service Österreich
Tel.: 0800 292726
E-Mail: owim@lidl.at

(CH) Service Schweiz
Tel.: 0800562153
E-Mail: owim@lidl.ch



OWIM GmbH & Co. KG

Stiftsbergstraße 1
74167 Neckarsulm
GERMANY

Model no.: HG11375

Version: 03/2025

Last Information Update · Stanje informacija

Stanje informacija · Актуалност на

информацията · Έκδοση των πληροφοριών

Stand der Informationen: 11/2024

Ident.-No.: HG11375112024-HR/RS/BG/GR/CY



IAN 479244_2410

