



PDF ONLINE  
parkside-diy.com



## 20V CORDLESS CHAINSAW    PAKS 20-Li F5

(GB)

### 20V CORDLESS CHAINSAW

User manual  
Translation of the original instructions

(FI)

### 20 V AKKUKÄYTTÖINEN KETJUSAHA

Käyttöohje  
Alkuperäisten ohjeiden käännös

(SE)

### 20 V BATTERIDRIVEN KEDJESÅG

Bruksanvisning  
Översättning av bruksanvisning i original

(DK)

### 20 V BATTERIDREVEN KÆDESAV

Betjeningsvejledning  
Oversættelse af den originale bruksanvisning

(PL)

### 20 V PIŁA ŁAŃCUCHOWA

Instrukcja obsługi  
Tłumaczenie instrukcji oryginalnej

(LT)

### 20 V AKUMULIATORINIS GRANDININIS PJŪKLAS

Naudojimo instrukcija  
Originalios instrukcijos vertimas

(EE)

### 20 V AKUKETTTSAAG

Kasutusjuhend  
Originaalkasutusjuhendi tõlge

(LV)

### 20 V AR AKUMULATORU DARBINĀMS MOTORZĀĢIS

Lietošanas pamācība  
Oriģinālās pamācības tulkojums

(DE) (AT) (BE) (CH)

### 20 V AKKU-KETTENSÄGE

Bedienungsanleitung  
Originalbetriebsanleitung

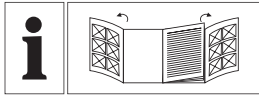

GB	User manual	Page	5
FI	Käyttöohje	Sivu	33
SE	Bruksanvisning	Sidan	60
DK	Betjeningsvejledning	Side	88
PL	Instrukcja obsługi	Strona	117
LT	Naudojimo instrukcija	Psi	148
EE	Kasutusjuhend	Lehekülg	177
LV	Lietošanas pamācība	Lpp.	205
DE/AT/BE/CH	Bedienungsanleitung	Seite	234

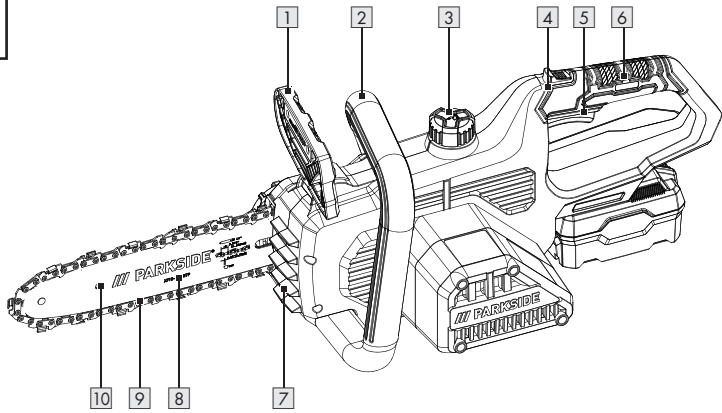
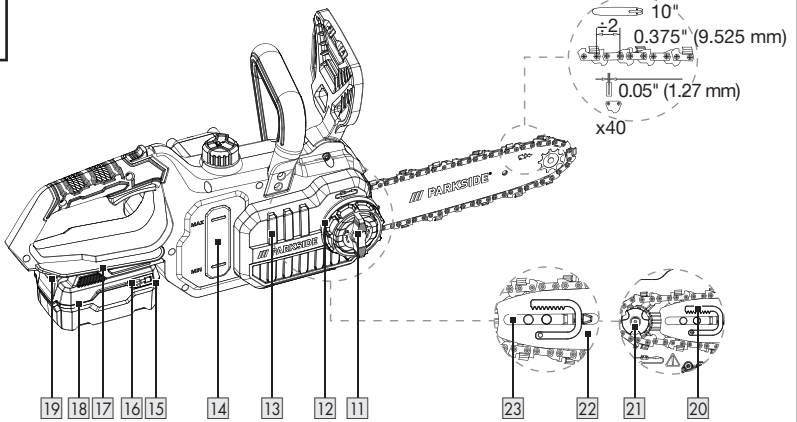
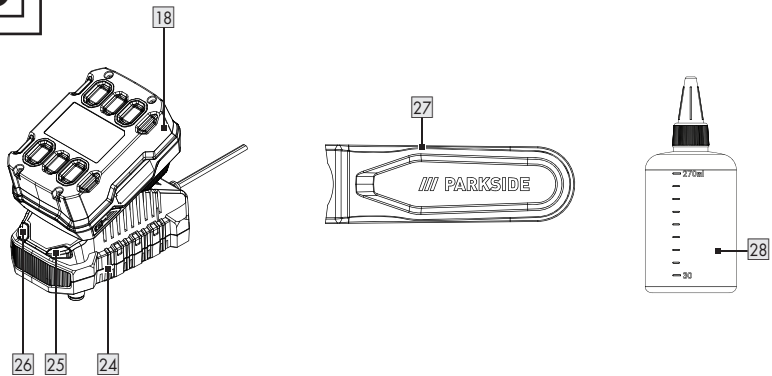
**A****B****C**

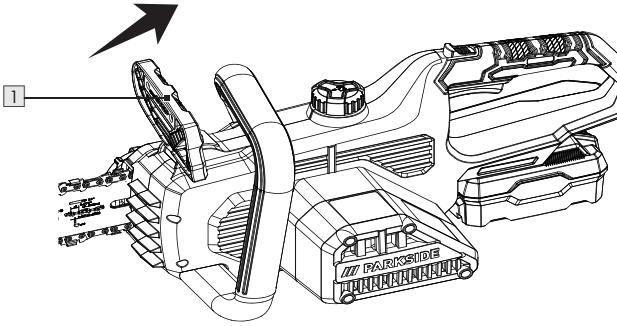
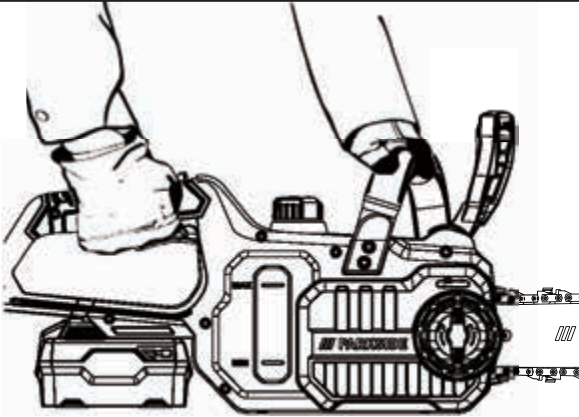
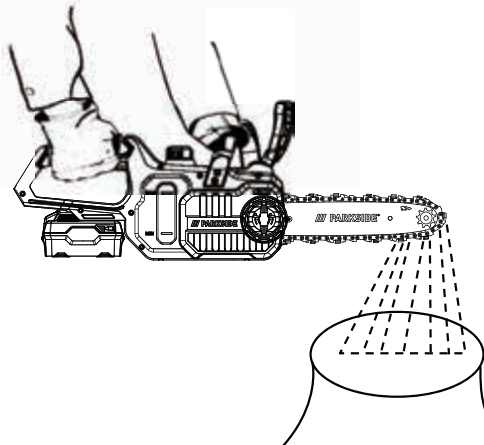
**D****E****F**

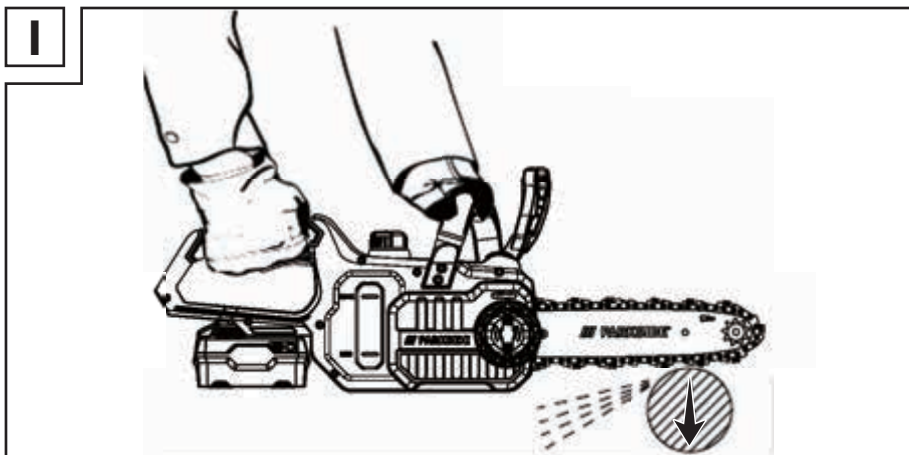
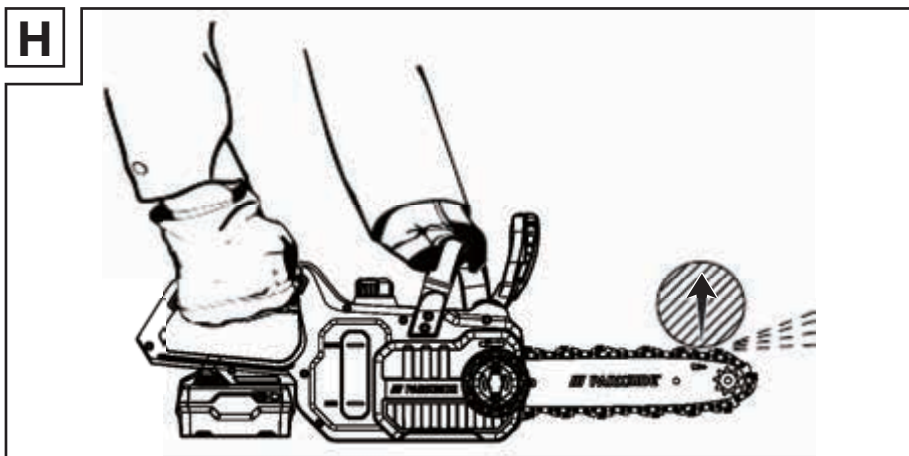
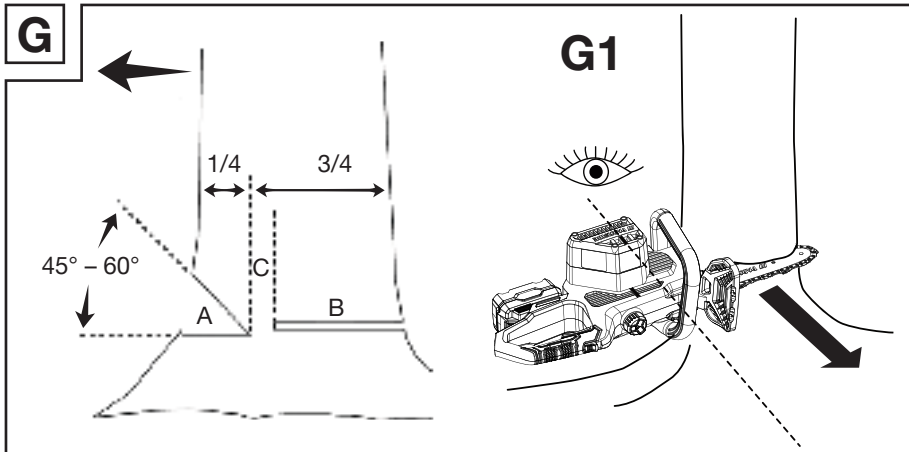

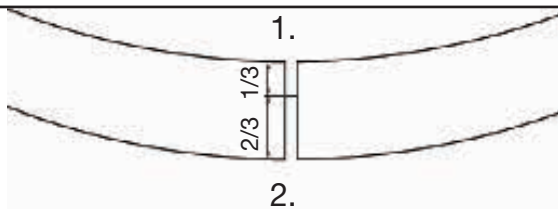
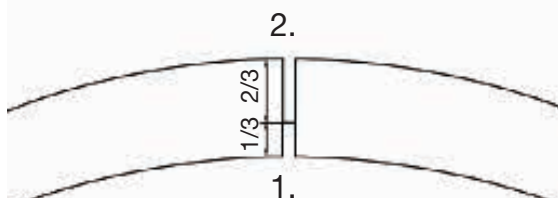
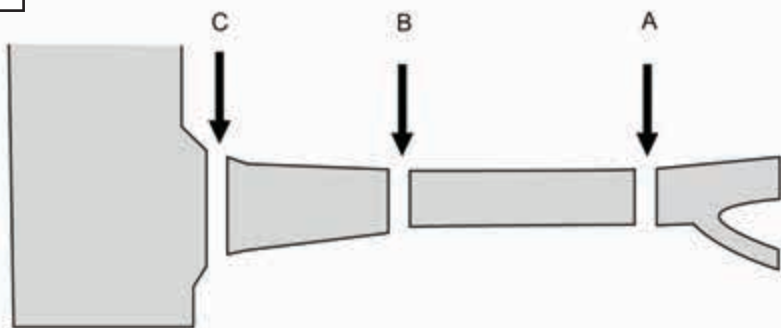























**J****J1****J2****K****L**

- Warnings and symbols used** . . . . . Page 7
- Introduction** . . . . . Page 8
  - Intended use . . . . . Page 8
  - Scope of delivery . . . . . Page 9
  - Parts description. . . . . Page 9
  - Technical data. . . . . Page 9
- Safety instructions** . . . . . Page 11
  - General power tool safety warnings . . . . . Page 11
  - Chainsaw warnings. . . . . Page 14
  - Additional safety information . . . . . Page 16
  - Original accessories/auxiliary equipment. . . . . Page 17
  - Personal protective equipment (PPE). . . . . Page 17
  - Storage and transportation. . . . . Page 18
  - Environmental safety . . . . . Page 18
  - Vibration and noise reduction. . . . . Page 18
  - Residual risks . . . . . Page 18
  - Battery charger safety warnings. . . . . Page 19
  - Unpacking the product. . . . . Page 20
  - Accessories . . . . . Page 20
- Preparation**. . . . . Page 20
  - Checking the battery pack's charging level . . . . . Page 20
  - Charging the battery pack . . . . . Page 20
  - Attaching/removing the battery pack . . . . . Page 21
  - Adding chain oil . . . . . Page 21
  - Tensioning and checking the saw chain. . . . . Page 21
- Safety functions** . . . . . Page 22
- Operation**. . . . . Page 22
  - Switching on/off . . . . . Page 22
  - Checking the chain brake. . . . . Page 22
  - Checking the chain lubrication . . . . . Page 23
- Working procedures**. . . . . Page 23
  - Use and handling . . . . . Page 23
  - Preparing the kerf . . . . . Page 24
  - Gunning sight . . . . . Page 24
  - Branch removal. . . . . Page 24
  - Working with wood that is under tension . . . . . Page 25
  - Kickback. . . . . Page 25
  - Drawing in. . . . . Page 25
  - Working safely . . . . . Page 25

**Cleaning and maintenance** ..... Page 26  
    Cleaning ..... Page 26  
    Maintenance ..... Page 26  
    Storage and transportation. .... Page 29  
**Troubleshooting** ..... Page 29  
**Disposal** ..... Page 30  
**Warranty** ..... Page 30  
    Warranty claim procedure. .... Page 30  
**Service** ..... Page 31  
**EU declaration of conformity** ..... Page 32

## Warnings and symbols used

	<p>This symbol means that the operating instructions must be observed when using the product.</p>		<p>Wear snugly fitting protective clothing with a cut-resistant lining.</p>
	<p>Warning! Read the operating instructions before use!</p>		<p>Wear eye, ear, and head protection!</p>
	<p><b>DANGER!</b> – Designating a hazard with high risk, which will result in death or severe injury if not avoided (e.g. risk of suffocation)</p>		<p>Wear protective gloves!</p>
			<p>Wear protective, slip-resistant footwear!</p>
	<p><b>WARNING!</b> – Designating a hazard with moderate risk, which can result in death or severe injury if not avoided (e.g. risk of electric shock)</p>		<p>Contact of the guide bar tip with any object should be avoided.</p>
			<p>Do not expose the product to rain or wet conditions.</p>
	<p><b>CAUTION!</b> – Designating a hazard with low risk, which could result in minor or moderate injury if not avoided (e.g. risk of scalding)</p>		<p>Before performing any maintenance work, turn off the product and disconnect the battery!</p>
	<p><b>NOTICE!</b> – Warns of possible damage to property/the product if not avoided (e.g. risk of short circuit)</p>		<p>Always use both hands when operating the product.</p>
	<p>Risk of kickback. Protect yourself from kickback from the product and avoid all contact with the rail tip.</p>		<p>Risk of injury from sharp blades.</p>
	<p>Beware of flying objects!</p>		<p>Running direction of the chain</p>
	<p>Block and unblock the chain brake</p>		<p>Guide bar length</p>

	<p>Guaranteed sound power level in dB.</p>		<p>Safety information</p>
	<p>CE mark indicates conformity with relevant EU directives applicable for this product.</p>		<p>Instructions for use</p>

## **20V CORDLESS CHAINSAW**

### **● Introduction**

We congratulate you on the purchase of your new product. You have chosen a high quality product. The instructions for use are part of the product. They contain important information concerning safety, use and disposal. Before using the product, please familiarise yourself with all of the safety information and instructions for use. Only use the product as described and for the specified applications. If you pass the product on to anyone else, please ensure that you also pass on all the documentation with it.

### **● Intended use**

- This 20 V cordless chainsaw (hereinafter referred to as “product” or “power tool”) is intended for sawing wood and limbing wood up to a maximum diameter of 230 mm.
- The product must be held with the right hand on the rear handle and the left hand on the front handle. Before use, the user must have read and understood all of the information and directions in the operating instructions. The user must wear appropriate personal protective equipment (PPE).
- The product is to be used only for sawing wood. The following materials, for example, must not be processed with the product: Wood containing foreign objects (e. g. nails or screws), plastic, stone, or metal.
- Do not use and store the product in rainy or wet conditions.
- Always use the correct accessory tools according to the intended use! Observe the technical requirements of this product (see “Technical data”) when purchasing and using accessory tools!
- Any other use or modification of the product are considered improper use and can result in hazards such as death, life-threatening injuries and damage.
- The manufacturer is not liable for any damages caused by improper use.
- The product is exclusively intended for domestic use.
- The product is not intended for commercial use, industrial purposes or for any other use.
- Observe all applicable local safety regulations, standards and ordinances. The use of noise emitting power tools may be restricted to certain times by national or local regulations.

## ● Scope of delivery

### ⚠ WARNING!

- The product and the packaging are not children's toys! Children must not play with plastic bags, sheets and small parts! There is a danger of choking and suffocation!

After unpacking the product, check if the delivery is complete and if all parts are in good condition. Remove all packaging materials before use.

- 1 20V cordless chainsaw
- 1 Trilink CL14340TL saw chain (pre-assembled)
- 1 XF10-40-437P guide bar (pre-assembled)
- 1 Cover for the guide bar (chain guard)
- 1 270 ml organic chain oil (Made in Germany)
- 1 Instruction manual

## ● Parts description

(Fig. A)

- 1 Front hand guard
- 2 Front handle
- 3 Chain oil tank cap
- 4 Switch-on lock
- 5 On/off switch
- 6 Rear handle
- 7 Bumper
- 8 Guide bar (pre-assembled)
- 9 Saw chain (pre-assembled)
- 10 Grinder support

(Fig. B)

- 11 Fastening screw
- 12 Chain tensioning ring
- 13 Sprocket cover
- 14 Inspection window (chain oil level)
- 15  Battery status button
- 16 Charging level LEDs
- 17 Battery pack intake
- 18 Battery pack \*

- 19 Button for unlocking the battery pack
- 20 Drip oiler
- 21 Chain sprocket
- 22 Guide bar slot
- 23 Guide bar guide

(Fig. C)

- 24 Quick charger \*
- 25 Red charging indicator LED
- 26 Green charging indicator LED
- 27 Cover for the guide bar (chain guard)
- 28 Organic chain oil

## ● Technical data

20V Cordless Chainsaw	PAKS 20-Li F5
Model number:	HG12070
Nominal voltage:	20 V ===
Max. chain speed:	10 m/s
Oil tank capacity:	approx. 270 ml
Guide bar:	XF10-40-437P
Saw chain:	Trilink CL14340TL
Chain pitch:	0.375" (9.525 mm)
Drive link thickness:	1.1 mm (0.043")
Number of teeth on the chain sprocket:	6
Length of the guide bar:	307 mm
Usable cut length/ guide bar:	230 mm
Width of guide bar groove:	1.27 mm (0.050")
Lubricant recommended:	21820 Divinol Organic Chain Oil R

Battery pack	PAP 20 B1 *
Type:	Lithium-Ion
Rated voltage:	20 V === max.
Capacity:	2.0 Ah
Energy value:	40 Wh
Number of cells:	5

\* Battery pack and charger are not included

<b>Battery pack</b>	<b>PAP 20 B3 *</b>
Type:	Lithium-Ion
Rated voltage:	20 V $\text{---}$ max.
Capacity:	4.0 Ah
Energy value:	80 Wh
Number of cells:	10

<b>Rapid battery charger</b>	<b>PLG 20 C3</b>
<b>with VDE plug:</b>	<b>HG08903 *</b>
<b>with BS plug:</b>	<b>HG08983-BS *</b>
<b>Input:</b>	
Rated voltage:	230–240 V~
Rated frequency:	50 Hz
Rated power:	120 W
Fuse (internal):	3.15 A /  T3,15A
Protection class:	II/□
<b>Output:</b>	
Rated voltage:	21.5 V $\text{---}$
Charging current:	4.5 A

<b>Charging times</b>	<b>Charger PLG 20 C3 *</b>
<b>Battery pack PAP 20 B1 *</b>	35 min
<b>Battery pack PAP 20 B3 *</b>	60 min

#### NOTE

- ▶ The actual charging time may be slightly different from the above stated depending on the ambient temperature and the condition of the battery pack. The information is subject to change without prior notice.

<b>Recommended ambient temperature</b>	
While charging:	+4 °C to +40 °C
During operation:	+4 °C to +40 °C
During storage:	+10 °C to +30 °C

#### Noise emission value

Noise measurement value determined in accordance with EN 62841. The A-rated noise level of the power tool at the working location is typically as follows:

Sound pressure level $L_{pA}$ : (at the position of the user)	86.3 dB
Uncertainty $K_{pA}$ :	3 dB
Sound power level $L_{WA}$ :	94.3 dB
Uncertainty $K_{WA}$ :	2.41 dB

#### WARNING!



Wear hearing protection!

#### Vibration emission value

Vibration value ( $a_h$ ) when sawing in wood:

Main handle:	3.889 m/s <sup>2</sup>
Uncertainty K:	1.5 m/s <sup>2</sup>
Auxiliary handle:	1.4 m/s <sup>2</sup>
Uncertainty K:	1.5 m/s <sup>2</sup>

#### WARNING!

- ▶ Depending on the manner in which the power tool is being used and, in particular, the kind of workpiece being worked, the vibration and noise emission values can deviate from the values given in these instructions during actual use of the power tool.

\* Battery pack and charger are not included

## **WARNING!**

- ▶ It is necessary to establish safety measures to protect the operator based on an estimation of the vibration load during actual use (wherein all states of operation must be included, e.g. times when the power tool is switched off and times where the power tool is switched on but running without load).
- ▶ You can reduce the vibration risk, for example, the risk of Raynaud's phenomenon (circulatory problems), by taking regular breaks during which you rub your hands together.

## **NOTE**

- ▶ The vibration emission values and the noise emission values given in these instructions have been measured in accordance with a standardised test procedure and can be used for comparison of the power tool with another tool.
- ▶ The specified total vibration values and the noise emission values can also be used to make a provisional load estimate.



## **Safety instructions**

### ● **General power tool safety warnings**

#### **WARNING!**



**Read all safety warnings, instructions, illustrations and specifications provided with this power tool.** Failure to follow all instructions listed below may result in electric shock, fire and/or serious injury.



### **Save all warnings and instructions for future reference.**

The term "power tool" in the warnings refers to your mains-operated (corded) power tool or battery-operated (cordless) power tool.

### **Work area safety**

- Keep work area clean and well lit.** Cluttered or dark areas invite accidents.
- Do not operate power tools in explosive atmospheres, such as in the presence of flammable liquids, gases or dust.** Power tools create sparks which may ignite the dust or fumes.
- Keep children and bystanders away while operating a power tool.** Distractions can cause you to lose control.

### **Electrical safety**

- Power tool plugs must match the outlet. Never modify the plug in any way. Do not use any adapter plugs with earthed (grounded) power tools.** Unmodified plugs and matching outlets will reduce risk of electric shock.

- b) **Avoid body contact with earthed or grounded surfaces, such as pipes, radiators, ranges and refrigerators.** There is an increased risk of electric shock if your body is earthed or grounded.
- c) **Do not expose power tools to rain or wet conditions.** Water entering a power tool will increase the risk of electric shock.
- d) **Do not abuse the cord. Never use the cord for carrying, pulling or unplugging the power tool. Keep cord away from heat, oil, sharp edges or moving parts.** Damaged or entangled cords increase the risk of electric shock.
- e) **When operating a power tool outdoors, use an extension cord suitable for outdoor use.** Use of a cord suitable for outdoor use reduces the risk of electric shock.
- f) **If operating a power tool in a damp location is unavoidable, use a residual current device (RCD) protected supply.** Use of an RCD reduces the risk of electric shock.
- c) **Prevent unintentional starting. Ensure the switch is in the off-position before connecting to power source and/or battery pack, picking up or carrying the tool.** Carrying power tools with your finger on the switch or energising power tools that have the switch on invites accidents.
- d) **Remove any adjusting key or wrench before turning the power tool on.** A wrench or a key left attached to a rotating part of the power tool may result in personal injury.
- e) **Do not overreach. Keep proper footing and balance at all times.** This enables better control of the power tool in unexpected situations.
- f) **Dress properly. Do not wear loose clothing or jewellery. Keep your hair, clothing and gloves away from moving parts.** Loose clothes, jewellery or long hair can be caught in moving parts.
- g) **If devices are provided for the connection of dust extraction and collection facilities, ensure these are connected and properly used.** Use of dust collection can reduce dust-related hazards.

## Personal safety

- a) **Stay alert, watch what you are doing and use common sense when operating a power tool.** Do not use a power tool while you are tired or under the influence of drugs, alcohol or medication. A moment of inattention while operating power tools may result in serious personal injury.
- b) **Use personal protective equipment. Always wear eye protection.** Protective equipment such as dust mask, non-skid safety shoes, hard hat, or hearing protection used for appropriate conditions will reduce personal injuries.
- h) **Do not let familiarity gained from frequent use of tools allow you to become complacent and ignore tool safety principles.** A careless action can cause severe injury within a fraction of a second.

## Power tool use and care





- a) **Do not force the power tool. Use the correct power tool for your application.** The correct power tool will do the job better and safer at the rate for which it was designed.

- b) **Do not use the power tool if the switch does not turn it on and off.** Any power tool that cannot be controlled with the switch is dangerous and must be repaired.
- c) **Disconnect the plug from the power source and/or the battery pack, if detachable, from the power tool before making any adjustments, changing accessories, or storing power tools.** Such preventive safety measures reduce the risk of starting the power tool accidentally.
- d) **Store idle power tools out of the reach of children and do not allow persons unfamiliar with the power tool or these instructions to operate the power tool.** Power tools are dangerous in the hands of untrained users.
- e) **Maintain power tools and accessories. Check for misalignment or binding of moving parts, breakage of parts and any other condition that may affect the power tool's operation. If damaged, have the power tool repaired before use.** Many accidents are caused by poorly maintained power tools.
- f) **Keep cutting tools sharp and clean.** Properly maintained cutting tools with sharp cutting edges are less likely to bind and are easier to control.
- g) **Use the power tool, accessories and tool bits etc. in accordance with these instructions, taking into account the working conditions and the work to be performed.** Use of the power tool for operations different from those intended could result in a hazardous situation.
- h) **Keep handles and grasping surfaces dry, clean and free from oil and grease.** Slippery handles and grasping surfaces do not allow for safe handling and control of the tool in unexpected situations.

#### **Battery tool use and care**

- a) **Recharge only with the charger specified by the manufacturer.** A charger that is suitable for one type of battery pack may create a risk of fire when used with another battery pack.
- b) **Use power tools only with specifically designated battery packs.** Use of any other battery packs may create a risk of injury and fire.
- c) **When battery pack is not in use, keep it away from other metal objects, like paper clips, coins, keys, nails, screws or other small metal objects, that can make a connection from one terminal to another.** Shorting the battery terminals together may cause burns or a fire.
- d) **Under abusive conditions, liquid may be ejected from the battery; avoid contact. If contact accidentally occurs, flush with water. If liquid contacts eyes, additionally seek medical help.** Liquid ejected from the battery may cause irritation or burns.
- e) **Do not use a battery pack or tool that is damaged or modified.** Damaged or modified batteries exhibit unpredictable behaviour resulting in fire, explosion or risk of injury.

- f) **Do not expose a battery pack or tool to fire or excessive temperature.** Exposure to fire or temperature above 130 °C may cause explosion.
- g) **Follow all charging instructions and do not charge the battery pack or tool outside the temperature range specified in the instructions.** Charging improperly or at temperatures outside the specified range may damage the battery and increase the risk of the fire.

	<p><b>CAUTION! RISK OF EXPLOSION! Never charge non-rechargeable batteries!</b></p>
	<p><b>Protect the rechargeable battery from heat, for example from continuous exposure to sunlight, fire, water and moisture.</b> There is a risk of explosion.</p>
	
	

## Service

- a) **Have your power tool serviced by a qualified repair person using only identical replacement parts.** This will ensure that the safety of the power tool is maintained.
- b) **Never service damaged battery packs.** Service of battery packs should be only performed by the manufacturer or authorized service providers.

## ● Chainsaw warnings

- a) **Keep all parts of the body away from the saw chain when the chain saw is operating. Before you start the chain saw, make sure the saw chain is not contacting anything.** A moment of inattention while

operating chain saws may cause entanglement of your clothing or body with the saw chain.

- b) **Always hold the chain saw with your right hand on the rear handle and your left hand on the front handle.** Holding the chain saw with a reversed hand configuration increases the risk of personal injury and should never be done.
- c) **Hold the power tool by insulated gripping surfaces only, because the saw chain may contact hidden wiring or its own cord.** Saw chains contacting a “live” wire may make exposed metal parts of the power tool “live” and could give the operator an electric shock.
- d) **Wear safety glasses and hearing protection. Further protective equipment for head, hands, legs and feet is recommended.** Adequate protective clothing will reduce personal injury by flying debris or accidental contact with the saw chain.
- e) **Do not work with the chainsaw in a tree, on a ladder, on a roof, or while standing on an unstable surface.** There is a serious risk of injury if you operate the tool in such a manner.
- f) **Always keep proper footing and operate the chain saw only when standing on fixed, secure and level surface.** Slippery or unstable surfaces such as ladders may cause a loss of balance or control of the chain saw.
- g) **When cutting a limb that is under tension be alert for spring back.** When the tension in the wood fibres is released the spring loaded limb may strike the operator and/or throw the chain saw out of control.

- h) **Use extreme caution when cutting brush and saplings.** The slender material may catch the saw chain and be whipped toward you or pull you off balance.
- i) **Carry the chain saw by the front handle with the chain saw switched off and away from your body. When transporting or storing the chain saw always fit the guide bar cover.** Proper handling of the chain saw will reduce the likelihood of accidental contact with the moving saw chain.
- j) **Follow instructions for lubricating, chain tensioning and changing accessories.** Improperly tensioned or lubricated chain may either break or increase the chance for kickback.
- k) **Cut wood only. Do not use chain saw for purposes not intended. For example: do not use chain saw for cutting plastic, masonry or non-wood building materials.** Use of the chain saw for operations different than intended could result in a hazardous situation.
- l) **Do not attempt to fell a tree unless you have a clear understanding of the risks and how to avoid them.** The user or other bystanders can be seriously injured by a falling tree.
- **Follow all instructions, when you are freeing the chainsaw from accumulations of material, putting it into storage or performing maintenance tasks. Make sure the chainsaw is switched off and the battery is removed.** Unexpected activation of the chainsaw when removing trapped material or during maintenance can cause serious injury.

## Causes and operator prevention of kickback

### **⚠ WARNING! Risk of injury!**

- ▶ Be aware of the danger of kickback when working with the product. There is a risk of personal injury. You can avoid kickbacks by being careful and using the correct sawing technique.

- Kickback may occur when the nose or tip of the guide bar touches an object, or when the wood closes in and pinches the saw chain in the cut.

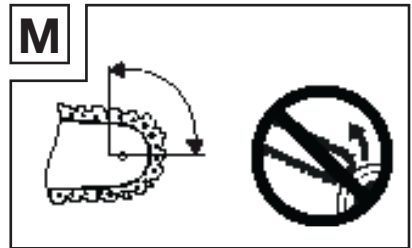

- Tip contact in some cases may cause a sudden reverse reaction, kicking the guide bar up and back towards the operator (Fig. M).
- Pinching the saw chain along the top of the guide bar may push the guide bar rapidly back towards the operator (Fig. H).
- Either of these reactions may cause you to lose control of the saw which could result in serious personal injury. Do not rely exclusively upon the safety devices built into your saw. As a chain saw user, you should take several steps to keep your cutting jobs free from accident or injury.

- Kickback is the result of tool misuse and/or incorrect operating procedures or conditions and can be avoided by taking proper precautions as given below:

- Maintain a firm grip, with thumbs and fingers encircling the chain saw handles, with both hands on the saw and position your body and arm to allow you to resist kickback forces.** Kickback forces can be controlled by the operator, if proper precautions are taken. Do not let go of the chain saw.
- Do not overreach and do not cut above shoulder height.** This helps prevent unintended tip contact and enables better control of the chain saw in unexpected situations.
- Only use replacement bars and chains specified by the manufacturer.** Incorrect replacement bars and chains may cause chain breakage and/or kickback.
- Follow the manufacturer's sharpening and maintenance instructions for the saw chain.** Decreasing the depth gauge height can lead to increased kickback.

## ● Additional safety information

### ⚠ WARNING!

- ▶ **Stay alert, watch what you are doing and use common sense when operating the product. Do not use the product while you are ill, tired or under the influence of drugs, alcohol or medication.**

A moment of inattention while operating the product may result in serious personal injury.

### ⚠ WARNING!

- ▶ Avoid improper use. Use the machine only as described under "Intended use".
- **Keep the handles dry, clean and free from oil and grease.** Greasy, oily handles are slippery and result in loss of control.
- **Do not saw with the tip of the blade.** This can lead to a kickback.
- **Make sure that are no nails or pieces of metal in the cutting area.** Pay particular attention to nails or pieces of iron in the area of the cut. Also be careful when cutting hardwoods in which the chain could jam. This can lead to a kickback.
- Be extremely careful when reapplying the chain of the product to a cut you have already started.
- Do not saw any branches or pieces of wood that can move their position during sawing or in which the cut could close during sawing.
- If the saw chain jams in the lower edge of the guide bar, the product can jerk violently away from the operator (Fig. 1).
- Start the cut using full power and keep the product at top speed while sawing.
- Ensure that there are no objects on the ground that you can trip over.
- Before using the product for the first time, read the operating instructions and pay close attention to the safety instructions.
- The warning and safety signs on the product provide important information for safe operation.
- In addition to the notices in these operating instructions, all general safety and accident prevention legislation must also be complied with.

- Keep plastic wrapping away from children. There is a risk of suffocation!
- Insufficiently informed operators can be a danger to other people and themselves due to improper use. The operator is responsible for third parties.
- Be careful when handling the product. Use common sense when working and pay close attention to what you are doing.
- Do not work for longer than 10 minutes in one session. It is recommended taking a break of 10–20 minutes between working sessions.
- Lend the product only to users who have experience with the product. Hand over the operating instructions at the same time.
- Some cutting tasks require special training and particular skills. If in doubt, consult an expert.
- First-time users must seek training to familiarise themselves with the characteristics of the product. For your safety, attend a state-approved chainsaw training course.
- When not in use, the product must be secured to ensure that it is not a risk to anyone else. Secure against unauthorised access.
- The user of the product is responsible for all accidents and risks that cause injury or damage to other people's property.
- Children, adolescents and people with reduced physical, sensory or mental capabilities must not use the product. The only exception to this are young people over the age of 16 who are being trained by a specialist.
- Note that improper maintenance, the use of non-approved spare parts, or the removal or modification of the safety equipment can lead to





damage to the product and severe injuries to the operator.

- It is recommended that first-time users practise cutting logs on a sawhorse or a stand.

## ● Original accessories/ auxiliary equipment

- Use only the accessories and additional equipment specified in the operating instructions and which are compatible with the product.
- The use of any tools or accessories not recommended in the operating instructions may pose a risk of injury.

## ● Personal protective equipment (PPE)

	Wear snugly fitting protective clothing with a cut-resistant lining.
	Wear eye, ear, and head protection!
	Wear protective gloves!
	Wear protective, slip-resistant footwear!

- Avoid loose-fitting clothing that can get caught.
- Do not wear a scarf, tie or any jewellery!
- If you have long hair, wear a hairnet!
- Always wear a helmet when working in wooded areas. This offers protection from falling branches. Check the helmet regularly for damage. Replace the helmet the latest after 5 years.
- Use only approved protective helmets.

- The face shield/safety goggles protect the user from wood chips and splinters.

To prevent eye injuries, always use a face shield or safety goggles while working with the product.

- Always wear ear muffs. The noise produced by the product can damage your hearing.
- Wear robust protective gloves made of a durable material, e.g. leather.
- Wear a dust mask when sawing dry wood. Saw dust may be produced.

## ● Storage and transportation

- Switch off the product before moving it anywhere, even short distances. Engage the chain brake and put on the chain guard.
- Always use the chain guard for transportation and storage (Fig. K).
- Protect the product during transport (also in vehicles) against tipping over to prevent damage or injuries.
- Carry the product by the front handle only. Make sure the guide bar is facing to the rear, away from your body (Fig. K).
- Clean and maintain the product before storage.
- Store the product in a secure and dry location. Secure the product against unauthorised access.

## ● Environmental safety

- Work only in daylight.
- Do not work in inopportune weather conditions, such as rain or wind. This will lead to an increased risk of accidents.
- Keep your work area clean and tidy.
- Keep children, other people and animals at a distance before and during the work. Distractions can cause you to lose control.

- Before starting work, ensure that no people, animals or valuable property are inside the danger zone.
- Do not work in the vicinity of wire fences or areas with loose old wire.

## ● Vibration and noise reduction

To reduce the impact of noise and vibration emission, limit the time of operation, use low-vibration and low-noise operating modes as well as wear personal protective equipment.

Take the following points into account to minimise the vibration and noise exposure risks:

- Only use power tools that are in perfect condition.
- Maintain and clean the power tool regularly.
- Adapt your working method to the power tool.
- Do not overload the power tool.
- Have the power tool checked if necessary.
- Switch off the power tool when it is not in use.

## ● Residual risks

Even if you use this power tool in compliance with the regulations, there are still remaining risks. The following risks may occur due to the type and design of the power tool:

- Damage caused to your health resulting from hand/arm vibrations if the power tool is used over a longer period of time or if it is not properly used and maintained.
- Injuries and damage to property due to broken accessory tools or the sudden impact of hidden objects during use.
- Burns and cuts if insert tools are touched directly after use and/or with bare skin.

## ● Battery charger safety warnings

- This appliance can be used by children aged from 8 years and above and persons with reduced physical, sensory or mental capabilities or lack of experience and knowledge if they have been given supervision or instruction concerning use of the appliance in a safe way and understand the hazards involved. Children shall not play with the appliance. Cleaning and user maintenance shall not be made by children without supervision.
- Do not charge non-rechargeable batteries. Disregarding this instruction is hazardous.
- If the supply cord is damaged, it must be replaced by the manufacturer, its service agent or similarly qualified persons in order to avoid a hazard.
- Protect the electrical parts against moisture.

Do not immerse such parts in water or other liquids to avoid electrical shock. Never hold the appliance under running water. Pay attention to the instructions provided for cleaning, maintenance and repair.

- The appliance is suitable for indoor use only.

**The product is compatible with all “X 20 V TEAM” batteries. For optimal performance, we recommend to use the below battery packs:**

<b>Battery pack:</b>	Parkside X 20 V Team
<b>Charger:</b>	Parkside X 20 V Team

**⚠ NOTICE!** This charger is only designed for charging the battery pack types:

<b>Parkside 20 V battery pack</b>		
PAP 20 B1	2 Ah	5 cells
PAP 20 B3	4 Ah	10 cells

Recommended battery:  
20 V (4 Ah) PAP 20 B3

- Customers can order compatible replacement batteries and chargers from Lidl online shops for the following countries: Germany (lidl.de), France (lidl.fr), Belgium (lidl.be), Czech Republic (lidl.cz), Netherlands (lidl.nl), Poland (lidl.pl), Slovakia (lidl.sk), Spain (lidl.es). Customers from all other countries can order from [www.optimex-shop.com](http://www.optimex-shop.com).

### Before first use

#### ● Unpacking the product

1. Take the product out of the packaging and remove all packaging materials and plastic wrappings.
2. Check to make sure that all listed parts are included (see “Scope of delivery”).
3. Check whether the product and all parts are in good condition, if any damage or defect is detected, do not use the product, but follow the procedure described in chapter “Warranty”.

#### ● Accessories

**⚠ WARNING! Risk of electric shock or fire!**

▶ Do not use accessories not recommended by **PARKSIDE**.

- Accessories and accessory tools are available through your authorised dealer. When buying always consider the technical requirements of this product (see “Technical data”).

- If you are not certain, ask a qualified specialist and get advice from your trusted dealer.

#### ● Preparation

##### ● Checking the battery pack’s charging level

- Press the  button **[15]**. The charging level LEDs **[16]** light up.

Colour	Charging level
Red/orange/green	Maximum
Red/orange	Medium
Red	Low

##### ● Charging the battery pack

(Fig. C)

#### NOTE

- ▶ You can charge the battery pack **[18]** at any time without reducing its life cycle.
- ▶ Interrupting the charging process does not damage the battery pack **[18]**.

- Before operation: Charge the battery pack **[18]** when it is at medium or low charging level (see “Checking the battery pack’s charging level”).
- The charging control LEDs (red **[25]** and green **[26]**) indicate the status of the charger **[24]** and the battery pack **[18]**.

LED	Status
Red LED <b>[25]</b> lights up	Battery pack <b>[18]</b> charges
Green LED <b>[26]</b> lights up	Battery pack <b>[18]</b> fully charged
Green LED <b>[26]</b> and red LED <b>[25]</b> flashing	Battery pack <b>[18]</b> defective

LED	Status
Red LED <b>25</b> flashing	Battery pack <b>18</b> too cold or too warm
Green LED <b>26</b> lights up (without battery pack <b>18</b> )	Charger <b>24</b> ready

1. Insert the battery pack **18** into the charger **24**.
2. Connect the power plug of the charger **24** to a socket-outlet.
3. When the battery pack **18** is fully charged:
  - Disconnect the power plug of the charger **24** from the socket-outlet.
  - Remove the battery pack **18** from the charger **24**.

## ● Attaching/removing the battery pack

### Attaching the battery pack

1. Slide the battery pack **18** onto the battery pack intake **17**.
2. Ensure the battery pack **18** clicks noticeably in place.

### Removing the battery pack

1. Press the release button **19** on the battery pack **18**.
2. Pull the battery pack **18** off the battery pack intake **17**.

## ● Adding chain oil

### NOTE

- ▶ Always check the chain lubrication before starting work.
- ▶ Never work without chain lubrication! If the saw chain runs dry, the cutting equipment may become irreparably damaged in a short time.

### NOTE

- ▶ Use only saw chain oil, preferably biodegradable. Do not use waste oil, motor oil, etc.
- ▶ While working, check whether the chain lubrication is working correctly.
- ▶ Refill the chain lubrication in good time, i.e. before the tank is empty. The chain oil level must not fall below the **MIN** mark in the inspection window **14**.
- ▶ The chain oil tank cap **3** is connected to the chain oil tank with an loss-prevention device and cannot fall onto the floor.

1. Always clean the area around the chain oil tank cap **3** before filling so that no dirt falls into the chain oil tank. Use a dry, lint-free cloth for this purpose.
2. Open the chain oil tank cap **3**: Turn the chain oil tank cap anti-clockwise.
3. Fill the supplied organic chain oil **28** into the chain oil tank. Do not spill any chain oil when refuelling and do not fill the chain oil tank to the brim. The chain oil level must not exceed the **MAX** mark in the inspection window **14**.
4. Wipe up any spilt chain oil immediately.
5. Close the chain oil tank cap **3**: Tighten the chain oil tank cap by turning it clockwise.

## ● Tensioning and checking the saw chain

1. Loosen the fastening screw **11**.
2. Turn the chain tension ring **12** clockwise to increase the tension.
  - The saw chain **9** must be in contact with the underside of the guide bar **8**.

- Check whether the saw chain **9** (with the chain brake released, pull the front hand guard **1** backwards) can be pulled over the guide bar **8** by hand.
3. Tighten the fixing screw **11** firmly to secure the setting

## ● **Safety functions**

### NOTE

- ▶ The saw chain **9** cannot be turned on if the chain brake has engaged.

#### **1 Front hand guard (chain brake):**

Control system, which stops the saw chain **9** immediately in case of a kickback.

The front hand guard can also be engaged manually.

The front hand guard protects the left hand of the operator if it slides from the front handle **2**.

#### **4 Safety lock:**

The safety lock must be unlocked for switching on the product.

#### **5 On/off switch (with safety chain brake):**

On releasing the on/off switch, the product immediately switches off.

#### **6 Rear handle (with rear hand guard):**

Protects the hand against branches and boughs in the case of springing away by the saw chain **9**.

#### **7 Bumper:**

Reinforces the stability when vertical cuts are carried out and facilitates sawing.

## ● **Operation**

### **⚠ WARNING! Risk of injury!**

Check the product before each operation:

- ▶ The safety devices and the cutting device are in perfect condition and complete.
- ▶ Tight fit of all screw connections.
- ▶ Smooth running of all moving parts.

## ● **Switching on/off**

### **Switching on**

1. Hold the safety lock **4** pressed forwards.
2. Press the on/off switch **5**.
3. After the start process: Release the safety lock **4**.

### **Switching off**

- Release the on/off switch **5**.

## ● **Checking the chain brake**

### **⚠ WARNING! Risk of injury!**

- ▶ If the chain brake does not function correctly, you must not use the product. A slack saw chain **9** leads to risk of injury.
- ▶ Return the product to our customer service for repair.

### NOTE

- ▶ The saw chain **9** cannot be turned on if the chain brake has engaged. Do not employ the chain brake to switch the product on or off.

1. Place the product onto a solid, flat surface. The product must not contact any objects.
2. Attach the battery pack **18** (see "Attaching/removing the battery pack").

3. If the chain brake is locked, the product emits a signal tone.  
To release the chain brake: Shift the front guard **1** over against the front handle **2** (Fig. D).
4. Hold the product firmly with both hands (Fig. E):

Hand	Handle
Right hand	Rear handle <b>6</b>
Left hand	Front handle <b>2</b>

Thumb and finger must close securely over the handles **2**/**6**.

5. Switch on the product.
6. Wait until the product reaches the highest speed.
7. Activate the chain brake (with running motor): Push the front guard **1** away from the front handle **2**.  
The saw chain **9** should stop abruptly.
8. Once the chain brake is working properly:
  - 1) Release the on/off switch **5**.
  - 2) Release the chain brake.

## ● Checking the chain lubrication

### NOTE

- ▶ If no oil trace can be seen:
  - Clean the drip oiler **20** or
  - Return the product to our customer service for repair.

1. Check the oil level and the chain lubrication system before commencement of work.
2. Switch on the product.
3. Hold the product above a bright background.
  - The product must not touch the ground.
  - If an oil trace can be seen, the product is working trouble-free.

- Clean the drip oiler **20** in order to guarantee a trouble-free, automatic oiling of the saw chain **9** during operation. Use a brush or a cloth to help remove residues from the oil passage.

## ● Working procedures

### ⚠ WARNING! Risk of injury!

- ▶ Sawing and felling work as well as all associated tasks may only be carried out by properly trained operators.

### NOTE

- ▶ Note your country's laws regarding felling work and contact the appropriate authority for more information.

- Only the required personnel should be in the working area.
- Make sure that no one can be injured by falling branches and trees.
- Keep the area around the trunk free and tidy to ensure secure footing for the operators.
- Keep all escape routes free and tidy to ensure that the working area can be evacuated quickly.
- Do not carry out any felling work in strong wind, poor weather or bad visibility.
- Keep a distance of at least 2 ½ tree lengths from next working area.

## ● Use and handling

- Never start the product before the guide bar **8**, saw chain **9** and sprocket cover **13** have been fitted correctly.
- Do not cut any wood that is lying on the ground and do not attempt to saw roots that are protruding from the soil. Never allow the saw

chain  to come into contact with the soil, as this could blunt the saw chain.

- If the product accidentally comes into contact with a solid object, turn off the motor immediately and inspect the product for damage.
- Service the product carefully. Check for misalignment or binding of moving parts, breakage of parts and any other damage that may impair the product's operation. If damaged, have the power tool repaired before use. Many accidents are caused by poorly maintained tools.
- Keep cutting tools sharp and clean. Properly maintained cutting tools with sharp cutting edges are less likely to bind and are easier to control.
- Have the product maintained by qualified specialists.
- Use only the replacement parts recommended by the manufacturer.

## ● Preparing the kerf

(Fig. G)

### **WARNING! Risk of accidents!**

- ▶ Do not saw the hinge **C** at the same time as the felling cut **B** otherwise the tree could fall in an unexpected direction!
- ▶ Be prepared that the tree can 'slip' out of control onto the cut during felling.
- ▶ Be prepared that the tree can "jump" in an unexpected direction when it hits the ground.

### **NOTICE! Risk of product damage!**

- ▶ Do not let the wedge come into contact with the saw chain .

## NOTE

- ▶ The kerf determines the direction that the tree will fall in.
- ▶ Place the kerf at right angles to the fall direction.
- ▶ Saw as close the ground as possible.
- ▶ Support the product using the bumper .

1. Start with the first kerf cut **A**. The depth of the kerf should be about  $\frac{1}{4}$  of the diameter of the tree and at an angle of 45–60°.
  2. Make the felling cut **B** around 2–3 cm higher than the horizontal kerf cut **A**. Ensure that the felling cut **B** is perfectly horizontal.
  3. Leave around  $\frac{1}{10}$  of the tree diameter, the hinge **C**, in front of the felling cut **B**. The hinge **C** guides the tree to the ground – like a door hinge – and prevents premature falling.
- To prevent the product from getting caught in the felling cut **B**, push aluminium or plastic wedges into the cut **B**. Do not use iron wedges.

## ● Gunning sight

(Fig. G1)

- When making the felling notch, use the gunning sight on the shroud and housing to check the required direction of fall.
- Position the product so that the gunning sight points exactly in the direction you want the tree to fall.

## ● Branch removal

- Be aware of the risk of branches flying back.
- Do not stand on the trunk while removing branches.
- Do not saw with the tip of the blade.
- Never saw several branches at once.

- Support the product where possible using the bumper [7].
- Make sure that the product cannot swing through at the end of the cut due to its own weight. If it is no longer supported in the cut, hold something appropriate against it.
- Make sure you have firm, stable and secure footing when cutting off branches.

### Saw in sections

- Trim long or thick branches before you make the final cut (Fig. L). Otherwise, the saw chain [9] can easily jam.

### ● Working with wood that is under tension

#### ⚠ **NOTICE! Risk of product damage!**

- ▶ Horizontal lumber should not be in contact with the ground on the underside of the cut, otherwise the saw chain [9] could be damaged.

- It is important to carry out the working steps in the correct order when working with wood that is under tension. Otherwise the saw chain [9] could jam or there could be a kickback.
- Wood under pressure should always be worked first on the 'push' side. Only then can a separating cut be made on the 'pull' side. This helps to prevent the saw chain [9] from jamming.

### Trunk is bent downwards

1. Start by making a relief cut 1 (approx.  $\frac{1}{3}$  of the trunk diameter) on the push side (Fig. J1).
2. Then make a separating cut 2 (approx.  $\frac{2}{3}$  of the trunk diameter) on the pull side (Fig. J1).

### Trunk is bent upwards

1. Start by making a relief cut 1 (approx.  $\frac{1}{3}$  of the trunk diameter) on the push side (Fig. J2).
2. Then make a separating cut 2 (approx.  $\frac{2}{3}$  of the trunk diameter) on the pull side (Fig. J2).

### ● Kickback

(Fig. H)

- If the saw chain [9] jams on the upper edge of the guide bar [8], the product can kick back.

### ● Drawing in

(Fig. I)

- If the saw chain [9] jams on the lower edge of the guide bar [8], the rail can jerk violently away from the operator.

### ● Working safely

- Keep the product in good working order to prevent injury.
- If the product has been dropped, check for significant damage or defects.
- Do not use the product while standing on a ladder or with unsteady footing.
- Do not be tempted into making a poorly considered cut. You could endanger yourself and others.
- Change your working position regularly. Using the product for a long time can lead to vibration-related circulation disorders of the hands. You can extend the usage duration by using appropriate gloves or by taking regular breaks. Note that any personal predisposition to poor blood circulation, low external temperatures or large prehensile forces can reduce the usage period.

## ● Cleaning and maintenance

### **⚠ WARNING! Risk of injury!**

- ▶ Always switch the product off and remove the battery before carrying out any work on the product.

### **NOTE**

- ▶ Replacement parts not listed (e.g. switches) can be ordered via our service hotline.
- ▶ Clean the product thoroughly after every use.
- ▶ Carry out the cleaning and maintenance work only as described in these instructions. Any more extensive work has to be carried out by specialist personnel.
- ▶ Maintenance work must be carried out regularly (see „Maintenance intervals“).

- The product must always be kept clean, dry and free from oil or grease.
- If a lithium-ion battery is to be stored for an extended period, the charge level should be checked regularly. The optimum charge level is between 50 % and 80 %. The optimum storage environment is cool and dry.
- Never allow liquids to get into the product.
- Use a soft, dry cloth to clean the housing. Never use petrol, solvents or cleansers which can damage plastic.

## ● Cleaning

### **Cleaning the product**

- Keep all protective equipment, air vents and the housing as free of dust and dirt as possible. Blow it out with low-pressure compressed air.

- Clean the product regularly with a damp cloth and a mild detergent. Make sure that no water can penetrate into the interior of the product.

### **Cleaning the chain drive**

### **⚠ WARNING! Risk of injury!**

- ▶ Always wear protective gloves when touching the saw chain [9]. Risk of injury from the sharp cutting teeth!

### **NOTE**

- ▶ An optimally maintained and sharpened saw chain [9] reduces physical strain and wear and leads to a good cutting result.

1. Place the product on a level and stable surface.
2. Release the chain brake: Shift the front guard [1] over against the front handle [2] (Fig. D).
3. Loosen the fixing screw [11].
4. Remove the sprocket cover [13].
5. Carefully remove the saw chain [9] from the guide bar [8] and the chain sprocket [21].
6. Remove the guide bar [8]. Clean the guide bar with a brush.
7. Clean the entire chain drive area and the sprocket cover [13] with a brush or by blowing it out (with compressed air).
8. Assemble the product in reverse order.

## ● Maintenance

### **⚠ CAUTION! Risk of injury!**



Always wear protective gloves when working with the product and only use original parts.

### **⚠ CAUTION! Risk of injury!**

- ▶ Allow the product to cool down before carrying out inspection, maintenance or cleaning work!

### **Fitting the guide bar and tensioning the saw chain**

1. Place the product on a level and stable surface.
2. Release the chain brake: Shift the front guard **1** over against the front handle **2** (Fig. D).
3. Loosen the fixing screw **11**.
4. Remove the sprocket cover **13**.
5. Push the guide bar slot **22** over the two protruding bolts of the guide bar guide **23**.
6. Lay the saw chain **9** over the teeth of the chain sprocket **21**. Guide the saw chain precisely in the direction indicated on the guide bar **8**. Pull gently on the guide bar, to pre-tension the saw chain a little.
7. Refit the sprocket cover **13**.
8. Tighten the fixing screw **11**. Do not screw in the fixing screw too tightly.
9. Turn the chain tensioning ring **12** in a clockwise direction to increase the tension.
  - The saw chain **9** must lie against the underside of the guide bar **8**.
  - Check whether the saw chain **9** (with the chain brake off, pull the front hand guard **1** to the rear) can be drawn by hand over the guide bar **8**.
10. Tighten the fixing screw **11** firmly to secure the setting

### **Maintaining the chain lubrication**

- See “Tensioning and checking the saw chain”.

### **Maintaining the guide bar**

- Remove any burrs that may have formed on the edge of the rail using a metal file.
- Clean the guide bar **8** groove using a brush or with compressed air.
- Change the guide bar **8** as soon as the groove is worn.

### **Sharpening and caring for the saw chain**

#### **NOTE**

- ▶ A properly maintained and sharpened saw chain **9** reduces the amount of bodily effort and level of wear and produces a better result.
- ▶ Clean, maintain and sharpen the saw chain **9** regularly.
- ▶ Check the saw chain **9** regularly for cracks and damaged rivets.
- ▶ A bench grinder can be attached to the grinder support **10** for a secure grip during grinding.
- ▶ Use only special Ø 4.0 mm ( $\frac{5}{32}$ " ) round files for saw chains for the supplied saw chain **9**.
- ▶ You will find detailed information on sharpening in a sharpening set, e.g. from **PARKSIDE**.
- ▶ Alternatively, you can use an electrical saw chain sharpening device and follow the manufacturer's instructions.
- ▶ If you have any doubts about carrying out the work, the saw chain **9** should be replaced.
- ▶ If necessary, have the sharpening of the saw chain **9** carried out by a specialist.
- ▶ File using forwards movements only to remove material.

- Required parts (not supplied):
  - Round file for saw chains  
 $\text{Ø } 4.0 \text{ mm } (\frac{1}{32} \text{ "})$
  - Flat file
  - Depth limiter gauge

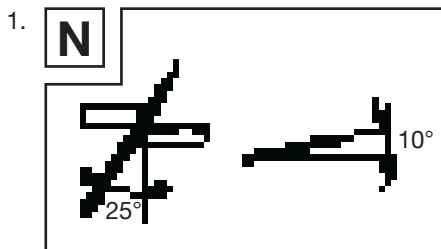

File at an angle of around  $25^\circ$  at an inclination of  $10^\circ$  to the guide bar **8** (Fig. N).

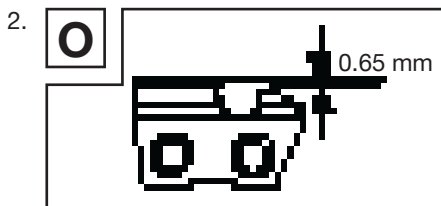

Check the clearance of the depth limiter with a depth limiter gauge. The correct clearance of the depth limiter should be 0.65 mm (0.025") (Fig. O).

### Maintenance intervals

The figures given here are based on normal operating conditions. In more difficult conditions, such as strong dust generation and longer daily working hours, the given intervals are to be reduced correspondingly.

Part	Action	Before starting work	Weekly	In the event of an error	In the event of damage	As required
		X				
Chain lubrication	Checking	X				
Saw chain <b>9</b>	Check and note sharpness	X				
	Check chain tension	X				
	Sharpen					X
Guide bar <b>8</b>	Check (wear, damage)	X				
	Cleaning		X	X		
	Change				X	X

## Replacement parts/Accessories

Customers can obtain compatible replacement parts and accessories via [www.optimex-shop.com](http://www.optimex-shop.com).

- Orders can only be placed and processed online.
- Have the order number ready for your order.
- Contact the Lidl service hotline (see “Service”) for further information.

Part	Order number
8 Guide bar	99949421501
9 Saw chain	99949421502

Customers can also obtain a compatible replacement saw chain from the LIDL online shop via [www.lidl.de](http://www.lidl.de).

## ● Storage and transportation

- Always use the cover for the guide bar 27 during transport (Fig. K) and storage.
- Always clean and maintain the product before storage (see “Cleaning and maintenance”).
- Carry the product by the front handle 2 only. Make sure the guide bar 8 is facing to the rear, away from your body (Fig. K).
- Store the product in a secure, dry, frost-free and well-ventilated location that is protected from the effects of weather.
- Secure the product against unauthorised access.
- Empty the oil tank with a suction pump.

## ● Troubleshooting

Problem	Possible cause	Solution
The product does not start.	Chain brake locked into place.	Release chain brake.
	Battery pack 18 is drained.	Charge the battery pack 18.
	Battery pack 18 has a defect.	Change the battery pack 18.
Saw chain 9 does not rotate.	Chain brake blocks saw chain 9.	Release chain brake.
Inferior cutting performance.	Incorrectly mounted saw chain 9.	Mount saw chain 9 correctly.
	Saw chain 9 blunt.	Sharpen cutting teeth/Place on new saw chain 9.
	Saw chain 9 tension insufficient.	Check saw chain 9 tension.
Saw runs with difficulty. Saw chain 9 comes off.	Saw chain 9 tension insufficient.	Check saw chain 9 tension.

Problem	Possible cause	Solution
Saw chain 9 becomes hot. Smoke development during sawing. Discolouration of the guide bar 8.	Too little chain oil.	<input type="checkbox"/> Check oil level. <input type="checkbox"/> Refill with chain oil. <input type="checkbox"/> Clean the drip oiler 20. <input type="checkbox"/> Have the product repaired by customer service.

## ● **Disposal**

The packaging is made entirely of recyclable materials, which you may dispose of at local recycling facilities.



Observe the marking of the packaging materials for waste separation, which are marked with abbreviations (a) and numbers (b) with following meaning: 1–7: plastics/20–22: paper and fibreboard/80–98: composite materials.

## **Product:**



Contact your local refuse disposal authority for more details of how to dispose of your worn-out product.



To help protect the environment, please dispose of the product properly when it has reached the end of its useful life and not in the household waste. Information on collection points and their opening hours can be obtained from your local authority.

## ● **Warranty**

The product has been manufactured to strict quality guidelines and meticulously examined before delivery. In the event of material or manufacturing defects you have legal rights against the retailer of this product. Your legal rights are

not limited in any way by our warranty detailed below.

The warranty for this product is 3 years from the date of purchase. The warranty period begins on the date of purchase. Keep the original sales receipt in a safe location as this document is required as proof of purchase.

Any damage or defects already present at the time of purchase must be reported without delay after unpacking the product.

Should the product show any fault in materials or manufacture within 3 years from the date of purchase, we will repair or replace it – at our choice – free of charge to you. The warranty period is not extended as a result of a claim being granted. This also applies to replaced and repaired parts.

This warranty becomes void if the product has been damaged, or used or maintained improperly.

The warranty covers material or manufacturing defects. This warranty does not cover product parts subject to normal wear and tear, thus considered consumables (e.g. batteries, tubes, cartridges), nor damage to fragile parts, e.g. switches or glass parts.

## ● **Warranty claim procedure**

So that your request can be processed quickly, please observe the following instructions:

For all inquiries, please have the receipt and item number (IAN 494215\_2504) ready as proof of purchase.

The article number can be taken from the identification label on the product, engraving on the product, the front cover of your manual (at the bottom left), or the sticker on the back or bottom of the product.

If malfunctions or other defects arise, first contact the service department indicated below by phone or email.

You can then send a product recorded as defective to the communicated service address postage-free, making sure to enclose proof of purchase (receipt) and information on the details of the defect and when it occurred.



You can download and view this and numerous other manuals at [parkside-diy.com](http://parkside-diy.com). This QR code takes you directly to [parkside-diy.com](http://parkside-diy.com). Choose your country and use the search screen to search for the operating instructions. Entering the item number (IAN) 494215\_2504 takes you to the operating instructions for your item.

## ● Service

### **Service Great Britain**

Tel.: 08000518970

Contact form on [parkside-diy.com](http://parkside-diy.com)

**IAN 494215\_2504**

## ● EU declaration of conformity

### EU DECLARATION OF CONFORMITY [No. 494215\_2504]

IAU#: 494215\_2504  
Product identification: "PARADISE" 20V Cordless Chainsaw  
Model Number: HG12890

The object of the declaration described above is in conformity with the relevant Union harmonisation legislation:

Directive 2006/42/EC
Directive 2000/14/EC
Directive 2014/53/EU
Directive 2011/65/EU and all related amendments

References to the relevant harmonised standards used or references to the other technical specifications in relation to which conformity is declared:

N° / Parts
Directive 2006/42/EC
EN 62941-1:2015/A11:2022
EN 62941-4-1:2020
Directive 2014/30/EU
EN IEC 55014-1:2021
EN IEC 55014-2:2021

The object of the declaration described above is in conformity with Directive 2011/65/EU of the European Parliament and of the Council of 8 June 2011 on the restriction of the use of certain hazardous substances in electrical and electronic equipment:

N° / Parts
EN IEC 63000:2018

Conformity Assessment procedure / name&adress notified body where appropriate: EN ISO 3744:1995 & ISO 9207:1995, Point 6 Part B Annex III EU-RL 2000/14/EC & ISO 9207:1995, TÜV SÜD China  
Measured sound power level on an equipment representative for this type: 94,3 dB(A)  
Guaranteed sound power level for this equipment: 97 dB(A)

Keeper of the technical documentation: OWIM GmbH & Co.KG

Signed for and on behalf of:

OWIM GmbH & Co. KG, Seifensackstraße 1, 741157 Neckarsulm, Germany

This declaration of conformity is issued under the sole responsibility of the manufacturer.

Translation of the original declaration of conformity

Neckarsulm

01.07.2025

Place

Date

ppa. Jens Buchheim

ppa. Dr. Thorsten Maier

Authorized Signatory

Authorized Signatory

EM



<b>Luettelo käytetyistä kuvamerkeistä/symboleista</b> . . . . .	Sivu	35
<b>Johdanto</b> . . . . .	Sivu	36
Tarkoituksenmukainen käyttö . . . . .	Sivu	36
Toimituksen sisältö . . . . .	Sivu	37
Osien kuvaus . . . . .	Sivu	37
Tekniset tiedot . . . . .	Sivu	37
<b>Turvallisuusohjeet</b> . . . . .	Sivu	39
Sähkötyökaluja koskevat yleiset turvallisuusohjeet . . . . .	Sivu	39
Ketjusahoja koskevat turvallisuusohjeet . . . . .	Sivu	42
Lisäturvallisuusohjeet . . . . .	Sivu	44
Alkuperäiset lisävarusteet/lisälaitteet . . . . .	Sivu	45
Henkilönsuojaimet (PPE) . . . . .	Sivu	45
Säilytys ja kuljetus . . . . .	Sivu	46
Ympäristön turvallisuus . . . . .	Sivu	46
Tärinän ja melun vähentäminen . . . . .	Sivu	46
Jäännösriskit . . . . .	Sivu	46
Latureita koskevat turvallisuusohjeet . . . . .	Sivu	47
<b>Ennen ensimmäistä käyttöä</b> . . . . .	Sivu	48
Tuotteen ottaminen pakkauksesta . . . . .	Sivu	48
Lisävaruste . . . . .	Sivu	48
<b>Valmistelu</b> . . . . .	Sivu	48
Akun lataustilan tarkistaminen . . . . .	Sivu	48
Akun lataaminen . . . . .	Sivu	48
Akun kiinnittäminen/irrottaminen . . . . .	Sivu	49
Ketjuöljysäiliön täyttäminen . . . . .	Sivu	49
Teräketjun kiristäminen ja testaaminen . . . . .	Sivu	49
<b>Turvallisuustoiminnot</b> . . . . .	Sivu	50
<b>Käyttö</b> . . . . .	Sivu	50
Päälle-/poiskytkeminen . . . . .	Sivu	50
Ketjujarrun tarkistaminen . . . . .	Sivu	50
Ketjun voitelun tarkistaminen . . . . .	Sivu	51
<b>Työohjeet</b> . . . . .	Sivu	51
Käyttö ja käsittely . . . . .	Sivu	51
Kaatokolon valmistelu . . . . .	Sivu	52
Tähtäys/tähtääminen . . . . .	Sivu	52
Karsintatyöt . . . . .	Sivu	52
Jännitteisen puun käsitteleminen . . . . .	Sivu	52
Takaisku . . . . .	Sivu	53
Sisäänpäin veto . . . . .	Sivu	53
Turvallinen työskentely . . . . .	Sivu	53

<b>Puhdistus ja huolto</b> .....	Sivu	53
Puhdistus .....	Sivu	54
Huolto .....	Sivu	54
Säilytys ja kuljetus .....	Sivu	56
<b>Vianmääritys</b> .....	Sivu	57
<b>Hävittäminen</b> .....	Sivu	57
<b>Takuu</b> .....	Sivu	57
Toimiminen takuutapauksessa .....	Sivu	58
<b>Huoltopalvelu</b> .....	Sivu	58
<b>EU-vaatimustenmukaisuusvakuutus</b> .....	Sivu	59

## Luettelo käytetyistä kuvamerkeistä/symboleista

	Tämä symboli tarkoittaa, että tuotteen käytössä on noudatettava käyttöohjetta.		Käytä vartalonmyötäistä suojavaatetusta, jossa on viiltosuojain.
 	<b>VAROITUS!</b> Lue käyttöohje ennen tuotteen käyttöä.		Käytä suojalaseja, kuulosuojainta ja päänsuojainta!
	<b>VAARA!</b> – Osoittaa korkean riskitason vaaraa, joka johtaa kuolemaan tai vakavaan loukkaantumiseen, jos sitä ei vältetä (esim. tukehtumisvaara).		Käytä suojakäsineitä!
			Käytä liukumattomia turvajalkineita!
	<b>VAROITUS!</b> – Osoittaa keskitasoisen riskitason vaaraa, joka voi johtaa kuolemaan tai vakavaan loukkaantumiseen, jos sitä ei vältetä (esim. sähköiskun vaara).		Terälaipan kärjen kosketusta esineisiin tulee välttää.
			Ei saa altistaa sateelle!
	<b>VARO!</b> – Osoittaa matalan riskitason vaaraa, joka voi johtaa lievään tai kohtalaiseen loukkaantumiseen, jos sitä ei vältetä (esim. palovamman vaara).		Kytke tuote pois päältä ja irrota akku ennen kuin huollat tuotetta.
	<b>HUOMIO!</b> – Varoittaa mahdollisista ainevahingoista (esim. oikosulun vaara).		Käytä tuotetta aina molemmin käsin.
	Takaiskun vaara. Varo ketjusahan takaiskua ja välttä koskettamasta kiskon kärkeä.		Loukkaantumisvaara terävien terien vuoksi
	Varo sinkoutuvia osia!		Ketjun kulkusuunta
	Ketjujarrun lukitus ja vapautus.		Terälaipan pituus

	Taattu äänitehotaso dB:nä	 	Turvallisuusohjeet Käyttöohjeet
	CE-merkintä vahvistaa, että tuote on EU-direktiivien mukainen.		

## **20 V AKKUKÄYTTÖINEN KETJUSAHA**

### ● **Johdanto**

Omnittelemme sinua uuden tuotteen hankinnasta. Valitsit erittäin korkealaatuisen tuotteen. Käyttöohje on osa tätä tuotetta. Se sisältää tärkeitä turvallisuusohjeita sekä käyttöä ja hävitystä koskevia ohjeita. Tutustu ennen tuotteen käyttöä huolellisesti kaikkiin käyttöjä turvallisuusohjeisiin. Käytä tuotetta ainoastaan ohjeen mukaan ja siinä mainittuihin tarkoituksiin. Anna kaikki ohjeet mukaan, jos luovutat tuotteen edelleen.

### ● **Tarkoituksenmukainen käyttö**

- Akkukäyttöinen ketjusaha 20 V (jäljempänä ”tuote” tai ”sähkötyökalu”) on tarkoitettu puun sahaamiseen ja karsimiseen, jonka suurin halkaisija on 230 mm.
- Tuotetta täytyy pitää oikealla kädellä takakahvasta ja vasemmalla kädellä etukahvasta kiinni.  
Ennen tuotteen käyttöä käyttäjän täytyy lukea kaikki käyttöohjeessa olevat ohjeet ja ymmärtää ne. Käyttäjän täytyy käyttää sopivia henkilönsuojaimia (PPE).

- Tuotteella saa sahata vain puuta. Tuotteella ei saa käsitellä esim. seuraavia materiaaleja: Puuta, joka sisältää muovia, kiveä, metallia tai vierasesineitä (esim. nauvoja tai ruuveja).
- Älä käytä äläkä säilytä tuotetta sateessa tai kosteassa paikassa.
- Käytä vaihtotyökaluja aina niiden käyttötarkoituksen mukaisesti! Noudata vaihtotyökalujen ostossa ja käytössä tuotteen teknisiä vaatimuksia (katso ”Tekniset tiedot”).
- Kaikki muunlainen käyttö tai tuotteeseen tehtävät muutokset ovat tarkoituksenvastaisia ja ne voivat johtaa hengenvaaraan sekä vakaviin henkilö- ja ainevahinkoihin.
- Valmistaja ei vastaa vaurioista, jotka johtuvat sopimattomasta käytöstä.
- Tuote on tarkoitettu ainoastaan yksityiskäyttöön.
- Tuote ei sovellu ammattimaiseen, teolliseen tai vastaavanlaiseen käyttöön.
- Noudata kaikkia voimassa olevia paikallisia turvallisuusmääräyksiä, standardeja ja asetuksia. Kovaäänisten sähkötyökalujen käyttö voi olla kansallisten tai paikallisten määräysten mukaan sallittua vain tiettyinä aikoina.

## ● Toimituksen sisältö

### ⚠ VAROITUS!

- ▶ Tuote ja pakkausmateriaalit eivät ole leluja! Lapset eivät saa leikkiä muovipusseilla, kalvoilla tai pienillä osilla! Muutoin tukehtumisvaara nieluun joutuvien osien vuoksi!

Tarkista tuotepakkauksen purkamisen jälkeen, että toimitus on täydellinen ja että kaikki osat ovat moitteettomassa kunnossa. Poista kaikki pakkausmateriaalit ennen käyttöä.

- 1 20 V Akkukäyttöinen ketjusaha
- 1 Teräketju Trilink CL14340TL (esiasennettu)
- 1 Terälaippa XF10-40-437P (esiasennettu)
- 1 Terälaipan suojus (ketjusuoja)
- 1 Luomuketjuöljy 270 ml (valmistettu Saksassa)
- 1 Käyttöohje

## ● Osien kuvaus

(Kuva A)

- 1 Edessä oleva käsisuojus
- 2 Etukahva
- 3 Ketjuöljysäiliön suljin
- 4 Käynnistyslukko
- 5 On-/off-kytkin
- 6 Takakahva
- 7 Puskuri
- 8 Terälaippa (esiasennettu)
- 9 Teräketju (esiasennettu)
- 10 Hiomatuki

(Kuva B)

- 11 Kiinnitysruuvi
- 12 Ketjun kiristysrengas
- 13 Ketjupyörän suoja
- 14 Tarkistusikkuna (ketjuöljyn taso)
- 15 Akun  tilapainike
- 16 Lataustilan LEDit
- 17 Akun kiinnitin

- 18 Akku \*
- 19 Akun vapautuspainike
- 20 Tippavoitelu
- 21 Ketjupyörä
- 22 Terälaipan pitkittäisreikä
- 23 Terälaipan ohjain

(Kuva C)

- 24 Pikalaturi \*
- 25 Laturin punainen LED-merkkivalo
- 26 Laturin vihreä LED-merkkivalo
- 27 Terälaipan suojus (ketjusuoja)
- 28 Luomuketjuöljy

## ● Tekniset tiedot

20 V Akkukäyttöinen ketjusaha	PAKS 20-Li F5
Mallinumero:	HG12070
Nimellisjännite:	20 V ===
Ketjun enimmäisnopeus:	10 m/s
Öljysäiliön tilavuus:	n. 270 ml
Terälaippa:	XF10-40-437P
Teräketju:	Trilink CL14340TL
Ketjun jako:	0,375" (9,525 mm)
Vetolenkin paksuus:	1,1 mm (0,043")
Ketjupyörän hampaiden lukumäärä:	6
Terälaipan pituus:	307 mm
Käytettävä sahauspituus/terälaippa:	230 mm
Terälaipan uran leveys:	1,27 mm (0,050")
Suosittelava voiteluaine:	21820 Divinol Organic Chain Oil R

\* Akku ja laturi eivät sisälly toimitukseen

<b>Akku</b>	<b>PAP 20 B1 *</b>
Tyyppi:	Litiumioni
Nimellisjännite:	20 V === enint.
Kapasiteetti:	2,0 Ah
Energia-arvo:	40 Wh
Kennojen lukumäärä:	5

<b>Akku</b>	<b>PAP 20 B3 *</b>
Tyyppi:	Litiumioni
Nimellisjännite:	20 V === enint.
Kapasiteetti:	4,0 Ah
Energia-arvo:	80 Wh
Kennojen lukumäärä:	10

<b>Pikalaturi</b>	<b>PLG 20 C3</b>
<b>VDE-pistokkeella:</b>	<b>HG08903 *</b>
<b>BS-pistokkeella:</b>	<b>HG08983-BS *</b>
<b>Otto:</b>	
Nimellisjännite:	230–240 V~
Nimellistaajuus:	50 Hz
Nimellisteho:	120 W
Sulake (sisällä):	3,15 A / 
Suojausluokka:	II/□
<b>Anto:</b>	
Nimellisjännite:	21,5 V ===
Latausvirta:	4,5 A

<b>Latausajat</b>	<b>Laturi PLG 20 C3 *</b>
<b>Akku PAP 20 B1 *</b>	35 min
<b>Akku PAP 20 B3 *</b>	60 min

### HUOMAUTUS

- ▶ Todellinen latausaika voi poiketa hieman mainituista tiedoista ympäristön lämpötilasta ja akun tilasta riippuen. Oikeudet tietojen muutoksiin pidätetään.

<b>Suosittelava ympäristön lämpötila</b>	
Lataus:	+4 °C korkeintaan +40 °C
Käyttö:	+4 °C korkeintaan +40 °C
Säilytys:	+10 °C korkeintaan +30 °C

### Melupäästöarvot

Meluarvo mitattu EN 62841 -standardin mukaan. Sähkötyökalun A-painotettu melutaso on käyttäjän paikalla tyypillisesti:

Äänen painetaso $L_{pA}$ : (käyttäjän paikalla)	86,3 dB
Epävarmuus $K_{pA}$ :	3 dB
Äänen tehotaso $L_{WA}$ :	94,3 dB
Epävarmuus $K_{WA}$ :	2,41 dB

### ⚠ VAROITUS!



Käytä kuulosuojaimia!

### Tärinäpäästöarvot

Värinäarvo ( $a_n$ ) puun sahauksessa:

Pääkahva:	3,889 m/s <sup>2</sup>
Epävarmuus K:	1,5 m/s <sup>2</sup>
Lisäkahva:	1,4 m/s <sup>2</sup>
Epävarmuus K:	1,5 m/s <sup>2</sup>

### ⚠ VAROITUS!

- ▶ Sähkötyökalua käytettäessä tärinä- ja melupäästöt voivat poiketa mainituista arvoista; tähän vaikuttaa sähkötyökalun käyttötapa ja etenkin työkalupaleen ominaisuudet.

\* Akku ja laturi eivät sisälly toimitukseen

## **VAROITUS!**

- ▶ Käyttäjän suojelemiseksi on määritettävä turvatoimenpiteet, jotka perustuvat arvioon tärinälle altistumisesta todellisissa käyttöolosuhteissa (kaikki käyttöjakson vaiheet on otettava huomioon, esimerkiksi ajat, jolloin sähkötyökalu on kytketty pois päältä ja ajat, jolloin se on kytketty päälle mutta sitä ei käytetä).
- ▶ Vältä tärinästä johtuvia vaaroja, esim. valkosormisuustautia (verenkiertohäiriöt), säännöllisillä tauoilla, jolloin voit esim. hieroa kämmeniä yhteen.

## **HUOMAUTUS**

- ▶ Mainittu tärinän kokonaisarvo ja melupäästöarvo on mitattu standardoidun testausmenetelmän mukaan, joten niitä voidaan käyttää toisen sähkötyökalun arvojen vertaamiseen.
- ▶ Mainittua tärinän kokonaisarvoa ja melupäästöarvoa voidaan käyttää myös kuormituksen alustavaan arvioimiseen.



## **Turvallisuusohjeet**

### ● **Sähkötyökaluja koskevat yleiset turvallisuusohjeet**

#### **VAROITUS!**



**Lue kaikki sähkötyökalua koskevat turvallisuusohjeet, käyttöohjeet, kuvitukset ja tekniset tiedot.** Seuraavien ohjeiden noudattamatta jättäminen voi aiheuttaa sähköiskun, tulipalon ja/tai vakavia vammoja.



### **Säilytä kaikki käyttö- ja turvallisuusohjeet myöhempää tarvetta varten.**

Turvallisuusohjeissa käytetty käsite ”sähkötyökalu” tarkoittaa verkkokäyttöisiä sähkötyökaluja (johdolliset) tai akkukäyttöisiä sähkötyökaluja (ilman johtoa).

### **Työpaikkaturvallisuus**

- Pidä työtilasi puhtaana ja hyvin valaistuna.** Epäjärjestys ja valaisemattomat työtilat voivat johtaa onnettomuuksiin.
- Älä käytä sähkötyökalua räjähdysalttiissa tiloissa, joissa on syttyviä nesteitä, kaasuja tai pölyä.** Sähkötyökalut synnyttävät kipinöitä, jotka voivat sytyttää pölyn ja höyryt.
- Pidä lapset ja muut henkilöt etäällä, kun sähkötyökalua käytetään.** Huomion kohdistuessa muualle voit menettää sähkötyökalun hallinnan.

### **Sähköturvallisuus**

- Sähkötyökalun pistokkeen täytyy sopia pistorasiaan. Pistoketta ei saa muuttaa millään tavalla. Älä käytä sovitinpistokkeita yhdessä suojamaadoitettujen sähkötyökalujen kanssa.** Muuttamattomat pistokkeet ja sopivat pistorasiat pienentävät sähköiskun vaaraa.
- Vältä kosketusta maadoitettuihin pintoihin kuten putkiin, lämpöpattereihin, liesiin ja jääkaappeihin.** Kohonnut sähköiskun vaara, jos keho on maadoitettu.
- Älä altista sähkötyökaluja sateelle tai kosteudelle.** Veden pääseminen sähkötyökalun sisään suurentaa sähköiskun vaaraa.

- d) **Älä käytä virtajohtoa sähkötyökalun kantamiseen, ripustamiseen tai pistokkeen irrottamiseen pistorasiasta. Pidä virtajohto etäällä kuumuudesta, öljystä, terävistä reunoista ja liikkuvista osista.** Vaurioituneet tai kiertyneet virtajohdot suurentavat sähköiskun vaaraa.
- e) **Jos käytät sähkötyökalua ulkona, käytä vain jatkojohtoja, jotka soveltuvat ulkokäyttöön.** Ulkokäyttöön soveltuvan jatkojohdon käyttö pienentää sähköiskun vaaraa.
- f) **Jos sähkötyökalun käyttöä kosteassa ympäristössä ei voida välttää, käytä silloin vikavirtasuojakytkintä.** Vikavirtasuojakytkimen käyttö pienentää sähköiskun vaaraa.

## Henkilöturvallisuus

- a) **Ole tarkkaavainen tekemisissäsi ja käsittele sähkötyökalua järkevasti. Älä käytä sähkötyökalua, jos olet väsynyt tai huumausaineiden, alkoholin tai lääkkeiden vaikutuksen alainen.** Hetken epähuomio sähkötyökalun käytössä voi johtaa vakaviin vammoihin.
- b) **Käytä henkilönsuojaimia ja aina suojalaseja.** Sähkötyökalun tyypistä ja käytöstä riippuvien henkilönsuojainten, kuten pölynaamarin, liukumattomien turvajalkineiden, suojakypärän tai kuulosuojaimen, käyttö pienentää loukkaantumisvaaraa.
- c) **Vältä laitteen tahatonta käynnistymistä. Varmista, että sähkötyökalu on kytketty pois päältä ennen sähköverkkoon ja/ tai akkuun liittämistä, käynnistystä ja siirtämistä.** Jos sormesi on kytkimellä sähkötyökalua kannettaessa tai sähkötyökalu liitetään päällekytkettynä sähköverkkoon, tämä voi johtaa onnettomuuksiin.
- d) **Irrota säätötyökalut tai ruuviavaimet ennen sähkötyökalun päällekytkemistä.** Työkalu tai avain, joka on kiinnitetty sähkötyökalun pyöriivään osaan, voi johtaa loukkaantumiseen.
- e) **Vältä epätavallisia työasentoja. Asetu tukevasti paikalle ja pidä tasapaino.** Näin voit hallita paremmin sähkötyökalua odottamattomissa tilanteissa.
- f) **Käytä sopivaa vaatetusta. Älä käytä välijiä vaatteita tai koruja. Pidä hiukset ja vaatteet etäällä pyöriivistä osista.** Väljät vaatteet, korut ja pitkät hiukset voivat tarttua liikkuviin osiin.
- g) **Mahdollisesti asennettavat pölynpoisto- ja keräyslaitteet tulee liittää oikein ja niitä tulee käyttää oikein.** Pölynpoiston käyttö voi pienentää pölystä johtuvia vaaroja.
- h) **Älä tuudittaudu väärään turvallisuuden tunteeseen äläkä laiminlyö sähkötyökalun turvallisuusohjeita, vaikka olisit käyttänyt sähkötyökalua jo useita kertoja ongelmitta.** Huoleton käsittely voi johtaa silmänräpäyksessä vakaviin vammoihin.

## Sähkötyökalun käyttö ja käsittely

- a) **Älä ylikuormita sähkötyökalua. Käytä työhösi soveltuvaa sähkötyökalua.** Sopivalla sähkötyökalulla työsi sujuu paremmin ja turvallisemmin annetulla tehoalueella.





- b) **Älä käytä sähkötyökalua, jonka kytkin on viallinen.** Sähkötyökalu, jota ei voi enää kunnolla kytkeä päälle tai pois päältä, on vaarallinen ja se täytyy korjata.
- c) **Irrota pistoke pistorasiasta ja/ tai poista akku ennen kuin teet säätöjä laitteeseen, vaihdat vaihtotyökaluja tai asetat sähkötyökalun työpöydälle.** Tämä varoitoimenpide estää sähkötyökalun tahattoman käynnistymisen.
- d) **Säilytä käyttämättömiä sähkötyökaluja lasten ulottumattomissa. Sähkötyökalua eivät saa käyttää henkilöt, joilla ei ole kokemusta sen käytöstä tai jotka eivät ole lukeneet käyttöohjeita.** Sähkötyökalut ovat vaarallisia, jos niitä käyttävät kokemattomat henkilöt.
- e) **Hoida sähkötyökaluja ja vaihtotyökaluja huolella. Tarkista, että liikkuvat osat toimivat moitteettomasti ilman juuttumista, osissa ei ole murtumia tai vaurioita, jotka haittaavat sähkötyökalun toimintaa. Korjauta vaurioituneet osat ennen sähkötyökalun käyttöä.** Monet onnettomuudet johtuvat huonosti huolletuista sähkötyökaluista.
- f) **Pidä sahaustyökalut terävinä ja puhtaina.** Huolellisesti hoidetut, teräväreunaiset sahaustyökalut eivät juutu yhtä helposti ja niitä on helpompi käyttää.
- g) **Käytä sähkötyökalua, lisävarusteita, vaihtotyökaluja jne. näiden ohjeiden mukaisesti. Huomioi aina työolosuhteet ja työtehtävä.** Sähkötyökalujen käyttö muuhun kuin niiden käyttötarkoitukseen voi johtaa vaaratilanteisiin.

- h) **Pidä kahvat ja otepinnat kuivina, puhtaina sekä öljyttöminä ja voitelurasvattomina.** Liukkaat kahvat ja otepinnat vaarantavat turvallisen käytön ja sähkötyökalun hallinnan odottamattomissa tilanteissa.

### **Akkukäyttöisen työkalun käyttö ja käsittely**

- a) **Lataa akut vain valmistajan hyväksymillä latureilla.** Tiettyntyyppisille akuille tarkoitettuun laturiin liittyy tulipalon vaara, jos sitä käytetään toisenlaisten akkujen lataukseen.
- b) **Käytä sähkötyökaluissa vain niihin soveltuvia akkuja.** Toisenlaisten akkujen käyttö voi johtaa loukkaantumisiin ja tulipalon vaaraan.
- c) **Pidä käyttämätöntä akkua etäällä paperiliittimistä, kolikoista, avaimista, nauloista, ruuveista tai muista pienistä metalliesineistä, jotka voivat johtaa kontaktien siltaukseen.** Akun kontaktien välinen oikosulku voi aiheuttaa palovammoja tai tulipalon.
- d) **Väärin käytettäessä akusta voi vuotaa nestettä. Vältä koskettamasta siihen. Jos nestettä kuitenkin joutuu iholle, huuhtele runsaalla vedellä. Jos nestettä joutuu silmiin, hakeudu lisäksi lääkärin hoitoon.** Vuotava akkuneste voi aiheuttaa ihoärsytystä tai palovammoja.
- e) **Älä käytä vaurioitunutta tai muutettua akkua.** Vaurioituneet ja muutetut akut voivat toimia arvaamattomasti ja johtaa tulipaloon, räjähdykseen tai loukkaantumisiin.
- f) **Älä altista akkua avotulelle tai liian korkeille lämpötiloille.** Avotuli tai yli 130 °C:n lämpötila voivat johtaa räjähdykseen.

- g) **Noudata kaikkia latausohjeita äläkä koskaan lataa akkua tai akkukäyttöistä työkalua käyttöohjeessa mainitun lämpötila-alueen ulkopuolella.** Virheellinen lataus tai sallitun lämpötila-alueen ulkopuolella lataaminen voi vaurioittaa akkua ja lisätä tulipalon vaaraa.

	<b>VARO! RÄJÄHDYSVAARA!</b> <b>Älä koskaan lataa paristoja.</b>
	<b>Suojaa akkua kuumuudelta, esim. myös jatkuvalta aurin-gonsäteilyltä ja avotulelta, sekä vedeltä ja kosteudelta. Muutoin räjähdysvaara.</b>
	
	

## Huoltopalvelu

- a) **Korjauta sähkötyökalu vain pätevällä ammattihenkilöllä, joka käyttää alkuperäisiä varaosia.** Näin varmistetaan sähkötyökalun turvallisuus.
- b) **Älä koskaan huolla vaurioituneita akkuja.** Akkujen kaikenlainen huolto tulisi teettää vain valmistajalla tai valtuutetulla huoltopalvelulla.
- **Ketjusahoja koskevat turvallisuusohjeet**
- a) **Pidä kaikki kehonosat etäällä teräketjusta käyttäessäsi sahaa. Varmista ennen sahan käynnistystä, että teräketju ei kosketa mitään.** Ketjusahaa käytettäessä hetken huolimattomuus voi johtaa siihen, että teräketju osuu vaatteisiin tai kehonosiin.
- b) **Pidä ketjusahaa aina oikealla kädellä takakahvasta ja vasemmallalla kädellä etukahvasta**

**kiinni.** Koska ketjusahan pitäminen päinvastaisessa asennossa nostaa loukkaantumisvaaraa, sitä ei saa käyttää.

- c) **Pidä sähkötyökalua vain eristetyistä otepinnoista kiinni, sillä teräketju voi joutua kosketuksiin piilossa olevien sähköjohtojen kanssa.** Teräketjun koskeminen jännitteenalaiseen johtoon voi asettaa myös metalliset laitteen osat jännitteenalaisiksi ja johtaa sähköiskuun.
- d) **Käytä suojalaseja ja kuulosuojainta. Myös päässä, käsissä ja jaloissa olisi hyvä käyttää suojavarusteita.** Sopiva suojavaatetus vähentää sinkoutuvista lastuista ja teräketjun tahattomasta kosketuksesta johtuvaa loukkaantumisvaaraa.
- e) **Älä käytä ketjusahaa puussa, tikkailla, katolta käsin tai epävakaalla alustalla.** Tällaisessa käytössä piilee vakava loukkaantumisvaara.
- f) **Varmista aina tukeva asento ja käytä ketjusahaa vain, kun seisot kiinteällä, turvallisella ja tasaisella pinnalla.** Liukas pinta tai epävakaat seisoma-alustat, kuten tikkaat, voivat johtaa tasapainon menetykseen tai hallinnan menetykseen ketjusahasta.
- g) **Muista kun katkaiset jännitteenalaista oksaa, että se voi ponnahtaa takaisin.** Kun puukuiduissa oleva jännitys vapautuu, kireä oksa voi osua käyttäjään ja/tai riistää ketjusahan hallinnan.
- h) **Leikkaa erityisen varovasti aluskasvillisuutta ja nuoria puita.** Ohut materiaali voi juuttua teräketjuun ja iskeytyä itseesi päin tai horjuttaa tasapainoa.

- i) **Kanna ketjusahaa etukahvasta poiskytketyssä tilassa teräketjun näyttäessä kehosta pois päin. Kuljetuksen ja säilytyksen aikana vedä suojus aina ketjusahan päälle.** Huolellinen ketjusahan käyttö vähentää todennäköisyyttä joutua tahattomaan kosketukseen käynnissä olevan teräketjun kanssa.
- j) **Noudata voitelua, ketjun kireyttä ja lisävarusteiden vaihtoa koskevia ohjeita.** Virheellisesti kiristetty tai voideltu ketju voi joko revetä tai lisätä takaiskun vaaraa.
- k) **Sahaa vain puuta. Älä käytä ketjusahaa työtehtäviin, joihin sitä ei ole tarkoitettu, esimerkiksi: Älä käytä ketjusahaa muovin, muurauksen tai rakennusmateriaalien, jotka eivät ole puuta, sahaukseen.** Ketjusahan käyttö tarkoituksenvastaisiin työtehtäviin voi johtaa vaaratilanteisiin.
- l) **Älä yritä kaataa puuta ennen kuin sinulla on selkeä kuva siihen liittyvistä vaaroista ja niiden välttämisestä.** Käyttäjät ja muut henkilöt voivat loukkaantua vakavasti kaatuvasta puusta.
- **Noudata kaikkia ohjeita, kun poistat ketjusahasta siihen juuttuneet materiaalit, aseta sen säilytykseen tai huollat sitä. Varmista, että kytkin on kytketty pois päältä ja akku on irrotettu.** Ketjusahan tahaton käynnistyminen juuttunutta materiaalia irrotettaessa tai huoltotöiden aikana voi johtaa vakavaan loukkaantumiseen.

## Takaiskuun johtavat syyt ja sen välttäminen

### ⚠ VAROITUS! Loukkaantumisvaara!

- ▶ Varo laitteen takaisku työskennellessäsi. Muutoin loukkaantumisvaara. Takaiskut voidaan välttää varovaisuudella ja oikealla sahaustekniikalla.
- Takaisku voi tapahtua, jos terälaipan kärki koskettaa jotakin esinettä tai kun puu taipuu ja teräketju juuttuu sahauskohtaan.

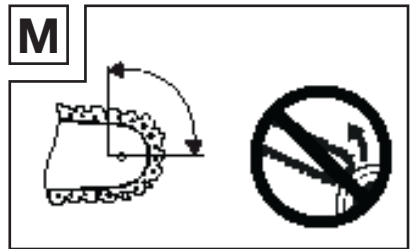

- Kosketus laipan kärkeen voi joissakin tapauksissa johtaa odottamattomaan, taaksepäin suuntautuneeseen reaktioon, jossa terälaippa iskee ylöspäin ja käyttäjän suuntaan (kuva M).
- Teräketjun jumittuminen terälaipan yläreunaan voi työntää laippaa voimakkaasti taaksepäin käyttäjää kohti (kuva H).
- Mikä tahansa näistä reaktioista voi aiheuttaa sahan hallinnan menettämisen ja mahdollisesti vakavan loukkaantumisen. Älä luota pelkästään ketjusahan sisäänrakennettuihin turvalaitteisiin. Ketjusahan käyttäjän tulee ryhtyä erilaisiin toimenpiteisiin työskennellessään ilman tapaturmia ja loukkaantumisia.

- Takaisku on seurausta sähkötyökalun vääristä tai virheellisestä käytöstä. Se voidaan välttää asianmukaisilla varoitoimenpiteillä, jotka on kuvattu jäljempänä:

- Pidä sahasta molemmin käsin kiinni, niin että peukalo ja sormet sulkeutuvat ketjusahan kahvojen ympärillä. Pidä keho ja käsivarret sellaisessa asennossa, jossa kestät takaiskuvoimia.** Kun sopivat varoitimet ovat käytössä, käyttäjä pystyy hallitsemaan takaiskuvoimia. Älä koskaan päästä ketjusahaa käsistä (kuva E).
- Vältä epänormaalia asentoa äläkä sahaa olkapäiden yläpuolella.** Näin estetään vahingossa tapahtuva kosketus laipan kärkeen ja ketjusahaa voidaan hallita paremmin odottamattomissa tilanteissa.
- Käytä aina valmistajan hyväksymiä varalaippoja ja teräketjuja.** Väärät varalaipat ja teräketjut voivat johtaa ketjun repeämiseen ja/tai takaiskuun.
- Noudata valmistajan ohjeita teräketjun teroituksessa ja huollossa.** Liian matalat syvyysrajoittimet lisäävät takaiskun alttiutta.

## ● Lisäturvallisuusohjeet

### ⚠ VAROITUS!

- ▶ **Ole aina tarkkaavainen tekemisissäsi ja käsittele laitetta järkevasti. Älä käytä laitetta, jos olet sairas tai väsynyt tai olet huumausaineiden, alkoholin tai lääkkeiden vaikutuksenalaisena.** Hetken epähuomio laitteen käytössä voi johtaa vakaviin vammoihin.

### ⚠ VAROITUS!

- ▶ Vältä virheellistä käyttöä, käytä konetta vain niin kuin luvussa ”Tarkoituksenmukainen käyttö” on kuvattu.
- **Pidä kahvat kuivina, puhtaina sekä öljyttöminä ja rasvattomina.** Rasvaiset, öljyiset kahvat ovat liukkaita ja johtavat hallinnan menetykseen.
- **Älä sahaa terälaipan kärjellä.** Muutoin takaiskun vaara.
- **Varmista, että sahauskohdassa ei ole nauloja tai metalliosia.** Tarkista erityisesti naulat tai rautakappaleet sahauskohdan ympäriltä. Sahaa myös varovasti kovaa puuta, johon teräketju voi tarttua. Tämä voi johtaa takaiskuun.
- Ole erityisen varovainen, kun asetat ketjusahan teräketjun jo aloitettuun sahauskohtaan sahausken jatkamista varten.
- Älä sahaa oksia tai puukappaleita, jotka voivat liikkua paikaltaan sahausken aikana tai joiden sahauskohta sulkeutuu sahausken aikana.
- Teräketjun jumittuminen terälaipan alareunaan voi vetää ketjusahan nopeasti ja hallitsemattomasti pois käyttösuunnasta (kuva I).
- Aloita sahaus täydellä teholla ja pidä ketjusaha aina enimmäisnopeudella sahausken aikana.
- Huolehdi siitä, että lattialla ei ole mitään esineitä, joihin voisi kompastua.
- Lue tuotteen käyttöohje ennen käyttöönottoa ja noudata etenkin turvallisuusohjeita.
- Tuotteeseen kiinnitetyissä varoitus- ja ohjekylteissä on tärkeitä ohjeita vaarattomasta käytöstä.

- Käyttöohjeen lisäksi on huomioitava lainsäätäjän yleiset turvallisuus- ja tapaturmien ehkäisymääräykset.
- Pidä pakkauskalvot lasten ulottumattomissa tukeutumisvaaran vuoksi!
- Käyttäjät, joilla ei ole riittäviä tietoja käytöstä, voivat vaarantaa itsensä ja muut virheellisellä käytöllä. Käyttäjä on vastuussa kolmansista osapuolista.
- Ole hyvin huolellinen tuotteen käytössä. Käytä järkea tekemisissäsi ja kiinnitä huomiota siihen, mitä teet.
- Työskentele korkeintaan 10 minuuttia kerrallaan. Suositeltavaa on pitää 10–20 minuutin tauko työvaiheiden välillä.
- Lainaa tuotetta vain käyttäjille, joilla on kokemusta tuotteen käytöstä. Käyttöohje on liitettävä tuotteen mukaan.
- Joissakin sahaustehtävissä vaaditaan erikoiskoulutus ja erityisiä valmiuksia. Jos epäröit, käänny alan ammattilaisen puoleen.
- Ensikertalaisten on saatava opastus, joka tutustuttaa heidät tuotteen ominaisuuksiin. Turvallisuutesi vuoksi osallistu yleiselle sahauskurssille.
- Kun tuotetta ei käytetä, se on asetettava niin, että se ei vaaranna ketään. Suojaa luvattomalta käytöltä.
- Tuotteen käyttäjä vastaa kaikista tapaturmista ja vaaroista, jotka vaurioittavat muita henkilöitä tai heidän omaisuuttaan.
- Lapset, nuoret ja henkilöt, joilla on fyysisiä, aistillisia tai henkisiä rajoitteita, eivät saa käyttää ketjusahaa. Poikkeukset koskevat vain yli 16-vuotiaita nuoria, jotka harjoittelevat käyttöä asiantuntijan valvonnassa.
- Huomioi, että virheellinen huolto, vaatimustenvastaisten varaosien käyttö tai turvalaitteiden

poistaminen tai muuttaminen voi johtaa tuotteen vaurioitumiseen ja vakaviin vammoihin sen kanssa työskentelevälle henkilölle.

- Ensikertalaisille suositellaan, että he harjoittelevat ainakin pyöreän puun sahaamista sahapukilla tai telineellä.

## ● Alkuperäiset lisävarusteet/ lisälaitteet

- Käytä vain käyttöohjeessa mainittuja lisävarusteita ja lisälaitteita.
- Muiden kuin käyttöohjeessa suositeltujen vaihtotyökalujen ja lisävarusteiden käyttö voi johtaa loukkaantumisvaaraan.

## ● Henkilönsuojaimet (PPE)

	Käytä vartalonmyötäistä suojavaatetusta, jossa on viiltosuojain.
	Käytä suojalaseja, kuulosuojainta ja päänsuojainta!
	Käytä suojakäsineitä!
	Käytä liukumattomia turvajalkineita!

- Vältä väljiä vaatteita, jotka voivat juuttua.
- Älä käytä kaulaliinaa, solmiota ja koruja!
- Käytä hiusverkkoa pitkissä hiuksissa!
- Käytä suojakypärää kaikissa metsätoissa. Se suojaa putoavilta oksilta. Tarkista suojakypärä säännöllisesti vaurioiden varalta. Se on vaihdettava uuteen viimeistään 5 vuoden jälkeen.
- Käytä vain testattuja suojakypäriä.
- Kasvosuojain tai suojalasit suojaa sahanpuruilta ja puutkuilulta.

Silmävammojen välttämiseksi käytä aina kasvosuojainta tai suojalaseja työskennellessäsi tuotteen kanssa.

- Käytä aina kuulosuojaimia. Tuotteesta kuuluva melu voi johtaa kuulovaurioihin.
- Käytä kestäviä suojakäsineitä, jotka on valmistettu kestävästä materiaalista esim. nahasta.
- Käytä pölynaamaria kuivaa puuta sahatessasi. Käytössä voi muodostua sahauspölyä.

## ● Säilytys ja kuljetus

- Kytke ketjusaha aina ennen kuljetusta pois päältä, myös lyhyillä reiteillä. Kytke ketjujarru päälle ja kiinnitä ketjusuoja.
- Käytä ketjusuojaa kuljetuksen ja säilytyksen aikana (kuva K).
- Kiinnitä tuote kuljetuksen ajaksi (myös ajoneuvoissa) kaatumista vastaan välttääksesi vaurioita ja loukkaantumisia.
- Kanna tuotetta vain etukahvasta. Terälaippa näyttää taaksepäin kehosta pois päin (kuva K).
- Puhdista ja huolla tuote ennen säilytykseen laittoa.
- Säilytä tuotetta turvallisessa ja kuivassa paikassa. Varmista se myös luvattomalta käyttöltä.

## ● Ympäristön turvallisuus

- Työskentele vain päivänvalossa.
- Älä työskentele huonoissa sääoloissa, esim. sateella tai tuulella. Muutoin lisääntynyt tapaturmanvaara.
- Pidä työalue puhtaana ja hyvässä järjestyksessä.
- Pidä lapset, muut henkilöt ja lemmikit etäällä ennen työskentelyä ja työskentelyn aikana. Huomion harhautuessa voit menettää tuotteen hallinnan.

- Varmista ennen töiden aloittamista, että vaara-alueella ei ole henkilöitä, lemmikkejä tai omaisuutta.
- Älä työskentele verkkoaitojen lähellä tai alueilla, joilla on irtonaista vanhaa verkkoa.

## ● Tärinän ja melun vähentäminen

Melu- ja tärinäpäästöjen vaikutusten vähentämiseksi rajoita käyttöaikaa, käytä tärinä- ja melutasoltaan vähäisiä käyttötiloja ja käytä henkilönsuojaimia.

Vähennä melu- ja tärinäpäästöjen vaikutuksia suorittamalla seuraavat vaiheet:

- Käytä vain moitteettomassa kunnossa olevia sähkötyökaluja.
- Huolla ja puhdista sähkötyökalu säännöllisesti.
- Sovita työtapasi sähkötyökalun mukaan.
- Älä ylikuormita sähkötyökalua.
- Tarkistuta sähkötyökalu tarvittaessa.
- Kytke sähkötyökalu pois päältä, kun sitä ei käytetä.

## ● Jäännösriskit

Vaikka sähkötyökalua käytetään ohjeiden mukaisesti, jäännösriskejä ei voi poistaa. Seuraavat vaarat voivat esiintyä sähkötyökalun rakenteesta ja mallista riippuen:

- Käden ja käsivarren tärinästä johtuvat terveyshaitat, jos tuotetta käytetään pidemmän aikaa tai jos sitä ei käytetä ja huolleta asianmukaisesti.
- Rikkoutuneiden lisävarusteiden tai piilossa olevien esineiden äkillisen iskun aiheuttamat loukkaantumiset ja omaisuusvahingot käytön aikana.
- Palovammat ja viiltohaavat, jos vaihtotyökaluihin kosketaan heti käytön jälkeen ja/tai paljaalla iholla.

## ● Latureita koskevat turvallisuusohjeet

- Laitetta voivat käyttää 8 vuotta täyttäneet lapset ja henkilöt, jotka ovat ruumiillisilta tai henkisiltä kyvyiltään tai aisteiltaan rajoittuneita tai joilla ei ole kokemusta tai tietoa laitteen käytöstä, jos heitä valvotaan tai heitä on opastettu laitteen turvallisessa käytössä ja he ymmärtävät laitteen käyttöön liittyvät vaarat. Lapset eivät saa leikkiä laitteella. Lapset eivät saa puhdistaa tai huoltaa laitetta ilman valvontaa.
- Älä koskaan lataa paristoja. Tämän huomautuksen laiminlyöminen johtaa vaaratilanteisiin.
- Jos virtajohto vaurioituu, valmistajan, tämän huoltopalvelun tai muun pätevän henkilön täytyy vaihtaa se uuteen vaaratilanteiden välttämiseksi.

- Suojaa sähköiset osat kosteudelta. Älä koskaan upota niitä veteen tai muihin nesteisiin välttääksesi sähköiskun. Älä koskaan pidä laitetta juoksevan veden alla. Noudata puhdistusta, huoltoa ja korjauksia koskevia ohjeita.
- Laitetta saa käyttää vain sisätiloissa.

**Tuotetta voidaan käyttää kaikkien ”X 20 V TEAM” -akkujen kanssa. Parhaan suorituskyvyn saavuttamiseksi suosittelemme seuraavien akkujen käyttöä:**

<b>Akku:</b>	Parkside X 20 V Team
<b>Laturi:</b>	Parkside X 20 V Team

**⚠ HUOMIO!** Tämä laturi soveltuu ainoastaan seuraavien akkutyypin lataukseen:

<b>Parkside 20 V akku</b>		
PAP 20 B1	2 Ah	5 kennoa
PAP 20 B3	4 Ah	10 kennoa

## Suosittelava akku: 20 V (4 Ah) PAP 20 B3

- Asiakkaat voivat tilata yhteensopivia vaihtoakkuja ja latureita Lidl-verkkokaupoista seuraavissa maissa: Saksa (lidl.de), Ranska (lidl.fr), Belgia (lidl.be), Tšekki (lidl.cz), Alankomaat (lidl.nl), Puola (lidl.pl), Slovakia (lidl.sk), Espanja (lidl.es) Asiakkaat voivat tilata näitä kaikissa muissa maissa osoitteesta [www.optimex-shop.com](http://www.optimex-shop.com).

### ● Ennen ensimmäistä käyttöä

#### ● Tuotteen ottaminen pakkauksesta

1. Ota tuote pakkauksesta ja poista kaikki pakkausmateriaalit ja suojakalvot.
2. Tarkista, että pakkaus sisältää kaikki osat ja että toimitus on täydellinen (katso ”Toimituksen sisältö”).
3. Tarkista, että tuote ja kaikki osat ovat moitteettomassa kunnossa. Jos havaitset tuotteessa jonkin vaurion tai vian, älä käytä tuotetta vaan toimi luvussa ”Takuu” kuvatulla tavalla.

#### ● Lisävaruste

**⚠ VAROITUS! Sähköiskun tai tulipalon vaara!**

- ▶ Älä käytä mitään lisävarusteita, joita **PARKSIDE** ei ole suositellut.

- Työkalut ja vaihtotyökalut voidaan hankkia alan erikoisliikkeistä. Huomioi varusteita hankkiessasi tuotteen tekniset vaatimukset (katso ”Tekniset tiedot”).
- Jos olet epävarma, kysy neuvoa pätevältä ammattihenkilöltä tai jälleenmyyjältä.

### ● Valmistelu

#### ● Akun lataustilan tarkistaminen

- Paina painiketta  **15**. Lataustilan LEDit **16** palavat.

Väri	Lataustila
Punainen/oranssi/vihreä	Korkea
Punainen/oranssi	Keskitasoinen
Punainen	Alhainen

#### ● Akun lataaminen

(Kuva C)

#### **HUOMAUTUS**

- ▶ Akku **18** voidaan ladata milloin tahansa ilman käyttöiän lyhenemistä.
- ▶ Akku **18** ei vaurioidu latauksen keskeyttämisestä.

- Ennen käyttöönottoa: Lataa akku **18**, jos sen lataustila on keskitasoinen tai alhainen (katso ”Akun lataustilan tarkistaminen”).
- Laturin LED-merkkivalo (punainen **25** ja vihreä **26**) ilmoittavat laturin **24** ja akun **18** tilan.

LED	Tila
Punainen LED <b>25</b> palaa	Akku <b>18</b> latautuu
Vihreä LED <b>26</b> palaa	Akku <b>18</b> on täyteenladattu

LED	Tila
Vihreä LED <b>26</b> ja punainen LED <b>25</b> vilkkuvat	Akku <b>18</b> on viallinen
Punainen LED <b>25</b> vilkkuu	Akku <b>18</b> on liian kylmä tai kuuma
Vihreä LED <b>26</b> palaa (ilman akkua <b>18</b> )	Laturi <b>24</b> on käyttövalmis

1. Aseta akku **18** laturiin **24**.
2. Kytke laturin **24** pistoke pistorasiaan.
3. Kun akku **18** on täyteenladattu:
  - Irrota laturin **24** pistoke pistorasiasta.
  - Poista akku **18** laturista **24**.

## ● Akun kiinnittäminen/irrottaminen

### Akun kiinnittäminen

1. Aseta akku **18** akun kiinnittimeen **17**.
2. Varmista, että akku **18** lukittuu kuuluvasti paikalleen.

### Akun irrottaminen

1. Paina akun **18** vapautuspainiketta **19**.
2. Vedä akku **18** akun kiinnittimestä **17**.

## ● Ketjuöljysäiliön täyttäminen

### HUOMAUTUS

- ▶ Tarkista ketjun voitelu aina ennen työskentelyä.
- ▶ Älä koskaan käytä sahaa, jos ketjua ei ole voideltu! Kun teräketju **9** käy kuivana, se rikkoutuu korjauskelvottomaksi lyhyessä ajassa.
- ▶ Käytä vain teräketjuöljyä (mieluiten biohajoavaa). Älä käytä jätteöljyä, moottoriöljyä tms.
- ▶ Tarkista työskentelyn aikana, että ketjun voiteluaine toimii.

### HUOMAUTUS

- ▶ Täytä ketjun voiteluaine hyvissä ajoin ennen kuin ketjuöljysäiliö on tyhjä. Ketjuöljyn taso ei saa alittaa tarkistusikkunassa **14** näkyvää **MIN**-merkkintää.
- ▶ Ketjuöljysäiliön suljin **3** on kytketty ketjuöljysäiliön varmistimeen, joten se ei voi pudota.

1. Puhdista aina ketjuöljysäiliön sulkimen **3** ympärillä oleva ala ennen täyttämistä, jotta ketjuöljysäiliöön ei pääse likaa. Käytä puhdistukseen kuivaa, nukkaamatonta liinaa.
2. Ketjuöljysäiliön sulkimen **3** avaaminen: Käännä ketjuöljysäiliön suljinta vastapäivään.
3. Täytä ketjuöljysäiliö toimitukseen sisältyvällä luomuketjuöljyllä **28**. Älä läikytä ketjuöljyä täytön aikana äläkä täytä ketjuöljysäiliötä ääriään myöten täyteen. Ketjuöljyn taso ei saa ylittää tarkistusikkunassa **14** näkyvää **MAX**-merkkintää.
4. Pyyhi läikkinnyt ketjuöljy välittömästi.
5. Ketjuöljysäiliön sulkimen **3** sulkeminen: Käännä ketjuöljysäiliön suljinta myötäpäivään tiukalle.

## ● Teräketjun kiristäminen ja testaaminen

1. Löysää kiinnitysruuvia **11**.
2. Lisää kireyttä kääntämällä ketjun kiristysrengasta **12** myötäpäivään.
  - Teräketjun **9** täytyy kiinnittyä terälaipan **8** alapintaan.
  - Testaa, voiko teräketjun **9** (ketjujarrun ollessa vapautettuna vedä edessä oleva käsisuojaus **1** taaksepäin) vetää käsin terälaipan **8** yli.
3. Varmista asetus kiristämällä kiinnitysruuvi **11**.

## ● Turvallisuustoiminnot

### HUOMAUTUS

- ▶ Teräketju [9] ei liiku, kun ketjujarru on lukittu.

#### 1 Edessä oleva käsisuojaus (ketjujarru):

Turvalaite, joka pysäyttää teräketjun [9] välittömästi takaiskun sattuessa.

Edessä olevaa käsisuojusta voidaan käyttää myös käsin. Edessä oleva käsisuojaus suojaa käyttäjän vasenta kättä, jos se sattuu liukumaan etukahvasta [2].

#### 4 Käynnistyslukko:

Kytettäessä tuotetta päälle käynnistyslukon täytyy olla avattu.

#### 5 On-/off-kytkin (ketjun välitön pysäytys):

Vapautettaessa on-/off-kytkin tuote kytkeytyy välittömästi pois päältä.

#### 6 Takakahva (sis. takana olevan käsisuojuksen):

Suojaaja kättä pieniltä ja suurilta oksilta sekä teräketjun [9] irrotessa.

#### 7 Puskuri:

Lisää tukevuutta pystysuorissa sahausksissa ja helpottaa sahaamista.

## ● Käyttö

### ⚠ VAROITUS! Loukkaantumisvaara!

Tarkista tuote aina ennen käyttöä:

- ▶ Turvalaiteiden ja teräketjun moitteeton kunto ja täydellisyys.
- ▶ Kaikkien ruuviliitosten tukeva kiinnitys.
- ▶ Kaikkien liikkuvien osien sujuva toimivuus.

## ● Päälle-/poiskytkeminen

### Päällekytkeminen

1. Pidä käynnistyslukkoa [4] eteenpäin painettuna.
2. Paina on-/off-kytkintä [5].
3. Käynnistuksen jälkeen: Vapauta käynnistyslukko [4].

### Poiskytkeminen

- Vapauta on-/off-kytkin [5].

## ● Ketjujarrun tarkistaminen

### ⚠ VAROITUS! Loukkaantumisvaara!

- ▶ Jos ketjujarru ei toimi kunnolla, tuotetta ei saa käyttää. Loukkaantumisvaara löystyneen teräketjun [9] vuoksi.
- ▶ Korjauta tuote huoltopalvelussamme.

### HUOMAUTUS

- ▶ Teräketju [9] ei liiku, kun ketjujarru on lukittu. Älä käytä ketjujarrua tuotteen päälle- ja poiskytkemiseen.

1. Aseta tuote kiinteälle, tasaiselle pinnalle. Tuote ei saa koskettaa mitään esineitä.
2. Kiinnitä akku [18] (katso ”Akun kiinnittäminen/irrottaminen”).
3. Jos ketjujarru on lukittu, tuotteesta kuuluu äänimerkki. Ketjujarrun vapauttaminen: Vedä edessä oleva käsisuojaus [1] etukahvaa [2] vasten (kuva D).
4. Pidä tuotteesta molemmin käsin kiinni (kuva E):

Käsi	Kahva
Oikea käsi	Takakahva [6]
Vasen käsi	Etukahva [2]

Peukalon ja sormien täytyy sulkeutua tiukasti kahvojen [2]/[6] ympärille.

5. Kytke tuote päälle.

6. Odota, kunnes tuote on saavuttanut korkeimman nopeuden.
7. Ketjujarrun lukitus (moottorin käydessä): Työnnä edessä oleva käsisuojus **1** etukahvasta **2** pois. Teräketjun **9** tulisi pysähtyä välittömästi.
8. Jos ketjujarru toimii oikein:
  - 1) Vapauta on-/off-kytkin **5**.
  - 2) Vapauta ketjujarru.

## ● Ketjun voitelun tarkistaminen

### HUOMAUTUS

- ▶ Jos öljyvanaa ei näy:
  - Puhdista tippavoitelu **20** tai
  - Korjauta tuote huoltopalvelussamme.

1. Tarkista aina ennen työskentelyä öljyn taso ja ketjun voitelun toimivuus.
  2. Kytke tuote päälle.
  3. Pidä tuotetta vaalean pinnan yläpuolella.
    - Tuote ei saa koskettaa pintaa.
    - Jos öljyvana on näkyvissä, tuote toimii moitteettomasti.
- Puhdista tippavoitelu **20**, jotta teräketjun **9** ongelmaton, automaattinen voitelu voidaan taata käytön aikana. Pyyhi tippavoitelun jäämät siveltimellä tai rievulla.

## ● Työohjeet

### ⚠ VAROITUS! Loukkaantumisvaara!

- ▶ Sahaus- ja kaatotyöt sekä kaikki niihin liittyvät työt saavat suorittaa vain koulutetut ja tehtäviin opastetut henkilöt.

### HUOMAUTUS

- ▶ Noudata kaatotöitä koskevia kansallisia määräyksiä ja ota yhteyttä vastaavaan viranomaiseen.

- Työalueella saavat oleskella vain kaatotöissä tarvittavat henkilöt.
- Varmista, että kukaan ei loukkaannu putoavien oksien ja kaatuvien puiden vuoksi.
- Pidä työalue puunrungon ympärillä vapaana ja siistinä, jotta käyttäjät pystyvät seisomaan siinä tukevasti.
- Pidä hätätiet vapaina ja siisteinä, jotta työalueelta päästään nopeasti pois.
- Älä suorita kaatotöitä kovalla tuulella, huonolla säällä tai heikossa näkyvyydessä.
- Pidä vähintään 2 ½ puun pituuden etäisyys viereiseen työalueeseen.

## ● Käyttö ja käsittely

- Älä koskaan käynnistä tuotetta ennen kuin terälaippa **8**, teräketju **9** ja ketjupyörän suoja **13** on asennettu oikein.
- Älä sahaa maassa makaavaa puuta tai yritä sahata maasta nousevia juuria. Vältä joka tapauksessa teräketjun **9** upottamista maahan, muutoin teräketju tylsyy välittömästi.
- Jos tuote koskee vahingossa kiinteään esineeseen, kytke moottori välittömästi pois päältä ja tarkista tuote mahdollisten vaurioiden varalta.
- Huolla tuote huolellisesti. Tarkista, että liikkuvat osat toimivat moitteettomasti ilman juuttumista, osissa ei ole murtumia tai vaurioita, jotka haittaavat tuotteen toimintaa. Korjauta vaurioituneet osat ennen tuotteen käyttöä. Monet onnettomuudet johtuvat huonosti huolletuista työkaluista.
- Pidä sahaustyökalut terävinä ja puhtaina. Huolellisesti hoidetut, teräväreunaiset sahaustyökalut eivät juutu yhtä helposti ja niitä on helpompi käyttää.
- Huollata tuote ammattihenkilöllä.

- Käytä vain valmistajan hyväksymiä alkuperäisiä varaosia.

## ● Kaatokolon valmistelu

(Kuva G)

### ⚠ **VAROITUS! Tapaturmanvaara!**

- ▶ Älä sahaa pitopuuta **C** missään tapauksessa kaatosahauksen **B** aikana, muutoin puu voi kaatua odottamattomaan suuntaan!
- ▶ Varaudu siihen, että puu voi liukua hallitsemattomasti sahausuralla kaatuessaan.
- ▶ Varaudu siihen, että puu voi hypähtää hallitsemattomasti johonkin suuntaan kaatuessaan maahan.

### ⚠ **HUOMIO! Ainevahinkojen vaara!**

- ▶ Kiila ei saa joutua kosketuksiin teräketjun [9] kanssa.

### **HUOMAUTUS**

- ▶ Kaatokolo määrittää kaadettavan puun kaatosuunnan.
- ▶ Tee kaatokolo suorassa kulmassa kaatosuuntaan nähden.
- ▶ Sahaa mahdollisimman lähellä maata.
- ▶ Tue tuotetta puskurilla [7].

1. Aloita ensin kaatokolon **A** sahauksella. Kaatokolon syvyyden tulee olla n.  $\frac{1}{4}$  puun halkaisijasta ja kulman  $45\text{--}60^\circ$ .
2. Tee kaatosahausta **B** n. 2–3 cm korkeammalle kuin kaatokolon **A** vaakasuora sahaus. Varmista, että kaatosahausta **B** tehdään tarkasti vaakasuoraan.
3. Jätä n.  $\frac{1}{10}$  puun halkaisijasta pitopuuta **C** ennen kaatosahausta **B**. Pitopuu **C** ohjaa puun maahan saranan tavoin ja estää sen ennenaikaisen kaatumisen.

- Estä tuotteen juuttuminen kaatosahaukseen **B** asettamalla ajoissa alumiini- tai muovikiilat kaatosahaukseen **B**. Älä käytä rautakiiloja.

## ● Tähtäys/tähtäminen

(Kuva G1)

- Kun kiinnität kaatokolon, tarkista haluttu kaatumissuunta suojuksen ja kotelon tähtäimellä.
- Aseta tuote niin, että tähtäin näyttää tarkalleen haluttuun kaatosuuntaan.

## ● Karsintatyöt

- Huomioi aina sinkoutuvista oksista johtuva vaara.
- Älä seiso kannon päällä karsiessasi oksia.
- Älä sahaa terälaipan kärjellä.
- Älä sahaa koskaan useita oksia samanaikaisesti.
- Tue tuotetta mahdollisuuksien mukaan puskurilla [7] karsiessasi oksia.
- Varmista, että tuote ei voi heilua oman painonsa vuoksi sahausken lopussa. Jos tukea ei ole enää sahausurassa, pidä jotakin sopivaa sitä vasten.
- Seiso tukevassa ja turvallisessa asennossa karsiessasi oksia.



## Karsintatyöt osissa

- Lyhennä pitkiä tai paksuja oksia ennen viimeistä sahausta (kuva L). Teräketju [9] voi muutoin juuttua helposti.

## ● Jännitteisen puun käsitteleminen

### ⚠ **HUOMIO! Ainevahinkojen vaara!**

- ▶ Makaava puu ei saa koskettaa maata sahauskohdan alareunassa, muutoin teräketju [9] voi vaurioitua.

- Jännitteisen puun käsittelyssä on noudatettava ehdottomasti oikeaa järjestystä. Muutoin teräketju  voi juuttua tai voi tapahtua takaisku.
- Jännitteinen puu on sahattava aina ensin painepuolelta. Vasta sitten katkaisu voidaan tehdä vetopuolella. Näin vältetään teräketjun  juuttuminen.

### Puunrunko on taipunut alaspäin



1. Tee ensin jännitteen poistava sahaus 1 (n.  $\frac{1}{3}$  rungon halkaisijasta) painepuolella (kuva J1).
2. Suorita sitten katkaisu 2 (n.  $\frac{2}{3}$  rungon halkaisijasta) vetopuolella (kuva J1).

### Puunrunko on taipunut ylöspäin

1. Tee ensin jännitteen poistava sahaus 1 (n.  $\frac{1}{3}$  rungon halkaisijasta) painepuolella (kuva J2).
2. Suorita sitten katkaisu 2 (n.  $\frac{2}{3}$  rungon halkaisijasta) vetopuolella (kuva J2).



### ● Takaisku

(Kuva H)

- Teräketjun  juuttuminen terälaipan  yläreunaan voi johtaa nopeasti tuotteen hallitsemattomaan takaiskuun käyttösuunnassa.

### ● Sisäänpäin veto

(Kuva I)

- Teräketjun  juuttuminen terälaipan  alareunaan voi johtaa nopeasti tuotteen hallitsemattomaan vetoon käyttösuunnasta.

### ● Turvallinen työskentely

- Pidä tuotetta hyvässä toimintakunnossa loukkaantumisten ehkäisemiseksi.
- Tuotteen pudotessa tarkista, ettei siinä ole merkittäviä vaurioita tai vikoja.

- Älä käytä tuotetta tikkailla tai epävarmalla pinnalla.
- Älä tee mitään harkitsematonta sahausta.  
Se voisi vaarantaa itsesi ja muut henkilöt.
- Vaihda säännöllisesti työasentoa. Tuotteen pitkäaikainen käyttö voi johtaa tänä päivänä liittyviin verenkiertohäiriöihin käsissä. Käyttöaika voidaan kuitenkin pidentää käyttämällä sopivia käsineitä tai pitämällä säännöllisiä taukoja. Huomioi, että henkilökohtainen taipumus huonoon verenkiertoon, alhainen ulkolämpötila tai voimakas tarttumaote työskennellessä voi lyhentää käyttöaika.

### ● Puhdistus ja huolto

#### VAROITUS! Loukkaantumisvaara!

- ▶ Ennen kuin teet mitään töitä tuotteen parissa, kytke tuote pois päältä ja irrota akku.

#### HUOMAUTUS

- ▶ Varaosia, joita ei ole lueteltu (esim. kytkin), voidaan tilata huoltopalvelustamme.
- ▶ Tuote tulee puhdistaa huolellisesti aina käytön jälkeen.
- ▶ Suorita puhdistus- ja huoltotyöt ainoastaan tässä käyttöohjeessa kuvatulla tavalla. Ammattihenkilöiden on suoritettava kaikki muut työt.
- ▶ Huoltotyöt on suoritettava säännöllisesti (katso ”Huoltovälit”).

- Tuotteen on oltava aina puhdas, kuiva sekä öljytön ja rasvaton.
- Jos litiumioniakkua säilytetään pidemmän aikaa, lataustila on tarkistettava säännöllisesti.

Optimaalinen lataustila on 50 %:n ja 80 %:n välissä. Optimaalinen säilytysympäristö on viileä ja kuiva.

- Varmista, että tuotteen sisään ei pääse mitään nesteitä.
- Käytä kotelon puhdistukseen kuivaa liinaa. Älä koskaan käytä puhdistukseen bensiiniä, liotinaineita tai muovia vaurioittavia puhdistusaineita.

## ● Puhdistus

### Tuotteen puhdistaminen

- Pidä turvalaitteet, ilmaraat ja kotelo mahdollisimman pölyttömänä ja puhtana. Puhdista tuote alhaisella paineilmalla.
- Puhdista tuote säännöllisesti kostealla liinalla ja miedolla pesuaineella. Huolehdi siitä, että tuotteen sisään ei pääse vettä.

### Teräketjun puhdistus

#### ⚠ VAROITUS! Loukkaantumiskaava!

- ▶ Käytä aina suojakäsineitä, kun kosket teräketjuun [9]. Loukkaantumiskaava terävien terähampaiden vuoksi!

#### HUOMAUTUS

- ▶ Optimaalisesti hoidettu ja teroitettu teräketju [9] vähentää kehon kuormitusta, kulumista ja johtaa hyvään sahaustulokseen.

1. Aseta tuote tasaiselle, vakaalle pinnalle.
2. Ketjijarrun vapauttaminen: Vedä edessä oleva käsisuoja [1] etukahvaa [2] vasten (kuva D).
3. Löysää kiinnitysruuvia [11].
4. Irrota ketjupyörän suoja [13].
5. Irrota teräketju [9] varovasti terälaipasta [8] ja ketjupyörästä [21].
6. Irrota terälaippa [8]. Puhdista se siveltimellä.

7. Puhdista koko teräketju ja ketjupyörän suoja [13] siveltimellä tai puhaltamalla (paineilmalla).
8. Kokoa tuote päinvastaisessa järjestyksessä.

## ● Huolto

#### ⚠ VARO! Loukkaantumiskaava!



Käytä tuotteen kanssa työskennellessäsi aina suojakäsineitä ja käytä vain alkuperäisiä osia.

- ▶ Anna tuotteen jäähtyä ennen tarkastuksen, huollon tai puhdistuksen suorittamista!

### Teräketjun ja terälaipan asennus

1. Aseta tuote tasaiselle, vakaalle pinnalle.
2. Ketjijarrun vapauttaminen: Vedä edessä oleva käsisuoja [1] etukahvaa [2] vasten (kuva D).
3. Löysää kiinnitysruuvia [11].
4. Irrota ketjupyörän suoja [13].
5. Työnnä terälaipan pitkittäisreikä [22] terälaipan ohjaimen [23] kahden ulkonevan pultin yli.
6. Aseta teräketju [9] ketjupyörän [21] hammastuksen yli. Aseta teräketju tarkasti terälaipassa [8] ilmoitettuun suuntaan. Vedä terälaipasta kiristääkseen hieman teräketjua.
7. Aseta ketjupyörän suoja [13] jälleen päälle.
8. Kiristä kiinnitysruuvia [11]. Älä kiristä sitä kuitenkaan vielä tiukalle.
9. Lisää kireyttä kääntämällä ketjun kiristysrengasta [12] myötäpäivään.
  - Teräketjun [9] täytyy kiinnittyä terälaipan [8] alapintaan.
  - Testaa, voiko teräketjun [9] (ketjijarron ollessa vapautettuna vedä edessä oleva käsisuoja [1] taaksepäin) vetää käsin terälaipan [8] yli.

10. Varmista asetus kiristämällä kiinnitysruuvi [11].

### Ketjun voitelun huoltaminen

- Katso "Ketjun voitelun tarkistaminen".

### Terälaipan huoltaminen

- Poista terälaipan reunaan mahdollisesti muodostuneet purseet metalliviilalla.
- Puhdista terälaipan [8] ura siveltimellä tai paineilmalla.
- Vaihda terälaippa heti, kun ura on kulunut.

### Teräketjun teroittaminen ja hoitaminen

#### HUOMAUTUS

- ▶ Optimaalisesti hoidettu ja teroitettu teräketju [9] vähentää kehon kuormitusta, kulumista ja johtaa hyvään sahaustulokseen.
- ▶ Puhdista, hoida ja teroita teräketju [9] säännöllisesti.
- ▶ Tarkista teräketju [9] säännöllisesti halkeamien ja vaurioituneiden niittien varalta.
- ▶ Penkkihiomakone voidaan kiinnittää hiomatukeen [10] tukevuuden takaamiseksi hionnan aikana.
- ▶ Käytä vain erityisiä teräketjun pyöröviiloja, joiden halkaisija on 4,0 mm ( $5/32$ " ) toimitukseen sisältyvään teräketjuun [9].
- ▶ Teroitussuhteista, esim. **PARKSIDE**, löytyy yksityiskohtaista tietoa teroittamisesta.
- ▶ Vaihtoehtoisesti käytä sähköistä ketjunteroitinta ja noudata valmistajan ohjeita.
- ▶ Jos työn suorittamisesta on epäilyksiä, teräketju [9] on vaihdettava.

#### HUOMAUTUS

- ▶ Jos olet epävarma, anna teräketjun [9] teroitus ammattikorjaamon suoritettavaksi.
- ▶ Viilaa vain eteenpäin materiaalin poistamiseksi.

- Tarvittavat varusteet (eivät sisälly toimitukseen):
  - Teräketjun pyöröviila Ø 4,0 mm ( $5/32$ " )
  - Lattaviila
  - Syvyysrajoitinmittari

1.

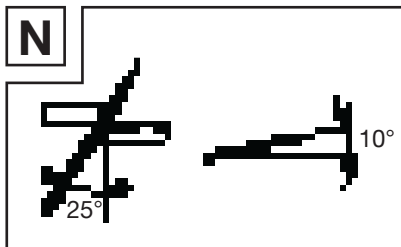

Viilaa n. 25°:n teroituskulmalla ja kaltevuuden ollessa 10° terälaippaan [8] nähden (kuva N).

2.

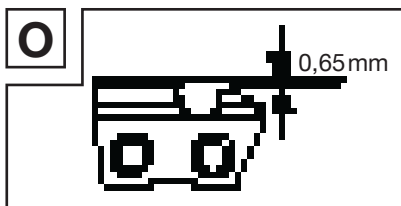

Tarkista syvyysrajoittimen etäisyys syvyysrajoitinmittarilla. Syvyysrajoittimen sopivan etäisyyden tulee olla 0,65 mm (0,025") (kuva O).

## Huoltovälit

Annetut tiedot viittaavat normaaleihin käyttöolosuhteisiin. Vaikeissa olosuhteissa, esim. voimakas pölynmuodostus ja pidempi päivittäinen työaika, annettuja huoltovälejä on lyhennettävä vastaavasti.

Osa	Toimenpide	Ennen työn aloitusta	Viikoittain	Häiriön sattuessa	Vaurion sattuessa	Tarpeen mukaan
Ketjun voitelu	Tarkista	X				
Teräketju <sup>9</sup>	Tarkista ja varmista terävyys	X				
	Tarkista ketjun kireys	X				
	Teroita					X
Terälaippa <sup>8</sup>	Tarkista (kuluneisuus, vauriot)	X				
	Puhdistus		X	X		
	Vaihda				X	X

## Varaosat/lisävarusteet

Asiakkaat voivat hankkia yhteensopivia varaosia ja lisävarusteita osoitteesta [www.optimex-shop.com](http://www.optimex-shop.com).

- Tilaukset voidaan ainoastaan tehdä ja käsitellä verkossa.
- Pidä tilausnumeroa käsillä tilausta varten.
- Lisätietoja saat kääntymällä Lidl-huoltopalvelun puoleen (katso ”Huoltopalvelu”).

Osa	Tilausnumero
<sup>8</sup> Terälaippa	99949421501
<sup>9</sup> Teräketju	99949421502

Asiakkaat voivat hankkia sopivan vaihtoteräketjun myös LIDL-verkkokaupasta osoitteesta [www.lidl.de](http://www.lidl.de).

## ● Säilytys ja kuljetus

- Käytä aina terälaipan suojusta <sup>27</sup> kuljetuksessa (kuva K) ja säilytyksessä.
- Puhdista ja huolla tuote ennen säilytykseen laittoa (katso ”Puhdistus ja huolto”).
- Kanna tuotetta vain etukahvasta <sup>2</sup>. Terälaippa <sup>8</sup> näyttää taaksepäin kehosta pois päin (kuva K).
- Säilytä tuotetta turvallisessa, kuivassa, hyvin ilmastoidussa sekä pakkaselta ja säältä suojatussa paikassa.
- Varmista tuote myös luvattomalta käytöltä.
- Tyhjennä ketjuöljysäiliö imupumpulla.

## ● Vianmääritys

Ongelma	Mahdollinen syy	Vianmääritys
Tuote ei käynnisty.	Ketjujarru on lukittu.	Vapauta ketjujarru.
	Akku [18] on tyhjä.	Lataa akku [18].
	Akku [18] on viallinen.	Vaihda akku [18].
Teräketju [9] ei kulje.	Ketjujarru lukitsee teräketjun [9].	Vapauta ketjujarru.
Huono sahausteho.	Teräketju [9] on asennettu väärin.	Asenna teräketju [9] oikein.
	Teräketju [9] on tylsä.	Teroita terähampaat tai kiinnitä uusi teräketju [9].
	Teräketju [9] ei ole tarpeeksi kireällä.	Tarkista teräketjun [9] kireys.
Tuotteen käyttö on raskasta. Teräketju [9] irtoaa paikaltaan.	Teräketju [9] ei ole tarpeeksi kireällä.	Tarkista teräketjun [9] kireys.
Teräketju [9] kuumenee. Sahattaessa muodostuu savua. Terälaippa [8] värjäytyy.	Liian vähän ketjuöljyä.	<input type="checkbox"/> Tarkista öljyn taso. <input type="checkbox"/> Täytä lisää ketjuöljyä. <input type="checkbox"/> Puhdista tippavoitelu [20] <input type="checkbox"/> Korjauta huoltopalvelussa.

## ● Hävittäminen

Pakkaus on valmistettu ympäristöystävällisistä materiaaleista, jotka voidaan viedä paikalliseen kierrätyspisteeseen.



Noudata pakkausmateriaalien jätteiden lajittelua koskevia merkintöjä. Ne koostuvat lyhenteistä (a) sekä numeroista (b) ja tarkoittavat seuraavaa: 1–7 = muovit/20–22 = paperi ja pahvi/80–98 = komposiitit.

### Tuote:



Lisätietoja käytöstä poistetun tuotteen hävittämismahdollisuuksista saat kuntasi tai kaupunkisi viranomaisilta.



Älä heitä käytettyä tuotetta kotitalousjätteisiin. Hävitä tuote ympäristöystävällisesti toimittamalla se asianmukaiseen jätehuoltoon. Lisätietoja keräyspaikoista ja niiden aukioloajoista saat kuntasi viranomaisilta.

## ● Takuu

Tuote on valmistettu huolellisesti tiukkojen laatudirektiivien mukaan ja tarkistettu huolella ennen toimitusta. Materiaali- tai valmistusvirheiden tapauksessa kuluttajalla on laillisia oikeuksia tuotteen myyjää kohtaan. Alla oleva takuu ei rajoita kuluttajan lakisääteisiä oikeuksia millään tavalla.

Tämän tuotteen takuu on 3 vuotta ostopäivästä lukien. Takuu-aika alkaa ostopäivästä. Säilytä alkuperäinen ostokuitti turvallisessa paikassa, koska tätä asiakirjaa vaaditaan ostotositteena.

Mahdollisista ostohetkellä esiintyneistä vaurioista tai vioista on ilmoitettava välittömästi tuotteen pakkauksesta purkamisen jälkeen.

Jos 3 vuoden sisällä tuotteen ostopäivästä alkaen tuotteesta löytyy materiaali- tai valmistusvirhe, korjaamme tuotteen ilmaiseksi harkintamme mukaan. Takuu-aikaa ei pidennetä myönnetyn takuuvaatimuksen vuoksi. Tämä koskee myös vaihdettuja ja korjattuja osia.

Takuun voimassaolo lakkaa, jos tuote on vioittunut, sitä on käytetty tai huollettu tarkoituksenvastaisesti.

Takuu kattaa materiaali- ja valmistusvirheet. Takuu ei kata tuotteen osia, jotka kuluvat normaalisti (esim. paristot, letkut, väripatruunat) ja joita voidaan sen vuoksi pitää kuluvin osina eikä myöskään rikkoutuvia osia esim. kytkimiä, akkuja tai lasista valmistettuja osia.

## ● Toimiminen takuutapauksessa

Jotta pyyntösi voidaan käsitellä nopeasti, noudata seuraavia ohjeita:

Säilytä tiedusteluja varten kassakuitti ja tuotenro (IAN 494215\_2504) todisteena ostosta.

Löydät tuotenumeron tuotteen tyyppikilvestä, tuotteessa olevasta kaiverruksesta, käyttöohjeen kansilehdestä (alavasemmalla) tai tuotteen taka- tai alaosan tarrasta.

Jos tuotteen toiminnassa ilmenee vikoja tai muita puutteita, ota ensin yhteyttä alla mainittuun huoltopalveluun puhelimitse tai sähköpostitse.

Voit tämän jälkeen lähettää vialliseksi todetun tuotteen veloituksetta huoltopalvelun ilmoittamaan osoitteeseen. Liitä mukaan ostokuitti (kassakuitti) sekä tiedot viasta ja sen esiintymisajasta.



Voit tarkastella ja ladata näitä ja monia muita käyttöoppaita osoitteessa [parkside-diy.com](http://parkside-diy.com). Skannaamalla tämän QR-koodin pääset suoraan osoitteeseen [parkside-diy.com](http://parkside-diy.com). Valitse maa ja etsi käyttöohjeet hakukentän avulla. Syöttämällä tuotenumeron (IAN) 494215\_2504 löydät tuotteesi käyttöohjeen.

## ● Huoltopalvelu

### FI Huoltopalvelu Suomi

Puhelin: 0800916210

Yhteydenottolomake osoitteessa [parkside-diy.com](http://parkside-diy.com)

**IAN 494215\_2504**

## ● EU-vaatimustenmukaisuusvakuutus

### EU-VAATIMUSTENMUKAISUUSVAKUUTUS [nro. 494215\_2504]

**UAE:** 494215\_2504  
**Tuotteen nimi:** "PARISIDE" ZW Alkukäyttäjien laite  
**Mallinumero:** HG12090

Edellä kuvattu valokuvien lehdellä on asia koskevan unionin yhdenmukaistamismääräyskäytännön vaatimusten mukainen:

Direktiivi 2006/42/EY
Direktiivi 2006/14/EY
Direktiivi 2004/30/EU
Direktiivi 2011/65/EU liitteine siihen liittyvine muutoksineen

Vakuutus näihin asiaan kuuluvien yhdenmukaistettuihin standardeihin tai vakuutusresultin teknisiin erittelyihin, joiden perusteella vakuutuksen mukaisuusvakuutus on annettu:

Nro / osat
Direktiivi 2006/42/EY
EN 62941-1:2015/A1 1:2022
EN 62941-4-1:2020
Direktiivi 2014/30/EU
EN IEC 55034-1:2021
EN IEC 55034-2:2021

Edellä kuvattu valokuvien lehdellä on Euroopan parlamentin ja neuvoston direktiivin 2011/65/EU, annettu 8 päivänä heinäkuuta 2011, tietytjen vaarallisten aineiden käytön rajoittamisesta sähkö- ja elektroniikkalaitteissa, vaatimusten mukainen:

Nro / osat
EN IEC 63000-2:2018

Vakuutusnormienmuutosten arvioinnin perusteella / laitteen nimi ja osat ilmoitettu tarvittavaksi: EN ISO 17448:1995 & ISO 5207:1995, Point 6 Part B Annex II EU-III 2004/14/EC & ISO 9297:1995, TÜV SÜD China

Tästä tyyppien esitteen laitteesta mitattu äänitehotaso: 94,3 dB(A)

Tämän laitteesta mitattu äänitehotaso: 97 dB(A)

Teknisten asiakirjojen säilyttäjä: OWIM GmbH & Co.KG

Puolesta allekirjoittanut:

OWIM GmbH & Co. KG, Söftholzstraße 1, 74167 Neuchâtel, Saksa

Tämä vakuutusmääräys on myös valmistajan yhteisötilillä.

Ilmoitetaan vakuutusmääräysmääräykseen

Neuchâtel

Päivä

01.07.2025

Pöytäkirja

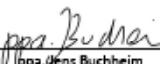
  
ppa. Jens Buchheim  
valtuutettu allekirjoittaja

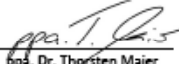
  
ppa. Dr. Thorsten Maier  
valtuutettu allekirjoittaja

FI







<b>Teckenförklaring till de piktogram/symboler som använts</b> .....	Sidan	62
<b>Inledning</b> .....	Sidan	63
Avsedd användning .....	Sidan	63
Leverans .....	Sidan	64
Beskrivning av delarna .....	Sidan	64
Tekniska data .....	Sidan	64
<b>Säkerhetsanvisningar</b> .....	Sidan	66
Allmänna säkerhetsanvisningar för elverktyg .....	Sidan	66
Säkerhetsanvisningar för kedjesågar .....	Sidan	69
Ytterligare säkerhetsanvisningar .....	Sidan	71
Originaltillbehör/-extrautrustning .....	Sidan	72
Personlig skyddsutrustning (PPE) .....	Sidan	72
Förvaring och transport .....	Sidan	73
Säker arbetsmiljö .....	Sidan	73
Minskning av vibration och buller .....	Sidan	73
Eventuella kvarstående risker .....	Sidan	73
Säkerhetsanvisningar för laddare .....	Sidan	73
<b>Före första användningen</b> .....	Sidan	75
Uppackning av produkten .....	Sidan	75
Tillbehör .....	Sidan	75
<b>Förberedelse</b> .....	Sidan	75
Kontrollera batterisatsens laddningsnivå .....	Sidan	75
Laddning av batterisatsen .....	Sidan	75
Isättning/uttagning av batterisatsen .....	Sidan	76
Påfyllning av kedjeolja .....	Sidan	76
Spänn och kontrollera sågkedjan .....	Sidan	76
<b>Säkerhetsfunktioner</b> .....	Sidan	76
<b>Användning</b> .....	Sidan	77
Till-/frånkoppling .....	Sidan	77
Kontrollera kedjebromsen .....	Sidan	77
Kontroll av kedjesmörjning .....	Sidan	78
<b>Arbetsanvisningar</b> .....	Sidan	78
Användning och hantering .....	Sidan	78
Förbered riktskär .....	Sidan	79
Sikte/sikta in .....	Sidan	79
Kvistning .....	Sidan	79
Bearbetning av trä i spänn .....	Sidan	79
Rekyl .....	Sidan	80
Indragning .....	Sidan	80
Arbeta säkert .....	Sidan	80

<b>Rengöring och underhåll</b> .....	Sidan	80
Rengöring .....	Sidan	81
Underhåll .....	Sidan	81
Förvaring och transport .....	Sidan	83
<b>Felsökning</b> .....	Sidan	84
<b>Avfallshantering</b> .....	Sidan	84
<b>Garanti</b> .....	Sidan	85
Handläggning av garantianspråk .....	Sidan	85
<b>Service</b> .....	Sidan	86
<b>EG-försäkran om överensstämmelse</b> .....	Sidan	87

## Teckenförklaring till de piktogram/symboler som använts

	Denna symbol betyder att bruksanvisningen måste läsas före användning av produkten.		Bär åtsittande skyddskläder med skärskyddsinnlägg.
 	<b>WARNING!</b> Läs bruksanvisningen innan du använder produkten.		Bär skyddsglasögon, hörselskydd och hjälm!
	<b>FARA!</b> – Betecknar en farokälla med hög grad av risk som om den inte undviks kan leda till dödsfall eller svåra personskador (t.ex. kvävningrisk).		Bär skyddshandskar!
			Bär halkfria skyddsskor!
	<b>WARNING!</b> – Betecknar en farokälla med medelhög grad av risk som om den inte undviks kan leda till dödsfall eller svåra personskador (t.ex. fara för elektrisk stöt).		Undvik att låta svärdspetsen komma i kontakt med föremål.
			Utsätt inte produkten för regn!
	<b>VAR FÖRSIKTIG!</b> – Betecknar en farokälla med en låg grad av risk som om den inte undviks kan leda till lätta eller måttliga personskador (t.ex. risk för brännskador).		Stäng av produkten och ta ut batterisatsen innan du gör några underhållsrepp.
	<b>SE UPP!</b> – Varnar för möjliga sakskador (t.ex. kortslutning).		Använd alltid båda händerna när du hanterar produkten.
	Risk för kast. Se upp för kast från kedjesågen och undvik att låta svärdspetsen komma i kontakt med föremål.		Fara för personskador från vassa egg
	Se upp för material som kastas från arbetsområdet!		Kedjans löprikning
	Ansättning och lossning av kedjebromsen.		Svärdets längd

	Garanterad ljudeffektsnivå i dB	 Säkerhetsanvisningar  Hanteringsanvisningar
	CE-märket bekräftar överensstämmelse med de EU-direktiv, som gäller för produkten.	

## 20 V BATTERIDRIVEN KEDJESÅG

### ● Inledning

Grattis till köpet av din nya produkt. Du har köpt en högklassig produkt. Bruksanvisningen hör till produkten. Den innehåller viktiga anvisningar för säkerhet, användning och avfallshantering. Läs säkerhetsanvisningarna och monteringsanvisningen innan du använder produkten. Använd produkten endast enligt beskrivningen och endast för de angivna ändamålen. Se till att bruksanvisningen alltid finns tillgänglig även vid vidare användning av tredje man.

### ● Avsedd användning

- Denna 20 V batteridrivna kedjesåg (nedan kallad "produkten" eller "elverket") är avsedd för sågning av trä och för kapning av grenar upp till en maximal diameter på 230 mm.
- Produkten måste hållas med höger hand på det bakre handtaget och med vänster hand på det främre handtaget.  
Innan produkten används måste användaren ha läst och förstått alla instruktioner och anvisningar i bruksanvisningen. Användaren måste bära lämplig personlig skyddsutrustning (PPE).

- Produkten får endast användas för att såga i trä. Till exempel får följande material inte bearbetas med produkten: Trä som innehåller plast, sten, metall eller främmande föremål (t.ex. spikar eller skruvar).
- Använd eller förvara inte produkten i regn eller fuktig miljö.
- Använd alltid insatsverktyg i enlighet med den avsedda användningen! Beakta alltid de tekniska kraven vid köp och användning av insatsverktyg till produkten (se "Tekniska data").
- All annan användning, liksom förändringar av produkten, räknas som felaktig användning och kan medföra livsfara och fara för person- och saksador.
- Tillverkaren åtar sig inget ansvar för skador, som beror på felaktig användning.
- Produkten är endast avsedd för hushållsbruk.
- Produkten är inte avsedd för yrkesmässig eller industriell användning, eller för liknande ändamål.
- Beakta alla tillämpliga lokala säkerhetsföreskrifter, normer och förordningar. Användning av bullrande elverktyg kan vara förbjuden under vissa tider enligt nationella eller lokala föreskrifter.

## ● Leverans

### ⚠ VARNING!

- ▶ Produkten och förpackningsmaterialet är ingen leksak! Barn får inte leka med plastpåsar, folie och smådelar! Förtäring medför fara för kvävning!

Kontrollera vid upppackningen av produkten att leveransen är fullständig och att alla delar är i gott skick. Avlägsna allt förpackningsmaterial före användning.

- 1 20 V Batteridrivna kedjesåg
- 1 Sågkedja Trilink CL14340TL (förmonterad)
- 1 Svärd XF10-40-437P (förmonterat)
- 1 Svärdskydd (kedjeskydd)
- 1 270 ml biologisk kedjeolja (tillverkad i Tyskland)
- 1 Bruksanvisning

## ● Beskrivning av delarna

(Bild A)

- 1 Kedjebroms
- 2 Främre handtag
- 3 Kedjeoljetankens lock
- 4 Startspär
- 5 Till/från-omkopplare
- 6 Bakre handtag
- 7 Barkstöd
- 8 Svärd (förmonterat)
- 9 Sågkedja (förmonterad)
- 10 Hål för slipbock

(Bild B)

- 11 Fästsruvar
- 12 Kedjespänning
- 13 Kedjedrevskåpa
- 14 Siktglas (kedjeoljans nivå)
- 15 Knapp  batteristatus
- 16 Laddningsstatus-LED
- 17 Batterisatsfäste
- 18 Batterisats \*
- 19 Spärknapp för batterisats

- 20 Droppsmörjare
- 21 Kedjedrev
- 22 Spår på svärdet
- 23 Svärdstyrning

(Bild C)

- 24 Snabbladdare \*
- 25 Röd laddningsnivå-LED
- 26 Grön laddningsnivå-LED
- 27 Svärdskydd (kedjeskydd)
- 28 Biologisk kedjeolja

## ● Tekniska data

20 V Batteridrivna kedjesåg	PAKS 20-Li F5
Modellnummer:	HG12070
Märkspänning:	20 V ---
Max. kedjehastighet:	10 m/s
Oljetankens volym:	ca 270 ml
Svärd:	XF10-40-437P
Sågkedja:	Trilink CL14340TL
Kedjedelning:	0,375" (9,525 mm)
Drivlänkarnas bredd:	1,1 mm (0,043")
Antal tänder på kedjedrevet:	6
Svärdets längd:	307 mm
Användbar skärlängd/ svärdlängd:	230 mm
Bredd svärd-spår:	1,27 mm (0,050")
Rekommenderat smörjmedel:	21820 Divinol Organic Chain Oil R

Batterisats	PAP 20 B1 *
Typ:	Litiumjon
Märkspänning:	20 V --- max.
Kapacitet:	2,0 Ah
Energiinnehåll:	40 Wh
Antal celler:	5

\* Batterisats och laddare ingår inte i leveransen

<b>Batterisats</b>	<b>PAP 20 B3 *</b>
Typ:	Litiumjon
Märkspänning:	20 V === max.
Kapacitet:	4,0 Ah
Energiinnehåll:	80 Wh
Antal celler:	10

<b>Snabbladdare</b>	<b>PLG 20 C3</b>
<b>med VDE-stickkontakt:</b>	<b>HG08903 *</b>
<b>med BS-stickkontakt:</b>	<b>HG08983-BS *</b>
<b>Ingång:</b>	
Märkspänning:	230–240 V~
Märkfrekvens:	50 Hz
Nominell effekt:	120 W
Säkring (intern):	3,15 A /  T3,15A
Skyddsklass:	II/□
<b>Utgång:</b>	
Märkspänning:	21,5 V ===
Laddningsström:	4,5 A

<b>Laddningstider</b>	<b>Laddare PLG 20 C3 *</b>
<b>Batterisats PAP 20 B1 *</b>	35 min
<b>Batterisats PAP 20 B3 *</b>	60 min

### HÄNVISNING

- Den faktiska laddningstiden kan skilja sig något från de angivna, beroende på omgivningstemperaturen och batteriets tillstånd. Vi förbehåller oss rätten att ändra informationen.

<b>Rekommenderad omgivningstemperatur</b>	
Vid laddning:	+4 °C till +40 °C
Under drift:	+4 °C till +40 °C
Vid förvaring:	+10 °C till +30 °C

### Bulleremissionsvärden

Uppmätt värde för buller, bestämt enligt EN 62841. Elverktygets A-viktade ljudnivå vid användaren uppgår typiskt till:

Ljudtrycksnivå $L_{pA}$ : (vid användarens position)	86,3 dB
Osäkerhet $K_{pA}$ :	3 dB
Ljudeffektsnivå $L_{WA}$ :	94,3 dB
Osäkerhet $K_{WA}$ :	2,41 dB

### VARNING!



Bär hörselskydd!

### Vibrationsvärden

Vibrationsvärde ( $a_h$ ) vid sågning i trä:

Huvudhandtag:	3,889 m/s <sup>2</sup>
Osäkerhet K:	1,5 m/s <sup>2</sup>
Hjälphandtag:	1,4 m/s <sup>2</sup>
Osäkerhet K:	1,5 m/s <sup>2</sup>

### VARNING!

- Vibrations- och bullernivåerna kan under praktisk användning av elverktyget avvika från de angivna värdena, beroende på hur elverktyget används, särskilt beroende på vilket material som bearbetas.
- Det är nödvändigt att fastställa säkerhetsåtgärder för att skydda operatören baserat på en uppskattning av vibrationsbelastningen under faktiska användningsförhållanden. Alla delar av driftcykeln ska beaktas (även de tider då elverktyget inte används och tider då det arbetar men utan belastning).

\* Batterisats och laddare ingår inte i leveransen

### **VARNING!**

- ▶ Undvik risker som har samband med vibrationer, t.ex. risken för vita fingrar (cirkulationsstörningar), genom att ta täta pauser från arbetet och då gnugga handflatorna mot varandra.

### **HÄNVISNING**

- ▶ De angivna vibrationstotalvärdena och de angivna bulleremissionsvärdena har mätts enligt ett normerat testförfarande och kan användas för att jämföra olika elverktyg.
- ▶ De angivna vibrationstotalvärdena och de angivna bulleremissionsvärdena kan även användas till en preliminär uppskattning av belastning.



## Säkerhetsanvisningar

### ● Allmänna säkerhetsanvisningar för elverktyg

#### **VARNING!**



Läs alla säkerhetsanvisningar, övriga anvisningar, bilder och tekniska data som hör till detta elverktyg. Underlåtenhet att iaktta följande anvisningar kan orsaka elektrisk stöt, brand och/eller leda till svåra personskador.



**Förvara alla säkerhetsanvisningar och andra anvisningar för framtida referens.**

Begreppet "elverktyg" som används i säkerhetsanvisningarna syftar på nätdrivna elverktyg (som används med

anslutningskabel) eller på batteridrivna elverktyg (som används utan anslutningskabel).

### **Arbetsplats säkerhet**

- Håll arbetsplatsen ren och väl belyst.** Stökiga eller dåligt belysta arbetsplatser kan ge upphov till olyckor.
- Arbeta inte med elverktyget i en omgivning där det finns fara för explosion, t.ex. där det förekommer brännbara vätskor och gaser, eller stoft.** Elverktyg ger upphov till gnistor som kan antända stoft eller ånga.
- Håll barn och andra personer borta medan du använder elverktyget.** Om du distraheras kan du tappa kontrollen över elverktyget.

### **Elsäkerhet**

- Elverktygets stickkontakt måste passa i eluttaget. Stickkontakten får under inga omständigheter ändras. Använd inte någon adapterkontakt tillsammans med skyddsjordade elverktyg.** Stickkontakter som inte modifierats och passande eluttag minskar risken för elektrisk stöt.
- Undvik kroppskontakt med jordade ytor, som rör, värmelement, ugnar och kylskåp.** Om din kropp är jordad ökar risken att få en elektrisk stöt.
- Håll elverktyg skyddade mot regn och fukt.** Om det tränger in vatten i ett elverktyg ökar risken för elektrisk stöt.
- Använd inte anslutningskabeln på felaktigt sätt, genom att bära elverktyget i den, hänga upp det i den eller använda den för att dra stickkontakten ut ur eluttaget. Skydda anslutningskabeln mot**

- stark värme, olja, vassa kanter och rörliga komponenter.** Skadade eller intrasslade anslutningskablar ökar risken för elektrisk stöt.
- e) **Om du arbetar med ett elverktyg utomhus, använd endast förlängningskablar som är avsedda för utomhusbruk.** Om du använder en förlängningskabel avsedd att användas utomhus minskar du risken för elektrisk stöt.
- f) **Om det inte går att undvika att arbeta med ett elverktyg i fuktig miljö, använd en jordfelsbrytare.** Om du använder en jordfelsbrytare minskar risken för elektrisk stöt.

### **Personssäkerhet**

- a) **Var uppmärksam på vad du gör och arbeta med sunt förnuft med ett elverktyg. Använd inte något elverktyg om du är trött eller är påverkad av droger, alkohol eller mediciner.** Ett enda ögonblick av ouppmärksamhet vid användningen av elverktyget kan leda till allvarliga personskador.
- b) **Använd personlig skyddsutrustning och alltid skyddsglasögon.** Minska risken för personskador genom att använda andningsskydd, halksäkra skyddsskor, skyddshjälm, hörselskydd och annan personlig skyddsutrustning, beroende på vilket slags elverktyg du arbetar med och vilket slag av arbete du utför.
- c) **Säkerställ att du inte oavsiktligt kan starta produkten. Försäkra dig om att elverktyget har kopplats från innan du ansluter det till elnätet och/eller batteriet, eller tar upp eller bär det.** Om du har fingret på avtryckaren när du bär elverktyget eller ansluter det till elnätet kan det uppstå olyckor.
- d) **Ta bort inställningsverktyg och skruvnycklar innan du ansluter elverktyget.** Ett verktyg eller en nyckel som lämnas kvar i en del av ett elverktyg som roterar, kan leda till personskador.
- e) **Undvik en onormal kroppsställning. Stå stadigt och behåll alltid balansen.** På så sätt kan du lättare kontrollera elverktyget i oväntade situationer.
- f) **Använd lämpliga kläder. Använd inte vida kläder eller smycken. Säkerställ att håret och kläderna är långt ifrån rörliga delar.** Löst hängande kläder, smycken eller långt hår kan fångas upp av rörliga delar.
- g) **Om stoftutsugning och uppfångningsanordningar kan monteras så skall dessa anslutas och användas.** Om stoftutsugning används kan faran för skador på grund av stoft minskas.
- h) **Låt dig inte invaggas i en falsk känsla av säkerhet och negligera inte säkerhetsreglerna för elverktyg, även om du är väl insatt i elverktyget och har använt det ofta.** Oaktsam hantering kan mycket snabbt ge upphov till svåra personskador.

### **Användning och skötsel av elverktyget**

- a) **Överbelasta inte elverktyget. Använd det elverktyg som bäst passar för ditt arbete.** Med lämpligt elverktyg arbetar du bättre och säkrare inom angivet effektintervall.
- b) **Använd inte ett elverktyg med defekt till/från-omkopplare.** Ett elverktyg som inte längre går att koppla till och från är farligt och måste repareras.

- c) **Dra stickkontakten ut ur eluttaget och/eller ta ut ett uttagbart batteri, innan du gör inställningarna på apparaten, byter insatsverktyg eller lägger ifrån dig elverktyget.** Dessa försiktighetsåtgärder hindrar att elverktyget startar oavsiktligt.
- d) **Förvara elverktyg som inte används utom räckhåll för barn. Låt inte personer som inte är väl förtrogna med elverktyget eller som inte läst anvisningarna använda det.** Elverktyg är farliga om de används av oerfarna personer.
- e) **Sköt dina elverktyg och insatsverktyg noggrant. Kontrollera om rörliga delar fungerar väl och inte kärvar, om delar har gått sönder eller är så skadade att de hindrar elverktygets funktion. Låt reparera skadade delar innan du använder elverktyget.** Många olyckor sker på grund av att elverktyg inte har underhållits väl.
- f) **Säkerställ att dina skärverktyg är vassa och rena.** Skärverktyg som är väl underhållna och har vassa eggar kärvar mindre och är lättare att styra.
- g) **Använd elverktyg, tillbehör, insatsverktyg osv. i enlighet med dessa anvisningar. Beakta villkoren för arbetet och vilken verksamhet som ska utföras.** Att använda elverktyg för andra ändamål än de som avses, kan leda till farliga situationer.
- h) **Håll handtag och greppytor torra, rena och fria från olja och fett.** Handtag och greppytor som är hala gör att du inte kan använda och kontrollera elverktyget på ett säkert sätt vid oförutsedda situationer.

## Användning och skötsel av det batteridrivna verktyget

- a) **Ladda endast batterierna med laddare som rekommenderats av tillverkaren.** En laddare som är avsedd för ett visst slags batteri orsakar brandfara om den används med andra batterier.
- b) **Använd bara de batterier som är avsedda för elverktyget.** Att använda andra batterier kan leda till personskador och fara för brand.
- c) **De batterier du använder ska hållas borta från gem, mynt, nycklar, spik, skruvar och andra mindre metallföremål som skulle kunna kortsluta kontaktarna.** Om kortslutning uppstår mellan batterikontakter kan det leda till brännskador eller brand.
- d) **Vid felaktig användning kan vätska tränga ut ur batteriet. Undvik kontakt med sådan vätska. Om du råkat röra vid dem, skölj huden med vatten. Om vätskan kommer in i ögonen, sök läkare.** Vätska som tränger ut ur batterier kan leda till hudirritationer eller brännskador.
- e) **Använd inte skadat eller modifierat batteri.** Skadade eller modifierade batterier kan leda till situationer som är omöjliga att förutse och därmed till brand, explosion eller personskador.
- f) **Utsätt inte batteriet för eld eller alltför hög temperatur.** Eld eller temperatur över 130 °C kan orsaka explosion.
- g) **Följ alla anvisningar för laddning och ladda alltid batteriet eller det batteridrivna verktyget inom det temperaturintervall som anges i bruksanvisningen.** Om batteriet laddas felaktigt eller utanför tillåtet temperaturintervall kan batteriet förstöras och brand uppstå.

	<p><b>VAR FÖRSIKTIG! EXPLOSIONSFARA!</b> Återladda aldrig engångsbatterier.</p>
	<p>Skydda batteriet mot värme, samt mot intensivt solljus, eld, vatten och fukt. Fara för explosion.</p>

## Service

- a) **Låt ditt elverktyg repareras endast av kvalificerad fackpersonal och endast med originalreservdelar.** Detta garanterar att elverktyget förblir säkert.
  - b) **Utför aldrig underhåll på skadade batterier.** Allt underhåll av batterier ska utföras av tillverkaren eller auktoriserad verkstad.
- **Säkerhetsanvisningar för kedjesågar**
- a) **Håll alla kroppsdelar borta från sågkedjan medan sågen är igång. Innan du startar sågen, säkerställ att sågkedjan inte vidrör något.** Vid arbete med en kedjesåg kan ett ögonblick av ouppmärksamhet orsaka att kläder eller kroppsdelar fastnar i sågkedjan.
  - b) **Håll alltid kedjesågen med högerhand på det bakre handtaget och vänster hand på det främre handtaget.** Att hålla kedjesågen i omvänd arbetsläge ökar risken för personskador och är förbjudet.
  - c) **Håll elverktyget i de isolerade greppytorna eftersom sågkedjan kan komma i kontakt med dolda elledningar.** Kontakt mellan sågkedjan och en spänningsförande ledning kan leda till att apparatdelar av metall blir spänningsförande och kan orsaka elektrisk stöt.
  - d) **Bär skyddsglasögon och hörselskydd. Ytterligare skyddsutrustning för huvud, händer, ben och fötter rekommenderas.** Lämpliga skyddskläder minskar risken för personskador på grund av flygande spån och oavsiktlig kontakt med sågkedjan.
  - e) **Arbeta inte med kedjesågen uppe i träd, på stegar, på tak eller på en instabil yta.** Om den används på ett sådant sätt uppstår allvarlig fara för personskador.
  - f) **Ha alltid stadigt fotfäste och använd kedjesågen endast när du står på fast, säker och jämn mark.** Hala underlag eller instabila strukturer som stegar kan leda till förlust av balans eller förlust av kontroll över kedjesågen.
  - g) **Om du kapar en gren i spänn kan den fjädra tillbaka.** När spänningen i träfibrerna frigörs kan den spända grenen träffa användaren och/eller göra att användaren tappar kontrollen över kedjesågen.
  - h) **Var särskilt försiktig när du sågar undervegetation och unga träd.** Det tunna materialet kan fastna i sågkedjan och slå mot dig eller få dig att tappa balansen.
  - i) **Bär kedjesågen i det främre handtaget när den är avstängd, med sågkedjan vänd bort från kroppen. Sätt alltid på svärdskyddet före transport eller förvaring av kedjesågen.** Noggrann hantering av kedjesågen minskar risken för oavsiktlig kontakt med sågkedjan under drift.

- j) **Följ anvisningarna för smörjning, kedjespänning och byte av tillbehör.** En felaktigt spänd eller smord kedja kan gå av eller öka risken för kast.
- k) **Såga endast i trä. Använd inte kedjesåg för arbete som den inte är avsedd för – t.ex: Använd inte kedjesågen för att såga i plast, murverk eller byggmaterial som inte består av trä.** Att använda kedjesåg för felaktiga ändamål kan leda till farliga situationer.
- l) **Försök inte fälla ett träd förrän du har en klar bild av farorna och hur du kan undvika dem.** Användaren eller andra personer kan skadas allvarligt av ett fallande träd.
- **Följ alla instruktioner när du rensar kedjesågen från materialansamlingar, förvarar den eller underhåller den. Säkerställ att strömbrytaren är avstängd och att batteriet är borttaget.** Övontad start av kedjesågen vid borttagning av fastkilat material kan leda till allvarliga personskador.

### Orsaker till kast och hur de kan förebyggas

#### **⚠ VARNING! Risk för personskador!**

- ▶ Var uppmärksam på att apparaten kan ge upphov till kast när du arbetar. Risk för personskador. Undvik backslag genom försiktighet och korrekt sågningsteknik.
- Kast kan uppstå om spetsen på svärdet vidrör ett föremål eller om trämaterialet böjs så att sågkedjan fastnar i skäret.

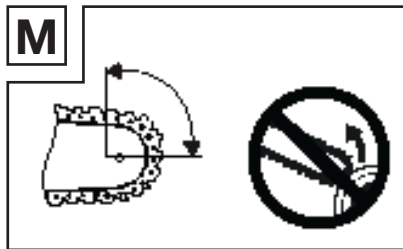

- Kontakt med svärdspetsen kan i vissa fall leda till en övontad, bakåtriktad reaktion där svärdet kastas uppåt och mot användaren (bild M).
  - Om sågkedjan nypas fast på svärdets ovansida kan svärdet tryckas tillbaka våldsamt mot användaren (bild H).
  - Båda dessa reaktioner kan leda till att du tappas kontrollen över sågen och eventuellt skadar dig allvarligt. Förlita dig inte enbart på de säkerhetsanordningar som är inbyggda i kedjesågen. Som användare av en kedjesåg måste du vidta ett antal åtgärder för att arbeta olycks- och skadefritt.
  - Kast beror på otillåten eller felaktig användning av elverktyget. Sådana situationer kan förebyggas genom lämpliga försiktighetsåtgärder, så som beskrivs nedan:
- a) **Håll sågen med båda händerna, så att tummen och fingrarna på varje hand omsluter kedjesågens handtag. Håll kropp och armar i ett läge som låter dig stå emot kastkrafterna.** Om lämpliga åtgärder vidtas kan användaren stå emot kastkrafterna. Släpp aldrig greppet om kedjesågen (bild E).
- b) **Undvik onormala kroppsställningar och såga inte över axelhöjd.** Detta förebygger oavsiktlig kontakt med svärdspetsen och gör det enklare att kontrollera kedjesågen i övontade situationer.

- c) **Använd alltid utbytessvärd och -sågkedjor som föreskrivs av tillverkaren.** Felaktiga utbytessvärd och -sågkedjor kan medföra kedjebrott och/eller kast.
- d) **Följ tillverkarens anvisningar för slipning och underhåll av sågkedjan.** För stort skärdjup ökar tendensen till kast.

## ● Ytterligare säkerhetsanvisningar

### ⚠ VARNING!

- ▶ **Var uppmärksam, tänk noga på vad du gör och använd sunt förnuft då du arbetar med apparaten. Använd inte apparaten om du är okoncentrerad eller trött eller står under inflytande av droger, alkohol eller mediciner.**

Ett enda ögonblick av ouppmärksamhet vid användningen av apparaten kan leda till allvarliga personskador.

- ▶ Undvik felaktig användning, använd maskinen endast så som beskrivs under "Avsedd användning".
- **Håll handtagen torra, rena och fria från olja och fett.** Fetta och oljiga grepp är hala och medför risk att man tappar kontrollen.
- **Såga inte med svärdsspetsen.** Det uppstår risk för kast.
- **Säkerställ att det inte finns några spikar eller metalldelar i sågområdet.** Var särskilt uppmärksam på spikar och metalldelar i närheten av sågområdet. Var särskilt försiktig när du sågar lövträ, som ökar risken att kedjan fastnar. Detta kan orsaka kast.

- Var extremt försiktig när du för in kedjan på kedjesågen i ett redan påbörjat skär för att såga vidare.
- Såg inte grenar eller trästycken som kan ändra position under sågningen eller där skäret kan nypa under sågningen.
- Om sågkedjan på kedjesågen nyps fast på svärdets undersida kan svärdet dras våldsamt från användaren (bild I).
- Starta sågningen med maximalt varvtal och ha alltid maximalt varvtal på kedjesågen under sågningen.
- Säkerställ att det inte finns några föremål på golvet som du kan snubbla över.
- Läs bruksanvisningen noga före användning och beakta särskilt säkerhetsanvisningarna.
- Varnings- och informationsskyltarna som sitter på produkten ger viktig information för säker drift.
- Utöver instruktionerna i bruksanvisningen måste allmänna lagstadgade säkerhets- och olycksförebyggande bestämmelser beaktas.
- Håll förpackningsplast borta från barn, det finns risk för kvävning!
- Otillräckligt utbildade användare kan utsätta sig själva och andra personer för fara genom felaktig användning. Användaren är ansvarig gentemot tredje part.
- Var mycket uppmärksam när du hanterar produkten. Arbeta med sunt förnuft och var uppmärksam på vad du gör.
- Arbeta inte i mer än 10 minuter i taget. Det är lämpligt att ta en paus på 10–20 minuter mellan arbetspassen.
- Låna ut produkten endast till användare som har erfarenhet av produkten. Bruksanvisningen

måste överlämnas tillsammans med produkten.

- Vissa sågoperationer kräver särskild utbildning och kompetens. Om du är osäker, kontakta en yrkesperson.
- Förstagångsanvändare måste undervisas för att få kunskap om produktens funktioner. För din egen säkerhet, genomför en kurs i kedjesågshantering.
- När produkten inte används måste den förvaras på ett sådant sätt att ingen utsätts för fara. Säkra produkten mot obehörig åtkomst.
- Användaren av produkten är ansvarig för alla olyckor och faror som kan orsaka skada för andra personer eller deras egendom.
- Barn, ungdomar och personer med nedsatt fysisk, sensorisk eller mental förmåga får inte använda kedjesågen. Undantag kan göras endast för ungdomar över 16 år i samband med utbildning och under överinseende av en yrkesperson.
- Observera att felaktigt underhåll, användning av icke-godkända reservdelar eller borttagning samt modifiering av säkerhetsanordningarna kan leda till skador på produkten och allvarliga personskador på den person som arbetar med produkten.
- Ovana användare bör öva sig på att kapa stockar på en sågbock eller ett stativ.

## ● **Originaltillbehör/-extrautrustning**

- Använd bara tillbehör och insatsverktyg som anges i bruksanvisningen.
- Användning av andra tillbehör och insatsverktyg än de som anges i bruksanvisningen kan orsaka personskador.

## ● **Personlig skyddsutrustning (PPE)**

	Bär åtsittande skyddskläder med skärskyddsinnlägg.
	Bär skyddsglasögon, hörselskydd och hjälm!
	Bär skyddshandskar!
	Bär halkfria skyddsskor!

- Undvik löst sittande kläder som kan fastna i kedjan.
- Bär inte halsduk, slips eller smycken!
- Om du har långt hår, använd hårnät!
- Använd alltid skyddshjälm när du arbetar i skogen. En hjälm skyddar mot fallande grenar. Kontrollera regelbundet skyddshjälmen för skador. En skyddshjälm måste bytas efter max. 5 år.
- Använd endast godkända skyddshjälm.
- Ansiktsskyddet eller skyddsglasögonen skyddar ögonen mot spån och flis. För att undvika skador på ögonen, använd alltid ansiktsskydd eller skyddsglasögon när du arbetar med produkten.
- Använd alltid hörselskydd. Ljudet från produkten kan orsaka hörselskador.
- Bär kraftiga skyddshandskar tillverkade av motståndskraftigt material, t.ex. läder.
- Använd andningsskydd vid sågning i torrt trä. Stoft kan frigöras.

## ● Förvaring och transport

- Stäng av kedjesågen före varje transport, även vid kortare avstånd. Sätt an kedjebromsen och sätt på kedjeskyddet.
- Använd kedjeskyddet under transport och förvaring (bild K).
- Säkra produkten mot att välta under transport (även i fordon) för att undvika personskador och saskador.
- Bär produkten endast i det främre handtaget. Svärdet pekar då bakåt, bort från kroppen (bild K).
- Rengör produkten före förvaring.
- Förvara produkten på en skyddad och torr plats. Skydda den också mot obehörig åtkomst.

## ● Säker arbetsmiljö

- Arbeta endast i dagsljus.
- Arbeta inte i ogynnsamt väder, som i regn eller kraftig vind. Det ökar olycksrisken.
- Håll arbetsplatsen ren och ordnad.
- Håll barn, andra personer och djur borta före och under arbetet. Om din uppmärksamhet avleds kan du förlora kontrollen över produkten.
- Innan du börjar arbeta, säkerställ att det inte finns några människor, djur eller egendom som kan skadas i arbetsområdet.
- Arbeta inte i närheten av trådstängsel eller i områden med lös uttjänt tråd.

## ● Minskning av vibration och buller

För att minska påverkan av buller och vibration, begränsa drifttiden, arbeta på sätt som minimerar vibrationer och buller och använd personlig skyddsutrustning.

Genomför följande steg för att minska inverkningarna från buller och vibrationer:

- Använd bara felfria elverktyg.
- Underhåll och rengör elverktyget regelbundet.
- Anpassa ditt arbetssätt till elverktyget.
- Överbelasta inte elverktyget.
- Låt kontrollera elverktyget vid behov.
- Stäng av elverktyget om det inte används.

## ● Eventuella kvarstående risker

Även om du hanterar detta elverktyg enligt föreskrifterna kvarstår alltid restrisker. Bland annat följande faror kan uppträda i samband med elverktygets konstruktion och utförande:

- Skador på grund av vibrationer som inverkar på händer och armar om produkten används under längre tid och inte hanteras och underhålls korrekt.
- Person- och saskador orsakade av trasiga tillbehör eller kontakt med dolda objekt under användning.
- Brännskador och skärskador vid beröring av insatsverktygen omedelbart efter användning och/eller med oskyddad hud.

## ● Säkerhetsanvisningar för laddare

- Denna apparat kan användas av barn som har fyllt 8 år samt av personer med nedsatt fysisk, sensorisk eller mental förmåga eller som har bristande erfarenhet och kunskap, förutsatt att de övervakas eller får undervisning i hur

apparaten ska användas på ett säkert sätt och de därvid förstår vilka faror som kan uppstå.

Barn får inte leka med apparaten.

Rengöring och användarunderhåll får inte utföras av barn om de inte övervakas.

- Återladda aldrig engångsbatterier. Om du inte följer denna anvisning kan du utsätta dig för faror.
- Om denna produkts anslutningskabel skadas måste den ersättas av tillverkaren eller dennes kundtjänst eller annan liknande kvalificerad person, för att undvika att det uppstår faror.
- Skydda de elektriska delarna mot fukt. Doppa aldrig elverktyget i vatten eller andra vätskor, för att undvika skador och elektrisk stöt. Håll aldrig apparaten under rinnande vatten. Följ anvisningarna för rengöring, underhåll och reparation.

- Apparaten är endast avsedd för användning inomhus.

**Produkten är kompatibel med alla "X 20 V TEAM"-batterier. För optimal prestanda rekommenderar vi följande batterisatser:**

<b>Batterisats:</b>	Parkside X 20 V Team
<b>Laddare:</b>	Parkside X 20 V Team

- ⚠ **SE UPP!** Denna laddare är endast avsedd för laddning av batterisatser av följande typer:

<b>Parkside 20 V batterisats</b>		
PAP 20 B1	2 Ah	5 celler
PAP 20 B3	4 Ah	10 celler

Rekommenderat batteri: 20 V (4 Ah) PAP 20 B3

- Kunder från följande länder kan beställa kompatibla ersättningsbatterier och laddare i Lidl-Onlineshops: Tyskland (lidl.de), Frankrike (lidl.fr), Belgien (lidl.be), Tjeckien (lidl.cz),

Nederländerna (lidl.nl), Polen (lidl.pl), Slovakien (lidl.sk), Spanien (lidl.es)  
Kunder från alla andra länder kan beställa dessa på [www.optimex-shop.com](http://www.optimex-shop.com).

## ● Före första användningen

### ● Uppackning av produkten

1. Ta ut produkten ur förpackningen och avlägsna allt förpackningsmaterial och all skyddsfolie.
2. Kontrollera att alla delar finns med och att den beskrivna leveransomfattningen är komplett (se "Leverans").
3. Kontrollera att produkten och samtliga delar är i gott skick. Använd inte produkten om du upptäcker en skada eller en defekt, fortsätt i stället enligt beskrivningen i kapitlet "Garanti".

### ● Tillbehör

#### **⚠ VARNING! Risk för elektrisk stöt eller brand!**

- ▶ Använd inget tillbehör, som inte rekommenderas av **PARKSIDE**.
- Verktyg och insatsverktyg hittar du i fackhandeln. Beakta denna produkts tekniska krav vid köp och användning (se "Tekniska data").
- Om du är osäker, fråga en kvalificerad yrkesperson och konsultera din fackhandlare.

## ● Förberedelse

### ● Kontrollera batterisatsens laddningsnivå

- Tryck på knappen  **15**. Laddningsstatus-LED **16** lyser.

Färg	Laddningsnivå
Röd/orange/grön	Maximal
Röd/orange	Mellan
Röd	Låg

## ● Laddning av batterisatsen

(Bild C)

### HÄNVISNING

- ▶ Du kan ladda batterisatsen **18** när som helst utan att minska dess livslängd.
- ▶ Batterisatsen **18** skadas inte om laddningsprocessen avbryts.
- Före idrifttagning: Ladda batterisatsen **18** om den har medelhög eller låg laddningsnivå (se "Kontrollera batterisatsens laddningsnivå").
- Laddningsnivå-LED (röd **25** och grön **26**) informerar om tillståndet hos laddaren **24** och batterisatsen **18**.

LED	Tillstånd
Röd LED <b>25</b> lyser	Batterisatsen <b>18</b> laddar
Grön LED <b>26</b> lyser	Batterisatsen <b>18</b> är fulladdad
Grön LED <b>26</b> och röd LED <b>25</b> blinken	Batterisatsen <b>18</b> är defekt
Röd LED <b>25</b> blinkar	Batterisatsen <b>18</b> är för kall eller varm
Grön LED <b>26</b> lyser (utan batterisats <b>18</b> )	Laddaren <b>24</b> är klar för användning

1. Sätt in batterisatsen **18** i laddaren **24**.
2. Sätt stickkontakten på laddaren **24** i ett eluttag.
3. När batterisatsen **18** är fulladdad:
  - Dra ut stickkontakten **24** på laddaren ur eluttaget.

- Ta ut batterisatsen [18] ur laddaren [24].

## ● Isättning/uttagning av batterisatsen

### Isättning av batterisatsen

1. Skjut batterisatsen [18] på batterisatsfästet [17].
2. Säkerställ att batterisatsen [18] har klickat fast.

### Uttagning av batterisatsen

1. Tryck på spärrknappen [19] för batterisatsen [18].
2. Ta av batterisatsen [18] från batterisatsfästet [17].

## ● Påfyllning av kedjeolja

### HÄNVISNING

- ▶ Kontrollera alltid kedjesmörjningen innan du börjar arbeta.
- ▶ Arbeta aldrig utan kedjesmörjning! Om sågkedjan [9] körs torr förstörs skäreggarna irreparabelt på kort tid.
- ▶ Använd endast sågkedjeolja (helst biologiskt nedbrytbar). Använd inte uttjänt olja, motorolja, etc.
- ▶ Kontrollera under arbetet att kedjesmörjningen fungerar.
- ▶ Fyll på kedjesmörjningen i god tid innan kedjeoljetanken är tom. Kedjeoljenivån får inte understiga **MIN**-markeringen i siktglaset [14].
- ▶ Kedjeoljetankens lock [3] är oförlo bart monterat på kedjeoljetanken och kan inte falla till marken.

1. Rengör alltid området runt kedjeoljetankens lock [3] före påfyllning, så att ingen smuts

kommer in i kedjeoljetanken. Använd en torr, luddfri trasa för rengöring.

2. Öppna kedjeoljetankens lock [3]: Vrid kedjeoljetankens lock moturs.
3. Fyll den medföljande biologiska kedjeoljan [28] i kedjeoljetanken. Vid påfyllning, spill inte kedjeolja och fyll inte kedjeoljetanken till brädden. Kedjeoljenivån får inte överstiga **MAX**-markeringen i siktglaset [14].
4. Torka genast upp utspilld kedjeolja.
5. Stäng kedjeoljetankens lock [3]: Vrid kedjeoljetankens lock medurs.

## ● Spänn och kontrollera sågkedjan

1. Lossa fästskruvarna [11].
2. Vrid kedjespänningen [12] medurs för att öka spänningen.
  - Sågkedjan [9] måste ligga an mot undersidan av svärdet [8].
  - Kontrollera att sågkedjan [9] (lossa kedjebromsen och dra kedjebromsen [1] bakåt) kan dras längs svärdet [8] för hand.
3. Dra åt fästskruvarna [11] hårt för att fixera inställningen.

## ● Säkerhetsfunktioner

### HÄNVISNING

- ▶ Sågkedjan [9] kan inte röra sig när kedjebromsen är ansatt.

#### [1] Kedjebroms:

Säkerhetsanordning som omedelbart stoppar sågkedjan [9] i händelse av kast.

Kedjebromsen kan också manövreras manuellt.

Kedjebromsen skyddar användarens vänstra hand om den tappar greppet om det främre handtaget [2].

#### 4 Startspärr:

För att starta produkten måste startspärren öppnas.

#### 5 Till/från-omkopplare (med snabbstopp för kedjan):

När till/från-omkopplaren släpps stängs produkten av omedelbart.

#### 6 Bakre handtag (med bakre handskydd som):

Skyddar handen mot renar och kvistar och mot sågkedjan om den skulle hoppa av [9].

#### 7 Barkstöd:

Hjälper till att hålla sågen stadigt vid vertikala skär och underlättar därmed sågningen.

## ● Användning

### ⚠ VARNING! Risk för personsador!

Kontrollera produkten före varje användning:

- ▶ Skyddsanordningar och kedja kompletta och i perfekt skick.
- ▶ Alla skruvförband väl åtdragna.
- ▶ Alla rörliga delar löper lätt.

## ● Till-/frånkoppling

### Tillkoppling

1. Håll startspärren [4] intryckt.
2. Tryck in till/från-omkopplaren [5].
3. Efter start: Släpp ut startspärren [4].

### Frånkoppling

- Släpp ut till/från-omkopplaren [5].

## ● Kontrollera kedjebromsen

### ⚠ VARNING! Risk för personsador!

- ▶ Om kedjebromsen inte fungerar korrekt får produkten inte användas. Det finns risk för personsador från en lös sågkedja [9].
- ▶ Låt vår kundtjänst reparera produkten.

### HÄNVISNING

- ▶ Sågkedjan [9] kan inte röra sig när kedjebromsen är ansatt. Använd inte kedjebromsen för att sätta på eller stänga av produkten.

1. Ställ produkten på en stabil och plan yta. Produkten får inte vidröra några föremål.
2. Sätt i batterisatsen [18] (se "Isättning/ uttagning av batterisatsen").
3. Om kedjebromsen är ansatt avger produkten en ljudsignal. För att lossa kedjebromsen: Dra kedjebromsen [1] mot det främre handtaget [2] (bild D).
4. Håll produkten med båda händerna (bild E):

Hand	Handtag
Höger hand	Bakre handtag [6]
Vänster hand	Främre handtag [2]

Tummen och fingrarna ska omsluta handtagen [2]/[6] stadigt.

5. Sätt på produkten.
6. Vänta tills produkten når det maximala varvtalet.
7. Sätt an kedjebromsen (när motorn är igång): Skjut kedjebromsen [1] framåt från det främre handtaget [2]. Sågkedjan [9] ska stanna abrupt.
8. Om kedjebromsen fungerar korrekt:
  - 1) Släpp ut till/från-omkopplaren [5].
  - 2) Lossa kedjebromsen.

## ● Kontroll av kedjesmörjning

### HÄNVISNING

- ▶ Om det inte uppstår spår av olja:
  - Rengör droppsmörjaren [20] eller
  - Låt vår kundtjänst reparera produkten.

1. Innan du påbörjar något arbete, kontrollera oljenivån och kedjesmörjningens funktion.
  2. Sätt på produkten.
  3. Håll produkten över ett ljust underlag.
    - Produkten får inte vidröra underlaget.
    - Om det uppstår spår av olja fungerar produkten korrekt.
- Rengör droppsmörjaren [20] för att säkerställa problemfri, automatisk smörjning av sågkedjan [9] under drift. För att göra detta, använd en borste eller trasa för att avlägsna föroreningar från droppsmörjaren.

## ● Arbetsanvisningar

### ⚠ VARNING! Risk för personskador!

- ▶ Sagnings- och avverkningsarbeten och alla tillhörande uppgifter får endast utföras av personer som är utbildade för uppgiften.

### HÄNVISNING

- ▶ Följ de nationella bestämmelserna för avverkningsarbete och kontakta den behöriga myndigheten.
- Endast de personer som behövs för avverkningsarbetet får vara närvarande i arbetsområdet.
  - Säkerställ att ingen kan skadas av de fallande grenar och träd.
  - Håll arbetsområdet vid stammen fritt och ordnat, så att användaren kan arbeta säkert.

- Håll utrymningsvägarna fria och ordnade för att snabbt kunna lämna arbetsområdet.
- Avverka inte i stark vind, regn eller dålig sikt.
- Håll avstånd till närmaste arbetsplats på minst 2 ½ trädängder.

## ● Användning och hantering

- Starta aldrig produkten innan svärdet [8], sågkedjan [9] och kedjedrevskåpan [13] är korrekt monterade.
- Såga inte i trä som ligger på marken eller i uppstickande rötter. Undvik under alla omständigheter att låta sågkedjan [9] vidröra underlaget. Annars tappar den snabbt sin skärpa.
- Om du av misstag vidrör ett fast föremål med produkten, stäng av motorn omedelbart och kontrollera produkten för eventuella skador.
- Underhåll produkten noggrant. Kontrollera att alla rörliga delar fungerar korrekt och inte kärvar, och att inga delar har gått sönder eller är så skadade att de hindrar produktens funktion. Låt reparera skadade delar innan du använder produkten. Många olyckor sker på grund av att verktyget inte har underhållits korrekt.
- Säkerställ att dina skärverktyg är vassa och rena. Skärverktyg som är väl underhållna och har vassa eggar kärvar mindre och är lättare att styra.
- Låt produkten kontrolleras av kvalificerad personal.
- Använd endast reservdelar som rekommenderas av tillverkaren.

## ● Förbered riktskär

(Bild G)

### ⚠ **VARNING! Fara för olycksfall!**

- ▶ Såga under inga omständigheter igenom brytmånen **C** med fällskäret **B**. Annars kan trädet falla i en oförutsägbar riktning!
- ▶ Var beredd på att trädet kan glida oförutsägbart längs fällskäret när det faller.
- ▶ Var beredd på att trädet kan studsas oförutsägbart när det slår i marken.

### ⚠ **SE UPP! Risk för saksador!**

- ▶ Kilarna får inte komma i kontakt med sågkedjan [9].

### HÄNVISNING

- ▶ Riktskåret bestämmer fallriktningen för trädet som ska fällas.
- ▶ Såga riktskåret i rätt vinkel mot fallriktningen.
- ▶ Såga så nära marken som möjligt.
- ▶ Stöd produkten med barkstödet [7].

1. Börja med att såga ett riktskär **A**. Riktskårets djup ska vara ca  $\frac{1}{4}$  av trädets diameter och ha en vinkel på 45–60°.
2. Såga fällskäret **B** ca 2–3 cm högre än riktskårets underskär **A**. Var noga med att såga fällskäret **B** exakt horisontellt.
3. Lämna ca  $\frac{1}{10}$  av trädets diameter som brytmån **C**, framför fällskäret **B**. Brytmånen **C** styr trädets fall som ett gångjärn och säkrar det mot att falla för tidigt.
  - För att förhindra att produkten fastnar i fällskäret **B**, slå vid rätt tid in kilar av aluminium eller plast in i fällskäret **B**. Använd inte järnkilar.

## ● Sikte/sikta in

(Bild G1)

- När du monterar riktskåret använder du siktet på kåpan och på kapslingen för att kontrollera önskad fallriktning.
- Positionera produkten så att siktet pekar exakt i den önskade fallriktningen.

## ● Kvistning

- Var alltid uppmärksam på att grenar kan fjädra tillbaka.
- Stå inte på stammen när du kvistar.
- Såga inte med svärdspetsen.
- Såga aldrig flera grenar samtidigt.
- Vid kvistning, stöd produkten så mycket som möjligt på barkstödet [7].
- Säkerställ att produkten inte kan komma i rörelse av sin egen vikt i slutet av skåret. Om produkten inte längre får stöd i skåret, använd ett annat lämpligt stöd.
- Stå på ett fast, stabilt och säkert underlag när du kvistar.

## Kvistning i sektioner

- Förkorta långa eller tjocka grenar innan du gör det slutliga kapskåret (bild L). Sågkedjan [9] kan annars lätt nypas fast.

## ● Bearbetning av trä i spänn

### ⚠ **SE UPP! Risk för saksador!**

- ▶ Liggande trä får inte vidröra underlaget där det kapas. Annars kan sågkedjan [9] skadas.
- Följ strikt den korrekta arbetsgången vid sågning i trä som står i spänn. Annars kan sågkedjan [9] nypas fast eller det kan uppstå kast.
- Trä i spänn ska alltid kapas först på trycksidan. Först därefter kan kapskåret läggas på dragsidan.

Detta förebygger att sågkedjan nypas fast .

### Trädstammen är böjd nedåt



1. Såga först avlastningsskåret 1 (ca  $\frac{1}{3}$  av stammens diameter) på trycksidan (bild J1).
2. Såga sedan kapskåret 2 (ca  $\frac{2}{3}$  av stammens diameter) på dragsidan (bild J1).

### Trädstammen är böjd uppåt

1. Såga först avlastningsskåret 1 (ca  $\frac{1}{3}$  av stammens diameter) på trycksidan (bild J2).
2. Såga sedan kapskåret 2 (ca  $\frac{2}{3}$  av stammens diameter) på dragsidan (bild J2).



### ● Rekyl

(Bild H)

- Om sågkedjan  nypas fast på svärdets  översida kan det uppstå en okontrollerad rekyl i riktning mot användaren.

### ● Indragning

(Bild I)

- Om sågkedjan  nypas fast på svärdets  undersida kan det uppstå en okontrollerad rekyl i riktning från användaren.

### ● Arbeta säkert

- Håll produkten i gott skick för att förebygga personskador.
- Om produkten faller till marken, kontrollera den för allvarliga skador eller defekter.
- Använd inte produkten stående på en stege eller på ett instabilt underlag.
- Låt dig inte frestas att göra oövertänkta skär.

Det kan utsätta dig själv och andra för risker.

- Byt arbetsposition regelbundet. Långvarig användning av produkten kan leda till vibrationsbetingade cirkulationsrubbingar i händerna. Du kan dock arbeta längre om du bär lämpliga handskar eller tar regelbundna pauser. Tänk på att om du lider av dålig cirkulation, om det är kallt eller om arbetet kräver stora greppkrafter måste arbetspassen reduceras.

### ● Rengöring och underhåll

#### **VARNING! Risk för personskador!**

- ▶ Innan du vidtar åtgärder på produkten, stäng av produkten och ta av batterisatsen.

#### **HÄNVISNING**

- ▶ Reservdelar som inte är listade (t.ex. omkopplare) kan beställas via vår kundtjänst.
- ▶ Produkten ska rengöras noggrant efter varje användning.
- ▶ Utför rengörings- och underhållsarbetet endast i den utsträckning som specificeras i denna bruksanvisning. Allt annat arbete måste utföras av fackpersonal.
- ▶ Underhållsarbete måste utföras regelbundet (se "Underhållsintervall").
- Håll alltid produkten ren, torr och fri från olja och smörjfett.
- Om ett litiumjonbatteri ska förvaras under en längre tid måste laddningsnivån regelbundet kontrolleras. Optimal laddningsnivå är mellan 50 % och 80 %. Optimalt klimat för förvaring är svalt och torrt.

- Säkerställ att det inte tränger in vätskor i produktens inre.
- Använd en torr trasa för att rengöra kapslingen. Använd inte bensin, lösningsmedel eller rengöringsmedel som angriper plast

## ● Rengöring

### Rengöra produkten

- Håll skyddsanordningar, luftventiler och kapslingen så fria från damm och smuts som möjligt. Blås ut spån ur produkten med tryckluft vid lågt tryck.
- Rengör produkten regelbundet med en fuktig trasa och lite diskmedel. Se till att inga vätskor tränger in i produktens inre.

### Rengöring av kedjedrevet

#### ⚠ VARNING! Risk för personskador!

- ▶ Bär alltid skyddshandskar när du rör vid sågkedjan [9]. Fara för personskador på grund av de vassa sågtänderna!

#### HÄNVISNING

- ▶ En optimalt underhållen och slipad sågkedja [9] minskar fysisk belastning och förslitning, och ger ett bra sågresultat.

1. Placera produkten på en jämn och stabil yta.
2. Lossa kedjebromsen: Dra kedjebromsen [1] mot det främre handtaget [2] (bild D).
3. Lossa fästskruvarna [11].
4. Ta av kedjedrevskåpan [13].
5. Ta försiktigt bort sågkedjan [9] från svärdet [8] och kedjedrevet [21].
6. Ta bort svärdet [8]. Rengör delarna med en borste.
7. Rengör hela kedjedrevsområdet och kedjedrevskåpan [13] med en borste

eller genom att blåsa ur området (med tryckluft).

8. Sätt ihop produkten i följande ordning.

## ● Underhåll

### ⚠ VAR FÖRSIKTIG! Risk för personskador!



Bär alltid skyddshandskar när du arbetar med produkten och använd bara originaldelar.

- ▶ Låt produkten svalna innan du genomför inspektions-, underhålls eller rengöringsarbeten!

### Montering av sågkedja och svärd

1. Placera produkten på en jämn och stabil yta.
2. Lossa kedjebromsen: Dra kedjebromsen [1] mot det främre handtaget [2] (bild D).
3. Lossa fästskruvarna [11].
4. Ta av kedjedrevskåpan [13].
5. Skjut spåret på svärdet [22] över de två utstickande bultarna på svärdstyrningen [23].
6. Lägg sågkedjan [9] över kuggarna på kedjedrevet [21]. Sätt in sågkedjan med perfekt passning i den riktning som anges på svärdet [8]. Dra något i svärdet för att ge sågkedjan en viss förspänning.
7. Sätt på kedjedrevskåpan igen [13].
8. Dra åt fästskruvarna [11] på nytt. Dra inte åt dem hårt ännu.
9. Vrid kedjespänningen [12] medurs för att öka spänningen.
  - Sågkedjan [9] måste ligga an mot undersidan av svärdet [8].
  - Kontrollera att sågkedjan [9] (lossa kedjebromsen och dra kedjebromsen [1] bakåt) kan dras längs svärdet [8] för hand.
10. Dra åt fästskruvarna [11] hårt för att fixera inställningen.

## Underhåll av kedjesmörjning

- Se ”Kontroll av kedjesmörjning”.

## Underhåll av svärd

- Ta bort eventuella grader från kanten av svärdet med en metallfil.
- Rengör spåret på svärdet [8] med en borste eller tryckluft.
- Byt ut svärdet om spåret är slitet.

## Slipning och underhåll av sågkedja

### HÄNVISNING

- ▶ En optimalt underhållen och slipad sågkedja [9] minskar fysisk belastning och förslitning, och ger ett bra sågresultat.
- ▶ Rengör, underhåll och slipa sågkedjan [9] regelbundet.
- ▶ Kontrollera sågkedjan [9] regelbundet för sprickor och skadade nitar.
- ▶ Ett slipblock kan fästas i hålet för slipbock [10] för att ge ett säkert grepp under slipningen.
- ▶ Använd endast speciella 4,0 mm ( $\frac{5}{32}$ " ) kedjerundfilar för den medföljande sågkedjan [9].
- ▶ I ett slipset, t.ex. från **PARKSIDE**, hittar du detaljerad information om slippningsproceduren.
- ▶ Alternativt kan du använda en elektrisk sågkedjeslip och följa tillverkarens anvisningar.
- ▶ Om du är tveksam ska sågkedjan [9] bytas ut.
- ▶ Om du är osäker, låt slipa sågkedjan [9] vid en specialistverkstad.
- ▶ Fila endast i framåtriktad rörelse för att avverka material.

- Nödvändiga tillbehör (ingår inte i leveransen):
  - Kedjerundfil  $\varnothing$  4,0 mm ( $\frac{5}{32}$ " )
  - Planfil
  - Djupbegränsningsmätare

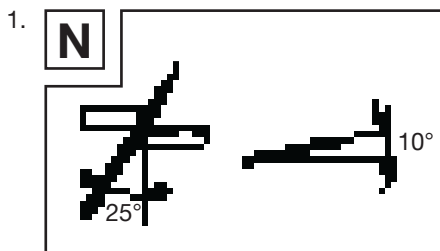

Fila med en slipvinkel på ca 25° vid en lutning på 10° mot svärdet [8] (bild N).

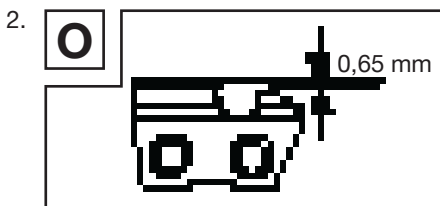

Kontrollera värdet för djupbegränsningen med en djupbegränsningsmätare. Korrekt djupbegränsning är 0,65 mm (0,025") (bild O).

## Underhållsintervall

Den angivna informationen avser normala driftsförhållanden. Under svåra förhållanden, som kraftig stoftbildning och längre daglig arbetstid, måste de angivna intervallen förkortas i motsvarande mån.

Del	Åtgärd	Innan arbetet påbörjas					
			Veckovis	Vid störning	Vid skada	Vid behov	
Kedjesmörjning	Kontrollera	X					
Sågkedja [9]	Kontrollera och var uppmärksam på slipningen	X					
	Kontrollera kedjespänningen	X					
	Slipning					X	
Svärd [8]	Kontroll (slitage, skador)	X					
	Rengöring		X	X			
	Byt				X	X	

## Reservdelar/tillbehör

Kunder kan beställa kompatibla reservdelar och tillbehör via [www.optimex-shop.com](http://www.optimex-shop.com).

- Beställningar kan endast läggas och hanteras online.
- Ha beställningsnumret redo när du beställer.
- För mer information, kontakta Lidl-Service-Hotline (se "Service").

Del	Beställningsnummer
[8] Svärd	99949421501
[9] Sågkedja	99949421502

Kunder kan även köpa en kompatibel reserv-sågkedja i LIDL:s onlinebutik på [www.lidl.de](http://www.lidl.de).

## ● Förvaring och transport

- Använd alltid svärdskyddet [27] under transport (bild K) och under förvaring.
- Rengör och underhåll produkten före förvaring (se "Rengöring och underhåll").
- Bär produkten endast i det främre handtaget [2]. Svärdet [8] pekar då bakåt, bort från kroppen (bild K).
- Förvara produkten på en säker, torr, frostfri, väl ventilerad och väderskyddad plats.
- Skydda produkten mot obehörig åtkomst.
- Töm kedjeoljetanken med en sugpump.

## ● Felsökning

Problem	Möjlig orsak	Felsökning
Produkten startar inte.	Kedjebroms ansatt.	Lossa kedjebromsen.
	Batterisatsen <b>18</b> är urladdad.	Ladda batterisatsen <b>18</b> .
	Batterisatsen <b>18</b> är defekt.	Byt batterisatsen <b>18</b> .
Sågkedjan <b>9</b> rör sig inte.	Kedjebromsen blockerar sågkedjan <b>9</b> .	Lossa kedjebromsen.
Dåligt sågresultat.	Sågkedjan <b>9</b> är felaktigt monterad.	Montera sågkedjan <b>9</b> korrekt.
	Sågkedjan <b>9</b> är dåligt slipad.	Slipa sågtänderna eller byt till en ny sågkedja <b>9</b> .
	Kedjespänningen i sågkedjan <b>9</b> är otillräcklig.	Kontrollera sågkedjans <b>9</b> spänning.
Produkten låter ansträngt. Sågkedjan <b>9</b> hoppar av.	Kedjespänningen i sågkedjan <b>9</b> är otillräcklig.	Kontrollera sågkedjans <b>9</b> spänning.
Sågkedjan <b>9</b> blir het. Rök uppstår vid sågning. Missfärgning av svärdet <b>8</b> .	För lite kedjeolja.	<input type="checkbox"/> Kontrollera oljenivån. <input type="checkbox"/> Fyll på kedjeolja. <input type="checkbox"/> Rengör droppsmörjaren <b>20</b> <input type="checkbox"/> Låt vår kundtjänst reparera produkten.

## ● Avfallshantering

Förpackningen består av miljövänliga material, som kan lämnas på lokala återvinningsstationer.



Beakta märkningen på förpackningsmaterialet för rätt källsortering vid avfallshantering. Dessa har markerats med förkortningar (a) och siffror (b) med följande betydelse: 1–7: plaster/20–22: papper och kartong/80–98: kompositmaterial.

## Produkt:



Kontakta kommunen för närmare information om avfallshantering av den förbrukade produkten.



Var rädd om miljön och kasta inte den uttjänta produkten i hushållsavfallet utan säkerställ en fackmässig avfallshantering. Information om återvinningsstationer och deras öppettider erhåller du hos de lokala myndigheterna.

## ● **Garanti**

Produkten har tillverkats enligt stränga kvalitetskrav och kontrollerats noggrant före leverans. I händelse av materialfel eller tillverkningsfel har du lagstadgade rättigheter mot säljaren av produkten. Dina lagstadgade rättigheter begränsas inte på något sätt av vår garanti som anges nedan.

Garantin för den här produkten är 3 år från och med inköpsdatum. Garantitiden börjar från och med inköpsdagen. Förvara originalkvittot på en säker plats eftersom detta dokument krävs som inköpsbevis.

Alla skador eller brister som redan finns vid tidpunkten för köpet måste rapporteras omedelbart efter uppackning av produkten.

Om det uppstår ett materialfel eller ett tillverkningsfel på denna produkt inom 3 år efter köpet, kommer vi, efter eget gottfinnande, att antingen reparera eller byta ut produkten åt dig utan kostnad. Garantiperioden förlängs inte av ett beviljat garantianspråk. Det gäller även för utbytta eller reparerade delar.

Denna garanti är ogiltig om produkten har skadats eller använts eller underhållits felaktigt.

Garantin täcker material- och tillverkningsfel. Denna garanti täcker inte produktdelar som är föremål för normalt slitage och som därför anses vara slitdelar (t.ex. batterier, slangar, bläckpatroner) och inte heller skador på ömtåliga delar, t.ex. strömbrytare eller delar av glas.

## ● **Handläggning av garantianspråk**

läkta anvisningarna nedan för att säkerställa en snabb handläggning av din förfrågan:

Ha alltid kassakvittot och artikelnumret i beredskap (IAN 494215\_2504) för att bevisa köpet.

Artikelnumret finns på produktens typskylt, en gravyr på produkten, omslaget till din handledning (längts ner till vänster) eller etiketten på baksidan eller undersidan av produkten.

Om funktionsfel eller andra brister uppstår kontakta först nedanstående serviceavdelning via telefon eller e-post.

Du kan sedan utan kostnad skicka en produkt som har registrerats som defekt till den serviceadress som du har fått. Bifoga inköpsbeviset (kassakvitto) och uppgifter om vilket fel det handlar om och när det inträffade.



På parkside-diy.com kan du titta på och ladda ner denna och många andra handböcker. Med denna QR-kod kommer du direkt till parkside-diy.com. Välj ditt land och sök efter bruksanvisningen via sökmasken. Genom inmatning av artikelnumret (IAN) 494215\_2504 kommer du till din artikels bruksanvisning.

## ● Service

### SE **Service Sverige**

Tel.: 020795049

Kontaktformulär på

*parkside-diy.com*

**IAN 494215\_2504**

### FI **Service Finland**

Tel: 0800916210

Kontaktformulär på

*parkside-diy.com*

**IAN 494215\_2504**

## ● EG-försäkran om överensstämmelse

### EG-FÖRSÄKRAN OM ÖVERENSSTÄMMELSE (nr 494215\_2504)

IAE: 494215\_2504  
Produktidentifikation: "PARKSIDE" 20V Batteridrivna verktyg  
Modellnummer: HG1267N

Föremålet för försäkran ovan överensstämmer med den relevanta harmoniserade unionslagstiftningen:

Direktiv 2006/42/EG
Direktiv 2004/14/EG
Direktiv 2014/30/EU
Direktiv 2011/65/EU med alla relevanta ändringar

Hänvisningar till de relevanta harmoniserade standarder eller andra tekniska specifikationer enligt vilka överensstämningen försäkras:

N° / Delar
Direktiv 2006/42/EG
EN 62941-1:2015/A1 1:2022
EN 62941-4-1:2020
Direktiv 2014/30/EU
EN IEC 55014-1:2021
EN IEC 55014-2:2021

Föremålet för försäkran ovan överensstämmer som beskrivs ovan är i överensstämmelse med Europaparlamentets och rådets direktiv 2011/65/EU av den 8 juni 2011 om begränsning av användningen av vissa farliga ämnen i elektrisk och elektronisk utrustning:

N° / Delar
EN IEC 63000:2018

Förfarande för bedömning av överensstämmelse / namn&adress meddelat organ där så är lämpligt: EN ISO 3744:1995 & ISO 9207:1995, Point 6 Part B Annex III EU-RL 2000/14/EC & ISO 9207:1995, TÜV SÜD China

De uppmätta ljudeffektsnivåerna hos den utrustning som finns upplagda hos denna typ: 94,3 dB(A)

Garanterade ljudeffektsnivåer hos denna utrustning: 97 dB(A)

Arkivering av teknisk dokumentation: OWIM GmbH & Co.KG

Undertecknat för:

OWIM GmbH & Co. KG, Stiftungsstraße 1, 74167 Neckarsulm, Tyskland

Denna försäkran om överensstämmelse utfärdas under tillverkarens eget ansvar.

Översättning av den ursprungliga försäkran om överensstämmelse

Neckarsulm

01.07.2025

Ort:

Datum

*ppa. Jens Buchheim*

ppa. Jens Buchheim  
Prokurist

*ppa. Dr. Thorsten Maier*

ppa. Dr. Thorsten Maier  
Prokurist

SE





<b>Liste over anvendte piktogrammer/symboler</b> . . . . .	Side	90
<b>Indledning</b> . . . . .	Side	91
Forskriftsmæssig anvendelse . . . . .	Side	91
Leveringsomfang . . . . .	Side	92
Beskrivelse af delene . . . . .	Side	92
Tekniske data . . . . .	Side	92
<b>Sikkerhedsanvisninger</b> . . . . .	Side	94
Generelle sikkerhedsinstruktioner for elektroværktøj . . . . .	Side	94
Sikkerhedsanvisninger for kædesave . . . . .	Side	97
Ekstra sikkerhedsanvisninger . . . . .	Side	99
Originalt tilbehør/ekstraudstyr . . . . .	Side	100
Personlige værnemidler (PV) . . . . .	Side	101
Opbevaring og transport . . . . .	Side	101
Omgivelsernes sikkerhed . . . . .	Side	101
Vibrations- og støjreduktion . . . . .	Side	101
Restrisici . . . . .	Side	102
Sikkerhedsanvisninger for batteriopladere . . . . .	Side	102
<b>Før første ibrugtagning</b> . . . . .	Side	103
Udpakning af produktet . . . . .	Side	103
Tilbehør . . . . .	Side	103
<b>Forberedelse</b> . . . . .	Side	104
Kontrol af batteripakkens opladningsstatus . . . . .	Side	104
Opladning af batteripakken . . . . .	Side	104
Isætning/fjernelse af batteripakken . . . . .	Side	104
Påfyldning af kædeolie . . . . .	Side	104
Spænding og kontrol af savkæden . . . . .	Side	105
<b>Sikkerhedsfunktioner</b> . . . . .	Side	105
<b>Betjening</b> . . . . .	Side	105
Tilkobling/slukning . . . . .	Side	105
Kontrol af kædebremsen . . . . .	Side	106
Kontrol af kædesmøringen . . . . .	Side	106
<b>Arbejdsanvisninger</b> . . . . .	Side	106
Brug og behandling . . . . .	Side	107
Forberedelse af forhug . . . . .	Side	107
Sigtekorn . . . . .	Side	108
Fjernelse af grene . . . . .	Side	108
Forarbejdning af træ under spænding . . . . .	Side	108
Rekyl . . . . .	Side	108
Indtrækning . . . . .	Side	108
Sikkert arbejde . . . . .	Side	108

<b>Rengøring og vedligeholdelse</b> .....	Side 109
Rengøring .....	Side 109
Vedligeholdelse .....	Side 110
Opbevaring og transport .....	Side 112
<b>Fejlafhjælpning</b> .....	Side 113
<b>Bortskaffelse</b> .....	Side 113
<b>Garanti</b> .....	Side 114
Afvikling af garantisager .....	Side 114
<b>Service</b> .....	Side 115
<b>EU-overensstemmelseserklæring</b> .....	Side 116

## Liste over anvendte piktogrammer/symboler

	Dette symbol betyder, at betjeningsvejledningen skal følges ved anvendelse af produktet.		Brug tætsiddende beskyttelsestøj med en beskyttelsesindsats mod snit.
	<b>ADVARSEL!</b> Læs betjeningsvejledningen, før produktet tages i brug.		Anvend sikkerhedsbriller, høreværn og støvmasker!
	<b>FARE!</b> – Betegner en fare med høj risikograd, som medfører dødsfald eller alvorlige kvæstelser, hvis den ikke undgås (fx kvælningsfare).		Bær beskyttelseshandsker!
			Brug skridsikre sikkerhedssko!
	<b>ADVARSEL!</b> – Betegner en fare med middel risikograd, som kan medføre dødsfald eller alvorlige kvæstelser, hvis den ikke undgås (fx risiko for elektrisk stød).		Spidsen af føringsskinnen må ikke komme i kontakt med andre genstande.
			Må ikke udsættes for regn!
	<b>FORSIGTIG!</b> – Betegner en fare med lav risikograd, som kan medføre lette til moderate kvæstelser, hvis den ikke undgås (fx forbrændingsfare).		Sluk altid for produktet, fjern batteripakken, inden der foretages vedligeholdelse på produktet.
	<b>OBS!</b> – Advarer om mulige tingsskader (fx kortslutningsfare).		Brug altid begge hænder, når du bruger produktet.
	Risiko for tilbageslag. Pas på kædesavens tilbageslag, og undgå kontakt skinnens spids.		Risiko for personskade fra skarpe knive
	Pas på dele, som slynges væk!		Kædens køreretning
	Bloker og løsn kædebremsen.		Føringsskinnens længde

	Garanteret støjniveau i dB	<input checked="" type="checkbox"/>	Sikkerhedsanvisninger Handlingsanvisninger
	CE-mærket bekræfter overensstemmelse med de for produktet gældende EU-direktiver.		

## **20 V BATTERIDREVEN KÆDESAV**

### ● **Indledning**

Hjerteligt tillykke med købet af deres nye produkt. Du har besluttet dig for et produkt af høj kvalitet. Brugervejledningen er en del af dette produkt. Den indeholder vigtige informationer om sikkerhed, brug og bortskaffelse. Gør dig inden ibrugtagning af produktet fortrolig med alle betjenings- og sikkerhedsanvisninger. Benyt kun produktet som beskrevet og til de oplyste formål. Videregiv alle papirer, hvis du giver produktet videre til tredjemand.

### ● **Forskriftsmæssig anvendelse**

- Denne 20 V batteridrevne kædesav (i det følgende benævnt "produkt" eller "elektroværktøj") er beregnet til savning af træ og til afskæring af træ med en diameter på op til 230 mm.
- Produktet skal holdes med højre hånd på det bagerste håndtag og med venstre hånd på det forreste håndtag.  
Inden produktet tages i brug, skal brugeren have læst og forstået alle instruktioner i betjeningsvejledningen. Brugeren skal bære passende personlige værnemidler (PV).

- Produktet må kun bruges til at save træ med. Følgende materialer må for eksempel ikke forarbejdes med produktet: Træ, der indeholder plast, sten, metal eller fremmedlegemer (feks. søm eller skruer).
- Anvend og opbevar ikke produktet i regn eller fugtige omgivelser.
- Anvend altid indsatsværktøjer i henhold til den forskriftsmæssige anvendelse! Ved køb og brug af indsatsværktøjer skal produktets tekniske krav (se "Tekniske data") overholdes.
- Enhver anden brug eller ændring af produktet gælder som ikke-forskriftsmæssig og kan forårsage farer som død, livsfarlige kvæstelser og beskadigelser.
- Fabrikanten hæfter ikke for skader, der opstår som følge af ikke-forskriftsmæssig anvendelse.
- Produktet er kun beregnet til brug i private hjem.
- Produktet er ikke beregnet til kommerciel brug, industrielle formål eller lignende formål.
- Overhold alle gældende lokale sikkerhedsforskrifter, standarder og forordninger. Anvendelse af støjafgivende elektroværktøjer kan være begrænset til bestemte tidsrum i henhold til nationale eller lokale forskrifter.

## ● Leveringsomfang

### ⚠ ADVARSEL!

- ▶ Produktet og emballagen er ikke legetøj for børn! Børn må ikke lege med plastposer, folier og smådele! Der er fare for slugning og kvælning!

Ved udpakning af produktet skal det kontrolleres, at leverancen er komplet, og at alle dele er i en god tilstand. Før anvendelse skal al emballage fjernes.

- 1 20 V Batteridreven kædesav
- 1 Savkæde Trilink CL14340TL (formonteret)
- 1 Føringsskinne XF10-40-437P (formonteret)
- 1 Afdækning til føringsskinne (kædeskærm)
- 1 270 ml økologisk kædeolie (fremstillet i Tyskland)
- 1 Betjeningsvejledning

## ● Beskrivelse af delene

(Fig. A)

- 1 Forreste håndbeskyttelse
- 2 Forreste håndtag
- 3 Dæksel til kædeolietank
- 4 Tilkoblingsspærre
- 5 Afbryder
- 6 Bagerste håndtag
- 7 Barkstød
- 8 Føringsskinne (formonteret)
- 9 Savkæde (formonteret)
- 10 Støtte til slibebug

(Fig. B)

- 11 Monteringskrue
- 12 Kædespændering
- 13 Kædeskærm
- 14 Rude (kædeolieniveau)
- 15 Knap  batteriniveau
- 16 Opladningsstatus-LED'er

- 17 Batteripakke-holder
- 18 Batteripakke \*
- 19 Knap til oplåsning af batteripakken
- 20 Dråbesmører
- 21 Kædehjul
- 22 Langt hul i føringsskinne
- 23 Indføring til føringsskinne

(Fig. C)

- 24 Hurtigoplader \*
- 25 Rød ladekontrol-LED
- 26 Grøn ladekontrol-LED
- 27 Afdækning til føringsskinne (kædeskærm)
- 28 Økologisk kædeolie

## ● Tekniske data

20 V Batteridreven kædesav	PAKS 20-Li F5
Modelnummer:	HG12070
Nominel spænding:	20 V ===
Maks. kædehastighed:	10 m/s
Indhold olietank:	ca. 270 ml
Føringsskinne:	XF10-40-437P
Savkæde:	Trilink CL14340TL
Kædedeling:	0,375" (9,525 mm)
Drevledstykkelse:	1,1 mm (0,043")
Antal tænder på kædehjul:	6
Føringsskinnens længde:	307 mm
Anvendelig skærelængde/ føringsskinne:	230 mm
Bredde på føringsskinnens spor:	1,27 mm (0,050")
Anbefalet smøremiddel:	21820 Divinol Organic Chain Oil R

\* Batteripakke og batterioplader medfølger ikke ved leveringen

<b>Batteripakke</b>	<b>PAP 20 B1 *</b>
Type:	Lithium-ion
Nominel spænding:	20 V $\overline{=}$ maks.
Kapacitet:	2,0 Ah
Energiværdi:	40 Wh
Antal celler:	5

<b>Batteripakke</b>	<b>PAP 20 B3 *</b>
Type:	Lithium-ion
Nominel spænding:	20 V $\overline{=}$ maks.
Kapacitet:	4,0 Ah
Energiværdi:	80 Wh
Antal celler:	10

<b>Hurtigoplader</b>	<b>PLG 20 C3</b>
<b>med VDE-stik:</b>	<b>HG08903 *</b>
<b>med BS-stik:</b>	<b>HG08983-BS *</b>
<b>Indgang:</b>	
Nominel spænding:	230–240 V~
Nominel frekvens:	50 Hz
Nominel effekt:	120 W
Sikring (intern):	3,15 A / 
Beskyttelsesklasse:	II/□
<b>Udgang:</b>	
Nominel spænding:	21,5 V $\overline{=}$
Ladestrøm:	4,5 A

<b>Opladningstid</b>	<b>Oplader PLG 20 C3 *</b>
<b>Batteripakke PAP 20 B1 *</b>	35 min
<b>Batteripakke PAP 20 B3 *</b>	60 min

### BEMÆRK

- Den faktiske opladningstid kan variere lidt i forhold til de nævnte oplysninger afhængigt af omgivelsestemperaturen og batteriets tilstand. Med forbehold for ændringer af informationerne.

<b>Anbefalet omgivelsestemperatur</b>	
Ved opladning:	+4 °C til +40 °C
Ved drift:	+4 °C til +40 °C
Ved opbevaring:	+10 °C til +30 °C

### Støjemission

Måleværdi fastlagt i henhold til EN 62841. Det A-vægtede støjniveau fra elektroværktøjet ved brugeren er typisk:

Lydtrykniveau $L_{pA}$ : (ved brugerens position)	86,3 dB
Usikkerhed $K_{pA}$ :	3 dB
Lydeffektniveau $L_{WA}$ :	94,3 dB
Usikkerhed $K_{WA}$ :	2,41 dB

### ⚠ ADVARSEL!



Brug høreværn!

### Vibrationsemissionsværdier

Vibrationsværdi ( $a_h$ ) ved savning i træ:

Hovedhåndtag:	3,889 m/s <sup>2</sup>
Usikkerhed K:	1,5 m/s <sup>2</sup>
Ekstragreb:	1,4 m/s <sup>2</sup>
Usikkerhed K:	1,5 m/s <sup>2</sup>

### ⚠ ADVARSEL!

- Vibrations- og støjemissionsværdier kan afvige fra de angivne værdier i forhold til den faktiske anvendelse af elektroværktøjet og afhængigt af den måde elektroværktøjet anvendes på og til, især i forhold til hvilken materialetype, der bearbejdes.

\* Batteripakke og batterioplader medfølger ikke ved leveringen

## ADVARSEL!

- ▶ Det er nødvendigt at fastlægge sikkerhedsforanstaltninger, som beror på en vurdering af svingningsbelastningen under den faktiske betjening (herunder skal alle andele af driftscyklussen tages i betragtning, for eksempel tidspunkter, hvor elektroværktøjet er slukket, samt hvor det er tændt, man kører uden belastning).
- ▶ Undgå vibrationsrisici, f.eks. risiko for sygdommen hvide fingre (kredsløbsforstyrrelser), ved at holde hyppige arbejds pauser, hvor du for eksempel gnider håndfladerne sammen.

## BEMÆRK

- ▶ Den angivne totale vibrationsværdi og den angivne støjemissionsværdi er målt i henhold til normerede testmetoder og kan derfor anvendes til sammenligning med et andet elektroværktøj.
- ▶ Den angivne totale vibrationsværdi og den angivne støjemissionsværdi kan også anvendes til en foreløbig vurdering af belastningen.



## Sikkerhedsanvisninger

- **Generelle sikkerhedsinstruktioner for elektroværktøj**

### ADVARSEL!



**Læs alle sikkerhedsanvisninger, vejledninger, illustrationer og tekniske data, der medfølger til dette elektroværktøj.**

Hvis nedenstående sikkerhedsanvisninger og vejledninger ikke overholdes, er der fare for elektriske stød, brand og/eller alvorlige kvæstelser.

**Gem alle sikkerhedsanvisninger og vejledninger til senere anvendelse.**

Begrebet ”elektroværktøj”, der anvendes i sikkerhedsanvisningen refererer til netdrevne elektroværktøjer (med netledning) eller til batteridrevne elektroværktøjer (uden netledning).

### **Sikkerhed på arbejdspladsen**

- a) **Sørg for at arbejdsområdet er rent og godt belyst.** Uorden og et dårligt belyst arbejdsområde kan medføre uheld.
- b) **Elektroværktøjerne må ikke anvendes i eksplosionsfarlige miljøer, hvor der befinder sig brændbare væsker, gasser eller støv.** Elektroværktøjer udsender gnister, der kan antænde støv eller dampe.

- c) **Hold børn og andre personer på afstand ved brug af elektroværktøjet.** Ved forstyrrelser kan kontrollen over elektroværktøjet gå tabt.

### Elektrisk sikkerhed

- a) **Elektroværktøjets tilslutningsstik skal passe til stikkontakten. Stikket må under ingen omstændigheder modificeres. Anvend aldrig et adapterstik sammen med elektroværktøjer med jordforbindelse.** Originale stik og passende stikkontakter mindsker risikoen for elektriske stød.
- b) **Undgå, at kroppen får kontakt med jordforbundne genstande, som rør, radiatorer, komfurer og køleskabe.** Der er øget risiko for elektriske stød hvis kroppen er jordforbundet.
- c) **Elektroværktøjer må ikke udsættes for regn og fugt.** Risikoen for et elektrisk stød øges, hvis der trænger vand ind i elektroværktøjet.
- d) **Netledningen må ikke bruges til at bære elektroværktøjet, hænge det op eller til at trække stikket ud af stikkontakten. Hold netledningen væk fra varme, olie, skarpe kanter eller bevægelige dele.** Beskadigede eller snoede netledninger øger risikoen for et elektrisk stød.
- e) **Hvis elektroværktøjet anvendes udendørs, må der kun bruges forlængerledninger, der er beregnet til udendørs brug.** Anvendelse af en forlængerledning, der er beregnet til udendørs brug mindsker risikoen for et elektrisk stød.

- f) **Hvis det ikke er muligt at undgå at bruge elektroværktøjet i fugtige miljøer, skal der anvendes et fejlstrømsrelæ.** Anvendelse af et fejlstrømsrelæ mindsker risikoen for et elektrisk stød.

### Sikkerhed for personer

- a) **Vær opmærksom på, hvad og hvordan du gør, og brug den sunde fornuft ved arbejde med et elektroværktøj. Brug ikke et elektroværktøj, hvis du er ukoncentreret eller træt, påvirket af stoffer, alkohol eller medicin.** Bare et øjeblik uopmærksomhed ved brugen af elektroværktøjet kan føre til alvorlige kvæstelser.
- b) **Benyt personlige værnemidler og altid sikkerhedsbriller.** Ved at bære personligt sikkerhedsværn, som støvmaske, skridsikre sikkerhedssko, beskyttelseshjelm eller høreværn, der passer til den konkrete anvendelse af elektroværktøjet, mindskes risikoen for kvæstelser.
- c) **Undgå utilsigtet idriftsættelse. Kontrollér, at elektroværktøjet er slukket, før det tilsluttes strømforsyningen, og/eller batteriet, frakobles eller bæres.** Hvis elektroværktøjet bæres med fingeren på afbryderen eller apparatet er tændt, når det tilsluttes strømforsyningen, er der risiko for ulykker.
- d) **Fjern indstillingsværktøjer eller skruenøgler, før elektroværktøjet tændes.** Et værktøj eller en nøgle, der er i kontakt med en roterende del af elektroværktøjet, kan forårsage kvæstelser.
- e) **Undgå unormale kropsholdninger. Sørg for at stå sikkert, og hold altid balancen.** Sådan

kan elektroværktøjet nemmere kontrolleres i uventede situationer.

- f) **Anvend egnet beklædning. Undgå at anvende tøj med vidde og smykker. Hår og klæder skal holdes væk fra bevægelige dele.** Løst tøj, smykker eller langt hår kan gribes af bevægelige dele.
- g) **Hvis der kan monteres støvudsugnings- og opsamlingsindretninger skal de tilsluttes og anvendes korrekt.** Anvendelse af støvudsugning kan forebygge farlige situationer med støv.
- h) **Pas på falsk sikkerhed, og gå ikke på kompromis med sikkerhedsreglerne for elektroværktøjer, også selvom du er fortrolig med elektroværktøjet efter lang tids anvendelse.** Uopmærksomhed kan inden for brøkdele af et sekund medføre alvorlige kvæstelser.

### Anvendelse og håndtering af elektroværktøjer

- a) **Elektroværktøjet må ikke overbelastes. Anvend det korrekte elektroværktøj til arbejdsopgaven.** Med det korrekte elektroværktøj arbejder du bedre og mere sikkert i det anførte effektområde.
- b) **Anvend ikke et elektroværktøj med en defekt afbryder.** Et elektroværktøj, der ikke længere kan tændes og slukkes, er farligt og skal repareres.
- c) **Træk stikket ud af stikkontakten, og/eller fjern et udtagelig genopladeligt batteri, før der foretages indstillinger på apparater, skiftes indsatsværktøj, eller når elektroværktøjet lægges væk.** Disse forholdsregler forhindrer utilsigtet start af elektroværktøjet.

- d) **Opbevar elektroværktøjer, der ikke benyttes, uden for børns rækkevidde. Personer, der ikke er fortrolige med elektroværktøjet eller ikke har læst disse anvisninger, må ikke anvende værktøjet.** Elektroværktøj, der anvendes af uerfarne personer, er farligt.
- e) **Vedligehold elektroværktøjer og indsatsværktøjer omhyggeligt. Kontrollér om bevægelige dele fungerer korrekt og ikke klemmer, om dele er ødelagt og har taget skade i en sådan grad at elektroværktøjets funktion påvirkes. Beskadigede dele skal repareres før de anvendes med elektroværktøjet.** Mange ulykker skyldes dårligt vedligeholdtte elektroværktøjer.
- f) **Skæreværktøjer skal være skarpe og rene.** Skæreværktøjer, der er plejet korrekt, har skarpe skærekanter og sætter sig ikke fast og er nemmere at styre.
- g) **Anvend elektroværktøj, tilbehør, indsatsværktøjer etc. i henhold til disse anvisninger. Vær opmærksom på arbejdsforholdene og den opgave, der skal udføres.** Brug af elektroværktøjer til andre opgaver, end de er beregnet til, kan medføre farlige situationer.
- h) **Hold håndtag og gribeflader tørre, rene og fri for olie og fedt.** Glatte håndtag og gribeflader forhindrer sikker betjening og kontrol over elektroværktøjet under uforudsete situationer.

### Anvendelse og håndtering af batteridrevne værktøjer

- a) **Oplad kun batterier med batteriopladere, der anbefales af fabrikanten.** Hvis en batterioplader,

der er beregnet til en bestemt type batterier, anvendes med et andet batteri, er der fare for brand.

- b) **Anvend kun det dertil beregnede batteri i elektroværktøjet.**  
Anvendelse af andre batterier kan medføre brandfare og kvæstelser.
- c) **Hold ubrugte batterier væk fra papirklips, mønter, nøgler, søm, skruer eller andre mindre metalgenstande, som kan forårsage en kortslutning af kontakterne.** Kortslutning mellem batteriets kontakter kan medføre forbrændinger eller brand.
- d) **Ved forkert anvendelse kan der trænge væsker ud af batteriet. Undgå kontakt med disse væsker. Ved tilfældig kontakt skylles der med vand. Hvis væskerne kommer i øjnene skal der desuden tages kontakt med en læge.** Væsker fra batterier kan give hudirritationer eller forbrændinger.
- e) **Anvend ikke beskadigede eller modificerede batterier.** Beskadigede eller modificerede batterier kan medføre uforudsigelige hændelser, brand, eksplosion eller fare for kvæstelser.
- f) **Udsæt aldrig et batteri for ild eller for høje temperaturer.** Ild eller temperaturer over 130 °C kan fremkalde en eksplosion.
- g) **Følg alle anvisninger for opladning, og oplad aldrig batteriet eller det batteridrevne værktøj uden for det i betjeningsvejledningen anførte temperaturområde.** Forkert opladning eller opladning uden for det tilladte temperaturområde kan ødelægge batteriet og øge risikoen for brand.

	<b>FORSIGTIG! EKSPLOSIONSFARE! Ikke-genopladelige batterier må aldrig oplades.</b>
  	<b>Beskyt batteriet mod varme, f.eks. også mod vedvarende solpåvirkning, ild, vand og fugt. Der er eksplosionsfare.</b>

### Service

- a) **Elektroværktøjet må kun repareres af fagfolk og kun ved anvendelse af originale reservedele.** Herved sikres at elektroværktøjets sikkerhedsstandard bibeholdes.
- b) **Reparér aldrig beskadigede genopladelige batterier.** Al vedligeholdelse af batterier må kun udføres af fabrikanten eller autoriseret kundeservice.

### ● Sikkerhedsanvisninger for kædesave

- a) **Hold alle kropsdele væk fra savkæden, mens saven kører. Før saven startes, skal du sørge for, at intet rører savkæden.** Når du arbejder med en kædesav, kan et øjeblikks skodesløshed medføre, at tøj eller kropsdele bliver fanget af savkæden.
- b) **Hold altid kædesaven med højre hånd på det bageste håndtag og venstre hånd på det forreste håndtag.** Hvis kædesaven holdes på den omvendte måde, så øges risikoen for personskade, så den skal ikke anvendes således.
- c) **Tag kun fat om elektroværktøjet på de isolerede håndtag, da savkæden kan komme i berøring**

med skjulte stømledninger. Hvis savkæden kommer i kontakt med en spændingsførende ledning kan det sætte dele af metal på apparatet under spænding og medføre elektrisk stød.

- d) **Benyt beskyttelsesbriller og høreværn. Yderligere beskyttelsesudstyr til hoved, hænder, ben og fødder anbefales.** Egnede beskyttelsesbeklædning reducerer risikoen for personskade forårsaget af flyvende spånmateriale og utilsigtet kontakt med savkæden.
- e) **Arbejd ikke med kædesaven på et træ, en stige, et tag eller ustabile underlag.** Ved drift på en sådan måde er der alvorlig risiko for personskade.
- f) **Sørg altid for at stå sikkert, og anvend kun kædesaven, hvis du står på et fast, sikkert og jævnt underlag.** Glatte underlag eller ustabile overflader som på en stige kan medføre tab af balance eller tab af kontrol over kædesaven.
- g) **Hvis du saver i en gren under spænding, så forvent, at den springer tilbage.** Når træfibrenes spænding slippes, kan den spændte gren ramme brugeren og/eller få denne til at miste kontrollen over kædesaven.
- h) **Vær særlig forsigtig, når du skærer underskov og unge træer.** Det tynde materiale kan blive fanget i savkæden og ramme dig eller få dig ud af balance.
- i) **Bær kædesaven i det forreste håndtag, mens den er slukket og med savkæden væk fra kroppen. Under transport eller opbevaring af kædesaven skal beskyttelsesafdækningen altid**

**sættes på.** Forsigtig håndtering af kædesaven reducerer risikoen for utilsigtet kontakt med den kørende savkæde.

- j) **Følg anvisningerne angående smøring, kædespænding og udskiftning af tilbehør.** En forkert spændt eller smurt kæde kan enten sprænges eller øge risikoen for tilbageslag.
- k) **Sav kun træ. Brug ikke kædesaven til arbejde, som den ikke er beregnet til brug – for eksempel: Brug ikke kædesaven til savning af plast, murværk eller byggematerialer, som ikke er lavet af træ.** Brug af kædesaven til ikke-tilsluttet arbejde kan føre til farlige situationer.
- l) **Forsøg ikke at fælde et træ, før du har en klar forståelse af risiciene, og hvordan du undgår dem.** Brugeren eller andre personer kan blive alvorligt kvæstet af et træ, der vælter.
- **Følg alle instruktioner, når kædesaven ryddes for ophobet materiale, opbevares eller vedligeholdes. Sørg for, at kontakten er slukket, og at batteriet er fjernet.** Utilsigtet opstart af kædesaven ved fjernelse af ophobet materiale eller under vedligeholdelse kan medføre alvorlige kvæstelser.

#### Årsager til og undgåelse af tilbageslag

##### **ADVARSEL! Fare for kvæstelser!**

- ▶ Pas ved arbejdet på apparatets tilbageslag. Der er risiko for kvæstelser. Du undgår tilbageslag ved at udvise forsigtighed og bruge den rigtige saveteknik.

- Tilbageslag kan forekomme, hvis føringsskinnens spids berører en genstand, eller hvis træet bøjer og savkæden sidder fast i snittet.

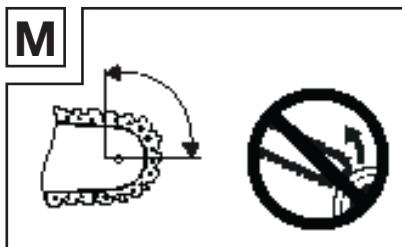

- I nogle tilfælde kan kontakt med skinnespidsen resultere i en uventet bagudvendende reaktion, hvor føringsskinnen skubbes op og mod brugeren (fig. M).
  - Hvis savkæden sidder fast ved føringsskinnens overkant, kan skinnen skubbe kraftigt tilbage i brugerens retning (fig. H).
  - Enhver af disse reaktioner kan føre til, at du mister kontrollen over saven og eventuelt gør skade på dig selv. Stol ikke udelukkende på de sikkerhedsanordninger, der er indbygget i kædesaven. Som bruger af en kædesav bør du træffe forskellige foranstaltninger for at arbejde uden ulykker og skader.
  - Et tilbageslag er et resultat af en forkert eller fejlagtig anvendelse af elektroværktøjet. Dette kan undgås ved passende forholdsregler, som efterfølgende beskrevet:
- a) **Hold saven med begge hænder, hvorved tommelfingre og fingre omslutter kædesavens håndtag. Hold din krop og arme i en position, så du kan modstå kræfterne fra et tilbageslag.** Hvis der træffes passende foranstaltninger, kan brugeren styre et tilbageslag. Slip aldrig kædesaven (fig. E).

- b) **Undgå unormale kropsholdninger, og sav aldrig over skulderhøjde.** Dette forhindrer utilsigtet kontakt med skinnespidsen og giver bedre kontrol over kædeaven i uventede situationer.
- c) **Brug altid de reserveskiner og savkæder, som oplyses af producenten.** Forkerte reserveskiner og savkæder kan få kæden til at sprænges og/eller føre til tilbageslag.
- d) **Følg producentens anvisninger for slibning og vedligeholdelse af savkæden.** For lave dybdebegrænsninger øger tendensen til tilbageslag.

## ● Ekstra sikkerhedsanvisninger

### ⚠ ADVARSEL!

- ▶ **Vær opmærksom på, hvad og hvordan du gør, og brug den sunde fornuft ved arbejde med apparatet. Brug ikke apparatet, hvis du er syg eller træt eller under påvirkning af narkotika, alkohol eller medicin.**  
Bare et øjeblik uopmærksomhed ved brugen af apparatet kan føre til alvorlige kvæstelser.
- ▶ Undgå forkert brug ved kun at benytte maskinen som beskrevet under "Forskriftsmæssig anvendelse".

- **Hold håndtag tørre, rene og fri for olie og fedt.** Fedtede, olieholdige håndtag er glatte og medfører tab af kontrol.
- **Skær ikke med spidsen.** Der er fare for tilbageslag.
- **Sørg for, at der ikke er søm eller metalstykker i skæreområdet.** Vær særlig opmærksom på søm eller jernstykker i området omkring skæreområdet. Vær forsigtig, når

du saver hårdt træ, hvor kæden kan sætte fast. Dette kan medføre et tilbageslag.

- Vær meget forsigtig, når du placerer kædesavens kæde i et snit for at save videre i et allerede startet snit.
- Sav ikke i grene eller træstykker, som kan ændre deres position under savningen, eller hvor snittet lukker under savningen.
- Hvis savkæden sidder fast i føringskinnens underkant kan kædesaven hurtigt trække sig væk fra betjeningsretningen på ukontrolleret vis (fig. I).
- Start snittet med fuld kraft og hold altid kædesaven ved maksimal hastighed under savningen.
- Sørg for, at der ikke er nogen genstande på gulvet, som du kan snuble over.
- Læs betjeningsvejledningen til dit produkt før ibrugtagning og vær særlig opmærksom på sikkerhedsanvisningerne.
- Advarsels- og informationsskiltene, som er placeret på produktet, giver vigtige oplysninger om sikker drift.
- Ud over anvisningerne i brugsanvisningen skal lovgiverens generelle bestemmelser om sikkerhed og ulykkesforebyggelse overholdes.
- Hold emballagefilm væk fra børn, der er risiko for kvælning!
- Utilstrækkeligt informerede brugere kan bringe sig selv og andre personer i fare ved forkert brug. Brugeren er ansvarlig over for tredjemand.
- Vær meget forsigtig, når du håndterer produktet. Påbegynd arbejdet med fornuft, hav fuld opmærksom på, hvad du laver.
- Arbejd ikke mere end 10 minutter i træk. Det anbefales at holde en

pause på 10–20 minutter mellem arbejdsgangene.

- Lån kun produktet til brugere, der har erfaring med produktet. Brugsanvisningen skal også overdrages.
  - Nogle saveopgaver kræver særlig uddannelse og færdigheder. Hvis du er i tvivl, skal du kontakte en specialist.
  - Førstegangsbrugere skal oplæres, så de er bekendte med produktets egenskaber. For din sikkerhed bør du besøge et statslig anerkendt kædesavskursus.
  - Når produktet ikke er i brug, skal det opbevares på en sådan måde, at ingen er i fare. Beskyt mod uautoriseret adgang.
  - Brugeren af produktet er ansvarlig for alle ulykker og farer, der skader andre personer eller deres ejendom.
  - Børn, unge og personer med nedsatte fysiske, sensoriske eller mentale evner må ikke bruge kædesaven. Undtagelser gælder kun for unge over 16 år som led i en uddannelse og under tilsyn af en specialist.
  - Vær opmærksom på, at forkert vedligeholdelse, brug af reservedele, der ikke er konforme, eller fjernelse eller ændring af sikkerhedsanordninger kan medføre beskadigelse af produktet og alvorlig personskade på den person, som arbejder med det.
  - Førstegangsbrugere rådes til i det mindste at øve sig i at skære rundt træ på en savbuk eller et stativ.
- **Originalt tilbehør/ekstraudstyr**
- Brug kun tilbehør og ekstraudstyr, der er angivet i betjeningsvejledningen.

- Brug af andre indsatsværktøjer end dem, som er anbefalet i betjeningsvejledningen, kan betyde, at du er udsat for en risiko for kvæstelser.

## ● Personlige værnemidler (PV)

	Brug tætsiddende beskyttelsestøj med en beskyttelsesindsats mod snit.
	Anvend sikkerhedsbriller, høreværn og støvmaske!
	Bær beskyttelseshandsker!
	Brug skridsikre sikkerhedssko!

- Undgå løst tøj, som kan blive fanget.
- Bær ikke tørklæde, slips eller smykker!
- Brug et hårnet til langt hår!
- Bær en sikkerhedshjelm til alt arbejde i skoven. Dette giver beskyttelse mod nedfaldende grene. Kontroller regelmæssigt sikkerhedshjelmens for skader. Senest efter 5 år skal den udskiftes.
- Brug kun godkendte sikkerhedshjelme.
- Ansigtsbeskyttelse eller sikkerhedsbriller beskytter mod savsmuld og træsplinter. For at undgå øjenskader skal du altid bære ansigtsbeskyttelse eller sikkerhedsbriller, når du arbejder med produktet.
- Benyt altid høreværn. Støjen fra produktet kan forårsage høreskader.
- Brug robuste beskyttelseshandsker af modstandsdygtigt materiale som for eksempel læder.

- Benyt støvmaske ved savning af tørt træ. Der kan dannes savstøv.

## ● Opbevaring og transport

- Sluk kædesaven før transport, også ved kortere afstande. Tænd kædebremsen og monter kædeskærmen.
- Anvend kædeskærmen under transport og opbevaring (fig. K).
- Sikr produktet mod at vælte under transport (også i køretøjer) for at undgå skader eller personskader.
- Bær altid kun produktet i det forreste håndtag. Føringskinnen peger bagud, væk fra din krop (fig. K).
- Produktet skal rengøres og vedligeholdes før opbevaring.
- Opbevar produktet på et sikkert og tørt sted. Sørg også for at sikre det mod uautoriseret adgang.

## ● Omgivelsernes sikkerhed

- Arbejd kun i dagslys.
- Arbejd ikke under ugunstige vejrforhold, som regn eller vind. Sådanne forhold øger risikoen for ulykker.
- Sørg for at arbejdsområdet er rent og ryddeligt.
- Hold børn, andre personer og dyr væk fra og under arbejdet. Du kan miste kontrollen over produktet, hvis du bliver distraheret.
- Før arbejdet påbegyndes, skal du sørge for, at der ikke er personer, dyr eller genstande i farezonen.
- Arbejd ikke i nærheden af trådhegn eller i områder med løs affaldstråd.

## ● Vibrations- og støjreduktion

For at reducere påvirkningen af støj- og vibrationsemissioner bør du begrænse driftstiden, bruge tilstande med lav vibration og lavt støjniveau samt bære personlige værnemidler.

Følg denne fremgangsmåde for at reducere påvirkninger fra støjudsendelse og vibrationer:

- Anvend kun elektroværktøjer, som er i perfekt stand.
- Vedligehold og rengør elektroværktøjet regelmæssigt.
- Tilpas din måde at arbejde på til elektroværktøjet.
- Elektroværktøjet må ikke overbelastes.
- Om nødvendigt skal elektroværktøjet kontrolleres.
- Sluk for elektroværktøjet, når det ikke bruges.

### ● Restrisici

Også når dette elektroværktøj betjenes forskriftsmæssigt, vil der altid være restrisici. Følgende faresituationer kan forekomme i sammenhæng med konstruktion og opbygning af dette elektroværktøj:

- Sundhedsskader som følge af hånd-arm-vibrationer, hvis produktet anvendes over et længere tidsrum, ikke er korrekt håndteret og vedligeholdt.
- Skader og materielle skader på grund af knækket tilbehør eller pludselige påvirkninger fra skjulte genstande under brug.
- Forbrændinger og snitsår, hvis indsatsværktøjer lige efter brug berører den bare hud.

### ● Sikkerhedsanvisninger for batteriopladere

- Dette apparat kan bruges af børn fra 8 år og opefter, samt af personer med begrænsede fysiske, følelsesmæssige eller

mentale evner eller med mangel på erfaring og viden, når de er under opsyn eller blevet vejledt i sikker brug af apparatet og har forståelse for de derudaf resulterende farer.

Børn må ikke lege med apparatet.

Rengøring og brugervedligeholdelse må kun udføres af børn, hvis de er under opsyn.

- Oplad aldrig ikke-genopladelige batterier. Det medfører fare ikke at overholde denne anvisning.
- Hvis produktets netledning er beskadiget, skal den udskiftes af producenten eller dennes kundeservice eller en tilsvarende kvalificeret person for at undgå farlige situationer.
- Beskyt elektriske dele mod fugt. For at undgå elektriske stød, må de aldrig nedsænkes i vand eller andre væsker. Apparatet må aldrig holdes under rindende vand.

Følg henvisningerne om rengøring, vedligeholdelse og reparation.

- Apparatet er kun beregnet til indendørs brug.

**Apparatet er kompatibelt med alle genopladelige "X 20 V TEAM"-batterier. For at opnå en optimal ydelse anbefaler vi, at du bruger følgende batteripakker:**

<b>Batteripakke:</b>	Parkside X 20 V Team
<b>Batterioplader:</b>	Parkside X 20 V Team

**⚠ OBS!** Denne batterioplader er kun egnet til opladning af batteripakker af følgende typer:

<b>Parkside 20 V batteripakke</b>		
PAP 20 B1	2 Ah	5 celler
PAP 20 B3	4 Ah	10 celler

Anbefalet batteri:  
20 V (4 Ah) PAP 20 B3

- Kunder i følgende lande kan bestille compatible

erstatningsbatterier og batteriopladere i Lidl's onlinebutikker:

Tyskland (lidl.de), Frankrig (lidl.fr), Belgien (lidl.be), Tjekkiet (lidl.cz), Holland (lidl.nl), Polen (lidl.pl), Slovakiet (lidl.sk), Spanien (lidl.es)  
Kunder i andre lande kan bestille disse på [www.optimex-shop.com](http://www.optimex-shop.com).

### ● **Før første ibrugtagning**

#### ● **Udpakning af produktet**

1. Tag produktet ud af emballagen, og fjern alle emballagematerialer og beskyttelsesfolier.
2. Kontrollér, om alle dele er til stede, og om det beskrevne leveringsomfang er fuldstændigt (se "Leveringsomfang").
3. Kontrollér, at produktet og alle dele er i god stand. Hvis du konstaterer en beskadigelse eller en defekt, så anvend ikke produktet, men gå frem som beskrevet i kapitlet "Garanti".

#### ● **Tilbehør**

##### **⚠ ADVARSEL! Risiko for elektrisk stød eller brand!**

- ▶ Anvend ikke tilbehør som ikke er anbefalet af **PARKSIDE**.
- Værktøjer og indsatsværktøjer kan købes i faghandelen. Vær altid opmærksom på de tekniske krav til dette produkt ved købet (se "Tekniske data").
- Hvis du er i tvivl, så spørg en kvalificeret specialist og lad din faghandler rådgive dig.

## ● Forberedelse

### ● Kontrol af batteripakkens opladningsstatus

- Tryk på knappen  **15**. Opladningsstatus-LED'erne **16** lyser.

Farve	Opladningsstatus
Rød/orange/grøn	Maksimum
Rød/orange	Medium
Rød	Lav

### ● Opladning af batteripakken

(Fig. C)

#### BEMÆRK

- ▶ Du kan når som helst genoplade batteripakken **18** uden at forkorte dens levetid.
  - ▶ Batteripakken **18** beskadiges ikke ved afbrydelse af opladningsprocessen.
- Inden ibrugtagning: Oplad batteripakken **18**, hvis dens opladningsstatus er middel eller lav (se "Kontrol af batteripakkens opladningsstatus").
  - Ladekontrol-LED'erne (rød **25** og grøn **26**) viser batteriopladerens **24** og batteripakkens **18** status.

LED	Status
Rød LED <b>25</b> lyser	Batteripakken <b>18</b> oplades
Grøn LED <b>26</b> lyser	Batteripakken <b>18</b> er fuldt opladet
Grøn LED <b>26</b> og rød LED <b>25</b> blinker	Batteripakken <b>18</b> er defekt
Rød LED <b>25</b> blinker	Batteripakken <b>18</b> er for kold eller for varm
Grøn LED <b>26</b> lyser (uden batteripakke <b>18</b> )	Batteriopladeren <b>24</b> er driftsklar

1. Sæt batteripakken **18** i batteriopladeren **24**.
2. Sæt batteriopladerens **24** netstik i en stikkontakten.
3. Når batteripakken **18** er fuldt opladet:
  - Træk batteriopladerens **24** netstik ud af stikkontakten.
  - Fjern batteripakken **18** fra batteriopladeren **24**.

### ● Isætning/fjernelse af batteripakken

#### Isætning af batteripakken

1. Skub batteripakken **18** på batteripakke-holderen **17**.
2. Sørg for, at batteripakken **18** går mærkbart i hak.

#### Fjernelse af batteripakken

1. Tryk på knappen til oplåsning **19** på batteripakken **18**.
2. Træk batteripakken **18** af batteripakke-holderen **17**.

### ● Påfyldning af kædeolie

#### BEMÆRK

- ▶ Kontroller altid kædesmøringen før arbejdet.
- ▶ Arbejd aldrig uden kædesmøring! Når savkæden **9** løber tør, ødelægges skæresættet uopretteligt på kort tid.
- ▶ Brug kun savkædeolie (helst biologisk nedbrydeligt). Brug ikke brugt olie, motorolie osv.
- ▶ Kontroller, at kædesmøringen fungerer under arbejdet.
- ▶ Påfyld kædesmøringen i tide, før kædeolietanken er tom. Kædeolieniveauet må ikke underskride markeringen **MIN** i ruden **14**.

## BEMÆRK

- ▶ Dækslet til kædeolietanken [3] er forbundet til en sikring i kædeolietanken og kan derfor ikke falde af.

1. Rengør altid området omkring dækslet til kædeolietanken [3] før påfyldning for at forhindre snavs i at falde ned i kædeolietanken. Anvend en tør, fnugfri klud.
2. Åbn dækslet til kædeolietanken [3]: Drej dækslet til kædeolietanken mod uret.
3. Fyld den medfølgende økologiske kædeolie [28] i kædeolietanken. Sørg for ikke at spilde kædeolie under påfyldningen, og fyld ikke kædeolietanken helt op til randen. Kædeolieniveauet må ikke overskride markeringen **MAX** i ruden [14].
4. Tør straks eventuel spildt kædeolie op.
5. Luk dækslet til kædeolietanken [3]: Spænd dækslet til kædeolietanken fast i urets retning.

## ● Spænding og kontrol af savkæden

1. Løsn monterings skruen [11].
2. Drej kædespændingen [12] med uret for at øge spændingen.
  - Savkæden [9] skal hvile mod undersiden af føringskinnen [8].
  - Kontroller, om savkæden [9] (træk den forreste håndbeskyttelse [1] bagud med kædebremsen løsnet) kan trækkes over føringskinnen [8].
3. Spænd monterings skrue [11] fast, for at fastgøre indstillingen.

## ● Sikkerhedsfunktioner

### BEMÆRK

- ▶ Savkæden [9] kører ikke, hvis kædebremsen er aktiveret.

### 1 Forreste håndbeskyttelse (kædebremse):

Sikkerhedsanordning, som straks standser savkæden [9] i tilfælde af tilbageslag.

Den forreste håndbeskyttelse kan også betjenes manuelt.

Den forreste håndbeskyttelse beskytter brugerens venstre hånd, hvis han glider af det forreste håndtag [2].

### 4 Tilkoblingspærre:

For at tænde for produktet skal tilkoblingspærren være låst op.

### 5 Afbryder (med kædestop):

Hvis afbryderen slippes, slukker produktet med det samme.

### 6 Bagerste håndtag (med bagerste håndbeskyttelse):

Beskytter hånden mod grene og kviste, og hvis savkæden [9] springer af.

### 7 Barkstød:

Øger stabiliteten ved lodrette snit og gør det lettere at save.

## ● Betjening

### ⚠ ADVARSEL! Fare for kvæstelser!

Kontroller før hver ibrugtagning af produktet, at:

- ▶ Beskyttelsesanordningerne og skæreanordningen er fuldstændig og i korrekt stand.
- ▶ Alle skrueforbindelser er faste.
- ▶ Alle bevægelige dele kan bevæge sig frit.

## ● Tilkobling/slukning

### Tilkobling

1. Hold tilkoblingspærren [4] trykket fremad.
2. Tryk på afbryderen [5].

- Efter opstarten: Slip tilkoblingsspærren [4].

## Slukning

- Slip afbryderen [5].

## ● Kontrol af kædebremsen

### ⚠ ADVARSEL! Fare for kvæstelser!

- Hvis kædebremsen ikke fungerer korrekt, må du ikke anvende produktet. Der er fare for kvæstelser, hvis savkæden [9] er løs.
- Lad produktet blive repareret af vores kundeservice.

### BEMÆRK

- Savkæden [9] kører ikke, hvis kædebremsen er aktiveret. Brug ikke kædebremsen til at tænde eller slukke for produktet.

- Anbring produktet på en stabil, lige overflade. Produktet må ikke røre ved nogen genstande.
- Fastgør batteripakken [18] (se "Isætning/fjernelse af batteripakken").
- Hvis kædebremsen er aktiveret, lyder der en signaltone fra produktet. Sådan løsnes kædebremsen: Træk den forreste håndbeskyttelse [1] mod det forreste håndtag [2] (fig. D).
- Hold produktet fast med begge hænder (fig. E):

Hånd	Håndtag
Højre hånd	Bagerste håndtag [6]
Venstre hånd	Forreste håndtag [2]

Tommelfingre og fingre skal omslutte håndtagene [2]/[6] tæt.

- Tænd for produktet.
- Vent indtil produktet har nået den højeste hastighed.

- Aktiver kædebremsen (mens motoren kører): Skub den forreste håndbeskyttelse [1] væk fra det forreste håndtag [2]. Savkæden [9] bør stoppe pludseligt.
- Hvis kædebremsen fungerer korrekt:
  - Slip afbryderen [5].
  - Løsn kædebremsen.

## ● Kontrol af kædesmøringen

### BEMÆRK

- Hvis der ikke er spor af olie:
  - Rengør dråbesmøreren [20] eller
  - Lad produktet blive repareret af vores kundeservice.

- Kontroller oliestanden og kædesmøringens funktion, før arbejdet påbegyndes.
  - Tænd for produktet.
  - Hold produktet over en lys baggrund.
    - Produktet må ikke røre gulvet.
    - Hvis der er et spor af olie, arbejder produktet korrekt.
- Rengør dråbesmøreren [20] for at sikre problemfri, automatisk smøring af savkæden [9] under driften. Brug en pensel eller klud til at fjerne rester fra dråbesmøreren.

## ● Arbejdsanvisninger

### ⚠ ADVARSEL! Fare for kvæstelser!

- Savning og fældning og alt dertil hørende arbejde må kun udføres af særligt uddannede og underviste personer.

### BEMÆRK

- Overhold de landespecifikke regler for faldarbejde, og indhent information hos den ansvarlige myndighed.

- Kun de personer, der er nødvendige for fældningen, må opholde sig i arbejdsområdet.

- Sørg for, at ingen kan blive skadet af de faldende grene og træer.
- Hold arbejdsområdet ved stammen frit og ryddeligt for at sikre en sikker stand for brugeren.
- Hold flugtveje frie og ryddelige, så arbejdsområdet kan forlades hurtigt.
- Udfør ikke fældningsarbejde i stærk vind, dårligt vejr eller ved dårligt udsyn.
- Hold en afstande til nærmeste arbejdsplads på mindst 2 ½ trælængder.

## ● Brug og behandling

- Start aldrig produktet, før føringsskinnen [8], savkæden [9] og kædeskærmen [13] er monteret korrekt.
- Skær ikke træ, som ligger på jorden, eller forsøg ikke at skære rødder, der stikker ud fra jorden. Under alle omstændigheder at nedsænke savkæden [9] i jorden, da savkæden ellers straks bliver stump.
- Hvis du ved et uheld kommer til at berøre en fast genstand med produktet, skal du straks slukke motoren og inspicere produktet for eventuelle skader.
- Vedligehold produktet omhyggeligt. Kontrollér om bevægelige dele fungerer korrekt og ikke klemmer, om dele er ødelagt og har taget skade i en sådan grad, at produktets funktion påvirkes. Beskadigede dele skal repareres, før de anvendes med produktet. Mange ulykker skyldes dårligt vedligeholdte værktøjer.
- Skæreværktøjer skal være skarpe og rene. Skæreværktøjer, der er plejet korrekt, har skarpe skærekanten og sætter sig ikke fast og er nemmere at styre.
- Lad produktet undersøge af hertil kvalificerede personer.

- Anvend kun de af fabrikanten anbefalede originale reservedele.

## ● Forberedelse af forhug

(Fig. G)

### ⚠ ADVARSEL! Ulykkesrisiko!

- ▶ Så sav aldrig i fældekammen **C** under fældehugget **B**, da træet ellers kan falde i en uforudsigelig retning!
- ▶ Vær forberedt på, at træet ved fald på snittet kan "glide" ukontrolleret.
- ▶ Vær forberedt på, at træet kan "springe" i en retning på en ukontrolleret måde, når det rammer jorden.

### ⚠ OBS! Risiko for tingskader!

- ▶ Kilen må ikke komme i kontakt med savkæden [9].

### BEMÆRK

- ▶ Forhugget bestemmer fælderetningen for det træ, der skal fældes.
- ▶ Placer forhugget i en ret vinkel i forhold til faldretningen.
- ▶ Sav så tæt på jorden som muligt.
- ▶ Understøt produktet med barkstødet [7].

1. Start med at skære forhugget **A**. Dybden på forhugget skal være ca. ¼ af træets diameter og have en vinkel på 45–60°.
2. Sæt fældehugget **B** ca. 2–3 cm højere end forhuggets vandrette snit **A**. Sørg for, at fældehugget **B** udføres nøjagtigt vandret.
3. Efterlad ca. 1/10 af træets diameter, fældekammen **C**, foran fældehugget **B**. Fældekammen **C** fører træet til jorden på samme måde som et hængsel og sikrer det mod at vælte for tidligt.

- For at forhindre produktet i at sætte sig fast i fældehugget **B** kan du i tide sætte kiler af aluminium eller plastik ind i fældesnittet **B**. Brug ikke jernkiler.

## ● Sigtekorn

(Fig. G1)

- Når du laver fældehakket, skal du bruge sigtekornet på afdækningen og på kabinettet til at efterprøve den ønskede faldretning.
- Anbring produktet, så sigtekornet peger nøjagtigt i den retning, som du vil have træet til at falde.

## ● Fjernelse af grene

- Vær altid opmærksom på faren for, at grenene slår tilbage.
- Stå ikke på stammen, når du fjerner grene.
- Sav ikke med skinnespidsen.
- Sav aldrig flere grene på én gang.
- Understøt produktet med barkstødet **7** så godt som muligt ved fjernelse af grene.
- Sørg for, at produktet ikke kan svinge gennem sin egen vægt. Hvis det ikke længere understøttes i snittet, så hold noget passende mod det.
- Stå fast i en fast, stabil og sikker position, når du fjerner grene.

## Fjernelse i stykker

- Afkort lange eller tykke grene, før det endelige snit udføres (fig. L). Ellers kan savkæden **9** let sætte sig fast.

## ● Forarbejdning af træ under spænding

### ⚠ OBS! Risiko for tingskader!

- ▶ Liggende træ bør ikke være i kontakt med jorden på undersiden af snittet, ellers kan savkæden **9** blive beskadiget.

- Det er vigtigt, at den korrekte rækkefølge overholdes, når der arbejdes træ under spænding. Ellers kan savkæden **9** sætte sig fast eller der kan forekomme tilbageslag.
- Træ under spænding skal altid skæres på tryk-siden først. Først herefter kan der skæres på træk-siden. Dette forhindrer savkæden **9** i at sætte sig fast.

## Træstammen er bøjet ned

1. Sav først aflastningssnittet 1 (ca.  $\frac{1}{3}$  af stammens diameter) på tryk-siden (fig. J1).
2. Skær 2 derefter (ca.  $\frac{2}{3}$  af stammens diameter) på træksiden (fig. J1).

## Træstammen er bøjet opad

1. Sav først aflastningssnittet 1 (ca.  $\frac{1}{3}$  af stammens diameter) på tryk-siden (fig. J2).
2. Skær 2 derefter (ca.  $\frac{2}{3}$  af stammens diameter) på træksiden (fig. J2).

## ● Reky

(Fig. H)

- Hvis savkæden **9** sidder fast ved føringsskinnens **8** overkant, kan produktet skubbe kraftigt tilbage i brugerens retning.

## ● Indtrækning

(Fig. I)

- Hvis savkæden **9** sidder fast i føringsskinnens underkant **8** kan produktet hurtigt trække sig væk fra betjeningsretningen på ukontrolleret vis.

## ● Sikkert arbejde

- For at undgå personskaade skal produktet holdes i god stand.
- Hvis produktet er faldet ned, skal du kontrollere det for betydelige skader eller defekter.

- Anvend ikke produktet på en stige eller, hvis du står et usikkert sted.
- Lad dig ikke friste til at lave et ufornuftigt snit.  
Dette kan bringe dig selv og andre i fare.
- Skift din arbejdsstilling regelmæssigt. Langvarig brug af produktet kan resultere i vibrationsrelaterede kredsløbsproblemer i hænderne. Du kan dog forlænge levetiden ved hjælp af passende handsker eller regelmæssige pauser. Vær opmærksom på at personlig disposition for dårlig blodcirkulation, lave udetemperaturer eller store gribekræfter under arbejdet kan reducere brugstiden.

## ● Rengøring og vedligeholdelse

### ⚠ ADVARSEL! Fare for kvæstelser!

- ▶ Sluk altid produktet inden enhver form for arbejde på produktet, og fjern batteriet.

### BEMÆRK

- ▶ Ikke angivne reservedele (fx kontakter) kan bestilles via vores servicehotline.
- ▶ Produktet skal rengøres grundigt efter hver brug.
- ▶ Udfør kun rengøring og vedligeholdelse som angivet i denne betjeningsvejledning. Yderligere arbejde må kun udføres af fagfolk.
- ▶ Vedligeholdelsesarbejde skal udføres regelmæssigt (se "Vedligeholdelsesintervaller").

- Produktet skal altid holdes rent, tørt og fri for olie eller smørefedt.
- Hvis et Lithium-Ion batteri opbevares i længere tid, skal ladestanden

kontrolleres regelmæssigt. Den optimale ladestand ligger mellem 50 % og 80 %. Det optimale opbevaringsklima er køligt og tørt.

- Det skal sikres, at der ikke trænger væske ind i produktet.
- Til rengøring af huset anvendes en tør klud. Anvend aldrig benzin, opløsningsmiddel eller rengøringsmiddel, som kan angribe kunststof

## ● Rengøring

### Rengøring af produktet

- Hold beskyttelsesanordninger, ventilationsåbninger og kabinettet så støv- og smudsfri som muligt. Blæs produktet igennem med trykluft ved lavt tryk.
- Rengør produktet regelmæssigt med en fugtig klud og lidt rengøringsmiddel. Det skal sikres, at der ikke trænger vand ind i produktets indre.

### Rengøring af kædedrevet

#### ⚠ ADVARSEL! Fare for kvæstelser!

- ▶ Bær altid beskyttelseshandsker, når du rører ved savkæden [9]. Risiko for personskade pga. skarpe savtænder!

### BEMÆRK

- ▶ En optimalt vedligeholdt og sletet savkæde [9] reducerer den fysiske belastning samt slitage og fører til et godt skæresultat.

1. Anbring produktet på et lige og stabilt underlag.
2. Løsn kædebremsen: Træk den forreste håndbeskyttelse [1] mod det forreste håndtag [2] (fig. D).
3. Løsn monteringskraven [11].
4. Tag kædeskærmen [13] af.
5. Tag savkæden [9] forsigtigt væk fra føringsskinnen [8] og kædehjulet [21].

6. Fjern føringskinnen [8]. Rengør den med en pensel.
7. Rengør hele kædedrevets område og kædeskærmen [13] med en pensel eller ved blæsning (med trykluft).
8. Saml produktet i omvendt rækkefølge.

## ● Vedligeholdelse

### ⚠ FORSIGTIG! Fare for kvæstelser!



Ved arbejde med produktet skal du altid bruge beskytteshandsker og kun anvende originale dele.

- ▶ Lad produktet køle, før du udfører inspektion, vedligeholdelse eller rengøring!

## Montering af savkæde og føringskinne

1. Anbring produktet på et lige og stabilt underlag.
2. Løsn kædebremseren: Træk den forreste håndbeskyttelse [1] mod det forreste håndtag [2] (fig. D).
3. Løsn monteringskruen [11].
4. Tag kædeskærmen [13] af.
5. Skub det lange hul i føringskinnen [22] over de to bolte, som stikker ud, på indføringen til føringskinnen [23].
6. Placer savkæden [9] over kædehullets [21] tænder. Indsæt savkæden præcist i den retning, der er angivet på føringskinnen [8]. Træk lidt i føringskinnen for at forspænde savkæden let.
7. Sæt kædeskærmen [13] på igen.
8. Stram monteringskruen [11] igen. Spænd den ikke for meget.
9. Drej kædespændingen [12] med uret for at øge spændingen.
  - Savkæden [9] skal hvile mod undersiden af føringskinnen [8].
  - Kontroller, om savkæden [9] (træk den forreste håndbeskyttelse [1] bagud med kædebremseren

løsnet) kan trækkes over føringskinnen [8].

10. Spænd monteringskruerne [11] fast, for at fastgøre indstillingen.

## Vedligeholdelse af kædesmøringen

- Se "Kontrol af kædesmøringen".

## Vedligeholdelse af føringskinnen

- Fjern eventuelle grater på skinneskanten med en metalfil.
- Rengør rillen på føringskinnen [8] med en pensel eller med trykluft.
- Udskift føringskinnen, så snart rillen er slidt.

## Slibning og pleje af savkæden

### BEMÆRK

- ▶ En optimalt vedligeholdt og slebet savkæde [9] reducerer den fysiske belastning samt slitage og fører til et godt skæreresultat.
- ▶ Rengør, vedligehold og slib savkæden [9] regelmæssigt.
- ▶ Kontroller savkæden [9] regelmæssigt for revner og beskadigede nitter.
- ▶ Der kan fastgøres en slibebuk til støtten til slibebukken [10] for at opnå et sikker greb under slibningen.
- ▶ Brug specielle runde filer til savkæder med en diameter på 4,0 mm ( $\frac{5}{32}$ " ) til den medfølgende savkæde [9].
- ▶ I et slibesæt fra f.eks. **PARKSIDE** finder du detaljerede oplysninger om slibeprocessen.
- ▶ Alternativt kan du bruge en elektrisk kædesliber og følge producentens anvisninger.
- ▶ Hvis du har nogen tvivl om det arbejde, der skal udføres, skal savkæden udskiftes [9].
- ▶ Lad om nødvendigt slibningen af savkæden [9] blive udført af et specialværksted.

## BEMÆRK

► Fil kun i fremadgående bevægelse for at fjerne materiale.

- Nødvendigt tilbehør (ikke indeholdt i leveringen):
  - Rund fil til savkæder Ø 4,0 mm ( $\frac{5}{32}$ " )
  - Flad fil
  - Dybdebegrænsningsmåler

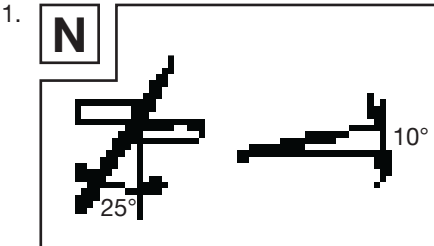

Fil med en slibevinkel på ca. 25° ved en hældning på 10° i forhold til føringskinnen **8** (fig. N).

2.

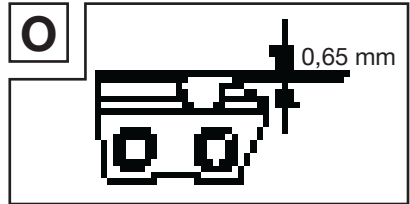

Kontroller dybdebegrænsningens afstand med en dybdebegrænsningsmåler. Den dybdebegrænsningens afstand skal være på 0,65 mm (0,025") (fig. O).

## Vedligeholdelsesintervaller

De anførte oplysninger henviser til normale anvendelsesbetingelser. Under vanskelige betingelser som for eksempel stærk støvdannelse og længere daglig arbejdstid skal de oplyste intervaller reduceres tilsvarende.

Del	Handling	Før arbejdet påbegyndes	Ugentlig	Ved fejl	Ved beskadigelse	Ved behov
Kædesmøring	Kontrollér	X				
Savkæde <b>9</b>	Kontroller skarpheden	X				
	Kontrollér kædespændingen	X				
	Slibning					X

Del	Handling	Før arbejdet påbegyndes	Ugentlig	Ved fejl	Ved beskadigelse	Ved behov
Føringsskinne [8]	Kontrol (slitage, beskadigelse)	X				
	Rengøring		X	X		
	Udskift				X	X

### Reserve dele/tilbehør

Kunder kan købe kompatible reservedele og kompatibelt tilbehør på [www.optimex-shop.com](http://www.optimex-shop.com).

- Bestillinger kan kun afgives og behandles online.
- Hav dit bestillingsnummer klar ved bestilling.
- Henvend dig til Lidl-service-hotline for yderligere oplysninger (se "Service").

Del	Bestillingsnummer
[8] Føringsskinne	99949421501
[9] Savkæde	99949421502

Kunder kan købe kompatible erstatningssavkæder i LIDL-onlineshop på [www.lidl.de](http://www.lidl.de).

### ● Opbevaring og transport

- Brug altid afdækningen til føringsskinne [27] ved transport (fig. K) og ved opbevaring.
- Produktet skal rengøres og vedligeholdes før opbevaring (se "Rengøring og vedligeholdelse").

- Bær altid kun produktet i det forreste håndtag [2]. Føringsskinne [8] peger bagud, væk fra din krop (fig. K).
- Opbevar produktet på et sikkert, tørt, frostfrit, godt ventileret og vejrbeskyttet sted.
- Sørg for at sikre produktet mod uautoriseret adgang.
- Tøm kædeolietanken med en sugepumpe.

## ● Fejlafhjælpning

Problem	Mulig årsag	Fejlafhjælpning
Produktet starter ikke.	Kædebremse aktiveret.	Løsn kædebremsen.
	Batteripakken [18] er tom.	Oplad batteripakken [18].
	Batteripakken [18] er defekt.	Udskift batteripakken [18].
Savkæden [9] kører ikke.	Kædebremse blokerer savkæden [9].	Løsn kædebremsen.
Dårlig skæreevne.	Savkæde [9] er monteret forkert.	Savkæde [9] er monteret rigtigt.
	Savkæden [9] er sløv.	Slib skæretænderne, eller monter en ny savkæde [9].
	Savkædens [9] kædespænding utilstrækkelig.	Kontroller savkædens [9] kædespænding.
Produktet kører med besvær. Savkæden [9] springer af.	Savkædens [9] kædespænding utilstrækkelig.	Kontroller savkædens [9] kædespænding.
Savkæden [9] bliver varm. Røgdudvikling under savning. Misfarvning af føringsskinnen [8].	For lidt kædeolie.	<input type="checkbox"/> Kontroller olieniveaet. <input type="checkbox"/> Påfyld kædeolie igen. <input type="checkbox"/> Rengør dråbesmøreren [20] <input type="checkbox"/> Lade kundetjenesten stå for reparation.

## ● Bortskaffelse

Indpakningen består af miljøvenlige materialer, som De kan bortskaffe over de lokale genbrugssteder.



Bemærk forpakkingsmaterialernes mærkning til affaldssorteringen, disse er mærket med forkortelser (a) og numre (b) med følgende betydning: 1–7: kunststoffer/20–22: papir og pap/80–98: kompositmaterialer.

## Produkt:



De får oplyst muligheder til bortskaffelse af det udtjente produkt hos deres lokale myndigheder eller bystyre.



For miljøets skyld, så må produktet aldrig smides ud sammen med husholdningsaffaldet, når det er udtjent, men skal afleveres til en fagmæssig korrekt bortskaffelse. De kan informere Dem vedrørende opsamlingssteder og deres åbningstider hos deres ansvarlige forvaltning.

## ● **Garanti**

Produktet er blevet fremstillet efter strenge kvalitetsstandarder og kontrolleret nøje før udlevering. I tilfælde af materiale- eller produktionsfejl kan du i medfør af loven gøre krav gældende over for sælgeren af produktet. Dine lovmæssige rettigheder begrænses på ingen måde af den af os nedennævnte garanti.

Garantien på dette produkt gælder i 3 år regnet fra købsdatoen. Garantien gælder fra købsdatoen. Opbevar den originale kvittering et sikkert sted, da dette dokument forlanges forlagt som dokumentation for købet.

Alle skader eller mangler, der allerede forefindes på tidspunktet for købet, skal straks meddeles efter udpakningen af produktet.

Hvis der inden for 3 år regnet fra købsdatoen viser sig en materiale- eller produktionsfejl på produktet, reparerer eller udskifter vi det – efter vores valg – gratis for dig. Garantiperioden forlænges ikke som følge af et imødekommet krav om garanti. Dette gælder også for udskiftede og reparerede dele.

Denne garanti bortfalder, hvis produktet er blevet beskadiget eller anvendt og vedligeholdt forkert.

Garantien dækker materiale- og produktionsfejl. Denne garanti dækker hverken produktdele, der er udsat for normal slitage og derfor er at betragte som sliddele (f.eks. batterier, slanger, farvepatroner), eller skader på skrøbelige dele, f.eks. kontakter eller dele af glas.

## ● **Afvikling af garantisager**

For at sikre en hurtig behandling af din forespørgsel, bedes du overholde følgende instruktioner:

Ved alle forespørgsler, skal kvitteringen og varenummeret (IAN 494215\_2504) kunne forevises som dokumentation på købet.

Varenummeret kan du aflæse på produktets typeskilt, en gravering på produktet, forsiden af din betjeningsvejledning (nederst til venstre) eller på en mærkat på bagsiden eller undersiden af produktet.

Hvis der opstår funktionsfejl eller andre mangler, skal du i første omgang kontakte serviceafdelingen via telefon eller e-mail.

Et defekt produkt kan gratis sendes til den serviceadresse, der er blevet oplyst, vedlagt kvitteringen (kassebonen) og en beskrivelse af, hvilken defekt der er opstået og hvornår den er opstået.



På [parksidediy.com](http://parksidediy.com) kan du se og downloade denne og mange andre manualer. Ved at scanne QR-koden får du adgang til [parksidediy.com](http://parksidediy.com). Vælg dit land og søg efter betjeningsvejledningen i søgefeltet. Ved at indtaste varenummeret (IAN) 494215\_2504 finder du frem til betjeningsvejledningen af dit produkt.

## ● Service

Ⓚ **Service Danmark**

Tel.: 80254583

Kontaktformular på

*parkside-diy.com*

**IAN 494215\_2504**

## ● EU-overensstemmelseserklæring

### EU-OVERENSSTEMMELSESERKLÆRING (nr. 494215\_2504)

Model: 494215\_2504  
Produktidentifikation: "PARSIDE" ZDV Bæltevibrations køleskab  
Modelnummer: HG12879

Grunden for erklæringen, som beskrevet ovenfor, er i overensstemmelse med den relevante EU-harmoniseringsdokumentation:

Direktiv 2006/42/EF
Direktiv 2000/14/EF
Direktiv 2014/30/EU
Direktiv 2011/65/EU med alle relaterede ændringer

Referencer til de relevante anvendte harmoniserede standarder eller referencer til de andre tekniske specifikationer, som der erklæres overensstemmelse med:

Nr. / dele
Direktiv 2006/42/EF
EN 62041-1:2015/A11:2012
EN 62041-4-1:2020
Direktiv 2014/30/EU
EN IEC 55014-1:2021
EN IEC 55014-2:2021

Grunden for eventuelle erklæring er i overensstemmelse med Europa-Parlamentets og Rådets direktiv 2011/65/EU af den 8. juni 2011 om begrænsning af brugen af visse farlige stoffer i elektrisk og elektronisk udstyr:

Nr. / dele
EN IEC 63000:2018

Procedure for overensstemmelsesvurdering / navn og adresse på det bemyndigede organ, hvor det er relevant: EN ISO 3744:1995 & ISO 9207:1995, Point 6 Part B Annex III EU-RL 2000/14/EC & ISO 9207:1995, TÜV SÜD China  
Målt lydeffektivniveau på udstyr, der er repræsentativt for denne type: 94,3 dB(A)  
Garanteret lydeffektivniveau for dette udstyr: 97 dB(A)

Ihændebruger af den tekniske dokumentation: OWIM GmbH & Co.KG

Underskrevet for og på vegne af:  
OWIM GmbH & Co. KG, Seifensackerstraße 1, 74167 Neckarsulm, Tyskland  
Denne overensstemmelseserklæring udstedes udelukkende under følgende betingelser:

Overensstemmelse af original overensstemmelseserklæring

Neckarsulm  
Seal

01.07.2025  
Date

  
ppa. Jens Buchheim  
Prækurist

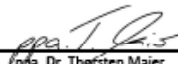
  
ppa. Dr. Thorsten Maier  
Prækurist





















DK





<b>Wykaz użytych piktogramów/symboli</b> .....	Strona 119
<b>Wstęp</b> .....	Strona 120
Użytkowanie zgodne z przeznaczeniem .....	Strona 120
Zakres dostawy .....	Strona 121
Opis części .....	Strona 121
Dane techniczne .....	Strona 121
<b>Instrukcje bezpieczeństwa</b> .....	Strona 123
Ogólne instrukcje bezpieczeństwa dla elektronarzędzi .....	Strona 123
Instrukcje bezpieczeństwa dla pilarek łańcuchowych .....	Strona 127
Dodatkowe instrukcje bezpieczeństwa .....	Strona 129
Akcesoria oryginalne/urządzenia dodatkowe .....	Strona 130
Środki ochrony osobistej (ŚOI) .....	Strona 130
Przechowywanie i transport .....	Strona 131
Bezpieczeństwo środowiska .....	Strona 131
Redukcja wibracji i hałasu .....	Strona 131
Inne zagrożenia .....	Strona 132
Instrukcje bezpieczeństwa dla ładowarek .....	Strona 132
<b>Przed pierwszym użyciem</b> .....	Strona 133
Rozpakowanie produktu .....	Strona 133
Akcesoria .....	Strona 133
<b>Przygotowanie</b> .....	Strona 134
Sprawdzanie stanu naładowania akumulatora .....	Strona 134
Ładowanie akumulatora .....	Strona 134
Wkładanie/wyjmowanie akumulatora .....	Strona 134
Wlewanie oleju łańcuchowego .....	Strona 135
Napinanie i sprawdzanie łańcucha tnącego .....	Strona 135
<b>Zabezpieczenia</b> .....	Strona 135
<b>Użytkowanie</b> .....	Strona 136
Włączanie/wyłączanie .....	Strona 136
Sprawdzanie hamulca łańcucha .....	Strona 136
Sprawdzanie smarowania łańcucha .....	Strona 137
<b>Instrukcje robocze</b> .....	Strona 137
Używanie i konserwacja .....	Strona 138
Przygotowywanie nacięcia .....	Strona 138
Celownik/celowanie .....	Strona 139
Prace związane z okrzesywaniem .....	Strona 139
Praca z drewnem poddawany naciskowi .....	Strona 139
Odrzut .....	Strona 140
Wciąganie .....	Strona 140
Bezpieczna praca .....	Strona 140

<b>Czyszczenie i konserwacja</b> .....	Strona 140
Czyszczenie .....	Strona 141
Konserwacja .....	Strona 141
Przechowywanie i transport .....	Strona 144
<b>Usuwanie usterek</b> .....	Strona 144
<b>Utylizacja</b> .....	Strona 145
<b>Gwarancja</b> .....	Strona 145
Sposób postępowania w przypadku naprawy gwarancyjnej .....	Strona 146
<b>Serwis</b> .....	Strona 146
<b>Deklaracja zgodności UE</b> .....	Strona 147

## Wykaz użytych piktogramów/symboli

	<p>Ten symbol oznacza, że podczas używania produktu należy przestrzegać instrukcji obsługi.</p>	 <p>Nosić obcisłą odzież ochronną z wkładkami chroniącymi przed przecięciem.</p>
	<p><b>OSTRZEŻENIE!</b> Przed użyciem produktu przeczytać instrukcję obsługi.</p>	 <p>Nosić okulary ochronne, ochronę słuchu i głowy!</p>
	<p><b>NIEBEZPIECZEŃSTWO!</b> – Wskazuje niebezpieczeństwo o wysokim stopniu ryzyka, które, jeśli się go nie uniknie, spowoduje śmierć lub poważne obrażenia (np. uduszenie).</p>	 <p>Nosić rękawice ochronne!</p>
	 <p>Należy nosić antypoślizgowe obuwie ochronne!</p>	
	<p><b>OSTRZEŻENIE!</b> – Wskazuje niebezpieczeństwo o średnim stopniu ryzyka, które, jeśli się go nie uniknie, może spowodować śmierć lub poważne obrażenia (np. ryzyko porażenia prądem).</p>	 <p>Należy unikać kontaktu końcówki przewodnicy z jakimikolwiek przedmiotami.</p>
	 <p>Nie narażać na działanie deszczu!</p>	
	<p><b>OSTROŻNIE!</b> – Wskazuje niebezpieczeństwo o niskim stopniu ryzyka, które, jeśli się go nie uniknie, może spowodować niewielkie lub umiarkowane obrażenia (np. ryzyko poparzenia).</p>	 <p>Przed przystąpieniem do jakichkolwiek prac konserwacyjnych produktu należy wyłączyć produkt i wyjąć akumulator.</p>
	<p><b>UWAGA!</b> – Ostrzeżenie przed możliwymi szkodami materialnymi (np. ryzykiem zwarcia).</p>	 <p>Zawsze używać obu rąk podczas korzystania z produktu.</p>
	<p>Ryzyko odrzutu. Uważać na odrzut pilarki łańcuchowej i unikać kontaktu z końcówką przewodnicy.</p>	 <p>Ryzyko zranienia ostrymi nożami</p>
	<p>Uważać na wyrzucane części!</p>	 <p>Kierunek biegu łańcucha</p>
	<p>2 ← 1 Blokowanie i odblokowywanie hamulca łańcucha.</p>	 <p>Długość przewodnicy</p>

	Gwarantowany poziom mocy akustycznej w dB		Instrukcje bezpieczeństwa Instrukcje użytkowania
	Znak CE potwierdza zgodność z dyrektywami UE mającymi zastosowanie do produktu.		

## 20 V PIŁA ŁAŃCUCHOWA

### ● **Wstęp**

Gratulujemy Państwu zakupu nowego produktu. Tym samym zdecydowali się Państwo na zakup produktu wysokiej jakości. Instrukcja obsługi jest częścią tego produktu. Zawiera ona ważne wskazówki dotyczące bezpieczeństwa, użytkowania i utylizacji. Przed pierwszym użyciem produktu należy zapoznać się ze wszystkimi wskazówkami dotyczącymi obsługi i bezpieczeństwa. Używać produktu wyłącznie zgodnie z jego poniżej opisanym przeznaczeniem. W przypadku przekazania produktu innej osobie należy dołączyć do niego całą jego dokumentację.

### ● **Użytkowanie zgodne z przeznaczeniem**

- Ta 20 V akumulatorowa piła łańcuchowa (zwana dalej „produktem” lub „elektronarzędziem”) przeznaczona jest do piłowania i okrzesywania drewna o maksymalnej średnicy 230 mm.
- Produkt należy trzymać prawą ręką za tylny uchwyt i lewą ręką za uchwyt przedni. Przed użyciem produktu użytkownik musi przeczytać i zrozumieć wszystkie informacje i zalecenia zamieszczone w instrukcji obsługi. Użytkownik musi nosić odpowiedni sprzęt ochrony osobistej (ŚOI).
- Produkt może być używany tylko do piłowania drewna. Np. następujących materiałów nie można obrabiać tym produktem: Tworzyw sztucznych, kamienia, metali lub drewna zawierającego ciała obce (np. gwoździe lub śruby).
- Nie używać ani nie przechowywać produktu w czasie deszczu lub w mokrym środowisku.
- Narzędzia wkładane używać zawsze zgodnie z przeznaczeniem! Przy zakupie i użyciu narzędzi wkładanych przestrzegać wymagań technicznych produktu (patrz akapit „Dane techniczne”).
- Wszelkie inne zastosowania lub modyfikacje produktu są uważane za niewłaściwe i mogą prowadzić do niebezpieczeństw, takich jak śmierć, obrażenia i uszkodzenia.
- Producent nie ponosi odpowiedzialności za szkody spowodowane niewłaściwym użytkowaniem.
- Produkt przeznaczony jest wyłącznie do użytku domowego.
- Produkt nie jest przeznaczony do użytku komercyjnego, przemysłowego ani podobnych celów.
- Należy przestrzegać wszystkich obowiązujących lokalnych przepisów, norm i rozporządzeń dotyczących bezpieczeństwa. Używanie hałaśliwych elektronarzędzi może być ograniczone przepisami

krajowymi lub lokalnymi do stosowania tylko w określonym czasie.

## ● Zakres dostawy

### ⚠ OSTRZEŻENIE!

- ▶ Produkt i materiały opakowaniowe nie są zabawkami dla dzieci! Dzieci nie mogą bawić się plastikowymi torbami, foliami i drobnymi częściami! Istnieje niebezpieczeństwo połknięcia i uduszenia się!

Po rozpakowaniu produktu należy sprawdzić, czy dostawa jest kompletna i czy wszystkie części są w dobrym stanie. Przed użyciem należy usunąć wszystkie materiały opakowaniowe.

- 1 20 V Piła łańcuchowa
- 1 Łańcuch tnący Trilink CL14340TL (wstępnie zamontowany)
- 1 Prowadnica XF10-40-437P (wstępnie zamontowana)
- 1 Osłona prowadnicy (osłona łańcucha)
- 1 270 ml organicznego oleju do łańcuchów (wyprodukowany w Niemczech)
- 1 Instrukcja obsługi

## ● Opis części

(Rys. A)

- 1 Osłona przednia
- 2 Uchwyt przedni
- 3 Korek wlewu oleju
- 4 Przełącznik blokady
- 5 Przełącznik zasilania
- 6 Uchwyt tylny
- 7 Kolec
- 8 Prowadnica (wstępnie zamontowana)
- 9 Łańcuch tnący (wstępnie zamontowana)
- 10 Uchwyt szlifierki

(Rys. B)

- 11 Śruba mocująca
- 12 Pierścień napinania łańcucha
- 13 Osłona koła łańcuchowego
- 14 Okienko inspekcyjne (poziom oleju łańcuchowego)
- 15 Przycisk  stanu akumulatora
- 16 Diody LED stanu naładowania
- 17 Uchwyt akumulatora
- 18 Akumulator \*
- 19 Przycisk odłączania akumulatora
- 20 Olejarka kroplowa
- 21 Zębatka łańcucha
- 22 Szczelina prowadnicy
- 23 Prowadnik prowadnicy

(Rys. C)

- 24 Szybka ładowarka \*
- 25 Wskaźnik LED stanu naładowania (czerwony)
- 26 Wskaźnik LED stanu naładowania (zielony)
- 27 Osłona prowadnicy (osłona łańcucha)
- 28 Olej organiczny do łańcuchów

## ● Dane techniczne

20 V Piła łańcuchowa	PAKS 20-Li F5
Numer modelu:	HG12070
Napięcie znamionowe:	20 V ===
Maks. prędkość łańcucha:	10 m/s
Pojemność zbiornika oleju:	ok. 270 ml
Prowadnica:	XF10-40-437P
Łańcuch tnący:	Trilink CL14340TL
Podziałka łańcucha:	0,375" (9,525 mm)
Grubość ogniwa napędowego:	1,1 mm (0,043")
Liczba zębów zębatki:	6
Długość prowadnicy:	307 mm

\* Akumulatora i ładowarki nie ma w wyposażeniu

Długość cięcia (przewodnicy):	230 mm
Szerokość rowka przewodnicy:	1,27 mm (0,050")
Zalecany środek smarny:	21820 Divinol Organic Chain Oil R

<b>Akumulator</b>	<b>PAP 20 B1 *</b>
Typ:	Litowo-jonowy
Napięcie znamionowe:	maks. 20 V ===
Pojemność:	2,0 Ah
Wartość energetyczna:	40 Wh
Liczba ogniw:	5

<b>Akumulator</b>	<b>PAP 20 B3 *</b>
Typ:	Litowo-jonowy
Napięcie znamionowe:	maks. 20 V ===
Pojemność:	4,0 Ah
Wartość energetyczna:	80 Wh
Liczba ogniw:	10

<b>Szybka ładowarka</b>	<b>PLG 20 C3</b>
<b>z wtyczką VDE:</b>	<b>HG08903 *</b>
<b>z wtyczką BS:</b>	<b>HG08983-BS *</b>
<b>Wejście:</b>	
Napięcie znamionowe:	230–240 V~
Częstotliwość znamionowa:	50 Hz
Moc znamionowa:	120 W
Bezpiecznik (wewnętrzny):	3,15 A /  T3,15A
Klasa ochronności:	II/□
<b>Wyjście:</b>	
Napięcie znamionowe:	21,5 V ===
Prąd ładowania:	4,5 A

<b>Czas ładowania</b>	<b>Ładowarka PLG 20 C3 *</b>
<b>Akumulator PAP 20 B1 *</b>	35 min
<b>Akumulator PAP 20 B3 *</b>	60 min

## RADA

- ▶ Rzeczywisty czas ładowania może nieznacznie różnić się od powyższych informacji w zależności od temperatury otoczenia i stanu akumulatora. Informacje mogą ulec zmianie.

<b>Zalecana temperatura otoczenia</b>	
Podczas ładowania:	+4 °C do +40 °C
Podczas pracy:	+4 °C do +40 °C
Podczas przechowywania:	+10 °C do +30 °C

## Wartości emisji hałasu

Zmierzona wartość hałasu określona zgodnie z normą EN 62841. Ważony poziom hałasu A elektronarzędzia w miejscu użytkowania wynosi zazwyczaj:

Poziom ciśnienia akustycznego $L_{pA}$ : (na stanowisku operatora)	86,3 dB
Niepewność $K_{pA}$ :	3 dB
Poziom mocy akustycznej $L_{WA}$ :	94,3 dB
Niepewność $K_{WA}$ :	2,41 dB

## OSTRZEŻENIE!



Nosić ochronę słuchu!

\* Akumulatora i ładowarki nie ma w wyposażeniu

## Wartości emisji drgań

Wartości wibracji ( $a_n$ ) przy cięciu drewna:

Uchwyt główny:	3,889 m/s <sup>2</sup>
Niepewność K:	1,5 m/s <sup>2</sup>
Uchwyt pomocniczy:	1,4 m/s <sup>2</sup>
Niepewność K:	1,5 m/s <sup>2</sup>

### OSTRZEŻENIE!

- ▶ Emisje drgań i hałasu podczas rzeczywistego użytkowania elektronarzędzia mogą odbiegać od podanych wartości, zależnie od sposobu używania elektronarzędzia, a w szczególności od rodzaju obrabianego przedmiotu.
- ▶ W celu ochrony operatora niezbędne jest ustanowienie środków bezpieczeństwa w oparciu o oszacowanie narażenia na wibracje w rzeczywistych warunkach użytkowania (należy wziąć pod uwagę wszystkie części cyklu pracy, na przykład czasy wyłączenia elektronarzędzia i czas, gdy jest włączony, ale działa bez obciążenia).
- ▶ Unikać zagrożeń powodowanych wibracjami, np. niebezpieczeństwa wystąpienia choroby białych palców (problemów z krążeniem) poprzez stosowanie częstych przerw w pracy, podczas których np. pocierać dłonie o siebie.

### RADA

- ▶ Deklarowana całkowita wartość drgań i deklarowana wartość emisji hałasu zostały zmierzone zgodnie ze znormalizowaną procedurą testową i mogą być wykorzystane do porównania jednego elektronarzędzia z innym.

### RADA

- ▶ Określona całkowita wartość drgań i podana wartość emisji hałasu mogą być również wykorzystane do wstępnej oceny obciążenia.



## Instrukcje bezpieczeństwa

- Ogólne instrukcje bezpieczeństwa dla elektronarzędzi

### OSTRZEŻENIE!



**Przeczytać wszystkie instrukcje bezpieczeństwa, instrukcje użytkowania, ilustracje i dane techniczne dostarczone z tym elektronarzędziem.**

Nieprzestrzeganie poniższych instrukcji może spowodować porażenie prądem, pożar i/lub poważne obrażenia.

**Zachować wszystkie instrukcje bezpieczeństwa oraz instrukcje użytkowania do przyszłego wglądu.**

Użyty w instrukcji bezpieczeństwa termin „elektronarzędzie” odnosi się do elektronarzędzi zasilanych z sieci (z przewodem zasilającym) i elektronarzędzi zasilanych z akumulatora (bez przewodu zasilającego).

### Bezpieczeństwo pracy

- Miejsce pracy powinno być czyste i dobrze oświetlone.**  
Nieuporządkowane lub nieoświetlone obszary robocze mogą prowadzić do wypadków.

- b) **Nie należy pracować z elektronarzędziem w środowisku potencjalnie wybuchowym, w którym znajdują się łatwopalne ciecze, gazy lub pyły.** Elektronarzędzia generują iskry, które mogą zapalić pył lub opary.
- c) **Podczas korzystania z elektronarzędzia trzymać z daleka dzieci i inne osoby.** W przypadku rozproszenia uwagi można utracić kontrolę nad elektronarzędziem.

### Bezpieczeństwo elektryczne

- a) **Wtyczka elektronarzędzia musi pasować do gniazda. Wtyczki nie wolno w żaden sposób zmieniać. Z elektrycznie uziemionymi elektronarzędziami nie używać wtyczek przejściowych.** Niezmodyfikowane wtyczki i dopasowane gniazda zmniejszają ryzyko porażenia prądem.
- b) **Unikać kontaktu ciała z uziemionymi powierzchniami, takimi jak rury, grzejniki, piece i lodówki.** Jeśli ciało jest uziemione, istnieje zwiększone ryzyko porażenia prądem.
- c) **Elektronarzędzia należy chronić przed deszczem i wilgocią.** Wnikanie wody do elektronarzędzia zwiększa ryzyko porażenia prądem.
- d) **Nie używać kabla zasilającego do przenoszenia elektronarzędzia, zawieszania lub odłączania od gniazodka ściennego. Kabel zasilający trzymać z dala od źródeł ciepła, oleju, ostrych krawędzi lub ruchomych części urządzenia.** Uszkodzone lub splątane kable zasilające zwiększają ryzyko porażenia prądem.
- e) **Podczas pracy z elektronarzędziem na zewnątrz należy używać wyłącznie**

**przedłużaczy przystosowanych do użytku na zewnątrz.** Używanie przedłużacza przystosowanego do użytku na zewnątrz zmniejsza ryzyko porażenia prądem.

- f) **Jeśli działanie elektronarzędzia w wilgotnym otoczeniu jest nieuniknione, należy zastosować zasilanie z zabezpieczeniem różnicowoprądowym.** Zastosowanie wyłącznika różnicowoprądowego zmniejsza ryzyko porażenia prądem.

### Bezpieczeństwo osób

- a) **Zawsze zwracać uwagę na to, co się robi i zachowywać rozsądek podczas pracy z elektronarzędziem. Nie używać elektronarzędzia będąc zmęczonym lub pod wpływem narkotyków, alkoholu albo leków.** Chwila nieuwagi podczas używania elektronarzędzia może spowodować poważne obrażenia.
- b) **Nosić sprzęt ochrony osobistej i zawsze okulary ochronne.** Noszenie osobistego sprzętu ochronnego, takiego jak maska przeciwpyłowa, antypoślizgowe obuwie ochronne, kask ochronny lub ochrona słuchu, w zależności od rodzaju i zastosowania elektronarzędzi, zmniejsza ryzyko obrażeń.
- c) **Unikać niezamierzonego uruchomienia. Przed przeniesieniem, podniesieniem lub podłączeniem do źródła zasilania upewnić się, że elektronarzędzie jest wyłączone.** Jeżeli podczas przenoszenia elektronarzędzia trzymasz palec na włączniku lub podłączasz elektronarzędzie do zasilania, gdy jest ono włączone, może to prowadzić do wypadków.

- d) **Przed włączeniem elektronarzędzia usunąć narzędzia regulacyjne lub klucze.** Narzędzie lub klucz umieszczony w obracającej się części elektronarzędzia może spowodować obrażenia.
- e) **Unikać nieprawidłowej postawy. Upewniać się, że stopy są bezpieczne i zachowywać równowagę przez cały czas.** Pozwala to lepiej kontrolować elektronarzędzie w nieoczekiwanych sytuacjach.
- f) **Nosić odpowiednią odzież. Nie nosić luźnej odzieży ani biżuterii. Włosy i odzież należy trzymać z dala od ruchomych części.** Luźne ubranie, biżuteria lub długie włosy mogą zostać pochwycone przez ruchome części.
- g) **Jeśli istnieje możliwość zainstalowania odpylaczy lub urządzeń do gromadzenia pyłu, to muszą być one podłączone i używane prawidłowo.** Używanie odpylacza może zmniejszyć zagrożenie pyłem.
- h) **Nie dopuszczać, aby wiedza zdobyta podczas częstego używania elektronarzędzia była przyczyną utraty czujności i ignorowania zasad bezpieczeństwa dotyczących elektronarzędzi.** Nieostrożne działanie może w ułamku sekundy doprowadzić do poważnych obrażeń.
- b) **Nie używać elektronarzędzia, którego przełącznik jest uszkodzony.** Elektronarzędzie, którego nie można włączyć lub wyłączyć, jest niebezpieczne i musi być naprawione.
- c) **Przed dokonaniem regulacji urządzenia, wymianą narzędzia wkładanego lub odłożeniem elektronarzędzia należy odłączyć wtyczkę od gniazdka ściennego i/ lub wyjąć wymienny akumulator.** To zabezpieczenie chroni przed niezamierzonym uruchomieniem elektronarzędzia.
- d) **Nieużywane elektronarzędzia trzymać w miejscu niedostępnym dla dzieci. Nie pozwalać, aby elektronarzędzie było używane przez osoby, które nie znają tego elektronarzędzia lub nie przeczytały niniejszej instrukcji.** Elektronarzędzia są niebezpieczne, gdy są używane przez niedoświadczonych ludzi.
- e) **Zachowywać ostrożność podczas używania elektronarzędzi i narzędzi wkładanych. Sprawdzać, czy części ruchome działają prawidłowo i nie zacinają się, czy nie są zepsute lub uszkodzone w stopniu wykluczającym poprawne funkcjonowanie elektronarzędzia. Przed użyciem elektronarzędzia należy naprawić uszkodzone części.** Wiele wypadków spowodowanych jest przez źle konserwowane elektronarzędzia.

### **Używanie i konserwacja elektronarzędzia**

- a) **Nie przeciążać elektronarzędzia. Używać elektronarzędzia odpowiedniego do wykonywanej pracy.** Odpowiednie elektronarzędzie wykona zadanie lepiej i bezpieczniej w zakresie, do którego zostało zaprojektowane.
- f) **Narzędzia tnące muszą być ostre i czyste.** Starannie konserwowane narzędzia tnące o ostrych krawędziach tnących są mniej podatne na zakleszczenie i łatwiejsze w prowadzeniu.

- g) **Elektronarzędzia, akcesoria, narzędzia wkładane, itp. powinny być używane zgodnie z tymi instrukcjami. Pod uwagę należy brać warunki i pracę, jaką należy wykonać.** Używanie elektronarzędzi do innych celów niż zamierzone może prowadzić do niebezpiecznych sytuacji.
- h) **Należy utrzymywać uchwyty i powierzchnie chwytne w stanie suchym, czystym i wolnym od oleju i smaru.** Śliskie uchwyty i powierzchnie chwytne nie zapewniają bezpiecznej obsługi i kontroli elektronarzędzia w nieprzewidzianych sytuacjach.

#### Używanie i obsługa narzędzia bezprzewodowego

- a) **Akumulatory ładować tylko za pomocą ładowarek zalecanych przez producenta.** Ładowarka odpowiednia dla określonego typu akumulatora może spowodować pożar podczas używania z innym akumulatorem.
- b) **W elektronarzędziach używać tylko odpowiednich akumulatorów.** Użycie innych akumulatorów może spowodować obrażenia lub pożar.
- c) **Nieużywany akumulator należy trzymać z dala od spinaczy, monet, kluczy, gwoździ, śrub lub innych małych metalowych przedmiotów, które mogłyby spowodować zwarcie styków.** Zwarcie między stykami akumulatora może spowodować oparzenia lub pożar.
- d) **Nieprawidłowo używany akumulator może spowodować wycieki płynu. Unikać kontaktu z płynem. W razie przypadkowego kontaktu spłukać wodą. Jeśli płyn dostanie się do oczu, zasięgnąć dodatkowej pomocy medycznej.**

Wyciekający z akumulatora płyn może spowodować podrażnienie skóry lub poparzenia.

- e) **Nie używać uszkodzonego lub zmodyfikowanego akumulatora.** Uszkodzone lub zmienione akumulatory mogą zachowywać się w nieprzewidziany sposób i spowodować pożar, wybuch lub obrażenia.
- f) **Nie narażać akumulatora na działanie ognia ani innych źródeł ciepła.** Ogień lub temperatura powyżej 130 °C może spowodować wybuch.
- g) **Przestrzegać wszystkich instrukcji ładowania i nigdy nie ładować akumulatora ani narzędzia bezprzewodowego poza zakresem temperatur podanym w instrukcji obsługi.** Nieprawidłowe ładowanie lub ładowanie poza dopuszczalnym zakresem temperatur może zniszczyć akumulator i zwiększa ryzyko pożaru.

	<p><b>OSTROŻNIE!</b>  <b>NIEBEZPIECZEŃSTWO WYBUCHU!</b> Nigdy nie ładować baterii jednorazowych.</p>
	<p>Chronić akumulator przed ciepłem, np. również od bezpośredniego światła słonecznego, ognia, wody i wilgoci. Stwarza to niebezpieczeństwo wybuchu.</p>

#### Serwis

- a) **Elektronarzędzie powinno być naprawiane tylko przez wykwalifikowany personel i tylko z użyciem oryginalnych części zamiennych.** Zapewnia to utrzymanie bezpieczeństwa elektronarzędzia.

- b) **Nigdy nie serwisować uszkodzonych akumulatorów.** Wszystkie czynności związane z konserwacją akumulatorów powinny być wykonywane wyłącznie przez producenta lub autoryzowane centrum serwisowe.
- **Instrukcje bezpieczeństwa dla pilarek łańcuchowych**
- a) **Podczas pracy pilarki wszystkie części ciała należy trzymać z dala od łańcucha tnącego. Przed uruchomieniem pilarki upewnić się, że łańcuch tnący nie niczego dotyka.** Chwila nieuwagi podczas pracy z pilarką łańcuchową może spowodować pochwycenie przez łańcuch tnący ubrania lub części ciała.
- b) **Piłę łańcuchową zawsze trzymać prawą ręką za tylny uchwyt, a lewą ręką za uchwyt przedni.** Trzymanie pilarki łańcuchowej odwrotnie zwiększa ryzyko obrażeń i nie wolno używać takiej konfiguracji.
- c) **Elektronarzędzie trzymać tylko za izolowane powierzchnie chwytne, ponieważ łańcuch tnący może zetknąć się z ukrytymi liniami zasilającymi.** Kontakt łańcucha tnącego z przewodem pod napięciem może spowodować naprężenie metalowych części urządzenia i spowodować porażenie prądem.
- d) **Nosić okulary ochronne i ochronę słuchu. Zalecane jest stosowanie dodatkowego wyposażenia ochronnego głowy, rąk, nóg i stóp.** Odpowiednia odzież ochronna zmniejsza ryzyko obrażeń od latających wiórów i przypadkowego kontaktu z łańcuchem tnącym.
- e) **Nie używać pilarki łańcuchowej będąc na drzewie, drabinie, dachu lub niestabilnej powierzchni.** Taka praca stwarza poważne ryzyko obrażeń.
- f) **Zawsze zapewniać solidnie oparcie dla stóp i używać pilarki łańcuchowej tylko stojąc na twardym, bezpiecznym i równym podłożu.** Śliskie lub niestabilne powierzchnie, takie jak drabina, mogą powodować utratę równowagi lub utratę kontroli nad pilarką łańcuchową.
- g) **Podczas cięcia naprężonych gałęzi należy spodziewać się, że może odskoczyć.** Gdy naprężenie drewnianych włókien zostanie zwolnione, gałąź może uderzyć operatora i/lub spowodować utratę kontroli nad piłą łańcuchową.
- h) **Zachowywać szczególną ostrożność podczas ścinania zarośli i młodych drzew.** Cienki materiał może zostać wciągnięty w łańcuch tnący, uderzając operator lub wytrącając z równowagi.
- i) **Piłę łańcuchową z wyłączonym łańcuchem należy nosić trzymając za przedni uchwyt, a łańcuch tnący powinien znajdować się z dala od ciała. Podczas transportu lub przechowywania pilarki łańcuchowej zawsze zakładać osłonę ochronną.** Ostrożne obchodzenie się z pilarką łańcuchową zmniejsza prawdopodobieństwo przypadkowego kontaktu z działającym łańcuchem tnącym.
- j) **Postępować zgodnie z instrukcjami dotyczącymi smarowania, naprężenia łańcucha i wymiany akcesoriów.** Nieprawidłowo naprężony lub

nasmarowany łańcuch może się zerwać lub zwiększać ryzyko odrzutu.

- k) **Piłować wyłącznie drewno. Nie używaj pilarki łańcuchowej do prac, do których nie jest przeznaczona – przykład: Nie używać pilarki łańcuchowej do cięcia tworzyw sztucznych, muru lub materiałów budowlanych, które nie są wykonane z drewna.** Używanie pilarki łańcuchowej do niewłaściwych celów może prowadzić do niebezpiecznych sytuacji.
- l) **Nie próbować ścinania drzew, dopóki nie zrozumiesz zagrożeń i sposobów ich uniknięcia.** Upadające drzewo może spowodować poważne obrażenia użytkownika lub innych osób.
- **Postępować zgodnie ze wszystkimi instrukcjami podczas czyszczenia pilarki łańcuchowej z nagromadzonego materiału, przechowywania lub wykonywania konserwacji. Upewnić się, że przełącznik jest wyłączony, a akumulator wyjęty.** Nieoczekiwane uruchomienie pilarki łańcuchowej podczas usuwania zanieczyszczeń lub podczas konserwacji może spowodować poważne obrażenia.

### Przyczyny odrzutu i zapobieganie przez operatora

#### **⚠ OSTRZEŻENIE! Ryzyko obrażeń!**

- ▶ Podczas pracy należy zwracać uwagę na odrzut urządzenia. Istnieje ryzyko obrażeń. Odrzutu można uniknąć zachowując ostrożność i prawidłową technikę piłowania.

- Odrzut może wystąpić, gdy końcówka prowadnicy zetknie się z przedmiotem lub drewno ugnie się i zacisnie łańcuch tnący w rzazie.

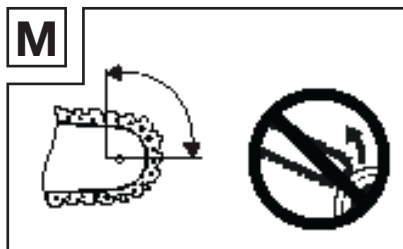

- Kontakt z końcówką prowadnicy może w niektórych przypadkach spowodować nieoczekiwaną reakcję do tyłu, odrzucając prowadnicę do góry i w stronę operatora (rys. M).
  - Zakleszczenie łańcucha tnącego na górnej krawędzi prowadnicy może spowodować gwałtowne wypchnięcie prowadnicy z powrotem w stronę operatora (rys. H).
  - Każda z tych reakcji może spowodować utratę kontroli nad pilarką i poważne obrażenia. Nie należy polegać wyłącznie na zabezpieczeniach wbudowanych w pilarkę łańcuchową. Użytkownik pilarki łańcuchowej powinien podjąć różne środki, aby pracować bez wypadków i urazów.
  - Odrzut jest wynikiem niewłaściwego lub wadliwego używania elektronarzędzia. Można temu zapobiec stosując odpowiednie środki ostrożności, jak opisano poniżej:
- a) **Pilarkę trzymać obiema rękami, zaciskając kciuki i palce wokół uchwytów pilarki łańcuchowej. Ciało i ramiona utrzymywać w pozycji, umożliwiającej wytrzymanie siły odrzutu.** Jeśli zostaną podjęte odpowiednie środki,

operator może kontrolować siłę odrzutu. Nigdy nie puszczać pilarki łańcuchowej (rys. E).

- b) **Unikać nieprawidłowej postawy i nie piłować powyżej wysokości ramion.** Pozwala to uniknąć niezamierzonego kontaktu z końcówką prowadnicy i zapewnia lepszą kontrolę pilarki łańcuchowej w nieoczekiwanych sytuacjach.
- c) **Zawsze używać zamiennych prowadnic i łańcuchów tnących zalecanych przez producenta.** Nieprawidłowe zamiennie prowadnice i łańcuchy tnące mogą spowodować zerwanie łańcucha i/lub odrzutu.
- d) **Postępować zgodnie z instrukcjami producenta dotyczącymi ostrzenia i konserwacji łańcucha tnącego.** Zmniejszanie głębokości ograniczników głębokości zwiększa tendencję do odrzutu.

## ● Dodatkowe instrukcje bezpieczeństwa

### ⚠ OSTRZEŻENIE!

- ▶ **Zawsze zwracać uwagę na to, co się robi i zachowywać rozsądek podczas pracy z elektronarzędziem. Nie używać produktu, gdy jest się zmęczonym lub rozkojarzonym albo pod wpływem narkotyków, alkoholu lub leków.**  
Chwila nieuwagi podczas używania urządzenia może spowodować poważne obrażenia.
- ▶ Unikać nieprawidłowego użytkowania i używać urządzenia wyłącznie zgodnie z opisem w akapicie „Użytkowanie zgodne z przeznaczeniem”.



- **Uchwyty utrzymywać w stanie suchym, czystym i wolnym od oleju i smaru.** Tłuste, oleiste uchwyty są śliskie i prowadzą do utraty kontroli.
- **Nie piłować czubkiem prowadnicy.** Istnieje ryzyko odrzutu.
- **Upewniać się, że w obszarze cięcia nie ma gwoździ ani kawałków metalu.** Zwracać szczególną uwagę na gwoździe lub kawałki żelaza w pobliżu miejsca cięcia. Zachowywać także ostrożność podczas piłowania twardego drewna, w którym łańcuch może się zakleszczyć. Może to prowadzić do odrzutu.
- Zachowywać szczególną ostrożność podczas używania łańcucha pilarki łańcuchowej do kontynuowania cięcia w rozpoczętym już cięciu.
- Nie piłować gałęzi ani kawałków drewna, które mogłyby zmienić położenie podczas piłowania lub w miejscach, w których rżaz zamyka się podczas piłowania.
- Zakleszczenie łańcucha tnącego na dolnej krawędzi prowadnicy może spowodować szybkie i niekontrolowane odciągnięcie piły łańcuchowej od kierunku pracy (rys. I).
- Rozpoczynać cięcie z pełną mocą i podczas cięcia zawsze utrzymuj pilarkę łańcuchową na maksymalnej prędkości.
- Upewniać się, że na ziemi nie ma żadnych przedmiotów, o które można by się potknąć.
- Przed pierwszym użyciem zapoznaj się z instrukcją obsługi swojego produktu, zwracając szczególną uwagę na instrukcje bezpieczeństwa.
- Tabliczki ostrzegawcze i informacyjne umieszczone na produkcie zawierają ważne informacje dotyczące bezpiecznej obsługi.

- Oprócz informacji zawartych w instrukcji obsługi należy wziąć pod uwagę ogólne przepisy prawne dotyczące bezpieczeństwa i zapobiegania wypadkom.
- Folie opakowaniowe należy trzymać z dala od dzieci, istnieje ryzyko uduszenia!
- Niedostatecznie poinformowani operatorzy mogą narazić siebie i innych na niebezpieczeństwo w wyniku niewłaściwego użytkowania. Operator ponosi odpowiedzialność wobec osób trzecich.
- Należy zachowywać szczególną ostrożność podczas obchodzenia się z produktem. Podchodzić do pracy rozsądnie i zwracać szczególną uwagę na to, co się robi.
- Nie pracować jednorazowo dłużej niż 10 minut. Zaleca się zachowanie 10–20 minut przerwy pomiędzy operacjami.
- Wypożyczać produkt wyłącznie użytkownikom, którzy mają doświadczenie z produktem. Należy przekazywać instrukcję obsługi.
- Niektóre zadania związane z cięciem wymagają specjalnego przeszkolenia i umiejętności. W razie jakichkolwiek wątpliwości należy skonsultować się ze specjalistą.
- Użytkownicy, którzy korzystają z produktu po raz pierwszy, muszą przejść szkolenie w celu zapoznania się z funkcjami produktu. Dla własnego bezpieczeństwa brać udział w państwowym kursie szkoleniowym dotyczącym obsługi pilarek łańcuchowych.
- Produkt nieużywany należy przechowywać w taki sposób, aby nie stwarzał zagrożenia dla osób. Zabezpieczać przed nieuprawnionym dostępem.
- Użytkownik produktu ponosi odpowiedzialność za wszelkie wypadki i zagrożenia, w wyniku których wyrządzone zostały szkody innym osobom lub ich mieniu.
- Dzieciom, młodzieży i osobom o ograniczonych zdolnościach fizycznych, sensorycznych lub umysłowych nie wolno używać pilarki łańcuchowej. Wyjątki dotyczą wyłącznie młodych ludzi powyżej 16 roku życia, którzy uczestniczą w szkoleniu pod okiem specjalisty.
- Należy pamiętać, że niewłaściwa konserwacja, użycie niezgodnych części zamiennych lub usunięcie lub modyfikacja urządzeń zabezpieczających może spowodować uszkodzenie produktu i poważne obrażenia osoby pracującej z nim.
- Zaleca się, aby początkujący użytkownicy przynajmniej przeciwiczyli cięcie kłód na koźle lub ramie.

### ● Akcesoria oryginalne/ urządzenia dodatkowe

- Używać wyłącznie akcesoriów i urządzeń dodatkowych określonych w instrukcji obsługi.
- Używanie narzędzi lub innych akcesoriów innych niż zalecane w instrukcji obsługi może narazić na ryzyko obrażeń.

### ● Środki ochrony osobistej (ŚOI)

	<p>Nosić obcisłą odzież ochronną z wkładkami chroniącymi przed przecięciem.</p>
	<p>Nosić okulary ochronne, ochronę słuchu i głowy!</p>



Nosić rękawice ochronne!



Należy nosić antypoślizgowe obuwie ochronne!

- Unikać luźnej odzieży, która może zostać pochwycona.
- Nie nosić szalika, krawata ani biżuterii!
- Jeśli masz długie włosy, używać siatki na włosy!
- Podczas pracy w lesie należy nosić kask ochronny. Zapewnia to ochronę przed spadającymi gałęziami. Regularnie sprawdzać kask ochronny pod kątem uszkodzeń. Należy go wymienić najpóźniej po 5 latach.
- Używać wyłącznie atestowanych kasków ochronnych.
- Ochrona twarzy lub okulary ochronne chronią przed trocinami i odłamkami drewna.  
Aby uniknąć obrażeń oczu, podczas pracy z produktem należy zawsze nosić maskę lub okulary ochronne.
- Zawsze nosić ochronę słuchu. Hałas emitowany przez produkt może powodować uszkodzenie słuchu.
- Nosić solidne rękawice ochronne wykonane z odpornego materiału, takiego jak np. skóra.
- Podczas cięcia suchego drewna należy nosić maskę przeciwpyłową. Mogą tworzyć się trociny.

## ● Przechowywanie i transport

- Przed każdym transportem wyłączyć pilę łańcuchową, nawet na małe odległości.  
Włączać hamulec łańcucha i zakładać osłonę łańcucha.
- Podczas transportu i przechowywania należy używać osłony łańcucha (rys. K).

- Zabezpieczać produkt przed przewróceniem się podczas transportu (także w pojazdach), aby uniknąć uszkodzeń lub obrażeń.
- Przenosić produkt trzymając wyłącznie za przedni uchwyt. Prowadnica ma być skierowana do tyłu, od ciała (rys. K).
- Przed przechowywaniem produkt należy oczyścić i zakonserwować.
- Przechowywać produkt w bezpiecznym i suchym miejscu. Zabezpieczać go także przed nieuprawnionym dostępem.

## ● Bezpieczeństwo środowiska

- Prace wykonywać wyłącznie przy świetle dziennym.
- Nie należy także pracować w niesprzyjających warunkach pogodowych, takich jak np. deszcz lub wiatr. Istnieje zwiększone ryzyko wypadku.
- Miejsce pracy powinno być czyste i uporządkowane.
- Miejsce pracy utrzymywać w czystości i porządku. Przed pracą i w jej trakcie dzieci, inne osoby i zwierzęta trzymać z daleka.
- W przypadku odwrócenia uwagi można stracić kontrolę nad produktem.
- Nie pracować w pobliżu ogrodzeń z drutu lub w miejscach, w których występuje luźny, stary drut.

## ● Redukcja wibracji i hałasu

Aby zredukować wpływ emisji hałasu i wibracji, należy ograniczyć czas pracy, stosować tryby pracy o niskim poziomie wibracji i hałasu oraz nosić środki ochrony osobistej.

W celu zmniejszenia skutków emisji hałasu i wibracji należy wykonać następujące czynności:

- Używać tylko elektronarzędzi, które są w idealnym stanie.
- Regularnie konserwować i czyścić elektronarzędzie.
- Sposób pracy dostosowywać do elektronarzędzia.
- Nie przeciążać elektronarzędzia.
- W razie potrzeby sprawdzać elektronarzędzie.
- Wyłączać elektronarzędzie, gdy nie jest używane.

### ● **Inne zagrożenia**

Nawet przy prawidłowej obsłudze tego elektronarzędzia zawsze istnieje ryzyko wystąpienia innych zagrożeń. W związku ze strukturą i konstrukcją tego elektronarzędzia mogą wystąpić następujące niebezpieczeństwa:

- Zagrożenie zdrowia, wynikające z wibracji rąk lub ramion, jeśli produkt jest używany przez dłuższy czas lub nie jest prawidłowo obsługiwany i konserwowany.
- Obrażenia i szkody materialne spowodowane uszkodzonymi akcesoriami lub nagłym uderzeniem ukrytych przedmiotów podczas użytkowania.
- Oparzenia i skaleczenia w wyniku dotknięcia końcówki narzędzia wkładanego bezpośrednio po użyciu i/lub gołą skórą.

### ● **Instrukcje bezpieczeństwa dla ładowarek**

- Urządzenie może być używane przez dzieci w wieku powyżej 8 lat i

osoby o ograniczonych zdolnościach fizycznych, zmysłowych lub umysłowych lub osoby nieposiadające doświadczenia i wiedzy, jeśli są nadzorowane lub pouczone o bezpiecznym użyciu urządzenia i wynikających z niego niebezpieczeństwach.

Dzieci nie powinny bawić się urządzeniem.

Czyszczenia i prac konserwacyjnych nie mogą przeprowadzać dzieci pozostawione bez nadzoru.

- Nie ładować baterii jednorazowych. Naruszenie tej rady prowadzi do zagrożeń.
- W celu uniknięcia zagrożeń uszkodzony kabel zasilający musi być wymieniony przez producenta, jego serwisanta lub też osobę posiadającą podobne kwalifikacje.
- Części elektryczne chronić przed wilgocią. Nigdy nie zanurzać w wodzie lub innych płynach, aby uniknąć

porażenia prądem. Nie trzymać urządzenia pod bieżącą wodą. Postępować zgodnie z instrukcjami dotyczącymi czyszczenia, konserwacji i naprawy.

- Urządzenie nadaje się tylko do użytku w pomieszczeniach.

**Produkt współpracuje ze wszystkimi akumulatorami serii „X 20 V TEAM”.**

**Aby uzyskać optymalną wydajność, zalecamy używanie następujących akumulatorów:**

<b>Akumulator:</b>	Parkside X 20 V Team
<b>Ładowarka:</b>	Parkside X 20 V Team

**⚠ UWAGA!** Ta ładowarka nadaje się tylko do ładowania akumulatorów następującego typu:

<b>Akumulator Parkside 20 V</b>		
PAP 20 B1	2 Ah	5 cel
PAP 20 B3	4 Ah	10 cel

Zalecany akumulator:  
20 V (4 Ah) PAP 20 B3

- Klienci z następujących krajów mogą zamówić kompatybilne baterie zamienne i ładowarki w sklepach internetowych Lidl:  
Niemcy (lidl.de), Francja (lidl.fr), Belgia (lidl.be), Czechy (lidl.cz), Holandia (lidl.nl), Polska (lidl.pl), Słowacja (lidl.sk), Hiszpania (lidl.es)  
Klienci ze wszystkich pozostałych krajów mogą je zamówić na stronie [www.optimex-shop.com](http://www.optimex-shop.com).

#### ● **Przed pierwszym użyciem**

#### ● **Rozpakowanie produktu**

1. Wyjąć produkt z opakowania i usunąć wszystkie materiały opakunkowe oraz folie ochronne.
2. Sprawdzić, czy są wszystkie części i czy opisany zakres dostawy jest kompletny (patrz akapit „Zakres dostawy”).
3. Sprawdzić, czy produkt i wszystkie części są w dobrym stanie. W razie zauważenia jakichkolwiek uszkodzeń lub defektów nie używać produktu, ale postępować zgodnie z opisem w rozdziale „Gwarancja”.

#### ● **Akcesoria**

**⚠ OSTRZEŻENIE! Ryzyko porażenia prądem lub pożaru!**

- ▶ Nie używać żadnych akcesoriów niezalecanych przez firmę **PARKSIDE**.

- Narzędzia i narzędzia wkładane są dostępne u wyspecjalizowanych sprzedawców. Przy zakupie należy zawsze przestrzegać wymagań technicznych tego produktu (patrz akapit „Dane techniczne”).
- W przypadku wątpliwości należy zwrócić się do wykwalifikowanego specjalisty i poinformować o tym swojego sprzedawcę.

## ● **Przygotowanie**

### ● **Sprawdzanie stanu naładowania akumulatora**

- Nacisnąć przycisk  15. Diody LED stanu naładowania 16 zaświecą się.

Kolor	Stan naładowania
Czerwona/ pomarańczowa/ zielona	Maksymalny
Czerwona/ pomarańczowa	Średni
Czerwona	Niski

### ● **Ładowanie akumulatora**

(Rys. C)

#### **RADA**

- ▶ Akumulator 18 można ładować w dowolnym momencie, bez zmniejszania jego żywotności.
  - ▶ Akumulator 18 nie ulegnie uszkodzeniu, jeśli proces ładowania zostanie przerwany.
- Przed uruchomieniem: Naładować akumulator 18, jeśli jego stan naładowania jest średni lub niski (patrz akapit „Sprawdzanie stanu naładowania akumulatora”).
  - Wskaźniki LED stanu naładowania (czerwony 25 i zielony 26) informują o stanie ładowarki 24 i akumulatora 18.

Diody LED	Warunek
Świeci się czerwona dioda LED 25	Akumulator 18 jest ładowany
Świeci się zielona dioda LED 26	Akumulator 18 w pełni naładowany
Migają zielona dioda LED 26 i czerwona dioda LED 25	Akumulator 18 uszkodzony
Miga czerwona dioda LED 25	Akumulator 18 za zimny lub za ciepły
Świeci się zielona dioda LED 26 (bez akumulatora 18)	Ładowarka 24 gotowa do użycia

1. Akumulator 18 włożyć do ładowarki 24.
2. Wtyczkę sieciową ładowarki 24 podłączyć do gniazdka sieciowego.
3. Gdy akumulator 18 jest w pełni naładowany:
  - Wtyczkę sieciową ładowarki 24 wyjąć z gniazdka sieciowego.
  - Wyjąć akumulator 18 z ładowarki 24.

### ● **Wkładanie/wyjmowanie akumulatora**

#### **Wkładanie akumulatora**

1. Akumulator 18 zrównać z uchwytem akumulatora 17.
2. Upewnić się, że akumulator 18 zablokował się na swoim miejscu.

#### **Wyjmowanie akumulatora**

1. Na akumulatorze 18 wcisnąć przycisk odłączania 19.
2. Akumulator 18 wysunąć z uchwytu akumulatora 17.

## ● Wlewanie oleju łańcuchowego

### RADA

- ▶ Przed pracą zawsze sprawdzać smarowanie łańcucha.
  - ▶ Nigdy nie pracować bez smarowania łańcucha! Jeśli łańcuch tnący [9] wyschnie, to zestaw tnący w krótkim czasie ulegnie nieodwracalnemu zniszczeniu.
  - ▶ Używać wyłącznie oleju do pił łańcuchowych (najlepiej biodegradowalnego). Nie używać oleju zużytego, oleju silnikowego, itp.
  - ▶ Podczas pracy należy sprawdzać, czy działa smarowanie łańcucha.
  - ▶ Uzupełniać smar do łańcucha, zanim zbiornik oleju do łańcucha będzie pusty. Poziom oleju łańcuchowego nie może spaść poniżej oznaczenia **MIN** w okienku inspekcyjnym [14].
  - ▶ Korek wlewu oleju [3] jest połączony z urządzeniem zabezpieczającym w zbiorniku oleju łańcuchowego i dlatego nie może spaść.
1. Przed napełnieniem zawsze czyścić obszar wokół korka wlewu oleju [3], aby zapobiec przedostawaniu się brudu do zbiornika oleju łańcuchowego. Do tego celu używać suchej, niestrzępiącej się szmatki.
  2. Otwieranie korka wlewu oleju [3]: Korek wlewu oleju przekręcić w kierunku przeciwnym do ruchu wskazówek zegara.
  3. Dołączony olej organiczny do łańcuchów [28] wlać do zbiornika oleju łańcuchowego.

Podczas wlewania nie rozlewać oleju łańcuchowego ani nie napełniać zbiornika oleju łańcuchowego po brzegi.

Poziom oleju łańcuchowego nie może przekraczać oznaczenia **MAX** w okienku inspekcyjnym [14].

4. Natychmiast ścierać rozlany olej łańcuchowy.
5. Zamykanie korka wlewu oleju [3]: Korek wlewu oleju przekręcić zgodnie z ruchem wskazówek zegara.

## ● Napinanie i sprawdzanie łańcucha tnącego

1. Poluzować śrubę mocującą [11].
2. Pierścien napinania łańcucha [12] przekręcić w kierunku zgodnym z ruchem wskazówek zegara, aby zwiększyć naprężenie.
  - Łańcuch tnący [9] musi opierać się o dolną stronę prowadnicy [8].
  - Sprawdzić, czy łańcuch tnący [9] (przy zwolnionym hamulcu łańcucha (osłonę przednią [1] pociągnąć do tyłu)) daje się ręcznie przeciągnąć po prowadnicy [8].
3. Mocno dokręć śrubę mocującą [11], aby zablokować ustawienie.

## ● Zabezpieczenia

### RADA

- ▶ Łańcuch tnący [9] nie działa, gdy hamulec łańcucha jest włączony.

**1 Ostrona przednia (hamulec łańcucha):**  
Urządzenie zabezpieczające, które natychmiast zatrzymuje łańcuch tnący [9] w przypadku odrzutu. Ostronę przednią można także obsługiwać ręcznie. Ostrona przednia chroni lewą rękę operatora, jeśli zsunie się z uchwytu przedniego [2].

**4 Przełącznik blokady:**  
Aby włączyć produkt, przełącznik blokady musi być odblokowany.

**5 Przełącznik zasilania (z natychmiastowym zatrzymaniem łańcucha):**  
Po zwolnieniu przełącznika zasilania produkt wyłącza się natychmiast.

**6 Uchwyt tylny (z ostroną dłoni):**  
Chroni rękę przed gałęziami i konarami w przypadku odrzucenia przez łańcuch tnący [9].

**7 Kolec:**  
Zwiększa stabilność podczas wykonywania pionowych cięć i ułatwia piłowanie.

## ● **Użytkowanie**

### **⚠ OSTRZEŻENIE! Ryzyko obrażeń!**

Przed każdym użyciem sprawdź produkt pod kątem:

- ▶ Idealnego stanu i kompletności urządzeń ochronnych i urządzenia tnącego.
- ▶ Szczelnego dopasowania wszystkich połączeń śrubowych.
- ▶ Płynnego ruchu wszystkich ruchomych części.

## ● **Włączanie/wyłączanie**

### **Włączanie**

1. Przełącznik blokady [4] przesunąć do przodu.
2. Nacisnąć przełącznik zasilania [5].
3. Po uruchomieniu: Zwolnić przełącznik blokady [4].

### **Wyłączanie**

- Zwolnić przełącznik zasilania [5].

## ● **Sprawdzanie hamulca łańcucha**

### **⚠ OSTRZEŻENIE! Ryzyko obrażeń!**

- ▶ Jeśli hamulec łańcucha nie działa prawidłowo, produktu nie wolno używać. Istnieje ryzyko obrażeń z powodu luźnego łańcucha tnącego [9].
- ▶ Zlecić naprawę produktu naszemu działowi obsługi klienta.

### **RADA**

- ▶ Łańcuch tnący [9] nie działa, gdy hamulec łańcucha jest włączony. Nie używać hamulca łańcucha do włączania lub wyłączania produktu.

1. Produkt postawić na twardej, poziomej powierzchni. Produkt nie może stykać się z żadnymi przedmiotami.
2. Zamontować akumulator [18] (patrz akapit „Wkładanie/wyjmowanie akumulatora”).
3. Jeśli hamulec łańcucha jest włączony, produkt wygeneruje sygnał dźwiękowy. Aby zwolnić hamulec łańcucha: Ostronę przednią [1] pociągnąć w stronę uchwytu przedniego [2] (rys. D).

4. Trzymać produkt obiema rękami (rys. E):

Ręka	Uchwyt
Prawa ręka	Uchwyt tylny [6]
Lewa ręka	Uchwyt przedni [2]

Kciuk i palce muszą mocno ścisnąć uchwyty [2]/[6].

5. Włączyć produkt.  
6. Poczekać, aż produkt osiągnie najwyższą prędkość.  
7. Włączanie hamulca łańcucha (przy pracującym silniku): Ostronę przednią [1] odsunąć od uchwytu przedniego [2].  
Łańcuch tnący [9] powinien zatrzymać się natychmiast.  
8. Jeśli hamulec łańcucha działa prawidłowo:  
1) Zwolnić przełącznik zasilania [5].  
2) Zwolnić hamulec łańcucha.

## ● Sprawdzenie smarowania łańcucha

### RADA

- ▶ Jeśli nie ma śladu oleju:
  - Wyczyścić olejarkę kroplową [20] lub
  - Zlecić naprawę produktu naszemu działowi obsługi klienta.

1. Przed rozpoczęciem pracy należy sprawdzić poziom oleju i działanie smarowania łańcucha.
2. Włączyć produkt.
3. Przytrzymać produkt nad jasnym tłem.
  - Produkt nie może dotykać ziemi.
  - Jeśli widać ślad oleju, produkt działa bezproblemowo.

- Wyczyścić olejarkę kroplową [20], aby zapewnić bezproblemowe, automatyczne smarowanie łańcucha tnącego [9] podczas pracy. W tym celu należy użyć szczotki lub szmatki, aby z olejarki kroplowej usunąć wszelkie pozostałości.

## ● Instrukcje robocze

### ▲ OSTRZEŻENIE! Ryzyko obrażeń!

- ▶ Prace związane z piłowaniem i ścinką oraz wszystkie prace z nimi związane mogą wykonywać wyłącznie osoby odpowiednio przeszkolone.

### RADA

- ▶ Należy zapoznać się z obowiązującymi w danym kraju przepisami dotyczącymi prac związanych z wycinką i uzyskać informacje od odpowiednich władz.
- W miejscu pracy mogą przebywać wyłącznie osoby niezbędne do wykonywania prac ścinkowych.
- Upewnić się, że spadające gałęzie i drzewa nie mogą nikomu zrobić krzywdy.
- Miejsce pracy przy pniu utrzymywać w czystości i porządku, aby operator mógł bezpiecznie stać.
- Drogi ewakuacyjne utrzymywać w czystości i porządku, aby móc szybko opuścić miejsce pracy.
- Nie wykonywać prac ścinkowych przy silnym wietrze, złej pogodzie lub słabej widoczności.
- Zachowywać odległość do najbliższego miejsca pracy, wynoszącą co najmniej 2 ½ długości drzewa.

## ● Używanie i konserwacja

- Nigdy nie uruchamiać produktu, dopóki prowadnica [8], łańcuch tnący [9] i osłona koła łańcuchowego [13] nie zostaną prawidłowo zamontowane.
- Nie ciąć drewna leżącego na ziemi ani nie próbować piłowania wystających z ziemi korzeni. W każdym przypadku należy uważać, aby łańcuch tnący [9] nie zagłębił się w ziemię, w przeciwnym razie natychmiast się stępi.
- W razie przypadkowego dotknięcia produktem stałego przedmiotu, natychmiast wyłączyć silnik i sprawdzić produkt pod kątem uszkodzeń.
- Dokładnie konserwować produkt. Sprawdzać, czy części ruchome działają prawidłowo i nie zacinają się, czy nie są zepsute lub uszkodzone w stopniu wykluczającym poprawne funkcjonowanie produktu. Przed użyciem produktu należy zlecić naprawę uszkodzonych części. Wiele wypadków spowodowanych jest przez źle konserwowane narzędzia.
- Narzędzia tnące muszą być ostre i czyste. Starannie konserwowane narzędzia tnące o ostrych krawędziach tnących są mniej podatne na zakleszczenie i łatwiejsze w prowadzeniu.
- Naprawę produktu zlecać wykwalifikowanemu personelowi.
- Używać tylko części zamiennych zalecanych przez producenta.

## ● Przygotowywanie nacięcia

(Rys. G)

### ⚠ OSTRZEŻENIE! Ryzyko wypadku!

- ▶ Podczas wykonywania nacięcia obalającego **B** w żadnym wypadku nie należy widzieć zawiasu **C**, bo w przeciwnym razie drzewo może upaść w nieprzewidywalnym kierunku!

### ⚠ OSTRZEŻENIE! Ryzyko wypadku!

- ▶ Należy być przygotowanym na to, że po ścięciu drzewo może „ześlizgnąć się” w sposób niekontrolowany podczas upadku.
- ▶ Należy być przygotowanym na to, że drzewo po uderzeniu o ziemię „podskoczy” w niekontrolowany sposób w jakimś kierunku.

### ⚠ UWAGA! Ryzyko szkód materialnych!

- ▶ Klin nie może zetknąć się z łańcuchem tnącym [9].

### RADA

- ▶ Nacięcie określa kierunek upadku ścinanego drzewa.
- ▶ Nacięcie należy wykonać pod kątem prostym do kierunku upadku.
- ▶ Ciąć jak najbliżej ziemi.
- ▶ Podpierać produkt za pomocą kolca [7].

1. Najpierw wykonać nacięcie **A**. Głębokość nacięcia powinna wynosić około  $\frac{1}{4}$  średnicy drzewa i mieć kąt 45–60°.
  2. Cięcie obalające **B** wykonać 2–3 cm wyżej od nacięcia poziomego **A**. Należy zwrócić uwagę, aby cięcie obalające **B** było wykonane dokładnie poziomo.
  3. Przed nacięciem obalającym **B** zostawić około  $\frac{1}{10}$  średnicy drzewa, zawias **C**. Zawias **C** kieruje drzewo na grunt podłoża niczym zawias i zabezpiecza przed przedwczesnym przewróceniem.
- Aby zapobiec zakleszczeniu się produktu w nacięciu obalającym **B**, należy w odpowiednim czasie wbić kliny aluminiowe lub plastikowe w nacięcie obalające **B**. Nie używać klinów żelaznych.

## ● Celownik/celowanie

(Rys. G1)

- Podczas wykonywania nacięcia obalającego należy używać celownika na ostonie i obudowie, aby sprawdzić wymagany żądany kierunek upadku.
- Produkt umieszczać tak, aby celownik wskazywał dokładnie żądany kierunek upadku.

## ● Prace związane z okrzyszaniem

- Zawsze należy mieć świadomość niebezpieczeństwa odbicia gałęzi.
- Podczas okrzyszania nie stawać na pniu.
- Nie piłować końcówką prowadnicy.
- Nigdy nie ciąć kilku gałęzi jednocześnie.
- Jeśli to możliwe, podczas okrzyszania podierać produkt za pomocą kolca [7].
- Upewniać się, że pod koniec cięcia produkt nie będzie się kołysał pod własnym ciężarem. Jeśli nie jest już podparty przy nacięciu, to należy przyłożyć do niego coś odpowiedniego.
- Podczas okrzyszania przyjmować stabilną i bezpieczną postawę.

### Okrzyszanie częściowe

- Przed wykonaniem ostatniego cięcia rozdzielającego skrócić długie lub grube gałęzie (rys. L). W przeciwnym razie łańcuch tnący [9] może łatwo się zaklinować.

## ● Praca z drewnem poddawym naciskowi

### ⚠ UWAGA! Ryzyko szkód materialnych!

- ▶ Leżące drewno nie może dotykać stykać się z podłożem od spodu cięcia, bo w przeciwnym razie może dojść do uszkodzenia łańcucha tnącego [9].
- Podczas pracy z drewnem poddawym naciskowi należy ściśle przestrzegać prawidłowej kolejności. W przeciwnym razie łańcuch tnący [9] może się zakleszczyć lub może nastąpić odrzut.
- Drewno poddawane naciskowi należy zawsze obrabiać po stronie ściskanej. Dopiero wtedy można wykonać cięcie oddzielające po stronie rozciąganej. Zapobiega to zakleszczaniu się łańcucha tnącego [9].

### Kłoc drewniany jest wygięty w dół

1. Najpierw należy wykonać cięcie 1 (ok.  $\frac{1}{3}$  średnicy pnia) po stronie ściskanej (rys. J1).
2. Następnie należy wykonać cięcie 2 (ok.  $\frac{2}{3}$  średnicy pnia) po stronie rozciąganej (rys. J1).

### Kłoc drewniany jest wygięty do góry

1. Najpierw należy wykonać cięcie 1 (ok.  $\frac{1}{3}$  średnicy pnia) po stronie ściskanej (rys. J2).
2. Następnie należy wykonać cięcie 2 (ok.  $\frac{2}{3}$  średnicy pnia) po stronie rozciąganej (rys. J2).

## ● Odrzut

(Rys. H)

- Jeżeli łańcuch tnący [9] zakleszczy się górną krawędzią prowadnicy [8], to produkt może szybko cofnąć się w niekontrolowany sposób w kierunku od operatora.

## ● Wciąganie

(Rys. I)

- Jeżeli łańcuch tnący [9] zakleszczy się dolną krawędzią prowadnicy [8], to produkt może szybko cofnąć się w niekontrolowany sposób w kierunku do operatora.

## ● Bezpieczna praca

- Utrzymywać produkt w dobrym stanie, aby zapobiec obrażeniom.
- W przypadku upuszczenia sprawdzić produkt pod kątem znaczących uszkodzeń lub wad.
- Nie używać produktu stojąc na drabinie lub w niestabilnej pozycji.
- Nie ulegać pokusie wykonania pochopnego cięcia. Może to stanowić zagrożenie dla operatora i innych osób.
- Regularnie zmieniać pozycję roboczą. Długotrwałe stosowanie produktu może prowadzić do problemów z krążeniem w dłoniach na skutek wibracji. Można jednak wydłużyć czas użytkowania stosując odpowiednie rękawice lub robiąc regularne przerwy. Należy pamiętać, że wszelkie osobiste predyspozycje do słabego krążenia krwi, niskich temperatur zewnętrznych lub dużej siły chwytu podczas pracy skracają czas użytkowania.

## ● Czyszczenie i konserwacja

### ⚠ OSTRZEŻENIE! Ryzyko obrażeń!

- ▶ Przed przystąpieniem do jakichkolwiek prac przy produkcji należy go wyłączyć i wyjąć akumulator.

### RADA

- ▶ Części zamienne, których nie ma na wykazie (np. przełączniki) można zamówić za pośrednictwem naszej infolinii serwisowej.
- ▶ Po każdym użyciu produkt należy dokładnie wyczyścić.
- ▶ Wykonywać wyłącznie prace związane z czyszczeniem i konserwacją, zgodnie z niniejszą instrukcją obsługi. Dalsze prace muszą być wykonywane przez wykwalifikowany personel.
- ▶ Prace konserwacyjne należy przeprowadzać regularnie (patrz akapit „Interwały konserwacji”).
- Produkt musi być zawsze czysty, suchy i wolny od oleju lub smaru.
- Jeśli akumulator litowo-jonowy ma być przechowywany przez dłuższy czas, stan naładowania należy regularnie sprawdzać. Optymalny stan naładowania wynosi od 50 % do 80 %. Optymalny warunki przechowywania to miejsce chłodne i suche.
- Należy uważać, aby do wnętrza produktu nie dostała się żadna ciecz.
- Do czyszczenia obudowy używać suchej ściereczki. Nigdy nie używać benzyny, rozpuszczalników ani środków czyszczących, które atakują tworzywa sztuczne

## ● Czyszczenie

### Czyszczenie produktu

- Ostony, otwory wentylacyjne i obudowę utrzymywać w jak największym stopniu wolne od kurzu i brudu. Przedmuchać produkt sprężonym powietrzem pod niskim ciśnieniem.
- Produkt należy regularnie czyścić wilgotną szmatką i niewielką ilością detergentu. Upewniać się, że do wnętrza produktu nie przedostaje się woda.

### Czyszczenie napędu łańcuchowego

#### ⚠ OSTRZEŻENIE! Ryzyko obrażeń!

- ▶ Podczas dotykania łańcucha tnącego [9] należy zawsze nosić rękawice ochronne. Niebezpieczeństwo zranienia ostrymi zębami tnącymi!

#### RADA

- ▶ Optymalnie konserwowany i naostrzony łańcuch tnący [9] zmniejsza naprężenia fizyczne, zużycie i prowadzi do dobrych wyników cięcia.

1. Produkt postawić na płaskiej, stabilnej powierzchni.
2. Zwalnianie hamulca łańcucha: Ostonę przednią [1] pociągnąć w stronę uchwyty przedniego [2] (rys. D).
3. Poluzować śrubę mocującą [11].
4. Zdjąć osłonę koła łańcuchowego [13].
5. Łańcuch tnący [9] ostrożnie zdjąć z prowadnicy [8] i zębaki łańcucha [21].
6. Wymontować prowadnicę [8]. Wyczyścić szczoteczką.
7. Oczyszczyć cały obszar napędu łańcucha i osłonę koła łańcuchowego [13] za pomocą szczotki lub przedmuchiując (sprężonym powietrzem).

8. W odwrotnej kolejności złożyć produkt.

## ● Konserwacja

### ⚠ OSTROŻNIE! Ryzyko obrażeń!



Podczas pracy z produktem zawsze nosić rękawice ochronne i używać tylko oryginalnych części.

- ▶ Przed przystąpieniem do jakichkolwiek prac kontrolnych, konserwacyjnych lub czyszczenia należy poczekać, aż produkt ostygnie!

### Montaż łańcucha tnącego i prowadnicy

1. Produkt postawić na płaskiej, stabilnej powierzchni.
2. Zwalnianie hamulca łańcucha: Ostonę przednią [1] pociągnąć w stronę uchwyty przedniego [2] (rys. D).
3. Poluzować śrubę mocującą [11].
4. Zdjąć osłonę koła łańcuchowego [13].
5. Szczelinę prowadnicy [22] wsunąć na dwie wystające śruby prowadnika prowadnicy [23].
6. Łańcuch tnący [9] umieścić na zębacie łańcucha [21]. Łańcuch tnący umieścić dokładnie w kierunku wskazanym na prowadnicy [8]. Pociągnąć trochę prowadnicę, aby lekko napiąć łańcuch tnący.
7. Wymienić osłonę koła łańcuchowego [13].
8. Zakręcić ponownie śrubę mocującą [11]. Nie dokręcać zbyt mocno.
9. Pierścien napinania łańcucha [12] przekręcić w kierunku zgodnym z ruchem wskazówek zegara, aby zwiększyć naprężenie.
  - Łańcuch tnący [9] musi opierać się o dolną stronę prowadnicy [8].

- Sprawdzić, czy łańcuch tnący [9] (przy zwolnionym hamulcu łańcucha (osłonę przednią [1] pociągnąć do tyłu)) daje się ręcznie przeciągnąć po prowadnicy [8].
10. Mocno dokręć śrubę mocującą [11], aby zablokować ustawienie.

### Utrzymywanie smarowania łańcucha

- Patrz akapit „Sprawdzanie smarowania łańcucha”.

### Konserwacja prowadnicy

- Wszelkie zadziory na krawędzi prowadnicy usuwać metalowym pilnikiem.
- Rowek prowadnicy [8] czyścić szczotką lub sprężonym powietrzem.
- Po zużyciu rowka prowadnicę należy wymienić.

### Ostrzenie i konserwacja łańcucha tnącego

#### RADA

- ▶ Optymalnie konserwowany i naostrzony łańcuch tnący [9] zmniejsza naprężenia fizyczne, zużycie i prowadzi do dobrych wyników cięcia.
- ▶ Regularnie czyścić, konserwować i ostrzyć łańcuch tnący [9].
- ▶ Regularnie sprawdzać łańcuch tnący [9] pod kątem pęknięć i uszkodzonych nitów.
- ▶ Do uchwytu szlifierki [10] można przymocować szlifierkę stołową, aby zapewnić dobre zamocowanie podczas szlifowania.
- ▶ Do dołączonego łańcucha tnącego [9] należy używać wyłącznie specjalnych okrągłych pilników do łańcuchów o średnicy 4,0 mm ( $\frac{5}{32}$ ”).

#### RADA

- ▶ W zestawie do ostrzenia np. firmy **PARKSIDE** można znaleźć szczegółowe informacje na temat procesu ostrzenia.
- ▶ Alternatywnie można użyć elektrycznej ostrzarki do łańcuchów i postępować zgodnie z instrukcjami producenta.
- ▶ W razie wątpliwości co do wykonania pracy łańcuch tnący [9] należy wymienić.
- ▶ W razie wątpliwości naostrzenie łańcucha tnącego [9] należy zlecić specjalistycznemu warsztatowi.
- ▶ Piłować tylko do przodu, aby usuwać materiał.

- Potrzebne akcesoria (nie wchodzi w zakres dostawy):
  - Pilnik okrągły do pił łańcuchowych  $\varnothing 4,0$  mm ( $\frac{5}{32}$ ”)
  - Pilnik płaski
  - Ogranicznik głębokości

1.

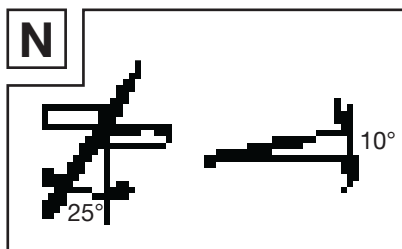

Pilnik o kącie ostrzenia około 25° przy nachyleniu 10° względem prowadnicy [8] (rys. N).

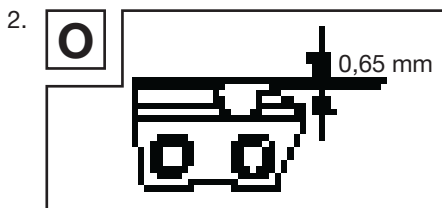

Odległość ogranicznika głębokości sprawdzać za pomocą miernika głębokości.  
Prawidłowa odległość ogranicznika głębokości powinna wynosić 0,65 mm (0,025") (rys. O).

### Interwały konserwacji

Podane informacje odnoszą się do normalnych warunków pracy. W trudnych warunkach, np. przy bardzo silnym zapyleniu i dłuższym dziennym czasie pracy, podane interwały należy odpowiednio skrócić.

Część	Działanie	Przed rozpoczęciem pracy				
			Co tydzień	W razie błędu	W razie uszkodzenia	Wg potrzeby
Smarowanie łańcucha	Sprawdzić	X				
Łańcuch tnący <span style="border: 1px solid black; padding: 0 2px;">9</span>	Sprawdzić, zwracając uwagę na stan naostrzenia	X				
	Sprawdzić napięcie łańcucha	X				
	Naostrzyć					X
Prowadnica <span style="border: 1px solid black; padding: 0 2px;">8</span>	Sprawdzić (zużycie, uszkodzenia)	X				
	Wyczyścić		X	X		
	Wymienić				X	X

### Części zamienne/akcesoria

Na stronie [www.optimex-shop.com](http://www.optimex-shop.com) klienci mogą nabyć kompatybilne części zamienne i akcesoria.

- Zamówienia można składać i przetwarzać wyłącznie online.
- Przygotować numer zamówienia.
- Więcej informacji można uzyskać kontaktując się z infolinią serwisową firmy Lidl (patrz akapit „Serwis”).

Część	Numer zamówienia
<span style="border: 1px solid black; padding: 0 2px;">8</span> Prowadnica	99949421501
<span style="border: 1px solid black; padding: 0 2px;">9</span> Łańcuch tnący	99949421502

Klienci mogą również zakupić kompatybilny zamienny łańcuch tnący w sklepie internetowym LIDL pod adresem [www.lidl.de](http://www.lidl.de).

## ● Przechowywanie i transport

- Podczas transportu (rys. K) i przechowywania należy zawsze używać osłony prowadnicy [27].
- Przed przechowywaniem produkt należy oczyścić i zakonserwować (patrz akapit „Czyszczenie i konserwacja”).
- Przenos produkt trzymając wyłącznie za przedni uchwyt [2]. Prowadnica [8] skierowana jest do tyłu, od ciała (rys. K).
- Produkt przechowywać w bezpiecznym, suchym, chronionym przed mrozem, dobrze wentylowanym i odpornym na warunki atmosferyczne miejscu.
- Zabezpieczyć produkt przed nieupoważnionym dostępem.
- Opróżnić zbiornik oleju łańcuchowego za pomocą pompy ssącej.

## ● Usuwanie usterek

Problem	Możliwa przyczyna	Usuwanie usterek
Produkt się nie uruchamia.	Zaciągnięty hamulec łańcucha.	Zwalnianie hamulca łańcucha.
	Rozładowany akumulator [18].	Doładować akumulator [18].
	Akumulator [18] jest uszkodzony.	Wymienić akumulator [18].
Łańcuch tnący [9] nie działa.	Łańcuch tnący [9] zablokowany przez hamulec łańcucha.	Zwalnianie hamulca łańcucha.
Zła wydajność piłowania.	Nieprawidłowo zamontowany łańcuch tnący [9].	Prawidłowo zamontować łańcuch tnący [9].
	Tępy łańcuch tnący [9].	Naostrzyć zęby tnące lub założyć nowy łańcuch tnący [9].
	Niewystarczające napięcie łańcucha tnącego [9].	Sprawdzić napięcie łańcucha tnącego [9].
Produkt działa z trudem. Łańcuch tnący [9] spada.	Niewystarczające napięcie łańcucha tnącego [9].	Sprawdzić napięcie łańcucha tnącego [9].

Problem	Możliwa przyczyna	Usuwanie usterek
Łańcuch tnący [9] nagrzewa się. Podczas piłowania pojawia się dym. Prowadnica [8] jest odbarwiona.	Za mało oleju łańcuchowego.	<input type="checkbox"/> Sprawdzić poziom oleju. <input type="checkbox"/> Uzupelnic olej do łańcuchów. <input type="checkbox"/> Wyczyścić olejarkę kropłową [20] <input type="checkbox"/> Zlecić naprawę serwisowi klienta.

## ● Utylizacja

Opakowanie wykonane jest z materiałów przyjaznych dla środowiska, które można przekazać do utylizacji w lokalnym punkcie przetwarzania surowców wtórnych.



Przy segregowaniu odpadów prosimy zwrócić uwagę na oznakowanie materiałów opakowaniowych, oznaczone są one skrótami (a) i numerami (b) o następującym znaczeniu: 1–7: Tworzywa sztuczne/20–22: Papier i tektura/80–98: Materiały kompozytowe.

## Produkt:



Informacji na temat możliwości utylizacji wyeksploatowanego produktu udziela urząd gminy lub miasta.



Z uwagi na ochronę środowiska nie wyrzucać urządzenia po zakończeniu eksploatacji do odpadów domowych, lecz prawidłowo zutylizować. Informacji o punktach zbiorczych i ich godzinach otwarcia udziela odpowiedni urząd.

Elektroodpady nie mogą być wyrzucane do pojemników do selektywnej zbiórki odpadów komunalnych. Można je oddać w specjalnie wyznaczonych miejscach np. Punkt Selektywnej Zbiórki Odpadów

Komunalnych lub/bądź w punktach handlowych oferujących w sprzedaży sprzęt elektroniczny.

Należy postępować zgodnie z obowiązującymi w Polsce przepisami dotyczącymi selektywnej zbiórki urządzeń elektrycznych i elektronicznych. Zużyty sprzęt może mieć szkodliwy wpływ na środowisko i zdrowie ludzi z uwagi na potencjalną zawartość niebezpiecznych substancji, mieszanin oraz części składowych. Gospodarstwo domowe spełnia ważną rolę w przyczynianiu się do ponownego użycia i odzysku surowców wtórnych, w tym recyklingu zużytego sprzętu. Na tym etapie kształtuje się postawy, które wpływają na zachowanie wspólnego dobra jakim jest czyste środowisko naturalne.

## ● Gwarancja

Produkt został wyprodukowany zgodnie z surowymi wytycznymi dotyczącymi jakości i dokładnie przetestowane przed dostawą. W przypadku wad materiałowych lub produkcyjnych przysługują Państwu prawa ustawowe wobec sprzedawcy produktu. Państwa prawa ustawowe nie są w żaden sposób ograniczone przez naszą gwarancję przedstawioną poniżej.

Gwarancja na ten produkt wynosi 3 lata od daty zakupu. Okres gwarancji rozpoczyna się od daty zakupu. Proszę

przechowywać oryginalny rachunek w bezpiecznym miejscu, ponieważ ten dokument jest wymagany jako dowód zakupu.

Wszelkie uszkodzenia lub wady obecne już w momencie zakupu należy zgłosić niezwłocznie po rozpakowaniu produktu.

Jeżeli w ciągu 3 lat od daty zakupu produkt wykaże wady materiałowe lub produkcyjne, to – według naszego uznania – bezpłatnie go naprawimy lub wymienimy. Okres gwarancji nie ulega przedłużeniu o przyznane roszczenie gwarancyjne. Dotyczy to również wymienionych i naprawionych części.

Niniejsza gwarancja traci ważność, jeśli produkt został uszkodzony, był niewłaściwie użytkowany lub konserwowany.

Gwarancja obejmuje wady materiałowe i produkcyjne. Niniejsza gwarancja nie obejmuje części produktu, które podlegają normalnemu zużyciu i dlatego są uważane za części zużywalne (np. baterie, węże, wkłady atramentowe), ani nie obejmuje uszkodzeń części delikatnych, np. przełączników lub części wykonanych ze szkła.

Zgodnie z Kodeksem Cywilnym art. 581 §1 wraz z wymianą urządzenia lub ważnej części czas gwarancji rozpoczyna się na nowo.

## ● Sposób postępowania w przypadku naprawy gwarancyjnej

Aby zapewnić szybkie rozpatrzenie wniosku, należy postępować zgodnie z poniższymi instrukcjami:

Do wszystkich zapytań proszę mieć przygotowany paragon i numer artykułu (IAN 494215\_2504) jako dowód zakupu.

Numer artykułu można znaleźć na tabliczce znamionowej produktu, na grawerze na produkcie, na stronie tytułowej instrukcji (w lewym dolnym rogu) lub na naklejce z tyłu lub na spodzie produktu.

W przypadku wystąpienia usterek funkcjonalnych lub innych wad należy najpierw skontaktować się telefonicznie lub pocztą elektroniczną z wymienionym poniżej działem serwisowym.

Następnie można wysłać produkt zarejestrowany jako wadliwy na podany adres serwisowy bezpłatnie, załączając dowód zakupu (paragon) i określając, na czym polega wada i kiedy wystąpiła.



Te i wiele innych instrukcji można przeglądać i pobrać na stronie parkside-diy.com. Ten kod QR przeniesie Cię bezpośrednio na stronę parkside-diy.com. Wybierz swój kraj i użyj maski wyszukiwania, aby wyszukać instrukcje obsługi. Wprowadź numer artykułu (IAN) 494215\_2504, aby uzyskać dostęp do instrukcji obsługi artykułu.

## ● Serwis

PL Serwis Polska

Tel.: 008004912069

Formularz kontaktowy na stronie  
*parkside-diy.com*

**IAN 494215\_2504**

## ● Deklaracja zgodności UE

### DEKLARACJA ZGODNOŚCI UE (nr. 494215\_2504)

UAE: 494215\_2504  
Nazwa produktu: "PASSSIDE" ZDV Akumulatorkowa pila łańcuchowa  
Dowódzenie modelu: HE1267H

Działający powyżej przedmiot deklaracji jest zgodny z odpowiednimi wymaganiami unijnego prawodawstwa harmonizacyjnego:

Dyrektywa 2006/42/WE
Dyrektywa 2000/14/WE
Dyrektywa 2014/30/UE
Dyrektywa 2011/65/UE wraz ze wszystkimi poprawkami

Odwołania do odwołanych norm zharmonizowanych lub do innych specyfikacji technicznych, w stosunku do których deklarowana jest zgodność:

Nr / Części
Dyrektywa 2006/42/WE
EN 62941-1:2015/A11:2012
EN 62941-4-1:2020
Dyrektywa 2014/30/UE
EN IEC 55014-1:2021
EN IEC 55014-2:2021

Działający powyżej przedmiot deklaracji jest zgodny z dyrektywą Parlamentu Europejskiego i Rady 2011/65/UE z dnia 8 czerwca 2011 r. w sprawie ograniczenia stosowania niektórych niebezpiecznych substancji w sprzęcie elektrycznym i elektronicznym:

Nr / Części
EN IEC 63000:2016

Procedura oceny zgodności / nazwa i adres jednostki notyfikowanej, w stosownych przypadkach: EN ISO 3744:1995 & ISO 9207:1995, Point 6 Part B Annex III EU-RL 2000/14/EC & ISO 9207:1995, TÜV SÜD China

Zmierzony poziom mocy akustycznej urządzenia reprezentatywnego dla tego typu: 94,3 dB(A)

Gwarantowany poziom mocy akustycznej dla tego urządzenia: 97 dB(A)

Osoba odpowiedzialna za dokumentację techniczną: OWIM GmbH & Co.KG

Podpisano w imieniu:

OWIM GmbH & Co. KG, Söhldeggstraße 1, 74167 Neckarstein, Niemcy

Niniejsza deklaracja zgodności wyraża naszą pełną odpowiedzialność producenta.

Tumaczenie oryginalnej deklaracji zgodności

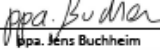
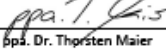
Neckarsulm	01.07.2025		
Miejsce	Data	ppa. Jens Buchheim Prezjent	ppa. Dr. Thyrsten Maier Prezjent

PL











PL 147

<b>Naudojamų piktogramų/simbolių sąrašas</b> . . . . .	Psl 150
<b>Ižanga</b> . . . . .	Psl 151
Naudojimas pagal paskirtį . . . . .	Psl 151
Komplektacija . . . . .	Psl 151
Dalių aprašymas . . . . .	Psl 152
Techniniai duomenys . . . . .	Psl 152
<b>Saugos nuorodos</b> . . . . .	Psl 154
Bendrosios darbo su elektriniais įrankiais saugos nuorodos . . . . .	Psl 154
Grandinių pjūklų saugos nuorodos . . . . .	Psl 157
Papildomos saugos nuorodos . . . . .	Psl 159
Originalūs priedai/papildomi įrenginiai . . . . .	Psl 160
Asmeninės apsaugos priemonės (AAP) . . . . .	Psl 160
Laikymas ir gabenimas . . . . .	Psl 161
Aplinkos saugumas . . . . .	Psl 161
Vibracijų ir triukšmo mažinimas . . . . .	Psl 161
Liekamoji rizika . . . . .	Psl 162
Saugos nuorodos įkrovikliams . . . . .	Psl 162
<b>Prieš pirmą kartą naudodami</b> . . . . .	Psl 163
Gaminio išpakavimas . . . . .	Psl 163
Priedai . . . . .	Psl 163
<b>Pasiruošimas</b> . . . . .	Psl 164
Akumuliatorių bloko įkrovimo būseną . . . . .	Psl 164
Akumuliatorių blokų įkrovimas . . . . .	Psl 164
Akumuliatorių bloko tvirtinimas/išėjimas . . . . .	Psl 164
Grandinės alyvos pildymas . . . . .	Psl 164
Pjūklo grandinės įtempimas ir patikra . . . . .	Psl 165
<b>Saugos funkcijos</b> . . . . .	Psl 165
<b>Naudojimas</b> . . . . .	Psl 166
Įjungimas/išjungimas . . . . .	Psl 166
Grandinės stabdžio patikra . . . . .	Psl 166
Grandinės tepimo patikra . . . . .	Psl 167
<b>Nuorodos dėl darbo</b> . . . . .	Psl 167
Naudojimas ir tvarkymas . . . . .	Psl 167
Kritimo įpjovos paruošimas . . . . .	Psl 168
Kirtimo taikiklis . . . . .	Psl 168
Genėjimo darbai . . . . .	Psl 168
Darbas su įtempta mediena . . . . .	Psl 168
Atatranka . . . . .	Psl 169
Įtraukimas . . . . .	Psl 169
Saugus darbas . . . . .	Psl 169

<b>Valymas ir techninė priežiūra</b> .....	Psl 169
Valymas .....	Psl 170
Techninė priežiūra .....	Psl 170
Laikymas ir gabenimas .....	Psl 173
<b>Sutrikimų šalinimas</b> .....	Psl 173
<b>Išmetimas</b> .....	Psl 174
<b>Garantija</b> .....	Psl 174
Veiksmi norint pasinaudoti garantija .....	Psl 174
<b>Klientų aptarnavimas</b> .....	Psl 175
<b>ES atitikties deklaracija</b> .....	Psl 176

## Naudojamų piktogramų/simbolių sąrašas

	<p>Šis simbolis reiškia, kad naudojant gaminį būtina laikytis naudojimo instrukcijos.</p>		<p>Dėvėkite priglundančius apsauginius drabužius su apsauginiais įdėklais nuo įpjovimų.</p>
	<p><b>PERSPĖJIMAS!</b> Prieš naudodami gaminį perskaitykite naudojimo instrukciją.</p>		<p>Dėvėkite apsauginius akinius, klausos ir galvos apsaugos priemones!</p>
	<p><b>PAVOJUS!</b> – Nurodo aukštos rizikos pavojų, kuris, jei nebus išvengta, gali baigtis mirtimi arba rimtu sužalojimu (pvz., uždusimo pavojus).</p>		<p>Mūvėkite apsaugines pirštines!</p>
			<p>Apsiaukite batus su neslystančiu padu!</p>
	<p><b>PERSPĖJIMAS!</b> – Nurodo vidutinės rizikos pavojų, kuris, jei nebus išvengta, gali baigtis mirtimi arba rimtu sužalojimu (pvz., elektros smūgio pavojus).</p>		<p>Reikėtų vengti kreipiamojo bėgio galo susilietimo su kokiais nors daiktais.</p>
			<p>Nelaikykite lietuje!</p>
	<p><b>ATSARGIAI!</b> – Nurodo žemos rizikos pavojų, kuris, jei nebus išvengta, gali baigtis lengvu arba rimtu sužalojimu (pvz., pavojus nusiplikyti).</p>		<p>Prieš atlikdami bet kokius gaminių techninės priežiūros darbus, visada išjunkite gaminį ir išimkite akumuliatorių bloką.</p>
	<p><b>DĖMESIO!</b> – Įspėja apie galimą žalą turtui (pvz., trumpojo jungimo pavojų).</p>		<p>Naudodami gaminį visada naudokite abi rankas.</p>
	<p>Atatrunkos rizika. Saugokitės grandininio pjūklo atatrunkos ir venkite kontakto su bėgio antgaliu.</p>		<p>Sužalojimo pavojus dėl aštrių peilių</p>
	<p>Saugokitės išmestų dalių!</p>		<p>Grandinės eigos kryptis</p>
	<p>Užblokuokite ir atleiskite grandinės stabdį.</p>		<p>Kreipiamojo bėgio ilgis</p>

	Garantuotas garso lygis, dB	 Saugos nuorodos  Veiksmų nurodymai
	CE ženklas patvirtina gaminiui galiojančių ES direktyvų atitikimą.	

## **20 V AKUMULIATORINIS GRANDININIS PJŪKLAS**

### ● **Ižanga**

Sveikiname Jus įsigijus naują gaminį. Tai aukštos kokybės gaminy. Naudojimo instrukcija yra neatskiriama šio gaminio dalis. Joje yra svarbių nurodymų dėl saugos, naudojimo ir grąžinamojo perdurbimo. Prieš naudodami šį gaminį, gerai susipažinkite su visais jo naudojimo ir saugos nurodymais. Naudokite gaminį tik pagal aprašymą ir nurodytą paskirtį. Perduodami šį gaminį kitiems asmenims, kartu perduokite visus jo dokumentus.

### ● **Naudojimas pagal paskirtį**

- Šis 20 V akumuliatorinis grandininis pjūklas (toliau – „gaminys“ arba „elektrinis įrankis“) yra skirtas medienai pjauti ir genėti iki 230 mm skersmens.
- Gaminį reikia laikyti dešine ranka už galinės rankenos, o kaire ranka – už priekinės rankenos. Prieš pradėdamas naudoti gaminį, naudotojas turi perskaityti ir suprasti visas naudojimo instrukcijoje pateiktas pastabas ir instrukcijas. Naudotojas privalo dėvėti tinkamas asmenines apsaugos priemones (AAP).
- Su gaminiu galima pjauti tik medieną. Pvz., šios medžiagos negalima apdoroti gaminiu: Mediena, kurioje yra plastiko, akmens, metalo arba pašalinių daiktų (pvz., vinių ar varžtų).

- Nenaudokite ir nelaikykite gaminio lietingu ar drėgnu oru.
- Įrankio antgalius naudokite tik pagal paskirtį! Pirkdami ir naudodami įrankio antgalius atsižvelkite į gaminui keliamus techninius reikalavimus (žr. „Techniniai duomenys“).
- Bet koks kitas gaminio naudojimas ar keitimas laikomi netinkamu naudojimu ir kelia mirties, sunkių sužalojimų ir materialinės žalos pavojų.
- Gamintojas neprisiima jokios atsakomybės už žalą, atsiradusią dėl netinkamo naudojimo.
- Gaminys skirtas naudoti tik asmeninėms reikmėms.
- Gaminys nėra skirtas komerciniam, pramoniniam ar panašiam naudojimui.
- Laikykitės visų galiojančių vietos saugos nurodymų, standartų ir reglamentų. Triukšmą skleidžiančių elektrinių įrankių naudojimas gali būti ribojamas tam tikru laiku pagal nacionalinius arba vietinius įstatymus.

### ● **Komplektacija**

#### **▲ PERSPĖJIMAS!**

- ▶ Gaminys ir pakuotės medžiagos nėra vaikams skirtas žaislas! Neleiskite vaikams žaisti plastikiniais maišeliais, folijomis ar smulkiosiomis dalimis! Kyla uždusimo ar užspringimo pavojus!

Išpakavę gaminį patikrinkite, ar komplekte yra visos dalys ir ar jos geros būklės. Prieš naudodami pašalinkite visas pakuotės medžiagas.

- 1 20 V akumulatorinis grandininis pjūklas
- 1 Pjūklo grandinė Trilink CL14340TL (iš anksto sumontuota)
- 1 Kreipiamasis bėgis XF10–40–437P (iš anksto sumontuotas)
- 1 Kreipiamojo bėgio dangtis (grandinės apsauga)
- 1 270 ml ekologiško grandinės alyvos (pagaminta Vokietijoje)
- 1 Naudojimo instrukcija

## ● Dalių aprašymas

(A pav.)

- 1 Priekinė rankų apsauga
- 2 Priekinė rankena
- 3 Grandinės alyvos bako dangtelis
- 4 Įjungimo blokatorius
- 5 Įjungiklis/išjungiklis
- 6 Galinė rankena
- 7 Nagų stabdiklis
- 8 Kreipiamasis bėgis (iš anksto sumontuotas)
- 9 Pjūklo grandinė (iš anksto sumontuota)
- 10 Šlifavimo pagalbinis įtaisas

(B pav.)

- 11 Fiksavimo varžtas
- 12 Grandinės įtempimo žiedas
- 13 Grandinės rato dangtis
- 14 Patikros langas (grandinės alyvos lygis)
- 15 Mygtukas  akumuliatoriaus būsenai
- 16 Įkrovimo būsenos LED
- 17 Akumuliatorių bloko laikiklis
- 18 Akumuliatorių blokas \*
- 19 Akumuliatorių bloko atleidimo mygtukas
- 20 Tepalinė

- 21 Grandinės ratas
- 22 Kreipiamojo bėgio pailginta anga
- 23 Kreipiamojo bėgio kreipiamoji

(C pav.)

- 24 Greito veikimo įkroviklis \*
- 25 Raudonas įkrovos kontrolės LED
- 26 Žalias įkrovos kontrolės LED
- 27 Kreipiamojo bėgio dangtis (grandinės apsauga)
- 28 Ekologiška grandinės alyva

## ● Techniniai duomenys

<b>20 V akumulatorinis grandininis pjūklas</b>	<b>PAKS 20-Li F5</b>
Modelių numeriai:	HG12070
Nominalioji įtampa:	20 V ===
Maks. grandinės greitis:	10 m/s
Alyvos bako turinys:	apie 270 ml
Kreipiamasis bėgis:	XF10–40–437P
Pjūklo grandinė:	Trilink CL14340TL
Grandinės segmentai:	0,375" (9,525 mm)
Pavaros jungties storis:	1,1 mm (0,043")
Grandinės rato dantų skaičius:	6
Kreipiamojo bėgio ilgis:	307 mm
Naudojamas pjovimo ilgis/ kreipiamasis bėgis:	230 mm
Kreipiamojo bėgio griovelio plotis:	1,27 mm (0,050")
Rekomenduojamas tepalas:	21820 Divinol Organic Chain Oil R

\* Akumuliatorių blokas ir įkroviklis nėra pridėti

<b>Akumuliatorių blokas</b>	<b>PAP 20 B1 *</b>
Tipas:	Ličio jonų
Nominalioji įtampa:	20 V === maks.
Talpa:	2,0 Ah
Energinė vertė:	40 Wh
Elementų skaičius:	5

<b>Akumuliatorių blokas</b>	<b>PAP 20 B3 *</b>
Tipas:	Ličio jonų
Nominalioji įtampa:	20 V === maks.
Talpa:	4,0 Ah
Energinė vertė:	80 Wh
Elementų skaičius:	10

<b>Greito veikimo įkroviklis</b>	<b>PLG 20 C3</b>
<b>su VDE kištuku:</b>	<b>HG08903 *</b>
<b>su BS kištuku:</b>	<b>HG08983-BS *</b>
<b>Įvadas:</b>	
Nominalioji įtampa:	230–240 V~
Nominalusis dažnis:	50 Hz
Nominalioji galia:	120 W
Saugiklis (vidinis):	3,15 A / 
Apsaugos klasė:	II/□
<b>Išvadas:</b>	
Nominalioji įtampa:	21,5 V ===
Įkrovimo srovė:	4,5 A

<b>Įkrovimo laikas</b>	<b>Įkroviklis PLG 20 C3 *</b>
<b>Akumuliatorių blokas PAP 20 B1 *</b>	35 min
<b>Akumuliatorių blokas PAP 20 B3 *</b>	60 min

## PASTABA

- ▶ Tikrasis įkrovimo laikas gali šiek tiek skirtis nuo nurodytos informacijos, priklausomai nuo aplinkos temperatūros ir akumuliatoriaus būklės. Informacija gali keistis.

## Rekomenduojama aplinkos temperatūra

Įkraunant:	nuo +4 °C iki +40 °C
Ekspluatuojant:	nuo +4 °C iki +40 °C
Laikant:	nuo +10 °C iki +30 °C

## Skleidžiamo triukšmo vertės

Išmatuota triukšmo vertė nustatyta pagal EN 62841. Elektrinio įrankio A svertinis garso slėgio lygis naudotojo vietoje paprastai būna toks:

Garso slėgio lygis $L_{pA}$ : (operatoriaus vietoje)	86,3 dB
Neapibrėžtis $K_{pA}$ :	3 dB
Garso galios slėgis $L_{WA}$ :	94,3 dB
Neapibrėžtis $K_{WA}$ :	2,41 dB

## ⚠ PERSPĖJIMAS!



Naudokite klausos organų apsaugą!

## Skleidžiamos vibracijos vertės

Vibracijos vertė ( $a_r$ ) pjaunant medieną:

Pagrindinė rankena:	3,889 m/s <sup>2</sup>
Neapibrėžtis K:	1,5 m/s <sup>2</sup>
Papildoma rankena:	1,4 m/s <sup>2</sup>
Neapibrėžtis K:	1,5 m/s <sup>2</sup>

\* Akumuliatorių blokas ir įkroviklis nėra pridėti

## PERSPĖJIMAS!

- ▶ Vibracija ir triukšmas, sklindantis naudojant elektrinį įrankį, gali skirtis nuo rodmėnų verčių, priklausomai nuo to, kokiū būdu naudojamas elektrinis įrankis, ypač nuo to, kokio tipo ruošiniai yra apdorojami.
- ▶ Būtina nustatyti saugos priemonės, skirtas apsaugoti operatorių, remiantis vibracijos poveikio įvertinimu faktinėmis naudojimo sąlygomis (turi būti atsižvelgta į visas darbo ciklo dalis, pvz., elektros įrankio išjungimo laiką ir laiką, kai jis yra įjungtas, bet veikia be apkrovos).
- ▶ Venkite vibracijos rizikų, pvz., rizika susirgti baltųjų pirštų liga (kraujotakos sutrikimais), darydami dažnas darbo pertraukas, kurių metu, pavyzdžiui, patrinkite delnus vieną į kitą.

## PASTABA

- ▶ Nurodytos bendros vibracijos ir skleidžiamo triukšmo vertės išmatuotos taikant standartizuotus bandymų metodus, jomis galima remtis lyginant vienus elektrinius įrankius su kitais.
- ▶ Nurodytos bendros vibracijos ir skleidžiamo triukšmo vertės gali būti naudojamos ir pirminiam apkrovos vertinimui atlikti.



## Saugos nuorodos

- **Bendrosios darbo su elektriniais įrankiais saugos nuorodos**

### PERSPĖJIMAS!



**Perskaitykite visas saugos nuorodas, instrukcijas, iliustracijas ir techninius duomenis, kurie pateikti kartu su šiuo elektriniu įrankiu.**

Nesilaikant toliau pateiktų instrukcijų galima sukelti elektros smūgį, gaisrą ir (arba) sunkių kūno sužalojimų.

**Laikykitės saugos nuorodas ir instrukcijas saugioje vietoje, nes jų gali prireikti ateityje.**

Saugos nuorodose vartojama sąvoka „elektrinis įrankis“ taikoma iš tinklo maitinamiems elektriniams įrankiams (su maitinimo laidu) ir akumuliatoriais varomiems elektriniams įrankiams (be maitinimo laido).

### **Darbo vietos saugumas**

- Pasirūpinkite, kad darbo vieta būtų švari ir gerai apšviesta.** Netvarkingose ir neapšviestose darbo zonose gali įvykti nelaimingų atsitikimų.
- Nesinaudokite elektriniais įrankiais sprogiuose atmosferose, pvz., jei šalia yra degių skysčių, dujų ar dulkių.** Elektriniai įrankiai sukelti žiežirbas, kurios gali uždegti dulkes ar dujas.
- Pasirūpinkite, kad vaikai ir pašaliniai žmonės nesiartintų prie elektrinio įrankio.** Nukreipus dėmesį galima prarasti elektrinio įrankio kontrolę.

## Elektros sauga

- a) **Elektrinio įrankio kištukas turi atitikti kištukinį lizdą. Kištuko negalima jokiu būdu modifikuoti. Su įžemintais elektriniais įrankiais nenaudokite jokių adapterių.** Nemodifikuoti kištukai ir tinkantys kištukiniai lizdai sumažina elektros šoko riziką.
- b) **Venkite kūno kontakto su įžemintais paviršiais, tokiais kaip vamzdžiai, radiatoriai, viryklės ir šaldytuvai.** Kai kūnas įžemintas, kyla elektros šoko rizika.
- c) **Saugokite elektrinius įrankius nuo lietaus ir drėgmės.** Vandeniui prasiskverbus į elektrinį įrankį padidėja elektros smūgio rizika.
- d) **Nenaudokite maitinimo laido elektriniam įrankiui nešti, pakabinti ir netraukite už jo kištuko iš kištukinio lizdo. Laikykite maitinimo laidą toliau nuo karščio, alyvos, aštrių kraštų ar judančių dalių.** Pažeidus arba sulenkus maitinimo laidą padidėja elektros smūgio rizika.
- e) **Jeigu elektriniu įrankiu dirbate lauke, naudokite tik tokius ilginamuosius laidus, kurie tinkami naudoti lauke.** Naudojant darbui lauke tinkamą ilginamąjį laidą, sumažinama elektros smūgio rizika.
- f) **Jei būtina naudoti elektrinį įrankį drėgnoje aplinkoje, naudokite liekamosios srovės apsaugą.** Naudojant jungtuvą su liekamosios srovės apsauga sumažinama elektros smūgio rizika.

## Asmeninis saugumas

- a) **Būkite atidūs, sutelkite dėmesį į savo veiksmus ir dirbdami elektriniu įrankiu elkitės atsakingai. Nesinaudokite**

**elektriniu įrankiu, jei esate pavargęs, veikiamas kvaišalų, alkoholio ar vaistų.** Dėl akimirkos nedėmesingumo naudojant elektrinį įrankį galimi rimti sužalojimai.

- b) **Naudokite asmenines apsaugines priemones ir – būtina – apsauginius akinius.** Atsižvelgiant į elektrinio įrankio tipą ir naudojimo būdą naudojant asmenines apsaugines priemones, tokias kaip kaukė nuo dulkių, apsauginiai batai su neslystančiais padais, apsauginis šalmas ar klausos organų apsauga, sumažinama sužeidimų rizika.
- c) **Apsaugokite nuo atsitiktinio įsijungimo. Prieš jungdami prie maitinimo šaltinio ir (arba) akumulatoriaus, paimdami ar nešdami elektrinį įrankį, įsitinkinkite, kad elektrinis įrankis išjungtas.** Jei nešdami elektrinį įrankį laikote pirštą ant jungiklio ar prijungiate įjungtą elektrinį įrankį prie elektros lizdo, galite susižaloti.
- d) **Prieš įjungdami elektrinį įrankį nuimkite bet kokį reguliavimo raktą ar veržliaraktį.** Įrankis arba raktas, atsidūręs besisukančioje elektrinio įrankio dalyje, gali sunkiai sužaloti.
- e) **Venkite netaisyklingos laikysenos. Visada tinkamai stovėkite ir išlaikykite pusiausvyrą.** Taip geriau suvaldysite elektrinį įrankį netikėtose situacijose.
- f) **Tinkamai apsirenkite. Nevilkėkite laisvų rūbų ir nesisekite papuošalų. Saugokite plaukus ir drabužius nuo judančių dalių.** Laisvus rūbus, papuošalus ar ilgus plaukus judančios dalys gali įtraukti.
- g) **Jei gali būti montuojami dulkių ištraukimo ir surinkimo įrenginiai, juos reikia prijungti ir tinkamai naudoti.** Naudojant dulkių ištraukimo

įrangą galima sumažinti dulkių keliamus pavojus.

- h) **Nesijauskite visiškai saugūs ir neignoraukite naudojimosi elektriniais įrankiais saugos taisyklių, net jei turite nemažai naudoti elektriniais įrankiais patirties.** Nedėmesingai naudojantis galima sunkiai susižeisti vos per kelias akimirkas.

### **Elektrinio įrankio naudojimas ir priežiūra**

- a) **Neperkraukite elektrinio įrankio. Naudokite tinkamą pagal paskirtį elektrinį įrankį.** Tinkamu elektriniu įrankiu pasieksite geresnius rezultatus tokiu greičiu, kaip įrankiui numatyta.
- b) **Nesinaudokite elektriniu įrankiu, jei negalite jo įjungti ar išjungti mygtuku.** Bet koks įjungiklio/išjungiklio nevaldomas elektrinis įrankis yra pavojingas, todėl būtinai turi būti suremontuotas.
- c) **Prieš nustatydami prietaisą, keisdami elektrinio įrankio antgalius arba padėdami elektrinį įrankį ištraukite kištuką iš kištukinio lizdo ir (arba) nuimkite akumuliatorių.** Ši atsargumo priemonė apsaugo nuo netyčinio elektrinio įrankio paleidimo.
- d) **Nenaudojamą elektrinį įrankį laikykite vaikams nepasiekiamoje vietoje. Neleiskite elektrinio įrankio naudoti asmenims, kurie nežino, kaip tai daryti, ir nėra perskaitę instrukcijos.** Elektriniai įrankiai yra pavojingi, kai juos naudoja nepatyrę asmenys.
- e) **Rūpestingai prižiūrėkite elektrinius įrankius ir įrankio antgalius. Patikrinkite, ar judančios dalys sklandžiai veikia ir nestringa, ar nėra pažeistų dalių ar kitų dalykų,**

**kurie trikdytų elektrinio įrankio veikimą. Prieš naudodami elektrinį įrankį paveskite pažeistas dalis suremontuoti.** Daugybė nelaimingų atsitikimų įvyksta dėl neprižiūrimų elektrinių įrankių.

- f) **Pasirūpinkite, kad pjovimo įrankiai būtų aštrūs ir švarūs.** Tinkamai prižiūrimi pjovimo įrankiai su aštriais kraštais mažiau linkę strigti, todėl juos paprasčiau valdyti.
- g) **Elektrinį įrankį, priedus, įrankio antgalius ir pan. naudokite pagal šias instrukcijas. Įvertinkite darbo sąlygas ir atliktiną darbą.** Naudodami elektrinius įrankius kitiems nei nurodyta veiksams keliate pavojingas situacijas.
- h) **Rankenos ir laikymo paviršiai turi būti sausi, švarūs, neištepti alyva ir tepalu.** Esant slidžioms rankenoms ir laikymo paviršiams negalima užtikrinti saugaus elektrinio įrankio naudojimo ir valdymo įvykus nenumatytomis situacijoms.

### **Akumuliatorinio įrankio naudojimas ir priežiūra**

- a) **Akumuliatorius įkraukite tik gamintojo rekomenduojamuose įkrovikliuose.** Jeigu įkroviklis, kuris skirtas naudoti tam tikros rūšies akumuliatoriams, yra naudojamas su kitais akumuliatoriais, kyla gaisro pavojus.
- b) **Elektriniuose įrankiuose naudokite tik jiems numatytus akumuliatorius.** Naudojant kitus akumuliatorius galimi kūno sužalojimai ir nudegimai.
- c) **Nenaudojamą akumuliatorių laikykite atokiai nuo popieriaus sąvaržėlių, monetų, raktų, vinių, varžtų ar kitų smulkių metalinių daiktų, kurie gali sukelti kontaktų apeinamąjį jungimą.** Trumpasis

jungimas tarp akumulatoriaus kontaktų gali sukelti nudegimus arba gali įsiliepsnoti.

- d) **Netinkamai naudojant iš akumulatoriaus gali ištekėti skystis. Nesilieskite prie jo. Netyčia prisilietus nuplaukite vandeniu. Skysčiui patekus į akis papildomai kreipkitės į gydytojus.** Ištekėjęs akumulatoriaus skystis gali dirginti arba nudeginti odą.
- e) **Nenaudokite pažeistų ar modifikuotų akumuliatorių.** Pažeisti ar modifikuoti akumuliatoriai gali veikti neprognozuojamai ir įsiliepsnoti, sprogti ar sukelti pavojų susižaloti.
- f) **Nelaikykite akumulatoriaus prie ugnies ar aukštos temperatūros židinių.** Ugnis arba aukštesnė nei 130 °C temperatūra gali sukelti sprogimą.
- g) **Laikykitės visų instrukcijų dėl įkrovimo ir jokia būdu nekraukite akumulatoriaus ar akumuliatorinio įrankio už temperatūros diapazono, nurodyto naudojimo instrukcijoje, ribų.** Įkraunant netinkamai arba nesilaikant leidžiamo temperatūros diapazono galima pažeisti akumuliatorių ir padidinti gaisro riziką.



**ATSARGIAI! SPROGIMO PAVOJUS!** Niekada nebandykite krauti neįkraunamųjų baterijų.



**Saugokite akumuliatorių nuo karščio, pvz., taip pat nuo nuolatinį saulės spindulių, ugnies, vandens ir drėgmės.** Yra sproginimo pavojus.



## Techninė priežiūra

- a) **Elektrinį įrankį remontuoti patikėkite tik kvalifikuotam technikui, naudojančiam originalias atsargines dalis.** Taip bus užtikrinta, kad elektrinis įrankis būtų saugus.
- b) **Neatlikite akumulatoriaus techninės priežiūros darbų, jei jis pažeistas.** Akumulatoriaus techninę priežiūrą atlikti gali tik gamintojas ar įgaliotos klientų aptarnavimo tarnybos.

## ● Grandininių pjūklų saugos nuorodos

- a) **Kai pjūklas veikia, visas kūno dalis laikykite toliau nuo pjūklo grandinės. Prieš paleisdami pjūklą įsitikinkite, kad pjūklo grandinė nieko neliečia.** Dirbant su grandininiu pjūklų, dėl akimirks neatsargumo drabužiai arba kūno dalys gali būti sugriebti pjūklo grandinės.
- b) **Visada laikykite grandininį pjūklą dešine ranka už galinės rankenos, o kaire ranka – už priekinės rankenos.** Grandininį pjūklą laikant apverstoje darbinėje padėtyje, padidėja susižeidimo rizika, todėl jo naudoti negalima.
- c) **Elektrinį įrankį laikykite tik už izoliuotų rankenų paviršių, nes pjūklo grandinė gali paliesti paslėptus elektros laidus.** Pjūklo grandinei susilietus su srovės veikiamaiais laidais, įtampa gali būti perduota ir į metalines prietaiso dalis ir taip sukelti elektros smūgį.
- d) **Nešiokite apsauginius akinius ir klausos apsaugą. Rekomenduojamos papildomos galvos, rankų, kojų ir pėdų apsaugos priemonės.** Tinkami

apsauginiai drabužiai sumažina sužalojimo riziką dėl skrendančių drožlių ir atsitiktinio prisilietimo prie pjūklo grandinės.

- e) **Nedirbkite su grandininio pjūklo ant medžio, kopėčių, stogo ar nestabilaus paviršiaus.** Taip eksploatuojant kyla rimtas pavojus susižeisti.
- f) **Visada įsitikinkite, kad stovite tvirtai ir naudokite grandininį pjūklą tik tada, kai stovite ant tvirto, saugaus ir lygaus pagrindo.** Slidūs paviršiai arba nestabilūs paviršiai, pavyzdžiui, ant kopėčių, gali sukelti pusiausvyros praradimą arba grandininio pjūklo kontrolės praradimą.
- g) **Pjaudami įtemptą šaką, numatykite, kad ji atšoks.** Jei medienos pluošto įtampa atleidžiama, įtempta šaka gali atsitrekti į operatorių ir (arba) išplėsti grandininį pjūklą.
- h) **Pjaudami pomedžius ir jaunus medžius būkite ypač atsargūs.** Plona medžiaga gali įstrigti pjūklo grandinėje ir atsitrekti į jus arba išvesti iš pusiausvyros.
- i) **Neškite grandininį pjūklą už priekinės rankenos, kai pjūklo grandinė išjungta ir toliau nuo savo kūno. Vežant arba sandėliuojant grandininį pjūklą visada reikia uždėti apsauginį dangtį.** Atsargiai elgiantis su grandininio pjūklo sumažinama atsitiktinio kontakto su veikiančia pjūklo grandine tikimybė.
- j) **Vadovaukitės tepimo, grandinės įtempimo ir priedų keitimo instrukcijomis.** Netinkamai įtempta arba sutepta grandinė gali sulūžti arba padidinti atotrūkio riziką.
- k) **Pjaukite tik medieną. Nenaudokite grandininio pjūklo darbams,**

**kuriems jis nėra skirtas – pavyzdžiui: Nenaudokite grandininio pjūklo plastikui, mūriui ar nemedinėms statybinėms medžiagoms pjauti.** Grandininio pjūklo naudojimas ne pagal paskirtį atliekamiems darbams gali sukelti pavojingų situacijų.

- l) **Nebandykite pjauti medžio, kol aiškiai nesuprantate apie pavojus ir kaip jų išvengti.** Naudotoją ar kitus žmones gali rimtai sužaloti krintantis medis.
- **Vykdykite visas instrukcijas valydami grandininį pjūklą nuo susikaupusių medžiagų, laikydami arba atlikdami techninę priežiūrą. Įsitikinkite, kad jungiklis išjungtas ir išimtas akumulatorius.** Netikėtas grandininio pjūklo įsijungimas šalinant įstrigusias medžiagas arba atliekant techninę priežiūrą gali rimtai susižaloti.

#### Atatrankos priežastys ir prevencija

##### **⚠ PERSPĖJIMAS! Pavojus susižeisti!**

- ▶ Dirbdami atkreipkite dėmesį į prietaiso atatranką. Kyla sužalojimų pavojus. Galite išvengti atatrankų, jei būsite atsargūs ir laikysitės teisingos pjovimo technikos.

- Atatranka gali įvykti, jei kreipiamojo bėgio galas paliečia objektą arba mediena sulinksta ir pjūklo grandinė įstringa.

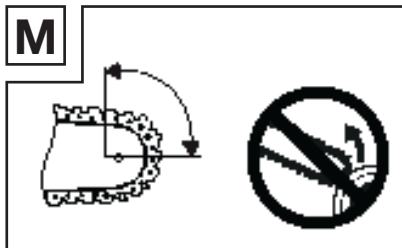

- Kai kuriais atvejais prisilietimas prie bėgio galo gali sukelti netikėtą reakciją atgal, kreipiamąjį bėgį nuvesti į viršų ir link operatoriaus (M pav.).
  - Pjūklo grandinės užstrigimas viršutiniame kreipiamojo bėgio krašte gali smarkiai nustumti bėgį atgal link operatoriaus (H pav.).
  - Dėl bet kurios iš šių reakcijų galite prarasti pjūklo kontrolę ir rimtai susižaloti. Nepasikliaukite vien grandininiam pjūkle įmontuotais saugos įtaisais. Kaip grandininio pjūklo naudotojas, turėtumėte imtis įvairių priemonių, kad dirbtumėte be nelaimingų atsitikimų ar traumų.
  - Atgalinis smūgis atsiranda netinkamai arba klaidingai naudojant elektrinį įrankį. Jį galima sušvelninti taikant toliau nurodytas atsargumo priemones:
- a) **Tvirtai laikykite pjūklą abiem rankomis, nykščiu ir pirštais apimdami grandininio pjūklo rankenas. Nustatykite savo kūną ir rankas į tokią padėtį, kad galėtumėte atlaikyti atatranks jėgas.** Jei imamasi atitinkamų priemonių, operatorius gali kontroliuoti atatranks jėgas. Niekada nepaleiskite grandininio pjūklo (E pav.).
  - b) **Venkite netaisyklingos laikysenos ir nepjaukite aukščiau pečių aukščio.** Tai apsaugo nuo atsitiktinio prisilietimo prie bėgio galo ir leidžia geriau valdyti grandininį pjūklą netikėtose situacijose.
  - c) **Visada naudokite gamintojo nurodytus pakaitinius bėgius ir pjūklo grandines.** Netinkami pakaitiniai bėgiai ir pjūklo grandinės gali nutrūkti ir (arba) sukelti atatranksą.
  - d) **Vykdykite gamintojo nurodymus dėl pjūklo grandinės galandimo ir**

**techninės priežiūros.** Per žemi gylio ribotuvai padidina atatranks pavojų.

## ● Papildomos saugos nuorodos

### ▲ PERSPĖJIMAS!

- ▶ **Būkite atidūs, galvokite, ką darote, išmintingai imkitės darbo su prietaisu. Nesinaudokite prietaisu, jei sergate ar esate pavargę, veikiami kvaišalų, alkoholio ar vaistų.**

Neatidumo akimirka, naudojant prietaisą, gali turėti rimtų sužalojimų pasekmes.

- ▶ Venkite netinkamo naudojimo ir naudokite mašiną tik taip, kaip aprašyta skyriuje „Naudojimas pagal paskirtį“.

- **Rankenos turi būti sausas, švarios, neišteptos alyva ir tepalu.** Riebaluotos, alyvuotos rankenos yra slidžios ir dėl to prarandama kontrolė.
- **Nepjaukite kardo galiuku.** Yra atatranks pavojus.
- **Įsitikinkite, kad pjovimo vietoje nėra vinių ar metalo gabalėlių.** Ypatingą dėmesį atkreipkite į vinius ar geležies gabalėlius aplink pjovimo vietą. Taip pat būkite atsargūs pjaudami kietmedžius, kur grandinė gali užstrigti. Tai gali sukelti atatranksą.
- Būkite ypač atsargūs, naudodami grandininio pjūklo grandinę tęsdami jau pradėtą pjūvio pjovimą.
- Nepjaukite šakų ar medienos gabalų, kurių padėtis gali pasikeisti pjovimo metu arba kur pjūvis užsidaro pjovimo metu.
- Užstrigus pjūklo grandinei apatiniame kreipiamojo bėgio krašte, grandininis pjūklas gali greitai ir nekontroliuojamai atsitraukti nuo veikimo krypties (I pav.).

- Pjovimą pradėkite visa galia ir pjaudami visada laikykite maksimalų grandininio pjūklo greitį.
- Įsitikinkite, kad ant žemės nėra daiktų, už kurių galėtumėte užkliūti.
- Prieš naudodami jį pirmą kartą, perskaitykite savo gaminio naudojimo instrukciją ir atkreipkite ypatingą dėmesį į saugos nuorodas.
- Prie gaminio pritvirtinti įspėjamieji ir informaciniai ženklai suteikia svarbios informacijos apie saugų naudojimą.
- Be informacijos, pateiktos naudojimo instrukcijoje, reikia atsižvelgti į bendrąsias įstatymų leidėjo saugos ir nelaimingų atsitikimų prevencijos nuostatas.
- Pakavimo plėveles laikykite vaikams nepasiekiamoje vietoje, kyla pavojus uždusti!
- Nepakankamai informuoti operatoriai gali sukelti pavojų sau ir kitiems dėl netinkamo naudojimo. Operatorius yra atsakingas trečiosioms šalims.
- Būkite labai atsargūs dirbdami su gaminiu. Į darbą žiūrėkite protingai ir atidžiai stebėkite tai, ką darote.
- Nedirbkite ilgiau nei 10 minučių vienu metu. Tarp operacijų rekomenduojama daryti 10–20 minučių pertrauką.
- Skolinkite gaminį tik tiems naudotojams, kurie turi patirties su gaminiu. Naudojimo instrukcija taip pat turi būti perduota.
- Kai kurioms pjovimo užduotims reikia specialaus mokymo ir įgūdžių. Jei turite kokių nors abejonių, kreipkitės į specialistą.
- Pirmą kartą besinaudojantys naudotojai turi būti apmokyti, kad susipažintų su gaminio funkcijomis. Dėl savo saugumo apsilankykite valstybinio grandininio pjūklo mokymo kursuose.
- Nenaudojamas gaminys turi būti laikomas taip, kad niekam nekiltų



pavojus. Apsaugokite nuo neteisėtos prieigos.

- Gaminio naudotojas atsako už bet kokius nelaimingus atsitikimus ar pavojus, kurie sukelia žalą kitiems žmonėms ar jų turtui.
- Vaikams, jaunimui ir ribotų fizinių, jutiminių ar protinių gebėjimų žmonėms negalima naudotis grandininio pjūklu. Išimtys taikomos tik vyresniems nei 16 metų jaunuoliams, kurie mokosi prižiūrint specialistui.
- Atkreipkite dėmesį, kad netinkama techninė priežiūra, netinkamų atsarginių dalių naudojimas arba saugos įtaisų pašalinimas ar modifikavimas gali sugadinti gaminį ir rimtai sužaloti su juo dirbantį asmenį.
- Pirmakarčiams naudotojams rekomenduojama bent jau pasitreniruoti pjauti rąstus ant stovo ar rėmo.

## ● Originalūs priedai/papildomi įrenginiai

- Naudokite tik naudojimo instrukcijoje nurodytus priedus ir papildomus įrenginius.
- Naudodami kitus įrankio antgalius ar kitus priedus, nei rekomenduojami naudojimo instrukcijoje, galite susižeisti.

## ● Asmeninės apsaugos priemonės (AAP)

	<p>Dėvėkite priglundančius apsauginius drabužius su apsauginiais įdėklais nuo įpjovimų.</p>
	<p>Dėvėkite apsauginius akinius, klausos ir galvos apsaugos priemones!</p>



Mūvēkite apsaugines pirštines!



Apsiaukite batus su neslystančiu padu!

- Venkite laisvų drabužių, kurie gali įstrigti.
- Nedėvėkite šaliko, kaklaraiščio ir papuošalų!
- Jei turite ilgus plaukus, naudokite plaukų tinklėlį!
- Dirbdami miške dėvėkite apsauginį šalną. Jis apsaugo nuo krintančių šakų. Reguliariai tikrinkite, ar apsauginis šalnas nepažeistas. Jis turi būti pakeistas ne vėliau kaip po 5 metų.
- Naudokite tik patikrintus apsauginius šalmus.
- Veido apsaugos arba apsauginiai akiniai apsaugo nuo pjuvenų ir medienos drožlių. Kad išvengtumėte akių traumų, dirbdami su gaminiu visada dėvėkite veido kaukę arba apsauginius akinius.
- Visada būtina dėvėti klausos apsaugos priemones. Gaminio skleidžiamas triukšmas gali pakenkti klausai.
- Mūvēkite tvirtas apsaugines pirštines, pagamintas iš atsparios medžiagos, pavyzdžiui, odos.
- Pjaudami sausą medieną dėvėkite kaukę nuo dulkių. Gali susidaryti pjuvenos.

## ● Laikymas ir gabenimas

- Išjunkite grandininį pjūklą prieš kiekvieną gabenimą, net ir trumpais atstumais. Įjunkite grandinės stabdį ir pritvirtinkite grandinės apsaugą.
- Gabendami ir laikydami naudokite grandinės apsaugą (K pav.).

- Apsaugokite gaminį, kad jis neapvirstų gabenimo metu (taip pat ir transporto priemonėse), kad išvengtumėte žalos ar sužeidimų.
- Neškite gaminį tik už priekinės rankenos. Kreipiamasis bėgis nukreiptas atgal, toliau nuo jūsų kūno (K pav.).
- Prieš laikydami gaminį išvalykite ir atlikite techninę priežiūrą.
- Laikykite gaminį saugioje ir sausoje vietoje. Taip pat apsaugokite jį nuo neteisėtos prieigos.

## ● Aplinkos saugumas

- Darbus atlikite tik dienos šviesoje.
- Taip pat nedirbkite nepalankiomis oro sąlygomis, pavyzdžiui, esant lietui arba vėjui. Didėja nelaimingų atsitikimų rizika.
- Pasirūpinkite, kad darbo vieta būtų švari ir tvarkinga.
- Prieš darbą ir darbo metu laikykite atokiau vaikus, kitus žmones ir gyvūnus. Jei išsiblaškykite, galite prarasti gaminio kontrolę.
- Prieš pradėdami dirbti, įsitinkinkite, kad pavojingose zonoje nėra žmonių, gyvūnų ar turto.
- Nedirbkite šalia vielinių tvorų arba vietose, kuriose yra laisva sena viela.

## ● Vibracijų ir triukšmo mažinimas

Norėdami sumažinti triukšmo ir vibracijos poveikį, apribokite eksploatacijos laiką, naudokite žemos vibracijos ir žemo triukšmo darbo režimus, naudokite asmenines apsaugos priemones.

Atlikite toliau nurodytus veiksmus, kad sumažintumėte triukšmo ir vibracijos emisijas:

- Naudokite tik nepriekaištingos būklės elektrinius įrankius.

- Reguliariai valykite elektrinį įrankį ir atlikite jo techninę priežiūrą.
- Pritaikykite savo darbo būdą prie elektrinio įrankio.
- Neperkraukite elektrinio įrankio.
- Jei reikia, paveskite patikrinti elektrinį įrankį.
- Išjunkite elektrinį įrankį, kai jo nenaudojate.

## ● Liekamoji rizika

Net jei valdote šį elektrinį įrankį tinkamai, visada lieka liekamosios rizikos. Naudojant šį elektrinį įrankį gali kilti tokie ir kiti pavojai, susiję su konstrukcija ir modeliu:

- Sveikatos sutrikdymas dėl rankos ir plaštakos vibracijos, jei gaminyje naudojamas ilgą laiką arba netinkamai valdomas ir prižiūrimas.
- Sužalojimai ir turtinė žala, atsiradusi dėl sugedusių priedų arba staigaus paslėptų objektų smūgio naudojimo metu.
- Nudegimai ir įpjovimai, jei įrankio antgaliai liečiami plikomis rankomis iškart po naudojimo.

## ● Saugos nuorodos įkrovikliams

- Šiuo prietaisu gali naudotis vyresni nei 8 metų vaikai, taip pat ribotų fizinių, jutiminių ar protinių galimybių asmenys ar asmenys, kuriems trūksta patirties ir žinių, jei jie yra prižiūrimi arba buvo išmokyti saugiai naudotis prietaisu

ir suvokia dėl to kylančius pavojus.

Vaikams draudžiama žaisti šiuo prietaisu.

Neprižiūrimiems vaikams neleidžiama prietaiso valyti ir atlikti naudotojo atliekamų techninės priežiūros darbų.

- Neįkraukite vienkartinį neįkraunamų baterijų. Nesilaikant šios pastabos kyla grėsmė.
- Jei pažeistas maitinimo laidas, kad būtų išvengta pavojų, jį turi pakeisti gamintojas, jo klientų aptarnavimo skyrius arba panašią kvalifikaciją turintis asmuo.
- Saugokite elektrines dalis nuo drėgmės. Jokiu būdu nemerkitė jų į vandenį arba kitus skysčius, kad išvengtumėte elektros smūgio. Jokiu būdu neikiškite prietaiso po tekančiu vandeniu. Laikykitės valymo, techninės priežiūros ir remonto instrukcijų.
- Prietaisas skirtas naudoti tik vidaus patalpose.

**Gaminys suderinamas su visais „X 20 V TEAM“ akumulatoriais. Kad užtikrintumėte optimalų našumą, rekomenduojame naudoti šiuos akumuliatorių blokus:**

<b>Akumuliatorių blokas:</b>	Parkside X 20 V Team
<b>Įkroviklis:</b>	Parkside X 20 V Team

**⚠ DĖMESIO!** Šis įkroviklis skirtas tik šių tipų akumuliatorių blokams įkrauti:

<b>Parkside 20 V akumuliatorių blokas</b>		
PAP 20 B1	2 Ah	5 elementų
PAP 20 B3	4 Ah	10 elementų

Rekomenduojamas akumulatorius: 20 V (4 Ah) PAP 20 B3

- Klientai iš toliau išvardytų šalių gali užsisakyti suderinamus atsarginius akumulatorius ir įkroviklius iš „Lidl“ internetinių parduotuvių: Vokietijos (lidl.de), Prancūzijos

(lidl.fr), Belgijos (lidl.be), Čekijos (lidl.cz), Nyderlandų (lidl.nl), Lenkijos (lidl.pl), Slovakijos (lidl.sk), Ispanijos (lidl.es)  
Klientai iš visų kitų šalių gali juos užsisakyti iš [www.optimex-shop.com](http://www.optimex-shop.com).

● **Prieš pirmą kartą naudodami**

● **Gaminio išpakavimas**

1. Išimkite gaminį iš pakuotės ir nuimkite visas pakavimo medžiagas bei apsaugines plėveles.
2. Patikrinkite, ar yra visos dalys ir ar yra visas aprašytas pristatymo komplektas (žr. „Komplektacija“).
3. Patikrinkite, ar gaminys ir visos dalys yra geros būklės. Jei pastebėjote kokių nors pažeidimų ar defektų, nenaudokite gaminio, o elkitės taip, kaip aprašyta skyriuje „Garantija“.

● **Priedai**

**⚠ PERSPĖJIMAS! Elektros smūgio arba gaisro pavojus!**

- ▶ Nenaudokite prietaiso dalių, kurių „PARKSIDE“ nėra rekomendavę.
- Priedų ir įrankių antgalių galite įsigyti specializuotose parduotuvėse. Pirkdami visada įvertinkite šio gaminio techninius reikalavimus (žr. „Techniniai duomenys“).
- Kilus dvejonų, pasikonsultuokite su kvalifikuotu specialistu arba kreipkitės patarimo į savo specializuotą parduotuvę.

## ● Pasiruošimas

### ● Akumuliatorių bloko įkrovimo būseną

- Paspauskite mygtuką  [15]. Šviečia įkrovimo būsenos šviesos LED [16].

Spalva	Įkrovimo būseną
Raudonas/ oranžinis/žalias	Maksimaliai įkrauta
Raudonas/ oranžinis	Vidutiniškai įkrauta
Raudona	Mažas

### ● Akumuliatorių bloko įkrovimas

(C pav.)

#### PASTABA

- ▶ Akumuliatorių bloką [18] galite įkrauti bet kada, jo naudojimo trukmė dėl to netrumpėja.
  - ▶ Nutraukus įkrovimo procesą, akumuliatorių blokas [18] nebus pažeistas.
- Prieš pirmą kartą pradėdant eksploatuoti: Įkraukite akumuliatorių bloką [18], kai jo įkrovimo būseną yra vidutinė arba žema (žr. „Akumuliatorių bloko įkrovimo būseną“).
  - Įkrovos kontrolės LED (raudonas [25] ir žalias [26]) ir praneša įkroviklio [24] ir akumuliatorių bloko [18] būsenas.

LED	Būseną
Dega raudonas LED [25]	Akumuliatorių blokas [18] įkraunamas
Dega žalias LED [26]	Akumuliatorių blokas [18] maksimaliai įkrautas

LED	Būseną
Mirksi žalias LED [26] ir raudonas LED [25]	Akumuliatorių bloko [18] gedimas
Mirksi raudonas LED [25]	Akumuliatorių blokas [18] per šaltas arba per daug įkaitęs
Dega žalias LED [26] (be akumuliatorių bloko [18])	Įkroviklis [24] paruoštas naudoti

1. Įdėkite akumuliatorių bloką [18] į įkroviklį [24].
2. Prijunkite įkroviklio [24] maitinimo kištuką prie maitinimo lizdo.
3. Kai akumuliatorių blokas [18] maksimaliai įkrautas:
  - Ištraukite įkroviklio [24] maitinimo kištuką iš maitinimo lizdo.
  - Išimkite akumuliatorių bloką [18] iš įkroviklio [24].

### ● Akumuliatorių bloko tvirtinimas/išėjimas

#### Akumuliatorių bloko tvirtinimas

1. Pastumkite akumuliatorių bloką [18] ant akumuliatorių bloko laikiklio [17].
2. Užtikrinkite, kad akumuliatorių blokas [18] užsifiksavo.

#### Akumuliatorių bloko išėmimas

1. Paspauskite atleidimo mygtuką [19] ant akumuliatorių bloko [18].
2. Išimkite akumuliatorių bloką [18] iš akumuliatorių bloko laikiklio [17].

### ● Grandinės alyvos pildymas

#### PASTABA

- ▶ Prieš pradėdami dirbti, visada patikrinkite grandinės sutepimą.

## PASTABA

- ▶ Niekada nedirbkite be grandinės sutepimo! Jei pjūklo grandinė [9] išdžiūvo, pjovimo komplektas per trumpą laiką bus nepataisomai sugadintas.
- ▶ Naudokite tik pjūklo grandinės alyvą (geriausia biologiškai skaidžią). Nenaudokite naudotos alyvos, variklio alyvos ir pan.
- ▶ Dirbdami patikrinkite, ar veikia grandinės tepimas.
- ▶ Pripildykite grandinės alyvos laiku, kol grandinės alyvos bakas neištuštėjo. Grandinės alyvos lygis neturi nukristi žemiau žymos **MIN** patikros lange [14].
- ▶ Grandinės alyvos bako dangtelis [3] yra prijungtas prie grandinės alyvos bako saugos įtaiso, todėl negali nukristi.

1. Prieš pildami visada nuvalykite sritį aplink grandinės alyvos bako dangtelį [3], kad į grandinės alyvos baką nepatektų nešvarumų. Valykite sausa, pūkų nepaliekančia šluoste.
2. Atidarykite grandinės alyvos bako dangtelį [3]: Sukite grandinės alyvos bako dangtelį prieš laikrodžio rodyklę.
3. Į grandinės alyvos baką įpilkite pridedamos ekologiškos grandinės alyvos [28]. Pildami degalus, neišpilkite grandinės alyvos ir nepipilkite grandinės alyvos bako iki kraštų. Grandinės alyvos lygis neturi viršyti žymos **MAX** patikros lange [14].
4. Nedelsdami nuvalykite išsiliejusią grandinės alyvą.
5. Uždarykite grandinės alyvos bako dangtelį [3]: Pasukite grandinės alyvos bako dangtelį laikrodžio rodyklės kryptimi.

## ● Pjūklo grandinės įtempimas ir patikra

1. Atsukite fiksavimo varžtą [11].
2. Pasukite grandinės įtempimo žiedą [12] pagal laikrodžio rodyklę, kad padidintumėte įtempimą.
  - Pjūklo grandinė [9] turi remtis į apatinę kreipiamojo bėgio [8] pusę.
  - Patikrinkite, ar pjūklo grandinę [9] (atleidus grandinės stabdį, patraukite priekinę rankų apsaugą [1] atgal) galima ranka užtraukti ant kreipiamojo bėgio [8].
3. Tvirtai priveržkite fiksavimo varžtą [11], kad užfiksotumėte nustatymą.

## ● Saugos funkcijos

### PASTABA

- ▶ Pjūklo grandinė [9] neveikia, kai įjungtas grandinės stabdys.

#### 1 Priekinė rankų apsauga (grandinės stabdys):

Apsauginis įtaisas, kuris nedelsiant sustabdo pjūklo grandinę [9] atatrunkos atveju.

Priekinę rankų apsaugą taip pat galima valdyti rankiniu būdu. Priekinė rankų apsauga apsaugo operatoriaus kairę ranką, jei ji nuslysta nuo priekinės rankenos [2].

#### 4 Įjungimo blokatorius:

Norint įjungti gaminį, įjungimo blokatorius turi būti atrakintas.

#### 5 Įjungiklis/išjungiklis (su grandinės sustabdymu nedelsiant):

Kai atleidžiate įjungiklį/išjungiklį, gaminys iškart išsijungia.

**6 Galinė rankena (su galine rankų apsauga):**

Apsaugo ranką nuo šakų ir šakelių bei nuo pjūklo grandinės **9** atšokimo.

**7 Nagų stabdiklis:**

Padidina stabilumą atliekant vertikalius pjūvius ir palengvina pjovimą.

## ● **Naudojimas**

### **⚠ PERSPĖJIMAS! Pavojus susižeisti!**

Prieš kiekvieną kartą naudodami patikrinkite gaminį:

- ▶ Ideali apsauginių įtaisų ir pjovimo įtaiso būklė ir komplektiškumas.
- ▶ Tvirtai pritvirtinkite visas sriegines jungtis.
- ▶ Sklandus visų judančių dalių judėjimas.

## ● **Ijungimas/išjungimas**

### **Ijungimas**

1. Laikykite įjungimo blokatorių **4** paspaustą į priekį.
2. Paspauskite įjungiklį/išjungiklį **5**.
3. Po paleidimo proceso: Atleiskite įjungimo blokatorių **4**.

### **Išjungimas**

- Atleiskite įjungiklį/išjungiklį **5**.

## ● **Grandinės stabdžio patikra**

### **⚠ PERSPĖJIMAS! Pavojus susižeisti!**

- ▶ Jei grandinės stabdys neveikia tinkamai, nenaudokite gaminio. Atsipalaidavusi pjūklo grandinė **9** gali sužeisti.

### **⚠ PERSPĖJIMAS! Pavojus susižeisti!**

- ▶ Pasirūpinkite, kad gaminį suremontuotų mūsų klientų aptarnavimo tarnyba.

### **PASTABA**

- ▶ Pjūklo grandinė **9** neveikia, kai įjungtas grandinės stabdys. Nenaudokite grandinės stabdžio, kad įjungtumėte ar išjungtumėte gaminį.

1. Padėkite gaminį ant tvirto, lygaus pagrindo. Gaminys neturi liesti jokių daiktų.
2. Pritvirtinkite akumuliatorių bloką **18** (žr. „Akumuliatorių bloko tvirtinimas/išėjimas“).
3. Jei grandinės stabdys užfiksuotas, gaminys pypsi. Jei norite atleisti grandinės stabdį: Patraukite priekinę rankų apsaugą **1** prie priekinės rankenos **2** (D pav.).
4. Laikykite gaminį abiem rankomis (E pav.):

Ranka	Rankena
Dešinioji ranka	Galinė rankena <b>6</b>
Kairioji ranka	Priekinė rankena <b>2</b>

Nykštys ir pirštai turi tvirtai suimti rankenas **2/6**.

5. Ijunkite gaminį.
6. Palaukite, kol gaminys pasieks didžiausią greitį.
7. Grandinės stabdžio užfiksavimas (kai veikia variklis): Nustumkite priekinę rankų apsaugą **1** nuo priekinės rankenos **2**. Pjūklo grandinė **9** turėtų staigiai sustoti.
8. Jei grandinės stabdys veikia tinkamai:
  - 1) Atleiskite įjungiklį/išjungiklį **5**.
  - 2) Atleiskite grandinės stabdį.

## ● Grandinės tepimo patikra

### PASTABA

- ▶ Jei nėra alyvos pėdsakų:
  - Išvalykite tepalinę [20] arba
  - Pasirūpinkite, kad gaminį suremontuotų mūsų klientų aptarnavimo tarnyba.
- 1. Prieš pradėdami darbą patikrinkite alyvos lygį ir grandinės tepimo funkciją.
- 2. Išjunkite gaminį.
- 3. Laikykite gaminį ant šviesaus pagrindo.
  - Gaminys neturi liesti grindų.
  - Jei yra alyvos pėdsakų, gaminys veikia tinkamai.
- Išvalykite tepalinę [20], kad būtų užtikrintas sklandus, automatinis pjūklo grandinės [9] sutepimas. Norėdami tai padaryti, šepetėliu arba skudurėliu pašalinkite likučius iš tepalinės.

## ● Nuorodos dėl darbo

### ⚠ PERSPĖJIMAS! Pavojus susižeisti!

- ▶ Pjovimo ir kirtimo darbus bei visus susijusius darbus gali atlikti tik specialiai kvalifikuoti ir apmokyti asmenys.

### PASTABA

- ▶ Atkreipkite dėmesį į konkrečioje šalyje galiojančius kirtimo darbų reglamentus ir gaukite informaciją iš atsakingos institucijos.
- Darbo zonoje gali būti tik kirtimo darbams reikalingi žmonės.
- Pasirūpinkite, kad krintančios šakos ir medžiai niekam nepakenktų.
- Darbo vieta prie kamieno turi būti laisva ir tvarkinga, kad operatoriai galėtų saugiai stovėti.

- Evakuacijos kelius laikykite laisvus ir tvarkingus, kad galėtumėte greitai palikti darbo vietą.
- Neatlikite kirtimo darbų esant stipriam vėjui, esant blogam orui ar esant blogam matomumui.
- Išlaikykite bent 2 ½ medžio ilgio atstumą nuo artimiausios darbo vietos.

## ● Naudojimas ir tvarkymas

- Niekada nepaleiskite gaminio, kol kreipiamasis bėgis [8], pjūklo grandinė [9] ir grandinės rato dangtis [13] nėra tinkamai sumontuoti.
- Nepjaukite ant žemės gulinčios medienos ir nebandykite pjauti iš žemės kyšančių šaknų. Bet koku atveju stenkitės, kad pjūklo grandinė [9] neįsmuktų į žemę, nes priešingu atveju pjūklo grandinė iškart nudils.
- Jei netyčia palietėte gaminiu kietą objektą, nedelsdami išjunkite variklį ir patikrinkite, ar gaminys nepažeistas.
- Kruopščiai atlikite gaminio techninę priežiūrą. Patikrinkite, ar judančios dalys sklandžiai veikia ir nestringa, ar nėra pažeistų dalių ar kitų dalių, kurie trikdytų gaminio veikimą. Prieš naudodami gaminį paveskite pažeistas dalis suremontuoti. Daugybė nelaimingų atsitikimų įvyksta dėl neprižiūrimų įrankių.
- Pasirūpinkite, kad pjovimo įrankiai būtų aštrūs ir švarūs. Tinkamai prižiūrimi pjovimo įrankiai su aštriais kraštais mažiau linkę strigti, todėl juos paprasčiau valdyti.
- Perduokite gaminį prižiūrėti kvalifikuotiems darbuotojams.
- Naudokite tik gamintojo rekomenduojamas originalias atsargines dalis.

## ● Kritimo įpjovos paruošimas

(G pav.)

### ⚠ **PERSPĖJIMAS! Nelaimingų atsitikimų pavojus!**

- ▶ Jokiomis aplinkybėmis nepjaukite lūžimo juostos **C** kirtimo pjūvio metu **B**, kitaip medis gali nukristi nenuspėjama kryptimi!
- ▶ Būkite pasiruošę, kad krisdamas medis gali nevaldomai „slysti“ ant pjūvio.
- ▶ Būkite pasiruošę, kad atsitrenkęs į žemę medis nevaldomai „šoks“ viena kryptimi.

### ⚠ **DĖMESIO! Materialinės žalos pavojus!**

- ▶ Pleištas neturi liestis su pjūklo grandine [9].

### **PASTABA**

- ▶ Kritimo įpjova nustato kertamo medžio kritimo kryptį.
- ▶ Įpjaukite kritimo įpjovą stačiu kampu kritimo kryptčiai.
- ▶ Pjaukite kuo arčiau žemės.
- ▶ Paremkite gaminį nagų stabdiklių [7].

1. Pirmiausia išpjaukite kritimo įpjovą **A**. Kritimo įpjovos gylis turi būti maždaug  $\frac{1}{4}$  medžio skersmens ir turėti 45–60° kampą.
  2. Kirtimo pjūvį **B** padėkite maždaug 2–3 cm aukščiau už kritimo įpjovos **A** kaip horizontalų pjūvį. Įsitikinkite, kad kirtimo pjūvis **B** atliekamas tiksliai horizontaliai.
  3. Palikite maždaug  $\frac{1}{10}$  medžio skersmens, lūžimo juostą **C**, prieš kirtimo pjūvį **B**. Lūžimo juosta **C** nukreipia medį į žemę kaip vyris ir apsaugo jį nuo ankstyvo nuvirtimo.
- Kad gaminys neužstrigtų kirtimo pjūvyje **B**, laiku įkalkite aliumininius

arba plastikinius pleištus į kirtimo pjūvį **B**. Nenaudokite geležinių pleiščių.

## ● Kirtimo taikiklis

(G1 pav.)

- Darydami kirtimo įpjovą, naudokite kirtimo taikiklį ant dangčio ir korpuso, kad patikrintumėte reikiamą kritimo kryptį.
- Nustatykite gaminį taip, kad kirtimo taikiklis būtų nukreiptas kryptimi, kuria norite, kad medis nukristų.

## ● Genėjimo darbai

- Visada žinokite apie šakų atšokimo pavojų.
- Genėjimo metu nestovėkite ant kamieno.
- Nepjaukite bėgio galu.
- Niekada nepjaukite kelių šakų vienu metu.
- Jei įmanoma, kai genėjate, atremkite gaminį nagų stabdikliu [7].
- Įsitikinkite, kad pjovimo pabaigoje gaminys negali siūbuoti nuo savo svorio. Jei jis nebeatremtas pjūvyje, laikykite prie jo ką nors tinkamo.
- Laikykitės tvirtos, stabilios ir saugios padėties genėjimo metu.

### Genėjimo darbai dalimis

- Sutrumpinkite ilgas arba storas šakas prieš galutinį pjūvį (L pav.). Priešingu atveju pjūklo grandinė [9] gali lengvai užstrigti.

## ● Darbas su įtempta mediena

### ⚠ **DĖMESIO! Materialinės žalos pavojus!**

- ▶ Gulinti mediena pjūvio apačioje neturi liesti žemės, antraip gali būti pažeista pjūklo grandinė [9].
- Apdorojant įtemptą medieną reikia griežtai laikytis teisingos sekos.

Priešingu atveju pjūklo grandinė  gali užstrigti arba įvykti atatranka.

- Įtemptą medieną visada pirmiausia reikia pjauti spaudimo pusėje. Tik tada galima atlikti atskiriamąjį pjūvį įtempimo pusėje. Taip išvengiama pjūklo grandinės  įstrigimo.

### Medžio kamienas išlenktas žemyn



1. Pirmiausia pjaukite 1 apkrivos mažinimo pjūvį (apie  $\frac{1}{3}$  kamieno skersmens) spaudimo pusėje (J1 pav.).
2. Tada įtempimo pusėje padarykite atskyrimo pjūvį 2 (apie  $\frac{2}{3}$  kamieno skersmens) (J1 pav.).

### Medžio kamienas išlenktas į viršų

1. Pirmiausia pjaukite 1 apkrivos mažinimo pjūvį (apie  $\frac{1}{3}$  kamieno skersmens) spaudimo pusėje (J2 pav.).
2. Tada įtempimo pusėje padarykite atskyrimo pjūvį 2 (apie  $\frac{2}{3}$  kamieno skersmens) (J2 pav.).



### ● Atatranka

(H pav.)

- Jei pjūklo grandinė  užstringa viršutiniame kreipiamojo bėgio  krašte, gaminys gali greitai nekontroliuojamai stumtis atgal darbo kryptimi.

### ● Įtraukimas

(I pav.)

- Užstrigus pjūklo grandinei  apatiniame kreipiamojo bėgio  krašte, gaminys gali greitai ir nekontroliuojamai atsitraukti nuo veikimo krypties.

### ● Saugus darbas

- Laikykite gaminį geros darbinės būklės, kad išvengtumėte sužeidimų.

- Jei gaminys nukrito, patikrinkite, ar gaminyje nėra didelių pažeidimų ar defektų.
- Nenaudokite gaminio stovėdami ant kopėčių arba netvirtai.
- Nedarykite nepagalvoto pjūvio. Taip galite sukelti pavojų sau ir kitiems.
- Reguliariai keiskite savo darbo padėtį. Ilgai naudojant gaminį gali atsirasti su vibracija susijusių rankų kraujotakos sutrikimų. Tačiau naudojimo laiką galite pratęsti mūvėdami tinkamas pirštines arba reguliariai darydami pertraukas. Atkreipkite dėmesį, kad asmeninis polinkis į blogą kraujotaką, žema lauko temperatūra arba didelės sugriebimo jėgos darbo metu sumažina naudojimo trukmę.

### ● Valymas ir techninė priežiūra

#### PERSPĖJIMAS! Pavojus susižeisti!

- ▶ Prieš atlikdami bet kokius darbus su gaminiu, išjunkite gaminį ir išimkite akumuliatorių.

#### PASTABA

- ▶ Atsargines dalis, kurių nėra sąrašė (pvz., jungiklis), galite užsisakyti mūsų techninės priežiūros karštąja linija.
- ▶ Po kiekvieno naudojimo gaminys turi būti kruopščiai išvalytas.
- ▶ Valymo ir techninės priežiūros darbus atlikite tik kaip nurodyta šioje naudojimo instrukcijoje. Tolesnius darbus turi atlikti specialistai.
- ▶ Techninės priežiūros darbai turi būti atliekami reguliariai (žr. „Techninės priežiūros intervalai“).

- Gaminys visada turi būti švarus, sausas ir be alyvos ar tepalo.
- Jei ličio jonų akumulatorius bus laikomas ilgiau, įkrovimo būseną turi būti reguliariai tikrinama. Optimalus įkrovos lygis yra tarp 50 % ir 80 %. Optimalus laikymo klimatas yra vėsus ir sausas.
- Neleiskite, kad į gaminio vidų patektų skysčių.
- Korpusui valyti naudokite sausą šluostę. Niekada nenaudokite benzino, tirpiklių ar valiklių, kurie kenkia plastikui

## ● Valymas

### Gaminio valymas

- Apsauginiai įtaisai, ventilacijos angos ir korpusas turi būti kuo švaresni nuo dulkių ir nešvarumų. Išpūskite gaminį suslėgtu oru esant žemam slėgiui.
- Reguliariai valykite gaminį drėgna šluoste ir trupučiu ploviklio. Žiūrėkite, kad į gaminio vidų nepatektų vandens.

### Grandinės pavaros valymas

#### ⚠ PERSPĖJIMAS! Pavojus susižeisti!

- ▶ Visada mūvėkite apsaugines pirštines, kai liečiate pjūklo grandinę [9]. Pavojus susižeisti dėl aštrių pjovimo dantų!

#### PASTABA

- ▶ Optimaliai prižiūrima ir pagალasta pjūklo grandinė [9] sumažina fizinį krūvį, susidėvėjimą ir užtikrina gerus pjovimo rezultatus.

1. Pastatykite gaminį ant lygaus, stabilaus pagrindo.
2. Grandinės stabdžio atleidimas: Patraukite priekinę rankų apsaugą [1] prie priekinės rankenos [2] (D pav.).

3. Atsukite fiksavimo varžtą [11].
4. Nuimkite grandinės rato dangtį [13].
5. Atsargiai nuimkite pjūklo grandinę [9] nuo kreipiamojo bėgio [8] ir grandinės rato [21].
6. Nuimkite kreipiamąjį bėglį [8]. Nuvalykite jį šepetėliu.
7. Visą grandinės pavaros sritį ir grandinės rato dangtį [13] nuvalykite šepetėliu arba pūsdami (suspaustu oru).
8. Surinkite gaminį atvirkštine tvarka.

## ● Techninė priežiūra

### ⚠ ATSARGIAI! Pavojus susižeisti!



Dirbdami su gaminiu, visada mūvėkite apsaugines pirštines ir naudokite tik originalias dalis.

- ▶ Prieš atlikdami bet kokius tikrinimo, techninės priežiūros ar valymo darbus, palaukite, kol gaminys atvės!

### Pjūklo grandinės ir kreipiamojo bėgio montavimas

1. Pastatykite gaminį ant lygaus, stabilaus pagrindo.
2. Grandinės stabdžio atleidimas: Patraukite priekinę rankų apsaugą [1] prie priekinės rankenos [2] (D pav.).
3. Atsukite fiksavimo varžtą [11].
4. Nuimkite grandinės rato dangtį [13].
5. Užstumkite kreipiamojo bėgio pailgą angą [22] ant dviejų išsikišusių kreipiamojo bėgio kreipiamosios [23] varžtų.
6. Uždėkite pjūklo grandinę [9] ant grandinės rato [21] dantų. Įkiškite pjūklo grandinę tiksliai ta kryptimi, kuri nurodyta ant kreipiamojo bėgio [8]. Šiek tiek patraukite kreipiamąjį bėglį, kad šiek tiek įtemptumėte pjūklo grandinę.
7. Uždėkite grandinės rato dangtį [13].
8. Vėl priveržkite fiksavimo varžtą [11]. Dar nepriveržkite jo stipriai.

9. Pasukite grandinės įtempimo žiedą [12] pagal laikrodžio rodyklę, kad padidintumėte įtempimą.
- Pjūklo grandinė [9] turi remtis į apatinę kreipiamojo bėgio [8] pusę.
  - Patikrinkite, ar pjūklo grandinę [9] (atleidus grandinės stabdį, patraukite priekinę rankų apsaugą [1] atgal) galima ranka užtraukti ant kreipiamojo bėgio [8].
10. Tvirtai priveržkite fiksavimo varžtą [11], kad užfiksuotumėte nustatymą.

### Palaukite grandinės sutepimo

- Žr. „Grandinės tepimo patikra“.

### Kreipiamojo bėgio techninė priežiūra

- Metaline dilde pašalinkite visas bėgio krašto atplaišas.
- Nuvalykite kreipiamojo bėgio [8] griovelį šepetėliu arba suslėgtu oru.
- Pakeiskite kreipiamąjį bėgį, kai susidėvėjęs griovelis.

### Pjūklo grandinės galandimas ir priežiūra

#### PASTABA

- ▶ Optimaliai prižiūrima ir pagaląsta pjūklo grandinė [9] sumažina fizinį krūvį, susidėvėjimą ir užtikrina gerus pjovimo rezultatus.
- ▶ Reguliariai valykite, prižiūrėkite ir pagaląskite pjūklo grandinę [9].
- ▶ Reguliariai tikrinkite, ar pjūklo grandinėje [9] nėra įtrūkimų ir pažeistų kniedžių.
- ▶ Šlifavimo įtaisas gali būti pritvirtintas prie šlifavimo pagalbinio įtaiso [10], kad šlifavimo metu tvirtai laikytųsi.
- ▶ Pridedamai pjūklo grandinei [9] naudokite tik specialias 4,0 mm ( $\frac{5}{32}$ ") skersmens apvalias pjūklo grandinės apvalias dildes.

#### PASTABA

- ▶ Galandimo komplekte, pvz., **PARKSIDE**, rasite išsamią informaciją apie galandimo procesą.
- ▶ Arba naudokite elektrinį grandinių galastuvą ir laikykitės gamintojo nurodymų.
- ▶ Jei kyla abejonų, ar darbas bus atliktas, pjūklo grandinę [9] reikia pakeisti.
- ▶ Jei kyla abejonų, pjūklo grandinę [9] pagaląskite specializuotose dirbtuvėse.
- ▶ Norėdami pašalinti medžiagą, dildykite tik judesiu į priekį.

- Reikalingi priedai (nėra komplekte):
  - Pjūklo grandinės apvali dildė Ø 4,0 mm ( $\frac{5}{32}$ ")
  - Plokščia dildė
  - Gylio ribinis matuoklis

1.

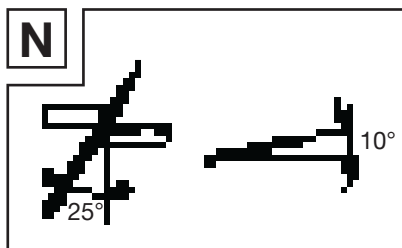

Dildykite maždaug 25° galandimo kampu 10° nuolydžiu į kreipiamąjį bėgį [8] (N pav.).

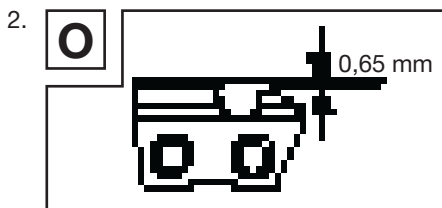

Patikrinkite gylio ribos atstumą ribiniu matuokliu.  
Teisingas gylio ribinio matuoklio atstumas turi būti 0,65 mm (0,025") (O pav.).

### Techninės priežiūros intervalai

Pateikta informacija yra susijusi su normaliomis eksploataavimo sąlygomis. Sunkiomis sąlygomis, pvz., daug dulkių ir ilgesnės dienos darbo valandos, nurodyti intervalai turi būti atitinkamai sutrumpinti.

Dalis	Veiksmas	Prieš darbo pradžią	Kartą savaitėje	Esant trikčiams	Esant pažeidimui	Esant poreikiui
Grandinės sutepimas	Patikrinkite	X				
Pjūklo grandinė <span style="border: 1px solid black; padding: 0 2px;">9</span>	Patikrinkite ir atkreipkite dėmesį į galandimo būklę	X				
	Patikrinkite grandinės įtempimą	X				
	Galandimas					X
Kreipiamasis bėgis <span style="border: 1px solid black; padding: 0 2px;">8</span>	Patikra (nusidėvėjimas, pažeidimas)	X				
	Valymas		X	X		
	Pakeitimas				X	X

### Atsarginės dalys/priedai

Suderinamas atsarginės dalis ir priedus klientai gali įsigyti adresu [www.optimex-shop.com](http://www.optimex-shop.com).

- Užsakymai gali būti teikiami ir vykdomi tik internetu.
- Paruoškite užsakymo numerį savo užsakymui.
- Norėdami gauti daugiau informacijos, susisiekite su „Lidl“ techninės priežiūros karštąja linija (žr. „Klientų aptarnavimas“).

Dalis	Užsakymo numeris
<span style="border: 1px solid black; padding: 0 2px;">8</span> Kreipiamasis bėgis	99949421501
<span style="border: 1px solid black; padding: 0 2px;">9</span> Pjūklo grandinė	99949421502

Klientai taip pat gali įsigyti suderinamą pakaitinę pjūklo grandinę iš LIDL internetinės parduotuvės adresu [www.lidl.de](http://www.lidl.de).

## ● Laikymas ir gabenimas

- Gabendami ir laikydami visada naudokite kreipiamojo bėgio dangtį [27] (K pav.).
- Prieš laikydami gaminį išvalykite ir atlikite techninę priežiūrą (žr. „Valymas ir techninė priežiūra“).
- Neškite gaminį tik už priekinės rankenos [2]. Kreipiamasis bėgis [8]

nukreiptas atgal, toliau nuo jūsų kūno (K pav.).

- Gaminį laikykite saugioje, sausoje, neužšalancioje, gerai vėdinamoje ir oro sąlygoms atsparioje vietoje.
- Taip pat apsaugokite gaminį nuo neteisėtos prieigos.
- Ištuštinkite grandinės alyvos baką siurbimo siurbliu.

## ● Sutrikimų šalinimas

Problema	Galima priežastis	Sutrikimų šalinimas
Gaminys nepasileidžia.	Užfiksuotas grandinės stabdys.	Grandinės stabdžio atleidimas.
	Akumuliatorių blokas [18] išsikrovė.	Iškraukite akumuliatorių bloką [18].
	Akumuliatorių blokas [18] sugedęs.	Pakeiskite akumuliatorių bloką [18].
Pjūklo grandinė [9] neveikia.	Grandinės stabdys blokuoja pjūklo grandinę [9].	Grandinės stabdžio atleidimas.
Prastas pjovimo našumas.	Neteisingai sumontuota pjūklo grandinė [9].	Tinkamai sumontuokite pjūklo grandinę [9].
	Pjūklo grandinė [9] atšipo.	Pagaląskite pjovimo dantis arba uždėkite naują pjūklo grandinę [9].
	Pjūklo grandinės [9] įtempimas yra nepakankamas.	Patikrinkite pjūklo grandinės [9] įtempimą.
Gaminys sunkiai veikia. Pjūklo grandinė [9] nušoka.	Pjūklo grandinės [9] įtempimas yra nepakankamas.	Patikrinkite pjūklo grandinės [9] įtempimą.
Pjūklo grandinė [9] įkaista. Dūmų susidarymas pjaunant. Kreipiamojo bėgio [8] spalvos pakitimas.	Per mažai grandinės alyvos.	<ul style="list-style-type: none"> <li>□ Patikrinkite alyvos lygį.</li> <li>□ Įpilkite grandinės alyvos.</li> <li>□ Išvalykite tepalinę [20]</li> <li>□ Sutaisykite klientų aptarnavimo centre.</li> </ul>

## ● Išmetimas

Pakuotė pagaminta iš aplinkai nekenksmingų medžiagų, kurias galite išmesti įprastose grąžinamojo perdirbimo vietose.



Rūšiuodami atliekas, atkreipkite dėmesį į pakuočių ženklinimą, kurį sudaro santrumpos (a) ir skaičiai (b), reiškiantys: 1–7: plastikai/20–22: popierius ir kartonas/80–98: kombinuotosios pakuotės.

## Produktas:



Daugiau informacijos apie nebetinkamo naudoti gaminio išmetimą sužinosite savo savivaldybės ar miesto administracijoje.



Aplinkos apsaugos sumetimais neišmeskite nebetinkamo naudoti gaminio kartu su buitinėmis atliekomis; pristatykite jį į nurodytus surinkimo punktus. Informacijos apie surinkimo punktus ir jų darbo laiką suteiks vietos kompetentingos institucijos.

## ● Garantija

Gaminys buvo pagamintas laikantis griežtų kruopštumo principų ir prieš pristatant buvo atidžiai patikrintas. Esant medžiagų ar gamybos defektams, jūs turite įstatymines teises gaminio pardavėjo atžvilgiu. Ši garantija jokiais būdais neapriboja įstatymais nustatytų jūsų teisių.

Šiam produktui suteikiama 3 metų garantija nuo pirkimo datos. Garantijos teikimo laikotarpis skaičiuojamas nuo pirkimo datos. Pirkimo kvito originalą laikykite saugioje vietoje, nes šis dokumentas reikalingas kaip pirkimo įrodymas.

Išpakavus gaminį, būtina nedelsiant pranešti apie bet kokius pažeidimus ar defektus, kurie jau buvo pirkimo metu.

Jei per 3 metus nuo šio produkto pirkimo datos išryškės medžiagų ar gamybos trūkumų, produktą savo nuožiūra nemokamai pataisysime arba pakeisime. Patvirtinus garantinį reikalavimą garantinis laikotarpis nepratęsiamas. Ta pati sąlyga taikoma ir pakeistoms bei pataisytoms dalims.

Garantija netaikoma, jei šis produktas apgadinamas, netinkamai naudojamas ar netinkamai prižiūrimas.

Garantija taikoma medžiagų ir gamybos trūkumams. Ši garantija netaikoma gaminio dalims, kurios paprastai susidėvi ir todėl yra laikomos susidėvinčiomis dalimis (pvz., baterijos, žarnos, rašalo kasetės), taip pat netaikoma trapioms dalims, pvz., jungikliams arba dalims iš stiklo.

## ● Veiksmai norint pasinaudoti garantija

Kad galėtume greitai apdoroti Jūsų prašymą, vadovaukitės toliau pateikiamais nurodymais:

Prašome dėl visų užklausų išsaugoti kasos čekį ir gaminio numerį (IAN 494215\_2504) kaip pirkimo įrodymą.

Gaminio numerį rasite duomenų lentelėje, išgraviruotą ant gaminio, ant naudojimo instrukcijos viršelio (apačioje kairėje) arba užklijuotą prietaiso užpakalinėje pusėje ar apačioje.

Jei išryškėtų produkto veikimo ar kitokių trūkumų, pirmiausia telefonu arba elektroniniu paštu kreipkitės į toliau nurodytą klientų aptarnavimo skyrių.

Tada sugedusiu pripažintą produktą, pridėję pirkimo dokumentą (kasos čekį) ir nurodę trūkumą bei jo atsiradimo laiką, nemokamai galėsite išsiųsti Jums nurodytu klientų aptarnavimo tarnybos adresu.



parkside-diy.com svetainėje galite atidaryti ir atsisiųsti šią ir daugelį kitų instrukcijų. Su šiuo QR kodu galite tiesiogiai patekti į parkside-diy.com svetainės puslapį. Pasirinkite savo šalį ir pagal paieškos formą susiraskite savo šalies naudojimo instrukciją. Įvesdami gaminio numerį (IAN) 494215\_2504 surasite jūsų gaminio naudojimo instrukciją.

## ● Klientų aptarnavimas

LT **Klientų aptarnavimo  
tarnyba Lietuva**

Tel.: 0 800 33062

Užklausa forma *parkside-diy.com*

**IAN 494215\_2504**

## ● ES atitikties deklaracija

### ES ATITIKTIES DEKLARACIJA (nr. 494215\_2504)

NUM: 494215\_2504  
Gamintojo identifikavimas: "PARSIDE" ZŪV Akustiniai techniniai įrenginiai  
Modelio numeris: HCL2809

Pirmasis aprašytas deklaracijos objektas atitinka sužingsius derinusiuosius Sąjungos teisės aktus:

Direktyva 2006/42/EB
Direktyva 2000/14/EB
Direktyva 2014/30/ES
Direktyva 2011/65/ES su visais susijusiais pakeitimais

Nuorodas į atitinkamus darniuosius standartus arba į kitas technines specifikacijas, pagal kurias deklaruota atitiktis:

Nr. / Dalys
Direktyva 2006/42/EB
EN 62941-1:2015/A11:2002
EN 62941-4-1:2020
Direktyva 2014/30/ES
EN IEC 55014-1:2021
EN IEC 55014-2:2021

Prieš tai aprašytas objektas atitinka Europos parlamento ir Tarybos 2011 m. birželio 8 d. sprendimą Direktyvą 2011/65/ES dėl tam tikrų pavojingų medžiagų naudojimo elektros ir elektroninėje įrangoje aprašymais:

Nr. / Dalys
EN IEC 63000-2018

Atitikties vertinimo procedūra / notifikacijos įstaigos pavadinimas ir adresas, kur reikia: EN ISO 3744:1995 & ISO 9207:1995, Point 6 Part B Annex III EU-RL 2000/14/EC & ISO 9207:1995, TÜV SÜD China  
Išmatuotas šio tipo prietaisais reprezentuojančio objekto garso galios lygis: 94,3 dB(A)  
Šiam prietaisui garantuotas garso galios lygis: 97 dB(A)

Techninę dokumentaciją saugo: OWIM GmbH & Co.KG

Už ką ir kieno vardu pasirašyta:  
OWIM GmbH & Co. KG, Seibitzwegstraße 1, 74167 Neckarsulm, Vokietija  
Ši atitikties deklaracija yra išduota tik gamintojo vardu.

Originalus atitikties deklaracijos versionas

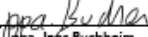
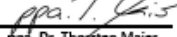
Neckarsulm	01.07.2025		
Vieša	Data	ppa. Jens Buchheim įgalintas signataras	ppa. Dr. Thorsten Maier įgalintas signataras

LT









<b>Kasutatud piktogrammide/sümbolite nimekiri</b> . . . . .	Lehekülg	179
<b>Sissejuhatus</b> . . . . .	Lehekülg	180
Otstarbekohane kasutamine . . . . .	Lehekülg	180
Tarnekomplekt . . . . .	Lehekülg	180
Osade kirjeldus . . . . .	Lehekülg	181
Tehnilised andmed . . . . .	Lehekülg	181
<b>Ohutusjuhised</b> . . . . .	Lehekülg	183
Elektritööriistade üldised ohutusjuhised . . . . .	Lehekülg	183
Ohutusjuhised kettsaagide kohta . . . . .	Lehekülg	186
Täiendavad ohutusjuhised . . . . .	Lehekülg	188
Originaaltarvikud/-lisaseadmed . . . . .	Lehekülg	189
Isikukaitsevarustus (PPE) . . . . .	Lehekülg	189
Hoiustamine ja transport . . . . .	Lehekülg	190
Ümbruse ohutus . . . . .	Lehekülg	190
Vibratsiooni ja müra vähendamine . . . . .	Lehekülg	190
Jääkohud . . . . .	Lehekülg	190
Laadijate ohutusjuhised . . . . .	Lehekülg	191
<b>Enne esmakordset kasutamist</b> . . . . .	Lehekülg	192
Toote lahtipakkimine . . . . .	Lehekülg	192
Lisatarvikud . . . . .	Lehekülg	192
<b>Ettevalmistused</b> . . . . .	Lehekülg	192
Akupatarei laetustaseme kontrollimine . . . . .	Lehekülg	192
Akupatarei laadimine . . . . .	Lehekülg	192
Akupatarei kinnitamine/eemaldamine . . . . .	Lehekülg	193
Ketiõli lisamine . . . . .	Lehekülg	193
Saeketi pingutamine ja kontrollimine . . . . .	Lehekülg	193
<b>Ohutusfunktsioonid</b> . . . . .	Lehekülg	194
<b>Kasutamine</b> . . . . .	Lehekülg	194
Sisse-/väljalülitamine . . . . .	Lehekülg	194
Ketipiduri kontrollimine . . . . .	Lehekülg	194
Ketimääridesüsteemi kontrollimine . . . . .	Lehekülg	195
<b>Tööjuhised</b> . . . . .	Lehekülg	195
Kasutamine ja käsitsemine . . . . .	Lehekülg	195
Langetussälgu ettevalmistamine . . . . .	Lehekülg	196
Siht/sihtimine . . . . .	Lehekülg	196
Laasimistööd . . . . .	Lehekülg	196
Pinge all oleva puidu töötlemine . . . . .	Lehekülg	197
Tagasilöök . . . . .	Lehekülg	197
Sissetõmbamine . . . . .	Lehekülg	197
Ohutu töötamine . . . . .	Lehekülg	197

<b>Puhastamine ja hooldus</b> .....	Lehekülg	197
Puhastamine .....	Lehekülg	198
Hooldus .....	Lehekülg	198
Hoiustamine ja transport .....	Lehekülg	201
<b>Veakõrvaldus</b> .....	Lehekülg	201
<b>Jäätmekäitlus</b> .....	Lehekülg	202
<b>Garantii</b> .....	Lehekülg	202
Garantii käsitlemine .....	Lehekülg	202
<b>Teenindus</b> .....	Lehekülg	203
<b>ELi vastavusdeklaratsioon</b> .....	Lehekülg	204

## Kasutatud piktogrammide/sümbolite nimekiri

	See sümbol tähendab, et selle toote kasutamisel tuleb järgida kasutusjuhendit.		Kandke liibuvat, löikekaitsega kaitseriietust.
 	<b>HOIATUS!</b> Enne toote kasutamist lugege läbi kasutusjuhend.		Kandke kaitseprille, kuulmekaitset peakaitset!
	<b>OHT!</b> – Tähistab suure riskiastmega ohtu, mis eiramise korral põhjustab surma või tõsiseid vigastusi (nt lämbumisoht).		Kandke kaitsekindaid!
			Kandke libisemiskindaid turvajalatsaid!
	<b>HOIATUS!</b> – Tähistab keskmise riskiastmega ohtu, mis eiramise korral võib põhjustab surma või tõsiseid vigastusi (nt elektrilöögioht).		Juhtplaadi otsa kokkupuutumist mis tahes objektidega tuleb vältida.
			Ärge jätke seadet vihma kätte!
	<b>ETTEVAATUST!</b> – Tähistab madala riskiastmega ohtu, mis eiramise korral võib põhjustab kergeid või mõõdukaid vigastusi (nt põletusohu).		Enne hooldustööde tegemist tootel lülitage toode välja ja eemaldage akupatarei.
	<b>TÄHELEPANU!</b> – Hoiatab võimalike materiaalsete kahjude eest (nt lühiseohu).		Toote kasutamisel hoidke seda alati mõlema käega.
	Tagasilöögioht. Kaitske end kettsae tagasilöögi eest ja vältige kokkupuutumist juhtplaadi otsaga.		Teravatest nugadest tingitud vigastusohu
	Pange tähele eemalepaskuvaid osi!		Keti liikumissuund

	Blokeerige ja vabastage ketipidur.		Juhtplaadi pikkus
	Garanteeritud helivõimsuse tase (dB)	 	Ohutusjuhised Tegevusjuhised
	CE-märgis kinnitab, et seade vastab asjakohastele ELi direktiividele.		

## 20 V AKUKETTSAAG

### ● Sissejuhatus

Õnitleme teid selle uue toote ostu puhul! Olete endale saanud kõrge kvaliteedilise toote. Kasutusjuhend kuulub toote juurde. Selles on olulisi juhiseid ohutuse, kasutamise ja jäätmekäitluse kohta. Enne toote kasutamist tutvuge selle kohta antud kasutus- ja ohutuse alaste juhistega. Kasutage toodet üksnes kirjeldatud viisil ja otstarbel. Toote edasiandmisel kolmandatele isikutele andke kaasa ka kõik toote dokumendid.

### ● Otstarbekohane kasutamine

- See 20 V akukettisaag (edaspidi nimetatud „toode“ või „elektritööriist“) on mõeldud puidu saagimiseks ja puude laasimiseks maksimaalse läbimõõduga 230 mm.
- Toodet tuleb hoida parema käega tagumisest käepidemest ja vasaku käega eesmisest käepidemest. Enne toote kasutamist peab kasutaja lugema ja mõistma kõiki kasutusjuhendi juhiseid. Kasutaja peab kandma sobivaid isikukaitsevahendeid (PPE).
- Tootega tohib saagida ainult puitu. Tootega ei tohi töödelda nt järgmiseid materjale: Plastik, kivi, metall või võõrkehad (nt naelad või kruvid) sisaldav puid.

- Ärge kasutage ega hoidke toodet vihmases või niiskes keskkonnas.
- Kasutage tarvikuid alati otstarbekohaselt! Järgige tarvikute ostmisel ja kasutamisel toote tehnilisi nõudeid (vt „Tehnilised andmed“).
- Toote igasugust muud kasutamist või muutmist peetakse sobimatuks ja see võib põhjustada selliseid ohte nagu surm, eluohtlikud vigastused ja kahjustused.
- Tootja ei vastuta kahjustuste eest, mis tulenevad seadme valel otstarbel kasutamisest.
- Toode on eranditult ette nähtud kodumajapidamises kasutuse jaoks.
- Toode ei sobi äriliseks või tööstuslikuks kasutamiseks ega sarnasteks otstarveteks.
- Järgige kõiki kohapeal kehtivaid ohutusnõudeid, standardeid ja määruseid. Müra tekitavate elektritööriistade kasutamine võib olla riiklike või kohalike eeskirjadega piiratud kindlate kellaegadega.

### ● Tarnekomplekt

#### HOIATUS!

- ▶ Toode ja pakendid ei sobi lastele mängimiseks! Lapsed ei tohi mängida kilekottide, kilede ja väike detailidega! Allaneelamise ja lämbumise oht!

Kontrollige pärast toote lahtipakkimist, kas tarnekomplekt on terviklik ja kas kõik detailid on korras. Eemaldage enne kasutamist kõik pakendiosad.

- 1 20 V Akukettsaag
- 1 Saekett Trilink CL14340TL (eelpaigaldatud)
- 1 Juhtplaat XF10–40–437P (eelpaigaldatud)
- 1 Juhtplaadi kate (ketikaitse)
- 1 270 ml bio-ketiõli (toodetud Saksamaal)
- 1 Kasutusjuhend

## ● Osade kirjeldus

(Joonis A)

- 1 Eesmine käekaitse
- 2 Eesmine käepide
- 3 Ketioõli paagi kork
- 4 Sisselülituslukk
- 5 Toitelüliti
- 6 Tagumine käepide
- 7 Kaitseraud
- 8 Juhtplaat (eelmonteeritud)
- 9 Saekett (eelmonteeritud)
- 10 Teritusploki tugi

(Joonis B)

- 11 Kinnituskruvi
- 12 Keti pingutsrõngas
- 13 Ketiratta kate
- 14 Vaateaken (ketioõli tase)
- 15 Nupp  aku laetustase
- 16 Laetuse LEDid
- 17 Akupatarei hoidik
- 18 Akupatarei \*
- 19 Akupatarei vabastamise nupp
- 20 Tilkõlitaja
- 21 Ketiratas
- 22 Juhtplaadi pikiava
- 23 Juhtplaadi juhik

(Joonis C)

- 24 Kiirlaadija \*
- 25 Punane laetuse LED-märgutuli
- 26 Roheline laetuse LED-märgutuli
- 27 Juhtplaadi kate (ketikaitse)
- 28 Bio-ketiõli

## ● Tehnilised andmed

20 V Akukettsaag	PAKS 20-Li F5
Mudeli number:	HG12070
Nimipinge:	20 V ===
Max keti kiirus:	10 m/s
Õlipaagi maht:	u 270 ml
Juhtplaat:	XF10–40–437P
Saekett:	Trilink CL14340TL
Ketijuhik:	0,375" (9,525 mm)
Tööülili paksus:	1,1 mm (0,043")
Ketiratta hammaste arv:	6
Juhtplaadi pikkus:	307 mm
Kasutatav lõikepikkus/ juhtplaat:	230 mm
Juhtplaadi soone laius:	1,27 mm (0,050")
Soovitav määrdeaine:	21820 Divinol Organic Chain Oil R

Akupatarei	PAP 20 B1 *
Tüüp:	Liitiumioon
Nimipinge:	20 V === max
Mahtuvus:	2,0 Ah
Energiaväärtus:	40 Wh
Elementide arv:	5

Akupatarei	PAP 20 B3 *
Tüüp:	Liitiumioon
Nimipinge:	20 V === max
Mahtuvus:	4,0 Ah
Energiaväärtus:	80 Wh
Elementide arv:	10

\* Akupatarei ja laadija ei kuulu tarnekomplekti

Kiirlaadija	PLG 20 C3
VDE-pistikuga:	HG08903 *
BS-pistikuga:	HG08983-BS *
<b>Sisend:</b>	
Nimipinge:	230–240 V~
Nimisagedus:	50 Hz
Nimivõimsus:	120 W
Kaitse (sisemine):	3,15 A / 
Kaitseklass:	II/□
<b>Väljund:</b>	
Nimipinge:	21,5 V ===
Laadimisvool:	4,5 A

<b>Laadimisajad</b>	<b>Laadija PLG 20 C3 *</b>
<b>Akupatarei PAP 20 B1 *</b>	35 min
<b>Akupatarei PAP 20 B3 *</b>	60 min

### MÄRKUS

- ▶ Tegelik laadimisaeg võib ülaltoodud andmetest veidi erineda, sõltuvalt ümbritseva keskkonna temperatuurist ja aku seisukorrast. Jätame endale info muutmise õiguse.

<b>Soovitatud keskkonnatemperatuur</b>	
Laadimise ajal:	+4 °C kuni +40 °C
Kasutamise ajal:	+4 °C kuni +40 °C
Hoiustamise ajal:	+10 °C kuni +30 °C

### Müraemissioonide väärtused

Müra mõõteväärtus on tehtud kindlaks vastavalt standardile EN 62841. Elektritööriista A-korrigeeritud müratase kasutaja asukohas on tavaliselt järgmine:

Helirõhutase $L_{pA}$ : (kasutaja asukohas)	86,3 dB
Määramatus $K_{pA}$ :	3 dB
Helivõimsustase $L_{WA}$ :	94,3 dB
Määramatus $K_{WA}$ :	2,41 dB

\* Akupatarei ja laadija ei kuulu tarnekomplekti

### ⚠ HOIATUS!



Kandke kuulmiskaitsevahendit!

### Vibratsiooniemissioonide väärtused

Vibratsiooniväärtus ( $a_h$ ) puidu saagimisel:

Põhikäepide:	3,889 m/s <sup>2</sup>
Määramatus K:	1,5 m/s <sup>2</sup>
Lisakäepide:	1,4 m/s <sup>2</sup>
Määramatus K:	1,5 m/s <sup>2</sup>

### ⚠ HOIATUS!

- ▶ Vibratsiooni- ja müraemissioonid võivad elektritööriista tegeliku kasutamise ajal erineda esitatud väärtustest olenevalt viisist, kuidas elektritööriista kasutatakse, eriti aga sellest, millist materjali sellega töödeldakse.
- ▶ Seadme kasutaja kaitsmiseks on vaja kehtestada ohutusmeetmed, mis põhinevad hinnangul vibratsiooniga kokkupuute kohta tegelikes kasutustingimustes (seejuures tuleb arvestada töötsükli kõiki osi, näiteks aega, mil elektritööriist on välja lülitatud, ja aega, mil tööriist on sisse lülitatud, kuid töötab ilma koormuseta).
- ▶ Vältige vibratsiooniga seotud ohtusid, nt Raynaud' sündroomi (verevarustushäireid), tehes sageli tööpause, mille ajal hõõrute nt käsi omavahel kokku.

## MÄRKUS

- ▶ Esitatud vibratsiooni koguväärtus ja müramissiooni väärtus on mõõdetud standardiseeritud kontrollmeetodiga ja neid saab kasutada selleks, et võrrelda üht elektritööriista teisega.
- ▶ Esitatud vibratsiooni koguväärtust ja müramissiooni väärtust saab kasutada ka kokkupuute esialgseks hindamiseks.



## Ohutusjuhised

### ● Elektritööriistade üldised ohutusjuhised

#### ⚠ HOIATUS!



**Lugege läbi kõik ohutusjuhised, suunised, pildid ja tehnilised andmed, mis selle elektritööriista juurde kuuluvad.** Järgmiste juhiste eiramise tagajärjeks võib olla elektrilöök, tulekahju ja/või rasked vigastused.

**Hoidke kõik ohutusjuhised ja juhised edaspidiseks alles.**

Ohutusjuhistes kasutatud mõiste „elektritööriist“ viitab niihästi võrgu kaudu töötavatele elektritööriistadele (toitejuhtmega) kui ka akuga töötavatele elektritööriistadele (toitejuhtmeta).

### Töökoha ohutus

a) **Tagage töökohas puhtus ja korralik valgustus.** Segadus või valgustamata töökohad võivad põhjustada vigastusi.

- b) **Ärge töötage elektritööriistaga plahvatusohtlikus keskkonnas, kus leidub süttivaid vedelikke, gaase või tolmu.** Elektritööriistad tekitavad sädemeid, mille mõjul võib tolm või aurud süttida.
- c) **Ärge lubage lapsi ega kõrvalisi isikuid elektritööriista kasutamise ajal lähedusse.** Tähelepanu kõrvalejuhtimise korral võite kaotada kontrolli elektritööriista üle.

### Elektriohutus

- a) **Elektritööriista pistik peab sobima pistikupesasse. Pistikut ei tohi vähimalgi määral muuta. Ärge kasutage adapterpistikut kaitsemaandusega elektritööriistadega.** Muutmata pistikud ja sobivad pistikupesad vähendavad elektrilöögi ohtu.
- b) **Vältige kokkupuudet maandatud pindadega, nagu torud, radiaatorid, pliidid ja külmkapid.** Kui teie keha on maandatud, on elektrilöögi oht suurem.
- c) **Elektritööriistad ei tohi saada märjaks.** Vee sattumine elektritööriista suurendab elektrilöögi ohtu.
- d) **Ärge kasutage toitejuhet elektritööriista kandmiseks või riputamiseks ja ärge hoidke juhtmest, et tõmmata pistikut pistikupesast. Toitejuhe ei tohi kokku puutuda kuumuse, õli, teravate servade ega ka liikuvate osadega.** Kahjustatud või millegi ümber keerdunud toitejuhtmed tõstavad elektrilöögi ohtu.
- e) **Kui töötate elektritööriistaga välitingimustes, kasutage ainult selliseid pikendusjuhtmeid, mis sobivad välitingimuste**

**jaoks.** Väliitingimuste jaoks sobiva pikendusjuhtme kasutamine vähendab elektrilöögi ohtu.

- f) **Kui elektritööriista tuleb kindlasti kasutada niiskes keskkonnas, kasutage rikkevoolukaitselüliti.** Rikkevoolukaitselüliti kasutamine vähendab elektrilöögi ohtu.

## Inimeste ohutus

- a) **Olge tähelepanelik ja jälgige oma tegevust ning töötage elektritööriistaga mõistlikult. Ärge kasutage elektritööriista, kui olete väsinud või narkootikumide, alkoholi või ravimite mõju all.** Üks hajevil hetk elektritööriista kasutamisel võib põhjustada raskeid vigastusi.
- b) **Kandke isikukaitsevahendeid ja alati kaitseprille.** Kui kannate elektritööriista tüübi ja kasutusviisiga sobivaid isikukaitsevahendeid, nagu tolmu mask, libisemiskindlad turvajalatsid, kaitsekiiver või kuulmiskaitse, väheneb vigastuste oht.
- c) **Vältige juhuslikku käivitamist. Elektritööriista ei tohi ühendada vooluvõrku ja/või akuga ega ka üles tõsta või kanda, kui te pole eelnevalt veendunud, et tööriist on välja lülitatud.** Kui hoiate elektritööriista kandmise ajal sõrme lülilil või kui ühendate sisselülitatud elektritööriista vooluvõrku, võivad tagajärjeks olla õnnetused.
- d) **Eemaldage seadistamistöriistad või nutrivõtmed enne elektritööriista sisselülitamist.** Tööriist või võti, mis asub elektritööriista pöörlevas osas, võib põhjustada vigastusi.

- e) **Hoidke oma keha normaalselt. Seiske kindlalt ja hoidke alati tasakaalu.** Nii saate elektritööriista ootamatutes olukordades paremini kontrollida.

- f) **Kandke sobivaid riideid. Ärge kandke avaraid riideid ega ehteid. Jälgige, et juuksed ja riided ei satuks liikuvate osade lähedusse.** Lahtised riided, ehted või pikad juuksed võivad sattuda liikuvatesse osadesse.

- g) **Kui tolmuimemis- ja tolmukogumisseadmeid saab paigaldada, tuleb need ühendada ja õigesti kasutada.** Tolmuimeja kasutamine võib vähendada tolmu lähtuvaid ohtusid.

- h) **Ärge olge ülemäära enesekindel ja ärge eirake elektritööriistade ohutusreegleid ka siis, kui tunnete elektritööriista pärast mitmekordset kasutamist.** Hooletu käitumine võib viia mõne sekundiga raskete vigastusteni.



## Elektritööriista kasutamine ja hooldamine

- a) **Ärge koormake elektritööriista üle. Kasutage oma töö jaoks selleks ettenähtud elektritööriista.** Õige elektritööriistaga töötate tõhusamalt ja turvalisemalt ning ettenähtud võimsusvahemikus.
- b) **Ärge kasutage rikkis lülitiga elektritööriista.** Elektritööriist, mida ei saa enam sisse või välja lülitada, on ohtlik ja vajab parandamist.
- c) **Tõmmake pistik pistikupesast ja/või eemaldage eemaldatav aku enne, kui hakkate seadet seadistama, tarvikuid vahetama või elektritööriista ära panete.** See ettevaatusabinõu aitab vältida elektritööriista juhuslikku käivitamist.

- d) **Kui te ei kasuta elektritööriistu, hoidke neid selliselt, et need ei satuks laste kätte. Ärge lubage elektritööriista kasutada inimestel, kes seda ei tunne või kes pole neid juhiseid lugenud.** Elektritööriistad on kogemusteta inimeste käes ohtlikud.
- e) **Hooldage elektritööriistu ja tarvikuid hoolikalt. Kontrollige, kas liikuvad osad töötavad laitmatult ega kiilu kinni, kas mõni osa on murdunud või selliselt kahjustatud, et elektritööriista toimimine on mõjutatud. Laske kahjustatud osad enne elektritööriista kasutamist parandada.** Paljud õnnetused juhtuvad halvasti hooldatud elektritööriistade tõttu.
- f) **Jälgige, et lõikavad tööriistad oleksid teravad ja puhtad.** Hoolikalt hooldatud lõiketööriistad, millel on teravad lõikeservad, kiiluvad vähem kinni ja neid on kergem juhtida.
- g) **Järgige neid juhiseid elektritööriista, tarvikute ja muude kasutamisel. Pidage seejuures silmas ka töötingimusi ja tehtavat tööd.** Kui kasutate elektritööriista ettenähtust muul eesmärgil, võib see põhjustada ohtlikke olukordi.
- h) **Jälgige, et käepidemed ja haardepinnad oleksid kuivad ja puhtad ning et neil poleks õli ega määrderasva.** Libedad käepidemed ja haardepinnad ei võimalda elektritööriista kindlalt käsitseda ega ootamatutes olukordades kontrolli all hoida.
- b) **Kasutage elektritööriistades ainult neile ettenähtud akusid.** Kui kasutate teistsuguseid akusid, võivad tagajärjeks olla vigastused ja tulekahju.
- c) **Jälgige, et mittekasutatud akude läheduses poleks kirjaklambreid, münste, võtmeid, naelu, kruvisid või muid väikeseid metallist esemeid, mis võiva kontaktide vahel ühenduse tekitada.** Akukontaktide vahel tekkiv lühis võib põhjustada põletusi või tulekahju.
- d) **Vale kasutamise korral võib vedelik akust välja tungida. Sellega ei tohi kokku puutuda. Kokkupuutumise korral loputage seda kohta veega. Kui vedelik satub silma, pöörduge lisaks arsti poole.** Väljuv akuedelik võib põhjustada nahaärritusi või põletusi.
- e) **Ärge kasutage kahjustatud või muudetud akut.** Kahjustatud või muudetud akud võivad käituda ettearvamatuult ning põhjustada tulekahju, plahvatusi või vigastusi.
- f) **Akule ei tohi olla tule läheduses ega liiga kõrgete temperatuuridega kohas.** Tulekahju või temperatuurid, mis ületavad 130 °C, võivad põhjustada plahvatuse.
- g) **Järgige laadimisjuhiseid ja ärge laadige akut või akuga tööriista mingil juhul väljaspool kasutusjuhendis nimetatud temperatuurivahemikku.** Vale laadimine või laadimine väljaspool temperatuurivahemikku võib aku hävitada ja tõsta tulekahju ohtu.

### **Akuga tööriista kasutamine ja hooldamine**

- a) **Laadige akusid ainult tootja soovitatud laadijatega.** Kui kasutate kindlat liiki akule sobivat laadijat mõne muu akuga, võib see põhjustada tulekahju.

	<p><b>ETTEVAATUST! PLAHVATUSOHT!</b> Patareisid, mis ei ole ette nähtud laadimiseks, ei tohi mingil juhul laadida.</p>
	<p>Kaitske akut kuumuse, sh ka pikema päikesekiirguse eest, samuti tule, vee ja niiskuse eest. Plahvatusoht.</p>

## Teenindus

- a) **Laske oma elektritööriista parandada ainult spetsialistil, kes kasutab originaalvaruosi.** See tagab elektritööriista ohutuse säilitamise.
  - b) **Ärge üritage hooldada kahjustatud akusid.** Kõik akude hooldustööd peab tegema tootja või volitatud esindused.
- **Ohutusjuhised kettsaagide kohta**
- a) **Sae töötamise ajal hoidke kõik kehaosad saeketist eemal. Enne sae käivitamist kontrollige, et saekett midagi ei puudutaks.** Kettsaega töötamisel võib üks hajeval hetk põhjustada riiete või kehaosade kinnijäämist saeketi külge.
  - b) **Hoidke kettsaagi alati parema käega tagumisest käepidemest ja vasaku käega eesmisest käepidemest.** Kettsae hoidmine ümberpööratud tööasendis suurendab vigastuste ohtu ja seda ei tohi kasutada.
  - c) **Hoidke elektritööriista ainult isoleeritud käepidemetest, sest saekett võib kokku puutuda varjatud elektrijuhtmetega.** Kui saekett puutub kokku pingestatud juhtmega, võivad ka hekilõikuri metallist osad sattuda pinge alla ja põhjustada elektrilöögi.
  - d) **Kandke kaitseprille ja kuulmekaitset. Soovitatav on kasutada muud kaitsevarustus pea, käte, jalgade ja jalalabade kaitsmiseks.** Sobiv kaitsevarustus vähendab eemalepaiskuvatest laastudest ja saeketi juhuslikust puudutamistest tingitud vigastusohtu.
  - e) **Ärge töötage kettsaega puu otsas, redelil, katusel või ebastabiilsel seisupinnal.** Sellisel moel kasutamise korral valitseb tõsiste vigastuste oht.
  - f) **Jälgige alati stabiilset seisuasendit ja kasutage kettsaagi ainult siis, kui seisate kindlal, tugeval ja tasasel pinnal.** Libe aluspind või ebastabiilne seisupind, nt redel, võib põhjustada tasakaalu kadumist või kontrolli kadumist kettsae üle.
  - g) **Pinge all oleva oksa lõikamisel arvestage, et see vetrub tagasi.** Kui puidukiudude pinge vabaneb, võib pinge all olev oks sae kasutaja vastu põrkuda ja/või kettsae kontrollimatult eemale paisata.
  - h) **Olge eriti ettevaatlik võsa ja noorte puude lõikamisel.** Peenike materjal võib saeketi külge kinni jääda ja teie vastu põrkuda või teid tasakaalust välja lüüa.
  - i) **Kandke kettsaagi eesmisest käepidemest hoides väljalülitatud asendis, saekett teie kehast eemale suunatud. Paigaldage kettsae transportimise või hoiustamise ajaks alati kaitsekate.** Kettsae ettevaatlik käsitlemine vähendab juhusliku kokkupuutumise ohtu liikuva saeketiga.

j) **Järgige määrimise, keti pingutamise ja tarvikute vahetamise juhiseid.**

Mittenõuetekohaselt pingutatud või määratud kett võib kas puruneda või suurendada tagasilöögi ohtu.

k) **Saagige ainult puitu. Ärge kasutage kettsaagi tööde tegemiseks, mille jaoks see pole mõeldud – näide: Ärge kasutage kettsaagi plastiku, müüritise või ehitusmaterjalide lõikamiseks, mis pole puidust.** Kettsae kasutamine mitte ettenähtud tööde tegemiseks võib põhjustada ohtlikke olukordi.

l) **Ärge püüdke puud langetada, enne kui olete täiesti teadlik sellega seotud ohtudest ja nende vältimisest.** Kasutaja või muud isikud võivad langeva puu tõttu vigastada saada.

- **Kettsae külge kogunenud materjali eemaldamisel, kettsae hoiustamisel või hooldustööde tegemisel järgige kõiki juhiseid. Veenduge, et lüliti on välja lülitatud ja aku eemaldatud.** Kettsae ootamatu käivitumine kinnijäänud kogunenud materjali eemaldamise või hooldustööde tegemise ajal võib põhjustada tõsiseid vigastusi.

### Tagasilöögi põhjused ja tagasilöögi vältimine

#### **⚠ HOIATUS! Vigastuste oht!**

- ▶ Jälgige töötamisel seadme tagasilööke. See oleks vigastusohtlik. Vältige tagasilöögi ohtu, töötades ettevaatlikult ja rakendades õiget saagimistehnikat.

- Tagasilöök võib tekkida, kui juhtplaadi ots puutub mõne eseme vastu või kui puit paindub ja saekett kiilutakse lõike sisse kinni.

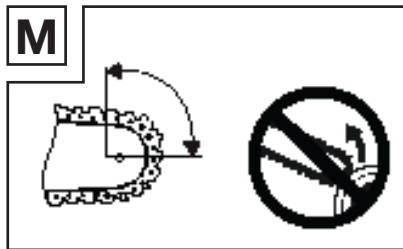

- Kokkupuutumine juhtplaadi otsaga võib mõnedel juhtudel põhjustada ootamatut, tahapoole suunatud reaktsiooni, mille puhul juhtplaat paiskub ülespoole ja kasutaja suunas (joonis M).
  - Saeketi kinnikiilumine juhtplaadi ülaserval võib juhtplaadi järsult kasutaja suunas tagasi paisata (joonis H).
  - Sellised reaktsioonid võivad põhjustada kontrolli kadumist sae üle ja tõsiste vigastuste tekkimist. Ärge lootke üksnes kettsae integreeritud ohutusseadistele. Kettsae kasutajana peate rakendama erinevaid meetmeid, vältimaks õnnetuste ja vigastuste ohtu töötamise ajal.
  - Tagasilöök on elektritööriista vale või puuduliku kasutuse tagajärg. Seda on võimalik takistada, võttes kasutusele alljärgnevalt kirjeldatud kohased ettevaatusabinõud:
- a) **Hoidke saagi mõlema käega kinni, kusjuures põial ja sõrmed haaravad kettsae käepideme ümber kinni. Seadke keha ja käed asendisse, milles suudate tagasilöökidele vastu seista.** Kui vastavad meetmed on rakendatud, suudab kasutaja tagasilöökidega jõudu taluda. Ärge kunagi laske kettsaagi lahti (joonis E).
- b) **Vältige ebaloomulikke kehaasendit ja ärge saagige õlgadest kõrgemal.** Nii väldite juhtplaadi otsa juhuslikku puudutamist ja säilitate kontrolli ootamatutes olukordades.

- c) **Kasutage alati tootja poolt ette nähtud asendus-juhtplaate ja saekette.** Valed asendus-juhtplaadid ja saeketid võivad põhjustada keti purunemist ja/või tagasilööki.
- d) **Järgige tootja juhiseid saeketi teritamise ja hooldamise kohta.** Liiga madal sügavuspiirik suurendab tagasilöögi ohtu.

## ● Täiendavad ohutusjuhised

### ⚠ HOIATUS!

- ▶ **Olge alati tähelepanelik ja jälgige oma tegevust ning töötage seadmega mõistlikult. Ärge kasutage seadet, kui olete haige või väsinud või narkootikumide, alkoholi või ravimite mõju all.**

Üks hajevil hetk seadme kasutamisel võib põhjustada tõsiseid vigastusi.

- ▶ Vältige väärkasutamist, kasutage masinat ainult sellisel, nagu kirjeldatud peatükis „Otstarbekohane kasutamine“.

- **Jälgige, et käepidemed oleksid kuivad ja puhtad ning et neil poleks õli ega määrderasva.** Rasvased, õlised käepidemed on libedad ja võivad põhjustada kontrolli kadumist.
- **Ärge saagige juhtplaadi otsaga.** Valitseb tagasilöögi oht.
- **Veenduge, et löikamispiirkonnas pole naelu ega metallitükke.** Eriti jälgige naelade ja metallitükkide esinemist löikepiirkonna ümbruses. Olge ettevaatlik ka lehtpuidu löikamisel, mille puhul võib kett kinni jääda. See võib põhjustada tagasilööki.
- Olge eriti ettevaatlik, kui kasutate saeketi ketti juba alustatud löike edasilöikamiseks.
- Ärge saagige oksid või puidutükke, mis võivad saagimise ajal asendit muuta või mille puhul löige saagimise käigus sulgub.
- Saeketi kinnikiilumine juhtplaadi alumisel serval võib kettsae kiiresti kontrollimatult saagimise suunast eemale vedada (joonis I).
- Löike tegemisel alustage täisjõuga ja hoidke kettsaagi saagimise ajal alati maksimumkiirusel.
- Veenduge, et maapinnal ei oleks esemeid, mille taha võite komistada.
- Lugege enne kasutuselevõtmist toote kasutusjuhendit ja järgige eriti hoolikalt ohutusjuhiseid.
- Toote külge kinnitatud hoiatus- ja juhisesildid annavad olulisi juhiseid ohutu kasutamise kahtu.
- Lisaks kasutusjuhendi juhistele tuleb järgida seadusandja üldiseid ohutuse ja õnnetuste ennetamise eeskirju.
- Hoidke pakendikile laste käeulatuses eemal, valitseb lämbumisoht!
- Ebapiisavalt informeeritud kasutajad võivad ennast ja teisi inimesi ebaõige kasutamisega ohustada. Kasutaja vastutab kolmandate isikute eest.
- Olge toote ümbruses väga tähelepanelik. Töötage mõistlikult ja jälgige hoolikalt, mida teete.
- Ärge töötage kauem kui 10 minutit korraga. Soovitav on tööetappide vahel teha 10–20 minutiline paus.
- Laenake toodet üksnes kasutajatele, kellel on kogemusi toote kasutamise vallas. Seejuures andke kaasa kasutusjuhend.
- Mõned saagimistööd nõuavad erikoolitust ja spetsiaalseid oskusi. Kahltuste korral pöörduge spetsialisti poole.

- Esmakordseid kasutajaid tuleb instrueerida, et nad tutvuksid toote omadustega. Oma ohutuse tagamiseks külastage riiklikku kettsae koolitust.
- Toote mittekasutamisel tuleb see selliselt ära panna, et see kedagi ei ohustaks. Kaitske volitamata kasutamise eest.
- Toote kasutaja vastutab kõikide õnnetuste ja ohtude eest, mis teisi inimesi või nende omandit kahjustavad.
- Lapsed, noorukid ja vähenenud füüsiliste, sensoorsete või vaimsete võimetega isikud ei tohi ketsaagi kasutada. Erandiks on üle 16-aastased noorukid koolituse raames, spetsialisti järelevalve all.
- Pange tähele, et mittenõuetekohase hoolduse, sobimatute varuosade kasutamisel või ohutusseadiste eemaldamisel või modifitseerimise korral võivad tekkida toote kahjustused või sellega töötava isiku tõsised vigastused.
- Esmakordsetel kasutajatel soovitatakse harjutada vähemalt ümarpuidu löikamist saepukil või raamil.

## ● Originaaltarvikud/-lisaseadmed

- Kasutage ainult lisatarvikuid ja lisaseadmeid, mis on kasutusjuhendis nimetatud.
- Muude tarvikute või lisatarvikute kasutamine, peale kasutusjuhendis soovitatute, võib tekitada vigastuste ohtu.

## ● Isikukaitsevarustus (PPE)

	Kandke liibuvat, löikekaitsega kaitseriietust.
	Kandke kaitseprille, kuulmekaitset peakaitset!
	Kandke kaitsekindaid!
	Kandke libisemiskindlaid turvajalatseid!

- Vältige avarat riietust, mis võib kinni jääda.
- Ärge kandke salli, lipsu ega ehteid!
- Pikkade juuste korral kasutage juuksevõrku!
- Metsatööde tegemise ajal kandke alati kaitsekiivrit. See pakub kaitset allakukkuvate okste eest. Kontrollige kiivrit regulaarselt kahjustuste suhtes. Hiljemalt 5 aasta järel tuleb kiiver välja vahetada.
- Kasutage ainult kontrollitud kiivreid.
- Näokaitse või kaitseprillid hoiavad saagimislaastud ja puidütükid eemal. Silmavigastuste vältimiseks tuleb tootega töötamise ajal alati kanda näokaitset või kaitseprille.
- Kandke alati kuulmiskaitsevahendit. Toote töötamisel tekkiv müra võib põhjustada kuulmiskahjustusi.
- Kandke tugevaid, vastupidavast materjalist (nt nahast) kaitsekindaid.
- Kandke kuiva puidu saagimisel tolumumaski. Töötamise ajal võib tekkida saagimistolm.

## ● Hoiustamine ja transport

- Enne transportimist lülitage kettsaag alati välja, ka lühemate kauguste korral.  
Lülitage ketipidur sisse ja paigaldage ketikaitse.
- Kasutage ketikaitset transportimise ja hoiulepanemise ajal (joonis K).
- Kindlustage toode transportimise ajaks (ka sõidukites) ümberkukkumise vastu, vältimaks kahjustusi ja vigastusi.
- Kandke toodet ainult eesmisest käepidemest. Juhtplaat peab olema suunatud tahapoole, teie kehast eemale (joonis K).
- Puhastage ja hooldage toodet enne hoiustamist.
- Hoidke toodet kindlas ja kuivas kohas. Kaitske seda ka volitamata juurdepääsu eest.

## ● Ümbruse ohutus

- Töötage ainult päevavalguses.
- Ärge töötage kehvades ilmastikuoludes, nt vihma või tuulega. Seejuures valitseb suurem õnnetuste oht.
- Tagage töökohas puhtus ja kord.
- Hoidke lapsed, kõrvalised isikud ja loomad töötamise ajal eemal. Tähelepanu kõrvalejuhtimise korral võite kaotada kontrolli seadme üle.
- Enne tööde alustamist veenduge, et ohupiirkonnas ei viibi inimesi, loomi ega esemeid.
- Ärge töötage traataedade läheduses ega vanade lahtiste juhtmetega piirkondades.

## ● Vibratsiooni ja müra vähendamine

Vibratsiooni ja müra mõju vähendamiseks tuleb tööaega piirata, kasutada väiksema vibratsiooni ja müraga töömeetodeid ning kanda isikukaitsevarustust.

Müra ja vibratsiooni mõju vähendamiseks toimige järgnevalt:

- Kasutage ainult täiesti korras elektritööriistu.
- Hooldage ja puhastage elektritööriista regulaarselt.
- Kohandage oma elektritööriistaga töötamise viisi.
- Ärge koormake elektritööriista üle.
- Vajadusel laske elektritööriista kontrollida.
- Lülitage elektritööriist välja, kui seda ei kasutata.

## ● Jääkohud

Isegi kui kasutate elektritööriista õigesti, siis esinevad alati jääkohud. Selle elektritööriista konstruktsioonist ja teostusest lähtuvalt võivad ohud olla järgmised:

- Käe rappumisest tulenevad tervisekahjustused, kui toodet kasutatakse pikemat aega või kui seda ei juhita või ei hooldata õigesti.
- Purunenud tarvikutest või varjatud esemete eemalepaikumisest tingitud vigastuste ja materiaalse kahju oht kasutamise ajal.
- Põletus- ja löikehaavad, kui tarvikuid kohe pärast kasutamist puudutada ja/või neid palja nahaga puudutada.

## ● Laadijate ohutusjuhised

### ■ Lapsed

alates 8. eluaastast ning inimesed, kelle füüsilised, sensoorsed või vaimsed võimed on piiratud või kellel on liiga vähe kogemusi või teadmisi, tohivad seda seadet kasutada juhul, kui nad teevad seda järelevalve all või kui neid õpetatakse seadet ohutult kasutama ja nad mõistavad kasutamisega seonduvaid ohtusid.

Lapsed ei tohi seadmega mängida.

Lapsed ei tohi toodet ilma järelevalveta puhastada ega hooldada.

### ■ Mittelaetavaid patareid ei tohi laadida.

Selle juhise rikkumine on ohtlik.

### ■ Kui toitejuhe saab kahjustada, tuleb see ohtude vältimiseks välja vahetada. Seda peab tegema tootja või tema klienditeenindus või muu sarnaselt kvalifitseeritud isik.

### ■ Kaitske

elektrikomponente niiskuse eest. Ärge kastke neid kunagi vette ega muudesse vedelikesse, et vältida elektrilööki.

Ärge hoidke seadet voolava vee all. Järgige puhastamise, hooldamise ja parandamise juhiseid.

### ■ Seade sobib ainult siseruumides kasutamiseks.

**Toode ühildub kõigi „X 20 V TEAM“ akudega. Optimaalse jõudluse jaoks soovitame kasutada järgmiseid akupatareid:**

<b>Akupatarei:</b>	Parkside X 20 V Team
<b>Laadija:</b>	Parkside X 20 V Team

### ⚠ **TÄHELEPANU!**

See laadija sobib üksnes järgmist tüüpi akupatareide laadimiseks:

<b>Parkside 20 V akupatarei</b>		
PAP 20 B1	2 Ah	5 elementi
PAP 20 B3	4 Ah	10 elementi

Soovitav aku: 20 V (4 Ah)  
PAP 20 B3

- Järgmiste riikide kliendid saavad osta ühilduvaid varuakusid ja laadijaid Lidli veebipoest: Saksamaa (lidl.de), Prantsusmaa (lidl.fr), Belgia (lidl.be), Tšehhi Vabariik (lidl.cz), Holland (lidl.nl), Poola (lidl.pl), Slovakkia (lidl.sk), Hispaania (lidl.es) Muude riikide kliendid saavad neid tellida veebisaidilt [www.optimex-shop.com](http://www.optimex-shop.com).

## ● Enne esmakordset kasutamist

### ● Toote lahtipakkimine

1. Võtke toode pakendist välja ning eemaldage kõik pakendimaterjalid ja kaitsekiled.
2. Kontrollige, kas kõik osad on olemas ja kas kirjeldatud tarnekomplekt on terviklik (vt „Tarnekomplekt“).
3. Kontrollige, kas toode ja kõik osad on heas seisukorras. Kui tuvastate kahjustusi või defekte, ärge toodet kasutage, vaid tegutsege, nagu kirjeldatud peatükis „Garantii“.

### ● Lisatarvikud

#### ⚠ **HOIATUS! Elektrilöögi või tulekahju oht!**

- ▶ Ärge kasutage tarvikuid, mida **PARKSIDE** ei ole soovitanud.

- Tööriistad ja tarvikud leiate spetsiaalsetest kauplustest. Järgige ostmisel alati selle seadme tehnilisi nõudeid (vt „Tehnilised andmed“).

- Kahtluse korral küsige nõu kvalifitseeritud spetsialistilt ja laske end spetsialiseerunud edasimüüjal nõustada.

## ● Ettevalmistused

### ● Akupatarei laetustaseme kontrollimine

- Vajutage nuppu  [15]. Laetuse LEDid [16] põlevad.

Värv	Laetustase
Punane/oranž/ roheline	Maksimaalne
Punane/oranž	Keskmine
Punane	Madal

### ● Akupatarei laadimine

(Joonis C)

#### **MÄRKUS**

- ▶ Te võite akupatareid [18] laadida igal ajal, ilma et selle kasutusiga lüheneks.
- ▶ Akupatarei [18] ei saa laadimise katkestamise korral kahjustada.
- Enne kasutuselevõttu: Laadige akupatarei [18], kui selle laetustase on keskmine või madal (vt „Akupaki laetustaseme kontrollimine“).
- Laetuse LED-märgutuled (punane [25] ja roheline [26]) näitavad laadija [24] ja akupatarei [18] olekut.

LED	Seisukord
Punane LED [25] põleb	Akupatarei [18] laeb
Roheline LED [26] põleb	Akupatarei [18] täislaetud
Roheline LED [26] ja punane LED [25] vilguvad	Akupatarei [18] on defektne

LED	Seisukord
Punane LED <b>25</b> vilgub	Akupatarei <b>18</b> on liiga külm või liiga soe
Roheline LED <b>26</b> põleb (ilma akupatareita <b>18</b> )	Laadija <b>24</b> töövalmis

1. Pange akupatarei **18** laadijasse **24**.
2. Ühendage laadija **24** võrgupistik sobivasse pistikupesasse.
3. Kui akupatarei **18** on täis laetud:
  - Eemaldage laadija **24** võrgupistik pistikupesast.
  - Eemaldage akupatarei **18** laadijast **24**.

## ● Akupatarei kinnitamine/ eemaldamine

### Akupatarei kinnitamine

1. Lükake akupatarei **18** akupatarei hoidiku **17** peale.
2. Veenduge, et akupatarei **18** tuntavalt lukustuks.

### Akupatarei eemaldamine

1. Vajutage vabastamise nuppu **19** akupatareil **18**.
2. Tõmmake akupatarei **18** akupatarei hoidikult **17** maha.

## ● Ketiõli lisamine

### MÄRKUS

- ▶ Kontrollige enne töötamist alati ketimääret.
- ▶ Ärge kunagi töötage ilma ketimäärde! Kuivalt liikuva saeketi **9** korral kahjustub lõikesead kiiresti pöördumatult.
- ▶ Kasutage ainult saeketi õli (eelistatavalt biolagunevat). Ärge kasutage vana õli, mootoriõli jms.
- ▶ Kontrollige töötamise ajal, kas keti määrimine toimib.

### MÄRKUS

- ▶ Lisage õigeaegselt ketimääret, enne kui ketiõli paak tühjaks saab. Ketiõli täitetase ei tohi langeda vaateava **14** märgistusest **MIN** allapoole.
- ▶ Ketiõli paagi kork **3** on kinnituse abil ketiõli paagiga seotud ega saa seetõttu alla kukkuda.

1. Enne täitmist puhastage alati ketiõli paagi korgi **3** ümbrus, et ketiõli paaki ei satuks mustust. Kasutage selleks kuiva, ebemevaba lappi.
2. Avage ketiõli paagi kork **3**: Keerake ketiõli paagi korki vastupäeva.
3. Valage kaasapandud bio-ketiõli **28** ketiõli paaki. Täitmisel vältige õli mahaloksumist ja ärge täitke ketiõli paaki ääretasa. Ketiõli täitetase ei tohi langeda vaateava **14** märgistusest **MAX** ülespoole.
4. Pühkige mahaloksunud ketiõli kohe ära.
5. Sulgege ketiõli paagi kork **3**: Keerake ketiõli paagi kork päripäeva kinni.

## ● Saeketi pingutamine ja kontrollimine

1. Keerake kinnituskrui **11** lahti.
2. Keerake keti pingutusrõngast **12** päripäeva, et pinget suurendada.
  - Saekett **9** peab olema juhtplaadi **8** alumise serva vastas.
  - Kontrollige, kas saeketti **9** (sellal kui ketipidur on vabastatud, tõmmake eesmist käekaitset **1** tahapoole) saab käega üle juhtplaadi **8** tõmmata.
3. Keerake kinnituskrui **11** kõvasti kinni, et seadistus fikseerida.

## ● Ohutusfunktsioonid

### MÄRKUS

- ▶ Saekett [9] ei liigu, kui ketipidur on rakendatud.

#### 1 Eesmine käekaitse (ketipidur):

Ohutusseadis, mis saeketi [9] tagasilöögi korral koheselt peatab. Eesmist käekaitset saab manuaalselt rakendada. Eesmine käekaitse kaitseb kasutaja kätt, kui see eesmiselt käepidemelt [2] maha libiseb.

#### 4 Sisselülituslukk:

Toote sisselülitamiseks tuleb sisselülituslukk vabastada.

#### 5 Toitelüliti (koos keti kiirseiskamisega):

Toitelüliti vabastamisel lülitub toode kohe välja.

#### 6 Tagumine käepide (koos tagumise käekaitsega):

Kaitseb kätt okste eest ja saeketi [9] mahatulemise korral.

#### 7 Kaitseraud:

Suurendab stabiilsust vertikaalsete lõigete tegemisel ja lihtsustab saagimist.

## ● Kasutamine

### ⚠ HOIATUS! Vigastuste oht!

Kontrollige toodet iga kord enne kasutamist:

- ▶ Kontrollige kaitseseadiste ja lõikeseadme laitmatut seisukorda ja terviklikkust.
- ▶ Pingutage kõiki kruviühendusi.
- ▶ Kontrollige kõikide liikuvate osade vaba liikumist.

## ● Sisse-/väljalülitamine

### Sisselülitamine

1. Hoidke sisselülitusluku [4] ettepoole vajutatuna.
2. Vajutage toitelüliti [5].
3. Pärast käivitamist: Laske sisselülituslukk [4] lahti.

### Väljalülitamine

- Laske toitelüliti [5] lahti.

## ● Ketipiduri kontrollimine

### ⚠ HOIATUS! Vigastuste oht!

- ▶ Kui ketipidur ei tööta korralikult, ei tohi toodet kasutada. Valitseb lahtisest saeketist [9] tingitud vigastuste oht.
- ▶ Laske toodet meie klienditeeninduses parandada.

### MÄRKUS

- ▶ Saekett [9] ei liigu, kui ketipidur on rakendatud. Ärge kasutage ketipidurit toote sisse- või väljalülitamiseks.

1. Asetage toode kõvale, tasasele aluspinnale. Toode ei tohi muude esemete vastu puutuda.
2. Kinnitage akupatarei [18] (vt „Akupatarei kinnitamine/ eemaldamine“).
3. Kui ketipidur on rakendatud, edastab toode signaalheli. Ketipiduri vabastamiseks: Tõmmake eesmine käekaitse [1] eesmise käepideme [2] vastu (joonis D).
4. Hoidke toodet mõlema käega kinni (joonis E):

Käsi	Käepide
Parem käsi	Tagumine käepide [6]
Vasak käsi	Eesmine käepide [2]

Pöial ja sõrmed peavad tugevalt käepideme [2]/[6] ümbert haarama.

5. Lülitage seade sisse.
6. Oodake, kuni toode saavutab maksimaalse kiiruse.
7. Rakendage ketipidur (töötava mootoriga): Lükake eesmine käekaitse [1] eesmisest käepidemest [2] eemale. Saekett [9] peaks järsult seisma jääma.
8. Kui ketipidur ei tööta korralikult:
  - 1) Laske toitelüliti [5] lahti.
  - 2) Vabastage ketipidur.

## ● Ketimäärdesüsteemi kontrollimine

### MÄRKUS

- ▶ Kui õli jälg puudub:
  - Puhastage tilkõlitaja [20] või
  - Laske toodet meie klienditeeninduses parandada.

1. Enne tööde alustamist kontrollige iga kord õlitaset ja keti määrimissüsteemi talitlust.
2. Lülitage seade sisse.
3. Hoidke toodet heleda aluspinna kohal.
  - Toode ei tohi maapinda puudutada.
  - Kui märkate õli jälge, töötab toode laitmatult.
- Puhastage tilkõlitajat [20], et tagada saeketi [9] tõrgeteta, automaatne õlitamine töötamise ajal. Kasutage abivahendina pintslit või lappi, et eemaldada jäägid tilkõlitajast.

## ● Tööjuhised

### ⚠ HOIATUS! Vigastuste oht!

- ▶ Saagimis- ja langetusõid ning kõiki sellega seotud töid tohib teostada ainult spetsiaalse väljaõppega ja koolitatud isikud.

### MÄRKUS

- ▶ Järgige riigispetsiifilisi eeskirju langetustööde kohta ja uurige teavet pädevast asutusest.
- Tööpiirkonnas tohib viibida üksnes langetustööde jaoks vajalik personal.
- Jälgige, et langevad oksad ja puud kedagi ei kahjustaks.
- Hoidke tööpiirkond puutüve ümber vaba ja korras, et oleks tagatud kasutaja stabiilne seisuasend.
- Hoidke evakuaatsiooniteed vabad ja korras, et tööpiirkonnast saaks kiiresti lahkuda.
- Ärge tehke langetustöid tugeva tuulega, halva ilma või kehva nähtavuse korral.
- Hoidke järgmisest töötamiskohast vähemalt 2 ½ puu pikkust kaugust.

## ● Kasutamine ja käsitsemine

- Ärge kunagi käivitage toodet, enne kui juhtplaat [8], saekett [9] ja ketiratta kate [13] on õigesti paigaldatud.
- Ärge saagige maapinnal lebavat puitu ega püüdke saagida maapinnast väljaulatuvaid puujuuri. Vältige tingimata saeketi [9] tungimist maapinna sisse, vastasel juhul nüristub saekett kiiresti.
- Kui toode puutub juhuslikult mõne eseme vastu, lülitage mootor kohe välja ja uurige toodet võimalike kahjustuste suhtes.
- Hooldage toodet hoolikalt. Kontrollige, kas liikuvad osad töötavad laitmatult ega kiilu kinni, kas mõni osa on murdunud või sellisel kahjustatud, et toote toimimine on mõjutatud. Laske kahjustatud osad enne toote kasutamist parandada. Paljud õnnetused toimuvad halvasti hooldatud tööriistade tõttu.

- Jälgige, et lõikavad tööriistad oleksid teravad ja puhtad. Hoolikalt hooldatud lõiketööriistad, millel on teravad lõikeservad, kiiluvad vähem kinni ja neid on kergem juhtida.
- Laske toodet kvalifitseeritud isikutel hooldada.
- Kasutage ainult tootja soovitatud varuosi.

## ● Langetussälgu ettevalmistamine

(Joonis G)

### ⚠ HOIATUS! Õnnetuse oht!

- ▶ Ärge mingil juhul saagige murdeliistu **C** sisse langetuslõike **B** tegemise ajal, kuna vastasel juhul võib puu langeda ettearvamatus suunas!
- ▶ Olge valmis, et puu võib langemise ajal kontrollimatult „libiseda“.
- ▶ Olge valmis, et puu võib maapinnale kukkumisel kontrollimatus suunas „hüpata“.

### ⚠ TÄHELEPANU! Varalise kahju oht!

- ▶ Kiil ei tohi saeketiga 9 kokku puutuda.

### MÄRKUS

- ▶ Langetussälk määrab langetatava puu kukkumissuuna.
- ▶ Tehke langetussälk täisnurga all langetussuunaga.
- ▶ Saagige võimalikult maapinna lähedal.
- ▶ Toestage toode kaitseraua 7 abil.

1. Alustage esmalt langetussälgu **A** lõikamisega. Langetussälgu sügavus peab olema  $\frac{1}{4}$  puu läbimõõdust ning 45–60° nurgaga.

2. Tehke langetuslõige **B** u 2–3 cm kõrgemal kui langetussälgu **A** horisontaalne lõige. Jälgige, et langetuslõige **B** oleks täpselt horisontaalne.
3. Jätke u  $\frac{1}{10}$  puu läbimõõdust, murdeliist **C**, langetuslõike **B** ees alles. Murdeliist **C** suunab puu nagu liigend maapinnale ja kindlustab enneaegse ümberkukkumise vastu.
  - Vältimaks toote kinnikiilumist langetuslõikes **B**, lükake langetuslõike **B** sisse õigeaegselt alumiiniumist või plastikust kiilud. Ärge kasutage rauast kiilusid.

## ● Siht/sihtimine

(Joonis G1)

- Langetussälgu tegemisel kasutage sihti kattel ja korpusel, et kontrollida soovitud langetussuunda.
- Paigutage toode selliselt, et siht näitaks otse soovitud langetussuunda.

## ● Laasimistööd

- Järgige alati okste tagasilöögi ohtu.
- Ärge seiske laasimise ajal puutüve peal.
- Ärge saagige juhtplaadi otsaga.
- Ärge kunagi saagige mitut oksa korraga.
- Võimaluse korral toestage toode laasimise ajal kaitseraua 7 abil.
- Pidage silmas, et toode võib lõike lõpus omaenda raskuse tõttu läbi vajuda. Kui see pole enam lõike sees toestatud, hoidke seda sobiva eseme abil vastu.
- Laasimisel võtke kindel ja stabiilne seisuasend.



## Laasimistööd puupakkudel

- Enne lõpliku eralduslöike tegemist lõigake maha pikad või paksud oksad (joonis L). Vastasel juhul võib saekett  kergesti kinni kiiluda.

## ● Pinge all oleva puidu töötlemine

### **TÄHELEPANU!** Varalise kahju oht!

- ▶ Maas lebav puit ei tohi lõikekoha alumisel küljel maapinda puudutada, vastasel juhul võib saekett  kahjustada saada.

- Pinge all oleva puidu õigest töötlemisjärjekorrast tuleb tingimata kinni pidada. Vastasel juhul võib saekett  kinni kiiluda või võib tekkida tagasilöök.
- Pinge all olevat puitu tuleb alati esmalt lõigata surve poolel. Alles seejärel tohib teha eralduslöike tõmbe poolel. Nii väldite saeketi  kinnikiilumist.

## Puutüvi allapoole paindunud



1. Saagige esmalt vabastuslöige 1 (u  $\frac{1}{3}$  tüve läbimõõdust) surve poolel (joonis J1).
2. Seejärel tehke eralduslöige 2 (u  $\frac{2}{3}$  tüve läbimõõdust) tõmbe poolel (joonis J1).

## Puutüvi ülespoole paindunud

1. Saagige esmalt vabastuslöige 1 (u  $\frac{1}{3}$  tüve läbimõõdust) surve poolel (joonis J2).
2. Seejärel tehke eralduslöige 2 (u  $\frac{2}{3}$  tüve läbimõõdust) tõmbe poolel (joonis J2).



## ● Tagasilöök

(Joonis H)

- Saeketi  kinnikiilumine juhtplaadi  ülemisel serval võib toote kiiresti kontrollimatult saagimise suunast tagasi paiskuda.

## ● Sissetõmbamine

(Joonis I)

- Saeketi  kinnikiilumine juhtplaadi  alumisel serval võib toote kiiresti kontrollimatult saagimise suunast eemale vedada.

## ● Ohutu töötamine

- Hoidke toodet heas seisukorras, et vigastusi ennetada.
- Pärast kukkumist kontrollige toodet märgatavate kahjustuste ja defektide suhtes.
- Ärge kasutage toodet redelil või ebakindlal alusel seistes.
- Ärge tehke läbimõtetmata lõikeid. See võib teid ja teisi inimesi ohustada.
- Muutke regulaarselt oma tööasendit. Tootte pikem kasutamine võib põhjustada vibratsioonist tingitud verevarustushäireid kättes. Kasutusaja kestust võib pikendada sobivate kinnaste kandmisega või regulaarsete pauside tegemisega. Pange tähele, et eelsoodumus verevarustushäirete tekkimiseks, madal välistemperatuur või suur haardetugevus töötamisel lühendab kasutusaega.

## ● Puhastamine ja hooldus

### **HOIATUS!** Vigastuste oht!

- ▶ Enne mis tahes tööde tegemist lülitage toode välja ja eemaldage aku.

## MÄRKUS

- ▶ Mitte loetletud varuosasid (näiteks lüliti) saate tellida meie klienditeeninduse kõnekeskuse kaudu.
- ▶ Iga kasutuskorra järel tuleb toodet hoolikalt puhastada.
- ▶ Tehke puhastus- ja hooldusöid ainult selles ulatuses, mis on käesolevas kasutusjuhendis määratletud. Edasisi töid tohivad teostada üksnes spetsialistid.
- ▶ Hooldustöid tuleb teha regulaarselt (vt „Hooldusintervallid“).

- Toode tuleb alati hoida puhtana, kuivana ning õlist või mäaretest eemal.
- Kui liitumioonakut hoiustatakse pikemat aega, tuleb selle laetust regulaarselt kontrollida. Optimaalne laetuse olek on vahemikus 50 % kuni 80 %. Optimaalne hoiustamiskeskond on jahedas ja kuivas.
- Tagage, et toote sisemusse ei satuks vedelikke.
- Kasutage korpuse puhastamiseks kuiva lappi. Ärge kunagi kasutage puhastamiseks bensiini, lahusteid või puhastusvahendeid, mis kahjustavad plastikut.

## ● Puhastamine

### Toote puhastamine

- Hoidke kaitseeadised, õhupilud ja korpus võimalikult tolm- ja mustusevabad. Puhuge toode madala rõhu all suruõhuga läbi.
- Puhastage toodet regulaarselt niiske lapiga ja vähese puhastusvahendiga. Veenduge, et vesi ega niiskus ei saaks toote sisemusse tungida.

## Ketiajami puhastamine

### ⚠ HOIATUS! Vigastuste oht!

- ▶ Kandke saeketi [9] puudutamisel alati kaitsekindaid. Teravatest lõikehammastest tingitud vigastusoh!

## MÄRKUS

- ▶ Optimaalselt hooldatud ja teritatud saekett [9] vähendab kehalist koormust, kulumist ja tagab hea lõiketulemuse.

1. Asetage toode tasasele ja stabiilsele alusele.
2. Vabastage ketipidur: Tõmmake eesmine käekaitse [1] eesmise käepideme [2] vastu (joonis D).
3. Keerake kinnituskruvi [11] lahti.
4. Võtke ketiratta kate [13] maha.
5. Võtke saekett [9] ettevaatlikult juhtplaadilt [8] ja ketirattalt [21] maha.
6. Eemaldage juhtplaat [8]. Puhastage seda pintsliga.
7. Puhastage kogu ketiajami ümbrust ja ketiratta katet [13] pintsliga või läbipuhumise teel (suruõhuga).
8. Pange toode vastupidises järjekorras kokku.

## ● Hooldus

### ⚠ ETTEVAATUST! Vigastuste oht!



Kandke tootega töötamise ajal alati kaitsekindaid ja kasutage ainult originaalosasid.

- ▶ Enne ülevaatus-, hooldus- või puhastustööde tegemist laske tootel jahtuda!

## Saeketi ja juhtplaadi paigaldamine

1. Asetage toode tasasele ja stabiilsele alusele.
2. Vabastage ketipidur: Tõmmake eesmine käekaitse [1] eesmise käepideme [2] vastu (joonis D).

3. Keerake kinnituskrugi [11] lahti.
4. Võtke ketiratta kate [13] maha.
5. Lükake juhtplaadi pikiava [22] üle juhtplaadi juhiku [23] eenduvate poltide.
6. Asetage saekett [9] ketiratta [21] hammastele. Sisestage saekett õiges asendis juhtplaadile [8], näidatud suunas. Tõmmake veidi juhtplaati, et saeketti kergelt eelpingutada.
7. Pange ketiratta kate [13] taas peale.
8. Keerake kinnituskrugi [11] taas kinni. Ärge keerake seda veel kõvasti kinni.
9. Keerake keti pingutusrõngast [12] päripäeva, et pinget suurendada.
  - Saekett [9] peab olema juhtplaadi [8] alumise serva vastas.
  - Kontrollige, kas saeketti [9] (sellal kui ketipidur on vabastatud, tõmmake eesmist käekaitset [1] tahapoole) saab käega üle juhtplaadi [8] tõmmata.
10. Keerake kinnituskrugi [11] kõvasti kinni, et seadistus fikseerida.

### Ketimäärdesüsteemi hooldamine

- Vt „Ketimäärdesüsteemi kontrollimine“.

### Juhtplaadi hooldamine

- Eemaldage võimalikud tekkinud kraadid juhtplaadi servalt metalliviili abil.
- Puhastage juhtplaadi [8] soon pintsliga või suruõhu abil.
- Vahetage juhtplaati kohe välja, kui soon on kulunud.

### Saeketi teritamine ja hooldamine

#### MÄRKUS

- ▶ Optimaalselt hooldatud ja teritatud saekett [9] vähendab kehalist koormust, kulumist ja tagab hea lõiketulemuse.
- ▶ Puhastage, hooldage ja teritage saeketti [9] regulaarselt.

#### MÄRKUS

- ▶ Kontrollige saeketti [9] regulaarselt mõrade ja kahjustatud neetide osas.
- ▶ Teritusploki tugi [10] võib kinnitada stabiilse asendi tagamiseks teritamise ajal.
- ▶ Kasutage tarnekomplektis sisalduva saeketi [9] jaoks ainult spetsiaalseid saeketi ümarviile, läbimõõduga 4,0 mm ( $5/32''$ ).
- ▶ Terituskomplektist, nt **PARKSIDE**® oma, leiate üksikasjaliku info teritusprotsessi kohta.
- ▶ Alternatiivselt kasutage elektrilist ketiteritusseadet ja järgige tootja juhiseid.
- ▶ Kahtluste korral töö teritamise läbiviimise osas vahetage saekett [9] välja.
- ▶ Kahtluste korral laske saeketti [9] teritada spetsiaalses töökojas.
- ▶ Viilige ainult edasisuunas, et materjali eemaldada.

- Vajalikud tarvikud (e sisaldu tarnekomplektis):
  - Saeketi ümarviil Ø 4,0 mm ( $5/32''$ )
  - Lameviil
  - Sügavuspiiriku kaliiber

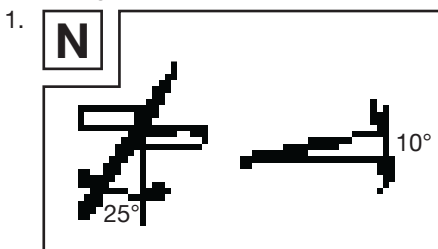

Viilige teritusnurga all u 25°, 10° tõusunurga all juhtplaadi [8] suhtes (joonis N).

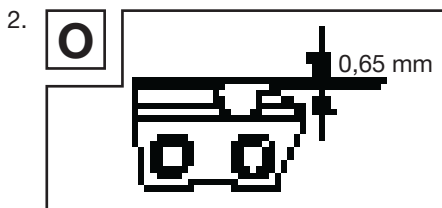

Kontrollige sügavuspiiriku kaugust sügavuspiiriku kaliibri abil. Sügavuspiiriku õige kaugus on 0,65 mm (0,025") (joonis O).

## Hooldusintervallid

Toodud andmed käivad tavapärase kasutamise kohta. Raskendatud tingimustes, nt rohke tolmu korral ja pikemate igapäevaste tööaegade korral, tuleb toodud intervalle vastavalt lühendada.

Osa	Toiming	Enne tööde alustamist	Kord nädalas	Rikke korral	Kahjustuse korral	Vajaduse korral
Ketimäärdesüsteem	Kontrollida	X				
Saekett <span style="border: 1px solid black; padding: 0 2px;">9</span>	Kontrollida ja jälgida teravust	X				
	Kontrollida ketipinget	X				
	Teritada					X
Juhtplaat <span style="border: 1px solid black; padding: 0 2px;">8</span>	Kontrollida (kulumine, kahjustused)	X				
	Puhastada		X	X		
	Vahetada				X	X

## Varuosad/tarvikud

Sobivaid varuosi ja tarvikuid saavad kliendi osta aadressil [www.optimex-shop.com](http://www.optimex-shop.com).

- Tellimusi saab esitada ja töödelda ainult veebis.
- Tellimuse esitamiseks pange valmis tellimisnumber.
- Lisainfo saamiseks helistage Lidl-klienditelefonil (vt „Teenindus“).

Osa	Tellimisnumber
<span style="border: 1px solid black; padding: 0 2px;">8</span> Juhtplaat	99949421501
<span style="border: 1px solid black; padding: 0 2px;">9</span> Saekett	99949421502

Kliendid saavad osta sobivaid varusaekette ka LIDLi veebipoest aadressil [www.lidl.de](http://www.lidl.de).

## ● Hoiustamine ja transport

- Transportimise ja hoiustamise ajal kasutage alati juhtplaadi katet [27] (joonis K).
- Puhastage ja hooldage toodet enne hoiustamist (vt „Puhastamine ja hooldus“).
- Kandke toodet ainult eesmisest käepidemest [2]. Juhtplaat [8] peab olema suunatud tahapoole, teie kehast eemale (joonis K).
- Hoidke toodet kindlas, kuivas, külmumisvabas, õhutatud ja ilmastikutingimuste eest kaitstud kohas.
- Kaitske toodet volitamata juurdepääsu eest.
- Tühjendage ketiõli paak impumpbaga.

## ● Veakõrvaldus

Probleem	Võimalik põhjus	Veakõrvaldus
Toode ei käivitu.	Ketipidur rakendatud.	Vabastage ketipidur.
	Akupatarei [18] on tühi.	Laadige akupatareid [18].
	Akupatarei [18] on defektne.	Vahetage akupatarei [18].
Saekett [9] ei liigu.	Ketipidur blokeerib saeketti [9].	Vabastage ketipidur.
Kehv lõikejõudlus.	Saekett [9] on valesti paigaldatud.	Paigaldage saekett [9] õigesti.
	Saekett [9] on nüri.	Teritage lõikehambaid või pange peale uus saekett [9].
	Saeketi [9] pinge ebapiisav.	Kontrollige saeketi [9] pinget.
Toode liigub raskelt. Saekett [9] tuleb maha.	Saeketi [9] pinge ebapiisav.	Kontrollige saeketi [9] pinget.
Saekett [9] kuumeneb. Saagimise ajal tekib suits. Juhtplaadi [8] värvimuutus.	Liiga vähe ketiõli.	<ul style="list-style-type: none"> <li>□ Kontrollige õlitaset.</li> <li>□ Lisage ketiõli.</li> <li>□ Puhastage tilkõlitajat [20]</li> <li>□ Laske klienditeeninduses remontida.</li> </ul>

## ● Jäätmekäitlus

Pakend koosneb keskkonnasõbralikest materjalidest, mida saab käidelda kohalikes ringlussevõtu keskustes.



Jälgige prügi sorteerimisel pakkematerjalide tähistusi, mis koosnevad lühenditest (a) ja numbritest (b) ning nende tähendused on järgmised: 1–7: plastik/20–22: paber ja papp/80–98: liitmaterjalid.

### Toode:



Küsige vana toote käitlemise võimaluste kohta oma valla- või linnavalitsusest.



Ärge visake oma vana toodet keskkonna kaitsmise huvides olmeprügi hulka, käideldge see nõuetekohaselt. Kogumispunktide ja nende lahtioleku aegade kohta saate teavet asjakohasest haldusasutusest.

## ● Garantii

Toode on valmistatud rangete kvaliteedijuhiste järgi ja seda on enne tarnimist põhjalikult kontrollitud. Materjali- või tootmisdefektide korral on teil seaduslikud õigused toote müüja suhtes. Teie seadusjärgsed õigused ei ole mingil juhul piiratud meie allpool sätestatud garantiiga.

Selle toote garantii kehtib 3 aastat alates ostukuupäevast. Garantiaeg algab ostukuupäevaga. Hoidke müügitšeki originaali kindlas kohas, kuna see dokument on vajalik ostu tõendamiseks.

Kõikidest kahjustustest või defektidest, mis esinesid juba ostmise ajal, tuleb teatada kohe pärast toote lahtipakkimist.

Kui tootel ilmneb 3 aasta jooksul alates ostukuupäevast materjali- või teostusviga, parandame või asendame selle omal valikul teie eest tasuta. Garantii perioodi ei pikendata kinnitatud garantiinõudega. See kehtib ka asendatud ja parandatud osade kohta.

See garantii kaotab kehtivuse, kui toode on kahjustatud, või kui seda on valesti kasutatud või hooldatud.

Garantii katab materjali- ja tootmisdefektid. See garantii ei laiene tooteosadele, mis on tavapäraselt kulunud ja mida seetõttu peetakse kuluvateks osadeks (nt akud, voolikud, värvikassetid), ega ka purunevate osade kahjustustele, nt lülitid või klaasist osad.

## ● Garantii käsitlemine

Selleks et teie mureküsimus saaks kiire lahenduse, järgige palun alltoodud juhiseid:

Kõikide päringute jaoks hoidke oma ostu tõendamiseks alles kassatšekk ja tootenumber (IAN 494215\_2504).

Tootenumbri leiате tootel olevalt tüübisildilt või graveeringult, oma kasutusjuhendi tiitellehelt (all vasakul) või toote taga- või allosas olevalt kleebiselt.

Toote toimivusvigade või muude puuduste korral võtke kõigepealt telefoni või e-posti teel ühendust alltoodud teenindusosakonnaga.

Lisades defektsele tootele ostudokumendi (kassatšeki), kirjelduse toote puuduste kohta ja andmed selle kohta, millal need ilmnesid, saate selle tasuta saata teile teadaantud teeninduse aadressile.



Neid ja paljusid teisi käsiraamatuid saate vaadata ja alla laadida lehelt [parkside-diy.com](http://parkside-diy.com). Selle QR-koodi abil satute otse lehele [parkside-diy.com](http://parkside-diy.com). Valige oma riik ja otsige otsinguvälja abil kasutusjuhendeid. Tootenumbri (IAN) 494215\_2504 sisestamisel pääsete ligi oma toote kasutusjuhendile.

## ● Teenindus



### **Teenindus Eestis**

Tel: 8000049141

Kontakti vorm [parkside-diy.com](http://parkside-diy.com)

**IAN 494215\_2504**

## ● Eli vastavusdeklaratsioon

### ELI VASTAVUSDEKLARATSIOON [nr 494215\_2504]

IAN: 494215\_2504  
Tootekood: "PAVKSIDE" ZHW Alakettisaag  
Mudelid number: H612070

See kirjeldatud deklaratsioon on kooskõlas asjaomaste liidu ühtlustatud õigusaktidega:

Direktiiv 2006/42/EÜ
Direktiiv 2000/14/EÜ
Direktiiv 2014/30/EÜ
Direktiiv 2011/65/EÜ loos kõigi sellega seotud muudatustega

Viited kasutatud harmoneeritud standarditele või viited muudele tehnilistele spetsifikatsioonidele, millele vastavust deklareeritakse:

Nr / Osad
Direktiiv 2006/42/EÜ
EN 62941-1:2015/A11:2022
EN 62941-4-1:2020
Direktiiv 2014/30/EÜ
EN IEC 55014-1:2021
EN IEC 55014-2:2021

Eespool kirjeldatud deklaratsioon on kooskõlas Euroopa Parlamendi ja nõukogu 8. jauni 2011. aasta direktiiviga 2011/65/EÜ tsütavate ühtilise ainetel kasutamise piiramise kohta elektri- ja elektroonikasadametes:

Nr / Osad
EN IEC 63000:2018

Vastavushindamise menetlus / vajaduse korral asjaga tegele tud teavitatud asutuse nimi ja aadress: EN ISO 3744:1995 & ISO 9207:1995, Point 6 Part B Annex III EU-RL 2000/14/EC & ISO 9207:1995, TÜV SÜD China

Seda tüüpi esindava seadme mõõdetud helivõimsuse tase: 94.3 dB(A)

Selle seadme garanteeritud helivõimsuse tase: 97 dB(A)

Tehnilise dokumentatsiooni valdaja: OWIM GmbH & Co.KG

#### Alla kirjutatud:

OWIM GmbH & Co. KG, Stiftsbergstraße 1, 74167 Neckarsulm, Saksamaa  
Käesolev vastavusdeklaratsioon on välja antud täisja süuresitatel.

Algne vastavusdeklaratsiooni täige

Neckarsulm	01.07.2025		
Kohal	Kuupäev	ppa. Jens Buchheim Volitatud allkirjutatu	ppa. Dr. Theresien Meier Volitatud allkirjutatu

EE



<b>Izmantoto piktogrammu/simbolu saraksts</b> . . . . .	Lpp. 207
<b>Ievads</b> . . . . .	Lpp. 208
Paredzētais lietojums . . . . .	Lpp. 208
Piegādes komplekts . . . . .	Lpp. 209
Daļu apraksts . . . . .	Lpp. 209
Tehniskie parametri . . . . .	Lpp. 209
<b>Drošības norādījumi</b> . . . . .	Lpp. 211
Vispārīgas drošības norādījumi elektroinstrumentiem . . . . .	Lpp. 211
Drošības norādījumi motorzāģiem . . . . .	Lpp. 214
Papildu drošības norādījumi . . . . .	Lpp. 216
Oriģinālie piederumi/papildu ierīces . . . . .	Lpp. 217
Individuālie aizsardzības līdzekļi (IAL) . . . . .	Lpp. 217
Glabāšana un transportēšana . . . . .	Lpp. 218
Vides drošība . . . . .	Lpp. 218
Vibrāciju un trokšņu samazināšana . . . . .	Lpp. 218
Citi riski . . . . .	Lpp. 219
Lādētāju drošības norādījumi . . . . .	Lpp. 219
<b>Pirms pirmās izmantošanas</b> . . . . .	Lpp. 220
Izstrādājuma izpakošana . . . . .	Lpp. 220
Piederumi . . . . .	Lpp. 220
<b>Sagatavošanās</b> . . . . .	Lpp. 220
Akumulatoru bloka uzlādes stāvokļa pārbaude . . . . .	Lpp. 220
Akumulatoru bloka uzlāde . . . . .	Lpp. 221
Akumulatoru bloka nostiprināšana/izņemšana . . . . .	Lpp. 221
Ķēdes eļļas iepilde . . . . .	Lpp. 221
Zāģa ķēdes spriegošana un pārbaude . . . . .	Lpp. 222
<b>Drošības funkcijas</b> . . . . .	Lpp. 222
<b>Lietošana</b> . . . . .	Lpp. 222
Ieslēgšana/izslēgšana . . . . .	Lpp. 223
Ķēdes bremzes pārbaude . . . . .	Lpp. 223
Ķēdes eļļošanas pārbaude . . . . .	Lpp. 223
<b>Darba instrukcijas</b> . . . . .	Lpp. 224
Lietošana un rīkošanās . . . . .	Lpp. 224
Iecirtuma sagatavošana . . . . .	Lpp. 224
Vizieris/orientēšana . . . . .	Lpp. 225
Atzarošanas darbi . . . . .	Lpp. 225
Spriegumam pakļautas koksnes apstrāde . . . . .	Lpp. 225
Atsitiens . . . . .	Lpp. 226
Ievilkšana . . . . .	Lpp. 226
Droša strādāšana . . . . .	Lpp. 226

<b>Tīrīšana un apkope</b> .....	Lpp. 226
Tīrīšana .....	Lpp. 226
Apkope .....	Lpp. 227
Glabāšana un transportēšana .....	Lpp. 229
<b>Kļūdu novēršana</b> .....	Lpp. 230
<b>Utilizācija</b> .....	Lpp. 230
<b>Garantija</b> .....	Lpp. 231
Rīcība garantijas gadījumā .....	Lpp. 231
<b>Serviss</b> .....	Lpp. 232
<b>ES atbilstības deklarācija</b> .....	Lpp. 233

## Izmantoto piktogrammu/simbolu saraksts

	Simbols nozīmē, ka, lietojot izstrādājumu, jāievēro lietošanas instrukcija.		Valkājiet cieši pieguļošu aizsargapģērbu ar pretiegriešanas ieliktni.
 	<b>BRĪDINĀJUMS!</b> Pirms izstrādājuma lietošanas izlasiet lietošanas instrukciju.		Lietojiet aizsargbrilles, ausu aizsargus un ķiveri!
	<b>BĪSTAM!</b> – Apzīmē augstas pakāpes risku, kuru nenovēršot, iestājas nāvējošu vai smagu traumu sekas (piemēram, nosmakšanas risks).		Valkājiet aizsargcimdus!
			Drošībai nēsājiet apavus, kas neslīd!
	<b>BRĪDINĀJUMS!</b> – Apzīmē vidējas pakāpes risku, kuru nenovēršot, var iestāties nāvējošu vai smagu traumu sekas (piemēram, strāvas trieciena risks).		Jāizvairās no vadslīdes gala saskares ar jebkādiem objektiem.
			Nepakļaujiet lietus ietekmei!
	<b>PIESARDZĪBU!</b> – Apzīmē zemas pakāpes risku, kuru nenovēršot, var iestāties vieglu līdz vidēju traumu sekas (piemēram, applaucēšanās risks).		Pirms izstrādājuma apkopes vienmēr izslēdziet izstrādājumu un izņemiet akumulatoru bloku.
	<b>UZMANĪBU!</b> – Brīdinājums par iespējamiem mantiskiem zaudējumiem (piemēram, īssavienojuma risks).		Vienmēr izmantojiet abas rokas, lietojot izstrādājumu.
	Atsitiens risks. Sargājiet sevi no motorzāģa atsitiens un izvairieties no saskares ar slīdes galu.		Traumu risks asu nažu dēļ
	Uzmanieties no izmestām daļām!		Ķēdes kustības virziens

	Bloķējiet un atbrīvojiet ķēdes bremzi.		Vadsliedes garums
	Garantētais skaņas jaudas līmenis dB	 	Drošības norādījumi Rīcības instrukcijas
	CE zīme apstiprina atbilstību ES direktīvām, kas piemērojamas izstrādājumam.		

## **20 V AR AKUMULATORU DARBINĀMS MOTORZĀĒIS**

### **● Ievads**

Apšveicam jūs ar jaunā izstrādājuma iegādi! Jūs esat izvēlēties augstas kvalitātes izstrādājumu. Lietošanas instrukcija ir šī izstrādājuma sastāvdaļa. Tā ietver svarīgas norādes attiecībā uz drošību, lietošanu un utilizāciju. Pirms izstrādājuma lietošanas iepazīstieties ar visiem lietošanas un drošības norādījumiem. Izmantojiet izstrādājumu tikai tā, kā aprakstīts un atbilstoši tam paredzētajam lietojumam. Ja nododat izstrādājumu citai personai, dodiet līdzi arī visu dokumentāciju.

### **● Paredzētais lietojums**

- Šis 20 V ar akumulatoru darbināmais motorzāģis (turpmāk “izstrādājums” vai “elektroinstruments”) ir paredzēts koksnes zāģēšanai un zaru līdz maksimāli 230 mm diametram nozāģēšanai.
- Izstrādājums jātur ar labo roku aiz aizmugurējā roktura un ar kreiso roku aiz priekšējā roktura. Pirms izstrādājuma lietošanas lietotājam jāizlasa un jāsaprot visi lietošanas instrukcijas norādījumi un apraksti. Lietotājam jālieto atbilstoši individuālie aizsardzības līdzekļi (IAL).

- Ar izstrādājumu drīkst zāģēt tikai koksni. Ar izstrādājumu nedrīkst apstrādāt, piemēram, šādus materiālus: Plastmasa, akmens, metāls vai svešķermeņus (piemēram, naglas vai skrūves) saturoša koksne.
- Nelietojiet un neģlabājiet izstrādājumu lietus laikā vai slapjā vidē.
- Vienmēr izmantojiet darba instrumentus atbilstoši paredzētajam lietojumam! Iegādājoties un lietojot darba instrumentus, ievērojiet izstrādājuma tehniskās prasības (skatiet “Tehniskie parametri”).
- Izstrādājuma lietošana citiem nolūkiem vai pārveidošana tiek uzskatīta par neatbilstošu, un šādas rīcības rezultātā var tikt radīti tādi riski kā nāve, dzīvībai bīstami savainojumi un mantas bojājumi.
- Ražotājs neatbild par zaudējumiem, kas radušies neatbilstošas lietošanas rezultātā.
- Izstrādājums ir paredzēts tikai lietošanai māsājniecībās.
- Izstrādājums nav paredzēts komerciālai lietošanai, rūpniecības mērķiem vai līdzīgiem mērķiem.
- Ievērojiet visus spēkā esošos vietējos drošības noteikumus, standartus un normatīvos aktus. Trokšņus radošu elektroinstrumentu lietošana ir atļauta tikai noteiktā laikā saskaņā ar nacionālajiem vai vietējiem noteikumiem.

## ● Piegādes komplekts

### ⚠ BRĪDINĀJUMS!

- ▶ Izstrādājums un iepakojuma materiāli nav rotaļlietas bērniem! Bērni nedrīkst spēlēties ar plastmasas maisiņiem, folijām un sīkām detaļām! Pastāv aizrīšanās un nosmakšanas risks!

Pēc izstrādājuma izņemšanas no iepakojuma pārbaudiet, vai ir piegādāti visi komplektā iekļautie elementi un neviena daļa nav bojāta. Pirms lietošanas noņemiet visus iepakojuma materiālus.

- 1 20 V Ar akumulatoru darbināms motorzāģis
- 1 Zāģa ķēde Trilink CL14340TL (iepriekš samontēta)
- 1 Vadsliede XF10–40–437P (iepriekš samontēta)
- 1 Vadsliedes vāks (ķēdes aizsargs)
- 1 270 ml bioloģiska ķēdes eļļa (ražota Vācijā)
- 1 Lietošanas instrukcija

## ● Detaļu apraksts

(A att.)

- 1 Priekšējais roku aizsargs
- 2 Priekšējais rokturis
- 3 Ķēdes eļļas tvertnes noslēgs
- 4 Ieslēgšanas bloķētājs
- 5 Ieslēgšanas/izslēgšanas slēdzis
- 6 Aizmugurējais rokturis
- 7 Zobainais atturis
- 8 Vadsliede (iepriekš samontēta)
- 9 Zāģa ķēde (iepriekš samontēta)
- 10 Asinātāja palīgierīce

(B att.)

- 11 Stiprinājuma skrūve
- 12 Ķēdes spriegotājgredzens
- 13 Ķēdes rata vāks
- 14 Skata lodziņš (ķēdes eļļas līmenis)
- 15 Poga  uzlādes stāvoklim

- 16 Uzlādes stāvokļa LED
- 17 Akumulatoru bloka turētājs
- 18 Akumulatoru bloks \*
- 19 Akumulatoru bloka atbloķēšanas poga
- 20 Pilienu eļļotājs
- 21 Ķēdes rats
- 22 Vadsliedes garencaurums
- 23 Vadsliedes vadīkla

(C att.)

- 24 Ātrais lādētājs \*
- 25 Sarkana uzlādes kontroles LED
- 26 Zaļa uzlādes kontroles LED
- 27 Vadsliedes vāks (ķēdes aizsargs)
- 28 Bioloģiska ķēdes eļļa

## ● Tehniskie parametri

<b>20 V Ar akumulatoru darbināms motorzāģis</b>	<b>PAKS 20-Li F5</b>
Modeļa numurs:	HG12070
Nominālais spriegums:	20 V 
Maks. ķēdes ātrums:	10 m/s
Eļļas tvertnes saturs:	apm. 270 ml
Vadsliede:	XF10–40–437P
Zāģa ķēde:	Trilink CL14340TL
Ķēdes daļjums:	0,375" (9,525 mm)
Dzenošā posma biezums:	1,1 mm (0,043")
Ķēdes rata zobu skaits:	6
Vadsliedes garums:	307 mm
Izmantojamais griezuma garums/vadsliede:	230 mm
Vadsliedes rievas platums:	1,27 mm (0,050")
Ieteicamā smērviela:	21820 Divinol Organic Chain Oil R

\* Akumulatoru bloks un lādētājs nav iekļauti piegādes komplektā

<b>Akumulatoru bloks</b>	<b>PAP 20 B1 *</b>
Tips:	Litija jonu
Nominālais spriegums:	maks. 20 V ===
Ietilpība:	2,0 Ah
Enerģētiskā vērtība:	40 Wh
Akumulatora elementu skaits:	5

<b>Akumulatoru bloks</b>	<b>PAP 20 B3 *</b>
Tips:	Litija jonu
Nominālais spriegums:	maks. 20 V ===
Ietilpība:	4,0 Ah
Enerģētiskā vērtība:	80 Wh
Akumulatora elementu skaits:	10

<b>Ātrais lādētājs</b>	<b>PLG 20 C3</b>
<b>ar VDE spraudni:</b>	<b>HG08903 *</b>
<b>ar BS spraudni:</b>	<b>HG08983-BS *</b>
<b>Ieeja:</b>	
Nominālais spriegums:	230–240 V~
Nominālā frekvence:	50 Hz
Nominālā jauda:	120 W
Drošinātājs (iekšējais):	3,15 A / 
Aizsardzības klase:	II/□
<b>Izeja:</b>	
Nominālais spriegums:	21,5 V ===
Uzlādes strāva:	4,5 A

<b>Uzlādes laiks</b>	<b>Lādētājs PLG 20 C3 *</b>
<b>Akumulatoru bloks PAP 20 B1 *</b>	35 min
<b>Akumulatoru bloks PAP 20 B3 *</b>	60 min

## NORĀDE

- Faktiskais uzlādes laiks var nedaudz atšķirties no iepriekš minētās informācijas atkarībā no apkārtējās vides temperatūras un akumulatora stāvokļa. Informācija var tikt mainīta bez iepriekšēja brīdinājuma.

<b>Ieteicamā apkārtējās vides temperatūra</b>	
Uzlādes laikā:	no +4 °C līdz +40 °C
Darbības laikā:	no +4 °C līdz +40 °C
Uzglabāšanas laikā:	no +10 °C līdz +30 °C

## Troksņa emisijas vērtības

Izmēritā troksņa vērtība noteikta saskaņā ar EN 62841. Elektroinstrumenta A svētais troksņa līmenis kāds parasti ir lietotāja darba vietā:

Skaņas spiediena līmenis $L_{pA}$ : (lietotāja pozīcijā)	86,3 dB
Nenoteiktība $K_{pA}$ :	3 dB
Skaņas jaudas līmenis $L_{WA}$ :	94,3 dB
Nenoteiktība $K_{WA}$ :	2,41 dB

## ⚠ BRĪDINĀJUMS!



Valkājiet dzirdes aizsardzības līdzekļus!

## Vibrāciju emisijas vērtības

Vibrācijas vērtība ( $a_h$ ) koksnes zāģēšanā:

Galvenais rokturis:	3,889 m/s <sup>2</sup>
Kļūda K:	1,5 m/s <sup>2</sup>
Papildrokturis:	1,4 m/s <sup>2</sup>
Kļūda K:	1,5 m/s <sup>2</sup>

\* Akumulatoru bloks un lādētājs nav iekļauti piegādes komplektā

## **BRĪDINĀJUMS!**

- ▶ Vibrāciju un trokšņa emisijas elektroinstrumenta faktiskās lietošanas laikā var atšķirties no norādītajām vērtībām atkarībā no elektroinstrumenta izmantošanas veida, jo īpaši no tā, kāda veida sagatave tiek apstrādāta.
- ▶ Svarīgi noteikt drošības pasākumus, lai aizsargātu lietotāju, pamatojoties uz aplēsēm par vibrācijas iedarbību faktiskajos lietošanas apstākļos (jāņem vērā visi darbības cikla posmi, piemēram, laiks, kad elektroinstrumenti ir izslēgti, un laiks, kad tas ir ieslēgts, bet darbojas bez slodzes).
- ▶ Izvairieties no vibrāciju riskiem, piemēram, balto pirkstu slimības (asinsrites traucējumi), ar biežiem darba pārtraukumiem, kuru laikā, piemēram, saberzējiet plaukstu vienu gar otru.

## **NORĀDE**

- ▶ Norādītā kopējā vibrāciju vērtība un noteiktā trokšņa emisijas vērtība ir izmērīta saskaņā ar standartizētu testa metodi, un tās var izmantot, lai salīdzinātu vienu elektroinstrumentu ar citu.
- ▶ Norādīto kopējo vibrācijas vērtību un noteikto trokšņa emisijas vērtību var izmantot arī sākotnējam slodzes novērtējumam.



## **Drošības norādījumi**

- **Vispārīgas drošības norādījumi elektroinstrumentiem**

### **BRĪDINĀJUMS!**



**Izlasiet visus drošības norādījumus, instrukcija, aplūkojiet attēlus un tehniskos datus, kuri iekļauti šī elektroinstrumenta komplektācijā.** Neievērojot zemāk sniegtos norādījumus, var rasties elektriskās strāvas trieciens, ugunsgrēks un/vai nopietnas traumas.

**Saglabājiet visus drošības norādījumus un instrukcijas turpmākai uzziņai.**

Drošības norādījumos izmantotais termins “elektroinstrumenti” attiecas uz elektroinstrumentiem (ar tīkla vadu) vai ar akumulatoru darbināmiem elektroinstrumentiem (bez tīkla vada).

### **Darba vietas drošība**

- a) **Uzturiet darba vietu tīru un labi apgaismotu.** Nekārtība vai neapgaismotas darbavietas var izraisīt negadījumus.
- b) **Nedarbojieties ar elektroinstrumentu sprādzienbīstamā vidē, kurā ir viegli uzliesmojoši šķidrums, gāzes vai putekļi.** Elektroinstrumenti rada dzirksteles, kas var aizdegināt putekļus vai izgarojumus.
- c) **Elektroinstrumenta lietošanas laikā turiet to drošā attālumā no bērniem un citām personām.** Ja esat izklaidīgs, varat zaudēt kontroli pār elektroinstrumentu.

## Elektrodrošība

- a) **Elektroinstrumenta kontaktdakšai jāiederas kontaktligzdā. Kontaktdakšu nekādi nedrīkst pārveidot. Nelietojiet nevienu adaptera spraudni kopā ar iezemētiem elektroinstrumentiem.** Nepārveidotas kontaktdakšas un atbilstošās kontaktligzdas samazina elektriskās strāvas trieciena risku.
- b) **Izvairieties no fiziska kontakta ar iezemētām virsmām, piemēram, caurulēm, sildītājiem, krāsnīm un ledusskapjiem.** Ja jūsu ķermenis ir iezemēts, palielinās elektriskās strāvas trieciena risks.
- c) **Aizsargājiet elektroinstrumentus no lietus vai mitruma.** Ūdens iekļūšana elektroinstrumentā palielina elektriskās strāvas trieciena risku.
- d) **Neizmantojiet pieslēguma vadu, lai pārnēsātu elektroinstrumentu, to pakārtu vai izvilktu kontaktdakšu no kontaktligzdas. Pieslēguma vadu neturiet karstuma, eļļas, asu malu vai kustīgu daļu tuvumā.** Bojāti vai samezglojušies pieslēguma vadi palielina elektriskās strāvas trieciena risku.
- e) **Ja jūs strādājat ar elektroinstrumentu ārā, izmantojiet tikai pagarinātājus, kas ir piemēroti arī izmantošanai ārpus telpām.** Āra lietošanai piemērota pagarinātāja lietošana samazina elektriskās strāvas trieciena risku.
- f) **Ja elektroinstrumenta darbība mitrumā ir neizbēgama, lietojiet atlikušās strāvas ķēdes pārtraucēju.** Atlikušās strāvas ķēdes pārtraucēja lietošana samazina elektriskās strāvas trieciena risku.

## Personu drošība

- a) **Sekojiēt līdzī, skatīeties, ko jūs darāt, un strādājiet saprātīgi ar elektroinstrumentu. Nelietojiet elektroinstrumentu, ja esat noguris vai narkotiku, alkohola reibumā vai medikamentu ietekmē.** Neuzmanības brīdis, lietojot elektroinstrumentu, var izraisīt nopietnas traumas.
- b) **Valkājiet individuālos aizsardzības līdzekļus un vienmēr aizsargbrilles.** Individuālo aizsardzības līdzekļu, piemēram, putekļu maskas, neslidošu drošības apavu, aizsargķiveres vai dzirdes aizsardzības līdzekļu nēsāšana atkarībā no elektroinstrumenta veida un lietojuma samazina traumu risku.
- c) **Izvairieties no netišas iedarbināšanas. Pirms pievienojat to barošanas avotam un/vai akumulatoram, paceļat vai nēsājat, pārliecinieties, vai elektroinstrumenti ir izslēgti.** Ja, nēsājot elektroinstrumentu, turat pirkstu uz slēdža vai, ja elektroinstrumenti ir pievienoti barošanas avotam, tas var izraisīt nelaimes gadījumus.
- d) **Pirms elektroinstrumenta ieslēgšanas noņemiet visus regulēšanas instrumentus vai uzgriežņu atslēgas.** Instrumenti vai atslēga, kas atrodas elektroinstrumenta rotējošajā daļā, var izraisīt traumas.
- e) **Izvairieties no neparastas stājas. Nodrošiniet drošu stāvēšanu un vienmēr saglabājiet līdzsvaru.** Tas ļauj labāk kontrolēt elektroinstrumentu neparedzētās situācijās.
- f) **Valkājiet piemērotu apģērbu. Nevalkājiet vaļīgu apģērbu vai rotaslietas. Aizsargājiet matus un**

### **apgērbu no kustīgajām daļām.**

Vaļņos apgērbis, rotaslietas vai gari mati var ieķerties kustīgajās daļās.

- g) **Ja var uzstādīt putekļu nosūkšanas un savākšanas ierīces, tām jābūt pareizi pieslēgtām un lietotām.** Izmantojot putekļu nosūcēju, var samazināt putekļu radīto risku.
- h) **Neļaujieties viltus drošības sajūtai un neignorējiet drošības noteikumus par elektroinstrumentu, pat ja pēc daudzām lietošanas reizēm jūs jau esat iepazinis elektroinstrumentu.** Neuzmanīga rīcība sekundes laikā var izraisīt nopietnas traumas.

### **Elektroinstrumenta lietošana un rīkošanās ar to**

- a) **Nepārslogojiet elektroinstrumentu. Lietojiet darbam paredzēto elektroinstrumentu.** Ar pareizo elektroinstrumentu jūs varat strādāt labāk un drošāk norādītajā jaudas diapazonā.
- b) **Nelietojiet elektroinstrumentu, kura slēdzis ir bojāts.** Elektroinstrumentu, kuru vairs nevar ieslēgt vai izslēgt, ir bīstams, un tas ir jāremontē.
- c) **Pirms veicat ierīces iestatījumus, maināt darba instrumenta daļas vai uzglabājat elektroinstrumentu, izvelciet kontaktdakšu no kontaktligzdas un/vai noņemiet noņemamo akumulatoru.** Šis piesardzības pasākums novērš elektroinstrumenta nejaušu iedarbināšanu.
- d) **Nelietotos elektroinstrumentus glabājiet bērniem nepieejamā vietā. Neļaujiet nevienai personai lietot elektroinstrumentu, kura to nav iepazinusi vai kura nav izlasījusi instrukcijas.**

Elektroinstrumenti ir bīstami, ja tos izmanto nepieredzējušas personas.





- e) **Rūpīgi kopiet elektroinstrumentu un darba instrumentu. Pārbaudiet, vai kustīgās daļas darbojas pareizi un vai tās nav iestrēgušas, vai daļas nav salauztas vai sabojātas tā, ka tiek traucēta elektroinstrumenta darbība. Pirms elektroinstrumenta lietošanas salabojiet bojātās daļas.** Daudzus negadījumus izraisa slikti uzturēti elektroinstrumenti.
- f) **Griezējinstrumentiem jābūt asiem un tīriem.** Rūpīgi kopti griezējinstrumenti ar asām griešanas malām mazāk iesprūst un ir vieglāk vadāmi.
- g) **Izmantojiet elektroinstrumentu, instrumenta piederumus, darba instrumentus, utt., saskaņā ar šīm instrukcijām. Ņemiet vērā darba apstākļus un veicamo darbu.** Elektroinstrumentu izmantošana citām vajadzībām, nevis tām, kurām tie ir paredzēti, var izraisīt bīstamas situācijas.
- h) **Rokturiem un satveršanas virsmām jābūt sausām, tīrām un bez eļļas un smērvielas.** Slidenie rokturi un satveršanas virsmas neļauj droši darbināt un kontrolēt elektroinstrumentu neparedzētās situācijās.

### **Ar akumulatoru darbināma instrumenta lietošana un rīkošanās ar to**

- a) **Akumulatoru uzlādējiet tikai ar ražotāja ieteiktajiem lādētājiem.** Lādētājs, kas piemērots noteikta veida akumulatoram, lietojot citus akumulatorus, rada ugunsbīstamību.
- b) **Elektroinstrumentos lietojiet tikai šim nolūkam paredzētos akumulatorus.** Citu akumulatoru

lietošana var izraisīt traumas un ugunsbīstamību.

- c) **Neizmantotos akumulatorus turiet drošā attālumā no saspraudēm, monētām, atslēgām, naglām, skrūvēm vai citiem maziem metāla priekšmetiem, kas var izraisīt kontaktu savienojumu.** Īssavienojums starp akumulatora kontaktiem var izraisīt apdegumus vai ugunsgrēku.
- d) **Nepareizi to lietojot, no akumulatora var noplūst šķidrums. Izvairieties no saskares ar to. Nejauša kontakta gadījumā skalojiet kontakta vietu ar ūdeni. Ja šķidrums nokļūst acīs, meklējiet papildu medicīnisko palīdzību.** Akumulatora šķidruma noplūde var izraisīt ādas kairinājumu vai apdegumus.
- e) **Nelietojiet bojātu vai pārveidotu akumulatoru.** Bojāti vai pārveidoti akumulatori var būt neparedzami un izraisīt ugunsgrēku, eksploziju vai traumu risku.
- f) **Nepakļaujiet akumulatoru uguns vai pārmērīgi augstas temperatūras iedarbībai.** Uguns vai temperatūra virs 130 °C var izraisīt eksploziju.
- g) **Izpildiet visus uzlādēšanas norādījumus un nekad neuzlādējiet akumulatoru vai ar akumulatoru darbināmu instrumentu ārpus temperatūras diapazona, kas norādīts lietošanas instrukcijā.** Nepareiza uzlāde vai uzlāde ārpus pieļaujamā temperatūras diapazona var sabojāt akumulatoru un palielināt ugunsgrēka risku.

	<b>PIESARDZĪBU! SPRĀDZIENBĪSTAMĪBA!</b> Nemēģiniet uzlādēt vienreizlietojamās baterijas.
	<b>Sargājiet akumulatoru no karstuma, piemēram, arī no pastāvīgas saules gaismas, uguns, ūdens un mitruma.</b> Pastāv sprādzienbīstamība.
	
	

### Serviss

- a) **Lūdziet, lai jūsu elektroinstrumentu remontē tikai kvalificēti speciālisti un tikai ar oriģinālajām rezerves daļām.** Tas nodrošina elektroinstrumenta drošības uzturēšanu.
- b) **Nekad neveiciet apkopi bojātiem akumulatoriem.** Pilnīgu akumulatoru apkopi drīkst veikt tikai ražotājs vai pilnvarots servisa centrs.
- **Drošības norādījumi motorzāģiem**
- a) **Zāģa darbības laikā visas ķermeņa daļas netuviniet zāģa ķēdei. Pirms zāģa palaišanas pārliecinieties, ka zāģa ķēde nekam nepieskaras.** Darbos ar motorzāģi neuzmanības moments var izraisīt to, ka zāģa ķēde aizķer apģērbu vai ķermeņa daļas.
- b) **Vienmēr turiet motorzāģi ar labo roku aiz aizmugurējā roktura un ar kreiso roku aiz priekšējā roktura.** Turot motorzāģi pretēji, palielinās traumu risks, un to nedrīkst lietot.
- c) **Turiet elektroinstrumentu tikai aiz izolētajām roktura virsmām, jo zāģa ķēde var saskarties ar slēptām elektropārvades līnijām.** Ja zāģa ķēde saskaras ar strāvas vadu zem sprieguma, ierīces metāla

- daļas var atrasties zem sprieguma un izraisīt strāvas triecienu.
- d) **Lietojiet aizsargbrilles un ausu aizsargus. Ieteicams papildu aizsargaprīkojums galvai, rokām, kājām un pēdām.** Piemērots aizsargapģērbs mazina traumu risku, ko rada lidojošas skaidas un nejauša pieskaršanās zāģa ķēdei.
- e) **Nestrādājiet ar motorzāģi kokā, uz kāpnēm, no jumta vai nestabilas pamatnes.** Strādājot šādā veidā, rodas nopietnu traumu risks.
- f) **Vienmēr ievērojiet stabilu stāju un lietojiet motorzāģi tikai tad, ja stāvat uz cietas, drošas un līdzenas pamatnes.** Slidenā vai nestabila pamatne, piemēram, kāpnes, var izraisīt līdzsvara zudumu vai motorzāģa kontroles zudumu.
- g) **Zāģējot spriegumam pakļautu zaru, rēķinieties ar tā atsitienu.** Kad atbrīvojas spriegums koksnes šķiedrās, nospriegotais zars var atsisties pret lietotāju un/vai izraisīt motorzāģa kontroles zudumu.
- h) **Ievērojiet īpašu piesardzību, zāģējot krūmus un jaunus kokus.** Tievais materiāls var iesprūst zāģa ķēdē un radīt triecienu jums vai izsist jūs no līdzsvara.
- i) **Pārnēsājiet izslēgtu motorzāģi aiz priekšējā roktura, zāģa ķēdei jābūt vērstai prom no ķermeņa. Transportējot vai uzglabājot motorzāģi, vienmēr uzlieciet aizsargvāku.** Uzmanīga rīcība ar motorzāģi samazina nejaušas pieskaršanās risku strādājošai zāģa ķēdei.
- j) **Ievērojiet instrukcijas par ieļļošanu, ķēdes spriegojumu un piederumu maiņu.** Nepareizi nospriegotā vai ieļļotā ķēde var pārbrūkt vai palielināt atsitienu risku.
- k) **Zāģējiet tikai koksni. Neizmantojiet motorzāģi darbiem, kuriem tas nav paredzēts – piemēram: Neizmantojiet motorzāģi plastmasas, mūra vai tādu būvmateriālu zāģēšanai, kuri nav no koka.** Motorzāģa izmantošana neparedzētiem darbiem var izraisīt bīstamas situācijas.
- l) **Nemēģiniet zāģēt koku, pirms neesat skaidri sapratīs riskus un pasākumus, kā no tiem izvairīties.** Krītošs koks var smagi savainot lietotāju vai citas personas.
- **Ievērojiet instrukcijas, kad atbrīvojat motorzāģi no materiālu uzkrājumiem, glabāšanas vai apkopes darbu laikā. Pārliecinieties, ka slēdzis ir izslēgts un akumulators ir izņemts.** Nepļānota motorzāģa darbība, izņemot uzkrājušos materiālus vai apkopes darbu laikā, var izraisīt nopietnas traumas.

#### Atsitienu iemesli un tā novēršana

##### **▲ BRĪDINĀJUMS! Traumu risks!**

- ▶ Darba laikā pievērsiet uzmanību ierīces atsitienu. Pastāv traumu risks. No atsitienu var izvairīties, ievērojot piesardzību un pareizu zāģēšanas tehnoloģiju.

- Atsitiens var rasties, ja vadslīdes gals saskaras ar priekšmetu vai koksne liecas un zāģa ķēde iesprūst zāģējumā.

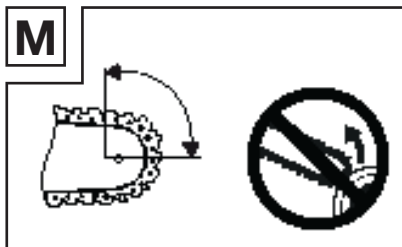

- Pieskaršanās sliedes galam dažos gadījumos var izraisīt negaidītu, uz aizmuguri vērstu reakciju, kad vadsliede atsitas uz augšu un lietotāja virzienā (M att.).
  - Zāga ķēdes iesprūšana vadsliedes augšmalā var radīt spēcīgu sliedes atsitienu lietotāja virzienā (H att.).
  - Katra šāda reakcija var izraisīt zāga kontroles zudumu un jums iespējamās smagas traumas. Nepaļaujieties tikai uz motorzāģī iebūvētajām drošības ierīcēm. Kā motorzāģa lietotājam jums vajadzētu veikt dažādus pasākumus, lai strādātu bez negadījumiem un traumām.
  - Atsitiens ir nepareizas vai kļūdainas elektroinstrumenta lietošanas rezultāts. To var novērst, veicot atbilstošus piesardzības pasākumus, kā aprakstīts turpmāk:
- a) **Turiet zāģi ar abām rokām, lai īkšķi un pirksti aptvertu motorzāģa rokturus. Turiet ķermeni un rokas tādā stāvoklī, lai varētu izturēt atsitienu spēkus.** Ja veicat atbilstošus pasākumus, lietotājs var pārvarēt atsitienu spēkus. Nekad neatlaidiet motorzāģi (E att.).
  - b) **Izvairieties no neparastas stājas un nezāģējiet virs plecu augstuma.** Tā var novērst neparedzētu pieskaršanos sliedes galam un labāk kontrolēt motorzāģi negaidītās situācijās.
  - c) **Vienmēr izmantojiet ražotāja noteiktās rezerves sliedes un zāģa ķēdes.** Nepareizas rezerves sliedes un zāģa ķēdes var izraisīt ķēdes pārtrūkšanu un/vai atsitienu.
  - d) **Ievērojiet ražotāja instrukcijas par zāģa ķēdes asināšanu un apkopi.** Pārāk zemi dziļuma ierobežotāji palielina atsitienu risku.

## ● Papildu drošības norādījumi

### ⚠ BRĪDINĀJUMS!

- ▶ **Vienmēr esiet uzmanīgs, skatieties, ko jūs darāt, un strādājiet ar ierīci saprātīgi. Nelietojiet ierīci, ja esat alkohols vai narkotiku, atkholola vai medikamentu ietekmē.** Neuzmanības moments, lietojot ierīci, var izraisīt nopietnas traumas.
  - ▶ Izvairieties no nepareizas lietošanas, lietojiet ierīci tikai tā, kā aprakstīts "Paredzētais lietojums".
- **Rokturiem jābūt sausiem, tīriem un bez eļļas un smērvielas.** Tūkaini, eļļaini rokturi ir slideni un izraisa kontroles zudumu.
  - **Nezāģējiet ar sliedes galu.** Pastāv atsitienu risks.
  - **Pārlicinieties, ka zāģēšanas zonā nav naglu vai metāla daļu.** Īpašu uzmanību pievēršiet naglām vai dzelzs daļām zāģēšanas zonas apvidū. Esiet piesardzīgi arī, zāģējot cietu koksni, kurā ķēde var iesprūst. Tas var izraisīt atsitienu.
  - Ievērojiet īpašu piesardzību, kad motorzāģa ķēdi ievietojat zāģēšanas turpināšanai jau iesāktā zāģējumā.
  - Nezāģējiet zarus vai koksni, kas zāģēšanas laikā varētu mainīt savu pozīciju vai kuriem zāģējums aizveras zāģēšanas laikā.
  - Zāģa ķēdes iesprūšana vadsliedes apakšmalā var ātri nekontrolēti aizvilkt motorzāģi no lietošanas virziena (I att.).
  - Sāciet zāģēšanu ar pilnu spēku un zāģēšanas laikā vienmēr uzturiet motorzāģi maksimālajā ātrumā.
  - Nodrošiniet, lai uz zemes nebūtu priekšmetu, ar kuriem varat pakļupt.

- Pirms lietošanas izlasiet lietošanas instrukciju un īpaši ņemiet vērā tajā ietvertos drošības norādījumus.
- Izstrādājumam piestiprinātās brīdinājumu un norādījumu plāksnītes sniedz svarīgus norādījumus par drošu darbu.
- Papildus norādījumiem lietošanas instrukcijā jāņem vērā likumdevēja vispārīgie drošības un negadījumu novēršanas noteikumi.
- Iepakojuma plēves sargājiet no bērniem, pastāv nosmakšanas risks!
- Nepietiekami informēti lietotāji nepareizas lietošanas gadījumā var apdraudēt sevi un citas personas. Lietotājs ir atbildīgs attiecībā pret trešām personām.
- Esiet ļoti uzmanīgi, rīkojoties ar izstrādājumu. Uztveriet darbu saprātīgi un precīzi skatieties, ko jūs darāt.
- Nestrādājiet ilgāk kā 10 minūtes vienā piegājienā. Starp darba piegājieniem ieteicamas 10–20 minūšu pauzes.
- Dodiet izstrādājumu lietot tikai lietotājiem, kuriem ir pieredze ar izstrādājumu. Jāiedod arī lietošanas instrukcija.
- Dažiem zāgēšanas darbiem nepieciešama speciāla apmācība un īpašas prasmes. Ja jums rodas šaubas, sazinieties ar kvalificētu speciālistu.
- Lietotājiem, kas lieto ierīci pirmo reizi, jāsaņem instruktāža, lai iepazītos ar izstrādājuma īpašībām. Jūsu drošībai apmeklējiet valsts kursus par darbu ar motorzāģiem.
- Kad nelietojat izstrādājumu, tas jānovieto tā, lai nevienu neapdraudētu. Nodrošiniet pret neatļautu piekļuvi.
- Izstrādājuma lietotājs ir atbildīgs par visiem negadījumiem un





apdraudējumiem, kas rada kaitējumu citām personām vai to īpašumam.

- Motorzāģi nedrīkst lietot bērni, jaunieši un personas ar samazinātām fiziskajām, jutības vai mentālajām spējām. Izņēmums ir jaunieši, kas vecāki par 16 gadiem, izglītības iegūšanas laikā kvalificēta speciālista uzraudzībā.
- Ievērojiet, ka nepienācīga apkope, neatbilstošu rezerves daļu izmantošana vai drošības ierīču modifikācijas var izraisīt izstrādājuma bojājumus un ar to strādājošo personu smagas traumas.
- Lietotājiem, kas lieto ierīci pirmo reizi, ieteicams vingrināties, vismaz pārzāģējot apaļkoku uz zāģēšanas balsta vai statīva.

## ● **Originālie piederumi/papildu ierīces**

- Izmantojiet tikai tos piederumus un papildu ierīces, kas norādītas lietošanas instrukcijā.
- Darba instrumentu vai citu piederumu, kas nav ieteikti lietošanas instrukcijā, izmantošana var radīt traumu risku.

## ● **Individuālie aizsardzības līdzekļi (IAL)**

	Valkājiet cieši pieguļošu aizsargapģērbu ar pretiegiešanas ieliktņi.
	Lietojiet aizsargbrilles, ausu aizsargus un ķiveri!
	Valkājiet aizsargcimdus!
	Drošībai nēsājiet apavus, kas neslid!

- Izvairieties no brīva apģērba, kas var aizķerties.
- Nenēsājiēt šalli, kaklasaiti un rotaslietas!
- Gari mati jāsavāc matu tīkliņā!
- Veicot jebkurus meža darbus, lietojiet aizsargķiveri. Tā nodrošina aizsardzību pret krītošiem zariem. Regulāri pārbaudiet, vai aizsargķivere nav bojāta. Ne vēlāk kā pēc 5 gadiem tā jānomaina.
- Izmantojiet tikai pārbaudītas aizsargķiveres.
- Sejas aizsargs vai aizsargbrilles aiztur zāģēšanas skaidas un koksnes šķembas.  
Lai izvairītos no acu traumām, darbos ar izstrādājumu vienmēr lietojiet sejas aizsargu vai aizsargbrilles.
- Vienmēr lietojiet ausu aizsargus. Izstrādājuma radītais troksnis var izraisīt dzirdes bojājumus.
- Lietojiet robustus aizsargcimdus no izturīga materiāla, piemēram, ādas.
- Zāģējot sausu koksni, lietojiet putekļu aizsargmasku. Var rasties zāģēšanas putekļi.

## ● Glabāšana un transportēšana

- Pirms jebkuras transportēšanas izslēdziet motorzāģi, arī īsos maršrutos.  
Ieslēdziet ķēdes bremzi un uzstādiēt ķēdes aizsargu.
- Transportēšanas un glabāšanas laikā izmantojiet ķēdes aizsargu (K att.).
- Transportēšanas laikā (arī transportlīdzekļos) nostipriniet izstrādājumu pret apgāšanos, lai izvairītos no bojājumiem vai traumām.
- Izstrādājumu nesiet tikai aiz priekšējā roktura. Šajā gadījumā vadsliede ir vērsta uz aizmuguri, prom no jūsu ķermeņa (K att.).

- Pirms glabāšanas notīriet izstrādājumu un veiciet tā apkopi.
- Uzglabājiet izstrādājumu drošā un sausā vietā. Nodrošiniet to arī pret neatļautu piekļuvi.

## ● Vides drošība

- Veiciet darbus tikai dienas gaismā.
- Nestrādājiēt arī nelabvēlīgos laikapstākļos, piemēram, lietus vai vēja laikā. Šādā gadījumā pastāv palielināts negadījumu risks.
- Uzturiet darba zonu tīru un sakoptu.
- Pirms darba un tā laikā nelaidiet tuvumā bērņus, citas personas un dzīvņiekus. Uzmanības novēršanas gadījumā jūs varat zaudēt kontroli pār izstrādājumu.
- Pirms darba sākuma pārļiecinieties, ka bīstamajā zonā neatrodas personas, dzīvņieki vai mantiskas vērtības.
- Nestrādājiēt stieplu žogu tuvumā vai zonās ar vaļīgām vecām stieplēm.

## ● Vibrāciju un trokšņus samazināšana

Lai mazinātu trokšņus un vibrāciju emisijas, vajadzētu samazināt darba laiku, piemērot darba tehnoloģiju, kas rada mazāk vibrāciju un trokšņus, un lietot individuālos aizsardzības līdzekļus.

Lai samazinātu trokšņus un vibrācijas emisijas, rīkojiēties, ka norādīts tālāk:

- Izmantojiēt tikai tādus elektroinstrumentus, kas ir nevainojamā stāvokļi.
- Regulāri apkopjiēt un notīriēt elektroinstrumentu.
- Darba veidu pielāgojiēt elektroinstrumentam.
- Nepārslogojiēt elektroinstrumentu.
- Ja nepieciešams, pārbaudiēt elektroinstrumentu.
- Izslēdziēt elektroinstrumentu, kad to neljiētojat.

## ● Citi riski

Arī tad, ja pareizi lietojat elektroinstrumentu, vienmēr pastāv citi riski. Saistībā ar minētā elektroinstrumenta uzbūvi un dizainu var rasties, piemēram, tālāk norādītie apdraudējumi:

- Plaukstu-roku vibrāciju radīts veselības apdraudējums, ja izstrādājums, kuru ilgstoši lieto, netiek pareizi vadīts un uzturēts.
- Traumas un bojājumi, ko rada saplīsuši piederumi vai pēkšņa sadursme ar slēptiem priekšmetiem lietošanas laikā.
- Apdegumi un iegriezumi ādā, ja darba instrumentiem pieskaras tieši pēc lietošanas un/vai ar neaizsegām ķermeņa daļām.

## ● Lādētāju drošības norādījumi

- Ierīci var izmantot bērni no 8 gadu vecuma un vecāki, kā arī cilvēki ar samazinātām fiziskām, maņu vai garīgām spējām vai pieredzes un zināšanu trūkumu, ja viņi ir uzraudzīti vai viņiem ir sniegti norādījumi par drošu ierīces lietošanu un viņi saprot no tā izrietošos apdraudējumus. Bērni nedrīkst spēlēties ar ierīci.

Bērni tīrīšanu un apkopi nedrīkst veikt bez pieaugušo uzraudzības.

- Neuzlādējiet neuzlādējamās baterijas. Šī norādījuma neievērošana rada riskus.
- Ja pieslēguma vads ir bojāts, tas jānomaina ražotājam vai tā apkalpošanas dienestam, vai līdzīgi kvalificētai personai, lai izvairītos no iespējamiem apdraudējumiem.
- Aizsargājiet elektriskās daļas no mitruma. Lai izvairītos no elektriskās strāvas trieciena, nekad neiegremdējiet tās ūdenī vai citos šķīdumos. Nekad neturiet ierīci zem tekoša ūdens. Ievērojiet tīrīšanas, apkopes un remonta instrukcijas.
- Ierīce ir piemērota lietošanai tikai telpās.

**Izstrādājums ir saderīgs ar visiem "X 20 V TEAM" akumulatoriem. Lai nodrošinātu optimālu veiktspēju, mēs**

## iesakām izmantot šādus akumulatoru blokus:

<b>Akumulatoru bloks:</b>	Parkside X 20 V Team
<b>Lādētājs:</b>	Parkside X 20 V Team

**⚠ UZMANĪBU!** Šis lādētājs ir piemērots tikai šāda veida akumulatoru bloku uzlādēšanai:

<b>Parkside 20 V akumulatoru bloks</b>		
PAP 20 B1	2 Ah	5 elementi
PAP 20 B3	4 Ah	10 elementi

Ieteicamā baterija:  
20 V (4 Ah) PAP 20 B3

- Pircēji no šādām valstīm var pasūtīt saderīgas rezerves baterijas un lādētājus Lidl tiešsaistes veikalos:

Vācija (lidl.de), Francija (lidl.fr), Beļģija (lidl.be), Čehija (lidl.cz), Nīderlande (lidl.nl), Polija (lidl.pl), Slovākija (lidl.sk), Spānija (lidl.es)

Klienti no citām valstīm tos var pasūtīt vietnē [www.optimex-shop.com](http://www.optimex-shop.com).

## ● Pirms pirmās izmantošanas

### ● Izstrādājuma izpakošana

1. Izņemiet izstrādājumu no iepakojuma un noņemiet visus iepakojuma materiālus un aizsargplēves.
2. Pārbaudiet, vai ir visas detaļas un vai aprakstītais piegādes apjoms ir pilnīgs (skatiet "Piegādes komplekts").
3. Pārbaudiet, vai izstrādājums un visas detaļas ir labā stāvoklī. Ja konstatējat bojājumu vai defektu, nelietojiet izstrādājumu, bet rīkojieties, kā aprakstīts nodaļā "Garantija".

### ● Piederumi



**⚠ BRĪDINĀJUMS!** Strāvas trieciena vai uguns risks!

- ▶ Nelietojiet piederumus, ko nav ieteicis **PARKSIDE**.

- Instrumenti un darba instrumenti ir pieejami pie izplatītājiem. Iegādājoties izstrādājumu, vienmēr ievērojiet izstrādājuma tehniskās prasības (skatiet "Tehniskie parametri").
- Ja jums rodas šaubas, jautājiet kvalificētam speciālistam un konsultējieties ar savu specializēto mazumtirgotāju.

## ● Sagatavošanās

### ● Akumulatoru bloka uzlādes stāvokļa pārbaude

- Nospiediet pogu  15. Mirdz uzlādes stāvokļa LED  16.

Krāsa	Uzlādes stāvoklis
Sarkans/oranžs/zaļš	Maksimums
Sarkans/oranžs	Vidējs
Sarkans	Zems

## ● Akumulatoru bloka uzlāde

(C att.)

### NORĀDE

- ▶ Akumulatoru bloku [18] varat uzlādēt jebkurā laikā, nesamazinot tā darbību.
- ▶ Ja uzlādes process tiek pārtraukts, akumulatoru bloks [18] netiks bojāts.

- Pirms nodošanas ekspluatācijā:  
Lādējiet akumulatoru bloku [18], ja tā uzlādes stāvoklis ir vidējs vai zems (skatiet “Akumulatoru bloka uzlādes stāvokļa pārbaude”).
- Uzlādes kontroles LED (sarkana [25] un zaļa [26]) sniedz informāciju par lādētāja [24] un akumulatoru bloka [18] stāvokli.

LED	Stāvoklis
Mirdz sarkanā LED [25]	Notiek akumulatoru bloka [18] uzlāde
Mirdz zaļā LED [26]	Akumulatoru bloks [18] ir pilnībā uzlādēts
Mirgo zaļā LED [26] un sarkanā LED [25]	Akumulatoru bloks [18] ir bojāts
Mirgo sarkanā LED [25]	Akumulatoru bloks [18] pārāk auksts vai pārāk silts
Mirdz zaļā LED [26] (bez akumulatoru bloka [18])	Lādētājs [24] ir gatavs darbam

1. Ievietojiet akumulatoru bloku [18] lādētājā [24].
2. Pievienojiet lādētāja [24] strāvas kontaktdakšu kontaktligzdai.
3. Kad akumulatoru bloks [18] ir pilnībā uzlādēts:
  - Izvelciet lādētāja [24] kontaktdakšu no kontaktligzdas.

– Izņemiet akumulatoru bloku [18] no lādētāja [24].

## ● Akumulatoru bloka nostiprināšana/izņemšana

### Akumulatoru bloka nostiprināšana

1. Uzbīdīet akumulatoru bloku [18] uz akumulatoru bloka turētāja [17].
2. Pārlicinieties, ka akumulatoru bloks [18] jūtami nofiksējas.

### Akumulatoru bloka izņemšana

1. Nospiediet akumulatoru bloka [18] atbloķēšanas pogu [19].
2. Noņemiet akumulatoru bloku [18] no akumulatoru bloka turētāja [17].

## ● Kēdes eļļas iepilde

### NORĀDE

- ▶ Pirms darba vienmēr pārbaudiet kēdes eļļošanu.
- ▶ Nekad nestrādājiet bez kēdes eļļošanas! Strādājot ar sausu zāģa ķēdi [9], īsā laikā neatgriezeniski tiks sabojāts zāģēšanas detaļu komplekts.
- ▶ Izmantojiet tika zāģa kēdes eļļu (priekšroka jādod bioloģiski noārdāmai eļļai). Neizmantojiet nolietotu eļļu, motoreļļu utt.
- ▶ Darba laikā kontrolējiet, vai darbojas kēdes eļļošana.
- ▶ Savlaicīgi papildiniet kēdes eļļošanu, pirms kēdes eļļas tvertne ir tukša. Kēdes eļļas līmenis nedrīkst būt zemāks par atzīmi **MIN** skata lodziņā [14].
- ▶ Kēdes eļļas tvertnes noslēgs [3] ir savienots ar drošinātāju kēdes eļļas tvertnē un tādējādi nevar nokrist.

1. Pirms iepildes vienmēr notīriet zonu ap ķēdes eļļas tvertnes noslēgu [3], lai ķēdes eļļas tvertnē neiekļūtu netīrumi. Šim nolūkam izmantojiet sausu bezplūksnu drānu.
2. Ķēdes eļļas tvertnes noslēga [3] atvēršana: Atgrieziet ķēdes eļļas tvertnes noslēgu pretēji pulksteņrādītāja virzienam.
3. Iepildiet piegādāto bioloģisko ķēdes eļļu [28] ķēdes eļļas tvertnē. Uzpildes laikā nenolejiet garām ķēdes eļļu un neuzpildiet ķēdes eļļas tvertni līdz malām. Ķēdes eļļas līmenis nedrīkst būt augstāks par atzīmi **MAX** skata lodziņā [14].
4. Uzreiz noslaukiet garām nolieta ķēdes eļļu.
5. Ķēdes eļļas tvertnes noslēga [3] aizvēršana: Cieši aizgrieziet ķēdes eļļas tvertnes noslēgu pulksteņrādītāja virzienā.

## ● Zāga ķēdes sprieģošana un pārbaude

1. Atskrūvējiet stiprinājuma skrūvi [11].
2. Grieziet ķēdes sprieģotājgredzens [12] pulksteņrādītāja virzienā, lai palielinātu sprieģojumu.
  - Zāga ķēdei [9] jāpiekļaujas vadslīdes [8] apakšpusē.
  - Pārbaudiet, vai zāga ķēdi [9] (ar atbrīvotu ķēdes bremzi, priekšējo roku aizsargu [1] velciet uz aizmuguri) ar roku var novilkt no vadslīdes [8].
3. Pievelciet stiprinājuma skrūvi [11], lai nostiprinātu iestatījumu.

## ● Drošības funkcijas

### NORĀDE

- ▶ Zāga ķēde [9] nedarbojas, ja ir nofiksēta ķēdes bremze.

<b>1</b>	<p><b>Priekšējais roku aizsargs (ķēdes bremze):</b></p> <p>Drošības ierīce, kas uzreiz aptur zāga ķēdi [9] atsitiena gadījumā. Priekšējo roku aizsargu var darbināt arī manuāli. Priekšējais roku aizsargs aizsargā lietotāja kreiso roku, ja tā noslīd no priekšējā roktura [2].</p>
<b>4</b>	<p><b>Ieslēgšanas bloķētājs:</b></p> <p>Lai ieslēgtu izstrādājumu, jāatbloķē ieslēgšanas bloķētājs.</p>
<b>5</b>	<p><b>Ieslēgšanas/izslēgšanas slēdzis (ar ķēdes tūlītēju apturēšanu):</b></p> <p>Atlaižot ieslēgšanas/izslēgšanas slēdzi, izstrādājums uzreiz izslēdzas.</p>
<b>6</b>	<p><b>Aizmugurējais rokturis (ar aizmugurējo roku aizsargu):</b></p> <p>Pasargā roku no lieliem un maziem zariem un zāga ķēdes [9] noleķšanas gadījumā.</p>
<b>7</b>	<p><b>Zobainais atturis:</b></p> <p>Pastiprina stabilitāti, kad tiek veikti vertikālie zāģējumi, un atvieglo zāģēšanu.</p>

## ● Lietošana

### ⚠ BRĪDINĀJUMS! Traumu risks!

Pirms katras lietošanas sākšanas reizes pārbaudiet izstrādājumam šādus punktus:

- ▶ Aizsargierīču un zāģēšanas mehānisma nevainojams stāvoklis un pilnīgums.
- ▶ Visu skrūvsavienojumu ciešs nostiprinājums.
- ▶ Visu kustīgo detaļu viegla kustība.

## ● Ieslēgšana/izslēgšana

### Ieslēgšana

1. Turiet ieslēgšanas bloķētāju [4] nospiešu uz priekšu.
2. Nospiediet ieslēgšanas/izslēgšanas slēdzi [5].
3. Pēc palaides: Atlaidiet ieslēgšanas bloķētāju [4].

### Izslēgšana

- Atlaidiet ieslēgšanas/izslēgšanas slēdzi [5].

## ● Ķēdes bremzes pārbaude

### ⚠ BRĪDINĀJUMS! Traumu risks!

- ▶ Ja ķēdes bremze nedarbojas pareizi, izstrādājumu nedrīkst lietot. Vaļīga zāga ķēde [9] rada traumu risku.
- ▶ Lieciet veikt izstrādājuma remontu mūsu klientu apkalpošanas dienestā.

### NORĀDE

- ▶ Zāga ķēde [9] nedarbojas, ja ir nofiksēta ķēdes bremze. Neizmantojiet ķēdes bremzi, lai izstrādājumu ieslēgtu vai izslēgtu.

1. Nolieciet izstrādājumu uz stabilas, līdzenas virsmas. Izstrādājums nedrīkst pieskarties priekšmetiem.
2. Nostipriniet akumulatoru bloku [18] (skatiet "Akumulatoru bloka nostiprināšana/izņemšana").
3. Ja ķēdes bremze ir nofiksēta, izstrādājumā atskan skaņas signāls. Lai atbrīvotu ķēdes bremzi: Velciet priekšējo roku aizsargu [1] pret priekšējo rokturi [2] (D att.).
4. Turiet izstrādājumu ar abām rokām (E att.):

Roka	Rokturis
Labā roka	Aizmugurējais rokturis [6]
Kreisā roka	Priekšējais rokturis [2]

Ikšķiem un pirkstiem cieši jāaptver rokturi [2]/[6].

5. Ieslēdziet izstrādājumu.
6. Nogaidiet, līdz izstrādājums ir sasniedzis lielāko ātrumu.
7. Ķēdes bremzes fiksēšana (motora darbības laikā): Nobīdiet priekšējo roku aizsargu [1] no priekšējā roktura [2]. Zāga ķēdei [9] vajadzētu strauji apstāties.
8. Ja ķēdes bremze nedarbojas pareizi:
  - 1) Atlaidiet ieslēgšanas/izslēgšanas slēdzi [5].
  - 2) Atlaidiet ķēdes bremzi.

## ● Ķēdes eļļošanas pārbaude

### NORĀDE

- ▶ Ja eļļas pēdas nerodas:
  - Notīriet pilienu eļļotāju [20] vai
  - Lieciet veikt izstrādājuma remontu mūsu klientu apkalpošanas dienestā.

1. Katreiz pirms darba sākuma pārbaudiet eļļas līmeni un ķēdes eļļošanas darbību.
2. Ieslēdziet izstrādājumu.
3. Turiet izstrādājumu virs gaišas pamatnes.
  - Izstrādājums nedrīkst pieskarties zemei.
  - Ja rodas eļļas pēdas, izstrādājums darbojas nevainojami.
- Notīriet pilienu eļļotāju [20], lai darbības laikā nodrošinātu netraucētu, automātisku zāga ķēdes [9] eļļošanu. Šim nolūkam izmantojiet otu vai drānu, lai notīrītu atliekas no pilienu eļļotāja.

## ● Darba instrukcijas

### ▲ BRĪDINĀJUMS! Traumu risks!

- ▶ Zāģēšanas un koku gāšanas darbus, kā arī visus ar tiem saistītos darbus drīkst veikt tikai īpaši izglītotas un apmācītas personas.

### NORĀDE

- ▶ Ievērojiet konkrētās valsts noteikumus par koku gāšanas darbiem un noskaidrojiet informāciju kompetentajā iestādē.
- Darba zonā drīkst uzturēties tikai koku gāšanas darbiem vajadzīgās personas.
- Raugieties, lai krītoši zari un koki nevienu nevarētu nodarīt kaitējumu.
- Uzturiet darba zonu pie koka brīvu un sakoptu, lai lietotājiem būtu garantēta droša stāja.
- Uzturiet evakuācijas ceļu brīvus un sakoptus, lai varētu ātri atstāt darba zonu.
- Neveiciet koku gāšanas darbus spēcīga vēja apstākļos, sliktos laikapstākļos vai sliktas redzamības apstākļos.
- Ievērojiet attālumus līdz nākamajai darba vietai vismaz 2 ½ koku garumā.

## ● Lietošana un rīkošanās

- Nekad neiedarbiniet izstrādājumu, pirms ir pareizi uzstādīta vadsliede **8**, zāģa ķēde **9** un ķēdes rata vāks **13**.
- Nezāģējiet uz zemes gulošu koku un nemēģiniet zāģēt no zemes izvīzītas saknes. Katrā ziņā izvairieties no zāģa ķēdes **9** iegremdēšanas zemē, citādi tā uzreiz paliek trula.
- Ja nejauši ar izstrādājumu aizskarāt cietu priekšmetu, uzreiz

izslēdziet motoru un pārbaudiet, vai izstrādājumam nav bojājumu.

- Rūpīgi veiciet izstrādājuma apkopi. Pārbaudiet, vai kustīgās daļas darbojas pareizi un vai tās nav iestrēgušas, vai daļas nav salauztas vai sabojātas tā, ka tiek traucēta izstrādājuma darbība. Pirms izstrādājuma lietošanas salabojiet bojātās daļas. Daudzus negadījumus izraisa slikti veikta instrumentu apkope.
- Griezējinstrumentiem jābūt asiem un tīriem. Rūpīgi kopti griezējinstrumenti ar asām griešanas malām mazāk iesprūst un ir vieglāk vadāmi.
- Lieciet pārbaudīt izstrādājumu kvalificētam personālam.
- Izmantojiet tikai ražotāja ieteiktās oriģinālās rezerves daļas.

## ● Iecirtuma sagatavošana

(G att.)

### ▲ BRĪDINĀJUMS! Negadījumu risks!

- ▶ Nekādā gadījumā nenozāģējiet neizzāģēto posmu **C** koka gāšanas zāģējuma **B** veikšanas laikā, citādi koks var nokrist neparedzamā kritiena virzienā!
- ▶ Esiet gatavs, ka koks krītot var nekontrolēti "slīdēt" uz zāģējuma.
- ▶ Esiet gatavs, ka koks pēc trieciena pret zemi var nekontrolēti "atlekt" kādā virzienā.

### ▲ UZMANĪBU! Mantas bojājumu risks!

- ▶ Ķīlis nedrīkst saskarties ar zāģa ķēdi **9**.

### NORĀDE

- ▶ Iecirtums nosaka nozāģējamā koka kritiena virzienu.

## NORĀDE

- ▶ Veidojiet iecirtumu taisnā leņķī pret kritiena virzienu.
- ▶ Zāgējiet pēc iespējas tuvu zemei.
- ▶ Atbalstiet izstrādājumu ar zobaino atturi [7].

1. Vispirms sāciet zāgēt iecirtumu **A**. Iecirtuma dziļumam vajadzētu būt apm.  $\frac{1}{4}$  no koka diametra un leņķim  $45\text{--}60^\circ$ .
  2. Koka gāšanas zāgējumu **B** veiciet apm. 2–3 cm augstāk par iecirtuma **A** horizontālo zāgējumu. Ievērojiet, lai koka gāšanas zāgējums **B** tiktu veikts precīzi horizontāli.
  3. Atstājiet apm.  $\frac{1}{10}$  no koka diametra, neizzāgētu posmu **C**, pirms koka gāšanas zāgējuma **B**. Neizzāgētais posms **C** virza koku kā šarnīrs pie zemes un nodrošina to pret priekšlaicīgu nokrišanu.
- Lai novērstu izstrādājuma iesprūšanu koka gāšanas zāgējumā **B**, savlaicīgi iedzeniet ķīļus no alumīnija vai plastmasas koka gāšanas zāgējumā **B**. Neizmantojiet dzelzs ķīļus.

## ● Vizieris/orientēšana

(G1 att.)

- Izveidojot iecirtumu, izmantojiet vizieri pie vāka un korpusa, lai pārbaudītu vajadzīgo kritiena virzienu.
- Pozicionējiet izstrādājumu tā, lai vizieris būtu vērstš precīzi vajadzīgajā kritiena virzienā.

## ● Atzarošanas darbi

- Principā ņemiet vērā apdraudējumu, ko rada zaru atsišanās.
- Nestāviet uz baļķa atzarošanas laikā.
- Nezāgējiet ar sliedes galu.
- Vienlaikus nezāgējiet vairākus zarus.

- Atzarošanas laikā pēc iespējas atbalstiet izstrādājumu ar zobaino atturi [7].
- Ievērojiet, lai izstrādājums zāgējuma beigās netiktu izmests savas pašmasas ietekmē. Kad tas vairs netiek atbalstīts zāgējumā, turiet tam pretī kaut ko piemērotu.
- Atzarošanas laikā ieņemiet stingru, stabilu un drošu stāju.

## Atzarošanas darbi pa daļām

- Saīsiniet garus vai resnus zarus, pirms veicat galīgo atdalošo zāgējumu (L att.). Citādi zāga ķēde [9] var nedaudz iesprūst.

## ● Spriegumam pakļautas koksnes apstrāde

### ⚠ UZMANĪBU! Mantas bojājumu risks!

- ▶ Guloša koksne zāgējuma apakšpusē nedrīkst pieskarties zemei, citādi var tikt bojāta zāga ķēde [9].
- Obligāti jāievēro pareizā secība, apstrādājot spriegumam pakļautu koksni. Citādi zāga ķēde [9] var iesprūst vai var rasties atsitiens.
- Spriegumam pakļauta koksne vienmēr vispirms jāiezāgē spiediena pusē. Tikai tad var veikt atdalošo zāgējumu stiepes pusē. Tā tiks novērsta zāga ķēdes [9] iesprūšana.

## Baļķis ir izliekts uz leju

1. Vispirms iezāgējiet atslogojošo zāgējumu 1 (apm.  $\frac{1}{3}$  no baļķa diametra) spiediena pusē (J1 att.).
2. Pēc tam veiciet atdalošo zāgējumu 2 (apm.  $\frac{2}{3}$  no baļķa diametra) stiepes pusē (J1 att.).

## Baļķis ir izliekts uz augšu

1. Vispirms iezāgējiet atslogojošo zāģējumu 1 (apm.  $\frac{1}{3}$  no baļķa diametra) spiediena pusē (J2 att.).
2. Pēc tam veiciet atdalošo zāģējumu 2 (apm.  $\frac{2}{3}$  no baļķa diametra) stiepes pusē (J2 att.).

## ● Atsitiens

(H att.)

- Zāģa ķēdes **9** iesprūšana vadslīdes **8** augšmalā var izraisīt izstrādājuma ātru nekontrolētu atsitienu lietošanas virzienā.

## ● Ievilkšana

(I att.)

- Zāģa ķēdes **9** iesprūšana vadslīdes **8** apakšmalā var izraisīt izstrādājuma ātru nekontrolētu aizvilkšanu no lietošanas virziena.

## ● Droša strādāšana

- Uzturiet izstrādājumu labā lietošanas stāvoklī, lai izvairītos no traumām.
- Pēc izstrādājuma nokrišanas pārbaudiet, vai nav būtisku bojājumu vai defektu.
- Nelietojiet izstrādājumu, stāvot uz kāpnēm vai nedrošā vietā.
- Neļaujieties kārdinājumam veikt nepārdomātu zāģējumu. Tas var apdraudēt jūs un citus.
- Regulāri mainiet darba pozīciju. Izstrādājuma ilgā lietošana var izraisīt vibrāciju izraisītus plaukstu asinsrites traucējumus. Tomēr lietošanas ilgumu var pagarināt ar piemērotiem cimdiem vai regulāriem pārtraukumiem. Pārlicinieties, ka jūsu personīgā nosliece uz sliktu asinsriti, zema āra temperatūra vai liels satvēriena spēks darba laikā samazina lietošanas ilgumu.

## ● Tīrīšana un apkope

### ⚠ BRĪDINĀJUMS! Traumu risks!

- ▶ Pirms jebkādu darbu veikšanas izstrādājumam izslēdziet to un izņemiet akumulatoru.

### NORĀDE

- ▶ Rezerves daļas, kas nav norādītas (piemēram, slēdži), var pasūtīt pa mūsu servisa tālruni.
- ▶ Katrreiz pēc lietošanas izstrādājumu vajadzētu rūpīgi notīrīt.
- ▶ Veiciet tīrīšanas un apkopes darbus tikai tiktāl, ciktāl norādīts šajā lietošanas instrukcijā. Plašāki darbi jāveic kvalificētiem speciālistiem.
- ▶ Regulāri jāveic apkopes darbi (skatiet "Apkopes intervāli").

- Izstrādājumam vienmēr jābūt tīram, sausam un bez eļļas vai smērvielām.
- Ja litija jonu akumulatoru paredzēts uzglabāt ilgāku laiku, tas regulāri jāpārbauda. Optimālais uzlādes stāvoklis ir starp 50 % un 80 %. Optimālai uzglabāšanas vietai jābūt vēsai un sausai.
- Nodrošiniet, lai izstrādājumā neiekļūst šķidrums.
- Korpusa tīrīšanai izmantojiet sausu drānu. Nekādā gadījumā neizmantojiet benzīnu, šķīdinātāju vai tīrītājus, kas saēd plastmasu

## ● Tīrīšana

### Izstrādājuma tīrīšana

- Uzturiet aizsargierīces, gaisa spraugas un korpusu pēc iespējas tīrus no putekļiem un netīrumiem. Izpūtiet izstrādājumu ar saspīestu gaisu ar zemu spiedienu.
- Regulāri tīriet izstrādājumu ar mitru drānu un nelielu daudzumu

tīršanas līdzekļa. Parūpējieties, lai izstrādājuma iekšpusē neiekļūtu ūdens.

## Kēdes piedziņas tīršana

### **BRĪDINĀJUMS! Traumu risks!**

- ▶ Vienmēr lietojiet aizsargcimdus, kad pieskaraties zāga ķēdei [9]. Traumu risks aso zāga zobu dēļ!

### **NORĀDE**

- ▶ Optimāli kopta un uzasināta zāga ķēde [9] samazina fizisko slodzi, nodilumu un rada labu zāģēšanas rezultātu.

1. Novietojiet izstrādājumu uz līdzenas, stabilas virsmas.
2. Atbrīvojiet ķēdes bremzi: Velciet priekšējo roku aizsargu [1] pret priekšējo rokturi [2] (D att.).
3. Atskrūvējiet stiprinājuma skrūvi [11].
4. Noņemiet ķēdes rata vāku [13].
5. Uzmanīgi noņemiet zāga ķēdi [9] no vadslīdes [8] un ķēdes rata [21].
6. Noņemiet vadsliedi [8]. Notīriet to ar otu.
7. Notīriet visu ķēdes piedziņas zonu un ķēdes rata vāku [13] ar otu vai izpūšot (ar saspiestu gaisu).
8. Salieciet izstrādājumu apgrieztā secībā.

## **Apkope**

### **PIESARDZĪBU! Traumu risks!**



Strādājot ar izstrādājumu, vienmēr valkājiet aizsargcimdus un izmantojiet tikai oriģinālās detaļas.

- ▶ Pirms pārbaudes, apkopes vai tīršanas darbu veikšanas ļaujiet izstrādājumam atdzist!

## **Zāga ķēdes un vadslīdes montāža**

1. Novietojiet izstrādājumu uz līdzenas, stabilas virsmas.
2. Atbrīvojiet ķēdes bremzi: Velciet priekšējo roku aizsargu [1] pret priekšējo rokturi [2] (D att.).
3. Atskrūvējiet stiprinājuma skrūvi [11].
4. Noņemiet ķēdes rata vāku [13].
5. Bīdīet vadslīdes [22] garencaurumu pāri abām izvīrtajām vadslīdes vadīklas [23] bultskrūvēm.
6. Nolieciet zāga ķēdi [9] pāri ķēdes rata [21] zobojumam. Saderīgi ievirziet zāga ķēdi uz vadslīdes [8] norādītajā virzienā. Mazliet pavelciet vadsliedi, lai viegli nospriegotu zāga ķēdi.
7. Uzlieciet atpakaļ ķēdes rata vāku [13].
8. Atkal pievelciet stiprinājuma skrūvi [11]. Pagaidām nepievelciet tās pārāk cieši.
9. Grieziet ķēdes spriegotājgredzens [12] pulksteņrādītāja virzienā, lai palielinātu spriegojumu.
  - Zāga ķēdei [9] jāpiekļaujas vadslīdes [8] apakšpusē.
  - Pārbaudiet, vai zāga ķēdi [9] (ar atbrīvotu ķēdes bremzi, priekšējo roku aizsargu [1] velciet uz aizmuguri) ar roku var novilkt no vadslīdes [8].
10. Pievelciet stiprinājuma skrūvi [11], lai nostiprinātu iestatījumu.

## **Ķēdes eļļošanas apkope**

- Skatiet “Ķēdes eļļošanas pārbaude”.

## **Vadslīdes apkope**

- Noņemiet iespējamās atskarpes pie slīdes malas ar metāla vīli.
- Iztīriet vadslīdes [8] gropi ar otu vai saspiestu gaisu.
- Nomainiet vadsliedi, tiklīdz grope ir nodilusi.

## Zāģa ķēdes asināšana un kopšana

### NORĀDE

- ▶ Optimāli kopta un uzasināta zāģa ķēde [9] samazina fizisko slodzi, nodilumu un rada labu zāģēšanas rezultātu.
  - ▶ Regulāri veiciet zāģa ķēdes [9] tīrīšanu, kopšanu un asināšanu.
  - ▶ Regulāri kontrolējiet, vai zāģa ķēdei [9] nav plaisu un bojātu kniežu.
  - ▶ Asinātāju var nostiprināt asinātāja palīgierīcē [10] drošai turēšanai asināšanas laikā.
  - ▶ Izmantojiet tikai speciālās zāģa ķēdes apaļās vīles 4,0 mm ( $\frac{5}{32}$ " ) diametrā piegādes komplektācijā iekļautajai zāģa ķēdei [9].
  - ▶ Asināšanas komplektā, piemēram, no **PARKSIDE**, ir atrodama detalizēta informācija par asināšanu.
  - ▶ Alternatīvi izmantojiet ķēdes asināšanas ierīci un ievērojiet ražotāja norādījumus.
  - ▶ Ja rodas šaubas par darba veikšanu, nomainiet zāģa ķēdi [9].
  - ▶ Šaubu gadījumā lieciet veikt zāģa ķēdes [9] asināšanu specializētam servisam.
  - ▶ Lai noņemtu materiālu, vilējiet tikai ar kustību uz priekšu.
- Nepieciešamie piederumi (neietilpst piegādes komplektācijā):
- Zāģa ķēdes apaļā vīle  $\varnothing 4,0$  mm ( $\frac{5}{32}$ " )
  - Plakanā vīle
  - Dziļuma ierobežošanas šablons

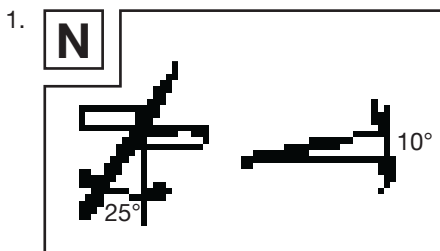

Vilējiet ar asināšanas leņķi apm. 25° ar 10° slīpumu pret vadsliedi [8] (N att.).

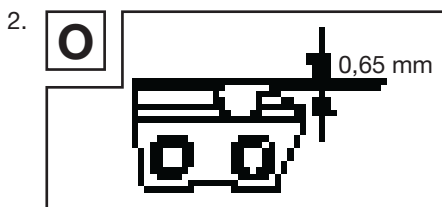

Pārbaudiet dziļuma ierobežošanu ar dziļuma ierobežošanas šablonu. Dziļuma ierobežotāja pareizajam attālumam vajadzētu būt 0,65 mm ( $0,025$ " ) (O att.).

## Apkopes intervāli

Norādītie dati attiecas uz normāliem lietošanas apstākļiem. Apgrūtinātos apstākļos, piemēram, ja rodas daudz putekļu un ilga darba laika gadījumā, norādītie intervāli attiecīgi jāsaīsina.

Detaja	Darbība	Pirms darba sākuma	Reizi nedēļā	Traucējuma gadījumā	Bojājuma gadījumā	Pēc vajadzības
Ķēdes eļļošana	Pārbaude	X				
Zāģa ķēde [9]	Pārbaude un uzasināšanas uzraudzība	X				
	Ķēdes spriegojuma kontrole	X				
	Asināšana					X
Vadsliede [8]	Pārbaude (nodilums, bojājumi)	X				
	Tīrīšana		X	X		
	Nomaiņa				X	X

## Rezerves daļas/piederumi

Klienti var iegādāties saderīgas rezerves daļas un piederumus vietnē [www.optimex-shop.com](http://www.optimex-shop.com).

- Pasūtījumus varat veikt un apstrādāt tikai tiešsaistē.
- Sagatavojiet savu pasūtījuma numuru.
- Lai saņemtu papildu informāciju, lūdz, sazinieties ar Lidl servisa palīdzības tālrūni (skatiet "Serviss").

Detaja	Pasūtījuma numurs
[8] Vadsliede	99949421501
[9] Zāģa ķēde	99949421502

Saderīgu rezerves zāģa ķēdi klienti var iegādāties arī LIDL internetveikalā [www.lidl.de](http://www.lidl.de).

## ● Glabāšana un transportēšana

- Vienmēr izmantojiet vadsliedes vāku [27] transportēšanas (K att.) un glabāšanas laikā.
- Pirms glabāšanas notīriet izstrādājumu un veiciet tā apkopi (skatiet "Tīrīšana un apkope").
- Pārnēsājiet izstrādājumu tikai aiz priekšējā roktura [2]. Šajā gadījumā vadsliede [8] ir vērsta uz aizmuguri, prom no jūsu ķermeņa (K att.).
- Glabājiet izstrādājumu drošā, sausā, neaizsalstošā, labi vēdinātā un pret laikapstākļiem aizsargātā vietā.

Nodrošiniet izstrādājumu pret neatļautu piekļuvi.

Iztukšojiet ķēdes eļļas tvertni ar izsūkņēšanas sūkni.

## ● **Kļūdu novēršana**

Problēma	Iespējamais iemesls	Kļūdu novēršana
Izstrādājums neieslēdzas.	Nofiksēta ķēdes bremze.	Atbrīvojiet ķēdes bremzi.
	Akumulatoru bloks [18] ir tukšs.	Uzlādējiet akumulatoru bloku [18].
	Akumulatoru bloks [18] ir bojāts.	Nomainiet akumulatoru bloku [18].
Zāga ķēde [9] nedarbojas.	Ķēdes bremze bloķē zāga ķēdi [9].	Atbrīvojiet ķēdes bremzi.
Slikta zāgēšanas jauda.	Zāga ķēde [9] ir nepareizi uzstādīta.	Pareizi uzstādiet zāga ķēdi [9].
	Trula zāga ķēde [9].	Uzasiniet zāga zobus vai uzlieciet jaunu zāga ķēdi [9].
	Nepietiekams ķēdes spriegojums zāga ķēdei [9].	Pārbaudiet ķēdes spriegojumu zāga ķēdei [9].
Izstrādājums kustas smagnēji. Zāga ķēde [9] nolēc.	Nepietiekams ķēdes spriegojums zāga ķēdei [9].	Pārbaudiet ķēdes spriegojumu zāga ķēdei [9].
Zāga ķēde [9] sakarst. Zāgējot rodas dūmi. Vadslīdes [8] iekrāsošanās.	Pārāk maz ķēdes eļļas.	<input type="checkbox"/> Pārbaudiet eļļas līmeni. <input type="checkbox"/> Papildiniet ķēdes eļļu. <input type="checkbox"/> Iztīriet pilienu eļļotāju [20] <input type="checkbox"/> Lieciet salabot klientu apkalpošanas dienestā.

## ● **Utilizācija**

Iepakojums ražots no videi draudzīgiem materiāliem, kurus varat utilizēt vietējās atkritumu pārstrādes iestādēs.



Šķirojot atkritumus, ievērojiet marķējumus uz iepakojuma materiāliem, kas ir apzīmēti ar saīsinājumiem (a) un numuriem

(b) ar šādu nozīmi: 1–7: plastmasas/20–22: papīrs un kartons/80–98: saistvielas.

## **Izstrādājums**



Informāciju par nolietotā izstrādājuma utilizāciju varat saņemt savā novada vai pilsētas pašvaldībā.



Kad izstrādājums ir nolietots, vides aizsardzības nolūkā neizmetiet to sadzīves atkritumos, bet gan veiciet pienācīgu utilizāciju. Informāciju par atkritumu nodošanas vietām un to darbalaikiem varat saņemt savā pašvaldībā.

## ● Garantija

Izstrādājums bija izgatavots atbilstoši stingrām kvalitātes vadlīnijām un pirms piegādes rūpīgi pārbaudīts. Materiālu vai ražošanas defektu gadījumā jums attiecībā pret izstrādājuma pārdevēju ir likumīgas tiesības. Mūsu zemāk minētā garantija nekādā veidā neierobežo jūsu likumīgās tiesības.

Šim izstrādājumam tiek piešķirta 3 gadu garantija, sākot ar pirkuma izdarīšanas datumu. Garantijas termiņš sākas ar pirkuma izdarīšanas datumu. Uzglabājiet oriģinālo pirkuma čeku drošā vietā, jo tas ir nepieciešams kā pirkuma dokumentāls pierādījums.

Par visiem bojājumiem vai trūkumiem, kas jau eksistē uz pirkuma izdarīšanas brīdi, nekavējoties jāziņo pēc izstrādājuma izpakošanas.

Ja 3 gadu laikā, sākot ar pirkuma izdarīšanas datumu, izstrādājumam parādīsies kāds materiālu vai ražošanas defekts, mēs pēc savas izvēles izstrādājumu salabosim vai nomainīsim bez maksas. Garantijas laiks nepagarināsies uz notikušās garantijas prasības pamata. Tas attiecas arī uz aizvietotām un salabotām daļām.

Garantija zaudē spēku, ja izstrādājums bija bojāts vai nelietpratīgi lietots vai apkopts.

Garantija sedz materiālu un ražošanas defektus. Šī garantija neattiecas ne uz izstrādājuma daļām, kas ir pakļautas

normālam nolietojumam, un līdz ar to ir uzskatāmas par nolietojuma daļām (piemēram, baterijas, šļūtenes, kārtidži), ne uz plīstošu daļu bojājumiem, piemēram, slēdzis vai stikla daļas.

## ● Rīcība garantijas gadījumā

Lai Jūsu prasība tiktu ātrāk apstrādāta, lūdzu, ievērojiet tālāk sniegtās norādes:

Jebkādu prasību apstrādei kā pirkuma apliecinājumu, lūdzu, uzglabājiet kases čeku un izstrādājuma numuru (IAN 494215\_2504).

Izstrādājuma numurs norādīts tipa plāksnītē uz izstrādājuma, gravējumā uz izstrādājuma, lietošanas instrukcijas titullapā (apakšā, kreisajā pusē) vai kā uzlīme izstrādājuma aizmugurē vai apakšā.

Ja izstrādājums darbojas kļūdaini vai tam ir citi trūkumi, lūdzu, vispirms sazinieties ar tālāk norādīto servisa daļu pa tālruni vai e-pastu.

Pēc tam izstrādājumu, kam konstatēts defekts, varat nosūtīt bez maksas uz Jums norādīto servisa adresi, pievienojot pirkuma apliecinājumu (kases čeku) un norādi par attiecīgo defektu un tā rašanās laiku.



Vietnē parkside-diy.com varat apskatīt un lejupielādēt gan šo, gan daudzas citas rokasgrāmatas. Ar šo QR kodu Jūs varat atvērt vietni parkside-diy.com.

Izvēlieties valsti un meklējiet lietošanas instrukcijas, izmantojot meklēšanas rīku. Ievadot preces numuru (IAN) 494215\_2504, Jūs atvērsiet attiecīgās preces lietošanas instrukciju.

## ● **Serviss**



### **Serviss Latvijā**

Tālr.: 80000040

Kontaktforma šeit [parksidediy.com](http://parksidediy.com)

**IAN 494215\_2504**

## ● ES atbilstības deklarācija

### ES ATBILSTĪBAS DEKLARĀCIJA (Nr. 494215\_2504)

IAI: 494215\_2504  
Produkta identifikācijas numurs: "PARISIDE" ZVX Ar akustiskā darbināma ierīcība  
Modeļa numurs: HG12090

Iepriekš aprakstītais deklarācijas priekšmets atbilst attiecīgajam Savienības saskaņotās tiesību aktam:

Direktīva 2006/42/EK
Direktīva 2000/14/EK
Direktīva 2014/30/EU
Direktīva 2011/65/EU ar visiem saistītajiem grozījumiem

Apaucies uz attiecīgajiem izstrādājumiem saskaņotajiem standartiem vai apaucies uz citiem tehniskajiem specifikācijām, atbilstoši uz to tiek deklarēta atbilstība:

N° / Daļa
Direktīva 2006/42/EK
EN 62641-1:2015/A1 1:2022
EN 62641-4-1:2020
Direktīva 2014/30/EU
EN IEC 55014-1:2021
EN IEC 55014-2:2021

Augašāk aprakstītais deklarācijas priekšmets ir saskaņā ar Eiropas Parlamenta un Padomes 2011. gada 18. jūnijā Direktīvu 2011/65/EU par daudzbūvniecību izmantotā ierīcību elektriskās un elektroniskās iekārtās:

N° / Daļa
EN IEC 63000-2018

Atbilstības novērtēšanas procedūra / pilnvarotās iestādes nosaukums un adrese : EN ISO 3744:1995 & ISO 9207:1995, Point 6 Part B Annex III EU-RL 2000/14/EC & ISO 9207:1995, TÜV SÜD China

Iekārtu izmērītās skaņas intensitātes līmenis: 94,3 dB(A)

Garantētais iekārtas skaņas jaudas līmenis: 97 dB(A)

Tehniskās dokumentācijas turētājs: OWIM GmbH & Co. KG

Parakstītās personas vārds:

OWIM GmbH & Co. KG, Schiffhausstraße 1, 74117 Neckarsulm, Germany

Šī atbilstības deklarācija ir izdota vienīgi uz šīs ierīcības atbilstoši.

Orģinālā atbilstības deklarācija latviešu

Neckarsulm

Viesta

01.07.2025

Barbars

  
ppa. Jens Buchheim  
Pārvērtots parakstlīnijas

  
ppa. Dr. Thorsten Maier  
Pārvērtots parakstlīnijas

LV



LV 233

<b>Liste der verwendeten Piktogramme/Symbole</b> .....	Seite 236
<b>Einleitung</b> .....	Seite 237
Bestimmungsgemäße Verwendung .....	Seite 237
Lieferumfang .....	Seite 238
Teilebeschreibung .....	Seite 238
Technische Daten .....	Seite 238
<b>Sicherheitshinweise</b> .....	Seite 240
Allgemeine Sicherheitshinweise für Elektrowerkzeuge .....	Seite 240
Sicherheitshinweise für Kettensägen .....	Seite 244
Zusätzliche Sicherheitshinweise .....	Seite 246
Originalzubehör/-zusatzgeräte .....	Seite 248
Persönliche Schutzausrüstung (PSA) .....	Seite 248
Lagerung und Transport .....	Seite 248
Umgebungs-Sicherheit .....	Seite 248
Vibrations- und Geräuschminderung .....	Seite 249
Restrisiken .....	Seite 249
Sicherheitshinweise für Ladegeräte .....	Seite 249
<b>Vor der ersten Verwendung</b> .....	Seite 251
Produkt auspacken .....	Seite 251
Zubehör .....	Seite 251
<b>Vorbereitung</b> .....	Seite 251
Ladezustand des Akku-Packs überprüfen .....	Seite 251
Akku-Pack aufladen .....	Seite 251
Akku-Pack befestigen/entnehmen .....	Seite 252
Kettenöl einfüllen .....	Seite 252
Sägekette spannen und prüfen .....	Seite 252
<b>Sicherheitsfunktionen</b> .....	Seite 253
<b>Betrieb</b> .....	Seite 253
Ein-/ausschalten .....	Seite 253
Kettenbremse prüfen .....	Seite 253
Kettenschmierung prüfen .....	Seite 254
<b>Arbeitshinweise</b> .....	Seite 254
Verwendung und Behandlung .....	Seite 255
Fallkerb vorbereiten .....	Seite 255
Visier/anvisieren .....	Seite 256
Entastungsarbeiten .....	Seite 256
Unter Spannung stehendes Holz bearbeiten .....	Seite 256
Rückstoß .....	Seite 257
Hineinziehen .....	Seite 257
Sicheres Arbeiten .....	Seite 257

**Reinigung und Wartung** ..... Seite 257

- Reinigung ..... Seite 258
- Wartung ..... Seite 258
- Lagerung und Transport ..... Seite 260

**Fehlerbehebung** ..... Seite 261

**Entsorgung** ..... Seite 261

**Garantie** ..... Seite 262







- Abwicklung im Garantiefall ..... Seite 263

**Service** ..... Seite 263

**EU-Konformitätserklärung** ..... Seite 264

## Liste der verwendeten Piktogramme/Symbole

	<p>Dieses Symbol bedeutet, dass bei der Verwendung des Produkts die Bedienungsanleitung zu beachten ist.</p>		<p>Tragen Sie eng anliegende Schutzkleidung mit Schnittschutzeinlage.</p>
	<p><b>WARNUNG!</b> Lesen Sie die Bedienungsanleitung, bevor Sie das Produkt verwenden.</p>		<p>Tragen Sie eine Schutzbrille, Gehörschutz und einen Kopfschutz!</p>
	<p><b>GEFAHR!</b> – Bezeichnet eine Gefahr mit hohem Risikograd, die, wenn sie nicht vermieden wird, den Tod oder eine schwere Verletzung zur Folge hat (z. B. Erstickungsgefahr).</p>		<p>Tragen Sie Schutzhandschuhe!</p>
			<p>Tragen Sie rutschfeste Sicherheitsschuhe!</p>
	<p><b>WARNUNG!</b> – Bezeichnet eine Gefahr mit mittlerem Risikograd, die, wenn sie nicht vermieden wird, den Tod oder eine schwere Verletzung zur Folge haben kann (z. B. Stromschlagrisiko).</p>		<p>Kontakt der Spitze der Führungsschiene mit jeglichen Objekten soll vermieden werden.</p>
			<p>Nicht dem Regen aussetzen!</p>
	<p><b>VORSICHT!</b> – Bezeichnet eine Gefahr mit niedrigem Risikograd, die, wenn sie nicht vermieden wird, eine leichte bis mäßige Verletzung zur Folge haben kann (z. B. Verbrühungsgefahr).</p>		<p>Schalten Sie das Produkt aus und entnehmen Sie den Akku-Pack, bevor Sie Wartungsarbeiten am Produkt vornehmen.</p>
	<p><b>ACHTUNG!</b> – Warnt vor möglichen Sachschäden (z. B. Kurzschlussgefahr).</p>		<p>Verwenden Sie stets beide Hände bei der Benutzung des Produkts.</p>
	<p>Rückschlagrisiko. Hüten Sie sich vor dem Rückschlag der Kettensäge und vermeiden Sie den Kontakt mit der Schienenspitze.</p>		<p>Verletzungsgefahr durch scharfe Messer</p>
	<p>Achten Sie auf weggeschleuderte Teile!</p>		<p>Laufrichtung der Kette</p>

	Kettenbremse blockieren und lösen.		Länge der Führungsschiene
	Garantierter Schalleistungspegel in dB	 	Sicherheitshinweise Handlungsanweisungen
	Das CE-Zeichen bestätigt Konformität mit den für das Produkt zutreffenden EU-Richtlinien.		

## 20 V AKKU-KETTENSÄGE

### ● Einleitung

Wir beglückwünschen Sie zum Kauf Ihres neuen Produkts. Sie haben sich damit für ein hochwertiges Produkt entschieden. Die Bedienungsanleitung ist Teil dieses Produkts. Sie enthält wichtige Hinweise für Sicherheit, Gebrauch und Entsorgung. Machen Sie sich vor der Benutzung des Produkts mit allen Bedien- und Sicherheitshinweisen vertraut. Benutzen Sie das Produkt nur wie beschrieben und für die angegebenen Einsatzbereiche. Händigen Sie alle Unterlagen bei Weitergabe des Produkts an Dritte mit aus.

### ● Bestimmungsgemäße Verwendung

- Diese Akku-Kettensäge 20 V (nachfolgend „Produkt“ oder „Elektrowerkzeug“ genannt) ist zum Sägen von Holz und zum Entasten von Hölzern bis zu einem maximalen Durchmesser von 230 mm bestimmt.
- Das Produkt muss mit der rechten Hand am hinteren Handgriff und mit der linken Hand am vorderen Handgriff gehalten werden.

Vor Gebrauch des Produkts muss der Benutzer alle Hinweise und Anweisungen in der Bedienungsanleitung gelesen und verstanden haben. Der Benutzer muss angemessene persönliche Schutzausrüstung (PSA) tragen.

- Mit dem Produkt darf nur Holz gesägt werden. Die folgenden Materialien dürfen z. B. nicht mit dem Produkt bearbeitet werden: Kunststoff, Stein, Metall oder Fremdkörper (z. B. Nägel oder Schrauben) enthaltendes Holz.
- Verwenden und lagern Sie das Produkt nicht bei Regen oder Nässe.
- Verwenden Sie stets Einsatzwerkzeuge entsprechend dem bestimmungsgemäßen Gebrauch! Beachten Sie beim Kauf und Gebrauch von Einsatzwerkzeugen die technischen Anforderungen des Produkts (siehe „Technische Daten“).
- Jede andere Verwendung oder Veränderung des Produkts gilt als nicht bestimmungsgemäß und kann zu Gefahren wie Tod, lebensbedrohlichen Verletzungen und Beschädigungen führen.
- Der Hersteller haftet nicht für Schäden, die durch unsachgemäßen Gebrauch entstehen.
- Das Produkt ist ausschließlich für den Hausgebrauch bestimmt.

- Das Produkt ist nicht für die gewerbliche Nutzung, für industrielle Zwecke oder ähnliche Zwecke bestimmt.
- Beachten Sie alle geltenden örtlichen Sicherheitsvorschriften, Normen und Verordnungen. Die Verwendung von lärmemittierenden Elektrowerkzeugen kann durch nationale oder lokale Vorschriften auf bestimmte Zeiten beschränkt sein.

## ● Lieferumfang

### ⚠️ WARNUNG!

- ▶ Das Produkt und die Verpackungsmaterialien sind kein Kinderspielzeug! Kinder dürfen nicht mit Kunststoffbeuteln, Folien und Kleinteilen spielen! Es besteht Verschluckungs- und Erstickungsgefahr!

Prüfen Sie nach dem Auspacken des Produkts, ob die Lieferung vollständig ist und ob alle Teile in gutem Zustand sind. Entfernen Sie vor dem Gebrauch alle Verpackungsmaterialien.

- 1 20 V Akku-Kettensäge
- 1 Sägekette Trilink CL14340TL (vormontiert)
- 1 Führungsschiene XF10-40-437P (vormontiert)
- 1 Abdeckung für die Führungsschiene (Kettenschutz)
- 1 270 ml Bio-Kettenöl (Hergestellt in Deutschland)
- 1 Bedienungsanleitung

## ● Teilebeschreibung

(Abb. A)

- 1 Vorderer Handschutz
- 2 Vorderer Handgriff
- 3 Kettenöltankverschluss
- 4 Einschaltsperr

- 5 Ein-/Ausschalter
- 6 Hinterer Handgriff
- 7 Krallenanschlag
- 8 Führungsschiene (vormontiert)
- 9 Sägekette (vormontiert)
- 10 Schleifbockhilfe

(Abb. B)

- 11 Befestigungsschraube
- 12 Kettenspannring
- 13 Kettenradabdeckung
- 14 Sichtfenster (Kettenölstand)
- 15 Taste  Akkuzustand
- 16 Ladezustand-LEDs
- 17 Akku-Pack-Aufnahme
- 18 Akku-Pack \*
- 19 Taste zur Entriegelung des Akku-Packs
- 20 Tropföler
- 21 Kettenrad
- 22 Langloch der Führungsschiene
- 23 Führungsschienenführung

(Abb. C)

- 24 Schnell-Ladegerät \*
- 25 Rote Ladekontroll-LED
- 26 Grüne Ladekontroll-LED
- 27 Abdeckung für die Führungsschiene (Kettenschutz)
- 28 Bio-Kettenöl

## ● Technische Daten

20 V Akku-Kettensäge	PAKS 20-Li F5
Modellnummer:	HG12070
Nennspannung:	20 V ===
Max. Ketten-geschwindigkeit:	10 m/s
Inhalt Öltank:	ca. 270 ml
Führungsschiene:	XF10-40-437P
Sägekette:	Trilink CL14340TL
Kettenteilung:	0,375" (9,525 mm)
Treibglieddicke:	1,1 mm (0,043")
Zähneanzahl des Kettenrades:	6

\* Akku-Pack und Ladegerät sind nicht im Lieferumfang enthalten

Länge der Führungsschiene:	307 mm
Verwendbare Schnittlänge/ Führungsschiene:	230 mm
Breite der Führungsschienen-Nut:	1,27 mm (0,050")
Empfohlenes Schmiermittel:	21820 Divinol Bio-Kettenöl R

<b>Akku-Pack</b>	<b>PAP 20 B1 *</b>
Typ:	Lithium-Ionen
Nennspannung:	20 V === max.
Kapazität:	2,0 Ah
Energiewert:	40 Wh
Anzahl der Zellen:	5

<b>Akku-Pack</b>	<b>PAP 20 B3 *</b>
Typ:	Lithium-Ionen
Nennspannung:	20 V === max.
Kapazität:	4,0 Ah
Energiewert:	80 Wh
Anzahl der Zellen:	10

<b>Schnellladegerät mit VDE-Stecker:</b>	<b>PLG 20 C3</b>
<b>mit BS-Stecker:</b>	<b>HG08903 *</b>
	<b>HG08983-BS *</b>
<b>Eingang:</b>	
Nennspannung:	230–240 V~
Nennfrequenz:	50 Hz
Nennleistung:	120 W
Sicherung (intern):	3,15 A/  T3,15A
Schutzklasse:	II/□
<b>Ausgang:</b>	
Nennspannung:	21,5 V ===
Ladestrom:	4,5 A

<b>Ladezeiten</b>	<b>Ladegerät PLG 20 C3 *</b>
<b>Akku-Pack PAP 20 B1 *</b>	35 min
<b>Akku-Pack PAP 20 B3 *</b>	60 min

## HINWEIS

- Die tatsächliche Ladezeit kann in Abhängigkeit von der Umgebungstemperatur und dem Zustand des Akkus geringfügig von den genannten Angaben abweichen. Änderungen der Informationen vorbehalten.

## Empfohlene Umgebungstemperatur

Beim Laden:	+4 °C bis +40 °C
Beim Betrieb:	+4 °C bis +40 °C
Bei der Lagerung:	+10 °C bis +30 °C

## Geräuschemissionswerte

Messwert für Geräusch ermittelt entsprechend EN 62841. Der A-bewertete Geräuschpegel des Elektrowerkzeugs am Ort des Benutzers beträgt typischerweise:

Schalldruckpegel $L_{pA}$ : (an der Position des Bedieners)	86,3 dB
Unsicherheit $K_{pA}$ :	3 dB
Schalleistungspegel $L_{WA}$ :	94,3 dB
Unsicherheit $K_{WA}$ :	2,41 dB

## ⚠️ WARNUNG!



Tragen Sie Gehörschutz!

## Schwingungsemissionswerte

Vibrationswert ( $a_h$ ) beim Sägen in Holz:

Hauptgriff:	3,889 m/s <sup>2</sup>
Unsicherheit K:	1,5 m/s <sup>2</sup>
Zusatzgriff:	1,4 m/s <sup>2</sup>
Unsicherheit K:	1,5 m/s <sup>2</sup>

\* Akku-Pack und Ladegerät sind nicht im Lieferumfang enthalten

## **WARNUNG!**

- ▶ Die Schwingungs- und Geräuschemissionen können während der tatsächlichen Benutzung des Elektrowerkzeugs von den Angabewerten abweichen, abhängig von der Art und Weise, in der das Elektrowerkzeug verwendet wird, insbesondere, welche Art von Werkstück bearbeitet wird.
- ▶ Es ist notwendig, Sicherheitsmaßnahmen zum Schutz des Bedieners festzulegen, die auf einer Abschätzung der Schwingungsbelastung während der tatsächlichen Benutzungsbedingungen beruhen (hierbei sind alle Anteile des Betriebszyklus zu berücksichtigen, beispielsweise Zeiten, in denen das Elektrowerkzeug abgeschaltet ist, und solche, in denen es zwar eingeschaltet ist, aber ohne Belastung läuft).
- ▶ Vermeiden Sie die Schwingungsrisiken, z. B. das Risiko einer Weißfingererkrankung (Durchblutungsstörungen), durch häufige Arbeitspausen, in denen Sie z. B. Ihre Handflächen aneinander reiben.

## **HINWEIS**

- ▶ Der angegebene Schwingungsgesamtwert und der angegebene Geräuschemissionswert sind nach einem genormten Prüfverfahren gemessen worden und können zum Vergleich eines Elektrowerkzeugs mit einem anderen verwendet werden.

## **HINWEIS**

- ▶ Der angegebene Schwingungsgesamtwert und der angegebene Geräuschemissionswert können auch zu einer vorläufigen Einschätzung der Belastung verwendet werden.



## **Sicherheitshinweise**

### ● **Allgemeine Sicherheitshinweise für Elektrowerkzeuge**

#### **WARNUNG!**



**Lesen Sie alle Sicherheitshinweise, Anweisungen, Gebildungen und technischen Daten, mit denen dieses Elektrowerkzeug versehen ist.** Versäumnisse bei der Einhaltung der nachfolgenden Anweisungen können elektrischen Schlag, Brand und/oder schwere Verletzungen verursachen.

### **Bewahren Sie alle Sicherheitshinweise und Anweisungen für die Zukunft auf.**

Der in den Sicherheitshinweisen verwendete Begriff „Elektrowerkzeug“ bezieht sich auf netzbetriebene Elektrowerkzeuge (mit Netzleitung) oder auf akkubetriebene Elektrowerkzeuge (ohne Netzleitung).

### **Arbeitsplatzsicherheit**

- a) **Halten Sie Ihren Arbeitsbereich sauber und gut beleuchtet.** Unordnung oder unbeleuchtete Arbeitsbereiche können zu Unfällen führen.

- b) **Arbeiten Sie mit dem Elektrowerkzeug nicht in explosionsgefährdeter Umgebung, in der sich brennbare Flüssigkeiten, Gase oder Stäube befinden.** Elektrowerkzeuge erzeugen Funken, die den Staub oder die Dämpfe entzünden können.
- c) **Halten Sie Kinder und andere Personen während der Benutzung des Elektrowerkzeugs fern.** Bei Ablenkung können Sie die Kontrolle über das Elektrowerkzeug verlieren.

### Elektrische Sicherheit

- a) **Der Anschlussstecker des Elektrowerkzeugs muss in die Steckdose passen. Der Stecker darf in keiner Weise verändert werden. Verwenden Sie keine Adapterstecker gemeinsam mit schutzgeerdeten Elektrowerkzeugen.** Unveränderte Stecker und passende Steckdosen verringern das Risiko eines elektrischen Schlages.
- b) **Vermeiden Sie Körperkontakt mit geerdeten Oberflächen wie von Rohren, Heizungen, Herden und Kühlschränken.** Es besteht ein erhöhtes Risiko durch elektrischen Schlag, wenn Ihr Körper geerdet ist.
- c) **Halten Sie Elektrowerkzeuge von Regen oder Nässe fern.** Das Eindringen von Wasser in ein Elektrowerkzeug erhöht das Risiko eines elektrischen Schlages.
- d) **Zweckentfremden Sie die Anschlussleitung nicht, um das Elektrowerkzeug zu tragen, aufzuhängen oder um den Stecker aus der Steckdose zu ziehen. Halten Sie die Anschlussleitung fern von Hitze, Öl, scharfen Kanten oder sich bewegenden Teilen.** Beschädigte oder verwickelte

- Anschlussleitungen erhöhen das Risiko eines elektrischen Schlages.
- e) **Wenn Sie mit einem Elektrowerkzeug im Freien arbeiten, verwenden Sie nur Verlängerungsleitungen, die auch für den Außenbereich geeignet sind.** Die Anwendung einer für den Außenbereich geeigneten Verlängerungsleitung verringert das Risiko eines elektrischen Schlages.
- f) **Wenn der Betrieb des Elektrowerkzeugs in feuchter Umgebung nicht vermeidbar ist, verwenden Sie einen Fehlerstromschutzschalter.** Der Einsatz eines Fehlerstromschutzschalters vermindert das Risiko eines elektrischen Schlages.

### Sicherheit von Personen

- a) **Seien Sie aufmerksam, achten Sie darauf, was Sie tun, und gehen Sie mit Vernunft an die Arbeit mit einem Elektrowerkzeug. Benutzen Sie kein Elektrowerkzeug, wenn Sie müde sind oder unter dem Einfluss von Drogen, Alkohol oder Medikamenten stehen.** Ein Moment der Unachtsamkeit beim Gebrauch des Elektrowerkzeugs kann zu ernsthaften Verletzungen führen.
- b) **Tragen Sie persönliche Schutzausrüstung und immer eine Schutzbrille.** Das Tragen persönlicher Schutzausrüstung, wie Staubmaske, rutschfeste Sicherheitsschuhe, Schutzhelm oder Gehörschutz, je nach Art und Einsatz des Elektrowerkzeugs, verringert das Risiko von Verletzungen.
- c) **Vermeiden Sie eine unbeabsichtigte Inbetriebnahme. Vergewissern Sie sich, dass das Elektrowerkzeug ausgeschaltet**

**ist, bevor Sie es an die Stromversorgung und/oder den Akku anschließen, es aufnehmen oder tragen.** Wenn Sie beim

Tragen des Elektrowerkzeugs den Finger am Schalter haben oder das Elektrowerkzeug eingeschaltet an die Stromversorgung anschließen, kann dies zu Unfällen führen.

- d) **Entfernen Sie Einstellwerkzeuge oder Schraubenschlüssel, bevor Sie das Elektrowerkzeug einschalten.** Ein Werkzeug oder Schlüssel, der sich in einem drehenden Teil des Elektrowerkzeugs befindet, kann zu Verletzungen führen.
- e) **Vermeiden Sie eine abnormale Körperhaltung. Sorgen Sie für einen sicheren Stand und halten Sie jederzeit das Gleichgewicht.** Dadurch können Sie das Elektrowerkzeug in unerwarteten Situationen besser kontrollieren.
- f) **Tragen Sie geeignete Kleidung. Tragen Sie keine weite Kleidung oder Schmuck. Halten Sie Haare und Kleidung fern von sich bewegenden Teilen.** Lockere Kleidung, Schmuck oder lange Haare können von sich bewegenden Teilen erfasst werden.
- g) **Wenn Staubabsaug- und -auffangeinrichtungen montiert werden können, sind diese anzuschließen und richtig zu verwenden.** Verwendung einer Staubabsaugung kann Gefährdungen durch Staub verringern.
- h) **Wiegen Sie sich nicht in falscher Sicherheit und setzen Sie sich nicht über die Sicherheitsregeln für Elektrowerkzeuge hinweg, auch wenn Sie nach vielfachem Gebrauch mit dem Elektrowerkzeug vertraut sind.**

Achtloses Handeln kann binnen Sekundenbruchteilen zu schweren Verletzungen führen.

## **Verwendung und Behandlung des Elektrowerkzeugs**

- a) **Überlasten Sie das Elektrowerkzeug nicht. Verwenden Sie für Ihre Arbeit das dafür bestimmte Elektrowerkzeug.** Mit dem passenden Elektrowerkzeug arbeiten Sie besser und sicherer im angegebenen Leistungsbereich.
- b) **Benutzen Sie kein Elektrowerkzeug, dessen Schalter defekt ist.** Ein Elektrowerkzeug, das sich nicht mehr ein- oder ausschalten lässt, ist gefährlich und muss repariert werden.
- c) **Ziehen Sie den Stecker aus der Steckdose und/oder entfernen Sie einen abnehmbaren Akku, bevor Sie Geräteeinstellungen vornehmen, Einsatzwerkzeugteile wechseln oder das Elektrowerkzeug weglegen.** Diese Vorsichtsmaßnahme verhindert den unbeabsichtigten Start des Elektrowerkzeugs.
- d) **Bewahren Sie unbenutzte Elektrowerkzeuge außerhalb der Reichweite von Kindern auf. Lassen Sie keine Personen das Elektrowerkzeug benutzen, die mit diesem nicht vertraut sind oder diese Anweisungen nicht gelesen haben.** Elektrowerkzeuge sind gefährlich, wenn sie von unerfahrenen Personen benutzt werden.
- e) **Pflegen Sie Elektrowerkzeuge und Einsatzwerkzeug mit Sorgfalt. Kontrollieren Sie, ob bewegliche Teile einwandfrei funktionieren und nicht klemmen, ob Teile gebrochen oder so beschädigt sind, dass die**

**Funktion des Elektrowerkzeugs beeinträchtigt ist. Lassen Sie beschädigte Teile vor dem Einsatz des Elektrowerkzeuges reparieren.** Viele Unfälle haben ihre Ursache in schlecht gewarteten Elektrowerkzeugen.

- f) **Halten Sie Schneidwerkzeuge scharf und sauber.** Sorgfältig gepflegte Schneidwerkzeuge mit scharfen Schneidkanten verklemmen sich weniger und sind leichter zu führen.
- g) **Verwenden Sie Elektrowerkzeug, Einsatzwerkzeug, Einsatzwerkzeuge usw. entsprechend diesen Anweisungen. Berücksichtigen Sie dabei die Arbeitsbedingungen und die auszuführende Tätigkeit.** Der Gebrauch von Elektrowerkzeugen für andere als die vorgesehenen Anwendungen kann zu gefährlichen Situationen führen.
- h) **Halten Sie Griffe und Griffflächen trocken, sauber und frei von Öl und Fett.** Rutschige Griffe und Griffflächen erlauben keine sichere Bedienung und Kontrolle des Elektrowerkzeugs in unvorhergesehenen Situationen.

#### **Verwendung und Behandlung des Akkuwerkzeugs**

- a) **Laden Sie die Akkus nur mit Ladegeräten auf, die vom Hersteller empfohlen werden.** Durch ein Ladegerät, das für eine bestimmte Art von Akkus geeignet ist, besteht Brandgefahr, wenn es mit anderen Akkus verwendet wird.
- b) **Verwenden Sie nur die dafür vorgesehenen Akkus in den Elektrowerkzeugen.** Der Gebrauch von anderen Akkus kann zu

Verletzungen und Brandgefahr führen.

- c) **Halten Sie den nicht benutzten Akku fern von Büroklammern, Münzen, Schlüsseln, Nägeln, Schrauben oder anderen kleinen Metallgegenständen, die eine Überbrückung der Kontakte verursachen könnten.** Ein Kurzschluss zwischen den Akkukontakten kann Verbrennungen oder Feuer zur Folge haben.
- d) **Bei falscher Anwendung kann Flüssigkeit aus dem Akku austreten. Vermeiden Sie den Kontakt damit. Bei zufälligem Kontakt mit Wasser abspülen. Wenn die Flüssigkeit in die Augen kommt, nehmen Sie zusätzlich ärztliche Hilfe in Anspruch.** Austretende Akkuflüssigkeit kann zu Hautreizungen oder Verbrennungen führen.
- e) **Benutzen Sie keinen beschädigten oder veränderten Akku.** Beschädigte oder veränderte Akkus können sich unvorhersehbar verhalten und zu Feuer, Explosion oder Verletzungsgefahr führen.
- f) **Setzen Sie einen Akku keinem Feuer oder zu hohen Temperaturen aus.** Feuer oder Temperaturen über 130 °C können eine Explosion hervorrufen.
- g) **Befolgen Sie alle Anweisungen zum Laden und laden Sie den Akku oder das Akkuwerkzeug niemals außerhalb des in der Betriebsanleitung angegebenen Temperaturbereichs.** Falsches Laden oder Laden außerhalb des zugelassenen Temperaturbereichs kann den Akku zerstören und die Brandgefahr erhöhen.

	<p><b>VORSICHT! EXPLOSIONS-GEFAHR!</b> Laden Sie nicht aufladbare Batterien niemals auf.</p>
	<p>Schützen Sie den Akku vor Hitze, z. B. auch vor dauernder Sonneneinstrahlung, Feuer, Wasser und Feuchtigkeit. Es besteht Explosionsgefahr.</p>

## Service

- a) Lassen Sie Ihr Elektrowerkzeug nur von qualifiziertem Fachpersonal und nur mit Original-Ersatzteilen reparieren. Damit wird sichergestellt, dass die Sicherheit des Elektrowerkzeugs erhalten bleibt.
  - b) Warten Sie niemals beschädigte Akkus. Sämtliche Wartung von Akkus sollte nur durch den Hersteller oder bevollmächtigte Kundendienststellen erfolgen.
- **Sicherheitshinweise für Kettensägen**
- a) Halten Sie bei laufender Säge alle Körperteile von der Sägekette fern. Vergewissern Sie sich vor dem Starten der Säge, dass die Sägekette nichts berührt. Beim Arbeiten mit einer Kettensäge kann ein Moment der Unachtsamkeit dazu führen, dass Bekleidung oder Körperteile von der Sägekette erfasst werden.
  - b) Halten Sie die Kettensäge immer mit Ihrer rechten Hand am hinteren Griff und Ihrer linken Hand am vorderen Griff. Das Festhalten der Kettensäge in umgekehrter Arbeitshaltung erhöht das Risiko von Verletzungen und darf nicht angewendet werden.
  - c) Halten Sie das Elektrowerkzeug nur an den isolierten Griffflächen, da die Sägekette in Berührung mit verborgenen Stromleitungen kommen kann. Der Kontakt der Sägekette mit einer spannungsführenden Leitung kann metallene Geräteteile unter Spannung setzen und zu einem elektrischen Schlag führen.
  - d) Tragen Sie Schutzbrille und Gehörschutz. Weitere Schutzausrüstung für Kopf, Hände, Beine und Füße wird empfohlen. Passende Schutzkleidung mindert die Verletzungsgefahr durch umherfliegendes Spanmaterial und zufälliges Berühren der Sägekette.
  - e) Arbeiten Sie mit der Kettensäge nicht auf einem Baum, einer Leiter, von einem Dach oder instabilen Standfläche. Bei Betrieb in einer solchen Weise besteht ernsthafte Verletzungsgefahr.
  - f) Achten Sie immer auf festen Stand und benutzen Sie die Kettensäge nur, wenn Sie auf festem, sicherem und ebenem Grund stehen. Rutschiger Untergrund oder instabile Standflächen wie auf einer Leiter können zum Verlust des Gleichgewichts oder zum Verlust der Kontrolle über die Kettensäge führen.
  - g) Rechnen Sie beim Schneiden eines unter Spannung stehenden Astes damit, dass dieser zurückfedert. Wenn die Spannung in den Holzfasern freikommt, kann der gespannte Ast die Bedienperson treffen und/oder die Kettensäge der Kontrolle entreißen.
  - h) Seien Sie besonders vorsichtig beim Schneiden von Unterholz und

**jungen Bäumen.** Das dünne Material kann sich in der Sägekette verfangen und auf Sie schlagen oder Sie aus dem Gleichgewicht bringen.

- i)  **Tragen Sie die Kettensäge am vorderen Griff im ausgeschalteten Zustand, die Sägekette von Ihrem Körper abgewandt. Bei Transport oder Aufbewahrung der Kettensäge stets die Schutzabdeckung aufziehen.** Sorgfältiger Umgang mit der Kettensäge verringert die Wahrscheinlichkeit einer versehentlichen Berührung mit der laufenden Sägekette.
- j)  **Befolgen Sie Anweisungen für die Schmierung, die Kettenspannung und das Wechseln von Zubehör.** Eine unsachgemäß gespannte oder geschmierte Kette kann entweder reißen oder das Rückschlagrisiko erhöhen.
- k)  **Nur Holz sägen. Die Kettensäge nicht für Arbeiten verwenden, für die sie nicht bestimmt ist – Beispiel: Verwenden Sie die Kettensäge nicht zum Sägen von Plastik, Mauerwerk oder Baumaterialien, die nicht aus Holz sind.** Die Verwendung der Kettensäge für nicht bestimmungsgemäße Arbeiten kann zu gefährlichen Situationen führen.
- l)  **Versuchen Sie nicht einen Baum zu fällen, bevor Sie nicht ein klares Verständnis der Risiken und ihrer Vermeidung haben.** Der Benutzer oder andere Personen können durch einen umstürzenden Baum schwer verletzt werden.
  - **Befolgen Sie alle Anweisungen, wenn Sie die Kettensäge von Materialansammlungen befreien, lagern oder Wartungsarbeiten durchführen. Vergewissern**

**Sie sich, dass der Schalter ausgeschaltet und der Akku entfernt ist.** Ein unerwarteter Betrieb der Kettensäge beim Entfernen von Materialansammlungen oder während der Wartungsarbeiten kann zu ernsthaften Verletzungen führen.

## Ursachen und Vermeidung eines Rückschlags

### ⚠ **WARNUNG! Verletzungsrisiko!**

- ▶ Achten Sie beim Arbeiten auf Rückschlag des Gerätes. Es besteht Verletzungsrisiko. Sie vermeiden Rückschläge durch Vorsicht und richtige Sägetechnik.
- Rückschlag kann auftreten, wenn die Spitze der Führungsschiene einen Gegenstand berührt oder wenn das Holz sich biegt und die Sägekette im Schnitt festklemmt.

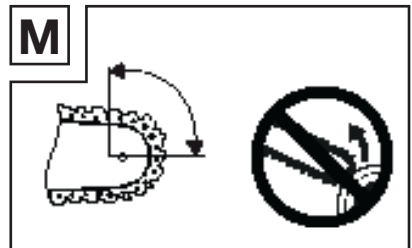

- Eine Berührung mit der Schienenspitze kann in manchen Fällen zu einer unerwarteten, nach hinten gerichteten Reaktion führen, bei der die Führungsschiene nach oben und in Richtung der Bedienperson geschlagen wird (Abb. M).
- Das Verkleben der Sägekette an der Oberkante der Führungsschiene kann die Schiene heftig in Bedierrichtung zurückstoßen (Abb. H).
- Jede dieser Reaktionen kann dazu führen, dass Sie die Kontrolle

über die Säge verlieren und sich möglicherweise schwer verletzen. Verlassen Sie sich nicht ausschließlich auf die in der Kettensäge eingebauten Sicherheitseinrichtungen. Als Benutzer einer Kettensäge sollten Sie verschiedene Maßnahmen ergreifen, um unfall- und verletzungsfrei zu arbeiten.

- Ein Rückschlag ist die Folge eines falschen oder fehlerhaften Gebrauchs des Elektrowerkzeugs. Er kann durch geeignete Vorsichtsmaßnahmen, wie nachfolgend beschrieben, verhindert werden:

- a) **Halten Sie die Säge mit beiden Händen fest, wobei Daumen und Finger die Griffe der Kettensäge umschließen. Bringen Sie Ihren Körper und die Arme in eine Stellung, in der Sie den Rückschlagkräften standhalten können.** Wenn geeignete Maßnahmen getroffen werden, kann die Bedienperson die Rückschlagkräfte beherrschen. Niemals die Kettensäge loslassen (Abb. E).
- b) **Vermeiden Sie eine abnormale Körperhaltung und sägen Sie nicht über Schulterhöhe.** Dadurch wird ein unbeabsichtigtes Berühren mit der Schienenspitze vermieden und eine bessere Kontrolle der Kettensäge in unerwarteten Situationen ermöglicht.
- c) **Verwenden Sie stets vom Hersteller vorgeschriebene Ersatzschienen und Sägeketten.** Falsche Ersatzschienen und Sägeketten können zum Reißen der Kette und/oder zu Rückschlag führen.
- d) **Halten Sie sich an die Anweisungen des Herstellers für das Schärfen und die Wartung**

**der Sägekette.** Zu niedrige Tiefenbegrenzer erhöhen die Neigung zum Rückschlag.

## ● Zusätzliche Sicherheitshinweise

### ▲ **WARNUNG!**

- ▶ **Seien Sie stets aufmerksam, achten Sie darauf, was Sie tun und gehen Sie mit Vernunft an die Arbeit mit dem Gerät. Benutzen Sie das Gerät nicht, wenn Sie krank oder müde sind oder unter dem Einfluss von Drogen, Alkohol oder Medikamenten stehen.**

Ein Moment der Unachtsamkeit beim Gebrauch des Gerätes kann zu ernsthaften Verletzungen führen.

- ▶ Vermeiden Sie Fehlanwendungen, benutzen Sie die Maschine nur wie unter „Bestimmungsgemäße Verwendung“ beschrieben.

- **Halten Sie Griffe trocken, sauber und frei von Öl und Fett.** Fettige, ölige Griffe sind rutschig und führen zum Verlust der Kontrolle.
- **Sägen Sie nicht mit der Schwertspitze.** Es besteht Rückschlagsgefahr.
- **Vergewissern Sie sich, dass sich keine Nägel oder Metallstücke im Schneidebereich befinden.** Achten Sie besonders auf Nägel oder Eisenstücke in der Umgebung des Schneidebereichs. Seien Sie auch vorsichtig beim Sägen von Harthölzern, bei denen sich die Kette verhaken kann. Dadurch kann es zum Rückschlag kommen.
- Seien Sie extrem vorsichtig, wenn Sie die Kette der Kettensäge zum Weitersägen in einen schon begonnenen Schnitt einsetzen.

- Sägen Sie keine Äste oder Holzstücke, die während des Sägevorgangs ihre Position verändern könnten oder bei denen sich der Schnitt im Verlauf des Sägevorgangs schließt.
- Das Verkleben der Sägekette an der Unterkante der Führungsschiene kann die Kettensäge schnell unkontrolliert von der Bedienrichtung wegziehen (Abb. I).
- Beginnen Sie den Schnitt mit voller Kraft und halten Sie die Kettensäge während des Sägens immer auf Höchstgeschwindigkeit.
- Sorgen Sie dafür, dass keine Gegenstände am Boden liegen, über die Sie stolpern können.
- Lesen Sie vor der Inbetriebnahme die Bedienungsanleitung Ihres Produkts und beachten Sie besonders die Sicherheitshinweise.
- Die an dem Produkt angebrachten Warn- und Hinweisschilder geben wichtige Hinweise für den gefahrlosen Betrieb.
- Neben den Hinweisen in der Betriebsanleitung müssen die allgemeinen Sicherheits- und Unfallverhütungsvorschriften des Gesetzgebers berücksichtigt werden.
- Verpackungsfolien von Kindern fernhalten, es besteht Erstickungsgefahr!
- Unzureichend informierte Bediener können sich und andere Personen durch unsachgemäßen Gebrauch gefährden. Der Bediener ist gegenüber Dritten verantwortlich.
- Seien Sie im Umgang mit dem Produkt sehr aufmerksam. Gehen Sie mit Vernunft an die Arbeit und achten Sie genau darauf, was Sie tun.
- Arbeiten Sie nicht länger als 10 Minuten am Stück. Es empfiehlt sich, zwischen den Arbeitsgängen eine Pause von 10–20 Minuten zu machen.
- Leihen Sie das Produkt nur an Benutzer aus, die Erfahrung mit dem Produkt haben. Die Betriebsanleitung ist dabei zu übergeben.
- Einige Schneidaufgaben erfordern eine spezielle Schulung und besondere Fertigkeiten. Wenn Sie Zweifel haben, wenden Sie sich an einen Fachmann.
- Erstbenutzer müssen sich einweisen lassen, um sich mit den Eigenschaften des Produkts vertraut zu machen. Zu Ihrer Sicherheit besuchen Sie einen staatlichen Kettensägenlehrgang.
- Das Produkt muss bei Nichtverwendung so abgestellt werden, dass niemand gefährdet wird. Vor unbefugtem Zugriff sichern.
- Der Benutzer des Produkts ist für alle Unfälle und Gefahren verantwortlich, die andere Personen oder deren Eigentum schädigen.
- Kinder, Jugendliche und Personen mit verringerten physischen, sensorischen oder mentalen Fähigkeiten dürfen die Kettensäge nicht benutzen. Ausnahmen bestehen nur für Jugendliche über 16 Jahre im Rahmen der Ausbildung unter Aufsicht eines Fachkundigen.
- Beachten Sie, bei nicht ordnungsgemäßer Wartung, bei Verwendung von nicht konformen Ersatzteilen oder Entfernung oder Modifikation der Sicherheitseinrichtungen kann es zu Schäden am Produkt und schweren Verletzungen der damit arbeitenden Person führen.
- Erstbenutzern ist es empfohlen, zumindest das Schneiden von Rundholz auf einem Sägebock oder Gestell zu üben.

## ● Originalzubehör/- zusatzgeräte

- Benutzen Sie nur Zubehör und Zusatzgeräte, die in der Gebrauchsanweisung angegeben sind.
- Der Gebrauch anderer als in der Gebrauchsanweisung empfohlener Einsatzwerkzeuge oder anderen Zubehörs kann ein Verletzungsrisiko für Sie bedeuten.

## ● Persönliche Schutzausrüstung (PSA)

	Tragen Sie eng anliegende Schutzkleidung mit Schnitzschutzeinlage.
	Tragen Sie eine Schutzbrille, Gehörschutz und einen Kopfschutz!
	Tragen Sie Schutzhandschuhe!
	Tragen Sie rutschfeste Sicherheitsschuhe!

- Vermeiden Sie weite Kleidung, die sich verfangen kann.
- Tragen Sie keinen Schal, keine Krawatte und keinen Schmuck!
- Bei langen Haaren benutzen Sie ein Haarnetz!
- Tragen Sie bei sämtlichen Arbeiten im Wald einen Schutzhelm. Dieser bietet Schutz vor herabfallenden Ästen. Überprüfen Sie den Schutzhelm regelmäßig auf Beschädigungen. Nach 5 Jahren ist dieser spätestens auszutauschen.
- Verwenden Sie nur geprüfte Schutzhelme.
- Der Gesichtsschutz bzw. die Schutzbrille hält Sägespäne und Holzsplitter ab.

Um Verletzungen der Augen zu vermeiden, ist beim Arbeiten mit dem Produkt stets ein Gesichtsschutz bzw. eine Schutzbrille zu tragen.

- Tragen Sie immer einen Gehörschutz. Der von dem Produkt ausgehende Lärm kann zu Hörschäden führen.
- Tragen Sie robuste Schutzhandschuhe aus widerstandsfähigem Material, wie z. B. Leder.
- Tragen Sie beim Sägen von trockenem Holz eine Staubschutzmaske. Es kann zur Bildung von Sägestaub kommen.

## ● Lagerung und Transport

- Schalten Sie die Kettensäge vor jedem Transport ab, auch bei kürzeren Strecken. Schalten Sie die Kettenbremse ein und bringen Sie den Kettenschutz an.
- Verwenden Sie den Kettenschutz bei Transport und Lagerung (Abb. K).
- Sichern Sie das Produkt während des Transports (auch in Fahrzeugen) gegen Umkippen, um Schäden oder Verletzungen zu vermeiden.
- Tragen Sie das Produkt nur am vorderen Handgriff. Die Führungsschiene zeigt dabei nach hinten, von Ihrem Körper abgewandt (Abb. K).
- Reinigen und warten Sie das Produkt vor der Lagerung.
- Lagern Sie das Produkt an einem sicheren und trockenen Ort. Sichern Sie es auch vor unbefugtem Zugriff.

## ● Umgebungs-Sicherheit

- Führen Sie Arbeiten nur bei Tageslicht aus.
- Arbeiten Sie auch nicht bei ungünstigen Wetterbedingungen, wie z. B. Regen oder Wind. Hierbei besteht ein erhöhtes Unfallrisiko.

- Halten Sie Ihren Arbeitsbereich sauber und aufgeräumt.
- Halten Sie Kinder, andere Personen und Tiere vor und während der Arbeit fern. Sie können bei Ablenkung die Kontrolle über das Produkt verlieren.
- Vergewissern Sie sich vor Arbeitsbeginn, dass sich keine Personen, Tiere oder Sachwerte in der Gefahrenzone befinden.
- Arbeiten Sie nicht in der Nähe von Drahtzäunen oder in Bereichen mit losem Altdraht.

## ● Vibrations- und Geräuschkürzung

Um die Auswirkungen von Lärm- und Vibrationsemissionen zu verringern, sollten Sie die Betriebszeit begrenzen, vibrations- und geräuscharme Betriebsarten verwenden und persönliche Schutzausrüstung tragen.

Führen Sie die folgenden Schritte aus, um die Auswirkungen von Geräusch- und Vibrationsemissionen zu verringern:

- Verwenden Sie nur einwandfreie Elektrowerkzeuge.
- Warten und reinigen Sie das Elektrowerkzeug regelmäßig.
- Passen Sie Ihre Arbeitsweise dem Elektrowerkzeug an.
- Überlasten Sie das Elektrowerkzeug nicht.
- Lassen Sie das Elektrowerkzeug gegebenenfalls überprüfen.
- Schalten Sie das Elektrowerkzeug aus, wenn es nicht verwendet wird.

## ● Restrisiken

Auch wenn Sie dieses Elektrowerkzeug vorschriftsmäßig bedienen, bleiben immer Restrisiken bestehen. Folgende Gefahren können im Zusammenhang mit der Bauweise und Ausführung dieses Elektrowerkzeugs auftreten:

- Gesundheitsschäden, die aus Hand-Arm-Schwingungen resultieren, falls das Produkt über einen längeren Zeitraum verwendet wird oder nicht ordnungsgemäß geführt und gewartet wird.
- Verletzungen und Sachschäden durch zerbrochenes Zubehör oder den plötzlichen Aufprall versteckter Gegenstände während der Verwendung.
- Verbrennungen und Schnittverletzungen, falls Einsatzwerkzeuge direkt nach dem Gebrauch und/oder mit der bloßen Haut berührt werden.

## ● Sicherheitshinweise für Ladegeräte

- Dieses Gerät kann von Kindern ab 8 Jahren und darüber sowie von Personen mit verringerten physischen, sensorischen oder mentalen Fähigkeiten oder Mangel an Erfahrung und Wissen benutzt werden, wenn sie beaufsichtigt oder bezüglich des sicheren Gebrauchs des Geräts unterwiesen wurden und die daraus resultierenden Gefahren verstehen. Kinder dürfen nicht mit dem Gerät spielen. Reinigung und Benutzer-Wartung dürfen nicht von Kindern ohne

Beaufsichtigung durchgeführt werden.

- Laden Sie keine nicht wieder aufladbaren Batterien auf. Verstoß gegen diesen Hinweis führt zu Gefährdungen.
- Wenn die Anschlussleitung beschädigt wird, muss sie durch den Hersteller oder seinen Kundendienst oder eine ähnlich qualifizierte Person ersetzt werden, um Gefährdungen zu vermeiden.
- Schützen Sie elektrische Teile gegen Feuchtigkeit. Tauchen Sie diese nie in Wasser oder andere Flüssigkeiten, um einen elektrischen Schlag zu vermeiden. Halten Sie das Gerät nie unter fließendes Wasser. Beachten Sie die Anweisungen für Reinigung, Wartung und Reparatur.
- Das Gerät ist nur den Gebrauch in Innenräumen geeignet.

**Das Produkt ist mit allen "X 20 V TEAM"-Akkus kompatibel. Für optimale Leistung empfehlen wir die Verwendung der folgenden Akku-Packs:**

<b>Akku-Pack:</b>	Parkside X 20 V Team
<b>Ladegerät:</b>	Parkside X 20 V Team

**⚠ ACHTUNG!** Dieses Ladegerät ist ausschließlich zum Aufladen von Akku-Packs der folgenden Typen geeignet:

<b>Parkside 20 V Akku-Pack</b>		
PAP 20 B1	2 Ah	5 Zellen
PAP 20 B3	4 Ah	10 Zellen

Empfohlene Batterie:  
20 V (4 Ah) PAP 20 B3

- Kunden aus den folgenden Ländern können in den Lidl-Onlineshops kompatible Ersatzbatterien und Ladegeräte bestellen: Deutschland (lidl.de), Frankreich (lidl.fr), Belgien (lidl.be), Tschechische Republik (lidl.cz), Niederlande (lidl.nl),

Polen (lidl.pl), Slowakei (lidl.sk), Spanien (lidl.es)  
Kunden aus allen anderen Ländern können diese unter [www.optimex-shop.com](http://www.optimex-shop.com) bestellen.

## ● Vor der ersten Verwendung

### ● Produkt auspacken

1. Entnehmen Sie das Produkt aus der Verpackung und entfernen Sie sämtliche Verpackungsmaterialien und Schutzfolien.
2. Prüfen Sie, ob alle Teile vorhanden sind und ob der beschriebene Lieferumfang vollständig ist (siehe „Lieferumfang“).
3. Überprüfen Sie, ob sich das Produkt und sämtliche Teile in gutem Zustand befinden. Sollten Sie eine Beschädigung oder einen Defekt feststellen, verwenden Sie das Produkt nicht, sondern verfahren Sie wie im Kapitel „Garantie“ beschrieben.

### ● Zubehör

**⚠️ WARNUNG! Risiko eines elektrischem Schlags oder von Feuer!**

► Verwenden Sie kein Zubehör, welches nicht von **PARKSIDE** empfohlen wurde.

- Werkzeuge und Einsatzwerkzeuge erhalten Sie im Fachhandel. Beachten Sie beim Erwerb immer die technischen Anforderungen dieses Produkts (siehe „Technische Daten“).
- Fragen Sie bei Unsicherheit eine qualifizierte Fachkraft und lassen Sie sich von Ihrem Fachhändler beraten.

## ● Vorbereitung

### ● Ladezustand des Akku-Packs überprüfen

- Drücken Sie die Taste  **15**. Die Ladezustand-LEDs **16** leuchten.

Farbe	Ladezustand
Rot/orange/grün	Maximal
Rot/orange	Mittel
Rot	Niedrig

### ● Akku-Pack aufladen

(Abb. C)

#### HINWEIS

- Sie können den Akku-Pack **18** zu jedem Zeitpunkt laden, ohne dessen Lebensdauer zu verringern.
- Der Akku-Pack **18** wird bei einer Unterbrechung des Ladevorgangs nicht beschädigt.

- Vor der Inbetriebnahme: Laden Sie den Akku-Pack **18** auf, wenn er einen mittleren oder niedrigen Ladezustand aufweist (siehe „Ladezustand des Akku-Packs überprüfen“).
- Die Ladekontroll-LEDs (rot **25** und grün **26**) zeigen den Zustand des Ladegeräts **24** und des Akku-Packs **18** an.

LED	Zustand
Rote LED <b>25</b> leuchtet	Akku-Pack <b>18</b> lädt
Grüne LED <b>26</b> leuchtet	Akku-Pack <b>18</b> voll aufgeladen
Grüne LED <b>26</b> und rote LED <b>25</b> blinken	Akku-Pack <b>18</b> defekt
Rote LED <b>25</b> blinkt	Akku-Pack <b>18</b> zu kalt oder zu warm
Grüne LED <b>26</b> leuchtet (ohne Akku-Pack <b>18</b> )	Ladegerät <b>24</b> betriebsbereit

1. Setzen Sie den Akku-Pack **18** in das Ladegerät **24** ein.
2. Verbinden Sie den Netzstecker des Ladegeräts **24** mit einer Steckdose.
3. Wenn der Akku-Pack **18** voll aufgeladen ist:
  - Ziehen Sie den Netzstecker des Ladegeräts **24** aus der Steckdose.
  - Entnehmen Sie den Akku-Pack **18** aus dem Ladegerät **24**.

## ● Akku-Pack befestigen/entnehmen

### Akku-Pack befestigen

1. Schieben Sie den Akku-Pack **18** auf die Akku-Pack-Aufnahme **17**.
2. Stellen Sie sicher, dass der Akku-Pack **18** spürbar einrastet.

### Akku-Pack entnehmen

1. Drücken Sie auf die Taste zur Entriegelung **19** am Akku-Pack **18**.
2. Ziehen Sie den Akku-Pack **18** von der Akku-Pack-Aufnahme **17** ab.

## ● Kettenöl einfüllen

### HINWEIS

- ▶ Überprüfen Sie vor der Arbeit immer die Kettenschmierung.
- ▶ Arbeiten Sie niemals ohne Kettenschmierung! Bei trocken laufender Sägekette **9** wird die Schneidgarnitur in kurzer Zeit irreparabel zerstört.
- ▶ Verwenden Sie nur Sägekettenöl (vorzugsweise biologisch abbaubar). Verwenden Sie kein Altöl, Motoröl usw.
- ▶ Kontrollieren Sie während der Arbeit, ob die Kettenschmierung funktioniert.

### HINWEIS

- ▶ Füllen Sie die Kettenschmierung rechtzeitig nach, bevor der Kettenöltank leer ist. Der Kettenölstand darf die Markierung **MIN** im Sichtfenster **14** nicht unterschreiten.
- ▶ Der Kettenöltankverschluss **3** ist mit einer Sicherung im Kettenöltank verbunden und kann so nicht herunterfallen.

1. Reinigen Sie immer den Bereich um den Kettenöltankverschluss **3** vor dem Einfüllen, damit kein Schmutz in den Kettenöltank fällt. Verwenden Sie hierzu ein trockenes, fusselfreies Tuch.
2. Kettenöltankverschluss **3** öffnen: Drehen Sie den Kettenöltankverschluss entgegen dem Uhrzeigersinn.
3. Füllen Sie das mitgelieferte Bio-Kettenöl **28** in den Kettenöltank. Verschütten Sie beim Auftanken kein Kettenöl und füllen Sie den Kettenöltank nicht randvoll. Der Kettenölstand darf die Markierung **MAX** im Sichtfenster **14** nicht überschreiten.
4. Wischen Sie verschüttetes Kettenöl sofort auf.
5. Kettenöltankverschluss **3** schließen: Drehen Sie den Kettenöltankverschluss im Uhrzeigersinn fest.

## ● Sägekette spannen und prüfen

1. Lösen Sie die Befestigungsschraube **11**.
2. Drehen Sie den Kettenspanning **12** im Uhrzeigersinn, um die Spannung zu erhöhen.
  - Die Sägekette **9** muss an der Unterseite der Führungsschiene **8** anliegen.

- Prüfen Sie, ob sich die Sägekette [9] (bei gelöster Kettenbremse, vorderen Handschutz [1] nach hinten ziehen) von Hand über die Führungsschiene [8] ziehen lässt.
3. Ziehen Sie die Befestigungsschraube [11] fest an, um die Einstellung zu fixieren.

## ● Sicherheitsfunktionen

### HINWEIS

- ▶ Die Sägekette [9] läuft nicht, wenn die Kettenbremse eingerastet ist.

**[1] Vorderer Handschutz (Kettenbremse):**  
Sicherheitsvorrichtung, die die Sägekette [9] bei einem Rückschlag sofort stoppt. Der vordere Handschutz kann auch manuell betätigt werden. Der vordere Handschutz schützt die linke Hand des Bedieners, wenn er vom vorderen Handgriff [2] abrutscht.

**[4] Einschaltsperr:**  
Zum Einschalten des Produkts muss die Einschaltsperr entriegelt werden.

**[5] Ein-/Ausschalter (mit Ketten-Sofort-Stopp):**  
Beim Loslassen des Ein-/Ausschalters schaltet das Produkt sofort ab.

**[6] Hinterer Handgriff (mit hinterem Handschutz):**  
Schützt die Hand vor Ästen und Zweigen und bei abspringender Sägekette [9].

**[7] Krallenanschlag:**  
Verstärkt die Stabilität, wenn vertikale Schnitte ausgeführt werden und erleichtert das Sägen.

## ● Betrieb

### ⚠ **WARNUNG! Verletzungsrisiko!**

Prüfen Sie das Produkt vor jeder Inbetriebnahme auf:

- ▶ Einwandfreien Zustand und Vollständigkeit der Schutzeinrichtungen und der Schnitvorrichtung.
- ▶ Festen Sitz sämtlicher Verschraubungen.
- ▶ Leichtgängigkeit aller beweglichen Teile.

## ● Ein-/ausschalten

### Einschalten

1. Halten Sie die Einschaltsperr [4], nach vorne gedrückt.
2. Drücken Sie den Ein-/Ausschalter [5].
3. Nach dem Startvorgang: Lassen Sie die Einschaltsperr [4] los.

### Ausschalten

- Lassen Sie den Ein-/Ausschalter [5] los.

## ● Kettenbremse prüfen

### ⚠ **WARNUNG! Verletzungsrisiko!**

- ▶ Wenn die Kettenbremse nicht richtig funktioniert, dürfen Sie das Produkt nicht verwenden. Es besteht Verletzungsgefahr durch eine lose Sägekette [9].
- ▶ Lassen Sie das Produkt von unserem Kundendienst reparieren.

### HINWEIS

- ▶ Die Sägekette [9] läuft nicht, wenn die Kettenbremse eingerastet ist. Verwenden Sie die Kettenbremse nicht, um das Produkt ein- oder auszuschalten.

1. Legen Sie das Produkt auf eine feste, ebene Unterlage. Das Produkt darf keine Gegenstände berühren.
2. Befestigen Sie den Akku-Pack **18** (siehe „Akku-Pack befestigen/entnehmen“).
3. Falls die Kettenbremse eingerastet ist, gibt das Produkt einen Signalton ab.

Um die Kettenbremse zu lösen: Ziehen Sie den vorderen Handschutz **1** gegen den vorderen Handgriff **2** (Abb. D).

4. Halten Sie das Produkt mit beiden Händen fest (Abb. E):

Hand	Handgriff
Rechte Hand	Hinterer Handgriff <b>6</b>
Linke Hand	Vorderer Handgriff <b>2</b>

Daumen und Finger müssen die Handgriffe **2/6** fest umschließen.

5. Schalten Sie das Produkt ein.
6. Warten Sie, bis das Produkt die höchste Geschwindigkeit erreicht.
7. Kettenbremse einrasten (bei laufendem Motor): Schieben Sie den vorderen Handschutz **1** vom vorderen Handgriff **2** weg. Die Sägekette **9** sollte abrupt stoppen.
8. Falls die Kettenbremse richtig funktioniert:
  - 1) Lassen Sie den Ein-/Ausschalter **5** los.
  - 2) Lösen Sie die Kettenbremse.

## ● Kettenschmierung prüfen

### HINWEIS

- ▶ Wenn sich keine Ölspur zeigt:
  - Reinigen Sie den Tropföler **20** oder
  - Lassen Sie das Produkt von unserem Kundendienst reparieren.

1. Prüfen Sie vor jedem Arbeitsbeginn den Ölstand und die Funktion der Kettenschmierung.
  2. Schalten Sie das Produkt ein.
  3. Halten Sie das Produkt über einen hellen Grund.
    - Das Produkt darf den Boden nicht berühren.
    - Wenn sich eine Ölspur zeigt, arbeitet das Produkt einwandfrei.
- Reinigen Sie den Tropföler **20**, um ein störungsfreies, automatisches Ölen der Sägekette **9** während des Betriebs zu gewährleisten. Nehmen Sie hierzu einen Pinsel oder einen Lappen zur Hilfe, um Rückstände aus dem Tropföler zu entfernen.

## ● Arbeitshinweise

### ⚠ WARNUNG! Verletzungsrisiko!

- ▶ Säge- und Fällarbeiten sowie sämtliche damit verbundene Arbeiten dürfen nur von besonders ausgebildeten und geschulten Personen durchgeführt werden.

### HINWEIS

- ▶ Beachten Sie die länder-spezifischen Vorschriften für Fällarbeiten und informieren Sie sich bei der zuständigen Behörde.
- Im Arbeitsbereich dürfen sich nur die für die Fällarbeiten benötigten Personen aufhalten.
- Achten Sie darauf, dass durch die herabfallenden Äste und Bäume niemand zu Schaden kommen kann.
- Halten Sie den Arbeitsbereich am Stamm frei und aufgeräumt, sodass ein sicherer Stand für die Bedienpersonen gewährleistet ist.
- Halten Sie Fluchtwege frei und aufgeräumt, um den Arbeitsbereich schnell verlassen zu können.
- Führen Sie Fällarbeiten nicht bei stärkeren Windverhältnissen,

schlechtem Wetter oder schlechten Sichtverhältnissen durch.

- Halten Sie Entfernungen zum nächsten Arbeitsplatz von mindestens 2 ½ Baumlängen ein.

## ● Verwendung und Behandlung

- Starten Sie das Produkt nie, bevor die Führungsschiene [8], die Sägekette [9] und die Kettenradabdeckung [13] korrekt montiert sind.
- Schneiden Sie kein am Boden liegendes Holz oder versuchen Sie nicht aus dem Boden ragende Wurzeln zu sägen. Vermeiden Sie auf jeden Fall, dass die Sägekette [9] in das Erdreich eintaucht, da die Sägekette andernfalls sofort abstumpft.
- Sollten Sie aus Versehen einen festen Gegenstand mit dem Produkt berühren, schalten Sie den Motor sofort aus und untersuchen Sie das Produkt auf eventuelle Schäden.
- Warten Sie das Produkt sorgfältig. Kontrollieren Sie, ob bewegliche Teile einwandfrei funktionieren und nicht klemmen, ob Teile gebrochen oder so beschädigt sind, dass die Funktion des Produkts beeinträchtigt ist. Lassen Sie beschädigte Teile vor dem Einsatz des Produkts reparieren. Viele Unfälle haben ihre Ursache in schlecht gewarteten Werkzeugen.
- Halten Sie Schneidwerkzeuge scharf und sauber. Sorgfältig gepflegte Schneidwerkzeuge mit scharfen Schneidkanten verklemmen sich weniger und sind leichter zu führen.
- Lassen Sie das Produkt von dafür qualifiziertem Personal warten.
- Verwenden Sie nur vom Hersteller empfohlene Original-Ersatzteile.

## ● Fallkerb vorbereiten

(Abb. G)

### ⚠️ **WARNUNG! Unfallrisiko!**

- ▶ Sägen Sie die Bruchleiste **C** auf keinen Fall während des Fällschnitts **B** an, da der Baum sonst in eine unvorhersehbare Fallrichtung fallen kann!
- ▶ Seien Sie darauf vorbereitet, dass der Baum beim Fallen auf dem Schnitt unkontrolliert „rutschen“ kann.
- ▶ Seien Sie darauf vorbereitet, dass der Baum beim Aufprall auf dem Boden unkontrolliert in eine Richtung „springen“ kann.

### ⚠️ **ACHTUNG! Risiko von Sachschäden!**

- ▶ Der Keil darf nicht mit der Sägekette [9] in Berührung kommen.

### **HINWEIS**

- ▶ Der Fallkerb bestimmt die Fallrichtung des zu fällenden Baums.
- ▶ Legen Sie den Fallkerb im rechten Winkel zur Fallrichtung an.
- ▶ Sägen Sie möglichst bodennah.
- ▶ Stützen Sie das Produkt mit dem Krallenanschlag [7] ab.

1. Fangen Sie zuerst mit dem Schnitt des Fallkerbs **A** an. Die Tiefe des Fallkerbs sollte ca. ¼ des Baumdurchmessers betragen und ein Winkel von 45–60° aufweisen.
2. Setzen Sie den Fällschnitt **B** ca. 2–3 cm höher als den waagerechten Schnitt des Fallkerbs **A** an. Achten Sie darauf, dass der Fällschnitt **B** exakt waagerecht ausgeführt wird.

3. Lassen Sie ca  $\frac{1}{10}$  des Baumdurchmessers, die Bruchleiste **C**, vor dem Fällschnitt **B** stehen. Bruchleiste **C** führt den Baum wie ein Scharnier zu Boden und sichert ihn gegen vorzeitiges Umfallen.
- Um zu verhindern, dass das Produkt im Fällschnitt **B** verklemmt, treiben Sie rechtzeitig Keile aus Aluminium oder Kunststoff in den Fällschnitt **B**. Verwenden Sie keine Eisenkeile.

### ● Visier/anvisieren

(Abb. G1)

- Beim Anbringen des Fallkerbs verwenden Sie das Visier an der Abdeckung und am Gehäuse, um die gewünschte Fallrichtung zu überprüfen.
- Positionieren Sie das Produkt so, dass das Visier genau in die gewünschte Fallrichtung zeigt.

### ● Entastungsarbeiten

- Beachten Sie grundsätzlich die Gefahr von zurückschlagenden Ästen.
- Stehen Sie nicht auf dem Stamm beim Entasten.
- Sägen Sie nicht mit der Schienenspitze.
- Sägen Sie nie mehrere Äste auf einmal.
- Stützen Sie das Produkt beim Entasten möglichst mit dem Krallenanschlag [7] ab.
- Achten Sie darauf, dass das Produkt am Ende des Schnittes nicht durch sein Eigengewicht durchschwingen kann. Wenn es im Schnitt nicht mehr abgestützt wird, halten Sie etwas geeignetes dagegen.
- Nehmen Sie einen festen, stabilen und sicheren Stand beim Entasten ein.

### Entastungsarbeiten in Teilstücken

- Kürzen Sie lange bzw. dicke Äste, bevor Sie den finalen Trennschnitt vornehmen (Abb. L). Die Sägekette [9] kann ansonsten leicht verklemmen.

### ● Unter Spannung stehendes Holz bearbeiten

#### ⚠ ACHTUNG! Risiko von Sachschäden!

- ▶ Liegendes Holz darf an der Unterseite der Schnittstelle nicht den Boden berühren, da ansonsten die Sägekette [9] beschädigt werden kann.
- Die richtige Reihenfolge beim Bearbeiten von unter Spannung stehendem Holz muss unbedingt eingehalten werden. Ansonsten kann sich die Sägekette [9] verklemmen oder es kann zu einem Rückschlag kommen.
- Holz unter Spannung muss immer zuerst auf der Druckseite eingeschnitten werden. Erst dann kann der Trennschnitt auf der Zugseite erfolgen. So wird das Einklemmen der Sägekette [9] vermieden.

### Holzstamm ist nach unten gebogen

1. Sägen Sie zuerst den Entlastungsschnitt 1 (ca.  $\frac{1}{3}$  des Stammdurchmessers) auf der Druckseite (Abb. J1).
2. Führen Sie dann den Trennschnitt 2 (ca.  $\frac{2}{3}$  des Stammdurchmessers) auf der Zugseite aus (Abb. J1).

### Holzstamm ist nach oben gebogen

1. Sägen Sie zuerst den Entlastungsschnitt 1 (ca.  $\frac{1}{3}$  des Stammdurchmessers) auf der Druckseite (Abb. J2).

2. Führen Sie dann den Trennschnitt 2 (ca.  $\frac{2}{3}$  des Stammdurchmessers) auf der Zugseite aus (Abb. J2).

## ● Rückstoß

(Abb. H)

- Das Verkleben der Sägekette 9 an der Oberkante der Führungsschiene 8 kann das Produkt schnell unkontrolliert in Bedienrichtung zurückstoßen.

## ● Hineinziehen

(Abb. I)

- Das Verkleben der Sägekette 9 an der Unterkante der Führungsschiene 8 kann das Produkt schnell unkontrolliert von der Bedienrichtung wegziehen.

## ● Sicheres Arbeiten

- Halten Sie das Produkt in einem guten Gebrauchszustand, um Verletzungen vorzubeugen.
- Prüfen Sie nach Fallenlassen das Produkt auf signifikante Schäden oder Defekte.
- Verwenden Sie das Produkt nicht auf einer Leiter stehend oder auf einem unsicheren Standplatz.
- Lassen Sie sich nicht zu einem unüberlegten Schnitt verleiten. Das könnte Sie selbst und andere gefährden.
- Wechseln Sie regelmäßig Ihre Arbeitsposition. Eine längere Benutzung des Produkts kann zu vibrationsbedingten Durchblutungsstörungen der Hände führen. Sie können die Benutzungsdauer jedoch durch geeignete Handschuhe oder regelmäßige Pausen verlängern. Achten Sie darauf, dass die persönliche Veranlagung zu schlechter Durchblutung, niedrige

Außentemperaturen oder große Greifkräfte beim Arbeiten die Benutzungsdauer verringern.

## ● Reinigung und Wartung

### **⚠️ WARNUNG! Verletzungsrisiko!**

- ▶ Schalten Sie vor allen Arbeiten am Produkt das Produkt aus und entnehmen Sie den Akku.

### **HINWEIS**

- ▶ Nicht aufgeführte Ersatzteile (wie z. B. Schalter) können Sie über unsere Service-Hotline bestellen.
- ▶ Nach jedem Gebrauch sollte das Produkt gründlich gereinigt werden.
- ▶ Führen Sie die Reinigungs- und Wartungsarbeiten nur soweit aus, wie in dieser Bedienungsanleitung angegeben. Weiterführende Arbeiten müssen von Fachpersonal ausgeführt werden.
- ▶ Wartungsarbeiten müssen regelmäßig durchgeführt werden (siehe „Wartungsintervalle“).

- Das Produkt muss stets sauber, trocken und frei von Öl oder Schmierfetten sein.
- Soll ein Lithium-Ionen-Akku längere Zeit gelagert werden, muss regelmäßig der Ladezustand kontrolliert werden. Der optimale Ladezustand liegt zwischen 50 % und 80 %. Das optimale Lagerungsklima ist kühl und trocken.
- Stellen Sie sicher dass keine Flüssigkeiten in das Innere des Produkts gelangen.
- Verwenden Sie zum Reinigen des Gehäuses ein trockenes Tuch. Verwenden Sie niemals Benzin, Lösungsmittel oder Reiniger, die Kunststoff angreifen

## ● Reinigung

### Produkt reinigen

- Halten Sie Schutzvorrichtungen, Luftschlitze und das Gehäuse so staub- und schmutzfrei wie möglich. Blasen Sie das Produkt mit Druckluft bei niedrigem Druck aus.
- Reinigen Sie das Produkt regelmäßig mit einem feuchten Tuch und etwas Spülmittel. Achten Sie darauf, dass kein Wasser in das Produktinnere gelangen kann.

### Kettenantrieb reinigen

#### **⚠️ WARNUNG! Verletzungsrisiko!**

- ▶ Tragen Sie immer Schutzhandschuhe, wenn Sie die Sägekette **9** berühren. Verletzungsrisiko durch die scharfen Schneidezähne!

#### **HINWEIS**

- ▶ Eine optimal gepflegte und geschärfte Sägekette **9** verringert die körperliche Belastung, den Verschleiß und führt zu einem guten Schnittergebnis.

1. Stellen Sie das Produkt auf eine ebene, stabile Unterlage.
2. Kettenbremse lösen: Ziehen Sie den vorderen Handschutz **1** gegen den vorderen Handgriff **2** (Abb. D).
3. Lösen Sie die Befestigungsschraube **11**.
4. Nehmen Sie die Kettenradabdeckung **13** ab.
5. Nehmen Sie die Sägekette **9** vorsichtig von der Führungsschiene **8** und dem Kettenrad **21** ab.
6. Entfernen Sie die Führungsschiene **8**. Reinigen Sie diese mit einem Pinsel.
7. Reinigen Sie den kompletten Kettenantriebsbereich und die

Kettenradabdeckung **13** mit einem Pinsel oder durch Ausblasen (mit Druckluft).

8. Bauen Sie das Produkt in umgekehrter Reihenfolge zusammen.

## ● Wartung

#### **⚠️ VORSICHT! Verletzungsrisiko!**



Tragen Sie beim Arbeiten mit dem Produkt stets Schutzhandschuhe und verwenden Sie nur Originalteile.

- ▶ Lassen Sie das Produkt abkühlen, bevor Sie Inspektions-, Wartungs- oder Reinigungsarbeiten durchführen!

### Sägekette und Führungsschiene montieren

1. Stellen Sie das Produkt auf eine ebene, stabile Unterlage.
2. Kettenbremse lösen: Ziehen Sie den vorderen Handschutz **1** gegen den vorderen Handgriff **2** (Abb. D).
3. Lösen Sie die Befestigungsschraube **11**.
4. Nehmen Sie die Kettenradabdeckung **13** ab.
5. Schieben Sie das Langloch der Führungsschiene **22** über die beiden herausstehenden Bolzen der Führungsschienenführung **23**.
6. Legen Sie die Sägekette **9** über die Zahnung des Kettenrads **21**. Führen Sie die Sägekette passgenau in der auf der Führungsschiene **8** angegebenen Richtung ein. Ziehen Sie etwas an der Führungsschiene, um die Sägekette leicht vorzuspannen.
7. Setzen Sie Kettenradabdeckung **13** wieder auf.
8. Ziehen Sie die Befestigungsschraube **11** wieder an. Ziehen Sie diese noch nicht fest an.

9. Drehen Sie den Kettenspanning **12** im Uhrzeigersinn, um die Spannung zu erhöhen.
- Die Sägekette **9** muss an der Unterseite der Führungsschiene **8** anliegen.
  - Prüfen Sie, ob sich die Sägekette **9** (bei gelöster Kettenbremse, vorderen Handschutz **1** nach hinten ziehen) von Hand über die Führungsschiene **8** ziehen lässt.
10. Ziehen Sie die Befestigungsschraube **11** fest an, um die Einstellung zu fixieren.

### Kettenschmierung warten

- Siehe „Kettenschmierung prüfen“.

### Führungsschiene warten

- Entfernen Sie eventuell entstandene Grate an der Schienenkante mit einer Metallfeile.
- Reinigen Sie die Nut der Führungsschiene **8** mit einem Pinsel oder mit Druckluft.
- Ersetzen Sie die Führungsschiene, sobald die Nut verschlissen ist.

### Sägekette schärfen und pflegen

#### HINWEIS

- ▶ Eine optimal gepflegte und geschärfte Sägekette **9** verringert die körperliche Belastung, den Verschleiß und führt zu einem guten Schnittergebnis.
- ▶ Reinigen, pflegen und schärfen Sie die Sägekette **9** regelmäßig.
- ▶ Kontrollieren Sie die Sägekette **9** regelmäßig auf Risse und beschädigte Nieten.
- ▶ Ein Schleifbock kann an der Schleifbockhilfe **10** für den sicheren Halt während des Schleifens befestigt werden.

#### HINWEIS

- ▶ Verwenden Sie nur spezielle Sägekettenrundfeilen mit einem Durchmesser von 4,0 mm ( $\frac{5}{32}$ " ) für die im Lieferumfang enthaltene Sägekette **9**.
- ▶ In einem Schärfset, z. B. von **PARKSIDE**, finden Sie detaillierte Informationen zum Schärfvorgang.
- ▶ Alternativ verwenden Sie ein elektrisches Kettenschärfgerät und folgen Sie den Anweisungen des Herstellers.
- ▶ Im Zweifel über die Durchführung der Arbeit ist ein Austausch der Sägekette **9** vorzunehmen.
- ▶ Lassen Sie in Zweifel das Schärfen der Sägekette **9** von einer Fachwerkstatt durchführen.
- ▶ Feilen Sie nur in Vorwärtsbewegung, um Material abzunehmen.

- Benötigtes Zubehör (nicht im Lieferumfang enthalten):
  - Sägekettenrundfeile  $\varnothing$  4,0 mm ( $\frac{5}{32}$ " )
  - Flachfeile
  - Tiefenbegrenzungslehre

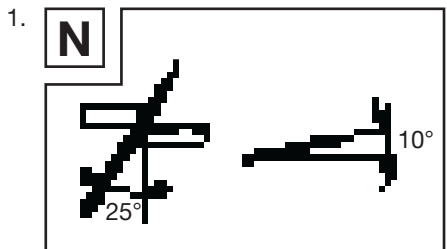

Feilen Sie mit einem Schärfwinkel von ca. 25° bei einer Steigung von 10° zur Führungsschiene **8** (Abb. N).

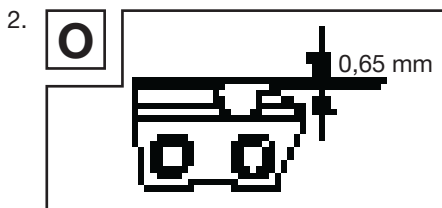

Überprüfen Sie den Abstand der Tiefenbegrenzung mit einer Tiefenbegrenzungslehre. Der richtige Abstand des Tiefenbegrenzers sollte 0,65 mm (0,025“) betragen (Abb. O).

## Wartungsintervalle

Die aufgeführten Angaben beziehen sich auf normale Einsatzbedingungen. Bei erschwerteren Bedingungen, wie z. B. starker Staubentwicklung und längeren täglichen Arbeitszeiten sind die angegebenen Intervalle entsprechend zu verkürzen.

Teil	Aktion					
		Vor Arbeitsbeginn	Wöchentlich	Bei Störung	Bei Beschädigung	Bei Bedarf
Kettenschmierung	Prüfen	X				
Sägekette <span style="border: 1px solid black; padding: 0 2px;">9</span>	Prüfen und auf Schärfezustand achten	X				
	Kettenspannung kontrollieren	X				
	Schärfen					X
Führungsschiene <span style="border: 1px solid black; padding: 0 2px;">8</span>	Prüfen (Abnutzung, Beschädigung)	X				
	Reinigen		X	X		
	Ersetzen				X	X

## Ersatzteile/Zubehör

Kunden können kompatible Ersatzteile und Zubehör über [www.optimex-shop.com](http://www.optimex-shop.com) beziehen.

- Bestellungen können nur online aufgegeben und bearbeitet werden.
- Halten Sie die Bestellnummer für Ihre Bestellung bereit.
- Wenden Sie sich für weitere Informationen an die Lidl-Service-Hotline (siehe „Service“).

Teil	Bestellnummer
<span style="border: 1px solid black; padding: 0 2px;">8</span> Führungsschiene	99949421501
<span style="border: 1px solid black; padding: 0 2px;">9</span> Sägekette	99949421502

Kunden können eine kompatible Ersatz-Sägekette auch über den LIDL Online Shop unter [www.lidl.de](http://www.lidl.de) beziehen.

## ● Lagerung und Transport

- Verwenden Sie stets die Abdeckung der Führungsschiene 27 beim Transport (Abb. K) und bei der Lagerung.

- Reinigen und warten Sie das Produkt vor der Lagerung (siehe „Reinigung und Wartung“).
- Tragen Sie das Produkt nur am vorderen Handgriff [2]. Die Führungsschiene [8] zeigt dabei nach hinten, von Ihrem Körper abgewandt (Abb. K).
- Lagern Sie das Produkt an einem sicheren, trockenen, frostfreien, gut belüfteten und vor Witterung geschützten Ort auf.
- Sichern Sie das Produkt vor unbefugtem Zugriff.
- Entleeren Sie den Kettenöltank mit einer Absaugpumpe.

## ● Fehlerbehebung

Problem	Mögliche Ursache	Fehlerbehebung
Produkt startet nicht.	Kettenbremse eingerastet.	Kettenbremse lösen.
	Akku-Pack [18] ist leer.	Akku-Pack [18] laden.
	Akku-Pack [18] ist defekt.	Akku-Pack [18] ersetzen.
Sägekette [9] läuft nicht.	Kettenbremse blockiert Sägekette [9].	Kettenbremse lösen.
Schlechte Schneidleistung.	Sägekette [9] falsch montiert.	Sägekette [9] richtig montieren.
	Sägekette [9] stumpf.	Schneidzähne schärfen oder neue Sägekette [9] aufziehen.
	Kettenspannung der Sägekette [9] ungenügend.	Kettenspannung der Sägekette [9] prüfen.
Produkt läuft schwer. Sägekette [9] springt ab.	Kettenspannung der Sägekette [9] ungenügend.	Kettenspannung der Sägekette [9] prüfen.
Sägekette [9] wird heiß. Rauchentwicklung beim Sägen. Verfärbung der Führungsschiene [8].	Zu wenig Kettenöl.	<ul style="list-style-type: none"> <li>□ Ölstand prüfen.</li> <li>□ Kettenöl nachfüllen.</li> <li>□ Tropföler [20] reinigen</li> <li>□ Vom Kundendienst reparieren lassen.</li> </ul>

## ● Entsorgung

Die Verpackung besteht aus umweltfreundlichen Materialien, die Sie über die örtlichen Recyclingstellen entsorgen können.



Beachten Sie die Kennzeichnung der Verpackungsmaterialien bei der Abfalltrennung, diese sind

gekennzeichnet mit Abkürzungen (a) und Nummern (b) mit folgender Bedeutung: 1–7: Kunststoffe/20–22: Papier und Pappe/80–98: Verbundstoffe.

## Produkt:



Möglichkeiten zur Entsorgung des ausgedienten Produkts erfahren Sie bei Ihrer Gemeinde- oder Stadtverwaltung.



### Gerät entsorgen

Das Symbol der durchgestrichenen Mülltonne bedeutet, dass dieses Gerät am Ende der Nutzungszeit nicht über den Haushaltsmüll entsorgt werden darf. Das Gerät ist bei eingerichteten Sammelstellen, Wertstoffhöfen oder Entsorgungsbetrieben abzugeben. Zudem sind Vertreter von Elektro- und Elektronikgeräten sowie Vertreter von Lebensmitteln zur Rücknahme verpflichtet. LIDL bietet Ihnen Rückgabemöglichkeiten direkt in den Filialen und Märkten an. Rückgabe und Entsorgung sind für Sie kostenfrei. Beim Kauf eines Neugeräts haben Sie das Recht, ein entsprechendes Altgerät unentgeltlich zurückzugeben.

Zusätzlich haben Sie die Möglichkeit, unabhängig vom Kauf eines Neugeräts, unentgeltlich (bis zu drei) Altgeräte abzugeben, die in keiner Abmessung größer als 25 cm sind.

Bitte löschen Sie vor der Rückgabe alle personenbezogenen Daten.

Bitte entnehmen Sie vor der Rückgabe Batterien oder Akkumulatoren, die nicht vom Altgerät umschlossen sind, sowie Lampen, die zerstörungsfrei entnommen

werden können und führen diese einer separaten Sammlung zu.

## ● Garantie

Das Produkt wurde nach strengen Qualitätsrichtlinien hergestellt und vor der Auslieferung sorgfältig geprüft. Im Falle von Material- oder Herstellungsfehlern haben Sie gegenüber dem Verkäufer des Produkts gesetzliche Rechte. Ihre gesetzlichen Rechte werden in keiner Weise durch unsere unten aufgeführte Garantie eingeschränkt.

Die Garantie für dieses Produkt beträgt 3 Jahre ab Kaufdatum. Die Garantiezeit beginnt mit dem Kaufdatum. Bewahren Sie den Originalkaufbeleg an einem sicheren Ort auf, da dieses Dokument als Nachweis des Kaufs erforderlich ist.

Alle Schäden oder Mängel, die bereits zum Zeitpunkt des Kaufs vorhanden sind, müssen unverzüglich nach dem Auspacken des Produkts gemeldet werden.

Sollte das Produkt innerhalb von 3 Jahren ab Kaufdatum einen Material- oder Herstellungsfehler aufweisen, werden wir es – nach unserer Wahl – kostenlos für Sie reparieren oder ersetzen. Die Garantiezeit verlängert sich durch einen stattgegebenen Gewährleistungsanspruch nicht. Dies gilt auch für ersetzte und reparierte Teile.

Diese Garantie erlischt, wenn das Produkt beschädigt oder unsachgemäß verwendet oder gewartet wurde.

Die Garantie deckt Material- und Herstellungsfehler ab. Diese Garantie erstreckt sich weder auf Produktteile, die normalem Verschleiß unterliegen, und somit als Verschleißteile gelten (z. B. Batterien, Schläuche, Farbpatronen),

noch auf Schäden an zerbrechlichen Teilen, z. B. Schalter oder Teile aus Glas.

## ● Abwicklung im Garantiefall

Um eine schnelle Bearbeitung Ihres Anliegens zu gewährleisten, folgen Sie bitte den folgenden Hinweisen:

Bitte halten Sie für alle Anfragen den Kassenbon und die Artikelnummer (IAN 494215\_2504) als Nachweis für den Kauf bereit.

Die Artikelnummer entnehmen Sie bitte dem Typenschild am Produkt, einer Gravur am Produkt, dem Titelblatt Ihrer Anleitung (unten links) oder dem Aufkleber auf der Rück- oder Unterseite des Produktes.

Sollten Funktionsfehler oder sonstige Mängel auftreten kontaktieren Sie zunächst die nachfolgend benannte Serviceabteilung telefonisch oder per EMail.

Ein als defekt erfasstes Produkt können Sie dann unter Beifügung des Kaufbelegs (Kassenbon) und der Angabe, worin der Mangel besteht und wann er aufgetreten ist, für Sie portofrei an die Ihnen mitgeteilte Service Anschrift übersenden.

direkt auf [parkside-diy.com](http://parkside-diy.com). Wählen Sie Ihr Land aus, und suchen Sie über die Suchmaske nach den Bedienungsanleitungen. Mittels Eingabe der Artikelnummer (IAN) 494215\_2504 gelangen Sie zur Bedienungsanleitung für Ihren Artikel.

## ● Service

### DE Service Deutschland

Tel.: 08008855300

Kontaktformular auf

[parkside-diy.com](http://parkside-diy.com)

**IAN 494215\_2504**

### AT Service Österreich

Tel.: 0800447750

Kontaktformular auf

[parkside-diy.com](http://parkside-diy.com)

**IAN 494215\_2504**

### BE Service Belgien

Tel.: 080012614

Kontaktformular auf

[parkside-diy.com](http://parkside-diy.com)

**IAN 494215\_2504**

### CH Service Schweiz

Tel.: 0800563601

Kontaktformular auf

[parkside-diy.com](http://parkside-diy.com)

**IAN 494215\_2504**



Auf [parkside-diy.com](http://parkside-diy.com) können Sie diese und viele weitere Handbücher einsehen und herunterladen. Mit diesem QR-Code gelangen Sie

## ● EU-Konformitätserklärung

### EU-KONFORMITÄTserklärung (Nr. 494215\_2504)

Modell: 494215\_2504  
Produkt-Identifikation: "PARSIDE" ZDF Akku-Kettensäge  
Modellnummer: HG12809

Der oben beschriebene Gegenstand der Erklärung erfüllt die einschlägigen Harmonisierungsvorschriften der Union:

Richtlinie 2006/42/EG
Richtlinie 2000/14/EG
Richtlinie 2014/30/EU
Richtlinie 2011/65/EU mit allen dazugehörigen Änderungen

Angabe der einschlägigen harmonisierten Normen oder der anderen technischen Spezifikationen, für die die Konformität erklärt wird:

Nr. / Teile
Richtlinie 2006/42/EG
EN 60941-1:2015/A11:2022
EN 60941-4-1:2020
Richtlinie 2014/30/EU
EN IEC 55014-1:2021
EN IEC 55014-2:2021

Der Gegenstand der oben beschriebenen Erklärung steht im Einklang mit der Richtlinie 2011/65/EU des Europäischen Parlaments und des Rates vom 8. Juni 2011 zur Beschränkung der Verwendung bestimmter gefährlicher Stoffe in Elektro- und Elektronikgeräten:

Nr. / Teile
EN IEC 63000:2018

Konformitätsbewertungsverfahren / ggf. Name und Anschrift der benannten Stelle: EN ISO 3744:1995 & ISO 9207:1995, Point B Part B Annex III EU-RL 2000/14/EC & ISO 9207:1995, TÜV SÜD China  
Gemessener Schalleistungspegel an einem für diesen Typ repräsentativen Gerät: 94,3 dB(A)  
Garantierter Schalleistungspegel für dieses Gerät: 97 dB(A)

Person, die die technische Dokumentation aufbewahrt: DWIM GmbH & Co. KG

Unterschiedet für und im Namen von:

DWIM GmbH & Co. KG, Stiftbergstraße 1, 74117 Neckaraden, Deutschland  
Diese Konformitätserklärung wird unter der alleinigen Verantwortung des Herstellers ausgestellt.

Original-Konformitätserklärung

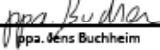
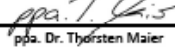
Neckaraden	01.07.2025		
Ort	Datum	ppa. Jens Buchheim Prokurist	ppa. Dr. Thorsten Maier Prokurist

DE



**OWIM GmbH & Co. KG**

Stiftsbergstraße 1  
74167 Neckarsulm  
GERMANY

Model No.: HG12070

Version: 12/2025

IAN 494215\_2504

