



Akku-Stich- und Säbelsäge 20 V / Cordless Jigsaw & Sabre Saw 20V / Scie sauteuse et scie sabre sans fil 20 V PSSSA 20-Li B2

(DE) (AT) (CH)

Akku-Stich- und Säbelsäge 20 V

Originalbetriebsanleitung

(FR) (BE)

Scie sauteuse et scie sabre sans fil 20 V

Traduction des instructions d'origine

(PL)

Akumulatorowa wyrzynarka i piła szablasta 20 V

Tłumaczenie oryginalnej instrukcji obsługi

(SK)

Aku priamočiará a chvostová píla 20 V

Preklad originálneho návodu na obsluhu

(ES)

Sierra de calar y de sable recargable 20 V

Traducción del manual de instrucciones original

(GB) (IE)

Cordless Jigsaw & Sabre Saw 20V

Translation of the original instructions

(NL) (BE)

Accu-decoupeer- en sabelzaag 20 V

Vertaling van de originele gebruiksaanwijzing

(CZ)

Aku přímočará píla a píla ocaska 20 V

Preklad originálního provozního návodu

(DK)

Batteridreven stik- og bajonetsav 20 V

Oversættelse af den originale driftsvejledning

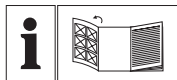

DE AT CH

Klappen Sie vor dem Lesen die Seite mit den Abbildungen aus und machen Sie sich anschließend mit allen Funktionen des Gerätes vertraut.

GB IE

Before reading, unfold the page containing the illustrations and familiarise yourself with all functions of the device.

FR BE

Avant de lire le mode d'emploi, ouvrez la page contenant les illustrations et familiarisez-vous ensuite avec toutes les fonctions de l'appareil.

NL BE

Vouw vóór het lezen de pagina met de afbeeldingen open en maak u vertrouwd met alle functies van het apparaat.

PL

Przed przeczytaniem proszę rozłożyć stronę z ilustracjami, a następnie proszę zapoznać się z wszystkimi funkcjami urządzenia.

CZ

Před čtením si otevřete stranu s obrázky a potom se seznámte se všemi funkcemi přístroje.

SK

Pred čítaním si odklopte stranu s obrázkami a potom sa oboznámte so všetkými funkciami prístroja.

DK

Før du læser, vend siden med billeder frem og bliv bekendt med alle apparatets funktioner.

ES

Antes de empezar a leer abra la página que contiene las imágenes y, en seguida, familiarícese con todas las funciones del dispositivo.

| | | | |
|--------------|---|--------|-----|
| DE / AT / CH | Originalbetriebsanleitung | Seite | 5 |
| GB / IE | Translation of the original instructions | Page | 21 |
| FR / BE | Traduction des instructions d'origine | Page | 36 |
| NL / BE | Vertaling van de originele gebruiksaanwijzing | Pagina | 55 |
| PL | Tłumaczenie oryginalnej instrukcji obsługi | Strona | 71 |
| CZ | Překlad originálního provozního návodu | Strana | 88 |
| SK | Preklad originálneho návodu na obsluhu | Strana | 103 |
| DK | Oversættelse af den originale driftsvejledning | Side | 118 |
| ES | Traducción del manual de instrucciones original | Página | 134 |

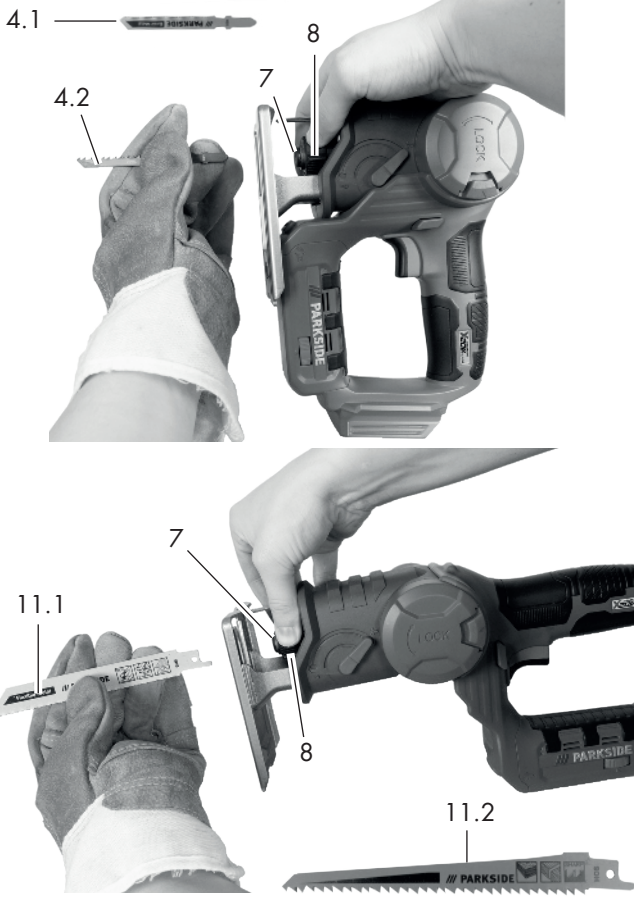
B**C**

Inhalt

Einleitung 5

Bestimmungsgemäße Verwendung 6

Allgemeine Beschreibung 6

 Lieferumfang 6

 Funktionsbeschreibung 6

 Übersicht 6

Technische Daten 7

Sicherheitshinweise 7

 Symbole und Bildzeichen 7

 Allgemeine Sicherheitshinweise für Elektrowerkzeuge 8

 Sicherheitshinweise für hin- und hergehende Sägen 12

 Restrisiken 13

Montage 13

 Wechsel Akku-Stich-/Säbelsäge 13

 Sägeblatt montieren/wechseln 14

Akku einsetzen/entnehmen 14

Ladezustand des Akkus prüfen .. 14

Akku aufladen 15

Bedienung 15

 Ein- und Ausschalten 15

 Drehzahl einstellen 15

 Einstellen der Hubstärke 15

 Tauschsnitte 16

 Sägen mit Akku-Säbelsäge 16

 Arbeitshinweise 16

Reinigung und Wartung 16

 Reinigung 17

 Wartung 17

Transport 17

Lagerung 17

Entsorgung/Umweltschutz 17

Ersatzteile/Zubehör 18

Fehlersuche 18

Garantie 19

Reparatur-Service 20

Service-Center 20

Importeur 20

Original-EG-Konformitätserklärung 150

Explosionszeichnung 159

Einleitung

Herzlichen Glückwunsch zum Kauf Ihres neuen Gerätes. Sie haben sich damit für ein hochwertiges Gerät entschieden. Dieses Gerät wurde während der Produktion auf Qualität geprüft und einer Endkontrolle unterzogen. Die Funktionsfähigkeit Ihres Gerätes ist somit sichergestellt.



Die Betriebsanleitung ist Bestandteil dieses Gerätes. Sie enthält wichtige Hinweise für Sicherheit, Gebrauch und Entsorgung. Machen Sie sich vor der Benutzung des Gerätes mit allen Bedien- und Sicherheitshinweisen vertraut. Benutzen Sie das Gerät nur wie beschrieben und für die angegebenen Einsatzbereiche. Bewahren Sie die Betriebsanleitung gut auf und händigen Sie alle Unterlagen bei Weitergabe des Gerätes an Dritte mit aus.

Bestimmungsgemäße Verwendung

Das Gerät ist, bei fester Auflage, für gerade und kurvige Schnitte an kantigen Werkstücken aus Kunststoff, Holz und Leichtmetall geeignet. Die Staubblasfunktion hält den Arbeitsbereich frei, der durch das Arbeitslicht während dem Gebrauch des Geräts beleuchtet wird.

Das Gerät ist ausschließlich für den privaten Gebrauch in trockenen Räumen zugelassen. Beachten Sie die Hinweise zu Sägeblatttypen. Jede andere Verwendung, die in dieser Anleitung nicht ausdrücklich zugelassen wird, kann zu Schäden am Gerät führen und eine ernsthafte Gefahr für den Benutzer darstellen.

Der Hersteller haftet nicht für Schäden, die durch bestimmungswidrigen Gebrauch oder falsche Bedienung verursacht wurden. Dieses Gerät ist nicht zur gewerblichen Nutzung geeignet. Bei gewerblichem Einsatz erlischt die Garantie.

Das Gerät ist Teil der Serie Parkside X 20 V TEAM und kann mit Akkus der Parkside X 20 V TEAM Serie betrieben werden. Die Akkus dürfen nur mit Ladegeräten der Serie Parkside X 20 V TEAM geladen werden.

Allgemeine Beschreibung



Die Abbildung der wichtigsten Funktionsteile finden Sie auf der vorderen und hinteren Ausklappseite.

Lieferumfang

Packen Sie das Gerät aus und kontrollieren Sie, ob es vollständig ist.

- Akku-Stich- und Säbelsäge
- 2 Sägeblätter für Holz
- 2 Sägeblätter für Metall
- Aufbewahrungskoffer
- Betriebsanleitung



Akku und Ladegerät sind nicht im Lieferumfang enthalten.

Entsorgen Sie das Verpackungsmaterial ordnungsgemäß.

Funktionsbeschreibung

Die Akku-Stich- und Säbelsäge verfügt über eine Pendelhubeinrichtung, ein Arbeitslicht und eine automatische Staubblasfunktion. Die Funktion der Bedienteile entnehmen Sie bitte den nachfolgenden Beschreibungen.



Übersicht

- 1 Entriegelungstaste
- 2 Sicherheitsschalter
- 3 Ein-/Ausschalter
- 4.1 Sägeblatt Metall, Akku-Stichsäge
- 4.2 Sägeblätter Holz, Akku-Stichsäge
- 5 Rädchen, Drehzahleinstellung
- 6 Bodenplatte
- 7 Spannfutter
- 8 Schnellverschluss
- 9 Pendelhubschalter
- 10 LED-Arbeitslicht
- 11.1 Sägeblatt Metall, Akku-Säbelsäge „Swiss Made“
- 11.2 Sägeblätter Holz, Akku-Säbelsäge „Swiss Made“
- 12 Fußplatte
- 13 Entriegelungstaste Akku
- 14 Akku
- 15 Ladezustandsanzeige
- 16 Taste, Ladezustandsanzeige
- 17 Ladegerät

Technische Daten

Akku-Stich- und

Säbelsäge 20 V.....PSSSA 20-Li B2

Nenneneingangsspannung 20 V==

Leerlaufdrehzahl n_0800 - 3000 min⁻¹

Sägehub 20 mm

Schnitttiefe in Holz

Akku-Stichsäge max. 50 mm

Akku-Säbelsäge max. 100 mm

Schnitttiefe in Metall

Akku-Stichsäge max. 4 mm

Akku-Säbelsäge max. 50 mm

Gewicht..... ca. 1,7 kg

Schalldruckpegel

(L_{pA}) 84,3 dB(A), K_{pA} = 5 dB

Schalleistungspegel

(L_{WA}) 95,3 dB(A), K_{WA} = 5 dB

Vibration (a_r)

Akku-Stichsäge

in Holz $a_{h,B}$ 9,21 m/s²; K= 1,5 m/s²

in Metall $a_{h,M}$. 10,36 m/s²; K= 1,5 m/s²

Akku-Säbelsäge

in Holz $a_{h,B}$ 8,68 m/s²; K= 1,5 m/s²

in Holzbalken

$a_{h,WB}$ 7,79 m/s²; K= 1,5 m/s²

Temperatur max 50 °C

Ladevorgang 4 - 40 °C

Betrieb..... -20 - 50 °C

Lagerung 0 - 45 °C



Achtung! Eine aktuelle Liste der Akkukompatibilität finden Sie unter: www.lidl.de/akku

Lärm- und Vibrationswerte wurden entsprechend den in der Konformitätserklärung genannten Normen und Bestimmungen ermittelt.

Der angegebene Schwingungsgesamtwert und der angegebene Geräuschemissionswert sind nach einem genormten Prüfverfahren gemessen

worden und können zum Vergleich eines Elektrowerkzeugs mit einem anderen verwendet werden.

Der angegebene Schwingungsgesamtwert und der angegebene Geräuschemissionswert können auch zu einer vorläufigen Einschätzung der Belastung verwendet werden.



Warnung:

Die Schwingungs- und Geräuschemissionen können während der tatsächlichen Benutzung des Elektrowerkzeugs von den Angabewerten abweichen, abhängig von der Art und Weise, in der das Elektrowerkzeug verwendet wird, insbesondere, welche Art von Werkstück bearbeitet wird.

Es ist notwendig, Sicherheitsmaßnahmen zum Schutz des Bedieners festzulegen, die auf einer Abschätzung der Schwingungsbelastung während der tatsächlichen Benutzungsbedingungen beruhen (hierbei sind alle Anteile des Betriebszyklus zu berücksichtigen, beispielsweise Zeiten, in denen das Elektrowerkzeug abgeschaltet ist, und solche, in denen es zwar eingeschaltet ist, aber ohne Belastung läuft).

Sicherheitshinweise

Dieser Abschnitt behandelt die grundlegenden Sicherheitsvorschriften bei der Arbeit mit dem Gerät.

Symbole und Bildzeichen

Bildzeichen auf dem Gerät:



Das Gerät ist Teil der Serie Parksidex X 20 V TEAM.



ACHTUNG



Betriebsanleitung lesen



Gehörschutz tragen



Schutzbrille tragen



Atemschutzmaske tragen



Schutzhandschuhe tragen



Elektrogeräte gehören nicht in den Hausmüll.

Drehzahlregler



<- weniger / mehr ->



Automatisches Staubgebläse

Symbole in der Betriebsanleitung:



Gefahrenzeichen mit Angaben zur Verhütung von Personen- oder Sachschäden



Gebotszeichen mit Angaben zur Verhütung von Schäden



Tragen Sie schnittsichere Handschuhe.



Hinweiszeichen mit Informationen zum besseren Umgang mit dem Gerät

Allgemeine Sicherheitshinweise für Elektrowerkzeuge



WARNUNG! Lesen Sie alle Sicherheitshinweise, Anweisungen, Gebildungen und technischen Daten, mit denen dieses Elektrowerkzeug versehen ist. Versäumnisse bei der Einhaltung der nachfolgenden Anweisungen und Anweisungen können elektrischen Schlag, Brand und/oder schwere Verletzungen verursachen.

Bewahren Sie alle Sicherheitshinweise und Anweisungen für die Zukunft auf.

Der in den Sicherheitshinweisen verwendete Begriff „Elektrowerkzeug“ bezieht sich auf netzbetriebene Elektrowerkzeuge (mit Netzleitung) oder auf akkubetriebene Elektrowerkzeuge (ohne Netzleitung).

1) Arbeitsplatzsicherheit

- a) **Halten Sie Ihren Arbeitsbereich sauber und gut beleuchtet.** Unordnung oder unbeleuchtete Arbeitsbereiche können zu Unfällen führen.
- b) **Arbeiten Sie mit dem Elektrowerkzeug nicht in explosionsgefährdeter Umgebung, in der sich brennbare Flüssigkeiten, Gase oder Stäube befinden.** Elektrowerkzeuge erzeugen Funken, die den Staub oder die Dämpfe entzünden können.
- c) **Halten Sie Kinder und andere Personen während der Benutzung des Elektrowerkzeuges fern.** Bei Ablenkung können Sie die

Kontrolle über das Elektrowerkzeug verlieren.

2) Elektrische Sicherheit

- a) **Der Anschlussstecker des Elektrowerkzeuges muss in die Steckdose passen. Der Stecker darf in keiner Weise verändert werden. Verwenden Sie keine Adapterstecker gemeinsam mit Schutzgeerdeten Elektrowerkzeugen.** Unveränderte Stecker und passende Steckdosen verringern das Risiko eines elektrischen Schlages.
- b) **Vermeiden Sie Körperkontakt mit geerdeten Oberflächen wie von Rohren, Heizungen, Herden und Kühlschränken.** Es besteht ein erhöhtes Risiko durch elektrischen Schlag, wenn Ihr Körper geerdet ist.
- c) **Halten Sie Elektrowerkzeuge von Regen oder Nässe fern.** Das Eindringen von Wasser in ein Elektrowerkzeug erhöht das Risiko eines elektrischen Schlages.
- d) **Zweckentfremden Sie die Anschlussleitung nicht, um das Elektrowerkzeug zu tragen, aufzuhängen oder um den Stecker aus der Steckdose zu ziehen. Halten Sie die Anschlussleitung fern von Hitze, Öl, scharfen Kanten oder sich bewegenden Teilen.** Beschädigte oder verwickelte Anschlussleitungen erhöhen das Risiko eines elektrischen Schlages.
- e) **Wenn Sie mit dem Elektrowerkzeug im Freien arbeiten, verwenden Sie nur Verlängerungsleitungen, die auch für den Außenbereich geeignet sind.** Die Anwendung einer für den Außenbereich

geeigneten Verlängerungsleitung verringert das Risiko eines elektrischen Schlages.

- f) **Wenn der Betrieb des Elektrowerkzeugs in feuchter Umgebung nicht vermeidbar ist, verwenden Sie einen Fehlerstromschutzschalter.** Der Einsatz eines Fehlerstromschutzschalters vermindert das Risiko eines elektrischen Schlages.

3) Sicherheit von Personen

- a) **Seien Sie aufmerksam, achten Sie darauf, was Sie tun, und gehen Sie mit Vernunft an die Arbeit mit dem Elektrowerkzeug. Benutzen Sie kein Elektrowerkzeug, wenn Sie müde sind oder unter Einfluss von Drogen, Alkohol oder Medikamenten stehen.** Ein Moment der Unachtsamkeit beim Gebrauch des Elektrowerkzeugs kann zu ernsthaften Verletzungen führen.
- b) **Tragen Sie persönliche Schutzausrüstung und immer eine Schutzbrille.** Das Tragen persönlicher Schutzausrüstung, wie Staubmaske, rutschfeste Sicherheitsschuhe, Schutzhelm oder Gehörschutz je nach Art und Einsatz des Elektrowerkzeugs, verringert das Risiko von Verletzungen.
- c) **Vermeiden Sie eine unbeabsichtigte Inbetriebnahme. Vergewissern Sie sich, dass das Elektrowerkzeug ausgeschaltet ist, bevor Sie es an die Stromversorgung und/oder den Akku anschließen, es aufnehmen oder tragen.** Wenn Sie beim Tragen des Elektrowerkzeugs den Finger am Schalter haben oder das Gerät eingeschaltet an die Stromversorgung anschließen, kann dies zu Unfällen führen.

- d) Entfernen Sie Einstellwerkzeuge oder Schraubenschlüssel, bevor Sie das Elektrowerkzeug einschalten.** Ein Werkzeug oder Schlüssel, der sich in einem drehenden Teil des Elektrowerkzeugs befindet, kann zu Verletzungen führen.
- e) Vermeiden Sie eine abnormale Körperhaltung. Sorgen Sie für einen sicheren Stand und halten Sie jederzeit das Gleichgewicht.** Dadurch können Sie das Elektrowerkzeug in unerwarteten Situationen besser kontrollieren.
- f) Tragen Sie geeignete Kleidung. Tragen Sie keine weite Kleidung oder Schmuck. Halten Sie Haare und Kleidung fern von sich bewegenden Teilen.** Lockere Kleidung, Schmuck oder lange Haare können von sich bewegenden Teilen erfasst werden.
- g) Wenn Staubabsaug- und -auf-fangeinrichtungen montiert werden können, sind diese anzubringen und richtig zu verwenden.** Verwendung einer Staubabsaugung kann Gefährdungen durch Staub verringern.
- h) Wiegen Sie sich nicht in falscher Sicherheit und setzen Sie sich nicht über die Sicherheitsregeln für Elektrowerkzeuge hinweg, auch wenn Sie nach vielfachem Gebrauch mit dem Elektrowerkzeug vertraut sind.** Achtloses Handeln kann binnen Sekundenbruchteilen zu schweren Verletzungen führen.
- 4) Verwendung und Behandlung des Elektrowerkzeuges**
- a) Überlasten Sie das Elektrowerkzeug nicht. Verwenden Sie für Ihre Arbeit das dafür bestimmte Elektrowerkzeug.** Mit dem passenden Elektrowerkzeug arbeiten Sie besser und sicherer im angegebenen Leistungsbereich.
- b) Benutzen Sie kein Elektrowerkzeug, dessen Schalter defekt ist.** Ein Elektrowerkzeug, das sich nicht mehr ein- oder ausschalten lässt, ist gefährlich und muss repariert werden.
- c) Ziehen Sie den Stecker aus der Steckdose und/oder entfernen Sie einen abnehmbaren Akku, bevor Sie Geräteeinstellungen vornehmen, Einsatzwerkzeugteile wechseln oder das Elektrowerkzeug weglegen.** Diese Vorsichtsmaßnahme verhindert den unbeabsichtigten Start des Elektrowerkzeugs.
- d) Bewahren Sie unbenutzte Elektrowerkzeuge außerhalb der Reichweite von Kindern auf. Lassen Sie keine Personen das Elektrowerkzeug benutzen, die mit diesem nicht vertraut sind oder diese Anweisungen nicht gelesen haben.** Elektrowerkzeuge sind gefährlich, wenn sie von unerfahrenen Personen benutzt werden.
- e) Pflegen Sie das Elektrowerkzeug und Einsatzwerkzeug mit Sorgfalt. Kontrollieren Sie, ob bewegliche Teile einwandfrei funktionieren und nicht klemmen, ob Teile gebrochen oder so beschädigt sind, dass die Funktion des Elektrowerkzeugs beeinträchtigt ist. Lassen Sie beschädigte Teile vor dem Einsatz des Elektrowerkzeuges reparieren.** Viele Unfälle haben ihre Ursache in schlecht gewarteten Elektrowerkzeugen.
- f) Halten Sie Schneidwerkzeuge scharf und sauber.** Sorgfältig gepflegte Schneidwerkzeuge mit scharfen Schneidkanten verklemmen sich weni-

ger und sind leichter zu führen.

- g) **Verwenden Sie Elektrowerkzeug, Einsatzwerkzeug, Einsatzwerkzeuge usw. entsprechend diesen Anweisungen. Berücksichtigen Sie dabei die Arbeitsbedingungen und die auszuführende Tätigkeit.** Der Gebrauch von Elektrowerkzeugen für andere als die vorgesehenen Anwendungen kann zu gefährlichen Situationen führen.
 - h) **Halten Sie Griffe und Griffflächen trocken, sauber und frei von Öl und Fett.** Rutschige Griffe und Griffflächen erlauben keine sichere Bedienung und Kontrolle des Elektrowerkzeugs in unvorhergesehenen Situationen.
- 5) Verwendung und Behandlung des Akkuwerkzeugs**
- a) **Laden Sie Akkus nur mit Ladegeräten auf, die vom Hersteller empfohlen werden.** Durch ein Ladegerät, das für eine bestimmte Art von Akkus geeignet ist, besteht Brandgefahr, wenn es mit anderen Akkus verwendet wird.
 - b) **Verwenden Sie nur die dafür vorgesehenen Akkus in den Elektrowerkzeugen.** Der Gebrauch von anderen Akkus kann zu Verletzungen und Brandgefahr führen.
 - c) **Halten Sie den nicht benutzten Akku fern von Büroklammern, Münzen, Schlüsseln, Nägeln, Schrauben oder anderen kleinen Metallgegenständen, die eine Überbrückung der Kontakte verursachen könnten.** Ein Kurzschluss zwischen den Akkukontakten kann Verbrennungen oder Feuer zur Folge haben.
 - d) **Bei falscher Anwendung kann**

Flüssigkeit aus dem Akku austreten. Vermeiden Sie den Kontakt damit. Bei zufälligem Kontakt mit Wasser abspülen. Wenn die Flüssigkeit in die Augen kommt, nehmen Sie zusätzlich ärztliche Hilfe in Anspruch. Austretende Akkufflüssigkeit kann zu Hautreizungen oder Verbrennungen führen.

- e) **Benutzen Sie keinen beschädigten oder veränderten Akku.** Beschädigte oder veränderte Akkus können sich unvorhersehbar verhalten und zu Feuer, Explosion oder Verletzungsgefahr führen.
- f) **Setzen Sie einen Akku keinem Feuer oder zu hohen Temperaturen aus.** Feuer oder Temperaturen über 130 °C können eine Explosion hervorrufen.
- g) **Befolgen Sie alle Anweisungen zum Laden und laden Sie den Akku oder das Akkuwerkzeug niemals außerhalb des in der Betriebsanleitung angegebenen Temperaturbereichs.** Falsches Laden oder Laden außerhalb des zugelassenen Temperaturbereichs kann den Akku zerstören und die Brandgefahr erhöhen.

6) Service

- a) **Lassen Sie Ihr Elektrowerkzeug nur von qualifiziertem Fachpersonal und nur mit Original-Ersatzteilen reparieren.** Damit wird sichergestellt, dass die Sicherheit des Elektrowerkzeugs erhalten bleibt.
- b) **Warten Sie niemals beschädigte Akkus.** Sämtliche Wartung von Akkus sollte nur durch den Hersteller oder bevollmächtigte Kundendienststellen erfolgen.

Sicherheitshinweise für hin- und hergehende Sägen

- **Halten Sie das Elektrowerkzeug an den isolierten Griffflächen, wenn Sie Arbeiten ausführen, bei denen das Elektrowerkzeug verborgene Stromleitungen treffen kann.** Der Kontakt mit einer spannungsführenden Leitung kann auch metallene Geräteteile unter Spannung setzen und könnte zu einem elektrischen Schlag führen.
- **Befestigen und sichern Sie das Werkstück mittels Zwingen oder auf andere Art und Weise an einer stabilen Unterlage.** Wenn Sie das Werkstück nur mit einer Hand oder gegen Ihren Körper halten, bleibt es labil, was zum Verlust der Kontrolle führen kann.
- **Verwenden Sie kein Zubehör, welches nicht von PARKSIDE empfohlen wurde.** Dies kann zu elektrischem Schlag oder Feuer führen.
- Halten Sie die Hände vom Sägebereich fern. Greifen Sie nicht unter das Werkstück. Bei Kontakt mit dem Sägeblatt besteht Verletzungsgefahr.
- Führen Sie das Elektrowerkzeug nur eingeschaltet gegen das Werkstück. Es besteht sonst die Gefahr eines Rückschlages, wenn sich das Einsatzwerkzeug im Werkstück verhakt.
- Achten Sie darauf, dass die Fußplatte beim Sägen sicher auf dem Werkstück aufliegt. Ein verkantetes Sägeblatt kann brechen oder zum Rückschlag führen.
- Schalten Sie nach Beendigung des Arbeitsvorgangs das Elektrowerkzeug aus und ziehen Sie das Sägeblatt erst dann aus dem Schnitt, wenn dieses zum Stillstand gekommen ist. So vermeiden Sie einen Rückschlag und können das Elektrowerkzeug sicher ablegen.
- Verwenden Sie nur unbeschädigte, einwandfreie Sägeblätter. Verbogene oder unscharfe Sägeblätter können brechen, den Schnitt negativ beeinflussen oder einen Rückschlag verursachen.
- Bremsen Sie das Sägeblatt nach dem Ausschalten nicht durch seitliches Gegendrücken ab. Das Sägeblatt kann beschädigt werden, brechen oder einen Rückschlag verursachen.
- Verwenden Sie geeignete Suchgeräte, um verborgene Versorgungsleitungen aufzuspüren, oder ziehen Sie die örtliche Versorgungsgesellschaft hinzu. Kontakt mit Elektroleitungen kann zu Feuer und elektrischem Schlag führen. Beschädigung einer Gasleitung kann zur Explosion führen. Eindringen in eine Wasserleitung verursacht Sachbeschädigung.
- **Prüfen Sie das bearbeitende Material auf Fremdkörper wie Nägel, Schrauben usw. und entfernen Sie diese.**
- **Sichern Sie das Werkstück.** Ein mit Spannvorrichtungen oder Schraubstock festgehaltenes Werkstück ist sicherer gehalten als mit Ihrer Hand. Stützen Sie das Werkstück nicht mit der Hand oder dem Fuß ab.
- **Halten Sie das Elektrowerkzeug beim Arbeiten fest und sorgen Sie für einen sicheren Stand.**
- **Berühren Sie mit der laufenden Säge keine anderen Gegenstände oder den Erdboden.** Es besteht Rückschlaggefahr.
- **Schalten Sie das Gerät sofort aus, wenn das Sägeblatt verkantet. Spreizen Sie den Sägeschnitt und ziehen Sie das Sägeblatt vorsichtig heraus.** Es kann zum Verlust der Kontrolle über das Elektrowerkzeug führen.

- **Sägen Sie keine Materialien (z. B. bleihaltige Farben und Lacke oder asbesthaltiges Material), deren Stäube gesundheits-schädlich sein können.**
- Warten Sie, bis das Elektrowerkzeug zum Stillstand gekommen ist, bevor Sie es ablegen. Das Einsatzwerkzeug kann sich verhaken und zum Verlust der Kontrolle über das Elektrowerkzeug führen.

Restrisiken

Auch wenn Sie dieses Elektrowerkzeug vorschriftsmäßig bedienen, bleiben immer Restrisiken bestehen. Folgende Gefahren können im Zusammenhang mit der Bauweise und Ausführung dieses Elektrowerkzeugs auftreten:

- a) Schnittverletzungen
- b) Gehörschäden, falls kein geeigneter Gehörschutz getragen wird.
- c) Gesundheitsschäden, die aus Hand-Arm-Schwingungen resultieren, falls das Gerät über einen längeren Zeitraum verwendet wird oder nicht ordnungsgemäß geführt und gewartet wird.



Warnung! Dieses Elektrowerkzeug erzeugt während des Betriebs ein elektromagnetisches Feld. Dieses Feld kann unter bestimmten Umständen aktive oder passive medizinische Implantate beeinträchtigen. Um die Gefahr von ernsthaften oder tödlichen Verletzungen zu verringern, empfehlen wir Personen mit medizinischen Implantaten ihren Arzt und den Hersteller des medizinischen Implantats zu konsultieren, bevor die Maschine bedient wird.



Beachten Sie die Sicherheitshinweise und Hinweise zum Aufladen und der korrekten Verwendung, die in der Betriebsanleitung Ihres Akkus und Ladegeräts der Serie Parkside X 20 V Team gegeben sind. Eine detaillierte Beschreibung zum Ladevorgang und weitere Informationen finden Sie in dieser separaten Bedienungsanleitung.

Montage



Setzen Sie den Akku erst ein, wenn das Elektrowerkzeug vollständig für den Einsatz vorbereitet ist.



Wechsel Akku-Stich-/Säbelsäge



Nehmen Sie den Akku aus dem Gerät, um eine unbeabsichtigte Inbetriebnahme zu verhindern. Es besteht Verletzungsgefahr!

Stich- zu Säbelsäge:

1. Drücken Sie die Entriegelungstaste (1) und klappen Sie das Elektrowerkzeug auseinander
2. Lassen Sie die Entriegelungstaste (1) los und klappen Sie das Elektrowerkzeug im 90° Winkel auf, bis es hörbar einrastet

C Sägeblatt montieren/ wechseln



Achtung Verletzungsgefahr!

- Verwenden Sie keine stumpfen, verbogenen oder anderweitig beschädigten Sägeblätter.



Tragen Sie beim Anbringen des Sägeblatts Schutzhandschuhe. Verletzungsgefahr beim Berühren des Sägeblattes.



Es dürfen nur Sägeblätter mit einer identischen Aufnahme wie die mitgelieferten Sägeblätter (4.1/4.2/11.1/11.2) verwendet werden. Es besteht Verletzungsgefahr!



Achten Sie darauf, dass Sie immer das richtige Sägeblatt für das jeweilige Material verwenden.



Ersatz-Sägeblätter finden Sie unter „Ersatzteile/Zubehör“.

Sägeblatt montieren

Achten Sie darauf, dass der Sägeblatthalter frei von Splintern oder anderen Materialrückständen ist.

1. Drehen Sie den Schnellverschluss (8) so weit wie möglich nach links und halten Sie ihn in dieser Position fest.
2. Setzen Sie das Sägeblatt (4.1/4.2/11.1/11.2) in das Spannfutter (7) ein. Stellen Sie sicher, dass das Sägeblatt (4.1/4.2/11.1/11.2) korrekt befestigt ist und die Zähne in die Schnittrichtung zeigen.
3. Lassen Sie den Schnellverschluss (8) los.
4. Prüfen Sie durch Ziehen am Sägeblatt den festen Sitz.

Sägeblatt demontieren

1. Drehen Sie den Schnellverschluss (8) so weit wie möglich nach links und halten Sie ihn in dieser Position fest.
2. Nehmen Sie das Sägeblatt (4.1/4.2/11.1/11.2) aus dem Spannfutter (7).
3. Lassen Sie den Schnellverschluss (8) los.



Akku einsetzen/ entnehmen



Es dürfen nur Li-ion Akkus der Serie Parkside X 20 V verwendet werden

1. Zum Einsetzen des Akkus (14) schieben Sie den Akku (14) entlang der Führungsschiene in das Gerät. Er rastet hörbar ein.
2. Zum Herausnehmen des Akkus (14) aus dem Gerät drücken Sie die Entriegelungstaste (13) am Akku und ziehen den Akku (14) heraus.



Setzen Sie den Akku erst ein, wenn das Akku-Werkzeug vollständig für den Einsatz vorbereitet ist.



Ladezustand des Akkus prüfen

Die Ladezustandsanzeige (15) signalisiert den Ladezustand des Akkus (14).

Drücken Sie die Taste zur Ladezustandsanzeige (16) am Akku. Der Ladezustand des Akkus wird durch Aufleuchten der entsprechenden LED-Leuchte angezeigt.

3 LEDs leuchten (rot, orange und grün):

Akku geladen

2 LEDs leuchten (rot und orange):

Akku teilweise geladen

1 LED leuchtet (rot):

Akku muss geladen werden

A Akku aufladen



Lassen Sie einen erwärmten Akku vor dem Laden abkühlen.



Laden Sie den Akku (14) auf, wenn nur noch die rote LED der Ladezustandsanzeige (15) leuchtet.

1. Nehmen Sie gegebenenfalls den Akku (14) aus dem Gerät.
2. Schieben Sie den Akku (14) in den Ladeschacht des Ladegerätes (17).
3. Schließen Sie das Ladegerät (17) an eine Steckdose an.
4. Nach erfolgtem Ladevorgang trennen Sie das Ladegerät (17) vom Netz.
5. Ziehen Sie den Akku (14) aus dem Ladegerät (17).

Bedienung



Nehmen Sie den Akku aus dem Gerät, um eine unbeabsichtigte Inbetriebnahme zu verhindern. Es besteht Verletzungsgefahr!



Achten Sie darauf, dass die Umgebungstemperatur während dem Arbeiten 50 °C nicht überschreitet und -20 °C nicht unterschreitet.

A Ein- und Ausschalten

1. Um das Gerät zu starten, halten Sie den Sicherheitsschalter (2) gedrückt und betätigen den Ein-/Ausschalter (3).
2. Lassen Sie den Sicherheitsschalter (2) wieder los.
3. Um das Gerät anzuhalten, lassen Sie den Ein-/Ausschalter (3) los.

Mit Betätigen des Ein-/Ausschalters wird automatisch die Staubblasfunktion aktiviert bzw. deaktiviert.

A Drehzahl einstellen

Die gewünschte Drehzahl kann über das Rädchen (5) stufenlos geregelt werden.

- 1: niedrigste Geschwindigkeit
- 6: höchste Geschwindigkeit

A Einstellen der Hubstärke

Mit dem Pendelhubschalter (9) können Sie die Pendelbewegung des Sägeblattes ein- oder ausstellen.

- 1 - Kein Hub
- 2 - Hub

Ob ein Sägen mit oder ohne Hub zu einem besseren Ergebnis führt, kann durch praktischen Versuch ermittelt werden, wobei folgende Empfehlungen gelten:

- Feine und saubere Schnittkanten erzielen Sie mit keiner Pendelbewegung (Stufe 1).
- Für dünnes Material, hartes Material (z.B. Stahl) und für den Kurvenschnitt ebenfalls Stufe 1 verwenden.
- Weiches Material (Holz, Plastik usw.): Pendel auf Stufe 2 stellen.

i Mit aktiviertem Pendelhub erzielen Sie einen zunehmend schnelleren Arbeitsfortschritt.

E Tauchschnitte

Tauchschnitte dürfen nur in weiche Materialien wie Holz, Porenbeton, Gipskarton usw. gemacht werden. Dies erfordert jedoch eine gewisse Übung und ist nur mit kurzen Sägeblättern möglich.

1. Setzen Sie die Säge auf das Werkstück und schalten Sie sie ein.
2. Achten Sie darauf, dass die Vorderkante der Bodenplatte auf der Werkstückoberfläche aufliegt.
3. Sägen Sie langsam in einem Winkel in das Werkstück hinein, bringen Sie das Sägeblatt dann in eine vertikale Position.
4. Sägen Sie weiter entlang der Schnittlinie.
5. Schalten Sie die Säge aus und heben Sie sie nach Abschluss der Arbeit vom Werkstück ab.

F Sägen mit Akku-Säbelsäge

1. Schalten Sie das Gerät ein. Achten Sie vor dem Einschalten darauf, dass das Gerät das Werkstück nicht berührt.
2. Setzen Sie die Fußplatte (12) auf das Werkstück auf.
3. Sägen Sie mit gleichmäßigem Vorschub. Sie können waagrecht, schräg oder senkrecht sägen.
4. Nehmen Sie nach der Arbeit das Sägeblatt (11.1/11.2) aus dem Sägeschnitt und schalten Sie erst dann das Gerät aus.

A Arbeitshinweise



Tragen Sie beim Hantieren mit dem Sägeblatt Schutzhandschuhe. So vermeiden Sie Schnittverletzungen.

- Spannen Sie das Werkstück ein. Verwenden Sie für kleine Werkstücke eine Spannvorrichtung.
- Zeichnen Sie eine Linie, um die Richtung vorzugeben, in der das Sägeblatt geführt wird.
- Halten Sie das Gerät sicher am Griff fest.
- Stellen Sie den Pendelhub ein oder aus.
- Schalten Sie das Gerät ein.
- Warten Sie, bis das Gerät seine volle Geschwindigkeit erreicht hat.
- Setzen Sie die Bodenplatte (6)/die Fußplatte (12) auf das Werkstück.
- Üben Sie nicht zu viel Druck aus, bewegen Sie das Gerät langsam. Lassen Sie das Gerät die Arbeit verrichten. Bei übermäßigem Druck kann das Sägeblatt verbiegen und brechen.
- Bevor Sie das Gerät ablegen, schalten Sie es aus und warten Sie, bis es vollkommen zum Stillstand gekommen ist.

Reinigung und Wartung



Schalten Sie das Gerät aus und nehmen Sie vor allen Arbeiten den Akku aus dem Gerät.



Tragen Sie beim Umgang mit dem Sägeblatt stets Schutzhandschuhe, um Schnittverletzungen zu vermeiden.



Lassen Sie Instandsetzungsarbeiten und Wartungsarbeiten, die nicht in dieser Anleitung beschrieben sind, von unserem Service-Center durchführen. Verwenden Sie nur Originalteile.

Reinigung



Das Gerät darf weder mit Wasser abgespritzt werden, noch in Wasser gelegt werden. Es besteht die Gefahr eines Stromschlages.



Verwenden Sie keine Reinigungs- bzw. Lösungsmittel. Sie könnten das Gerät damit irreparabel beschädigen. Chemische Substanzen können die Kunststoffteile des Gerätes angreifen.

- Halten Sie Lüftungsschlitze, Motorgehäuse und Griffe des Gerätes sauber. Verwenden Sie dazu ein feuchtes Tuch oder eine Bürste.

Wartung

Das Gerät ist wartungsfrei.

Transport

Nehmen Sie vor jedem Transport den Akku und das Einsatzwerkzeug aus dem Gerät. Tragen Sie das Gerät immer am Griff.

Lagerung

- Lagern Sie die Geräte und Zubehörteile stets:
 - trocken.
 - sauber.
 - staubgeschützt.
 - außerhalb der Reichweite von Kindern.
- Das mitgelieferte Sägeblatt kann zur Aufbewahrung aufrecht in den Koffer gesteckt werden.
- Nehmen Sie den Akku vor einer längeren Lagerung (z. B. Überwinterung) aus dem Gerät (separate Bedienungsanleitung für Akku und Ladegerät beachten).
- Die Lagertemperatur für den Akku und das Gerät beträgt zwischen 5 °C und 25 °C. Vermeiden Sie während der Lagerung extreme Kälte oder Hitze, damit der Akku nicht an Leistung verliert.

Entsorgung/ Umweltschutz

Nehmen Sie den Akku aus dem Gerät und führen Sie Gerät, Akku, Zubehör und Verpackung einer umweltgerechten Wiederverwertung zu.



Elektrische Geräte gehören nicht in den Hausmüll.

- Geben Sie das Gerät an einer Verwertungsstelle ab. Die verwendeten Kunststoff- und Metallteile können sortenrein getrennt werden und so einer Wiederverwertung zugeführt werden. Fragen Sie hierzu unser Service-Center.
- Die Entsorgung Ihrer defekten, eingesetzten Geräte führen wir kostenlos durch.

Ersatzteile/Zubehör

**Ersatzteile und Zubehör erhalten Sie unter
www.grizzlytools-service.eu**

Sollten Sie Probleme mit dem Bestellvorgang haben, verwenden Sie bitte das Kontaktformular. Bei weiteren Fragen wenden Sie sich an das „Service-Center“ (siehe Seite 20).

| Position | Bezeichnung | Bestell-Nr. |
|---------------|--|-------------|
| A 4.1 | Sägeblatt Metall T118A, Akku-Stichsäge | 13800403 |
| A 4.2 | Sägeblatt Holz T144D, Akku-Stichsäge | 13800406 |
| A 11.1 | Sägeblatt Metall SE 922 AF, Akku-Säbelsäge | 13800405 |
| A 11.2 | Sägeblatt Holz SE 644D, Akku-Säbelsäge | 13800404 |

A Fehlersuche



Entnehmen Sie vor allen Arbeiten an dem Gerät den Akku.
Gefahr durch elektrischen Schlag!

| Problem | Mögliche Ursache | Fehlerbehebung |
|------------------------------------|--------------------------------------|---|
| Gerät startet nicht. | Akku (14) nicht eingesetzt | Akku (14) einsetzen (siehe „Akku entnehmen/einsetzen“) |
| | Akku (14) entladen | Akku (14) laden (separate Bedienungsanleitung für Akku und Ladegerät beachten) |
| | Ein-/Ausschalter (3) ist defekt. | Reparatur muss vom Kundendienst ausgeführt werden. |
| | Der Motor ist defekt. | |
| Gerät arbeitet mit Unterbrechungen | Interner Wackelkontakt | Reparatur muss vom Kundendienst ausgeführt werden. |
| | Ein-/Ausschalter (3) ist defekt. | |
| Geringe Sägeleistung | Sägeblatt (4.1/4.2/11.1/11.2) stumpf | Neues Sägeblatt (4.1/4.2/11.1/11.2) einsetzen |
| | Falsche Sägegeschwindigkeit | Sägegeschwindigkeit anpassen |
| | Geringe Akkuleistung | Akku (14) aufladen (separate Bedienungsanleitung für Akku und Ladegerät beachten) |
| Sägeblatt wird schnell stumpf | zu viel Druck angewandt | Druck verringern |
| | Sägegeschwindigkeit zu hoch | Sägegeschwindigkeit verringern |

Garantie

Sehr geehrte Kundin, sehr geehrter Kunde, Sie erhalten auf dieses Gerät 3 Jahre Garantie ab Kaufdatum.

Im Falle von Mängeln dieses Gerätes stehen Ihnen gegen den Verkäufer des Gerätes gesetzliche Rechte zu. Diese gesetzlichen Rechte werden durch unsere im Folgenden dargestellte Garantie nicht eingeschränkt.

Garantiebedingungen

Die Garantiefrist beginnt mit dem Kaufdatum. Bitte bewahren Sie den originalen Kassenbon gut auf. Diese Unterlage wird als Nachweis für den Kauf benötigt.

Tritt innerhalb von drei Jahren ab dem Kaufdatum dieses Gerätes ein Material- oder Fabrikationsfehler auf, wird das Gerät von uns – nach unserer Wahl – für Sie kostenlos repariert oder ersetzt. Diese Garantieleistung setzt voraus, dass innerhalb der Drei-Jahres-Frist das defekte Gerät und der Kaufbeleg (Kassenbon) vorgelegt und schriftlich kurz beschrieben wird, worin der Mangel besteht und wann er aufgetreten ist.

Wenn der Defekt von unserer Garantie gedeckt ist, erhalten Sie das reparierte oder ein neues Gerät zurück. Mit Reparatur oder Austausch des Gerätes beginnt kein neuer Garantiezeitraum.

Garantiezeit und gesetzliche Mängelansprüche

Die Garantiezeit wird durch die Gewährleistung nicht verlängert. Dies gilt auch für ersetzte und reparierte Teile. Eventuell schon beim Kauf vorhandene Schäden und Mängel müssen sofort nach dem Auspacken gemeldet werden. Nach Ablauf der Garantiezeit anfallende Reparaturen sind kostenpflichtig.

Garantieumfang

Das Gerät wurde nach strengen Qualitätsrichtlinien sorgfältig produziert und vor Anlieferung gewissenhaft geprüft.

Die Garantieleistung gilt für Material- oder Fabrikationsfehler. Diese Garantie erstreckt sich nicht auf Geräteteile, die normaler Abnutzung ausgesetzt sind und daher als Verschleißteile angesehen werden können (z. B. Sägeblätter) oder für Beschädigungen an zerbrechlichen Teilen (z. B. Schalter).

Diese Garantie verfällt, wenn das Gerät beschädigt, nicht sachgemäß benutzt oder nicht gewartet wurde. Für eine sachgemäße Benutzung des Gerätes sind alle in der Betriebsanleitung aufgeführten Anweisungen genau einzuhalten. Verwendungszwecke und Handlungen, von denen in der Betriebsanleitung abgeraten oder vor denen gewarnt wird, sind unbedingt zu vermeiden.

Das Gerät ist lediglich für den privaten und nicht für den gewerblichen Gebrauch bestimmt. Bei missbräuchlicher und unsachgemäßer Behandlung, Gewaltanwendung und bei Eingriffen, die nicht von unserer autorisierten Service-Niederlassung vorgenommen wurden, erlischt die Garantie.

Abwicklung im Garantiefall

Um eine schnelle Bearbeitung Ihres Anliegens zu gewährleisten, folgen Sie bitte den folgenden Hinweisen:

- Bitte halten Sie für alle Anfragen den Kassenbon und die Identifikationsnummer (IAN 354641_2010) als Nachweis für den Kauf bereit.
- Die Artikelnummer entnehmen Sie bitte dem Typenschild.
- Sollten Funktionsfehler oder sonstige Mängel auftreten kontaktieren Sie

zunächst die nachfolgend benannte Serviceabteilung **telefonisch** oder per **E-Mail**. Sie erhalten dann weitere Informationen über die Abwicklung Ihrer Reklamation.

- Ein als defekt erfasstes Gerät können Sie, nach Rücksprache mit unserem Kundenservice, unter Beifügung des Kaufbelegs (Kassenbons) und der Angabe, worin der Mangel besteht und wann er aufgetreten ist, für Sie portofrei an die Ihnen mitgeteilte Service-Anschrift übersenden. Um Annahmeprobleme und Zusatzkosten zu vermeiden, benutzen Sie unbedingt nur die Adresse, die Ihnen mitgeteilt wird. Stellen Sie sicher, dass der Versand nicht unfrei, per Sperrgut, Express oder sonstiger Sonderfracht erfolgt. Senden Sie das Gerät bitte inkl. aller beim Kauf mitgelieferten Zubehörteile ein und sorgen Sie für eine ausreichend sichere Transportverpackung.

Reparatur-Service

Sie können Reparaturen, **die nicht der Garantie unterliegen**, gegen Berechnung von unserer Service-Niederlassung durchführen lassen. Sie erstellt Ihnen gerne einen Kostenvoranschlag.

Wir können nur Geräte bearbeiten, die ausreichend verpackt und frankiert eingeschickt wurden.

Achtung: Bitte senden Sie Ihr Gerät gereinigt und mit Hinweis auf den Defekt an unsere Service-Niederlassung.

Nicht angenommen werden unfrei - per Sperrgut, Express oder mit sonstiger Sonderfracht - eingeschickte Geräte.

Die Entsorgung Ihrer defekten, eingesendeten Geräte führen wir kostenlos durch.

Service-Center

DE **Service Deutschland**
Tel.: 0800 54 35 111
E-Mail: grizzly@lidl.de
IAN 354641_2010

AT **Service Österreich**
Tel.: 0820 201 222
(0,15 EUR/Min.)
E-Mail: grizzly@lidl.at
IAN 354641_2010

CH **Service Schweiz**
Tel.: 0842 665566
(0,08 CHF/Min.,
Mobilfunk max. 0,40 CHF/Min.)
E-Mail: grizzly@lidl.ch
IAN 354641_2010

Importeur

Bitte beachten Sie, dass die folgende Anschrift keine Serviceanschrift ist. Kontaktieren Sie zunächst das oben genannte Service-Center.

Grizzly Tools GmbH & Co. KG

Stockstädter Straße 20
63762 Großostheim
DEUTSCHLAND
www.grizzlytools-service.eu

Content

| | | | |
|---------------------------------------|-----------|--|------------|
| Introduction | 21 | Switching on and off | 30 |
| Proper use | 22 | Drehzahl einstellen | 30 |
| General description | 22 | Adjusting the stroke strength | 30 |
| Extent of the delivery | 22 | Plunge cuts | 30 |
| Description of functions | 22 | Sawing with the cordless sabre saw .. | 30 |
| Overview | 22 | Working instructions | 31 |
| Technical data | 23 | Cleaning and Servicing..... | 31 |
| Safety instructions..... | 23 | Cleaning..... | 31 |
| Symbols and icons | 23 | Maintenance | 31 |
| General Safety Directions for | | Transport | 31 |
| Power Tools | 24 | Storage..... | 32 |
| Safety information for sawing | | Disposal and protection of | |
| back and forth | 27 | the environment..... | 32 |
| Residual risks | 28 | Replacement parts/Accessories .. | 32 |
| Assembly | 28 | Trouble shooting | 33 |
| Changing from jigsaw to sabre saw .. | 28 | Guarantee | 34 |
| Installing/changing the saw blade ... | 28 | Repair Service | 35 |
| Inserting/removing the rechargeable | | Service-Center | 35 |
| battery..... | 29 | Importer | 35 |
| Checking the charge status of the | | Translation of the original | |
| rechargeable battery | 29 | EC declaration of conformity | 151 |
| Recharging the battery..... | 29 | Exploded Drawing | 159 |
| Operation | 30 | | |

Introduction

Congratulations on the purchase of your new device. With it, you have chosen a high quality product.

During production, this equipment has been checked for quality and subjected to a final inspection. The functionality of your equipment is therefore guaranteed.



The operating instructions constitute part of this product. They contain important information on safety, use and disposal. Before using the product, familiarise yourself with all of the operating and safety instructions. Use the product only as described and for the applications specified.

Keep this manual safely and in the event that the product is passed on, hand over all documents to the third party.

Proper use

With firm support, the device is suitable for straight and curved cuts on edged workpieces made of plastic, wood and light metal. The dust blowing function keeps the work area clear. The area is lit by the working light while the machine is in use.

The device is only approved for private use in dry spaces. Please note the information on saw blade types.

Any other use that is not explicitly approved in these instructions may result in damage to the equipment and represent a serious danger to the user.

The user or operator is responsible for accidents causing injury to other people or damage to property.

This equipment is not suitable for commercial use. Commercial use will invalidate the guarantee.

The device is part of the Parkside X 20 V TEAM series and can be operated using Parkside X 20 V TEAM series batteries. The batteries may only be charged using chargers from the Parkside X 20 V TEAM series.

General description

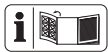

The illustration of the most important functional components can be found on the front and the back fold-out pages.

Extent of the delivery

Carefully unpack the device and check that it is complete:

- Cordless Jigsaw and Sabre Saw
- 2 saw blades for wood

- 2 saw blades for metal
- Storage case
- Instruction manual



Battery and charger are not included.

Dispose of the packaging material correctly.

Description of functions

The cordless jigsaw and sabre saw has a pendulum stroke device, a work light and an automatic dust blower function.

Please refer to the descriptions below for information on how the operating elements work.



Overview

- 1 Release button
- 2 Safety switch
- 3 On/Off switch
- 4.1 Saw blade for metal, cordless jigsaw
- 4.2 Saw blade for wood, cordless jigsaw
- 5 Selection wheel, speed adjustment
- 6 Baseplate
- 7 Chuck
- 8 Quick release lock
- 9 Pendulum stroke switch
- 10 LED work light
- 11.1 Saw blade for metal, Cordless sabre saw "Swiss Made"
- 11.2 Saw blades for wood, Cordless sabre saw "Swiss Made"
- 12 Footplate
- 13 Release button for rechargeable battery
- 14 Rechargeable battery
- 15 Battery charge level indicator
- 16 Button for battery charge level indicator
- 17 Charger

Technical data

Cordless Jigsaw &

Sabre Saw 20V.....PSSSA 20-Li B2

Nominal input voltage 20 V==

Idle speed n_0 800 - 3000 min⁻¹

Saw stroke 20 mm

Cutting depth in wood

Cordless Jigsaw max. 50 mm

Cordless sabre saw max. 100 mm

Cutting depth in metal

Cordless Jigsaw max. 4 mm

Cordless sabre saw max. 50 mm

Weight ca. 1.7 kg

Sound pressure level

(L_{pA}) 84.3 dB(A), K_{pA} = 5 dB

Sound power level

(L_{WA}) 95.3 dB(A), K_{WA} = 5 dB

Vibration (a_v)²

Cordless Jigsaw

in wood $a_{h,B}$ 9.21 m/s²; K= 1.5 m/s²

in metal $a_{h,M}$.. 10.36 m/s²; K= 1.5 m/s²

Cordless sabre saw

in wood $a_{h,B}$ 8,68 m/s²; K= 1.5 m/s²

in wooden beam

$a_{h,WB}$ 7.79 m/s²; K= 1.5 m/s²

Temperature..... max. 50 °C

Charging process..... 4 - 40 °C

Operation -20 - 50 °C

Storage..... 0 - 45 °C



Attention! An up-to-date list of battery compatibility can be found at: www.lidl.de/akku

Levels of noise and vibration were determined according to the standards and regulations in the declaration of conformity.

The specified total vibration value and the stated noise emission value have been measured according to a standardised test method and can be used to compare one

power tool with another.

The specified total vibration value and the stated specified noise emission value can also be used for a provisional assessment of the load.



Warning:

The vibration and noise emissions may deviate from the specified values during actual use of the power tool, depending on how the power tool is being used and, in particular, what kind of material is being worked on.

Safety measures for the protection of the operator are to be determined that are based on an estimate of the actual vibration load under the real operating conditions (for this, all parts of the operating cycle are to be taken into account, for example, times in which the electric tool is turned off, and those during which it is turned on but running without a load).

Safety instructions

Ensure that the safety instructions are observed when operating the trimmer.

Symbols and icons

Symbols on the device:



The device is part of the Parkside X 20 V TEAM series.



CAUTION!



Read the instruction manual



Wear hearing protection



Wear safety goggles



Wear a respiratory mask



Wear protective gloves



Electrical devices must not be disposed of with domestic waste.

Speed regulator



<- less / more ->



Dust blower function

Symbols in the manual:



Warning symbols with information on damage and injury prevention.



Instruction symbols with information on preventing damage.



Wear cut-resistant gloves



Help symbols with information on improving tool handling.

General Safety Directions for Power Tools



WARNING! Read all safety notices, instructions, illustrations and technical data that have been provided with this power tool. Omissions in the compliance with safety directions and instructions can cause electrical shock, fire and/or severe injuries.

Retain all safety directions and instructions for future use.

The term „power tool“ in the warnings refers to your mains-operated (corded)

power tool or battery-operated (cordless power tool).

1) WORK AREA SAFETY

- a) **Keep work area clean and well lit.** Cluttered or dark areas invite accidents.
- b) **Do not operate power tools in explosive atmospheres, such as in the presence of flammable liquids, gases or dust.** Power tools create sparks which may ignite the dust or fumes.
- c) **Keep children and bystanders away while operating a power tool.** Distractions can cause you to lose control.

2) ELECTRICAL SAFETY

- a) **Power tool plugs must match the outlet. Never modify the plug in any way. Do not use any adapter plugs with earthed (grounded) power tools.** Unmodified plugs and matching outlets will reduce risk of electric shock.
- b) **Avoid body contact with earthed or grounded surfaces, such as pipes, radiators, ranges and refrigerators.** There is an increased risk of electric shock if your body is earthed or grounded.
- c) **Do not expose power tools to rain or wet conditions.** Water entering a power tool will increase the risk of electric shock.
- d) **Do not abuse the cord. Never use the cord for carrying, pulling or unplugging the power tool. Keep cord away from heat, oil, sharp edges or moving parts.** Damaged or entangled cords

increase the risk of electric shock.

- e) **When operating a power tool outdoors, use an extension cord suitable for outdoor use.** Use of a cord suitable for outdoor use reduces the risk of electric shock.
- f) **If operation of the power tool in a damp environment is unavoidable, please use a residual current circuitry.** The use of a residual current circuitry reduces the risk of an electric shock.

3) PERSONAL SAFETY

- a) **Stay alert, watch what you are doing and use common sense when operating a power tool. Do not use a power tool while you are tired or under the influence of drugs, alcohol or medication.** A moment of inattention while operating power tools may result in serious personal injury.
- b) **Use personal protective equipment. Always wear eye protection.** Protective equipment such as dust mask, non-skid safety shoes, hard hat, or hearing protection used for appropriate conditions will reduce personal injuries.
- c) **Prevent unintentional starting. Ensure the switch is in the off-position before connecting to power source and/or battery pack, picking up or carrying the tool.** Carrying power tools with your finger on the switch or energising power tools that have the switch on invites accidents.
- d) **Remove any adjusting key or wrench before turning the power tool on.** A wrench or a key left attached to a rotating part of the power tool may result in personal injury.

- e) **Do not overreach. Keep proper footing and balance at all times.** This enables better control of the power tool in unexpected situations.
- f) **Dress properly. Do not wear loose clothing or jewellery. Keep your hair, clothing and gloves away from moving parts.** Loose clothes, jewellery or long hair can be caught in moving parts.
- g) **If dust extraction and collection devices can be installed, make sure that these are connected and used correctly.** Use of dust collection can reduce dust-related hazards.
- h) **Do not allow yourself to be lulled into a false sense of security and do not disregard the safety rules for power tools, even if you are familiar with the power tool after using it many times.** Careless action can lead to serious injuries within a fraction of a second.

4) POWER TOOL USE AND CARE

- a) **Do not force the power tool. Use the correct power tool for your application.** The correct power tool will do the job better and safer at the rate for which it was designed.
- b) **Do not use the power tool if the switch does not turn it on and off.** Any power tool that cannot be controlled with the switch is dangerous and must be repaired.
- c) **Remove the plug from the wall socket and/or remove the rechargeable battery before you change the device's settings, change accessory parts or put away the power tool.** Such preventive safety measures reduce the risk

of starting the power tool accidentally.

- d) **Store idle power tools out of the reach of children and do not allow persons unfamiliar with the power tool or these instructions to operate the power tool.** Power tools are dangerous in the hands of untrained users.
- e) **Look after the power tool and application tool carefully. Check for misalignment or binding of moving parts, breakage of parts and any other condition that may affect the power tool's operation. If damaged, have the power tool repaired before use.** Many accidents are caused by poorly maintained power tools.
- f) **Keep cutting tools sharp and clean.** Properly maintained cutting tools with sharp cutting edges are less likely to bind and are easier to control.
- g) **Use the power tool, accessories and tool bits etc. in accordance with these instructions, taking into account the working conditions and the work to be performed.** Use of the power tool for operations different from those intended could result in a hazardous situation.
- h) **Keep handles and grip surfaces dry, clean and free from oil and grease.** Slippery handles and grip surfaces do not permit safe operation and control over the power tool in unexpected situations.

5) CAREFUL HANDLING AND USE OF BATTERY DEVICES

- a) **Charge the batteries only in chargers that are recommended by the manufacturer.** Risk of fire if a charger that is suitable for a specific

type of battery is used with other batteries.

- b) **In the power tools, use only the batteries designed for the purpose.** The use of other batteries may result in injuries and risk of fire.
- c) **Keep the unused battery away from paper clips, coins, keys, nails, screws and other small metal objects, which could cause bridging of the contacts.** A short circuit between the battery contacts may cause burns or fire.
- d) **If used incorrectly, liquid may leak from the battery. Avoid contact with this. In the event of accidental contact, rinse off with water.** If the liquid gets into eyes, seek medical assistance. Leaking battery fluid may cause skin irritations or burns.
- e) **Do not use damaged or altered batteries.** Damaged or altered batteries can be unpredictable and lead to fire, explosion or risk of injury.
- f) **Do not expose batteries to fire or elevated temperatures.** Fire or temperatures over 130 °C can cause an explosion.
- g) **Follow all instructions for charging and never charge the battery or the battery-powered tool outside the temperature range stated in the operating instructions.** Incorrect charging or charging outside the permitted temperature range may destroy the battery and increase the risk of fire.

6) SERVICE

- a) **Have your power tool serviced by a qualified repair person using only identical replacement parts.** This will ensure that the safety

of the power tool is maintained.

- b) Never repair damaged batteries.** All battery repairs should be carried out by the manufacturer or authorised customer service centres only.

Safety information for sawing back and forth

- **Hold the electric tool by the insulated gripping surfaces when performing work in which the cutting tool may come into contact with hidden wiring.** Contact with a live wire can also cause a charge in metal parts of the device and result in an electric shock.
- **Fasten and secure the workpiece by means of clamps or with another method on a stable underground.** If you hold the workpiece only with your hand or against your own body, it will stay instable and this can lead to a loss of control.
- **Do not use any accessories that are not recommended by PARKSIDE.** This can result in electric shock or fire.
- Keep hands away from the sawing area. Do not reach underneath the workpiece. Upon contact with the blade there is a risk of injury.
- Move the power tool against the workpiece only when it is turned on. Otherwise, there is a risk of kickback if the attachment tools jam in the workpiece.
- Make sure that the footplate is resting securely on the workpiece during sawing. A tilted saw blade may break or cause a kickback.
- After you have finished work, turn the power tool off and do not pull the saw blade out of the cut until it has come to a standstill. In this way you will avoid any kickback and can safely put down the power tool.
- Use only undamaged saw blades in perfect condition. Bent or blunt blades can break, adversely affect the cut or cause kickback.
- Do not brake the saw blade after switching the device off by applying side pressure. The saw blade may be damaged, break or cause a kickback.
- Use suitable detectors in order to find hidden supply lines or consult the local utility company. Contact with electric cables can lead to fire and electric shock. Damage to a gas pipe can cause an explosion. Penetration into a water line causes property damage.
- **Check the material to be processed for foreign bodies, such as nails, screws etc. which must be removed.**
- **Secure the workpiece.** A workpiece that is retained with clamping appliances or a vice is held more securely than with your hand. Do not support the workpiece by hand or foot.
- Hold the power tool tightly while working and ensure a secure footing.
- **Do not touch any objects or the ground with the saw running.** There is a risk of kickback.
- **Switch the appliance off immediately if the saw blade jams. Force apart the saw cut and pull the blade out carefully.** This can lead to loss of control over the power tool.
- **Do not saw any materials (e.g. lead-based paints and coatings or materials containing asbestos) whose dust can be harmful.**
- Wait until the power tool has stopped

before placing it down. The attachment tools can jam and lead to a loss of control over the power tool.

Residual risks

Even if properly operating and handling this electric tool, some residual risks will remain. Due to its construction and build, this electric tool may present the following hazards:

- a) Cuts
- b) Ear damage if working without ear protection.
- c) Damage to your health caused by swinging your hands and arms when operating the appliance for longer periods of time or if the unit is not held or maintained properly.



Warning! During operation, this electric tool generates an electromagnetic field which, under certain circumstances, may impair the functionality of active or passive medical implants. To reduce the risk of serious or lethal injuries, we recommend that persons with medical implants consult their doctor and the manufacturer of their medical implant before operating the machine.



Observe the safety information and notes on charging and proper use as shown in the instruction manual for your battery and charger from the Parkside X 20 V Team series. A detailed description of the charging process and further information can be found in the separate operating instructions.

Assembly



Only insert the battery once the power tool is fully ready for use.



Changing from jigsaw to sabre saw



Remove the battery from the device to prevent accidental operation. Risk of injury!

Jigsaw to sabre saw:

1. Press the release button (1) and unfold the power tool
2. Let go of the release button (1) and unfold the power tool to a 90° angle until there is an audible click.



Installing/changing the saw blade



Caution! Risk of injury!

- Do not use any blunt or bent blades or blades which are damaged in any other way.



Wear protective gloves when attaching the saw blade. Risk of injury when touching the saw blade.



Only saw blades with a holder identical to the supplied saw blades (4.1/4.2/11.1/11.2) can be used. Risk of injury!



Be sure to always use the correct saw blade for the material.



You will find the spare saw blades in "Spare Parts/Accessories".

Installing the saw blade

Make sure that the saw blade holder is free of splinters or other material residue.

1. Turn the quick-release lock (8) as far to the left as possible and hold it firmly in this position.
2. Insert the saw blade (4.1/4.2/11.1/11.2) into the chuck (7).
Make sure that the saw blade (4.1/4.2/11.1/11.2) is attached correctly and the teeth are pointing in the cutting direction.
3. Release the quick-release lock (8).
4. Check that the saw blade is secure by pulling on it.

Removing the saw blade

1. Turn the quick-release lock (8) as far to the left as possible and hold it firmly in this position.
2. Remove the saw blade (4.1/4.2/11.1/11.2) from the chuck (7).
3. Release the quick-release lock (8).

D Inserting/removing the rechargeable battery

 Only Li-ion batteries from the Parkside X 20 V series may be used.

1. To insert the battery (14), push the battery (14) along the guide rail into the device. You will hear it click into place.
2. To remove the battery (14) from the device, press the release button (13) on the battery and pull the battery (14) out.

 **Only insert the battery once the battery-operated tool is fully ready for use.**

D Checking the charge status of the rechargeable battery

The battery charge status indicator (15) signals the state of charge of the battery (14).

Press the button (16) on the battery. The state of charge of the battery is displayed by illuminating the 3-colour LED lights of the state of charge display.

3 LEDs light up (red, orange and green):

Battery is fully charged.

2 LEDs light up (red and orange):

Battery has a residual charge.

1 LED lights up (red):

Battery has to be charged

A Recharging the battery

 Allow a hot battery to cool before charging.

 Only charge the battery (14) when the red LED on the charge status indicator (15) is on.

1. Remove the battery (14) from the appliance, as necessary (see „Removing/inserting the battery“).
2. Insert the battery (14) in the charging compartment of the battery charger (17).
3. Plug the battery charger (17) into a mains outlet.
4. When the battery is fully recharged unplug the battery charger (17) from the mains.
5. Remove the battery (14) from the charger (17).

Operation



Remove the battery from the device to prevent accidental operation. Risk of injury!



Ensure that the ambient temperature does not exceed 50°C or fall below -20°C during work.

A Switching on and off

1. To start the device, press and hold the safety switch (2) and press the on/off switch (3).
2. To stop the device, release the on/off switch (3).

Pressing the on/off switch automatically activates/deactivates the dust blower function.

A Setting the rotational speed

The desired speed can be regulated steplessly using the selection wheel (5).

- 1: lowest speed
- 6: highest speed

A Adjusting the stroke strength

The pendulum motion of the saw blade can be set on or off with the pendulum stroke switch (9).

- 1 - no stroke
- 2 - stroke

Practice will determine whether sawing is better with or without stroke; the following settings are recommended:

- Fine and clean cutting edges can be achieved with no pendulum motion (level 1).
- For thin material, hard material (e.g. steel) and for cutting curves, use level 1 also.
- Soft material (wood, plastic, etc.): Set the pendulum to level 2.



With the pendulum stroke activated you can work much faster.

E Plunge cuts

Plunge cuts may only be made in soft materials such as wood, aerated concrete, plasterboard, etc. However, this requires a certain amount of practice and is possible only with short saw blades.

1. Place the saw on the workpiece and switch it on.
2. Make sure that the front edge of the bottom plate rests on the surface of the workpiece.
3. Slowly saw at an angle into the workpiece, then bring the saw blade into a vertical position.
4. Continue sawing along the cutting line.
5. Turn off the saw and lift it off the workpiece after finishing work.

F Sawing with the cordless sabre saw

1. Turn on the device. Before switching the device on, ensure it is not in contact with the workpiece.
2. Place the footplate (12) on the workpiece.
3. Cut with a uniform forward motion. You can saw horizontally, diagonally or vertically.

- After finishing your work, first remove the saw blade (11.1/11.2) from the saw cut and then switch the device off.

A Working instructions



Wear protective gloves when handling the saw blade. In this way, you avoid injury from cuts.

- Clamp the workpiece. Use a clamping device for small workpieces.
- Draw a line to specify the direction in which the saw blade is guided.
- Hold the device securely by the handle.
- Set the pendulum stroke on or off.
- Turn on the device.
- Wait until the device has reached full speed.
- Place the bottom plate (6)/footplate (12) on the workpiece.
- Do not apply too much pressure. Move the device slowly. Let the device do the work.
Excessive pressure may bend and break the saw blade.
- Before shutting down the device, switch it off and wait for it to come to a complete standstill.

Cleaning and Servicing



Switch off the device and remove the battery before carrying out any maintenance work.



Always wear protective gloves when handling the saw blade in order to avoid cutting yourself.



You should have any repair and maintenance work that is not described in these instructions carried out by our Service Centre. Only use original parts.

Cleaning



The device must not be sprayed with water or placed in water. Otherwise there is a risk of electric shock.



Do not use any cleaning agents or solvents. This could damage the device irreparably. Chemical substances may attack the plastic parts of the device.

- Keep the ventilation slits, motor housing and handles of the machine clean. Use a damp cloth or brush to do this.

Maintenance

The device is maintenance free.

Transport

Before each transport, remove the battery and the accessory tool from the device. Always carry the device by the handle.

Storage

- Always store the devices and accessories:
 - dry.
 - clean.
 - protected against dust.
 - out of the reach of children.
- The supplied saw blade can be placed upright in the storage case.
- Remove the rechargeable battery from the device before storing the device (see the separate operating instructions for the battery and charger).
- The storage temperature for the battery and the device is between 5 °C and 25 °C. Avoid extreme cold or heat during storage to ensure the battery output is not adversely affected.

Disposal and protection of the environment

Remove the battery from the device and take the device, battery, accessories and packaging for environmentally friendly recycling.



Machines do not belong with domestic waste.

- Return the unit to a recycling centre. The plastics and metals in the unit can be sorted and appropriately recycled. Ask our Service Centre for details.
- Defective units returned to us will be disposed of for free.

Replacement parts/Accessories

Spare parts and accessories can be obtained at www.grizzlytools-service.eu

If you have issues ordering, please use the contact form. If you have any other questions, contact the "Service-Center" (see page 35).

| Position | Description | Order no. |
|----------|---|-----------|
| A 4.1 | Saw blade for metal T118A, cordless jigsaw saw | 13800403 |
| A 4.2 | Saw blade for wood T144D, cordless jigsaw saw | 13800406 |
| A 11.1 | Saw blade for metal SE 922 AF, cordless sabre saw | 13800405 |
| A 11.2 | Saw blade for wood SE 644D, cordless sabre saw | 13800404 |

A Trouble shooting



Turn off the appliance and, before doing any servicing, remove the battery.
Risk of electric shock!

| Problem | Possible cause | Corrective action |
|---------------------------------|--|--|
| Appliance won't start | Battery (14) not inserted | Insert battery (14) (Observe the separate operating instructions for the rechargeable battery and charger) |
| | Battery (14) discharged | Recharge battery (14) (Observe the separate operating instructions for the rechargeable battery and charger) |
| | On/Off switch (3) defective | Send in to Service Centre for repair |
| | Motor defective | |
| Intermittent operation | Internal loose contact | Send in to Service Centre for repair |
| | On/Off switch (3) defective | |
| Poor sawing performance | Saw blade (4.1/4.2/11.1/11.2) is blunt | Insert a new saw blade (4.1/4.2/11.1/11.2) |
| | Incorrect sawing speed | Adjust sawing speed |
| | Low battery power | Charge the battery (14) (observe the separate operating instructions for the battery and charger) |
| Saw blade quickly becomes blunt | Too much pressure applied | Reduce the pressure |
| | Sawing speed too high | Reduce the sawing speed |

Guarantee

Dear Customer,

This equipment is provided with a 3-year guarantee from the date of purchase. In case of defects, you have statutory rights against the seller of the product. These statutory rights are not restricted by our guarantee presented below.

Terms of Guarantee

The term of the guarantee begins on the date of purchase. Please retain the original receipt. This document is required as proof of purchase.

If a material or manufacturing defect occurs within three years of the date of purchase of this product, we will repair or replace – at our choice – the product for you free of charge. This guarantee requires the defective equipment and proof of purchase to be presented within the three-year period with a brief written description of what constitutes the defect and when it occurred.

If the defect is covered by our guarantee, you will receive either the repaired product or a new product. No new guarantee period begins on repair or replacement of the product.

Guarantee Period and Statutory Claims for Defects

The guarantee period is not extended by the guarantee service. This also applies for replaced or repaired parts. Any damages and defects already present at the time of purchase must be reported immediately after unpacking. Repairs arising after expiry of the guarantee period are chargeable.

Guarantee Cover

The equipment has been carefully produced in accordance with strict quality guidelines and conscientiously checked prior to delivery.

The guarantee applies for all material and manufacturing defects. This guarantee does not extend to cover product parts that are subject to normal wear and may therefore be considered as wearing parts (e.g. saw blades) or to cover damage to breakable parts (e.g. switch).

This guarantee shall be invalid if the product has been damaged, used incorrectly or not maintained. Precise adherence to all of the instructions specified in the operating manual is required for proper use of the product. Intended uses and actions against which the operating manual advises or warns must be categorically avoided.

The product is designed only for private and not commercial use. The guarantee will be invalidated in case of misuse or improper handling, use of force, or interventions not undertaken by our authorised service branch.

Processing in Case of Guarantee

To ensure quick handling of your issue, please follow the following directions:

- Please have the receipt and item number (IAN 354641_2010) ready as proof of purchase for all enquiries.
- Please find the item number on the rating plate.
- Should functional errors or other defects occur, please initially contact the service department specified below by **telephone** or by **e-mail**. You will then receive further information on the processing of your complaint.

- After consultation with our customer service, a product recorded as defective can be sent postage paid to the service address communicated to you, with the proof of purchase (receipt) and specification of what constitutes the defect and when it occurred. In order to avoid acceptance problems and additional costs, please be sure to use only the address communicated to you. Ensure that the consignment is not sent carriage forward or by bulky goods, express or other special freight. Please send the equipment inc. all accessories supplied at the time of purchase and ensure adequate, safe transport packaging.

Repair Service

For a charge, **repairs not covered by the guarantee** can be carried out by our service branch, which will be happy to issue a cost estimate for you.

We can handle only equipment that has been sent with adequate packaging and postage.

Attention: Please send your equipment to our service branch in clean condition and with an indication of the defect.

Equipment sent carriage forward or by bulky goods, express or other special freight will not be accepted.

We will dispose of your defective devices free of charge when you send them to us.

Service-Center

GB **Service Great Britain**
 Tel.: 0800 404 7657
 E-Mail: grizzly@lidl.co.uk
IAN 354641_2010

IE **Service Ireland**
 Tel.: 1890 930 034
 (0,08 EUR/Min., (peak))
 (0,06 EUR/Min., (off peak))
 E-Mail: grizzly@lidl.ie
IAN 354641_2010

Importer

Please note that the following address is not a service address. Please initially contact the service centre specified above.

Grizzly Tools GmbH & Co. KG
 Stockstädter Straße 20
 63762 Großostheim
 GERMANY
www.grizzlytools-service.eu

Sommaire

| | | | |
|--|-----------|--|------------|
| Introduction | 37 | Mise en marche et arrêt | 47 |
| Utilisation conforme | 37 | Drehzahl einstellen | 47 |
| Description générale | 37 | Réglage de la puissance de course ... | 47 |
| Volume de la livraison | 37 | Coupes plongées | 47 |
| Description fonctionnelle | 38 | Scié avec la scie sabre sans fil | 47 |
| Aperçu | 38 | Consignes de travail | 48 |
| Caractéristiques techniques | 38 | Nettoyage et maintenance | 48 |
| Instructions de sécurité | 39 | Nettoyage | 48 |
| Symboles et pictogrammes | 39 | Maintenance | 48 |
| Consignes de sécurité générales | | Stockage | 48 |
| pour outils électriques | 40 | Elimination et protection de | |
| Consignes de sécurité pour le | | l'environnement | 49 |
| sciage en va-et-vient | 43 | Pièces de rechange / | |
| Autres Risques | 44 | Accessoires | 49 |
| Montage | 45 | Dépannage | 50 |
| Passage de scie sauteuse à scie | | Garantie - France | 51 |
| sabre sans fil | 45 | Garantie - Belgique | 53 |
| Monter/changer la lame de scie | 45 | Service-Center | 54 |
| Insérer/retirer la batterie | 46 | Importateur | 54 |
| Contrôler l'état de chargement | | Traduction de la déclaration de | |
| de l'accu | 46 | conformité CE originale | 152 |
| Charger l'accu | 46 | Vue éclatée | 159 |
| Utilisation | 46 | | |

Introduction

Toutes nos félicitations pour l'achat de votre nouvel appareil. Vous avez ainsi choisi un produit de qualité supérieure. La qualité de l'appareil a été vérifiée pendant la production et il a été soumis à un contrôle final. Le fonctionnement de votre appareil est donc ainsi garanti.



La notice d'utilisation fait partie de ce produit. Elle contient des instructions importantes pour la sécurité, l'utilisation et l'élimination des déchets. Avant d'utiliser ce produit, lisez attentivement les consignes d'emploi et de sécurité. N'utilisez le produit que tel que décrit et uniquement pour les domaines d'emploi indiqués. Conservez cette notice et remettez-la avec tous les documents si vous cédez le produit à un tiers.

Utilisation conforme

Sur un support fixe, l'appareil est destiné aux coupes droites et courbes de pièces anguleuses en plastique, bois et métal léger. La fonction de soufflage de la poussière permet de garder la zone de travail propre éclairée par l'éclairage de travail pendant l'utilisation de l'appareil. Cet appareil est exclusivement homologué pour un usage domestique dans des pièces sèches. Respectez les consignes relatives aux types de lames.

Toute autre utilisation qui n'est pas explicitement autorisée dans ce manuel risque d'endommager l'appareil et de constituer un risque imminent pour l'utilisateur et autrui.

L'opérateur ou l'utilisateur est responsable

des accidents ou dommages survenant à d'autres personnes ou à leurs biens.

Le constructeur décline toute responsabilité en cas de dommages qui seraient occasionnés par une utilisation non conforme ou une manipulation inappropriée de l'appareil. Cet appareil n'est pas adapté à une utilisation industrielle. Toute utilisation industrielle met fin à la garantie.

L'appareil fait partie de la gamme Parkside X 20 V TEAM et peut être utilisé avec les batteries de la gamme Parkside X 20 V TEAM. Les batteries doivent être chargées uniquement avec des chargeurs appartenant à la gamme Parkside X 20 V TEAM.

Description générale



Vous trouverez la représentation des fonctions les plus importantes sur le volet rabattable au recto et au verso.

Volume de la livraison

Déballez l'appareil et vérifiez que la livraison est complète :

- Scie sauteuse et scie sabre sans fil
- 2 lames de scie à bois
- 2 lames de scie à métaux
- Mallette de rangement
- Notice d'utilisation



La batterie et le chargeur ne sont pas inclus.

Évacuez le matériel d'emballage comme il se doit.

Description fonctionnelle

La scie sauteuse et scie sabre sans fil est dotée d'un dispositif de course pendulaire, d'un éclairage de travail et d'une fonction de soufflage automatique de la poussière. Pour savoir quelles fonctions remplissent les éléments de commande, veuillez vous reporter aux descriptions suivantes.

Aperçu

- A**
- 1 Touche de déverrouillage
 - 2 Interrupteur de sécurité
 - 3 Interrupteur Marche/Arrêt
 - 4.1 Lame de scie métal
 - 4.2 Lame de scie bois
 - 5 Molette, réglage de la vitesse de rotation
 - 6 Plaque de base
 - 7 Mandrin
 - 8 Fixation rapide
 - 9 Interrupteur de course pendulaire
 - 10 Éclairage de travail LED
 - 11.1 Lame de scie métal, scie sabre sans fil «Swiss Made»
 - 11.2 Lames de scie bois, scie sabre sans fil «Swiss Made»
 - 12 Plaque d'appui
 - 13 Bouton de déblocage de la batterie
 - 14 Batterie
 - 15 Indicateur de charge
 - 16 Touche d'indicateur de charge
 - 17 Chargeur

Caractéristiques techniques

Scie sauteuse et scie sabre sans fil 20 V PSSSA 20-Li B2

Tension d'entrée nominale 20 V \equiv

Régime de ralenti n_0 800 - 3000 min $^{-1}$

Course de sciage 20 mm

Profondeur de sciage dans le bois

Scie sauteuse sans fil max. 50 mm

Scie sabre sans fil max. 100 mm

Profondeur de sciage dans le métal

Scie sauteuse sans fil max. 4 mm

Scie sabre sans fil max. 50 mm

Poids max. 1,7 kg

Niveau de pression acoustique

(L_{pA}) 84,3 dB(A), K_{pA} = 5 dB

Niveau de puissance acoustique

(L_{WA}) 95,3 dB(A), K_{WA} = 5 dB

Vibration (a_h)

Scie sauteuse sans fil, dans

le bois $a_{h,B}$ 9,21 m/s 2 ; K = 1,5 m/s 2

le métal $a_{h,M}$ 10,36 m/s 2 ; K = 1,5 m/s 2

Scie sabre sans fil, dans le

bois $a_{h,B}$ 8,68 m/s 2 ; K = 1,5 m/s 2

poutres en bois

$a_{h,WB}$ 7,79 m/s 2 ; K = 1,5 m/s 2

Température max. 50 °C

Processus de charge -4 - 40 °C

Fonctionnement -20 - 50 °C

Rangement 0 - 45 °C



Attention ! Vous trouverez une liste actualisée de la compatibilité des batteries à l'adresse : www.lidl.de/akku

Les valeurs sonores et de vibration ont été déterminées selon les normes et réglementations citées dans la déclaration de conformité.

La valeur totale de vibrations et la valeur d'émissions sonores indiquées ont été calculées selon une méthode d'essai standardisée et peuvent être utilisées comme moyen de comparaison entre un outil électrique et un autre.

-La valeur totale de vibrations et la valeur d'émissions sonores indiquées peuvent également être utilisées pour une évaluation préliminaire de la pollution sonore.



Avertissement :

Les émissions de vibrations et sonores peuvent être différentes des valeurs indiquées

au cours de la réelle utilisation de l'outil électrique, indépendamment de la façon et de la manière dont l'outil électrique est utilisé, en particulier quel type de pièce à usiner sera traité.

Il est nécessaire d'adopter des mesures de sécurité pour protéger l'utilisateur, en fonction de l'exposition aux vibrations estimée au cours de l'utilisation réelle de l'appareil (dans ce cas, il est nécessaire de considérer tous les éléments du cycle de fonctionnement, comme la durée de la mise hors tension de l'outil électrique, ainsi que la durée pendant laquelle l'outil électrique est sous tension, mais fonctionne à vide).

Instructions de sécurité

Lors de l'utilisation de l'appareil, respectez les consignes de sécurité.

Symboles et pictogrammes

Symboles apposés sur l'appareil



L'appareil fait partie de la gamme Parkside X 20 V TEAM.



ATTENTION



Lire la notice d'utilisation



Porter une protection auditive



Porter des lunettes de protection



Porter un masque respiratoire



Porter des gants de protection



Les appareils électriques ne doivent pas être jetés avec les déchets ménagers.

Régulateur de vitesse de rotation



<- moins / plus ->



Fonction de soufflage des poussières

Symboles utilisés dans le mode d'emploi



Symbole de danger et indications relatives à la prévention de dommages corporels ou matériels.



Symbole d'interdiction et indications relatives à la prévention de dommages.



Portez des gants résistant aux entailles.



Symboles de remarque et informations permettant une meilleure utilisation de l'appareil.

Consignes de sécurité générales pour outils électriques



AVERTISSEMENT ! Lisez toutes les consignes de sécurité, instructions, illustrations et caractéristiques techniques fournies avec cet outil électrique. Des omissions lors de l'observation des consignes de sécurité et des instructions peuvent causer une décharge électrique, un incendie et / ou de graves blessures.

Conservez toutes les consignes de sécurité et les instructions pour les consulter ultérieurement.

Le terme «outil» dans les avertissements fait référence à votre outil électrique alimenté par le secteur (avec cordon d'alimentation) ou votre outil fonctionnant sur batterie (sans cordon d'alimentation).

1) Sécurité sur le lieu de travail:

- a) **Conservez votre zone de travail propre et bien éclairée.** Les zones de travail en désordre et non éclairées peuvent être à l'origine d'accidents.
- b) **Avec l'outil électrique, ne travaillez pas dans un environnement soumis à un risque d'explosion et dans lequel se trouvent des poussières, des gaz et des liquides inflammables.** Les outils électriques produisent des étincelles qui peuvent enflammer la poussière ou les vapeurs.
- c) **Pendant l'utilisation de l'outil électrique, tenez à distance les enfants et les autres personnes.** En cas de déflexion, vous pouvez perdre le contrôle de l'appareil.

2) Sécurité électrique:

- a) **La fiche de raccordement de l'outil électrique doit convenir à la prise de courant. La fiche ne doit pas être modifiée de quelle manière que ce soit. N'utilisez aucune prise d'adaptateur conjointement avec des outils électriques ayant une mise à la terre de protection.** Les fiches inchangées et les prises de courant appropriées diminuent le risque de décharge électrique.
- b) **Évitez le contact du corps avec les surfaces mises à la terre, telles que les tubes, les chauffages, les fours et les réfrigérateurs.** Il existe un risque accru de décharge électrique, si votre corps est mis à la terre.
- c) **Tenez les outils électriques à distance de la pluie ou de l'humidité.** La pénétration de l'eau dans un outil électrique augmente le risque d'une décharge électrique.
- d) **Ne pas maltraiter le cordon. Ne jamais utiliser le cordon pour porter, tirer ou débrancher l'outil. Maintenir le cordon à l'écart de la chaleur, du lubrifiant, des arêtes ou des parties en mouvement.** Des cordons endommagés ou emmêlés augmentent le risque de choc électrique.
- e) **Si vous travaillez avec un outil électrique en plein air, utilisez uniquement un câble de prolongation qui soit adapté pour l'extérieur.** L'emploi d'un câble de prolongation approprié pour le domaine extérieur diminue le risque d'une décharge électrique.
- f) **Si l'utilisation de l'outil électrique dans un environnement**

humide ne peut être évitée, utilisez un disjoncteur à courant de défaut. L'utilisation d'un disjoncteur à courant de défaut réduit le risque d'électrocution.

3) Sécurité des personnes:

- a) **Restez vigilant, faites attention à ce que vous faites et utilisez raisonnablement l'outil électrique pendant votre travail. N'utilisez aucun outil électrique si vous êtes fatigué ou vous trouvez sous l'influence de drogues, d'alcool ou de médicaments.** Un moment d'inattention durant l'utilisation de l'outil électrique peut être la cause de graves blessures.
- b) **Portez toujours un équipement de protection individuel et des lunettes protectrices.** Le port d'un équipement de protection individuel, comme un masque anti-poussières, des chaussures de sécurité anti-dérapantes, un casque de protection ou des protections auriculaires, en fonction du type et de l'utilisation de l'outil électrique, diminue le risque des blessures.
- c) **Évitez une mise en service non prévue. Assurez-vous que l'outil électrique est éteint avant que vous ne le connectiez à l'alimentation en courant et / ou à l'accumulateur, le portiez ou le déplaçiez.** Si en portant l'appareil électrique, votre doigt appuie sur le commutateur ou que l'appareil se mette en marche lorsque vous le connectez, cela peut entraîner un accident.
- d) **Retirez les outils de réglage ou la clé à écrous avant de mettre l'outil électrique sous tension.** Un outil ou une clé qui se trouve dans une

partie mobile de l'appareil peut être à l'origine de blessures.

- e) **Ne pas se précipiter. Assurez-vous d'avoir une position stable et d'être tout le temps en équilibre.** Vous pourrez ainsi mieux contrôler mieux l'outil électrique dans des situations inattendues.
 - f) **Portez des vêtements appropriés convenables. Ne portez aucun habit large ou parure. Maintenez vos cheveux, habits et gants loin des parties mobiles.** Les habits légers, les parures ou les longs cheveux peuvent être saisis par les parties mobiles.
 - g) **Lorsque des dispositifs d'aspiration ou de réception de poussière peuvent être montés, ceux-ci doivent être placés et correctement utilisés.** L'utilisation d'un dispositif d'aspiration diminue le risque de formation de poussières.
 - h) **Ne pensez pas être en sécurité et n'ignorez pas les réglementations en matière de sécurité, même si après de nombreuses utilisations, vous êtes habitué à l'outil électrique.** Un comportement insouciant peut en l'espace de quelques secondes provoquer des blessures graves.
- ### 4) Utilisation et manipulation de l'outil électrique:
- a) **Ne pas forcer l'outil. Utilisez pour votre travail l'outil électrique le mieux adapté.** Avec un outil électrique approprié, vous travaillerez mieux et avec davantage de sécurité dans le secteur de travail donné.
 - b) **N'utilisez aucun outil électrique dont le commutateur est défectueux.**

tueux. Un outil électrique qui ne peut plus être allumé ou éteint est dangereux et doit être réparé.

- c) **Débranchez la fiche de la prise et/ou retirez une batterie amovible avant de régler l'appareil, de changer des pièces d'outils d'intervention ou de ranger l'outil électrique.** Cette mesure de précaution empêche un démarrage involontaire de l'outil électrique.
- d) **Conservez les outils électriques inutilisés hors de la portée des enfants. Ne laissez pas des personnes qui ne connaissent pas l'appareil ou n'ont pas lu ces instructions utiliser l'appareil.** Les outils électriques sont dangereux s'ils sont utilisés par des personnes inexpérimentées.
- e) **Prenez soin de l'outil électrique et de l'outil d'intervention. Contrôlez si les parties mobiles fonctionnent correctement et ne se coincent pas ; vérifiez l'appareil pour voir si des pièces sont rompues ou sont endommagées, perturbant ainsi le fonctionnement de l'outil électrique. Faites réparer les pièces endommagées avant d'utiliser l'appareil.** Beaucoup d'accidents ont pour origine des outils électriques mal entretenus.
- f) **Maintenez les outils coupants aiguisés et propres.** Les outils tranchants bien entretenus ayant des bords de coupe aiguisés se coincent moins et s'utilisent plus facilement.
- g) **Utilisez l'outil électrique, les accessoires, les outils, etc. conformément à ces instructions. Prenez également en compte les conditions de travail et l'activité à réaliser.** L'utilisation des outils élec-

triques pour des buts autres que ceux prévus peut mener à des situations dangereuses.

- h) **Gardez les manches et les surfaces de prise secs, propres et exempts d'huiles et de graisses.** Des manches et des surfaces de prise glissantes ne permettent pas une utilisation et un contrôle sûrs de l'outil électrique dans des situations imprévisibles.
- 5) **Utilisation des outils fonctionnant sur batteries et précaution d'emploi**
- a) **Charger les accumulateurs uniquement avec les chargeurs qui sont recommandés par le fabricant.** Il y a un risque d'incendie si un chargeur, approprié pour un type précis d'accumulateur, est utilisé avec d'autres accumulateurs.
 - b) **N'utiliser que les accumulateurs prévus à cet effet avec les outils électriques.** L'utilisation d'un autre accumulateur peut entraîner des blessures ou déclencher un incendie.
 - c) **Tenir l'accumulateur non utilisé à distance des trombones de bureau, des pièces de monnaie, des clés, des clous, des vis ou de tous autres petits objets en métal qui pourraient causer un découplage des contacts.** Un court-circuit entre les contacts d'accumulateur peut entraîner des combustions ou un début d'incendie.
 - d) **En cas de mauvaise utilisation, le liquide peut sortir de l'accumulateur. Évitez tout contact avec celui-ci. En cas de contact accidentel, rincer avec de l'eau. Si le liquide pénètre dans les yeux, consulter un médecin.** Des

fuites de liquide provenant de l'accumulateur peuvent entraîner des irritations de la peau ou des brûlures.

- e) **N'utilisez pas de batterie endommagée ou altérée.** Des batteries endommagées ou altérées peuvent se comporter de façon imprévisible et provoquer un incendie, une explosion ou un risque de blessure.
- f) **N'exposez pas une batterie à un feu ou à des températures trop élevées.** Le feu ou des températures supérieures à 130 °C peuvent provoquer une explosion.
- g) **Suivez toutes les instructions relatives au chargement et ne rechargez jamais la batterie ou l'outil sans fil à des températures en dehors de la plage indiquée dans le mode d'emploi.** Un chargement incorrect ou à des températures en dehors de la plage autorisée peut détruire la batterie et augmenter le risque d'incendie.

6) Service:

- a) **Ne laissez réparer votre outil électrique que par des professionnels qualifiés et seulement avec des pièces de rechange d'origine.** Vous serez ainsi sûr de conserver la sécurité pour l'outil électrique correspondant.
- b) **Ne réparez jamais des batteries endommagées.** L'ensemble de la maintenance des batteries ne peut être effectué que par le fabricant ou par les centres de service après-vente mandatés.

Consignes de sécurité pour le sciage en va-et-vient

- **Tenez l'outil électrique par ses surfaces de prise isolées pendant toute opération où l'outil électrique utilisé peut toucher des câbles électriques dissimulés.** Le contact avec un fil sous tension peut également mettre les parties métalliques sous tension et pourrait provoquer une électrocution.
- **Fixez et sécurisez la pièce à usiner avec des viroles ou d'une autre manière sur une surface stable.** Si vous maintenez la pièce à usiner uniquement avec une main ou contre votre corps, elle reste instable ce qui peut conduire à la perte de contrôle.
- **N'utilisez pas d'accessoires non recommandés par PARKSIDE.** Cela pourrait entraîner une électrocution ou un incendie.
- Éloignez vos mains de la zone de sciage. Ne mettez pas les mains sous la pièce à usiner. En cas de contact avec la lame de scie, il existe un risque de blessure.
- Utilisez l'outil électrique contre la pièce à usiner uniquement lorsqu'il est allumé. Il existe, sinon, un risque de rebond si l'outil inséré se coince dans la pièce à usiner.
- Veillez à ce que la plaque d'appui repose en toute sécurité pendant le sciage. Une lame de scie déformée peut casser ou provoquer un rebond.
- Veillez à ce que la plaque d'appui repose en toute sécurité sur la pièce à usiner pendant le sciage. Une lame de scie déformée peut casser ou provoquer un rebond.

- Éteignez l'outil électrique à la fin de l'opération et retirez la lame de scie de la coupe uniquement lorsque celle-ci s'est arrêtée. Vous éviterez ainsi un rebond et vous pourrez déposer l'outil électrique en toute sécurité.
- Utilisez uniquement des lames de scie intactes et irréprochables. Des lames de scie tordues ou non aiguisées peuvent casser, influencer négativement la coupe ou causer un rebond.
- Ne ralentissez pas la lame de scie après l'arrêt en appuyant dessus latéralement. La lame de scie peut être endommagée, casser ou provoquer un rebond.
- Utilisez des appareils de détection appropriés, afin de détecter des conduites d'alimentation cachées ou consultez le fournisseur local.
Un contact avec des câbles électriques peut provoquer un incendie ou une électrocution.
Un endommagement d'une conduite de gaz peut provoquer une explosion. La pénétration dans une conduite d'eau est source de dégâts matériels.
- **Vérifiez la présence de corps étrangers sur le matériau à travailler, par ex. clous, vis, etc., et retirez-les.**
- **Sécurisez la pièce à usiner.** Une pièce à usiner fixée avec des dispositifs de serrage ou un étau est maintenue plus sûrement qu'avec votre main. N'appuyez pas sur la pièce à usiner avec la main ou le pied.
- **Tenez fermement l'outil électrique en travaillant et veillez à avoir une position sûre.**
- **Ne touchez aucun autre objet ou le sol avec la lame de scie en marche.** Risque de recul.

- **Éteignez immédiatement l'outil si la lame de scie se bloque. Écartez la coupe et retirez prudemment la lame de scie.** Il est possible de perdre le contrôle de l'outil électrique.
- **Ne sciez pas de matériaux (par ex. peintures et laques contenant du plomb ou matériau contenant de l'amiante) dont les poussières peuvent être nocives pour la santé.**
- Attendez que l'outil électrique soit complètement immobilisé avant de le ranger. L'outil inséré peut se coincer et entraîner la perte de contrôle de l'outil électrique.

Autres Risques

Même si vous utilisez cet outil électrique de manière conforme, il existe malgré tout d'autres risques. Les dangers suivants peuvent se produire en fonction de la méthode de construction et du modèle de cet outil électrique :

- a) Coupures
- b) Dommages affectant l'ouïe si aucune protection d'ouïe appropriée n'est portée.
- c) Ennuis de santé engendrés par les vibrations affectant les bras et les mains si l'appareil est utilisé pendant une longue période ou s'il n'est pas employé de manière conforme ou correctement entretenu.



Avertissement ! Pendant son fonctionnement cet outil électrique produit un champ électromagnétique qui, dans certaines circonstances, peut perturber des implants médicaux actifs ou passifs. Pour dimi-

nuer le risque de blessures graves ou mortelles, nous recommandons aux personnes portant des implants médicaux de consulter leur médecin et le fabricant de l'implant médical avant d'utiliser cette machine.



Respectez les consignes de sécurité et informations relatives au chargement et à l'utilisation correcte qui sont indiquées dans la notice d'utilisation de votre batterie et chargeur de la gamme Parkside X 20 V Team. Vous trouverez une description détaillée du processus de charge et de plus amples informations dans ce mode d'emploi séparé.

Montage



Insérez la batterie uniquement lorsque l'outil électrique est entièrement prêt à être utilisé.

B

Passage de scie sauteuse à scie sabre sans fil



Retirez la batterie de l'appareil pour empêcher une mise en service involontaire. Risque de blessures !

De scie sauteuse à scie sabre :

1. Appuyez sur la touche de déverrouillage (1) et dépliez l'outil électrique
2. Relâchez la touche de déverrouillage (1) et ouvrez l'outil électrique à un angle de 90° jusqu'à entendre un déclic.

C

Monter/changer la lame de scie



Attention risque de blessures !

- N'utilisez pas de lames de scie émoussées, tordues ou endommagées.



Portez des gants lorsque vous installez la lame de scie. Risque de blessures lié au contact avec la lame de scie.



Il est possible d'utiliser uniquement des lames de scie avec un logement identique à celui des lames de scie fournies (4.1/4.2/11.1/11.2). Risque de blessures !



Veillez à toujours utiliser la lame de scie adaptée au matériau respectif.



Vous trouverez des lames de scie de remplacement sous «Pièces de rechange/Accessoires».

Monter la lame de scie

Assurez-vous qu'aucun éclat ou autre résidu de matériau ne soient présents sur le support de la lame de scie.

1. Tournez la fixation rapide (8) jusqu'au bout vers la gauche et maintenez-la dans cette position.
2. Placez la lame de scie (4.1/4.2/11.1/11.2) dans le mandrin (7). Assurez-vous que la lame de scie (4.1/4.2/11.1/11.2) est correctement fixée et que les dents pointent dans le sens de la coupe.
3. Relâchez la fixation rapide (8).

- Contrôlez le bon serrage en tirant sur la lame de scie.

Démonter la lame de scie

- Tournez la fixation rapide (8) jusqu'au bout vers la gauche et maintenez-la dans cette position.
- Retirez la lame de scie (4.1/4.2/11.1/11.2) du mandrin (7).
- Relâchez la fixation rapide (8).

D Insérer/retirer la batterie

 Utiliser uniquement des batteries lithium de la gamme Parkside X 20 V.

- Procédez à l'insertion de la batterie (14) en glissant la batterie (14) le long du rail de guidage dans l'appareil. Elle s'enclenche avec un déclic.
- Pour enlever la batterie (14) de l'appareil, appuyez sur la touche de déverrouillage (13) sur la batterie et retirez la batterie (14).

 **Insérez la batterie uniquement lorsque l'outil sans fil est entièrement prêt à être utilisé.**

D Contrôler l'état de chargement de l'accu

L'affichage d'état de chargement (15) indique l'état de chargement de l'accu (14).

Appuyez sur la touche (16) de l'accu. L'état de chargement de l'accu est indiqué par l'éclairage de la lampe DEL correspondante.

3 LED sont allumées : (rouge, orange et vert): Batterie chargée

2 LED sont allumées : (rouge et orange): Batterie partiellement chargée

1 LED est allumée : (rouge): La batterie doit être chargée

A Charger l'accu

 Lorsqu'une batterie est chaude, laissez-la refroidir avant de la charger.

 Rechargez la batterie (14) uniquement si la LED rouge de l'affichage de l'état de charge de la batterie (15) est allumée.

- S'il y a lieu, retirez l'accumulateur (14) de l'appareil.
- Insérez l'accumulateur (14) dans l'orifice de chargement du chargeur (17).
- Connectez le chargeur (17) à une prise de courant.
- Une fois l'opération de chargement terminée, séparez le chargeur (17) du réseau.
- Retirez l'accumulateur du chargeur (17).

Utilisation

 **Retirez la batterie de l'appareil pour empêcher une mise en service involontaire. Risque de blessures !**

 **Veillez à ce que la température ambiante pendant le travail ne soit pas supérieure à 50 °C ni inférieure à -20 °C.**

A Mise en marche et arrêt

1. Pour démarrer l'appareil, maintenez enfoncé l'interrupteur de sécurité (2) et actionnez l'interrupteur Marche/Arrêt (3).
2. Relâchez le verrouillage anti-démarrage.
3. Pour arrêter l'appareil, relâchez l'interrupteur Marche/Arrêt (3).

L'actionnement de l'interrupteur Marche/Arrêt active ou désactive automatiquement la fonction de soufflage des poussières.

A Régler la vitesse de rotation

Il est possible de régler en continu la vitesse de rotation souhaitée à l'aide de la molette (5).

- 1 : vitesse minimale
- 6 : vitesse maximale

A Réglage de la puissance de course

Vous pouvez activer ou désactiver le mouvement pendulaire de la lame de scie à l'aide de l'interrupteur de course pendulaire (9).

- 1 - Pas de course
- 2 - Course

Des essais pratiques en appliquant les recommandations suivantes permettent de déterminer si un sciage donne un meilleur résultat avec ou sans course :

- Vous obtiendrez des bords de coupe fins et propres en n'appliquant aucun mouvement pendulaire (niveau 1).
- Pour un matériau fin, un matériau dur (par ex. de l'acier) et pour la coupe en courbe, utiliser également le niveau 1.

- Matériau souple (bois, plastique, etc.) : Régler le va-et-vient sur le niveau 2.



En actionnant la course pendulaire, vous progresserez beaucoup plus rapidement dans votre travail.

E Coupes plongeantes

Les coupes plongeantes sont uniquement prévues pour des matériaux tendres tels que le bois, le béton cellulaire ou le placo-plâtre, etc. Cela nécessite toutefois une certaine pratique et cela n'est possible qu'avec des lames de scie courtes.

1. Posez la scie sur la pièce à usiner et allumez-la.
2. Veillez à ce que le bord inférieur de la plaque de base repose sur la surface de la pièce à usiner.
3. Sciez lentement dans un angle dans la pièce à usiner, puis amenez la lame scie en position verticale.
4. Continuez à scier le long de la ligne de coupe.
5. Éteignez la scie et à la fin du travail, soulevez-la de la pièce à usiner.

F Scier avec la scie sabre sans fil

1. Mettez l'appareil en marche. Avant la mise en marche, veillez à ce que l'outil ne touche pas la pièce à usiner.
2. Posez la plaque d'appui (12) sur la pièce à usiner.
3. Sciez avec une avance uniforme dans le matériau. Vous pouvez scier horizontalement, obliquement ou verticalement.
4. Retirez après le travail la lame de scie (11.1/11.2) de la coupe et n'arrêtez qu'ensuite l'outil.

A Consignes de travail



Portez des gants de protection en manipulant la lame de scie. Vous éviterez ainsi de vous couper.

- Serrez la pièce à usiner. Pour les petites pièces à usiner, utilisez un dispositif de serrage.
- Dessinez une ligne afin de donner le sens du guidage de la lame de scie.
- Maintenez fermement l'appareil par la poignée.
- Activez ou désactivez la course pendulaire.
- Allumez l'appareil.
- Attendez que l'appareil ait atteint sa vitesse maximale.
- Posez la plaque de base (6)/la plaque d'appui (12) sur la pièce à usiner.
- N'exercez pas une pression trop forte, déplacez l'appareil lentement. Laissez l'appareil accomplir le travail. Si la pression est trop forte, la lame de scie peut se tordre et casser.
- Avant de poser l'appareil, éteignez-le et attendez qu'il se soit complètement immobilisé.

Nettoyage et maintenance



Éteignez l'appareil, et retirez, avant tous travaux, la batterie de l'appareil.



Portez toujours des gants de protection en manipulant la lame de scie afin d'éviter toutes coupures.



Faites effectuer les travaux de réparation et de maintenance qui ne sont pas mentionnés dans cette notice mode d'emploi par notre Centre de

service après-vente. Utilisez exclusivement des pièces d'origine.

Nettoyage



L'appareil ne doit être ni nettoyé au jet d'eau ni plongé dans l'eau. Il existe un risque d'électrocution.



N'utilisez aucun produit de nettoyage ou de détergent. Vous pourriez endommager l'appareil de manière irréversible. Les substances chimiques peuvent attaquer les pièces de l'appareil en plastique.

- Maintenez propre la fente d'aération, le carter du moteur et les poignées de l'appareil. Utilisez pour cela un chiffon humide ou une brosse.

Maintenance

L'appareil ne demande aucun entretien.

Stockage

- Rangez toujours les appareils et accessoires dans un endroit :
 - sec.
 - propre.
 - à l'abri de la poussière.
 - hors de portée des enfants.
- Retirez la batterie de l'appareil avant un stockage prolongé (par ex hivernage) (respecter la notice d'utilisation de la batterie et du chargeur).
- La température de stockage de la batterie et de l'appareil est comprise entre 5 °C et 25 °C. Évitez une chaleur ou un froid extrême pendant le stockage afin que la batterie ne perde pas en performance.

Élimination et protection de l'environnement

Retirez l'accumulateur de l'appareil et déposez l'appareil, l'accumulateur, les accessoires et l'emballage dans un centre de recyclage écologiquement.



Les machines n'ont pas leur place dans les ordures ménagères.



Le produit est recyclable, est soumis à une responsabilité élargie du fabricant et est collecté dans le cadre du tri sélectif.

- Portez l'appareil à un point de recyclage. Les différentes composantes en plastique et en métal peuvent être séparées selon leur nature et subir un recyclage. Demandez des précisions à notre centre de services
- Nous exécutons gratuitement l'élimination des déchets de vos appareils renvoyés défectueux.

Pièces de rechange / Accessoires

Vous obtiendrez des pièces de rechange et des accessoires à l'adresse www.grizzlytools-service.eu

Si vous avez des problèmes lors du passage de la commande, merci d'utiliser le formulaire de contact. Pour toute autre question, adressez-vous au « Service-Center » (voir page 54).

| Position | Désignation | Numéro de commande |
|----------|---|--------------------|
| A 4.1 | Lame de scie métal T118A, scie sauteuse sans fil | 13800403 |
| A 4.2 | Lame de scie bois T144D, scie sauteuse sans fil | 13800406 |
| A 11.1 | Lame de scie métal SE 922 AF, scie sabre sans fil | 13800405 |
| A 11.2 | Lame de scie bois SE 644D, scie sabre sans fil | 13800404 |

A Dépannage



En cas d'accident ou d'un dysfonctionnement, retirez immédiatement la batterie de l'appareil ! Un non-respect peut causer des blessures.

| Problème | Cause possible | Élimination des pannes |
|--|---|---|
| L'appareil ne démarre pas | Accu (14) déchargé | Charger l'accu (14) (voir « Retirer/installer la batterie ») |
| | Accu (14) non inséré | Mettre en place l'accu (14) (respecter la notice d'utilisation de la batterie et du chargeur) |
| | Interrupteur Marche/Arrêt (3) défectueux | Réparation par le service après-vente |
| | Moteur défectueux | |
| L'appareil travaille par interruptions | Contact interne intermittent | Réparation par le service après-vente |
| | Commutateur Marche/Arrêt (3) défectueux | |
| Faible puissance de coupe | Lame de scie (4.1/4.2/11.1/11.2) émoussée | Placer une lame de scie (4.1/4.2/11.1/11.2) neuve |
| | Mauvaise vitesse de coupe | Adapter la vitesse de coupe |
| | performance de la batterie faible | Recharger la batterie (14) (respecter la notice d'utilisation de la batterie et du chargeur) |
| La lame de scie s'émousse rapidement | Trop de pression | Réduire la pression |
| | Vitesse de coupe trop élevée | Réduire la vitesse de coupe |

Garantie - France

Chère cliente, cher client,
Ce produit bénéficie d'une garantie de 3 ans, valable à compter de la date d'achat.

En cas de manques constatés sur ce produit, vous disposez des droits légaux contre le vendeur du produit. Ces droits légaux ne sont pas limités par notre garantie présentée par la suite.

Article L217-4 du Code de la consommation

Le vendeur livre un bien conforme au contrat et répond des défauts de conformité existant lors de la délivrance. Il répond également des défauts de conformité résultant de l'emballage, des instructions de montage ou de l'installation lorsque celle-ci a été mise à sa charge par le contrat ou a été réalisée sous sa responsabilité.

Article L217-5 du Code de la consommation

Le bien est conforme au contrat :

1° S'il est propre à l'usage habituellement attendu d'un bien semblable et, le cas échéant :

- s'il correspond à la description donnée par le vendeur et posséder les qualités que celui-ci a présentées à l'acheteur sous forme d'échantillon ou de modèle ;
- s'il présente les qualités qu'un acheteur peut légitimement attendre eu égard aux déclarations publiques faites par le vendeur, par le producteur ou par son représentant, notamment dans la publicité ou l'étiquetage ;

2° Ou s'il présente les caractéristiques définies d'un commun accord par les parties ou être propre à tout usage spécial recherché par l'acheteur, porté à la connaissance du vendeur et que ce dernier a accepté.

Article L217-16 du Code de la consommation

Lorsque l'acheteur demande au vendeur, pendant le cours de la garantie commerciale qui lui a été consentie lors de l'acquisition ou de la réparation d'un bien meuble, une remise en état couverte par la garantie, toute période d'immobilisation d'au moins sept jours vient s'ajouter à la durée de la garantie qui restait à courir. Cette période court à compter de la demande d'intervention de l'acheteur ou de la mise à disposition pour réparation du bien en cause, si cette mise à disposition est postérieure à la demande d'intervention.

Indépendamment de la garantie commerciale souscrite, le vendeur reste tenu des défauts de conformité du bien et des vices rédhibitoires dans les conditions prévues aux articles L217-4 à L217-13 du Code de la consommation et aux articles 1641 à 1648 et 2232 du Code Civil.

Article L217-12 du Code de la consommation

L'action résultant du défaut de conformité se prescrit par deux ans à compter de la délivrance du bien.

Conditions de garantie

Le délai de garantie débute avec la date d'achat. Veuillez conserver soigneusement le ticket de caisse original. En effet, ce document vous sera réclamé comme preuve d'achat.

Si un défaut de matériel ou un défaut de fabrication se présente au cours des trois ans suivant la date d'achat de ce produit, nous réparons gratuitement ou remplaçons ce produit - selon notre choix. Cette garantie suppose que l'appareil défectueux et le justificatif d'achat (ticket de caisse) nous

soient présentés durant cette période de trois ans et que la nature du manque et la manière dont celui-ci est apparu soient explicités par écrit dans un bref courrier. Si le défaut est couvert par notre garantie, le produit vous sera retourné, réparé ou remplacé par un neuf. Aucune nouvelle période de garantie ne débute à la date de la réparation ou de l'échange du produit.

Durée de garantie et demande légale en dommages-intérêts

La durée de garantie n'est pas prolongée par la garantie. Ce point s'applique aussi aux pièces remplacées et réparées. Les dommages et les manques éventuellement constatés dès l'achat doivent immédiatement être signalés après le déballage. A l'expiration du délai de garantie les réparations occasionnelles sont à la charge de l'acheteur.

Volume de la garantie

L'appareil a été fabriqué avec soin, selon de sévères directives de qualité et il a été entièrement contrôlé avant la livraison. La garantie s'applique aux défauts de matériel ou aux défauts de fabrication. Cette garantie ne s'applique pas aux consommables. Les pièces d'usure (par ex. interrupteur, patin de guidage) sont remplacées pendant les deux premières années à compter de la date d'achat. Cette garantie prend fin si le produit endommagé n'a pas été utilisé ou entretenu d'une façon conforme. Pour une utilisation appropriée du produit, il faut impérativement respecter toutes les instructions citées dans le manuel de l'opérateur. Les actions et les domaines d'utilisation déconseillés dans la notice d'utilisation ou vis-à-vis desquels une mise en garde est émise, doivent absolument être évités. Le produit est conçu uniquement pour un

usage privé et non pour un usage industriel. En cas d'emploi impropre et incorrect, de recours à la force et d'interventions entreprises et non autorisées par notre succursale, la garantie prend fin.

Article 1641 du Code civil

Le vendeur est tenu de la garantie a raison des défauts cachés de la chose vendue qui la rendent impropre à l'usage auquel on la destine, ou qui diminuent tellement cet usage que l'acheteur ne l'aurait pas acquise, ou n'en aurait donné qu'un moindre prix, s'il les avait connus.

Article 1648 1er alinéa du Code civil

L'action résultant des vices rédhibitoires doit être intentée par l'acquéreur dans un délai de deux ans à compter de la découverte du vice.

Marche à suivre dans le cas de garantie

Pour garantir un traitement rapide de votre demande, veuillez suivre les instructions suivantes :

- Tenez vous prêt à présenter, sur demande, le ticket de caisse et le numéro d'identification (IAN 354641_2010) comme preuve d'achat.
- Vous trouverez le numéro d'article sur la plaque signalétique.
- Si des pannes de fonctionnement ou d'autres manques apparaissent, prenez d'abord contact, par **téléphone** ou par **e-Mail**, avec le service après-vente dont les coordonnées sont indiquées ci-dessous. Vous recevrez alors des renseignements supplémentaires sur le déroulement de votre réclamation.
- En cas de produit défectueux vous pouvez, après contact avec notre service clients, envoyer le produit, franco de port à l'adresse de service après-vente indiquée, accompagné du justificatif

d'achat (ticket de caisse) et en indiquant quelle est la nature du défaut et quand celui-ci s'est produit. Pour éviter des problèmes d'acceptation et des frais supplémentaires, utilisez absolument seulement l'adresse qui vous est donnée. Assurez-vous que l'expédition ne se fait pas en port dû, comme marchandises encombrantes, envoi express ou autre taxe spéciale. Veuillez renvoyer l'appareil, y compris tous les accessoires livrés lors de l'achat et prenez toute mesure pour avoir un emballage de transport suffisamment sûr.

Garantie - Belgique

Chère cliente, cher client,
Ce produit bénéficie d'une garantie de 3 ans, valable à compter de la date d'achat.

En cas de manques constatés sur ce produit, vous disposez des droits légaux contre le vendeur du produit. Ces droits légaux ne sont pas limités par notre garantie présentée par la suite.

Conditions de garantie

Le délai de garantie débute avec la date d'achat. Veuillez conserver soigneusement le ticket de caisse original. En effet, ce document vous sera réclamé comme preuve d'achat.

Si un défaut de matériel ou un défaut de fabrication se présente au cours des trois ans suivant la date d'achat de ce produit, nous réparons gratuitement ou remplaçons ce produit - selon notre choix. Cette garantie suppose que l'appareil défectueux et le justificatif d'achat (ticket de caisse) nous soient présentés durant cette période de trois ans et que la nature du manque et la manière dont celui-ci est apparu soient ex-

plicités par écrit dans un bref courrier. Si le défaut est couvert par notre garantie, le produit vous sera retourné, réparé ou remplacé par un neuf. Aucune nouvelle période de garantie ne débute à la date de la réparation ou de l'échange du produit.

Durée de garantie et demande légale en dommages-intérêts

La durée de garantie n'est pas prolongée par la garantie. Ce point s'applique aussi aux pièces remplacées et réparées. Les dommages et les manques éventuellement constatés dès l'achat doivent immédiatement être signalés après le déballage. A l'expiration du délai de garantie les réparations occasionnelles sont à la charge de l'acheteur.

Volume de la garantie

L'appareil a été fabriqué avec soin, selon de sévères directives de qualité et il a été entièrement contrôlé avant la livraison.

La garantie s'applique aux défauts de matériel ou aux défauts de fabrication. Cette garantie ne s'étend pas aux parties du produit qui sont exposées à une usure normale et peuvent être donc considérées comme des pièces d'usure (par exemple lames de scie) ou pour des dommages affectant les parties fragiles (par exemple interrupteur). Cette garantie prend fin si le produit endommagé n'a pas été utilisé ou entretenu d'une façon conforme. Pour une utilisation appropriée du produit, il faut impérativement respecter toutes les instructions citées dans le manuel de l'opérateur. Les actions et les domaines d'utilisation déconseillés dans la notice d'utilisation ou vis-à-vis desquels une mise en garde est émise, doivent absolument être évités.

Marche à suivre dans le cas de garantie

Pour garantir un traitement rapide de votre demande, veuillez suivre les instructions suivantes :

- Tenez vous prêt à présenter, sur demande, le ticket de caisse et le numéro d'identification (IAN 354641_2010) comme preuve d'achat.
- Vous trouverez le numéro d'article sur la plaque signalétique.
- Si des pannes de fonctionnement ou d'autres manques apparaissent, prenez d'abord contact, par **téléphone** ou par **e-Mail**, avec le service après-vente dont les coordonnées sont indiquées ci-dessous. Vous recevrez alors des renseignements supplémentaires sur le déroulement de votre réclamation.
- En cas de produit défectueux vous pouvez, après contact avec notre service clients, envoyer le produit, franco de port à l'adresse de service après-vente indiquée, accompagné du justificatif d'achat (ticket de caisse) et en indiquant quelle est la nature du défaut et quand celui-ci s'est produit. Pour éviter des problèmes d'acceptation et des frais supplémentaires, utilisez absolument seulement l'adresse qui vous est donnée. Assurez-vous que l'expédition ne se fait pas en port dû, comme marchandises encombrantes, envoi express ou autre taxe spéciale. Veuillez renvoyer l'appareil, y compris tous les accessoires livrés lors de l'achat et prenez toute mesure pour avoir un emballage de transport suffisamment sûr.

Service Réparations

Vous pouvez, contre paiement, faire exécuter par notre service, des réparations **qui ne font pas partie de la garantie**. Nous vous enverrons volontiers un devis estimatif. Nous ne pouvons traiter que des appareils qui ont été correctement emballés et qui ont envoyés suffisamment affranchis.

Attention: veuillez renvoyer à notre agence de service votre appareil nettoyé et avec une note indiquant le défaut constaté.

Les appareils envoyés en port dû - comme marchandises encombrantes, en envoi express ou avec toute autre taxe spéciale ne seront pas acceptés. Nous exécutons gratuitement la mise aux déchets de vos appareils défectueux renvoyés.

Service-Center

FR

Service France

Tel.: 0800 919270

E-Mail: grizzly@lidl.fr

IAN 354641_2010

BE

Service Belgique

Tel.: 070 270 171

(0,15 EUR/Min.)

E-Mail: grizzly@lidl.be

IAN 354641_2010

Importateur

Veuillez noter que l'adresse suivante n'est pas une adresse de service après-vente. Contactez d'abord le service après-vente cité plus haut.

Grizzly Tools GmbH & Co. KG

Stockstädter Straße 20

63762 Großostheim

ALLEMAGNE

www.grizzlytools-service.eu

Inhoud

| | | | |
|---------------------------------------|-----------|---|------------|
| Inleiding | 55 | Bediening | 65 |
| Reglementair gebruik | 55 | In- en uitschakelen | 65 |
| Algemene beschrijving | 56 | Toerental instellen | 65 |
| Omvang van de levering | 56 | Instellen van de pendelslag | 65 |
| Beschrijving van de werking | 56 | Insteeksmeden | 65 |
| Overzicht | 56 | Zagen met reciprozaag | 66 |
| Technische specificaties | 57 | Werkinstructies | 66 |
| Veiligheidsvoorschriften | 57 | Reiniging en onderhoud | 66 |
| Symbolen en pictogrammen | 57 | Reiniging | 66 |
| Algemene veiligheidsinstructies | | Onderhoud | 66 |
| voor elektrisch gereedschap | 58 | Opslag | 67 |
| Veiligheidsinstructies voor | | Verwerking en | |
| reciprozagen | 61 | milieubescherming | 67 |
| Restrisico's | 63 | Foutmeldingen | 68 |
| Het apparaat monteren | 63 | Reserveonderdelen/Accessoires .. | 68 |
| Vervanging draadloze decoupeer-/ | | Garantie | 69 |
| reciprozaag | 63 | Reparatieservice | 70 |
| Zaagblad monteren/vervangen | 63 | Service-Center | 70 |
| Accu plaatsen/verwijderen | 64 | Importeur | 70 |
| Laadtoestand van de accu | | Verpaling van de originele | |
| controleren | 64 | CE-conformiteitsverklaring | 153 |
| Accu opladen | 64 | Explosietekening | 159 |

Inleiding

Hartelijk gefeliciteerd met de aankoop van uw nieuw apparaat. Daarmee hebt u voor een hoogwaardig product gekozen. Dit apparaat werd tijdens de productie op kwaliteit gecontroleerd en aan een eindcontrole onderworpen. De functionaliteit van uw apparaat is bijgevolg verzekerd.



De gebruiksaanwijzing vormt een bestanddeel van dit product. Ze omvat belangrijke aanwijzingen voor veiligheid, gebruik en afvalverwijdering. Maak u vóór het gebruik van het product met alle bedienings- en veiligheidsinstruc-

ties vertrouwd. Gebruik het product uitsluitend zoals beschreven en voor de aangegeven toepassingsgebieden. Bewaar de handleiding goed en overhandig alle documenten bij het doorgeven van het product mee aan derden.

Reglementair gebruik

Het apparaat is, bij een stevige ondergrond, geschikt voor rechte en gebogen sneden op hoekige werkstukken van kunststof, hout en lichtmetaal. De stofblazende functie houdt de werkruimte vrij, die wordt verlicht door de werkklamp terwijl het apparaat in gebruik is.

Het apparaat is uitsluitend goedgekeurd voor privégebruik in droge ruimten. Neem de aanwijzingen voor de verschillende soorten zaagbladen in acht.

Elke andere toepassing, die in deze handleiding niet uitdrukkelijk wordt toegelaten, kan schade aan het apparaat aanrichten en kan een ernstig gevaar voor de gebruiker betekenen.

De producent is niet verantwoordelijk voor beschadigingen, die door onrechtmatig gebruik of verkeerde bediening worden veroorzaakt.

Dit apparaat is niet geschikt voor commercieel gebruik.

Het apparaat maakt deel uit van de reeks Parkside X 20 V TEAM en kan met accu's van de reeks Parkside X 20 V TEAM worden gebruikt. De accu's mogen alleen met originele laders van de serie Parkside X 20 V TEAM worden geladen.

Algemene beschrijving

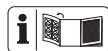

De afbeeldingen vindt u op de voorste en achterste uitklapbare bladzijde.

Omvang van de levering

Pak het apparaat uit en controleer, of de inhoud volledig is:

- Accu-decoupeer- en sabelzaag
- 2 zaagbladen voor hout
- 2 zaagbladen voor metaal
- Opbergkoffer
- Gebruiksaanwijzing



Batterij en lader zijn niet inbegrepen.

Zorg voor een reglementair voorgeschreven afvalverwijdering van het verpakkingsmateriaal.

Beschrijving van de werking

De draadloze decoupeer- en reciprozaag heeft een pendelhefinrichting, een werk-lamp en een automatische stofblaasfunctie.

De werking van de verschillende bedieningsonderdelen is hieronder beschreven.

A Overzicht

- 1 Ontgrendelingstoets
- 2 Veiligheidsschakelaar
- 3 Aan-/uitknop
- 4.1 Zaagblad voor metaal
- 4.2 Zaagblad voor hout
- 5 Wielje, toerentalinstelling
- 6 Bodemplaat
- 7 Spanklauw
- 8 Snelsluiting
- 9 Pendelschakelaar
- 10 LED-werklicht
- 11.1 Zaagblad voor metaal, „Swiss Made“ draadloze reciprozaag
- 11.2 Zaagbladen hout, „Swiss Made“ draadloze reciprozaag
- 12 Voetplaat
- 13 Ontgrendelknop accu
- 14 Accu
- 15 Laadindicator
- 16 Knop voor de laadtoestandsindicator
- 17 Lader

Technische specificaties

Accu-decoupeer-

en sabelzaagPSSSA 20-Li B2

Nominale ingangsspanning..... 20 V==

Toerental zonder last n_0 ...800 - 3000 min⁻¹

Zaagslag 20 mm

Snijdiepte in hout

Draadloze

decoupeerzaag max. 50 mm

Draadloze reciprozaag..... max. 100 mm

Snijdiepte in metaal

Draadloze

decoupeerzaag max. 4 mm

Draadloze reciprozaag..... max. 50 mm

Gewicht max. 1,7 kg

Geluidsdruk niveau

(L_{pA}) 84,3 dB(A), $K_{pA} = 5$ dB

Geluidsvermogen niveau

(L_{WA}) 95,3 dB(A), $K_{WA} = 5$ dB

Trilling (a_h)

Draadloze decoupeerzaag

in hout $a_{h,B}$ 9,21 m/s²; K= 1,5 m/s²

in metaal $a_{h,M}$ 10,36 m/s²; K= 1,5 m/s²

Draadloze reciprozaag

in hout $a_{h,B}$ 8,68 m/s²; K= 1,5 m/s²

in houten balken

$a_{h,WB}$ 7,79 m/s²; K= 1,5 m/s²

Temperatuur max 50 °C

Laadproces 4 - 40 °C

Bedrijf..... -20 - 50 °C

Opslag 0 - 45 °C

geluidsemissiewaarden zijn gemeten volgens een genormeerde testprocedure en kunnen worden gebruikt om een elektrisch gereedschap met een ander gereedschap te vergelijken.

-De vermelde totale trillingswaarden en geluidsemissiewaarden kunnen ook worden gebruikt voor een voorlopige inschatting van de belasting.



Waarschuwing:

De trillings- en geluidsemissies kunnen tijdens het

het werkelijke gebruik van het elektrische gereedschap afwijken van de vermelde waarden, afhankelijk van de manier waarop het elektrische werktuig wordt gebruikt en vooral van de aard van het bewerkte werkstuk.

Er moeten veiligheidsmaatregelen voor de bescherming van de gebruiker worden vastgelegd, die gebaseerd zijn op een inschatting van de trillingsbelasting in werkelijke gebruiksomstandigheden (hierbij moeten rekening worden gehouden met alle onderdelen van de bedrijfscyclus, bijvoorbeeld die momenten waarop het elektrische apparaat is uitgeschakeld en die momenten waarop het is ingeschakeld maar onbelast draait).

Veiligheidsvoorschriften

Gelieve bij het gebruik van het apparaat de veiligheidsinstructies in acht te nemen.

Symbolen en pictogrammen

Symbolen op het apparaat



Het apparaat maakt deel uit van de reeks Parkside X 20 V TEAM.



Let op! Een actuele lijst van de accu-compatibiliteit vindt u op: www.lidl.de/akku

De geluids- en trilwaarden zijn vastgesteld in overeenstemming met de normen en bepalingen die in de conformiteitsverklaring zijn vermeld.

De vermelde totale trillingswaarden en



LET OP



Lees de gebruiksaanwijzing



Draag gehoorbescherming



Draag een veiligheidsbril



Draag een ademhalingsmasker



Veiligheidsschoenen dragen



Elektrische apparaten horen niet bij het huisvuil.

Toerentalregelaar



<- minder / meer ->



Stofblaasfunctie

Symbolen in de gebruiksaanwijzing



Gevaarssymbool met informatie over de preventie van personen- of zaakschade.



Gebodsteken met informatie over de preventie van schade.



Draag tegen snijwonden beschermende handschoenen.



Aanduidingsteken met informatie over hoe u het apparaat beter kunt gebruiken.

Algemene veiligheidsinstructies voor elektrisch gereedschap



WAARSCHUWING! Lees alle veiligheidsaanwijzingen, instructies, borden en technische gegevens die voor dit elektrische gereedschap gelden. Verzuim bij de naleving van de veiligheidsinstructies en aanwijzingen kan een elektrische schok, brand en/of ernstige verwondingen veroorzaken.

Bewaar alle veiligheidsinstructies en aanwijzing voor de toekomst.

Het in de veiligheidsinstructies gebruikte begrip „Elektrisch gereedschap“ heeft betrekking op elektrisch gereedschap met netvoeding (met netsnoer) en op elektrisch gereedschap met batterijvoeding (zonder netsnoer).

1) Veiligheid op de werkplaats

- a) **Houd uw werkruimte netjes en goed verlicht.** Wanorde of onverlichte werkomgevingen kunnen tot ongevallen leiden.
- b) **Werk met het elektrische gereedschap niet in een explosieve omgeving, waarin er zich brandbare vloeistoffen, gassen of stoffen bevinden.** Elektrisch gereedschap produceert vonken, die het stof of de dampen kunnen doen ontsteken.
- c) **Houd kinderen en andere personen tijdens het gebruik van het elektrische gereedschap op een veilige afstand.** In geval van afleiding kunt u de controle over het apparaat verliezen.

2) Elektische veiligheid

- a) **De aansluitstekker van het elektrische gereedschap moet in het stopcontact passen. De stekker mag op geen enkele manier veranderd worden. Gebruik geen adapterstekkers samen met geaard elektrisch gereedschap.** Ongewijzigde stekkers en passende stopcontacten doen het risico voor een elektrische schok afnemen.
- b) **Vermijd lichamelijk contact met gearde oppervlakken, zoals van buizen, verwarmingsinstallaties, fornuizen en koelkasten.** Er bestaat een verhoogd risico door een elektrische schok als uw lichaam geaard is.
- c) **Houd elektrisch gereedschap op een veilige afstand tot regen of nattigheid.** Het binnendringen van water in elektrisch gereedschap doet het risico voor een elektrische schok toenemen.
- d) **Gebruik het snoer niet voor een ander doeleinde om het elektrische gereedschap te dragen, op te hangen of om de stekker uit het stopcontact te trekken. Houd het snoer op een veilige afstand tot hitte, olie, scherpe kanten of bewegende apparaatonderdelen.** Beschadigde of verstrikt geraakte snoeren doen het risico voor een elektrische schok toenemen.
- e) **Als u met elektrisch gereedschap in de open lucht werkt, maakt u enkel gebruik van verlengsnoeren, die ook voor buiten geschikt zijn.** Het gebruik van een voor buiten geschikt verlengsnoer doet het risico voor een elektrische schok afnemen.
- f) **Wanneer het gebruik van het**

elektrische gereedschap in een vochtige omgeving niet te vermijden is, gebruik dan een aardlekschakelaar. Het gebruik van een aardlekschakelaar reduceert het risico op een elektrische schok.

3) Veiligheid van personen

- a) **Wees aandachtig, let erop wat u doet en ga verstandig aan het werk met elektrisch gereedschap. Gebruik geen elektrisch gereedschap als u moe bent of onder de invloed van drugs, alcohol of medicijnen staat.** Een moment van onoplettendheid bij het gebruik van het elektrische gereedschap kan tot ernstige verwondingen leiden.
- b) **Draag persoonlijke beschermingsuitrusting en altijd een beschermbril.** Het dragen van een persoonlijke beschermingsuitrusting, zoals stofmasker, slipvrije veiligheidsschoenen, beschermende helm of gehoorbescherming, al naargelang de aard en de toepassing van het elektrische gereedschap, doet het risico voor verwondingen afnemen.
- c) **Vermijd een onopzettelijke in-gebruikname. Vergewis u dat het elektrische gereedschap uitgeschakeld is voordat u het op de stroomvoorziening en/of de accu aansluit, het opneemt of draagt.** Als u bij het dragen van het elektrische gereedschap uw vinger aan de schakelaar hebt of het apparaat ingeschakeld op de stroomvoorziening aansluit, kan dit tot ongevallen leiden.
- d) **Verwijder instelgereedschap of schroefsleutel voordat u het elektrische gereedschap inschakelt.** Gereedschap of een sleutel, die

zich in een draaiend apparaatonderdeel bevindt, kan tot verwondingen leiden.

e) Vermijd een abnormale lichaams houding. Zorg voor een veilige stand en houd te allen tijde uw evenwicht. Daardoor kunt u het elektrische gereedschap in onverwachte situaties beter controleren.

f) Draag geschikte kledij. Draag geen ruimzittende kleding of sieraden. Houd haar, kledij en handschoenen op een veilige afstand tot bewegende onderdelen. Loszittende kledij, sieraden of lang haar kan/kunnen door bewegende onderdelen vastgegrepen worden.

g) Wanneer stofafzuig- en opvangsystemen kunnen worden gemonteerd, moeten deze aangesloten worden en correct worden gebruikt. Gebruik van een stofafzuiginrichting kan gevaren door stof doen afnemen.

h) Laat u niet verleiden tot een vals gevoel van veiligheid en negeer nooit de veiligheidsregels voor elektrische gereedschappen, ook wanneer u na veelvuldig gebruik vertrouwd bent met het elektrisch gereedschap. Onoplettende handelingen kunnen in fracties van seconden ernstig lichamelijk letsel tot gevolg hebben.

4) Gebruik en behandeling van het elektrische gereedschap

a) Overbelast het apparaat niet. Gebruik voor uw werk het daarvoor bestemde elektrische gereedschap. Met het passende elektrische gereedschap werkt u beter en veiliger in het aangegeven vermogensgebied.

b) Gebruik geen elektrisch gereedschap, waarvan de schakelaar defect is. Elektrisch gereedschap, dat niet meer in- of uitgeschakeld kan worden, is gevaarlijk en moet gerepareerd worden.

c) Trek de stekker uit het stopcontact en/of verwijder de afneembare accu, voordat u instellingen aan het apparaat verricht, gebruiksassessoires verwisselt of het elektrische gereedschap weglegt. Deze voorzorgsmaatregel voorkomt een onopzettelijke start van het elektrische gereedschap.

d) Bewaar ongebruikt elektrisch gereedschap buiten het bereik van kinderen. Laat personen het apparaat niet gebruiken, die daarmee niet vertrouwd zijn of deze aanwijzingen niet gelezen hebben. Elektrisch gereedschap is gevaarlijk als het door onervaren personen gebruikt wordt.

e) Verzorg het elektrische gereedschap en de bijbehorende werktuigen zorgvuldig. Controleer, of beweegbare onderdelen foutloos functioneren en niet klemmen, of er onderdelen gebroken of zodanig beschadigd zijn, dat de werking van het elektrische gereedschap in negatieve zin beïnvloed wordt. Laat beschadigde onderdelen vóór het gebruik van het apparaat repareren. Tal van ongevallen hebben hun oorzaak in slecht onderhouden elektrisch gereedschap.

f) Houd snijd-/snoeigereedschap scherp en netjes. Zorgvuldig onderhouden snijd-/snoeigereedschap met scherpe snijkanten geraken minder gekneld en is gemakkelijker te bedienen.

g) Gebruik elektrisch gereedschap, toebehoren, gebruiksgereed-

schap enz. in overeenstemming met deze aanwijzingen. Houd daarbij rekening met de arbeidsomstandigheden en de uit te voeren activiteit. Het gebruik van elektrisch gereedschap voor andere dan de voorziene toepassingen kan tot gevaarlijke situaties leiden.

- h) Houd grepen en greepvlakken droog, schoon en vrij van olie en vet.** Gladde grepen en greepvlakken maken het moeilijk om elektrisch gereedschap in onvoorziene situaties veilig te bedienen en onder controle te houden.
- 5) Zorgvuldig omgaan met en gebruiken van Accutoestellen**
- a) Laad de accu's alleen op in acculaders, die door de producent aanbevolen worden.** Voor een acculader die geschikt is voor een bepaalde soort accu's bestaat brandgevaar als hij met andere accu's gebruikt wordt.
- b) Gebruik alleen de daarvoor voorziene accu's in de elektro-werktuigen.** Het gebruik van andere accu's kan tot verwondingen en brandgevaar leiden.
- c) Houd de niet-gebruikte accu uit de buurt van paperclips, munten, sleutels, nagels, schroeven of andere kleine metalen voorwerpen, die een overbrugging van de contacten zouden kunnen veroorzaken.** Een kortsluiting tussen de accucontacten kan tot brandwonden of brand leiden.
- d) Bij verkeerd gebruik kan vloeistof uit de accu vrijkomen. Vermijd contact daarmee. Bij toevallig contact met water af-**

spoelen. Als de vloeistof in de ogen komt, moet u bovendien een arts consulteren. Vrijkomende accuvloeistof kan tot geïrriteerde huid of brandwonden leiden.

- e) Gebruik geen beschadigde of gemodificeerde accu.** Beschadigde of gemodificeerde accu's kunnen zich onverwacht gedragen en brand, explosies en lichamelijk letsel veroorzaken.
- f) Stel een accu niet bloot aan brand of te hoge temperaturen.** Brand of temperaturen boven 130 °C kunnen een explosie veroorzaken.
- g) Volg alle aanwijzingen voor het laden op en laad de accu of het accugereedschap nooit buiten het in de gebruiksaanwijzing aangegeven temperatuurbereik.** Foutief laden of laden buiten het toegelaten temperatuurbereik kan de accu vernielen en het brandgevaar verhogen.

6) Service

- a) Laat uw elektrisch gereedschap uitsluitend door gekwalificeerd, vakkundig geschoold personeel en enkel met originele reserveonderdelen repareren.** Daardoor wordt verzekerd dat de veiligheid van het elektrische gereedschap in stand gehouden wordt.
- b) Verricht nooit onderhoud aan beschadigde accu's.** Alle onderhoud aan accu's zou alleen door de fabrikant of een geautoriseerde serviceorganisatie moeten worden verricht.

Veiligheidsinstructies voor reciprozagen

- Houd het elektrisch werktuig slechts vast aan de geïsoleerde

grijpvlakken als u werkzaamheden uitvoert, waarbij de aan te sluiten werktuigen verborgen elektrische leidingen kunnen raken.

Het contact met een spanning voerende leiding kan ook metalen onderdelen van het apparaat onder spanning zetten en een elektrische schok veroorzaken.

- **Bevestig en fixeer het werkstuk met klemmen of op een andere wijze aan een stabiel oppervlak.** Als u het werkstuk uitsluitend vasthoudt met de hand of tegen het lichaam houdt, blijft het onstabiel, wat kan leiden tot verlies van controle.
- **Gebruik geen toebehoren dat niet door PARKSIDE is aanbevolen.** Dat kan namelijk leiden tot elektrische schok of brand.
- Houd de handen weg uit het zaagbereik. Kom niet met de handen onder het werkstuk. Bij contact met het zaagblad bestaat een risico op verwondingen.
- Beweeg elektrisch gereedschap alleen langs het werkstuk als het is ingeschakeld. Anders bestaat het risico op een terugslag, wanneer het gebruikte werktuig scheef in het werkstuk komt te zitten.
- Let erop dat de voetplaat bij het zagen altijd veilig tegen het werkstuk aanligt. Een scheefzittend zaagblad kan breken of een terugslag tot gevolg hebben.
- Schakel na beëindiging van het werkproces het elektrische gereedschap uit en trek het zaagblad pas uit de snede, als het tot stilstand is gekomen. Zo vermijdt u een terugslag en kunt u het elektrische gereedschap veilig wegleggen.
- Gebruik alleen onbeschadigde zaagbladen zonder onregelmatigheden. Verbogen of botte zaagbladen kunnen breken, de zaagsnede negatief beïnvloeden of een terugslag veroorzaken.
- Rem na het uitschakelen het zaagblad

niet af door zijdelings tegendruk uit te oefenen. Het zaagblad kan beschadigd raken, breken of een terugslag veroorzaken.

- Gebruik geschikte detectoren om verborgen (elektrische) leidingen op te sporen of vraag om advies bij het plaatselijke nutsbedrijf.
- Contact met elektrische leidingen kan materiële schade en een elektrische schok tot gevolg hebben. Beschadiging van een gasleiding kan een explosie tot gevolg hebben. Binnendringen in een waterleiding leidt tot materiële schade.
- Controleer het te bewerken materiaal op vreemde voorwerpen zoals spijkers, schroeven enz. en verwijder deze.
 - Zet het werkstuk veilig vast. Het is veiliger om het werkstuk met spaninrichtingen of een bankschroef vast te zetten, dan het met de hand vast te houden. Ondersteun het werkstuk niet met de hand of voet.
 - Houd het elektrisch werktuig vast wanneer u ermee werkt en zorg ervoor dat het stevig vaststaat.
 - Raak met de lopende zaag geen andere voorwerpen of de grond aan. Er bestaat een risico op een terugslag.
 - Schakel het apparaat meteen uit als het zaagblad scheef trekt. Spreid de zaagsnede en trek het zaagblad er voorzichtig uit. De controle over het elektrische gereedschap kan verloren gaan.
 - Zaag geen materialen (b. v. loodhoudende verven en lakken of asbesthoudende materialen) waarvan het stof schadelijk voor de gezondheid kan zijn.
 - Wacht tot het elektrisch gereedschap tot stilstand is gekomen alvorens het weg te leggen. Het gebruikte werktuig kan anders scheef komen te zitten waardoor de controle over het elektrische gereedschap verloren kan gaan.

Restrisico's

Ook als u dit elektrische gereedschap zoals voorgeschreven bedient, blijven er altijd restrisico's bestaan. Volgende gevaren kunnen zich in verband met de constructiewijze en uitvoering van dit elektrische gereedschap voordoen:

- Snijdwonden
- Gehoorschade indien er geen geschikte gehoorbescherming gedragen wordt.
- Schade aan de gezondheid, die van hand-/armtrillingen het gevolg zijn indien het apparaat gedurende een langere periode gebruikt wordt of niet zoals reglementair voorgeschreven beheerd en onderhouden wordt.



Waarschuwing! Dit elektrische gereedschap produceert tijdens de werking een elektromagnetisch veld. Dit veld kan in bepaalde omstandigheden actieve of passieve medische implantaten in negatieve zin beïnvloeden. Om het gevaar voor ernstige of dodelijke verwondingen te verminderen, adviseren wij personen met medische implantaten, hun arts en de fabrikant van het medische implantaat te raadplegen voordat de machine bediend wordt.



Neem de veiligheids- en acculaad instructies in acht die vermeld staan in de gebruiksaanwijzing van uw accu en van de lader van de reeks Parkside X 20 V TEAM. Een gedetailleerde beschrijving van het laadproces en andere informatie vindt u in de aparte gebruiksaanwijzing ervan.

Het apparaat monteren



Steek de accu pas in het apparaat wanneer het elektrisch gereedschap klaar voor gebruik is.



Vervanging draadloze decoupeer-/reciprozaag



Neem de accu uit het apparaat om onbedoelde inwerkingstelling te verhinderen. Er bestaat gevaar voor verwondingen!

Decoupeer- en reciprozaag:

- Druk op de ontgrendelingsstoets (1) en vouw het elektrisch werktuig open
- Laat de ontgrendelknop (1) los en open het elektrisch gereedschap in een hoek van 90 ° totdat het vastklikt.



Zaagblad monteren/ vervangen



Let op: letselgevaar!

- Gebruik geen botte, verbogen of anderszins beschadigde zaagbladen.



Draag handschoenen bij het aanbrengen van het zaagblad. Risico op letsel bij aanraking van het zaagblad.



Er mogen alleen zaagbladen met een opname identiek als die van de meegeleverde zaagbladen (4.1/4.2/11.1/11.2) gebruikt worden. Er bestaat gevaar voor verwondingen!

i Zorg ervoor dat u altijd het juiste zaagblad voor het betreffende materiaal gebruikt.

i Reserve-zaagbladen vindt u onder „Reserveonderdelen/toebehoren“.

Zaagblad monteren

Zorg ervoor dat de zaagbladhouder vrij van splinters of andere materiaalresten is.

1. Draai de snelsluiting (8) zo ver mogelijk naar links en houd hem in deze positie vast.
2. Zet het zaagblad ((4.1/4.2/11.1/11.2) in de klauwplaat (7). Zorg ervoor dat het zaagblad (4.1/4.2/11.1/11.2) correct bevestigd is en dat de tanden in de snijrichting wijzen.
3. Laat de snelsluiting (8) los.
4. Controleer of het zaagblad vastzit door eraan te trekken.

Zaagblad demonteren

1. Draai de snelsluiting (8) zo ver mogelijk naar links en houd hem in deze positie vast.
2. Neem het zaagblad ((4.1/4.2/11.1/11.2) uit de klauwplaat (7).
3. Laat de snelsluiting (8) los.

D Accu plaatsen/ verwijderen

i Er mogen enkel li-ion accu's van de serie Parkside X 20 V gebruikt worden.

1. Om de accu (14) te plaatsen, schuift u de accu (14) langs de geleidingsrail in het apparaat. De accu klikt hoorbaar vast.
2. Om de accu (14) uit het apparaat te

halen, drukt u op de ontgrendelknop van de accu (13) en trekt u de accu (14) eruit.



Steek de accu pas in het apparaat wanneer het accu-gereedschap klaar voor gebruik is.



Laadtoestand van de accu controleren

De laadindicator (15) geeft de laadtoestand van de accu (14) aan.

Druk op de toets van de laadindicator (16) op de accu.

De laadtoestand van de accu wordt aangeduid met de betreffende leds die beginnen te branden.

Drie leds branden (rood, oranje en groen):

Accu geladen

Twee leds branden (rood en oranje):

Accu gedeeltelijk geladen

Eén led brandt (rood):

Accu moet worden geladen



Accu opladen



Laat een opgewarmde accu eerst afkoelen voordat u hem oplaadt.



Laad de accu (14) op wanneer alleen nog de rode led van de laadindicator (15) brandt.

1. Neem indien nodig de accu (14) uit het apparaat.
2. Schuif de accu (14) in de laadschacht van de lader (17).
3. Sluit de lader (17) aan op een stopcontact.
4. Na het laden, koppelt u de lader (17)

los van het elektriciteitsnet.

- Trek de accu (14) uit de lader (17).

1 - Geen slag

2 - Slag

Bediening



Neem de accu uit het apparaat om onbedoelde inwerkingstelling te verhinderen. Er bestaat gevaar voor verwondingen!



Zorg ervoor dat de omgevingstemperatuur tijdens het werken niet hoger ligt dan 50 °C en niet lager ligt dan -20 °C.

A In- en uitschakelen

- Om het apparaat te starten, houdt u de veiligheidsschakelaar (2) ingedrukt en bedient u de aan/uit-schakelaar (3).
- Laat de veiligheidsschakelaar (2) weer los.
- Om het apparaat te stoppen, laat u de aan/uit-schakelaar (3) los.

Door op de aan / uit-schakelaar te drukken, wordt de stofblaasfunctie automatisch geactiveerd of gedeactiveerd.

A Toerental instellen

Het gewenste toerental kan met het wielkje (5) traploos geregeld worden.

- 1: laagste snelheid
- 6: hoogste snelheid

A Instellen van de pendelslag

Met de pendelslagschakelaar (9) kunt u de pendelbeweging van het zaagblad instellen of afzetten.

Praktische tests kunnen worden gebruikt om te bepalen of zagen met of zonder slag een beter resultaat oplevert, waarbij de volgende aanbevelingen gelden:

- Fijne en gave zaagranden bereikt u zonder pendelbeweging (stand 1).
- Voor dun, hard materiaal (bijv. staal) en voor het zagen van een bocht eveneens stand 1 gebruiken.
- Zacht materiaal (hout, plastic etc.): Pendel op stand 2 stellen.



Met geactiveerde pendelslag bereikt u een toenemend sneller verloopend arbeidsproces.

E Insteeksmeden

Insteekzaagsneden mogen alleen in zachte materialen zoals hout, poriënbeton of gipskarton worden uitgevoerd. Dit vereist echter enige oefening en is alleen mogelijk met korte zaagbladen.

- Plaats de zaag op het werkstuk en schakel deze in.
- Zorg ervoor dat de voorkant van de bodemplaat op het werkstukoppervlak rust.
- Zaag langzaam schuin in het werkstuk, breng het zaagblad vervolgens in verticale positie.
- Zaag verder langs de zaaglijn.
- Schakel de zaag uit en til die na afloop van de werkzaamheden van het werkstuk.

F Zagen met reciprozaag

1. Schakel het apparaat in. Let op dat het apparaat niet in contact is met het werkstuk, alvorens het in te schakelen.
2. Zet de voetplaat (12) tegen het werkstuk aan.
3. Zaag met een gelijkmatige voedingsnelheid. U kunt horizontaal, schuin of verticaal zagen.
4. Neem na de bewerking het zaagblad (11.1/11.2) uit de zaagsnede en schakel daarna pas het apparaat uit.

A Werkinstructies



Draag beschermende handschoenen bij handelingen met het zaagblad. Zo vermijdt u snijwonden.

- Zet het werkstuk vast. Gebruik een kleminrichting voor kleine werkstukken.
- Teken een lijn om de richting aan te geven waarin het zaagblad wordt geleid.
- Houd het apparaat veilig aan de greep vast.
- Stel de pendelslag in of zet hem uit.
- Schakel het apparaat in.
- Wacht tot het apparaat op volle snelheid is.
- Plaats de bodemplaat (6)/de voetplaat (12) op het werkstuk.
- Oefen niet teveel druk uit, beweeg het apparaat langzaam. Laat het apparaat het werk verrichten.
Bij overmatige druk kan het zaagblad verbogen worden en breken.
- Alvorens het apparaat neer te leggen, schakelt u het uit en wacht u tot het volledig tot stilstand is gekomen.

Reiniging en onderhoud



Schakel het apparaat uit en haal de accu eruit voordat u werkzaamheden uitvoert.



Draag bij de omgang met het zaagblad steeds beschermende handschoenen om snijwonden te vermijden.



Laat reparatiewerkzaamheden en onderhoud, die niet zijn beschreven in deze handleiding, uitvoeren door een gespecialiseerd service-center. Gebruik uitsluitend originele onderdelen.

Reiniging



Het apparaat mag niet met water worden afgespoeld of in water worden gedompeld. Er bestaat anders een risico op een elektrische schok.



Gebruik geen reinigings- of oplosmiddelen. U kunt het apparaat op die manier zodanig beschadigen dat het niet meer kan worden gerepareerd. Chemische substanties kunnen de plasticen delen van het apparaat aantasten.

- Houd verluchtingsspleten, motorbehuizing en grepen van het apparaat schoon. Gebruik daartoe een vochtige doek of een borstel.

Onderhoud

Het apparaat is onderhoudsvrij.

Opslag

- Opslag van het apparaat en accessoires gebeurt steeds:
 - droog.
 - zuiver.
 - beschermt tegen stof.
 - buiten het bereik van kinderen.
- Neem de accu uit het apparaat als u het apparaat (neem de afzonderlijke bedieningshandleiding voor accu en lader in acht) gedurende langere tijd niet zult gebruiken (bv. tijdens de winter).
- De opslagtemperatuur voor de accu en het apparaat bedraagt tussen 5 °C en 25 °C. Vermijd extreme koude of hitte tijdens de opslag, om een aantasting van de werking van de accu te voorkomen.

Verwerking en milieubescherming

Neem de accu uit het toestel en breng het toestel, de accu, de accessoires en de verpakking naar een milieuvriendelijke recycling.



Machines horen niet bij huishoudelijk afval thuis.

- Lever uw apparaat in bij een recyclepunt. De gebruikte kunststof en metalen delen kunnen per soort worden gescheiden en zo geschikt worden gemaakt voor hergebruik. Voor vragen hieromtrent kunt u terecht bij ons servicecenter.
- De afvalverwijdering van uw defecte ingezonden apparaten voeren wij gratis door.

A Foutmeldingen

 Schakel het apparaat uit en bewijder vóór alle werkzaamheden de accu uit het apparaat. Gevaar voor een elektrische schok!

| Probleem | Mogelijke oorzaak | Oplossing van de fout |
|-----------------------------------|----------------------------------|--|
| Apparaat start niet | Accu (14) ontladen | Accu (14) laden (aparte bedieningshandleiding voor accu en lader raadplegen) |
| | Accu (14) niet aangebracht | Accu (14) aanbrengen (zie „Accu verwijderen/plaatsen“) |
| | Schakelaar “Aan/uit” (3) defect | Reparatie door servicecenter |
| | Motor defect | |
| Apparaat werkt met onderbrekingen | Intern loszittend contact | Reparatie door servicecenter |
| | Schakelaar “Aan/uit” (3) defect | |
| Gering zaagvermogen | Zaagblad (4.1/4.2/11.1/11.2) bot | Nieuw zaagblad (4.1/4.2/11.1/11.2) gebruiken |
| | Foute zaagsnelheid | Zaagsnelheid aanpassen |
| | Gering accuvermogen | Accu (14) opladen (aparte gebruiksaanwijzing voor accu en lader in acht nemen) |
| Zaagblad wordt snel bot | teveel druk uitgeoefend | Druk verlagen |
| | Zaagsnelheid te hoog | Zaagsnelheid verlagen |

Reserveonderdelen/Accessoires

Reserveonderdelen en accessoires verkrijgt u op www.grizzlytools-service.eu

Ondervindt u problemen bij het orderproces, gebruik dan het contactformulier. Bij andere vragen neemt u contact op met het “Service-Center” (zie pag. 70).

| Positie | Benaming | Bestelnr. |
|---------|--|-----------|
| A 4.1 | Zaagblad metaal T118A, draadloze reciprozaag | 13800403 |
| A 4.2 | Zaagblad hout T144D, draadloze reciprozaag | 13800406 |
| A 11.1 | Zaagblad metaal SE 922 AF, draadloze reciprozaag | 13800405 |
| A 11.2 | Zaagblad Hout SE 644D, draadloze reciprozaag | 13800404 |

Garantie

Geachte cliënte, geachte klant,
U krijgt op dit apparaat 3 jaar garantie, te rekenen vanaf de datum van aankoop. Ingeval van gebreken aan dit product heeft u tegenover de verkoper van het product wettelijke rechten. Deze wettelijke rechten worden door onze hierna beschreven garantie niet beperkt.

Garantievoorwaarden

De garantietermijn begint met de datum van aankoop. Gelieve de originele kassabon goed te bewaren. Dit document wordt als bewijs van de aankoop benodigd. Indien er zich binnen drie jaar, te rekenen vanaf de datum van aankoop van dit product, een materiaal- of fabricagefout voordoet, wordt het product door ons – naar onze keuze – voor u gratis gerepareerd of vervangen. Deze garantievergoeding stelt voorop dat binnen de termijn van drie jaar het defecte apparaat en het bewijs van aankoop (kassabon) voorgelegd en dat schriftelijk kort beschreven wordt, waarin het gebrek bestaat en wanneer het zich voorgedaan heeft.

Als het defect door onze garantie gedekt is, krijgt u het gerepareerde of een nieuw product terug. Met herstelling of uitwisseling van het product begint er geen nieuwe garantieperiode.

Garantieperiode en wettelijke kwaliteitsgarantie

De garantieperiode wordt door de garantievergoeding niet verlengd. Dit geldt ook voor vervangen en gerepareerde onderdelen. Eventueel al bij de aankoop bestaande beschadigingen en gebreken moeten onmiddellijk na het uitpakken gemeld worden. Na het verstrijken van de garantieperiode tot stand komende reparaties

worden tegen verplichte betaling van de kosten uitgevoerd.

Omvang van de garantie

Het apparaat werd volgens strikte kwaliteitsrichtlijnen zorgvuldig geproduceerd en vóór aflevering nauwgezet getest.

De garantievergoeding geldt voor materiaal- of fabricagefouten. Deze garantie is niet van toepassing op productonderdelen, die aan een normale slijtage blootgesteld zijn en daarom als aan slijtage onderhevige onderdelen beschouwd kunnen worden (b.v. zaagbladen) of op beschadigingen aan breekbare onderdelen (b.v. schakelaar).

Deze garantie valt weg wanneer het product beschadigd, niet oordeelkundig gebruikt of niet onderhouden werd. Voor een vakkundig gebruik van het product dienen alle in de gebruiksaanwijzing vermelde aanwijzingen nauwgezet in acht genomen te worden. Gebruiksdoeleinden en handelingen, die in de gebruiksaanwijzing afgeraden worden of waarvoor gewaarschuwd wordt, dienen onvoorwaardelijk vermeden te worden.

Het product is uitsluitend voor het privé- en niet voor het commerciële gebruik bestemd. Bij een verkeerde of onoordeelkundige behandeling, toepassing van geweld en bij ingrepen, die niet door het door ons geautoriseerde servicefiliaal doorgevoerd werden, valt de garantie weg.

Afhandeling ingeval van garantie

Gelieve aan de volgende aanwijzingen gevolg te geven om een snelle behandeling van uw verzoek te garanderen:

- Gelieve voor alle aanvragen de kassabon en het artikelnummer (IAN 354641_2010) als bewijs van de aankoop klaar te houden.

- Gelieve het artikelnummer uit het typeplaatje.
- Indien er zich functiefouten of andere gebreken voordien, contacteert u in eerste instantie de hierna vernoemde serviceafdeling **telefonisch** of per **e-mail**. U krijgt dan bijkomende informatie over de afhandeling van uw klacht.
- Een als defect geregistreerd product kunt u, na overleg met onze klantenservice, mits toevoeging van het bewijs van aankoop (kassabon) en de vermelding, waarin het gebrek bestaat en wanneer het zich voorgedaan heeft, voor u franco naar het u medegedeelde serviceadres zenden. Om problemen bij de acceptatie en extra kosten te vermijden, maakt u onvoorwaardelijk uitsluitend gebruik van het adres, dat u medegedeeld wordt. Zorg ervoor dat de verzending niet ongefrankeerd, als volumegoed, per expresse of via een andere speciale verzendingswijze plaatsvindt. Gelieve het apparaat met inbegrip van alle bij de aankoop bijgeleverde accessoires in te zenden en voor een voldoende veilige transportverpakking te zorgen.

Reparatieservice

U kunt reparaties, **die niet onder de garantie vallen**, tegen berekening door ons servicefiliaal laten doorvoeren. Zij maakt graag voor u een kostenraming op. Wij kunnen uitsluitend apparaten behandelen, die voldoende verpakt en gefrankeerd ingezonden werden.

Opgelet: Gelieve uw apparaat gereinigd en met een aanwijzing op het defect naar ons servicefiliaal te zenden.

Ongefrankeerd – als volumegoed, per

expresse of via een andere speciale verzendingswijze – ingezonden apparaten worden niet geaccepteerd.
De afvalverwerking van uw defecte ingezonden apparaten voeren wij gratis door.

Service-Center

NL **Service Nederland**
Tel.: 0900 0400223
(0,10 EUR/Min.)
E-Mail: grizzly@lidl.nl
IAN 354641_2010

BE **Service België**
Tel.: 070 270 171
(0,15 EUR/Min.)
E-Mail: grizzly@lidl.be
IAN 354641_2010

Importeur

Gelieve in acht te nemen dat het volgende adres geen serviceadres is. Contacteer in eerste instantie het hoger vermelde servicecenter.

Grizzly Tools GmbH & Co. KG

Stockstädter Straße 20
63762 Großostheim
DUITSLAND
www.grizzlytools-service.eu

Spis treści

| | | | |
|--|-----------|--|------------|
| Wstęp | 71 | Ładowanie akumulatora | 81 |
| Użytkowanie zgodne z przeznaczeniem | 72 | Obsługa | 81 |
| Opis ogólny | 72 | Włączanie i wyłączanie | 81 |
| Zawartość opakowania | 72 | Ustawianie prędkości obrotowej | 81 |
| Opis działania | 72 | Ustawianie siły posuwu | 81 |
| Zestawienie | 73 | Cięcia wgłębne | 82 |
| Dane techniczne | 73 | Cięcie za pomocą szablastej piły akumulatorowej | 82 |
| Zasady bezpieczeństwa | 74 | Instrukcje pracy | 82 |
| Symbole i piktogramy | 74 | Czyszczenie i konserwacja | 83 |
| Ogólne zasady bezpieczeństwa dotyczące narzędzi elektrycznych | 74 | Czyszczenie | 83 |
| Wskazówki bezpieczeństwa dotyczące cięcia oscylacyjnego | 78 | Konserwacja | 83 |
| Zagrożenia ogólnie | 79 | Przechowywanie | 83 |
| Montaż | 79 | Usuwanie i ochrona środowiska | 83 |
| Zmiana między trybem pracy akumulatorowej wyrzynarki/piły szablastej | 79 | Części zamienne / Akcesoria | 84 |
| Montaż/wymiana brzeszczotu | 80 | Poszukiwanie błędów | 85 |
| Wkładanie / wyjmowanie akumulatora | 80 | Gwarancja | 86 |
| Sprawdzanie stanu naładowania akumulatora | 81 | Serwis naprawczy | 87 |
| | | Service-Center | 87 |
| | | Importer | 87 |
| | | Tłumaczenie oryginalnej deklaracji zgodności WE | 154 |
| | | Rysunek samorozwijający | 159 |

Wstęp

Gratulujemy zakupu nowego urządzenia. Zdecydowali się Państwo na zakup wartościowego produktu. Niniejsze urządzenie sprawdzono w trakcie produkcji pod kątem jakości, a także dokonano jego kontroli ostatecznej. W ten sposób zapewniona jest jego sprawność.



Instrukcja obsługi jest częścią składową produktu. Zawiera ona ważne wskazówki dotyczące bezpieczeństwa, eksploatacji i

użytkacji. Przed rozpoczęciem użytkowania produktu należy się zapoznać ze wszystkimi wskazówkami dotyczącymi obsługi i bezpieczeństwa. Produkt należy użytkować tylko zgodnie z opisem i podanym przeznaczeniem. Instrukcję należy przechowywać starannie, a w przypadku przekazania produktu osobom trzecim należy dostarczyć nabywcy kompletną dokumentację.

Użytkowanie zgodne z przeznaczeniem

Urządzenie z nieruchomym podparciem jest przeznaczone do wykonywania cięć prostych i zakrzywionych w kanciastych detalach z tworzywa sztucznego, drewna i metali lekkich. Funkcja zdmuchiwania pyłu pozwala na utrzymanie strefy roboczej w czystości. Strefa robocza jest oświetlona podczas użytkowania za pomocą oświetlenia roboczego.

Urządzenie jest dopuszczone wyłącznie do użytku prywatnego w suchych pomieszczeniach. Przestrzegać uwag dotyczących typów brzeszczotów.

Każdy inny sposób używania urządzenia, który nie jest jednoznacznie określony jako dozwolony w niniejszej instrukcji obsługi, może spowodować uszkodzenie urządzenia i stanowić poważne zagrożenie dla użytkownika. Producent nie odpowiada za szkody wywołane niezgodnym z przeznaczeniem użytkowaniem lub nieprawidłową obsługą urządzenia. W przypadku użytkowania komercyjnego wygasają prawa z tytułu gwarancji.

Urządzenie jest częścią serii Parkside X 20 V TEAM i może być zasilane za pomocą akumulatorów serii Parkside X 20 V Team. Akumulatory można ładować tylko za pomocą ładowarek z serii Parkside X 20 V TEAM.

Opis ogólny

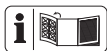

Ilustracje znajdują się na okładce przedniej i tylnej.

Zawartość opakowania

Rozpakuj urządzenie i sprawdź, czy jest ono kompletne.

- Akumulatorowa wyrzynarka i piła szablsta
- 2 brzeszczoty do drewna
- 2 brzeszczoty do metalu
- Walizka do przechowywania
- Instrukcja obsługi



Bateria i ładowarka nie są wliczone.

Prawidłowo posegreguj i usuń materiały opakowania.

Opis działania

Akumulatorowa wyrzynarka i piła szablsta jest wyposażona w wahadłowe urządzenie podnoszące oraz w oświetlenie robocze i automatyczny układ zdmuchiwania pyłu. Funkcje elementów obsługowych podano w poniższych opisach.

Zestawienie

- A** 1 Przycisk zwalniający
- 2 Wyłącznik bezpieczeństwa
- 3 Włącznik/wyłącznik
- 4.1 Brzeszczot do metalu,
Wyrzynarka akumulatorowa
- 4.2 Brzeszczot do drewna,
Wyrzynarka akumulatorowa
- 5 Pokrętko, ustawianie prędkości
obrotowej
- 6 Podstawa
- 7 Uchwyt mocujący
- 8 Złącze zatraskowe
- 9 Przetącznik zakresu wychylenia
- 10 Oświetlenie robocze LED
- 11.1 Brzeszczot do metalu,
„Swiss Made” akumulatorowa
piła szablasta
- 11.2 Brzeszczoty do drewna,
„Swiss Made” akumulatorowa
piła szablasta
- 12 Stopka
- 13 Przycisk zwalniający akumulator
- 14 Akumulator
- 15 Wskaźnik poziomu
naładowania
- 16 Przycisk, wskaźnik stanu
naładowania
- 17 Ładowarka

Dane techniczne

Akumulatorowa wyrzynarka i piła szablasta 20 V.....PSSSA 20-Li B2

Znamionowe napięcie wejściowe .. 20 V==

Prędkość obrotowa

biegu jałowego n_0 800 - 3000 min⁻¹

Skok pilarki 20 mm

Głębokość cięcia w drewnie

Wyrzynarka

akumulatorowamaks. 50 mm

Akumulatorowa

piła szablastamaks. 100 mm

Głębokość cięcia w metalu

Wyrzynarka

akumulatorowamaks. 4 mm

Akumulatorowa

piła szablastamaks. 50 mm

Ciężar maks. 1,7 kg

Poziom ciśnienia akustycznego

(L_{pA}) 84,3 dB(A), $K_{pA} = 5$ dB

Poziom mocy akustycznej

(L_{WA})95,3 dB(A), $K_{WA} = 5$ dB

Wibracje (a_i)

Wyrzynarka akumulatorowa

w drewnie $a_{h,B}$. 9,21 m/s²; $K = 1,5$ m/s²

w metalu $a_{h,M}$. 10,36 m/s²; $K = 1,5$ m/s²

Akumulatorowa piła szablasta

w drewnie $a_{h,B}$. 8,68 m/s²; $K = 1,5$ m/s²

w dewniane belki

$a_{h,WB}$ 7,79 m/s²; $K = 1,5$ m/s²

Temperatura maks. 50 °C

Ładowanie 4 - 40 °C

Praca.....-20 - 50 °C

Przechowywanie.....0 - 45 °C



Uwaga! Aktualna lista kompatybilnych akumulatorów znajduje się na stronie: www.lidl.de/akku

Wartości emisji hałasu i wibracji zostały ustalone zgodnie z normami i przepisami, wyszczególnionymi w deklaracji zgodności.

Podana łączna wartość drgań i wartość emisji hałasu zostały zmierzone zgodnie z unormowaną metodą pomiarów i mogą zostać wykorzystane do porównania tego elektronarzędzia z innym.

Podana łączna wartości drgań i wartość emisji hałasu mogą zostać wykorzystane także do tymczasowej oceny narażenia.



Ostrzeżenie:

Wartości emisji drgań i hałasu mogą różnić się w trakcie

rzeczywistego użytkownika elektronarzędzia od wartości podanej, w zależności od sposobu eksploatacji elektronarzędzia, w szczególności od rodzaju obrabianego detalu.

Konieczne jest określenie środków bezpieczeństwa w celu ochrony operatora w oparciu o ocenę stopnia narażenia na wibracje (należy uwzględnić wszystkie fazy cyklu eksploatacji, na przykład czas, w którym elektronarzędzie jest wyłączone, oraz czas, w którym urządzenie jest wprawdzie włączone, ale pracuje bez obciążenia).

Zasady bezpieczeństwa

Przy używaniu z urządzenia przestrzegaj zasad bezpieczeństwa.

Symbol i piktogramy

Symbol na urządzeniu:



Urządzenie należy do serii Parkside X 20 V TEAM.



UWAGA



Przeczytać instrukcję obsługi



Stosować środki ochrony słuchu



Nosić okulary ochronne



Nosić maskę chroniącą drogi oddechowe



Nosić rękawice ochronne



Urządzeń elektrycznych nie należy wyrzucać razem z odpadami komunalnymi.

Regulator obrotów



<- mniej / więcej ->



Funkcja przedmuchiwania pyłu

Symbole in der Betriebsanleitung:



Symbol niebezpieczeństwa z informacjami na temat ochrony osób i zapobiegania szkodom materialnym.



Znak nakazu z informacjami na temat zapobiegania szkodom.



Noś odporne na przecięcie rękawice.



Znak informacyjny ze wskazówkami ułatwiającymi posługiwanie się urządzeniem.

Ogólne zasady bezpieczeństwa dotyczące narzędzi elektrycznych



OSTRZEŻENIE! Proszę zapoznać się ze wszystkimi wskazówkami bezpieczeństwa, instrukcjami, ilustracjami i danymi technicznymi, dołączonymi do tego elektronarzędzia.

Niedokładne przestrzeganie zasad i instrukcji bezpieczeństwa może spowodować porażenie prądem, pożar i/lub inne ciężkie zranienia.

Zachowaj wszystkie zasady bezpieczeństwa i instrukcje na przyszłość.

Użyte w zasadach bezpieczeństwa pojęcie „narzędzie elektryczne” dotyczy narzędzi elektrycznych zasilanych prądem sieciowym (za kablem sieciowym) oraz narzędzi elektrycznych zasilanych z baterii (bez kabla sieciowego).

1) Bezpieczeństwo miejsca pracy

- a) **Zapewnij porządek i wystarczające oświetlenie w miejscu pracy.** Nieporządek lub nieoświetlone miejsce pracy może spowodować wypadek.
- b) **Nie pracuj narzędziem elektrycznym w atmosferze potencjalnie wybuchowej, w której znajdują się palne ciecze, gazy lub pyły.** Narzędzia elektryczne wytwarzają iskry, które mogą zapalić pył lub pary.
- c) **Trzymaj od dzieci i innych ludzi w bezpiecznej odległości podczas używania narzędzia elektrycznego.** Odwrócenie uwagi może spowodować utratę kontroli nad urządzeniem.

2) Bezpieczeństwo elektryczne

- a) **Wtyczka narzędzia elektrycznego musi pasować do gniazdka. Wtyczki nie można w żaden sposób modyfikować. Nie używaj adapterów wtyczek razem z narzędziami elektrycznymi posiadającymi zestyk ochronny (uziemiający).** Nienaruszone wtyczki i dopasowane gniazdka zmniejszają ryzyko porażenia prądem.
- b) **Unikaj dotykania uziemionych powierzchni, takich jak rury, kaloryfery, piecyki, kuchenki, lodówki.** Gdy Twoje ciało jest uziemione, ryzyko porażenia prądem jest większe.

- c) **Trzymaj narzędzia elektryczne z daleka od deszczu i wilgoci/wody.** Dostanie się wody do wnętrza urządzenia elektrycznego zwiększa ryzyko porażenia prądem.
- d) **Nie używaj kabla do przenoszenia narzędzia elektrycznego, do jego zawieszania ani do wyciągania wtyczki z gniazdka.** Chroń kabel przed gorącym, olejem, ostrymi krawędziami i ruchomymi częściami urządzenia. Uszkodzone i splątane kable zwiększają ryzyko porażenia prądem.
- e) **Pracując narzędziem elektrycznym na dworze, używaj tylko przedłużaczy dopuszczonych do używania na dworze.** Używanie przedłużacza przystosowanego do używania na dworze zmniejsza ryzyko porażenia prądem.
- f) **Se não for possível evitar a utilização da ferramenta elétrica em ambientes húmidos, então utilize um interruptor diferencial.** A utilização de um interruptor diferencial reduz o risco de um choque elétrico.

3) Bezpieczeństwo osób

- a) **Zachowuj uwagę, uważaj na to, co robisz i pracuj narzędziem elektrycznym rozsądnie. Nie używaj narzędzi elektrycznych, jeżeli jesteś zmęczony albo jeżeli pod wpływem narkotyków, alkoholu albo leków.** Chwila nieuwagi podczas używania narzędzia elektrycznego może doprowadzić do poważnych zranień.
- b) **Noś środki ochrony osobistej, zawsze zakładaj okulary ochronne.** Noszenie środków ochrony osobistej, takich jak maska przeciwpyłowa, buty z antypoślizgowymi podeszwami, kask i nauszniki – zależnie od rodzaju i spo-

sobu używania narzędzia elektrycznego – zmniejsza ryzyko zranienia.

- c) **Unikaj przypadkowego uruchomienia narzędzia. Przed podłączeniem narzędzia elektrycznego do źródła zasilania i/lub baterii, przed jego podniesieniem i przeniesieniem upewnij się, że jest ono wyłączone.** Jeżeli podczas przenoszenia narzędzia elektrycznego palec osoby niosącej znajdzie się na włączniku, albo jeżeli włączone urządzenie zostanie podłączone do źródła zasilania, może dojść do wypadku.
- d) **Przed włączeniem narzędzia elektrycznego usuń przyrządy nastawcze i klucze do śrub.** Narzędzie lub klucz znajdujący się w obrotowej części urządzenia może spowodować zranienie.
- e) **Unikaj anormalnych pozycji ciała. Zapewnij sobie stabilną pozycję i zawsze zachowuj równowagę ciała.** Dzięki temu możliwe będzie zachowanie lepszej kontroli nad urządzeniem elektrycznym w nieoczekiwanych sytuacjach.
- f) **Noś odpowiednie ubranie. Nie zakładaj obszernych, luźnych ubrań ani ozdób. Trzymaj włosy, części ubrania i rękawice z daleka od ruchomych części.** Luźne ubranie, ozdoby lub długie włosy mogą zostać pochwycone lub wkręcone przez ruchome części.
- g) **Jeżeli urządzenie posiada możliwość zamontowania systemu odpylania, należy go zamontować i prawidłowo używać.** Używanie przyrządu odsysającego pył może zmniejszyć zagrożenia związane z pyłem.
- h) **Nie kieruj się fałszywym poczuciem bezpieczeństwa i nie naruszaj zasad bezpieczeństwa obowiązujących dla elektronarzędzi, nawet jeśli po częstym korzystaniu jesteś zaznajomiony**

ony z elektronarzędziem. Nieuważne postępowanie może w ułamku sekundy doprowadzić do poważnych obrażeń.

4) Używanie i obsługa narzędzia elektrycznego

- a) **Nie przeciążaj urządzenia. Do każdej pracy używaj właściwego narzędzia elektrycznego.** Pasującym narzędziem elektrycznym można pracować lepiej i bezpieczniej w podanym zakresie mocy.
- b) **Nigdy nie używaj narzędzia elektrycznego z uszkodzonym wyłącznikiem.** Narzędzie elektryczne, którego nie można włączyć i wyłączyć, jest niebezpieczne i wymaga naprawy.
- c) **Przed dokonaniem ustawień urządzenia, wymianą narzędzia końcowego lub odłożeniem elektronarzędzia wyciągnij wtyk z gniazda sieciowego i/lub usuń wymontowany akumulator.** Ten środek ostrożności uniemożliwi przypadkowe uruchomienie narzędzia elektrycznego.
- d) **Przechowuj nieużywane narzędzia elektryczne w niedostępnym dla dzieci miejscu. Nie pozwalaj używać urządzenia osobom, które nie są z nim obeznane i które nie przeczytały tych wskazówek.** Narzędzia elektryczne są niebezpieczne, jeżeli używają ich niedoświadczone osoby.
- e) **Dbaj o staranną pielęgnację elektronarzędzia i narzędzi obróbkowych. Sprawdzaj, czy ruchome części prawidłowo funkcjonują i nie są zablokowane, czy części nie są potamane lub inaczej uszkodzone i czy prawidłowe działanie narzędzia elektrycznego nie jest zakłócone.** Przed użyciem urządzenia zleć naprawę uszkodzonych części. Przyczyną wie-

lu wypadków są źle konserwowane narzędzia elektryczne.

- f) **Narzędzia tnące muszą być zawsze ostre i czyste.** Starannie pielęgnowane narzędzia tnące z ostrymi ostrzami rzadziej się blokują i są łatwiejsze w prowadzeniu.
- g) **Używaj narzędzia elektrycznego, akcesoriów, oprzyrządowania itd. tylko zgodnie z tymi wskazówkami. Zwracaj przy tym uwagę na warunki pracy i uwzględniaj rodzaj wykonywanej pracy.** Używanie narzędzi elektrycznych do celów niezgodnych z ich przeznaczeniem może prowadzić do niebezpiecznych sytuacji.
- h) **Uchwyty i powierzchnie chwytne utrzymuj w stanie suchym, czystym oraz wolnym od oleju i smaru.** Śliskie uchwyty i powierzchnie chwytne uniemożliwiają bezpieczną obsługę i kontrolę elektronarzędzia w nieprzewidzianych sytuacjach.

5) **Uważne obchodzenie się z urządzeniami napędzanymi akumulatorami i ich stosowanie**

- a) **Ładuj akumulatory tylko przy użyciu zaleconych przez producenta ładowarek.** Używanie ładowarki przystosowanej do jednego typu akumulatorów do ładowania akumulatorów innego typu grozi pożarem.
- b) **Stosuj w urządzeniach elektrycznych tylko przystosowane do nich akumulatory.** Używanie innych akumulatorów może prowadzić do zranień i pożaru.
- c) **Trzymaj nieużywane akumulatory z daleka od spinaczy biurowych, monet, kluczy, gwoździ, śrub i innych drobnych przedmiotów metalowych, które mogłyby spowodować połączenie biegunów.** Zwarcie między biegunami

akumulatora może spowodować oparzenia lub pożar.

- d) **Nieprawidłowe stosowanie może doprowadzić do wycieku elektrolitu z akumulatora Unikaj kontaktu z elektrolitem.** Jeżeli elektrolit zetknął się z oczami, umyj oczy wodą. Jeżeli elektrolit dostał się do oka, skorzystaj dodatkowo z pomocy lekarskiej. Wyciekający z akumulatora elektrolit może spowodować podrażnienia skóry lub oparzenia.
- e) **Nie używaj uszkodzonego lub zmienionego akumulatora.** Uszkodzone lub zmienione akumulatory mogą zachowywać się nieprzewidywalnie i spowodować pożar, wybuch lub obrażenia ciała.
- f) **Nie wystawiaj akumulatora na działanie ognia lub wysokich temperatur.** Ogień lub temperatury powyżej 130 °C mogą spowodować wybuch.
- g) **Przestrzegaj wszystkich instrukcji ładowania i nigdy nie ładuj akumulatora lub narzędzia akumulatorowego poza zakresem temperatur podanym w instrukcji obsługi.** Niewłaściwe ładowanie lub ładowanie poza dopuszczalnym zakresem temperatur może zniszczyć akumulator i zwiększyć niebezpieczeństwo pożaru.

6) **Serwis**

- a) **Zlecaj naprawy narzędzia elektrycznego tylko wykwalifikowanemu personelowi i tylko z użyciem oryginalnych części zamiennych.** Pozwoli to zachować bezpieczeństwo użytkownika narzędzia elektrycznego.
- b) **Nigdy nie wykonuj konserwacji uszkodzonych akumulatorów.** Wszystkie czynności konserwacyjne przy akumulatorach powinny być wykonywane tyl-

ko przez producenta lub autoryzowane punkty serwisowe.

Wskazówki bezpieczeństwa dotyczące cięcia oscylacyjnego

- **Podczas prac, przy których istnieje ryzyko natrafienia na ukryte przewody elektryczne, elektronarzędzie należy trzymać za zaizolowane uchwyty.** Kontakt urządzenia z będącym pod napięciem przewodem elektrycznym może spowodować przepływ prądu także w metalowych częściach urządzenia, powodując ryzyko porażeniem prądem elektrycznym.
- **Zamocować i zabezpieczyć obrabiany element na stabilnym podłożu za pomocą zacisków lub w inny sposób.** Jeśli obrabiany element będzie przytrzymywany jedynie dłonią lub podpierany ciałem, nie będzie on stabilny, co może doprowadzić do utraty kontroli nad procesem cięcia.
- **Nie używać akcesoriów, które nie są zalecane przez PARKSIDE.** Może to spowodować porażenie elektryczne lub pożar.
- Dłonie trzymać z dala od miejsca cięcia. Nie chwycić pod obrabiany element. Kontakt z brzeszczotem grozi urazem.
- Elektronarzędzie prowadzić po obrabianym elemencie tylko wtedy, gdy jest ono włączone. W przeciwnym razie istnieje niebezpieczeństwo odbicia, gdy narzędzie końcowe zatnie się w obrabianym elemencie.
- Należy zwracać uwagę, aby podczas cięcia stopka dobrze przylegała do obrabianego elementu. Przekrzywienie brzeszczot może pęknąć lub spowodować odbicie.
- Po zakończeniu pracy elektronarzędzie należy wyłączyć; brzeszczot należy wyciągnąć z ciętego przedmiotu dopiero po jego całkowitym zatrzymaniu. Dzięki temu unikniemy odbicia i możemy bezpiecznie odłożyć elektronarzędzie.
- Używać tylko nieuszkodzonych brzeszczotów, których stan techniczny nie budzi zastrzeżeń. Wygięte i tępe brzeszczoty mogą pękać, negatywnie wpływać na proces cięcia lub powodować odbicie.
- Po wyłączeniu urządzenia nie wyhamowywać brzeszczotu przez dociskanie jego bocznej powierzchni. Brzeszczot może zostać uszkodzony, może pęknąć lub spowodować odbicie.
- Użyć odpowiednich detektorów, aby zlokalizować ukryte przewody zasilające lub zasięgnąć porady w miejscowym zakładzie energetycznym. Kontakt z przewodami elektrycznymi grozi pożarem lub porażeniem elektrycznym. Uszkodzenie instalacji gazowej może spowodować wybuch. Przedostanie się brzeszczotu do instalacji wodnej może być przyczyną szkód materialnych.
- **Obrabiany materiał należy skontrolować pod kątem obecności ciał obcych, takich jak gwoździe, śruby itd. i usunąć je.**
- **Zabezpieczyć obrabiany element.** Obrabiany element zamocowany za pomocą przyrządu mocującego lub imadła jest rozwiązaniem bezpieczniejszym, niż trzymanie go ręką. Nie podierać obrabianego elementu dłonią, ani stopą.
- Podczas prac elektronarzędzie należy trzymać obiema rękami, dbając o stabilną pozycję.

- **Nie dotykać pracującą piłą zadanymi przedmiotów ani ziemi.** Niebezpieczeństwo odbicia.
- **Jeśli brzeszczot zablokuje się, urządzenie natychmiast wyłączyć. Rozeprzeć rzaz i ostrożnie wyciągnąć brzeszczot.** Może to spowodować utratę kontroli nad elektronarzędziem.
- **Nie piłować materiałów, których pyły mogą być szkodliwe dla zdrowia (np. zawierających ołów farb i lakierów lub materiałów zawierających azbest).**
- Zanim odłożymy elektronarzędzie, należy odczekać do jego całkowitego zatrzymania się. Narzędzie tnące może się zablokować i spowodować utratę kontroli nad elektronarzędziem.

Zagrożenia ogólne

Nawet przy przepisowej obsłudze urządzenia elektrycznego występują tzw. zagrożenia ogólne. W związku z konstrukcją i sposobem pracy urządzenia elektrycznego mogą występować następujące zagrożenia ogólne:

- a) Skaleczenia i rany cięte.
- b) Uszkodzenia słuchu w razie niekorzystania z odpowiednich elementów ochrony słuchu.
- c) Szkody na zdrowiu będące skutkiem działania wibracji na rękę i ramię, jeżeli urządzenie jest używane przez długi czas lub nie jest odpowiednio prowadzone i przepisowo konserwowane.

 **Ostrzeżenie!** To urządzenie elektryczne wytwarza w czasie pracy pole elektromagnetyczne. Pole to może w określonych warunkach wpływać na aktywne lub pasywne implantaty medyczne. Aby zmniejszyć niebezpieczeństwo doznania

poważnych lub śmiertelnych obrażeń, zalecamy osobom posiadającym implantaty medyczne skonsultowanie się z lekarzem i producentem implantatu przed rozpoczęciem obsługi maszyny.

 **Przestrzegaj zasad bezpieczeństwa, ładowania i prawidłowego użytkowania, podanych w instrukcji obsługi akumulatora i ładowarki serii Parkside X 20 V Team. Szczegółowy opis procesu ładowania i dalsze informacje można znaleźć w tej oddzielnej instrukcji obsługi.**

Montaż

 **Akumulator należy umieszczać w urządzeniu dopiero wtedy, gdy narzędzie elektryczne będzie w pełni przygotowane do użycia.**

B **Zmiana między trybem pracy akumulatorowej wyrzynarki/piły szablastej**

 **Aby zapobiec przypadkowemu uruchomieniu urządzenia, należy z niego wyciągnąć akumulator. Występuje niebezpieczeństwo obrażeń ciała!**

Zamiana wyrzynarki na piłę szablastą:

1. Wcisnąć przycisk zwalniający (1) i rozłożyć narzędzie elektryczne
2. Zwolnić przycisk zwalniający (1) i złożyć narzędzie elektryczne pod

kątem 90°, tak by zatraskując się wydało charakterystyczny dźwięk

C Montaż/wymiana brzeszczotu



Uwaga: niebezpieczeństwo urazu!

- Nie stosować tępych, wygiętych lub uszkodzonych w inny sposób brzeszczotów.



Podczas zakładania brzeszczotu nosić rękawice ochronne. Niebezpieczeństwo obrażeń ciała po dotknięciu brzeszczotu.



Można używać tylko brzeszczotów z uchwytem identycznym jak dostarczone brzeszczoty (4.1/4.2/11.1/11.2). Występuje niebezpieczeństwo obrażeń ciała!



Zwrócić uwagę, aby zawsze używać prawidłowego brzeszczotu do poszczególnych materiałów.



Informacje na temat brzeszczotów zapasowych podano w rozdziale „Części zamienne/akcesoria”.

Montaż brzeszczotu

Należy pamiętać, aby w uchwycie brzeszczotu nie znajdowały się opiłki ani inne pozostałości materiałów.

1. Obrócić złącze zatraskowe (8) maksymalnie w lewo i przytrzymać je w takim położeniu.

2. Umieścić brzeszczot (4.1/4.2/11.1/11.2) w uchwycie zaciskowym (7). Upewnić się, że brzeszczot (4.1/4.2/11.1/11.2) jest prawidłowo zamocowany, a zęby są ustawione zgodnie z kierunkiem cięcia.
3. Zwolnić złącze zatraskowe (8).
4. Pociągając za brzeszczot skontrolować jego prawidłowe zamocowanie.

Demontaż brzeszczotu

1. Obrócić złącze zatraskowe (8) maksymalnie w lewo i przytrzymać je w takim położeniu.
2. Wyciągnąć brzeszczot (4.1/4.2/11.1/11.2) z uchwytu zaciskowego (7).
3. Zwolnić złącze zatraskowe (8).



Wkładanie / wyjmowanie akumulatora



Można stosować jedynie akumulatory litowo-jonowe serii Parkside X 20 V.

1. Aby umieścić akumulator (14) w urządzeniu, należy nasunąć akumulator (14) wzdłuż szyny prowadzącej na urządzenie. Słychać jego zatrzaśnięcie.
2. Aby wyjąć akumulator (14) z urządzenia, należy wcisnąć przycisk zwalniający (13) na akumulatorze i wyciągnąć akumulator (14).



Akumulator należy umieszczać w urządzeniu dopiero wtedy, gdy narzędzie akumulatorowe jest w pełni gotowe do użycia.

D Sprawdzenie stanu naładowania akumulatora

Wskaźnik stanu naładowania (15) sygnalizuje poziom naładowania akumulatora (14).

Naciśnij przycisk wskaźnika stanu naładowania (16) na akumulatorze. Stan naładowania akumulatora sygnalizowany jest zaświeceniem się odpowiedniej diody.

Gdy świecą się 3 diody LED (czerwona, pomarańczowa i zielona):

akumulator jest naładowany

Gdy świecą się 2 diody LED

(czerwona i pomarańczowa):

akumulator jest częściowo naładowany

Gdy świeci się 1 dioda (czerwona):

akumulator wymaga ładowania

A Ładowanie akumulatora



Jeżeli akumulator jest rozgrzany, przed ładowaniem należy odczekać do jego ostygnięcia.



Naładuj akumulator (14), gdy na wskaźniku stanu naładowania (15) świeci się już tylko czerwona dioda LED.

1. W razie potrzeby wyjmij akumulator (14) z urządzenia.
2. Wsuń akumulator (14) do wnęki ładowarki (17).
3. Podłącz ładowarkę (17) do gniazda sieciowego.
4. Po ukończeniu ładowania odłącz ładowarkę (17) od sieci.
5. Wyjmij akumulator (14) z ładowarki (17).

Obsługa



Aby zapobiec przypadkowemu uruchomieniu urządzenia, należy z niego wyciągnąć akumulator. Występuje niebezpieczeństwo obrażeń ciała!



Należy pamiętać, aby temperatura otoczenia podczas pracy nie była wyższa niż 50 °C i niższa niż -20 °C.



Włączanie i wyłączanie

1. Aby uruchomić urządzenie, należy przytrzymać wciśnięty wyłącznik bezpieczeństwa (2) i nacisnąć włącznik/ wyłącznik (3).
2. Zwolnij blokadę przeciwwładczeniową.
3. Aby zatrzymać urządzenie, należy puścić włącznik/ wyłącznik (3).

Po wciśnięciu włącznika/wyłącznika następuje automatyczna aktywacja wzgl. dezaktywacja funkcji przedmuchiwania pyłu.



Ustawianie prędkości obrotowej

Żądaną prędkość można ustawiać płynnie za pomocą pokrętki (5).

- 1: najniższa prędkość
- 6: najwyższa prędkość



Ustawianie siły posuwu

Za pomocą przełącznika ruchu oscylacyjnego (9) można ustawiać ruch oscylacyjny brzeszczotu.

- 1 - bez skoku
- 2 - ze skokiem

To, czy lepsze efekty cięcia uzyskuje się ze skokiem czy bez skoku można ustalić podczas prób w praktyce, przy czym obowiązują poniższe zalecenia:

- Precyzyjne i czyste krawędzie tnące uzyskuje się z bez wprowadzania ruchów oscylacyjnych (poziom 1).
- W przypadku cienkiego materiału, twardego materiału (np. stali) oraz do wykonywania zaokrągleń należy również stosować poziom 1.
- Miękki materiał (drewno, plastik itd.): Ustawić ruch oscylacyjny na poziom 2.

 Przy aktywnym skoku wahliwym uzyskuje się coraz szybszy postęp prac.

E Cięcia wgłębne

Cięcia wgłębne można wykonywać tylko w miękkich materiałach jak drewno, beton porowaty płyty gipsowo-kartonowe itd. Wymaga to jednak pewnej wprawy i jest możliwe tylko z krótkimi brzeszczotami.

1. Ustawić wyrzynarkę na obrabiany element i włączyć ją.
2. Należy zwracać uwagę, aby przednia krawędź podstawy przylegała do powierzchni obrabianego elementu.
3. Cięcie obrabianego elementu należy rozpocząć powoli pod kątem, a następnie ustawić brzeszczot w pozycji pionowej.
4. Kontynuować cięcie wzdłuż linii cięcia.
5. Wyłączyć wyrzynarkę i wyciągnąć ją po zakończeniu prac z obrabianego elementu.

F Cięcie za pomocą szablastej piły akumulatorowej

1. Włączyć urządzenie. Przed załączeniem zwrócić uwagę, aby urządzenie nie dotykało obrabianego elementu.
2. Przyłożyć podstawę (12) do obrabianego elementu.
3. Piłować z równomiernym posuwem. Można piłować w kierunku poziomym, ukośnym lub pionowym.
4. Po zakończeniu pracy wyciągnąć brzeszczot (11.1/11.2) z rządu i dopiero wówczas wyłączyć urządzenie.

A Instrukcje pracy



Podczas kontaktu z brzeszczotem należy nosić rękawice. Dzięki temu unikniemy skaleczenia.

- Zamocować obrabiany element. Do małych obrabianych elementów stosować urządzenie mocujące.
- Narysować linię, aby wyznaczyć kierunek, w którym będzie prowadzony brzeszczot.
- Przytrzymać urządzenie bezpiecznie za uchwyt.
- Włączyć lub wyłączyć ruch oscylacyjny.
- Włączyć urządzenie.
- Odczekać, aż urządzenie uzyska pełną prędkość.
- Założyć podstawę (6)/stopkę (12) na obrabiany element.
- Nie wywierać zbyt dużego nacisku i przemieszczać urządzenie powoli. Pracę powinno wykonywać urządzenie. W przypadku zbyt mocnego docisku brzeszczot może się wygiąć i pęknąć.

- Przed odłożeniem urządzenia należy je wyłączyć i odczekać, aż całkowicie się zatrzyma.

Czyszczenie i konserwacja



Przed rozpoczęciem wszelkich prac przy urządzeniu należy wyłączyć urządzenie i wyciągnąć z niego akumulator.



W czasie prac z brzeszczotem zawsze nosić rękawice ochronne, aby uniknąć skaleczenia.



Wykonanie prac naprawczych i konserwacyjnych, które nie zostały opisane w tej instrukcji, powierzać naszym specjalistom z działu serwisowego. Stosuj tylko oryginalne części.

Czyszczenie



Nie wolno chlapać wodą na urządzenie, ani wkładać urządzenia do wody. Istnieje niebezpieczeństwo porażenia prądem elektrycznym.



Nie stosować żadnych środków myjących ani rozpuszczalników. Mogłyby to spowodować nieodwracalne uszkodzenie urządzenia. Substancje chemiczne mogą oddziaływać agresywnie na elementy wykonane z tworzywa sztucznego.

- Dbać o czystość i drożność otworów wentylacyjnych, obudowy silnika i uchwytów urządzenia. Doczyszczenia należy stosować wilgotną ściereczkę lub szczotkę.

Konserwacja

Urządzenie jest bezobsługowe.

Przechowywanie

- Urządzenie i akcesoria należy przechowywać w warunkach:
 - suchych.
 - czystych.
 - zabezpieczonych przed zapyleniem.
 - niedostępnych dla dzieci.
- Przed dłuższym przechowywaniem (np. przed sezonem zimowym) należy wyciągnąć akumulator z urządzenia (postępować według osobnej instrukcji obsługi akumulatora i ładowarki).
- Temperatura przechowywania akumulatora i urządzenia wynosi od 5 °C do 25 °C. Podczas przechowywania należy unikać ekstremalnie niskich lub wysokich temperatur, aby zapobiec utracie wydajności akumulatora.

Usuwanie i ochrona środowiska

Wyjmij akumulator z urządzenia i przekaz urządzenie, jego akcesoria i opakowanie do zgodnej z przepisami o ochronie środowiska naturalnego utylizacji.



Urządzeń elektrycznych nie należy wyrzucać razem z odpadami domowymi

- Oddaj urządzenie w punkcie recyklingowym. Użyte w produkcji urządzenia elementy z tworzyw sztucznych i metalu można od siebie oddzielić i podać osobnej utylizacji. Zwróć się po poradę do naszego Centrum Serwisowego.
- Utylizację przestanych nam uszkodzonych urządzeń przeprowadzamy bezpłatnie.

Części zamienne / Akcesoria

**Części zamienne i akcesoria można zakupić na
www.grizzlytools-service.eu**

W przypadku problemów z zamawianiem należy skorzystać z formularza kontaktowego. W razie kolejnych pytań należy zwracać się do „Service-Center” (patrz strona 88).

| Pozycja | Nazwa | Nr zamówienia. |
|---------|--|----------------|
| A 4.1 | Brzeszczot do metalu T118A, akumulatorowa piła szablata | 13800403 |
| A 4.2 | Brzeszczot do drewna T144D, wyrzynarka akumulatorowa | 13800406 |
| A 11.1 | Brzeszczot do metalu SE 922 AF, akumulatorowa piła szablata | 13800405 |
| A 11.2 | Brzeszczot do drewna SE 644D, akumulatorowa piła szablata | 13800404 |

A Poszukiwanie błędów



Przed rozpoczęciem jakichkolwiek prac wyłącz urządzenie i wyjmij z niego akumulator. Niebezpieczeństwo z powodu porażenia prądem elektrycznym!

| Problem | Możliwa przyczyna | Sposób usunięcia |
|--------------------------------------|---|--|
| Urządzenie nie daje się uruchomić | Rozładowany akumulator (14) | Naładuj akumulator (14) (patrz „Wymywanie/wkładanie akumulatora”) |
| | W urządzeniu nie ma akumulatora (14) | Naładować akumulator (14) (przestrzegać oddzielnej instrukcji obsługi akumulatora i ładowarki) |
| | Uszkodzony włącznik-wyłącznik (3) | Naprawa w Centrum serwisowym |
| | Uszkodzony silnik | |
| Przerywana praca urządzenia | Chwiejny styk w obwodzie elektrycznym | Naprawa w Centrum serwisowym |
| | Uszkodzony włącznik-wyłącznik (3) | |
| Niska wydajność piłowania | Brzeszczot (4.1/4.2/ 11.1/11.2) jest tępy | Włożyć nowy brzeszczot (4.1/4.2/ 11.1/11.2) |
| | Nieprawidłowa prędkość piłowania | Dostosować prędkość piłowania |
| | Niska wydajność akumulatora | Naładować akumulator (14) (przestrzegać oddzielnej instrukcji obsługi akumulatora i ładowarki) |
| Brzeszczot ulega szybkiemu stępieniu | Za duży docisk | Zmniejszyć docisk |
| | Prędkość piłowania za wysoka | Zmniejszyć prędkość piłowania |

Gwarancja

Szanowna Klientko, Szanowny Kliencie, na zakupione urządzenie otrzymują Państwo 3 lata gwarancji od daty zakupu. W przypadku wad tego produktu przysługują Państwu ustawowe prawa w stosunku do sprzedawcy produktu. Prawa te nie są ograniczone przez naszą przedstawioną niżej gwarancję.

Warunki gwarancji

Okres gwarancji rozpoczyna się z datą zakupu. Prosimy zachować oryginalny paragon. Będzie on potrzebny jako dowód zakupu.

Jeśli w okresie trzech lat od daty zakupu tego produktu wystąpi wada materiałowa lub fabryczna, produkt zostanie – wedle naszego wyboru – bezpłatnie naprawiony lub wymieniony. Gwarancja zakłada, że w okresie trzech lat uszkodzone urządzenie zostanie przesłane wraz z dowodem zakupu (paragonem) z krótkim opisem, gdzie wystąpiła wada i kiedy się pojawiła.

Jeśli defekt jest objęty naszą gwarancją, otrzymają Państwo z powrotem naprawiony lub nowy produkt. Wraz z wymianą urządzenia lub ważnej części, zgodnie z art. 581 § 1 aktualnej wersji Kodeksu cywilnego, okres gwarancji rozpoczyna się od nowa.

Okres gwarancji i ustawowe roszczenia z tytułu wad

Okres gwarancji nie wydłuża się z powodu świadczenia gwarancyjnego. Obowiązuje to również dla wymienionych lub naprawionych części. Ewentualne uszkodzenia i wady istniejące już w momencie zakupu należy zgłosić bezzwłocznie po rozpakowaniu. Naprawy przypadające po upływie okresu gwarancji są odpłatne.

Zakres gwarancji

Urządzenie wyprodukowano z zachowaniem staranności zgodnie z surowymi normami jakościowymi i dokładnie sprawdzono przed wysyłką.

Gwarancja obowiązuje dla wad materiałowych lub fabrycznych. Gwarancja nie rozciąga się na części produktu, które podlegają normalnemu zużyciu i można je uznać za części zużywalne (np. brzeszczoty), oraz na uszkodzenia części delikatnych (np. przełącznik).

Gwarancja przepada, jeśli produkt został uszkodzony, nie był zgodnie z przeznaczeniem użytkowany i konserwowany.

Użytkowanie zgodnie z przeznaczeniem wiąże się z przestrzeganiem wszystkich wskazówek zawartych w instrukcji obsługi. Należy bezwzględnie unikać zastosowań i działań, których odradza się lub przed którymi ostrzega się w instrukcji obsługi. Produkt jest przeznaczony do użytku prywatnego, a nie komercyjnego. W przypadku niewłaściwego i nieodpowiedniego obchodzenia się z urządzeniem, stosowania „na siłę” i zabiegów, które nie zostały przeprowadzone przez nasz autoryzowany oddział, gwarancja wygasa.

Realizacja w przypadkach objętych gwarancją

Aby zagwarantować szybkie przetworzenie Państwa sprawy, prosimy o przestrzeganie poniższych wskazówek:

- W przypadku wszelkich zapytań prosimy o przygotowanie paragonu i numeru artykułu jako dowodu zakupu (IAN 354641_2010).
- Numer artykułu znajduje się na tabliczce znamionowej.
- W przypadku wystąpienia usterek lub innych wad prosimy o skontaktowanie się z wymienionym niżej

działem serwisowym **telefonicznie** lub **mailowo**. Uzyskają Państwo wówczas szczegółowe informacje na temat realizacji reklamacji.

- Uszkodzony produkt mogą Państwo wysłać po skontaktowaniu się z naszym działem obsługi klienta, załączając dowód zakupu (paragon) i określając, na czym polega wada i kiedy wystąpiła, bezpłatnie na podany adres serwisu. Aby uniknąć problemów z odbiorem i dodatkowych kosztów, prosimy o wystanie przesyłki na adres, który Państwu podano. Należy się upewnić, żeby wysyłka nie nastąpiła odpłatnie, jako ponadwymiarowa, ekspresowo lub na innych specjalnych warunkach. Prosimy o przesłanie urządzenia wraz ze wszystkimi częściami wyposażenia otrzymanymi przy zakupie i zadbanie o wystarczająco bezpieczne opakowanie.

Serwis naprawczy

Naprawy, **które nie są objęte gwarancją**, można zlecić odpłatnie w naszym oddziale serwisowym. Serwis sporządzi Państwu kosztorys naprawy.

Podajemy się wyłącznie naprawy urządzeń, które zostały prawidłowo zapakowane i ofrankowane.

Uwaga: Prosimy o przesłanie czystego urządzenia ze wskazaniem usterki.

Urządzenia przesłane dla nas odpłatnie, jako przesyłka ponadwymiarowa, ekspresowa lub na innych warunkach specjalnych, nie zostaną odebrane.

Utylizację przestanych do nas uszkodzonych urządzeń przeprowadzamy bezpłatnie.

Service-Center



Serwis Polska

Tel.: 22 397 4996

E-Mail: grizzly@lidl.pl

IAN 354641_2010

Importer

Prosimy mieć na uwadze, że poniższy adres nie jest adresem serwisu. Prosimy o kontakt z wymienionym wyżej centrum serwisowym.

Grizzly Tools GmbH & Co. KG

Stockstädter Straße 20

63762 Großostheim

NIEMCY

www.grizzlytools-service.eu

Obsah

| | | | |
|--|-----------|--|------------|
| Úvod | 88 | Zapnutí a vypnutí | 97 |
| Použití dle určení | 88 | Nastavení počtu otáček | 97 |
| Obecný popis | 89 | Nastavení síly zdvihu | 97 |
| Objem dodávky..... | 89 | Ponorné řezy | 98 |
| Popis funkce | 89 | Řezání s akumulátorovou | |
| Přehled | 89 | šavlovitou pilou | 98 |
| Technické údaje | 89 | Pokyny k práci | 98 |
| Bezpečnostní pokyny | 90 | Čištění a údržba | 98 |
| Symbols a piktogramy | 90 | Čištění | 98 |
| Všeobecné bezpečnostní pokyny | | Údržba | 99 |
| pro elektrické nářadí | 91 | Skladování | 99 |
| Bezpečnostní pokyny pro pily s | | Odklizení a ochrana okolí | 99 |
| řezáním sem i tam..... | 94 | Náhradní díly / Příslušenství | 99 |
| Zbývající rizika | 95 | Vyhledávání závad | 100 |
| Montáž | 95 | Záruka | 101 |
| Změna akumulátorové děrovky/ | | Oprava | 102 |
| na šavlovitou pilu | 96 | Service-Center | 102 |
| Montáž/výměna pilového listu | 96 | Dovozce | 102 |
| Vložení/vyjmutí akumulátoru | 96 | Překlad originálního | |
| Kontrola stavu nabití akumulátoru..... | 97 | prohlášení o shodě CE | 155 |
| Nabíjení akumulátoru | 97 | Rozvinuté náčrtky | 159 |
| Obsluha | 97 | | |

Úvod

Blahopřejeme vám ke koupi vašeho nového přístroje. Rozhodli jste se pro vysoce kvalitní výrobek.

Kvalita tohoto přístroje byla kontrolována během výroby a byla provedena také závěrečná kontrola. Tím je zaručena funkčnost přístroje.



Návod k obsluze je součástí tohoto výrobku. Obsahuje důležité pokyny týkající se bezpečnosti, používání a likvidace. Před použitím výrobku se seznamte se všemi pokyny k

obsluze a bezpečnosti. Výrobek použijte jen k popsaným účelům a v rámci uvedených oblastí použití.

Návod dobře uschovejte a při předávání výrobku třetímu předejte i všechny podklady.

Použití dle určení

Přístroj je s pevnou podporou vhodný pro rovné a zakřivené řezy na hranatých obrobcích z plastu, dřeva a lehkého kovu. Funkce odfukování prachu udržuje pracovní plochu čistou, která je osvětlena pracovním světlem během používání přístroje.

Přístroj se smí používat pouze pro soukromé použití v suchých prostorách. Dodržujte pokyny týkající se typů pilových listů.

Každé jiné použití, které není v tomto návodu výslovně schváleno, může způsobit poškození přístroje a vážné poranění uživatele. Přístroj nepoužívejte k sekání houštin nebo křoví.

Obsluhující osoba anebo uživatel je zodpovědný za nehody anebo škody jiných osob anebo jejich majetku.

Výrobce neručí za škody, jenž byly způsobeny použitím k neurčenému účelu nebo nesprávnou obsluhou.

Přístroj je součástí série Parkside X 20 V TEAM a lze jej provozovat s akumulátory série Parkside X 20 V TEAM. Akumulátory se smí nabíjet pouze nabíječkami série Parkside X 20 V TEAM.

Obecný popis



Zobrazení nejdůležitějších funkčních dílů naleznete na přední a zadní výklopné stránce.

Objem dodávky

Vybalte nástroj a zkontrolujte, je-li kompletní:

- akumulátorová děrovka a šavlovitá pila
- 2 pilové listy na dřevo
- 2 pilové listy na kov
- úložný kufřík
- návod k obsluze



Baterie a nabíječka nejsou součástí dodávky.

Obalový materiál řádně zlikvidujte.

Popis funkce

Akumulátorová děrovka a šavlovitá pila má kyvadlové zdvihací zařízení, pracovní světlo a paralelní vedení.

Funkce ovládacích prvků naleznete v následujících popisech.

Přehled

- | | | |
|----------|----------------------------------|--|
| A | 1 | odblokovací tlačítko |
| | 2 | bezpečnostní spínač |
| | 3 | zapínač/vypínač |
| | 4.1 | pilový list na kov |
| | 4.2 | pilový list na dřevo |
| | 5 | kolečko, nastavení počtu otáček |
| | 6 | základní deska |
| | 7 | upínací pouzdro |
| | 8 | rychlouzávěr |
| | 9 | spínač kyvadlového zdvihu |
| | 10 | pracovní světlo LED |
| | 11.1 | pilový list na kov, akumulátorová šavlovitá pila „Swiss Made“ |
| | 11.2 | pilové listy na dřevo, akumulátorová šavlovitá pila „Swiss Made“ |
| | 12 | nožní deska |
| | 13 | odblokovací tlačítko akumulátoru |
| | 14 | akumulátor |
| | 15 | ukazatel stavu nabití |
| 16 | tlačítko indikátoru stavu nabití | |
| 17 | nabíječka | |

Technické údaje

Aku přímočará pila a pila ocaskaPSSSA 20-Li B2

Jmenovité vstupní napětí..... 20 V

Volnoběžné otáčky n_0 800 - 3000 min⁻¹

Zdvih pily..... 20 mm

Hloubka řezu do dřeva

Akumulátorová děrovka max. 50 mm

Akumulátorová

šavlovitá pila max. 100 mm

Hloubka řezu do kovu

Akumulátorová děrovka max. 4 mm

Akumulátorová

šavlovitá pila max. 50 mm

Hmotnost.....cca 1,7 kg

Hladina akustického tlaku

(L_{pA}) 84,3 dB(A), K_{pA} = 5 dB

Hladina akustického výkonu

(L_{WA}) 95,3 dB(A), K_{WA} = 5 dB

Vibration (a_h)

Akumulátorová děrovka

ve dřevě $a_{h,B}$ 9,21 m/s²; K= 1,5 m/s²

v kovu $a_{h,M}$ 10,36 m/s²; K= 1,5 m/s²

Akumulátorová šavlovitá pila

ve dřevě $a_{h,B}$ 8,68 m/s²; K= 1,5 m/s²

v dřevěné trámy

$a_{h,WB}$ 7,79 m/s²; K= 1,5 m/s²

Teplota..... max 50 °C

Nabíjecí proces 4 - 40 °C

Provoz -20 - 50 °C

Skladování 0 - 45 °C



Pozor! Aktuální seznam kompatibility akumulátorů najdete na: www.lidl.de/akku

Hladina hluku a vibrací byla stanovena dle norem a předpisů uvedených v prohlášení o shodě.

Uvedená hodnota vibrací a uvedená hodnota emisí hluku byly změřeny pomocí standardizované zkušební metody a lze je použít k porovnání určitého elektrického nástroje s jiným nástrojem.

-Uvedená hodnota vibrací a uvedená hodnota emisí hluku mohou být použity také k předběžnému odhadu zatížení.



Výstraha:

hodnoty emisí vibrací a emisí hluku se mohou během skutečného používání elektrického nástroje lišit od udávaných

hodnot v závislosti na způsobu, jakým je elektrický nástroj používán, a především pak podle typu zpracovávaného obrobku. Je nezbytné stanovit bezpečnostní opatření na ochranu obsluhující osoby na základě odhadu vibračního zatížení během skutečných podmínek používání (s přihlédnutím ke všem částem provozního cyklu, jako jsou například doby, kdy je elektrické nářadí vypnuté a takové, ve kterých je zapnuto, je ale bez zatížení).

Bezpečnostní pokyny

Dbejte na bezpečnostní pokyny při používání tohoto nástroje.

Symboly a piktogramy

Piktogramy na přístroji

 Přístroj je součástí série Parksidex X 20 V TEAM.



POZOR



Přečtěte si návod k obsluze



Noste chrániče sluchu



Noste ochranné brýle



Používejte respirátor



Noste ochranné rukavice



Elektrická zařízení nepatří do domácího odpadu.

Regulátor otáček



<- méně / více ->



Funkce vyfukování prachu

Symbody v návodu



Výstražné značky s údaji pro zabránění škodám na zdraví anebo věcným škodám.



Príkazové značky s údaji pro prevenci škod.



Noste rukavice, které jsou bezpečné proti pořezání.



Informační značky s informacemi pro lepší zacházení s nástrojem.

Všeobecné bezpečnostní pokyny pro elektrické nářadí



VÝSTRAHA! Přečtěte si všechny bezpečnostní pokyny a instrukce, prohlédněte si obrázky a technické údaje, které jsou dodávány k tomuto elektrickému nářadí. Pochybení při dodržování bezpečnostních pokynů a instrukcí mohou způsobit úder elektrickým proudem, popálení a/nebo těžká zranění.

Všechny bezpečnostní pokyny a instrukce uchovejte pro budoucí použití.

Pojem „elektrické nářadí“ používaný v bezpečnostních pokynech se vztahuje na elektrické nářadí napájené z elektrické sítě (prostřednictvím síťového kabelu) a na elektrické nářadí napájené akumulátorem (bez síťového kabelu).

1) BEZPEČNOST PRACOVNÍŠTĚ:

- a) **Udržujte svůj pracovní úsek čistý a dobře osvětlený.** Nepořádek anebo neosvětlené pracovní oblasti mohou vést k nehodám.
- b) **Nepracujte s elektrickým nástrojem v okolí ohroženém výbuchem, v kterém se nachází hořlavé tekutiny, plyny anebo prachy.** Elektrické nástroje vytváří jiskry, které mohou zapálit prach anebo páry.
- c) **Během používání elektrického nástroje udržujte děti a jiné osoby vzdáleně od sebe.** Při nepozornosti můžete ztratit kontrolu nad nástrojem.

2) ELEKTRICKÁ BEZPEČNOST:

- a) **Přípojná zástrčka elektrického nástroje se musí hodit do zásuvky. Zástrčka se nesmí žádným způsobem změnit. Nepoužívejte žádné adaptérové zástrčky ve spojení elektrickými nástroji s ochranným uzemněním.** Nezměněné zástrčky a vhodně zásuvky zmenšují riziko elektrického úderu.
- b) **Vyvarujte se tělesnému kontaktu se zemněnými povrchy jako jsou roury, topná tělesa, sporáky a ledničky.** Existuje zvýšené riziko skrze elektrický úder, když je Vaše tělo zemněné.
- c) **Nevystavujte elektrický nástroj dešti anebo mokru.** Vniknutí vody do elektrického nástroje zvyšuje riziko elektrického úderu.
- d) **Nepoužívejte kabel k jinému účelu, jako je nošení nebo zavě-**

šení elektrického nástroje anebo vytažení zástrčky ze zásuvky. Udržujte kabel vzdáleně od žáru, od oleje, od ostrých hran anebo od pohybujících se částí nástrojů. Poškozené anebo zamotané kabely zvyšují riziko elektrického úderu.

- e) **Když pracujete s elektrickým nástrojem pod širým nebem, pak používejte pouze prodlužovací kabely, které jsou vhodné i pro venkovní oblast.**

Použití prodlužovacího kabelu vhodného pro venkovní oblast, zmenšuje riziko elektrického úderu.

- f) **Pokud nelze zabránit provozu elektrického nástroje ve vlhkém prostředí, použijte proudový chránič.** Použití proudového chrániče snižuje riziko úrazu elektrickým proudem.

3) BEZPEČNOST OSOB:

- a) **Buďte pozorní, dbejte na to, co děláte a pusťte se s elektrickým nástrojem rozumně do práce. Nepoužívejte elektrický nástroj, když jste unaveni anebo pod vlivem drog, alkoholu anebo léků.**

Jediný okamžik nepozornosti při používání elektrického nástroje může vést k vážným poraněním.

- b) **Noste osobní ochrannou výstroj a vždy ochranné brýle.**

Nošení osobní ochranné výstroje, jako je protiskluzová bezpečnostní obuv, ochranná přilba a ochrana sluchu, snižuje riziko poranění.

- c) **Vyvarujte se nezáměrnému uvedení do provozu. Přesvědčte se o tom, že je elektrický nástroj**

vypnutý předtím, než ho připojíte na napájení elektrickým proudem, než ho zvednete anebo nesete. Když při nošení elektrického nástroje držíte prst na spínači anebo když tento nástroj v zapnutém stavu připojíte na napájení elektrickým proudem, pak toto může vést k nehodám.

- d) **Odstraňte nastavovací nářadí anebo šroubováky předtím, než elektrický nástroj zapnete.**

Nářadí anebo klíč, který se nachází v otáčející se části nástroje, může vést k poraněním.

- e) **Vyvarujte se abnormálnímu držení těla. Postarejte se o bezpečný postoj a udržujte vždy rovnováhu.** Tímto můžete v neočekávaných situacích lépe kontrolovat elektrický nástroj.

- f) **Noste vhodný oděv. Nenoste žádné volné oblečení anebo šperky. Udržujte vlasy, oděv a rukavice vzdáleně od pohybujících se částí.** Volné oblečení, šperky anebo dlouhé vlasy mohou být zachycené pohybujícími se částmi.

- g) **Lze-li namontovat zařízení na odsávání či zachytávání prachu, musí se takové zařízení namontovat a správně používat.** Při používání zařízení na odsávání prachu lze snížit bezpečí vznikající v důsledku prachu.

- h) **Držadla a úchopné plochy udržujte v suchém a čistém stavu bez stop oleje či mastnoty.** Kluzká držadla a kluzké úchopné plochy neumožňují bezpečné ovládání a kontrolu elektrického nářadí v neočekávaných situacích.

4) POUŽÍVÁNÍ A OŠETŘOVÁNÍ ELEKTRICKÉHO NÁSTROJE:

- a) **Nepřetěžujte tento nástroj. Použijte pro svoji práci elektrické nářadí, určené pro tento účel.** S vhodným elektrickým nástrojem pracujete v udaném výkonovém rozsahu lépe a bezpečněji.
- b) **Nepoužívejte žádné elektrické nářadí, jehož spínač je defektní.** Elektrické nářadí, které se již nedá zaanebo vypnout, je nebezpečné a musí být opravené.
- c) **Vytáhněte zástrčku ze zásuvky a/nebo vyjměte vyjímatelný akumulátor před jakýmkoliv seřizováním, výměnou nástroje nebo odložením nářadí.** Toto preventivní bezpečnostní opatření zabrání neúmyslnému startu elektrického nástroje.
- d) **Uložte nepoužívaný elektrický nástroj mimo dosahu dětí. Nepřenechávejte používání tohoto nástroje osobám, které s tímto nástrojem nejsou obeznámené anebo tyto pokyny nečetly.** Elektrické nástroje jsou nebezpečné, když je používají nezkušené osoby.
- e) **Údržbu elektrického nářadí a používaného nástroje provádějte s maximální pečlivostí. Kontrolujte, jestli pohyblivé díly bezvadně fungují a nevážnou, jestli jsou části zlomené anebo natolik poškozené, že je funkce elektrického nástroje narušena. Nechte poškozené části před použitím nástroje opravit.** Příčiny mnohých nehod tkví ve špatně udržovaných elektrických nástrojích.
- f) **Udržujte řezné nástroje ostré**

a čisté. Pečlivě ošetřované řezné nástroje s ostrými řeznými hranami se méně zaseknou a lépe se vedou.

- g) **Používejte tento elektrický nástroj, jeho příslušenství, vložné nástroje atd. v souladu s těmito instrukcemi. Zohledněte přitom pracovní podmínky a činnost, která se má vykonávat.** Používání elektrického nástroje pro jiné účely, než pro které je určený, může vést k nebezpečným situacím.
 - h) **Držadla a úchopné plochy udržujte v suchém a čistém stavu bez stop oleje či mastnoty.** Kluzká držadla a kluzké úchopné plochy neumožňují bezpečné ovládání a kontrolu elektrického nářadí v neočekávaných situacích.
- 5) **Pečlivé zacházení s akumulátory a jejich používání**
- a) **Nabíjejte akumulátory pouze v nabíjecích přístrojích, které jsou výrobcem doporučené.** U nabíjecího přístroje, který je vhodný pro určitý druh akumulátorů, existuje nebezpečí požáru, když se používá s jinými akumulátory.
 - b) **V elektrických nástrojích používejte pouze pro ně určené akumulátory.** Použití jiných akumulátorů může vést k poraněním a k nebezpečí požáru.
 - c) **Udržujte nepoužívané akumulátory vzdáleně od kancelářských sponek, mincí, klíčů, hřebíků, šroubů anebo jiných malých kovových předmětů, které by mohly zapříčinit přemostění**

kontaktů. Zkrat mezi kontakty akumulátoru může mít za následek popáleniny anebo oheň.

- d) Při nesprávném používání může z akumulátoru unikat tekutina. Vyvarujte se kontaktu s ní. Při náhodném kontaktu opláchněte vodou. Když se tato tekutina dostane do očí, přídavně vyhledejte lékařskou pomoc.** Uniknutá tekutina může vést k podrážděním pokožky anebo k popáleninám.
- e) Nepoužívejte poškozené nebo modifikované akumulátory.** Poškozené nebo modifikované akumulátory se mohou chovat nepředvídatelně a způsobit požár, výbuch nebo zranění.
- f) Nevystavujte akumulátor ohni ani vysokým teplotám.** Oheň nebo teploty nad 130 °C mohou způsobit výbuch.
- g) Dodržujte všechny pokyny pro nabíjení a nikdy nenabíjejte akumulátor ani akumulátorový nástroj mimo rozsah teplot, uvedených v návodu k obsluze.** Nesprávné nabíjení nebo nabíjení mimo povolený teplotní rozsah může zničit akumulátor a zvýšit nebezpečí požáru.

6) Servis:

- a) Svoje elektrické nářadí nechte opravit pouze kvalifikovaným odborným personálem a jenom pomocí originálních náhradních dílů.** Tímto se zajistí to, že bezpečnost elektrického nářadí zůstává zachována.
- b) Na poškozených akumulátorech nikdy neprovádějte údržbu.** Veškerá údržba akumulátorů by měla být prováděna pouze výrobcem nebo autorizovanými servisními středisky.

Bezpečnostní pokyny pro pily s řezáním sem i tam

- **Držte elektrický nástroj za izolované části rukojeti při provádění prací, při kterých se může elektrický nástroj dotknout skrytého elektrického vedení.** Při kontaktu s napěťovým vedením mohou být kovové součásti přístroje vystaveny elektrickému proudu, a proto by mohlo dojít k úrazu elektrickým proudem.
- **Upevněte a zajistěte obrobek na stabilním podkladu pomocí sklíčidla nebo jiným způsobem.** Budete-li obrobek přidržovat pouze jednou rukou nebo proti tělu, je obrobek nestabilní, což může vést ke ztrátě kontroly.
- **Nepoužívejte příslušenství, které nebylo doporučeno společností PARKSIDE.** To může vést k úrazu elektrickým proudem nebo k požáru.
- Mějte ruce mimo oblast řezání. Neasahejte pod obrobek. Nebezpečí zranění při kontaktu s pilovým listem.
- Elektrický nástroj přibližujte k obrobku pouze v zapnutém stavu. Jinak hrozí nebezpečí zpětného rázu, když se používáný nástroj v obrobku zachytí.
- Dbejte na to, aby nožní deska při řezání vždy bezpečně doléhala na obrobek. Zpříčený pilový list se může zlomit nebo způsobit zpětný ráz.
- Po dokončení prací vypněte elektrický nástroj a vytáhněte pilový list z řezu teprve tehdy, až když je pilový list zcela v klidovém stavu. Tak zabráníte zpětnému rázu a můžete elektrický nástroj bezpečně odložit.
- Používejte pouze nepoškozené, bezvadné pilové listy. Ohnuté nebo neostré pilové listy se mohou zlomit, negativně

ovlivnit řez nebo způsobit zpětný ráz.

- Po vypnutí nezpomalujte pilový list bočním tlakem na něj. Pilový list se může poškodit, zlomit nebo způsobit zpětný ráz.
- Používejte vhodná vyhledávací zařízení k vyhledávání skrytý napájecích vedení, nebo konzultuje místní energetickou společnost.
Kontakt s elektrickými vedením může způsobit požár a úraz elektrickým proudem.
Poškození plynového potrubí může vést k výbuchu. Proniknutí do vodovodního potrubí způsobí hmotnou škodu.
- Zkontrolujte zpracovaný materiál na výskyt cizích předmětů, jako jsou hřebíky, šrouby a odstraňte je.
- Obrobek zajistěte. Obrobek, který bude upevněn pomocí upínacích zařízení nebo ve svěráku, bude držet bezpečněji než ve Vaší ruce. Nepodpírejte obrobek rukou nebo nohou.
- Při práci držte pevně elektrické nářadí a zajistěte bezpečný postoj.
- Spuštěnou pilou se nedotýkejte žádných jiných předmětů ani země.
Hrozí nebezpečí zpětného rázu.
- Okamžitě zařízení vypněte, když se pilový list vzpříčí. Roztáhněte řez a pilový list opatrně vytáhněte ven. Může dojít ke ztrátě kontroly nad elektrickým nářadím.
- Neřežte žádné materiály (např. barvy a laky obsahující olovo nebo materiál obsahující azbest), jejichž prach může být zdraví nebezpečný.
- Před odložením elektrického nástroje počkejte, než se elektrický nástroj úplně zastaví. Používaný elektrický nástroj může uvíznout a způsobit ztrátu kontroly nad elektrickým nástrojem.

Zbývající rizika

I když toto elektrické nářadí obsluhujete v souladu s předpisy, stále existují zbývající rizika. V souvislosti s technologií a konstrukcí tohoto elektrického nářadí se mohou vyskytovat následující rizika:

- a) zranění pořezáním
- b) poškození sluchu, pokud není nasazena vhodná ochrana sluchu.
- c) poškození zdraví plynoucí z vibrací ruky a paže, pokud se přístroj používá delší dobu nebo není náležitě veden a udržován.



Varování! Toto elektrické nářadí vytváří během provozu elektromagnetické pole. Toto pole může za určitých okolností omezovat aktivní nebo pasivní lékařské implantáty. Pro snížení nebezpečí vážného nebo smrtelného zranění doporučujeme osobám s lékařskými implantáty před obsluhou stroje konzultovat implantát se svým lékařem a výrobcem.



Dodržujte bezpečnostní pokyny a pokyny k nabíjení a správnému použití, uvedené v návodu k obsluze Vašeho akumulátoru a Vaší nabíječky série Parkside X 20 V Team. Podrobný popis procesu nabíjení a další informace naleznete v tomto samostatném návodu k obsluze.

Montáž



Akumulátor vložte teprve tehdy, až když je elektrický nástroj úplně připraven k použití.

B Změna akumulátorové děrovky/na šavlovitou pilu



K zabránění neúmyslného uvedení do provozu vyjměte akumulátor z přístroje. Hrozí nebezpečí poranění!

Z děrovky na šavlovitou pilu:

1. Stiskněte odblokovací tlačítko (1) a elektrický nástroj rozložte
2. Odblokovací tlačítko (1) pusťte a rozevřete elektrický nástroj v úhlu 90 °, dokud slyšitelně nezacvakne.

C Montáž/výměna pilového listu



Pozor, nebezpečí poranění!

- Nepoužívejte tupé, ohnuté nebo jinak poškozené pilové listy.



Při montáži pilového listu používejte ochranné rukavice. Nebezpečí zranění při dotyku pilového listu.



Smí se použít pouze pilové listy s identickým upnutím, jako jsou např. dodané pilové listy (4.1/4.2/11.1/11.2). Hrozí nebezpečí poranění!



Dbejte na to, abyste pro příslušný materiál použili vždy správný pilový list.



Náhradní pilové listy najdete v části „Náhradní díly / příslušenství“.

Montáž pilového listu

Dbejte na to, aby se v držáku pilového listu nenacházely třísky nebo jiné zbytky materiálu.

1. Otočte rychlouzávěr (8) dle možnosti co nejvíce doleva a přidržte ho v této poloze.
2. Vložte pilový list (4.1/4.2/11.1/11.2) do upínacího pouzdra (7). Ujistěte se, zda je pilový list (4.1/4.2/11.1/11.2) správně upevněn a zuby ukazují ve směru řezu.
3. Pusťte rychlouzávěr (8).
4. Zkontrolujte pevné usazení tažením pilového listu.

Demontáž pilového listu

1. Otočte rychlouzávěr (8) dle možnosti co nejvíce doleva a přidržte ho v této poloze.
2. Vyjměte pilový list (4.1/4.2/11.1/11.2) z upínacího pouzdra (7).
3. Pusťte rychlouzávěr (8).

D Vložení/vyjmutí akumulátoru



Smí se používat pouze lithium-iontové akumulátory řady Parkside X 20 V.

1. Ke vložení akumulátoru (14) zasuňte akumulátor (14) podél vodící lišty do přístroje. Tento slyšitelně zaskočí.
2. K vyjmutí akumulátoru (14) z přístroje stiskněte odblokovací tlačítko (13) na akumulátoru a akumulátor (14) vytáhněte.



Akumulátor vložte teprve tehdy, až když je akumulátorový nástroj plně připraven k použití.

D Kontrola stavu nabití akumulátoru

Ukazatel stavu nabití (15) signalizuje stav nabití akumulátoru (14).

Stiskněte tlačítko ukazatele stavu nabití (16) na akumulátoru.

Stav nabití akumulátoru je signalizován rozsvícením příslušného ukazatele LED.

3 LED svítí (červená, oranžová a zelená):

Akumulátor je nabitý

2 LED svítí (červená a oranžová):

Akumulátor je částečně nabitý

1 LED svítí (červená):

Akumulátor je nutné dobít

A Nabíjení akumulátoru



Nechte zahřátý akumulátor před nabíjením vychladnout.



Nabíjte akumulátor (14), když svítí pouze červená LED ukazatele stavu (15).

1. Popřípadě vyjměte akumulátor (14) z přístroje.
2. Zasuňte akumulátor (14) do nabíjecí prohloubeniny v nabíječce (17).
3. Nabíječku (17) zapojte do síťové zásuvky.
4. Po úspěšném dokončení nabíjení odpojte nabíječku (17) od sítě.
5. Vytáhněte akumulátor (14) z nabíječky (17).

Obsluha



K zabránění neúmyslného uvedení do provozu vyjměte akumulátor z přístroje. Hrozí nebezpečí poranění!



Dbejte na to, aby okolní teplota během práce nepřekročila 50° C a neklesla pod -20° C.



Zapnutí a vypnutí

1. Pro spuštění přístroje podržte stisknutý bezpečnostní spínač (2) a stiskněte zapínač/vypínač (3).
2. Znovu uvolněte bezpečnostní spínač (2).
3. K zastavení přístroje zapínač/vypínač (3) pusťte.

Stisknutím zapínače/vypínače se automaticky aktivuje resp. deaktivuje funkce vyfukování prachu.



Nastavení počtu otáček

Požadovaný počet otáček lze plynule regulovat pomocí kolečka(5).

- 1: nejnižší rychlost
- 6: nejvyšší rychlost



Nastavení síly zdvihu

Pomocí spínače kyvadlového zdvihu (9) můžete zapnout a vypnout kyvný pohyb pilového listu.

- 1 - žádný zdvih
- 2 - zdvih

Praktickým pokusem lze určit, zda řezání se zdvihem nebo bez zdvihu vede k lepšímu výsledku, přičemž platí následující doporučení:

- Jemných a čistých řezných hran dosáhnete se žádným kyvným pohybem (stupeň 1).
- Pro tenký materiál, tvrdý materiál (např. ocel) a pro zakřivené řezání je třeba také použít stupeň 1.
- Měkký materiál (dřevo, plast atd.): Nastavit kyvadlo na stupeň 2.

i Pomocí aktivovaného kyvadlového zdvihu dosáhnete zvyšujíc se rychlejšího pracovního pokroku.

E Ponorné řezy

Ponorné řezy lze provádět pouze do měkkých materiálů, jako je dřevo, pórobeton, sádrokarton atd. To však vyžaduje určitou praxi a lze je provádět pouze s krátkými pilovými listy.

1. Pilu položte na obrobek a zapněte ji.
2. Dbejte na to, aby přední okraj základní desky doléhal na povrch obrobku.
3. Do obrobku pomalu zařezte v úhlu, pak pilový list uveďte do svislé polohy.
4. Pilujte dál podél linie řezu.
5. Pilu vypněte a po dokončení práce ji vyjměte z obrobku.

F Řezání s akumulátorovou šavlovitou pilou

1. Zapněte přístroj. Před zapnutím dbejte na to, aby se přístroj nedotýkal obrobku.
2. Nasadte nožní desku (12) na obrobek.
3. Řežte s pravidelným záběrem. Můžete řezat vodorovně, šikmo nebo svisle.
4. Po práci vyjměte pilový list (11.1/11.2) z řezu pily a až poté vypněte přístroj.

A Pokyny k práci



Při práci s pilovým listem noste ochranné rukavice. Tak se vyhnete poraněním z důvodu pořezání.

- Upněte obrobek. Pro malé obrobky použijte upínací zařízení.
- Nakreslete si čáru k určení směru, ve kterém je pilový list veden.
- Držte přístroj pevně za rukojeť.

- Zapněte nebo vypněte zdvih kyvadla.
- Zapněte přístroj.
- Vyčkejte, dokud přístroj nedosáhne své plné rychlosti.
- Nasadte základní desku (6)/nožní desku (12) na obrobek.
- Na přístroj nevyvíjejte příliš velký tlak, pohybujte přístrojem pomalu. Nechte provést práci přístrojem.
Při nadměrném tlaku se pilový list může ohnout a zlomit.
- Před odložením přístroje jej vypněte a vyčkejte, dokud se úplně nezastaví.

Čištění a údržba



Před jakoukoliv prací na přístroji vypněte přístroj a vytahněte akumulátor z přístroje.



Při práci s pilovým listem noste vždy ochranné rukavice, abyste se vyhnuli poraněním z důvodu pořezání.



Opravné a údržbové práce, které nejsou popsány v tomto návodu k obsluze, přenechejte našemu servisnímu centru. Používejte pouze originální díly.

Čištění



Zařízení nesmí být postříkáno vodou ani do ní nesmí být položeno. Hrozí nebezpečí úrazu el. proudem.



Nepoužívejte čisticí prostředky ani rozpouštědla. Ty by mohly neopravitelně zařízení poškodit. Chemické látky mohou poškodit plastové části přístroje.

- Udržujte větrací otvory, kryt motoru a rukojeti zařízení v čistotě. Použijte za tím účelem vlhký hadřík nebo kartáč.

Údržba

Přístroj je bezúdržbový.

Skladování

- Vždy skladujte přístroje a příslušenství:
 - suché.
 - čisté.
 - chráněné před prachem.
 - mimo dosah dětí.
- Před delším uskladněním (např. zázimování) vyjměte akumulátor z přístroje (dodržujte samostatný návod k obsluze pro akumulátor a nabíječku).
- Skladovací teplota akumulátoru a přístroje je mezi 5 °C až 25 °C. Během skladování zabraňte extrémnímu chladu nebo teplu, aby akumulátor neztratil výkon.

Odklizení a ochrana okolí

Vyjměte akumulátor z nástroje a přiveďte nástroj, akumulátor, příslušenství a obal k recyklaci odpovídající životnímu prostředí.



Přístroje nepatří do domovního odpadu.

- Přístroj odevzdejte do střediska recyklace odpadů. Použité umělohmotné a kovové díly se mohou rozřadit podle druhů a tak se mohou recyklovat. Informujte se v našem servisním středisku.
- Likvidaci vašich zaslaných poškozených přístrojů provádíme bezplatně.

Náhradní díly / Příslušenství

Náhradní díly a příslušenství obdržíte na stránkách www.grizzlytools-service.eu

Pokud máte problémy při objednávání, použijte prosím kontaktní formulář. V případě jakýchkoliv dalších dotazů se obraťte na servisní středisko / „Service-Center“ (viz strana 102).

| Položka | Označení | Objedn.č. |
|---------|--|-----------|
| A 4.1 | Pilový list na kov T118A, akumulátorová děrovka | 13800403 |
| A 4.2 | Pilový list na dřevo T144D, akumulátorová děrovka | 13800406 |
| A 11.1 | Pilový list na kov SE 922 AF, akumulátorová šavlovitá pila | 13800405 |
| A 11.2 | Pilový list na dřevo SE 644D, akumulátorová šavlovitá pila | 13800404 |

A Vyhledávání závad



Přístroj vypněte a před prováděním veškerých prací vyjměte akumulátor z přístroje. Nebezpečí zásahu elektrickým proudem!

| Problém | Možné příčiny | Odstranění závad |
|-----------------------------|---|---|
| Přístroj nespouští | Akumulátor (14) není vložený | Vložte akumulátor (14) (dodržujte samostatný návod k obsluze pro akumulátor a nabíječku) |
| | Vybitý akumulátor (14) | Nabijte akumulátor (14) (viz „Vyjmutí/vložení akumulátoru“) |
| | Poškozený spínač/vypínač(3) | Oprava servisním střediskem |
| | Defektní motor | |
| Chod přístroje se přerušuje | Interní uvolněný kontakt | Oprava servisním střediskem |
| | Poškozený spínač/vypínač (3) | |
| Nízký výkon pily | Pilový list (4.1/4.2/11.1/11.2) je tupý | Nasadte nový pilový list (4.1/4.2/ 11.1/11.2) |
| | Chybná rychlost pily | Uzpůsobte rychlost řezání |
| | Nízký výkon akumulátoru | Nabijte akumulátor (14) (dodržujte samostatný návod k obsluze pro akumulátor a nabíječku) |
| Pilový list se rychle otupí | Použito příliš mnoho tlaku | Snížit tlak |
| | Rychlost pily je vysoká | Snížit rychlost řezání |

Záruka

Vážení zákazníci,

Na tento přístroj poskytujeme 3letou záruku od data zakoupení.

V případě závady tohoto výrobku vám vůči prodejci výrobku přináležejí zákonná práva. Tato zákonná práva nejsou omezena naší následovně uvedenou zárukou.

Záruční podmínky

Záruční doba začíná běžet ode dne nákupu. Uchovejte si, prosím, originál účtenky pro pozdější použití. Tento dokument budete potřebovat jako doklad o koupi.

Zjistíte-li během tří let od data koupě u tohoto výrobku materiálovou nebo výrobní vadu, bude výrobek námi, podle našeho výběru, bezplatně opraven nebo nahrazen. Tato záruční oprava předpokládá, že během 3leté lhůty předložíte poškozený přístroj s dokladem o koupi (pokladní stvrzenka) a písemně krátce popíšete, v čem spočívá závada a kdy k ní došlo. Bude-li závada kryta naší zárukou, získáte zpět opravený nebo nový výrobek. Opravou nebo výměnou výrobku nezačíná záruční doba běžet od začátku.

Záruční doba a zákonné nároky na odstranění vady

Záruční doba se neprodlužuje poskytnutím záruky. Toto platí i pro nahrazené a opravené díly. Již při koupi zjištěné závady a nedostatky musíte nahlásit okamžitě po vybalení výrobku. Po uplynutí záruční doby musíte uhradit náklady za provedené opravy.

Rozsah záruky

Přístroj byl precizně vyroben podle přísných jakostních směrnic a před dodáním byl svědomitě zkontrolován.

Záruční oprava se vztahuje na materiálové nebo výrobní vady. Tato záruka se netýká dílů výrobku, které jsou vystaveny normálnímu opotřebení, a lze je považovat za spotřební materiál (např. pilové listy), nebo poškození křehkých dílů (např. spínač). Tato záruka neplatí, je-li výrobek poškozen z důvodu neodborného používání, nebo pokud u něj nebyla prováděna údržba. Pro odborné používání výrobku musí být přesně dodržovány všechny pokyny uvedené v návodu k obsluze. Bezpodmínečně je třeba zabránit používání a manipulacím s výrobkem, které nejsou v návodu k obsluze doporučeny, nebo je před nimi varováno.

Výrobek je určen jen pro soukromé účely a ne pro komerční využití. Záruka zaniká v případě zneužívání a neodborné manipulace, používání nadměrné síly a při zásazích, které nebyly provedeny naším autorizovaným servisem.

Postup v případě uplatňování záruky

Pro zajištění rychlého zpracování vaší žádosti, prosím, postupujte podle následujících pokynů:

- Na důkaz, že jste výrobek zakoupili, mějte pro jakékoli případné dotazy připravenou pokladní stvrzenku a číslo výrobku (IAN 354641_2010).
- Číslo výrobku je uvedeno na typovém štítku.
- Pokud by došlo k funkční poruše nebo jiným závadám, nejdříve **telefonicky** nebo **e-mailem** kontaktujte níže uvedené servisní oddělení. Pak získáte další informace o vyřízení vaší reklamacce.
- Výrobek označený jako vadný můžete po domluvě s naším zákaznickým servisem, s připojením dokladu o koupi



(pokladní stvrzenky) a po uvedení, v čem závada spočívá a kdy k ní došlo, přeposlat bez platby poštovního na vám sdělenou adresu příslušného servisu. Aby bylo zabráněno problémům s přijetím a dodatečnými náklady, bezpodmínečně použijte jen tu adresu, která vám bude sdělena. Zajistěte, aby zásilka nebyla odeslána nevyplaceně jako nadměrné zboží, expres nebo jiný, zvláštní druh zásilky. Přístroj zašlete včetně všech částí příslušenství dodaných při zakoupení a zajistěte dostatečně bezpečný přepravní obal.

Opravná

Opravy, **kteře nespadají do záruky**, můžete nechat udělat v našem servisu oproti zúčtování. Rádi vám připravíme předběžný odhad nákladů. Můžeme zpracovávat jen ty přístroje, které byly dostatečně zabalené a odeslány vyplaceně.

Pozor: Prosím, přístroj zašlete našemu autorizovanému servisu vyčištěný a s upozorněním na závadu.

Nepřijmeme přístroje zaslané nevyplaceně jako nadměrné zboží, expres nebo jiný, zvláštní druh zásilky.

Likvidaci vašich poškozených zaslaných přístrojů provedeme bezplatně.

Service-Center



Servis Česko

Tel.: 800143873

E-Mail: grizzly@lidl.cz

IAN 354641_2010

Dovozce

Prosím, respektujte, že následující adresa není adresou servisu. Nejdříve kontaktujte shora uvedené servisní středisko.

Grizzly Tools GmbH & Co. KG

Stockstädter Straße 20

63762 Großostheim

NĚMECKO

www.grizzlytools-service.eu

Obsah

| | | | |
|---------------------------------------|------------|---------------------------------------|------------|
| Úvod..... | 103 | Zapnutie a vypnutie..... | 112 |
| Používanie podľa určenia | 103 | Nastavenie otáčok | 112 |
| Všeobecný popis..... | 104 | Nastavenie intenzity zdvihu..... | 112 |
| Objem dodávky..... | 104 | Ponorné rezy | 112 |
| Opis funkcie | 104 | Pílenie s akumulátorovou | |
| Prehľad | 104 | šablóvou pilou | 113 |
| Technické údaje..... | 104 | Pracovné pokyny..... | 113 |
| Bezpečnostné pokyny | 105 | Čistenie a údržba | 113 |
| Symbyoly a grafické znaky | 105 | Čistenie | 113 |
| Všeobecné bezpečnostné pokyny | | Údržba..... | 113 |
| pre elektrické nástroje | 106 | Skladovanie..... | 114 |
| Bezpečnostné pokyny pre píly | | Odstránenie a ochrana | |
| vykonávajúce vratný pohyb | 109 | životného prostredia | 114 |
| Zvyškové riziká..... | 110 | Náhradné diely / Príslušenstvo | 114 |
| Montáž | 110 | Zisťovanie závad | 115 |
| Výmena akumulátorov dierovacia/ | | Záruka | 116 |
| šablóva píla | 110 | Servisná oprava | 117 |
| Montáž/výmena pilového listu..... | 111 | Service-Center | 117 |
| Vloženie/vybratie akumulátora..... | 111 | Dovozca..... | 117 |
| Kontrola stavu nabitia akumulátora.. | 111 | Preklad originálneho | |
| Nabíjanie akumulátora | 112 | prehlásenia o zhode CE..... | 156 |
| Obsluha..... | 112 | Výkres náhradných dielov | 159 |

Úvod

Gratulujeme Vám k zakúpeniu Vášho nového prístroja. Tým ste sa rozhodli pre kvalitný produkt.

Tento prístroj bol počas výroby testovaný na kvalitu a podrobený výstupnej kontrole. Tým je zabezpečená funkčnosť vášho prístroja.



Návod na obsluhu je súčasťou tohto produktu. Obsahuje dôležité upozornenia ohľadom bezpečnosti, obsluhy a likvidácie. Pred používaním produktu sa oboznámte so všetkými pokynmi pre obsluhu a bezpečnosť. Používajte produkt len predpísaným spôsobom a len v uvedených oblastiach použitia.

Návod na obsluhu uschovajte a v prípade odovzdania produktu tretím osobám odovzdajte aj všetky podklady.

Používanie podľa určenia

Prístroj je vhodný, pri pevnej podložke, na priame a zakrivené rezy na hranatých obrobkoch z plastu, dreva a ľahkého kovu. Funkcia fúkania prachu uvoľní pracovnú oblasť, ktorá sa pred použitím prístroja osvetlí pracovným svetlom.

Prístroj je schválený výlučne na súkromné používanie v suchých miestnostiach. Dodržiavajte pokyny v typom pilového listu.

Akékoľvek iné použitie, ktoré v tomto návode na obsluhu nie je výslovne povolené, môže mať za následok poškodenie prístroja a predstavovať vážne nebezpečenstvo pre užívateľa. Nepoužívajte prístroj na orezávanie živých plotov alebo kríkov. Obsluhujúca osoba alebo užívateľ je zodpovedný za nehody alebo škody iných osôb alebo ich majetku.

Výrobca nezodpovedá za škody, ktoré boli spôsobené používaním nezodpovedajúcim účelu použitia alebo nesprávnou obsluhou. Tento prístroj nie je vhodný na komerčné používanie. Pri komerčnom použití zanikne záruka.

Pri komerčnom použití zanikne záruka. Prístroj je súčasťou série X 20 V TEAM a môže sa prevádzkovať s akumulátormi série X 20 V TEAM. Akumulátory sa smú nabíjať iba s nabíjačkami série Parkside X 20 V TEAM.

Všeobecný popis

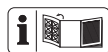

Obrázky najdôležitejších funkčných dielov nájdete na prednej a zadnej sklápajúcej strane.

Objem dodávky

Vybalte nástroj a skontrolujte, či je kompletný:

- Aku priamočiara a chvostová píla
- 2 pílové listy na drevo
- 2 pílové listy na kov
- Úložný kufrík
- Návod na obsluhu



Batéria a nabíjačka nie sú súčasťou balenia.

Baliaci materiál zlikvidujte podľa predpisov.

Opis funkcie

Akumulátorová dierovacia a šablóva píla má výkyvné zdvíhacie zariadenie, pracovné svetlo a automatickú funkciu fúkania prachu. Funkcia jednotlivých prvkov obsluhy je uvedená v nasledujúcich popisoch.



Prehľad

- 1 Uvoľňovacie tlačidlo
- 2 Bezpečnostný vypínač
- 3 Vypínač zap/vyp
- 4.1 Pílový list kovový
- 4.2 Pílový list drevený
- 5 Koliesko, nastavenie otáčok
- 6 Základná doska
- 7 Skľučovadlo
- 8 Rýchlouzáver
- 9 Spínač výkyvného zdvihu
- 10 LED-pracovné svetlo
- 11.1 Pílový list kovový, „Swiss Made“ akumulátorová šablóva píla
- 11.2 Pílové listy na drevo, „Swiss Made“ akumulátorová šablóva píla
- 12 Vodiaca päťka
- 13 Uvoľňovacie tlačidlo akumulátora
- 14 Akumulátor
- 15 Signalizácia stavu nabitia
- 16 Tlačidlo, signalizácia stavu nabitia
- 17 Nabíjačka

Technické údaje

Aku priamočiara a chvostová píla..... PSSSA 20-Li B2

Menovité vstupné napätie 20 V₌₌

Otáčky naprázdno n_0 800 – 3000 min⁻¹

Zdvih píly..... 20 mm

Hĺbka rezu do dreva

Akumulátorová

dierovacia píla max. 50 mm

Akumulátorová šablóva píla...max. 100 mm

- Hĺbka rezu do kovu
 Akumulátorová
 dierovacia píla max. 4 mm
 Akumulátorová
 šablóva píla max. 50 mm
 Hmotnosť..... cca 1,7 kg
 Hladina akustického tlaku
 (L_{pA}) 84,3 dB(A), $K_{pA} = 5$ dB
 Hladina akustického výkonu
 (L_{WA}) 95,3 dB(A), $K_{WA} = 5$ dB
 Vibrácia (a_h)
 Akumulátorová dierovacia píla
 do dreva $a_{h,B} \dots 9,21 \text{ m/s}^2$; $K = 1,5 \text{ m/s}^2$
 do kovu $a_{h,M} \dots 10,36 \text{ m/s}^2$; $K = 1,5 \text{ m/s}^2$
 Akumulátorová šablóva píla
 do dreva $a_{h,B} \dots 8,68 \text{ m/s}^2$; $K = 1,5 \text{ m/s}^2$
 do drevéné trámy
 $a_{h,WB} \dots 7,79 \text{ m/s}^2$; $K = 1,5 \text{ m/s}^2$
 Teplota..... max 50 °C
 Nabíjanie 4 - 40 °C
 Prevádzka -20 - 50 °C
 Skladovanie 0 - 45 °C



**Pozor! Aktuálny zoznam
 kompatibility akumulátora
 nájdete na:
www.lidl.de/akku**

Hodnoty hluku a vibrácií boli stanovené podľa noriem a ustanovení uvedených vo vyhlásení o zhode.

Uvedené celkové hodnoty vibrácií a uvedené hodnoty emisií hluku boli odmerané podľa normovaného skúšobného postupu a môžu sa použiť na porovnanie jedného elektrického náradia s druhým.

Uvedené celkové hodnoty vibrácií a uvedené hodnoty emisií hluku sa môžu použiť tiež na predbežný odhad zaťaženia.



Výstraha:

Emisie vibrácií a hluku sa môžu počas

skutočného používania elektrického náradia odlišovať od uvedených hodnôt, v závislosti od druhu a spôsobu, akým sa elektrické náradie používa a zvlášť od toho, aký druh obrobku sa obrába.

Je nutné stanoviť bezpečnostné opatrenia na ochranu obsluhy, ktoré sú založené na odhade zaťaženia vibráciami počas skutočných podmienok používania (prítom sa zohľadnia všetky podiely cyklu prevádzky, napríklad časy, kedy je elektrické zariadenie vypnuté a také, kedy je síce zapnuté, ale beží bez zaťaženia).

Bezpečnostné pokyny

Dbajte na bezpečnostné pokyny pri používaní tohoto nástroja.

Symboly a grafické znaky

Symboly v návode:



Prístroj je súčasťou série Parksider X 20 V TEAM.



POZOR



Prečítajte si návod na obsluhu



Noste ochranu sluchu



Noste ochranné okuliare



Noste ochrannú dýchaciu masku



Noste ochranné rukavice



Elektrické prístroje nepatria do domového odpadu.

Regulátor otáčok



<- menej/viac ->



Funkcia fúkania prachu

Symbols v návode



Výstražné značky s údajmi pre zabránenie škodám na zdraví alebo vecným škodám.



Príkazové značky s údajmi pre prevenciu škôd.



Nosenie ochranných rukavíc.



Informačné značky s informáciami pre lepšie zaobchádzanie s nástrojom.

Všeobecné bezpečnostné pokyny pre elektrické nástroje



VÝSTRAHA! Prečítajte si všetky bezpečnostné pokyny, pokyny, ilustrácie a technické údaje, ktorými je opatrené toto elektrické náradie. Zanedbanie dodržiavania bezpečnostných pokynov a nariadení môže zapríčiniť zásah elektrickým prúdom, požiar a/alebo ťažké poranenia.

Všetky bezpečnostné pokyny a nariadenia si uschovajte pre budúcnosť.

Pojem „elektrický nástroj“ použitý v bezpečnostných pokynoch sa vzťahuje na elektrické nástroje napájané zo siete (so sieťovým káblom) a na elektrické nástroje napájané

z akumulátora (bez sieťového kábla).

1) Bezpečnosť pracoviska:

- Udržujte svoj pracovný úsek čistý a dobre osvetlený.** Neporiadok alebo neosvetlené pracovné oblasti môžu viesť k nehodám.
- Nepracujte s elektrickým nástrojom v okolí ohrozenom výbuchom, v ktorom sa nachádzajú horľavé tekutiny, plyny alebo prachy.** Elektrické stroje vytvárajú iskry, ktoré môžu zapáliť prach alebo pary.
- Behom používania elektrického nástroja udržiavajte deti a iné osoby vzdialene od seba.** Pri nepozornosti môžete stratiť kontrolu nad nástrojom.

2) Elektrická bezpečnosť:

- Prípojná zástrčka elektrického nástroja sa musí hodiť do zásuvky. Zástrčka sa nesmie žiadnym spôsobom zmeniť. Nepoužívajte žiadne adaptérové zástrčky v spojení s elektrickými nástrojmi s ochranným uzemnením.** Nezmenené zástrčky a zásuvky znižujú riziko elektrického úderu.
- Vyvarujte sa telesnému kontaktu s uzemnenými povrchmi ako sú rúry, vyhrievacie telesá, sporáky a chladničky.** Existuje zvýšené riziko skrz elektrický úder, keď je Vaše telo uzemnené.
- Nevystavujte elektrický nástroj dažďu alebo mokrosti.** Vniknutie vody do elektrického nástroja zvyšuje riziko elektrického úderu.
- Nepoužívajte kábel na iný účel, ako je nosenie alebo zavesenie elektrického nástroja alebo vytiahnutie zástrčky zo zásuvky. Udržujte kábel vzdialene od horúčavy, od oleja, od ostrých hrán alebo od pohybujúcich sa častí nástrojov.** Poškodené alebo zamotané

- káble zvyšujú riziko elektrického úderu.
- e) **Keď pracujete s elektrickým nástrojom pod šírým nebom, potom používajte iba predĺžovacie káble, ktoré sú vhodné aj pre vonkajšiu oblasť.** Použitie predĺžovacieho kábla vhodného pre vonkajšiu oblasť, znižuje riziko elektrického úderu.
 - f) **Keď nie je možné zabrániť prevádzke elektrického náradia vo vlhkom prostredí, použite prúdový chránič.** Použitie prúdového chrániča znižuje riziko zásahu elektrickým prúdom.

3) Bezpečnosť osôb:

- a) **Buďte pozorní, dbajte na to, čo robíte a pusťte sa s elektrickým nástrojom rozumne do práce.** Nepoužívajte elektrický nástroj, keď ste unavení alebo pod vplyvom drog, alkoholu alebo liekov. Jediný okamžik nepozornosti pri používaní elektrického nástroja môže viesť k vážnym poraneniam.
- b) **Noste osobný ochranný výstroj a vždy ochranné okuliare.** Nosenie osobného ochranného výstroja, ako je protišmyková obuv, ochranná prilba a ochrana sluchu, znižuje riziko poranenia.
- c) **Vyvarujte sa nezámernému uvedeniu do prevádzky.** Presvedčte sa o tom, že je elektrický nástroj vypnutý predtým, než ho pripojíte na napájanie elektrickým prúdom, než ho zdvihnete alebo nesiete. Keď pri nosení elektrického nástroja držíte prst na spínači alebo keď tento nástroj v zapnutom stave pripojíte na napájanie elektrickým prúdom, potom toto môže viesť k nehodám.
- d) **Odstráňte nastavovacie náradie alebo skrutkovače predtým, než zapnete elektrický nástroj.** Náradie alebo kľúč, ktorý sa nachádza v otáčajúcej sa časti nástroja, môže viesť k poraneniam.
- e) **Vyvarujte sa abnormálnemu držaniu tela.** Postarajte sa o bezpečný postoj a udržujte vždy rovnováhu. Týmto môžete pri neočakávaných situáciách lepšie kontrolovať elektrický nástroj.
- f) **Noste vhodný odev.** Nenoste žiadne voľné oblečenie alebo šperky. Udržujte vlasy, odev a rukavice vzdialene od pohybujúcich sa častí. Voľné oblečenie, šperky alebo dlhé vlasy môžu byť zachytené pohybujúcimi sa časťami.
- g) **Ak možno namontovať zariadenia na odsávanie a zachytávanie prachu, tak treba tieto upevniť a správne používať.** Používanie odsávania prachu môže znížiť ohrozenia prachom.
- h) **Neuspokojujte sa s falošnou bezpečnosťou a nepovznášajte sa nad bezpečnostné predpisy pre elektrické náradie, aj keď ste s elektrickým náradím oboznámený po jeho mnohonásobnom používaní.** Nepozorné zaobchádzanie môže počas zlomku sekundy spôsobiť ťažké zranenia.

4) Používanie a ošetrovanie elektrického nástroja:

- a) **Nepreťažujte tento nástroj.** Použite pre svoju prácu elektrické náradie, určené pre tento účel. S vhodným elektrickým nástrojom pracujete v udanom výkonovom rozsahu lepšie a bezpečnejšie.
- b) **Nepoužívajte žiadne elektrické náradie, ktorého spínač je defektný.** Elektrické náradie, ktorého sa už nedá zapnúť, je nebezpečné a musí byť opravené.
- c) **Vytriahnite zástrčku zo zásuvky a/alebo vyberte odoberateľný akumulátor, skôr ako vykonáte nastavenia náradia, vymeníte diely použitého náradia alebo odložíte elektrické náradie.** Toto preventívne bezpečnostné opatrenie za-

bráni neúmyselnému štartu elektrického nástroja.

- d) **Uložte nepoužívanú elektrický nástroj mimo dosahu detí. Neprenehávajte používanie tejto píly osobám, ktoré nie sú oboznámené s týmto nástrojom alebo tieto pokyny nečítali.** Elektrické nástroje sú nebezpečné, keď ich používajú neskúsené osoby.
- e) **Elektrické náradie a použitý nástroj ošetrujte so starostlivosťou. Kontrolujte, či pohyblivé diely bezchybne fungujú a neviaznu, či sú časti zlomené alebo natoľko poškodené, že je funkcia elektrického nástroja narušená.** Nechajte poškodené časti pred použitím nástroja opraviť. Príčiny mnohých nehôd spočívajú v zle udržiavaných elektrických nástrojoch.
- f) **Udržujte rezné nástroje ostré a čisté.** Starostlivo ošetrované rezné nástroje s ostrými reznými hranami sa menej zaseknú a lepšie sa vedú.
- g) **Používajte tento elektrický nástroj, jeho príslušenstvo, vložné nástroje atď. v súlade s týmito inštrukciami. Zohľadnite pritom pracovné podmienky a činnosť, ktorá sa má vykonávať.** Používanie elektrického nástroja pre iné účely, než pre ktoré je určený, môže viesť k nebezpečným situáciám.
- h) **Držadlá a úchopné plochy udržiavajte suché, čisté a bez oleja a masntôt.** Klzké držadlá a úchopné plochy neumožňujú bezpečné ovládanie a kontrolu elektrického náradia v neočakávaných situáciách.

5) Starostlivé zaobchádzanie s akumulátorovými nástrojmi a ich používanie

- a) **Nabíjajte akumulátory iba v nabíjacích prístrojoch, ktoré sú výrobcom odporú-**

čané. U nabíjacieho prístroja, ktorý je vhodný pre určitý druh akumulátorov, existuje nebezpečenstvo požiaru, keď sa používa s inými akumulátormi.

- b) **V elektrických nástrojoch používajte iba pre ne určené akumulátory.** Použitie iných akumulátorov môže viesť k poraneniam a k nebezpečenstvu požiaru.
- c) **Udržujte nepoužívané akumulátory vzdialene od kancelárskych spiniék, mincí, kľúčov, klinčov, skrutiek alebo iných malých kovových predmetov, ktoré by mohli zapríčiniť premostenie kontaktov.** Skrat medzi kontaktmi akumulátora môže mať popáleniny alebo oheň za následok.
- d) **Pri nesprávnom používaní môže z akumulátora unikáť tekutina. Vyvarujte sa kontaktu s ňou. Pri náhodnom kontakte opláchnite vodou. Keď sa táto tekutina dostane do očí, prídavne vyhladajte lekársku pomoc.** Uniknutá tekutina môže viesť k podráždeniam pokožky alebo k popáleninám.
- e) **Nepoužívajte poškodený alebo zmenený akumulátor.** Poškodené alebo zmenené akumulátory sa môžu správať nepredvídateľne a viesť k požiaru, výbuchu alebo nebezpečenstvu poranenia.
- f) **Akumulátor nevystavujte požiaru ani príliš vysokým teplotám.** Požiar alebo teploty vyššie ako 130 °C môžu spôsobiť výbuch.
- g) **Dodržiavajte všetky pokyny k nabíjaniu a akumulátor alebo náradie s akumulátorom nepoužívajte nikdy mimo teplotného rozsahu uvedeného v návode na obsluhu.** Nesprávne nabíjanie alebo nabíjanie mimo dovoleného teplotného rozsahu môže zničiť akumulátor a viesť k nebezpečenstvu požiaru.

6) Servis:

- a) **Svoje elektrické náradie nechajte opraviť iba kvalifikovaným odborným personálom a iba pomocou originálnych náhradných dielov.** Týmto sa zaistí to, že bezpečnosť elektrického náradia zostane zachovaná.
- b) **Nikdy nevykonávajte údržbu na poškodených akumulátoroch.** Všetka údržba akumulátorov by sa mala uskutočniť prostredníctvom výrobcu alebo splnomocnených miest zákazníckeho servisu.

Bezpečnostné pokyny pre píly vykonávajúce vratný pohyb

- **Elektrické náradie držte na izolovaných držiadlách, keď vykonávate prácu, pri ktorých elektrické náradie sa môže dostať do styku so skrytými elektrickými vedeniami.** Kontakt s elektrickým vedením pod napätím môže viesť pod napätie tiež kovové časti prístroja a tak by mohol viesť k zásahu elektrickým prúdom.
- **Upevnite a zabezpečte obrábaný predmet pomocou zvierok alebo iným spôsobom na pevnú podložku.** Ak obrábaný predmet držíte len jednou rukou alebo proti vášmu telu, obrábaný predmet zostáva labilný, čo môže viesť k strate kontroly.
- **Nepoužívajte žiadne príslušenstvo, ktoré bolo odporúčané spoločnosťou PARKSIDE.** To môže viesť k zásahu elektrickým prúdom alebo požiaru.
- Ruky nemajte v blízkosti rozsahu pílenia. Nesiahajte pod obrábaný predmet. Pri kontakte s pílovým listom je nebezpečenstvo poranenia.
- Elektrické náradie vedte proti obrábanému predmetu len vtedy, keď je zapnuté. Ináč je nebezpečenstvo spätného úderu, keď nástroj sa vzpriechi v obrábanom predmete.
- Dávajte pozor na to, aby vodiaca päťka pri pílení bezpečne dosadala na obrobku. Spriechený pílový list sa môže zlomiť alebo viesť k spätnému rázu.
- Po ukončení práce vypnite elektrické náradie a pílový list vyťahnite z rezu až vtedy, keď sa tento zastaví. Tak sa vyhnete spätnému úderu a elektrické náradie môžete bezpečne odložiť.
- Používajte len nepoškodené, bezchybné pílové listy. Pokrivené alebo tupé pílové listy sa môžu zlomiť, negatívne ovplyvniť rez alebo spôsobiť spätný ráz.
- Pílový list nebrzdíte po vypnutí bočným pritlačením. Pílový list sa môže poškodiť, zlomiť alebo spôsobiť spätný úder.
- Na vyhľadávanie skrytých rozvodných vedení používajte vhodné vyhľadávacie prístroje alebo sa informujte v miestnej rozvodnej spoločnosti. Kontakt s elektrickými vedeniami môže viesť k požiaru a zásahu elektrickým prúdom. Poškodenie plynovodu môže viesť k výbuchu. Vniknutie do vodovodu spôsobí vecné škody.
- Obrábaný materiál skontrolujte vzhľadom na cudzie telesá ako kince, skrutky atď. a odstráňte ich.
- Zaistite obrobok. Upevnenie obrobku v upínacom prípravku alebo zveráku je bezpečnejšie ako držanie vo vašich rukách. Obrobok nepodopierajte rukou alebo nohou.

- Pri práci držte elektrické náradie pevne obomi rukami a udržiajte bezpečný postoj.
- S bežiacou pílou sa nedotýkajte iných predmetov alebo zeme. Existuje nebezpečenstvo spätného rázu.
- Keď sa pílový list vzpriechi, okamžite prístroj vypnite. Rozovrite rez píly a pílový list opatrne vyťahnite von. To môže viesť k strate kontroly nad elektrickým náradím.
- Nepíľte materiály (napr. farby a laky obsahujúce olovo alebo materiály obsahujúce azbest), ktorých prach môže byť zdraviu škodlivý.
- Skôr než elektrické náradie odložíte, počkajte, kým sa nezastaví. Vložený nástroj sa môže vzpriechť a to vedie k strate kontroly nad elektrickým náradím.

Zvyškové riziká

Aj pri používaní elektrického prístroja podľa predpisov vždy existujú zvyškové riziká. Nasledujúce nebezpečenstvá môžu vzniknúť v súvislosti s konštrukciou a prevedenia tohto elektrického prístroja:

- a) rezné poranenia,
- b) poškodenie sluchu, ak nenosíte vhodnú ochranu sluchu,
- c) poškodenie zdravia, ktoré sú výsledkom vibrácií pôsobiacich na ruku/rameno, ak sa prístroj používa dlhšiu dobu, alebo ak sa nesprávne vedie a udržiava.



Upozornenie! Tento elektrický prístroj počas prevádzky vytvára elektromagnetické pole. Toto pole môže za určitých okolností ovplyvniť aktívne alebo pasívne lekárske implantáty. Aby sa

zabránilo nebezpečenstvu vážnych alebo smrteľných zranení, odporúčame, aby osoby s lekáorskými implantátmi konzultovali svojho lekára alebo výrobcu lekárskeho implantátu pred samotnou obsluhou prístroja.



Dodržiavajte bezpečnostné pokyny a pokyny k nabíjaniu a správne použitiu, ktoré sú uvedené v návode na obsluhu vášho akumulátora a vašej nabíjačky série Parkside X 20 V Team. Podrobnejší opis k nabíjaniu a ďalšie informácie nájdete v tomto samostatnom návode na používanie.

Montáž



Akumulátor vložte až vtedy, keď je elektrické náradie úplne pripravené na používanie.



Výmena akumulátorov dierovacia/šablová píla



Vyberte akumulátor z prístroja, aby ste zabránili neúmyselnému uvedeniu do prevádzky. Hrozí nebezpečenstvo poranenia!

Z dierovacej na šablovú pílu:

1. Stlačte uvoľňovacie tlačidlo (1) a odklopte elektrické náradie od seba
2. Uvoľňovacie tlačidlo (1) pustite a odklopte elektrické náradie v uhle 90°, až počutelné zaskočí.

C Montáž/výmena pílového listu



Pozor, nebezpečenstvo poranenia!

- Nepoužívajte tupé, pokrivené alebo inak poškodené pílové listy.



Pri upevňovací pílového listu noste ochranné rukavice.

Nebezpečenstvo poranenia pri kontakte s pílovým listom.



Smú sa používať iba pílové listy s identickým uchytaním ako dodané pílové listy (4.1/4.2/11.1/11.2). Hrozí nebezpečenstvo poranenia!



Dávajte pozor na to, aby ste vždy použili správny pílový list pre príslušný materiál.



Náhradné pílové listy nájdete pod „Náhradné diely/príslušenstvo“.

Montáž pílového listu

Dávajte pozor na to, aby držiak pílového listu bol triesok alebo iných kovových zvyškov.

1. Otočte rýchlozáver (8) natoľko, ako je to možné smerom doľava a podržte ho v tejto polohe.
2. Pílový list (4.1/4.2/ 11.1/11.2) vložte do skľučovadla (7). Uistite sa, že je pílový list (4.1/4.2/11.1/11.2) správne upevnený a že zuby ukazujú do smeru rezu.
3. Pustite rýchlozáver (8).
4. Potiahnutím za pílový list skontrolujte jeho pevné uloženie.

Demontáž pílového listu

1. Otočte rýchlozáver (8) natoľko, ako je to možné smerom doľava a podržte ho v tejto polohe.
2. Zoberte pílový list (4.1/4.2/11.1/11.2) zo skľučovadla (7).
3. Pustite rýchlozáver (8).



Vloženie/vybratie akumulátora



Smú sa používať iba lítium-iónové akumulátory série Parkside X 20 V.

1. Pri vkladaní akumulátora (14) akumulátor (14) zasunúť pozdĺž vodiacej lišty do prístroja. Počuteľne zapadne.
2. Na vybratie akumulátora (14) z prístroja zatlačte uvoľňovacie tlačidlo (13) na akumulátore a vytiahnite akumulátor (14).



Akumulátor vložte až vtedy, keď je akumulátorové náradie úplne pripravené na použitie.



Kontrola stavu nabitia akumulátora

Signalizácia stavu nabitia (15) signalizuje stav nabitia akumulátora (14).

Stlačte tlačidlo na signalizáciu stavu nabitia (16) na akumulátore.

Stav nabitia akumulátora je signalizovaný rozsvietením príslušného LED svetidla.

Svietia 3 LED (červená, oranžová a zelená):

Akumulátor je nabitý

Svietia 2 LED (červená a oranžová):

Akumulátor je čiastočne nabitý

Svieti 1 LED (červená):

Akumulátor sa musí nabíť

A Nabíjanie akumulátora

i Zohriaty akumulátor nechajte pred nabíjaním vychladnúť.

i Nabíte akumulátor (14), keď svieti už iba červená LED dióda signalizácie stavu nabitia (15).

1. V prípade potreby vyberte akumulátor (14) z prístroja.
2. Zasuňte akumulátor (14) do nabíjacej šachty nabíjačky (17).
3. Pripojte nabíjačku (17) do zásuvky.
4. Po uskutočnenom nabíjaní odpojte nabíjačku (17) od siete.
5. Vytiahnite akumulátor (14) z nabíjačky (17).

Obsluha

! **Vyberte akumulátor z prístroja, aby ste zabránili neúmyselnému uvedeniu do prevádzky. Hrozí nebezpečenstvo poranenia!**

! **Dávajte pozor na to, aby teplota okolia počas prác neprekročila 50 °C a nebola nižšia ako -20 °C.**

A Zapnutie a vypnutie

1. Na spustenie prístroja podržte bezpečnostný vypínač (2) stlačený a stlačte vypínač zap/vyp (3).
2. Znova uvoľníte bezpečnostný spínač (2).
3. Na vypnutie prístroja pustíte vypínač zap/vyp (3).

So stlačením vypínača zap/vyp sa automaticky aktivuje, resp. deaktivuje funkcia fúkania prachu.

A Nastavenie otáčok

Želané otáčky sa môžu plynulo regulovať cez koliesko (5).

1: najnižšia rýchlosť

6: najvyššia rýchlosť

A Nastavenie intenzity zdvihu

Pomocou spínača výkyvného zdvihu (9) môžete nastaviť alebo zrušiť nastavenie výkyvného pohybu pílového listu.

1 – Žiadny zdvih

2 – Zdvih

Či pílenie s alebo bez zdvihu vedie k lepšiemu výsledku, je možné zistiť praktickým pokusom, pričom platia tieto odporúčania:

- Jemné a čisté hrany rezu dosiahnete s malým výkyvným pohybom (stupeň 1).
- Pre tenký materiál, tvrdý materiál (napr. oceľ) a na zakrivený rez použijete taktiež stupeň 1.
- Mäkký materiál (drevo, plast atď.): Výkyvný zdvih nastavte na stupeň 2.

i S aktivovaným výkyvným zdvihom dosiahnete narastajúco rýchlejší pokrok v práci.

E Ponorné rezy

Ponorné rezy sa môžu vykonávať len do mäkkých materiálov ako drevo, pórobeton, sadrokartón atď. To si avšak vyžaduje určitý cvik a je možné iba s krátkymi pílovými listami.

1. Nasadíte pílu na obrobok a zapnete ju.
2. Dávajte pozor na to, aby predná

hrana základnej dosky dosadala na povrchu obrábaného predmetu.

3. Píľte pomaly v uhle dovnútra obrobku, pílový list dostaňte potom do vertikálnej polohy.
4. Píľte ďalej pozdĺž línie rezu.
5. Vypnite pílu a po ukončení práce ju zdvihnite z obrábaného predmetu.

F Pílenie s akumulátorovou šablou pílu

1. Zapnite prístroj. Pred zapnutím dávajte pozor na to, aby sa náradie nedotýkalo obrábaného predmetu.
2. Na obrobok položte vodiacu pätku (12).
3. Píľte s rovnomerným posuvom. Píľiť môžete vodorovne, šikmo alebo kolmo.
4. Po práci vyberte pílový list (11.1/11.2) z pílovej rezu a až potom vypnite prístroj.

A Pracovné pokyny



Pri manipulácii s pílovým listom noste ochranné rukavice. Vyhnite sa rezným poraneniam.

- Obrobok upnite. Pre malé obrobky použite upínacie zariadenie.
- Nakreslite líniu, aby ste zadali smer, v ktorom sa bude viesť pílový list.
- Prístroj držte bezpečne pevne na držadle.
- Nastavte výkyvný zdvih alebo zrušte jeho nastavenie.
- Zapnite prístroj.
- Počkajte, kým prístroj nedosiahne svoju plnú rýchlosť.
- Na obrobok nasadte základnú dosku (6)/vodiacu pätku (12).
- Nevývijajte na prístroj príliš vysoký tlak, s prístrojom pohybujte pomaly.

Prístroj nechajte pracovať.

Pri nadmernom tlaku sa pílový list môže prehnúť a zlomiť.

- Skôr než prístroj odložíte, vypnite ho a počkajte, až úplne zastaví.

Čistenie a údržba



Vypnite prístroj a pred všetkými prácami vyberte akumulátor z prístroja.



Pri manipulácii s pílovým listom stále noste ochranné rukavice, aby ste zabránili rezným poraneniam.



Údržbárske a opravárenské práce, ktoré nie sú uvedené v tomto návode na prevádzku, nechajte vykonať nášmu servisnému centru. Používajte len originálne náhradné diely.

Čistenie



Prístroj sa nesmie striekať s vodou ani vkladať do vody. Je nebezpečenstvo elektrického úrazu.



Nepoužívajte žiadne čistiace prostriedky ani rozpúšťadlá. Tým môžete náradie poškodiť tak, že nie je možné ho už opraviť. Chemické látky môžu napadnúť plastové časti prístroja.

- Vetráciu štrbinu, kryt motora a držadlá prístroja udržiavajte čisté. K tomu použite vlhkú textíliu alebo kefu.

Údržba

Prístroj si nevyžaduje údržbu.

Skladovanie

- Prístroje a diely príslušenstva uskladnite vždy:
 - v suchu.
 - v čistote.
 - chránene pred prachom.
 - uschovajte ho mimo dosahu detí.
- Pred dlhším skladovaním (napr. cez zimu) vyberte akumulátor z prístroja (zohľadnite samostatný návod na obsluhu pre akumulátor a nabíjačku).
- Teplota ložiska pre akumulátor a prístroj činí 5 °C až 25 °C. Počas skladovania zabráňte extrémnemu chladu alebo teplu, aby akumulátor nestratil výkon.

Odstránenie a ochrana životného prostredia

Vyberte akumulátor z nástroja a priveďte nástroj, akumulátor, príslušenstvo a obal k recyklácii odpovedajúcej životnému prostrediu.



Prístroje nepatria do domového odpadu.

- Prístroj odovzdajte do recyklačnej zberne. Použité umelohmotné a kovové časti sa môžu podľa druhu materiálu roztriediť a tak odovzdať do recyklačnej zberne. V prípade otázok sa obráťte na naše servisné stredisko.
- Likvidáciu vašich chybných zaslaných prístrojov uskutočníme bezplatne.
- Rezaný materiál zakompostujte a nevyhadzujte ho do nádoby na odpad.

Náhradné diely / Príslušenstvo

Náhradné diely a príslušenstvo nájdete na strane
www.grizzlytools-service.eu

Ak by sa mali vyskytnúť problémy s procesom objednávky, použite, prosím, kontaktný formulár. Pri ďalších otázkach sa obráťte na „Service-Center“ (pozri stranu 117).

| Položka | Označenie | Obj. číslo. |
|---------|---|-------------|
| A 4.1 | Pílový list na kov T118A, akumulátorová dierovacia píla | 13800403 |
| A 4.2 | Pílový list na drevo T144D, akumulátorová dierovacia píla | 13800406 |
| A 11.1 | Pílový list na kov SE 922 AF, akumulátorová šabľová píla | 13800405 |
| A 11.2 | Pílový list na drevo SE 644D, akumulátorová šabľová píla | 13800404 |

A Zisťovanie závad



Vypnite prístroj a pred každou prácou vyberte z prístroja batériu.
Nebezpečenstvo zásahu elektrickým prúdom!

| Problém | Možná príčina | Odstránenie závady |
|-----------------------------------|--|---|
| Prístroj sa nespustí | Batéria (14) nie je vložená | Vložte batériu (14) (zohľadnite samostatný návod pre akumulátor a nabíjačku) |
| | Vybitá batéria (14) | Nabite batériu (14) (pozri „Vybratie/vloženie akumulátora“) |
| | Chybný zapínač/vypínač (3) | Oprava v servisnom stredisku |
| | Chybný motor | |
| Prístroj pracuje prerušovane | Interný poškodený kontakt | Oprava v servisnom stredisku |
| | Chybný zapínač/vypínač (3) | |
| Nízky výkon rezania | Pílvy list (4.1/4.2/11.1/11.2) je tupý | Vložte nový pílvy list (4.1/4.2/11.1/11.2) |
| | Nesprávna rýchlosť píly | Prispôbte rýchlosť |
| | Nepatrný výkon akumulátora | Nabite akumulátor (14) (zohľadnite samostatný návod pre akumulátor a nabíjačku) |
| Pílvy list sa rýchlo stáva matným | používa sa veľký tlak | Znížte tlak |
| | Rýchlosť rezania veľmi vysoká | Znížte rýchlosť rezania |

Záruka

Vážená zákazníčka, vážený zákazník,
Pre tento prístroj platí záruka 3 roky od dátumu zakúpenia.

Ak je prístroj poškodený, podľa zákona máte právo ho reklamovať u výrobcu produktu. Tieto práva vyplývajúce zo zákona nie sú našou následne opísanou zárukou obmedzené.

Záručné podmienky

Záručná lehota začína dňom zakúpenia. Pokladničný doklad ako originál prosím starostlivo uschovajte. Je potrebný ako dôkaz o zakúpení.

Ak sa počas troch rokov od dátumu zakúpenia tohto produktu vyskytne materiálna alebo výrobná chyba, produkt - podľa nášho rozhodnutia - bezplatne opravíme alebo nahradíme. Predpokladom záruky je, že v priebehu trojročnej lehoty bude predložený poškodený prístroj a pokladničný doklad a stručne opísaná chyba a kedy sa vyskytla.

Ak sa v rámci našej záruky chyba pokryje, obdržíte späť opravený alebo nový prístroj. S opravou alebo výmenou produktu sa nezačína nová záručná doba.

Záručná doba a nárok na odstránenie vady

Záručná doba sa poskytnutím záruky nepredlžuje. To platí aj pre nahradené a opravené diely. Prípadné škody a nedostatky vzniknuté už pri zakúpení sa musia ihneď po vybalení ohlásiť. Opravy vykonané po uplynutí záručnej doby sú spoplatnené.

Rozsah záruky

Prístroj bol vyrobený podľa prísnych smerníc kvality a pred dodaním bol svedomite kontrolovaný.

Záruka sa týka materiálových alebo výrobných chýb. Táto záruka sa nevzťahuje na diely produktu, ktoré sú vystavené normálnemu opotrebeniu a preto sa môžu považovať za opotrebované diely (napr. pílové listy) alebo na poškodenia na krehkých dieloch (napr. spínač).

Táto záruka zaniká, ak bol produkt používaný poškodený, neodborne alebo nebola vykonávaná údržba. Pre odborné používanie produktu je nutné presne dodržiavať všetky návody uvedené v návode na obsluhu. Bezpodmienečne sa vyhnite používaniu, ktoré sa v návode na obsluhu neodporúča alebo pred ktorým ste boli vystríhaní.

Produkt je určený len pre súkromné použitie a nie v oblasti podnikania. Záruka zaniká pri nesprávnom a neodbornom používaní, pri násilnom používaní a pri zásahoch, ktoré neboli vykonané v našej servisnej pobočke.

Postup v prípade reklamácie

Pre zabezpečenie rýchleho spracovania vašej žiadosti postupujte prosím podľa nasledujúcich pokynov:

- Pri všetkých požiadavkách predložte pokladničný doklad a číslo artiklu (IAN 354641_2010) ako dôkaz o zakúpení.
- Číslo artiklu nájdete na typovom štítku.
- Ak sa vyskytnú chyby funkcie alebo iné nedostatky, kontaktujte najskôr následne uvedené servisné oddelenie **telefonicky** alebo **emailom**. Následne obdržíte ďalšie informácie o priebehu vašej reklamácie.

- Produkt evidovaný ako poškodený môžete po dohode s našim zákazníckym servisom, s priloženým dokladom o zakúpení (pokladničný doklad) a s údajmi, v čom chyba spočíva a kedy vznikla, zaslať bez poštovného na adresu servisu, ktorá vám bude oznámená. Pre zabránenie dodatočných nákladov a problémov pri prevzatí použite len tú adresu, ktorá vám bude oznámená. Nezasielajte prístroj ako nadmerný tovar na náklady príjemcu, expresne alebo s iným špeciálnym nákladom. Prístroj zašlite so všetkými časťami príslušenstva dodanými pri zakúpení a zabezpečte dostatočne bezpečné prepravné balenie.

Servisná oprava

Opravy, ktoré nepodliehajú záruke, môžeme nechať vykonať v našej servisnej pobočke za úhradu. Radi vám poskytneme predbežnú kalkuláciu nákladov.

Môžeme spracovať len prístroje, ktoré boli doručené dostatočne zabalené a so zaplateným poštovným.

Pozor: Prístroj zašlite do našej servisnej pobočky vyčistený a s informáciami o chybe. Neprevezmeme prístroje zaslané ako nadmerný tovar na náklady príjemcu, expresne alebo s iným špeciálnym nákladom. Likvidáciu vašich poškodených zaslaných prístrojov vykonáme bezplatne.

Service-Center



Servis Slovensko

Tel.: 0850 232001

E-Mail: grizzly@lidl.sk

IAN 354641_2010

Dovozca

Nasledujúca adresa nie je adresa servisu. Najskôr kontaktujte hore uvedené servisné centrum.

Grizzly Tools GmbH & Co. KG

Stockstädter Straße 20

63762 Großostheim

NEMECKO

www.grizzlytools-service.eu

Indhold

| | | | |
|--|------------|--|------------|
| Introduktion..... | 118 | Betjening | 127 |
| Formålsbestemt anvendelse | 119 | Tænding og slukning | 127 |
| Generel beskrivelse | 119 | Indstilling af omdrejningstal | 127 |
| Leveringsomfang | 119 | Indstilling af savbladets slag | 128 |
| Funktionsbeskrivelse | 119 | Dykskæring | 128 |
| Oversigt..... | 119 | Savning med den batteridrevne sabelsav | 128 |
| Tekniske data | 120 | Arbejdsanvisninger | 128 |
| Sikkerhedsinformationer..... | 120 | Rengøring og vedligeholdelse .. | 129 |
| Symboler og billedtegn | 120 | Rengøring | 129 |
| Generelle sikkerhedsinformationer for el-værktøjer | 121 | Vedligeholdelse | 129 |
| Sikkerhedsanvisninger til save, der bevæges frem og tilbage | 124 | Opbevaring | 129 |
| Restrisici..... | 125 | Bortskaffelse / miljøbeskyttelse | 129 |
| Montering | 126 | Reservedele / Tilbehør | 130 |
| Omskiftelig batteridreven stik-/ sabelsav | 126 | Fejlsøgning | 131 |
| Montering/udskiftning af savblad ... | 126 | Garanti | 132 |
| Isætning/udtagning af batteriet | 126 | Reparations-service..... | 133 |
| Kontrol af batteriets ladetilstand | 127 | Service-Center | 133 |
| Opladning af det genopladelige batteri..... | 127 | Importør | 133 |
| | | Oversættelse af den originale CE-konformitetserklæring..... | 157 |
| | | Ekspllosionstegning | 159 |

Introduktion

Hjertelig tillykke med købet af dit nye apparat. Du har besluttet dig for et produkt af højeste kvalitet.

Dette apparats kvalitet blev kontrolleret under produktionen og det blev underkastet en slutkontrol. Dermed er dit apparats funktionsevne garanteret.



Betjeningsvejledningen er bestanddel af dette produkt. Den indeholder vigtige informationer vedrørende sikkerhed, brug, vedligeholdelse og bortskaffelse. Gør dig inden brugen af produktet fortrolig med alle betjenings- og sikkerhedsinformationer. Benyt kun produktet som beskrevet og kun til de anførte indsatsområder. Opbevar vejledningen godt og lad alle dokumenter følge med ved videregivelse af produktet til tredje.

Formålsbestemt anvendelse

Apparatet er egnet til lige og buede snit på kantede arbejdsstykker af plast, træ og letmetal, hvis det ligger fast på arbejdsområdet. Støvblæsningsfunktionen holder arbejdsområdet frit, som belyses af arbejdslyset, mens apparatet er i brug.

Apparatet er udelukkende godkendt til privat brug i tørre rum. Vær opmærksom på henvisningerne til savbladstyper.

Enhver anden anvendelse, som ikke udtrykkeligt er tilladt iht. denne vejledning, kan medføre skader på boreskruemaskine og alvorlige farer for brugeren.

Producenten påtager sig intet ansvar for skader, der forårsages på grund af ukorrekt brug eller forkert betjening.

Dette apparat er ikke egnet til erhvervs-mæssig brug. Ved erhvervs-mæssig brug bortfalder garantien.

Dette apparat er del af Parkside X 20 V TEAM-serien og kan bruges med genopladelige batterier fra X 20 V TEAM-serien. De genopladelige batterier må kun oplades med opladere fra Parkside X 20 V TEAM-serien.

Generel beskrivelse

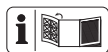

De vigtigste funktionsdele er afbildet på den forreste og bagerste udklappingside.

Leveringsomfang

Kontrollér indholdet ved udpakningen af maskinen:

- Batteridreven stik- og sabelsav
- 2 savblade til træ
- 2 savblade til metal

- Opbevaringskuffert
- Betjeningsvejledning



Batteri og oplader er ikke inkluderet.

Bortskaf indpakningsmaterialet forskriftsmæssigt.

Funktionsbeskrivelse

Den batteridrevne stik- og sabelsav er forsynet med en pendulslaganordning, et arbejdslys og en støvblæsningsfunktion. Betjeningsdelenes funktion beskrives i det følgende.

Oversigt



- 1 Frigørelsesknap
- 2 Sikkerhedsafbryder
- 3 Tænd/sluk-knap
- 4.1 Savblad til metal, Batteridreven stiksav
- 4.2 Savblad til træ, Batteridreven stiksav
- 5 Hjul til indstilling af omdrejningstal
- 6 Bundplade
- 7 Centrérpatron
- 8 Hurtiglukning
- 9 Pendulslagkontakt
- 10 LED-arbejdslys
- 11.1 Savblad til metal, "Swiss Made" Batteridreven sabelsav
- 11.2 Savblad til træ, "Swiss Made" Batteridreven sabelsav
- 12 Fodplade
- 13 Frigørelsesknap batteri
- 14 Batteri
- 15 Ladetilstandsvisning
- 16 Knap til ladetilstandsvisningen
- 17 Oplader

Tekniske data

Batteridreven stik- og

bajonetsav 20 VPSSSA 20-Li B2

Nominal indgangsspænding 20 V==

Tomgangshastighed n_0800 - 3000 min⁻¹

Savslag.....20 mm

Skæredybde i træ

Batteridreven stiksavmaks. 50 mm

Batteridreven sabelsavmaks. 100 mm

Skæredybde i metal

Batteridreven stiksavmaks. 4 mm

Batteridreven sabelsavmaks. 50 mm

Vægt (inkl. batteri)..... ca. 1,7 kg

Lydtrykniveau

(L_{pA}) 84,3 dB(A), K_{pA} = 5 dB

Lydeffektniveau

(L_{WA}) 95,3 dB(A), K_{WA} = 5 dB

Vibration (a_h)

Batteridreven stiksav

i træ $a_{h,B}$ 9,21 m/s²; K= 1,5 m/s²

i metal $a_{h,M}$ 10,36 m/s²; K= 1,5 m/s²

Batteridreven sabelsav

i træ $a_{h,B}$ 8,68 m/s²; K= 1,5 m/s²

i træbjælker

$a_{h,WB}$ 7,79 m/s²; K= 1,5 m/s²

Temperatur max. 50 °C

Opladning-4 - 40 °C

Drift.....-20 - 50 °C

Opbevaring0 - 45 °C



OBS! Den aktuelle liste over kompatibiliteten af det genopladelige batteri kan du finde på: www.lidl.de/akku

Støj- og vibrationsværdier er blevet målt efter standarderne og bestemmelserne, som er angivet i overensstemmelseserklæringen.

Den angivne samlede vibrationsværdi og den angivne samlede støjemissionsværdi er målt iht. til en standardiseret afprøvningsproces og kan anvendes til

sammenligning af el-værktøjer.

-Den angivne samlede vibrationsværdi og den angivne samlede støjemissionsværdi kan også anvendes til en foreløbig vurdering af belastningen.



Advarsel:

Vibrations- og støjemissionerne kan under den faktiske brug af elværktøjet afvige fra de specificerede værdier, afhængigt af den måde, hvorpå elværktøjet bruges, især i forhold til, hvilke arbejdsemner der bearbejdes. Det er nødvendigt at fastsætte sikkerhedsforanstaltninger til beskyttelse af brugeren, som er baseret på en svingningsbelastning under de faktiske brugsbetingelser (her skal der tages hensyn til alle dele af driftscyklussen, eksempelvis tidspunkter, hvor elværktøjet er slukket, og tidspunkter, hvor det ganske vist er tændt, men kører uden belastning).

Sikkerhedsinformationer

Dette afsnit beskriver de grundlæggende sikkerhedsforskrifter ved arbejdet med elektrisk havekultivatoren.

Symboler og billedtegn

Påskrifter på maskinen:



Dette apparat er del af Parksidex 20 V TEAM



OBS



Læs betjeningsvejledningen



Bær høreværn



Bær beskyttelsesbriller



Bær åndedrætsværn



Bær beskyttelseshandsker



El-apparater må ikke komme i husholdningsaffaldet.

Omdrejningstalregulator



← mindre / mere →



Automatisk støvblæser

Billedtegn i vejledningen:



Faretegn med angivelser til forebyggelse af person- eller materiel skade.



Påbudstegn med angivelser til forebyggelse af skader.



Brug snitsikre handsker.



Henvisningstegn med informationer til bedre omgang med apparatet.

Generelle sikkerhedsinformationer for el-værktøjer



ADVARSEL! Læs alle sikkerhedsanvisninger, anvisninger, illustrationer og tekniske data, der følger med dette el-værktøj. Forsømmelighed ved overholdelse af sikkerhedsinformationer og anvisninger kan forårsage elektrisk stød, brand og/eller alvorlige kvæstelser.

Opbevar alle sikkerhedsinformationer og anvisninger.

Det i sikkerhedsinformationerne anvendte udtryk "el-værktøj" vedrører netdrevne el-værktøjer (med forsyningskabel) og akku-drevne el-værktøjer (uden forsyningskabel).

1) SIKKERHED PÅ ARBEJDSPLADSEN:

- a) **Sørg for at dit arbejdsområde er rent og godt belyst.** Uorden og uoplyste arbejdsområder kan medføre ulykker.
- b) **El-værktøjet må ikke benyttes i eksplosionstruede omgivelser, hvor der er brændbare væsker, gasser eller støv.** El-værktøj kan slå gnister, som kan antænde støvet eller dampene.
- c) **Sørg for at børn og andre personer holdes væk fra arbejdsområdet, når el-værktøjet er i brug.** Hvis man distraheres, kan man miste kontrollen over maskinen.

2) ELEKTRISK SIKKERHED:

- a) **El-værktøjets stik skal passe til kontakten. Stikket må ikke ændres på nogen måde. Brug ikke adapterstik sammen med jordforbundet el-værktøj.** Unændrede stik, der passer til kontakterne, nedsætter risikoen for elektrisk stød.
- b) **Undgå kropskontakt med jordforbundne overflader som f.eks. rør, radiatorer, komfurer og køleskabe.** Hvis din krop er jordforbundet, øges risikoen for elektrisk stød.
- c) **El-værktøjet må ikke udsættes for regn eller fugt.** Indtrængning af vand i et el-værktøj øger risikoen for elektrisk stød.
- d) **Brug ikke ledningen til formål, den ikke er beregnet til, ved f.eks. at bære el-værktøjet i ledningen, hænge den op i ledningen eller rykke i ledningen for at trække stikket ud af kontakten. Beskyt ledningen mod varme, olie, skarpe kanter eller maskindele, der er i bevægelse.** Beskadigede eller indviklede ledninger øger risikoen for elektrisk stød.
- e) **Hvis el-værktøjet bruges i det fri, må der kun benyttes en forlængerledning, der er egnet til udendørs brug.** Anvendelsen forlængerledning til udendørs brug nedsætter risikoen for elektrisk stød.
- f) **Hvis arbejde med elværktøjet i fugtige omgivelser ikke kan undgås, skal der anvendes en fejlstrømsafbryder.** Brugen af en fejlstrømsafbryder reducerer risikoen for elektrisk stød.

3) PERSONLIG SIKKERHED:

- a) **Det er vigtigt at være opmærksom, se hvad man laver og bruge el-værktøjet fornuftigt. Brug aldrig el-værktøjet hvis du er træt, har nydt alkohol eller er påvirket af medicin eller euforiserende stoffer.** Et øjeblik uopmærksomhed ved brug af el-værktøjet kan medføre alvorlige personskader.
- b) **Brug personligt beskyttelsesudstyr og hav altid beskyttelsesbriller på.** Brug af personligt beskyttelsesudstyr som f.eks. skridsikre sikkerhedssko, beskyttelseshjelm eller høreværn reducerer faren for personskader.
- c) **Undgå utilsigtet igangsætning. Forvis dig om at el-værktøjet er slukket, før stikket sættes i stikkontakten og før du løfter eller bærer den.** Undgå at bære el-værktøjet med fingeren på afbryderen og sørg for, at maskinen ikke er tændt når den slutes til nettet, fordi dette kan medføre ulykker.
- d) **Fjern indstillingsværktøj og skruenøgler, inden el-værktøjet tændes.** Hvis et stykke værktøj eller en nøgle sidder i en roterende maskindel, kan dette medføre personskader.
- e) **Undgå unormale kropsholdninger. Sørg for at stå sikkert og hold altid balancen.** Det gør det lettere at kontrollere el-værktøjet i uventede situationer.
- f) **Brug egnet arbejdstøj. Undgå løse beklædningsgenstande eller smykker.** Hold hår, tøj og handsker væk fra dele, der bevæger sig. Dele, der er i bevægelse, kan gribe fat i løst-siddende tøj, smykker eller langt hår.
- g) **Hvis der kan monteres stø-**

vudsugnings- og opsamlingsudstyr, skal dette anbringes og anvendes korrekt. Brug af støvudsugning kan reducere farerne ved støv.

- h) Føl dig ikke for sikker, og sæt dig ikke ud over sikkerhedsreglerne for elværktøjer, heller ikke når du er fortrolig med elværktøjet, efter at have brugt det mange gange.** Skødesløs adfærd kan på brøkdeler af sekunder medføre alvorlige kvæstelser.

4) BRUG OG HÅNDTERING AF ELVÆRKTØJET:

- a) Overbelast ikke maskinen. Brug altid det el-værktøj, der er beregnet til det arbejde, der skal udføres.** Med det passende el-værktøj arbejder man bedst og mest sikkert inden for det angivne effektområde.
- b) Brug ikke et el-værktøj, hvis afbryder er defekt.** Et el-værktøj, der ikke kan startes og stoppes, er farligt og skal repareres.
- c) Træk stikket ud af stikkontakten og/eller fjern det aftagelige batteri, før du foretager indstillinger på maskinen, udskifter indsatsværktøjsdele eller lægger elværktøjet fra dig.** Denne sikkerhedsforanstaltning forhindrer utilsigtet start af el-værktøjet.
- d) Opbevar el-værktøjet uden for børns rækkevidde, når det ikke benyttes. Lad aldrig personer, der ikke er fortrolige med maskinen eller ikke har gennemlæst disse instrukser, benytte maskinen.** El-værktøj er farligt, hvis det benyttes af ukyndige personer.
- e) Vedligehold elværktøjet og**

indsatsværktøjet omhyggeligt. Kontrollér om bevægelige dele fungerer korrekt og ikke sidder fast, og om delene er brækket eller beskadiget, således at elværktøjets funktion påvirkes.

Få beskadigede dele repareret, inden maskinen tages i brug. Mange ulykker skyldes dårligt vedligeholdte maskiner.

- f) Sørg for, at skæreværktøjer er skarpe og rene.** Omhyggeligt vedligeholdte skæreværktøjer med skarpe skærekanter sætter sig ikke så hurtigt fast og er nemmere at føre.
- g) Brug el-værktøjet, tilbehør, indsatsværktøj osv. iht. disse instrukser. Tag herved hensyn til arbejdsforholdene og det arbejde, der skal udføres.** Brug af el-værktøjet til andre end de fastsatte formål kan medføre farlige situationer.
- h) Hold greb og grebsoverflader tørre, rene og fri for olie og fedt.** Hvis greb og grebsoverflader er glatte, er en sikker betjening af og kontrol over elværktøjet i uforudselige situationer ikke givet.
- #### **5) OMHYGGELIG HÅNDTERING OG BRUG AF APPARATER MED AKKU**
- a) Oplad kun akku'erne i opladere, der er anbefalet af fabrikanten.** Opladere, der er beregnet til en bestemt type akku'er, udsættes for brandfare, hvis der anvendes andre akku'er.
- b) Anvend kun de dertil beregnede akku'er i elværktøjerne.** Brug af andre akku'er kan medføre kvæstelser og brandfare.
- c) Hold den ubenyttede akku væk fra clips, mønter, nøgler, søm, skruer eller andre små metal-**

genstande, der evt. kan forårsage en kortslutning af kontakterne. En kortslutning mellem akku-ens kontakter kan medføre forbrændinger eller brand.

- d) Ved forkert anvendelse kan der løbe væske ud af batteriet. Undgå kontakt med denne. Ved tilfældig kontakt skal der skylles med vand. Skulle du få væske i øjnene, skal du yderligere opsøge læge.** Udløbet akku-væske kan medføre hudirritationer eller forbrændinger.
- e) Anvend ikke beskadigede eller ændrede batterier.** Beskadigede eller ændrede batterier kan udvise uforudsigelig adfærd og resultere i brand, eksplosion eller risiko for skader.
- f) Udsæt ikke batterier for ild eller for høje temperaturer.** Ild eller temperaturer over 130 °C kan resultere i eksplosioner.
- g) Følg anvisningerne til opladning, og oplad aldrig batteriet eller det batteridrevne værktøj uden for temperaturområdet, der er angivet i driftsvejledningen.** Forkert opladning eller opladning uden for det tilladte temperaturområde kan ødelægge batteriet og øge brandfaren.

6) SERVICE:

- a) Sørg for, at dit el-værktøj kun reparerer af kvalificerede fagfolk, og at der kun benyttes originale reservedele.** Dermed sikrer man sig at el-værktøjets sikkerhed opretholdes.
- b) Vedligehold aldrig beskadigede batterier.** Enhver vedligeholdelse af batterier bør udelukkende udføres af

producenten eller kundeservicesteder, der er autoriseret af producenten.

Sikkerhedsanvisninger til save, der bevæges frem og tilbage

- **Hold elværktøjet i de isolerede gribeblader, når du udfører arbejde, hvor elværktøjet kan ramme skjulte elkabler.** Kontakt med en spændingsførende ledning kan også sætte apparatets metaldele under spænding og eventuelt medføre elektrisk stød.
- **Fastgør og sikr arbejdsområdet ved hjælp af tvinger eller på anden vis på et stabilt underlag.** Hvis du kun holder arbejdsområdet med den ene hånd eller ind mod kroppen, er det ikke stabilt, og du kan miste kontrollen over det.
- **Anvend ikke tilbehør, som ikke er anbefalet af PARKSIDE.** Dette kan føre til elektrisk stød eller brand.
- Hold hænderne væk fra saveområdet. Grib ikke ned under arbejdsområdet. Ved kontakt med savbladet er der risiko for kvæstelser.
- Før kun elværktøjet mod arbejdsområdet i tændt tilstand. Der er risiko for tilbageslag, hvis indsatsværktøjet sætter sig fast i arbejdsområdet.
- Sørg for, at fodpladen hviler sikkert på arbejdsområdet, når der saves. Et savblad, der sidder skævt, kan knække eller slå tilbage.
- Sluk for elværktøjet efter afsluttet arbejde, og træk først savbladet ud af snittet, når det står stille. På denne måde forhindrer du tilbageslag og kan lægge elværktøjet sikkert til side.
- Anvend kun ubeskadigede savblade i perfekt stand. Bøjede eller uskarpe

savblade kan knække og påvirke savsnittet negativt eller forårsage tilbageslag.

- Brems ikke savbladet efter slukning ved at presse mod det på siden. Savbladet kan blive beskadiget, knække eller medføre tilbageslag.
- Anvend egnede søgeapparater for at finde skjulte forsyningsledninger, eller henvend dig til det lokale forsyningselskab. Kontakt med elledninger kan medføre brand og elektrisk stød. En beskadiget gasledning kan medføre eksplosion. Hvis der skæres i en vandleddning, opstår der materiel skade.
- **Kontrollér materialet, der skal bearbejdes, for fremmedlegemer som f.eks. søm, skruer osv. og fjern dem.**
- **Fastgør arbejdsemnet.**Hvis arbejdsemnet er fastgjort med spændeanordninger eller en skruestik, holdes det mere sikkert end med hånden. Støt ikke arbejdsemnet med hånden eller foden.
- **Hold godt fast i elværktøjet under arbejdet, og sørg for at stå stabilt.**
- **Berør ikke andre genstande eller jorden med den kørende sav.** Der er risiko for tilbageslag.
- **Sluk straks for apparatet, hvis savbladet sætter sig fast. Udvid savsnittet og træk forsigtigt savbladet ud.** Dette kan medføre tab af kontrol over elværktøjet.
- **Sav ikke i materialer (f.eks. blyholdig maling og lak eller asbestholdigt materiale), hvis støv kan være sundhedsskadeligt.**
- Vent med at lægge elværktøjet fra dig, til det står stille. Indsatsværktøjet kan sætte sig fast og medføre tab af kontrol over elværktøjet.

Restrisici

Også hvis du betjener dette elværktøj korrekt, vil der altid være restrisici. Følgende risici kan optræde i forbindelse med dette elværktøjs konstruktion og udførelse:

- a) Snitlæsioner
- b) Høreskader, hvis der ikke bruges et egnet høreværn.
- c) Sundhedsskader, der stammer fra hånd/arm vibrationer, hvis apparatet bruges i længere tid eller ikke bruges og vedligeholdes korrekt.



Advarsel! Dette elværktøj genererer et elektromagnetisk felt under brugen. Dette felt kan under visse omstændigheder påvirke aktive eller passive medicinske implantater. For at reducere risikoen for alvorlige eller dødelige kvæstelser, anbefaler vi personer med medicinske implantater at konsultere deres læge eller producenten af det medicinske implantat, inden de bruger maskinen.



Følg sikkerhedsanvisningerne og henvisningerne vedrørende opladning og korrekt brug, som fremgår af betjeningsvejledningen til dit genopladelige batteri og din oplader i Parkside X 20 V Team-serien. En detaljeret beskrivelse af opladningen og yderligere oplysninger findes i den separate betjeningsvejledning.

Montering



Indsæt først det genopladelige batteri, når apparatet er klargjort fuldstændigt til arbejdet.



Omskiftelig batteridreven stik-/sabelsav



Tag det genopladelige batteri ud af apparatet, for at forhindre en utilsigtet ibrugtagning. Der er risiko for kvæstelser!

Stik- og sabelsav:

1. Tryk på frigørelsesknappen (1) og fold elværktøjet ud
2. Slip frigørelsesknappen (1) og fold elværktøjet ud i en 90° vinkel, indtil det hørbart går i hak



Montering/udskiftning af savblad



Obs: Risiko for kvæstelser!

- Anvend ikke sløve, bøjede eller på anden vis beskadigede savblade.



Bær beskyttelseshandsker, når savbladet monteres.
Der er fare for kvæstelser, når savbladet berøres.



Der må kun anvendes savblade med en identisk holder ligesom de medfølgende savblade (4.1/4.2/11.1/11.2). Der er risiko for kvæstelser!



Sørg for, at der altid anvendes det rigtige savblad til det pågældende materiale.



Reservesavblade findes under „Reserve dele/tilbehør“.

Montering af savbladet

Sørg for, at savbladsholderen er fri for splinter eller andre materialerester.

1. Drej hurtiglukningen (8) så langt som muligt til venstre, og hold det fast i denne position.
2. Indsæt savbladet (4.1/4.2/11.1/11.2) i spændemøtrik (7). Sørg for, at savbladet (4.1/4.2/ 11.1/11.2) er fastgjort korrekt, og at tænderne peger i skæreretningen.
3. Slip hurtiglukningen (8).
4. Kontrollér, at savbladet sidder godt fast, ved at trække i det.

Afmontering af savbladet

1. Drej hurtiglukningen (8) så langt som muligt til venstre, og hold det fast i denne position.
2. Tag savbladet (4.1/4.2/ 11.1/11.2) ud af spændemøtrik (7).
3. Slip hurtiglukningen (8).



Isætning/udtagning af batteriet



Der må udelukkende anvendes li-ion-batterier i Parkside X 20-serien

1. Skub batteriet (14) langs føringskinnen ind i apparatet for at sætte det i. Du kan høre, når det går i hak.
2. Tryk på frigørelsesknappen (13) på bat-

teriet (14) for at tage batteriet (14) ud af apparatet.



Isæt først det genopladelige batteri, når apparatet er klargjort fuldstændigt til arbejdet.



Kontrol af batteriets ladetilstand

Visningen af ladetilstanden (15) viser det genopladelige batteris (14) ladetilstand.

Tryk på knappen for visningen af ladetilstanden (16) ved det genopladelige batteri. Ladetilstanden af det genopladelige batteri vises, ved at den tilsvarende LED-lampe lyser.

3 LEDér lyser (rød, orange og grøn):

Det genopladelige batteri er opladet.

2 LEDér lyser (rød og orange): Det genopladelige batteri er delvist opladet.

1 LED lyser (rød): Det genopladelige batteri skal oplades.



Opladning af det genopladelige batteri



Et opvarmet batteri skal køle af før opladning.



Oplad det genopladelige batteri (14), hvis kun den røde LED i visningen af ladetilstanden (15) lyser.

1. Tag i givet fald det genopladelige batteri (14) ud af apparatet.
2. Skub batteriet (14) ind i ladeskakt på opladeren (17).

3. Tilslut opladeren (17) til en stikkontakt.
4. Når opladningen er udført, fjernes opladeren (17) fra strømforsyningen.
5. Tag batteriet (14) ud af opladeren (17).

Betjening



Tag det genopladelige batteri ud af apparatet, for at forhindre en utilsigtet ibrugtagning. Der er risiko for kvæstelser!



Sørg for, at omgivelsestemperaturen under arbejdet ikke overstiger 50 °C og ikke er lavere end -20 °C.



Tænding og slukning

1. Hold sikkerhedsafbryderen (2) trykket og tryk på tænd/sluk-kontakten (3) for at starte apparatet.
2. Slip sikkerhedsafbryderen (2) igen.
3. Slip tænd/sluk-kontakten (3) for at standse apparatet.

Støvblæsningsfunktionen aktiveres eller deaktiveres automatisk ved at trykke på tænd-/sluk-kontakten.



Indstilling af omdrejningstal

Det ønskede omdrejningstal kan indstilles trinløst ved hjælp af hjulet (5).

- 1: laveste hastighed
6: højeste hastighed

A Indstilling af savbladets slag

Savbladets pendulbevægelse kan indstilles med pendulslagskontakten (9).

- 1 - intet slag
- 2 - slag

Om en savning med eller uden slag fører til et bedre resultat kan bestemmes ved hjælp af praktiske prøver, hvorved følgende anbefalinger gælder:

- Der opnås fine og glatte skærekanter med lille eller slet ingen pendulbevægelse (trin 1).
- Til tynde materialer, hårde materialer (f.eks. stål) og kurvesnit skal trin 1 også anvendes.
- Bløde materialer (træ, plast etc.): Pendulet sættes på trin 2.

i Når pendulslaget er aktiveret, opnås der et stadigt hurtigere arbejdsfremskridt.

E Dykskæring

Dykskæring må kun udføres i bløde materialer som træ, porebeton, gipskarton etc. Dette forudsætter en vis øvelse og er kun muligt med korte savblade.

1. Anbring saven på arbejdsemnet, og tænd for den.
2. Kontrollér, at bundpladens forside hviler på arbejdsemnets overflade.
3. Sav langsomt ind i arbejdsemnet i en vinkel, og sæt derefter savbladet i vertikal position.
4. Sav videre langs snitlinjen.
5. Sluk for saven, og tag den ud af arbejdsemnet efter udført arbejde.

F Savning med den batteridrevne sabelsav

1. Tænd apparatet. Sørg, inden der tændes, for, at apparatet ikke er i berøring med arbejdsemnet.
2. Anbring fodpladen (12) på arbejdsemnet.
3. Sav med ensartet fremføring. Der kan saves vandret, på skrå eller lodret.
4. Tag savbladet (11.1/11.2) ud af savsnittet efter afsluttet arbejde, og sluk først derefter for apparatet.

A Arbejdsanvisninger



Bær beskyttelseshandsker ved håndtering af savbladet. Derved undgås snitlæsioner.

- Fastspænd arbejdsemnet. Anvend en spændeanordning til små arbejdsemner.
- Tegn en linje, der viser retningen, som savbladet skal føres i.
- Hold altid apparatet godt fast i hånden.
- Tænd eller sluk for pendulslaget.
- Tænd for apparatet.
- Vent, til apparatet har nået sin maksimale hastighed.
- Sæt bundpladen (6)/fodpladen (12) på arbejdsemnet.
- Udøv ikke for stort et tryk og bevæg apparatet langsomt. Lad apparatet udføre arbejdet.
Hvis der anvendes for meget tryk, kan savbladet blive bøjet og knække.
- Sluk for apparatet og vent, til det er afkølet, før du lægger det til side.

Rengøring og vedligeholdelse



Sluk for apparatet og tag batteriet ud af apparatet før al arbejde.



Bær beskytteshandsker ved håndtering af savbladet for at undgå snitsår.



Arbejde, som ikke er beskrevet i denne betjeningsvejledning, skal udføres af vores servicecenter. Brug kun originale dele.

Rengøring



Produktet må ikke sprøjtes med vand eller lægges ned i vand. Der er fare for elektrisk stød.



Brug ikke rengørings- eller opløsningsmiddel. Produktet kan blive beskadiget i en grad, så det ikke kan repareres. Kemiske substanser kan angribe apparatets plastdele.

- Hold ventilationsåbninger, motorhuset og greb på apparatet rene. Brug en fugtig klud eller en børste hertil.

Vedligeholdelse

Apparatet er vedligeholdelsesfrit.

Opbevaring

- Opbevar altid apparater og tilbehørsdele:
 - tørt.
 - rent.
 - støvbeskyttet.
 - uden for børns rækkevidde.
- Tag batteriet ud af apparatet inden længerevarende opbevaring (f.eks. om vinteren) (se den separate betjeningsvejledning til batteriet og opladeren).
- Den opbevaringstemperatur for det genopladelige batteri og apparatet ligger på mellem 5 °C og 25 °C. Undgå ekstrem kulde eller varme under opbevaringen, så at det genopladelige batteris ydeevne ikke forringes.

Bortskaffelse / miljøbeskyttelse

Tag akku'en ud af apparatet og bortskaf apparat, akku, tilbehør og emballage miljørigtigt.



El-apparater må ikke komme i husholdningsaffaldet

- Aflever apparatet på en genbrugsstation. De anvendte plast- og metaldele kan sorteres efter materiale og således afleveres til genbrug. Spørg i denne forbindelse vort servicecenter.
- Vi bortskaffer dine defekte indsendte apparater gratis.
- Sørg for at kompostere det afskårne materiale og smid det ikke i affaldstønden.

Reserve dele / Tilbehør

Reserve dele og tilbehør kan bestilles på
www.grizzlytools-service.eu

Hvis du har problemer med bestillingsprocessen, bedes du bruge kontaktformularen.
 Hvis du har yderligere spørgsmål, bedes du kontakte "Service-Center" (se side 133).

| Position | Betegnelse | Bestillings-nr. |
|----------|---|-----------------|
| A 4.1 | Savblad til metal T118A, batteridreven stiksav | 13800403 |
| A 4.2 | Savblad til træ T144D, batteridreven stiksav | 13800406 |
| A 11.1 | Savblad til metal SE 922 AF, batteridreven sabelsav | 13800405 |
| A 11.2 | Savblad til træ SE 644D, batteridreven sabelsav | 13800404 |

A Fejlsøgning



Træk altid stikket ud før arbejde på produktet.
Fare på grund af elektrisk stød!

| Problem | Mulig årsag | Fejlafhjælpning |
|----------------------------------|--|---|
| Apparatet starter ikke | Akku (14) ikke sat i | Sæt akku (14) i (vær opmærksom på den separate betjeningsvejledning for det genopladelige batteri og opladeren) |
| | Akku (14) afladt | Oplad akku (14) (se „Udtagning/isætning af batteriet“) |
| | Tænd/sluk kontakt (3) defekt | Reparation af servicecenter |
| | Motor defekt | |
| Apparat arbejder med afbrydelser | Dårlig intern forbindelse | Reparation af servicecenter |
| | Tænd/sluk kontakt (3) defekt | |
| Lav saveffekt | Savbladet (4.1/4.2/11.1/11.2) er sløvt | Indsæt et nyt savblad (4.1/4.2/11.1/11.2) |
| | Forkert savehastighed | Tilpas savehastigheden |
| | Lav batteriydelse | Det genopladelige batteri (14) oplades (vær opmærksom på den særskilte betjeningsvejledning til det genopladelige batteri og opladeren) |
| Savbladet bliver hurtigt sløvt | Der anvendes for meget tryk | Reducér trykket |
| | Savehastigheden er for høj | Reducér savehastigheden |

Garanti

Kære kunde! På dette apparat yder vi 3 års garanti fra købsdato. Skulle der forekomme defekter på dette produkt har du lovpligtige rettigheder mod sælgeren af produktet. Disse lovpligtige rettigheder bliver ikke indskrænket af den efterfølgende anførte garanti.

Garantibetingelser

Garantien træder i kraft med købsdatoen. Opbevar den originale kassebon godt. Dette bilag kræves som dokumentation for købet. Skulle der indenfor tre år efter dette produkts købsdato optræde en materiale- eller fabrikationsfejl, bliver produktet – efter vores skøn – repareret eller ombyttet gratis. Denne garantiydelse forudsætter, at det defekte apparat og købsbilaget (kassebon) indenfor den tre års frist bliver indsendt og at der vedlægges en kort skriftligt beskrivelse af defekten og hvornår den er optrådt.

Hvis defekten er dækket af vores garanti, får du apparatet repareret eller ombyttet. Med reparationen eller ombytningen begynder garantiperioden ikke forfra

Garantiperiode og lovpligtige produktansvarskrav

Garantiperioden bliver ikke forlænget af garantien. Dette gælder også for ombyttede og reparerede dele. Eventuel allerede ved købet eksisterende skader og defekter skal meldes straks efter udpakningen. Efter udløb af garantiperioden forefaldende reparationer er omkostningspligtige.

Garantiens omfang

Apparatet blev produceret meget omhyggeligt efter strenge kvalitetsretningslinjer og kontrolleret grundigt inden det forlod fabrikken.

Garantiydelsen gælder for materiale- eller fabrikationsfejl. Denne garanti gælder ikke for produktdele som er udsat for en normal nedslidning og derfor kan anses som sliddele (f.eks. savblade) eller for beskadigelser på skrøbelige dele (f.eks. kontakter).

Garantien bortfalder, hvis produktet bliver beskadiget, ikke-formålsbestemt anvendt eller ikke vedligeholdt. For en korrekt brug af produktet skal alle i betjeningsvejledningen anførte anvisninger følges nøje. Anvendelsesformål og handlinger, som der frarådes eller advares imod i betjeningsvejledningen, skal ubetinget undgås.

Produktet er kun beregnet til privat og ikke til erhvervsmæssig brug. Ved misbrug og usagkyndig håndtering vold og ved indgreb, der ikke er foretaget på vores autoriserede servicestede, bortfalder garantien.

Afvikling af et garantitilfælde

For at garantere en hurtig behandling af dit anliggende, bedes du følge følgende henvisninger:

- Hav ved alle forespørgsler kassebonen og artikelnummeret (IAN 354641_2010) parat som dokumentation for købet.
- Artikelnummeret fremgår af mærkepladen.
- Skulle der optræde funktionsfejl eller andre defekter bedes du først kontakte den efterfølgende anførte serviceafdeling, **telefonisk** eller pr. **e-mail**. Der får du så yderligere informationer om afviklingen af din reklamation.

- Et som defekt registreret produkt kan du, efter aftale med vores kundeservice og med vedlagt købsbilag (kassebon) samt en kort beskrivelse af, hvori defekten består og hvornår denne defekt er optrådt indsende portofrit til den serviceadresse, som du får meddelt. For at undgå problemer med modtagelsen og ekstra omkostninger, bedes du ubetinget benytte den adresse, som du får meddelt. Sørg for, at forsendelsen ikke sker ufrankeret, som voluminøs pakke, ekspres eller som en anden specialforsendelse. Indsend apparatet inkl. alle ved købet medfølgende tilbehørsdele og sørg for en tilstrækkelig sikker transportemballage.

Reparations-service

Du kan lade reparationer, der ikke er omfattet af garantien, udføre hos vores service-filial mod betaling. Denne udfærdiger dig gerne et omkostningsoverslag.

Vi kan kun bearbejde apparater, der er indsendt tilstrækkeligt emballeret og frankeret.

OBS: Indsend dit apparat rengjort og med en beskrivelse af defekten til vores service-filial.

Ufrankerede - som voluminøs pakke, ekspres eller som en anden specialforsendelse – indsendte apparater bliver ikke modtaget.

Vi bortskaffer dine defekte indsendte apparater gratis.

Service-Center



Service Danmark

Tel.: 32 710005

E-Mail: grizzly@lidl.dk

IAN 354641_2010

Importør

Vær opmærksom på, at følgende adresse ikke er en serviceadresse. Kontakt først det ovenfor nævnte servicecenter.

Grizzly Tools GmbH & Co. KG

Stockstädter Straße 20

63762 Großostheim

TYSKLAND

www.grizzlytools-service.eu

Contenido

| | | | |
|---------------------------------------|------------|---|------------|
| Introducción | 134 | Encendido y apagado | 144 |
| Uso previsto..... | 135 | Ajuste del número de revoluciones .. | 144 |
| Descripción general..... | 135 | Ajuste de la intensidad de la carrera | 144 |
| Volumen de suministro | 135 | Cortes que traspasan los materiales | 144 |
| Descripción del funcionamiento | 135 | Serrar con la sierra de sable | |
| Vista general | 136 | a batería..... | 144 |
| Datos técnicos | 136 | Indicaciones de trabajo | 145 |
| Advertencias de seguridad..... | 137 | Limpieza y mantenimiento | 145 |
| Símbolos y gráficos | 137 | Limpieza | 145 |
| Instrucciones generales de seguridad | | Mantenimiento..... | 146 |
| para herramientas eléctricas..... | 137 | Almacenamiento | 146 |
| Advertencias de seguridad para el | | Eliminación / protección | |
| aserrado en vaivén | 140 | del medio ambiente | 146 |
| Riesgos residuales | 141 | Piezas de repuesto/Acesorios . | 146 |
| Instalación | 142 | Localización de averías | 147 |
| Cambio de la sierra de calar/de | | Garantía | 148 |
| sable a batería | 142 | Servicio de reparación | 149 |
| Montar/cambiar la hoja de sierra... | 142 | Service-Center..... | 149 |
| Insertar/retirar la batería | 143 | Importador | 149 |
| Comprobar el nivel de carga de | | Traducción de la Declaración | |
| la batería..... | 143 | de conformidad CE original | 158 |
| Cargar batería | 143 | Plano de explosión | 159 |
| Manejo | 143 | | |

Introducción

¡Felicitaciones por la compra de su nueva aspiradora! Con ello se ha decidido por un producto de suprema calidad.

Este aparato fue examinado durante la producción con respecto a su calidad y sometido a un control final. Con ello queda garantizada la capacidad de funcionamiento de su aparato.



Las instrucciones de servicio forman parte de este producto. Éstas contienen importantes indicaciones para la seguridad, el uso y la eliminación del aparato. Familiarícese con todas las indicaciones de manejo y seguridad antes de usar el producto. Utilice el producto sólo como se describe y para los campos de aplicación indicados. Guarde bien estas instrucciones y entréguelas al dar este producto a terceros.

Uso previsto

Este aparato es apropiado para realizar cortes rectos y curvos en piezas de trabajo angulosas de plástico, madera y metal ligero, siempre que el aparato esté situado sobre una base fija. La función de aspiración de hojas mantiene libre la zona de trabajo; además durante el uso del aparato, esta zona se ilumina.

El aparato está previsto exclusivamente para el uso doméstico en áreas secas. Observe las indicaciones relativas a los tipos de hojas de sierra.

Cada utilización divergente que no se menciona expresamente en estas instrucciones, puede causar daños en el aparato y presentar un peligro serio para el usuario.

El fabricante no asume la responsabilidad por daños derivados de una utilización fuera del uso previsto o en caso de un uso equivocado.

Este aparato no es idóneo para fines profesionales. En caso de uso profesional, se extingue la garantía.

Este aparato forma parte de la Serie Parkside X 20 V TEAM, y puede utilizarse con baterías de la serie Parkside X 20 V TEAM. Las baterías solo pueden cargarse con cargadores de la serie Parkside X 20 V TEAM.

Descripción general

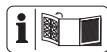

En la página abatible delantera y trasera encontrará las imágenes.

Volumen de suministro

Desembale el aparato y compruebe que esté completo:

- Sierra de calar y de sable recargable
- 2 hojas de sierra para madera
- 2 hojas de sierra para metal
- Maletín
- Manual de instrucciones



La batería y el cargador no están incluidos.

Evacue el material de embalaje de una forma conveniente.

Descripción del funcionamiento

La sierra de calar y de sable a batería cuenta con un mecanismo de carrera pendular, una luz de trabajo y una función automática de aspiración de hojas.

El funcionamiento de los elementos de mando se describe en las siguientes páginas.

A Vista general

- 1 Botón de desbloqueo
- 2 Interruptor de seguridad
- 3 Interruptor de encendido/apagado
- 4.1 Hoja de sierra para metal
- 4.2 Hoja de sierra para madera
- 5 Ruedecilla, ajuste de revoluciones
- 6 Placa base
- 7 Mandril de sujeción
- 8 Cierre rápido
- 9 Interruptor de carrera pendular
- 10 Luz de trabajo LED
- 11.1 Hoja de sierra para metal, sierra de sable a batería «Swiss Made»
- 11.2 Hojas de sierra para madera, sierra de sable a batería «Swiss Made»
- 12 Placa base
- 13 Tecla de desbloqueo batería
- 14 Batería
- 15 Indicador del nivel de carga
- 16 Tecla, indicador del estado de carga
- 17 Cargador

Datos técnicos

Sierra de calar y de sable recargable PSSSA 20-Li B2

- Tensión de entrada nominal..... 20 V==
- Régimen al ralentí n_0 800 - 3000 min⁻¹
- Carrera de la sierra..... 20 mm
- Profundidad de corte en madera
 - Sierra de calar a batería.... máx. 50 mm
 - Sierra de sable a batería . máx. 100 mm
- Profundidad de corte en metal
 - Sierra de calar a batería..... máx. 4 mm
 - Sierra de sable a batería ... máx. 50 mm
- Peso aprox. 1,7 kg
- Nivel de presión acústica
 - (L_{pA}) 84,3 dB(A), K_{pA} = 5 dB
- Nivel de potencia acústica
 - (L_{WA}) 95,3 dB(A), K_{WA} = 5 dB

Vibración (a_h)

- Sierra de calar a batería
 - en madera $a_{h,B}$. 9,21 m/s²; K= 1,5 m/s²
 - en metal $a_{h,M}$. 10,36 m/s²; K= 1,5 m/s²
- Sierra de sable a batería
 - en madera $a_{h,B}$. 8,68 m/s²; K= 1,5 m/s²
 - en vigas de madera
 - $a_{h,WB}$ 7,79 m/s²; K= 1,5 m/s²
- Temperatura máx. 50 °C
- Carga4 - 40 °C
- Funcionamiento.....-20 - 50 °C
- Almacenamiento0 - 45 °C



¡Atención! Encontrará una lista actual de la compatibilidad de la batería en: www.lidl.de/akku

Los valores de ruido y vibración se han obtenido según la normativa y disposiciones indicadas en la declaración de conformidad.

El valor de emisión de vibraciones y el valor de emisiones sonoras indicados se obtienen mediante la medición en un procedimiento de ensayo normalizado y se pueden utilizar para hacer una comparación entre una herramienta eléctrica y otra.

El valor de emisión de vibraciones y el valor de emisiones sonoras indicados también pueden utilizarse para una evaluación preliminar de la carga.



Advertencia:

Las emisiones de vibraciones y ruido pueden variar frente a los valores indicados cuando se hace un uso real de la herramienta electrónica, dependiendo del tipo y forma en que se utiliza la herramienta y, en particular, del tipo de pieza de labor que se procesa.

Deberán tomarse medidas de seguridad para proteger al operador basadas en una estimación de la vibración bajo condiciones de uso reales (deberán tenerse en cuenta todas las partes del ciclo de trabajo, por ejemplo, el tiempo durante el cual la herramienta eléctrica está apagada, y cuando está encendida funcionando sin carga).

Advertencias de seguridad

Para usar la máquina se han de respetar las indicaciones de seguridad.

Símbolos y gráficos



Este aparato es parte de la Serie Parkside X 20 V TEAM.



ATENCIÓN



Lea las instrucciones de uso



Utilice protección auditiva



Use gafas de protección



Utilice mascarilla de protección respiratoria



Utilice guantes de protección



Los aparatos eléctricos no deben tirarse a la basura doméstica.

Regulador de revoluciones



<- menos / más ->



Función de soplado de polvo

Símbolos en las instrucciones



Símbolos de riesgo con indicaciones para prevención de daños personales y materiales.



Señal prescriptiva con indicaciones para la prevención de accidentes y daños.



Llevar guantes que no puedan cortarse.



Señal de indicación con información para un mejor manejo del equipo.

Instrucciones generales de seguridad para herramientas eléctricas



¡ATENCIÓN! Lea todas las indicaciones de seguridad, instrucciones, ilustraciones y datos técnicos que acompañan a esta herramienta electrónica. Si se incumplen las instrucciones de seguridad o de procedimiento, puede sufrirse una descarga eléctrica, un incendio o graves lesiones.

Guarde todas las instrucciones de seguridad y de procedimiento, para poderlas consultar en un momento dado.

El concepto de "herramienta eléctrica", usado en las instrucciones de seguridad, se refiere a las que funcionan enchufadas a la corriente (con cable de alimentación) y también a las que funcionan con baterías recargables (sin cable de alimentación).

1) SEGURIDAD EN EL PUESTO DE TRABAJO:

- a) **Mantener el puesto de trabajo limpio y bien iluminado.** El desorden y las zonas de trabajo no iluminadas pueden producir accidentes.
- b) **No trabajar con la herramienta eléctrica en zonas bajo peligro de explosión, donde se encuentren líquidos, gases o polvos inflamables.** Los aparatos eléctricos generan chispas que podrían encender el polvo o los vapores.
- c) **Mantener alejados de la herramienta eléctrica a los niños y otras personas mientras la use.** Si se despistase podría perder el control de la herramienta eléctrica.

2) SEGURIDAD ELÉCTRICA:

- a) **El enchufe conector de la herramienta eléctrica debe caber en la caja de empalme. No debe modificarse el enchufe de ninguna manera. No utilizar adaptadores junto a aparatos eléctricos con toma de tierra.** Los enchufes genuinos y las cajas de empalme adecuadas disminuyen el riesgo de descarga eléctrica.
- b) **Evite el contacto físico con superficies puestas a tierra como tuberías, calefacciones, hornos y neveras.** Existe un mayor riesgo de descarga eléctrica cuando el cuerpo está puesto a tierra.
- c) **Mantener la herramienta eléctrica alejada de la lluvia y la humedad.** Si penetra agua en el aparato eléctrico, aumenta el riesgo de descarga eléctrica.
- d) **No utilizar el cable para llevar o colgar la herramienta eléctrica, ni para sacar el enchufe de la caja de empalme.** Mantener el cable alejado del calor, aceite, bordes afilados o piezas de aparatos en movimiento. Los cables

deteriorados o bobinados aumentan el riesgo de descarga eléctrica.

- e) **Si trabaja con la herramienta eléctrica en el exterior, utilice solamente cables de alargo que estén autorizados para exterior.** El uso de cables de alargo adecuados para exterior disminuye el riesgo de descarga eléctrica.
- f) **Cuando no sea posible evitar el uso de la herramienta eléctrica en entornos húmedos, utilice un interruptor de protección contra corriente residual.** El uso de un interruptor de protección contra corriente residual reduce el riesgo de descarga eléctrica.

3) SEGURIDAD DE PERSONAS:

- a) **Esté atento, observe lo que hace y utilice la herramienta eléctrica con esmero. No utilice la herramienta eléctrica cuando esté cansado o se encuentra bajo los efectos de drogas, alcohol o medicamentos.** Un momento de distracción al utilizar la herramienta eléctrica puede producir graves accidentes.
- b) **Lleve un equipo protector personal y siempre unas gafas protectoras.** Al llevar un equipo protector personal, como zapatos de seguridad antideslizantes, casco protector o protección contra el ruido disminuye el riesgo de sufrir daños.
- c) **Evite la puesta en marcha inadvertida. Asegúrese de que la herramienta eléctrica esté desconectada antes de conectarla a la corriente, recogerla o llevarla a cuestras.** Si al llevar a cuestras la herramienta eléctrica mantiene el dedo en el interruptor o conecta el aparato accionado a la corriente, pueden producirse accidentes.
- d) **Extraiga todas las herramientas de ajuste y llaves inglesas antes de trabajar con la herramienta eléctrica.** Las

herramientas y llaves que se encuentran en piezas giratorias del aparato, pueden producir accidentes.

- e) **Evite adoptar una posición del cuerpo anómala. Procure estar firmemente erguido y mantenga en todo momento el equilibrio.** De esta forma podrá controlar mejor la herramienta eléctrica en situaciones inesperadas.
- f) **Lleve ropa adecuada. No llevar ropa amplia ni joyería. Mantener el pelo, la ropa y los guantes alejados de las piezas móviles.** La ropa suelta, las joyas y el pelo largo podrían ser atrapados por las piezas móviles.
- g) **Cuando se puedan montar dispositivos para aspirar polvo o colectores, estos se deberán colocar y utilizar correctamente.** Si se utiliza la aspiración de polvo, se pueden reducir los peligros provocados por el polvo.
- h) **No se deje llevar por una falsa sensación de seguridad y no ignore las reglas de seguridad para herramientas eléctricas, aun estando familiarizado con la herramienta después de usarla con frecuencia.** Un uso negligente puede provocar lesiones graves en una fracción de segundo.

4) UTILIZACIÓN Y TRATAMIENTO DE LA HERRAMIENTA ELÉCTRICA:

- a) **No sobrecargue el aparato. Utilice para trabajar la herramienta eléctrica adecuada en cada caso.** Con las herramientas eléctricas trabajará mejor y de forma más segura dentro de la gama de potencias indicada.
- b) **No utilice herramientas eléctricas que tengan el interruptor defectuoso.** Las herramientas eléctricas que ya no se pueden conectar o desconectar son peligrosas y deben ser reparadas.
- c) **Saque el enchufe de la toma de corrien-**

te y/o quite la batería extraíble antes de realizar ajustes en la herramienta, cambiar piezas intercambiables de la herramienta o guardar la herramienta eléctrica. Esta medida de precaución evitará que la herramienta eléctrica se ponga en marcha de forma inadvertida.

- d) **Guardar la herramienta eléctrica fuera del alcance de los niños cuando no la utilice. No permita que utilicen el aparato personas que no estén familiarizadas con él o que no hayan leído estas instrucciones.** Las herramientas eléctricas son peligrosas cuando son utilizadas por personas sin experiencia.
- e) **Conserve con cuidado la herramienta eléctrica y piezas de la misma. Compruebe que las piezas móviles funcionen perfectamente y no estén atascadas, que no haya piezas rotas o tan dañadas que se inhiba la funcionalidad de la herramienta eléctrica. Haga reparar las piezas dañadas antes de utilizar el aparato.** Muchos accidentes tiene su origen en herramientas eléctricas mal mantenidas.
- f) **Mantener las herramientas cortantes afiladas y limpias.** Las herramientas cortantes bien cuidadas con un borde afilado se atascan menos y son más fáciles de dirigir.
- g) **Utilizar la herramienta eléctrica, los accesorios, las herramientas correspondientes, etc. según estas instrucciones. Tener en cuenta también las condiciones de trabajo y la actividad a realizar.** El uso de la herramienta eléctrica para otros fines que los previstos puede producir situaciones peligrosas.
- h) **Mantenga las empuñaduras y las zonas de agarre secas, limpias y libres de aceite y grasa.** Las empuñaduras y zonas de agarre resbaladizas impiden un manejo seguro y pueden hacer perder el control de la herramienta eléctrica

en situaciones imprevistas.

5) MANEJO Y USO CUIDADOSO DE APARATOS CON PILAS RECARGABLES

- a) **Cargue las pilas recargables sólo con los cargadores que hayan sido recomendados por el fabricante.** Existe peligro de incendio si se utiliza el cargador para tipos extraños de pilas, que no son adecuadas para el mismo.
- b) **Utilice por ello solamente las pilas recargables previstas para cada herramienta eléctrica.** El uso de otros tipos de pilas recargables puede producir lesiones y provocar incendios.
- c) **Mantenga la pila recargable no usada, alejada de clips de oficina, monedas, llaves, clavos, tornillos y demás pequeños objetos metálicos que podrían causar el puenteo de los contactos.** Un cortocircuito entre los contactos de la pila recargable puede causar quemaduras o provocar incendios.
- d) **Si se usa la pila recargable de forma equivocada, puede emanar líquido. Evite todo contacto con ese líquido. En caso de contacto casual, aclarar con agua. Si el líquido penetrase en los ojos, deberá solicitar además ayuda médica.** El líquido emanado de las pilas recargables puede producir irritación o quemaduras cutáneas.
- e) **No utilice una batería dañada o modificada.** Las baterías dañadas o modificadas pueden comportarse de forma impredecible y provocar incendios, explosiones o lesiones.
- f) **No exponga las baterías al fuego o a temperaturas elevadas.** El fuego o las temperaturas superiores a 130 °C pueden provocar una explosión.
- g) **Siga todas las instrucciones de carga**

y nunca cargue la batería o la herramienta a batería fuera del rango de temperatura especificado en las instrucciones de uso. Una carga incorrecta o fuera del rango de temperatura permitido puede destruir la batería y aumentar el riesgo de incendio.

6) ASISTENCIA:

- a) **Haga reparar la herramienta eléctrica solamente por personal técnico cualificado y sólo con piezas de recambio originales.** De esta forma se asegura el mantenimiento de la seguridad de la herramienta eléctrica.
- b) **Nunca realice tareas de mantenimiento en una batería dañada.** El mantenimiento íntegro de la batería debe ser efectuado únicamente por el fabricante o por centros de asistencia autorizados.

Advertencias de seguridad para el aserrado en vaivén

- **Sujete la herramienta eléctrica de las empuñaduras aisladas cuando realice trabajos en los que la herramienta pueda entrar en contacto con líneas de cableado no visibles.** El contacto con un cable bajo tensión puede transmitir la tensión a las partes metálicas del aparato y podría provocar una descarga eléctrica.
- **Fije y asegure la pieza de trabajo con manivelas de sujeción o con otros medios a una base estable.** Si solo sujeta la pieza de trabajo con la mano o con su cuerpo, la estabilidad no estará garantizada y puede perder el control.
- **Utilice exclusivamente accesorios recomendados por PARKSIDE.** De lo contrario, existe el riesgo de descarga eléctrica o fuego.

- Mantenga las manos alejadas de la zona donde vaya a serrar. No coloque las manos debajo de la pieza de trabajo. Si entra en contacto con la hoja de sierra existe peligro de lesión.
- Lleve la herramienta electrónica hacia la pieza de trabajo solo cuando esté en funcionamiento. De lo contrario existe el peligro de que rebote si la herramienta que se está utilizando se queda bloqueada en la pieza de trabajo.
- Procure que la placa base se apoye de forma segura en la pieza de trabajo durante el aserrado. Una hoja de sierra inclinada puede romperse o provocar un retroceso.
- Cuando haya terminado de trabajar, apague la herramienta eléctrica y retire la hoja de sierra del corte cuando esté parada. Así evitará un retroceso de la herramienta electrónica y podrá soltarla de manera segura.
- Utilice únicamente hojas de sierra en perfecto estado. Las hojas de sierra dobladas o desafiladas se pueden romper, influir negativamente en el corte o provocar un retroceso.
- No frene la hoja de sierra ejerciendo contrapresión lateral después de la desconexión. La hoja de sierra se puede dañar, romper o provocar un retroceso.
- Utilice detectores apropiados para localizar líneas de suministro de agua o de electricidad, o póngase en contacto con la empresa de suministro local. El contacto con cables eléctricos puede provocar incendios y descarga eléctrica. Dañar una tubería de gas puede provocar una explosión. Penetrar en una tubería de agua provoca daños materiales.
- Observe si el material que va a serrar presenta cuerpos extraños como clavos, tornillos, etc. y retírelos.
- Fije la pieza de trabajo. Es más seguro sujetar la pieza de trabajo con un dispositivo de sujeción o un tornillo de banco que con las manos. No sostenga la pieza de trabajo ni con la mano ni con el pie.
- Mientras esté trabajando, sujete firmemente la herramienta eléctrica y procure estar en una posición segura.
- No toque ningún objeto o el suelo con la sierra en funcionamiento. Existe peligro de retroceso.
- Apague inmediatamente el aparato si la hoja de sierra se bloquea. Separe la ranura de corte y, con cuidado, retire la hoja de sierra. Se puede perder el control sobre la herramienta eléctrica.
- No sierre materiales (por ejemplo, colores y pinturas que contengan plomo o material que contenga asbesto) cuyos polvos pueden ser nocivos para la salud.
- Espere hasta que la herramienta electrónica se pare antes de soltarla. La herramienta intercambiable puede engancharse y provocar la pérdida de control de la herramienta eléctrica.

Riesgos residuales

Aunque usted maneje esta herramienta eléctrica de acuerdo a las normas, siempre permanecen riesgos residuales. En relación con la forma constructiva y el acabado de esta herramienta eléctrica, pueden presentarse los siguientes riesgos:

- a) Cortaduras
- b) Daños auditivos, en caso de no llevar protección para los oídos
- c) Daños para la salud, derivados de las vibraciones transmitidas al sistema mano-brazo, en caso de que el aparato se utilice durante un tiempo prolongado, no se lleve de forma correcta o no esté

en las condiciones de mantenimiento debidas.



Aviso: Esta herramienta eléctrica genera durante su uso un campo electromagnético. En determinadas circunstancias, este campo puede dañar implantes médicos activos o pasivos. Para reducir el riesgo de lesiones serias o mortales, recomendamos a las personas con implantes médicos que consulten a su médico o a su fabricante antes de utilizar la máquina.



Observe las indicaciones de seguridad y las indicaciones de carga y de uso seguro que aparecen en las instrucciones de funcionamiento de su batería y cargador de la serie Parkside X 20 V Team. Para una descripción más detallada sobre el proceso de carga y para más información, consulte este manual de instrucciones separado.

Instalación



Introduzca la batería cuando la herramienta eléctrica esté completamente preparada para el funcionamiento.



Cambio de la sierra de calar/de sable a batería



Extraiga la batería del aparato para evitar una puesta en marcha involuntaria. ¡Existe peligro de lesiones!

De sierra de calar a sierra de sable:

1. Presione el botón de desbloqueo (1) y despliegue la herramienta eléctrica.
2. Suelte el botón de desbloqueo (1) y pliegue la herramienta en un ángulo de 90° hasta que se escuche cómo encaja.



Montar/cambiar la hoja de sierra



¡Cuidado, peligro de lesión!

- No utilice hojas de sierra desafiladas, dobladas o que tengan algún otro desperfecto.



Utilice guantes cuando vaya a colocar la hoja de sierra. Peligro de lesiones al tocar la hoja de sierra.



Solo se pueden utilizar hojas de sierra con un alojamiento idéntico al de las hojas suministradas (4.1/4.2/11.1/11.2). ¡Existe peligro de lesiones!



Asegúrese de que siempre utiliza la hoja de sierra adecuada para el material correspondiente.



Encontrará hojas de sierra de repuesto en «Piezas de repuesto/accesorios».

Montar la hoja de sierra

Vigile que el soporte de la hoja de sierra no tenga astillas u otros restos de material.

1. Gire el cierre rápido (8) hacia la izquierda lo máximo posible y manténgalo firmemente en esta posición.

- Coloque la hoja de sierra (4.1/4.2/11.1/11.2) en el mandril de sujeción (7). Asegúrese de que la hoja de sierra (4.1/4.2/11.1/11.2) está fijada correctamente y que los dientes apuntan hacia el sentido de corte.
- Suelte el cierre rápido (8).
- Compruebe que la hoja de sierra está colocada correctamente tirando de ella.

Desmontar la hoja de sierra

- Gire el cierre rápido (8) hacia la izquierda lo máximo posible y manténgalo firmemente en esta posición.
- Extraiga la hoja de sierra (4.1/4.2/11.1/11.2) del mandril de sujeción (7).
- Suelte el cierre rápido (8).

D Insertar/retirar la batería

 Solo se pueden utilizar baterías de iones de litio de la serie Parkside X 20 V.

- Para insertar la batería (14), deberá introducir la batería (14) en el aparato deslizándola por la guía correspondiente. Al encajar hará un sonido.
- Para sacar la batería (14) del aparato tiene que presionar el botón de desbloqueo (13) de la batería y extraer esta última (14).

 **Introduzca la batería cuando la herramienta a batería esté completamente preparada para el funcionamiento.**

D Comprobar el nivel de carga de la batería

El indicador del nivel de carga (15) señala el nivel de carga de la batería (14).

Presione la tecla del indicador de carga de la batería (16) de la batería. Dependiendo del LED que se ilumine, se indica el estado de carga de la batería.

3 LED iluminados (rojo, naranja y verde):

Batería cargada

2 LED iluminados (rojo y naranja):

Batería parcialmente cargada

Se ilumina 1 LED (rojo):

Se debe cargar la batería

A Cargar batería

 Si la batería está caliente, deje que se enfríe antes de cargarla.

 Cargue la batería (14) cuando solo se ilumine el LED rojo del indicador del nivel de carga (15).

- En tal caso, saque la batería (14) del cargador.
- Introduzca la batería (14) en el receptáculo del cargador (17).
- Conecte el cargador (17) a un enchufe.
- Cuando se haya cargado retire el cargador (17) de la corriente.
- Saque la batería (14) del cargador (17).

Manejo

 **Extraiga la batería del aparato para evitar una puesta en marcha involuntaria. ¡Existe peligro de lesiones!**



Asegúrese de que la temperatura ambiente no supera los 50 °C y no desciende por debajo de -20 °C durante el trabajo.

A Encendido y apagado

1. Para encender el aparato, mantenga pulsado el interruptor de seguridad (2) y pulse el interruptor de encendido/apagado (3).
2. Para detener el aparato, suelte el interruptor de encendido/apagado (3).

Al accionar el interruptor de encendido/apagado, se activa o desactiva automáticamente la función de soplado de polvo.

A Ajuste del número de revoluciones

Con la ruedecilla (5) se puede ajustar gradualmente la velocidad deseada.

- 1: velocidad más baja
- 6: velocidad más alta

A Ajuste de la intensidad de la carrera

Con el interruptor de carrera pendular (9) puede aplicar o prescindir del movimiento pendular de la hoja de sierra.

- 1 - Sin carrera
- 2 - Con carrera

Mediante pruebas prácticas, puede determinarse si la sierra da mejores resultados en la aplicación con carrera o sin ella; es recomendable lo siguiente:

- Para lograr aristas de corte finas y limpias, se recomienda prescindir del movimiento pendular (nivel 1).

- Para material fino, material duro (p. ej., acero) y para un corte curvo, se recomienda utilizar igualmente el nivel 1.
- Material blando (madera, plástico, etc.): ajustar el péndulo en posición 2.



Con la carrera pendular activa trabajará a una velocidad cada vez mayor.

E Cortes que traspasan los materiales

Los cortes que traspasan los materiales solo se pueden hacer en materiales blandos como madera, hormigón celular, yeso encartonado. Sin embargo, esto requiere cierta práctica y solo es posible con hojas de sierra cortas.

1. Coloque la sierra en la pieza de trabajo y enciéndala.
2. Asegúrese de que el canto delantero de la placa base se encuentra sobre la superficie de la pieza de trabajo.
3. Sierre la pieza de trabajo lentamente en un ángulo, después, ponga la hoja de sierra en una posición vertical.
4. Continúe serrando a lo largo de la línea de corte.
5. Apague la sierra y sepárela de la pieza de trabajo una vez concluido el trabajo.

F Serrar con la sierra de sable a batería

1. Encienda el aparato. Antes de encender el aparato procure que el aparato no toque la pieza de trabajo.
2. Coloque la placa base (12) sobre la pieza de trabajo.
3. Sierre realizando un avance uniforme.

Puede serrar horizontal, diagonal o verticalmente.

- Después del trabajo, saque la hoja de sierra (11.1/11.2) del corte y, después, apague el aparato.

A Indicaciones de trabajo



Cuando trabaje con la hoja de sierra deberá utilizar guantes de protección. Así evitará cortarse.

- Sujete la pieza de trabajo. Para las piezas de trabajo pequeñas, utilice un dispositivo de sujeción.
- Dibuje una línea para indicar la dirección que va a recorrer la hoja de sierra.
- Sujete firmemente el aparato por la empuñadura.
- Aplique o prescinda de la carrera pendular.
- Encienda el aparato.
- Espere hasta que el aparato haya alcanzado toda la velocidad.
- Coloque la placa base (6)/la placa base (12) sobre la pieza de trabajo.
- No ejerza demasiada presión sobre el aparato y muévelo lentamente. Deje que el aparato realice el trabajo. Una presión excesiva puede provocar que la hoja de sierra se doble y se rompa.
- Antes de soltar el aparato, apáguelo y espere hasta que se haya parado por completo.

Limpieza y mantenimiento



Apague el aparato y, antes de empezar con cualquier trabajo, retire la batería.



Utilice siempre guantes de protección cuando trabaje con la hoja de sierra para evitar lesiones por cortes.



Los trabajos de arreglo y mantenimiento que no están descritos en estas instrucciones han de llevarse a cabo por nuestro centro de servicio. Utilice exclusivamente piezas originales.

Limpieza



No puede rociar el aparato con agua ni introducirlo en el agua. Existe peligro de descarga eléctrica.



No utilice detergentes o disolventes. Pueden causar daños irreparables al aparato. Las sustancias químicas pueden dañar las partes del aparato que son de plástico.

- Mantenga limpias las ranuras de ventilación, la carcasa del motor y las empuñaduras del aparato. Para ello utilice un trapo húmedo o un cepillo.

Mantenimiento

El aparato no necesita mantenimiento.

Almacenamiento

- Almacene siempre los aparatos y accesorios:
 - secos
 - limpios
 - protegidos contra el polvo
 - fuera del alcance de los niños
- Cuando vaya a almacenar el aparato durante un largo periodo de tiempo (p. ej., durante el invierno), retire la batería del aparato (observe el manual de operación independiente de la batería y el cargador).
- La temperatura de almacenamiento de la batería y el aparato oscila entre 5 °C y 25 °C. Durante el almacenamiento, evite el frío o calor extremos para que la batería no pierda potencia.

Eliminación / protección del medio ambiente

Retire la batería del aparato, lleve el aparato, la batería, los accesorios y el embalaje a un punto verde donde pueda ser reutilizado.



Los aparatos eléctricos no se tiran a la basura doméstica.

- Entregue el aparato en un punto de reciclaje. Las piezas de plástico y de metal utilizadas se pueden separar con pureza varietal y llevar a un punto de reciclaje. Puede preguntarle a nuestro servicio técnico.
- Nosotros nos encargamos de eliminar gratuitamente los aparatos defectuosos que nos ha enviado.

Piezas de repuesto/Acesorios

Encontrará las piezas de repuesto y accesorios en www.grizzlytools-service.eu

Si tiene problemas con el proceso de pedido, utilice el formulario de contacto. Si tiene más preguntas, póngase en contacto con el «Service-Center» (ver página 149).

| Posición | Denominación | N.º de pedido |
|----------|--|---------------|
| A 4.1 | Hoja de sierra para metal T118A, sierra de calar a batería | 13800403 |
| A 4.2 | Hoja de sierra para madera T144D, sierra de calar a batería | 13800406 |
| A 11.1 | Hoja de sierra para metal SE 922 AF, sierra de sable a batería | 13800405 |
| A 11.2 | Hoja de sierra para madera SE 644D, Sierra de sable a batería | 13800404 |

A Localización de averías



Apague el dispositivo y retire la batería antes de realizar cualquier trabajo.
Existe peligro debido a descarga eléctrica.

| Problema | Origen posible | Subsanación del error |
|--|---|--|
| El aparato no arranca | Descargar batería (14) | Batería (14) cargar (Observar las instrucciones de funcionamiento independientes de la batería y del cargador) |
| | Batería (14) no insertada | Batería (14) insertar (ver „Retirar/insertar la batería“) |
| | Interruptor de encendido/apagado (3) defectuoso | Reparar por el servicio de atención al cliente |
| | Motor defectuoso | |
| El aparato funciona con interrupciones | Contacto flojo en el interior | Reparar por el servicio de atención al cliente |
| | Interruptor de encendido/apagado (3) defectuoso | |
| Poca potencia de aserrado | La hoja de sierra (4.1/4.2/11.1/11.2) no tiene filo | Insertar una nueva hoja de sierra (4.1/4.2/11.1/11.27) |
| | Velocidad de aserrado incorrecta | Adaptar la velocidad de la sierra |
| | Poca capacidad de la batería | Cargar la batería (14) (observar el manual de operación independientes de la batería y del cargador) |
| La hoja de sierra se desfila rápidamente | se ha aplicado demasiada presión | Reducir la presión |
| | Velocidad de aserrado demasiado alta | Reducir la velocidad de aserrado |

Garantía

Estimada clienta, estimado cliente: Por este aparato se le concede una garantía de 3 años a partir de la fecha de compra. En caso de defectos de este producto, le corresponden derechos legales contra el vendedor del producto. Estos derechos no serán limitados por la garantía expuesta a continuación

Condiciones de garantía

El plazo de garantía empieza con la fecha de compra. Por favor, conserve bien el resguardo de caja original. Este documento se necesitará como prueba de la compra. Si dentro del plazo de tres años después de la fecha de compra del aparato se detecta un defecto de material o fabricación, según nuestra elección, el producto será reparado o sustituido gratuitamente. Esta prestación de garantía presupone entregar el aparato defectuoso y el comprobante de compra (resguardo de caja) dentro del plazo de los tres años, describiendo brevemente por escrito en qué consiste el defecto y cuándo se detectó. Si el defecto está cubierto por nuestra garantía, le devolveremos el aparato reparado o uno nuevo. Con la reparación o la sustitución del producto no se inicia un nuevo período de garantía.

Período de garantía y exigencias legales en caso de defectos

El período de garantía no será prolongado por la prestación de garantía. Esto se aplica igualmente a las partes sustituidas y reparadas. Daños y defectos ya existentes eventualmente al comprar el aparato, tienen que ser notificados inmediatamente después de haberlo desempacado. Las reparaciones a efectuar al cabo del período de garantía están sujetas a pago

Volumen de la garantía

El aparato fue producido cuidadosamente según las directivas estrictas de la calidad y examinado concienzudamente antes de la entrega. La prestación de garantía tiene validez para defectos de material o fabricación. Esta garantía no se extiende a partes del producto que están sometidas a un desgaste natural y, por lo tanto, pueden ser consideradas como piezas de desgaste (por ejemplo hojas de sierra), o a daños en partes frágiles (por ejemplo, interruptor).

Esta garantía caduca si el producto fue dañado, utilizado impropriamente o no sometido a mantenimiento. Para un uso apropiado del producto, se han de cumplir exactamente todas las indicaciones contenidas en las instrucciones de manejo. Se tienen que evitar absolutamente fines de aplicación y manejos, de los cuales desaconsejan o advierten las instrucciones de servicio. El producto está previsto solamente para el uso privado y no comercial. La garantía caducará en el caso de un tratamiento abusivo e impropio, uso de la fuerza o manipulaciones que no fueron efectuadas por una filial de servicio autorizada

Gestión en caso de garantía

Para garantizar una gestión rápida de su reclamación, le rogamos seguir las siguientes indicaciones:

- Para todas las consultas, tenga preparado por favor el resguardo de caja y el número de identificación (IAN 354641_2010) como prueba de la compra.
- Por favor, saque el número de artículo de la placa de características.
- Si surgen fallas en el funcionamiento o cualquier defecto, contacte primeramente a la sección de servicio indicada a

continuación por **teléfono** o vía **E-Mail**. Se le darán otras informaciones acerca de la gestión de su reclamación.

- Tras consultar con nuestro servicio de postventa, un aparato identificado como defectuoso puede ser enviado libre de franqueo a la dirección de servicio ya conocida por usted, adjuntando el comprobante de compra (resguardo de caja) e indicando en qué consiste el defecto y cuándo surgió. Para evitar problemas de recepción y costes adicionales, utilice de todas maneras sólo la dirección que se le comunicará. Asegúrese de que el envío no se efectúe sin franqueo, como mercancía voluminosa, exprés u otro tipo de transporte especial. Envíe por favor el aparato incluyendo todos los accesorios entregados con la compra y garantice un embalaje de transporte lo suficientemente seguro.

Servicio de reparación

Reparaciones **que no están cubiertas por la garantía**, las puede dejar efectuar por nuestra filial de servicio por cuenta suya. Ésta le elaborará gustosamente un presupuesto. Sólo atenderemos aparatos que hayan sido enviados en un embalaje suficiente y franqueados.

Atención: Por favor, envíe el aparato limpio, señalando el defecto a nuestra filial de servicio. No aceptaremos aparatos que hayan sido enviados sin franqueo, como mercancía voluminosa, exprés o cualquier tipo de transporte especial. Nos encargamos gratuitamente de la eliminación de sus aparatos defectuosos enviados.

Service-Center



Servicio España

Tel.: 902 59 99 22
 (0,08 EUR/Min.+0,11 EUR/
 llamada (tarifa normal))
 (0,05 EUR/Min. + 0,11 EUR/
 llamada (tarifa reducida))
 E-Mail: grizzly@lidl.es
IAN 354641_2010

Importador

Por favor, observe que la siguiente dirección no es una dirección de servicio. Contacte primeramente al centro de servicio mencionado arriba.

Grizzly Tools GmbH & Co. KG

Stockstädter Straße 20
 63762 Großostheim
 ALEMANIA
www.grizzlytools-service.eu

DE

AT

CH

Original-EG-Konformitätserklärung

Hiermit bestätigen wir, dass die
Akku-Stich- und Säbelsäge 20 V

Modell: PSSSA 20-Li B2

Seriennummer

000001 - 200000

folgenden einschlägigen EU-Richtlinien in ihrer jeweils gültigen Fassung entspricht:

2006/42/EG • 2014/30/EU • 2011/65/EU* & (EU) 2015/863

Um die Übereinstimmung zu gewährleisten, wurden folgende harmonisierte Normen sowie nationale Normen und Bestimmungen angewendet:

**EN 62841-1:2015 • EN 62841-2-11:2016/A1:2020 • IEC 62471:2006
EN 55014-1:2017/A11:2020 • EN 55014-2:2015 • EN IEC 63000:2018**

Die alleinige Verantwortung für die Ausstellung dieser Konformitätserklärung trägt der Hersteller:



Grizzly Tools GmbH & Co. KG
Stockstädter Straße 20
D-63762 Großostheim,
Germany
20.05.2021

Christian Frank
Dokumentationsbevollmächtigter

* Der oben beschriebene Gegenstand der Erklärung erfüllt die Vorschriften der Richtlinie 2011/65/EU des Europäischen Parlaments und des Rates vom 8. Juni 2011 zur Beschränkung der Verwendung bestimmter gefährlicher Stoffe in Elektro- und Elektronikgeräten.



Translation of the original EC declaration of conformity

We hereby confirm that the
Cordless Jigsaw & Sabre Saw 20V
PSSSA 20-Li B2 series
Serial number
000001 - 200000

conforms with the following applicable relevant version of the EU guidelines:

2006/42/EC • 2014/30/EU • 2011/65/EU* & (EU) 2015/863

In order to guarantee consistency, the following harmonised standards as well as national standards and stipulations have been applied:

EN 62841-1:2015 • EN 62841-2-11:2016/A1:2020 • IEC 62471:2006
EN 55014-1:2017/A11:2020 • EN 55014-2:2015 • EN IEC 63000:2018

This declaration of conformity is issued under the sole responsibility of the manufacturer:



Grizzly Tools GmbH & Co. KG
Stockstädter Straße 20
63762 Großostheim
Germany
20.05.2021

Christian Frank
Documentation Representative

* *The object of the declaration described above satisfies the provisions of Directive 2011/65/EU of the European Parliament and the Council of 8 June 2011 on limiting the use of certain harmful substances in electrical and electronic appliances.*



Traduction de la déclaration de conformité CE originale

Nous certifions par la présente que la
**Scie sauteuse et scie sabre sans fil 20 V
de construction PSSSA 20-Li B2**

Numéro de série
000001 - 200000

est conforme aux directives UE actuellement en vigueur :

2006/42/EC • 2014/30/EU • 2011/65/EU* & (EU) 2015/863

En vue de garantir la conformité les normes harmonisées ainsi que les normes et décisions nationales suivantes ont été appliquées :

**EN 62841-1:2015 • EN 62841-2-11:2016/A1:2020 • IEC 62471:2006
EN 55014-1:2017/A11:2020 • EN 55014-2:2015 • EN IEC 63000:2018**

Le fabricant assume seul la responsabilité d'établir la présente déclaration
de conformité :



Grizzly Tools GmbH & Co. KG
Stockstädter Straße 20
63762 Großostheim
Germany
20.05.2021

Christian Frank
Chargé de documentation

* *L'objet de la déclaration décrit ci-dessus est conforme aux dispositions de la directive 2011/65/UE du Parlement Européen et du Conseil du 8 juin 2011 sur la limitation de l'utilisation de certaines substances dangereuses dans les équipements électriques et électroniques.*



Vertaling van de originele CE-conformiteitsverklaring

Hiermede bevestigen wij dat de
Accu-decoupeer- en sabelzaag 20 V
bouwserie PSSSA 20-Li B2

Serienummer
000001 - 200000

is overeenkomstig met de hierna volgende, van toepassing zijnde EU-richtlijnen:

2006/42/EC • 2014/30/EU • 2011/65/EU* & (EU) 2015/863

Om de overeenstemming te waarborgen, werden de hierna volgende, in overeenstemming gebrachte normen en nationale normen en bepalingen toegepast:

EN 62841-1:2015 • EN 62841-2-11:2016/A1:2020 • IEC 62471:2006
EN 55014-1:2017/A11:2020 • EN 55014-2:2015 • EN IEC 63000:2018

De exclusieve verantwoordelijkheid voor de uitgifte van deze conformiteitsverklaring wordt gedragen door de fabrikant:

CE Grizzly Tools GmbH & Co. KG
Stockstädter Straße 20
63762 Großostheim
Germany
20.05.2021

Christian Frank
Documentatiegelastigde

* *Het hierboven beschreven voorwerp van de verklaring voldoet aan de voorschriften van de richtlijn 2011/65/EU van het Europese Parlement en van de Raad van 8 juni 2011 inzake beperking van het gebruik van bepaalde gevaarlijke stoffen in elektrische en elektronische apparaten.*

PL

Tłumaczenie oryginalnej deklaracji zgodności WE

Niniejszym oświadczamy, że konstrukcja
Akumulatorowa wyrzynarka i piła szablasta 20 V
Seria produkcyjna PSSSA 20-Li B2
Numer seryjny
000001 - 200000

spełnia wymogi odpowiednich Dyrektyw UE w ich aktualnie obowiązującym brzmieniu:

2006/42/EC • 2014/30/EU • 2011/65/EU* & (EU) 2015/863

W celu zapewnienia zgodności z powyższymi dyrektywami zastosowano następujące normy harmonizujące oraz normy i przepisy krajowe:

**EN 62841-1:2015 • EN 62841-2-11:2016/A1:2020 • IEC 62471:2006
EN 55014-1:2017/A11:2020 • EN 55014-2:2015 • EN IEC 63000:2018**

Wyłącznie odpowiedzialność za wystawienie tej deklaracji zgodności ponosi producent:



Grizzly Tools GmbH & Co. KG
Stockstädter Straße 20
63762 Großostheim
Germany
20.05.2021

Christian Frank
Osoba upoważniona do sporządzania dokumentacji technicznej

** Wyżej opisany przedmiot deklaracji spełnia wymogi dyrektywy 2011/65/UE Parlamentu Europejskiego i Rady z dnia 8 czerwca 2011r. w sprawie ograniczenia stosowania niektórych niebezpiecznych substancji w sprzęcie elektrycznym i elektronicznym.*

CZ

Překlad originálního prohlášení o shodě CE

Potvrzujeme tímto, že konstrukce
Aku přímocará pila a pila ocaska 20 V
konstrukční řady PSSSA 20-Li B2

Pořadové číslo
000001 - 200000

odpovídá následujícím příslušným směrnícím EÚ v jejich právě platném znění:

2006/42/EC • 2014/30/EU • 2011/65/EU* & (EU) 2015/863

Aby byl zaručen souhlas, byly použity následující harmonizované normy, národní normy a ustanovení:

EN 62841-1:2015 • EN 62841-2-11:2016/A1:2020 • IEC 62471:2006
EN 55014-1:2017/A11:2020 • EN 55014-2:2015 • EN IEC 63000:2018

Výhradní odpovědnost za vystavení tohoto prohlášení o shodě nese výrobce:



Grizzly Tools GmbH & Co. KG
Stockstädter Straße 20
63762 Großostheim
Germany
20.05.2021

Christian Frank
Osoba zplnomocněná k sestavení
dokumentace

* *Výše popsaný předmět prohlášení splňuje předpisy směrnice 2011/65/EU Evropského parlamentu a Rady z 8. června 2011 o omezení používání některých nebezpečných látek v elektrických a elektronických zařízeních.*



Preklad originálneho prehlásenia o zhode CE

Týmto potvrdzujeme, že
**Aku priamociara a chvostová píla 20 V
konštrukčnej rady PSSSA 20-Li B2**

Poradové číslo
000001 - 200000

zodpovedá nasledujúcim príslušným smerniciam EÚ v ich práve platnom znení:

2006/42/EC • 2014/30/EU • 2011/65/EU* & (EU) 2015/863

Aby bola zaručená zhoda, boli použité nasledovné harmonizované normy ako i
národné normy a predpisy:

**EN 62841-1:2015 • EN 62841-2-11:2016/A1:2020 • IEC 62471:2006
EN 55014-1:2017/A11:2020 • EN 55014-2:2015 • EN IEC 63000:2018**

Jediný zodpovedný za vystavenie tohto vyhlásenia o zhode je výrobca:



Grizzly Tools GmbH & Co. KG
Stockstädter Straße 20
63762 Großostheim
Germany
20.05.2021

Christian Frank
Osoba splnomocnená na zostavenie
dokumentácie

* Vyššie popísaný predmet vyhlásenia spĺňa predpisy smernice 2011/65/EU Európskeho parlamentu a Rady z 8. júna 2011 pre obmedzenie používania určitých nebezpečných látok v elektrických a elektronických prístrojoch.



Oversættelse af den originale CE-konformitetserklæring

Hermed bekræfter vi, at
Batteridreven stik- og bajonetsav 20 V
af serien PSSSA 20-Li B2
Serienummer
000001 - 200000

opfylder følgende gældende EF-direktiver i deres respektive gyldige version:

2006/42/EC • 2014/30/EU • 2011/65/EU* & (EU) 2015/863

For at sikre overensstemmelsen, blev følgende harmoniserede standarder samt nationale standarder og regler anvendt:

EN 62841-1:2015 • EN 62841-2-11:2016/A1:2020 • IEC 62471:2006
EN 55014-1:2017/A11:2020 • EN 55014-2:2015 • EN IEC 63000:2018

Det er udelukkende producentens ansvar at udarbejde denne overensstemmelseserklæring:



Grizzly Tools GmbH & Co. KG
Stockstädter Straße 20
63762 Großostheim
Germany
20.05.2021

Christian Frank
Dokumentationsbefuldmægtiget

** Erklæringens ovennævnte genstand opfylder forskrifterne i Europaparlamentets og Rådets direktiv 2011/65/EU af 8. juni 2011 til begrænsning af anvendelsen af visse farlige stoffer i elektrisk og elektronisk udstyr*

ES

Traducción de la Declaración de conformidad CE original

Mediante la presente declaramos que
**Sierra de calar y de sable recargable 20 V
de la serie PSSSA 20-Li B2**

Número de serie
000001 - 200000

corresponde a las siguientes Directivas de la UE corrientes en su respectiva versión vigente:

2006/42/EC • 2014/30/EU • 2011/65/EU* & (EU) 2015/863

Para garantizar la conformidad, se aplicaron las siguientes normas armonizadas, así como las normas y regulaciones nacionales:

**EN 62841-1:2015 • EN 62841-2-11:2016/A1:2020 • IEC 62471:2006
EN 55014-1:2017/A11:2020 • EN 55014-2:2015 • EN IEC 63000:2018**

El fabricante es el único responsable de expedir esta Declaración de Conformidad :



Grizzly Tools GmbH & Co. KG
Stockstädter Straße 20
D-63762 Grobostheim,
Germany
20.05.2021

Christian Frank
Apoderado de documentación

* *El objeto de la declaración arriba descrito cumple con las directrices de la Directiva 2011/65/UE del Parlamento Europeo y del Consejo de 8 de junio de 2011 sobre restricciones a la utilización de determinadas sustancias peligrosas en aparatos eléctricos y electrónicos.*

**Explosionszeichnung • Exploded Drawing
 Vue éclatée • Explosietekening • Výkres sestavení
 Rysunek samorozwijający • Nákrasy explózií
 Eksplosionstegning • Plano de explosión**

PSSSA 20-Li B2

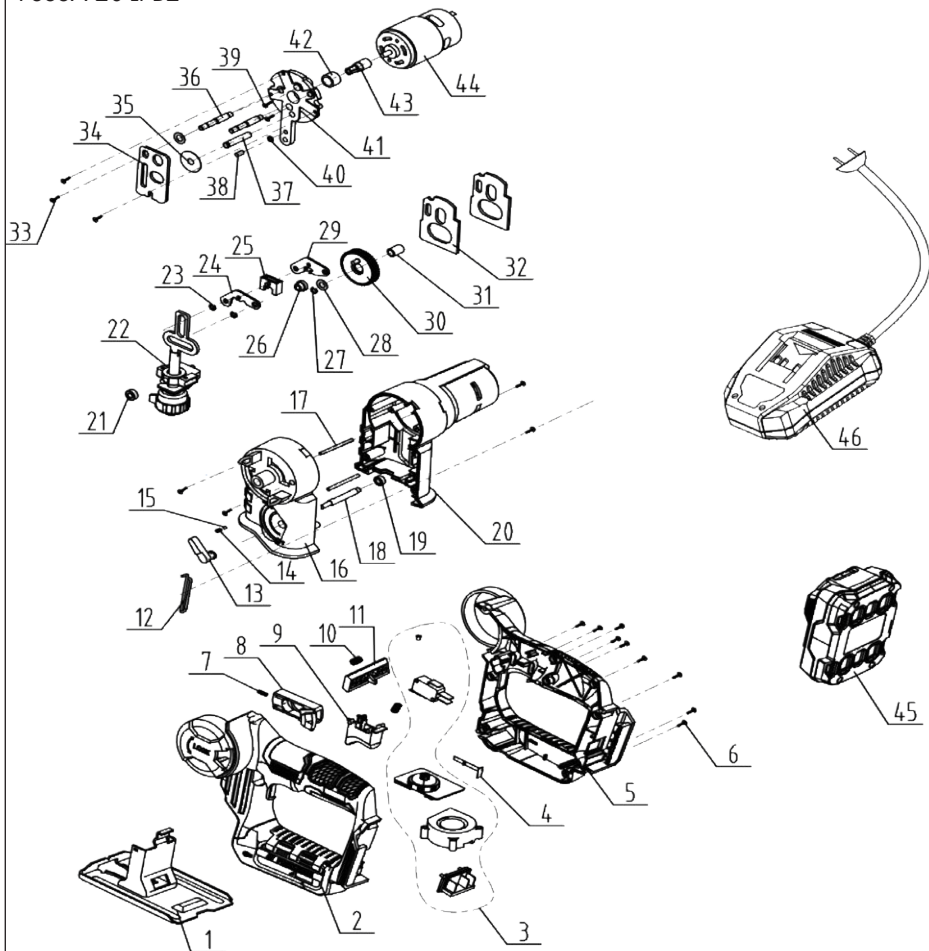

informativ, informative, informatif, informační, pouczający, informatívny, informativo

2021-04-15_rev02_ks

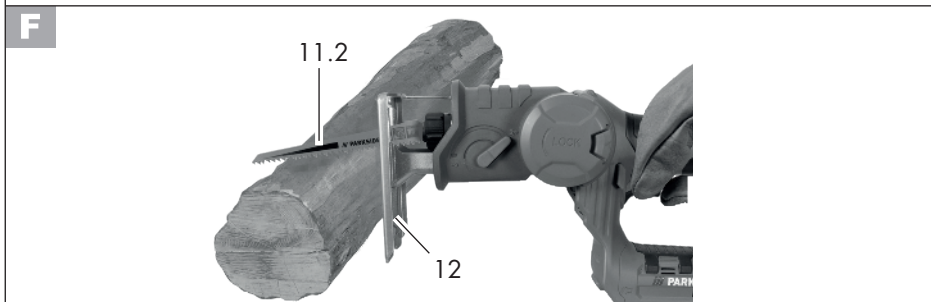
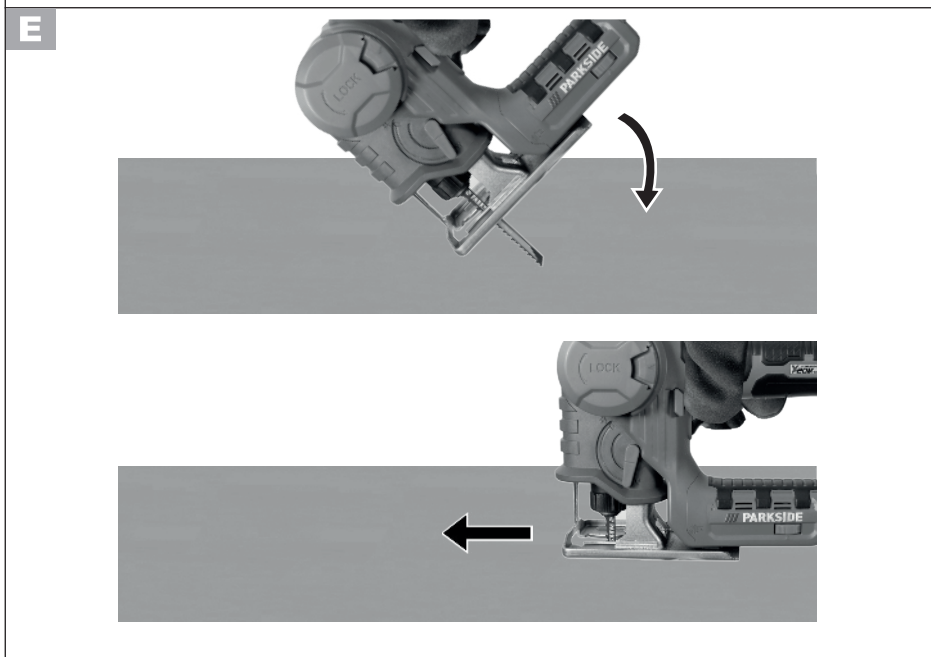
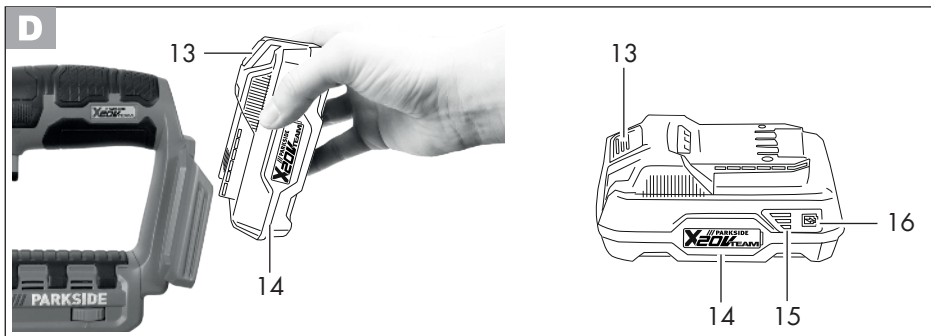

GRIZZLY TOOLS GMBH & CO. KG

Stockstädter Straße 20
DE-63762 Großostheim
GERMANY

Stand der Informationen · Last Information Update ·
Version des informations · Stand van de informatie · Stan
informacjī · Stav informací · Stav informácií · Tilstand af
information · Estado de las informaciones: 03/2021
Ident.-No.: 74209908032021-8



IAN 354641_2010



8