

/// PARKSIDE®



PDF ONLINE
parkside-diy.com

ALUMINIUM STEP LADDER

(GB)

ALUMINIUM STEP LADDER

Instructions for use

(SE)

TRAPPSTEGE AV ALUMINIUM

Bruksanvisning

(DE) (AT) (CH)

ALU-HAUSHALTSLEITER

Gebrauchsanweisung

(FI)

ALUMIINISET TALOUSTIKKAAT

Käyttöohje

(LT)

ALUMININĖS BUITINĖS KOPĖČIOS

Naudojimo instrukcija

IAN 484706_2501

(GB) (FI) (SE) (LT)
(DE) (AT) (CH)

A

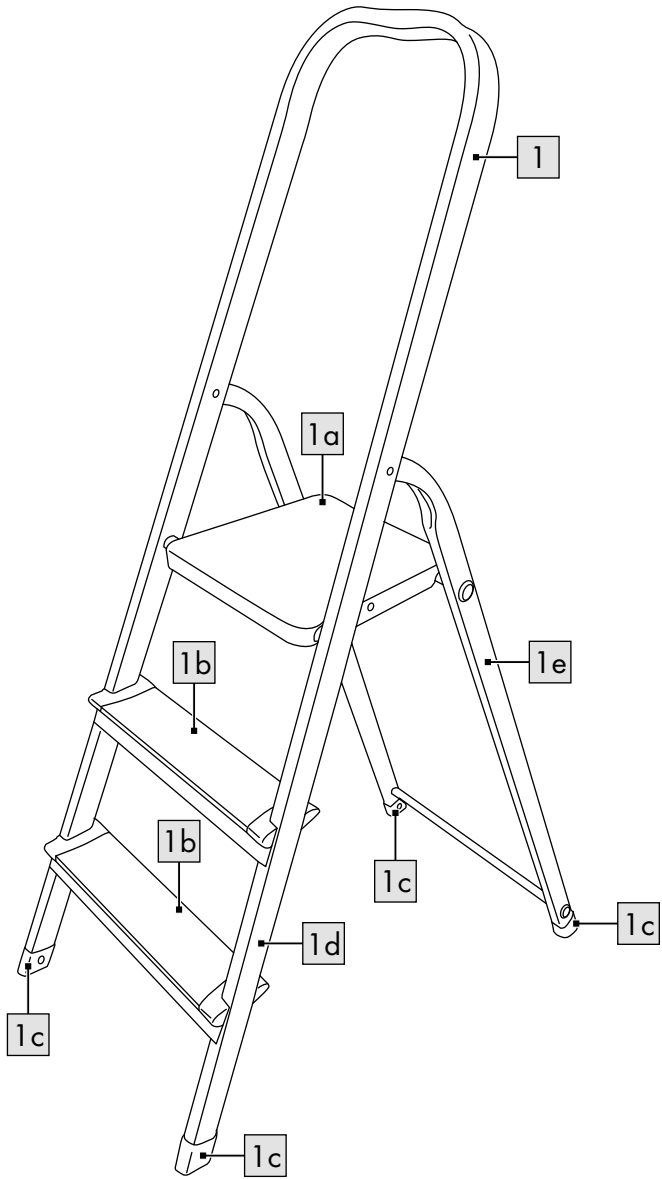

B

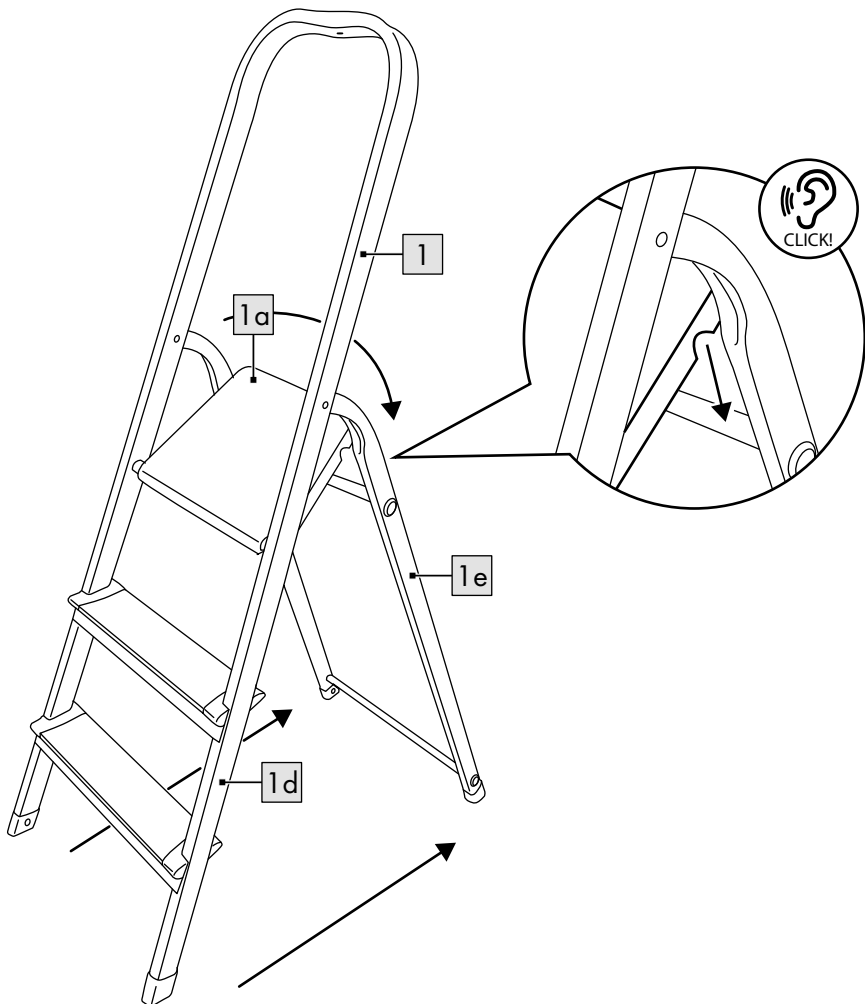

C

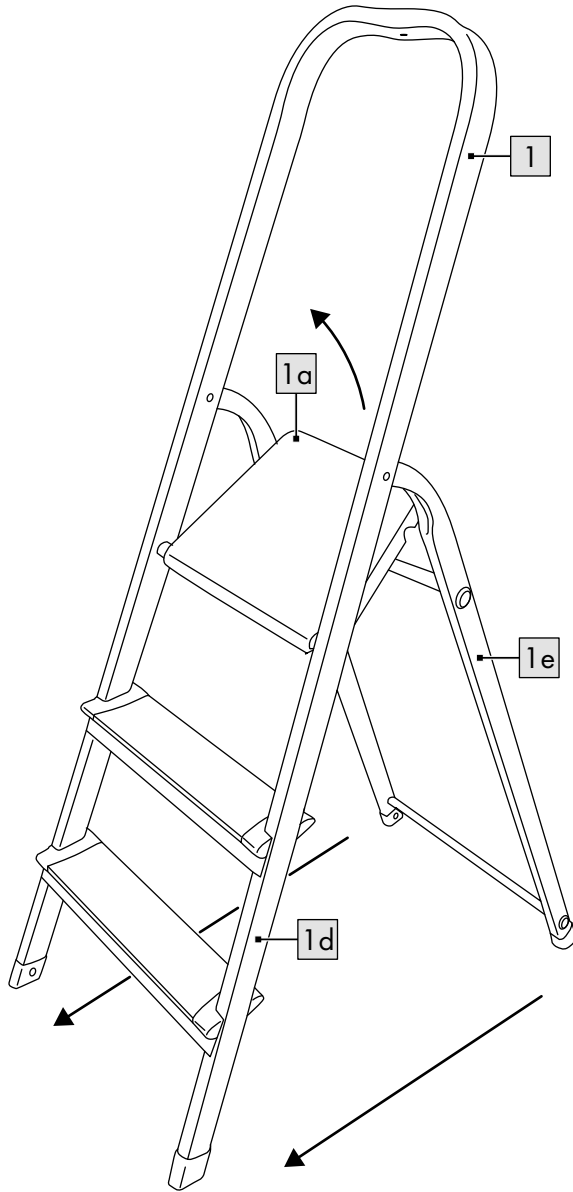

GB

Scope of delivery/parts list ...	8
Technical data	8
Intended use	8
Symbols used/safety instructions to prevent causing accidents	8
Danger to life!	11
Risk of injury to children!	11
Use	11
Opening the ladder	11
Closing the ladder	12
List of parts to be checked	12
Repair and maintenance ...	12
Transport and storage	13
Cleaning	13
Disposal	13
Notes on the guarantee and service handling	14
Guarantee handling	15
Service contact	16

FI

Toimituksen sisältö / osien kuvaus	17
Tekniset tiedot	17
Määräystenmukainen käyttö	17
Käytetyt symbolit / turvallisuusohjeet onnettomuuksien välttämiseen	17
Hengenvaara!	20
Lasten loukkaantumisvaara!	20
Käyttö	20
Tikkaiden taittaminen auki	20
Tikkaiden taittaminen kokoon	20
Tarkistettavien osien luettelo	21
Korjaus ja huolto	21
Kuljetus ja varastointi	22
Puhdistus	22
Hävittämistä koskevat ohjeet	22
Takuuta ja huoltoprosessia koskevat ohjeet	23
Takuutilanteet	24
Huollon yhteystiedot	25

SE

Leveransomfång/ delbeteckning	26
Teknisk information	26
Avsedd användning	26
Symboler/säkerhetsan- visningar för att undvika olyckor	26
Livsfara!	29
Risk för skador för barn!	29
Användning	29
Fälla ut stegen	29
Fälla ihop stegen	30
Lista över delar som ska kontrolleras	30
Reparation och underhåll ...	30
Transport och förvaring	31
Rengöring	31
Anvisningar för avfallshantering	31
Information om garanti och servicehantering	32
Garantiprocess	33
Servicekontakt	34

LT

Komplekto sudėtis / dalių apžvalga	35
Techniniai duomenys	35
Tinkamas naudojimas	35
Naudojami simboliai /saugos instrukcijos, skirtos išvengti nelaimingo atsitikimo	35
Pavojus gyvybei!	38
Pavojus susižeisti vaikams!	38
Naudojimas	38
Kopėčių išskleidimas	38
Kopėčių suskleidimas ...	38
Tikrintinų dalių sąrašas	39
Remontas ir techninė prižiūra	39
Transportavimas ir sandėliavimas	40
Valymas	40
Išmetimo nurodymai	40
Pastabos dėl garantijos ir aptarnavimo	41
Veiksmas esant garantinei pretenzijai	42
Techninės priežiūros tarnybos kontaktiniai duomenys	43

DE AT CH

Lieferumfang/ Teileübersicht	44
Technische Daten	44
Bestimmungsgemäße Verwendung	44
Verwendete Symbole/ Sicherheitshinweise zur Vermeidung von Unfallursachen	45
Lebensgefahr!	47
Verletzungsgefahr für Kinder!	47
Verwendung	48
Leiter aufklappen	48
Leiter zusammen- klappen	48
Liste der zu überprüfenden Teile	48
Reparatur und Wartung	49
Transport und Lagerung ...	50
Reinigung	50
Hinweise zur Entsorgung ...	50
Hinweise zur Garantie und Serviceabwicklung	51
Abwicklung im Garantiefall	52
Servicekontakt	53

Congratulations!

You have chosen to purchase a high-quality product. Familiarise yourself with the product before using it for the first time.



Read the following instructions for use carefully.

Use the product only as described and only for the given areas of application. Store these instructions for use carefully. When passing the product on to third parties, please also hand over all accompanying documents.

Scope of delivery/ parts list (fig. A)

- 1 x ladder (1) including
 - 1 x platform (1a)
 - 2 x ladder step (1b)
 - 4 x ladder base (1c)
 - 1 x front leg (1d)
 - 1 x support leg (1e)
- 1 x instructions for use

Technical data

Weight: approx. 3.6kg

Maximum permissible load capacity: 150kg

EN 131

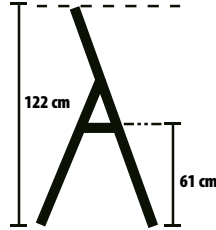

Date of manufacture (month/year): 08/2025

Intended use

This product has been designed for private use to help with climbing up both indoors and outdoors and can bear a maximum weight of up to 150kg. The product can be used to stand on to work for a short time.

Symbols used/safety instructions to prevent causing accidents



Warning, falling off the ladder



Follow the instructions

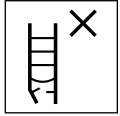

Inspect ladder upon delivery. Inspect the ladder visually for damage and for safe use before use each time. Do not use a damaged ladder.



Maximum permissible load capacity



Do not use the ladder on an uneven or loose surface.



Avoid leaning out to the side.

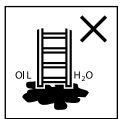

Do not set up the ladder on contaminated ground.



Maximum number of users



Do not climb up or down while looking away.



Hold tightly onto the ladder while climbing up or down.

When working on the ladder, hold it firmly or if this is not possible take other safety measures.



Avoid jobs that put a lateral strain on ladders, e.g. drilling through solid materials sideways.



Do not carry/wear any heavy or cumbersome equipment when using a ladder.

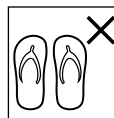

Do not climb on the ladder wearing inappropriate shoes.



Do not use the ladder if you have physical limitations. Certain health conditions, taking of medications, and misuse of alcohol or drugs when using the ladder can lead to safety risk.



Warning, electrical hazard. Ascertain all risks due to electrical equipment such as high-voltage overhead power lines



and other exposed electrical equipment and do not use the ladder if there is any risk posed by electric current.



Do not use ladder to bridge gaps.



Ladder not for professional use.



Do not cross sideways from the step-ladder to some other surface.



Open the ladder fully before use.



Use the ladder only with the spread stopper in place.

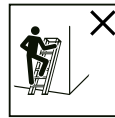

Stepladders may not be used as lean-to ladders unless they are designed as such.



Horizontal surfaces similar to the platform of a stepladder but not designed for that purpose (e.g. a worktop made of plastic) must be clearly marked on the surface (if required for construction purposes).

- Do not stay up on the ladder without taking regular breaks (tiredness is a risk).
- When transporting the ladder avoid material damage by lashing it down, for example, and make sure that it is suitably fastened/attached.
- Make sure that the ladder is suitable for the respective purpose.
- Do not use a ladder soiled by e.g. wet paint, dirt, oil, or snow.
- Do not use the ladder outdoors in unfavourable weather conditions, e.g. strong wind.

- With regard to professional use, a risk assessment must be carried out taking into account the legal provisions in the country of use.
- When the ladder is placed in position, be aware of the risk of a collision with e.g. pedestrians, vehicles, or doors. Whenever possible, lock any doors (but not emergency exits) and windows in the work area.
- Do not modify the ladder's design.
- Do not move the ladder while standing on it.
- Take care when using the ladder outdoors in the wind.
- Use non-conductive ladders for work that must be done underneath electric cables.
- Take into account children's natural instinct to play and sense of adventure. Prevent situations and behaviours for which the product is not intended.
- The product is not for climbing on or playing with! Make sure that people, especially children, do not pull themselves up on the product.
- When not in use, the product must be stored out of the reach of children.
- Cleaning and operator maintenance may not be carried out by children.

Danger to life!

- Never leave children unsupervised with the packaging material. Risk of suffocation.

Risk of injury to children!

- Children may not play with the product. Warn children specifically that the product is not a toy.

Use

- Remove the packaging material.

Risk of trapping fingers.

Mind your fingers when opening and closing the product.

Opening the ladder (fig. B)

1. Extend the support leg (1e) as wide as possible from the front leg (1d).
2. Secure the ladder (1) by pressing the platform (1a) into the rod of the support leg.

Closing the ladder (fig. C)

1. Tilt the ladder (1) slightly towards the front leg (1d).
2. Pull the platform (1a) upwards and press the support leg (1e) towards the front leg until they are joined.

List of parts to be checked

When doing regular checks the following items must be taken into consideration:

- check that legs (parts standing upright) are not twisted, bent, warped, dented, cracked, corroded, or dilapidated;
- check that legs are in good condition to be used as fixation points for other parts;
- check that fasteners (such as welds, screws, bolts) are not missing, loose, or corroded;
- check that no rungs/steps are missing and that they are not loose, heavily worn, corroded, or damaged;
- check that hinges between back and front sides are not damaged, loose, or corroded;

- check that the lock stays in horizontal position, no rear bars and corner braces are missing and they are not bent, loose, corroded, or damaged;
- check that no ladder feet/feet caps are missing and that they are not loose, heavily worn, corroded, or damaged;
- check that the entire ladder is unsoiled (e.g. dirt, paint, oil, or grease);
- check that no platform parts or fasteners are missing and that the platform is not damaged or corroded.

Should any of the checks listed above prove unsatisfactory, the ladder should NOT be used.

Repair and maintenance

- Keep the product clean and free from foreign materials since these materials can destroy hinges and their functioning.
- Oil the hinging mechanism regularly.

- Repairs and maintenance of the product must be performed by a professional and in accordance with the manufacturer's instructions. NOTE: A professional is someone who has the knowledge of performing repairs or maintenance work, by having attended a manufacturer's training session, for instance.
- For repair and replacement of parts such as feet, for example, it may be necessary to contact the manufacturer or dealer.

Transport and storage

- Improper handling of the product during transport and storage can lead to damage.
- Close the product up after use, for storage, and transport.
- Secure and fasten down the product during transport (e.g. on roof carriers or in the car) to prevent damage.
- When not in use, always store the product clean and dry at room temperature.

- Do not store anything on the product.
- Store the product away from areas in which its condition might rapidly deteriorate (e.g. exposed to humidity, high temperatures, bad weather).
- Store the product in a position that helps it to stay upright (e.g. hanging on a ladder holder or lying on an even, clean surface).
- Store the product so that it cannot be tripped over or be in someone's way.

Cleaning

Only clean the product with a damp cloth and wipe dry afterwards.

IMPORTANT! Never clean the product with harsh cleaning agents.

Disposal



Dispose of the product and packaging materials in accordance with current local regulations. Store the packaging materials (foil bags, for example) out of the reach of children.

For further information about disposal of the product no longer needed, contact your local council. Dispose of the product and the packaging in an environmentally friendly manner.



The Recycling Code distinguishes different materials to be returned for recycling. The Code consists of the recycling symbol for the recycling process and a number that identifies the material.

Notes on the guarantee and service handling

The product was produced with great care and under continuous quality control. DELTA-SPORT HANDELS-KONTOR GmbH gives private end customers a three-year guarantee on this product from the date of purchase (guarantee period) in accordance with the following provisions. The guarantee is only valid for material and manufacturing defects.

The guarantee does not cover parts subject to normal wear and tear that are thus considered wear parts (e.g. batteries) or fragile parts such as switches, rechargeable batteries, or parts made of glass. Claims under this guarantee are excluded if the product has been used incorrectly, improperly, or contrary to the intended purpose, or if the provisions in the instructions for use were not observed, unless the end customer proves that a material or manufacturing defect exists that was not caused by one of the aforementioned circumstances. Claims under the guarantee can only be made within the guarantee period by presenting the original sales receipt. Please therefore keep the original sales receipt. The guarantee period is not extended by any repairs carried out under the guarantee, under statutory guarantees, or as a gesture of goodwill. This also applies to replaced and repaired parts.

If you wish to make a claim please first contact the service hotline mentioned below or contact us by e-mail. If there is a guarantee case, then the product will be repaired or replaced free of charge to you or the purchase price will be refunded, depending on our choice.

Your legal rights, in particular guarantee claims against the respective seller, are not limited by this guarantee.

Guarantee handling

To ensure rapid processing of your case please follow the following instructions:

- For all inquiries keep the sales receipt and product number (e.g. IAN 123456_7890) handy as proof of purchase.
- You will find the product number on the product label, on an engraving on the product, on the title page of your instructions (bottom left), or on the sticker on the back or bottom of the product.

- Should any functional problem or other defects occur, first contact the service department named below by telephone or use our contact form, which you will find at parkside-diy.com under service categories.
- Once the product is determined to be defective, you can then attach the proof of purchase (sales receipt) and state the nature of the defect and when it occurred and send it, postage free for you, to the address of the service department of which you have been notified.



- At parkside-diy.com you can find and download these and many other manuals. With this QR code you can directly access parkside-diy.com.

Select your country and use the search template to look for the operating instructions. By entering the product number (e.g. IAN 123456_7890) you access the operating instructions for your product.

IAN: 484706_2501

Service contact

 Customer Service
United Kingdom
Telephone: 08000518970
Contact form at
parkside-diy.com
Location: Germany

Onneksi olkoon!

Olet hankkinut korkealaatuisen tuotteen. Tutustu tuotteeseen ennen sen ensimmäistä käyttöönottoa.



Lue seuraavat käyttöohjeet huolellisesti.

Käytä tuotetta vain kuvatulla tavalla ja määritellyllä käyttöalueella. Säilytä hyvin nämä käyttöohjeet myöhempää tarvetta varten. Luovuttaessasi tuotteen kolmannelle osapuolelle, luovuta sen mukana myös kaikki siihen liittyvät asiakirjat.

Toimituksen sisältö / osien kuvaus (kuva A)

- 1 x tikkaat (1) sis.
 - 1 x taso (1a)
 - 2 x askelma (1b)
 - 4 x tikkaiden jalka (1c)
 - 1 x nousuosa (1d)
 - 1 x tukiosa (1e)
- 1 x käyttöohje

Tekniset tiedot

Paino: noin 3,6 kg

Enimmäiskuormitus: 150 kg

EN 131

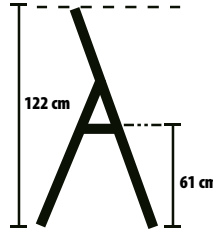

Valmistuspäivämäärä
(kuukausi/vuosi):
08/2025

Määräystenmukainen käyttö

Tämä tuote on tarkoitettu nousuapuvälineeksi yksityiseen käyttöön sisä- ja ulkotiloihin. Sen enimmäiskuormitus on 150 kg. Tuotetta voi käyttää työskentelyyn lyhytaikaisissa tehtävissä.

Käytetyt symbolit / turvallisuusohjeet onnettomuuksien välttämiseen



Varoitus, putoaminen tikkailta



Lue käyttöohje

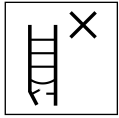

Tarkista tikkaat heti niiden hankkimisen jälkeen. Tarkista ennen jokaista käyttökertaa silmämääräisesti, että tikkaat ovat ehjät ja turvalliset käyttää. Älä käytä vaurioituneita tikkaita.



Enimmäiskuormitus



Älä käytä tikkaita kaltevilla, epätasaisella tai pehmeällä ja upottavalla alustalla.



Älä kurottele sivulle.



Älä sijoita tikkaita likaantuneelle alustalle.



Käyttäjien enimmäismäärä



Kiipeä ja laskeudu aina kasvot tikkaisiin päin.

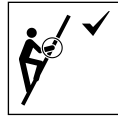

Pidä tikkaista kunnon kiinni noustessasi tikkaille ja laskeutuessasi tikkailta. Pidä työskennellessä kiinni tikkaista tai ryhdy muihin turvatoimenpiteisiin, jos se ei ole mahdollista.



Vältä töitä, jotka aiheuttavat sivuttaista kuormitusta tikkailta, esim. voimaa vaativa poraaminen.

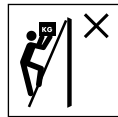

Älä nouse tikkaille raskaan tai hankalasti käsiteltävän taakan kanssa.

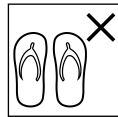

Käytä tikkaille noustessasi aina tukevia, hyvin jalassa pysyviä jalkineita.



Käytä tikkaita vain silloin, kun terveydentilasi sen sallii.

Osa sairauksista tai lääkityksistä saattaa kasvattaa tapaturman riskiä tikkailta työskennellessä. Älä koskaan kiipeä tikkaille ollessasi päihteiden vaikutuksen alaisena.



Varoitus, sähkön aiheuttama vaara.

Huomioi mahdolliset sähköiskujen riskit. Varmista, etteivät tikkaat osu esimerkiksi yläpuolella kulkeviin johtoihin tai muihin sähkölaitteisiin. Älä käytä tikkaita, jos sähkövirrasta aiheutuu vaaraa.



Älä käytä tikkaita, jos sähkövirrasta aiheutuu vaaraa.



Älä käytä tikkaita siltana.



Tikkaita ei ole tarkoitettu ammattikäyttöön



Älä astu tikkailta sivuun toiselle tasolle.



Avaa tikkaat kokonaan ennen käyttöä.



Lukitse rajoittajat aina kunnolla.



Tikkaita saa käyttää nojatikkaina vain, mikäli ne on siihen suunniteltu.



Vaakasuuntaiset pinnat, jotka muistuttavat tikkaiden tasoa, mutta eivät ole siihen tarkoitettuja (esim. muovinen työtaso), on merkittävä selkeästi (jos rakenteellisista syistä tarpeen).

- Älä työskentele pitkiä aikoja tikkailla ilman säännöllisiä taukoja (väsyminen on aina riskitekijä).
- Estä vahingot tikkaiden kuljetuksen yhteydessä esim. kiinnittämällä, ja varmista, että ne on kiinnitetty/sijoitettu asianmukaisesti.
- Varmista, että tikkaat ovat tehtävään sopivat.
- Poista kaikki epäpuhtaudet tikkaista, kuten märkä maali, kura, öljy ja lumi.
- Älä käytä tikkaita ulkotiloissa epäsuotuisissa sääolosuhteissa, esim. voimakkaalla tuulella.
- Ammattikäytössä ota aina huomioon maakohtainen lainsäädäntö, ja suorita riskien arviointi sekä käytä tikkaita sen mukaan.

- Huomioi mahdollinen törmäysriski esim. jalankulkijoiden, ajoneuvojen tai ovien kanssa, kun sijoittele tikkaita. Lukitse työs-kentelyalueella olevat ovet (ei hätäuloskäyntejä) sekä ikkunat mikäli se on mahdollista.
- Älä tee muutoksia tikkaisiin.
- Älä liikuta tikkaita kun niillä seistään.
- Huomioi tuuli käyttäessäsi tikkaita ulkotiloissa.
- Käytä vain sähköä johtamattomia tikkaita jännitteellisessä sähkötyössä.

Hengenvaara!

- Älä koskaan jätä pakkausmateriaalia lasten ulottuville valvomatta. Tukehtumisvaara.

Lasten loukkaantumisvaara!

- Lapset eivät saa leikkiä tuotteella. Painota lapsille, ettei tuote ole leikkikalu.
- Huomioi lasten luonnollinen leikkimisen tarve ja uteliaisuus. Estä tilanteet ja toimintatavat, joihin tuotetta ei ole tarkoitettu.

- Tuotetta ei ole tarkoitettu kiipeilyyn eikä leikkimiseen! Varmista, ettei kukaan, etenkin lapsi, vedä itseään tuotteen avulla ylös.
- Kun tuotetta ei käytetä, sitä tulee säilyttää lasten ulottumattomissa.
- Lapset eivät saa puhdistaa tuotetta eivätkä tehdä käytäjälle kuuluvaa huoltoa.

Käyttö

- Poista pakkausmateriaali..
- Puristumisvaara.** Varo sormiasi, kun taitat tuotteen auki tai kokoon.

Tikkaiden taittaminen auki (kuva B)

1. Vedä tukiosaa (1e) mahdollisimman kauas nousuosasta (1d).
2. Varmista tikkaat (1) painamalla taso (1a) tukiosan tankoon.

Tikkaiden taittaminen kokoon (kuva C)

1. Kallista tikkaita (1) hieman nousuosan (1d) suuntaan.

2. Vedä tasoa (1a) ylös ja paina tukiosaa (1e) nousuosan suuntaan, kunnes ne koskettavat toisiaan.

Tarkistettavien osien luettelo

Säännöllisissä tarkastuksissa on huomioitava seuraavat seikat:

- tarkista, että nousu- ja tukiosat (pystysuuntaiset osat) eivät ole taipuneet, vääntyneet, käyristyneet, repeytyneet, ruostuneet tai hapertuneet;
- tarkista, että nousu- ja tukiosat ovat muiden osien kiinnityskohtien kohdalla hyvässä kunnossa;
- tarkista, että kiinnitykset (esim. niitit, ruuvit, pultit) ovat paikoillaan tiukasti eivätkä ne ole ruostuneet;
- tarkista, että puolia/askelmia ei puutu eivätkä ne ole löysällä, voimakkaasti kuluneet, ruostuneet tai vaurioituneet;
- tarkista, että etu- ja takaosan nivelet eivät ole vaurioituneet, löysällä tai ruostuneet;

- tarkista, että lukitus pysyy vaaka-asennossa, takakiskoja ja kulmajäykisteitä ei puutu eivätkä ne ole taipuneet, löystyneet, ruostuneet tai vaurioituneet;
- tarkista, että jalkoja/tasuja ei puutu eivätkä ne ole löysällä, voimakkaasti kuluneet, ruostuneet tai vaurioituneet;
- tarkista, että tikkaissa ei ole likaa (esim. kuraa, maalia, öljyä tai rasvaa);
- tarkista, että tason osia tai kiinnityksiä ei puutu ja että taso ei ole vaurioitunut tai ruostunut.

Jos jokin edellä mainituista ehdoista ei täyty, tikkaita EI saa käyttää.

Korjaus ja huolto

- Pidä tuote puhtaana, koska lika voi vaurioittaa niveliä ja tuotteen toimintaa.
- Öljyä nivelmekanismi säännöllisesti.
- Pätevän henkilön tulee huolehtia tuotteen korjauksista ja huoltotöistä ja työt on tehtävä valmistajan ohjeiden mukaisesti.

HUOMAUTUS: Pätevä henkilö on henkilö, jolla on osaamista korjausten tai huoltotöiden tekemiseen, esim. valmistajan koulutukseen osallistumisen myötä.

- Osien, esim. jalkojen, korjausten ja vaihtojen yhteydessä on tarvittaessa otettava yhteyttä valmistajaan tai jälleenmyyjään.

Kuljetus ja varastointi

- Tuotteen epäasianmukainen käsittely kuljettaessa ja varastoitaessa voi johtaa tuotteen vaurioitumiseen.
- Taita tuote kokoon käytön jälkeen sekä varastointia ja kuljetusta varten.
- Varmista ja kiinnitä tuote kuljetuksen ajaksi (esim. kattotelineissä tai autossa), jotta vältytään vaurioilta.
- Kun tuotetta ei käytetä, säilytä sitä aina kuivana ja puhtaana huoneenlämpötilassa.
- Älä säilytä mitään tuotteen päällä.

- Säilytä tuotetta kaukana paikoista, joissa sen kunto voi heikentyä nopeasti (esim. kosteus, korkea lämpötilat, altistuminen sääolosuhteille).
- Säilytä tuotetta asennossa, jossa se pysyy suorana (esim. tikaskoukkuihin ripustettuna tai tasaisella ja puhtaalla pinnalla).
- Säilytä tuotetta niin, että se ei aiheuta kompastumisvaaraa eikä ole tiellä.

Puhdistus

Puhdista ainoastaan kostealla puhdistusliinalla ja pyyhi lopuksi kuivaksi.
TÄRKEÄÄ! Älä koskaan puhdista voimakkailla puhdistusaineilla.

Hävittämistä koskevat ohjeet



Hävitä tuote ja pakkausmateriaalit voimassa olevien paikallisten määräysten mukaisesti. Säilytä pakkausmateriaalia (kuten muovipusseja) lasten ulottumattomissa.

Lisätietoa käytöstä poistetun tuotteen hävittämisestä saat omasta kunnastasi. Hävitä tuote ja pakkaus ympäristöystävällisesti.



Kierrätyskoodilla merkitään erilaiset materiaalit uudelleenkäyttöä (kierrätystä) varten. Koodi koostuu uusiokäyttöä kuvaavasta kierrätysmerkistä ja materiaalia merkitsevästä numerosta.

Takuuta ja huoltoprosessia koskevat ohjeet

Tuote on valmistettu huolellisesti jatkuvassa valvonnassa. DELTA-SPORT HANDELSKONTOR GmbH myöntää yksityisille loppuasiakkaille tälle tuotteelle kolmen vuoden takuun ostopäivämäärästä lähtien (takuu-aika) seuraavien ehtojen mukaisesti. Takuu koskee vain materiaali- ja valmistusvirheitä. Takuu ei koske kuluviksi osiksi luettavia, normaalisti kuluvia osia (esim. paristot) eikä särkyviä osia,

kuten kytkimiä tai lasista valmistettuja osia. Tähän takuuseen liittyviä vaatimuksia ei voi esittää, jos tuotetta on käytetty epäasianmukaisesti tai väärin, määrättyjen ehtojen tai ilmoitetun käyttömäärän vastaisesti tai käyttöohjeessa annettuja ohjeita ei ole noudatettu, ellei loppuasiakas pysty todistamaan, että kyseessä on materiaali- tai valmistusvirhe, joka ei johdu edellä mainituista olosuhteista. Takuuseen liittyvät vaatimukset voidaan täyttää vain takuuajana esittämällä alkuperäisen kassakuitin. Säilytä siksi alkuperäinen kassakuitti. Takuu-aika ei pitene takuuseen, lainmukaiseen takuuseen tai harkintatakuuseen liittyvien korjausten myötä. Tämä koskee myös vaihdettuja ja korjattuja osia. Mahdollisissa reklamaatiotilanteissa soita alla olevaan palvelunumeroon tai ota yhteyttä sähköpostitse.

Mikäli takuuehdot täyttyvät, korjaamme tai vaihdamme tuotteen maksutta tai hyvitämme ostohinnan – oman valintamme mukaan. Muita takuuseen liittyviä oikeuksia ei ole.

Tämä takuu ei vaikuta lainmukaisiin oikeuksiisi, erityisesti lakiin perustuviin takuuoikeuksiisi kyseistä myyjää vastaan.

Takuutilanteet

Voit nopeuttaa asiasi käsittelyä toimimalla seuraavien ohjeiden mukaisesti:

- Pidä kassakuitti ja tuotenumero (esim. IAN 123456_7890) kaikkia tiedusteluja varten valmiina todisteena tuotteen ostosta.
- Tuotenumeron löydät tuotteen tyyppikilvestä, kaiverrettuna tuotteeseen, ohjeen kansilehdeltä (vasemmasta alakulmasta) tai tuotteen tausta- tai alapuolella olevasta tarrasta.

- Jos tuote ei toimi oikein tai siinä ilmenee muita puutteita, ota ensin yhteyttä seuraavassa mainittuun huolto-osastoon puhelimitse tai osoitteesta parkside-diy.com kohdasta Service löytyvällä yhteydenottolomakkeella.
- Voit lähettää vialliseksi todetun tuotteen sinulle ilmoitettuun huollon osoitteeseen maksutta. Liitä palautettavan tuotteen mukaan ostotosite (kassakuitti) ja tiedot siitä milloin ja minkälainen vika on ilmennyt.



Tämä ja monia muita käsikirjoja on luetta-
vissa ja ladattavis-
sa osoit-
teessa

parkside-diy.com. Tällä QR-koodilla voit siirtyä suoraan osoitteeseen parkside-diy.com.

Valitse maasi ja hae käyttöohjeita hakuikkunassa. Tuotenumeron (esim. IAN 123456_7890) syöttämällä pääset tuotteesi käyttöohjeeseen.

IAN: 484706_2501

Huollon yhteystiedot

① Asiakaspalvelu Suomi
Puhelin: 09 42453024
Yhteydenottolomake
osoitteessa
parkside-diy.com
Paikka: Saksa

Grattis!

Du har köpt en högkvalitativ produkt. Bekanta dig med produkten innan du använder den för första gången.



Läs den medföljande bruksanvisningen.

Använd produkten endast enligt beskrivningen och för de angivna användningsområdena. Förvara bruksanvisningen på en säker plats. Lämna över alla dokument när du överlämnar produkten till tredje part.

Leveransomfång/ delbeteckning (bild A)

1 x trappstege (1) inkl.

1 x plattform (1a)

2 x steg (1b)

4 x stegfot (1c)

1 x skänkel (1d)

1 x stödsränkel (1e)

1 x bruksanvisning

Teknisk information

Vikt: ca 3,6 kg

Max. nyttolast: 150 kg

EN 131

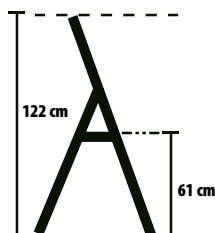

Tillverkningsdatum
(månad/år): 08/2025

Avsedd användning

Denna produkt är konstruerad som hjälp för att nå högre upp, för inomhus- och utomhusbruk och för privat bruk, och kan belastas upp till max. 150 kg. Produkten kan användas som ståplats vid kortvariga aktiviteter.

Symboler/säkerhets- anvisningar för att undvika olyckor



Varning, fall från
stegen



Beakta bruksanvisningen

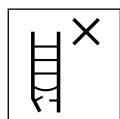

Kontrollera stegen vid leverans. Kontrollera innan varje användning att stegen inte uppvisar skador och är säkra att använda. Använd inte stegen om den är skadad.



Max. nyttolast



Använd inte stegen på ett ojämnt eller löst underlag.



Undvik att luta dig åt sidorna.

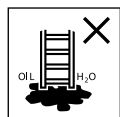

Ställ inte stegen på smutsigt underlag.



Max. antal användare



Klättra inte upp eller ner i stegen när du är bortvänd från den.



Håll ett stadigt tag när du klättrar upp och ner i stegen.

Håll dig fast i stegen vid arbetet, eller vidta andra säkerhetsåtgärder om detta inte är möjligt.



Undvik arbeten som innebär belastning från sidan, t.ex. borrar genom fasta material.



Bär inte utrustning som är tung eller svårhanterlig vid användning av en stege.

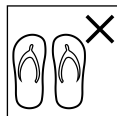

Klättra inte på stegen med olämpliga skor.



Använd inte stegen om du har fysiska begränsningar.

Vissa hälsotillstånd samt intag av läkemedel, alkohol eller droger kan innebära en säkerhetsrisk vid användning av stegen.



Varning, elektrisk risk. Fastställ alla risker som utgår från elektriska enheter i arbetsområdet, t.ex. friliggande högspänningsledningar eller liknande,

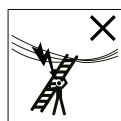

och använd inte stegen om risk på grund av elektrisk ström inte föreligger.



Använd inte stegen som bro.

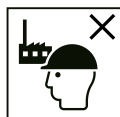

Stege för privat bruk



Använd inte stegen för att kliva sidlängs till en annan yta.



Öppna stegen helt innan användning.

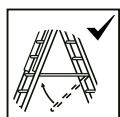

Använd endast stegen med isatt stegsidessäkring.



Trappstegar får inte användas som lutande steg, om den inte är konstruerad för detta.



Horisontella ytor som liknar plattformen på en trappstegge, men som inte är avsedda för detta (t.ex. arbetsyta i plast), måste markeras tydligt på ytan (om detta krävs på grund av konstruktionen).

- Stå inte för länge på stegen utan regelbundna pauser (trötthet innebär en risk).
- Undvik skador under transport av stegen, t.ex. genom att surra fast den och ser till att den sätts fast på ett lämpligt sätt.
- Se till att stegen är lämplig för det den ska användas till.
- En stegge som är förorenad, t.ex. på grund av våt färg, smuts, olja eller snö, ska inte användas.
- Använd inte stegen utomhus vid dåligt väder, som t.ex. kraftig vind.
- Vid professionell användning måste en riskutvärdering utföras under beaktande av de nationella lagstadgade föreskrifterna.

- När stegen ställs upp, beakta kollisionsrisken, t.ex. med fotgängare, fordon och dörrar. Lås dörrar (ej nödutgångar) och fönster i arbetsområdet, om möjligt.
- Ändra inte stegens konstruktion.
- Flytta inte stegen medan du står på den.
- Observera vindförhållandena vid användning utomhus.
- Använd icke-ledande stegar vid nödvändigt arbete under elektrisk spänning.

Livsfara!

- Låt aldrig barn leka med förpackningen utan uppsyn. Kvävningrisk föreligger.

Risk för skador för barn!

- Barn får inte leka med produkten. Gör barnen uppmärksamma på att produkten inte är en leksak.
- Kom ihåg att barn är naturligt nyfikna och lekfulla. Förhindra att situationer och beteende som inte är avsedda för produkten uppstår.

- Produkten är inte avsedd att klättras på eller leka med! Se till att personer, i synnerhet barn, inte använder produkten för att dra sig upp.
- Produkten måste förvaras utom räckhåll för barn när den inte används.
- Rengöring och användarunderhåll får inte utföras av barn.

Användning

- Ta bort förpackningsmaterialet.

Klämrisk. Se till att inte klämma fingrarna när du fäller ut och ihop produkten.

Fälla ut stegen (bild B)

1. Dra stödsänkeln (1e) så långt från skänkeln (1d) som möjligt.
2. Säkra stegen (1) genom att trycka in plattformen (1a) i stången på stödsänkeln.

Fälla ihop stegen (bild C)

1. Luta stegen (1) något i riktning mot skänkeln (1d).
2. Dra plattformen (1a) uppåt och tryck stödsänkeln (1e) i riktning mot skänkeln tills de berör varandra.

Lista över delar som ska kontrolleras

Vid regelbundna kontroller måste följande beaktas:

- Kontrollera att skänklarna (delar som står upprätt) inte är böjda, förvridna, buckliga, spruckna, rostiga eller korroderade
- Kontrollera att skänklarna befinner sig i felfritt skick runt fästpunkterna för andra delar
- Kontrollera att fästen (som t.ex. nitar, skruvar, bultar) inte saknas och inte är lösa eller rostiga
- Kontrollera att steg inte saknas eller är lösa, slitna, rostiga eller skadade
- Kontrollera att länkarna mellan fram- och baksida inte är skadade, lösa eller rostiga

- Kontrollera att låsningen stannar kvar i horisontell ställning, att de bakre skenorerna och hörnförstärkningarna inte saknas eller är böjda, lösa, rostiga eller skadade
- Kontrollera att stegfötterna/fotskydderna inte saknas eller är lösa, slitna, rostiga eller skadade
- Kontrollera att hela stegen är fri från föroreningar (t.ex. smuts, färg, olja eller fett)
- Kontrollera att inga delar eller fästen saknas på plattformen och att plattformen inte är skadad eller rostig.

Om resultatet av ovanstående kontroller inte ger ett tillfredsställande resultat ska stegen INTE användas.

Reparation och underhåll

- Håll produkten ren och fri från främmande material, eftersom detta kan förstöra länkarna och stegens funktion.
- Olja länkmekanismen regelbundet.

- Reparation och underhåll på produkten måste utföras av fackpersonal och enligt tillverkarens anvisningar. ANMÄRKNING: Fackpersonal är personer som har tillräckliga kunskaper för att utföra reparationer och underhåll, t.ex. genom att ha deltagit i en av tillverkarens utbildningar.
- Vid reparation och byte av delar, som t.ex. fötter, måste tillverkaren eller återförsäljaren kontaktas.

Transport och förvaring

- Felaktig hantering av produkten vid transport och förvaring kan leda till skador.
- Fäll ihop produkten efter användning samt vid transport och förvaring.
- Säkra och fäst produkten under transport (t.ex. på takräcken eller i bilen) för att undvika skador.
- Förvara produkten i rumstemperatur på en torr och ren plats när den inte används.
- Förvara inte några föremål på produkten.

- Förvara produkten på avstånd från områden som snabbt försämrar dess tillstånd (t.ex. fukt, höga temperaturer, väderförhållanden).
- Förvara produkten i en ställning där den hålls upprätt (t.ex. upphängd i en fästordning eller liggande på ett jämnt och rent underlag).
- Förvara produkten på ett sätt som förhindrar snubbelrisk.

Rengöring

Rengör endast med en fuktig trasa och torka därefter torr. VIKTIGT! Rengör aldrig med starka rengöringsmedel.

Anvisningar för avfallshantering



Avfallshandla produkten och förpackningen enligt gällande föreskrifter. Förvara förpackningsmaterial (som t.ex. plastpåsar) otillgängligt för barn. Kontakta din kommun för mer information om avfallshantering av förbrukade produkter. Avfallshandla produkten och dess förpackning på ett miljövänligt sätt.



Återvinningskoden visar hur de olika materialerna ska återvinnas. Koden består av återvinningsymbolen, som står för ett kretslopp, och ett nummer, som kännetecknar materialet.

Information om garanti och servicehantering

Produkten har tillverkats med största noggrannhet och under kontinuerliga kontroller. DELTA-SPORT HANDELSKONTOR GmbH ger privatkunder tre års garanti från inköpsdatum (garantifrist) på denna produkt enligt nedanstående villkor. Garantin gäller endast material- och tillverkningsfel. Garantin omfattar inte delar som utsätts för normalt slitage och därför anses vara slitdelar (t.ex. batterier), samt ömtåliga delar som brytare eller delar som är tillverkade i glas. Anspråk på denna garanti kan inte göras om produkten använts på ett felaktigt sätt, missbrukats eller använts i strid med ändamålsenlig användning.

Anspråk kan heller inte göras om tillverkarens anvisningar inte har beaktats eller om produkten uppvisar skador som tyder på felaktig användning, eller underlåtelse att beakta tillverkarens anvisningar. Undantag är material- eller bearbetningsfel som inte beror på ovanstående orsaker och som kan bevisas av kunden. Anspråk på garantin kan endast göras inom garantitiden och mot uppvisande av kvitto. Spara därför originalkvittot. Garantitiden kan inte förlängas på grund av eventuella reparationer, lagstadgad garanti eller ex gratia. Detta gäller även för utbytta och reparerade delar. Vid ärenden kontakta oss via nedanstående servicetelefon eller via e-post. Om ett garantifall föreligger kommer vi – efter egen bedömning – att reparera, byta ut eller ersätta din produkt kostnadsfritt. Inga ytterligare rättigheter föreligger i samband med garantin.

Dina juridiska rättigheter, i synnerhet garantianspråk gentemot återförsäljaren, påverkas inte av denna garanti.

Garantiprocess

Följ nedanstående anvisningar för att få ditt ärende behandlat på kortast möjliga tid:

- Ha kvittot och artikelnumret (t. ex. IAN 123456_7890) redo vid alla förfrågningar.
- Artikelnumret hittar du på produktens typskylt, på en ingravering på produkten, på bruksanvisningens omslag (nederst till vänster) eller på etiketten på produktens baksida eller undersida.
- Om funktionsfel eller andra brister uppstår, kontakta först nedanstående serviceavdelning via telefon eller använd vårt kontaktformulär, som finns på parksidediy.com under kategorin Service.

- En produkt som registrerats som defekt kan skickas kostnadsfritt, tillsammans med kvitto och en beskrivning av problemet samt när det uppstod, till din serviceadress.



Denna och många andra bruksanvisningar kan du läsa och ladda ner på parksidediy.com

Med denna QR-kod kommer du direkt till parksidediy.com. Välj ditt land och använd sökfältet för att hitta din användaranvisning. Genom att ange artikelnumret (t. ex. IAN 123456_7890) kommer du till användaranvisningen för din produkt.

IAN: 484706_2501

Servicekontakt

- ⑨ Kundservice Sverige
Telefon: 020795049
Kontaktformulär på
parkside-diy.com
Huvudkontor: Tyskland
- ⑨ Kundservice Suomi
Telefon: 09 42453024
Kontaktformulär på
parkside-diy.com
Huvudkontor: Tyskland

Sveikiname!

Įsigijote aukštos kokybės gaminį. Prieš pirmą kartą naudodami, susipažinkite su gaminiu.



Atidžiai perskaitykite pateiktą naudojimo instrukciją.

Gaminį naudokite tik taip, kaip aprašyta, ir tik nurodytu tikslu. Išsaugokite šią naudojimo instrukciją. Perduodami gaminį, nepamirškite perduoti trečiajai šaliai ir visų su juo susijusių dokumentų.

Komplekto sudėtis / dalių apžvalga (A pav.)

- 1 x kopėčios (1) su
 - 1 x platforma (1a)
 - 2 x kopėčių laiptelis (1b)
 - 4 x kopėčių kojelė (1c)
 - 1 x lipimo pusė (1d)
 - 1 x atraminė pusė (1e)
- 1 x naudojimo instrukcija

Techniniai duomenys

Svoris: maždaug 3,6 kg
didžiausia leistina apkrova:
150 kg
EN 131

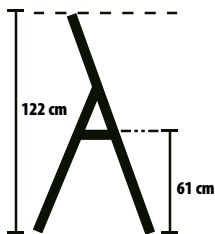

Pagaminimo data
(mėnuo/metai): 08/2025

Tinkamas naudojimas

Šis gaminys sukurtas kaip pagalbinis laipiojimo prietaisas patalpose ir lauke privačiam naudojimui ir gali išlaikyti iki 150 kg svorį. Gaminys gali būti naudojamas kaip stovas trumpalaikėms veikloms.

Naudojami simboliai / saugos instrukcijos, skirtos išvengti nelaimingo atsitikimo



Įspėjimas, griuvimas nuo kopėčių



Vadovaukitės instrukcija

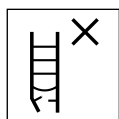

Nusipirkę patikrinkite kopėčias. Kas kartą prieš naudodami apžiūrėkite kopėčias, ar nėra pažeidimų ir, ar jos saugios naudoti. Nenaudokite pažeistų kopėčių.



didžiausia leistina apkrova



Kopėčių nenaudokite ant nelygaus arba nestabilaus pagrindo.



Nesiremkite į šoninę dalį.

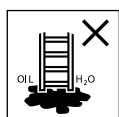

Kopėčių nestatykite ant nešvaraus pagrindo.



didžiausias naudotojų skaičius



Ant kopėčių ir nuo jų nelipkite nosisukę.



Užlipdami ir nulipdami tvirtai laikykitės už kopėčių.

Dirbdami laikykitės už kopėčių arba, jeigu to padaryti neįmanoma, imkitės kitų saugos priemonių.



Venkite darbus, kurie kopėčias veikia šonine apkrova, pvz., negręžkite kietų medžiagų iš šono.



Lipdami ant kopėčių neneškite su savimi jokios įrangos, kuri sunki arba nepatogi.

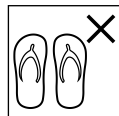

Ant kopėčių nelipkite, jeigu dėvite netinkamą avalynę.



Kopėčių nenaudokite, jeigu yra fizinių apribojimų. Tam tikros sveikatos

būklės, vaistai, piktnaudžiavimas alkoholiu ar narkotikais naudojant kopėčias gali kelti pavojų saugai.



Įspėjimas, elektros pavojus.

Nustatykite visus elektros eksploatacinių medžiagų keliamus pavojus darbo zonoje, pvz.,

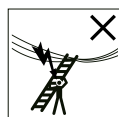

aukštos įtampos oro linijos ar kitos atviros elektros eksploatacinės medžiagos ir nenaudokite kopėčių, jei kyla pavojus dėl elektros srovės.



Nenaudokite kopėčių kaip jungiamojo elemento.



Neprofesionalus kopėčių naudojimas



Nuo kopėčių nenusileiskite kitu paviršiumi iš šono.



Kopėčias prieš naudodami pilnai išskeiskite.

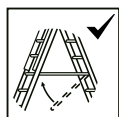

Kopėčias naudokite tik su uždėtu skėtimosi apsaugu.



Kopėčių negalima naudoti kaip atremiamųjų kopėčių, nebent jos skirtos šiam tikslui.



Horizontalūs paviršiai, panašūs į kopėčių platformą, bet nėra jai pritaikyti (pvz., plastikinė darbo lentyna), turi būti

aiškiai pažymėti ant paviršiaus (jei to reikalauja konstrukcija).

- Nebūkite ant kopėčių per ilgai be reguliarių pertraukų (kyla pavojus dėl nuovargio).
- Transportuodami kopėčias apsaugokite jas, kad nebūtų pažeistos, pvz., pririšdami ir užtikrindami, kad jos būtų tinkamai pritvirtintos.
- Įsitikinkite, kad kopėčios tinkamos konkrečiai paskirčiai.
- Nenaudokite nešvarių kopėčių, pvz., drėgni dažai, nešvarumai, alyva arba sniegas.
- Kopėčių nenaudokite lauke, kai yra nepalankios oro sąlygos, pvz., pučia stiprus vėjas.
- Profesionalaus naudojimo atveju rizikos turi būti vertinama pagal naudojimo šalyje galiojančius teisės aktus.
- Gabenant kopėčias į naudojimo vietą reikia atsižvelgti į kylantį susidūrimo pavojų, pvz., su pėsčiaisiais, transporto

- priemonėmis arba durimis. Jeigu įmanoma, duris (ne avarinius išėjimus) ir langus darbo zonoje užrakinkite.
- Nekeiskite kopėčių konstrukcijos.
 - Kai kopėčios pastatytos, jų nejudinkite.
 - Naudodami lauke, atsižvelkite į vėją.
 - Būtinaiems darbams su elektros įtampa naudokite srovei nelaidžias kopėčias.

Pavojus gyvybei!

- Jokiu būdu nepalikite vaikų be priežiūros prie pakuočių medžiagų. Jiems kyla pavojus uždusti.

Pavojus susižeisti vaikams!

- Vaikams neleidžiama žaisti su gaminiu. Įspėkite vaikus, kad gaminys nėra žaislas.
- Atminkite, kad vaikams būdingas natūralus smalsumas ir noras eksperimentuoti. Užtikrinkite, kad gaminys nebūtų naudojamas netinkamose situacijose ir pagal netinkamą paskirtį.

- Ant gaminio lipti ar su juo žaisti negalima! Užtikrinkite, kad žmonės, o ypač vaikai, netrauktų gaminio.
- Nenaudojamą gaminį reikia laikyti vaikams nepasiekiamoje vietoje.
- Vaikai negali valyti gaminio ir atlikti jo techninės priežiūros.

Naudojimas

- Nuimkite pakavimo medžiagą.

Prispaudimo pavojus. Išskleisdami ir suskleisdami gaminį, stebėkite savo pirštus.

Kopėčių išskleidimas (B pav.)

1. Atraminę pusę (1e) traukite kiek įmanoma toliau nuo lipimo pusės (1d).
2. Užfiksukite kopėčias (1), užspausdami platformą (1a) ant atraminės pusės strypo.

Kopėčių suskleidimas (C pav.)

1. Kopėčias (1) šiek tiek patraukite į lipimo pusę (1d).
2. Platformą (1a) traukite į viršų ir spauskite atraminę pusę (1e) lipimo pusės kryptimi, kol jos susilies viena su kita.

Tikrintinų dalių sąrašas

Atliekant reguliarias patikras, reikia atsižvelgti į šiuos punktus:

- patikrinkite, ar pusės (vertikalios dalys) nesulenktos, neišlinkusios, nesusisukusios, neįlenktos, neįskilusios, nesurūdijusios ar nesupuvusios;
- patikrinkite, ar pusė aplink kitų dalių fiksavimo taškus yra geros būklės;
- patikrinkite, kad netrūktų, nebūtų atsilaisvinę arba surūdiję tvirtinimai (pvz., siūlės, varžtai, kaiščiai);
- patikrinkite, ar netrūksta laiptelių/pakopų, ar jos neatsilaisvinusios, stipriai nesusidėvėjusios, nesurūdijusios, ar nepažeistos;
- patikrinkite, ar nepažeisti, neatsilaisvinę arba nesurūdiję lankstai tarp priekinės ir galinės pusės;
- patikrinkite, ar skląstis išlieka horizontalioje padėtyje, netrūksta galinių bėgelių ir kampinių atramų, jos nesulenktos,

neatsilaisvinusios, nesurūdijusios arba nepažeistos;

- patikrinkite, ar netrūksta kopėčių kojelių / kojelių dangtelių, ar jie neatsilaisvinę, stipriai nesusidėvėję, nesurūdiję, ar nepažeisti;
- patikrinkite, ar visos kopėčios švarios (pvz., nešvarumai, dažai, alyva ar tepalas);
- patikrinkite, ar netrūksta platformos dalių arba tvirtinimų ar platforma nepažeista arba nesurūdijusi.

Jei kurios nors vienos iš pirmiau minėtų patikrų rezultatas nepatenkinamas, kopėčių naudoti **NEGALIMA**.

Remontas ir techninė priežiūra

- Laikykite gaminį švarų ir atskirtą nuo pašalinių medžiagų, nes jos gali sugadinti lankstus ir pažeisti jų veikimą.
- Reguliariai sutepkite alyva lanksto mechanizmą.
- Gaminio remonto ir priežiūros darbus turi atlikti kompetentingas asmuo,

vadovaudamasis gamintojo instrukcijomis.

PASTABA: kompetentingas asmuo yra asmuo, turintis žinių, reikalingų atlikti remontą ar techninę priežiūrą, pvz., dalyvavęs gamintojo rengiamuose mokymuose.

- Taisant ir keičiant dalis, pvz., kojeles, jei reikia, kreipkitės į gamintoją arba pardavėją.

Transportavimas ir sandėliavimas

- Netinkamai elgiantis su gaminiu transportavimo ir sandėliavimo metu jį galima sugadinti.
- Panaudoję gaminį suskleiskite, taip pat norėdami sandėliuoti ir transportuoti.
- Transportuodami gaminį pritvirtinkite (pvz., ant stogo laikiklių arba automobilyje), kad apsaugotumėte nuo pažeidimų.
- Kai gaminio nenaudojate, laikykite sausą ir švarų kambario temperatūroje.
- Ant gaminio nieko nedėkite.
- Gaminį laikykite atokiau nuo vietų, kur jo būklė gali greitai pablogėti

(pvz., drėgmė, aukšta temperatūra, netinkamos oro sąlygos).

- Gaminį laikykite tokioje padėtyje, kurioje jis išliktų vertikaliajame padėtyje (pvz., pakabintas ant kopėčių laikiklio arba pastatytas ant lygaus, švaraus paviršiaus).
- Gaminį laikykite taip, kad jis nekeltų pavojaus užkliūti arba netaptų kliūtimi.

Valymas

Valykite tik drėgna valymo šluoste, baigdami nušluostykite sausai.

SVARBU! Niekada nevalykite šiurkščiomis valymo priemonėmis.

Išmetimo nurodymai



Gaminio ir pakuotės atliekas tvarkykite laikydamiesi galiojančių vietos taisyklių. Pakuotės medžiagas (pvz., plastikinius maišelius) laikykite vaikams nepasiekiamoje vietoje. Daugiau informacijos apie panaudotų gaminių atliekų tvarkymą teiraukitės savo savivaldybės arba miesto

administracijos įstaigose. Gaminio ir pakuotės atliekas sutvarkykite tausodami aplinką.



Perdirbimo kodas skirtas įvairioms medžiagoms ženklinti ir gražinti pakartotiniam naudojimui (perdirbimui). Kodą sudaro perdirbimo simbolis, reiškiantis pakartotinį naudojimą, ir numeris, žymintis medžiagą.

Pastabos dėl garantijos ir aptarnavimo

Gaminys pagamintas kruopščiai, vykdant nuolatinę kontrolę. Privatiems galutiniams klientams „DELTA-SPORT HANDELS-KONTOR GmbH“ šiam gaminiui suteikia trejų metų garantiją nuo pirkimo datos (garantinis laikotarpis) pagal toliau nurodytas sąlygas. Garantija taikoma tik medžiagoms ir apdirbimui. Garantija netaikoma toms dalims, kurios įprastai dėvėsi ir yra laikomos nusidėvinčiomis dalimis (pvz., baterijoms),

taip pat dužioms dalimis, pvz., jungikliams ar iš stiklo pagamintoms dalims.

Teisė pasinaudoti šia garantija negalioja, jei gaminys buvo naudojamas netinkamai ar neteisingai, ne pagal numatytą paskirtį arba jei nesilaikoma naudojimo instrukcijos nurodymų, išskyrus tuos atvejus, kai galutinis klientas įrodo, kad buvo medžiagų arba apdirbimo klaida, kilusi ne dėl minėtų aplinkybių.

Teise į garantiją galima pasinaudoti tik garantiniu laikotarpiu, pateikus originalų kasos kvitą. Todėl saugokite originalų kasos kvitą. Atlikus bet kokį remontą, grindžiamą įmonės garantija, įstatymuose numatyta garantija ar gamintojo gera valia, garantinis laikotarpis nėra pratęsiamas. Ši nuostata taip pat taikoma pakeistoms ir suremontuotoms dalims.

Kilus nusiskundimų, pirmiausia kreipkitės toliau nurodytu techninės pagalbos telefono numeriu arba susisiekite su mumis elektroniniu paštu.

Jei taikoma garantija, mes Jums nemokamai gaminį pataisysime ar pakeisime arba gražinsime pinigus, sumokėtus už gaminį (savo nuožiūra). Jokių kitų teisių garantija nesuteikia.

Ši garantija neriboja Jūsų teisių, numatytų įstatymuose, ypač garantinių teisių parduotojo atžvilgiu.

Veiksmai esant garantinei pretenzijai

Norėdami užtikrinti, kad jūsų užklausa būtų greitai išnagrinėta, vadovaukitės šiomis instrukcijomis:

- Su visomis užklausomis kaip pirkimo įrodymą pateikite kasos čekį ir prekės numerį (pvz., IAN 123456_7890).
- Prekės numerį rasite prekės tipo lentelėje, išgravuotą ant prekės, jūsų instrukcijos tituliniam puslapyje (apačioje kairėje) arba ant prekės lipduko, esančio galinėje arba apatinėje prekės pusėje.

- Jei atsiranda veikimo klaidų ar kitų defektų, pirmiausia susisieki su žemiau nurodyta techninės priežiūros tarnyba telefonu arba naudokite mūsų kontaktinę formą, kurią galite rasti puslapyje parksidediy.com techninės priežiūros kategorijoje.
- Tada galite nemokamai išsiųsti prekę, kuri buvo pripažinta kaip nekokybiška, pateiktu techninės priežiūros tarnybos adresu, kartu pridėdami pirkimo kvitą (čekį) ir duomenis, koks yra gedimas ir kada jis atsirado.



Iš parksidediy.com galite perskaityti ir atsisiųsti šią ir daugelį kitų žiny-nų. Šis QR

kodas nukreips tiesiai į parksidediy.com. Pasirinkite savo šalį ir paieškoje ieškokite naudojimo instrukcijų.

Nurodę prekės numerį
(pvz., IAN 123456_7890)
gausite prieigą prie savo
prekės naudojimo instruk-
cijos.

IAN: 484706_2501

Techninės priežiūros tarnybos kontaktiniai duomenys

- Ⓛᵀ Klientų aptarnavimo
tarnyba Lietuvoje
Telefonas: 0 800 33062
Kontaktinė forma pateikta
parksidediy.com
Būstinė: Vokietija

Herzlichen Glückwunsch!
Mit Ihrem Kauf haben Sie sich für einen hochwertigen Artikel entschieden. Machen Sie sich vor der ersten Verwendung mit dem Artikel vertraut.



Lesen Sie hierzu aufmerksam die nachfolgende Gebrauchsanweisung.

Benutzen Sie den Artikel nur wie beschrieben und für die angegebenen Einsatzbereiche. Bewahren Sie diese Gebrauchsanweisung gut auf. Händigen Sie alle Unterlagen bei Weitergabe des Artikels an Dritte ebenfalls mit aus.

Lieferumfang/ Teileübersicht (Abb. A)

- 1 x Leiter (1) inkl.
 - 1 x Plattform (1a)
 - 2 x Leiterstufe (1b)
 - 4 x Leiterfuß (1c)
 - 1 x Steigschenkel (1d)
 - 1 x Stützschenkel (1e)
- 1 x Gebrauchsanweisung

Technische Daten

Gewicht: ca. 3,6 kg
höchstmögliche Nutzlast:
150 kg

EN 131

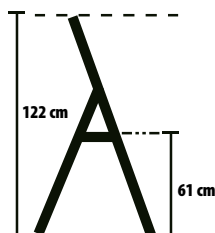

Herstellungsdatum
(Monat/Jahr): 08/2025

Bestimmungsgemäße Verwendung

Dieser Artikel ist als Aufsteigerhilfe im Innen- und Außenbereich für den privaten Gebrauch konstruiert und bis max. 150 kg belastbar. Der Artikel kann als Standplatz bei kurzzeitigen Tätigkeiten genutzt werden.

Verwendete Symbole/ Sicherheitshinweise zur Vermeidung von Unfallursachen



Warnung, Sturz
von der Leiter



Anleitung beachten

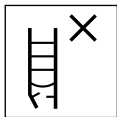

Leiter nach Liefere-
rung überprüfen.
Vor jeder Nutzung
Sichtprüfung der Leiter auf
Beschädigung und sichere
Benutzung. Keine beschä-
digte Leiter benutzen.



höchstmögliche
Nutzlast



Die Leiter nicht auf
einem unebenen
oder losen Unter-
grund benutzen.



Seitliches Hinaus-
lehnen vermeiden.

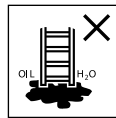

Die Leiter nicht auf
verunreinigtem
Untergrund aufstel-
len.



höchstmögliche
Anzahl der Benutzer



Die Leiter nicht mit
abgewendetem
Gesicht auf- oder
absteigen.



Beim Aufsteigen und
Absteigen an der
Leiter gut festhalten.

Bei Arbeiten auf der Leiter
festhalten oder andere Sicher-
heitsmaßnahmen ergreifen,
wenn dies nicht möglich ist.



Arbeiten, die eine
seitliche Belastung
bei Leitern bewirken,
z. B. seitliches Bohren durch
feste Werkstoffe, vermeiden.



Bei Benutzung einer
Leiter keine Ausrüs-
tung tragen, die
schwer oder unhandlich ist.

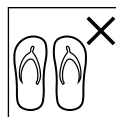

Die Leiter nicht mit
ungeeigneten Schu-
hen besteigen.



Die Leiter im Fall von körperlichen Einschränkungen nicht benutzen. Bestimmte gesundheitliche Gegebenheiten, Medikamenteneinnahme, Alkohol- oder Drogenmissbrauch können bei der Benutzung der Leiter zu einer Gefährdung der Sicherheit führen.



Warnung, elektrische Gefährdung.

Alle durch elektrische Betriebsmittel im Arbeitsbereich gegebenen Risiken feststellen, z. B.

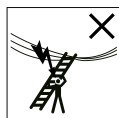

Hochspannungs-Freileitungen oder andere freiliegende elektrische Betriebsmittel, und die Leiter nicht verwenden, wenn Risiken durch elektrischen Strom bestehen.



Leiter nicht als Überbrückung benutzen.

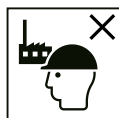

Leiter für den nicht beruflichen Gebrauch



Nicht von der Stehleiter auf eine andere Oberfläche seitlich wegsteigen.



Leiter vor Benutzung vollständig öffnen.

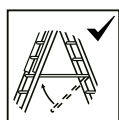

Die Leiter nur mit eingelegter Spreizsicherung verwenden.



Stehleitern dürfen nicht als Anlegeleitern verwendet werden, es sei denn, sie sind dafür ausgelegt.



Horizontale Oberflächen, die der Plattformform einer Stehleiter ähneln, jedoch nicht dafür ausgelegt sind (z. B. Arbeitsablage aus Kunststoff), müssen deutlich auf der Oberfläche markiert sein (falls konstruktionsbedingt erforderlich).

- Nicht zu lange ohne regelmäßige Unterbrechungen auf der Leiter bleiben (Müdigkeit ist ein Risiko).

- Beim Transport der Leiter Schäden verhindern, z. B. durch Festzurren, und sicherstellen, dass sie auf angemessene Weise befestigt/angebracht ist.
- Sicherstellen, dass die Leiter für den jeweiligen Einsatz geeignet ist.
- Eine verunreinigte Leiter, z. B. durch nasse Farbe, Schmutz, Öl oder Schnee, nicht benutzen.
- Die Leiter nicht im Freien bei ungünstigen Wetterbedingungen, z. B. starkem Wind, benutzen.
- Im Rahmen eines beruflichen Gebrauchs muss eine Risikobewertung unter Berücksichtigung der Rechtsvorschriften im Land der Benutzung durchgeführt werden.
- Wenn die Leiter in Stellung gebracht wird, ist auf das Risiko einer Kollision zu achten, z. B. mit Fußgängern, Fahrzeugen oder Türen. Türen (jedoch nicht Notausgänge) und Fenster im Arbeitsbereich verriegeln, falls möglich.

- Die Konstruktion der Leiter nicht verändern.
- Während des Stehens auf der Leiter diese nicht bewegen.
- Bei Verwendung im Freien Wind beachten.
- Für unvermeidbare Arbeiten unter elektrischer Spannung nichtleitende Leitern benutzen.

Lebensgefahr!

- Lassen Sie Kinder niemals unbeaufsichtigt mit dem Verpackungsmaterial. Es besteht Erstickengefahr.

Verletzungsgefahr für Kinder!

- Kinder dürfen nicht mit dem Artikel spielen. Weisen Sie Kinder insbesondere darauf hin, dass der Artikel kein Spielzeug ist.
- Beachten Sie den natürlichen Spieltrieb und die Experimentierfreudigkeit von Kindern. Verhindern Sie Situationen und Verhaltensweisen, die nicht für den Artikel vorgesehen sind.

- Der Artikel ist kein Kletter- oder Spielgerät! Stellen Sie sicher, dass sich Personen, insbesondere Kinder, nicht an dem Artikel hochziehen.
- Der Artikel muss bei Nichtgebrauch unzugänglich für Kinder gelagert werden.
- Reinigung und Benutzer-Wartung dürfen nicht von Kindern durchgeführt werden.

Verwendung

- Entfernen Sie das Verpackungsmaterial.

Quetschgefahr. Achten Sie beim Auf- und Zusammenklappen des Artikels auf Ihre Finger.

Leiter aufklappen (Abb. B)

1. Ziehen Sie den Stützschenkel (1e) so weit wie möglich vom Steigschenkel (1d) weg.
2. Sichern Sie die Leiter (1), indem Sie die Plattform (1a) in die Stange des Stützschenkels drücken.

Leiter zusammenklappen (Abb. C)

1. Kippen Sie die Leiter (1) etwas in Richtung des Steigschenkels (1d).
2. Ziehen Sie die Plattform (1a) nach oben und drücken Sie den Stützschenkel (1e) in Richtung des Steigschenkels, bis sich beide berühren.

Liste der zu überprüfenden Teile

Bei regelmäßigen Überprüfungen muss Folgendes berücksichtigt werden:

- überprüfen, dass Schenkel (aufrechtstehende Teile) nicht verbogen, gekrümmt, verdreht, verbeult, gerissen, korrodiert oder verrottet sind;
- überprüfen, dass Schenkel um die Fixierpunkte für andere Teile in gutem Zustand sind;
- überprüfen, dass Befestigungen (wie z. B. Nieten, Schrauben, Bolzen) nicht fehlen und nicht lose oder korrodiert sind;

- überprüfen, dass Sprossen/ Stufen nicht fehlen und nicht lose, stark abgenutzt, korrodiert oder beschädigt sind;
- überprüfen, dass Gelenke zwischen Vorder- und Rückseite nicht beschädigt, lose oder korrodiert sind;
- überprüfen, dass die Verriegelung in horizontaler Stellung bleibt, hintere Schienen und Eckversteifungen nicht fehlen und nicht verbogen, lose, korrodiert oder beschädigt sind;
- überprüfen, dass Leiterfüße/Fußkappen nicht fehlen und nicht lose, stark abgenutzt, korrodiert oder beschädigt sind;
- überprüfen, dass die gesamte Leiter frei von Verunreinigung ist (z. B. Schmutz, Farbe, Öl oder Fett);
- überprüfen, dass keine Teile oder Befestigungen der Plattform fehlen und dass die Plattform nicht beschädigt oder korrodiert ist.

Ergibt eine der oben stehenden Überprüfungen kein zufriedenstellendes Ergebnis, sollte die Leiter NICHT benutzt werden.

Reparatur und Wartung

- Halten Sie den Artikel sauber und frei von fremden Materialien, da diese Materialien die Gelenke und die Funktion zerstören können.
- Ölen Sie regelmäßig den Gelenkmechanismus.
- Reparaturen und Wartungsarbeiten an dem Artikel müssen von einer sachkundigen Person und den Anleitungen des Herstellers entsprechend durchgeführt werden.

ANMERKUNG: Eine fachkundige Person ist jemand, der über Kenntnisse verfügt, um Reparaturen oder Wartungsarbeiten durchzuführen, z. B. durch Teilnahme an einer Schulung des Herstellers.

- Bei Reparatur und Austausch von Teilen, wie z. B. Füßen, ist falls erforderlich der Hersteller oder Händler zu kontaktieren.

Transport und Lagerung

- Unsachgemäßer Umgang mit dem Artikel bei Transport und Lagerung kann zu Beschädigungen führen.
- Klappen Sie den Artikel nach der Verwendung sowie zur Lagerung und zum Transport zusammen.
- Sichern und befestigen Sie den Artikel während des Transports (z. B. auf Dachträgern oder im Auto), um Beschädigungen zu vermeiden.
- Lagern Sie den Artikel bei Nichtbenutzung immer trocken und sauber bei Raumtemperatur.
- Lagern Sie nichts auf dem Artikel.
- Lagern Sie den Artikel fern von Bereichen, in denen sein Zustand sich schnell verschlechtern könnte (z. B. Feuchtigkeit, hohe Temperaturen, der Witterung ausgesetzt).
- Lagern Sie den Artikel in einer Stellung, welche dazu beiträgt, dass er gerade bleibt (z. B. an einer Leiterhalterung aufgehängt oder auf einer ebenen, sauberen Fläche abgelegt).
- Lagern Sie den Artikel so, dass er keine Stolpergefahr und kein Hindernis darstellen kann.

Reinigung

Nur mit einem feuchten Reinigungstuch reinigen und anschließend trockenwischen. **WICHTIG!** Nie mit scharfen Reinigungsmitteln reinigen.

Hinweise zur Entsorgung



Entsorgen Sie den Artikel und die Verpackungsmaterialien entsprechend den aktuellen örtlichen Vorschriften.

Bewahren Sie Verpackungsmaterialien (wie z. B. Folienbeutel) für Kinder unerreichbar auf. Weitere Informationen zur Entsorgung des ausgedienten Artikels erhalten Sie bei Ihrer Gemeinde- oder Stadtverwaltung. Entsorgen Sie den Artikel und die Verpackung umweltschonend.



Der Recycling-Code dient der Kennzeichnung verschiedener Materialien zur Rückführung in den Wiederverwertungskreislauf (Recycling). Der Code besteht aus einem Recyclingsymbol für den Verwertungskreislauf und einer Nummer, die das Material kennzeichnet.

Hinweise zur Garantie und Serviceabwicklung

Der Artikel wurde mit großer Sorgfalt und unter ständiger Kontrolle produziert. DELTA-SPORT HANDELSKONTOR GmbH räumt privaten Endkunden auf diesen Artikel drei Jahre Garantie

ab Kaufdatum (Garantiefrist) nach Maßgabe der folgenden Bestimmungen ein. Die Garantie gilt nur für Material- und Verarbeitungsfehler. Die Garantie erstreckt sich nicht auf Teile, die der normalen Abnutzung unterliegen und deshalb als Verschleißteile anzusehen sind (z. B. Batterien) sowie nicht auf zerbrechliche Teile wie Schalter oder Teile, die aus Glas gefertigt sind.

Ansprüche aus dieser Garantie sind ausgeschlossen, wenn der Artikel unsachgemäß oder missbräuchlich oder nicht im Rahmen der vorgesehenen Bestimmung oder des vorgesehenen Nutzungsumfangs verwendet wurde oder Vorgaben in der Anleitung/Anweisung nicht beachtet wurden, es sei denn, der Endkunde weist nach, dass ein Material- oder Verarbeitungsfehler vorliegt, der nicht auf einem der vorgenannten Umstände beruht. Ansprüche aus der Garantie können nur innerhalb der

Garantiefrist unter Vorlage des Originalkassenbelegs geltend gemacht werden. Bitte bewahren Sie deshalb den Originalkassenbeleg auf. Die Garantiefrist wird durch etwaige Reparaturen aufgrund der Garantie, gesetzlicher Gewährleistung oder Kulanz nicht verlängert. Dies gilt auch für ersetzte und reparierte Teile.

Bitte wenden Sie sich bei Beanstandungen zunächst an die untenstehende Service-Hotline oder setzen Sie sich per E-Mail mit uns in Verbindung. Liegt ein Garantiefall vor, wird der Artikel von uns – nach unserer Wahl – für Sie kostenlos repariert, ersetzt oder der Kaufpreis erstattet. Weitere Rechte aus der Garantie bestehen nicht. Ihre gesetzlichen Rechte, insbesondere Gewährleistungsansprüche gegenüber dem jeweiligen Verkäufer, werden durch diese Garantie nicht eingeschränkt.

Abwicklung im Garantiefall

Um eine schnelle Bearbeitung Ihres Anliegens zu gewährleisten, folgen Sie bitte den folgenden Hinweisen:

- Bitte halten Sie für alle Anfragen den Kassenbon und die Artikelnummer (z. B. IAN 123456_7890) als Nachweis für den Kauf bereit.
- Die Artikelnummer entnehmen Sie bitte dem Typenschild am Artikel, einer Gravur am Artikel, dem Titelblatt Ihrer Anleitung (unten links) oder dem Aufkleber auf der Rück- oder Unterseite des Artikels.
- Sollten Funktionsfehler oder sonstige Mängel auftreten, kontaktieren Sie zunächst die nachfolgend benannte Serviceabteilung telefonisch oder nutzen Sie unser Kontaktformular, das Sie auf der parksidediy.com in der Kategorie Service finden.

- Einen als defekt erfassten Artikel können Sie dann unter Beifügung des Kaufbelegs (Kassenbon) und der Angabe, worin der Mangel besteht und wann er aufgetreten ist, für Sie portofrei an die Ihnen mitgeteilte Serviceanschrift übersenden.



Auf parkside-diy.com können Sie diese und viele weitere Handbücher einsehen

und herunterladen. Mit diesem QR-Code gelangen Sie direkt auf parkside-diy.com. Wählen Sie Ihr Land aus, und suchen Sie über die Suchmaske nach den Anleitungen. Mittels Eingabe der Artikelnummer (z. B. IAN 123456_7890) gelangen Sie zur Anleitung für Ihren Artikel.

IAN: 484706_2501

Servicekontakt

- DE Kundenservice
 Deutschland
 Telefon: 08008855300
 Kontaktformular auf parkside-diy.com
 Sitz: Deutschland
- AT Kundenservice Österreich
 Telefon: 0800447750
 Kontaktformular auf parkside-diy.com
 Sitz: Deutschland
- CH Kundenservice Schweiz
 Telefon: 0800563601
 Kontaktformular auf parkside-diy.com
 Sitz: Deutschland

DELTA-SPORT HANDELSKONTOR GMBH

Wragekamp 6 • 22397 Hamburg

GERMANY



08/2025

Delta-Sport-Nr.: HL-16726

04.29.2025 / AM 9:37

IAN 484706_2501

3 