



Cordless Jigsaw PSTDA 20-Li B3

(HU)

Akkus szűrőfűrész

Az originál használati utasítás fordítása

(CZ)

Aku přímočará pila

Překlad originálního provozního návodu

(DE) (AT) (CH)

Akku-Pendelhubstichsäge

Originalbetriebsanleitung

(SI)

Akumulatorska nihajna vbdna žaga

Prevod originalnega navodila za uporabo

(SK)

Aku priamočiara píla

Preklad originálneho návodu na obsluhu

IAN 356353_2004

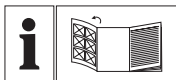

HU

Olvasás előtt kattintson az ábrát tartalmazó oldalra és végezetül ismerje meg a készülék mindegyik funkcióját.

SI

Pred branjem odprite stran s slikami in se nato seznanite z vsemi funkcijami naprave.

CZ

Před čtením si otevřete stranu s obrázky a potom se seznámte se všemi funkcemi přístroje.

SK

Pred čítaním si odklopte stranu s obrázkami a potom sa oboznámte so všetkými funkciami prístroja.

DE AT CH

Klappen Sie vor dem Lesen die Seite mit den Abbildungen aus und machen Sie sich anschließend mit allen Funktionen des Gerätes vertraut.

HU	Az originál használati utasítás fordítása	Oldal	4
SI	Prevod originalnega navodila za uporabo	Stran	22
CZ	Překlad originálního provozního návodu	Strana	39
SK	Preklad originálneho návodu na obsluhu	Strana	57
DE / AT / CH	Originalbetriebsanleitung	Seite	75

A

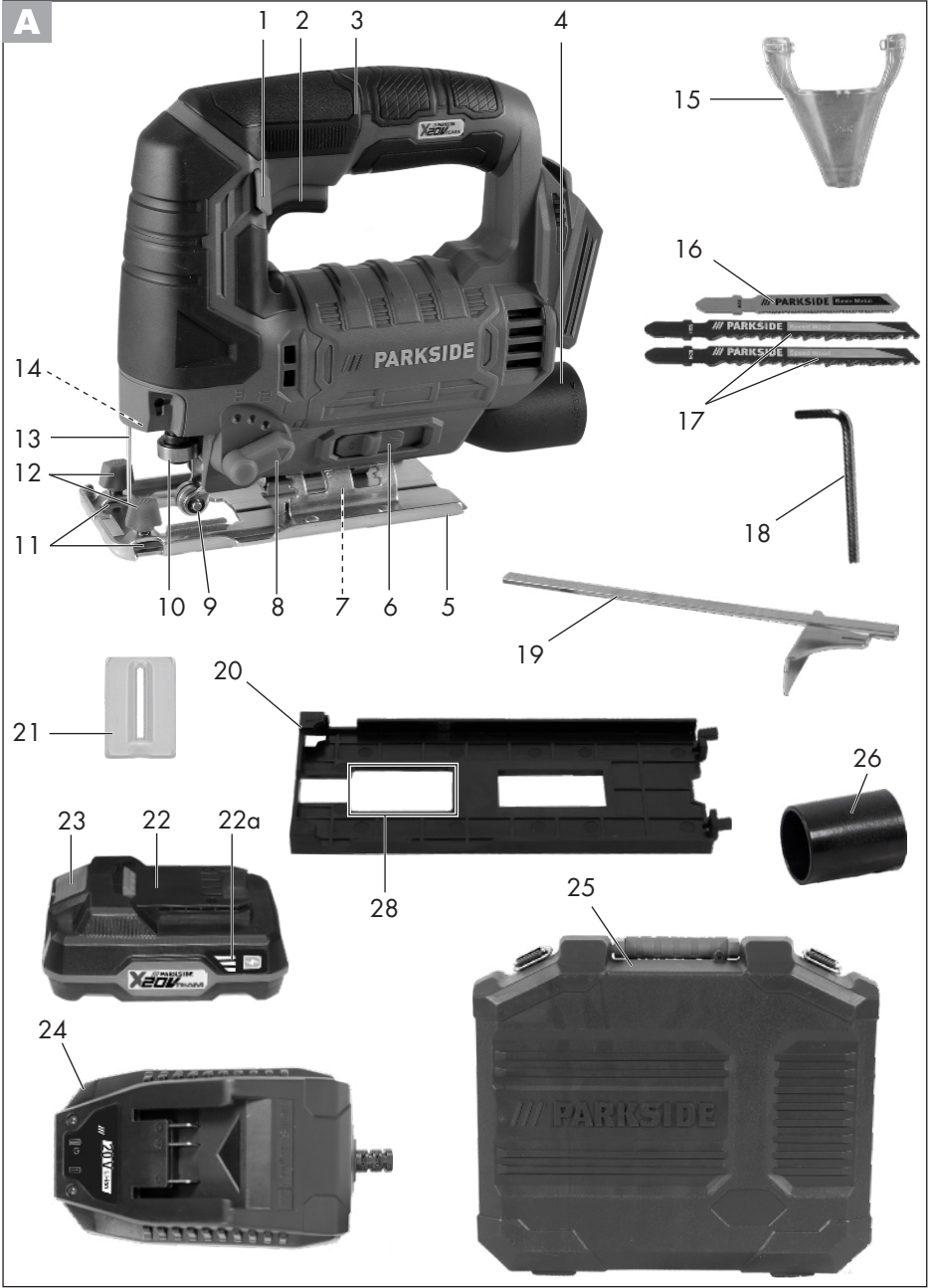

Sadržaj

Bevezető	4
Rendeltetésszerű használat	4
Általános leírás	5
Szállítási terjedelem	5
Működés leírása	5
Áttekintés	5
Műszaki adatok	6
Biztonsági tudnivalók	7
Szimbólumok és ábrák.....	7
Általános biztonsági tudnivalók elektromos szerszámgépekhez.....	7
Kiegészítő biztonsági utasítások.....	11
Dekopírfűrészekre vonatkozó további biztonsági utasítások	11
Maradék rizikó	12
Összeszerelés	12
Védőburkolat fel-/leszerelése	13
Csúszósáru felhelyezése/levétele	13
Akkumulátor kivétele/behelyezése	13
Az akkumulátor töltésszintjének ellenőrzése.....	13
Az akkumulátor feltöltése	13
Fűrészlap felszerelése/cseréje	14
Párhuzamos vezető fel-/leszerelése ...	14
Forgácvédő levétele/felhelyezése	15
Használat	15
Be- és kikapcsolás	15
A gérvágási szög beállítása	15
A löketerősség beállítása	15
Külső porelszívó csatlakoztatása	16
Porfúvás funkció be-/kikapcsolása.....	16
Merülővágás	16
Munkavégzéssel kapcsolatos utasítások.....	16
Tisztítás és karbantartás	17
Tisztítás.....	17
Karbantartás	17
Tárolás	17
Eltávolítás és környezetvédelem	17
Pótalkatrészek / Tartozékok	18
Hibakeresés	19
HU JÓTÁLLÁSI TÁJÉKOZTATÓ	20

Az eredeti CE megfelelőségi nyilatkozat fordítása	94
Robbantott ábra	100

Bevezető

Gratulálunk az Ön által megvásárolt új berendezéshez. Ezzel egy kiváló minőségű termék mellett döntött. A jelen készülék minőségét a gyártás alatt ellenőrizték és alávetették egy végső ellenőrzésnek. Ezzel a készülék működőképessége biztosított.



A használati útmutató a termék részét képezi. Fontos utasításokat tartalmaz a biztonságra, a használatra és a hulladéktávoltításra vonatkozóan. A termék használata előtt ismerkedjen meg az összes kezelési és biztonsági útmutatással. A terméket csak a leírtaknak megfelelően és a megadott használati területen lehet alkalmazni. Őrizze meg jól az útmutatót és a termék harmadik személynek való továbbadása esetén mellékelje az összes dokumentumot.

Rendeltetésszerű használat

A készülék szögletes műanyag, fa és könnyűfém munkadarabok egyenes és görbe vágására, valamint legfeljebb 45°-os gérvágására alkalmas, stabil alátámasztás mellett. A készülék kizárólag otthoni, száraz helyiségekben történő használatra készült. Vegye figyelembe a fűrészlap-típusokra vonatkozó információkat. Jelen útmutatóban nem nyomatékkal megengedett alkalmazásoktól eltérő minden egyéb használat a gép károsodását okoz-

hatja, és komoly veszélyt jelenthet a kezelő számára.

A kezelő vagy a használó felelős a személyekkel vagy azok tulajdonával történt balesetekért vagy károkért. A gyártó nem felel a rendeltetésellenes használatból vagy a hibás kezeléskből adódó károkért. Ez a berendezés nem alkalmas ipari használatra. Ipari alkalmazás esetén megszűnik a garancia.

A készülék a Parkside X 20 V TEAM sorozat része és a Parkside X 20 V TEAM sorozat akkumulátoraival üzemeltethető. Az akkumulátorokat csak a Parkside X 20 V TEAM sorozat töltőivel szabad tölteni.

Általános leírás

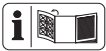

A fontosabb komponensek ábrája az elülső és a hátsó kihajtható oldalon található.

Szállítási terjedelem

Csomagolja ki a készüléket és ellenőrizze teljességét:

- Akkumulátoros dekopírfűrész
- Tartozékok:
 - 2 fűrészlap fához (HCS) „Swiss Made”
 - 1 fűrészlap fémhez (HSS) „Swiss Made”
 - 1 imbuszkulcs (az integrált imbuszkulcs-tartón)
 - forgácsvédő (már fel van szerelve)
 - csúszósaru (már fel van szerelve)
 - védőburkolat (már fel van szerelve)
 - adapter külső porelszívóhoz (már fel van szerelve)
 - párhuzamos vezető
- tároló koffer
- használati útmutató



Az akkumulátort és a töltőt nem tartalmazza.

Pakuoteę utylizuoakite pagal nurodymus.

Működés leírása

Az akkumulátoros dekopírfűrész egy lengő-
löketes szerkezettel, egy munkavilágítással
és egy párhuzamos vezetővel rendelkezik.
A hornyok a gérvágási szögekhez pontos
munkavégzést tesznek lehetővé.

A kezelőelemek funkciója az alábbi leírásban található.

Áttekintés

- | | |
|----------|---|
| A | 1 biztonsági kapcsoló |
| | 2 be-/kikapcsoló |
| | 3 markolat |
| | 4 csatlakozó a porelszívóhoz |
| | 5 alaplemez |
| | 6 kapcsoló porfújás funkcióhoz |
| | 7 belső hatlapfejű csavarok (nem látható) |
| | 8 lengőlöklet kapcsoló |
| | 9 vezető görgő |
| | 10 befogótokmány |
| | 11 betoló-nyílások |
| | 12 rögzítőcsavarok |
| | 13 védőkengyel |
| | 14 LED-munkavilágítás (nem látható) |
| | 15 védőburkolat |
| | 16 fűrészlap fémhez |
| | 17 fűrészlap fához |
| | 18 imbuszkulcs |
| | 19 párhuzamos vezető |
| | 20 csúszósaru |
| | 21 forgácsvédő |
| | 22 akkumulátor |
| | 23 akkumulátor kioldó gombja |
| | 24 töltő |
| | 25 tároló koffer |
| | 26 adapter a külső porelszívóhoz |

- | | |
|----------|----------------|
| D | 27 szorító kar |
|----------|----------------|

Műszaki adatok

Akkumulátoros lengőlöketes dekopírfűrészPSTDA 20-Li B3

Névleges bemeneti feszültség 20 V==

Üresjáratú fordulatszám n_0 ...0 - 2700 min⁻¹

Fűrészlöklet 20 mm

Vágási mélység fában max. 80 mm

Vágási mélység alumíniumban .. max. 12 mm

Vágási mélység fémben 5 mm

Súly (akkumulátorral) max. 2,1 kg

Hangnyomásszint

(L_{pA}) 85,2 dB(A), K_{pA} = 5 dB

Hangerőszint

(L_{WA}) 96,2 dB(A), K_{WA} = 5 dB

Rezgés (a_h)

fában 9,27 m/s²; K= 1,5 m/s²

fémben 12,67 m/s²; K= 1,5 m/s²



Figyelem! A kompatibilis akkumulátorok aktuális listája az alábbi oldalon található: www.lidl.de/akku

Ez a készülék kizárólag az alábbi akkumulátorokkal üzemeltethető:

PAP 20 A1, PAP 20 A2, PAP 20 A3.

Ezeket az akkumulátorokat az alábbi töltőkkel szabad tölteni: PLG 20 A1,

PLG 20 A3, PDSLK 20 A1.

Töltési idő (perc)	PLG 20 A1	PLG 20 A3 PDSLK 20 A1
PAP 20 A1	60	30
PAP 20 A2	75	30
PAP 20 A3	90	60

Hőmérséklet max. 50 °C

Töltés 4 - 40 °C

Üzemeltetés -20 - 50 °C

Tárolás (optimális) 0 - 45 °C

A zaj- és rezgésszint értékek a megfelelő nyilatkozatban megnevezett szabványoknak és előírásoknak megfelelően kerültek meghatározásra.

A megadott rezgés kibocsátási érték egy szabványosított mérési módszerrel került megállapításra és felhasználható az elektromos kéziszerszám egy másik készülékkel történő összehasonlítására.

A megadott rezgés kibocsátási érték a kimaradás előzetes megbecsüléséhez is felhasználható.



Figyelmeztetés:

A lengésemmissziós érték az elektromos szerszám tényleges használata során eltérhet a megadott értéktől, attól függően, hogyan használják az elektromos szerszámot.

Próbálja a rezgésterhelést a lehető legalacsonyabb szinten tartani. A rezgésterhelés csökkentésére tett intézkedések például a munkaidő korlátozása. Ebben az esetben a működési ciklus minden részét figyelembe kell venni (például amikor az elektromos kéziszerszám ki van kapcsolva, és amikor bár be van kapcsolva, de terhelés nélkül fut).

Biztonsági tudnivalók

A készülék használata során figyelembe kell venni a biztonsági tudnivalókat.

Szimbólumok és ábrák

A készüléken található képjeltek:



Ez a készülék a Parkside X 20 V TEAM sorozat része



Figyelmesen olvassa végig a kezelési utasítást.



Az elektromos készülékek nem tartoznak a háztartási hulladékok közé.

Szimbólumok az utasításban:



Veszélyjelek a személyi sérülés vagy anyagi kár elhárítására vonatkozó utasításokkal.



Figyelmeztető jelzés áramütés okozta személyi sérülések megelőzésére vonatkozó információval.



Utasító jelzések az anyagi kár elhárítására vonatkozó utasításokkal.



Művékite atsparias ipjovimams pirštines.



Tájékoztató jelzések, amelyek a szerszám gép optimális kezeléséről informálnak.

Általános biztonsági tudnivalók elektromos szerszám gépekhez



FIGYELMEZTETÉS! Olvassa el az elektromos kéziszerszámhoz tartozó összes biztonsági utasítást, tudnivalót, illusztrációt és műszaki adatot. A biztonsági tudnivalók és utasítások betartásának elmulasztása áramütést, tüzet és/vagy súlyos sérüléseket okozhat.

A jövőbeni használat érdekében őrizzen meg minden biztonsági tudnivalót és útmutatót.

A biztonsági tudnivalókban alkalmazott „elektromos szerszám gép” fogalom hálózatról működtetett elektromos szerszám gépekre (hálózati kábellel) és akkuval működtetett elektromos szerszám gépekre (hálózati kábel nélkül) vonatkozik.

1) Munkahelyi biztonság

- a) Munkaterületét mindig tartsa tisztán és jól megvilágítva. A rendetlenség vagy a megvilágítatlan munkaterületek balesetekhez vezethetnek.
- b) **Ne dolgozzon az elektromos szerszám géppel robbanásveszélyes környezetben, ahol éghető folyadékok, gázok vagy porok találhatóak.** Az elektromos szerszám gépek szikrákat hoznak

létre, melyek meggyújthatják a port vagy a gőzöket.

- c) **Az elektromos szerszámgép használata közben tartsa távol a gyermekeket és az egyéb személyeket.** Ha elvonják a figyelmét, elveszítheti a szerszámgép feletti uralmat.

2) Elektromos biztonság

- a) **Az elektromos szerszámgép csatlakozó dugójának passzolnia kell a dugaszoló aljzatba. A dugót semmilyen módon sem szabad módosítani. Ne használjon adapterdugókat védőföldelt elektromos szerszámgépekkel együtt.** A módosítás nélküli dugók és a megfelelő dugaszoló aljzatok csökkentik az áramütés kockázatát.
- b) **Kerülje teste érintkezését a földelt felületekkel, mint pl. csövekkel, fűtőtestekkel, tűzhe-lyekkel és hűtőszekrényekkel.** Megnö az áramütés veszélyének kockázata, ha az On teste földelve van.
- c) **Az elektromos szerszámgépeket esőtől és nedvességtől távol kell tartani.** Nő az áramütés kockázata, ha víz hatol be az elektro-mos szerszámgépbe.
- d) **Ne használja a kábelt ren-deltetésétől eltérő célokra, az elektromos szerszámgép hordo-zásához, felakasztásához vagy a dugó dugaszoló aljzataból történő kihúzásához. Tartsa tá- vol a kábelt hőtől, olajtól, éles peremektől vagy mozgásban lévő készülékelemektől.** A sérült vagy összegabalyodott kábelek

növelik az áramütés kockázatát.

- e) **Ha egy elektromos szerszámgép-pel a szabadban akar dolgozni, csak olyan hosszabbító kábelt használjon, amely külső terekben is alkalmazható.** A kültéri használatra alkalmas hosszabbító kábel alkalmazása csökkenti az áramü-tés kockázatát.
- f) **Ha az elektromos kéziszerszám nedves helyen történő használata elkerülhetetlen, használjon áram-védőkapcsolót.** Az áram-vé-dőkapcsoló használata csökkenti az áramütés kockázatát.

3) Személyek biztonsága

- a) **Legyen figyelmes, ügyeljen arra, hogy mit csinál és végezze a munkát racionálisan az elektromos szerszámgéppel.** Soha ne használjon elektromos szerszámgépet, ha fáradt, illetve kábítószerek, alkohol vagy gyógyszerek hatása alatt áll. Egy elektromos szerszámgép használata közben egyetlen figyelmetlen pillanat is komoly sérülésekhez vezethet.
- b) **Hordjon személyi védőfelsze-relést és mindig egy védőszemüve-get.** A személyi védőfelszerelés, mint a pormaszka, a csúszásálló biztonsági cipők, a védősícsak vagy a hallásvédő viselése, az elektromos szerszámgép minden-kori fajtája és alkalmazása függ-vényében, csökkenti a sérülések kockázatát.
- c) **Kerülje a véletlen üzembe helyezést. Győződjön meg arról, hogy az elektromos szerszám-gép ki van kapcsolva, mielőtt**

áramellátásra és/vagy akkura csatlakoztatja, felemeli vagy hordozza. Balesetekhez vezethet, ha az elektromos szerszám gép hordozása közben a kapcsolón tartja az ujját, vagy a készüléket bekapcsolva csatlakoztatja az áramellátásra.

- d) **Az elektromos szerszám gép bekapcsolása előtt távolítsa el a beállító szerszámokat vagy a csavarkulcsot.** A forgó készülék-részekben lévő szerszám vagy kulcs sérülésekhez vezethet.
- e) **Kerülje az abnormális testtartást.** Gondoskodjon a stabil álló helyzetről és mindenkor tartsa meg egyensúlyát. Így váratlan helyzetekben jobban tudja kontrollálni az elektromos szerszám gépet.
- f) **Viseljen megfelelő ruházatot.** Ne viseljen bő ruházatot vagy ékszereket. Haját, ruházatát és kesztyűit tartsa távol a mozgásban lévő alkotóelemektől. A mozgásban lévő alkotóelemek elkaphatják a laza ruházatot, az ékszereket vagy a hosszú haját.
- g) **Amennyiben a készülékhez porszivó és porgyűjtő berendezés is szerelhető, akkor azokat fel kell helyezni és megfelelően használni kell.** Porszivó alkalmazása csökkentheti a por miatti veszélyeztetéseket.
- h) **Ne gondolja, hogy biztonságban van és ne hagyja figyelmen kívül az elektromos kéziszerszámokra vonatkozó biztonsági előírásokat akkor sem, ha többszöri használat után jól ismeri az elektromos kéziszerszám**

használatát. A figyelmetlenség már a másodperc törtrésze alatt is súlyos sérülésekhez vezethet.

4) Az elektromos szerszám gép alkalmazása kezelése

- a) **Ne terhelje túl a készüléket.** Munkájához használja az annak megfelelő elektromos szerszám gépet. A megfelelő elektromos szerszám géppel jobban és biztonságosabban dolgozhat a megadott teljesítménytartományban.
- b) **Ne használjon olyan elektromos szerszám gépet, melynek meghibásodott a kapcsolója.** A nem be- vagy kikapcsolható elektromos szerszám gép veszélyes és meg kell javíttatni.
- c) **Húzza ki a hálózati csatlakozódugót a csatlakozóaljzatból és/vagy távolítsa el a levehető akkumulátort, mielőtt beállításokat végez a készüléken, betétszerszámokat cserél vagy az elektromos kéziszerszámot elteszi.** Ez az óvintézkedés megakadályozza az elektromos szerszám gép véletlen beindulását.
- d) **A használaton kívül lévő elektromos szerszám gépek tárolása gyermekek által el nem érhető helyen történjen. Ne engedje, hogy olyan személyek használják a készüléket, akik azt nem ismerik és jelen utasításokat nem olvasták el.** Az elektromos szerszám gépek veszélyesek, ha azokat tapasztalatlan személyek használják.
- e) **Gondosan ápolja az elektromos**

kéziszerszámot és a betétszerszámokat. Ellenőrizze, hogy a mozgatható alkotóelemek kifogástalanul működjenek, és ne szoruljanak, illetve hogy ne legyenek eltörve vagy olyan mértékben megsérülve alkotóelemek, hogy az csorbitsa az elektromos szerszámgép működését. A készülék használata előtt a sérült alkotóelemeket javíttassa meg. Számos baleset okát a rosszul karbantartott elektromos szerszámgépek képezik.

- f) **A vágószerszámokat tartsa élesen és tisztán.** A gondosan ápoltt, éles vágóélekkel rendelkező vágószerszámok kevésbé szorulnak be és könnyebben vezethetők.
- g) **Az elektromos szerszámgépet, a tartozékokat, a behelyezhető szerszámokat stb. alkalmazza jelen utasításoknak megfelelően. Eközben vegye figyelembe a munkafeltételeket és a kivitelezendő tevékenységet.** Az elektromos szerszámgépek rendeltetés szerinti alkalmazásuktól eltérő célra történő használata veszélyes situációkat teremthet.
- h) **A markolatokat és fogófelületeket tartsa szárazon, tisztán és olaj- illetve zsírmentesen.** A csúszós markolatok és fogófelületek nem teszik lehetővé az elektromos kéziszerszám biztonságos használatát és irányítását váratlan helyzetekben.

5) Akkus készülékek gondos

kezelése és használata

- a) **Az akkukat csak a gyártó által javasolt akkutöltőkben töltsse fel.** Meghatározott fajtájú akkukhoz készült akkutöltő eltérő fajtájú akkukkal történő használata esetén tűzveszély áll fenn.
- b) **Az elektromos szerszámgépekben mindig csak az azokkal történő használat céljára rendeltetett akkukat használja.** Az eltérő akkuk használata sérüléseket okozhat és tűzveszélyt rejt magában.
- c) **A használaton kívüli akkut tartsa távol gemkapcsoktól, érméktől, kulcsoktól, szögektől, csavaroktól és egyéb olyan apró fémtárgyaktól, melyek az érintkezők áthidalását okozhatják.** Az akku érintkezői között fellépő rövidzárlat égési sérüléseket okozhat és tűzveszélyes.
- d) **Hibás alkalmazás esetén folyadék juthat ki az akkuból. Kerülje az azzal való érintkezést. Véletlen érintkezés esetén vízzel alaposan le kell öblíteni.** Ha a folyadék szembe kerül, kérje orvos segítségét is. A kifolyt akkufolyadék irritálhatja a bőrt vagy égési sérüléseket okozhat.
- e) **Ne használjon sérült vagy átalakított akkumulátort.** A sérült vagy átalakított akkumulátorok előre nem látható módon viselkedhetnek, és tüzet, robbanást vagy személyi sérülést okozhatnak.
- f) **Ne tegyen ki akkumulátort tűznek vagy magas hőmérsékletnek.** Tűz vagy 130 °C feletti hőmérséklet robbanást okozhat.
- g) **Kövesse a töltésre vonatkozó**

utasításokat és soha ne töltsen az akkumulátort vagy az akkumulátoros szerszámot a használati útmutatóban megadott hőmérsékleti tartományon kívül. A helytelen vagy a megengedett hőmérsékleti tartományon kívüli töltés tönkreteszheti az akkumulátort és növeli a tűzveszélyt.

6) Vevőszolgálat

- a) Elektromos szerszámgepe javításához csak szakképzett szakemberrel és csak eredeti pótalkatrészeket vegyen igénybe. Ezzel biztosított, hogy az elektromos szerszám gép biztonságos marad.
- b) Soha ne végezzen karbantartást sérült akkumulátorokon. Az akkumulátorok valamennyi karbantartását csak a gyártó vagy hivatalos vevőszolgálatok végezhetik.

Kiegészítő biztonsági utasítások

- **Az elektromos kéziszerszámot csak a szigetelt markoló felületénél fogja meg, ha olyan munkát végez, ahol az elektromos kéziszerszám rejtett áramkábelekbe ütközhet.** A feszültség alatt álló kábellel való érintkezés a készülék fém részeit is feszültség alá helyezheti és áramütést okozhat.
- **Erősítse és rögzítse a munkadarabot satuval vagy más módon egy stabil felületre.** Ha a munkadarabot

csak egy kézzel vagy testének támasztva tartja, akkor a munkadarab nem elég stabil és elvezítheti az uralmát felette.

- **Ne használjon olyan tartozékokat, amelyeket a PARKSIDE nem ajánl.** Ez áramütést vagy tüzet okozhat.



Vegye figyelembe a Parkside X 20 V Team akkumulátor és töltő használati útmutatójában lévő töltésre és helyes használatra vonatkozó biztonsági utasításokat és tudnivalókat. A töltés részletes leírása és további információk ebben a külön használati útmutatóban találhatóak.

Dekopírfűrészekre vonatkozó további biztonsági utasítások

- Ne nyúljon a fűrészelési terület közelébe. Ne nyúljon a munkadarab alá. Sérülésveszély áll fenn, ha hozzáér a fűrészlaphoz.
- Az elektromos kéziszerszámot csak bekapcsolt állapotban vezesse a munkadarab felé. Ellenkező esetben fennáll a visszaütés veszélye, ha a szerszám megakad a munkadarabban.
- Ügyeljen arra, hogy a talplemez a fűrészelés közben stabilan felfeküdjön. A beakadt fűrészlap eltörhet vagy visszaütést okozhat.
- A munkafolyamat befejezése

után kapcsolja ki az elektromos kéziszerszámot és csak akkor húzza ki a fűrészlapot a vágatból, ha az már teljesen leállt. Ily módon elkerülhető a visszaütés és biztonságosan leteheti a szerszámot.

- Csak ép, kifogástalan fűrészlapot használjon. Az elgörbült vagy tompa fűrészlapok könnyen eltörhetnek, negatívan befolyásolhatják a vágást vagy visszaütést okozhatnak.
- Ne fékezze le a fűrészlapot kikapcsolás után oldalirányú ellennyomással. A fűrészlap megsérülhet, eltörhet vagy visszaütést okozhat.
- Használjon megfelelő kereső készüléket a rejtett tápvezetékek érzékeléséhez vagy kérje a helyi közüzemi vállalat segítségét. Tűzet és áramütést okozhat, ha elektromos vezetékekhez ér. Gázvezeték sérülése robbanást okozhat. Vízvezetékbe hatolás anyagi károkat vagy áramütést okozhat.
- Rögzítse a munkadarabot. Egy rögzítőszerkezettel vagy satuval rögzített munkadarab biztonságosabban van megtartva, mint kézzel.
- Várja meg, amíg az elektromos kéziszerszám teljesen leáll, mielőtt leteszi azt. A használt szerszám beékelődhet és Ön elveszítheti uralmát az elektromos kéziszerszám fölött.

Maradék rizikó

Akkor is, ha Ön az elektromos szerszámát az előírásoknak megfelelően használja, mindig fennáll egy bizonyos maradék rizikó. A következő veszélyek léphetnek fel az elektromos szerszám felépítésével és kivitelezésével kapcsolatban:

- a) vágási sérülések
- b) halláskárosodás, amennyiben nem viselne megfelelő fülvédőt.
- c) egészségkárosodás, amely a kéz és a kar rezgéséből következik, amennyiben a berendezést hosszabb időn keresztül használná vagy azt nem az előírásoknak megfelelően vezetné vagy karbantartaná.



Figyelem! A jelen elektromos szerszám üzem közben elektromágneses mezőt gerjeszt. Ez a mező bizonyos körülmények között aktív vagy passzív módon orvosi implantátumokat befolyásolhat. Annak érdekében, hogy a komoly vagy halálos sérülések veszélyét csökkentsék, az orvosi implantátumokat viselő személyeknek ajánljuk, konzultálniuk orvosukkal és az orvosi implantátum gyártójával, mielőtt használnák a gépet.

Összeszerelés



Csak akkor helyezze be az akkumulátort, ha az akkumulátoros szerszám teljesen elő van készítve a használatra.

A Védőburkolat fel-/leszerelése

Védőburkolat felszerelése

1. Nyomja a védőburkolat (15) két tartóját a készülékházon lévő nyílásokba. A védőburkolat (15) bekattan.



A felszerelt védőburkolatot (15) 90 °-kal felhajthatja.

Védőburkolat leszerelése

2. Nyomja kissé szét a védőburkolat (15) két tartóját.
3. Húzza le előre a védőburkolatot (15).

B Csúszósáru felhelyezése/levétele

Könnyen karcolódó munkadarabok felületén történő munkavégzés esetén ajánlott csúszósáruval (20) dolgozni.

Csúszósáru felhelyezése

1. Helyezze fel a csúszósárut (20) az alaplemez (5) elejére.
2. Nyomja a csúszósáru hátsó részén lévő rögzítőfüleket (20a) az alaplemez (5) fölé.

Csúszósáru levétele

1. Nyomja le a csúszósárut (20) a rögzítőfüleknél (20a) az alaplemeztől (5).
2. Húzza le a csúszósárut (20) előre az alaplemeztől (5).

C Akkumulátor kivétele/behelyezése

1. Az akkumulátor (22) készülékből történő kivételéhez, nyomja meg az akkumulátoron lévő kioldó gombot (23) és húzza ki az akkumulátort (22).

2. Az akkumulátor (22) behelyezéséhez csúsztassa be az akkumulátort (22) a vezetősín mentén a készülékbe. Ez hallhatóan bekattan.



Csak akkor helyezze be az akkumulátort, ha az akkumulátoros szerszám teljesen elő van készítve a használatra.

A Az akkumulátor töltésszintjének ellenőrzése

A töltésszintjelző (22a) az akkumulátor (22) töltöttségi szintjét jelzi.

Nyomja meg a gombot az akkumulátoron (22). Az akkumulátor töltöttségi szintjét a töltésszintjelző (22a) színű LED-fényeinek világítása jelzi:

3 LED világít (piros, narancs és zöld):

Akkumulátor fel van töltve

2 LED világít (piros és narancssárga):

Akkumulátor részben fel van töltve

1 LED világít (piros):

Akkumulátort tölteni kell



Töltse fel az akkumulátort (22), ha az akkumulátor töltésszintjelzőjének (22a) már csak a piros LED-je világít.

A Az akkumulátor feltöltése



A felmelegedett akkut töltés előtt hagyja lehűlni.



Töltse fel az akkumulátort (22), ha az akkumulátor töltésszintjelzőjének már csak a piros LED-je világít.

Töltési idő (perc)	PLG 20 A1	PLG 20 A3 PDSLGL 20 A1
PAP 20 A1	60	30
PAP 20 A2	75	30
PAP 20 A3	90	60

1. Adott esteben vegye ki az akkumulátort (22) a berendezésből.
2. Tolja be az akkumulátort (22) a töltő (24) töltőüregébe.
3. Csatlakoztassa a töltőt (24) egy csatlakozó aljzatra.
4. A sikeres töltési folyamat után vegye le a töltőt (24) a hálózatról.
5. Húzza ki az akkumulátort a töltőből (24).

D Fűrészlap felszerelése/ cseréje



Viseljen védőkesztyűt a fűrészlap felhelyezésekor. Sérülésveszély áll fenn, ha hozzáér a fűrészlaphoz.



Kizárólag T-szárú (egybütykös szárú) fűrészlapok használhatók, mint amilyenek a csomagban található fűrészlapok (16/17).

Fűrészlap felszerelése

Ügyeljen arra, hogy a fűrészlaptartóban ne legyen forgács vagy más anyagmaradvány.

1. Forgassa el a szorító kart (27) amennyire csak lehet balra és tartsa erősen ebben a pozícióban.
2. Helyezze be a fűrészlapot (16/17) a befogótokmányba (10). Ügyeljen arra a fűrészlap (16/17) behelyezésekor, hogy a fűrészlap hátoldala a vezető

görgő (9) barázdájában legyen. Ellenőrizze, hogy a fűrészlap (16/17) megfelelően rögzítve van és a fogak a vágás irányába mutatnak.

3. Engedje el a szorító kart (27).



Ügyeljen arra, hogy mindig az adott anyaghoz megfelelő fűrészlapot használja. A készülékhez tartozik egy durva fogazatú fűrészlap fához és egy finom fogazatú fűrészlap fémhez és műanyaghoz.

Fűrészlap leszerelése

1. Forgassa el a szorító kart (27) amennyire csak lehet balra és tartsa erősen ebben a pozícióban.
2. Vegye ki a fűrészlapot (16/17) a befogótokmányból (10).
3. Engedje el a szorító kart (27).



Párhuzamos vezető fel-/leszerelése



A párhuzamos vezető a készülék mindkét oldalára felszerelhető.

Párhuzamos vezető felszerelése

1. Szükség esetén lazítsa meg a rögzítőcsavarokat (12).
2. Tolja át a párhuzamos vezetőt (19) a betoló-nylásokon (11).
3. Húzza meg a rögzítőcsavarokat (12).

Párhuzamos vezető leszerelése

1. Lazítsa meg a rögzítőcsavarokat (12).
2. Húzza ki a párhuzamos vezetőt (19) a betoló-nylásokból (11).

Forgácsvédő levétele/ felhelyezése

Forgácsvédő levétele

1. Nyomja ki a forgácsvédőt (21) az alaplemezben (5) lévő nyílásból (A 28).

Forgácsvédő felhelyezése

2. Nyomja a forgácsvédőt (21) az alaplemezben (5) lévő nyílásba (A 28).

Használat



Kapcsolja ki a készüléket és vegye ki az akkumulátort a készülékből minden művelet előtt.



Ügyeljen arra, hogy a környezeti hőmérséklet a munkavégzés során ne haladja meg az 50 °C-ot és ne legyen kevesebb, mint -20 °C.

A Be- és kikapcsolás

A be-/kikapcsolóval (2) fokozatmentesen szabályozható a sebesség. Minél tovább nyomja a be-/kikapcsolót (2), annál magasabb a sebesség.

1. A készülék indításához tartsa lenyomva a biztonsági kapcsolót (1) és nyomja meg a be-/kikapcsolót (2).
2. A készülék megállításához engedje el a be-/kikapcsolót (2).

F A gérvágási szög beállítása

1. Lazítsa meg a belső hatlapfejű csavarokat (7) az imbuszkulcs (18) segítségével.
2. Állítsa be az alaplemezt (5) a kívánt pozícióra (-45° - 45°). Összesen 6

fokozatot lehet beállítani (-45°, -22,5°, 0°, 15°, 30° és 45°).

3. Húzza meg erősen a belső hatlapfejű csavarokat (7) az imbuszkulcs (18) segítségével.



A maximális gérvágási szög csak akkor állítható be mindkét oldalon, ha a védőburkolatot (15) felhajtották vagy leszerelték (lásd a „Védőburkolat fel-/leszerelése” fejezetet).



A löketerősség beállítása

A lengőlöket kapcsolóval (8) beállíthatja a fűrészlap ingamozgását. A lengőlöket kapcsolóhoz (8) 4 pozíció áll rendelkezésre:

- 0 - nincs löket
- 1 - csekély löket
- 2 - közepes löket
- 3 - erős löket

Az optimális löketerősség gyakorlati próbával határozható meg, amely során az alábbiakat javasoljuk:

- Finom és tiszta vágott élek csak csekély ingamozgással vagy ingamozgás nélkül érhetők el (I vagy 0 fokozat).
- Vékony anyagokhoz, kemény anyagokhoz (pl. acél), valamint íves vágáshoz használja szintén a 0 fokozatot.
- Puha anyag (fa, műanyag stb.): Állítsa az ingát II vagy III fokozatra.



Aktívtal ingalöket esetén egyre gyorsabban haladhat a munkával.

G Külső porelszívó csatlakoztatása

A porelszívó automatikusan elindul a készülék bekapcsolásakor, ha a porfűvás funkcióhoz tartozó kapcsoló (6) „0” állásban áll.

Külső porelszívó csatlakoztatása:

1. Csúsztassa a külső porelszívóhoz való adaptert (26) ütközésig a porelszívóhoz való csatlakozóba (4).
2. Csatlakoztassa egy porszívó szívótömlőjét (a csomag nem tartalmazza) a külső porelszívóhoz való adapterre (26).

Külső porelszívó levétele:

1. Húzza le a szívótömlőt a külső porelszívóhoz való adatterről (26).
2. Húzza le a külső porelszívóhoz való adaptert (26).

i A porszívó szívótömlője adott esetben közvetlenül, adapter nélkül a készülékre csatlakoztatható.

G Porfűvás funkció be-/kikapcsolása

1. A porfűvás funkció bekapcsolásához tolja a porfűvás funkcióhoz való kapcsolót (6) pozícióba .
2. A porfűvás funkció kikapcsolásához tolja a porfűvás funkcióhoz való kapcsolót (6) „0” pozícióba.

J Merülővágás

Merülővágás csak puha anyagokban, például fában, pórusbetonban vagy gipszkartonban stb. végezhető. Ez azonban bizonyos gyakorlatot igényel és csak rövid fűrészlapokkal lehetséges.

Merülővágás csak akkor megengedett, ha a gérvágási szög 0°.

1. Helyezze a fűrészelt munkadarabra és kapcsolja be a készüléket.
2. Ügyeljen arra, hogy az alaplemez elülső széle a munkadarab felületén felfeküdjön.
3. Fűrészeljen lassan egy szögben a munkadarabba, majd mozgassa a fűrészelt függőleges helyzetbe.
4. Fűrészeljen tovább a vágásvonal mentén.
5. Kapcsolja ki a fűrészelt és a munka befejezése után emelje le a munkadarabról.

Munkavégzéssel kapcsolatos utasítások

- Rögzítse a munkadarabot. Kisméretű munkadarabokhoz használjon befogó eszközöket.
- Rajzoljon egy vonalat a fűrészlap irányításának megadásához.
- Tartsa erősen a készüléket a markolatnál fogva.
- Állítsa be a fűrészelési sebességet.
- Állítsa be a gérvágási szöget.
- Állítsa be a lengőloket-pozíciót.
- Kapcsolja be a készüléket.
- Várja meg, amíg a készülék eléri a teljes sebességet.
- Helyezze az alaplemezt (5) a munkadarabra.
- Mozdassa lassan a készüléket a megjelölt vonal mentén és közben nyomja erősen az alaplemezt a munkadarabhoz.
- Ne fejtessen ki túl erős nyomást a készülékre. Hagyja, hogy a készülék elvégezze a munkát.
- Mielőtt leteszi a készüléket, kapcsolja ki a készüléket és várja meg, amíg teljesen leáll.

Tisztítás és karbantartás



Kapcsolja ki a készüléket és vegye ki az akkumulátort a készülékből minden művelet előtt.



A jelen használati útmutatóban nem szereplő javítási és karbantartási munkákat szervizközpontunkkal végeztesse el. Kizárólag eredeti alkatrészeket használjon.

Tisztítás



A készüléket nem szabad lefröcskölni vízzel és nem szabad vízbe rakni. Áramütés veszélye áll fenn.



Ne használjon tisztító-, ill. oldószereket. Ezek helyrehozhatatlan kárt tehetnek a készülékben. Vegyi anyagok kárt tehetnek a készülék műanyag alkatrészeiben.

- Tartsa tisztán a készülék szellőzőnyílásait, motorházát és markolatát. Ehhez használjon nedves törülköndőt vagy keféket.

Karbantartás

A készülék nem igényel karbantartást.

Tárolás

- Tárolja a készülékeket és tartozékokat mindig:
 - szárazon.
 - tisztán.
 - portól védve.
 - gyermekektől elzárva.

- Hosszabb tárolás (pl. téliesítés) előtt vegye ki az akkumulátort a készülékből (vegye figyelembe az akkumulátor és a töltő külön használati útmutatóját).
- Az akkumulátor és a készülék tárolási hőmérséklete 0 °C és 45 °C között van. A tárolás során kerülje a túlzott hideget vagy meleget, hogy az akkumulátor ne veszítsen a teljesítményéből.

Eltávolítás és környezetvédelem

A készülék ártalmatlanítása előtt vegye ki az akkumulátort a készülékből.

Gondoskodjon a készülék, a tartozékok és a csomagolás környezetbarát újrahasznosításáról.

Az akkumulátor ártalmatlanítására vonatkozó utasítások az akkumulátor és a töltő külön használati útmutatójában található.



Az elektromos készülékek nem tartoznak a háztartási hulladékok közé.

- A készüléket adja le egy hulladék-hasznosító szervnél. Az alkalmazott, műanyagból és fémből készült alkotóelemek fajtánként különválaszthatók és újrafelhasználás alá vethetők. Kérdezze ezzel kapcsolatban szerviz-központunkat.
- A beküldött hibás berendezés eltávolításáról ingyenesen gondoskodunk.

Pótalkatrészek / Tartozékok

**Pótalkatrészeket és tartozékokat az alábbi honlapon rendelhet:
www.grizzly-service.eu**

Ha esetleg problémája akad a rendelési folyamattal kapcsolatban, kérjük, használja a kapcsolatfelvételi űrlapot.

További kérdések esetén forduljon a szervizközpontoz (lásd a(z) 20. oldalon).

Pozíció	Megnevezés	Rendelési sz.
17	fűrészlap fához	13800406
16	fűrészlap fémhez	13800403
21	forgácsvédő	91105573
15	védőburkolat	91105572
22	akkumulátor (2 Ah)*	80001172
24	töltő	80001337

*Az akkumulátor akciós áron rendelhető.

A korlátozott raktárkészlet miatt ez az árucikk rövid időn belül elfogyhat.

Az akció egy akkumulátor/vevő, ill. készülék mennyiségre, valamint az akció időtartamát követő két hónapra korlátozott. Ezt követően a pótakkumulátor pótalkatrészként más feltételekkel rendelhető meg.

Hibakeresés

 Baleset vagy üzemzavar esetén azonnal vegye ki az akkumulátort a készülékből! Ennek figyelmen kívül hagyása vágási sérüléseket okozhat.

Probléma	Lehetséges okok	Hibakezelés
A berendezés nem indul be	Az akkumulátor (A 22) lemerült	Az akkumulátort (A 22) feltölteni (vegye figyelembe az akkumulátor és a töltő külön használati útmutatóját)
	Az akkumulátort (A 22) nem helyezték be	Az akkumulátort (A 22) behelyezni (lásd „Akkumulátor kivétele/behelyezése”)
	A be-/kikapcsoló gomb (A 2) meghibásodott	A szervízközpont javítása
	A motor meghibásodott	
A berendezés megszakításokkal dolgozik	Belső kontaktushiba	A szervízközpont javítása
	A be-/kikapcsoló gomb (A 2) meghibásodott	
Gyenge fűrészelési teljesítmény	A fűrészlap (A 16/17) nem alkalmas a megmunkálandó munkadarabhoz	Helyezzen be alkalmas fűrészlapot (A 16/17)
	A fűrészlap (A 16/17) tompa	Helyezzen be új fűrészlapot (A 16/17)
	Helytelen fűrészelési sebesség	Alkalmazzon megfelelő fűrészelési sebességet
	Alacsony akkumulátor teljesítmény	Töltse fel az akkumulátort (22) (vegye figyelembe az akkumulátor és a töltő külön használati útmutatóját)
A fűrészlap gyorsan tompa lesz	A fűrészlap (A 16/17) nem alkalmas a megmunkálandó munkadarabhoz	Helyezzen be alkalmas fűrészlapot (A 16/17)
	Túl nagy a kifejtett nyomás	Csökkentse a kifejtett nyomást
	Túl nagy a fűrészelési sebesség	Csökkentse a fűrészelési sebességet



HU JÓTÁLLÁSI TÁJÉKOZTATÓ

A termék megnevezése: Akkus fűszegélynyíró	Gyártási szám: IAN 356353_2004
A termék típusa: PSTDA 20-Li B3	
A gyártó cégneve, címe, e-mail címe: Grizzly Tools GmbH & Co. KG Stockstädter Straße 20 63762 Großostheim Germany E-Mail: service@grizzly.biz	Szerviz neve, címe, telefonszáma: Szerviz Magyarország Tel.: 06800 21225 E-Mail: grizzly@lidl.hu W+T Környezetvédelmi és Szolgáltató Kft. Dunapart also 138 2318 Szigetszentmárton Tel.: 0624 456 672
Az importáló/ forgalmazó neve és címe: Lidl Magyarország Kereskedelmi Bt., H-1037 Budapest, Rádl árok 6.	

1. A jótállási idő a Magyarország területén, Lidl Magyarország Kereskedelmi Bt. üzle-tében történt vásárlás napjától számított 1 év, amely jogvesztő. A jótállási idő a fo-gyasztó részére történő átadással, vagy ha az üzembe helyezést a forgalmazó, vagy annak megbízottja végzi, az üzembe helyezés napjával kezdődik.
2. A jótállási igény a jótállási jeggyel és/vagy a vásárlást igazoló blokkal érvényesíthe-tő. A jótállási jegy szabálytalan kiállítás, vagy átadásának elmaradása nem érinti a jótállási kötelezettség-vállalás érvényességét. Kérjük, hogy a vásárlás tényének és időpontjának bizonyítására őrizze meg a pénztári fizetésnél kapott jótállási jegyetés a vásárlást igazoló blokkot.
3. A vásárlástól számított három munkanapon belül érvényesített csereigény esetén a forgalmazó köteles a terméket kicserélni, feltéve ha a hiba a rendeltetészerű haszná-latot akadályozza. A jótállási jogokat a termék tulajdonosaként a fogyasztó érvénye-sítheti az áruházakban, valamint a jótállási tájékoztatóban feltüntetett szervizekben. (A magyar Polgári Törvénykönyv alapján fogyasztónak minősül a szakmája, önálló foglalkozása vagy üzleti tevékenysége körén kívül eljáró természetes személy.)

A jótállás ideje alatt a fogyasztó hibás teljesítés esetén kérheti a termék kijavítását, kicserélését, vagy ha a termék nem javítható vagy cserélhető, vagy az a forgalmozó-nak aránytalan többletköltséggel járna, illetve a fogyasztó kijavításhoz, kicseréléshez fűződő érdeke alapos ok miatt megszűnt, árleszállítást kérhet, vagy elállhat a szer-ződéstől és visszakérheti a vételárát. A kijavítás során a termékbe csak új alkatrész kerülhet beépítésre.
4. A fogyasztó a hiba felfedezése után a lehető legrövidebb időn belül köteles a hibát bejelenteni és a terméket a jótállási jogok érvényesítése céljából átadni. A hiba fel-fe-dezésétől számított két hónapon belül bejelentett jótállási igényt időben közöltnek kell

tekinteni. A közlés elmaradásából eredő kárért a fogyasztó felelős. A jótállási igény érvényesíthetőségének határideje a termék, vagy fődarabjának kicserélése esetén a csere napján újraindul.

5. A rögzített bekötésű, illetve a 10 kg-nál súlyosabb, vagy tömegközlekedési eszközön nem szállítható terméket az üzemeltetés helyén kell megjavítani. Abban az esetben, ha a javítás a helyszínen nem végezhető el, a termék ki- és visszaszereléséről, valamint szállításáról a forgalmazónak kell gondoskodnia.
6. A jótállás nem áll fenn, ha a hiba a nem rendeltetésszerű használatból, átalakításból, helytelen tárolásból, vagy a használati utasítástól eltérő kezelésből, vagy bármely a vásárlást követő behatásból fakad, vagy elemi kár okozta, és azt a forgalmazó, vagy a szerviz bizonyítja. A jótállás nem vonatkozik a mozgó kopó alkatrészek (világítótestek, gumiabroncsok stb.) rendeltetésszerű elhasználódására. A szerviz és a forgalmazó a kijavítás során nem felel a terméken a fogyasztó vagy harmadik személyek által tárolt adatokért vagy beállításokért.
7. Fogyasztói jogvita esetén a fogyasztó a megyei (fővárosi) kereskedelmi és iparkamrák mellett működő békéltető testület eljárását is kezdeményezheti.

A jótállás a fogyasztó törvényből eredő szavatossági jogait és azok érvényesíthetőségét nem érinti.

Kijavítást ellenőrző szelvény:

A jótállási igény bejelentésének időpontja:	A hiba oka:
Javításra átvétel időpontja:	A hiba javításának módja:
A fogyasztó részére történő visszaadás időpontja:	
A szerviz bélyegzője, kelt és aláírás:	

Kicserélést ellenőrző szelvény:

A jótállási igény bejelentésének időpontja:
Kicserélés időpontja:
A cserélő bolt bélyegzője, kelt és aláírás:

Kazalo

Predgovor	22
Namenska uporaba	23
Splošen opis	23
Obseg dobave	23
Opis delovanja	23
Pregled	23
Tehnični podatki	24
Varnostna opozorila	25
Simboli in oznake	25
Splošni varnostni predpisi za električna orodja	25
Dodatna varnostna opozorila	29
Nadaljnja varnostna opozorila za vbodne žage	29
Druga tveganja	30
Namestitvev	30
Namestitvev/odstranitev zaščitnega pokrova	30
Namestitvev/odstranitev drsne čeljusti	31
Vstavljanje/odstranjevanje akumulatorske baterije	31
Preverjanje stanja napolnjenosti akumulatorske baterije	31
Polnjenje akumulatorske baterije	31
Namestitvev/menjava žaginega lista ..	32
Namestitvev/odstranitev vzporednega vodila	32
Namestitvev/odstranitev zaščite pred trganjem	33
Uporaba	33
Vklon in izklop	33
Nastavitev zajeralnega kota	33
Nastavitev nihajnega hoda	33
Priklop zunanjega odsesavanja prahu	33
Vklon/izklop funkcije pihanja prahu	34
Potopni rezi	34
Navodila za delo	34
Čiščenje in vzdrževanje	34
Čiščenje	35

Vzdrževanje	35
Shranjevanje	35
Odstranjevanje/varstvo okolja ..	35
Nadomestni deli / Pribor	36
Garancijski list	37
Odpravljanje napak	38
Prevod originalne izjave o skladnosti CE	95
Eksplozijska risba	100

Predgovor

Čestitke ob nakupu vaše nove naprave. Odločili ste se za visokokakovosten izdelek.

Kakovost naprave je bila preverjena med postopkom proizvodnje in pri končnem preverjanju, s čimer je zagotovljeno pravilno delovanje vaše naprave. Kljub temu ni mogoče izključiti, da so v posameznih primerih v napravi oz. v ceveh ostanki vode ali maziv. To ni napaka ali pomanjkljivost in ni vzrok za skrb.



Izdelku so priložena navodila za uporabo. Vsebujejo pomembna navodila glede varnosti uporabe in odstranitve. Pred uporabo izdelka se seznanite z navodili za uporabo in varnostnimi navodili. Izdelek uporabljajte zgolj na opisani način in v našete namene. Navodila skrbno shranite in pri predaji naprave tretji osebi priložite tudi vso dokumentacijo.

Namenska uporaba

Če je orodje na trdni podlagi, je primerno za ravne in krivuljne reze ter zajeralne reze do 45° na oglatih obdelovancih iz plastike, lesa in lahkih kovin. Orodje je namenjeno izključno za zasebno uporabo v suhih prostorih.

Upoštevajte napotke glede tipov žaginin listov.

Vsakršna uporaba, ki ni izrecno dovoljena v teh navodilih za uporabo, lahko povzroči škodo na orodju in predstavlja resno nevarnost za uporabnika.

Uporabnik je odgovoren za nezgode ali poškodbe drugih ljudi ali njihove lastnine. Proizvajalec ne jamči za škodo, nastalo zaradi nenamenske ali napačne uporabe. To orodje ni primerno za uporabo v komercialne namene.

V primeru uporabe v komercialne namene ugasne pravica do uveljavljanja garancije. Orodje sodi v serijo Parkside X 20 V TEAM in ga lahko uporabljate z akumulatorskimi baterijami za serijo Parkside X 20 V TEAM. Akumulatorske baterije lahko polnite samo s polnilniki iz serije Parkside X 20 V TEAM.

Splošen opis

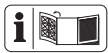

Slike najdete na prednji in zadnji strani pokrova.

Obseg dobave

Orodje vzemite iz embalaže in preverite, ali je popolno:

- Akumulatorska vbodna žaga
- Pribor:
 - 2 žagina lista za les (HCS) „Swiss Made“

- 1 žagin list za kovino (HSS) „Swiss Made“
- 1 šesterorobi ključ (na vgrajenem držalu inbus ključa)
- Zaščita pred trganjem (že nameščena)
- Drsna čeljust (že nameščena)
- Zaščitni pokrov (že nameščen)
- Adapter za zunanje odsesavanje prahu (že nameščen)
- Vzoredno vodilo
- Kovček za shranjevanje
- Navodila za uporabo



Akumulatorska baterija in polnilnik nista vključena v obseg dobave.

Embalažo odstranite v skladu s predpisi.

Opis delovanja

Akumulatorska vbodna žaga ima pripravo za nihajni hod, delovno luč in vzoredno vodilo.

Zareze za zajeralni kot omogočajo natančno delo.

Funkcije elementov za upravljanje so opisane v naslednjih opisih.

Pregled



- 1 Varnostno stikalo
- 2 Stikalo za vklop in izklop
- 3 Ročaj
- 4 Priključek za odsesavanje prahu
- 5 Podnožje
- 6 Stikalo za pihanje prahu
- 7 Šesterorobi vijaki (niso vidni)
- 8 Stikalo za nihajni hod
- 9 Vodilno kolesce
- 10 Vpenjalna glava
- 11 Odprtine za vstavljanje
- 12 Pritrdilni vijaki
- 13 Varovalno streme

- 14 Delovna LED-lučka (ni vidna)
- 15 Zaščitni pokrov
- 16 Žagin list za kovino
- 17 Žagin list za les
- 18 Šesterorobi ključ
- 19 Vzporedno vodilo
- 20 Drсна čeljust
- 21 Zaščita pred trganjem
- 22 Akumulatorska baterija
- 23 Tipka za sprostitvev akumulatorske baterije
- 24 Polnilnik
- 25 Kovček za shranjevanje
- 26 Adapter za zunanje odsesavanje prahu

D 27 Zatezna ročica

Tehnični podatki

Akumulatorska nihajna vbozna žagaPSTDA 20-Li B3

Nazivna vhodna napetost 20 V

Število vrtljajev v prostem teku n_0 . 0–2700 min⁻¹

Hod žage 20 mm

Globina reza v lesu največ 80 mm

Globina reza v aluminiju največ 12 mm

Globina reza v kovini 5 mm

Teža (z akumulatorsko baterijo) največ 2,1 kg

Raven zvočnega tlaka

(L_{pA}) 85,2 dB(A), K_{pA} = 5 dB

Raven zvočne moči

(L_{WA}) 96,2 dB(A), K_{WA} = 5 dB

Tresljaji (a_h)

v lesu 9,27 m/s²; K = 1,5 m/s²

v kovini 12,67 m/s²; K = 1,5 m/s²



Pozor! Veljaven seznam združljivosti akumulatorskih baterij najdete tu: www.lidl.de/akku

To orodje lahko uporabljate izključno z naslednjimi akumulatorskimi baterijami: PAP 20 A1, PAP 20 A2, PAP 20 A3.

Te akumulatorske baterije lahko polnite z naslednjimi polnilniki: PLG 20 A1, PLG 20 A3, PDSLГ 20 A1.

Čas polnjenja (min.)	PLG 20 A1	PLG 20 A3 PDSLГ 20 A1
PAP 20 A1	60	30
PAP 20 A2	75	30
PAP 20 A3	90	60

Temperatura maks. 50 °C
 Postopek polnjenja 4 - 40 °C
 Delovanje -20 - 50 °C
 Skladiščenje 0 - 45 °C

Podatki o hrupu in tresljajih so določeni v skladu z določili in standardi, navedenimi v izjavi o skladnosti.

Navedena vrednost tresljajev je izmerjena po standardiziranem postopku ter jo je mogoče uporabiti za medsebojno primerjavo električnih orodij.

Navedeno vrednost tresljajev je prav tako mogoče uporabiti za oceno izpostavljenosti uporabnika.



Opozorilo: Vrednost vibracij med dejansko uporabo se lahko razlikuje od navedene vrednosti, odvisno od načina uporabe električnega orodja.

Poskušajte zagotoviti čim manjšo obremenitev s tresljaji. Raven tresljajev lahko zmanjšate, tako da med uporabo orodja nosite rokavice in da omejite čas uporabe orodja. Pri tem je treba upoštevati celo-

ten čas uporabe orodja (na primer čas, v katerem je orodje izključeno, in čas, v katerem je vključeno, vendar deluje brez obremenitve).

Varnostna opozorila

Med delom z orodjem upoštevajte varnostna opozorila.

Simboli in oznake

Simboli na orodju



Ta aparat sodi v serijo Parksidex X 20 V TEAM



Pozorno preberite navodila za uporabo.



Električnih orodij ne odvrzite med hišne odpadke.

Simboli v navodilih za uporabo



Znaki za nevarnost z napotki za preprečevanje osebne in materialne škode.



Znak za nevarnost z navodili za preprečitev telesnih poškodb zaradi električnega udara.



Znaki za navodilo z napotki za preprečevanje škode.



Nosite rokavice z zaščito pred urezi.



Znaki za napotek z informacijami o primernem rokovanju z napravo.

Splošni varnostni predpisi za električna orodja



OPOZORILO! Preberite vsa varnostna opozorila, navodila, ilustracije in tehnične podatke, s katerimi je opremljeno to električno orodje. Neupoštevanje varnostnih navodil in opozoril lahko povzroči električni udar, požar in/ali težke poškodbe.

Varnostna navodila in opozorila shranite za prihodnjo uporabo.

Pojem „električno orodje“, uporabljen v varnostnih navodilih, se nanaša na električna orodja s priklopom na omrežje (s priključnim kablom) in na akumulatorska električna orodja (brez priključnega kabla).

1) VARNOST NA DELOVNEM MESTU

- a) Poskrbite, da bo vaše delovno mesto vedno čisto in dobro osvetljeno. Nered ali neosvetljena delovna področja lahko povzročijo nezgode.
- b) **Električnega orodja ne uporabljajte v okolju, kjer obstaja nevarnost eksplozije in v katerem se nahajajo gorljive tekočine, plini ali prah.** Električna orodja povzročajo iskrenje, zato se

gorljiv prah ali pare lahko vna-
mejo.

- c) **Ne dovolite otrokom in drugim osebam, da bi se med delom približale električnemu orodju.** Druge osebe lahko odvrnejo vašo pozornost in izgubili boste nadzor nad orodjem.

2) ELEKTRIČNA VARNOST:

- a) **Priključni vtič električnega orodja mora ustrezati vtičnici. V nobenem primeru vtiča ne smete spreminjati.**

Uporaba adapterskih vtičev v kombinaciji z zaščitno ozemljenimi električnimi orodji ni dovoljena. Nespremenjen vtič in ustrezna vtičnica zmanjšujeta nevarnost električnega udara.

- b) **Izogibajte se telesnemu stiku z ozemljenimi površinami, na primer s cevmi, grelci, štedilniki in hladilniki.** Če je ozemljeno tudi vaše telo, obstaja povečano tveganje električnega udara.

- c) **Električno orodje zavarujte pred dežjem in vlago.** Vstop vode v električno orodje povečuje nevarnost električnega udara.

- d) **Električnega kabla ne uporabljajte za prenašanje ali obešanje električnega orodja in ne vlecite vtiča iz vtičnice tako, da vlečete za kabel.** Kabel zavarujte pred vročino, oljem, ostrimi robovi in premikajočimi se deli orodja. Poškodovan ali zavozlan kabel povečuje nevarnost električnega udara.

- e) **Če električno orodje uporabljate na prostem, uporabljajte samo podaljšek,** ki je primeren za delo na prostem. Uporaba podaljševalnega kabla, ki je primeren za uporabo na prostem, zmanjšuje nevarnost električnega udara.

- f) **Če se uporabi električnega orodja v vlažnem okolju ni mogoče izogniti, uporabite zaščitno stikalo za okvarne tokove.** Uporaba zaščitnega stikala za okvarne tokove zmanjša tveganje električnega udara.

3) VARNOST OSEB

- a) **Bodite zbrani in pazite, kaj delate. Dela z električnim orodjem se lotite razumno.** Električnega orodja ne uporabljajte, ko ste utrujeni ali pod vplivom mamil, alkohola oziroma zdravil. En sam trenutek nepazljivosti pri uporabi električnega orodja ima lahko za posledico resne telesne poškodbe.

- b) **Uporabljajte osebno zaščitno opremo in vedno nosite zaščitna očala.** Nošenje osebne zaščitne opreme, na primer nestrsečih zaščitnih čevljev, zaščitne čelade ali glušnikov, zmanjšuje tveganje telesnih poškodb.

- c) **Izogibajte se nenameremu vklopu orodja. Preden električno orodje priključite na električno omrežje, ga dvignite ali prenašate, se prepričajte, da je izključeno.** Če pri nošenju električnega orodja držite prst na stikalo

ali če vklopljeno orodje priključite na omrežje, lahko pride do nesreče.

- d) **Pred vklopom z električnega orodja odstranite nastavitvena orodja ali vijaki ključ.** Orodje ali ključ, ki se nahaja na vrtečem se delu orodja, lahko povzročita nezgodo.
- e) **Izogibajte se nenormalni telesni drži. Poskrbite za varno stojišče in ohranite ravnotežje.** Tako boste lahko v nepričakovani situaciji bolje obvladali električno orodje.
- f) **Uporabljajte primerno obleko. Ne nosite širokih oblačil ali nakita. Lasje, oblačila in rokavice naj se ne približujejo premikajočim se delom orodja.** Premikajoči se deli orodja lahko zagrabijo ohlapno obleko, nakit ali dolge lase.
- g) **Ce je mogoče namestiti naprave za odsesavanje in prestrezanje prahu, jih namestite in zagotovite njihovo pravilno uporabo.** Če so na voljo priključki za odsesavanje in lovilnik prahu, se prepričajte, da so pravilno priklopljeni in da jih pravilno uporabljate.
- h) **Ne pustite se preslepiti lažnemu občutku varnosti in ne zanemarjajte varnostnih navodil za električna orodja, tudi če po večkratni uporabi električno orodje dobro poznate.** Ne pazljivo ravnanje lahko v nekaj delčkih sekunde povzroči hude poškodbe.

4) UPORABA IN RAVNANJE Z ELEKTRIČNIM ORODJEM

- a) **Ne preobremenjujte orodja. Uporabljajte samo električno orodje, ki je predvideno za opravljanje določenega dela.** Z ustreznim električnim orodjem boste delali bolje in varneje v predvidenem območju zmogljivosti.
- b) **Ne uporabljajte električnega orodja, ki ima pokvarjeno stikalo.** Električno orodje, ki ga ni možno vklopiti ali izklopiti, je nevarno in ga je treba popraviti.
- c) **Izvalcite vtič iz vtičnice in/ali odstranite akumulatorsko baterijo, preden se lotite nastavitve orodja, zamenjate pribor ali odložite orodje.** Ta previdnostni ukrep onemogoča nenamerni zagon električnega orodja.
- d) **Električno verižno orodje, ki ga ne uporabljate, shranjujte izven dosega otrok.** Osebam, ki orodja ne poznajo ali niso prebrale teh navodil, ne dovolite uporabljati orodja. Električna orodja so nevarna, če jih uporabljajo neizkušene osebe.
- e) **Električno orodje in vpenjalne nastavke skrbno negujte. Prepričajte se, da gibljivi deli delujejo brezhibno in da niso stisnjeni. Prav tako ne smejo biti zlomljeni ali poškodovani do te mere, da ovirajo delovanje električnega orod-**

- ja. Pred ponovno uporabo je treba poškodovani del orodja popraviti.** Vzrok za številne nezgode so prav slabo vzdrževana električna orodja.
- f) Rezalna orodja naj bodo ostra in čista.** Skrbno negovana rezalna orodja z ostrimi robovi se manj zatikajo in so lažje vodljiva.
- g) Električno orodje, pribor, nastavke itd. uporabljajte v skladu s temi navodili. Pri tem upoštevajte delovne pogoje in vrsto dela, ki ga nameravate opravljati.** Zaradi uporabe električnega orodja v druge, nepredvidene namene, lahko nastanejo nevarne situacije.
- h) Skrbite za to, da so ročaji in prijemalne površine suhi, čisti in brez olja ali masti. Spolzki ročaji in prijemalne površine ne omogočajo varne uporabe in nadzora nad električnim orodjem v nepredvidenih situacijah.**
- 5) SKRIBNO RAVNANJE Z AKUMULATORSKIMI ORODJI IN NJIHOVA UPORABA**
- a) Akumulatorske baterije polnite samo v polnilnikih, ki jih priporoča proizvajalec.** Na polnilniku, predvidenem za polnjenje določene vrste akumulatorskih baterij, lahko pride do požara, če ga uporabite za polnjenje drugih vrst akumulatorskih baterij.
- b) Za pogon električnih orodij uporabljajte samo zanje predvidene akumulatorske baterije.** Uporaba drugačnih akumulatorskih baterij lahko povzroči telesne poškodbe in požar.
- c) Akumulatorska baterija, ki ni v uporabi, ne sme priti v stik s pisarniškimimi sponkami, kovanci, ključi, žebli, vijaki ali z drugimi kovinskimi predmeti, ki bi lahko povzročili premostitev kontaktov.** Kratek stik med kontakti akumulatorske baterije lahko povzroči opekline ali požar.
- d) Pri napačni uporabi lahko iz akumulatorske baterije izteče tekočina. Izogibajte se kontaktu z njo. Če vseeno pride do stika, prizadeto mesto spirajte z vodo.** Če pride tekočina v oči, po spiranju poiščite zdravniško pomoč. Iztekajoča tekočina lahko povzroči draženje kože in opekline.
- e) Ne uporabljajte poškodovanih ali predelanih akumulatorskih baterij.** Poškodovane ali predelane akumulatorske baterije se lahko obnašajo nepredvidljivo in povzročijo požar, eksplozije ali poškodbe.
- f) Akumulatorskih baterij ne izpostavljajte ognju ali previsokim temperaturam.** Ogenj ali temperature, višje od 130 °C, lahko povzročijo eksplozijo.

g) Upoštevajte vsa navodila za polnjenje in akumulatorske baterije ali akumulatorskega orodja nikoli ne polnite izven temperaturnega območja, navedenega v navodilih za uporabo. Nepravilno polnjenje ali polnjenje izven dovoljenega temperaturnega območja lahko uniči akumulatorsko baterijo in poveča nevarnost požara.

6) SERVIS

- a) Električno orodje lahko popravlja samo usposobljen strokovnjak, in to izključno z originalnimi nadomestnimi deli.** Le tako bo tudi vnaprej zagotovljena varna raba električnega orodja.
- b) Poškodovanih akumulatorjev ne popravljajte.** Kakršna koli popravila akumulatorskih baterij lahko izvaja samo proizvajalec ali njegovi pooblašteni serviserji.

Dodatna varnostna opozorila

- Če med delom obstaja tveganje, da električno orodje pride v stik s skritimi električnimi vodniki, električno orodje prijemajte samo za izolirane prijemalne površine. Zaradi stika z električnimi vodniki pod napetostjo lahko napetost preide tudi na kovinske dele orodja, posledica česar je lahko električni udar.
- **Pritrdite in zavarujte obdelovanec z vpenjalnimi**

sponami ali z drugim pripomočkom na stabilno podlago. Obdelovanec, ki ga držite le z eno roko ali ga pritisnete ob svoje telo, ni stabilen in lahko povzroči izgubo nadzora.

- **Ne uporabljajte pribora, ki ni priporočen s strani PARKSIDE.** Ta lahko povzroči električni udar ali požar.



Upoštevajte varnostna opozorila in navodila za polnjenje in pravilno uporabo v navodilih za uporabo polnilnika serije Parkside X 20 V Team. Podroben opis postopka polnjenja in druge informacije najdete v ločenih navodilih za uporabo.

Nadaljnja varnostna opozorila za vbdne žage

- Rok ne približujte območju žaganja. Z rokami ne segajte pod obdelovanec. Ob stiku z žaginim listom obstaja nevarnost poškodb.
- Električno orodje približajte obdelovancu le, ko orodje deluje. Če se nastavek zatakne v obdelovancu, obstaja nevarnost povratnega udarca.
- Pazite na to, da bo podnožje pri žaganju vedno trdno nameščeno. Zataknjen žagin list se lahko odlomi ali povzroči povratni udarec.
- Po končanem delu izklopite električno orodje in žagin list iz

obdelovanca izvlecite šele, ko se je orodje ustavilo. Tako boste preprečili povratni udarec in boste lahko orodje varno odložili.

- Uporabljajte samo nepoškodovane, brezhibne žagine liste. Upognjeni ali neostri žagini listi se lahko prelomijo, negativno vplivajo na rezanje in povzročijo povratni udarec.
- Po izklopu ne ustavljajte žaginega lista na silo s stranskim pritiskanjem ob njega. Žagin list se lahko poškoduje, prelomi ali pa pride do povratnega udarca.
- Uporabite ustrezne detektorje, da preverite položaj skritih električnih vodnikov, ali pokličite lokalno podjetje za distribucijo električne energije. Stik z električnimi vodniki lahko povzroči požar in električni udar. Poškodba plinske napeljave lahko povzroči eksplozijo. Če žaga prodre v vodovodno cev, povzroči materialno škodo.
- Zavarujte obdelovanec. Obdelovanec, ki je vpet v vpenjalno pripravo ali primež, je varneje nameščen, kot če bi ga držali z roko.
- Preden odložite električno orodje, počakajte, dokler se povsem ne zaustavi. Uporabljeno orodje se lahko zatakne, kar lahko povzroči izgubo nadzora nad električnim orodjem.

Druga tveganja

Tudi če to električno orodje uporabljate v skladu s predpisi, se pri

njegovi uporabi pojavlja nekaj tveganj. Naslednje nevarnosti se lahko pojavijo v povezavi s konstrukcijo in izvedbo tega električnega orodja:

- a) ureznine,
- b) poškodbe sluha, če ne uporabljate ustrezne zaščite za sluh,
- c) vpliv na zdravje zaradi tresljajev, ki se prenašajo na dlani in roke, če orodje uporabljate dlje časa oziroma ga ne uporabljate in vzdržujete pravilno.



Opozorilo! Električno orodje med delovanjem ustvarja elektromagnetno polje. To polje lahko v določenih pogojih vpliva na aktivne in pasivne medicinske vsadke. Da bi zmanjšali nevarnost resnih ali smrtnih poškodb, osebam z medicinskimi vsadki priporočamo, da se pred uporabo orodja posvetujejo s svojim zdravnikom in proizvajalcem medicinskega vsadka. Postopek polnjenja

Namestitvev



Akumulatorsko baterijo vstavite šele, ko je akumulatorsko orodje povsem pripravljeno za uporabo.



Namestitev/odstranitev zaščitnega pokrova

Namestitev zaščitnega pokrova

1. Pritisnite držali zaščitnega pokrova (15) v vdolbini na ohišju orodja. Zaščitni pokrov (15) se zaskoči.



Nameščen zaščitni pokrov (15) lahko obrnete za 90° navzgor.

Odstranitev zaščitnega pokrova

2. Držali zaščitnega pokrova (15) potisnite nekoliko narazen.
3. Zaščitni pokrov (15) povlecite naprej.



Namestitev/odstranitev drsne čeljusti

Priporočamo, da pri delu na obdelovancih s površino, občutljivo na praske, uporabljate drsno čeljust (20).

Namestitev drsne čeljusti

1. Drsno čeljust (20) spredaj namestite na podnožje (5).
2. Zdaj pritisnite zaskočki (20a) na zadnjem delu drsne čeljusti čez podnožje (5).

Odstranitev drsne čeljusti

1. Drsno čeljust (20) na zaskočkah (20a) potisnite s podnožja (5).
2. Drsno čeljust (20) povlecite naprej s podnožja (5).



Vstavljanje/odstranjevanje akumulatorske baterije

1. Če želite akumulatorsko baterijo (22) odstraniti iz orodja, pritisnite tipko za sprostitve (23) na akumulatorski bateriji in izvlecite akumulatorsko baterijo (22).
2. Če želite vstaviti akumulatorsko baterijo (22), potisnite akumulatorsko baterijo (22) ob vodilu v orodje. Slišno se zaskoči.



Akumulatorsko baterijo vstavite šele, ko je akumulatorsko orodje povsem pripravljeno za uporabo.



Preverjanje stanja napoljenosti akumulatorske baterije

Prikaz stanja napoljenosti (22a) prikazuje stanje napoljenosti akumulatorske baterije (22).

Pritisnite tipko indikatorja napoljenosti (22a) na akumulatorski bateriji. Prižge se ustrezna LED-dioda, ki prikazuje stanje napoljenosti akumulatorske baterije.

Vsi trije LED-indikatorji svetijo (rdeča, oranžna in zelena):

akumulatorska baterija je napolnjena.

Dva LED-indikatorja svetita

(rdeče in oranžno): akumulatorska baterija je delno napolnjena.

En LED-indikator sveti (rdeča):

akumulatorsko baterijo je treba napolniti.



Akumulatorsko baterijo (22) napolnite, ko sveti le še rdeča LED-dioda indikatorja napoljenosti.



Polnjenje akumulatorske baterije



Pred polnjenjem počakajte, da se segreta akumulatorska baterija ohladi.



Akumulatorsko baterijo (22) napolnite, ko sveti le še rdeča LED-dioda indikatorja napoljenosti (22a).

Čas polnjenja (min.)	PLG 20 A1	PLG 20 A3 PDSLGL 20 A1
PAP 20 A1	60	30
PAP 20 A2	75	30
PAP 20 A3	90	60

1. Akumulatorsko baterijo (22) vzemite iz orodja.
2. Potisnite akumulatorsko baterijo (22) na polnilnik (24).
3. Polnilnik (24) priklopite v vtičnico. Rdeča LED-dioda indikatorja napolnjenosti (22a) na polnilniku (24) sveti, dokler se akumulatorska baterija (22) polni. Ko zasveti zelena LED-dioda na polnilniku (24), je akumulatorska baterija (22) napolnjena.
4. Po polnjenju odklopite polnilnik (24) iz električnega omrežja.
5. Odstranite akumulatorsko baterijo iz polnilnika (24).

D Namestitev/menjava žaginega lista



Med nameščanjem žaginega lista nosite zaščitne rokavice. Nevarnost poškodb ob dotiku žaginega lista.



Uporabljajte lahko samo žagine liste z vpenjalom s T-stebлом (stebлом z enim odmikačem), enake priloženim žaginim listom (16/17).

Namestitev žaginega lista

Pazite, da na držalu žaginega lista ne bo drobcev ali drugih ostankov materiala.

1. Zatezno ročico (27) obrnite povsem v levo in jo držite v tem položaju.
2. Vstavite žagin list (16/17) v vpenjalno glavo (10). Pri vstavljanju žaginega lista (16/17) pazite, da bo hrbtni del žaginega lista ležal v utoru vodilnega kolesca (9). Prepričajte se, da je žagin list (16/17) pravilno pritrjen in da so zobje obrnjeni v smeri žaganja.
3. Izpustite zatezno ročico (27).



Pazite, da boste vedno uporabljali pravi žagin list za material, ki ga trenutno obdelujete. Ob dobavi je orodju priložen en žagin list z grobimi zobmi za les in en žagin list s finimi zobmi za kovino in plastiko.

Odstranitev žaginega lista

1. Zatezno ročico (27) obrnite povsem v levo in jo držite v tem položaju.
2. Žagin list (16/17) vzemite iz vpenjalne glave (10).
3. Izpustite zatezno ročico (27).



Namestitev/odstranitev vzporednega vodila



Vzporedno vodilo lahko namestite na obe strani orodja.

Namestitev vzporednega vodila

1. Po potrebi sprostite pritrdilne vijake (12).
2. Vzporedno vodilo (19) potisnite skozi odprtine za vstavljanje (11).
3. Znova zategnite pritrdilne vijake (12).

Odstranitev vzporednega vodila

1. Sprostite pritrdilne vijake (12).
2. Vzporedno vodilo (19) izvlecite iz odprtini za vstavljanje (11).

Namestitev/odstranitev zaščite pred trganjem

Odstranitev zaščite pred trganjem

1. Zaščito pred trganjem (21) potisnite iz vdolbine (A 28) na podnožju (5).

Namestitev zaščite pred trganjem

2. Zaščito pred trganjem (21) potisnite v vdolbino (A 28) na podnožju (5).

Uporaba



Pred kakršnimi koli deli na orodju tega izklopite in odstranite akumulatorsko baterijo.



Pazite, da temperatura okolice med delom ni višja od 50 °C ali nižja od -20 °C.



Vklop in izklop

S stikalom za vklop/izklop (2) lahko brezstopenjsko uravnate hitrost. Bolj kot pritisnete na stikalo za vklop/izklop (2), višja je hitrost.

1. Za vklop orodja pritisnite in držite varnostno stikalo (1) in pritisnite stikalo za vklop/izklop (2).
2. Da orodje zaustavite, izpustite stikalo za vklop/izklop (2).



Nastavitev zajeralnega kofa

1. S šesterorobim ključem (18) sprostiti šesterorobe vijake (7).
2. Podnožje (5) postavite v zeleni položaj (-45° - 45°). Nastavite lahko skupno 6 stopenj (-45°, -22,5°, 0°, 15°, 30° in 45°).

3. S šesterorobim ključem (18) zategnite šesterorobe vijake (7).



Največji zajeralni kot na obeh straneh lahko nastavite samo, ko je zaščitni pokrov (15) dvignjen ali odstranjen (glejte „Namestitev/odstranitev zaščitnega pokrova“).



Nastavitev nihajnega hoda

S stikalom za nihajni hod (8) lahko nastavite nihajno gibanje žaginega lista. Stikalo za nihajni hod (8) ima 4 položaje:

- 0 – Brez hoda
- 1 – Majhen hod
- 2 – Srednji hod
- 3 – Velik hod

Optimalen hod lahko ugotovite s praktičnim poskušanjem, pri čemer veljajo naslednja priporočila:

- Gladke in čiste robove reza dosežete z majhnim nihalnim hodom ali brez njegovega (stopnja 1 ali 0).
- Za tanek material, trd material (npr. jeklo) in za žaganje krivulj prav tako uporabite stopnjo 0.
- Mehak material (les, plastika itd.): nihajni hod nastavite na stopnjo II ali III.



Z vklopljenim nihajnim hodom dosežete čedalje hitrejšo napredovanje dela.



Priklop zunanega odsesavanja prahu

Odsesavanje prahu se samodejno zažene ob vklopu orodja, ko je stikalo za pihanje prahu (6) v položaju „0“.

Priklop zunanjega odsesavanja prahu:

1. Adapter za zunanje odsesavanje prahu (26) potisnite do prislonu v priključek za odsesavanje prahu (4).
2. Priključite gibko sesalno cev sesalnika (ni vključena v obseg dobave) na adapter za zunanje odsesavanje prahu (26).

Odklop zunanjega odsesavanja prahu:

1. Snemite gibko sesalno cev z adapterja za zunanje odsesavanje prahu (26).
2. Snemite adapter za zunanje odsesavanje prahu (26).



Sesalno cev sesalnika za prah lahko po potrebi priključite neposredno na orodje brez uporabe adapterja.

G Vklop/izklop funkcije pihanja prahu

1. Za vklop funkcije pihanja prahu potisnite stikalo za funkcijo pihanja prahu (6) v položaj .
2. Za izklop potisnite stikalo za funkcijo pihanja prahu (6) v položaj „0“.

J Potopni rezi

Potopne reze je dovoljeno izvajati le v mehke materiale, kot so les, celičasti beton, mavčne plošče ipd. Vendar to zahteva nekaj vaje in je mogoče le s kratkimi žaginimi listi.

Potopni rezi so dovoljeni samo, ko zajeralni kot znaša 0°.

1. Žago postavite na obdelovanec in jo vklopite.
2. Pazite, da sprednji rob podnožja leži na površini obdelovanca.

3. Počasi pod kotom zarezite v obdelovanec, nato žago postavite v navpični položaj.
4. Žagajte naprej po črti.
5. Izklopite žago in jo po koncu dela dvignite z obdelovanca.

Navodila za delo

- Vpnite obdelovanec. Za majhne obdelovance uporabite pripravo za vpenjanje.
- Narišite črto, da določite smer, v katero boste vodili žagin list.
- Orodje trdno držite za ročaj.
- Nastavite hitrost žaganja.
- Nastavite zajeralni kot.
- Nastavite položaj nihajnega hoda.
- Vključite orodje.
- Počakajte, da orodje doseže polno hitrost.
- Podnožje (5) položite na obdelovanec.
- Orodje počasi pomikajte po narisani črti, pri čemer podnožje trdno pritiskajte ob obdelovanec.
- Ne pritiskajte preveč na orodje. Naj orodje samo opravi delo.
- Preden orodje odložite, ga izklopite in počakajte, da se povsem zaustavi.

Čiščenje in vzdrževanje



Pred kakršnimi koli deli na orodju tega izklopite in odstranite akumulatorsko baterijo.



Popravila in vzdrževalna dela, ki niso opisana v teh navodilih za uporabo, naj opravi naš servisni center. Uporabljajte samo originalne dele.

Čiščenje



Orodja ni dovoljeno škropiti z vodo ali ga dajati v vodo. Sicer obstaja nevarnost električnega udara.



Ne uporabljajte čistilnih sredstev oz. topil. Z njimi lahko orodje nepopravljivo poškodujete. Kemikalije lahko načnejo plastične dele orodja.

- Poskrbite, da bodo prezračevalne reže, ohišje motorja in ročaji vedno čisti. Za čiščenje uporabljajte vlažno krpo ali ščetko.

Vzdrževanje

Orodje ne potrebuje vzdrževanja.

Shranjevanje

- Orodje in pribor vedno hranite:
 - na suhem mestu,
 - čisto,
 - zaščiteno pred prahom,
 - izven dosega otrok.
- Če nameravate orodje shraniti za dlje časa (npr. čez zimo), odstranite akumulatorsko baterijo (upoštevajte ločena navodila za akumulatorsko baterijo in polnilnik).
- Temperatura shranjevanja za akumulator in napravo znaša med 0 °C in 45 °C. Med shranjevanjem preprečite izreden mraz ali vročino, da akumulator ne izgubi moči.

Odstranjevanje/varstvo okolja

Preden napravo zavržete med odpadke, iz nje vzemite akumulator.

Napravo, pribor in embalažo oddajte za obdelavo na okolju prijazen način.

Napotke za odstranjevanje akumulatorja najdete v ločenih navodilih za uporabo svojega akumulatorja in polnilnika.



Električne naprave ne spadajo v hišne smeti.

- Napravo oddajte na zbirališču za predelavo odpadkov. Uporabljeni deli iz umetnih snovi ter kovin se lahko ločijo po vrstah in oddajo v reciklažni postopek. V zvezi s tem vprašajte naš servisni center.
- Odsluženo orodje, ki nam ga pošljete, odstranimo brezplačno.

Nadomestni deli / Pribor

**Nadomestni deli in pribor so na voljo na spletni strani
www.grizzly-service.eu**

Če imate težave s postopkom naročanja, uporabite obrazec za stik.

Če imate dodatna vprašanja, se obrnite na »Service-Center« (glejte stran 37).

Položaj	Oznaka	Kataloška št.
17	Žagin list za les	13800406
16	Žagin list za kovino	13800403
21	Zaščita pred trganjem	91105573
15	Zaščitni pokrov	91105572
22	Akumulatorska baterija (2 Ah) *	80001172
24	Polnilnik	80001337

*Akumulatorsko baterijo lahko naknadno naročite po akcijski ceni.

Zaloga tega artikla je omejena in je lahko hitro razprodan.

Akcija je omejena na eno akumulatorsko baterijo na kupca/orodje in na obdobje dveh mesecev po akcijskem obdobju. Nato lahko nadomestno akumulatorsko baterijo še naprej naročite kot nadomestni del pod drugačnimi pogoji.

Grizzly Tools GmbH & Co. KG

Stockstädter Straße 20, 63762 Großostheim, Germany

Pooblašчени serviser:

Tel.: 080080917

E-Mail: grizzly@lidl.si

(Birotehnika, Hodošček Renata s.p., Lendavska ULICA 23, 9000 Murska Sobota)

Garancijski list

1. S tem garancijskim listom «Grizzly Tools GmbH & Co. KG, Stockstädter Straße 20, 63762 Großostheim, Germany» jamčimo, da bo izdelek v garancijskem roku ob normalni in pravilni uporabi brezhibno deloval in se zavezujemo, da bomo ob izpolnitih spodaj navedenih pogojih odpravili morebitne pomanjkljivosti in okvare zaradi napak v materialu ali izdelavi oziroma po svoji presoji izdelek zamenjali ali vrnilo kupnino.
2. Garancija je veljavna na ozemlju Republike Slovenije.
3. Garancijski rok za proizvod je 36 mesecev od datuma izročitve blaga. Datum izročitve blaga je razviden iz računa.
4. Kupec je dolžan okvaro javiti pooblaščenemu servisu oziroma se informirati o nadaljnjih postopkih na zgoraj navedeni telefonski številki. Svetujemo vam, da pred tem natančno preberete navodila o sestavi in uporabi izdelka.
5. Kupec je dolžan pooblaščenemu servisu predložiti garancijski list in račun, kot potrdilo in dokazilo o nakupu ter dnevu izročitve blaga.
6. V primeru, da proizvod popravlja nepooblaščen servis ali oseba, kupec ne more uveljavljati zahtevkov iz te garancije.
7. Vzroki za okvaro oziroma nedelovanje izdelka morajo biti lastnosti stvari same in ne vzroki, ki so zunaj proizvajalčeve oziroma prodajalčeve sfere. Kupec ne more uveljavljati zahtevkov iz te garancije, če se ni držal priloženih navodil za sestavo in uporabo izdelka ali če je izdelek kakorkoli spremenjen ali nepravilno vzdrževan.
8. Jamčimo servis in rezervne dele še 3 leta po preteku garancijskega roka.
9. Obrabni deli oz. potrošni material so izvzeti iz garancije.
10. Vsi potrebni podatki za uveljavljanje garancije se nahajajo na dveh ločenih dokumentih (garancijski list, račun).
11. Ta garancija proizvajalca ne izključuje pravic potrošnika, ki izhajajo iz odgovornosti prodajalca za napake na blagu.

Prodajalec:

Lidl Slovenija d.o.o. k.d., Pod lipami 1, SI-1218 Komenda

Odpravljanje napak

 V primeru nesreče ali motnje delovanja nemudoma odstranite akumulatorsko baterijo iz orodja! Neupoštevanje lahko povzroči ureznine.

Težava	Možen vzrok	Odpravljanje napak
Orodje se ne vklopi.	Akumulatorska baterija (A 22) je prazna.	Napolnite akumulatorsko baterijo (A 22) (glejte „Vstavljanje/odstranjevanje akumulatorske baterije“)
	Akumulatorska baterija (A 22) ni vstavljena.	Vstavite akumulatorsko baterijo (A 22) (upoštevajte ločena navodila za akumulatorsko baterijo in polnilnik)
	Stikalo za vklop/izklop (A 2) je v okvari.	Popravilo naj opravi servisni center.
	Okvara motorja	
Orodje deluje s prekinitvami.	Notranji kontakt je zrhljan.	Popravilo naj opravi servisni center.
	Stikalo za vklop/izklop (A 2) je v okvari.	
Majhna zmogljivost žaganja	Žagin list (A 16/17) ni primeren za dani obdelovanec	Uporabite primeren (A 16/17) žagin list
	Žagin list (A 16/17) je top	Uporabite nov žagin list (A 16/17)
	Napačna hitrost žaganja	Prilagodite hitrost žaganja
	Majhna zmogljivost akumulatorske baterije	Napolnite akumulatorsko baterijo (A 22) (upoštevajte ločena navodila za akumulatorsko baterijo in polnilnik)
Žagin list hitro otopi	Žagin list (A 16/17) ni primeren za dani obdelovanec	Uporabite primeren (A 16/17) žagin list
	Orodje ste premočno pritiskali na obdelovanec	Zmanjšajte pritiskno silo
	Hitrost žaganja je prevelika	Zmanjšajte hitrost žaganja

Obsah

Úvod.....	39	Náhradní díly / Příslušenství.....	53
Použití dle určení.....	39	Vyhledávání závad.....	54
Obecný popis.....	40	Záruka	55
Objem dodávky.....	40	Opravná	56
Popis funkce	40	Service-Center	56
Přehled	40	Dovozce	56
Technické údaje.....	41	Překlad originálního	
Bezpečnostní pokyny	42	prohlášení o shodě CE.....	96
Symboly a piktogramy	42	Rozvinuté náčrtky	100
Všeobecné bezpečnostní pokyny			
pro elektrické nářadí	42		
Dodatečné bezpečnostní pokyny.....	46		
Další související bezpečnostní			
upozornění pro děrovky.....	46		
Zbývající rizika.....	47		
Montáž	47		
Demontáž/			
montáž ochranného krytu.....	47		
Montáž/sejmutí smykadla.....	48		
Vyjmutí/vložení akumulátoru	48		
Kontrola stavu nabití akumulátoru.....	48		
Nabíjení akumulátoru	48		
Montáž/výměna pilového listu.....	49		
Montáž/			
demontáž paralelního vedení	49		
Vyjmutí/montáž ochrany proti			
lámání třísek.....	49		
Obsluha	50		
Zapnutí a vypnutí	50		
Nastavení úhlu pokosu	50		
Nastavení síly zdvihu	50		
Připojení externího			
odsávání prachu	50		
Zapnutí/vypnutí funkce o			
dfoukávání prachu	51		
Ponorné řezy	51		
Pokyny k práci	51		
Čištění a údržba.....	51		
Čištění	51		
Údržba.....	52		
Skladování	52		
Odklizení a ochrana okolí.....	52		

Úvod

Blahopřejeme vám ke koupi vašeho nového přístroje. Rozhodli jste se pro vysoce kvalitní výrobek.

Kvalita tohoto přístroje byla kontrolována během výroby a byla provedena také závěrečná kontrola. Tím je zaručena funkčnost přístroje.



Návod k obsluze je součástí tohoto výrobku. Obsahuje důležité pokyny týkající se bezpečnosti, používání a likvidace. Před použitím výrobku se seznamte se všemi pokyny k obsluze a bezpečnosti. Výrobek používejte jen k popsáním účelům a v rámci uvedených oblastí použití. Návod dobře uschovejte a při předávání výrobku třetímu předejte i všechny podklady.

Použití dle určení

Přístroj je s pevnou podporou vhodný pro rovné a zakřivené řezy, stejně jako pro pokosové řezy do 45° na hranatých obrobcích z plastu, dřeva a lehkého kovu. Přístroj se smí používat pouze pro soukromé použití v suchých prostorách.

Dodržujte pokyny týkající se typů pilových listů.

Každé jiné použití, které není v tomto návodu výslovně schváleno, může způsobit poškození přístroje a vážné poranění uživatele. Příklad nepoužívejte k sekání houštin nebo křoví.

Obsluhující osoba nebo uživatel je zodpovědný za nehody nebo škody jiných osob nebo jejich majetku.

Výrobce neručí za škody, jenž byly způsobeny použitím k neurčenému účelu nebo nesprávnou obsluhou.

Přístroj je součástí série Parkside X 20 V TEAM a lze jej provozovat s akumulátory série Parkside X 20 V TEAM. Akumulátory se smí nabíjet pouze nabíječkami série Parkside X 20 V TEAM.

Obecný popis

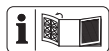

Zobrazení nejdůležitějších funkčních dílů naleznete na přední a zadní výklopné stránce.

Objem dodávky

Vybalte nástroj a zkontrolujte, je-li kompletní:

- Akumulátorová děrovka
- Příslušenství:
 - 2 pilové listy na dřevo (HCS) „Swiss Made“
 - 1 pilový list na kov (HSS) „Swiss Made“
 - 1 klíč s vnitřním šestihranem (na integrovaném držáku klíče s vnitřním šestihranem)
 - ochrana proti lámání třísek (již namontovaná)
 - smykadlo (již namontované)
 - ochranný kryt (již namontovaný)

- adaptér externího odsávání prachu (již namontovaný)
- paralelní vedení
- Úložný kufřík
- Návod k obsluze



Baterie a nabíječka nejsou součástí dodávky.

Obalový materiál řádně zlikvidujte.

Popis funkce

Akumulátorová děrovka má kyvadlové zdvihací zařízení, pracovní světlo a paralelní vedení.

Zářezy úhlu pokosu umožňují přesnou práci. Funkce ovládacích prvků naleznete v následujících popisech.

Přehled



- 1 bezpečnostní spínač
- 2 zapínač/vypínač
- 3 rukojeť
- 4 připojení k odsávání prachu
- 5 základní deska
- 6 spínač funkce od foukávání prachu
- 7 šrouby s vnitřním šestihranem (nejsou viditelné)
- 8 spínač kyvadlového zdvihu
- 9 vodící kolečko
- 10 upínací pouzdro
- 11 zasuvací otvory
- 12 stavěcí šrouby
- 13 ochranný třmen
- 14 pracovní světlo LED (není viditelné)
- 15 ochranný kryt
- 16 pilový list na kov
- 17 pilový list na dřevo
- 18 klíč s vnitřním šestihranem
- 19 paralelní vedení

- 20 smykadlo
- 21 ochrana proti lámání třísk
- 22 akumulátor
- 23 odblokovací tlačítko akumulátoru
- 24 nabíječka
- 25 úložný kufrík
- 26 adaptér k externímu odsávání prachu

D 27 svěrací páka

Technické údaje

Akumulátorová kyvadlová zdvihací děrovkaPSTDA 20-Li B3

Jmenovité vstupní napětí..... 20 V
 Volnoběžné otáčky n_0 0 - 2700 min⁻¹
 Zdvih pily..... 20 mm
 Hloubka řezu do dřeva max. 80 mm
 Hloubka řezu do hliníku max. 12 mm
 Hloubka řezu do kovu..... 5 mm
 Hmotnost (s akumulátorem)..... cca 2,1 kg
 Hladina akustického tlaku
 (L_{pA}) 85,2 dB(A), $K_{pA} = 5$ dB
 Hladina akustického výkonu
 (L_{WA}) 96,2 dB(A), $K_{WA} = 5$ dB
 Vibration (a_{ri})
 ve dřevě..... 9,27 m/s²; $K = 1,5$ m/s²
 v kovu..... 12,67 m/s²; $K = 1,5$ m/s²



Pozor! Aktuální seznam kompatibility akumulátorů najdete na: www.lidl.de/akku

Tento přístroj lze provozovat výhradně s následujícími akumulátory:
 PAP 20 A1, PAP 20 A2, PAP 20 A3.
 Tyto akumulátory se smí nabíjet následujícími nabíječkami: PLG 20 A1, PLG 20 A3, PDSL G 20 A1.

Doba nabíjení (minut)	PLG 20 A1	PLG 20 A3 PDSL G 20 A1
PAP 20 A1	60	30
PAP 20 A2	75	30
PAP 20 A3	90	60

Teplota..... max 50 °C
 Nabíjecí proces 4 - 40 °C
 Provoz -20 - 50 °C
 Skladování 0 - 45 °C

Hladina hluku a vibrací byla stanovena dle norem a předpisů uvedených v prohlášení o shodě.

Deklarovaná úroveň vibrací byla měřena pomocí standardizovaných zkušebních metod a lze ji použít k porovnání s jiným elektrickým nářadím.

Deklarovaná úroveň vibrací může být také použita k předběžnému stanovení doby expozice přístroje.



Výstraha: Hodnota emisí vibrací se může během skutečného používání elektrického nářadí lišit od uvedené hodnoty, v závislosti na způsobu, kterým se elektrické nářadí používá.

Dle možnosti se snažte udržet co nejnižší zatížení, způsobené vibracemi. Příklady opatření ke snížení zatížení, způsobeno vibracemi, je omezení pracovní doby. Přitom se musí brát v úvahu všechny části pracovního cyklu (například doby, během kterých je elektrický nástroj vypnutý, a ty, ve kterých je sice zapnutý, ale běží bez zátěže).

Bezpečnostní pokyny

Dbejte na bezpečnostní pokyny při používání tohoto nástroje.

Symboly a piktogramy

Piktogramy na přístroji



Tento přístroj je součástí Parksidex X 20 V TEAM



Pozorně si přečtěte návod k obsluze.



Elektrické přístroje nepatří do domácího odpadu.

Symboly v návodu



Výstražné značky s údaji pro zabránění škodám na zdraví anebo věcným škodám.



Označení nebezpečí s informacemi o zabránění zranění osob v důsledku zasažení elektrickým proudem.



Příkazové značky s údaji pro prevenci škod.



Noste rukavice, které jsou bezpečné proti pořezání.



Informační značky s informacemi pro lepší zacházení s nástrojem.

Všeobecné bezpečnostní pokyny pro elektrické nářadí



VÝSTRAHA! Přečtěte si všechny bezpečnostní pokyny a instrukce, prohlédněte si obrázky a technické údaje, které jsou dodávány k tomuto elektrickému nářadí.

Pochybení při dodržování bezpečnostních pokynů a instrukcí mohou způsobit úder elektrickým proudem, popálení a/nebo těžká zranění.

Všechny bezpečnostní pokyny a instrukce uchovejte pro budoucí použití.

Pojem „elektrické nářadí“ používaný v bezpečnostních pokynech se vztahuje na elektrické nářadí napájené z elektrické sítě (prostřednictvím síťového kabelu) a na elektrické nářadí napájené akumulátorem (bez síťového kabelu).

1) BEZPEČNOST PRACOVIŠTĚ:

a) Udržujte svůj pracovní úsek čistý a dobře osvětlený. Nepořádek anebo neosvětlené pracovní oblasti mohou vést k nehodám.

b) Nepracujte s elektrickým nástrojem v okolí ohroženém výbuchem, v kterém se nachází hořlavé tekutiny, plyny anebo prachy.

Elektrické nástroje vytváří jiskry, které mohou zapálit prach anebo páry.

c) **Během používání elektrického nástroje udržujte děti a jiné osoby vzdáleně od sebe.** Při nepozornosti můžete ztratit kontrolu nad nástrojem.

2) ELEKTRICKÁ BEZPEČNOST:

a) **Přípojná zástrčka elektrického nástroje se musí hodit do zásuvky. Zástrčka se nesmí žádným způsobem změnit. Nepoužívejte žádné adaptérové zástrčky ve spojení elektrickými nástroji s ochranným uzemněním.** Nezměněné zástrčky a vhodné zásuvky zmenšují riziko elektrického úderu.

b) **Vyvarujte se tělesnému kontaktu se zemními povrchy jako jsou roury, topná tělesa, sporáky a ledničky.** Existuje zvýšené riziko skrze elektrický úder, když je Vaše tělo zemněné.

c) **Nevystavujte elektrický nástroj dešti anebo mokru.** Vniknutí vody do elektrického nástroje zvyšuje riziko elektrického úderu.

d) **Nepoužívejte kabel k jinému účelu, jako je nošení nebo zavěšení elektrického nástroje anebo vytažení zástrčky ze zásuvky. Udržujte kabel vzdáleně od žáru, od oleje, od ostrých hran anebo od pohybujících se částí nástrojů.** Poškozené anebo zamotané kabely zvyšují riziko elektrického úderu.

e) **Když pracujete s elektrickým nástrojem pod širým nebem, pak používejte pouze prodlužovací kabely, které jsou vhodné i pro venkovní oblast.** Použití prodlužovacího kabelu vhodného pro venkovní oblast, zmenšuje riziko elektrického úderu.

f) **Pokud je provoz elektrického nástroje ve vlhkém prostředí nevyhnutelný, použijte proudový chránič.** Použití proudového chrániče snižuje riziko úrazu elektrickým proudem.

3) BEZPEČNOST OSOB:

a) **Budte pozorní, dbejte na to, co děláte a pusťte se s elektrickým nástrojem rozumně do práce. Nepoužívejte elektrický nástroj, když jste unaveni anebo pod vlivem drog, alkoholu anebo léků.** Jediný okamžik nepozornosti při používání elektrického nástroje může vést k vážným poraněním.

b) **Noste osobní ochrannou výstroj a vždy ochranné brýle.** Nošení osobní ochranné výstroje, jako je protiskluzová bezpečnostní obuv, ochranná přilba a ochrana sluchu, snižuje riziko poranění.

c) **Vyvarujte se nezáměrnému uvedení do provozu. Přesvědčte se o tom, že je elektrický nástroj vypnutý předtím, než ho připojíte na napájení elektrickým proudem, než ho zvednete**

anebo nesete. Když při nošení elektrického nástroje držíte prst na spínači anebo když tento nástroj v zapnutém stavu připojíte na napájení elektrickým proudem, pak toto může vést k nehodám.

- d) Odstraňte nastavovací nářadí anebo šroubováky předtím, než elektrický nástroj zapnete.** Nářadí anebo klíč, který se nachází v otáčející se části nástroje, může vést k poraněním.
- e) Vyvarujte se abnormálnímu držení těla. Postarejte se o bezpečný postoj a udržujte vždy rovnováhu.** Tímto můžete v neočekávaných situacích lépe kontrolovat elektrický nástroj.
- f) Noste vhodný oděv. Noste žádné volné oblečení anebo šperky. Udržujte vlasy, oděv a rukavice vzdaleně od pohybujících se částí.** Volné oblečení, šperky anebo dlouhé vlasy mohou být zachycené pohybujícími se částmi.
- g) Lze-li namontovat zařízení na odsávání či zachytávání prachu, musí se takové zařízení namontovat a správně používat.** Při používání zařízení na odsávání prachu lze snížit nebezpečí vznikající v důsledku prachu.
- h) Držadla a úchopné plochy udržujte v suchém a čistém stavu bez stop oleje či mastnoty.** Kluzká držadla a kluzké úchopné plochy neumožňují bezpečné ovládnutí a

kontrolu elektrického nářadí v neočekávaných situacích.

4) POUŽÍVÁNÍ A OŠETŘOVÁNÍ ELEKTRICKÉHO NÁSTROJE:

- a) Nepřetěžujte tento nástroj. Použijte pro svoji práci elektrické nářadí, určené pro tento účel.** S vhodným elektrickým nástrojem pracujete v udaném výkonovém rozsahu lépe a bezpečněji.
- b) Nepoužívejte žádné elektrické nářadí, jehož spínač je defektní.** Elektrické nářadí, které se již nedá za- anebo vypnout, je nebezpečné a musí být opravené.
- c) Vytáhněte zástrčku ze zásuvky a/nebo vyjměte vyjímatelný akumulátor před jakýmkoliv seřizováním, výměnou nástroje nebo odložením nářadí.** Toto preventivní bezpečnostní opatření zabrání neúmyslnému startu elektrického nástroje.
- d) Uložte nepoužívaný elektrický nástroj mimo dosahu dětí. Nepřenechávejte používání tohoto nástroje osobám, které s tímto nástrojem nejsou obeznámené anebo tyto pokyny nečetly.** Elektrické nástroje jsou nebezpečné, když je používají nezkušené osoby.
- e) Udržbu elektrického nářadí a používaného nástroje provádějte s maximální pečlivostí. Kontrolujte, jestli pohyblivé díly bez-**

vadně fungují a neváznou, jestli jsou části zlomené anebo natolik poškozené, že je funkce elektrického nástroje narušena. Nechte poškozené části před použitím nástroje opravit.

Příčiny mnohých nehod tkví ve špatně udržovaných elektrických nástrojích.

f) Udržujte řezné nástroje ostré a čisté. Pečlivě ošetrované řezné nástroje s ostrými řeznými hranami se méně zaseknou a lépe se vedou.

g) Používejte tento elektrický nástroj, jeho příslušenství, vložné nástroje atd. v souladu s těmito instrukcemi. Zohledněte přitom pracovní podmínky a činnost, která se má vykonávat.

Používání elektrického nástroje pro jiné účely, než pro které je určený, může vést k nebezpečným situacím.

h) Držadla a úchopné plochy udržujte v suchém a čistém stavu bez stop oleje či mastnoty. Kluzká držadla a kluzké úchopné plochy neumožňují bezpečné ovládání a kontrolu elektrického náradí v neočekávaných situacích.

5) Pečlivé zacházení s akumulátorovými nástroji a jejich používání

a) Nabíjejte akumulátory pouze v nabíjecích přístrojích, které jsou výrobcem doporučené. U nabíjecího přístroje, který je vhodný pro

určitý druh akumulátorů, existuje nebezpečí požáru, když se používá s jinými akumulátory.

b) V elektrických nástrojích používejte pouze pro ně určené akumulátory. Použití jiných akumulátorů může vést k poraněním a k nebezpečí požáru.

c) Udržujte nepoužívané akumulátory vzdáleně od kancelářských sponek, mincí, klíčů, hřebíků, šroubů anebo jiných malých kovových předmětů, které by mohly zapříčinit přemostění kontaktů. Zkrat mezi kontakty akumulátoru může mít za následek popálení nebo oheň.

d) Při nesprávném používání může z akumulátoru unikat tekutina. Vyvarujte se kontaktu s ní. Při náhodném kontaktu opláchněte vodou. Když se tato tekutina dostane do očí, přídavně vyhledejte lékařskou pomoc. Uniknutá tekutina může vést k podrážděním pokožky anebo k popáleninám.

e) Nepoužívejte poškozené nebo modifikované akumulátory. Poškozené nebo modifikované akumulátory se mohou chovat nepředvídatelně a způsobit požár, výbuch nebo zranění.

f) Nevystavujte akumulátor ohni ani vysokým teplotám. Oheň nebo teploty nad 130 °C mohou způsobit výbuch.

g) Dodržujte všechny pokyny pro nabíjení a nikdy ne-nabíjejte akumulátor ani akumulátorový nástroj mimo rozsah teplot, uvedených v návodu k obsluze. Nesprávné nabíjení nebo nabíjení mimo povolený teplotní rozsah může zničit akumulátor a zvýšit nebezpečí požáru.

6) Servis:

a) Svoje elektrické nářadí nechte opravit pouze kvalifikovaným odborným personálem a jenom pomocí originálních náhradních dílů. Tímto se zajistí to, že bezpečnost elektrického nářadí zůstává zachována.

b) Na poškozených akumulátorech nikdy neprovádějte údržbu. Veškerá údržba akumulátorů by měla být prováděna pouze výrobcem nebo autorizovanými servisními středisky.

Dodatečné bezpečnostní pokyny

• **Držte elektrický nástroj za izolované části rukojeti při provádění prací, při kterých se může elektrický nástroj dotknout skrytého elektrického vedení.** Při kontaktu s napěťovým vedením mohou být kovové součásti přístroje vystaveny elektrickému proudu, a proto by mohlo dojít k úrazu elektrickým proudem.

- **Upevněte a zajistěte obrobek na stabilním podkladu pomocí sklíčidla nebo jiným způsobem.** Budete-li obrobek přidržovat pouze jednou rukou nebo proti tělu, je obrobek nestabilní, což může vést ke ztrátě kontroly.
- **Nepoužívejte příslušenství, které nebylo doporučeno společností PARKSIDE.** To může vést k úrazu elektrickým proudem nebo k požáru.



Dodržujte bezpečnostní pokyny a pokyny k nabíjení a správnému použití, uvedené v návodu k obsluze Vašeho akumulátoru a Vaší nabíječky série Parkside X 20 V Team. Podrobný popis procesu nabíjení a další informace naleznete v tomto samostatném návodu k obsluze.

Další související bezpečnostní upozornění pro děrovky

- Mějte ruce mimo oblast řezání. Nesahejte pod obrobek. Nebezpečí zranění při kontaktu s pilovým listem.
- Elektrický nástroj přibližujte k obrobku pouze v zapnutém stavu. Jinak hrozí nebezpečí zpětného rázu, když se používaný nástroj v obrobku zachytí.
- Dbejte na to, aby nožní deska při řezání vždy bezpečně dolehla. Pootočený pilový list se může zlomit nebo způsobit zpětný ráz.

- Po dokončení prací vypněte elektrický nástroj a vytáhněte pilový list z řezu teprve tehdy, až když je pilový list zcela v klidovém stavu. Tak zabráníte zpětnému rázu a můžete elektrický nástroj bezpečně odložit.
- Používejte pouze nepoškozené, bezvadné pilové listy. Ohnuté nebo neostré pilové listy se mohou zlomit, negativně ovlivnit řez nebo způsobit zpětný ráz.
- Po vypnutí nezpomalujte pilový list bočním tlakem na něj. Pilový list se může poškodit, zlomit nebo způsobit zpětný ráz.
- Používejte vhodná vyhledávací zařízení k vyhledávání skrytý napájecích vedení, nebo konzultuje místní energetickou společnost.
Kontakt s elektrickými vedením může způsobit požár a úraz elektrickým proudem.
Poškození plynového potrubí může vést k výbuchu. Proniknutí do vodovodního potrubí způsobí hmotnou škodu.
- Obrobek zajistěte. Obrobek, který bude upevněn pomocí upínacích zařízení nebo ve svěráku, bude držet bezpečněji než ve Vaší ruce.
- Před odložením elektrického nástroje počkejte, než se elektrický nástroj úplně zastaví. Používaný elektrický nástroj může uvíznout a způsobit ztrátu kontroly nad elektrickým nástrojem.

Zbývající rizika

I když toto elektrické nářadí obsluhujete v souladu s předpisy, stále existují zbývající rizika. V souvislosti s technologií a konstrukcí tohoto elektrického nářadí se mohou vyskytovat následující rizika:

- a) zranění pořezáním
- b) poškození sluchu, pokud není nasazena vhodná ochrana sluchu.
- c) poškození zdraví plynoucí z vibrací ruky a paže, pokud se přístroj používá delší dobu nebo není náležitě veden a udržován.



Varování! Toto elektrické nářadí vytváří během provozu elektromagnetické pole. Toto pole může za určitých okolností omezovat aktivní nebo pasivní lékařské implantáty. Pro snížení nebezpečí vážného nebo smrtelného zranění doporučujeme osobám s lékařskými implantáty před obsluhou stroje konzultovat implantát se svým lékařem a výrobcem.

Montáž



Akumulátor vložte teprve tehdy, až když je akumulátorový nástroj plně připraven k použití.



Demontáž/montáž ochranného krytu

Montáž ochranného krytu

1. Zatlačte oba držáky ochranného krytu (15) do vyhloubenin na krytu přístroje. Ochranný kryt (15) zaskočí.

i Namontovaný ochranný kryt (15) můžete vyklopit o 90° nahoru.

Demontáž ochranného krytu

2. Odtlačte oba držáky ochranného krytu (15) mírně od sebe.
3. Stáhněte ochranný kryt (15) směrem dopředu.

B Montáž/sejmutí smykadla

Při práci na povrchu obrobku citlivém na poškrábání se doporučuje pracovat se smykadlem (20).

Montáž smykadla

1. Nasaďte smykadlo (20) vpředu na základní desku (5).
2. Nyní zatlačte zajišťovací výstupky (20a) na zadní část smykadla přes základní desku (5).

Sejmutí smykadla

1. Vytlačte smykadlo (20) na zajišťovacích výstupcích (20a) ze základní desky (5).
2. Vytáhněte smykadlo (20) směrem dopředu ze základní desky (5).

C Vyjmutí/vložení akumulátoru

1. K vyjmutí akumulátoru (22) z přístroje stiskněte odblokovací tlačítko (23) na akumulátoru a akumulátor (22) vytáhněte.
2. Ke vložení akumulátoru (22) zasuněte akumulátor (22) podél vodící lišty do přístroje. Tento slyšitelně zaklapne.



Akumulátor vložte teprve tehdy, až když je akumulátorový nástroj plně připraven k použití.

A Kontrola stavu nabití akumulátoru

Ukazatel stavu nabití (22a) signalizuje stav nabití akumulátoru (22).

Stiskněte tlačítko ukazatele stavu nabití (22a) na akumulátoru.

Stav nabití akumulátoru je signalizován rozsvícením příslušného ukazatele LED.

3 LED svítí (červená, oranžová a zelená):

Akumulátor je nabitý

2 LED svítí (červená a oranžová):

Akumulátor je částečně nabitý

1 LED svítí (červená):

Akumulátor je nutné dobít

i Nabijte akumulátor (22), když svítí pouze červená LED ukazatele stavu (22a).

A Nabíjení akumulátoru

i Nechte zahřátý akumulátor před nabíjením vychladnout.

i Nabijte akumulátor (22), když svítí pouze červená LED ukazatele stavu (22a).

Doba nabíjení (minut)	PLG 20 A1	PLG 20 A3 PDSLGL 20 A1
PAP 20 A1	60	30
PAP 20 A2	75	30
PAP 20 A3	90	60

1. Popřípadě vyjměte akumulátor (22) z přístroje.
2. Zasuňte akumulátor (22) do nabíjecí prohloubeniny v nabíječce (24).

3. Nabíječku (24) zapojte do síťové zásuvky.
4. Po úspěšném dokončení nabíjení odpojte nabíječku (24) od sítě.
5. Vytáhněte akumulátor (22) z nabíječky (24).

D Montáž/výměna pilového listu



Při montáži pilového listu použijte ochranné rukavice. Nebezpečí zranění při dotyku pilového listu.



Lze použít pouze pilové listy s upnutím T-stopky (jednovačková stopka), jako jsou např. dodané pilové listy (16/17).

Montáž pilového listu

Dbejte na to, aby se v držáku pilového listu nenacházely třísky nebo jiné zbytky materiálu.

1. Otočte svěrací páku (27) dle možnosti co nejvíce doleva a přidržte ji v této poloze.
2. Vložte pilový list (16/17) do upínacího pouzdra (10). Při vkládání pilového listu (16/17) dbejte na to, aby zadní část pilového listu byla v drážce vodičického kolečka (9). Ujistěte se, zda je pilový list (16/17) správně upevněn a zuby ukazují ve směru řezu.
3. Svěrací páku (27) pusťte.



Dbejte na to, abyste pro příslušný materiál použili vždy správný pilový list.

Demontáž pilového listu

1. Otočte svěrací páku (27) dle možnosti co nejvíce doleva a přidržte ji v této poloze.
2. Vyjměte pilový list (16/17) z upínacího pouzdra (10).
3. Svěrací páku (27) pusťte.



Montáž/demontáž paralelního vedení



Paralelní vedení lze namontovat na obě strany přístroje.

Montáž paralelního vedení

1. Příp. povolte stavěcí šrouby (12).
2. Protlačte paralelní vedení (19) skrz zasouvací otvory (11).
3. Poté opět utáhněte stavěcí šrouby (12).

Demontáž paralelního vedení

1. Povolte stavěcí šrouby (12).
2. Vytáhněte paralelní vedení (19) ze zasouvacích otvorů (11).

Vyjmutí/montáž ochrany proti lámání třísek

Vyjmutí ochrany proti lámání třísek

1. Vytlačte ochranu proti lámání třísek (21) z vyhloubení (A 28) v smykadlo (20).

Montáž ochrany proti lámání třísek

2. Zatlačte ochranu proti lámání třísek (21) do vyhloubení (A 28) v smykadlo (20).

Obsluha



Před jakoukoliv prací na přístroji vypněte přístroj a vytahněte akumulátor z přístroje.



Dbejte na to, aby okolní teplota během práce nepřekročila 50 °C a neklesla pod -20 °C.

A Zapnutí a vypnutí

Zapínačem/vypínačem (2) můžete plynule regulovat rychlost. Čím dále zapínač/vypínač (2) stisknete, tím vyšší je rychlost.

1. Pro spuštění přístroje podržte stisknutý bezpečnostní spínač (1) a stisknete zapínač/vypínač (2).
2. K zastavení přístroje zapínač/vypínač (2) pusťte.

F Nastavení úhlu pokosu

1. Povolte šrouby s vnitřním šestihranem (7) klíčem s vnitřním šestihranem (18).
2. Nastavte základní desku (5) do požadované polohy (-45° - 45°). K dispozici je celkem 6 nastavitelných úhloh poloh (-45°, -22,5°, 0°, 15°, 30° a 45°).
3. Pevně utáhněte šrouby s vnitřním šestihranem (7) klíčem s vnitřním šestihranem (18).



Maximální úhel pokosu lze nastavit na obou stranách, pouze pokud je ochranný kryt (15) vyklopený nahoru nebo odmontovaný (viz „Demon-táž/montáž ochranného krytu“).

G Nastavení síly zdvihu

Pomocí spínače kyvadlového zdvihu (8) můžete nastavit kyvný pohyb pilového listu. Pro spínač kyvadlového zdvihu jsou k dispozici 4 polohy (8):

- 0 - žádný zdvih
- 1 - mírný zdvih
- 2 - střední zdvih
- 3 - silný zdvih

Optimální sílu zdvihu lze určit praktickým pokusem, přičemž platí následující doporučení:

- Jemných a čistých řezných hran se dosáhne s mírným nebo se žádným kyvným pohybem (stupeň 1 nebo 0).
- Pro tenký materiál, tvrdý materiál (např. ocel) a pro zakřivené řezání je třeba také použít stupeň 0.
- Měkký materiál (dřevo, plast atd.): Nastavit kyvadlo na stupeň II nebo III.



Pomocí aktivovaného kyvadlového zdvihu dosáhnete zvyšujíc se rychlejšího pracovního pokroku.

G Připojení externího odsávání prachu

Odsávání prachu se spustí automaticky při zapnutí přístroje, když je spínač (6) pro odsávání prachu v poloze „0“.

Připojení externího odsávání prachu:

1. Nasuňte adaptér externího odsávání prachu (26) až na doraz na připojení k odsávání prachu (4).
2. Připojte sací hadici vysavače (není součástí dodávky) k adaptéru externího odsávání prachu (26).

Sejmutí externího odsávání prachu:

1. Stáhněte sací hadici z adaptéru externího odsávání prachu (26).
2. Stáhněte adaptér externího odsávání prachu (26).



Sací hadici vysavače můžete případně připojit k přístroji přímo a bez adaptéru.



Zapnutí/vypnutí funkce odfoukávání prachu

1. K zapnutí funkce odfoukávání prachu posuňte spínač funkce odfoukávání prachu (6) do polohy .
2. K vypnutí posuňte spínač funkce odfoukávání prachu (6) do polohy „0“.



Ponorné řezy

Ponorné řezy lze provádět pouze do měkkých materiálů, jako je dřevo, pórobeton, sádkarton atd. To však vyžaduje určitou praxi a lze je provádět pouze s krátkými pilovými listy.

Ponorné řezy jsou povoleny pouze tehdy, je-li úhel pokosu 0°.

1. Pilu položte na obrobek a zapněte ji.
2. Dbejte na to, aby přední okraj základní desky doléhal na povrch obrobku.
3. Do obrobku pomalu zařezte v úhlu, pak pilu uveďte do svislé polohy.
4. Pilujte dál podél linie řezu.
5. Pilu vypněte a po dokončení práce ji vyjměte z obrobku.

Pokyny k práci

- Upněte obrobek. Pro malé obrobky použijte upínací zařízení.
- Nakreslete si čáru k určení směru, ve kterém je pilový list veden.
- Držte přístroj pevně za rukojeť.
- Nastavte rychlost řezání.
- Nastavte úhel pokosu.
- Nastavte polohu kyvadlového zdvihu.
- Zapněte přístroj.
- Vyčkejte, dokud přístroj nedosáhne své plné rychlosti.
- Nasadte základní desku (5) na obrobek.
- Pomalu pohybujte přístrojem podél vyznačené čáry a pevně přitlačte základní desku k obrobku.
- Na přístroj nevyvíjejte příliš velký tlak. Nechte provést práci přístrojem.
- Před odložením přístroje jej vypněte a vyčkejte, dokud se úplně nezastaví.

Čištění a údržba



Před jakoukoliv prací na přístroji vypněte přístroj a vytáhněte akumulátor z přístroje.



Opravné a údržbové práce, které nejsou popsány v tomto návodu k obsluze, přenechejte našemu servisnímu centru. Používejte pouze originální díly.

Čištění



Zařízení nesmí být postříkáno vodou ani do ní nesmí být položeno. Hrozí nebezpečí úrazu el. proudem.



Nepoužívejte čisticí prostředky ani rozpouštědla. Ty by mohly neopravitelně zařízení poškodit. Chemické látky mohou poškodit plastové části přístroje.

- Udržujte větrací otvory, kryt motoru a rukojeti zařízení v čistotě. Použijte za tím účelem vlhký hadřík nebo kartáč.

Údržba

Přístroj je bezúdržbový.

Skladování

- Vždy skladujte přístroje a příslušenství:
 - suché.
 - čisté.
 - chráněné před prachem.
 - mimo dosah dětí.
- Před delším uskladněním (např. zázimování) vyjměte akumulátor z přístroje (dodržujte samostatný návod k obsluze pro akumulátor a nabíječku).
- Skladovací teplota akumulátoru a přístroje je mezi 0 °C až 45 °C. Během skladování zabraňte extrémnímu chladu nebo teplu, aby akumulátor neztratil výkon.

Odklizení a ochrana okolí

Před likvidací přístroje vyjměte akumulátor z přístroje.

Přístroj, příslušenství a balení zlikvidujte ekologickou recyklací.

Pokyny k likvidaci akumulátoru naleznete v samostatném návodu k obsluze Vašeho akumulátoru a nabíječky.



Přístroje nepatří do domovního odpadu.

- Přístroj odevzdejte do střediska recyklace odpadů. Použité umělohmotné a kovové díly se mohou rozřídít podle druhů a tak se mohou recyklovat. Informujte se v našem servisním středisku.
- Likvidaci vašich zaslaných poškozených přístrojů provádíme bezplatně.

Náhradní díly / Příslušenství

**Náhradní díly a příslušenství obdržíte na stránkách
www.grizzly-service.eu**

Pokud máte problémy při objednávání, použijte prosím kontaktní formulář.
V případě jakýchkoliv dalších dotazů se obraťte na servisní středisko / „Service-Center“
(viz strana 56).

Položka	Označení	Objedn.č.
17	pilový list na dřevo	13800406
16	pilový list na kov	13800403
21	ochrana proti lámání třísek	91105573
15	ochranný kryt	91105572
22	akumulátor (2 Ah)*	80001172
24	nabíječka	80001337

*Akumulátor lze doobjednat za akční cenu.

Tento výrobek je na skladě pouze v omezeném množství a po krátké době může být vyprodán.
Akce je omezena na jeden akumulátor na zákazníka / přístroj a také po dobu dvou měsíců po uplynutí období akce. Poté lze náhradní akumulátor objednat jako náhradní díl za jiných podmínek.

Vyhledávání závad



V případě nehody nebo provozní poruchy akumulátor ihned vyjměte z přístroje!
Nedodržení může vést k požezání.

Problém	Možné příčiny	Odstranění závad
Přístroj nespouští	Akumulátor není vložený	Vložte akumulátor (A 22) (dodržte samostatný návod k obsluze pro akumulátor a nabíječku)
	Vybitý akumulátor	Nabíje akumulátor (A 22) (viz „Vyjmutí/vložení akumulátoru“)
	Poškozený spínač/vypínač	Oprava servisním střediskem
	Defektní motor	
Chod přístroje se přerušuje	Interní uvolněný kontakt	Oprava servisním střediskem
	Poškozený spínač/vypínač	
Nízký výkon pily	Pilový list (A 16/17) není vhodný pro právě opracovávaný obrobek	Nasadte vhodný pilový list (A 16/17)
	Pilový list (A 16/17) je tupý	Nasadte nový pilový list (A 16/17)
	Chybná rychlost pily	Uzpusobte rychlost řezání
	Nízký výkon akumulátoru	Nabíje akumulátor (A 22) (dodržte samostatný návod k obsluze pro akumulátor a nabíječku)
Pilový list se rychle otupí	Pilový list (A 16/17) není vhodný pro právě opracovávaný obrobek	Nasadte vhodný pilový list (A 16/17)
	Použito příliš mnoho tlaku	Snížit tlak
	Rychlost pily je vysoká	Snížit rychlost řezání

Záruka

Vážení zákazníci,

Na tento přístroj poskytneme 3letou záruku od data zakoupení.

V případě závady tohoto výrobku vám vůči prodejci výrobku přináležejí zákonná práva. Tato zákonná práva nejsou omezena naší následovně uvedenou zárukou.

Záruční podmínky

Záruční doba začíná běžet ode dne nákupu. Uchovejte si, prosím, originál účtenky pro pozdější použití. Tento dokument budete potřebovat jako doklad o koupi.

Zjistíte-li během tří let od data koupě u tohoto výrobku materiálovou nebo výrobní vadu, bude výrobek námi, podle našeho výběru, bezplatně opraven nebo nahrazen. Tato záruční oprava předpokládá, že během 3leté lhůty předložíte poškozený přístroj s dokladem o koupi (pokladní stvrženka) a písemně krátce popíšete, v čem spočívá závada a kdy k ní došlo.

Bude-li závada kryta naší zárukou, získáte zpět opravený nebo nový výrobek.

Opravou nebo výměnou výrobku nezačíná záruční doba běžet od začátku.

Záruční doba a zákonné nároky na odstranění vady

Záruční doba se neprodlužuje poskytnutím záruky. Toto platí i pro nahrazené a opravené díly. Již při koupi zjištěné závady a nedostatky musíte nahlásit okamžitě po vybalení výrobku. Po uplynutí záruční doby musíte uhradit náklady za provedené opravy.

Rozsah záruky

Přístroj byl precizně vyroben podle přírodních jakostních směrnic a před dodáním byl svědomitě zkontrolován.

Záruční oprava se vztahuje na materiálové nebo výrobní vady. Tato záruka se netýká dílů výrobku, které jsou vystaveny normálnímu opotřebením, a lze je považovat za spotřební materiál (např. pilové listy), nebo poškození křehkých dílů (např. spínač, smykadlo, ochrana proti lámání třísek). Tato záruka neplatí, je-li výrobek poškozen z důvodu neodborného používání, nebo pokud u něj nebyla prováděna údržba. Pro odborné používání výrobku musí být přesně dodržovány všechny pokyny uvedené v návodu k obsluze. Bezpodmínečně je třeba zabránit používání a manipulacím s výrobkem, které nejsou v návodu k obsluze doporučeny, nebo je před nimi varováno. Výrobek je určen jen pro soukromé účely a ne pro komerční využití. Záruka zaniká v případě zneužívání a neodborné manipulace, používání nadměrné síly a při zásazích, které nebyly provedeny naším autorizovaným servisem.

Postup v případě uplatňování záruky

Pro zajištění rychlého zpracování vaší žádosti, prosím, postupujte podle následujících pokynů:

- Na důkaz, že jste výrobek zakoupili, mějte pro jakékoli případné dotazy připravenou pokladní stvrženku a číslo výrobku (IAN 356353_2004).
- Číslo výrobku je uvedeno na typovém štítku.
- Pokud by došlo k funkční poruše nebo jiným závadám, nejdříve **telefonicky** nebo **e-mailem** kontaktujte níže uvedené servisní oddělení. Pak získáte další informace o vyřízení vaší reklamace.
- Výrobek označený jako vadný můžete po domluvě s naším zákaznickým servisem, s připojením dokladu o koupi (pokladní stvrženky) a po uvedení, v



čem závada spočívá a kdy k ní došlo, přeposlat bez platby poštovního na vám sdělenou adresu příslušného servisu. Aby bylo zabráněno problémům s přijetím a dodatečnými náklady, bezpodmínečně použijte jen tu adresu, která vám bude sdělena. Zajistěte, aby zásilka nebyla odeslána nevyplaceně jako nadměrné zboží, expres nebo jiný, zvláštní druh zásilky. Přístroj zašlete včetně všech částí příslušenství dodaných při zakoupení a zajistěte dostatečně bezpečný přepravní obal.

Opravná

Opravy, **kteře nespadají do záruky**, můžete nechat udělat v našem servisu oproti zúčtování. Rádi vám připravíme předběžný odhad nákladů. Můžeme zpracovávat jen ty přístroje, které byly dostatečně zabalené a odeslány vyplaceně.

Pozor: Prosím, přístroj zašlete našemu autorizovanému servisu vyčištěný a s upozorněním na závadu.

Nepřijmeme přístroje zaslané nevyplaceně jako nadměrné zboží, expres nebo jiný, zvláštní druh zásilky.

Likvidaci vašich poškozených zaslaných přístrojů provedeme bezplatně.

Service-Center



Servis Česko

Tel.: 800143873

E-Mail: grizzly@lidl.cz

IAN 356353_2004

Dovozce

Prosím, respektujte, že následující adresa není adresou servisu. Nejdříve kontaktujte shora uvedené servisní středisko.

Grizzly Tools GmbH & Co. KG

Stockstädter Straße 20

63762 Großostheim

NĚMECKO

www.grizzly-service.eu

Obsah

Úvod.....	57	Odstránenie a ochrana	životného prostredia	70
Používanie podľa určenia	58	Náhradné diely /		
Všeobecný popis.....	58	Príslušenstvo.....	71	
Objem dodávky.....	58	Zisťovanie závad	72	
Opis funkcie.....	58	Záruka	73	
Prehľad.....	58	Service-Center	74	
Technické údaje.....	59	Service-Center	74	
Symbody a grafické znaky	60	Dovozca.....	74	
Všeobecné bezpečnostné pokyny		Preklad originálneho		
pre elektrické nástroje.....	60	prehlásenia o zhode CE.....	97	
Doplňujúce bezpečnostné pokyny	64	Výkres náhradných dielov	100	
Ďalšie bezpečnostné pokyny pre				
dierovacie píly.....	64			
Zvyškové riziká.....	65			
Montáž	65			
Demontáž/ montáž ochranného krytu.....	65			
Upevnenie/ odobratie vodiacej pätky	65			
Vybratie/vloženie akumulátora.....	66			
Kontrola stavu nabitia akumulátora....	66			
Nabíjanie akumulátora.....	66			
Montáž/výmena pílového listu.....	66			
Demontáž/ montáž paralelného vedenia	67			
Odobratie/upevnenie ochrany proti vytrhnutiu triesok.....	67			
Obsluha	67			
Zapnutie a vypnutie.....	67			
Nastavenie šikmého uhla	68			
Nastavenie intenzity zdvihu.....	68			
Pripojenie externého odsávania prachu.....	68			
Zapnutie/vypnutie funkcie vyfukovania prachu	69			
Ponorné rezy	69			
Pokyny pre prácu	69			
Čistenie a údržba	69			
Čistenie	69			
Údržba.....	70			
Skladovanie.....	70			

Úvod

Gratuluje Vám k zakúpeniu Vášho nového prístroja. Tým ste sa rozhodli pre kvalitný produkt.

Tento prístroj bol počas výroby testovaný na kvalitu a podrobený výstupnej kontrole. Tým je zabezpečená funkčnosť vášho prístroja.



Návod na obsluhu je súčasťou tohto produktu. Obsahuje dôležité upozornenia ohľadom bezpečnosti, obsluhy a likvidácie. Pred používaním produktu sa oboznámte so všetkými pokynmi pre obsluhu a bezpečnosť. Používajte produkt len predpísaným spôsobom a len v uvedených oblastiach použitia. Návod na obsluhu uschovajte a v prípade odovzdania produktu tretím osobám odovzdajte aj všetky podklady.

Používanie podľa určenia

Prístroj je vhodný, pri pevnej podložke, na priame a zakrivené rezy, ako aj šikmé rezy do 45° na hranatých obrábaných predmetoch z plastu, dreva a ľahkého kovu. Prístroj je schválený výlučne na súkromné používanie v suchých miestnostiach. Dodržiavajte pokyny v typom pílového listu.

Akkoľvek iné použitie, ktoré v tomto návode na obsluhu nie je výslovne povolené, môže mať za následok poškodenie prístroja a predstavovať vážne nebezpečenstvo pre užívateľa. Nepoužívajte prístroj na orezávanie živých plotov alebo kríkov. Obsluhujúca osoba alebo užívateľ je zodpovedný za nehody alebo škody iných osôb alebo ich majetku.

Výrobca nezodpovedá za škody, ktoré boli spôsobené používaním nezodpovedajúcim účelu použitia alebo nesprávnou obsluhou. Tento prístroj nie je vhodný na komerčné používanie. Pri komerčnom použití zanikne záruka.

Pri komerčnom použití zanikne záruka. Prístroj je súčasťou série X 20 V TEAM a môže sa prevádzkovať s akumulátormi série X 20 V TEAM. Akumulátory sa smú nabíjať iba s nabíjačkami série Parkside X 20 V TEAM.

Všeobecný popis



Obrázky najdôležitejších funkčných dielov nájdete na prednej a zadnej sklápavej strane.

Objem dodávky

Vybalte nástroj a skontrolujte, či je kompletný:

- Akumulátorová dierovacia píla
- Príslušenstvo:
 - 2 pílové listy na drevo (HCS) „Swiss Made“
 - 1 pílový kotúč na kov (HSS) „Swiss Made“
 - 1 inbusový kľúč (na integrovanom držiaku na inbusový kľúč)
 - Ochrana proti vytrhnutiu triesok (už namontovaná)
 - Vodiaca päťka (už namontovaná)
 - Ochranný kryt (už namontovaný)
 - Adaptér na externé odsávanie prachu (už namontovaný)
 - Paralelné vedenie
- Úložný kufrík
- Návod na obsluhu



Batéria a nabíjačka nie sú súčasťou balenia.

Baliaci materiál zlikvidujte podľa predpisov.

Opis funkcie

Akumulátorová dierovacia píla má výkyvné zdvíhacie zariadenie, pracovné svetlo a paralelné vedenie.

Západky pre šikmé uhly umožňujú presnú prácu.

Funkcia jednotlivých prvkov obsluhy je uvedená v nasledujúcich popisoch.

Prehľad



- 1 Bezpečnostný vypínač
- 2 Vypínač zap/vyp
- 3 Držadlo
- 4 Prípojka na odsávanie prachu
- 5 Základná doska
- 6 Spínač pre funkciu vyfukovania prachu
- 7 Inbusové skrutky (nie je vidieť)
- 8 Spínač výkyvného zdvih

- 9 Vodiaci valček
- 10 Skľučovadlo
- 11 Zásuvné otvory
- 12 Fixačné skrutky
- 13 Ochranný strmeň
- 14 LED-pracovné svetlo (nie je vidieť)
- 15 Ochranný kryt
- 16 Pílový list kovový
- 17 Pílový list drevený
- 18 Inbusový kľúč
- 19 Paralelné vedenie
- 20 Vodiaca päťka
- 21 Ochrana proti vytrhnutiu triesok
- 22 Akumulátor
- 23 Uvoľňovacie tlačidlo akumulátora
- 24 Nabíjačka
- 25 Úložný kufřík
- 26 Adaptér na externé odsávanie prachu

D 27 Upínacia páka

Technické údaje

Akumulátorová dierovacia píla s výkyným zdvihom PSTDA 20-Li B3

Menovité vstupné napätie 20 V₌₌

Otáčky naprázdno n_0 0 – 2700 min⁻¹

Zdvih píly 20 mm

Hĺbka rezu do dreva max. 80 mm

Hĺbka rezu do hliníka max. 12 mm

Hĺbka rezu do kovu 5 mm

Hmotnosť (s akumulátorom) cca 2,1 kg

Hladina akustického tlaku

(L_{pA}) 85,2 dB(A), K_{pA} = 5 dB

Hladina akustického výkonu

(L_{WA}) 96,2 dB(A), K_{WA} = 5 dB

Vibrácia (a_h)

do dreva 9,27 m/s²; K= 1,5 m/s²

do kovu 12,67 m/s²; K= 1,5 m/s²



Pozor! Aktuálny zoznam kompatibility akumulátora nájdete na: www.lidl.de/akku

Tento prístroj sa môže prevádzkovať výlučne s nasledovnými akumulátormi: PAP 20 A1, PAP 20 A2, PAP 20 A3.

Tieto akumulátory sa smú nabíjať s nasledovnými nabíjačkami: PLG 20 A1, PLG 20 A3, PDSLГ 20 A1.

Čas nabíjania (min.)	PLG 20 A1	PLG 20 A3 PDSLГ 20 A1
PAP 20 A1	60	30
PAP 20 A2	75	30
PAP 20 A3	90	60

Teplota max 50 °C

Nabíjanie 4 - 40 °C

Prevádzka -20 - 50 °C

Skladovanie 0 - 45 °C

Hodnoty hluku a vibrácií boli stanovené podľa noriem a ustanovení uvedených vo vyhlásení o zhode.

Uvedená hodnota emisií vibrácií sa merala podľa normovaného skúšobného postupu a môže sa použiť pre vzájomné porovnanie elektrického náradia.

Uvedená hodnota emisií vibrácií sa môže tiež použiť pre odhad počiatočného pozastavenia.



Výstraha:

Emisná hodnota vibrácií sa môže počas skutočného používania elektrického nástroja odlišovať od uvádzanej hodnoty, v závislosti od druhu a spôsobu, v akom sa elektrický prístroj používa.

Zaťaženie spôsobené vibráciami sa pokúste udržať tak malé, ako je to možné. Príkladné opatrenia na zníženie zaťaženia vibráciami je nosenie rukavíc pri používaní nástroja a obmedzenie pracovného času. Pritom sa zohľadnia všetky podiely cyklu prevádzky (napríklad časy, kedy je elektrické zariadenie vypnuté a také, kedy je zapnuté, ale bez zaťaženia).

Bezpečnostné pokyny

Dbajte na bezpečnostné pokyny pri používaní tohoto nástroja.

Symbody a grafické znaky

Symbody v návode:



Tento prístroj je súčasťou Parksidex X 20 V TEAM



Pozorne si prečítajte návod na obsluhu.



Prístroje nepatria do domového odpadu

Symbody v návode



Výstražné značky s údajmi pre zabránenie škodám na zdraví alebo vecným škodám.



Znacky nebezpečenstva s údajmi k zabráneniu poškodení zdravia osôb v dôsledku zásahu elektrickým prúdom.



Príkazové značky s údajmi pre prevenciu škôd.



Nosenie ochranných rukavíc.



Informačné značky s informáciami pre lepšie zaobchádzanie s nástrojom.

Všeobecné bezpečnostné pokyny pre elektrické nástroje



VÝSTRAHA! Prečítajte si všetky bezpečnostné pokyny, pokyny, ilustrácie a technické údaje, ktorými je opatrené toto elektrické náradie.

Zanedbanie dodržiavania bezpečnostných pokynov a nariadení môže zapríčiniť zásah elektrickým prúdom, požiar a/alebo ťažké poranenia.

Všetky bezpečnostné pokyny a nariadenia si uschovajte pre budúcnosť.

Pojem „elektrický nástroj“ použitý v bezpečnostných pokynoch sa vzťahuje na elektrické nástroje napájané zo siete (so sieťovým káblom) a na elektrické nástroje napájané z akumulátora (bez sieťového kábla).

1) Bezpečnosť pracoviska:

a) Udržujte svoj pracovný úsek čistý a dobre osvetlený. Neporiadok alebo neosvetlené pracovné oblasti môžu viesť k nehodám.

- b) **Nepracujte s elektrickým nástrojom v okolí ohrozenom výbuchom, v ktorom sa nachádzajú horľavé tekutiny, plyny alebo prachy.** Elektrické stroje vytvárajú iskry, ktoré môžu zapáliť prach alebo pary.
- c) **Behom používania elektrického nástroja udržiavajte deti a iné osoby vzdialene od seba.** Pri nepozornosti môžete stratiť kontrolu nad nástrojom.
- e) **Keď pracujete s elektrickým nástrojom pod širým nebom, potom používajte iba predĺžovacie káble, ktoré sú vhodné aj pre vonkajšiu oblasť.** Použitie predĺžovacieho kábla vhodného pre vonkajšiu oblasť, znižuje riziko elektrického úderu.
- f) **Keď nie je možné zabrániť prevádzke elektrického náradia vo vlhkom prostredí, použite prúdový chránič.** Použitie prúdového chrániča znižuje riziko zásahu elektrickým prúdom.

2) Elektrická bezpečnosť:

- a) **Prípojná zástrčka elektrického nástroja sa musí hodiť do zásuvky.** Zástrčka sa nesmie žiadnym spôsobom zmeniť. **Nepoužívajte žiadne adaptérové zástrčky v spojení s elektrickými nástrojmi s ochranným uzemnením.** Nezmenené zástrčky a zásuvky znižujú riziko elektrického úderu.
- b) **Vyvarujte sa telesnému kontaktu s uzemnenými povrchmi ako sú rúry, vyhrievacie telesá, sporáky a chladničky.** Existuje zvýšené riziko skrz elektrický úder, keď je Vaše telo uzemnené.
- c) **Nevystavujte elektrický nástroj dažďu alebo mokrosti.** Vniknutie vody do elektrického nástroja zvyšuje riziko elektrického úderu.
- d) **Nepoužívajte kábel na iný účel, ako je nosenie alebo zavesenie elektrického nástroja alebo vytiahnutie zástrčky zo zásuvky.** Udržujte kábel vzdialene od horúčavy, od oleja, od ostrých hrán alebo od pohybujúcich sa častí nástrojov. Poškodené alebo zamotané káble zvyšujú riziko elektrického úderu.

3) Bezpečnosť osôb:

- a) **Buďte pozorní, dbajte na to, čo robíte a pustiť sa s elektrickým nástrojom rozumne do práce.** **Nepoužívajte elektrický nástroj, keď ste unavení alebo pod vplyvom drog, alkoholu alebo liekov.** Jediný okamžik nepozornosti pri používaní elektrického nástroja môže viesť k vážnym poraneniam.
- b) **Noste osobný ochranný výstroj a vždy ochranné okuliare.** Nosenie osobného ochranného výstroja, ako je protišmyková obuv, ochranná prilba a ochrana sluchu, znižuje riziko poranenia.
- c) **Vyvarujte sa nezámernému uvedeniu do prevádzky.** **Presvedčte sa o tom, že je elektrický nástroj vypnutý predtým, než ho pripojíte na napájanie elektrickým prúdom, než ho zdvihnete alebo nesiete.** Keď pri nosení elektrického nástroja držíte prst na spínači alebo keď tento nástroj v zapnutom stave pripojíte na napájanie elektrickým prúdom,

potom toto môže viesť k nehodám.

- d) **Odstráňte nastavovacie náradie alebo skrutkovače predtým, než zapnete elektrický nástroj.** Náradie alebo kľúč, ktorý sa nachádza v otáčajúcej sa časti nástroja, môže viesť k poraneniám.
- e) **Vyvarujte sa abnormálnemu držaniu tela. Postarajte sa o bezpečný postoj a udržiajte vždy rovnováhu.** Týmto môžete pri neočakávaných situáciách lepšie kontrolovať elektrický nástroj.
- f) **Noste vhodný odev. Nenoste žiadne voľné oblečenie alebo šperky. Udržujte vlasy, odev a rukavice vzdialene od pohybujúcich sa častí.** Voľné oblečenie, šperky alebo dlhé vlasy môžu byť zachytené pohybujúcimi sa časťami.
- g) **Ak možno namontovať zariadenia na odsávanie a zachytávanie prachu, tak treba tieto upevniť a správne používať.** Používanie odsávania prachu môže znížiť ohrozenia prachom.
- h) **Neuspokojte sa s falošnou bezpečnosťou a nepovznášajte sa nad bezpečnostné predpisy pre elektrické náradie, aj keď ste s elektrickým náradím oboznámený po jeho mnohonásobnom používaní.** Nepozorné zaobchádzanie môže počas zlomku sekundy spôsobiť ťažké zranenia.

4) Používanie a ošetrovanie elektrického nástroja:

- a) **Nepreťažujte tento nástroj. Použite pre svoju prácu elektrické náradie, určené pre tento účel.** S vhodným elektrickým nástrojom pracujete v udanom výkonovom rozsahu lepšie a bezpečnejšie.
- b) **Nepoužívajte žiadne elektrické náradie, ktorého spínač je defektný.** Elektrické náradie, ktoré sa už nedá za- alebo vypnúť, je nebezpečné a musí byť opravené.
- c) **Vytiahnite zástrčku zo zásuvky a/alebo vyberte odoberateľný akumulátor, skôr ako vykonáte nastavenia náradia, vymeníte diely použitého náradia alebo odložíte elektrické náradie.** Toto preventívne bezpečnostné opatrenie zabráni neúmyselnému štartu elektrického nástroja.
- d) **Uložte nepoužívanú elektrický nástroj mimo dosahu detí. Neprenehávajte používanie tejto píly osobám, ktoré nie sú oboznámené s týmto nástrojom alebo tieto pokyny nečítali.** Elektrické nástroje sú nebezpečné, keď ich používajú neskúsené osoby.
- e) **Elektrické náradie a použitý nástroj ošetrte so starostlivosťou. Kontrolujte, či pohyblivé diely bezchybne fungujú a neviaznu, či sú časti zlomené alebo natoľko poškodené, že je funkcia elektrického nástroja narušená.** Nechajte poškodené časti pred použitím nástroja opraviť. Príčiny mnohých nehôd spočívajú v zle udržiavaných elektrických nástrojoch.

- f) **Udržujte rezné nástroje ostré a čisté.** Starostlivo ošetrované rezné nástroje s ostrými reznými hranami sa menej zaseknú a lepšie sa vedú.
- g) **Používajte tento elektrický nástroj, jeho príslušenstvo, vložné nástroje atď. v súlade s týmito inštrukciami.** Zohľadnite pritom pracovné podmienky a činnosť, ktorá sa má vykonávať. Používanie elektrického nástroja pre iné účely, než pre ktoré je určený, môže viesť k nebezpečným situáciám.
- h) **Držadlá a úchopné plochy udržiavajte suché, čisté a bez oleja a mastnôt.** Klzké držadlá a úchopné plochy neumožňujú bezpečné ovládanie a kontrolu elektrického náradia v neočakávaných situáciách.
- 5) Starostlivé zaobchádzanie s akumulátorovými nástrojmi a ich používanie**
- a) **Nabíjajte akumulátory iba v nabíjacích prístrojoch, ktoré sú výrobcom odporúčané.** U nabíjacieho prístroja, ktorý je vhodný pre určitý druh akumulátorov, existuje nebezpečenstvo požiaru, keď sa používa s inými akumulátormi.
- b) **V elektrických nástrojoch používajte iba pre ne určené akumulátory.** Použitie iných akumulátorov môže viesť k poraneniám a k nebezpečenstvu požiaru.
- c) **Udržujte nepoužívané akumulátory vzdialene od kancelárskych spiniel, mincí, kľúčov, klincov, skrutiek alebo iných malých kovových predmetov, ktoré by mohli zapríčiniť premostenie kontaktov.** Skrat medzi kontaktmi akumulátora môže mať popáleniny alebo oheň za následok.
- d) **Pri nesprávnom používaní môže z akumulátora unikať tekutina.** Vyvarujte sa kontaktu s ňou. Pri náhodnom kontakte opláchnite vodou. Keď sa táto tekutina dostane do očí, prídavne vyhľadajte lekársku pomoc. Uniknutá tekutina môže viesť k podráždeniam pokožky alebo k popáleninám.
- e) **Nepoužívajte poškodený alebo zmenený akumulátor.** Poškodené alebo zmenené akumulátory sa môžu správať nepredvídateľne a viesť k požiaru, výbuchu alebo nebezpečenstvu poranenia.
- f) **Akumulátor nevystavujte požiaru ani príliš vysokým teplotám.** Požiar alebo teploty vyššie ako 130 °C môžu spôsobiť výbuch.
- g) **Dodržiavajte všetky pokyny k nabíjaniu a akumulátor alebo náradie s akumulátorom nepoužívajte nikdy mimo teplotného rozsahu uvedeného v návode na obsluhu.** Nesprávne nabíjanie alebo nabíjanie mimo dovoleného teplotného rozsahu môže zničiť akumulátor a viesť k nebezpečenstvu požiaru.
- 6) Servis:**
- a) **Svoje elektrické náradie nechajte opraviť iba kvalifikovaným odborným personálom a iba pomocou originálnych náhradných dielov.** Týmto sa zaisťuje, že bezpečnosť elektrického náradia zostane zachovaná.

b) Nikdy nevykonávajte údržbu na poškodených akumulátoroch.

Všetka údržba akumulátorov by sa mala uskutočniť prostredníctvom výrobcu alebo splnomocnených miest zákazníckeho servisu.

Doplňujúce bezpečnostné pokyny

- **Elektrické náradie držte na izolovaných drždáloch, keď vykonávate práce, pri ktorých elektrické náradie sa môže dostať do styku so skrytými elektrickými vedeniami.** Kontakt s elektrickým vedením pod napätím môže viesť pod napätie tiež kovové časti prístroja a tak by mohol viesť k zásahu elektrickým prúdom.
- **Upevnite a zabezpečte obrábaný predmet pomocou zvierok alebo iným spôsobom na pevnú podložku.** Ak obrábaný predmet držíte len jednou rukou alebo proti vášmu telu, obrábaný predmet zostáva labilný, čo môže viesť k strate kontroly.
- **Nepoužívajte žiadne príslušenstvo, ktoré bolo odporúčané spoločnosťou PARKSIDE.** To môže viesť k zásahu elektrickým prúdom alebo požiaru.



Dodržiavajte bezpečnostné pokyny a pokyny k nabíjaniu a správne mu používaniu, ktoré sú uvedené v návode na obsluhu vášho aku-

mulátora a vašej nabíjačky série Parkside X 20 V Team. Podrobnejší opis k nabíjaniu a ďalšie informácie nájdete v tomto samostatnom návode na používanie.

Ďalšie bezpečnostné pokyny pre dierovacie píly

- Ruky nemajte v blízkosti rozsahu pílenia. Nesiahajte pod obrábaný predmet. Pri kontakte s pílovým listom je nebezpečenstvo poranenia.
- Elektrické náradie ved'te proti obrábnému predmetu len vtedy, keď je zapnuté. Ináč je nebezpečenstvo spätného úderu, keď nástroj sa vzprieči v obrábanom predmete.
- Dávajte pozor na to, aby vodiaca päťka pri pílení bezpečne dosadala. Spriečený pílový list sa môže zlomiť alebo viesť k spätnému rázu.
- Po ukončení práce vypnite elektrické náradie a pílový list vytiahnite z rezu až vtedy, keď sa tento zastaví. Tak sa vyhnete spätnému úderu a elektrické náradie môžete bezpečne odložiť.
- Používajte len nepoškodené, bezchybné pílové listy. Pokrivené alebo tupé pílové listy sa môžu zlomiť, negatívne ovplyvniť rez alebo spôsobiť spätný ráz.
- Pílový list nebrzd'te po vypnutí bočným pritlačením. Pílový list sa môže poškodiť, zlomiť alebo spôsobiť spätný úder.
- Na vyhľadávanie skrytých rozvodných vedení používajte

vhodné vyhladávacie prístroje alebo sa informujte v miestnej rozvodnej spoločnosti.

Kontakt s elektrickými vedeniami môže viesť k požiaru a zásahu elektrickým prúdom.

Poškodenie plynovodu môže viesť k výbuchu. Vniknutie do vodovodu spôsobí vecné škody.

- Obrábaný predmet zaistíte. Upevnenie obrábaného predmetu v upínacom prípravku alebo zveráku je bezpečnejšie ako držanie vo vašich rukách.
- Skôr než elektrické náradie odložíte, počkajte, kým sa nezastaví. Vložený nástroj sa môže vzpriechiť a to vedie k strate kontroly nad elektrickým náradím.

Zvyškové riziká

Aj pri používaní elektrického prístroja podľa predpisov vždy existujú zvyškové riziká. Nasledujúce nebezpečenstvá môžu vzniknúť v súvislosti s konštrukciou a prevedenia tohto elektrického prístroja:

- a) rezné poranenia,
- b) poškodenie sluchu, ak nenosíte vhodnú ochranu sluchu,
- c) poškodenie zdravia, ktoré sú výsledkom vibrácií pôsobiacich na ruku/rameno, ak sa prístroj používa dlhšiu dobu, alebo ak sa nesprávne vedie a udržiava.



Upozornenie! Tento elektrický prístroj počas prevádzky vytvára elektromagnetické pole. Toto pole môže za určitých okolností ovplyvniť aktívne alebo pasívne lekárske implantáty. Aby sa zabránilo

nebezpečenstvu vážnych alebo smrteľných zranení, odporúčame, aby osoby s lekárskejšími implantátmi konzultovali svojho lekára alebo výrobcu lekárskeho implantátu pred samotnou obsluhou prístroja.

Montáž



Akumulátor vložte až vtedy, keď je akumulátorové náradie úplne pripravené na používanie.



Demontáž/montáž ochranného krytu

Montáž ochranného krytu

1. Zatlačte obidva držiaky ochranného krytu (15) do vybraní na kryte prístroja. Ochranný kryt (15) zaskočí.



Namontovaný ochranný kryt (15) vyklopte nahor o 90°.

Demontáž ochranného krytu

2. Odtlačte obidva držiaky ochranného krytu (15) ľahko od seba.
3. Vytiahnite ochranný kryt (15) smerom dopredu.



Upevnenie/odobratie vodiacej pätky

Pri prácach na povrchoch obrábaných predmetov, citlivých na škrabance sa odporúča pracovať s vodiacou pätkou (20).

Upevnenie vodiacej pätky

1. Vodiacu pätku (20) nasadíte spredu na základnú dosku (5).

- Zatlačte teraz zaskakovacie výstupky (20a) na zadnej časti vodiacej pätky nad základnú dosku (5).

Odobratie vodiacej pätky

- Vytláčte vodiacu pätku (20) za zaskakovacie výstupky (20a) zo základnej dosky (5).
- Vytiahnite vodiacu pätku (20) smerom dopredu zo základnej dosky (5).

C Vybratie/vloženie akumulátora

- Na vybratie akumulátora (22) z prístroja zatlačte uvoľňovacie tlačidlo (23) na akumulátore a vytiahnite akumulátor (22).
- Pri vkladaní akumulátorov (22) akumulátor (22) zasunúť pozdĺž vodiacej lišty do prístroja. Počuteľne zapadne.



Akumulátor vložte až vtedy, keď je akumulátorové náradie úplne pripravené na používanie.

A Kontrola stavu nabitia akumulátora

Signalizácia stavu nabitia (22a) signalizuje stav nabitia akumulátora (22).

Stlačte tlačidlo na signalizáciu stavu nabitia (22a) na akumulátore.

Stav nabitia akumulátora je signalizovaný rozsvietením príslušného LED svetidla.

Svietia 3 LED (červená, oranžová a zelená):
Akumulátor je nabitý

Svietia 2 LED (červená a oranžová):
Akumulátor je čiastočne nabitý

Svieti 1 LED (červená):

Akumulátor sa musí nabíť



Nabíťte akumulátor (22), keď svieti už iba červená LED dióda signalizácie stavu nabitia (22a).



Nabíjanie akumulátora



Zohriaty akumulátor nechajte pred nabíjaním vychladnúť.



Nabíťte akumulátor (22), keď svieti už iba červená LED dióda signalizácie stavu nabitia (22a).

Čas nabíjania (min.)	PLG 20 A1	PLG 20 A3 PDSLGL 20 A1
PAP 20 A1	60	30
PAP 20 A2	75	30
PAP 20 A3	90	60

- V prípade potreby vyberte akumulátor (22) z prístroja.
- Zasuňte akumulátor (22a) do nabíjacej šachty nabíjačky (24).
- Prípojte nabíjačku (22a) do zásuvky.
- Po uskutočnenom nabíjaní odpojte nabíjačku (24) od siete.
- Vytiahnite akumulátor (22) z nabíjačky (24).



Montáž/výmena pilového listu



Pri upevňovaní pilového listu noste ochranné rukavice. Nebezpečenstvo poranenia pri kontakte s pilovým listom.



Môžu sa používať iba pílové listy s uchytением T-násady (jednovačková násada) ako dodané pílové listy (16/17).

Montáž pílového listu

Dávajte pozor na to, aby držiak pílového listu bol triesok alebo iných kovových zvyškov.

1. Otočte upínaciu páku (27) natoľko, ako je to možné smerom doľava a podržte ju pevne v tejto polohe.
2. Pílový list (16/17) vložte do skľučovadla (10). Pri vkladaní pílového listu (16/17) dávajte pozor na to, aby zadná časť pílového listu ležala v drážke vodiaceho valčeka (9). Uistite sa, že je pílový list (16/17) správne upevnený a že zuby ukazujú do smeru rezu.
3. Upínaciu páku (27) pustite.



Dávajte pozor na to, aby ste vždy použili správny pílový list pre príslušný materiál.

Demontáž pílového listu

1. Otočte upínaciu páku (27) natoľko, ako je to možné smerom doľava a podržte ju pevne v tejto polohe.
2. Zoberte pílový list (16/17) zo skľučovadla (10).
3. Upínaciu páku (27) pustite.



Demontáž/montáž paralelného vedenia



Paralelné vedenie sa môže namontovať na obidvoch stranách prístroja.

Montáž paralelného vedenia

1. Uvoľnite príp. fixačnú skrutku (12).
2. Nasuňte paralelné vedenie (19) cez zásuvné otvory (11).
3. Fixačné skrutky (12) znova pevne utiahnite.

Demontáž paralelného vedenia

1. Uvoľnite fixačné skrutky (12).
2. Paralelné vedenie (19) vyťahnite von zo zásuvných otvorov (11).

Odobratie/upevnenie ochrany proti vytrhnutiu triesok

Odobratie ochrany proti vytrhnutiu triesok

1. Vytlačte ochranu proti vytrhnutiu triesok (21) z vybraní (A 28) v vodiaca päťka (20).

Upevnenie ochrany proti vytrhnutiu triesok

2. Zatláčte ochranu proti vytrhnutiu triesok (21) do vybraní (A 28) v vodiaca päťka (20).

Obsluha



Vypnite prístroj a pred všetkými prácami vyberte akumulátor z prístroja.



Dávajte pozor na to, aby teplota okolia počas prác neprekročila 50 °C a nebola nižšia ako -20 °C.



Zapnutie a vypnutie

S vypínačom zap/vyp (2) môžete plynulo regulovať rýchlosť. Čím viac stlačíte vypínač zap/vyp (2), tým je vyššia rýchlosť.

1. Na spustenie prístroja podržte bezpečnostný vypínač (1) stlačený a stlačte vypínač zap/vyp (2).
2. Na vypnutie prístroja pustite vypínač zap/vyp (2).

F Nastavenie šikmého uhla

1. Uvoľníte inbusové skrutky (7) pomocou inbusového kľúča (18).
2. Nastavte základnú dosku (5) na želanú polohu (-45° – 45°). Je možné nastaviť celkovo 6 stupňov (-45°, -22,5°, 0°, 15°, 30° a 45°).
3. Inbusové skrutky (7) utiahnite pevne inbusovým kľúčom (18).

 Maximálny šikmý uhol sa dá obojstranne nastaviť iba vtedy, keď je ochranný kryt (15) vyklopený nahor a demontovaný (pozri „Demontáž/montáž ochranného krytu“).

G Nastavenie intenzity zdvihu

Pomocou spínača výkyvného zdvihu (8) môžete nastaviť výkyvný pohyb pílového listu. Pre spínač výkyvného zdvihu (8) sú k dispozícii 4 polohy:

- 0 – Žiadny zdvih
- 1 – Malý zdvih
- 2 – Stredný zdvih
- 3 – Silný zdvih

Optimálna intenzita zdvihu sa môže zistiť praktickým pokusom, pričom platia nasledovné odporúčania:

- Jemné a čisté hrany rezu dosiahnete s malým alebo žiadnym výkyvným pohybom (stupeň 1 alebo 0).

- Pre tenký materiál, tvrdý materiál (napr. oceľ) a na zakrivený rez použite taktiež stupeň 0.
- Mäkký materiál (drevo, plast atď.): Výkyvný zdvih nastavte na stupeň II alebo III.

 S aktivovaným výkyvným zdvihom dosiahnete narastajúco rýchlejší pokrok v práci.

G Pripojenie externého odsávania prachu

Odsávanie prachu sa spustí automaticky pri zapnutí prístroja, keď spínač pre funkciu vyfukovania prachu (6) sa nachádza na polohe „0“.

Pripojenie externého odsávania prachu:

1. Zasuňte adaptér externého odsávania prachu (26) až na doraz na prípojku odsávania prachu (4).
2. Pripojte nasávaciu hadicu vysávača (nie je súčasťou dodávky) na adaptér externého odsávania prachu (26).

Odobratie externého odsávania prachu:

1. Vytiahnite nasávaciu hadicu z adaptéra k externému odsávaniu prachu (26).
2. Vytiahnite adaptér externého odsávania prachu (26).

 Nasávaciu hadicu vysávača môžete v prípade potreby pripojiť na prístroj priamo a bez adaptéra.

G Zapnutie/vypnutie funkcie vyfukovania prachu

1. Na zapnutie funkcie vyfukovania prachu posuňte spínač pre funkciu vyfukovania prachu (6) na polohu .
2. Na vypnutie funkcie vyfukovania prachu posuňte spínač pre funkciu vyfukovania prachu (6) na polohu „0“.

J Ponorné rezy

Ponorné rezy sa môžu vykonávať len do mäkkých materiálov ako drevo, pórobetón, sadrokartón atď. To si avšak vyžaduje určitý cvik a je možné iba s krátkymi pilovými listami.

Ponorné rezy sú dovolené iba vtedy, keď šikmý uhol činí 0°.

1. Nasadíte pílu na obrobok a zapnete ju.
2. Dávajte pozor na to, aby predná hrana základnej dosky dosadala na povrchu obrábaného predmetu.
3. Píľte pomaly v uhle do obrobku, dostaňte pílu potom do vertikálnej polohy.
4. Píľte ďalej pozdĺž línie rezu.
5. Vypnite pílu a po ukončení práce ju zdvihnite z obrábaného predmetu.

Pokyny pre prácu

- Obrábaný predmet upnite. Pre malé obrábané predmety použite upínacie zariadenie.
- Nakreslite líniu, aby ste zadali smer, v ktorom sa bude viesť pilový list.
- Prístroj držte bezpečne pevne na držadle.
- Nastavte rýchlosť píly.
- Nastavte šikmý uhol.
- Nastavte polohu výkyvného zdvihu.
- Zapnite prístroj.

- Počkajte, kým prístroj nedosiahne svoju plnú rýchlosť.
- Na obrábaný predmet nasadíte základnú dosku (5).
- Prístrojom pohybujte pomaly pozdĺž predkreslenej línie, pričom základnú dosku budete tlačiť pevne proti obrábanému predmetu.
- Nevyvíjajte na prístroj príliš vysoký tlak. Prístroj nechajte pracovať.
- Skôr než prístroj odložíte, vypnite ho a počkajte, až úplne zastaví.

Čistenie a údržba



Vypnite prístroj a pred všetkými prácami vyberte akumulátor z prístroja.



Údržbárske a opravárenské práce, ktoré nie sú uvedené v tomto návode na prevádzku, nechajte vykonať nášmu servisnému centru. Používajte len originálne náhradné diely.

Čistenie



Prístroj sa nesmie striekať s vodou ani vkladať do vody. Je nebezpečnosť elektrického úrazu.



Nepoužívajte žiadne čistiace prostriedky ani rozpúšťadlá. Tým môžete náradie poškodiť tak, že nie je možné ho už opraviť. Chemické látky môžu napadnúť plastové časti prístroja.

- Vetráciu štrbinu, kryt motora a držadlá prístroja udržiavajte čisté. K tomu použite vlhkú textíliu alebo kefu.

Údržba

Prístroj si nevyžaduje údržbu.

Skladovanie

- Prístroje a diely príslušenstva uskladnite vždy:
 - v suchu.
 - v čistote.
 - chránene pred prachom.
 - uschovajte ho mimo dosahu detí.
- Pred dlhším skladovaním (napr. cez zimu) vyberte akumulátor z prístroja (zohľadnite samostatný návod na obsluhu pre akumulátor a nabíjačku).
- Teplota uskladnenia pre akumulátor a prístroj činí 0 °C až 45 °C. Počas skladovania zabráňte extrémnemu chladu alebo teplu, aby akumulátor nestratil výkon.

Odstránenie a ochrana životného prostredia

Predtým než zlikvidujete prístroj, vyberte z neho akumulátor.

Prístroj, príslušenstvo a obal odovzdajte na ekologické zhodnotenie.

Pokyny pre likvidáciu akumulátora nájdete v samostatnom návode na obsluhu vášho akumulátora a nabíjačky.



Prístroje nepatria do domového odpadu.

- Prístroj odovzdajte do recyklačnej zberne. Použitý umelohmotný a kovové časti sa môžu podľa druhu materiálu roztriediť a tak odovzdať do recyklačnej zberne. V prípade otázok sa obráťte na naše servisné stredisko.
- Likvidáciu vašich chybných zaslaných prístrojov uskutočníme bezplatne.
- Rezaný materiál zakompostujte a nevyhadzujte ho do nádoby na odpad.

Náhradné diely / Príslušenstvo

Náhradné diely a príslušenstvo nájdete na strane
www.grizzly-service.eu

Ak by sa mali vyskytnúť problémy s procesom objednávky, použite, prosím, kontaktný formulár. Pri ďalších otázkach sa obráťte na „Service-Center“ (pozri stranu 74).

Položka	Označenie	Obj. číslo.
17	Píllový list na drevo	13800406
16	Píllový list na kov	13800403
21	Ochrana proti vytrhnutiu triesok	91105573
15	Ochranný kryt	91105572
22	Akumulátor (2 Ah)*	80001172
24	Nabíjačka	80001337

*Akumulátor je možné doobjednať za akčnú cenu.

Tento tovar je na sklade len obmedzene a po krátkom čase môže byť vypredaný.

Akcia je obmedzená na jeden akumulátor na zákazníka / prístroj, ako aj na obdobie dvoch mesiacov po akcii. Potom je možné akumulátor objednávať i naďalej ako náhradný diel za iných podmienok.

Zisťovanie závad

 V prípade nehody alebo poruchy zariadenia ihneď vyberte z neho akumulátor! Nedodržanie by mohlo spôsobiť rezné poranenia.

Problém	Možná príčina	Odstránenie závady
Prístroj sa nespustí	Batéria (A22) nie je vložená	Vložte batériu (A22) (zohľadnite samostatný návod pre akumulátor a nabíjačku)
	Vybitá batéria (A22)	Nabite batériu (A22) (pozri „Vybratie/vloženie akumulátora“)
	Chybný zapínač/vypínač (A2)	Oprava v servisnom stredisku
	Chybný motor	
Prístroj pracuje pre-rušovane	Interný poškodený kontakt	Oprava v servisnom stredisku
	Chybný zapínač/vypínač (A2)	
Nízky výkon rezania	Pílový list (A 16/17) nie je vhodný pre obrábaný obrobok	Vložte vhodný pílový list (A 16/17)
	Pílový list (A 16/17) je tupý	Vložte nový pílový list (A 16/17)
	Nesprávna rýchlosť píly	Prispôbte rýchlosť
	Nepatrný výkon akumulátora	Nabite akumulátor (A 22) (zohľadnite samostatný návod pre akumulátor a nabíjačku)
Sägeblatt wird schnell stumpf	Pílový list (A 16/17) nie je vhodný pre obrábaný obrobok	Vložte vhodný pílový list (A 16/17)
	používa sa veľký tlak	Znížte tlak
	Rýchlosť rezania veľmi vysoká	Znížte rýchlosť rezania

Záruka

Vážená zákazníčka, vážený zákazník, Pre tento prístroj platí záruka 3 roky od dátumu zakúpenia.

Ak je prístroj poškodený, podľa zákona máte právo ho reklamovať u výrobcu produktu. Tieto práva vyplývajúce zo zákona nie sú našou následne opísanou zárukou obmedzené.

Záručné podmienky

Záručná lehota začína dňom zakúpenia. Pokladničný doklad ako originál prosím starostlivo uschovajte. Je potrebný ako dôkaz o zakúpení.

Ak sa počas troch rokov od dátumu zakúpenia tohto produktu vyskytne materiálna alebo výrobná chyba, produkt - podľa nášho rozhodnutia - bezplatne opravíme alebo nahradíme. Predpokladom záruky je, že v priebehu trojročnej lehoty bude predložený poškodený prístroj a pokladničný doklad a stručne opísaná chyba a kedy sa vyskytla.

Ak sa v rámci našej záruky chyba pokryje, obdržíte späť opravený alebo nový prístroj. S opravou alebo výmenou produktu sa nezačína nová záručná doba.

Záručná doba a nárok na odstránenie vady

Záručná doba sa poskytnutím záruky nepredlžuje. To platí aj pre nahradené a opravené diely. Prípadné škody a nedostatky vzniknuté už pri zakúpení sa musia ihneď po vybalení ohlásiť. Opravy vykonané po uplynutí záručnej doby sú spoplatnené.

Rozsah záruky

Prístroj bol vyrobený podľa prísnych smerníc kvality a pred dodaním bol svedomite kontrolovaný.

Záruka sa týka materiálových alebo výrobných chýb. Táto záruka sa nevzťahuje na diely produktu, ktoré sú vystavené normálnemu opotrebeniu a preto sa môžu považovať za opotrebované diely (napr. pilové listy) alebo na poškodenia na krehkých dieloch (napr. vypínač, ochrana proti vytrhnutiu triesok, vodiaca päťka).

Táto záruka zaniká, ak bol produkt používaný poškodený, neodborne alebo nebola vykonávaná údržba. Pre odborné používanie produktu je nutné presne dodržiavať všetky návody uvedené v návode na obsluhu. Bezpodmienečne sa vyhnite používaniu, ktoré sa v návode na obsluhu neodporúča alebo pred ktorým ste boli vystríhaní.

Produkt je určený len pre súkromné použitie a nie v oblasti podnikania. Záruka zaniká pri nesprávnom a neodbornom používaní, pri násilnom používaní a pri zásahoch, ktoré neboli vykonané v našej servisnej pobočke.

Postup v prípade reklamácie

Pre zabezpečenie rýchleho spracovania vašej žiadosti postupujte prosím podľa nasledujúcich pokynov:

- Pri všetkých požiadavkách predložte pokladničný doklad a číslo artiklu (IAN 356353_2004) ako dôkaz o zakúpení.
- Číslo artiklu nájdete na typovom štítku.
- Ak sa vyskytnú chyby funkcie alebo iné nedostatky, kontaktujte najskôr následne uvedené servisné oddelenie **telefonicky** alebo **emailom**. Následne obdržíte ďalšie informácie o priebehu vašej reklamácie.



- Produkt evidovaný ako poškodený môžete po dohode s našim zákazníckym servisom, s priloženým dokladom o zakúpení (pokladničný doklad) a s údajmi, v čom chyba spočíva a kedy vznikla, zaslať bez poštovného na adresu servisu, ktorá vám bude oznámená. Pre zabránenie dodatočných nákladov a problémov pri prevzatí použijete len tú adresu, ktorá vám bude oznámená. Nezasielajte prístroj ako nadmerný tovar na náklady príjemcu, expresne alebo s iným špeciálnym nákladom. Prístroj zašlite so všetkými časťami príslušenstva dodanými pri zakúpení a zabezpečte dostatočne bezpečné prepravné balenie.

Servisná oprava

Opravy, ktoré nepodliehajú záruke, môžeme nechať vykonať v našej servisnej pobočke za úhradu. Radi vám poskytneme predbežnú kalkuláciu nákladov.

Môžeme spracovať len prístroje, ktoré boli doručené dostatočne zabalené a so zaplateným poštovým.

Pozor: Prístroj zašlite do našej servisnej pobočky vyčistený a s informáciami o chybe. Neprevzeme prístroje zaslané ako nadmerný tovar na náklady príjemcu, expresne alebo s iným špeciálnym nákladom. Likvidáciu vašich poškodených zaslaných prístrojov vykonáme bezplatne.

Service-Center



Servis Slovensko

Tel.: 0850 232001

E-Mail: grizzly@lidl.sk

IAN 356353_2004

Dovozca

Nasledujúca adresa nie je adresa servisu. Najskôr kontaktujte hore uvedené servisné centrum.

Grizzly Tools GmbH & Co. KG

Stockstädter Straße 20

63762 Großostheim

NEMECKO

www.grizzly-service.eu

Inhalt

Einleitung 75

Bestimmungsgemäße Verwendung 75

Allgemeine Beschreibung 76

Lieferumfang 76

Funktionsbeschreibung 76

Übersicht 76

Technische Daten 77

Sicherheitshinweise 78

Symbole und Bildzeichen 78

Allgemeine Sicherheitshinweise für Elektrowerkzeuge 78

Zusätzliche Sicherheitshinweise 82

Weiterführende Sicherheitshinweise für Stichsäge 82

Restrisiken 83

Montage 83

Schutzhaube de-/montieren 83

Gleitschuh anbringen/abnehmen 83

Akku entnehmen/einsetzen 84

Ladezustand des Akkus prüfen 84

Akku aufladen 84

Sägeblatt montieren/wechseln 84

Parallelführung de-/montieren 85

Spanreißschutz entnehmen/anbringen 85

Bedienung 85

Ein- und Ausschalten 85

Einstellen des Gehrungswinkels 86

Einstellen der Hubstärke 86

Externe Staubabsaugung anschließen 86

Staubblasfunktion ein/ausschalten 87

Tauchschnitte 87

Arbeitshinweise 87

Reinigung und Wartung 87

Reinigung 87

Wartung 88

Lagerung 88

Entsorgung/Umweltschutz 88

Ersatzteile/Zubehör 89

Fehlersuche 90

Garantie 91

Reparatur-Service 92

Service-Center 92

Importeur 92

Original-EG-Konformitätserklärung 98

Explosionszeichnung 100

Einleitung

Herzlichen Glückwunsch zum Kauf Ihres neuen Gerätes. Sie haben sich damit für ein hochwertiges Gerät entschieden. Dieses Gerät wurde während der Produktion auf Qualität geprüft und einer Endkontrolle unterzogen. Die Funktionsfähigkeit Ihres Gerätes ist somit sichergestellt.



Die Betriebsanleitung ist Bestandteil dieses Gerätes. Sie enthält wichtige Hinweise für Sicherheit, Gebrauch und Entsorgung. Machen Sie sich vor der Benutzung des Gerätes mit allen Bedien- und Sicherheitshinweisen vertraut. Benutzen Sie das Gerät nur wie beschrieben und für die angegebenen Einsatzbereiche. Bewahren Sie die Betriebsanleitung gut auf und händigen Sie alle Unterlagen bei Weitergabe des Gerätes an Dritte mit aus.

Bestimmungsgemäße Verwendung

Das Gerät ist, bei fester Auflage, für gerade und kurvige Schnitte sowie Gehrungsschnitte bis 45° an kantigen Werkstücken aus Kunststoff, Holz und Leichtmetall geeignet. Das Gerät ist ausschließlich für den privaten Gebrauch in trockenen Räumen zugelassen.

Beachten Sie die Hinweise zu Sägeblatttypen.

Jede andere Verwendung, die in dieser Anleitung nicht ausdrücklich zugelassen wird, kann zu Schäden am Gerät führen und eine ernsthafte Gefahr für den Benutzer darstellen.

Der Hersteller haftet nicht für Schäden, die durch bestimmungswidrigen Gebrauch oder falsche Bedienung verursacht wurden. Dieses Gerät ist nicht zur gewerblichen Nutzung geeignet. Bei gewerblichem Einsatz erlischt die Garantie.

Das Gerät ist Teil der Serie Parkside X 20 V TEAM und kann mit Akkus der Parkside X 20 V TEAM Serie betrieben werden. Die Akkus dürfen nur mit Ladegeräten der Serie Parkside X 20 V TEAM geladen werden.

Allgemeine Beschreibung



Die Abbildung der wichtigsten Funktionsteile finden Sie auf der vorderen und hinteren Ausklappseite.

Lieferumfang

Packen Sie das Gerät aus und kontrollieren Sie, ob es vollständig ist.

- Akku-Stichsäge
- Zubehör:
 - 2 Sägeblätter für Holz (HCS) „Swiss Made“
 - 1 Sägeblatt für Metall (HSS) „Swiss Made“
 - 1 Innensechskantschlüssel (am integrierten Innensechskantschlüssel-Halter)
 - Spanreißschutz (bereits montiert)
 - Gleitschuh (bereits montiert)

- Schutzhaube (bereits montiert)
- Adapter zur externen Staubabsaugung (bereits montiert)
- Parallelführung
- Aufbewahrungskoffer
- Betriebsanleitung



Akku und Ladegerät sind nicht im Lieferumfang enthalten.

Entsorgen Sie das Verpackungsmaterial ordnungsgemäß.

Funktionsbeschreibung

Die Akku-Stichsäge verfügt über eine Pendelhubeinrichtung, ein Arbeitslicht und eine Parallelführung.

Die Rasten für Gehrungswinkel ermöglichen ein genaues Arbeiten.

Die Funktion der Bedienteile entnehmen Sie bitte den nachfolgenden Beschreibungen.

Übersicht



- 1 Sicherheitsschalter
- 2 Ein-/Ausschalter
- 3 Griff
- 4 Anschluss zur Staubabsaugung
- 5 Bodenplatte
- 6 Schalter für Staubblasfunktion
- 7 Innensechskantschrauben (nicht sichtbar)
- 8 Pendelhubschalter
- 9 Führungsrolle
- 10 Spannfutter
- 11 Einschuböffnungen
- 12 Feststellschrauben
- 13 Schutzbügel
- 14 LED-Arbeitslicht (nicht sichtbar)
- 15 Schutzhaube
- 16 Sägeblatt Metall
- 17 Sägeblätter Holz
- 18 Innensechskantschlüssel

- 19 Parallelführung
- 20 Gleitschuh
- 21 Spanreißschutz
- 22 Akku
- 23 Entriegelungstaste Akku
- 24 Ladegerät
- 25 Aufbewahrungskoffer
- 26 Adapter zur externen Staubabsaugung

D 27 Klemmhebel

Technische Daten

Akku-Pendelhubstichsäge.....PSTDA 20-Li B3

- Nenneneingangsspannung 20 V \equiv
- Leerlaufdrehzahl n_00 - 2700 min $^{-1}$
- Sägehub 20 mm
- Schnitttiefe in Holz max. 80 mm
- Schnitttiefe in Aluminium max. 12 mm
- Schnitttiefe in Metall 5 mm
- Gewicht (mit Akku) max. 2,1 kg
- Schalldruckpegel
 (L_{pA}) 85,2 dB(A), $K_{pA} = 5$ dB
- Schalleistungspegel
 (L_{WA}) 96,2 dB(A), $K_{WA} = 5$ dB
- Vibration (a_h)
 in Holz 9,27 m/s 2 ; $K = 1,5$ m/s 2
 in Metall 12,67 m/s 2 ; $K = 1,5$ m/s 2
- Temperatur max 50 °C
- Ladevorgang 4 - 40 °C
- Betrieb -20 - 50 °C
- Lagerung 0 - 45 °C

 **Achtung! Eine aktuelle Liste der Akkukompatibilität finden Sie unter: www.lidl.de/akku**

Dieses Gerät kann ausschließlich mit folgenden Akkus betrieben werden: PAP 20 A1, PAP 20 A2, PAP 20 A3.

Dieses Akkus dürfen mit folgenden Ladegeräten geladen werden: PLG 20 A1, PLG 20 A3, PDSL G 20 A1.

Ladezeit (Min.)	PLG 20 A1	PLG 20 A3 PDSL G 20 A1
PAP 20 A1	60	30
PAP 20 A2	75	30
PAP 20 A3	90	60

Lärm- und Vibrationswerte wurden entsprechend den in der Konformitätserklärung genannten Normen und Bestimmungen ermittelt.

Der angegebene Schwingungsemissionswert ist nach einem genormten Prüfverfahren gemessen worden und kann zum Vergleich eines Elektrowerkzeugs mit einem anderen verwendet werden.

Der angegebene Schwingungsemissionswert kann auch zu einer einleitenden Einschätzung der Aussetzung verwendet werden.



Warnung:

Der Schwingungsemissionswert kann sich während der tatsächlichen Benutzung des Elektrowerkzeugs von dem Angabewert unterscheiden, abhängig von der Art und Weise, in der das Elektrowerkzeug verwendet wird.

Versuchen Sie, die Belastung durch Vibrationen so gering wie möglich zu halten. Beispielhafte Maßnahmen zur Verringerung der Vibrationsbelastung sind das Tragen von Handschuhen beim Gebrauch des Werkzeugs und die Begrenzung der Arbeitszeit. Dabei sind alle Anteile des Betriebszyklus zu berücksichtigen (beispielsweise Zeiten, in

denen das Elektrowerkzeug abgeschaltet ist, und solche, in denen es zwar eingeschaltet ist, aber ohne Belastung läuft).

Sicherheitshinweise

Dieser Abschnitt behandelt die grundlegenden Sicherheitsvorschriften bei der Arbeit mit dem Gerät.

Symbole und Bildzeichen

Bildzeichen auf dem Gerät:

 Das Gerät ist Teil der Serie Parkside X 20 V TEAM.

 Betriebsanleitung lesen.

 Elektrogeräte gehören nicht in den Hausmüll.

Symbole in der Betriebsanleitung:

 **Gefahrenzeichen mit Angaben zur Verhütung von Personen- oder Sachschäden.**

 **Gefahrenzeichen mit Angaben zur Verhütung von Personenschäden durch einen elektrischen Schlag.**

 Gebotszeichen mit Angaben zur Verhütung von Schäden.

 Tragen Sie schnittsichere Handschuhe.

 Hinweiszeichen mit Informationen zum besseren Umgang mit dem Gerät.

Allgemeine Sicherheitshinweise für Elektrowerkzeuge



WARNUNG! Lesen Sie alle Sicherheitshinweise, Anweisungen, Gebildungen und technischen Daten, mit denen dieses Elektrowerkzeug versehen ist. Versäumnisse bei der Einhaltung der nachfolgenden Anweisungen und Anweisungen können elektrischen Schlag, Brand und/oder schwere Verletzungen verursachen.

Bewahren Sie alle Sicherheitshinweise und Anweisungen für die Zukunft auf.

Der in den Sicherheitshinweisen verwendete Begriff „Elektrowerkzeug“ bezieht sich auf netzbetriebene Elektrowerkzeuge (mit Netzleitung) oder auf akkubetriebene Elektrowerkzeuge (ohne Netzleitung).

1) Arbeitsplatzsicherheit

- a) **Halten Sie Ihren Arbeitsbereich sauber und gut beleuchtet.** Unordnung oder unbeleuchtete Arbeitsbereiche können zu Unfällen führen.
- b) **Arbeiten Sie mit dem Elektrowerkzeug nicht in explosionsgefährdeter Umgebung, in der sich brennbare Flüssigkeiten, Gase oder Stäube befinden.** Elektrowerkzeuge erzeugen Funken, die den Staub oder die Dämpfe entzünden können.
- c) **Halten Sie Kinder und andere Personen während der Benutzung des Elektrowerkzeuges fern.** Bei Ablenkung können Sie die Kontrolle über das Elektrowerkzeug verlieren.

2) Elektrische Sicherheit

- a) **Der Anschlussstecker des Elektrowerkzeuges muss in die Steckdose passen. Der Stecker darf in keiner Weise verändert werden. Verwenden Sie keine Adapterstecker gemeinsam mit Schutzgeerdeten Elektrowerkzeugen.** Unveränderte Stecker und passende Steckdosen verringern das Risiko eines elektrischen Schlages.
- b) **Vermeiden Sie Körperkontakt mit geerdeten Oberflächen wie von Rohren, Heizungen, Herden und Kühlschränken.** Es besteht ein erhöhtes Risiko durch elektrischen Schlag, wenn Ihr Körper geerdet ist.
- c) **Halten Sie Elektrowerkzeuge von Regen oder Nässe fern.** Das Eindringen von Wasser in ein Elektrowerkzeug erhöht das Risiko eines elektrischen Schlages.
- d) **Zweckentfremden Sie die Anschlussleitung nicht, um das Elektrowerkzeug zu tragen, aufzuhängen oder um den Stecker aus der Steckdose zu ziehen. Halten Sie die Anschlussleitung fern von Hitze, Öl, scharfen Kanten oder sich bewegenden Teilen.** Beschädigte oder verwickelte Anschlussleitungen erhöhen das Risiko eines elektrischen Schlages.
- e) **Wenn Sie mit dem Elektrowerkzeug im Freien arbeiten, verwenden Sie nur Verlängerungsleitungen, die auch für den Außenbereich geeignet sind.** Die Anwendung einer für den Außenbereich geeigneten Verlängerungsleitung verringert das Risiko eines elektrischen Schlages.

- f) **Wenn der Betrieb des Elektrowerkzeuges in feuchter Umgebung nicht vermeidbar ist, verwenden Sie einen Fehlerstromschutzschalter.** Der Einsatz eines Fehlerstromschutzschalters vermindert das Risiko eines elektrischen Schlages.

3) Sicherheit von Personen

- a) **Seien Sie aufmerksam, achten Sie darauf, was Sie tun, und gehen Sie mit Vernunft an die Arbeit mit dem Elektrowerkzeug. Benutzen Sie kein Elektrowerkzeug, wenn Sie müde sind oder unter Einfluss von Drogen, Alkohol oder Medikamenten stehen.** Ein Moment der Unachtsamkeit beim Gebrauch des Elektrowerkzeugs kann zu ernsthaften Verletzungen führen.
- b) **Tragen Sie persönliche Schutzausrüstung und immer eine Schutzbrille.** Das Tragen persönlicher Schutzausrüstung, wie Staubmaske, rutschfeste Sicherheitsschuhe, Schutzhelm oder Gehörschutz je nach Art und Einsatz des Elektrowerkzeugs, verringert das Risiko von Verletzungen.
- c) **Vermeiden Sie eine unbeabsichtigte Inbetriebnahme. Vergewissern Sie sich, dass das Elektrowerkzeug ausgeschaltet ist, bevor Sie es an die Stromversorgung und/oder den Akku anschließen, es aufnehmen oder tragen.** Wenn Sie beim Tragen des Elektrowerkzeugs den Finger am Schalter haben oder das Gerät eingeschaltet an die Stromversorgung anschließen, kann dies zu Unfällen führen.
- d) **Entfernen Sie Einstellwerkzeuge oder Schraubenschlüssel, bevor**

Sie das Elektrowerkzeug einschalten. Ein Werkzeug oder Schlüssel, der sich in einem drehenden Teil des Elektrowerkzeugs befindet, kann zu Verletzungen führen.

e) Vermeiden Sie eine abnormale Körperhaltung. Sorgen Sie für einen sicheren Stand und halten Sie jederzeit das Gleichgewicht. Dadurch können Sie das Elektrowerkzeug in unerwarteten Situationen besser kontrollieren.

f) Tragen Sie geeignete Kleidung. Tragen Sie keine weite Kleidung oder Schmuck. Halten Sie Haare und Kleidung fern von sich bewegenden Teilen. Lockere Kleidung, Schmuck oder lange Haare können von sich bewegenden Teilen erfasst werden.

g) Wenn Staubabsaug- und -auffangeinrichtungen montiert werden können, sind diese anzubringen und richtig zu verwenden. Verwendung einer Staubabsaugung kann Gefährdungen durch Staub verringern.

h) Wiegen Sie sich nicht in falscher Sicherheit und setzen Sie sich nicht über die Sicherheitsregeln für Elektrowerkzeuge hinweg, auch wenn Sie nach vielfachem Gebrauch mit dem Elektrowerkzeug vertraut sind. Achtloses Handeln kann binnen Sekundenbruchteilen zu schweren Verletzungen führen.

4) Verwendung und Behandlung des Elektrowerkzeugs

a) Überlasten Sie das Elektrowerkzeug nicht. Verwenden Sie für Ihre Arbeit das dafür bestimmte Elektrowerkzeug. Mit dem pas-

senden Elektrowerkzeug arbeiten Sie besser und sicherer im angegebenen Leistungsbereich.

b) Benutzen Sie kein Elektrowerkzeug, dessen Schalter defekt ist.

Ein Elektrowerkzeug, das sich nicht mehr ein- oder ausschalten lässt, ist gefährlich und muss repariert werden.

c) Ziehen Sie den Stecker aus der Steckdose und/oder entfernen Sie einen abnehmbaren Akku, bevor Sie Geräteeinstellungen vornehmen, Einsatzwerkzeugteile wechseln oder das Elektrowerkzeug weglegen. Diese Vorsichtsmaßnahme verhindert den unbeabsichtigten Start des Elektrowerkzeugs.

d) Bewahren Sie unbenutzte Elektrowerkzeuge außerhalb der Reichweite von Kindern auf. Lassen Sie keine Personen das Elektrowerkzeug benutzen, die mit diesem nicht vertraut sind oder diese Anweisungen nicht gelesen haben. Elektrowerkzeuge sind gefährlich, wenn sie von unerfahrenen Personen benutzt werden.

e) Pflegen Sie das Elektrowerkzeuge und Einsatzwerkzeug mit Sorgfalt. Kontrollieren Sie, ob bewegliche Teile einwandfrei funktionieren und nicht klemmen, ob Teile gebrochen oder so beschädigt sind, dass die Funktion des Elektrowerkzeugs beeinträchtigt ist. Lassen Sie beschädigte Teile vor dem Einsatz des Elektrowerkzeugs reparieren. Viele Unfälle haben ihre Ursache in schlecht gewarteten Elektrowerkzeugen.

f) Halten Sie Schneidwerkzeuge scharf und sauber. Sorgfältig ge-

pfligte Schneidwerkzeuge mit scharfen Schneidkanten verkleben sich weniger und sind leichter zu führen.

- g) Verwenden Sie Elektrowerkzeug, Einsatzwerkzeug, Einsatzwerkzeuge usw. entsprechend diesen Anweisungen. Berücksichtigen Sie dabei die Arbeitsbedingungen und die auszuführende Tätigkeit.** Der Gebrauch von Elektrowerkzeugen für andere als die vorgesehenen Anwendungen kann zu gefährlichen Situationen führen.
- h) Halten Sie Griffe und Griffflächen trocken, sauber und frei von Öl und Fett.** Rutschige Griffe und Griffflächen erlauben keine sichere Bedienung und Kontrolle des Elektrowerkzeugs in unvorhergesehenen Situationen.

5) Verwendung und Behandlung des Akkuwerkzeugs

- a) Laden Sie Akkus nur mit Ladegeräten auf, die vom Hersteller empfohlen werden.** Durch ein Ladegerät, das für eine bestimmte Art von Akkus geeignet ist, besteht Brandgefahr, wenn es mit anderen Akkus verwendet wird.
- b) Verwenden Sie nur die dafür vorgesehenen Akkus in den Elektrowerkzeugen.** Der Gebrauch von anderen Akkus kann zu Verletzungen und Brandgefahr führen.
- c) Halten Sie den nicht benutzten Akku fern von Büroklammern, Münzen, Schlüsseln, Nägeln, Schrauben oder anderen kleinen Metallgegenständen, die eine Überbrückung der Kontakte verursachen könnten.** Ein Kurzschluss zwischen den Akkukontakten kann

Verbrennungen oder Feuer zur Folge haben.

- d) Bei falscher Anwendung kann Flüssigkeit aus dem Akku austreten. Vermeiden Sie den Kontakt damit. Bei zufälligem Kontakt mit Wasser abspülen. Wenn die Flüssigkeit in die Augen kommt, nehmen Sie zusätzlich ärztliche Hilfe in Anspruch.** Aus-tretende Akkuflüssigkeit kann zu Hautreizungen oder Verbrennungen führen.
- e) Benutzen Sie keinen beschädigten oder veränderten Akku.** Beschädigte oder veränderte Akkus können sich unvorhersehbar verhalten und zu Feuer, Explosion oder Verletzungsgefahr führen.
- f) Setzen Sie einen Akku keinem Feuer oder zu hohen Temperaturen aus.** Feuer oder Temperaturen über 130 °C können eine Explosion hervorrufen.
- g) Befolgen Sie alle Anweisungen zum Laden und laden Sie den Akku oder das Akkuwerkzeug niemals außerhalb des in der Betriebsanleitung angegebenen Temperaturbereichs.** Falsches Laden oder Laden außerhalb des zugelassenen Temperaturbereichs kann den Akku zerstören und die Brandgefahr erhöhen.
- ## 6) Service
- a) Lassen Sie Ihr Elektrowerkzeug nur von qualifiziertem Fachpersonal und nur mit Original-Ersatzteilen reparieren.** Damit wird sichergestellt, dass die Sicherheit des Elektrowerkzeugs erhalten bleibt.
- b) Warten Sie niemals beschädigte Akkus.** Sämtliche Wartung von Akkus

sollte nur durch den Hersteller oder bevollmächtigte Kundendienststellen erfolgen.

Zusätzliche Sicherheitshinweise

- **Halten Sie das Elektrowerkzeug an den isolierten Griffflächen, wenn Sie Arbeiten ausführen, bei denen das Elektrowerkzeug verborgene Stromleitungen treffen kann.** Der Kontakt mit einer spannungsführenden Leitung kann auch metallene Geräteteile unter Spannung setzen und könnte zu einem elektrischen Schlag führen.
- **Befestigen und sichern Sie das Werkstück mittels Zwingen oder auf andere Art und Weise an einer stabilen Unterlage.** Wenn Sie das Werkstück nur mit einer Hand oder gegen Ihren Körper halten, bleibt es labil, was zum Verlust der Kontrolle führen kann.
- **Verwenden Sie kein Zubehör welches nicht von PARKSIDE empfohlen wurde.** Die kann zu elektrischem Schlag oder Feuer führen.



Beachten Sie die Sicherheitshinweise und Hinweise zum Aufladen und der korrekten Verwendung, die in der Betriebsanleitung Ihres Akkus und Ladegeräts der Serie Parkside X 20 V Team gegeben sind. Eine detaillierte Beschreibung zum Ladevorgang und weitere Informationen finden Sie in dieser separaten Bedienungsanleitung.

Weiterführende Sicherheitshinweise für Stichsägen

- Halten Sie die Hände vom Sägebereich fern. Greifen Sie nicht unter das Werkstück. Bei Kontakt mit dem Sägeblatt besteht Verletzungsgefahr.
- Führen Sie das Elektrowerkzeug nur eingeschaltet gegen das Werkstück. Es besteht sonst die Gefahr eines Rückschlages, wenn sich das Einsatzwerkzeug im Werkstück verhakt.
- Achten Sie darauf, dass die Fußplatte beim Sägen sicher aufliegt. Ein verkantetes Sägeblatt kann brechen oder zum Rückschlag führen.
- Schalten Sie nach Beendigung des Arbeitsvorgangs das Elektrowerkzeug aus und ziehen Sie das Sägeblatt erst dann aus dem Schnitt, wenn dieses zum Stillstand gekommen ist. So vermeiden Sie einen Rückschlag und können das Elektrowerkzeug sicher ablegen.
- Verwenden Sie nur unbeschädigte, einwandfreie Sägeblätter. Verbogene oder unscharfe Sägeblätter können brechen, den Schnitt negativ beeinflussen oder einen Rückschlag verursachen.
- Bremsen Sie das Sägeblatt nach dem Ausschalten nicht durch seitliches Gegendrücken ab. Das Sägeblatt kann beschädigt werden, brechen oder einen Rückschlag verursachen.
- Verwenden Sie geeignete Suchgeräte, um verborgene Versorgungsleitungen aufzuspüren, oder ziehen Sie die örtliche Versorgungsgesellschaft hinzu. Kontakt mit Elektroleitungen kann zu Feuer und elektrischem Schlag führen. Beschädigung einer Gasleitung kann zur Explosion führen. Eindringen in eine Wasserleitung verursacht Sachbeschädigung.

- Sichern Sie das Werkstück. Ein mit Spannvorrichtungen oder Schraubstock festgehaltenes Werkstück ist sicherer gehalten als mit Ihrer Hand.
- Warten Sie, bis das Elektrowerkzeug zum Stillstand gekommen ist, bevor Sie es ablegen. Das Einsatzwerkzeug kann sich verhaken und zum Verlust der Kontrolle über das Elektrowerkzeug führen.

Restrisiken

Auch wenn Sie dieses Elektrowerkzeug vorschriftsmäßig bedienen, bleiben immer Restrisiken bestehen. Folgende Gefahren können im Zusammenhang mit der Bauweise und Ausführung dieses Elektrowerkzeugs auftreten:

- a) Schnittverletzungen
- b) Gehörschäden, falls kein geeigneter Gehörschutz getragen wird.
- c) Gesundheitsschäden, die aus Hand-Arm-Schwingungen resultieren, falls das Gerät über einen längeren Zeitraum verwendet wird oder nicht ordnungsgemäß geführt und gewartet wird.



Warnung! Dieses Elektrowerkzeug erzeugt während des Betriebs ein elektromagnetisches Feld. Dieses Feld kann unter bestimmten Umständen aktive oder passive medizinische Implantate beeinträchtigen. Um die Gefahr von ernsthaften oder tödlichen Verletzungen zu verringern, empfehlen wir Personen mit medizinischen Implantaten ihren Arzt und den Hersteller des medizinischen Implantats zu konsultieren, bevor die Maschine bedient wird.

Montage



Setzen Sie den Akku erst ein, wenn das Akku-Werkzeug vollständig für den Einsatz vorbereitet ist.



Schutzhaube de-/montieren

Schutzhaube montieren

1. Drücken Sie die beiden Halterungen der Schutzhaube (15) in die Aussparungen am Gerätegehäuse. Die Schutzhaube (15) rastet ein.



Sie können die montierte Schutzhaube (15) um 90° nach oben klappen.

Schutzhaube demontieren

2. Drücken Sie die beiden Halterungen der Schutzhaube (15) leicht auseinander.
3. Ziehen Sie die Schutzhaube (15) nach vorne ab.



Gleitschuh anbringen/abnehmen

Bei Arbeiten an kratzempfindlichen Werkstückoberflächen empfiehlt es sich mit Gleitschuh (20) zu arbeiten.

Gleitschuh anbringen

1. Setzen Sie den Gleitschuh (20) vorne an der Bodenplatte (5) an.
2. Drücken Sie nun die Rastnasen (20a) am hinteren Teil des Gleitschuhs über die Bodenplatte (5).

Gleitschuh abnehmen

1. Drücken Sie den Gleitschuh (20) an den Rastnasen (20a) von der Bodenplatte (5).

- Ziehen Sie den Gleitschuh (20) nach vorne von der Bodenplatte (5) ab.

C Akku entnehmen/ einsetzen

- Zum Herausnehmen des Akkus (22) aus dem Gerät drücken Sie die Entriegelungstaste (23) am Akku und ziehen den Akku (22) heraus.
- Zum Einsetzen des Akkus (22) schieben Sie den Akku (22) entlang der Führungsschiene in das Gerät. Er rastet hörbar ein.



Setzen Sie den Akku erst ein, wenn das Akku-Werkzeug vollständig für den Einsatz vorbereitet ist.

A Ladezustand des Akkus prüfen

Die Ladezustandsanzeige (22a) signalisiert den Ladezustand des Akkus (22).

Drücken Sie die Taste zur Ladezustandsanzeige (22a) am Akku.

Der Ladezustand des Akkus wird durch Aufleuchten der entsprechenden LED-Leuchte angezeigt.

3 LEDs leuchten (rot, orange und grün):
Akku geladen

2 LEDs leuchten (rot und orange):
Akku teilweise geladen

1 LED leuchtet (rot):
Akku muss geladen werden



Laden Sie den Akku (22) auf, wenn nur noch die rote LED der Ladezustandsanzeige (22a) leuchtet.

A Akku aufladen



Lassen Sie einen erwärmten Akku vor dem Laden abkühlen.



Laden Sie den Akku (22) auf, wenn nur noch die rote LED der Ladezustandsanzeige (22a) leuchtet.

Ladezeit (Min.)	PLG 20 A1	PLG 20 A3 PDSLK 20 A1
PAP 20 A1	60	30
PAP 20 A2	75	30
PAP 20 A3	90	60

- Nehmen Sie gegebenenfalls den Akku (22) aus dem Gerät.
- Schieben Sie den Akku (22) in den Ladeschacht des Ladegerätes (24).
- Schließen Sie das Ladegerät (24) an eine Steckdose an.
- Nach erfolgtem Ladevorgang trennen Sie das Ladegerät (24) vom Netz.
- Ziehen Sie den Akku (22) aus dem Ladegerät (24).

D Sägeblatt montieren/ wechseln



Tragen Sie beim Anbringen des Sägeblatts Schutzhandschuhe. Verletzungsgefahr beim Berühren des Sägeblattes.



Es können nur Sägeblätter mit einer T-Schaft-Aufnahme (Einnockenschaft) wie die mitgelieferten Sägeblätter (16/17) verwendet werden.

Sägeblatt montieren

Achten Sie darauf, dass der Sägeblatthalter frei von Splintern oder anderen Materialrückständen ist.

1. Drehen Sie den Klemmhebel (27) so weit wie möglich nach links und halten Sie ihn in dieser Position fest.
2. Setzen Sie das Sägeblatt (16/17) in das Spannfutter (10) ein. Achten Sie beim Einsetzen des Sägeblattes (16/17) darauf, dass der Sägeblatt Rücken in der Rille der Führungsrolle (9) liegt. Stellen Sie sicher, dass das Sägeblatt (16/17) korrekt befestigt ist und die Zähne in die Schnittrichtung zeigen.
3. Lassen Sie den Klemmhebel (27) los.



Achten Sie darauf, dass Sie immer das richtige Sägeblatt für das jeweilige Material verwenden.

Sägeblatt demontieren

1. Drehen Sie den Klemmhebel (27) so weit wie möglich nach links und halten Sie ihn in dieser Position fest.
2. Nehmen Sie das Sägeblatt (16/17) aus dem Spannfutter (10).
3. Lassen Sie den Klemmhebel (27) los.



Parallelführung de-/montieren



Die Parallelführung kann an beiden Seiten des Gerätes montiert werden.

Parallelführung montieren

1. Lockern Sie ggf. die Feststellschrauben (12).
2. Schieben Sie die Parallelführung (19) durch die Einschuböffnungen (11).
3. Ziehen Sie die Feststellschrauben (12) wieder fest.

Parallelführung demontieren

1. Lockern Sie die Feststellschrauben (12).
2. Ziehen Sie die Parallelführung (19) aus den Einschuböffnungen (11) heraus.

Spanreißschutz entnehmen/anbringen

Spanreißschutz entnehmen

1. Drücken Sie den Spanreißschutz (21) aus der Aussparung (A 28) im Gleitschuh (20).

Spanreißschutz anbringen

2. Drücken Sie den Spanreißschutz (21) in die Aussparung (A 28) im Gleitschuh (20).

Bedienung



Schalten Sie das Gerät aus und nehmen Sie vor allen Arbeiten den Akku aus dem Gerät.



Achten Sie darauf, dass die Umgebungstemperatur während dem Arbeiten 50 °C nicht überschreitet und -20 °C nicht unterschreitet.



Ein- und Ausschalten

Mit dem Ein-/Ausschalter (2) können Sie die Geschwindigkeit stufenlos regulieren. Je weiter Sie den Ein-/Ausschalter (2) drücken, desto höher ist die Geschwindigkeit.

1. Um das Gerät zu starten, halten Sie den Sicherheitsschalter (1) gedrückt und betätigen den Ein-/Ausschalter (2).
2. Lassen Sie den Sicherheitsschalter (1) wieder los.
3. Um das Gerät anzuhalten, lassen Sie den Ein-/Ausschalter (2) los.

F Einstellen des Gehrungswinkels

1. Lockern Sie die Innensechskantschrauben (7) mit dem Innensechskantschlüssel (18).
2. Stellen Sie die Bodenplatte (5) auf die gewünschte Position ein (-45° - 45°). Es sind insgesamt 6 Stufen einstellbar (-45°, -22,5°, 0°, 15°, 30° und 45°).
3. Ziehen Sie die Innensechskantschrauben (7) mit dem Innensechskantschlüssel (18) fest.

 Der maximale Gehrungswinkel lässt sich beidseitig nur einstellen, wenn die Schutzhaube (15) hochgeklappt oder demontiert ist (siehe „Schutzhaube de-/montieren“).

G Einstellen der Hubstärke

Mit dem Pendelhubschalter (8) können Sie die Pendelbewegung des Sägeblattes einstellen. Für den Pendelhubschalter (8) gibt es 4 Positionen:

- 0 - Kein Hub
- 1 - Geringer Hub
- 2 - Mittlerer Hub
- 3 - Starker Hub

Die optimale Hubstärke kann durch praktischen Versuch ermittelt werden, wobei folgende Empfehlungen gelten:

- Feine und saubere Schnittkanten erzielen Sie mit geringer oder keiner Pendelbewegung (Stufe 1 oder 0).
- Für dünnes Material, hartes Material (z.B. Stahl) und für den Kurvenschnitt ebenfalls Stufe 0 verwenden.
- Weiches Material (Holz, Plastik usw.): Pendel auf Stufe II oder III stellen.

 Mit aktiviertem Pendelhub erzielen Sie einen zunehmend schnelleren Arbeitsfortschritt.

G Externe Staubabsaugung anschließen

Die Staubabsaugung startet automatisch beim Einschalten des Gerätes, wenn der Schalter für Staubblasfunktion (6) auf Position „0“ steht.

Externe Staubabsaugung anschließen:

1. Schieben Sie den Adapter zur externen Staubabsaugung (26) bis zum Anschlag in den Anschluss zur Staubabsaugung (4) ein.
2. Schließen Sie den Saugschlauch eines Staubsaugers (nicht im Lieferumfang enthalten) an den Adapter zur externen Staubabsaugung (26) an.

Externe Staubabsaugung abnehmen:

1. Ziehen Sie den Saugschlauch vom Adapter zur externen Staubabsaugung (26) ab.
2. Ziehen Sie den Adapter zur externen Staubabsaugung (26) ab.

 Sie können den Saugschlauch eines Staubsaugers gegebenenfalls direkt und ohne Adapter an das Gerät anschließen.

G Staubblasfunktion ein-/ausschalten

1. Zum Einschalten der Staubblasfunktion schieben Sie den Schalter für Staubblasfunktion (6) auf Position .
2. Zum Ausschalten schieben Sie den Schalter für Staubblasfunktion (6) auf Position „0“.

J Tauchschnitte

Tauchschnitte dürfen nur in weiche Materialien wie Holz, Porenbeton, Gipskarton usw. gemacht werden. Dies erfordert jedoch eine gewisse Übung und ist nur mit kurzen Sägeblättern möglich. Tauchschnitte sind nur erlaubt, wenn der Gehrungswinkel 0° beträgt.

1. Setzen Sie die Säge auf das Werkstück und schalten Sie sie ein.
2. Achten Sie darauf, dass die Vorderkante der Bodenplatte auf der Werkstückoberfläche aufliegt.
3. Sägen Sie langsam in einem Winkel in das Werkstück hinein, bringen Sie die Säge dann in eine vertikale Position.
4. Sägen Sie weiter entlang der Schnittlinie.
5. Schalten Sie die Säge aus und heben Sie sie nach Abschluss der Arbeit vom Werkstück ab.

Arbeitshinweise

- Spannen Sie das Werkstück ein. Verwenden Sie für kleine Werkstücke eine Spannvorrichtung.
- Zeichnen Sie eine Linie, um die Richtung vorzugeben, in der das Sägeblatt geführt wird.
- Halten Sie das Gerät sicher am Griff fest.

- Stellen Sie die Sägegeschwindigkeit ein.
- Stellen Sie den Gehrungswinkel ein.
- Stellen Sie die Pendelhubposition ein.
- Schalten Sie das Gerät ein.
- Warten Sie, bis das Gerät seine volle Geschwindigkeit erreicht hat.
- Setzen Sie die Bodenplatte (5) auf das Werkstück.
- Bewegen Sie das Gerät langsam die vorgezeichnete Linie entlang, wobei Sie die Bodenplatte fest gegen das Werkstück drücken.
- Üben Sie nicht zu viel Druck auf das Gerät aus. Lassen Sie das Gerät die Arbeit verrichten.
- Bevor Sie das Gerät ablegen, schalten Sie es aus und warten Sie, bis es vollkommen zum Stillstand gekommen ist.

Reinigung und Wartung



Schalten Sie das Gerät aus und nehmen Sie vor allen Arbeiten den Akku aus dem Gerät.



Lassen Sie Instandsetzungsarbeiten und Wartungsarbeiten, die nicht in dieser Anleitung beschrieben sind, von unserem Service-Center durchführen. Verwenden Sie nur Originalteile.

Reinigung



Das Gerät darf weder mit Wasser abgespritzt werden, noch in Wasser gelegt werden. Es besteht die Gefahr eines Stromschlages.

 Verwenden Sie keine Reinigungs- bzw. Lösungsmittel. Sie könnten das Gerät damit irreparabel beschädigen. Chemische Substanzen können die Kunststoffteile des Gerätes angreifen.

- Halten Sie Lüftungsschlitze, Motorgehäuse und Griffe des Gerätes sauber. Verwenden Sie dazu ein feuchtes Tuch oder eine Bürste.

Wartung

Das Gerät ist wartungsfrei.

Lagerung

- Lagern Sie die Geräte und Zubehörteile stets:
 - trocken.
 - sauber.
 - staubgeschützt.
 - außerhalb der Reichweite von Kindern.
- Nehmen Sie den Akku vor einer längeren Lagerung (z.B. Überwinterung) aus dem Gerät (separate Bedienungsanleitung für Akku und Ladegerät beachten).
- Die Lagertemperatur für den Akku und das Gerät beträgt zwischen 0 °C und 45 °C. Vermeiden Sie während der Lagerung extreme Kälte oder Hitze, damit der Akku nicht an Leistung verliert.

Entsorgung/ Umweltschutz

Nehmen Sie den Akku aus dem Gerät bevor Sie das Gerät entsorgen.

Führen Sie Gerät, Zubehör und Verpackung einer umweltgerechten Wiederverwertung zu.

Entsorgungshinweise zum Akku finden Sie in der separaten Betriebsanleitung Ihres Akkus und Ladegeräts.



Elektrische Geräte gehören nicht in den Hausmüll.

- Geben Sie das Gerät an einer Verwertungsstelle ab. Die verwendeten Kunststoff- und Metallteile können sortenrein getrennt werden und so einer Wiederverwertung zugeführt werden. Fragen Sie hierzu unser Service-Center.
- Die Entsorgung Ihrer defekten, eingesendeten Geräte führen wir kostenlos durch.

Ersatzteile/Zubehör

**Ersatzteile und Zubehör erhalten Sie unter
www.grizzly-service.eu**

Sollten Sie Probleme mit dem Bestellvorgang haben, verwenden Sie bitte das Kontaktformular. Bei weiteren Fragen wenden Sie sich an das „Service-Center“ (siehe Seite 92).

Position	Bezeichnung	Bestell-Nr.
17	Holz-Sägeblatt	13800406
16	Metall-Sägeblatt	13800403
21	Spanreißschutz	91105573
15	Schutzhaube	91105572
22	Akku (2 Ah)*	80001172
24	Ladegerät	80001337

*Der Akku ist zu einem Aktionspreis nachbestellbar.

Dieser Artikel ist nur begrenzt vorrätig und kann nach kurzer Zeit ausverkauft sein. Die Aktion ist begrenzt auf einen Akku pro Kunde / Gerät, sowie auf eine Laufzeit von zwei Monaten nach dem Aktionszeitraum. Danach kann der Ersatz-Akku als Ersatzteil zu anderen Konditionen weiterhin bestellt werden.

A Fehlersuche



Entnehmen Sie vor allen Arbeiten an dem Gerät den Akku.
Gefahr durch elektrischen Schlag!

Problem	Mögliche Ursache	Fehlerbehebung
Gerät startet nicht.	Akku (22) nicht eingesetzt	Akku (22) einsetzen (siehe „Akku entnehmen/einsetzen“)
	Akku (22) entladen	Akku (22) laden (separate Bedienungsanleitung für Akku und Ladegerät beachten)
	Ein-/Ausschalter (2) ist defekt.	Reparatur muss vom Kundendienst ausgeführt werden.
	Der Motor ist defekt.	
Gerät arbeitet mit Unterbrechungen	Interner Wackelkontakt	Reparatur muss vom Kundendienst ausgeführt werden.
	Ein-/Ausschalter (2) ist defekt.	
Geringe Sägeleistung	Sägeblatt (16/17) für das zu bearbeitende Werkstück ungeeignet	Geeignetes Sägeblatt (16/17) einsetzen
	Sägeblatt (16/17) stumpf	Neues Sägeblatt (16/17) einsetzen
	Falsche Sägegeschwindigkeit	Sägegeschwindigkeit anpassen
	Geringe Akkuleistung	Akku (22) aufladen (separate Bedienungsanleitung für Akku und Ladegerät beachten)
Sägeblatt wird schnell stumpf	Sägeblatt (16/17) für das zu bearbeitende Werkstück ungeeignet	Geeignetes Sägeblatt (16/17) einsetzen
	zu viel Druck angewandt	Druck verringern
	Sägegeschwindigkeit zu hoch	Sägegeschwindigkeit verringern

Garantie

Sehr geehrte Kundin, sehr geehrter Kunde, Sie erhalten auf dieses Gerät 3 Jahre Garantie ab Kaufdatum.

Im Falle von Mängeln dieses Gerätes stehen Ihnen gegen den Verkäufer des Gerätes gesetzliche Rechte zu. Diese gesetzlichen Rechte werden durch unsere im Folgenden dargestellte Garantie nicht eingeschränkt.

Garantiebedingungen

Die Garantiefrist beginnt mit dem Kaufdatum. Bitte bewahren Sie den Original Kassenbon gut auf. Diese Unterlage wird als Nachweis für den Kauf benötigt.

Tritt innerhalb von drei Jahren ab dem Kaufdatum dieses Gerätes ein Material- oder Fabrikationsfehler auf, wird das Gerät von uns – nach unserer Wahl – für Sie kostenlos repariert oder ersetzt. Diese Garantieleistung setzt voraus, dass innerhalb der Drei-Jahres-Frist das defekte Gerät und der Kaufbeleg (Kassenbon) vorgelegt und schriftlich kurz beschrieben wird, worin der Mangel besteht und wann er aufgetreten ist.

Wenn der Defekt von unserer Garantie gedeckt ist, erhalten Sie das reparierte oder ein neues Gerät zurück. Mit Reparatur oder Austausch des Gerätes beginnt kein neuer Garantiezeitraum.

Garantiezeit und gesetzliche Mängelansprüche

Die Garantiezeit wird durch die Gewährleistung nicht verlängert. Dies gilt auch für ersetzte und reparierte Teile. Eventuell schon beim Kauf vorhandene Schäden und Mängel müssen sofort nach dem Auspacken gemeldet werden. Nach Ablauf der Garantiezeit anfallende Reparaturen sind kostenpflichtig.

Garantieumfang

Das Gerät wurde nach strengen Qualitätsrichtlinien sorgfältig produziert und vor Anlieferung gewissenhaft geprüft.

Die Garantieleistung gilt für Material- oder Fabrikationsfehler. Diese Garantie erstreckt sich nicht auf Geräteteile, die normaler Abnutzung ausgesetzt sind und daher als Verschleißteile angesehen werden können (z. B. Sägeblätter) oder für Beschädigungen an zerbrechlichen Teilen (z. B. Schalter, Spanreißschutz, Gleitschuh).

Diese Garantie verfällt, wenn das Gerät beschädigt, nicht sachgemäß benutzt oder nicht gewartet wurde. Für eine sachgemäße Benutzung des Gerätes sind alle in der Betriebsanleitung aufgeführten Anweisungen genau einzuhalten. Verwendungszwecke und Handlungen, von denen in der Betriebsanleitung abgeraten oder vor denen gewarnt wird, sind unbedingt zu vermeiden.

Das Gerät ist lediglich für den privaten und nicht für den gewerblichen Gebrauch bestimmt. Bei missbräuchlicher und unsachgemäßer Behandlung, Gewaltanwendung und bei Eingriffen, die nicht von unserer autorisierten Service-Niederlassung vorgenommen wurden, erlischt die Garantie.

Abwicklung im Garantiefall

Um eine schnelle Bearbeitung Ihres Anliegens zu gewährleisten, folgen Sie bitte den folgenden Hinweisen:

- Bitte halten Sie für alle Anfragen den Kassenbon und die Identifikationsnummer (IAN 356353_2004) als Nachweis für den Kauf bereit.
- Die Artikelnummer entnehmen Sie bitte dem Typenschild.
- Sollten Funktionsfehler oder sonstige Mängel auftreten kontaktieren Sie

zunächst die nachfolgend benannte Serviceabteilung **telefonisch** oder per **E-Mail**. Sie erhalten dann weitere Informationen über die Abwicklung Ihrer Reklamation.

- Ein als defekt erfasstes Gerät können Sie, nach Rücksprache mit unserem Kundenservice, unter Beifügung des Kaufbelegs (Kassenbons) und der Angabe, worin der Mangel besteht und wann er aufgetreten ist, für Sie portofrei an die Ihnen mitgeteilte Service-Anschrift übersenden. Um Annahmeprobleme und Zusatzkosten zu vermeiden, benutzen Sie unbedingt nur die Adresse, die Ihnen mitgeteilt wird. Stellen Sie sicher, dass der Versand nicht unfrei, per Sperrgut, Express oder sonstiger Sonderfracht erfolgt. Senden Sie das Gerät bitte inkl. aller beim Kauf mitgelieferten Zubehörteile ein und sorgen Sie für eine ausreichend sichere Transportverpackung.

Reparatur-Service

Sie können Reparaturen, **die nicht der Garantie unterliegen**, gegen Berechnung von unserer Service-Niederlassung durchführen lassen. Sie erstellt Ihnen gerne einen Kostenvoranschlag.

Wir können nur Geräte bearbeiten, die ausreichend verpackt und frankiert eingeschickt wurden.

Achtung: Bitte senden Sie Ihr Gerät gereinigt und mit Hinweis auf den Defekt an unsere Service-Niederlassung.

Nicht angenommen werden unfrei - per Sperrgut, Express oder mit sonstiger Sonderfracht - eingeschickte Geräte.

Die Entsorgung Ihrer defekten, eingesendeten Geräte führen wir kostenlos durch.

Service-Center

DE Service Deutschland
Tel.: 0800 54 35 111
E-Mail: grizzly@lidl.de
IAN 356353_2004

AT Service Österreich
Tel.: 0820 201 222
(0,15 EUR/Min.)
E-Mail: grizzly@lidl.at
IAN 356353_2004

CH Service Schweiz
Tel.: 0842 665566
(0,08 CHF/Min.,
Mobilfunk max. 0,40 CHF/Min.)
E-Mail: grizzly@lidl.ch
IAN 356353_2004

Importeur

Bitte beachten Sie, dass die folgende Anschrift keine Serviceanschrift ist. Kontaktieren Sie zunächst das oben genannte Service-Center.

Grizzly Tools GmbH & Co. KG

Stockstädter Straße 20
63762 Großostheim
DEUTSCHLAND
www.grizzly-service.eu



Az eredeti CE megfelelőségi nyilatkozat fordítása

Ezennel igazoljuk, hogy a
Akkus dekopírfűrész
konstrukční řady PSTDA 20-Li B3
Sorozatszám
000001 - 120000

évtől kezdve a következő vonatkozó EU irányelveknek felel meg a mindenkor érvényes megfogalmazásban:

2006/42/EC • 2014/30/EU • 2011/65/EU*

A megegyezés biztosítása érdekében a következő harmonizált szabványokat, valamint nemzeti szabványokat és rendelkezéseket alkalmaztuk:

EN 62841-1:2015 • EN 62841-2-11:2016 • EN 62471:2008
EN 55014-1: 2017 • EN 55014-2: 2015 • EN 62321-2:2014

Jelen megfelelőségi nyilatkozat kiállításáért kizárólag a gyártó a felelős:



Grizzly Tools GmbH & Co. KG
Stockstädter Straße 20
63762 Grobostheim
Germany
20.09.2020

Christian Frank
Dokumentációs megbízott

* A nyilatkozat fent ismertetett tárgya összhangban van az Európai Parlament és a Tanács 2011/65/EU (2011. június 8.) egyes veszélyes anyagok elektromos és elektronikus berendezésekben való alkalmazásának korlátozásáról szóló irányelv előírásaival

SI

Prevod originalne izjave o skladnosti CE

S tem potrjujemo, da
Akumulatorska nihajna vbodna žaga
serije PSTDA 20-Li B3
Serijska številka
000001 - 120000

ustreza veljavnim verzijam zadevnih smernic Evropske unije.

2006/42/EC • 2014/30/EU • 2011/65/EU*

Za zagotavljanje skladnosti so bile navedene sledeče usklajene norme, kot tudi nacionalne norme in določila:

EN 62841-1:2015 • EN 62841-2-11:2016 • EN 62471:2008
EN 55014-1: 2017 • EN 55014-2: 2015 • EN 62321-2:2014

El fabricante es el único responsable de expedir esta Declaración de Conformidad:



Grizzly Tools GmbH & Co. KG
Stockstädter Straße 20
63762 Großostheim
Germany
20.09.2020

Christian Frank
Pooblaščen oseba za dokumentacijo

* Zgoraj opisani predmet izjave izpolnjuje predpise direktive 2011/65/EU Evropskega parlamenta in Sveta z dne 8. junija 2011 o omejevanju uporabe določenih nevarnih snovi v električni in elektronski opremi.



Překlad originálního prohlášení o shodě CE

Potvrzujeme tímto, že konstrukce

**Aku přímočará pila
konstrukční řady PSTDA 20-Li B3**

Pořadové číslo
000001 - 120000

odpovídá následujícím příslušným směrnici EU v jejich právě platném znění:

2006/42/EC • 2014/30/EU • 2011/65/EU*

Aby byl zaručen souhlas, byly použity následující harmonizované normy, národní normy a ustanovení:

**EN 62841-1:2015 • EN 62841-2-11:2016 • EN 62471:2008
EN 55014-1: 2017 • EN 55014-2: 2015 • EN 62321-2:2014**

Výhradní odpovědnost za vystavení tohoto prohlášení o shodě nese výrobce:



Grizzly Tools GmbH & Co. KG
Stockstädter Straße 20
63762 Großostheim
Germany
20.09.2020

Christian Frank
Osoba zplnomocněná k sestavení
dokumentace

* *Výše popsaný předmět prohlášení splňuje předpisy směrnice 2011/65/EU Evropského parlamentu a Rady z 8. června 2011 o omezení používání některých nebezpečných látek v elektrických a elektronických zařízeních.*



Preklad originálneho prehlásenia o zhode CE

Týmto potvrdzujeme, že
Aku priamočiara píla
konštrukčnej rady PSTDA 20-Li B3
Poradové číslo
000001 - 120000

zodpovedá nasledujúcim príslušným smerniciam EÚ v ich práve platnom znení:

2006/42/EC • 2014/30/EU • 2011/65/EU*

Aby bola zaručená zhoda, boli použité nasledovné harmonizované normy ako i národné normy a predpisy:

EN 62841-1:2015 • EN 62841-2-11:2016 • EN 62471:2008
EN 55014-1: 2017 • EN 55014-2: 2015 • EN 62321-2:2014

Jediný zodpovedný za vystavenie tohto vyhlásenia o zhode je výrobca:



Grizzly Tools GmbH & Co. KG
Stockstädter Straße 20
63762 Großostheim
Germany
20.09.2020

Christian Frank
Osoba splnomocnená na zostavenie
dokumentácie

* Vyššie popísaný predmet vyhlásenia spĺňa predpisy smernice 2011/65/EU Európskeho parlamentu a Rady z 8. júna 2011 pre obmedzenie používania určitých nebezpečných látok v elektrických a elektronických prístrojoch.



Original- EG-Konformitätserklärung

Hiermit bestätigen wir, dass die
Akku-Pendelhubstichsäge
Modell: PSTDA 20-Li B3
Seriennummer
000001 - 120000

folgenden einschlägigen EU-Richtlinien in ihrer jeweils gültigen Fassung entspricht:

2006/42/EG • 2014/30/EU • 2011/65/EU*

Um die Übereinstimmung zu gewährleisten, wurden folgende harmonisierte Normen sowie nationale Normen und Bestimmungen angewendet:

**EN 62841-1:2015 • EN 62841-2-11:2016 • EN 62471:2008
EN 55014-1: 2017 • EN 55014-2: 2015 • EN 62321-2:2014**

Die alleinige Verantwortung für die Ausstellung dieser Konformitätserklärung trägt der Hersteller:



Grizzly Tools GmbH & Co. KG
Stockstädter Straße 20
63762 Großostheim
GERMANY
20.09.2020

Christian Frank
Dokumentationsbevollmächtigter

** Der oben beschriebene Gegenstand der Erklärung erfüllt die Vorschriften der Richtlinie 2011/65/EU des Europäischen Parlaments und des Rates vom 8. Juni 2011 zur Beschränkung der Verwendung bestimmter gefährlicher Stoffe in Elektro- und Elektronikgeräten.*

2020-09-03_rev02_js

**Robbantott ábra • Eksplozijska risba
Rozvinutý výkres • Výkres náhradných dielov
Explosionszeichnung**

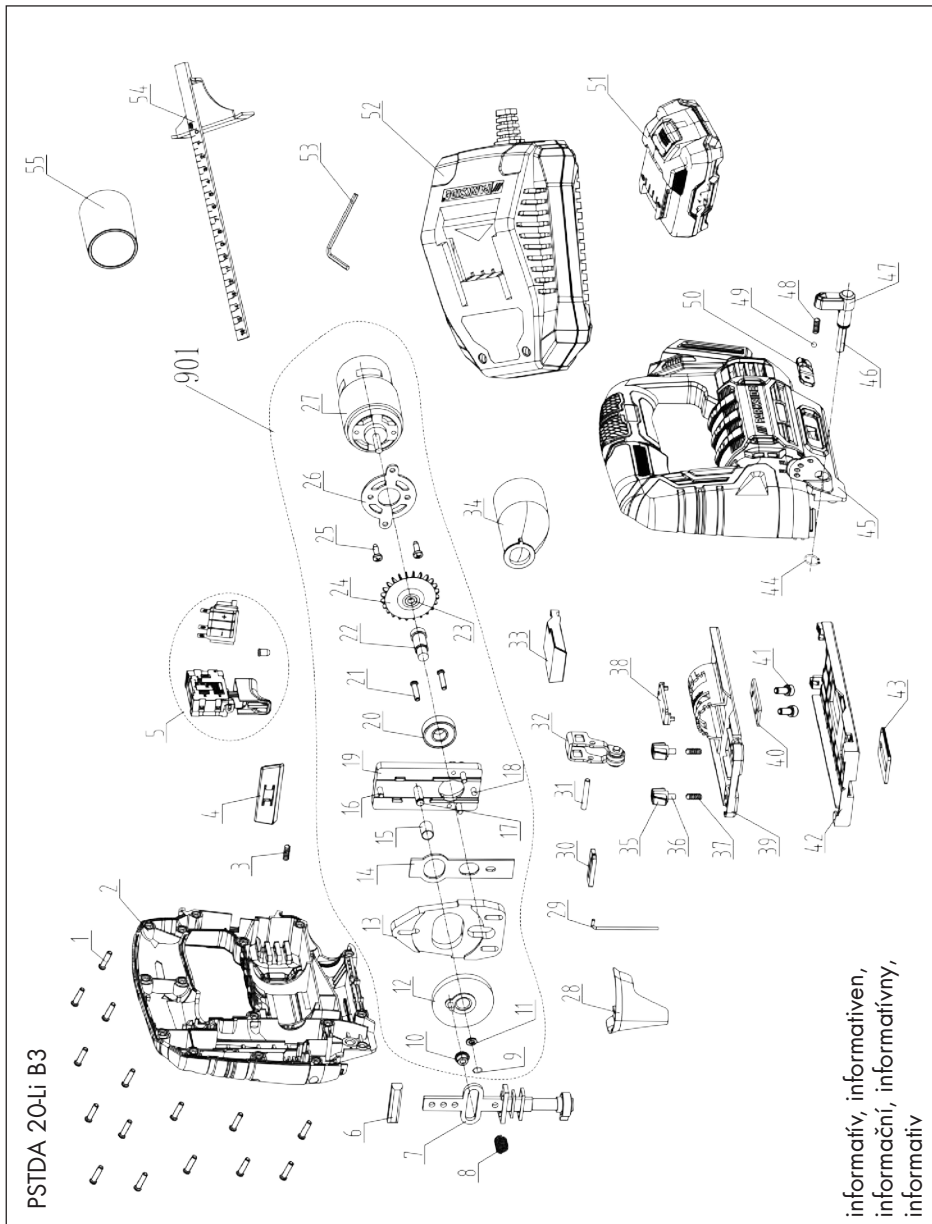

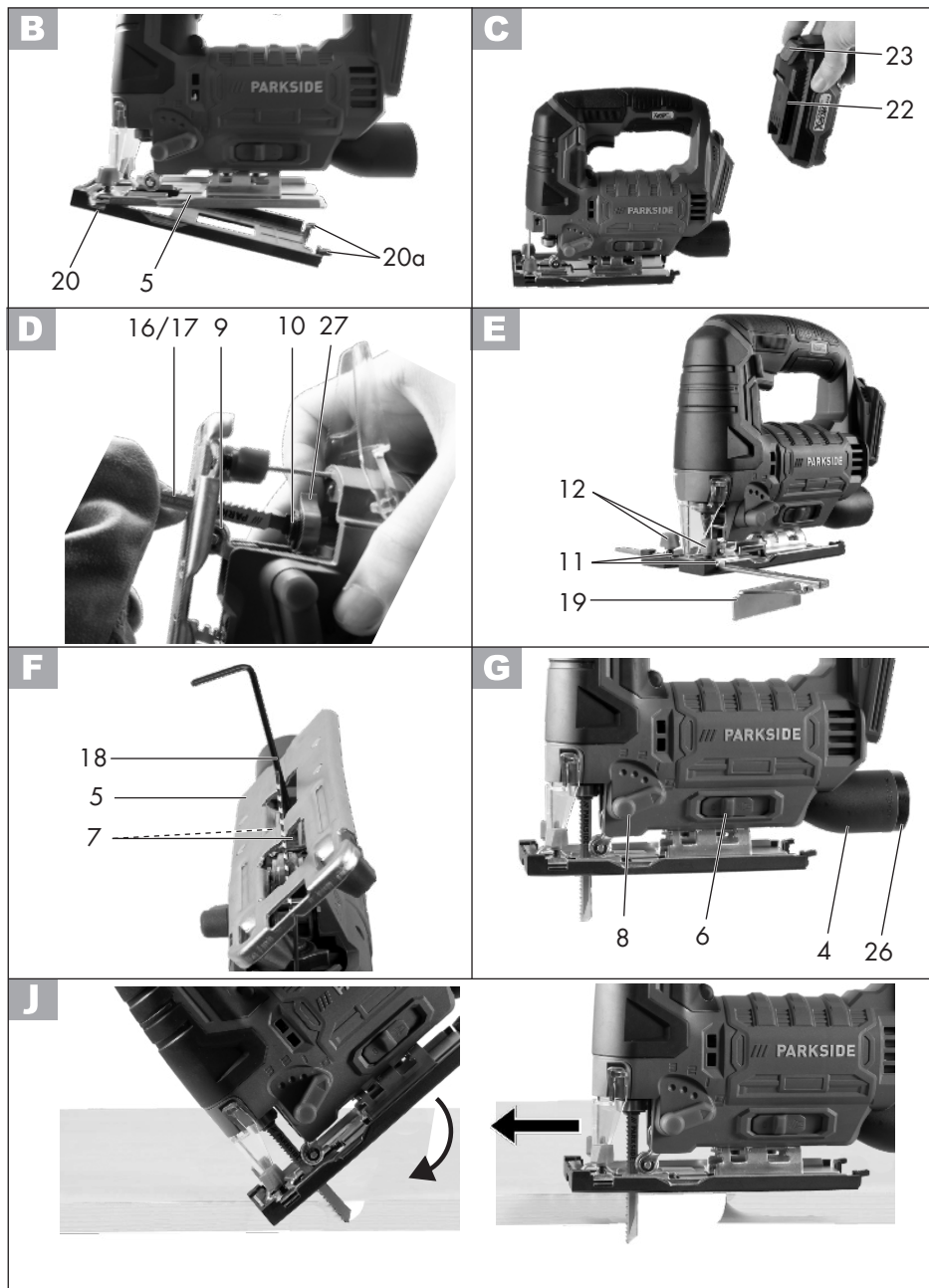

GRIZZLY TOOLS GMBH & CO. KG

Stockstädter Straße 20
DE-63762 Großostheim
GERMANY

Információk állása · Stanje informacij
Stav informací · Stav informácií
Stand der Informationen: 09/2020
Ident.-No.: 72036952092020-4

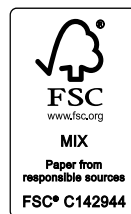

IAN 356353_2004

