



## 2-IN-1-AKKU-OBERFLÄCHENBÜRSTE/ 2-IN-1 CORDLESS SURFACE BRUSH/BROSSE DE SURFACE SANS FIL 2 EN 1/PAOB 20-LI B2

(DE) (AT) (CH)

### 2-IN-1-AKKU-OBERFLÄCHENBÜRSTE

Originalbetriebsanleitung

(FR) (BE)

### BROSSE DE SURFACE SANS FIL 2 EN 1

Traduction de la notice originale

(PL)

### SZCZOTKA 2 W 1

Tłumaczenie instrukcji oryginalnej

(SK)

### AKU KEFA NA POVRCHY 2 V 1

Preklad pôvodného návodu na použitie

(DK)

### 211 BATTERIDREVET OVERFLADEBØRSTE

Oversættelse af den originale brugsanvisning

(HU)

### 2 AZ 1-BEN AKKUS FELÜLETKEFE

Eredeti használati utasítás fordítása

(GB) (IE)

### 2-IN-1 CORDLESS SURFACE BRUSH

Translation of the original instructions

(NL) (BE)

### 2-IN-1 ACCU OPPEVLAKTEBORSTEL

Vertaling van de oorspronkelijke gebruiksaanwijzing

(CZ)

### AKU KARTÁČ NA POVRCHY 2 V 1

Překlad původního návodu k používání

(ES)

### CEPILLO PARA SUPERFICIES 2 EN 1 RECARGABLE

Traducción del manual original

(IT)

### SPAZZOLA PER SUPERFICI RICARICABILE 2 IN 1

Traduzione delle istruzioni originali

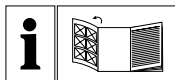

DE/AT/CH	Originalbetriebsanleitung	Seite	5
GB/IE	Translation of the original instructions	Page	22
FR/BE	Traduction des instructions d'origine	Page	37
NL/BE	Vertaling van de oorspronkelijke gebruiksaanwijzing	Pagina	54
PL	Tłumaczenie instrukcji oryginalnej	Strona	70
CZ	Překlad původního návodu k používání	Strana	87
SK	Preklad pôvodného návodu na použitie	Strana	102
ES	Traducción del manual original	Página	118
DK	Oversættelse af den originale brugsanvisning	Side	134
IT	Traduzione delle istruzioni originali	Pagina	149
HU	Eredeti használati utasítás fordítása	Oldal	165

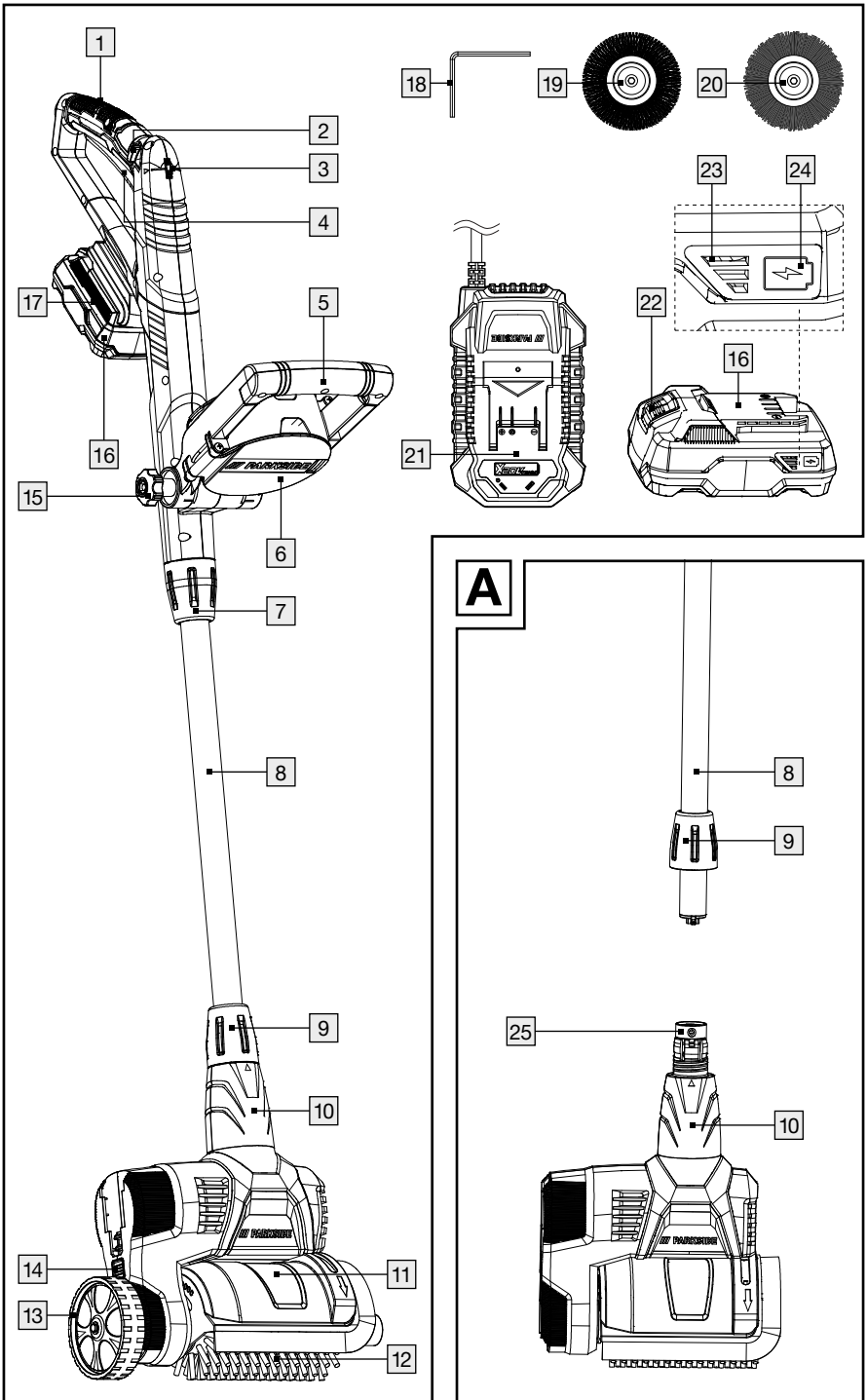





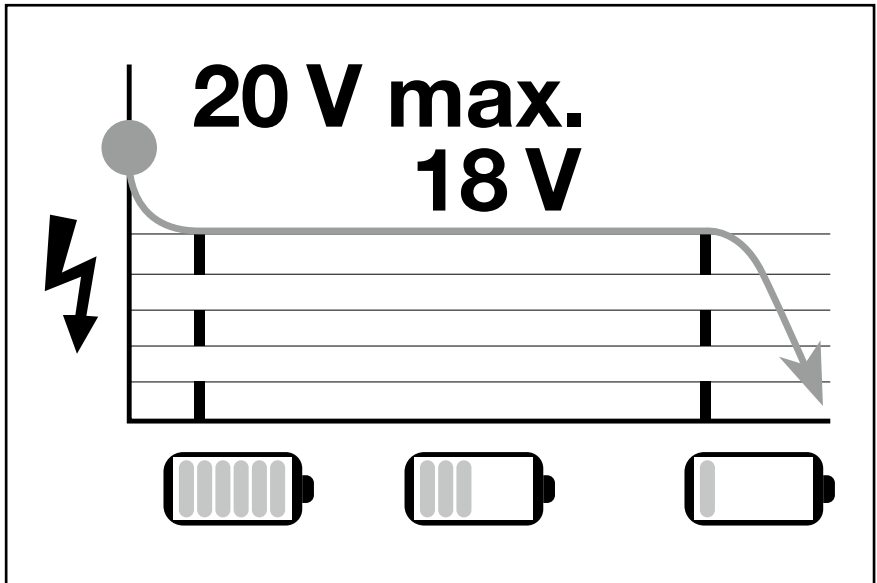

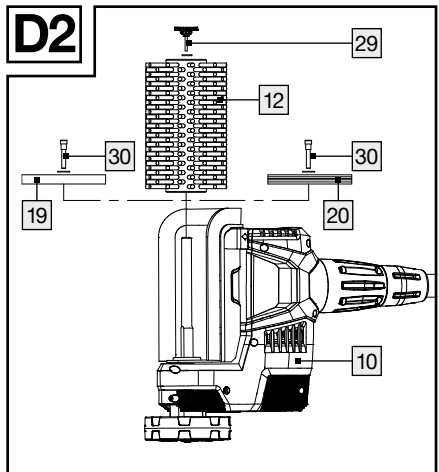
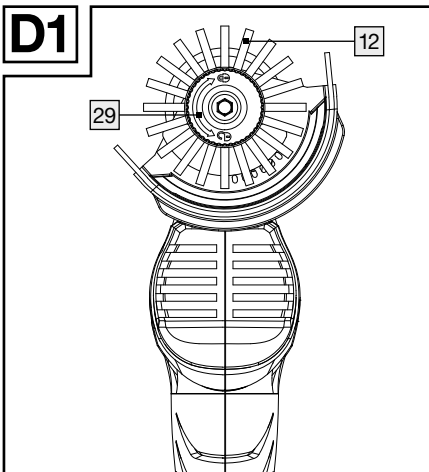
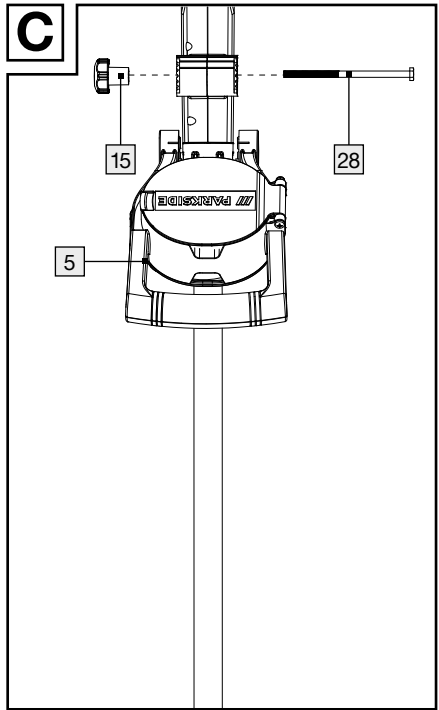
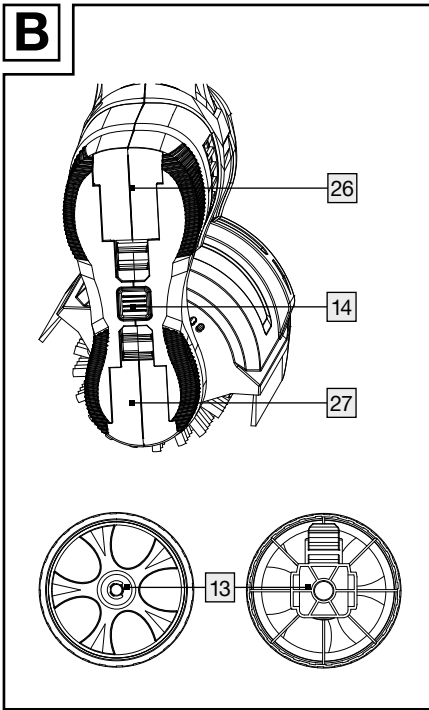











AKKU KOMPATIBEL MIT ALLEN GERÄTEN DER SERIE  
„PARKSIDE X 20 V TEAM“  
BATTERY COMPATIBLE WITH ALL DEVICES OF THE SERIES  
"PARKSIDE X 20 V TEAM"  
BATTERIE COMPATIBLE AVEC TOUS LES APPAREILS  
DE LA GAMME « PARKSIDE X 20 V TEAM »





<b>Legende der verwendeten Piktogramme</b> .....	Seite 6
<b>Einleitung</b> .....	Seite 6
Bestimmungsgemäße Verwendung .....	Seite 6
Teilebeschreibung.....	Seite 7
Technische Daten .....	Seite 7
Lieferumfang.....	Seite 8
<b>Sicherheitshinweise</b> .....	Seite 8
<b>Allgemeine Sicherheitshinweise für Elektrowerkzeuge</b> .....	Seite 8
Sicherheitshinweise für Bürstenwerkzeuge.....	Seite 12
Restrisiken.....	Seite 12
<b>Vorbereitung</b> .....	Seite 12
Bedienteile.....	Seite 13
<b>Produkt montieren</b> .....	Seite 13
Motorkopf montieren.....	Seite 13
Rad montieren/demontieren.....	Seite 13
Zusatzhandgriff montieren.....	Seite 13
<b>Zubehör verwenden</b> .....	Seite 13
Zubehör wählen.....	Seite 13
Zubehör einsetzen/entfernen.....	Seite 14
<b>Handgriff einstellen</b> .....	Seite 14
<b>Ladezustand des Akkus prüfen</b> .....	Seite 14
<b>Akku aufladen</b> .....	Seite 14
<b>Betrieb</b> .....	Seite 15
Akku einsetzen und entnehmen .....	Seite 15
Produkt ein- und ausschalten.....	Seite 15
<b>Transport</b> .....	Seite 16
<b>Reinigung, Wartung und Lagerung</b> .....	Seite 16
<b>Fehlerbehebung</b> .....	Seite 17
<b>Bestellung von Ersatzteilen</b> .....	Seite 17
<b>Entsorgung</b> .....	Seite 17
<b>Garantie und Service</b> .....	Seite 19
Garantie .....	Seite 19
Abwicklung im Garantiefall .....	Seite 19
Service.....	Seite 20
<b>EU-Konformitätserklärung</b> .....	Seite 21

Legende der verwendeten Piktogramme			
	Bedienungsanleitung lesen!		Schutzhandschuhe tragen
	Warn- und Sicherheitshinweise beachten!		Tragen Sie Augen- und Gehörschutz.
	Lebens- und Unfallgefahr für Kleinkinder und Kinder!		Umstehende Personen vom Produkt fernhalten
	Verletzungsgefahr durch weggeschleuderte Teile!		Verletzungsgefahr durch sich drehendes Werkzeug! Füße und Hände fernhalten.
	Die Benutzung des Produkts bei Regen oder feuchter Umgebung ist verboten.		Garantierter Schalleistungspegel L <sub>WA</sub> in dB(A)
	Entriegeln		Verriegeln
	Entfernen Sie den Akku vor Wartungsarbeiten!		Elektrogeräte gehören nicht in den Hausmüll.
	Entsorgen Sie Verpackung und Produkt umweltgerecht!		Das CE-Zeichen bestätigt die Konformität mit den für das Produkt zutreffenden EU-Richtlinien.
	Sicherheitshinweise		
	Handlungsanweisungen		

## 2-in-1-Akku-Oberflächenbürste

### ● Einleitung

Wir beglückwünschen Sie zum Kauf Ihres neuen Produkts. Sie haben sich damit für ein hochwertiges Produkt entschieden. Die Bedienungsanleitung ist Teil dieses Produkts. Sie enthält wichtige Hinweise für Sicherheit, Gebrauch und Entsorgung. Machen Sie sich vor der Benutzung des Produkts mit allen Bedien- und Sicherheitshinweisen vertraut. Benutzen Sie das Produkt nur wie beschrieben und für die angegebenen Einsatzbereiche. Händigen Sie alle Unterlagen bei Weitergabe des Produkts an Dritte mit aus.

### ● Bestimmungsgemäße Verwendung

Das Produkt ist zum Entfernen von Unkraut und Moos in Plattenfugen, Verbundpflaster oder Bordsteinrinnen im häuslichen Bereich geeignet. Jede andere Verwendung, die in dieser Anleitung nicht ausdrücklich zugelassen wird, kann zu Schäden am Produkt führen und eine ernsthafte Gefahr für den Benutzer darstellen. Der Bediener oder Nutzer ist für Unfälle oder Schäden an anderen Menschen oder deren Eigentum verantwortlich. Der Hersteller haftet nicht für Schäden, die durch bestimmungswidrigen Gebrauch oder falsche Bedienung verursacht wurden. Das Produkt ist nur für den privaten Einsatzbereich, nicht für den gewerblichen Einsatz bestimmt.

## ● Teilebeschreibung

**Hinweis:** Der Akku [16] und das Akku-Ladegerät [21] sind nicht im Lieferumfang enthalten.

- [1] Handgriff
- [2] Einschaltsperr
- [3] Drehrad
- [4] Ein-/Ausschalter
- [5] Zusatzhandgriff
- [6] Zubehörfach
- [7] Überwurfmutter
- [8] Teleskopstiel
- [9] Überwurfmutter (Motorkopf)
- [10] Motorkopf
- [11] Spritzschutz
- [12] Kunststoffbürste, groß
- [13] Rad
- [14] Entriegelung
- [15] Griffmutter
- [16] Akku (nicht im Lieferumfang enthalten)
- [17] Akku-Halter
- [18] Innensechskantschlüssel
- [19] Drahtbürste
- [20] Nylonbürste
- [21] Akku-Ladegerät (nicht im Lieferumfang enthalten)
- [22] Akku-Entriegelung
- [23] Ladezustandsanzeige
- [24] Taste
- [25] Gewindestutzen
- [26] Transportposition
- [27] Arbeitsposition
- [28] Schraube
- [29] Befestigungsschraube (M5 x 38) und Unterlegscheibe
- [30] Sechskantschraube (M5 x 37) und Unterlegscheibe

## ● Technische Daten

Akku-Oberflächenbürste:	PAOB 20-Li B2
Bemessungsspannung U:	20V==
Gewicht mit Akku (20V, 4Ah):	ca. 4,25kg

Leerlaufdrehzahl $n_0$ :	600– 1200 min <sup>-1</sup>
Schalldruckpegel $L_{pA}$ :	74,5 dB; $K_{pA} = 3$ dB
Schalleistungs- pegel $L_{WA}$ :	gemessen: 85,7 dB; $K_{WA} = 3$ dB garantiert: 89 dB
Vibration $a_h$ :	Handgriff: 0,87 m/s <sup>2</sup> ; $K = 1,5$ m/s <sup>2</sup> isolierte Grifffläche: 1,28 m/s <sup>2</sup> ; $K = 1,5$ m/s <sup>2</sup>
Akku-Typ:	Lithium- Ionen
Temperatur:	≤ 50 °C
Ladevorgang:	4 °C–40 °C
Betrieb:	4 °C–50 °C
Lagerung:	0 °C–45 °C

**Hinweis:** Die Lärm- und Vibrationswerte wurden entsprechend den in der Konformitätserklärung genannten Normen und Bestimmungen ermittelt. Der angegebene Schwingungsgesamtwert und der angegebene Geräuschemissionswert sind nach einem genormten Prüfverfahren gemessen worden und können zum Vergleich eines Elektrowerkzeugs mit einem anderen verwendet werden. Der angegebene Schwingungsgesamtwert und der angegebene Geräuschemissionswert können auch zu einer vorläufigen Einschätzung der Belastung verwendet werden.

**⚠️ WARNUNG!** Die Schwingungs- und Geräuschemissionen können während der tatsächlichen Benutzung des Elektrowerkzeugs von dem Angabewert abweichen, abhängig von der Art und Weise, in der das Elektrowerkzeug verwendet wird. Es ist notwendig, Sicherheitsmaßnahmen zum Schutz des Bedieners festzulegen, die auf einer Abschätzung der Schwingungsbelastung während der tatsächlichen Benutzungsbedingungen beruhen (hierbei sind alle Anteile des Betriebszyklus zu berücksichtigen, beispielsweise Zeiten,

in denen das Elektrowerkzeug abgeschaltet ist, und solche, in denen es zwar eingeschaltet ist, aber ohne Belastung läuft).

### Ladedauer

- Das Produkt ist Teil der Serie **X 20 V TEAM** von Parkside und kann mit Akku-Packs der Serie **X 20 V TEAM** von Parkside betrieben werden. Akku-Packs der Serie **X 20 V TEAM** dürfen nur mit Ladegeräten der Serie **X 20 V TEAM** geladen werden.

- Wir empfehlen Ihnen, dieses Produkt ausschließlich mit folgenden Akku-Packs zu betreiben:
  - PAP 20 B1
  - PAP 20 B3
- Wir empfehlen Ihnen, diese Akku-Packs mit folgenden Ladegeräten zu laden:
  - PLG 20 A3
  - PLG 20 A4
  - PLG 20 C1
  - PLG 20 C3
  - PDSLГ 20 A1

Ladedauer	2 Ah Akku-Pack PAP 20 B1	4 Ah Akku-Pack PAP 20 B3
Max. 2,4A Ladegerät PLG 20 A4/C1	60 min	120 min
Max. 4,5A Ladegerät PLG 20 A3/C3	35 min	60 min
Max. 4,5A Ladegerät PDSLГ 20 A1	35 min	60 min

### ● Lieferumfang

Kontrollieren Sie unmittelbar nach dem Auspacken den Lieferumfang auf Vollständigkeit sowie den einwandfreien Zustand des Produkts und aller Teile.

- 1 Akku-Oberflächenbürste
- 1 Zusatzhandgriff mit Zubehörfach
- 1 Kunststoffbürste, groß (vormontiert)
- 1 Drahtbürste
- 1 Nylonbürste
- 2 Sechskantschrauben (M5 x 37)
- 2 Unterlegscheiben
- 1 Innensechskantschlüssel
- 1 Bedienungsanleitung



### Sicherheitshinweise

DIESER ABSCHNITT BEHANDELT DIE GRUNDLEGENDEN SICHERHEITSHINWEISE BEIM GEBRAUCH DES PRODUKTS.

### **▲ WARNUNG! PERSONEN- UND SACHSCHÄDEN DURCH UNSACHGEMÄSSEN UMGANG MIT DEM AKKU.**

Beachten Sie die Sicherheitshinweise und Hinweise zum Aufladen und der korrekten Verwendung in der Betriebsanleitung Ihres Akkus und Akku-Ladegeräts der Serie **X 20 V TEAM**. Eine detaillierte Beschreibung zum Ladevorgang und weitere Informationen finden Sie in dieser separaten Bedienungsanleitung.

### ● Allgemeine Sicherheitshinweise für Elektrowerkzeuge

#### **▲ WARNUNG!**



**Lesen Sie alle Sicherheitshinweise, Anweisungen, Schulungen und technischen Daten, mit denen dieses Elektrowerkzeug versehen ist.** Versäumnisse bei der Einhaltung der nachfolgenden Anweisungen können elektrischen Schlag, Brand und/oder schwere Verletzungen verursachen.

## **Bewahren Sie alle Sicherheitshinweise und Anweisungen für die Zukunft auf.**

Der in den Sicherheitshinweisen verwendete Begriff „Elektrowerkzeug“ bezieht sich auf netzbetriebene Elektrowerkzeuge (mit Netzleitung) oder auf akkubetriebene Elektrowerkzeuge (ohne Netzleitung).

### **1. Arbeitsplatzsicherheit**

- a) **Halten Sie Ihren Arbeitsbereich sauber und gut beleuchtet.** Unordnung oder unbeleuchtete Arbeitsbereiche können zu Unfällen führen.
- b) **Arbeiten Sie mit dem Elektrowerkzeug nicht in explosionsgefährdeter Umgebung, in der sich brennbare Flüssigkeiten, Gase oder Stäube befinden.** Elektrowerkzeuge erzeugen Funken, die den Staub oder die Dämpfe entzünden können.
- c) **Halten Sie Kinder und andere Personen während der Benutzung des Elektrowerkzeuges fern.** Bei Ablenkung können Sie die Kontrolle über das Elektrowerkzeug verlieren.

### **2. Elektrische Sicherheit**

- a) **Der Anschlussstecker des Elektrowerkzeugs muss in die Steckdose passen. Der Stecker darf in keiner Weise verändert werden. Verwenden Sie keine Adapterstecker gemeinsam mit geschützten Elektrowerkzeugen.** Unveränderte Stecker und passende Steckdosen verringern das Risiko eines elektrischen Schlages.
- b) **Vermeiden Sie Körperkontakt mit geerdeten Oberflächen wie von Rohren, Heizungen, Herden und Kühlschränken.** Es besteht ein erhöhtes Risiko durch elektrischen Schlag, wenn Ihr Körper geerdet ist.

- c) **Halten Sie das Elektrowerkzeug von Regen oder Nässe fern.** Das Eindringen von Wasser in ein Elektrowerkzeug erhöht das Risiko eines elektrischen Schlages.
  - d) **Zweckentfremden Sie die Anschlussleitung nicht, um das Elektrowerkzeug zu tragen, aufzuhängen oder um den Stecker aus der Steckdose zu ziehen. Halten Sie die Anschlussleitung fern von Hitze, Öl, scharfen Kanten oder sich bewegenden Teilen.** Beschädigte oder verwickelte Anschlussleitungen erhöhen das Risiko eines elektrischen Schlages.
  - e) **Wenn Sie mit dem Elektrowerkzeug im Freien arbeiten, verwenden Sie nur Verlängerungsleitungen, die auch für den Außenbereich geeignet sind.** Die Anwendung einer für den Außenbereich geeigneten Verlängerungsleitung verringert das Risiko eines elektrischen Schlages.
  - f) **Wenn der Betrieb des Elektrowerkzeuges in feuchter Umgebung nicht vermeidbar ist, verwenden Sie einen Fehlerstromschutzschalter.** Der Einsatz eines Fehlerstromschutzschalters vermindert das Risiko eines elektrischen Schlages.
- ### **3. Sicherheit von Personen**
- a) **Seien Sie aufmerksam, achten Sie darauf, was Sie tun, und gehen Sie mit Vernunft an die Arbeit mit einem Elektrowerkzeug. Benutzen Sie kein Elektrowerkzeug, wenn Sie müde sind oder unter Einfluss von Drogen, Alkohol oder Medikamenten stehen.** Ein Moment der Unachtsamkeit beim Gebrauch des Elektrowerkzeugs kann zu ernsthaften Verletzungen führen.

- b) Tragen Sie persönliche Schutzausrüstung und immer eine Schutzbrille.** Das Tragen persönlicher Schutzausrüstung, wie Staubmaske, rutschfeste Sicherheitsschuhe, Schutzhelm oder Gehörschutz, je nach Art und Einsatz des Elektrowerkzeugs, verringert das Risiko von Verletzungen.
- c) Vermeiden Sie eine unbeabsichtigte Inbetriebnahme. Vergewissern Sie sich, dass das Elektrowerkzeug ausgeschaltet ist, bevor Sie es an die Stromversorgung und/oder den Akku anschließen, es aufnehmen oder tragen.** Wenn Sie beim Tragen des Elektrowerkzeugs den Finger am Schalter haben oder das Elektrowerkzeug eingeschaltet an die Stromversorgung anschließen, kann dies zu Unfällen führen.
- d) Entfernen Sie Einstellwerkzeuge oder Schraubenschlüssel, bevor Sie das Elektrowerkzeug einschalten.** Ein Werkzeug oder Schlüssel, der sich in einem drehenden Teil des Elektrowerkzeugs befindet, kann zu Verletzungen führen.
- e) Vermeiden Sie eine abnormale Körperhaltung. Sorgen Sie für einen sicheren Stand und halten Sie jederzeit das Gleichgewicht.** Dadurch können Sie das Elektrowerkzeug in unerwarteten Situationen besser kontrollieren.
- f) Tragen Sie geeignete Kleidung. Tragen Sie keine weite Kleidung oder Schmuck. Halten Sie Haare und Kleidung fern von sich bewegenden Teilen.** Lockere Kleidung, Schmuck oder lange Haare können von sich bewegenden Teilen erfasst werden.
- g) Wenn Staubabsaug- und -auffangeinrichtungen montiert werden können, sind diese anzuschließen und richtig zu verwenden.** Verwendung einer Staubabsaugung kann Gefährdungen durch Staub verringern.
- h) Wiegen Sie sich nicht in falscher Sicherheit und setzen Sie sich nicht über die Sicherheitsregeln für Elektrowerkzeuge hinweg, auch wenn Sie nach vielfachem Gebrauch mit dem Elektrowerkzeug vertraut sind.** Achtloses Handeln kann binnen Sekundenbruchteilen zu schweren Verletzungen führen.
- 4. Verwendung und Behandlung des Elektrowerkzeugs**
- a) Überlasten Sie das Elektrowerkzeug nicht. Verwenden Sie für Ihre Arbeit das dafür bestimmte Elektrowerkzeug.** Mit dem passenden Elektrowerkzeug arbeiten Sie besser und sicherer im angegebenen Leistungsbereich.
- b) Benutzen Sie kein Elektrowerkzeug, dessen Schalter defekt ist.** Ein Elektrowerkzeug, das sich nicht mehr ein- oder ausschalten lässt, ist gefährlich und muss repariert werden.
- c) Ziehen Sie den Stecker aus der Steckdose und/oder entfernen Sie einen abnehmbaren Akku, bevor Sie Geräteeinstellungen vornehmen, Einsatzwerkzeugteile wechseln oder das Elektrowerkzeug weglegen.** Diese Vorsichtsmaßnahme verhindert den unbeabsichtigten Start des Elektrowerkzeugs.
- d) Bewahren Sie unbenutzte Elektrowerkzeuge außerhalb der Reichweite von Kindern auf. Lassen Sie keine Personen das Elektrowerkzeug benutzen, die mit diesem nicht vertraut sind oder diese Anweisungen**

- nicht gelesen haben. Elektrowerkzeuge sind gefährlich, wenn sie von unerfahrenen Personen benutzt werden.
- e) **Pflegen Sie das Elektrowerkzeug und Einsatzwerkzeug mit Sorgfalt.** Kontrollieren Sie, ob bewegliche Teile einwandfrei funktionieren und nicht klemmen, ob Teile gebrochen oder so beschädigt sind, dass die Funktion des Elektrowerkzeugs beeinträchtigt ist. Lassen Sie beschädigte Teile vor dem Einsatz des Elektrowerkzeugs reparieren. Viele Unfälle haben ihre Ursache in schlecht gewarteten Elektrowerkzeugen.
- f) **Halten Sie Schneidwerkzeuge scharf und sauber.** Sorgfältig gepflegte Schneidwerkzeuge mit scharfen Schneidkanten verklemmen sich weniger und sind leichter zu führen.
- g) **Verwenden Sie Elektrowerkzeug, Zubehör, Einsatzwerkzeuge usw. entsprechend diesen Anweisungen. Berücksichtigen Sie dabei die Arbeitsbedingungen und die auszuführende Tätigkeit.** Der Gebrauch von Elektrowerkzeugen für andere als die vorgesehenen Anwendungen kann zu gefährlichen Situationen führen.
- h) **Halten Sie Griffe und Griffflächen trocken, sauber und frei von Öl und Fett.** Rutschige Griffe und Griffflächen erlauben keine sichere Bedienung und Kontrolle des Elektrowerkzeugs in unvorhergesehenen Situationen.
5. **Verwendung und Behandlung des Akkuwerkzeugs**
- a) **Laden Sie die Akkus nur mit Ladegeräten auf, die vom Hersteller empfohlen werden.** Durch ein Ladegerät, das für eine bestimmte Art von Akkus geeignet ist, besteht Brandgefahr, wenn es mit anderen Akkus verwendet wird.
- b) **Verwenden Sie nur die dafür vorgesehenen Akkus in den Elektrowerkzeugen.** Der Gebrauch von anderen Akkus kann zu Verletzungen und Brandgefahr führen.
- c) **Halten Sie den nicht benutzten Akku fern von Büroklammern, Münzen, Schlüsseln, Nägeln, Schrauben und anderen kleinen Metallgegenständen, die eine Überbrückung der Kontakte verursachen könnten.** Ein Kurzschluss zwischen den Akkukontakten kann Verbrennungen oder Feuer zur Folge haben.
- d) **Bei falscher Anwendung kann Flüssigkeit aus dem Akku austreten. Vermeiden Sie den Kontakt damit. Bei zufälligem Kontakt mit Wasser abspülen. Wenn die Flüssigkeit in die Augen kommt, nehmen Sie zusätzlich ärztliche Hilfe in Anspruch.** Austretende Akkuflüssigkeit kann zu Hautreizungen oder Verbrennungen führen.
- e) **Benutzen Sie keinen beschädigten oder veränderten Akku.** Beschädigte oder veränderte Akkus können sich unvorhersehbar verhalten und zu Feuer, Explosion oder Verletzungsgefahr führen.
- f) **Setzen Sie einen Akku keinem Feuer oder zu hohen Temperaturen aus.** Feuer oder Temperaturen über 130 °C können eine Explosion hervorrufen.
- g) **Befolgen Sie alle Anweisungen zum Laden und laden Sie den Akku oder das Akkuwerkzeug niemals außerhalb des in der Betriebsanleitung angegebenen Temperaturbereichs.** Falsches Laden oder Laden außerhalb des zugelassenen Temperaturbereichs kann den Akku zerstören und die Brandgefahr erhöhen.

## 6. Service

a) **Lassen Sie Ihr Elektrowerkzeug nur von qualifiziertem Fachpersonal und nur mit Original-Ersatzteilen reparieren.** Damit wird sichergestellt, dass die Sicherheit des Elektrowerkzeugs erhalten bleibt.

b) **Warten Sie niemals beschädigte Akkus.** Sämtliche Wartung von Akkus sollte nur durch den Hersteller oder bevollmächtigte Kundendienststellen erfolgen.

### ● Sicherheitshinweise für Bürstenwerkzeuge

- Bürsten dürfen nicht auf Maschinen montiert werden, deren Drehzahl über der höchstzulässigen Bürstendrehzahl liegt.
- Beschädigte Bürste dürfen nicht verwendet werden.
- Rostverfärbungen oder andere Anzeichen von chemischer oder mechanischer Veränderung am Besteckungsmaterial können vorzeitiges Versagen der Bürste verursachen.
- Bürsten müssen in geeigneten Gestellen, Behältern oder Kästen so gelagert werden, dass sie gegen folgende Einwirkungen geschützt sind:
  - hohe Luftfeuchte, Hitze, Wasser oder andere Flüssigkeiten, welche eine Beschädigung der Bürste hervorrufen könnten.
  - Säuren oder Dämpfe von Säuren, die eine Beschädigung hervorrufen könnten.
  - Temperaturen, die so niedrig sind, dass sie zur Kondensation an den Bürsten führen könnten, wenn diese in einen Bereich mit höheren Temperaturen ausgelagert werden.
  - Deformation irgendeines Bürstenbestandteiles.

### ● Restrisiken

Auch wenn Sie dieses Elektrowerkzeug vorschriftsmäßig bedienen, bleiben immer Restrisiken bestehen. Folgende Gefahren können im Zusammenhang mit der Bauweise und Ausführung dieses Elektrowerkzeugs auftreten:

- Augenschäden, falls kein geeigneter Augenschutz getragen wird.
- Gehörschäden, falls kein geeigneter Gehörschutz getragen wird.
- Gesundheitsschäden, die aus Hand-Arm-Schwingungen resultieren, falls das Produkt über einen längeren Zeitraum verwendet wird oder nicht ordnungsgemäß geführt und gewartet wird.

**⚠ WARNUNG!** Gefahr durch elektromagnetisches Feld, das während das Produkt im Betrieb ist, erzeugt wird. Das Feld kann unter bestimmten Umständen aktive oder passive medizinische Implantate beeinträchtigen. Um die Gefahr von ernsthaften oder tödlichen Verletzungen zu verringern, empfehlen wir Personen mit medizinischen Implantaten ihren Arzt und den Hersteller des medizinischen Implantats zu konsultieren, bevor das Produkt bedient wird.

### ● Vorbereitung

**⚠ WARNUNG!** Verletzungsgefahr durch ungewollt anlaufendes Produkt. Setzen Sie den Akku **[16]** erst dann in das Produkt ein, wenn das Produkt vollständig für den Einsatz vorbereitet ist.

**Hinweis:** Der Innensechskantschlüssel **[18]**, die 2 Sechskantschrauben und Unterlegscheiben **[30]**, die Drahtbürste **[19]** und die Nylonbürste **[20]** befinden sich in den beiden Zubehörfächern **[6]** im Zusatzhandgriff **[5]**.

## ● Bedienteile

**Hinweis:** Machen Sie sich vor dem ersten Gebrauch mit allen Bedienteilen des Produkts vertraut.

**Einschaltsperr** [2]: Sperrt den Ein-/Ausschalter [4] gegen unbeabsichtigte Betätigung. Drücken Sie die Einschaltsperr [2], um den Ein-/Ausschalter [4] zu entsperren.

**Ein-/Ausschalter** [4]: Drücken Sie den Ein-/Ausschalter [4], um das Produkt ein- oder auszuschalten.

**Drehrad** [3]: Mithilfe des Drehrads [3] können Sie die Drehzahlstufen einstellen:  
1: niedrigste Drehzahl  
6: höchste Drehzahl

**Spritzschutz** [11]: Verstellen Sie den Spritzschutz [11], indem Sie ihn vor- und zurück-schieben.

## ● Produkt montieren

### ● Motorkopf montieren (siehe Abb. A)

- Montieren Sie den Motorkopf [10], indem Sie den Teleskopstiel [8] in den Gewindestutzen [25] stecken.
- Drehen Sie die Überwurfmutter [9] am Gewindestutzen [25] fest.

### ● Rad montieren/demontieren (siehe Abb. B)

- Schieben Sie das Rad [13] auf den Motorkopf [10]. Das Rad [13] muss hörbar einrasten.

**Kunststoffbürste** [12]: Bei Verwendung der Kunststoffbürste [12] setzen Sie das Rad [13] in die Transportposition [26].

**Drahtbürste** [19]/**Nylonbürste** [20]: Bei Verwendung der Drahtbürste [19] oder der Nylonbürste [20] setzen Sie das Rad [13] in die Arbeitsposition [27].

- Drücken Sie die Entriegelung [14], um das Rad [13] zu lösen und ziehen Sie es ab.

### ● Zusatzhandgriff montieren (siehe Abb. C)

- Lösen Sie die Schraube [28] und die Griffmutter [15] vom Zusatzhandgriff [5].
- Setzen Sie den Zusatzhandgriff [5] in die Halterung unterhalb des Handgriffes [1].
- Befestigen Sie den Zusatzhandgriff [5] mithilfe der Schraube [28] und der Griffmutter [15].

**Hinweis:** Es sind mehrere Raststufen möglich.

## ● Zubehör verwenden

### ● Zubehör wählen

**Kunststoffbürste** [12]: Die Kunststoffbürste [12] eignet sich zum Entfernen von Unkraut, Flechten und Moos aus breiten Fugen und zum Reinigen kleinerer Flächen.

**Drahtbürste** [19]: Die Drahtbürste [19] eignet sich zum Entfernen hartnäckiger Flechten und Moosen auf unempfindlichem Untergrund.



**⚠ VORSICHT!** Verwenden Sie die Drahtbürste [19] nur auf unempfindlichem Untergrund, z. B. Straße oder Gehsteig. Andernfalls kann der Bodenbelag beschädigt bzw. aufgekratzt werden.

**Nylonbürste** [20]: Die Nylonbürste [20] eignet sich zum Entfernen von Unkraut, Flechten und Moos aus kleinen, schmalen Fugen.

## ● Zubehör einsetzen/entfernen (siehe Abb. D1 + D2)

### **Kunststoffbürste** [12]:

- Setzen Sie die Kunststoffbürste [12] auf den Motorkopf [10] (siehe Abb. D2).
- Befestigen Sie die Kunststoffbürste [12] mit der Befestigungsschraube und Unterlegscheibe [29].
- Lösen Sie zum Entfernen der Kunststoffbürste [12] die Befestigungsschraube [29] und ziehen Sie die Kunststoffbürste [12] vom Motorkopf [10] ab.

**Hinweis:** Orientieren Sie sich zum Lösen oder Festziehen der Befestigungsschraube [29] an der Pfeilmarkierung, die die Drehrichtung anzeigt sowie an den Symbolen  und  (siehe Abb. D1).

### **Drahtbürste** [19]/**Nylonbürste** [20]:

- Setzen Sie die Drahtbürste [19] oder die Nylonbürste [20] auf den Motorkopf [10], wie in Abbildung D2 dargestellt.
- Setzen Sie die Sechskantschraube und die Unterlegscheibe [30] ein. Ziehen Sie die Sechskantschraube [30] mit dem Innensechskantschlüssel [18] im Uhrzeigersinn fest.
- Um die Drahtbürste [19] oder die Nylonbürste [20] zu entfernen, lösen Sie die Sechskantschraube [30] und ziehen Sie die Drahtbürste [19] oder Nylonbürste [20] vom Motorkopf [10] ab.

## ● Handgriff einstellen

**Hinweis:** Sie können das Produkt mithilfe des Teleskopstiels [8] auf Ihre individuelle Größe einstellen.

- Lösen Sie die Überwurfmutter [7].
- Stellen Sie den Teleskopstiel [8] auf die gewünschte Länge ein.
- Drehen Sie die Überwurfmutter [7] wieder fest.

## ● Ladezustand des Akkus prüfen

- Drücken Sie die Taste [24] neben der Ladezustandsanzeige [23] am Akku [16]. Die LEDs der Ladezustandsanzeige [23] zeigen den Ladezustand des Akkus [16].
- Laden Sie den Akku [16] auf, wenn nur noch die rote LED der Ladezustandsanzeige [23] leuchtet.

LEDs	Bedeutung
rot, orange, grün	Der Akku [16] ist geladen.
rot, orange	Der Akku [16] ist teilweise geladen.
rot	Der Akku [16] muss geladen werden.

## ● Akku aufladen

**Hinweis:** Beachten Sie die Hinweise in der Bedienungsanleitung des Akku-Ladegeräts [21].

- Lassen Sie einen erwärmten Akku [16] vor dem Laden abkühlen.
- Setzen Sie den Akku [16] nicht über längere Zeit starker Sonneneinstrahlung aus und legen Sie ihn nicht auf Heizkörpern ab (max. 50°C).
- Nehmen Sie den Akku [16] aus dem Produkt.
- Schieben Sie den Akku [16] in den Ladeschacht des Akku-Ladegeräts [21].
- Schließen Sie das Akku-Ladegerät [21] an eine Steckdose an.
- Nach erfolgtem Ladevorgang trennen Sie das Akku-Ladegerät [21] vom Netz.
- Ziehen Sie den Akku [16] aus dem Akku-Ladegerät [21].

## Kontroll-LEDs auf dem Akku-Ladegerät 21:

grün	rot	Bedeutung
leuchtet	-	- Der Akku <span style="border: 1px solid black; padding: 0 2px;">16</span> ist vollständig aufgeladen. - bereit (kein Akku eingelegt)
-	leuchtet	Der Akku <span style="border: 1px solid black; padding: 0 2px;">16</span> wird aufgeladen.
-	blinkt	Der Akku <span style="border: 1px solid black; padding: 0 2px;">16</span> ist überhitzt.
blinkt	blinkt	Der Akku <span style="border: 1px solid black; padding: 0 2px;">16</span> ist defekt.

## ● Betrieb

**⚠️ WARNUNG! VERLETZUNGSGEFAHR!**  
Beachten Sie die folgenden Hinweise:

- Kontrollieren Sie das Produkt und alle Zubehörteile vor der Verwendung. Verwenden Sie das Produkt nicht, wenn Sie Beschädigungen feststellen. Tauschen Sie beschädigtes Zubehör aus.
- Verwenden Sie nur originale Zubehörteile.
- Arbeiten Sie nicht bei Regen oder auf nassem Untergrund. Es besteht Gefahr durch elektrischen Schlag.
- Arbeiten Sie an Hängen immer quer zum Hang.
- Schalten Sie in Arbeitspausen und zum Transport das Produkt aus und warten Sie den Stillstand ab.
- Führen Sie das Produkt im Schrittempo.
- Der Pfeil auf dem Spritzschutz 11 gibt die Drehrichtung der Bürste 12, 19, 20 an.
- Schleifen Sie bei der Arbeit mit den Bürsten 12, 19, 20 auf keinen Fall über Kunststoff- oder anderes empfindliches Fußboden-Material. Sie könnten sonst die Oberfläche verkratzen oder beschädigen. Für diesbezügliche Schäden

übernehmen wir keine Haftung. Testen Sie das Produkt vor der Verwendung auf empfindlichen Böden an einer unauffälligen Stelle.

## ● Akku einsetzen und entnehmen

**⚠️ WARNUNG!** Verletzungsgefahr durch ungewollt anlaufendes Produkt. Setzen Sie den Akku 16 erst dann in das Produkt ein, wenn das Produkt vollständig für die Verwendung vorbereitet ist.

- Schieben Sie den Akku 16 entlang der Führungsschiene in den Akku-Halter 17. Der Akku 16 verriegelt hörbar.
- Zum Entnehmen des Akkus 16 drücken und halten Sie die Akku-Entriegelung 22 und ziehen den Akku 16 aus dem Akku-Halter 17.

## ● Produkt ein- und ausschalten

**Hinweis:** Vergewissern Sie sich das alle Zubehörteile montiert sind und der Akku 16 eingesetzt ist.

**Hinweis:** Nach dem Ausschalten des Produkts drehen die Bürsten 12, 19, 20 noch einige Sekunden nach. Halten Sie Ihre Hände und Füße von den beweglichen Teilen des Produkts fern.

**⚠️ WARNUNG!** Der Ein-/Ausschalter 4 darf nicht arretiert werden. Sollte der Ein-/Ausschalter 4 beschädigt sein, darf mit dem Produkt nicht mehr gearbeitet werden. Es besteht Verletzungsgefahr, wenn nach Loslassen des Ein-/Ausschalters 4 der Motor nicht ausschaltet.

- Drücken und halten Sie die Einschaltsperrle 2.
- Drücken Sie den Ein-/Ausschalter 4, um das Produkt einzuschalten und

halten Sie ihn während des Betriebs gedrückt.

- Lassen Sie die Einschaltsperrle [2] los.
- Lassen Sie den Ein-/Ausschalter [4] los, um das Produkt auszuschalten.
- Entfernen Sie den Akku [16] aus dem Produkt, wenn Sie das Produkt nicht mehr verwenden.

## ● Transport

- Schalten Sie das Produkt aus und entfernen Sie den Akku [16]. Vergewissern Sie sich, dass alle sich bewegenden Teile zum vollständigen Stillstand gekommen sind.
- Tragen Sie das Produkt mit zwei Händen, jeweils mit einer Hand am Handgriff [1] und mit der anderen Hand am Zusatzhandgriff [5].

## ● Reinigung, Wartung und Lagerung

**⚠️ WARNUNG!** Verletzungsgefahr durch ungewollt anlaufendes Produkt. Schützen Sie sich bei Wartungs- und Reinigungsarbeiten. Schalten Sie das Produkt aus und entfernen Sie den Akku [16]. Lassen Sie Instandsetzungsarbeiten und Wartungsarbeiten, die nicht in dieser Anleitung beschrieben sind, von unserem Service-Center durchführen. Verwenden Sie nur Original-Ersatzteile.

### Reinigung:

**⚠️ WARNUNG! ELEKTRISCHER**

**SCHLAG!** Spritzen Sie das Produkt niemals mit Wasser ab.

**Hinweis:** Chemische Substanzen können die Kunststoffteile des Produkts angreifen. Verwenden Sie keine Reinigungs- bzw. Lösungsmittel.

- Halten Sie Lüftungsschlitze, Motorgehäuse und Griffe des Produkts sauber.

Verwenden Sie dazu ein feuchtes Tuch oder eine Bürste.

- Reinigen Sie nach jeder Benutzung das Produkt und die verwendeten Zubehörteile (Kunststoffbürste [12], Drahtbürste [19], Nylonbürste [20] und Spritzschutz [11]) mit einer weichen Bürste oder einem Tuch.

### Wartung:

- Führen Sie vor jeder Benutzung eine Sichtprüfung des Produkts durch. Benutzen Sie das Produkt nicht, wenn Sicherheitseinrichtungen, Schrauben oder Bolzen fehlen, abgenutzt oder beschädigt sind.
- Kontrollieren Sie das Produkt vor jedem Gebrauch auf offensichtliche Mängel wie lose, abgenutzte oder beschädigte Teile.

### Lagerung:

- Lagern Sie das Produkt mit allen Zubehörteilen stets:
    - sauber
    - trocken
    - staubgeschützt
    - frostsicher
    - außerhalb der Reichweite von Kindern
  - Lagern Sie das Produkt nicht längere Zeit in direktem Sonnenlicht. Das Produkt könnte beschädigt werden.
  - Wickeln Sie das Produkt nicht in Kunststoffsäcke, da sich Feuchtigkeit und Schimmel bilden könnte.
- Hinweis:** Die Lagertemperatur für den Akku [16] und das Produkt beträgt zwischen 0 °C und 45 °C. Vermeiden Sie während der Lagerung extreme Kälte oder Hitze, damit der Akku nicht an Leistung verliert.
- Nehmen Sie den Akku [16] vor einer längeren Lagerung (z. B. Überwinterung) aus dem Produkt (separate Bedienungsanleitung für Akku [16] und Akku-Ladegerät [21] beachten).

## ● Fehlerbehebung

Die folgende Tabelle hilft Ihnen kleine Störungen zu beseitigen:

Problem	Mögliche Ursache	Fehlerbehebung
Produkt startet nicht	Der Akku [16] ist nicht eingesetzt.	Setzen Sie den Akku [16] ein.
	Der Akku [16] ist entladen.	Laden Sie den Akku [16] auf.
	Der Ein-/Ausschalter [4] ist defekt.	Wenden Sie sich an das Service-Center.
	Der Motor ist defekt.	
Produkt arbeitet mit Unterbrechungen	Interner Wackelkontakt	Wenden Sie sich an das Service-Center.
	Der Ein-/Ausschalter [4] ist defekt.	
Geringe Arbeitsleistung	Der Akku [16] ist entladen.	Laden Sie den Akku [16] auf.
	Das Zubehörteil (Kunststoffbürste [12], Drahtbürste [19], Nylonbürste [20]) ist stumpf oder abgenutzt.	Entfernen Sie das Zubehörteil (Kunststoffbürste [12], Drahtbürste [19], Nylonbürste [20]) und ersetzen Sie es durch ein Neues (siehe Kapitel „Bestellung von Ersatzteilen“).

## ● Bestellung von Ersatzteilen

Für folgende Teile können Sie online Ersatzteile bestellen:

Pos.-Nr.	Bezeichnung	Best.-Nr.
[12]	Kunststoffbürste, groß	4658429029999
[19]	Drahtbürste	4658429059999
[20]	Nylonbürste	4658429069999

Artikelnummer: 465842\_2404  
 Website: [www.optimex-shop.com](http://www.optimex-shop.com)



Beachten Sie die Kennzeichnung der Verpackungsmaterialien bei der Abfalltrennung, diese sind gekennzeichnet mit Abkürzungen (a) und Nummern (b) mit folgender Bedeutung: 1–7: Kunststoffe/ 20–22: Papier und Pappe/ 80–98: Verbundstoffe.

## ● Entsorgung

Die Verpackung besteht aus umweltfreundlichen Materialien, die Sie über die örtlichen Recyclingstellen entsorgen können.



Möglichkeiten zur Entsorgung des ausgedienten Produkts erfahren Sie bei Ihrer Gemeinde- oder Stadtverwaltung.



Das Symbol der durchgestrichenen Mülltonne bedeutet, dass dieses Gerät am Ende der Nutzungszeit nicht über den Hausmüll entsorgt werden darf. Das Gerät ist bei eingerichteten Sammelstellen, Wertstoffhöfen oder Entsorgungsbetrieben abzugeben. Zudem sind Verreiber von Elektro- und Elektronikgeräten sowie Verreiber von Lebensmitteln zur Rücknahme verpflichtet. LIDL bietet Ihnen Rückgabemöglichkeiten direkt in den Filialen und Märkten an. Rückgabe und Entsorgung sind für Sie kostenfrei. Beim Kauf eines Neugerätes haben Sie das Recht, ein entsprechendes Altgerät unentgeltlich zurückzugeben. Zusätzlich haben Sie die Möglichkeit, unabhängig vom Kauf eines Neugerätes, unentgeltlich (bis zu drei) Altgeräte abzugeben, die in keiner Abmessung größer als 25cm sind. Bitte löschen Sie vor der Rückgabe alle personenbezogenen Daten. Bitte entnehmen Sie vor der Rückgabe Batterien oder Akkumulatoren, die nicht vom Altgerät umschlossen sind, sowie Lampen, die zerstörungsfrei entnommen werden können und führen diese einer separaten Sammlung zu.



Points de collecte sur [www.quefairede mesdechets.fr](http://www.quefairede mesdechets.fr)  
Privilégiez la réparation ou le don de votre appareil!

Das Produkt inkl. Zubehör, die Anleitung und die Verpackungsmaterialien sind recyclebar und unterliegen einer erweiterten Herstellerverantwortung. Entsorgen Sie diese getrennt, den abgebildeten Info-tri (Sortierinformation) folgend, für eine bessere Abfallbehandlung.

Defekte oder verbrauchte Batterien/Akkus müssen recycelt werden. Geben Sie Batterien/Akkus und/oder das Produkt über die angebotenen Sammeleinrichtungen zurück.



### Umweltschäden durch falsche Entsorgung der Batterien/Akkus!

Das Symbol der durchgestrichenen Mülltonne auf Batterien oder Akkus bedeutet, dass Sie Batterien und Akkus nicht im Hausmüll entsorgen dürfen.

Entnehmen Sie die Batterien/den Akku-Pack aus dem Produkt vor der Entsorgung.

Diese können giftige Schwermetalle enthalten und unterliegen der Sondermüllbehandlung. Die chemischen Symbole der Schwermetalle sind wie folgt: Cd = Cadmium, Hg = Quecksilber, Pb = Blei.

Sie sind gesetzlich verpflichtet, alte Batterien und Akkus nach Gebrauch zurückzugeben. Geben Sie deshalb verbrauchte Batterien und Akkus kostenfrei im Handelsgeschäft z. B. in Ihrer LIDL Filiale oder bei einer kommunalen Sammelstelle ab.

Batterien und Akkus können Stoffe enthalten, die schädlich für die menschliche Gesundheit und Umwelt sind. Nur bei einer getrennten Sammlung und Verwertung von alten Batterien und Akkus können die negativen Auswirkungen vermieden werden.

Seien Sie besonders vorsichtig beim Umgang mit lithiumhaltigen Batterien und Akkus, da bei unsachgemäßer Verwendung eine erhöhte Brandgefahr besteht. Kleben Sie dazu die Pole ab, um einen äußeren Kurzschluss zu vermeiden.

Nutzen Sie Batterien mit langer Lebensdauer oder Akkus, um die Entstehung von Abfällen aus Alt-Batterien zu verringern. Beachten Sie die Anweisungen zum Lagern,

und vermeiden Sie das vollständige Ent- und Aufladen des Akkus, um die Lebensdauer zu verlängern.

Darüber hinaus sollten Sie Batterien oder Elektro- und Elektronikgeräte mit Batterien oder Akkus nicht im öffentlichen Raum zurücklassen, um eine Vermüllung zu vermeiden. Prüfen Sie Möglichkeiten, Batterien einer Wiederverwendung zuzuführen, anstatt diese zu entsorgen, beispielsweise durch Instandsetzung der Batterie.

## ● **Garantie und Service**

### ● **Garantie**

Das Produkt wurde nach strengen Qualitätsrichtlinien hergestellt und vor der Auslieferung sorgfältig geprüft. Im Falle von Material- oder Herstellungsfehlern haben Sie gegenüber dem Verkäufer des Produkts gesetzliche Rechte. Ihre gesetzlichen Rechte werden in keiner Weise durch unsere unten aufgeführte Garantie eingeschränkt.

Die Garantie für dieses Produkt beträgt 3 Jahre ab Kaufdatum. Die Garantiezeit beginnt mit dem Kaufdatum. Bewahren Sie den Originalkaufbeleg an einem sicheren Ort auf, da dieses Dokument als Nachweis des Kaufs erforderlich ist.

Alle Schäden oder Mängel, die bereits zum Zeitpunkt des Kaufs vorhanden sind, müssen unverzüglich nach dem Auspacken des Produkts gemeldet werden.

Sollte das Produkt innerhalb von 3 Jahren ab Kaufdatum einen Material- oder Herstellungsfehler aufweisen, werden wir es – nach unserer Wahl – kostenlos für Sie reparieren oder ersetzen. Die Garantiezeit verlängert sich durch einen stattgegebenen Gewährleistungsanspruch nicht. Dies gilt auch für ersetzte und reparierte Teile.

Diese Garantie erlischt, wenn das Produkt beschädigt oder unsachgemäß verwendet oder gewartet wurde.

Die Garantie deckt Material- und Herstellungsfehler ab. Diese Garantie erstreckt sich weder auf Produktteile, die normalem Verschleiß unterliegen, und somit als Verschleißteile gelten (z. B. Batterien, Akkus, Schläuche, Farbpatronen), noch auf Schäden an zerbrechlichen Teilen, z. B. Schalter oder Teile aus Glas.

### ● **Abwicklung im Garantiefall**

Um eine schnelle Bearbeitung Ihres Anliegens zu gewährleisten, folgen Sie bitte den folgenden Hinweisen:

- o Bitte halten Sie für alle Anfragen den Kassenbon und die Artikelnummer (IAN 465842\_2404) als Nachweis für den Kauf bereit.
- o Die Artikelnummer entnehmen Sie bitte dem Typenschild am Produkt, einer Gravur am Produkt, dem Titelblatt Ihrer Anleitung (unten links) oder dem Aufkleber auf der Rück- oder Unterseite des Produktes.
- o Sollten Funktionsfehler oder sonstige Mängel auftreten, kontaktieren Sie zunächst die nachfolgend benannte Serviceabteilung telefonisch oder per E-Mail.
- o Ein als defekt erfasstes Produkt können Sie dann unter Beifügung des Kaufbelegs (Kassenbon) und der Angabe, worin der Mangel besteht und wann er aufgetreten ist, für Sie portofrei an die Ihnen mitgeteilte Service-Anschrift übersenden.

0



Auf parkside-diy.com können Sie diese und viele weitere Handbücher einsehen und herunterladen. Mit diesem QR-Code gelangen Sie direkt auf parkside-diy.com. Wählen Sie Ihr Land aus, und suchen Sie über die Suchmaske nach den Bedienungsanleitungen. Mittels Eingabe der Artikelnummer (IAN) 465842\_2404 gelangen Sie zur Bedienungsanleitung für Ihren Artikel.

## ● Service

**DE Service Deutschland**  
Tel.: 0800 5435 111  
E-Mail: owim@lidl.de

**AT Service Österreich**  
Tel.: 0800 292726  
E-Mail: owim@lidl.at

**CH Service Schweiz**  
Tel.: 0800562153  
E-Mail: owim@lidl.ch



# ● EU-Konformitätserklärung

## EU-KONFORMITÄTSERLÄRUNG (Nr. 465842\_2404 )

IAN: 465842\_2404  
Produkt-Identifikation: "PARKSIDE" 20 V 2-in-1-Akku-Oberflächenbürste  
Modellnummer: HG12138

Der oben beschriebene Gegenstand der Erklärung erfüllt die einschlägigen Harmonisierungsvorschriften der Union:

Richtlinie 2006/42/EG
Richtlinie 2014/30/EU
Richtlinie 2011/65/EU mit allen dazugehörigen Änderungen

Angabe der einschlägigen harmonisierten Normen oder der anderen technischen Spezifikationen, für die die Konformität erklärt wird:

Nr. / Teile
Richtlinie 2006/42/EG
EN 62841-1:2015/A11:2022
EN 1083-2:1997
Richtlinie 2014/30/EU
EN IEC 55014-1:2021
EN IEC 55014-2:2021

Der Gegenstand der oben beschriebenen Erklärung steht in Einklang mit der Richtlinie 2011/65/EU des Europäischen Parlaments und des Rates vom 8. Juni 2011 zur Beschränkung der Verwendung bestimmter gefährlicher Stoffe in Elektro- und Elektronikgeräten:

Nr. / Teile
EN IEC 63000:2018



Person, die die technische Dokumentation aufbewahrt: OWIM GmbH & Co.KG

Unterzeichnet für und im Namen von:





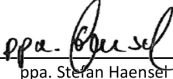













**OWIM GmbH & Co. KG, Stiftsbergstraße 1, 74167 Neckarsulm, Deutschland**

Diese Konformitätserklärung wird unter der alleinigen Verantwortung des Herstellers ausgestellt.

Original-Konformitätserklärung

Neckarsulm	29.10.2024		
Ort	Datum	ppa. Stefan Haenser	ppa. Jens Buchheim
		Prokurist	Prokurist

<b>List of pictograms used</b> .....	Page 23
<b>Introduction</b> .....	Page 23
Intended use.....	Page 23
Description of parts .....	Page 24
Technical data.....	Page 24
Scope of delivery.....	Page 25
<b>Safety instructions</b> .....	Page 25
<b>General power tool safety warnings</b> .....	Page 25
Safety instructions for brush tools.....	Page 28
Residual risks .....	Page 28
<b>Preparation</b> .....	Page 29
Control elements .....	Page 29
<b>Assembling the product</b> .....	Page 29
Assembling the motor head .....	Page 29
Attaching and removing the wheel .....	Page 29
Attaching the auxiliary handle .....	Page 29
<b>Use accessories</b> .....	Page 29
Selecting accessories.....	Page 29
Inserting/removing the accessories.....	Page 30
<b>Adjusting the handle</b> .....	Page 30
<b>Checking the battery charge level</b> .....	Page 30
<b>Charging the rechargeable battery</b> .....	Page 30
<b>Operation</b> .....	Page 31
Inserting and removing the rechargeable battery.....	Page 31
Switching the product on and off .....	Page 31
<b>Transport</b> .....	Page 32
<b>Cleaning, maintenance and storage</b> .....	Page 32
<b>Troubleshooting</b> .....	Page 33
<b>Ordering replacement parts</b> .....	Page 33
<b>Disposal</b> .....	Page 33
<b>Warranty and service</b> .....	Page 34
Warranty .....	Page 34
Warranty claim procedure .....	Page 35
Service.....	Page 35
<b>EU declaration of conformity</b> .....	Page 36

List of pictograms used			
	Please read the operating instructions		Wear safety gloves
	Observe the warnings and safety notes!		Wear eye and hearing protection.
	Danger to life and risk of accidents for infants and children!		Keep persons in the vicinity away from the product
	Risk of injury due to ejected parts!		Injury hazard caused by rotating tool! Keep away from feet and hands.
	Use of the product in the rain or a damp environment is prohibited.		Guaranteed sound power level $L_{WA}$ in dB(A)
	Unlock		Lock
	Remove the battery before maintenance work.		Elektrogeräte gehören nicht in den Hausmüll.
	Dispose of the packaging and product in an environmentally friendly manner!		CE mark indicates conformity with relevant EU directives applicable for this product.
 	Safety information Instructions for use		

## 2-in-1 Cordless Surface Brush

### ● Introduction

We congratulate you on the purchase of your new product. You have chosen a high quality product. The instructions for use are part of the product. They contain important information concerning safety, use and disposal. Before using the product, please familiarise yourself with all of the safety information and instructions for use. Only use the product as described and for the specified applications. If you pass the product on to anyone else, please ensure that you also pass on all the documentation with it.

### ● Intended use

The product is suitable for removing weeds and moss in slab joints, interlocking paving or curb gutters in the home. Any other use not expressly permitted in this manual may result in damage to the product and pose a serious risk to the user. The operator or user is responsible for accidents or damage to other people or their property. The manufacturer is not liable for damage caused by improper use or incorrect operation. The product is only intended for private use, not for commercial use.

## ● Description of parts

**Note:** The rechargeable battery [16] and the battery charger [21] are not included.

- [1] Handle
- [2] Switch lock
- [3] Rotary wheel
- [4] On/Off switch
- [5] Auxiliary handle
- [6] Accessories compartment
- [7] Coupling nut
- [8] Telescopic handle
- [9] Coupling nut (Motor head)
- [10] Motor head
- [11] Splash guard
- [12] Plastic brush, large
- [13] Wheel
- [14] Release
- [15] Knurled nut
- [16] Rechargeable battery (not included in delivery)
- [17] Battery holder
- [18] Hexagon socket key
- [19] Wire brush
- [20] Nylon brush
- [21] Battery charger (not included in delivery)
- [22] Battery release
- [23] Charge level indicator
- [24] Button
- [25] Threaded coupling
- [26] Transport position
- [27] Working position
- [28] Screw
- [29] Mounting screw (M5 x 38) and washer
- [30] Hexagon screw (M5 x 37) and washer

## ● Technical data

Cordless Surface Brush:	PAOB 20-Li B2
Rated voltage U:	20V---
Weight with battery (20V, 4Ah):	approx. 4.25 kg

No-load rotation speed $n_0$ :	600– 1200 min <sup>-1</sup>
Sound pressure level ( $L_{pA}$ ):	74.5 dB; $K_{pA} = 3$ dB
Sound power level ( $L_{WA}$ ):	measured: 85.7 dB; KWA = 3 dB guaranteed: 89 dB
Vibration ( $a_h$ ):	handle: 0.87 m/s <sup>2</sup> ; K = 1.5 m/s <sup>2</sup> insulated gripping surface: 1.28 m/s <sup>2</sup> ; K = 1.5 m/s <sup>2</sup>
Battery type:	Lithium-Ion
Temperature:	≤ 50 °C
Charging:	4 °C–40 °C
Operation:	4 °C–50 °C
Storage:	0 °C–45 °C

**Note:** Levels of noise and vibration were determined according to the standards and regulations in the declaration of conformity. The specified total vibration value and the stated noise emission value have been measured according to a standardised test method and can be used to compare one power tool with another. The specified total vibration value and the stated specified noise emission value can also be used for a provisional assessment of the load.

**⚠ WARNING!** The vibration and noise emissions may deviate from the specified values during actual use of the power tool, depending on how the power tool is being used. Try to keep the exposure to vibrations as low as possible. An example of a measure to reduce vibration exposure is limiting the working hours. All parts of the operating cycle have to be considered while doing so (for example, times when the power tool is switched off and times when it is switched on but running without any load).

## Charging time

- The product is part of the **X 20 V TEAM** series from Parkside and can be operated with battery packs of the **X 20 V TEAM** series. Battery packs of the **X 20 V TEAM** series may only be charged using chargers of the **X 20 V TEAM** series.
- We recommend that you operate this product with the following battery packs only:
  - PAP 20 B1
  - PAP 20 B3
- We recommend charging these battery packs with the following chargers:
  - PLG 20 A3
  - PLG 20 A4
  - PLG 20 C1
  - PLG 20 C3
  - PDSLГ 20 A1

Charging time	2 Ah Battery pack PAP 20 B1	4 Ah Battery pack PAP 20 B3
Max. 2.4A Charger PLG 20 A4/C1	60 min	120 min
Max. 4.5A Charger PLG 20 A3/C3	35 min	60 min
Max. 4.5A Charger PDSLГ 20 A1	35 min	60 min

## ● Scope of delivery

Check that the delivery is complete, and that the product and all its parts are in perfect condition immediately after unpacking.

- 1 Cordless Surface Brush
- 1 Auxiliary handle with accessories compartment
- 1 Plastic brush, large (pre-installed)
- 1 Wire brush
- 1 Nylon brush
- 2 Hexagon screws (M5 x 37)
- 2 Washers
- 1 Hexagon socket key
- 1 Operation instructions

## ● Safety instructions

THIS SECTION DEALS WITH THE BASIC SAFETY INSTRUCTIONS FOR USING THE PRODUCT.

**⚠ WARNING! INJURY AND PROPERTY DAMAGE DUE TO IMPROPER HANDLING OF BATTERY.** Observe the safety information and notes on charging

and proper use as shown in the instruction manual for your rechargeable battery and battery charger from the series **X 20 V TEAM**. A detailed description of the charging process and further information can be found in these separate operating instructions.

## ● General power tool safety warnings

### **⚠ WARNING!**



**Read all safety warnings, instructions, illustrations and specifications provided with**

**this power tool.** Failure to follow all instructions listed below may result in electric shock, fire and/or serious injury.

**Save all warnings and instructions for future reference.**

The term “power tool” in the warnings refers to your mains-operated (corded) power tool or battery-operated (cordless) power tool.

## 1. Work area safety

- a) **Keep work area clean and well lit.** Cluttered or dark areas invite accidents.
- b) **Do not operate power tools in explosive atmospheres, such as in the presence of flammable liquids, gases or dust.** Power tools create sparks which may ignite the dust or fumes.
- c) **Keep children and bystanders away while operating a power tool.** Distractions can cause you to lose control.

## 2. Electrical safety

- a) **Power tool plugs must match the outlet. Never modify the plug in any way. Do not use any adapter plugs with earthed (grounded) power tools.** Unmodified plugs and matching outlets will reduce risk of electric shock.
- b) **Avoid body contact with earthed or grounded surfaces, such as pipes, radiators, ranges and refrigerators.** There is an increased risk of electric shock if your body is earthed or grounded.
- c) **Do not expose power tools to rain or wet conditions.** Water entering a power tool will increase the risk of electric shock.
- d) **Do not abuse the cord. Never use the cord for carrying, pulling or unplugging the power tool. Keep cord away from heat, oil, sharp edges or moving parts.** Damaged or entangled cords increase the risk of electric shock.
- e) **When operating a power tool outdoors, use an extension cord suitable for outdoor use.** Use of a cord suitable for outdoor use reduces the risk of electric shock.

- f) **If operating a power tool in a damp location is unavoidable, use a residual current device (RCD) protected supply.** Use of an RCD reduces the risk of electric shock.

## 3. Personal safety

- a) **Stay alert, watch what you are doing and use common sense when operating a power tool. Do not use a power tool while you are tired or under the influence of drugs, alcohol or medication.** A moment of inattention while operating power tools may result in serious personal injury.
- b) **Use personal protective equipment. Always wear eye protection.** Protective equipment such as a dust mask, non-skid safety shoes, hard hat or hearing protection used for appropriate conditions will reduce personal injuries.
- c) **Prevent unintentional starting. Ensure the switch is in the off position before connecting to power source and/or battery pack, picking up or carrying the tool.** Carrying power tools with your finger on the switch or energising power tools that have the switch on invites accidents.
- d) **Remove any adjusting key or wrench before turning the power tool on.** A wrench or a key left attached to a rotating part of the power tool may result in personal injury.
- e) **Do not overreach. Keep proper footing and balance at all times.** This enables better control of the power tool in unexpected situations.
- f) **Dress properly. Do not wear loose clothing or jewellery. Keep your hair and clothing away from moving parts.** Loose clothes, jewellery or long hair can be caught in moving parts.

**g) If devices are provided for the connection of dust extraction and collection facilities, ensure these are connected and properly used.** Use of dust collection can reduce dust-related hazards.

**h) Do not let familiarity gained from frequent use of tools allow you to become complacent and ignore tool safety principles.** A careless action can cause severe injury within a fraction of a second.

#### **4. Power tool use and care**

**a) Do not force the power tool. Use the correct power tool for your application.** The correct power tool will do the job better and safer at the rate for which it was designed.

**b) Do not use the power tool if the switch does not turn it on and off.** Any power tool that cannot be controlled with the switch is dangerous and must be repaired.

**c) Disconnect the plug from the power source and/or remove the battery pack, if detachable, from the power tool before making any adjustments, changing accessories, or storing power tools.** Such preventive safety measures reduce the risk of starting the power tool accidentally.

**d) Store idle power tools out of the reach of children and do not allow persons unfamiliar with the power tool or these instructions to operate the power tool.** Power tools are dangerous in the hands of untrained users.

**e) Maintain power tools and accessories. Check for misalignment or binding of moving parts, breakage of parts and any other condition that**

**may affect the power tool's operation. If damaged, have the power tool repaired before use.** Many accidents are caused by poorly maintained power tools.

**f) Keep cutting tools sharp and clean.** Properly maintained cutting tools with sharp cutting edges are less likely to bind and are easier to control.

**g) Use the power tool, accessories and tool bits etc. in accordance with these instructions, taking into account the working conditions and the work to be performed.** Use of the power tool for operations different from those intended could result in a hazardous situation.

**h) Keep handles and grasping surfaces dry, clean and free from oil and grease.** Slippery handles and grasping surfaces do not allow for safe handling and control of the tool in unexpected situations.

#### **5. Battery tool use and care**

**a) Recharge only with the charger specified by the manufacturer.** A charger that is suitable for one type of battery pack may create a risk of fire when used with another battery pack.

**b) Use power tools only with specifically designated battery packs.** Use of any other battery packs may create a risk of injury and fire.

**c) When battery pack is not in use, keep it away from other metal objects, like paper clips, coins, keys, nails, screws or other small metal objects, that can make a connection from one terminal to another.** Shorting the battery terminals together may cause burns or a fire.

- d) **Under abusive conditions, liquid may be ejected from the battery; avoid contact. If contact accidentally occurs, flush with water. If liquid contacts eyes, additionally seek medical help.** Liquid ejected from the battery may cause irritation or burns.
- e) **Do not use a battery pack or tool that is damaged or modified.** Damaged or modified batteries may exhibit unpredictable behaviour resulting in fire, explosion or risk of injury.
- f) **Do not expose a battery pack or tool to fire or excessive temperature.** Exposure to fire or temperature above 130°C may cause explosion.
- g) **Follow all charging instructions and do not charge the battery pack or tool outside the temperature range specified in the instructions.** Charging improperly or at temperatures outside the specified range may damage the battery and increase the risk of fire.

## 6. Service

- a) **Have your power tool serviced by a qualified repair person using only identical replacement parts.** This will ensure that the safety of the power tool is maintained.
- b) **Never service damaged battery packs.** Service of battery packs should only be performed by the manufacturer or authorized service providers.

## ● Safety instructions for brush tools

- Brushes may not be attached to machines whose speed is higher than the maximum permissible brush speed.
- Damaged brushes must not be used.

- Rust discolouration or other signs of chemical or mechanical change on the equipment material can cause premature failure of the brush.
- Brushes must be stored in suitable racks, containers or boxes so that they are protected against the following influences:
  - High levels of humidity, heat, water or other liquids, which could cause damage to the brush.
  - Acids or vapours of acids that could cause damage.
  - Temperatures that are so low that they could lead to condensation on the brushes if they are stored in an area with higher temperatures.
  - Deformation of any brush component.

## ● Residual risks

There will always be residual risks even if you operate this product according to the instructions. The following hazards may occur in connection with the type and design of this product:

- Eye damage if no suitable eye protection is worn.
- Hearing damage if suitable ear protection is not worn.
- Health injuries resulting from the effect of vibration on the hands and arms in the event that the product is used over a longer period of time or is not used and maintained properly.

**⚠ WARNING!** Danger due to electromagnetic field generated while the product is in operation. Under certain circumstances, this field may negatively affect active or passive medical implants. In order to reduce the danger of serious or fatal injuries, we recommend that individuals who wear medical implants should consult their doctor and the manufacturer of the implant before operating the product.

## ● Preparation

**⚠ WARNING!** Risk of injury due to unintentional start-up. Only insert the rechargeable battery [16] into the product once the product is fully prepared for use.

**Note:** The hexagon socket key [18], the 2 hexagon screws and washers [30], the wire brush [19] and the nylon brush [20] are located in the two accessories compartments [6] in the auxiliary handle [5].

## ● Control elements

**Note:** Familiarise yourself with the operating element before using the product for the first time.

**Switch lock [2]:** Locks the On/Off switch [4] against unintentional operation. Press the switch lock [2] to unlock the On/Off switch [4].

**On/Off switch [4]:** Press the On/Off switch [4] to switch the product on or off.

**Rotary wheel [3]:** You can set the speed levels using the rotary wheel [3]:  
1: lowest speed  
6: highest speed

**Splash guard [11]:** You can adjust the splash guard [11] by sliding it backwards and forwards.

## ● Assembling the product

### ● Assembling the motor head (see Fig. A)

- Mount the motor head [10] by inserting the telescopic handle [8] into the threaded coupling [25].
- Tighten the coupling nut [9] on the threaded coupling [25].

### ● Attaching and removing the wheel (see Fig. B)

- Slide the wheel [13] on the motor head [10]. You will hear the wheel [13] click into place.

**Plastic brush [12]:** If using the plastic brush [12] set the wheel [13] to the transport position [26].

**Wire brush [19]/nylon brush [20]:** If using the wire brush [19] or the nylon brush [20] set the wheel [13] to the working position [27].

- Press the release [14] to release the wheel [13] and pull it off.

### ● Attaching the auxiliary handle (see Fig. C)

- Loosen the screw [28] and knurled nut [15] from the auxiliary handle [5].
- Insert the auxiliary handle [5] into the holder beneath the handle [1].
- Secure the auxiliary handle [5] with the screw [28] and the knurled nut [15].

**Note:** There are several possible latching positions.

## ● Use accessories

### ● Selecting accessories

**Plastic brush [12]:** The plastic brush [12] is suitable for removing weeds, lichens and moss from wide joints and for cleaning smaller areas.



**Wire brush [19]:** The wire brush [19] is suitable for removing stubborn lichens and mosses from insensitive surfaces.

**⚠ CAUTION!** Only use the wire brush [19] on robust surfaces, such as roads or pavements. Otherwise ground may be damaged or scratched.

**Nylon brush [20]:** The nylon brush [20] is suitable for removing weeds, lichens and moss from small narrow joints.

## ● Inserting/removing the accessories (see Fig. D1 + D2)

### Plastic brush [12]:

- Place the plastic brush [12] on the motor head [10] (see Fig. D2).
- Fix the plastic brush [12] with the mounting screw and washer [29].
- To remove the plastic brush [12], loosen the mounting screw [29] and pull the plastic brush [12] off the motor head [10].  
**Note:** To loosen or tighten the mounting screw [29], refer to the arrow marking which indicate the direction of rotation and the symbols  and  (see Fig. D1)

### Wire brush [19] and nylon brush [20]:

- Place the wire brush [19] or nylon brush [20] on the motor head [10] as illustrated in Figure D2.
- Insert the hexagon screw and washer [30]. Tighten the hexagon screw [30] clockwise using the hexagon socket key [18].
- To remove the wire brush [19] or nylon brush [20], unscrew the hexagon screw [30] and pull the wire brush [19] or nylon brush [20] off from the motor head [10].

## ● Adjusting the handle

**Note:** The telescopic handle [8] enables you to adjust the product to your individual height.

- Loosen the coupling nut [7].
- Adjust the telescopic handle [8] to the desired length.
- Retighten the coupling nut [7].

## ● Checking the battery charge level

- Press the button [24] next to the charge level indicator [23] on the rechargeable battery [16]. The LEDs of the charge level indicator [23] show how much charge remains in the rechargeable battery [16].
- Charge the rechargeable battery [16] when only the red LED on the charge level indicator [23] is illuminated.

LEDs	Meaning
red, orange, green	Rechargeable battery [16] is charged.
red, orange	Rechargeable battery [16] is partially charged.
red	Rechargeable battery [16] needs to be charged.

## ● Charging the rechargeable battery

**Note:** Please follow the instructions in the battery charger's [21] operating manual.

- If warm, allow the rechargeable battery [16] to cool before charging.
- Do not expose the rechargeable battery [16] to direct sunlight for long periods and do not place it on a radiator (max. 50°C).
- Remove the rechargeable battery [16] from the product.
- Push the rechargeable battery [16] into the charging slot of the battery charger [21].
- Connect the battery charger [21] to a power outlet.

- After charging, disconnect the battery charger [21] from the mains.
- Pull the rechargeable battery [16] out of the battery charger [21].

### Control LEDs on the battery charger [21]:

green	red	Meaning
lights up	-	- Rechargeable battery [16] is fully charged. - Stand-by (no battery inserted)
-	lights up	Rechargeable battery [16] is charging.
-	flashes	Rechargeable battery [16] is overheated.
flashes	flashes	Rechargeable battery [16] is defective.

## ● Operation

**▲ WARNING! RISK OF INJURY!** Pay attention to the following instructions.

- Check the product all accessories before use. Do not use the product if you notice any damage. Replace any damaged accessories.
- Only use original accessory parts.
- Never operate the product in rain or on wet ground. There is a danger of electric shock.
- Always move across slopes crosswise.
- Switch off the product during breaks or when transporting it and wait until it completely stopped rotating.
- Operate the product at walking speed.
- The arrow on the splash guard [11] indicates the direction of rotation of the Brush [12, 19, 20].
- When working with the brushes [12, 19, 20], never sand over plastic or other

sensitive floor materials. You could scratch or damage the surface. We do not assume any liability for damages in this case. Test the product beforehand on an inconspicuous area.

## ● Inserting and removing the rechargeable battery

**▲ WARNING!** Risk of injury due to unintentional start-up. Only insert the rechargeable battery [16] into the product once the product is fully prepared for use.

- Push the rechargeable battery [16] along the guide into the battery holder [17]. You will hear the rechargeable battery [16] click into place.
- To remove the rechargeable battery [16], press and hold the battery release [22] and pull the rechargeable battery [16] out of the battery holder [17].

## ● Switching the product on and off

**Note:** Make sure that all accessories are mounted and the rechargeable battery [16] is inserted.

**Note:** After switching off the product, the brushes [12, 19, 20] continue to rotate for a few seconds. Keep your hands and feet away from the moving parts of the product.

**▲ WARNING!** Do not try to lock the On/Off switch [4] in place. Do not use the product if the On/Off switch [4] is damaged. A damaged On/Off switch [4] may cause an injury risk due to the motor not being switched off after releasing the On/Off switch [4].

- Press and hold the switch lock [2].
- Press the On/Off switch [4] to turn on the product and keep it pressed during operation.

- Release the switch lock [2].
- Release the On/Off switch [4] to switch off the product.
- Remove the rechargeable battery [16] from the product when you are no longer using the product.

## ● Transport

- Switch off the product and remove the rechargeable battery [16]. Make sure that all moving parts have come to a complete stop.
- Always carry the product with both hands, one on the handle [1] and the other on the auxiliary handle [5].

## ● Cleaning, maintenance and storage

**⚠ WARNING!** Risk of injury due to unintentional start-up. Protect yourself when performing maintenance or cleaning work. Switch off the product and remove the rechargeable battery [16]. You should have any repair and maintenance work that is not described in these instructions carried out by our Service Centre. Only use original replacement parts.

### Cleaning:

**⚠ WARNING! ELECTRIC SHOCK!**

Never spray down the product with water.

**Note:** Risk of damage. Chemical substances may attack the plastic parts of the product.

Do not use any cleaning agents or solvents.

- Keep the ventilation slits, motor housing and handles of the product clean. Use a damp cloth or brush to do this.
- Clean the product and the accessories (plastic brush [12], wire brush [19], nylon brush [20] and the splash guard [11]) used after each use with a soft brush or cloth.

### **Maintenance:**

- Always perform a visual inspection of the product before using it. Do not use the product, if its safety features, screws or bolts are missing, worn or damaged.
- Check the product before each use for obvious defects such as loose, worn or damaged parts.

### **Storage:**

- Always store the product and accessories:
  - clean
  - dry
  - protected against dust
  - protected against frost
  - out of the reach of children
- Do not store the product in direct sunlight for a long time. The product could become damaged.
- Do not wrap the product in plastic bags as moisture and mildew may form.

**Note:** The storage temperature for the rechargeable battery [16] and the product is between 0°C and 45°C. Avoid extreme cold or heat during storage to ensure the battery output is not adversely affected.

- Remove the rechargeable battery [16] from the product before storing the product (see the separate operating instructions for the rechargeable battery [16] and battery charger [21]).

## ● Troubleshooting

The following table will assist you in fixing faults:

Problem	Possible cause	Troubleshooting
Product does not start	Rechargeable battery [16] is not inserted.	Insert the rechargeable battery [16].
	Rechargeable battery [16] is discharged.	Charge the rechargeable battery [16].
	On/Off switch [4] is broken.	Contact the service centre.
	Defective motor	
Product works with interruptions	Internal loose contact	Contact the service centre.
	On/Off switch [4] is broken.	
Low work output	Rechargeable battery [16] discharged.	Charge the rechargeable battery [16].
	Attachment tool (plastic brush [12], wire brush [19], nylon brush [20]) is blunt or worn down.	Remove the attachment (plastic brush [12], wire brush [19], nylon brush [20]) and replace it with a new one (see chapter "Ordering replacement parts").

## ● Ordering replacement parts

Replacements for the following parts can be ordered online:

Pos. nr.	Name	Order No.
[12]	Plastic brush, large	4658429029999
[19]	Wire brush	4658429059999
[20]	Nylon brush	4658429069999

Item number: 465842\_2404  
Website: [www.optimex-shop.com](http://www.optimex-shop.com)



Observe the marking of the packaging materials for waste separation, which are marked with abbreviations (a) and numbers (b) with following meaning: 1–7: plastics/20–22: paper and fibreboard/80–98: composite materials.

## ● Disposal

The packaging is made entirely of recyclable materials, which you may dispose of at local recycling facilities.



Contact your local refuse disposal authority for more details of how to dispose of your worn-out product.



To help protect the environment, please dispose of the product properly when it has reached the end of its useful life and not in the household waste. Information on collection points and their opening hours can be obtained from your local authority.

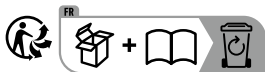

The product incl. accessories, manual and packaging materials are recyclable and are subject to extended producer responsibility. Dispose them separately, following the illustrated Info-tri (sorting information), for better waste treatment.

Faulty or used batteries/rechargeable batteries must be recycled. Return the batteries/rechargeable batteries and the product to the available collection points.



### **Environmental damage through incorrect disposal of the batteries/rechargeable batteries!**

Batteries/rechargeable batteries may not be disposed of with the usual domestic waste. They may contain toxic heavy metals and are subject to hazardous waste treatment rules and regulations. The chemical symbols for heavy metals are as follows: Cd = cadmium, Hg = mercury, Pb = lead. That is why you should dispose of used batteries/rechargeable batteries at a local collection point.

## ● **Warranty and service**

### ● **Warranty**

The product has been manufactured to strict quality guidelines and meticulously examined before delivery. In the event of material or manufacturing defects you have legal rights against the retailer of this product. Your legal rights are not limited in any way by our warranty detailed below.

The warranty for this product is 3 years from the date of purchase. The warranty period begins on the date of purchase. Keep the original sales receipt in a safe location as this document is required as proof of purchase.

Any damage or defects already present at the time of purchase must be reported without delay after unpacking the product.

Should the product show any fault in materials or manufacture within 3 years from the date of purchase, we will repair or replace it – at our choice – free of charge to you. The warranty period is not extended as a result of a claim being granted. This also applies to replaced and repaired parts.

This warranty becomes void if the product has been damaged, or used or maintained improperly.

The warranty covers material or manufacturing defects. This warranty does not cover product parts subject to normal wear and tear, thus considered consumables (e.g. batteries, rechargeable batteries, tubes, cartridges), nor damage to fragile parts, e.g. switches or glass parts.

## ● Warranty claim procedure

So that your request can be processed quickly, please observe the following instructions:

- For all inquiries, please have the receipt and item number (IAN 465842\_2404) ready as proof of purchase.
- The article number can be taken from the identification label on the product, engraving on the product, the front cover of your manual (at the bottom left), or the sticker on the back or bottom of the product.
- If malfunctions or other defects arise, first contact the service department indicated below by phone or email.
- You can then send a product recorded as defective to the communicated service address postage-free, making sure to enclose proof of purchase (receipt) and information on the details of the defect and when it occurred.



You can download and view this and numerous other manuals at [parkside-diy.com](http://parkside-diy.com). This QR code takes you directly to [parkside-diy.com](http://parkside-diy.com). Choose your country and use the search screen to search for the operating instructions. Entering the item number (IAN) 465842\_2404 takes you to the operating instructions for your item.

## ● Service

**GB** **Service Great Britain**  
Tel.: 0800 0569216  
E-Mail: [owim@lidl.co.uk](mailto:owim@lidl.co.uk)

**IE** **Service Ireland**  
Tel.: 1800 200736  
E-Mail: [owim@lidl.ie](mailto:owim@lidl.ie)



# ● EU declaration of conformity

## EU DECLARATION OF CONFORMITY (No 465842\_2404 )

IAN: 465842\_2404  
Product identification: "PARKSIDE" 20V 2-in-1 Cordless Surface Brush  
Model Number: HG12138

The object of the declaration described above is in conformity with the relevant Union harmonisation legislation:

Directive 2006/42/EC
Directive 2014/30/EU
Directive 2011/65/EU and all related amendments

References to the relevant harmonised standards used or references to the other technical specifications in relation to which conformity is declared:

N° / Parts
Directive 2006/42/EC
EN 62841-1:2015/A11:2022
EN 1083-2:1997
Directive 2014/30/EU
EN IEC 55014-1:2021
EN IEC 55014-2:2021

The object of the declaration described above is in conformity with Directive 2011/65/EU of the European Parliament and of the Council of 8 June 2011 on the restriction of the use of certain hazardous substances in electrical and electronic equipment:

N° / Parts
EN IEC 63000:2018

Keeper of the technical documentation: OWIM GmbH & Co.KG

Signed for and on behalf of:







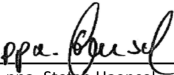
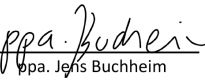



**OWIM GmbH & Co. KG, Stiftsbergstraße 1, 74167 Neckarsulm, Germany**

This declaration of conformity is issued under the sole responsibility of the manufacturer.

Translation of the original declaration of conformity

Neckarsulm	29.10.2024		
Place	Date	ppa. Stefan Haensel Authorised Signatory	ppa. Jens Buchheim Authorised Signatory

<b>Légende des pictogrammes utilisés</b> .....	Page 38
<b>Introduction</b> .....	Page 38
Utilisation conforme.....	Page 38
Descriptif des pièces.....	Page 39
Caractéristiques techniques .....	Page 39
Contenu de la livraison .....	Page 40
<b>Consignes de sécurité</b> .....	Page 40
<b>Consignes de sécurité générales pour les outils électriques</b> .....	Page 41
Consignes de sécurité pour les outils de brossage .....	Page 44
Risques résiduels .....	Page 44
<b>Préparation</b> .....	Page 45
Éléments de commande.....	Page 45
<b>Montage du produit</b> .....	Page 45
Montage de tête de moteur .....	Page 45
Montage/démontage de la roue.....	Page 45
Montage de la poignée supplémentaire .....	Page 45
<b>Utiliser des accessoires</b> .....	Page 46
Choix de l'accessoire .....	Page 46
Installer/retirer les accessoires .....	Page 46
<b>Réglage de la poignée</b> .....	Page 46
<b>Vérifier l'état de charge de la batterie</b> .....	Page 46
<b>Charger la batterie</b> .....	Page 47
<b>Fonctionnement</b> .....	Page 47
Insérer et retirer la batterie.....	Page 47
Allumer et éteindre le produit .....	Page 48
<b>Transport</b> .....	Page 48
<b>Nettoyage, maintenance et rangement</b> .....	Page 48
<b>Dépannage</b> .....	Page 49
<b>Commande de pièces de rechange</b> .....	Page 49
<b>Mise au rebut</b> .....	Page 50
<b>Garantie et service</b> .....	Page 50
Garantie .....	Page 50
Faire valoir sa garantie.....	Page 52
Service après-vente.....	Page 52
<b>Déclaration de conformité UE</b> .....	Page 53

Légende des pictogrammes utilisés			
	Veillez lire le mode d'emploi !		Porter des gants de protection
	Respecter les avertissements et les consignes de sécurité !		Porter des lunettes de protection et une protection auditive.
	Danger de mort et risque d'accident pour les enfants en bas âge et les enfants !		Éloigner les personnes présentes autour du produit.
	Risque de blessures dues à une projection de pièces!		Risque de blessures causées par l'outil en rotation ! Tenir les mains et les pieds éloignés.
	L'utilisation du produit sous la pluie ou dans un environnement humide est interdite.		Niveau de puissance acoustique garanti L <sub>WA</sub> en dB(A) <b>89 dB</b>
	Déverrouiller		Verrouiller
	Retirez la batterie avant tous travaux d'entretien !		Ne jetez pas les appareils électriques dans les ordures ménagères.
	Mettez l'emballage et le produit au rebut en respectant l'environnement !		La marque CE indique la conformité aux directives européennes applicables à ce produit.
	Instructions de sécurité		Instructions de manipulation

## Brosse de surface sans fil 2 en 1

Lors d'une cession à tiers, veuillez également remettre tous les documents.

### ● Introduction

Nous vous félicitons pour l'achat de votre nouveau produit. Vous avez opté pour un produit de grande qualité. Le mode d'emploi fait partie intégrante de ce produit. Il contient des indications importantes pour la sécurité, l'utilisation et la mise au rebut. Veuillez lire consciencieusement toutes les indications d'utilisation et de sécurité du produit. Ce produit doit uniquement être utilisé conformément aux instructions et dans les domaines d'application spécifiés.

### ● Utilisation conforme

Le produit est destiné à éliminer les mauvaises herbes et la mousse dans les joints de dalles, les pavés ou les caniveaux dans un cadre domestique. Toute autre utilisation n'étant pas explicitement mentionnée dans le mode d'emploi peut conduire à un endommagement du produit et représenter de graves dangers pour l'utilisateur. L'opérateur ou l'utilisateur est responsable en cas d'accidents ou de dommages

causés à d'autres personnes ou à leur propriété. Le fabricant n'endosse aucune responsabilité en cas de dommages causés par une utilisation erronée ou une manipulation non conforme. Le produit est exclusivement destiné à un usage privé et non commercial.

## ● Descriptif des pièces

**Remarque :** La batterie [16] et le chargeur pour batterie [21] ne sont pas fournis.

- 1 Poignée
- 2 Verrouillage de mise en marche
- 3 Molette
- 4 Interrupteur Marche/Arrêt
- 5 Poignée supplémentaire
- 6 Compartiment d'accessoires
- 7 Écrou-raccord
- 8 Manche télescopique
- 9 Écrou-raccord (tête de moteur)
- 10 Tête de moteur
- 11 Protection contre les projections
- 12 Brosse en plastique, grande
- 13 Roue
- 14 Déverrouillage
- 15 Écrou de poignée
- 16 Batterie (non fournie)
- 17 Support de batterie
- 18 Clé pour vis à six pans creux
- 19 Brosse métallique
- 20 Brosse en nylon
- 21 Chargeur pour batterie (non fourni)
- 22 Déverrouillage de batterie
- 23 Témoin de charge
- 24 Touche
- 25 Raccord fileté
- 26 Position de transport
- 27 Position de travail
- 28 Vis
- 29 Vis de fixation (M5 x 38) et rondelle
- 30 Vis à six pans (M5 x 37) et rondelle

## ● Caractéristiques techniques

Brosse de surface à batterie :	PAOB
	20-Li B2
Tension nominale U :	20V===
Poids avec batterie (20V, 4Ah) :	env. 4,25kg
Vitesse de rotation à vide $n_0$ :	600–1200min <sup>-1</sup>
Niveau de pression acoustique $L_{pA}$ :	74,5dB; $K_{pA} = 3\text{dB}$
Niveau de pression acoustique $L_{WA}$ :	mesuré : 85,7dB; $K_{WA} = 3\text{dB}$
	garanti : 89dB
Vibration $a_h$ :	Poignée : 0,87m/s <sup>2</sup> ; $K = 1,5\text{m/s}^2$
	surface de poignée isolée : 1,28m/s <sup>2</sup> ; $K = 1,5\text{m/s}^2$
Type de batterie :	Lithium-ion
Température :	≤ 50°C
Charge :	4°C–40°C
Fonctionnement :	4°C–50°C
Stockage :	0°C–45°C

**Remarque :** Le niveau de bruit et de vibrations est établi selon les normes et les directives de la déclaration de conformité. La valeur totale de vibrations et la valeur d'émissions sonores indiquées ont été mesurées sur la base d'une procédure d'essai normalisée et peuvent être utilisées pour comparer un outil électrique avec un autre. La valeur totale de vibrations et la valeur d'émissions sonores indiquées peuvent également être utilisées pour une évaluation préliminaire de la charge.

**▲ AVERTISSEMENT !** Les émissions de vibrations et de bruit peuvent varier par rapport aux valeurs indiquées lors de

l'utilisation réelle de l'outil électrique, en fonction de la manière dont l'outil est utilisé. Il est nécessaire de définir des mesures de sécurité pour protéger l'opérateur, basées sur une estimation de l'exposition aux vibrations pendant les conditions d'utilisation réelles (en tenant compte de toutes les phases du cycle de fonctionnement, par exemple les périodes pendant lesquelles l'outil électrique est éteint et celles où il est allumé, mais fonctionne sans charge).

### Durée de charge

- Le produit fait partie de la gamme Parkside **X 20 V TEAM** et peut fonctionner avec des packs de batteries de la gamme Parkside **X 20 V TEAM**. Les packs de batteries de la gamme

**X 20 V TEAM** ne peuvent être rechargés qu'avec les chargeurs de la gamme **X 20 V TEAM**.

- Nous vous recommandons d'utiliser ce produit uniquement avec les packs de batteries suivants :
  - PAP 20 B1
  - PAP 20 B3
- Nous vous recommandons de charger ces packs de batteries uniquement avec les chargeurs suivants :
  - PLG 20 A3
  - PLG 20 A4
  - PLG 20 C1
  - PLG 20 C3
  - PDSLGL 20 A1

Durée de charge	2 Ah Pack de batteries PAP 20 B1	4 Ah Pack de batteries PAP 20 B3
Max. 2,4A chargeur PLG 20 A4/C1	60 min	120 min
Max. 4,5A chargeur PLG 20 A3/C3	35 min	60 min
Max. 4,5A chargeur PDSLGL 20 A1	35 min	60 min

### ● Contenu de la livraison

Immédiatement après le déballage, veuillez vous assurer que le contenu de la livraison est complet, et que le produit ainsi que toutes les pièces sont en parfait état.

- 1 brosse de surface à batterie
- 1 poignée supplémentaire avec compartiment d'accessoires
- 1 brosse en plastique, grande (pré-installée)
- 1 brosse métallique
- 1 brosse en nylon
- 2 vis à six pans (M5 x 37)
- 2 rondelles
- 1 clé pour vis à six pans creux
- 1 mode d'emploi



### Consignes de sécurité

CETTE SECTION TRAITE DES CONSIGNES DE SÉCURITÉ DE BASE LORS DE L'UTILISATION DU PRODUIT.

**⚠ AVERTISSEMENT ! DOMMAGES CORPORELS ET MATÉRIELS DUS À UNE MAUVAISE MANIPULATION DE LA BATTERIE.** Respectez les consignes de sécurité ainsi que les indications de recharge et d'utilisation correcte indiquées dans la notice d'utilisation de votre batterie et votre chargeur pour batterie de la gamme **X 20V TEAM**. Vous trouvez dans ce mode d'emploi séparé une description détaillée du processus de charge ainsi que des informations supplémentaires.

## ● **Consignes de sécurité générales pour les outils électriques**

### **⚠ AVERTISSEMENT !**



**Lisez l'ensemble des consignes de sécurité, des instructions, des illustrations, des détails**

**techniques relatifs à cet outil électrique.**

Tout manquement aux consignes qui suivent peut provoquer une électrocution, un incendie et/ou de graves blessures.

**Conservez toutes les consignes de sécurité et instructions pour vous y reporter ultérieurement.**

Le terme « outil électrique » utilisé dans les consignes de sécurité désigne des outils électriques fonctionnant sur secteur (avec cordon secteur) ou des outils électriques fonctionnant sur piles (sans cordon secteur).

### **1. Sécurité du poste de travail**

- a) Veillez à ce que votre zone de travail soit propre et bien éclairée.** Du désordre et un éclairage insuffisant peuvent donner lieu à des accidents.
- b) N'utilisez pas l'outil électrique dans un environnement potentiellement explosif où se trouvent des liquides, des gaz ou des poussières inflammables.** Les étincelles produites par les outils électriques peuvent enflammer la poussière ou les vapeurs.
- c) Tenez les enfants et les autres personnes à l'écart pendant l'utilisation de l'outil électrique.** En cas d'inattention, vous pouvez perdre le contrôle de l'outil électrique.

### **2. Sécurité électrique**

- a) La fiche de branchement secteur de l'outil électrique doit s'enficher aisément dans la prise de courant. La fiche ne doit jamais être modifiée. Ne pas utiliser de fiche d'adaptateur avec des outils électriques reliés à la terre.** Des fiches non modifiées et des prises de courant adéquates permettent de réduire les risques de choc électrique.
- b) Évitez tout contact corporel avec des surfaces mises à la terre, telles que des tuyaux, des radiateurs, des cuisinières et des réfrigérateurs.** Le risque de choc électrique est plus élevé lorsque votre corps est relié à la terre.
- c) Tenez l'outil électrique à l'écart de la pluie ou de l'humidité.** L'infiltration d'eau dans un outil électrique augmente les risques de choc électrique.
- d) N'utilisez jamais le câble secteur de manière non conforme, pour porter l'outil électrique ou le suspendre, voire pour débrancher la fiche de la prise de courant. Tenez le câble secteur à l'écart de toute source de chaleur, de l'huile, d'arêtes coupantes ou de pièces en mouvement.** Un câble secteur endommagé ou emmêlé augmente le risque de choc électrique.
- e) Lorsque vous utilisez un outil électrique en plein air, utilisez uniquement un câble de rallonge homologué pour l'usage en plein air.** L'utilisation d'un câble de rallonge homologué pour l'usage en plein air réduit les risques de choc électrique.

- f) Si vous êtes obligé de faire fonctionner l'outil électrique dans un environnement humide, utilisez un disjoncteur différentiel. L'utilisation d'un disjoncteur différentiel réduit les risques de choc électrique.
3. **Sécurité des personnes**
- a) **Soyez toujours attentif à ce que vous faites, et abordez toujours avec prudence le travail avec un outil électrique. N'utilisez pas un outil électrique si vous êtes fatigué ou sous l'influence de drogues, d'alcool ou de médicaments.** Lorsque vous utilisez l'outil électrique, un moment d'inattention peut donner lieu à des blessures graves.
- b) **Portez un équipement de protection individuelle et toujours des lunettes de protection.** Selon le type d'outil électrique et son usage, le port d'équipements de protection individuelle, tels qu'un masque anti-poussières, des chaussures de sécurité antidérapantes, un casque ou des protections auditives, diminue les risques de blessures.
- c) **Évitez toute mise en marche involontaire. Vérifiez que l'outil électrique est éteint avant de le raccorder à l'alimentation électrique et/ou de brancher la batterie, de le prendre ou de le transporter.** Lorsque vous portez l'outil électrique avec le doigt sur l'interrupteur ou lorsque vous le raccordez à l'alimentation électrique alors qu'il est allumé, vous vous exposez à un risque d'accident.
- d) **Retirez les outils de réglage ou les clés à vis avant de mettre en marche l'outil électrique.** Un outil ou une clé pris dans une pièce de l'outil électrique en rotation peut provoquer des blessures.
- e) **Évitez toute posture corporelle anormale. Assurez-vous d'être en position stable et de garder l'équilibre à tout moment.** Vous pourrez ainsi mieux contrôler l'outil électrique en cas de situations inattendues.
- f) **Portez des vêtements adaptés. Ne portez ni vêtements amples ni bijoux. Maintenez vos cheveux et vos vêtements éloignés des pièces mobiles.** Les vêtements amples, les bijoux ou les cheveux longs risquent d'être happés par les pièces en mouvement.
- g) **Lorsque les dispositifs d'aspiration et de récupération des poussières sont montés, veillez à ce qu'ils soient raccordés et correctement utilisés.** L'utilisation d'un dispositif d'aspiration des poussières réduit les dangers causés par les poussières.
- h) **Méfiez-vous du sentiment illusoire de sécurité et ne négligez jamais les consignes de sécurité de l'outil électrique, même lorsque vous vous êtes familiarisé avec le produit après l'avoir utilisé à plusieurs reprises.** Une utilisation inattentive peut occasionner des blessures graves en seulement quelques secondes.
4. **Utilisation et manipulation de l'outil électrique**
- a) **Ne surchargez pas l'outil électrique. Utilisez l'outil électrique adapté à la réalisation de votre travail.** Un outil électrique adapté vous permet de travailler mieux et en toute sécurité dans la zone de performance indiquée.
- b) **N'utilisez pas un outil électrique dont l'interrupteur est défectueux.** Un outil électrique dont la mise en marche ou l'arrêt ne fonctionnent plus est dangereux et doit être réparé.

- c) **Débranchez la fiche de la prise et/ ou retirez la batterie amovible avant d'entreprendre de régler l'appareil, de remplacer des accessoires d'usage ou de ranger l'outil électrique.** Cette mesure de précaution empêche tout démarrage involontaire de l'outil électrique.
- d) **Rangez les outils électriques que vous n'utilisez pas hors de portée des enfants. Ne laissez jamais des personnes sans expérience ou qui n'ont pas lu ces instructions utiliser l'outil électrique.** Les outils électriques sont dangereux s'il sont utilisés par des personnes sans expérience.
- e) **Entretenez avec soin l'outil électrique et l'outil d'usinage. Vérifiez si les parties mobiles fonctionnent parfaitement et ne coincent pas, si des pièces sont cassées ou endommagées au point de compromettre le bon fonctionnement de l'outil électrique. Faites réparer les pièces endommagées avant d'utiliser l'outil électrique.** Les outils électriques mal entretenus occasionnent de nombreux accidents.
- f) **Gardez les outils de coupe tranchants et propres.** Des outils de coupe tranchants bien entretenus se coincent moins souvent et sont plus faciles à guider.
- g) **Utilisez l'outil électrique, les accessoires, les outils d'usinage, etc. conformément à ces instructions et aux spécifications. Tenez compte des conditions de travail et de la tâche à exécuter.** L'utilisation d'outils électriques dans un but différent de celui pour lequel ils sont conçus peut donner lieu à des situations dangereuses.
- h) **Gardez les poignées et leurs surfaces sèches, propres, exemptes d'huile et de graisse.** Dans les situations imprévues, des poignées et surfaces de poignées glissantes ne permettent pas un maniement et un contrôle sûrs de l'outil électrique.
5. **Utilisation et manipulation de l'outil sans fil**
- a) **Rechargez les batteries uniquement dans des chargeurs recommandés par le fabricant.** Un chargeur conçu pour un type spécifique de batterie présente un risque d'incendie s'il est utilisé avec d'autres types de batteries.
- b) **Utilisez uniquement les batteries prévues à cet effet dans les outils électriques.** L'utilisation d'autres batteries peut entraîner des blessures et à un incendie.
- c) **Tenez la batterie non utilisée à distance d'agrafes, de pièces de monnaie, de clés, de clous, d'écrous ou d'autres petits objets métalliques, qui risqueraient de court-circuiter les contacts.** Un court-circuit entre les contact de la batterie peut conduire à des brûlures ou provoquer un incendie.
- d) **Une utilisation erronée peut conduire à un échappement de liquide de la batterie. Évitez tout contact avec le liquide. En cas de contact accidentel, veuillez rincer à l'eau. Si le liquide entre en contact avec les yeux, consultez également un médecin.** Le liquide s'échappant de la batterie peut provoquer des irritations cutanées ou des brûlures.
- e) **N'utilisez pas de batterie endommagée ou modifiée.** Les batteries endommagées ou modifiées peuvent se comporter de manière imprévisible

et entraîner des risques d'incendie, d'explosion ou de blessures.

**f) N'exposez pas une batterie à des flammes ou à des températures trop élevées.** Un feu ou des températures supérieures à 130 °C peuvent provoquer une explosion.

**g) Suivez toutes les instructions de charge et ne chargez jamais la batterie ou l'outil à batterie en dehors de la plage de température indiquée dans le mode d'emploi.** Une charge incorrecte ou en dehors de la plage de température autorisée peut endommager la batterie et augmenter le risque d'incendie.

## 6. Service

**a) Confiez les réparations de l'outil électrique uniquement à des spécialistes qualifiés utilisant exclusivement des pièces de rechange d'origine.** Cela assure la sécurité de l'outil électrique.

**b) N'entretenez jamais des batteries défectueuses.** Tout entretien des batteries doit être effectué uniquement par le fabricant ou par des services après-vente autorisés.

## ● Consignes de sécurité pour les outils de brossage

- Les brosses ne doivent pas être montées sur des machines dont le régime est supérieur à la vitesse de rotation maximale autorisée pour les brosses.
- Des brosses endommagées ne doivent pas être utilisées.
- Les décolorations de rouille ou d'autres signes de modification chimique ou mécanique du matériau de revêtement peuvent entraîner une défaillance prématurée de la brosse.

■ Les brosses doivent être entreposées dans des supports, récipients ou boîtes appropriés de manière à être protégées des influences suivantes :

- forte humidité, chaleur, eau ou autres liquides pouvant causer des dommages à la brosse.
- acides ou vapeurs d'acide pouvant causer des dommages.
- températures suffisamment basses pour provoquer de la condensation sur les brosses lorsqu'elles sont déplacées vers une zone présentant des températures plus élevées.
- déformation de l'un des composants de la brosse.

## ● Risques résiduels

Même si vous utilisez cet outil correctement, des risques résiduels sont cependant existants. Les dangers suivants peuvent survenir en lien avec la conception et la fabrication de cet outil électrique :

- lésions oculaires si aucune protection oculaire appropriée n'est portée.
- lésions auditives si aucune protection auditive appropriée n'est portée.
- atteintes à la santé, s'exprimant au travers de vibrations dans les mains/bras, pour le cas où le produit est utilisé sur une période prolongée, ou s'il n'est pas utilisé et entretenu de façon conforme.

**▲ AVERTISSEMENT !** danger lié au champ électromagnétique généré lorsque le produit est en fonctionnement. Le champ peut, dans certaines circonstances, affecter les implants médicaux actifs ou passifs. Afin de réduire le risque de blessures graves ou mortelles, nous recommandons aux personnes porteuses d'implants médicaux de consulter leur médecin ainsi que le fabricant de ces implants avant d'utiliser le produit.

## ● Préparation

**⚠ AVERTISSEMENT !** Risque de blessure dû au démarrage involontaire du produit. N'insérez la batterie [16] dans le produit qu'une fois que celui-ci est complètement préparé à l'utilisation.

**Remarque :** La clé pour vis à six pans creux [18], les 2 vis à six pans et rondelles [30], la brosse métallique [19] et la brosse en nylon [20] se trouvent dans les deux compartiments d'accessoires [6] dans la poignée supplémentaire [5].

## ● Éléments de commande

**Remarque :** Familiarisez-vous avec tous les éléments de commande du produit avant la première utilisation.

**Verrouillage de mise en marche [2] :**  
Verrouille l'interrupteur Marche/Arrêt [4] contre une activation involontaire. Pressez le verrouillage de mise en marche [2] pour débloquer l'interrupteur Marche/Arrêt [4].

**Interrupteur Marche/Arrêt [4] :** Pressez l'interrupteur Marche/Arrêt [4] pour allumer voire éteindre le produit.

**Molette [3] :** La molette [3] vous permet d'ajuster les niveaux de vitesse de rotation :  
**1 :** vitesse de rotation minimale  
**6 :** vitesse de rotation maximale

**Protection contre les projections [11] :**  
Ajuster la protection contre les projections [11] en la déplaçant vers l'avant ou l'arrière.

## ● Montage du produit

### ● Montage de tête de moteur (voir Fig. A)

- Montez la tête de moteur [10] en insérant le manche télescopique [8] dans le raccord fileté [25].
- Serrez fermement l'écrou-raccord [9] sur le raccord fileté [25].

### ● Montage/démontage de la roue (voir Fig. B)

- Glissez la roue [13] sur la tête de moteur [10]. La roue [13] doit s'enclencher de manière audible.

**Brosse en plastique [12] :** Lors de l'utilisation de la brosse en plastique [12], placez la roue [13] en position de transport [26].

**Brosse métallique [19]/brosse en nylon [20] :**  
Lors de l'utilisation de la brosse métallique [19] ou de la brosse en nylon [20], mettez la roue [13] en position de travail [27].

- Pressez le déverrouillage [14] afin de libérer la roue [13] et retirez-la.

### ● Montage de la poignée supplémentaire (voir Fig. C)

- Dévissez la vis [28] et l'écrou de poignée [15] de la poignée supplémentaire [5].
- Insérez la poignée supplémentaire [5] dans le support situé sous la poignée [1].
- Fixez la poignée supplémentaire [5] au moyen de la vis [28] et de l'écrou de poignée [15].

**Remarque :** Plusieurs positions d'enclenchement sont possibles.

## ● Utiliser des accessoires

### ● Choix de l'accessoire

**Brosse en plastique [12] :** La brosse en plastique [12] est idéale pour enlever les mauvaises herbes, les lichens et la mousse des joints larges et pour nettoyer de petites surfaces.

**Brosse métallique [19] :** La brosse métallique [19] est adaptée pour enlever les lichens et la mousse tenaces sur des surfaces résistantes.



**⚠ PRUDENCE !** N'utilisez la brosse métallique [19] que sur des surfaces résistantes, par exemple sur une route ou un trottoir. Sinon, le revêtement de sol peut être endommagé ou rayé.

**Brosse en nylon [20] :** La brosse en nylon [20] est idéale pour enlever les mauvaises herbes, les lichens et la mousse des petits joints étroits.

### ● Installer/retirer les accessoires (voir Fig. D1 + D2)

**Brosse en plastique [12] :**

- Fixez la brosse en plastique [12] sur la tête de moteur [10] (voir Fig. D2).
- Fixez la brosse en plastique [12] au moyen de la vis de fixation et de la rondelle [29].
- Pour retirer la brosse en plastique [12], dévissez la vis de fixation [29] et tirez la brosse en plastique [12] de la tête de moteur [10].

**Remarque :** Pour dévisser ou visser la vis de fixation [29], référez-vous à la marque de flèche indiquant le sens de rotation, ainsi qu'aux symboles  et  (voir Fig. D1).

**Brosse métallique [19]/Brosse en nylon [20] :**

- Placez la brosse métallique [19] ou la brosse en nylon [20] sur la tête de moteur [10], comme indiqué sur la figure D2.
- Insérez la vis à six pans et la rondelle [30]. Serrez la vis à six pans [30] dans le sens horaire à l'aide de la clé à six pans creux [18].
- Pour retirer la brosse métallique [19] ou la brosse en nylon [20], dévissez la vis à six pans [30] et tirez la brosse métallique [19] ou la brosse en nylon [20] de la tête de moteur [10].

### ● Réglage de la poignée

**Remarque :** Vous pouvez ajuster le produit à votre taille individuelle à l'aide du manche télescopique [8].

- Desserrez l'écrou-raccord [7].
- Ajustez le manche télescopique [8] à la longueur voulue.
- Resserrez l'écrou-raccord [7].

### ● Vérifier l'état de charge de la batterie

- Appuyez sur la touche [24] à côté du témoin de charge [23] de la batterie [16]. Les LED du témoin de charge [23] indiquent le niveau de charge de la batterie [16].
- Rechargez la batterie [16] lorsque seule la LED rouge du témoin de charge [23] est allumée.

LED	Signification
rouge, orange, vert	La batterie [16] est chargée.
rouge, orange	La batterie [16] est partiellement chargée.
rouge	La batterie doit être rechargée [16].

## ● Charger la batterie

**Remarque :** Veuillez vous référer aux indications du mode d'emploi de votre chargeur pour batterie [21].

- Laissez une batterie [16] chaude refroidir avant de la charger.
- N'exposez pas la batterie [16] à une forte lumière solaire pendant de longues périodes et ne la posez pas sur des radiateurs (max. 50 °C).
- Retirez la batterie [16] du produit.
- Insérez la batterie [16] dans le compartiment de chargement du chargeur pour batterie [21].
- Branchez le chargeur pour batterie [21] à une prise de courant.
- Un fois le processus de charge effectué, débranchez le chargeur pour batterie [21] du secteur.
- Retirez la batterie [16] du chargeur pour batterie [21].

**LED de contrôle sur le chargeur pour batterie [21] :**

vert	rouge	Signification
est allumé	-	- La batterie [16] est complètement chargée. - prêt (aucune batterie insérée)
-	est allumé	La batterie [16] est en cours de charge.
-	clignote	La batterie [16] est en surchauffe.
clignote	clignote	La batterie [16] est défectueuse.

## ● Fonctionnement

**▲ AVERTISSEMENT ! RISQUE DE BLESSURE !** Veuillez respecter les indications suivantes :

- Vérifiez le produit et tous les accessoires avant utilisation. N'utilisez pas le produit si vous constatez le moindre endommagement. Remplacez un accessoire abîmé.
  - Utilisez uniquement des accessoires d'origine.
  - Ne travaillez pas sous la pluie ou sur un sol mouillé. Risque d'électrocution.
  - Travaillez toujours perpendiculairement aux pentes.
  - Éteignez le produit pendant les pauses de travail et pour le transport, puis attendez qu'il soit à l'arrêt.
  - Utilisez le produit à une vitesse de marche.
  - La flèche sur la protection contre les projections [11] indique le sens de rotation de la brosse [12], [19], [20].
  - Ne frottez en aucun cas les brosses [12], [19], [20] sur des matériaux de sol en plastique ou d'autres surfaces sensibles. Vous pourriez sinon rayer ou endommager la surface. Nous n'assumons aucune responsabilité pour les dommages de ce type. Avant utilisation sur des sols fragiles, testez le produit à un endroit discret.
- Insérer et retirer la batterie
- ▲ AVERTISSEMENT !** Risque de blessure dû au démarrage involontaire du produit. N'insérez la batterie [16] dans le produit qu'une fois que celui-ci est complètement préparé à l'utilisation.
- Insérez la batterie [16] le long du rail de guidage dans le support de batterie [17]. La batterie [16] s'enclenche de manière audible.
  - Pour retirer la batterie [16], appuyez et maintenez le déverrouillage de batterie [22], puis tirez la batterie [16] hors du support de batterie [17].

## ● Allumer et éteindre le produit

**Remarque :** Assurez-vous que tous les accessoires sont montés et que la batterie [16] est insérée.

**Remarque :** Après avoir éteint le produit, les brosses [12], [19], [20] continuent de tourner pendant quelques secondes. Éloignez vos mains et vos pieds des parties mobiles du produit.

**⚠ AVERTISSEMENT !** L'interrupteur Marche/Arrêt [4] ne doit pas être verrouillé. Si l'interrupteur Marche/Arrêt [4] est endommagé, il ne faut plus utiliser le produit. Il y a un risque de blessure si le moteur ne s'arrête pas après avoir relâché l'interrupteur Marche/Arrêt [4].

- Pressez et maintenez le verrouillage de mise en marche [2].
- Appuyez sur l'interrupteur Marche/Arrêt [4] pour allumer le produit et maintenez-le enfoncé pendant son utilisation.
- Relâchez le verrouillage de mise en marche [2].
- Relâchez l'interrupteur Marche/Arrêt [4] pour éteindre le produit.
- Retirez la batterie [16] du produit lorsque vous ne l'utilisez plus.

## ● Transport

- Éteignez le produit et retirez la batterie [16]. Assurez-vous que toutes les pièces mobiles sont à l'arrêt complet.
- Transportez le produit à deux mains, une main sur la poignée [1] et l'autre main sur la poignée supplémentaire [5].

## ● Nettoyage, maintenance et rangement

**⚠ AVERTISSEMENT !** Risque de blessure dû au démarrage involontaire du produit. Protégez-vous lors des travaux

d'entretien et de nettoyage. Éteignez le produit et retirez la batterie [16]. Laissez exécuter par notre service après-vente les travaux de réparation et de maintenance ne faisant pas l'objet de ce mode d'emploi. Utilisez exclusivement des pièces de rechange d'origine.

### Nettoyage :

**⚠ AVERTISSEMENT ! ÉLECTROCUTION !** Ne projetez jamais d'eau sur le produit.

**Remarque :** Les substances chimiques peuvent attaquer les pièces en plastique du produit. N'utilisez aucun produit d'entretien ou produit solvant.

- Veillez à ce que les fentes de ventilation, le boîtier du moteur et les poignées du produit soient toujours propres. Utilisez pour cela un chiffon humide ou une brosse.
- Après chaque utilisation, nettoyez le produit et les accessoires utilisés (brosse en plastique [12], brosse métallique [19], brosse en nylon [20] et protection contre les projections [11]) avec une brosse douce ou un chiffon.

### Entretien :

- Avant chaque utilisation, effectuez une inspection visuelle du produit. N'utilisez pas le produit si des dispositifs de sécurité, des vis ou des boulons manquent, sont usés ou endommagés.
- Vérifiez le produit avant chaque utilisation pour détecter d'éventuels défauts évidents tels que des pièces détachées, usées ou endommagées.

### Stockage :

- Stockez toujours le produit et tous ses accessoires dans un endroit :
  - propre
  - sec
  - protégé de la poussière
  - à l'abri du gel
  - hors de portée des enfants

- Ne laissez pas le produit exposé au soleil pendant de longues périodes. Le produit pourrait être endommagé.
  - N'enveloppez pas le produit dans des sacs en plastique, car cela pourrait entraîner une accumulation d'humidité et de moisissure.
- Remarque :** La température de stockage pour la batterie [16] et le produit doit être comprise entre 0°C et 45°C.
- Durant l'entreposage, évitez le froid ou la chaleur extrêmes afin de ne pas compromettre la performance de la batterie.
  - Retirez la batterie [16] du produit avant un stockage prolongé (p. ex. pour l'hiver) (consultez le mode d'emploi séparé pour la batterie [16] et le chargeur de batterie [21]).

## ● Dépannage

Le tableau suivant vous aidera à résoudre les petits dysfonctionnements :

Problème	Cause possible	Dépannage
Le produit ne démarre pas	La batterie [16] n'est pas insérée.	Insérez la batterie [16].
	La batterie [16] est déchargée.	Chargez la batterie [16].
	L'interrupteur Marche/Arrêt [4] est défectueux.	Adressez-vous à notre service après-vente.
	Le moteur est défectueux.	
Le produit fonctionne par intermittence	Faux contact interne	Adressez-vous à notre service après-vente.
	L'interrupteur Marche/Arrêt [4] est défectueux.	
Faible performance de travail	La batterie [16] est déchargée.	Chargez la batterie [16].
	L'accessoire (brosse en plastique [12], brosse métallique [19], brosse en nylon [20]) est émoussé ou usé.	Retirez l'accessoire (brosse en plastique [12], brosse métallique [19], brosse en nylon [20]) et remplacez-le par un neuf (voir le chapitre « Commande de pièces de rechange »).

## ● Commande de pièces de rechange

Vous pouvez commander en ligne des pièces de rechange pour les éléments suivants :

N° de pos.	Désignation	N° de commande
[12]	Brosse en plastique, grande	4658429029999
[19]	Brosse métallique	4658429059999
[20]	Brosse en nylon	4658429069999

## ● Mise au rebut

L'emballage se compose de matières recyclables pouvant être mises au rebut dans les déchetteries locales.



Veillez respecter l'identification des matériaux d'emballage pour le tri sélectif, ils sont identifiés avec des abréviations (a) et des chiffres (b) ayant la signification suivante : 1-7 : plastiques/20-22 : papiers et cartons/80-98 : matériaux composite.



Votre mairie ou votre municipalité vous renseigneront sur les possibilités de mise au rebut des produits usagés.



Afin de contribuer à la protection de l'environnement, veuillez ne pas jeter votre produit usagé dans les ordures ménagères, mais éliminez-le de manière appropriée. Pour obtenir des renseignements concernant les points de collecte et leurs horaires d'ouverture, vous pouvez contacter votre municipalité.

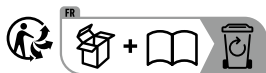

Points de collecte sur [www.quefairede mesdechets.fr](http://www.quefairede mesdechets.fr)  
Privilégiez la réparation ou le don de votre appareil !

Le produit ainsi que les accessoires et les matériaux d'emballage sont recyclables et relèvent de la responsabilité élargie du producteur. Éliminez-les séparément, en suivant l'Info-tri illustrée, dans l'intérêt d'un meilleur traitement des déchets.

Les piles/piles rechargeables défectueuses ou usagées doivent être recyclées. Les piles et/ou piles rechargeables et/ou le produit doivent être retournés dans les centres de collecte proposés.



## **Pollution de l'environnement par la mise au rebut incorrecte des piles/piles rechargeables !**

Les piles/piles rechargeables ne doivent pas être mises au rebut avec les ordures ménagères. Elles peuvent contenir des métaux lourds toxiques et doivent être considérées comme des déchets spéciaux. Les symboles chimiques des métaux lourds sont les suivants : Cd = cadmium, Hg = mercure, Pb = plomb. Pour cette raison, veuillez toujours déposer les piles/piles rechargeables usagées dans les conteneurs de recyclage communaux.

## ● Garantie et service

### ● Garantie

#### **Article L217-16 du Code de la consommation**

Lorsque l'acheteur demande au vendeur, pendant le cours de la garantie commerciale qui lui a été consentie lors de l'acquisition ou de la réparation d'un bien meuble, une remise en état couverte par la garantie, toute période d'immobilisation d'au moins sept jours vient s'ajouter à la durée de la garantie qui restait à courir. Cette période court à compter de la demande d'intervention de l'acheteur ou de la mise à disposition pour réparation du bien en cause, si cette mise à disposition est postérieure à la demande d'intervention.

Indépendamment de la garantie commerciale souscrite, le vendeur reste tenu des défauts de conformité du bien et des vices rédhibitoires dans les conditions prévues

aux articles L217-4 à L217-13 du Code de la consommation et aux articles 1641 à 1648 et 2232 du Code Civil.

#### **Article L217-4 du Code de la consommation**

Le vendeur livre un bien conforme au contrat et répond des défauts de conformité existant lors de la délivrance.

Il répond également des défauts de conformité résultant de l'emballage, des instructions de montage ou de l'installation lorsque celle-ci a été mise à sa charge par le contrat ou a été réalisée sous sa responsabilité.

#### **Article L217-5 du Code de la consommation**

Le bien est conforme au contrat :

- 1° S'il est propre à l'usage habituellement attendu d'un bien semblable et, le cas échéant :
  - s'il correspond à la description donnée par le vendeur et posséder les qualités que celui-ci a présentées à l'acheteur sous forme d'échantillon ou de modèle ;
  - s'il présente les qualités qu'un acheteur peut légitimement attendre eu égard aux déclarations publiques faites par le vendeur, par le producteur ou par son représentant, notamment dans la publicité ou l'étiquetage ;
- 2° Ou s'il présente les caractéristiques définies d'un commun accord par les parties ou être propre à tout usage spécial recherché par l'acheteur, porté à la connaissance du vendeur et que ce dernier a accepté.

#### **Article L217-12 du Code de la consommation**

L'action résultant du défaut de conformité se prescrit par deux ans à compter de la délivrance du bien.

#### **Article 1641 du Code civil**

Le vendeur est tenu de la garantie à raison des défauts cachés de la chose vendue qui la rendent impropre à l'usage auquel on la destine, ou qui diminuent tellement cet usage que l'acheteur ne l'aurait pas acquise, ou n'en aurait donné qu'un moindre prix, s'il les avait connus.

#### **Article 1648 1er alinéa du Code civil**

L'action résultant des vices rédhibitoires doit être intentée par l'acquéreur dans un délai de deux ans à compter de la découverte du vice.

Les pièces détachées indispensables à l'utilisation du produit sont disponibles pendant la durée de la garantie du produit.

Le produit a été fabriqué selon des critères de qualité stricts, et contrôlé consciencieusement avant sa livraison. En cas de défaut de matériau ou de fabrication, vous avez des droits légaux vis-à-vis du vendeur du produit. Vos droits légaux ne sont en aucun cas limités par notre garantie mentionnée ci-dessous.

La garantie de ce produit est de 3 ans à partir de la date d'achat. La période de garantie commence à la date d'achat. Conservez l'original de la preuve d'achat dans un endroit sûr car ce document est nécessaire pour prouver l'achat.

Tout dommage ou défaut déjà présent au moment de l'achat doit être signalé immédiatement après le déballage du produit.

Si le produit présente un défaut de matériau ou de fabrication dans les 3 ans qui suivent la date d'achat, nous le réparerons ou le remplacerons - à notre choix - gratuitement pour vous. La période de garantie n'est pas prolongée par une demande de garantie acceptée. Cette mesure s'applique également pour les pièces remplacées et réparées.

Cette garantie est annulée si le produit a été endommagé ou utilisé ou entretenu de manière incorrecte.

La garantie couvre les défauts de matériels et de fabrication. Cette garantie ne couvre pas les pièces du produit soumises à une usure normale, et qui sont donc considérées comme des pièces d'usure (par exemple les piles, les piles rechargeables, tuyaux, les cartouches d'encre), ni les dommages aux pièces fragiles, par exemple les interrupteurs ou les pièces en verre.

## ● Faire valoir sa garantie

Pour garantir la rapidité d'exécution de la procédure de garantie, veuillez respecter les consignes suivantes :

- Pour toute demande, veuillez conserver le ticket de caisse et le numéro d'article (IAN 465842\_2404) comme preuve d'achat.
- Le numéro de référence de l'article est indiqué sur la plaque signalétique du produit ou sur une gravure du produit, sur la couverture de votre manuel (en bas à gauche) ou sur un autocollant placé sur la face arrière ou inférieure du produit.
- En cas de dysfonctionnement ou de tout autre défaut de l'appareil, contactez d'abord le service après-vente par téléphone ou par e-mail aux coordonnées indiquées ci-dessous.
- Tout produit considéré comme défectueux peut alors être envoyé sans frais de port supplémentaires au service clientèle indiqué, accompagné de la preuve d'achat (ticket de caisse) et d'une description écrite du défaut et de sa date d'apparition.

○



Sur parkside-diy.com, vous pouvez visualiser et télécharger de nombreux autres manuels. Avec ce QR Code, vous accédez directement au site parkside-diy.com. Sélectionnez votre pays et recherchez le mode d'emploi dans le champ de recherche. En saisissant le numéro d'article (IAN) 465842\_2404, vous accédez au mode d'emploi de votre article.

## ● Service après-vente

### **Service après-vente France**

Tél. : 0800904879

E-Mail : owim@lidl.fr

### **Service après-vente Belgique**

Tél. : 080071011

Tél. : 80023970 (Luxembourg)

E-Mail : owim@lidl.be



# ● Déclaration de conformité UE

## DÉCLARATION UE DE CONFORMITÉ (n° 465842\_2404)

IAN : 465842\_2404  
Identification du produit : "PARKSIDE" 20 V Brosse de surface sans fil 2 en 1  
Numéro de modèle : HG12138

L'objet de la déclaration décrit ci-dessus est conforme à la législation d'harmonisation de l'Union applicable:

Directive 2006/42/CE
Directive 2014/30/UE
Directive 2011/65/UE avec toutes les modifications connexes

Références des normes harmonisées ou références aux autres spécifications techniques par rapport auxquels la conformité est déclarée :

N° / Pièces
Directive 2006/42/CE
EN 62841-1:2015/A11:2022
EN 1083-2:1997
Directive 2014/30/UE
EN IEC 55014-1:2021
EN IEC 55014-2:2021

du 8 juin 2011 relative à la limitation de l'utilisation de certaines substances dangereuses dans les équipements électriques et électroniques :

N° / Pièces
EN IEC 63000:2018

Détenteur de la documentation technique : OWIM GmbH & Co.KG

Signé par et au nom de:

**OWIM GmbH & Co. KG, Stiftsbergstraße 1, 74167 Neckarsulm, Allemagne**

Cette déclaration de conformité est délivrée sous la seule responsabilité du fabricant.

Traduction de la déclaration de conformité d'origine

Neckarsulm

Lieu

29.10.2024

Date

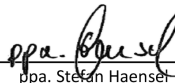

ppa. Stefan Haensel

Fondé de pouvoir



ppa. Jens Buchheim

Fondé de pouvoir

<b>Legenda van de gebruikte pictogrammen</b> .....	Pagina 55
<b>Inleiding</b> .....	Pagina 55
Correct en doelmatig gebruik.....	Pagina 55
Beschrijving van de onderdelen .....	Pagina 56
Technische gegevens .....	Pagina 56
Omvang van de levering.....	Pagina 57
<b>Veiligheidsinstructies</b> .....	Pagina 57
<b>Algemene veiligheidsinstructies voor elektrisch gereedschap</b> .....	Pagina 58
Veiligheidsinstructies voor gereedschap met een borstel.....	Pagina 61
Overige risico's.....	Pagina 61
<b>Vorbereiding</b> .....	Pagina 61
Bedieningselementen .....	Pagina 62
<b>Product monteren</b> .....	Pagina 62
Motor-unit monteren.....	Pagina 62
Wiel monteren/demonteren .....	Pagina 62
Extra handgreep monteren .....	Pagina 62
<b>Accessoires gebruiken</b> .....	Pagina 62
Accessoires kiezen .....	Pagina 62
Accessoires aanbrengen/verwijderen.....	Pagina 63
<b>Handgreep instellen</b> .....	Pagina 63
<b>Laadtoestand van de accu controleren</b> .....	Pagina 63
<b>Accu opladen</b> .....	Pagina 63
<b>Gebruik</b> .....	Pagina 64
Accu plaatsen en verwijderen.....	Pagina 64
Product in- en uitschakelen.....	Pagina 64
<b>Transport</b> .....	Pagina 65
<b>Reiniging, onderhoud en opslag</b> .....	Pagina 65
<b>Storingen oplossen</b> .....	Pagina 66
<b>Bestellen van reserveonderdelen</b> .....	Pagina 66
<b>Afvoer</b> .....	Pagina 66
<b>Garantie en service</b> .....	Pagina 67
Garantie .....	Pagina 67
Afwikkeling in geval van garantie.....	Pagina 67
Service.....	Pagina 68
<b>EU-conformiteitsverklaring</b> .....	Pagina 69

Legenda van de gebruikte pictogrammen			
	Lees de gebruiksaanwijzing!		Draag veiligheidshandschoenen
	Neem de waarschuwingen en veiligheidsinstructies in acht!		Draag een veiligheidsbril en gehoorbescherming.
	Levensgevaar en kans op ongevallen voor kleuters en kinderen!		Houd omstanders uit de buurt van het product.
	Letselgevaar door rondslingerende delen!		Letselgevaar door draaiend gereedschap! Voeten en handen uit de buurt houden.
	Het gebruik van het product bij regen of in een vochtige omgeving is verboden.		Gegarandeerd geluidsniveau L <sub>WA</sub> in dB(A)
	Ontgrendelen		Vergrendelen
	Verwijder de accu voor onderhoudswerkzaamheden!		Elektrische apparaten horen niet thuis bij het huisvuil.
	Voer de verpakking en het product op een milieuvriendelijke wijze af!		De CE-markering duidt op conformiteit met relevante EU-richtlijnen die van toepassing zijn op dit product.
	Veiligheidsinstructies		
	Instructies		

## 2-in-1 accu oppervlakteborstel

### ● Inleiding

Hartelijk gefeliciteerd met de aankoop van uw nieuwe product. U heeft voor een hoogwaardig product gekozen. De gebruiksaanwijzing is een deel van het product. Deze bevat belangrijke aanwijzingen voor veiligheid, gebruik en verwijdering. Maakt U zich voor de ingebruikname van het product met alle bedienings- en veiligheidsvoorschriften vertrouwd. Gebruik het product alleen zoals beschreven en voor de aangegeven toepassingsgebieden. Overhandig alle documenten bij doorgifte van het product aan derden.

### ● Correct en doelmatig gebruik

Het product is geschikt voor het verwijderen van onkruid en mos in voegen tussen tegels, bestrating of afvoergoten voor huishoudelijk gebruik. Elk ander gebruik dat in deze gebruiksaanwijzing niet uitdrukkelijk wordt toegestaan kan tot schade aan het product leiden en een ernstig gevaar voor de gebruiker opleveren. De bediener of gebruiker is verantwoordelijk voor ongevallen of schade aan andere mensen of hun eigendom. De fabrikant is niet aansprakelijk voor schade als gevolg van ondoelmatig gebruik of een verkeerde bediening. Het product is alleen bestemd voor privé-gebruik en niet voor commercieel gebruik.

## ● Beschrijving van de onderdelen

**Opmerking:** de accu [16] en de accu-oplader [21] worden niet meegeleverd.

- [1] Handgreep
- [2] Inschakelvergrendeling
- [3] Draaiwiel
- [4] Aan/Uit-knop
- [5] Extra handgreep
- [6] Accessoirevak
- [7] Wartelmoer
- [8] Uitschuifbare steel
- [9] Wartelmoer (motor-unit)
- [10] Motor-unit
- [11] Spatbescherming
- [12] Kunststof borstel, groot
- [13] Wiel
- [14] Ontgrendeling
- [15] Sterknop
- [16] Accu (niet meegeleverd)
- [17] Accu-houder
- [18] Binnenzeskantsleutel
- [19] Draadborstel
- [20] Nylon borstel
- [21] Accu-oplader (niet meegeleverd)
- [22] Accu-ontgrendeling
- [23] Laadindicator
- [24] Knop
- [25] Aansluitstuk
- [26] Transportstand
- [27] Werkstand
- [28] Schroef
- [29] Bevestigingsschroef (M5 x 38) en tussenring
- [30] Zeskantschroef (M5 x 37) en tussenring

## ● Technische gegevens

Accu-onkruidborstel:	PAOB
	20-Li B2
Nominale spanning U:	20V==
Gewicht met accu (20V, 4Ah):	ca. 4,25kg
Nullasttoerental $n_0$ :	600– 1200 min <sup>-1</sup>

Geluidsdrukniveau  $L_{pA}$ : 74,5 dB;  
 $K_{pA} = 3$  dB

Geluidsvermogeniveau  $L_{WA}$ : gemeten: 85,7 dB;  
 $K_{WA} = 3$  dB

Vibratie  $a_h$ :

gegarandeerd:	89 dB
handgreep:	0,87 m/s <sup>2</sup> ; K = 1,5 m/s <sup>2</sup>
geïsoleerd greepvlak:	1,28 m/s <sup>2</sup> ; K = 1,5 m/s <sup>2</sup>

Accu-type: lithium-ion  
Temperatuur: ≤ 50 °C  
Opladen: 4 °C–40 °C  
Gebruik: 4 °C–50 °C  
Opslag: 0 °C–45 °C

**Opmerking:** de geluids- en vibratiewaarden werden overeenkomstig de in de conformiteitsverklaring genoemde normen en bepalingen vastgesteld. De aangegeven totale trillingswaarde en de aangegeven geluidsemisiewaarde zijn volgens een gestandaardiseerde testprocedure gemeten en kunnen worden gebruikt om het ene elektrische gereedschap met het andere te vergelijken. De aangegeven totale trillingswaarde en de aangegeven geluidsemisiewaarde kunnen ook worden gebruikt voor een voorlopige inschatting van de belasting.

**⚠ WAARSCHUWING!** De trillings- en geluidsemisiewaarden kunnen tijdens het daadwerkelijke gebruik van het elektrische gereedschap afwijken van de aangegeven informatie, afhankelijk van de manier waarop het elektrische gereedschap wordt gebruikt. Het is noodzakelijk om veiligheidsmaatregelen ter bescherming van de bediener vast te leggen die zijn gebaseerd op een inschatting van de vibratiebelasting tijdens

de daadwerkelijke gebruiksomstandigheden (hierbij moet rekening worden gehouden met alle facetten van de bedrijfscyclus, bijvoorbeeld de momenten waarop het elektrische gereedschap is uitgeschakeld en die waarop het weliswaar is ingeschakeld, maar onbelast draait).

### Laadduur

- Het product is onderdeel van de serie **X 20 V TEAM** van Parkside en kan worden gebruikt met alle accu-packs uit de serie **X 20 V TEAM** van Parkside. Accu-packs uit de serie **X 20 V TEAM**

- mogen alleen worden opgeladen met opladers uit de serie **X 20 V TEAM**.
- Wij raden aan om dit product uitsluitend met de volgende accu-packs te gebruiken:
  - PAP 20 B1
  - PAP 20 B3
- Wij raden aan om deze accu-packs met de volgende opladers op te laden:
  - PLG 20 A3
  - PLG 20 A4
  - PLG 20 C1
  - PLG 20 C3
  - PDSLGL 20 A1

Laadduur	2 Ah accu-pack PAP 20 B1	4 Ah accu-pack PAP 20 B3
Max. 2,4A oplader PLG 20 A4/C1	60 min	120 min
Max. 4,5A oplader PLG 20 A3/C3	35 min	60 min
Max. 4,5A oplader PDSLGL 20 A1	35 min	60 min

## ● Omvang van de levering

Controleer het geleverde direct na het uitpakken op volledigheid en op de optimale staat van het product en alle onderdelen.

- 1 accu-onkruidborstel
- 1 extra handgreep met accessoirevak
- 1 kunststof borstel, groot (reeds gemonteerd)
- 1 draadborstel
- 1 nylon borstel
- 2 zeskantschroeven (M5 x 37)
- 2 tussenringen
- 1 binnenzeskantsleutels
- 1 gebruiksaanwijzing



## Veiligheidsinstructies

DIT GEDEELTE BEHANDELT DE FUNDAMENTELE VEILIGHEIDSINSTRUCTIES TIJDENS HET GEBRUIK VAN HET PRODUCT.

**⚠ WAARSCHUWING! KANS OP LETSEL EN MATERIËLE SCHADE DOOR EEN ONJUISTE ONGANG MET DE ACCU.**

Neem de veiligheidsinstructies en aanwijzingen over het opladen en het correcte gebruik uit de gebruiksaanwijzing van uw accu en accu-oplader uit de serie **X 20V TEAM** in acht. Een gedetailleerde beschrijving voor het opladen en andere informatie vindt u in deze aparte gebruiksaanwijzing.

## ● **Algemene veiligheidsinstructies voor elektrisch gereedschap**

### **⚠ WAARSCHUWING!**



Lees alle veiligheidsinstructies, aanwijzingen, illustraties en technische gegevens die bij het elektrische gereedschap zijn gevoegd.

Het niet opvolgen van de volgende aanwijzingen kan een elektrische schok, brand en/of ernstig letsel tot gevolg hebben.

### **Bewaar alle veiligheidsinstructies en aanwijzingen voor toekomstig gebruik.**

Het in de veiligheidsinstructies gebruikte begrip 'elektrisch gereedschap' heeft betrekking op elektrisch gereedschap op netvoeding (met stroomkabel) of op elektrisch gereedschap op accu's (zonder stroomkabel).

#### **1. Veiligheid op de werkplek**

a) **Houd uw werkomgeving schoon en goed verlicht.** Door een rommelige of onverlichte werkplek kunnen er ongelukken ontstaan.

b) **Werk met het elektrische gereedschap niet in een explosiegevaarlijke omgeving met brandbare vloeistoffen, gassen of stof.** Elektrisch gereedschap veroorzaakt vonken die het stof of de dampen kunnen ontsteken.

c) **Houd kinderen en andere personen tijdens het gebruik van het elektrische gereedschap uit de buurt.** Bij afleiding kunt u de controle over het elektrische gereedschap verliezen.

#### **2. Elektrische veiligheid**

a) **De stekker van het elektrische gereedschap moet in het stopcontact passen. De stekker mag op geen enkele manier worden veranderd.**

**Gebruik geen stekkeradapter in combinatie met geaard elektrisch gereedschap.** Onveranderde stekkers en de juiste stopcontacten verminderen het risico op een elektrische schok.

b) **Vermijd lichamelijk contact met geaarde oppervlakken zoals buizen, verwarmingen, fornuizen en koelkasten.** Er is een verhoogd risico op een elektrische schok wanneer uw lichaam geaard is.

c) **Houd het elektrische gereedschap uit de buurt van regen of vocht.** Het binnendringen van water in elektrisch gereedschap verhoogt het risico op een elektrische schok.

d) **Gebruik de stroomkabel nooit ondoelmatig, bijv. om het elektrische gereedschap te dragen, op te hangen of om de stekker uit het stopcontact te trekken. Houd de stroomkabel uit de buurt van hitte, olie, scherpe randen of bewegende delen.** Beschadigde of verwarde kabels verhogen het risico op een elektrische schok.

e) **Wanneer u met het elektrische gereedschap buitenshuis werkt, mag u alleen een verlengkabel gebruiken die ook geschikt is voor het gebruik buitenshuis.** Het gebruik van een voor buiten geschikte verlengkabel vermindert het risico op een elektrische schok.

f) **Wanneer u beslist met het elektrische gereedschap in een vochtige omgeving moet werken, dient u een aardlekschakelaar te gebruiken.** Het gebruik van een aardlekschakelaar vermindert het risico op een elektrische schok.

- 3. Veiligheid van personen**
- a) **Wees opmerkzaam, let op wat u doet en ga verstandig te werk als u elektrisch gereedschap gebruikt. Gebruik geen elektrisch gereedschap wanneer u moe bent of onder invloed staat van drugs, alcohol of medicijnen.** Een moment van onachtzaamheid tijdens het gebruik van het elektrische gereedschap kan tot ernstig letsel leiden.
- b) **Draag persoonlijke beschermingsmiddelen en ook altijd een veiligheidsbril.** Het dragen van persoonlijke beschermingsmiddelen zoals een stofmasker, slipvaste veiligheidsschoenen, veiligheidshelm of gehoorbescherming helpt, afhankelijk van het soort en het gebruik van het elektrische gereedschap, het risico op letsel te verminderen.
- c) **Vermijd ongewenste ingebruikname. Controleer of het elektrische gereedschap is uitgeschakeld voordat u het op het lichtnet en/of de accu aansluit, het oppakt of draagt.** Als u tijdens het dragen van het elektrische gereedschap uw vinger op de schakelaar houdt of het elektrische gereedschap ingeschakeld op het lichtnet aansluit, kan dit tot ongevallen leiden.
- d) **Verwijder instelgereedschap of moersleutels voordat u het elektrische gereedschap inschakelt.** Gereedschap of sleutels die zich in een draaiend deel van het elektrische gereedschap bevinden, kunnen letsel veroorzaken.
- e) **Vermijd een abnormale lichaamshouding. Zorg ervoor dat u stevig staat en bewaar steeds uw evenwicht.** Op deze manier heeft u het elektrische gereedschap in onverwachte situaties beter onder controle.
- f) **Draag geschikte werkkleding. Draag geen wijde kleding of sieraden. Houd haren en kleding uit de buurt van bewegende delen.** Loszittende kleding, sieraden of lange haren kunnen door bewegende delen worden gegrepen.
- g) **Wanneer er stofafzuig- en opvangvoorzieningen gemonteerd kunnen worden, dient u deze aan te sluiten en correct te gebruiken.** Het gebruik van stofafzuiging kan gevaren door stof verminderen.
- h) **Waan u niet in schijnzekerheid en negeer de veiligheidsregels voor elektrisch gereedschap niet, ook niet als u door veelvuldig gebruik vertrouwd bent met het elektrische gereedschap.** Achteloos handelen kan in een fractie van een seconde ernstig letsel tot gevolg hebben.
- 4. Omgang met en gebruik van elektrisch gereedschap**
- a) **Overbelast het elektrische gereedschap niet. Gebruik voor uw werkzaamheden het juiste elektrische gereedschap.** Met het juiste elektrische gereedschap werkt u beter en veiliger in het aangegeven vermogensbereik.
- b) **Gebruik géén elektrisch gereedschap met een defecte schakelaar.** Elektrisch gereedschap dat niet meer in- of uitgeschakeld kan worden, is gevaarlijk en moet worden gerepareerd.
- c) **Trek de stekker uit het stopcontact en/of verwijder de uitneembare accu alvorens het apparaat af te stellen, hulpstukken te vervangen of het elektrische gereedschap neer te leggen.** Deze voorzorgsmaatregel voorkomt het per ongeluk inschakelen van het elektrisch gereedschap.

- d) Bewaar niet-gebruikte elektrische gereedschappen buiten het bereik van kinderen. Laat personen die niet vertrouwd zijn met het elektrische gereedschap of die de instructies niet hebben gelezen het elektrische gereedschap niet gebruiken.** Elektrisch gereedschap is gevaarlijk wanneer dit door onervaren personen wordt gebruikt.
- e) Onderhoud het elektrische gereedschap en de hulpstukken zorgvuldig. Controleer of bewegende delen optimaal functioneren en niet klemmen en of er onderdelen gebroken of zodanig beschadigd zijn dat de werking van het elektrische gereedschap wordt belemmerd. Laat beschadigde onderdelen voor het gebruik van het elektrische gereedschap repareren.** De oorzaak van veel ongelukken ligt in slecht onderhouden elektrisch gereedschap.
- f) Houd snijgereedschap scherp en schoon.** Zorgvuldig onderhouden snijgereedschap met scherpe snijkanten klemmen minder vaak en zijn gemakkelijker in gebruik.
- g) Gebruik elektrisch gereedschap, accessoires, hulpgereedschap etc. overeenkomstig deze aanwijzingen. Houd daarbij rekening met de arbeidsomstandigheden en de uit te voeren werkzaamheden.** Het gebruik van elektrisch gereedschap voor andere dan de bedoelde toepassingen kan tot gevaarlijke situaties leiden.
- h) Houd de grepen en greepvlakken droog, schoon en vrij van olie en vet.** Gladde grepen en handvatten maken een veilige bediening en controle over het elektrische gereedschap in onvoorziene situaties onmogelijk.
- 5. Gebruik van en omgang met accu-gereedschap**
- a) Laad accu's alleen op met acculaders die door de fabrikant worden aanbevolen.** Door een oplader die voor een bepaald soort accu's bestemd is, bestaat brandgevaar wanneer deze voor andere accu's wordt gebruikt.
- b) Gebruik alleen de daarvoor bestemde accu's in het elektrische gereedschap.** Het gebruik van andere accu's kan tot letsel en brandgevaar leiden.
- c) Houd de niet gebruikte accu uit de buurt van paperclips, munten, sleutels, spijkers, schroeven of andere kleine metalen voorwerpen die voor een kortsluiting tussen de contacten kunnen zorgen.** Een kortsluiting tussen de accucontacten kan brandwonden of brand tot gevolg hebben.
- d) Bij foutief gebruik kan vloeistof uit de accu lekken. Vermijd ieder contact hiermee. In geval van toevallig contact met water afspoelen. Als de vloeistof in de ogen terechtkomt, dient u bovendien een arts te raadplegen.** Lekkende accuvloeistof kan tot irritaties of brandwonden leiden.
- e) Gebruik geen beschadigde of veranderde accu's.** Beschadigde of veranderde accu's kunnen zich onberekenbaar gedragen en leiden tot brand, explosies of letselgevaar.
- f) Stel een accu niet bloot aan vuur of te hoge temperaturen.** Vuur of temperaturen boven de 130°C kunnen een explosie veroorzaken.
- g) Volg alle aanwijzingen m.b.t. het opladen op en laad de accu of het accu-gereedschap nooit op buiten het in de gebruiksaanwijzing aangegeven temperatuurbereik.**

Verkeerd opladen of opladen buiten het toegestane temperatuurbereik kan de accu beschadigen en het brandgevaar verhogen.

## 6. Service

- a) **Laat uw elektrisch gereedschap alleen door een gekwalificeerde vakman en alleen met originele (reserve)onderdelen repareren.** Op deze wijze wordt gegarandeerd dat de veiligheid van het elektrische gereedschap behouden blijft.
- b) **Voer geen onderhoud aan beschadigde accu's uit.** Al het onderhoud aan accu's mag alleen door de fabrikant of geautoriseerde servicepunten worden uitgevoerd.

## ● Veiligheidsinstructies voor gereedschap met een borstel

- Borstels mogen niet op machines worden gemonteerd waarvan het toerental boven het hoogst toegestane borstel-toerental ligt.
- Beschadigde borstels mogen niet worden gebruikt.
- Roestverkleuringen of andere tekenen van chemische of mechanische verandering aan het aangebrachte materiaal kunnen voortijdig uitval van de borstel veroorzaken.
- Borstels moeten zodanig in geschikte rekken, houders of kisten worden bewaard dat ze tegen de volgende invloeden worden beschermd:
  - hoge luchtvochtigheid, hitte, water of andere vloeistoffen die een beschadiging van de borstel kunnen veroorzaken.
  - zuren of dampen van zuren die een beschadiging kunnen veroorzaken.
  - temperaturen die zo laag zijn dat ze kunnen leiden tot condensatie op de

borstels als deze naar een plek met een hogere temperatuur worden gebracht.

- deformatie van enig onderdeel van de borstel.

## ● Overige risico's

Ook wanneer u dit elektrische gereedschap volgens de voorschriften gebruikt, blijft er altijd een restrisico bestaan. De volgende gevaren kunnen in samenhang met de bouw wijze en uitvoering van dit elektrische gereedschap optreden:

- Oogletsel als er geen geschikte oogbescherming wordt gedragen.
- Gehoorschade als er geen geschikte gehoorbescherming wordt gedragen.
- Lichamelijk letsel veroorzaakt door hand-arm-zwenkingen als het product gedurende een langere periode wordt gebruikt of niet correct wordt vastgehouden en onderhouden.

**⚠ WAARSCHUWING!** Gevaar door een elektromagnetisch veld dat wordt opgewekt terwijl het product wordt gebruikt. Het veld kan onder bepaalde omstandigheden actieve of passieve medische implantaten beïnvloeden. Om het gevaar van ernstig of dodelijk letsel te verminderen, raden wij personen met medische implantaten aan om hun arts of de fabrikant van het medische implantaat te raadplegen alvorens het product te bedienen.

## ● Voorbereiding

**⚠ WAARSCHUWING!** Letselgevaar door onbedoeld starten van het product. Zet de accu **[16]** pas dan in het product als het product volledig klaar is gemaakt voor het gebruik.

**Opmerking:** de binnenzeskantsleutel **[18]**, de 2 zeskantschroeven en tussenringen **[30]**,

de draadborstel [19] en de nylon borstel [20] bevinden zich in de beide accessoirevakken [6] in de extra handgreep [5].

## ● Bedieningselementen

**Opmerking:** maak u voor het eerste gebruik vertrouwd met alle bedieningselementen van het product.

**Inschakelvergrendeling [2]:** spert de Aan/Uit-knop [4] tegen per ongeluk indrukken. Druk op de inschakelvergrendeling [2] om de Aan/Uit-knop [4] te vergrendelen.

**Aan/Uit-knop [4]:** druk op de Aan/Uit-knop [4] om het product in- of uit te schakelen.

**Draaiwiel [3]:** met behulp van het draaiwiel [3] kunt u de toerentalniveaus instellen:  
**1:** laagste toerental  
**6:** hoogste toerental

**Spatbescherming [11]:** verstel de spatbescherming [11] door deze naar voren en terug te schuiven.

## ● Product monteren

### ● Motor-unit monteren (zie afb. A)

- Monteer de motor-unit [10] door de uitschuifbare steel [8] in het aansluitstuk [25] te steken.
- Draai de wartelmoer [9] op het aansluitstuk [25] vast.

### ● Wiel monteren/demonteren (zie afb. B)

- Schuif het wiel [13] op de motor-unit [10]. Het wiel [13] moet hoorbaar vastklikken.

**Kunststof borstel [12]:** bij gebruik van de kunststof borstel [12] zet u het wiel [13] in de transportstand [26].

**Draadborstel [19]/nylon borstel [20]:** bij gebruik van de draadborstel [19] of de nylon borstel [20] zet u het wiel [13] in de werkstand [27].

- Druk op de ontgrendeling [14] om het wiel [13] los te maken en trek het eraf.

### ● Extra handgreep monteren (zie afb. C)

- Haal de schroef [28] en de sterknop [15] van de extra handgreep [5] af.
- Zet de extra handgreep [5] in de houder onder de handgreep [1].
- Bevestig de extra handgreep [5] met behulp van de schroef [28] en de sterknop [15].

**Opmerking:** er zijn meerdere standen mogelijk.

## ● Accessoires gebruiken

### ● Accessoires kiezen

**Kunststof borstel [12]:** de kunststof borstel [12] is geschikt voor het verwijderen van onkruid, aanslag en mos uit voegen en voor het reinigen van kleine oppervlakken.

**Draadborstel [19]:** de draadborstel [19] is geschikt voor het verwijderen van hardnekkige aanslag en mos op een niet-kwetsbare ondergrond.



**⚠ PAS OP!** Gebruik de draadborstel [19] alleen op niet-kwetsbare ondergronden, bijv. bestrating of trottoirs. Anders kan de verharding worden beschadigd of bekrast.

**Nylon borstel** [20]: de nylon borstel [20] is geschikt voor het verwijderen van onkruid, aanslag en mos uit kleine, smalle voegen.

## ● Accessoires aanbrengen/ verwijderen (zie afb. D1 + D2)

### **Kunststof borstel** [12]:

- Zet de kunststof borstel [12] op de motor-unit [10] (zie afb. D2).
- Bevestig de kunststof borstel [12] met de bevestigingsschroef en de tussenring [29].
- Om de kunststof borstel [12] te verwijderen, draait u de bevestigingsschroef [29] los en trekt u de kunststof borstel [12] van de motor-unit [10] af.

**Opmerking:** oriënteert u zich bij het losdraaien of vastzetten van de bevestigingsschroef [29] aan de pijlmarkering die de draairichting aangeeft en aan de symbolen  en  (zie afb. D1).

### **Draadborstel** [19]/**nylon borstel** [20]:

- Zet de draadborstel [19] of de nylon borstel [20] op de motor-unit [10] zoals op afbeelding D2 aangegeven.
- Breng de zeskantschroef en de tussenring [30] aan. Draai de zeskantschroef [30] met de binnenzeskantsleutel [18] met de klok mee vast.
- Om de draadborstel [19] of de nylon borstel [20] te verwijderen, draait u de zeskantschroef [30] los en trekt u de draadborstel [19] of de nylon borstel [20] van de motor-unit [10] af.

## ● Handgreep instellen

**Opmerking:** u kunt het product met behulp van de uitschuifbare steel [8] op uw eigen lengte instellen.

- Draai de wartelmoer [7] los.
- Stel de uitschuifbare steel [8] op de gewenste lengte in.
- Draai de wartelmoer [7] weer vast.

## ● Laadtoestand van de accu controleren

- Druk op de knop [24] naast de laadindicator [23] op de accu [16]. De leds van de laadindicator [23] geven de laadtoestand van de accu [16] aan.
- Laad de accu [16] op wanneer alleen nog de rode led van de laadindicator [23] brandt.

Leds	Betekenis
Rood, oranje, groen	De accu [16] is geladen.
Rood, oranje	De accu [16] is gedeeltelijk geladen.
Rood	De accu [16] moet worden opgeladen.

## ● Accu opladen

**Opmerking:** neem de aanwijzingen in de gebruiksaanwijzing van de accu-oplader [21] in acht.

- Laat een warme accu [16] voor het opladen afkoelen.
- Stel de accu [16] niet gedurende een langere periode bloot aan sterk zonlicht en leg hem niet op radiatoren (max. 50°C).
- Haal de accu [16] uit het product.
- Schuif de accu [16] in de laadschacht van de accu-oplader [21].
- Sluit de accu-oplader [21] aan op een stopcontact.
- Na het opladen haalt u de stekker van de accu-oplader [21] uit het stopcontact.
- Haal de accu [16] uit de accu-oplader [21].

## Controle-leds op de accu-oplader <sup>21</sup>:

Groen	Rood	Betekenis
Brandt	-	- De accu <sup>16</sup> is volledig opgeladen. - Ready (geen accu aanwezig)
-	Brandt	De accu <sup>16</sup> wordt opgeladen.
-	Knip-pert	De accu <sup>16</sup> is oververhit.
Knip-pert	Knip-pert	De accu <sup>16</sup> is defect.

## ● Gebruik

### **▲ WAARSCHUWING! LETSELGEVAAR!**

Neem de volgende aanwijzingen in acht:

- Controleer het product en alle accessoires voor het gebruik. Gebruik het product niet als er beschadigingen zijn. Vervang beschadigde accessoires.
- Gebruik alleen originele accessoires/onderdelen.
- Werk niet als het regent of op een natte ondergrond. Er bestaat gevaar door een elektrische schok.
- Werk op hellingen altijd dwars t.o.v. de helling.
- Schakel het product tijdens werkpauzes en als het wordt vervoerd uit en wacht tot het stilstaat.
- Verplaats het product alleen op loop-snelheid.
- De pijl op de spatbescherming <sup>11</sup> geeft de draairichting van de borstel <sup>12</sup>, <sup>19</sup>, <sup>20</sup> aan.
- Ga tijdens het werken met de borstels <sup>12</sup>, <sup>19</sup>, <sup>20</sup> in geen geval over kunststof vloeren of andere kwetsbare vloeren heen. Anders kan het oppervlak bekrast of beschadigd raken. Wij zijn niet aansprakelijk voor dergelijke schade. Test het product voor het gebruik op

een niet-kwetsbare bodem op een onopvallende plek.

## ● Accu plaatsen en verwijderen

**▲ WAARSCHUWING!** Letselgevaar door onbedoeld starten van het product. Zet de accu <sup>16</sup> pas dan in het product als het product volledig klaar is gemaakt voor het gebruik.

- Schuif de accu <sup>16</sup> langs de geleiderail in de accu-houder <sup>17</sup>. De accu <sup>16</sup> klikt hoorbaar vast.
- Voor het verwijderen van de accu <sup>16</sup> houdt u de accu-ontgrendeling <sup>22</sup> ingedrukt en trekt u de accu <sup>16</sup> uit de accu-houder <sup>17</sup>.

## ● Product in- en uitschakelen

**Opmerking:** controleer of alle accessoires zijn gemonteerd en of de accu <sup>16</sup> is geplaatst.

**Opmerking:** na het uitschakelen van het product draaien de borstels <sup>12</sup>, <sup>19</sup>, <sup>20</sup> nog enkele seconden door. Houd uw handen en voeten uit de buurt van de bewegende onderdelen van het product.

**▲ WAARSCHUWING!** De Aan/Uit-knop <sup>4</sup> mag niet worden vergrendeld. Als de Aan/Uit-knop <sup>4</sup> beschadigd is, mag er niet meer met het product worden gewerkt. Er bestaat letselgevaar als de motor na het loslaten van de Aan/Uit-knop <sup>4</sup> niet uit gaat.

- Houd de inschakelvergrendeling <sup>2</sup> ingedrukt.
- Druk op de Aan/Uit-knop <sup>4</sup> om het product in te schakelen en houd deze tijdens het gebruik ingedrukt.
- Laat de inschakelvergrendeling <sup>2</sup> los.
- Laat de Aan/Uit-knop <sup>4</sup> los om het product uit te schakelen.

- Haal de accu [16] uit het product wanneer u het product niet meer gebruikt.

## ● Transport

- Schakel het product uit en verwijder de accu [16]. Controleer of alle bewegende onderdelen volledig tot stilstand zijn gekomen.
- Draag het product met twee handen, altijd met één hand aan de handgreep [1] en met de andere hand aan de extra handgreep [5].

## ● Reiniging, onderhoud en opslag

**⚠ WAARSCHUWING!** Letselgevaar door onbedoeld starten van het product. Bescherm uzelf bij onderhouds- en reinigingswerkzaamheden. Schakel het product uit en verwijder de accu [16]. Laat onderhoudswerkzaamheden die niet in deze gebruiksaanwijzing worden beschreven door ons service-center uitvoeren. Gebruik uitsluitend originele onderdelen.

### Reiniging:

**⚠ WAARSCHUWING! ELEKTROCUTIE!**

Spuit het product nooit met water schoon.

**Opmerking:** chemische substanties kunnen de kunststof onderdelen van het product aantasten. Gebruik geen reinigings- of oplosmiddelen.

- Houd de ventilatiesleuven, motor-behuizing en handgrepen van het product schoon. Gebruik hiervoor een vochtig doekje of een borstel.
- Reinig het product en de gebruikte accessoires (kunststof borstel [12], draadborstel [19], nylon borstel [20] en spatbeschermer [11]) na elk gebruik met een zachte borstel of een doek.

### Onderhoud:

- Voer altijd voordat het product wordt gebruikt een visuele controle van het product uit. Gebruik het product niet als er veiligheidsvoorzieningen, schroeven of bouten ontbreken, versleten of beschadigd zijn.
- Controleer het product altijd voor gebruik op zichtbare gebreken zoals losse, versleten of beschadigde onderdelen.

### Opslag:

- Bewaar het product met alle accessoires altijd:
  - schoon
  - droog
  - stofvrij
  - vorstvrij
  - buiten het bereik van kinderen
- Berg het product niet voor een langere tijd op in direct zonlicht. Het product kan anders beschadigd raken.
- Wikkel het product niet in plastic zakken omdat er dan door de vochtigheid schimmel kan ontstaan.  
**Opmerking:** de opslagtemperatuur voor de accu [16] en het product is tussen de 0°C en 45°C. Vermijd tijdens de opslag extreme kou of hitte zodat de accu niet aan vermogen verliest.
- Haal de accu [16] voor een langere opslagperiode (bijv. tijdens de winter) uit het product (aparte gebruiksaanwijzing voor de accu [16] en de accu-oplader [21] in acht nemen).

## ● Storingen oplossen

De volgende tabel helpt u bij het oplossen van kleine storingen:

Probleem	Mogelijke oorzaak	Oplossing
Het product start niet	De accu [16] is niet aangebracht.	Plaats de accu [16].
	De accu [16] is leeg.	Laad de accu [16] op.
	De Aan/Uit-knop [4] is defect.	Neem contact op met het service-center.
	De motor is defect.	
Het product hapert steeds.	Intern loszittend contact.	Neem contact op met het service-center.
	De Aan/Uit-knop [4] is defect.	
Weinig vermogen.	De accu [16] is leeg.	Laad de accu [16] op.
	Een accessoire-onderdeel (kunststof borstel [12], draadborstel [19], nylon borstel [20]) is bot of versleten.	Verwijder het accessoire-onderdeel (kunststof borstel [12], draadborstel [19], nylon borstel [20]) en vervang het door een nieuw onderdeel (zie hoofdstuk 'Bestellen van reserveonderdelen').

## ● Bestellen van reserveonderdelen

Voor de volgende onderdelen kunt u online reserveonderdelen bestellen:

Pos.-nr.	Omschrijving	Bestelnr.
[12]	Kunststof borstel, groot	4658429029999
[19]	Draadborstel	4658429059999
[20]	Nylon borstel	4658429069999

Artikelnummer: 465842\_2404  
Website: [www.optimex-shop.com](http://www.optimex-shop.com)

en een cijfers (b) met de volgende betekenis: 1–7: kunststoffen/  
20–22: papier en vezelplaten/  
80–98: composietmaterialen.

## ● Afvoer

De verpakking bestaat uit milieuvriendelijke grondstoffen die u via de plaatselijke recyclingcontainers kunt afvoeren.



Neem de aanduiding van de verpakkingsmaterialen voor de afvalscheiding in acht. Deze zijn gemarkeerd met de afkortingen (a)



Informatie over de mogelijkheden om het uitgediende product na gebruik te verwijderen, verstrekt uw gemeentelijke overheid.



Gooi het afgedankte product omwille van het milieu niet weg via het huisvuil, maar geef het af bij het daarvoor bestemde depot

of het gemeentelijke milieupark. Over afgifteplaatsen en hun openingstijden kunt u zich bij uw aangewezen instantie informeren.



Het product, waaronder toebehoren, en de verpakkingsmaterialen kunnen worden gerecycled en zijn onderhevig aan een uitgebreide verantwoordelijkheid van de fabrikant. Gooi ze apart weg, overeenkomstig de aangegeven Info-tri (informatie over afvalscheiding), voor een beter afvalbeheer.

Defecte of verbruikte batterijen/accu's moeten worden gerecycled. Geef batterijen/accu's en/of het product af bij de daarvoor bestemde verzamelstations.



### Milieuschade door foutieve verwijdering van de batterijen/accu's!

Batterijen/accu's mogen niet via het huisvuil worden weggegooid. Ze kunnen giftige zware metalen bevatten en vallen onder het chemisch afval. De chemische symbolen van de zware metalen zijn: Cd = cadmium, Hg = kwik, Pb = lood. Geef verbruikte batterijen/accu's daarom af bij een gemeentelijk inzamelpunt.

## ● Garantie en service

### ● Garantie

Het product werd volgens strenge kwaliteitsrichtlijnen gemaakt en voor de uitlevering zorgvuldig gecontroleerd. In geval van materiaal- of fabricagefouten hebt u tegenover de verkoper van het product

wettelijke rechten. Uw wettelijke rechten worden op geen enkele manier door onze hieronder vermelde garantie beperkt.

De garantie voor dit product bedraagt 3 jaar vanaf aankoopdatum. De garantieperiode gaat in op de datum van aankoop. Bewaar het originele bewijs van aankoop op een veilige plek aangezien dit document nodig is als bewijs.

Alle beschadigingen of gebreken die reeds op het moment van aankoop aanwezig zijn, moeten meteen na het uitpakken van het product worden gemeld.

Mocht het product binnen 3 jaar na aankoopdatum een materiaal- of fabricagefout vertonen, zullen wij het – naar onze keuze – gratis voor u repareren of vervangen. De garantieperiode wordt door een plaatsgevonden garantieverlening niet verlengd. Dit geldt ook voor vervangen en gerepareerde onderdelen.

Deze garantie vervalt als het product werd beschadigd of onjuist is gebruikt of onderhouden.

De garantie dekt materiaal- en fabricagefouten af. Deze garantie dekt geen productonderdelen die aan normale slijtage onderhevig zijn en daarom als verbruiksartikelen worden beschouwd (bv. batterijen, oplaadbare batterijen, slangen, inktpatronen), noch dekt zij schade aan breekbare onderdelen, bv. schakelaars of onderdelen die van glas zijn gemaakt.

### ● Afwikkeling in geval van garantie

Om een snelle afhandeling van uw probleem te garanderen, dient u de volgende aanwijzingen in acht te nemen:

- o Houd bij alle vragen alstublieft de kassabon en het artikelnummer (IAN 465842\_2404) als bewijs van aankoop bij de hand.
- o Het artikelnummer vindt u op het typeplaatje op het product, een gravure op het product, het titelblad van uw handleiding (links onderaan) of de sticker op de achter- of onderkant van het product.
- o Wanneer er storingen in de werking of andere gebreken optreden, neem dan eerst contact op met de hierna genoemde service-afdeling per telefoon of e-mail.
- o Een als defect bestempeld product kunt u dan samen met het aankoopbewijs (kassabon) en een beschrijving van het gebrek en het moment waarop het is opgetreden franco opsturen naar het aan u doorgegeven service-adres.

Tel.: 08000225537

E-Mail: owim@lidl.nl

**(BE) Service België**

Tel.: 080071011

Tel.: 80023970 (Luxemburg)

E-Mail: owim@lidl.be



Op parkside-diy.com kunt u deze en vele andere handleidingen bekijken en downloaden. Met deze QR-code gaat u direct naar parkside-diy.com. Kies uw land en gebruik het zoekmasker om de gebruiksaanwijzing te zoeken. Vul het artikelnummer (IAN) 465842\_2404 in om toegang te krijgen tot de gebruiksaanwijzing van uw artikel.

## ● Service

**(NL) Service Nederland**

# ● EU-conformiteitsverklaring

## EU-CONFORMITEITSVERKLARING (nr. 465842\_2404 )

IAN: 465842\_2404  
Productidentificatie: "PARKSIDE" 20V 2-in-1 accu oppervlakteborstel  
Modelnummer: HG12138

Het hierboven beschreven voorwerp is in overeenstemming de desbetreffende harmonisatiewetgeving van de Unie:

Richtlijn 2006/42/EG
Richtlijn 2014/30/EU
Richtlijn 2011/65/EU met alle bijbehorende wijzigingen

Vermelding van de toegepaste relevante geharmoniseerde normen of van de overige technische specificaties waarop de conformiteitsverklaring betrekking heeft:

Nr. / Onderdelen
Richtlijn 2006/42/EG
EN 62841-1:2015/A11:2022
EN 1083-2:1997
Richtlijn 2014/30/EU
EN IEC 55014-1:2021
EN IEC 55014-2:2021

Het hierboven beschreven voorwerp van de verklaring is in overeenstemming met Richtlijn 2011/65/EU van het Europees Parlement en de Raad van 8 juni 2011 betreffende beperking van het gebruik van bepaalde gevaarlijke stoffen in elektrische en elektronische apparatuur:

Nr. / Onderdelen
EN IEC 63000:2018



Houder van de technische documentatie: OWIM GmbH & Co.KG

Ondertekend voor en namens:

**OWIM GmbH & Co. KG, Stiftsbergstraße 1, 74167 Neckarsulm, Duitsland**

Deze verklaring van overeenstemming wordt onder de uitsluitende verantwoordelijkheid van de fabrikant verstrekt.

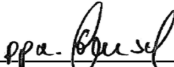
Vertaling van de originele verklaring van overeenkomst

Neckarsulm	29.10.2024		
Plaats	Datum	ppa. Stefan Haensel Procuratiehouder	ppa. Jens Buchheim Procuratiehouder

<b>Legenda zastosowanych piktogramów</b> .....	Strona 71
<b>Wstęp</b> .....	Strona 71
Zastosowanie zgodne z przeznaczeniem .....	Strona 71
Opis części .....	Strona 72
Dane techniczne .....	Strona 72
Zawartość .....	Strona 73
<b>Wskazówki bezpieczeństwa</b> .....	Strona 73
<b>Ogólne wskazówki bezpieczeństwa dla elektronarzędzi</b> .....	Strona 74
Instrukcje bezpieczeństwa dotyczące narzędzi szrotkowych .....	Strona 77
Pozostałe ryzyko .....	Strona 77
<b>Przygotowanie</b> .....	Strona 78
Elementy sterujące .....	Strona 78
<b>Montaż produktu</b> .....	Strona 78
Montaż głowicy silnika .....	Strona 78
Montaż/demontaż koła .....	Strona 78
Montaż dodatkowego uchwytu .....	Strona 79
<b>Zastosowanie akcesoriów</b> .....	Strona 79
Wybór akcesoriów .....	Strona 79
Stosowanie/usuwanie akcesoriów .....	Strona 79
<b>Ustawianie uchwytu ręcznego</b> .....	Strona 79
<b>Sprawdzanie stanu naładowania akumulatora</b> .....	Strona 80
<b>Ładowanie akumulatora</b> .....	Strona 80
<b>Praca</b> .....	Strona 80
Zakładanie i zdejmowanie akumulatora .....	Strona 81
Włączanie i wyłączanie produktu .....	Strona 81
<b>Transport</b> .....	Strona 81
<b>Czyszczenie, konserwacja i przechowywanie</b> .....	Strona 81
<b>Usuwanie usterek</b> .....	Strona 82
<b>Zamawianie części zamiennych</b> .....	Strona 83
<b>Utylizacja</b> .....	Strona 83
<b>Gwarancja i serwis</b> .....	Strona 84
Gwarancja .....	Strona 84
Sposób postępowania w przypadku naprawy gwarancyjnej .....	Strona 84
Serwis .....	Strona 85
<b>Deklaracja zgodności UE</b> .....	Strona 86

Legenda zastosowanych piktogramów			
	Przeczytać instrukcję obsługi!		Nosić rękawice ochronne
	Przestrzegać wskazówek ostrzegawczych i bezpieczeństwa!		Zakładać okulary ochronne i ochraniacze na uszy.
	Niebezpieczeństwo utraty życia i wypadku dla dzieci!		Osoby postronne powinny trzymać się z dala od produktu.
	Niebezpieczeństwo obrażeń ciała wskutek odrzucanych części!		Niebezpieczeństwo odniesienia obrażeń wskutek obracającego się narzędzia! Trzymać stopy i ręce z dala od urządzenia.
	Zabrania się używania produktu w razie deszczu lub w wilgotnym środowisku.		Gwarantowany poziom mocy akustycznej $L_{WA}$ w dB(A)
	Odblokowanie		Blokowanie
	Przed pracami konserwacyjnymi usunąć akumulator!		Urządzenia elektryczne nie należą do odpadów domowych.
	Opakowanie oraz produkt zutylizować zgodnie z zaleceniami dotyczącymi ochrony środowiska naturalnego!		Znak CE wskazuje zgodność z odpowiednimi Dyrektywami UE dotyczącymi tego produktu.
	Wskazówki bezpieczeństwa Instrukcja postępowania		

## Szczotka 2 w 1

### ● Wstęp

Gratulujemy Państwu zakupu nowego produktu. Tym samym zdecydowali się Państwo na zakup produktu wysokiej jakości. Instrukcja obsługi jest częścią tego produktu. Zawiera ona ważne wskazówki dotyczące bezpieczeństwa, użytkowania i utylizacji. Przed pierwszym użyciem produktu należy zapoznać się ze wszystkimi wskazówkami dotyczącymi obsługi i bezpieczeństwa. Używać produktu wyłącznie zgodnie z jego poniżej opisanym przeznaczeniem. W przypadku przekazania produktu innej osobie

należy dołączyć do niego całą jego dokumentację.

### ● Zastosowanie zgodne z przeznaczeniem

Produkt nadaje się do usuwania chwastów i mchu w spoinach płyt, kostki brukowej lub rynien krawężnikowych w obszarach domowych. Każde inne zastosowanie, które nie zostało wyraźnie dopuszczone w niniejszej instrukcji, może prowadzić do uszkodzenia produktu i stanowić poważne zagrożenie dla użytkownika. Operator lub użytkownik jest odpowiedzialny za wypadki lub szkody dotyczące innych ludzi lub ich

własności. Producent nie odpowiada za szkody, które zostały spowodowane niezgodnym z przeznaczeniem zastosowaniem lub niewłaściwą obsługą. Produkt przeznaczony jest wyłącznie do zastosowania prywatnego, nie zaś do zastosowania komercyjnego.

## ● Opis części

**Wskazówka:** Akumulator [16] i ładowarka akumulatora [21] nie są zawarte w zestawie.

- 1 Uchwyt ręczny
- 2 Blokada włącznika
- 3 Pokrętko
- 4 Włącznik/wyłącznik
- 5 Dodatkowy uchwyt
- 6 Schowek na akcesoria
- 7 Nakrętka złączkowa
- 8 Uchwyt teleskopowy
- 9 Nakrętka złączkowa (głowica silnika)
- 10 Głowica silnika
- 11 Ochrona przed rozpryskiwaniem
- 12 Szczotka z tworzywa sztucznego, duża
- 13 Koło
- 14 Odblokowanie
- 15 Nakrętka uchwytu
- 16 Akumulator (nie jest zawarty w zestawie)
- 17 Uchwyt akumulatora
- 18 Klucz trzpieniowy sześciokątny
- 19 Szczotka druciana
- 20 Szczotka nylonowa
- 21 Ładowarka akumulatora (nie jest zawarta w zestawie)
- 22 Odblokowanie akumulatora
- 23 Wskaźnik stanu naładowania
- 24 Przycisk
- 25 Złącze gwintowane
- 26 Pozycja transportowa
- 27 Pozycja robocza
- 28 Śruba
- 29 Śruba mocująca (M5 x 38) i podkładka
- 30 Śruba z łbem sześciokątnym (M5 x 37) i podkładka

## ● Dane techniczne

Akumulatorowa szczotka powierzchniowa:	PAOB 20-Li B2
Napięcie znamionowe U: Ciężar z akumulatorem (20V, 4Ah):	20V===  ok. 4,25kg
Liczba obrotów biegu jałowego $n_0$ :	600– 1200min <sup>-1</sup>
Poziom ciśnienia akustycznego $L_{pA}$ :	74,5 dB; $K_{pA} =$ 3 dB
Poziom mocy akustycznej $L_{WA}$ :	zmierzony: 85,7 dB; $K_{WA} =$ 3 dB  gwaranto- wana: 89 dB
Wibracja $a_h$ :	uchwyt: 0,87m/s <sup>2</sup> ; $K =$ 1,5m/s <sup>2</sup>  izolowana powierzch- nia uchwytu: 1,28m/s <sup>2</sup> ; $K =$ 1,5m/s <sup>2</sup>
Typ akumulatora:	litowo-jo- nowy
Temperatura:	≤ 50 °C
Proces ładowania:	4 °C–40 °C
Eksploatacja:	4 °C–50 °C
Przechowywanie:	0 °C–45 °C

**Wskazówka:** Wartości hałasu i wibracji zostały ustalone zgodnie z wymienionymi w deklaracji zgodności normami i postanowieniami. Wskazana całkowita wartość drgań i wskazana wartość emisji hałasu zostały zmierzone zgodnie ze znormalizowaną metodą testową i mogą być wykorzystane do porównania jednego elektronarzędzia z drugim. Wskazana całkowita wartość drgań i wskazana wartość emisji hałasu

mogą być wykorzystane również do wstępnej oceny obciążenia.

**⚠ OSTRZEŻENIE!** Wartość emisji drgań i emisji hałasu mogą się różnić od podanej wartości podczas faktycznego zastosowania elektronarzędzia, w zależności od sposobu, w jaki użytkowane będzie elektronarzędzie. Konieczne jest zdefiniowanie środków bezpieczeństwa w celu ochrony operatora w oparciu o oszacowanie obciążenia drganiami w rzeczywistych warunkach użytkowania (z uwzględnieniem wszystkich części cyklu pracy, na przykład czasu, gdy elektronarzędzie jest wyłączone i czasu, gdy jest włączone, ale nie jest obciążone).

### Czas ładowania

- Produkt jest częścią serii **X 20 V TEAM** Parkside i może być zasilany pakietami

akumulatorów z serii **X 20 V TEAM**. Pakiety akumulatorów z serii Parkside **X 20V TEAM** mogą być ładowane wyłącznie za pomocą ładowarek z serii Parkside **X 20 V TEAM**.

- Zalecamy używanie tego produktu wyłącznie z następującymi pakietami akumulatorów:
  - PAP 20 B1
  - PAP 20 B3
- Zalecamy ładowanie tych pakietów akumulatorów za pomocą następujących ładowarek:
  - PLG 20 A3
  - PLG 20 A4
  - PLG 20 C1
  - PLG 20 C3
  - PDSLГ 20 A1

Czas ładowania	Pakiet akumulatorowy 2 Ah PAP 20 B1	Pakiet akumulatorowy 4 Ah PAP 20 B3
Maks. 2,4A ładowarka PLG 20 A4/C1	60 min	120 min
Maks. 4,5A ładowarka PLG 20 A3/C3	35 min	60 min
Maks. 4,5A ładowarka PDSLГ 20 A1	35 min	60 min

### ● Zawartość

Bezpośrednio po rozpakowaniu należy sprawdzić, czy zestaw jest kompletny oraz czy produkt i wszystkie elementy są w nienagannym stanie.

- 1 akumulatorowa szczotka powierzchniowa
- 1 dodatkowy uchwyt ze schowkiem na akcesoria
- 1 szczotka z tworzywa sztucznego, duża (zamontowana fabrycznie)
- 1 szczotka druciana
- 1 szczotka nylonowa
- 2 śruby z łbem sześciokątnym (M5 x 37)
- 2 podkładki

- 1 klucz trzpieniowy sześciokątny
- 1 instrukcja obsługi



### Wskazówki bezpieczeństwa

TEN AKAPIT ZAWIERA PODSTAWOWE INSTRUKCJE BEZPIECZEŃSTWA DOTYCZĄCE KORZYSTANIA Z PRODUKTU.

**⚠ OSTRZEŻENIE!** SZKODY OSOBOWE I MATERIALNE SPOWODOWANE NIEWŁAŚCIWĄ OBSŁUGĄ AKUMULATORA. Należy przestrzegać zasad bezpieczeństwa oraz wskazówek dotyczących ładowania

i prawidłowego użytkowania podanych w instrukcji obsługi akumulatora i ładowarki serii **X 20 V TEAM**. Szczegółowy opis procesu ładowania oraz dalsze informacje znajdują się w tej oddzielnej instrukcji obsługi.

## ● **Ogólne wskazówki bezpieczeństwa dla elektronarzędzi**

### **⚠ OSTRZEŻENIE!**



**Należy przeczytać wszystkie wskazówki dotyczące bezpieczeństwa, instrukcje, ilustracje i dane techniczne, w które zaopatrzony jest produkt.** Zaniedbania w przestrzeganiu poniższych wskazówek bezpieczeństwa i instrukcji mogą spowodować porażenie prądem elektrycznym, pożar i/lub ciężkie obrażenia ciała.

**Należy zachować wszystkie wskazówki dotyczące bezpieczeństwa oraz instrukcje na przyszłość.**

Używany we wskazówkach dotyczących bezpieczeństwa termin „elektronarzędzie” odnosi się do elektronarzędzi zasilanych z sieci (z przewodem sieciowym) lub do elektronarzędzi zasilanych z akumulatorów (bez przewodu sieciowego).

### **1. Bezpieczeństwo w miejscu pracy**

- a) **Stanowisko pracy należy utrzymywać w czystości i dobrze oświetlone.** Nieporządek i nieoświetlone stanowiska pracy mogą prowadzić do wypadków.
- b) **Nie należy pracować przy użyciu elektronarzędzia w otoczeniu zagrożonym eksplozją, w którym znajdują się palne ciecze, gazy lub pyły.** Elektronarzędzia wytwarzają iskry, które mogą zapalić pył lub opary.

c) **Należy trzymać dzieci i inne osoby z daleka podczas korzystania z elektronarzędzia.** Rozproszenie uwagi może spowodować utratę kontroli nad elektronarzędziem.

### **2. Bezpieczeństwo elektryczne**

- a) **Wtyczka przyłączeniowa elektronarzędzia musi pasować do gniazd wtykowych. W żaden sposób nie wolno zmieniać wtyczki. Nie stosować żadnych wtyczek adapterowych wraz z elektronarzędziami wyposażonymi w uziemienie ochronne.** Niezmienione wtyczki i pasujące gniazdka zmniejszają ryzyko porażenia prądem elektrycznym.
- b) **Należy unikać kontaktu ciała z powierzchniami uziemionymi takimi jak rury, grzejniki, kuchenki i lodówki.** Istnieje podwyższone niebezpieczeństwo porażenia prądem elektrycznym, gdy ciało jest uziemione.
- c) **Elektronarzędzie należy utrzymywać z dala od ognia.** Wniknięcie wody do elektronarzędzia zwiększa ryzyko porażenia prądem elektrycznym.
- d) **Nie używać przewodu przyłączeniowego w sposób sprzeczny z jego przeznaczeniem, tj. do noszenia elektronarzędzia, zawieszania lub do wyciągania wtyczki z wtykowego gniazdka sieciowego. Przewód przyłączeniowy należy chronić przed oddziaływaniem wysokiej temperatury, kontaktem z olejem, ostrymi krawędziami oraz ruchomymi częściami urządzenia.** Uszkodzone lub poplątane przewody przyłączeniowe powodują zwiększenie ryzyka porażenia prądem elektrycznym.

e) **Podczas pracy z elektronarzędziem na dworze należy używać wyłącznie przedłużaczy, które są dopuszczone również do pracy na zewnątrz.** Użycie przedłużacza przeznaczonego do zastosowania na zewnątrz zmniejsza ryzyko porażenia prądem elektrycznym.

f) **Jeśli praca elektronarzędzia w otoczeniu wilgotnym jest nie do uniknięcia, należy zastosować wyłącznik różnicowoprądowy.** Zastosowanie wyłącznika różnicowoprądowego zapobiega niebezpieczeństwu porażenia prądem elektrycznym.

### 3. Bezpieczeństwo osób

a) **Należy być stale uważnym, zwracać uwagę na to, co się robi i postępować rozsądnie w trakcie pracy z elektronarzędziem. Nie należy używać jakiegokolwiek elektronarzędzia, będąc w stanie zmęczenia lub pod wpływem środków odurzających, alkoholu lub leków.** Chwila nieuwagi przy użytkowaniu elektronarzędzia może prowadzić do poważnych obrażeń ciała.

b) **Należy zakładać osobiste wyposażenie ochronne i zawsze okulary ochronne.** Noszenie osobistego wyposażenia ochronnego, takiego jak maska przeciwpyłowa, ochronne buty antypoślizgowe, kask ochronny lub ochraniacze na uszy stosownie do sposobu użytkowania elektronarzędzia, zmniejsza ryzyko obrażeń ciała.

c) **Należy unikać niezamierzonego uruchomienia. Należy upewnić się, że elektronarzędzie jest wyłączone, zanim podłączy się je do zasilania i/lub akumulatora, chwyci się je lub będzie się je przenosić.** Jeżeli podczas przenoszenia elektronarzędzia będzie się trzymało palec na przełączniku lub jeżeli włączone elektronarzędzie

zostanie podłączone do prądu, może to prowadzić do nieszczęśliwych wypadków.

d) **Usunąć narzędzia do nastawiania urządzenia lub klucze płaskie zanim włączy się elektronarzędzie.** Narzędzie lub klucz, znajdujące się w obracającej się części elektronarzędzia, mogą prowadzić do obrażeń ciała.

e) **Należy unikać nienormalnej postawy ciała. Stać na stabilnym podłożu i przez cały czas utrzymywać równowagę.** Dzięki temu można lepiej kontrolować elektronarzędzie, zwłaszcza w nieoczekiwanych sytuacjach.

f) **Należy nosić odpowiednią odzież. Nie nosić szerokiej odzieży lub biżuterii. Włosy i odzież utrzymywać w bezpiecznej odległości od ruchomych części.** Luźna odzież, biżuteria lub długie włosy mogą zostać pochwycone przez ruchome części.

g) **Jeżeli zostaną zamontowane urządzenia do odsysania i wychwytywania pyłu, należy je podłączyć i używać ich prawidłowo.** Odsysanie zmniejsza zagrożenie wywoływane pyłem.

h) **Nie dać się zwieść fałszywemu poczuciu bezpieczeństwa i nie należy pomijać zasad bezpieczeństwa dotyczących elektronarzędzi, nawet jeśli zna się elektronarzędzie na podstawie wielokrotnego użycia.** Nieuważne działanie może w ułamku sekundy doprowadzić do ciężkich obrażeń.

### 4. Zastosowanie i obchodzenie się z elektronarzędziem

a) **Nie przeciążać elektronarzędzia. Do pracy stosować przeznaczone do niej elektronarzędzie.** Dzięki użyciu odpowiedniego elektronarzędzia pracuje się lepiej i bezpieczniej w danym zakresie robót.

- b) **Nie używać żadnego elektronarzędzia, którego przełącznik jest uszkodzony.** Elektronarzędzie, którego nie można już włączyć lub wyłączyć, jest niebezpieczne i musi zostać naprawione.
- c) **Zanim zaczniesz się przeprowadzać ustawienia urządzenia, wymianę elementów nakładek lub odłożysz się elektronarzędzie, należy wyciągnąć wtyczkę z gniazdka i / lub usunąć zdejmowany akumulator.** Ten środek ostrożności zapobiega niezamierzonemu uruchomieniu elektronarzędzia.
- d) **Nieużywane elektronarzędzia należy przechowywać poza zasięgiem dzieci. Obsługi elektronarzędzia nie należy powierzać żadnym osobom, które nie są z nim zaznajomione lub nie przeczytały niniejszej instrukcji.** Obsługa urządzeń elektrycznych przez osoby niedoświadczone jest przyczyną zagrożeń.
- e) **Elektronarzędzia i nakładkę należy starannie pielęgnować. Należy sprawdzić, czy ruchome części urządzenia funkcjonują nienagannie i nie zakleszczają się, czy części urządzenia nie są złamane lub uszkodzone w takim stopniu, że funkcjonowanie elektronarzędzia jest ograniczone. Przed użyciem elektronarzędzia należy zlecić naprawę uszkodzonych części.** Przyczyną wielu wypadków są źle konserwowane elektronarzędzia.
- f) **Narzędzia tnące należy utrzymywać w stanie ostrym i czystym.** Starannie pielęgnowane narzędzia tnące o ostrych krawędziach tnących mniej zakleszczają się i dają się łatwiej prowadzić.
- g) **Należy stosować elektronarzędzie, osprzęt, nakładki itd. odpowiadające niniejszym instrukcjom. Przy tym należy uwzględnić warunki robocze i wykonywane czynności.** Użycie elektronarzędzi do innych zastosowań niż to przewidziano może prowadzić do niebezpiecznych sytuacji.
- h) **Uchwyty i powierzchnie uchwytów utrzymywać suche, czyste i wolne od oleju i tłuszczu.** Wyślizgujące się uchwyty i powierzchnie uchwytów nie pozwalają na bezpieczną obsługę i kontrolę elektronarzędzia w nieprzewidywanych sytuacjach.
5. **Zastosowanie i obchodzenie się z narzędziem akumulatorowym**
- a) **Akumulatory należy ładować wyłącznie za pomocą ładowarek zalecanych przez producenta.** Z powodu ładowarki, która nadaje się do określonego rodzaju akumulatorów, istnieje niebezpieczeństwo pożaru w przypadku użycia jej z innymi akumulatorami.
- b) **W elektronarzędziach należy używać wyłącznie akumulatorów do nich przeznaczonych.** Użycie innych akumulatorów może prowadzić do obrażeń ciała i zagrożenia pożarowego.
- c) **Nieużywany akumulator należy trzymać z dala od spinaczy biurowych, monet, kluczy, gwoździ, śrub lub innych małych przedmiotów metalowych, które mogłyby spowodować mostkowanie styków.** Zwarcie między stykami akumulatora może skutkować poparzeniami lub pożarem.

d) **Przy niewłaściwym zastosowaniu z akumulatora może wypłynąć ciecz. Należy unikać kontaktu z nią. W razie przypadkowego kontaktu spłukać wodą. Jeśli ciecz dostanie się do oczu, należy skorzystać z dodatkowej pomocy lekarza.** Wypływająca ciecz może prowadzić do podrażnienia skóry lub poparzeń.

e) **Nie używać uszkodzonego lub zmodyfikowanego akumulatora.** Uszkodzone lub zmodyfikowane akumulatory mogą zachowywać się nieprzewidywalnie i prowadzić do pożaru, wybuchu lub ryzyka obrażeń.

f) **Nie narażać akumulatora na ogień lub zbyt wysokie temperatury.** Ogień lub temperatury powyżej 130°C mogą spowodować wybuch.

g) **Należy przestrzegać wszystkich instrukcji ładowania i nigdy nie ładować akumulatora lub narzędzia akumulatorowego poza zakresem temperatur określonym w instrukcji obsługi.** Nieprawidłowe ładowanie lub ładowanie poza dozwolonym zakresem temperatur może zniszczyć akumulator i zwiększyć ryzyko pożaru.

## 6. Serwis

a) **Elektronarzędzia należy oddawać do naprawy wyłącznie wykwalifikowanym specjalistom i tylko z użyciem oryginalnych części zamiennych.** Zapewnia to utrzymanie bezpieczeństwa elektronarzędzia.

b) **Nigdy nie konserwować uszkodzonych akumulatorów.** Wszelka konserwacja baterii powinna być przeprowadzana wyłącznie przez producenta lub autoryzowane centra serwisowe.

## ● Instrukcje bezpieczeństwa dotyczące narzędzi szczotkowych

- Nie wolno montować szczotek w maszynach, których prędkość obrotowa jest wyższa niż najwyższa dopuszczalna prędkość obrotowa szczotki.
- Nie wolno używać uszkodzonych szczotek.
- Ślady rdzy lub inne oznaki zmian chemicznych lub mechanicznych widoczne na materiale szczotki mogą spowodować ich przedwczesne zużycie szczotki.
- Szczotki muszą być przechowywane w odpowiednich stojakach, pojemnikach lub skrzynkach w taki sposób, aby były chronione przed następującymi wpływami:
  - Wysoka wilgotność, ciepło, woda lub inne płyny, które mogłyby uszkodzić szczotkę.
  - Kwasy lub opary kwasów, które mogą spowodować uszkodzenia.
  - Temperatury, które są tak niskie, że mogą prowadzić do kondensacji na szczotkach, jeśli zostaną one przeniesione do obszaru o wyższych temperaturach.
  - Deformacja jakiegokolwiek części składowej szczotki.

## ● Pozostałe ryzyko

Również gdy ostrożnie używają Państwo tego narzędzia elektrycznego, to zawsze istnieje pozostałe ryzyko. Następujące zagrożenia mogą pojawić się w połączeniu z budową i wykonaniem niniejszego narzędzia elektrycznego:

- Uszkodzenie oczu, jeśli nie jest noszona odpowiednia ochrona oczu.
- Uszkodzenie słuchu, jeśli nie są noszone odpowiednie ochraniacze na uszy.

- Szkody dla zdrowia, wynikające z drgań dłoni/ręki w razie korzystania z produktu przez dłuższy czas lub niewłaściwe prowadzenie i konserwowanie.

**⚠ OSTRZEŻENIE!** Niebezpieczeństwo związane z polem elektromagnetycznym generowanym podczas działania produktu. W pewnych okolicznościach pole to może aktywnie lub pasywnie wpłynąć na implanty medyczne. Aby zmniejszyć zagrożenie poważnych lub śmiertelnych urazów, zalecamy osobom z implantami medycznymi o skonsultowanie się z lekarzem lub producentem implantów, zanim zaczną się obsługiwać produkt.

## ● Przygotowanie

**⚠ OSTRZEŻENIE!** Ryzyko obrażeń w wyniku niezamierzonego uruchomienia produktu. Akumulator [16] należy włożyć w produkt dopiero wtedy, kiedy produkt będzie całkowicie przygotowany do zastosowania.

**Wskazówka:** Klucz trzpieniowy sześciokątny [18], 2 śruby z łbem sześciokątnym i podkładki [30], szczotka drucziana [19] i szczotka nylonowa [20] znajdują się w obu schowkach na akcesoria [6] w dodatkowym uchwycie [5].

## ● Elementy sterujące

**Wskazówka:** Przed pierwszym użyciem należy zapoznać się ze wszystkimi elementami sterującymi produktu.

**Blokada włącznika [2]:** Blokuje włącznik/wyłącznik [4] przed niezamierzonym uruchomieniem. Nacisnąć blokadę włącznika [2], aby odblokować włącznik/wyłącznik [4].

**Włącznik/wyłącznik [4]:** Nacisnąć włącznik/wyłącznik [4], aby włączyć lub wyłączyć produkt.

**Pokrętło [3]:** Za pomocą pokrętła [3] można ustawić poziomy prędkości obrotowej:

- 1:** najniższa prędkość obrotowa
- 6:** najwyższa prędkość obrotowa

**Ochrona przed rozpryskiwaniem [11]:** Uregulować ochronę przed rozpryskiwaniem [11], przesuwając ją do przodu i do tyłu.

## ● Montaż produktu

### ● Montaż głowicy silnika (patrz rys. A)

- Zamontować głowicę silnika [10] poprzez wetknięcie uchwytu teleskopowego [8] w złącze gwintowane [25].
- Przykręcić nakrętkę złączkową [9] do złącza gwintowanego [25].

### ● Montaż/demontaż koła (patrz rys. B)

- Przesunąć koło [13] na głowicę silnika [10]. Koło [13] musi słyszalnie się zatrzasnąć.

**Szczotka z tworzywa sztucznego [12]:** Przy użyciu szczotki z tworzywa sztucznego [12] umieścić koło [13] w pozycji transportowej [26].

**Szczotka drucziana [19]/szczotka nylonowa [20]:** Przy użyciu szczotki druczanej [19] lub szczotki nylonowej [20] umieścić koło [13] w pozycji roboczej [27].

- Nacisnąć odblokowanie [14], aby poluzować koło [13] i zdjąć je.

## ● Montaż dodatkowego uchwytu (patrz rys. C)

- Odkręcić śrubę [28] i nakrętkę uchwytu [15] z dodatkowego uchwytu [5].
- Włożyć uchwyt dodatkowy [5] w mocowanie pod uchwytem ręcznym [1].
- Zamocować dodatkowy uchwyt [5] za pomocą śruby [28] i nakrętki uchwytu [15].

**Wskazówka:** Możliwe jest kilka poziomów zatraskiwania się.

## ● Zastosowanie akcesoriów

### ● Wybór akcesoriów

**Szczotka z tworzywa sztucznego [12]:** szczotka z tworzywa sztucznego [12] nadaje się do usuwania chwastów, porostów i mchu z szerokich spoin oraz do czyszczenia mniejszych powierzchni.

**Szczotka druciana [19]:** Szczotka druciana [19] nadaje się do usuwania uporczywych porostów i mchu z niewrażliwych powierzchni.



**⚠ OSTROŻNIE!** Szczotki drucianej [19] należy używać wyłącznie na niewrażliwej powierzchni, np. ulicy lub chodniku. W przeciwnym razie wykładzina podłogowa może zostać uszkodzona lub porysowana.

**Szczotka nylonowa [20]:** Szczotka nylonowa [20] nadaje się do usuwania chwastów, porostów i mchu z małych, wąskich spoin.

### ● Stosowanie/usuwanie akcesoriów (patrz rys. D1 + D2)

**Szczotka z tworzywa sztucznego [12]:**

- Założyć szczotkę z tworzywa sztucznego [12] na głowicę silnika [10] (patrz rys. D2).

- Zamocować szczotkę z tworzywa sztucznego [12] za pomocą śruby mocującej i podkładki [29].
- W celu usunięcia szczotki z tworzywa sztucznego [12] odkręcić śrubę mocującą [29] i zdjąć szczotkę z tworzywa sztucznego [12] z głowicy silnika [10].  
**Wskazówka:** W celu odkręcenia lub przykręcenia śruby mocującej [29] należy orientować się według oznaczenia strzałek, które wskazuje kierunek obrotu oraz według symboli  i  (patrz rys. D1).

**Szczotka druciana [19]/szczotka nylonowa [20]:**

- Założyć szczotkę drucianą [19] lub szczotkę nylonową [20] na głowicę silnika [10], jak pokazano na rysunku D2.
- Założyć śrubę z łbem sześciokątnym i podkładkę [30]. Przykręcić śrubę z łbem sześciokątnym [30] kluczem trzpieniowym sześciokątnym [18] w kierunku ruchu wskazówek zegara.
- Aby usunąć szczotkę drucianą [19] lub szczotkę nylonową [20], odkręcić śrubę sześciokątną [30] i zdjąć szczotkę drucianą lub [19] lub szczotkę nylonową [20] z głowicy silnika [10].

### ● Ustawianie uchwytu ręcznego

**Wskazówka:** Produkt można ustawić za pomocą uchwytu teleskopowego [8] do swojej indywidualnej wielkości.

- Odkręcić nakrętkę złączkową [7].
- Ustawić uchwyt teleskopowy [8] na wybraną długość.
- Ponownie przykręcić nakrętkę złączkową [7].

## ● Sprawdzenie stanu naładowania akumulatora

- Nacisnąć przycisk [24] obok wskaźnika stanu naładowania [23] na akumulatorze [16]. Diody LED wskaźnika stanu naładowania [23] wskazują aktualny stan naładowania akumulatora [16].
- Naładować akumulator [16], jeśli świeci jeszcze tylko czerwona dioda LED wskaźnika stanu naładowania [23].

Diody LED	Znaczenie
czerwony, pomarańczowy, zielony	Akumulator [16] jest naładowany.
czerwony, pomarańczowy	Akumulator [16] jest częściowo naładowany.
czerwony	Akumulator [16] musi być naładowany.

## ● Ładowanie akumulatora

**Wskazówka:** Przestrzegać wskazówek w instrukcji obsługi ładowarki akumulatora [21].

- Przed ładowaniem odczekać, aż nagrzany akumulator [16] ostygnie.
- Akumulatora [16] nie należy narażać na długotrwałe działanie silnych promieni słonecznych i kłaść na kaloryferach (maks. 50 °C).
- Wyjąć akumulator [16] z produktu.
- Wsunąć akumulator [16] w kasetę ładowania ładowarki akumulatora [21].
- Podłączyć ładowarkę akumulatora [21] do gniazdka.
- Po ukończonym procesie ładowania odłączyć ładowarkę akumulatora [21].
- Wyjąć akumulator [16] z ładowarki akumulatora [21].

## Diody kontrolne LED na ładowarce akumulatora [21]:

zielony	czerwony	Znaczenie
świeci się	-	- Akumulator [16] jest w pełni naładowany. - gotowy (akumulator niewłożony)
-	świeci się	Akumulator [16] jest naładowany.
-	miga	Akumulator [16] jest przegrzany.
miga	miga	Akumulator [16] jest uszkodzony.

## ● Praca

**▲ OSTRZEŻENIE! NIEBEZPIECZEŃSTWO OBRAŻEN CIAŁA!** Należy przestrzegać następujących wskazówek:

- Przed użyciem skontrolować produkt i wszystkie części akcesoriów. Nie należy stosować produktu w przypadku stwierdzenia uszkodzeń. Wymienić uszkodzone akcesoria.
- Używać tylko oryginalnych części akcesoriów.
- Nie pracować w deszczu ani na mokrym podłożu. Istnieje niebezpieczeństwo porażenia prądem.
- Na zbozcach należy pracować zawsze w poprzek do zbozca.
- Podczas przerw w pracy i do transportu wyłączać produkt i odczekać, aż się zatrzyma.
- Prowadzić produkt w tempie spacerowym.
- Strzałka na ochronie przed rozpryskiwaniem [11] wskazuje kierunek obrotów szczotki [12], [19], [20].
- Podczas pracy ze szczotkami [12], [19], [20] nie wolno szlifować plastiku ani innych

delikatnych materiałów podłogowych. W przeciwnym razie można zarysować lub uszkodzić powierzchnię. Nie ponosimy odpowiedzialności za jakiegokolwiek szkody w tym zakresie. Należy przetestować produkt na niewidocznym obszarze przed użyciem go na wrażliwych podłogach.

## ● Zakładanie i zdejmowanie akumulatora

**▲ OSTRZEŻENIE!** Ryzyko obrażeń w wyniku niezamierzonego uruchomienia produktu. Akumulator [16] należy włożyć w produkt dopiero wtedy, kiedy produkt będzie całkowicie przygotowany do zastosowania.

- Przesunąć akumulator [16] wzdłuż szyny prowadzącej w uchwyt akumulatora [17]. Akumulator [16] słyszalnie się blokuje.
- W celu zdjęcia akumulatora [16] nacisnąć i przytrzymać odblokowanie akumulatora [22] i wyjąć akumulator [16] z uchwytu akumulatora [17].

## ● Włączanie i wyłączanie produktu

**Wskazówka:** Upewnić się, że wszystkie części akcesoriów są zamontowane, a akumulator [16] jest założony.

**Wskazówka:** Po wyłączeniu produktu szczotki [12], [19], [20] obracają się jeszcze przez kilka sekund. Należy trzymać ręce i stopy z dala od ruchomych części produktu.

**▲ OSTRZEŻENIE!** Nie wolno blokować włącznika/wyłącznika [4]. Jeśli włącznik/wyłącznik [4] jest uszkodzony, nie wolno już pracować z produktem. Istnieje ryzyko obrażeń, jeśli silnik nie wyłączy się po zwolnieniu włącznika/wyłącznika [4].

- Nacisnąć i przytrzymać blokadę włącznika [2].
- Nacisnąć włącznik/wyłącznik [4], aby włączyć produkt i przytrzymać wciśnięty podczas pracy.
- Puścić blokadę włącznika [2].
- Puścić włącznik/wyłącznik [4], aby wyłączyć produkt.
- Wyjąć akumulator [16] z produktu, jeśli produkt nie jest już używany.

## ● Transport

- Wyłączyć produkt i wyjąć akumulator [16]. Upewnić się, że wszystkie ruchome części całkowicie się zatrzymały.
- Przytrzymać produkt oburącz, jedną ręką uchwyt ręczny [1], a drugą ręką dodatkowy uchwyt [5].

## ● Czyszczenie, konserwacja i przechowywanie

**▲ OSTRZEŻENIE!** Ryzyko obrażeń w wyniku niezamierzonego uruchomienia produktu. Należy chronić się podczas prac związanych z konserwacją i czyszczeniem. Wyłączyć produkt i wyjąć akumulator [16]. Przeprowadzenie prac renowacyjnych i konserwacyjnych, które nie zostały opisane w niniejszej instrukcji, należy zlecić naszemu centrum serwisowemu. Stosować tylko oryginalne części zamienne.

### Czyszczenie:

**▲ OSTRZEŻENIE! PORAŻENIE PRĄDEM!** Nigdy nie przyskać produktu wodą.

**Wskazówka:** Chemiczne substancje mogą uszkodzić części produktu z tworzywa sztucznego. Nie należy używać żadnych środków czyszczących lub rozpuszczalników.

- Należy utrzymywać w czystości otwory wentylacyjne, obudowę silnika i uchwyty produktu. Do tego należy użyć wilgotnej ściereczki lub szczotki.

- Po każdym użyciu wyczyścić produkt i używane akcesoria (szczotkę z tworzywa sztucznego [12], szczotkę drucianą [19], szczotkę nylonową [20] i osłonę przed rozpryskiwaniem [11]) miękką szczotką lub ściereczką.

### Konserwacja:

- Przed każdym użyciem dokonać kontroli wizualnej produktu. Nie używać produktu, jeśli brakuje zabezpieczeń, śrub lub wkrętów, są one zużyte lub uszkodzone.
- Skontrolować produkt przed każdym użyciem pod kątem oczywistych wad jak luźne, zużyte lub uszkodzone części.

### Przechowywanie:

- Przechowywać produkt ze wszystkimi częściami akcesoriów zawsze:
  - czyste
  - suche

- chronione przed kurzem
- chronione przed mrozem
- poza zasięgiem dzieci

- Nie przechowywać produkt przez dłuższy czas w bezpośrednim świetle słonecznym. Produkt mógłby zostać uszkodzony.
- Nie zawijać produktu w plastikowe torby, ponieważ może to spowodować powstanie wilgoci i pleśni.
 

**Wskazówka:** Temperatura przechowywania dla akumulatora [16] i produktu wynosi od 0°C do 45°C. Podczas przechowywania należy unikać ekstremalnego zimna lub gorąca, aby akumulator nie stracił na wydajności.
- Przed długotrwałym przechowywaniem (np. zimą) należy wyjąć akumulator [16] z produktu (należy przestrzegać oddzielnej instrukcji obsługi akumulatora [16] i ładowarki akumulatora [21]).

## ● Usuwanie usterek

Poniższa tabela pomoże wyeliminować drobne usterek:

Problem	Możliwa przyczyna	Usuwanie usterek
Produkt nie uruchamia się	Akumulator [16] nie jest włożony.	Włożyć akumulator [16].
	Akumulator [16] jest rozładowany.	Naładować akumulator [16].
	Włącznik/wyłącznik [4] jest uszkodzony.	Należy się zgłosić do centrum serwisowego.
	Silnik jest uszkodzony.	
Produkt pracuje z przerwami	Wewnętrzny styk chwiejny	Należy się zgłosić do centrum serwisowego.
	Włącznik/wyłącznik [4] jest uszkodzony.	
Niska wydajność pracy	Akumulator [16] jest rozładowany.	Naładować akumulator [16].
	Część akcesoriów (szczotka z tworzywa sztucznego [12], szczotka druciana [19], szczotka nylonowa [20]) jest tępa lub zużyta.	Usunąć część akcesoriów (szczotka z tworzywa sztucznego [12], szczotka druciana [19], szczotka nylonowa [20]) i wymienić ją na nową (patrz rozdział „Zamawianie części zamiennych”).

## ● Zamawianie części zamiennych

Do następujących części mogą Państwo zamówić online części zamienne:

Nr poz.	Oznaczenie	Nr zam.
12	Szczotka z tworzywa sztucznego, duża	4658429029999
19	Szczotka druciana	4658429059999
20	Szczotka nylonowa	4658429069999

Numer artykułu: 465842\_2404

Strona internetowa: [www.optimex-shop.com](http://www.optimex-shop.com)

## ● Utylizacja

Opakowanie wykonane jest z materiałów przyjaznych dla środowiska, które można przekazać do utylizacji w lokalnym punkcie przetwarzania surowców wtórnych.



Przy segregowaniu odpadów prosimy zwrócić uwagę na oznakowanie materiałów opakowaniowych, oznaczone są one skrótami (a) i numerami (b) o następującym znaczeniu: 1–7: Tworzywa sztuczne/20–22: Papier i tektura/80–98: Materiały kompozytowe.



Informacji na temat możliwości utylizacji wyeksploatowanego produktu udziela urząd gminy lub miasta.



Z uwagi na ochronę środowiska nie wyrzucać urządzenia po zakończeniu eksploatacji do odpadów domowych, lecz prawidłowo zutylizować. Informacji o punktach zbiorczych i ich godzinach otwarcia udziela odpowiedni urząd.

Elektroodpady nie mogą być wyrzucane do pojemników do selektywnej zbiórki odpadów komunalnych. Można je oddać

w specjalnie wyznaczonych miejscach np. Punkt Selektywnej Zbiórki Odpadów Komunalnych lub/bądź w punktach handlowych oferujących w sprzedaży sprzęt elektroniczny.

Należy postępować zgodnie z obowiązującymi w Polsce przepisami dotyczącymi selektywnej zbiórki urządzeń elektrycznych i elektronicznych. Zużyty sprzęt może mieć szkodliwy wpływ na środowisko i zdrowie ludzi z uwagi na potencjalną zawartość niebezpiecznych substancji, mieszanin oraz części składowych. Gospodarstwo domowe spełnia ważną rolę w przyczynianiu się do ponownego użycia i odzysku surowców wtórnych, w tym recyklingu zużytego sprzętu. Na tym etapie kształtuje się postawy, które wpływają na zachowanie wspólnego dobra jakim jest czyste środowisko naturalne.

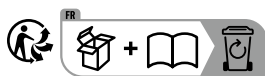

Produkt, w tym akcesoria i materiały opakowaniowe, nadają się do recyklingu i podlegają rozszerzonej odpowiedzialności producenta. Wyrzuc je osobno, zgodnie z ilustracją przedstawiającą informacje o sortowaniu, aby zapewnić lepszą utylizację odpadów.

Uszkodzone lub zużyte baterie/akumulatory muszą być poddane recyklingowi. Oddać baterie/akumulatory i/lub produkt w dostępnych punktach zbiórki.



### **Niewłaściwa utylizacja baterii/akumulatorów stwarza zagrożenie dla środowiska naturalnego!**

Baterii/akumulatorów nie należy wyrzucać razem z odpadami domowymi. Mogą one zawierać szkodliwe metale ciężkie i należy je traktować jak odpady specjalne. Symbole chemiczne metali ciężkich są następujące: Cd = kadm, Hg = rtęć, Pb = ołów. Dlatego też zużyte baterie/akumulatory należy przekazywać do komunalnych punktów gromadzenia odpadów niebezpiecznych.

## **Gwarancja i serwis**

### **● Gwarancja**

Produkt został wyprodukowany zgodnie z surowymi wytycznymi dotyczącymi jakości i dokładnie przetestowane przed dostawą. W przypadku wad materiałowych lub produkcyjnych przysługują Państwu prawa ustawowe wobec sprzedawcy produktu. Państwa prawa ustawowe nie są w żaden sposób ograniczone przez naszą gwarancję przedstawioną poniżej.

Gwarancja na ten produkt wynosi 3 lata od daty zakupu. Okres gwarancji rozpoczyna się od daty zakupu. Proszę przechowywać oryginalny rachunek w bezpiecznym miejscu, ponieważ ten dokument jest wymagany jako dowód zakupu.

Wszelkie uszkodzenia lub wady obecne już w momencie zakupu należy zgłosić niezwłocznie po rozpakowaniu produktu.

Jeżeli w ciągu 3 lat od daty zakupu produkt wykáže wady materiałowe lub produkcyjne, to – według naszego uznania – bezpłatnie go naprawimy lub wymienimy. Okres gwarancji nie ulega przedłużeniu o przyznane roszczenie gwarancyjne. Dotyczy to również wymienionych i naprawionych części.

Niniejsza gwarancja traci ważność, jeśli produkt został uszkodzony, był niewłaściwie użytkowany lub konserwowany.

Gwarancja obejmuje wady materiałowe i produkcyjne. Niniejsza gwarancja nie obejmuje części produktu, które podlegają normalnemu zużyciu i dlatego są uważane za części zużywalne (np. baterie, akumulatory, węże, wkłady atramentowe), ani nie obejmuje uszkodzeń części delikatnych, np. przełączników lub części wykonanych ze szkła.

Zgodnie z Kodeksem Cywilnym art. 581 §1 wraz z wymianą urządzenia lub ważnej części czas gwarancji rozpoczyna się na nowo.

### **● Sposób postępowania w przypadku naprawy gwarancyjnej**

Aby zapewnić szybkie rozpatrzenie Państwa wniosku, proszę stosować się do następujących wskazówek:

- o Przed skontaktowaniem się z działem serwisowym należy przygotować jako dowód zakupu paragon i numer artykułu (IAN 465842\_2404).
- o Numer artykułu znaleźć można na tabliczce znamionowej na produkcie, na grawerunku na produkcie, na stronie tytułowej instrukcji (u dołu po lewej stronie) lub na naklejce znajdującej się z tyłu lub na spodzie produktu.
- o W razie wystąpienia jakichkolwiek usterek w działaniu lub innych wad należy najpierw skontaktować się telefonicznie

lub za pomocą poczty elektronicznej z wymienionym niżej działem serwisowym.

- o Produkt uważany za uszkodzony można następnie odesłać na podany adres działu serwisowego, dołączając dowód zakupu (paragon) oraz podając rodzaj usterki i datę jej wystąpienia. W takim przypadku nie ponoszą Państwo kosztów przesyłki.



Mogą Państwo przeglądać i pobierać te i wiele innych instrukcji na stronie parkside-diy.com. Ten kod QR przeniesie Państwa bezpośrednio na stronę parkside-diy.com. Proszę wybrać swój kraj i użyć maski wyszukiwania, aby wyszukać instrukcje obsługi. Proszę wprowadzić numer artykułu (IAN) 465842\_2404, aby uzyskać dostęp do instrukcji obsługi swojego artykułu.

## ● Serwis

### Serwis Polska

Tel.: 008004911946

E-Mail: owim@lidl.pl



## ● Deklaracja zgodności UE

### DEKLARACJA ZGODNOŚCI UE (nr. 465842\_2404)

IAN: 465842\_2404  
Nazwa produktu: "PARKSIDE" 20 V Szczotka 2 w 1  
Oznaczenie modelu: HG12138

Opisany powyżej przedmiot niniejszej deklaracji jest zgodny z odpowiednimi wymaganiami unijnego prawodawstwa harmonizacyjnego:

Dyrektywa 2006/42/WE
Dyrektywa 2014/30/UE
Dyrektywa 2011/65/UE wraz ze wszystkimi poprawkami

Odniesienia do odpowiednich norm zharmonizowanych lub do innych specyfikacji technicznych, w stosunku do których deklarowana jest zgodność:

Nr / Części
Dyrektywa 2006/42/WE
EN 62841-1:2015/A11:2022
EN 1083-2:1997
Dyrektywa 2014/30/UE
EN IEC 55014-1:2021
EN IEC 55014-2:2021

Opisany powyżej przedmiot deklaracji jest zgodny z dyrektywą Parlamentu Europejskiego i Rady 2011/65/UE z dnia 8 czerwca 2011 r. w sprawie ograniczenia stosowania niektórych niebezpiecznych substancji w sprzęcie elektrycznym i elektronicznym:

Nr / Części
EN IEC 63000:2018

**Osoba odpowiedzialna za dokumentację techniczną:** OWIM GmbH & Co.KG

Podpisano w imieniu:

**OWIM GmbH & Co. KG, Stiftsbergstraße 1, 74167 Neckarsulm, Niemcy**

Niniejsza deklaracja zgodności wydana zostaje na wyłączną odpowiedzialność producenta.

Tłumaczenie oryginalnej deklaracji zgodności

Neckarsulm

Miejsce

29.10.2024

Data

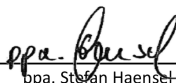

















  
ppa. Stefan Haensel

Prokurent

  
ppa. Jens Buchheim

Prokurent

<b>Legenda použitých piktogramů</b> .....	Strana 88
<b>Úvod</b> .....	Strana 88
Použití ke stanovenému účelu .....	Strana 88
Popis dílů .....	Strana 89
Technická data .....	Strana 89
Obsah dodávky .....	Strana 90
<b>Bezpečnostní pokyny</b> .....	Strana 90
<b>Všeobecné bezpečnostní pokyny pro elektrické nářadí</b> .....	Strana 91
Bezpečnostní pokyny pro kartáčové nástroje .....	Strana 93
Zbytková rizika .....	Strana 94
<b>Příprava</b> .....	Strana 94
Ovládací prvky .....	Strana 94
<b>Montáž výrobku</b> .....	Strana 94
Montáž hlavy motoru .....	Strana 94
Montáž/demontáž kola .....	Strana 95
Montáž přídatné rukojeti .....	Strana 95
<b>Použití příslušenství</b> .....	Strana 95
Výběr příslušenství .....	Strana 95
Vložení/vyjmutí příslušenství .....	Strana 95
<b>Nastavení rukojeti</b> .....	Strana 95
<b>Kontrola stavu nabití akumulátoru</b> .....	Strana 96
<b>Nabíjení akumulátoru</b> .....	Strana 96
<b>Provoz</b> .....	Strana 96
Vkládání a vyjímání akumulátoru .....	Strana 97
Zapínání a vypínání výrobku .....	Strana 97
<b>Přeprava</b> .....	Strana 97
<b>Čištění, údržba a skladování</b> .....	Strana 97
<b>Odstranění chyb</b> .....	Strana 98
<b>Objednání náhradních dílů</b> .....	Strana 98
<b>Zlikvidování</b> .....	Strana 99
<b>Záruka a servis</b> .....	Strana 99
Záruka .....	Strana 99
Postup v případě uplatňování záruky .....	Strana 100
Servis .....	Strana 100
<b>ES prohlášení o shodě</b> .....	Strana 101

Legenda použitých piktogramů			
	Čtěte návod k obsluze!		Noste ochranné rukavice
	Dbát na výstražné a bezpečnostní pokyny!		Noste brýle a ochranu sluchu.
	Nebezpečí ohrožení života a nehody malých i velkých dětí!		Okolo stojící osoby držte v odstupech od výrobku
	Nebezpečí zranění vymrštěnými díly!		Nebezpečí zranění rotujícím nástrojem! Nohy a ruce držet v odstupech.
	Používání výrobku za deště nebo ve vlhkém prostředí je zakázáno.		Garantovaná hladina akustického výkonu $L_{WAV}$ dB(A)
	Odjistit		Zajistit
	Před údržbou vyjměte akumulátor!		Elektrické přístroje nepatří do domácího odpadu.
	Obal i výrobek likvidujte ekologicky!		Značka CE vyjadřuje soulad s příslušnými směrnici EU, které se vztahují na tento výrobek.
	Bezpečnostní upozornění		
	Instrukce		

## Aku kartáč na povrchy 2 v 1

### ● Úvod

Blahopřejeme Vám ke koupi nového výrobku. Rozhodli jste se pro kvalitní produkt. Návod k obsluze je součástí tohoto výrobku. Obsahuje důležité pokyny pro bezpečnost, použití a likvidaci. Před použitím výrobku se seznamte se všemi pokyny k obsluze a bezpečnostními pokyny. Používejte výrobek jen popsáním způsobem a na uvedených místech. Při předání výrobku třetí osobě předejte i všechny podklady.

### ● Použití ke stanovenému účelu

Přípravek je vhodný k odstraňování plevelů a mechu ve spárách desek, zámkové dlažby nebo obrubníkových žlabů v domácích oblastech. Jakékoliv jiné použití, které není výslovně schváleno v tomto návodu, může způsobit poškození výrobku a závažně ohrozit uživatele. Obsluha nebo uživatel odpovídá za nehody, úrazy nebo škody způsobené jiným osobám nebo jejich majetku. Výrobce neručí za škody způsobené použitím v rozporu s určením nebo chybnou obsluhou. Výrobek je určený jen pro privátní použití, není určený pro komerční využití.

## ● Popis dílů

**Poznámka:** Akumulátor [16] a nabíječka akumulátoru [21] nejsou v obsahu dodávky.

- 1 Rukojeť
- 2 Aretace vypínače
- 3 Kolečko
- 4 Vypínač
- 5 Přídavná rukojeť
- 6 Přihrádka na příslušenství
- 7 Převlečná matice
- 8 Teleskopická násada
- 9 Převlečná matice (hlava motoru)
- 10 Hlava motoru
- 11 Ochrana proti stříkání
- 12 Plastový kartáč, velký
- 13 Kolo
- 14 Uvolňovací tlačítko
- 15 Matice rukojeti
- 16 Akumulátor (není v obsahu dodávky)
- 17 Držák akumulátoru
- 18 Šestihranný klíč
- 19 Drátěný kartáč
- 20 Nylonový kartáč
- 21 Nabíječka akumulátoru (není v obsahu dodávky)
- 22 Aretace akumulátoru
- 23 Ukazatel stavu nabití
- 24 Tlačítko
- 25 Závitový konektor
- 26 Převážná poloha
- 27 Pracovní poloha
- 28 Šroub
- 29 Připevňovací šroub (M5 x 38) a podložka
- 30 Šroub se šestihrannou hlavou (M5 x 37) a podložka

## ● Technická data

Akumulátorový kartáč na povrchy: PAOB  
20-Li B2  
Jmenovité napětí U: 20V==

Váha s akumulátorem (20V, 4Ah):	cca 4,25kg
Volnoběžné otáčky $n_0$ :	600–1200min <sup>-1</sup>
Hladina akustického tlaku $L_{pA}$ :	74,5dB; $K_{pA} = 3dB$
Hladina akustického výkonu $L_{WA}$ :	měřená: 85,7dB; $K_{WA} = 3dB$ garan- tovaná: 89dB
Vibrace $a_{11}$ :	rukojeť: 0,87m/s <sup>2</sup> ; $K = 1,5m/s^2$ izolovaný povrch rukojeti: 1,28m/s <sup>2</sup> ; $K = 1,5m/s^2$
Typ akumulátoru:	lithium- iontový
Teplota:	≤ 50°C
Proces nabíjení:	4°C–40°C
Provoz:	4°C–50°C
Skladování:	0°C–45°C

**Poznámka:** Hodnoty hluku a vibrací byly stanoveny podle norem a předpisů uvedených v prohlášení o shodě. Uvedená hodnota celkových vibrací a stanovená hodnota emisí hluku byly změřeny v souladu se standardizovaným zkušebním postupem a lze je použít pro porovnání jednoho elektrického nářadí s jiným. Uvedenou hodnotu celkových vibrací a stanovenou hodnotu emisí hluku lze rovněž použít pro předběžné posouzení zátěže.

**▲ VÝSTRAHA!** Emise vibrací a hluku při skutečném používání elektrického nářadí se mohou odchylovat od uvedených hodnot v závislosti na způsobu používání elektrického nářadí. Je nutné definovat bezpečnostní opatření pro ochranu obsluhy na základě odhadu zatížení vibracemi

během skutečných podmínek používání (s přihlédnutím ke všem částem pracovního cyklu, například k době, kdy je elektrické nářadí vypnuté a k době, kdy je zapnuté, ale není zatížené).

### Doba nabíjení

- Výrobek je součástí série **X 20 V TEAM** od firmy Parkside a lze ho provozovat s balíčky akumulátorů ze série **X 20 V TEAM** od firmy Parkside. Balíčky akumulátorů série **X 20 V TEAM** se smí nabíjet jen nabíječkami série **X 20 V TEAM**.

- Doporučujeme používat tento výrobek jen s následujícími balíčky akumulátorů:
  - PAP 20 B1
  - PAP 20 B3
- Tyto balíčky akumulátorů doporučujeme nabíjet pomocí následujících nabíječek:
  - PLG 20 A3
  - PLG 20 A4
  - PLG 20 C1
  - PLG 20 C3
  - PDSLГ 20 A1

Doba nabíjení	Akumulátorový balíček 2 Ah, PAP 20 B1	Akumulátorový balíček 4 Ah, PAP 20 B3
Maximálně 2,4A nabíječka PLG 20 A4/C1	60 minut	120 minut
Maximálně 4,5A nabíječka PLG 20 A3/C3	35 minut	60 minut
Maximálně 4,5A nabíječka PDSLГ 20 A1	35 minut	60 minut

## ● Obsah dodávky

Bezprostředně po rozbalení zkontrolujte úplnost dodávky a bezvadný stav výrobku a všech dílů.

- 1 akumulátorový kartáč na povrchy
- 1 přídatná rukojeť s přihrádkou na příslušenství
- 1 plastový kartáč, velký (předmontovaný)
- 1 drátěný kartáč
- 1 nylonový kartáč
- 2 šrouby se šestihrannou hlavou (M5 x 37)
- 2 podložky
- 1 šestihranný klíč
- 1 návod k použití



## Bezpečnostní pokyny

TATO ČÁST OBSAHUJE ZÁKLADNÍ BEZPEČNOSTNÍ POKYNY PRO POUŽÍVÁNÍ VÝROBKU.

**⚠ VÝSTRAHA! ZRANĚNÍ OSOB A VĚCNÉ ŠKODY ZPŮSOBENÉ NESPRÁVNOU MANIPULACÍ S AKUMULÁTOREM.** Dbejte na bezpečnostní pokyny a pokyny k nabíjení a správnému používání uvedené v návodu k použití akumulátoru a nabíječky akumulátorů série **X 20 V TEAM**. Podrobný popis procesu nabíjení a další informace najdete v tomto samostatném návodu k použití.

## ● Všeobecné bezpečnostní pokyny pro elektrické nářadí

### **A VÝSTRAHA!**



Přečtěte si všechna bezpečnostní upozornění, všechny pokyny, obrázky a technické údaje související s tímto elektrickým nářadím. Nedodržení následujících pokynů může způsobit zásah elektrickým proudem, požár a/nebo vážné zranění.

### **Uchovejte si všechny bezpečnostní pokyny a instrukce pro budoucnost.**

Pojem „elektrické nářadí“ použitý v bezpečnostních pokynech se vztahuje na elektrické nářadí napájené z elektrické sítě (se síťovým kabelem) nebo na elektrické nářadí napájené z akumulátoru (bez síťového kabelu).

### **1. Bezpečnost na pracovišti**

- a) **Udržujte pracoviště čisté a dobře osvětlené.** Nepořádek nebo neosvětlené části pracoviště mohou vést k nehodám.
- b) **Nepoužívejte elektrické nářadí ve vznětlivém prostředí, v blízkosti hořlavých tekutin, plynů nebo prachu.** Při provozu elektrického nářadí dochází k jiskření, které může prachy nebo výpary zapálit.
- c) **Při používání elektrického nářadí držte děti a jiné osoby v bezpečné vzdálenosti.** Při rozptýlení můžete ztratit kontrolu nad elektrickým nářadím.

### **2. Elektrická bezpečnost**

- a) **Zástrčka elektrického nářadí musí být vhodná pro vybranou zásuvku. Zástrčka se nesmí žádným způsobem měnit. Nepoužívejte zástrčkové adaptéry společně s uzemněným elektrickým nářadím.** Nezměněné zástrčky a vhodné zásuvky snižují riziko zásahu elektrickým proudem.

b) **Vyhýbejte se tělesnému kontaktu s uzemněnými povrchy, jako jsou potrubí, topení, sporáky a chladničky.** Pokud je vaše tělo uzemněné, hrozí zvýšené riziko zásahu elektrickým proudem.

c) **Elektrické nářadí uchovávejte mimo dosah deště nebo vlhkosti.** Vniknutí vody do elektrického nářadí zvyšuje riziko zásahu elektrickým proudem.

d) **Připojovací kabel nepoužívejte k nestanovenému účelu jako je nošení nářadí, zavěšení nebo vytáhnutí zástrčky ze zásuvky. Chraňte připojovací kabel před horkem, olejem, ostrými hranami nebo pohyblivými díly.** Poškozené nebo zamotané připojovací kabely zvyšují riziko zásahu elektrickým proudem.

e) **Pokud s elektrickým nářadím pracujete venku, používejte jen prodlužovací kabely, které jsou vhodné i pro venkovní použití.** Použití prodlužovacího kabelu vhodného pro venkovní použití snižuje riziko zásahu elektrickým proudem.

f) **Pokud je provoz elektrického nářadí ve vlhkém prostředí nevyhnutelný, použijte proudový chránič.** Použití proudového chrániče snižuje riziko zásahu elektrickým proudem.

### **3. Bezpečnost osob**

a) **Budte stále pozorní, dbejte na to co děláte a pracujte s elektrickým nářadím rozumně. Nepoužívejte elektrické nářadí pokud jste unavení nebo pod vlivem drog, alkoholu anebo léků.** Okamžik nepozornosti během používání elektrického nářadí může vést k vážným zraněním.

- b) **Noste osobní ochranné prostředky a vždy ochranné brýle.** Nošení osobních ochranných prostředků, podle způsobu používání elektrického nářadí, jako jsou masky proti prachu, nekouzavá bezpečnostní obuv, helmy nebo ochrany sluchu snižuje riziko zranění.
- c) **Zabraňte nechtěnému uvedení do provozu. Před připojením elektrického nářadí k elektrické síti a/nebo akumulátoru, jeho zvednutím nebo přenášením se ujistěte, že je vypnuté.** Přenášení elektrického nářadí s prstem na spouštěči nebo připojení zapnutého elektrického nářadí k síti elektrického napájení může vést k nehodám.
- d) **Před zapnutím elektrického nářadí vyjměte seřizovací nástroje nebo klíče.** Nástroj nebo klíč, který se nachází v rotujícím dílu elektrického nářadí může zranit.
- e) **Vyhýbejte se abnormálnímu držení těla. Zajistěte si bezpečný postoj a udržujte rovnováhu po celou dobu práce.** Tím můžete v neočekávaných situacích elektrické nářadí lépe kontrolovat.
- f) **Noste vhodný oděv. Nenoste volné široké oděvy nebo šperky. Chraňte vlasy a oblečení před pohyblivými díly.** Volný oděv, šperky nebo dlouhé vlasy se mohou zachytit do pohyblivých dílů.
- g) **Pokud jsou namontována zařízení k odsávání a zachycování prachu, ujistěte se, že jsou připojena a správně použita.** Použití odsávání prachu může snížit ohrožení prachem.
- h) **Nenechte se ukolébat falešným pocitem bezpečí a neignorujte bezpečnostní pravidla pro elektrické nářadí i když jste s nimi po mnoha použitích obeznámeni.** Neopatrné jednání může během zlomku vteřiny vést k vážným zraněním.
4. **Používání elektrického nářadí a zacházení s ním**
- a) **Elektrická nářadí nepřetěžujte. Používejte elektrické nářadí určené pro Vaši práci.** Se správným elektrickým nářadím můžete v určeném rozsahu výkonu pracovat lépe a bezpečněji.
- b) **Nikdy nepoužívejte elektrické nářadí s vadným vypínačem.** Elektrické nářadí, které nelze zapnout nebo vypnout je nebezpečné a musí se opravit.
- c) **Před seřizováním nářadí, výměnou použitých nástrojů nebo před odložením elektrického nářadí vytáhněte zástrčku ze zásuvky a/nebo vyjměte vyměnitelný akumulátor.** Tato preventivní opatření brání nechtěnému spuštění elektrického nářadí.
- d) **Nepoužívané elektrické nářadí uchovávejte mimo dosah dětí. Nenechávejte elektrické nářadí používat osoby, které s ním nejsou seznámené nebo které tyto pokyny nečetly.** Elektrické nástroje jsou nebezpečné, pokud je používají nezkušené osoby.
- e) **Pečujte o elektrické nářadí a nástroje pečlivě. Kontrolujte bezvadnou funkci pohyblivých dílů, jestli nejsou blokové, zlomené nebo jinak poškozené a neovlivňují tím negativně funkci elektrického nářadí. Před použitím elektrického nářadí nechte poškozené díly opravit.** Mnohé nehody jsou zapříčiněné špatnou údržbou elektrického nářadí.

f) **Udržujte řezací nástroje ostré a čisté.** Pečlivě ošetřované řezací nástroje s ostrými břity se méně zasekávají a snadněji se vedou.

g) **Používejte elektrické nářadí, příslušenství, nástroje atd. podle těchto pokynů. Zohledněte přitom pracovní podmínky a prováděnou činnost.**

Použití elektrického nářadí pro jiné než stanovené použití může vést k nebezpečným situacím.

h) **Udržujte rukojeti suché, čisté a bez mastnoty.** Kluzké rukojeti a úchopové plochy neumožňují bezpečnou obsluhu a ovládání elektrického nářadí v nepředvídaných situacích.

5. **Používání akumulátorového nářadí a manipulace s ním**

a) **Akumulátory nabíjejte jen nabíječkami doporučenými výrobcem.**

Nabíječka, která je vhodná pro určitý typ akumulátoru, představuje riziko požáru, pokud je používána s jinými akumulátory.

b) **V elektrickém nářadí používejte jen akumulátory určené k tomuto účelu.**

Použití jiných akumulátorů může vést ke zranění a nebezpečí požáru.

c) **Nepoužívaný akumulátor uchovávejte mimo dosah kancelářských sponek, mincí, klíčů, hřebíků, šroubků nebo jiných drobných kovových předmětů, které by mohly přemostit kontakty.** Zkrat mezi kontakty akumulátoru může způsobit popáleniny nebo požár.

d) **Při nesprávném použití může z akumulátoru uniknout kapalina. Zabraňte kontaktu s touto kapalinou. V případě náhodného kontaktu opláchnout vodou. Pokud se vám tekutina dostane do očí, vyhledejte dodatečně lékařskou pomoc.** Vytékající kapalina

z akumulátoru může způsobit podráždění pokožky nebo popáleniny.

e) **Nepoužívejte poškozený nebo pozměněný akumulátor.** Poškozené nebo pozměněné akumulátory se mohou chovat nepředvídatelně a vést k požáru, výbuchu nebo nebezpečí zranění.

f) **Nevystavujte akumulátor ohni ani nadměrným teplotám.** Oheň nebo teploty vyšší než 130°C mohou způsobit výbuch.

g) **Dodržujte všechny pokyny pro nabíjení a nikdy nenabíjejte akumulátor nebo akumulátorové nářadí mimo teplotní rozsah uvedený v návodu k použití.** Nesprávné nabíjení nebo nabíjení mimo povolený teplotní rozsah může akumulátor zničit a zvýšit riziko požáru.

6. **Servis**

a) **Elektrické nářadí nechte opravovat jen u kvalifikovaných odborníků a jen s originálními náhradními díly.** Tím je zajištěna bezpečnost elektrického nářadí.

b) **Na poškozených akumulátorech nikdy neprovádějte údržbu.** Veškerou údržbu akumulátorů smí provádět jen výrobce nebo autorizované zákaznické servisní středisko.

## ● **Bezpečnostní pokyny pro kartáčové nástroje**

- Kartáče se nesmí montovat na stroje, jejichž otáčky překračují maximální přípustné otáčky kartáčů.
- Poškozené kartáče se nesmí používat.
- Zabarvení od rzi nebo jiné známky chemických nebo mechanických změn materiálu kartáče mohou způsobit jeho předčasné selhání.

- Kartáče musí být uloženy ve vhodných regálech, nádobách nebo boxech tak, aby byly chráněny před následujícími vlivy:
  - vysokou vlhkostí, teplem, vodou nebo jinými kapalinami, které by mohly kartáček poškodit.
  - kyselin nebo výparů kyselin, které by mohly způsobit poškození.
  - teplotami, které jsou tak nízké, že by mohly vést ke kondenzaci vody na kartáčích, pokud by byly přemístěny do prostoru s vyššími teplotami.
  - deformací libovolné části kartáče.

## ● Zbytková rizika

I když budete tento elektrické nářadí obsluhovat v souladu s předpisy, vždy budou existovat zbývající rizika. V souvislosti s konstrukcí a provedením tohoto elektrického nářadí se mohou vyskytnout následující nebezpečí:

- poškození očí, pokud se nepoužívá vhodná ochrana očí.
- poškození sluchu, pokud se nepoužívá vhodná ochrana sluchu.
- škody na zdraví způsobené vibracemi paží a rukou, pokud se výrobek používá delší dobu nebo není správně vedený a udržovaný.

**▲ VÝSTRAHA!** Nebezpečí způsobené elektromagnetickým polem, které vzniká při provozu výrobku. Magnetické pole může za určitých okolností ovlivnit aktivní nebo pasivní lékařské implantáty. Aby se snížilo riziko vážného nebo smrtelného zranění, doporučujeme osobám se zdravotními implantáty, aby se před použitím výrobku poradily se svým lékařem a výrobcem zdravotního implantátu.

## ● Příprava

**▲ VÝSTRAHA!** Nebezpečí zranění v důsledku neúmyslného spuštění výrobku. Akumulátor [16] vkládejte do výrobku jen tehdy, když je výrobek úplně připravený k použití.

**Poznámka:** Šestihranný klíč [18], 2 šrouby se šestihrannou hlavou a podložky [30], drátěný kartáč [19] a nylonový kartáč [20] jsou umístěny ve dvou přihrádkách na příslušenství [6] v přidavné rukojeti [5].

## ● Ovládací prvky

**Poznámka:** Před prvním použitím se seznámte se všemi ovládacími prvky výrobku.

**Aretace vypínače [2]:** Blokuje vypínač [4] proti neúmyslnému zapnutí. Stisknutím aretace vypínače [2] odblokujete vypínač [4].

**Vypínač [4]:** Stisknutím vypínače [4] se výrobek zapne nebo vypne.

**Kolečko [3]:** Stupně otáček můžete nastavit pomocí kolečka [3]:

**1:** nejnižší otáčky

**6:** nejvyšší otáčky

**Ochrana proti stříkání [11]:** Ochranu proti stříkání [11] nastavte posunutím dopředu a dozadu.

## ● Montáž výrobku

### ● Montáž hlavy motoru (viz obr. A)

- Namontujte hlavu motoru [10] zasunutím teleskopické násady [8] do závitového konektoru [25].
- Pevně utáhněte převlečnou matici [9] na závitovém konektoru [25].

## ● Montáž/demontáž kola (viz obr. B)

- Nasuňte kolo [13] na hlavu motoru [10]. Kolo [13] musí slyšitelně zaklapnout.

**Plastový kartáč [12]:** Při použití plastového kartáče [12] umístíte kolo [13] do přepravní polohy [26].

**Drátěný kartáč [19] / nylonový kartáč [20]:** Při použití drátěného kartáče [19] nebo nylonového kartáče [20] nastavte kolo [13] do pracovní polohy [27].

- Stisknutím uvolňovacího tlačítka [14] uvolníte kolo [13] a sejmete ho.

## ● Montáž přídatné rukojeti (viz obr. C)

- Odšroubujte šroub [28] a matici rukojeti [15] z přídatné rukojeti [5].
- Nasadte přídatnou rukojeť [5] do držáku pod rukojeť [1].
- Pomocí šroubu [28] a matice rukojeti [15] připevníte přídatnou rukojeť [5].

**Poznámka:** Je možných několik stupňů zaskočení.

## ● Použití příslušenství

### ● Výběr příslušenství

**Plastový kartáč [12]:** Plastový kartáč [12] je vhodný k odstraňování plevele, lišejníků a mechu z širokých spár a k čištění menších ploch.

**Drátěný kartáč [19]:** Drátěný kartáč [19] je vhodný k odstraňování odolných lišejníků a mechu z necitlivých podkladů.

**⚠ OPATRNĚ!** Drátěný kartáč [19] použijte jen na necitlivém povrchu, např.



na silnici nebo chodníku. Jinak může dojít k poškození nebo poškrábání podlahové krytiny.

**Nylonový kartáč [20]:** Nylonový kartáč [20] je vhodný k odstraňování plevele, lišejníků a mechu z malých úzkých spár.

## ● Vložení/vyjmutí příslušenství (viz obr. D1 + D2)

### Plastový kartáč [12]:

- Nasadte plastový kartáč [12] na hlavu motoru [10] (viz obr. D2).
- Připevněte plastový kartáč [12] pomocí připevňovacího šroubu a podložky [29].
- Pro sejmutí plastového kartáče [12] povolte připevňovací šroub [29] a stáhněte plastový kartáč [12] z hlavy motoru [10].

**Poznámka:** Při povolování nebo utahování připevňovacího šroubu [29] se řiďte šipkou označující směr otáčení a symboly  a  (viz obr. D1).

### Drátěný kartáč [19]/nylonový kartáč [20]:

- Nasadte drátěný kartáč [19] nebo nylonový kartáč [20] na hlavu motoru [10] podle obrázku D2.
- Nasadte šroub se šestihrannou hlavou a podložku [30]. Pomocí šestihranného klíče [18] utáhněte šroub se šestihrannou hlavou a podložku [30] otáčením ve směru chodu hodinových ručiček.
- Pro vyjmutí drátěného kartáče [19] nebo nylonového kartáče [20] povolte šroub se šestihrannou hlavou a podložku [30] a vytáhněte drátěný kartáč [19] nebo nylonový kartáč [20] z hlavy motoru [10].

## ● Nastavení rukojeti

**Poznámka:** Pomocí teleskopické násady [8] můžete výrobek přizpůsobit vaší individuální velikosti.

- Odšroubujte převlečnou matici [7].
- Nastavte teleskopickou násadu [8] na požadovanou délku.
- Znovu pevně utáhněte převlečnou matici [7].

## ● Kontrola stavu nabití akumulátoru

- Stiskněte tlačítko [24] vedle ukazatele stavu nabití [23] na akumulátoru [16]. LED ukazatele stavu nabití [23] ukazují stav nabití akumulátoru [16].
- Nabíjte akumulátor [16], když svítí již jen červená LED ukazatele stavu nabití [23].

LED	Význam
červená, oranžová, zelená	Akumulátor [16] je nabitý.
červená, oranžová	Akumulátor [16] je částečně nabitý.
červená	Akumulátor [16] se musí nabít.

## ● Nabíjení akumulátoru

**Poznámka:** Dbejte na pokyny uvedené v návodu k použití nabíječky akumulátoru [21].

- Před nabíjením nechte zahřátý akumulátor [16] vychladnout.
- Nevystavujte akumulátor [16] dlouhodobě silnému slunečnímu záření a nestavte ho na radiátory (max. 50 °C).
- Vyjměte akumulátor [16] z výrobku.
- Zasuňte akumulátor [16] do nabíjecího slotu nabíječky akumulátoru [21].
- Připojte nabíječku akumulátoru [21] do zásuvky.
- Po dokončení nabíjení odpojte nabíječku akumulátoru [21] od elektrické sítě.

- Vytáhněte akumulátor [16] z nabíječky akumulátoru [21].

## LED kontrolky na nabíječce akumulátoru [21]:

zelená	červená	Význam
svítí	-	- Akumulátor [16] je úplně nabitý. - připraveno (bez vloženého akumulátoru)
-	svítí	Akumulátor [16] se nabíjí.
-	bliká	Akumulátor [16] je přehřátý.
bliká	bliká	Akumulátor [16] je vadný.

## ● Provoz

### **▲ VÝSTRAHA! NEBEZPEČÍ ZRANĚNÍ!**

Dbejte na následující pokyny:

- Před použitím zkontrolujte výrobek a všechny díly příslušenství. Výrobek nepoužívejte, jestliže zjistíte nějaká poškození. Poškozené příslušenství vyměňte.
- Používejte jen originální díly příslušenství.
- Nepracujte za deště nebo na mokřem podkladu. Hrozí nebezpečí zásahu elektrickým proudem.
- Na svazích pracujte vždy napříč svahem.
- Během pracovních přestávek a při přepravě výrobek vypněte a počkejte, až se zastaví.
- Vedte výrobek rychlostí chůze.
- Šipka na ochraně proti střikání [11] ukazuje směr otáčení kartáčů [12], [19], [20].
- S kartáči [12], [19], [20] nikdy nebruste plastové nebo jiné choulostivé podlahové krytiny. Jinak byste mohli povrch

poškrábat nebo poškodit. Za případné škody v tomto případě neručíme. Před použitím výrobku na choulostivých podlahách testujte na nenápadném místě.

## ● Vkládání a vyjímání akumulátoru

**▲ VÝSTRAHA!** Nebezpečí zranění v důsledku neúmyslného spuštění výrobku. Akumulátor [16] vkládejte do výrobku teprve tehdy, až je výrobek úplně připravený k použití.

- Zasuňte akumulátor [16] podél vodič lišty do držáku akumulátoru [17]. Akumulátor [16] slyšitelně zaskočí.
- Pro vyjmutí akumulátoru [16] stiskněte a přidržte aretaci akumulátoru [22] a vytáhněte akumulátor [16] z držáku akumulátoru [17].

## ● Zapínání a vypínání výrobku

**Poznámka:** Zkontrolujte, jestli jsou namontované všechny díly příslušenství a jestli je vložený akumulátor [16].

**Poznámka:** Po vypnutí výrobku se kartáče [12], [19], [20] ještě několik vteřin otáčejí. Nepřibližujte ruce a nohy k pohyblivým dílům výrobku.

**▲ VÝSTRAHA!** Vypínač [4] se nesmí aretovat. Pokud je vypínač [4] poškozený, nesmí se výrobek dále používat. Pokud se motor po uvolnění vypínače [4] nevy-pne, hrozí nebezpečí zranění.

- Stiskněte a podržte aretaci vypínače [2].
- Pro zapnutí výrobku stiskněte vypínač [4] a během provozu ho držte stisknutý.
- Uvolněte aretaci vypínače [2].
- Pro vypnutí výrobku uvolněte vypínač [4].
- Jestliže nebudete výrobek dále používat, vyjměte z něho akumulátor [16].

## ● Přeprava

- Vypněte výrobek a vyjměte akumulátor [16]. Přesvědčte se, že se všechny pohyblivé díly úplně zastavily.
- Výrobek přenášejte oběma rukama, jednou rukou za rukojeť [1] a druhou rukou za přídatnou rukojeť [5].

## ● Čištění, údržba a skladování

**▲ VÝSTRAHA!** Nebezpečí zranění v důsledku neúmyslného spuštění výrobku. Chraňte se při údržbě a čištění. Vypněte výrobek a vyjměte akumulátor [16]. Opravy a údržbu, které nejsou popsány v tomto návodu, nechte provést naším servisním střediskem. Používejte jen originální náhradní díly.

### Čištění:

**▲ VÝSTRAHA!** ZÁSAH ELEKTRICKÝM PROUDEM! Nikdy neostříkujte výrobek vodou.

**Poznámka:** Chemické substance mohou napadnout plastové díly výrobku. Nepoužívejte žádné čisticí prostředky ani rozpouštědla.

- Udržujte větrací otvory, těleso motoru a rukojeti výrobku v čistotě. K tomuto účelu používejte vlhký hadr nebo kartáč.
- Po každém použití vyčistěte výrobek a použité díly příslušenství (plastový kartáč [12], drátěný kartáč [19], nylonový kartáč [20] a ochranu proti stříkání [11]) měkkým kartáčem nebo hadrem.

### Údržba:

- Před každým použitím proveďte vizuální kontrolu výrobku. Nepoužívejte výrobek, pokud chybí, jsou opotřebené nebo poškozené bezpečnostní zařízení, šrouby nebo svorníky.
- Před každým použitím zkontrolujte, jestli nemá výrobek zjevné vady, jako jsou uvolněné, opotřebené nebo poškozené díly.

## Skladování:

- Výrobek skladujte vždy se všemi díly příslušenství:
  - čistý
  - suchý
  - chráněný před prachem
  - chráněný před mrazem
  - mimo dosah dětí
- Neskladujte výrobek dlouhodobě na přímém slunečním světle. Výrobek by se mohl poškodit.
- Nebalte výrobek do plastových sáčků, protože by mohlo dojít k tvorbě vlhkosti a plísní.

**Poznámka:** Teplota pro skladování akumulátoru [16] a výrobku je vhodná v rozmezí od 0 °C do 45 °C. Během skladování se vyhněte extrémnímu chladu nebo teplu, aby akumulátor neztratil výkon.

- Před dlouhodobým uskladněním (např. v zimě) vyjměte akumulátor [16] z výrobku (dodržujte pokyny v separátní návodu k používání akumulátoru [16] a nabíječky akumulátoru [21]).

## ● Odstranění chyby

Následující tabulka vám pomůže odstranit malé závady:

Problém	Možná příčina	Odstranění poruch
Výrobek se nespustí	Akumulátor [16] není nasazený.	Vložte akumulátor [16].
	Akumulátor [16] je vybitý.	Nabijte akumulátor [16].
	Vypínač [4] je vadný.	Obraťte se na servisní středisko.
	Motor je vadný.	
Výrobek pracuje s přerušeními	Vnitřní uvolněný kontakt	Obraťte se na servisní středisko.
	Vypínač [4] je vadný.	
Nízký pracovní výkon	Akumulátor [16] je vybitý.	Nabijte akumulátor [16].
	Díl příslušenství (plastový kartáč [12], drátěný kartáč [19], nylonový kartáč [20]) je tupý nebo opotřebovaný.	Vyjměte díl příslušenství (plastový kartáč [12], drátěný kartáč [19], nylonový kartáč [20]) a vyměňte ho za nový (viz kapitola „Objednávání náhradních dílů“).

## ● Objednání náhradních dílů

Pro následující díly si můžete objednat náhradní díly online:

Pozice č.	Název	Obj. č.
[12]	Plastový kartáč, velký	4658429029999
[19]	Drátěný kartáč	4658429059999
[20]	Nylonový kartáč	4658429069999



## Ekologické škody v důsledku chybné likvidace baterií/akumulátorů!

### ● Zlikvidování

Obal se skládá z ekologických materiálů, které můžete zlikvidovat prostřednictvím místních sběrů recyklovatelných materiálů.



Při třídění odpadu se řiďte podle označení obalových materiálů zkratkami (a) a čísly (b), s následujícím významem: 1–7: umělé hmoty/20–22: papír a lepenka/80–98: složené látky.



O možnostech likvidace vysloužilých zařízení se informujte u správy vaší obce nebo města.



V zájmu ochrany životního prostředí vysloužilý výrobek nevyhazujte do domovního odpadu, ale předejte k odborné likvidaci. O sběrnách a jejich otevíracích hodinách se můžete informovat u příslušné správy města nebo obce.



Výrobek vč. příslušenství a obalové materiály jsou recyklovatelné a podléhají rozšířené odpovědnosti výrobce. Likvidujte je odděleně podle ilustrovaných Info-tri (informace o třídění), abyste mohli lépe nakládat s odpady.

Vadné nebo vybité baterie resp. akumulátory se musí recyklovat. Baterie, akumulátory i výrobek odevzdejte zpět do nabízených sběrů.

Baterie/akumulátory se nesmí zlikvidovat v domácím odpadu. Mohou obsahovat jedovaté těžké kovy a musí se zpracovávat jako zvláštní odpad. Chemické symboly těžkých kovů: Cd = kadmium, Hg = rtuť, Pb = olovo. Proto odevzdejte opotřebované baterie/akumulátory u komunální sběry.

### ● Záruka a servis

#### ● Záruka

Výrobek byl vyroben podle přísných směrnic kvality a před dodáním pečlivě otestován. V případě materiálních nebo výrobních vad máte zákonná práva vůči prodejci výrobku. Vaše zákonná práva nejsou níže uvedenou zárukou nijak omezená.

Záruka na tento výrobek je 3 roky od data zakoupení. Záruční doba začíná dnem zakoupení. Originál dokladu o zakoupení si uschovejte na bezpečném místě, protože tento doklad je vyžadován jako doklad o koupi.

Jakékoli poškození nebo závady, které se vyskytly již v okamžiku nákupu, musí být nahlášený ihned po vybalení výrobku.

Pokud se u výrobku během 3 let od data zakoupení projeví vada materiálu nebo výrobní vada, pak vám ho podle naší volby bezplatně opravíme nebo vyměníme. Záruční doba se po uznané reklamaci neprodlužuje. To platí také pro vyměněné a opravené díly.

Tato záruka je neplatná, pokud byl výrobek poškozený nebo nesprávně používáný anebo udržovaný.

Záruka se kryje na materiálové a výrobní vady. Tato záruka se nevztahuje na díly výrobku, které jsou vystaveny běžnému opotřebení, a proto je lze považovat za spotřební díly (např. baterie, akumulátory, hadice, inkoustové patrony) nebo na poškození křehkých součástí, jako jsou např. spínače nebo díly, které jsou vyrobeny ze skla.

## ● Postup v případě uplatňování záruky

K zajištění rychlého zpracování vaší záležitosti se řiďte následujícími pokyny:

- o Pro všechny požadavky si připravte pokladní stvrzenku a číslo artiklu (IAN 465842\_2404) jako doklad o zakoupení.
- o Číslo artiklu naleznete na typovém štítku výrobku, na rytině na výrobku, na titulním stránce vašeho návodu (vlevo dole) nebo na nálepce na zadní nebo spodní straně výrobku.
- o Pokud se vyskytnou funkční vady nebo jiné závady, kontaktujte nejprve telefonicky nebo e-mailem níže uvedené servisní oddělení.
- o Výrobek, který byl evidován jako vadný, pak můžete bezplatně zaslat na adresu, kterou vám servisní oddělení poskytlo, přiložit k němu doklad o zakoupení (pokladní stvrzenku) a uvést o jakou vadu se jedná a kdy se vyskytla.



Tuto a mnoho dalších příruček si můžete prohlédnout a stáhnout na

stránkách [parkside-diy.com](http://parkside-diy.com). Naskenováním QR kódu se dostanete přímo na stránky [parkside-diy.com](http://parkside-diy.com). Vyberte svou zemi a pomocí vyhledávací masky hledejte návody k použití. Zadáním čísla artiklu (IAN) 465842\_2404 získáte přístup k návodu k použití vašeho artiklu.

## ● Servis

**CZ** Servis Česká republika

Tel.: 800600632

E-Mail: [owim@lidl.cz](mailto:owim@lidl.cz)



## ● ES prohlášení o shodě

### EU PROHLÁŠENÍ O SHODĚ (č. 465842\_2404)

IAN: 465842\_2404  
Identifikace produktu: "PARKSIDE" 20 V Aku kartáč na povrchy 2 v 1  
Číslo modelu: HG12138

Výše popsaný předmět prohlášení je ve shodě s příslušnými harmonizačními právními předpisy Unie:

Směrnice 2006/42/ES
Směrnice 2014/30/EU
Směrnice 2011/65/EU se všemi souvisejícími změnami

Odkazy na příslušné harmonizované normy nebo na jiné technické specifikace, ve vztahu k nimž se shoda prohlašuje:

Č. / Části
Směrnice 2006/42/ES
EN 62841-1:2015/A11:2022
EN 1083-2:1997
Směrnice 2014/30/EU
EN IEC 55014-1:2021
EN IEC 55014-2:2021

Předmět výše uvedeného prohlášení je v souladu se směrnicí Evropského parlamentu a Rady 2011/65/EU ze dne 8. června 2011 o omezení používání některých nebezpečných látek v elektrických a elektronických zařízeních:

Č. / Části
EN IEC 63000:2018

**Držitel technické dokumentace:** OWIM GmbH & Co.KG

Podepsáno za a jménem:

**OWIM GmbH & Co. KG, Stiftsbergstraße 1, 74167 Neckarsulm, Německo**

Toto prohlášení o shodě se vydává na výhradní odpovědnost výrobce.

Překlad původního prohlášení o shodě





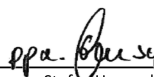

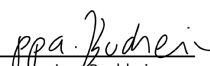





Neckarsulm  
Místo

29.10.2024  
Datum

  
ppa. Stefan Haensel  
Prokurista

  
ppa. Jens Buchheim  
Prokurista

<b>Legenda použitých piktogramov</b> .....	Strana 103
<b>Úvod</b> .....	Strana 103
Používanie v súlade s určeným účelom .....	Strana 103
Popis častí.....	Strana 104
Technické údaje.....	Strana 104
Obsah dodávky .....	Strana 105
<b>Bezpečnostné upozornenia</b> .....	Strana 105
<b>Všeobecné bezpečnostné pokyny pre elektrické náradie</b> .....	Strana 106
Bezpečnostné pokyny pre nástroje s kefou .....	Strana 109
Ostatné riziká.....	Strana 109
<b>Príprava</b> .....	Strana 109
Ovládacie jednotky .....	Strana 109
<b>Montáž výrobku</b> .....	Strana 110
Montáž hlavy motora .....	Strana 110
Montáž/demontáž kolieska.....	Strana 110
Montáž prídavnej rukoväte .....	Strana 110
<b>Používanie príslušenstva</b> .....	Strana 110
Výber príslušenstva .....	Strana 110
Vloženie/vyňatie príslušenstva.....	Strana 110
<b>Nastavenie rukoväte</b> .....	Strana 111
<b>Kontrola stavu nabitia akumulátorovej batérie</b> .....	Strana 111
<b>Nabíjanie akumulátorovej batérie</b> .....	Strana 111
<b>Prevádzka</b> .....	Strana 112
Vloženie a vybratie akumulátorovej batérie .....	Strana 112
Zapnutie a vypnutie výrobku .....	Strana 112
<b>Transport</b> .....	Strana 112
<b>Čistenie, údržba a skladovanie</b> .....	Strana 112
<b>Odstránenie chýb</b> .....	Strana 113
<b>Objednávanie náhradných dielov</b> .....	Strana 114
<b>Likvidácia</b> .....	Strana 114
<b>Záruka a servis</b> .....	Strana 115
Záruka.....	Strana 115
Postup v prípade poškodenia v záruke .....	Strana 115
Servis.....	Strana 116
<b>EÚ vyhlásenie o zhode</b> .....	Strana 117

Legenda použitých piktogramov			
	Prečítajte si návod na obsluhu!		Noste ochranné rukavice
	Rešpektujte výstražné a bezpečnostné upozornenia!		Noste ochranu očí a sluchu.
	Nebezpečenstvo ohrozenia života a nebezpečenstvo nehody pre malé a staršie deti!		Okolostojace osoby držte v bezpečnej vzdialenosti od výrobku.
	Nebezpečenstvo poranenia odmrštenými časťami!		Nebezpečenstvo poranenia skrze otáčajúce sa náradie! Nohy a ruky držte mimo dosahu.
	Používanie výrobku v daždi alebo vo vlhkom prostredí je zakázané.		Garantovaná hladina akustického výkonu $L_{WA}$ v dB(A)
	Odblokovanie		Zablokovanie
	Pred údržbou vyberte akumulátorovú batériu!		Elektrické prístroje nepatria do domového dopadu.
	Obal a výrobok ekologicky zlikvidujte!		Značka CE uvádza zhodu s príslušnými smernicami EÚ platnými pre tento výrobok.
	Bezpečnostné upozornenia Manipulačné pokyny		

## Aku kefa na povrchy 2 v 1

### ● Úvod

Blahoželáme Vám ku kúpe Vášho nového výrobku. Rozhodli ste sa pre veľmi kvalitný výrobok. Návod na obsluhu je súčasťou tohto výrobku. Obsahuje dôležité upozornenia týkajúce sa bezpečnosti, používania a likvidácie. Skôr ako začnete výrobok používať, oboznámte sa so všetkými pokynmi k obsluhu a bezpečnosti. Výrobok používajte iba v súlade s popisom a v uvedených oblastiach používania. V prípade postúpenia výrobku ďalším osobám odovzdajte aj všetky dokumenty patriace k výrobku.

### ● Používanie v súlade s určeným účelom

Výrobok je vhodný na odstraňovanie buriny a machu v spojoch dosiek, zámkovej dlažby alebo obrubníkových žlabov v domácnostiach. Každé iné používanie, ktoré sa v tomto návode výslovne nepovoľuje, môže viesť k poškodeniam výrobku a znamenať vážne nebezpečenstvo pre jeho používateľa. Obsluhujúca osoba alebo používateľ je zodpovedný za nehody alebo škody spôsobené iným osobám alebo na ich vlastníctve. Výrobca neručí za škody, ktoré vznikli v dôsledku používania, ktoré nie je v súlade s určeným účelom, alebo nesprávneho ovládania. Výrobok je určený iba na súkromné používanie a nie pre komerčné účely.

## ● Popis častí

**Poznámka:** Akumulátorová batéria [16] a nabíjačka akumulátorovej batérie [21] nie sú súčasťou dodávky.

- [1] Rukoväť
- [2] Blokovanie zapnutia
- [3] Otočné koliesko
- [4] Za-/vypínač
- [5] Prídavná rukoväť
- [6] Priehradka na príslušenstvo
- [7] Prevlčná matica
- [8] Teleskopická rúčka
- [9] Prevlčná matica (hlava motora)
- [10] Hlava motora
- [11] Ochrana proti striekaniu
- [12] Plastová kefa, veľká
- [13] Koliesko
- [14] Odblokovanie
- [15] Matica rukoväte
- [16] Akumulátorová batéria (Nie je súčasťou dodávky)
- [17] Držiak akumulátorovej batérie
- [18] Kľúč s vnútorným šesťhranom
- [19] Drôtená kefa
- [20] Nylonová kefa
- [21] Nabíjačka akumulátorovej batérie (nie je súčasťou dodávky)
- [22] Odblokovanie akumulátorovej batérie
- [23] Ukazovateľ stavu nabitia
- [24] Tlačidlo
- [25] Závitový konektor
- [26] Prepravná pozícia
- [27] Pracovná pozícia
- [28] Skrutka
- [29] Upevňovacia skrutka (M5 x 38) a podložka
- [30] Skrutka so šesťhrannou hlavou (M5 x 37) a podložka

## ● Technické údaje

Akumulátorová batéria	PAOB
povrchová kefa:	20-Li B2
Menovité napätie U:	20V===
Hmotnosť s akumulátorovou batériou (20V, 4Ah):	cca. 4,25 kg
Voľnobežné otáčky $n_0$ :	600– 1200 min <sup>-1</sup>
Hladina akustického tlaku $L_{pA}$ :	74,5 dB; $K_{pA} = 3$ dB
Hladina akustického výkonu $L_{WA}$ :	nameraná: 85,7 dB; $K_{WA} =$ 3 dB
	garanto- vaná: 89 dB
Vibrácie ah:	Rukoväť: 0,87 m/s <sup>2</sup> ; $K =$ 1,5 m/s <sup>2</sup>
	izolované rukoväte: 1,28 m/s <sup>2</sup> ; $K =$ 1,5 m/s <sup>2</sup>
Typ akumulátorovej batérie:	lítium- iónová
Teplota:	≤ 50 °C
Nabíjanie:	4 °C–40 °C
Prevádzka:	4 °C–50 °C
Skladovanie:	0 °C–45 °C

**Poznámka:** Hodnoty hluku a vibrácií boli stanovené v súlade s normami a ustanoveniami uvedenými vo vyhlásení o zhode. Uvedená hodnota celkových vibrácií a uvedená hodnota emisií hluku boli namerané v súlade so štandardizovaným skúšobným postupom a môžu sa použiť na porovnanie jedného elektrického náradia s iným. Uvedenú hodnotu celkových vibrácií a uvedenú hodnotu emisií hluku možno použiť aj na predbežné posúdenie zaťaženia.

**⚠ VAROVANIE!** Emisie vibrácií a hluku počas skutočného používania elektrického náradia sa môžu odchyľovať od uvedených hodnôt v závislosti od spôsobu používania elektrického náradia. Je potrebné definovať bezpečnostné opatrenia na ochranu obsluhujúcej osoby na základe odhadu zaťaženia vibráciami počas skutočných podmienok používania (berúc do úvahy všetky časti pracovného cyklu, napríklad časy, keď je elektrické náradie vypnuté, a časy, keď je zapnuté, ale nie je zaťažené).

### Doba nabíjania

- Tento výrobok je súčasťou série **X 20 V TEAM** od spoločnosti Parkside a možno ho prevádzkovať s akumulátorovými batériovými blokmi zo série **X 20 V TEAM** od spoločnosti Parkside.

Akumulátorové batériové bloky série Parkside **X 20 V TEAM** sa môžu nabíjať len pomocou nabíjačiek zo série **X 20 V TEAM**.

- Odporúčame, aby ste tento výrobok používali len s týmito akumulátorovými batériovými blokmi:
  - PAP 20 B1
  - PAP 20 B3
- Tieto akumulátorové batériové bloky odporúčame nabíjať pomocou nasledujúcich nabíjačiek:
  - PLG 20 A3
  - PLG 20 A4
  - PLG 20 C1
  - PLG 20 C3
  - PDSLGL 20 A1

Doba nabíjania	2 Ah akumulátorový blok PAP 20 B1	4 Ah akumulátorový blok PAP 20 B3
Max. 2,4A nabíjačka PLG 20 A4/C1	60 min.	120 min.
Max. 4,5A nabíjačka PLG 20 A3/C3	35 min.	60 min.
Max. 4,5A nabíjačka PDSLGL 20 A1	35 min.	60 min.

### ● Obsah dodávky

Bezprostredne po vybalení skontrolujte úplnosť dodávky ako aj bezchybný stav výrobku a všetkých dielov.

- 1 povrchová kefa s akumulátorovou batériou
- 1 dodatočná rukoväť s priehradkou na príslušenstvo
- 1 plastová kefa, veľká (vopred zmontovaná)
- 1 drôtená kefa
- 1 nylonová kefa
- 2 skrutky so šesťhrannou hlavou (M5 x 37)
- 2 podložky pod maticu
- 1 kľúč s vnútorným šesťhranom
- 1 návod na obsluhu



### Bezpečnostné upozornenia

TÁTO ČASŤ OBSAHUJE ZÁKLADNÉ BEZPEČNOSTNÉ POKYNY PRE POUŽÍVANIE VÝROBKU.

**⚠ VAROVANIE! ZRANENIE OSÔB A POŠKODENIE MAJETKU V DÔSLEDKU NESPRÁVNEJ MANIPULÁCIE S AKUMULÁTOROVOU BATÉRIOU.** Dodržiavajte bezpečnostné upozornenia a pokyny k nabíjaniu a správne používaniu, ktoré sú uvedené v návode na používanie Vašej akumulátorovej batérie a Vašej nabíjačky série **X 20 V TEAM**. Podrobnejší opis k nabíjaniu a ďalšie informácie nájdete v tomto samostatnom návode na obsluhu.

## ● Všeobecné bezpečnostné pokyny pre elektrické náradie

### **VAROVANIE!**



Prečítajte si všetky bezpečnostné upozornenia, pokyny, ilustrácie a technické údaje,

ktoré sú súčasťou elektrického náradia.

Nerešpektovanie nasledujúcich pokynov môže spôsobiť zásah elektrickým prúdom, požiar a/alebo závažné poranenia.

**Všetky bezpečnostné upozornenia a pokyny uschovajte pre neskoršie použitie.**

Pojem „elektrické náradie“ používaný v bezpečnostných upozorneniach sa vzťahuje na elektrické náradie napájané zo siete (so sieťovým vedením) a na elektrické náradie napájané z akumulátorových batérií (bez sieťového vedenia).

### 1. Bezpečnosť na pracovnom mieste

a) **Udržiavajte Vaše pracovisko čisté a dobre osvetlené.** Neporiadok alebo neosvetlené pracovné oblasti môžu viesť k nehodám.

b) **Elektrické náradie nepoužívajte v prostredí s nebezpečenstvom výbuchu, v ktorom sa nachádzajú horľavé kvapaliny, plyny alebo prachy.** Elektrické náradie vytvára iskry, ktoré môžu zapáliť prach alebo výpary.

c) **Počas používania elektrického náradia držte deti a iné osoby v bezpečnej vzdialenosti od prístroja.** Pri rozptýlení môžete stratiť kontrolu nad elektrickým náradím.

### 2. Elektrická bezpečnosť

a) **Sieťová zástrčka elektrického náradia sa musí zhodovať so zásuvkou. Sieťovú zástrčku nesmiete nijako upravovať. Nepoužívajte adaptérové**

**zástrčky spolu s elektrickým náradím vybaveným ochranným uzemnením.** Neupravované sieťové zástrčky a vhodné zásuvky znižujú riziko zásahu elektrickým prúdom.

b) **Zabráňte kontaktu tela s uzemnenými povrchmi ako sú rúry, vykurovacie zariadenia, sporáky a chladničky.**

Ak je Vaše telo uzemnené, existuje zvýšené riziko zásahu elektrickým prúdom.

c) **Elektrické náradie uchovávajte mimo dosahu dažďa alebo vlhkosti.** Preniknutie vody do elektrického náradia zvyšuje riziko zásahu elektrickým prúdom.

d) **Pripojovacie vedenie nepoužívajte na nosenie a vešanie elektrického náradia alebo na vyťahovanie sieťovej zástrčky zo zásuvky. Pripojovacie vedenie chráňte pred vysokými teplotami, olejom, ostrými hranami alebo pohybujúcimi sa dielmi.** Poškodené alebo zamotané pripojovacie vedenia zvyšujú riziko zásahu elektrickým prúdom.

e) **Ak pracujete s elektrickým náradím vonku, používajte iba predlžovacie vedenia, ktoré sú vhodné pre oblasť exteriéru.** Používanie predlžovacieho vedenia vhodného do exteriéru znižuje riziko zásahu elektrickým prúdom.

f) **Ak sa nedá zabrániť prevádzke elektrického náradia vo vlhkom prostredí, použite ochranný spínač proti chybnému prúdu.** Použitie prúdového ističa znižuje riziko zásahu elektrickým prúdom.

### 3. Bezpečnosť osôb

a) **Buďte vždy sústredený, dávajte pozor na to, čo robíte, a k práci s elektrickým náradím pristupujte s rozvahou.**

**Elektrické náradie nepoužívajte vtedy, keď ste unavený, alebo ak ste pod vplyvom drog, alkoholu či liekov.**

Jediný moment nepozornosti pri používaní elektrického náradia môže viesť k závažným poraneniam.

**b) Noste vždy osobnú ochrannú výstroj a ochranné okuliare.** Nosenie osobných ochranných prostriedkov ako je protiprachová maska, protišmyková bezpečnostná obuv, ochranná prilba alebo ochrana sluchu, v závislosti od druhu a použitia elektrického náradia, znižuje riziko poranení.

**c) Zabráňte neúmyselnému uvedeniu do prevádzky. Pred zapojením napájania elektrického náradia do siete a/alebo akumulátorovej batérie a pred jeho zdvíhaním a prenášaním sa uistite, že je vypnuté.** Ak máte pri prenášaní elektrického náradia prst na spínači, alebo je elektrické náradie zapojené do zdroja elektrického prúdu, môže to viesť k úrazom.

**d) Pred zapnutím elektrického náradia odstráňte nastavovacie náradie alebo skrutkovač.** Náradie alebo kľúč, ktoré sa nachádzajú v otáčajúcej sa časti elektrického náradia, môžu spôsobiť poranenia.

**e) Zabráňte neprirodzenému držaniu tela. Dbajte na bezpečný postoj a vždy udržiavajte rovnováhu.** Takto môžete elektrické náradie v nečakaných situáciách lepšie kontrolovať.

**f) Noste vhodný odev. Nenoste široké oblečenie ani šperky. Vlasy a oblečenie držte vzdialené od pohybujúcich sa častí.** Voľné oblečenie, šperky alebo dlhé vlasy sa môžu zachytiť do pohybujúcich sa častí.

**g) Keď montujete zariadenia na odsávanie a zachytávanie prachu, uistite sa, či sú zapojené a správne používané.** Používanie zariadenia na odsávanie prachu môže znížiť ohrozenia spôsobené prachom.

**h) Nenechajte sa uniesť falošným pocitom bezpečia a nenechajte bezpečnostné pravidlá týkajúce sa elektrického náradia bez povšimnutia, aj keď ste s elektrickým náradím po opakovanom použití dôverne oboznámený.** Neopatrné konanie môže v zlomku sekundy viesť k ťažkým zraneniam.

**4. Používanie a manipulácia s elektrickým náradím**

**a) Nepreťažujte elektrické náradie. Pri práci používajte len vhodné elektrické náradie.** So správnym elektrickým náradím pracujete lepšie a bezpečnejšie v uvedenom rozsahu jeho výkonu.

**b) Nepoužívajte elektrické náradie s chybným spínačom.** Elektrické náradie, ktoré nie je možné zapnúť alebo vypnúť, je nebezpečné a musí sa opraviť.

**c) Pred vykonávaním nastavení na prístroji, výmenou vložených nástrojov alebo odložením elektrického náradia vyťahnite zástrčku zo zásuvky a/alebo odstráňte vyberateľnú akumulátorovú batériu.** Tieto preventívne opatrenia zabránia neúmyselnému spusteniu elektrického náradia.

**d) Nepoužívané elektrické náradie uschovávajte mimo dosahu detí. Nedávajte elektrické náradie do rúk osobám, ktoré s ním nie sú oboznámené alebo nečítali tieto pokyny.** Elektrické náradie je nebezpečné, ak ho používajú neskúsené osoby.

- e) **O elektrické náradie a vložené nástroje sa dôkladne starajte. Skontrolujte, či pohyblivé diely fungujú bezchybne a nie sú zaseknuté, či nie sú niektoré časti zlomené alebo poškodené tak, že negatívne ovplyvňujú funkčnosť elektrického náradia. Pred používaním elektrického náradia nechajte poškodené časti opraviť.** Príčinou mnohých úrazov je práve nedostatočná údržba elektrického náradia.
- f) **Rezné nástroje udržiavajte ostré a čisté.** Starostlivo udržiavané rezné nástroje s ostrými reznými hranami sa menej zasekávajú a dajú sa ľahšie viesť.
- g) **Elektrické náradie, príslušenstvo, vložené nástroje atď. používajte v súlade s týmito pokynmi. Zohľadňujte prítom pracovné podmienky a vykonávanú činnosť.** Použitie elektrického náradia na iný ako určený účel použitia môže mať za následok nebezpečné situácie.
- h) **Rukováti a uchopovacie plochy udržiavajte suché, čisté a bez oleja a mastnoty.** Klzké rukováti a uchopovacie plochy neumožňujú bezpečnú obsluhu a kontrolu elektrického náradia v nepredvídateľných situáciách.
5. **Používanie a manipulácia s akumulátorovým náradím**
- a) **Akumulátorové batérie nabíjajte iba nabíjačkami odporúčanými výrobcem.** Nabíjačka, ktorá je vhodná pre určitý typ akumulátorových batérií, predstavuje riziko požiaru, ak sa používa s inými akumulátorovými batériami.
- b) **V elektrickom náradí používajte len akumulátorové batérie určené na tento účel.** Používanie iných batérií môže viesť k zraneniam a nebezpečenstvu požiaru.
- c) **Nepoužívanú akumulátorovú batériu uchovávajte mimo dosahu kancelárskych sponiek, mincí, kľúčov, klincov, skrutiek alebo iných malých kovových predmetov, ktoré by mohli spôsobiť premostenie kontaktov.** Skrat medzi kontaktmi akumulátorovej batérie môže spôsobiť popáleniny alebo požiar.
- d) **Pri nesprávnom použití môže z akumulátorovej batérie uniknúť kvapalina. Zabráňte kontaktu s ňou. Pri náhodnom kontakte opláchnite vodou. Ak sa Vám tekutina dostane do očí, vyhľadajte ďalšiu lekársku pomoc.** Unikajúca kvapalina z akumulátorovej batérie môže spôsobiť podráždenie pokožky alebo popáleniny.
- e) **Nepoužívajte poškodenú alebo upravenú akumulátorovú batériu.** Poškodené alebo upravené akumulátorové batérie sa môžu správať nepredvídateľne a viesť k požiaru, výbuchu alebo riziku zranenia.
- f) **Nevystavujte akumulátorovú batériu ohňu ani nadmerným teplotám.** Požiar alebo teploty nad 130 °C môžu spôsobiť výbuch.
- g) **Dodržiavajte všetky pokyny na nabíjanie a nikdy nenabíjajte akumulátorovú batériu alebo akumulátorové náradie mimo teplotného rozsahu uvedeného v návode na obsluhu.** Nesprávne nabíjanie alebo nabíjanie mimo povoleného teplotného rozsahu môže zničiť akumulátorovú batériu a zvýšiť riziko požiaru.
6. **Servis**
- a) **Opravu Vášho elektrického náradia smie vykonávať iba kvalifikovaný odborný personál a možno pritom používať iba originálne náhradné diely.**

Tým sa zabezpečí zachovanie bezpečnosti elektrického náradia.

- b) Nikdy neservisujte poškodené akumulátorové batérie.** Všetku údržbu akumulátorových batérií by mal vykonávať len výrobca alebo autorizované servisné strediská.

## ● Bezpečnostné pokyny pre nástroje s kefou

- Kefy sa nesmú inštalovať na stroje, ktorých počet otáčok prevyšuje maximálny povolený počet otáčok kefy.
- Poškodené kefy sa nesmú používať.
- Zafarbenia od hrdze alebo iné známky chemických alebo mechanických zmien materiálu kefy môžu spôsobiť jej predčasné zlyhanie.
- Kefy sa musia skladovať vo vhodných stojanoch, nádobách alebo boxoch tak, aby boli chránené pred nasledujúcimi vplyvmi:
  - vysokou vlhkosťou, teplom, vodou alebo inými kvapalinami, ktoré by mohli kefu poškodiť.
  - kyselinami alebo výparmi kyselín, ktoré by mohli spôsobiť škody.
  - teplotami, ktoré sú také nízke, že by mohli viesť ku kondenzácii na kefách, ak by sa presunuli do oblasti s vyššími teplotami.
  - deformáciou ktorejkoľvek súčasti kefy.

## ● Ostatné riziká

I keď ovládáte toto elektrické náradie v súlade s predpismi, vždy existujú určité riziká. V súvislosti s typom konštrukcie a výbavou tohto elektrického prístroja môžu nastať nasledujúce nebezpečenstvá:

- Poškodenie očí, ak sa nepoužíva vhodná ochrana očí.

- Poškodenie sluchu, ak nenosite vhodnú ochranu sluchu.
- Poškodenie zdravia, ktoré rezultuje z vibrácií ruky a ramena, ak je výrobok používaný dlhšiu dobu alebo ak nie je náležite vedený a spravovaný.

**▲ VAROVANIE!** Nebezpečenstvo spôsobené elektromagnetickým poľom, ktoré vzniká počas prevádzky výrobku. Toto pole môže za určitých okolností ovplyvňovať aktívne alebo pasívne medicínske implantáty. Aby sa znížilo nebezpečenstvo vážnych alebo smrteľných poranení, odporúčame osobám s medicínskymi implantátmi poradiť sa so svojim lekárom alebo výrobcem medicínskeho implantátu predtým, ako sa výrobok uvedie do prevádzky.

## ● Príprava

**▲ VAROVANIE!** Riziko poranenia v dôsledku neúmyselného spustenia výrobku. Akumulátorovú batériu [16] nevkladajte do výrobku, kým nie je výrobok úplne pripravený na použitie.

**Poznámka:** Kľúč s vnútorným šesťhranom [18], 2 skrutky so šesťhrannou hlavou a podložky [30], drôtená kefa [19] a nylonová kefa [20] sú umiestnené v dvoch priehradkách na príslušenstvo [6] v prídavnej rukoväti [5].

## ● Ovládacie jednotky

**Poznámka:** Pred prvým použitím sa oboznámte so všetkými ovládacími prvkami výrobku.

**Blokovanie zapnutia** [2]: Zablokovanie za-/vypínača [4] proti neúmyselnému zapnutiu. Stlačením blokovania zapnutia [2] odomknite za-/vypínač [4].

**Za-/vypínač** [4]: Stlačením za-/vypínača [4] zapnete alebo vypnete výrobok.

**Otočné koliesko [3]:** Otočné koliesko [3] môžete použiť na nastavenie úrovni rýchlosti:

**1:** najnižšia rýchlosť

**6:** najvyššia rýchlosť

**Ochrana proti striekaniu [11]:** Nastavte ochranu proti striekaniu [11] posúvaním dopredu a dozadu.

## ● Montáž výrobku

### ● Montáž hlavy motora (pozri obr. A)

- Nasadte hlavu motora [10] vložením teleskopickej rúčky [8] do závitového konektora [25].
- Uťahnite prevlečnú maticu [9] na závitovom konektore [25].

### ● Montáž/demontáž kolieska (pozri obr. B)

- Nasuňte koliesko [13] na hlavu motora [10]. Koliesko [13] musí počuteľne zapadnúť.

**Plastová kefa [12]:** Pri používaní plastovej kefy [12] umiestnite koliesko [13] do prepravnej pozície [26].

**Drôtená kefa [19] / nylonová kefa [20]:** Pri použití drôtenej kefy [19] alebo nylonovej kefy [20] nastavte koliesko [13] do pracovnej pozície [27].

- Stlačením odblokovania [14] uvoľníte koliesko [13] a stiahnite ho.

### ● Montáž prídavnej rukoväte (pozri obr. C)

- Uvoľníte skrutku [28] a maticu rukoväte [15] z prídavnej rukoväte [5].

- Umiestnite prídavnú rukoväť [5] do držiaka pod rukoväťou [1].
- Pripevnite prídavnú rukoväť [5] pomocou skrutky [28] a matice rukoväte [15].

**Poznámka:** Je možných niekoľko úrovní zapadnutia.

## ● Používanie príslušenstva

### ● Výber príslušenstva

**Plastová kefa [12]:** Plastová kefa [12] je vhodná na odstraňovanie buriny, lišajníkov a machu zo širokých škár a na čistenie menších plôch.

**Drôtená kefa [19]:** Drôtená kefa [19] je vhodná na odstraňovanie odolných lišajníkov a machu z necitlivých povrchov.



**⚠ OPATRNĚ!** Drôtenú kefu [19] používajte len na necitlivom povrchu, napr. na ceste alebo chodníku. V opačnom prípade môže dôjsť k poškodeniu alebo poškriabaniu podlahovej krytiny.

**Nylonová kefa [20]:** Nylonová kefa [20] je vhodná na odstraňovanie buriny, lišajníkov a machu z malých, úzkych škár.

### ● Vloženie/vyňatie príslušenstva (pozri obr. D1 + D2)

#### **Plastová kefa [12]:**

- Umiestnite plastovú kefu [12] na hlavu motora [10] (pozri obrázok D2).
- Plastovú kefu [12] upevnite pomocou upevňovacej skrutky a podložky [29].
- Ak chcete odstrániť plastovú kefu [12], uvoľníte upevňovaciu skrutku [29] a vytiahnite plastovú kefu [12] z hlavy motora [10].

**Poznámka:** Pri povoľovaní alebo uťahovaní upevňovacej skrutky [29] sa riadte značkou šípky označujúcou smer otáčania a symbolmi  a  (pozri obr. D1).

### Drôtená kefa [19]/nylonová kefa [20]:

- Umiestnite drôtenú kefu [19] alebo nylonovú kefu [20] na hlavu motora [10], ako je znázornené na obrázku D2.
- Vložte skrutku so šesťhrannou hlavou [30] a podložku. Pomocou kľúča s vnútorným šesťhranom [18] utiahnite skrutku so šesťhrannou hlavou [30] v smere hodinových ručičiek.
- Ak chcete odstrániť drôtenú kefu [19] alebo nylonovú kefu [20], uvoľnite skrutku so šesťhrannou hlavou [30] a stiahnite drôtenú kefu [19] alebo nylonovú kefu [20] z hlavy motora [10].

## ● Nastavenie rukoväte

**Poznámka:** Pomocou teleskopickej rúčky [8] môžete výrobok prispôbiť Vašej individuálnej veľkosti.

- Uvoľnite prevlečnú maticu [7].
- Nastavte teleskopickú rúčku [8] na požadovanú dĺžku.
- Prevlečnú maticu [7] znova utiahnite.

## ● Kontrola stavu nabitia akumulátorovej batérie

- Stlačte tlačidlo [24] vedľa ukazovateľa stavu nabitia [23] na akumulátorovej batérii [16]. LED diódy na ukazovateli stavu nabitia [23] zobrazujú stav nabitia akumulátorovej batérie [16].
- Akumulátorovú batériu [16] nabíjajte, keď sa rozsvieti len červená kontrolka ukazovateľa stavu nabitia [23].

LED diódy	Význam
červená/ oranžová/ zelená	Akumulátorová batéria [16] je nabitá.
červená, oranžová	Akumulátorová batéria [16] je čiastočne nabitá.

LED diódy	Význam
červená	Akumulátorová batéria [16] musí byť nabitá.

## ● Nabíjanie akumulátorovej batérie

**Poznámka:** Dodržiavajte pokyny uvedené v návode na obsluhu nabíjačky akumulátorových batérií [21].

- Pred nabíjaním nechajte zohriatu akumulátorovú batériu [16] vychladnúť.
- Akumulátorovú batériu [16] nevystavujte dlhodobo silnému slnečnému žiareniu a neumiestňujte ju na radiátory (max. 50°C).
- Vyberte akumulátorovú batériu [16] z výrobku.
- Akumulátorovú batériu [16] zasunite do nabíjacieho otvoru nabíjačky [21].
- Pripojte nabíjačku [21] do elektrickej zásuvky.
- Po dokončení nabíjania odpojte nabíjačku [21] od elektrickej siete.
- Vytiahnite akumulátorovú batériu [16] z nabíjačky [21].

## Kontrolné LED diódy na nabíjačke akumulátorovej batérie [21]:

zelená	červená	Význam
svieti	-	- Akumulátorová batéria [16] je úplne nabitá. - pripravená (bez vloženej batérie)
-	svieti	Akumulátorová batéria [16] sa nabíja.
-	bliká	Akumulátorová batéria [16] sa prehriala.
bliká	bliká	Akumulátorová batéria [16] je defektná.

## ● Prevádzka

**⚠ VAROVANIE! NEBEZPEČENSTVO PORANENIA!** Dodržiavajte nasledujúce pokyny:

- Pred použitím skontrolujte výrobok a všetko príslušenstvo. Výrobok nepoužívajte, keď zistíte poškodenia. Vymeňte poškodené príslušenstvo.
- Používajte len originálne príslušenstvo.
- Nepracujte v daždi alebo na mokrom povrchu. Hrozí nebezpečenstvo zásahu elektrickým prúdom.
- Na svahoch pracujte vždy naprieč svahom.
- Počas pracovných prestávok a pri preprave výrobok vypnite a počkajte, kým sa zastaví.
- Výrobok vedte rýchlosťou chôdze.
- Šípka na ochrane proti striekaniu [11] označuje smer otáčania kefy [12], [19], [20].
- Pri práci s kefami [12], [19], [20] nikdy nebrúste cez plastové alebo iné citlivé podlahové materiály. Inak by ste mohli povrch poškrabať alebo poškodiť. Za prípadné škody v tomto smere nepreberáme žiadnu zodpovednosť. Pred použitím výrobku na citlivých podlahách ho vyskúšajte na nenápadnom mieste.

## ● Vloženie a vybratie akumulátorovej batérie

**⚠ VAROVANIE!** Riziko poranenia v dôsledku neúmyselného spustenia výrobku. Akumulátorovú batériu [16] nevkladajte do výrobku, kým nie je výrobok úplne pripravený na použitie.

- Akumulátorovú batériu [16] zasuňte pozdĺž vodiacej lišty do držiaka akumulátorovej batérie [17]. Akumulátorová batéria [16] počutiteľne zapadne.
- Ak chcete vybrať akumulátorovú batériu [16], stlačte a podržte odblokovanie

akumulátorovej batérie [22] a vyťahnite akumulátorovú batériu [16] z držiaka batérie [17].

## ● Zapnutie a vypnutie výrobku

**Poznámka:** Uistite sa, že je nasadené všetko príslušenstvo a že je vložená akumulátorová batéria [16].

**Poznámka:** Po vypnutí výrobku sa kefy [12], [19], [20] ešte niekoľko sekúnd otáčajú. Udržujte ruky a nohy mimo dosahu pohyblivých častí výrobku.

**⚠ VAROVANIE!** Za-/vypínač [4] nesmie byť zablokovaný. Ak je za-/vypínač [4] poškodený, výrobok sa nesmie ďalej používať. Ak sa motor po pustení za-/vypínača [4] nevypne, hrozí nebezpečenstvo poranenia.

- Stlačte a podržte blokovanie zapnutia [2].
- Stlačením za-/vypínača [4] výrobok zapnete a počas prevádzky ho držte stlačený.
- Pustite blokovanie zapnutia [2].
- Pre vypnutie výrobku pustite za-/vypínač [4].
- Po skončení používania vyberte akumulátorovú batériu [16] z výrobku.

## ● Transport

- Vypnite výrobok a odstráňte akumulátorovú batériu [16]. Uistite sa, že sú všetky pohyblivé diely úplne zastavené.
- Výrobok prenášajte dvoma rukami, jednou rukou na rukoväti [1] a druhou rukou na prídavnej rukoväti [5].

## ● Čistenie, údržba a skladovanie

**⚠ VAROVANIE!** Riziko poranenia v dôsledku neúmyselného spustenia výrobku.

Počas údržby a čistenia sa chráňte. V takom prípade vypnite výrobok a odstráňte akumulátorovú batériu [16]. Opravy a údržbu, ktoré nie sú opísané v tomto návode na obsluhu, nechajte vykonať v našom servisnom stredisku. Používajte len originálne náhradné diely.

### Čistenie:

**VAROVANIE! ZÁSAD ELEKTRICKÝM PRÚDOM!** Nikdy výrobok nestriekajte vodou.

**Poznámka:** Chemické látky môžu napadnúť plastové časti výrobku. Nepoužívajte čistiace prostriedky resp. rozpúšťadlá.

- Udržujte vetracie otvory, schránku motora a rukoväť výrobku čisté. Používajte na to vlhkú handričku alebo kefu.
- Po každom použití vyčistite výrobok a použité príslušenstvo (plastovú kefu [12], drôtenú kefu [19], nylonovú kefu [20] a ochranu proti striekaniu [11]) mäkkou kefou alebo handričkou.

### Údržba:

- Pred každým použitím vykonajte vizuálnu kontrolu výrobku. Výrobok nepoužívajte, ak bezpečnostné zariadenia, skrutky alebo svorníky chýbajú, sú opotrebované alebo poškodené.

- Pred každým použitím skontrolujte, či výrobok nemá zjavné chyby ako sú uvoľnené, opotrebované alebo poškodené časti.

### Skladovanie:

- Výrobok vždy skladujte so všetkým príslušenstvom:
  - čistý
  - suchý
  - chránený pred prachom
  - chránený pred mrazom
  - mimo dosahu detí
- Výrobok dlhodobo neskladujte na priamom slnečnom svetle. Výrobok by sa mohol poškodiť.
- Výrobok nebaľte do plastových vrecúšok, pretože by sa mohla vytvoriť vlhkosť a pleseň.

**Poznámka:** Teplota skladovania akumulátorovej batérie [16] a výrobku je od 0°C do 45°C. Počas skladovania sa vyhýbajte extrémnemu chladu alebo teplu, aby akumulátorová batéria nestratila energiu.

- Pred dlhodobým uskladnením (napr. v zime) vyberte akumulátorovú batériu [16] z výrobku (dodržiavajte samostatné návody na obsluhu akumulátorovej batérie [16] a nabíjačky [21]).

## ● Odstránenie chýb

Nasledujúca tabuľka Vám pomôže odstrániť drobné poruchy:

Problém	Možná príčina	Odstraňovanie porúch
Výrobok sa nezapína	Akumulátorová batéria [16] nie je vložená.	Vložte akumulátorovú batériu [16].
	Akumulátorová batéria [16] je vybitá.	Nabite akumulátorovú batériu [16].
	Za-/vypínač [4] je poškodený.	Obráťte sa na servisné centrum.
	Motor je poškodený.	

Problém	Možná príčina	Odstraňovanie porúch
Výrobok pracuje s prerušeniami	Vnútrotný uvoľnený kontakt	Obráťte sa na servisné centrum.
	Za-/vypínač [4] je poškodený.	
Nízky pracovný výkon	Akumulátorová batéria [16] je vybitá.	Nabite akumulátorovú batériu [16].
	Príslušenstvo (plastová kefa [12], drôtená kefa [19], nylonová kefa [20]) je tupé alebo opotrebované.	Odstráňte príslušenstvo (plastovú kefu [12], drôtenú kefu [19], nylonovú kefu [20]) a vymeňte ho za nové (pozri kapitolu „Objednávanie náhradných dielov“).

## ● Objednávanie náhradných dielov

Náhradné diely si môžete objednať online pre nasledujúce diely:

Poz. č.	Označenie	Obj. č.
[12]	Plastová kefa, veľká	4658429029999
[19]	Drôtená kefa	4658429059999
[20]	Nylonová kefa	4658429069999

Číslo výrobku: 465842\_2404

Webová stránka: [www.optimex-shop.com](http://www.optimex-shop.com)



Ak výrobok doslúžil, v záujme ochrany životného prostredia ho neodhodte do domového odpadu, ale odovzdajte na odbornú likvidáciu. Informácie o zberných miestach a ich otváracích hodinách získate na Vašej príslušnej správe.

## ● Likvidácia

Obal pozostáva z ekologických materiálov, ktoré môžete odovzdať na miestnych recyklačných zberných miestach.



Všímajte si prosím označenie obalových materiálov pre triedenie odpadu, sú označené skratkami (a) a číslami (b) s nasledujúcim významom: 1–7: Plasty/20–22: Papier a kartón/80–98: Spojené látky.



O možnostiach likvidácie opotrebovaného výrobku sa môžete informovať na Vašej obecnej alebo mestskej správe.



Výrobok vr. príslušenstva a obalové materiály sú recyklovateľné a podliehajú rozšírenej zodpovednosti výrobcu. Pre lepšie spracovanie odpadu ich zlikvidujte oddelene podľa obrázkov Info-tri (informácie o triedení).

Defektné alebo použité batérie/akumulátorové batérie sa musia recyklovať. Batérie/akumulátorové batérie a/alebo výrobok odovzdajte prostredníctvom dostupných zberných stredísk.



**Nesprávna likvidácia batérií/akumulátorových batérií ničí životné prostredie!**

Batérie/akumulátorové batérie sa nesmú likvidovať spolu s domovým odpadom. Môžu obsahovať jedovaté ťažké kovy a je potrebné zaobchádzať s nimi ako s nebezpečným odpadom. Chemické značky ťažkých kovov sú nasledovné: Cd = kadmium, Hg = ortuť, Pb = olovo. Opatrované batérie/akumulátorové batérie preto odovzdajte v komunálnej zberni.

## ● Záruka a servis

### ● Záruka

Výrobok bol starostlivo vyrobený v súlade s prísnyimi smernicami kvality a pred dodaním dôkladne otestovaný. V prípade materiálových alebo výrobných chýb máte zákonné práva voči predajcovi výrobku. Vaše zákonné práva nie sú žiadnym spôsobom obmedzené našou zárukou uvedenou nižšie.

Záruka na tento výrobok je 3 roky od dátumu nákupu. Záručná doba začína plynúť dátumom kúpy. Originál dokladu o kúpe si uschovajte na bezpečnom mieste, pretože tento doklad je potrebný ako dôkaz o kúpe.

Akékoľvek poškodenie alebo nedostatky prítomné už v čase nákupu je potrebné nahlásiť ihneď po vybalení výrobku.

Ak sa v priebehu 3 rokov od dátumu zakúpenia preukáže, že výrobok vykazuje

chyby materiálu alebo spracovania, podľa vlastného uváženia Vám ho bezplatne opravíme alebo vymeníme. Záručná doba sa na základe poskytnutej záručnej reklamácie nepredlžuje. To platí aj pre vymenené alebo opravené diely.

Táto záruka je neplatná, ak bol výrobok poškodený alebo nesprávne používaný alebo udržiavaný.

Záruka sa vzťahuje na chyby materiálu a výrobné chyby. Táto záruka sa nevzťahuje na časti výrobku, ktoré podliehajú bežnému opotrebovaniu, a preto sa považujú za opotrebovateľné diely (napr. batérie, nabíjateľné batérie, hadice, atramentové kazety), ani na poškodenie krehkých častí, napr. spínačov alebo častí zo skla.

### ● Postup v prípade poškodenia v záruke

Na zaručenie rýchleho spracovania vašej požiadavky dodržte nasledujúce pokyny:

- o Pre všetky otázky majte pripravený pokladničný lístok a číslo výrobku (IAN 465842\_2404) ako potvrdenie o kúpe.
- o Číslo výrobku nájdete na typovom štítku, gravúre, na prednej strane návodu (dole vľavo) alebo na nálepke na zadnej alebo spodnej strane výrobku.
- o Pri výskyte funkčných porúch alebo iných nedostatkov sa najprv telefonicky alebo e-mailom obráťte na ďalej uvedené servisné oddelenie.
- o Výrobok označený ako chybný následne môžete s priloženým dokladom o kúpe (pokladničným blokom) a uvedením, o aký druh nedostatku ide a kedy sa vyskytol, bezplatne zaslať na poskytnutú servisnú adresu.

O



Na stránke parkside-diy.com si môžete prezrieť a stiahnuť túto a mnohé ďalšie príručky. S týmto QR kódom prejdete priamo na stránku parkside-diy.com. Vyberte si svoju krajinu a pomocou masky vyhľadávania vyhľadávajte návody na obsluhu. Zadaním čísla výrobku (IAN) 465842\_2404 prejdete na návod na obsluhu svojho výrobku.

## ● Servis

### **SK** Servis Slovensko

Tel.: 0800 008158

E-pošta: owim@lidl.sk



## ● EÚ vyhlásenie o zhode

### EÚ VYHLÁSENIE O ZHODE (č. 465842\_2404)

IAN: 465842\_2404  
Identifikácia produktu: "PARKSIDE" 20 V Aku kefa na povrchy 2 v 1  
Číslo modelu: HG12138

Uvedený predmet vyhlásenia je v zhode s príslušnými harmonizačnými právnymi predpismi Únie:

Smernica 2006/42/ES
Smernica 2014/30/EU
Smernica 2011/65/EU so všetkými súvisiacimi zmenami a doplneniami

Odkazy na príslušné použité harmonizované normy alebo iné technické špecifikácie, v súvislosti s ktorými sa zhoda vyhlasuje:

Č. / Časti
Smernica 2006/42/ES
EN 62841-1:2015/A11:2022
EN 1083-2:1997
Smernica 2014/30/EU
EN IEC 55014-1:2021
EN IEC 55014-2:2021

Predmet vyššie uvedeného vyhlásenia je v súlade so smernicou Európskeho parlamentu a Rady 2011/65/EÚ z 8. júna 2011 o obmedzení používania určitých nebezpečných látok v elektrických a elektronických zariadeniach:

Č. / Časti
EN IEC 63000:2018

Držiteľ technickej informácie: OWIM GmbH & Co.KG

Podpísané za a v mene:

**OWIM GmbH & Co. KG, Stiftsbergstraße 1, 74167 Neckarsulm, Nemecko**

Toto vyhlásenie o zhode sa vydáva na výhradnú zodpovednosť výrobcu.

Preklad pôvodného vyhlásenia o zhode

Neckarsulm

Miesto





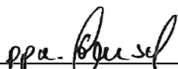













29.10.2024

Dátum

  
ppa. Stefan Haensel  
Prokurista

  
ppa. Jens Buchheim  
Prokurista

<b>Legenda de pictogramas utilizados</b> .....	Página 119
<b>Introducción</b> .....	Página 119
Especificaciones de uso .....	Página 119
Descripción de los componentes .....	Página 120
Características técnicas .....	Página 120
Volumen de suministro .....	Página 121
<b>Indicaciones de seguridad</b> .....	Página 121
<b>Indicaciones generales de seguridad para herramientas eléctricas</b> .....	Página 122
Indicaciones de seguridad para herramientas con cepillo .....	Página 125
Riesgos residuales .....	Página 125
<b>Preparativos</b> .....	Página 125
Elementos de manejo .....	Página 126
<b>Montar el producto</b> .....	Página 126
Cabezal del motor .....	Página 126
Montar/desmontar la rueda .....	Página 126
Montar el mango adicional .....	Página 126
<b>Uso de accesorios</b> .....	Página 126
Elegir el accesorio .....	Página 126
Insertar/retirar accesorios .....	Página 127
<b>Ajustar el mango</b> .....	Página 127
<b>Comprobar el estado de carga de la batería</b> .....	Página 127
<b>Cargar la batería</b> .....	Página 127
<b>Uso</b> .....	Página 128
Colocar y retirar la batería .....	Página 128
Encender y apagar el producto .....	Página 128
<b>Transporte</b> .....	Página 129
<b>Limpieza, mantenimiento y almacenamiento</b> .....	Página 129
<b>Solución de problemas</b> .....	Página 130
<b>Pedido de piezas de repuesto</b> .....	Página 130
<b>Eliminación</b> .....	Página 130
<b>Garantía y asistencia</b> .....	Página 131
Garantía .....	Página 131
Tramitación de la garantía .....	Página 132
Asistencia .....	Página 132
<b>Declaración de conformidad UE</b> .....	Página 133

Leyenda de pictogramas utilizados			
	¡Leer las instrucciones de uso!		Utilizar guantes de seguridad
	¡Observar las advertencias e indicaciones de seguridad!		Utilice protecciones para los ojos y los oídos.
	¡Peligro mortal y de accidentes para bebés y niños!		Mantener a los transeúntes lejos del producto
	¡Peligro de lesiones por piezas despedidas!		¡Peligro de lesiones por herramienta girando! Mantener alejados pies y manos.
	Queda prohibido el uso del producto con lluvia o en entornos húmedos.		Nivel garantizado de potencia acústica $L_{WA}$ en dB(A)
	Desbloquear		Bloquear
	¡Retire la batería antes de realizar tareas de mantenimiento!		Los aparatos eléctricos no forman parte de los residuos domésticos.
	¡Deseche el material de embalaje y el producto sin dañar el medioambiente!		La marca CE indica la conformidad con las directivas de la UE aplicables a este producto.
	Indicaciones de seguridad		
	Instrucciones de uso		

## Cepillo para superficies 2 en 1 recargable

### ● Introducción

Enhorabuena por la adquisición de su nuevo producto. Ha optado por un producto de alta calidad. El manual de instrucciones forma parte de este producto. Contiene importantes indicaciones sobre seguridad, uso y eliminación. Antes de usar el producto, familiarícese con todas las indicaciones de manejo y de seguridad. Utilice el producto únicamente como se describe a continuación y para las aplicaciones indicadas. Adjunte igualmente toda la documentación en caso de entregar el producto a terceros.

### ● Especificaciones de uso

El producto es adecuado para eliminar malas hierbas y musgo en juntas de losas, pavimentos compuestos o surcos de bordillos en el entorno doméstico. Cualquier uso no especificado expresamente en estas instrucciones podría causar daños en el producto, así como representar serios peligros para el usuario. El operador o usuario se responsabiliza de los accidentes o daños causados a otras personas o propiedades. El fabricante no se responsabiliza de los daños provocados por un uso incorrecto o un manejo inadecuado. El producto ha sido concebido para el ámbito de uso privado, nunca para el uso comercial.

## ● Descripción de los componentes

**Nota:** La batería [16] y el cargador de la batería [21] no están incluidos en el volumen de suministro.

- 1 Mango
- 2 Bloqueo de encendido
- 3 Dial
- 4 Interruptor de encendido/apagado
- 5 Mango adicional
- 6 Compartimento para accesorios
- 7 Tuerca de unión
- 8 Palo telescópico
- 9 Tuerca de unión (cabezal del motor)
- 10 Cabezal del motor
- 11 Protector contra salpicaduras
- 12 Cepillo de plástico, grande
- 13 Rueda
- 14 Desbloqueo
- 15 Tuerca moleteada
- 16 Batería (no incluida en el volumen de suministro)
- 17 Soporte de la batería
- 18 Llave hexagonal
- 19 Cepillo de alambre
- 20 Cepillo de nailon
- 21 Cargador de la batería (no incluido en el volumen de suministro)
- 22 Desbloqueo de la batería
- 23 Indicador de estado de carga
- 24 Botón
- 25 Unión roscada
- 26 Posición de transporte
- 27 Posición de trabajo
- 28 Tornillo
- 29 Tornillo de fijación (M5 x 38) y arandela
- 30 Tornillo hexagonal (M5 x 37) y arandela

## ● Características técnicas

Cepillo para superficies a batería: PAOB  
20-Li B2

Tensión nominal U: 20V===

Peso con batería (20V, 4Ah): aprox. 4,25 kg

Revoluciones en vacío  $n_0$ : 600–1200 min<sup>-1</sup>

Nivel de presión sonora  $L_{pA}$ : 74,5 dB;  $K_{pA} = 3$  dB

Nivel de potencia acústica  $L_{WA}$ : medido: 85,7 dB;  $K_{WA} = 3$  dB  
garantizado: 89 dB

Vibración  $a_h$ : Mango: 0,87 m/s<sup>2</sup>;  $K = 1,5$  m/s<sup>2</sup>  
Superficie de empuñadura aislada: 1,28 m/s<sup>2</sup>;  $K = 1,5$  m/s<sup>2</sup>

Tipo de batería: Iones de litio

Temperatura: ≤ 50 °C

Proceso de carga: 4 °C–40 °C

Funcionamiento: 4 °C–50 °C

Almacenamiento: 0 °C–45 °C

**Nota:** Los valores de ruido y vibración se han determinado según las normas y disposiciones mencionadas en la declaración de conformidad. El valor total de vibraciones indicado y el valor de emisión acústica indicado ha sido medidos según un método de ensayo estandarizado y pueden utilizarse para comparar una herramienta eléctrica con otra. El valor total de vibraciones indicado y el valor de emisión acústica indicado también se pueden utilizar para una evaluación preliminar de la carga.

**⚠ ¡ADVERTENCIA!** Las emisiones de vibraciones y emisión acústica pueden diferir del valor indicado durante el uso real de la herramienta eléctrica, en función

del modo de empleo de la herramienta eléctrica. Es necesario establecer medidas de seguridad para proteger al operador basadas en una estimación de la carga de vibración durante las condiciones operativas reales (deben considerarse todos los componentes del ciclo operativo, incluyendo p. ej. los tiempos en que la herramienta eléctrica está apagada y aquellos en los que está encendida, pero funcionando sin carga).

### Duración de la carga

- El producto forma parte de la serie **X 20 V TEAM** de Parkside y puede operarse con paquetes de baterías de la serie **X 20 V TEAM** de Parkside. Los

paquetes de baterías de la serie **X 20 V TEAM** solo pueden cargarse con cargadores de la serie **X 20 V TEAM**.

- Le recomendamos operar este producto únicamente con los paquetes de baterías siguientes:
  - PAP 20 B1
  - PAP 20 B3
- Le recomendamos cargar estos paquetes de baterías con los cargadores siguientes:
  - PLG 20 A3
  - PLG 20 A4
  - PLG 20 C1
  - PLG 20 C3
  - PDSLGL 20 A1

Duración de la carga	Paquete de baterías de 2 Ah PAP 20 B1	Paquete de baterías de 4 Ah PAP 20 B3
Cargador de máx. 2,4A PLG 20 A4/C1	60 min	120 min
Cargador de máx. 4,5A PLG 20 A3/C3	35 min	60 min
Cargador de máx. 4,5A PDSLGL 20 A1	35 min	60 min

### ● Volumen de suministro

Tras desembalar el producto, compruebe su integridad y condiciones, así como las de todos sus componentes.

- 1 cepillo para superficies a batería
- 1 mango adicional con compartimento para accesorios
- 1 cepillo de plástico, grande (premontado)
- 1 cepillo de alambre
- 1 cepillo de nailon
- 2 tornillos hexagonales (M5 x 37)
- 2 arandelas
- 1 llave hexagonal
- 1 manual de instrucciones



### Indicaciones de seguridad

ESTA SECCIÓN TRATA LAS INDICACIONES BÁSICAS DE SEGURIDAD AL USAR EL PRODUCTO.

#### ¡ADVERTENCIA! DAÑOS PERSONALES Y MATERIALES POR UN MANEJO INADECUADO DE LA BATERÍA.

Cumpla las indicaciones de seguridad y las indicaciones para la carga y el uso correcto que se proporcionan con las instrucciones de uso de su batería y cargador de la serie **X 20 V TEAM**. En este manual de instrucciones separado encontrará una descripción detallada sobre el proceso de carga y otra información relevante.

## ● **Indicaciones generales de seguridad para herramientas eléctricas**

### **¡ADVERTENCIA!**



**Lea todas las indicaciones de seguridad, instrucciones, ilustraciones y datos técnicos con**

**los que cuenta esta herramienta eléctrica.**

El incumplimiento de las instrucciones a continuación puede provocar descargas eléctricas, incendios y/o lesiones graves.

**¡Guarde estas indicaciones de seguridad e instrucciones por si las necesita en el futuro.**

El concepto «herramienta eléctrica» utilizado en las instrucciones de seguridad se refiere a herramientas eléctricas operadas desde la red (con cable de red) o herramientas eléctricas operadas con batería (sin cable de red).

### **1. Seguridad en el lugar de trabajo**

**a) Mantenga el lugar de trabajo limpio y bien iluminado.** El desorden y los lugares de trabajo mal iluminados pueden provocar accidentes.

**b) No utilice la herramienta eléctrica en áreas potencialmente explosivas en las que haya líquidos, gases o polvos inflamables.** Las herramientas eléctricas producen chispas que podrían encender el polvo o los vapores.

**c) Mantenga a los niños y otras personas alejados durante el uso de la herramienta eléctrica.** Las distracciones pueden hacerle perder el control de la herramienta eléctrica.

### **2. Seguridad eléctrica**

**a) El enchufe de conexión de la herramienta eléctrica debe adecuado para la toma de corriente. No modifique**

**de modo alguno el enchufe. Nunca utilice enchufes adaptadores con herramientas eléctricas provistas de toma de tierra.** Los enchufes sin modificar y las tomas de corriente adecuadas reducen el riesgo de descarga eléctrica.

**b) Evite el contacto físico con superficies conectadas a tierra, como tubos metálicos, radiadores, cocinas o frigoríficos.** Existe un riesgo elevado de descarga eléctrica si su cuerpo deriva a tierra.

**c) Mantenga la herramienta eléctrica lejos de la lluvia o la humedad.** Si penetra agua en una herramienta eléctrica aumenta el riesgo de descarga eléctrica.

**d) No utilice el cable de conexión para otros fines, como para transportar o colgar el aparato o para tirar de la toma de corriente al desenchufarlo. Mantenga el cable de alimentación alejado de calor, aceite, bordes cortantes o piezas móviles del aparato.** Los cables de alimentación dañados o doblados aumentan el riesgo de descarga eléctrica.

**e) Al trabajar la herramienta eléctrica al aire libre, utilice solo cables alargadores que también estén autorizados para su uso en exteriores.** El uso de un cable alargador adecuado para su empleo en exteriores disminuye el riesgo de descarga eléctrica.

**f) Si es inevitable usar esta herramienta eléctrica en un entorno húmedo, utilice un interruptor diferencial de protección.** El uso de un interruptor diferencial de protección reduce el riesgo de descarga eléctrica.

### 3. Seguridad de las personas

- a) **Esté atento en todo momento, preste atención a lo que hace y proceda con prudencia al trabajar con una herramienta eléctrica. No utilice la herramienta eléctrica si está cansado o si se encuentra bajo el efecto de drogas, alcohol o medicamentos.**

Un momento de descuido durante la utilización de la herramienta eléctrica puede provocar lesiones severas.

- b) **Utilice un equipo de protección individual y siempre unas gafas de protección.** Si lleva equipo de protección personal, como mascarilla antipolvo, zapatos de seguridad antideslizantes, casco de seguridad o protección auditiva, según el tipo y el uso de la herramienta eléctrica, reducirá el riesgo de daños.

- c) **Evite una conexión accidental del aparato. Asegúrese de que la herramienta eléctrica esté apagada antes de conectarla al suministro eléctrico y/o a la batería y antes de cogerla o moverla.** Si al mover la herramienta eléctrica ha puesto el dedo sobre el interruptor o si ha conectado la herramienta eléctrica al suministro de corriente, podrían producirse accidentes.

- d) **Extraiga las herramientas de ajuste o llaves antes de encender el aparato.** Cualquier herramienta o llave que se encuentre en una pieza giratoria de la herramienta eléctrica puede provocar lesiones.

- e) **Evite posturas forzadas. Procure adoptar una posición segura y mantenga el equilibrio en todo momento.** De esta forma podrá controlar mejor la herramienta eléctrica en situaciones inesperadas.

- f) **Utilice ropa adecuada. No use ropa suelta o joyas. Mantenga su cabello y la ropa alejados de las partes móviles.** La ropa ancha, las joyas o el pelo largo pueden engancharse en las piezas móviles.

- g) **Si los dispositivos de aspiración y recolección de polvo están montados, conéctelos y utilícelos correctamente.** El uso de un dispositivo de aspiración disminuye los peligros causados por el polvo.

- h) **No se confíe en una seguridad falsa y no ignore las reglas de seguridad para herramientas eléctricas, aunque esté familiarizado con la herramienta eléctrica tras utilizarla múltiples veces.** Una actuación descuidada puede provocar lesiones graves en una fracción de segundo.

### 4. Uso y manejo de la herramienta eléctrica

- a) **No sobrecargue la herramienta eléctrica. Utilice la herramienta eléctrica adecuada para el trabajo que va a realizar.** Si usa la herramienta eléctrica adecuada dentro de la potencia indicada trabajará mejor y de forma más segura.

- b) **No utilice una herramienta eléctrica cuyo interruptor tenga algún defecto.** Una herramienta eléctrica que no se puede encender o apagar es un peligro y debe repararse.

- c) **Retire el enchufe de la toma de corriente y/o retire la batería extraíble antes de realizar ajustes en el aparato, cambiar accesorios de la herramienta o depositar la herramienta eléctrica sobre una superficie.** Esta medida de precaución evita un encendido accidental de la herramienta eléctrica.

- d) **Conserve las herramientas eléctricas que no use fuera del alcance de los niños. No permita utilizar la herramienta eléctrica a ninguna persona que no esté familiarizada con ella o que no haya leído estas instrucciones.** Las herramientas eléctricas son peligrosas si son utilizadas por personas sin la debida experiencia.
- e) **Cuide la herramienta eléctrica y las herramientas adicionales adecuadamente. Compruebe que las piezas móviles funcionen correctamente y no se atasquen, y que no haya piezas rotas o tan dañadas que perjudiquen al funcionamiento de la herramienta eléctrica. Haga reparar las piezas dañadas antes de utilizar la herramienta eléctrica.** La causa de muchos accidentes es el uso de herramientas eléctricas que no han recibido el mantenimiento adecuado.
- f) **Mantenga las herramientas de corte afiladas y limpias.** Las herramientas de corte con filos cortantes conservadas cuidadosamente se enganchan menos y son más fáciles de manejar.
- g) **Utilice la herramienta eléctrica, los accesorios, las herramientas adicionales, etc. de acuerdo con estas indicaciones y del modo que se describe en estas instrucciones. Tenga en cuenta las condiciones de trabajo y la actividad que se va a realizar.** El uso de herramientas eléctricas para fines diferentes de los previstos puede provocar situaciones peligrosas.
- h) **Mantenga los mangos y las superficies de sujeción limpios y libres de aceites y grasas.** Los mangos y las superficies de sujeción resbaladizos no permiten un manejo y control seguros de la herramienta eléctrica en situaciones imprevistas.
5. **Uso y manejo de la herramienta a batería**
- a) **Cargue la batería solo con los cargadores recomendados por el fabricante.** Existe peligro de incendio cuando un cargador indicado para un cierto tipo de baterías se utiliza con otras baterías.
- b) **Utilice solo las baterías previstas para ello en las herramientas eléctricas.** El uso de otras baterías puede provocar lesiones y peligro de incendios.
- c) **Mantenga la batería no utilizada lejos de clips, monedas, llaves, clavos, tornillos u otros objetos metálicos pequeños que podrían formar un puente entre los contactos.** Un cortocircuito entre los contactos de la batería puede provocar quemaduras o incendios.
- d) **Con un uso inadecuado, puede verse líquido de la batería. Evite el contacto con este líquido. En caso de contacto accidental, enjuagar con agua. Si el líquido llega a los ojos, busque asistencia médica adicional.** El líquido vertido de la batería puede provocar irritaciones cutáneas o quemaduras.
- e) **No utilice baterías dañadas o modificadas.** Las baterías dañadas o modificadas pueden comportarse de forma impredecible y provocar incendios, explosiones o peligro de lesiones.
- f) **Nunca exponga una batería al fuego o temperaturas altas.** El fuego o las temperaturas por encima de los 130°C pueden provocar una explosión.

- g) **Siga todas las indicaciones para cargar y nunca cargue la batería o la herramienta a batería fuera del rango de temperatura indicado en las instrucciones de uso.** Una carga incorrecta o la carga fuera del rango de temperatura permitido puede destruir la batería e incrementar el peligro de incendio.

## 6. Servicio

- a) **Permita que su herramienta eléctrica sea reparada únicamente por personal técnico cualificado y con piezas de repuesto originales.** De esta forma se garantiza la seguridad de la herramienta eléctrica.
- b) **Nunca realice mantenimiento en baterías dañadas.** Todo el mantenimiento de las baterías debe ser realizado solamente por el fabricante o servicios técnicos autorizados.

## ● Indicaciones de seguridad para herramientas con cepillo

- Los cepillos no deben montarse en máquinas cuyas revoluciones superen las revoluciones máximas permitidas de los cepillos.
- Los cepillos dañados no deben seguir utilizándose.
- Las decoloraciones por óxido u otros signos de cambios químicos o mecánicos en el material de las cerdas pueden provocar un fallo prematura del cepillo.
- Los cepillos deben almacenarse en soportes, recipientes o cajas adecuados de tal modo que estén protegidos de las influencias siguientes:
  - humedad elevada, calor, agua u otros líquidos que puedan provocar daños en el cepillo.
  - ácidos o vapores de ácidos que puedan provocar daños.

- temperaturas tan bajas que pudieran provocar una condensación en los cepillos cuando estos se saquen a un lugar con temperaturas más altas.
- deformación de cualquier componente del cepillo.

## ● Riesgos residuales

Siempre existen riesgos residuales, incluso aunque se haga un uso adecuado de esta herramienta eléctrica. Se pueden dar los siguientes peligros dependiendo de la estructura y del uso que se haga de esta herramienta eléctrica:

- Daños oculares si no se utiliza una protección ocular adecuada.
- Daños auditivos si no se utiliza una protección auditiva adecuada.
- Efectos perjudiciales para la salud causados por las vibraciones en el brazo y en la mano en caso de utilizar el producto durante un periodo de tiempo prolongado o si no se utiliza ni almacena de manera adecuada.

**⚠ ¡ADVERTENCIA!** Peligro causado por el campo electromagnético generado mientras el producto está en funcionamiento. El campo puede perjudicar implantes médicos de manera activa o pasiva bajo determinadas circunstancias. Para reducir el riesgo de sufrir lesiones graves o mortales, recomendamos a las personas con implantes médicos que consulten a su médico y al fabricante del implante médico antes de utilizar el producto.

## ● Preparativos

**⚠ ¡ADVERTENCIA!** Peligro de lesiones por arranque involuntario del producto. Inserte la batería  en el producto solo cuando el producto esté completamente preparado para el uso.

**Nota:** La llave hexagonal [18], los dos tornillos hexagonales 2 y las arandelas [30], el cepillo de alambre [19] y el cepillo de nailon [20] se hallan en ambos compartimentos para accesorios [6] en el mango adicional [5].

## ● Elementos de manejo

**Nota:** Familiarícese en la medida de lo posible con todos los elementos de manejo del producto antes del primer uso.

**Bloqueo de encendido [2]:** Bloquea el interruptor de encendido/apagado [4] frente a un accionamiento involuntario. Pulse el bloqueo de encendido [2] para desbloquear el interruptor de encendido/apagado [4].

**Interruptor de encendido/apagado [4]:** Pulse el interruptor de encendido/apagado [4] para encender o apagar el producto.

**Dial [3]:** Con la ayuda del dial [3] puede ajustar el nivel de revoluciones:  
**1:** revoluciones más bajas  
**6:** revoluciones más altas

**Protector contra salpicaduras [11]:** Ajuste el protector contra salpicaduras [11] desplazándolo hacia arriba y hacia abajo.

## ● Montar el producto

### ● Cabezal del motor (ver fig. A)

- Monte el cabezal del motor [10] insertando el palo telescópico [8] en la unión roscada [25].
- Apriete la tuerca de unión [9] en la conexión roscada [25].

### ● Montar/desmontar la rueda (ver fig. B)

- Desplace la rueda [13] al cabezal del motor [10]. La rueda [13] debe encajar audiblemente.

**Cepillo de plástico [12]:** Al utilizar el cepillo de plástico [12], ajuste la rueda [13] a la posición de transporte [26].

**Cepillo de alambre [19]/cepillo de nailon [20]:** Al utilizar el cepillo de alambre [19] o el cepillo de plástico [20], ajuste la rueda [13] a la posición de trabajo [27].

- Presione el desbloqueo [14] para soltar la rueda [13] y extráigala.

### ● Montar el mango adicional (ver fig. C)

- Afloje el tornillo [28] y la tuerca moleteada [15] del mango adicional [5].
- Coloque el mango adicional [5] en el soporte bajo el mango [1].
- Fije el mango adicional [5] con la ayuda del tornillo [28] y la tuerca moleteada [15].

**Nota:** Son posibles varios niveles de enclavamiento.

## ● Uso de accesorios

### ● Elegir el accesorio

**Cepillo de plástico [12]:** El cepillo de plástico [12] es adecuado para eliminar malas hierbas, líquenes y musgo de juntas anchas y para limpiar superficies más pequeñas.

**Cepillo de alambre [19]:** El cepillo de alambre [19] es adecuado para eliminar líquenes y musgos en superficies poco sensibles.



**⚠ ¡CUIDADO!** Utilice el cepillo de alambre [19] solo en superficies poco sensibles, p. ej. calzadas o aceras. De lo contrario, el pavimento puede dañarse y/o rayarse.

**Cepillo de nailon [20]:** El cepillo de nailon [20] es adecuado para eliminar malas hierbas, líquenes y musgo de juntas pequeñas y estrechas.

## ● Insertar/retirar accesorios (ver fig. D1 + D2)

### **Cepillo de plástico [12]:**

- Coloque el cepillo de plástico [12] al cabezal del motor [10] (ver fig. D2).
- Fije el cepillo de plástico [12] con el tornillo de fijación y la arandela [29].
- Para retirar el cepillo de plástico [12], afloje el tornillo de fijación [29] y saque el cepillo de plástico [12] del cabezal del motor [10].

**Nota:** Para aflojar o apretar el tornillo de fijación [29], oriéntese en la marca de flecha que indica el sentido de giro, así como en los símbolos  y  (ver fig. D1).

### **Cepillo de alambre [19]/cepillo de nailon [20]:**

- Coloque el cepillo de alambre [19] o el cepillo de nailon [20] en el cabezal del motor [10] como se muestra en la figura D2.
- Coloque el tornillo hexagonal y la arandela [30]. Apriete el tornillo hexagonal [30] con la llave hexagonal [18] en el sentido de las agujas del reloj.
- Para retirar el cepillo de alambre [19] o el cepillo de nailon [20], afloje el tornillo hexagonal [30] y saque el cepillo de alambre [19] o el cepillo de nailon [20] del cabezal del motor [10].

## ● Ajustar el mango

**Nota:** Sie Puede ajustar el producto a su altura individual con la ayuda del palo telescópico [8].

- Suelte la tuerca de unión [7].
- Ajuste el palo telescópico [8] a la longitud deseada.
- Vuelva a apretar la tuerca de unión [7].

## ● Comprobar el estado de carga de la batería

- Pulse el botón [24] al lado del indicador del estado de carga [23] en la batería [16]. Las bombillas LED del indicador del estado de carga [23] muestran el estado de carga de la batería [16].
- Cargue la batería [16] solo cuando el LED rojo del indicador de estado de carga [23] se ilumine.

LED	Significado
rojo, naranja, verde	La batería [16] está cargada.
rojo, naranja	La batería [16] está parcialmente cargada.
rojo	La batería [16] debe cargarse.

## ● Cargar la batería

**Nota:** Tenga en cuenta las indicaciones en las instrucciones de uso del cargador de la batería [21].

- Deje que la batería [16] caliente se enfríe antes de cargarla.
- No exponga la batería [16] a la radiación solar directa durante un tiempo prolongado y no la coloque sobre radiadores (máx. 50°C).

- Saque la batería [16] del producto.
- Inserte la batería [16] en la ranura de carga del cargador de la batería [21].
- Conecte el cargador de la batería [21] a una toma de corriente.
- Tras un proceso de carga exitoso, desconecte el cargador de la batería [21] de la red.
- Saque la batería [16] del cargador de la batería [21].

### LED de control en el cargador de la batería [21]:

verde	rojo	Significado
se ilumina	-	- La batería [16] está completamente cargada. - preparado (no hay batería insertada)
-	se ilumina	La batería [16] se está cargando.
-	parpadea	La batería [16] está sobrecalentada.
parpadea	parpadea	La batería [16] está defectuosa.

## ● Uso

**⚠ ¡ADVERTENCIA! ¡PELIGRO DE LESIONES!** Tenga en cuenta las indicaciones siguientes:

- Revise el producto y todas las piezas de accesorio antes de la utilización. No vuelva a utilizar el producto si detecta algún tipo de daño. Sustituya los accesorios dañados.
- Utilice solo piezas de accesorio originales.
- No trabaje bajo la lluvia o en superficies mojadas. Existe riesgo de descarga eléctrica.
- Trabaje en pendientes siempre transversalmente a la pendiente.

- Apague el producto en las pausas de trabajo y para transportarlo y espere hasta que se detenga.
- Conduzca el producto al ritmo de marcha.
- La flecha en el protector contra salpicaduras [11] indica el sentido de giro de los cepillos [12], [19], [20].
- No frote suelos de plástico u otro material delicado con los cepillos [12], [19], [20] durante el trabajo bajo ningún concepto. De lo contrario, podría rayar o dañar la superficie. No asumimos ninguna responsabilidad por este tipo de daños. Antes de utilizar el producto en suelos delicados, pruebe el producto en un lugar discreto.

## ● Colocar y retirar la batería

**⚠ ¡ADVERTENCIA!** Peligro de lesiones por arranque involuntario del producto. Inserte la batería [16] en el producto solo cuando el producto esté completamente preparado para la utilización.

- Deslice la batería [16] a lo largo de las guías en el soporte de la batería [17]. La batería [16] se bloquea audiblemente.
- Para retirar la batería [16], mantenga presionado el desbloqueo de la batería [22] y saque la batería [16] del soporte de la batería [17].

## ● Encender y apagar el producto

**Nota:** Asegúrese de que todas las piezas de accesorio están montadas y que la batería [16] está insertada.

**Nota:** Tras apagar el producto, los cepillos [12], [19], [20] siguen girando unos segundos. Mantenga los pies y las manos lejos de las partes móviles del producto.

**⚠ ¡ADVERTENCIA!** El interruptor de encendido/apagado [4] no debe bloquearse. Si el interruptor de encendido/apagado [4] se dañase, no se debe seguir trabajando con el producto. Existe peligro de lesiones si el motor no se detiene tras soltar el interruptor de encendido/apagado [4].

- Mantenga pulsado el bloqueo de encendido [2].
- Pulse el interruptor de encendido/apagado [4] para encender el producto y manténgalo pulsado durante el funcionamiento.
- Suelte el bloqueo de encendido [2].
- Suelte el interruptor de encendido/apagado [4] para apagar el producto.
- Retire la batería [16] del producto cuando ya no lo utilice.

## ● Transporte

- Apague el producto y retire la batería [16]. Asegúrese de que todas las piezas móviles se hayan detenido completamente.
- Lleve el producto con ambas manos, con una mano en el mango [1] y la otra mano en el mango adicional [5].

## ● Limpieza, mantenimiento y almacenamiento

**⚠ ¡ADVERTENCIA!** Peligro de lesiones por arranque involuntario del producto. Protéjase en las tareas de mantenimiento y limpieza. Apague el producto y retire la batería [16]. Deje que nuestro centro de servicio técnico realice todas aquellas tareas de mantenimiento y reparación que no estén descritas en estas instrucciones. Utilice solo piezas de repuesto originales.

### Limpieza:

**⚠ ¡ADVERTENCIA! ¡DESCARGA ELÉCTRICA!** Nunca rocíe el producto con agua.

**Nota:** Las sustancias químicas podrían dañar las piezas de plástico del producto. No utilice productos de limpieza y/o disolventes.

- Mantenga limpias las rendijas del producto, la carcasa del motor y los mangos. Para ello, utilice un paño húmedo o un cepillo.
- Limpie el producto y las piezas de accesorio utilizadas (cepillo de plástico [12], cepillo de alambre [19], cepillo de nailon [20] y el protector contra salpicaduras [11]) con un cepillo blando o un paño tras cada uso.

### Mantenimiento:

- Realice un examen visual del producto antes de cada uso. No utilice el producto si los dispositivos de seguridad, los tornillos o los pernos faltan, están desgastados o dañados.
- Revise el producto antes de cada uso en busca de defectos evidentes como piezas sueltas, desgastadas o dañadas.

### Almacenamiento:

- Guarde siempre el producto con todas las piezas de accesorio:
  - limpias
  - secas
  - protegidas del polvo
  - a prueba de heladas
  - fuera del alcance de los niños
- No guarde el producto durante un período de tiempo largo bajo la luz solar directa. El producto podría dañarse.
- No envuelva el producto en bolsas de plástico, ya que podría formarse humedad y moho.

**Nota:** La temperatura de almacenamiento para la batería [16] y el producto se halla entre los 0°C y los 45°C. Evite el frío o el calor extremos durante el almacenamiento para que no baje el rendimiento de la batería.

- Retire la batería [16] del producto antes de un almacenamiento prolongado (p. ej. invernaje) (observar las instrucciones de uso separadas para la batería [16] y el cargador de la batería [21]).

## ● Solución de problemas

La tabla siguiente le ayudará a subsanar pequeñas averías:

Problema	Posible causa	Solución de problemas
El producto no arranca	La batería [16] no está insertada.	Inserte la batería [16].
	La batería [16] está descargada.	Cargue la batería [16].
	El interruptor de encendido/apagado [4] está defectuoso.	Póngase en contacto con el centro de servicio técnico.
	El motor está defectuoso.	
El producto trabaja con interrupciones	Contacto interno flojo	Póngase en contacto con el centro de servicio técnico.
	El interruptor de encendido/apagado [4] está defectuoso.	
Poco rendimiento de trabajo	La batería [16] está descargada.	Cargue la batería [16].
	La pieza de accesorio (cepillo de plástico [12], cepillo de alambre [19], cepillo de nailon [20]) está embotada o desgastada.	Retire la pieza de accesorio (cepillo de plástico [12], cepillo de alambre [19], cepillo de nailon [20]) y sustitúyala por una nueva (véase el capítulo «Pedido de piezas de repuesto»).

## ● Pedido de piezas de repuesto

Puede pedir las siguientes piezas de repuesto en línea:

N.º pos.	Nombre	N.º de ped.
[12]	Cepillo de plástico, grande	4658429029999
[19]	Cepillo de alambre	4658429059999
[20]	Cepillo de nailon	4658429069999

Número de artículo: 465842\_2404

Página web: [www.optimex-shop.com](http://www.optimex-shop.com)

## ● Eliminación

El embalaje está compuesto por materiales no contaminantes que pueden ser desechados en el centro de reciclaje local.



Tenga en cuenta el distintivo del embalaje para la separación de residuos. Está compuesto por abreviaturas (a) y números (b) que significan lo siguiente: 1-7: plásticos/20-22: papel y cartón/80-98: materiales compuestos.



Para obtener información sobre las posibilidades de desecho del producto al final de su vida útil, acuda a la administración de su comunidad o ciudad.



Para proteger el medio ambiente no tire el producto junto con la basura doméstica cuando ya no le sea útil. Deséchelo en un contenedor de reciclaje. Diríjase a la administración competente para obtener información sobre los puntos de recogida de residuos y sus horarios.



El producto, incluidos los accesorios, y el material de embalaje son reciclables y están sujetos a la responsabilidad extendida del fabricante. Deséchelos por separado siguiendo la información ilustrada de recogida selectiva para un mejor tratamiento de los residuos.

Las pilas/baterías defectuosas o usadas deben ser recicladas. Recicle las pilas/baterías y/o el producto en los puntos de recogida adecuados.



**¡Daños en el medio ambiente por un reciclaje indebido de las pilas/baterías!**

Las pilas/baterías no deben eliminarse junto con los residuos domésticos. Estas pueden contener metales pesados tóxicos que deben tratarse conforme a la normativa aplicable a los residuos especiales. Los símbolos químicos de los metales pesados son: Cd = cadmio, Hg = mercurio, Pb = plomo. Las pilas/baterías deben reciclarse en un punto de recolección específico para ello.

## ● Garantía y asistencia

### ● Garantía

El producto ha sido fabricado según normas de calidad exigentes y ha sido probado minuciosamente antes de la entrega. En caso de fallos de material o de fabricación, dispone de derechos legales frente al vendedor del producto. Nuestra garantía mencionada a continuación no restringe sus derechos legales de ningún modo.

La garantía para este producto es de 3 años a partir de la fecha de compra. La garantía empieza el día de la fecha de compra. Conserve el justificante de compra original en un lugar seguro, ya que este documento es necesario para demostrar la compra.

Todos los daños o defectos ya presente en el momento de la compra deben informarse inmediatamente tras desembalar el producto.

Si el producto presenta defectos de material o fabricación en los 3 años a partir de la fecha de compra, lo repararemos o sustituiremos, según nuestra elección, gratuitamente para usted. El período de garantía no se extiende por una reclamación de garantía aprobada. Esto también es aplicable a las piezas sustituidas y reparadas.

La garantía pierde su validez si el producto se daña o se utiliza o mantiene de forma inadecuada.

La garantía cubre defectos de material y fabricación. Esta garantía no cubre las piezas del producto sujetas a un uso y desgaste normal y, por lo tanto, consideradas piezas de desgaste (por ej. pilas, baterías, mangueras, cartuchos de tinta) ni los daños a las piezas frágiles, por ej. interruptores o piezas de cristal.

## ● Tramitación de la garantía

Para garantizar una rápida tramitación de su consulta, tenga en cuenta las siguientes indicaciones:

- o Para efectuar cualquier consulta, tenga a mano el tique de compra y el número del artículo (IAN 465842\_2404) como justificante de compra.
- o El número de artículo figura en la placa de características del producto, en un grabado en el producto, en la portada de su manual (abajo a la izquierda) o en el adhesivo de la parte posterior o inferior del producto.
- o Si se producen fallos de funcionamiento o si se dan otras carencias, póngase primero en contacto telefónico o por correo electrónico con el departamento de atención al cliente indicado más abajo.
- o Los productos defectuosos se pueden enviar libres de franqueo a la dirección suministrada, adjuntando el comprobante de caja (ticket) e indicando el tipo de fallo, así como el momento en que se produjo.



En parkside-diy.com están disponibles para su lectura y descarga este y otros manuales. Este código QR le llevará directamente a parkside-diy.com. Seleccione su país y utilice la búsqueda para encontrar el manual de instrucciones. Introduzca el número de artículo (IAN) 465842\_2404 para acceder a las instrucciones de uso de su artículo.

## ● Asistencia

**ES Asistencia en España**  
Tel.: 900984948  
E-Mail: owim@lidl.es



# ● Declaración de conformidad UE

## DECLARACIÓN UE DE CONFORMIDAD (n° 465842\_2404 )

IAN: 465842\_2404  
Identificación del producto: "PARKSIDE" 20 V Cepillo para superficies 2 en 1 recargable  
Número de modelo: HG12138

El objeto de la declaración descrita anteriormente es conforme con la legislación de armonización pertinente de la Unión:

Directiva 2006/42/CE
Directiva 2014/30/UE
Directiva 2011/65/UE con todas las modificaciones relacionadas

Referencias a las normas armonizadas o referencias a las otras especificaciones técnicas respecto a las cuales se declara la conformidad:

N° / Partes
Directiva 2006/42/CE
EN 62841-1:2015/A11:2022
EN 1083-2:1997
Directiva 2014/30/UE
EN IEC 55014-1:2021
EN IEC 55014-2:2021

El objeto de la declaración descrita anteriormente se ajusta a la Directiva 2011/65/UE del Parlamento Europeo y del Consejo, de 8 de junio de 2011, sobre restricciones a la utilización de determinadas sustancias peligrosas en aparatos eléctricos y electrónicos:

N° / Partes
EN IEC 63000:2018

Responsable de la documentación técnica: OWIM GmbH & Co.KG

Firmado en nombre de:

**OWIM GmbH & Co. KG, Stiftsbergstraße 1, 74167 Neckarsulm, Alemania**

Esta declaración de conformidad se emite bajo la responsabilidad exclusiva del fabricante.

Traducción de la declaración de conformidad original

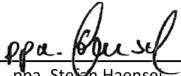
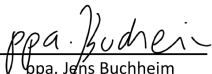
Neckarsulm	29.10.2024		
Lugar	Fecha	ppa. Stefan Haense	ppa. Jens Buchheim
		Procurador	Procurador

<b>De anvendte piktogrammers legende</b> .....	Side 135
<b>Indledning</b> .....	Side 135
Formålsbestemt anvendelse .....	Side 135
Beskrivelse af de enkelte dele .....	Side 136
Tekniske data .....	Side 136
Leverede dele .....	Side 137
<b>Sikkerhedsanvisninger</b> .....	Side 137
<b>Generelle sikkerhedsanvisninger for elværktøj</b> .....	Side 137
Sikkerhedsanvisninger for børsteværktøj .....	Side 140
Restrisici .....	Side 141
<b>Forberedelse</b> .....	Side 141
Betjeningsdele .....	Side 141
<b>Montering af produktet</b> .....	Side 141
Montering af motorhoved .....	Side 141
På-/afmontering af hjul .....	Side 141
Montering af hjælpegreb .....	Side 142
<b>Anvendelse af tilbehør</b> .....	Side 142
Valg af tilbehør .....	Side 142
Påsætning/aftagning af tilbehør .....	Side 142
<b>Indstilling af håndtag</b> .....	Side 142
<b>Kontrol af batteriets ladetilstand</b> .....	Side 142
<b>Opladning af batteri</b> .....	Side 143
<b>Drift</b> .....	Side 143
Isætning og udtagning af batteri .....	Side 143
Tænde og slukke produktet .....	Side 144
<b>Transport</b> .....	Side 144
<b>Rengøring, vedligeholdelse og opbevaring</b> .....	Side 144
<b>Fejlafhjælpning</b> .....	Side 145
<b>Bestilling af reservedele</b> .....	Side 145
<b>Bortskaffelse</b> .....	Side 145
<b>Garanti og service</b> .....	Side 146
Garanti .....	Side 146
Afvikling af garantisager .....	Side 147
Service .....	Side 147
<b>EU-overensstemmelseserklæring</b> .....	Side 148

De anvendte piktogrammers legende			
	Læs betjeningsvejledningen!		Brug beskyttelseshandsker
	Overhold advarsler og sikkerhedsanvisninger!		Bær øjen- og høreværn.
	Livs- og ulykkesfare for småbørn og børn!		Hold omkringstående personer på afstand af produktet.
	Fare for personskade pga. dele der slynges bort!		Fare for personskade pga. værktøj der roterer! Hold hænder og fødder på afstand.
	Der er ikke tilladt at bruge produktet i regnvejrl eller fugtige omgivelser.		Garanteret lydtryksniveau LWA i dB(A)
	Frigøre		Låse
	Tag batteriet ud før vedligeholdelsesarbejde!		Smid ikke elektriske apparater ud sammen med husholdningsaffaldet.
	Bortskaf emballage og produkt miljøvenligt!		CE-mærket indikerer at produktet er i overensstemmelse med relevante EU-direktiver gældende for produktet.
	Sikkerhedsanvisninger		Handlingsanvisninger

## 2i1 batteridrevet overfladebørste

### ● Indledning

Hjerteligt tillykke med købet af deres nye produkt. Du har besluttet dig for et produkt af høj kvalitet. Brugervejledningen er en del af dette produkt. Den indeholder vigtige informationer om sikkerhed, brug og bortskaffelse. Gør dig inden ibrugtagning af produktet fortrolig med alle betjenings- og sikkerhedsanvisninger. Benyt kun produktet som beskrevet og til de oplyste formål. Videregiv alle papirer, hvis du giver produktet videre til tredjemand.

### ● Formålsbestemt anvendelse

Produktet er beregnet til fjernelse af ukrudt og mos i flise fuger, varieret flisebelægning eller kantstensrender i private husholdninger. Enhver anden anvendelse, som ikke er nævnt i denne vejledning, kan føre til skader på produktet og udgøre en alvorlig fare for brugeren. Brugeren er ansvarlig for ulykker eller skader på andre personer eller deres ejendele. Producenten er ikke erstatningsansvarlig for skader forårsaget af utilsigtet brug eller forkert betjening. Produktet er kun beregnet til privat, ikke erhvervsmæssig brug.

## ● Beskrivelse af de enkelte dele

**Bemærk:** Batteriet **16** og batteriopladeren **21** medfølger ikke.

- 1** Håndtag
- 2** Startspærre
- 3** Fingerhjul
- 4** Tænd-/slukknop
- 5** Hjælpegreb
- 6** Tilbehørsholder
- 7** Omløbermøtrik
- 8** Teleskopskaft
- 9** Omløbermøtrik (motorhoved)
- 10** Motorhoved
- 11** Stænkskærm
- 12** Plastbørste, stor
- 13** Hjul
- 14** Frigøringsmekanisme
- 15** Rouletteret drejeregreb
- 16** Batteri (medfølger ikke)
- 17** Batteriholder
- 18** Unbrakonøgle
- 19** Trådbørste
- 20** Nylonbørste
- 21** Batterioplader (medfølger ikke)
- 22** Batterifrigøring
- 23** Ladeindikator
- 24** Knap
- 25** Gevindstuds
- 26** Transportposition
- 27** Arbejdsposition
- 28** Skrue
- 29** Fastgørelsesskrue (M5 x 38) og mellem-lægsskive
- 30** Sekskantskrue (M5 x 37) og mellem-lægsskive

## ● Tekniske data

Batteri-overfladebørste: PAOB  
20-Li B2  
Dimensioneringsspænding U: 20V==  
Vægt med batteri (20V, 4Ah): ca. 4,25kg  
Omdrejningstal i tomgang  $n_0$ : 600–  
1200min<sup>-1</sup>

Lydtryksniveau  $L_{pA}$ : 74,5dB;  
 $K_{pA} = 3dB$   
Lydeffekt-niveau  $L_{WA}$ : Målt: 85,7dB;  
 $K_{WA} = 3dB$   
Garanteret: 89dB  
Vibration  $a_{11}$ : Håndtag: 0,87 m/s<sup>2</sup>;  
K = 1,5 m/s<sup>2</sup>  
Isoleret  
holdeflade: 1,28 m/s<sup>2</sup>;  
K = 1,5 m/s<sup>2</sup>  
Batteritype: Litium-ion  
Temperatur: ≤ 50 °C  
Opladning: 4 °C–40 °C  
Drift: 4 °C–50 °C  
Opbevaring: 0 °C–45 °C

**Bemærk:** Støj- og vibrationsværdierne er fastsat i overensstemmelse med standarder og forskrifter, der er angivet i overensstemmelseserklæringen. Den angivne samlede vibrationsværdi og den angivne støjemmissionsværdi er målt i henhold til en standardiseret prøvningsmetode og kan anvendes til at sammenligne et elværktøj med et andet. Den angivne samlede vibrationsværdi og den angivne støjemmissionsværdi kan også anvendes til et foreløbigt skøn af belastningen.

**⚠ ADVARSEL!** Svingnings- og støjemissionerne kan under den faktiske brug af elværktøjet afvige fra den angivne værdi afhængigt af måden, hvorpå elværktøjet anvendes. Det er nødvendigt at fastlægge sikkerhedsforanstaltninger til beskyttelse af brugeren, der er baseret på en vurdering af vibrationsbelastningen under de faktiske driftsforhold (der skal her tages hensyn til alle dele af driftscyklussen, f.eks. tidspunkter, hvor elværktøjet er slukket, og tidspunkter, hvor elværktøjet er tændt, men kører uden belastning).

## Opladningstid

- Produktet er en del af **X 20 V TEAM**-serien fra Parkside og kan bruges sammen med batteriblokke i **X 20 V TEAM**-serien fra Parkside. Batteriblokke i **X 20 V TEAM**-serien må kun lades op med opladere fra **X 20 V TEAM**-serien.
- Vi anbefaler kun at anvende dette produkt med følgende batteriblokke:
  - PAP 20 B1
  - PAP 20 B3
- Vi anbefaler at oplade disse batteriblokke med følgende opladere:
  - PLG 20 A3
  - PLG 20 A4
  - PLG 20 C1
  - PLG 20 C3
  - PDSLГ 20 A1

Opladningstid	2 Ah batteriblok PAP 20 B1	4 Ah batteriblok PAP 20 B3
Maks. 2,4A oplader PLG 20 A4/C1	60 min.	120 min.
Maks. 4,5A oplader PLG 20 A3/C3	35 min.	60 min.
Maks. 4,5A oplader PDSLГ 20 A1	35 min.	60 min.

## ● Leverede dele

Kontroller umiddelbart efter udpakningen, at leveringen er komplet, og at produktet og alle delene er i en fejlfri stand.

- 1 batteri-overfladebørste
- 1 hjælpегreb med tilbehørsholder
- 1 plastbørste, stor (præmonteret)
- 1 trådbørste
- 1 nylonbørste
- 2 sekskantskruer (M5 x 37)
- 2 mellemlægsskiver
- 1 unbrakonøgle
- 1 betjeningsvejledning



## Sikkerhedsanvisninger

DETTE AFSNIT OMHANDLER DE GRUNDLÆGGENDE SIKKERHEDSANVISNINGER VED BRUG AF PRODUKTET.

**⚠ ADVARSEL! PERSON- OG TINGSKADER FORÅRSAGET AF FORKERT HÅNDTERING AF BATTERIET.** Overhold sikkerhedsanvisningerne og anvisningerne til opladning og korrekt brug, som er

angivet i betjeningsvejledningen til dit batteri og din batterioplader i **X 20 V TEAM**-serien. En detaljeret beskrivelse om opladning og yderligere informationer finder du i den separate betjeningsvejledning.

## ● Generelle sikkerhedsanvisninger for elværktøj

### **⚠ ADVARSEL!**



**Vær opmærksom på alle sikkerhedsanvisninger, øvrige anvisninger, afbildninger og tekniske data, som dette elværktøj er forsynet med.** Forsømmelser ved overholdelse af sikkerhedsanvisninger og øvrige anvisninger kan forårsage elektrisk stød, brand og/eller alvorlig personskade.

**Alle sikkerhedsanvisninger og øvrige anvisninger skal opbevares til senere brug.**

Begrebet “elværktøj” der anvendes i sikkerhedsanvisningerne, relaterer sig til elektrisk værktøj (med strømledning) eller elektriske værktøj med genopladelige batterier (uden strømledning).

## 1. Sikkerhed på arbejdspladsen

a) **Arbejdsområdet skal være ryddeligt og have god belysning.** Uorden og uoplyste arbejdsområder kan medføre ulykker.

b) **Elværktøjet må ikke anvendes i eksplosionsfarlige omgivelser hvor der befinder sig brændbare væsker, luftarter eller støvpartikler.** Elværktøj danner gnister, der kan antænde støv eller dampe.

c) **Børn og andre personer skal holdes på afstand, når elværktøjet er i brug.** Hvis du distraheres, kan du miste kontrollen over elværktøjet.

## 2. Elektrisk sikkerhed

a) **Elværktøjets tilslutningsstik skal passe i stikkontakten. Stikket må ikke ændres på nogen måde. Der må ikke anvendes adapterstik sammen med elværktøj, der har sikkerhedsjording.** Uforandrede stik og passende stikkontakter nedsætter risikoen for elektrisk stød.

b) **Undgå kropskontakt med jordede overflader som f.eks. rør, varmeapparater, komfurer og køleskabe.** Der er øget risiko for et elektrisk stød, hvis din krop har jordforbindelse.

c) **Hold elværktøjet væk fra regn og væde.** Vand, der trænger ind i et elværktøj, medfører øget risiko for elektrisk stød.

d) **Ledningen må ikke benyttes til at bære elværktøjet med, hænge det op med eller til at trække stikket ud af stikkontakten med. Ledningen skal holdes på afstand af varme, olie, skarpe kanter og bevægelige dele.** Beskadigede eller sammenfildrede ledninger øger risikoen for elektrisk stød.

e) **Udendørs arbejde med elværktøjet skal udføres med forlængerledninger, der også er godkendt til udendørs anvendelse.** Anvendelse af en forlængerledning, der er egnet til udendørs brug, nedsætter risikoen for elektrisk stød.

f) **Hvis det ikke kan undgås at arbejde med elværktøjet i fugtige omgivelser, skal der anvendes en fejlstrømsafbryder.** En fejlstrømsafbryder nedsætter risikoen for elektrisk stød.

## 3. Personlig sikkerhed

a) **Vær altid opmærksom, hold koncentrationen på, hvad du laver, og gå fornuftigt til værks, når du arbejder med et elværktøj. Undlad at bruge elværktøjet, hvis du er træt eller er påvirket af euforiserende stoffer, alkohol eller medicin.** Et øjeblik uopmærksomhed under benyttelse af elværktøjet kan føre til alvorlige personskader.

b) **Bær personligt beskyttelsesudstyr og altid et par beskyttelsesbriller.** Personligt beskyttelsesudstyr, såsom støvmaske, skridsikre sikkerhedssko, beskyttelseshjelm eller høreværn, alt efter elværktøjets art og arbejdsopgave, nedsætter risikoen for skader.

c) **Undgå utilsigtet igangsætning. Tjek, at elværktøjet er slukket, inden du slutter det til strømforsyningen og/eller til batteriet, tager det op eller bærer det.** Hvis du har en finger på kontakten, når du bærer på elværktøjet, eller elværktøjet tilsluttes strømforsyningen i tændt tilstand, kan dette føre til ulykker.

- d) **Indstillingsredskaber eller skruenøgler skal fjernes, før elværktøjet startes.** Et stykke værktøj eller en nøgle, der sidder i en bevægelig del af elværktøjet, kan føre til personskader.
- e) **Undgå at indtage en abnorm kropsholdning. Sørg for at stå sikkert, og hold hele tiden balancen.** På den måde kan elværktøjet bedre kontrolleres i uventede situationer.
- f) **Ifør dig egnet beklædning. Bær ikke tøj og smykker, der sidder løst. Hår og tøj skal holdes på afstand af bevægelige dele.** Løst tøj, smykker eller langt hår kan blive fanget ind i bevægelige dele.
- g) **Hvis der monteres opsugnings- og opsamlingsanordninger, skal du kontrollere, at disse er tilsluttet og bliver anvendt korrekt.** Anvendelse af en opsugningsanordning kan nedsætte faren som følge af støv.
- h) **Føl dig ikke for sikker, og afvig ikke fra sikkerhedsreglerne for elværktøj, selvom du er fortrolig med elværktøjet efter at have brugt det mange gange.** Uforsigtig håndtering kan føre til alvorlige personskader inden for sekunder.
- 4. Anvendelse og behandling af elværktøjet**
- a) **Overbelast ikke elværktøjet. Anvend det elværktøj, der er bestemt til dit arbejde.** Med det passende elværktøj er det bedre og mere sikkert at arbejde i det angivne effektområde.
- b) **Tag ikke elværktøj i brug, hvor kontakten er defekt.** Et elværktøj, der ikke længere kan tændes eller slukkes, er farligt og skal repareres.
- c) **Træk stikket ud af stikkontakten, og/eller tag batteriet ud, før du foretager indstillinger, skifter tilbehør eller lægger elværktøjet til side.** Dette sikkerhedstiltag forhindrer utilsigtet igangsætning af elværktøjet.
- d) **Elværktøj, der ikke er i brug, skal opbevares uden for børns rækkevidde. Lad ikke personer benytte elværktøjet, hvis de ikke er fortrolige med det eller ikke har læst disse anvisninger.** Elværktøj er farligt, hvis det benyttes af uerfarne personer.
- e) **Elværktøjet og indsatsværktøj skal plejes omhyggeligt. Kontroller, at bevægelige dele af elværktøjet fungerer fejlfrit og ikke er fastklemte og om nogle dele er knækkede eller beskadigede, så elværktøjets funktion nedsættes. Beskadigede dele skal repareres, før elværktøjet tages i brug.** Mange uheld skyldes mangel på vedligehold af elværktøj.
- f) **Skærende værktøj skal holdes skarpt og rent.** Ordentligt vedligeholdt skæreværktøj med skarpe ægge sætter sig ikke så ofte fast og er lettere at føre.
- g) **Elværktøjet, tilbehør, indsatsværktøj osv. skal anvendes i overensstemmelse med disse anvisninger. Her skal der også tages hensyn til arbejdsbetingelserne og den opgave, der skal udføres.** Anvendelse af elværktøj til andre formål end de angivne kan føre til farlige situationer.
- h) **Hold håndtag og greb tørre, rene og fri for olie og fedt.** Glatte håndtag og greb gør det umuligt at udføre et sikkert arbejde og reducerer kontrollen af elværktøjet i uforudsete situationer.

- 5. Anvendelse og håndtering af det batteridrevne værktøj**
- a) **Oplad kun batterierne med opladere, der er godkendte af producenten.** En oplader, som bruges til en anden type batterier, end den er beregnet til, udgør en brandfare.
- b) **Anvend udelukkende de dertil beregnede genopladelige batterier i elværktøjet.** Brugen af andre genopladelige batterier kan føre til personskader og brandfare.
- c) **Hold ubenyttede genopladelige batterier på afstand af clips, mønter, nøgler, søm, skruer eller andre små metalgenstande, som kan forårsage en elektrisk brokobling af kontaktterne.** En kortslutning mellem batterikontakterne kan forårsage forbrændinger eller brand.
- d) **Ved forkert anvendelse kan der sive væske ud af batteriet. Undgå kontakt med væsken. Ved tilfældig kontakt skylles det berørte sted med vand. Hvis væsken kommer i øjnene: Opsøg læge.** Væske, der siver ud fra batteriet, kan føre til hudirritationer og forbrændinger.
- e) **Brug ikke beskadigede eller forandrede batterier.** Beskadigede eller forandrede batterier kan opføre sig ukontrolleret og forårsage brand, eksplosion eller udgøre en fare for personskade.
- f) **Udsæt ikke batterier for ild eller for høje temperaturer.** Ild eller temperaturer over 130 °C kan forårsage en eksplosion.
- g) **Følg alle anvisninger om opladning, og oplad aldrig batteriet eller det batteridrevne værktøj uden for det temperaturområde, der er angivet i betjeningsvejledningen.** Forkert udført opladning eller opladning uden for det tilladte temperaturområde kan ødelægge batteriet og øge risikoen for brand.
- 6. Service**
- a) **Lad kun dit elværktøj reparere af kvalificerede fagpersoner og kun med originale reservedele.** Herved garanteres det, at elværktøjet forbliver sikkert i brug.
- b) **Vedligehold aldrig et beskadiget batteri.** Al vedligeholdelse af batterier skal overlades til producenten eller en autoriseret servicefilial.
- **Sikkerhedsanvisninger for børsteværktøj**
- Børster må ikke monteres på maskiner med et omdrejningstal, der er højere end børstens maksimalt tilladte omdrejningstal.
  - En beskadiget børste må ikke anvendes.
  - Misfarvninger fra rust eller andre tegn på kemisk eller mekanisk forandring af påsat materiale kan betyde, at børsten nedslides før tid.
  - Børster skal opbevares i egnede stativer, beholdere eller kasser således, at de er beskyttede mod følgende påvirkninger:
    - Høj luftfugtighed, høj varme, vand og andre væsker, som vil kunne føre til skader på børsten.
    - Syrer eller dampe fra syrer, som vil kunne forårsage skader.
    - Temperaturer, der er så lave, at de vil kunne føre til kondensvand på børsterne, såfremt disse flyttes til et sted med højere temperatur.
    - Deformering af en børstedel.

## ● Restrisici

Også ved forskriftsmæssig anvendelse af dette elværktøj vil der altid være en restriktion. Følgende farer kan opstå betinget af elværktøjets udformning og konstruktion:

- Øjenskader, hvis der ikke benyttes passende øjenværn.
- Høreskader, hvis der ikke benyttes passende høreværn.
- Helbredsskader, der følger af hånd-arm-vibrationer, hvis der arbejdes med produktet i længere tid eller det ikke håndteres og vedligeholdes ordentligt.

**⚠ ADVARSEL!** Fare forårsaget af et elektromagnetisk felt, der frembringes, mens produktet er i brug. Feltet kan under visse omstændigheder indvirke på aktive eller passive medicinske implantater. For at mindske risikoen for alvorlige eller dødelige kvæstelser anbefaler vi personer med medicinske implantater at søge råd hos deres læge eller producenten af det medicinske implantat, inden produktet tages i brug.

## ● Forberedelse

**⚠ ADVARSEL!** Fare for personskade som følge af utilsigtet igangsætning. Vent med at sætte batteriet [16] i produktet, til produktet er helt klar til at blive taget i brug. **Bemærk:** Unbrakonøglen [18], de 2 sekskantskruer og mellemægsskiverne [30], trådbørsten [19] og nylonbørsten [20] befinder sig i de to tilbehørsholdere [6] i hjælpegrebet [5].

## ● Betjeningsdele

**Bemærk:** Sæt dig ind i, hvordan alle betjeningsdelene virker inden brug første gang.

**Startspærre** [2]: Forhindrer utilsigtet betjening af tænd-/slukknappen [4]. Tryk på startspærren [2] for at låse tænd-/slukknappen [4] op.

**Tænd-/slukknop** [4]: Tryk på tænd-/slukknappen [4] for at tænde og slukke produktet.

**Fingerhjul** [3]: Med fingerhjulet [3] kan du indstille omdrejningstallet:

**1:** Laveste omdrejningstal

**6:** Højeste omdrejningstal

**Stænkværn** [11]: Ret stænkværnet [11] til ved at skubbe det frem og tilbage.

## ● Montering af produktet

### ● Montering af motorhoved (se afb. A)

- Monter motorhovedet [10] ved at stikke teleskopskafte [8] ind i gevindstudsene [25].
- Spænd omløbermøtrikken [9] på gevindstudsene [25] fast.

### ● På-/afmontering af hjul (se afb. B)

- Skub hjulet [13] på motorhovedet [10]. Hjulet [13] skal gå hørbart i indgrebet.

**Plastbørste** [12]: Ved brug af plastbørsten [12] sætter du hjulet [13] i transportposition [26].

**Trådbørste** [19]/**nylonbørste** [20]: Ved brug af trådbørsten [19] eller nylonbørsten [20] sætter du hjulet [13] i arbejdsposition [27].

- Tryk på frigøringsmekanismen [14] for at løsne hjulet [13], og træk det af.

## ● Montering af hjælpegreb (se afb. C)

- Løsn skruen [28] og det rouletterede drejegræb [15] på hjælpegrebet [5].
- Sæt hjælpegrebet [5] ind i holderen neden under håndtaget [1].
- Fastgør hjælpegrebet [5] ved hjælp af skruen [28] og det rouletterede drejegræb [15].

**Bemærk:** Mulighed for flere fikseringstrin.

## ● Anvendelse af tilbehør

### ● Valg af tilbehør

**Plastbørste [12]:** Plastbørsten [12] er beregnet til fjernelse af ukrudt, lav og mos i brede fuger og til rengøring af mindre flader.

**Trådbørste [19]:** Trådbørsten [19] er beregnet til fjernelse af genstridigt lav og mos på et sart underlag.



**⚠ FORSIGTIG!** Brug kun trådbørsten [19] på et rått underlag, f.eks. veje eller fortorve. Ellers kan der blive kradset hul i overfladen, eller den kan blive beskadiget på anden vis.

**Nylonbørste [20]:** Nylonbørsten [20] er beregnet til fjernelse af ukrudt, lav og mos i små, smalle fuger.

### ● Påsætning/aftagning af tilbehør (se afb. D1+D2)

**Plastbørste [12]:**

- Sæt plastbørsten [12] på motorhovedet [10] (se afb. D2).
- Fastgør plastbørsten [12] med fastgørelsesskruen og mellemlægsskiven [29].

- For at fjerne plastbørsten [12] løsner du fastgørelsesskruen [29] og trækker plastbørsten [12] ud af motorhovedet [10]. **Bemærk:** Når du løsner eller fastspænder fastgørelsesskruen [29] skal du orientere dig efter pilemarkeringen, som angiver omdrejningsretningen, og efter symboler  og  (se afb. D1).

**Trådbørste [19]/nylonbørste [20]:**

- Sæt trådbørsten [19] eller nylonbørsten [20] på motorhovedet [10] som vist på afbildning D2.
- Sæt sekskantskruen og mellemlægsskiven [30] i. Spænd sekskantskruen [30] fast med unbrakonøglen [18] ved at dreje med urets retning.
- For at fjerne trådbørsten [19] eller nylonbørsten [20] løsner du sekskantskruen [30] og trækker trådbørsten [19] eller nylonbørsten [20] af motorhovedet [10].

### ● Indstilling af håndtag

**Bemærk:** Du kan tilpasse produktet efter din højde ved hjælp af teleskopskiftet [8].

- Løsn omløbermøtrikken [7].
- Indstil teleskopskiftet [8] i den ønskede længde.
- Spænd omløbermøtrikken [7] fast igen.

### ● Kontrol af batteriets ladetilstand

- Tryk på knappen [24] ved siden af ladeindikatoren [23] på batteriet [16]. LED'erne på ladeindikatoren [23] angiver batteriets [16] ladetilstand.
- Oplad batteriet [16], når kun den røde LED på ladeindikatoren [23] lyser.

LED'er	Betydning
Rød, orange, grøn	Batteriet [16] er ladet op.
Rød, orange	Batteriet [16] er delvist ladet op.
Rød	Batteriet [16] skal oplades.

## ● Opladning af batteri

**Bemærk:** Se anvisningerne i betjeningsvejledningen til batteriopladeren [21].

- Et opvarmet batteri [16] skal køle af inden opladning.
- Udsæt ikke batteriet [16] for kraftigt solindfald i længere tid, og læg det ikke på varmeapparater (maks. 50 °C).
- Tag batteriet [16] ud af produktet.
- Skub batteriet [16] i batteriopladerens [21] ladeskakt.
- Slut batteriopladeren [21] til en stikkontakt.
- Efter opladningen skal batteriopladeren [21] kobles fra strømnettet.
- Træk batteriet [16] ud af batteriopladeren [21].

**Kontrol-LED'er på batteriopladeren [21]:**

Grøn	Rød	Betydning
Lyser	-	- Batteriet [16] er fuldstændig opladet. - Klar (batteri ikke sat i)
-	Lyser	Batteriet [16] oplades.
-	Blinker	Batteriet [16] er overophedet.
Blinker	Blinker	Batteriet [16] er defekt.

## ● Drift

**▲ ADVARSEL!** FARE FOR PERSONSKADE! Vær opmærksom på følgende anvisninger:

- Kontroller produktet og alt tilbehør før brug. Anvend ikke produktet, hvis du konstaterer nogen som helst beskadigelse. Beskadiget tilbehør skal udskiftes.
- Brug kun originalt tilbehør.
- Arbejd ikke i regnvejrr eller på vådt underlag. Fare for elektrisk stød.
- På skråninger skal arbejdet altid foregå på tværs af skråningen.
- Sluk for produktet i arbejds pauser og før transport, og vent, indtil det står helt stille.
- Før produktet frem i gåtempo.
- Pilen på stænkskærmen [11] angiver børstens [12], [19], [20] omdrejningsretning.
- Når du arbejder med børsterne [12], [19], [20] er det vigtigt at undgå at slibe hen over kunststof- eller andet følsomt gulfmateriale. Overfladen vil kunne blive beskadiget f.eks. i form af ridser. Vi påtager os intet ansvar for sådanne skader. Afprøv produktet et sted, man ikke lægger mærke til, før du anvender det på følsomme underlag.

## ● Isætning og udtagning af batteri

**▲ ADVARSEL!** Fare for personskade som følge af utilsigtet igangsætning. Vent med at sætte batteriet [16] i produktet, til produktet er helt klar til at blive taget i brug.

- Skub batteriet [16] ind i batteriholderen [17] langs føringsskinnen. Batteriet [16] låser hørbart.
- For at tage batteriet [16] ud trykkes batterifrigøringen [22] ind, mens batteriet [16] trækkes ud af batteriholderen [17].

## ● Tænde og slukke produktet

**Bemærk:** Forvis dig om, at alt tilbehør er monteret og batteriet [16] sat i.

**Bemærk:** Efter at produktet er blevet slukket, drejer børsterne [12], [19], [20] videre i nogle sekunder. Hold dine hænder og fødder væk fra produktets bevægelige dele.

**⚠ ADVARSEL!** Tænd-/slukknappen [4] må ikke fikseres. Skulle tænd-/slukknappen [4] være beskadiget, må der ikke længere arbejdes med produktet. Fare for personskade, hvis motoren ikke slukker, når tænd-/slukknappen [4] slippes.

- Tryk på startspærren [2], og hold den inde.
- Tryk på tænd-/slukknappen [4] for at tænde produktet, og hold den inde under driften.
- Slip startspærren [2].
- Slip tænd-/slukknappen [4] for at slukke produktet.
- Tag batteriet [16] ud af produktet, når du ikke længere anvender det.

## ● Transport

- Sluk produktet, og tag batteriet [16] ud. Kontroller, at alle bevægelige dele står helt stille.
- Løft produktet i begge hænder, den ene hånd på håndtaget [1], den anden på hjælpegrebet [5].

## ● Rengøring, vedligeholdelse og opbevaring

**⚠ ADVARSEL!** Fare for personskade som følge af utilsigtet igangsætning. Beskyt dig selv under vedligeholdelse og rengøring. Sluk produktet, og tag batteriet [16] ud. Reparation og vedligeholdelse, der ikke er beskrevet i denne betjeningsvejledning,

skal overlades til vores servicecenter. Brug kun originale reservedele.

### Rengøring:

#### **⚠ ADVARSEL!** ELEKTRISK STØD!

Produktet må ikke oversprøjtes med vand.

**Bemærk:** Kemiske substanser kan angribe produktets plastdele. Brug ikke rengørings- eller opløsningsmidler.

- Hold ventilationslidser, motorhus og håndtag rene. Brug hertil en fugtig klud eller en børste.
- Rengør produktet og det anvendte tilbehør (plastbørste [12], trådbørste [19], nylonbørste [20] og stænkværn [11]) hver gang efter brug med en blød børste eller en klud.

### Vedligeholdelse:

- Foretag en visuel kontrol af produktet hver gang før brug. Brug ikke produktet, hvis sikkerhedsanordninger, skruer eller bolte mangler, er nedslidte eller beskadigede.
- Kontroller produktet for synlige mangler, f.eks. løse, nedslidte eller beskadigede dele, hver gang før brug.

### Opbevaring:

- Produktet inkl. alt tilbehør skal altid opbevares:
  - rent
  - tørt
  - støvsikkert
  - frostsikkert
  - uden for børns rækkevidde
- Produktet må ikke opbevares længere tid i direkte sollys. Produktet kan beskadiges.
- Vikl ikke plastiksække om produktet, da der vil kunne danne sig fugt og skimmel.

**Bemærk:** Lagertemperaturen for batteriet [16] og produktet er mellem 0°C og 45°C. Undgå opbevaring i ekstrem kulde eller varme, så batteriets ydelse ikke nedsættes.

- Tag batteriet [16] ud af produktet før længere tids opbevaring (f.eks. vinteren over) (se separat betjeningsvejledning til batteri [16] og batterioplader [21]).

## ● Fejlafhjælpning

Nedenstående oversigt er ment som en hjælp til at afhjælpe mindre forstyrrelser:

Problem	Mulig årsag	Fejlafhjælpning
Produktet starter ikke	Batteriet [16] er ikke sat i.	Sæt batteriet [16] i.
	Batteriet [16] er afladet.	Oplad batteriet [16].
	Tænd-/slukknappen [4] er defekt.	Henvend dig til servicecentret.
	Motoren er defekt.	
Produktet arbejder med afbrydelser	Intern løs forbindelse	Henvend dig til servicecentret.
	Tænd-/slukknappen [4] er defekt.	
Lav arbejdsydelse	Batteriet [16] er afladet.	Oplad batteriet [16].
	Tilbehøret (plastbørste [12], trådbørste [19], nylonbørste [20]) er stump eller slidt op.	Fjern tilbehøret (plastbørste [12], trådbørste [19], nylonbørste [20]), og sæt nyt tilbehør i (se kapitlet "Bestilling af reservedele").

## ● Bestilling af reservedele

Du kan bestille reservedele online for de følgende komponenter:

Pos.-nr.	Betegnelse	Bestil.-nr.
[12]	Plastbørste, stor	4658429029999
[19]	Trådbørste	4658429059999
[20]	Nylonbørste	4658429069999

Varenummer: 465842\_2404

Website: [www.optimex-shop.com](http://www.optimex-shop.com)

## ● Bortskaffelse

Indpakningen består af miljøvenlige materialer, som De kan bortskaffe over de lokale genbrugssteder.



Bemærk forpackningsmaterialernes mærkning til affaldssorteringen, disse er mærket med forkortelser (a) og numre (b) med følgende betydning: 1–7: kunststoffer/ 20–22: papir og pap/80–98: kompositmaterialer.



De får oplyst muligheder til bortskaffelse af det udtjente produkt hos deres lokale myndigheder eller bystyre.



For miljøets skyld, så må produktet aldrig smides ud sammen med husholdningsaffaldet, når det er udtjent, men skal afleveres til en fagmæssig korrekt bortskaffelse. De kan informere Dem vedrørende opsamlingssteder og deres åbningstider hos deres ansvarlige forvaltning.



Produktet og tilbehøret og emballagematerialer kan genbruges og er underlagt udividet producentansvar. De skal bortskaffes separat. Følg de viste mærkater med sorteringsoplysninger, så de bortskaffes på en bedre måde.

Defekte eller brugte batterier/genopladelige batterier skal genanvendes. Aflever batterier/akkuer og/eller produktet via et af de tilbudte indsamlingssteder.



**Miljøskader gennem forkert bortskaffelse af batterierne/akkuerne!**

Batterier/akkuer må ikke bortskaffes via husholdningsaffaldet. De kan indeholde

giftige tungmetaller og er underlagt behandlingen for særaffald. De kemiske symboler for tungmetaller er følgende: Cd = kadmium, Hg = kviksølv, Pb = bly. Aflever derfor brugte batterier/akkuer hos en kommunal genbrugsstation.

## ● **Garanti og service**

### ● **Garanti**

Produktet er blevet fremstillet efter strenge kvalitetsstandarder og kontrolleret nøje før udlevering. I tilfælde af materiale- eller produktionsfejl kan du i medfør af loven gøre krav gældende over for sælgeren af produktet. Dine lovmæssige rettigheder begrænses på ingen måde af den af os nedennævnte garanti.

Garantien på dette produkt gælder i 3 år regnet fra købsdatoen. Garantien gælder fra købsdatoen. Opbevar den originale kvittering et sikkert sted, da dette dokument forlanges forlagt som dokumentation for købet.

Alle skader eller mangler, der allerede forefindes på tidspunktet for købet, skal straks meddeles efter udpakningen af produktet.

Hvis der inden for 3 år regnet fra købsdatoen viser sig en materiale- eller produktionsfejl på produktet, reparerer eller udskifter vi det – efter vores valg – gratis for dig. Garantiperioden forlænges ikke som følge af et imødekommet krav om garanti. Dette gælder også for udskiftede og reparerede dele.

Denne garanti bortfalder, hvis produktet er blevet beskadiget eller anvendt og vedligeholdt forkert.

Garantien dækker materiale- og produktionsfejl. Denne garanti dækker hverken produktdele, der er udsat for normal slidtage og derfor er at betragte som sliddele (f.eks. batterier, akkumulatorer, slanger, farvepatroner), eller skader på skrøbelige dele, f.eks. kontakter eller dele af glas.

manualer. Med denne QR-kode kommer du direkte på [parkside-diy.com](http://parkside-diy.com). Vælg dit land og søg efter betjeningsvejledningen ved hjælp af søgefunktionen. Ved at indtaste varenummeret (IAN) 465842\_2404 kommer du til betjeningsvejledningen af dit produkt.

## ● Afvikling af garantisager

For at kunne garantere en hurtig sagsbehandling af din forespørgsel, bedes du følge følgende anvisninger:

- Hav venligst kassebonen og varenummeret (IAN 465842\_2404) klar ved alle henvendelser som dokumentation for købet.
- Varenummeret er angivet på typeskiltet, en indgravering, på forsiden af vejledningen (nederst til venstre) eller på et mærkat på bag- eller undersiden af produktet.
- Hvis der er funktionsfejl eller andre mangler, skal du først kontakte nedenstående serviceafdeling telefonisk eller via e-mail.
- Et produkt, der registreres som defekt, kan derefter gratis sendes til den oplyste serviceadresse med vedlæggelse af købsbeviset (kassebonen) og angivelse af, hvori manglen består, og hvornår den er opstået.

○



På [parkside-diy.com](http://parkside-diy.com) kan du se og downloade denne og mange andre

## ● Service

 **Service Danmark**

Tel.: 80253972

E-Mail: [owim@lidl.dk](mailto:owim@lidl.dk)



## ● EU-overensstemmelseserklæring

### EU-OVERENSSTEMMELSESERKLÆRING (Nr. 465842\_2404)

IAN: 465842\_2404  
Produktidentifikation: "PARKSIDE" 20 V 2i1 batteridrevet overfladebørste  
Modelnummer: HG12138

Genstanden for erklæringen, som beskrevet ovenfor, er i overensstemmelse med den relevante EU-harmoniseringslovgivning:

Direktiv 2006/42/EF
Direktiv 2014/30/EU
Direktiv 2011/65/EU med alle relaterede ændringer

Referencer til de relevante anvendte harmoniserede standarder eller referencer til de andre tekniske specifikationer, som der erklæres overensstemmelse med:

Nr. / dele
Direktiv 2006/42/EF
EN 62841-1:2015/A11:2022
EN 1083-2:1997
Direktiv 2014/30/EU
EN IEC 55014-1:2021
EN IEC 55014-2:2021

Genstanden for ovennævnte erklæring er i overensstemmelse med Europa-Parlamentets og Rådets direktiv 2011/65/EU af den 8. juni 2011 om begrænsning af brugen af visse farlige stoffer i elektrisk og elektronisk udstyr:

Nr. / dele
EN IEC 63000:2018

**lhændelever af den tekniske dokumentation:** OWIM GmbH & Co.KG

Underskrevet for og på vegne af:

**OWIM GmbH & Co. KG, Stiftsbergstraße 1, 74167 Neckarsulm, Tyskland**

Denne overensstemmelseserklæring udstedes udelukkende under fabrikantens ansvar.

Oversættelse af original overensstemmelseserklæring

Neckarsulm

29.10.2024

Sted

Dato

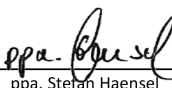
  
ppa. Stefan Haensel

Prokurist

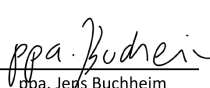
  
ppa. Jens Buchheim

Prokurist

<b>Legenda dei pittogrammi utilizzati</b> .....	Pagina 150
<b>Introduzione</b> .....	Pagina 150
Utilizzo conforme alla destinazione d'uso .....	Pagina 150
Descrizione dei componenti .....	Pagina 151
Specifiche tecniche .....	Pagina 151
Contenuto della confezione .....	Pagina 152
<b>Avvertenze di sicurezza</b> .....	Pagina 152
<b>Avvertenze di sicurezza generali per utensili elettrici</b> .....	Pagina 153
Avvertenze di sicurezza per gli utensili a spazzola .....	Pagina 156
Rischi residui .....	Pagina 156
<b>Preparazione</b> .....	Pagina 157
Comandi .....	Pagina 157
<b>Montaggio del prodotto</b> .....	Pagina 157
Montaggio della testata del motore .....	Pagina 157
Montaggio/Smontaggio della ruota .....	Pagina 157
Montaggio dell'impugnatura supplementare .....	Pagina 157
<b>Utilizzo degli accessori</b> .....	Pagina 158
Scelta degli accessori .....	Pagina 158
Inserimento/rimozione degli accessori .....	Pagina 158
<b>Regolazione dell'impugnatura</b> .....	Pagina 158
<b>Verifica del livello di carica della batteria</b> .....	Pagina 158
<b>Ricarica della batteria</b> .....	Pagina 159
<b>Funzionamento</b> .....	Pagina 159
Inserimento e rimozione della batteria .....	Pagina 159
Accensione e spegnimento del prodotto .....	Pagina 160
<b>Trasporto</b> .....	Pagina 160
<b>Pulizia, manutenzione e conservazione</b> .....	Pagina 160
<b>Risoluzione dei problemi</b> .....	Pagina 161
<b>Ordine di pezzi di ricambio</b> .....	Pagina 161
<b>Smaltimento</b> .....	Pagina 162
<b>Garanzia e Assistenza</b> .....	Pagina 162
Garanzia .....	Pagina 162
Gestione dei casi in garanzia .....	Pagina 163
Assistenza .....	Pagina 163
<b>Dichiarazione di conformità UE</b> .....	Pagina 164

Legenda dei pittogrammi utilizzati			
	Leggere il manuale di istruzioni per l'uso!		Indossare guanti protettivi
	Attenersi alle avvertenze e indicazioni di sicurezza!		Indossare protezioni acustiche e ottiche.
	Pericolo di morte e di incidente per neonati e bambini!		Tenere lontane le persone che si trovano nei paraggi del prodotto
	Pericolo di lesione a causa di parti scagliate via!		Pericolo di lesione per la presenza di un utensile in rotazione! Tenere lontano mani e piedi.
	È vietato l'utilizzo del prodotto in caso di pioggia o in ambienti umidi.		Livello di potenza sonora garantito L <sub>WA</sub> in dB(A)
	Sbloccare		Bloccare
	Rimuovere la batteria prima dell'esecuzione dei lavori di manutenzione!		Non gettare gli apparecchi elettrici fra i rifiuti domestici.
	Smaltire l'imballaggio e il prodotto in modo ecocompatibile!		Il marchio CE indica la conformità con le rilevanti direttive UE applicabili a questo prodotto.
	Avvertenze di sicurezza Istruzioni per l'uso		

## Spazzola per superfici ricaricabile 2 in 1

### ● Introduzione

Congratulazioni per l'acquisto del vostro nuovo prodotto. Avete optato per un prodotto di alta qualità. Le istruzioni d'uso sono parte integrante di questo prodotto. Esse contengono importanti avvertenze sulla sicurezza, l'impiego e lo smaltimento. Prima dell'utilizzo del prodotto, prendere conoscenza di tutte le istruzioni d'uso e delle avvertenze di sicurezza. Utilizzare il prodotto solo come descritto e per i campi

di applicazione indicati. Consegnare tutte le documentazioni su questo prodotto quando viene ceduto a terzi.

### ● Utilizzo conforme alla destinazione d'uso

Il prodotto è adatto alla rimozione di erbacce e muschio dalle fughe delle piastrelle, dai lastricati o dalle grondaie in ambito domestico. Qualsiasi tipo di utilizzo che non sia descritto espressamente in questo manuale può provocare danni al prodotto e rappresentare un grave pericolo per chi lo utilizza. L'operatore o utilizzatore è

responsabile per incidenti o danni causati ad altre persone o alla loro proprietà. Il produttore non risponde per danni causati da uso non autorizzato o inadeguato. Il prodotto è destinato all'ambito di applicazione privata e non commerciale.

## ● Descrizione dei componenti

**Nota:** la batteria [16] e l'apposito caricabatterie [21] non sono inclusi nella fornitura.

- [1] Impugnatura
- [2] Blocco dell'accensione
- [3] Rotella
- [4] Interruttore ON/OFF
- [5] Impugnatura supplementare
- [6] Scomparto per gli accessori
- [7] Dado a risvolto
- [8] Manico telescopico
- [9] Dado a risvolto (testata del motore)
- [10] Testata del motore
- [11] Protezione antispruzzo
- [12] Spazzola di plastica, grande
- [13] Ruota
- [14] Sblocco
- [15] Dado dell'impugnatura
- [16] Batteria (non inclusa nella fornitura)
- [17] Portabatteria
- [18] Chiave a brugola
- [19] Spazzola in filo metallico
- [20] Spazzola in nylon
- [21] Caricabatterie (non incluso nella fornitura)
- [22] Sblocco batteria
- [23] Indicatore di carica
- [24] Tasto
- [25] Cilindro con corpo filettato
- [26] Posizione di trasporto
- [27] Posizione di lavoro
- [28] Vite
- [29] Vite di fissaggio (M5 x 38) e rondella
- [30] Vite con testa esagonale (M5 x 37) e rondella

## ● Specifiche tecniche

Spazzola a batteria per superfici:	PAOB 20-Li B2
Tensione nominale U:	20V===
Peso con batteria (20V, 4Ah):	ca. 4,25kg
Numero di giri a vuoto $n_0$ :	600– 1200min <sup>-1</sup>
Livello di pressione sonora $L_{pA}$ :	74,5 dB; $K_{pA} = 3$ dB
Livello di potenza sonora $L_{WA}$ :	misurato: 85,7 dB; $K_{WA} =$ 3 dB garantito: 89 dB
Vibrazione $a_h$ :	impugnatura: 0,87 m/s <sup>2</sup> ; $K =$ 1,5 m/s <sup>2</sup> Superficie isolata dell'impugnatura: 1,28 m/s <sup>2</sup> ; $K =$ 1,5 m/s <sup>2</sup>
Tipo di batteria:	Ioni di litio
Temperatura:	≤ 50 °C
Processo di ricarica:	4 °C–40 °C
Funzionamento:	4 °C–50 °C
Conservazione:	0 °C–45 °C

**Nota:** i valori di vibrazione e rumorosità sono stati determinati rispettivamente secondo le norme citate nella dichiarazione di conformità. Il valore totale di vibrazioni indicato e il valore di emissione sonora indicato sono stati misurati secondo un metodo a norma e possono essere utilizzati per paragonare un utensile elettrico con un altro. Il valore totale di vibrazioni indicato e il valore di emissione sonora indicato possono essere utilizzati anche per una valutazione preliminare dell'impatto.

**⚠ ATTENZIONE!** Le emissioni sonore e delle vibrazioni possono discostarsi dal valore indicato durante l'effettivo utilizzo dell'utensile elettrico a seconda del modo in cui questo viene utilizzato. Occorre definire le misure di sicurezza volte a proteggere l'operatore, le quali si basano su una stima dell'impatto delle oscillazioni nelle condizioni d'uso effettive (considerando tutte le parti del ciclo operativo, inclusi ad esempio i tempi in cui l'utensile elettrico è spento e i tempi in cui l'utensile elettrico è acceso, ma avanza senza subirne l'impatto).

### Durata della ricarica

- Il prodotto fa parte della serie **X 20V TEAM** di Parkside e può essere utilizzato con pacchi batteria della

serie **X 20 V TEAM** di Parkside. I pacchi batteria della serie **X 20V TEAM** devono essere ricaricate esclusivamente con caricabatterie della serie **X 20V TEAM**.

- Consigliamo di utilizzare questo prodotto esclusivamente con i seguenti pacchi batteria:
  - PAP 20 B1
  - PAP 20 B3
- Consigliamo di utilizzare questi pacchi batteria con i seguenti caricabatterie:
  - PLG 20 A3
  - PLG 20 A4
  - PLG 20 C1
  - PLG 20 C3
  - PDSLGL 20 A1

Durata della ricarica	Pacco batteria da 2 Ah PAP 20 B1	Pacco batteria da 4 Ah PAP 20 B3
Caricabatteria da max. 2,4A PLG 20 A4/C1	60 min.	120 min.
Caricabatteria da max. 4,5A PLG 20 A3/C3	35 min.	60 min.
Caricabatteria da max. 4,5A PDSLGL 20 A1	35 min.	60 min.

## ● Contenuto della confezione

Controllare il prodotto subito dopo aver aperto la confezione e verificare che il contenuto della fornitura sia completo e le condizioni del prodotto e di tutti i componenti siano perfette.

- 1 spazzola a batteria per superfici
- 1 impugnatura supplementare con scomparto per gli accessori
- 1 spazzola di plastica, grande (premontata)
- 1 spazzola in filo metallico
- 1 spazzola in nylon
- 2 viti con testa esagonale (M5 x 37)
- 2 rondelle
- 1 chiave a brugola
- 1 manuale di istruzioni per l'uso



## Avvertenze di sicurezza

QUESTA SEZIONE ILLUSTRERÀ LE AVVERTENZE DI SICUREZZA FONDAMENTALI DA OSSERVARE DURANTE L'USO DEL PRODOTTO.

**⚠ ATTENZIONE! DANNI A PERSONE E A COSE PER L'USO SCORRETTO CON LA BATTERIA.** Rispettare le avvertenze di sicurezza e le indicazioni sulla ricarica e il corretto utilizzo contenute nelle istruzioni per l'uso delle batterie e del caricabatterie della serie **X 20V TEAM**. Una descrizione dettagliata della procedura di ricarica e ulteriori informazioni sono disponibili nel presente manuale di istruzioni per l'uso separato.

## ● **Avvertenze di sicurezza generali per utensili elettrici**

### **⚠ ATTENZIONE!**



Leggere tutte le avvertenze di sicurezza, le istruzioni, le illustrazioni e le specifiche tecniche relative a questo utensile elettrico. Eventuali negligenze nell'attenersi alle seguenti istruzioni possono provocare folgorazione, incendi e/o lesioni gravi.

**Conservare tutte le avvertenze di sicurezza e le istruzioni per una futura consultazione.**

La parola "utensile elettrico" utilizzata nelle istruzioni per l'uso si riferisce agli utensili elettrici funzionanti con collegamento alla rete (con cavo di alimentazione) e agli utensili elettrici che funzionano mediante batteria (senza cavo di alimentazione).

### **1. Sicurezza sul posto di lavoro**

- a) **Mantenere l'area di lavoro pulita e ben illuminata.** Aree di lavoro disordinate o scarsamente illuminate possono causare incidenti.
- b) **Non lavorare con l'utensile elettrico in un'atmosfera a rischio di esplosione, dove si trovano liquidi, gas o polveri infiammabili.** Gli utensili elettrici generano scintille che possono infiammare la polvere o i vapori.
- c) **Durante l'utilizzo dell'utensile elettrico tenere lontani bambini e altre persone.** In caso di distrazione, è possibile perdere il controllo dell'utensile elettrico.

### **2. Sicurezza elettrica**

- a) **La spina di collegamento dell'utensile elettrico deve essere adatta alla presa elettrica. La spina non deve essere modificata in alcun modo.**

**Non utilizzare adattatori con utensili elettrici con messa a terra.** Spine non modificate e prese adatte riducono il rischio di folgorazione.

- b) **Evitare il contatto del corpo con superfici messe a terra, quali ad esempio quelle di tubi, termosifoni, fornelli e frigoriferi.** In caso di messa a terra del corpo, sussiste un elevato rischio di folgorazione.
  - c) **Tenere l'utensile elettrico al riparo da pioggia o umidità.** La penetrazione di acqua in un utensile elettrico accresce il rischio di folgorazione.
  - d) **Non utilizzare il cavo di collegamento in modo non conforme, ossia per trasportare l'utensile elettrico, per appenderlo o per estrarre la spina dalla presa elettrica. Tenere il cavo di collegamento lontano da calore, olio, spigoli acuti o parti in movimento dell'utensile elettrico.** Cavi di collegamento danneggiati o attorcigliati accrescono il rischio di folgorazione.
  - e) **Se l'utensile elettrico viene utilizzato all'aperto, utilizzare solamente prolunghes adatte anche a un utilizzo all'aperto.** L'utilizzo di una prolunga adatta a un uso esterno riduce il rischio di folgorazione.
  - f) **Qualora non fosse possibile evitare l'utilizzo dell'utensile elettrico in un ambiente umido, utilizzare un circuito di sicurezza per correnti di guasto.** L'utilizzo di un circuito di sicurezza per correnti di guasto riduce il rischio di folgorazione.
- ### **3. Sicurezza delle persone**
- a) **Fare sempre estrema attenzione a ciò che si fa e utilizzare l'utensile elettrico seguendo il buon senso.**

**Non utilizzare l'utensile elettrico quando si è stanchi o sotto l'effetto di droghe, alcool o medicinali.** Un attimo di distrazione durante l'uso dell'utensile elettrico può provocare gravi lesioni.

- b) Indossare sempre i dispositivi di protezione individuale e gli occhiali protettivi.** Indossando i dispositivi di protezione individuale, come una maschera antipolvere, le scarpe di sicurezza antiscivolo, un casco di protezione o una protezione auricolare in base al tipo e all'utilizzo dell'utensile elettrico, si riduce il rischio di lesioni.
- c) Prestare attenzione per evitare l'accensione accidentale dell'utensile elettrico. Assicurarsi che l'utensile elettrico sia spento prima di collegarlo alla rete di alimentazione elettrica e/o alla batteria, di sollevarlo o di trasportarlo.** Se durante il trasporto dell'utensile elettrico si tiene il dito sull'interruttore o se l'utensile elettrico viene collegato all'alimentazione quando è acceso, è possibile incorrere in incidenti.
- d) Prima di accendere l'utensile elettrico, rimuovere il dispositivo di regolazione o la chiave per dadi.** Un utensile o una chiave che si trova in una parte di utensile elettrico in rotazione può provocare lesioni.
- e) Evitare una postura del corpo anormale. Assicurarsi di poggiare bene per terra e mantenere sempre l'equilibrio.** In questo modo, sarà possibile controllare meglio l'utensile elettrico in caso di situazioni impreviste.
- f) Indossare indumenti idonei. Non indossare gioielli o indumenti non aderenti. Tenere capelli, indumenti**

**e guanti lontano dalle parti in movimento.** Indumenti ampi, gioielli o capelli lunghi possono rimanere impigliati nelle parti in movimento.

- g) Se vengono montati dispositivi di aspirazione e di cattura della polvere, assicurarsi che questi vengano collegati e utilizzati correttamente.** L'utilizzo di questi dispositivi riduce i pericoli provocati dalla polvere.
- h) Non limitarsi a una sicurezza superficiale e non ignorare le regole per la sicurezza degli utensili elettrici, anche se si conosce bene l'utensile elettrico e lo si già è usato più volte.** La disattenzione può provocare in una frazione di secondo gravi lesioni.

#### **4. Utilizzo e trattamento dell'utensile elettrico**

- a) Non sovraccaricare l'utensile elettrico. Utilizzare sempre l'utensile elettrico idoneo al lavoro da eseguire.** Con l'utensile elettrico idoneo si lavora meglio e con maggiore sicurezza nello specifico ambito di utilizzo.
- b) Non utilizzare un utensile elettrico il cui interruttore è difettoso.** Un utensile elettrico che non si può più accendere e spegnere rappresenta un pericolo e deve essere riparato.
- c) Estrarre la spina dalla presa elettrica e/o rimuovere la batteria se rimovibile prima di effettuare regolazioni sull'utensile elettrico, prima di cambiare gli strumenti ad innesto e prima di riporre l'utensile elettrico.** Queste misure impediscono l'avvio accidentale dell'utensile elettrico.

- d) **Mantenere gli utensili elettrici non utilizzati fuori dalla portata di bambini. Non far utilizzare l'utensile elettrico a persone che non hanno familiarità con esso o che non hanno letto le presenti istruzioni.** Gli utensili elettrici sono pericolosi se utilizzati da persone inesperte.
- e) **Avere cura dell'utensile elettrico e degli strumenti ad innesto. Controllare se le parti mobili funzionano perfettamente e non si bloccano, se ci sono parti rotte o danneggiate e se la funzionalità dell'utensile elettrico è messa a rischio. Fare riparare le parti danneggiate prima di utilizzare di nuovo l'utensile elettrico.** Molti incidenti sono provocati dal fatto che gli utensili elettrici non vengono sottoposti a una corretta manutenzione.
- f) **Mantenere gli utensili di taglio affilati e puliti.** Gli utensili di taglio curati con attenzione e dotati di bordi affilati si bloccano meno frequentemente e sono semplici da guidare durante il lavoro.
- g) **Utilizzare l'utensile elettrico, gli accessori, gli strumenti ad innesto, ecc. conformemente alle presenti istruzioni. In questo senso, considerare le condizioni di lavoro e l'attività da svolgere.** L'utilizzo di utensili elettrici per scopi diversi da quelli previsti può provocare situazioni rischiose.
- h) **Tenere le impugnature e le superfici delle impugnature asciutte, pulite e prive di olio o grasso.** Impugnature e superfici di impugnature scivolose impediscono l'utilizzo sicuro e il controllo dell'utensile elettrico in situazioni impreviste.
5. **Utilizzo e trattamento dell'utensile a batteria**
- a) **Caricare la batteria solamente con il caricabatteria consigliato dal produttore.** Nel caso di un caricabatterie idoneo per l'uso con un certo tipo di batteria, sussiste il pericolo d'incendio se esso viene utilizzato con altre batterie.
- b) **Utilizzare solamente le batterie adatte prevista per l'utensile elettrico.** L'utilizzo di batterie differenti può provocare lesioni e pericolo d'incendio.
- c) **Tenere le batterie inutilizzate lontane da graffette, monete, chiavi, aghi, viti o altri piccoli oggetti di metallo che potrebbero causare un collegamento dei contatti.** Un cortocircuito tra i contatti della batteria potrebbe causare incendi o ustioni.
- d) **In caso di utilizzo inadeguato, dalla batteria potrebbe fuoriuscire un liquido. Evitare il contatto con esso. In caso di contatto accidentale, sciacquare con acqua. Se il liquido entra in contatto con gli occhi, ricorrere all'aiuto di un medico.** Il liquido fuoriuscito dalla batteria potrebbe provocare irritazioni cutanee o ustioni.
- e) **Non utilizzare batterie danneggiate o modificate.** Le batterie danneggiate o modificate possono essere imprevedibili e provocare incendi, esplosioni o pericolo di lesione.
- f) **Non esporre una batteria al fuoco o a temperature elevate.** Il fuoco e temperature superiori a 130°C possono provocare un'esplosione.

**g) Rispettare tutte le indicazioni concernenti la ricarica e non ricaricare mai la batteria o l'utensile a batteria al di fuori della gamma di temperature indicata nel manuale di istruzioni per l'uso.** Una ricarica scorretta o una ricarica al di fuori della gamma di temperature ammesse può distruggere la batteria o aumentare il pericolo di incendio.

## 6. Assistenza

**a) L'utensile elettrico può essere riparato esclusivamente da personale qualificato e soltanto con pezzi di ricambio originali.** In questo modo, si garantirà il funzionamento corretto e sicuro dell'utensile.

**b) Non sottoporre mai a manutenzione le batterie danneggiate.** L'intera manutenzione delle batterie dovrebbe essere eseguita dal produttore o da un centro di assistenza clienti autorizzato.

## ● Avvertenze di sicurezza per gli utensili a spazzola

- Le spazzole non devono essere montate su macchine il cui numero di giri è superiore al numero di giri massimo consentito delle spazzole.
- Le spazzole danneggiate non devono essere utilizzate.
- Una colorazione ferruginosa o altri segni di alterazione chimica o meccanica del materiale di strumentazione possono provocare un guasto prematuro della spazzola.
- Le spazzole devono essere conservate su telai, in contenitori o cassoni idonei in modo da proteggerle dai seguenti influssi:
  - elevata umidità dell'aria, acqua o altri liquidi che possono provocare danni alla spazzola;

- acidi o vapori di acidi che potrebbero provocare danni;
- temperature talmente basse da portare alla condensazione delle spazzole se esse vengono spostate in un luogo con temperature più elevate;
- deformazione di un qualsiasi componente della spazzola.

## ● Rischi residui

Anche quando il presente utensile elettrico viene usato in maniera conforme, sussistono tuttavia sempre dei rischi residui. I rischi seguenti possono manifestarsi in relazione alla costruzione e al tipo di utensile elettrico:

- danni oculari nel caso in cui non si indossi una protezione per gli occhi adeguata;
- danni all'udito nel caso in cui non si indossi una protezione per le orecchie adeguata;
- danni alla salute derivanti dalla vibrazione di mani e braccia, nel caso in cui il prodotto venisse utilizzato per un tempo prolungato o non venga usato in modo conforme o sottoposto a manutenzione adeguata.

**⚠ ATTENZIONE!** Pericolo di formazione di campo elettromagnetico prodotto durante il funzionamento del prodotto. In alcuni casi, il campo può interagire attivamente o passivamente con protesi mediche pregiudicandone il funzionamento. Per ridurre il rischio di lesioni gravi o mortali si consiglia alle persone con protesi mediche di consultare sia il medico sia il produttore della protesi prima di utilizzare il prodotto.

## ● Preparazione

**⚠ ATTENZIONE!** Pericolo di lesione in caso di avvio involontario del prodotto. Inserire la batteria [16] nel prodotto solo quando il prodotto è completamente pronto per l'uso.

**Nota:** la chiave a brugola [18], le 2 viti con testa esagonale e le rondelle [30], la spazzola in filo metallico [19] e la spazzola in nylon [20] si trovano nei due scomparti per gli accessori [6] nell'impugnatura supplementare [5].

## ● Comandi

**Nota:** familiarizzare con tutti i comandi del prodotto prima di utilizzarlo per la prima volta.

**Blocco dell'accensione** [2]: blocca l'interruttore ON/OFF [4] per evitare che venga premuto inavvertitamente. Premere il blocco dell'accensione [2] per bloccare l'interruttore ON/OFF [4].

**Interruttore ON/OFF** [4]: premere l'interruttore ON/OFF [4] per accendere o spegnere il prodotto.

**Rotella** [3]: con l'ausilio della rotella [3] è possibile regolare i livelli di velocità:

**1:** velocità minima

**6:** velocità massima

**Protezione antispruzzo** [11]: regolare la protezione antispruzzo [11] spingendola avanti e indietro.

## ● Montaggio del prodotto

### ● Montaggio della testata del motore (vedi Fig. A)

- Montare la testata del motore [10] inserendo il manico telescopico [8] nel cilindro con corpo filettato [25].
- Serrare il dado a risvolto [9] presente sul cilindro con corpo filettato [25].

### ● Montaggio/Smontaggio della ruota (vedi Fig. B)

- Spostare la ruota [13] sulla testata del motore [10]. Si udirà l'innesto della ruota [13].

**Spazzola di plastica** [12]: in caso di utilizzo della spazzola di plastica [12], collocare la ruota [13] nella posizione di trasporto [26].

**Spazzola in filo metallico** [19]/**spazzola in nylon** [20]: in caso di utilizzo della spazzola in filo metallico [19] o della spazzola in nylon [20], collocare la ruota [13] in posizione di lavoro [27].

- Premere lo sblocco [14] per sbloccare la ruota [13] ed estrarla.

### ● Montaggio dell'impugnatura supplementare (vedi Fig. C)

- Svitare la vite [28] e il dado dell'impugnatura [15] dall'impugnatura supplementare [5].
- Collocare l'impugnatura supplementare [5] nel supporto posto sotto l'impugnatura [1].
- Fissare l'impugnatura supplementare [5] con l'ausilio della vite [28] e del dado dell'impugnatura [15].

**Nota:** sono disponibili più livelli di innesto.

## ● Utilizzo degli accessori

### ● Scelta degli accessori

**Spazzola di plastica** [12]: la spazzola di plastica [12] è adatta alla rimozione di malerba, licheni e muschio dalle fughe larghe e alla pulizia di superfici di minori dimensioni.

**Spazzola in filo metallico** [19]: la spazzola in filo metallico [19] è adatta alla rimozione di licheni e muschio persistente su superfici poco sensibili.



**⚠ ATTENZIONE!** Utilizzare la spazzola in filo metallico [19] solo su superfici poco sensibili, ad es. strade o marciapiedi. In caso contrario, è possibile danneggiare o graffiare la pavimentazione.

**Spazzola in nylon** [20]: la spazzola in nylon [20] è adatta alla rimozione di malerba, licheni e muschio da fughe piccole e strette.

### ● Inserimento/rimozione degli accessori (vedi Fig. D1 + D2)

**Spazzola di plastica** [12]:

- Collocare la spazzola di plastica [12] sulla testata del motore [10] (vedi Fig. D2).
- Fissare la spazzola di plastica [12] con la vite di fissaggio e la rondella [29].
- Per rimuovere la spazzola di plastica [12] svitare la vite di fissaggio [29] ed estrarre la spazzola di plastica [12] dalla testata del motore [10].

**Nota:** per lo svitamento o il serraggio della vite di fissaggio [29] orientarsi in base alla freccia che mostra la direzione di rotazione e ai simboli  e  (vedi Fig. D1).

**Spazzola in filo metallico** [19]/**Spazzola in nylon** [20]:

- Collocare la spazzola in filo metallico [19] o la spazzola in nylon [20] sulla testata

del motore [10] come illustrato nella Figura D2.

- Inserire la vite con testa esagonale e la rondella [30]. Serrare la vite con testa esagonale [30] con la chiave a brugola [18] in senso orario.
- Per rimuovere la spazzola in filo metallico [19] o la spazzola in nylon [20], svitare la vite con testa esagonale [30] ed estrarre la spazzola in filo metallico [19] o la spazzola in nylon [20] dalla testata del motore [10].

## ● Regolazione dell'impugnatura

**Nota:** è possibile regolare il prodotto nella dimensione desiderata con l'ausilio del manico telescopico [8].

- Svitare il dado a risvolto [7].
- Regolare il manico telescopico [8] sulla lunghezza desiderata.
- Serrare di nuovo il dado a risvolto [7].

## ● Verifica del livello di carica della batteria

- Premere il tasto [24] accanto all'indicatore di carica [23] situato sulla batteria [16]. I LED dell'indicatore di carica [23] mostrano il livello di carica della batteria [16].
- Ricaricare la batteria [16] quando rimane acceso solo il LED rosso dell'indicatore di carica [23].

LED	Significato
rosso, arancione, verde	La batteria [16] è carica.
rosso, arancione	La batteria [16] è parzialmente carica.
rosso	La batteria [16] deve essere ricaricata.

## ● Ricarica della batteria

**Nota:** osservare le indicazioni delle istruzioni per l'uso del caricabatterie [21].

- Prima di procedere alla ricarica, far raffreddare la batteria [16] se riscaldata.
- Non esporre la batteria [16] ad irraggiamento solare intenso e prolungato e non poggiarla su termosifoni (max. 50°C).
- Rimuovere la batteria [16] dal prodotto.
- Infilare la batteria [16] nello scomparto di carica del caricabatterie [21].
- Collegare il caricabatterie [21] ad una presa di corrente.
- A caricamento avvenuto, staccare il caricabatterie [21] dalla rete elettrica.
- Estrarre la batteria [16] dal caricabatterie [21].

**LED di controllo sul caricabatterie [21]:**

verde	rosso	Significato
si accende	-	- La batteria [16] è completamente carica. - Pronto (senza batteria inserita)
-	si accende	La batteria [16] è in carica.
-	lampeggia	La batteria [16] si è surriscaldata.
lampeggia	lampeggia	La batteria [16] è difettosa.

## ● Funzionamento

**⚠ ATTENZIONE! PERICOLO DI LESIONE!** Attenersi alle seguenti indicazioni:

- Prima dell'utilizzo controllare il prodotto e tutti gli accessori. Non utilizzare il prodotto se si rilevano danni. Sostituire gli accessori danneggiati.

- Utilizzare esclusivamente accessori originali.
- Non lavorare in caso di pioggia o su superfici bagnate. Sussiste il pericolo di folgorazione.
- Sui pendii lavorare sempre in direzione trasversale rispetto al pendio.
- Durante la pause di lavoro e il trasporto, spegnere il prodotto e attendere l'arresto.
- Far avanzare il prodotto solo con un'andatura a passo d'uomo.
- La freccia sulla protezione antispruzzo [11] indica la direzione di rotazione della spazzola [12], [19], [20].
- Durante il lavoro con le spazzole [12], [19], [20] non spazzolare in nessun caso su materiali di plastica o altre pavimentazioni delicate. Si potrebbero altrimenti danneggiare o graffiare la superficie. Non ci assumiamo alcuna responsabilità per tali danni. Testare il prodotto su un punto poco visibile prima dell'uso su pavimenti delicati.

## ● Inserimento e rimozione della batteria

**⚠ ATTENZIONE!** Pericolo di lesione in caso di avvio involontario del prodotto. Inserire la batteria [16] nel prodotto solo quando il prodotto è completamente pronto per l'uso.

- Far scorrere la batteria [16] lungo la guida scorrevole nel portabatteria [17]. Si udirà l'innesto della batteria [16].
- Per rimuovere la batteria [16], premere e tenere premuto lo sblocco batteria [22] ed estrarre la batteria [16] dal portabatteria [17].

## ● Accensione e spegnimento del prodotto

**Nota:** assicurarsi che tutti gli accessori siano montati e che la batteria [16] sia inserita.

**Nota:** dopo lo spegnimento del prodotto, le spazzole [12], [19], [20] continuano a ruotare dopo alcuni secondi. Tenere mani e piedi lontano dalle parti mobili del prodotto.

**⚠ ATTENZIONE!** L'interruttore ON/OFF [4] non deve essere arrestato. Laddove l'interruttore ON/OFF [4] non fosse danneggiato, non si deve continuare a lavorare con il prodotto. Laddove il motore non si spegnesse dopo aver rilasciato l'interruttore ON/OFF [4], sussiste il pericolo di lesione.

- Premere e tenere premuto il blocco dell'accensione [2].
- Premere l'interruttore ON/OFF [4] per accendere il prodotto e tenerlo premuto durante l'uso.
- Rilasciare il blocco dell'accensione [2].
- Rilasciare l'interruttore ON/OFF [4] per spegnere il prodotto.
- Rimuovere la batteria [16] dal prodotto in caso di inutilizzo dello stesso.

## ● Trasporto

- Spegnere il prodotto e rimuovere la batteria [16]. Assicurarsi che tutte le parti mobili si arrestino completamente.
- Reggere il prodotto con entrambe le mani, nello specifico una mano sull'impugnatura [1] e l'altra mano sull'impugnatura supplementare [5].

## ● Pulizia, manutenzione e conservazione

**⚠ ATTENZIONE!** Pericolo di lesione in caso di avvio involontario del prodotto.

Adottare misure di protezione per sé stessi prima di ogni operazione di pulizia o manutenzione. Spegnere il prodotto e rimuovere la batteria [16]. Far eseguire i lavori di riparazione e manutenzione che non sono descritti in questo manuale al nostro centro assistenza. Utilizzare solamente pezzi di ricambio originali.

### Pulizia:

**⚠ ATTENZIONE! FOLGORAZIONE!**

Non spruzzare mai il prodotto con acqua.

**Nota:** le sostanze chimiche possono aggredire i componenti di plastica del prodotto. Non utilizzare nessun detersivo o solvente.

- Tenere pulite la fessura di aerazione, l'alloggiamento del motore e le impugnature del prodotto. A tal fine, utilizzare un panno umido o una spazzola.
- Dopo ogni uso, pulire il prodotto e gli accessori utilizzati (spazzola di plastica [12], spazzola in filo metallico [19], spazzola in nylon [20] e protezione antispruzzo [11]) con una spazzola morbida o un panno.

### Manutenzione:

- Prima di ogni utilizzo, eseguire un controllo visivo del prodotto. Non utilizzare il prodotto se mancano dispositivi di sicurezza, viti o bulloni, né se essi sono usurati o danneggiati.
- Prima di ogni utilizzo controllare che il prodotto non presenti evidenti come componenti allentate, usurate o danneggiate.

### Conservazione:

- Conservare sempre il prodotto insieme a tutti gli accessori:
  - pulito
  - asciutto
  - al riparo dalla polvere
  - al riparo dal gelo
  - fuori dalla portata dei bambini

- Non conservare il prodotto per un periodo di tempo prolungato sotto la luce diretta del sole. Il prodotto potrebbe danneggiarsi.
- Non avvolgere il prodotto in sacchi di plastica poiché potrebbe formarsi umidità o muffa.

**Nota:** la temperatura di stoccaggio per la batteria [16] e il prodotto si aggirano tra 0°C e 45°C. Evitare di conservare

la batteria in condizioni di estremo calore o freddo per non ridurre le sue prestazioni.

- Rimuovere la batteria [16] dal prodotto prima di riporlo per un periodo di tempo prolungato (ad es. per l'inverno) (attnersi alle istruzioni per l'uso separate della batteria [16] e del caricabatterie [21]).

## ● Risoluzione dei problemi

La seguente tabella aiuta a risolvere piccoli guasti:

Problema	Possibile causa	Risoluzione dei problemi
Il prodotto non si avvia	La batteria [16] non è inserita.	Inserire la batteria [16].
	La batteria [16] è scarica.	Ricaricare la batteria [16].
	L'interruttore ON/OFF [4] è difettoso.	Rivolgersi al centro assistenza.
	Il motore è difettoso.	
Il prodotto funziona, ma ogni tanto si ferma	Contatto interno allentato	Rivolgersi al centro assistenza.
	L'interruttore ON/OFF [4] è difettoso.	
Bassa prestazione	La batteria [16] è scarica.	Ricaricare la batteria [16].
	L'accessorio (spazzola di plastica [12], spazzola in fil di ferro [19], spazzola in nylon [20]) è smussato o usurato.	Rimuovere l'accessorio (spazzola di plastica [12], spazzola in filo metallico [19], spazzola in nylon [20]) e sostituirlo con uno nuovo (vedi capitolo "Ordine di pezzi di ricambio").

## ● Ordine di pezzi di ricambio

Per i seguenti pezzi è possibile ordinare i pezzi di ricambio online:

Pos. n°	Denominazione	Ordine n°
[12]	Spazzola di plastica, grande	4658429029999
[19]	Spazzola in filo metallico	4658429059999
[20]	Spazzola in nylon	4658429069999

## ● Smaltimento

L'imballaggio è composto da materiali ecologici che possono essere smaltiti presso i siti di raccolta locali per il riciclo.



Osservare l'identificazione dei materiali di imballaggio per lo smaltimento differenziato, i quali sono contrassegnati da abbreviazioni (a) e da numeri (b) con il seguente significato: 1-7: plastiche/20-22: carta e cartone/80-98: materiali compositi.



E' possibile informarsi circa le possibilità di smaltimento del prodotto usato presso l'amministrazione comunale o cittadina.



Per questioni di tutela ambientale non gettare il prodotto usato tra i rifiuti domestici, ma provvedere invece al suo corretto smaltimento. Presso l'amministrazione competente è possibile ricevere informazioni circa i siti di raccolta e i relativi orari di apertura.

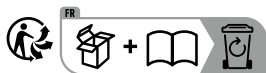

Il prodotto, i suoi accessori e i materiali di imballaggio sono riciclabili e soggetti alla responsabilità estesa del produttore. Per un migliore trattamento dei rifiuti, smaltirli separatamente seguendo i diversi simboli della raccolta differenziata.

Le batterie/gli accumulatori difettosi o usati devono essere riciclati. Smaltire le batterie/gli accumulatori e/o il prodotto presso i punti di raccolta indicati.



**Uno smaltimento scorretto delle batterie/gli accumulatori procura danni all'ambiente!**

È vietato smaltire le batterie/gli accumulatori con i rifiuti domestici. Possono contenere metalli pesanti nocivi e sono soggetti a smaltimento come rifiuti speciali. I simboli chimici dei metalli pesanti sono i seguenti: Cd = cadmio, Hg = mercurio, Pb = piombo. Consegnare, pertanto, le batterie/gli accumulatori esausti presso un punto di raccolta comunale.

## ● Garanzia e Assistenza

### ● Garanzia

Il prodotto è stato fabbricato accuratamente secondo severe direttive di qualità ed è stato controllato meticolosamente prima della consegna. In caso di difetti di materiale o fabbricazione l'acquirente può far valere diritti legali nei confronti del venditore. La nostra garanzia sotto riportata non costituisce alcun limite ai diritti legali dell'acquirente.

Questo prodotto è garantito per 3 anni con decorrenza dalla data di acquisto. La garanzia decorre dalla data d'acquisto. Conservare lo scontrino originale in un posto sicuro perché questo documento viene richiesto come prova dell'avvenuto acquisto.

Tutti i danni o difetti presenti già al momento dell'acquisto devono essere comunicati subito dopo l'apertura della confezione.

Se entro 3 anni dalla data di acquisto di questo prodotto si rileva un difetto di

materiale o di fabbricazione, noi procederemo, a nostra discrezione, alla riparazione o sostituzione gratuita del prodotto o al rimborso del prezzo di acquisto. Un eventuale intervento in garanzia non prolunga né rinnova il periodo di garanzia stesso. Ciò vale anche per le parti sostituite e riparate.

Questa garanzia decade in caso di danneggiamento oppure uso o manutenzione impropri del prodotto.

La prestazione in garanzia vale per difetti del materiale o di fabbricazione. Questa garanzia non si estende a componenti del prodotto esposti a normale logorio, che possono pertanto essere considerati come componenti soggetti a usura (esempio capacità della batteria, calcificazione, lampade, pneumatici, filtri, spazzole...). La garanzia non si estende altresì a danni che si verificano su componenti delicati (esempio interruttori, batterie, parti realizzate in vetro, schermi, accessori vari) nonché danni derivanti dal trasporto o altri incidenti.

## ● Gestione dei casi in garanzia

Per garantire un rapido disbrigo della vostra richiesta, attenersi alle istruzioni di seguito riportate:

- o per qualunque richiesta conservare lo scontrino e il codice dell'articolo (IAN 465842\_2404) come prova di acquisto.
- o il codice dell'articolo è riportato sulla targhetta identificativa presente sul prodotto, inciso su di esso, riportato sulla copertina delle istruzioni (in basso a sinistra) o sull'adesivo posizionato sul lato posteriore o inferiore del prodotto.
- o se si dovessero presentare errori di funzionamento o altri difetti, contattare dapprima il reparto di assistenza di seguito riportato, telefonicamente, o per e-mail.

- o è possibile inviare gratuitamente il prodotto difettoso all'indirizzo dell'assistenza clienti comunicato, allegando la ricevuta d'acquisto (scontrino) e indicando il tipo di difetto e il momento in cui tale difetto è comparso.



su parkside-diy.com potete visionare e scaricare queste istruzioni e molti altri manuali. Facendo la scansione del codice QR si accede direttamente a parkside-diy.com. Scegliere il proprio paese e attraverso il motore di ricerca cercare le istruzioni per l'uso. Inserendo il codice dell'articolo (IAN) 465842\_2404 si accede alle istruzioni per l'uso del proprio articolo.

## ● Assistenza

### Ⓜ Assistenza Italia

Tel.: 800790789

E-Mail: owim@lidl.it



## ● Dichiarazione di conformità UE

### DICHIARAZIONE DI CONFORMITÀ UE (N. 465842\_2404)

IAN: 465842\_2404  
Identificazione del prodotto: "PARKSIDE" 20 V Spazzola per superfici ricaricabile 2 in 1  
Numero di modello: HG12138

L'oggetto della dichiarazione di cui sopra è conforme alla pertinente normativa di armonizzazione dell'Unione:

Direttiva 2006/42/CE
Direttiva 2014/30/UE
Direttiva 2011/65/UE con tutte le relative modifiche

Riferimento alle pertinenti norme armonizzate o riferimenti alle altre specifiche tecniche in relazione alle quali è dichiarata la conformità:

<b>N° / Parti</b>
Direttiva 2006/42/CE
EN 62841-1:2015/A11:2022
EN 1083-2:1997
Direttiva 2014/30/UE
EN IEC 55014-1:2021
EN IEC 55014-2:2021

L'oggetto della dichiarazione di cui sopra è conforme alla direttiva 2011/65/UE del Parlamento europeo e del Consiglio, dell'8 giugno 2011, sulla restrizione dell'uso di determinate sostanze pericolose nelle apparecchiature elettriche ed elettroniche:

<b>N° / Parti</b>
EN IEC 63000:2018

**Depositario della documentazione tecnica:** OWIM GmbH & Co.KG

Firmato a nome e per conto di:

**OWIM GmbH & Co. KG, Stiftsbergstraße 1, 74167 Neckarsulm, Germania**

La presente dichiarazione di conformità è rilasciata sotto la sola responsabilità del produttore.

Traduzione della dichiarazione di conformità originale

Neckarsulm  
Luogo



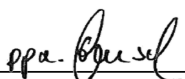

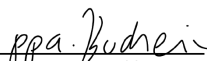











29.10.2024  
Data

  
ppa. Stefan Haense  
Firmatario autorizzato

  
ppa. Jens Buchheim  
Firmatario autorizzato

<b>Az alkalmazott piktogramok jelmagyarázata</b> .....	Oldal 166
<b>Bevezető</b> .....	Oldal 166
Rendeltetésszerű használat.....	Oldal 166
Alkatrészleírás.....	Oldal 167
Műszaki adatok.....	Oldal 167
A csomag tartalma.....	Oldal 168
<b>Biztonsági tudnivalók</b> .....	Oldal 168
<b>Elektromos kéziszerszámokra vonatkozó általános biztonsági tudnivalók</b> .....	Oldal 169
Kéfével ellátott szerszámokra vonatkozó biztonsági tudnivalók.....	Oldal 172
Fennmaradó kockázat.....	Oldal 172
<b>Előkészítés</b> .....	Oldal 173
Kezelőelemek.....	Oldal 173
<b>A termék összeszerelése</b> .....	Oldal 173
A motorfej felszerelése.....	Oldal 173
A görgő felszerelése/leszerelése.....	Oldal 173
A kiegészítő markolat felszerelése.....	Oldal 173
<b>A tartozékok használata</b> .....	Oldal 173
A tartozék kiválasztása.....	Oldal 173
A tartozékok behelyezése/eltávolítása.....	Oldal 174
<b>A markolat beállítása</b> .....	Oldal 174
<b>Az akkumulátorok töltésszintjének ellenőrzése</b> .....	Oldal 174
<b>Az akkumulátor töltése</b> .....	Oldal 174
<b>Üzemelés</b> .....	Oldal 175
Az akkumulátor behelyezése és kivétele.....	Oldal 175
A termék be- és kikapcsolása.....	Oldal 175
<b>Szállítás</b> .....	Oldal 176
<b>Tisztítás, karbantartás és tárolás</b> .....	Oldal 176
<b>Hibaelhárítás</b> .....	Oldal 177
<b>Pótalkatrészek rendelése</b> .....	Oldal 177
<b>Mentesítés</b> .....	Oldal 177
<b>Garancia és szervíz</b> .....	Oldal 178
Garancia.....	Oldal 178
Garanciális ügyek lebonyolítása.....	Oldal 178
Szervíz.....	Oldal 179
<b>EU-megfelelőségi nyilatkozat</b> .....	Oldal 180

## Az alkalmazott piktogramok jelmagyarázata

	Olvassa el a használati útmutatót!		Viseljen védőkesztyűt
	Tartsa be a figyelmeztető és a biztonsági tudnivalókat!		Viseljen szem- és fülvédőt.
	Élet- és balesetveszély kisgyermekek és gyermekek számára!		Tartsa távol a terméktől a közelben tartózkodó személyeket.
	Sérülésveszély a kilöködő részecskék miatt!		Sérülésveszély a forgó számszám által! Tartsa távol a lábát és a kezét.
	A termék esőben vagy nedves környezetben történő használata tilos.		Garantált hangteljesítményszint $L_{WA}$ dB(A)-ban
	Kireteszelés		Elrekeszelés
	Karbantartási munkák előtt távolítsa el az akkumulátort!		Az elektromos berendezések nem tartoznak a háztartási hulladékba.
	Környezetbarát módon ártalmatlanítsa a csomagolást és a terméket!		A CE-jelzés a termékre vonatkozó releváns EU-irányelvek betartását jelöli.
	Biztonsági tudnivalók Kezelési utasítások		

## 2 az 1-ben akkus felületkefe

### ● Bevezető

Gratulálunk új termékének vásárlása alkalmából. Ezzel a döntésével vállalatunk értékes terméke mellett döntött. A használati utasítás ezen termék része. A biztonságra, a használatára és a megsemmisítésre vonatkozó fontos tudnivalókat tartalmazza. A termék használata előtt ismerje meg az összes használati és biztonsági tudnivalót. A terméket csak a leírtak szerint és a megadott felhasználási területeken alkalmazza. A termék harmadik személy számára való továbbadása esetén kézbesítse vele annak a teljes dokumentációját is.

### ● Rendeltetészerű használat

A termék otthoni használatra, gyomok és moha eltávolítására készült járólapp-fűgákból, kompozit burkolatokból vagy járdaszegély-csatornákból. A jelen útmutatóban kifejezetten nem engedélyezett bármely más használat károsíthatja a terméket, és komoly kockázatot jelenthet a felhasználóra nézve. Az üzemeltető vagy a felhasználó felelős a balesetekért vagy más személyekben vagy tulajdonukban okozott károkért. A gyártó nem felel azon károkért, amelyek a rendeltetésellenes használatból vagy a hibás kezelésből adódnak. A termék kizárólag magánhasználatra, és nem közületi felhasználásra készült.

## ● Alkatrészleírás

**Tudnivaló:** Az akkumulátor [16] és az akkumulátortöltő [21] nem tartozék.

- [1] markolat
- [2] biztonsági retesz
- [3] forgógomb
- [4] be-/kikapcsoló
- [5] kiegészítő markolat
- [6] tartozék rekesz
- [7] hollandi anya
- [8] teleszkópos nyél
- [9] hollandi anya (motorfej)
- [10] motorfej
- [11] fröccsenésvédő lemez
- [12] műanyag kefe, nagy
- [13] görgő
- [14] reteszelés
- [15] markolat anyacsavarja
- [16] akkumulátor (nincs a csomagban)
- [17] akkumulátor-tartó
- [18] hatlapú csavarkulcs
- [19] drótkefe
- [20] nejlonkefe
- [21] akkumulátortöltő (nincs a csomagban)
- [22] akkumulátor-reteszelés
- [23] töltésszint-kijelző
- [24] gomb
- [25] menetes csont
- [26] szállítási helyzet
- [27] munkahelyzet
- [28] csavar
- [29] rögzítőcsavar (M5 x 38) és csavaralátét
- [30] hatlapú csavar (M5 x 37) és csavaralátét

## ● Műszaki adatok

Akkumulátoros felülettisztító kefe:	PAOB 20-Li B2
Névleges feszültség U:	20V==
Súly akkumulátorral (20V, 4Ah):	kb. 4,25kg
Üresjárat fordulatszám $n_0$ :	600– 1200min <sup>-1</sup>

Hangnyomásszint $L_{pA}$ :	74,5 dB; $K_{pA} = 3$ dB
Hangteljesítményszint $L_{WA}$ :	mért érték: 85,7 dB; $K_{WA} = 3$ dB garantált: 89 dB
Vibráció $a_{11}$ :	markolat: 0,87 m/s <sup>2</sup> ; K = 1,5 m/s <sup>2</sup> szigetelt fogófelület: 1,28 m/s <sup>2</sup> ; K = 1,5 m/s <sup>2</sup>
Akkumulátor típusa:	lítium-ion
Hőmérséklet:	≤ 50 °C
Töltési folyamat:	4 °C–40 °C
Üzemelés:	4 °C–50 °C
Tárolás:	0 °C–45 °C

**Tudnivaló:** A zaj- és rezgésértékeket a megfelelőségi nyilatkozatban feltüntetett szabványok és előírások szerint határozták meg. A feltüntetett teljes rezgési értéket és a feltüntetett zajkibocsátási értéket szabványosított mérési eljárással mérték, és felhasználhatók egy elektromos kéziszerszám másik elektromos kéziszerszámmal való összehasonlítására. A feltüntetett teljes rezgési érték és a feltüntetett zajkibocsátási érték a terhelés előzetes értékelésére is felhasználhatók.

**▲ FIGYELMEZTETÉS!** A rezgés- és zajkibocsátás az elektromos kéziszerszám használata során, az elektromos kéziszerszám használatának módjától és jellegétől függően, eltérhet a megadott értéktől. Biztonsági intézkedéseket kell hozni a kezelő védelmére a tényleges használati körülmények közötti rezgés-kibocsátás értékelése alapján (ennek során a működési ciklus minden részét figyelembe kell venni, például az elektromos kéziszerszám kikapcsolásának idejét és bekapcsolt, de terhelés nélkül történő működését).

## Töltési idő

- A termék a Parkside **X 20 V TEAM** termékcsalád része, és a Parkside **X 20 V TEAM** termékcsalád akkumulátorcsomagjaival üzemeltethető. Az **X 20 V TEAM** termékcsalád akkumulátorcsomagjai csak az **X 20 V TEAM** termékcsalád töltőkészülékeivel töltethetők.
- Javasoljuk, hogy a jelen terméket kizárólag a következő akkumulátorcsomagokkal töltsse:
  - PAP 20 B1
  - PAP 20 B3
- Javasoljuk, hogy ezeket az akkumulátorcsomagokat a következő töltőkészülékekkel töltsse:
  - PLG 20 A3
  - PLG 20 A4
  - PLG 20 C1
  - PLG 20 C3
  - PDSLGL 20 A1

Töltési idő	2 Ah akkumulátorcsomag PAP 20 B1	4 Ah akkumulátorcsomag PAP 20 B3
Max. 2,4A töltőkészülék PLG 20 A4/C1	60 perc	120 perc
Max. 4,5A töltőkészülék PLG 20 A3/C3	35 perc	60 perc
Max. 4,5A töltőkészülék PDSLGL 20 A1	35 perc	60 perc

## ● A csomag tartalma

Közvetlenül a kicsomagolás után vizsgálja meg a csomag tartalmát hiánytalanság, valamint a termék és valamennyi részének kifogástalan állapotára szempontjából.

- 1 akkumulátoros felület tisztító kefe
- 1 kiegészítő markolat tartozék rekesszel
- 1 műanyag kefe, nagy (előszerelt)
- 1 drótkefe
- 1 nejlonkefe
- 2 hatlapú csavar (M5 x 37)
- 2 csavaralátét
- 1 hatlapú csavarkulcs
- 1 használati útmutató



## Biztonsági tudnivalók

EZ A SZAKASZ A TERMÉK HASZNÁLATA SORÁN ALKALMAZANDÓ ALAPVETŐ BIZTONSÁGI TUDNIVALÓKAT ISMERTETI.

**▲ FIGYELMEZTETÉS! SZEMÉLYI SÉRÜLÉSEK ÉS ANYAGI KÁROK VESZÉLYE AZ AKKUMULÁTOR SZAKSZERŰTLEN KEZELÉSE MIATT.** Tartsa be az **X 20 V TEAM** termékcsalád akkumulátorának és akkumulátortöltőjének használati útmutatójában feltüntetett, a feltöltésre és a helyes használatra vonatkozó biztonsági tudnivalókat és útmutatásokat. A töltési folyamat részletes leírása és további információk ebben a külön használati útmutatóban találhatóak.

## ● **Elektromos kéziszerszámokra vonatkozó általános biztonsági tudnivalók**

### **FIGYELMEZTETÉS!**



Olvassa el az összes biztonsági tudnivalót, utasítást, ábrát és műszaki adatot, amelyet ehhez az elektromos kéziszerszámmal mellékeltek. A következő utasítások be nem tartása áramütést, tüzet és/vagy súlyos sérüléseket okozhat.

**Őrizzen meg minden biztonsági tudnivalókat és útmutatásokat a jövőbeni felhasználás céljából.**

A biztonsági tudnivalókban alkalmazott „elektromos kéziszerszám” fogalom a hálózatról üzemeltetett elektromos kéziszerszámokra (hálózati vezetékkel) és akkumulátorral üzemeltetett elektromos kéziszerszámokra (hálózati vezetékek nélkül) vonatkozik.

### **1. A munkaterület biztonsága**

- a) **Tartsa tisztán és jól megvilágítva a munkaterületét.** A rendetlenség vagy a kivilágítatlan munkaterület balesetekhez vezethet.
- b) **Ne dolgozzon az elektromos kéziszerszámmal robbanásveszélyes környezetben, amelyben gyúlékony folyadékok, gázok vagy porok találhatóak.** Az elektromos kéziszerszámok szikrákat hoznak létre, amelyek a porokat vagy a gőzöket meggyújthatják.
- c) **Tartsa távol a gyermekeket és más személyeket az elektromos kéziszerszám használatában.** Ha figyelmét máshova irányítja, elveszítheti az elektromos kéziszerszám feletti uralmat.

### **2. Elektromos biztonság**

- a) **Az elektromos kéziszerszám csatlakozódugójának illeszkednie kell az aljzatba. A csatlakozódugót semmilyen módon sem szabad megváltoztatni. Ne alkalmazzon adapter csatlakozódugót védőföldeléses elektromos kéziszerszámmal együtt.** A nem módosított csatlakozódugók és a megfelelő aljzatok csökkentik az áramütés kockázatát.
- b) **Kerülje el a testrészeinek a földelt felületekkel, mint pl. csövekkel, fűtőtestekkel, tűzhelyekkel és hűtőszekrényekkel való érintkezését.** Az áramütés veszélye nagyobb, ha a teste földelve van.
- c) **Tartsa távol az elektromos kéziszerszámot az esőtől vagy nedvességtől.** Víznek az elektromos kéziszerszámba való behatolása megnöveli az áramütés kockázatát.
- d) **Ne használja az elektromos kéziszerszám csatlakozó vezetékét a rendeltetésétől eltérően a készülék hordozására, felakasztására, vagy a csatlakozódugónak az aljzattól való kihúzására. Tartsa távol a csatlakozóvezetékét hőtől, olajtól, éles széléktől vagy mozgásban levő alkatrészekről.** A sérült vagy összegabalyodott csatlakozóvezetékek növelik az áramütés kockázatát.
- e) **Ha a szabadban dolgozik az elektromos kéziszerszámmal, csak olyan hosszabbítószinórt használjon, amely kültéri használatra is alkalmas.** A kültéri használatra engedélyezett hosszabbítószinór alkalmazása csökkenti az áramütés kockázatát.

- f) Ha az elektromos kéziszerszámnak nedves környezetben való üzemeltetése nem kerülhető el, alkalmazzon hibaáram-védőkapcsolót. A hibaáram-védőkapcsoló alkalmazása csökkenti az áramütés kockázatát.
3. Személyek biztonsága
- a) Az elektromos kéziszerszámmal való munkavégzés során legyen mindig figyelmes, ügyeljen arra, amit tesz, és mindig megfontoltan járjon el. Ne használja az elektromos kéziszerszámot, ha fáradt vagy ha kábítószert, alkohol vagy gyógyszerek befolyása alatt áll. Az elektromos kéziszerszám használata közben már egy pillanat figyelmetlenség is komoly sérülésekhez vezethet.
- b) Mindig viseljen egyéni védőeszközt és védőszemüveget. Az egyéni védőeszközök, pl. porvédő maszk, csúszásgátló biztonsági lábbeli, védősisak vagy hallásvédő használata, az elektromos kéziszerszám típusa és alkalmazása szerint, csökkenti a sérülések veszélyét.
- c) Kerülje a nem szándékos üzembevételt. Bizonyosodjon meg arról, hogy az elektromos kéziszerszám ki van kapcsolva, mielőtt az áramellátásra és/vagy az akkumulátora csatlakoztatja, felemeli vagy szállítja. Ha az elektromos kéziszerszám szállítása közben az ujját a kapcsolón tartja, vagy az elektromos kéziszerszámot bekapcsolva az áramellátásra csatlakoztatja, az balesetekhez vezethet.
- d) Mielőtt bekapcsolja az elektromos kéziszerszámot, távolítsa el a beállító szerszámokat vagy csavarkulcsokat. Egy szerszám vagy csavarkulcs, amely az elektromos kéziszerszám forgásban levő alkatrészeiben maradt, sérülésekhez vezethet.
- e) Kerülje el a szokatlan testtartást. Gondoskodjon arról, hogy stabilan álljon, és mindig tartsa meg az egyensúlyát. Ezáltal váratlan helyzetekben jobban ellenőrzés alatt tudja tartani az elektromos kéziszerszámot.
- f) Viseljen megfelelő ruházatot. Ne viseljen laza ruházatot vagy ékszereket. Tartsa a haját és ruházatát távol a mozgó részekről. A laza ruházatot, az ékszereket vagy a hosszú haját a mozgásban levő alkatrészek bekapathatják.
- g) Ha porelszívó és -gyűjtő berendezéseket szerel fel, akkor azokat megfelelően kell csatlakoztatni és használni. A porelszívás alkalmazása csökkenti a porok általi veszélyeket.
- h) Ne ringassa magát hamis biztonságérzetben, és ne hagyja figyelmen kívül az elektromos kéziszerszámokra vonatkozó biztonsági szabályokat, még akkor sem, ha az elektromos kéziszerszámot sokszori használat után már jól ismeri. A figyelmetlenség egy másodperc töredéke alatt súlyos sérülésekhez vezethet.
4. Az elektromos kéziszerszám használata és kezelése
- a) Ne terhelje túl az elektromos kéziszerszámot. A munkájához használja az arra a célra való elektromos kéziszerszámot. A megfelelő elektromos kéziszerszámmal a megadott teljesítménytartományban jobban és biztonságosabban dolgozik.
- b) Ne használjon olyan elektromos kéziszerszámot, amelynek hibás a kapcsolója. Egy elektromos kéziszerszám, amelyet már nem lehet be- vagy kikapcsolni, veszélyes és javítást igényel.

- c) **Húzza ki a csatlakozódugót az aljzatból és/vagy vegye ki a kivehető akkumulátort, mielőtt beállításokat végez a készüléken, tartozékokat cserél, vagy az elektromos kéziszerszámot elteszi.** Ez az elővigyázatossági lépés megakadályozza az elektromos kéziszerszám nem szándékos beindítását.
- d) **A nem használt elektromos kéziszerszámokat tartsa távol a gyermekektől. Ne hagyja, hogy az elektromos kéziszerszámot olyan személyek használják, akik nem jártasak az eszköz használatában, vagy ezeket az utasításokat nem olvasták el.** Az elektromos kéziszerszámok veszélyesek, ha tapasztalatlan személyek használják.
- e) **Gondosan ápolja az elektromos kéziszerszámot és a tartozékokat. Ellenőrizze, hogy a mozgó alkatrészek kifogástalanul működnek, nem akadnak, alkatrészeik nem törtek el vagy nem érte azokat olyan károsodás, amely az elektromos kéziszerszám működését befolyásolja. Az elektromos kéziszerszám használata előtt javíttassa meg a sérült alkatrészeket.** Számos baleset oka az elektromos kéziszerszámok rosszul végzett karbantartása.
- f) **Tartsa a vágószerszámokat élesen és tisztán.** Az éles vágószélekkel rendelkező, gondosan ápoltt vágószerszámok kevésbé szorulnak be és könnyebb azoknak vezetni.
- g) **Alkalmazza az elektromos kéziszerszámot, a tartozékokat, a betétszerszámokat stb. a jelen útmutatónak megfelelően. Ennek során vegye figyelembe a munkafeltételeket és az elvégzendő tevékenységet.** Az elektromos kéziszerszámoknak az előírt alkalmazásoktól eltérő használata veszélyes helyzetekhez vezethet.
- h) **Tartsa a markolatot és annak fogófelületét szárazon, tisztán, valamint olaj- és zsírinteszen.** A csúszós markolatok és fogófelületek nem teszik lehetővé az elektromos kéziszerszám biztonságos működtetését és irányítását váratlan helyzetekben.
- 5. Az akkumulátoros szerszám használata és kezelése**
- a) **Az akkumulátorokat csak a gyártó által ajánlott töltővel töltsse fel.** Egy adott típusú akkumulátorhoz tervezett töltő tűzveszélyt okoz, ha más akkumulátorokkal együtt használják.
- b) **Csak az erre a célra tervezett újratölthető akkumulátorokat használja az elektromos kéziszerszámokban.** Más akkumulátorok használata sérülésekhez és tűzveszélyhez vezethet.
- c) **A nem használt akkumulátort tartsa távol irodai kapcsoktól, érméktől, kulcsoktól, szögektől, csavaroktól vagy egyéb apró fémtárgyaktól, amelyek áthidalhatják az érintkezőket.** Az akkumulátor érintkezői közötti rövidzárlat égési sérüléseket vagy tüzet okozhat.
- d) **Helytelen használat esetén folyadék szivároghat az akkumulátorból. Kerülje a kiszivárgott folyadékkal való érintkezést. Véletlen vízzel való érintkezés esetén mossa le. Ha a folyadék szembe kerül, kérjen orvosi segítséget.** Az akkumulátor folyadék szivárgása bőrirritációt vagy égési sérülést okozhat.
- e) **Ne használjon sérült vagy módosított akkumulátort.** A sérült vagy módosított akkumulátorok kiszámíthatatlanul viselkedhetnek, és tüzet, robbanást vagy sérülésveszélyt okozhatnak.

f) **Ne tegye ki az akkumulátort tűznek vagy magas hőmérsékletnek.** A tűz és a 130°C feletti hőmérséklet robbanást okozhat.

g) **Kövesse a töltésre vonatkozó útmutatásokat, és soha ne töltsen az akkumulátort vagy az akkumulátoros szerszámot a használati útmutatóban feltüntetett hőmérséklettartományon kívül.** A helytelen töltés vagy a jóváhagyott hőmérsékleti tartományon kívüli töltés tönkretelheti az akkumulátort és növelheti a tűzveszélyt.

## 6. Szerviz

a) **Az elektromos kéziszerszámot csak képzett szakemberekkel és csak eredeti alkatrészekkel javíttassa.** Ez garantálja az elektromos kéziszerszám biztonságának fenntartását.

b) **Soha ne végezzen karbantartási munkákat sérült akkumulátorokon.** Az akkumulátorok minden karbantartását csak a gyártó vagy hivatalos szervizközpont végezheti.

## ● Kefével ellátott szerszámokra vonatkozó biztonsági tudnivalók

- Kefék nem szerelhetők fel olyan gépekre, amelyek fordulatszáma meghaladja a kefe megengedett legnagyobb fordulatszámát.
- Sérült keféket tilos használni.
- A rozsdá miatti elszíneződések vagy az eszköz anyagának kémiai vagy mechanikai változásának egyéb jelei a kefe idő előtti meghibásodását okozhatják.
- A keféket megfelelő állványokban, konténerekben vagy dobozokban kell tárolni oly módon, hogy védve legyenek a következő hatásokkal szemben:

- magas légpáratartalom, hő, víz vagy egyéb folyadékok, amelyek károsíthatják a kefét.
- savak vagy savak gőzei, amelyek károsodást okozhatnak.
- olyan alacsony hőmérsékletek, amelyek páralecsapódást okozhatnak a keféken, ha magasabb hőmérsékletű helyre viszik őket.
- a kefe bármely alkatrészének deformációja.

## ● Fennmaradó kockázat

Még ha megfelelően használja is ezt az elektromos kéziszerszámot, a fennmaradó kockázatok továbbra is fennállnak. A következő veszélyek léphetnek fel az elektromos kéziszerszám tervezéséből és kialakításából adódóan:

- Szemkárosodás, ha nem viselnek megfelelő szemvédőt.
- Halláskárosodás, ha nem viselnek megfelelő hallásvédőt.
- Kéz-kar vibrációból eredő egészségkárosodás, ha a terméket hosszú ideig használják, vagy nem megfelelően kezelik és karbantartják.

**▲ FIGYELMEZTETÉS!** A termék működése közben keletkező elektromágneses mezők által okozott veszély. A mező bizonyos körülmények között hatással lehet az aktív vagy passzív orvosi implantátumokra. A súlyos sérülések vagy halálesetek kockázatának csökkentése érdekében javasoljuk, hogy az orvosi implantátummal rendelkező személyek a termék használata előtt konzultáljanak orvosukkal és az orvosi implantátum gyártójával.

## ● Előkészítés

**▲ FIGYELMEZTETÉS!** Sérülésveszély a termék véletlen beindulása miatt. Csak akkor helyezze be az akkumulátort [16] a termékbe, ha a termék teljesen használatra kész.

**Tudnivaló:** A hatlapú csavarkulcs [18], a 2 hatlapú csavar és a csavaralátétek [30], a drótkefe [19] és a nejlonkefe [20] a két tartozék rekeszben [6] található a kiegészítő markolatban [5].

## ● Kezelőelemek

**Tudnivaló:** Az első használat előtt ismerkedjen meg a termék összes kezelőelemével.

**Biztonsági retesz** [2]: Reteszeli a be-/kikapcsolót [4] a véletlen működtetés ellen. Nyomja meg a biztonsági reteszt [2] a be-/kikapcsoló [4] kiretészéséhez.

**Be-/kikapcsoló** [4]: Nyomja meg a be-/kikapcsolót [4] a termék be- vagy kikapcsolásához.

**Forgógomb** [3]: A forgógomb [3] segítségével tudja beállítani a fordulatszám fokozatokat:

**1:** alacsony fordulatszám

**6:** magas fordulatszám

**Fröccsenésvédő lemez** [11]: Állítsa be a fröccsenésvédő lemezt [11] úgy, hogy előre és hátrafelé tolja.

## ● A termék összeszerelése

### ● A motorfej felszerelése (lásd A ábra)

- Szerelje fel a motorfejet [10] úgy, hogy a teleszkópos nyelet [8] a menetes cszonkba [25] tolja.

- Húzza meg a hollandi anyát [9] a menetes cszonkon [25].

### ● A görgő felszerelése/leszerelése (lásd B ábra)

- Tolja a görgőt [13] a motorfejre [10]. A görgőnek [13] hallhatóan a helyére kell kattannia.

**Műanyag kefe** [12]: A műanyag kefe [12] használatakor állítsa a görgőt [13] szállítási helyzetbe [26].

**Drótkefe** [19]/**nejlonkefe** [20]: A drótkefe [19] vagy a nejlonkefe [20] használatakor állítsa a görgőt [13] munkahelyzetbe [27].

- Nyomja meg a reteszelést [14] a görgő [13] meglazításához, és húzza le a görgőt.

### ● A kiegészítő markolat felszerelése (lásd C ábra)

- Lazítsa meg a csavart [28] és a markolat anyacsavarját [15] a kiegészítő markolon [5].
- Helyezze a kiegészítő markolatot [5] a markolat [1] alatti tartóba.
- Rögzítse a kiegészítő markolatot [5] a csavar [28] és a markolat anyacsavarja [15] segítségével.

**Tudnivaló:** Több fokozat lehetséges.

## ● A tartozékok használata

### ● A tartozék kiválasztása

**Műanyag kefe** [12]: A műanyag kefe [12] gyomnövények, zuzmó és moha széles fűgákból való eltávolítására, és kisebb felületek tisztítására alkalmas.

**Drótkefe [19]:** A drótkefe [19] makacs zuzmó és moha nem érzékeny felületről való eltávolítására alkalmas.



**⚠ VIGYÁZAT!** Csak nem érzékeny felületeken, pl. úttesten vagy járdán használja a drótkefét [19]. Más esetben megrongálódhat vagy összekarcolódhat a burkolat.

**Nejlonkefe [20]:** A nejlonkefe [20] gyomnövények, zuzmó és moha keskeny fűgákból való eltávolítására alkalmas.

## ● A tartozékok behelyezése/eltávolítása (lásd D1 és D2 ábra)

**Műanyag kefe [12]:**

- Helyezze a műanyag kefét [12] a motorfejre [10] (lásd D2 ábra).
- Rögzítse a műanyag kefét [12] a rögzítőcsavarral és a csavaralátéttel [29].
- A műanyag kefe [12] eltávolításához lazítsa meg a rögzítőcsavart [29], és húzza le a műanyag kefét [12] a motorfejről [10].

**Tudnivaló:** A rögzítőcsavar [29] meglazításához vagy meghúzásához ügyeljen a forgásirányt mutató nyílra, valamint a szimbólumokra:  és  (lásd D1 ábra).

**Drótkefe [19]/nejlonkefe [20]:**

- Helyezze a drótkefét [19] vagy a nejlonkefét [20] a motorfejre [10], a D2 ábrának megfelelően.
- Helyezze be a hatlapú csavart és a csavaralátétet [30]. Húzza meg a hatlapú csavart [30] a hatlapú csavarkulccsal [18] az óramutató járásával megegyező irányba.
- A drótkefe [19] vagy a nejlonkefe [20] eltávolításához lazítsa meg a hatlapú csavart [30], és húzza le a drótkefét [19] vagy a nejlonkefét [20] a motorfejről [10].

## ● A markolat beállítása

**Tudnivaló:** A teleszkópos nyél [8] segítségével beállíthatja a terméket a saját méretére.

- Lazítsa meg a hollandi anyát [7].
- Állítsa be a teleszkópos nyelet [8] a kívánt hosszúságra.
- Húzza meg ismét a hollandi anyát [7].

## ● Az akkumulátorok töltésszintjének ellenőrzése

- Nyomja meg a gombot [24] a töltésszint-kijelző [23] mellett az akkumulátoron [16]. A töltésszint-kijelző [23] LED lámpái mutatják az akkumulátorok [16] töltésszintjét.
- Töltse fel az akkumulátort [16], ha már csak a töltésszint-kijelző [23] piros LED lámpái világítanak.

LED-ek	Jelentés
piros, narancssárga, zöld	Az akkumulátor [16] fel van töltve.
piros, narancssárga	Az akkumulátor [16] részben fel van töltve.
piros	Fel kell tölteni az akkumulátort [16].

## ● Az akkumulátor töltése

**Tudnivaló:** Vegye figyelembe az akkumulátortöltő [21] használati útmutatóját.

- Töltés előtt hagyja lehűlni a felmelegedett akkumulátort [16].
- Ne tegye ki az akkumulátort [16] hosszabb ideig erős napsütésnek, és ne tegye fűtőtestekre (max. 50 °C).
- Vegye ki az akkumulátort [16] a termékből.

- Tolja az akkumulátort [16] az akkumulátortöltő [21] töltőrekeszébe.
- Csatlakoztassa az akkumulátortöltőt [21] egy aljzathoz.
- A töltési folyamat befejezése után válassza le az akkumulátortöltőt [21] a hálózatról.
- Húzza ki az akkumulátort [16] az akkumulátortöltőből [21].

### Ellenőrző LED-ek az akkumulátortöltőn [21]:

zöld	piros	Jelentés
világít	-	- Az akkumulátor [16] teljesen fel van töltve. - Üzemkész (nincs behelyezve az akkumulátor).
-	világít	Az akkumulátor [16] töltődik.
-	villog	Az akkumulátor [16] túlhevült.
villog	villog	Az akkumulátor [16] meghibásodott.

## ● Üzemelés

**▲ FIGYELMEZTETÉS! SÉRÜLÉSVESZÉLY!** Vegye figyelembe a következő tudnivalókat:

- Használat előtt ellenőrizze a terméket és az összes tartozékot. Ne használja a terméket, ha sérüléseket állapít meg. Cserélje ki a sérült tartozékokat.
- Csak eredeti tartozékokat használjon.
- Ne dolgozzon esőben vagy nedves talajon. Áramütés miatti veszély áll fenn.
- Lejtőkön mindig a lejtőn keresztben dolgozzon.
- Munkaszünetben és szállítás közben kapcsolja ki a terméket, és várja meg, amíg leáll.
- Csak lépésben haladva vezesse a terméket.

- A fröccsenésvédő lemezen [11] látható nyíl mutatja a kefe [12], [19], [20] forgásiirányát.
- A kefék [12], [19], [20] használatakor semmilyen körülmények között ne dörzsölje a műanyag vagy más érzékeny padlóanyagot. Ellenkező esetben megkarcolhatja vagy megsértheti a felületet. Az így keletkezett károkért felelősséget nem vállalunk. Érzékeny burkolaton való használat előtt tesztelje a terméket nem feltűnő helyen.

## ● Az akkumulátor behelyezése és kivétele

**▲ FIGYELMEZTETÉS!** Sérülésveszély a termék véletlen beindulása miatt. Csak akkor helyezze be az akkumulátort [16] a termékbe, ha teljesen előkészítette a terméket a használatra.

- Tolja az akkumulátort [16] a vezetősín mentén az akkumulátor-tartóba [17]. Az akkumulátor [16] hallhatóan bekattan.
- Az akkumulátor [16] kivételéhez nyomja meg és tartsa lenyomva az akkumulátor-reteszélést [22], és húzza ki az akkumulátort [16] az akkumulátor-tartóból [17].

## ● A termék be- és kikapcsolása

**Tudnivaló:** Győződjön meg arról, hogy minden tartozék fel van szerelve, és be van helyezve az akkumulátor [16].

**Tudnivaló:** A termék kikapcsolása után a kefék [12], [19], [20] még pár másodpercig forognak. Tartsa távol a kezét és a lábát a termék mozgó alkatrészeitől.

**▲ FIGYELMEZTETÉS!** Tilos rögzíteni a be-/kikapcsolót [4]. Ha megrongálódott a be-/kikapcsoló [4], tilos a termékkel tovább dolgozni. Balesetveszély áll fenn, ha a

be-/kikapcsoló [4] elengedése után nem kapcsol ki a motor.

- Nyomja meg és tartsa lenyomva a biztonsági reteszt [2].
- A termék bekapcsolásához nyomja meg a be-/kikapcsolót [4], és üzemelés közben tartsa lenyomva.
- Engedje el a biztonsági reteszt [2].
- A termék kikapcsolásához engedje el a be-/kikapcsolót [4].
- Távolítsa el az akkumulátort [16] a termékből, ha már nem használja a terméket.

## ● Szállítás

- Kapcsolja ki a terméket, és távolítsa el az akkumulátort [16]. Győződjön meg arról, hogy minden mozgó alkatrész teljesen leállt.
- Két kézzel szállítsa a terméket, egyik kezével a markolatot [1], másik kezével a kiegészítő markolatot [5] megfogva.

## ● Tisztítás, karbantartás és tárolás

**▲ FIGYELMEZTETÉS!** Sérülésveszély a termék véletlen beindulása miatt. Védje magát a karbantartási és tisztítási munkák során. Kapcsolja ki a terméket, és távolítsa el az akkumulátort [16]. A jelen útmutatóban nem szereplő javítási és karbantartási munkákat szervizközpontunkkal végeztesse el. Csak eredeti pótalkatrészeket használjon.

### Tisztítás:

**▲ FIGYELMEZTETÉS! ÁRAMÜTÉS VESZÉLYE!** Soha ne öblítse le vízzel a terméket.

**Tudnivaló:** A vegyszerek kikezdehetnek a termék műanyag részeit. Ne használjon tisztító-, ill. oldószereket.

- Tartsa tisztán a termék szellőzőnyílásait, motorházát és markolatait. Használjon egy nedves kendőt vagy egy kefét.
- Minden használat után tisztítsa meg a terméket és a használt tartozékokat (műanyag kefe [12], drótkefe [19], nejlonekefe [20] és fröccsenésvédő lemez [11]) egy puha kefével vagy egy kendővel.

### Karbantartás:

- Használat előtt minden alkalommal ellenőrizze a terméket szemrevételezés útján. Ne használja a terméket, ha a biztonsági berendezések, csavarok vagy csapok hiányoznak, elkoptak vagy megromlódottak.
- Minden használat előtt ellenőrizze a terméket szemmel látható hibák, például meglazult, elkopott vagy megromlódott alkatrészek szempontjából.

### Tárolás:

- A terméket és tartozékait mindig:
    - tisztán
    - szárazon
    - portól védett helyen
    - fagymentesen
    - gyermekek elől elzárva tárolja.
  - Ne tárolja a terméket hosszabb ideig közvetlen napfényben. A termék károsodhat.
  - Ne csomagolja a terméket műanyag zsákokba, mert nedvesség és penész képződhet.
- Tudnivaló:** Az akkumulátor [16] és a termék tárolási hőmérséklete 0 °C és 45 °C között van. Tárolás közben kerülje az extrém hideget vagy meleget, hogy elkerülje az akkumulátor teljesítményének csökkenését.
- Hosszabb tárolás előtt [16] (pl. télen) vegye ki az akkumulátort a termékből (vegye figyelembe az akkumulátor [16] és akkumulátortöltő [21] külön használati útmutatóját).

## ● Hibaelhárítás

Az alábbi táblázat segít az apróbb zavarok elhárításában:

Probléma	Lehetséges ok	Hibaelhárítás
A termék nem indul be.	Az akkumulátor [16] nincs behelyezve.	Helyezze be az akkumulátort [16].
	Az akkumulátor [16] lemerült.	Töltse fel az akkumulátort [16].
	Meghibásodott a be-/kikapcsoló [4].	Forduljon a szervizközponthoz.
	Meghibásodott a motor.	
A termék megszakításokkal dolgozik.	Belső érintkezési hiba	Forduljon a szervizközponthoz.
	Meghibásodott a be-/kikapcsoló [4].	
Alacsony munkateljesítmény	Az akkumulátor [16] lemerült.	Töltse fel az akkumulátort [16].
	A tartozék (műanyag kefe [12], drótkefe [19], nejlonkefe [20]) tompa vagy elhasználódott.	Távolítsa el a tartozékat (műanyag kefe [12], drótkefe [19], nejlonkefe [20]), és pótolja egy újjal (lásd a „Pótalkatrészek rendelése” c. fejezetet).

## ● Pótalkatrészek rendelése

A következő alkatrészekhez online rendelhet pótalkatrészeket:

Tételszám	Megnevezés	Rendelési szám
[12]	Műanyag kefe, nagy	4658429029999
[19]	Drótkefe	4658429059999
[20]	Nejlonkefe	4658429069999

Cikkszám: 465842\_2404

Honlap: [www.optimex-shop.com](http://www.optimex-shop.com)

## ● Mentesítés

A csomagolás környezetbarát anyagokból készült, amelyeket a helyi újrahasznosító helyeken adhat le ártalmatlanítás céljából.



A hulladék elkülönítéséhez vegye figyelembe a csomagolóanyagpon található jelzéseket. Ezek



rövidítéseket (a) és számokat (b) tartalmaznak a következő jelentéssel: 1–7: műanyagok/20–22: papír és karton/80–98: kötőanyagok.

A kiszolgált termék megsemmisítési lehetőségeiről lakóhelye illetékes önkormányzatánál tájékozódhat.



A környezete érdekében, ne dobja a kiszolgált terméket a háztartási szemétbe, hanem adja le szakszerű

ártalmatlanításra. A gyűjtőhelyekről és azok nyitvatartási idejéről az illetékes önkormányzatnál tájékozódhat.



A termék, beleértve a tartozékokat és a csomagolóanyagokat is, újrahasznosítható, és a gyártó kiterjesztett felelőssége alá tartozik. A jobb hulladékkezelés érdekében az ábrán látható információk (szortírozási információk) alapján külön ártalmatlanítsa őket.

A hibás vagy elhasznált elemeket/akkukat újra kell hasznosítani. Szolgáltassa vissza az elemeket/akkukat és/vagy a terméket az ajánlott gyűjtőállomásokon keresztül.



### **Környezeti károk az elemek/akkuk hibás megsemmisítése következtében!**

Az elemeket/akkukat nem szabad a házi-szemétkébe dobni. Mérgező hatású nehézfémeket tartalmazhatnak és ezért különleges kezelést igénylő hulladéknak számítanak. A nehézfémek vegyjelei a következők: Cd = kadmium, Hg = higany, Pb = ólom. Ezért az elhasznált elemeket/akkukat egy közösségi gyűjtőhelyen adja le.

## **● Garancia és szervíz**

### **● Garancia**

A terméket gondosan, szigorú minőségi előírások betartásával gyártottuk, és a szállítás előtt gondosan ellenőriztük. Anyag- vagy gyártási hibák esetén a termék eladójával szemben törvényes jogok illetik meg. Az Ön törvényes jogait az általunk alább

meghatározott garancia semmilyen módon nem korlátozza.

Erre a termékre 3 év garanciát adunk a vásárlás dátumától számítva. A garancia idő a vásárlás dátumával kezdődik. Biztonságos helyen őrizze meg az eredeti vásárlói bizonylatot, mert ez a dokumentum szükséges a vásárlás bizonyításához.

A vásárláskor fennálló károkat és hiányosságokat a termék kicsomagolása után haladéktalanul jelezze.

Ha ezen a terméken a vásárlástól számított 3 éven belül anyag- vagy gyártási hibát észlel, választásunk szerint ingyenesen megjavítjuk vagy kicseréljük a terméket. A garancia idő nem hosszabbodik meg a helyette nyújtott szavatossági igény által. Ez a kicserélt vagy javított alkatrészekre is érvényes.

A garancia megszűnik, ha a terméket meg rongálták, ill. nem szakszerűen kezelték vagy végezték a karbantartást.

A garancia az anyag- és gyártási hibákra vonatkozik. Ez a garancia nem terjed ki azokra a termékalkatrészekre, amelyek normál kopásnak vannak kitéve, és ezért gyorsan kopó alkatrésznek minősülnek (pl. elemekre, akkumulátorokra, tömlőkre, tintapatronokra), illetve a törékeny alkatrészek sérülésére, pl. csatlakozókra vagy üveg alkatrészekre.

### **● Garanciális ügyek lebonyolítása**

Ügyének gyors elintézése céljából kérjük, kövesse az alábbi útmutatásokat:

- o Kérjük, kérdések esetére őrizze meg a pénztárblokkot és a cikkszámot (IAN 465842\_2404) a vásárlás tényének igazolására.

- o A cikkszámot leolvashatja a termék típusablájáról, a terméken található gravírozásból, az útmutató címlapjáról (balra lent), vagy a termék hátoldalán vagy az alsó oldalán lévő címkéről.
- o Ha működési hiba vagy egyéb hiányosság lépne fel, akkor először telefonon vegye fel a kapcsolatot a következőkben megnevezett szervizosztállyal vagy küldjön e-mailt.
- o Ha a szóban forgó termék meghibásodott, akkor a vásárlási bizonylat (pénztári blokk) mellékelésével, a hiba leírásával és a hiba keletkezési idejének a megadásával, portómentesen elküldheti az Önnek megadott szerviz címére.

o



Ezeket és számos más kézikönyvet megtekinthet és letölthet a parkside-diy.com oldalon. Ez a QR-kód közvetlenül a parkside-diy.com oldalra irányítja. Válassza ki az országot, és a keresési felület segítségével keresse ki a használati utasítást. Adja meg a cikkszámot (IAN) 465842\_2404, hogy megtekinthesse a cikkhez tartozó használati utasítást.

## ● Szerviz

### Szerviz Magyarország

Tel.: 0680021536

E-mail: owim@lidl.hu



# ● EU-megfelelőségi nyilatkozat

## EU-MEGFELELŐSÉGI NYILATKOZAT (465842\_2404 . sz.)

IAN: 465842\_2404  
Termékazonosító: "PARKSIDE" 20 V 2 az 1-ben akkus felületkefe  
Típuszám: HG12138

A fent ismertetett nyilatkozat tárgya megfelel a vonatkozó uniós harmonizációs jogszabálynak:

2006/42/EK irányelve
2014/30/EU irányelve
2011/65/EU irányelve az összes kapcsolódó módosítással

Az alkalmazott harmonizált szabványokra hivatkozás vagy az azokra az egyéb műszaki leírásokra való hivatkozás, amelyekkel kapcsolatban megfeleléségi nyilatkozatot tettek:

Szám / vonatkozó részek
2006/42/EK irányelve
EN 62841-1:2015/A11:2022
EN 1083-2:1997
2014/30/EU irányelve
EN IEC 55014-1:2021
EN IEC 55014-2:2021

A fent ismertetett nyilatkozat tárgya megfelel az egyes veszélyes anyagok elektromos és elektronikus berendezésekben való alkalmazásának korlátozásáról szóló, 2011. június 8-i 2011/65 / EU európai parlamenti és tanácsi irányelvnek:

Szám / vonatkozó részek
EN IEC 63000:2018

A műszaki dokumentáció tulajdonosa: OWIM GmbH & Co.KG

A nyilatkozatot a nevében és megbízásában írták alá:

**OWIM GmbH & Co. KG, Stiftsbergstraße 1, 74167 Neckarsulm, Németország**

A jelen megfeleléségi nyilatkozatot a gyártó kizárólagos felelősségére bocsátják ki.

Az eredeti megfeleléségi nyilatkozat fordítása

Neckarsulm

Hely

29.10.2024

Dátum

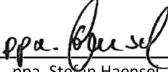
  
ppa. Stefan Haensel  
meghatalmazott aláíró

  
ppa. Jens Buchheim  
meghatalmazott aláíró

**OWIM GmbH & Co. KG**

Stiftsbergstraße 1  
74167 Neckarsulm  
GERMANY

Model no.: HG12138

Version: 12/2024

Stand der Informationen · Last Information Update  
Version des informations · Stand van de informatie  
Stan informacj · Stav informací · Stav informácií  
Estado de las informaciones · Tilstand af information  
Versione delle informazioni · Információk állása:  
11/2024 · Ident.-No.: HG12138112024-8

---

IAN 465842\_2404