



## **Akku-Heckenschere PHS 12 B1**

DE AT CH

### **Akku-Heckenschere**

Originalbetriebsanleitung

IT CH

### **Tagliasiepi ricaricabile**

Traduzione delle istruzioni d'uso originali

FR CH

### **Taille-haies sans fil**

Traduction des instructions d'origine

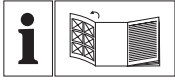

DE AT CH

Klappen Sie vor dem Lesen die Seite mit den Abbildungen aus und machen Sie sich anschließend mit allen Funktionen des Gerätes vertraut.

---

FR CH

Avant de lire le mode d'emploi, ouvrez la page contenant les illustrations et familiarisez-vous ensuite avec toutes les fonctions de l'appareil.

---

IT CH

Prima di leggere aprire la pagina con le immagini e prendere confidenza con le diverse funzioni dell'apparecchio.

DE/AT/CH	Originalbetriebsanleitung	Seite	4
FR/CH	Traduction des instructions d'origine	Page	19
IT/CH	Traduzione delle istruzioni d'uso originali	Pagina	34

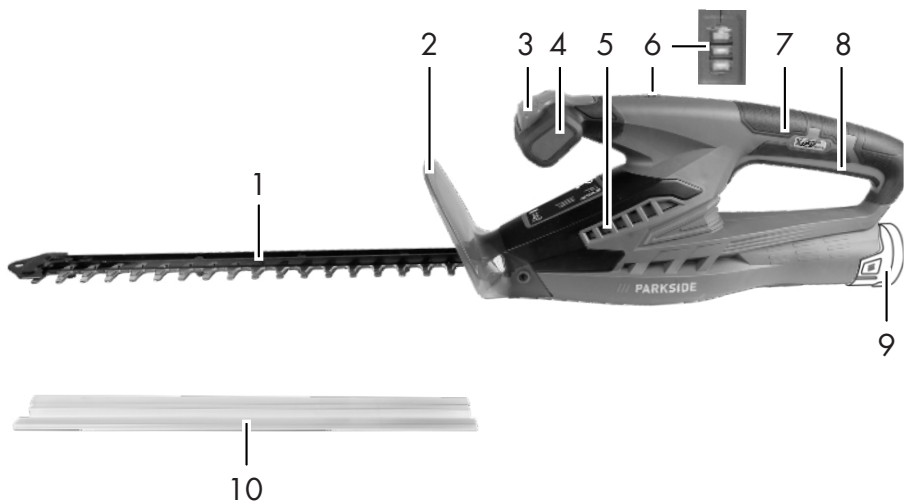
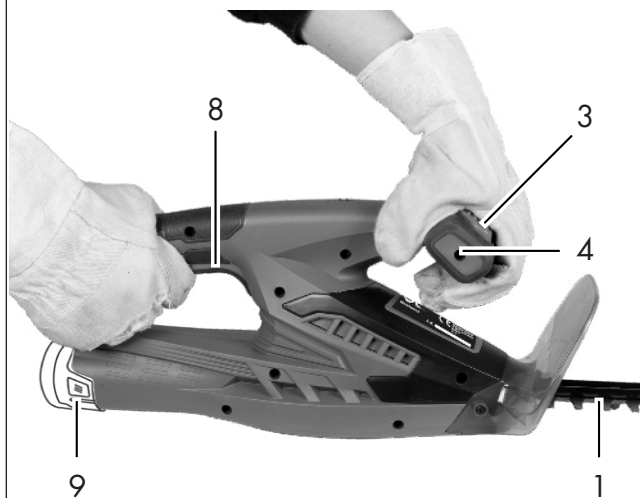
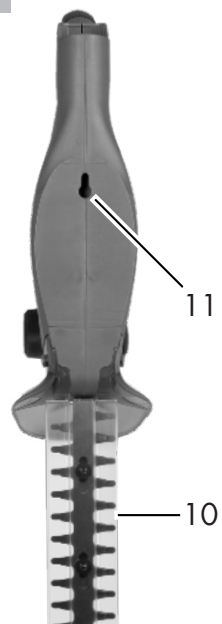
**A****B****C**

## Inhalt

<b>Einleitung</b> .....	<b>4</b>
<b>Bestimmungsgemäße</b>	
<b>Verwendung</b> .....	<b>4</b>
<b>Allgemeine Beschreibung</b> .....	<b>5</b>
Lieferumfang .....	5
Funktionsbeschreibung .....	5
Übersicht .....	5
<b>Technische Daten</b> .....	<b>5</b>
<b>Sicherheitshinweise</b> .....	<b>6</b>
Symbole und Bildzeichen .....	6
Allgemeine Sicherheitshinweise für Elektrowerkzeuge .....	7
Spezielle Sicherheitshinweise für das Gerät .....	10
<b>Bedienung</b> .....	<b>12</b>
Ein- und Ausschalten .....	12
Ladezustand des Akkus prüfen .....	13
Arbeiten mit dem Gerät .....	13
Schneidtechniken .....	13
<b>Reinigung/Wartung</b> .....	<b>14</b>
Reinigung .....	14
Wartung .....	14
<b>Lagerung</b> .....	<b>14</b>
Wandhalterung .....	14
<b>Entsorgung/Umweltschutz</b> .....	<b>15</b>
<b>Ersatzteile/Zubehör</b> .....	<b>15</b>
<b>Fehlersuche</b> .....	<b>16</b>
<b>Garantie</b> .....	<b>17</b>
<b>Reparatur-Service</b> .....	<b>18</b>
<b>Service-Center</b> .....	<b>18</b>
<b>Importeur</b> .....	<b>18</b>
<b>Original-EG-Konformitäts- erklärung</b> .....	<b>49</b>
<b>Explosionszeichnung</b> .....	<b>53</b>

## Einleitung

Herzlichen Glückwunsch zum Kauf Ihres neuen Gerätes. Sie haben sich damit für ein hochwertiges Gerät entschieden. Dieses Gerät wurde während der Produktion auf Qualität geprüft und einer Endkontrolle unterzogen. Die Funktionsfähigkeit Ihres Gerätes ist somit sichergestellt. Es ist nicht auszuschließen, dass sich in Einzelfällen am oder im Gerät Restmengen von Schmierstoffen befinden. Dies ist kein Mangel oder Defekt und kein Grund zur Besorgnis.



Die Betriebsanleitung ist Bestandteil dieses Gerätes. Sie enthält wichtige Hinweise für Sicherheit, Gebrauch und Entsorgung. Machen Sie sich vor der Benutzung des Gerätes mit allen Bedien- und Sicherheitshinweisen vertraut. Benutzen Sie das Gerät nur wie beschrieben und für die angegebenen Einsatzbereiche. Bewahren Sie die Betriebsanleitung gut auf und händigen Sie alle Unterlagen bei Weitergabe des Gerätes an Dritte mit aus.

## Bestimmungsgemäße Verwendung

Das Gerät ist nur für das Schneiden und Trimmen von Hecken, Büschen und Ziersträuchern im häuslichen Bereich bestimmt. Jede andere Verwendung, die in dieser Betriebsanleitung nicht ausdrücklich zugelassen wird, kann zu Schäden am Gerät führen und eine ernsthafte Gefahr für den Benutzer darstellen.

Dieses Gerät ist nicht zur gewerblichen Nutzung geeignet. Das Gerät ist zum Gebrauch durch Erwachsene bestimmt. Jugendliche über 16 Jahre dürfen das Gerät nur unter Aufsicht benutzen. Der Bediener

oder Nutzer ist für Unfälle oder Schäden an anderen Menschen oder deren Eigentum verantwortlich. Der Hersteller haftet nicht für Schäden, die durch bestimmungswidrigen Gebrauch oder falsche Bedienung verursacht wurden.

 Die Messer sind regelmäßig auf Abnutzung zu kontrollieren und nachschleifen zu lassen. Stumpfe Messer überlasten das Gerät. Daraus resultierende Schäden unterliegen nicht der Garantie.

Das Gerät ist Teil der Serie Parkside X 12 V TEAM und kann mit Akkus der Parkside X 12 V TEAM Serie betrieben werden. Die Akkus dürfen nur mit Ladegeräten der Serie Parkside X 12 V TEAM geladen werden.

## Allgemeine Beschreibung

 Die Abbildung der wichtigsten Funktionsteile finden Sie auf der Ausklappseite.

## Lieferumfang

Packen Sie das Gerät aus und kontrollieren Sie, ob es vollständig ist. Entsorgen Sie das Verpackungsmaterial ordnungsgemäß.

- Akku-Heckenschere
- Messerschutz
- Betriebsanleitung

 **Akku und Ladegerät sind nicht im Lieferumfang enthalten.**

## Funktionsbeschreibung

Die Akku-Heckenschere besitzt als Schneideinrichtung ein hochwertiges Messer aus gelasertem Spezialstahl. Beim Schneidvorgang bewegen sich die Schneidzähne linear hin und her. Der Anstoßschutz an der Spitze des Messerbalkens verhindert unangenehme Rückschläge beim Auftreffen auf Wände, Zäune usw.

Zum Schutz des Anwenders besitzt das Gerät einen Zweihand-Sicherheitsschalter und eine Schnellstop-Bremsfunktion. Zusätzlich schützt der Handschutz vor Ästen und Zweigen.

Die Funktion der Bedienteile entnehmen Sie bitte den nachfolgenden Beschreibungen.

## Übersicht

- A** 1 Sicherheitsmesserbalken
- 2 Handschutz
- 3 Sicherheitsschalter
- 4 Vorderer Handgriff
- 5 Lüftungsschlitze
- 6 Ladezustands-Anzeige
- 7 Hinterer Handgriff
- 8 Ein-/Ausschalter
- 9 Akku
- 10 Messerschutz

- C** 11 Aufhängevorrichtung

## Technische Daten

**Akku-Heckenschere .....PHSA 12 B1**

Motorspannung U ..... 12 V ===

Leerlaufdrehzahl  $n_0$  ..... 1200 min<sup>-1</sup>

Laufzeit ..... max. 30 min\*

Schnittlänge ..... 350 mm

Messerlänge ..... ca. 410 mm

Max. Zahnabstand ..... 15 mm

Gewicht (ohne Akku,  
ohne Ladegerät) ..... 1,7 kg

Schalldruckpegel

( $L_{pA}$ ) ..... 74,3 dB (A),  $K_{pA}$  = 3 dB

Schallleistungspegel ( $L_{WA}$ )

garantiert ..... 90 dB(A)

gemessen ..... 86,6 dB(A);  $K_{WA}$  = 3,3 dB

Vibration ( $a_h$ )

hinterer Handgriff ..... 3,635 m/s<sup>2</sup>;

.....  $K=1,5$  m/s<sup>2</sup>

vorderer Handgriff ..... 4,426 m/s<sup>2</sup>;

.....  $K=1,5$  m/s<sup>2</sup>

\* Die effektive Laufzeit eines voll geladenen Akkus (PAPK 12 A1) im Leerlauf.



**Achtung! Eine aktuelle Liste der Akkukompatibilität finden Sie unter: [www.lidl.de/akku](http://www.lidl.de/akku)**

Dieses Gerät kann ausschließlich mit folgenden Akkus betrieben werden: PAPK 12 A1, PAPK 12 A2, PAPK 12 B1, PAPK 12 B2.

Diese Akkus dürfen mit folgenden Ladegeräten geladen werden: PLGK 12 A1, PLGK 12 A2, PLGK 12 B2.

Ladezeit (Std.)	PAPK 12 A1 PAPK 12 A2	PAPK 12 B1 PAPK 12 B2
PLGK 12 A1	1	2
PLGK 12 A2	1	2
PLGK 12 B2	0,5	1

Lärm- und Vibrationswerte wurden entsprechend den in der Konformitätserklärung genannten Normen und Bestimmungen ermittelt.

Der angegebene Schwingungsemissionswert ist nach einem genormten Prüfverfahren gemessen worden und kann zum Vergleich eines Elektrowerkzeugs mit einem anderen verwendet werden.

Der angegebene Schwingungsemissionswert kann auch zu einer einleitenden Einschätzung der Aussetzung verwendet werden.



### Warnung:

Der Schwingungsemissionswert kann sich während der tatsächlichen Benutzung des Elektrowerkzeugs von dem Angabewert unterscheiden, abhängig von der Art und Weise, in der das Elektrowerkzeug verwendet wird. Versuchen Sie, die Belastung durch Vibrationen so gering wie möglich zu halten. Beispielhafte Maßnahmen zur Verringerung der Vibrationsbelastung sind das Tragen von Handschuhen beim Gebrauch des Werkzeugs und die Begrenzung der Arbeitszeit. Dabei sind alle Anteile des Betriebszyklus zu berücksichtigen (beispielsweise Zeiten, in denen das Elektrowerkzeug abgeschaltet ist, und solche, in denen es zwar eingeschaltet ist, aber ohne Belastung läuft).

## Sicherheitshinweise

Dieser Abschnitt behandelt die grundlegenden Sicherheitsvorschriften bei der Arbeit mit dem Gerät.

## Symbole und Bildzeichen

### Bildzeichen auf dem Gerät:



Das Gerät ist Teil der Serie Parksidex X 12 V TEAM



Achtung!



Betriebsanleitung lesen!



Tragen Sie Augenschutz.



Tragen Sie Gehörschutz.



Tragen Sie Schutzhandschuhe.  
Gefahr durch Schnittverletzungen.



Achtung! Verletzungsgefahr durch laufende Messer



Benutzen Sie die Akku-Heckenschere nicht bei Regen oder an nassen Hecken.



Entfernen Sie den Akku vor Wartungsarbeiten.



Angabe des Schalleistungspegels  $L_{WA}$  in dB



Elektrogeräte gehören nicht in den Hausmüll.

### Bildzeichen auf der Verpackung:



Recycling-Symbol: Wellpappe



Produkte und Verpackungen umweltschonend entsorgen

### Symbole in der Betriebsanleitung:



**Gefahrenzeichen mit Angaben zur Verhütung von Personen- oder Sachschäden.**



**Gefahrenzeichen mit Angaben zur Verhütung von Personenschäden durch elektrischen Schlag.**



Gebotszeichen mit Angaben zur Verhütung von Schäden.



Hinweiszeichen mit Informationen zum besseren Umgang mit dem Gerät.



Tragen Sie Sicherheitsschuhe



Tragen Sie Augen- und Gehörschutz

## Allgemeine Sicherheitshinweise für Elektrowerkzeuge



**WARNUNG! Lesen Sie alle Sicherheitshinweise und Anweisungen.** Versäumnisse bei der Einhaltung der Sicherheitshinweise und Anweisungen können elektrischen Schlag, Brand und/oder schwere Verletzungen verursachen.

### Bewahren Sie alle Sicherheitshinweise und Anweisungen für die Zukunft auf.

Der in den Sicherheitshinweisen verwendete Begriff „Elektrowerkzeug“ bezieht sich auf netzbetriebene Elektrowerkzeuge (mit Netzkabel) und auf akkubetriebene Elektrowerkzeuge (ohne Netzkabel).

### 1) Arbeitsplatzsicherheit

- a) **Halten Sie Ihren Arbeitsbereich sauber und gut beleuchtet.** Unordnung oder unbeleuchtete Arbeitsbereiche können zu Unfällen führen.
- b) **Arbeiten Sie mit dem Elektrowerkzeug nicht in explosionsgefährdeter Umgebung, in der sich brennbare Flüssigkeiten, Gase oder Stäube befinden.** Elektrowerkzeuge erzeugen Funken, die den Staub oder die Dämpfe entzünden können.
- c) **Halten Sie Kinder und andere Personen während der Benutzung des Elektrowerkzeugs fern.** Bei Ablenkung können Sie die Kontrolle über das Gerät verlieren.

## 2) Elektrische Sicherheit

- a) **Der Anschlussstecker des Elektrowerkzeuges muss in die Steckdose passen. Der Stecker darf in keiner Weise verändert werden. Verwenden Sie keine Adapterstecker gemeinsam mit schutzgeerdeten Elektrowerkzeugen.** Unveränderte Stecker und passende Steckdosen verringern das Risiko eines elektrischen Schlages.
- b) **Vermeiden Sie Körperkontakt mit geerdeten Oberflächen, wie von Rohren, Heizungen, Herden und Kühlschränken.** Es besteht ein erhöhtes Risiko durch elektrischen Schlag, wenn Ihr Körper geerdet ist.
- c) **Halten Sie Elektrowerkzeuge von Regen oder Nässe fern.** Das Eindringen von Wasser in ein Elektrogerät erhöht das Risiko eines elektrischen Schlages.
- d) **Zweckentfremden Sie das Kabel nicht, um das Elektrowerkzeug zu tragen, aufzuhängen oder um den Stecker aus der Steckdose zu ziehen. Halten Sie das Kabel fern von Hitze, Öl, scharfen Kanten oder sich bewegenden Geräteteilen.** Beschädigte oder verwickelte Kabel erhöhen das Risiko eines elektrischen Schlages.
- e) **Wenn Sie mit einem Elektrowerkzeug im Freien arbeiten, verwenden Sie nur Verlängerungskabel, die auch für den Außenbereich geeignet sind.** Die Anwendung eines für den Außenbereich geeigneten Verlängerungskabels verringert das Risiko eines elektrischen Schlages.
- f) **Wenn der Betrieb des Elektrowerkzeugs in feuchter Um-**

**gebung nicht vermeidbar ist, verwenden Sie einen Fehlerstromschutzschalter.** Der Einsatz eines Fehlerstromschutzschalters vermindert das Risiko eines elektrischen Schlages.

## 3) Sicherheit von Personen

- a) **Seien Sie aufmerksam, achten Sie darauf, was Sie tun, und gehen Sie mit Vernunft an die Arbeit mit einem Elektrowerkzeug. Benutzen Sie kein Elektrowerkzeug, wenn Sie müde sind oder unter dem Einfluss von Drogen, Alkohol oder Medikamenten stehen.** Ein Moment der Unachtsamkeit beim Gebrauch des Elektrowerkzeuges kann zu ernsthaften Verletzungen führen.
- b) **Tragen Sie persönliche Schutzausrüstung und immer eine Schutzbrille.** Das Tragen persönlicher Schutzausrüstung, wie Staubmaske, rutschfeste Sicherheitsschuhe, Schutzhelm oder Gehörschutz, je nach Art und Einsatz des Elektrowerkzeuges, verringert das Risiko von Verletzungen.
- c) **Vermeiden Sie eine unbeabsichtigte Inbetriebnahme. Vergewissern Sie sich, dass das Elektrowerkzeug ausgeschaltet ist, bevor Sie es an die Stromversorgung und/oder den Akku anschließen, es aufnehmen oder tragen.** Wenn Sie beim Tragen des Elektrowerkzeuges den Finger am Schalter haben oder das Gerät eingeschaltet an die Stromversorgung anschließen, kann dies zu Unfällen führen.
- d) **Entfernen Sie Einstellwerkzeuge oder Schraubenschlüssel, bevor Sie das Elektrowerkzeug einschalten.** Ein Werkzeug oder Schlüs-

sel, der sich in einem drehenden Geräteteil befindet, kann zu Verletzungen führen.

- e) **Vermeiden Sie eine abnormale Körperhaltung. Sorgen Sie für einen sicheren Stand und halten Sie jederzeit das Gleichgewicht.** Dadurch können Sie das Elektrowerkzeug in unerwarteten Situationen besser kontrollieren.
  - f) **Tragen Sie geeignete Kleidung. Tragen Sie keine weite Kleidung oder Schmuck. Halten Sie Haare, Kleidung und Handschuhe fern von sich bewegenden Teilen.**  
Lockere Kleidung, Schmuck oder lange Haare können von sich bewegenden Teilen erfasst werden.
  - g) **Wenn Staubabsaug- und -auf-fangeinrichtungen montiert werden können, vergewissern Sie sich, dass diese angeschlossen sind und richtig verwendet werden.** Verwendung einer Staubabsaugung kann Gefährdungen durch Staub verringern.
- 4) Verwendung und Behandlung des Elektrowerkzeugs**
- a) **Überlasten Sie das Gerät nicht. Verwenden Sie für Ihre Arbeit das dafür bestimmte Elektrowerkzeug.** Mit dem passenden Elektrowerkzeug arbeiten Sie besser und sicherer im angegebenen Leistungsbereich.
  - b) **Benutzen Sie kein Elektrowerkzeug, dessen Schalter defekt ist.** Ein Elektrowerkzeug, das sich nicht mehr ein- oder ausschalten lässt, ist gefährlich und muss repariert werden.
  - c) **Ziehen Sie den Stecker aus der Steckdose und/oder entfernen Sie den Akku, bevor Sie Geräte-**

**einstellungen vornehmen, Zubehörteile wechseln oder das Gerät weglegen.** Diese Vorsichtsmaßnahme verhindert den unbeabsichtigten Start des Elektrowerkzeuges.

- d) **Bewahren Sie unbenutzte Elektrowerkzeuge außerhalb der Reichweite von Kindern auf. Lassen Sie Personen das Gerät nicht benutzen, die mit diesem nicht vertraut sind oder diese Anweisungen nicht gelesen haben.** Elektrowerkzeuge sind gefährlich, wenn sie von unerfahrenen Personen benutzt werden.
- e) **Pflegen Sie Elektrowerkzeuge mit Sorgfalt. Kontrollieren Sie, ob bewegliche Teile einwandfrei funktionieren und nicht klemmen, ob Teile gebrochen oder so beschädigt sind, dass die Funktion des Elektrowerkzeuges beeinträchtigt ist. Lassen Sie beschädigte Teile vor dem Einsatz des Gerätes reparieren.** Viele Unfälle haben ihre Ursache in schlecht gewarteten Elektrowerkzeugen.
- f) **Halten Sie Schneidwerkzeuge scharf und sauber.** Sorgfältig gepflegte Schneidwerkzeuge mit scharfen Schneidkanten verklemmen sich weniger und sind leichter zu führen.
- g) **Verwenden Sie Elektrowerkzeug, Zubehör, Einsatzwerkzeuge usw. entsprechend diesen Anweisungen. Berücksichtigen Sie dabei die Arbeitsbedingungen und die auszuführende Tätigkeit.** Der Gebrauch von Elektrowerkzeugen für andere als die vorgesehenen Anwendungen kann zu gefährlichen Situationen führen.

## 5) Verwendung und Behandlung des Akkuwerkzeugs

- a) **Laden Sie die Akkus nur in Ladegeräten auf, die vom Hersteller empfohlen werden.** Für ein Ladegerät, das für eine bestimmte Art von Akku geeignet ist, besteht Brandgefahr, wenn es mit anderen Akkus verwendet wird.
- b) **Verwenden Sie nur die dafür vorgesehenen Akkus in den Elektrowerkzeugen.** Der Gebrauch von anderen Akkus kann zu Verletzungen und Brandgefahr führen.
- c) **Halten Sie den nicht benutzten Akku fern von Büroklammern, Münzen, Schlüsseln, Nägeln, Schrauben oder anderen kleinen Metallgegenständen, die eine Überbrückung der Kontakte verursachen könnten.** Ein Kurzschluss zwischen den Akkukontakten kann Verbrennungen oder Feuer zur Folge haben.
- d) **Bei falscher Anwendung kann Flüssigkeit aus dem Akku austreten. Vermeiden Sie den Kontakt damit. Bei zufälligem Kontakt mit Wasser abspülen. Wenn die Flüssigkeit in die Augen kommt, nehmen Sie zusätzlich ärztliche Hilfe in Anspruch.** Austretende Akkuflüssigkeit kann zu Hautreizungen oder Verbrennungen führen.

## 6) SERVICE

- a) **Lassen Sie Ihr Elektrowerkzeug nur von qualifiziertem Fachpersonal und nur mit Original-Ersatzteilen reparieren.** Damit wird sichergestellt, dass die Sicherheit des Gerätes erhalten bleibt.

## Spezielle Sicherheitshinweise für das Gerät

### 1) SPEZIELLE SICHERHEITSHINWEISE FÜR HECKENSCHEREN

- **Halten Sie alle Körperteile vom Schneidmesser fern. Versuchen Sie nicht, bei laufendem Messer Schnittgut zu entfernen oder zu schneidendes Material festzuhalten. Entfernen Sie eingeklemmtes Schnittgut nur bei ausgeschaltetem Gerät.** Ein Moment der Unachtsamkeit bei Benutzung der Heckenschere kann zu schweren Verletzungen führen.
- **Tragen Sie die Heckenschere am Griff bei stillstehendem Messer. Bei Transport oder Aufbewahrung der Heckenschere stets den Messerschutz aufziehen.** Sorgfältiger Umgang mit dem Gerät verringert die Verletzungsgefahr durch das Messer.
- **Halten Sie das Elektrowerkzeug nur an den isolierten Griffflächen, da das Schneidmesser in Berührung mit verborgenen Stromleitungen kommen kann.** Der Kontakt des Schneidmessers mit einer spannungsführenden Leitung kann metallene Geräteteile unter Spannung setzen und zu einem elektrischen Schlag führen.
- **Durchsuchen Sie vor der Arbeit die Hecke nach verborgenen Objekten, z. B. Drahtzäunen etc.** So vermeiden Sie Geräteschäden.
- **Halten Sie die Heckenschere richtig, z. B. mit beiden Händen an den Handgriffen, wenn zwei Handgriffe vorhanden sind.** Der Verlust der Kontrolle über das Gerät kann zu Verletzungen führen.

- **Tragen Sie beim Arbeiten mit dem Gerät geeignete Kleidung und Arbeitshandschuhe. Fassen Sie das Gerät nie am Schneidmesser an oder heben es am Schneidmesser auf.** Der Kontakt mit dem Schneidmesser kann zu Verletzungen führen.
- **Verwenden Sie kein Zubehör welches nicht von PARKSIDE empfohlen wurde.** Dies kann zu elektrischem Schlag oder Feuer führen.

## 2) WEITERFÜHRENDE SICHERHEITSHINWEISE



Zu Ihrer persönlichen Sicherheit: Tragen Sie geeignete Arbeitskleidung wie festes Schuhwerk mit rutschfester Sohle, eine robuste, lange Hose, Handschuhe, eine Schutzbrille und Gehörschutz!



Tragen Sie keine lange Kleidung oder Schmuck, da diese von sich bewegenden Teilen erfasst werden können. Benutzen Sie das Gerät nicht, wenn Sie barfuß gehen oder offene Sandalen tragen.

- **Das Gerät ist für das Schneiden von Hecken vorgesehen. Mit dem Gerät keine Zweige, hartes Holz oder anderes schneiden.** Das Gerät könnte beschädigt werden.
- **Versuchen Sie nicht, einen blockierten/verklebten Sicherheitsmesserbalken zu lösen, bevor Sie das Gerät ausgeschaltet und den Akku herausgenommen haben.** Es besteht Verletzungsgefahr.
- **Halten Sie beim Arbeiten das Gerät immer mit beiden Händen und mit Abstand vom eigenen Körper gut fest.** Dadurch können Sie

das Gerät in unerwarteten Situationen besser kontrollieren.

- **Benutzen Sie das Gerät nicht in der Nähe von entzündbaren Flüssigkeiten oder Gasen.** Bei Kurzschluss besteht Brand- und Explosionsgefahr.
- **Die Messer sind regelmäßig auf Abnutzung zu kontrollieren und nachschleifen zu lassen.** Stumpfe Messer überlasten das Gerät. Daraus resultierende Schäden unterliegen nicht der Garantie.
- **Versuchen Sie nicht, das Gerät selbst zu reparieren, es sei denn, Sie besitzen hierfür eine Ausbildung. Sämtliche Arbeiten, die nicht in dieser Betriebsanleitung angegeben werden, dürfen nur von unserem Service-Center ausgeführt werden.** Viele Unfälle haben ihre Ursache in schlecht gewarteten Geräten.

## 3) SPEZIELLE SICHERHEITSHINWEISE FÜR AKKUGERÄTE

- **Stellen Sie sicher, dass das Gerät ausgeschaltet ist, bevor Sie den Akku einsetzen.** Das Einsetzen eines Akkus in ein Elektrowerkzeug, das eingeschaltet ist, kann zu Unfällen führen.
- **Verwenden Sie keine nicht wiederaufladbaren Batterien.** Das Gerät könnte beschädigt werden.

## 4) RESTRISIKEN

Auch wenn Sie dieses Elektrowerkzeug vorschriftsmäßig bedienen, bleiben immer Restrisiken bestehen. Folgende Gefahren können im Zusammenhang mit der Bauweise und Ausführung dieses Elektrowerkzeugs auftreten:

- a) Schnittverletzungen

- b) Gehörschäden, falls kein geeigneter Gehörschutz getragen wird.
- c) Gesundheitsschäden, die aus Hand-Arm-Schwingungen resultieren, falls das Gerät über einen längeren Zeitraum verwendet wird oder nicht ordnungsgemäß geführt und gewartet wird.



Warnung! Dieses Elektrowerkzeug erzeugt während des Betriebs ein elektromagnetisches Feld. Dieses Feld kann unter bestimmten Umständen aktive oder passive medizinische Implantate beeinträchtigen. Um die Gefahr von ernsthaften oder tödlichen Verletzungen zu verringern, empfehlen wir Personen mit medizinischen Implantaten ihren Arzt und den Hersteller des medizinischen Implantats zu konsultieren, bevor das Gerät bedient wird.



**Beachten Sie die Sicherheitshinweise und Hinweise zum Aufladen und der korrekten Verwendung, die in der Betriebsanleitung Ihres Akkus und Ladegeräts der Serie Parkside X 12 V Team gegeben sind. Eine detaillierte Beschreibung zum Ladevorgang und weitere Informationen finden Sie in dieser separaten Bedienungsanleitung.**

## Bedienung



**Tragen Sie beim Arbeiten mit dem Gerät geeignete Kleidung und Arbeitshandschuhe. Tragen Sie Augen- und Gehörschutz. Vergewissern Sie sich vor jeder Benutzung, dass das Gerät funktionstüchtig ist.**

**Der Ein-/Ausschalter und der Sicherheitsschalter dürfen nicht arretiert werden. Sie müssen nach Loslassen des Schalters den Motor ausschalten. Sollte ein Schalter beschädigt sein, darf mit dem Gerät nicht mehr gearbeitet werden. Persönliche Schutzausrüstung und ein funktionstüchtiges Gerät vermindern das Risiko von Verletzungen und Unfällen.**



Beachten Sie den Lärmschutz und örtliche Vorschriften.



### Ein- und Ausschalten



Achten Sie auf einen sicheren Stand und halten Sie das Gerät mit beiden Händen und mit Abstand vom eigenen Körper gut fest. Achten Sie vor dem Einschalten darauf, dass das Gerät keine Gegenstände berührt.

#### Messerschutz entfernen:

1. Ziehen Sie den Messerschutz (10) vom Sicherheitsschalter (1) ab.

#### Einschalten:

2. Vergewissern Sie sich, dass der Akku (9) eingesetzt ist (separate Bedienungsanleitung für Akku und Ladegerät beachten).
3. Drücken Sie den Sicherheitsschalter (3) am vorderen Handgriff (4).
4. Drücken Sie den Ein-/Ausschalter (8). Das Gerät läuft mit höchster Geschwindigkeit.

#### Ausschalten:

5. Lassen Sie den Sicherheitsschalter (3) oder Ein-/Ausschalter (8) los.

## Ladezustand des Akkus prüfen

Die Ladezustands-Anzeige (A 6) signalisiert den Ladezustand des Akkus (A 9) während dem Bedienen des Gerätes.

### 3 LEDs leuchten (rot-gelb-grün):

Akku geladen

### 2 LEDs leuchten (rot-gelb):

Akku teilweise geladen

**1 LED leuchtet (rot):** Akku muss geladen werden



Laden Sie den Akku (A 9) auf, wenn nur noch die rote LED der Ladezustands-Anzeige leuchtet.

## Arbeiten mit dem Gerät



Achten Sie beim Schneiden darauf, keine Gegenstände wie z. B. Drahtzäune oder Pflanzenstützen zu berühren. Dies kann zu Schäden am Sicherheitsmesserbalken führen.

- Schalten Sie bei Blockierung der Messer durch feste Gegenstände das Gerät sofort aus und nehmen Sie den Akku heraus. Entfernen Sie erst dann den Gegenstand.
- Vermeiden Sie die Überbeanspruchung des Gerätes während der Arbeit.

## Schneidtechniken

- Schneiden Sie dicke Äste zuvor mit einer Astschere heraus.
- Der doppelseitige Sicherheitsmesserbalken ermöglicht den Schnitt in beiden Richtungen oder durch Pendelbewegungen von einer Seite zur anderen.
- Bewegen Sie beim senkrechten Schnitt die Akku-Heckenschere gleichmäßig vorwärts oder bogenförmig auf und ab.

- Bewegen Sie beim waagrechten Schnitt die Akku-Heckenschere sichelförmig zum Rand der Hecke, damit abgeschnittene Zweige zu Boden fallen.
- Um lange, gerade Linien zu erhalten, empfiehlt es sich Schnüre zu spannen.

## Schnitthecken schneiden:

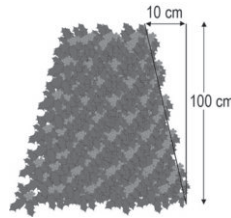

Es empfiehlt sich, Hecken in trapezähnlicher Form zu schneiden, um ein Verkahlen der unteren Äste zu verhindern. Dies entspricht dem

natürlichen Pflanzenwachstum und lässt Hecken optimal gedeihen. Beim Schnitt werden nur die neuen Jahrestriebe reduziert, so bildet sich eine dichte Verzweigung und ein guter Sichtschutz aus.

- Schneiden Sie zuerst die Seiten einer Hecke. Bewegen Sie dazu die Akku-Heckenschere mit der Wachstumsrichtung von unten nach oben. Wenn Sie von oben nach unten schneiden, bewegen sich dünnere Äste nach außen, wodurch dünne Stellen oder Löcher entstehen können.
- Schneiden Sie dann die Oberkante je nach Geschmack gerade, dachförmig oder rund.
- Trimmen Sie schon junge Pflanzen auf die gewünschte Form hin. Der Haupttrieb sollte unbeschädigt bleiben, bis die Hecke die geplante Höhe erreicht hat. Alle anderen Triebe werden auf die Hälfte gekappt.

## Frei wachsende Hecken pflegen:

Frei wachsende Hecken bekommen zwar keinen Formschnitt, müssen aber regelmäßig gepflegt werden, damit die Hecke nicht zu hoch wird.

## Reinigung/Wartung

 Lassen Sie Instandsetzungsarbeiten und Wartungsarbeiten, die nicht in dieser Betriebsanleitung beschrieben sind, von unserem Service-Center durchführen. Verwenden Sie nur Originalteile.

 Schalten Sie das Gerät aus und nehmen Sie vor allen Arbeiten den Akku aus dem Gerät.

 Tragen Sie beim Hantieren mit dem Sicherheitsmesserbalken Handschuhe. So vermeiden Sie Schnittverletzungen.

Führen Sie folgende Reinigungs- und Wartungsarbeiten regelmäßig durch. Dadurch ist eine lange und zuverlässige Nutzung gewährleistet.

### Reinigung

 **Das Gerät darf weder mit Wasser abgespritzt werden, noch in Wasser gelegt werden. Es besteht die Gefahr eines Stromschlages.**

- Halten Sie Lüftungsschlitze (A 5) und Motorgehäuse des Gerätes sauber. Verwenden Sie dazu ein feuchtes Tuch oder eine Bürste. Verwenden Sie keine Reinigungs- bzw. Lösungsmittel. Sie könnten das Gerät damit irreparabel beschädigen.
- Halten Sie das Messer stets sauber. Nach jeder Benutzung des Gerätes müssen Sie

- das Messer reinigen (mit öligem Lappen);
- den Sicherheitsmesserbalken einölen mit Ölkännchen oder Spray.

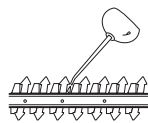

### Wartung

- Kontrollieren Sie das Gerät vor jedem Gebrauch auf offensichtliche Mängel wie lose, abgenutzte oder beschädigte Teile. Prüfen Sie den festen Sitz der Schrauben im Sicherheitsmesserbalken (A 1).
- Überprüfen Sie Abdeckungen und Schutzeinrichtungen (siehe A) auf Beschädigungen und korrekten Sitz. Tauschen Sie diese gegebenenfalls aus.
- Leichte Scharten an den Schneidzähnen können Sie selbst glätten. Ziehen Sie dazu die Schneiden mit einem Ölstein ab. Nur scharfe Schneidzähne bringen eine gute Schnittleistung.
- Stumpfe, verbogene oder beschädigte Sicherheitsmesserbalken müssen ausgetauscht werden.

Lassen Sie Arbeiten, die nicht in dieser Anleitung beschrieben sind, von unserem Service-Center durchführen. Verwenden Sie nur Originalteile.

### Lagerung

- Bewahren Sie das Gerät im mitgelieferten Messerschutz (A 10) trocken und außerhalb der Reichweite von Kindern auf.

### **C** Wandhalterung

Sie können das Gerät an der Aufhängevorrichtung (11) senkrecht aufhängen. Hängen Sie das Gerät nur mit aufgeschobenem Messerschutz auf.



**Beachten Sie beim Aufhängen, dass Öl vom Sicherheitsmesserbalken tropfen kann.**

1. Bringen Sie eine Schraube mit Hilfe von einem Dübel an der Wunschposition einer Wand an. Der Schraubenkopf kann einen Durchmesser von 6 - 7 mm haben.
2. Lassen Sie den Schraubenkopf mit ca. 10 mm Abstand zur Wand hervorstehen.
3. Setzen Sie das Gerät mit der runden Öffnung der Aufhängevorrichtung (11) an die Schraube an. Hängen Sie es so an der Aufhängevorrichtung auf.



**Achten Sie beim Bohren darauf, keine Versorgungsleitungen zu beschädigen. Verwenden Sie geeignete Suchgeräte, um diese aufzuspüren oder nehmen Sie einen Installationsplan zu Hilfe. Kontakt mit Elektrolei-**

**tungen kann zu elektrischem Schlag und Feuer, Kontakt einer Gasleitung zur Explosion führen.**

**Beschädigung einer Wasserleitung kann zu Sachbeschädigung und elektrischem Schlag führen.**

## Entsorgung/ Umweltschutz

Nehmen Sie den Akku aus dem Gerät und führen Sie Gerät, Akku, Zubehör und Verpackung einer umweltgerechten Wiederverwertung zu.



Elektrische Geräte gehören nicht in den Hausmüll.

- Die Entsorgung Ihrer defekten, eingesendeten Geräte führen wir kostenlos durch.
- Führen Sie Schnittgut der Kompostierung zu und werfen Sie dieses nicht in die Mülltonne.

## Ersatzteile/Zubehör

**Ersatzteile und Zubehör erhalten Sie unter [www.grizzly-service.eu](http://www.grizzly-service.eu)**

Sollten Sie Probleme mit dem Bestellvorgang haben, verwenden Sie bitte das Kontaktformular. Bei weiteren Fragen wenden Sie sich an das „Service-Center“ (siehe Seite 18).

Position Betriebsanleitung	Position Explosionszeichnung	Bezeichnung	Bestell-Nr.
<b>A</b> 1	4-6,44,20	Sicherheitsmesserbalken	13700710
<b>A</b> 2	37,43	Handschutz	91105335
<b>A</b> 10	42	Messerschutz	91105337

## A Fehlersuche

Problem	Mögliche Ursache	Fehlerbehebung
Gerät startet nicht	Akku (9) entladen	Akku laden (separate Bedienungsanleitung für Akku und Ladegerät beachten)
	Akku (9) nicht eingesetzt	Akku einsetzen (separate Bedienungsanleitung für Akku und Ladegerät beachten)
	Sicherheitsschalter (3) nicht richtig betätigt	Einschalten (siehe „Bedienung“)
	Ein-/Ausschalter (8) defekt	Reparatur durch Service-Center
Gerät arbeitet mit Unterbrechungen	Interner Wackelkontakt	Reparatur durch Service-Center
	Ein-/Ausschalter (8) defekt	
Sicherheitsmesserbalken wird heiß	Sicherheitsmesserbalken (1) stumpf	Sicherheitsmesserbalken schleifen oder austauschen lassen (Service-Center)
	Sicherheitsmesserbalken (1) hat Scharten	Sicherheitsmesserbalken überprüfen oder austauschen lassen (Service-Center)
	Zu viel Reibung wegen fehlender Schmierung	Sicherheitsmesserbalken (1) ölen
Schlechtes Schneidergebnis	Zu viel Reibung wegen fehlender Schmierung	Sicherheitsmesserbalken (1) ölen
	Verschmutzter Sicherheitsmesserbalken (1)	Sicherheitsmesserbalken reinigen
	Sicherheitsmesserbalken (1) stumpf	Sicherheitsmesserbalken schleifen oder austauschen lassen (Service-Center)
	Schlechte Schneidtechnik	Siehe „Arbeiten mit dem Gerät“

## Garantie

Sehr geehrte Kundin, sehr geehrter Kunde,  
Sie erhalten auf dieses Gerät 3 Jahre  
Garantie ab Kaufdatum.

Im Falle von Mängeln dieses Gerätes  
stehen Ihnen gegen den Verkäufer des  
Gerätes gesetzliche Rechte zu. Diese  
gesetzlichen Rechte werden durch unsere  
im Folgenden dargestellte Garantie nicht  
eingeschränkt.

### Garantiebedingungen

Die Garantiefrist beginnt mit dem  
Kaufdatum. Bitte bewahren Sie den Original-  
Kassenbon gut auf. Diese Unterlage wird als  
Nachweis für den Kauf benötigt.

Tritt innerhalb von drei Jahren ab dem  
Kaufdatum dieses Gerätes ein Material-  
oder Fabrikationsfehler auf, wird das  
Gerät von uns – nach unserer Wahl –  
für Sie kostenlos repariert oder ersetzt.  
Diese Garantieleistung setzt voraus, dass  
innerhalb der Drei-Jahres-Frist das defekte  
Gerät und der Kaufbeleg (Kassenbon)  
vorgelegt und schriftlich kurz beschrieben  
wird, worin der Mangel besteht und wann  
er aufgetreten ist.

Wenn der Defekt von unserer Garantie  
gedeckt ist, erhalten Sie das reparierte  
oder ein neues Gerät zurück. Mit  
Reparatur oder Austausch des Gerätes  
beginnt kein neuer Garantiezeitraum.

### Garantiezeit und gesetzliche Mängelansprüche

Die Garantiezeit wird durch die  
Gewährleistung nicht verlängert. Dies  
gilt auch für ersetzte und reparierte Teile.  
Eventuell schon beim Kauf vorhandene  
Schäden und Mängel müssen sofort  
nach dem Auspacken gemeldet werden.  
Nach Ablauf der Garantiezeit anfallende  
Reparaturen sind kostenpflichtig.

## Garantieumfang

Das Gerät wurde nach strengen  
Qualitätsrichtlinien sorgfältig produziert  
und vor Anlieferung gewissenhaft geprüft.

Die Garantieleistung gilt für Material- oder  
Fabrikationsfehler. Diese Garantie erstreckt  
sich nicht auf Geräteteile, die normaler  
Abnutzung ausgesetzt sind und daher als  
Verschleißteile angesehen werden können  
(z. B. Messer, Getriebegrad) oder für  
Beschädigungen an zerbrechlichen Teilen  
(z. B. Schalter).

Diese Garantie verfällt, wenn das Gerät  
beschädigt, nicht sachgemäß benutzt  
oder nicht gewartet wurde. Für eine  
sachgemäße Benutzung des Gerätes sind  
alle in der Betriebsanleitung aufgeführten  
Anweisungen genau einzuhalten.  
Verwendungszwecke und Handlungen,  
von denen in der Betriebsanleitung  
abgeraten oder vor denen gewarnt wird,  
sind unbedingt zu vermeiden.

Das Gerät ist lediglich für den privaten  
und nicht für den gewerblichen  
Gebrauch bestimmt. Bei missbräuchlicher  
und unsachgemäßer Behandlung,  
Gewaltanwendung und bei Eingriffen, die  
nicht von unserer autorisierten Service-  
Niederlassung vorgenommen wurden,  
erlischt die Garantie.

### Abwicklung im Garantiefall

Um eine schnelle Bearbeitung Ihres  
Anliegens zu gewährleisten, folgen Sie  
bitte den folgenden Hinweisen:

- Bitte halten Sie für alle  
Anfragen den Kassenbon und  
die Identifikationsnummer  
(IAN 351911\_2007) als Nachweis für  
den Kauf bereit.
- Die Artikelnummer entnehmen Sie bitte  
dem Typenschild.

- Sollten Funktionsfehler oder sonstige Mängel auftreten, kontaktieren Sie zunächst die nachfolgend benannte Serviceabteilung **telefonisch** oder per **E-Mail**. Sie erhalten dann weitere Informationen über die Abwicklung Ihrer Reklamation.
- Ein als defekt erfasstes Gerät können Sie, nach Rücksprache mit unserem Kundenservice, unter Beifügung des Kaufbelegs (Kassenbons) und der Angabe, worin der Mangel besteht und wann er aufgetreten ist, für Sie portofrei an die Ihnen mitgeteilte Service-Anschrift übersenden. Um Annahmeprobleme und Zusatzkosten zu vermeiden, benutzen Sie unbedingt nur die Adresse, die Ihnen mitgeteilt wird. Stellen Sie sicher, dass der Versand nicht unfrei, per Sperrgut, Express oder sonstiger Sonderfracht erfolgt. Senden Sie das Gerät bitte inkl. aller beim Kauf mitgelieferten Zubehörteile ein und sorgen Sie für eine ausreichend sichere Transportverpackung.

## Reparatur-Service

Sie können Reparaturen, **die nicht der Garantie unterliegen**, gegen Berechnung von unserer Service-Niederlassung durchführen lassen. Sie erstellt Ihnen gerne einen Kostenvoranschlag.

Wir können nur Geräte bearbeiten, die ausreichend verpackt und frankiert eingesandt wurden.

**Achtung:** Bitte senden Sie Ihr Gerät gereinigt und mit Hinweis auf den Defekt an unsere Service-Niederlassung.

Nicht angenommen werden unfrei - per Sperrgut, Express oder mit sonstiger Sonderfracht - eingeschickte Geräte.

Die Entsorgung Ihrer defekten, eingesendeten Geräte führen wir kostenlos durch.

## Service-Center

**DE Service Deutschland**  
Tel.: 0800 54 35 111  
E-Mail: grizzly@lidl.de  
**IAN 351911\_2007**

**AT Service Österreich**  
Tel.: 0820 201 222  
(0,15 EUR/Min.)  
E-Mail: grizzly@lidl.at  
**IAN 351911\_2007**

**CH Service Schweiz**  
Tel.: 0842 665566  
(0,08 CHF/Min.,  
Mobilfunk max. 0,40 CHF/Min.)  
E-Mail: grizzly@lidl.ch  
**IAN 351911\_2007**

## Importeur

Bitte beachten Sie, dass die folgende Anschrift keine Service-Anschrift ist. Kontaktieren Sie zunächst das oben genannte Service-Center.

### Grizzly Tools GmbH & Co. KG

Stockstädter Straße 20  
D-63762 Großostheim  
[www.grizzly-service.eu](http://www.grizzly-service.eu)

## Sommaire

<b>Introduction .....</b>	<b>19</b>
<b>Domaine d'utilisation .....</b>	<b>19</b>
<b>Description générale .....</b>	<b>20</b>
Volume de la livraison .....	20
Description du fonctionnement .....	20
Vue synoptique .....	20
<b>Caractéristiques techniques .....</b>	<b>20</b>
<b>Instructions de sécurité.....</b>	<b>21</b>
Symboles et pictogrammes .....	21
Consignes de sécurité générales pour outils électriques .....	22
Consignes de sécurité spéciales pour l'appareil.....	25
<b>Mise en service .....</b>	<b>27</b>
Mise en marche et arrêt de l'appareil.....	27
Contrôler l'état de chargement de l'accu .....	27
Travail avec le taille haie .....	28
Techniques de taille .....	28
<b>Nettoyage et Entretien .....</b>	<b>28</b>
Nettoyage.....	29
Entretien .....	29
<b>Rangement .....</b>	<b>29</b>
Fixation murale .....	29
<b>Elimination et protection de l'environnement .....</b>	<b>30</b>
<b>Pièces de rechange/Accessoires..</b>	<b>30</b>
<b>Dépannage .....</b>	<b>31</b>
<b>Garantie .....</b>	<b>32</b>
<b>Service Réparations .....</b>	<b>33</b>
<b>Service-Center .....</b>	<b>33</b>
<b>Importateur .....</b>	<b>33</b>
<b>Traduction de la déclaration de conformité CE originale .....</b>	<b>50</b>
<b>Vue éclatée .....</b>	<b>53</b>

## Introduction

Toutes nos félicitations pour l'achat de votre nouvel appareil. Vous avez ainsi choisi un produit de qualité supérieure. La qualité de l'appareil a été vérifiée pendant la production et il a été soumis à un contrôle final. Le fonctionnement de votre appareil est donc ainsi garanti. Il n'est pas à exclure que dans certains cas isolés, il demeure dans l'appareil des quantités résiduelles de lubrifiants industriels. Ceci n'est pas un défaut ou un vice et on ne doit pas s'inquiéter à ce sujet.



La notice d'utilisation fait partie de ce produit. Elle contient des instructions importantes pour la sécurité, l'utilisation et l'élimination des déchets. Avant d'utiliser ce produit, lisez attentivement les consignes d'emploi et de sécurité. N'utilisez le produit que tel que décrit et uniquement pour les domaines d'emploi indiqués. Conservez cette notice et remettez-la avec tous les documents si vous cédez le produit à un tiers.

## Domaine d'utilisation

L'appareil est uniquement destiné à la coupe et au débroussaillage des haies, buissons et arbustes dans le domaine domestique. Toute autre utilisation qui n'est pas autorisée expressément dans ce mode d'emploi peut conduire à un endommagement de l'appareil et présenter un réel danger pour l'utilisateur. Cet appareil n'est pas adapté à une utilisation industrielle. L'appareil est destiné à une utilisation par des adultes. Les jeunes gens âgés de plus de 16 ans sont autorisés à utiliser l'appareil sous surveillance d'un adulte. L'opérateur ou l'utilisateur est responsable des accidents ou dommages survenant à d'autres personnes ou à leurs biens. Le constructeur décline toute responsabilité

en cas de dommages qui seraient occasionnés par une utilisation non conforme ou une manipulation inappropriée de l'appareil.

 N'utilisez jamais l'appareil avec des lames époinçonnées. Faites réaffûter les lames régulièrement pour ne pas perdre le droit à la garantie.

L'appareil fait partie de la gamme Parkside X 12 V TEAM et peut être utilisé avec les batteries de la gamme Parkside X 12 V TEAM. Les batteries doivent être chargées uniquement avec des chargeurs appartenant à la gamme Parkside X 12 V TEAM.

## Description générale

 Vous trouverez les illustrations sur la page de rabat avant.

## Volume de la livraison

Déballer l'appareil et vérifiez que la livraison est complète. Evacuez le matériel d'emballage comme il se doit.

- Taille-haies sans fil
- Protection de lame
- Notice d'utilisation

 **La batterie et le chargeur ne sont pas compris dans le matériel livré !**

## Description du fonctionnement

Le taille-haies sans fil est équipé comme dispositif de coupe d'une lame de qualité en acier spécial traité au laser. Pendant l'exécution de la coupe, les dents de coupe effectuent des mouvements linéaires. La butée de protection, située à la tête de la barre porte-lame empêche les renvois dangereux de l'appareil

si celui-ci vient au contact d'un mur, d'une clôture, etc. L'appareil est équipé d'un commutateur de sécurité à 2 mains et d'une fonction de frein d'arrêt rapide pour une parfaite protection de l'utilisateur. De plus, le garde-main protège des branches et branchages. Vous trouverez le fonctionnement des pièces de service dans les descriptions suivantes.

## Vue synoptique

- A**
- 1 Rails de sécurité de lame
  - 2 Garde-main
  - 3 Commutateur de sécurité
  - 4 Poignée avant
  - 5 Fentes de ventilation
  - 6 Indicateur de charge de la batterie
  - 7 Poignée arrière
  - 8 Interrupteur Marche/Arrêt
  - 9 Accumulateur
  - 10 Protection de lame
- C** 11 Dispositif de suspension

## Caractéristiques techniques

### Taille-haies sans fil.....PHSA 12 B1

Tension de moteur U.....	12 V =
Vitesse de rotation à vide $n_0$ .....	1200 min <sup>-1</sup>
Temps de marche.....	max. 30 min*
Longueur de coupe.....	350 cm
Longueur de lame.....	env. 410 mm
Distance entre les dents.....	15 mm
Poids (avec batterie, sans chargeur)	1,7 kg
Niveau de pression acoustique	
( $L_{pA}$ ).....	74,3 dB(A), $K_{pA}=3$ dB
Niveau de puissance acoustique ( $L_{WA}$ )	
garanti.....	90 dB(A)
mesuré.....	86,6 dB(A); $K_{WA}=3,3$ dB
Vibration ( $a_h$ )	
poignée arrière.....	3,635 m/s <sup>2</sup>
poignée avant.....	4,426 m/s <sup>2</sup>
	$K=1,5$ m/s <sup>2</sup>

\* Le temps de fonctionnement effectif d'une batterie (PAPK 12 A1) à pleine charge au ralenti.

Les valeurs de bruit et de vibrations ont été définies conformément aux normes et prescriptions stipulées dans la déclaration de conformité.

La valeur d'émission d'oscillation donnée a été mesurée d'après une procédure d'essai aux normes et peut être utilisée pour comparer un outil électrique avec un autre outil. L'indication du fait que la valeur totale de vibrations déclarée peut également être utilisée pour une évaluation préliminaire de l'exposition.



**Attention ! Vous trouverez une liste actualisée de la compatibilité des batteries à l'adresse : [www.lidl.de/akku](http://www.lidl.de/akku)**

Cet appareil peut être alimenté exclusivement par les batteries suivantes : PAPK 12 A1, PAPK 12 A2, PAPK 12 B1, PAPK 12 B2.

Ces batteries peuvent être rechargées avec les chargeurs suivants : PLGK 12 A1, PLGK 12 A2, PLGK 12 B2.

Temps de charge (h)	PAPK 12 A1	PAPK 12 B1
	PAPK 12 A2	PAPK 12 B2
PLGK 12 A1	1	2
PLGK 12 A2	1	2
PLGK 12 B2	0,5	1



### Avertissement :

La valeur d'émission d'oscillation peut, pendant l'utilisation réelle de l'outil électrique, différer de la valeur d'indication, selon la manière dont l'outil électrique est utilisé. Essayez de maintenir aussi faible que possible la contrainte que constituent les vibrations. Mesures à titre

d'exemple pour réduire la contrainte que constituent les vibrations : porter des gants lors de l'utilisation de l'outil et limiter le temps de travail. Il faut à ce titre tenir compte de toutes les parties du cycle d'exploitation (par exemple les temps au cours desquels l'outil électroportatif est éteint, et ceux au cours desquels il est certes allumé mais fonctionne hors charge).

## Instructions de sécurité

Cette section traite des principales normes de sécurité lors du travail avec l'appareil.

## Symboles et pictogrammes

### Symboles apposés sur l'appareil



L'appareil fait partie de la gamme Parkside X 12 V TEAM



Attention!



Lisez attentivement les instructions d'emploi.



Portez une protection des yeux.



Portez une protection auditive.



Portez des gants de protection. Risque de coupures.



Attention ! Risque de blessure due aux lames qui tournent.



N'utilisez pas le taille haie par temps de pluie ou sur des haies mouillées.



Retirez l'accu avant les opérations de maintenance.

 Indication du niveau garanti de puissance acoustique  $L_{WA}$  en dB.

 Les machines n'ont pas leur place dans les ordures ménagères.

### Symboles sur l'emballage :

 Symbole de recyclage : Carton ondulé

 Les produits et emballages doivent être jetés dans le respect de l'environnement

### Symboles utilisés dans le mode d'emploi

 **Symbole de danger et indications relatives à la prévention de dommages corporels ou matériels.**

 **Pictogramme de danger avec informations de prévention des dommages aux personnes par décharge électrique.**

 Symbole d'interdiction et indications relatives à la prévention de dommages.

 Symboles de remarque et informations permettant une meilleure utilisation de l'appareil.

 Portez des chaussures de sécurité

 Portez une protection pour les yeux et les oreilles.

## Consignes de sécurité générales pour outils électriques



**AVERTISSEMENT ! Lisez toutes les consignes de sécurité et les instructions.** Des omissions lors de l'observation des consignes de sécurité et des instructions peuvent causer une décharge électrique, un incendie et / ou de graves blessures.

**Conservez toutes les consignes de sécurité et les instructions pour les consulter ultérieurement.** Le terme «outil» dans les avertissements fait référence à votre outil électrique alimenté par le secteur (avec cordon d'alimentation) ou votre outil fonctionnant sur batterie (sans cordon d'alimentation).

### 1) SÉCURITÉ SUR LE LIEU DE TRAVAIL

- a) **Conservez votre zone de travail propre et bien éclairée.** Les zones de travail en désordre et non éclairées peuvent être à l'origine d'accidents.
- b) **Avec l'outil électrique, ne travaillez pas dans un environnement soumis à un risque d'explosion et dans lequel se trouvent des poussières, des gaz et des liquides inflammables.** Les outils électriques produisent des étincelles qui peuvent enflammer la poussière ou les vapeurs.
- c) **Pendant l'utilisation de l'outil électrique, tenez à distance les enfants et les autres personnes.** En cas de distractions, vous pouvez perdre le contrôle de l'appareil.

### 2) SÉCURITÉ ÉLECTRIQUE

- a) **La fiche de raccordement de l'outil électrique doit convenir à la prise**

**de courant. La fiche ne doit pas être modifiée de quelle manière que ce soit. N'utilisez aucune prise d'adaptateur conjointement avec des outils électriques ayant une mise à la terre de protection.**

Les fiches inchangées et les prises de courant appropriées diminuent le risque de décharge électrique.

- b) Evitez le contact du corps avec les surfaces mises à la terre, telles que les tubes, les chauffages, les fours et les réfrigérateurs.** Il existe un risque accru de décharge électrique, si votre corps est mis à la terre.
- c) Tenez les outils électriques à distance de la pluie ou de l'humidité.** La pénétration de l'eau dans un outil électrique augmente le risque d'une décharge électrique.
- d) Ne pas maltraiter le cordon. Ne jamais utiliser le cordon pour porter, tirer ou débrancher l'outil. Maintenir le cordon à l'écart de la chaleur, du lubrifiant, des arêtes ou des parties en mouvement.** Des cordons endommagés ou emmêlés augmentent le risque de choc électrique.
- e) Si vous travaillez avec un outil électrique en plein air, utilisez uniquement un câble de prolongation qui soit adapté pour l'extérieur.** L'emploi d'un câble de prolongation approprié pour le domaine extérieur diminue le risque d'une décharge électrique.
- f) Si l'utilisation de l'outil électrique dans un environnement humide ne peut être évitée, utilisez un disjoncteur à courant de défaut.** L'utilisation d'un disjoncteur à courant de défaut réduit le risque d'électrocution.

### 3) SÉCURITÉ DES PERSONNES

- a) Soyez attentif, faites attention à ce que vous faites et utilisez raisonnablement l'outil électrique pendant votre travail. N'utilisez aucun outil électrique si vous êtes fatigué ou vous trouvez sous l'influence de drogues, d'alcool ou de médicaments.** Un moment d'inattention durant l'utilisation de l'outil électrique peut être la cause de graves blessures.
- b) Portez toujours un équipement de protection individuel et des lunettes protectrices.** Le port d'un équipement de protection individuel, comme un masque anti-poussières, des chaussures de sécurité anti-dérapantes, un casque de protection ou des protections auriculaires, en fonction du type et de l'utilisation de l'outil électrique, diminue le risque des blessures.
- c) Evitez une mise en service non prévue. Assurez-vous que l'outil électrique est éteint avant que vous ne le connectiez à l'alimentation en courant et / ou à l'accumulateur, le portiez ou le déplaciez.** Si en portant l'appareil électrique, votre doigt appuie sur le commutateur ou que l'appareil se mette en marche lorsque vous le connectez, cela peut entraîner un accident.
- d) Retirez les outils de réglage ou la clé à écrous avant de mettre l'outil électrique sous tension.** Un outil ou une clé qui se trouve dans une partie mobile de l'appareil peut être à l'origine de blessures.
- e) Ne pas se précipiter. Assurez-vous d'avoir une position stable et d'être tout le temps en équilibre.** Vous pourrez ainsi mieux contrô-

ler mieux l'outil électrique dans des situations inattendues.

- f) Portez des vêtements appropriés convenables. Ne portez aucun habit large ou parure. Maintenez vos cheveux,** habits et gants loin des parties mobiles. Les habits légers, les parures ou les longs cheveux peuvent être saisis par les parties mobiles.
- g) Si des dispositifs d'aspiration et de collecte supplémentaires peuvent être montés, assurez-vous que ceux-ci sont connectés et utilisés correctement.** L'utilisation d'un dispositif d'aspiration peut diminuer les risques engendrés par la poussière.

#### 4) UTILISATION ET ENTRETIEN DE L'OUTIL

- a) Ne forcez pas l'appareil. Utilisez pour votre travail l'outil électrique le mieux adapté.** Avec un outil électrique approprié, vous travaillerez mieux et avec davantage de sécurité dans le secteur de travail donné.
- b) N'utilisez aucun outil électrique dont le commutateur est défectueux.** Un outil électrique qui ne peut plus être allumé ou éteint est dangereux et doit être réparé.
- c) Retirez la fiche de la prise de courant et / ou retirez l'accumulateur avant d'entreprendre des réglages sur un appareil, échanger des accessoires ou mettre de côté l'appareil.** Cette mesure de précaution empêche un démarrage involontaire de l'outil électrique.
- d) Conservez les outils électriques inutilisés hors de la portée des enfants. Ne laissez pas des personnes qui ne connaissent pas l'appareil ou n'ont pas lu ces**

**instructions utiliser l'appareil.** Les outils électriques sont dangereux s'ils sont utilisés par des personnes inexpérimentées.

- e) Observer la maintenance de l'outil. Contrôlez si les parties mobiles fonctionnent correctement et ne se coincent pas ; vérifiez l'appareil pour voir si des pièces sont rompues ou sont endommagées, perturbant ainsi le fonctionnement de l'outil électrique. Faites réparer les pièces endommagées avant d'utiliser l'appareil.** Beaucoup d'accidents ont pour origine des outils électriques mal entretenus.
- f) Maintenez les outils coupants aiguisés et propres.** Les outils tranchants bien entretenus ayant des bords de coupe aiguisés se coincent moins et s'utilisent plus facilement.
- g) Utilisez l'outil électrique, les accessoires, les outils, etc. conformément à ces instructions. Prenez également en compte les conditions de travail et l'activité à réaliser.** L'utilisation des outils électriques pour des buts autres que ceux prévus peut mener à des situations dangereuses.

#### 5) UTILISATION DES OUTILS FONCTIONNANT SUR BATTERIES ET PRECAUTIONS D'EMPLOI

- a) Charger les accumulateurs uniquement avec les chargeurs qui sont recommandés par le fabricant.** Il y a un risque d'incendie si un chargeur, approprié pour un type précis d'accumulateur, est utilisé avec d'autres accumulateurs.
- b) N'utiliser que les accumulateurs prévus à cet effet avec les outils**

**électriques.** L'utilisation d'un autre accumulateur peut entraîner des blessures ou déclencher un incendie.

- c) Tenir l'accumulateur non utilisé à distance des trombones de bureau, des pièces de monnaie, des clés, des clous, des vis ou de tous autres petits objets en métal qui pourraient causer un découplage des contacts.** Un court-circuit entre les contacts d'accumulateur peut entraîner des combustions ou un début d'incendie.
- d) En cas de mauvaise utilisation, le liquide peut sortir de l'accumulateur. Évitez tout contact avec celui-ci. En cas de contact accidentel, rincer avec de l'eau. Si le liquide pénètre dans les yeux, consulter un médecin.** Des fuites de liquide provenant de l'accumulateur peuvent entraîner des irritations de la peau ou des brûlures.

## 6) MAINTENANCE ET ENTRETIEN

- a) Ne laissez réparer votre outil électrique que par des professionnels qualifiés et seulement avec des pièces de rechange d'origine.** Vous serez ainsi sûr de conserver la sécurité pour l'outil électrique correspondant.

## Consignes de sécurité spéciales pour l'appareil

### 1) CONSIGNES DE SÉCURITÉ SPÉCIALES POUR TAILLE-HAIES

- **Maintenez toutes les parties du corps à distance de la lame de coupe. N'essayez pas de retirer les déchets de coupe lorsque la**

**lame tourne ou de tenir des matières qui doivent être coupées. S'assurer que l'interrupteur est fermé lors de l'élimination des déchets de coupe restés coincés dans la lame.** Un instant d'inattention pendant l'utilisation du taille-haies peut entraîner de graves blessures

- **Porter le taille-haies par la poignée, la lame de coupe étant à l'arrêt. Pendant le transport ou l'entreposage du taille-haies, toujours recouvrir le dispositif de coupe de son enveloppe de protection.** Une manipulation appropriée du taille-haies réduira l'éventualité d'un accident corporel provenant des lames de coupe.
- **Tenez l'outil électrique uniquement par les surfaces de préhension isolées, car la lame de coupe peut venir en contact avec des lignes électriques non visibles.** Le contact de la lame de coupe avec une ligne sous tension peut mettre les parties d'appareil métalliques également sous tension et conduire à un choc électrique.
- **Tenez le taille-haies correctement, par exemple avec les deux mains aux poignées, si deux poignées sont disponibles.** La perte du contrôle de l'appareil peut causer des blessures.
- **Pendant le travail avec l'appareil, portez des habits appropriés et des gants de travail. Ne saisissez jamais l'appareil par la lame de coupe et ne le soulevez jamais par la lame de coupe.** Le contact avec la lame de coupe peut causer des blessures.
- **N'utilisez pas d'accessoires non recommandés par PARKSIDE.** Cela pourrait entraîner une électrocution ou un incendie.

## 2) AUTRES CONSIGNES DE SÉCURITÉ



Pour votre sécurité personnelle :



Portez des vêtements de travail adaptés, tels que de solides chaussures avec des semelles antidérapantes, un long et épais pantalon, des gants et des lunettes protectrices. Ne portez aucun habit flottant ou ornement car ces parties mobiles peuvent être saisies par l'appareil. N'utilisez pas l'appareil, si vous allez pieds nus ou portez des sandales ouvertes.



- **L'appareil est conçu pour couper des haies. Il est interdit, avec cet appareil, de couper des branches, du bois dur ou similaire.** Ceci pourrait endommager l'appareil.
- **N'essayez pas de débloquent un porte-lames de sécurité bloqué / coincé avant d'avoir éteint l'appareil et d'avoir retiré la batterie.** Il existe un risque de blessures.
- **Lorsque vous utilisez l'appareil, tenez le toujours fermement avec les deux mains et à distance de votre corps.** Vous pourrez ainsi mieux contrôler mieux l'outil électrique dans des situations inattendues.
- **N'utilisez pas l'appareil à proximité de liquides inflammables ou de gaz.** En cas de court-circuit, il existe un danger d'incendie et un risque d'explosion.
- **Les lames doivent être régulièrement contrôlées pour détecter toute usure et dans ce cas, elles doivent être aiguisées.** Les lames usées entraînent une surcharge de la machine. Des dommages peuvent en résulter et ils ne seront pas pris en compte par la garantie.

- **N'essayez pas de réparer vous-même l'appareil à moins que vous possédiez pour cela la formation adéquate. Tous les travaux qui ne sont pas indiqués dans ce guide ne peuvent être réalisés qu'uniquement par notre service après-vente.** De nombreux accidents sont dus à des appareils mal entretenus.

## 3) CONSIGNES DE SÉCURITÉ SPÉCIALES POUR APPAREILS SUR ACCUS

- **S'assurer que l'appareil est éteint avant de brancher l'accumulateur.** Le branchement d'un accumulateur sur un appareil électrique en marche, peut entraîner des accidents.
- **N'utilisez aucune batterie non rechargeable.**

## 4) AUTRES RISQUES

Même si vous utilisez cet outil électrique de manière conforme, il existe malgré tout d'autres risques. Les dangers suivants peuvent se produire en fonction de la méthode de construction et du modèle de cet outil électrique :

- a) Coupures
- b) Dommages affectant l'ouïe si aucune protection d'ouïe appropriée n'est portée.
- c) Ennuis de santé engendrés par les vibrations affectant les bras et les mains si l'appareil est utilisé pendant une longue période ou s'il n'est pas employé de manière conforme ou correctement entretenu.



Avertissement ! Pendant son fonctionnement cet outil électrique produit un champ électromagnétique qui, dans certaines circonstances, peut per-

turber des implants médicaux actifs ou passifs. Pour diminuer le risque de blessures graves ou mortelles, nous recommandons aux personnes portant des implants médicaux de consulter leur médecin et le fabricant de l'implant médical avant d'utiliser cette machine.



**Respectez les consignes de sécurité et informations relatives au chargement et à l'utilisation correcte qui sont indiquées dans la notice d'utilisation de votre batterie et chargeur de la gamme Parkside X 12 V Team. Vous trouverez une description détaillée du processus de charge et de plus amples informations dans ce mode d'emploi séparé.**

## Mise en service



**Pour travailler avec l'appareil, portez des vêtements adaptés et des gants de travail. Portez une protection pour les yeux et les oreilles. Assurez-vous avant chaque utilisation que l'appareil est en état de marche. Il ne faut pas que l'interrupteur de marche/arrêt et l'interrupteur de sécurité soient bloqués. Ils doivent arrêter le moteur dès qu'ils ont été lâchés. Si un interrupteur est endommagé, il ne faut plus travailler avec l'appareil. Un équipement de protection individuel et un appareil en bon état de fonctionnement**

**réduisent le risque de blessures et d'accidents.**



Veillez observer les normes de protection contre les nuisances acoustiques ainsi que les prescriptions et directives locales en vigueur.



## Mise en marche et arrêt de l'appareil



Veillez à ce que l'appareil soit stable. Tenez l'appareil à deux mains tout en conservant une distance de sécurité par rapport à votre corps. Veillez à ce que l'appareil ne soit en contact avec aucun objet avant de le mettre en marche.

### Retirer la protection du couteau:

1. Retirez le protège-lame (10) du bâti de lame de sécurité (1).

### Mise en marche :

2. Assurez-vous que l'accumulateur (9) est activé (respecter la notice d'utilisation de la batterie et du chargeur).
3. Appuyez sur le commutateur de sécurité (3) sur la poignée avant (4).
4. Appuyez sur les interrupteurs Marche/Arrêt (8). Le taille-haies fonctionne à la plus haute vitesse.

### Arrêt :

5. Relâchez la pression exercée sur les commutateur de sécurité (3) et interrupteur Marche/ Arrêt (8)

## Contrôler l'état de chargement de l'accu

L'indicateur de charge de la batterie (A 6) indique l'état de charge de la batterie (A 9) pendant l'utilisation de l'appareil.

**3 LED sont allumées (rouge-jaune-vert) :**

Batterie chargée

**2 LED sont allumées (rouge-jaune) :**

Batterie partiellement chargée

**1 LED est allumée (rouge) :**

La batterie doit être chargée



Rechargez la batterie (A 9) uniquement si la LED rouge de l'affichage de l'état de charge de la batterie est allumée.

**Travail avec le taille haie**

En taillant, veillez à ne pas entrer en contact avec des objets tels que fils de grillage ou tuteurs de plantes. Ceci peut conduire à des dommages sur la lame.

- En cas de blocage des lames causé par des objets solides, arrêtez immédiatement l'appareil et retirez la batterie. Retirez l'objet après.
- Evitez de solliciter excessivement l'appareil pendant le travail.

**Techniques de taille**

- Coupez les grosses branches auparavant avec des cisailles à élaguer.
- Le bloc de lames à double tranchant permet de couper dans les deux sens ou d'un côté à l'autre grâce à des mouvements de balancement.
- Pour la coupe verticale, déplacez le taille haie régulièrement vers l'avant ou bien en forme d'arc vers le haut et vers le bas.
- Pour la coupe horizontale, déplacez le taille haie en forme de faucille vers le bord de la haie pour que les branches coupées tombent au sol.
- Pour obtenir de longues lignes droites, il est recommandé de tendre des fils.

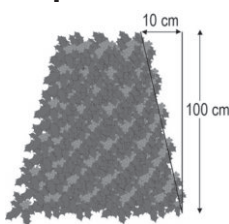
**Coupe des haies:**

Il est recommandé de tailler les haies en forme de trapèze afin d'éviter le dénudement des basses branches.

Ceci correspond à la croissance naturelle des plantes et permet de faire pousser les haies de façon optimale. Lors de la coupe, seules les nouvelles pousses de l'année sont réduites et ainsi, il se forme un entrelacement dense de branches et une bonne protection.

- Coupez tout d'abord les côtés d'une haie. Déplacez le taille haie dans le sens de la croissance du bas vers le haut. Si vous taillez du haut vers le bas, les branches fines se déplacent vers l'extérieur et il peut se former des endroits peu fournis ou des trous.
- Taillez ensuite le bord supérieur comme vous le désirez: droit, en forme de toit ou en arrondi.
- Taillez déjà les jeunes plantes à la forme que vous désirez. Il est préférable que la pousse principale ne soit pas endommagée jusqu'à ce que la haie ait atteint la hauteur prévue. Toutes les autres pousses sont réduites de moitié.

**Soin des haies poussant librement:**

Les haies qui poussent librement ne sont pas taillées selon une forme spéciale, toutefois il faut les entretenir régulièrement afin que la haie ne pousse pas trop haut.

**Nettoyage et Entretien**

Faites exécuter les travaux d'entretien et de réparation qui ne sont pas mentionnés dans cette notice

par notre Centre de services. Utilisez exclusivement des pièces d'origine!



Avant tout travail, mettez l'appareil hors tension et retirez l'accumulateur de l'appareil.



Portez des gants lorsque vous manipulez le rail de sécurité de lame. Vous éviterez ainsi de vous couper.

Exécutez à intervalles réguliers les travaux de nettoyage et les opérations de maintenance décrits ci-dessous. Vous bénéficierez ainsi d'une utilisation longue et sûre de votre appareil.

## Nettoyage



**L'appareil ne doit pas être aspergé avec de l'eau ou immergé dans l'eau. Il existe un danger de décharge électrique !**

- Conservez propres les fentes de ventilation (A5), le boîtier moteur et les poignées de l'appareil. Pour ce faire, utilisez un chiffon humide ou une brosse. N'utilisez aucun produit de nettoyage ou solvant. Vous pourriez endommager irréparablement l'appareil.
- Conservez l'appareil toujours propre. Après chaque utilisation de l'appareil, vous devez :
  - Nettoyer la lame (avec un chiffon imbibé d'huile);
  - Lubrifier les barres porte-lame avec la burette ou l'aérosol.

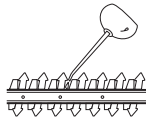

## Entretien

- Avant chaque usage, contrôlez si des vices évidents tels que pièces dévissées, usées ou endommagées apparaissent sur le taille haie. Vérifiez que les vis sont bien fixées sur le bloc de lames (A1).
- Vérifiez que les couvercles et dispositifs de protection (voir A) ne sont pas endommagés et sont correctement fixés. Remplacez-les le cas échéant.
- Vous pouvez polir vous-même les légères ébréchantures apparues sur les dents de coupe. Aiguiser les dents avec une pierre à huile. Seules des dents de coupe aiguisées garantissent une bonne qualité de coupe.
- Les barres porte-lame émoussées, déformées ou endommagées doivent être échangées.

Si vous faites exécuter des travaux qui ne sont pas décrits dans cette directive, adressez vous à notre service après-vente. Utilisez seulement des pièces d'origine.

## Rangement

- Conservez l'appareil, dans la protection de lame (A10) livrée, au sec et hors de la portée des enfants.

## C Fixation murale

Vous pouvez suspendre l'appareil par le dispositif de suspension (11) à la verticale. Suspendez l'appareil uniquement lorsque le protège-lame est repoussé.



**Notez qu'en cas de suspension, de l'huile peut s'égoutter du bâti de lame de sécurité.**

1. Placez une vis à l'aide d'une cheville sur la position souhaitée d'un mur. La tête de vis peut avoir un diamètre de 6 - 7 mm.
2. Laissez ressortir la tête de vis d'env. 10 mm du mur.
3. Placez l'appareil avec l'orifice rond du dispositif de suspension (11) sur la vis. Suspendez-le ainsi par le dispositif de suspension.



**Faites attention lors du perçage à ne pas endommager des conduites d'alimentation. Utilisez des détecteurs adaptés pour les localiser ou aidez-vous d'un plan d'installation. Le contact avec les fils électriques peut causer un choc électrique et un incendie ; le contact avec les conduites de gaz peut causer une explosion. L'endommagement d'une**

**conduite d'eau peut causer des dégâts matériels et des chocs électriques.**

## Élimination et protection de l'environnement

Retirez l'accumulateur de l'appareil et déposez l'appareil, l'accumulateur, les accessoires et l'emballage dans un centre de recyclage écologiquement.



Les machines n'ont pas leur place dans les ordures ménagères.

- Nous exécutons gratuitement l'élimination des déchets de vos appareils renvoyés défectueux.
- Jetez les déchets de coupe dans le composte et non pas dans les ordures ménagères.

## Pièces de rechange/Accessoires

**Vous obtiendrez des pièces de rechange et des accessoires à l'adresse [www.grizzly-service.eu](http://www.grizzly-service.eu)**

Si vous avez des problèmes lors du passage de la commande, merci d'utiliser le formulaire de contact. Pour toute autre question, adressez-vous au "Service-Center" (voir page 33).

Position Notice d'utilisation	Position Vue éclatée	Désignation	N° de commande
A 1	4-6,44,20	Rails de sécurité de lame	13700710
A 2	37,43	Garde-main	91105335
A 10	42	Protection de lame	91105337

## A Dépannage

Problème	Cause possible	Suppression de la panne
L'appareil ne démarre pas	Accu (9) déchargé	Charger l'accu (respecter la notice d'utilisation de la batterie et du chargeur)
	Accu (9) non inséré	Mettre en place l'accu (respecter la notice d'utilisation de la batterie et du chargeur)
	Le commutateur de sécurité (3) ne fonctionne pas correctement	Mettre sous tension (voir „Utilisation“)
	Interrupteur Marche/Arrêt (8) défectueux	Réparation par le Centre de services
L'appareil travaille par interruptions	Contact interne intermittent	Réparation par le service après-vente
	Commutateur Marche/Arrêt (7) défectueux	
Les lames chauffent	Lame (1) non aiguisée	Aiguiser le bloc porte-lames ou le faire remplacer (Centre de services)
	Lame (1) ébréchée	Contrôler le bloc porte-lames ou le faire remplacer (Centre de services)
	Frottement trop important car lubrification insuffisante	Huiler le bloc de lames (1)
Mauvais résultat de coupe	Trop de friction en raison d'une lubrification défectueuse	Huiler la barre porte-lame (1)
	Barre porte-lame (1) sale	Nettoyer la barre porte-lame
	Barre porte-lame (1) émoussée	Affûter la barre porte-lame ou la faire changer (service après-vente)
	Mauvaise technique de coupe	Voir („Travailler avec le taille-haies“)

## Garantie

Chère cliente, cher client,  
Ce produit bénéficie d'une garantie de 3 ans, valable à compter de la date d'achat. En cas de manques constatés sur ce produit, vous disposez des droits légaux contre le vendeur du produit. Ces droits légaux ne sont pas limités par notre garantie présentée par la suite.

### Conditions de garantie

Le délai de garantie débute avec la date d'achat. Veuillez conserver soigneusement le ticket de caisse original. En effet, ce document vous sera réclamé comme preuve d'achat. Si un défaut de matériel ou un défaut de fabrication se présente au cours des trois ans suivant la date d'achat de ce produit, nous réparons gratuitement ou remplaçons ce produit - selon notre choix. Cette garantie suppose que l'appareil défectueux et le justificatif d'achat (ticket de caisse) nous soient présentés durant cette période de trois ans et que la nature du manque et la manière dont celui-ci est apparu soient explicités par écrit dans un bref courrier. Si le défaut est couvert par notre garantie, le produit vous sera retourné, réparé ou remplacé par un neuf. Aucune nouvelle période de garantie ne débute à la date de la réparation ou de l'échange du produit.

### Durée de garantie et demande légale en dommages-intérêts

La durée de garantie n'est pas prolongée par la garantie. Ce point s'applique aussi aux pièces remplacées et réparées. Les dommages et les manques éventuellement constatés dès l'achat doivent immédiatement être signalés après le déballage. A l'expiration du délai de garantie les réparations occasionnelles sont à la charge de l'acheteur.

### Volume de la garantie

L'appareil a été fabriqué avec soin, selon de sévères directives de qualité et il a été entièrement contrôlé avant la livraison.

La garantie s'applique aux défauts de matériel ou aux défauts de fabrication. Cette garantie ne s'étend pas aux parties du produit qui sont exposées à une usure normale et peuvent être donc considérées comme des pièces d'usure (par exemple le mandrin de perceuse à serrage rapide) ou pour des dommages affectant les parties fragiles (par exemple les commutateurs). Cette garantie prend fin si le produit endommagé n'a pas été utilisé ou entretenu d'une façon conforme. Pour une utilisation appropriée du produit, il faut impérativement respecter toutes les instructions citées dans le manuel de l'opérateur. Les actions et les domaines d'utilisation déconseillés dans la notice d'utilisation ou vis-à-vis desquels une mise en garde est émise, doivent absolument être évités.

### Marche à suivre dans le cas de garantie

Pour garantir un traitement rapide de votre demande, veuillez suivre les instructions suivantes :

- Tenez vous prêt à présenter, sur demande, le ticket de caisse et le numéro d'article (IAN 351911\_2007) comme preuve d'achat.
- Vous trouverez le numéro d'article sur la plaque signalétique.
- Si des pannes de fonctionnement ou d'autres manques apparaissent, prenez d'abord contact, par **téléphone** ou par **e-Mail**, avec le service après-vente dont les coordonnées sont indiquées

ci-dessous. Vous recevrez alors des renseignements supplémentaires sur le déroulement de votre réclamation.

- En cas de produit défectueux vous pouvez, après contact avec notre service clients, envoyer le produit, franco de port à l'adresse de service après-vente indiquée, accompagné du justificatif d'achat (ticket de caisse) et en indiquant quelle est la nature du défaut et quand celui-ci s'est produit. Pour éviter des problèmes d'acceptation et des frais supplémentaires, utilisez absolument seulement l'adresse qui vous est donnée. Assurez-vous que l'expédition ne se fait pas en port dû, comme marchandises encombrantes, envoi express ou autre taxe spéciale. Veuillez renvoyer l'appareil, y compris tous les accessoires livrés lors de l'achat et prenez toute mesure pour avoir un emballage de transport suffisamment sûr.

## Service Réparations

Vous pouvez, contre paiement, faire exécuter par notre service, des réparations **qui ne font pas partie de la garantie**. Nous vous enverrons volontiers un devis estimatif.

Nous ne pouvons traiter que des appareils qui ont été correctement emballés et qui ont envoyés suffisamment affranchis.

**Attention:** veuillez renvoyer à notre agence de service votre appareil nettoyé et avec une note indiquant le défaut constaté.

Les appareils envoyés en port dû - comme marchandises encombrantes, en envoi express ou avec toute autre taxe spéciale ne seront pas acceptés. Nous exécutons gratuitement la mise aux déchets de vos appareils défectueux renvoyés.

## Service-Center



### Service France

Tel.: 0800 919270  
E-Mail: grizzly@lidl.fr  
IAN 351911\_2007



### Service Suisse

Tel.: 0842 665566  
(0,08 CHF/Min.,  
Mobilfunk max. 0,40 CHF/Min.)  
E-Mail: grizzly@lidl.ch  
IAN 351911\_2007

## Importateur

Veuillez noter que l'adresse suivante n'est pas une adresse de service après-vente. Contactez d'abord le service après-vente cité plus haut.

### Grizzly Tools GmbH & Co. KG

Stockstädter Straße 20  
63762 Großostheim  
Allemagne  
[www.grizzly-service.eu](http://www.grizzly-service.eu)

## Indice

<b>Introduzione .....</b>	<b>34</b>
<b>Scopo.....</b>	<b>34</b>
<b>Descrizione generale .....</b>	<b>35</b>
Contenuto della Confezione .....	35
Descrizione del funzionamento .....	35
Vista d'insieme .....	35
<b>Dati tecnici .....</b>	<b>35</b>
<b>Consigli di sicurezza.....</b>	<b>36</b>
Simboli .....	36
Indicazioni di sicurezza generali per utensili elettrici .....	37
Speciali avvertenze di sicurezza per l'apparecchio .....	40
<b>Comando .....</b>	<b>42</b>
Accensione/Spegnimento.....	42
Controllo dello stato di carica della batteria .....	42
Istruzioni di lavoro .....	42
Tecniche di taglio.....	43
<b>Pulizia e manutenzione .....</b>	<b>43</b>
Pulizia .....	43
Manutenzione .....	44
<b>Magazzinaggio.....</b>	<b>44</b>
<b>Smaltimento e rispetto per l'ambiente .....</b>	<b>45</b>
<b>Pezzi di ricambio/Accessori .....</b>	<b>45</b>
<b>Ricerca guasti.....</b>	<b>46</b>
<b>Garanzia .....</b>	<b>47</b>
<b>Servizio di riparazione .....</b>	<b>48</b>
<b>Service-Center .....</b>	<b>48</b>
<b>Importatore .....</b>	<b>48</b>
<b>Traduzione della dichiarazione di conformità CE originale .....</b>	<b>51</b>
<b>Vista esplosa .....</b>	<b>53</b>

## Introduzione

Congratulazioni per l'acquisto del Suo nuovo apparecchio. Ha scelto un prodotto altamente pregiato.

Questo apparecchio è stato sottoposto a un controllo di qualità durante la produzione e quindi sottoposto a un controllo finale. Quindi è garantito il funzionamento del vostro apparecchio. Non si esclude tuttavia che in casi singoli possano trovarsi nell'apparecchio residui di lubrificanti. Questo non rappresenta un vizio o difetto e neanche un motivo di preoccupazione.



Le istruzioni per l'uso costituiscono parte integrante di questo prodotto. Contengono indicazioni importanti per la sicurezza, l'uso e lo smaltimento. Prima dell'uso del prodotto, si raccomanda di familiarizzare con tutte le indicazioni di comando e di sicurezza. Usare il prodotto solo come descritto e per i campi d'impiego specificati. Conservare le istruzioni in un luogo sicuro e consegnare la documentazione in caso di cessione del prodotto a terzi.

## Scopo

L'apparecchio è destinato esclusivamente al taglio di siepi, cespugli e mazzi decorativi in ambiente domestico. Ogni altro utilizzo non espressamente concesso nelle presenti istruzioni può causare danni all'apparecchio e costituire un pericolo reale per l'utilizzatore.

Questo apparecchio non è adatto per l'uso commerciale. L'apparecchio è destinato all'uso da parte di persone adulte. I giovani al di sopra dei 16 anni potranno utilizzare l'apparecchio solo sotto sorveglianza di un adulto.

L'operatore o utilizzatore è responsabile per danni e incidenti a persone o cose. Il produttore non sarà responsabile per danni causati da un utilizzo non conforme alle presenti istruzioni o per un utilizzo improprio.

 Non utilizzare il taglia siepi se il dispositivo di taglio è rovinato. Fare affilare i denti di taglio. Una lama usurata può sovraccaricare l'apparecchio.

L'apparecchio fa parte della serie Parkside X 12 V TEAM e funziona mediante le batterie della serie Parkside X 12 V TEAM. Le batterie possono essere caricate solo con i caricabatterie della serie Parkside X 12 V TEAM.

## Descrizione generale

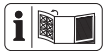

Le immagini si trovano sulla parte anteriore dell'apertura ribaltabile.

## Contenuto della Confezione

Rimuovere l'apparecchio dalla confezione e controllare se è completo. Smaltire il materiale di imballaggio secondo le disposizioni.

- Tagliasiepi a batteria
- Protezione lama
- Istruzioni per l'uso



**Batteria e caricabatterie non sono in dotazione.**

## Descrizione del funzionamento

Il taglia siepi ricaricabile è dotato di una lama in acciaio speciale tagliato al laser. Durante la procedura di taglio i denti di taglio si muovono in modo lineare avanti e

indietro. La protezione antiurto posta sulla punta della barra lame impedisce spiacevoli contraccolpi a contatto con pareti, recinzioni ecc. Per la protezione dell'utilizzatore l'apparecchio è dotato di un interruttore di sicurezza a due mani e una funzione frenante ad arresto rapido. Inoltre, la protezione per le mani protegge dai rametti. Il funzionamento degli elementi di comando è riportato nelle seguenti descrizioni.

## Vista d'insieme

- A**
- 1 Barra lame di sicurezza
  - 2 Protezione per le mani
  - 3 Interruttore di sicurezza
  - 4 Impugnatura anteriore
  - 5 Feritoie di ventilazione
  - 6 Indicazione di stato di carica
  - 7 Impugnatura posteriore
  - 8 Interruttore di accensione/spegnimento
  - 9 Batteria
  - 10 Protezione lama
- C** 11 Dispositivo di aggancio

## Dati tecnici

### Tagliasiepi a batteria ...PHSA 12 B1

Tensione del motore U .....	12 V ==
Numero di giri a vuoto $n_0$ .....	1200 min <sup>-1</sup>
Durata .....	max. 30 min*
Lunghezza di taglio.....	350 mm
Lunghezza di lama.....ca.	410 mm
Distanza tra i denti.....	15 mm
Peso (con batteria, senza caricabatterie).....	1,7 kg
Livello di pressione sonora ( $L_{pA}$ ).....	74,3 dB(A), $K_{pA}=3$ dB
Livello di potenza sonora ( $L_{WA}$ ) garantito.....	90 dB(A)
misurata.....	86,6 dB(A); $K_{WA}= 3,3$ dB

Vibrazione all'impugnatura ( $a_h$ ) .....  
 posteriore..... 3,635 m/s<sup>2</sup>  
 anteriore..... 4,426 m/s<sup>2</sup>, K=1,5 m/s<sup>2</sup>

\* Il tempo di funzionamento effettivo di una batteria (PAPK 12 A1) in uso, completamente ricaricata in funzionamento a vuoto.

 **Attenzione! Un elenco aggiornato della compatibilità della batteria è disponibile al link: [www.lidl.de/akku](http://www.lidl.de/akku)**

Questo apparecchio può essere messo in funzione esclusivamente con le segue PAPK 12 A1, PAPK 12 A2, PAPK 12 B1, PAPK 12 B2.

Queste batterie possono essere ricaricate con i seguenti caricabatterie: PLGK 12 A1, PLGK 12 A2, PLGK 12 B2.

Tempo di ricarica (h)	PAPK 12 A1 PAPK 12 A2	PAPK 12 B1 PAPK 12 B2
PLGK 12 A1	1	2
PLGK 12 A2	1	2
PLGK 12 B2	0,5	1

I valori di rumorosità e vibrazione sono stati determinati conformemente alle prescrizioni e norme citate nella dichiarazione di conformità.

Il valore di emissione di vibrazioni indicato è stato misurato attraverso un procedimento di controllo standardizzato e può essere utilizzato per il confronto di un apparecchio elettrico con un altro. Il valore di emissione di vibrazioni indicato può essere anche utilizzato per una prima valutazione dell'esposizione alla quale si è soggetti.

 **Avvertenza:** Durante l'uso effettivo dell'apparecchio elettrico, il livello di emissione di vibrazioni può differire

da quello indicato a seconda della tipologia e della modalità d'uso. Cercare di limitare il più possibile l'esposizione alle vibrazioni. Per attenuare l'esposizione alle vibrazioni si possono ad esempio indossare guanti durante l'utilizzo dell'utensile e limitare l'orario di lavoro. In tal senso occorre tenere conto di tutte le componenti del ciclo operativo (ad esempio i momenti in cui l'apparecchio elettrico è spento e quelli in cui è acceso, ma opera senza carico).

## Consigli di sicurezza

Questa sezione tratta le norme di sicurezza essenziali da rispettare quando si lavora con l'apparecchio.

### Simboli

#### Raffigurazioni sull'apparecchio



L'apparecchio fa parte della serie Parkside X 12 V TEAM



Attenzione!



Prima dell'uso dell'apparecchio, leggere attentamente e interamente le istruzioni per l'uso.



Indossare la protezione oculare.



Indossare le protezioni acustiche.



Indossare guanti protettivi. Pericolo di lesioni da taglio.



Attenzione! Pericolo di lesioni a causa di lama in movimento.



Non utilizzare il taglia siepi quando piove o in caso di siepi bagnate.



Rimuovere la batteria prima dei lavori di manutenzione.



Dati del livello di rumorosità  $L_{WA}$  in dB.



Le apparecchiature non si devono smaltire insieme ai rifiuti domestici.

### Simbolo sull'imballaggio:



Simbolo di riciclaggio: Cartone ondulato



Prodotti e imballaggi da smaltire nel rispetto dell'ambiente

### Simboli nelle istruzioni



**Simboli dei pericoli con apposite indicazioni per prevenire danni a persone o cose.**



**Simboli di pericolo con indicazioni per prevenire danni alle persone dovuti a una scossa elettrica.**



Simboli dei divieti con indicazioni relative alla prevenzione di danni.



Simboli di avvertenza con informazioni relative ad un migliore trattamento dell'apparecchio.



Indossare scarpe di sicurezza.



Indossare protezioni per gli occhi e per l'udito.

## Indicazioni di sicurezza generali per utensili elettrici



**ATTENZIONE! Leggere tutte le indicazioni di sicurezza e le istruzioni.** La mancata osservanza delle indicazioni di sicurezza e delle istruzioni possono provocare scosse elettriche, incendi e/o lesioni gravi.

### Conservare tutte le indicazioni di sicurezza e le istruzioni per una consultazione futura.

Il termine usato nelle indicazioni di sicurezza „Utensile elettrico“ si riferisce a utensili elettrici azionati con tensione di rete (con cavo di rete) e a utensili elettrici azionati con accumulatori (senza cavo di rete).

### 1) SICUREZZA SUL POSTO DI LAVORO

- a) **Tenere la zona di lavoro pulita e ben illuminata.** Disordine o zone di lavoro non sufficientemente illuminate possono causare infortuni.
- b) **Non lavorare con l'utensile elettrico in un ambiente a rischio di esplosioni, nel quale sono presenti liquidi, gas o polveri infiammabili.** Utensili elettrici generano scintille che possono infiammare la polvere o i vapori.
- c) **Tenere bambini e altre persone lontane durante l'uso dell'utensile.** In caso di distrazioni si può perdere il controllo dell'apparecchio.

### 2) SICUREZZA ELETTRICA

- a) **La spina di allacciamento dell'utensile elettrico deve essere adatto alla presa. La spina non deve essere modificata in alcun**

**modo. Non usare un adattatore insieme a utensili elettrici collegati a massa.** Spine non modificate riducono il rischio di scosse elettriche.

- b) **Evitare il contatto del corpo con superfici collegate a massa, come anche da tubi, termosifoni, fornelli e frigoriferi.** Aumento del pericolo di scosse elettriche, quando il corpo è collegato a massa.
- c) **Tenere gli utensili elettrici lontani dalla pioggia e dall'umidità.** L'infiltrazione di acqua nell'utensile elettrico aumenta il pericolo di scosse elettriche.
- d) **Non usare il cavo per trasportare, appendere l'utensile elettrico o per staccare la spina dalla presa. Tenere il cavo lontano da calore, olio, spigoli vivi o componenti in movimento.** Cavi danneggiati o attorcigliati aumentano il rischio di una scossa elettrica.
- e) **Quando si lavora con un utensile elettrico all'aperto, usare solo prolunghes adatte anche per l'esterno.** L'uso di una prolunga adatta per l'esterno riduce il rischio di scosse elettriche.
- f) **Se non è possibile evitare l'utilizzo dell'elettroscopio in ambiente umido, usare un interruttore differenziale.** L'impiego di un interruttore differenziale riduce il rischio di scossa elettrica.

### 3) SICUREZZA DELLE PERSONE

- a) **Prestare attenzione ai propri movimenti e lavorare con l'utensile elettrico usando razziocinio. Non usare un utensile elettrico, quando si è stanchi o si è sotto effetto di droghe, alcol o**

**farmaci.** Un attimo di disattenzione durante l'uso dell'utensile elettrico può causare lesioni gravi.

- b) **Indossare un'attrezzatura di sicurezza personale e sempre occhiali protettivi.** Indossando un'attrezzatura di sicurezza personale, come maschera antipolvere, scarpe di sicurezza antiscivolo, casco o protezione dell'udito a seconda dell'impiego dell'utensile elettrico si riduce il pericolo di lesioni.
- c) **Evitare la messa in esercizio incustodita. Assicurarsi che l'utensile elettrico sia spento, prima di allacciarlo all'alimentazione elettrica e/o all'accumulatore, di sollevarlo o trasportarlo.** Se durante il trasporto dell'utensile elettrico si tiene il dito sull'interruttore oppure si allaccia l'apparecchio all'alimentazione elettrica in condizioni accese, possono verificarsi infortuni.
- d) **Rimuovere gli strumenti di regolazione o i cacciaviti, prima di accendere l'utensile elettrico.** Un utensile o un cacciavite che si trova in un componente rotante dell'apparecchio, può provocare lesioni.
- e) **Evitare una postura anormale. Garantire una posizione stabile e mantenere l'equilibrio in ogni momento.** In questo modo l'utensile elettrico può essere controllato meglio in situazioni impreviste.
- f) **Indossare abbigliamento adeguato. Non indossare abiti larghi o gioielli. Tenere i capelli, l'abbigliamento e i guanti lontani dalle parti in movimento.** Capi di abbigliamento larghi, gioielli o capelli lunghi possono essere catturati dalle parti in movimento.
- g) **Se è possibile montare dispo-**

**sitivi di aspirazione e raccolta polveri, assicurarsi che questi siano allacciati in modo corretto e vengano utilizzati nel modo giusto.** L'uso di un aspiratore può ridurre i rischi causati dalla polvere.

#### 4) USO E TRATTAMENTO DELL'UTENSILE ELETTRICO

- a) **Non sovraccaricare l'apparecchio. Usare l'utensile elettrico destinato al tipo di lavoro da svolgere.** Con l'utensile elettrico adatto si lavora in modo migliore e più sicuro nel campo di potenza specificato.
- b) **Non usare utensili elettrici con l'interruttore difettoso.** Un utensile elettrico che non può essere acceso o spento è pericoloso e deve essere riparato.
- c) **Staccare la spina dalla presa e/o rimuovere l'accumulatore, prima di eseguire le regolazioni dell'apparecchio, di sostituire gli accessori o di deporre l'apparecchio.** Questa misura previene l'avviamento involontario dell'utensile elettrico.
- d) **Conservare gli utensili elettrici non usati fuori dalla portata di bambini. Non lasciare usare l'apparecchio a persone che non hanno familiarizzato con lo stesso o che non hanno letto le istruzioni.** Utensili elettrici sono pericolosi se usati da persone inesperte.
- e) **Trattare gli utensili elettrici con cura. Controllare se le parti in movimento funzionano perfettamente e non si inceppano, se sono presenti parti spezzate o danneggiate che possono compromettere il funzionamento dell'utensile**

**elettrico. Fare riparare le parti danneggiate prima dell'impiego dell'apparecchio.** Le cause di molti infortuni risiedono in una scarsa manutenzione degli utensili elettrici.

- f) **Tenere gli utensili da taglio appuntiti e puliti.** Utensili da taglio curati con bordi taglienti appuntiti si inceppano meno facilmente e sono più facili da maneggiare.
- g) **Usare l'utensile elettrico, gli accessori e i ricambi ecc. conformemente alle istruzioni. A tale proposito tenere in considerazione le condizioni di lavoro e l'attività da svolgere.** L'uso di utensili elettrici per scopi diversi da quelli previsti può generare situazioni pericolose.

#### 5) TRATTAMENTO E USO ACCURATO DI APPARECCHI A BATTERIA

- a) **Ricaricare le batterie solo con caricabatteria consigliati dal produttore.** Un caricabatteria adatto per un determinato tipo di batterie è a rischio di incendio se viene usato con altri tipi di batteria.
- b) **Usare solo batterie previste per gli elettrodomestici.** L'uso di altre batterie può causare lesioni e pericolo di incendio.
- c) **Tenere la batteria non usata lontana da graffi, monete, chiodi, viti o altri oggetti di minuteria metallici che possono causare un cavallottamento dei contatti.** Un corto circuito tra i contatti della batteria può causare ustioni o incendi.
- d) **In caso di un'applicazione non corretta possono verificarsi fuoriuscite di liquidi dalla batteria.**

**Evitare il contatto. In caso di contatto involontario, sciacquare con acqua. Se il liquido viene a contatto con gli occhi, consultare anche un medico.** Fuoriuscite di liquido della batteria può causare irritazioni della pelle o ustioni.

## 6) ASSISTENZA TECNICA

- a) **Fare riparare l'utensile elettrico da personale specializzato qualificato e solo con ricambi originali.** In questo modo si garantisce il mantenimento della sicurezza dell'utensile elettrico.

## Speciali avvertenze di sicurezza per l'apparecchio

### 1) Istruzioni di sicurezza specifiche per il tagliasiepi

- **Tenere tutte le parti del corpo lontane dalla lama da taglio. Non cercare di rimuovere il materiale tagliato o tenere fermo il materiale da tagliare con la lama in movimento. Rimuovere il materiale tagliato solo con l'apparecchio spento.** Un attimo di disattenzione durante l'uso del decespugliatore può provocare lesioni gravi.
- **Trasportare il decespugliatore dal manico con la lama ferma. Durante il trasporto e lo stoccaggio del decespugliatore mettere sempre la copertura di protezione.** Un uso prudente dell'apparecchio riduce i rischi di lesioni a causa della lama.
- **Tenere l'apparecchio elettrico solo per le superfici di presa iso-**

**late, in quanto la lama da taglio può venire a contatto con condutture elettriche nascoste o con il suo stesso cavo di alimentazione.**

Il contatto della lama di taglio con una conduttura conduttiva può mettere sotto tensione le parti metalliche dell'apparecchio causare scosse elettriche.

- **Prima di iniziare il lavoro ispezionare la siepe e rimuovere eventuali oggetti nascosti, come p. es. fili metallici ecc.** In questo modo si evitano danni all'apparecchio.
- **Tenere il tagliasiepi in modo corretto, p. es. con due mani sull'impugnatura, laddove presenti.** La perdita di controllo sull'apparecchio può provocare ferite.
- **Durante il lavoro con l'apparecchio indossare un abbigliamento adatto e guanti da lavoro. Non toccare mai le lame taglio o sollevare l'apparecchio dalle lame da taglio.** Il contatto con la lama da taglio può causare lesioni.
- **Non utilizzare alcun accessorio diverso da quelli raccomandati da PARKSIDE.** Ciò può causare scosse elettriche o incendi.

### 2) Ulteriori informazioni di sicurezza



Per la vostra sicurezza personale: Indossare una tenuta da lavoro adatta come calzature robuste con suola antiscivolo, pantaloni robusti e lunghi, guanti e occhiali di protezione. Non indossare abiti lunghi o gioielli, potrebbero restare impigliati tra le parti in movimento. Non usare l'apparecchio quando si è scalzi o si indossano calzature aperte.

- **L'apparecchio è adatto per tagliare le siepi. Non usare l'apparecchio per tagliare rami, legno duro o altro.** L'apparecchio potrebbe venire danneggiato.
  - **Non staccare un'eventuale barra con lama di sicurezza bloccata/incastrata senza aver prima spento l'apparecchio ed estratto la batteria.** Pericolo di lesioni!
  - **Durante il lavoro tenere sempre l'apparecchio con entrambe le mani e mantenere una distanza sufficiente dal corpo.** In questo modo è possibile controllare meglio l'apparecchio in situazioni inaspettate.
  - **Non utilizzare l'apparecchio nelle vicinanze di liquidi o gas infiammabili. In caso di cortocircuito pericolo di incendio ed esplosione.** Pericolo di incendio e di esplosione.
  - **Controllare regolarmente lo stato di usura delle lame e se necessario riaffilarle.** Lame che non tagliano correttamente costituiscono un sovraccarico per l'apparecchio. Eventuali danni dovuti a ciò non sono coperti da garanzia.
  - **Non riparare l'apparecchio se non si è autorizzati. Tutti i lavori che non sono indicati su questo libretto, possono essere effettuati soltanto dal nostro servizio di assistenza clienti.** Molti incidenti sono causati da una cattiva manutenzione degli apparecchi.
- 3) **Informazioni di sicurezza specifiche per l'apparecchio senza filo**
- **Assicurarsi che l'apparecchio sia spento prima di inserire la batteria.** L'inserimento di una batteria in

un elettrodomestico acceso può causare infortuni.

- **Non usare batterie non ricaricabili.** L'apparecchio potrebbe venire danneggiato.

#### 4) RISCHI RESIDUI

Anche se questo utensile elettrico viene usato conformemente alle disposizioni, rimangono sempre rischi residui. I seguenti pericoli possono verificarsi in relazione alla tipologia costruttiva e al tipo di esecuzione di questo elettrodomestico:

- a) Lesioni da taglio
- b) Danni all'udito, qualora non venga indossata un'adeguata protezione dell'udito.
- c) Danni alla salute risultanti dalle oscillazioni mano-braccio, quando l'apparecchio viene usato per un periodo prolungato o non viene condotto o mantenuto conformemente alle disposizioni.



**Avvertenza!** Questo utensile elettrico genera un campo magnetico durante il funzionamento. In determinate condizioni questo campo può compromettere gli impianti medici attivi o passivi. Per ridurre il pericolo di lesioni gravi o letali, consigliamo alle persone con impianti medici di consultare il medico e il produttore dell'impianto medico prima di azionare la macchina.



**Rispettare le avvertenze di sicurezza e le indicazioni per la ricarica e l'uso corretto indicato nelle istruzioni per l'uso delle batterie e del caricabatterie della serie Parkside X 12 V Team. Una descrizione dettagliata sul**

processo di carica e altre informazioni sono riportate nelle istruzioni per l'uso accluse separatamente.

## Comando



**Durante il lavoro con questo apparecchio, indossare abiti adeguati e guanti da lavoro. Indossare protezioni per gli occhi e per l'udito. Prima di ogni utilizzo accertarsi che l'apparecchio sia funzionante. Non bloccare l'interruttore di accensione/spengimento né quello di sicurezza. Essi devono spegnere il motore dopo il rilascio dell'interruttore. Qualora un interruttore sia danneggiato, è vietato continuare a lavorare. Attrezzatura di protezione personale e un apparecchio funzionante riducono il rischio di lesioni e infortuni.**



Rispettare le normative sulla rumorosità e quelle locali.



### Accensione/Spengimento



Avere l'accortezza di assumere una posizione stabile e mantenere l'apparecchio saldamente con entrambe le mani e ad una certa distanza dal proprio corpo.

Prima di accendere l'apparecchio, prestare attenzione che esso non sia a contatto con altri oggetti.

### Rimozione proteggi-lama:

1. Rimuovere il paralama (10) dalla barra con lama di sicurezza (1).

### Accensione:

2. Assicurarsi che la batteria (9) sia inserita (Attenersi alle istruzioni per l'uso separate per batteria e caricabatterie).
3. Premere l'interruttore di sicurezza (3) sull'impugnatura anteriore (4).
4. Premere l'interruttore di accensione/spengimento (8). Il decespugliatore gira alla massima velocità.

### Spengimento:

5. Rilasciare l'interruttore di accensione/spengimento (8).

## Controllo dello stato di carica della batteria

L'indicazione dello stato di carica (A 6) segnala lo stato di carica della batteria (A 9) durante il funzionamento dell'apparecchio.

### 3 LED accesi (rosso-giallo-verde):

Batteria caricata

### 2 LED accesi (rosso-giallo):

Batteria parzialmente caricata

### 1 LED acceso (rosso):

La batteria deve essere caricata



Caricare la batteria (A 9) quando è accesa ormai solo la spia a LED rossa dello stato di carica.

## Istruzioni di lavoro



Durante il taglio, prestare attenzione non entrare in contatto con pali o fili di recinzione né con pali di supporto per piante. Ciò potrebbe causare danni al profilo con lama.

- In caso di blocco della lama con oggetti solidi spegnere subito l'apparecchio e rimuovere la batteria. Rimuovere solo in seguito l'oggetto.

- Evitare di sollecitare troppo l'apparecchio durante il lavoro.

## Tecniche di taglio

- Prima di tutto tagliare i rami grossi con una forbice per rami.
- Il profilo con lama bilaterale rende possibile il taglio in entrambe le direzioni o con movimenti a pendolo da un lato all'altro.
- In caso di taglio verticale, muovere il taglia siepi in modo omogeneo in avanti oppure a forma di arco in avanti e indietro.
- In caso di taglio orizzontale, muovere il taglia siepi in direzione verso il bordo della siepe, in modo che i rami tagliati cadano a terra.
- Per ottenere linee lunghe e diritte, si consiglia di tendere un filo.

## Per tagliare le siepi a formato:

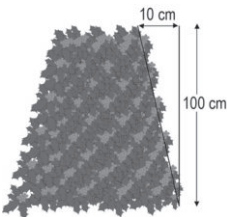

Si consiglia di tagliare le siepi a forma trapezoidale per evitare uno spoglio dei rami inferiori. Ciò corrisponde alla crescita naturale della pianta

e consente alla siepe di attecchire in modo ottimale. Durante il taglio vengono ridotti solo i nuovi getti annuali in modo da formare una fitta ramificazione e una buona protezione visiva.

- Tagliare prima di tutto i lati di una siepe. A tale scopo muovere la taglia siepi per siepi dal basso verso l'alto in direzione della crescita. Se si esegue il taglio dall'alto verso il basso, i rami più sottili si spostano all'esterno causando punti radi o addirittura aperture.

- A questo punto tagliare il margine superiore a piacere, dando una forma diritta, a spiovente o rotonda.
- Tosare le piante giovani nella forma desiderata. Il getto principale deve rimanere integro fino a quando la siepe ha raggiunto l'altezza prevista. Tutti gli altri getti vengono potati a metà.

## Per la cura delle siepi a crescita libera:

Le siepi che crescono liberamente non vengono tagliate a formato, tuttavia necessitano di essere curate regolarmente affinché non diventino troppo alte.

## Pulizia e manutenzione



Fare eseguire al nostro servizio di assistenza tutte le operazioni di riparazione e di manutenzione che non sono indicate in queste istruzioni per l'uso. Utilizzare solo parti originali.



Spegnere l'apparecchio ed estrarre la batteria dall'apparecchio prima di eseguire lavori all'apparecchio.



Indossare sempre guanti di protezione quando si maneggia la barra lame di sicurezza. In questo modo si prevencono lesioni da taglio.

Eseguire regolarmente le seguenti operazioni di manutenzione e pulizia. In questo modo si garantisce un utilizzo affidabile e duraturo.

## Pulizia



**L'apparecchio non deve essere spruzzato con acqua né immerso nell'acqua. Pericolo di scosse elettriche!**

- Tenere le feritoie di ventilazione, l'alloggiamento del motore e le impugnature dell'apparecchio pulite. A tale scopo usare un panno umido o una spazzola. Non usare detergenti o solventi. Possono causare danni irreparabili all'apparecchio.
- Tenere sempre pulita la lama. Dopo ogni uso dell'apparecchio è necessario
  - pulire la lama (con un panno oleoso);
  - lubrificare la barra portalama con il bricchetto dell'olio o lo spray.

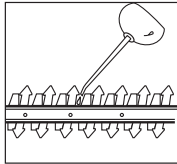

## Manutenzione

- Controllare l'apparecchio prima di ogni uso per verificare la presenza di eventuali difetti come parti allentate, consumate o danneggiate. Controllare il corretto fissaggio delle viti nella barra lame di sicurezza (A 1).
- Controllare la copertura e i dispositivi di sicurezza (vedi A) per verificare la presenza di eventuali danneggiamenti e la corretta sede. Eventualmente, sostituirli.
- Lievi intaccature ai denti di taglio possono essere rimosse autonomamente. A tale scopo usare una pietra per affilare a olio. Solo denti di taglio appuntiti garantiscono un taglio ottimale.
- Barre lame smussate, piegate o danneggiate devono essere sostituite.

Fare eseguire i lavori non descritti nelle presenti istruzioni d'uso dal nostro centro di assistenza. Usare solo componenti originali.

## Magazzinaggio

- Conservare l'apparecchio nella protezione lama (A 14) fornita in un luogo asciutto e fuori dalla portata di bambini.

### **C** Supporto a parete

È possibile appendere l'apparecchio sull'apposito dispositivo di aggancio (11) in verticale. Usare l'apparecchio soltanto con paralama inserito.



**In fase di aggancio, ricordare che potrebbe fuoriuscire olio dalla barra con lama di sicurezza.**

1. Installare una vite con l'ausilio di un tassello nella posizione desiderata della parete. La testa della vite può avere un diametro di 6 - 7 mm.
2. Lasciar fuoriuscire la testa della vite con una distanza di circa 10 mm dalla parete.
3. Portare l'apparecchio con il foro rotondo del dispositivo di aggancio (11) sulla vite. In tal modo si aggancerà al dispositivo di aggancio.



**Durante la foratura accertarsi di non danneggiare alcuna linea di alimentazione. Utilizzare opportuni dispositivi di ricerca per individuarli oppure servirsi di un piano d'installazione. Il contatto con le linee elettriche può provocare scosse elettriche e incendi, il contatto con una condotta del gas può causare esplosioni. Il**

**danneggiamento delle tubature dell'acqua può portare a danni materiali e a scosse elettriche.**

## **Smaltimento e rispetto per l'ambiente**

Estrarre la batteria dall'apparecchio e introdurre l'apparecchio, la batteria, gli accessori e l'imballaggio nei contenitori adibiti alla raccolta differenziata.



Le apparecchiature non si devono smaltire insieme ai rifiuti domestici.

- Lo smaltimento degli apparecchi difettosi consegnati viene effettuato gratuitamente.
- Introdurre il materiale tagliato nel compostaggio e non gettarlo nel secchio della spazzatura.

## **Pezzi di ricambio/Accessori**

**È possibile ordinare pezzi di ricambio e accessori all'indirizzo [www.grizzly-service.eu](http://www.grizzly-service.eu)**

In caso di problemi con la procedura d'ordine, utilizzare il modulo di contatto. Per ulteriori domande rivolgersi al "Service-Center" (vedere pagina 48).

<b>Position Istruzioni per l'uso</b>	<b>Position Vista esplosa</b>	<b>Denominazione</b>	<b>Numeri d'ordine</b>
<b>A</b> 1	4-6,44,20	Barra lame di sicurezza	13700710
<b>A</b> 2	37,43	Protezione per le mani	91105335
<b>A</b> 10	42	Protezione lama	91105337

## A Ricerca guasti

Problema	Possibile causa	Rimedio
L'apparecchio non parte	Batteria (9) scarica	Caricare la batteria (Attenersi alle istruzioni per l'uso separate per batteria e caricabatteri")
	Batterie (9) non inserita	Inserire la batteria (Attenersi alle istruzioni per l'uso separate per batteria e carica-batterie)
	Interruttore di sicurezza (3) non attivato	Accendere (vedi „Comando“)
	Interruttore di accensione/ spegnimento (8) difettoso	Riparazione da parte del centro di assistenza tecnica
L'apparecchio lavora con interruzioni	Contatto interno	Riparazione da parte del centro di assistenza tecnica
	Interruttore di accensione/ spegnimento (8) difettoso	
La barra lame si surriscaldano	Barra lame (1) usurata	Affilare il profilo della lama oppure farlo sostituire (servizio di assistenza)
	Barra lame (1) è frastagliata	Controllare il profilo della lama oppure farlo sostituire (servizio di assistenza)
	Troppo attrito per mancanza di lubrificante	Lubrificare il profilo con la barra lame (1)
Taglio scadente	Eccessivo attrito a causa di una mancata lubrificazione	Lubrificare la barra lame (1)
	Barra lame (1) sporca	Pulire la barra lame
	Barra lame (1) smussata	Fare rettificare o sostituire la barra lame (Service-Center)
	Tecnica di taglio scadente	Vedi („Lavorare con il decespugliatore

## Garanzia

Gentile cliente, Su questo apparecchio Le viene concessa una garanzia di 3 anni a partire dalla data di acquisto.

In caso di difetti di questo prodotto può avanzare diritti legali nei confronti del venditore del prodotto. Tali diritti legali non vengono limitati dalla nostra garanzia qui di seguito rappresentata.

### Condizioni di garanzia

Il termine di garanzia inizia con la data di acquisto. La preghiamo di conservare in un luogo sicuro lo scontrino fiscale originale. Questo documento viene richiesto come prova d'acquisto.

Qualora subentrasse un difetto di materiale o di fabbricazione entro tre anni a partire dalla data di acquisto di questo prodotto, il prodotto verrà riparato o sostituito – a nostra discrezione - gratuitamente da noi. Questa prestazione di garanzia presuppone che venga presentato entro il termine di tre anni l'apparecchio difettoso e la prova d'acquisto (scontrino fiscale) e descritto brevemente per iscritto in che cosa consiste il difetto e quando si è verificato.

Se il difetto è coperto dalla nostra garanzia, riceverà il prodotto riparato oppure un prodotto nuovo. Con la riparazione o la sostituzione del prodotto non inizia un nuovo periodo di garanzia.

### Tempo di garanzia e diritti legali per vizi della cosa

Il periodo di garanzia non viene prolungato. Questo vale anche per parti sostituite e riparate. Difetti e vizi presenti già al momento dell'acquisto devono essere segnalati immediatamente dopo la rimozione dall'imballaggio. Riparazioni che accorrono dopo il periodo di garanzia sono a pagamento.

## Volume di garanzia

L'apparecchio è stato prodotto accuratamente secondo severe direttive di qualità e controllato con coscienza prima della consegna.

La prestazione di garanzia vale per difetti di materiale o di fabbricazione. Questa garanzia non si estende ai componenti del prodotto che sono soggetti a normale usura e che quindi possono essere visti come parti di usura (p. es. barra lame, ruota dentata) oppure per danneggiamenti delle parti fragili (p. es. interruttori).

Questa garanzia decade se il prodotto è stato danneggiato, non usato correttamente o non mantenuto. Per un uso corretto del prodotto devono essere osservate tutte le indicazioni riportate nelle istruzioni per l'uso. Destinazioni d'uso e azioni sconsigliate nelle istruzioni d'uso o dalle quali si viene avvertiti, sono tassativamente da evitare.

Il prodotto è destinato solo per i privati e non per uso commerciale. In caso di uso improprio, esercizio della forza e interventi non effettuati dalla nostra filiale di assistenza tecnica autorizzata, decade la garanzia.

### Svolgimento in caso di garanzia

Per garantire una rapida elaborazione della Sua pratica, La preghiamo di seguire le seguenti indicazioni:

- per tutte le richieste tenere a portata di mano lo scontrino fiscale e il codice di identificazione (IAN 351911\_2007) come prova d'acquisto.
- I codici articolo sono riportati sulla targhetta del tipo.
- Nel caso in cui si dovessero verificare difetti funzionali o altri vizi, La preghiamo di contattare **telefonticamente** o per **e-mail**. Riceverà ulteriori informazioni



- sullo svolgimento del Suo reclamo.
- Un prodotto rilevato come difettoso può essere inviato con porto franco all'indirizzo di assistenza comunicato, previa consultazione del nostro servizio di assistenza tecnica, allegando la prova d'acquisto (scontrini fiscali) e l'indicazione, in che cosa consiste il difetto e quando si è verificato. Per evitare problemi di accettazione e costi aggiuntivi, usare tassativamente solo l'indirizzo che Le è stato comunicato. Assicurarsi che la spedizione non avvenga in porto assegnato, con merce ingombrante, corriere espresso o altro carico speciale. Spedire l'apparecchio inclusi tutti gli accessori forniti insieme al momento dell'acquisto e garantire un imballaggio di trasporto sufficientemente sicuro.

## Servizio di riparazione

Riparazioni **non soggette alla garanzia** possono essere effettuate dietro fattura dalla nostra filiale di assistenza tecnica previo preventivo gratuito da parte della stessa. Possiamo lavorare solo apparecchi che vengono spediti sufficientemente imballati e affrancati.

**Attenzione:** Spedire l'apparecchio alla nostra filiale in condizioni pulite e con l'indicazione del difetto.

Apparecchi spediti in porto assegnato - con merce ingombrante, corriere espresso o altro carico speciale - non vengono accettati.

Lo smaltimento degli apparecchi difettosi spediti viene effettuato da noi gratuitamente.

## Service-Center



### Assistenza Italia

Tel.: 02 36003201  
E-Mail: [grizzly@lidl.it](mailto:grizzly@lidl.it)  
IAN 351911\_2007



### Assistenza Svizzera

Tel.: 0842 665566  
(0,08 CHF/Min.,  
Mobilfunk max. 0,40 CHF/Min.)  
E-Mail: [grizzly@lidl.ch](mailto:grizzly@lidl.ch)  
IAN 351911\_2007

## Importatore

Non dimenticare che il seguente indirizzo non è un indirizzo di assistenza tecnica. Contattare prima di tutto il centro di assistenza tecnica sopra nominato.

### Grizzly Tools GmbH & Co. KG

Stockstädter Straße 20  
D-63762 Grobostheim  
Germania  
[www.grizzly-service.eu](http://www.grizzly-service.eu)



## Original-EG-Konformitätserklärung

Hiermit bestätigen wir, dass die  
**Akku-Heckenschere**  
**Baureihe PHSA 12 B1**  
Seriennummer: 000001 - 110000

folgenden einschlägigen EU-Richtlinien in ihrer jeweils gültigen Fassung entspricht:

**2006/42/EG • 2000/14/EG • 2014/30/EU • 2005/88/EG**  
**2011/65/EU\* • (EU) 2015/863**

Um die Übereinstimmung zu gewährleisten, wurden folgende harmonisierte Normen sowie nationale Normen und Bestimmungen angewendet:

**EN 60745-1:2009/A11:2010 • EN 60745-2-15:2009/A1:2010**  
**EN 55014-1:2017 • EN 55014-2:2015**  
**EN IEC 63000:2018**

Zusätzlich wird entsprechend der Geräuschemissionsrichtlinie 2000/14/EG bestätigt:  
Schallleistungspegel:  
Garantiert: 90 dB(A);  
Gemessen: 86,6 dB(A)  
Angewendetes Konformitätsbewertungsverfahren entsprechend Anh. V / 2000/14/EG

Die alleinige Verantwortung für die Ausstellung dieser Konformitätserklärung trägt der Hersteller:



Grizzly Tools GmbH & Co. KG  
Stockstädter Straße 20  
63762 Großostheim  
GERMANY  
05.11.2020

Christian Frank  
(Dokumentationsbevollmächtigter)

\* Der oben beschriebene Gegenstand der Erklärung erfüllt die Vorschriften der Richtlinie 2011/65/EU des Europäischen Parlaments und des Rates vom 8. Juni 2011 zur Beschränkung der Verwendung bestimmter gefährlicher Stoffe in Elektro- und Elektronikgeräten.

FR

CH

## Traduction de la déclaration de conformité CE originale

Nous certifions par la présente que la

**Taille-haies sans fil  
de construction PHSA 12 B1**

Numéro de série  
000001 - 110000

est conforme aux directives UE actuellement en vigueur :

**2006/42/EC • 2000/14/EC • 2014/30/EU • 2005/88/EC  
2011/65/EU\* • (EU) 2015/863**

En vue de garantir la conformité les normes harmonisées ainsi que les normes et décisions nationales suivantes ont été appliquées :

**EN 60745-1:2009/A11:2010 • EN 60745-2-15:2009/A1:2010  
EN 55014-1:2017 • EN 55014-2:2015  
EN IEC 63000:2018**

Nous certifions également conformément à la directive sur les émissions de bruit  
2000/14/EC que : Niveau de puissance acoustique

garanti: 90 dB(A);  
mesuré: 86,6 dB(A)

Procédé d'évaluation de la conformité appliqué selon l'annexe V / 2000/14/EC

Le fabricant assume seul la responsabilité d'établir la présente  
déclaration de conformité :



Grizzly Tools GmbH & Co. KG  
Stockstädter Straße 20  
63762 Großostheim,  
GERMANY  
05.11.2020

Christian Frank  
Chargé de documentation

\* L'objet de la déclaration décrit ci-dessus est conforme aux dispositions de la directive 2011/65/UE du Parlement Européen et du Conseil du 8 juin 2011 sur la limitation de l'utilisation de certaines substances dangereuses dans les équipements électriques et électroniques

IT

CH

## Traduzione della dichiarazione di conformità CE originale

Con la presente dichiariamo che

**Tagliasiepi a batteria**

**serie di costruzione PHSA 12 B1**

Numero di serie 000001 - 110000

corrisponde alle seguenti direttive UE in materia nella rispettiva versione valida:

**2006/42/EC • 2000/14/EC • 2014/30/EU • 2005/88/EC  
2011/65/EU\* • (EU) 2015/863**

Per garantire la conformità sono state applicate le seguenti norme armonizzate e anche le norme e disposizioni nazionali che seguono:

**EN 60745-1:2009/A11:2010 • EN 60745-2-15:2009/A1:2010  
EN 55014-1:2017 • EN 55014-2:2015  
EN IEC 63000:2018**

Si dichiara inoltre in conformità alla direttiva 2000/14/EC sull'emissione acustica ambientale: Livello di potenza sonora:

garantita: 90 dB(A);

misurata: 86,6 dB(A)

Procedura della valutazione della conformità applicata come da allegato V / 2000/14/EC.

Il produttore è il solo responsabile della stesura della presente dichiarazione di conformità:



Grizzly Tools GmbH & Co. KG  
Stockstädter Straße 20  
63762 Großostheim  
GERMANY  
05.11.2020

Christian Frank  
(Responsabile documentazione tecnica)

\* *L'oggetto descritto sopra è conforme alle prescrizioni della Direttiva 2011/65/EU del Parlamento Europeo e del Consiglio dell'8 giugno 2011 sulla restrizione dell'uso di determinate sostanze pericolose nelle apparecchiature elettriche ed elettroniche.*



# Explosionszeichnung Vue éclatée • Vista esplosa

PHSA 12 B1

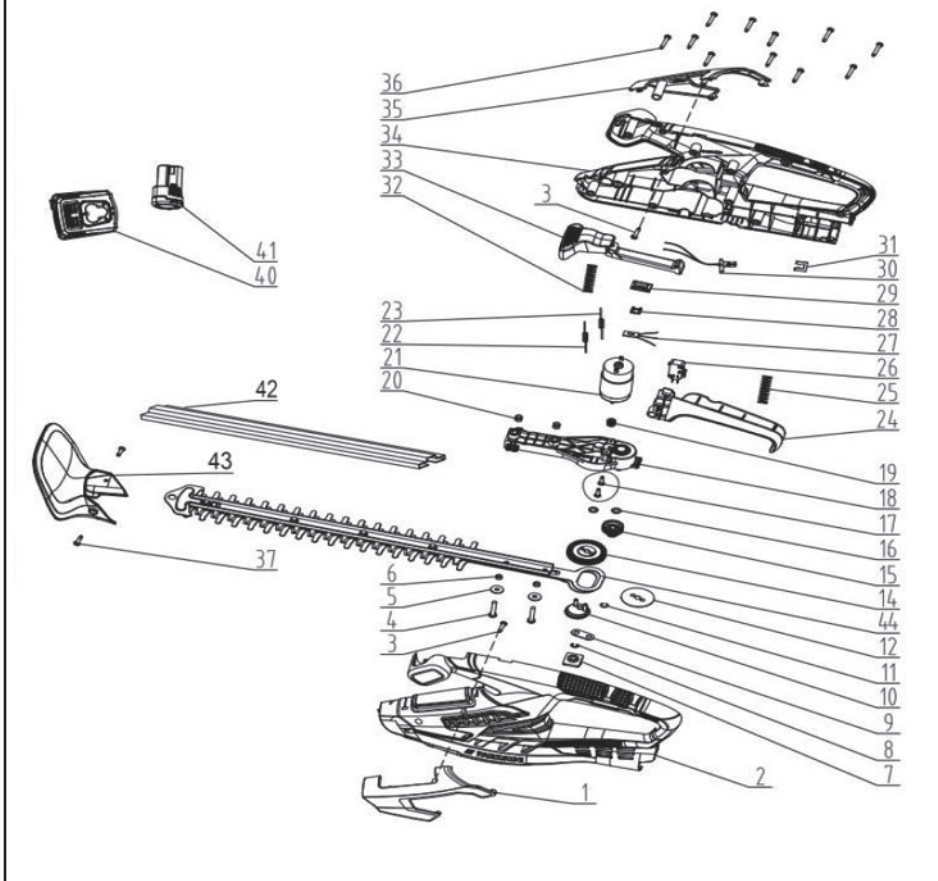

informativ · informatif · informativo

20201001\_EUG\_sh

**GRIZZLY TOOLS GMBH & CO. KG**

Stockstädter Straße 20  
DE-63762 Großostheim  
GERMANY

Version des informations · Versione delle informazioni

Stand der Informationen: 10/2020

Ident.-No.: 72031330102020-CH

---



IAN 351911\_2007