

/// PARKSIDE®



ΞΑΠΛΩΣΤΡΑ ΕΡΓΑΣΙΑΣ ΚΑΙ ΣΚΑΜΠΟ ΣΥΝΕΡΓΕΙΟΥ 2 ΣΕ 1

PRW 2 A1

GR CY

ΞΑΠΛΩΣΤΡΑ ΕΡΓΑΣΙΑΣ ΚΑΙ ΣΚΑΜΠΟ ΣΥΝΕΡΓΕΙΟΥ 2 ΣΕ 1

Originálny návod na obsluhu

IAN 478005_2407

GR

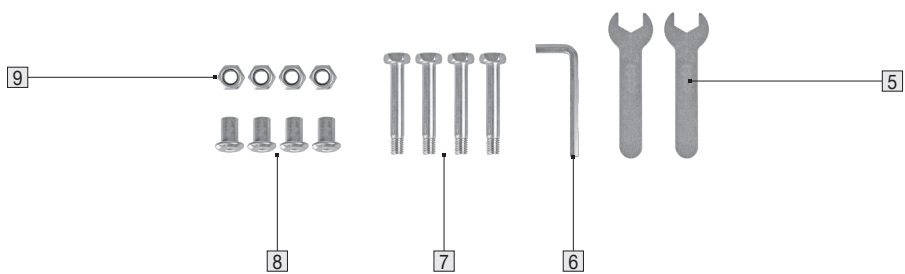
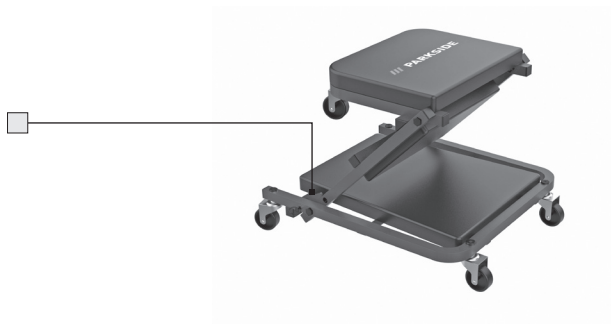
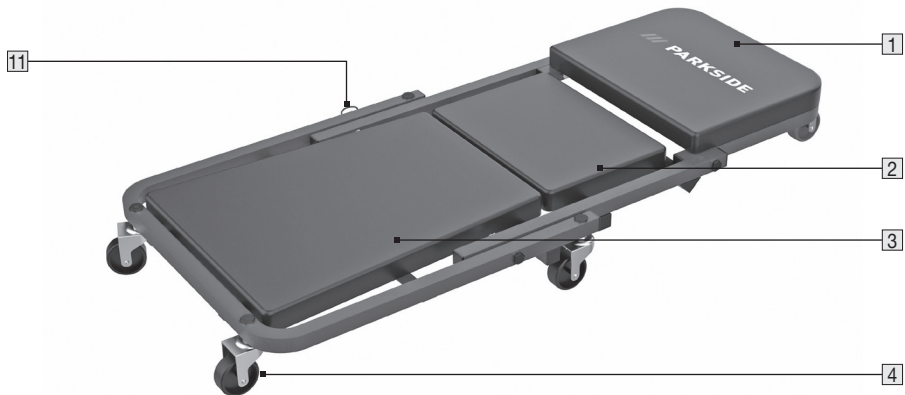

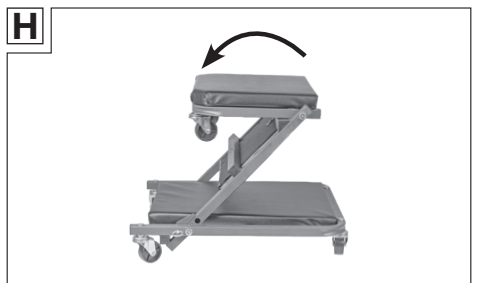
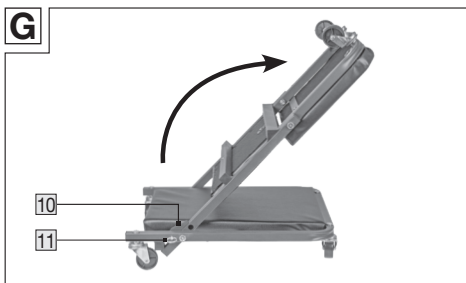
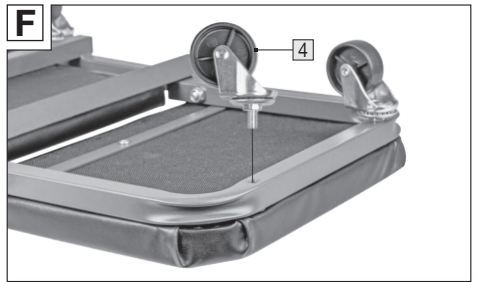
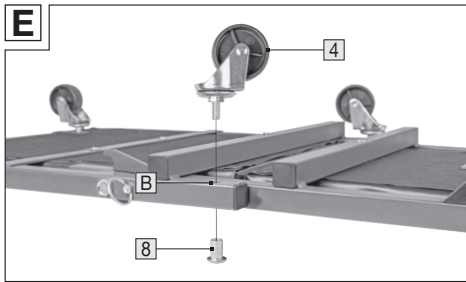
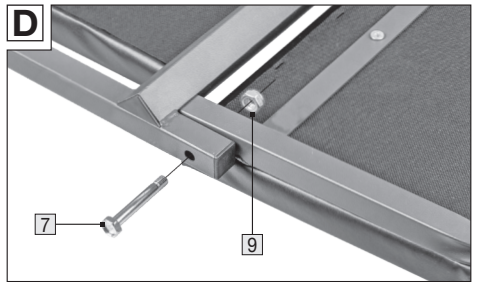
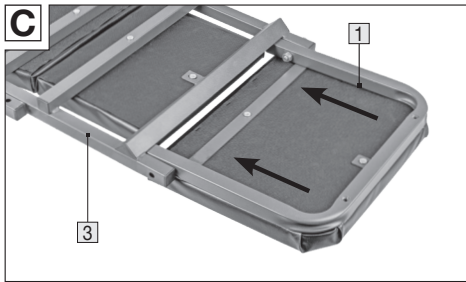
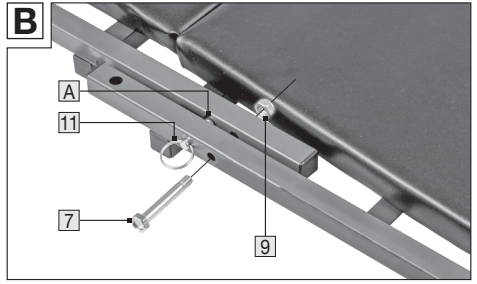
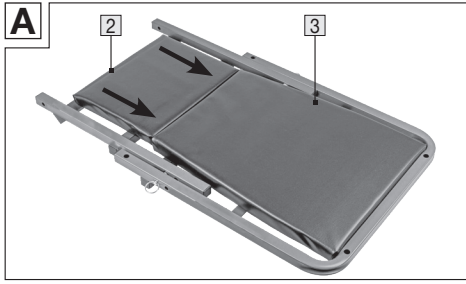

Περιεχόμενα

1. Εισαγωγή	05
Χρησιμοποιούμενα σύμβολα.....	05
Σύνολο αποστολής.....	05
Ονομασία εξαρτημάτων.....	05
2. Τεχνικά χαρακτηριστικά	05
3. Ασφάλεια	06
Χρήση σύμφωνα με τους κανονισμούς.....	06
Υποδείξεις ασφαλείας.....	06
4. Πριν τη χρήση	07
Έλεγχος της ξαπλώστρας εργασίας και του συνόλου παράδοσης.....	07
Συναρμολόγηση ξαπλώστρας εργασίας (Εικ. Α - F).....	07
5. Χρήση	08
Χρήση του προϊόν σαν σκαμπό (Εικ. G, H).....	08
Χρήση του προϊόντος σαν ξαπλώστρα εργασίας.....	08
6. Συντήρηση, καθαρισμός, αποθήκευση και μεταφορά	08
Συντήρηση.....	08
Καθαρισμός.....	08
Αποθήκευση.....	09
Μεταφορά.....	09
7. Απόρριψη	09
Απόρριψη της συσκευασίας.....	09
8. Εγγύηση	09
9. Σέρβις	10

1. Εισαγωγή

Συγχαρητήρια!

Με την αγορά σας αποκτήσατε ένα προϊόν υψηλής ποιότητας. Η οδηγίες χειρισμού αποτελούν τμήμα αυτής της ξαπλώστρας και σκαμπό εργασίας συνεργείου 2 σε 1 (εφεξής θα καλείται μόνο «ξαπλώστρα εργασίας» ή «προϊόν»). Περιέχουν σημαντικές υποδείξεις για την ασφάλεια, τη χρήση και την απόρριψη. Εξοικειωθείτε με το προϊόν πριν την πρώτη θέση σε λειτουργία. Διαβάστε προσεκτικά τις σχετικές παρακάτω οδηγίες χειρισμού. Χρησιμοποιείτε το προϊόν μόνο όπως περιγράφεται και φυλάτε τις παρούσες οδηγίες σε ασφαλές σημείο. Παραδίδεται επίσης όλα τα έγγραφα σε περίπτωση παράδοσης του προϊόντος σε τρίτους.

Χρησιμοποιούμενα σύμβολα

Τα παρακάτω σύμβολα και οι κωδικές λέξεις χρησιμοποιούνται στις παρούσες οδηγίες χειρισμού, επάνω στην ξαπλώστρα εργασίας ή επάνω στη συσκευασία.



Διαβάστε τις οδηγίες χειρισμού.



Προσοχή! Κίνδυνος τραυματισμού των χεριών.

Η περιγραφή μοντέλου επάνω στην ξαπλώστρα εργασίας είναι συνδυασμός γραμμάτων και ψηφίων

WWS-MRW2-H01

=

**Ξαπλώστρα εργασίας και
σκαμπό συνεργείου 2 σε 1**

Σύνολο αποστολής

- 1x ξαπλώστρα εργασίας με ρόδες
- 6x περιστρεφόμενα ροδάκια
- 2x γερμανικά κλειδιά 14 mm
- 1x εξαγωνικό κλειδί 5 mm
- 4x βίδες
- 4x σωληνοειδή περικόχλια
- 4x παξιμάδια ασφάλισης

Ονομασία εξαρτημάτων

- 1 Επάνω πλαίσιο με μαλακό τμήμα
- 2 Μεσαίο πλαίσιο με μαλακό τμήμα
- 3 Κάτω πλαίσιο με μαλακό τμήμα
- 4 Ροδάκια
- 5 Γερμανικό κλειδί 14 mm
- 6 Εξαγωνικό κλειδί 5 mm
- 7 Βίδες
- 8 Σωληνοειδές περικόχλιο
- 9 Παξιμάδι ασφάλισης
- 10 Άγκιστρο ασφάλισης
- 11 Πείρος ασφάλισης

2. Τεχνικά χαρακτηριστικά

Διαστάσεις σκαμπό (M x Π x Υ)	περ. 46 x 41 x 37 cm
----------------------------------	-------------------------

Διαστάσεις σκαμπό (M x Π x Υ)	περ. 91 x 41 x 12 cm
----------------------------------	-------------------------

Ικανότητα φορτίου σκαμπό	το μέγ. 120 kg
-----------------------------	----------------

Ικανότητα φορτίου ξαπλώστρας εργασίας	το μέγ. 150 kg
--	----------------

3. Ασφάλεια

Χρήση σύμφωνη με τους κανονισμούς

Η ξαπλώστρα εργασίας έχει κατασκευαστεί για ιδιωτική χρήση και προβλέπεται για τους εξής σκοπούς χρήσης στον τομέα των χόμπι και των χειρωνακτικών εργασιών στο σπίτι:

- Ως βοηθητικό μέσο για περιστασιακές εργασίες σε θέση ανάσκελα ή καθιστά.

Η ξαπλώστρα εργασίας επιτρέπεται να χρησιμοποιείται μόνο σε συμφωνία με τις οδηγίες και τις υποδείξεις ασφαλείας στις παρούσες οδηγίες χειρισμού. Κάθε περαιτέρω διαφορετική χρήση απαγορεύεται. Ο κατασκευαστής και ο έμπορος δεν αναλαμβάνουν ουδεμία ευθύνη για ζημιές, απώλειες ή τραυματισμούς που προκύπτουν από εσφαλμένη χρήση της ξαπλώστρας εργασίας. Παραδείγματα για την εσφαλμένη χρήση είναι κυρίως:

- Χρήση η οποία δεν συμφωνεί με την αναφερόμενη σύμφωνη με τους κανονισμούς χρήση.
- Η μη τήρηση των υποδείξεων ασφαλείας, συναρμολόγησης, χειρισμού, καθαρισμού και συντήρησης στις παρούσες οδηγίες χειρισμού.
- Η μη τήρηση των προδιαγραφών υγείας, ασφαλείας και πρόληψης ατυχημάτων που ισχύουν και που αφορούν τη χρήση αυτής της ξαπλώστρας εργασίας.
- Η χρήση αξεσουάρ ή ανταλλακτικών που δεν ενδείκνυνται για αυτή την ξαπλώστρα εργασίας.
- Τροποποιήσεις στην ξαπλώστρα εργασίας.
- Υπερβολική χρήση.

Όποιος χρησιμοποιεί ή συντηρεί αυτή την ξαπλώστρα εργασίας πρέπει να έχει εξοικειωθεί με αυτές τις οδηγίες και να γνωρίζει του πιθανούς κινδύνους. Αυτή η ξαπλώστρα εργασίας επιτρέπεται να χρησιμοποιείται μόνο από ικανά άτομα. Σε περίπτωση αμφιβολιών ζητήστε συμβουλές από έναν ειδικό. Μη τήρηση των υποδείξεων ασφαλείας,

συναρμολόγησης και χειρισμού κατά τη χρήση αυτής της ξαπλώστρας εργασίας, θεωρείται ακατάλληλη χρήση. Πρέπει να τηρούνται όλες οι διαδικασίες υγείας και ασφαλείας προς εφαρμογή. Πρέπει να τηρείται η περαιτέρω τοπική και εθνική νομοθεσία προς εφαρμογή. Δεν επιτρέπεται να τροποποιείτε την ξαπλώστρα εργασίας. Οιαδήποτε διεξαχθείσα τροποποίηση αυξάνει τον κίνδυνο τραυματισμού ή υλικών ζημιών.

Υποδείξεις ασφαλείας

Διαβάστε όλες τις υποδείξεις ασφαλείας και τις οδηγίες.

Παραλείψετε κατά την τήρηση των υποδείξεων ασφαλείας και των οδηγιών μπορούν να προκαλέσουν σοβαρούς τραυματισμούς.

- α) Φυλάξτε τη συσκευασία καθώς περιέχει σημαντικές πληροφορίες.**
- β) Κατά την ανύψωση ή το χαμηλώνωμα του σκαμπό διατηρείτε οπωσδήποτε τα χέρια μακριά από το πλαινό πλαίσιο και τους περιστρεφόμενους βραχίονες!**
- γ) Οι εργασίες στο προϊόν επιτρέπεται να διεξάγονται μόνο κάτω από τομείς όπως π.χ. οχήματα που έχουν ασφαλιστεί έναντι πτώσης.**
- δ) Χρησιμοποιείτε το προϊόν μόνο επάνω σε σκληρές επίπεδες επιφάνειες, όχι επάνω σε σκάλες ή κατηφορικά εδάφη.**
- ε) Μην κάνετε κύλιση επάνω σε αντικείμενα.**
- φ) Μη χρησιμοποιείτε το είδος επάνω σε ολισθηρό υπόστρωμα!**
- γ) Το προϊόν δεν επιτρέπεται να χρησιμοποιείται ως βοήθεια**

ανόδου ή για τη μεταφορά ατόμων!

- h) Πριν από κάθε χρήση πρέπει το προϊόν να ελέγχεται για την άψογη του κατάσταση.
- i) Ποτέ μην αφήνετε τα παιδιά ανεπιτήρητα με το υλικό συσκευασίας. Υφίσταται κίνδυνος πνιγμού!
- j) Διατηρείτε μικρά εξαρτήματα μακριά από παιδιά.
- k) Λαμβάνετε υπόψη το μέγ. φορτίο βάρους. Ποτέ μην υπερφορτώνετε το προϊόν. Ενδέχεται να υπάρχουν μη ορατές ζημιές οι οποίες επηρεάζουν την ασφάλεια.
- l) Κατά την ανύψωση ή το χαμήλωμα του σκαμπό διατηρείτε οπωσδήποτε τα χέρια μακριά από το πλαϊνό πλαίσιο και τους περιστρεφόμενους βραχίονες.
- m) Κρατάτε τα χέρια μακριά από τη ζώνη διάτμησης εφόσον το προϊόν δεν έχει ακόμα μετατεθεί πλήρως στην ξαπλωτή θέση.
- n) Ποτέ μην αλλάζετε τη θέση καθίσματος ή την ξαπλωτή θέση εφόσον βρίσκεται κάποιος επάνω στο προϊόν.
- o) Μην πιάνετε κάτω από το προϊόν όταν βρίσκεστε επάνω σε αυτό. Υπάρχει κίνδυνος σύνθλιψης των δαχτύλων από τα μεσαία ροδάκια.
- p) Ελέγχετε ανά τακτά χρονικά διαστήματα κάθε μεμονωμένη βιδωτή σύνδεση για την σταθερότητά της.
- q) Κρατήστε το προϊόν μακριά από εμφανείς φλόγες. Το προϊόν είναι εύφλεκτο.

4. Πριν τη χρήση

Έλεγχος της ξαπλώστρας εργασίας και του συνόλου παράδοσης

- Αφαιρέστε την ξαπλώστρα εργασίας και τα αξεσουάρ από τη συσκευασία.
- Ελέγξτε εάν το σύνολο παράδοσης είναι πλήρες (δείτε το Κεφάλαιο «Σύνολο παράδοσης» και «Περιγραφή εξαρτημάτων»).
- Ελέγξτε εάν η ξαπλώστρα εργασίας ή τα αξεσουάρ παρουσιάζουν ζημιές.
- Σε περίπτωση ζημιών ή ελλειψών εξαρτημάτων, μη χρησιμοποιείτε την ξαπλώστρα εργασίας.

Συναρμολόγηση ξαπλώστρας εργασίας (Εικ. A - F)

- Τοποθετήστε το μεσαίο πλαίσιο [2] και το κάτω πλαίσιο [3] έτσι επάνω στο δάπεδο ώστε τα μαλακά τμήματα να δείχνουν προς τα επάνω.
- Ωθήστε το μεσαίο πλαίσιο μεταξύ του κάτω πλαισίου και τραβήξτε εντελώς έξω τον πείρο ασφάλισης [11] του κάτω πλαισίου.
- Τοποθετήστε το μεσαίο πλαίσιο έτσι ώστε ο πείρος ασφάλισης να μπορεί να κουμπώσει στην οπή ασφάλισης [A] του μεσαίου πλαισίου και απελευθερώστε τον πείρο ασφάλισης.
- Συνδέστε το κάτω πλαίσιο και το μεσαίο πλαίσιο με τις βίδες [7] και τα παξιμάδια ασφάλισης [9] χρησιμοποιώντας το απεσταλμένο γερμανικό κλειδί [5].
- Για τη στερέωση των βιδών χρησιμοποιήστε το ένα γερμανικό κλειδί για να κρατήσετε σφιχτή τη βίδα και το άλλο για να στερεώσετε το παξιμάδι ασφάλισης, περιστρέφοντας τα δεξιόστροφα.
- Περιστρέψτε το ήδη συναρμολογημένο πλαίσιο με τις επάνω πλευρές επάνω στο δάπεδο.

- Ωθήστε το επάνω πλαίσιο [1] στο μεσαίο πλαίσιο και στερεώστε το με τον ίδιο τρόπο όπως κάνατε με το μεσαίο και κάτω πλαίσιο.
- Στερεώστε τέσσερα ροδάκια [4] στο κάτω πλαίσιο τοποθετώντας τα στην αντίστοιχη οπή [8] και περιστρέψτε δεξιόστροφα στην απέναντι κείμενη πλευρά το σωληνοειδές περικόχλιο [8] με τη βοήθεια του απεσταλμένου εξαγωνικού κλειδιού [6].
- Στερεώστε δύο ροδάκια στο επάνω πλαίσιο τοποθετώντας τα στην αντίστοιχη οπή και περιστρέφοντας δεξιόστροφα.
- Γυρίστε ανάποδα το έτοιμο συναρμολογημένο προϊόν έτσι ώστε να στέκεται επάνω στα ροδάκια.
- Για την αποσυναρμολόγηση ακολουθήστε την αντίστροφη σειρά βημάτων.

5. Χρήση

Μπορείτε να χρησιμοποιήσετε το προϊόν ως ξαπλώστρα εργασίας ή ως σκαμπό.

Χρήση του προϊόν σαν σκαμπό (Εικ. G, H)

Για να χρησιμοποιήσετε το προϊόν σαν σκαμπό, ακολουθήστε την εξής διαδικασία:

- Τραβήξτε τον πείρο ασφάλισης [11] του κάτω πλαισίου [3] όσο περισσότερο γίνεται έξω και μην το απελευθερώσετε.
- Γυρίστε το μεσαίο πλαίσιο [2] αρκετά προς τα επάνω και αφήστε τον πείρο ασφάλισης έτσι ώστε να ασφαλίσει στο άγκιστρο ασφάλισης [10] του μεσαίου πλαισίου.
- Γυρίστε το επάνω πλαίσιο [1] σε μια οριζόντια θέση.

Χρήση του προϊόντος σαν ξαπλώστρα εργασίας

Για να χρησιμοποιήσετε το προϊόν σαν ξαπλώστρα εργασίας ακολουθήστε την αντίστροφη σειρά από την αναφερόμενη στο Κεφάλαιο «Χρήση του προϊόντος σαν σκαμπό».

6. Συντήρηση, καθαρισμός, αποθήκευση και μεταφορά

Συντήρηση

Ελέγχετε ανά τακτά χρονικά διαστήματα εάν έχουν σφίχτει επαρκώς όλες βιδωτές συνδέσεις και εφόσον απαιτείται σφίξτε όλες τις βιδωτές συνδέσεις.

Χρησιμοποιείτε μόνο ανταλλακτικά / αξεσουάρ από τον κατασκευαστή ή τα εξουσιοδοτημένα ειδικά συνεργεία.

Οι επισκευές επιτρέπεται να διεξάγονται μόνο από εξειδικευμένα άτομα. Ειδικοί είναι άτομα με αντίστοιχη εξειδίκευση και εμπειρία, που γνωρίζουν τις απαιτήσεις κατασκευής και διαμόρφωσης της ξαπλώστρας εργασίας και κατανοούν τις διατάξεις ασφάλειας.

Καθαρισμός

- Καθαρίζετε την ξαπλώστρα εργασίας με ένα νωπό πανί. Σε καμία περίπτωση μη χρησιμοποιείτε αιχμηρά καθαριστικά μέσα ή διαλύτες ή/και προϊόντα που προκαλούν γδαρσίματα.
- Τέλος στεγνώνετε με ένα πανί καθαρισμού.

Αποθήκευση

- Αποθηκεύετε το προϊόν στη θέση σκαμπό και τοποθετείτε το στο πλάι επάνω στο πλαίσιο ώστε να εμποδίσετε μη ηθελημένη κύλιση.
- Σε περίπτωση μη χρήσης αποθηκεύετε το προϊόν στεγνό και καθαρό σε θερμοκρασία δωματίου.

Μεταφορά

Μεταφέρετε την ξαπλώστρα εργασίας προστατευμένη από κρούσεις και δονήσεις και στην αρχική συσκευασία.

7. Απόρριψη

Απόρριψη της συσκευασίας



Απομακρύνετε τη συσκευασία με σωστή ταξινόμηση. Παραδίδετε τα χαρτόνια και τα χαρτοκιβώτια στα σημεία συλλογής υλικών ανακύκλωσης για χαρτιά, μεμβράνες και επαναχρησιμοποιήσιμες ύλες.

Παραδώστε τις συσκευές που δεν λειτουργούν πλέον στα ειδικά σημεία συλλογής για ανακύκλωση. Μην τις απορρίπτετε μαζί με τα οικιακά απορρίμματα. Θα λάβετε περαιτέρω πληροφορίες στις αντίστοιχες αρχές. Απορρίπτετε τη συσκευασία σύμφωνα με τον τύπο υλικού καθώς και με τις τοπικές, ισχύουσες στον τόπο σας προδιαγραφές.

8. Εγγύηση

Εγγύηση της Walter Werkzeuge Salzburg GmbH

Αξιότιμη πελάτισσα, αξιότιμε πελάτη, Λαμβάνετε για αυτή τη συσκευή 3 χρόνια εγγύηση από την ημερομηνία αγοράς. Στην περίπτωση ελλείψεων σε αυτό το προϊόν έχετε έναντι του πωλητή αυτού του προϊόντος νομικά δικαιώματα. Αυτά τα νομικά δικαιώματα δεν περιορίζονται μέσω της κατωτέρω αναφερόμενης εγγύησης.

Προϋποθέσεις εγγύησης

Ο χρόνος εγγύησης ξεκινά από την ημερομηνία αγοράς. Παρακαλούμε φυλάξτε καλά τη γνήσια απόδειξη αγοράς. Αυτό το έγγραφο απαιτείται ως απόδειξη για την αγορά.

Εάν εντός τριών ετών από την ημερομηνία αγοράς αυτού του προϊόντος εμφανιστεί σφάλμα υλικού ή κατασκευής, επισκευάζουμε ή αντικαθιστούμε, κατόπιν κρίσης μας, το προϊόν δωρεάν. Η παρούσα εγγύηση προϋποθέτει ότι στη διάρκεια της τριετούς περιόδου θα υποβληθεί η ελαττωματική συσκευή και η απόδειξη αγοράς (απόδειξη ταμείου) και σύντομη γραπτή περιγραφή της βλάβης και τότε αυτή εμφανίστηκε.

Εάν το ελάττωμα καλύπτεται από την εγγύησή μας, λαμβάνετε το επισκευασμένο προϊόν ή ένα νέο. Η επισκευή ή η αντικατάσταση του προϊόντος δεν ξεκινά νέα περίοδο εγγύησης.

Χρόνος εγγύησης και νομικές απαιτήσεις ελλείψεων

Ο χρόνος εγγύησης δεν επιμηκύνεται μέσω της απόδοσης εγγύησης. Αυτό ισχύει και για τα εξαρτήματα που έχουν αντικατασταθεί ή επισκευαστεί. Ήδη κατά την αγορά ενδεχόμενες υπάρχουσες ζημιές και ελλείψεις πρέπει να ανακοινώνονται αμέσως μετά την αποσυσκευασία. Εμφανιζόμενες επισκευές μετά τη λήξη του χρόνου εγγύησης, χρεώνονται.

Έκταση εγγύησης

Η συσκευή κατασκευάστηκε σύμφωνα με αυστηρές οδηγίες ποιότητας προσεκτικά και ελέγχθηκε επιμελώς πριν από την αποστολή.

Η απόδοση εγγύησης ισχύει για σφάλματα υλικού ή κατασκευής. Η παρούσα εγγύηση δεν εκτείνεται σε τμήματα του προϊόντος, τα οποία έχουν εκτεθεί σε φυσιολογική φθορά και συνεπώς μπορούν να θεωρηθούν εξαρτήματα φθοράς ή για ζημιές σε εύθραυστα εξαρτήματα, π.χ. διακόπτες, συσσωρευτές ή εξαρτήματα κατασκευασμένα από γυαλί.

Η παρούσα εγγύηση ακυρώνεται εάν έχει προκληθεί ζημιά στο προϊόν, εάν το προϊόν δεν έχει χρησιμοποιηθεί ή συντηρηθεί σωστά. Για μια σωστή χρήση του προϊόντος πρέπει να τηρούνται όλες οι οδηγίες που αναφέρονται στις οδηγίες χειρισμού. Σκοποί χρήσης και μεταχείριση που δεν συνιστώνται στις οδηγίες χειρισμού ή εφόσον υπάρχει αντίστοιχη προειδοποίηση για αυτά, πρέπει απαραίτητα να αποφεύγονται.

Το προϊόν ενδείκνυται αποκλειστικά για ιδιωτική χρήση και δεν προορίζεται για την βιοτεχνική χρήση. Σε εσφαλμένη ή ακατάλληλη μεταχείριση, χρήση βίας και σε παρεμβάσεις που δεν έχουν διεξαχθεί από το εξουσιοδοτημένο μας υποκατάστημα σέρβις, ακυρώνεται η εγγύηση.

Διαδικασία σε περίπτωση εγγύησης

Για να εξασφαλιστεί μια γρήγορη επεξεργασία της ζήτησής σας, τηρείτε παρακαλούμε τις εξής υποδείξεις:

Έχετε σε ετοιμότητα για όλες τις ζητήσεις την απόδειξη ταμείου και τον αριθμό είδους (π.χ. IAN 12345) ως απόδειξη για την αγορά.

Ο αριθμός είδους βρίσκεται στην πινακίδα τύπου, χαραγμένος, στην πρώτη σελίδα των οδηγιών (κάτω αριστερά) ή σε αυτοκόλλητο στην όπισθεν ή κάτω πλευρά.

Εάν εμφανιστούν σφάλματα λειτουργίας ή άλλες βλάβες επικοινωνήστε

πρώτα με το κατωτέρω τμήμα σέρβις **τηλεφωνικά** ή με **E-Mail**.

Κατόπιν μπορείτε να αποστείλετε το ελαττωματικό προϊόν ατελώς στην αναφερόμενη διεύθυνση του σέρβις, επισυνάπτοντας την απόδειξη αγοράς (απόδειξη ταμείου) και αναφέροντας ποια είναι η έλλειψη και τότε εμφανίστηκε.

Στην ιστοσελίδα www.lidl-service.com μπορείτε να κατεβάσετε το παρόν και πολλά άλλα εγχειρίδια, βίντεο προϊόντων και λογισμικό.

9. Σέρβις



POTENIMPERGKER ΕΛΛΑΣ Α.Ε.Ε.

E-Mail: service-gr@walteronline.com

Τηλ.: 0030 210 94 02 049

IAN 478005_2407

Προμηθευτής

Παρακαλούμε λάβετε υπόψη ότι η ακόλουθη διεύθυνση δεν είναι διεύθυνση σέρβις. Επικοινωνήστε πρώτα με την ανωτέρω αναφερόμενη υπηρεσία σέρβις.

Walter Werkzeuge Salzburg GmbH

Gewerbeparkstr. 9, 5081 Anif, Αυστρία

Walter Werkzeuge Salzburg GmbH

Gewerbeparkstr. 9
5081 Anif, Österreich

V. 1.0

Κατάσταση των πληροφοριών:

10/2024

IAN 478005_2407