



DUCHA SOLAR DOCCIA A ENERGIA SOLARE

(ES)

DUCHA SOLAR

Instrucciones de uso

(GB) (MT)

SOLAR-POWERED SHOWER

Instructions for use

(IT) (MT)

DOCCIA A ENERGIA SOLARE

Istruzioni d'uso

(DE) (AT) (CH)

SOLARDUSCHE

Gebrauchsanweisung

IAN 471832_2407

A

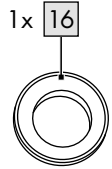
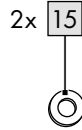
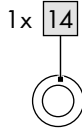
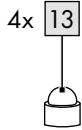
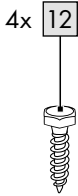
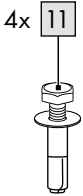
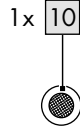
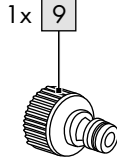
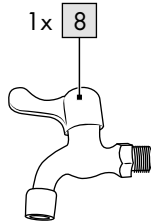
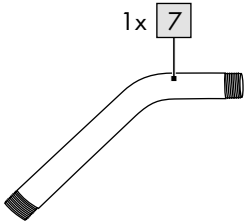
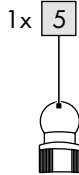
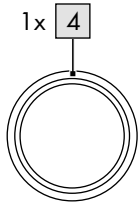
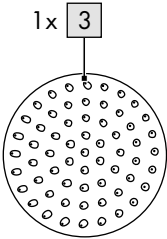
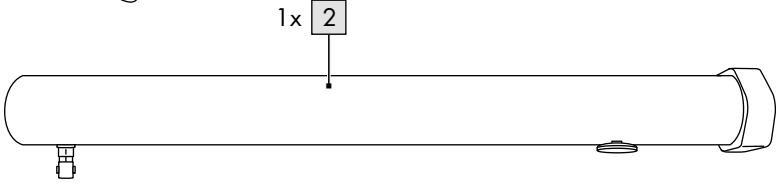
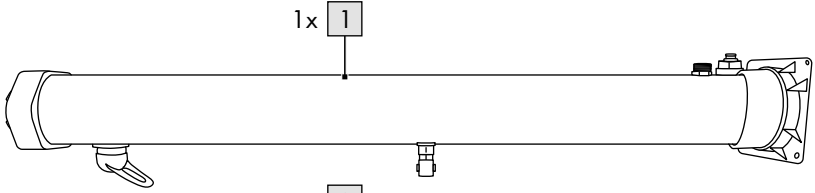

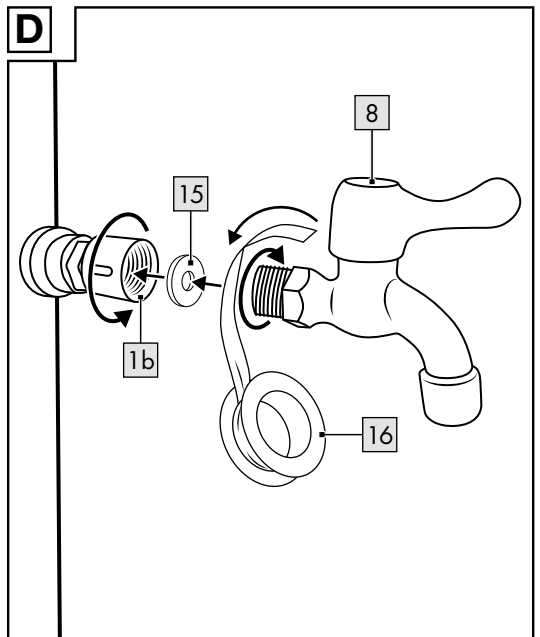
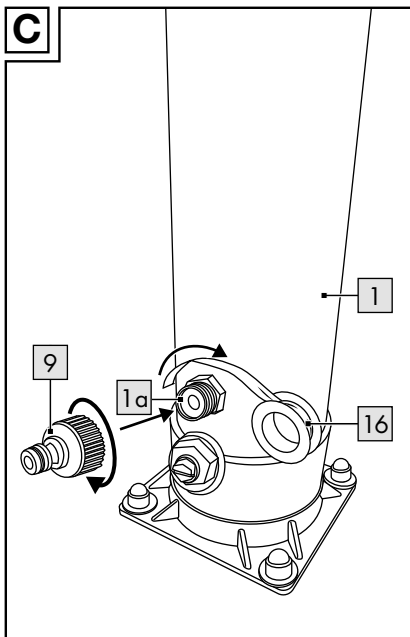
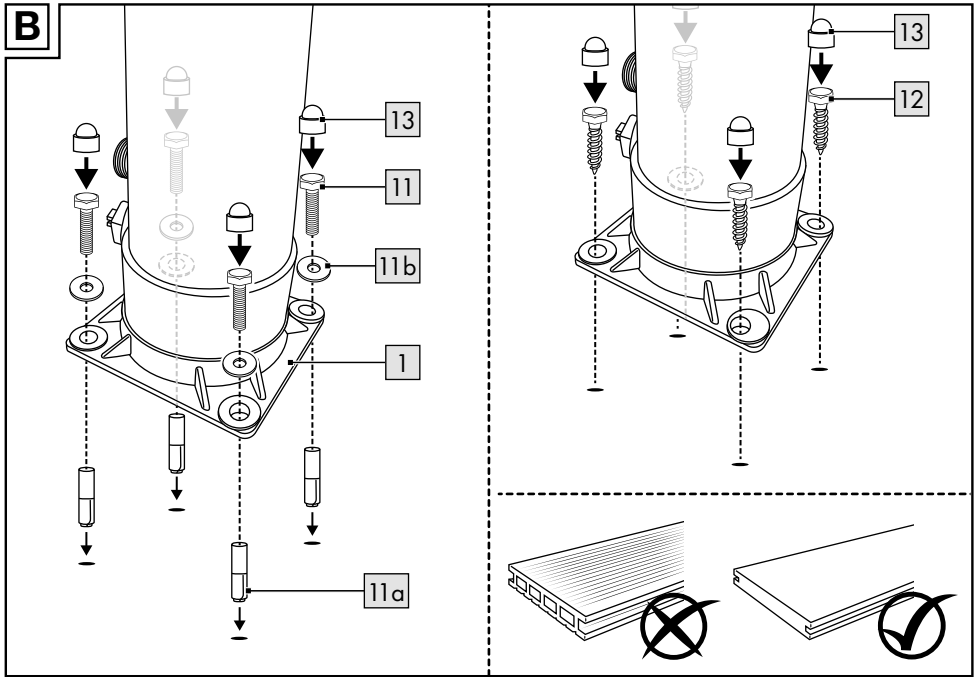

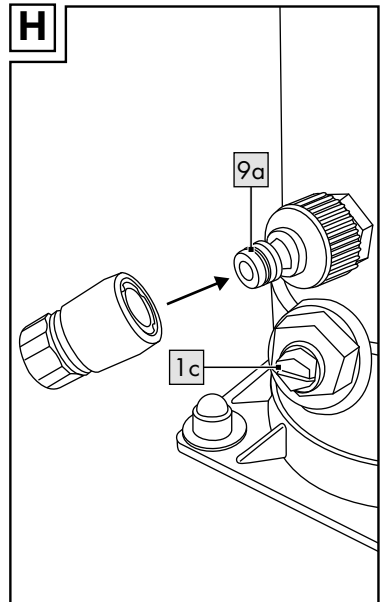
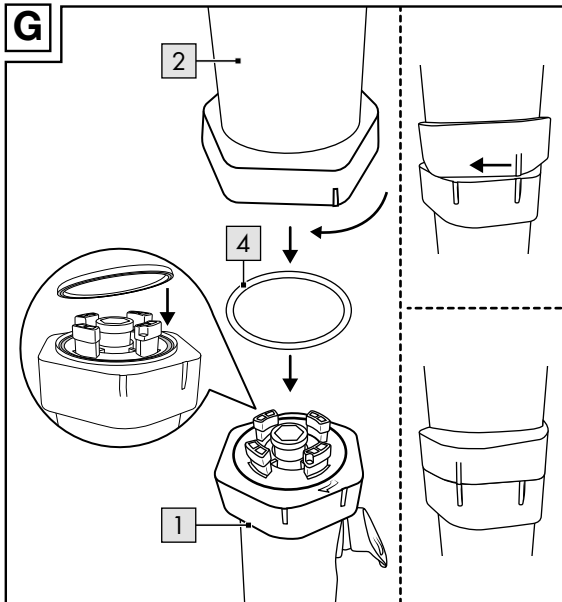
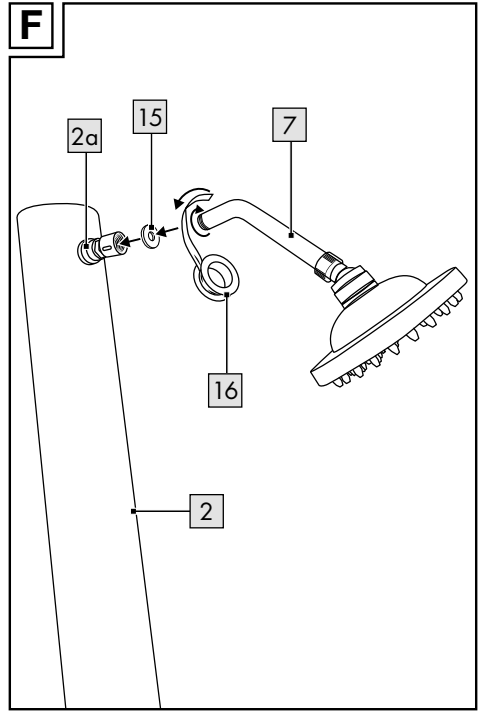
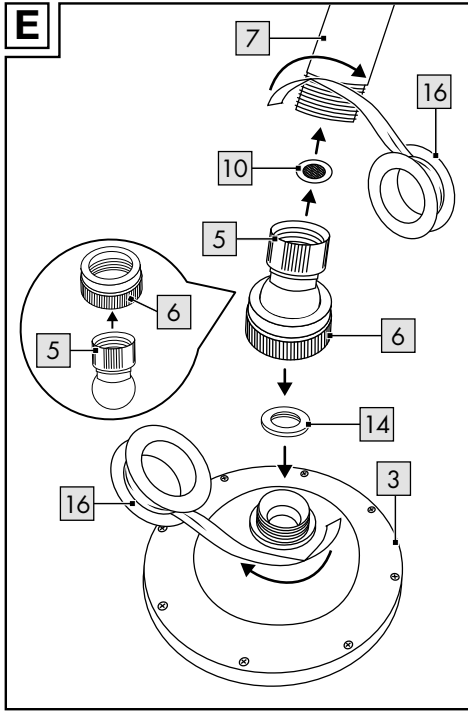

I

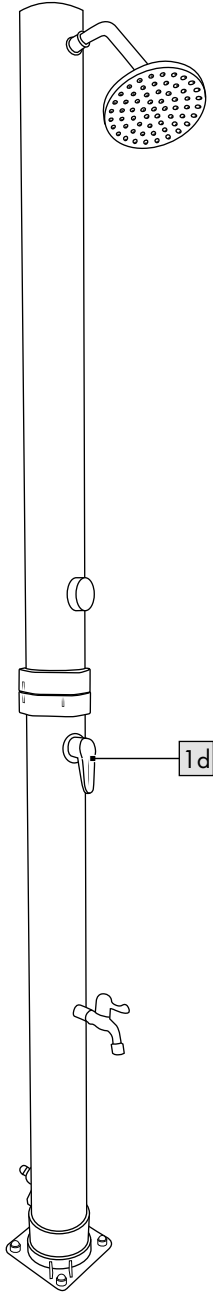

ES		IT	MT
Contenido de suministro	8	Contenuto della confezione	15
Datos técnicos.....	8	Dati tecnici.....	15
Símbolos empleados.....	8	Simboli utilizzati.....	15
Uso conforme al fin previsto	9	Utilizzo conforme.....	16
Indicaciones de seguridad	9	Indicazioni di sicurezza.....	16
¡Peligro de muerte	9	Pericolo di morte	16
¡Peligro de lesiones	9	Pericolo di ferirsi.....	16
Montaje.....	10	Montaggio	17
Colocación de la ducha solar.....	10	Fissare la doccia solare.....	17
Montaje de la ducha solar.....	11	Assemblare la doccia solare	17
Uso	11	Utilizzo	18
Desmontaje	11	Smontaggio	18
Almacenamiento, limpieza	12	Conservazione, pulizia	19
Indicaciones para la eliminación	12	Smaltimento	19
Indicaciones relativas a la garantía y la gestión de servicios	12	Avvertenze sulla garanzia e sulla gestione dei servizi di assistenza.....	19
Tramitación en caso de garantía	13	Evasione delle richieste di garantía	21

GB MT

Scope of delivery.....	22
Technical data	22
Symbols used.....	22
Intended use.....	23
Safety instructions.....	23
Danger to life	23
Risk of injury	23
Assembly	23
Setting up the solar shower	23
Solar shower assembly ...	24
Use	24
Disassembly	25
Storage, cleaning.....	25
Disposal.....	25
Notes on the guarantee and service handling	26
Guarantee handling	27

DE AT CH

Lieferumfang	29
Technische Daten	29
Verwendete Symbole	29
Bestimmungsgemäße Verwendung	30
Sicherheitshinweise.....	30
Lebensgefahr.....	30
Verletzungsgefahr	31
Aufbau	31
Solardusche aufstellen.....	31
Solardusche Zusammensetzen	31
Verwendung	32
Abbau	32
Lagerung, Reinigung	33
Hinweise zur Entsorgung.....	33
Hinweise zur Garantie und Serviceabwicklung	33
Abwicklung im Garantiefall	34

¡Enhorabuena!

Con su compra se ha decidido por un artículo de gran calidad. Familiarícese con el artículo antes de usarlo por primera vez.



Para ello, lea detenidamente las siguientes instrucciones de uso.

Use el artículo solo de la forma descrita y para los campos de aplicación indicados. Conserve estas instrucciones de uso a buen recaudo. Entregue todos los documentos en caso de traspasar el artículo a terceros.

Contenido de suministro (fig. A)

- 1 cuerpo (1, 2)
- 1 cabezal de ducha (3)
- 1 anillo de obturación, grande (4)
- 1 articulación esférica (5)
- 1 rosca de empalme (6)
- 1 tubo de conexión (7)
- 1 grifo para pies (8)
- 1 adaptador de conexión para manguera de riego (9)
- 1 filtro (10)
- 4 tornillo incl. taco de expansión y arandela (11)
- 4 tornillo para suelo de madera (12)
- 4 caperuza (13)

- 1 anillo de obturación, mediano (14)
- 2 anillo de obturación, pequeño (15)
- 1 cinta de teflón (16)
- 1 instrucciones de uso

Datos técnicos

Capacidad del depósito de agua: aprox. 18 l

Dimensiones:

ducha:

aprox. 11 x 226 cm (Ø x Al)

pie: aprox. 15,5 x 15,5 x 8 cm

(L x An x Al)

cabezal de ducha: Ø 15 cm

Sistema de clic Parkside:

apto para sistemas de mangueras convencionales de 13-15 mm (1/2" - 5/8")

Temperatura máx. del agua: 60 °C

Presión de servicio máxima: 4 bar



Fecha de fabricación (mes/año): 12/2024

Símbolos empleados



Este símbolo indica que este producto es resistente a los rayos ultravioleta.



Este símbolo indica que este producto es resistente a la intemperie.



Cuidado, agua caliente



Montaje sin
herramientas

Uso conforme al fin previsto

Este artículo ha sido diseñado como ducha para camping y es de uso privado. No es apto para almacenar agua potable.



¡No apto para agua
potable!

Indicaciones de seguridad

Importante: ¡Lea estas instrucciones de uso y las indicaciones de seguridad atentamente y guárdelas bien!

⚠ ¡Peligro de muerte!

- No deje a los niños en ningún momento sin vigilancia con el material de empaque. Existe peligro de asfixia.
- ¡Peligro de muerte! Monte el artículo fuera del alcance de instalaciones eléctricas para evitar los peligros derivados de la electricidad.

⚠ ¡Peligro de lesiones!

- ¡Cuidado! Si el suelo está mojado, podría resbalarse y lastimarse.
- No apto para agua potable.
- Llenar sólo con agua, no introducir otros líquidos.
- El agua puede ponerse muy caliente. ¡Comprobar la temperatura del agua antes de su uso para prevenir lesiones y añadir agua fría si es necesario!
- El artículo se calienta mucho en el sol. Existe peligro de quemaduras si se tocan la superficies calientes.
- Tenga cuidado e que en las aberturas de la alcachofa de ducha no se introduzcan arena, polvo ni objetos extraños de pequeño tamaño.
- Proteja el artículo de las heladas. Si el agua del interior del aparato se congelara y este reventara, existe peligro de daños materiales y lesiones.
- El artículo no es un juguete infantil ni una estructura para trepar.

- Compruebe si el artículo presenta daños o signos de desgaste antes de cada uso. ¡El artículo debe utilizarse únicamente si se encuentra en perfectas condiciones!

Montaje

Colocación de la ducha solar

Montaje sobre suelo de piedra u hormigón

1. Coloque el cuerpo (1) sobre un suelo de piedra u hormigón. Ponga el cuerpo de forma que haya suficiente espacio para ducharse.
2. Tenga cuidado de que la conexión de la manguera de riego (9a) permanezca accesible.
3. Marque la colocación de los taladros en la base. Taladre los cuatro orificios en la base empleando una broca para piedra adecuada (12 mm, no incluida en el contenido de suministro).

Nota: monte el artículo en un lugar con mucha radiación solar.

Nota: emplee una losa (40 x 40 x 5 cm), si el suelo del lugar elegido no es de piedra u hormigón.

4. Suelte los tacos de expansión (11a) de los tornillos (11) e introduzca los tacos de expansión en los taladros.
5. Ponga el cuerpo (1) con el pie sobre los tacos, coloque las arandelas (11b) en los orificios y atornille firmemente (fig. B). A continuación, introduzca las caperuzas (13) sobre los tornillos.

Montaje sobre suelo de madera

1. Coloque el cuerpo (1) sobre un suelo de madera adecuado. Ponga el cuerpo de forma que haya suficiente espacio para ducharse.

Nota: el suelo de madera debe ser de madera maciza y no debe presentar cavidades (fig. B).

2. Tenga cuidado de que la conexión de la manguera de riego (8) permanezca accesible.
3. Atornille el cuerpo con los tornillos para madera (11). A continuación, introduzca las caperuzas (12) sobre los tornillos.

Montaje de la ducha solar

Monte el artículo como se muestra en las fig. C–H.

Nota: envuelva la rosca exterior de las conexiones con la cinta de teflón (16). El ángulo de inclinación de las conexiones puede modificarse envolviéndolo varias veces con la cinta de teflón.

Uso

1. Introduzca la conexión de la manguera de riego en el adaptador de conexión (9a) (fig. H).
2. Llene el depósito de la ducha solar empleando la manguera de riego conectada. Ajuste también el grifo monomando (1d) de la ducha solar a la temperatura máxima (zona roja) y ábralo completamente.
3. Cierre el grifo monomando en cuanto empiece a salir agua del cabezal de la ducha. La ducha solar se ha llenado por completo de agua.
4. Compruebe si el artículo presenta fugas.

Nota: antes de la primera puesta en servicio, deberá dar al sol tiempo suficiente para calentar el agua de la ducha solar.

Nota: el tiempo de calentamiento depende de la temperatura inicial del agua, la temperatura exterior y la radiación solar.

- Advertencia:** asegúrese de que la ducha solar no pueda caerse. Una ducha solar llena de agua pesa mucho.
5. Compruebe antes de cada uso con cuidado la temperatura del agua para evitar escaldarse. La temperatura puede regularse empleando el grifo monomando (1d).
 6. Abra el grifo de la manguera de riego girándolo antes de cada puesta en servicio para obtener una presión de agua adecuada.

Desmontaje

Desmonte la ducha solar antes de las primeras heladas. Para ello, proceda como sigue:

1. Cierre el grifo de la manguera de riego conectada.
2. Extraiga la manguera de riego del adaptador de conexión. Abra el grifo monomando a continuación.
3. Deje salir agua de la ducha solar. Para ello, abra el tapón de drenaje (1c) empleando un destornillador adecuado (no incluido en el contenido de suministro) (fig. H).

4. Desmonte el artículo en el orden inverso al que se muestra en las fig. C–H.
5. Retire las caperuzas (13) de los tornillos (10/11). Afloje los tornillos del pie de la ducha solar y cubra los taladros para que no entre suciedad.

Almacenamiento, limpieza

Vacíe el agua por completo y deje secar el artículo completamente antes de guardarlo. Si no va a utilizarlo, almacene siempre el artículo seco y limpio a temperatura ambiente.

Enjuague el artículo con agua o agua jabonosa suave. ¡IMPORTANTE! No lo limpie con productos de limpieza agresivos.

Indicaciones para la eliminación



Elimine el artículo y los materiales de embalaje conforme a la correspondiente normativa local vigente. Guarde el material de embalaje (como, p. ej., las bolsas de plástico) fuera del alcance de los niños.

En su administración local o municipal podrá obtener más información sobre la eliminación del artículo usado. Elimine el artículo y el embalaje de forma respetuosa con el medio ambiente.



El código de reciclaje se emplea para señalar los diferentes materiales para su retorno al ciclo de reciclaje. El código se compone de un símbolo de reciclaje para el ciclo de aprovechamiento y un número que señala el material.

Indicaciones relativas a la garantía y la gestión de servicios

El artículo ha sido fabricado con gran esmero y sometido a controles constantes. Para el mismo, DELTA-SPORT HANDELSKONTOR GmbH ofrece a los clientes finales particulares una garantía de tres años a contar desde la fecha de compra (periodo de garantía) con arreglo a las condiciones que se exponen a continuación. La garantía tiene validez únicamente para fallos del material y fabricación.

La garantía no cubre las piezas sometidas a un desgaste normal y se consideren por ello piezas de desgaste (p. ej., pilas) así como tampoco a piezas frágiles como interruptores o piezas fabricadas en vidrio o cristal.

Se excluyen derechos derivados de esta garantía, si se ha realizado un uso incorrecto o abusivo del artículo o que no se encuentre dentro del marco del uso o ámbito de uso previstos o si no se ha observado lo recogido en el manual de instrucciones, a no ser que el cliente final demuestre que existen fallos del material o fabricación no derivados de una de las circunstancias expuestas anteriormente.

Las demandas derivadas de la garantía sólo podrán presentarse dentro del periodo de garantía exhibiendo el comprobante de compra original. Le rogamos, por ello, que conserve el comprobante de compra original. El periodo de garantía no se verá prolongado por ningún tipo de reparación realizada con motivo de la garantía, la garantía legal o como gesto de buena voluntad.

Esto se aplica también a las piezas sustituidas o reparadas.

Por favor, dirija sus quejas primero a la línea telefónica del servicio de atención al cliente que se indica a continuación o póngase en contacto con nosotros por correo electrónico. Si el caso está cubierto por la garantía, a nuestra elección, repararemos o cambiaremos gratuitamente el artículo o le restituiremos el precio de compra del mismo. De la garantía no se derivan otros derechos. Esta garantía no limitará sus derechos legales, especialmente los derechos de garantía frente al vendedor correspondiente.

Tramitación en caso de garantía

Para garantizar una rápida tramitación de su petición, le rogamos que siga las indicaciones siguientes:

- Durante todas las consultas tenga preparados el ticket de compra y el número del artículo (p. ej., IAN 123456_7890) como prueba de la compra.

- Encontrará el número del artículo en la placa de características del artículo, un grabado en el artículo, la portada de las instrucciones (parte inferior izquierda) o en la pegatina de la parte trasera o inferior del artículo.
- Si aparecieran fallos de funcionamiento u otras deficiencias, póngase en contacto primero con el departamento de servicio mencionado a continuación por teléfono o utilice nuestro formulario de contacto, podrá encontrarlo en la categoría Servicio de parkside-diy.com.
- A continuación podrá enviar un artículo reconocido como defectuoso, adjuntado el comprobante de compra (ticket de compra) e indicando el tipo de defecto y cuándo apareció, exento de franqueo a la dirección de servicio comunicada.



En parkside-diy.com podrá consultar y descargarse este y muchos otros manuales de instruccio-

nes. Con este código QR accederá directamente a parkside-diy.com. Seleccione su país y busque las instrucciones de manejo empleando el buscador. Indicando el número de artículo (p. ej., IAN 123456_7890) accederá a las instrucciones de manejo de su artículo.

IAN: 471832_2407

- Ⓔ Servicio de atención al cliente en España
Teléfono: 900994940
Formulario de contacto en parkside-diy.com
Sede: Alemania

Congratulazioni!
Avete acquistato un articolo di alta qualità. Consigliamo di familiarizzare con l'articolo prima di cominciare ad utilizzarlo.



Leggere attentamente le seguenti istruzioni d'uso.

Utilizzare l'articolo solo nel modo descritto e per gli ambiti di applicazione indicati. Conservare accuratamente queste istruzioni d'uso. In caso di trasferimento dell'articolo a terzi, consegnare tutti i documenti insieme all'articolo.

Contenuto della confezione (imm. A)

- 1 x corpo (1, 2)
- 1 x soffione della doccia (3)
- 1 x guarnizione ad anello, grande (4)
- 1 x snodo a sfera (5)
- 1 x filettatura di raccordo (6)
- 1 x tubo di collegamento (7)
- 1 x doccia per i piedi (8)
- 1 x raccordo di collegamento per tubo di irrigazione da giardino (9)
- 1 x filtro (10)
- 4 x vite incl. tassello a espansione e rondella (11)
- 4 x vite per fondo in legno (12)
- 4 x calotta di copertura (13)

- 1 x guarnizione ad anello, media (14)
- 2 x guarnizione ad anello, piccola (15)
- 1 x nastro al teflon (16)
- 1 x istruzioni d'uso

Dati tecnici

Capacità serbatoio dell'acqua: circa 18 l

Dimensioni:

doccia:

circa 11 x 226 cm (Ø x alt.)

base:

circa 15,5 x 15,5 x 8 cm
(lungh. x largh. x alt.)

soffione: Ø 15 cm

Sistema a click Parkside:
adatto ai comuni sistemi di tubi da irrigazione da 13-15 mm (1/2" - 5/8")

Temperatura max. dell'acqua: 60 °C

Pressione massima di impiego: 4 bar



Data di produzione
(mese/anno): 12/2024

Simboli utilizzati



Questo simbolo indica che il prodotto è resistente ai raggi UV.



Questo simbolo indica che il prodotto è resistente agli agenti atmosferici.



Prudenza: acqua calda



Assemblaggio senza
attrezzi

Utilizzo conforme

Questo articolo è stato sviluppato in qualità di doccia da campeggio per l'utilizzo privato. L'articolo non è adatto a conservare acqua potabile.



Non adatto all'acqua potabile!

Indicazioni di sicurezza

Importante: Leggere attentamente queste istruzioni d'uso e le avvertenze di sicurezza che sono assolutamente da conservare!

⚠ Pericolo di morte!

- Non lasciare mai i bambini incustoditi con il materiale di imballaggio. Rischio di soffocamento.
- Pericolo di morte! Per evitare rischi elettrici, montare l'articolo fuori dalla portata di dispositivi elettrici.

⚠ Pericolo di ferirsi!

- Prudenza! Quando il fondo è bagnato si può scivolare e ferirsi.

- Non adatto all'acqua potabile.
- Riempire solo con acqua e con nessun altro liquido.
- L'acqua può riscaldarsi molto. Verificare la temperatura dell'acqua prima dell'utilizzo al fine di evitare di bruciarsi, ed eventualmente aggiungere dell'acqua fredda!
- L'articolo si riscalda molto al sole. Sussiste il pericolo di subire bruciate se si toccano le superfici molto calde.
- Assicurarsi che la sabbia o gli altri piccoli corpi estranei non entrino nelle aperture del soffione della doccia.
- Proteggere l'articolo dal gelo. Se dell'acqua dovesse congelare all'interno del dispositivo ed esso dovesse scoppiare, sussiste il pericolo di subire danni materiali e lesioni personali.
- L'articolo non è un giocattolo per bambini né un'attrezzatura per arrampicarsi.
- Prima di ogni utilizzo verificare che l'articolo non presenti danni o segni di usura. L'articolo può essere utilizzato solo se in perfetto stato!

Montaggio

Fissare la doccia solare

Montaggio su fondo in pietra/cemento

1. Collocare il corpo (1) su un fondo in pietra o in cemento. Orientare il corpo in modo che sia disponibile spazio sufficiente per fare la doccia.
2. Assicurarsi che il raccordo del tubo per irrigazione da giardino (9a) rimanga raggiungibile.
3. Segnare sul fondo i punti in cui praticare i fori. Utilizzare un'adeguata punta da trapano per pietre (12 mm, non compresa nella confezione) per praticare i quattro fori sul fondo.

Indicazione: Montare l'articolo in un luogo con molta radiazione solare.

Indicazione: utilizzare una piastra per vialetti (40 x 40 x 5 cm) se sul luogo di installazione desiderato non dovesse essere presente un fondo in pietra o in cemento.

4. Staccare i tasselli ad espansione (11a) dalle viti (11) e inserire i tasselli nei fori praticati.

5. Collocare il corpo (1) con la base sui tasselli, mettere le rondelle (11b) sui fori e avvitare il corpo (imm. B). Mettere quindi le calotte di copertura (13) sulle viti.

Montaggio su fondo in legno

1. Collocare il corpo (1) su un fondo in legno adeguato. Orientare il corpo in modo che sia disponibile spazio sufficiente per fare la doccia.

Indicazione: il fondo in legno deve essere di legno massiccio e non deve avere cavità (imm. B).

2. Assicurarsi che il raccordo del tubo di irrigazione da giardino (8) rimanga raggiungibile.
3. Avvitare il corpo con le viti per legno (11). Mettere quindi le calotte di copertura (12) sulle viti.

Assemblare la doccia solare

Montare l'articolo come indicato nelle imm. C-H.

Indicazione: avvolgere le filettature esterne dei raccordi con il nastro al teflon (16). È possibile modificare l'angolo di inclinazione dei collegamenti avvolgendoli più volte con nastro in Teflon.

Utilizzo

1. Inserire il raccordo del tubo di irrigazione per giardino nell'adattatore del raccordo (9a) (imm. H).
2. Riempire il serbatoio della doccia solare tramite un tubo di irrigazione per giardino collegato. Regolare inoltre il miscelatore a leva unica (1d) della doccia solare alla temperatura massima (zona rossa) e aprirlo completamente.
3. Chiudere il miscelatore a leva unica non appena dell'acqua esce dal soffione della doccia. La doccia solare è ora completamente piena d'acqua.
4. Verificare se l'articolo presenti dei possibili punti non ermetici.

Indicazione: prima di mettere in funzione l'articolo per la prima volta, è necessario concedere tempo sufficiente al sole, in modo che l'acqua si riscaldi nella doccia solare.

Indicazione: la durata di riscaldamento dipende dalla temperatura iniziale dell'acqua, dalla temperatura esterna e dalla radiazione solare.

Avvertenza: assicurarsi che la doccia solare non possa ribaltarsi. Una doccia solare piena d'acqua ha un peso enorme.

5. Prima di ciascun utilizzo verificare con cautela la temperatura dell'acqua al fine di evitare bruciate. È possibile regolare la temperatura con l'ausilio del miscelatore a leva unica (1d).
6. Prima di ciascuna messa in funzione, aprire il rubinetto del tubo di irrigazione per giardino per avere un'adeguata pressione dell'acqua.

Smontaggio

Smontare la doccia solare prima che arrivino le prime gelate. Procedere come segue:

1. Chiudere il rubinetto del tubo di irrigazione per giardino collegato.
2. Staccare il tubo di irrigazione per giardino dal raccordo di collegamento. Aprire quindi il miscelatore a leva unica.
3. Fare fuoriuscire l'acqua dalla doccia solare. Con l'ausilio di un adeguato cacciavite (non compreso nella confezione), allentare la vite di deflusso (1c) (imm. H).

4. Smontare l'articolo procedendo nella successione inversa rispetto a quanto indicato nelle imm. C-H.
5. Staccare le calotte di copertura (13) dalle viti (10/11). Allentare le viti alla base della doccia solare, toglierle e coprire i fori in modo che non possano sporcarsi.

Conservazione, pulizia

Prima di mettere via l'articolo, fare fuoriuscire completamente l'acqua e fare asciugare completamente l'articolo. In caso di mancato utilizzo, conservare l'articolo sempre asciutto e pulito a temperatura ambiente. Risciacquare l'articolo con dell'acqua oppure con acqua e sapone non aggressivo. **IMPORTANTE!** Non utilizzare mai detergenti aggressivi.

Smaltimento



Smaltire l'articolo e i materiali della confezione nel rispetto delle attuali normative locali. Conservare i materiali della confezione (come ad es. i sacchetti) in modo che non siano raggiungibili per i bambini.

Presso la propria amministrazione comunale o cittadina è possibile ottenere ulteriori informazioni sullo smaltimento dell'articolo alla fine del suo periodo di impiego. Smaltire l'articolo e la confezione nel rispetto dell'ambiente.



Il codice di riciclaggio serve per indicare i diversi materiali per il loro ritorno al ciclo di riutilizzo (recycling). Il codice è composto da un simbolo di riciclaggio per il ciclo di riutilizzo e da un numero che contraddistingue il materiale.

Avvertenze sulla garanzia e sulla gestione dei servizi di assistenza

L'articolo è stato prodotto con la massima cura e sotto un continuo controllo. DELTA-SPORT HANDELS-KONTOR GmbH concede ai clienti finali privati, su questo articolo, tre anni di garanzia dalla data di acquisto (termine di garanzia) sulla base delle seguenti disposizioni. La garanzia vale per difetti del materiale o di fabbricazione.

Questa garanzia non si estende a componenti del prodotto esposti a normale logorio, che possono pertanto essere considerati come componenti soggetti a usura (esempio capacità della batteria, calcificazione, lampade, pneumatici, filtri, spazzole...). La garanzia non si estende altresì a danni che si verificano su componenti delicati (esempio interruttori, batterie, parti realizzate in vetro, schermi, accessori vari) nonché a danni derivanti dal trasporto o altri incidenti. Dalla presente garanzia sono escluse le richieste legate a casi di utilizzo non conforme oppure di abuso dell'articolo, oppure di utilizzo avvenuto non nell'ambito delle condizioni previste oppure del campo di impiego previsto, oppure in caso di non osservanza delle direttive riportate nelle istruzioni d'uso, a meno che il cliente non dimostri che sussista un vizio di materiale o di lavorazione che non sia riconducibile ad una delle circostanze riportate sopra.

Le richieste di garanzia possono essere avanzate solo entro il relativo termine, su presentazione dello scontrino originale di acquisto. Si prega quindi di conservare lo scontrino originale. Il termine di garanzia non sarà prolungato a seguito di eventuali riparazioni effettuate sulla base della garanzia, della garanzia obbligatoria prevista per legge oppure di accondiscendenza. Ciò vale anche per le parti sostituite oppure riparate.

In caso di contestazione rivolgersi dapprima alla hotline di assistenza sotto indicata oppure mettersi in contatto con noi via e-mail. Laddove sussista un caso coperto dalla garanzia, l'articolo sarà – a nostra discrezione – da noi riparato gratuitamente, sostituito oppure sarà rimborsato il prezzo di acquisto. Non sussistono ulteriori diritti derivanti dalla garanzia. I vostri diritti giuridici, in particolare i diritti di garanzia obbligatoria prevista dalla legge nei confronti del relativo venditore, non sono limitati dalla presente garanzia.

Evasione delle richieste di garanzia

Affinché la vostra richiesta di garanzia sia evasa rapidamente, attenersi alle seguenti indicazioni:

- Conservare lo scontrino e il codice articolo (ad es. IAN 123456_7890) per dimostrare l'acquisto e indicarli a ogni richiesta.
- Il codice articolo si trova sulla targhetta di tipo dell'articolo, è incisa sull'articolo, indicata sulla pagina iniziale delle istruzioni (in basso a sinistra) o sull'adesivo posto sul retro o nella parte inferiore dell'articolo.
- In caso di anomalie di funzionamento o altri difetti, contattare innanzitutto il reparto di assistenza indicato di seguito al telefono oppure compilando il modulo di contatto su parkside-diy.com nella sezione Assistenza.
- Allegando la prova di acquisto (scontrino) e descrivendo il difetto e il modo in cui si è presentato, potrete spedire gratuitamente l'articolo all'indirizzo dell'assistenza che vi verrà indicato.



Su parkside-diy.com potete visualizzare e scaricare questi e molti altri manuali.

Con questo codice QR si raggiunge direttamente il sito parkside-diy.com. Scegliere il Paese e cercare le operative la finestra di ricerca. Immettendo il codice articolo (ad es. IAN 123456_7890) si arriva alle operative specifiche dell'articolo.

IAN: 471832_2407

Ⓜ Assistenza clienti Italia
Telefono: 800172663

Ⓜ Assistenza clienti Malta
Telefono: 80065168

Modulo di contatto su
parkside-diy.com
Sede: Germania

Congratulations!

You have chosen to purchase a high-quality product. Familiarise yourself with the product before using it for the first time.



Read the following instructions for use carefully.

Use the product only as described and only for the given areas of application. Store these instructions for use carefully. When passing the product on to third parties, please also hand over all accompanying documents.

Scope of delivery (fig. A)

- 1 x main body (1, 2)
- 1 x shower head (3)
- 1 x sealing ring, large (4)
- 1 x ball joint (5)
- 1 x connection thread (6)
- 1 x connection tube (7)
- 1 x foot shower (8)
- 1 x Connection adapter for garden hose (9)
- 1 x filter (10)
- 4 x screw incl. expansion anchor and washer (11)
- 4 x screw for wooden floor (12)
- 4 x cover cap (13)
- 1 x sealing ring, medium (14)
- 2 x sealing ring, small (15)
- 1 x Teflon tape (16)
- 1 x instructions for use

Technical data

Capacity, water tank:
approx. 18l

Dimensions:
shower:

approx. 11 x 226cm (Ø x h)
base:

approx. 15.5 x 15.5 x 8cm
(l x w x h)

shower head: Ø 15cm

Parkside Click System: Fits
standard hose systems of
13-15 mm (½"-5/8")

Max. water temperature:
60°C

Maximum operating
pressure: 4bar



Date of manufacture
(month/year): 12/2024

Symbols used



This symbol indicates
that the product is
UV-resistant.



This symbol indicates
that the product is
weatherproof.



Caution, hot water



Assembly without
using tools

Intended use

This product has been developed as a camping shower for private use. It is not suitable for storing drinking water.



Not suitable for drinking water!

Safety instructions

Important: Read these instructions for use and the safety instructions carefully and be sure to keep them handy!

Danger to life!

- Never leave children unsupervised with the packaging material. Risk of suffocation.
- Danger to life! To prevent electrical hazards assemble the product away from electrical equipment.

Risk of injury!

- Caution: If the ground is wet, you may slip and injure yourself.
- Not suitable for drinking water.
- Only fill with water and no other fluids.
- The water can get very hot. Check the water temperature before use to prevent scalding and fill up with cold water if necessary!

- The product gets very warm in the sun. You risk burning yourself when you touch the hot surfaces.
- Make sure that no sand or other small extraneous particles get into the openings in the shower head.
- Protect the product from frost. If water inside the product freezes and the device bursts, you risk material damage and personal injury.
- The product is not a child's toy for playing with or climbing on!
- Check the product for damage and wear before each use. The product may be used only when in good working order and condition!

Assembly

Setting up the solar shower

Assembly on stone/concrete floor

1. Stand the main body (1) on a stone or concrete floor. Align the main body so that you have enough room in which to shower.
2. Make sure that the connection to the garden hose (9a) can still be reached.

3. Mark the positioning of the drill holes on the ground. Use a suitable masonry drill (12mm, not included in delivery) to drill the four holes in the ground.

Note: Assemble the product at a location where it stands exposed to lots of sunlight.

Note: If there is no stone or concrete floor at the desired location, use a flagstone (40 x 40 x 5cm).

4. Remove the expansion anchors (11a) from the screws (11) and insert the anchors into the drill holes.

5. Stand the main body (1) with the base on the anchors, place the shims (11b) over the holes, and screw it tight (fig. B). Then put the cover caps (13) on the screws.

Assembly on wooden floor

1. Stand the main body (1) on a suitable wooden floor. Align the main body so that you have enough room in which to shower.

Note: The wooden floor must consist of solid wood and may not contain any cavities (fig. B).

2. Make sure that the connection to the garden hose (8) can still be reached.

3. Screw the main body down tightly with the wood screws (11). Then put the cover caps (12) on the screws.

Solar shower assembly

Assemble the product as shown in figs. C–H.

Note: Wrap the Teflon tape (16) around the outer threads of the connections. You can change the angle of inclination of the connections by wrapping them with Teflon tape multiple times.

Use

1. Connect the connection of the garden hose to the connection adapter (9a) (fig. H).
2. Fill the tank of the solar shower using a connected garden hose. Set in addition the single-lever mixer tap (1d) on the solar shower at maximum temperature (red area) and open it fully.
3. Close the single-lever mixer tap as soon as water comes out of the shower head. The solar shower is then filled completely with water.

4. Inspect the product for possible leaks.

Note: Before first putting into operation you must allow the sun enough time to heat up the water in the solar shower.

Note: The heating-up time depends on the initial water temperature, outside temperature, and sunlight strength.

Warning: Make sure that the solar shower cannot fall over. A solar shower full of water weighs an awful lot.

5. Check the water temperature carefully to prevent scalding before each use. The temperature can be adjusted with the aid of the single-lever mixer tap (1d).

6. Open the water tap of the garden hose before operating each time to get suitable water pressure.

Disassembly

Disassemble the solar shower before the first frost. To do so, proceed as follows:

1. Close the tap of the connected garden hose.
2. Take the garden hose off the connection adapter. Then open the single-lever mixer tap

3. Drain the water from the solar shower. To do this, open the drain plug (1c) with the aid of a suitable screwdriver (not included in delivery) (fig. H).

4. Disassemble the product in reverse order as shown in figs. C–H.

5. Remove the cover caps (13) from the screws (10/11). Loosen the screws on the base of the solar shower and cover up the drill holes so that they do not become soiled.

Storage, cleaning

Before storage drain off all the water and let the product dry out completely. When not in use, always store the product clean and dry at room temperature.

Rinse the product with water or with mild soapy water. **IMPORTANT!** Never clean the product with harsh cleaning agents.

Disposal



Dispose of the product and packaging materials in accordance with current local regulations. Store the packaging materials (foil bags, for example) out of the reach of children.

For further information about disposal of the product no longer needed, contact your local council. Dispose of the product and the packaging in an environmentally friendly manner.



The Recycling Code distinguishes different materials to be returned for recycling. The Code consists of the recycling symbol for the recycling process and a number that identifies the material.

Notes on the guarantee and service handling

The product was produced with great care and under continuous quality control. DELTA-SPORT HANDEL-SKONTOR GmbH gives private end customers a three-year guarantee on this product from the date of purchase (guarantee period) in accordance with the following provisions. The guarantee is only valid for material and manufacturing defects.

The guarantee does not cover parts that are subject to normal wear and tear and that are thus considered wear parts (e.g. batteries) and it does not cover fragile parts such as switches or parts that are made of glass. Claims under this guarantee are excluded if the product has been used incorrectly, improperly, or contrary to the intended purpose, or if the provisions in the instructions for use were not observed, unless the end customer proves that a material or manufacturing defect exists that was not caused by one of the aforementioned circumstances.

Claims under the guarantee can only be made within the guarantee period by presenting the original sales receipt. Please therefore keep the original sales receipt. The guarantee period is not extended by any repairs carried out under the guarantee, under statutory guarantees, or as a gesture of goodwill. This also applies to replaced and repaired parts.

If you wish to make a claim please first contact the service hotline mentioned below or contact us by e-mail. If there is a guarantee case, then the product will be repaired or replaced free of charge to you or the purchase price will be refunded, depending on our choice. There are no further rights from the guarantee.

Your legal rights, in particular guarantee claims against the respective seller, are not limited by this guarantee.

Guarantee handling

To ensure rapid processing of your case please follow the following instructions:

- For all inquiries keep the sales receipt and product number (e.g. IAN 123456_7890) handy as proof of purchase.
- You will find the product number on the product label, on an engraving on the product, on the title page of your instructions (bottom left), or on the sticker on the back or bottom of the product.

- Should any functional problem or other defects occur, first contact the service department named below by telephone or use our contact form, which you will find at parkside-diy.com under service categories.
- Once the product is determined to be defective, you can then attach the proof of purchase (sales receipt) and state the nature of the defect and when it occurred and send it, postage free for you, to the address of the service department of which you have been notified.



- At parkside-diy.com you can find and download these and many other manuals. With this QR code you can directly access parkside-diy.com. Select your country and use the search template to look for the operating instructions. By entering the product number (e.g. IAN 123456_7890) you access the operating instructions for your product.

IAN: 471832_2407

Ⓜ Customer Service United
Kingdom
Telephone: 08000518970

Ⓜ Customer service Malta
Telephone: 80065168

Contact form at parkside-diy.com

Location: Germany

Herzlichen Glückwunsch!
Mit Ihrem Kauf haben Sie
sich für einen hochwertigen
Artikel entschieden. Machen
Sie sich vor der ersten Ver-
wendung mit dem Artikel
vertraut.

 **Lesen Sie hierzu auf-
merksam die nachfol-
gende Gebrauchs-
anweisung.**

Benutzen Sie den Artikel nur
wie beschrieben und für die
angegebenen Einsatzbereiche.
Bewahren Sie diese Ge-
brauchsanweisung gut auf.
Händigen Sie alle Unterlagen
bei Weitergabe des Artikels
an Dritte ebenfalls mit aus.

Lieferumfang (Abb. A)

- 1 x Korpus (1, 2)
- 1 x Duschkopf (3)
- 1 x Dichtungsring, groß (4)
- 1 x Kugelgelenk (5)
- 1 x Anschlussgewinde (6)
- 1 x Verbindungsrohr (7)
- 1 x Fußdusche (8)
- 1 x Anschlussadapter für
Gartenschlauch (9)
- 1 x Sieb (10)
- 4 x Schraube inkl.
Spreizdübel und
Unterlegscheibe (11)
- 4 x Schraube für
Holzboden (12)

- 4 x Abdeckkappe (13)
- 1 x Dichtungsring, mittel (14)
- 2 x Dichtungsring, klein (15)
- 1 x Teflonband (16)
- 1 x Gebrauchsanweisung

Technische Daten

Füllmenge Wassertank: ca. 18 l

Maße:

Dusche:

ca. 11 x 226 cm (Ø x H)

Standfuß:

ca. 15,5 x 15,5 x 8 cm

(L x B x H)

Duschkopf: Ø 15 cm

Parkside Click System: Pas-
send für gängige Schlauch-
Systeme mit 13-15 mm (½"-5/8")

Max. Wassertemperatur: 60 °C

Maximaler Betriebsdruck: 4 bar



Herstellungsdatum

(Monat/Jahr): 12/2024

Verwendete Symbole



Dieses Symbol weist dar-
auf hin, dass das Produkt
UV-beständig ist.



Dieses Symbol weist dar-
auf hin, dass das Produkt
wetterbeständig ist.



Vorsicht heißes Wasser



Werkzeugloser Aufbau

Bestimmungsgemäße Verwendung

Dieser Artikel wurde als Campingdusche für den privaten Gebrauch entwickelt. Er ist nicht für die Aufbewahrung von Trinkwasser geeignet.



Nicht für Trinkwasser geeignet!

Sicherheitshinweise **Wichtig: Lesen Sie diese Gebrauchsanweisung und die Sicherheitshinweise sorgfältig und bewahren Sie sie unbedingt auf!**

⚠ Lebensgefahr!

- Lassen Sie Kinder niemals unbeaufsichtigt mit dem Verpackungsmaterial. Es besteht Erstickungsgefahr.
- Lebensgefahr! Zur Vermeidung von elektrischen Gefährdungen den Artikel außerhalb der Reichweite von elektrischen Einrichtungen montieren.

⚠ Verletzungsgefahr!

- Vorsicht! Wenn der Boden nass ist, können Sie auf dem Boden ausrutschen und sich verletzen.

- Nicht für Trinkwasser geeignet.
- Nur Wasser einfüllen, keine anderen Flüssigkeiten.
- Das Wasser kann sehr heiß werden. Vor Verwendung die Wassertemperatur prüfen, um Verbrennungen zu vermeiden und eventuell kaltes Wasser nachzufüllen!
- Der Artikel wird in der Sonne sehr warm. Es besteht Verbrennungsgefahr bei Berührung der heißen Flächen.
- Achten Sie darauf, dass weder Sand, Staub noch andere kleine Fremdkörper in die Öffnungen des Brausekopfs gelangen.
- Den Artikel vor Frost schützen. Wenn Wasser im Inneren des Geräts gefriert und das Gerät platzt, besteht Gefahr von Sachbeschädigung und Verletzungsgefahr.
- Der Artikel ist kein Kinderspielzeug oder Klettergerüst.
- Prüfen Sie den Artikel vor jedem Gebrauch auf Beschädigungen oder Abnutzungen. Der Artikel darf nur in einwandfreiem Zustand verwendet werden!

Aufbau

Solardusche aufstellen

Montage auf Stein-/

Betonboden

1. Stellen Sie den Korpus (1) auf Stein- oder Betonboden. Richten Sie den Korpus so aus, dass genügend Platz zum Duschen vorhanden ist.
2. Achten Sie darauf, dass der Anschluss des Gartenschlauches (9a) erreichbar bleibt.
3. Markieren Sie die Platzierung der Bohrlöcher auf dem Untergrund. Bohren Sie mit einem geeigneten Steinbohrer (12-mm, nicht im Lieferumfang enthalten) die vier Löcher in den Untergrund.

Hinweis: Montieren Sie den Artikel an einem Standplatz mit viel Sonneneinstrahlung.

Hinweis: Verwenden Sie eine Gehwegplatte (40 x 40 x 5 cm), falls am gewünschten Standort kein Stein- oder Betonboden vorhanden ist.

4. Lösen Sie die Spreizdübel (11a) von den Schrauben (11) und stecken Sie die Spreizdübel in die Bohrlöcher.

5. Stellen Sie den Korpus (1) mit dem Standfuß auf die Dübel, legen Sie die Unterscheiben (11b) auf die Löcher und schrauben Sie ihn fest (Abb. B). Stecken Sie anschließend die Abdeckkappen (13) auf die Schrauben.

Montage auf Holzboden

1. Stellen Sie den Korpus (1) auf einen geeigneten Holzboden. Richten Sie den Korpus so aus, dass genügend Platz zum Duschen vorhanden ist.

Hinweis: Der Holzboden muss aus Vollholz bestehen und darf keine Hohlräume enthalten (Abb. B).

2. Achten Sie darauf, dass der Anschluss des Gartenschlauches (8) erreichbar bleibt.
3. Schrauben Sie den Korpus mit den Holzschrauben (11) fest. Stecken Sie anschließend die Abdeckkappen (12) auf die Schrauben.

Solardusche

Zusammensetzen

Bauen Sie den Artikel wie in Abb. C–H gezeigt auf.

Hinweis: Umwickeln Sie die Außengewinde der Anschlüsse mit dem Teflonband (16).

Sie können den Neigungswinkel der Anschlüsse ändern, indem Sie diese mit dem Teflonband mehrfach umwickeln.

Verwendung

1. Stecken Sie den Gartenschlauchanschluss auf den Anschlussadapter (9a) (Abb. H).
2. Befüllen Sie den Tank der Solardusche über einen angeschlossenen Gartenschlauch. Stellen Sie zusätzlich den Einhebelmischergriff (1d) an der Solardusche auf maximale Temperatur (roter Bereich) und öffnen Sie ihn vollständig.
3. Schließen Sie den Einhebelmischergriff, sobald Wasser aus dem Duschkopf austritt. Die Solardusche ist dann komplett mit Wasser gefüllt.
4. Prüfen Sie den Artikel auf mögliche undichte Stellen.

Hinweis: Vor der ersten Inbetriebnahme müssen Sie der Sonne genügend Zeit geben, das Wasser in der Solardusche aufzuheizen.

Hinweis: Die Aufheizdauer ist von der anfänglichen Wassertemperatur, Außentemperatur und Sonneneinstrahlung abhängig.

Achtung: Stellen Sie sicher, dass die Solardusche nicht umkippen kann. Eine mit Wasser gefüllte Solardusche hat ein enormes Gewicht.

5. Prüfen Sie vor jeder Benutzung vorsichtig die Wassertemperatur, um Verbrühungen zu vermeiden. Die Temperatur lässt sich mithilfe des Einhebelmischergriffes (1d) einstellen.
6. Drehen Sie den Wasserhahn des Gartenschlauchs vor jeder Inbetriebnahme auf, um einen geeigneten Wasserdruck zu erhalten.

Abbau

Bauen Sie die Solardusche vor dem ersten Frost ab. Gehen Sie dazu wie folgt vor:

1. Drehen Sie den Wasserhahn des angeschlossenen Gartenschlauchs zu.
2. Ziehen Sie den Gartenschlauch vom Anschlussadapter. Öffnen Sie anschließend den Einhebelmischergriff.
3. Lassen Sie das Wasser aus der Solardusche ab. Öffnen Sie hierzu mithilfe eines geeigneten Schraubendrehers (nicht im Lieferumfang enthalten) die Ablassschraube (1c) (Abb. H).

4. Bauen Sie den Artikel in umgekehrter Reihenfolge wie in Abb. C–H gezeigt ab.
5. Entfernen Sie die Abdeckkappen (13) von den Schrauben (10/11). Lösen Sie die Schrauben am Fuß der Solardusche und decken Sie die Bohrlöcher ab, damit diese nicht verschmutzt werden.

Lagerung, Reinigung

Lassen Sie vor Lagerung das Wasser komplett ab und den Artikel vollständig trocknen. Lagern Sie den Artikel bei Nichtbenutzung immer trocken und sauber bei Raumtemperatur.

Spülen Sie den Artikel mit Wasser oder mit mildem Seifenwasser aus.

WICHTIG! Nie mit scharfen Reinigungsmitteln reinigen.

Hinweise zur Entsorgung



Entsorgen Sie den Artikel und die Verpackungsmaterialien entsprechend den aktuellen örtlichen Vorschriften. Bewahren Sie Verpackungsmaterialien (wie z. B. Folienbeutel) für Kinder unerreikbaar auf.

Weitere Informationen zur Entsorgung des ausgedienten Artikels erhalten Sie bei Ihrer Gemeinde- oder Stadtverwaltung. Entsorgen Sie den Artikel und die Verpackung umweltschonend.



Der Recycling-Code dient der Kennzeichnung verschiedener Materialien zur Rückführung in den Wiederverwertungskreislauf (Recycling). Der Code besteht aus einem Recyclingsymbol für den Verwertungskreislauf und einer Nummer, die das Material kennzeichnet.

Hinweise zur Garantie und Serviceabwicklung

Der Artikel wurde mit großer Sorgfalt und unter ständiger Kontrolle produziert. DELTA-SPORT HANDELSKONTOR GmbH räumt privaten Endkunden auf diesen Artikel drei Jahre Garantie ab Kaufdatum (Garantiefrist) nach Maßgabe der folgenden Bestimmungen ein. Die Garantie gilt nur für Material- und Verarbeitungsfehler.

Die Garantie erstreckt sich nicht auf Teile, die der normalen Abnutzung unterliegen und deshalb als Verschleißteile anzusehen sind (z. B. Batterien) sowie nicht auf zerbrechliche Teile, z. B. Schalter oder Teile, die aus Glas gefertigt sind. Ansprüche aus dieser Garantie sind ausgeschlossen, wenn der Artikel unsachgemäß oder missbräuchlich oder nicht im Rahmen der vorgesehenen Bestimmung oder des vorgesehenen Nutzungsumfangs verwendet wurde oder Vorgaben in der Anleitung/Anweisung nicht beachtet wurden, es sei denn, der Endkunde weist nach, dass ein Material- oder Verarbeitungsfehler vorliegt, der nicht auf einem der vorgenannten Umstände beruht. Ansprüche aus der Garantie können nur innerhalb der Garantiefrist unter Vorlage des Originalkassenbelegs geltend gemacht werden. Bitte bewahren Sie deshalb den Originalkassenbeleg auf. Die Garantiefrist wird durch etwaige Reparaturen aufgrund der Garantie, gesetzlicher Gewährleistung oder Kulanz nicht verlängert.

Dies gilt auch für ersetzte und reparierte Teile. Bitte wenden Sie sich bei Beanstandungen zunächst an die untenstehende Service-Hotline oder setzen Sie sich per E-Mail mit uns in Verbindung. Liegt ein Garantiefall vor, wird der Artikel von uns – nach unserer Wahl – für Sie kostenlos repariert, ersetzt oder der Kaufpreis erstattet.

Weitere Rechte aus der Garantie bestehen nicht. Ihre gesetzlichen Rechte, insbesondere Gewährleistungsansprüche gegenüber dem jeweiligen Verkäufer, werden durch diese Garantie nicht eingeschränkt.

Abwicklung im Garantiefall

Um eine schnelle Bearbeitung Ihres Anliegens zu gewährleisten, folgen Sie bitte den folgenden Hinweisen:

- Bitte halten Sie für alle Anfragen den Kassenbon und die Artikelnummer (z. B. IAN 123456_7890) als Nachweis für den Kauf bereit.

- Die Artikelnummer entnehmen Sie bitte dem Typenschild am Artikel, einer Gravur am Artikel, dem Titelblatt Ihrer Anleitung (unten links) oder dem Aufkleber auf der Rück- oder Unterseite des Artikels.
- Sollten Funktionsfehler oder sonstige Mängel auftreten, kontaktieren Sie zunächst die nachfolgend benannte Serviceabteilung telefonisch oder nutzen Sie unser Kontaktformular, das Sie auf parkside-diy.com in der Kategorie Service finden.
- Einen als defekt erfassten Artikel können Sie dann unter Beifügung des Kaufbelegs (Kassenbon) und der Angabe, worin der Mangel besteht und wann er aufgetreten ist, für Sie portofrei an die Ihnen mitgeteilte Serviceanschrift übersenden.



Auf parkside-diy.com können Sie diese und viele weitere Handbücher einsehen und herunter-

terladen. Mit diesem QR-Code gelangen Sie direkt auf parkside-diy.com. Wählen Sie Ihr Land aus, und suchen Sie über die Suchmaske nach den Anleitungen. Mittels Eingabe der Artikelnummer (z. B. IAN 123456_7890) gelangen Sie zur Anleitung für Ihren Artikel.

IAN: 471832_2407

- Ⓛ DE Kundenservice Deutschland
Telefon: 08008855300
- Ⓛ AT Kundenservice Österreich
Telefon: 0800447750
- Ⓛ CH Kundenservice Schweiz
Telefon: 0800563601

Kontaktformular auf parkside-diy.com
Sitz: Deutschland

DELTA-SPORT HANDELSKONTOR GMBH

Wragekamp 6 • 22397 Hamburg

GERMANY



12/2024

Delta-Sport-Nr.: SD-15741

11.08.2024 / AM 9:05

IAN 471832_2407

5 