

# /// PARKSIDE®



## ASPIRATEUR / SOUFFLEUR DE FEUILLES ÉLECTRIQUE 2600 W

PLS 2600 B2  
WWS-ELS2600-B01

FR

### ASPIRATEUR / SOUFFLEUR DE FEUILLES ÉLECTRIQUE 2600 W

Instructions d'emploi et de sécurité

IAN 478546\_2410

FR



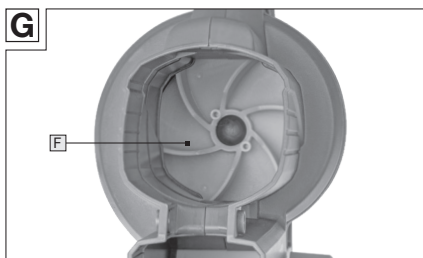
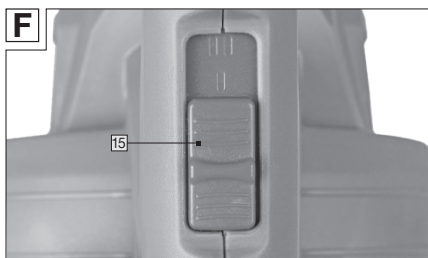
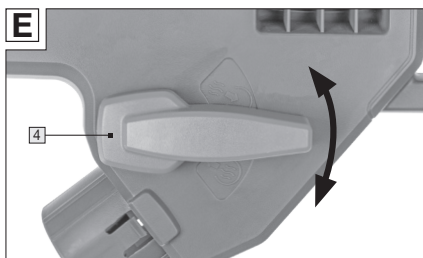
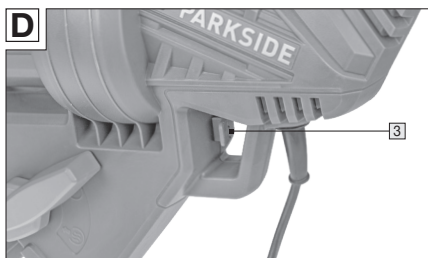
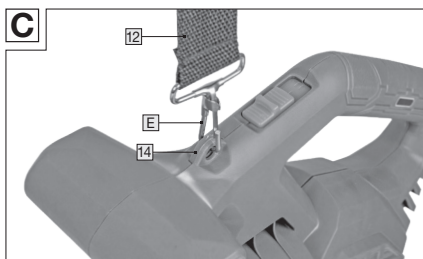
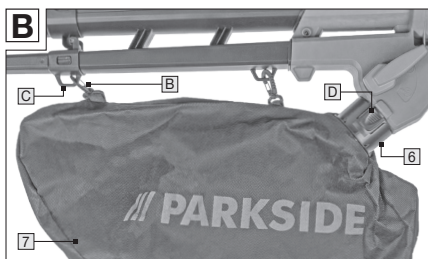
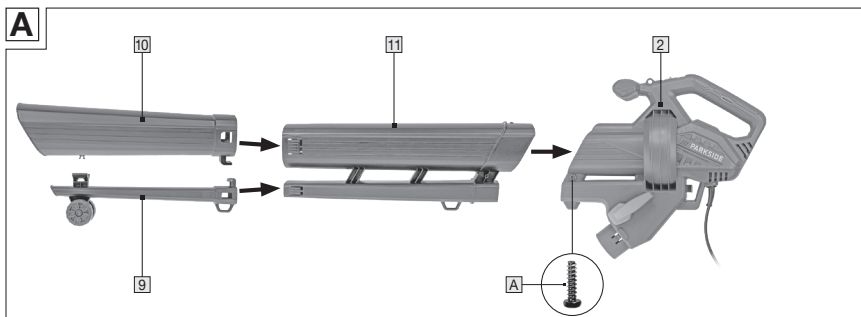

## Tables des matières

<b>1. Introduction</b> .....	<b>05</b>
Symboles utilisés.....	05
Étendue de la livraison.....	06
Désignation des pièces.....	06
<b>2. Caractéristiques techniques</b> .....	<b>06</b>
<b>3. Sécurité</b> .....	<b>07</b>
Utilisation conforme à la finalité.....	07
Autres risques.....	07
Consignes de sécurité.....	08
<b>4. Avant l'utilisation</b> .....	<b>12</b>
Vérifiez le produit et la livraison.....	12
Monter le tube d'aspiration / de soufflage (Fig. A).....	12
Montage / démontage du sac de récupération (Fig. B).....	12
Monter la bandoulière (Fig. C).....	13
<b>5. Utilisation</b> .....	<b>13</b>
Alimentation secteur (Fig. D).....	14
Sélection de fonction (fig. E).....	14
Mise en marche et arrêt (Fig. F).....	14
Vider le sac de récupération.....	15
<b>6. Instructions de travail</b> .....	<b>15</b>
<b>7. Maintenance, nettoyage, stockage et transport</b> .....	<b>15</b>
Entretien.....	16
Nettoyage.....	16
Stockage.....	17
Transport.....	17
<b>8. Dépannage</b> .....	<b>18</b>
<b>9. Information concernant le bruit et les vibrations</b> .....	<b>19</b>
<b>10. Recyclage</b> .....	<b>19</b>
Élimination de l'emballage.....	19
Élimination du produit.....	20
<b>11. Déclaration de conformité</b> .....	<b>20</b>
<b>12. Garantie</b> .....	<b>20</b>
<b>13. Maintenance</b> .....	<b>23</b>

# 1. Introduction

Toutes nos félicitations pour l'acquisition de votre nouvel appareil. Vous avez fait le choix d'un produit de grande qualité. La notice d'utilisation fait partie intégrante de cet aspirateur/souffleur de feuilles électrique 2600 W (ci-après dénommé uniquement « aspirateur de feuilles » ou « produit »). Il contient des informations importantes pour la sécurité, l'emploi et la mise au rebut. Familiarisez-vous avec toutes les instructions d'utilisation et de sécurité avant d'utiliser le produit. Utilisez le produit uniquement de la façon décrite et uniquement pour le domaine d'utilisation indiqué. Remettez l'ensemble de la documentation du produit en cas de transmission de celui-ci à des tiers.

## Symboles utilisés

Les symboles et mots de signalisation suivants sont utilisés dans la présente notice, sur le produit ou sur l'emballage.

### **AVERTISSEMENT !**

Indique une situation dangereuse qui, si on ne l'évite pas, peut provoquer la mort ou des blessures graves.

### **ATTENTION !**

Indique une situation dangereuse qui, si on ne l'évite pas, peut provoquer des blessures légères à moyenne.



Ce symbole indique des informations supplémentaires utiles pour l'assemblage ou pour l'utilisation.



Lire la notice d'utilisation.



Les produits dotés de ce logo remplissent les conditions posées par le droit européen dans l'espace économique européen.



Classe de protection II.  
(Double isolation)



Débranchez le cordon d'alimentation s'il est endommagé ou emmêlé.



**ARRÊTER** : Débranchez le cordon d'alimentation avant toute opération de nettoyage ou d'entretien.



Portez une protection acoustique.



Porter des lunettes de protection.



Ne laissez pas sous la pluie.



Tenez les autres personnes éloignées



N'approchez pas les mains de la sortie du tuyau d'aspiration ou de soufflage pendant le fonctionnement.



L'aspirateur de feuilles contient une roue à ailettes qui peut causer de graves blessures. Ne touchez jamais aux ouvertures de l'unité moteur lorsque celle-ci est en marche.



Il y a un risque que des pierres ou d'autres objets soient projetés hors du souffleur - aspirateur de feuilles. Maintenez les autres personnes et les animaux domestiques à une distance sûre.



Le niveau de puissance acoustique garanti est de 103 dB(A).



Vitesse de l'air.



Compactage.



Volume d'aspiration.



Marquage d'aspiration.



Le symbole « GS » signifie sécurité testée « Geprüfte Sicherheit ». Les produits identifiés par ce symbole répondent aux exigences de la loi allemande sur la sécurité du produit (ProdSG).

La désignation du modèle sur le produit est une combinaison de lettres et de chiffres :

**PLS 2600 B2 | WWS-ELS2600-B01**

=

**Aspirateur / souffleur de feuilles électrique 2600 W**

### Étendue de la livraison

- Unité moteur
- Pièce centrale tube d'aspiration/

soufflage

- Tube d'aspiration
- Tuyau de soufflage
- Sac de récupération
- Vis de montage (2x)
- Bandoulière

### Désignation des pièces

- 1 Poignée
- 2 Unité moteur
- 3 Décharge de traction des câbles
- 4 Levier de sélection de fonctions
- 5 Câble d'alimentation avec fiche secteur
- 6 Éjection du paillis
- 7 Sac de récupération
- 8 Roues
- 9 Tuyau de soufflage
- 10 Tube d'aspiration
- 11 Pièce centrale tube d'aspiration/ soufflage
- 12 Bandoulière
- 13 Poignée en T
- 14 Réception bandoulière
- 15 Interrupteur marche/arrêt

## 2. Caractéristiques techniques

Numéro de modèle	PLS 2600 B2 WWS- ELS2600-B01
Alimentation secteur	230-240 V ~ / 50Hz
Puissance nominale	2600 W

Vitesse nominale (moteur)	12000 min <sup>-1</sup> (Niveau de puissance I) 15000 min <sup>-1</sup> (Niveau de puissance II)
Vitesse de l'air	max. 270 km/h
Volume d'aspiration	max. 12 m <sup>3</sup> /min
Taux de hachage / compactage :	max. 10:1
Volume sac de récupération	34 l
Poids	env. 3 kg

### 3. Sécurité

#### Utilisation conforme à la finalité

#### **⚠ AVERTISSEMENT !**

**Ne convient pas pour l'aspiration de feuilles mouillées, de terre, de sable, de pierres, de branches, d'eau ainsi que sur les pelouses, surfaces herbeuses ou les prairies.**

Le produit a été conçu pour les utilisations suivantes :

- Utilisé comme souffleur pour accumuler le feuillage sec ou pour souffler dans les endroits difficiles d'accès.
- En tant que dispositif d'aspiration pour aspirer le feuillage sec et desséché. Le produit fait également office de broyeur avec la fonction d'aspiration. Les feuilles sèches sont broyées, leur volume est réduit et elles sont préparées pour un éventuel compostage. L'intensité du broyage dépend de la taille du feuillage et de l'humidité résiduelle encore contenue.

Le produit ne doit être utilisé que

dans le cadre de l'utilisation conforme décrite. Toute autre utilisation dépassant ce cadre est interdite ! C'est à l'utilisateur/l'opérateur qu'incombe la responsabilité en cas de dommages ou de blessures en tous genres découlant d'une utilisation non conforme.

Seuls les accessoires convenant au produit doivent être utilisés. Le respect des consignes de sécurité, des instructions de montage et d'utilisation mentionnées dans la notice d'utilisation fait partie intégrante de l'utilisation conforme. Le personnel chargé de manipuler le produit et d'effectuer des opérations de maintenance doit s'être familiarisé avec le produit et avoir été instruit des dangers possibles qui en émanent. La réglementation en vigueur relative à la prévention des accidents doit en outre être strictement respectée.

Toute autre réglementation générale relevant de la médecine du travail et de la sécurité doit également être respectée. Apporter des modifications au produit exclut la responsabilité du fabricant et les dommages qui en découlent.

Le produit n'a pas été construit pour un usage professionnel, artisanal ou industriel mais pour l'utilisateur privé dans le domaine du loisir et du bricolage.

Toute autre utilisation est expressément exclue et est considérée comme une utilisation non conforme.

#### Autres risques

Malgré une utilisation conforme, les risques résiduels évidents ne peuvent être totalement exclus. Les dangers suivants, inhérents au type de produit, peuvent survenir :

- Blessures causées par des pièces projetées à grande vitesse.
- Dommages de l'ouïe en cas de non-

- utilisation de protection antibruit.  
- Émission nocive de particules tourbillonnantes.

## Consignes de sécurité

### IMPORTANT

### LIRE AVEC ATTENTION AVANT UTILISATION À CONSERVER POUR VOTRE DOCUMENTATION

#### Instructions

- a) Lisez attentivement les instructions. Familiarisez-vous avec les organes de commande et l'utilisation correcte du produit.
- b) Ne permettez jamais aux enfants ou aux personnes qui ne sont pas familiarisées avec ces instructions d'utiliser le produit. Des réglementations locales peuvent limiter l'âge de l'opérateur.
- c) N'oubliez pas que l'opérateur ou l'utilisateur est responsable des accidents ou des risques encourus par d'autres personnes ou par vos biens.
- d) **AVERTISSEMENT !**  
L'utilisation du souffleur de feuilles ne doit jamais être autorisée pour les enfants, les personnes ayant des capacités physiques, sensorielles ou mentales réduites, un manque d'expérience et de connaissances, ou celles qui ne sont pas familières avec

**les instructions. Notez que les réglementations locales peuvent imposer une limite d'âge pour l'utilisateur.**

#### Préparation

- a) Utilisez une protection auditive et des lunettes de protection. Portez-les pendant tout le temps d'utilisation du produit.
- b) Portez toujours des chaussures solides et des pantalons longs lorsque vous utilisez le produit. N'utilisez pas le produit pieds nus ou en sandales ouvertes. Évitez de porter des vêtements amples ou des vêtements avec des cordons ou des cravates.
- c) Ne portez pas de vêtements amples ou de bijoux qui pourraient être happés par l'orifice d'aspiration. Éloignez les cheveux longs des orifices d'aspiration.
- d) Faites fonctionner le produit dans la position recommandée et uniquement sur une surface ferme et plane.
- e) N'utilisez pas le produit sur une surface pavée ou une surface en gravier où les matériaux éjectés pourraient causer des blessures.
- f) Effectuez toujours un contrôle visuel avant utilisation pour déterminer si le broyeur, les boulons du broyeur et les autres éléments de fixation sont bien fixés, si le boîtier n'est pas endommagé et si

les protections et écrans sont en place. Remplacez les composants usés ou endommagés par jeux entiers afin de maintenir l'équilibre. Remplacez les marquages endommagés ou illisibles.

- g) Avant d'utiliser l'alimentation et la rallonge, vérifiez qu'elles ne présentent pas de signes de détérioration ou de vieillissement. Si un câble est endommagé lors de l'utilisation, le cordon d'alimentation doit être immédiatement débranché. **NE TOUCHEZ PAS LE CÂBLE TANT QU'IL N'EST PAS DÉBRANCHÉ DU SECTEUR.** N'utilisez pas le produit si le câble est endommagé ou en mauvais état.
- h) **AVERTISSEMENT !** Ne faites jamais fonctionner le produit lorsque des personnes, en particulier des enfants, ou des animaux se trouvent à proximité.

### Utilisation

#### **⚠ AVERTISSEMENT !**

Ne touchez pas les pièces dangereuses en mouvement avant que le produit ne soit débranché et que les pièces en mouvement soient complètement arrêtées.

- a) Avant de démarrer le produit, assurez-vous que l'amenée est vide.
- b) Gardez votre visage et votre corps loin de l'ouverture de

remplissage.

- c) Ne laissez pas les mains, d'autres parties du corps ou des vêtements se trouver dans l'amenée, le canal d'éjection ou à proximité de pièces en mouvement.
- d) Veillez à ne pas perdre l'équilibre pour maintenir une position stable, même sur des pentes. Évitez toute posture corporelle anormale. Ne vous tenez jamais à un niveau plus élevé que la surface de base de l'appareil lors de l'alimentation en matériau. Ne courez jamais avec le souffleur de feuilles, marchez uniquement.
- e) Ne restez pas dans la zone d'éjection lorsque vous utilisez le produit.
- f) Lorsque vous introduisez du matériau dans le produit, faites très attention à ne pas introduire de morceaux de métal, de pierres, de bouteilles, de boîtes de conserve ou d'autres objets étrangers.
- g) Coupez immédiatement l'alimentation électrique et attendez que le produit soit à plat si le mécanisme de coupe heurte un objet étranger ou si le produit commence à faire des bruits inhabituels ou à vibrer. Débranchez le produit du secteur et suivez les étapes suivantes avant de le redémarrer et de le faire fonctionner :

- 1) vérifier qu'il n'est pas endommagé ;
  - 2) remplacer ou réparer les pièces endommagées ;
  - 3) vérifier l'absence de pièces desserrées et les serrer.
- h) Ne laissez pas le matériau traité s'accumuler dans la zone d'éjection, car cela pourrait empêcher une éjection correcte et provoquer le retour du matériau par l'ouverture d'alimentation.
- i) Coupez la source d'énergie et débranchez le produit s'il est obstrué avant de le débarrasser des débris.
- j) **⚠ AVERTISSEMENT !**  
N'utilisez jamais l'appareil avec des dispositifs de protection ou des écrans défectueux, sans dispositifs de sécurité comme le sac de collecte installé, ou avec un câble endommagé ou usé.
- k) Gardez la source d'énergie propre et exempte de débris et autres accumulations pour éviter qu'elle ne soit endommagée ou qu'un incendie ne se déclare.
- l) Ne transportez pas le produit tant que la source d'énergie est en marche.
- m) Arrêtez le produit et débranchez le cordon d'alimentation et la fiche  de la prise de courant. Assurez-vous que toutes les pièces mobiles sont complètement sorties
- chaque fois que vous laissez le produit sans surveillance,
  - avant d'éliminer une obstruction ou des canaux bouchés,
  - avant de vérifier, de nettoyer ou d'effectuer toute autre opération sur le produit.
- n) Ne basculez pas le produit tant que la source d'énergie est en marche.
- o) En cas de dysfonctionnement ou d'accident, éteignez l'appareil, débranchez-le et, si nécessaire, procurez-vous des soins médicaux d'urgence.
- p) Si le câble est endommagé ou emmêlé pendant l'utilisation, débranchez-le de l'alimentation en éteignant l'interrupteur principal au niveau du distributeur/ tableau électrique.
- q) Si le produit présente des vibrations excessives, faites-le vérifier par un spécialiste.
- r) N'utilisez pas de câbles endommagés et ne les touchez pas avant qu'ils ne soient débranchés de l'alimentation. Gardez toujours les rallonges éloignées des parties dangereuses en mouvement pour éviter les dommages pouvant exposer des parties actives

### Maintenance et stockage

- a) Si le produit est arrêté pour l'entretien, l'inspection, le stockage ou le remplacement d'accessoires, coupez l'alimentation électrique, débranchez le produit du secteur et assurez-vous que toutes les pièces mobiles sont arrêtées. Laissez refroidir le produit avant de procéder aux inspections, réglages, etc. Entretenez soigneusement le produit et gardez-le propre.
- b) Conservez le produit dans un endroit sec et hors de portée des enfants.
- c) Laissez toujours refroidir le produit avant le stockage.
- d) Lors de l'entretien du broyeur, soyez conscient que le broyeur, même si l'alimentation électrique est coupée en raison de la fonction de verrouillage du dispositif de protection, peut toujours être en mouvement.
- e) Remplacez les pièces usées ou endommagées pour plus de sécurité. N'utilisez que des pièces de rechange et des accessoires d'origine.
- f) Ne tentez jamais de contourner la fonction de verrouillage du dispositif de protection.

### Instructions de sécurité supplémentaires pour les machines équipées d'une fixation de sacs

- a) Arrêtez le produit avant de

fixer ou de retirer le sac de récupération .

### Recommandation

- a) Le produit doit être alimenté par un dispositif de protection à courant différentiel-résiduel (DDR) dont le courant de déclenchement ne dépasse pas 30 mA.
- b) Évitez d'utiliser le produit dans des conditions météorologiques défavorables, particulièrement en cas de risque de foudre.

## 4. Avant l'utilisation

### **⚠ AVERTISSEMENT !**

**N'utilisez pas le produit dans des atmosphères explosives. N'utilisez le produit qu'avec des températures ambiantes entre 10 - 40° C.**

**Avant de procéder à des réglages, de monter ou de changer des accessoires et d'effectuer des travaux de maintenance, débranchez impérativement le produit de la source d'air comprimé.**

### **Vérifiez le produit et la livraison**

- Retirez le produit et tous les accessoires de leur emballage.
- Vérifiez que la livraison est complète (voir le chapitre VOLUME DE LIVRAISON / DÉSIGNATION DES PIÈCES).
- Vérifiez que le produit ou les pièces détachées ne sont pas endommagés.
- En cas de dommage ou de pièces manquantes, n'utilisez pas le produit. Contactez le fabricant en appelant le centre de service indiqué dans le chapitre Garantie.

### **Monter le tube d'aspiration / de soufflage (Fig. A)**

- Prenez la pièce centrale combinée tube d'aspiration / tube de soufflage **11** et insérez-la dans l'ouverture prévue à cet effet sur l'unité moteur **2**.
- Veillez à ce que les broches des deux tubes s'enclenchent dans le renforcement du carter.

- Fixez les deux parties à l'aide des vis de montage prévues à cet effet **A** à droite et à gauche de l'unité moteur.
- Insérez le tube de soufflage **9** sur la sortie étroite de la pièce centrale du tube d'aspiration/soufflage.
- Insérez le tube d'aspiration **10** sur la sortie large de la pièce centrale du tube d'aspiration/soufflage.
- Clipsez le tube d'aspiration dans le support du tube de soufflage.
- Veillez à ce que les broches des deux tubes s'enclenchent dans le renforcement prévu à cet effet sur le tube d'aspiration ou de soufflage.

### **Montage / démontage du sac de récupération (Fig. B)**

#### **⚠ ATTENTION !**

**En mode aspiration, le produit ne doit être utilisé qu'avec le sac de récupération monté.**

#### **Monter le sac de récupération**

- Faites glisser le sac de récupération **7** sur l'éjecteur de paille **6**.
- Verrouillez le sac de récupération de manière à ce que vous remarquiez un enclenchement clair du déverrouillage du sac de récupération.
- Accrochez les mousquetons **8** aux œillets de fixation prévus à cet effet **C** sur le tube de soufflage **9** et la pièce centrale du tube d'aspiration/soufflage **11**.

## Démonter le sac de récupération

- Retirez les mousquetons **[B]** des œilletons de fixation **[C]** du tube de soufflage **[9]** et de la pièce centrale du tube d'aspiration/soufflage **[11]**.
- Appuyez les verrouillages **[D]** à droite et à gauche du sac de récupération.
- Retirez le réservoir de récupération **[7]** de l'éjecteur de pailles **[6]**.

## Monter la bandoulière (Fig. C)

### **⚠ AVERTISSEMENT !**

**Portez toujours une bandoulière pendant le travail. Toujours arrêter le produit avant de desserrer la bandoulière. Il existe des risques de blessure.**

### **⚠ ATTENTION !**

**Ne jamais porter la bandoulière en diagonale sur l'épaule et la poitrine, mais seulement sur une épaule, afin de pouvoir retirer rapidement le produit de votre corps en cas de danger.**

- Montez la bandoulière **[12]**, en fixant le mousqueton **[E]** à la réception de la bandoulière **[14]**.
- Placez la bandoulière au-dessus de l'épaule.
- Réglez la longueur de sangle de telle façon que la fixation de sangle se trouve à hauteur des hanches.
- Pour le retirer, faites l'opération inverse.

## 5. Utilisation

### **⚠ AVERTISSEMENT !**

**Ne touchez pas les pièces dangereuses en mouvement tant que le produit n'est pas débranché et que les pièces dangereuses en mouvement ne se sont pas complètement à l'arrêt.**

### **⚠ ATTENTION !**

**Attention risque de blessure ! Portez des vêtements et des gants de travail appropriés lorsque vous travaillez avec le produit.**

**Avant chaque utilisation, assurez-vous que le produit est en état de fonctionnement.**

**Assurez-vous que le sac de récupération et les tubes (pièce centrale du tube d'aspiration/soufflage, tube d'aspiration, tube de soufflage) sont correctement montés.**

**Si l'interrupteur marche/arrêt ou le sélecteur de mode est endommagé, il ne faut plus travailler avec le produit. Un équipement de protection individuelle et un produit en bon état de fonctionnement réduisent le risque de blessures et d'accidents.**

## Alimentation secteur (Fig. D)

Le produit est conçu pour un fonctionnement sur courant alternatif monophasé de 230-240 V ~ / 50 Hz et est doté d'une isolation de protection.

- Branchez le cordon d'alimentation et la fiche secteur [5] dans une prise de courant correctement installée qui correspond aux « Caractéristiques techniques ».
- Si la zone de travail est éloignée de la prise de courant, vous pouvez utiliser une rallonge. La section de la rallonge doit être ici au moins de 1,5 mm<sup>2</sup>. Faites-vous conseiller lors de l'achat auprès d'un commerçant spécialisé. La rallonge doit être la plus courte possible. Veillez à ce que les câbles de rallonge posés ne constituent pas un risque de trébucher.
- Faites une boucle avec l'extrémité de la rallonge (non fournie) et fixez-la à la décharge de traction des câbles [3].

## Sélection de fonction (fig. E)

### **AVERTISSEMENT !**

**Ne jamais forcer le levier de sélection de fonction.**

### **ATTENTION !**

**N'actionnez pas le levier de sélection des fonctions pendant le fonctionnement.**

## Fonction aspiration

- Placez le levier de sélection de fonctions [4] sur le marquage aspiration .

## Fonction soufflage

Lorsque la fonction de soufflage est sélectionnée, l'air est aspiré par le tube d'aspiration, accéléré et expulsé par le tube de soufflage.

- Placez le levier de sélection de fonctions [4] sur le marquage soufflage .

 Sélectionnez toujours l'une des deux fonctions. Ne pas utiliser le souffleur - aspirateur de feuilles si la position du levier de sélection de fonction se situe entre la position aspiration et la position soufflage. Le levier de sélection de fonction doit fonctionner avec peu de résistance. Si le levier est difficile à déplacer ou reste bloqué, débranchez le cordon d'alimentation et la fiche [5], retirez le sac de récupération et vérifiez que le mécanisme à l'intérieur de l'unité moteur [2] n'est pas bloqué par des pièces solides, des débris ou de la boue en regardant dans l'éjecteur de pailles. Enlever le bourrage si nécessaire.

## Mise en marche et arrêt (Fig. F)

### Mise en marche :

- Pousser l'interrupteur marche/arrêt [15] en position „I“ (niveau de puissance I - vitesse basse) ou „II“ (niveau de puissance II - vitesse élevée).

### Arrêt :

- Pousser l'interrupteur marche/arrêt [15] en position « O ».

## Vider le sac de récupération

Lorsque le sac de récupération est plein [7] la capacité d'aspiration diminue considérablement. Videz le sac de récupération lorsqu'il est plein ou lorsque la puissance d'aspiration du produit diminue.

- Arrêtez le produit et attendez que la roue à ailettes s'immobilise. (voir le chapitre « mise en marche/arrêt »).
- Débranchez le câble d'alimentation avec la fiche [5].
- Retirez le sac de récupération (voir le chapitre "Montage / démontage du sac de récupération").
- Ouvrez la fermeture éclair du sac de récupération et videz-le complètement.
- Refermez et remontez le sac de récupération.

## 6. Instructions de travail

- Lorsque vous travaillez, veillez à ne pas heurter d'objets durs avec le produit, ce qui pourrait entraîner des dommages.
- Guidez l'aspirateur de feuilles avec les roues [8] en contact avec le sol.
- Pendant le travail, tenez toujours fermement le produit à deux mains : Utilisez pour cela la poignée [1] et la poignée en T [13].
- N'aspirez pas de corps solides tels que des pierres, des branches ou des morceaux de branches, des pommes de pin ou autres, car ils pourraient endommager le produit, en particulier le broyeur. Les réparations de ce type ne sont pas couvertes par la garantie.

## Mode de fonctionnement soufflage

- Pour obtenir un résultat optimal lors de l'utilisation du souffleur, placez-le à une distance de 5 à 10 cm du sol.
- Orientez le jet d'air loin de vous. Veillez à ne pas soulever d'objets lourds et à ne pas blesser quelqu'un ou endommager quelque chose.
- Commencez à travailler avec la puissance de soufflage la plus élevée pour ramasser rapidement les feuilles qui traînent. Choisissez une puissance de soufflage plus faible pour compacter le tas de feuilles précédemment rassemblé.
- Avant de souffler, détachez les feuilles collées au sol à l'aide d'un balai ou d'un râteau.

## Mode de fonctionnement aspiration

- Veillez à ne pas aspirer une trop grande quantité de feuilles en même temps. Vous éviterez ainsi que le tuyau d'aspiration [10] ne s'obstrue et que la roue à ailettes ne se bloque.
- Pour éviter que le sac de récupération [7] ne s'use inutilement, évitez de le traîner sur le sol pendant le travail.

## 7. Maintenance, nettoyage, stockage et transport

### **⚠ AVERTISSEMENT !**

**Débranchez le câble d'alimentation avec la fiche secteur [5] avant d'effectuer tout réglage, entretien ou réparation.**

## Entretien

Faites entretenir l'aspirateur de feuilles par un spécialiste à intervalles réguliers.

Utilisez uniquement des pièces de rechange/accessoires du fabricant ou d'ateliers spécialisés agréés.

Ne confiez les réparations qu'à des spécialistes ou à des centres de service agréés. Les spécialistes sont des personnes ayant une formation spécialisée et une expérience ad-hoc, qui connaissent les exigences relatives à la construction et la conception du produit et qui maîtrisent les prescriptions de sécurité.

Pour que le levier de sélection de fonctions [4] fonctionne sans problème et ne soit pas bloqué par des corps étrangers, veuillez noter ce qui suit :

- N'enfoncez pas l'ouverture du tuyau d'aspiration / de soufflage [9] / [10] dans la saleté, car cela bloquerait le tuyau d'aspiration et réduirait l'efficacité du souffleur - aspirateur de feuilles.
- Si l'efficacité est réduite pendant le fonctionnement, les pièces mobiles doivent être enlevées du ventilateur et de la buse.

## Obstructions et blocages éliminer (Fig. G)

### **⚠ AVERTISSEMENT !**

### **Risque lié aux pièces dangereuses en mouvement.**

Les feuilles mortes et les morceaux de plantes fraîches peuvent, évent. obstruer le produit.

- Desserrez les vis de montage [A] .

- Retirez la pièce centrale du tube d'aspiration/soufflage [11] de l'unité moteur .
- Retirez avec précaution les débris ou les obstructions de la roue à ailettes [F] .
- Vérifiez que la roue à ailettes tourne facilement et qu'elle est en bon état.
- Fixez à nouveau la pièce centrale tube d'aspiration/soufflage dans l'ordre inverse.

## Remplacement du câble de raccordement

Si le cordon d'alimentation avec fiche secteur [5] de ce produit est endommagé, il doit être remplacé par le fabricant ou son service après-vente ou par une personne de qualification similaire afin d'éviter tout danger.

## Nettoyage

### **⚠ AVERTISSEMENT !**

### **Veillez à ce que des liquides ne s'infiltrant pas à l'intérieur du produit.**

- Nettoyez régulièrement le produit à l'aide d'un chiffon sec. N'utilisez en aucun cas des produits de nettoyage ou des solvants puissants et/ou abrasifs. Laissez sécher ensuite toutes les pièces complètement.
- Veillez à ce que les fentes de ventilation ne soient pas obturées et nettoyez régulièrement le boîtier du produit avec un chiffon sec.

## Stockage

- Nettoyez le produit avant de l'entreposer.
- Lorsqu'il n'est pas utilisé, conservez le produit dans un endroit sécurisé, frais, sec et bien aéré et hors de portée des enfants.
- Stockez le produit à une température ambiante de env. 0 - 40° C.

## Transport

- Transporter le produit à l'abri des chocs et des vibrations et dans son emballage d'origine.
- Portez toujours le produit à l'aide de la poignée prévue à cet effet .

## 8. Dépannage

<b>Problème</b>	<b>Cause possible</b>	<b>Dépannage</b>
L'aspirateur de feuilles ne démarre pas.	Cordon d'alimentation avec fiche secteur [5] endommagé.	Vérifiez le cordon d'alimentation avec fiche secteur.
	Fusible grillé.	Vérifiez les fusibles dans le coffret à fusibles.
	Interrupteur défectueux.	Faites remplacer le levier de sélection des fonctions [4] ou l'interrupteur marche/arrêt [15] par un centre de services après-vente.
Le matériau n'est pas aspiré correctement (puissance d'aspiration plus faible).	L'aspirateur de feuilles est bouché ou bloqué.	Retirez et videz le sac de récupération [7]. Enlevez les saletés, les autres matériaux solides ou la boue qui pourraient gêner le mécanisme de l'éjecteur de pailles [6] (voir aussi le chapitre "Élimination des obstructions et des blocages").
	Sac de récupération trop plein.	Videz le sac de récupération [7].
	Vitesse trop faible.	Augmentez la vitesse (voir le chapitre "Mise en marche et arrêt").

## 9. Information concernant le bruit et les vibrations

### Valeurs des émissions de bruits

Mesurées conformément à la norme EN 50636. Le bruit sur le poste de travail peut dépasser 80 dB(A), dans ce cas, des mesures de protection de l'utilisateur sont nécessaires (porter une protection auditive adaptée).

**Niveau de pression acoustique, fonction aspiration :**  $L_{pA}$  87,4 dB(A)

**Niveau de pression acoustique, fonction de soufflage :**  $L_{pA}$  82,3 dB(A)

**Niveau de puissance sonore, fonction aspiration :**  $L_{WA}$  99,3 dB(A)

**Niveau de puissance sonore, fonction soufflage :**  $L_{WA}$  95,3 dB(A)

Le niveau de puissance acoustique garanti est de 103 dB(A).

**Incertitude :**  $K_{pA}/K_{WA}$  3 dB

### Information relative aux vibrations

**Valeur de vibration, fonction aspiration (poignée en T  ) :**  $a_h$   
2,166 m/s<sup>2</sup>

**Valeur de vibration, fonction soufflage (poignée  ) :**  $a_h$   
1,177 m/s<sup>2</sup>

**Valeur de vibration, fonction aspiration (poignée en T  ) :**  $a_h$   
2,424 m/s<sup>2</sup>

**Valeur de vibration, fonction soufflage (poignée  ) :**  $a_h$   
1,507 m/s<sup>2</sup>

**Incertitude :**  $K$  1,5 m/s<sup>2</sup>

Les valeurs totales de vibrations et d'émissions sonores indiquées ont été mesurées selon une méthode d'essai normalisée et peuvent être utilisées

pour comparer un outil électrique avec un autre.

Les valeurs totales de vibrations et d'émissions sonores indiquées peuvent également être utilisées pour une estimation préliminaire de la charge.

### **AVERTISSEMENT !**

Les émissions de vibrations et sonores émises lors de l'utilisation réelle de l'outil électrique peuvent différer des valeurs indiquées en fonction de la manière dont l'outil électrique est utilisé, en particulier du type de pièce à traiter.

Pour la protection de l'utilisateur, il est nécessaire de déterminer la nécessité des mesures de sécurité qui reposent sur une estimation de la charge de vibrations pendant les conditions d'utilisation réelles (tenez compte ici de toutes les parties du cycle de fonctionnement, par exemple les périodes lorsque l'outil électrique est à l'arrêt et les périodes où il est certes en marche, mais marche sans charge).

## 10. Recyclage

### Élimination de l'emballage



Éliminez l'emballage en respectant le tri. Remettez les cartons d'emballage aux vieux papiers et déposez les films au centre de collecte des matières recyclables.

## Élimination du produit



Le symbole ci-contre d'une poubelle sur roues barrée d'une croix indique que cet appareil est soumis à la directive 2012/19/UE. Cette directive indique que vous ne devez pas jeter cet appareil avec les déchets ménagers normaux à la fin de sa durée de vie, mais que vous devez l'apporter dans des centres de collecte, des centres de recyclage ou des entreprises de traitement des déchets spécialement équipés. Cette élimination est gratuite pour vous. Préservez l'environnement et éliminez-le correctement.

Ce qui suit s'applique au marché allemand :

Lorsque vous achetez un nouvel appareil, vous avez le droit de retourner l'ancien appareil correspondant à votre revendeur. Les distributeurs d'équipements électriques et électroniques ayant une surface de vente d'au moins 400 mètres carrés et les détaillants en alimentation ayant une surface de vente d'au moins 800 mètres carrés qui vendent régulièrement des équipements électriques et électroniques sont tenus de reprendre gratuitement les équipements usagés, même si vous n'achetez pas de nouvel équipement, à condition que la taille de l'équipement usagé ne dépasse pas 25 cm dans aucune dimension. L'importateur vous propose des possibilités de reprise directement dans les magasins et les marchés. Veuillez également contacter votre revendeur pour obtenir des informations sur les possibilités locales de reprise.

Si votre ancien appareil contient des données personnelles, il est de votre responsabilité de les supprimer avant

de le retourner.

Si cela est possible sans détruire l'appareil usagé, retirez les batteries ou accumulateurs usagés ainsi que les lampes avant de renvoyer l'appareil usagé pour élimination et mettez-les au rebut dans le cadre d'une collecte sélective.

Pour les batteries fixes, indiquez lors de la mise au rebut que l'appareil contient une batterie.

Contactez votre municipalité ou votre administration locale si vous cherchez d'autres moyens de vous débarrasser de vos équipements usagés.

## 11. Déclaration de conformité

Vous trouverez la déclaration de conformité UE à l'avant-dernière page de la présente notice.

## 12. Garantie

### Garantie de la société Walter Werkzeuge Salzburg GmbH

Chère cliente, cher client,

Cet appareil est couvert par une garantie de 3 ans à compter de la date d'achat. En cas de défauts du produit, des droits légaux vous sont conférés vis-à-vis du vendeur. Ces droits légaux ne sont pas limités en raison de notre garantie présentée ci-après.

### Conditions de garantie

La garantie débute à la date d'achat. Veuillez conserver le ticket de caisse original en lieu sûr. Ce document est nécessaire comme justificatif de l'achat. Si pendant un délai de trois ans à compter de la date d'achat de ce produit, un défaut de matériau ou de fabrication survient,

nous réparerons ou remplacerons, à notre choix, gratuitement le produit. Cette garantie implique que l'appareil défectueux et le justificatif de l'achat (ticket de caisse) soient présentés dans le délai de trois ans, accompagnés de la description succincte du défaut et de la date de sa survenance.

Si le défaut est couvert par notre garantie, vous recevez en retour le produit réparé ou un nouveau produit. Une nouvelle période de garantie débute pas avec la réparation ou le remplacement du produit.

### **Période de garantie et droits légaux de réclamations**

La période de garantie ne sera pas prolongée à la suite d'un recours en garantie. Ceci est également valable pour les pièces remplacées et réparées. Tout endommagement et vice éventuellement décelé au moment de l'achat devra être signalé immédiatement après le déballage. Toute réparation effectuée après la période de garantie fera l'objet d'une facturation.

### **Étendue de la garantie**

L'appareil a été fabriqué soigneusement selon des directives de qualité strictes et scrupuleusement contrôlé avant la livraison. La garantie s'applique aux vices de matériau ou de fabrication. Cette garantie ne couvre pas les éléments du produit soumis à une usure normale et par conséquent aux pièces pouvant être considérées comme des pièces d'usure, ni aux dommages sur des pièces fragiles, par ex. commutateur, accumulateurs ou fabriquées en verre. La présente garantie devient caduque si le produit a été endommagé, utilisé ou entretenu de manière non conforme. Pour une utilisation

conforme du produit, respecter précisément toutes les instructions indiquées dans la notice d'utilisation. Les emplois et opérations déconseillés ou contre-indiqués dans la notice d'utilisation, doivent être absolument évités.

L'appareil est uniquement destiné pour un usage privé et n'est pas adapté à un usage professionnel. En cas de manipulation abusive et inappropriée, d'utilisation de la force ou d'interventions qui n'ont pas été effectuées par notre centre de réparation agréé, la garantie devient caduque.

### **Article L217-16 du Code de la consommation**

Lorsque l'acheteur demande au vendeur, pendant le cours de la garantie commerciale qui lui a été consentie lors de l'acquisition ou de la réparation d'un bien meuble, une remise en état couverte par la garantie, toute période d'immobilisation d'au moins sept jours vient s'ajouter à la durée de la garantie qui restait à courir. Cette période court à compter de la demande d'intervention de l'acheteur ou de la mise à disposition pour réparation du bien en cause, si cette mise à disposition est postérieure à la demande d'intervention.

Indépendamment de la garantie commerciale souscrite, le vendeur reste tenu des défauts de conformité du bien et des vices rédhibitoires dans les conditions prévues aux articles L217-4 à L217-13 du Code de la consommation et aux articles 1641 à 1648 et 2232 du Code Civil.

### **Article L217-4 du Code de la consommation**

Le vendeur livre un bien conforme au contrat et répond des défauts de conformité existant lors de la

délivrance.

Il répond également des défauts de conformité résultant de l'emballage, des instructions de montage ou de l'installation lorsque celle-ci a été mise a sa charge par le contrat ou a été réalisée sous sa responsabilité.

### **Article L217-5 du Code de la consommation**

Le bien est conforme au contrat :

- 1° S'il est propre a l'usage habituellement attendu d'un bien semblable et, le cas échéant :
- s'il correspond a la description donnée par le vendeur et posséder les qualités que celui-ci a présentées a l'acheteur sous forme d'échantillon ou de modele ;
  - s'il présente les qualités qu'un acheteur peut légitimement attendre eu égard aux déclarations publiques faites par le vendeur, par le producteur ou par son représentant, notamment dans la publicité ou l'étiquetage ;
- 2° Ou s'il présente les caractéristiques définies d'un commun accord par les parties ou être propre a tout usage spécial recherché par l'acheteur, porté a la connaissance du vendeur et que ce dernier a accepté.

### **Article L217-12 du Code de la consommation**

L'action résultant du défaut de conformité se prescrit par deux ans a compter de la livraison du bien.

### **Article 1641 du Code civil**

Le vendeur est tenu de la garantie a raison des défauts cachés de la chose vendue qui la rendent impropre a l'usage auquel on la destine, ou qui diminuent tellement cet usage que l'acheteur ne l'aurait pas acquise, ou n'en aurait donné qu'un moindre prix, s'il les avait connus.

### **Article 1648 1er alinea du Code civil**

L'action résultant des vices rédhibitoires doit être intentée par l'acquéreur dans un délai de deux ans a compter de la découverte du vice.

### **Les pieces détachées indispensables a l'utilisation du produit sont disponibles pendant la durée de la garantie du produit. Prise en charge sous garantie**

Pour garantir un traitement rapide de votre demande, veuillez vous conformer SVP aux instructions ci-après :

- Veuillez toujours avoir a disposition votre ticket de caisse ainsi que la référence de l'article (par ex. IAN 12345) attestant de votre achat et a présenter sur demande.
- La référence de l'article se trouve sur la plaquette signalétique, estampée sur la première page de votre notice d'utilisation (en bas a gauche) ou sur un autocollant au verso ou sur la partie inférieure.
- En cas de dysfonctionnement ou de survenance d'un autre défaut, veuillez d'abord contacter par téléphone ou par email le département après-vente indiqué ci-après.
- Vous pouvez renvoyer un produit défectueux en joignant le justificatif de l'achat (ticket de caisse) et en indiquant la panne et quand celle-ci est survenue, sans frais de port pour vous a l'adresse du SAV qui vous a été communiquée.

Vous pouvez télécharger sur le site [www.lidl-service.com](http://www.lidl-service.com) la présente notice d'utilisation ainsi que de nombreuses autres, des vidéos des produits et des logiciels.

## 13. Maintenance

FR

ROTHENBERGER Benelux  
E-Mail : [service-fr@walteronline.com](mailto:service-fr@walteronline.com)  
Tél.: 0032 3 871 99 94  
**IAN 478546\_2410**

### Fournisseur

Veillez noter SVP que l'adresse ci-après n'est pas l'adresse du SAV. Veuillez d'abord contacter le SAV mentionné ci-dessus.

Walter Werkzeuge Salzburg GmbH  
Gewerbeparkstr. 9, 5081 Anif,  
Autriche



**FR**

**ORIGINAL DÉCLARATION DE CONFORMITÉ UE/CE**

Nous (4) déclarons expressément et sous notre seule responsabilité que l'objet (1) de cette déclaration est conforme à la législation d'harmonisation de l'Union suivante (2).  
Références des normes harmonisées pertinentes appliquées (3).  
Documents techniques disponibles auprès de: (4).

**DE**

**ORIGINAL EU/EG KONFORMITÄTSERKLÄRUNG**

Wir (4) erklären ausdrücklich und in eigener Verantwortung, dass der Gegenstand (1) dieser Deklaration allen einschlägigen Bestimmungen der nachfolgenden Harmonisierungsrechtsvorschriften der Union (2) entspricht.  
Fundstellen der angewandten harmonisierten Normen (3).  
Technische Unterlagen erhältlich bei: (4).

(1)	(2)	(3)
Aspirateur / souffleur de feuilles électrique 2600 W Elektro-Laubsauger/-bläser 2600 W  15-02951 - 2025-04  Mod.: WWS-ELS2600-B01	2006/42/EC 2000/14/EC+2005/88/EC	EN 50636-2-100:2014; EN 60335-1:2012+A11:2014+A13:2017+A1:2019+A14:2019+A2:2019+A15:2021
	2014/30/EU	EN 61000-3-3:2013+A1:2019+A2:2021; EN IEC 55014-1:2021; EN IEC 55014-2:2021; EN IEC 61000-3-2:2019+A1:2021
	2011/65/EU+(EU)2015/863	EN IEC 63000:2018

The object of the declaration described above is in conformity with Directive 2011/65/EU of the European Parliament and of the Council of 8 June 2011 on the restriction of the use of certain hazardous substances in electrical and electronic equipment (\*OJ L 174, 1.7.2011, p. 88).

(4)
Walter Werkzeuge Salzburg GmbH Gewerbeparkstr. 9, A-5081, Anif, Austria

2000/14/EC Annex V: Measured sound power level: 95.3 dB (A) blower, 99,3 dB (A) vacuum ; guaranteed sound power level: 103 dB (A).

Christian Huber, MA  
Product Manager  
Anif, 14.01.2025

**Walter Werkzeuge Salzburg GmbH**

Gewerbeparkstr. 9  
5081 Anif, Österreich

V. 1.0

Date des informations :

04/2025

IAN 478546\_2410