



WALL-MOUNTED HOSE REEL

(GB)

WALL-MOUNTED HOSE REEL

Instructions for use

(SE)

VÄGGSLANGTRUMMA

Bruksanvisning

(LT)

PRIE SIENOS TVIRTINAMA ŽARNOS RITĖ

Naudojimo instrukcija

(LV)

PIE SIENAS STIPRINĀMA ŠĻŪTENES UZTĪŠANAS SPOLE

Lietošanas norādījumi

(FI)

SEINÄÄN ASENNETTAVA LETKUKELA

Käyttöohje

(PL)

BĘBEN NA WAŻ NA ŚCIANĘ

Instrukcja użytkowania

(EE)

VOOLIKUTRUMMEL SEINALE

Kasutusjuhend

(DE) (AT) (CH)

WAND-SCHLAUCHTROMMEL

Gebrauchsanweisung

IAN 404296_2204

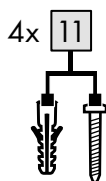
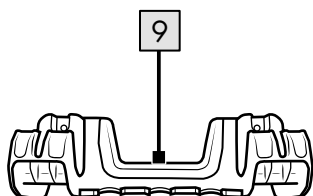
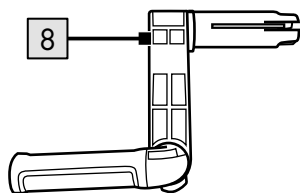
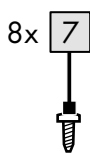
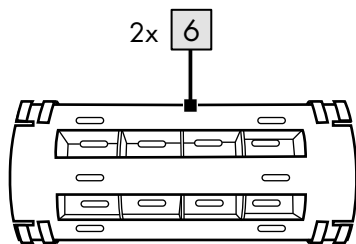
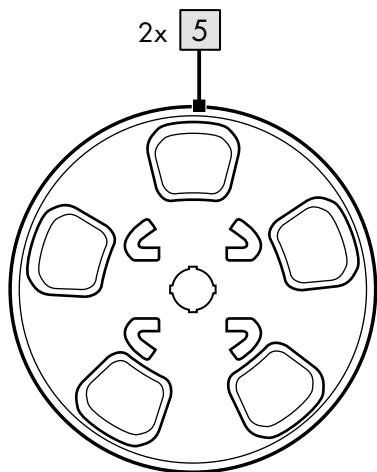
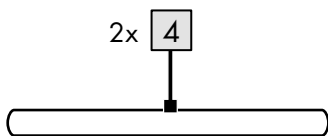
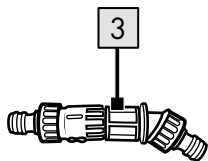
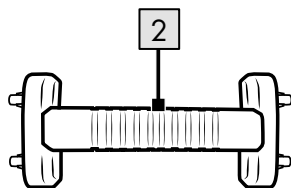
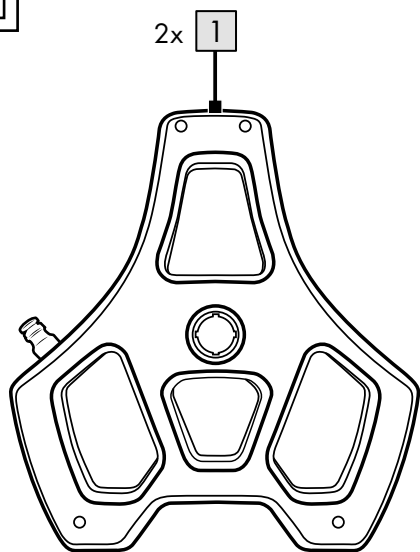
A

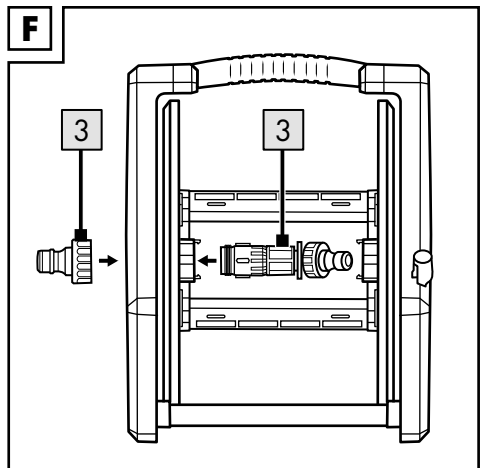
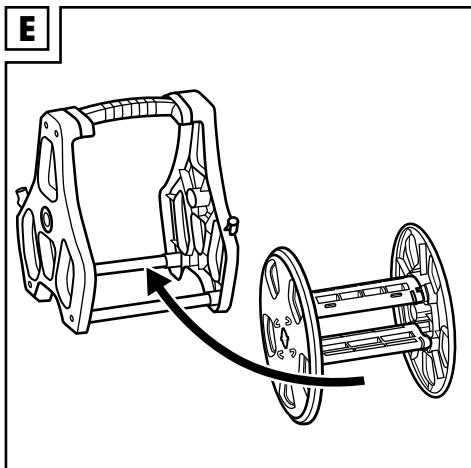
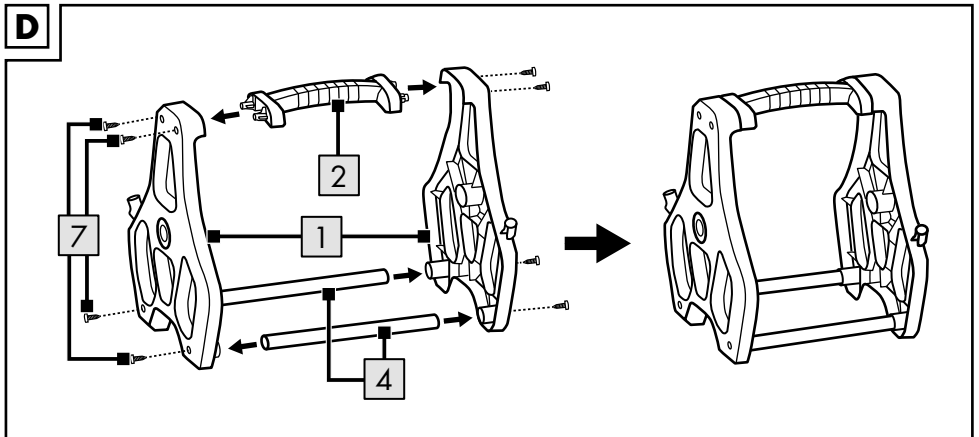
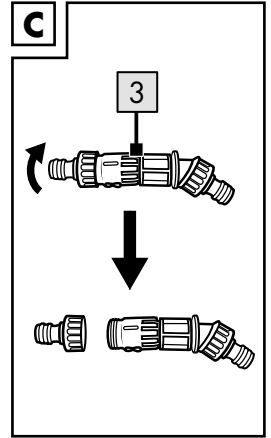
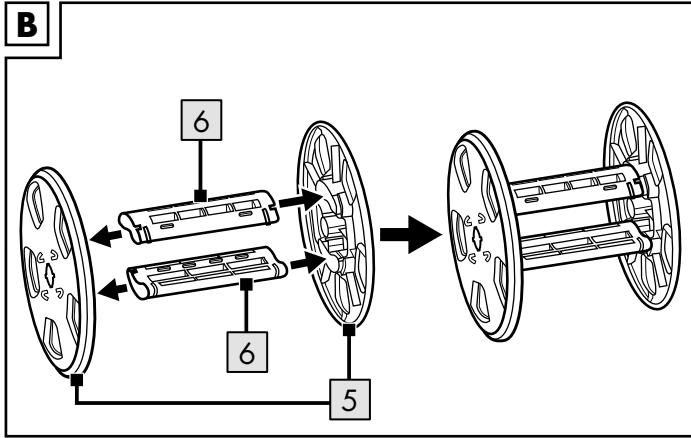

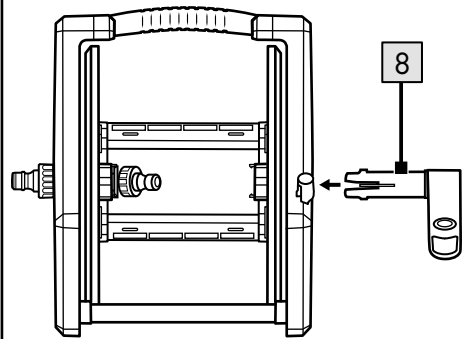
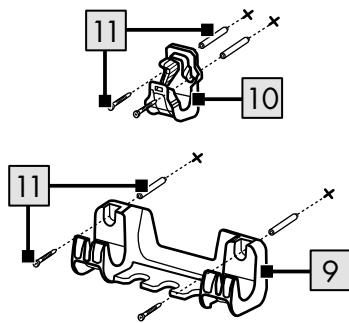
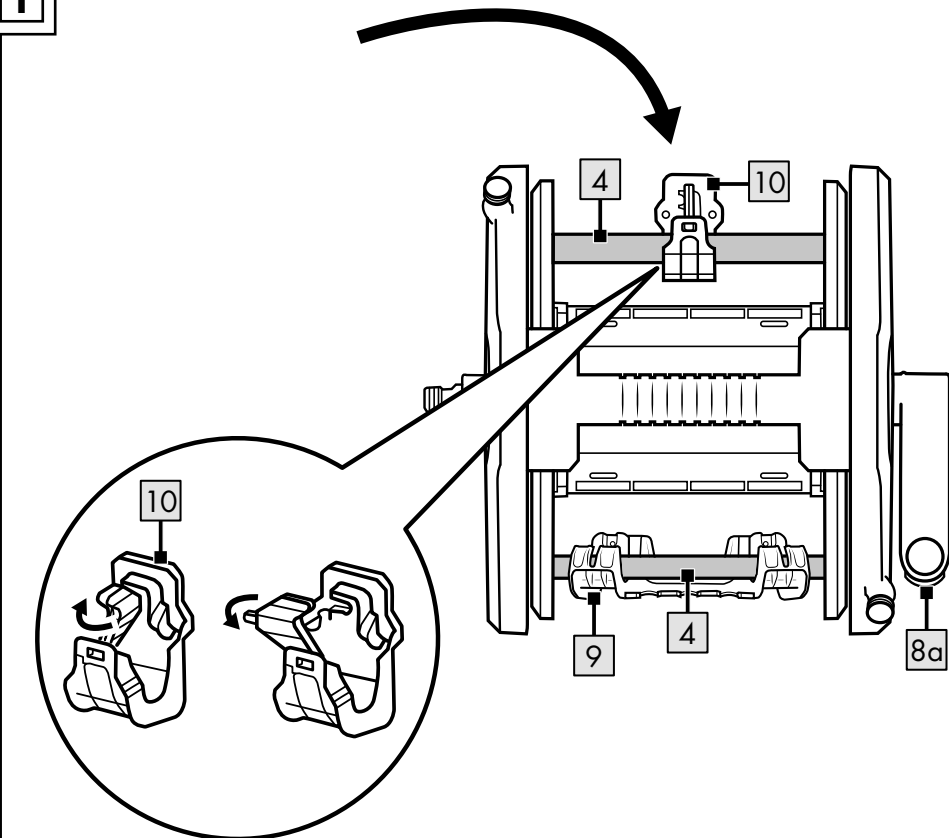
G**H****I**

Congratulations!

You have chosen to purchase a high-quality product. Familiarise yourself with the product before using it for the first time.

 **Read the following instructions for use carefully.**

Use the product only as described and only for the given areas of application. Store these instructions for use carefully. When passing the product on to third parties, please also hand over all accompanying documents.

Package contents (Fig. A)

- 1 x wall-mounted hose reel, disassembled (1-8)
- 1 x wall bracket, large (9)
- 1 x wall bracket, small (10)
- 4 x mounting material (11)
- 1 x instructions for use

Technical data

Max. operating pressure: 4 bar
Hose connection: 13 mm (1/2")

 Date of manufacture (month/year): 09/2022

Symbols and signal words used



General warning sign, serves to indicate dangers and hazards (e.g. danger to life or risk of injury or crushing).

WARNING

The signal word indicates a hazard with a high degree of risk which, if not avoided, may result in death or serious injury.



Requirement sign, instructs each user to read the instructions carefully before use and to keep them available for all users at all times.

Intended use

The product is designed as a wall bracket for water hoses a max. 20 m in length. The product is intended for private outdoor use.

Safety instructions

Important: Read these instructions for use and the safety instructions carefully and keep them for future reference!

Danger to life!

Never leave children unsupervised with the packaging material. Danger of suffocation!

Risk of injury!

- **WARNING!** Read all safety information and instructions.
- Before each use, make sure that all parts of the product are undamaged and assembled/installed according to these instructions for use. There is a risk of injury if the product is not assembled and installed correctly.



WARNING! **Not drinking water!**

Water that has flowed through this product is not suitable for drinking.

- **WARNING!** Never point the water jet at people or animals!
- **WARNING!** Never direct the water jet at electrical equipment!
- The product should only be mounted on a stable, level wall.
- Only suitable for outdoor use

Avoiding material damage

- Protect the product from frost.
- The product is only suitable for use with cold water.
- **WARNING!** After each use, turn off the tap and empty the hose.
- Check the product for damage or wear before each use. Only use the product if it is in good condition!
- Stop using the product if there is visible or suspected damage.
- Clean the unit connection from time to time to ensure a tight fit at the hose connection.

Installation

To install the item you will need the following tools, which are not included in the scope of delivery: a pencil, a spirit level, a suitable screwdriver and a drill.

Two people should mount the product on the wall.

1. Assemble the basic elements (5) and (6) (fig. B).
2. Unscrew the hose coupling (3) (fig. C).
3. Using the screws (7), connect the covers (1) to the crossbars (4) and the handle (2) (Fig. D).

Note: Insert the crossbars firmly. They are used later to hang the product up.

4. Place the basic element in the cover (fig. E).
5. Connect the cover and the basic element on one side using the hose coupling (3) (Fig. F).

Note: Make sure that the kinked coupling is on the inside.

6. On the other side of the cover insert the crank (8) (fig. G).
7. For wall mounting it is recommended to assemble the wall brackets (9)/(10) and the product. To do this, open the small wall bracket (10) and close it after you have hung up the product (Fig. I).
8. Hold both wall brackets (9)/(10) against the wall and mark the drill holes. Drill the screw holes using a drill and fasten the wall brackets with the mounting material (11) (fig. H).
9. Hang the product on the wall (Fig. I).

Note: To operate the crank, fold out the handle. It will audibly engage. To fold, press the button (8a) (Fig. I).

Disposal



Dispose of the product and packaging materials in accordance with current local regulations. Store the packaging materials (foil bags, for example) out of the reach of children. For further information about disposal of the product no longer needed, contact your local council. Dispose of the product and the packaging in an environmentally friendly manner.



The Recycling Code distinguishes different materials to be returned for recycling. The Code consists of the recycling symbol for the recycling process and a number that identifies the material.

Service handling

IAN: 404296_2204

Ⓞ Service Great Britain
Tel.: 0800 404 7657
E-Mail: deltasport@lidl.co.uk

Onneksi olkoon!
Olet hankkinut korkealaatuisen tuotteen. Tutustu tuotteeseen ennen sen ensimmäistä käyttöön-ottoa.

Lue seuraavat käyttö-ohjeet huolellisesti.

Käytä tuotetta vain kuvatulla tavalla ja määritellyllä käyttö-alueella. Säilytä hyvin nämä käyttöohjeet myöhempää tarvetta varten. Luovuttaessasi tuotteen kolmannelle osapuolelle, luovuta sen mukana myös kaikki siihen liittyvät asiakirjat.

Toimituksen sisältö (kuva A)

- 1 x seinäletkukela, purettu (1-8)
- 1 x seinäteline, iso (9)
- 1 x seinäteline, pieni (10)
- 4 x asennusmateriaali (11)
- 1 x käyttöohjeet

Tekniset tiedot

Maks. työpaine: 4 baaria
letkuliitin: 13 mm (1/2")

 Valmistuspäivämäärä (kuukausi/vuosi):
09/2022

Käytetyt symbolit ja huomiosanat



Yleinen varoitusmerkki, jota käytetään osoittamaan vaaroja ja vaaratekijöitä (esim. hengenvaara, loukkaantumisvaara tai puristumisvaara).

VAROITUS

Huomiosana ilmaisee vaaraa, johon liittyy suuri riski ja joka voi johtaa kuolemaan tai vakavaan loukkaantumiseen, jos sitä ei vältetä.



Käskymerkki, kehottaa jokaista käyttäjää lukemaan käyttöohjeet huolellisesti ennen käyttöä ja pitämään ne aina kaikkien käyttäjien saatavilla.

Käyttötarkoitus

Tuote on suunniteltu seinätelineeksi vesiletkuille, joiden pituus on enintään 20 m. Tuote on tarkoitettu yksityiseen ulkokäyttöön.

Turvallisuusohjeet

Tärkeää: Lue nämä käyttöohjeet ja turvallisuusohjeet huolellisesti ja säilytä ne välttämättä!

Hengenvaara!

Älä koskaan jätä lapsia ilman valvontaa pakkausmateriaalin kanssa. On olemassa tukehtumisvaara!

Loukkaantumiswaara!

- **VAROITUS!** Lue kaikki turvallisuusohjeet ja muut ohjeet.
- Varmista ennen jokaista käyttöä, että tuotteen kaikki osat ovat vahingoittumattomia ja asennettu näiden käyttöohjeiden mukaisesti. Virheellinen asennus voi aiheuttaa loukkaantumiswaaran.



VAROITUS! **Ei juomavettä!**

Tämän kohteen läpi kulkenut vesi ei sovellu juotavaksi.

- **VAROITUS!** Älä koskaan suuntaa vesisuihkua ihmisiä tai eläimiä kohti!
- **VAROITUS!** Älä koskaan suuntaa vesisuihkua sähkölaitteita kohti!

- Tuotteen saa kiinnittää vain vaakaaseen ja tasaiseen seinään.
- Soveltuu vain ulkokäyttöön.

Omaisuuksvahinkojen välttäminen!

- Suojaa tuote jäätymiseltä.
- Tuote soveltuu vain kylmällä vedellä kasteluun.
- **VAROITUS!** Sulje hana jokaisen käyttökerran jälkeen ja tyhjennä letku.
- Tarkista tuote vaurioiden tai kulumisen varalta ennen jokaista käyttökertaa. Tuotetta saa käyttää vain, kun se on moitteettomassa kunnossa!
- Näkyvien tai epäiltyjen vaurioiden sattuessa tuotetta ei saa enää käyttää.
- Puhdista laitteen liitin ajoittain varmistaaksesi, että letkuliitin on tiiviisti kiinni.

Asennus

Tuotteen asennukseen tarvittavat seuraavat työkalut, jotka eivät sisälly toimitukseen: lyijykynä, vesivaaka, sopiva ruuvimeisseli ja porakone.

Kiinnitä tuote seinälle kahden henkilön voimin.

1. Aseta pohjaelementit (5) ja (6) yhteen (kuva B).
2. Ruuvaa irti letkuliitin (3) (kuva C).
3. Liitä kannet (1) ruuveilla (7) poikkipalkkiin (4) ja kahvaan (2) (kuva D).

Huomautus: Aseta poikkipalkit tiukasti paikalleen. Niitä käytetään tuotteen ripustamiseen myöhemmin.

4. Aseta pohjaelementti kansiin (kuva E).
5. Yhdistä kannet ja pohjaelementti yhdeltä puolelta letkuliittimellä (3) (kuva F).

Huomautus: Varmista, että taivutettu kytkin on sisäpuolella.

6. Aseta kampi (8) kannen ulkopuolelle (kuva G).
7. Seinäasennusta varten on suositeltavaa yhdistää seinätelineet (9)/(10) ja tuote. Voit tehdä tämän avaamalla pienen seinätelineen (10) ja sulkemalla sen, kun olet ripustanut tuotteen (kuva I).
8. Pidä molempia seinätelineitä (9)/(10) seinää vasten ja merkitse porausreiät, poraa ruuvinreiät porakoneella ja kiinnitä seinätelineet asennusmateriaalilla (11) (kuva H).

9. Ripusta tuote seinälle (kuva I).
- Huomautus:** Käyttääksesi kampea käännä kahva ulos. Tämä napsahtaa paikalleen kuuluvasti. Käännä se ylös painamalla painiketta (8a) (kuva I).

Hävittämistä koskevat ohjeet



Hävitä tuote ja pakkausmateriaalit voimassa olevien paikallisten määräysten mukaisesti. Säilytä pakkausmateriaalia (kuten muovipusseja) lasten ulottumattomissa. Lisätietoa käytöstä poistetun tuotteen hävittämisestä saat omasta kunnastasi. Hävitä tuote ja pakkaus ympäristöystävällisesti.



Kierrätyskoodilla merkitään erilaiset materiaalit uudelleenkäyttöä (kierrätystä) varten. Koodi koostuu uusiokäyttöä kuvaavasta kierrätysmerkistä ja materiaalia merkitsevästä numerosta.

Huoltoprosessi

IAN: 404296_2204

Ⓡ Huolto Suomi

Tel.: 010309 3582

E-Mail: deltasport@lidl.fi

Grattis!

Du har köpt en högkvalitativ produkt. Bekanta dig med produkten innan du använder den för första gången.

Läs den medföljande bruksanvisningen.

Använd produkten endast enligt beskrivningen och för de angivna användningsområdena. Förvara bruksanvisningen på en säker plats. Lämna över alla dokument när du överlämnar produkten till tredje part.

Leveransens omfattning (Fig. A)

- 1 x vägg-slangupprullare, demonterad (1-8)
- 1 x väggfäste, stort (9)
- 1 x väggfäste, litet (10)
- 4 x monteringsmaterial (11)
- 1 x bruksanvisning

Tekniska specifikationer

Max. arbetstryck: 4 bar

Slanganslutning: 13 mm (1/2");

 Tillverkningsdatum
(månad/år): 09/2022

Symboler och signalord som används



Allmän varningsskylt, används för att identifiera faror och risker (t.ex. risk för dödsfall, skada eller klämning).

VARNING

Signalordet betecknar en fara med hög risk som, om den inte undviks, kan leda till dödsfall eller allvarlig skada.



Obligatorisk skylt, påminner varje användare om att läsa bruksanvisningen noggrant före användning och alltid göra den tillgänglig för alla användare.

Avsedd användning

Produkten är utformad som ett väggfäste för vattenslangar med en maxlängd på 20 m. Produkten är avsedd för privat utomhusbruk.

Säkerhetsanvisningar

Viktigt: Läs denna bruksanvisning och säkerhetsanvisningarna noggrant och var noga med att behålla dem!

Livsfara!

Lämna aldrig barn utan tillsyn med förpackningsmaterialet. Det finns risk för kvävning!

Risk för skador!

- **WARNING!** Läs alla säkerhetsvarningar och instruktioner.
- Före varje användning, se till att alla delar tillhörande produkten är oskadade och monterade enligt dessa bruksanvisningar. Det finns risk för skador vid felaktig installation.



WARNING! **Inget dricksvatten!**

Vattnet som har flödat genom denna produkt är inte lämpligt att dricka.

- **WARNING!** Rikta aldrig vattenstrålen mot människor eller djur!
- **WARNING!** Rikta aldrig vattenstrålen mot elektrisk utrustning!
- Produkten ska endast fästas på en stabil och jämn vägg.
- Endast lämpligt för utomhusbruk.

Undvik egendomsskador!

- Skydda produkten från frost.

- Produkten är endast lämplig för bevattning med kallt vatten.
- **WARNING!** Efter varje användning, stäng av kranen och töm slangen.
- Kontrollera produkten för skada eller slitage före varje användning. Produkten får endast användas i felritt skick!
- Vid synliga eller misstänkta skador får produkten inte längre användas.
- Rengör enhetens anslutning då och då för att säkerställa att den sitter tätt mot slanganslutningen.

Montering

För att montera produkten behöver du följande verktyg, som inte ingår i leveransen: en penna, ett vattenpass, en lämplig skruvmejsel och en borr.

Montera produkten på väggen med hjälp av två personer.

1. Sätt ihop baselementen (5) och (6) (Fig. B).
2. Skruva loss slangkopplingen (3) (Fig. C).
3. Använd skruvarna (7), anslut kåporna (1) till tvärstängerna (4) och handtaget (2) (Fig. D).

Observera: Sätt in tvärstängerna ordentligt. De används för att hänga upp produkten senare.

4. Placera baselementet i locket (Fig. E).
5. Anslut locket och basen på ena sidan med hjälp av slangkopplingen (3) (Fig. F).

Observera: Se till att den krökta kopplingen är på insidan.

6. Sätt in veven (8) på den andra sidan av locket (Fig. G).
7. För väggmontering är det lämpligt att sätta ihop väggfästena (9)/(10) och produkten. För att göra detta, öppna det lilla väggfästet (10) och stäng det när produkten har hängts fast (Fig. I).
8. Håll båda väggfästena (9)/(10) mot väggen och markera borrhålen, borra skruvhålen med en borr och fäst väggfästena med monteringsmaterialet (11) (Fig. H).
9. Häng produkten på väggen (Fig. I).

Observera: För att manövrera veven, fäll ut handtaget. Detta klickar på plats hörbart. För att fälla ihop, tryck på knappen (8a) (Fig. I).

Anvisningar för avfallshantering



Avfallshandtera produkten och förpackningen enligt gällande föreskrifter.

Förvara förpackningsmaterial (som t.ex. plastpåsar) otillgängligt för barn. Kontakta din kommun för mer information om avfallshantering av förbrukade produkter. Avfallshandtera produkten och dess förpackning på ett miljövänligt sätt.



Återvinningskoden visar hur de olika materialen ska återvinnas. Koden består av återvinningsymbolen, som står för ett kretslopp, och ett nummer, som kännetecknar materialet.

Servicehantering

IAN: 404296_2204

SE Service Sverige
Tel.: 0770 930 739
E-Mail: deltasport@lidl.se

FI Service Suomi
Tel.: 010309 3582
E-Mail: deltasport@lidl.fi

Gratulujemy!
Decydując się na ten produkt, otrzymują Państwo towar wysokiej jakości. Należy zapoznać się z produktem przed jego pierwszym użyciem.

 **Należy uważnie przeczytać następującą instrukcję użytkownika.**

Produkt ten należy użytkować wyłącznie w opisany sposób oraz zgodnie ze wskazanym przeznaczeniem. Niniejszą instrukcję użytkownika należy przechowywać w bezpiecznym miejscu. Przekazując produkt innej osobie, należy upewnić się, że otrzyma ona także całą dokumentację dotyczącą produktu.

Zakres dostawy (rys. A)

- 1 x bęben ścienny na wąż,
do złożenia (1-8)
- 1 x uchwyt ścienny, duży (9)
- 1 x uchwyt ścienny, mały (10)
- 4 x materiał montażowy (11)
- 1 x instrukcja obsługi

Dane techniczne

Maksymalne ciśnienie robocze:
4 bar
Przyłącze węża: 13 mm (1/2")

 Data produkcji (miesiąc/
rok): 09/2022

Użyte symbole i hasła ostrzegawcze



Ogólny symbol ostrzegawczy, służący do sygnalizacji niebezpieczeństw i zagrożeń (np. ryzyko śmierci, obrażeń lub zmiądzenia).

OSTRZEŻENIE

To hasło ostrzegawcze oznacza zagrożenie o wysokim stopniu ryzyka, które, jeśli się go nie uniknie, może spowodować śmierć lub poważne obrażenia.



Znak nakazu, zwraca uwagę użytkownika na to, aby uważnie przeczytał instrukcję obsługi przed użyciem i zawsze udostępniał ją wszystkim użytkownikom.

Użytkowanie zgodne z przeznaczeniem

Produkt został zaprojektowany jako uchwyt ścienny do wężu wody o maksymalnej długości 20 m. Produkt jest przeznaczony do użytku prywatnego na zewnątrz.

Wskazówki bezpieczeństwa

Ważne: Przeczytaj uważnie niniejszą instrukcję obsługi oraz wskazówki bezpieczeństwa i koniecznie zachowaj ją na przyszłość!

Zagrożenie życia!

Nigdy nie zostawiaj dzieci bez opieki z materiałem opakowaniowym. Istnieje ryzyko uduszenia!

Niebezpieczeństwo odniesienia obrażeń!

- **OSTRZEŻENIE!** Przeczytaj wszystkie wskazówki i instrukcje dotyczące bezpieczeństwa.
- Przed każdym użyciem upewnij się, że wszystkie części produktu są sprawne i zmontowane zgodnie z niniejszą instrukcją obsługi. W przypadku nieprawidłowego montażu istnieje niebezpieczeństwo odniesienia obrażeń.



OSTRZEŻENIE! **Woda niezdatna do picia!**

Woda, która przepływa przez ten produkt, nie nadaje się do picia.

- **OSTRZEŻENIE!** Nigdy nie kieruj strumienia wody na ludzi lub zwierzęta!
- **OSTRZEŻENIE!** Nigdy nie kieruj strumienia wody na urządzenia elektryczne!
- Produkt można przymocować wyłącznie do stabilnej i równej ściany.
- Nadaje się tylko do użytku na zewnątrz.

Unikanie szkód materialnych!

- Chronić produkt przed mrozem.
- Produkt nadaje się tylko do nawadniania zimną wodą.
- **OSTRZEŻENIE!** Po każdym użyciu zakręć kran i opróżnij wąż.
- Przed każdym użyciem sprawdź, czy produkt nie jest uszkodzony lub zużyty. Produkt może być używany tylko w nienagannym stanie!
- W przypadku widocznych lub podejrzewanych uszkodzeń nie wolno dłużej używać produktu.
- Od czasu do czasu czyść przyłącze urządzenia, aby zapewnić szczelne dopasowanie do przyłącza węża.

Montaż

Do montażu potrzebne będą następujące narzędzia, które nie wchodzi w zakres dostawy: ołówek, poziomica, odpowiedni śrubokręt i wiertarka.

Montuj przedmiot na ścianie z pomocą drugiej osoby.

1. Złóż elementy podstawy (5) i (6) (rys. B).
2. Rozkręć złącze węża (3) (rys. C).
3. Za pomocą śrub (7) połącz osłony (1) z poprzeczkami (4) i uchwytem (2) (rys. D).

Wskazówka: Zamontuj mocno poprzeczki. Służą do późniejszego zawieszenia produktu.

4. Umieść podstawę w pokrywie (rys. E).
5. Połącz pokrywę i podstawę z jednej strony za pomocą złącza węża (3) (rys. F).

Wskazówka: Upewnij się, że zagięte złącze znajduje się wewnątrz.

6. Włóż korbę (8) po drugiej stronie pokrywy (rys. G).

7. W przypadku montażu naściennego zaleca się złożenie uchwytów ściennych (9)/(10) i produktu. W tym celu otwórz mały uchwyt ścienny (10) i zamknij go po zawieszeniu produktu (rys. I).
8. Przytrzymaj oba uchwyty ścienne (9)/(10) przy ścianie i zaznacz punkty do wywiercenia otworów, wywierć otwory na śruby za pomocą wiertarki i przymocuj uchwyty ścienne przy użyciu materiału montażowego (11) (rys. H).
9. Zawieś produkt na ścianie (rys. I).

Wskazówka: Aby użyć korby, rozłóż uchwyt. Powinien się zablokować z wyraźnym dźwiękiem. Aby złożyć korbę, naciśnij przycisk (8a) (rys. I).

Uwagi odnośnie recyklingu



Artykuł i materiały opakowaniowe należy usunąć zgodnie z aktualnie obowiązującymi miejscowymi przepisami. Materiały opakowaniowe (np. worki foliowe) należy przechowywać w miejscu niedostępnym dla dzieci.

Szczegółowe informacje na temat sposobów usuwania zużytego artykułu można uzyskać u władz gminnych i miejskich. Artykuł oraz opakowanie należy usunąć w sposób przyjazny dla środowiska.



Kod recyklingu służy do oznaczenia różnych materiałów nadających się do ponownego przetworzenia (recyklingu). Kod taki składa się z symbolu recyklingu odzwierciedlającego obieg materiałów do ponownego przetworzenia, a także z numeru, który jest oznaczeniem materiału.

Obsługa serwisowa

IAN: 404296_2204

 Serwis Polska

Tel.: 22 397 4996

E-Mail: deltasport@lidl.pl

Sveikiname!

Įsigijote aukštos kokybės gaminį. Prieš pirmą kartą naudodami, susipažinkite su gaminiu.

 **Atidžiai perskaitykite pateiktą naudojimo instrukciją.**

Gaminį naudokite tik taip, kaip aprašyta, ir tik nurodytu tikslu. Išsaugokite šią naudojimo instrukciją. Perduodami gaminį, nepamirškite perduoti trečiajai šaliai ir visų su juo susijusių dokumentų.

Komplektacija (A pav.)

- 1 x sieninė žarnos ritė, nesurinkta (1–8)
- 1 x sieninis laikiklis, didelis (9)
- 1 x sieninis laikiklis, mažas (10)
- 4 x montavimo rinkinys (11)
- 1 x naudojimo instrukcija

Techniniai duomenys

Maks. darbinis slėgis: 4 bar
Žarnos jungtis: 13 mm (1/2 colio)

 Pagaminimo data (metai / mėnuo): 09/2022

Naudojami simboliai ir signaliniai žodžiai

 Bendrasis įspėjamasis ženklas, skirtas pavojams ir grėsmėms pažymėti (pvz., mirties, sužalojimo ar suspaudimo pavojus).

ĮSPĖJIMAS

Signalinis žodis žymi didelę grėmę, kuri, jos neišvengus, gali baigtis mirtimi arba sunkiais sužalojimais.

 Privalomasis ženklas, nurodo kiekvienam naudotojui prieš naudojimą atidžiai perskaityti naudojimo instrukciją ir visada laikyti ją prieinamą visiems naudotojams.

Naudojimas pagal paskirtį

Gaminys buvo sukurtas kaip sieninis laikiklis vandens žarnoms, kurių ilgis ne didesnis kaip 20 m. Gaminys skirtas asmeniniam naudojimui lauke.

Saugos nurodymai

Svarbu: Atidžiai perskaitykite šią naudojimo instrukciją ir saugos nurodymus ir būtinai juos išsaugokite!

Pavojus gyvybei!

Niekada nepalikite vaikų be priežiūros su pakavimo medžiaga. Kyla pavojus uždusti!

Pavojus susižeisti!

- **ĮSPĖJIMAS!** Perskaitykite visus saugos nurodymus ir instrukcijas.
- Prieš kiekvieną naudojimą įsitikinkite, kad visos gaminio dalys yra nepažeistos ir surinktos pagal šią naudojimo instrukciją. Netinkamo surinkimo atveju kyla sužalojimo pavojus.



ĮSPĖJIMAS! **Ne geriamasis vanduo!**

Vanduo, pratekėjęs per šį gaminį, netinkamas gerti.

- **ĮSPĖJIMAS!** Niekada nenukreipkite vandens srovės į žmones ar gyvūnus!
- **ĮSPĖJIMAS!** Niekada nenukreipkite vandens srovės į elektros įrangą!
- Gaminys turi būti tvirtinamas tik prie stabilios ir lygios sienos.
- Tinka naudoti tik lauke.

Venkite materialinės žalos!

- Saugokite gaminį nuo šalčio.
- Gaminys tinkamas laistyti tik šaltu vandeniu.
- **ĮSPĖJIMAS!** Po kiekvieno naudojimo užsukite čiaupą ir ištuštinkite žarną.
- Prieš kiekvieną naudojimą patikrinkite, ar gaminys nepažeistas ar nesusidėvėjęs. Gaminį leidžiama naudoti tik nepriekaištingos būklės!
- Esant matomiems ar įtariamais pažeidimams, gaminio nebegalima naudoti.
- Retkarčiais nuvalykite prietaisų jungtį, kad žarnos jungtis būtų tvirtai prigludusi.

Surinkimas

Norint surinkti gaminį, jums prireiks šių įrankių, kurių komplektacijoje nėra: pieštuko, gulsčiuko, tinkamo atsuktuvo ir gręžtuvo. Gaminį prie sienos tvirtinkite dviese.

1. Sujunkite pagrindo elementus (5) ir (6) (B pav.).
2. Atsukite žarnos movą (3) (C pav.).
3. Varžtais (7) prijunkite rėmo elementus (1) prie skersinių (4) ir rankenos (2) (D pav.).

Nurodymas: Tvirtai įkiškite skersinius. Jie naudojami vėliau gaminiui pakabinti.

- Įdėkite pagrindo elementą į rėmą (E pav.).
- Naudodami žarnos movą (3) vienoje pusėje sujunkite rėmą ir pagrindo elementą (F pav.).

Nurodymas: Įsitikinkite, kad sulenkta mova yra viduje.

- Kitoje rėmo pusėje įstatykite švaistiklį (8) (G pav.).
- Montuojant prie sienos, patartina sujungti sieninius laikiklius (9) / (10) ir gaminį. Norėdami tai padaryti, atidarykite mažą sieninį laikiklį (10) ir uždarykite jį pakabinę gaminį (I pav.).
- Laikykite abu sieninius laikiklius (9) / (10) prie sienos ir pažymėkite gręžimo skylės, gręžtuvu išgręžkite skylės varžtams ir pritvirtinkite sieninius laikiklius naudodami montavimo elementus (11) (H pav.).
- Pakabinkite gaminį ant sienos (I pav.).

Nurodymas: Norėdami paspausti švaistiklį, atlenkite rankeną. Jis garsiai užsifiksuoja. Norėdami sulankstyti, paspauskite mygtuką (8a) (I pav.).

Išmetimo nurodymai



Gaminio ir pakuotės atliekas tvarkykite laikydamiesi galiojančių vietos taisyklių.

Pakuotės medžiagas (pvz., plastikinius maišelius) laikykite vaikams nepasiekiamoje vietoje. Daugiau informacijos apie panaudotų gaminių atliekų tvarkymą teiraukitės savo savivaldybės arba miesto administracijos įstaigose. Gaminio ir pakuotės atliekas sutvarkykite tausodami aplinką.



Perdirbimo kodas skirtas įvairioms medžiagoms ženklinti ir grąžinti pakartotiniam naudojimui (perdirbimui). Kodą sudaro perdirbimo simbolis, reiškiantis pakartotinį naudojimą, ir numeris, žymintis medžiagą.

Aptarnavimas

IAN: 404296_2204

ⓁT Aptarnavimas Lietuvoje
Tel.: 8 800 33144
E-Mail: deltasport@lidl.lt

Soovime õnnel

Olete otsustanud kvaliteetse toote kasuks. Enne esmakordset kasutamist tutvuge tootega.



Selleks lugege tähelepanelikult järgmist kasutusjuhendit.

Kasutage toodet ainult toodud kirjelduste kohaselt ja ainult ettenähtud kasutusvaldkondades. Hoidke seda kasutusjuhendit kindlas kohas. Toote edasiandmisel andke üle ka kõik tootedokumendid.

Komplekti sisu (joon. A)

- 1 × seinale kinnitav vooli
kutrummel, osadena (1-8)
- 1 × voolikuhoidik, suur (9)
- 1 × voolikuhoidik, väike (10)
- 4 × paigaldusmaterjal (11)
- 1 × kasutusjuhend

Tehnilised andmed

Max töö rõhk: 4 bar

Voolikuühendus: 13 mm (1/2 tolli)



Tootmiskuupäev (kuu/aasta): 09/2022

Kasutatud sümbolid ja märksõnad



Üldine hoiatussümbol ohtude tähistamiseks (nt surma-, vigastus- või muljumisoht).

HOIATUS

Märksõna tähistab kõrge riskiastmega ohtu, mille eiramise tagajärg võib olla surm või raske vigastus.



Kohustav sümbol, mis juhhib kasutaja tähelepanu sellele, et kasutusjuhend tuleb enne kasutamist hoolikalt läbi lugeda ja mis peab kõigile kasutajatele alati kättesaadav olema.

Otstarbekohane kasutamine

Toode on mõeldud kuni 20 m pikkuste veevoolikute kinnitamiseks seinale. Toode on mõeldud kasutamiseks eramajapidamises välistingimustes.

Ohutusjuhised

Tähtis! Lugege see kasutusjuhend ja ohutusjuhised hoolikalt läbi ning hoidke kindlasti alles!

Eluoh!

Ärge kunagi jätke lapsi koos pakkematerjaliga järelevalveta. Lämmumisoht!

Vigastusoht!

- **HOIATUS!** Lugege läbi kõik ohutus- ja muud juhised.
- Enne iga kasutamist veenduge, et eseme kõik osad oleksid kahjustamata ja kokku pandud vastavalt sellele kasutusjuhendile. Vale kokkupaneku korral on vigastuste oht.



HOIATUS! **Ei ole joogivesi!**

Sellest tootest läbi voolanud vesi ei sobi joomiseks.

- **HOIATUS!**Ärge kunagi suunake veejuga inimeste või loomade poole!
- **HOIATUS!** Ärge kunagi suunake veejuga elektriseadmete poole!
- Toodet tohib kinnitada ainult stabiilsele ja tasasele seinale.
- Sobib kasutamiseks ainult välistingimustes.

Varakahju vältimine!

- Kaitske toodet külmumise eest.
- Toode sobib ainult külma vee-ga kastmiseks.

- **HOIATUS!** Pärast iga kasutamist keerake kraan kinni ja tühjendage voolik.
- Kontrollige enne igat kasutuskorda, et tootel ei oleks kahjustusi ega kulunud kohti. Kasutada on lubatud üksnes laitmatus seisukorras toodet!
- Nähtava või oletatava kahjustuse korral ei tohi toodet enam kasutada.
- Puhastage aeg-ajalt seadme ühendust, et tagada voolikuühenduse lekkekindlus.

Kokkupanek

Toote kokkupanemiseks on vaja järgmisi tööriistu, mis ei kuulu tarnekomplekti: pliits, vesiloodi, sobiv kruvikeeraja ja puur. Paigaldage toode seinale kahekesi.

1. Pange aluselemendid (5) ja (6) kokku (joon. B).
2. Keerake lahti voolikuühendus (3) (joon. C).
3. Ühendage kruvide (7) abil katted (1) risttalade (4) ja käepidemega (2) (joon. D).

Märkus. Paigaldage risttalad kindlalt. Neid kasutatakse toote hilisemaks kinnitamiseks.

4. Asetage aluselement katte sisse (joon. E).

5. Ühendage kate ja aluselement ühel küljel, kasutades voolikuühendust (3) (joon. F).

Märkus. Veenduge, et ühenduspõlv oleks sees.

6. Ühendage katte teisel küljel vänt (8) (joon. G).

7. Seinale paigaldamiseks on soovitatav voolikuhoidikud (9)/(10) ja toode kokku panna. Selleks avage väike voolikuhoidik (10) ja sulgege see pärast toote kinnitamist (joon. I).

8. Hoidke mõlemat voolikuhoidikut (9)/(10) vastu seina ja märkige puuriavad, puurige need puuriga ja kinnitage voolikuhoidikud kinnitusmaterjaliga (11) (joon. H).

9. Kinnitage toode seinale (joon. I).

Märkus. Vända kasutamiseks pöörake käepide välja. See klõpsab kuuldavalt oma kohale. Kokkupanekuks vajutage nuppu (8a) (joon. I).

Jäätmekäitlusjuhised



Utiliseerige tooteartikkel ja pakkematerjalid vastavalt ajakohastele kohalikele eeskirjadele. Hoidke pakkematerjali (nt kilekotte) lastele kättesaamatus kohas.

Kasutuskõlbmatu tooteartikli utiliseerimise kohta saate lisainformatsiooni oma valla- või linnavalitsusest. Utiliseerige tooteartikkel ja pakend keskkonnasäästlikult.



Taaskasutuskoodi kasutatakse ringlussevõtu tsüklis olevate erinevate materjalide identifitseerimiseks (taaskasutamine). Kood koosneb ringlussevõtu tsükli taaskasutussümbolist ja materjali identifitseerivast numbrist.

Teeninduse kulg

IAN: 404296_2204

 Teenindus Eesti

Tel.: 8000049109

E-post: deltasport@lidl.ee

Apsveicam!

Jūs izvēlējāties iegādāties augstas kvalitātes precī. Pirms sākat lietot precī, apgūstiet to.



Šajā nolūkā rūpīgi izlasiet tālāk iekļauto lietošanas norādījumus.

Lietojiet precī tikai atbilstoši aprakstītajam lietojumam un tikai norādītajiem lietošanas mērķiem. Saudzīgi glabājiet šo lietošanas norādījumus. Nododot precī trešajām personām, pievienojiet tai visus dokumentus.

Piegādes komplektācija (A att.)

- 1 x sienas šļūtenes spole, izjaukta (1-8)
- 1 x sienas turētājs, liels (9)
- 1 x sienas turētājs, mazs (10)
- 4 x montāžas materiāli (11)
- 1 x lietošanas instrukcija

Tehniskie dati

Maksimālais darba spiediens:

4 bāri

Šļūtenes pieslēgums: 13 mm (1/2")



Ražošanas datums
(mēnesis/gads): 09/2022

Lietotie simboli un signālvārdi



Vispārīga brīdinājuma zīme risku un apdraudējumu identifikācijai (piemēram, nāve, savainojumu vai saspiešanas risks).

BRĪDINĀJUMS

Signālvārds apzīmē apdraudējumu ar augstu riska pakāpi, kas, ja netiek novērsts, var izraisīt nāvi vai nopietnu savainojumu.



Norādījuma zīme, kas atgādina katram lietotājam pirms lietošanas rūpīgi izlasīt lietošanas instrukciju un vienmēr nodrošināt tās pieejamību visiem lietotājiem.

Paredzētais lietojums

Izstrādājums ir izstrādāts kā sienas turētājs 20 m garai ūdens šļūtenei. Prece ir paredzēta privātai lietošanai ārpus telpām.

Drošības norādījumi

Svarīgi: Uzmanīgi izlasiet šo lietošanas instrukciju un drošības norādījumus un noteikti saglabājiet tos!

Bīstami dzīvībai!

Nekad neatstājiet bērnus bez uzraudzības kopā ar iepakojuma materiālu. Pastāv nosmakšanas risks!

Savainojumu risks!

- **BRĪDINĀJUMS!** Izlasiet visus drošības norādījumus un instrukcijas.
- Pirms katras lietošanas reizes pārlicinieties, ka visas izstrādājuma daļas ir ne bojātas un samontētas saskaņā ar šo lietošanas instrukciju. Nepareizas montāžas gadījumā pastāv savainojumu risks.



BRĪDINĀJUMS!

Nav paredzēts dzeršanai!

Ūdens, kas tecējis caur šo izstrādājumu, nav piemērots dzeršanai.

- **BRĪDINĀJUMS!** Nekad nevērsiet ūdens strūklu pret personām vai dzīvniekiem!
- **BRĪDINĀJUMS!** Nekad nevērsiet ūdens strūklu pret elektroierīcēm!
- Izstrādājums ir jāpiestiprina tikai pie stabilas un līdzenas sienas.

- Piemērots tikai lietošanai ārpus telpām.

Izvairieties no mantiskiem zaudējumiem!

- Sargājiet izstrādājumu no sala.
- Izstrādājums ir piemērots tikai apūdeņošanai ar aukstu ūdeni.
- **BRĪDINĀJUMS!** Pēc katras lietošanas reizes aizveriet krānu un iztukšojiet šļūteni.
- Pirms katras lietošanas reizes pārbaudiet, vai izstrādājumam nav bojājumu vai nolietojuma pazīmju. Izstrādājumu drīkst izmantot tikai nevainojamā stāvoklī!
- Redzamu vai iespējamu bojājumu gadījumā izstrādājumu vairs nedrīkst lietot.
- Laiku pa laikam notīriet ierīces pieslēgumu, lai nodrošinātu ciešu pozīciju šļūtenes pieslēgumā.

Montāža

Lai samontētu izstrādājumu, ir nepieciešami šādi instrumenti, kas neietilpst piegādes komplektācijā: zīmulis, līmeņrādis, piemērots skrūvgriezis un urbmašīna. Uzstādiet izstrādājumu pie sienas ar divu personu palīdzību.

1. Saspraudiet kopā pamatelementus (5) un (6) (B att.).
2. Atskrūvējiet šļūtenes savienojumu (3) (C att.).
3. Izmantojot skrūves (7), savienojiet pārsegus (1) ar šķērsstieņiem (4) un rokturi (2) (D att.).

Norāde: Cieši ievietojiet šķērsstieņus. Tos izmanto, lai vēlāk piekārtu izstrādājumu.

4. Ievietojiet pamatelementu pārsegā (E att.).
5. Savienojiet pārsegu un pamatelementu vienā pusē, izmantojot šļūtenes savienojumu (3) (F att.).

Norāde: Pārliecinieties, vai salocītais savienojums atrodas iekšpusē.

6. Ievietojiet kloķi (8) pārsega otrā pusē (G att.).
7. Montāžai pie sienas ieteicams samontēt sienas turētājus (9)/(10) un izstrādājumu. Lai to izdarītu, atveriet mazo sienas turētāju (10) un aizveriet to pēc tam, kad esat piekāris izstrādājumu (I att.).

8. Turiet abus sienas turētājus (9)/(10) pie sienas un atzīmējiet urbumus, izurbiet skrūvju caurumus ar urbja mašīnu un piestipriniet sienas turētājus ar montāžas materiāliem (11) (H att.).
9. Piekariet izstrādājumu pie sienas (I att.).

Norāde: Lai darbinātu kloķi, atlokiet rokturi. Tas dzirdami nofiksējas. Lai salocītu, nospiediet taustiņu (8a) (I att.).

Norādes par likvidēšanu



Utilizējiet izstrādājumu un iepakojuma materiālus atbilstoši spēkā esošajiem, vietējiem noteikumiem. Iepakojuma materiālus (piem., plastikāta maisiņus) uzglabājiet bērniem nepieejamā vietā. Papildu informāciju par nokalpojušā izstrādājuma utilizāciju vaicājiet savā pašvaldībā. Utilizējiet izstrādājumu un iepakojumu videi draudzīgā veidā.



Otrreizējās pārstrādes kods paredzēts dažādu materiālu atgriešanai otrreizējās pārstrādes ciklā (reciklēšana).

Kods sastāv no reciklēšanas simbola, kas apzīmē otrreizējās pārstrādes ciklu, un no numura, kas apzīmē materiālu.

Servisa pakalpojumi

IAN: 404296_2204

ⓁⓋ Serviss Latvija

Tel.: 8000 5808

E-pasts: deltasport@lidl.lv

Herzlichen Glückwunsch!
Mit Ihrem Kauf haben Sie sich für einen hochwertigen Artikel entschieden. Machen Sie sich vor der ersten Inbetriebnahme mit dem Artikel vertraut.

 **Lesen Sie hierzu aufmerksam die nachfolgende Gebrauchsanweisung.**

Benutzen Sie den Artikel nur wie beschrieben und für die angegebenen Einsatzbereiche. Bewahren Sie diese Gebrauchsanweisung gut auf. Händigen Sie alle Unterlagen bei Weitergabe des Artikels an Dritte ebenfalls mit aus.

Lieferumfang (Abb. A)

- 1 x Wand-Schlauchtrommel, zerlegt (1-8)
- 1 x Wandhalterung, groß (9)
- 1 x Wandhalterung, klein (10)
- 4 x Montagematerial (11)
- 1 x Gebrauchsanweisung

Technische Daten

Max. Betriebsdruck: 4 bar
Schlauchanschluss: 13 mm (1/2")

 Herstellungsdatum (Monat/Jahr): 09/2022

Verwendete Symbole und Signalwörter



Allgemeines Warnzeichen, dient der Kennzeichnung von Gefahren und Gefährdungen (z. B. Lebens-, Verletzungs- oder Quetschgefahr).

WARNUNG

Das Signalwort bezeichnet eine Gefährdung mit einem hohen Risikograd, die, wenn sie nicht vermieden wird, den Tod oder eine schwere Verletzung zur Folge haben kann.



Gebotszeichen, weist jeden Benutzer darauf hin, die Gebrauchsanweisung vor dem Gebrauch sorgfältig durchzulesen und für alle Benutzer stets zur Verfügung zu stellen.

Bestimmungsgemäße Verwendung

Der Artikel wurde als Wandhalterung für Wasserschläuche von max. 20 m Länge konzipiert. Der Artikel ist für den privaten Gebrauch im Außenbereich bestimmt.

Sicherheitshinweise

Wichtig: Lesen Sie diese Gebrauchsanweisung und die Sicherheitshinweise sorgfältig und bewahren Sie sie unbedingt auf!

Lebensgefahr!

Lassen Sie Kinder niemals unbeaufsichtigt mit dem Verpackungsmaterial. Es besteht Erstickungsgefahr!

Verletzungsgefahr!

- **WARNUNG!** Lesen Sie alle Sicherheitshinweise und Anweisungen.
- Stellen Sie vor jedem Gebrauch sicher, dass alle Teile des Artikels unbeschädigt und gemäß dieser Gebrauchsanweisung montiert sind. Bei unsachgemäßer Montage besteht Verletzungsgefahr.



WARNUNG! **Kein Trinkwasser!**

Das Wasser, das durch diesen Artikel geflossen ist, ist nicht zum Trinken geeignet.

- **WARNUNG!** Wasserstrahl niemals auf Personen oder Tiere richten!

- **WARNUNG!** Wasserstrahl niemals auf elektrische Einrichtungen richten!
- Der Artikel ist nur auf einer stabilen und ebenen Wand zu befestigen.
- Nur für den Außenbereich geeignet.

Vermeidung von Sachschäden!

- Schützen Sie den Artikel vor Frost.
- Der Artikel ist nur für die Bewässerung mit kaltem Wasser geeignet.
- **WARNUNG!** Drehen Sie nach jedem Gebrauch den Wasserhahn zu und entleeren Sie den Schlauch.
- Prüfen Sie den Artikel vor jedem Gebrauch auf Beschädigungen oder Abnutzungen. Der Artikel darf nur in einwandfreiem Zustand verwendet werden!
- Bei sichtbaren oder vermuteten Beschädigungen darf der Artikel nicht mehr verwendet werden.
- Geräteanschluss von Zeit zu Zeit reinigen, um dichten Sitz am Schlauchanschluss zu gewährleisten.

Montage

Für die Montage des Artikels benötigen Sie folgende, nicht im Lieferumfang enthaltene Werkzeuge: einen Bleistift, eine Wasserwaage, einen geeigneten Schraubendreher und eine Bohrmaschine.

Montieren Sie den Artikel mit zwei Personen an der Wand.

1. Stecken Sie die Basiselemente (5) und (6) zusammen (Abb. B).
2. Drehen Sie die Schlauchkupplung (3) auseinander (Abb. C).
3. Verbinden Sie mithilfe der Schrauben (7) die Abdeckungen (1) mit den Querstangen (4) und dem Griff (2) (Abb. D).

Hinweis: Setzen Sie die Querstangen fest ein. Sie dienen der späteren Aufhängung des Artikels.

4. Setzen Sie das Basiselement in die Abdeckung (Abb. E).
5. Verbinden Sie Abdeckung und Basiselement an einer Seite mithilfe der Schlauchkupplung (3) (Abb. F).

Hinweis: Achten Sie darauf, dass sich die abgeknickte Kuppelung innen befindet.

6. Stecken Sie auf der anderen Seite der Abdeckung die Kurbel (8) ein (Abb. G).
7. Für die Wandmontage empfiehlt es sich, die Wandhalterungen (9)/(10) und den Artikel zusammensetzen. Öffnen Sie dazu die kleine Wandhalterung (10) und schließen diese, nachdem Sie den Artikel eingehängt haben (Abb. I).
8. Halten Sie beide Wandhalterungen (9)/(10) an die Wand und markieren Sie die Bohrlöcher, bohren Sie mithilfe einer Bohrmaschine die Schraublöcher und befestigen Sie die Wandhalterungen mit dem Montagmaterial (11) (Abb. H).
9. Hängen Sie den Artikel an die Wand (Abb. I).

Hinweis: Um die Kurbel zu betätigen, klappen Sie den Handgriff aus. Dieser rastet hörbar ein. Zum Zusammenklappen drücken Sie die Taste (8a) (Abb. I).

Lagerung, Reinigung

Lagern Sie den Artikel bei Nichtbenutzung immer trocken und sauber bei Raumtemperatur.

Nur mit einem feuchten Reinigungstuch reinigen und anschließend trockenwischen.

WICHTIG! Nie mit scharfen Reinigungsmitteln reinigen.

Hinweise zur Entsorgung



Entsorgen Sie den Artikel und die Verpackungsmaterialien entsprechend den aktuellen örtlichen Vorschriften. Bewahren Sie Verpackungsmaterialien (wie z. B. Folienbeutel) für Kinder unerreikbaar auf. Weitere Informationen zur Entsorgung des ausgedienten Artikels erhalten Sie bei Ihrer Gemeinde- oder Stadtverwaltung. Entsorgen Sie den Artikel und die Verpackung umweltschonend.



Der Recycling-Code dient der Kennzeichnung verschiedener Materialien zur Rückführung in den Wiederverwertungskreislauf (Recycling).

Der Code besteht aus einem Recyclingsymbol für den Verwertungskreislauf und einer Nummer, die das Material kennzeichnet.

Serviceabwicklung

IAN: 404296_2204

- Ⓓ Kundenservice Deutschland
Tel.: 0800 5435 111
E-Mail: deltasport@lidl.de
- Ⓐ Service Österreich
Tel.: 0800 447744
E-Mail: deltasport@lidl.at
- Ⓒ Service Schweiz
Tel.: 0800 56 44 33
E-Mail: deltasport@lidl.ch

DELTA-SPORT HANDELSKONTOR GMBH

Wragekamp 6 • DE-22397 Hamburg
GERMANY



09/2022

Delta-Sport-Nr.: WS-11766

09.23.2022 / AM 10:00

IAN 404296_2204

3 