

## 4V CORDLESS SCREWDRIVER PAS 4 D7

(GB) (CY)

### 4V CORDLESS SCREWDRIVER

User manual  
Translation of the original instructions

(HR)

### 4 V AKU ODVIJAČ

Upute za uporabu  
Prijevod originalnih uputa

(RS)

### 4 V AKU ODVIJAČ

Uputstvo za korišćenje  
Prevod originalnog uputstva

(RO)

### 4 V ȘURUBELNIȚĂ CU ACUMULATOR

Instrucțiuni de utilizare  
Traducere a instrucțiunilor originale

(BG)

### 4 V АКУМУЛАТОРНА ОТВЕРТКА

Ръководство за експлоатация  
Превод на оригиналната инструкция

(GR) (CY)

### 4 V ΕΠΑΝΑΦΟΡΤΙΖΟΜΕΝΟ ΚΑΤΣΑΒΙΔΙ

Οδηγίες χρήσης  
Μετάφραση του πρωτοτύπου των οδηγιών χρήσης

(DE) (AT) (CH)

### 4 V AKKU-SCHRAUBER

Bedienungsanleitung  
Originalbetriebsanleitung

IAN 480074\_2410

(HR)

(RS)

(RO)

(BG)

(GR)

(CY)

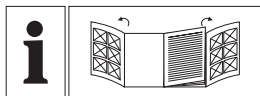

GB/CY	User manual	Page	5
HR	Upute za uporabu	Stranica	35
RS	Uputstvo za korišćenje	Strana	65
RO	Instrucțiuni de utilizare	Pagina	98
BG	Ръководство за експлоатация	Страница	130
GR/CY	Οδηγίες χρήσης	Σελίδα	168
DE/AT/CH	Bedienungsanleitung	Seite	203

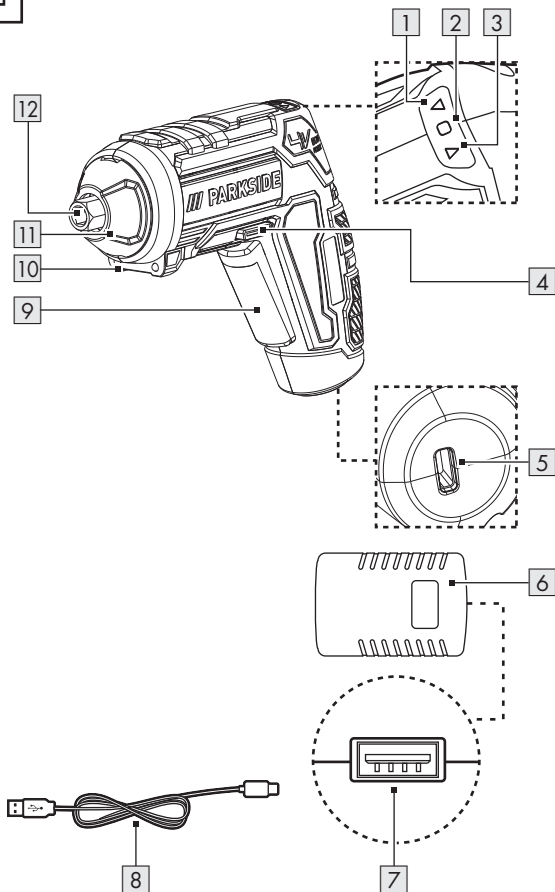
**A**

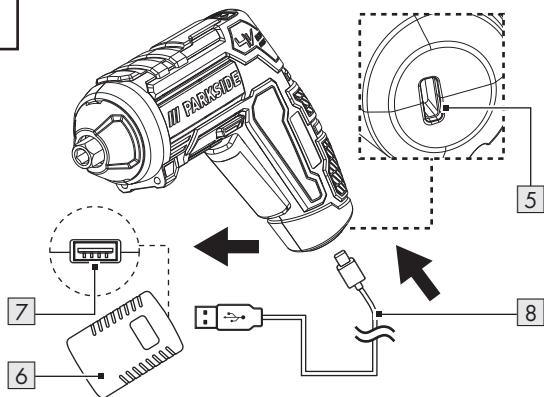
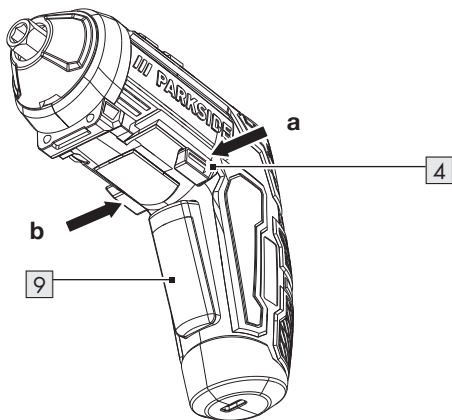
**B****C**

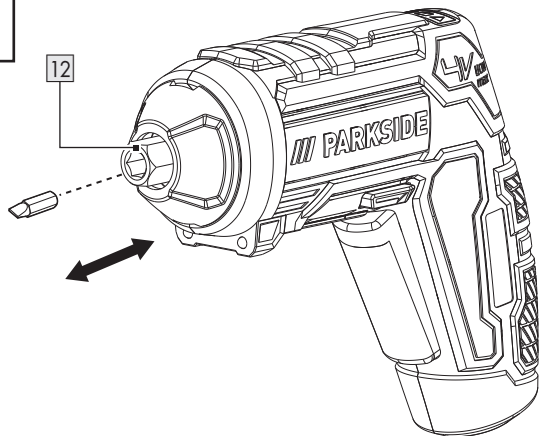
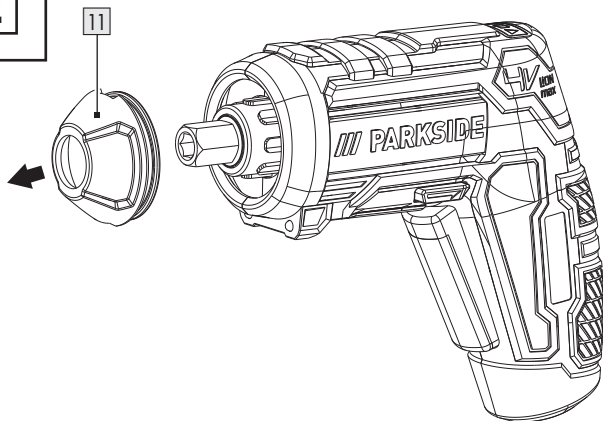
**D****E**

**F**

A1

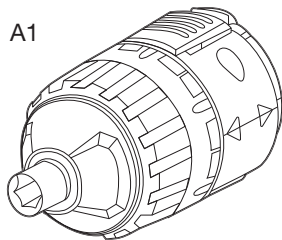

A2

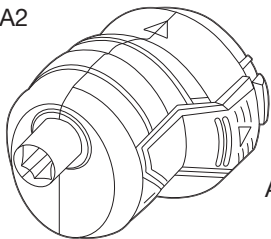

A3

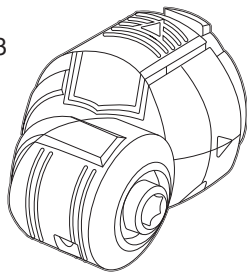

A4

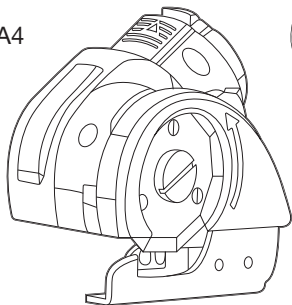

<b>Warnings and symbols used</b> . . . . .	Page	7
<b>Introduction</b> . . . . .	Page	9
Intended use . . . . .	Page	9
Scope of delivery . . . . .	Page	10
Description of parts . . . . .	Page	10
Technical data . . . . .	Page	11
<b>Safety instructions</b> . . . . .	Page	14
General power tool safety warnings . . . . .	Page	14
Safety guidelines for screwdrivers . . . . .	Page	19
Vibration and noise reduction . . . . .	Page	20
Behaviour in emergency situations . . . . .	Page	21
Battery charger safety warnings . . . . .	Page	21
Residual risks . . . . .	Page	22
<b>Use</b> . . . . .	Page	23
Battery information . . . . .	Page	23
Changing rotary direction . . . . .	Page	25
LED work light . . . . .	Page	25
Changing bits . . . . .	Page	26
Changing attachments . . . . .	Page	26
Switching on/off . . . . .	Page	26

<b>Troubleshooting</b> .....	Page	27
<b>Cleaning and maintenance</b> .....	Page	28
Maintenance .....	Page	29
<b>Storage</b> .....	Page	29
<b>Transportation</b> .....	Page	29
<b>Disposal</b> .....	Page	30
<b>Warranty</b> .....	Page	31
Warranty claim procedure .....	Page	32
<b>Service</b> .....	Page	33
<b>EU declaration of conformity</b> .....	Page	34

## Warnings and symbols used

The following warnings are used in the user manual and on the packaging:



**DANGER!** This symbol in combination with the signal word “Danger” marks a high-risk hazard that if not prevented could result in death or serious injury.



**WARNING!** This symbol in combination with the signal word “Warning” marks a medium-risk hazard that if not prevented could result in death or serious injury.



**CAUTION!** This symbol in combination with the signal word “Caution” marks a low-risk hazard that if not prevented could result in minor or moderate injury.











**ATTENTION!** This symbol with the signal word “Attention” indicates a possible property damage.



**NOTE:** This symbol in combination with “Note” provides additional useful information.



Danger – risk of electric shock!

	Alternating current/voltage
	Direct current/voltage
	Symbol for a Protection Class II product
	Use the product in dry indoor spaces only.
	This symbol means that the operating instructions must be observed when using the product.
<b>Li-Ion</b>	Lithium-Ion battery
<b><math>n_0</math></b>	No-load speed
	Protect the rechargeable battery from heat and continuous intense sunlight.
	Protect the rechargeable battery from fire.
	Protect the rechargeable battery from water and moisture.
<b><math>\text{min}^{-1}</math></b>	Revolutions per minute



CE mark indicates conformity with relevant EU directives applicable for this product.



Safety information



Instructions for use

## **4V CORDLESS SCREWDRIVER**

### **● Introduction**

We congratulate you on the purchase of your new product. You have chosen a high quality product. The instructions for use are part of the product. They contain important information concerning safety, use and disposal. Before using the product, please familiarise yourself with all of the safety information and instructions for use. Only use the product as described and for the specified applications. If you pass the product on to anyone else, please ensure that you also pass on all the documentation with it.

### **● Intended use**

- This product is designed for screwing in and out screws.
- Always use the correct accessory tools (attachments and bits) according to the intended use! Observe the technical requirements of this product (see “Technical data“) when purchasing and using accessory tools!
- The LED work light  on this product is intended to illuminate the immediate work area.

- Any other use or modification of the product are considered improper use and can result in hazards such as death, life-threatening injuries and damage. The manufacturer is not liable for any damages caused by improper use. The product is not intended for commercial or similar uses.

## ● Scope of delivery

### **WARNING!**

- ▶ The product and the packaging are not children's toys! Children must not play with plastic bags, sheets and small parts! There is a danger of choking and suffocation!

- 1 4V Cordless screwdriver
- 1 USB cable
- 1 User manual

## ● Description of parts

Before reading, unfold the pages containing the illustrations and familiarise yourself with all the functions of the product.

(Fig. A)

- 1 Direction indicator ▲ (tighten screws)/battery status LED (green colour)
- 2 Battery status LED (yellow colour)
- 3 Direction indicator ▼ (loosen screws)/battery status LED (red colour)
- 4 Rotation direction switch
- 5 USB Type C socket

- 6 Charger \*
- 7 USB port (Type A)
- 8 USB cable
- 9 Switch trigger
- 10 LED work light
- 11 Front cover
- 12 Bit holder

## ● Technical data

### 4V Cordless screwdriver

Model:	HG10759
Rated voltage:	4 V === (direct current)
Rechargeable battery (built-in):	Lithium-Ion
Number of cells:	1
Capacity:	1.5 Ah
No-load speed:	$n_0 = 200 \text{ min}^{-1}$
Torque (hard/soft screwing per ISO 5393):	Max.10 N m
Bit holder:	6.35 mm (1/4")
Dimensions:	138 mm × 42 mm × 114 mm

---

\* Charger is not included. Customers can obtain this charger via [www.optimex-shop.com](http://www.optimex-shop.com).

## Use only the following charger to charge the cordless tool \* :

Information	Value
Manufacturer's name or trade mark, commercial registration number and address:	OWIM GmbH & Co. KG HRA 721742 Stiftsbergstraße 1, 74167 Neckarsulm, GERMANY
Model identifier:	HG06825 (VDE plug) HG06825-BS (BS plug)

Information	Value	Unit
Input voltage:	100–240	V~
Input AC frequency:	50/60	Hz
Output voltage:	5.0	V ---
Output current:	1.7	A
Output power:	8.5	W
Average active efficiency:	78.2	%
No-load power consumption:	< 0.1	W
Input current:	0.3	A
Protection class:	II/□ (double insulation)	
Connection type:	USB (Type A)	
Charging time:	approx. 60	min

## Recommended ambient temperature

While charging:	+4 °C to +40 °C
During operation:	0 °C to +40 °C
During storage:	0 °C to +50 °C

\* Charger is not included. Customers can obtain this charger via [www.optimex-shop.com](http://www.optimex-shop.com).

## Noise emission value

The measured values have been determined in accordance with EN 62841. The A-rated noise level of the power tool is typically as follows:

Sound pressure level:	$L_{pA}$	=	60.37 dB
Sound power level:	$L_{WA}$	=	71.37 dB
Uncertainty K:	$K_{pA/WA}$	=	3 dB

## Vibration emission value

Vibration total values (triaxial vector sum) determined according to EN 62841:

### Screw driving

Vibration emission value $a_h$ :	=	$< 2.5 \text{ m/s}^2$ ( $0.215 \text{ m/s}^2$ )
Uncertainty K:	=	$1.5 \text{ m/s}^2$

### WARNING!

- ▶ The vibration and noise emissions during actual use of the power tool can differ from the declared values depending on the manner in which the tool is used, especially what kind of workpiece is processed.

Try to minimise exposure to vibration and noise. Examples of measures to reduce vibration include wearing gloves when using the tool and limiting working time. All parts of the operating cycle must be taken into account (e.g. times when the power tool is switched off and when it is running idle in addition to the trigger time).

## NOTE

- ▶ The declared vibration total value and the declared noise emission value have been measured in accordance with a standard test method and may be used for comparing one tool with another.
- ▶ The declared total vibration value and the declared noise emission value may also be used for a preliminary assessment of exposure.



## Safety instructions

### ● General power tool safety warnings

#### WARNING!

- ▶ **Read all safety warnings, instructions, illustrations and specifications provided with this power tool.** Failure to follow all instructions listed below may result in electric shock, fire and/or serious injury.

#### **Save all warnings and instructions for future reference.**

The term “power tool” in the warnings refers to your mains-operated (corded) power tool or battery-operated (cordless) power tool.

#### **Work area safety**

- Keep work area clean and well lit.** Cluttered or dark areas invite accidents.
- Do not operate power tools in explosive atmospheres, such as in the presence of flammable liquids, gases or dust.** Power tools create sparks which may ignite the dust or fumes.

- c) **Keep children and bystanders away while operating a power tool.** Distractions can cause you to lose control.

### **Electrical safety**

- a) **Power tool plugs must match the outlet. Never modify the plug in any way. Do not use any adapter plugs with earthed (grounded) power tools.** Unmodified plugs and matching outlets will reduce risk of electric shock.
- b) **Avoid body contact with earthed or grounded surfaces, such as pipes, radiators, ranges and refrigerators.** There is an increased risk of electric shock if your body is earthed or grounded.
- c) **Do not expose power tools to rain or wet conditions.** Water entering a power tool will increase the risk of electric shock.
- d) **Do not abuse the cord. Never use the cord for carrying, pulling or unplugging the power tool. Keep cord away from heat, oil, sharp edges or moving parts.** Damaged or entangled cords increase the risk of electric shock.
- e) **When operating a power tool outdoors, use an extension cord suitable for outdoor use.** Use of a cord suitable for outdoor use reduces the risk of electric shock.
- f) **If operating a power tool in a damp location is unavoidable, use a residual current device (RCD) protected supply.** Use of an RCD reduces the risk of electric shock.

### **Personal safety**

- a) **Stay alert, watch what you are doing and use common sense when operating a power tool.** Do not use a power tool while you are tired or under the influence of drugs,

alcohol or medication. A moment of inattention while operating power tools may result in serious personal injury.

- b) **Use personal protective equipment. Always wear eye protection.** Protective equipment such as dust mask, non-skid safety shoes, hard hat, or hearing protection used for appropriate conditions will reduce personal injuries.
- c) **Prevent unintentional starting. Ensure the switch is in the off-position before connecting to power source and/or battery pack, picking up or carrying the tool.** Carrying power tools with your finger on the switch or energising power tools that have the switch on invites accidents.
- d) **Remove any adjusting key or wrench before turning the power tool on.** A wrench or a key left attached to a rotating part of the power tool may result in personal injury.
- e) **Do not overreach. Keep proper footing and balance at all times.** This enables better control of the power tool in unexpected situations.
- f) **Dress properly. Do not wear loose clothing or jewellery. Keep your hair, clothing and gloves away from moving parts.** Loose clothes, jewellery or long hair can be caught in moving parts.
- g) **If devices are provided for the connection of dust extraction and collection facilities, ensure these are connected and properly used.** Use of dust collection can reduce dust-related hazards.
- h) **Do not let familiarity gained from frequent use of tools allow you to become complacent and ignore tool safety principles.** A careless action can cause severe injury within a fraction of a second.

## Power tool use and care

- a) **Do not force the power tool. Use the correct power tool for your application.** The correct power tool will do the job better and safer at the rate for which it was designed.
- b) **Do not use the power tool if the switch does not turn it on and off.** Any power tool that cannot be controlled with the switch is dangerous and must be repaired.
- c) **Disconnect the plug from the power source and/or the battery pack, if detachable, from the power tool before making any adjustments, changing accessories, or storing power tools.** Such preventive safety measures reduce the risk of starting the power tool accidentally.
- d) **Store idle power tools out of the reach of children and do not allow persons unfamiliar with the power tool or these instructions to operate the power tool.** Power tools are dangerous in the hands of untrained users.
- e) **Maintain power tools and accessories. Check for misalignment or binding of moving parts, breakage of parts and any other condition that may affect the power tool's operation. If damaged, have the power tool repaired before use.** Many accidents are caused by poorly maintained power tools.
- f) **Keep cutting tools sharp and clean.** Properly maintained cutting tools with sharp cutting edges are less likely to bind and are easier to control.
- g) **Use the power tool, accessories and tool bits etc. in accordance with these instructions, taking into account the working conditions and the work to be performed.** Use of the power tool for operations different from those intended could result in a hazardous situation.

- h) **Keep handles and grasping surfaces dry, clean and free from oil and grease.** Slippery handles and grasping surfaces do not allow for safe handling and control of the tool in unexpected situations.

### **Battery tool use and care**

- a) **Recharge only with the charger specified by the manufacturer.** A charger that is suitable for one type of battery pack may create a risk of fire when used with another battery pack.
- b) **Use power tools only with specifically designated battery packs.** Use of any other battery packs may create a risk of injury and fire.
- c) **When battery pack is not in use, keep it away from other metal objects, like paper clips, coins, keys, nails, screws or other small metal objects, that can make a connection from one terminal to another.** Shorting the battery terminals together may cause burns or a fire.
- d) **Under abusive conditions, liquid may be ejected from the battery; avoid contact. If contact accidentally occurs, flush with water. If liquid contacts eyes, additionally seek medical help.** Liquid ejected from the battery may cause irritation or burns.
- e) **Do not use a battery pack for tool that is damaged or modified.** Damaged or modified batteries exhibit unpredictable behaviour resulting in fire, explosion or risk of injury.
- f) **Do not expose a battery pack or tool to fire or excessive temperature.** Exposure to fire or temperature above 130 °C may cause explosion.

- g) **Follow all charging instruction and do not charge the battery pack or tool outside the temperature range specified in the instruction.** Charging improperly or at temperatures outside the specified range may damage the battery and increase the risk of the fire.



**CAUTION! RISK OF EXPLOSION!**  
**Never charge non-rechargeable batteries!**



Protect the rechargeable battery from heat, for example from continuous exposure to sunlight, fire, water and moisture.



There is a risk of explosion.

## Service

- a) **Have your power tool serviced by a qualified repair person using only identical replacement parts.** This will ensure that the safety of the power tool is maintained.
- b) **Never service damaged battery packs.** Service of battery packs should be only be performed by the manufactured or authorized service providers.

## ● Safety guidelines for screwdrivers

- a) **Hold the power tool by the insulated gripping surfaces, when performing an operation where the fastener may contact hidden wiring.** Fasteners contacting a “live” wire may make exposed metal parts of the power tool “live” and could give the operator an electric shock.

- b) **Secure the workpiece.** A workpiece securely held by a clamping device or vice is much safer than one held in your hand.
- c) **Hold the power tool firmly.** High reaction moments can occur for brief periods while lightening and loosening screws.
- d) **Switch the power off immediately if the tool blocks while in use.** Be prepared for high reaction moments as these can cause kickback.
- e) **While working on the appliance, transporting it or storing it, always set the rotation direction switch to the central position (lock position).** This prevents the power tool from starting up unintentionally.

## ● Vibration and noise reduction

To reduce the impact of noise and vibration emission, limit the time of operation, use low-vibration and low-noise operating modes as well as wear personal protective equipment.

Take the following points into account to minimise the vibration and noise exposure risks:

- Only use the product as intended by its design and these instructions.
- Ensure that the product is in good condition and well maintained.
- Use correct accessory tools for the product and ensure they are in good condition.
- Keep tight grip on the handles/grip surface.
- Maintain this product in accordance with these instructions and keep it well lubricated (where appropriate).
- Plan your work schedule to spread any high vibration tool use across a longer period of time.

## ● Behaviour in emergency situations

Familiarise yourself with the use of this product by means of this instruction manual. Memorise the safety warnings and follow them to the letter. This will help to prevent risks and hazards.

- Always be alert when using this product, so that you can recognise and handle risks early. Fast intervention can prevent serious injury and damage to property.
- Switch the product off and disconnect it from the mains if there are malfunctions.

Have the product checked by a qualified professional and repaired, if necessary, before you operate it again.

## ● Battery charger safety warnings

- This appliance can be used by children aged from 8 years and above and persons with reduced physical, sensory or mental capabilities or lack of experience and knowledge if they have been given supervision or instruction concerning use of the appliance in a safe way and understand the hazards involved.  
Children shall not play with the appliance.  
Cleaning and user maintenance shall not be made by children without supervision.
- Do not charge non-rechargeable batteries. Disregarding this instruction is hazardous.

- Protect the electrical parts against moisture. Do not immerse such parts in water or other liquids to avoid electrical shock.

Never hold the appliance under running water. Pay attention to the instructions provided for cleaning, maintenance and repair.

 The appliance is suitable for indoor use only.

### ● Residual risks

Even if you are operating this product in accordance with all the safety requirements, potential risks of injury and damage remain. The following dangers can arise in connection with the structure and design of this product:

- Health defects resulting from vibration emission if the product is being used over long periods of time or not adequately managed and properly maintained.
- Injuries and damage to property due to broken accessory tools or the sudden impact of hidden objects during use.
- Danger of injury and property damage caused by flying objects.

## NOTE

- ▶ This product produces an electromagnetic field during operation! This field may under some circumstances interfere with active or passive medical implants! To reduce the risk of serious or fatal injury, we recommend persons with medical implants to consult their doctor and the medical implant manufacturer before operating this product!

## ● Use

### ● Battery information

- The built-in battery is supplied partially charged. Li-Ion batteries can be charged at any time without adversely affecting their service life. Interruption of the charging process will not damage the battery.
- This product has a built-in rechargeable battery which cannot be replaced by the user. The removal or replacement of the rechargeable battery may only be carried out by the manufacturer or his customer service or by a similarly qualified person in order to avoid hazards. When disposing of the product, it should be noted that this product contains a rechargeable battery.
- If the red battery status LED **3** flashes during use, the battery level is less than 10% of its capacity. The battery needs to be charged.
- Never charge the product when the ambient temperature is below +4 °C or above +40 °C. The storage climate should be cool and dry and the ambient temperature should be between 0 °C and +50 °C.

## Start charging

(Fig. B)

### NOTE

- ▶ The battery status LED lights up for approx. 10 seconds after releasing the switch trigger [9].
- ▶ These are approximate values for charge level and battery level.

1. Connect the USB cable [8] to the USB port (Type A) [7] of the charger [6].
  2. Connect the other end of the USB cable [8] to the USB Type C socket [5].
  3. Connect the charger [6] to a socket-outlet.
- The battery status LED [1], [2] and [3] show the charging status:

Battery status LED when charging			Charge level
Red [3]	Yellow [2]	Green [1]	
Flashing	Off	Off	<30 %
Light up	Flashing	Off	30–60 %
Light up	Light up	Flashing	60–90 %
Light up	Light up	Light up	> 90 %

### NOTE

- ▶ The LED work light [10] can be used whilst charging. It is normal for the handle to warm up slightly whilst charging.

Battery status LED when in use			Battery level
Red [3]	Yellow [2]	Green [1]	
Flashing	Off	Off	<10 %
Light up	Off	Off	10–30 %
Light up	Light up	Off	30–70 %
Light up	Light up	Light up	> 70 %

## Stop charging

1. Disconnect the USB cable [8] from the product.
2. Disconnect the charger [6] from the socket-outlet.

## ● Changing rotary direction

- Push through the rotation direction switch [4] to set the rotary direction (Fig. C):

Switch pushed from	Direction	Direction indicator
Right (b)	Tighten screws	▲ [1]
Left (a)	Loosen screws	▼ [3]

## ● LED work light

- The LED work light [10] goes out approx. 10 seconds after the switch trigger [9] is released.
  - The LED work light [10] can be switched on separately to illuminate the immediate work area.
1. Set the rotation direction switch [4] to the middle position so that it protrudes equally on both sides.
  2. Press down the switch trigger [9].

## ● Changing bits

### NOTE

- ▶ Screw bits are labelled according to their dimensions and their shape. If you are unsure, always try the particular screw bit out to see whether it sits in the screw head without any free play.
- Pull out the screw bit. Insert another type of bit into the bit holder **12** (Fig. D).

## ● Changing attachments

The front cover **11** can be removed to attach other attachments (not included) (Fig. E, F):

- A1 Torque attachment
- A2 Eccentric attachment
- A3 Angle attachment
- A4 Cutting attachment

The attachments are available at [www.optimex-shop.com](http://www.optimex-shop.com) under "PAS 4 D7".

1. Grip one of the two recesses on the cap to remove the front cover **11**.
2. Check the user manual supplied with the interchangeable attachments for assembly and disassembly.

## ● Switching on/off

Switching on/off	Action
On	Press the switch trigger <b>9</b> and hold it in place. The LED work light <b>10</b> lights up.

Switching on/off	Action
Off	Release the switch trigger <b>9</b> . The LED work light <b>10</b> lights up for approx. 10 seconds and then goes off.

## ● Troubleshooting

### **⚠ WARNING!**

- ▶ If the product dropped into water or was exposed to rain by accident, the product cannot be used any more. Put the product in a sealed plastic bag and send it to the service center for repairing or disposal.

Problem	Possible cause	Solution
Product is not charging.	The socket-outlet has no power.	Connect the charger <b>6</b> to a socket-outlet with normal power supply.
	Charger <b>6</b> is broken or damaged.	Change the charger <b>6</b> .
	USB cable <b>8</b> is broken or damaged.	Change the USB cable <b>8</b> .
	Product or built-in battery is damaged.	Return the product to the service center for repairing.

Problem	Possible cause	Solution
Product does not work.	The product is overheated.	Allow the product to cool down for approx. 10 minutes.
	The battery is discharged.	Charge the battery.
	The product is damaged.	Return the product to the service center for repairing.
Liquid leaks from the product.	The built-in battery is damaged.	Return the product to the service center for repairing.

## ● Cleaning and maintenance

### NOTE

- ▶ Do not use chemical, alkaline, abrasive or other aggressive detergents or disinfectants to clean this product as they might be harmful to its surfaces.
- The vents must always be clear.
- Never allow fluids to get into the product.
- Regular and proper cleaning will help ensure safe use and prolong the life of the product.
- The product must always be kept clean, dry and free from oil or grease.  
Remove debris from it after each use and before storage.
- Before cleaning or carrying out any maintenance:
  - Set the rotation direction switch **[4]** to the middle position.  
This prevents unintentional switching on.
  - Remove the USB cable **[8]**.

- Remove the screw bit.
  - Disconnect the charger  from the socket-outlet.
- Clean the product with a dry cloth. Use a soft brush for areas that are hard to reach.
  - In particular clean the air vents after every use with a cloth and soft brush.

## ● **Maintenance**

- Before and after each use: Check the product and the screw bits for wear and damage.  
If required, exchange the accessories for new ones (see “Changing bits”).  
Observe the technical requirements of the accessories (see “Technical data”).

## ● **Storage**

- Set the rotation direction switch  to the middle position.  
This prevents unintentional switching on.
- Store the product in a dry indoor location protected from direct sunlight.

## ● **Transportation**

### NOTE

- ▶ The integrated Lithium-Ion battery may only be removed by trained or qualified personnel.

To remove the battery from the housing, the battery must be empty and the screws unscrewed from the housing. The connections on the battery must be individually disconnected and isolated.

## NOTE

- ▶ This product contains a Li-Ion rechargeable battery and is therefore subject to hazardous materials regulation. Users may transport the product with built-in rechargeable battery on roads or by sea without special requirements.
- ▶ The packaging and marking is subject to special requirements when it is transported by third parties (e.g. airline, courier, carrier). A hazardous materials expert must be consulted when transported by third parties.

## ● Disposal

The packaging is made entirely of recyclable materials, which you may dispose of at local recycling facilities.



Observe the marking of the packaging materials for waste separation, which are marked with abbreviations (a) and numbers (b) with following meaning: 1–7: plastics/20–22: paper and fibreboard/80–98: composite materials.

## Product:



Contact your local refuse disposal authority for more details of how to dispose of your worn-out product.



To help protect the environment, please dispose of the product properly when it has reached the end of its useful life and not in the household waste. Information on collection points and their opening hours can be obtained from your local authority.

Faulty or used batteries/rechargeable batteries must be recycled. Return the batteries/rechargeable batteries and/or the product to the available collection points.



### **Environmental damage through incorrect disposal of the batteries/rechargeable batteries!**

Batteries/rechargeable batteries may not be disposed of with the usual domestic waste. They may contain toxic heavy metals and are subject to hazardous waste treatment rules and regulations. The chemical symbols for heavy metals are as follows: Cd = cadmium, Hg = mercury, Pb = lead. That is why you should dispose of used batteries/rechargeable batteries at a local collection point.

### ● **Warranty**

The product has been manufactured to strict quality guidelines and meticulously examined before delivery. In the event of material or manufacturing defects you have legal rights against the retailer of this product. Your legal rights are not limited in any way by our warranty detailed below.

The warranty for this product is 3 years from the date of purchase. The warranty period begins on the date of purchase. Keep the original sales receipt in a safe location as this document is required as proof of purchase.

Any damage or defects already present at the time of purchase must be reported without delay after unpacking the product.

Should the product show any fault in materials or manufacture within 3 years from the date of purchase, we will repair or replace it – at our choice – free of charge to you. The warranty period is not extended as a result of a claim being granted. This also applies to replaced and repaired parts.

This warranty becomes void if the product has been damaged, or used or maintained improperly.

The warranty covers material or manufacturing defects. This warranty does not cover product parts subject to normal wear and tear, thus considered consumables (e.g. batteries, tubes, cartridges), nor damage to fragile parts, e.g. switches or glass parts.

## ● **Warranty claim procedure**

So that your request can be processed quickly, please observe the following instructions:

For all inquiries, please have the receipt and item number (IAN 480074\_2410) ready as proof of purchase.

The article number can be taken from the identification label on the product, engraving on the product, the front cover of your manual (at the bottom left), or the sticker on the back or bottom of the product.

If malfunctions or other defects arise, first contact the service department indicated below by phone or email.

You can then send a product recorded as defective to the communicated service address postage-free, making sure to enclose proof of purchase (receipt) and information on the details of the defect and when it occurred.



You can download and view this and numerous other manuals at [parkside-diy.com](http://parkside-diy.com). This QR code takes you directly to [parkside-diy.com](http://parkside-diy.com). Choose your country and use the search screen to search for the operating instructions. Entering the item number (IAN) 480074\_2410 takes you to the operating instructions for your item.

## ● Service

### **GB** Service Great Britain

Tel.: 0800 0569216

E-Mail: [owim@lidl.co.uk](mailto:owim@lidl.co.uk)

### **CY** Service Cyprus

Tel.: 8009 4211

E-Mail: [owim@lidl.com.cy](mailto:owim@lidl.com.cy)



Serbian mark of conformity

# ● EU declaration of conformity

## EU DECLARATION OF CONFORMITY (No 480074\_2410)

IAN: 480074\_2410  
Product identification: "PARKSIDE" Cordless Screwdriver  
Model Number: HG10759

The object of the declaration described above is in conformity with the relevant Union harmonisation legislation:

Directive 2006/42/EC
Directive 2014/30/EU
Directive 2011/65/EU and all related amendments

References to the relevant harmonised standards used or references to the other technical specifications in relation to which conformity is declared:

N° / Parts
Directive 2006/42/EC
EN 62841-1:2015
EN 62841-2-2:2014
EN ISO 12100:2010
Directive 2014/30/EU
EN 55014-1:2017/A11:2020
EN 55014-2:1997/A2:2008
EN IEC 55014-1:2021
EN IEC 55014-2:2021
EN 61000-3-2:2014
EN IEC 61000-3-2:2019/A1:2021
EN 61000-3-3:2013/A2:2021

The object of the declaration described above is in conformity with Directive 2011/65/EU of the European Parliament and of the Council of 8 June 2011 on the restriction of the use of certain hazardous substances in electrical and electronic equipment:

N° / Parts
EN IEC 63000:2018

Keeper of the technical documentation: OWIM GmbH & Co.KG

Signed for and on behalf of:

**OWIM GmbH & Co. KG, Stiftsbergstraße 1, 74167 Neckarsulm, Germany**

This declaration of conformity is issued under the sole responsibility of the manufacturer.

Translation of the original declaration of conformity

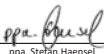
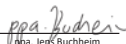
Neckarsulm	12.11.2024		
Place	Date	ppa. Stefan Haensel Authorised Signatory	ppa. Jegg Buchheim Authorised Signatory

EN



<b>Korištene upozoravajuće napomene i simboli</b> .....	Stranica	37
<b>Uvod</b> .....	Stranica	39
Uvjeti korištenja .....	Stranica	39
Sadržaj isporuke .....	Stranica	40
Opis dijelova .....	Stranica	40
Tehnički podaci .....	Stranica	41
<b>Sigurnosne napomene</b> .....	Stranica	44
Opće sigurnosne napomene za električne alate .....	Stranica	44
Sigurnosne napomene za odvijače .....	Stranica	50
Smanjenje vibracija i zvukova .....	Stranica	50
Ponašanje u slučaju opasnosti .....	Stranica	51
Sigurnosne napomene za punjače .....	Stranica	51
Ostali rizici .....	Stranica	52
<b>Rad</b> .....	Stranica	53
Informacije o punjivoj bateriji .....	Stranica	53
Promjena smjera okretanja .....	Stranica	55
LED radno svjetlo .....	Stranica	55
Zamjena nastavaka .....	Stranica	56
Zamjena nastavaka .....	Stranica	56
Uključivanje/isključivanje .....	Stranica	57

<b>Otklanjanje poteškoća</b> .....	Stranica	57
<b>Čišćenje i održavanje</b> .....	Stranica	58
Održavanje .....	Stranica	59
<b>Skladištenje</b> .....	Stranica	59
<b>Transport</b> .....	Stranica	59
<b>Zbrinjavanje</b> .....	Stranica	60
<b>Jamstvo</b> .....	Stranica	61
Postupak u slučaju koji je pokriven jamstvom ..	Stranica	62
<b>Servis</b> .....	Stranica	63
<b>EU Izjava o sukladnosti</b> .....	Stranica	64

## Korištene upozoravajuće napomene i simboli

U ovim uputama za uporabu ili na pakiranju korištene su sljedeće upozoravajuće napomene:



**OPASNOST!** Ovaj simbol s izrazom „Opasnost“ označava opasnost visokog stupnja rizika koja, ako se ne izbjegne, uzrokuje tešku ozljedu ili smrt.



**UPOZORENJE!** Ovaj simbol s izrazom „Upozorenje“ označava opasnost srednjeg stupnja rizika koja, ako se ne izbjegne, može dovesti do teške ozljede ili smrti.



**OPREZ!** Ovaj simbol s izrazom „Oprez“ označava opasnost niskog stupnja rizika koja, ako se ne izbjegne, može dovesti do manje ili srednje ozljede.



**PAŽNJA!** Ovaj simbol s oznakom opasnosti „Pažnja“ prikazuje opasnost od moguće materijalne štete.



**NAPOMENA:** Ovaj simbol s izrazom „Napomena“ pruža dodatne korisne informacije.



Opasnost od električnog udara!



Izmjenična struja/napon



Istosmjerna struja/napon



Simbol za proizvod razreda zaštite II



Proizvod upotrebljavajte samo u suhim prostorijama.



Ovaj simbol znači da se pri uporabi proizvoda valja pridržavati uputa za uporabu.



**Li-Ion**

Litij-ionska punjiva baterija

**n<sub>0</sub>**

Broj okretaja u praznom hodu



Zaštitite punjivu bateriju od topline i izravnog sunčevog svjetla.



Zaštitite punjivu bateriju od vatre.



Zaštite punjivu bateriju od vode i vlage.

**min<sup>-1</sup>**

Broj okretaja u minuti



Oznaka CE potvrđuje sukladnost sa smjernicama EU-a koje se primjenjuju na proizvod.



## 4 V AKU ODVIJAČ

### ● Uvod

Čestitamo vam na kupnji novog proizvoda. Ovom kupnjom odlučili ste se za visokokvalitetan proizvod. Uputa za uporabu je sastavni dio ovog proizvoda. Ona sadrži važne upute o sigurnosti, uporabi i uklanjanju otpada. Prije upotrebe proizvoda upoznajte se sa svim njegovim uputama za korištenje i sigurnosnim uputama. Koristite ovaj proizvod u skladu s navedenim uputama te u navedene svrhe. Ukoliko proizvod dajete nekoj drugoj osobi, predajte toj osobi također i sve upute.

### ● Uvjeti korištenja

- Ovaj proizvod osmišljen je za zatezanje i odvijanje vijaka.
- Radni alat (nastavci i svrdla) uvijek koristite u skladu s namjenom! Pri kupnji i uporabi radnih alata uvijek obratite pažnju na tehničke specifikacije proizvoda (pogledajte „Tehnički podaci“).
- LED radno svjetlo **10** ovog proizvoda predviđena je za osvjetljavanje užeg radnog područja.
- Druge uporabe ili izmjene proizvoda smatraju se nenamjenskim i mogu uzrokovati rizike kao što su opasnost po život, ozljede i oštećenja. Proizvođač ne preuzima nikakvu odgovornost za štete nastale od nenamjenske uporabe. Ovaj proizvod nije namijenjen za komercijalnu ili drugu uporabu.

## ● Sadržaj isporuke

### UPOZORENJE!













- ▶ Proizvod i ambalažni materijal nisu igračke! Djeca se ne smiju igrati plastičnim vrećicama, folijama ni sitnim dijelovima! Postoji opasnost od gutanja i gušenja!

- 1 4 V Aku odvijač
- 1 USB kabel
- 1 Upute za uporabu

## ● Opis dijelova

Prije čitanja rasklopite stranicu s crtežima. Upoznajte se sa svim funkcijama proizvoda.

(Sl. A)

-  1 Indikator smjera vrtnje ▲ (zatezanje vijaka)/LED lampica napunjenosti baterije (zelena boja)
-  2 LED lampica napunjenosti baterije (žuta boja)
-  3 Indikator smjera vrtnje ▼ (otpuštanje vijaka)/LED lampica napunjenosti baterije (crvena boja)
-  4 Sklopka za promjenu smjera okretanja
-  5 USB priključak tip C
-  6 Punjač \*
-  7 USB priključak (tip A)
-  8 USB kabel
-  9 Prekidač za uključivanje/isključivanje
-  10 LED radno svjetlo
-  11 Prednja maska
-  12 Držać nastavka

\* Punjač nije isporučen. Kupci mogu nabaviti ovaj punjač putem [www.optimex-shop.com](http://www.optimex-shop.com).

## ● Tehnički podaci

### 4 V Aku odvijač

Model:	HG10759
Nazivni napon:	4 V === (istosmjerni napon)
Punjiva baterija (integrirana):	Litij-ion
Broj redaka:	1
Kapacitet:	1,5 Ah
Broj okretaja u praznom hodu:	$n_0 = 200 \text{ min}^{-1}$
Zatezni moment (tvrdi/mekani vijčani spojevi u skladu s ISO 5393):	Maks. 10 N m
Držač nastavka:	6,35 mm (1/4")
Dimenzije:	138 mm × 42 mm × 114 mm

### Za punjenje bežičnog alata koristite samo sljedeći punjač \*:

Informacije	Vrijednost
Ime ili žig proizvođača, broj upisa u trgovački registar i adresa proizvođača:	OWIM GmbH & Co. KG HRA 721742 Stiftsbergstraße 1, 74167 Neckarsulm, NJEMAČKA
Identifikacijska oznaka modela:	HG06825 (VDE-utikač) HG06825-BS (BS-utikač)

\* Punjač nije isporučen. Kupci mogu nabaviti ovaj punjač putem [www.optimex-shop.com](http://www.optimex-shop.com).

Informacije	Vrijednost	Jedinica
Ulazni napon:	100–240	V~
Frekvencija ulaznog izmjeničnog napona:	50/60	Hz
Izlazni napon:	5,0	V ===
Izlazna jakost struje:	1,7	A
Izlazna snaga:	8,5	W
Prosječna učinkovitost pod opterećenjem:	78,2	%
Potrošnja energije u stanju bez opterećenja:	<0,1	W
Ulazna struja:	0,3	A
Razred zaštite:	II/□ (dvostruka izolacija)	
Tip priključka:	USB (tip A)	
Vrijeme punjenja:	pribl. 60	min

### Preporučena okolna temperatura

Tijekom punjenja:	+4 °C do +40 °C
Tijekom rada:	0 °C do +40 °C
Tijekom skladištenja:	0 °C do +50 °C

### Vrijednosti emisije buke

Izmjerene vrijednosti utvrđene su sukladno normi EN 62841.

Standardna procijenjena razina buke A električnog alata:

Razina zvučnog tlaka:	$L_{pA}$	=	60,37 dB
Razina snage zvuka:	$L_{WA}$	=	71,37 dB
Nesigurnost K:	$K_{pA/WA}$	=	3 dB

## Vrijednosti emisije vibracija

Ukupne vrijednosti vibracija (zbroj vektora triju smjerova), utvrđeno prema normi EN 62841:

### Vijci

Vrijednost emisije oscilacija $a_h$ :	=	< 2,5 m/s <sup>2</sup> (0,215 m/s <sup>2</sup> )
Nesigurnost K:	=	1,5 m/s <sup>2</sup>

### UPOZORENJE!

- ▶ Emisije vibracija i buke mogu tijekom stvarne uporabe električnog alata odstupati od navedenih vrijednosti, ovisno o načinu uporabe električnog alata, a posebice o vrsti obratka.

Opterećenje vibracijama i buku pokušajte održati čim manjima. Primjer mjera koje služe za smanjenje opterećenja vibracijama jesu nošenje rukavica pri uporabi alata i ograničenje vremena rada. Pritom u obzir valja uzeti sve dijelove radnog ciklusa (primjerice vremena u kojima je električni alat isključen te vremena u kojima je uključen, ali radi bez opterećenja).

### NAPOMENA

- ▶ Navedene ukupne vrijednosti vibracija i navedene vrijednosti emisije buke izmjerene su prema normiranom postupku provjere i mogu se koristiti za uspoređivanje električnog alata s nekim drugim.
- ▶ Navedene ukupne vrijednosti vibracija i navedene vrijednosti emisije buke mogu se koristiti i za prethodnu procjenu opterećenja.



## Sigurnosne napomene

### ● Opće sigurnosne napomene za električne alate

#### UPOZORENJE!

- ▶ **Pročitajte sve sigurnosne napomene, upute, ilustracije i tehničke podatke priložene uz ovaj električni alat.** Propusti u pridržavanju sljedećih uputa mogu uzrokovati električni udar, požar i/ili teške ozljede.

**Sve sigurnosne napomene i upute čuvajte na sigurnom mjestu radi buduće uporabe.**

Pojam „električni alat“, koji se upotrebljava u sigurnosnim napomenama, odnosi se na električne alate koji rade na mrežni pogon (s mrežnim kabelom) kao i na električne alate s pogonom na punjive baterije (bez mrežnog kabela).

#### **Sigurnost na mjestu rada**

- Mjesto rada održavajte urednim i dobro osvijetljenim.** Nered ili neosvijetljena područja rada mogu uzrokovati nesreće.
- Električnim alatom nemojte raditi u prostorima ugroženima eksplozivnom atmosferom u kojima se nalaze zapaljive tekućine, plinovi ili prašine.** Električni alati stvaraju iskre koje mogu zapaliti prašinu ili pare.
- Djecu i ostale osobe držite podalje tijekom uporabe električnog alata.** Ako se dekoncentrirate, možete izgubiti kontrolu nad električnim alatom.

## Električna sigurnost

- a) **Priklučni utikač električnog alata mora odgovarati u utičnicu. Utikač se ne smije mijenjati ni na koji način. Zajedno s električnim alatima sa zaštitnim uzemljenjem nemojte upotrebljavati adapterske utikače.** Nepromijenjeni utikači i odgovarajuće utičnice smanjuju rizik od električnog udara.
- b) **Izbjegavajte dodir tijela s uzemljenim površinama kao što su površine cijevi, grijanja, štednjaka i hladnjaka.** Ako vam je tijelo uzemljeno, postoji povećana rizik od električnog udara.
- c) **Električne alate držite podalje od kiše ili vlage.** Prodiranje vode u električni alat povećava rizik od električnog udara.
- d) **Priklučni kabel nemojte upotrebljavati za nošenje i vješanje električnog alata niti za povlačenje utikača iz utičnice. Priklučni kabel držite podalje od vrućine, ulja, oštih bridova ili pokretnih dijelova.** Oštećeni ili zapetljani priklučni kabeli povećavaju rizik od električnog udara.
- e) **Ako s električnim alatom radite na otvorenom, upotrebljavajte samo produžne kabele koji su prikladni za eksterijere.** Uporaba produžnog kabela prikladnog za eksterijere smanjuje rizik od električnog udara.
- f) **Ako nije moguće izbjeći rad električnog alata u vlažnoj okolini, upotrijebite zaštitnu sklopku od struje kvara.** Uporaba zaštitne sklopke od struje kvara smanjuje rizik od električnog udara.

## Sigurnost ljudi

- a) **Uvijek budite oprezni, pazite što radite i budite razumni pri radu električnim alatom.** Električni alat nemojte upotrebljavati ako niste koncentrirani ili ste umorni odnosno ako ste pod utjecajem droga, alkohola ili lijekova. Već samo

jedan trenutak nepažnje pri uporabi električnog alata može uzrokovati ozbiljne ozljede.

- b) **Nosite osobnu zaštitnu opremu te uvijek i zaštitne naočale.** Nošenje osobne zaštitne opreme kao što su maska za zaštitu od prašine, protuklizne zaštitne cipele, zaštitna kaciga ili zaštita sluha, ovisno o vrsti i primjeni električnog alata, smanjuje rizik od ozljeda.
- c) **Izbjegavajte slučajno puštanje u rad. Prije nego što električni alat priključite na naponsko napajanje i/ili punjivu bateriju, prije nego što ga uzmete ili nosite, uvjerite se da je isključen.** Ako su vam pri nošenju električnog alata prsti na sklopci ili ako je uređaj već uključen kad ga priključujete na naponsko napajanje, postoji opasnost od nesreće.
- d) **Prije nego što uključite električni alat, uklonite alat za namještanje ili francuski ključ.** Alat ili ključ, koji se nalazi u rotirajućem dijelu električnog alata, može uzrokovati ozljede.
- e) **Izbjegavajte neobično držanje tijela. Pobrinite se za sigurno stajanje i u svakom trenutku održavajte ravnotežu.** Tako možete bolje kontrolirati električni alat u neočekivanim situacijama.
- f) **Nosite prikladnu odjeću. Nemojte nositi široku odjeću niti nakit. Kosu i odjeću držite podalje od pokretljivih dijelova.** Lepršava odjeća, nakit ili duga kosa mogu se uhvatiti u pokretljive dijelove.
- g) **Ako se mogu montirati naprave za usisavanje i sakupljanje prašine, treba ih priključiti i pravilno upotrebljavati.** Uporaba usisavača može smanjiti ugrozu od prašine.
- h) **Nemojte se previše opušitati i ne zanemarujte sigurnosna pravila električnih alata, čak i ako ste se višestrukim**

**korištenjem dobro upoznali s načinom rada električnog alata.** Nemarno postupanje u trenu može dovesti do teških ozljeda.

### **Uporaba električnog alata i rukovanje njime**

- a) **Nemojte preopteretiti električni alat. Upotrebljavajte električni alat koji je namijenjen za vaše radove.** S odgovarajućim električnim alatom radit ćete bolje i sigurnije u navedenom području snage.
- b) **Nemojte upotrebljavati električni alat s oštećenom sklopkom.** Električni alat koji se više ne može uključiti ili isključiti opasan je i valja ga popraviti.
- c) **Prije nego što obavljate namještanja na uređaju, mijenjate dijelove radnih alata ili odlažete električni alat, izvucite utikač iz utičnice i/ili uklonite punjivu bateriju.** Ova mjera opreza sprečava slučajno pokretanje električnog alata.
- d) **Električne alate čuvajte izvan dohvata djece. Nemojte dopustiti da električni alat upotrebljavaju osobe koje nisu upoznate s njime ili koje nisu pročitale upute.** Električni su alati opasni ako ih upotrebljavaju neiskusne osobe.
- e) **Oprezno nježite električne alate i radne alate. Provjerite rade li pokretljivi dijelovi besprijekorno i da nisu priklješteni, jesu li dijelovi slomljeni ili oštećeni tako da je ugrožena funkcija električnog alata. Prije uporabe električnog alata organizirajte popravak oštećenih dijelova.** Loše održavanje električnih alata uzrok je mnogih nesreća.
- f) **Alate za rezanje održavajte oštima i čistima.** Pomno njegovani alati za rezanje s oštrim reznim bridovima manje se zaglavljaju i lakši su za vođenje.

- g) **Električni alat, pribor, radni alat itd. upotrebljavajte u skladu s ovim uputama.** Pritom u obzir uzmite radne uvjete i radnju koju valja obaviti. Uporaba električnih alata za primjene drukčije od predviđenih može uzrokovati opasne situacije.
- h) **Ručke i drške držite suhima, čistima i bez tragova ulja ili masti.** Klizave ručke i drške ne dopuštaju sigurno rukovanje i upravljanje električnim alatom u nepredviđenim situacijama.

### **Uporaba baterijskog alata i rukovanje njime**

- a) **Punjive baterije punite samo punjačima koje preporučuje proizvođač.** Kod punjača koji je prikladan za određenu vrstu punjivih baterija postoji opasnost od požara ako se koristi s drugim punjivim baterijama.
- b) **Za električne alate upotrijebite samo predviđene punjive baterije.** Uporaba drugih punjivih baterija može izazvati ozljede i opasnost od požara.
- c) **Punjivu bateriju koju ne koristite držite dalje od uredskih spajalica, kovanica, ključeva, čavala, vijaka ili drugih sitnih metalnih predmeta koji bi mogli prouzročiti premošćivanje kontakata.** Kratki spoj između kontakata punjive baterije može izazvati opekline ili požar.
- d) **Kod pogrešne uporabe može doći do curenja tekućine iz punjive baterije. Izbjegnite kontakt s njom. U slučaju nehotičnog kontakta isperite vodom. Ako tekućina dospije u oči, potražite dodatnu liječničku pomoć.** Tekućina koja curi iz punjive baterije može izazvati iritacije kože ili opekline.
- e) **Nemojte koristiti oštećenu ili promijenjenu punjivu bateriju.** Oštećene ili promijenjene punjive baterije mogu raditi nepredvidivo i uzrokovati požar, eksploziju ili ozljedu.

- f) **Punjivu bateriju nemojte izlagati vatri ni visokim temperaturama.** Vatra ili temperature iznad 130 °C mogu izazvati eksploziju.
- g) **Slijedite sve upute za punjenje i nikada nemojte puniti punjivu bateriju ili baterijskog alat izvan temperaturnog raspona navedenog u Uputama za uporabu.** Pogrešno punjenje ili punjenje izvan dozvoljenog temperaturnog raspona može uništiti punjivu bateriju i povećati opasnost od požara.



**OPREZ! OPASNOST OD EKSPLOZIJE!**  
**Nikada nemojte puniti nepunjive baterije.**



Zaštitite punjivu bateriju od topline, npr. i od trajnog sunčevog zračenja, vatre, vode i vlage.



Postoji opasnost od eksplozije.



## Servis

- a) **Popravljanje električnog alata prepustite samo kvalificiranom stručnom osoblju koje će to obaviti samo s originalnim rezervnim dijelovima.** Tako ćete osigurati trajnu sigurnost električnog alata.
- b) **Nikada nemojte održavati oštećene punjive baterije.** Održavanje punjive baterije treba izvršavati samo proizvođač ili ovlaštene Službe za korisnike.

## ● Sigurnosne napomene za odvijače

- a) **Električni alat držite samo za izolirane ručke dok izvodite radove kod kojih vijak može udariti u skrivene strujne vodove.** Kontakt vijka i vodljivog voda može metalne dijelove uređaja staviti pod napon i dovesti do električnog udara.
- b) **Osigurajte obradak.** Obradak koji se pridržava steznim napravama ili škripcem sigurnije se drži nego rukom.
- c) **Čvrsto držite električni alat.** Kod otpuštanja ili labavljenja vijaka nakratko može doći do jakih suprotnih sila.
- d) **Ako tijekom uporabe dođe do blokade alata, odmah prestanite koristiti proizvod.** Budite spremni na jake suprotne sile, jer one mogu izazvati povratni trzaj.
- e) **Sklopku za promjenu smjera okretanja uvijek držite u središnjem položaju (blokiran) kada uređaj koristite, transportirate ili skladištite.** To sprječava nehотиčno pokretanje električnog alata.

## ● Smanjenje vibracija i zvukova

Ograničite vrijeme uporabe, upotrebljavajte načine rada s vrlo malo vibracija i zvukova i nosite osobnu zaštitnu opremu kako biste smanjili utjecaj vibracija i zvukova.

Sljedeće mjere pomažu u smanjivanju rizika uvjetovanih vibracijama i zvukovima:

- Proizvod upotrebljavajte samo u skladu s njegovom namjenskom uporabom i kako je opisano u ovim uputama.
- Pobrinite se da je proizvod besprijekoran i dobro održavan.
- Upotrebljavajte ispravan radni alat za ovaj proizvod te se uvjerite da je besprijekoran.
- Proizvod čvrsto i sigurno držite za ručke/drške.

- Proizvod održavajte u skladu s uputama te se pobrinite za dovoljno podmazivanje (ako je primjenjivo).
- Tijek rada planirajte tako da je uporaba proizvoda s visokom vrijednošću vibracija raspodijeljena tijekom duljeg vremena.

## ● Ponašanje u slučaju opasnosti

Pomoću ovih uputa za uporabu upoznajte se s uporabom ovih proizvoda. Proučite sigurnosne napomene te ih se obvezno pridržavajte. To pomaže u izbjegavanju rizika i opasnosti.

- Uvijek budite oprezni pri uporabi ovoga proizvoda kako biste pravovremeno uočili opasnosti i kako biste mogli djelovati. Brze intervencije mogu spriječiti teške ozljede i materijalnu štetu.
- Isključite proizvod u slučaju neispravnosti i odvojite ga od mreže električne struje. Prije ponovnog puštanja u pogon neka ga provjeri kvalificirani stručnjak te ga po potrebi popravi.

## ● Sigurnosne napomene za punjače

- Uređaj smiju koristiti djeca od 8 godina te osobe s ograničenim psihičkim, osjetilnim ili mentalnim sposobnostima ili osobe bez iskustva i/ili znanja kada su pod nadzorom ili ako su upoznati s uputama o sigurnom korištenju kao i s potencijalnim opasnostima.

Djeca se ne smiju igrati uređajem.

Djeca ne smiju čistiti niti održavati uređaj bez nadzora.

- Nemojte puniti baterije koje se ne mogu puniti.

Kršenje ove napomene uzrokovat će opasnosti.

- Zaštitite električne dijelove od vlage. Nikada ne uranjajte proizvod u vodu ni druge tekućine kao biste spriječili strujni udar.

Nikada ne držite uređaj pod tekućom vodom. Slijedite upute za čišćenje, održavanje i popravak.

- 🏠 Ovaj uređaj prikladan je isključivo za uporabu u zatvorenom prostoru.

## ● Ostali rizici

Čak i ako propisno rukujete ovim proizvodom, ostaje potencijalni rizik za ozljede i materijalnu štetu. U vezi s konstrukcijom i izvedbom ovoga proizvoda mogu se između ostaloga pojaviti sljedeće opasnosti:

- Štete po zdravlje, koje su uzrokovane emisijama vibracija, ako se proizvod upotrebljava tijekom duljeg vremena, ako se nepropisno vodi i održava.
- Ozljede i materijalna šteta uzrokovana neispravnim reznim alatima ili naglim udarom skrivenog objekta tijekom uporabe.
- Opasnost od ozljeda i materijalna šteta uzrokovana objektima u letu.

## NAPOMENA

- ▶ Ovaj proizvod tijekom rada stvara elektromagnetsko polje! To polje može pod određenim uvjetima ugroziti rad aktivnih ili pasivnih medicinskih implantata! Kako bi se smanjila opasnost od ozbiljnih ili smrtonosnih ozljeda, preporučujemo da se osobe s medicinskim implantatima prije rukovanja proizvodom posavjetuju sa svojim liječnikom i proizvođačem medicinskog implantata!

### ● Rad

#### ● Informacije o punjivoj bateriji

- Punjiva baterija ugrađena u proizvod djelomično je napunjena pri isporuci. Litij-ionske punjive baterije mogu se puniti u bilo koje vrijeme bez ograničavanja njihova vijeka trajanja. Prekid punjenja ne oštećuje punjivu bateriju.
- Ovaj proizvod ima ugrađenu punjivu bateriju koju korisnik ne može zamijeniti. Uklanjanje ili zamjenu punjive baterije smije izvršiti samo proizvođač ili njegova Služba za korisnike ili slična kvalificirana osoba kako bi se izbjegle opasnosti. Kod zbrinjavanja treba ukazati na to da taj proizvod sadrži punjivu bateriju.
- Ako crvena LED lampica napunjenosti baterije **3** treperi tijekom upotrebe, razina baterije je manja od 10 % njenog kapaciteta. Punjivu bateriju je potrebno napuniti.
- Proizvod nikada nemojte puniti na okolnim temperaturama nižima od +4 °C ili višima od +40 °C. Skladište mora biti hladno i suho, a okolna temperatura treba biti između 0 °C i +50 °C.

## Početak punjenja

(Sl. B)

### NAPOMENA

- ▶ LED lampica napunjenosti baterije svijetli oko 10 sekundi nakon otpuštanja prekidača za uključivanje/isključivanje [9].
- ▶ Ovo su približne vrijednosti za status napunjenosti i status baterije.

1. Priključite USB kabel [8] na USB priključak (tip A) [7] punjača [6].
  2. Spojite drugi kraj USB kabela [8] na USB priključak tipa C [5].
  3. Priključite punjač [6] u utičnicu.
- LED lampica napunjenosti baterije [1], [2] i [3] pokazuje razinu napunjenosti:

LED lampica napunjenosti baterije tijekom punjenja			Status punjenja
Crvena [3]	Žuta [2]	Zelena [1]	
Treperi	Isključeno	Isključeno	<30 %
Svijetli	Treperi	Isključeno	30–60 %
Svijetli	Svijetli	Treperi	60–90 %
Svijetli	Svijetli	Svijetli	>90 %

### NAPOMENA

- ▶ LED radno svjetlo [10] može se koristiti za vrijeme punjenja. Normalno je da se ručka malo zagrije tijekom punjenja.

LED lampica napunjenosti baterije tijekom rada			Status punjive baterije
Crvena <span>3</span>	Žuta <span>2</span>	Zelena <span>1</span>	
Treperi	Isključeno	Isključeno	<10 %
Svijetli	Isključeno	Isključeno	10–30 %
Svijetli	Svijetli	Isključeno	30–70 %
Svijetli	Svijetli	Svijetli	>70 %

## Završetak punjenja

1. Odvojite USB kabel 8 s proizvoda.
2. Izvucite punjač 6 iz utičnice.

## ● Promjena smjera okretanja

- Pritisnite sklopku za promjenu smjera okretanja 4 da bi se namjestio smjer okretanja (sl. C):

Sklopku pritisnuo	Smjer	Prikaz smjera
Desno (b)	Pritezanje vijaka	▲ <span>1</span>
Lijevo (a)	Otpuštanje vijaka	▼ <span>3</span>

## ● LED radno svjetlo

- LED radno svjetlo 10 gasi se približno 10 sekundi nakon otpuštanja prekidača za uključivanje/isključivanje 9.
  - LED radno svjetlo 10 može se posebno uključiti kako bi osvijetlilo izravno radno područje.
1. Postavite sklopku za promjenu smjera okretanja 4 u središnji položaj, tako da jednako strši s obje strane.
  2. Pritisnite prekidač za uključivanje/isključivanje 9.

## ● Zamjena nastavaka

### NAPOMENA

▶ Nastavci su označeni prema svojim dimenzijama i obliku. Ako niste sigurni, isprobajte odgovarajući nastavak kako biste provjerili naliježe li unutar navojne glave bez ikakvog zazora.

- Izvucite vijčani nastavak. Umetnite neki drugi tip nastavka u držač nastavka **12** (sl. D).

## ● Zamjena nastavaka

Prednja maska **11** može se ukloniti kako bi se postavili drugi nastavci (nisu uključeni) (sl. E, F):

A1 Momentni nastavak

A2 Ekscentrični nastavak

A3 Vijčani nastavak

A4 Rezni nastavak

Nastavci su dostupni na [www.optimex-shop.com](http://www.optimex-shop.com) pod „PAS 4 D7“.

1. Uhvatite jedan od dva ureza na kapici kako biste uklonili prednju masku **11**.
2. Za sastavljanje i rastavljanje pogledajte upute za uporabu isporučene s izmjenjivim nastavcima.

## ● Uključivanje/isključivanje

Uključivanje/isključivanje	Radnja
Uključeno	Pritisnite prekidač za uključivanje/isključivanje <b>9</b> i držite ga u tom položaju. Uključuje se LED radno svjetlo <b>10</b> .
Isključeno	Pustite prekidač za uključivanje/isključivanje <b>9</b> . LED radno svjetlo <b>10</b> svijetli oko 10 sekundi i zatim se isključi.

## ● Otklanjanje poteškoća

### **⚠ UPOZORENJE!**

- ▶ Ako je proizvod pao u vodu ili slučajno bio izložen kiši, više se ne može koristiti. Stavite proizvod u zabrtvljenu plastičnu vrećicu i pošaljite ga u servisni centar na popravak ili zbrinjavanje.

Problem	Mogući uzroci	Rješenje
Proizvod se ne puni.	U utičnici nema struje.	Spojite punjač <b>6</b> u standardnu utičnicu.
	Punjač <b>6</b> je neispravan ili oštećen.	Promijenite punjač <b>6</b> .
	USB kabel <b>8</b> je neispravan ili oštećen.	Zamijenite USB kabel <b>8</b> .
	Proizvod ili punjiva baterija su oštećeni.	Odnosite proizvod u servisni centar na popravak.

Problem	Mogući uzroci	Rješenje
Proizvod ne funkcionira.	Proizvod se pregrijavao.	Ostavite proizvod da se ohladi oko 10 minuta.
	Punjiva baterija je prazna.	Napunite punjivu bateriju.
	Proizvod je oštećen.	Odnosite proizvod u servisni centar na popravak.
Iz proizvoda curi tekućina.	Punjiva baterija je oštećena.	Odnosite proizvod u servisni centar na popravak.

## ● Čišćenje i održavanje

### NAPOMENA

- ▶ Za čišćenje proizvoda ne upotrebljavajte nikakva kemijska, lužnata, maziva niti druga agresivna sredstva za čišćenje ili dezinfekciju jer mogu oštetiti površine.
- Ventilacijski otvori moraju uvijek biti slobodni.
- Pripazite da tekućine nikada ne uđu u unutrašnjost proizvoda.
- Redovito propisno čišćenje pomaže u sigurnoj uporabi i produljuje vijek trajanja proizvoda.
- Proizvod uvijek održavajte čistim, suhim i bez ulja i masti za podmazivanje.  
Nakon svake uporabe i prije skladištenja uklonite prašinu.

- Prije čišćenja ili provođenja radova održavanja:
  - Postavite sklopku za promjenu smjera okretanja **4** u središnji položaj. To sprječava nehотиčno uključivanje.
  - Uklonite USB kabel **8**.
  - Uklonite vijčani nastavak.
  - Izvucite punjač **6** iz utičnice.
- Proizvod čistite suhom krpom. Za teško dostupna mjesta upotrebljavajte meku četku.
- Krpom i mekom četkom uklonite posebno prljavštinu i prašinu s ventilacijskih otvora.

## ● Održavanje

- Prije i nakon svake uporabe: Proizvod i vijčane nastavke provjerite na istrošenost i oštećenja.  
Po potrebi zamijenite pribor (pogledajte „Zamjena nastavaka“).  
Uvijek se pridržavajte tehničkih zahtjeva (pogledajte „Tehnički podaci“).

## ● Skladištenje

- Postavite sklopku za promjenu smjera okretanja **4** u središnji položaj. To sprječava nehottično uključivanje.
- Proizvod čuvajte na suhom zatvorenom mjestu zaštićenom od izravnog sunčeva zračenja i prašine.

## ● Transport

### NAPOMENA

- ▶ Integriranu litij-ionsku punjivu bateriju smije vaditi isključivo obučeno ili kvalificirano osoblje.

## NAPOMENA

Kako biste punjivu bateriju izvadili iz kućišta, ona mora biti prazna i valja otpustiti vijke kućišta. Priključke punjive baterije valja pojedinačno razdvojiti i izolirati.

- ▶ Ovaj proizvod sadrži punjivu litij ionsku bateriju i stoga podliježe zakonskim odredbama o opasnim tvarima. Proizvod s ugrađenom punjivom baterijom može se transportirati i bez posebnih zahtjeva cestovnim ili morskim putem.
- ▶ Pakiranje i označavanje kod transporta preko trećih strana (npr. zrakoplovne linije, dostavne službe, otpremničke tvrtke) podliježu posebnim zahtjevima. Kod transporta preko trećih strana treba uvažiti savjete stručnjaka za opasan teret.

## ● Zbrinjavanje

Ambalaža se sastoji od ekološki neškodljivih materijala koje možete zbrinuti na lokalnim mjestima za reciklažu.



Uvažavajte obilježavanje ambalaže za odvajanje otpada, ono je obilježeno s kraticama (a) i brojevima (b) sa slijedećim značenjem: 1–7: plastika/20–22: papir i karton/80–98: miješani materijali.

## Proizvod:



O mogućnostima zbrinjavanja dotrajalog proizvoda možete se raspitati kod vaše općinske ili gradske uprave.



Zbog zaštite okoliša ne bacajte dotrajali proizvod u kućni otpad, već ga predajte stručnom zbrinjavanju. Informacije o mjestima za sakupljanje otpada i njihovom radnom vremenu možete dobiti pri Vašem nadležnom općinskom uredu.

Oštećene ili potrošene baterije/punjive baterije se moraju reciklirati. Vratite baterije/punjive baterije i/ili proizvod putem ponuđenih ustanova za sakupljanje otpada



### **Štete za okoliš zbog krivog zbrinjavanja baterija/ punjivih baterija!**

Baterije/punjive baterije se ne smiju zbrinjavati zajedno s kućnim otpadom. One mogu sadržavati otrovne teške metale i podliježu zbrinjavanju kao poseban otpad. Kemijski simboli teških metala su slijedeći: Cd = kadmij, Hg = živa, Pb = olovo. Stoga predajte istrošene baterije/punjive baterije na komunalno mjesto za sabiranje otpada.

## ● **Jamstvo**

Ovaj proizvod je pažljivo proizveden prema strogim smjernicama kvalitete i temeljito je ispitan prije isporuke. U slučaju pogreške u materijalu ili izradi, imate zakonska prava protiv prodavatelja proizvoda. Vaša zakonska prava ni na koji način nisu ograničena našom garancijom navedenom u nastavku.

Garancija za ovaj proizvod je 3 godine od datuma kupnje. Garantni rok počinje s datumom kupovine. Čuvajte originalni račun na sigurnom mjestu jer je ovaj dokument potreban kao dokaz kupnje.

Sva oštećenja ili nedostaci koji su već prisutni u trenutku kupnje moraju se prijaviti odmah nakon raspakiranja proizvoda.

Ako se u roku od 3 godine od datuma kupnje pokaže da je proizvod neispravan u materijalu ili izradi, mi ćemo ga, po našem izboru, besplatno popraviti ili zamijeniti. Garantni rok se ne produljuje odobrenim zahtjevom za garanciju. To vrijedi i za zamijenjene i popravljene dijelove.

Ova garancija ne vrijedi ako je proizvod bio oštećen ili nepropisno korišten ili održavan.

Jamstvo obuhvaća greške u materijalu i proizvodnji. Ovo se jamstvo ne odnosi na dijelove proizvoda koji su podložni normalnom trošenju i habanju te se stoga smatraju potrošnim dijelovima (npr. baterije, crijeva, spremnici s tintom), niti na oštećenja lomljivih dijelova, npr. prekidači ili dijelovi od stakla.

U slučaju manjeg popravka jamstveni rok se produljuje onoliko koliko je kupac bio lišen uporabe stvari.

Međutim, kad je zbog neispravnosti stvari izvršena njezina zamjena ili njezin bitni popravak, jamstveni rok počinje teći ponovno od zamjene, odnosno od vraćanja popravljene stvari.

Ako je zamijenjen ili bitno popravljen samo neki dio stvari, jamstveni rok počinje teći ponovno samo za taj dio.

## ● **Postupak u slučaju koji je pokriven jamstvom**

Kako bismo osigurali brzu obradu vašeg zahtjeva, slijedite upute u nastavku:

Za sve upite kao dokaz o kupnji pripremite račun i broj artikla (IAN 480074\_2410).

Broj artikla možete pronaći na tipskoj pločici na proizvodu, gravuri na proizvodu, naslovnici vaših uputa (dolje lijevo) ili naljepnici na stražnjoj i donjoj strani proizvoda.

Ako se pojave funkcionalni kvarovi ili drugi nedostaci, prvo se obratite servisnoj odjelu koji je naveden u nastavku telefonski ili e-poštom.

Proizvod za koji je utvrđen kvar, uz prilaganje potvrde o kupnji (računa) i informacijama o nedostacima i kada su nastali, možete poslati na adresu servisa kojega ste obavijestili bez poštarine.



Ove i mnoge druge priručnike možete pregledati i preuzeti na stranici parkside-diy.com. Ovaj QR kod vodi vas izravno na našu stranicu parkside-diy.com. Odaberite svoju zemlju i putem tražilice potražite upute za uporabu. Unosom broja artikla (IAN) 480074\_2410 dospjet ćete do uputa za uporabu za svoj artikl.

## ● Servis

 **Servis Hrvatska**

Tel.: 0800806355

E-Mail: owim@lidl.hr



Srpska oznaka sukladnosti

# ● EU Izjava o sukladnosti

## EU IZJAVA O SUKLADNOSTI (br. 480074\_2410)

IAN: 480074\_2410  
Identifikacija proizvoda: "PARKSIDE" Aku odvijač  
Broj modela: HG10759

Predmet gore opisane izjave u skladu je s mjerodavnim zakonodavstvom Unije o usklađivanju:

Direktiva 2006/42/EZ
Direktiva 2014/30/EU
Direktiva 2011/65/EU sa svim povezanim izmjenama i dopunama

Upućivanja na relevantne primijenjene usklađene norme ili upućivanja na druge tehničke specifikacije u vezi s kojima se izjavljuje sukladnost:

N° / dijelovi
Direktiva 2006/42/EZ
EN 62841-1:2015
EN 62841-2-2:2014
EN ISO 12100:2010
Direktiva 2014/30/EU
EN 55014-1:2017/A11:2020
EN 55014-2:1997/A2:2008
EN IEC 55014-1:2021
EN IEC 55014-2:2021
EN 61000-3-2:2014
EN IEC 61000-3-2:2019/A1:2021
EN 61000-3-3:2013/A2:2021

Predmet gore navedene deklaracije je usuglašenost sa direktivom 2011/65/EU Evropskog parlamenta i veća od 8 lipnja 2011 o ograničenju uporabe štetnih tvari u elektronskoj i električnoj opremi:

N° / dijelovi
EN IEC 63000:2018

Osoba zadužena za čuvanje tehničke dokumentacije: OWIM GmbH & Co.KG

Potpisano za i u ime:

**OWIM GmbH & Co. KG, Stiftsbergstraße 1, 74167 Neckarsulm, Njemačka**

Ova izjava o usuglašenosti je izdata pod punom odgovornošću proizvođača.

Prijevod izvorne izjave o podudarnosti/konformitetu

Neckarsulm  
Mjesto

12.11.2024  
Datum

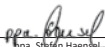
  
ppa. Stefan Haensel  
Ovlašteni potpisnik

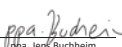
  
ppa. Jerg Buchheim  
Ovlašteni potpisnik

HR



<b>Koriščena upozorenja i simboli</b> . . . . .	Strana	67
<b>Uvod</b> . . . . .	Strana	69
Predviđena namena . . . . .	Strana	69
Obim isporuke . . . . .	Strana	70
Opis delova . . . . .	Strana	70
Tehnički podaci . . . . .	Strana	71
<b>Bezbednosne napomene</b> . . . . .	Strana	74
Opšte bezbednosne napomene tokom korišćenja električnih alata . . . . .	Strana	74
Bezbednosne napomene za odvijače . . . . .	Strana	80
Smanjenje vibracija i buke . . . . .	Strana	80
Ponašanje u hitnim slučajevima . . . . .	Strana	81
Bezbednosne napomene za punjače . . . . .	Strana	81
Zaostale opasnosti . . . . .	Strana	82
<b>Korišćenje</b> . . . . .	Strana	83
Informacije o akumulatoru . . . . .	Strana	83
Promena smera okretanja . . . . .	Strana	85
LED radno svetlo . . . . .	Strana	85
Zamena bitova . . . . .	Strana	86
Zamena nastavaka . . . . .	Strana	86
Uključivanje/isključivanje . . . . .	Strana	87

<b>Rešavanje problema</b> .....	Strana	87
<b>Čišćenje i održavanje</b> .....	Strana	88
Održavanje .....	Strana	89
<b>Skladištenje</b> .....	Strana	89
<b>Transport</b> .....	Strana	90
<b>Odlaganje</b> .....	Strana	90
<b>Garancija i garantni list</b> .....	Strana	92
Postupak garancije .....	Strana	95
<b>Servis</b> .....	Strana	96
<b>EU Izjava o usklađenosti</b> .....	Strana	97

## Korišćena upozorenja i simboli

U uputstvu za korišćenje i na ambalaži koriste se sledeća upozorenja:



**OPASNOST!** Ovaj simbol sa signalnom rečju „Opasnost“ označava opasnost sa visokim stepenom rizika koji će, ako se ne izbegne, za rezultat imati smrt ili ozbiljne povrede.



**UPOZORENJE!** Ovaj simbol sa signalnom rečju „Upozorenje“ označava opasnost sa srednjim stepenom rizika koji će, ako se ne izbegne, za rezultat imati smrt ili ozbiljne povrede.



**OPREZ!** Ovaj simbol sa signalnom rečju „Oprez“ označava opasnost sa malim stepenom rizika koji će, ako se ne izbegne, dovesti do manje ili veće povrede.



**PAŽNJA!** Ovaj simbol sa signalnom rečju „Pažnja“ označava opasnost od moguće materijalne štete.



**NAPOMENA:** Ovaj simbol sa signalnom rečju „Napomena“ pruža dodatne korisne informacije.



Opasnost – opasnost od strujnog udara!



Naizmenična struja/napon



Jednosmerna struja/napon



Simbol za proizvod klase zaštite II



Koristite proizvod samo u suvim prostorijama.



Ovaj simbol znači da se prilikom korišćenja proizvoda mora uzeti u obzir korisničko uputstvo.



**Li-Ion**

Litijum-jonski akumulator

**n<sub>0</sub>**

Broj obrtaja bez opterećenja



Zaštitite akumulator od toplote i direktne sunčeve svetlosti.



Zaštitite akumulator od vatre.



Zaštitite akumulator od vode i vlage.

**min<sup>-1</sup>**

Obrtaja u minuti



Oznaka CE potvrđuje usaglašenost sa direktivama EU koje se primenjuju na proizvod.



## 4 V AKU ODVIJAČ

### ● Uvod

Čestitamo vam na kupovini vašeg novog proizvoda. Tako ste se odlučili za visokokvalitetan proizvod. Uputstvo za upotrebu je deo ovog proizvoda. Sadrži važna bezbednosna uputstva, uputstva za upotrebu i odlaganje. Pre korišćenja proizvoda upoznajte se sa svim uputstvima za rukovanje i bezbednost. Koristite proizvod samo onako kako je opisano i za navedene oblasti primene. Predajte sve dokumente prilikom isporuke proizvoda trećem licu.

### ● Predviđena namena

- Ovaj proizvod je namenjen za zavrtnanje i odvrtnanje zavrtnjeva.
- Uvek koristite priključnu opremu (nastavke i bitove) u skladu sa predviđenom namenom! Prilikom kupovine i korišćenja priključne opreme uvek se pridržavajte tehničkih zahteva za ovaj proizvod (videti „Tehnički podaci“).
- LED radno svetlo **10** ovog proizvoda je tako dizajnirano da osvetli neposredno radno područje.
- Drugačija upotreba ili modifikacija proizvoda se smatra neodgovarajućom i može voditi do opasnosti kao što su smrt, povreda i materijalna šteta. Proizvođač nije odgovoran za oštećenja izazvana nenamenskom upotrebom. Ovaj proizvod nije namenjen za komercijalnu ili sličnu vrstu upotrebe.

## ● Obim isporuke

### UPOZORENJE!

- ▶ Proizvod i ambalažni materijal nisu igračka za decu! Deci nije dozvoljeno da se igraju najlonskim kesama, folijama i sitnim delovima! Od njih preti opasnost od davljenja i gušenja!

- 1 4 V Aku odvijač
- 1 USB kabl
- 1 Uputstvo za korišćenje

## ● Opis delova

Pre čitanja, otvorite presavijenu stranicu sa crtežima. Upoznajte se sa svim funkcijama proizvoda.

(Sl. A)

- 1 Indikator smeru okretanja ▲ (zavrtnje zavrtnjeva)/LED statusa napunjenosti baterije (zelena boja)
- 2 LED statusa napunjenosti baterije (žuta boja)
- 3 Indikator smeru okretanja ▼ (odvrtnje zavrtnjeva)/LED statusa napunjenosti baterije (crvena boja)
- 4 Prekidač smeru okretanja
- 5 USB priključak tipa C
- 6 Punjač \*
- 7 USB priključak (tip A)
- 8 USB kabl
- 9 Prekidač za uključivanje/isključivanje
- 10 LED radno svetlo
- 11 Prednji poklopac

\* Punjač nije uključen u isporuku. Kupci mogu da nabave ovaj punjač preko veb-sajta [www.optimex-shop.com](http://www.optimex-shop.com).

## 12 Držać bitova

### ● Tehnički podaci

#### 4 V Aku odvijač

Model:	HG10759
Nominalni napon:	4 V $\text{---}$ (jednosmerni napon)
Akumulator (integrirani):	Litijum-jonska
Broj ćelija:	1
Kapacitet:	1,5 Ah
Broj obrtaja bez opterećenja:	$n_0 = 200 \text{ min}^{-1}$
Obrtni momenat (tvrdo/ meko zavrtnje u skladu sa ISO 5393):	Maks. 10 N m
Držać bitova:	6,35 mm (1/4")
Dimenzije:	138 mm × 42 mm × 114 mm

#### Za punjenje bežičnog alata koristite isključivo sledeći punjač \* :

Informacije	Vrednost
Ime ili zaštitni znak proizvođača, broj komercijalnog registra i adresa:	OWIM GmbH & Co. KG HRA 721742 Stiftsbergstraße 1, 74167 Neckarsulm, NEMAČKA
Identifikacija modela:	HG06825 (VDE mrežni utikač) HG06825-BS (BS mrežni utikač)

\* Punjač nije uključen u isporuku. Kupci mogu da nabave ovaj punjač preko veb-sajta [www.optimex-shop.com](http://www.optimex-shop.com).

Informacije	Vrednost	Jedinica
Ulazni napon:	100–240	V~
Frekvencija ulazne naizmenične struje:	50/60	Hz
Izlazni napon:	5,0	V ===
Izlazna struja:	1,7	A
Izlazna snaga:	8,5	W
Prosečna efikasnost u radu:	78,2	%
Potrošnja električne energije bez opterećenja:	<0,1	W
Ulazna struja:	0,3	A
Klasa zaštite:	II/□ (dvostruka izolacija)	
Tip priključka:	USB (tip A)	
Vreme punjenja:	oko 60	min

### Preporučena temperatura okoline

Za vreme punjenja:	od +4 °C do +40 °C
Za vreme korišćenja:	od 0 °C do +40 °C
Za vreme skladištenja:	od 0 °C do +50 °C

### Vrednost emisije buke

Izmerene vrednosti su određene u skladu sa EN 62841. Nivo buke električnog alata procenjen sa A tipično iznosi:

Nivo zvučnog pritiska:	$L_{pA}$	=	60,37 dB
Nivo zvučne snage:	$L_{WA}$	=	71,37 dB
Neizvesnost K:	$K_{pA/WA}$	=	3 dB

## Vrednosti emisije vibracija

Ukupne vrednosti vibracija (vektorski zbir tri pravca), određene u skladu sa EN 62841:

### Zavrtnaje

Vrednost emisije vibracija $a_h$ :	= < 2,5 m/s <sup>2</sup> (0,215 m/s <sup>2</sup> )
Neizvesnost K:	= 1,5 m/s <sup>2</sup>

### UPOZORENJE!

- ▶ Emisije vibracija i buke tokom stvarnog korišćenja električnog alata mogu da odstupaju od deklariranih vrednosti, u zavisnosti od načina na koji se koristi električni alat, posebno od vrste predmeta koji se obrađuje. Pokušajte da umanjite uticaj vibracije i buke koliko je god to moguće. Možete da smanjite uticaj vibracije tako što ćete nositi rukavice prilikom korišćenja alata i ograničiti vreme rada. U tom slučaju treba uzeti u obzir sve delove radnog ciklusa (na primer, vreme tokom kojeg je električni alat isključen i tokom kojeg je uključen, ali radi bez opterećenja).

### NAPOMENA

- ▶ Deklarisana ukupna vrednost vibracija i deklarirana vrednost emisije buke mereni su u skladu sa standardizovanim procedurom ispitivanja i mogu se koristiti za poređenje jednog električnog alata sa drugim.
- ▶ Navedena ukupna vrednost vibracija i navedena vrednost emisije buke mogu da se koriste i za preliminarnu procenu opterećenja.



## Bezbednosne napomene

- **Opšte bezbednosne napomene tokom korišćenja električnih alata**

### UPOZORENJE!

- ▶ **Pročitajte sve bezbednosne napomene, smernice, ilustracije i tehničke podatke koji su priloženi uz ovaj električni alat.** Nepoštovanje narednih smernica može dovesti do strujnog udara, požara i/ili teške povrede.

**Sačuvajte sve bezbednosne napomene i propise da biste ih koristili u budućnosti.**

Pojam „električni alat“ koji se koristi u bezbednosnim napomenama odnosi se na električne alate priključene na električnu mrežu (vodovima za napajanje) ili na akumulatorske električne alate (bez vodova za napajanje).

### **Bezbednost na radnom mestu**

- Održavajte područje rada u čistom stanju i imajte dobro osvetljenje.** Nered ili neosvetljeno područje rada mogu voditi do nesreće.
- Nemojte da radite sa električnim alatom u potencijalno eksplozivnom okruženju gde se nalaze zapaljive tečnosti, gasovi ili prašina.** Električni alati proizvode varnice koje mogu da zapale prašinu ili isparenja.
- Deca i druge osobe nek se nalaze podalje dok koristite električni alat.** Odvratanje pažnje može voditi do gubitka kontrole nad električnim alatom.

## Zaštita od strujnog udara

- a) **Utikač električnog alata mora da odgovara utičnici. Nije dozvoljeno menjati utikač na bilo koji način. Nemojte da koristite adaptere za utikače kod električnih alata sa uzemljenjem.** Neizmenjeni utikači i odgovarajuće utičnice smanjuju opasnost od strujnog udara.
- b) **Izbegavajte dodir tela sa uzemljenim površinama kao što su cevi, grejači, peći i frižideri.** Postoji povećana opasnost od električnog udara ako je vaše telo uzemljeno.
- c) **Držite električni alat dalje od kiše ili vlage.** Prodor vode u električni alat povećava opasnost od strujnog udara.
- d) **Nemojte pogrešno da koristite priključni kabl tako što ćete vukući ga podizati električni aparat, kačiti ili izvlačiti utikač iz utičnice. Držite priključni kabl dalje od toplote, ulja, oštih ivica ili pokretnih delova proizvoda.** Oštećeni ili zamršeni priključni kablovi povećavaju opasnost od strujnog udara.
- e) **Kada radite sa električnim alatom na otvorenom, koristite samo produžni kabl koji je pogodan za spoljašnju upotrebu.** Korišćenje produžnog kabla koji je pogodan za spoljašnju upotrebu umanjuje opasnost od strujnog udara.
- f) **Ako je neizbežno korišćenje električnog alata u vlažnom okruženju, koristite uređaj za rezidualnu struju.** Korišćenje uređaja za rezidualnu struju smanjuje opasnost od električnog udara.

## Bezbednost osoba

- a) **Budite oprezni, obratite pažnju na ono što radite i koristite zdrav razum dok radite električnim alatom.** Nemojte koristiti električni alat ako ste umorni ili ako ste pod uticajem droge, alkohola ili lekova. Trenutak nemara prilikom

korišćenja električnog alata može dovesti do ozbiljnih povreda.

- b) **Nosite ličnu zaštitnu opremu i uvek nosite zaštitne naočare.** Nošenjem lične zaštitne opreme, kao što su maska za prašinu, zaštitne cipele koje ne klize, šlem ili zaštitu za uši, odgovarajuće vrsti i upotrebi električnog alata, smanjujete opasnost od povrede.
- c) **Izbegavajte nenamerno pokretanje. Vodite računa da električni alat bude isključen pre nego što ga priključite na struju i/ili na akumulator kada ga podižete ili nosite.** Ako vam je prst na prekidaču dok nosite električni alat ili ako priključite električni alat na napajanje dok je uređaj uključen, to može voditi do nesreće.
- d) **Uklonite priključnu opremu ili ključeve pre nego što uključite električni alat.** Alat ili ključ koji se nalazi u rotirajućem delu električnog alata može prouzrokovati povrede.
- e) **Izbegavajte neuobičajeni položaj tela. Obezbedite bezbedan položaj i u svakom trenutku održavajte ravnotežu.** Tako ćete moći u neočekivanim situacijama bolje upravljati električnim alatom.
- f) **Nosite odgovarajuću odeću. Nemojte nositi labavu odeću ili nakit. Držite kosu i odeću dalje od pokretnih delova.** Pokretni delovi mogu da uhvate labavu odeću, nakit ili dugu kosu.
- g) **Ako je moguće montirati opremu za usisavanje i sakupljanje prašine, potrebno ju je pravilno povezati i koristiti.** Korišćenje usisivača za prašinu može da smanji opasnost koja nastaje od prašine.
- h) **Nemojte se zavaravati lažnom sigurnošću i nemojte prekoračiti sigurnosna pravila za električne alate,**

**čak i ako ste upoznati sa električnim alatom nakon višekratnog korišćenja.** Nepažljivo rukovanje može za delić sekunde dovesti do ozbiljnih povreda.

### **Korišćenje električnog alata i njegovo rukovanje**

- a) **Nemojte preopterećivati električni alat. Za svoj posao koristite odgovarajući električni alat.** Sa pravim električnim alatom radite bolje i bezbednije u navedenom opsegu snage.
- b) **Nemojte koristiti električni alat čiji je prekidač neispravan.** Električni alat koji se više ne može uključiti ili isključiti opasan je i mora se popraviti.
- c) **Izvučite utikač iz utičnice i/ili izvadite uklonjivi akumulator pre podešavanja, promene delova priključne opreme ili skladištenja električnog alata.** Ove mere predostrožnosti sprečavaju slučajno pokretanja električnog alata.
- d) **Čuvajte nekorišćeni električni alat van domašaja dece. Nemojte dozvoliti da električni alat koriste osobe koje nisu upoznate sa njim ili koje nisu pročitale ovo uputstvo.** Električni alati su opasni kada ih koriste osobe koje nemaju iskustva.
- e) **Pažljivo održavajte električne alate i priključnu opremu. Proverite da li pokretni delovi ispravno funkcionišu i da li se zaglavljaju, da li su delovi pokvareni ili oštećeni u toj meri da je funkcionisanje električnog alata oštećeno. Pre korišćenja električnog alata dajte na popravku oštećene delove.** Mnoge nesreće nastaju usled loše održavanih električnih alata.
- f) **Rezne alate održavajte u oštrom i čistom stanju.** Pažljivo održavani rezni alati sa oštrim reznim ivicama manje se zaglavljaju i lakše je upravljati njima.

- g) **Koristite električni alat, priključnu opremu, priključnu opremu, itd., koja je u skladu sa ovim uputstvom.** Uzmite u obzir uslove rada i aktivnosti koje treba obaviti. Korišćenje električnih alata u drugu, osim u predviđenu namenu, može voditi do opasnih situacija.
- h) **Održavajte rukohvat i površine za hvatanje suvim, čistim i bez ulja i masnoće.** Klizave ručke i površine za hvatanje sprečavaju bezbedan rad i kontrolu nad električnim alatom u nepredviđenim situacijama.

### **Korišćenje akumulatorskog alata i njegovo rukovanje**

- a) **Akumulatore punite samo punjačima koje preporučuje proizvođač.** Punjač koji je odgovarajuć za određeni tip akumulatora može izazvati požar kada se koristi sa drugim akumulatorima.
- b) **Koristite samo odgovarajuće akumulatore u električnim alatima.** Korišćenje drugih vrsta akumulatora može prouzrokovati povrede ili požar.
- c) **Nekorišćeni akumulator držite dalje od spajalica, novčića, ključeva, eksera, zavrtnjeva ili drugih sitnih metalnih predmeta koji bi mogli da premoste kontakte.** Kratak spoj između kontakata akumulatora može dovesti do opekotina ili požara.
- d) **Ako se nepravilno koristi, iz akumulatora može da curi tečnost. Izbegavajte kontakt sa njom. Ako dođe do slučajnog kontakta, isperite vodom. Ako vam tečnost dospe u oči, potražite dodatnu medicinsku pomoć.** Iscurela tečnosti iz akumulatora može da izazove iritaciju kože ili opekotine.
- e) **Nemojte da koristite oštećeni ili modifikovani akumulator.** Oštećeni ili modifikovani akumulatori mogu

nepredvidivo da se ponašaju i da prouzrokuju požar, eksploziju ili povredu.

- f) **Nemojte izlagati akumulator vatri ili nekom drugom izvoru visoke temperature.** Vatra ili temperature iznad 130 °C mogu izazvati eksploziju.
- g) **Pridržavajte se svih uputstava za punjenje i nikada nemojte da puniti akumulator ili akumulatorski alat izvan temperaturnog opsega koji je naveden u uputstvu za korišćenje.** Nepravilno punjenje ili punjenje izvan dozvoljenog temperaturnog opsega može da uništi akumulator i da poveća opasnost od požara.



### **OPREZ! OPASNOST OD EKSPLOZIJE!**

**Nikada nemojte puniti baterije koje se ne mogu puniti.**



Zaštitite akumulator od toplote, npr. od učestale sunčeve svetlosti, vatre, vode i vlage.



Preći opasnost od eksplozije.



### **Servis**

- a) **Vaš električni alat treba da popravlja samo kvalifikovano osoblje i samo koristeći originalne rezervne delove.** Ovim se obezbeđuje bezbednost električnog alata.
- b) **Nikada nemojte servisirati oštećene akumulatore.** Svako održavanje akumulatora treba da obavlja samo proizvođač ili ovlašćeni servisni centar.

## ● Bezbednosne napomene za odvijače

- a) **Prilikom izvođenja radova tokom kojih zavrtnaj može da pogodi električne vodove držite električni alat za izolovane površine za hvatanje.** Kontakt zavrtnja sa vodovima pod naponom može preneti napon na metalne delove uređaja i dovesti do strujnog udara.
- b) **Obezbedite radni komad.** Radni komad koji je stavljen u držač ili u stegu bezbednije se drži nego rukom.
- c) **Čvrsto držite električni alat.** Prilikom zavrtnanja i odvrtnanja zavrtnjeva može doći do snažnog kratkotrajnog otpora.
- d) **Odmah isključite proizvod ako je alat tokom rada blokiran.** Budite spremni na jaka suprotna dejstva jer ona mogu izazvati povratni trzaj.
- e) **Dok radite, transportujete ili skladištite uređaj podesite prekidač za promenu smera okretanja u srednji položaj (zaključano).** Time se sprečava nenamerno pokretanje električnog alata.

## ● Smanjenje vibracija i buke

Ograničite vreme korišćenja, koristite režim niske vibracije i niske buke, i nosite ličnu zaštitnu opremu da biste smanjili efekte vibracija i buke.

Sledeće mere pomažu u ublažavanju opasnosti vezanih za vibracije i buku:

- Koristite proizvod samo u skladu sa njegovom predviđenom namenom i kao što je opisano u ovom uputstvu.
- Vodite računa da proizvod bude ispravno i dobro održavan.
- Koristite odgovarajuću priključnu opremu za ovaj proizvod i uverite se da su u besprekornom stanju.
- Čvrsto držite proizvod za ručke/rukohvat.

- Održavajte proizvod u skladu sa uputstvima i obezbedite adekvatno podmazivanje (ako je primenljivo).
- Planirajte tok svog rada tako da korišćenje proizvoda sa velikom vibracijom bude raspoređeno tokom dužeg vremenskog perioda.

## ● Ponašanje u hitnim slučajevima

Upoznajte se sa uputstvom za korišćenje ovog proizvoda. Zapamtite ove bezbednosne napomene i obavezno ih se pridržavajte. To pomaže u izbegavanju rizika i opasnosti.

- Uvek budite pažljivi tokom korišćenja ovog proizvoda da biste na vreme prepoznali opasnosti i preduzeli nešto. Brzom intervencijom možete izbeći ozbiljne povrede i materijalnu štetu.
- Kod neispravnog funkcionisanja odmah isključite proizvod i izvucite ga iz struje. Dajte da proizvod pregleda kvalifikovani stručnjak, i ako je potrebno da ga popravi, pre nego što ponovo počnete da ga koristite.

## ● Bezbednosne napomene za punjače

- Ovaj uređaj mogu da koriste deca uzrasta od 8 i više godina, kao i osobe sa smanjenim fizičkim, čulnim ili mentalnim sposobnostima ili osobe kojima nedostaje iskustva i znanja, pod uslovom da su pod nadzorom ili da su im data uputstva kako se ovaj uređaj može bezbedno koristiti i ako razumeju uključene opasnosti. Deci nije dozvoljeno da se igraju sa ovim uređajem.

Čišćenje i održavanje od strane korisnika ne smeju da vrše deca bez nadzora.

- Nemojte puniti baterije koje nisu punjive. Neuzimanje u obzir ovih napomena vodi do opasnosti.
- Zaštitite električne delove od vlage. Nemojte ih utapati u vodu ili druge tečnosti, da biste izbegle strujni udar. Nikada nemojte držati uređaj ispod tekuće vode. Uzmite u obzir uputstva za čišćenje, održavanje i popravku.

 Ovaj uređaj je namenjen samo za korišćenje u zatvorenom.

### ● Zaostale opasnosti

Čak i ako pravilno koristite ovaj proizvod, postoji potencijalna opasnost od povreda i nastanka materijalne štete. U vezi sa dizajnom i konstrukcijom ovog proizvoda mogu se pojaviti sledeće opasnosti, koje uključuju, ali se ne ograničavaju na sledeće:

- Šteta po zdravlje koja nastaje usled emisije vibracija, u slučaju da se proizvod duže vreme koristi, da se ne koristi pravilno i da se ne održava.
- Telesna povreda i materijalna šteta koje mogu nastati usled neispravnog reznog alata ili naglog udarca o skriveni predmet tokom korišćenja.
- Telesna povreda i materijalna šteta mogu nastati od letećih predmeta.

## NAPOMENA

- ▶ Ovaj proizvod tokom rada stvara elektromagnetno polje! Pod određenim okolnostima, ovo polje može uticati na aktivne ili pasivne medicinske implantate! Da bi se smanjila opasnost od ozbiljnih ili smrtonosnih povreda, pre nego što koristite proizvod, preporučujemo da se osobe sa medicinskim implantatima konsultuju sa svojim lekarom i proizvođačem medicinskih implantata!

## ● Korišćenje

### ● Informacije o akumulatoru

- Integrisani akumulator je delimično napunjen prilikom isporuke. Litijum-jonski akumulatori se mogu puniti u bilo kom trenutku bez uticaja na njihov životni vek. Prekid procesa punjenja ne oštećuje akumulator.
- Ovaj proizvod sadrži ugrađeni akumulator koji korisnik ne može da zameni. Da bi se izbegle opasnosti vađenje ili zamenu akumulatora može da izvrši samo proizvođač ili njegova korisnička služba, ili osoba sa sličnim kvalifikacijama. Prilikom odlaganja ovog proizvoda, treba napomenuti da ovaj proizvod sadrži jedan akumulator.
- Ako crveni LED statusa napunjenosti baterije **3** trepti tokom upotrebe, nivo baterije je manji od 10 % njenog kapaciteta. Akumulator mora biti napunjen.
- Nikada nemojte puniti proizvod na temperaturi sredine ispod +4 °C ili iznad +40 °C. Uslovi skladištenja treba da budu hladni i suvi, a temperatura sredine treba da bude između 0 °C i +50 °C.

## Početak procesa punjenja

(Sl. B)

### NAPOMENA

- ▶ LED statusa napunjenosti baterije svetli otprilike 10 sekundi nakon što otpustite prekidač za uključivanje/isključivanje [9].
- ▶ Ovo su približne vrednosti za status punjenja i status akumulatora.

1. Povežite USB kabl [8] sa USB priključkom (tip A) [7] na punjaču [6].
  2. Povežite drugi kraj USB kabla [8] sa USB priključkom tipa C [5].
  3. Stavite punjač [6] u utičnicu.
- LED statusa napunjenosti baterije [1], [2] i [3] pokazuje status napunjenosti:

LED statusa napunjenosti baterije tokom punjenja			Status punjenja
Crveno [3]	Žuto [2]	Zeleno [1]	
Trepti	Isključeno	Isključeno	<30 %
Svetli	Trepti	Isključeno	30–60 %
Svetli	Svetli	Trepti	60–90 %
Svetli	Svetli	Svetli	> 90 %

## NAPOMENA

- LED radno svetlo [10] može da se koristi tokom procesa punjenja. Normalno je da se ručka u izvesnoj meri zagreje tokom punjenja.

LED statusa napunjenosti baterije tokom rada			Stanje akumulatora
Crveno [3]	Žuto [2]	Zeleno [1]	
Trepti	Isključeno	Isključeno	<10 %
Svetli	Isključeno	Isključeno	10–30 %
Svetli	Svetli	Isključeno	30–70 %
Svetli	Svetli	Svetli	> 70 %

### Punjenje je završeno

1. Izvucite USB kabl [8] iz proizvoda.
2. Izvucite punjač [6] iz utičnice.

### ● Promena smera okretanja

- Pritisnite prekidač smera okretanja [4] do kraja, da biste podesili smer okretanja (sl. C):

Prekidač pritisnut	Smer	Indikator smera
Desno (b)	Zavrće zavrtnje	▲ [1]
Levo (a)	Odvvrće zavrtnje	▼ [3]

### ● LED radno svetlo

- LED radno svetlo [10] svetli oko 10 sekundi nakon otpuštanja prekidača za uključivanje/isključivanje [9].

- LED radno svetlo **10** može zasebno da se uključi da bi se osvetlilo neposredno radno područje.
1. Stavite prekidač smera okretanja **4** u srednji položaj, tako da sa obe strane bude jednako udaljen.
  2. Pritisnite prekidač za uključivanje/isključivanje **9**.

## ● Zamena bitova

### NAPOMENA

- ▶ Bitovi su označeni prema njihovim dimenzijama i obliku. Ako niste sigurni, isprobajte odgovarajući bit, da biste videli da li bez klimanja naleže na glavu zavrtnja.
- Izvadite bit za odvijač. Stavite drugi tip bita u držač bitova **12** (sl. D).

## ● Zamena nastavaka

Prednji poklopac **11** može da se skinе da bi se spojili drugi priključci (nisu uključeni u isporuku) dostupni od (sl. E, F):

- A1 Dodatak za obrtni momenat
- A2 Dodatak ekscentar
- A3 Dodatak za ugao
- A4 Dodatak za sečenje

Dodaci su dostupni na veb-sajtu [www.optimex-shop.com](http://www.optimex-shop.com) pod „PAS 4 D7“.

1. Posegnite u jedno od dva udubljenja na poklopcu da biste uklonili prednji poklopac **11**.
2. Proverite uputstvo za korišćenje koje se isporučuje sa zamenljivim priključcima za montažu i demontažu.

## ● Uključivanje/isključivanje

Uključivanje/isključivanje	Radnja
Uključeno	Pritisnite prekidač za uključivanje/isključivanje <b>9</b> i zadržite ga u položaju. Pali se LED radno svetlo <b>10</b> .
Isključeno	Otpustite prekidač za uključivanje/isključivanje <b>9</b> . LED radno svetlo <b>10</b> će svetleti oko 10 sekundi, a zatim će se isključiti.

## ● Rešavanje problema

### UPOZORENJE!

- ▶ Ako je proizvod pao u vodu ili ako je slučajno bio izložen kiši, više ne može da se koristi. Stavite proizvod u zatvorenu plastičnu vreću i pošaljite ga u servisni centar na popravku ili odlaganje.

Problem	Mogući uzrok	Rešenje
Proizvod se ne puni.	U utičnici nema struje.	Priključite punjač <b>6</b> na utičnicu sa normalnim strujnim napajanjem.
	Punjač <b>6</b> je neispravan ili je oštećen.	Zamenite punjač <b>6</b> .
	USB kabl <b>8</b> je neispravan ili je oštećen.	Zamenite USB kabl <b>8</b> .
	Proizvod ili akumulator su oštećeni.	Odnosite proizvod na popravku u servisni centar.
Proizvod ne radi.	Proizvod se pregreva.	Ostavite da se proizvod ohladi oko 10 minuta.
	Akumulator je prazan.	Napunite akumulator.
	Proizvod je oštećen.	Odnosite proizvod na popravku u servisni centar.
Curi tečnost iz proizvoda.	Akumulator je oštećen.	Odnosite proizvod na popravku u servisni centar.

## ● Čišćenje i održavanje

### NAPOMENA

- ▶ Nemojte koristiti hemijska, alkalna, abrazivna ili druga agresivna sredstva za čišćenje ili dezinfekciju da biste očistili proizvod, jer time možete da oštetite površinu.

- Otvori za ventilaciju moraju uvek biti slobodni.
- Vodite računa da nikakva tečnost ne prodre u unutrašnjost proizvoda.
- Redovno pravilno čišćenje omogućuje bezbedno korišćenje i produžava životni vek proizvoda.
- Održavajte proizvod čistim, suvim i bez mrlja od ulja ili masti. Uklonite prašinu nakon svakog korišćenja i pre skladištenja.
- Pre čišćenja ili servisiranja:
  - Uvek stavite prekidač smera okretanja **4** u srednji položaj. Time se sprečava nenamerno uključivanje.
  - Izvadite USB kabl **8**.
  - Izvadite bit za odvijač.
  - Izvucite punjač **6** iz utičnice.
- Čistite proizvod suvom krpom. Za teško dostupna mesta koristite mekanu četku.
- Krpom i mekom četkom uklonite tvrdokornu prljavštinu i prašinu iz ventilacionog otvora.

## ● Održavanje

- Pre i posle svakog korišćenja: Proverite da li su proizvod i bitovi za odvijač pohabani i oštećeni. Ako je potrebno, zamenite dodatnu opremu (videti „Zamena bitova“). Pridržavajte se tehničkih zahteva (videti „Tehnički podaci“).

## ● Skladištenje

- Uvek stavite prekidač smera okretanja **4** u srednji položaj. Time se sprečava nenamerno uključivanje.
- Čuvajte proizvod u svojoj prostoriji, zaštićeno od direktnih sunčevih zraka.

## ● Transport

### NAPOMENA

- ▶ Integrirani litijum-jonski akumulator može da ukloni samo obučeno ili kvalifikovano osoblje.  
Da biste izvadili akumulator iz kućišta, potrebno je da akumulator bude prazan, a zavrtnje na kućištu treba olabaviti. Priključke za akumulator potrebno je zasebno odvojiti i izolovati.
- ▶ Ovaj proizvod sadrži punjivi litijum-jonski akumulator i stoga podleže zakonskim propisima o opasnim supstancama. Proizvod sa integriranim akumulatorom može bez posebnih zahteva da se transportuje na kopnu i na moru.
- ▶ Pakovanje i obeležavanje podležu posebnim zahtevima prilikom transporta od strane trećih lica (npr. aviokompanija, kurir, prevoznik). Prilikom transportovanja od strane trećih lica, potrebno je konsultovati stručnjake za opasnu robu.

## ● Odlaganje

Pakovanje se sastoji od ekološki prihvatljivih materijala koje možete odlagati na lokalnim mestima za reciklažu.



Obratite pažnju na označavanje materijala za pakovanje pri odvajanju otpada, koji je označen skraćenicama (a) i brojevima (b) sa sledećim značenjem: 1–7: plastika/20–22: papir i karton/80–98: mešavine.

## Proizvod:



Mogućnosti za uklanjanje iskorišćenog proizvoda možete saznati u vašoj opštinskoj ili gradskoj upravi.



U interesu zaštite životne sredine nemojte bacati vaš proizvod kada je iskorišćen kućnom otpadu, nego ga ponesite na odgovarajuće mesto za odlaganje otpada. Informacije o mestima za sakupljanje i njihovom radnom vremenu možete dobiti u vašoj lokalnoj administraciji.

Neispravne ili istrošene baterije/akumulatori se moraju dati na reciklažu. Vratite baterije/akumulatore i/ili proizvod na navedene depoe.



**Štete po okolinu pogrešnim odlaganjem baterija/akumulatora!**

Baterije/akumulatori ne smeju da se odlažu sa otpadom iz domaćinstva. Mogu da sadrže otrovn teške metale i podležu obradi posebnog otpada. Hemijski simboli teških elementa su u nastavku: Cd = kadmium, Hg = živa, Pb = olovo. Zato predajte potrošene baterije/akumulatore na opštinsku deponiju.

Lidl i proizvođač nisu u mogućnosti da garantuju obezbeđivanje servisiranja i dostupnost rezervnih delova nakon isteka garantog perioda/perioda saobraznosti. Ukoliko za tim bude potrebe, putem naše Službe za potrošače možete proveriti dostupnost rezervnih delova i opcije za popravku. Hvala na razumevanju.

## Kako izjaviti reklamaciju?

Molimo Vas:

- da pozovete korisnički servis: 0800190639
- pošaljete e-mail na: owim@lidl.rs

- posetite najbližu Lidl prodavnicu.

Da bismo osigurali najbržu asistenciju, molimo da sačuvate fiskalni račun i date ga na uvid prilikom izjavljivanja reklamacije.

## **GARANCIJA I GARANTNI LIST**

Poštovani,

Ovim putem Vas upoznajemo sa Vašim pravima i obavezama koje proističu iz Zakona o zaštiti potrošača, a u pogledu ostvarivanja prava iz garancije.

Ova garancija ni na koji način ne utiče, niti isključuje prava koja kupac ima u skladu sa važećim Zakonom o zaštiti potrošača po osnovu zakonske odgovornosti prodavca za nesaobraznost robe ugovoru koja traje 2 godine od dana kada je roba predata kupcu.

Davalac garancije ovom izjavom preuzima obavezu da kupcima svojih aparata, a pod uslovima definisanim u ovoj izjavi, obezbedi:

- besplatno otklanjanje kvarova u garantnom roku, koji bi nastali kod uobičajene upotrebe ili zbog grešaka u proizvodnji i materijalu, ili
- zamenu aparata, u garantnom roku predviđenim ovom garancijskom izjavom, u slučaju da opravka nije moguća, ili
- ako otklanjanje kvara nije moguće, kupac ima pravo da zahteva od prodavca povrat novca.

Ukupan rok garancije je 3 godine.

Garantni rok počinje da važi od datuma kupovine proizvoda, odnosno od prijema istog od strane kupca, a što se dokazuje fiskalnim računom.

Garancija važi na teritoriji Republike Srbije.

Kupac može da izjavi reklamaciju usmeno u nekom od prodajnih objekata Lidl Srbija KD, odnosno telefonom, pisanim putem ili elektronskim putem na kontakte kompanije Lidl Srbija KD, uz dostavu fiskalnog računa na uvid.

U cilju ispravnog funkcionisanja proizvod se koristi u skladu sa njegovom namenom i Uputstvom za upotrebu.

Na zahtev kupca, koji je izjavljen u garantnom roku, prodavac će izvršiti otklanjanje kvarova i nedostataka na proizvodu u roku predviđenom Zakonom.

### **Garantni uslovi:**

Pre obraćanja prodavcu za tehničku pomoć, potrebno je proveriti ispravnost instalacije i ostalih potrebnih uslova naznačenih u Uputstvu za upotrebu.

Kupac je dužan da prodavcu preda sve pripadajuće delove proizvoda koje je preuzeo u trenutku kupovine.

### **Popravke u roku garancije:**

Garancija važi počev od dana kada je roba predata kupcu, a na osnovu fiskalnog odsečka. U istom periodu davalac garancije, odnosno prodavac je u obavezi da otkloni sve tehničke kvarove bez naknade, u zakonskom roku.

### **Garancija ne važi u sledećim slučajevima:**

1. Ukoliko prodavcu uz aparat nije priložen fiskalni račun sa datumom prodaje.
2. Ukoliko je kvar prouzrokovan udarom groma, strujnim udarom ili sličnim delovanjem spoljne sile na sam uređaj (požar, poplava, naponski udar...).

3. Ukoliko su nastali kvarovi i oštećenja na uređaju posledica delovanja spoljnih uticaja, kao što su: velika vlaga, previsoka i suviše niska temperatura (pucanje cevi usled smrzavanja, oštećenja gumenih delova, rđanje, itd.)
4. Ukoliko proizvod nije korišćen u skladu sa Uputstvom za upotrebu.
5. Ukoliko je proizvod pokušalo da popravi treće neovlašćeno lice.
6. Ukoliko proizvod nije korišćen u skladu sa namenom.
7. Ukoliko je čišćenje i održavanje uređaja urađeno protivno Uputstvu za upotrebu.
8. Ukoliko je proizvod korišćen u profesionalne svrhe.

Naziv proizvoda:	4 V Aku odvijač
Model:	HG10759
IAN/Serijski broj:	480074_2410
Proizvođač:	OWIM GmbH & Co. KG Stiftsbergstraße 1 74167 Neckarsulm Nemačka
Davalac garancije-uvoznik:	Lidl Srbija KD Prva južna radna 3 22330 Nova Pazova Republika Srbija Tel. 0800190639 E-mail: owim@lidl.rs
Datum predaje robe potrošaču:	datum sa fiskalnog računa

Uvozi i stavlja u promet:	Lidl Srbija KD Prva južna radna 3 22330 Nova Pazova Republika Srbija Tel. 0800190639 E-mail: owim@lidl.rs
---------------------------	--

## ● Postupak garancije

Da biste bili sigurni da će vaš zahtev biti brzo obrađen, pratite sledeća uputstva:

Za sva pitanja, pripremite račun i broj artikla (IAN 480074\_2410) kao dokaz kupovine.

Nađite broj artikla na natpisnoj pločici na proizvodu, gravuri na proizvodu, naslovnoj strani vašeg uputstva (dole levo) ili nalepnici na poleđini ili dnu proizvoda.

Ako dođe do funkcionalnih grešaka ili drugih kvarova, prvo kontaktirajte dole navedenu servisnu službu telefonom ili e-mailom.

Zatim možete besplatno poslati proizvod koji je evidentiran kao neispravan na adresu servisa koju ste dobili, prilažući račun (priznanicu) i detalje o tome šta je u kvaru i kada je nastao.



Možete pogledati i preuzeti ove i mnoge druge priručnike na parkside-diy.com. Skeniranjem ovog QR koda dospećete direktno na parkside-diy.com. Izaberite vašu zemlju i potražite uputstva za upotrebu koristeći masku za pretragu. Unošenjem broja artikla (IAN) 480074\_2410 pristupićete uputstvu za upotrebu vašeg artikla.

## ● Servis

**RS** Servis Srbija

Tel.: 0800190639

E-Mail: owim@lidl.rs



Srpska oznaka usaglašenosti

# ● EU Izjava o usklađenosti

## EU IZJAVA O USKLAĐENOSTI (br. 480074\_2410)

IAN: 480074\_2410  
Identifikacija proizvoda: "PARKSIDE" Aku odvijač  
Broj modela: HG10759

Predmet gore opisane deklaracije je usklađu sa relevantim važećim zakonodavstvom Unije o harmonizaciji:

Direktiva 2006/42/EC
Direktiva 2014/30/EU
Direktiva 2011/65/EU sa svim povezanim izmenama

Reference za važeće standarde usklađenosti ili reference za ostale tehničke specifikacije za koje se daje izjava o usklađenosti:

N° / delovi
Direktiva 2006/42/EC
EN 62841-1:2015
EN 62841-2-2:2014
EN ISO 12100:2010
Direktiva 2014/30/EU
EN 55014-1:2017/A11:2020
EN 55014-2:1997/A2:2008
EN IEC 55014-1:2021
EN IEC 55014-2:2021
EN 61000-3-2:2014
EN IEC 61000-3-2:2019/A1:2021
EN 61000-3-3:2013/A2:2021

Predmet gore navedene deklaracije je usklađenost sa direktivom 2011/65/EU Evropskog parlamenta i veća od 8 juna 2011 o ograničenju upotrebe štetnih materija u elektronskoj i električnoj opremi:

N° / delovi
EN IEC 63000:2018

Lice koje vodi tehničku dokumentaciju: OWIM GmbH & Co.KG

Potpisao za i u ime:

**OWIM GmbH & Co. KG, Stiftsbergstraße 1, 74167 Neckarsulm, Nemačka**

Ova izjava o usklađenosti je izdata pod punom odgovornošću proizvođača.

Prevod originalne izjave o usaglašenosti

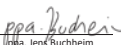
Neckarsulm	12.11.2024		
Mesto	Datum	ppa. Stefan Haense	ppa. Jens Buchheim
		Ovlašćeni potpisnik	Ovlašćeni potpisnik

RS



<b>Indicații de avertizare și simboluri folosite</b>	Pagina 100
<b>Introducere</b>	Pagina 102
Utilizarea conform destinației	Pagina 102
Volumul livrării	Pagina 103
Descrierea pieselor	Pagina 103
Date tehnice	Pagina 104
<b>Indicații de siguranță</b>	Pagina 107
Indicații generale de siguranță pentru scule electrice	Pagina 107
Indicații de siguranță pentru șurubelniță	Pagina 113
Diminuarea vibrațiilor și a zgomotului	Pagina 114
Comportamentul în caz de necesitate	Pagina 115
Indicații de siguranță pentru încărcătoare	Pagina 115
Riscuri reziduale	Pagina 116
<b>Funcționarea</b>	Pagina 117
Informații despre acumulator	Pagina 117
Modificarea sensului de rotație	Pagina 119
Lumina de lucru cu LED	Pagina 120
Schimbarea capetelor de șurubelniță	Pagina 120
Schimbarea accesoriilor	Pagina 120
Pornirea/oprirea	Pagina 121

<b>Remedierea defecțiunilor</b> .....	Pagina 121
<b>Curățarea și întreținerea</b> .....	Pagina 123
Întreținerea .....	Pagina 123
<b>Depozitarea</b> .....	Pagina 124
<b>Transportul</b> .....	Pagina 124
<b>Înlăturare</b> .....	Pagina 124
<b>Garanție</b> .....	Pagina 126
Modul de desfășurare în caz de garanție .....	Pagina 127
<b>Service</b> .....	Pagina 128
<b>Declarația UE de conformitate</b> .....	Pagina 129

## Indicații de avertizare și simboluri folosite

În aceste instrucțiuni de utilizare și pe ambalaj se folosesc următoarele indicații de avertizare:



**PERICOL!** Acest simbol având cuvântul de semnalizare „Pericol” indică o periclitate cu grad ridicat de risc care, dacă nu este evitat, are ca urmare o rănire gravă sau moartea.



**AVERTISMENT!** Acest simbol având cuvântul de semnalizare „Avertisment” indică o periclitate cu grad mediu de risc care, dacă nu este evitat, poate avea ca urmare o rănire gravă sau moartea.



**PRECAUȚIE!** Acest simbol având cuvântul de semnalizare „Precauție” indică o periclitate cu grad scăzut de risc care, dacă nu este evitat, are ca urmare o rănire redusă sau medie.











**ATENȚIE!** Acest simbol cu cuvântul de avertizare „Atenție” indică pericolul unei posibile daune materiale.



**INDICAȚIE:** Acest simbol având cuvântul de semnalizare „Indicație” oferă mai multe informații utile.



Pericol – riscul unei electrocutări!

	Curent/tensiune alternativă
	Curent continuu/tensiune continuă
	Simbol pentru un produs din clasa de protecție II
	Utilizați produsul doar în spații interioare uscate.
 	Acest simbol înseamnă că la utilizarea produsului trebuie respectat manualul de utilizare.
<b>Li-Ion</b>	Acumulator litiu-ion
<b><math>n_0</math></b>	Turație de mers în gol
	Protejați acumulatorul de căldură și de razele solare directe.
	Protejați acumulatorul de foc.
	Protejați acumulatorul de apă și umezeală.
<b><math>\text{min}^{-1}</math></b>	Rotații pe minut



Semnul CE confirmă conformitatea cu directivele UE referitoare la produs.



Indicații de siguranță



Instrucțiuni de manevrare

## **4 V ȘURUBELNIȚĂ CU ACUMULATOR**

### **● Introducere**

Vă felicităm pentru achiziționarea noului dumneavoastră produs. Ați ales un produs de înaltă calitate. Manualul de utilizare reprezintă o parte integrantă a acestui produs. Acesta conține informații importante referitoare la siguranță, la utilizare și la eliminarea ca deșeu. Înainte de utilizarea acestui produs, familiarizați-vă mai întâi cu instrucțiunile de utilizare și de siguranță. Folosiți produsul numai în modul descris și numai în domeniile de utilizare indicate. Predați toate documentele aferente în cazul în care înstrăinați produsul.

### **● Utilizarea conform destinației**

- Acest produs este prevăzut pentru strângerea și desfacerea șuruburilor.
- Folosiți întotdeauna sculele de adaos (accesorii și cap) conform destinației de utilizare! La achiziționarea și utilizarea sculelor de adaos, țineți seama întotdeauna de cerințele tehnice ale produsului (vezi „Date tehnice”).
- Lumina de lucru cu LED 10 a acestui produs este destinată pentru iluminarea directă a zonei de lucru.

- Alte utilizări sau modificări ale produsului sunt considerate ca nefiind neconforme cu destinația și pot duce la riscuri cum ar fi pericol de moarte, răniri și deteriorări. Producătorul nu își asumă răspunderea pentru daunele și defecțiunile survenite ca urmare a unei deserviri necorespunzătoare. Produsul nu este destinat pentru uzul profesional sau pentru domenii de utilizare asemănătoare.

## ● Volumul livrării

### AVERTISMENT!

- ▶ Produsul și materialele de ambalaj nu sunt jucării! Copiii nu trebuie să se joace cu pungile din material plastic, foliile și piesele mici! Există pericol de înghițire și sufocare!

- 1 4 V Șurubelniță cu acumulator
- 1 Cablu USB
- 1 Instrucțiuni de utilizare

## ● Descrierea pieselor

Înainte de citire, desfaceți paginile pliabile cu desenele. Familiarizați-vă cu toate funcțiile produsului.

(Fig. A)

- 1 Săgeată pentru sens de rotație ▲ (strângere șuruburi)/LED pentru starea de încărcare a bateriei (culoare verde)
- 2 LED pentru starea de încărcare a bateriei (culoare galbenă)
- 3 Săgeată pentru sens de rotație ▼ (desfacere șuruburi)/LED pentru starea de încărcare a bateriei (culoare roșie)
- 4 Schimbător de sens de rotație
- 5 Racord USB tip C

- 6 Încărcător \*
- 7 Racord USB (tip A)
- 8 Cablu USB
- 9 Întrerupător pornit/oprit
- 10 Lumină de lucru cu LED
- 11 Capac frontal
- 12 Suport pentru cap

## ● Date tehnice

### 4 V Șurubelniță cu acumulator

Model:	HG10759
Tensiune nominală:	4 V === (tensiune continuă)
Acumulator (integrat):	Li-Ion
Număr de celule:	1
Capacitate:	1,5 Ah
Turație de mers în gol:	$n_0 = 200 \text{ min}^{-1}$
Cuplu (înșurubare mai puternică/mai slabă conform ISO 5393):	Max. 10 N m
Suport pentru cap:	6,35 mm (1/4")
Dimensiuni:	138 mm × 42 mm × 114 mm

\* Un încărcător nu este inclus. Clienții pot achiziționa acest încărcător prin [www.optimex-shop.com](http://www.optimex-shop.com).

**Folosiți numai următorul încărcător, pentru a încărca scula fără cablu \*:**

<b>Informație</b>	<b>Valoare</b>
Denumirea producătorului sau marca comercială, numărul de înregistrare la Registrul Comerțului și adresa:	OWIM GmbH & Co. KG HRA 721742 Stiftsbergstraße 1, 74167 Neckarsulm, GERMANIA
Identificator de model:	HG06825 (ștecher VDE) HG06825-BS (ștecher BS)

<b>Informație</b>	<b>Valoare</b>	<b>Unitate</b>
Tensiune de intrare:	100–240	V~
Frecvența c.a. de intrare:	50/60	Hz
Tensiune de ieșire:	5,0	V ---
Curent de ieșire:	1,7	A
Putere de ieșire:	8,5	W
Randament mediu în mod activ:	78,2	%
Puterea absorbită în regim fără sarcină:	<0,1	W
Curent de intrare:	0,3	A
Clasă de protecție:	II/□ (izolație dublă)	
Tip de conexiune:	USB (tip A)	
Durată de încărcare:	cca. 60	min

\* Un încărcător nu este inclus. Clienții pot achiziționa acest încărcător prin [www.optimex-shop.com](http://www.optimex-shop.com).

## Temperatura recomandată a mediului

În timpul încălzirii:	+4 °C până la +40 °C
În timpul funcționării:	0 °C până la +40 °C
În timpul depozitării:	0 °C până la +50 °C

## Valori de emisie de zgomot

Valorile măsurate au fost găsite în concordanță cu EN 62841.

Nivelul de zgomot al sculei electrice evaluat cu A este de obicei:

Nivel de presiune acustică:	$L_{pA}$	=	60,37 dB
Nivel de putere sonoră:	$L_{WA}$	=	71,37 dB
Imprecizie K:	$K_{pA/WA}$	=	3 dB

## Valori de emisie de vibrații

Valori totale de vibrații (suma vectorilor celor trei direcții), determinate corespunzător EN 62841:

## Șuruburi

Valoare emisie vibrații $a_h$ :	=	< 2,5 m/s <sup>2</sup> (0,215 m/s <sup>2</sup> )
Imprecizie K:	=	1,5 m/s <sup>2</sup>

## AVERTISMENT!

- ▶ Emisiile de vibrații și zgomot pot diferi în timpul utilizării efective a sculei electrice de valorile indicate, în funcție de tipul sculei electrice și de modul de utilizare a sculei electrice, îndeosebi de tipul piesei de lucru care este prelucrată.

## AVERTISMENT!

Încercați să mențineți expunerea la vibrații și zgomot cât mai mică posibil. Măsurile exemplificative pentru micșorarea încărcării cu vibrații sunt purtarea de mănuși la utilizarea sculei și limitarea timpului de lucru. De aceea trebuie luate în considerare toate etapele ciclului de lucru (de exemplu timp în care scula electrică este oprită și aceia în care ea este pornită, însă funcționează fără sarcină).

## INDICAȚIE

- ▶ Valorile totale de vibrații indicate și valorile de emisie de zgomot indicate sunt măsurate printr-o procedură de testare standard și pot fi utilizate pentru comparația unei scule electrice cu o altă sculă.
- ▶ Valorile totale ale emisie de vibrații indicate și valorile de emisie de zgomot indicate pot fi utilizate și pentru o evaluare provizorie a expunerii.



## Indicații de siguranță

- **Indicații generale de siguranță pentru scule electrice**

## AVERTISMENT!

- ▶ **Citiți toate indicațiile de siguranță, instrucțiunile, imaginile și datele tehnice cu care este prevăzută această sculă electrică.** Nerespectarea următoarelor instrucțiuni poate provoca electrocutare, incendiu și/sau răniri grave.

**Păstrați toate sfaturile și indicațiile de siguranță într-un loc sigur, pentru consultare viitoare.**

Noțiunea „sculă electrică” folosită în indicațiile de siguranță, se referă la scule electrice acționate de la rețea (cu cablu de rețea) și la scule electrice acționate cu acumulator (fără cablu de rețea).

### **Siguranța locului de muncă**

- a) **Păstrați zona de lucru curată și bine iluminată.** Zonele de lucru neordonate sau neiluminate pot duce la accidente.
- b) **Nu lucrați cu scula electrică într-un mediu cu pericol de explozie, în care se găsesc gaze, lichide sau prafuri inflamabile.** Sculele electrice produc scânteii care pot aprinde praful sau vaporii.
- c) **Țineți la distanță copiii și alte persoane în timpul folosirii sculei electrice.** Dacă sunteți distras puteți pierde controlul asupra sculei electrice.

### **Securitatea electrică**

- a) **Ștecherul sculei electrice trebuie să se potrivească în priză. Ștecherul nu trebuie modificat în niciun fel. Nu folosiți un ștecher adaptor împreună cu sculele electrice cu împământare.** Ștecherele nemodificate și prizele potrivite scad riscul de electrocutare.
- b) **Evitați contactul corpului cu suprafețele împământate, cum ar fi conducte, încălziri cuptoare și frigidere.** Există un risc crescut de electrocutare atunci când corpul dvs. este legat la pământ.
- c) **Păstrați sculele electrice departe de ploaie sau umezeală.** Intrarea apei în scula electrică crește riscul electrocutării.

- d) **Nu folosiți cablul de alimentare pentru a transporta și agăța scula electrică sau pentru a scoate ștecherul din priză. Țineți cablul de alimentare departe de căldură, ulei, muchii ascuțite sau piese în mișcare ale aparatului.** Cablurile de alimentare deteriorate sau încurcate cresc riscul unei electrocutări.
- e) **Dacă lucrați cu o sculă electrică în aer liber, folosiți doar cabluri prelungitoare care sunt potrivite pentru exterior.** Folosirea unui cablu prelungitor potrivit pentru exterior, micșorează riscul electrocutării.
- f) **Dacă utilizarea sculei electrice într-un mediu umed nu poate fi evitată folosiți un întrerupător de protecție contra curenților vagabonzi.** Folosirea unui întrerupător de protecție contra curenților vagabonzi scade riscul unei electrocutări.

### **Siguranța persoanelor**

- a) **Fiți atenți, aveți grijă ce faceți și folosiți-vă mintea la lucrul cu o sculă electrică.** Nu folosiți scule electrice dacă sunteți obosit sau sunteți sub influența drogurilor, a alcoolului sau a medicamentelor. Un moment de neatenție la folosirea sculei electrice poate duce la răni grave.
- b) **Purtați echipament personal de protecție și întotdeauna purtați ochelari de protecție.** Purtarea echipamentului personal de protecție, cum ar fi mască de praf, încălțăminte de siguranță antiderapantă, cască de protecție sau căști antifonice, în funcție de modul de folosire a sculei electrice, micșorează riscul rănilor.
- c) **Evitați punerea în funcțiune neprevăzută. Asigurați-vă că scula electrică este decuplată înainte de a o conecta la alimentarea cu tensiune și/sau a conecta acumulatorul, a o lua sau a o transporta.** Dacă la transportarea sculei

electrice vă țineți degetul pe comutator sau dacă conectați scula electrică pornită la alimentarea cu curent electric, acest lucru poate provoca accidente.

- d) **Îndepărtați sculele de reglare sau cheia pentru șuruburi înainte de pornirea sculei electrice.** O sculă sau cheie care se află într-o piesă rotativă a sculei electrice poate duce la accidente.
- e) **Evitați o poziție anormală a corpului. Aveți grijă să aveți o stabilitate bună și păstrați-vă întotdeauna echilibrul.** Astfel puteți controla mai bine scula electrică în situații neașteptate.
- f) **Purtați îmbrăcăminte potrivită. Nu purtați haine largi sau bijuterii. Țineți părul și hainele departe de piesele în mișcare.** Hainele largi, bijuteriile sau părul lung pot fi prinse de piesele în mișcare.
- g) **Dacă se pot monta dispozitive de aspirare și colectare praf, acestea trebuie conectate și utilizate corect.** Utilizarea unei aspirări de praf poate micșora pericolele datorate prafului.
- h) **Nu vă complăceți într-o falsă siguranță și nu vă dispensați de regulile de siguranță pentru scule electrice, chiar dacă sunteți familiarizat cu scula electrică prin multiple utilizări.** Manevrarea neatență poate duce la răniri grave în decurs de câteva secunde.

### **Utilizarea și tratarea sculei electrice**

- a) **Nu suprasolicitați scula electrică. Folosiți scula electrică destinată lucrării dvs.** Cu scula electrică potrivită lucrați mai bine și mai sigur în domeniul de putere dat.

- b) **Nu folosiți o sculă electrică al cărei întrerupător este defect.** O sculă electrică care nu mai poate fi pornită sau oprită este periculoasă și trebuie reparată.
- c) **Scoateți ștecherul din priză și/sau îndepărtați un acumulator detașabil înainte să efectuați setări la aparat, să schimbați sculele de adaos sau să puneți deoparte scula electrică.** Aceste măsuri de prevedere evită pornirea neprevăzută a sculei electrice.
- d) **Păstrați sculele electrice nefolosite departe de accesul copiilor. Nu lăsați să utilizeze scula electrică persoane care nu sunt familiarizate cu aceasta sau nu au citit aceste instrucțiuni.** Sculele electrice sunt periculoase, dacă sunt folosite de către persoane neexperimentate.
- e) **Îngrijiți cu atenție sculele electrice și sculele de adaos. Controlați dacă piesele mobile funcționează corect și nu se blochează, dacă există piese rupte sau deteriorate care influențează funcționarea sculei electrice. Înainte de utilizarea sculei electrice solicitați repararea pieselor deteriorate.** Multe accidente își au cauza în sculele electrice întreținute defectuos.
- f) **Păstrați sculele așchietoare ascuțite și curate.** Sculele așchietoare îngrijite cu atenție și cu muchii tăietoare ascuțite se blochează mai puțin și sunt mai ușor de condus.
- g) **Utilizați scula electrică, accesorii, sculele de adaos etc. în conformitate cu aceste instrucțiuni.** Aveți în vedere aici condițiile de lucru și activitatea de executat. Folosirea sculelor electrice pentru alte aplicații decât cele prevăzute poate duce la situații periculoase.
- h) **Păstrați mânerele și suprafețele de prindere uscate, curate și fără ulei sau vaselină.** Mânerele și suprafețele de

prindere alunecoase nu permit o operare sigură și un control sigur al sculei electrice în situații neprevăzute.

### **Utilizarea și tratarea sculei cu acumulator**

- a) **Încărcați acumulatorii numai cu încărcătoare care au fost recomandate de către producător.** Dacă un încărcător care este destinat unui anumit tip de acumulator se folosește cu alte acumulatori, există pericol de incendiu.
- b) **Folosiți în sculele electrice numai acumulatori prevăzute pentru acestea.** Folosirea altor acumulatori duce la răniri și la pericol de incendiu.
- c) **Țineți acumulatorii nefolositi departe de clame de birou, monede, chei, ace, șuruburi sau alte obiecte metalice mici care ar putea provoca o șuntare a contactelor.** Un scurtcircuit între contactele acumulatorului poate avea ca urmare arsuri sau incendiu.
- d) **La utilizarea greșită, din acumulator poate să iasă lichid. Evitați contactul cu acesta. În cazul contactului accidental, clătiți cu apă. Dacă lichidul intră în ochi, solicitați și ajutorul medicului.** Lichidul care iese din acumulatori poate duce la iritații ale pielii sau la arsuri.
- e) **Nu folosiți acumulatori deteriorați sau modificați.** Acumulatorii deteriorați sau modificați se pot comporta imprevizibil și pot duce la incendiu, explozie sau pericol de rănire.
- f) **Nu expuneți un acumulator la foc sau la temperaturi ridicate.** Focul sau temperaturile peste 130 °C pot produce o explozie.
- g) **Respectați toate instrucțiunile pentru încărcare și nu încărcați niciodată acumulatorul sau scula cu**

**acumulator în afara domeniului de temperatură dat în instrucțiunile de operare.** Încărcarea greșită sau încărcarea în afara domeniului de temperatură admis poate distruge acumulatorul și mărește pericolul de incendiu.



**PRECAUȚIE! PERICOL DE EXPLOZIE!**  
**Nu reîncărcați niciodată bateriile nereîncărcabile.**



Protejați acumulatorul de căldură, de ex. prin expunerea de durată la soare, de foc, de apă și de umezeală.



Există pericol de explozie.



## Service

- Dispuneți repararea sculei dvs. electrice numai de către personal de specialitate calificat și numai cu piese de schimb originale.** Astfel vă asigurați că siguranța sculei electrice se păstrează.
- Nu întrețineți niciodată un acumulator deteriorat.** Toată întreținerea acumulatorului trebuie făcută numai de către producător sau de serviciile împuternicite pentru clienți.

## ● Indicații de siguranță pentru șurubelniță

- Țineți scula electrică de suprafețele izolate ale mânerelor, dacă executați lucrări la care șurubelnița poate întâlni conductori electrici ascunși.** Contactul șurubelniței cu un conductor aflat sub tensiune poate pune sub tensiune și piesele metalice ale aparatului și poate duce la electrocutare.

- b) **Asigurați piesa de prelucrat.** O piesă de prelucrat prinsă cu un dispozitiv de prindere sau cu o menghină este ținută mai sigur decât cu mâna dvs.
- c) **Țineți bine scula electrică.** La slăbirea și desfacerea șuruburilor se poate ajunge pentru scurt timp la reacții puternice.
- d) **Opriti imediat produsul, dacă scula s-a blocat în timpul utilizării.** Așteptați-vă la reacții puternice, deoarece aceasta poate produce un recul.
- e) **Fixați întotdeauna comutatorul pentru sensul de rotație în poziția centrală (blocat) dacă lucrați la aparat îl transportați sau îl depozitați.** Aceasta evită pornirea neașteptată a sculei electrice.

## ● Diminuarea vibrațiilor și a zgomotului

Limitați durata de utilizare, folosiți regimuri de lucru cu vibrații și zgomote reduse și purtați echipamentul personal de protecție pentru a reduce efectele vibrațiilor și a zgomotului.

Următoarele măsuri ajută la diminuarea riscurilor determinate de zgomot și vibrații:

- Folosiți produsul numai conform destinației sale și așa cum este descris în aceste instrucțiuni.
- Asigurați-vă că produsul este în stare bună și este bine întreținut.
- Folosiți sculele de adaos corecte pentru acest produs și asigurați-vă că acestea sunt în stare perfectă.
- Țineți produsul în siguranță de mână/suprafețele de apucare.
- Întrețineți produsul conform instrucțiunilor și aveți grijă să existe o gresare suficientă (acolo unde este aplicabil).

- Planificați procesul de lucru în așa fel încât să distribuiți folosirea produselor cu vibrații puternice pe o perioadă mai mare de timp.

## ● Comportamentul în caz de necesitate

Familiarizați-vă cu utilizarea acestui produs cu ajutorul acestor instrucțiuni de utilizare. Rețineți indicațiile de siguranță și respectați-le neapărat. Aceasta ajută la evitarea riscurilor și pericolelor.

- La folosirea acestui produs fiți întotdeauna atent pentru a putea recunoaște și trata pericolele din timp. Intervenția rapidă poate evita răniile grave și pagubele materiale.
- În cazul oricărui defect de funcționare, opriți produsul și decuplați-l de la rețea. Dispuneți verificarea și repararea acesteia de către un specialist calificat, înainte de a o pune din nou în funcțiune.

## ● Indicații de siguranță pentru încărcătoare

- Acest aparat poate fi utilizat de copii de peste 8 ani precum și de persoanele cu capacități fizice, senzoriale sau mentale redusă sau lipsă de experiență și/sau cunoștințe, doar dacă aceștia sunt supravegheați sau au fost instruiți referitor la utilizarea sigură a aparatului și pericolele ce pot rezulta din acest lucru. Copii nu au voie să se joace cu aparatul.

Curățarea și întreținerea de către utilizator nu trebuie făcute de către copiii nesupravegheați.

- Nu încărcați bateriile care nu pot fi reîncărcate.

Nerespectarea acestei indicații duce la punerea în pericol.

- Protejați piesele electrice de umezeală. Nu le scufundați niciodată în apă sau în alte lichide, pentru a evita electrocutarea. Nu țineți niciodată aparatul sub apă care curge. Respectați indicațiile pentru curățare, întreținere și reparație.

 Aparatul este potrivit doar pentru folosirea în spații interioare.

## ● Riscuri reziduale

Chiar dacă operații produsul corect, rămâne un risc potențial pentru răni ale persoanelor și pagube materiale. În funcție de modul constructiv și modelul acestui produs, pot să apară, printre altele, următoarele pericole:

- Îmbolnăviri care rezultă din emisii de vibrații, dacă produsul este folosit o perioadă lungă de timp, nu este condus și întreținut corect.
- Lezarea persoanelor și pagubele materiale produse de scule de tăiere defecte, sau lovirea bruscă a unui obiect acoperit în timpul utilizării.

- Pericol de rănire și pagube materiale produse de obiectele care zboară.

## INDICAȚIE

- ▶ În timpul funcționării, acest produs creează un câmp electromagnetic! În anumite împrejurări, acest câmp poate influența implanturile medicale pasive sau active! Pentru a reduce pericolul rănilor grave sau mortale, recomandăm ca persoanele cu implanturi medicale să consulte medicul și producătorul implantului medical înainte de a folosi produsul!

## ● Funcționarea

### ● Informații despre acumulator

- Acumulatorul încorporat este încărcat parțial la livrare. Acumulatorii li-ion pot fi încărcăți oricând, fără a influența durata lor de viață. O întrerupere a procesului de încărcare nu deteriorează acumulatorul.
- Acest produs are un acumulator integrat, care nu poate fi înlocuit de către utilizator. Demontarea sau înlocuirea acumulatorului poate fi făcută numai de către producător, de către serviciul său pentru clienți sau de către o altă persoană calificată asemănător, pentru a evita pericolele. La eliminare trebuie indicat faptul că acest produs conține un acumulator.
- Dacă LED roșu pentru starea de încărcare a bateriei 3 clipește în timpul utilizării, nivelul acumulatorului este mai mic de 10 % din capacitatea sa. Acumulatorul trebuie încărcat.
- Nu încărcăți niciodată produsul la temperaturi ale mediului sub +4 °C sau peste +40 °C. Condițiile de depozitare trebuie să fie în loc răcoros și uscat iar temperatura mediului trebuie să fie între 0 °C și +50 °C.

## Începerea procesului de încărcare

(Fig. B)

### INDICAȚIE

- ▶ LED-ul pentru starea de încărcare a bateriei se aprinde timp de cca. 10 secunde după eliberarea întrerupătorului pornit/oprit [9].
- ▶ Acestea sunt valori aproximative pentru nivelul de încărcare și nivelul acumulatorului.

1. Conectați cablul USB [8] la racordul USB (tip A) [7] a încărcătorului [6].
  2. Cuplați celălalt capăt al cablului USB [8] la un racord USB tip C [5].
  3. Conectați încărcătorul [6] la o priză.
- LED-urile pentru starea de încărcare a bateriei [1], [2] și [3] indică starea de încărcare:

LED pentru starea de încărcare a bateriei în timpul încărcării			Nivel de încărcare
Roșu [3]	Galben [2]	Verde [1]	
Clipește	Oprit	Oprit	<30 %
Se aprinde	Clipește	Oprit	30–60 %
Se aprinde	Se aprinde	Clipește	60–90 %
Se aprinde	Se aprinde	Se aprinde	>90 %

## INDICAȚIE

- Lumina de lucru cu LED [10] poate fi folosită în timpul procesului de încărcare. Este normal ca mânerul să se încălzească ușor în timpul procesului de încărcare.



LED pentru starea de încărcare a bateriei în timpul funcționării			Nivel acumulator
Roșu [3]	Galben [2]	Verde [1]	
Clipește	Oprit	Oprit	<10 %
Se aprinde	Oprit	Oprit	10–30 %
Se aprinde	Se aprinde	Oprit	30–70 %
Se aprinde	Se aprinde	Se aprinde	>70 %

### Încheierea procesului de încărcare

- Decuplați cablul USB [8] de la produs.
- Scoateți încărcătorul [6] din priză.

### ● Modificarea sensului de rotație

- Comutați schimbătorul de sens de rotație [4], pentru a regla sensul de rotație (fig. C):

Întreprător apăsat din	Direcție	Indicare direcție
Dreapta (b)	Strângere șuruburi	 [1]
Stânga (a)	Desfacere șuruburi	 [3]

## ● Lumina de lucru cu LED

- Lumina de lucru cu LED **10** se va stinge la cca. 10 secunde după eliberarea întrerupătorului pornit/oprit **9**.
  - Lumina de lucru cu LED **10** poate fi aprinsă separat, pentru iluminarea directă a zonei de lucru.
1. Fixați schimbătorul de sens de rotație **4** în poziție centrală, astfel încât să iasă la aceeași distanță în ambele părți.
  2. Apăsați întrerupătorul pornit/oprit **9**.

## ● Schimbarea capetelor de șurubelniță

### INDICAȚIE

- ▶ Capetele sunt inscripționate după dimensiuni și formă. Dacă nu sunteți sigur, încercați capul respectiv, pentru a verifica dacă stă fără joc în capul șurubului.
- Trageți capul de șurubelniță afară. Așezați un altfel de tip de cap de șurubelniță în suportul pentru cap **12** (fig. D).

## ● Schimbarea accesoriilor

Capacul frontal **11** poate fi scos pentru a monta alte accesorii (nu sunt incluse în volumul livrării) (fig. E, F):

- A1 Accesoriu pentru cuplu
- A2 Accesoriu excentric
- A3 Accesoriu unghiular
- A4 Accesoriu de tăiere

Accesoriile sunt disponibile la [www.optimex-shop.com](http://www.optimex-shop.com) la „PAS 4 D7”.

1. Prindeți de una dintre cele două adâncituri ale capacului pentru a scoate capacul frontal **11**.

2. Verificați instrucțiunile de utilizare furnizat împreună cu dispozitivele atașabile interschimbabile pentru montare și demontare.

## ● Pornirea/oprirea

Pornirea/oprirea	Acțiune
Pornit	Apăsăți întrerupătorul pornit/oprit <b>9</b> și țineți-l în această poziție. Lumina de lucru cu LED <b>10</b> se aprinde.
Oprit	Eliberați întrerupătorul pornit/oprit <b>9</b> . Lumina de lucru cu LED <b>10</b> se aprinde timp de cca. 10 secunde și apoi se stinge.

## ● Remediarea defecțiunilor

### **AVERTISMENT!**

- ▶ Dacă produsul a căzut în apă sau a fost expus accidental la ploaie, acesta nu mai poate fi utilizat. Puneți produsul într-o pungă de plastic sigilată și trimiteți-l la centrul de service pentru reparații sau eliminare.

<b>Problemă</b>	<b>Cauză posibilă</b>	<b>Remediere</b>
Produsul nu se încarcă.	Priza nu are curent.	Conectați încărcătorul <b>6</b> la o priză cu alimentare electrică normală.
	Încărcătorul <b>6</b> este defect sau deteriorat.	Schimbați încărcătorul <b>6</b> .
	Cablul USB <b>8</b> este defect sau deteriorat.	Schimbați cablul USB <b>8</b> .
	Produsul sau acumulatorul sunt deteriorate.	Aduceți produsul la centrul de service pentru reparații.
Produsul nu funcționează.	Produsul este supraîncălzit.	Lăsați produsul cca. 10 minute să se răcească.
	Acumulatorul este descărcat.	Încărcați acumulatorul.
	Produsul este deteriorat.	Aduceți produsul la centrul de service pentru reparații.
Din produs iese lichid.	Acumulatorul este deteriorat.	Aduceți produsul la centrul de service pentru reparații.

## ● Curățarea și întreținerea

### INDICAȚIE

- ▶ Nu folosiți produse chimice, alcaline, de frecare sau alte produse de curățare sau de dezinfectare agresive pentru a curăța produsul, deoarece acestea pot deteriora suprafața.
  
- Deschiderile de ventilație trebuie să fie întotdeauna libere.
- Aveți grijă să nu ajungă niciun lichid în interiorul produsului.
- Curățarea regulată și corectă ajută la garantarea unei utilizări sigure și prelungește durata de viață a produsului.
- Păstrați produsul permanent curat, uscat și fără ulei sau vaselină.  
Îndepărtați praful după fiecare utilizare și înainte de depozitare.
- Înainte de curățare sau de efectuarea lucrărilor de întreținere:
  - Fixați schimbătorul de sens de rotație **4** în poziție centrală. Aceasta evită pornirea neașteptată.
  - Îndepărtați cablul USB **8**.
  - Îndepărtați capul de șurubelniță.
  - Scoateți încărcătorul **6** din priză.
- Curățați produsul cu o cârpă uscată. Pentru locurile greu accesibile, folosiți o perie moale.
- Îndepărtați în special mizeria și praful de pe deschiderile de ventilație cu o cârpă și o perie moale.

## ● Întreținerea

- Înainte și după fiecare utilizare: Verificați produsul și capetele de șurubelniță pentru uzură și deteriorări.  
Dacă este nevoie, înlocuiți accesoriile (vezi „Schimbarea capetelor de șurubelniță”).  
Respectați aici cerințele tehnice (vezi „Date tehnice”).

## ● Depozitarea

- Fixați schimbătorul de sens de rotație **4** în poziție centrală. Aceasta evită pornirea neașteptată.
- Depozitați produsul într-un spațiu interior uscat, protejat de radiația solară directă.

## ● Transportul

### INDICAȚIE

- ▶ Acumulatorii Li-ion integrați pot fi scoși numai de personal pregătit sau calificat.  
Pentru a scoate acumulatorul din carcasă, acesta trebuie să fie descărcat și șuruburile carcasei trebuie să fie slăbite. Racordurile acumulatorului trebuie desfăcute și izolate separat.
- ▶ Acest produs conține un acumulator li-ion reîncărcabil și se supune astfel regulilor legale pentru substanțe periculoase. Produsul cu acumulatorul integrat poate fi transportat pe șosea și pe mare fără cerințe deosebite.
- ▶ La transportul printr-un ofertant terț (de ex. linie aeriană, curier, transportator), ambalajul și marcajul se supun unor cerințe deosebite. La transportul printr-un ofertant terț, trebuie consultat un expert pentru mărfuri periculoase.

## ● Înlăturare

Ambalajul este produs din material ecologic care pot fi eliminate la punctele locale de reciclare.



Respectați marcajul materialelor de ambalaj pentru eliminarea deșeurilor, acestea sunt marcate de abrevierile (a) și cifrele (b) cu următoarea semnificație: 1–7: plastice/20–22: hârtie și carton/80–98: substanțe de conexiune.

### Produsul:



Puteți obține informații despre posibilitățile de eliminare a produsului de la administrația locală.



Pentru a proteja mediul înconjurător nu eliminați produsul dumneavoastră la gunoiul menajer atunci când nu mai poate fi folosit, ci predați-l la un punct de colectare. Vă puteți informa cu privire la punctele de colectare și orarul acestora de la administrația competentă.

Bateriile/acumulatorii defecti sau consumați trebuie reciclați. Înapoiati bateriile și sau acumulatorii prin intermediul punctelor de colectare indicate.



**Deteriorarea mediului înconjurător prin aruncarea greșită a bateriilor/acumulatorilor!**

Bateriile/acumulatorii nu trebuie aruncate în gunoiul menajer. Ele pot conține metale grele toxice și se supun tratamentului deșeurilor periculoase. Simbolurile chimice ale metalelor grele sunt următoarele: Cd = cadmiu, Hg = mercur, Pb = plumb. De aceea, predați bateriile/acumulatorii consumate la un punct de colectare comunal.

## ● Garanție

Produsul a fost fabricat cu atenție, conform unor standarde stricte de calitate și verificat temeinic înainte de livrare. În caz de defecțiuni de material sau de fabricație aveți drepturi legale față de vânzătorul produsului. Drepturile dumneavoastră legale nu sunt limitate în niciun fel de garanția menționată mai jos.

Garanția pentru aceste produs este 3 ani începând de la data achiziției. Durata garanției începe la data achiziției. Păstrați chitanța originală la un loc sigur, deoarece acest document este necesar pentru dovada achiziției.

Toate defecțiunile sau deteriorările care sunt deja existente la momentul achiziției, trebuie anunțate imediat după despachetarea produsului.

Dacă în decurs de 3 ani de la achiziția produsului apare un defect de material sau de fabricație, vă reparăm sau înlocuim gratuit produsul la alegerea noastră. Durata de garanție nu se prelungește după aprobarea unei cerințe de garanție. Aceasta este valabil și pentru piesele schimbate și reparate.

Această garanție se stinge dacă produsul este deteriorat, utilizat sau întreținut în mod necorespunzător.

Garanția acoperă defectele de material și de fabricație. Această garanție nu acoperă nici piesele produsului care sunt supuse uzurii normale și, prin urmare, sunt considerate piese de uzură (de ex. baterii, furtunuri, cartușe de cerneală) și nici deteriorarea pieselor fragile, cum ar fi întrerupătoarele sau piesele din sticlă.

Timpul de nefuncționare din cauza lipsei de conformitate apărute în cadrul termenului de garanție prelungeste termenul de garanție legală de conformitate și cel al garanției comerciale și curge, după caz, din momentul la care a fost adusă la cunoștința vânzătorului lipsa de conformitate a produsului sau din momentul prezentării produsului la vânzător/unitatea service până la aducerea produsului în stare de utilizare normală și, respectiv, al notificării în scris în vederea ridicării produsului sau predării efective a produsului către consumator.

Produsele de folosință îndelungată care înlocuiesc produsele defecte în cadrul termenului de garanție vor beneficia de un nou termen de garanție care curge de la data preschimbării produsului.

### ● Modul de desfășurare în caz de garanție

Pentru a putea asigura o procesare rapidă a cererii dumneavoastră, vă rugăm să urmați următoarele indicații:

Vă rugăm să țineți la îndemână bonul de casă și numărul articolului (IAN 480074\_2410) ca dovadă pentru achiziția dumneavoastră.

Vă rugăm să luați numărul de produs de pe plăcuța cu tipul de construcție de pe produs, gravura de pe produs, pagina principală a instrucțiunii de utilizare (jos, stânga) sau de pe spatele sau fundul produsului.

În cazul în care, apar erori de funcționare sau alte defecțiuni, contactați mai întâi prin telefon sau prin e-mail, departamentul de service menționat în continuare.

Dumneavoastră puteți să expediați atunci un produs considerat ca fiind defect, adăugând chitanța de plată (bonul de casă) și menționând, în ce constă defecțiunea și când a apărut aceasta, fără cheltuieli poștale, la adresa de service comunicată.



La parkside-diy.com puteți să vedeți și să descărcați acest manual și multe altele. Cu acest cod QR ajungeți direct la parkside-diy.com. Selectați țara dumneavoastră și căutați manualele de utilizare prin motorul de căutare. Dacă introduceți numărul de articol (IAN) 480074\_2410 ajungeți la manualul de utilizare pentru articolul dumneavoastră.

## ● Service

RO **Service România**

Tel.: 0800890239

E-Mail: owim@lidl.ro



Marcaj Sârb De Conformitate

# ● Declarația UE de conformitate

## DECLARAȚIA UE DE CONFORMITATE (Nr. 480074\_2410)

IAN: 480074\_2410  
Identificarea produsului: "PARKSIDE" Șurubelnită cu acumulator  
Numărul de model: HG10759

Obiectul declarației descris mai sus este în conformitate cu legislația relevantă de armonizare a Uniunii:

Directiva 2006/42/CE
Directiva 2014/30/EU
Directiva 2011/65/UE cu toate modificările aferente

Trimiteri la standardele armonizate sau trimiteri la alte specificații tehnice relevante în legătură cu care se declară conformitatea:

<b>Nr./Părți</b>
Directiva 2006/42/CE
EN 62841-1:2015
EN 62841-2-2:2014
EN ISO 12100:2010
Directiva 2014/30/EU
EN 55014-1:2017/A1:2020
EN 55014-2:1997/A2:2008
EN IEC 55014-1:2021
EN IEC 55014-2:2021
EN 61000-3-2:2014
EN IEC 61000-3-2:2019/A1:2021
EN 61000-3-3:2013/A2:2021

Obiectul declarației descris mai sus este conform Directivei 2011/65/UE a Parlamentului European și a Consiliului din 8 iunie 2011 privind restricțiile de utilizare a anumitor substanțe periculoase în echipamentele electrice și electronice:

<b>Nr./Părți</b>
EN IEC 63000:2018



Deținătorul documentației tehnice: OWIM GmbH & Co.KG

Semnat pentru și în numele:

**OWIM GmbH & Co. KG, Stiftsbergstraße 1, 74167 Neckarsulm, Germania**

Prezenta declarație de conformitate este emisă pe răspunderea exclusivă a producătorului.

Traducerea originalului declarației de conformitate

Neckarsulm	12.11.2024		
Locul	Data	ppa. Stella Haense	ppa. Jens Buchheim
		Procurist	Procurist

RO



RO 129

<b>Използвани предупредителни указания и символи</b> .....	Страница 132
<b>Увод</b> .....	Страница 134
Употреба по предназначение. ....	Страница 134
Обем на доставката .....	Страница 135
Описание на частите .....	Страница 135
Технически данни .....	Страница 136
<b>Указания за безопасност</b> .....	Страница 140
Общи указания за безопасност за електрически инструменти .....	Страница 140
Указания за безопасност за отвертки ....	Страница 147
Намаляване на вибрациите и шума. ....	Страница 148
Поведение при злополуки .....	Страница 149
Указания за безопасност за зарядни устройства. ....	Страница 149
Остатъчни рискове .....	Страница 150
<b>Работа</b> .....	Страница 151
Информация за акумулаторната батерия. .	Страница 151
Промяна на посоката на въртене .....	Страница 154
Работна LED лампа. ....	Страница 154
Смяна на накрайници. ....	Страница 154
Смяна на наставки .....	Страница 155
Включване/изключване .....	Страница 155

<b>Отстраняване на неизправности . . .</b>	Страница 156
<b>Почистване и поддръжка . . . . .</b>	Страница 157
Поддръжка . . . . .	Страница 158
<b>Съхранение . . . . .</b>	Страница 158
<b>Транспортиране . . . . .</b>	Страница 159
<b>Изхвърляне . . . . .</b>	Страница 159
<b>Гаранция . . . . .</b>	Страница 161
Процедиране в случай на рекламация . . . .	Страница 165
<b>Сервиз . . . . .</b>	Страница 166
<b>ЕС Декларация за съответствие . . . .</b>	Страница 167

## Използвани предупредителни указания и СИМВОЛИ

В това ръководство за експлоатация и върху опаковката са използвани следните предупредителни указания:



**ОПАСНОСТ!** Този символ със сигналната дума „Опасност“ указва заплаха с висока степен на риск, която, ако не бъде избегната, води до тежко нараняване или смърт.



**ПРЕДУПРЕЖДЕНИЕ!** Този символ със сигналната дума „Предупреждение“ указва заплаха със средна степен на риск, която, ако не бъде избегната, може да доведе до тежко нараняване или смърт.



**ПРЕДПАЗЛИВОСТ!** Този символ със сигналната дума „Предпазливост“ указва заплаха с ниска степен на риск, която, ако не бъде избегната, може да доведе до леко или средно нараняване.











**ВНИМАНИЕ!** Този символ със сигналната дума „Внимание“ указва опасност от възможни материални щети.



**УКАЗАНИЕ:** Този символ със сигналната дума „Указание“ предлага допълнителна полезна информация.



Опасност – риск от токов удар!

	Променлив ток/напрежение
	Постоянен ток/напрежение
	Символ за продукт с клас на защита II
	Използвайте продукта само в сухи закрити помещения.
 	Този символ означава, че при употребата на продукта трябва да бъде спазвано ръководството за експлоатация.
<b>Li-Ion</b>	Литиево-йонна акумулаторна батерия
<b><math>n_0</math></b>	Обороти на празен ход
	Пазете акумулаторната батерия от горещина и пряка слънчева светлина.
	Пазете акумулаторната батерия от огън.
	Пазете акумулаторната батерия от вода и влага.
<b><math>\text{min}^{-1}</math></b>	Обороти в минута



Знакът CE потвърждава съответствието с  
отнасящите се до продукта директиви на ЕС.



Указания за безопасност



Инструкции за работа

## **4 V АКУМУЛАТОРНА ОТВЕРТКА**

### ● **Увод**

Поздравяваме Ви с покупката на този нов продукт. Вие избрахте висококачествен продукт. Ръководството за експлоатация е част от този продукт. То съдържа важни указания за безопасност, употреба и изхвърляне. Преди употребата на продукта се запознайте с всички инструкции за обслужване и безопасност. Използвайте продукта само съгласно описанието и за посочените области на употреба. Когато предавате продукта на трети лица, предавайте заедно с него и всички документи.

### ● **Употреба по предназначение**

- Този продукт е предназначен за завиване и отвиване на винтове.
- Винаги използвайте работни инструменти (наставки и накрайници), отговарящи на употребата по предназначение! При закупуването и употребата на работни инструменти съблюдавайте техническите изисквания на продукта (вижте „Технически данни“).
- Работната LED лампа **10** на този продукт е предназначена за осветяване на непосредствената работна област.

- Други начини на употреба или изменения на продукта се считат за употреба не по предназначение и могат да доведат до рискове като опасност за живота, наранявания и повреди. Производителят не поема отговорност за възникнали щети в резултат на употреба не по предназначение. Продуктът не е предназначен за професионална употреба или за подобни области на приложение.

## ● Обем на доставката

### **⚠ ПРЕДУПРЕЖДЕНИЕ!**

- ▶ Продуктът и опаковъчните материали не са детска играчка! Деца не бива да играят с найлонови торбички, фолио и дребни части! Съществува опасност от поглъщане и задушаване!

- 1 4 V Акумулаторна отвертка
- 1 USB кабел
- 1 Ръководство за експлоатация

## ● Описание на частите

Преди четене разтворете разгъващите се страници с чертежите. Запознайте се с всички функции на продукта.

(Фиг. А)

- 1 Индикатор за посока на въртене ▲ (завиване на винтове)/LED за състоянието на заряда на батерията (зелен цвят)
- 2 LED за състоянието на заряда на батерията (жълт цвят)

- 3 Индикатор за посока на въртене ▼ (развиване на винтове)/LED за състоянието на заряда на батерията (червен цвят)
- 4 Превключвател за посока на въртене
- 5 USB извод тип C
- 6 Зарядно устройство \*
- 7 USB извод (тип A)
- 8 USB кабел
- 9 Превключвател за включване/изключване
- 10 Работна LED лампа
- 11 Преден капак
- 12 Държач за накрайници

## ● Технически данни

### 4 V Акумулаторна отвертка

Модел:	HG10759
Номинално напрежение:	4 V === (постоянно напрежение)
Акумулаторна батерия (вградена):	Литиево-йонна
Брой клетки:	1
Капацитет:	1,5 Ah
Обороти на празен ход:	$n_0 = 200 \text{ min}^{-1}$
Въртящ момент (твърдо/ меко завинтване по ISO 5393):	Макс. 10 N m
Държач за накрайници:	6,35 mm (1/4")
Размери:	138 mm × 42 mm × 114 mm

\* Зарядно устройство не е включено. Клиентите могат да закупят това зарядно устройство от [www.optimex-shop.com](http://www.optimex-shop.com).

**Използвайте единствено следното зарядно устройство, за да зареждате безжичния инструмент \*:**

<b>Информация</b>	<b>Стойност</b>
Наименование или търговска марка на производителя, номер на търговската регистрация и адрес:	OWIM GmbH & Co. KG HRA 721742 Stiftsbergstraße 1, 74167 Neckarsulm, ГЕРМАНИЯ
Идентификатор на модела:	HG06825 (VDE мрежов щепсел) HG06825-BS (BS мрежов щепсел)

<b>Информация</b>	<b>Стойност</b>	<b>Мерна единица</b>
Входно напрежение:	100–240	V~
Честота на входния променлив ток:	50/60	Hz
Изходно напрежение:	5,0	V ===
Изходен ток:	1,7	A
Изходна мощност:	8,5	W
Среден КПД в работен режим:	78,2	%
Консумирана мощност на празен ход:	<0,1	W
Входен ток:	0,3	A
Клас на защита:	II/□ (двойна изолация)	
Тип свързване:	USB (тип A)	
Време за зареждане:	ок. 60	min

\* Зарядно устройство не е включено. Клиентите могат да закупят това зарядно устройство от [www.optimex-shop.com](http://www.optimex-shop.com).

## Препоръчителна околна температура

По време на зареждане:	+4 °C до +40 °C
По време на работа:	0 °C до +40 °C
По време на съхранение:	0 °C до +50 °C

## Стойности на шумови емисии

Измерените стойности са определени съгласно EN 62841. Нивото на шума, измерено с АЧХ от тип А, на електрическия инструмент в типичния случай възлиза на:

Ниво на звуково налягане:	$L_{pA}$	=	60,37 dB
Ниво на звукова мощност:	$L_{WA}$	=	71,37 dB
Неопределеност К:	$K_{pA/WA}$	=	3 dB

## Стойности на емисии на вибрации

Общи стойности на вибрации (векторна сума от трите посоки), определени съгласно EN 62841:

### Завинтване

Стойност на емисии на вибрации $a_h$ :	=	$< 2,5 \text{ m/s}^2$ ( $0,215 \text{ m/s}^2$ )
Неопределеност К:	=	$1,5 \text{ m/s}^2$

## ПРЕДУПРЕЖДЕНИЕ!

- ▶ Емисиите на вибрации и шумовите емисии по време на действителната употреба на електрическия инструмент могат да се различават от посочените стойности, в зависимост от начина, по който електрическият инструмент се използва, особено от вида на обработвания детайл.

## ПРЕДУПРЕЖДЕНИЕ!

Опитайте се да поддържате натоварването от вибрации и шум възможно най-минимално. Примерни мерки за намаляване на натоварването от вибрации са носенето на ръкавици при употребата на инструмента и ограничаване на времето на работа. При това трябва да се вземат под внимание всички части на работния цикъл (например времената, през които електрическият инструмент е изключен, както и тези, в които той е включен, но работи без натоварване).

## УКАЗАНИЕ

- ▶ Посочените общи стойности на вибрации и посочените стойности на шумови емисии са измерени по стандартен метод на изпитване и могат да бъдат използвани за сравнение на един електрически инструмент с друг.
- ▶ Посочените общи стойности на вибрации и посочените стойности на шумови емисии могат да бъдат използвани също и за предварително оценяване на натоварването.



## Указания за безопасност

- **Общи указания за безопасност за електрически инструменти**

### **⚠ ПРЕДУПРЕЖДЕНИЕ!**

- ▶ **Прочетете всички указания за безопасност, инструкции, илюстрации и технически данни, с които този електрически инструмент е снабден.** Пропуски при спазването на следните инструкции могат да предизвикат токов удар, пожар и/или тежки наранявания.

**Запазете всички указания за безопасност и инструкции за бъдещи справки.**

Използването в указанията за безопасност понятие „електрически инструмент“ се отнася за задвижвани от мрежово напрежение електрически инструменти (с мрежов проводник) или за задвижвани с акумулаторна батерия електрически инструменти (без мрежов проводник).

### **Безопасност на работното място**

- Поддържайте Вашето работно пространство чисто и добре осветено.** Безпорядъкът или неосветените работни пространства могат да доведат до злополуки.
- Не работете с електрическия инструмент във взривоопасна среда, в която се намират запалими течности, газове или прахове.** Електрическите инструменти създават искри, които могат да възпламенят праха или изпаренията.

- c) **Дръжте деца и други лица далеч по време на използване на електрическия инструмент.** При разсейване можете да изгубите контрол върху електрическия инструмент.

### **Безопасност при работа с електрически ток**

- a) **Свързващият щепсел на електрическия инструмент трябва да отговаря на контакта. Щепселът не бива да се променя по никакъв начин. Не използвайте адаптерни щепсели заедно с електрически инструменти с предпазно заземяване.** Непроменени щепсели и подходящи контакти намаляват риска от токов удар.
- b) **Избягвайте телесен контакт със заземени повърхности като тръби, отоплителни тела, печки и хладилници.** Съществува повишен риск от токов удар, когато Вашето тяло е заземено.
- c) **Пазете електрическите инструменти от дъжд или влага.** Проникването на вода в електрически инструмент повишава риска от токов удар.
- d) **Не използвайте свързващия проводник за носене или закачане на електрическия инструмент или за издърпване на щепсела от контакта. Пазете свързващия проводник от горещина, масло, остри ръбове или движещи се части.** Повредени или оплетени свързващи проводници увеличават риска от токов удар.
- e) **Когато работите с електрически инструмент на открито, използвайте само удължаващи проводници, които също са подходящи за употреба на открито.** Използването на подходящ за употреба на открито удължаващ проводник намалява риска от токов удар.

- f) **Когато употребата на електрическия инструмент във влажна среда не може да бъде избегната, използвайте диференциалнотокова защита.** Използването на диференциалнотокова защита намалява риска от токов удар.

### **Безопасност за хората**

- a) **Бъдете внимателни, обръщайте внимание на това, което правите, и подхождайте разумно към работата с електрически инструмент.** Не използвайте електрически инструменти, когато сте изморени или сте под влиянието на упойващи вещества, алкохол или медикаменти. Момент невнимание при използването на електрическия инструмент може да доведе до сериозни наранявания.
- b) **Носете лични предпазни средства и винаги предпазни очила.** Носенето на лични предпазни средства като противопрахова маска, устойчиви на хлъзгане предпазни обувки, предпазна каска или защита за слуха, в зависимост от вида и употребата на електрическия инструмент, намалява риска от наранявания.
- c) **Избягвайте неволно включване. Уверете се, че електрическият инструмент е изключен, преди да го свържете към електрозахранването и/или акумулаторната батерия, преди да го вземете или носите.** Ако при носенето на електрическия инструмент държите пръста си върху прекъсвача или свържете към електрозахранването включен електрически инструмент, това може да доведе до злополуки.

- d) **Отстранявайте инструментите за настройка или гаечните ключове, преди да включите електрическия инструмент.** Инструмент или ключ, намиращ се във въртяща се част от електрическия инструмент, може да доведе до наранявания.
- e) **Избягвайте необичайни позиции на тялото. Осигурете си стабилен стоеж и постоянно пазете равновесие.** Така можете по-добре да контролирате електрическия инструмент в неочаквани ситуации.
- f) **Носете подходящо облекло. Не носете широки дрехи или накити. Дръжте косата и облеклото далеч от движещи се части.** Широки дрехи, накити или дълги коси могат да бъдат захванати от движещи се части.
- g) **Когато могат да бъдат монтирани устройства за изсмукване и събиране на прах, те трябва да бъдат свързани и използвани правилно.** Използването на устройство за изсмукване на прах може да намали вредите за здравето поради прах.
- h) **Не разчитайте на фалшива сигурност и не пренебрегвайте правилата за безопасност за електрически инструменти, дори и когато след многократна употреба сте запознати с електрическия инструмент.** Небрежното боравене може за част от секундата да доведе до тежки наранявания.

#### **Употреба и боравене с електрическия инструмент**

- a) **Не претоварвайте електрическия инструмент. Използвайте предназначения за Вашата работа електрически инструмент.** С подходящия електрически инструмент работите по-добре и по-сигурно в посочените граници на работните му характеристики.

- b) **Не използвайте електрически инструмент, чийто прекъсвач е повреден.** Електрически инструмент, който вече не може да се включва или изключва, е опасен и трябва да бъде ремонтиран.
- c) **Изтеглете щепсела от контакта и/или отстранете свалящата се акумулаторна батерия, преди да извършвате настройки по уреда, да сменяте части на работни инструменти или да оставите електрическия инструмент настрана.** Тази мярка за безопасност предотвратява неволното стартиране на електрическия инструмент.
- d) **Съхранявайте електрически инструменти, които не се използват, на недостъпно за деца място. Не позволявайте използване на електрическия инструмент от лица, които не са запознати с него или не са прочели тези инструкции.** Електрическите инструменти са опасни, ако се използват от неопитни лица.
- e) **Поддържайте грижливо електрическите инструменти и работните инструменти. Проверявайте дали движещите се части функционират безупречно и не заяждат, дали няма счупени или така повредени части, че да нарушават функционирането на електрическия инструмент. Повредените части трябва да бъдат ремонтирани преди използване на електрическия инструмент.** Много злополуки са причинени от лошо поддържани електрически инструменти.
- f) **Поддържайте режещите инструменти наточени и чисти.** Грижливо поддържаните режещи инструменти с остри режещи ръбове се заклинват по-малко и се водят по-лесно.

- g) **Използвайте електрическия инструмент, принадлежностите, работните инструменти и т.н. съгласно тези инструкции.** При това вземайте под внимание условията на работа и дейността, която трябва да се извърши. Употребата на електрически инструменти за различни от предвидените приложения може да доведе до опасни ситуации.
- h) **Пазете дръжките и повърхностите за хващане сухи, чисти и без масло и грес.** Хлъзгави дръжки и повърхности за хващане не позволяват сигурна работа и контрол на електрическия инструмент в непредвидени ситуации.

#### **Употреба и боравене с акумулаторния инструмент**

- a) **Зареждайте акумулаторните батерии само със зарядни устройства, които са препоръчани от производителя.** Зарядно устройство, което е предназначено за определен вид акумулаторни батерии, може да причини пожар, ако се използва с други акумулаторни батерии.
- b) **В електрическите инструменти използвайте само предвидените за целта акумулаторни батерии.** Използването на други акумулаторни батерии може да доведе до наранявания и опасност от пожар.
- c) **Дръжте акумулаторната батерия, която не се използва, далеч от кламери, монети, ключове, пирони, винтове или други малки метални предмети, които биха могли да причинят късо съединение на контактите.** Късо съединение между контактите на акумулаторната батерия може да доведе до изгаряния или пожар.

- d) **При неправилна употреба от акумулаторната батерия може да излезе течност. Избягвайте контакт с нея. При случаен контакт изплакнете с вода. Ако течността попадне в очите, допълнително потърсете лекарска помощ.** Излизащата течност от акумулаторната батерия може да доведе до раздразнения на кожата или изгаряния.
- e) **Не използвайте повредени или променени акумулаторни батерии.** Повредените или променени акумулаторни батерии могат да имат непредвидимо поведение и да доведат до пожар, експлозия или опасност от нараняване.
- f) **Не излагайте акумулаторна батерия на огън или твърде високи температури.** Огън или температури над 130 °C могат да предизвикат експлозия.
- g) **Следвайте всички инструкции за зареждане и никога не зареждайте акумулаторната батерия или акумулаторния инструмент извън границите на посочения в ръководството за експлоатация температурен диапазон.** Неправилно зареждане или зареждане извън границите на допустимия температурен диапазон може да разруши акумулаторната батерия и да увеличи опасността от пожар.



**ПРЕДПАЗЛИВОСТ! ОПАСНОСТ ОТ ЕКСПЛОЗИЯ!**  
Никога не зареждайте батерии за еднократна употреба.



Пазете акумулаторната батерия от топлина, напр. от продължително излагане на слънце, огън, вода и влага.



Съществува опасност от експлозия.

## Сервиз

- a) **Ремонти по електрическия инструмент следва да се извършват само от квалифицирани специалисти и само с оригинални резервни части.** Така се гарантира, че безопасността на електрическия инструмент ще се запази.
- b) **Никога не извършвайте поддръжка на повредени акумулаторни батерии.** Цялата поддръжка на акумулаторните батерии следва да се извършва само от производителя или от оторизирани сервизи.

## ● Указания за безопасност за отвертки

- a) **Хващайте електрическия инструмент за изолираните повърхности за хващане, когато извършвате работи, при които винтът може да засегне скрити електрически проводници.** Контактът на винта с проводник под напрежение може да постави под напрежение също и метални части на уреда и да доведе до токов удар.

- b) **Осигурявайте детайла.** Закрепен със затягащи приспособления или менгеме детайл се държи по-сигурно, отколкото с Вашата ръка.
- c) **Дръжте електрическия инструмент здраво.** При разхлабване и развиване на винтове за кратко може да се стигне до големи реактивни сили.
- d) **Изключете незабавно продукта, ако инструментът блокира по време на употребата.** Бъдете подготвени за големи реактивни сили, тъй като те могат да предизвикат откат.
- e) **Винаги поставяйте превключвателя за посока на въртене в средното положение (блокирано), когато работите по, транспортирате или съхранявате уреда.** Това предотвратява неволното стартиране на електрическия инструмент.

## ● Намаляване на вибрациите и шума

Ограничавайте времето на употреба, използвайте режими на работа със слаби вибрации и шум и носете лични предпазни средства, за да намалите вредните влияния на вибрациите и шума.

Следните мерки спомагат за намаляване на свързаните с вибрациите и шума рискове:

- Използвайте продукта само съгласно неговото предназначение и според описанието в тези инструкции.
- Уверявайте се, че продуктът е в изрядно състояние и добре поддържан.
- Използвайте правилните работни инструменти за този продукт и се уверявайте, че те са в изрядно състояние.
- Хващайте здраво продукта за ръкохватките/повърхностите за хващане.

- Поддържайте продукта съгласно инструкциите и осигурявайте достатъчно смазване (ако е приложимо).
- Планирайте Вашата работа така, че използването на продукти с висока стойност на вибрациите да е разпределено в продължителен период от време.

## ● Поведение при злополуки

Запознайте се с използването на този продукт с помощта на това ръководство за експлоатация. Запомнете указанията за безопасност и задължително ги спазвайте. Това спомага за избягване на рискове и опасности.

- Винаги бъдете внимателни при употребата на този продукт, за да можете своевременно да разпознаете опасностите и да действате. Бързата намеса може да предотврати тежки наранявания и материални щети.
- При неизправно функциониране изключвайте незабавно продукта и го отделяйте от мрежата. Давайте го на квалифициран специалист за проверка и евентуален ремонт, преди отново да го използвате.

## ● Указания за безопасност за зарядни устройства

- Този уред може да се използва от деца на 8 или повече години, както и от лица с намалени физически, сензорни или интелектуални способности или липса опит и познания, ако те са под надзор или са били инструктирани относно безопасната употреба на уреда

и разбират произтичащите от това опасности.

Деца не бива да играят с уреда.

Почистване и поддръжка от страна на потребителя не бива да се извършват от деца без наблюдение.

- Не зареждайте батерии за еднократна употреба.

Неспазването на това указание води до опасности.

- Пазете електрическите части от влага.

Никога не ги потапяйте във вода или други течности, за да избегнете токов удар.

Никога не дръжте уреда под течаща вода. Съблюдавайте инструкциите за почистване, поддръжка и ремонт.

 Уредът е предназначен само за употреба в закрити помещения.

### ● Остатъчни рискове

Дори и да работите с този продукт съгласно предписанията, остава потенциален риск от телесни наранявания и материални щети. Между другото, следните опасности могат

да възникнат във връзка с конструкцията и изпълнението на този продукт:

- Увреждане на здравето в резултат от емисиите на вибрации, ако продуктът се използва продължително време или не се използва или поддържа правилно.
- Телесни наранявания и материални щети, предизвикани от дефектни режещи инструменти или от внезапен удар в скрит предмет по време на употребата.
- Опасност от нараняване и материални щети, причинени от летящи предмети.

## УКАЗАНИЕ

- ▶ По време на експлоатацията този продукт създава електромагнитно поле! При определени обстоятелства това поле може да наруши функционирането на активни или пасивни медицински импланти! За да се намали опасността от сериозни или смъртоносни наранявания, препоръчваме на лица с медицински импланти да се консултират със своя лекар и с производителя на медицинския имплант, преди продуктът да бъде използван!

## ● Работа

### ● **Информация за акумулаторната батерия**

- Вградената акумулаторна батерия е частично заредена при доставката. Литиево-йонните акумулаторни батерии могат да бъдат зареждани по всяко време, без това да съкращава техния живот. Прекъсване на процеса на зареждане не поврежда акумулаторната батерия.
- Този продукт има вградена акумулаторна батерия, която не може да бъде сменена от потребителя. Демонтажът

или смяната на акумулаторната батерия могат да бъдат извършвани само от производителя, неговата сервизна служба или подобно квалифицирано лице, за да се избегнат опасности. При изхвърлянето трябва да се посочи, че този продукт съдържа акумулаторна батерия.

- Ако червеният LED за състоянието на заряда на батерията [3] мига по време на употребата, нивото на акумулаторната батерия е по-ниско от 10 % от нейния капацитет. Акумулаторната батерия трябва да бъде заредена.
- Никога не зареждайте продукта при околни температури под +4 °C или над +40 °C. Условията на съхранение са хладно и сухо място, а околната температура трябва да е между 0 °C и +50 °C.

## Започване на процеса на зареждане

(Фиг. В)

### УКАЗАНИЕ

- ▶ LED за състоянието на заряда на батерията свети след отпускането на превключвателя за включване/изключване [9] за ок. 10 секунди.
- ▶ Това са приблизителни стойности за състоянието на заряда и състоянието на акумулаторната батерия.

1. Свържете USB кабела [8] към USB извода (тип А) [7] на зарядното устройство [6].
2. Свържете другия край на USB кабела [8] към USB извода тип С [5].
3. Свържете зарядното устройство [6] към контакт.

- LED за състоянието на заряда на батерията [1], [2] и [3] показват състоянието на заряда:

LED за състоянието на заряда на батерията по време на зареждането			Състояние на заряда
Червен [3]	Жълт [2]	Зелен [1]	
Мига	Изключено	Изключено	<30 %
Свети	Мига	Изключено	30–60 %
Свети	Свети	Мига	60–90 %
Свети	Свети	Свети	> 90 %

## УКАЗАНИЕ

- ▶ Работната LED лампа [10] може да бъде използвана по време на процеса на зареждане. Нормално е по време на зареждането дръжката да се затопля леко.



LED за състоянието на заряда на батерията по време на работата			Състояние на акумулаторната батерия
Червен [3]	Жълт [2]	Зелен [1]	
Мига	Изключено	Изключено	<10 %
Свети	Изключено	Изключено	10–30 %
Свети	Свети	Изключено	30–70 %
Свети	Свети	Свети	> 70 %

## Завършване на процеса на зареждане

1. Отделете USB кабела [8] от продукта.
2. Извадете зарядното устройство [6] от контакта.

## ● Промяна на посоката на въртене

- Натиснете превключвателя за посока на въртене **4**, за да настроите посоката на въртене (фиг. C):

Превключвател натиснат от	Посока	Индикатор за посока
Дясно (b)	Завиване на винтове	 <b>1</b>
Ляво (a)	Развиване на винтове	 <b>3</b>

## ● Работна LED лампа

- Работната LED лампа **10** изгасва ок. 10 секунди след отпускане на превключвателя за включване/изключване **9**.
  - Работната LED лампа **10** може да бъде включена отделно за осветяване на непосредствената работна област.
1. Поставете превключвателя за посока на въртене **4** в средното положение, така че той да стърчи еднакво от двете страни.
  2. Натиснете превключвателя за включване/изключване **9**.

## ● Смяна на накрайници

### УКАЗАНИЕ

- ▶ Накрайниците са надписани според техните размери и форма. Ако не сте сигурни, изпробвайте съответния накрайник, за да проверите дали той приляга в главата на винта без луфт.
- Изтеглете накрайника за завинтване. Поставете друг тип накрайник в държача за накрайници **12** (фиг. D).

## ● Смяна на наставки

Предният капак [11] може да бъде свален, за да се поставят други наставки (не включени в обема на доставката) (фиг. E, F):

A1 Наставка за регулиране на въртящия момент

A2 Ексцентрична наставка

A3 Ъглова наставка

A4 Режеща наставка

Наставките се предлагат в [www.optimex-shop.com](http://www.optimex-shop.com) под „PAS 4 D7“.

1. Бръкнете в един от двата прореза в капачката, за да отстраните предния капак [11].
2. За монтажа и демонтажа проверете ръководството за експлоатация, доставено заедно със сменяемите наставки.

## ● Включване/изключване

Включване/изключване	Действие
Включено	Натиснете превключвателя за включване/изключване [9] и го задръжте в това положение. Работната LED лампа [10] се включва.
Изключено	Отпуснете превключвателя за включване/изключване [9]. Работната LED лампа [10] свети за ок. 10 секунди и след това изгасва.

## ● Отстраняване на неизправности

### ПРЕДУПРЕЖДЕНИЕ!

- ▶ Ако продуктът е паднал във вода или случайно е бил изложен на дъжд, той повече не може да бъде използван. Поставете продукта в запечатана пластмасова торбичка и го изпратете на сервизния център за ремонт или изхвърляне.

Проблем	Възможна причина	Решение
Продуктът не се зарежда.	Контактът няма ток.	Свържете зарядното устройство  към контакт с нормално електрозахранване.
	Зарядното устройство  е дефектно или повредено.	Сменете зарядното устройство  .
	USB кабелът  е дефектен или повреден.	Сменете USB кабела  .
	Продуктът или акумулаторната батерия са повредени.	Занесете продукта за ремонт в сервизния център.

Проблем	Възможна причина	Решение
Продуктът не функционира.	Продуктът е прегрял.	Оставете продукта да изстине ок. 10 минути.
	Акумулаторната батерия е изтощена.	Заредете акумулаторната батерия.
	Продуктът е повреден.	Занесете продукта за ремонт в сервизния център.
От продукта излиза течност.	Акумулаторната батерия е повредена.	Занесете продукта за ремонт в сервизния център.

## ● Почистване и поддръжка

### УКАЗАНИЕ

- ▶ Не използвайте химически, алкални, абразивни или други агресивни почистващи или дезинфекциращи средства за почистване на продукта, тъй като те могат да повредят неговите повърхности.
- Вентилационните отвори трябва винаги да са свободни.
- Внимавайте да не попадат течности във вътрешността на продукта.
- Редовното правилно почистване спомага за осигуряването на безопасна употреба и удължава живота на продукта.
- Винаги дръжте продукта чист, сух и без масло или грес.

Отстранявайте прах след всяка употреба и преди съхранение.

- Преди почистването или извършването на работи по поддръжка:
  - Поставете превключвателя за посока на въртене **4** в средното положение. Това предотвратява неволно включване.
  - Отстранете USB кабела **8**.
  - Отстранете крайника за завинтване.
  - Извадете зарядното устройство **6** от контакта.
- Почиствайте продукта със суха кърпа. За труднодостъпните места използвайте мека четка.
- Отстранявайте замърсяванията и праха специално от вентилационните отвори с кърпа и мека четка.

## ● Поддръжка

- Преди и след всяка употреба: Проверете продукта и крайниците за завинтване за износване и повреди. При нужда заменете принадлежностите с нови (вижте „Смяна на крайници“).  
Съблюдавайте техническите изисквания (вижте „Технически данни“).

## ● Съхранение

- Поставете превключвателя за посока на въртене **4** в средното положение. Това предотвратява неволно включване.
- Съхранявайте продукта в сухо закрито помещение, защитено от пряка слънчева светлина.

## ● Транспортиране

### УКАЗАНИЕ

- ▶ Вградената литиево-йонна акумулаторна батерия може да бъде изваждана единствено от обучен или квалифициран персонал.  
За да се извади акумулаторната батерия от корпуса, акумулаторната батерия трябва да е празна и винтовете на корпуса трябва да бъдат развинтени. Изводите на акумулаторната батерия трябва да бъдат разединени един по един и изолирани.
- ▶ Този продукт съдържа литиево-йонна акумулаторна батерия и затова е предмет на законовите разпоредби за опасните вещества. Продуктът с вградена акумулаторна батерия може да бъде транспортиран по пътища и по море без специални изисквания.
- ▶ Към опаковката и маркировката има специални изисквания при транспортиране от доставчици на услуги (напр. авиолинии, куриери, спедитори). При транспортирането от доставчици на услуги трябва да се извърши консултация с експерт по опасни материали.

## ● Изхвърляне

Опаковката е изработена от екологични материали, които може да предадете в местните пунктове за рециклиране.



За разделното събиране на отпадъците съблюдавайте маркировката на опаковъчните материали, те са маркирани със съкращения (а) и цифри (б) със следното значение: 1–7: пластмаси/ 20–22: хартия и картон/80–98: композитни материали.

### Продукт:



Относно възможностите за отстраняване на излезлия от употреба продукт като отпадък се информирайте от Вашата общинска или градска управа.



В интерес на опазването на околната среда не изхвърляйте излезлия от употреба продукт заедно с битовите отпадъци, а го предайте за правилно рециклиране. За събирателните пунктове и тяхното работно време можете да се информирате от местната управа.

Дефектните или изтощени батерии/акумулаторни батерии следва да бъдат рециклирани. Предавайте батериите/акумулаторните батерии и/или продукта в пунктовете за рециклиране.



**Щети върху околната среда поради неправилно обезвреждане на батериите/акумулаторните батерии!**

Батериите/акумулаторните батерии не бива да се изхвърлят заедно с битовите отпадъци. Те могат да съдържат отровни тежки метали и подлежат на специална преработка.

Химическите символи на тежките метали са, както следва: Cd = кадмий, Hg = живак, Pb = олово. Затова предавайте изтощените батерии/акумулаторни батерии в общински събирателен пункт.

## ● Гаранция

Уважаеми клиенти, за този уред получавате 3 години гаранция от датата на покупката. В случай на несъответствие на продукта с договора за продажба Вие имате законно право да предявите рекламация пред продавача на продукта при условията и в сроковете, определени в глава трета, раздел II и III и глава четвърта от Закона за предоставяне на цифрово съдържание и цифрови услуги и за продажба на стоки (ЗПЦСЦУПС)\*.

Вашите права, произтичащи от посочените разпоредби, не се ограничават от нашата по-долу представена търговска гаранция, не са свързани с разходи за потребителите и независимо от нея продавачът на продукта отговаря за липсата на съответствие на потребителската стока с договора за продажба съгласно ЗПЦСЦУПС.

### **Гаранционни условия**

Гаранционният срок е 3 години от датата на получаване на стоката. Пазете добре оригиналната касова бележка. Този документ е необходим като доказателство за покупката. Ако в рамките на три години от датата на закупуване на този продукт се появи дефект на материала или производствен дефект, продуктът ще бъде безплатно ремонтиран или заменен. Гаранцията предполага в рамките на тригодишния

гаранционен срок да се представят дефектният уред, касовата бележка (касовият бон), както и всички други документи, установяващи наличието на дефект и писмено да се обясни в какво се състои дефектът и кога е възникнал. Ако дефектът е покрит от нашата гаранция, Вие ще получите обратно ремонтирания или нов продукт. В случай на замяна на дефектна стока първоначалните гаранционен срок и гаранционни условия се запазват. В случай на ремонт на дефектна стока, срокът на ремонта се прибавя към гаранционния срок. За евентуално наличните и установени повреди и дефекти още при покупката трябва да се съобщи веднага след разопаковането. Евентуалните ремонти след изтичане на гаранционния срок са срещу заплащане.

Ремонтът или замяната на продукта не поражда нова гаранция.

### **Обхват на гаранцията**

Уредът е произведен грижливо според строгите изисквания за качество и добросъвестно изпитан преди доставка. Гаранцията важи за дефекти на материала или производствени дефекти. Гаранцията не обхваща консумативите, както и частите на продукта, които подлежат на нормално износване, поради което могат да бъдат разглеждани като бързо износващи се части (например филтри или приставки) или повредите на чупливи части (например прекъсвачи, батерии или такива произведени от стъкло). Гаранцията отпада, ако уредът е повреден поради неправилно използване или в резултат на неосъществяване на техническа поддръжка. За правилната употреба на продукта трябва точно да се спазват всички указания в упътването за експлоатация. Предназначение и действия, които не се препоръчват от упътването за експлоатация или за които то предупреждава, трябва задължително да се

избягват. Продуктът е предназначен само за частна, а не за професионална употреба. При злоупотреба и неправилно третиране, употреба на сила и при интервенции, които не са извършени от клона на нашия оторизиран сервиз, гаранцията отпада.

### **Процедура при гаранционен случай**

За да се гарантира бърза обработка на Вашия случай, следвайте следните указания:

- За всички запитвания подгответе касовата бележка и идентификационния номер (IAN 480074\_2410) като доказателство за покупката.
- Вземете артикулния номер от фабричната табелка.
- При възникване на функционални или други дефекти първо се свържете по телефона или чрез имейл с долупосочения сервизен отдел. След това ще получите допълнителна информация за уреждането на Вашата reklamacия.
- След съгласуване с нашия сервиз можете да изпратите дефектния продукт на посочения Ви адрес на сервиза безплатно за Вас, като приложите касовата бележка (касовия бон) и посочите писмено в какво се състои дефектът и кога е възникнал. За да се избегнат проблеми с приемането и допълнителни разходи, задължително използвайте само адреса, който Ви е посочен. Осигурете изпращането да не е като експресен товар или като друг специален товар. Изпратете уреда заедно с всички принадлежности, доставени при покупката, и осигурете достатъчно сигурна транспортна опаковка.

### **Ремонтен сервиз/извънгаранционно обслужване**

Ремонти извън гаранцията можете да възложите на клона на нашия сервиз срещу заплащане. Той с удоволствие ще Ви

направи предварителна калкулация. Можем да обработваме само уреди, които са достатъчно опаковани и изпратени с платени транспортни разходи.

**Внимание:** Изпратете Вашия уред на клона на нашия сервиз почистен и с указание за дефекта.

Уредите, предмет на извънгаранционно обслужване, изпратени с неплатени транспортни разходи – с наложен платеж, като експресен или друг специален товар – не се приемат.

Ние ще извършим безплатно изхвърлянето на изпратените от Вас дефектни уреди.

### **Сервизно обслужване**

#### **България**

Тел.: 008001184975

Е-мейл: [owim@lidl.bg](mailto:owim@lidl.bg)

#### **Вносител**

Моля, обърнете внимание, че следващият адрес не е адрес на сервиза. Първо се свържете с горепосочения сервизен център.

### **ОВИМ ГмбХ & Ко.КГ**

Щифтсбергщрасе 1

74167 Некарсулм

Германия

\* Като физическо лице – потребител, независимо от настоящата търговска гаранция, Вие се ползвате от правата на законовата гаранция, предоставена от Закона за предоставяне на цифрово съдържание и цифрови услуги и за продажбата на стоки /ЗПЦСЦУПС/. По-специално Вие имате право при несъответствие на стоката да бъде извършен ремонт или замяна по Ваш избор, освен ако

това е невъзможно или е свързано с непропорционално големи разходи за продавача. Вие имате право на пропорционално намаляване на цената или на разваляне на договора при наличие на условията на чл. 33, ал. 3 от ЗПЦСЦУПС. Условията и сроковете на законната гаранция са регламентирани в глава трета, раздел II и III и в глава четвърта на ЗПЦСЦУПС

## ● Процедиране в случай на рекламация

За да се гарантира бърза обработка на Вашата поръчка, моля, следвайте посочените указания:

Моля, при всички запитвания дръжте на разположение касовия бон и номера на артикула (IAN 480074\_2410) като доказателство за покупката.

Номерът на артикула е посочен върху типовата табелка на продукта, върху гравюра на продукта, на заглавната страница на настоящото ръководство (долу вляво) или върху стикера от горната или долната страна на продукта.

При възникнали функционални дефекти или други повреди първо се свържете по телефона или по електронната поща с посочения по-долу сервиз.

Продукта, който е регистриран като дефектен, можете да изпратите след това без пощенски разходи на посочения Ви сервиз, като приложите документ за закупуването (касов бон) и описание, в какво се състои повредата и кога е възникнала.



**PDF ONLINE**  
parkside-diy.com

На parkside-diy.com можете да разгледате и изтеглите това и много други ръководства. Този QR код Ви отвежда директно до parkside-diy.com. Изберете Вашата страна и посредством маската за търсене намерете ръководствата за експлоатация. Въвеждането на номера на артикула (IAN) 480074\_2410 ще Ви отведе до ръководството за експлоатация на Вашия артикул.

## ● Сервиз

**BG Сервиз България**

Телефон: 008001184975

Е-мейл: owim@lidl.bg



Маркировка за съответствие - сърбия

# ● ЕС Декларация за съответствие

## ЕС ДЕКЛАРАЦИЯ ЗА СЪОТВЕТСТВИЕ (№ 480074\_2410)

IAN: 480074\_2410  
Идентификация на продукта: "PARKSIDE" Аккумуляторна отвертка  
Номер на модела: HG10759

Предметът на декларацията, описан по-горе, отговаря на съответното законодателство на Съюза за хармонизация:

Директива 2006/42/EO
Директива 2014/30/EU
Директива 2011/65/EC с всички свързани изменения

Позоваване на използваните хармонизирани стандарти или позоваване на други технически спецификации, по отношение на които се декларира съответствие:

№ / Части
Директива 2006/42/EO
EN 62841-1:2015
EN 62841-2-2:2014
EN ISO 12100:2010
Директива 2014/30/EU
EN 55014-1:2017/A11:2020
EN 55014-2:1997/A2:2008
EN IEC 55014-1:2021
EN IEC 55014-2:2021
EN 61000-3-2:2014
EN IEC 61000-3-2:2019/A1:2021
EN 61000-3-3:2013/A2:2021

Обектът на декларацията, който е описан по-горе, е в съответствие с Директива 2011/65/EC на Европейския парламент и на Съвета от 8 юни 2011 г. относно ограничението на употребата на определени опасни вещества в електрическото и електронното оборудване:

№ / Части
EN IEC 63000:2018

Отговорник по съхранение на техническата документация: OWIM GmbH & Co.KG

Подписано за и от името на:

**OWIM GmbH & Co. KG, Stiftsbergstraße 1, 74167 Neckarsulm, Germany (Германия)**

Настоящата декларация за съответствие се издава изцяло на отговорността на производителя.

Превод на оригиналната декларация за съответствие

Некарзулм

Място

12.11.2024

Дата

  
ppa. Stefan Haensel  
прокурист

  
ppa. Jens Buchheim  
прокурист

BG



<b>Χρησιμοποιούμενες προειδοποιητικές υποδείξεις και σύμβολα</b>	Σελίδα	170
<b>Εισαγωγή</b>	Σελίδα	172
Προβλεπόμενη χρήση	Σελίδα	172
Περιεχόμενο συσκευασίας	Σελίδα	173
Περιγραφή μερών	Σελίδα	173
Τεχνικά δεδομένα	Σελίδα	174
<b>Υποδείξεις ασφαλείας</b>	Σελίδα	178
Γενικές σημειώσεις ασφαλείας για ηλεκτρικά εργαλεία	Σελίδα	178
Σημειώσεις ασφαλείας για κατσαβίδια	Σελίδα	185
Περιορισμός δόνησης και θορύβου	Σελίδα	185
Αντιμετώπιση έκτακτων καταστάσεων	Σελίδα	186
Υποδείξεις ασφαλείας για φορτιστές	Σελίδα	187
Αναπόφευκτοι κίνδυνοι	Σελίδα	188
<b>Λειτουργία</b>	Σελίδα	189
Πληροφορίες σχετικά με την μπαταρία	Σελίδα	189
Αλλαγή φοράς περιστροφής	Σελίδα	192
Λυχνία εργασίας LED	Σελίδα	192
Αλλαγή μυτών	Σελίδα	192
Αλλαγή εξαρτημάτων	Σελίδα	193
Ενεργοποίηση/απενεργοποίηση	Σελίδα	193

<b>Αντιμετώπιση προβλημάτων</b> .....	Σελίδα 194
<b>Καθαρισμός και συντήρηση</b> .....	Σελίδα 195
Συντήρηση .....	Σελίδα 196
<b>Αποθήκευση</b> .....	Σελίδα 196
<b>Μεταφορά</b> .....	Σελίδα 197
<b>Απόσυρση</b> .....	Σελίδα 197
<b>Εγγύηση</b> .....	Σελίδα 199
Διεκπεραίωση της εγγύησης.....	Σελίδα 200
<b>Σέρβις</b> .....	Σελίδα 201
<b>Δηλωση συμμορφωσης ΕΕ</b> .....	Σελίδα 202

## Χρησιμοποιούμενες προειδοποιητικές υποδείξεις και σύμβολα

Στις παρούσες οδηγίες χρήσης και στη συσκευασία χρησιμοποιούνται οι ακόλουθες προειδοποιητικές υποδείξεις:



**ΚΙΝΔΥΝΟΣ!** Αυτό το σύμβολο με την προειδοποιητική λέξη «Κίνδυνος» υποδεικνύει έναν υψηλό βαθμό κινδύνου ο οποίος, αν δεν αποφευχθεί, θα έχει ως αποτέλεσμα σοβαρό τραυματισμό ή θάνατο.



**ΠΡΟΕΙΔΟΠΟΙΗΣΗ!** Αυτό το σύμβολο με την προειδοποιητική λέξη «Προειδοποίηση» υποδεικνύει έναν μέτριο βαθμό κινδύνου ο οποίος, αν δεν αποφευχθεί, μπορεί να έχει ως αποτέλεσμα σοβαρό τραυματισμό ή θάνατο.



**ΠΡΟΣΟΧΗ!** Αυτό το σύμβολο με την προειδοποιητική λέξη «Προσοχή» υποδεικνύει έναν χαμηλό βαθμό κινδύνου ο οποίος, αν δεν αποφευχθεί, μπορεί να έχει ως αποτέλεσμα ελαφρύ ή μέτριο τραυματισμό.



**ΕΠΙΦΥΛΑΚΗ!** Αυτό το σύμβολο με την προειδοποιητική λέξη «Επιφυλακή» υποδεικνύει τον κίνδυνο πιθανής υλικής ζημιάς.



**ΥΠΟΔΕΙΞΗ:** Αυτό το σύμβολο με την προειδοποιητική λέξη «Υπόδειξη» παρέχει περισσότερες χρήσιμες πληροφορίες.



Κίνδυνος – κίνδυνος ηλεκτροπληξίας!



Εναλλασσόμενο ρεύμα/τάση



Συνεχές ρεύμα/τάση



Σύμβολο προϊόντος της κατηγορίας προστασίας II



Χρησιμοποιείτε το προϊόν αποκλειστικά σε στεγνούς εσωτερικούς χώρους.



Αυτό το σύμβολο υποδεικνύει ότι πρέπει να τηρούνται οι οδηγίες λειτουργίας κατά τη χρήση του προϊόντος.



**Li-Ion**

Μπαταρία ιόντων λιθίου

**n<sub>0</sub>**

Αριθμός στροφών στο ρελαντί



Προστατεύστε την μπαταρία από σκόνη και άμεση ηλιακή ακτινοβολία.



Προστατεύστε την μπαταρία από φωτιά.



Προστατεύστε την μπαταρία από νερό και υγρασία.

min<sup>-1</sup>

Στροφές ανά λεπτό



Το σύμβολο CE επιβεβαιώνει τη συμβατότητα με τις οδηγίες της ΕΕ που ισχύουν για το προϊόν.



Υποδείξεις ασφαλείας

Οδηγίες χειρισμού

## **4 V ΕΠΑΝΑΦΟΡΤΙΖΟΜΕΝΟ ΚΑΤΣΑΒΙΔΙ**

### ● **Εισαγωγή**

Σας συγχαιρούμε για την αγορά του νέου σας προϊόντος. Επιλέξατε ένα προϊόν υψηλών προδιαγραφών. Οι οδηγίες χρήσης είναι μέρος αυτού του προϊόντος. Περιέχουν σημαντικές πληροφορίες σχετικά με την ασφάλεια, το χειρισμό και την απόρριψη. Πριν τη χρήση του προϊόντος εξοικειωθείτε με όλες τις οδηγίες χρήσης και ασφαλείας. Χρησιμοποιείτε το προϊόν μόνο με τον τρόπο που περιγράφεται και για τον τομέα εφαρμογής που αναφέρεται. Σε περίπτωση μεταβίβασης του προϊόντος σε τρίτους παραδώστε μαζί και όλα τα έγγραφα.

### ● **Προβλεπόμενη χρήση**

- Αυτό το προϊόν προορίζεται για το σφίξιμο και το λύσιμο βιδών.

- Χρησιμοποιείτε πάντα τα εργαλεία εφαρμογής (εξαρτήματα και μύτες) σύμφωνα με την προβλεπόμενη χρήση! Κατά την αγορά και τη χρήση εργαλείων εφαρμογής λαμβάνετε πάντα υπόψη τις τεχνικές απαιτήσεις του προϊόντος (βλ. «Τεχνικά δεδομένα»).
- Η λυχνία εργασίας LED 10 αυτού του προϊόντος προορίζεται για το φωτισμό της άμεσης περιοχής εργασίας.
- Άλλες χρήσεις ή τροποποιήσεις του προϊόντος θεωρούνται ακατάλληλες και ενέχουν κινδύνους για τη ζωή, κινδύνους τραυματισμού και κινδύνους υλικής ζημιάς. Ο κατασκευαστής δεν αναλαμβάνει καμία ευθύνη για φθορές που οφείλονται σε αντικανονική χρήση. Το προϊόν δεν προορίζεται για επαγγελματική ή άλλη παρόμοια χρήση.

## ● Περιεχόμενο συσκευασίας

### ΠΡΟΕΙΔΟΠΟΙΗΣΗ!

- ▶ Το προϊόν και τα υλικά συσκευασίας δεν αποτελούν παιχνίδι για τα παιδιά! Μην επιτρέπετε στα παιδιά να παίζουν με πλαστικές σακούλες, μεμβράνες και μικρά μέρη! Υπάρχει κίνδυνος κατάποσης και ασφυξίας!

- 1 4 V Επαναφορτιζόμενο κατσαβίδι
- 1 Καλώδιο USB
- 1 Οδηγίες χρήσης

## ● Περιγραφή μερών

Ξεδιπλώστε τις διπλωμένες σελίδες με τις εικόνες πριν ξεκινήσετε την ανάγνωση. Εξοικειωθείτε με όλες τις λειτουργίες του προϊόντος.

(Εικ. Α)

- 1 Ένδειξη φοράς περιστροφής ▲ (σφίξιμο βιδών)/LED κατάστασης φόρτισης μπαταρίας (πράσινη)
- 2 LED κατάστασης φόρτισης μπαταρίας (κίτρινη)
- 3 Ένδειξη φοράς περιστροφής ▼ (χαλάρωση βιδών)/LED κατάστασης φόρτισης μπαταρίας (κόκκινη)
- 4 Διακόπτης φοράς περιστροφής
- 5 Υποδοχή USB τύπου C
- 6 Φορτιστής \*
- 7 Υποδοχή USB (τύπου A)
- 8 Καλώδιο USB
- 9 Διακόπτης ενεργοποίησης/απενεργοποίησης
- 10 Λυχνία εργασίας LED
- 11 Μπροστινό κάλυμμα
- 12 Υποδοχή μύτης

## ● Τεχνικά δεδομένα

### 4 V Επαναφορτιζόμενο κατσαβίδι

Μοντέλο:	HG10759
Ονομαστική τάση:	4 V === (συνεχής τάση)
Μπαταρία (ενσωματωμένη):	Ιόντων λιθίου
Αριθμός κυψελών:	1
Χωρητικότητα:	1,5 Ah
Αριθμός στροφών στο ρελαντί:	$n_0 = 200 \text{ min}^{-1}$
Ροπή στρέψης (σκληρής/μαλακής βιδωτής άρθρωσης κατά ISO 5393):	Μέγ. 10 N m

\* Δεν περιλαμβάνεται φορτιστής. Οι πελάτες μπορούν να προμηθευτούν αυτόν τον φορτιστή από τη διεύθυνση [www.optimex-shop.com](http://www.optimex-shop.com).

Υποδοχή μύτης:	6,35 mm (1/4")
Διαστάσεις:	138 mm × 42 mm × 114 mm

**Χρησιμοποιείτε μόνο τον ακόλουθο φορτιστή για τη φόρτιση του ασύρματου εργαλείου \*:**

Πληροφορίες	Τιμή
Το όνομα ή το εμπορικό σήμα του κατασκευαστή, ο αριθμός του εμπορικού μητρώου του και η διεύθυνσή του:	OWIM GmbH & Co. KG HRA 721742 Stiftsbergstraße 1, 74167 Neckarsulm, GERMANIA
Αναγνωριστικό του μοντέλου:	HG06825 (Βύσμα VDE) HG06825-BS (Βύσμα BS)

Πληροφορίες	Τιμή	Μονάδα
Τάση εισόδου:	100–240	V~
Συχνότητα εναλλασσόμενου ρεύματος εισόδου:	50/60	Hz
Τάση εξόδου:	5,0	V ===
Ένταση ρεύματος εξόδου:	1,7	A
Ισχύς εξόδου:	8,5	W
Μέση ενεργός απόδοση:	78,2	%
Κατανάλωση ισχύος σε κατάσταση άνευ φορτίου:	<0,1	W
Ρεύμα εισόδου:	0,3	A
Κατηγορία προστασίας:	II/□ (διπλή μόνωση)	

\* Δεν περιλαμβάνεται φορτιστής. Οι πελάτες μπορούν να προμηθευτούν αυτόν τον φορτιστή από τη διεύθυνση [www.optimex-shop.com](http://www.optimex-shop.com).

Πληροφορίες	Τιμή	Μονάδα
Τύπος σύνδεσης:	USB (τύπου A)	
Χρόνος φόρτισης:	περ. 60	min

### Συνιστώμενη θερμοκρασία περιβάλλοντος

Κατά τη φόρτιση:	+4 °C έως +40 °C
Κατά τη λειτουργία:	0 °C έως +40 °C
Κατά την αποθήκευση:	0 °C έως +50 °C

### Τιμές εκπομπής θορύβου

Οι τιμές μέτρησης υπολογίστηκαν σύμφωνα με το πρότυπο EN 62841. Η στάθμη θορύβου A του ηλεκτρικού εργαλείου αντιστοιχεί τυπικά σε:

Στάθμη ηχητικής πίεσης:	$L_{pA}$	=	60,37 dB
Στάθμη ηχητικής ισχύος:	$L_{WA}$	=	71,37 dB
Ανασφάλεια K:	$K_{pA/WA}$	=	3 dB

### Τιμές εκπομπής δόνησης

Συνολικές τιμές δόνησης (διανυσματικό σύνολο τριών κατευθύνσεων), όπως υπολογίστηκαν σύμφωνα με το πρότυπο EN 62841:

### Βίδες

Τιμή εκπομπής δόνησης $a_h$ :	=	< 2,5 m/s <sup>2</sup> (0,215 m/s <sup>2</sup> )
Ανασφάλεια K:	=	1,5 m/s <sup>2</sup>

## ΠΡΟΕΙΔΟΠΟΙΗΣΗ!

- ▶ Οι εκπομπές δόνησης και θορύβου κατά τη διάρκεια της πραγματικής χρήσης του ηλεκτρικού εργαλείου μπορεί να αποκλίνουν από τις υποδεικνυόμενες τιμές ανάλογα με το είδος και τον τρόπο χρήσης του ηλεκτρικού εργαλείου, ειδικά το είδος του κατεργαζόμενου τεμαχίου.  
Προσπαθήστε να διατηρείτε την επιβάρυνση από δονήσεις και θορύβους όσο το δυνατόν πιο περιορισμένη. Ενδεικτικά μέτρα για τον περιορισμό της καταπόνησης από δονήσεις είναι η χρήση γαντιών κατά τη λειτουργία του εργαλείου και η μείωση του χρόνου εργασίας. Παράλληλα, πρέπει να λαμβάνονται υπόψη όλα τα μέρη του κύκλου λειτουργίας (π.χ. οι χρόνοι απενεργοποίησης του ηλεκτρικού εργαλείου και οι χρόνοι ενεργοποίησης χωρίς φορτίο).

## ΣΗΜΕΙΩΣΗ

- ▶ Οι υποδεικνυόμενες συνολικές τιμές δόνησης και οι υποδεικνυόμενες τιμές εκπομπής θορύβου μετρήθηκαν σύμφωνα με την τυποποιημένη μέθοδο δοκιμής και μπορούν να χρησιμοποιηθούν για τη σύγκριση διαφόρων ηλεκτρικών εργαλείων μεταξύ τους.
- ▶ Οι υποδεικνυόμενες συνολικές τιμές δόνησης και οι υποδεικνυόμενες τιμές εκπομπής θορύβου μπορούν, επίσης, να χρησιμοποιηθούν για μια προκαταρκτική αξιολόγηση της επιβάρυνσης.



## Υποδείξεις ασφαλείας

- **Γενικές σημειώσεις ασφαλείας για ηλεκτρικά εργαλεία**

### ΠΡΟΕΙΔΟΠΟΙΗΣΗ!

- ▶ **Διαβάστε όλες τις υποδείξεις ασφαλείας, τις οδηγίες, τις εικόνες και τα τεχνικά δεδομένα του ηλεκτρικού εργαλείου.** Οι παραλείψεις κατά την εφαρμογή των ακόλουθων οδηγιών μπορούν να οδηγήσουν σε ηλεκτροπληξία, πυρκαγιά ή/και σοβαρούς τραυματισμούς.

**Φυλάξτε τις υποδείξεις ασφαλείας και τις οδηγίες σε ασφαλές μέρος για μελλοντική αναφορά.**

Ο όρος «ηλεκτρικό εργαλείο», ο οποίος χρησιμοποιείται στις υποδείξεις ασφαλείας, αφορά ηλεκτρικά εργαλεία που λειτουργούν με ρεύμα (με καλώδιο τροφοδοσίας) ή ηλεκτρικά εργαλεία που λειτουργούν με μπαταρίες (χωρίς καλώδιο τροφοδοσίας).

### **Ασφάλεια στο χώρο εργασίας**

- Διατηρείτε την περιοχή εργασίας καθαρή και καλά φωτισμένη.** Η ακαταστασία και ο κακός φωτισμός της περιοχής εργασίας μπορούν να προκαλέσουν ατυχήματα.
- Μην χρησιμοποιείτε το ηλεκτρικό εργαλείο σε περιβάλλον όπου υπάρχει κίνδυνος έκρηξης εξαιτίας εύφλεκτων υγρών, αερίων ή σκόνης.** Τα ηλεκτρικά εργαλεία δημιουργούν σπινθήρες που μπορούν να αναφλέξουν τη σκόνη ή τις αναθυμιάσεις.

- c) **Ενόσω χρησιμοποιείτε το ηλεκτρικό εργαλείο, μην επιτρέπετε σε παιδιά και άλλα άτομα να πλησιάζουν.** Σε περίπτωση διάσπασης της προσοχής μπορεί να χάσετε τον έλεγχο του ηλεκτρικού εργαλείου.

### **Ηλεκτρική ασφάλεια**

- a) **Το φικ του ηλεκτρικού εργαλείου θα πρέπει να ταιριάζει στην πρίζα. Το φικ δεν επιτρέπεται να τροποποιηθεί με κανέναν τρόπο. Μην χρησιμοποιείτε βύσματα προσαρμογέα με γειωμένα ηλεκτρικά εργαλεία.** Τα μη τροποποιημένα φικ και οι κατάλληλες πρίζες μειώνουν τον κίνδυνο ηλεκτροπληξίας.
- b) **Αποφύγετε τη σωματική επαφή με γειωμένες επιφάνειες, όπως σωλήνες, θερμαντικά σώματα, ηλεκτρικές εστίες και ψυγεία.** Υπάρχει αυξημένος κίνδυνος ηλεκτροπληξίας, αν το σώμα σας είναι γειωμένο.
- c) **Φυλάξτε τα ηλεκτρικά εργαλεία μακριά από βροχή ή υγρασία.** Η εισχώρηση νερού σε ένα ηλεκτρικό εργαλείο αυξάνει τον κίνδυνο ηλεκτροπληξίας.
- d) **Μην χρησιμοποιείτε το καλώδιο τροφοδοσίας για άλλες χρήσεις από αυτήν για την οποία προορίζεται, όπως για να μεταφέρετε το ηλεκτρικό εργαλείο, να το κρεμάσετε ή να τραβήξετε το φικ από την πρίζα. Κρατήστε το καλώδιο τροφοδοσίας μακριά από θερμότητα, λάδι, αιχμηρές ακμές ή κινούμενα εξαρτήματα.** Τα φθαρμένα ή μπερδεμένα καλώδια τροφοδοσίας αυξάνουν τον κίνδυνο ηλεκτροπληξίας.
- e) **Όταν εργάζεστε με ηλεκτρικό εργαλείο σε εξωτερικό χώρο, χρησιμοποιείτε μόνο καλώδια επέκτασης τα οποία είναι κατάλληλα και για χρήση σε εξωτερικούς χώρους.** Η χρήση ενός κατάλληλου καλωδίου επέκτασης για χρήση σε εξωτερικό χώρο μειώνει τον κίνδυνο ηλεκτροπληξίας.

- f) **Αν η χρήση του ηλεκτρικού εργαλείου υπό συνθήκες υγρασίας είναι αναπόφευκτη, τότε χρησιμοποιήστε ένα ρελέ διαφυγής.** Η χρήση ρελέ διαφυγής ελαχιστοποιεί τον κίνδυνο ηλεκτροπληξίας.

### **Ασφάλεια ατόμων**

- a) **Συγκεντρωθείτε, προσέχετε τις κινήσεις σας και χειριστείτε με σύνεση τα ηλεκτρικά εργαλεία.** Μην χρησιμοποιείτε ηλεκτρικά εργαλεία, εφόσον είστε κουρασμένοι ή υπό την επήρεια ναρκωτικών ουσιών, αλκοόλ ή φαρμάκων. Μια στιγμιαία απροσεξία κατά το χειρισμό του ηλεκτρικού εργαλείου μπορεί να οδηγήσει σε σοβαρούς τραυματισμούς.
- b) **Φοράτε μέσα ατομικής προστασίας και πάντοτε προστατευτικά γυαλιά.** Όταν φοράτε μέσα ατομικής προστασίας, όπως μάσκα προστασίας από τη σκόνη, αντιολισθητικά υποδήματα ασφαλείας, κράνος ή προστατευτικά ακοής, ανάλογα με τη χρήση του ηλεκτρικού εργαλείου, μειώνεται ο κίνδυνος τραυματισμών.
- c) **Αποφύγετε την ακούσια ενεργοποίηση. Βεβαιωθείτε ότι το ηλεκτρικό εργαλείο είναι απενεργοποιημένο προτού το συνδέσετε στο ρεύμα ή/και τις μπαταρίες, πριν το ενεργοποιήσετε ή πριν το μεταφέρετε.** Αν κατά τη μεταφορά του ηλεκτρικού εργαλείου έχετε το δάχτυλο σας στο διακόπτη ή αν το ηλεκτρικό εργαλείο είναι ενεργοποιημένο τη στιγμή που το συνδέετε στην παροχή ρεύματος, υπάρχει κίνδυνος ατυχημάτων.
- d) **Απομακρύνετε τα εργαλεία ρύθμισης ή τα κλειδιά πριν από την ενεργοποίηση του ηλεκτρικού εργαλείου.** Ένα εργαλείο ή ένα κλειδί το οποίο βρίσκεται στο περιστρεφόμενο τμήμα του ηλεκτρικού εργαλείου μπορεί να προκαλέσει τραυματισμό.

- e) **Κρατήστε το σώμα σας σε σωστή στάση. Πατήστε σταθερά στο έδαφος και διατηρείτε πάντοτε την ισορροπία σας.** Με τον τρόπο αυτόν μπορείτε να ελέγχετε το ηλεκτρικό εργαλείο καλύτερα, κυρίως σε μη αναμενόμενες καταστάσεις.
- f) **Φοράτε κατάλληλο ρουχισμό. Μην φοράτε φαρδιά ρούχα ή κοσμήματα. Κρατάτε τα μαλλιά και τα ρούχα σας μακριά από τα κινούμενα μέρη.** Τα φαρδιά ρούχα, τα κοσμήματα ή τα μακριά μαλλιά είναι πιθανό να μπλεχτούν στα κινούμενα μέρη.
- g) **Εάν είναι δυνατή η τοποθέτηση διατάξεων αναρρόφησης και συλλογής σκόνης, θα πρέπει αυτές να συνδέονται και να χρησιμοποιούνται σωστά.** Η χρήση διάταξης αναρρόφησης σκόνης μειώνει τους κινδύνους από τη σκόνη.
- h) **Μην βασίζεστε στην εμπειρία σας από τη χρήση του ηλεκτρικού εργαλείου και μην αγνοείτε τους κανόνες ασφαλείας για ηλεκτρικά εργαλεία, όση σιγουριά και να αισθάνεστε.** Ο απρόσεκτος χειρισμός μπορεί να οδηγήσει σε σοβαρούς τραυματισμούς μέσα σε κλάσματα δευτερολέπτου.

### **Χρήση και μεταχείριση του ηλεκτρικού εργαλείου**

- a) **Μην υπερφορτώνετε το ηλεκτρικό εργαλείο. Χρησιμοποιήστε το κατάλληλο ηλεκτρικό εργαλείο ανάλογα με την εργασία.** Με το κατάλληλο ηλεκτρικό εργαλείο εργάζεστε καλύτερα και ασφαλέστερα στον εκάστοτε τομέα εργασίας.
- b) **Μην χρησιμοποιείτε ποτέ ηλεκτρικά εργαλεία με ελαττωματικό διακόπτη.** Ένα ηλεκτρικό εργαλείο το οποίο δεν είναι πλέον δυνατόν να ενεργοποιηθεί ή να απενεργοποιηθεί είναι επικίνδυνο και πρέπει να επισκευάζεται.

- c) **Αποσυνδέστε το φικ από την πρίζα ή/και αφαιρέστε κατά περίπτωση την μπαταρία πριν τη ρύθμιση της συσκευής, την αλλαγή εργαλείων εφαρμογής ή την αποθήκευση του ηλεκτρικού εργαλείου.** Αυτά τα προληπτικά μέτρα ασφαλείας μειώνουν τον κίνδυνο από ακούσια ενεργοποίηση του ηλεκτρικού εργαλείου.
- d) **Φυλάξτε τα ηλεκτρικά εργαλεία που δεν χρησιμοποιείτε μακριά από τα παιδιά. Μην αφήνετε να χρησιμοποιήσουν το ηλεκτρικό εργαλείο άτομα τα οποία δεν είναι εξοικειωμένα με αυτό ή δεν έχουν διαβάσει τις παρούσες οδηγίες.** Τα ηλεκτρικά εργαλεία είναι επικίνδυνα, αν χρησιμοποιούνται από άπειρα άτομα.
- e) **Να φροντίζετε με επιμέλεια τα ηλεκτρικά σας εργαλεία και τα εργαλεία εφαρμογής. Ελέγχετε αν λειτουργούν απρόσκοπτα τα κινούμενα μέρη και πως δεν μπλοκάρουν, όπως και αν έχουν φθαρεί ή σπάσει κάποια μέρη τα οποία επηρεάζουν την ομαλή λειτουργία του ηλεκτρικού εργαλείου. Επισκευάστε τα κατεστραμμένα μέρη πριν από τη χρήση του ηλεκτρικού εργαλείου.** Πολλά από τα ατυχήματα οφείλονται σε ανεπαρκή συντήρηση των ηλεκτρικών εργαλείων.
- f) **Διατηρείτε τα κοπτικά εργαλεία κοφτερά και καθαρά.** Τα κοπτικά εργαλεία τα οποία συντηρούνται σωστά μπλοκάρουν λιγότερο συχνά και είναι ευκολότερα στο χειρισμό τους.
- g) **Χρησιμοποιείτε τα ηλεκτρικά εργαλεία, τα εξαρτήματα, τα εργαλεία εφαρμογής κτλ. σύμφωνα με τις αντίστοιχες οδηγίες χρήσης.** Λάβετε υπόψη τις συνθήκες εργασίας και την εκάστοτε εφαρμογή. Η χρήση του ηλεκτρικού εργαλείου για άλλες χρήσεις εκτός από τις προβλεπόμενες μπορεί να έχει επικίνδυνες συνέπειες.

- h) **Διατηρείτε τις λαβές και τις επιφάνειες των λαβών στεγνές και καθαρές, χωρίς λάδια και λίπη.** Όταν οι λαβές και οι επιφάνειες των λαβών γλιστρούν, δεν διασφαλίζεται ο ασφαλής χειρισμός και ο έλεγχος του ηλεκτρικού εργαλείου σε απρόβλεπτες καταστάσεις.

### **Χρήση και μεταχείριση του επαναφορτιζόμενου εργαλείου**

- a) **Φορτίζετε τις μπαταρίες μόνο με φορτιστές που συνιστώνται από τον κατασκευαστή.** Αν κάποιος φορτιστής που προορίζεται για έναν συγκεκριμένο τύπο μπαταριών χρησιμοποιείται με άλλες μπαταρίες, υπάρχει κίνδυνος πυρκαγιάς.
- b) **Χρησιμοποιείτε μόνο τις προβλεπόμενες μπαταρίες για το ηλεκτρικό εργαλείο.** Η χρήση άλλων μπαταριών μπορεί να προκαλέσει τραυματισμούς και πυρκαγιά.
- c) **Όταν η μπαταρία δεν χρησιμοποιείται, κρατήστε την μακριά από συνδετήρες, κέρματα, κλειδιά, καρφιά, βίδες ή άλλα μικρά μεταλλικά αντικείμενα που μπορεί να προκαλέσουν γεφύρωση των επαφών.** Σε περίπτωση βραχυκυκλώματος μεταξύ των επαφών της μπαταρίας μπορεί να προκληθούν εγκαύματα ή πυρκαγιά.
- d) **Σε περίπτωση λανθασμένης χρήσης μπορεί να εξέλθουν υγρά από την μπαταρία. Αποφύγετε την επαφή με αυτά τα υγρά. Σε περίπτωση επαφής ξεπλύνετε με νερό. Αν τα υγρά εισχωρήσουν στα μάτια σας, ζητήστε επιπλέον ιατρική βοήθεια.** Τα υγρά που εξέρχονται από την μπαταρία μπορεί να προκαλέσουν δερματικούς ερεθισμούς ή εγκαύματα.
- e) **Μην χρησιμοποιείτε μπαταρίες που έχουν υποστεί ζημιά ή είναι παραμορφωμένες.** Οι μπαταρίες που έχουν υποστεί ζημιά ή είναι παραμορφωμένες μπορεί να έχουν

απρόβλεπτη συμπεριφορά και να προκαλέσουν πυρκαγιά, έκρηξη ή ατυχήματα.

- f) **Μην εκθέτετε την μπαταρία σε φωτιά ή υψηλές θερμοκρασίες.** Η φωτιά και οι θερμοκρασίες άνω των 130 °C μπορούν να προκαλέσουν έκρηξη.
- g) **Ακολουθήστε όλες τις οδηγίες φόρτισης και μην φορτίζετε ποτέ την μπαταρία ή το επαναφορτιζόμενο εργαλείο εκτός της περιοχής θερμοκρασίας που ορίζεται στις οδηγίες χρήσης.** Σε περίπτωση εσφαλμένης φόρτισης ή φόρτισης εκτός της επιτρεπόμενης περιοχής λειτουργίας μπορεί η μπαταρία να καταστραφεί και να αυξηθεί ο κίνδυνος πυρκαγιάς.



### **ΠΡΟΣΟΧΗ! ΚΙΝΔΥΝΟΣ ΕΚΡΗΞΗΣ!**

**Μην φορτίζετε ποτέ τις μη επαναφορτιζόμενες μπαταρίες.**



Προστατεύστε την μπαταρία από θερμότητα, π.χ. από παρατεταμένη έκθεση σε ηλιακή ακτινοβολία, φωτιά, νερό και υγρασία.



Υπάρχει κίνδυνος έκρηξης.

## **Σέρβις**

- a) **Ζητήστε την επισκευή του ηλεκτρικού σας εργαλείου μόνο από εξειδικευμένο τεχνικό και αποκλειστικά με χρήση γνήσιων ανταλλακτικών.** Έτσι εξασφαλίζετε την ασφάλεια του ηλεκτρικού σας εργαλείου.

- b) **Μην προβαίνετε ποτέ σε συντήρηση των μπαταριών που έχουν υποστεί ζημιά.** Οι μπαταρίες πρέπει να συντηρούνται μόνο από τον κατασκευαστή ή τα εξουσιοδοτημένα κέντρα εξυπηρέτησης πελατών.

## ● Σημειώσεις ασφαλείας για κατσαβίδια

- a) **Κατά τη διάρκεια των εργασιών κρατάτε το ηλεκτρικό εργαλείο από τις μονωμένες επιφάνειες των λαβών, καθώς η βίδα είναι πιθανόν να έρθει σε επαφή με κρυφούς αγωγούς ρεύματος.** Η επαφή της βίδας με κάποιον αγωγό ρεύματος είναι πιθανό να θέσει τα μεταλλικά τμήματα της συσκευής υπό τάση και, ως συνέπεια, να προκαλέσει ηλεκτροπληξία.
- b) **Ασφαλίστε το κατεργαζόμενο τεμάχιο.** Το κατεργαζόμενο τεμάχιο είναι σταθερότερο όταν στερεώνεται με σφιγκτήρα ή μέγγενη, παρά με τα χέρια.
- c) **Κρατάτε σταθερά το ηλεκτρικό εργαλείο.** Κατά τη χαλάρωση και το λύσιμο βιδών μπορεί να προκύψουν έντονες αντιδράσεις για σύντομο χρονικό διάστημα.
- d) **Απενεργοποιήστε αμέσως το προϊόν σε περίπτωση εμπλοκής του εργαλείου κατά τη χρήση.** Να είστε προετοιμασμένοι για έντονες αντιδράσεις, επειδή μπορεί αυτές να προκαλέσουν ανάκρουση.
- e) **Ρυθμίζετε πάντα το διακόπτη φοράς περιστροφής στη μεσαία θέση (ασφαλισμένος) όταν εργάζεστε στη συσκευή και κατά τη μεταφορά ή την αποθήκευσή της.** Με τον τρόπο αυτόν αποτρέπεται η ακούσια εκκίνηση του ηλεκτρικού εργαλείου.

## ● Περιορισμός δόνησης και θορύβου

Περιορίστε το χρόνο λειτουργίας, επιλέξτε αθόρυβες λειτουργίες που δεν προκαλούν δονήσεις και φοράτε μέσα ατομικής

προστασίας για να μειώσετε τις επιπτώσεις των δονήσεων και του θορύβου.

Τα ακόλουθα μέτρα συμβάλλουν στον περιορισμό των κινδύνων που προκύπτουν από τις δονήσεις και το θόρυβο:

- Χρησιμοποιείτε το προϊόν αποκλειστικά για τους προβλεπόμενους σκοπούς και σύμφωνα με τις παρούσες οδηγίες.
- Βεβαιωθείτε ότι το προϊόν βρίσκεται σε άρτια κατάσταση και συντηρείται σωστά.
- Χρησιμοποιείτε κατάλληλα εργαλεία εφαρμογής για το συγκεκριμένο προϊόν και βεβαιωθείτε ότι βρίσκονται σε άρτια κατάσταση.
- Κρατάτε το προϊόν σταθερά από τις λαβές/επιφάνειες λαβής.
- Συντηρείτε το προϊόν σύμφωνα με τις οδηγίες και φροντίστε για την επαρκή λίπανσή του (αν χρειάζεται).
- Προγραμματίστε έτσι τις εργασίες σας, ώστε η χρήση προϊόντων που προκαλούν έντονους κραδασμούς να κατανέμεται σε μεγαλύτερο βάθος χρόνου.

## ● Αντιμετώπιση έκτακτων καταστάσεων

Εξοικειωθείτε με τη χρήση αυτού του προϊόντος με τη βοήθεια των οδηγιών χρήσης. Αποστηθίστε τις υποδείξεις ασφαλείας και εφαρμόστε τις σε κάθε περίπτωση. Με τον τρόπο αυτόν μπορείτε να αποφύγετε πιθανούς κινδύνους και επικίνδυνες καταστάσεις.

- Χειρίζεστε πάντα με προσοχή αυτό το προϊόν, ώστε να αναγνωρίζετε έγκαιρα τους κινδύνους και να μπορείτε να τους αντιμετωπίσετε. Με μια γρήγορη επέμβαση μπορούν να αποφευχθούν σοβαροί τραυματισμοί και υλικές ζημιές.

- Σε περίπτωση δυσλειτουργίας απενεργοποιήστε αμέσως το προϊόν και αποσυνδέστε το από το ρεύμα. Απευθυνθείτε σε εξειδικευμένο τεχνικό για έλεγχο και, αν είναι απαραίτητο, επισκευή προτού το θέσετε πάλι σε λειτουργία.

## ● Υποδείξεις ασφαλείας για φορτιστές

- Αυτή η συσκευή μπορεί να χρησιμοποιηθεί από παιδιά ηλικίας 8 ετών και άνω και από άτομα με μειωμένες σωματικές, αισθητηριακές ή διανοητικές ικανότητες ή με έλλειψη εμπειρίας και γνώσης, εφόσον τελούν υπό επιτήρηση ή τους έχουν δοθεί οδηγίες για την ασφαλή χρήση της συσκευής και κατανοούν τον κίνδυνο που ενέχεται.

Τα παιδιά δεν επιτρέπεται να παίζουν με την συσκευή.

Οι εργασίες καθαρισμού και συντήρησης δεν πρέπει να εκτελούνται από παιδιά χωρίς επιτήρηση.

- Μην φορτίζετε τις μη επαναφορτιζόμενες μπαταρίες.

Σε περίπτωση μη τήρησης αυτής της σημείωσης μπορεί να προκύψουν κίνδυνοι.

- Προστατεύστε τα ηλεκτρικά μέρη από υγρασία. Μην τα βυθίζετε σε νερό ή άλλα υγρά για την αποφυγή ηλεκτροπληξίας. Μην τοποθετείτε ποτέ τη συσκευή κάτω από τρεχούμενο νερό. Τηρείτε τις οδηγίες καθαρισμού, συντήρησης και επισκευής.

 Η συσκευή προορίζεται αποκλειστικά για χρήση σε εσωτερικούς χώρους.

### ● Αναπόφευκτοι κίνδυνοι

Ακόμη και όταν αυτό το προϊόν χρησιμοποιείται σωστά, εξακολουθούν να υπάρχουν πιθανοί κίνδυνοι τραυματισμού και υλικών ζημιών. Ανάλογα με την κατασκευή και την έκδοση του προϊόντος, ενδέχεται μεταξύ άλλων να προκύψουν οι παρακάτω κίνδυνοι:

- Επιβάρυνση της υγείας εξαιτίας της εκπομπής δονήσεων, εφόσον το προϊόν χρησιμοποιηθεί για παρατεταμένο χρονικό διάστημα ή δεν οδηγηθεί και συντηρηθεί σωστά.
- Τραυματισμοί και υλικές ζημιές λόγω ελαττωματικών εργαλείων κοπής ή αιφνίδιας ανάκρουσης ενός καλυμμένου αντικειμένου κατά τη χρήση.
- Κίνδυνος τραυματισμού και υλικών ζημιών από εκτόξευση αντικειμένων.

## ΣΗΜΕΙΩΣΗ

- ▶ Αυτό το προϊόν δημιουργεί ηλεκτρομαγνητικό πεδίο κατά τη λειτουργία! Αυτό το πεδίο μπορεί υπό συγκεκριμένες συνθήκες να επηρεάσει τυχόν ενεργά ή παθητικά ιατρικά εμφυτεύματα! Για την ελαχιστοποίηση του κινδύνου σοβαρών ή θανατηφόρων τραυματισμών, συνιστούμε σε άτομα με ιατρικά εμφυτεύματα να συμβουλευονται το γιατρό και τον κατασκευαστή του ιατρικού εμφυτεύματος, πριν από τη χρήση του προϊόντος!

### ● Λειτουργία

#### ● Πληροφορίες σχετικά με την μπαταρία

- Η ενσωματωμένη μπαταρία είναι εν μέρει φορτισμένη κατά την παράδοση. Οι μπαταρίες ιόντων λιθίου μπορούν να φορτιστούν ανά πάσα στιγμή, χωρίς να επηρεαστεί η διάρκεια ζωής τους. Σε περίπτωση διακοπής της φόρτισης δεν καταστρέφεται η μπαταρία.
- Το προϊόν διαθέτει μια ενσωματωμένη μπαταρία, η οποία δεν μπορεί να αντικατασταθεί από το χρήστη. Η μπαταρία πρέπει να αφαιρείται ή να αντικαθίσταται μόνο από τον κατασκευαστή, το κέντρο εξυπηρέτησης πελατών ή παρομοίως εξειδικευμένο τεχνικό για την αποφυγή ατυχήματος. Κατά την απόρριψη πρέπει να λαμβάνεται υπόψη το γεγονός ότι το προϊόν διαθέτει μπαταρία.
- Όταν η κόκκινη LED κατάσταση φόρτισης μπαταρίας 3 αναβοσβήνει κατά τη διάρκεια της χρήσης, σημαίνει ότι το επίπεδο της μπαταρίας είναι κάτω από 10 %. Απαιτείται φόρτιση της μπαταρίας.

- Μην φορτίζετε ποτέ το προϊόν σε θερμοκρασίες περιβάλλοντος κάτω των +4 °C ή πάνω των +40 °C. Αποθηκεύστε σε ψυχρό και ξηρό μέρος, σε θερμοκρασίες μεταξύ 0 °C και +50 °C.

## Έναρξη της φόρτισης

(Εικ. Β)

### ΣΗΜΕΙΩΣΗ

- ▶ Η LED κατάσταση φόρτισης μπαταρίας ανάβει μετά το πάτημα του διακόπτη ενεργοποίησης/απενεργοποίησης [9] για περ. 10 δευτερόλεπτα.
  - ▶ Αυτές είναι κατά προσέγγιση τιμές για την κατάσταση φόρτισης και την κατάσταση της μπαταρίας.
1. Συνδέστε το καλώδιο USB [8] στην υποδοχή USB (τύπου A) [7] του φορτιστή [6].
  2. Συνδέστε το άλλο άκρο του καλωδίου USB [8] σε μια υποδοχή USB τύπου C [5].
  3. Συνδέστε το φορτιστή [6] σε μια πρίζα.
    - Οι LED κατάσταση φόρτισης μπαταρίας [1], [2] και [3] υποδεικνύουν την κατάσταση φόρτισης:

LED κατάσταση φόρτισης μπαταρίας κατά τη διάρκεια της φόρτισης			Κατάσταση φόρτισης
Κόκκινη [3]	Κίτρινη [2]	Πράσινη [1]	
Αναβοσβήνει	Απενεργοποίηση	Απενεργοποίηση	<30 %
Ανάβει	Αναβοσβήνει	Απενεργοποίηση	30–60 %

LED κατάστασης φόρτισης μπαταρίας κατά τη διάρκεια της φόρτισης			Κατάσταση φόρτισης
Κόκκινη [3]	Κίτρινη [2]	Πράσινη [1]	
Ανάβει	Ανάβει	Αναβοσβήνει	60–90 %
Ανάβει	Ανάβει	Ανάβει	>90 %

## ΣΗΜΕΙΩΣΗ

- ▶ Η λυχνία εργασίας LED [10] μπορεί να χρησιμοποιηθεί κατά τη διάρκεια της φόρτισης. Είναι φυσιολογικό η λαβή να θερμαίνεται ελαφρώς κατά τη φόρτιση.

LED κατάστασης φόρτισης μπαταρίας κατά τη διάρκεια της λειτουργίας			Κατάσταση μπαταρίας
Κόκκινη [3]	Κίτρινη [2]	Πράσινη [1]	
Αναβοσβήνει	Απενεργοποίηση	Απενεργοποίηση	<10 %
Ανάβει	Απενεργοποίηση	Απενεργοποίηση	10–30 %
Ανάβει	Ανάβει	Απενεργοποίηση	30–70 %
Ανάβει	Ανάβει	Ανάβει	>70 %

## Ολοκλήρωση της φόρτισης

1. Αποσυνδέστε το καλώδιο USB [8] από το προϊόν.
2. Αποσυνδέστε το φορτιστή [6] από την πρίζα.

## ● Αλλαγή φοράς περιστροφής

- Πατήστε το διακόπτη φοράς περιστροφής **4** για να ρυθμίσετε τη φορά περιστροφής (εικ. C):

Διακόπτης πατημένος από	Φορά	Ένδειξη φοράς
Δεξιά	(b) Σφίξιμο βιδών	▲ <b>1</b>
Αριστερά	(a) Χαλάρωση βιδών	▼ <b>3</b>

## ● Λυχνία εργασίας LED

- Η λυχνία LED εργασίας **10** σβήνει μετά από περ. 10 δευτερόλεπτα, αφού αφήσετε τον διακόπτη ενεργοποίησης/απενεργοποίησης **9**.
  - Η λυχνία εργασίας LED **10** μπορεί να ενεργοποιηθεί ξεχωριστά για φωτισμό της άμεσης περιοχής εργασίας.
1. Ρυθμίστε το διακόπτη φοράς περιστροφής **4** στη μεσαία θέση, ώστε να εξέχει το ίδιο και από τις δύο πλευρές.
  2. Πιέστε το διακόπτη ενεργοποίησης/απενεργοποίησης **9**.

## ● Αλλαγή μυτών

### ΣΗΜΕΙΩΣΗ

- ▶ Στις μύτες αναγράφονται οι διαστάσεις και το σχήμα τους. Αν δεν είστε βέβαιοι, δοκιμάστε τη μύτη για να ελέγξετε αν ταιριάζει σφιχτά στην κεφαλή της βίδας.
- Αφαιρέστε τη μύτη βιδώματος. Τοποθετήστε μια άλλη μύτη στην υποδοχή μύτης **12** (εικ. D).

## ● Αλλαγή εξαρτημάτων

Το μπροστινό κάλυμμα **11** μπορεί να αφαιρεθεί για την τοποθέτηση άλλων εξαρτημάτων (που δεν περιλαμβάνονται στο περιεχόμενο συσκευασίας) (εικ. Ε, F):

- A1 Εξάρτημα ροπής στρέψης
- A2 Εξάρτημα εκκέντρου
- A3 Εξάρτημα γωνίας
- A4 Εξάρτημα κοπής

Τα εξαρτήματα διατίθενται στη διεύθυνση [www.optimex-shop.com](http://www.optimex-shop.com) με κωδικό «PAS 4 D7».

1. Πιάστε μία από τις δύο εγκοπές στο καπάκι για να αφαιρέσετε το μπροστινό κάλυμμα **11**.
2. Ανατρέξτε στις οδηγίες χρήσης που παρέχονται με τα εναλλάξιμα εξαρτήματα για τη συναρμολόγηση και αποσυναρμολόγηση.





## ● Ενεργοποίηση/απενεργοποίηση

Ενεργοποίηση/ απενεργοποίηση	Ενέργεια
Ενεργοποίηση	Πιέστε και κρατήστε πατημένο το διακόπτη ενεργοποίησης/ απενεργοποίησης <b>9</b> . Η λυχνία εργασίας LED <b>10</b> ανάβει.
Απενεργοποίηση	Αφήστε το διακόπτη ενεργοποίησης/ απενεργοποίησης <b>9</b> . Η λυχνία εργασίας LED <b>10</b> ανάβει για περ. 10 δευτερόλεπτα και, στη συνέχεια, σβήνει.

## ● Αντιμετώπιση προβλημάτων

### ΠΡΟΕΙΔΟΠΟΙΗΣΗ!

- Αν το προϊόν πέσει σε νερό ή εκτεθεί κατά λάθος στη βροχή, δεν είναι πλέον δυνατή η χρήση του. Τοποθετήστε το προϊόν σε μια σφραγισμένη πλαστική σακούλα και στείλτε το στο κέντρο σέρβις για επισκευή.

Πρόβλημα	Πιθανή αιτία	Λύση
Το προϊόν δεν φορτίζει.	Η πρίζα δεν τροφοδοτείται με ρεύμα.	Συνδέστε το φορτιστή  σε μια πρίζα με κανονική τροφοδοσία ρεύματος.
	Ο φορτιστής  είναι ελαττωματικός ή έχει υποστεί βλάβη.	Αντικαταστήστε το φορτιστή  .
	Το καλώδιο USB  είναι ελαττωματικό ή έχει υποστεί βλάβη.	Αντικαταστήστε το καλώδιο USB  .
	Το προϊόν ή η μπαταρία έχει υποστεί βλάβη.	Στείλτε το προϊόν στο κέντρο σέρβις για επισκευή.

Πρόβλημα	Πιθανή αιτία	Λύση
Το προϊόν δεν λειτουργεί.	Το προϊόν υπερθερμάνθηκε.	Αφήστε το προϊόν να κρυώσει για περ. 10 λεπτά.
	Η μπαταρία αποφορτίστηκε.	Φορτίστε την μπαταρία.
	Το προϊόν έχει υποστεί βλάβη.	Στείλτε το προϊόν στο κέντρο σέρβις για επισκευή.
Εξήλθε υγρό από το προϊόν.	Η μπαταρία έχει υποστεί βλάβη.	Στείλτε το προϊόν στο κέντρο σέρβις για επισκευή.

## ● Καθαρισμός και συντήρηση

### ΣΗΜΕΙΩΣΗ

- ▶ Μην χρησιμοποιείτε χημικά, αλκαλικά, λειαντικά ή άλλα ισχυρά απορρυπαντικά ή απολυμαντικά για τον καθαρισμό του προϊόντος, καθώς ενδέχεται να καταστρέψουν τις επιφάνειές του.
- Τα ανοίγματα αερισμού πρέπει να παραμένουν πάντα ελεύθερα.
- Δώστε προσοχή, ώστε να μην εισχωρούν υγρά στο εσωτερικό του προϊόντος.
- Ο τακτικός και προσεκτικός καθαρισμός συμβάλλει στη διασφάλιση της ασφαλούς χρήσης και παρατείνει τη διάρκεια ζωής του προϊόντος.
- Διατηρείτε πάντα το προϊόν καθαρό, στεγνό και χωρίς υπολείμματα λαδιού ή λιπαντικού.

Απομακρύνετε τη σκόνη μετά από κάθε χρήση και πριν την αποθήκευση.

- Πριν τον καθαρισμό ή την εκτέλεση εργασιών συντήρησης:
  - Ρυθμίστε το διακόπτη φοράς περιστροφής [4] στη μεσαία θέση. Με τον τρόπο αυτόν αποτρέπεται η ακούσια ενεργοποίηση.
  - Αποσυνδέστε το καλώδιο USB [8].
  - Αφαιρέστε τη μύτη βιδώματος.
  - Αποσυνδέστε το φορτιστή [6] από την πρίζα.
- Καθαρίστε το προϊόν με ένα στεγνό πανί. Χρησιμοποιείτε μαλακή βούρτσα για τα σημεία με δύσκολη πρόσβαση.
- Απομακρύνετε ειδικά τις ακαθαρσίες και τη σκόνη από τα ανοίγματα αερισμού με πανί και μαλακή βούρτσα.

## ● **Συντήρηση**

- Πριν και μετά από κάθε χρήση: Ελέγξτε το προϊόν και τις μύτες βιδώματος για φθορά και βλάβες.  
Αντικαταστήστε τα εξαρτήματα αν χρειάζεται (βλ. «Αλλαγή μυτών»).
- Λάβετε υπόψη τις τεχνικές απαιτήσεις (βλ. «Τεχνικά δεδομένα»).

## ● **Αποθήκευση**

- Ρυθμίστε το διακόπτη φοράς περιστροφής [4] στη μεσαία θέση. Με τον τρόπο αυτόν αποτρέπεται η ακούσια ενεργοποίηση.
- Αποθηκεύστε το προϊόν σε στεγνό εσωτερικό χώρο, προστατευμένο από άμεση ηλιακή ακτινοβολία.

## ● Μεταφορά

### ΣΗΜΕΙΩΣΗ

- ▶ Η ενσωματωμένη μπαταρία ιόντων λιθίου πρέπει να αφαιρείται μόνο από εκπαιδευμένο ή καταρτισμένο τεχνικό.  
Για την αφαίρεση της μπαταρίας από το περίβλημα θα πρέπει η μπαταρία να είναι εξαντλημένη και να λυθούν οι βίδες του περιβλήματος. Οι ακροδέκτες μπαταρίας πρέπει να διαχωρίζονται και να μονώνονται ξεχωριστά.
- ▶ Αυτό το προϊόν περιλαμβάνει μια επαναφορτιζόμενη μπαταρία ιόντων λιθίου και, επομένως, υπόκειται στους νομικούς κανονισμούς περί επικίνδυνων ουσιών. Το προϊόν με την ενσωματωμένη μπαταρία μπορεί να μεταφερθεί χωρίς ιδιαίτερες απαιτήσεις οδικώς και δια θαλάσσης.
- ▶ Η συσκευασία και η ετικέτα υπόκεινται σε ιδιαίτερες απαιτήσεις κατά τη μεταφορά από τρίτους παρόχους (π.χ. αερομεταφορείς, κούριερ, μεταφορικές εταιρείες). Κατά τη μεταφορά από τρίτους παρόχους θα πρέπει να λαμβάνεται η συμβουλή ειδικού για επικίνδυνα προϊόντα.

## ● Απόσυρση

Η συσκευασία αποτελείται από υλικά φιλικά προς το περιβάλλον, τα οποία μπορείτε να διαθέσετε στους χώρους ανακύκλωσης της περιοχής σας.



Προσέξτε τον χαρακτηρισμό των υλικών συσκευασίας για τον διαχωρισμό απορριμμάτων, αυτά είναι χαρακτηρισμένα από συντόμευσεις (a) και αριθμούς (b) με την ακόλουθη σημασία: 1–7: πλαστικά/20–22: χαρτί και χαρτόνι/80–98: σύνθετο υλικό.

## Προϊόν:



Για πληροφορίες σχετικά με τις δυνατότητες απόρριψης του προϊόντος που δεν χρησιμοποιείται πλέον, απευθυνθείτε στις αρμόδιες υπηρεσίες της κοινότητας ή του δήμου σας.



Για την προστασία του περιβάλλοντος, μην απορρίπτετε το άχρηστο πλέον προϊόν στα οικιακά απορρίμματα, αλλά παραδώστε το στα ειδικά Κέντρα απόρριψης. Για τα σημεία συλλογής και τις ώρες λειτουργίας τους απευθυνθείτε στις αρμόδιες υπηρεσίες.

Οι ελαττωματικές ή εξαντλημένες επαναφορτιζόμενες μπαταρίες πρέπει να ανακυκλώνονται. Δίνετε τις μπαταρίες/επαναφορτιζόμενες μπαταρίες και/ή το προϊόν πίσω στα διαθέσιμα κέντρα συλλογής.



**Καταστροφή του περιβάλλοντος λόγω εσφαλμένης απόρριψης μπαταριών/επαναφορτιζόμενων μπαταριών!**

Απαγορεύεται η απόρριψη των μπαταριών/επαναφορτιζόμενων μπαταριών στα οικιακά απορρίμματα. Ενδέχεται να περιέχουν δηλητηριώδη βαρέα μέταλλα και συγκαταλέγονται στα απορρίμματα ειδικής επεξεργασίας. Τα χημικά σύμβολα βαρέων μετάλλων είναι τα ακόλουθα: Cd = Κάδμιο, Hg = Υδράργυρος, Pb = Μόλυβδος. Για το λόγο αυτό παραδώστε τις εξαντλημένες μπαταρίες/επαναφορτιζόμενες μπαταρίες στα κατάλληλα σημεία συλλογής.

## ● Εγγύηση

Το προϊόν κατασκευάστηκε σύμφωνα με αυστηρές κατευθυντήριες οδηγίες ποιότητας και ελέγχθηκε επιμελώς πριν από την παράδοση. Σε περίπτωση ελαττώματος υλικού ή κατασκευής, έχετε νόμιμα δικαιώματα έναντι του πωλητή του προϊόντος. Τα νομικά σας δικαιώματα δεν περιορίζονται με οιονδήποτε τρόπο από την αναφερόμενη παρακάτω εγγύηση.

Η εγγύηση για το προϊόν αυτό ανέρχεται σε 3 έτη από την ημερομηνία αγοράς. Ο χρόνος εγγύησης αρχίζει την ημερομηνία αγοράς. Φυλάξτε τη γνήσια απόδειξη αγοράς σε σίγουρο μέρος, καθώς αυτό το έγγραφο απαιτείται ως αποδεικτικό της αγοράς.

Όλες οι ζημιές ή τα ελαττώματα, τα οποία υπάρχουν ήδη κατά τον χρόνο της αγοράς, πρέπει να αναφέρονται χωρίς καθυστέρηση μετά την αποσυσκευασία του προϊόντος.

Σε περίπτωση που εντός διαστήματος 3 ετών από την ημερομηνία αγοράς αυτό το προϊόν παρουσιάσει κάποιο ελάττωμα υλικού ή κατασκευής, το προϊόν επισκευάζεται ή αντικαθίσταται από εμάς δωρεάν κατά τη δική μας επιλογή. Ο χρόνος εγγύησης δεν επεκτείνεται λόγω παροχής ικανοποίησης από την ευθύνη για πραγματικά ελαττώματα. Αυτό ισχύει και για εξαρτήματα τα οποία έχουν αντικατασταθεί ή επισκευαστεί.

Αυτή η εγγύηση παύει να ισχύει, εάν στο προϊόν προκλήθηκε ζημιά, ή εάν αυτό χρησιμοποιήθηκε ή συντηρήθηκε με μη ενδεδειγμένο τρόπο.

Η εγγύηση καλύπτει υλικά και κατασκευαστικά σφάλματα. Αυτή η εγγύηση δεν επεκτείνεται σε μέρη του προϊόντος που υπόκεινται σε φυσιολογική φθορά και, ως εκ τούτου, θεωρούνται αναλώσιμα (π.χ. μπαταρίες, εύκαμπτοι σωλήνες, φυσίγγια χρώματος), ούτε σε ζημιές σε εύθραυστα μέρη, όπως π.χ. σε διακόπτες ή μέρη από γυαλί.

Με την αντικατάσταση της συσκευής, σύμφωνα με το ΝΟΜΟΣ 2251/1994, ξεκινάει εκ νέου ο χρόνος εγγύησης.

## ● Διεκπεραίωση της εγγύησης

Για να διασφαλιστεί η γρήγορη επεξεργασία του αιτήματός σας, ακολουθήστε τις παρακάτω υποδείξεις:

Για όλα τα ερωτήματα έχετε πρόχειρη την ταμειακή απόδειξη και τον αριθμό προϊόντος (IAN 480074\_2410) ως αποδεικτικό της αγοράς.

Ο αριθμός προϊόντος αναγράφεται στην πινακίδα τύπου που υπάρχει στο προϊόν, είναι χαραγμένη στο προϊόν, στο εξώφυλλο αυτών των οδηγιών (κάτω αριστερά) ή στο αυτοκόλλητο στην πίσω ή κάτω πλευρά του προϊόντος.

Σε περίπτωση που προκύψουν σφάλματα λειτουργίας ή άλλου είδους ελαττώματα, επικοινωνήστε αρχικά μέσω τηλεφώνου ή email με το τμήμα εξυπηρέτησης που αναφέρεται παρακάτω.

Ένα προϊόν που καταγράφεται ως ελαττωματικό, μπορείτε κατόπιν να το αποστείλετε χωρίς ταχυδρομικά τέλη στην γνωστοποιημένη σε εσάς διεύθυνση εξυπηρέτησης πελατών, επισυνάπτοντας την απόδειξη αγοράς (ταμειακή απόδειξη) και υποδεικνύοντας ποιο είναι το ελάττωμα και πότε εμφανίστηκε.



Στη διεύθυνση [parkside-diy.com](http://parkside-diy.com) μπορείτε να κατεβάσετε αυτό και πολλά άλλα εγχειρίδια. Με αυτόν τον κωδικό QR, θα μεταβείτε απευθείας στη σελίδα [parkside-diy.com](http://parkside-diy.com). Επιλέξτε τη χώρα σας και, μέσω της μάσκας αναζήτησης, αναζητήστε τις οδηγίες χρήσης. Καταχωρώντας τον αριθμό προϊόντος (IAN) 480074\_2410 θα μεταβείτε στις οδηγίες χρήσης για το προϊόν σας.

## ● Σέρβις

### GR Σέρβις Ελλάδα

Τηλ: 00800 491800674

Email: [owim@lidl.gr](mailto:owim@lidl.gr)

### CY Σέρβις Κύπρος

Τηλ: 8009 4211

Email: [owim@lidl.com.cy](mailto:owim@lidl.com.cy)



Σερβική σφραγίδα συμμορφωσης

# ● Δήλωση συμμορφωσης ΕΕ

ΔΗΛΩΣΗ ΣΥΜΜΟΡΦΩΣΗΣ ΕΕ (αριθ. 480074\_2410)

IAN: 480074\_2410  
Ταυτοποίηση προϊόντος: "PARKSIDE" Επαναφορτιζόμενο κατασβίδι  
Αριθμός μοντέλου: HG10759

Το ως άνω αντικείμενο της δήλωσης είναι εναρμονισμένο με τη σχετική κοινοτική νομοθεσία εναρμόνισης:

Οδηγία 2006/42/ΕΚ
Οδηγία 2014/30/ΕΥ
Οδηγία 2011/65/ΕΕ με όλες τις σχετικές τροποποιήσεις

Μνεία των σχετικών εναρμονισμένων προτύπων ή μνεία των λοιπών τεχνικών προδιαγραφών σε σχέση με τις οποίες δηλώνεται η συμμόρφωση:

<b>Αριθ./Τεμάχια</b>
Οδηγία 2006/42/ΕΚ
EN 62841-1:2015
EN 62841-2-2:2014
EN ISO 12100:2010
Οδηγία 2014/30/ΕΥ
EN 55014-1:2017/A11:2020
EN 55014-2:1997/A2:2008
EN IEC 55014-1:2021
EN IEC 55014-2:2021
EN 61000-3-2:2014
EN IEC 61000-3-2:2019/A1:2021
EN 61000-3-3:2013/A2:2021

Το αντικείμενο της ως άνω δήλωσης είναι εναρμονισμένο με την Οδηγία 2011/65/ΕΕ του Ευρωπαϊκού Κοινοβουλίου και του Συμβουλίου της 8ης Ιουνίου 2011 για τον περιορισμό της χρήσης επικινδυνών ουσιών σε ηλεκτρικό και ηλεκτρονικό εξοπλισμό:

<b>Αριθ./Τεμάχια</b>
EN IEC 63000:2018

**Κάτοχος των τεχνικών εγγράφων:** OWIM GmbH & Co.KG

Υπογραφή για λογαριασμό και εξ ονόματος:

**OWIM GmbH & Co. KG, Stiftsbergstraße 1, 74167 Neckarsulm, Γερμανία**

Η παρούσα δήλωση συμμόρφωσης εκδίδεται υπό την αποκλειστική ευθύνη του κατασκευαστή

Μετάφραση της αρχικής δήλωσης συμμόρφωσης

Neckarsulm

Τόπος

12.11.2024

Ημερομηνία

  
ppa. Stefan Haensel  
εξουσιοδοτημένο  
υπογράφωντα

  
ppa. Jens Buchheim  
εξουσιοδοτημένο  
υπογράφωντα

GR



<b>Verwendete Warnhinweise und Symbole</b>	Seite 205
<b>Einleitung</b>	Seite 207
Bestimmungsgemäße Verwendung	Seite 207
Lieferumfang	Seite 208
Teilebeschreibung	Seite 208
Technische Daten	Seite 209
<b>Sicherheitshinweise</b>	Seite 213
Allgemeine Sicherheitshinweise für Elektrowerkzeuge	Seite 213
Sicherheitshinweise für Schrauber	Seite 219
Vibrations- und Geräuschkinderung	Seite 220
Verhalten im Notfall	Seite 221
Sicherheitshinweise für Ladegeräte	Seite 221
Restrisiken	Seite 222
<b>Betrieb</b>	Seite 223
Informationen zum Akku	Seite 223
Drehrichtung ändern	Seite 226
LED-Arbeitsleuchte	Seite 226
Bits wechseln	Seite 226
Aufsätze wechseln	Seite 227
Ein-/Ausschalten	Seite 227

<b>Fehlerbehebung</b> .....	Seite 228
<b>Reinigung und Wartung</b> .....	Seite 229
Wartung .....	Seite 230
<b>Lagerung</b> .....	Seite 230
<b>Transport</b> .....	Seite 231
<b>Entsorgung</b> .....	Seite 231
<b>Garantie</b> .....	Seite 232
Abwicklung im Garantiefall .....	Seite 233
<b>Service</b> .....	Seite 235
<b>EU-Konformitätserklärung</b> .....	Seite 236

## Verwendete Warnhinweise und Symbole

In der Bedienungsanleitung und auf der Verpackung werden die folgenden Warnhinweise verwendet:



**GEFAHR!** Dieses Symbol mit dem Signalwort „Gefahr“ bezeichnet eine Gefährdung mit einem hohen Risikograd, die, wenn sie nicht vermieden wird, eine schwere Verletzung oder den Tod zur Folge hat.



**WARNUNG!** Dieses Symbol mit dem Signalwort „Warnung“ bezeichnet eine Gefährdung mit einem mittleren Risikograd, die, wenn sie nicht vermieden wird, eine schwere Verletzung oder den Tod zur Folge haben kann.



**VORSICHT!** Dieses Symbol mit dem Signalwort „Vorsicht“ bezeichnet eine Gefährdung mit einem niedrigen Risikograd, die, wenn sie nicht vermieden wird, eine geringe oder mäßige Verletzung zur Folge haben kann.











**ACHTUNG!** Dieses Symbol mit dem Signalwort „Achtung“ zeigt die Gefahr einer möglichen Sachbeschädigung an.



**HINWEIS:** Dieses Symbol mit dem Signalwort „Hinweis“ bietet weitere nützliche Informationen.



Gefahr – Risiko eines Stromschlags!

	Wechselstrom/-spannung
	Gleichstrom/-spannung
	Symbol für ein Produkt der Schutzklasse II
	Verwenden Sie das Produkt nur in trockenen Innenräumen.
 	Dieses Symbol bedeutet, dass bei der Verwendung des Produkts die Betriebsanleitung zu beachten ist.
<b>Li-Ion</b>	Lithium-Ionen-Akku
<b><math>n_0</math></b>	Leerlaufdrehzahl
	Schützen Sie den Akku vor Hitze und direkter Sonneneinstrahlung.
	Schützen Sie den Akku vor Feuer.
	Schützen Sie den Akku vor Wasser und Feuchtigkeit.
<b><math>\text{min}^{-1}</math></b>	Umdrehungen pro Minute



Das CE-Zeichen bestätigt Konformität mit den für das Produkt zutreffenden EU-Richtlinien.



Sicherheitshinweise



Handlungsanweisungen

## **4 V AKKU-SCHRAUBER**

### ● **Einleitung**

Wir beglückwünschen Sie zum Kauf Ihres neuen Produkts. Sie haben sich damit für ein hochwertiges Produkt entschieden. Die Bedienungsanleitung ist Teil dieses Produkts. Sie enthält wichtige Hinweise für Sicherheit, Gebrauch und Entsorgung. Machen Sie sich vor der Benutzung des Produkts mit allen Bedien- und Sicherheitshinweisen vertraut. Benutzen Sie das Produkt nur wie beschrieben und für die angegebenen Einsatzbereiche. Händigen Sie alle Unterlagen bei Weitergabe des Produkts an Dritte mit aus.

### ● **Bestimmungsgemäße Verwendung**

- Dieses Produkt ist zum Festziehen und Lösen von Schrauben vorgesehen.
- Verwenden Sie stets Einsatzwerkzeuge (Aufsätze und Bit) entsprechend dem bestimmungsgemäßen Gebrauch! Beachten Sie beim Kauf und Gebrauch von Einsatzwerkzeugen die technischen Anforderungen des Produkts (siehe „Technische Daten“).
- Die LED-Arbeitsleuchte 10 dieses Produkts ist dazu bestimmt, den direkten Arbeitsbereich zu beleuchten.

- Andere Verwendungen oder Veränderungen des Produkts gelten als nicht bestimmungsgemäß und können zu Risiken wie Lebensgefahr, Verletzungen und Beschädigungen führen. Für aus bestimmungswidriger Verwendung entstandene Schäden übernimmt der Hersteller keine Haftung. Das Produkt ist nicht für den gewerblichen Einsatz oder für ähnliche Einsatzbereiche bestimmt.

## ● Lieferumfang

### **WARNUNG!**

- ▶ Das Produkt und die Verpackungsmaterialien sind kein Kinderspielzeug! Kinder dürfen nicht mit Kunststoffbeuteln, Folien und Kleinteilen spielen! Es besteht Verschluckungs- und Erstickungsgefahr!

- 1 4 V Akku-Schrauber
- 1 USB-Kabel
- 1 Bedienungsanleitung

## ● Teilebeschreibung

Falten Sie vor dem Lesen die Ausklappseiten mit den Zeichnungen aus. Machen Sie sich mit allen Funktionen des Produkts vertraut.

(Abb. A)

- 1 Drehrichtungsanzeige ▲ (Schrauben festziehen)/  
Batterieladestatus-LED (grüne Farbe)
- 2 Batterieladestatus-LED (gelbe Farbe)
- 3 Drehrichtungsanzeige ▼ (Schrauben lösen)/  
Batterieladestatus-LED (rote Farbe)
- 4 Drehrichtungsumschalter

- 5 USB-Typ-C-Anschluss
- 6 Ladegerät \*
- 7 USB-Anschluss (Typ A)
- 8 USB-Kabel
- 9 Ein-/Ausschalter
- 10 LED-Arbeitsleuchte
- 11 Frontabdeckung
- 12 Bithalter

## ● Technische Daten

### 4 V Akku-Schrauber

Modell:	HG10759
Nennspannung:	4 V === (Gleichspannung)
Akku (integriert):	Li-Ionen
Zellenanzahl:	1
Kapazität:	1,5 Ah
Leerlaufdrehzahl:	$n_0 = 200 \text{ min}^{-1}$
Drehmoment (harter/ weicher Schraubfall gemäß ISO 5393):	Max. 10 N m
Bit-Halterung:	6,35 mm (1/4")
Dimensions:	138 mm × 42 mm × 114 mm

\* Ladegerät ist nicht enthalten. Kunden können dieses Ladegerät über [www.optimex-shop.com](http://www.optimex-shop.com) beziehen.

**Verwenden Sie ausschließlich folgendes Ladegerät, um das kabellose Werkzeug zu laden \* :**

Information	Wert
Name oder Handelsmarke des Herstellers, Handelsregisternummer und Anschrift:	OWIM GmbH & Co. KG HRA 721742 Stiftsbergstraße 1, 74167 Neckarsulm, DEUTSCHLAND
Modellkennung:	HG06825 (VDE-Netzstecker) HG06825-BS (BS-Netzstecker)

Information	Wert	Einheit
Eingangsspannung:	100–240	V~
Eingangswechselstromfrequenz:	50/60	Hz
Ausgangsspannung:	5,0	V ---
Ausgangsstrom:	1,7	A
Ausgangsleistung:	8,5	W
Durchschnittliche Effizienz im Betrieb:	78,2	%
Leistungsaufnahme bei Nulllast:	<0.1	W
Eingangsstrom:	0,3	A
Schutzklasse:	II/□ (doppelte Isolierung)	
Anschlussstyp:	USB (Typ A)	
Aufladezeit:	ca. 60	min

\* Ladegerät ist nicht enthalten. Kunden können dieses Ladegerät über [www.optimex-shop.com](http://www.optimex-shop.com) beziehen.

## Empfohlene Umgebungstemperatur

Während des Ladens:	+4 °C bis +40 °C
Während des Betriebs:	0 °C bis +40 °C
Während der Lagerung:	0 °C bis +50 °C

## Geräuschemissionswerte

Die gemessenen Werte wurden in Übereinstimmung mit EN 62841 ermittelt. Der A-bewertete Geräuschpegel des Elektrowerkzeugs beträgt typischerweise:

Schalldruckpegel:	$L_{pA}$	=	60,37 dB
Schallleistungspegel:	$L_{WA}$	=	71,37 dB
Unsicherheit K:	$K_{pA/WA}$	=	3 dB

## Schwingungsemissionswerte

Schwingungsgesamtwerte (Vektorsumme dreier Richtungen), ermittelt entsprechend EN 62841:

## Schrauben

Schwingungsemissionswert $a_h$ :	=	< 2,5 m/s <sup>2</sup> (0,215 m/s <sup>2</sup> )
Unsicherheit K:	=	1,5 m/s <sup>2</sup>

## **WARNUNG!**

- ▶ Die Schwingungs- und Geräuschemissionen können während der tatsächlichen Benutzung des Elektrowerkzeugs von den Angabewerten abweichen, abhängig von der Art und Weise, in der das Elektrowerkzeug verwendet wird, insbesondere, welche Art von Werkstück bearbeitet wird.

## **WARNUNG!**

Versuchen Sie, die Belastung durch Vibrationen und Geräusche so gering wie möglich zu halten. Beispielhafte Maßnahmen zur Verringerung der Vibrationsbelastung sind das Tragen von Handschuhen beim Gebrauch des Werkzeugs und die Begrenzung der Arbeitszeit. Dabei sind alle Anteile des Betriebszyklus zu berücksichtigen (beispielsweise Zeiten, in denen das Elektrowerkzeug abgeschaltet ist, und solche, in denen es zwar eingeschaltet ist, aber ohne Belastung läuft).

## **HINWEIS**

- ▶ Die angegebenen Schwingungsgesamtwerte und die angegebenen Geräuschemissionswerte sind nach einem genormten Prüfverfahren gemessen worden und können zum Vergleich eines Elektrowerkzeugs mit einem anderen verwendet werden.
- ▶ Die angegebenen Schwingungsgesamtwerte und die angegebenen Geräuschemissionswerte können auch zu einer vorläufigen Einschätzung der Belastung verwendet werden.



## Sicherheitshinweise

### ● Allgemeine Sicherheitshinweise für Elektrowerkzeuge

#### **WARNUNG!**

- ▶ **Lesen Sie alle Sicherheitshinweise, Anweisungen, Bilderungen und technischen Daten, mit denen dieses Elektrowerkzeug versehen ist.** Versäumnisse bei der Einhaltung der nachfolgenden Anweisungen können elektrischen Schlag, Brand und/oder schwere Verletzungen verursachen.

**Bewahren Sie alle Sicherheitshinweise und Anweisungen für die Zukunft auf.**

Der in den Sicherheitshinweisen verwendete Begriff „Elektrowerkzeug“ bezieht sich auf netzbetriebene Elektrowerkzeuge (mit Netzleitung) oder auf akkubetriebene Elektrowerkzeuge (ohne Netzleitung).

#### **Arbeitsplatzsicherheit**

- Halten Sie Ihren Arbeitsbereich sauber und gut beleuchtet.** Unordnung oder unbeleuchtete Arbeitsbereiche können zu Unfällen führen.
- Arbeiten Sie mit dem Elektrowerkzeug nicht in explosionsgefährdeter Umgebung, in der sich brennbare Flüssigkeiten, Gase oder Stäube befinden.** Elektrowerkzeuge erzeugen Funken, die den Staub oder die Dämpfe entzünden können.

- c) **Halten Sie Kinder und andere Personen während der Benutzung des Elektrowerkzeugs fern.** Bei Ablenkung können Sie die Kontrolle über das Elektrowerkzeug verlieren.

### **Elektrische Sicherheit**

- a) **Der Anschlussstecker des Elektrowerkzeugs muss in die Steckdose passen. Der Stecker darf in keiner Weise verändert werden. Verwenden Sie keine Adapterstecker gemeinsam mit schutzgeerdeten Elektrowerkzeugen.** Unveränderte Stecker und passende Steckdosen verringern das Risiko eines elektrischen Schlages.
- b) **Vermeiden Sie Körperkontakt mit geerdeten Oberflächen wie von Rohren, Heizungen, Herden und Kühlschränken.** Es besteht ein erhöhtes Risiko durch elektrischen Schlag, wenn Ihr Körper geerdet ist.
- c) **Halten Sie Elektrowerkzeuge von Regen oder Nässe fern.** Das Eindringen von Wasser in ein Elektrowerkzeug erhöht das Risiko eines elektrischen Schlages.
- d) **Zweckentfremden Sie die Anschlussleitung nicht, um das Elektrowerkzeug zu tragen, aufzuhängen oder um den Stecker aus der Steckdose zu ziehen. Halten Sie die Anschlussleitung fern von Hitze, Öl, scharfen Kanten oder sich bewegenden Teilen.** Beschädigte oder verwickelte Anschlussleitungen erhöhen das Risiko eines elektrischen Schlages.
- e) **Wenn Sie mit einem Elektrowerkzeug im Freien arbeiten, verwenden Sie nur Verlängerungsleitungen, die auch für den Außenbereich geeignet sind.** Die Anwendung einer für den Außenbereich geeigneten Verlängerungsleitung verringert das Risiko eines elektrischen Schlages.

- f) **Wenn der Betrieb des Elektrowerkzeugs in feuchter Umgebung nicht vermeidbar ist, verwenden Sie einen Fehlerstromschutzschalter.** Der Einsatz eines Fehlerstromschutzschalters vermindert das Risiko eines elektrischen Schlages.

### **Sicherheit von Personen**

- a) **Seien Sie aufmerksam, achten Sie darauf, was Sie tun, und gehen Sie mit Vernunft an die Arbeit mit einem Elektrowerkzeug.** Benutzen Sie kein Elektrowerkzeug, wenn Sie müde sind oder unter dem Einfluss von Drogen, Alkohol oder Medikamenten stehen. Ein Moment der Unachtsamkeit beim Gebrauch des Elektrowerkzeugs kann zu ernsthaften Verletzungen führen.
- b) **Tragen Sie persönliche Schutzausrüstung und immer eine Schutzbrille.** Das Tragen persönlicher Schutzausrüstung, wie Staubmaske, rutschfeste Sicherheitsschuhe, Schutzhelm oder Gehörschutz, je nach Art und Einsatz des Elektrowerkzeugs, verringert das Risiko von Verletzungen.
- c) **Vermeiden Sie eine unbeabsichtigte Inbetriebnahme. Vergewissern Sie sich, dass das Elektrowerkzeug ausgeschaltet ist, bevor Sie es an die Stromversorgung und/oder den Akku anschließen, es aufnehmen oder tragen.** Wenn Sie beim Tragen des Elektrowerkzeugs den Finger am Schalter haben oder das Elektrowerkzeug eingeschaltet an die Stromversorgung anschließen, kann dies zu Unfällen führen.
- d) **Entfernen Sie Einstellwerkzeuge oder Schraubenschlüssel, bevor Sie das Elektrowerkzeug einschalten.** Ein Werkzeug oder Schlüssel, der sich in

einem drehenden Teil des Elektrowerkzeugs befindet, kann zu Verletzungen führen.

- e) **Vermeiden Sie eine abnormale Körperhaltung. Sorgen Sie für einen sicheren Stand und halten Sie jederzeit das Gleichgewicht.** Dadurch können Sie das Elektrowerkzeug in unerwarteten Situationen besser kontrollieren.
- f) **Tragen Sie geeignete Kleidung. Tragen Sie keine weite Kleidung oder Schmuck. Halten Sie Haare und Kleidung fern von sich bewegenden Teilen.** Lockere Kleidung, Schmuck oder lange Haare können von sich bewegenden Teilen erfasst werden.
- g) **Wenn Staubabsaug- und -auffangeinrichtungen montiert werden können, sind diese anzuschließen und richtig zu verwenden.** Verwendung einer Staubabsaugung kann Gefährdungen durch Staub verringern.
- h) **Wiegen Sie sich nicht in falscher Sicherheit und setzen Sie sich nicht über die Sicherheitsregeln für Elektrowerkzeuge hinweg, auch wenn Sie nach vielfachem Gebrauch mit dem Elektrowerkzeug vertraut sind.** Achtloses Handeln kann binnen Sekundenbruchteilen zu schweren Verletzungen führen.

### **Verwendung und Behandlung des Elektrowerkzeugs**

- a) **Überlasten Sie das Elektrowerkzeug nicht. Verwenden Sie für Ihre Arbeit das dafür bestimmte Elektrowerkzeug.** Mit dem passenden Elektrowerkzeug arbeiten Sie besser und sicherer im angegebenen Leistungsbereich.
- b) **Benutzen Sie kein Elektrowerkzeug, dessen Schalter defekt ist.** Ein Elektrowerkzeug, das sich nicht mehr ein- oder ausschalten lässt, ist gefährlich und muss repariert werden.

- c) **Ziehen Sie den Stecker aus der Steckdose und/oder entfernen Sie einen abnehmbaren Akku, bevor Sie Geräteeinstellungen vornehmen, Einsatzwerkzeugteile wechseln oder das Elektrowerkzeug weglegen.** Diese Vorsichtsmaßnahme verhindert den unbeabsichtigten Start des Elektrowerkzeugs.
- d) **Bewahren Sie unbenutzte Elektrowerkzeuge außerhalb der Reichweite von Kindern auf. Lassen Sie keine Personen das Elektrowerkzeug benutzen, die mit diesem nicht vertraut sind oder diese Anweisungen nicht gelesen haben.** Elektrowerkzeuge sind gefährlich, wenn Sie von unerfahrenen Personen benutzt werden.
- e) **Pflegen Sie Elektrowerkzeuge und Einsatzwerkzeug mit Sorgfalt. Kontrollieren Sie, ob bewegliche Teile einwandfrei funktionieren und nicht klemmen, ob Teile gebrochen oder so beschädigt sind, dass die Funktion des Elektrowerkzeugs beeinträchtigt ist. Lassen Sie beschädigte Teile vor dem Einsatz des Elektrowerkzeuges reparieren.** Viele Unfälle haben ihre Ursache in schlecht gewarteten Elektrowerkzeugen.
- f) **Halten Sie Schneidwerkzeuge scharf und sauber.** Sorgfältig gepflegte Schneidwerkzeuge mit scharfen Schneidkanten verklemmen sich weniger und sind leichter zu führen.
- g) **Verwenden Sie Elektrowerkzeug, Einsatzwerkzeug, Einsatzwerkzeuge usw. entsprechend diesen Anweisungen.** Berücksichtigen Sie dabei die Arbeitsbedingungen und die auszuführende Tätigkeit. Der Gebrauch von Elektrowerkzeugen für andere als die vorgesehenen Anwendungen kann zu gefährlichen Situationen führen.

- h) **Halten Sie Griffe und Griffflächen trocken, sauber und frei von Öl und Fett.** Rutschige Griffe und Griffflächen erlauben keine sichere Bedienung und Kontrolle des Elektrowerkzeugs in unvorhergesehenen Situationen.

### **Verwendung und Behandlung des Akkuwerkzeugs**

- a) **Laden Sie die Akkus nur mit Ladegeräten auf, die vom Hersteller empfohlen werden.** Durch ein Ladegerät, das für eine bestimmte Art von Akkus geeignet ist, besteht Brandgefahr, wenn es mit anderen Akkus verwendet wird.
- b) **Verwenden Sie nur die dafür vorgesehenen Akkus in den Elektrowerkzeugen.** Der Gebrauch von anderen Akkus kann zu Verletzungen und Brandgefahr führen.
- c) **Halten Sie den nicht benutzten Akku fern von Büroklammern, Münzen, Schlüsseln, Nägeln, Schrauben oder anderen kleinen Metallgegenständen, die eine Überbrückung der Kontakte verursachen könnten.** Ein Kurzschluss zwischen den Akkukontakten kann Verbrennungen oder Feuer zur Folge haben.
- d) **Bei falscher Anwendung kann Flüssigkeit aus dem Akku austreten. Vermeiden Sie den Kontakt damit. Bei zufälligem Kontakt mit Wasser abspülen. Wenn die Flüssigkeit in die Augen kommt, nehmen Sie zusätzlich ärztliche Hilfe in Anspruch.** Austretende Akkuflüssigkeit kann zu Hautreizungen oder Verbrennungen führen.
- e) **Benutzen Sie keinen beschädigten oder veränderten Akku.** Beschädigte oder veränderte Akkus können sich unvorhersehbar verhalten und zu Feuer, Explosion oder Verletzungsgefahr führen.
- f) **Setzen Sie einen Akku keinem Feuer oder zu hohen Temperaturen aus.** Feuer oder Temperaturen über 130 °C können eine Explosion hervorrufen.

- g) **Befolgen Sie alle Anweisungen zum Laden und laden Sie den Akku oder das Akkuwerkzeug niemals außerhalb des in der Betriebsanleitung angegebenen Temperaturbereichs.** Falsches Laden oder Laden außerhalb des zugelassenen Temperaturbereichs kann den Akku zerstören und die Brandgefahr erhöhen.



### **VORSICHT! EXPLOSIONSGEFAHR!**

**Laden Sie nicht aufladbare Batterien niemals auf.**



Schützen Sie den Akku vor Hitze, z. B. auch vor dauernder Sonneneinstrahlung, Feuer, Wasser und Feuchtigkeit.



Es besteht Explosionsgefahr.



## **Service**

- a) **Lassen Sie Ihr Elektrowerkzeug nur von qualifiziertem Fachpersonal und nur mit Original-Ersatzteilen reparieren.** Damit wird sichergestellt, dass die Sicherheit des Elektrowerkzeugs erhalten bleibt.
- b) **Warten Sie niemals beschädigte Akkus.** Sämtliche Wartung von Akkus sollte nur durch den Hersteller oder bevollmächtigte Kundendienststellen erfolgen.

## ● **Sicherheitshinweise für Schrauber**

- a) **Halten Sie das Elektrowerkzeug an den isolierten Griffflächen, wenn Sie Arbeiten ausführen, bei denen die Schraube verborgene Stromleitungen treffen kann.** Der Kontakt der Schraube mit einer spannungsführenden

Leitung kann auch metallene Geräteteile unter Spannung setzen und zu einem elektrischen Schlag führen.

- b) **Sichern Sie das Werkstück.** Ein mit Spannvorrichtungen oder Schraubstock festgehaltenes Werkstück ist sicherer gehalten als mit Ihrer Hand.
- c) **Halten Sie das Elektrowerkzeug gut fest.** Beim Lockern und Lösen von Schrauben kann es zu kurzzeitig zu starken Gegenwirkungen kommen.
- d) **Schalten Sie das Produkt sofort aus, wenn das Werkzeug während der Verwendung blockiert.** Machen Sie sich auf starke Gegenwirkungen gefasst, da diese einen Rückstoß verursachen können.
- e) **Stellen Sie den Drehrichtungs-Schalter immer in die mittlere Position (verriegelt), wenn Sie am Gerät arbeiten, es transportieren oder aufbewahren.** Dies verhindert, dass das Elektrowerkzeug unbeabsichtigt startet.

## ● Vibrations- und Geräuschminderung

Begrenzen Sie die Benutzungszeit, verwenden Sie vibrations- und geräuscharme Betriebsarten und tragen Sie persönliche Schutzausrüstung, um Vibrations- und Geräuschauswirkungen zu reduzieren.

Die folgenden Maßnahmen helfen, vibrations- und geräuschbedingte Risiken zu mindern:

- Verwenden Sie das Produkt nur gemäß seinem bestimmungsgemäßen Gebrauch und wie in diesen Anweisungen beschrieben.
- Stellen Sie sicher, dass das Produkt einwandfrei und gut gewartet ist.
- Verwenden Sie die richtigen Einsatzwerkzeuge für dieses Produkt und stellen Sie sicher, dass diese einwandfrei sind.

- Halten Sie das Produkt sicher an den Handgriffen/Griffflächen fest.
- Warten Sie das Produkt entsprechend den Anweisungen und sorgen Sie für ausreichende Schmierung (wenn anwendbar).
- Planen Sie Ihren Arbeitsablauf so, dass die Verwendung von Produkten mit hohem Vibrationswert auf einen längeren Zeitraum verteilt ist.

## ● Verhalten im Notfall

Machen Sie sich anhand dieser Bedienungsanleitung mit der Benutzung dieses Produkts vertraut. Prägen Sie sich die Sicherheitshinweise ein und halten Sie sich unbedingt daran. Dies hilft, Risiken und Gefahren zu vermeiden.

- Seien Sie bei der Nutzung dieses Produkts immer aufmerksam, damit Sie Gefahren frühzeitig erkennen und handeln können. Rasches Einschreiten kann schwere Verletzungen und Sachschäden vermeiden.
- Schalten Sie das Produkt bei Fehlfunktionen umgehend aus und trennen Sie es vom Netz. Lassen Sie dieses von einer qualifizierten Fachkraft überprüfen und gegebenenfalls instand setzen, bevor Sie es wieder in Betrieb nehmen.

## ● Sicherheitshinweise für Ladegeräte

- Dieses Gerät kann von Kindern ab 8 Jahren und darüber sowie von Personen mit verringerten physischen, sensorischen oder mentalen Fähigkeiten oder Mangel an Erfahrung und Wissen benutzt werden, wenn sie beaufsichtigt oder bezüglich des sicheren Gebrauchs des Geräts

unterwiesen wurden und die daraus resultierenden Gefahren verstehen. Kinder dürfen nicht mit dem Gerät spielen. Reinigung und Benutzer-Wartung dürfen nicht von Kindern ohne Beaufsichtigung durchgeführt werden.

- Laden Sie keine nicht wieder aufladbaren Batterien auf.

Verstoß gegen diesen Hinweis führt zu Gefährdungen.

- Schützen Sie elektrische Teile gegen Feuchtigkeit. Tauchen Sie diese nie in Wasser oder andere Flüssigkeiten, um einen elektrischen Schlag zu vermeiden. Halten Sie das Gerät nie unter fließendes Wasser. Beachten Sie die Anweisungen für Reinigung, Wartung und Reparatur.

 Das Gerät ist nur den Gebrauch in Innenräumen geeignet.

## ● Restrisiken

Auch wenn Sie dieses Produkt vorschriftsmäßig bedienen, bleibt ein potenzielles Risiko für Personen- und Sachschäden bestehen. Folgende Gefahren können im Zusammenhang mit

der Bauweise und Ausführung dieses Produkts unter anderem auftreten:

- Gesundheitsschäden, die aus Vibrationsemissionen resultieren, falls das Produkt über einen längeren Zeitraum benutzt, nicht ordnungsgemäß geführt und gewartet wird.
- Personen- und Sachschäden hervorgerufen durch defekte Schneidwerkzeuge oder plötzlichen Einschlag eines verdeckten Objekts während des Gebrauchs.
- Verletzungsgefahr und Sachschäden verursacht durch fliegende Objekte.

## HINWEIS

- ▶ Dieses Produkt erzeugt während des Betriebs ein elektromagnetisches Feld! Dieses Feld kann unter bestimmten Umständen aktive oder passive medizinische Implantate beeinträchtigen! Um die Gefahr von ernsthaften oder tödlichen Verletzungen zu verringern, empfehlen wir Personen mit medizinischen Implantaten ihren Arzt und den Hersteller vom medizinischen Implantat zu konsultieren, bevor das Produkt bedient wird!

## ● Betrieb

### ● Informationen zum Akku

- Der integrierte Akku ist bei der Lieferung teilweise geladen. Li-Ionen-Akkus können jederzeit geladen werden, ohne ihre Lebensdauer zu beeinträchtigen. Ein Abbruch des Ladevorgangs beschädigt den Akku nicht.
- Dieses Produkt hat einen eingebauten Akku, welcher nicht durch den Benutzer ersetzt werden kann. Der Ausbau oder Austausch des Akkus darf nur durch den Hersteller oder seinen Kundendienst oder eine ähnlich qualifizierte

Person erfolgen, um Gefährdungen zu vermeiden. Bei der Entsorgung ist darauf hinzuweisen, dass dieses Produkt einen Akku enthält.

- Wenn die rote Batterieladestatus-LED **3** während des Gebrauchs blinkt, beträgt der Akkustand weniger als 10 % seiner Kapazität. Der Akku muss aufgeladen werden.
- Laden Sie das Produkt niemals bei Umgebungstemperaturen unter +4 °C oder über +40 °C. Die Lagerbedingungen sollten kühl und trocken sein und die Umgebungstemperatur sollte zwischen 0 °C und +50 °C betragen.

## Ladevorgang beginnen

(Abb. B)

### HINWEIS

- ▶ Die Batterieladestatus-LED leuchtet nach dem Loslassen des Ein-/Ausschalters **9** für ca. 10 Sekunden.
- ▶ Dies sind ungefähre Werte für den Ladestatus und den Akkustatus.

1. Schließen Sie das USB-Kabel **8** an den USB-Anschluss (Typ A) **7** des Ladegeräts **6** an.
2. Verbinden Sie das andere Ende des USB-Kabels **8** mit dem USB-Typ-C-Anschluss **5**.
3. Schließen Sie das Ladegerät **6** an eine Steckdose an.
  - Die Batterieladestatus-LED **1**, **2** und **3** zeigen den Ladestatus an:

Batterieladestatus-LED während des Ladens			Ladestatus
Rot <span>[3]</span>	Gelb <span>[2]</span>	Grün <span>[1]</span>	
Blinkt	Aus	Aus	<30 %
Leuchtet	Blinkt	Aus	30–60 %
Leuchtet	Leuchtet	Blinkt	60–90 %
Leuchtet	Leuchtet	Leuchtet	> 90 %

## HINWEIS

- Die LED-Arbeitsleuchte [10] kann während des Ladevorgangs verwendet werden. Es ist normal, dass sich der Griff während des Ladevorgangs leicht erwärmt.



Batterieladestatus-LED während des Betriebs			Akkustatus
Rot <span>[3]</span>	Gelb <span>[2]</span>	Grün <span>[1]</span>	
Blinkt	Aus	Aus	<10 %
Leuchtet	Aus	Aus	10–30 %
Leuchtet	Leuchtet	Aus	30–70 %
Leuchtet	Leuchtet	Leuchtet	> 70 %

## Ladevorgang beenden

1. Trennen Sie das USB-Kabel [8] vom Produkt.
2. Ziehen Sie das Ladegerät [6] aus der Steckdose.

## ● Drehrichtung ändern

- Drücken Sie den Drehrichtungsumschalter **4** durch, um die Drehrichtung einzustellen (Abb. C):

Schalter gedrückt von	Richtung	Richtungs-anzeige
Rechts (b)	Schrauben festdrehen	 <b>1</b>
Links (a)	Schrauben lösen	 <b>3</b>

## ● LED-Arbeitsleuchte

- Die LED-Arbeitsleuchte **10** erlischt ca. 10 Sekunden nach Loslassen des Ein-/Ausschalters **9**.
  - Die LED-Arbeitsleuchte **10** kann separat eingeschaltet werden, um den direkten Arbeitsbereich zu beleuchten.
1. Stellen Sie den Drehrichtungsumschalter **4** auf die mittlere Position, so dass er auf beiden Seiten gleich weit herausragt.
  2. Drücken Sie den Ein-/Ausschalter **9**.

## ● Bits wechseln

### HINWEIS

- ▶ Bits sind nach ihren Abmessungen und ihrer Form beschriftet. Falls Sie unsicher sein sollten, probieren Sie den entsprechenden Bit aus, um zu prüfen, ob er ohne Spielraum im Schraubkopf sitzt.
- Ziehen Sie den Schraubbit heraus. Setzen Sie einen anderen Bit-Typ in den Bithalter **12** ein (Abb. D).

## ● Aufsätze wechseln

Die Frontabdeckung **11** kann abgenommen werden, um andere Aufsätze (nicht im Lieferumfang enthalten) anzubringen (Abb. E, F):

- A1 Drehmoment-Aufsatz
- A2 Exzenter-Aufsatz
- A3 Winkel-Aufsatz
- A4 Schneid-Aufsatz

Die Aufsätze sind unter [www.optimex-shop.com](http://www.optimex-shop.com) unter „PAS 4 D7“ verfügbar.

1. Greifen Sie in eine der beiden Aussparungen der Kappe, um die Frontabdeckung **11** zu entfernen.
2. Überprüfen Sie die mit den austauschbaren Aufsätzen mitgelieferte Bedienungsanleitung für die Montage und Demontage.





## ● Ein-/Ausschalten

Ein-/Ausschalten	Aktion
Ein	Drücken Sie den Ein-/Ausschalter <b>9</b> ein und halten Sie ihn in Position. Die LED-Arbeitsleuchte <b>10</b> schaltet sich ein.
Aus	Lassen Sie den Ein-/Ausschalter <b>9</b> los. Die LED-Arbeitsleuchte <b>10</b> leuchtet für ca. 10 Sekunden auf und erlischt dann.

## ● Fehlerbehebung

### WARNUNG!

- Wenn das Produkt ins Wasser gefallen ist oder versehentlich Regen ausgesetzt war, kann es nicht mehr verwendet werden. Geben Sie das Produkt in eine versiegelte Plastiktüte und senden Sie es zur Reparatur oder Entsorgung an das Service-Center.

Problem	Mögliche Ursache	Lösung
Das Produkt lädt nicht.	Die Steckdose hat keinen Strom.	Schließen Sie das Ladegerät  an eine Steckdose mit normaler Stromversorgung an.
	Das Ladegerät  ist defekt oder beschädigt.	Wechseln Sie das Ladegerät  .
	Das USB-Kabel  ist defekt oder beschädigt.	Wechseln Sie das USB-Kabel  .
	Das Produkt oder der Akku sind beschädigt.	Bringen Sie das Produkt zur Reparatur in das Service-Center.

<b>Problem</b>	<b>Mögliche Ursache</b>	<b>Lösung</b>
Das Produkt funktioniert nicht.	Das Produkt ist überhitzt.	Lassen Sie das Produkt ca. 10 Minuten abkühlen.
	Der Akku ist entladen.	Laden Sie den Akku auf.
	Das Produkt ist beschädigt.	Bringen Sie das Produkt zur Reparatur in das Service-Center.
Flüssigkeit tritt aus dem Produkt aus.	Der Akku ist beschädigt.	Bringen Sie das Produkt zur Reparatur in das Service-Center.

## ● Reinigung und Wartung

### HINWEIS

- ▶ Verwenden Sie keine chemischen, alkalischen, schmirgelnde oder andere aggressive Reinigungs- oder Desinfektionsmittel, um das Produkt zu reinigen, da diese die Oberflächen beschädigen können.
- Lüftungsöffnungen müssen immer frei sein.
- Achten Sie darauf, dass keine Flüssigkeiten in das Innere des Produkts gelangen.
- Regelmäßige ordentliche Reinigung hilft einen sicheren Gebrauch sicherzustellen und verlängert die Lebensdauer des Produkts.

- Halten Sie das Produkt stets sauber, trocken und frei von Öl oder Schmierfetten.  
Entfernen Sie Staub nach jedem Gebrauch und vor der Lagerung.
- Vor der Reinigung oder Durchführung von Wartungsarbeiten:
  - Stellen Sie den Drehrichtungsumschalter **4** in die mittlere Position. Dies verhindert ein unbeabsichtigtes Einschalten.
  - Entfernen Sie das USB-Kabel **8**.
  - Entfernen Sie den Schraubbit.
  - Ziehen Sie das Ladegerät **6** aus der Steckdose.
- Reinigen Sie das Produkt mit einem trockenen Tuch.  
Verwenden Sie für schwer zugängliche Stellen eine weiche Bürste.
- Entfernen Sie insbesondere Schmutz und Staub von den Lüftungsöffnungen mit einem Tuch und einer weichen Bürste.

## ● **Wartung**

- Vor und nach jedem Gebrauch: Prüfen Sie das Produkt und die Schraubbits auf Verschleiß und Beschädigungen.  
Erneuern Sie bei Bedarf das Zubehör (siehe „Bits wechseln“).  
Beachten Sie die technischen Anforderungen (siehe „Technische Daten“).

## ● **Lagerung**

- Stellen Sie den Drehrichtungsumschalter **4** in die mittlere Position. Dies verhindert ein unbeabsichtigtes Einschalten.
- Lagern Sie das Produkt in einem trockenen Innenraum, geschützt vor direkter Sonneneinstrahlung.

## ● Transport

### HINWEIS

- ▶ Der integrierte Li-Ionen-Akku darf ausschließlich von geschultem oder qualifiziertem Personal entnommen werden.

Um den Akku aus dem Gehäuse zu entnehmen, muss der Akku leer sein und die Schrauben des Gehäuses müssen gelöst werden. Die Akkuanschlüsse müssen einzeln getrennt und isoliert werden.

- ▶ Dieses Produkt enthält einen wiederaufladbaren Li-Ionen-Akku und unterliegt daher der gesetzlichen Regelungen zu Gefahrstoffen. Das Produkt mit integriertem Akku kann ohne besondere Anforderungen auf der Straße und auf See transportiert werden.
- ▶ Die Verpackung und Kennzeichnung unterliegt beim Transport durch Drittanbieter (z. B. Fluglinie, Kurier, Spediteur) besonderen Anforderungen. Beim Transport durch Drittanbieter muss ein Experte für Gefahrgut konsultiert werden.

## ● Entsorgung

Die Verpackung besteht aus umweltfreundlichen Materialien, die Sie über die örtlichen Recyclingstellen entsorgen können.



Beachten Sie die Kennzeichnung der Verpackungsmaterialien bei der Abfalltrennung, diese sind gekennzeichnet mit Abkürzungen (a) und Nummern (b) mit folgender Bedeutung: 1–7: Kunststoffe/20–22: Papier und Pappe/80–98: Verbundstoffe.

## Produkt:



Möglichkeiten zur Entsorgung des ausgedienten Produkts erfahren Sie bei Ihrer Gemeinde- oder Stadtverwaltung.



Werfen Sie Ihr Produkt, wenn es ausgedient hat, im Interesse des Umweltschutzes nicht in den Hausmüll, sondern führen Sie es einer fachgerechten Entsorgung zu. Über Sammelstellen und deren Öffnungszeiten können Sie sich bei Ihrer zuständigen Verwaltung informieren.

Defekte oder verbrauchte Batterien/Akkus müssen recycelt werden. Geben Sie Batterien/Akkus und/oder das Produkt über die angebotenen Sammeleinrichtungen zurück.



### **Umweltschäden durch falsche Entsorgung der Batterien/Akkus!**

Batterien/Akkus dürfen nicht über den Hausmüll entsorgt werden. Sie können giftige Schwermetalle enthalten und unterliegen der Sondermüllbehandlung. Die chemischen Symbole der Schwermetalle sind wie folgt: Cd = Cadmium, Hg = Quecksilber, Pb = Blei. Geben Sie deshalb verbrauchte Batterien/Akkus bei einer kommunalen Sammelstelle ab.

## ● **Garantie**

Das Produkt wurde nach strengen Qualitätsrichtlinien hergestellt und vor der Auslieferung sorgfältig geprüft. Im Falle von Material- oder Herstellungsfehlern haben Sie gegenüber dem Verkäufer des Produkts gesetzliche Rechte. Ihre gesetzlichen Rechte werden in keiner Weise durch unsere unten aufgeführte Garantie eingeschränkt.

Die Garantie für dieses Produkt beträgt 3 Jahre ab Kaufdatum. Die Garantiezeit beginnt mit dem Kaufdatum. Bewahren Sie den Originalkaufbeleg an einem sicheren Ort auf, da dieses Dokument als Nachweis des Kaufs erforderlich ist.

Alle Schäden oder Mängel, die bereits zum Zeitpunkt des Kaufs vorhanden sind, müssen unverzüglich nach dem Auspacken des Produkts gemeldet werden.

Sollte das Produkt innerhalb von 3 Jahren ab Kaufdatum einen Material- oder Herstellungsfehler aufweisen, werden wir es – nach unserer Wahl – kostenlos für Sie reparieren oder ersetzen. Die Garantiezeit verlängert sich durch einen stattgegebenen Gewährleistungsanspruch nicht. Dies gilt auch für ersetzte und reparierte Teile.

Diese Garantie erlischt, wenn das Produkt beschädigt oder unsachgemäß verwendet oder gewartet wurde.

Die Garantie deckt Material- und Herstellungsfehler ab. Diese Garantie erstreckt sich weder auf Produktteile, die normalem Verschleiß unterliegen, und somit als Verschleißteile gelten (z. B. Batterien, Schläuche, Farbpatronen), noch auf Schäden an zerbrechlichen Teilen, z. B. Schalter oder Teile aus Glas.

## ● **Abwicklung im Garantiefall**

Um eine schnelle Bearbeitung Ihres Anliegens zu gewährleisten, folgen Sie bitte den folgenden Hinweisen:

Bitte halten Sie für alle Anfragen den Kassenbon und die Artikelnummer (IAN 480074\_2410) als Nachweis für den Kauf bereit.

Die Artikelnummer entnehmen Sie bitte dem Typenschild am Produkt, einer Gravur am Produkt, dem Titelblatt Ihrer Anleitung (unten links) oder dem Aufkleber auf der Rück- oder Unterseite des Produktes.

Sollten Funktionsfehler oder sonstige Mängel auftreten kontaktieren Sie zunächst die nachfolgend benannte Serviceabteilung telefonisch oder per EMail.

Ein als defekt erfasstes Produkt können Sie dann unter Beifügung des Kaufbelegs (Kassenbon) und der Angabe, worin der Mangel besteht und wann er aufgetreten ist, für Sie portofrei an die Ihnen mitgeteilte Service Anschrift übersenden.



Auf parkside-diy.com können Sie diese und viele weitere Handbücher einsehen und herunterladen. Mit diesem QR-Code gelangen Sie direkt auf parkside-diy.com. Wählen Sie Ihr Land aus, und suchen Sie über die Suchmaske nach den Bedienungsanleitungen. Mittels Eingabe der Artikelnummer (IAN) 480074\_2410 gelangen Sie zur Bedienungsanleitung für Ihren Artikel.

## ● Service

### **DE Service Deutschland**

Tel.: 0800 5435 111

E-Mail: [owim@lidl.de](mailto:owim@lidl.de)

### **AT Service Österreich**

Tel.: 0800 292726

E-Mail: [owim@lidl.at](mailto:owim@lidl.at)

### **CH Service Schweiz**

Tel.: 0800 562153

E-Mail: [owim@lidl.ch](mailto:owim@lidl.ch)



Serbisches Konformitätszeichen

# ● EU-Konformitätserklärung

## EU-KONFORMITÄTSERKLÄRUNG (Nr. 480074\_2410)

IAN: 480074\_2410  
Produkt-Identifikation: "PARKSIDE" Akku-Schrauber  
Modellnummer: HG10759

Der oben beschriebene Gegenstand der Erklärung erfüllt die einschlägigen Harmonisierungsvorschriften der Union:

Richtlinie 2006/42/EG
Richtlinie 2014/30/EU
Richtlinie 2011/65/EU mit allen dazugehörigen Änderungen

Angabe der einschlägigen harmonisierten Normen oder der anderen technischen Spezifikationen, für die die Konformität erklärt wird:

Nr. / Teile
Richtlinie 2006/42/EG
EN 62841-1:2015
EN 62841-2-2:2014
EN ISO 12100:2010
Richtlinie 2014/30/EU
EN 55014-1:2017/A11:2020
EN 55014-2:1997/A2:2008
EN IEC 55014-1:2021
EN IEC 55014-2:2021
EN 61000-3-2:2014
EN IEC 61000-3-2:2019/A1:2021
EN 61000-3-3:2013/A2:2021

Der Gegenstand der oben beschriebenen Erklärung steht im Einklang mit der Richtlinie 2011/65/EU des Europäischen Parlaments und des Rates vom 8. Juni 2011 zur Beschränkung der Verwendung bestimmter gefährlicher Stoffe in Elektro- und Elektronikgeräten:

Nr. / Teile
EN IEC 63000:2018

Person, die die technische Dokumentation aufbewahrt: OWIM GmbH & Co.KG

Unterzeichnet für und im Namen von:

**OWIM GmbH & Co. KG, Stiftsbergstraße 1, 74167 Neckarsulm, Deutschland**

Diese Konformitätserklärung wird unter der alleinigen Verantwortung des Herstellers ausgestellt.

Original-Konformitätserklärung

Neckarsulm

Ort

12.11.2024

Datum

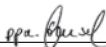
  
ppa. Stefan Haensel  
Prokurist

  
ppa. Jens Buchheim  
Prokurist

DE



**OWIM GmbH & Co. KG**  
Stiftsbergstraße 1  
74167 Neckarsulm  
GERMANY

Model No.: HG10759  
Version: 04/2025



IAN 480074\_2410

