



**PDF ONLINE**  
**[parkside-diy.com](http://parkside-diy.com)**

**OWIM GmbH & Co. KG**  
Stiftsbergstraße 1  
74167 Neckarsulm  
GERMANY

Model No.: HG12606  
Version: 07/2025

IAN 505127\_2501

# /// PARKSIDE®



## 20 V / 4 Ah BATERÍA / 20 V / 4 AH BATTERIA PAP 20 B3

ES

**20 V / 4 Ah BATERÍA**  
Instrucciones de utilización y  
de seguridad

IT MT

**20 V / 4 Ah BATTERIA**  
Indicazioni per l'uso e per la  
sicurezza

PT

**20 V / 4 Ah BATERIA**  
Instruções de utilização e de  
segurança

GB MT

**20V / 4Ah  
RECHARGEABLE  
BATTERY**  
Operation and safety notes

DE AT CH

**20 V / 4 Ah AKKU**  
Bedienungs- und  
Sicherheitshinweise

IAN 505127\_2501

IT

ES

PT

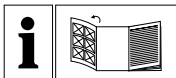

ES	Instrucciones de utilización y de seguridad	Página	5
IT/MT	Indicazioni per l'uso e per la sicurezza	Pagina	28
PT	Instruções de utilização e de segurança	Página	51
GB/MT	Operation and safety notes	Page	75
DE/AT/CH	Bedienungs- und Sicherheitshinweise	Seite	97

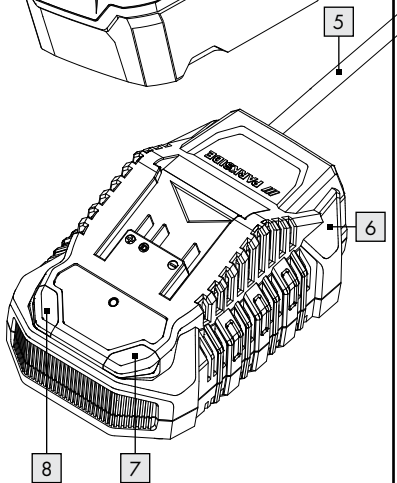
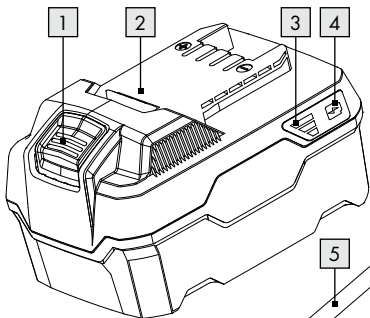





<b>Advertencias y símbolos utilizados</b> . . . . .	Página 6
<b>Introducción</b> . . . . .	Página 10
Uso previsto . . . . .	Página 10
Características . . . . .	Página 11
Contenido del paquete . . . . .	Página 12
Datos técnicos . . . . .	Página 12
<b>Instrucciones generales de seguridad</b> . . . . .	Página 14
<b>Uso</b> . . . . .	Página 18
Cargar la batería recargable	Página 18
Estado del indicador LED . .	Página 19
Comprobar el nivel de carga de la batería . . . . .	Página 20
Retirar o insertar la batería recargable . . . . .	Página 20
<b>Mantenimiento y almacenamiento</b> . . . . .	Página 21
<b>Limpieza</b> . . . . .	Página 21
<b>Eliminación</b> . . . . .	Página 22
<b>Garantía</b> . . . . .	Página 24
Tramitación de la garantía . .	Página 25
Asistencia . . . . .	Página 27

## Advertencias y símbolos utilizados

Estas instrucciones de uso contienen los siguientes símbolos y advertencias:



**¡PELIGRO!** Este símbolo con la palabra de señal “PELIGRO” indica un peligro con un alto nivel de riesgo que, si no se evita, provocará lesiones graves o, incluso, la muerte.



**¡ADVERTENCIA!** Este símbolo con la palabra indicadora “ADVERTENCIA” indica un riesgo de nivel medio, el cual, si no se evita, ocasionará lesiones serias o la muerte.



**¡PRECAUCIÓN!** Este símbolo con la palabra de señal “PRECAUCIÓN” indica un peligro con un nivel bajo de riesgo que, si no se evita, podría provocar lesiones leves o moderadas.



**¡ATENCIÓN!** Este símbolo con la palabra de señal “ATENCIÓN” indica un posible daño material que, si no se lo evita, puede dar lugar a daños materiales.



**NOTA:** Este símbolo con la palabra de señal “NOTA” proporciona información útil adicional.



Voltaje y corriente continuos



**¡ADVERTENCIA! ¡RIESGO DE EXPLOSIÓN!**

Una advertencia con este símbolo y las palabras “¡ADVERTENCIA! ¡RIESGO DE EXPLOSIÓN!” indica que existe una amenaza potencial de explosión. Si no tiene en cuenta esta advertencia, se pueden producir lesiones personales graves o fatídicas y el equipo puede sufrir daños. ¡Siga las instrucciones que figuren en esta advertencia para evitar lesiones graves, peligros para la vida o daños materiales!

**Li-Ion**

Batería de iones de litio



Proteja la batería contra el calor y la luz solar intensa continua.



Proteja la batería del fuego.



Proteja la batería externa contra el agua y la humedad.



Este símbolo significa que se deben tener en cuenta las instrucciones de funcionamiento antes de utilizar este producto.



La marca CE indica la conformidad con las directivas de la UE aplicables a este producto.

# 20 V / 4 Ah BATERÍA

## ● Introducción

Enhorabuena por la adquisición de su nuevo producto. Ha optado por un producto de alta calidad. El manual de instrucciones forma parte de este producto. Contiene importantes indicaciones sobre seguridad, uso y eliminación. Antes de usar el producto, familiarícese con todas las indicaciones de manejo y de seguridad. Utilice el producto únicamente como se describe a continuación y para las aplicaciones indicadas. Adjunte igualmente toda la documentación en caso de entregar el producto a terceros.

## ● **Uso previsto**

La batería recargable es compatible con todos los dispositivos de la serie Parkside X 20 V Team. La batería recargable solo se pueden cargar con

cargadores de la serie Parkside X 20 V TEAM.

Esta batería recargable no está diseñada para uso comercial. Cualquier otro uso o modificación del aparato se consideran inapropiados y conllevan un riesgo considerable de accidentes. El fabricante no acepta ninguna responsabilidad por los daños atribuibles al mal uso.

## ● Características

- 1 Botón de liberación para la batería recargable
- 2 Batería recargable
- 3 LED de nivel de carga (rojo, naranja y verde)
- 4 Botón  (nivel de carga)
- 5 Cable de alimentación con enchufe de alimentación
- 6 Cargador de batería rápido (no incluido)
- 7 LED de control de la carga: rojo
- 8 LED de control de la carga: verde

## ● Contenido del paquete

1 20 V / 4 Ah Batería

1 Juego de instrucciones de funcionamiento

## ● Datos técnicos

Batería:	PAP 20 B3
Tipo:	ION-LITIO
Voltaje nominal:	20V máximo ===
Capacidad:	4,0Ah
Celdas:	10
Valor de energía:	80 Wh
Temperatura ambiente recomendada:	45 °C máximo
Durante la carga:	De +4 a +40 °C
Durante el funcionamiento:	De +4 a +40 °C
Durante el almacenamiento:	De +20 a +26 °C

Para cargar la batería recargable, utilice únicamente los cargadores de la serie Parkside X 20 V TEAM.

## Tiempo de carga para la batería

### PAP 20 B3:

Cargador	PLG 20 C1 PLG 20 A4	120 minutos
	PLG 20 C3 PLG 20 A3 PDSLK 20 A1	60 minutos
	Smart PLGS 2012 A1	42 minutos (modo de carga rápida) 240 minutos (modo de carga ECO)

**NOTA:** El tiempo de carga real puede diferir ligeramente del indicado anteriormente en función de la temperatura ambiente y del estado de la batería. La información está sujeta a cambios sin previo aviso.

Los clientes pueden realizar pedidos de pilas de repuesto y cargadores compatibles desde las tiendas en línea de Lidl para los países siguientes:

Alemania (lidl.de), Francia (lidl.fr), Bélgica (lidl.be), República Checa (lidl.cz), Países Bajos (lidl.nl), Polonia (lidl.pl), Eslovaquia (lidl.sk), España (lidl.es)

Los clientes del resto de los países pueden realizar pedidos desde [www.optimex-shop.com](http://www.optimex-shop.com).



## **Instrucciones generales de seguridad**

**⚠ ¡ADVERTENCIA!** Lea todas las advertencias de seguridad y todas las instrucciones. Si no sigue las advertencias e instrucciones, se pueden producir descargas eléctricas, un incendio y/o graves lesiones personales.

**GUARDE TODAS LAS ADVERTENCIAS E INSTRUCCIONES POR SI TUVIERA QUE CONSULTARLAS EN EL FUTURO.**

**a) Realice la recarga solamente con el cargador especificado por el fabricante. Un cargador adecuado**

para un tipo de batería recargable puede crear riesgo de incendio cuando se utiliza con otra batería recargable.

- b) Utilice herramientas eléctricas solamente con las baterías específicamente designadas.** El uso de cualquier otra batería recargable puede aumentar el riesgo de lesiones e incendio.
- c) Cuando no utilice la batería recargable manténgala alejada de otros objetos metálicos como clips de papel, monedas, llaves, clavos, tornillos u otros objetos metálicos pequeños que puedan crear una conexión entre terminales.** Si cortocircuita los terminales de la batería se pueden provocar quemaduras o un incendio.
- d) En condiciones inadecuadas, la batería recargable puede expulsar líquido; evite entrar en contacto con él. Si se produce un contacto accidental, enjuáguese con agua.**

**Si el líquido entra en contacto con los ojos, también debe acudir a un médico.** El líquido expulsado de la batería puede provocar irritaciones o quemaduras.

**⚠ ¡PRECAUCIÓN! ¡RIESGO DE EXPLOSIÓN!**



Nunca cargue baterías no recargables.



Proteja la batería recargable del calor, por ejemplo, de la exposición continua a la luz solar, al fuego, al agua y a la humedad.



Existe el riesgo de explosión.

- e) No utilice una batería recargable que esté dañada o modificada para la herramienta.** Las baterías dañadas o modificadas presentan un comportamiento impredecible, lo que puede provocar un incendio, explosiones o riesgo de lesiones.

- f) **No exponga una batería recargable o herramienta al fuego ni a una temperatura excesiva.** La exposición al fuego o a una temperatura superior a 130 °C puede provocar una explosión.
- g) **Siga todas las instrucciones de carga y no cargue la batería recargable o la herramienta fuera del intervalo de temperatura especificado en las instrucciones.** La carga incorrecta o a temperaturas que queden fuera del intervalo especificado puede dañar la batería y aumentar el riesgo de incendio.
- h) Deben observarse las instrucciones de seguridad de los cargadores compatibles.

## **Servicio**

- a) **La herramienta eléctrica debe ser reparada por una persona de mantenimiento cualificada y solo se deben utilizar piezas de repuesto idénticas.** De esta forma

se garantizará que se mantiene la seguridad de la herramienta eléctrica.

- b) Nunca realice tareas de servicio en paquetes de baterías dañados.** Las tareas de servicio en los paquetes de baterías solo deben ser realizadas por el fabricante o los proveedores de servicio autorizados.

## ● Uso

### ● Cargar la batería recargable

**NOTA:** La batería recargable [2] se puede cargar en cualquier momento sin reducir su período de vida útil. La interrupción del proceso de carga no daña la batería recargable [2].

- Cargue la batería recargable [2] antes de usarla cuando su carga se encuentre en un nivel medio o bajo.
- Los LED de control de la carga (rojo [7] y verde [8]) indican el estado del cargador [6] (no incluido) y de la batería recargable [2].

- Inserte la batería recargable [2] en el cargador [6] (no incluido).
- Conecte el enchufe de alimentación [5] a una toma de corriente eléctrica.
- Cuando la batería recargable [2] está completamente cargada: Retire la batería recargable del cargador [6] (no incluido). Desconecte el enchufe de alimentación [5] de la toma de corriente eléctrica.

## ● Estado del indicador LED

**Los indicadores LED rojos se iluminan**

La batería recargable se está cargando.

**Los indicadores LED verdes se**

**iluminan** La batería recargable está completamente cargada.

**LED verde y rojo intermitentes** La

batería recargable está defectuosa.

**LED rojo intermitente** La batería

recargable está demasiado fría o demasiado caliente.

**El LED verde se ilumina** (sin batería recargable) Cargador listo para usarse.

## ● Comprobar el nivel de carga de la batería

- Presione el botón  **4** para comprobar el estado de la batería recargable **2**. El estado y la carga restante se mostrarán en el LED de nivel de carga **3** como se describe a continuación:
  - Rojo/naranja/verde = carga máxima
  - Rojo/naranja = carga media
  - Rojo = carga baja

## ● Retirar o insertar la batería recargable

Inserte la batería recargable **2** solamente cuando la herramienta que funciona con batería esté lista para su uso. ¡Riesgo de lesiones!

1. Para insertar la batería recargable **2**, colóquela en la guía y empújela hacia el interior del aparato. Se encajará y emitirá un sonido al hacerlo.

2. Para quitar la batería recargable [2] del aparato, presione el botón de liberación [1] de la batería recargable y extraiga esta [2].

## ● Mantenimiento y almacenamiento

- Guarde la batería recargable [2] solo parcialmente cargada. La batería recargable [2] se debe cargar entre el 40 y el 60 % (LED rojo y naranja del indicador de carga [3] iluminados) antes de guardarla durante prolongados períodos de tiempo.
- Compruebe la carga de la batería recargable [2] aproximadamente cada 3 meses cuando la guarde durante prolongados períodos de tiempo. Recárguela cuando sea necesario.

## ● Limpieza

- Limpie el polvo y la suciedad de la ventilación del cargador y los contactos eléctricos con un cepillo suave.

- Nunca use disolventes inflamables o combustibles alrededor de baterías, cargadores o herramientas.

## ● Eliminación

El embalaje está compuesto por materiales no contaminantes que pueden ser desechados en el centro de reciclaje local.



Tenga en cuenta el distintivo del embalaje para la separación de residuos. Está compuesto por abreviaturas (a) y números (b) que significan lo siguiente: 1–7: plásticos / 20–22: papel y cartón / 80–98: materiales compuestos.



Para obtener información sobre las posibilidades de desecho del producto al final de su vida útil, acuda a la administración de su comunidad o ciudad.



Para proteger el medio ambiente no tire el producto junto con la basura doméstica cuando ya no le sea útil. Deséchelo en un contenedor de reciclaje. Diríjase a la administración competente para obtener información sobre los puntos de recogida de residuos y sus horarios.

Las pilas / baterías defectuosas o usadas deben ser recicladas. Recicle las pilas / baterías y / o el producto en los puntos de recogida adecuados.



**¡Daños en el medio ambiente por un reciclaje indebido de las pilas / baterías!**

Retire las baterías / paquete de pilas del producto antes de desecharlo.

Las pilas / baterías no deben eliminarse junto con los residuos domésticos.

Estas pueden contener metales pesados tóxicos que deben tratarse conforme a la normativa aplicable a los residuos

especiales. Los símbolos químicos de los metales pesados son: Cd = cadmio, Hg = mercurio, Pb = plomo. Las pilas / baterías deben reciclarse en un punto de recolección específico para ello.

## ● Garantía

El producto ha sido fabricado según normas de calidad exigentes y ha sido probado minuciosamente antes de la entrega. En caso de fallos de material o de fabricación, dispone de derechos legales frente al vendedor del producto. Nuestra garantía mencionada a continuación no restringe sus derechos legales de ningún modo.

La garantía para este producto es de 3 años a partir de la fecha de compra. La garantía empieza el día de la fecha de compra.

Conserve el justificante de compra original en un lugar seguro, ya que este documento es necesario para demostrar la compra.

Todos los daños o defectos ya presente en el momento de la compra deben informarse

inmediatamente tras desembalar el producto.

Si el producto presenta defectos de material o fabricación en los 3 años a partir de la fecha de compra, lo repararemos o sustituiremos, según nuestra elección, gratuitamente para usted. El período de garantía no se extiende por una reclamación de garantía aprobada. Esto también es aplicable a las piezas sustituidas y reparadas.

La garantía pierde su validez si el producto se daña o se utiliza o mantiene de forma inadecuada.

La garantía cubre defectos de material y fabricación.

## ● **Tramitación de la garantía**

Para garantizar un procesamiento rápido de su consulta, por favor, siga las indicaciones siguientes:

Para cualquier consulta, tenga a mano el recibo y el número de artículo (p. ej.

IAN 505127\_2501) como justificante de compra.

Encontrará el número de artículo en la placa de características del producto, un gravado en el producto, la portada de las instrucciones (abajo a la izquierda) o el adhesivo en la parte posterior o inferior del producto.

Si se producen fallos de funcionamiento o cualquier otro defecto, contacte primero por teléfono o correo electrónico con el departamento de servicio mencionado a continuación.

Entonces podrá enviar gratuitamente para usted un producto registrado como defectuoso a la dirección de servicio que se le proporcione adjuntando la factura de compra (recibo) e indicando cuál es el defecto y cuándo tuvo lugar.

En [parkside-diy.com](http://parkside-diy.com) puede visualizar y descargar este y muchos otros manuales. Con este código QR accede directamente a [parkside-diy.com](http://parkside-diy.com). Seleccione su país

y busque los manuales de instrucciones a través de la máscara de búsqueda. Introduciendo el número de artículo (IAN) 505127\_2501 accede al manual de instrucciones de su artículo.



## ● Asistencia

**ES** **Asistencia en España**

Tel.: 900984948

E-Mail:owim@lidl.es



## **Avvertenze e simboli**

**impiegati** . . . . . Pagina 29

**Introduzione** . . . . . Pagina 33

    Uso consigliato . . . . . Pagina 33

    Caratteristiche . . . . . Pagina 34

    Contenuto della confezione . . . . . Pagina 35

    Dati tecnici . . . . . Pagina 35

## **Avvertenze di sicurezza**

**generali** . . . . . Pagina 37

**Uso** . . . . . Pagina 41

    Carica della batteria  
    ricaricabile . . . . . Pagina 41

    Stato del LED . . . . . Pagina 42

    Controllo del livello di  
    carica della batteria  
    ricaricabile . . . . . Pagina 42

    Rimozione/inserimento  
    della batteria ricaricabile . . . . . Pagina 43

## **Manutenzione e**

**conservazione** . . . . . Pagina 43

**Pulizia** . . . . . Pagina 44

**Smaltimento** . . . . . Pagina 44

**Garanzia** . . . . . Pagina 46

    Gestione dei casi in  
    garanzia . . . . . Pagina 48

    Assistenza . . . . . Pagina 50

## Avvertenze e simboli impiegati

Nelle presenti istruzioni d'uso sono utilizzati i seguenti simboli e avvertenze:



**PERICOLO!** Questo simbolo con la dicitura "PERICOLO" indica un pericolo con un livello alto di rischio che, se non viene evitato, provocherà lesioni gravi o la morte.



**AVVERTENZA!** Questo simbolo con la parola "AVVERTENZA" indica un pericolo con un livello di rischio medio che, se non evitato, provocherà lesioni gravi o morte.



**ATTENZIONE!** Questo simbolo con la dicitura “ATTENZIONE” indica un pericolo con un livello basso di rischio che, se non viene evitato, potrebbe provocare lesioni di entità minore o moderata.



**ATTENZIONE!** Questo simbolo con la dicitura “ATTENZIONE” indica possibili danni materiali. Se non viene evitato, potrebbe risultare in danni materiali.



**NOTA:** Questo simbolo con la dicitura “NOTA” fornisce ulteriori informazioni utili.



Corrente continua/tensione



## **AVVERTENZA! PERICOLO DI ESPLOSIONE!**

Un'avvertenza con questo simbolo e la dicitura “AVVERTENZA! PERICOLO DI ESPLOSIONE” indica il potenziale rischio di esplosione. La mancata osservanza di questa avvertenza potrebbe causare lesioni gravi o mortali e potenziali danni materiali. Seguire le istruzioni di questa avvertenza per evitare lesioni gravi, pericolo di morte o danni materiali!

**Li-Ion**

Batteria agli ioni di litio



Proteggere la batteria dal calore e dalla luce solare intensa continua.



Proteggere la batteria dal fuoco.



Proteggere la batteria da acqua e umidità.



Questo simbolo indica che si devono osservare le istruzioni per l'uso prima dell'utilizzo del prodotto.



Il marchio CE indica la conformità con le rilevanti direttive UE applicabili a questo prodotto.

## **20 V / 4 Ah BATTERIA**

### **● Introduzione**

Congratulazioni per l'acquisto del vostro nuovo prodotto. Avete optato per un prodotto di alta qualità. Le istruzioni d'uso sono parte integrante di questo prodotto. Esse contengono importanti avvertenze sulla sicurezza, l'impiego e lo smaltimento. Prima dell'utilizzo del prodotto, prendere conoscenza di tutte le istruzioni d'uso e delle avvertenze di sicurezza. Utilizzare il prodotto solo come descritto e per i campi di applicazione indicati. Consegnare tutte le documentazioni su questo prodotto quando viene ceduto a terzi.

### **● Uso consigliato**

La batteria ricaricabile è compatibile con tutti i dispositivi della serie Parkside X 20 V Team. La batteria ricaricabile può essere caricata solo utilizzando caricatori della serie Parkside X 20 V TEAM.

Questa batteria ricaricabile non è destinata ad uso commerciale. Qualsiasi altro utilizzo o modifica dell'apparecchio è considerato improprio e comporta un rischio significativo di incidenti. Il produttore non si assume alcuna responsabilità per danni attribuibili a un uso improprio.

## ● **Caratteristiche**

- 1 Tasto di rilascio per batteria ricaricabile
- 2 Batteria ricaricabile
- 3 LED di livello di carica (rosso/arancione/verde)
- 4 Tasto  (livello di carica)
- 5 Cavo di alimentazione con spina di alimentazione
- 6 Caricatore rapido batteria (non incluso)
- 7 LED di controllo carica - rosso
- 8 LED di controllo carica - verde

## ● **Contenuto della confezione**

1 20 V / 4 Ah Batteria

1 Set di istruzioni per l'uso

## ● **Dati tecnici**

Batteria: PAP 20 B3

Tipo: IONI DI LITIO

Tensione nominale: max. 20V ===

Capacità: 4,0Ah

Celle: 10

Valore di energia: 80 Wh

Temperatura  
ambientale

consigliata: max. 45°C

Durante la carica: Da +4 a +40°C

Durante il

funzionamento: Da +4 a +40°C

Durante la

conservazione: Da +20 a +26°C

Per caricare la batteria ricaricabile,  
utilizzare solo i caricatori della serie  
Parkside X 20 V TEAM.

## Tempo di ricarica per la batteria PAP 20 B3:

Caricatore	PLG 20 C1 PLG 20 A4	120 minuti
	PLG 20 C3 PLG 20 A3 PDSL G 20 A1	60 minuti
	Smart PLGS 2012 A1	42 minuti (modalità di carica rapida) 240 minuti (modalità di carica ECO)

**NOTA:** il tempo di ricarica reale può differire leggermente dai valori sopra riportati in base alla temperatura ambientale e alle condizioni del gruppo batteria. Le informazioni sono soggette a modifiche senza preavviso.

I clienti possono ordinare caricatori e batterie di ricambio compatibili nello shop online di Lidl, per i seguenti paesi:

Germania (lidl.de), Francia (lidl.fr), Belgio (lidl.be), Repubblica Ceca (lidl.cz), Olanda (lidl.nl), Polonia (lidl.pl), Repubblica Slovacca (lidl.sk), Spagna (lidl.es)

I clienti degli altri paesi possono ordinare su [www.optimex-shop.com](http://www.optimex-shop.com).



## **Avvertenze di sicurezza generali**

**⚠ AVVERTENZA!** Leggere tutte le avvertenze e le istruzioni di sicurezza. La mancata osservanza di tutte le avvertenze e le istruzioni, si potrebbero verificare scosse elettriche, incendi e/o lesioni gravi.

### **SALVARE TUTTE LE AVVERTENZE E LE ISTRUZIONI PER RIFERIMENTO FUTURO.**

a) **Ricaricare esclusivamente con il caricabatterie specificato dal produttore.** Un caricatore adeguato per un tipo di batteria ricaricabile potrebbe causare rischio di incendi

se utilizzato con un'altra batteria ricaricabile.

**b) Utilizzare gli elettroutensili solo con una batteria ricaricabile specifica.**

L'uso di un'altra batteria ricaricabile potrebbe causare lesioni e incendi.

**c) Quando la batteria ricaricabile non è in uso, tenerla lontano da altri oggetti metallici, graffette, monete, chiavi, chiodi, viti o altri piccoli oggetti metallici, che possono collegare un terminale ad un altro.**

Il cortocircuito dei terminali della batteria potrebbe causare ustioni o incendi.

**d) In condizioni di uso non corretto, potrebbe fuoriuscire liquido dalla batteria ricaricabile; evitare il contatto. In caso di contatto accidentale, sciacquare con acqua. In caso di contatto con gli occhi, consultare un medico.** Il liquido fuoriuscito dalla batteria potrebbe causare irritazioni o ustioni.

**⚠ ATTENZIONE! RISCHIO DI ESPLOSIONE!**



Non caricare mai batterie non ricaricabili!



Proteggere la batteria ricaricabile dal calore, ad esempio dall'esposizione continua alla luce solare, al fuoco, all'acqua e all'umidità.



Si potrebbe verificare il rischio di esplosione.

- e) Non utilizzare una batteria ricaricabile per un utensile danneggiato o modificato.** Le batterie danneggiate o modificate possono presentare comportamenti imprevedibili con conseguente incendi, esplosioni o rischi di lesioni.
- f) Non esporre una batteria ricaricabile o un utensile a fuoco o temperatura eccessiva.** L'esposizione al fuoco o a temperature superiori a 130°C potrebbe provocare esplosioni.

- g) Osservare tutte le istruzioni di carica e non caricare la batteria ricaricabile o l'utensile oltre l'intervallo di temperatura specificato nelle istruzioni.** La carica impropria o a temperature oltre l'intervallo specificato potrebbe danneggiare la batteria e aumentare il rischio di incendi.
- h) È necessario osservare le istruzioni di sicurezza dei caricatori compatibili.**

## **Assistenza**

- a) La manutenzione dell'apparecchio deve essere eseguita da personale qualificato utilizzando solo pezzi di ricambio identici.** Ciò consente il mantenimento della sicurezza dell'elettro utensile.
- b) Non eseguire mai la manutenzione di batterie danneggiate.** La manutenzione dei pacchi batteria deve essere eseguita solo dal produttore o dai fornitori di servizi autorizzati.

## ● Uso

### ● Carica della batteria ricaricabile

**NOTA:** La batteria ricaricabile [2] può essere caricata in qualsiasi momento senza ridurne la durata. L'interruzione del processo di carica non danneggia la batteria ricaricabile [2].

- Caricare la batteria ricaricabile [2] prima dell'uso quando è a un livello di carica medio o basso.
- I LED di controllo della carica (rosso [7] e verde [8] ) indicano lo stato del caricatore [6] (non incluso) e della batteria ricaricabile [2].
- Inserire la batteria ricaricabile [2] nel caricatore [6] (non incluso).
- Collegare la spina di alimentazione [5] ad una presa di corrente.
- Quando la batteria ricaricabile [2] è completamente carica: Rimuovere la batteria ricaricabile dal caricatore [6] (non incluso). Scollegare la spina di alimentazione [5] dalla presa di corrente.

## ● Stato del LED

**LED rosso acceso** La batteria ricaricabile si sta caricando.

**LED verde acceso** La batteria ricaricabile è completamente carica.

**LED verde e rosso lampeggianti** La batteria ricaricabile è difettosa.

**LED rosso lampeggiante** La batteria ricaricabile è troppo fredda o calda.

**LED verde acceso** (senza batteria ricaricabile) Il caricatore è pronto per l'uso.

## ● Controllo del livello di carica della batteria ricaricabile

- Premere il tasto  **4** per controllare lo stato della batteria ricaricabile **2**. Lo stato/la carica residua vengono visualizzati sul LED del livello di carica **3** come segue:
  - Rosso/arancione/verde = carica massima
  - Rosso/arancione = carica media
  - Rosso = carica bassa

## ● **Rimozione/inserimento della batteria ricaricabile**

Inserire la batteria ricaricabile [2] solo quando lo strumento a batteria è pronto per l'uso. Rischio di lesioni!

1. Per inserire la batteria ricaricabile [2], posizionarla sulla guida e spingerla nell'apparecchio. Scatta in modo udibile.
2. Per rimuovere la batteria ricaricabile [2] dall'apparecchio, premere il tasto di rilascio della batteria ricaricabile [1] ed estrarre la batteria ricaricabile [2].

## ● **Manutenzione e conservazione**

- Conservare la batteria ricaricabile [2] solo parzialmente carica. La batteria ricaricabile [2] deve essere caricata al 40-60% (LED rosso e arancione nell'indicatore di carica [3] accesi) prima della conservazione per periodi prolungati.
- Controllare la carica della batteria ricaricabile [2] circa ogni 3 mesi

quando si conserva per periodi prolungati. Ricaricare, se necessario.

## ● Pulizia

- Eliminare polvere e detriti dallo sfiato del caricatore e dai contatti elettrici utilizzando una spazzola morbida.
- Non utilizzare mai solventi infiammabili o combustibili intorno a batterie, caricatore o utensili.

## ● Smaltimento

L'imballaggio è composto da materiali ecologici che possono essere smaltiti presso i siti di raccolta locali per il riciclo.



Osservare l'identificazione dei materiali di imballaggio per lo smaltimento differenziato, i quali sono contrassegnati da abbreviazioni (a) e da numeri (b) con il seguente significato: 1-7: plastiche / 20-22: carta e cartone / 80-98: materiali compositi.



E' possibile informarsi circa le possibilità di smaltimento del prodotto usato presso l'amministrazione comunale o cittadina.



Per questioni di tutela ambientale non gettare il prodotto usato tra i rifiuti domestici, ma provvedere invece al suo corretto smaltimento. Presso l'amministrazione competente è possibile ricevere informazioni circa i siti di raccolta e i relativi orari di apertura.

Le batterie / Gli accumulatori difettosi o usati devono essere riciclati. Smaltire le batterie / gli accumulatori e / o il prodotto presso i punti di raccolta indicati.



**Uno smaltimento scorretto delle batterie / gli accumulatori procura danni all'ambiente!**

Estrarre le batterie / il pacchetto batteria dal prodotto prima dello smaltimento.

È vietato smaltire le batterie / gli accumulatori con i rifiuti domestici.

Possono contenere metalli pesanti nocivi e sono soggetti a smaltimento come rifiuti speciali. I simboli chimici dei metalli pesanti sono i seguenti: Cd = cadmio, Hg = mercurio, Pb = piombo.

Consegnare, pertanto, le batterie / gli accumulatori esausti presso un punto di raccolta comunale.

## ● Garanzia

Il prodotto è stato fabbricato accuratamente secondo severe direttive di qualità ed è stato controllato meticolosamente prima della consegna. In caso di difetti di materiale o fabbricazione l'acquirente può far valere diritti legali nei confronti del venditore. La nostra garanzia sotto riportata non costituisce alcun limite ai diritti legali dell'acquirente.

Questo prodotto è garantito per 3 anni con decorrenza dalla data di acquisto. La garanzia decorre dalla data d'acquisto. Conservare lo scontrino originale in un posto sicuro perché questo documento viene richiesto come prova dell'avvenuto acquisto.

Tutti i danni o difetti presenti già al momento dell'acquisto devono essere comunicati subito dopo l'apertura della confezione.

Se entro 3 anni dalla data di acquisto di questo prodotto si rileva un difetto di materiale o di fabbricazione, noi procederemo, a nostra discrezione, alla riparazione o sostituzione gratuita del prodotto o al rimborso del prezzo di acquisto. Un eventuale intervento in garanzia non prolunga né rinnova il periodo di garanzia stesso. Ciò vale anche per le parti sostituite e riparate.

Questa garanzia decade in caso di danneggiamento oppure uso o manutenzione impropri del prodotto.

La prestazione in garanzia vale per difetti del materiale o di fabbricazione.

## ● **Gestione dei casi in garanzia**

Per permetterci di risolvere rapidamente il vostro problema, procedete nel seguente modo:

per tutte le richieste conservare lo scontrino e il codice articolo (ad es. IAN 505127\_2501) a prova dell'avvenuto acquisto.

Il codice articolo si trova nell'etichetta del prodotto, come incisione sul prodotto, nella pagina del titolo di queste istruzioni (in basso a sinistra) oppure nell'adesivo apposto sul retro o sul lato inferiore del prodotto.

In caso di errori di funzionamento o altri difetti contattare innanzitutto il seguente

servizio di assistenza telefonicamente o per e-mail.

Potete inviare gratuitamente all'indirizzo dell'assistenza che vi è stato fornito un eventuale prodotto difettoso, allegando la ricevuta d'acquisto (scontrino), la descrizione del tipo di difetto e l'indicazione di quando si è verificato.

Su [parkside-diy.com](http://parkside-diy.com) potete visionare e scaricare questo e molti altri manuali. Con questo codice QR accedete direttamente a [parkside-diy.com](http://parkside-diy.com). Scegliete il vostro paese e cercate le istruzioni per l'uso attraverso la maschera di ricerca. Inserendo il codice articolo (IAN) 505127\_2501 accedete alle istruzioni per l'uso relative al vostro articolo.



**PDF ONLINE**  
[parkside-diy.com](http://parkside-diy.com)

## ● Assistenza

### **IT Assistenza Italia**

Tel.: 800790789

E-Mail: [owim@lidl.it](mailto:owim@lidl.it)

### **MT Assistenza Malta**

Tel.: 80062960

E-Mail: [owim@lidl.com.mt](mailto:owim@lidl.com.mt)



<b>Avisos e símbolos utilizados</b>	Página	52
<b>Introdução</b> . . . . .	Página	56
Utilização prevista. . . . .	Página	56
Características . . . . .	Página	57
Conteúdo da embalagem	Página	58
Características técnicas .	Página	58
<b>Avisos gerais de segurança</b>	Página	60
<b>Utilização</b> . . . . .	Página	64
Carregar a bateria recarregável . . . . .	Página	64
Estado do LED . . . . .	Página	65
Verificar o nível de carga da bateria recarregável . . . . .	Página	66
Retirar/inserir a bateria recarregável . . . . .	Página	66
<b>Manutenção e armazenamento</b> . . . . .	Página	67
<b>Limpeza</b> . . . . .	Página	68
<b>Eliminação</b> . . . . .	Página	68
<b>Garantia</b> . . . . .	Página	70
Procedimento no caso de ativação da garantia .	Página	72
Assistência Técnica . . . . .	Página	74

## Avisos e símbolos utilizados

Estas instruções de utilização contêm os seguintes símbolos e avisos:



**PERIGO!** Este símbolo com a palavra de sinalização “PERIGO” indica um perigo com um alto nível de risco que, se não for evitado, resultará em morte ou ferimentos graves.



**AVISO!** Este símbolo com a palavra de sinalização “AVISO” indica um perigo com um nível médio de risco que, se não for evitado, resultará em morte ou ferimentos graves.



**CUIDADO!** Este símbolo com a palavra de sinalização “CUIDADO” indica um perigo com um baixo nível de risco que, se não for evitado, pode resultar em ferimentos ligeiros ou moderados.



**ATENÇÃO!** Este símbolo com a palavra de sinalização “ATENÇÃO” indica um potencial dano patrimonial que, se não for evitado, pode dar origem a danos patrimoniais.



**NOTA:** Este símbolo com a palavra de sinalização “NOTA” fornece informação adicional útil.



Corrente direta/voltagem



**AVISO! PERIGO DE EXPLOSÃO!** Um aviso com este símbolo e a palavra “AVISO! PERIGO DE EXPLOSÃO” indica uma potencial ameaça de explosão. Não ter em conta este aviso pode dar origem a ferimentos sérios ou fatais e potenciais danos patrimoniais. Siga as instruções neste aviso para evitar ferimentos sérios, um perigo para a vida ou danos patrimoniais!

**Li-Ion**

Bateria de íão de lítio



Proteja a bateria contra o calor e exposição intensa e prolongada à luz direta do Sol.



Proteja a bateria do fogo.



Proteja a bateria da água e humidade.



Este símbolo significa que as instruções de funcionamento têm de ser tidas em conta antes de utilizar o produto.



A marca CE indica a conformidade com as diretivas UE relevantes aplicáveis a este produto.

## 20 V / 4 Ah BATERIA

### ● Introdução

Damos-lhe os parabéns pela aquisição do seu novo produto. Acabou de adquirir um produto de grande qualidade. O manual de instruções é parte integrante deste produto. Contém indicações importantes referentes à segurança, utilização e eliminação. Familiarize-se com todas as indicações de utilização e de segurança do produto. Utilize o produto apenas como descrito e para as áreas de aplicação indicadas. Se transmitir o artigo a terceiros, entregue também os respectivos documentos.

### ● Utilização prevista

A bateria recarregável é compatível com todos os dispositivos da série Parkside X 20 V Team. A bateria recarregável só pode ser carregada com carregadores da série Parkside X 20 V Team.

Esta bateria recarregável não foi criada para uma utilização comercial. Qualquer outro uso ou modificação do aparelho será considerado inadequado e envolve um risco substancial de acidentes. O fabricante não se responsabiliza por danos devido a uma má utilização.

## ● Características

- 1 Botão de libertação da bateria recarregável
- 2 Bateria recarregável
- 3 LEDs do nível de carga (vermelho/cor-de-laranja/verde)
- 4 Botão  (nível de carga)
- 5 Fio e ficha da alimentação
- 6 Carregador rápido da bateria (não incluído)
- 7 LED de controlo de carregamento - vermelho
- 8 LED de controlo de carregamento - verde

## ● Conteúdo da embalagem

1 20 V / 4 Ah Bateria

1 conjunto de instruções de funcionamento

## ● Características técnicas

Bateria:	PAP 20 B3
Tipo:	IÃO DE LÍTIO
Voltagem nominal:	Máx. 20V ===
Capacidade:	4,0Ah
Células:	10
Valor energético:	80 Wh
Temperatura ambiente recomendada:	máx. 45 °C
Durante o carregamento:	+4 a +40 °C
Durante o funcionamento:	+4 a +40 °C
Durante o armazenamento:	+20 a +26 °C

Para carregar a bateria recarregável, use apenas carregadores da série Parkside X 20 V TEAM.

## Tempo de carregamento da bateria PAP 20 B3:

Carre- gador	PLG 20 C1 PLG 20 A4	120 minutos
	PLG 20 C3 PLG 20 A3 PDSLGS 20 A1	60 minutos
	Smart PLGS 2012 A1	42 minutos (modo de carregamento rápido) 240 minutos (modo de carregamento ECO)

**NOTA:** O tempo de carregamento atual pode ser ligeiramente diferente do indicado acima, dependendo da temperatura ambiente e do estado da bateria. A informação está sujeita a alterações sem aviso prévio.

Os clientes podem encomendar baterias de substituição e carregadores compatíveis nas lojas online Lidl para os seguintes países:

Alemanha (lidl.de), França (lidl.fr), Bélgica (lidl.be), República Checa (lidl.cz), Países Baixos (lidl.nl), Polónia (lidl.pl), Eslováquia (lidl.sk), Espanha (lidl.es)

Os clientes de todos os outros países podem encomendar em [www.optimex-shop.com](http://www.optimex-shop.com).



## **Avisos gerais de segurança**

**⚠ AVISO!** Leia todos os avisos de segurança e todas as instruções. Não seguir todos os avisos e instruções pode dar origem a choque elétrico, incêndio e/ou ferimentos graves.

**GUARDE TODOS OS AVISOS E INSTRUÇÕES PARA FUTURAS REFERÊNCIAS.**

- a) Recarregue apenas com o carregador especificado pelo fabricante.** Um carregador que seja adequado a um tipo de bateria recarregável pode criar um risco de incêndio quando usado com outra bateria recarregável.
- b) Use ferramentas elétricas apenas com a bateria recarregável especificamente designada.** A utilização de outras baterias recarregáveis pode criar um risco de ferimento e incêndio.
- c) Quando não usar a bateria recarregável, mantenha-a afastada de outros objetos de metal, como cliques de papel, moedas, chaves, pregos, parafusos ou outros pequenos objetos de metal que possam fazer a ligação entre os dois terminais.** Colocar os terminais da bateria em curto-circuito pode dar origem a queimaduras ou fogo.

- d) **Sob condições abusivas, pode ser ejetado líquido da bateria recarregável. Evite o contacto. Se ocorrer um contacto accidental, lave com água abundante. Se o líquido entrar em contacto com os olhos, procure ajuda médica.** O líquido ejetado da bateria pode provocar irritação ou queimaduras.

**⚠ CUIDADO! RISCO DE EXPLOSÃO!**



Nunca carregue baterias não recarregáveis!



Proteja a bateria recarregável do calor, como a exposição contínua à luz do Sol, fogo, água e humidade.



Existe o risco de explosão.

- e) **Não use uma bateria recarregável numa ferramenta que esteja danificada ou modificada.** Baterias danificadas ou modificadas podem apresentar comportamentos imprevisíveis, dando origem a fogo, explosão ou risco de ferimentos.

- f) **Não exponha a bateria recarregável nem a ferramenta ao fogo ou temperatura excessiva.** A exposição ao fogo ou a temperaturas acima dos 130 °C pode causar uma explosão.
- g) **Siga todas as instruções de carregamento e não carregue a bateria recarregável nem a ferramenta a uma temperatura fora dos parâmetros especificados nas instruções.** Carregar incorretamente ou a temperaturas fora dos parâmetros especificados pode danificar a bateria e aumentar o risco de fogo.
- h) As instruções de segurança dos carregadores compatíveis têm de ser tidas em conta.

## **Reparação**

- a) **A reparação da sua ferramenta elétrica deverá ser sempre efetuada por pessoas qualificadas, utilizando apenas peças sobresselentes idênticas.** Isso

garante que a segurança da ferramenta elétrica é mantida.

- b) Nunca tente reparar uma bateria danificada.** A reparação das baterias só deverá ser efetuada pelo fabricante ou por um reparador autorizado.

## ● Utilização

### ● Carregar a bateria recarregável

**NOTA:** A bateria recarregável [2] pode ser carregada a qualquer altura sem que isso diminua o seu tempo de vida útil. Interromper o processo de carregamento não danifica a bateria recarregável [2].

- Carregue a bateria recarregável [2] antes da utilização quando estiver com um nível de carga médio ou baixo.
- Os LEDs de controlo do carregamento (vermelho [7] e verde [8]) indicam o estado do carregador [6] (não incluído) e da bateria recarregável [2].

- Insira a bateria recarregável (2) no carregador (6) (não incluído).
- Ligue a ficha [5] a uma tomada.
- Quando a bateria recarregável [2] estiver completamente carregada: Retire a bateria recarregável do carregador [6] (não incluído). Retire a ficha [5] da tomada.

## ● Estado do LED

**O LED vermelho acende** A bateria recarregável está a carregar.

**O LED verde acende** A bateria recarregável está completamente carregada.

**LEDs verde e vermelho a piscar** A bateria recarregável está defeituosa.

**LED vermelho a piscar** A bateria recarregável está muito fria ou muito quente.

**O LED verde acende** (sem a bateria recarregável) O carregador está pronto para ser usado.

## ● Verificar o nível de carga da bateria recarregável

- Prima o botão  **4** para verificar o estado da bateria recarregável **2**. O estado/carga restante é apresentado no LED do nível de carga **3** do seguinte modo:
  - Vermelho/Cor-de-laranja/Verde = Carga máxima
  - Vermelho/Cor-de-laranja = Carga média
  - Vermelho = Pouca carga

## ● Retirar/inserir a bateria recarregável

Insira a bateria recarregável **2** apenas quando a ferramenta que usar a bateria estiver pronta para ser utilizada. Existe o risco de ferimentos!

1. Para inserir a bateria recarregável **2**, coloque-a na faixa de orientação e pressione-a para o aparelho. Ouvirá um som de encaixe.

2. Para retirar a bateria recarregável [2] do aparelho, prima o botão de libertação da bateria recarregável [1] e retire a bateria recarregável [2].

## ● Manutenção e armazenamento

- Guarde a bateria recarregável [2] apenas parcialmente carregada. A bateria recarregável [2] deverá ser carregada a 40 a 60% (os LEDs vermelho e cor-de-laranja no indicador de carregamento [3] acendem) antes de guardar durante um longo período de tempo.
- Verifique a carga da bateria recarregável [2] a cada 3 meses quando guardar durante um longo período de tempo. Recarregue conforme necessário.

## ● Limpeza

- Limpe o pó e detritos dos orifícios de ventilação do carregador e dos contactos eléctricos usando uma escova suave.
- Nunca use solventes inflamáveis ou combustíveis perto de baterias, carregador ou ferramentas.

## ● Eliminação

A embalagem é feita de materiais não poluentes que podem ser eliminados nos contentores de reciclagem locais.



Esteja atento à especificação dos materiais da embalagem para a separação de lixo.

Estas são identificadas com abreviações (a) e números (b) com o seguinte significado:  
1–7: Plásticos / 20–22: Papel e papelão / 80–98: Materiais compostos.



As possibilidades de reciclagem dos artigos utilizados poderão ser averiguadas no seu Município ou Câmara Municipal.



Não deposite o produto utilizado no lixo doméstico, a favor da proteção do ambiente. Elimine-o de forma responsável. Pode informar-se no seu município sobre os locais de recolha adequados e o seu período de funcionamento.

As pilhas / baterias avariadas ou gastas têm de ser recicladas. Devolva as pilhas ou baterias e / ou o produto nos locais específicos destinados à sua recolha.



**Danos ambientais devido à eliminação incorreta das pilhas / baterias!**

Remova as pilhas / bloco de pilhas do produto antes de eliminar.

As pilhas / baterias não podem ser eliminadas no lixo doméstico. Podem conter metais pesados nocivos e estão sujeitas à regulação de lixos tóxicos. Os símbolos químicos dos metais pesados são os seguintes: Cd = cádmio, Hg = mercúrio, Pb = chumbo. Como tal, deposite as pilhas / baterias utilizadas num ponto de recolha adequado do seu município.

## ● Garantia

O produto foi fabricado de acordo com diretrizes de qualidade rigorosas e cuidadosamente testado antes da entrega. Em caso de defeitos materiais ou de fabrico, tem direitos legais contra o vendedor do produto. Os seus direitos legais não são limitados de forma alguma pela nossa garantia abaixo apresentada.

A garantia para este produto é de 3 anos a partir da data de compra. O período de garantia começa na data da compra. Guarde o recibo de compra original num

local seguro, pois este documento é exigido como prova de compra.

Quaisquer danos ou defeitos já presentes no momento da compra devem ser comunicados imediatamente após a desembalagem do produto.

No caso de o produto apresentar um defeito de material ou de fabrico dentro de 3 anos a partir da data de compra, repará-lo-emos ou substituí-lo-emos gratuitamente, à nossa critério. O período de garantia não pode ser prolongado por uma reclamação de garantia concedida. Isto também se aplica às peças substituídas e reparadas.

Esta garantia é nula se o produto tiver sido danificado ou utilizado ou mantido de forma inadequada.

A garantia cobre defeitos de material e de fabrico.

Com a troca do aparelho, de acordo com DL 67/2003, o tempo de garantia se inicia novamente.

## ● Procedimento no caso de ativação da garantia

Para garantir que o seu pedido é processado rapidamente, siga as instruções abaixo:

Por favor, prepare para todas os pedidos o recibo de compra e o número de artigo (p. ex. IAN 505127\_2501) como prova da compra.

Consulte a placa de identificação no produto, uma gravação no produto, a página de título das suas instruções (em baixo à esquerda) ou o autocolante no verso ou na parte inferior do produto para obter o número do artigo.

Se ocorrerem falhas de funcionamento ou outros defeitos, contacte primeiro o serviço de assistência técnica abaixo indicado, por telefone ou por e-mail.

O produto considerado defeituoso pode então ser enviado gratuitamente para o endereço de serviço que lhe foi

fornecido, juntando a prova de compra (recibo) e indicando o tipo de defeito e a data em que ocorreu.

Pode ver e descarregar estes e muitos outros manuais em [parkside-diy.com](http://parkside-diy.com). Este código QR irá levá-lo diretamente para [parkside-diy.com](http://parkside-diy.com). Selecione o seu país e utilize a máscara de pesquisa para procurar o manual de instruções. Introduzindo o número do artigo (IAN) 505127\_2501, irá aceder ao manual de instruções do seu artigo.



## ● Assistência Técnica

**PT Serviço Portugal**

Tel.: 800849093

E-Mail: [owim@lidl.pt](mailto:owim@lidl.pt)



<b>Warnings and symbols used</b>	Page 76
<b>Introduction</b>	Page 80
Intended Use	Page 80
Features	Page 81
Package contents	Page 82
Technical data	Page 82
<b>General Safety Warnings</b>	Page 84
<b>Use</b>	Page 87
Charging the rechargeable battery	Page 87
LED status	Page 88
Checking the rechargeable battery charge level	Page 89
Removing/inserting the rechargeable battery	Page 90
<b>Maintenance and storage</b>	Page 90
<b>Cleaning</b>	Page 91
<b>Disposal</b>	Page 91
<b>Warranty</b>	Page 93
Warranty claim procedure	Page 94
Service	Page 96

## Warnings and symbols used

These instructions for use contain the following symbols and warnings:



**DANGER!** This symbol with the signal word “DANGER“ indicates a hazard with a high level of risk which, if not avoided, will result in serious injury or death.



**WARNING!** This symbol with the signal word “WARNING“ indicates a hazard with a medium level of risk which, if not avoided, will result in serious injury or death.



**CAUTION!** This symbol with the signal word “CAUTION” indicates a hazard with a low level of risk which, if not avoided, could result in minor or moderate injury.



**ATTENTION!** This symbol with the signal word “ATTENTION” indicates a potential property damage, if not avoided, could result in property damage.



**NOTE:** This symbol with the signal word “NOTE” provides additional useful information.



Direct current / voltage



**WARNING! EXPLOSION HAZARD!** A warning with this symbol and word “WARNING! EXPLOSION HAZARD” indicates the potential threat of explosion. Failure to observe this warning may result in serious or fatal injuries and potential property damage. Follow the instructions in this warning to prevent serious injuries, a danger to life or property damage!

**Li-Ion**

Lithium-ion battery



Protect the battery pack against heat and continuous intense sunlight.



Protect the battery pack from fire.



Protect the battery pack against water and moisture.



This symbol means that the operating instructions must be observed before using the product.



CE mark indicates conformity with relevant EU directives applicable for this product.

# 20V / 4Ah RECHARGEABLE BATTERY

## ● Introduction

We congratulate you on the purchase of your new product. You have chosen a high quality product. The instructions for use are part of the product. They contain important information concerning safety, use and disposal. Before using the product, please familiarise yourself with all of the safety information and instructions for use. Only use the product as described and for the specified applications. If you pass the product on to anyone else, please ensure that you also pass on all the documentation with it.

## ● Intended Use

The rechargeable battery is compatible with all devices from the Parkside X 20 V Team series. The rechargeable battery may only be charged using chargers from the Parkside X 20 V TEAM series.

This rechargeable battery is not intended for commercial use. Any other usage of or modification to the appliance is deemed to be improper and carries a significant risk of accidents. The manufacturer accepts no responsibility for damage(s) attributable to misuse.

## ● Features

- 1 Release button for rechargeable battery
- 2 Rechargeable battery
- 3 Charging level LEDs (red/ orange/ green)
- 4  button (charging level)
- 5 Power cord with power plug
- 6 Rapid battery charger (not included)
- 7 Charging control LED - red
- 8 Charging control LED - green

## ● Package contents

- 1 20V / 4Ah Rechargeable Battery
- 1 Set of operating instructions

## ● Technical data

Battery:	PAP 20 B3
Type:	LITHIUM ION
Rated voltage:	max. 20V ===
Capacity:	4.0Ah
Cells:	10
Energy value:	80 Wh

Recommended  
ambient

temperature: max. 45 °C

While charging: +4 to +40 °C

During operation: +4 to +40 °C

During storage: +20 to +26 °C

To charge the rechargeable battery, only use the chargers from the Parkside X 20 V TEAM series.

## Charging time for battery PAP 20 B3:

Charger	PLG 20 C1 PLG 20 A4	120 minutes
	PLG 20 C3 PLG 20 A3 PDSLK 20 A1	60 minutes
	Smart PLGS 2012 A1	42 minutes (quick charging mode) 240 minutes (ECO charging mode)

**NOTE:** The actual charging time may be slightly different from the above stated depending on the ambient temperature and the condition of the battery pack. The information is subject to change without prior notice.

Customers can order compatible replacement batteries and chargers from Lidl online shops for the following countries:

Germany (lidl.de), France (lidl.fr), Belgium (lidl.be), Czech Republic (lidl.cz), Netherlands (lidl.nl), Poland (lidl.pl), Slovakia (lidl.sk), Spain (lidl.es)

Customers from all other countries can order from [www.optimex-shop.com](http://www.optimex-shop.com).



## **General Safety Warnings**

**⚠ WARNING!** Read all safety warnings and all instructions. Failure to follow the warnings and instructions may result in electric shock, fire and/or serious injury.

### **SAVE ALL WARNINGS AND INSTRUCTIONS FOR FUTURE REFERENCE.**

- a) **Recharge only with the charger specified by the manufacturer.** A charger that is suitable for one type of rechargeable battery may create a risk of fire when used with another rechargeable battery.

- b) **Use power tools only with specifically designated rechargeable battery.** Use of any other rechargeable batteries may create a risk of injury and fire.
- c) **When the rechargeable battery is not in use, keep it away from other metal objects, like paper clips, coins, keys, nails, screws or other small metal objects, that can make a connection from one terminal to another.** Shorting the battery terminals together may cause burns or a fire.
- d) **Under abusive conditions, liquid may be ejected from the rechargeable battery; avoid contact. If contact accidentally occurs, flush with water. If liquid contacts eyes, additionally seek medical help.** Liquid ejected from the battery may cause irritation or burns.

 **CAUTION! RISK OF EXPLOSION!**



Never charge non-rechargeable batteries!



Protect the rechargeable battery from heat, for example from continuous exposure to sunlight, fire, water and moisture.



There is a risk of explosion.

- e) **Do not use a rechargeable battery for tool that is damaged or modified.** Damaged or modified batteries exhibit unpredictable behaviour resulting in fire, explosion or risk of injury.
- f) **Do not expose a rechargeable battery or tool to fire or excessive temperature.** Exposure to fire or temperature above 130 °C may cause an explosion.
- g) **Follow all charging instruction and do not charge the rechargeable battery or tool outside the temperature range specified in the instructions.** Charging improperly or at temperatures outside the specified

range may damage the battery and increase the risk of the fire.

- h) The safety instructions of the compatible chargers must be observed.

## Service

- a) **Have your power tool serviced by a qualified repair person using only identical replacement parts.** This will ensure that the safety of the power tool is maintained.
- b) **Never service damaged battery packs.** Service of battery packs should only be performed by the manufacturer or authorized service providers.

## ● Use

### ● Charging the rechargeable battery

**NOTE:** The rechargeable battery 2 may be charged at any time without reducing the life. Interrupting the charging process

does not damage the rechargeable battery [2] .

- Charge the rechargeable battery [2] before use when it is at medium or low charging level.
- The charging control LEDs (red [7] and green [8] ) indicate the status of the charger [6] (not included) and the rechargeable battery [2] .
- Insert the rechargeable battery [2] into the charger [6] (not included).
- Connect the power plug [5] to a socket-outlet.
- When the rechargeable battery [2] is fully charged: Remove the rechargeable battery from the charger [6] (not included). Disconnect the power plug [5] from the socket-outlet.

## ● LED status

**Red LED lights up** The rechargeable battery is charging.

**Green LED lights up** The rechargeable battery is fully charged.

**Green and red LED flashing** The rechargeable battery is defective.

**Red LED flashing** The rechargeable battery is too cold or too warm.

**Green LED lights up** (without rechargeable battery ) Charger is ready for use.

## ● Checking the rechargeable battery charge level

- Press the  button 4 to check the status of the rechargeable battery 2. The status/remaining charge will be shown on the charging level LED 3 as follows:
  - Red / orange / green = maximum charge
  - Red / orange = medium charge
  - Red = low charge

## ● Removing/inserting the rechargeable battery

Only insert the rechargeable battery [2] once the battery operated tool is ready for use. Risk of injury!

1. To insert the rechargeable battery [2], place it on the guide track and push it into the appliance. It will audibly snap in.
2. To remove the rechargeable battery [2] from the appliance, press the rechargeable battery release button [1] and pull out the rechargeable battery [2].

## ● Maintenance and storage

- Only store the rechargeable battery [2] partially charged. The rechargeable battery [2] should be charged to 40 to 60 % (red and orange LED in the charge indicator [3] light up) before storing for extended periods.
- Check the rechargeable battery [2] charge about every 3 months

when storing for extended periods.  
Recharge as necessary.

## ● Cleaning

- Clean out dust and debris from charger vent and electrical contacts using a soft brush.
- Never use flammable or combustible solvents around battery packs, charger, or tools.

## ● Disposal

The packaging is made of environmentally friendly materials, which may be disposed of through your local recycling facilities.



Observe the marking of the packaging materials for waste separation, which are marked with abbreviations (a) and numbers (b) with following meaning: 1–7: plastics/20–22: paper and fibreboard/80–98: composite materials.



Contact your local refuse disposal authority for more details of how to dispose of your wornout product.



To help protect the environment, please dispose of the product properly when it has reached the end of its useful life and not in the household waste. Information on collection points and their opening hours can be obtained from your local authority.

Faulty or used batteries/rechargeable batteries must be recycled. Return the batteries/rechargeable batteries and the product to the available collection points.



**Environmental damage through incorrect disposal of the batteries / rechargeable batteries!**

Remove the batteries / battery pack from the product before disposal.

Batteries / rechargeable batteries may not be disposed of with the usual domestic waste. They may contain toxic heavy metals and are subject to hazardous waste treatment rules and regulations. The chemical symbols for heavy metals are as follows: Cd = cadmium, Hg = mercury, Pb = lead. That is why you should dispose of used batteries / rechargeable batteries at a local collection point.

## ● Warranty

The product has been manufactured to strict quality guidelines and meticulously examined before delivery. In the event of material or manufacturing defects you have legal rights against the retailer of this product. Your legal rights are not limited in any way by our warranty detailed below.

The warranty for this product is 3 years from the date of purchase. The warranty period begins on the date of purchase. Keep the original sales receipt in a safe location

as this document is required as proof of purchase.

Any damage or defects already present at the time of purchase must be reported without delay after unpacking the product.

Should the product show any fault in materials or manufacture within 3 years from the date of purchase, we will repair or replace it – at our choice – free of charge to you. The warranty period is not extended as a result of a claim being granted. This also applies to replaced and repaired parts.

This warranty becomes void if the product has been damaged, or used or maintained improperly.

The warranty covers material or manufacturing defects.

## ● **Warranty claim procedure**

So that your request can be processed quickly, please observe the following instructions:

For all inquiries, please have the receipt and item number (e.g., IAN 505127\_2501) ready as proof of purchase.

The article number can be taken from the identification label on the product, engraving on the product, the front cover of your manual (at the bottom left), or the sticker on the back or bottom of the product.

If malfunctions or other defects arise, first contact the service department indicated below by phone or email.

You can then send a product recorded as defective to the communicated service address postage-free, making sure to enclose proof of purchase (receipt) and information on the details of the defect and when it occurred.

You can download and view this and numerous other manuals at [parkside-diy.com](http://parkside-diy.com). This QR code takes you directly to [parkside-diy.com](http://parkside-diy.com). Choose your country and use the search screen to search for the operating instructions. Entering the

item number (IAN) 505127\_2501 takes you to the operating instructions for your item.



## ● Service

### **GB** Service Great Britain

Tel.: 08000569216

E-Mail:owim@lidl.co.uk

### **MT** Service Malta

Tel.: 80062960

E-Mail:owim@lidl.com.mt



<b>Verwendete</b>		
<b>Warnhinweise und Symbole</b>	Seite	98
<b>Einleitung</b> . . . . .	Seite	102
Bestimmungsgemäße		
Verwendung . . . . .	Seite	102
Teilebeschreibung . . . . .	Seite	103
Lieferumfang . . . . .	Seite	104
Technische Daten . . . . .	Seite	104
<b>Allgemeine</b>		
<b>Sicherheitshinweise</b> . . . . .	Seite	106
<b>Inbetriebnahme</b> . . . . .	Seite	110
Akkupack laden . . . . .	Seite	110
LED-Status . . . . .	Seite	111
Akkuzustand prüfen . . . . .	Seite	112
Akku entfernen/einsetzen .	Seite	112
<b>Wartung und Lagerung</b> . . . .	Seite	113
<b>Reinigung</b> . . . . .	Seite	113
<b>Entsorgung</b> . . . . .	Seite	114
<b>Garantie</b> . . . . .	Seite	115
Abwicklung im Garantiefall	Seite	117
Service . . . . .	Seite	119

## Verwendete Warnhinweise und Symbole

In dieser Bedienungsanleitung werden die folgenden Symbole und Warnhinweise verwendet:



**GEFAHR!** Dieses Symbol mit dem Signalwort „GEFAHR“ bezeichnet eine Gefährdung mit einem hohen Risikograd, die, wenn sie nicht vermieden wird, eine schwere Verletzung oder den Tod zur Folge hat.



**WARNUNG!** Dieses Symbol mit dem Signalwort „WARNUNG“ bezeichnet eine Gefährdung mit einem mittleren Risikograd, die, wenn sie nicht vermieden wird, eine schwere Verletzung oder den Tod zu Folge haben kann.



**VORSICHT!** Dieses Symbol mit dem Signalwort „VORSICHT“ bezeichnet eine Gefährdung mit einem niedrigen Risikograd, die, wenn sie nicht vermieden wird, eine geringe oder mäßige Verletzung zur Folge haben kann.



**ACHTUNG!** Dieses Symbol weist in Kombination mit dem Signalwort „ACHTUNG“ auf einen möglichen Sachschaden hin.



**HINWEIS:** Dieses Symbol mit dem Signalwort „HINWEIS“ bietet weitere nützliche Informationen.



Gleichstrom / -spannung



## **WARNUNG!**

### **EXPLOSIONSGEFAHR!**

Eine Warnung, welche mit diesem Zeichen und den Worten „**WARNUNG! EXPLOSIONSGEFAHR!**“ versehen ist, weist auf eine mögliche Explosionsgefahr hin. Wird ein solcher Warnhinweis nicht befolgt, kann das ernsthafte Verletzungen nach sich ziehen oder tödlich enden und möglichen Sachschaden nach sich ziehen. Folgen Sie den Anweisungen dieser Warnung, um Lebensgefahr, schwerwiegende Verletzungen oder Sachschäden zu vermeiden!

**Li-Ion**

Lithium-Ionen-Akku



Schützen Sie den Akku vor Hitze und kontinuierlicher intensiver Sonneneinstrahlung!



Schützen Sie den Akku vor Feuer.



Schützen Sie den Akku vor Wasser und Feuchtigkeit.



Dieses Symbol bedeutet, dass vor der Verwendung des Produkts die Bedienungsanleitung beachtet werden muss.



Das CE-Zeichen bestätigt Konformität mit den für das Produkt zutreffenden EU-Richtlinien.

# 20 V / 4 Ah AKKU

## ● Einleitung

Wir beglückwünschen Sie zum Kauf Ihres neuen Produkts. Sie haben sich damit für ein hochwertiges Produkt entschieden. Die Bedienungsanleitung ist Teil dieses Produkts. Sie enthält wichtige Hinweise für Sicherheit, Gebrauch und Entsorgung. Machen Sie sich vor der Benutzung des Produkts mit allen Bedien- und Sicherheitshinweisen vertraut. Benutzen Sie das Produkt nur wie beschrieben und für die angegebenen Einsatzbereiche. Händigen Sie alle Unterlagen bei Weitergabe des Produkts an Dritte mit aus.

## ● **Bestimmungsgemäße Verwendung**

Der Akku ist mit allen Geräten der Parkside X 20 V Team-Serie kompatibel. Die Akkus dürfen nur mit Ladegeräten der Parkside X 20 V TEAM-Serie geladen werden.

Dieser Akku ist nicht für den kommerziellen Einsatz vorgesehen. Andere Verwendungen oder Veränderungen des Produkts gelten als nicht bestimmungsgemäß und können zu Risiken wie Lebensgefahr, Verletzungen und Beschädigungen führen. Für aus bestimmungswidriger Verwendung entstandene Schäden übernimmt der Hersteller keine Haftung.

## ● Teilebeschreibung

- 1 Entriegelungstaste für Akkupack
- 2 Akku
- 3 Ladestands-LEDs (rot/orange/grün)
- 4  Taste (Ladestand)
- 5 Stromkabel mit Netzstecker
- 6 Schnell-Ladegerät (nicht im Lieferumfang enthalten)
- 7 Ladekontroll-LED – rot
- 8 Ladekontroll-LED – grün

## ● Lieferumfang

1 20 V / 4 Ah Akku

1 Betriebsanleitung

## ● Technische Daten

Akku:	PAP 20 B3
Typ:	LITHIUM-IONEN
Bemessungsspannung:	max. 20V ===
Kapazität:	4,0Ah
Zellen:	10
Energiewert:	80 Wh
Empfohlene Umgebungstemperatur:	max. 45 °C
Während des Ladevorgangs:	+4 bis +40 °C
Während dem Gebrauch:	+4 bis +40 °C
Während der Lagerung:	+20 bis +26 °C

Verwenden Sie zum Laden des Akkupacks ausschließlich die Ladegeräte der Serie Parkside X 20 V TEAM.

## Ladezeit für Akku PAP 20 B3:

Ladegerät	PLG 20 C1 PLG 20 A4	120 Minuten
	PLG 20 C3 PLG 20 A3 PDSLGS 20 A1	60 Minuten
	Smart PLGS 2012 A1	42 Minuten (Schnelllade- modus) 240 Minuten (Energiespar- ender Lade- modus)

**HINWEIS:** Die tatsächliche Ladezeit kann in Abhängigkeit von der Umgebungstemperatur und dem Zustand des Akkus geringfügig von den oben genannten Angaben abweichen. Änderungen der Informationen vorbehalten.

Kunden aus den folgenden Ländern können in den Lidl-Onlineshops kompatible Ersatzbatterien und Ladegeräte bestellen:

Deutschland (lidl.de), Frankreich (lidl.fr),  
Belgien (lidl.be), Tschechische Republik  
(lidl.cz), Niederlande (lidl.nl), Polen  
(lidl.pl), Slowakei (lidl.sk), Spanien (lidl.es)

Kunden aus allen anderen  
Ländern können diese unter  
[www.optimex-shop.com](http://www.optimex-shop.com) bestellen.



## Allgemeine Sicherheitshinweise

**⚠️ WARNUNG!** Lesen Sie alle  
Sicherheitshinweise und  
Anweisungen! Versäumnisse bei der  
Einhaltung der Sicherheitshinweise  
und Anweisungen können  
elektrischen Schlag, Brand und/oder  
schwere Verletzungen verursachen!

**BEWAHREN SIE ALLE  
SICHERHEITSHINWEISE UND  
ANWEISUNGEN FÜR DIE ZUKUNFT AUF.**

**a) Laden Sie nur mit dem vom  
Hersteller vorgegebenen  
Ladegerät.** Ein für einen bestimmten

Akkutyp geeignetes Ladegerät kann bei Verwendung mit einem anderen Akkutyp eine Brandgefahr darstellen.

- b) **Verwenden Sie Elektrowerkzeuge nur mit speziell dafür bestimmten Akkupacks.** Die Verwendung anderer Akkupacks kann zu Verletzungs- und Brandgefahr führen.
- c) **Halten Sie den Akku bei Nichtgebrauch von anderen Metallgegenständen wie Büroklammern, Münzen, Schlüsseln, Nägeln, Schrauben oder anderen kleinen Metallgegenständen fern, die eine elektrische Verbindung von einem Kontakt zum anderen herstellen können.** Das Kurzschließen der Batteriekontakte kann zu Verbrennungen oder einem Brand führen.
- d) **Bei unsachgemäßem Gebrauch kann Flüssigkeit aus der Batterie austreten; vermeiden Sie den Kontakt. Bei versehentlichem**

**Kontakt mit Wasser spülen. Wenn die Flüssigkeit mit den Augen in Kontakt kommt, suchen Sie zusätzlich medizinische Hilfe auf.** Aus der Batterie austretende Flüssigkeit kann Reizungen oder Verbrennungen verursachen.

**⚠ VORSICHT! EXPLOSIONSGEFAHR!**



Laden Sie nicht aufladbare Batterien niemals auf. Schützen Sie den Akku vor Hitze, z. B. auch vor dauernder Sonneneinstrahlung, Feuer, Wasser und Feuchtigkeit. Es besteht Explosionsgefahr.



**e) Verwenden Sie keinen beschädigten oder modifizierten Akku mit dem Werkzeug.** Beschädigte oder modifizierte Batterien weisen ein unvorhersehbares Verhalten auf, das zu Feuer, Explosion oder Verletzungsgefahr führen kann.

- f) Setzen Sie weder den Akku noch das Werkzeug einem Feuer oder übermäßiger Temperatur aus.** Bei Feuereinwirkung oder Temperaturen über 130 °C besteht Explosionsgefahr.
- g) Befolgen Sie alle Ladeanweisungen und laden Sie den Akku oder das Werkzeug nicht außerhalb des in der Anleitung angegebenen Temperaturbereichs.** Unsachgemäßes Laden oder Temperaturen außerhalb des angegebenen Bereichs können die Batterie beschädigen und die Gefahr eines Brandes erhöhen.
- h) Die Sicherheitshinweise der kompatiblen Ladegeräte sind zu beachten.**

## **Service**

- a) Lassen Sie Ihr Elektrowerkzeug von einem qualifizierten Reparaturtechniker und ausschließlich mit identischen**

## **Ersatzteilen reparieren.**

Dadurch bleibt die Sicherheit des Elektrowerkzeugs gewahrt.

### **b) Nehmen Sie niemals**

#### **Reparaturarbeiten an beschädigten**

**Akkus vor.** Eine Reparatur von Akkus darf nur vom Hersteller oder autorisierten Kundendienstanbietern durchgeführt werden.

## ● **Inbetriebnahme**

### ● **Akkupack laden**

**HINWEIS:** Der Akku [2] kann jederzeit aufgeladen werden, ohne die Lebensdauer zu verkürzen. Eine Unterbrechung des Ladevorgangs beschädigt den Akku nicht [2].

- Laden Sie den Akku [2] vor dem Gebrauch auf, wenn er sich im mittleren oder niedrigen Ladezustand befindet.
- Die Ladekontroll-LEDs (rot [7] und grün [8]) zeigen den Status des

Ladegeräts **6** (nicht im Lieferumfang enthalten) und des Akkupacks an **2**.

- Schieben Sie den Akku **2** in das Ladegerät ein **6** (nicht im Lieferumfang enthalten).
- Schließen Sie den Netzstecker **5** an eine Steckdose an.
- Sobald der Akku **2** vollständig geladen ist: Nehmen Sie den Akku aus dem Ladegerät **6** (nicht im Lieferumfang enthalten). Trennen Sie den Netzstecker **5** von der Steckdose.

## ● LED-Status

**Rote LED leuchtet** Der Akku wird aufgeladen.

**Grüne LED leuchtet** Der Akku ist vollständig aufgeladen.

**Grüne und rote LEDs blinken** Der Akku ist defekt.

**Rote LED blinkt** Der Akku ist zu kalt oder zu warm.

**Grüne LED leuchtet** (ohne Akku)  
Ladegerät ist einsatzbereit.

## ● Akkuzustand prüfen

- Drücken Sie die Taste  **4**, um den Zustand des Akkus **2** zu prüfen. Der Status/die Restladung wird folgendermaßen anhand der Ladezustands-LED **3** angezeigt:
  - Rot/orange/grün = maximale Ladung
  - Rot/orange = mittlere Ladung
  - Rot = geringe Ladung

## ● Akku entfernen/einsetzen

Setzen Sie den Akku **2** erst ein, wenn das akkubetriebene Werkzeug einsatzbereit ist.  
Verletzungsgefahr!

1. Setzen Sie den Akku **2** ein, indem Sie ihn auf der Führungsschiene platzieren und in das Gerät schieben. Er rastet hörbar ein.
2. Entfernen Sie den Akku **2** aus dem Gerät, indem Sie die Akku-

Freigabetaste **1** drücken und den Akku **2** herausziehen .

## ● Wartung und Lagerung

- Lagern Sie den Akku **2** ausschließlich im teilgeladenen Zustand. Der Akku **2** sollte vor längerer Lagerung auf 40 bis 60 % geladen werden (rote und orange LED in der Ladeanzeige **3** leuchten).
- Prüfen Sie den Ladezustand des Akkupacks **2** bei längerer Lagerung etwa alle 3 Monate. Laden Sie bei Bedarf nach.

## ● Reinigung

- Entfernen Sie Staub und Rückstände aus den Akku-Lüftungsschlitzen vorsichtig mit einem feinen Pinsel.
- Einige Reinigungs- und Lösungsmittel können Kunststoff beschädigen. Verwenden Sie niemals entflammbare oder explosive Lösungsmittel in der Nähe von Akku-Packs, Ladegeräten oder Elektrowerkzeugen.

## ● Entsorgung

Die Verpackung besteht aus umweltfreundlichen Materialien, die Sie über die örtlichen Recyclingstellen entsorgen können.



Beachten Sie die Kennzeichnung der Verpackungsmaterialien bei der Abfalltrennung, diese sind gekennzeichnet mit Abkürzungen (a) und Nummern (b) mit folgender Bedeutung: 1–7: Kunststoffe/20–22: Papier und Pappe/80–98: Verbundstoffe.



Möglichkeiten zur Entsorgung des ausgedienten Produkts erfahren Sie bei Ihrer Gemeinde oder Stadtverwaltung.



Werfen Sie Ihr Produkt, wenn es ausgedient hat, im Interesse des Umweltschutzes nicht in den Hausmüll, sondern führen Sie es einer fachgerechten Entsorgung zu. Über Sammelstellen und

deren Öffnungszeiten können Sie sich bei Ihrer zuständigen Verwaltung informieren.

Defekte oder verbrauchte Batterien/ Akkus müssen recycelt werden.

Geben Sie Batterien /Akkus und/oder das Produkt über die angebotenen Sammeleinrichtungen zurück.



### **Umweltschäden durch falsche Entsorgung der Batterien / Akkus!**

Entnehmen Sie die Batterien / den Akku-Pack aus dem Produkt vor der Entsorgung.

### **● Garantie**

Das Produkt wurde nach strengen Qualitätsrichtlinien hergestellt und vor der Auslieferung sorgfältig geprüft. Im Falle von Material- oder Herstellungsfehlern haben Sie gegenüber dem Verkäufer des Produkts gesetzliche Rechte. Ihre gesetzlichen Rechte werden in keiner

Weise durch unsere unten aufgeführte Garantie eingeschränkt.

Die Garantie für dieses Produkt beträgt 3 Jahre ab Kaufdatum. Die Garantiezeit beginnt mit dem Kaufdatum. Bewahren Sie den Originalkaufbeleg an einem sicheren Ort auf, da dieses Dokument als Nachweis des Kaufs erforderlich ist.

Alle Schäden oder Mängel, die bereits zum Zeitpunkt des Kaufs vorhanden sind, müssen unverzüglich nach dem Auspacken des Produkts gemeldet werden.

Sollte das Produkt innerhalb von 3 Jahren ab Kaufdatum einen Material- oder Herstellungsfehler aufweisen, werden wir es – nach unserer Wahl – kostenlos für Sie reparieren oder ersetzen. Die Garantiezeit verlängert sich durch einen stattgegebenen Gewährleistungsanspruch nicht. Dies gilt auch für ersetzte und reparierte Teile.

Diese Garantie erlischt, wenn das Produkt beschädigt oder unsachgemäß verwendet oder gewartet wurde.

Die Garantie deckt Material- und Herstellungsfehler ab.

## ● **Abwicklung im Garantiefall**

Um eine schnelle Bearbeitung Ihres Anliegens zu gewährleisten, folgen Sie bitte den folgenden Hinweisen:

Bitte halten Sie für alle Anfragen den Kassenbon und die Artikelnummer (z. B. IAN 505127\_2501) als Nachweis für den Kauf bereit.

Die Artikelnummer entnehmen Sie bitte dem Typenschild am Produkt, einer Gravur am Produkt, dem Titelblatt Ihrer Anleitung (unten links) oder dem Aufkleber auf der Rück- oder Unterseite des Produktes.

Sollten Funktionsfehler oder sonstige Mängel auftreten kontaktieren Sie zunächst

die nachfolgend benannte Serviceabteilung telefonisch oder per EMail.

Ein als defekt erfasstes Produkt können Sie dann unter Beifügung des Kaufbelegs (Kassenbon) und der Angabe, worin der Mangel besteht und wann er aufgetreten ist, für Sie portofrei an die Ihnen mitgeteilte Service Anschrift übersenden.

Auf parkside-diy.com können Sie diese und viele weitere Handbücher einsehen und herunterladen. Mit diesem QR-Code gelangen Sie direkt auf parkside-diy.com. Wählen Sie Ihr Land aus, und suchen Sie über die Suchmaske nach den Bedienungsanleitungen. Mittels Eingabe der Artikelnummer (IAN) 505127\_2501 gelangen Sie zur Bedienungsanleitung für Ihren Artikel.



**PDF ONLINE**  
parkside-diy.com

## ● Service

**(DE) Service Deutschland**

Tel.: 0800 5435 111

E-Mail: owim@lidl.de

**(AT) Service Österreich**

Tel.: 0800 292726

E-Mail: owim@lidl.at

**(CH) Service Schweiz**

Tel.: 0800562153

E-Mail: owim@lidl.ch

