

/// PARKSIDE

PERFORMANCE



Sierra de calar recargable 20 V / Seghetto a pendolo ricaricabile 20 V PSSPA 20-Li C3

ES

Sierra de calar recargable 20 V

Traducción del manual de instrucciones original

GB MT

Cordless Jigsaw 20V

Translation of the original instructions

IT MT

Seghetto a pendolo ricaricabile 20 V

Traduzione delle istruzioni d'uso originali

DE AT CH

Akku-Stichsäge 20 V

Originalbetriebsanleitung

IAN 391000_2201

ES

IT

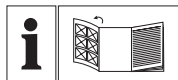

ES

Antes de empezar a leer abra la página que contiene las imágenes y, en seguida, familiarícese con todas las funciones del dispositivo.

IT (MT)

Prima di leggere aprire la pagina con le immagini e prendere confidenza con le diverse funzioni dell'apparecchio.

GB (MT)

Before reading, unfold the page containing the illustrations and familiarise yourself with all functions of the device.

DE (AT) (CH)

Klappen Sie vor dem Lesen die Seite mit den Abbildungen aus und machen Sie sich anschließend mit allen Funktionen des Gerätes vertraut.

ES	Traducción del manual de instrucciones original	Página	4
IT/MT	Traduzione delle istruzioni d'uso originali	Pagina	22
GB/MT	Translation of the original instructions	Page	39
DE/AT/CH	Originalbetriebsanleitung	Seite	55

Índice de contenido

Introducción.....	4
Uso previsto.....	4
Volumen de suministro/accesorios.....	5
Vista general.....	5
Descripción del funcionamiento.....	5
Datos técnicos.....	6
Indicaciones de seguridad.....	7
Significado de las indicaciones de seguridad.....	7
Gráficos y símbolos.....	7
Advertencias de seguridad generales de la herramienta eléctrica.....	7
Advertencias de seguridad para el aserrado en vaivén.....	10
Riesgos residuales.....	11
Preparación.....	11
Elementos de control.....	11
Montar y desmontar la hoja de sierra.....	12
Montar y desmontar el tope paralelo.....	12
Cortes oblicuos.....	13
Aspiración de polvo externa.....	13
Montar y desmontar la cubierta de protección.....	13
Montar y desmontar la protección frente al arranque de virutas.....	13
Linienführungsadapter montieren und demontieren.....	13
Revisar el nivel de carga de la batería.....	14
Cargar la batería.....	14
Funcionamiento.....	14
Indicaciones sobre el aserrado.....	14
Insertar/retirar la batería.....	15
Encendido y apagado.....	15
Aplicación Lidl Home.....	16
Transporte.....	16
Limpieza, mantenimiento y almacenamiento.....	17
Limpieza.....	17
Mantenimiento.....	17
Almacenamiento.....	17
Localización de averías.....	18

Eliminación/protección del medio ambiente.....	18
-------------------------------------------------------	-----------

Servicio.....	19
Garantía.....	19
Servicio de reparación.....	20
Service-Center.....	20
Importador.....	20

Piezas de repuesto y accesorios.....	20
---------------------------------------------	-----------

Traducción de la declaración CE de conformidad.....	21
------------------------------------------------------------	-----------

Vista explosionada.....	75
--------------------------------	-----------

Introducción

Enhorabuena por la compra de su nueva sierra de calar a batería (en adelante, denominado aparato o herramienta eléctrica).

Ha adquirido un aparato de alta calidad. Durante la producción del aparato se ha revisado su calidad y se le ha realizado una inspección final. Por lo tanto, la capacidad de funcionamiento de su aparato queda garantizada.



Este manual de instrucciones es parte de este aparato. Contiene indicaciones importantes para la seguridad, uso y desecho del producto. Lea atentamente el manual de instrucciones. Familiarícese con los controles y el uso correcto del aparato. Utilice exclusivamente el aparato como se describe y para los campos de aplicación especificados. Conserve el manual de instrucciones y entregue toda la documentación si traspasa este aparato a un tercero.

Uso previsto

El aparato está previsto exclusivamente para los usos siguientes:

- Serrar plástico, madera y metal ligero sobre una base firme
- Serrar cortes rectos, oblicuos, y cortes a inglete (solo para madera y plástico) hasta 45°
- Funcionamiento exclusivamente en espacios secos

Observe las indicaciones relativas a los tipos de hojas de sierra.

Cualquier otro uso que no esté expresamente permitido en este manual de instrucciones puede suponer un serio peligro para el usuario y provocar daños en el aparato. El operador o usuario del aparato será responsable de los accidentes o daños causados a otras personas o sus propiedades. El aparato está destinado al uso doméstico. No se ha concebido para uso industrial prolongado. Si se le da un uso profesional, se anulará la garantía. El fabricante no se responsabiliza de los daños derivados de un uso erróneo o distinto del previsto.

Este aparato forma parte de la Serie **X 20 V TEAM** y puede utilizarse con baterías de la serie **X 20 V TEAM**. Las baterías de la serie **X 20 V TEAM** solo pueden cargarse con cargadores de la serie **X 20 V TEAM**.

Volumen de suministro/ accesorios

Desembale el aparato y compruebe el volumen de suministro.

Deseche el material de embalaje según corresponda.

- Sierra de calar recargable 20 V
- 2 Hoja de sierra para madera HCS swiss made
- 1 Hoja de sierra para metal BIM swiss made
- Protección contra astillado (premontado)
- Adaptador de guiado de líneas (premontado)
- Cubierta de protección (premontado)
- Tubo de aspiración (premontado)
- Racor de reducción (premontado)
- Tope paralelo
- Maletín
- Traducción del manual original

La batería y el cargador no están incluidos.

Vista general

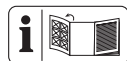

En las páginas desplegadas delantera y trasera encontrará ilustraciones del aparato.

- 1 Rueda giratoria
- 2 Interruptor de encendido/apagado
- 3 Tecla de desbloqueo
- 4 Empuñadura (Empuñaduras aisladas)
- 5 Palanca
- 6 Interruptor (función de soplado de polvo)
- 7 Soporte de la batería
- 8 Indicación "Conectada"
- 9 Racor de reducción
- 10 Adaptador para la aspiración externa de polvo
- 11 Placa base
- 12 Interruptor de movimiento pendular
- 13 Mandril de sujeción
- 14 Rodillo guía
- 15 Alojamiento para tope paralelo
- 16 Hoja de sierra para madera
- 17 Hoja de sierra para metal
- 18 Tornillo de sujeción
- 19 Adaptador de guiado de líneas
- 20 Cubierta de protección
- 21 LED de trabajo
- 22 Tope paralelo
- 23 Protección contra astillado
- 24 Cargador de la batería
- 25 Batería
- 26 Indicador de nivel de carga
- 27 Desbloqueo de la batería
- 28 Maletín

Descripción del funcionamiento

Con la sierra de calar, la hoja de sierra, que está sujeta por un lado, corta mediante un movimiento pendular. En el caso del movimiento pendular, el rodillo guía empuja la hoja de sierra hacia delante con cada carrera ascendente, además del movimiento de aserrado vertical.

El funcionamiento de los elementos de mando se describe en las siguientes páginas.

Datos técnicos

Sierra de calar recargable 20 V

..... PSSPA 20-Li C3

Tensión nominal U 20 V ==

Peso con batería (Smart PAPS 204 A1)

..... $\approx 2,2$ kg

Número de carreras al ralentí 800-3800

min^{-1}

Longitud de carrera 26 mm

Profundidad de corte

- Madera ≤ 135 mm

- metal no férreo ≤ 20 mm

- acero dulce ≤ 10 mm

Corte oblicuo ... -45° ; $-22,5^\circ$; 0° ; $22,5^\circ$; 45°

Nivel de presión acústica (L_{pA})

..... 75,1 dB; $K_{pA}=5$ dB

Nivel de potencia acústica (L_{WA})

- medido 86,1 dB; $K_{WA}=5$ dB

Vibración (a_h)

- Madera $3,98 \text{ m/s}^2$; $K=1,5 \text{ m/s}^2$

- Metal $4,10 \text{ m/s}^2$; $K=1,5 \text{ m/s}^2$

Temperatura ≤ 50 °C

- Procedimiento de carga 4 - 40 °C

- Funcionamiento -20 - 50 °C

- Almacenamiento 0 - 45 °C

Batería Lidl Smart Smart PAPS 204 A1/

Smart PAPS 208 A1

- banda de frecuencias .. 2400-2483,5 MHz

- potencia transmitida ≤ 20 dBm

Los valores de ruido y vibración se han obteni-

do según la normativa y disposiciones indica-

das en la declaración de conformidad.

El valor de emisión de vibraciones y el valor

de emisiones sonoras indicados se obtienen

mediante la medición en un procedimiento de

ensayo normalizado y se pueden utilizar para hacer una comparación entre una herramienta eléctrica y otra. El valor de emisión de vibraciones y el valor de emisiones sonoras indicados también pueden utilizarse para una evaluación preliminar de la carga.

⚠ ¡ADVERTENCIA! Los valores de emisión de vibraciones y sonoras reales pueden variar frente a los valores indicados cuando se hace un uso real de la herramienta electrónica, dependiendo del tipo y forma en que se utiliza la herramienta. Intente minimizar la exposición a las vibraciones en la medida de lo posible. Una medida para reducir la tensión por las vibraciones es, por ejemplo, limitar el tiempo de trabajo. En este sentido, se deben tener en cuenta todas las fases del ciclo de trabajo (por ejemplo, los tiempos en los que el aparato está desconectado y aquellos en los que está encendido, pero funciona sin carga).

Tiempos de carga

Este aparato forma parte de la Serie

X 20 V TEAM y puede utilizarse con baterías de la serie **X 20 V TEAM**. Las baterías de la serie **X 20 V TEAM** solo pueden cargarse con cargadores de la serie **X 20 V TEAM**.

Le recomendamos utilizar este aparato

únicamente con las siguientes baterías:

PAP 20 B1, PAP 20 B3, Smart PAPS 204 A1,

Smart PAPS 208 A1

Le recomendamos cargar estas baterías

con los siguientes cargadores: PLG 20 A3,

PLG 20 A4, PLG 20 C1, PLG 20 C3,

PDSLGL 20 A1, Smart PLGS 2012 A1

Datos técnicos de la batería y el cargador:

Consultar las instrucciones separadas.

Encontrará una lista actual de la compatibilidad

de la batería en: www.lidl.de/akku

Tiempo de carga (min)	PAP 20 A1 PAP 20 B1	PAP 20 A2	PAP 20 A3 PAP 20 B3	Smart PAPS 204 A1	Smart PAPS 208 A1
PLG 20 A1 PLG 20 A4 PLG 20 C1	60	90	120	120	210
PLG 20 A2	45	60	80	80	165
PLG 20 A3 PLG 20 C3	35	45	60	50	120
PDSLГ 20 A1	35	45	60	50	120
Smart PLGS 2012 A1	35	40	40	40	50

Indicaciones de seguridad

En este apartado se presentan las indicaciones de seguridad básicas para utilizar el aparato.

⚠ ¡ADVERTENCIA! Una manipulación inadecuada de la batería puede producir daños personales y materiales. Observe las indicaciones de seguridad y las indicaciones de carga y de uso correcto que aparecen en las instrucciones de funcionamiento de su batería y cargador de la serie **X 20 V TEAM**. Para una descripción más detallada sobre el proceso de carga y para más información, consulte este manual de instrucciones separado.

Significado de las indicaciones de seguridad

⚠ ¡PELIGRO! Si no sigue esta indicación de seguridad, se producirá accidentes. El resultado es una lesión grave o la muerte.

⚠ ¡ADVERTENCIA! Si no sigue esta indicación de seguridad, es posible que se produzca un accidente. El resultado es posiblemente una lesión grave o la muerte.

⚠ ¡PRECAUCIÓN! Si no sigue esta indicación de seguridad, se producirá accidentes. El resultado es posiblemente una lesión de gravedad leve o media.

¡NOTA IMPORTANTE! Si no sigue esta indicación de seguridad, se producirá accidentes. El resultado es posiblemente un daño material.

Gráficos y símbolos

Símbolos gráficos sobre el aparato



Este aparato forma parte de la Serie **X 20 V TEAM** y puede utilizarse con baterías de la serie **X 20 V TEAM**. Las baterías de la serie **X 20 V TEAM** solo pueden cargarse con cargadores de la serie **X 20 V TEAM**.



Siga las instrucciones de uso



Superficie caliente



Los aparatos eléctricos no deben tirarse a la basura doméstica.

Gráficos en el manual de instrucciones



Utilice protección para las manos.

Advertencias de seguridad generales de la herramienta eléctrica

⚠ ¡ADVERTENCIA! Lea todas las advertencias de seguridad, instrucciones, ilustraciones y especificaciones proporcionadas con esta herramienta eléctrica. Si no se siguen todas las instrucciones incluidas más abajo puede producirse una descarga eléctrica, un incendio y/o lesiones graves. **Guarde todas las ad-**

vertencias e instrucciones para referencia futura.

El término "herramienta eléctrica" en las advertencias se refiere a su herramienta eléctrica operada con corriente de la red eléctrica (con cable eléctrico), o su herramienta eléctrica operada con baterías (sin cable eléctrico).

1. SEGURIDAD DEL ÁREA DE TRABAJO

- a) **Mantenga el área de trabajo limpia y bien iluminada.** Las áreas abarrotadas u oscuras favorecen los accidentes.
- b) **No opere las herramientas eléctricas en atmósferas explosivas tales como en presencia de líquidos, gases o polvo inflamables.** Las herramientas eléctricas producen chispas que pueden incendiar el polvo o los gases.
- c) **Mantenga alejados a los niños y personas en el área cuando esté operando una herramienta eléctrica.** Las distracciones pueden hacer que pierda el control.

2. SEGURIDAD ELÉCTRICA

- a) **Las clavijas de las herramientas eléctricas tienen que coincidir con el enchufe. Nunca modifique la clavija de ninguna forma. No utilice ningún adaptador con herramientas conectadas a tierra.** Las clavijas originales no modificadas y los enchufes adecuados reducen el riesgo de descarga eléctrica.
- b) **Evite el contacto entre su cuerpo y las superficies conectadas a tierra, como tubos, radiadores, cables y refrigeradores.** Existe un mayor riesgo de descarga eléctrica si su cuerpo está conectado a tierra.
- c) **No exponga las herramientas eléctricas a la lluvia o ambientes húmedos.** Si el agua penetra en una herramienta eléctrica aumenta el riesgo de descarga eléctrica.
- d) **No maltrate el cable. Nunca use el cable para cargar, jalar o desconectar la herramienta eléctrica.**

Mantenga alejado el cable del calor, aceite, bordes afilados o partes móviles. Los cables dañados o enredados aumentan el riesgo de descarga eléctrica.

- e) **Al usar una herramienta eléctrica en exteriores, utilice una extensión adecuada para uso en exteriores.** Utilizar un cable adecuado para exteriores reduce el riesgo de descarga eléctrica.
 - f) **Si es inevitable utilizar una herramienta eléctrica en una ubicación húmeda, utilice una fuente protegida con un dispositivo de corriente residual (RCD).** Utilizar un RCD reduce el riesgo de descarga eléctrica.
- ### 3. SEGURIDAD PERSONAL
- a) **Manténgase alerta, fíjese en lo que está haciendo, y utilice el sentido común cuando esté utilizando una herramienta eléctrica. No utilice una herramienta eléctrica cuando esté cansado o bajo los efectos de drogas, alcohol o medicamentos.** Un momento de distracción al operar herramientas eléctricas pueden tener como resultado graves lesiones físicas.
 - b) **Utilice equipo de protección personal. Siempre utilice protección para los ojos.** Utilizar equipo protector, como una máscara antipolvo, calzado de seguridad antideslizante, un casco, o protección auditiva para lograr las condiciones apropiadas reduce la posibilidad de lesiones personales.
 - c) **Evite un arranque involuntario. Asegúrese de que el interruptor está en la posición de apagado antes de conectar la fuente de energía y/ o el paquete de baterías, y antes de recoger o cargar la herramienta.** Cargar las herramientas eléctricas con su dedo puesto en el interruptor o conectar la energía a herramientas eléctricas que tienen el interruptor encendido aumenta la posibilidad de tener accidentes.
 - d) **Retire cualquier llave de ajuste o llave inglesa antes de encender la**

herramienta eléctrica. Una llave inglesa o una llave que se haya dejado pegada a una parte giratoria de la herramienta eléctrica puede ocasionar lesiones personales.

- e) **No se extralimite. Mantenga una posición y un balance adecuados en todo momento.** Esto permite un mejor control de la herramienta eléctrica en situaciones inesperadas.
 - f) **Vista ropa adecuada. No utilice ropa suelta o joyas. Mantenga su cabello y su ropa lejos de las partes móviles.** Las prendas de vestir sueltas, las joyas o el cabello largo pueden quedar atrapados en las partes móviles.
 - g) **Si se proporcionan dispositivos para la conexión de extracción de polvo e instalaciones de recolección, asegúrese de que estén conectados y se utilicen adecuadamente.** La utilización de recolección de polvo puede reducir los riesgos relacionados con este.
 - h) **No permita que la familiaridad obtenida por el uso frecuente de las herramientas lo vuelva descuidado y le haga ignorar los principios de seguridad de herramientas.** Una acción descuidada puede causar lesiones graves en una fracción de segundo.
- 4. USO Y CUIDADO DE LAS HERRAMIENTAS ELÉCTRICAS**
- a) **No fuerce la herramienta eléctrica. Utilice la herramienta eléctrica correcta para su aplicación.** La herramienta eléctrica correcta hará el trabajo mejor y con más seguridad al ritmo para el cual fue diseñada.
 - b) **No utilice la herramienta eléctrica si el interruptor no la enciende y apaga.** Cualquier herramienta eléctrica que no pueda controlarse con el interruptor es peligrosa y tiene que repararse.
 - c) **Desconecte la clavija de la fuente de energía y/o el paquete de baterías de la herramienta eléctrica, si este es desmontable, antes de ha-**

cer cualquier ajuste, cambiar accesorios o almacenar las herramientas eléctricas. Estas medidas preventivas de seguridad reducen el riesgo de arrancar accidentalmente la herramienta eléctrica.

- d) **Almacene las herramientas eléctricas que no utilice fuera del alcance de los niños, y no permita a personas que no estén familiarizadas con las herramientas eléctricas o estas instrucciones que operen dichas herramientas.** Las herramientas eléctricas son peligrosas en manos de usuarios no capacitados.
- e) **Proporcione mantenimiento a las herramientas eléctricas y sus accesorios. Revise si hay desalineaciones de partes de conexión o móviles, roturas de partes y cualquier otra condición que pueda afectar la operación de la herramienta eléctrica. Si está dañada, mande a reparación la herramienta antes de usarla.** Muchos accidentes son causados por herramientas eléctricas con mal mantenimiento.
- f) **Mantenga las herramientas de corte afiladas y limpias.** Las herramientas de corte con un buen mantenimiento y filos de corte bien afilados tienden menos a atorarse y son más fáciles de controlar.
- g) **Utilice la herramienta eléctrica, sus accesorios y brocas, etc. de acuerdo con estas instrucciones, tomando en cuenta las condiciones de trabajo y el trabajo que se va a realizar.** Utilizar la herramienta eléctrica para operaciones distintas a las que está destinada podría ocasionar una situación de riesgo.
- h) **Mantenga las manijas y las superficies de agarre secas, limpias y sin aceite o grasa.** Las manijas y superficies de agarre resbalosas no permiten un manejo y control seguro de la herramienta en situaciones inesperadas.

5. USO Y CUIDADO DE LA HERRAMIENTA DE BATERÍAS

- a) **Recargue solamente con el cargador especificado por el fabricante.**
Un cargador que es adecuado para un tipo de paquete de baterías puede crear un riesgo de incendio si se usa con otro paquete de baterías.
- b) **Utilice las herramientas eléctricas solamente con los paquetes de baterías diseñados específicamente.**
El uso de cualquier otro paquete de baterías puede crear un riesgo de lesiones e incendio.
- c) **Cuando no se esté usando el paquete de baterías, manténgalo alejado de otros objetos metálicos, como clips para papel, monedas, llaves, clavos, tornillos u otros objetos de metal pequeños que puedan hacer una conexión de una terminal a otra.** Hacer un corto circuito entre las terminales de la batería puede causar quemaduras o un incendio.
- d) **En condiciones inadecuadas puede salir líquido de la batería; evite el contacto. Si entra en contacto con él accidentalmente, enjuague con agua. Si el líquido entra en contacto con los ojos, también busque ayuda médica.** El líquido expulsado de la batería puede causar irritación o quemaduras.
- e) **No utilice un paquete de baterías o una herramienta que estén dañados o modificados.** Las baterías dañadas o modificadas pueden tener un comportamiento impredecible y ocasionar incendios, explosiones o un riesgo de lesiones.
- f) **No exponga un paquete de baterías o una herramienta al fuego o a temperatura excesiva.** La exposición al fuego o temperaturas superiores a 130 °C pueden causar explosiones.
- g) **Siga todas las instrucciones de carga y no cargue el paquete de baterías o la herramienta fuera del rango de temperatura especificado en**

las instrucciones. Cargar de manera inadecuada o a temperaturas fuera del rango especificado puede dañar la batería e incrementar el riesgo de incendio.

6. SERVICIO

- a) **Lleve su herramienta eléctrica a servicio con una persona calificada para realizar reparaciones y que utilice solamente refacciones idénticas.** Esto asegurará que se mantenga la seguridad de la herramienta eléctrica.
- b) **Nunca dé servicio a paquetes de baterías dañados.** El servicio a los paquetes de baterías solo debe realizarlo el fabricante o proveedores de servicios autorizados.

Advertencias de seguridad para el aserrado en vaivén

- **Sostenga la herramienta eléctrica por las superficies de agarre aisladas cuando realice un operación donde el accesorio de corte puedan hacer contacto con cables ocultos o su propio cable.** Cuando el accesorio de corte hacen contacto con un cable que conduzca energía eléctrica, las partes metálicas expuestas de la herramienta eléctrica pueden energizarse y esto podría dar una descarga eléctrica al operador.
- **Utilice abrazaderas u otra forma práctica para asegurar y apoyar la pieza de trabajo en una plataforma estable.** Sostener la pieza de trabajo en sus manos o contra el cuerpo la deja inestable y puede ocasionar la pérdida del control.
- **Utilice únicamente los accesorios recomendados por PARKSIDE.** Los accesorios inadecuados pueden provocar una descarga eléctrica o un incendio.

Advertencias de seguridad adicionales para sierras de calar

- **Mantenga las manos alejadas de la zona donde vaya a serrar.** No coloque las manos debajo de la pieza de trabajo. Si entra en contacto con la hoja de sierra existe peligro de lesión.

- **Mueva la herramienta eléctrica hacia la pieza de trabajo solo cuando esté conectada.** De lo contrario existe el peligro de que rebote si la herramienta que se está utilizando se queda bloqueada en la pieza de trabajo.
- **Procure que la placa base esté colocada de forma segura cuando se está serrando.** Una hoja de sierra inclinada puede romperse o provocar un retroceso.
- **Cuando haya terminado de trabajar, apague la herramienta eléctrica y, cuando la hoja de sierra esté parada, retírela del corte.** Así evitará un retroceso de la herramienta electrónica y podrá soltarla de manera segura.
- **Utilice únicamente hojas de sierra que estén intactas y en perfecto estado.** Las hojas de sierra dobladas o desafiladas se pueden romper, influir negativamente en el corte o provocar un retroceso.
- **Cuando haya apagado el aparato, no frene la hoja de sierra ejerciendo contrapresión lateral.** La hoja de sierra se puede dañar, romper o provocar un retroceso.
- **Utilice detectores adecuados para determinar si hay líneas de suministro ocultas o póngase en contacto con la compañía local de servicios públicos para obtener ayuda.** El contacto con los cables eléctricos puede provocar un incendio y una descarga eléctrica. Dañar las líneas de gas puede provocar una explosión. La rotura de tuberías de agua provoca daños materiales.
- **Espera siempre a que la herramienta eléctrica se haya detenido por completo antes de colocarla en el suelo.** La herramienta de aplicación puede atascarse y hacerle perder el control de la herramienta eléctrica.

Riesgos residuales

Incluso aunque esta herramienta eléctrica se maneje con precaución, existen siempre riesgos residuales. Debido a su diseño y ejecución, esta herramienta eléctrica puede presentar los siguientes peligros:

- Daños auditivos, si no se lleva una protección adecuada para los oídos.
- Daños en la salud provocados por las vibraciones en manos y brazos, si el aparato se utiliza por un periodo prolongado o si no se utiliza y se mantiene correctamente.
- Lesiones por cortes

⚠ ¡ADVERTENCIA! Peligro por el campo electromagnético generado mientras el dispositivo está en funcionamiento. En determinadas circunstancias este campo puede afectar a implantes médicos activos o pasivos. Para reducir el peligro de lesiones graves o mortales, recomendamos a las personas que tengan implantes médicos que consulten a su médico y al fabricante de los implantes médicos antes de utilizar la máquina.

Preparación

⚠ ¡ADVERTENCIA! Peligro de lesiones debido a la puesta en marcha involuntaria del aparato. No coloque la batería en el aparato hasta que el aparato esté completamente preparado para su uso.

Elementos de control

Antes de poner en funcionamiento el aparato por primera vez, familiarícese con los elementos de control.

- **Tecla de desbloqueo (3)**
 - Desbloqueo: Presionar
 - ✓ Los LED de trabajo se iluminan
 Si no se realiza ninguna otra acción, los LED de trabajo se apagan automáticamente al cabo de 10 s (o tras el retardo ajustado en la aplicación). El aparato vuelve a estar bloqueado.
 - Bloquear: Presionar
 - ✓ Los LED de trabajo se apagan

• Interruptor de encendido/apagado (2)

El aparato solo puede encenderse mientras están iluminadas los LED de trabajo.

- Encender: Presionar
- Apagar: Presionar

• Interruptor de movimiento pendular (12)

Ajustar el movimiento pendular de la hoja de sierra en 4 posiciones:

- 0 - Sin movimiento pendular
- 1 - Movimiento pendular pequeño
- 2 - Movimiento pendular medio
- 3 - Movimiento pendular grande

• Rueda giratoria (1)

Ajustar el número de carreras en 7 niveles:

- **1** número de carreras más bajo
- **6** número de carreras más alto
- **A** número de carreras adaptado automáticamente a la carga

• Interruptor (función de soplado de polvo) (6)

Función de ventilador para una línea de corte sin virutas



← activar

→ desactivar

• Palanca (5)

Cortes oblicuos, p. 13

Montar y desmontar la hoja de sierra



⚠ ¡PRECAUCIÓN! Peligro de lesiones al tocar la hoja de sierra. Utilice guantes cuando vaya a colocar la hoja de sierra.

Requisitos

- La hoja de sierra tiene un alojamiento para vástagos en T (vástago de una sola leva) como las suministradas (16/17).
- La hoja de sierra es adecuada para el material correspondiente. Se suministra una hoja de sierra de dentado grueso para ma-

dera y una de dentado fino para metal y plástico.

- El mandril de sujeción no tiene astillas u otros restos de material.

Montar la hoja de sierra (Fig. B)

1. Gire el mandril de sujeción (13) hacia delante lo máximo posible y manténgalo firmemente en esta posición.
2. Coloque la hoja de sierra (16/17) en el mandril de sujeción (13). Al colocar la hoja de sierra, asegúrese de que la parte posterior de la hoja de sierra se encuentre en la ranura del rodillo guía (14).
3. Suelte el mandril de sujeción (13).
4. Asegúrese de que la hoja de sierra (16/17) está fijada correctamente y que los dientes apuntan hacia el sentido de corte.

Desmontar la hoja de sierra (Fig. B)

1. Sujete firmemente la hoja de sierra (16/17).
2. Gire el mandril de sujeción (13) hacia delante lo máximo posible y manténgalo firmemente en esta posición.
3. Extraiga la hoja de sierra (16/17) del mandril de sujeción (13).
4. Suelte el mandril de sujeción (13).

Montar y desmontar el tope paralelo

El tope paralelo puede montarse a ambos lados del aparato.

Montar el tope paralelo (Fig. C)

1. Afloje los tornillos de sujeción (18) si es necesario.
2. Introduzca completamente el tope paralelo (22) en los alojamientos del tope paralelo (15).
3. Vuelva a apretar los tornillos de sujeción (18).

Desmontar el tope paralelo (Fig. C)

1. Afloje los tornillos de sujeción (18).
2. Extraiga el tope paralelo (22) de los alojamientos del tope paralelo (15).

Ajustar el tope paralelo (Fig. C)

1. Afloje los tornillos de sujeción (18).

- Ajuste la escala del tope paralelo (22) de forma que pueda leer la anchura de corte deseada en la marca de la protección contra astillado (23).
- Vuelva a apretar los tornillos de sujeción (18).
- Realice un corte de prueba, compruebe la anchura de corte y corrija la posición del tope paralelo (22) si es necesario.

Cortes oblicuos

Indicaciones

- Puede ajustar los siguientes ángulos de corte: -45° ; $-22,5^\circ$; 0° ; $22,5^\circ$; 45°
- Para ajustar un ángulo de corte de 45° , desmonte la cubierta de protección (20) y la protección frente al arranque de virutas (23).

Procedimiento (Fig. D)

- Apague el aparato y extraiga la batería. Asegúrese de que todas las piezas en movimiento se hayan detenido completamente.
- Desmonte la hoja de sierra (17/16).
- Abra la palanca (5).
- Empuje la placa base (11) ligeramente hacia adelante.
- Ajuste la placa base (11) en la posición deseada.
- Cierre la palanca (5) de nuevo para fijar la posición.

Aspiración de polvo externa

Conectar la aspiración de polvo externa (Fig. E)

- Desactive la función de aspiración de polvo (6).
- Introduzca el adaptador para la aspiración de polvo externa (10) hasta el tope en el riel entre el aparato y la placa base (11).
- Conecte una aspiración de polvo apropiada (no incluido) con el adaptador para aspiración de polvo externa (10).
- Si la aspiración de polvo externa no entra, utilice también el adaptador reductor (9).

Desmontar la aspiración de polvo externa (Fig. E)

- Suelte la aspiración de polvo del adaptador para aspiración de polvo externa (10) o el adaptador reductor (9).
- Retire el adaptador reductor (9) y el adaptador para aspiración de polvo externa (10).

Montar y desmontar la cubierta de protección

Montar cubierta de protección

- Presione los dos soportes de la cubierta de protección (20) sobre las ranuras de la carcasa del aparato.
 - ✓ La cubierta de protección encaja.
- Puede abrir la cubierta de protección montada en un ángulo de 90° hacia arriba.

Desmontar la cubierta de protección

- Separe ligeramente ambos soportes de la cubierta de protección (20).
- Tire de la cubierta de protección hacia delante.

Montar y desmontar la protección frente al arranque de virutas

Montar la protección frente al arranque de virutas

- Presione la protección frente al arranque de virutas (23) desde abajo hacia la ranura de la placa base (11).

Desmontar la protección frente al arranque de virutas

- Presione la protección frente al arranque de virutas (23) hacia abajo, fuera de la ranura de la placa base (11).

Montar y desmontar el adaptador de guía de línea

Con el adaptador de guía de línea (19) puede orientar mejor las líneas de corte registradas.

Adaptador de guía de línea de montaje

1. Coloque el adaptador de guía de línea (19) desde abajo en los huecos en la parte delantera de la plataforma (11).
2. Doble el adaptador de guía de línea (19) en la dirección de la placa base (11).

El adaptador de enlutamiento de la línea encaja en su hueco en el borde superior.

Desmontar el adaptador de guía de línea

1. Presione el reposapiés desde abajo con el dedo índice y desde arriba con el pulgar hacia delante contra el adaptador de alineación (19).

Revisar el nivel de carga de la batería

1.  Presione la tecla del indicador del nivel de carga (26) de la batería (25).

✓ El estado de carga de la batería se muestra con la iluminación de los LED correspondientes.



rojo, naranja, verde
Batería cargada



rojo, naranja
Batería parcialmente cargada



rojo
Se debe cargar la batería

2. Cargue la batería (25) cuando solo se ilumine el LED rojo del indicador del nivel de carga (26).

Cargar la batería

Consulte también el manual de instrucciones del cargador.

Indicaciones

- Si la batería está caliente, deje que se enfríe antes de cargarla.
- No exponga la batería durante mucho tiempo a una fuerte irradiación solar y no lo deposite sobre radiadores (máx. 50 °C).

Cargar la batería

1. Conecte el cargador a un enchufe.

2. Introduzca la batería (25) en el receptáculo del cargador.
3. Cuando se haya cargado retire el cargador de la corriente.
4. Saque la batería del cargador.

Funcionamiento

Indicaciones sobre el aserrado

Seleccionar el número de carreras

Con la rueda giratoria (1) situada en la parte superior del aparato se puede ajustar el número de carreras deseado en 6 niveles.

Seleccionar el movimiento pendular

Cuanto mayor sea el movimiento pendular, más rápido será el progreso del trabajo. El movimiento pendular óptimo se puede determinar mediante pruebas prácticas, en las que se aplican las siguientes recomendaciones:

- Para material fino, material duro (p. ej., metal) o para cortes oblicuos: Nivel 0
- Para lograr aristas de corte finas y limpias, se recomienda un movimiento pendular bajo o prescindir de él: Nivel 0 o 1.
- Material blando (madera, plástico, etc.): Nivel 2 o 3

La etiqueta en el ajuste muestra ejemplos:



- 0 Metal
- 1 Tubo de plástico
- 2 Madera fina
- 3 Madera gruesa

Aserrado de inmersión

Requisitos

- Materiales blandos como madera, hormigón celular, yeso encartonado, etc.
- Ángulo de inglete: 0°
- Máximo número de carreras seleccionado (nivel 6)
- hoja de sierra corta montada

Procedimiento (Fig. F)

1. Coloque el aparato con el borde delantero de la placa base (11) sobre la pieza de trabajo. La hoja de sierra (16) no toca la pieza de trabajo.
2. Encienda el aparato. Espere hasta que se haya alcanzado el número de carreras máximo.
3. Presione la hoja de sierra (16) en la pieza de trabajo hasta que la placa base (11) se apoye sobre la pieza de trabajo.
4. Continúe serrando a lo largo de la línea de corte.

Indicaciones generales

Con esta secuencia trabajará de forma segura con la sierra de calar y conseguirá un buen resultado de trabajo:

1. Sujete la pieza de trabajo. Para las piezas de trabajo pequeñas, utilice un dispositivo de sujeción.
2. Dibuje una línea para indicar la dirección que va a recorrer la hoja de sierra.
3. Sujete firmemente el aparato por la empuñadura.
4. Ajuste el número de carreras.
5. Ajuste el ángulo de inglete.
6. Ajuste la intensidad de la carrera.
7. Encienda el aparato.
8. Espere hasta que el aparato haya alcanzado el número de carreras completo.
9. Coloque la placa base sobre la pieza de trabajo.
10. Mueva el aparato lentamente a lo largo de la línea marcada, presionando la placa base firmemente contra la pieza de trabajo.
11. No ejerza demasiada presión en la dirección del corte. Deje que el aparato realice el trabajo.
12. Antes de soltar el aparato, apáguelo y espere hasta que se haya parado por completo.

Insertar/retirar la batería

⚠ ¡ADVERTENCIA! Peligro de lesiones debido a la puesta en marcha involuntaria del aparato. No coloque la batería en el aparato has-

ta que el aparato esté completamente preparado para su uso.

¡NOTA IMPORTANTE! ¡Peligro de daños! No colocar la batería correcta en el aparato puede dañar el aparato y la batería. Encontrará una lista actual de la compatibilidad de la batería en: www.lidl.de/akku

Insertar la batería (Fig. A)

1. Deslice la batería (25) a lo largo del carril guía para introducirla en el soporte de la batería (7).
- ✓ La batería encaja de manera audible.

Retirar la batería (Fig. A)

1. Presione y mantenga presionado el desbloqueo de la batería (27) en la batería (25).
2. Retire la batería del soporte de la batería (7).

Encendido y apagado

Encender

1. Inserte la batería (25) en el aparato.
 2. Ajuste el número de carreras con la rueda giratoria (1).
 3. Presione la tecla de desbloqueo (3)
 - ✓ Los LED de trabajo se iluminan, el aparato está desbloqueado
 4. Presione el interruptor de encendido/apagado (2).
 5. Espere hasta que el aparato haya alcanzado el número de carreras completo.
- Puede guiar el aparato con la placa base (Placa base) contra la pieza de trabajo.

Apagar

1. Presione el interruptor de encendido/apagado (2).
2. Presione la tecla de desbloqueo (3)
 - ✓ Los LED de trabajo se apagan, el aparato está bloqueado
3. No saque la hoja de sierra del corte hasta que esté parada.
4. Cuando deje el aparato desatendido o cuando termine de trabajar, retire la batería.

Aplicación Lidl Home

Con la aplicación Lidl Home puede supervisar el aparato y controlar determinadas funciones. Las funciones pueden variar al actualizar la aplicación y el firmware. Encontrará más información sobre la aplicación Lidl Home en las instrucciones de la batería inteligente.

Requisitos

Para encontrar el aparato en la aplicación Lidl Home, deben cumplirse los siguientes requisitos:

- En el aparato está colocada la siguiente batería: Batería Lidl Smart Smart PAPS 204 A1 o Smart PAPS 208 A1
El aparato se comunica con la aplicación a través de la batería.
- La batería inteligente está conectada a la aplicación Lidl Home.
✓ El indicador de conexión del aparato se ilumina en azul. Es posible que deba encenderse el aparato.

Procedimiento

1. En la aplicación Lidl Home, acceda a la batería inteligente colocada en el aparato.
✓ Se muestra la página del aparato.
2. Si no es así, presione la siguiente fila: Información del aparato PSSPA 20-Li C3
✓ Se muestra la página del aparato.
Si no puede seleccionar el aparato en la página de la batería inteligente, asegúrese de haber seleccionado la batería inteligente correcta y de que la batería inteligente esté correctamente colocada en el aparato.

Datos y funciones

- **Imagen del aparato:** Al presionar la imagen se muestra una vista 3D interactiva del aparato.
- **ID de herramienta virtual:** ID unívoca del aparato
- **Modelo de la herramienta:** Denominación del modelo del aparato
- **Velocidad de rotación de la herramienta:** Velocidad de rotación actual del aparato en RPM.

- **Corriente de descarga herramienta:** Intensidad de corriente momentánea en amperios.
- **Interruptor de la lámpara:** Encender y apagar los LED de trabajo.
- **Brillo luz herramienta:** Brillo de los LED de trabajo.
Presionar fila → Ajustar brillo: 1 – 100 % (ajuste de fábrica: 100 %).
- **Ajuste retardo apagado luz herramienta:** Retardo hasta que se apagan los LED de trabajo tras la desconexión. Si los LED de trabajo están iluminados, el aparato no está bloqueado.
Presionar fila → Ajustar retardo: 0 – 99 s (ajuste de fábrica: 10 s)
- **Duración total herramienta:** Tiempo total de funcionamiento del aparato
- **Tiempo bloqueo herramienta:** Cantidad de bloqueos del aparato.
- **Tiempos de sobretensión de la herramienta:** Cantidad de sobrecargas del aparato.
- **Versión de firmware:** Versión actual del firmware. Un punto rojo indica que hay una actualización disponible. Presione la fila para realizar la actualización. Siga las instrucciones de la aplicación.
- **Restablecer ajustes de fábrica:** Para restablecer el aparato a los ajustes de fábrica, pulse el siguiente botón: RESTABLECER
Siga las instrucciones de la aplicación.

Transporte

Indicaciones para el transporte del aparato:

- Apague el aparato y extraiga la batería. Asegúrese de que todas las piezas en movimiento se hayan detenido completamente.
- Retire el accesorio.
- Transporte el aparato siempre por el mango.

Limpieza, mantenimiento y almacenamiento

⚠ ¡ADVERTENCIA! ¡Descarga eléctrica! Protéjase durante los trabajos de mantenimiento y limpieza. Apague el aparato.

Los trabajos de reparación y mantenimiento que no están descritos en estas instrucciones han de llevarse a cabo por nuestro centro de servicio. Utilice exclusivamente piezas de repuesto originales.

Limpieza

⚠ ¡ADVERTENCIA! Descarga eléctrica
Nunca rocíe el aparato con agua.

¡NOTA IMPORTANTE! ¡Peligro de daños! Las sustancias químicas pueden dañar las partes del aparato que son de plástico. No utilice detergentes o disolventes.

- Mantenga limpias las ranuras de ventilación, la carcasa del motor y las empuñadu-

ras del aparato. Para ello utilice un trapo húmedo o un cepillo.

Mantenimiento

El aparato no necesita mantenimiento.

Almacenamiento

Almacene siempre el aparato:

- limpio
- seco
- protegido contra el polvo
- En el maletín suministrado (28)
- fuera del alcance de los niños

La temperatura de almacenamiento de la batería y el aparato oscila entre 0 °C y 45 °C. Durante el almacenamiento, evite el frío o calor extremos para que la batería no pierda potencia.

Cuando vaya a almacenar el aparato durante un largo periodo de tiempo (p. ej., durante el invierno), retire la batería (observe las instrucciones de uso separadas para la batería y el cargador).

Localización de averías

La siguiente tabla le ayudará a eliminar las pequeñas averías:

Problema	Posible causa	Subsanación del error
El aparato no arranca	Batería (25) no insertada	<i>Insertar la batería (Fig. A), p. 15</i>
	Interruptor de encendido/apagado (2) defectuoso	Diríjase al centro de servicio.
	Batería (25) descargada	Cargar la batería (observar el manual de instrucciones independiente de la batería y del cargador)
	Motor defectuoso	Diríjase al centro de servicio.
El aparato funciona con interrupciones	Contacto flojo en el interior	Diríjase al centro de servicio.
	Interruptor de encendido/apagado (2) defectuoso	Diríjase al centro de servicio.
Poca potencia de aserrado	La hoja de sierra (16/17) no es la adecuada para la pieza de trabajo	Insertar una hoja de sierra (16/17) apropiada
	La hoja de sierra (16/17) no tiene filo	Insertar una nueva hoja de sierra (16/17)
	Poca capacidad de la batería	Cargar la batería (observar el manual de instrucciones independiente de la batería y del cargador)
	Velocidad de aserrado incorrecta	Adaptar la velocidad de la sierra
La hoja de sierra se desfila rápidamente	La hoja de sierra (16/17) no es la adecuada para la pieza de trabajo	Insertar una hoja de sierra (16/17) apropiada
	Se ha aplicado demasiada presión	Reducir la presión
	Velocidad de aserrado demasiado alta	Reducir la velocidad de aserrado

Eliminación/protección del medio ambiente

Retire la batería del aparato y lleve el aparato, la batería, los accesorios y el embalaje a un punto verde para su reciclaje.



Los aparatos eléctricos no deben tirarse a la basura doméstica.



No tire la batería a la basura doméstica, tampoco al fuego (peligro de explosión) o al agua. Las baterías deterioradas pueden provocar daños en el medio ambiente y en su salud cuando desprenden vapores o líquidos venenosos.

- Entregue el aparato en un punto de reciclaje. Las piezas de plástico y metal utilizadas pueden separarse según el material y llevarse a un punto de reciclaje. Si tiene cualquier duda, puede preguntarle a nuestro centro de servicio.
- Nos deshacemos de forma gratuita de los aparatos defectuosos devueltos.

Elimine las baterías según las disposiciones locales. Las baterías defectuosas o gastadas deben ser recicladas de acuerdo con la directiva 2006/66/CE. Entregue las baterías en un punto de reciclaje donde sean tratadas para su reutilización respetando el medio ambiente. Pregunte en la empresa municipal de gestión de residuos o en nuestro centro de servicio. Elimine las baterías descargadas. Recomendamos que ponga sobre los polos tiras adhesivas para evitar que se cortocircuiten. No abra la batería.

Servicio

Garantía

Estimada clienta, estimado cliente: Por este aparato se le concede una garantía de 5 años a partir de la fecha de compra. En caso de defectos de este producto, le corresponden derechos legales contra el vendedor del producto. Estos derechos no serán limitados por la garantía expuesta a continuación.

Condiciones de garantía

El plazo de garantía empieza con la fecha de compra. Por favor, conserve bien el resguardo de caja original. Este documento se necesitará como prueba de la compra.

Si dentro del plazo de cinco años después de la fecha de compra del aparato se detecta un defecto de material o fabricación, según nuestra elección, el producto será reparado o sustituido gratuitamente. Esta prestación de garantía presupone entregar el aparato defectuoso y el comprobante de compra (resguardo de caja) dentro del plazo de los cinco años, describiendo brevemente por escrito en qué consiste el defecto y cuándo se detectó.

Si el defecto está cubierto por nuestra garantía, le devolveremos el aparato reparado o

uno nuevo. Con la reparación o la sustitución del producto no se inicia un nuevo período de garantía.

Período de garantía y exigencias legales en caso de defectos

El período de garantía no será prolongado por la prestación de garantía. Esto se aplica igualmente a las partes sustituidas y reparadas. Daños y defectos ya existentes eventualmente al comprar el aparato, tienen que ser notificados inmediatamente después de haberlo desempacado. Las reparaciones a efectuar al cabo del período de garantía están sujetas a pago.

Volumen de la garantía

El aparato fue producido cuidadosamente según las directivas estrictas de la calidad y examinado concienzudamente antes de la entrega.

La prestación de garantía tiene validez para defectos de material o fabricación. Esta garantía no se extiende a partes del producto que están sometidas a un desgaste natural y, por lo tanto, pueden ser consideradas como piezas de desgaste (p. ej., hojas de sierra), o a daños en partes frágiles (p. ej., interruptor, protección frente al arranque de virutas).

Esta garantía caduca si el producto fue dañado, utilizado impropriamente o no sometido a mantenimiento. Para un uso apropiado del producto, se han de cumplir exactamente todas las indicaciones contenidas en las instrucciones de manejo. Se tienen que evitar absolutamente fines de aplicación y manejos, de los cuales desaconsejan o advierten las instrucciones de servicio.

El producto está previsto solamente para el uso privado y no comercial. La garantía caducará en el caso de un tratamiento abusivo e impropio, uso de la fuerza o manipulaciones que no fueron efectuadas por una filial de servicio autorizada.

Gestión en caso de garantía

Para garantizar una gestión rápida de su reclamación, le rogamos seguir las siguientes indicaciones:

- Para todas las consultas, tenga preparado por favor el resguardo de caja y el número

de identificación (IAN 391000_2201) como prueba de la compra.

- Por favor, saque el número de artículo de la placa de características.
- Si surgen fallas en el funcionamiento o cualquier defecto, contacte primeramente a la sección de servicio indicada a continuación por **teléfono** o vía **E-Mail**. Se le darán otras informaciones acerca de la gestión de su reclamación.
- Tras consultar con nuestro servicio de post-venta, un aparato identificado como defectuoso puede ser enviado libre de franqueo a la dirección de servicio ya conocida por usted, adjuntando el comprobante de compra (resguardo de caja) e indicando en qué consiste el defecto y cuándo surgió. Para evitar problemas de recepción y costes adicionales, utilice de todas maneras sólo la dirección que se le comunicará. Asegúrese de que el envío no se efectúe sin franqueo, como mercancía voluminosa, exprés o otro tipo de transporte especial. Envíe por favor el aparato incluyendo todos los accesorios entregados con la compra y garantice un embalaje de transporte lo suficientemente seguro.

Servicio de reparación

Para las reparaciones **no cubiertas por la garantía**, póngase en contacto con el centro de servicio. Estarán encantados de proporcionarle un presupuesto.

- Solo podemos procesar equipos que hayan sido suficientemente empaquetados y franqueados.
- **Nota:** Envíe su aparato limpio y con una nota de los defectos a la dirección indicada por el centro de servicio.
- No se aceptarán los aparatos enviados a portes debidos, por mercancías voluminosas, envíos exprés o con otro tipo de carga especial.
- Nos deshacemos de forma gratuita de los aparatos defectuosos devueltos.

Service-Center

ES Servicio España
Tel.: 900 984 989
E-mail: grizzly@lidl.es
IAN 391000_2201

Importador

Por favor, tenga en cuenta que la siguiente dirección no es una dirección de servicio técnico. Póngase en contacto con la dirección del centro de servicio mencionada arriba.

Grizzly Tools GmbH & Co. KG
Stockstädter Str. 20
63762 Großostheim
ALEMANIA
www.grizzlytools.de

Piezas de repuesto y accesorios

Encontrará piezas de repuesto y accesorios en www.grizzlytools.shop. Si surgen problemas durante el proceso de pedido, por favor, póngase en contacto con nosotros a través de nuestra tienda online. Si tiene más preguntas, póngase en contacto con el Service-Center, p. 20.

Pos. n°	Nombre	N° de pedido
9, 10	Racor de reducción, Adaptador para la aspiración externa de polvo	91105887
16	Hoja de sierra para madera HCS swiss made	13800406
17	Hoja de sierra para metal BIM swiss made	13800408

Pos. n°	Nombre	Nº de pedido
20	Cubierta de protección	91105890
22	Tope paralelo	91105888
23	Protección contra astillado	91105889

Traducción de la declaración CE de conformidad

Producto: **Sierra de calar recargable 20 V**

Modelo: **PSSPA 20-Li C3**

Número de serie: 000001 - 150000

El objeto de la declaración descrita anteriormente es conforme con la legislación de armonización pertinente de la Unión:

**2006/42/EC • 2014/30/EU • 2011/65/EU & (EU) 2015/863
Producto con batería Smart PAPS 204 A1/Smart PAPS 208 A1: 2014/53/EU**

El objeto de la declaración descrito anteriormente es conforme a la Directiva 2011/65/EU del Parlamento Europeo y del Consejo, de 8 de junio de 2011, sobre restricciones a la utilización de determinadas sustancias peligrosas en aparatos eléctricos y electrónicos.

Para garantizar la conformidad, se han aplicado las siguientes normas armonizadas así como las normas y reglamentos nacionales:

**EN 62841-1:2015 • EN 62841-2-11:2016/A1:2020
EN IEC 55014-1:2021 • EN IEC 55014-2:2021
IEC 62471:2006
Producto con batería Smart PAPS 204 A1/Smart PAPS 208 A1:
EN 301 489-1 V2.2.3:2019 • EN 301 489-17 V3.2.4:2020
EN 300 328 V2.2.2:2019 • EN 50663:2017
EN IEC 63000:2018**

La presente declaración de conformidad se expide bajo la exclusiva responsabilidad del fabricante:



Grizzly Tools GmbH & Co. KG
Stockstädter Str. 20
63762 Großostheim
ALEMANIA
03.07.2022

Christian Frank
Representante autorizado para la documentación

Indice

Introduzione.....	22
Uso conforme.....	22
Materiale in dotazione/accessori.....	23
Panoramica.....	23
Descrizione del funzionamento.....	23
Dati tecnici.....	23
Avvertenze di sicurezza.....	25
Significato delle avvertenze di sicurezza.....	25
Pittogrammi e simboli.....	25
Avvertenze di sicurezza generali elettrotensile.....	25
Avvertenze di sicurezza per la segatura alternata.....	28
Rischi residui.....	29
Preparazione.....	29
Elementi di comando.....	29
Montaggio e smontaggio della lama.....	29
Montaggio e smontaggio della battuta parallela.....	30
Tagli obliqui.....	30
Aspirazione esterna.....	30
Montaggio e smontaggio della calotta protettiva.....	31
Montaggio e smontaggio della protezione da trucioli.....	31
Linienführungsadapter montieren und demontieren.....	31
Verifica dello stato di carica della batteria.....	31
Caricamento della batteria.....	31
Funzionamento.....	32
Indicazioni per il taglio.....	32
Inserimento e rimozione della batteria.....	32
Accensione e spegnimento.....	33
Lidl Home App.....	33
Trasporto.....	34
Pulizia, manutenzione e conservazione.....	34
Pulizia.....	34
Manutenzione.....	34
Conservazione.....	34
Ricerca degli errori.....	35

Smaltimento/rispetto dell'ambiente.....	35
Assistenza.....	36
Garanzia.....	36
Servizio di riparazione.....	37
Service-Center.....	37
Importatore.....	37
Ricambi e accessori.....	37
Traduzione delle dichiarazioni CE di conformità originale.....	38
Vista esplosa.....	75

Introduzione

Complimenti per l'acquisto del nuovo seghetto a batteria (di seguito apparecchio o elettrotensile).

Avete optato per un apparecchio di alta qualità. La qualità di questo apparecchio è stata verificata durante la produzione, in seguito l'apparecchio è stato sottoposto ad un controllo finale. Pertanto, la funzionalità dell'apparecchio è garantita.



Il manuale d'uso è parte integrante del presente apparecchio. Esse contengono importanti avvertenze sulla sicurezza, l'uso e lo smaltimento. Leggere attentamente il manuale d'uso. Acquisire familiarità con i comandi e con l'uso corretto dell'apparecchio. Utilizzare l'apparecchio solo come descritto e per i settori d'impiego previsti. Conservare il manuale d'uso e, in caso di cessione dell'apparecchio a terzi, consegnare anche tutti i documenti correlati.

Uso conforme

L'apparecchio è destinato esclusivamente ai seguenti usi:

- Esecuzione di tagli di plastica, legno e metalli leggeri con supporto rigido
 - Esecuzione di tagli dritti e curvi, nonché di tagli obliqui fino a 45° (solo legno e plastica)
 - Funzionamento solo in ambienti asciutti
- Rispettare le avvertenze sui tipi di lama.

Qualsiasi altro impiego non espressamente consentito nel presente manuale d'uso può causare danni all'apparecchio e rappresentare un serio pericolo per l'utilizzatore. L'utilizzatore od operatore dell'apparecchio è responsabile di eventuali incidenti o danni ad altre persone o alla loro proprietà. L'apparecchio è adatto all'uso per piccoli lavori domestici. Non è stato concepito per l'impiego aziendale prolungato. Un eventuale utilizzo aziendale comporta l'estinzione della garanzia. Il produttore non si fa carico di eventuali danni causati da un uso improprio o da un azionamento errato.

L'apparecchio è parte della serie

X 20 V TEAM e può essere utilizzato con le batterie della serie **X 20 V TEAM**. Le batterie della serie **X 20 V TEAM** possono essere caricate solo con i caricabatterie della serie **X 20 V TEAM**.

Materiale in dotazione/ accessori

Estrarre l'apparecchio dalla confezione e controllare il materiale fornito.

Smaltire il materiale di imballaggio ai sensi della normativa vigente.

- Seghetto a pendolo ricaricabile 20 V
- 2 Lama per legno HCS swiss made
- 1 Lama per metallo BIM swiss made
- Protezione da trucioli (premontato)
- Adattatore guida lineare (premontato)
- Calotta protettiva (premontato)
- Raccordo di aspirazione (premontato)
- Riduttore (premontato)
- Battuta parallela
- Valigetta
- Traduzione delle istruzioni originali

Batteria e caricabatterie non sono inclusi.

Panoramica

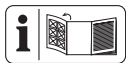

Le figure dell'apparecchio si trovano nelle pagine apribili anteriore e posteriore.

- 1 Rotella
- 2 Interruttore On/Off
- 3 Tasto di sblocco

- 4 Impugnatura (Superficie di presa isolata)
- 5 Leva
- 6 Interruttore (funzione di soffiaggio polvere)
- 7 Portabatteria
- 8 Indicatore "Collegato"
- 9 Riduttore
- 10 Adattatore per l'aspirazione della polvere esterna
- 11 Piastra di base
- 12 Interruttore per corsa a pendolo
- 13 Portautensile
- 14 Rullo di guida
- 15 Inserimento per battuta parallela
- 16 Lama per legno
- 17 Lama per metallo
- 18 Vite di fermo
- 19 Adattatore guida lineare
- 20 Calotta protettiva
- 21 Luce di lavoro a LED
- 22 Battuta parallela
- 23 Protezione da trucioli
- 24 Caricabatterie
- 25 Batteria
- 26 Spia dello stato di carica
- 27 Sblocco batteria
- 28 Valigetta

Descrizione del funzionamento

Nella sega a gattuccio, la lama serrata su un lato taglia mediante uno spostamento verticale. Nella corsa a pendolo il rullo guida sposta in avanti la lama ai fini dello spostamento verticale della sega ad ogni corsa in avanti.

La seguente descrizione illustra il funzionamento dei componenti.

Dati tecnici

Seghetto a pendolo ricaricabile 20 V

..... **PSSPA 20-Li C3**

Tensione nominale U 20 V =

Peso con batteria (Smart PAPS 204 A1)

..... ≈ 2,2 kg

Numero di corse a vuoto 800-3800 min⁻¹
 Lunghezza della corsa 26 mm
 Profondità di taglio

- Legno ≤ 135 mm
- metallo non ferroso ≤ 20 mm
- acciaio dolce ≤ 10 mm

Taglio inclinato .-45°; -22,5°; 0°; 22,5°; 45°

Livello di pressione acustica (L_{pA})
 75,1 dB; K_{pA}=5 dB

Livello di potenza acustica (L_{WA})
 - misurato 86,1 dB; K_{WA}=5 dB

Vibrazione (a_{rh})
 - Legno 3,98 m/s²; K=1,5 m/s²
 - Metallo 4,10 m/s²; K=1,5 m/s²

Temperatura ≤ 50 °C
 - Processo di carica 4 - 40 °C

- Funzionamento -20 - 50 °C
 - Conservazione 0 - 45 °C

Lidl Smart Batteria Smart PAPS 204 A1/
 Smart PAPS 208 A1

- banda di frequenza 2400-2483,5 MHz
 - potenza trasmessa ≤ 20 dBm

I valori relativi alla rumorosità e alle vibrazioni sono stati determinati in base alle norme e alle disposizioni indicate nella dichiarazione di conformità.

Il valore complessivo di vibrazione indicato e il valore sulle emissioni rumorose riportato sono stati misurati secondo una procedura di controllo regolata da norme e possono essere utilizzati per il confronto fra un utensile elettrico e un altro. Il valore complessivo di vibrazione indicato e il valore sulle emissioni rumorose ripor-

tato possono essere utilizzati anche per una stima temporanea del carico.

▲ AVVERTIMENTO! Le emissioni sulle vibrazioni e la rumorosità possono differire dai valori indicati durante l'uso effettivo dell'elettrotensile, in base alla tipologia e la modalità in cui si utilizza l'elettrotensile, in particolare quale tipo di pezzo viene lavorato. Cercare di limitare il più possibile l'esposizione alle vibrazioni. Un esempio di misura per ridurre l'esposizione alle vibrazioni è la limitazione del tempo di lavoro. In tal senso, occorre tenere conto di tutte le componenti del ciclo operativo (ad esempio i momenti in cui l'elettrotensile è spento e quelli in cui è acceso, ma opera senza carico).

Tempi di caricamento

L'apparecchio è parte della serie **X 20 V TEAM** e può essere utilizzato con le batterie della serie **X 20 V TEAM**. Le batterie della serie **X 20 V TEAM** possono essere caricate solo con i caricabatterie della serie **X 20 V TEAM**.

Consigliamo di utilizzare questo apparecchio esclusivamente con le seguenti batterie: PAP 20 B1, PAP 20 B3, Smart PAPS 204 A1, Smart PAPS 208 A1

Consigliamo di caricare queste batterie con i seguenti caricabatterie: PLG 20 A3, PLG 20 A4, PLG 20 C1, PLG 20 C3, PDSL G 20 A1, Smart PLGS 2012 A1

Dati tecnici di batteria e caricabatteria: vedere le istruzioni separate.

Un elenco aggiornato della compatibilità della batteria è disponibile al link: www.lidl.de/akku

Tempo di carica (min.)	PAP 20 A1 PAP 20 B1	PAP 20 A2	PAP 20 A3 PAP 20 B3	Smart PAPS 204 A1	Smart PAPS 208 A1
PLG 20 A1 PLG 20 A4 PLG 20 C1	60	90	120	120	210
PLG 20 A2	45	60	80	80	165
PLG 20 A3 PLG 20 C3	35	45	60	50	120
PDSL G 20 A1	35	45	60	50	120
Smart PLGS 2012 A1	35	40	40	40	50

Avvertenze di sicurezza

Questa sezione contiene le avvertenze di sicurezza fondamentali per l'uso dell'apparecchio.

⚠ AVVERTIMENTO! L'uso inadeguato della batteria può causare danni a persone e cose. Rispettare le avvertenze di sicurezza e le indicazioni per la ricarica e l'uso corretto riportate nel manuale d'uso della batteria e del caricabatterie della serie **X 20 V TEAM**. Una descrizione dettagliata sul processo di carica e altre informazioni sono riportate nelle istruzioni per l'uso accluse separatamente.

Significato delle avvertenze di sicurezza

⚠ PERICOLO! Se non si seguono queste avvertenze di sicurezza, si verifica un incidente. La conseguenza è una grave lesione o la morte.

⚠ AVVERTIMENTO! Se non si seguono queste avvertenze di sicurezza, si può verificare un incidente. La conseguenza può essere una grave lesione o la morte.

⚠ ATTENZIONE! Se non si seguono queste avvertenze di sicurezza, si verifica un incidente. La conseguenza può essere una lieve o media lesione.

NOTA! Se non si seguono queste avvertenze di sicurezza, si verifica un incidente. La conseguenza può essere un danno materiale.

Pittogrammi e simboli

Pittogrammi sull'apparecchio



L'apparecchio è parte della serie **X 20 V TEAM** e può essere utilizzato con le batterie della serie **X 20 V TEAM**. Le batterie della serie **X 20 V TEAM** possono essere caricate solo con i caricabatterie della serie **X 20 V TEAM**.



Rispettare le istruzioni per l'uso



Superficie calda



Gli apparecchi elettrici non devono essere smaltiti con i rifiuti domestici.

Simboli nelle istruzioni per l'uso



Utilizzare la protezione della mano

Avvertenze di sicurezza generali elettroutensile

⚠ AVVERTIMENTO! Leggere tutte le avvertenze di sicurezza, istruzioni, illustrazioni e specifiche fornite con questo elettroutensile. In caso di inosservanza delle istruzioni seguenti, potrebbero verificarsi scariche elettriche, incendi e/o lesioni gravi. **Conservare tutte le avvertenze e le istruzioni per poterle consultare in futuro.**

Il termine "elettroutensile" usato nelle avvertenze si riferisce al proprio utensile elettrico alimentato a corrente (via cavo) o batterie (senza cavo).

1. SICUREZZA DELL'AREA DI LAVORO

- a) **Mantenere l'area di lavoro pulita e ben illuminata.** Le aree disordinate e scure stimolano gli incidenti.
- b) **Non utilizzare gli elettroutensili in atmosfere esplosive, ad esempio in presenza di liquidi infiammabili, gas o polveri.** Gli elettroutensili emettono fiammelle che possono infiammare la polvere o i fumi.

- c) **Tenere lontani i bambini ed eventuali altre persone presenti mentre si adopera l'elettrotensile.** Le distrazioni possono causare perdite di controllo.
2. **SICUREZZA ELETTRICA**
- a) **Le spine dell'elettrotensile devono combaciare con le prese di corrente. Non modificare mai in alcun modo la spina. Non usare adattatori con gli elettrotensili a terra (massa).** Spine non modificate e prese corrette riducono il rischio di scossa elettrica.
- b) **Evitare il contatto con superfici a terra o massa, come condutture, radiatori, piani cottura e frigoriferi.** Sussiste un rischio maggiore di scossa elettrica se il proprio corpo è a terra o massa.
- c) **Non esporre gli elettrotensili alla pioggia o umidità.** Infiltrazioni di acqua nell'elettrotensile possono accrescere il rischio di scossa elettrica.
- d) **Non usare scorrettamente il cavo. Non usare mai il cavo per trasportare, tirare o staccare dalla corrente l'elettrotensile. Tenere il cavo lontano da fonti di calore, olio, spigoli vivi o parti in movimento.** Cavi danneggiati o impigliati possono accrescere il rischio di scossa elettrica.
- e) **Quando si adopera un elettrotensile all'esterno, utilizzare un cavo di prolunga idoneo per l'uso all'esterno.** Usare un cavo idoneo per l'uso esterno riduce il rischio di scossa elettrica.
- f) **Se non è possibile evitare di usare un elettrotensile in una zona umida, usare un'alimentazione protetta con dispositivo a corrente residua (RCD).** Usare un RCD riduce il rischio di scossa elettrica.
3. **SICUREZZA PERSONALE**
- a) **Stare vigili, osservare ciò che si sta facendo e usare il buon senso quando si adopera l'elettrotensile. Non usare un elettrotensile se si è stanchi o sotto l'influsso di sostanze stupefacenti, alcol o medicinali.** Un attimo di distrazione mentre si adoperano elettrotensili può provocare lesioni personali gravi.
- b) **Usare dispositivi di protezione individuali. Indossare sempre una protezione oculare.** Usare dispositivi di protezione, come una mascherina antipolvere, calzature di sicurezza antiscivolo, caschi rigidi o protezione acustica alle condizioni appropriate riduce il rischio di lesioni personali.
- c) **Evitare l'accensione involontaria. Assicurarsi che l'interruttore sia in posizione di spegnimento prima di attaccarlo alla corrente elettrica e/o pacco batterie, sollevare o trasportare l'utensile.** Trasportare elettrotensili con le dita sull'interruttore o strumenti a corrente con l'interruttore acceso accresce gli incidenti.
- d) **Prima di accendere l'elettrotensile rimuovere tutte le chiavi e chiavi di fissaggio.** Una chiave o una chavetta rimaste inserite in una parte rotante di un elettrotensile può causare lesioni personali.
- e) **Non sporgersi eccessivamente. Mantenere sempre equilibrio e una base ben solidi.** In tal modo sarà più facile controllare l'elettrotensile in caso di situazioni inattese.
- f) **Indossare abiti idonei. Non indossare abiti larghi o gioielli. Tenere i capelli e gli abiti lontani dalle parti in movimento.** Abiti larghi, gioielli o capelli lunghi potrebbero rimanere impigliati nelle parti in movimento.
- g) **In caso di dispositivi in dotazione da collegare per l'aspirazione di polveri e raccolta, assicurarsi che siano collegati e usati in modo appropriato.** Usare un raccogliitore di polvere può ridurre i rischi correlati alle polveri.
- h) **Non consentire che la familiarità acquisita con l'uso frequente di utensili faccia sì che si diventi eccessivamente sicuro.**

sivamente sicuri di sé e si ignorino i principi di sicurezza. Un'azione inavvertita può causare lesioni gravi in una frazione di secondo.

4. USO E MANUTENZIONE DELL'ELETTROUTENSILE

- a) **Non forzare l'elettROUTENSILE. Usare l'elettROUTENSILE corretto per la propria applicazione.** Usando l'elettROUTENSILE corretto, le operazioni risulteranno migliori e più sicure al ritmo per il quale è stato sviluppato.
- b) **Non usare l'elettROUTENSILE se l'interruttore non si accende e spegne.** Un elettROUTENSILE che non può essere controllato con l'interruttore è pericoloso e va riparato.
- c) **Prima di praticare regolazioni, cambiare accessori o conservare l'elettROUTENSILE, staccare la spina dalla presa di corrente e/o rimuovere il pacco batterie, se rimovibile, dall'elettROUTENSILE.** Tali misure preventive riducono il rischio di accensione involontaria dell'elettROUTENSILE.
- d) **Conservare elettROUTENSILI in pausa fuori dalla portata dei bambini e non consentire a persone che non conoscono l'elettROUTENSILE o le presenti istruzioni di adoperare l'elettROUTENSILE.** Gli elettROUTENSILI sono pericolosi se nelle mani di utenti non esperti.
- e) **Praticare manutenzione sugli elettROUTENSILI e gli accessori. Verificare che non vi siano disallineamenti o inceppamento di parti mobili, rotture di parti o altre condizioni che possano compromettere il funzionamento dell'elettROUTENSILE. Se danneggiato, far riparare l'elettROUTENSILE prima di usarlo.**
Molti incidenti sono causati da elettROUTENSILI non sottoposti a regolare manutenzione.
- f) **Mantenere gli utensili di taglio affilati e puliti.** Gli strumenti di taglio correttamente curati con spigoli affilati sono mes-

so soggetti all'inceppamento e più facili da controllare.

- g) **Usare l'elettROUTENSILE, gli accessori e i porta punte ecc. nel rispetto delle presenti istruzioni, considerano le condizioni operative e le attività da eseguire.** L'uso di questo elettROUTENSILE per operazioni diverse da quelle previste può provocare situazioni pericolose.
- h) **Mantenere i manici e le superfici di presa pulite, asciutte e prive di olio e grasso.** Manici e superfici di presa scivolose non consentono una gestione e un controllo sicuri dell'utensile in condizioni inattese.

5. USO E MANUTENZIONE DELL'UTENSILE A BATTERIA

- a) **Ricaricare solo con il caricabatterie specificato dal produttore.** Un carica-batterie idoneo per un tipo di pacco batterie potrebbe causare rischio di incendio se usato con un altro pacco batterie.
- b) **Usare gli elettROUTENSILI solo con i pacchi batterie appositamente sviluppati.** L'uso di pacchi batterie diversi potrebbe causare rischio di lesioni o incendio.
- c) **Quando il pacco batterie non è in uso, conservarlo lontano da altri oggetti metallici, come graffette, monete, chiavi, chiodi, viti o altri oggetti metallici che possono provocare collegamenti fra un terminale e l'altro.** Un corto circuito fra i terminali della batteria può causare ustioni o incendi.
- d) **In caso di uso non conforme, dalla batteria potrebbe uscire del liquido. Evitarne il contatto. In caso di contatto accidentale, risciacquare con acqua. In caso di contatto del liquido con gli occhi, consultare un medico.** Liquido fuoriuscito dalla batteria può causare irritazioni o ustioni.
- e) **Non usare un pacco batteria o strumento danneggiato o modificato.** Le batterie danneggiate o modificate possono provocare comportamenti imprevedibili

e causare incendi, esplosioni o rischio di lesioni.

- f) **Non esporre un pacco batterie o lo strumento al fuoco o a temperature eccessive.** L'esposizione al fuoco o a temperature superiori ai 130°C può causare esplosioni.
- g) **Rispettare tutte le istruzioni di ricarica e non caricare il pacco batterie o lo strumento al di fuori dell'intervallo di temperatura specificato nelle istruzioni.** Il caricamento improprio o a temperature al di fuori dei limiti specificati può danneggiare la batteria e accrescere il rischio di incendio.
6. **ASSISTENZA**
- a) **Far eseguire la manutenzione sul proprio elettroutensile da parte di personale di riparazione qualificato e usando solo pezzi di ricambio identici.** Ciò garantirà il mantenimento della sicurezza dell'elettroutensile.
- b) **Non riparare mai pacchi batterie danneggiati.** L'assistenza su pacchi batteria va effettuata solo a cura del produttore o di addetti all'assistenza autorizzati.

Avvertenze di sicurezza per la segatura alternata

- **Reggere l'elettroutensile solo dalle superfici di impugnatura isolate quando si lavora utilizzando l'accessorio di taglio potrebbe entrare in contatto con cavi nascosti o il proprio cavo.** Accessorio di taglio entrare in contatto con un cavo "vivo" può esporre parti in metallo dell'elettroutensile "in funzione" e sottoporre l'utente a una scarica elettrica.
- **Utilizzare morse o simili ausili per assicurare e supportare il pezzo da lavorare su una piattaforma stabile.** Reggere il pezzo con le mani o contro il copro lo rende instabile e può causare perdita di controllo.
- **Utilizzare solo gli accessori raccomandati da PARKSIDE.** Gli accessori

non adatti possono causare scosse elettriche o incendi.

Ulteriori avvertenze di sicurezza per gattucci a batteria

- **Tenere le mani lontane dalla zona di lavoro.** Non posizionare le mani sotto il pezzo da lavorare. Al contatto con la lama sussiste il pericolo di lesioni.
- **Portare l'utensile elettrico verso il pezzo da lavorare solo dopo aver acceso l'utensile stesso.** Se l'utensile a inserto si inceppa nel pezzo da lavorare, sussiste il rischio di contraccolpi.
- **Assicurarsi che durante il taglio la piastra di base aderisca in modo sicuro.** Una lama smussata può rompersi o causare un contraccolpo.
- **Al termine del lavoro, spegnere l'utensile elettrico e rimuovere la lama dal taglio solo quando questa si è fermata.** Così si evitano contraccolpi ed è possibile deporre l'utensile elettrico in modo sicuro.
- **Utilizzare solo lame non danneggiate e in perfetto stato.** Le lame piegate o non affilate possono rompersi, influire negativamente sul taglio o causare un contraccolpo.
- **Non frenare la lama dopo lo spegnimento dell'apparecchio esercitando una contropressione laterale.** La lama potrebbe danneggiarsi, rompersi o causare un contraccolpo.
- **Usare rilevatori adatti per determinare se ci sono linee di alimentazione nascoste o contattare la società di servizi locali per assistenza.** Il contatto con i cavi elettrici può causare incendi e scosse elettriche. Danneggiare le linee del gas può portare a un'esplosione. Rompere i tubi dell'acqua causa danni alla proprietà.
- **Attendere sempre che l'utensile elettrico si sia fermato completamente prima di appoggiarlo.** L'utensile di applicazione può incepparsi e farvi perdere il controllo dell'elettroutensile.

Rischi residui

Anche utilizzando l'elettrotensile in modo conforme, permangono dei rischi residui. I seguenti pericoli possono verificarsi in funzione del modello e del tipo di elettrotensile:

- Danni all'udito, in caso di mancato utilizzo di un'apposita protezione acustica.
- Danni alla salute derivanti dalle vibrazioni della mano e del braccio, qualora l'apparecchio venga utilizzato per un periodo di tempo prolungato o il suo uso e la sua manutenzione non siano effettuati in modo conforme.
- Lesioni da taglio

⚠ AVVERTIMENTO! Pericolo di campo elettromagnetico generato durante il funzionamento dell'apparecchio. In presenza di determinate condizioni, questo campo può danneggiare i dispositivi medici attivi e passivi. Per ridurre il rischio di lesioni gravi o mortali, raccomandiamo alle persone che portano dispositivi medici di consultare il proprio medico e il costruttore dello stesso prima dell'utilizzo dell'apparecchio.

Preparazione

⚠ AVVERTIMENTO! Pericolo di lesioni a causa di un avviamento accidentale dell'apparecchio. Inserire la batteria nell'apparecchio solo quando l'apparecchio è completamente pronto per l'uso.

Elementi di comando

Familiarizzare con i comandi prima di mettere in funzione l'apparecchio per la prima volta.

- **Tasto di sblocco (3)**
 - Sbloccare: premere
 - ✓ Le lampade da lavoro LED si accendono
 - Se non segue alcuna altra azione, le lampade da lavoro LED si spengono automaticamente dopo 10 sec (oppure dopo il ritardo impostato nella app). L'apparecchio è nuovamente bloccato.
 - Bloccare: premere

✓ Le lampade da lavoro LED si spengono

- **Interruttore On/Off (2)**

L'apparecchio può essere avviato solo nell'intervallo di tempo in cui entrambe le lampade da lavoro LED sono accese.

- Accensione: premere
- Spegnimento: premere

- **Interruttore per corsa a pendolo (12)**

Regolare la corsa di oscillazione della lama in 4 posizioni:

- 0 - Nessuna corsa di oscillazione
- 1 - Corsa di oscillazione breve
- 2 - Corsa di oscillazione media
- 3 - Corsa di oscillazione grande

- **Rotella (1)**

Impostare il numero di corse in 7 livelli:

- **1** numero di corse più basso
- **6** numero di corse più alto
- **A** numero di corse automaticamente adeguato al carico

- **Interruttore (funzione di soffiaggio polvere) (6)**

Funzione soffiatore per linea di taglio senza trucioli



disabilitare

disabilitare

- **Leva (5)**

Tagli obliqui, V. 30

Montaggio e smontaggio della lama



⚠ ATTENZIONE! Pericolo di lesioni al contatto con la lama da sega. Durante il montaggio della lama da sega indossare guanti protettivi.

Requisiti

- La lama ha un alloggiamento albero a T (attacco a camma singola) come la lama fornita (16/17).

- La lama è indicata per il rispettivo materiale. In dotazione è compresa una lama a denti larghi per il legno e una lama a denti stretti per metallo e plastica.
- Il portautensili è privo di schegge o altri residui di materiale.

Montare la lama da sega (Fig. B)

1. Ruotare in avanti il portautensile (13) finché possibile e fissarlo in questa posizione.
2. Inserire la lama (16/17/) nel portautensile (13). In fase di installazione della lama, verificare che la parte posteriore della lama poggi nella scanalatura del rullo guida (14).
3. Rilasciare il portautensile (13).
4. Assicurarsi che la lama (16/17) sia fissata correttamente e che i denti siano rivolti in direzione di taglio.

Smontare la lama da sega (Fig. B)

1. Tenere ben salda la (16/17) lama.
2. Ruotare in avanti il portautensile (13) finché possibile e fissarlo in questa posizione.
3. Rimuovere la lama (16/17) dal portautensile (13).
4. Rilasciare il portautensile (13).

Montaggio e smontaggio della battuta parallela

La battuta parallela può essere montata su ambo i lati dell'apparecchio.

Montare la battuta parallela (Fig. C)

1. Se necessario, allentare le viti di fissaggio (18).
2. Inserire la battuta parallela (22) negli alloggiamenti della battuta parallela (15).
3. Stringere nuovamente le viti di fissaggio (18).

Smontare la battuta parallela (Fig. C)

1. Allentare le viti di regolazione (18).
2. Estrarre la battuta parallela (22) dagli alloggiamenti della battuta parallela (15).

Regolare la battuta parallela (Fig. C)

1. Allentare le viti di regolazione (18).
2. Regolare la scala della battuta parallela (22) in modo che dal segno della protezio-

ne da trucioli (23) si rilevi la larghezza di taglio desiderata.

3. Stringere nuovamente le viti di fissaggio (18).
4. Effettuare un taglio di prova, controllare la larghezza di taglio ed eventualmente correggere la posizione della battuta parallela (22).

Tagli obliqui

Avvertenze

- Si possono impostare i seguenti angoli di taglio:
-45°; -22,5°; 0°; 22,5; 45°
- Per impostare un angolo di taglio di 45°, smontare la calotta protettiva (20) e la protezione da trucioli (23).

Procedura (Fig. D)

1. Spegner l'apparecchio e rimuovere la batteria. Assicurarsi che tutte le parti mobili siano completamente ferme.
2. Smontare la lama (17/16).
3. Aprire la leva (5).
4. Premere la piastra di base (11) leggermente in avanti.
5. Impostare la piastra base (11) alla posizione desiderata.
6. Quindi richiudere la leva (5) per fissare la posizione.

Aspirazione esterna

Collegare l'aspirazione esterna (Fig. E)

1. Disattivare la funzione di soffiaggio della polvere (6).
2. Inserire l'adattatore per l'aspirazione esterna della polvere (10) fino alla battuta nella guida fra apparecchio e piastra di base (11).
3. Collegare un'aspirazione della polvere adeguata (non forniti) con l'adattatore per aspirazione esterna (10).
4. Se l'aspirazione esterna non si inserisse, utilizzare all'occorrenza il riduttore (9).

Smontare l'aspirazione esterna (Fig. E)

1. Allentare l'aspirazione della polvere dall'adattatore per aspirazione esterna (10) o il riduttore (9).
2. Rimuovere il riduttore (9) e l'adattatore per aspirazione esterna (10).

Montaggio e smontaggio della calotta protettiva

Montare la calotta protettiva

1. Premere i due supporti della calotta protettiva (20) nelle apposite sedi sull'alloggiamento dell'apparecchio.
 - ✓ La calotta protettiva si arresta.

La calotta protettiva può essere alzata di 90° verso l'alto.

Smontare la calotta protettiva

1. Premere i due supporti della calotta protettiva (20) tirandoli leggermente in direzione opposta.
2. Sollevare la calotta protettiva in avanti.

Montaggio e smontaggio della protezione da trucioli

Montare la protezione da trucioli

1. Premere la protezione da trucioli (23) dal basso nell'apposita sede nella piastra di base (11).

Smontare la protezione da trucioli

1. Premere la protezione da trucioli (23) verso il passo dall'apposita sede nella piastra di base (11).

Montare e smontare l'adattatore della guida di linea

Con l'adattatore del guidafile (19) è possibile indirizzare meglio le linee di taglio registrate.

Montare l'adattatore della guida di linea

1. Posizionare l'adattatore della guida di linea (19) dal basso negli incavi sulla parte anteriore della pedana (11).
2. Piegate l'adattatore di instradamento della linea (19) verso la piastra di base (11).

✓ L'adattatore di instradamento della linea scatta in posizione sul bordo superiore.

Smontare l'adattatore della guida di linea

1. Premere sulla pedana dal basso con il dito indice e in avanti dall'alto con il pollice contro l'adattatore di allineamento (19).

Verifica dello stato di carica della batteria

1.  Premere il tasto dell'indicazione di carica (26) sulla batteria (25).

✓ Lo stato di carica della batteria viene segnalato mediante l'accensione delle rispettive spie a LED.

rosso, arancione e verde

Batteria carica



rosso, arancione

Batteria parzialmente carica



rosso

La batteria deve essere caricata



2. Caricare la batteria (25) quando è accesa ormai solo la spia a LED rossa dello stato di carica (26).

Caricamento della batteria

Vedere anche il manuale d'uso del caricabatteria.

Avvertenze

- Prima di ricaricare una batteria surriscaldata aspettare che si raffreddi.
- Non esporre la batteria a radiazioni solari intense per un tempo prolungato e non appoggiarla sui caloriferi (max. 50 °C).

Caricamento della batteria

1. Collegare il caricabatteria ad una presa elettrica.
2. Inserire la batteria (25) nel vano del caricabatteria.
3. Quando la batteria è completamente carica, scollegare il caricabatteria dalla rete elettrica.
4. Estrarre la batteria dal caricabatteria.

Funzionamento

Indicazioni per il taglio

Selezionare il numero di corse

Con la rotella (1) posta sulla parte superiore dell'apparecchio è possibile regolare il numero di corse desiderato in 6 livelli.

Selezionare la corsa di oscillazione

Maggiore è la corsa di oscillazione, più rapido è il progresso del lavoro.

L'ampiezza ottimale della corsa di oscillazione può essere calcolata mediante tentativi, osservando le seguenti raccomandazioni:

- Per materiale sottile, materiale duro (ad es. metallo) o per il taglio curvo: Livello 0
- I bordi di taglio fini e puliti si ottengono con una oscillazione bassa o assente: Livello 0 o 1.
- Materiale morbido (legno, plastica ecc.): Livello 2 o 3

L'etichetta adesiva mostra esempi di impostazione:



- 0 Metallo
- 1 Tubo di plastica
- 2 Legno sottile
- 3 Legno spesso

Tagli a immersione

Requisiti

- Materiali morbidi quali legno, calcestruzzo poroso, cartongesso ecc.
- Angolo di taglio obliquo: 0°
- Numero di corse massimo (livello 6) selezionato
- montare una lama corta

Procedura (Fig. F)

1. Appoggiare l'apparecchio al pezzo in lavorazione con il bordo anteriore della piastra di base (11). La lama (16) non tocca il pezzo in lavorazione.
2. Accendere l'apparecchio. Attendere il raggiungimento del numero di corse massimo.

3. Premere la lama (16) nel pezzo in lavorazione finché la piastra base (11) non poggi sul pezzo in lavorazione.
4. Continuare a tagliare lungo la linea di taglio.

Indicazioni generali

Con questa sequenza si può lavorare in sicurezza con il gattuccio e raggiungere un buon risultato di lavoro:

1. Fissare il pezzo in lavorazione. Utilizzare un dispositivo di serraggio per pezzi da lavorare piccoli.
2. Disegnare una linea per predefinire la direzione che deve prendere la lama da sega.
3. Tenere il dispositivo saldamente dall'impugnatura.
4. Impostare il numero di corse.
5. Regolare l'angolo di taglio obliquo.
6. Impostare l'ampiezza della corsa.
7. Accendere l'apparecchio.
8. Attendere che il dispositivo abbia raggiunto il numero di corse massimo.
9. Posizionare la piastra di base sul pezzo da lavorare.
10. Spostare il dispositivo lentamente lungo la linea predefinita, premendo la piastra di base saldamente sul pezzo in lavorazione.
11. Non esercitare troppa pressione in direzione di taglio. Lasciare che il dispositivo svolga il lavoro.
12. Prima di riporre il dispositivo, spegnerlo e attendere che si sia fermato completamente.

Inserimento e rimozione della batteria

⚠ AVVERTIMENTO! Pericolo di lesioni a causa di un avviamento accidentale dell'apparecchio. Inserire la batteria nell'apparecchio solo quando l'apparecchio è completamente pronto per l'uso.

NOTA! Pericolo di danneggiamento! Una batteria sbagliata può danneggiarsi e danneggiare l'apparecchio. Un elenco aggiornato della compatibilità della batteria è disponibile al link: www.lidl.de/akku

Inserimento della batteria (Fig. A)

1. Fare scivolare la batteria (25) nel supporto batteria (7) lungo la guida.
✓ La batteria si blocca con uno scatto udibile.

Rimozione della batteria (Fig. A)

1. Premere e mantenere premuto il dispositivo di sblocco (27) della batteria (25).
2. Estrarre la batteria dal supporto batteria (7).

Accensione e spegnimento

Accensione

1. Inserire la batteria (25) nell'apparecchio.
2. Impostare il numero di corse con la rotella (1).
3. Premere il tasto di sblocco (3)
✓ Le lampade da lavoro LED si accendono, l'apparecchio è sbloccato
4. A tal fine premere l'interruttore on/off (2).
5. Attendere che il dispositivo abbia raggiunto il numero di corse massimo.

È possibile condurre l'apparecchio con la piastra di base (Piastra di base) contro il pezzo in lavorazione.

Spegnimento

1. A tal fine premere l'interruttore on/off (2).
2. Premere il tasto di sblocco (3)
✓ Le lampade da lavoro LED si spengono, l'apparecchio è bloccato
3. Rimuovere la lama della sega dal taglio solo dopo che questa si è fermata.
4. Quando si lascia l'apparecchio incustodito o al termine del lavoro, togliere la batteria dall'apparecchio.

Lidl Home App

Con la app Lidl Home è possibile monitorare l'apparecchio e gestire determinate funzioni. Le funzioni possono variare con gli aggiornamenti di app e Firmware. Per ulteriori informazioni sulla app Lidl Home consultare le istruzioni delle batterie smart.

Requisiti

Per trovare l'apparecchio nella app Lidl Home, devono essere soddisfatte queste condizioni:

- Nell'apparecchio è presente questa batteria: Lidl Smart Batteria Smart PAPS 204 A1 o Smart PAPS 208 A1

L'apparecchio comunica con la app tramite la batteria.

- La batteria Smart è collegata con l'app Lidl Home.
✓ L'indicatore di collegamento dell'apparecchio si accende di blu. Se necessario, accendere l'apparecchio.

Procedura

1. Nella app Lidl Home cercare la batteria utilizzata nell'apparecchio.
✓ Viene visualizzata la pagina dell'apparecchio.
2. In caso contrario, premere questa riga: Informazioni dispositivo PSSPA 20-Li C3
✓ Viene visualizzata la pagina dell'apparecchio.
Se non è possibile selezionare l'apparecchio nella pagina delle batterie Smart, assicurarsi di aver selezionato la batteria Smart corretta e che sia anche inserita nell'apparecchio.

Dati e funzioni

- **Immagine dell'apparecchio:** Premere l'immagine per visualizzare immagini 3D interattive dell'apparecchio.
- **ID dispositivo utensile:** ID univoca dell'apparecchio
- **Modello utensile:** Denominazione modello dell'apparecchio
- **Velocità di rotazione utensile:** Velocità di rotazione in uso dell'apparecchio in RPM.
- **Corrente di scarica utensile:** Amperaggio del momento espresso in Ampere.
- **interruttore spia:** Accensione e spegnimento lampada da lavoro LED.
- **Luminosità luce utensile:** Luminosità della lampada da lavoro LED.
Premere la riga → Impostare luminosità: 1 - 100% (Impostazione di fabbrica: 100%).

- **Impostazione spegnimento ritardato luce utensile:** Ritardo con cui la lampada da lavoro LED continua a funzionare dopo lo spegnimento. Se le lampade da lavoro LED si accendono, l'apparecchio non è bloccato.

Premere la riga → Impostare ritardo: 0 – 99 sec (Impostazione di fabbrica: 10 sec)

- **Tempo di funzionamento totale utensile:** Durata totale utilizzo dell'apparecchio
- **Tempi di blocco utensile:** Numero di blocchi dell'apparecchio.
- **Durate sovra-corrente utensili:** Numero di sovraccarichi dell'apparecchio.
- **Versione firmware:** Versione Firmware in uso. Un puntino rosso segnala che è disponibile un aggiornamento. Premere sulla riga per l'aggiornamento. Seguire le istruzioni della app.
- **Ripristina alle impostazioni di fabbrica:** Per ripristinare le impostazioni di fabbrica dell'apparecchio, premere la seguente interfaccia: RESET
Seguire le istruzioni della app.

Trasporto

Indicazioni per il trasporto dell'apparecchio:

- Spegnerne l'apparecchio e rimuovere la batteria. Assicurarsi che tutte le parti mobili siano completamente ferme.
- Rimuovere l'utensile a inserto.
- Trasportare l'apparecchio sempre reggendolo dall'impugnatura.

Pulizia, manutenzione e conservazione

⚠ AVVERTIMENTO! Scossa elettrica! Proteggersi durante i lavori di manutenzione e pulizia. Spegnerne l'apparecchio.

Per i lavori di riparazione e manutenzione non descritti nelle presenti istruzioni richiedere l'intervento del nostro centro di assistenza. Usare solo ricambi originali.

Pulizia

⚠ AVVERTIMENTO! Scossa elettrica Non spruzzare mai acqua sull'apparecchio.

NOTA! Pericolo di danneggiamento. Le sostanze chimiche possono aggredire i componenti in materiale sintetico dell'apparecchio. Non utilizzare detergenti o solventi.

- Garantire una costante pulizia delle fessure di aerazione, dell'alloggiamento del motore e delle impugnature dell'apparecchio. A tale scopo utilizzare un panno umido o una spazzola.

Manutenzione

L'apparecchio non richiede manutenzione.

Conservazione

L'apparecchio e gli accessori vanno conservati sempre:

- puliti
- asciutti
- protetti dalla polvere
- Nella valigetta di conservazione fornita in dotazione (28)
- fuori dalla portata dei bambini

La temperatura di conservazione per la batteria e l'apparecchio è compresa tra 0 °C e 45 °C. Evitare durante il processo di ricarica freddo o caldo estremi, affinché la batteria non perda la potenza.

Prima di una conservazione prolungata (ad es. durante il periodo invernale) rimuovere la batteria dall'apparecchio (rispettando le istruzioni per l'uso separate per batteria e caricabatteria).

Ricerca degli errori

La tabella che segue aiuta a risolvere piccoli guasti:

Problema	Possibile causa	Soluzione
L'apparecchio non si accende	Batteria (25) non inserita	<i>Inserimento della batteria (Fig. A), V. 33</i>
	Interruttore on/off (2) difettoso	rivolgersi al centro di assistenza.
	Batteria (25) scarica	Caricare la batteria (attenersi alle istruzioni per l'uso separate per batteria e caricabatteria)
	Motore difettoso	rivolgersi al centro di assistenza.
Nell'apparecchio si verificano interruzioni	Contatto difettoso interno	rivolgersi al centro di assistenza.
	Interruttore on/off (2) difettoso	rivolgersi al centro di assistenza.
Potenza di taglio limitata	Lama (16/17) non adatta al pezzo da lavorare	Inserire una lama adatta (16/17)
	Lama (16/17) non affilata	Inserire una lama nuova (16/17)
	Potenza ridotta della batteria	Caricare la batteria (attenersi alle istruzioni per l'uso separate per batteria e caricabatteria)
	Velocità di taglio errata	Adeguare la velocità di taglio
In breve tempo la lama non è più affilata	Lama (16/17) non adatta al pezzo da lavorare	Inserire una lama adatta (16/17)
	Pressione esercitata eccessiva	Ridurre la pressione
	Velocità di taglio eccessiva	Ridurre la velocità di taglio

Smaltimento/rispetto dell'ambiente

Rimuovere la batteria dall'apparecchio e smaltire l'apparecchio, la batteria, gli accessori e l'imballaggio in modo da garantirne il corretto riciclaggio nel rispetto dell'ambiente.



Gli apparecchi elettrici non devono essere smaltiti con i rifiuti domestici.



Non smaltire la batteria con i rifiuti domestici, nel fuoco (pericolo di esplosione) o in acqua. In caso di fuoriuscita di fumi o liquidi tossici, le batterie danneggiate possono essere nocive per l'ambiente e per la salute delle persone.

- Conferire l'apparecchio presso un punto di riciclaggio. I componenti in plastica e metallo usati possono essere raccolti in modo differenziato ed consegnati a un apposito centro di riciclaggio. A tale proposito, rivolgersi al nostro centro di assistenza.
- Ci occuperemo di smaltire gratuitamente gli apparecchi difettosi che ci vengono spediti.

Smaltire le batterie conformemente alle disposizioni locali. Le batterie difettose o esauste devono essere riciclate secondo la direttiva 2006/66/CE. Conferire le batterie ad un centro di raccolta di batterie usate, dove verranno sottoposte a un corretto riciclaggio nel rispetto dell'ambiente. Per informazioni in merito rivolgersi al servizio di raccolta locale o al nostro centro di assistenza. Smaltire le batterie quando sono scariche. Si consiglia di coprire i poli

con nastro adesivo come protezione contro il cortocircuito. Non aprire la batteria.

Assistenza

Garanzia

Gentile cliente, su questo apparecchio Le viene concessa una garanzia di 5 anni a partire dalla data di acquisto.

In caso di difetti di questo prodotto può avanzare diritti legali nei confronti del venditore del prodotto. Tali diritti legali non vengono limitati dalla nostra garanzia qui di seguito rappresentata.

Condizioni di garanzia

Il termine di garanzia inizia con la data di acquisto. La preghiamo di conservare in un luogo sicuro lo scontrino fiscale originale. Questo documento viene richiesto come prova d'acquisto.

Qualora subentrasse un difetto di materiale o di fabbricazione entro cinque anni a partire dalla data di acquisto di questo prodotto, il prodotto verrà riparato o sostituito - a nostra discrezione - gratuitamente da noi. Questa prestazione di garanzia presuppone che venga presentato entro il termine di cinque anni l'apparecchio difettoso e la prova d'acquisto (scontrino fiscale) e descritto brevemente per iscritto in che cosa consiste il difetto e quando si è verificato.

Se il difetto è coperto dalla nostra garanzia, riceverà il prodotto riparato oppure un prodotto nuovo. Con la riparazione o la sostituzione del prodotto non inizia un nuovo periodo di garanzia.

Tempo di garanzia e diritti legali per vizi della cosa

Il periodo di garanzia non viene prolungato. Questo vale anche per parti sostituite e riparate. Difetti e vizi presenti già al momento dell'acquisto devono essere segnalati immediatamente dopo la rimozione dall'imballaggio. Riparazioni che accorrono dopo il periodo di garanzia sono a pagamento.

Volume di garanzia

L'apparecchio è stato prodotto accuratamente secondo severe direttive di qualità e controllato con coscienza prima della consegna.

La prestazione di garanzia vale per difetti di materiale o di fabbricazione. Questa garanzia non si estende ai componenti del prodotto che sono soggetti a normale usura e che quindi possono essere visti come parti di usura (ad es. lame da sega) oppure per danneggiamenti delle parti fragili (ad es. pulsante, protezione da trucioli).

Questa garanzia decade se il prodotto è stato danneggiato, non usato correttamente o non mantenuto. Per un uso corretto del prodotto devono essere osservate tutte le indicazioni riportate nelle istruzioni per l'uso. Destinazioni d'uso e azioni sconsigliate nelle istruzioni d'uso o dalle quali si viene avvertiti, sono tassativamente da evitare.

Il prodotto è destinato solo per i privati e non per uso commerciale. In caso di uso improprio, esercizio della forza e interventi non effettuati dalla nostra filiale di assistenza tecnica autorizzata, decade la garanzia.

Svolgimento in caso di garanzia

Per garantire una rapida elaborazione della Sua pratica, La preghiamo di seguire le seguenti indicazioni:

- Per tutte le richieste tenere a portata di mano lo scontrino fiscale e il codice di identificazione (IAN 391000_2201) come prova d'acquisto.
- I codici articolo sono riportati sulla targhetta del tipo.
- Nel caso in cui si dovessero verificare difetti funzionali o altri vizi, La preghiamo di contattare **telefonticamente** o per **e-mail**. Riceverà ulteriori informazioni sullo svolgimento del Suo reclamo.
- Un prodotto rilevato come difettoso può essere inviato con porto franco all'indirizzo di assistenza comunicato, previa consultazione del nostro servizio di assistenza tecnica, allegando la prova d'acquisto (scontrini fiscali) e l'indicazione, in che cosa consiste il difetto e quando si è verificato. Per evitare problemi di accettazione e costi aggiuntivi,

usare tassativamente solo l'indirizzo che Le è stato comunicato. Assicurarsi che la spedizione non avvenga in porto assegnato, con merce ingombrante, corriere espresso o altro carico speciale. Spedire l'apparecchio inclusi tutti gli accessori forniti insieme al momento dell'acquisto e garantire un imballaggio di trasporto sufficientemente sicuro.

Servizio di riparazione

Per le riparazioni **non coperte dalla garanzia** rivolgersi al centro di assistenza, dove potrete ottenere un preventivo.

- Accettiamo solo apparecchi imballati sufficientemente e inviati a spese del cliente.
Nota: inviare l'apparecchio pulito e indicando il difetto all'indirizzo del centro di assistenza indicato.
- Non si accettano apparecchi inviati a carico del destinatario, tramite contrassegno, corriere espresso o altri invii speciali.

- Ci occuperemo di smaltire gratuitamente gli apparecchi difettosi che ci vengono spediti.

Service-Center

IT Assistenza Italia
Tel.: 800781188
E-mail: grizzly@lidl.it
IAN 391000_2201

MT Assistenza Malta
Tel.: 80062230
E-mail: grizzly@lidl.com.mt
IAN 391000_2201

Importatore

Si tenga presente che l'indirizzo indicato di seguito non è l'indirizzo del centro di assistenza. Per prima cosa contattare il centro di assistenza summenzionato.

Grizzly Tools GmbH & Co. KG
Stockstädter Str. 20
63762 Großostheim
GERMANIA
www.grizzlytools.de

Ricambi e accessori

Pezzi di ricambio e accessori sono reperibili al sito www.grizzlytools.shop. qualora sorgessero problemi durante l'ordinazione, si prega di contattarci tramite il nostro negozio online. Per ulteriori domande, rivolgersi al Service-Center, V. 37

Pos. nr.	Designazione	No. d'ordine
9, 10	Riduttore, Adattatore per l'aspirazione della polvere esterna	91105887
16	Lama per legno HCS swiss made	13800406
17	Lama per metallo BIM swiss made	13800408
20	Calotta protettiva	91105890
22	Battuta parallela	91105888
23	Protezione da trucioli	91105889

Traduzione delle dichiarazioni CE di conformità originale

Prodotto: **Seghetto a pendolo ricaricabile 20 V**

Modello: **PSSPA 20-Li C3**

Numero di serie: 000001 - 150000

L'oggetto della dichiarazione di cui sopra è conforme alla pertinente normativa di armonizzazione dell'Unione:

**2006/42/EC • 2014/30/EU • 2011/65/EU & (EU) 2015/863
Prodotto con batteria Smart PAPS 204 A1/Smart PAPS 208 A1: 2014/53/EU**

L'oggetto della dichiarazione di cui sopra è conforme alla direttiva 2011/65/EU del Parlamento europeo e del Consiglio dell'8 giugno 2011, sulla restrizione dell'uso di determinate sostanze pericolose nelle apparecchiature elettriche ed elettroniche.

Per garantire la conformità, sono state applicate le seguenti norme armonizzate e le norme e i regolamenti nazionali:

**EN 62841-1:2015 • EN 62841-2-11:2016/A1:2020
EN IEC 55014-1:2021 • EN IEC 55014-2:2021
IEC 62471:2006**

**Prodotto con batteria Smart PAPS 204 A1/Smart PAPS 208 A1:
EN 301 489-1 V2.2.3:2019 • EN 301 489-17 V3.2.4:2020
EN 300 328 V2.2.2:2019 • EN 50663:2017
EN IEC 63000:2018**

La presente dichiarazione di conformità è rilasciata sotto la responsabilità esclusiva del fabbricante:

CE Grizzly Tools GmbH & Co. KG
Stockstädter Str. 20
63762 Großostheim
GERMANIA
03.07.2022



Christian Frank
Mandatario della documentazione

Table of Contents

Introduction.....39
 Proper use..... 39
 Scope of delivery/accessories.....40
 Overview.....40
 Description of functions..... 40
 Technical data.....40

Safety information..... 41
 Meaning of the safety information..... 42
 Pictograms and symbols.....42
 General Power Tool Safety Warnings..... 42
 Safety information for reciprocating
 saws.....44
 Residual risks.....45

Preparation..... 45
 Control elements..... 45
 Attaching and removing the saw
 blade..... 46
 Attaching and removing the rip fence..... 46
 Bevel cuts.....46
 External dust extraction..... 47
 Attaching and removing the protective
 cover.....47
 Attaching and removing the splinter
 guard.....47
 Linienführungsadapter montieren und
 demontieren..... 47
 Checking the charge status of the
 battery.....47
 Charging the battery.....47

Operation.....48
 Information on sawing.....48
 Inserting and removing the battery.....48
 Switching on and off.....49

Lidl Home App..... 49

Transport..... 50

**Cleaning, maintenance and
 storage.....50**
 Cleaning.....50
 Maintenance.....50
 Storage.....50

Troubleshooting.....51

**Disposal/environmental
 protection..... 51**

Service..... 52
 Guarantee.....52
 Repair service.....53
 Service Centre.....53
 Importer..... 53

Spare parts and accessories.....53

**Translation of the original EC
 declaration of conformity..... 54**

Exploded view..... 75

Introduction

Congratulations on purchasing your new cordless sabre saw (hereafter referred to as device or power tool).

You have chosen a high-quality device. This device was quality-tested and subjected to a final inspection during production, therefore ensuring proper functioning of your device.



The instruction manual forms part of this device. It contains important information on safety, use and disposal. Read the instruction manual carefully. Familiarise yourself with the controls and how to use the device correctly. Use the device only as described and for the stated fields of application. Store the instruction manual carefully and ensure that all documents are handed over in the event that the device is passed on to another user.

Proper use

This device is only intended for the following uses:

- Sawing plastic, wood and light metal with firm support
- Sawing straight and curved cuts as well as mitre cuts (only wood and plastic) of up to 45°
- Only operate in dry areas

Please note the information on saw blade types.

Any other use that is not expressly permitted in this instruction manual may pose a serious hazard to the user and result in damage to the device. The operator or user of the machine is

responsible for any accidents or personal injury and/or material damage to third parties or their property. The machine is intended to be used by do-it-yourselfers. It was not designed for heavy commercial use. The warranty is void in the case of commercial use. The manufacturer is not liable for damage caused by improper use or incorrect operation.

The device is part of the **X 20 V TEAM** series and can be operated with batteries of the **X 20 V TEAM** series. Batteries of the **X 20 V TEAM** series may only be charged using chargers of the **X 20 V TEAM** series.

Scope of delivery/ accessories

Unpack the device and check that everything is present.

Dispose of the packaging material properly.

- Cordless Jigsaw 20V
- 2 Wood saw blade HCS swiss made
- 1 Metal saw blade BIM swiss made
- Splinter guard (pre-mounted)
- Line guide adaptor (pre-mounted)
- Guard cover (pre-mounted)
- Suction connector (pre-mounted)
- Reducer piece (pre-mounted)
- Parallel guide
- Storage case
- Translation of the original instructions

Battery and charger are not included.

Overview

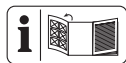

The illustrations for the device can be found on the front and back fold-out page.

- 1 Rotary wheel
- 2 On/Off switch
- 3 Unlock button
- 4 Handle (Insulated gripping surface)
- 5 Lever
- 6 Switch (dust blower function)
- 7 Battery holder
- 8 "Connected" indicator
- 9 Reducer piece
- 10 Adapter for external dust extraction

- 11 Footplate
- 12 Pendulum stroke switch
- 13 Chuck
- 14 Guide roller
- 15 Parallel guide mount
- 16 Wood saw blade
- 17 Metal saw blade
- 18 Retaining screw
- 19 Line guide adaptor
- 20 Guard cover
- 21 LED work light
- 22 Parallel guide
- 23 Splinter guard
- 24 Battery charger
- 25 Rechargeable battery
- 26 Charge level indicator
- 27 Battery release
- 28 Storage case

Description of functions

With the sabre saw, the saw blade clamped on one side cuts via a stroke movement. With the pendulum stroke, the guide roller moves the saw blade forwards during every upstroke in addition to the vertical saw movement.

Please refer to the descriptions below for information on how the operating elements work.

Technical data

Cordless Jigsaw 20V ... PSSPA 20-Li C3

Rated voltage U	20 V	==
Weight with battery (Smart PAPS 204 A1)	≈2.2	kg
Idle stroke rate	800–3800	min ⁻¹
Stroke length	26	mm
Cutting depth		
- Wood	≤ 135	mm
- non-ferrous metal	≤ 20	mm
- mild steel	≤ 10	mm
Bevel cutting ..	-45°; -22.5°; 0°; 22.5°; 45°	
Sound pressure level (L_{pA}) ..	75.1	dB; K_{pA} =5 dB
Sound power level (L_{WA})		
- Measured	86.1	dB; K_{WA} =5 dB
Vibration (a_h)		

- Wood3.98 m/s²; K=1.5 m/s²
- Metal4.10 m/s²; K=1.5 m/s²
- Temperature≤50 °C
- Charging 4 - 40 °C
- Operation -20 - 50 °C
- Storage 0 - 45 °C

Lidl Smart battery Smart PAPS 204 A1/
Smart PAPS 208 A1

- frequency band 2400-2483.5 MHz
- transmitted power ≤ 20 dBm

Levels of noise and vibration were determined according to the standards and regulations in the declaration of conformity.

The specified total vibration value and the stated noise emission value have been measured according to a standardised test method and can be used to compare one power tool with another. The specified total vibration value and the stated specified noise emission value can also be used for a provisional assessment of the load.

▲ WARNING! The vibration and noise emissions may deviate from the specified values during actual use of the power tool, depending on how the power tool is being used. Try to

keep the exposure to vibrations as low as possible. An example of a measure to reduce vibration exposure is limiting the working hours. All parts of the operating cycle have to be considered while doing so (for example, times when the power tool is switched off and times when it is switched on but running without any load).

Charging time

The device is part of the **X 20 V TEAM** series and can be operated with batteries of the **X 20 V TEAM** series. Batteries of the **X 20 V TEAM** series may only be charged using chargers of the **X 20 V TEAM** series.

We recommend that you operate this appliance with the following batteries only: PAP 20 B1, PAP 20 B3, Smart PAPS 204 A1, Smart PAPS 208 A1

We recommend charging these batteries with the following chargers: PLG 20 A3, PLG 20 A4, PLG 20 C1, PLG 20 C3, PDSLGL 20 A1, Smart PLGS 2012 A1

Rechargeable battery and charger technical data: See separate manual.

An up-to-date list of battery compatibility can be found at: www.lidl.de/akku

Charging time (min.)	PAP 20 A1 PAP 20 B1	PAP 20 A2	PAP 20 A3 PAP 20 B3	Smart PAPS 204 A1	Smart PAPS 208 A1
PLG 20 A1 PLG 20 A4 PLG 20 C1	60	90	120	120	210
PLG 20 A2	45	60	80	80	165
PLG 20 A3 PLG 20 C3	35	45	60	50	120
PDSLGL 20 A1	35	45	60	50	120
Smart PLGS 2012 A1	35	40	40	40	50

Safety information

This section deals with the basic safety instructions for using the device.

▲ WARNING! Injury and property damage due to improper handling of battery. Observe the safety information and notes on charging and proper use as shown in the instruction manual for your battery and charger from the

series **X 20 V TEAM**. A detailed description of the charging process and further information can be found in these separate operating instructions.

Meaning of the safety information

⚠ DANGER! If you do not observe this safety instruction, an accident will occur. The result of which is severe bodily injury or death.

⚠ WARNING! If you do not observe this safety instruction, an accident may occur. The result of which is likely severe bodily injury or death.

⚠ CAUTION! If you do not observe this safety instruction, an accident will occur. The result of which is likely minor or moderate bodily injury.

NOTICE! If you do not observe this safety instruction, an accident will occur. The result of which is possible damage to property.

Pictograms and symbols

Symbols on the device



The device is part of the **X 20 V TEAM** series and can be operated with batteries of the **X 20 V TEAM** series. Batteries of the **X 20 V TEAM** series may only be charged using chargers of the **X 20 V TEAM** series.



Observe the operating instructions



Hot surface



Electrical devices must not be disposed of with domestic waste.

Symbols used in the instruction manual



Use hand protection

General Power Tool Safety Warnings

⚠ WARNING! Read all safety warnings, instructions, illustrations and specifications provided with this power tool. Failure to follow all instructions listed below may result in electric shock, fire and/or serious injury. **Save all**

warnings and instructions for future reference.

The term “power tool” in the warnings refers to your mains-operated (corded) power tool or battery-operated (cordless) power tool.

1. WORK AREA SAFETY

- a) **Keep work area clean and well lit.** Cluttered or dark areas invite accidents.
- b) **Do not operate power tools in explosive atmospheres, such as in the presence of flammable liquids, gases or dust.** Power tools create sparks which may ignite the dust or fumes.
- c) **Keep children and bystanders away while operating a power tool.** Distractions can cause you to lose control.

2. ELECTRICAL SAFETY

- a) **Power tool plugs must match the outlet. Never modify the plug in any way. Do not use any adapter plugs with earthed (grounded) power tools.** Unmodified plugs and matching outlets will reduce risk of electric shock.
- b) **Avoid body contact with earthed or grounded surfaces, such as pipes, radiators, ranges and refrigerators.** There is an increased risk of electric shock if your body is earthed or grounded.
- c) **Do not expose power tools to rain or wet conditions.** Water entering a power tool will increase the risk of electric shock.
- d) **Do not abuse the cord. Never use the cord for carrying, pulling or unplugging the power tool. Keep cord away from heat, oil, sharp edges or moving parts.** Damaged or entangled cords increase the risk of electric shock.
- e) **When operating a power tool outdoors, use an extension cord suitable for outdoor use.** Use of a cord suitable for outdoor use reduces the risk of electric shock.

- f) **If operating a power tool in a damp location is unavoidable, use a residual current device (RCD) protected supply.** Use of an RCD reduces the risk of electric shock.
3. **PERSONAL SAFETY**
- a) **Stay alert, watch what you are doing and use common sense when operating a power tool. Do not use a power tool while you are tired or under the influence of drugs, alcohol or medication.** A moment of inattention while operating power tools may result in serious personal injury.
- b) **Use personal protective equipment. Always wear eye protection.** Protective equipment such as a dust mask, non-skid safety shoes, hard hat or hearing protection used for appropriate conditions will reduce personal injuries.
- c) **Prevent unintentional starting. Ensure the switch is in the off-position before connecting to power source and/or battery pack, picking up or carrying the tool.** Carrying power tools with your finger on the switch or energising power tools that have the switch on invites accidents.
- d) **Remove any adjusting key or wrench before turning the power tool on.** A wrench or a key left attached to a rotating part of the power tool may result in personal injury.
- e) **Do not overreach. Keep proper footing and balance at all times.** This enables better control of the power tool in unexpected situations.
- f) **Dress properly. Do not wear loose clothing or jewellery. Keep your hair and clothing away from moving parts.** Loose clothes, jewellery or long hair can be caught in moving parts.
- g) **If devices are provided for the connection of dust extraction and collection facilities, ensure these are connected and properly used.** Use of dust collection can reduce dust-related hazards.
- h) **Do not let familiarity gained from frequent use of tools allow you to become complacent and ignore tool safety principles.** A careless action can cause severe injury within a fraction of a second.
4. **POWER TOOL USE AND CARE**
- a) **Do not force the power tool. Use the correct power tool for your application.** The correct power tool will do the job better and safer at the rate for which it was designed.
- b) **Do not use the power tool if the switch does not turn it on and off.** Any power tool that cannot be controlled with the switch is dangerous and must be repaired.
- c) **Disconnect the plug from the power source and/or remove the battery pack, if detachable, from the power tool before making any adjustments, changing accessories, or storing power tools.** Such preventive safety measures reduce the risk of starting the power tool accidentally.
- d) **Store idle power tools out of the reach of children and do not allow persons unfamiliar with the power tool or these instructions to operate the power tool.** Power tools are dangerous in the hands of untrained users.
- e) **Maintain power tools and accessories. Check for misalignment or binding of moving parts, breakage of parts and any other condition that may affect the power tool's operation. If damaged, have the power tool repaired before use.** Many accidents are caused by poorly maintained power tools.
- f) **Keep cutting tools sharp and clean.** Properly maintained cutting tools with sharp cutting edges are less likely to bind and are easier to control.
- g) **Use the power tool, accessories and tool bits etc. in accordance with these instructions, taking into account the working conditions**

and the work to be performed. Use of the power tool for operations different from those intended could result in a hazardous situation.

- h) **Keep handles and grasping surfaces dry, clean and free from oil and grease.** Slippery handles and grasping surfaces do not allow for safe handling and control of the tool in unexpected situations.

5. **BATTERY TOOL USE AND CARE**

- a) **Recharge only with the charger specified by the manufacturer.** A charger that is suitable for one type of battery pack may create a risk of fire when used with another battery pack.
- b) **Use power tools only with specifically designated battery packs.** Use of any other battery packs may create a risk of injury and fire.
- c) **When battery pack is not in use, keep it away from other metal objects, like paper clips, coins, keys, nails, screws or other small metal objects, that can make a connection from one terminal to another.** Shorting the battery terminals together may cause burns or a fire.
- d) **Under abusive conditions, liquid may be ejected from the battery; avoid contact. If contact accidentally occurs, flush with water. If liquid contacts eyes, additionally seek medical help.** Liquid ejected from the battery may cause irritation or burns.
- e) **Do not use a battery pack or tool that is damaged or modified.** Damaged or modified batteries may exhibit unpredictable behaviour resulting in fire, explosion or risk of injury.
- f) **Do not expose a battery pack or tool to fire or excessive temperature.** Exposure to fire or temperature above 130 °C may cause explosion.
- g) **Follow all charging instructions and do not charge the battery pack or tool outside the temperature range specified in the instructions.** Char-

ging improperly or at temperatures outside the specified range may damage the battery and increase the risk of fire.

6. **SERVICE**

- a) **Have your power tool serviced by a qualified repair person using only identical replacement parts.** This will ensure that the safety of the power tool is maintained.
- b) **Never service damaged battery packs.** Service of battery packs should only be performed by the manufacturer or authorized service providers.

Safety information for reciprocating saws

- **Hold the power tool by insulated gripping surfaces, when performing an operation where the cutting accessory may contact hidden wiring or its own cord.** Cutting accessory contacting a “live” wire may make exposed metal parts of the power tool “live” and could give the operator an electric shock.
- **Use clamps or another practical way to secure and support the workpiece to a stable platform.** Holding the workpiece by your hand or against the body leaves it unstable and may lead to loss of control.
- **Only use accessories recommended by PARKSIDE.** Unsuitable accessories may cause electric shock or fire.

Additional safety instructions for jigsaws

- **Keep hands away from the sawing area.** Do not reach underneath the workpiece. Upon contact with the saw blade there is a risk of injury.
- **Only when the electric tool is turned on should the sawing blade be moved against the workpiece.** Otherwise, there is a risk of kickback if the attachment tools jam in the workpiece.
- **Make sure that the footplate is secure during sawing.** A tilted saw blade may break or cause a kickback.

- **After you have finished work, turn the power tool off and do not pull the sawblade out of the cut until it has come to a standstill.** In this way you will avoid any kickback and can safely put down the power tool.
- **Use only undamaged sawblades in perfect condition.** Bent or blunt blades can break, adversely affect the cut or cause kickback.
- **Do not brake the sawblade after switching the device off by applying side pressure.** The saw blade may be damaged, break or cause a kickback.
- **Use suitable detectors to determine if there are hidden supply lines or contact the local utility company for assistance.** Contact with electric cables can cause fire and electric shock. Damaging gas lines can lead to explosion. Breaking water pipes causes property damage.
- **Always wait until the power tool has come to a complete stop before placing it down.** The application tool can jam and cause you to lose control of the power tool.

Residual risks

There will always be residual risks even if you operate this power tool according to the instructions. The following hazards may occur in connection with the type and design of this power tool:

- Hearing damage if suitable ear protection is not worn.
- Health injuries resulting from the effect of vibration on the hands and arms in the event that the device is used over a longer period of time or is not used and maintained properly.
- Cutting injuries

▲ WARNING! Danger due to electromagnetic field generated while the machine is in operation. Under certain circumstances, this field may negatively affect active or passive medical implants. In order to reduce the danger of serious or fatal injuries, we recommend that individuals who wear medical im-

plants should consult their doctor and the manufacturer of the implant before operating the machine.

Preparation

▲ WARNING! Risk of injury due to unintentional start-up. Only insert the rechargeable battery into the device once the device is fully prepared for use.

Control elements

Familiarise yourself with the operating elements before using the device for the first time.

• Unlock button (3)

- Unlocking: Press
 - ✓ The LED work lights light up
 If no further action follows, the LED work lights go out automatically after 10 s (or after the delay set in the app). The device is locked again.
- Locking: Press
 - ✓ The LED work lights go out

• On/Off switch (2)

The device will only switch on when the LED work lights are lit up.

- Switching on: Press
- Switching off: Press

• Pendulum stroke switch (12)

Set pendulum movement of the saw blade in 4 positions:

- 0 - no pendulum motion
- 1 - small pendulum motion
- 2 - medium pendulum motion
- 3 - large pendulum motion

• Rotary wheel (1)

Set stroke rate in 7 levels:

- **1** lowest stroke rate
- **6** highest stroke rate
- **A** automatic stroke rate adapted to the load

- **Switch (dust blower function) (6)**
Blower function for chip-free cutting line

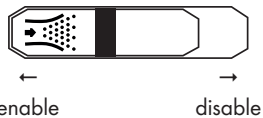

- **Lever (5)**
Bevel cuts, p. 46

Attaching and removing the saw blade



CAUTION! Risk of injury when touching the saw blade. Wear protective gloves when attaching the saw blade.

Requirements

- The saw blade has a T-shank mount (single lug shank) like the supplied saw blades (16/17).
- The saw blade is suitable for the respective material. Included are a large-toothed saw blade for wood and a fine-toothed saw blade for metal and plastic.
- The chuck is free of splinters or other material residue.

Installing the saw blade (Fig. B)

1. Turn the chuck (13) as far forward as possible and hold it firmly in this position.
2. Place the saw blade (16/17) into the chuck (13). When inserting the saw blade, make sure that the back of the saw blade is in the notch of the guide roller (14).
3. Release the chuck (13).
4. Make sure that the saw blade (16/17) is attached correctly and the teeth are pointing in the cutting direction.

Removing the saw blade (Fig. B)

1. Hold the saw blade (16/17) firmly.
2. Turn the chuck (13) as far forward as possible and hold it firmly in this position.
3. Remove the saw blade (16/17) from the chuck (13).
4. Release the chuck (13).

Attaching and removing the rip fence

The rip fence can be fitted on both sides of the device.

Mounting the rip fence (Fig. C)

1. Loosen the retaining screws (18) if necessary.
2. Slide the rip fence (22) into the holders for the rip fence (15).
3. Retighten the retaining screws (18).

Removing the rip fence (Fig. C)

1. Loosen the retaining screws (18).
2. Pull the rip fence (22) out of the holders for the rip fence (15).

Adjusting the parallel guide (Fig. C)

1. Loosen the retaining screws (18).
2. Set the scale on the parallel guide (22) so that you can read the desired cutting width on the splinter guard (23) marking.
3. Retighten the retaining screws (18).
4. Make a test cut, check the cutting width and correct the position of the parallel guide (22) if necessary.

Bevel cuts

Notes

- You can set the following cutting angles: -45° ; -22.5° ; 0° ; 22.5° ; 45°
- To set a cutting angle of 45° , remove the protective cover (20) and the tension tear protection (23).

Procedure (Fig. D)

1. Switch off the device and remove the rechargeable battery. Make sure that all moving parts have come to a complete stop.
2. Remove the saw blade (17/16).
3. Open the lever (5).
4. Press the footplate (11) slightly forward.
5. Set the footplate (11) to the desired position.
6. Close the lever (5) again to fix the position.

External dust extraction

Connecting external dust extraction (Fig. E)

1. Disable the dust blower function (6).
2. Slide the adaptor for external dust extraction (10) as far as it will go into the guide rail between the device and baseplate (11).
3. Connect a suitable dust extraction (not included) to the adaptor for external dust extraction (10).
4. If the external dust extractor does not fit, use the additional reducer (9).

Removing the external dust extraction (Fig. E)

1. Remove the dust extraction from the adaptor for external dust extraction (10) or reducer piece (9).
2. Remove the reducer piece (9) and the adaptor for external dust extraction (10).

Attaching and removing the protective cover

Attaching the protective cover

1. Press the two holders on the protective cover (20) into the recesses on the device housing.

✓ The protective cover clicks into place.

You can fold the fitted protective cover up by 90°.

Removing the protective cover

1. Carefully press the two holders on the protective cover (20) apart.
2. Pull the protective cover to the front.

Attaching and removing the splinter guard

Attaching the splinter guard

1. Push the splinter guard (23) from the bottom into the recess in the baseplate (11).

Removing the splinter guard

1. Press the splinter guard (23) away from the recess in the baseplate (11).

Assemble and disassemble line routing adapter

With the line guide adapter (19) you can better target recorded cutting lines.

Mount line guide adapter

1. Place the line guide adapter (19) from below into the recesses at the front of the footplate (11).
2. Fold the line guide adapter (19) in the direction of the base plate (11). The line routing adapter snaps into place at the top edge.

Dismantle the line guide adapter

1. Press on the footplate from below with your index finger and at the front from above with your thumb against the alignment adapter (19).

Checking the charge status of the battery

1.  Press the charge level indicator button (26) on the battery (25).

✓ The charge level of the battery is indicated by illumination of the corresponding LED lights.

 red, orange and green
Battery charged

 red, orange
Battery partially charged

 red
Battery needs to be charged

2. Charge the battery (25) when only the red LED on the charge level indicator (26) is illuminated.

Charging the battery

See also the charger instruction manual.

Notes

- If warm, allow the battery to cool before charging.

- Do not expose the battery to direct sunlight for long periods and do not place it on a radiator (max. 50°C).

Charging the battery

1. Plug the charger into a socket.
2. Slide the battery (25) into the charging slot of the charger.
3. Once charging is complete, disconnect the charger from the mains supply.
4. Remove the battery from the charger.

Operation

Information on sawing

Selecting a stroke rate

The rotary wheel (1) at the top of the device has 6 levels for achieving the desired stroke rate.

Selecting the pendulum motion

The larger the pendulum motion, the faster your progress.

The optimal pendulum motion can be established through practice; the following settings are recommended:

- For thin material, hard material (e.g. metal) or for cutting curves: Level 0
- Fine and clean cutting edges can be achieved with little or no pendulum motion: Level 0 or 1.
- Soft material (wood, plastic, etc.): Level 2 or 3

The label shows examples on the setting:



- 0 Metal
- 1 Plastic pipe
- 2 Thin wood
- 3 Thick wood

Plunge sawing

Requirements

- Soft materials such as wood, aerated concrete, plasterboard etc.

- Mitre angle: 0°
- Maximum stroke rate selected (level 6)
- Short saw blade mounted

Procedure (Fig. F)

1. Place the device with the front edge of the footplate (11) on the workpiece. The saw blade (16) does not touch the workpiece.
2. Turn the device on. Wait until the maximum stroke rate has been reached.
3. Press the saw blade (16) into the workpiece until the footplate (11) rests on the workpiece.
4. Continue sawing along the cutting line.

General information

With this order, you work safely with the sabre saw and achieve a good result:

1. Clamp the workpiece. Use a clamping device for small workpieces.
2. Draw a line to specify the direction in which the saw blade is guided.
3. Hold the device securely by the handle.
4. Set the stroke rate.
5. Set the mitre angle.
6. Set the stroke strength.
7. Turn the device on.
8. Wait until the device has reached its full stroke rate.
9. Place the footplate on the workpiece.
10. Slowly move the device along the marked line, pressing the footplate firmly down onto the workpiece.
11. Do not apply too much pressure in the cutting direction. Let the device do the work.
12. Before shutting down the device, switch it off and wait for it to come to a complete standstill.

Inserting and removing the battery

⚠ WARNING! Risk of injury due to unintentional start-up. Only insert the rechargeable battery into the device once the device is fully prepared for use.

NOTICE! Risk of damage! An incorrect battery can damage the device and battery. An up-to-

date list of battery compatibility can be found at: www.lidl.de/akku

Inserting the battery (Fig. A)

1. Push the battery (25) along the guide into the battery holder (7).
✓ You will hear the battery click into place.

Removing the battery (Fig. A)

1. Press and hold the battery release (27) on the battery (25).
2. Pull the battery out of the battery holder (7).

Switching on and off

Switching on

1. Insert the rechargeable battery (25) into the device.
2. Set the stroke rate using the rotary wheel (1).
3. Press the unlock button (3)
✓ The LED work lights light up, the device is unlocked
4. Press the On/Off switch (2).
5. Wait until the device has reached its full stroke rate.

You can guide the device with the baseplate (Footplate) against the workpiece.

Switching off

1. Press the On/Off switch (2).
2. Press the unlock button (3)
✓ The LED work lights go out, the device is locked
3. Do not pull the sawblade out of the cut until it has come to a standstill.
4. Remove the rechargeable battery from the device if you are leaving the device unattended or if you have finished working.

Lidl Home App

With the Lidl Home app, you can monitor the device and control certain functions. The functions may change with updates to the app and firmware. For more information on the Lidl Home app, see the instructions for the smart battery.

Requirements

To find the device in the Lidl Home app, the following requirements must be met:

- The device contains the following battery: Lidl Smart battery Smart PAPS 204 A1 or Smart PAPS 208 A1
The device communicates with the app via the battery.
- The smart battery is connected to the Lidl Home app.
✓ The connection indicator on the device lights up blue. You may have to turn on the device.

Procedure

1. In the Lidl Home app, search for the smart battery that is inserted in the device.
✓ The device page will be displayed.
2. If not, press the following row: Device info PSSPA 20-Li C3
✓ The device page will be displayed.
If you cannot select the device on the smart battery page, make sure you have selected the correct smart battery and that the smart battery is correctly inserted into the device.

Data and functions

- **Illustration of the device:** Print Illustration shows interactive 3D view of the device.
- **Tool Virtual ID:** Unique ID of the device
- **Tool model:** Model name of the device
- **Tool rotation speed:** Current rotation speed of the device in RPM.
- **Tool discharge current:** Present current in amperes.
- **lamp switch:** Switch LED work lights on and off.
- **Tool light brightness:** Brightness of the LED work lights.
Press row → Adjust the brightness: 1 - 100% (factory setting: 100%).
- **Tool light delay off setting:** Delay with which the LED work lights remain lit after they are switched off. When the LED work lights are on, the device is not locked.
Press row → Set delay: 0 - 99 s (factory setting: 10 s)

- **Tool total runtime:** Total runtime of the device
- **Tool locked times:** Number of times the device has been blocked.
- **Tool overcurrent times:** Number of times the device has been overloaded.
- **Firmware Version:** Current firmware version. A red dot indicates that an update is available. Press the row for an update. Follow the instructions in the app.
- **Reset to factory:** To reset the device to factory settings, press the following button:
RESET
Follow the instructions in the app.

Transport

Information on transporting the device:

- Switch off the device and remove the rechargeable battery. Make sure that all moving parts have come to a complete stop.
- Remove the attachment tool.
- Always carry the device by the handle.

Cleaning, maintenance and storage

⚠ WARNING! Electric shock! Protect yourself when performing maintenance or cleaning work. Turn off the device.

You should have any repair and maintenance work that is not described in these instructions

carried out by our Service Centre. Only use original replacement parts.

Cleaning

⚠ WARNING! Electric shock Never spray down the device with water.

NOTICE! Risk of damage. Chemical substances may attack the plastic parts of the machine. Do not use any cleaning agents or solvents.

- Keep the ventilation slits, motor housing and handles of the machine clean. Use a damp cloth or brush to do this.

Maintenance

The device is maintenance free.

Storage

Always store the device and accessories:

- clean
- dry
- protected against dust
- In the case provided (28)
- out of the reach of children

The storage temperature for the rechargeable battery and the device is between 0°C and 45°C. Avoid extreme cold or heat during storage to ensure the battery output is not adversely affected.

Remove the rechargeable battery from the device before storing the device (see the separate operating instructions for the battery and charger).

Troubleshooting

The following table will assist you in fixing faults:

Problem	Possible cause	Error correction
Machine does not start	Rechargeable battery (25) not inserted	<i>Inserting the battery (Fig. A), p. 49</i>
	On/Off switch (2) is broken	contact the service centre.
	Rechargeable battery (25) discharged	Charge the battery (see the separate operating instructions for the rechargeable battery and charger)
	Defective motor	contact the service centre.
Machine works with interruptions	Internal loose contact	contact the service centre.
	On/Off switch (2) is broken	contact the service centre.
Poor sawing performance	Saw blade (16/17) unsuitable for the workpiece to be processed	Insert a suitable saw blade (17/16)
	Saw blade (16/17) blunt	Insert a new saw blade (17/16)
	Low battery power	Charge the battery (see the separate operating instructions for the rechargeable battery and charger)
	Incorrect sawing speed	Adjust sawing speed
Saw blade quickly becomes blunt	Saw blade (16/17) unsuitable for the workpiece to be processed	Insert a suitable saw blade (17/16)
	Too much pressure applied	Reduce the pressure
	Sawing speed too high	Reduce the sawing speed

Disposal/ environmental protection

Remove the battery from the device and recycle the device, battery, accessories and packaging in an environmentally-friendly manner.



Electrical devices must not be disposed of with domestic waste.



Do not throw batteries into domestic waste, fire (risk of explosion) or water. Damaged batteries can harm the environment and your health if poisonous fumes or liquids escape.

- Take the device to a recycling plant. The plastic and metal parts used on your device can be properly sorted according to materials and grades and efficiently recycled. Please contact our service centre for more information.

- We will dispose of defective devices you ship to us free of charge.

Dispose of the batteries according to local standards. Defective or used batteries must be recycled in accordance with Directive 2006/66/EC. Hand in the batteries at a used battery collection point where they are recycled in an environmentally friendly manner. For more information, please contact your local waste management provider or our service centre. Dispose of batteries in a discharged state. We recommend covering the contacts with an adhesive strip to protect against short circuits. Do not open the battery.

Service

Guarantee

Dear Customer,

This product is provided with a 5 year guarantee from the date of purchase.

In case of defects, you have statutory rights against the seller of the product. These statutory rights are not restricted by our guarantee presented below.

Terms of Guarantee

The guarantee period begins on the date of purchase. Please retain the original receipt. This document is required as proof of purchase. If a material or manufacturing defect occurs within five years of the date of purchase of this product, we will repair or replace – at our choice – the product for you free of charge. This guarantee requires the defective product and proof of purchase to be presented within the five-year period with a brief written description of what constitutes the defect and when it occurred.

If the defect is covered by our guarantee, you will receive either the repaired product or a new product. No new guarantee period begins on repair or replacement of the product.

Guarantee Period and Statutory Claims for Defects

The guarantee period is not extended by the guarantee service. This also applies for replaced or repaired parts. Any damages and

defects already present at the time of purchase must be reported immediately after unpacking. Repairs arising after expiry of the guarantee period are chargeable.

Guarantee Cover

The product has been carefully produced in accordance with strict quality guidelines and conscientiously checked prior to delivery.

The guarantee applies for all material and manufacturing defects. This guarantee does not extend to cover product parts that are subject to normal wear and may therefore be considered as wearing parts (e.g. saw blades) or to cover damage to breakable parts (e.g. switch, tension tear protection).

This guarantee shall be invalid if the product has been damaged, used incorrectly or not maintained. Precise adherence to all of the instructions specified in the operating manual is required for proper use of the product. Intended uses and actions against which the operating manual advises or warns must be categorically avoided.

The product is designed only for private and not commercial use. The guarantee will be invalidated in case of misuse or improper handling, use of force, or interventions not undertaken by our authorised service branch.

Processing in Case of Guarantee

To ensure efficient handling of your query, please follow the directions below:

- Please have the receipt and identification number (IAN 391000_2201) ready as proof of purchase for all enquiries.
- Please find the item number on the rating plate.
- Should functional errors or other defects occur, please initially contact the service department specified below by **telephone** or by **e-mail**. You will then receive further information on the processing of your complaint.
- After consultation with our customer service, a product recorded as defective can be sent postage paid to the service address communicated to you, with the proof of purchase (receipt) and specification of what constitutes the defect and when it occurred.

In order to avoid acceptance problems and additional costs, please be sure to use only the address communicated to you. Ensure that the consignment is not sent carriage forward or by bulky goods, express or other special freight. Please send the appliance inc. all accessories supplied at the time of purchase and ensure adequate, safe transport packaging.

Repair service

For repairs **that are not covered by warranty**, contact the service centre. They will gladly create a cost estimate for you.

- We can only work on devices which are sent in properly packed and with postage paid.
Note: Please send your device cleaned and with an indication of the defect to the address named for the service centre.
- The following are not accepted: devices sent in without prepaid postage, sent as bulky goods, sent as an Express shipment,

or devices sent as any other form of special freight.

- We will dispose of defective devices you ship to us free of charge.

Service Centre

(GB) Service Great Britain
Tel.: 0800 404 7657
E-mail: grizzly@lidl.co.uk
IAN 391000_2201

(MT) Service Malta
Tel.: 80062230
E-mail: grizzly@lidl.com.mt
IAN 391000_2201

Importer

Please note that the address below is not a service address. Contact the service centre named above first.

Grizzly Tools GmbH & Co. KG
Stockstädter Str. 20
63762 Großostheim
GERMANY
www.grizzlytools.de

Spare parts and accessories

You can get spare parts and accessories from www.grizzlytools.shop. If you have any problems with your order, contact us via our online shop. If you have any other questions, contact the Service Centre, p. 53

Pos. nr.	Name	Name
9, 10	Reducer piece, Adapter for external dust extraction	91105887
16	Wood saw blade HCS swiss made	13800406
17	Metal saw blade BIM swiss made	13800408
20	Guard cover	91105890
22	Parallel guide	91105888
23	Splinter guard	91105889

Translation of the original EC declaration of conformity

Product: **Cordless Jigsaw 20V**

Model: **PSSPA 20-Li C3**

Serial number: 000001 - 150000

The object of the declaration described above is in conformity with the relevant Union harmonisation legislation:

**2006/42/EC • 2014/30/EU • 2011/65/EU & (EU) 2015/863
Product with battery Smart PAPS 204 A1/Smart PAPS 208 A1: 2014/53/EU**

The object of the declaration described above is in conformity with Directive 2011/65/EU of the European Parliament and of the Council of 8 June 2011 on the restriction of the use of certain hazardous substances in electrical and electronic equipment.

To ensure conformity, the following harmonised standards and national standards and regulations have been applied:

**EN 62841-1:2015 • EN 62841-2-11:2016/A1:2020
EN IEC 55014-1:2021 • EN IEC 55014-2:2021
IEC 62471:2006
Product with battery Smart PAPS 204 A1/Smart PAPS 208 A1:
EN 301 489-1 V2.2.3:2019 • EN 301 489-17 V3.2.4:2020
EN 300 328 V2.2.2:2019 • EN 50663:2017
EN IEC 63000:2018**

This declaration of conformity is issued under the sole responsibility of the manufacturer:

CE Grizzly Tools GmbH & Co. KG
Stockstädter Str. 20
63762 Großostheim
GERMANY
03.07.2022



Christian Frank
Authorised representative of documentation

Inhaltsverzeichnis

Einleitung.....55
 Bestimmungsgemäße Verwendung.....55
 Lieferumfang/Zubehör..... 56
 Übersicht.....56
 Funktionsbeschreibung..... 56
 Technische Daten..... 56

Sicherheitshinweise..... 57
 Bedeutung der Sicherheitshinweise..... 58
 Bildzeichen und Symbole..... 58
 Allgemeine Sicherheitshinweise für
 Elektrowerkzeuge.....58
 Sicherheitshinweise für hin- und
 hergehende Sägen..... 61
 Restrisiken..... 62

Vorbereitung..... 62
 Bedienteile.....62
 Sägeblatt montieren und
 demontieren..... 62
 Parallelanschlag montieren und
 demontieren..... 63
 Schrägschnitte.....63
 Externe Staubabsaugung..... 63
 Schutzhaube montieren und
 demontieren..... 64
 Spanreißschutz montieren und
 demontieren..... 64
 Linienführungsadapter montieren und
 demontieren..... 64
 Ladezustand des Akkus prüfen..... 64
 Akku aufladen..... 64

Betrieb.....65
 Hinweise zum Sägen..... 65
 Akku einsetzen und entnehmen..... 65
 Ein- und Ausschalten..... 66

Lidl Home App..... 66

Transport..... 67

**Reinigung, Wartung und
 Lagerung..... 67**
 Reinigung.....67
 Wartung..... 67
 Lagerung..... 67

Fehlersuche..... 68

Entsorgung/Umweltschutz..... 68

Service..... 69
 Garantie..... 69
 Reparatur-Service.....70
 Service-Center.....70
 Importeur..... 70

Ersatzteile und Zubehör..... 70

**Original-EG-
 Konformitätserklärung..... 71**

Explosionszeichnung..... 75

Einleitung

Herzlichen Glückwunsch zum Kauf Ihrer neuen Akku-Stichsäge (nachfolgend Gerät oder Elektrowerkzeug genannt).

Sie haben sich damit für ein hochwertiges Gerät entschieden. Dieses Gerät wurde während der Produktion auf Qualität geprüft und einer Endkontrolle unterzogen. Die Funktionsfähigkeit Ihres Gerätes ist somit sichergestellt.



Die Betriebsanleitung ist Bestandteil dieses Geräts. Sie enthält wichtige Hinweise für Sicherheit, Gebrauch und Entsorgung. Lesen Sie die Betriebsanleitung sorgfältig. Machen Sie sich mit den Bedienteilen und dem richtigen Gebrauch des Gerätes vertraut. Benutzen Sie das Gerät nur wie beschrieben und für die angegebenen Einsatzbereiche. Bewahren Sie die Betriebsanleitung gut auf und händigen Sie alle Unterlagen bei Weitergabe des Geräts an Dritte mit aus.

Bestimmungsgemäße Verwendung

Das Gerät ist ausschließlich für folgende Verwendungen bestimmt:

- Sägen von Kunststoff, Holz und Leichtmetall bei fester Auflage
 - Sägen gerader und kurviger Schnitte sowie Gehrungsschnitte (nur Holz und Kunststoff) bis 45°
 - Betrieb ausschließlich in trockenen Räumen
- Beachten Sie die Hinweise zu Sägeblatttypen. Jede andere Verwendung, die in dieser Betriebsanleitung nicht ausdrücklich zugelassen

wird, kann eine ernsthafte Gefahr für den Benutzer darstellen und zu Schäden am Gerät führen. Der Bediener oder Nutzer des Geräts ist für Unfälle oder Schäden an anderen Menschen oder deren Eigentum verantwortlich. Das Gerät ist für den Einsatz im Heimwerkerbereich bestimmt. Es wurde nicht für den gewerblichen Dauereinsatz konzipiert. Bei gewerblichem Einsatz erlischt die Garantie. Der Hersteller haftet nicht für Schäden, die durch bestimmungswidrige Verwendung oder falsche Bedienung verursacht wurden.

Das Gerät ist Teil der Serie **X 20 V TEAM** und kann mit Akkus der **X 20 V TEAM** Serie betrieben werden. Akkus der Serie **X 20 V TEAM** dürfen nur mit Ladegeräten der Serie **X 20 V TEAM** geladen werden.

Lieferumfang/Zubehör

Packen Sie das Gerät aus und überprüfen Sie den Lieferumfang.

Entsorgen Sie das Verpackungsmaterial ordnungsgemäß.

- Akku-Stichsäge 20 V
- 2 Holzsägeblatt HCS swiss made
- 1 Metallsägeblatt BIM swiss made
- Spanreißschutz (vormontiert)
- Linienführungsadapter (vormontiert)
- Schutzhaube (vormontiert)
- Absaugstutzen (vormontiert)
- Reduzierstück (vormontiert)
- Parallelanschlag
- Aufbewahrungskoffer
- Originalbetriebsanleitung

Akku und Ladegerät sind nicht im Lieferumfang enthalten.

Übersicht

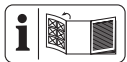

Die Abbildungen des Geräts finden Sie auf der vorderen und hinteren Ausklappseite.

- 1 Drehrad
- 2 Ein-/Ausschalter
- 3 Entsperrtaste
- 4 Handgriff (isolierte Grifffläche)
- 5 Hebel
- 6 Schalter (Staubblasfunktion)

- 7 Akkuhalter
- 8 Anzeige „Verbunden“
- 9 Reduzierstück
- 10 Adapter für externe Staubabsaugung
- 11 Fußplatte
- 12 Pendelhubschalter
- 13 Spannfutter
- 14 Führungsrolle
- 15 Aufnahme für Parallelanschlag
- 16 Holzsägeblatt
- 17 Metallsägeblatt
- 18 Feststellschraube
- 19 Linienführungsadapter
- 20 Schutzhaube
- 21 LED-Arbeitslicht
- 22 Parallelanschlag
- 23 Spanreißschutz
- 24 Akku-Ladegerät
- 25 Akku
- 26 Ladezustandsanzeige
- 27 Akku-Entriegelung
- 28 Aufbewahrungskoffer

Funktionsbeschreibung

Bei der Stichsäge schneidet das einseitig eingespannte Sägeblatt durch eine Hubbewegung. Bei Pendelhub schiebt die Führungsrolle das Sägeblatt zusätzlich zur vertikalen Sägebewegung bei jedem Aufwärtshub nach vorne. Die Funktion der Bedienteile entnehmen Sie bitte den nachfolgenden Beschreibungen.

Technische Daten

Akku-Stichsäge 20 V ... PSSPA 20-Li C3

Bemessungsspannung U	20 V ==
Gewicht mit Akku (Smart PAPS 204 A1)	≈2,2 kg
Leerlaufhubzahl	800–3800 min ⁻¹
Hublänge	26 mm
Schnitttiefe	
- Holz	≤ 135 mm
- Nichteisenmetall	≤ 20 mm
- Weichstahl	≤ 10 mm
Schrägschnitt	-45°; -22,5°; 0°; 22,5°; 45°

Schalldruckpegel (L_{pA}) 75,1 dB; $K_{pA}=5$ dB
 Schallleistungspegel (L_{WA})

- gemessen 86,1 dB; $K_{WA}=5$ dB

Vibration (a_h)

- Holz 3,98 m/s²; $K=1,5$ m/s²

- Metall 4,10 m/s²; $K=1,5$ m/s²

Temperatur ≤50 °C

- Ladevorgang 4 - 40 °C

- Betrieb -20 - 50 °C

- Lagerung 0 - 45 °C

Lidl Smart Akku Smart PAPS 204 A1/

Smart PAPS 208 A1

- Frequenzband 2400-2483,5 MHz

- Sendeleistung ≤ 20 dBm

Lärm- und Vibrationswerte wurden entsprechend den in der Konformitätserklärung genannten Normen und Bestimmungen ermittelt.

Der angegebene Schwingungsgesamtwert und der angegebene Geräuschemissionswert sind nach einem genormten Prüfverfahren gemessen worden und können zum Vergleich eines Elektrowerkzeugs mit einem anderen verwendet werden. Der angegebene Schwingungsgesamtwert und der angegebene Geräuschemissionswert können auch zu einer vorläufigen Einschätzung der Belastung verwendet werden.

▲ WARNUNG! Die Schwingungs- und Geräuschemissionen können während der tatsächlichen Benutzung des Elektrowerkzeugs von

dem Angabewert abweichen, abhängig von der Art und Weise, in der das Elektrowerkzeug verwendet wird. Es ist notwendig, Sicherheitsmaßnahmen zum Schutz des Bedieners festzulegen, die auf einer Abschätzung der Schwingungsbelastung während der tatsächlichen Nutzungsbedingungen beruhen (hierbei sind alle Anteile des Betriebszyklus zu berücksichtigen, beispielsweise Zeiten, in denen das Elektrowerkzeug abgeschaltet ist, und solche, in denen es zwar eingeschaltet ist, aber ohne Belastung läuft).

Ladezeiten

Das Gerät ist Teil der Serie **X 20 V TEAM** und kann mit Akkus der **X 20 V TEAM** Serie betrieben werden. Akkus der Serie **X 20 V TEAM** dürfen nur mit Ladegeräten der Serie **X 20 V TEAM** geladen werden.

Wir empfehlen Ihnen, dieses Gerät ausschließlich mit folgenden Akkus zu betreiben: PAP 20 B1, PAP 20 B3, Smart PAPS 204 A1, Smart PAPS 208 A1

Wir empfehlen Ihnen, diese Akkus mit folgenden Ladegeräten zu laden: PLG 20 A3, PLG 20 A4, PLG 20 C1, PLG 20 C3, PDSLGS 20 A1, Smart PLGS 2012 A1

Technische Daten von Akku und Ladegerät: Siehe separate Anleitung.

Eine aktuelle Liste der Akkukompatibilität finden Sie unter: www.lidl.de/akku

Ladezeit (Min.)	PAP 20 A1 PAP 20 B1	PAP 20 A2	PAP 20 A3 PAP 20 B3	Smart PAPS 204 A1	Smart PAPS 208 A1
PLG 20 A1 PLG 20 A4 PLG 20 C1	60	90	120	120	210
PLG 20 A2	45	60	80	80	165
PLG 20 A3 PLG 20 C3	35	45	60	50	120
PDSLGS 20 A1	35	45	60	50	120
Smart PLGS 2012 A1	35	40	40	40	50

Sicherheitshinweise

Dieser Abschnitt behandelt die grundlegenden Sicherheitshinweise beim Gebrauch des Geräts.

▲ WARNUNG! Personen- und Sachschäden durch unsachgemäßen Umgang mit dem Akku. Beachten Sie die Sicherheitshinweise und Hinweise zum Aufladen und der korrekten Verwen-

dung in der Betriebsanleitung Ihres Akkus und Ladegeräts der Serie **X 20 V TEAM**. Eine detaillierte Beschreibung zum Ladevorgang und weitere Informationen finden Sie in dieser separaten Bedienungsanleitung.

Bedeutung der Sicherheitshinweise

▲ GEFAHR! Wenn Sie diesen Sicherheitshinweis nicht befolgen, tritt ein Unfall ein. Die Folge ist schwere Körperverletzung oder Tod.

▲ WARNUNG! Wenn Sie diesen Sicherheitshinweis nicht befolgen, tritt möglicherweise ein Unfall ein. Die Folge ist möglicherweise schwere Körperverletzung oder Tod.

▲ VORSICHT! Wenn Sie diesen Sicherheitshinweis nicht befolgen, tritt ein Unfall ein. Die Folge ist möglicherweise leichte oder mittelschwere Körperverletzung.

HINWEIS! Wenn Sie diesen Sicherheitshinweis nicht befolgen, tritt ein Unfall ein. Die Folge ist möglicherweise ein Sachschaden.

Bildzeichen und Symbole

Bildzeichen auf dem Gerät



Das Gerät ist Teil der Serie **X 20 V TEAM** und kann mit Akkus der **X 20 V TEAM** Serie betrieben werden. Akkus der Serie **X 20 V TEAM** dürfen nur mit Ladegeräten der Serie **X 20 V TEAM** geladen werden.



Gebrauchsanweisung beachten



Heiße Oberfläche



Elektrogeräte gehören nicht in den Hausmüll.

Bildzeichen in der Betriebsanleitung



Handschutz benutzen

Allgemeine Sicherheitshinweise für Elektrowerkzeuge

▲ WARNUNG! Lesen Sie alle Sicherheitshinweise, Anweisungen, Bilderungen und technischen Daten, mit denen dieses Elektrowerkzeug versehen ist. Versäumnisse bei der Einhaltung der nachfolgenden Anweisungen können elektrischen Schlag, Brand und/oder schwere Verletzungen verursachen. **Bewahren Sie alle Sicherheitshinweise und Anweisungen für die Zukunft auf.**

Der in den Sicherheitshinweisen verwendete Begriff „Elektrowerkzeug“ bezieht sich auf netzbetriebene Elektrowerkzeuge (mit Netzleitung) oder auf akkubetriebene Elektrowerkzeuge (ohne Netzleitung).

1. **ARBEITSPLATZSICHERHEIT**
 - a) **Halten Sie Ihren Arbeitsbereich sauber und gut beleuchtet.** Unordnung oder unbeleuchtete Arbeitsbereiche können zu Unfällen führen.
 - b) **Arbeiten Sie mit dem Elektrowerkzeug nicht in explosionsgefährdeter Umgebung, in der sich brennbare Flüssigkeiten, Gase oder Stäube befinden.** Elektrowerkzeuge erzeugen Funken, die den Staub oder die Dämpfe entzünden können.
 - c) **Halten Sie Kinder und andere Personen während der Benutzung des Elektrowerkzeuges fern.** Bei Ablenkung können Sie die Kontrolle über das Elektrowerkzeug verlieren.
2. **ELEKTRISCHE SICHERHEIT**
 - a) **Der Anschlussstecker des Elektrowerkzeuges muss in die Steckdose passen. Der Stecker darf in keiner Weise verändert werden. Verwenden Sie keine Adapterstecker gemeinsam mit schutzgeerdeten Elektrowerkzeugen.** Unveränderte Stecker und passende Steckdosen verringern das Risiko eines elektrischen Schlages.
 - b) **Vermeiden Sie Körperkontakt mit geerdeten Oberflächen wie von Rohren, Heizungen, Herden und**

Kühlschränken. Es besteht ein erhöhtes Risiko durch elektrischen Schlag, wenn Ihr Körper geerdet ist.

- c) **Halten Sie das Elektrowerkzeug von Regen oder Nässe fern.** Das Eindringen von Wasser in ein Elektrowerkzeug erhöht das Risiko eines elektrischen Schlages.
 - d) **Zweckentfremden Sie die Anschlussleitung nicht, um das Elektrowerkzeug zu tragen, aufzuhängen oder um den Stecker aus der Steckdose zu ziehen. Halten Sie die Anschlussleitung fern von Hitze, Öl, scharfen Kanten oder sich bewegenden Geräteteilen.** Beschädigte oder verwickelte Anschlussleitungen erhöhen das Risiko eines elektrischen Schlages.
 - e) **Wenn Sie mit dem Elektrowerkzeug im Freien arbeiten, verwenden Sie nur Verlängerungsleitungen, die auch für den Außenbereich geeignet sind.** Die Anwendung einer für den Außenbereich geeigneten Verlängerungsleitung verringert das Risiko eines elektrischen Schlages.
 - f) **Wenn der Betrieb des Elektrowerkzeuges in feuchter Umgebung nicht vermeidbar ist, verwenden Sie einen Fehlerstromschutzschalter.** Der Einsatz eines Fehlerstromschutzschalters vermindert das Risiko eines elektrischen Schlages.
3. **SICHERHEIT VON PERSONEN**
- a) **Seien Sie aufmerksam, achten Sie darauf, was Sie tun, und gehen Sie mit Vernunft an die Arbeit mit einem Elektrowerkzeug. Benutzen Sie kein Elektrowerkzeug, wenn Sie müde sind oder unter Einfluss von Drogen, Alkohol oder Medikamenten stehen.** Ein Moment der Unachtsamkeit beim Gebrauch des Elektrowerkzeugs kann zu ernsthaften Verletzungen führen.
 - b) **Tragen Sie persönliche Schutzausrüstung und immer eine Schutzbrille.** Das Tragen persönlicher Schutzausrüs-

tung, wie Staubmaske, rutschfeste Sicherheitsschuhe, Schutzhelm oder Gehörschutz, je nach Art und Einsatz des Elektrowerkzeugs, verringert das Risiko von Verletzungen.

- c) **Vermeiden Sie eine unbeabsichtigte Inbetriebnahme. Vergewissern Sie sich, dass das Elektrowerkzeug ausgeschaltet ist, bevor Sie es an die Stromversorgung und/oder den Akku anschließen, es aufnehmen oder tragen.** Wenn Sie beim Tragen des Elektrowerkzeugs den Finger am Schalter haben oder das Elektrowerkzeug eingeschaltet an die Stromversorgung anschließen, kann dies zu Unfällen führen.
- d) **Entfernen Sie Einstellwerkzeuge oder Schraubenschlüssel, bevor Sie das Elektrowerkzeug einschalten.** Ein Werkzeug oder Schlüssel, der sich in einem drehenden Teil des Elektrowerkzeugs befindet, kann zu Verletzungen führen.
- e) **Vermeiden Sie eine abnormale Körperhaltung. Sorgen Sie für einen sicheren Stand und halten Sie jederzeit das Gleichgewicht.** Dadurch können Sie das Elektrowerkzeug in unerwarteten Situationen besser kontrollieren.
- f) **Tragen Sie geeignete Kleidung. Tragen Sie keine weite Kleidung oder Schmuck. Halten Sie Haare und Kleidung fern von sich bewegenden Teilen.** Lockere Kleidung, Schmuck oder lange Haare können von sich bewegenden Teilen erfasst werden.
- g) **Wenn Staubabsaug- und -auffangeinrichtungen montiert werden können, sind diese anzuschließen und richtig zu verwenden.** Verwendung einer Staubabsaugung kann Gefährdungen durch Staub verringern.
- h) **Wiegen Sie sich nicht in falscher Sicherheit und setzen Sie sich nicht über die Sicherheitsregeln für Elektrowerkzeuge hinweg, auch wenn Sie nach vielfachem Gebrauch mit dem Elektrowerkzeug vertraut sind.** Achtloses Handeln kann binnen Se-

kundenbruchteilen zu schweren Verletzungen führen.

4. VERWENDUNG UND BEHANDLUNG DES ELEKTROWERKZEUGS

- a) **Überlasten Sie das Elektrowerkzeug nicht. Verwenden Sie für Ihre Arbeit das dafür bestimmte Elektrowerkzeug.** Mit dem passenden Elektrowerkzeug arbeiten Sie besser und sicherer im angegebenen Leistungsbereich.
- b) **Benutzen Sie kein Elektrowerkzeug, dessen Schalter defekt ist.** Ein Elektrowerkzeug, das sich nicht mehr ein- oder ausschalten lässt, ist gefährlich und muss repariert werden.
- c) **Ziehen Sie den Stecker aus der Steckdose und/oder entfernen Sie einen abnehmbaren Akku, bevor Sie Geräteeinstellungen vornehmen, Einsatzwerkzeugteile wechseln oder das Elektrowerkzeug weglegen.** Diese Vorsichtsmaßnahme verhindert den unbeabsichtigten Start des Elektrowerkzeugs.
- d) **Bewahren Sie unbenutzte Elektrowerkzeuge außerhalb der Reichweite von Kindern auf. Lassen Sie keine Personen das Elektrowerkzeug benutzen, die mit diesem nicht vertraut sind oder diese Anweisungen nicht gelesen haben.** Elektrowerkzeuge sind gefährlich, wenn sie von unerfahrenen Personen benutzt werden.
- e) **Pflegen Sie das Elektrowerkzeug und Einsatzwerkzeug mit Sorgfalt. Kontrollieren Sie, ob bewegliche Teile einwandfrei funktionieren und nicht klemmen, ob Teile gebrochen oder so beschädigt sind, dass die Funktion des Elektrowerkzeugs beeinträchtigt ist. Lassen Sie beschädigte Teile vor dem Einsatz des Elektrowerkzeugs reparieren.** Viele Unfälle haben ihre Ursache in schlecht gewarteten Elektrowerkzeugen.
- f) **Halten Sie Schneidwerkzeuge scharf und sauber.** Sorgfältig gepflegte Schneidwerkzeuge mit scharfen Schneid-

kanten verklemmen sich weniger und sind leichter zu führen.

- g) **Verwenden Sie Elektrowerkzeug, Zubehör, Einsatzwerkzeuge usw. entsprechend diesen Anweisungen. Berücksichtigen Sie dabei die Arbeitsbedingungen und die ausführende Tätigkeit.** Der Gebrauch von Elektrowerkzeugen für andere als die vorgesehenen Anwendungen kann zu gefährlichen Situationen führen.
- h) **Halten Sie Griffe und Griffflächen trocken, sauber und frei von Öl und Fett.** Rutschige Griffe und Griffflächen erlauben keine sichere Bedienung und Kontrolle des Elektrowerkzeugs in unvorhergesehenen Situationen.

5. VERWENDUNG UND BEHANDLUNG DES AKKUWERKZEUGS

- a) **Laden Sie die Akkus nur mit Ladegeräten auf, die vom Hersteller empfohlen werden.** Durch ein Ladegerät, das für eine bestimmte Art von Akku geeignet ist, besteht Brandgefahr, wenn es mit anderen Akkus verwendet wird.
- b) **Verwenden Sie nur die dafür vorgesehenen Akkus in den Elektrowerkzeugen.** Der Gebrauch von anderen Akkus kann zu Verletzungen und Brandgefahr führen.
- c) **Halten Sie den nicht benutzten Akku fern von Büroklammern, Münzen, Schlüsseln, Nägeln, Schrauben oder anderen kleinen Metallgegenständen, die eine Überbrückung der Kontakte verursachen könnten.** Ein Kurzschluss zwischen den Akkukontakten kann Verbrennungen oder Feuer zur Folge haben.
- d) **Bei falscher Anwendung kann Flüssigkeit aus dem Akku austreten. Vermeiden Sie den Kontakt damit. Bei zufälligem Kontakt mit Wasser abspülen. Wenn die Flüssigkeit in die Augen kommt, nehmen Sie zusätzlich ärztliche Hilfe in Anspruch.** Austretende Akkuflüssigkeit kann zu Hautreizungen oder Verbrennungen führen.

- e) **Benutzen Sie keinen beschädigten oder veränderten Akku.** Beschädigte oder veränderte Akkus können sich unvorhersehbar verhalten und zu Feuer, Explosion oder Verletzungsgefahr führen.
 - f) **Setzen Sie einen Akku keinem Feuer oder zu hohen Temperaturen aus.** Feuer oder Temperaturen über 130 °C können eine Explosion hervorrufen.
 - g) **Befolgen Sie alle Anweisungen zum Laden und laden Sie den Akku oder das Akkuvwerkzeug niemals außerhalb des in der Betriebsanleitung angegebenen Temperaturbereichs.** Falsches Laden oder Laden außerhalb des zugelassenen Temperaturbereichs kann den Akku zerstören und die Brandgefahr erhöhen.
6. **SERVICE**
- a) **Lassen Sie Ihr Elektrowerkzeug nur von qualifiziertem Fachpersonal und nur mit Original-Ersatzteilen reparieren.** Damit wird sichergestellt, dass die Sicherheit des Elektrowerkzeugs erhalten bleibt.
 - b) **Warten Sie niemals beschädigte Akkus.** Sämtliche Wartung von Akkus sollte nur durch den Hersteller oder bevollmächtigte Kundendienststellen erfolgen.

Sicherheitshinweise für hin- und hergehende Sägen

- **Halten Sie das Elektrowerkzeug an den isolierten Griffflächen, wenn Sie Arbeiten ausführen, bei denen das Einsatzwerkzeug verborgene Stromleitungen oder die eigene Anschlussleitung treffen kann.** Der Kontakt mit einer spannungsführenden Leitung kann auch metallene Geräteteile unter Spannung setzen und zu einem elektrischen Schlag führen.
- **Befestigen und sichern Sie das Werkstück mittels Zwingen oder auf andere Art und Weise an einer stabilen Unterlage.** Wenn Sie das Werkstück nur mit der Hand oder gegen Ih-

ren Körper halten, bleibt es labil, was zum Verlust der Kontrolle führen kann.

- **Verwenden Sie ausschließlich Zubehör, welches von PARKSIDE empfohlen wurde.** Ungeeignetes Zubehör kann zu elektrischem Schlag oder Feuer führen.

Weiterführende Sicherheitshinweise für Stichsägen

- **Halten Sie die Hände vom Sägebereich fern.** Greifen Sie nicht unter das Werkstück. Bei Kontakt mit dem Sägeblatt besteht Verletzungsgefahr.
- **Führen Sie das Elektrowerkzeug nur eingeschaltet gegen das Werkstück.** Es besteht sonst die Gefahr eines Rückschlages, wenn sich das Einsatzwerkzeug im Werkstück verhakt.
- **Achten Sie darauf, dass die Fußplatte beim Sägen sicher aufliegt.** Ein verkantetes Sägeblatt kann brechen oder zum Rückschlag führen.
- **Schalten Sie nach Beendigung des Arbeitsvorgangs das Elektrowerkzeug aus und ziehen Sie das Sägeblatt erst dann aus dem Schnitt, wenn dieses zum Stillstand gekommen ist.** So vermeiden Sie einen Rückschlag und können das Elektrowerkzeug sicher ablegen.
- **Verwenden Sie nur unbeschädigte, einwandfreie Sägeblätter.** Verbogene oder unscharfe Sägeblätter können brechen, den Schnitt negativ beeinflussen oder einen Rückschlag verursachen.
- **Bremsen Sie das Sägeblatt nach dem Ausschalten nicht durch seitliches Gegendrücken ab.** Das Sägeblatt kann beschädigt werden, brechen oder einen Rückschlag verursachen.
- **Verwenden Sie geeignete Suchgeräte, um verborgene Versorgungsleitungen aufzuspüren, oder ziehen Sie die örtliche Versorgungsgesellschaft hinzu.** Kontakt mit Elektroleitungen kann zu Feuer und elektrischem Schlag führen. Beschädigung einer Gasleitung kann zur Explosion führen. Eindringen

in eine Wasserleitung verursacht Sachbeschädigung.

- **Warten Sie, bis das Elektrowerkzeug zum Stillstand gekommen ist, bevor Sie es ablegen.** Das Einsatzwerkzeug kann sich verhaken und zum Verlust der Kontrolle über das Elektrowerkzeug führen.

Restrisiken

Auch wenn Sie dieses Elektrowerkzeug vorschriftsmäßig bedienen, bleiben immer Restrisiken bestehen. Folgende Gefahren können im Zusammenhang mit der Bauweise und Ausführung dieses Elektrowerkzeugs auftreten:

- Gehörschäden, falls kein geeigneter Gehörschutz getragen wird.
- Gesundheitsschäden, die aus Hand-Arm-Schwingungen resultieren, falls das Gerät über einen längeren Zeitraum verwendet wird oder nicht ordnungsgemäß geführt und gewartet wird.
- Schnittverletzungen

⚠ WARNUNG! Gefahr durch elektromagnetisches Feld, das während das Gerät im Betrieb ist, erzeugt wird. Das Feld kann unter bestimmten Umständen aktive oder passive medizinische Implantate beeinträchtigen. Um die Gefahr von ernsthaften oder tödlichen Verletzungen zu verringern, empfehlen wir Personen mit medizinischen Implantaten ihren Arzt und den Hersteller des medizinischen Implantats zu konsultieren, bevor das Gerät bedient wird.

Vorbereitung

⚠ WARNUNG! Verletzungsgefahr durch ungewollt anlaufendes Gerät. Setzen Sie den Akku erst dann in das Gerät ein, wenn das Gerät vollständig für den Einsatz vorbereitet ist.

Bedienteile

Lernen Sie vor dem ersten Betrieb des Geräts die Bedienteile kennen.

- **Entsperrtaste (3)**
 - Entsperrn: Drücken
 - ✓ Die LED-Arbeitsleuchten leuchten

Wenn keine weitere Aktion folgt, erlöschen die LED-Arbeitsleuchten automatisch nach 10 s (bzw. nach der in der App eingestellten Verzögerung). Das Gerät ist wieder gesperrt.

- Sperren: Drücken
- ✓ Die LED-Arbeitsleuchten erlöschen

- **Ein-/Ausschalter (2)**

Das Gerät lässt sich nur einschalten, während die LED-Arbeitsleuchten leuchten.

- Einschalten: Drücken
- Ausschalten: Drücken

- **Pendelhubschalter (12)**

Pendelbewegung des Sägeblattes einstellen in 4 Positionen:

- 0 – Keine Pendelbewegung
- 1 – Kleine Pendelbewegung
- 2 – Mittlere Pendelbewegung
- 3 – Große Pendelbewegung

- **Drehrad (1)**

Hubzahl einstellen in 7 Stufen:

- **1** niedrigste Hubzahl
- **6** höchste Hubzahl
- **A** automatische Hubzahl angepasst an die Belastung

- **Schalter (Staubblasfunktion) (6)**

Gebläsefunktion für spanfreie Schnittlinie



← aktivieren

→ deaktivieren

- **Hebel (5)**

Schrägschnitte, S. 63

Sägeblatt montieren und demontieren



⚠ VORSICHT! Verletzungsgefahr beim Berühren des Sägeblattes. Tragen Sie beim Anbringen des Sägeblatts Schutzhandschuhe.

Voraussetzungen

- Das Sägeblatt hat eine T-Schaft-Aufnahme (Einnockenschaft) wie die mitgelieferten Sägeblätter (16/17).
- Das Sägeblatt ist für das jeweilige Material geeignet. Mitgeliefert ist ein grobzahniges Sägeblatt für Holz und ein feinzahniges Sägeblatt für Metall und Kunststoff.
- Das Spannfutter ist frei von Splintern oder anderen Materialrückständen.

Sägeblatt montieren (Abb. B)

1. Drehen Sie das Spannfutter (13) so weit wie möglich nach vorne und halten Sie es in dieser Position fest.
2. Setzen Sie das Sägeblatt (16/17) in das Spannfutter (13) ein. Achten Sie beim Einsetzen des Sägeblattes darauf, dass der Sägeblattrücken in der Rille der Führungsrolle (14) liegt.
3. Lassen Sie das Spannfutter (13) los.
4. Stellen Sie sicher, dass das Sägeblatt (16/17) korrekt befestigt ist und die Zähne in die Schnittrichtung zeigen.

Sägeblatt demontieren (Abb. B)

1. Halten Sie das Sägeblatt (16/17) fest.
2. Drehen Sie das Spannfutter (13) so weit wie möglich nach vorne und halten Sie es in dieser Position fest.
3. Nehmen Sie das Sägeblatt (16/17) aus dem Spannfutter (13).
4. Lassen Sie das Spannfutter (13) los.

Parallelanschlag montieren und demontieren

Der Parallelanschlag kann an beiden Seiten des Gerätes montiert werden.

Parallelanschlag montieren (Abb. C)

1. Lockern Sie ggf. die Feststellschrauben (18).
2. Schieben Sie den Parallelanschlag (22) in die Aufnahmen für Parallelanschlag (15).
3. Ziehen Sie die Feststellschrauben (18) wieder fest.

Parallelanschlag demontieren (Abb. C)

1. Lockern Sie die Feststellschrauben (18).

2. Ziehen Sie den Parallelanschlag (22) aus den Aufnahmen für Parallelanschlag (15) heraus.

Parallelanschlag einstellen (Abb. C)

1. Lockern Sie die Feststellschrauben (18).
2. Stellen Sie die Skala des Parallelanschlags (22) so ein, dass Sie an der Markierung des Spanreißschutzes (23) die gewünschte Schnittbreite ablesen.
3. Ziehen Sie die Feststellschrauben (18) wieder fest.
4. Machen Sie einen Probeschnitt, kontrollieren Sie die Schnittbreite und korrigieren Sie gegebenenfalls die Position des Parallelanschlags (22).

Schrägschnitte

Hinweise

- Sie können folgende Schnittwinkel einstellen:
-45°; -22,5°; 0°; 22,5°; 45°
- Um einen Schnittwinkel von 45° einzustellen, demontieren Sie die Schutzhaube (20) und den Spanreißschutz (23).

Vorgehen (Abb. D)

1. Schalten Sie das Gerät aus und entfernen Sie den Akku. Vergewissern Sie sich, dass alle sich bewegenden Teile zum vollständigen Stillstand gekommen sind.
2. Demontieren Sie das Sägeblatt (17/16).
3. Öffnen Sie den Hebel (5).
4. Drücken Sie die Fußplatte (11) leicht nach vorne.
5. Stellen Sie die Fußplatte (11) auf die gewünschte Position ein.
6. Schließen Sie den Hebel (5) wieder, um die Position zu fixieren.

Externe Staubabsaugung

Externe Staubabsaugung anschließen (Abb. E)

1. Deaktivieren Sie die Staubblasfunktion (6).
2. Schieben Sie den Adapter zur externen Staubabsaugung (10) bis zum Anschlag in die Schiene zwischen Gerät und Fußplatte (11).

3. Verbinden Sie eine geeignete Staubabsaugung (nicht mitgeliefert) mit dem Adapter zur externen Staubabsaugung (10).
4. Passt die externe Staubabsaugung nicht, verwenden Sie zusätzlich das Reduzierstück (9).

Externe Staubabsaugung abnehmen (Abb. E)

1. Lösen Sie die Staubabsaugung vom Adapter zur externen Staubabsaugung (10) bzw. Reduzierstück (9).
2. Entfernen Sie das Reduzierstück (9) und den Adapter zur externen Staubabsaugung (10).

Schutzhaube montieren und demontieren

Schutzhaube montieren

1. Drücken Sie die beiden Halterungen der Schutzhaube (20) in die Aussparungen am Gerätegehäuse.
- ✓ Die Schutzhaube rastet ein.

Sie können die montierte Schutzhaube um 90° nach oben klappen.

Schutzhaube demontieren

1. Drücken Sie die beiden Halterungen der Schutzhaube (20) leicht auseinander.
2. Ziehen Sie die Schutzhaube nach vorne ab.

Spanreißschutz montieren und demontieren

Spanreißschutz montieren

1. Drücken Sie den Spanreißschutz (23) von unten in die Aussparung in der Fußplatte (11).

Spanreißschutz demontieren

1. Drücken Sie den Spanreißschutz (23) nach unten aus der Aussparung in der Fußplatte (11).

Linienführungsadapter montieren und demontieren

Mit dem Linienführungsadapter (19) können Sie aufgezeichnete Schnittlinien besser anpeilen.

Linienführungsadapter montieren

1. Setzen Sie den Linienführungsadapter (19) von unten in die Aussparungen vorne an der Fußplatte (11).
 2. Klappen Sie den Linienführungsadapter (19) Richtung Fußplatte (11).
- ✓ Der Linienführungsadapter rastet an der Oberkante ein.

Linienführungsadapter demontieren

1. Drücken Sie an der Fußplatte von unten mit dem Zeigefinger und vorne von oben mit dem Daumen gegen den Linienführungsadapter (19).

Ladezustand des Akkus prüfen

1.  Drücken Sie die Taste der Ladezustandsanzeige (26) am Akku (25).

✓ Der Ladezustand des Akkus wird durch Aufleuchten der entsprechenden LEDs angezeigt.

 rot, orange, grün
Akku geladen

 rot, orange
Akku teilweise geladen

 rot
Akku muss geladen werden

2. Laden Sie den Akku (25) auf, wenn nur noch die rote LED der Ladezustandsanzeige (26) leuchtet.

Akku aufladen

Siehe auch Betriebsanleitung des Ladegeräts.

Hinweise

- Lassen Sie einen erwärmten Akku vor dem Laden abkühlen.
- Setzen Sie den Akku nicht über längere Zeit starker Sonneneinstrahlung aus und legen Sie ihn nicht auf Heizkörpern ab (max. 50 °C).

Akku aufladen

1. Schließen Sie das Ladegerät an eine Steckdose an.

2. Schieben Sie den Akku (25) in den Ladeschacht des Ladegerätes.
3. Nach erfolgtem Ladevorgang trennen Sie das Ladegerät vom Netz.
4. Ziehen Sie den Akku aus dem Ladegerät.

Betrieb

Hinweise zum Sägen

Hubzahl wählen

Die gewünschte Hubzahl kann über das Drehrad (1) oben am Gerät in 6 Stufen geregelt werden.

Pendelbewegung wählen

Je größer die Pendelbewegung, desto schneller der Arbeitsfortschritt.

Die optimale Pendelbewegung kann durch praktischen Versuch ermittelt werden, wobei folgende Empfehlungen gelten:

- Für dünnes Material, hartes Material (z. B. Metall) oder für den Kurvenschnitt: Stufe 0
- Feine und saubere Schnittkanten erzielen Sie mit geringer oder keiner Pendelbewegung: Stufe 0 oder 1.
- Weiches Material (Holz, Plastik usw.): Stufe 2 oder 3

Beispiele zeigt das Label an der Einstellung:



- 0 Metall
- 1 Kunststoffrohr
- 2 dünnes Holz
- 3 dickes Holz

Tauchsägen

Voraussetzungen

- Weiches Materialien wie Holz, Porenbeton, Gipskarton usw.
- Gehrungswinkel: 0°
- Maximale Hubzahl gewählt (Stufe 6)
- kurzes Sägeblatt montiert

Vorgehen (Abb. F)

1. Setzen Sie das Gerät mit der Vorderkante der Fußplatte (11) auf das Werkstück. Das Sägeblatt (16) berührt das Werkstück nicht.
2. Schalten Sie das Gerät ein. Warten Sie bis die maximale Hubzahl erreicht ist.
3. Drücken Sie das Sägeblatt (16) in das Werkstück, bis die Fußplatte (11) auf dem Werkstück aufliegt.
4. Sägen Sie weiter entlang der Schnittlinie.

Allgemeine Hinweise

Mit dieser Reihenfolge arbeiten Sie sicher mit der Stichsäge und erreichen ein gutes Arbeitsergebnis:

1. Spannen Sie das Werkstück ein. Verwenden Sie für kleine Werkstücke eine Spannvorrichtung.
2. Zeichnen Sie eine Linie, um die Richtung vorzugeben, in der das Sägeblatt geführt wird.
3. Halten Sie das Gerät sicher am Handgriff fest.
4. Stellen Sie die Hubzahl ein.
5. Stellen Sie den Gehrungswinkel ein.
6. Stellen Sie die Hubstärke ein.
7. Schalten Sie das Gerät ein.
8. Warten Sie, bis das Gerät seine volle Hubzahl erreicht hat.
9. Setzen Sie die Fußplatte auf das Werkstück.
10. Bewegen Sie das Gerät langsam die vorgezeichnete Linie entlang, wobei Sie die Fußplatte fest nach unten auf Werkstück drücken.
11. Üben Sie nicht zu viel Druck in Schnittrichtung aus. Lassen Sie das Gerät die Arbeit verrichten.
12. Bevor Sie das Gerät ablegen, schalten Sie es aus und warten Sie, bis es vollkommen zum Stillstand gekommen ist.

Akku einsetzen und entnehmen

▲ WARNUNG! Verletzungsgefahr durch ungewollt anlaufendes Gerät. Setzen Sie den Akku erst dann in das Gerät ein, wenn das Gerät vollständig für den Einsatz vorbereitet ist.

HINWEIS! Beschädigungsgefahr! Falscher Akku kann Gerät und Akku beschädigen. Eine aktuelle Liste der Akkukompatibilität finden Sie unter: www.lidl.de/akku

Akku einsetzen (Fig. A)

1. Schieben Sie den Akku (25) entlang der Führungsschiene in den Akku-Halter (7).
✓ Der Akku verriegelt hörbar.

Akku entnehmen (Fig. A)

1. Drücken und halten Sie die Akku-Entriegelung (27) am Akku (25).
2. Ziehen Sie den Akku aus dem Akku-Halter (7).

Ein- und Ausschalten

Einschalten

1. Setzen Sie den Akku (25) in das Gerät ein.
2. Stellen Sie die Hubzahl mit dem Drehrad ein (1).
3. Drücken Sie die Entsperrtaste (3)
✓ Die LED-Arbeitsleuchten leuchten, das Gerät ist entsperrt
4. Drücken Sie den Ein-/Ausschalter (2).
5. Warten Sie, bis das Gerät seine volle Hubzahl erreicht hat.

Sie können das Gerät mit der Fußplatte (Fußplatte) gegen das Werkstück führen.

Ausschalten

1. Drücken Sie den Ein-/Ausschalter (2).
2. Drücken Sie die Entsperrtaste (3)
✓ Die LED-Arbeitsleuchten erlöschen, das Gerät ist gesperrt
3. Ziehen Sie das Sägeblatt erst dann aus dem Schnitt, wenn dieses zum Stillstand gekommen ist.
4. Entnehmen Sie den Akku aus dem Gerät, wenn Sie das Gerät unbeaufsichtigt lassen oder mit der Arbeit fertig sind.

Lidl Home App

Mit der Lidl Home App können Sie das Gerät überwachen und bestimmte Funktionen steuern. Die Funktionen können sich mit Updates von App und Firmware ändern. Weitere Informatio-

nen zur Lidl Home App finden Sie in der Anleitung des Smart-Akkus.

Voraussetzungen

Um das Gerät in der Lidl Home App zu finden, müssen folgende Voraussetzungen erfüllt sein:

- Im Gerät ist folgender Akku eingesetzt: Lidl Smart Akku Smart PAPS 204 A1 oder Smart PAPS 208 A1
Das Gerät kommuniziert mit der App über den Akku.
- Der Smart Akku ist mit der Lidl Home App verbunden.
✓ Die Verbindungsanzeige des Geräts leuchtet blau. Evtl. müssen Sie das Gerät einschalten.

Vorgehen

1. Rufen Sie in der Lidl Home App den Smart Akku auf, der im Gerät eingesetzt ist.
✓ Die Seite des Geräts wird angezeigt.
2. Wenn nicht, drücken Sie folgende Zeile: Geräteinformation PSSPA 20-Li C3
✓ Die Seite des Geräts wird angezeigt.
Falls Sie das Gerät nicht auf der Seite des Smart Akkus auswählen können, stellen Sie sicher, dass Sie den richtigen Smart Akku ausgewählt haben und der Smart Akku richtig in das Gerät eingesetzt ist.

Daten und Funktionen

- **Abbildung des Geräts:** Abbildung drücken zeigt interaktive 3D-Ansicht des Geräts.
- **Virtuelle ID Werkzeug:** Eindeutige ID des Geräts
- **Werkzeug-Modell:** Modellbezeichnung des Geräts
- **Rotationsgeschwindigkeit Werkzeug:** Aktuelle Rotationsgeschwindigkeit des Geräts in RPM.
- **Entladestrom Werkzeug:** Momentane Stromstärke in Ampere.
- **Lampenschalter:** LED-Arbeitsleuchten ein- und ausschalten.
- **Helligkeit der Werkzeugbeleuchtung:** Helligkeit der LED-Arbeitsleuchten. Zeile drücken → Helligkeit einstellen: 1 – 100% (Werkzeinstellung: 100%).

- **Verzögerung Werkzeugbeleuchtung:** Verzögerung, mit der die LED-Arbeitsleuchten nach dem Ausschalten nachleuchten. Wenn die LED-Arbeitsleuchten leuchten, ist das Gerät nicht gesperrt. Zeile drücken → Verzögerung einstellen: 0 – 99 s (Werkseinstellung: 10 s)
- **Gesamtlaufzeit Werkzeug:** Gesamtlaufzeit des Geräts
- **Sperrzeiten Werkzeug:** Anzahl der Blockierungen des Geräts.
- **Überstromzeiten Werkzeug:** Anzahl der Überlastungen des Geräts.
- **Firmware-Version:** Aktuelle Firmware-Version. Ein roter Punkt zeigt an, dass ein Update verfügbar ist. Drücken Sie für ein Update die Zeile. Folgen Sie den Anweisungen in der App.
- **Zurücksetzen auf Werkseinstellungen:** Um das Gerät auf Werkseinstellungen zurückzusetzen, drücken Sie folgende Schaltfläche: ZURÜCKSETZEN
Folgen Sie den Anweisungen in der App.

Transport

Hinweise zum Transport des Geräts:

- Schalten Sie das Gerät aus und entfernen Sie den Akku. Vergewissern Sie sich, dass alle sich bewegenden Teile zum vollständigen Stillstand gekommen sind.
- Entfernen Sie das Einsatzwerkzeug.
- Tragen Sie das Gerät immer am Handgriff.

Reinigung, Wartung und Lagerung

⚠ WARNUNG! Elektrischer Schlag! Schützen Sie sich bei Wartungs- und Reinigungsarbeiten. Schalten Sie das Gerät aus.

Lassen Sie Instandsetzungsarbeiten und Wartungsarbeiten, die nicht in dieser Anleitung beschrieben sind, von unserem Service-Center durchführen. Verwenden Sie nur Original-Ersatzteile.

Reinigung

⚠ WARNUNG! Stromschlag! Spritzen Sie das Gerät niemals mit Wasser ab.

HINWEIS! Beschädigungsgefahr. Chemische Substanzen können die Kunststoffteile des Geräts angreifen. Verwenden Sie keine Reinigungs- bzw. Lösungsmittel.

- Halten Sie Lüftungsschlitze, Motorgehäuse und Griffe des Geräts sauber. Verwenden Sie dazu ein feuchtes Tuch oder eine Bürste.

Wartung

Das Gerät ist wartungsfrei.

Lagerung

Lagern Sie Gerät und Zubehör stets:

- sauber
- trocken
- staubgeschützt
- Im mitgelieferten Aufbewahrungskoffer (28)
- außerhalb der Reichweite von Kindern

Die Lagertemperatur für den Akku und das Gerät beträgt zwischen 0 °C und 45 °C. Vermeiden Sie während der Lagerung extreme Kälte oder Hitze, damit der Akku nicht an Leistung verliert.

Nehmen Sie den Akku vor einer längeren Lagerung (z. B. Überwinterung) aus dem Gerät (separate Bedienungsanleitung für Akku und Ladegerät beachten).

Fehlersuche

Die folgende Tabelle hilft Ihnen kleine Störungen zu beseitigen:

Problem	Mögliche Ursache	Fehlerbehebung
Gerät startet nicht	Akku (25) nicht eingesetzt	Akku einsetzen (Fig. A), S. 66
	Ein-/Ausschalter (2) defekt	Wenden Sie sich an das Service-Center.
	Akku (25) entladen	Akku laden (siehe separate Bedienungsanleitung für Akku und Ladegerät)
	Motor defekt	Wenden Sie sich an das Service-Center.
Gerät arbeitet mit Unterbrechungen	Interner Wackelkontakt	Wenden Sie sich an das Service-Center.
	Ein-/Ausschalter (2) defekt	Wenden Sie sich an das Service-Center.
Geringe Sägeleistung	Sägeblatt (16/17) für das zu bearbeitende Werkstück ungeeignet	Geeignetes Sägeblatt (17/16) einsetzen
	Sägeblatt (16/17) stumpf	Neues Sägeblatt (17/16) einsetzen
	Geringe Akkuleistung	Akku laden (siehe separate Bedienungsanleitung für Akku und Ladegerät)
	Falsche Sägegeschwindigkeit	Sägegeschwindigkeit anpassen
Sägeblatt wird schnell stumpf	Sägeblatt (16/17) für das zu bearbeitende Werkstück ungeeignet	Geeignetes Sägeblatt (17/16) einsetzen
	Zu viel Druck angewandt	Druck verringern
	Sägegeschwindigkeit zu hoch	Sägegeschwindigkeit verringern

Entsorgung/ Umweltschutz

Nehmen Sie den Akku aus dem Gerät und führen Sie Gerät, Akku, Zubehör und Verpackung einer umweltgerechten Wiederverwertung zu.



Elektrogeräte gehören nicht in den Hausmüll.



Der Akku darf am Ende der Nutzungszeit nicht über den Haushaltsmüll entsorgt werden. Werfen Sie den Akku nicht ins Feuer (Explosionsgefahr) oder ins Wasser. Beschädigte Akkus können der Umwelt und ihrer Gesundheit schaden, wenn giftige Dämpfe oder Flüssigkeiten austreten.

- Geben Sie das Gerät an einer Verwertungsstelle ab. Die verwendeten Kunststoff- und

Metallteile können sortenrein getrennt werden und so einer Wiederverwertung zugeführt werden. Fragen Sie hierzu unser Service-Center.

- Wir entsorgen Ihre eingesendeten, defekten Geräte kostenlos.

Entsorgen Sie Akkus nach den lokalen Vorschriften. Defekte oder verbrauchte Akkus müssen gemäß Richtlinie 2006/66/EG recycelt werden. Geben Sie Akkus an einer Altbatteriesammelstelle ab, wo sie einer umweltgerechten Wiederverwertung zugeführt werden. Fragen Sie hierzu Ihren lokalen Müllentsorger oder unser Service-Center. Entsorgen Sie Akkus im entladenen Zustand. Wir empfehlen die Pole mit einem Klebestreifen zum Schutz vor einem Kurzschluss abzudecken. Öffnen Sie den Akku nicht.

Service

Garantie

Sehr geehrte Kundin, sehr geehrter Kunde, Sie erhalten auf dieses Produkt 5 Jahre Garantie ab Kaufdatum.

Im Falle von Mängeln dieses Produkts stehen Ihnen gegen den Verkäufer des Produkts gesetzliche Rechte zu. Diese gesetzlichen Rechte werden durch unsere im Folgenden dargestellte Garantie nicht eingeschränkt.

Garantiebedingungen

Die Garantiefrist beginnt mit dem Kaufdatum. Bitte bewahren Sie den Original-Kassenbon gut auf. Diese Unterlage wird als Nachweis für den Kauf benötigt.

Tritt innerhalb von fünf Jahren ab dem Kaufdatum dieses Produkts ein Material- oder Fabrikationsfehler auf, wird das Produkt von uns – nach unserer Wahl – für Sie kostenlos repariert oder ersetzt. Diese Garantieleistung setzt voraus, dass innerhalb der Fünf-Jahres-Frist das defekte Produkt und der Kaufbeleg (Kassenbon) vorgelegt und schriftlich kurz beschrieben wird, worin der Mangel besteht und wann er aufgetreten ist.

Wenn der Defekt von unserer Garantie gedeckt ist, erhalten Sie das reparierte oder ein neues Produkt zurück. Mit Reparatur oder Aus-

tausch des Produkts beginnt kein neuer Garantiezeitraum.

Garantiezeit und gesetzliche Mängelansprüche

Die Garantiezeit wird durch die Gewährleistung nicht verlängert. Dies gilt auch für ersetzte und reparierte Teile. Eventuell schon beim Kauf vorhandene Schäden und Mängel müssen sofort nach dem Auspacken gemeldet werden. Nach Ablauf der Garantiezeit anfallende Reparaturen sind kostenpflichtig.

Garantieumfang

Das Produkt wurde nach strengen Qualitätsrichtlinien sorgfältig produziert und vor Anlieferung gewissenhaft geprüft.

Die Garantieleistung gilt für Material- oder Fabrikationsfehler. Diese Garantie erstreckt sich nicht auf Produktteile, die normaler Abnutzung ausgesetzt sind und daher als Verschleißteile angesehen werden können (z. B. Sägeblätter) oder für Beschädigungen an zerbrechlichen Teilen (z. B. Schalter, Spanreißschutz).

Diese Garantie verfällt, wenn das Produkt beschädigt, nicht sachgemäß benutzt oder nicht gewartet wurde. Für eine sachgemäße Benutzung des Produkts sind alle in der Betriebsanleitung aufgeführten Anweisungen genau einzuhalten. Verwendungszwecke und Handlungen, von denen in der Betriebsanleitung abgeraten oder vor denen gewarnt wird, sind unbedingt zu vermeiden.

Das Produkt ist lediglich für den privaten und nicht für den gewerblichen Gebrauch bestimmt. Bei missbräuchlicher und unsachgemäßer Behandlung, Gewaltanwendung und bei Eingriffen, die nicht von unserer autorisierten Service-Niederlassung vorgenommen wurden, erlischt die Garantie.

Abwicklung im Garantiefall

Um eine schnelle Bearbeitung Ihres Anliegen zu gewährleisten, folgen Sie bitte den folgenden Hinweisen:

- Bitte halten Sie für alle Anfragen den Kassenbon und die Artikelnummer (IAN 391000_2201) als Nachweis für den Kauf bereit.
- Die Artikelnummer entnehmen Sie bitte dem Typenschild.

- Sollten Funktionsfehler oder sonstige Mängel auftreten, kontaktieren Sie zunächst das nachfolgend benannte Service-Center **telefonisch** oder per **E-Mail**. Sie erhalten dann weitere Informationen über die Abwicklung Ihrer Reklamation.
- Ein als defekt erfasstes Produkt können Sie, nach Rücksprache mit unserem Service-Center unter Beifügung des Kaufbelegs (Kassenbons) und der Angabe, worin der Mangel besteht und wann er aufgetreten ist, für Sie portofrei an die Ihnen mitgeteilte Service-Anschrift übersenden. Um Annahmeprobleme und Zusatzkosten zu vermeiden, benutzen Sie unbedingt nur die Adresse, die Ihnen mitgeteilt wird. Stellen Sie sicher, dass der Versand nicht unfrei, per Sperrgut, Express oder sonstiger Sonderfracht erfolgt. Senden Sie das Produkt bitte inkl. aller beim Kauf mitgelieferten Zubehörteile ein und sorgen Sie für eine ausreichend sichere Transportverpackung.

Reparatur-Service

Für Reparaturen, **die nicht der Garantie unterliegen**, wenden Sie sich an das Service-Center. Dort erhalten Sie gerne einen Kostenvoranschlag.

- Wir können nur Geräte bearbeiten, die ausreichend verpackt und frankiert eingesandt wurden.

Hinweis: Bitte senden Sie Ihr Gerät gereinigt und mit Hinweis auf den Defekt an die vom Service-Center genannte Adresse.

- Nicht angenommen werden unfrei eingeschickte Geräte sowie Geräte, die per Sperrgut, Express oder mit sonstiger Sonderfracht versendet wurden.
- Wir entsorgen Ihre eingesendeten, defekten Geräte kostenlos.

Service-Center

DE Service Deutschland
Tel.: 0800 54 35 111
E-Mail: grizzly@lidl.de
IAN 391000_2201

AT Service Österreich
Tel.: 0800 447744
E-Mail: grizzly@lidl.at
IAN 391000_2201

CH Service Schweiz
Tel.: 0800 56 44 33
E-Mail: grizzly@lidl.ch
IAN 391000_2201

Importeur

Bitte beachten Sie, dass die folgende Anschrift keine Serviceanschrift ist. Kontaktieren Sie zunächst das oben genannte Service-Center.

Grizzly Tools GmbH & Co. KG
Stockstädter Str. 20
63762 Großostheim
DEUTSCHLAND
www.grizzlytools.de

Ersatzteile und Zubehör

Ersatzteile und Zubehör erhalten Sie unter www.grizzlytools.shop. Sollten bei Ihrem Bestellvorgang Probleme auftreten, kontaktieren Sie uns über unseren Online-Shop. Bei weiteren Fragen wenden Sie sich an das Service-Center, S. 70 .

Pos.-Nr.	Bezeichnung	Best.-Nr.
9, 10	Reduzierstück, Adapter für externe Staubabsaugung	91105887
16	Holzägeblatt HCS swiss made	13800406
17	Metallsägeblatt BIM swiss made	13800408
20	Schutzhaube	91105890
22	Parallelanschlag	91105888
23	Spanreißschutz	91105889

Original-EG-Konformitätserklärung

Produkt: **Akku-Stichsäge 20 V**

Modell: **PSSPA 20-Li C3**

Seriennummer: 000001 - 150000

Der oben beschriebene Gegenstand der Erklärung erfüllt die einschlägigen Harmonisierungsrechtsvorschriften der Union:

**2006/42/EG • 2014/30/EU • 2011/65/EU & (EU) 2015/863
Produkt mit Akku Smart PAPS 204 A1/Smart PAPS 208 A1: 2014/53/EU**

Der oben beschriebene Gegenstand der Erklärung erfüllt die Vorschriften der Richtlinie 2011/65/EU des Europäischen Parlaments und des Rates vom 8. Juni 2011 zur Beschränkung der Verwendung bestimmter gefährlicher Stoffe in Elektro- und Elektronikgeräten.

Um die Konformität zu gewährleisten, wurden folgende harmonisierte Normen sowie nationale Normen und Bestimmungen angewendet:

**EN 62841-1:2015 • EN 62841-2-11:2016/A1:2020
EN IEC 55014-1:2021 • EN IEC 55014-2:2021
IEC 62471:2006
Produkt mit Akku Smart PAPS 204 A1/Smart PAPS 208 A1:
EN 301 489-1 V2.2.3:2019 • EN 301 489-17 V3.2.4:2020
EN 300 328 V2.2.2:2019 • EN 50663:2017
EN IEC 63000:2018**

Die alleinige Verantwortung für die Ausstellung dieser Konformitätserklärung trägt der Hersteller:



Grizzly Tools GmbH & Co. KG
Stockstädter Str. 20
63762 Großostheim
DEUTSCHLAND
03.07.2022

Christian Frank
Dokumentationsbevollmächtigter

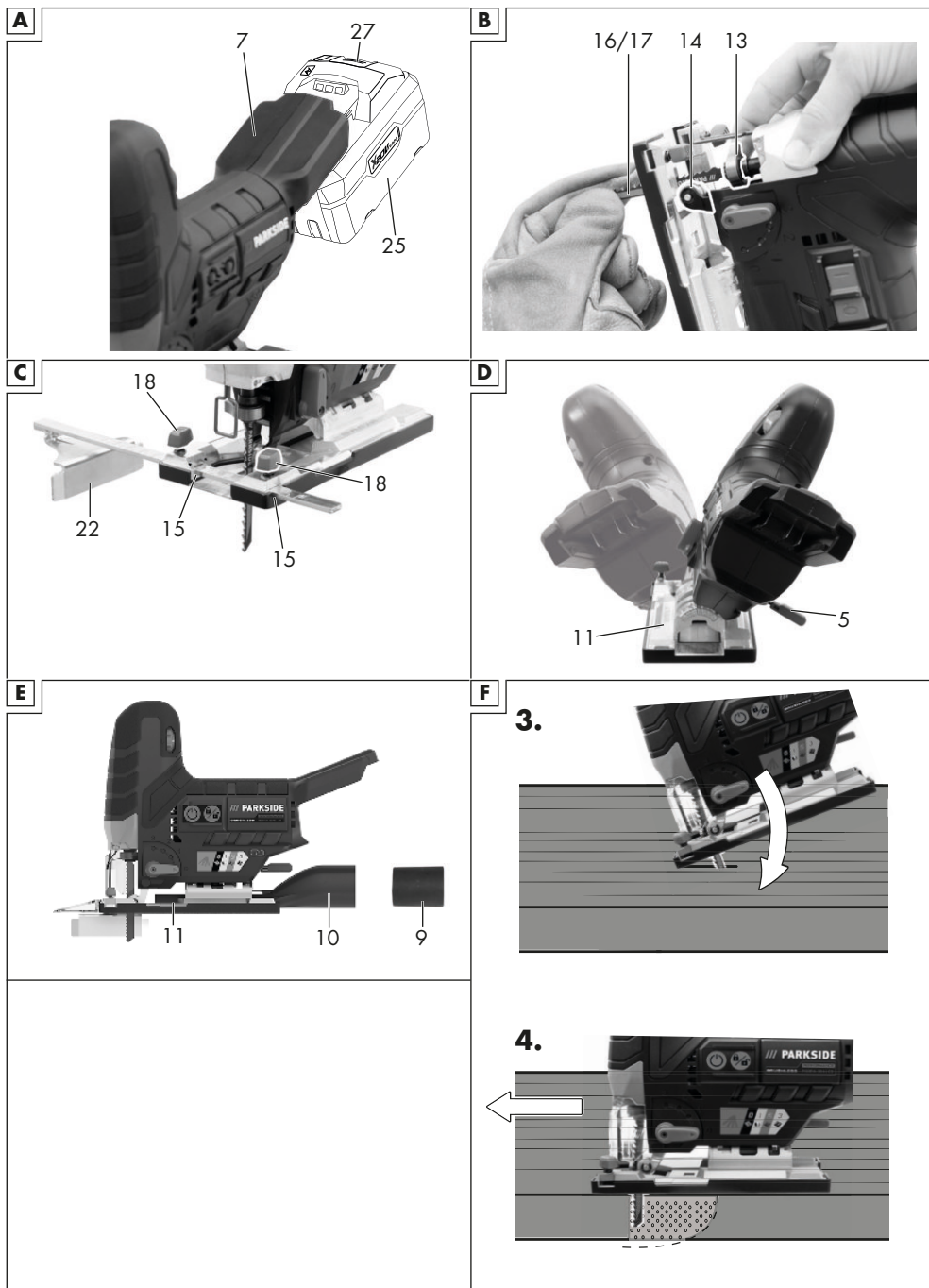

Explosionszeichnung • Exploded view • Vista esplosa • Vista explosionada

PSSPA 20-Li C3

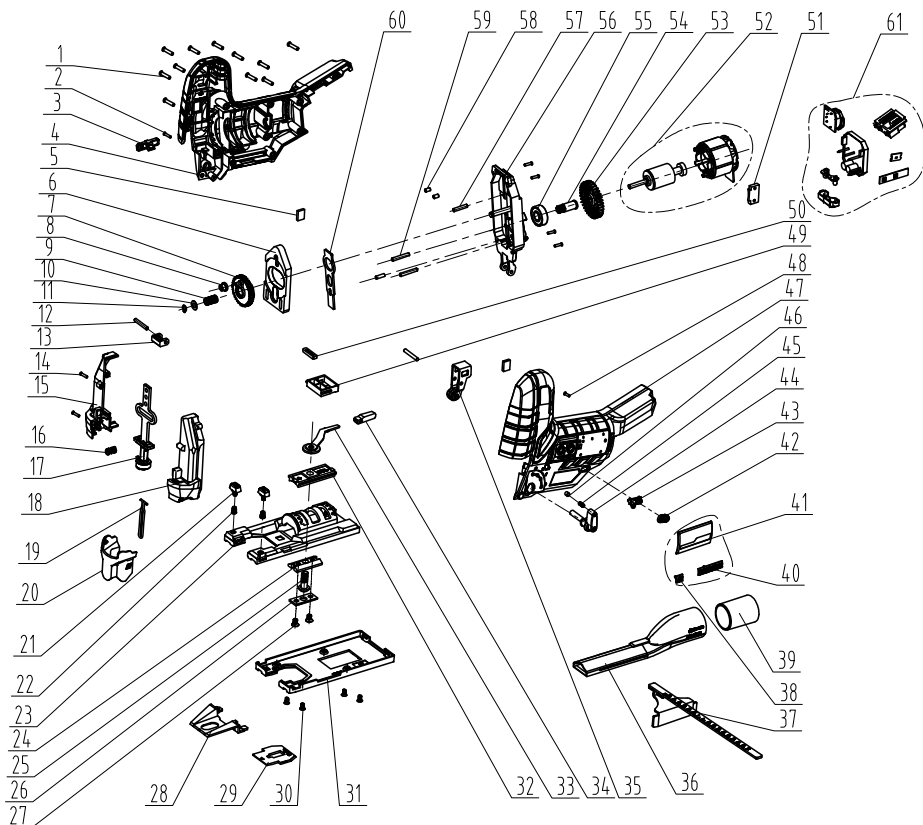

informativ • informative • informativo

GRIZZLY TOOLS GMBH & CO. KG

Stockstädter Straße 20
63762 Großostheim
GERMANY

Estado de las informaciones · Versione delle
informazioni · Last Information Update · Stand
der Informationen: 08/2022
Ident.-No.: 74209635082022-ES/IT



IAN 391000_2201