



PDF ONLINE
parkside-diy.com



20V CORDLESS DRILL DRIVER PABS 20-LI I9

(GB) (CY)

20V CORDLESS DRILL DRIVER

User manual

Translation of the original instructions

(HR)

20 V AKU ODVIJAČ/BUŠILICA

Upute za uporabu

Prijevod originalnih uputa

(RS)

20V AKU BUŠILICA-ODVIJAČ

Uputstvo za korišćenje

Prevod originalnog uputstva

(RO)

20 V MAȘINĂ DE ÎNȘURUBAT ȘI GĂURIT, CU ACUMULATOR

Instrucțiuni de utilizare

Traducere a instrucțiunilor originale

(BG)

20V АКУМУЛАТОРНА БОРМАШИНА

Ръководство за експлоатация

Превод на оригиналната инструкция

(DE) (AT) (CH)

20 V AKKU-BOHRSCHRAUBER

Bedienungsanleitung

Originalbetriebsanleitung

IAN 472051_2407

(HR) (RS) (RO) (BG)

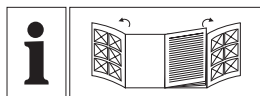

GB/CY	User manual	Page	5
HR	Upute za uporabu	Stranica	22
RS	Uputstvo za korišćenje	Strana	39
RO	Instrucțiuni de utilizare	Pagina	57
BG	Ръководство за експлоатация	Страница	75
DE/AT/CH	Bedienungsanleitung	Seite	97

A

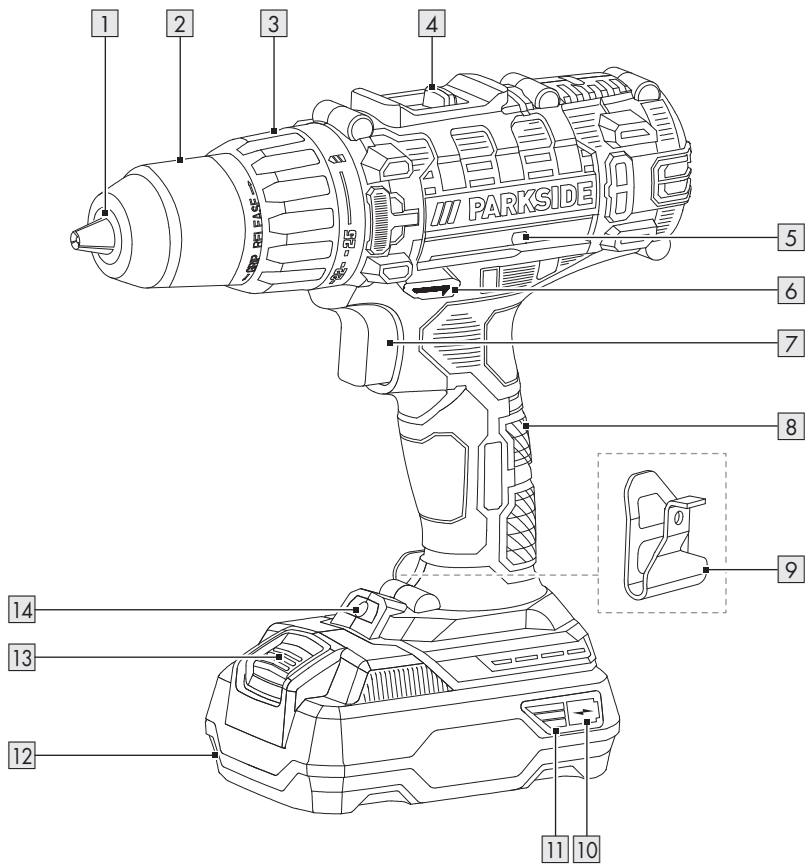



BATTERY COMPATIBLE WITH ALL DEVICES OF THE SERIES
„X 20 V TEAM“

PUNJIVA BATERIJA KOMPATIBILNA JE SA SVIM UREĐAJIMA IZ SERIJE
„X 20 V TEAM“

AKUMULATOR JE KOMPATIBILAN SA SVIM UREĐAJIMA IZ SERIJE
„X 20 V TEAM“

ACUMULATOR COMPATIBIL CU TOATE APARATELE DIN SERIA
„X 20 V TEAM“

АКУМУЛАТОРНА БАТЕРИЈА, СЪВМЕСТИМА С ВСИЧКИ УРЕДИ ОТ СЕРИЈАТА
„X 20 V TEAM“

AKKU KOMPATIBEL MIT ALLEN GERÄTEN DER SERIE
„X 20 V TEAM“

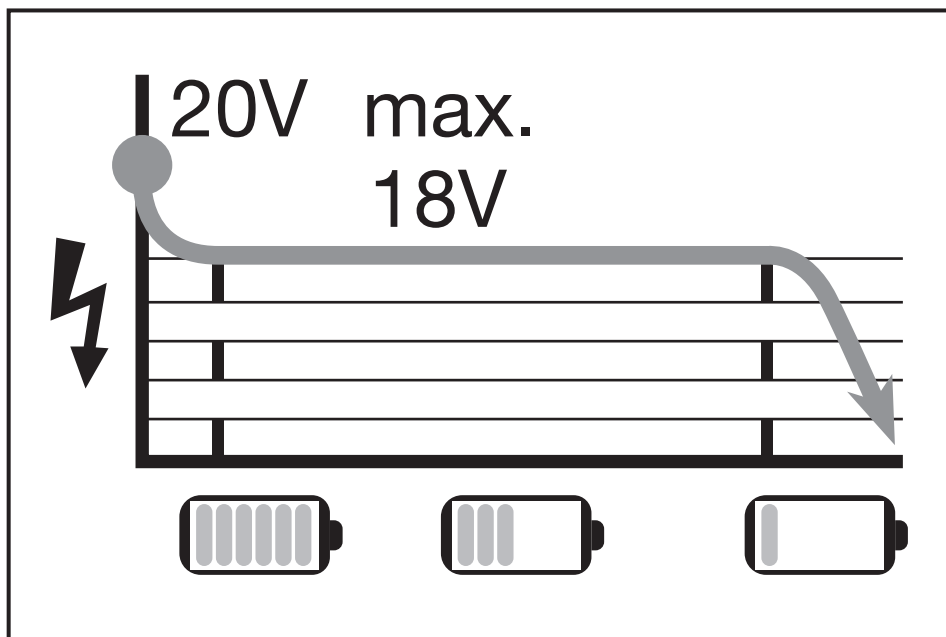

Charging time/Vrijeme punjenja/Vreme punjenja/Timp de încărcare/Време за зареждане/Ladezeit

	**PAP 20 B1 2 Ah	**PAP 20 B3 4 Ah
*PLG 20 A4/C1 (max. 2,4 A)	60 min	120 min
*PLG 20 A3/C3 (max. 4,5 A)	35 min	60 min
*PDSLГ 20 A1 (max. 4,5 A)	35 min	60 min

* Charger/Punjač/Punjač/Încărcător/Зарядно устройство/Ladegerät

** Battery pack/Baterijski modul/Akumulatorski paket/Pachet de acumulatori/
Акумулаторен пакет/Akku-Pack

NOTE: The actual charging time may be slightly different from the above stated depending on the ambient temperature and the condition of the battery pack. The information is subject to change without prior notice.

NAPOMENA: Stvarno vrijeme punjenja može neznatno odstupati od gore navedenih podataka, ovisno o temperaturi okoline i stanju punjive baterije. Podaci su podložni promjenama.

NAPOMENA: Stvarno vreme punjenja može neznatno da se razlikuje od gore navedenih informacija u zavisnosti od temperature okoline i stanja akumulatora. Informacije su podložne promenama.

INDICAȚIE: Timpul real de încărcare poate diferi ușor de cele de mai sus, în funcție de temperatura ambiantă și de starea acumulatorului. Informații care pot fi modificate.

УКАЗАНИЕ: В зависимост от околната температура и състоянието на акумулаторната батерия действителното време на зареждане може малко да се различава от горепосочените данни. Запазва се правото на промени в информацията.



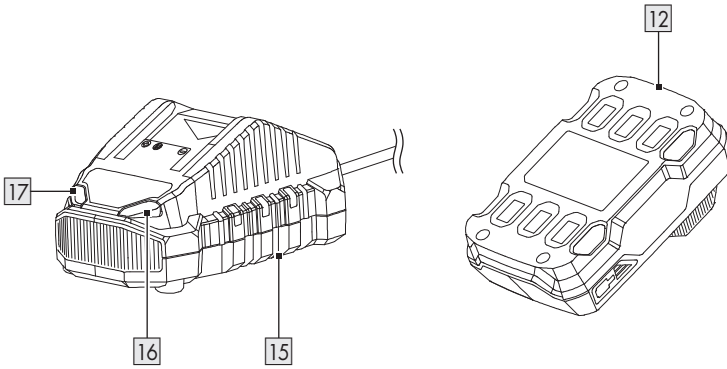
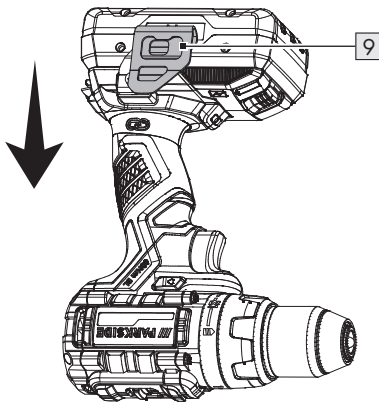











HINWEIS: Die tatsächliche Ladezeit kann in Abhängigkeit von der Umgebungstemperatur und dem Zustand des Akkus geringfügig von den oben genannten Angaben abweichen. Änderungen der Informationen vorbehalten.

B**C**

Warnings and symbols used	Page	6
Introduction	Page	6
Intended use	Page	6
Scope of delivery	Page	7
Parts description	Page	7
Technical data	Page	7
Safety instructions	Page	8
General power tool safety warnings	Page	8
Drill safety warnings	Page	11
Vibration and noise reduction	Page	11
Behaviour in emergency situations	Page	12
Residual risks	Page	12
Battery charger safety warnings	Page	12
Before first use	Page	13
Accessories	Page	13
Attaching/removing the battery pack	Page	14
Checking the battery pack charging level	Page	14
Charging the battery pack	Page	14
Attaching/removing the accessory tool	Page	15
Trial run	Page	15
Operation	Page	15
Gear selection	Page	15
Setting the rotating direction	Page	16
Torque control	Page	16
Switching on and off	Page	16
Speed control	Page	16
LED work light	Page	16
Working instructions	Page	16
Cleaning and care	Page	17
Cleaning	Page	17
Maintenance	Page	17
Repair	Page	18
Storage	Page	18
Transportation	Page	18
Disposal	Page	18
Warranty	Page	19
Warranty claim procedure	Page	19
Service	Page	20
EU Declaration of conformity	Page	21

Warnings and symbols used

The following warnings are used in the instruction manual on the packaging and on the rating label:

	Read the instruction manual.		Switch the product off and remove the battery pack before replacing attachments, cleaning and when not in use.
	Follow the warnings and safety notes!		Protect the battery pack against heat and continuous intense sunlight.
	Use in dry indoor rooms only.		Protect the battery pack from fire.
	Wear protective gloves!		Protect the battery pack against water and moisture.
	Protection class II (double insulation)		Alternating current/voltage
	Safety information Instructions for use		Direct current/voltage
	CE mark indicates conformity with relevant EU directives applicable for this product.		Fuse

20V CORDLESS DRILL DRIVER

● Introduction

We congratulate you on the purchase of your new product. You have chosen a high quality product. The instructions for use are part of the product. They contain important information concerning safety, use and disposal. Before using the product, please familiarise yourself with all of the safety information and instructions for use. Only use the product as described and for the specified applications. If you pass the product on to anyone else, please ensure that you also pass on all the documentation with it.

● Intended use

- The product is designed for inserting, tightening and loosening screws as well as drilling in wood, metal, ceramics, and plastics.
- The product is not intended to drill into very hard materials such as cement or concrete.
- Always use the correct accessory tools according to the intended use! Observe the technical requirements of this product (see "Technical data") when purchasing and using accessory tools!

- The LED work light **14** on this product is intended to illuminate the immediate work area.
- Any other use or modification of the product are considered improper use and can result in hazards such as death, life-threatening injuries and damage. The manufacturer is not liable for any damages caused by improper use. The product is not intended for commercial use or for any other use.

● Scope of delivery

⚠ WARNING!

- ▶ The product and the packaging are not children's toys! Children must not play with plastic bags, sheets and small parts! There is a danger of choking and suffocation!

- 1 20V Cordless drill driver
- 1 Belt clip (Pre-assemble)
- 1 Carrying case
- 1 User manual

● Parts description

Before reading, unfold the pages containing the illustrations and familiarise yourself with all functions of the product.

Figure A:

- 1** Chuck
- 2** Chuck ring
- 3** Torque sleeve
- 4** Gear selector
- 5** Bit holder (magnetic)
- 6** Rotation direction switch/lock
- 7** On/off switch/speed control
- 8** Grip handle
- 9** Belt clip (Pre-assemble)
- 10**  button (charging level)
- 11** Charging level LEDs (red/orange/green)
- 12** Battery pack *
- 13** Release button for battery pack
- 14** LED work light

Figure B:

- 15** Charger *
- 16** Charging control LED – Red
- 17** Charging control LED – Green

Not illustrated:

- 18** Carrying case



● Technical data

20V Cordless drill driver	PABS 20-Li I9
Rated voltage:	20 V ===
Drill chuck type:	keyless chuck
Gearbox:	2 speed
No-load speed n₀:	
1 st gear:	0–430 min ⁻¹
2 nd gear:	0–1,500 min ⁻¹
Max. torque:	45 N m
Chuck clamping range:	max. Ø 13 mm
Max. drill diameter:	into steel Ø 13 mm into wood Ø 30 mm

Battery pack	PAP 20 B1 *
Model number:	HG08297
Type:	Lithium-Ion
Rated voltage:	20 V === max.
Capacity:	2.0 Ah
Energy value:	40 Wh
Number of cells:	5
Temperature:	max. +50 °C

Charger	PLG 20 C1 *
Model number:	HG08982 (VDE plug) HG08982-BS (UK plug)
Input:	
Rated voltage:	230–240 V~
Rated frequency:	50 Hz
Rated power:	65 W

* **Battery pack and charger are not included.**

Fuse (internal):	3.15 A / 
Output:	
Rated voltage:	21.5 V 
Charging current:	2.4 A
Protection class:	II/□

Recommended ambient temperature:	
While charging:	+4 °C to +40 °C
During operation:	+4 °C to +40 °C
During storage:	+20 °C to +26 °C

Noise emission value

The measured values have been determined in accordance with EN 62841. The A-rated noise level of the power tool is typically as follows:

Sound pressure level L_{pA} :	74.3 dB
Uncertainty K_{pA} :	5 dB
Sound power level L_{WA} :	82.3 dB
Uncertainty K_{WA} :	5 dB

Vibration emission value

Vibration total values (triaxial vector sum) determined according to EN 62841:

Drilling into metal:	
Hand/arm vibration $a_{h,D}$:	1.22 m/s ²
Uncertainty K:	1.5 m/s ²

WARNING!



Wear ear protection!

NOTE

- ▶ The declared vibration total value and the declared noise emission value have been measured in accordance with a standard test method and may be used for comparing one tool with another.

NOTE

- ▶ The declared total vibration value and the declared noise emission value may also be used for a preliminary assessment of exposure.

WARNING!

- ▶ The vibration and noise emissions during actual use of the power tool can differ from the declared values depending on the manner in which the tool is used, especially what kind of workpiece is processed. Try to minimise exposure to vibration and noise. Examples of measures to reduce vibration include wearing gloves when using the tool and limiting working time. All parts of the operating cycle must be taken into account (e.g. times when the power tool is switched off and when it is running idle in addition to the trigger time).



Safety instructions

● General power tool safety warnings

WARNING!

- ▶ **Read all safety warnings, instructions, illustrations and specifications provided with this power tool.** Failure to follow all instructions listed below may result in electric shock, fire and/or serious injury.

Save all warnings and instructions for future reference.

The term “power tool” in the warnings refers to your mains-operated (corded) power tool or battery-operated (cordless) power tool.

Work area safety

- 1) **Keep work area clean and well lit.** Cluttered or dark areas invite accidents.
- 2) **Do not operate power tools in explosive atmospheres, such as in the presence of flammable liquids, gases or dust.** Power tools create sparks which may ignite the dust or fumes.
- 3) **Keep children and bystanders away while operating a power tool.** Distractions can cause you to lose control.

Electrical safety

- 1) **Power tool plugs must match the outlet. Never modify the plug in any way. Do not use any adapter plugs with earthed (grounded) power tools.** Unmodified plugs and matching outlets will reduce risk of electric shock.
- 2) **Avoid body contact with earthed or grounded surfaces, such as pipes, radiators, ranges and refrigerators.** There is an increased risk of electric shock if your body is earthed or grounded.
- 3) **Do not expose power tools to rain or wet conditions.** Water entering a power tool will increase the risk of electric shock.
- 4) **Do not abuse the cord. Never use the cord for carrying, pulling or unplugging the power tool. Keep cord away from heat, oil, sharp edges or moving parts.** Damaged or

entangled cords increase the risk of electric shock.

- 5) **When operating a power tool outdoors, use an extension cord suitable for outdoor use.** Use of a cord suitable for outdoor use reduces the risk of electric shock.
- 6) **If operating a power tool in a damp location is unavoidable, use a residual current device (RCD) protected supply.** Use of an RCD reduces the risk of electric shock.

Personal safety

- 1) **Stay alert, watch what you are doing and use common sense when operating a power tool. Do not use a power tool while you are tired or under the influence of drugs, alcohol or medication.** A moment of inattention while operating power tools may result in serious personal injury.
- 2) **Use personal protective equipment. Always wear eye protection.** Protective equipment such as dust mask, non-skid safety shoes, hard hat, or hearing protection used for appropriate conditions will reduce personal injuries.
- 3) **Prevent unintentional starting. Ensure the switch is in the off-position before connecting to power source and/or battery pack, picking up or carrying the tool.** Carrying power tools with your finger on the switch or energising power tools that have the switch on invites accidents.
- 4) **Remove any adjusting key or wrench before turning the power tool on.** A wrench or a key left attached to a rotating part of the power tool may result in personal injury.

- 5) **Do not overreach. Keep proper footing and balance at all times.** This enables better control of the power tool in unexpected situations.
- 6) **Dress properly. Do not wear loose clothing or jewellery. Keep your hair, clothing and gloves away from moving parts.** Loose clothes, jewellery or long hair can be caught in moving parts.
- 7) **If devices are provided for the connection of dust extraction and collection facilities, ensure these are connected and properly used.** Use of dust collection can reduce dust-related hazards.
- 8) **Do not let familiarity gained from frequent use of tools allow you to become complacent and ignore tool safety principles.** A careless action can cause severe injury within a fraction of a second.

Power tool use and care

- 1) **Do not force the power tool. Use the correct power tool for your application.** The correct power tool will do the job better and safer at the rate for which it was designed.
- 2) **Do not use the power tool if the switch does not turn it on and off.** Any power tool that cannot be controlled with the switch is dangerous and must be repaired.
- 3) **Disconnect the plug from the power source and/or the battery pack from the power tool before making any adjustments, changing accessories, or storing power tools.** Such preventive safety measures reduce the risk of starting the power tool accidentally.
- 4) **Store idle power tools out of the reach of children and do not allow**

persons unfamiliar with the power tool or these instructions to operate the power tool. Power tools are dangerous in the hands of untrained users.

- 5) **Maintain power tools and accessories. Check for misalignment or binding of moving parts, breakage of parts and any other condition that may affect the power tool's operation. If damaged, have the power tool repaired before use.** Many accidents are caused by poorly maintained power tools.
- 6) **Keep cutting tools sharp and clean.** Properly maintained cutting tools with sharp cutting edges are less likely to bind and are easier to control.
- 7) **Use the power tool, accessories and tool bits etc. in accordance with these instructions, taking into account the working conditions and the work to be performed.** Use of the power tool for operations different from those intended could result in a hazardous situation.
- 8) **Keep handles and grasping surfaces dry, clean and free from oil and grease.** Slippery handles and grasping surfaces do not allow for safe handling and control of the tool in unexpected situations.

Battery tool use and care

- 1) **Recharge only with the charger specified by the manufacturer.** A charger that is suitable for one type of battery pack may create a risk of fire when used with another battery pack.
- 2) **Use power tools only with specifically designated battery packs.** Use of any other battery packs may create a risk of injury and fire.

- 3) **When battery pack is not in use, keep it away from other metal objects, like paper clips, coins, keys, nails, screws or other small metal objects, that can make a connection from one terminal to another.** Shorting the battery terminals together may cause burns or a fire.
- 4) **Under abusive conditions, liquid may be ejected from the battery; avoid contact. If contact accidentally occurs, flush with water. If liquid contacts eyes, additionally seek medical help.** Liquid ejected from the battery may cause irritation or burns.
- 5) **Do not use a battery pack or tool that is damaged or modified.** Damaged or modified batteries exhibit unpredictable behaviour resulting in fire, explosion or risk of injury.
- 6) **Do not expose a battery pack or tool to fire or excessive temperature.** Exposure to fire or temperature above 130 °C may cause explosion.
- 7) **Follow all charging instruction and do not charge the battery pack or tool outside the temperature range specified in the instruction.** Charging improperly or at temperatures outside the specified range may damage the battery and increase the risk of the fire.

Service

- 1) **Have your power tool serviced by a qualified repair person using only identical replacement parts.** This will ensure that the safety of the power tool is maintained.
- 2) **Never service damaged battery packs.** Service of battery packs should only be performed by the manufacturer or authorized service providers.

● Drill safety warnings

1. **Safety instructions for all operations**
 - 1) **Hold the power tool by insulated gripping surfaces, when performing an operation where the accessory tool or fasteners may contact hidden wiring.** Accessory tools or fasteners contacting a “live” wire may make exposed metal parts of the power tool “live” and could give the operator an electric shock.
2. **Safety instructions when using long drill bits**
 - 1) **Never operate at higher speed than the maximum speed rating of the drill bit.** At higher speeds, the drill bit is likely to bend if allowed to rotate freely without contacting the workpiece, resulting in personal injury.
 - 2) **Always start drilling at low speed and with the drill bit tip in contact with the workpiece.** At higher speeds, the drill bit is likely to bend if allowed to rotate freely without contacting the workpiece, resulting in personal injury.
 - 3) **Apply pressure only in direct line with the drill bit and do not apply excessive pressure.** Drill bits can bend causing breakage or loss of control, resulting in personal injury.

● Vibration and noise reduction

To reduce the impact of noise and vibration emission, limit the time of operation, use low-vibration and low-noise operating modes as well as wear personal protective equipment.

Take the following points into account to minimise the vibration and noise exposure risks:

- Only use the product as intended by its design and these instructions.
- Ensure that the product is in good condition and well maintained.
- Use correct accessory tools for the product and ensure they are in good condition.
- Keep tight grip on the handles/ grip surface.
- Maintain this product in accordance with these instructions and keep it well lubricated (where appropriate).
- Plan your work schedule to spread any high vibration tool use across a longer period of time.

● Behaviour in emergency situations

Familiarise yourself with the use of this product by means of this instruction manual. Memorise the safety warnings and follow them to the letter. This will help to prevent risks and hazards.

- Always be alert when using this product, so that you can recognise and handle risks early. Fast intervention can prevent serious injury and damage to property.
- Switch the product off and disconnect it from the mains if there are malfunctions. Have the product checked by a qualified professional and repaired, if necessary, before you operate it again.

● Residual risks

Even if you are operating this product in accordance with all the safety requirements, potential risks of injury and damage remain. The following dangers can arise in connection with the structure and design of this product:

- Health defects resulting from vibration emission if the product is being used over long periods of time or not adequately managed and properly maintained.
- Injuries and damage to property due to broken accessory tools or the sudden impact of hidden objects during use.
- Danger of injury and property damage caused by flying objects.

NOTE

- ▶ This product produces an electromagnetic field during operation! This field may under some circumstances interfere with active or passive medical implants! To reduce the risk of serious or fatal injury, we recommend persons with medical implants to consult their doctor and the medical implant manufacturer before operating this product!

● Battery charger safety warnings

- This appliance can be used by children aged from 8 years and above and persons with reduced physical, sensory or mental capabilities or lack of experience and knowledge if they have been given supervision or instruction concerning use of the appliance in a safe way and understand the hazards involved. Children shall not play with the appliance.

Cleaning and user maintenance shall not be made by children without supervision.

- Do not charge non-rechargeable batteries. Disregarding this instruction is hazardous.
- If the supply cord is damaged, it must be replaced by the manufacturer, its service agent or similarly qualified persons in order to avoid a hazard.
- Protect the electrical parts against moisture. Do not immerse such parts in water or other liquids to avoid electrical shock. Never hold the appliance under running water. Pay attention to the instructions provided for cleaning, maintenance and repair.
- The appliance is suitable for indoor use only.

⚠ ATTENTION! This charger is only designed for charging the battery pack types:

PARKSIDE 20 V battery pack		
PAP 20 B1	2 Ah	5 cells
PAP 20 B3	4 Ah	10 cells

- Customers from CY (Cyprus), HR (Croatia), RS (Serbia), RO (Romania), BG (Bulgaria) & GR (Greece) can obtain compatible replacement batteries and chargers via www.optimex-shop.com.

● **Before first use**

● **Accessories**

To operate this product safely and correctly, the following accessories, i.e. tools and accessory tools, are necessary:

- Suitable drill bits
- Suitable driver bits
- Cross tip screwdriver
- Cooling lubricant (cutting oil) suitable for drilling in metal
- Suitable personal protective equipment

Accessories and accessory tools are available through your authorised dealer. When buying always consider the technical requirements of this product (see "Technical data").

If you are not certain, ask a qualified specialist and get advice from your trusted dealer.

NOTE

- ▶ This instruction manual contains information and suggestions for several accessory tools and their uses. The accessory tools depicted are not included in the shipment (see “Scope of delivery”), but are meant to indicate additional possibilities for using this product.

⚠ WARNING!

- ▶ Do not use accessories not recommended by **PARKSIDE**. This may result in electric shock or fire.

Suitable battery packs and chargers

Battery pack: X 20 V Team

Charger: X 20 V Team

● Attaching/removing the battery pack

⚠ CAUTION! Risk of injury!

- ▶ Always lock the on/off switch [7] to avoid accidental starting by moving the rotation direction switch [6] into the centre position (Lock) before attaching/removing the battery pack [12].
- **Removing the battery pack:** Press the battery pack release button [13]. Remove the battery pack [12].
- **Attaching the battery pack:** Align the battery pack [12] to the handle and slide it into it. Ensure it clicks noticeably in place.
The battery pack can only be inserted into the product in one direction.

● Checking the battery pack charging level

- Check battery pack charge level: Press the  button [10]. The charging level LEDs [11] light up:

LED [11]	Charging level
Red/orange/green	Maximum
Red/orange	Medium
Red	Low

● Charging the battery pack

NOTE

- ▶ The battery pack [12] may be charged at any time without reducing its life.
- ▶ Interrupting the charging process does not damage the battery pack [12].
- Charge the battery pack [12] before operation when it is at medium or low charging level.
- The charging control LEDs (green [17] and red [16]) indicate the status of the charger [15] and the battery pack [12]:

LED	Status
Red LED lights up	Battery pack charges
Green LED lights up	Battery pack fully charged
Green and red LED flashing	Battery pack defective
Red LED flashing	Battery pack too cold or too warm
Green LED lights up (without battery pack)	Charger ready

1. Insert the battery pack [12] into the charger [15].
2. Connect the mains plug of the charger [15] to the socket.

- When the battery pack [12] is fully charged: Remove the battery pack from the charger [15]. Then disconnect the mains plug of the charger from the socket.

● Attaching/removing the accessory tool

⚠ CAUTION! Risk of injury!



Accessory tools can be sharp and may become hot during use. Always wear protective gloves when handling accessory tools!

⚠ WARNING!



Always switch the product off, remove the battery pack [12] and let the product cool down before making any adjustments!

⚠ CAUTION! Risk of injury!

- ▶ Keep your hands away from the accessory tool when the product is in operation.
- ▶ After the product has been switched off, the accessory tool continues moving for some time. Do not touch the accessory tool and do not attempt to brake it.

This product is equipped with an automatic spindle lock to open or close the chuck [1] with the chuck ring [2].

- Open the chuck [1]: Turn the chuck ring [2] in a counter-clockwise direction.
- Insert a suitable accessory tool into the chuck [1] as deep as required.
- Close the chuck [1]: Hold the accessory tool in position. Turn the chuck ring [2] in a clockwise direction.

● Trial run

NOTE

- ▶ Always carry out a no-load trial run before starting work and after every accessory tool replacement. Switch the product off immediately if the accessory tool is not running smoothly, if considerable vibration occurs or if you hear abnormal noises.
- Before operating the product, check whether the accessory tool is correctly positioned, i.e. centred in the chuck [1].
- Screw bits are labelled according to their dimensions and their shape. If you are uncertain, always check whether the bit fits tightly in the screw head without any free play.

● Operation

● Gear selection

⚠ ATTENTION! Risk of product damage!



Do not operate the gear selector [4] until the product has come to a standstill.

- Change the gear by sliding the gear selector [4] forwards or backwards.

1st gear:

Suitable for:	Screwing
Speed:	Low
Torque:	High

2nd gear:

Suitable for:	Drilling
Speed:	High
Torque:	Low

● Setting the rotating direction

⚠ ATTENTION! Risk of product damage!



Do not operate the rotation direction switch [6] until the product has come to a standstill.

- Change the direction of rotation by pressing the rotation direction switch [6] towards the left or right.
- When the rotation direction switch [6] is in the middle position, the on/off switch [7] is locked.

● Torque control

- The torque can be adjusted by turning the torque sleeve [3].
- Small screws or soft materials: Select a low level.
- Large screws, hard materials or removing screws: Select a high level.
- For drilling operation: Turn the torque sleeve [3] to the position.

● Switching on and off

NOTE

▶ The on/off switch [7] cannot be locked.

- **Switching on:** Press and hold the on/off switch [7].
Regulate the speed as required (see “Speed control”).
- **Switching off:** Release the on/off switch [7].

● Speed control

- By using the on/off switch [7], you can progressively control the speed:

Pressure	Speed
Gentle pressure:	Lower speed
Greater pressure:	Higher speed

● LED work light

This product is equipped with a LED work light [14] to illuminate the immediate working area to improve visibility in poorly lit areas.

- The LED work light [14] lights up automatically as soon as the product is switched on.

NOTE

▶ The LED work light [14] stays on for an additional approx. 10 seconds after switching off the product.

● Working instructions

Torque

- Smaller screws/bits can be damaged if you set the torque or rotational speed too high.

Hard screw joints (in metal)

- Particularly high torque occurs, for example in metal screw joints made using drive sockets. Select a low rotational speed.

Soft screw joints (e.g. in soft wood)

- Again, use a low rotational speed, e.g. to avoid damaging the surface of the wood upon contact with the screw head. Use a countersink.

Drilling in wood, metal and other materials

- Use a high speed for drill bits with small diameter and a low speed for drill bits with large diameter.
- Select a low speed for hard materials and a high speed for soft materials.
- Secure or fasten the workpiece in a clamp or vice (if possible).
- Mark the spot where you want to drill using a centre punch or nail. Select a low rotational speed when starting.

- Pull the rotating drill bit from the hole repeatedly to remove dust and chips and clear the hole.

Drilling in metal

- Use a metal drill (HSS). For optimum results, cool the drill bit with cooling lubricant (cutting oil). Metal drill bits can also be used to drill into plastics. Start with a 3 mm diameter drill bit and then increase the size until the desired hole diameter is achieved.

Drilling in wood

- Use a wood drill with a lathe centre. Deep holes: Use an auger bit. Large-diameter holes: Use a Forstner bit. Small screws can be screwed directly into soft wood.





Belt clip

(Fig. C)

⚠ CAUTION! Risk of injury!

- ▶ Before hanging the product in the belt: Push the rotation direction switch  to the centre position (lock). This prevents the product from being switched on accidentally.

NOTE

- ▶ The belt clip  allows the tool to be hooked on belt or pocket.
 - ▶ The belt clip  can be mounted on either side of a belt.
 - ▶ For the assembly of the belt clip  a cross tip screwdriver is required.
1. Use a cross tip screwdriver to loosen the screw of the belt clip .
 2. Insert the belt clip  on either side of the product.
 3. Use a cross tip screwdriver to tighten the screw.

● **Cleaning and care**

⚠ WARNING!



Always switch the product off, remove the battery pack  and let the product cool down before performing inspection, maintenance and cleaning work!

● **Cleaning**

NOTE

- ▶ Do not use chemical, alkaline, abrasive or other aggressive detergents or disinfectants to clean this product as they might be harmful to its surfaces.
- Never allow fluids to get into the product.
 - The product must always be kept clean, dry and free from oil or grease. Remove debris from it after each use and before storage.
 - Regular and proper cleaning will help ensure safe use and prolong the life of the product.
 - Clean the product with a dry cloth. Use a soft brush for areas that are hard to reach.
 - In particular clean the air vents after every use with a cloth and soft brush.
 - The vents must always be clear.

● **Maintenance**

- Before and after each use, check the product and accessories (e.g. accessory tools) for wear and damage. If required, exchange them for new ones as described in this instruction manual. Observe the technical requirements (see “Technical data”).

● Repair

- This product does not contain any parts that can be repaired by the user. Contact an authorised service centre or a similarly qualified person to have it checked and repaired.

● Storage

- Push the rotation direction switch **6** to the centre position to lock the on/off switch **7**.
- Clean the product as described above.
- Store the product and its accessories in a dark, dry, frost-free, well-ventilated place.
- Always store the product in a place that is inaccessible to children. The ideal long term storage (longer than 3 months) temperature is between +20 °C and +26 °C.
- Guide the drill bit into the bit holder **5**.
- Store the product in its carrying case **18**.

Battery pack advice

- Only store the battery pack **12** partially charged. The battery pack should be charged to 40 % to 60 % (red and orange charging level LEDs **11** light up) before storing for extended periods.
- Check the battery pack **12** charge about every 3 months when storing for extended periods. Recharge as necessary.

● Transportation

- Push the rotation direction switch **6** to the centre position to lock the on/off switch **7**.
- Transport the product in its carrying case **18**.
- Protect the product from any heavy impact or strong vibrations which may occur during transportation in vehicles.
- Secure the product to prevent it from slipping or falling over.

● Disposal

The packaging is made entirely of recyclable materials, which you may dispose of at local recycling facilities.



Observe the marking of the packaging materials for waste separation, which are marked with abbreviations (a) and numbers (b) with following meaning: 1–7: plastics/20–22: paper and fibreboard/80–98: composite materials.

Product:



Contact your local refuse disposal authority for more details of how to dispose of your worn-out product.



To help protect the environment, please dispose of the product properly when it has reached the end of its useful life and not in the household waste. Information on collection points and their opening hours can be obtained from your local authority.

Faulty or used batteries/rechargeable batteries must be recycled. Return the batteries/rechargeable batteries and/or the product to the available collection points.



Environmental damage through incorrect disposal of the batteries/rechargeable batteries!

Remove the batteries/battery pack from the product before disposal.

Batteries/rechargeable batteries may not be disposed of with the usual domestic waste. They may contain toxic heavy metals and are subject to hazardous waste treatment rules and regulations. The chemical symbols for heavy metals are as follows: Cd = cadmium, Hg = mercury, Pb = lead. That is why you should dispose of used batteries/rechargeable batteries at a local collection point.

● **Warranty**

The product has been manufactured to strict quality guidelines and meticulously examined before delivery. In the event of material or manufacturing defects you have legal rights against the retailer of this product. Your legal rights are not limited in any way by our warranty detailed below.

The warranty for this product is 3 years from the date of purchase. The warranty period begins on the date of purchase. Keep the original sales receipt in a safe location as this document is required as proof of purchase.

Any damage or defects already present at the time of purchase must be reported without delay after unpacking the product.

Should the product show any fault in materials or manufacture within 3 years from the date of purchase, we will repair or replace it – at our choice – free of charge to you. The warranty period is not extended as a result of a claim being granted. This also applies to replaced and repaired parts.

This warranty becomes void if the product has been damaged, or used or maintained improperly.

The warranty covers material or manufacturing defects. This warranty does not cover product parts subject to normal wear and tear, thus considered consumables (e.g. batteries, tubes, cartridges), nor damage to fragile parts, e.g. switches or glass parts.

● **Warranty claim procedure**

So that your request can be processed quickly, please observe the following instructions:

For all inquiries, please have the receipt and item number (IAN 472051_2407) ready as proof of purchase.

The article number can be taken from the identification label on the product, engraving on the product, the front cover of your manual (at the bottom left), or the sticker on the back or bottom of the product.

If malfunctions or other defects arise, first contact the service department indicated below by phone or email.

You can then send a product recorded as defective to the communicated service address postage-free, making sure to enclose proof of purchase (receipt) and information on the details of the defect and when it occurred.



You can download and view this and numerous other manuals at parkside-diy.com. This QR code takes you directly to parkside-diy.com. Choose your country and use the search screen to search for the operating instructions. Entering the item number (IAN) 472051_2407 takes you to the operating instructions for your item.

● Service

Service Great Britain

Tel.: 0800 0569216

E-Mail: owim@lidl.co.uk

Service Cyprus

Tel.: 8009 4211

E-Mail: owim@lidl.com.cy



Serbian mark of conformity

● EU Declaration of conformity

EU DECLARATION OF CONFORMITY (No 472051_2407)
--

IAN: 472051_2407
 Product identification: "PARKSIDE" 20V Cordless Drill Driver
 Model Number: HG12837

The object of the declaration described above is in conformity with the relevant Union harmonisation legislation:

Directive 2006/42/EC
Directive 2014/30/EU
Directive 2011/65/EU and all related amendments

References to the relevant harmonised standards used or references to the other technical specifications in relation to which conformity is declared:

N° / Parts
Directive 2006/42/EC
EN 62841-1:2015/A11:2022
EN 62841-2-1:2018/A12:2022
Directive 2014/30/EU
EN IEC 55014-1:2021
EN IEC 55014-2:2021

The object of the declaration described above is in conformity with Directive 2011/65/EU of the European Parliament and of the Council of 8 June 2011 on the restriction of the use of certain hazardous substances in electrical and electronic equipment:

N° / Parts
EN IEC 63000:2018

Keeper of the technical documentation: OWIM GmbH & Co.KG

Signed for and on behalf of:

OWIM GmbH & Co. KG, Stiftsbergstraße 1, 74167 Neckarsulm, Germany

This declaration of conformity is issued under the sole responsibility of the manufacturer.

Translation of the original declaration of conformity

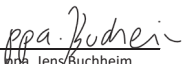
Neckarsulm	17.12.2024		
Place	Date	ppa. Stefan Haenser Authorised Signatory	ppa. Jens Buchheim Authorised Signatory















EN



Korištene upozoravajuće napomene i simboli	Stranica	23
Uvod	Stranica	23
Uvjeti korištenja	Stranica	23
Sadržaj isporuke	Stranica	24
Opis dijelova	Stranica	24
Tehnički podaci	Stranica	24
Sigurnosne napomene	Stranica	26
Opće sigurnosne napomene za električne alate	Stranica	26
Sigurnosne napomene za bušilice	Stranica	28
Smanjenje vibracija i zvukova	Stranica	29
Ponašanje u slučaju opasnosti	Stranica	29
Ostali rizici	Stranica	29
Sigurnosne napomene za punjače	Stranica	30
Prije prve uporabe	Stranica	31
Pribor	Stranica	31
Uklanjanje/umetanje baterijskog modula	Stranica	31
Provjera stanja napunjenosti baterijskog modula	Stranica	31
Punjenje baterijskog modula	Stranica	31
Umetanje/vađenje radnog alata	Stranica	32
Probni rad	Stranica	32
Korištenje	Stranica	33
Odabir stupnja prijenosa	Stranica	33
Namještanje smjera okretanja	Stranica	33
Regulacija okretnog momenta	Stranica	33
Uključivanje i isključivanje	Stranica	33
Regulacija brzine	Stranica	33
LED radno svjetlo	Stranica	33
Upute za rad	Stranica	34
Čišćenje i njega	Stranica	34
Čišćenje	Stranica	35
Održavanje	Stranica	35
Popravak	Stranica	35
Skladištenje	Stranica	35
Transport	Stranica	35
Zbrinjavanje	Stranica	36
Jamstvo	Stranica	36
Postupak u slučaju koji je pokriven jamstvom	Stranica	37
Servis	Stranica	37
EU Izjava o sukladnosti	Stranica	38

Korištene upozoravajuće napomene i simboli

U uputama za uporabu, na pakiranju i na tipskoj pločici korištene su sljedeće upozoravajuće napomene:

 	Pročitajte upute za uporabu.		Prije zamjene pribora, čišćenja te ako ga ne upotrebljavate, isključite proizvod i izvadite baterijski modul.
	Pazite na upozorenja i sigurnosne napomene!		Zaštitite baterijski modul od topline i trajnog, jakog sunčevog svjetla.
	Proizvod upotrebljavajte samo u suhim prostorijama.		Zaštitite baterijski modul od vatre.
	Nosite zaštitne rukavice!		Zaštitite baterijski modul od vode i vlage.
	Razred zaštite II (dvostruka izolacija)		Izmjenična struja/napon
	Sigurnosne napomene Upute za rukovanje		Istosmjerna struja/napon
	Oznaka CE potvrđuje sukladnost sa smjernicama EU-a koje se primjenjuju na proizvod.		Fini osigurač

20 V AKU ODVIJAČ/BUŠILICA

● Uvod

Čestitamo vam na kupnji novog proizvoda. Ovom kupnjom odlučili ste se za visokokvalitetan proizvod. Uputa za uporabu je sastavni dio ovog proizvoda. Ona sadrži važne upute o sigurnosti, uporabi i uklanjanju otpada. Prije upotrebe proizvoda upoznajte se sa svim njegovim uputama za korištenje i sigurnosnim uputama. Koristite ovaj proizvod u skladu s navedenim uputama te u navedene svrhe. Ukoliko proizvod dajete nekoj drugoj osobi, predajte toj osobi također i sve upute.

● Uvjeti korištenja

- Proizvod se koristi za zavijanje, zatezanje i odvijanje vijaka te za bušenje u drvu, metalu, keramici i plastici.
- Proizvod nije predviđen za bušenje u vrlo tvrdom materijalu, npr. cementu ili betonu.
- Radni alat uvijek koristite u skladu s namjenom! Pri kupnji i uporabi radnih alata uvijek obratite pažnju na tehničke specifikacije proizvoda (pogledajte dio „Tehnički podaci“).
- LED radno svjetlo **14** ovog proizvoda predviđena je za osvjetljavanje užeg radnog područja.

- Druge uporabe ili izmjene proizvoda smatraju se nenamjenskim i mogu uzrokovati rizike kao što su opasnost po život, ozljede i oštećenja. Proizvođač ne preuzima nikakvu odgovornost za štete nastale od nenamjenske uporabe. Ovaj proizvod nije namijenjen za komercijalnu ili drugu uporabu.

● Sadržaj isporuke

⚠ UPOZORENJE!

- ▶ Proizvod i ambalažni materijal nisu igračke! Djeca se ne smiju igrati plastičnim vrećicama, folijama ni sitnim dijelovima! Postoji opasnost od gutanja i gušenja!

- 1 20 V aku odvijač/bušilica
- 1 Držač za remen (prethodno sastavljen)
- 1 Kućište za prenošenje
- 1 Upute za uporabu

● Opis dijelova

Prije čitanja otvorite stranice sa slikama i upoznajte se sa svim funkcijama proizvoda.

Slika A:

- 1 Stezna glava
- 2 Prsten stezne glave
- 3 Čahura okretnog momenta
- 4 Sklopka za odabir stupnja prijenosa
- 5 Držač bita (magnetski)
- 6 Sklopka za promjenu smjera okretanja/blokada
- 7 Prekidač za uključivanje/isključivanje/regulator broja okretaja
- 8 Ručka
- 9 Držač za remen (prethodno sastavljen)
- 10 Tipka  (stanje napunjenosti)
- 11 LED lampice stanja napunjenosti (crvena/narančasta/zelena)
- 12 Baterijski modul *

- 13 Tipka za otpuštanje baterijskog modula

- 14 LED radno svjetlo

Slika B:

- 15 Punjač *
- 16 LED lampica za kontrolu punjenja – crvena
- 17 LED lampica za kontrolu punjenja – zelena

Nije na slici:

- 18 Kućište za prenošenje

● Tehnički podaci

20 V aku odvijač/ bušilica	PABS 20-Li I9
Nazivni napon:	20 V ===
Tip stezne glave:	Glava za brzo stezanje
Prijenosni mehanizam:	2 brzine
Broj okretaja u praznom hodu n₀:	
1. brzina:	0–430 min ⁻¹
2. brzina:	0–1,500 min ⁻¹
Maks. okretni moment:	45 N m
Raspon stezanja glave svrdla:	maks. Ø 13 mm
Maks. promjer svrdla:	za čelik Ø 13 mm za drvo Ø 30 mm

Baterijski modul	PAP 20 B1 *
Broj modela:	HG08297
Tip:	Litij-ion
Nazivni napon:	20 V === maks.
Kapacitet:	2,0 Ah
Energetska vrijednost:	40 Wh
Broj ćelija baterije:	5
Temperatura:	maks. +50 °C

* **Baterijski modul i punjač nisu priloženi.**

Punjač	PLG 20 C1 *
Broj modela:	HG08982 (VDE utikač) HG08982-BS (UK utikač)
Ulaz:	
Nazivni napon:	230–240 V~
Nazivna frekvencija:	50 Hz
Nazivna snaga:	65 W
Osigurač (interni):	3,15 A / 
Izlaz:	
Nazivni napon:	21,5 V ===
Struja punjenja:	2,4 A
Razred zaštite:	II/□

Preporučena okolna temperatura:	
Tijekom punjenja:	+4 °C do +40 °C
Tijekom rada:	+4 °C do +40 °C
Tijekom skladištenja:	+20 °C do +26 °C

Vrijednosti emisije buke

Izmjerene vrijednosti utvrđene su sukladno normi EN 62841. Standardna procijenjena razina buke A električnog alata:

Razina zvučnog tlaka L_{pA} :	74,3 dB
Nesigurnost K_{pA} :	5 dB
Razina zvučnog tlaka L_{WA} :	82,3 dB
Nesigurnost K_{WA} :	5 dB

Vrijednosti emisije vibracija

Ukupne vrijednosti vibracija (zbroy vektora triju smjerova), utvrđeno prema normi EN 62841:

Bušenje u metalu:	
Vibracija šake/ruke $a_{h,D}$:	1,22 m/s ²
Nesigurnost K:	1,5 m/s ²

UPOZORENJE!



Nosite zaštitu sluha!

NAPOMENA

- ▶ Navedena ukupna vrijednost vibracija i navedena vrijednost emisije buke izmjereni su prema normiranom postupku provjere i mogu se koristiti za uspoređivanje električnog alata s nekim drugim.
- ▶ Navedena ukupna vrijednost vibracija i navedena vrijednost emisija buke mogu se koristiti i za prethodnu procjenu opterećenja.

UPOZORENJE!

- ▶ Emisije vibracija i buke mogu tijekom stvarne uporabe električnog alata odstupati od navedenih vrijednosti, ovisno o načinu uporabe električnog alata, a posebice o vrsti obratka. Opterećenje vibracijama i buku pokušajte održati čim manjima. Primjer mjera koje služe za smanjenje opterećenja vibracijama jesu nošenje rukavica pri uporabi alata i ograničenje vremena rada. Pritom u obzir valja uzeti sve dijelove radnog ciklusa (primjerice vremena u kojima je električni alat isključen te vremena u kojima je uključen, ali radi bez opterećenja).

* Baterijski modul i punjač nisu priloženi.



Sigurnosne napomene

● Opće sigurnosne napomene za električne alate

⚠ UPOZORENJE!

- ▶ **Pročitajte sve sigurnosne napomene, upute, ilustracije i tehničke podatke priložene uz ovaj električni alat.** Propusti u pridržavanju sljedećih uputa mogu uzrokovati električni udar, požar i/ili teške ozljede.

Sve sigurnosne napomene i upute čuvajte na sigurnom mjestu radi buduće uporabe.

Pojam „električni alat“, koji se upotrebljava u sigurnosnim napomenama, odnosi se na električne alate koji rade na mrežno napajanje (s kabelom) kao i na električne alate s pogonom na punjive baterije (bez kabela).

Sigurnost na mjestu rada

- 1) **Mjesto rada održavajte urednim i dobro osvijetljenim.** Nered ili neosvijetljena područja rada mogu uzrokovati nesreće.
- 2) **Električnim alatom nemojte raditi u prostorima ugroženima eksplozivnom atmosferom u kojima se nalaze zapaljive tekućine, plinovi ili prašine.** Električni alati stvaraju iskre koje mogu zapaliti prašinu ili pare.
- 3) **Djecu i ostale osobe držite podalje tijekom uporabe električnog alata.** Ako se dekoncentrirate, možete izgubiti kontrolu nad električnim alatom.

Električna sigurnost

- 1) **Priklučni utikač električnog alata mora odgovarati u utičnicu.**

Utikač se ne smije mijenjati ni na koji način. Zajedno s električnim alatima sa zaštitnim uzemljenjem nemojte upotrebljavati adapterske utikače. Nepromijenjeni utikači i odgovarajuće utičnice smanjuju rizik od električnog udara.

- 2) **Izbjegavajte dodir tijela s uzemljenim površinama kao što su površine cijevi, grijanja, štednjaka i hladnjaka.** Ako vam je tijelo uzemljeno, postoji povećana rizik od električnog udara.
- 3) **Električne alate držite podalje od kiše ili vlage.** Prodiranje vode u električni alat povećava rizik od električnog udara.
- 4) **Priklučni kabel nemojte upotrebljavati za nošenje i vješanje električnog alata niti za povlačenje utikača iz utičnice. Priklučni kabel držite podalje od vrućine, ulja, oštih bridova ili pokretljivih dijelova.** Oštećeni ili zapetljani priključni kabeli povećavaju rizik od električnog udara.
- 5) **Ako s električnim alatom radite na otvorenom, upotrebljavajte samo produžne kabele koji su prikladni za eksterijere.** Uporaba produžnog kabela prikladnog za eksterijere smanjuje rizik od električnog udara.
- 6) **Ako nije moguće izbjeći rad električnog alata u vlažnoj okolini, upotrijebite zaštitnu sklopku od struje kvara.** Uporaba zaštitne sklopke od struje kvara smanjuje rizik od električnog udara.

Sigurnost ljudi

- 1) **Uvijek budite oprezni, pazite što radite i budite razumni pri radu električnim alatom. Električni alat nemojte upotrebljavati ako niste koncentrirani ili ste umorni odnosno ako ste pod utjecajem droga,**

- alkohola ili lijekova.** Već samo jedan trenutak nepažnje pri uporabi električnog alata može uzrokovati ozbiljne ozljede.
- 2) **Nosite osobnu zaštitnu opremu te uvijek i zaštitne naočale.** Nošenje osobne zaštitne opreme kao što su maska za zaštitu od prašine, protuklizne zaštitne cipele, zaštitna kaciga ili zaštita sluha, ovisno o vrsti i primjeni električnog alata, smanjuje rizik od ozljeda.
 - 3) **Izbjegavajte slučajno puštanje u rad. Prije nego što električni alat priključite na naponsko napajanje i/ili punjivu bateriju, prije nego što ga uzmete ili nosite, uvjerite se da je isključen.** Ako su vam pri nošenju električnog alata prsti na sklopici ili ako je uređaj već uključen kad ga priključujete na naponsko napajanje, postoji opasnost od nesreće.
 - 4) **Prije nego što uključite električni alat, uklonite alat za namještanje ili francuski ključ.** Alat ili ključ, koji se nalazi u rotirajućem dijelu električnog alata, može uzrokovati ozljede.
 - 5) **Izbjegavajte neobično držanje tijela. Pobrinite se za sigurno stajanje i u svakom trenutku održavajte ravnotežu.** Tako možete bolje kontrolirati električni alat u neočekivanim situacijama.
 - 6) **Nosite prikladnu odjeću. Nemojte nositi široku odjeću niti nakit. Kosu i odjeću držite podalje od pokretljivih dijelova.** Lepršava odjeća, nakit ili duga kosa mogu se uhvatiti u pokretljive dijelove.
 - 7) **Ako se mogu montirati naprave za usisavanje i sakupljanje prašine, treba ih priključiti i pravilno upotrebljavati.** Uporaba usisavača može smanjiti ugrozu od prašine.

- 8) **Nemojte se previše opuštati i ne zanemarujte sigurnosna pravila električnih alata, čak i ako ste se višestrukim korištenjem dobro upoznali s načinom rada električnog alata.** Nemarno postupanje u trenu može dovesti do teških ozljeda.

Uporaba električnog alata i rukovanje njime

- 1) **Nemojte preopteretiti električni alat. Upotrebljavajte električni alat koji je namijenjen za vaše radove.** S odgovarajućim električnim alatom radit ćete bolje i sigurnije u navedenom području snage.
- 2) **Nemojte upotrebljavati električni alat s oštećenom sklopkom.** Električni alat koji se više ne može uključiti ili isključiti opasan je i valja ga popraviti.
- 3) **Prije nego što obavljate namještanja na uređaju, mijenjate dijelove radnih alata ili odlažete električni alat, izvucite utikač iz utičnice i/ili uklonite punjivu bateriju.** Ova mjera opreza sprečava slučajno pokretanje električnog alata.
- 4) **Električne alate čuvajte izvan dohvata djece. Nemojte dopustiti da električni alat upotrebljavaju osobe koje nisu upoznate s njime ili koje nisu pročitale upute.** Električni su alati opasni ako ih upotrebljavaju neiskusne osobe.
- 5) **Oprezno nježite električne alate i radne alate. Provjerite rade li pokretljivi dijelovi besprijekorno i da nisu priklješteni, jesu li dijelovi slomljeni ili oštećeni tako da je ugrožena funkcija električnog alata. Prije uporabe električnog alata organizirajte popravak oštećenih dijelova.** Loše održavanje električnih alata uzrok je mnogih nesreća.

- 6) **Alate za rezanje održavajte oštroma i čistima.** Pomno njegovani alati za rezanje s oštrim reznim bridovima manje se zaglavljuju i lakši su za vođenje.
- 7) **Električni alat, pribor, radni alat itd. upotrebljavajte u skladu s ovim uputama. Pritom u obzir uzmite radne uvjete i radnju koju valja obaviti.** Uporaba električnih alata za primjene drukčije od predviđenih može uzrokovati opasne situacije.
- 8) **Ručke i drške držite suhima, čistima i bez tragova ulja ili masti.** Klizave ručke i drške ne dopuštaju sigurno rukovanje i upravljanje električnim alatom u nepredviđenim situacijama.

Uporaba baterijskog alata i rukovanje njime

- 1) **Punjive baterije puniti samo punjačima koje preporučuje proizvođač.** Kod punjača koji je prikladan za određenu vrstu punjivih baterija postoji opasnost od požara ako se koristi s drugim punjivim baterijama.
- 2) **Za električne alate upotrijebite samo predviđene punjive baterije.** Uporaba drugih punjivih baterija može izazvati ozljede i opasnost od požara.
- 3) **Punjivu bateriju koju ne koristite držite dalje od uredskih spajalica, kovanica, ključeva, čavala, vijaka ili drugih sitnih metalnih predmeta koji bi mogli prouzročiti premošćivanje kontakata.** Kratki spoj između kontakata punjive baterije može izazvati opekline ili požar.
- 4) **Kod pogrešne uporabe može doći do curenja tekućine iz punjive baterije. Izbjegnite kontakt s njom. U slučaju nehotičnog kontakta isperite vodom. Ako tekućina dospije u oči, potražite dodatnu**

liječničku pomoć. Tekućina koja curi iz punjive baterije može izazvati iritacije kože ili opekline.

- 5) **Nemojte koristiti oštećenu ili promijenjenu punjivu bateriju.** Oštećene ili promijenjene punjive baterije mogu raditi nepredvidivo i uzrokovati požar, eksploziju ili ozljedu
- 6) **Punjivu bateriju nemojte izlagati vatri ni visokim temperaturama.** Vatra ili temperature iznad 130 °C mogu izazvati eksploziju.
- 7) **Slijedite sve upute za punjenje i nikada nemojte puniti punjivu bateriju ili baterijskog alat izvan temperaturnog raspona navedenog u Uputama za uporabu.** Pogrešno punjenje ili punjenje izvan dozvoljenog temperaturnog raspona može uništiti punjivu bateriju i povećati opasnost od požara.

Servis

- 1) **Popravljanje električnog alata prepustite samo kvalificiranom stručnom osoblju koje će to obaviti samo s originalnim rezervnim dijelovima.** Tako ćete osigurati trajnu sigurnost električnog alata.
- 2) **Nikada nemojte održavati oštećene punjive baterije.** Održavanje punjive baterije treba izvršavati samo proizvođač ili ovlaštene Službe za korisnike.

● Sigurnosne napomene za bušilice

1. **Sigurnosne napomene za sve radove**
 - 1) **Električni alat držite samo za izolirane ručke dok izvodite radove kod kojih radni alat ili vijak mogu udariti u skrivene strujne vodove.** Kontakt vodljivim vodom može

metalne dijelove uređaja staviti pod napon i dovesti do električnog udara.

2. Sigurnosne napomene pri uporabi dugih svrdala

- 1) **Nikada nemojte raditi na višem broju okretaja od maksimalno dozvoljenog broja okretaja za svrdlo.** Na višem broju okretaja može doći do blagog savijanja svrdla kada se može slobodno okretati bez kontakta s obratkom, te pritom može doći do ozljede.
- 2) **Bušenje uvijek započnite na nižem broju okretaja dok svrdlo dodiruje obradak.** Na višem broju okretaja može doći do blagog savijanja svrdla kada se može slobodno okretati bez kontakta s obratkom, te pritom može doći do ozljede.
- 3) **Nemojte previše pritiskati svrdlo, a pritisak primjenjujte samo uzdužno na svrdlo.** Svrdla se mogu saviti i prelomiti, a također uzrokovati gubitak kontrole i izazvati ozljede.

● Smanjenje vibracija i zvukova

Ograničite vrijeme uporabe, upotrebljavajte načine rada s vrlo malo vibracija i zvukova i nosite osobnu zaštitnu opremu kako biste smanjili utjecaj vibracija i zvukova.

Sljedeće mjere pomažu u smanjivanju rizika uvjetovanih vibracijama i zvukovima:

- Proizvod upotrebljavajte samo u skladu s njegovom namjenskom uporabom i kako je opisano u ovim uputama.
- Pobrinite se da je proizvod besprijekoran i dobro održavan.
- Upotrebljavajte ispravan radni alat za ovaj proizvod te se uvjerite da je besprijekoran.
- Proizvod čvrsto i sigurno držite za ručke/drške.

- Proizvod održavajte u skladu s uputama te se pobrinite za dovoljno podmazivanje (ako je primjenjivo).
- Tijek rada planirajte tako da je uporaba proizvoda s visokom vrijednošću vibracija raspodijeljena tijekom duljeg vremena.

● Ponašanje u slučaju opasnosti

Pomoću ovih uputa za uporabu upoznajte se s uporabom ovih proizvoda. Proučite sigurnosne napomene te ih se obvezno pridržavajte. To pomaže u izbjegavanju rizika i opasnosti.

- Uvijek budite oprezni pri uporabi ovoga proizvoda kako biste pravovremeno uočili opasnosti i kako biste mogli djelovati. Brze intervencije mogu spriječiti teške ozljede i materijalnu štetu.
- Isključite proizvod u slučaju neispravnosti i izvadite baterijski modul. Prije ponovnog puštanja u pogon neka ga provjeri kvalificirani stručnjak te ga po potrebi popravi.

● Ostali rizici

Čak i ako propisno rukujete ovim proizvodom, ostaje potencijalni rizik za ozljede i materijalnu štetu. U vezi s konstrukcijom i izvedbom ovoga proizvoda mogu se između ostaloga pojaviti sljedeće opasnosti:

- Štete po zdravlje, koje su uzrokovane emisijama vibracija, ako se proizvod upotrebljava tijekom duljeg vremena, ako se nepropisno vodi i održava.
- Ozljede i materijalna šteta uzrokovana neispravnim reznim alatima ili naglim udarom skrivenog objekta tijekom uporabe.
- Opasnost od ozljeda i materijalna šteta uzrokovana objektima u letu.

NAPOMENA

- ▶ Ovaj proizvod tijekom rada stvara elektromagnetsko polje! To polje može pod određenim uvjetima ugroziti rad aktivnih ili pasivnih medicinskih implantata! Kako bi se smanjila opasnost od ozbiljnih ili smrtonosnih ozljeda, preporučujemo da se osobe s medicinskim implantatima prije rukovanja proizvodom posavjetuju sa svojim liječnikom i proizvođačem medicinskog implantata!

● Sigurnosne napomene za punjače

- Uređaj smiju koristiti djeca od 8 godina te osobe s ograničenim psihičkim, osjetilnim ili mentalnim sposobnostima ili osobe bez iskustva i/ili znanja kada su pod nadzorom ili ako su upoznati s uputama o sigurnom korištenju kao i s potencijalnim opasnostima. Djeca se ne smiju igrati uređajem. Djeca ne smiju čistiti niti održavati uređaj bez nadzora.
- Nemojte puniti baterije koje se ne mogu puniti. Kršenje ove napomene uzrokovat će opasnosti.

- Ukoliko je priključni kabel oštećen, proizvođač ili njegova služba za kupce ili slična kvalificirana osoba mora ga zamijeniti kako bi se izbjegla ugroženost.
 - Zaštitite električne dijelove od vlage. Nikada ne uranjajte proizvod u vodu ni druge tekućine kao biste spriječili strujni udar. Nikada ne držite uređaj pod tekućom vodom. Slijedite upute za čišćenje, održavanje i popravak.
 - Ovaj uređaj prikladan je isključivo za uporabu u zatvorenom prostoru.
- ⚠ **PAŽNJA!** Ovaj punjač je prikladan samo za punjenje baterijskih modula sljedećih tipova:

PARKSIDE 20 V Baterijski modul		
PAP 20 B1	2 Ah	5 ćelija
PAP 20 B3	4 Ah	10 ćelija

- Kupci iz CY (Cipar), HR (Hrvatska), RS (Srbija), RO (Rumunjska), BG (Bugarska) i GR (Grčka) mogu nabaviti kompatibilne zamjenske punjive baterije i punjače na www.optimex-shop.com.

● Prije prve uporabe

● Pribor

Za sigurnu i propisnu uporabu ovoga proizvoda između ostaloga su potrebni sljedeći dijelovi pribora kao što su npr. alat i radni alat:

- Prikladni bitovi za bušilicu
- Prikladni bitovi za odvijač
- Križni odvijač
- Rashladno mazivo (ulje za rezanje) prikladno za bušenje u metalu
- Prikladna osobna zaštitna oprema

Alat i radni alat dobit ćete u specijaliziranoj trgovini. Pri nabavi uvijek obratite pažnju na tehničke specifikacije ovoga proizvoda (pogledajte dio „Tehnički podatci“).

Ako niste sigurni, pitajte kvalificiranog stručnjaka i dopustite da vas vaš specijalizirani trgovac posavjetuje.

NAPOMENA

- ▶ U ovim ćete uputama za uporabu pronaći informacije i napomene o raznim radnim alatima i područjima primjene. Spomenuti radni alat nije nužno dio isporuke (pogledajte dio „Sadržaj isporuke“), nego prikazuje mogućnosti primjene proizvoda.

⚠ UPOZORENJE!

- ▶ Nemojte koristiti pribor koji nije preporučio **PARKSIDE**. To može izazvati strujni udar ili požar.

Odgovarajući baterijski moduli i punjači

Baterijski modul:	X 20 V Team
Punjač:	X 20 V Team

● Uklanjanje/umetanje baterijskog modula

⚠ OPREZ! Opasnost od nezgode!

- ▶ Uvijek blokirajte prekidač za uključivanje/isključivanje [7] kako biste spriječili slučajno pokretanje. Prije umetanja/uklanjanja baterijskog modula [12] pritisnite sklopku za promjenu smjera okretanja [6] u srednji položaj (blokada).

□ Uklanjanje baterijskog modula:

Pritisnite tipku za otpuštanje baterijskog modula [13]. Uklonite baterijski modul [12].

□ Umetanje baterijskog modula:

Poravnajte baterijski modul [12] s ručkom i umetnite je. Uvjerite se da je uskočio na svoje mjesto.

Baterijski modul može se umetnuti samo u jednom smjeru u proizvod.

● Provjera stanja napunjenosti baterijskog modula

- Provjera stanja napunjenosti baterijskog modula: Pritisnite tipku  [10]. Zasljetit će LED lampice stanja napunjenosti [11]:

LED [11]	Stanje napunjenosti
Crvena/narančasta/zelena	Maksimum
Crvena/narančasta	Srednje
Crvena	Nisko

● Punjenje baterijskog modula

NAPOMENA

- ▶ Baterijski modul [12] možete puniti u bilo koje vrijeme bez skraćivanja vijeka trajanja.
- ▶ Prekid postupka punjenja ne oštećuje baterijski modul [12].

- Napunite baterijski modul **12** prije uporabe ako je stanje napunjenosti srednje ili nisko.
- LED lampice za kontrolu punjenja (zeleni **17** i crveni **16**) obavještavaju vas o statusu punjača **15** i baterijskog modula **12**:

LED	Status
Svijetli crveni LED	Punjenje baterijskog modula
Svijetli zeleni LED	Baterijski je modul potpuno napunjen
Trepere zeleni i crveni LED	Kvar baterijskog modula
Treperi crveni LED	Baterijski je modul prehladan ili prevruć
Svijetli zeleni LED (bez baterijskog modula)	Punjač je spreman

1. Umetnite baterijski modul **12** u punjač **15**.
2. Mrežni utikač punjača **15** ukopčajte u utičnicu.
3. Kada je baterijski modul **12** potpuno napunjen: Izvadite baterijski modul iz punjača **15**. Uvijek izvucite mrežni utikač punjača iz utičnice.

● Umetanje/vađenje radnog alata

⚠ OPREZ! Opasnost od nezgode!



Radni alat može biti oštar i može se zagrijati tijekom uporabe. Uvijek nosite zaštitne rukavice kada rukujete radnim alatom.

⚠ UPOZORENJE!



Prije podešavanja isključite proizvod, izvadite baterijski modul **12** i pustite da se ohladi!

⚠ OPREZ! Opasnost od nezgode!

- ▶ Tijekom rada proizvoda držite ruke dalje od radnog alata.
- ▶ Nakon isključivanja proizvoda, radni se alat pomiče još neko vrijeme. Nemojte dodirivati radni alat koji se pomiče i nemojte ga kočiti.

Proizvod je opremljen automatskom blokadom vretena kako bi se stezna glava **1** s prstenom stezne glave **2** otvarala ili zatvarala.

1. Otvorite steznu glavu **1**: Okrećite prsten stezne glave **2** suprotno kazaljci na satu.
2. Prikladni radni alat umetnite koliko je potrebno u steznu glavu **1**.
3. Zatvaranje stezne glave **1**: Radni alat držite u položaju. Okrećite prsten stezne glave **2** u smjeru kazaljke na satu.

● Probni rad

NAPOMENA

- ▶ Prije prvog rada i nakon svake zamjene radnog alata izvršite probni hod bez opterećenja. Odmah isključite proizvod ako radni alat radi neravnomjerno, ako se pojave veće vibracije ili ako se čuje jaka buka.
- Prije rada provjerite je li radni alat pravilno postavljen, odnosno naliježe li centrirano u steznoj glavi **1**.
- Bitovi odvijača označeni su svojim dimenzijama i oblikom. Ako niste sigurni, uvijek najprije isprobajte naliježe li bit unutar glave odvijača bez ikakvog zazora.

● Korištenje

● Odabir stupnja prijenosa

⚠ PAŽNJA! Opasnost od oštećenja proizvoda!



Aktivirajte sklopku za odabir stupnja prijenosa [4] tek nakon zaustavljanja proizvoda.

- Promijenite stupanj prijenosa tako da sklopku za odabir stupnja prijenosa [4] gurnete naprijed ili natrag.

Stupanj prijenosa 1:	
Prikladno za:	Zavrtnanje i odvrtnanje vijaka
Brzina okretanja:	Nisko
Okretni moment:	Visoko

Stupanj prijenosa 2:	
Prikladno za:	Radovi bušenja
Brzina okretanja:	Visoko
Okretni moment:	Nisko

● Namještanje smjera okretanja

⚠ PAŽNJA! Opasnost od oštećenja proizvoda!



Aktivirajte sklopku za promjenu smjera okretanja [6] tek nakon zaustavljanja proizvoda.

- Promijenite smjer okretanja tako da sklopku za promjenu smjera okretanja [6] pritisnete do kraja na desno ili na lijevo.
- Ako je sklopka za promjenu smjera okretanja [6] u središnjem položaju, blokiran je prekidač za uključivanje/isključivanje [7].

● Regulacija okretnog momenta

- Okretni moment može se namjestiti okretanjem čahure okretnog momenta [3].

- Maleni vijci ili mekani materijali: Odaberite nižu razinu (mali broj).
- Veliki vijci, tvrdi materijali, odnosno kod odvrtnanja vijaka: Odaberite visoku razinu (veliki broj).
- Kod radova bušenja: Okrenite čahuru okretnog momenta [3] u položaj **▲▼▼**.

● Uključivanje i isključivanje

NAPOMENA

- ▶ Prekidač za uključivanje/isključivanje [7] ne može se fiksirati.

- **Uključivanje:** Pritisnite i držite prekidač za uključivanje/isključivanje [7]. Po potrebi prilagodite brzinu (pogledajte dio „Regulacija brzine“).
- **Isključivanje:** Pustite prekidač za uključivanje/isključivanje [7].

● Regulacija brzine

- Različito snažnim pritiskom na prekidač za uključivanje/isključivanje [7] možete kontrolirati brzinu:

Snaga pritiska	Brzina
Lagani pritisak:	Niža
Jači pritisak:	Viša

● LED radno svjetlo

Ovaj proizvod opremljen je LED radnim svjetlom [14] koje osvjetljava uže radno područje i poboljšava vidljivost u slabo osvijetljenim okruženjima.

- LED radno svjetlo [14] svijetli automatski čim se proizvod isključi.

NAPOMENA

- ▶ LED radno svjetlo [14] nastavlja svijetliti oko 10 sekundi nakon isključivanja proizvoda.

● Upute za rad

Okretni moment

- Manji vijci/bitovi mogu se oštetiti ako namjestite previsoki okretni moment ili broj okretaja.

Zavrtnje vijka u tvrdi materijal (metal)

- Posebno visoki okretni momenti nastaju, npr. kod vijčanih spojeva u metalu uz primjenu umetaka nasadnih ključeva. Odaberite niži broj okretaja.

Zavrtnje vijka u mekani materijal (npr. mekano drvo)

- I ovdje zavrtnite nižim brojem okretaja kako ne biste oštetili površinu drveta u kontaktu s glavom vijka. Upotrijebite upuštač.

Kod bušenja u drvetu, metalu i drugim materijalima

- Kod malog promjera svrdla primijenite visoki broj okretaja, a kod velikog promjera svrdla nizak broj okretaja.
- Kod tvrdih materijala primijenite niži broj okretaja, a kod mekanog materijala viši broj okretaja.
- Zaštitite ili učvrstite (ako je to moguće) obradak unutar stezača.
- Šiljkom ili čavlom označite mjesto koje treba probušiti. Za pripremno bušenje odaberite niži broj okretaja.
- Svrdlo kojim bušite više puta izvucite iz provrta kako biste uklonili krhotine i prašinu nastale kod bušenja.

Bušenje u metalu

- Upotrijebite svrdlo za metal (HSS). Za idealne rezultate rashladite svrdlo rashladnim mazivom (ulje za rezanje). Svrdla za metal mogu se koristiti i za bušenje plastike. Najprije bušite svrdlom promjera 3 mm i zatim se sve više približavajte željenom promjeru svrdla.

Bušenje u drvu

- Upotrijebite svrdlo za drvo s vrhom za centriranje.
Duboki provrti: Upotrijebite „spiralno svrdlo“.
Veliki promjeri svrdla: Upotrijebite Forstner svrdlo.
Mali vijci mogu se odjednom zavrnuti u mekano drvo i bez pripremnog bušenja.



Držač za remen



(Sl. C)

OPREZ! Opasnost od nezgode!

- ▶ Prije vješanja proizvoda o remen: Pritisnite sklopku za promjenu smjera okretanja  u središnji položaj (blokada). Tako ćete spriječiti nehotično uključivanje proizvoda.

NAPOMENA

- ▶ Držač za remen  omogućuje pričvršćivanje alata na remen ili džep.
- ▶ Držač za remen  može se montirati na objema stranama remena.
- ▶ Za montažu držača za remen  potreban je križni odvijač.

1. Križnim odvijačem otpustite vijak na držaču za remen .
2. Postavite držač za remen  na jednoj strani proizvoda.
3. Zategnite vijak odvijačem križnim odvijačem.

● Čišćenje i njega

UPOZORENJE!



Prije obavljanja radova inspekcije, održavanja i čišćenja isključite proizvod, izvadite baterijski modul  i pustite da se ohladi!

● Čišćenje

NAPOMENA

- ▶ Za čišćenje proizvoda ne upotrebljavajte nikakva kemijska, lužnata, maziva niti druga agresivna sredstva za čišćenje ili dezinfekciju jer mogu oštetiti površine.
- Pripazite da tekućine nikada ne uđu u unutrašnjost proizvoda.
- Proizvod uvijek održavajte čistim, suhim i bez ulja i masti za podmazivanje. Nakon svake uporabe i prije skladištenja uklonite prašinu.
- Redovito propisno čišćenje pomaže u sigurnoj uporabi i produljuje vijek trajanja proizvoda.
- Proizvod čistite suhom krpom. Za teško dostupna mjesta upotrebljavajte meku četku.
- Krpom i mekom četkom uklonite posebno prljavštinu i prašinu s ventilacijskih otvora.
- Ventilacijski otvori moraju uvijek biti slobodni.

● Održavanje

- Prije i nakon svake uporabe proizvod i dijelove pribora (npr. radni alat) provjerite na istrošenost i oštećenja. Po potrebi ih zamijenite novima kako je opisano u ovim uputama za uporabu. Pritom se uvijek pridržavajte tehničkih zahtjeva (pogledajte dio „Tehnički podatci“).

● Popravak

- U unutrašnjosti proizvoda ne nalaze se dijelovi koje bi korisnik mogao popraviti. Obratite se kvalificiranom stručnjaku kako biste organizirali provjeru i popravak proizvoda.

● Skladištenje

- Pritisnite sklopku za promjenu smjera okretanja [6] u središnji položaj kako bi se blokirao prekidač za uključivanje/isključivanje [7].
- Proizvod očistite kako je prethodno opisano.
- Proizvod i njegov pribor čuvajte na tamno, suhom i dobro prozračenom mjestu zaštićenom od smrzavanja.
- Proizvod uvijek čuvajte na djeci nedostupnom mjestu. Optimalna temperatura dugotrajnog skladištenja (dulje od 3 mjeseca) jest između +20 °C i +26 °C.
- Utaknite bit odvijača u držač bita [5].
- Proizvod spremite u kućište za prenošenje [18].

Napomene za baterijski modul

- Spremite baterijski modul [12] samo djelomično napunjen. Stanje napunjenosti treba biti od 40 % do 60 % tijekom duljeg razdoblja skladištenja (svijetli su crvena i narančasta LED lampica stanja napunjenosti [11]).
- Tijekom duljeg skladištenja otprilike svaka 3 mjeseca provjerite stanje napunjenosti baterijskog modula [12]. Po potrebi napunite.

● Transport

- Pritisnite sklopku za promjenu smjera okretanja [6] u središnji položaj kako bi se blokirao prekidač za uključivanje/isključivanje [7].
- Proizvod transportirajte u kućištu za prenošenje [18].
- Proizvod zaštitite od udaraca i snažnih vibracija koje se često javljaju pri transportu u vozilima.
- Proizvod osigurajte od klizanja i prevrtanja.

● Zbrinjavanje

Ambalaža se sastoji od ekološki neškodljivih materijala koje možete zbrinuti na lokalnim mjestima za reciklažu.



Uvažavajte obilježavanje ambalaže za odvajanje otpada, ono je obilježeno s kraticama (a) i brojevima (b) sa slijedećim značenjem: 1–7: plastika/20–22: papir I karton/80–98: miješani materijali.

Proizvod:



O mogućnostima zbrinjavanja dotrajalog proizvoda možete se raspitati kod vaše općinske ili gradske uprave.



Zbog zaštite okoliša ne bacajte dotrajali proizvod u kućni otpad, već ga predajte stručnom zbrinjavanju. Informacije o mjestima za sakupljanje otpada i njihovom radnom vremenu možete dobiti pri Vašem nadležnom općinskom uredu.

Oštećene ili potrošene baterije/punjive baterije se moraju reciklirati. Vratite baterije/punjive baterije i/ili proizvod putem ponuđenih ustanova za sakupljanje otpada



Štete za okoliš zbog krivog zbrinjavanja baterija/punjivih baterija!

Izvadite baterije/punjive baterije iz proizvoda prije zbrinjavanja otpada.

Baterije/punjive baterije se ne smiju zbrinjavati zajedno s kućnim otpadom. One mogu sadržavati otrovne teške metale i podliježu zbrinjavanju kao poseban otpad. Kemijski simboli teških metala su slijedeći: Cd = kadmij, Hg = živa, Pb = olovo. Stoga predajte istrošene baterije/punjive baterije na komunalno mjesto za sabiranje otpada.

● Jamstvo

Ovaj proizvod je pažljivo proizveden prema strogim smjernicama kvalitete i temeljito je ispitano prije isporuke. U slučaju pogreške u materijalu ili izradi, imate zakonska prava protiv prodavatelja proizvoda. Vaša zakonska prava ni na koji način nisu ograničena našom garancijom navedenom u nastavku.

Garancija za ovaj proizvod je 3 godine od datuma kupnje. Garantni rok počinje s datumom kupovine. Čuvajte originalni račun na sigurnom mjestu jer je ovaj dokument potreban kao dokaz kupnje.

Sva oštećenja ili nedostaci koji su već prisutni u trenutku kupnje moraju se prijaviti odmah nakon raspakiranja proizvoda.

Ako se u roku od 3 godine od datuma kupnje pokaže da je proizvod neispravan u materijalu ili izradi, mi ćemo ga, po našem izboru, besplatno popraviti ili zamijeniti. Garantni rok se ne produljuje odobrenim zahtjevom za garanciju. To vrijedi i za zamijenjene i popravljene dijelove.

Ova garancija ne vrijedi ako je proizvod bio oštećen ili nepropisno korišten ili održavan.

Garancija pokriva greške u materijalu i proizvodnji. Ova se garancija ne odnosi na dijelove proizvoda koji su podložni uobičajenom habanju, te se stoga smatraju potrošnim dijelovima (npr. baterije, punjive baterije, crijeva, spremnici s tintom), niti na oštećenja lomljivih dijelova, npr. prekidača ili dijelova od stakla.

U slučaju manjeg popravka jamstveni rok se produljuje onoliko koliko je kupac bio lišen uporabe stvari.

Međutim, kad je zbog neispravnosti stvari izvršena njezina zamjena ili njezin bitni popravak, jamstveni rok počinje teći ponovno od zamjene, odnosno od vraćanja popravljene stvari.

Ako je zamijenjen ili bitno popravljen samo neki dio stvari, jamstveni rok počinje teći ponovno samo za taj dio.

● Postupak u slučaju koji je pokriven jamstvom

Kako bismo osigurali brzu obradu vašeg zahtjeva, slijedite upute u nastavku:

Za sve upute kao dokaz o kupnji pripremite račun i broj artikla (IAN 472051_2407).

Broj artikla možete pronaći na tipskoj pločici na proizvodu, gravuri na proizvodu, naslovnici vaših uputa (dolje lijevo) ili naljepnici na stražnjoj i donjoj strani proizvoda.

Ako se pojave funkcionalni kvarovi ili drugi nedostaci, prvo se obratite servisnoj odjelu koji je naveden u nastavku telefonski ili e-poštom.

Proizvod za koji je utvrđen kvar, uz prilaganje potvrde o kupnji (računa) i informacijama o nedostacima i kada su nastali, možete poslati na adresu servisa kojega ste obavijestili bez poštarine.



Ove i mnoge druge priručnike možete pregledati i preuzeti na stranici parkside-diy.com. Ovaj QR kod vodi vas izravno na našu stranicu parkside-diy.com. Odaberite svoju zemlju i putem tražilice potražite upute za uporabu. Unosom broja artikla (IAN) 472051_2407 dospjet ćete do uputa za uporabu za svoj artikl.

● Servis

 **Servis Hrvatska**

Tel.: 0800806355

E-Mail: owim@lidl.hr



Srpska oznaka sukladnosti

● EU Izjava o sukladnosti

EU IZJAVA O SUKLADNOSTI (br. 472051_2407)

IAN: 472051_2407
Identifikacija proizvoda: "PARKSIDE" 20 V Aku odvijač/bušilica
Broj modela: HG12837

Predmet gore opisane izjave u skladu je s mjerodavnim zakonodavstvom Unije o usklađivanju:

Direktiva 2006/42/EZ
Direktiva 2014/30/EU
Direktiva 2011/65/EU sa svim povezanim izmjenama i dopunama

Upućivanja na relevantne primijenjene usklađene norme ili upućivanja na druge tehničke specifikacije u vezi s kojima se izjavljuje sukladnost:

N° / dijelovi
Direktiva 2006/42/EZ
EN 62841-1:2015/A11:2022
EN 62841-2-1:2018/A12:2022
Direktiva 2014/30/EU
EN IEC 55014-1:2021
EN IEC 55014-2:2021

Predmet gore navedene deklaracije je usuglašenost sa direktivom 2011/65/EU Evropskog parlamenta i veća od 8 lipnja 2011 o ograničenju uporabe štetnih tvari u elektronskoj i električnoj opremi:

N° / dijelovi
EN IEC 63000:2018

Osobu zaduženu za čuvanje tehničke dokumentacije: OWIM GmbH & Co.KG

Potpisano za i u ime:

OWIM GmbH & Co. KG, Stiftsbergstraße 1, 74167 Neckarsulm, Njemačka

Ova izjava o usuglašenosti je izdata pod punom odgovornošću proizvođača.

Prijevod izvorne izjave o podudarnosti/konformitetu

Neckarsulm
Mjesto

17.12.2024
Datum

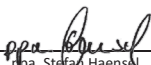
ppa. Stefan Haense
Ovlašteni potpisnik

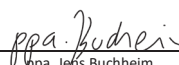
ppa. Jens Buchheim
Ovlašteni potpisnik











HR



Korišćena upozorenja i simboli	Strana	40
Uvod	Strana	40
Predviđena namena	Strana	40
Obim isporuke	Strana	41
Opis delova	Strana	41
Tehnički podaci	Strana	41
Bezbednosne napomene	Strana	43
Opšte bezbednosne napomene tokom korišćenja električnih alata	Strana	43
Bezbednosne napomene za bušilice	Strana	45
Smanjenje vibracija i buke	Strana	46
Ponašanje u hitnim slučajevima	Strana	46
Zaostale opasnosti	Strana	46
Bezbednosne napomene za punjače	Strana	47
Pre prve upotrebe	Strana	48
Dodatna oprema	Strana	48
Vađenje/stavljanje akumulatorskog paketa	Strana	48
Provera stanja napunjenosti akumulatorskog paketa	Strana	48
Punjenje akumulatorskog paketa	Strana	49
Stavljanje/vađenje priključne opreme	Strana	49
Probni rad	Strana	50
Korišćenje	Strana	50
Izbor brzine	Strana	50
Podešavanje smera okretanja	Strana	50
Regulator obrtnog momenta	Strana	50
Uključivanje i isključivanje	Strana	50
Podešavanje brzine	Strana	50
LED radno svetlo	Strana	51
Napomene za rad	Strana	51
Čišćenje i održavanje	Strana	52
Čišćenje	Strana	52
Održavanje	Strana	52
Popravka	Strana	52
Skladištenje	Strana	52
Transport	Strana	53
Odlaganje	Strana	53
Garancija i garantni list	Strana	53
Servis	Strana	55
EU Izjava o usklađenosti	Strana	56

Korišćena upozorenja i simboli

U ovom uputstvu za korišćenje na ambalaži i na tipskoj pločici koriste se sledeća upozorenja:

	Pročitajte uputstvo za korišćenje.		Isključite proizvod i izvadite iz njega akumulatorski paket pre zamene dodatne opreme, čišćenja i kada ne koristite proizvod.
	Pridržavajte se upozorenja i bezbednosnih napomena!		Zaštitite akumulatorski paket od toplote i dugotrajne, jake sunčeve svetlosti.
	Koristite proizvod samo u suvim prostorijama.		Zaštitite akumulatorski paket od vatre.
	Nosite zaštitne rukavice!		Zaštitite akumulatorski paket od vode i vlage.
	Klasa zaštite II (dvostruka izolacija)		Naizmennična struja/napon
	Bezbednosne napomene Smernice za rukovanje		Jednosmerna struja/napajanje
	Oznaka CE potvrđuje usaglašenost sa direktivama EU koje se primenjuju na proizvod.		Osigurač

20V AKU BUŠILICA-ODVIJAČ

● Uvod

Čestitamo vam na kupovini vašeg novog proizvoda. Tako ste se odlučili za visokokvalitetan proizvod. Uputstvo za upotrebu je deo ovog proizvoda. Sadrži važna bezbednosna uputstva, uputstva za upotrebu i odlaganje. Pre korišćenja proizvoda upoznajte se sa svim uputstvima za rikovanje i bezbednost. Koristite proizvod samo onako kako je opisano i za navedene oblasti primene. Predajte sve dokumente prilikom isporuke proizvoda trećem licu.

● Predviđena namena

- Proizvod je pogodan za uvrtnje, zatezanje i otpuštanje zavrtneva kao i za bušenje drveta, metala, keramike i plastike.
- Proizvod nije namenjen za bušenje veoma tvrdih materijala, kao što su npr. cement ili beton.
- Uvek koristite priključnu opremu u skladu sa predviđenom namenom! Prilikom kupovine i korišćenja priključne opreme uvek se pridržavajte tehničkih zahteva za ovaj proizvod (videti „Tehnički podaci“).

- LED radno svetlo **14** ovog proizvoda je tako dizajnirano da osvetli neposredno radno područje.
- Drugačija upotreba ili modifikacija proizvoda se smatra neodgovarajućom i može voditi do opasnosti kao što su smrt, povreda i materijalna šteta. Proizvođač nije odgovoran za oštećenja izazvana nenamenskom upotrebom. Ovaj proizvod nije namenjen za komercijalnu ili drugu vrstu upotrebe.

● Obim isporuke

⚠ UPOZORENJE!

- ▶ Proizvod i ambalažni materijal nisu igračka za decu! Deci nije dozvoljeno da se igraju najlonskim kesama, folijama i sitnim delovima! Od njih preći opasnost od davljenja i gušenja!

- 1 20V Aku bušilica-odvijač
- 1 Kačaljka za pojas (unapred sastavljeno)
- 1 Kofer za transport
- 1 Uputstvo za korišćenje

● Opis delova

Pre čitanja idite na stranice sa slikama i upoznajte se sa svim funkcijama proizvoda.

Slika A:

- 1** Stezna glava
- 2** Prsten stezne glave
- 3** Čaura sa obrtnim momentom
- 4** Prekidač selektora brzine
- 5** Držač bitova (magnetski)
- 6** Prekidač smera okretanja/brava
- 7** Prekidač za uključivanje/isključivanje/regulator broja obrtaja
- 8** Ručka
- 9** Kačaljka za pojas (unapred sastavljeno)
- 10** Dugme  (stanje napunjenosti)

- 11** LED-ovi stanja napunjenosti (crveno/narandžasto/zeleno)
- 12** Akumulatorski paket *
- 13** Dugme za oslobađanje akumulatorskog paketa
- 14** LED radno svetlo

Slika B:

- 15** Punjač *
- 16** LED indikator punjenja – crveni
- 17** LED indikator punjenja – zeleni

Nema slike:

- 18** Kofer za transport

● Tehnički podaci

20V Aku bušilica-odvijač	PABS 20-Li 19
Nominalni napon:	20 V ===
Tip stezne glave:	Brzostezna glava
Prenos:	2 brzine
Broj obrtaja u prazno n₀:	
1. brzina:	0–430 min ⁻¹
2. brzina:	0–1,500 min ⁻¹
Maks. obrtni moment:	45 N m
Obim stezne glave:	maks. Ø 13 mm
Maks. prečnik burgije:	u čeliku Ø 13 mm u drvetu Ø 30 mm

Akumulatorski paket	PAP 20 B1 *
Broj modela:	HG08297
Tip:	Litijum-jonski
Nominalni napon:	20 V === maks.
Kapacitet:	2,0 Ah
Energetska vrednost:	40 Wh
Broj ćelija u bateriji:	5
Temperatura:	maks. +50 °C

* Akumulatorski paket i punjač nisu uključeni u isporuku.

Punjač	PLG 20 C1 *
Broj modela:	HG08982 (VDE utikač) HG08982-BS (UK utikač)
Ulaz:	
Nominalni napon:	230–240 V~
Nominalna frekvencija:	50 Hz
Nominalna snaga:	65 W
Osigurač (unutrašnji):	3,15 A / 
Izlaz:	
Nominalni napon:	21,5 V ===
Struja punjenja:	2,4 A
Klasa zaštite:	II/□

Preporučena temperatura okoline:	
Za vreme punjenja:	od +4 °C do +40 °C
Za vreme korišćenja:	od +4 °C do +40 °C
Za vreme skladištenja:	od +20 °C do +26 °C

Vrednost emisije buke

Izmerene vrednosti su određene u skladu sa EN 62841. Nivo buke električnog alata procenjen sa A tipično iznosi:

Nivo zvučnog pritiska L_{pA} :	74,3 dB
Neizvesnost K_{pA} :	5 dB
Nivo zvučne snage L_{WA} :	82,3 dB
Neizvesnost K_{WA} :	5 dB

Vrednosti emisije vibracija

Ukupne vrednosti vibracija (vektorski zbir tri pravca), određene u skladu sa EN 62841:

Bušenje metala:	
Vibracija ruke/šake $a_{h,D}$:	1,22 m/s ²
Neizvesnost K:	1,5 m/s ²

UPOZORENJE!



Nosite zaštitu za uši!

NAPOMENA

- ▶ Deklarisana ukupna vrednost vibracija i deklarirana vrednost emisije buke mereni su u skladu sa standardizovanom procedurom ispitivanja i mogu se koristiti za poređenje jednog električnog alata sa drugim.
- ▶ Navedena ukupna vrednost vibracija i navedena vrednost emisije buke mogu da se koriste i za preliminarnu procenu opterećenja.

UPOZORENJE!

- ▶ Emisije vibracija i buke tokom stvarnog korišćenja električnog alata mogu da odstupaju od deklariranih vrednosti, u zavisnosti od načina na koji se koristi električni alat, posebno od vrste predmeta koji se obrađuje. Pokušajte da umanjite uticaj vibracije i buke koliko je god to moguće. Možete da smanjite uticaj vibracije tako što ćete nositi rukavice prilikom korišćenja alata i ograničiti vreme rada. U tom slučaju treba uzeti u obzir sve delove radnog ciklusa (na primer, vreme tokom kojeg je električni alat isključen i tokom kojeg je uključen, ali radi bez opterećenja).

* Akumulatorski paket i punjač nisu uključeni u isporuku.



Bezbednosne napomene

- **Opšte bezbednosne napomene tokom korišćenja električnih alata**

⚠ UPOZORENJE!

- ▶ **Pročitajte sve bezbednosne napomene, smernice, ilustracije i tehničke podatke koji su priloženi uz ovaj električni alat.** Nepoštovanje narednih smernica može dovesti do strujnog udara, požara i/ili teške povrede.

Sačuvajte sve bezbednosne napomene i propise da biste ih koristili u budućnosti.

Pojam „električni alat“ koji se koristi u bezbednosnim napomenama odnosi se na električne alate priključene na električnu mrežu (vodovima za napajanje) ili na akumulatorske električne alate (bez vodova za napajanje).

Bezbednost na radnom mestu

- 1) **Održavajte područje rada u čistom stanju i imajte dobro osvetljenje.** Nered ili neosvetljeno područje rada mogu voditi do nesreće.
- 2) **Nemojte da radite sa električnim alatom u potencijalno eksplozivnom okruženju gde se nalaze zapaljive tečnosti, gasovi ili prašina.** Električni alati proizvode varnice koje mogu da zapale prašinu ili isparenja.
- 3) **Deca i druge osobe nek se nalaze podalje dok koristite električni alat.** Odvratanje pažnje može voditi do gubitka kontrole nad električnim alatom.

Zaštita od strujnog udara

- 1) **Utikač električnog alata mora da odgovara utičnici. Nije dozvoljeno menjati utikač na bilo koji način. Nemojte da koristite adaptere za utikače kod električnih alata sa uzemljenjem.** Neizmenjeni utikači i odgovarajuće utičnice smanjuju opasnost od strujnog udara.
- 2) **Izbegavajte dodir tela sa uzemljenim površinama kao što su cevi, grejači, peći i frižideri.** Postoji povećana opasnost od električnog udara ako je vaše telo uzemljeno.
- 3) **Držite električni alat dalje od kiše ili vlage.** Prodor vode u električni alat povećava opasnost od strujnog udara.
- 4) **Nemojte pogrešno da koristite priključni kabl tako što ćete vukući ga podizati električni aparat, kačiti ili izvlačiti utikač iz utičnice. Držite priključni kabl dalje od toplote, ulja, oštih ivica ili pokretnih delova proizvoda.** Oštećeni ili zamršeni priključni kablovi povećavaju opasnost od strujnog udara.
- 5) **Kada radite sa električnim alatom na otvorenom, koristite samo produžni kabl koji je pogodan za spoljašnju upotrebu.** Korišćenje produžnog kabla koji je pogodan za spoljašnju upotrebu umanjuje opasnost od strujnog udara.
- 6) **Ako je neizbežno korišćenje električnog alata u vlažnom okruženju, koristite uređaj za rezidualnu struju.** Korišćenje uređaja za rezidualnu struju smanjuje opasnost od električnog udara.

Bezbednost osoba

- 1) **Budite oprezni, obratite pažnju na ono što radite i koristite zdrav razum dok radite električnim alatom. Nemojte koristiti električni**

- alat ako ste umorni ili ako ste pod uticajem droge, alkohola ili lekova.** Trenutak nemara prilikom korišćenja električnog alata može dovesti do ozbiljnih povreda.
- 2) **Nosite ličnu zaštitnu opremu i uvek nosite zaštitne naočare.** Nošenjem lične zaštitne opreme, kao što su maska za prašinu, zaštitne cipele koje ne klize, šlem ili zaštitu za uši, odgovarajuće vrsti i upotrebi električnog alata, smanjujete opasnost od povrede.
- 3) **Izbegavajte nenamerno pokretanje. Vodite računa da električni alat bude isključen pre nego što ga priključite na struju i/ili na akumulator kada ga podižete ili nosite.** Ako vam je prst na prekidaču dok nosite električni alat ili ako priključite električni alat na napajanje dok je uređaj uključen, to može voditi do nesreće.
- 4) **Uklonite priključnu opremu ili ključeve pre nego što uključite električni alat.** Alat ili ključ koji se nalazi u rotirajućem delu električnog alata može prouzrokovati povrede.
- 5) **Izbegavajte neuobičajeni položaj tela. Obezbedite bezbedan položaj i u svakom trenutku održavajte ravnotežu.** Tako ćete moći u neočekivanim situacijama bolje upravljati električnim alatom.
- 6) **Nosite odgovarajuću odeću. Nemojte nositi labavu odeću ili nakit. Držite kosu i odeću dalje od pokretnih delova.** Pokretni delovi mogu da uhvate labavu odeću, nakit ili dugu kosu.
- 7) **Ako je moguće montirati opremu za usisavanje i sakupljanje prašine, potrebno ju je pravilno povezati i koristiti.** Korišćenje usisivača za prašinu može da smanji opasnost koja nastaje od prašine.

- 8) **Nemojte se zavaravati lažnom sigurnošću i nemojte prekoračiti sigurnosna pravila za električne alate, čak i ako ste upoznati sa električnim alatom nakon višekratnog korišćenja.** Nepažljivo rukovanje može za delić sekunde dovesti do ozbiljnih povreda.

Korišćenje električnog alata i njegovo rukovanje

- 1) **Nemojte preopterećivati električni alat. Za svoj posao koristite odgovarajući električni alat.** Sa pravim električnim alatom radite bolje i bezbednije u navedenom opsegu snage.
- 2) **Nemojte koristiti električni alat čiji je prekidač neispravan.** Električni alat koji se više ne može uključiti ili isključiti opasan je i mora se popraviti.
- 3) **Izvučite utikač iz utičnice i/ili izvadite uklonjivi akumulator pre podešavanja, promene delova priključne opreme ili skladištenja električnog alata.** Ove mere predostrožnosti sprečavaju slučajno pokretanja električnog alata.
- 4) **Čuvajte nekorišćeni električni alat van domašaja dece.** Nemojte dozvoliti da električni alat koriste osobe koje nisu upoznate sa njim ili koje nisu pročitale ovo uputstvo. Električni alati su opasni kada ih koriste osobe koje nemaju iskustva.
- 5) **Pažljivo održavajte električne alate i priključnu opremu. Proverite da li pokretni delovi ispravno funkcionišu i da li se zaglavljaju, da li su delovi pokvareni ili oštećeni u toj meri da je funkcionisanje električnog alata oštećeno. Pre korišćenja električnog alata dajte na popravku oštećene delove.** Mnoge nesreće nastaju usled loše održavanih električnih alata.

- 6) **Rezne alate održavajte u oštrom i čistom stanju.** Pažljivo održavani rezni alati sa oštrim reznim ivicama manje se zaglavljaju i lakše je upravljati njima.
- 7) **Koristite električni alat, priključnu opremu, priključnu opremu, itd., koja je u skladu sa ovim uputstvom. Uzmite u obzir uslove rada i aktivnosti koje treba obaviti.** Korišćenje električnih alata u drugu, osim u predviđenu namenu, može voditi do opasnih situacija.
- 8) **Održavajte rukohvat i površine za hvatanje suvim, čistim i bez ulja i masnoće.** Klizave ručke i površine za hvatanje sprečavaju bezbedan rad i kontrolu nad električnim alatom u nepredviđenim situacijama.

Korišćenje akumulatorskog alata i njegovo rukovanje

- 1) **Akumulatore puniti samo punjačima koje preporučuje proizvođač.** Punjač koji je odgovarajući za određeni tip akumulatora može izazvati požar kada se koristi sa drugim akumulatorima.
- 2) **Koristite samo odgovarajuće akumulatore u električnim alatima.** Korišćenje drugih vrsta akumulatora može prouzrokovati povrede ili požar.
- 3) **Nekorišćeni akumulator držite dalje od spajalica, novčića, ključeva, eksera, zavrtnjeva ili drugih sitnih metalnih predmeta koji bi mogli da premoste kontakte.** Kratak spoj između kontakata akumulatora može dovesti do opekotina ili požara.
- 4) **Ako se nepravilno koristi, iz akumulatora može da curi tečnost. Izbegavajte kontakt sa njom. Ako dođe do slučajnog kontakta, isperite vodom. Ako vam tečnost dospe u oči, potražite dodatnu medicinsku pomoć.** Iscurela tečnosti

iz akumulatora može da izazove iritaciju kože ili opekotine.

- 5) **Nemojte da koristite oštećeni ili modifikovani akumulator.** Oštećeni ili modifikovani akumulatori mogu nepredvidivo da se ponašaju i da prouzrokuju požar, eksploziju ili povredu
- 6) **Nemojte izlagati akumulator vatri ili nekom drugom izvoru visoke temperature.** Vatra ili temperature iznad 130 °C mogu izazvati eksploziju.
- 7) **Pridržavajte se svih uputstava za punjenje i nikada nemojte da puniti akumulator ili akumulatorski alat izvan temperaturnog opsega koji je naveden u uputstvu za korišćenje.** Nepravilno punjenje ili punjenje izvan dozvoljenog temperaturnog opsega može da uništi akumulator i da povećava opasnost od požara.

Servis

- 1) **Vaš električni alat treba da popravljaju samo kvalifikovano osoblje i samo koristeći originalne rezervne delove.** Ovim se obezbeđuje bezbednost električnog alata.
- 2) **Nikada nemojte servisirati oštećene akumulatore.** Svako održavanje akumulatora treba da obavlja samo proizvođač ili ovlašćeni servisni centar.

● Bezbednosne napomene za bušilice

1. **Bezbednosne napomene za sve radove**
 - 1) **Prilikom izvođenja radova tokom kojih priključna oprema ili zavrtnji mogu da pogode električne vodove držite električni alat za izolovane površine za hvatanje.** Kontakt sa vodovima pod naponom može preneti

napon na metalne delove uređaja i dovesti do strujnog udara.

2. Bezbednosne napomene kada se koriste dugačke burgije

- 1) **Nikada nemojte raditi sa većom brzinom od maksimalno dozvoljene brzine za burgiju.** Pri većem broju obrtaja burgija može lako da se savije ako može slobodno da se okreće bez kontakta sa radnim komadom i može dovesti do povrede.
- 2) **Uvek počnite bušenje malim brojem obrtaja i tako da burgija bude u dodiru sa radnim predmetom.** Pri većem broju obrtaja burgija može lako da se savije ako može slobodno da se okreće bez kontakta sa radnim komadom i može dovesti do povrede.
- 3) **Nemojte vršiti preveliki pritisak i pritiskajte samo po dužini u odnosu na burgiju.** Burgije mogu da se saviju i slome ili mogu dovesti do gubitka kontrole i povreda.

● Smanjenje vibracija i buke

Ograničite vreme korišćenja, koristite režim niske vibracije i niske buke, i nosite ličnu zaštitnu opremu da biste smanjili efekte vibracija i buke.

Sledeće mere pomažu u ublažavanju opasnosti vezanih za vibracije i buku:

- Koristite proizvod samo u skladu sa njegovom predviđenom namenom i kao što je opisano u ovom uputstvu.
- Vodite računa da proizvod bude ispravno i dobro održavan.
- Koristite odgovarajuću priključnu opremu za ovaj proizvod i uverite se da su u besprekornom stanju.
- Čvrsto držite proizvod za ručke/rukohvat.
- Održavajte proizvod u skladu sa uputstvima i obezbedite adekvatno podmazivanje (ako je primenljivo).

- Planirajte tok svog rada tako da korišćenje proizvoda sa velikom vibracijom bude raspoređeno tokom dužeg vremenskog perioda.

● Ponašanje u hitnim slučajevima

Upoznajte se sa uputstvom za korišćenje ovog proizvoda. Zapamtite ove bezbednosne napomene i obavezno ih se pridržavajte. To pomaže u izbegavanju rizika i opasnosti.

- Uvek budite pažljivi tokom korišćenja ovog proizvoda da biste na vreme prepoznali opasnosti i preduzeli nešto. Brzom intervencijom možete izbeći ozbiljne povrede i materijalnu štetu.
- Kod neispravnog funkcionisanja odmah isključite proizvod i izvadite akumulatorski paket. Dajte da proizvod pregleda kvalifikovani stručnjak, i ako je potrebno da ga popravi, pre nego što ponovo počnete da ga koristite.

● Zaostale opasnosti

Čak i ako pravilno koristite ovaj proizvod, postoji potencijalna opasnost od povreda i nastanka materijalne štete. U vezi sa dizajnom i konstrukcijom ovog proizvoda mogu se pojaviti sledeće opasnosti, koje uključuju, ali se ne ograničavaju na sledeće:

- Šteta po zdravlje koja nastaje usled emisije vibracija, u slučaju da se proizvod duže vreme koristi, da se ne koristi pravilno i da se ne održava.
- Telesna povreda i materijalna šteta koje mogu nastati usled neispravnog reznog alata ili naglog udarca o skriveni predmet tokom korišćenja.
- Telesna povreda i materijalna šteta mogu nastati od letećih predmeta.

NAPOMENA

- ▶ Ovaj proizvod tokom rada stvara elektromagnetno polje! Pod određenim okolnostima, ovo polje može uticati na aktivne ili pasivne medicinske implantate! Da bi se smanjila opasnost od ozbiljnih ili smrtonosnih povreda, pre nego što koristite proizvod, preporučujemo da se osobe sa medicinskim implantatima konsultuju sa svojim lekarom i proizvođačem medicinskih implantata!

● Bezbednosne napomene za punjače

- Ovaj uređaj mogu da koriste deca uzrasta od 8 i više godina, kao i osobe sa smanjenim fizičkim, čulnim ili mentalnim sposobnostima ili osobe kojima nedostaje iskustva i znanja, pod uslovom da su pod nadzorom ili da su im data uputstva kako se ovaj uređaj može bezbedno koristiti i ako razumeju uključene opasnosti. Deci nije dozvoljeno da se igraju sa ovim uređajem. Čišćenje i održavanje od strane korisnika ne smeju da vrše deca bez nadzora.
- Nemojte puniti baterije koje nisu punjive. Neuzimanje u obzir ovih napomena vodi do opasnosti.

- Ako je priključni kabl ovog proizvoda oštećen, da bi se izbegla opasnost od povrede potrebno je da ga zameni proizvođač ili njegova korisnička služba, ili neka druga odgovarajuće kvalifikovana osoba.
 - Zaštitite električne delove od vlage. Nemojte ih utapati u vodu ili druge tečnosti, da biste izbegle strujni udar. Nikada nemojte držati uređaj ispod tekuće vode. Uzmite u obzir uputstva za čišćenje, održavanje i popravku.
 - Ovaj uređaj je namenjen samo za korišćenje u zatvorenom.
- ⚠ **PAŽNJA!** Ovaj punjač je isključivo namenjen za punjenje akumulatorskih paketa sledećeg tipa:

PARKSIDE 20 V Akumulatorski paket		
PAP 20 B1	2 Ah	5 ćelije
PAP 20 B3	4 Ah	10 ćelije

- Kupci iz CY (Kipar), HR (Hrvatska), RS (Srbija), RO (Rumunija), BG (Bugarska) i GR (Grčka) mogu da nabave kompatibilne

zamenske akumulatore
i punjače preko
www.optimex-shop.com.

● Pre prve upotrebe

● Dodatna oprema

Da biste bezbedno i pravilno upotreбили ovaj proizvod, potrebna je sledeća dodatna oprema, kao npr. alat i priključna oprema:

- Odgovarajuće burgije
- Odgovarajući bitovi odvijača
- Krstasti odvijač
- Rashladno mazivo (ulje za rezanje) pogodno za bušenje u metalu
- Odgovarajuća lična zaštitna oprema

Alat i priključna oprema dostupni su u specijalizovanim radnjama. Prilikom kupovine uvek se pridržavajte tehničkih zahteva za ovaj proizvod (videti „Tehnički podaci“).

U slučaju da ste nesigurni, pitajte kvalifikovanog stručnjaka i zatražite savet specijaliste.

NAPOMENA

- ▶ Ovo uputstvo za korišćenje sadrži informacije i napomene za korišćenje različite priključne opreme i njihovu primenu. Navedena priključna oprema nije uključena u obim isporuke (videti „Obim isporuke“), već samo pokazuje moguću primenu ovog proizvoda.

⚠ UPOZORENJE!

- ▶ Nemojte koristiti dodatnu opremu koju **PARKSIDE** ne preporučuje. To može dovesti do strujnog udara ili požara.

Odgovarajući akumulatorski paketi i punjači	
Akumulatorski paket:	X 20 V Team
Punjač:	X 20 V Team

● Vađenje/stavljanje akumulatorskog paketa

⚠ OPREZ! Opasnost od povreda!

- ▶ Uvek blokirajte prekidač za uključivanje/isključivanje [7] da biste sprečili slučajno pokretanje. Pre nego što stavite/izvadite akumulatorski paket [12], pritisnite prekidač smera okretanja [6] u srednji položaj (brava).

- Vađenje akumulatorskog paketa:** Pritisnite dugme za oslobađanje akumulatorskog paketa [13]. Uklonite akumulatorski paket [12].
 - Stavljanje akumulatorskog paketa:** Poravnajte akumulatorski paket [12] sa ručkom i gurnite je unutra. Vodite računa da приметно klikne na svoje mesto. Akumulatorski paket može da se umetne u proizvod samo u jednom smeru.
- **Provera stanja napunjenosti akumulatorskog paketa**
- Provera stanja napunjenosti akumulatorskog paketa: Pritisnite dugme [10]. LED-ovi stanja napunjenosti [11] svetle:

LED [11]	Stanje napunjenosti
Crveno/narandžasto/zeleno	Maksimalno
Crveno/narandžasto	Srednje
Crveno	Mala

● Punjenje akumulatorskog paketa

NAPOMENA

- ▶ Akumulatorski paket [12] možete puniti u bilo kom trenutku bez skraćanja njegovog veka trajanja.
 - ▶ Prekid procesa punjenja ne oštećuje akumulatorski paket [12].
-
- Napunite akumulatorski paket [12] pre korišćenja ako je njegovo stanje napunjenosti srednje ili nisko.
 - LED-indikatori punjenja (zeleni [17] i crveni [16]) obaveštavaju o statusu punjača [15] i akumulatorskog paketa [12]:

LED	Stanje
Svetli crveni LED	Akumulatorski paket se puni
Svetli zeleni LED	Akumulatorski paket je potpuno napunjen
Trepte zeleni i crveni LED	Akumulatorski paket je neispravan
Crveni LED trepti	Akumulatorski paket je suviše hladan ili suviše topao
Svetli zeleni LED (bez akumulatorskog paketa)	Punjač je spreman

1. Stavite akumulatorski paket [12] u punjač [15].
2. Stavite mrežni utikač punjača [15] u utičnicu.
3. Kada je akumulatorski paket [12] potpuno napunjen: Izvadite akumulatorski paket iz punjača [15]. Zatim izvadite mrežni utikač punjača iz utičnice.

● Stavljanje/vađenje priključne opreme

⚠ OPREZ! Opasnost od povreda!



Priključna oprema može biti oštra i postati vruća tokom korišćenja. Uvek nosite zaštitne rukavice kada koristite priključnu opremu.

⚠ UPOZORENJE!



Isključite proizvod, izvadite akumulatorski paket [12] i ostavite da se proizvod ohladi pre nego što izvršite bilo kakva podešavanja!

⚠ OPREZ! Opasnost od povreda!

- ▶ Držite ruke dalje od priključne opreme dok je proizvod u pogonu.
- ▶ Nakon isključivanja proizvoda, priključna oprema se još neko vreme pomera. Nemojte dodirivati priključnu opremu koja se pomera i ne zaustavljajte je.

Proizvod je opremljen automatskom blokadom osovine da bi se prstenom stezne glave [2] otvarala ili zatvarala stezna glava [1].

1. Za otvaranje stezne glave [1]: Okrenite prsten stezne glave [2] suprotno smeru kretanja kazaljke na satu.
2. Stavite odgovarajuću priključnu opremu u steznu glavu [1] koliko je to potrebno.
3. Za zatvaranje stezne glave [1]: Držite priključnu opremu u odgovarajućem položaju. Okrenite prsten stezne glave [2] u smeru kretanja kazaljke na satu.

● Probni rad

NAPOMENA

- ▶ Sprovedite probni rad bez opterećenja pre prvih radova i nakon promene priključne opreme. Odmah isključite proizvod ako priključna oprema neravnomerno radi, ako postoje značajne vibracije ili ako se čuje abnormalan zvuk.
- Pre korišćenja proverite da li je priključna oprema pravilno umetnuta, to jest, da li je centrirana u steznoj glavi **1**.
- Bitovi odvijачa su označeni u skladu sa dimenzijama i oblikom. Ako niste sigurni, uvek najpre probajte da li bit ravnomerno naleže na glavu zavrtnja.

● Korišćenje

● Izbor brzine

⚠ PAŽNJA! Opasnost od oštećenja proizvoda!

 Aktivirajte prekidač selektora brzine **4** dok proizvod miruje.

- Menjajte brzinu prekidačem selektora brzine **4** povlačenjem unapred ili unazad.

1. brzina:	
Pogodno za:	Zavrtnanje zavrtnjeva
Brzina rotacije:	Mala
Obrtni momenat:	Velika

2. brzina:	
Pogodno za:	Bušenje
Brzina rotacije:	Velika
Obrtni momenat:	Mala

● Podešavanje smera okretanja

⚠ PAŽNJA! Opasnost od oštećenja proizvoda!

 Aktivirajte prekidač smera okretanja **6** dok proizvod miruje.

- Promenite smer okretanja pritiskanjem prekidača smera okretanja **6** udesno ili ulevo.
- Ako je prekidač smera okretanja **6** u srednjem položaju, prekidač za uključivanje/isključivanje **7** je blokiran.

● Regulator obrtnog momenta

- Obrtni momenat može da se podešava okretanjem čaure sa obrtnim momentom **3**.
- Mali zavrtnji ili meki materijali: Izaberite nizak stepen (mali broj).
- Veliki zavrtnji, čvrsti materijali ili odvrtnanje zavrtnjeva: Izaberite visok nivo (veliki broj).
- Za bušenje: Okrenite čauru sa obrtnim momentom **3** na položaj **▲▲▲**.

● Uključivanje i isključivanje

NAPOMENA

▶ Prekidač za uključivanje/isključivanje **7** ne može da se zaključa.

- **Uključivanje:** Držite pritisnuto prekidač za uključivanje/isključivanje **7**. Podešavanje regulatora brzine po potrebi (videti „Podešavanje brzine“).
- **Isključivanje:** Otpustite prekidač za uključivanje/isključivanje **7**.
- **Podešavanje brzine**
 - Promenom jačine pritiska na prekidač za uključivanje/isključivanje **7** možete da podesite brzinu okretanja:

Pritisak	Brzina okretanja
Slabiji pritisak:	Manja
Jači pritisak:	Veća

● LED radno svetlo

Ovaj proizvod je opremljen LED radnim svetlom [14] za osvetljavanje neposrednog radnog područja i poboljšanje vidljivosti u slabo osvetljenom okruženju.

- LED radno svetlo [14] svetli automatski čim se proizvod uključi.

NAPOMENA

- ▶ LED radno svetlo [14] će nastaviti da svetli oko 10 sekundi nakon isključivanja proizvoda.

● Napomene za rad

Obrtni momenat

- Manji zavrtnji/bitovi mogu da se oštete ako podesite na preveliki obrtni momenat ili na preveliku brzinu.

Kod tvrdih zavrtnjeva (u metalu)

- Naročito veliki obrtni momenti se javljaju npr. kod zavrtnja u metale ulošcima za usadne ključeve. Izaberite niži broj obrtaja.

Kod mekih zavrtnjeva (npr. u mekom drvetu)

- Zavrćite nižim brojem obrtaja, npr. da ne biste oštetili površinu drveta prilikom kontakta sa glavom zavrtnja. Koristite konusni upuštač.

Kod bušenja drveta, metala i drugih materijala

- Koristite veliki broj obrtaja kod malih prečnika burgije i mali broj obrtaja kod velikih prečnika burgije.
- Odaberite niži broj obrtaja za tvrde materijale i veći broj obrtaja za meke materijale.

- Osigurajte ili pričvrstite (ako je moguće) radni komad pomoću stege.
- Obeležite mesto bušenja šiljkom za obeležavanje ili ekserom. Za početak bušenja izaberite mali broj obrtaja.
- Izvucite nekoliko puta iz rupe burgiju koja se okreće da biste uklonili strugotine i ostatke.

Bušenje metala

- Koristite burgije za metal (HSS). Za najbolje rezultate, ohladite burgiju rashladnim sredstvom (ulje za rezanje). Metalne burgije mogu da se koriste i za bušenje plastike. Najpre bušite burgijom od Ø 3 mm i približavajte se željenom prečniku otvora.

Bušenje drveta

- Koristite burgiju za drvo sa vrhom za centriranje. Duboke rupe: Koristite dugačke burgije. Prečnik velike bušotine: Koristite Forstner-burgiju. Mali zavrtnji mogu direktno da se zavrnu u meko drvo bez prethodnog bušenja.

Kačaljka za pojas

(Sl. C)

⚠ OPREZ! Opasnost od povreda!

- ▶ Pre nego što zakačite proizvod za pojas: Pritisnite prekidač smera okretanja [6] u srednji položaj (brava). Na taj način sprečavate slučajno uključivanje proizvoda.

NAPOMENA

- ▶ Kačaljka za pojas [9] omogućava da se alat zakači za pojas ili torbu.
- ▶ Kačaljka za pojas [9] može da se pričvrsti na obe strane pojasa.

NAPOMENA

- ▶ Za montažu kačaljke za pojas [9] neophodan je krstasti odvijač.

1. Krstastim odvijačem olabavite zavrtnaj kačaljke za pojas [9].
2. Postavite kačaljku za pojas [9] na jednu stranu proizvoda.
3. Zavrnite zavrtnaj krstastim odvijačem.

● Čišćenje i održavanje

▲ UPOZORENJE!



Isključite proizvod, izvadite akumulatorski paket [12] i ostavite da se proizvod ohladi, pre nego što izvršite bilo kakav pregled, održavanje ili čišćenje!

● Čišćenje

NAPOMENA

- ▶ Nemojte koristiti hemijska, alkalna, abrazivna ili druga agresivna sredstva za čišćenje ili dezinfekciju da biste očistili proizvod, jer time možete da oštetite površinu.
- Vodite računa da nikakva tečnost ne proдре u unutrašnjost proizvoda.
- Održavajte proizvod čistim, suvim i bez mrlja od ulja ili masti. Uklonite prašinu nakon svakog korišćenja i pre skladištenja.
- Redovno pravilno čišćenje omogućuje bezbedno korišćenje i produžava životni vek proizvoda.
- Čistite proizvod suvom krpom. Za teško dostupna mesta koristite mekanu četku.
- Krpom i mekom četkom uklonite tvrdokornu prljavštinu i prašinu iz ventilacionog otvora.
- Otvori za ventilaciju moraju uvek biti slobodni.

● Održavanje

- Pre i nakon svake upotrebe pregledajte da li su proizvod i dodatna oprema (kao što je priključna oprema) pohabani i oštećeni. Ako je potrebno, zamenite ih novima, kao što je opisano u ovom uputstvu za korišćenje. Pridržavajte se tehničkih zahteva (videti „Tehnički podaci“).

● Popravka

- U unutrašnjosti ovog proizvoda se ne nalaze nikakvi delovi koje bi korisnik mogao da popravi. Stupite u kontakt sa kvalifikovanim stručnjakom da biste pregledali i popravili proizvod.

● Skladištenje

- Pritisnite prekidač smera okretanja [6] u srednji položaj da biste blokirali prekidač za uključivanje/isključivanje [7].
- Očistite proizvod kao što je gore opisano.
- Čuvajte proizvod i njegovu dodatnu opremu na mračnom, suvom, od rđe zaštićenom i dobro provetrenom mestu.
- Uvek čuvajte proizvod na mestu koje je nedostupno za decu. Optimalna temperatura za dugotrajno odlaganje (duže od 3 meseca) nalazi se u opsegu između +20 °C i +26 °C.
- Stavite bit za zavrtnjeve u držač bitova [5].
- Čuvajte proizvod u koferu za transport [18].

Napomene za akumulatorski paket

- Čuvajte akumulatorski paket [12] samo u delimično napunjenom stanju. Tokom dugotrajnog skladištenja stanje napunjenosti mora da se nalazi u opsegu od 40 % do 60 % (svetle crveni i narandžasti LED-ovi stanja napunjenosti [11]).

- Tokom dužeg perioda skladištenja, proverite stanje napunjenosti akumulatorskog paketa **12** približno na svaka 3 meseca. Napunite po potrebi.

● Transport

- Pritisnite prekidač smera okretanja **6** u srednji položaj da biste blokirali prekidač za uključivanje/isključivanje **7**.
- Transportujte proizvod u koferu za transport **18**.
- Zaštitite proizvod od udaraca i jakih vibracija koje se javljaju naročito tokom transporta u vozilima.
- Obezbedite proizvod od klizanja i prevrtanja.

● Odlaganje

Pakovanje se sastoji od ekološki prihvatljivih materijala koje možete odlagati na lokalnim mestima za reciklažu.



Obratite pažnju na označavanje materijala za pakovanje pri odvajanju otpada, koji je označen skraćenicama (a) i brojevima (b) sa sledećim značenjem: 1–7: plastika/20–22: papir i karton/80–98: mešovine.

Proizvod:



Mogućnosti za uklanjanje iskorišćenog proizvoda možete saznati u vašoj opštinskoj ili gradskoj upravi.



U interesu zaštite životne sredine nemojte bacati vaš proizvod kada je iskorišćen kućnom otpadu, nego ga ponesite na odgovarajuće mesto za odlaganje otpada. Informacije o mestima za sakupljanje i njihovom radnom vremenu možete dobiti u vašoj lokalnoj administraciji.

Neispravne ili istrošene baterije/akumulatori se moraju dati na reciklažu. Vratite baterije/akumulatore i/ili proizvod na navedene depoe.



Štete po okolinu pogrešnim odlaganjem baterija/akumulatora!

Pre odlaganja proizvoda uklonite baterije/pakovanje baterija iz proizvoda.

Baterije/akumulatori ne smeju da se odlažu sa otpadom iz domaćinstva. Mogu da sadrže otrovne teške metale i podležu obradi posebnog otpada. Hemijski simboli teških elementa su u nastavku: Cd = kadmium, Hg = živa, Pb = olovo. Zato predajte potrošene baterije/akumulatore na opštinsku deponiju.

Lidl i proizvođač nisu u mogućnosti da garantuju obezbeđivanje servisiranja i dostupnost rezervnih delova nakon isteka garantnog perioda/perioda saobraznosti. Ukoliko za tim bude potrebe, putem naše Službe za potrošače možete proveriti dostupnost rezervnih delova i opcije za popravku. Hvala na razumevanju.

Kako izjaviti reklamaciju?

Molimo Vas:

- da pozovete korisnički servis: 0800190639
- pošaljete e-mail na: owim@lidl.rs
- posetite najbližu Lidl prodavnicu.

Da bismo osigurali najbržu asistenciju, molimo da sačuvate fiskalni račun i date ga na uvid prilikom izjavljivanja reklamacije.

GARANCIJA I GARANTNI LIST

Poštovani,

Ovim putem Vas upoznajemo sa Vašim pravima i obavezama koje proističu iz Zakona o zaštiti potrošača, a u pogledu ostvarivanja prava iz garancije.

Ova garancija ni na koji način ne utiče, niti isključuje prava koja kupac ima u skladu sa važećim Zakonom o zaštiti potrošača po osnovu zakonske odgovornosti prodavca za nesaobraznost robe ugovoru koja traje 2 godine od dana kada je roba predata kupcu.

Davalac garancije ovom izjavom preuzima obavezu da kupcima svojih aparata, a pod uslovima definisanim u ovoj izjavi, obezbedi:

- besplatno otklanjanje kvarova u garantnom roku, koji bi nastali kod uobičajene upotrebe ili zbog grešaka u proizvodnji i materijalu, ili
- zamenu aparata, u garantnom roku predviđenim ovom garancijskom izjavom, u slučaju da opravka nije moguća, ili
- ako otklanjanje kvara nije moguće, kupac ima pravo da zahteva od prodavca povrat novca.

Ukupan rok garancije je 3 godine.

Garantni rok počinje da važi od datuma kupovine proizvoda, odnosno od prijema istog od strane kupca, a što se dokazuje fiskalnim računom.

Garancija važi na teritoriji Republike Srbije.

Kupac može da izjavi reklamaciju usmeno u nekom od prodajnih objekata Lidl Srbija KD, odnosno telefonom, pisanim putem ili elektronskim putem na kontakte kompanije Lidl Srbija KD, uz dostavu fiskalnog računa na uvid.

U cilju ispravnog funkcionisanja proizvod se koristi u skladu sa njegovom namenom i Uputstvom za upotrebu.

Na zahtev kupca, koji je izjavljen u garantnom roku, prodavac će izvršiti otklanjanje kvarova i nedostataka na proizvodu u roku predviđenom Zakonom.

Garantni uslovi:

Pre obraćanja prodavcu za tehničku pomoć, potrebno je proveriti ispravnost instalacije i ostalih potrebnih uslova naznačenih u Uputstvu za upotrebu.

Kupac je dužan da prodavcu preda sve pripadajuće delove proizvoda koje je preuzeo u trenutku kupovine.

Popravke u roku garancije:

Garancija važi počev od dana kada je roba predata kupcu, a na osnovu fiskalnog odešeka. U istom periodu davalac garancije, odnosno prodavac je u obavezi da ukloni sve tehničke kvarove bez naknade, u zakonskom roku.

Garancija ne važi u sledećim slučajevima:

1. Ukoliko prodavcu uz aparat nije priložen fiskalni račun sa datumom prodaje.
2. Ukoliko je kvar prouzrokovan udarom groma, strujnim udarom ili sličnim delovanjem spoljne sile na sam uređaj (požar, poplava, naponski udar...).
3. Ukoliko su nastali kvarovi i oštećenja na uređaju posledica delovanja spoljnih uticaja, kao što su: velika vlaga, previsoka i suviše niska temperatura (pucanje cevi usled smrzavanja, oštećenja gumenih delova, rđanje, itd.)
4. Ukoliko proizvod nije korišćen u skladu sa Uputstvom za upotrebu.
5. Ukoliko je proizvod pokušalo da popravi treće neovlašćeno lice.
6. Ukoliko proizvod nije korišćen u skladu sa namenom.
7. Ukoliko je čišćenje i održavanje uređaja urađeno protivno Uputstvu za upotrebu.
8. Ukoliko je proizvod korišćen u profesionalne svrhe.

Naziv proizvoda:	20V Aku bušilica-odvijač
Model:	HG12837
IAN/Serijski broj:	472051_2407
Proizvođač:	OWIM GmbH & Co. KG Stiftsbergstraße 1 74167 Neckarsulm Nemačka
Davalac garancije-uvoznik:	Lidl Srbija KD Prva južna radna 3 22330 Nova Pazova Republika Srbija Tel. 0800190639 E-mail: owim@lidl.rs
Datum predaje robe potrošaču:	datum sa fiskalnog računa
Uvozi i stavlja u promet:	Lidl Srbija KD Prva južna radna 3 22330 Nova Pazova Republika Srbija Tel. 0800190639 E-mail: owim@lidl.rs

Postupak garancije

Da biste bili sigurni da će vaš zahtev biti brzo obrađen, pratite sledeća uputstva:

Za sva pitanja, pripremite račun i broj artikla (IAN 472051_2407) kao dokaz kupovine.

Nađite broj artikla na natpisnoj pločici na proizvodu, gravuri na proizvodu, naslovnoj strani vašeg uputstva (dole levo) ili nalepnici na poleđini ili dnu proizvoda.

Ako dođe do funkcionalnih grešaka ili drugih kvarova, prvo kontaktirajte dole navedenu servisnu službu telefonom ili e-mailom.

Zatim možete besplatno poslati proizvod koji je evidentiran kao neispravan na adresu servisa koju ste dobili, prilažući račun (priznanicu) i detalje o tome šta je u kvaru i kada je nastao.



Možete pogledati i preuzeti ove i mnoge druge priručnike na parkside-diy.com. Skeniranjem ovog QR koda dospećete direktno na parkside-diy.com. Izaberite vašu zemlju i potražite uputstva za upotrebu koristeći masku za pretragu. Unošenjem broja artikla (IAN) 472051_2407 pristupićete uputstvu za upotrebu vašeg artikla.

● Servis

RS Servis Srbija

Tel.: 0800190639

E-Mail: owim@lidl.rs



Srpska oznaka usaglašenosti

● EU Izjava o usklađenosti

EU IZJAVA O USKLAĐENOSTI (br. 472051_2407)

IAN: 472051_2407
Identifikacija proizvođa: "PARKSIDE" 20V Aku bušilica-odvijač
Broj modela HG12837

Predmet gore opisane deklaracije je usklađu sa relevantnim važećim zakonodavstvom Unije o harmonizaciji:

Direktiva 2006/42/EC
Direktiva 2014/30/EU
Direktiva 2011/65/EU sa svim povezanim izmenama

Reference za važeće standarde usklađenosti ili reference za ostale tehničke specifikacije za koje se daje izjava o usklađenosti:

N° / delovi
Direktiva 2006/42/EC
EN 62841-1:2015/A11:2022
EN 62841-2-1:2018/A12:2022
Direktiva 2014/30/EU
EN IEC 55014-1:2021
EN IEC 55014-2:2021

Predmet gore navedene deklaracije je usklađenost sa direktivom 2011/65/EU Evropskog parlamenta i veća od 8 juna 2011 o ograničenju upotrebe štetnih materija u elektronskoj i električnoj opremi:

N° / delovi
EN IEC 63000:2018

Lice koje vodi tehničku dokumentaciju: OWIM GmbH & Co.KG

Potpisao za i u ime:

OWIM GmbH & Co. KG, Stiftsbergstraße 1, 74167 Neckarsulm, Nemačka

Ova izjava o usklađenosti je izdata pod punom odgovornošću proizvođača.

Prevod originalne izjave o usaglašenosti

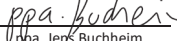
Neckarsulm	17.12.2024		
Mesto	Datum	ppa. Stefan Haense	ppa. Jens Buchheim
		Ovlašćeni potpisnik	Ovlašćeni potpisnik















RS



Indicații de avertizare și simboluri folosite	Pagina	58
Introducere	Pagina	58
Utilizarea conform destinației	Pagina	58
Volumul livrării	Pagina	59
Descrierea pieselor	Pagina	59
Date tehnice	Pagina	59
Indicații de siguranță	Pagina	61
Indicații generale de siguranță pentru scule electrice	Pagina	61
Indicații de siguranță pentru mașini de găurit	Pagina	64
Diminuarea vibrațiilor și a zgomotului	Pagina	64
Comportamentul în caz de necesitate	Pagina	64
Riscuri reziduale	Pagina	65
Indicații de siguranță pentru încărcătoare	Pagina	65
Înainte de prima utilizare	Pagina	66
Accesorii	Pagina	66
Scoaterea/introducerea pachetului de acumulatori	Pagina	66
Verificarea nivelului de încărcare al pachetului de acumulatori	Pagina	67
Încărcarea pachetului de acumulatori	Pagina	67
Introducerea/scoaterea sculei de adaos	Pagina	67
Proba de funcționare	Pagina	68
Operarea	Pagina	68
Selectarea treptei de viteză	Pagina	68
Reglarea sensului de rotație	Pagina	68
Reglarea momentului de torsiune	Pagina	68
Pornirea și oprirea	Pagina	69
Reglarea vitezei	Pagina	69
Lumina de lucru cu LED	Pagina	69
Indicații de lucru	Pagina	69
Curățarea și îngrijirea	Pagina	70
Curățarea	Pagina	70
Întreținerea	Pagina	70
Repararea	Pagina	70
Depozitarea	Pagina	70
Transportul	Pagina	71
Înlăturare	Pagina	71
Garanție	Pagina	72
Modul de desfășurare în caz de garanție	Pagina	72
Service	Pagina	73
Declarația UE de conformitate	Pagina	74

Indicații de avertizare și simboluri folosite

În instrucțiunile de utilizare, pe ambalaj și pe plăcuța de fabricație se folosesc următoarele indicații de avertizare:

 	Citiți instrucțiunile de utilizare.		Oprii produsul și scoateți pachetul de acumulatori înainte de schimbarea accesoriilor, curățare și când nu îl folosiți.
	Respectați indicațiile de avertizare și siguranță!		Protejați pachetul de acumulatori de căldură și de razele solare puternice și de durată.
	Utilizați produsul doar în spații interioare uscate.		Protejați pachetul de acumulatori de foc.
	Purtați mănuși de protecție!		Protejați pachetul de acumulatori de apă și umezeală.
	Clasa de protecție II (izolație dublă)		Curent/tensiune alternativă
	Indicații de siguranță Instrucțiuni de manevrare		Curent continuu/tensiune continuă
	Semnul CE confirmă conformitatea cu directivele UE referitoare la produs.		Siguranță fină

20 V MAȘINĂ DE ÎNȘURUBAT ȘI GĂURIT, CU ACUMULATOR

● Introducere

Vă felicităm pentru achiziționarea noului dumneavoastră produs. Ați ales un produs de înaltă calitate. Manualul de utilizare reprezintă o parte integrantă a acestui produs. Acesta conține informații importante referitoare la siguranță, la utilizare și la eliminarea ca deșeu. Înainte de utilizarea acestui produs, familiarizați-vă mai întâi cu instrucțiunile de utilizare și de siguranță. Folosiți produsul numai în modul descris și numai în domeniile de utilizare indicate. Predați toate documentele aferente în cazul în care înstrăinați produsul.

● Utilizarea conform destinației

- Produsul este potrivit pentru înșurubarea, strângerea și slăbirea șuruburilor, precum și pentru găurirea în lemn, metal, ceramică și plastic.
- Produsul nu este destinat să găurească în material dur, cum ar fi ciment sau beton.
- Folosiți întotdeauna sculele de adaos conform destinației! La achiziționarea și utilizarea sculelor de adaos, țineți seama întotdeauna de cerințele tehnice ale produsului (vezi „Date tehnice”).
- Lumina de lucru cu LED  a acestui produs este destinată pentru iluminarea directă a zonei de lucru.

- Alte utilizări sau modificări ale produsului sunt considerate ca nefiind neconforme cu destinația și pot duce la riscuri cum ar fi pericol de moarte, răniri și deteriorări. Producătorul nu își asumă răspunderea pentru daunele și defecțiunile survenite ca urmare a unei deserviri necorespunzătoare. Produsul nu este destinat pentru uzul profesional sau pentru alte domenii de utilizare.

● Volumul livrării

⚠️ AVERTISMENT!

- ▶ Produsul și materialele de ambalaj nu sunt jucării! Copiii nu trebuie să se joace cu pungile din material plastic, foliile și piesele mici! Există pericol de înghițire și sufocare!

- 1 20 V mașină de înșurubat și găurit, cu acumulator
- 1 Suport curea (premontat)
- 1 Geantă de transport
- 1 Instrucțiuni de utilizare

● Descrierea pieselor

Înainte de citire desfaceți paginile cu figuri și familiarizați-vă cu toate funcțiile produsului.

Figura A:

- 1 Mandrină
- 2 Inel de mandrină
- 3 Manșon de torsiune
- 4 Selector de viteze
- 5 Suport pentru bit (magnetic)
- 6 Schimbător de sens de rotație/blocare
- 7 Întrerupător pornit/oprit/reglarea turației
- 8 Mâner
- 9 Suport curea (premontat)
- 10 Buton  (nivel de încărcare)

- 11 LED-uri pentru nivelul de încărcare (roșu/portocaliu/verde)
- 12 Pachet de acumulatori *
- 13 Buton de deblocare pentru pachetul de acumulatori
- 14 Lumină de lucru cu LED

Figura B:

- 15 Încărcător *
- 16 LED pentru controlul încărcării – roșu
- 17 LED pentru controlul încărcării – verde

Fără imagine:

- 18 Geantă de transport

● Date tehnice

20 V mașină de înșurubat și găurit, cu acumulator	PABS 20-Li I9
Tensiune nominală:	20 V ===
Tip de mandrină:	Mandrină rapidă
Angrenaj:	2 viteze
Turație de mers în gol n₀:	
1. treaptă de viteză:	0–430 min ⁻¹
2. treaptă de viteză:	0–1,500 min ⁻¹
Moment de torsiune max.:	45 N m
Zonă de strângere a mandrinei:	max. Ø 13 mm
Diametru maxim burghiu:	în oțel Ø 13 mm în lemn Ø 30 mm

Pachet de acumulatori	PAP 20 B1 *
Număr model:	HG08297
Tip:	Litiu-ion
Tensiune nominală:	20 V === max.
Capacitate:	2,0 Ah
Valoare energetică:	40 Wh
Număr de celule de baterie:	5
Temperatură:	max. +50 °C

* Pachetul de acumulatori și încărcătorul nu sunt incluse în volumul de livrare.

Încărcător	PLG 20 C1 *
Număr model:	HG08982 (ștecher VDE) HG08982-BS (ștecher UK)
Intrare:	
Tensiune nominală:	230–240 V~
Frecvență nominală:	50 Hz
Putere nominală:	65 W
Siguranță (internă):	3,15 A/ 
Ieșire:	
Tensiune nominală:	21,5 V ===
Curent de încărcare:	2,4 A
Clasă de protecție:	II/□

Temperatură recomandată a mediului:	
În timpul încărcării:	+4 °C până la +40 °C
În timpul funcționării:	+4 °C până la +40 °C
În timpul depozitării:	+20 °C până la +26 °C

Valori de emisie de zgomot

Valorile măsurate au fost găsite în concordanță cu EN 62841. Nivelul de zgomot al sculei electrice evaluat cu A este de obicei:

Nivel de presiune acustică L_{pA} :	74,3 dB
Imprecizie K_{pA} :	5 dB
Nivel de putere a zgomotului L_{WA} :	82,3 dB
Imprecizie K_{WA} :	5 dB

Valori de emisie de vibrații

Valori totale de vibrații (suma vectorilor celor trei direcții), determinate corespunzător EN 62841:

Găurirea în metal:	
Vibrații mână/braț $a_{h,D}$:	1,22 m/s ²
Imprecizie K:	1,5 m/s ²

AVERTISMENT!



Purtați protecție auditivă!

INDICAȚIE

- ▶ Valoarea totală dată de vibrații și valoarea emisie de zgomot au fost măsurate conform unei metode de verificare normate și pot fi folosite la compararea unei scule electrice cu o alta.
- ▶ Valoarea totală dată de vibrații și valoarea emisie de zgomot pot fi folosite și la o evaluare preliminară a încărcării.

AVERTISMENT!

- ▶ Emisiile de vibrații și zgomot pot diferi în timpul utilizării efective a sculei electrice de valorile indicate, în funcție de tipul sculei electrice și de modul de utilizare a sculei electrice, îndeosebi de tipul piesei care este prelucrată. Încercați să mențineți expunerea la vibrații și zgomot cât mai mică posibil. Măsurile exemplificative pentru micșorarea încărcării cu vibrații sunt purtarea de mănuși la utilizarea sculei și limitarea timpului de lucru. De aceea trebuie luate în considerare toate etapele ciclului de lucru (de exemplu timpi în care scula electrică este oprită și aceia în care ea este pornită, însă funcționează fără sarcină).

* Pachetul de acumulatori și încărcătorul nu sunt incluse în volumul de livrare.



Indicații de siguranță

● Indicații generale de siguranță pentru scule electrice

⚠️ AVERTISMENT!

- ▶ **Citiți toate indicațiile de siguranță, instrucțiunile, imaginile și datele tehnice cu care este prevăzută această sculă electrică.**

Nerespectarea următoarelor instrucțiuni poate provoca electrocutare, incendiu și/sau răniri grave.

Păstrați toate sfaturile și indicațiile de siguranță într-un loc sigur, pentru consultare viitoare.

Noțiunea „sculă electrică” folosită în indicațiile de siguranță, se referă la scule electrice acționate de la rețea (cu cablu de rețea) și la scule electrice acționate cu acumulator (fără cablu de rețea).

Siguranța locului de muncă

- 1) **Păstrați zona de lucru curată și bine iluminată.** Zonele de lucru neordonate sau neiluminate pot duce la accidente.
- 2) **Nu lucrați cu scula electrică într-un mediu cu pericol de explozie, în care se găsesc gaze, lichide sau prafuri inflamabile.** Sculele electrice produc scânteii care pot aprinde praful sau vaporii.
- 3) **Țineți la distanță copiii și alte persoane în timpul folosirii sculei electrice.** Dacă sunteți distras puteți pierde controlul asupra sculei electrice.

Securitatea electrică

- 1) **Ștecherul sculei electrice trebuie să se potrivească în priză. Ștecherul**

nu trebuie modificat în niciun fel. Nu folosiți un ștecher adaptor împreună cu sculele electrice cu împământare. Ștecherule nemodificate și prizele potrivite scad riscul de electrocutare.

- 2) **Evitați contactul corpului cu suprafețele împământate, cum ar fi conducte, încălziri cupatoare și frigider.** Există un risc crescut de electrocutare atunci când corpul dvs. este legat la pământ.
- 3) **Păstrați sculele electrice departe de ploaie sau umezeală.** Intrarea apei în scula electrică crește riscul electrocutării.
- 4) **Nu folosiți cablul de alimentare pentru a transporta și agăța scula electrică sau pentru a scoate ștecherul din priză. Țineți cablul de alimentare departe de căldură, ulei, muchii ascuțite sau piese în mișcare ale aparatului.** Cablurile de alimentare deteriorate sau încurcate cresc riscul unei electrocutări.
- 5) **Dacă lucrați cu o sculă electrică în aer liber, folosiți doar cabluri prelungitoare care sunt potrivite pentru exterior.** Folosirea unui cablu prelungitor potrivit pentru exterior, micșorează riscul electrocutării.
- 6) **Dacă utilizarea sculei electrice într-un mediu umed nu poate fi evitată folosiți un întrerupător de protecție contra curenților vagabonzi.** Folosirea unui întrerupător de protecție contra curenților vagabonzi scade riscul unei electrocutări.

Siguranța persoanelor

- 1) **Fiți atenți, aveți grijă ce faceți și folosiți-vă mintea la lucrul cu o sculă electrică. Nu folosiți scule electrice dacă sunteți obosit sau sunteți sub influența drogurilor, a**

alcoolului sau a medicamentelor.

Un moment de neatenție la folosirea sculei electrice poate duce la răniuri grave.

- 2) **Purtați echipament personal de protecție și întotdeauna purtați ochelari de protecție.** Purtarea echipamentului personal de protecție, cum ar fi mască de praf, încălțăminte de siguranță antiderapantă, cască de protecție sau căști antifonice, în funcție de modul de folosire a sculei electrice, micșorează riscul răniurilor.
- 3) **Evitați punerea în funcțiune neprevăzută. Asigurați-vă că scula electrică este decuplată înainte de a o conecta la alimentarea cu tensiune și/sau a conecta acumulatorul, a o lua sau a o transporta.** Dacă la transportarea sculei electrice vă țineți degetul pe comutator sau dacă conectați scula electrică pornită la alimentarea cu curent electric, acest lucru poate provoca accidente.
- 4) **Îndepărtați sculele de reglare sau cheia pentru șuruburi înainte de pornirea sculei electrice.** O sculă sau cheia care se află într-o piesă rotativă a sculei electrice poate duce la accidentări.
- 5) **Evitați o poziție anormală a corpului. Aveți grijă să aveți o stabilitate bună și păstrați-vă întotdeauna echilibrul.** Astfel puteți controla mai bine scula electrică în situații neașteptate.
- 6) **Purtați îmbrăcăminte potrivită. Nu purtați haine largi sau bijuterii. Țineți părul și hainele departe de piesele în mișcare.** Hainele largi, bijuteriile sau părul lung pot fi prinse de piesele în mișcare.
- 7) **Dacă se pot monta dispozitive de aspirare și colectare praf, acestea trebuie conectate și utilizate corect.**

Utilizarea unei aspirări de praf poate micșora pericolele datorate prafului.

- 8) **Nu vă complăceți într-o falsă siguranță și nu vă dispensați de regulile de siguranță pentru scule electrice, chiar dacă sunteți familiarizat cu scula electrică prin multiple utilizări.** Manevrarea neatentă poate duce la răniuri grave în decurs de câteva secunde.

Utilizarea și tratarea sculei electrice

- 1) **Nu suprasolicitați scula electrică. Folosiți scula electrică destinată lucrării dvs.** Cu scula electrică potrivită lucrați mai bine și mai sigur în domeniul de putere dat.
- 2) **Nu folosiți o sculă electrică al cărei întrerupător este defect.** O sculă electrică care nu mai poate fi pornită sau oprită este periculoasă și trebuie reparată.
- 3) **Scoateți ștecherul din priză și/ sau îndepărtați un acumulator detașabil înainte să efectuați setări la aparat, să schimbați sculele de adaos sau să puneți deoparte scula electrică.** Aceste măsuri de prevedere evită pornirea neprevăzută a sculei electrice.
- 4) **Păstrați sculele electrice nefolosite departe de accesul copiilor. Nu lăsați să utilizeze scula electrică persoane care nu sunt familiarizate cu aceasta sau nu au citit aceste instrucțiuni.** Sculele electrice sunt periculoase, dacă sunt folosite de către persoane neexperimentate.
- 5) **Îngrijiți cu atenție sculele electrice și sculele de adaos. Controlați dacă piesele mobile funcționează corect și nu se blochează, dacă există piese rupte sau deteriorate care influențează funcționarea sculei electrice. Înainte de utilizarea sculei electrice solicitați repararea**

- pieselor deteriorate. Multe accidente își au cauza în sculele electrice întreținute defectuos.
- 6) **Păstrați sculele așchietoare ascuțite și curate.** Sculele așchietoare îngrijite cu atenție și cu muchii tăietoare ascuțite se blochează mai puțin și sunt mai ușor de condus.
 - 7) **Utilizați scula electrică, accesoriile, sculele de adaos etc. în conformitate cu aceste instrucțiuni. Aveți în vedere aici condițiile de lucru și activitatea de executat.** Folosirea sculelor electrice pentru alte aplicații decât cele prevăzute poate duce la situații periculoase.
 - 8) **Păstrați mânerele și suprafețele de prindere uscate, curate și fără ulei sau vaselină.** Mânerele și suprafețele de prindere alunecoase nu permit o operare sigură și un control sigur al sculei electrice în situații neprevăzute.
- 4) **La utilizarea greșită, din acumulator poate să iasă lichid. Evitați contactul cu acesta. În cazul contactului accidental, clătiți cu apă. Dacă lichidul intră în ochi, solicitați și ajutorul medicului.** Lichidul care iese din acumulatori poate duce la iritații ale pielii sau la arsuri.
 - 5) **Nu folosiți acumulatori deteriorați sau modificați.** Acumulatorii deteriorați sau modificați se pot comporta imprevizibil și pot duce la incendiu, explozie sau pericol de rănire
 - 6) **Nu expuneți un acumulator la foc sau la temperaturi ridicate.** Focul sau temperaturile peste 130 °C pot produce o explozie.
 - 7) **Respectați toate instrucțiunile pentru încărcare și nu încărcați niciodată acumulatorul sau scula cu acumulator în afara domeniului de temperatură dat în instrucțiunile de operare.** Încărcarea greșită sau încărcarea în afara domeniului de temperatură admis poate distruge acumulatorul și mărește pericolul de incendiu.

Utilizarea și tratarea sculei cu acumulator

- 1) **Încărcați acumulatorul numai cu încărcătoare care au fost recomandate de către producător.** Dacă un încărcător care este destinat unui anumit tip de acumulator se folosește cu alte acumulatori, există pericol de incendiu.
- 2) **Folosiți în sculele electrice numai acumulatori prevăzute pentru acestea.** Folosirea altor acumulatori duce la răniri și la pericol de incendiu.
- 3) **Țineți acumulatorul nefolosit departe de clame de birou, monede, chei, ace, șuruburi sau alte obiecte metalice mici care ar putea provoca o șuntare a contactelor.** Un scurtcircuit între contactele acumulatorului poate avea ca urmare arsuri sau incendiu.

Service

- 1) **Dispuneți repararea sculei dvs. electrice numai de către personal de specialitate calificat și numai cu piese de schimb originale.** Astfel vă asigurați că siguranța sculei electrice se păstrează.
- 2) **Nu întrețineți niciodată un acumulator deteriorat.** Toată întreținerea acumulatorului trebuie făcută numai de către producător sau de serviciile împuternicite pentru clienți.

● **Indicații de siguranță pentru mașini de găurit**

- 1. Indicații de siguranță pentru roate lucrările**
- 1) Țineți scula electrică de suprafețele de prindere izolate dacă efectuați lucrări la care scula de adaos sau șuruburile pot întâlni cabluri electrice ascunse.** Contactul cu un conductor aflat sub tensiune poate pune sub tensiune și piesele metalice ale aparatului și poate duce la electrocutare.
- 2. Indicații de siguranță la folosirea burghiilor lungi**
 - 1) Nu lucrați în niciun caz la o viteză mai mare decât turația maximă admisă pentru burghiu.** La turații mai mari, burghiul se poate îndoi ușor, dacă el se poate roti liber fără contact cu piesa de prelucrat și poate duce la răniri.
 - 2) Începeți întotdeauna procesul de găurire cu turație mică și în timp ce burghiul are contact cu piesa.** La turații mai mari, burghiul se poate îndoi ușor, dacă el se poate roti liber fără contact cu piesa de prelucrat și poate duce la răniri.
 - 3) Nu exercitați o apăsare excesivă și numai în direcția longitudinală a burghiului.** Burghiile se pot îndoi și astfel se pot rupe sau pot duce la o pierdere a controlului și la răniri.

● **Diminuarea vibrațiilor și a zgomotului**

Limitați durata de utilizare, folosiți regimuri de lucru cu vibrații și zgomote reduse și purtați echipamentul personal de protecție pentru a reduce efectele vibrațiilor și a zgomotului.

Următoarele măsuri ajută la diminuarea riscurilor determinate de zgomot și vibrații:

- Folosiți produsul numai conform destinației sale și așa cum este descris în aceste instrucțiuni.
- Asigurați-vă că produsul este în stare bună și este bine întreținut.
- Folosiți sculele de adaos corecte pentru acest produs și asigurați-vă că acestea sunt în stare perfectă.
- Țineți produsul în siguranță de mână/suprafețele de apucare.
- Întrețineți produsul conform instrucțiunilor și aveți grijă să existe o gresare suficientă (acolo unde este aplicabil).
- Planificați procesul de lucru în așa fel încât să distribuiți folosirea produselor cu vibrații puternice pe o perioadă mai mare de timp.

● **Comportamentul în caz de necesitate**

Familiarizați-vă cu utilizarea acestui produs cu ajutorul acestor instrucțiuni de utilizare. Rețineți indicațiile de siguranță și respectați-le neapărat. Aceasta ajută la evitarea riscurilor și pericolelor.

- La folosirea acestui produs fiți întotdeauna atent pentru a putea recunoaște și trata pericolele din timp. Intervenția rapidă poate evita rănirile grave și pagubele materiale.
- În cazul oricărui defect de funcționare, opriți imediat produsul și scoateți pachetul de acumulatori. Dispuneți verificarea și repararea acesteia de către un specialist calificat, înainte de a o pune din nou în funcțiune.

● Riscuri reziduale

Chiar dacă operații produsul corect, rămâne un risc potențial pentru răniți ale persoanelor și pagubele materiale. În funcție de modul constructiv și modelul acestui produs, pot să apară, printre altele, următoarele pericole:

- Îmbolnăviri care rezultă din emisii de vibrații, dacă produsul este folosit o perioadă lungă de timp, nu este condus și întreținut corect.
- Lezarea persoanelor și pagubele materiale produse de scule de tăiere defecte, sau lovirea bruscă a unui obiect acoperit în timpul utilizării.
- Pericol de rănire și pagube materiale produse de obiectele care zboară.

INDICAȚIE

- ▶ În timpul funcționării, acest produs creează un câmp electromagnetic! În anumite împrejurări, acest câmp poate influența implanturile medicale pasive sau active! Pentru a reduce pericolul răniților grave sau mortale, recomandăm ca persoanele cu implanturi medicale să consulte medicul și producătorul implantului medical înainte de a folosi produsul!

● Indicații de siguranță pentru încărcătoare

- Acest aparat poate fi utilizat de copii de peste 8 ani precum și de persoanele cu capacități fizice, senzoriale sau mentale redusă sau lipsă de experiență și/sau cunoștințe, doar dacă aceștia sunt supravegheați sau au fost instruiți

referitor la utilizarea sigură a aparatului și pericolele ce pot rezulta din acest lucru.

Copii nu au voie să se joace cu aparatul.

Curățarea și întreținerea de către utilizator nu trebuie făcute de către copiii nesupravegheați.

- Nu încărcăți bateriile care nu pot fi reîncărcate.

Nerespectarea acestei indicații duce la punerea în pericol.

- Dacă s-a deteriorat cablul de alimentare, el trebuie înlocuit de către producător, de către serviciul său pentru clienți sau de către o altă persoană calificată asemănător, pentru a evita pericolele.
- Protejați piesele electrice de umezeală. Nu le scufundați niciodată în apă sau în alte lichide, pentru a evita electrocutarea. Nu țineți niciodată aparatul sub apă care curge. Respectați indicațiile pentru curățare, întreținere și reparație.
- Aparatul este potrivit doar pentru folosirea în spații interioare.

⚠ ATENȚIE! Acest încărcător este potrivit numai pentru încărcarea pachetelor de acumulatori ale următoarelor tipuri:

PARKSIDE 20 V Pachet de acumulatori		
PAP 20 B1	2 Ah	5 celule
PAP 20 B3	4 Ah	10 celule

- Clienții din CY (Cipru), HR (Croația), RS (Serbia), RO (România), BG (Bulgaria) și GR (Grecia) pot cumpăra acumulatori de rezervă și încărcătoare compatibile prin www.optimex-shop.com.

● Înainte de prima utilizare

● **Accesorii**

Pentru folosirea în siguranță și corectă a acestui produs, sunt necesare, printre altele, următoarele accesorii, cum ar fi, de ex., scule și scule de adaos:

- Bituri potrivite pentru burghiu
- Bituri potrivite pentru șurubelniță
- Șurubelniță în cruce
- Lichid de ungere și răcire (ulei de răcire a sculelor așchietoare) potrivit pentru găurirea în metal
- Echipament personal de protecție potrivit

Scule și scule de adaos găsiți în comerțul de specialitate. La achiziționare, țineți seama întotdeauna de cerințele tehnice ale acestui produs (vezi „Date tehnice”).

Dacă sunteți nesigur, întrebați un specialist calificat și sfătuiți-vă cu comerciantul dvs.

INDICAȚIE

- ▶ În acest instrucțiuni de utilizare găsiți informații și indicații asupra diverselor scule de adaos și asupra domeniilor lor de utilizare. Sculele de adaos prezentate nu sunt incluse în volumul livrării (vezi „Volumul livrării”), ci prezintă posibilitățile de utilizare ale acestui produs.

⚠ AVERTISMENT!

- ▶ Nu folosiți accesorii care nu au fost recomandate de **PARKSIDE**. Acestea pot duce la electrocutare sau incendiu.

Pachete de acumulatori și încărcătoare potrivite	
Pachet de acumulatori:	X 20 V Team
Încărcător:	X 20 V Team

● Scoaterea/introducerea pachetului de acumulatori

⚠ PRECAUȚIE! Risc de rănire!

- ▶ Blocați întotdeauna întrerupătorul pornit/oprit [7], pentru a evita pornirea din greșeală. Comutați schimbătorul de sens de rotație [6] în poziție centrală (blocare), înainte de a scoate/introduce pachetul de acumulatori [12].

- Scoaterea pachetului de acumulatori:** Apăsăți butonul de deblocare pentru pachetul de acumulatori [13]. Scoateți pachetul de acumulatori [12].
- Introducerea pachetului de acumulatori:** Aliniați pachetul de acumulatori [12] cu mânerul și împingeți-l înăuntru. Asigurați-vă că acesta intră în locaș.

Pachetul de acumulatori poate fi introdus numai într-o poziție în produs.

● Verificarea nivelului de încărcare al pachetului de acumulatori

- Verificarea nivelului de încărcare al pachetului de acumulatori: Apăsăți butonul  10. LED-urile pentru nivelul de încărcare 11 se aprind:

LED 11	Nivel de încărcare
Roșu/portocaliu/verde	Maxim
Roșu/portocaliu	Medie
Roșu	Scăzut

● Încărcarea pachetului de acumulatori

INDICAȚIE

- ▶ Puteți încărca oricând pachetul de acumulatori 12, fără a-i scurta durata de viață.
- ▶ O întrerupere a procesului de încărcare nu deteriorează pachetul de acumulatori 12.

- Încărcați pachetul de acumulatori 12 înainte de utilizare, dacă acesta se află la nivel de încărcare mic sau scăzut.
- LED-urile pentru controlul încărcării (verde 17 și roșu 16) informează asupra stării încărcătorului 15 și a pachetului de acumulatori 12:

LED	Stare
LED roșu aprins	Pachetul de acumulatori se încarcă
LED verde aprins	Pachet de acumulatori încărcat complet
LED-ul roșu și cel verde clipește	Pachet de acumulatori defect

LED	Stare
LED roșu clipește	Pachet de acumulatori prea rece sau prea cald
LED verde aprins (fără pachet de acumulatori)	Încărcător pregătit

1. Așezați pachetul de acumulatori 12 în încărcător 15.
2. Introduceți ștecherul încărcătorului 15 într-o priză.
3. Dacă pachetul de acumulatori 12 este încărcat complet: Scoateți pachetul de acumulatori din încărcător 15. Apoi scoateți ștecherul încărcătorului din priză.

● Introducerea/scoaterea sculei de adaos

⚠ PRECAUȚIE! Risc de rănire!



Sculele de adaos pot fi tăioase și se pot înfierbânta în timpul utilizării. Purtați protecție permanentă a mânușilor de protecție, dacă manevrați scule de adaos.

⚠ AVERTISMENT!



Opriti produsul, scoateți pachetul de acumulatori 12 și lăsați produsul să se răcească înainte de a efectua adaptări!

⚠ PRECAUȚIE! Risc de rănire!

- ▶ Țineți mâinile departe de scula de adaos dacă produsul este în funcțiune.
- ▶ După oprirea produsului, scula de adaos se mai mișcă un timp. Nu atingeți sculele de adaos care se mișcă și nu le frânați.

Produsul este echipat cu o blocare automată a axului, pentru a închide sau a deschide mandrina [1] cu inelul de mandrină [2].

1. Deschiderea mandrinei [1]: Rotiți inelul de mandrină [2] în sens antiorar.
2. Introduceți o sculă de adaos potrivită în mandrină [1], atât cât este necesar.
3. Închiderea mandrinei [1]: Țineți scula de adaos pe poziție. Rotiți inelul de mandrină [2] în sens orar.

● Proba de funcționare

INDICAȚIE

- ▶ Înainte de primele lucrări și după fiecare schimbare a sculei de adaos, efectuați o probă de funcționare fără sarcină. Opriti imediat produsul, dacă scula de adaos se rotește excentric, apar vibrații considerabile sau se aud zgomote anormale.
- Înainte de funcționare, verificați dacă scula de adaos este montată corect, adică stă central în mandrină [1].
- Biturile pentru șurubelniță sunt marcate conform dimensiunilor și formei. Dacă nu sunteți sigur, încercați mai întâi dacă bitul stă fără joc în capul șurubelniței.

● Operarea

● Selectarea treptei de viteză

⚠ ATENȚIE! Pericol de deteriorare a produsului!



Apăsați selectorul de viteze [4] numai după ce produsul s-a oprit.

- Schimbați viteza împingând selectorul de viteze [4] spre înainte sau spre înapoi.

Treapta de viteză 1:

Potrivit pentru:	Lucrări de înșurubare
Viteză de rotire:	Scăzut
Momentul de torsiune:	Mare

Treapta de viteză 2:

Potrivit pentru:	Lucrări de găurire
Viteză de rotire:	Mare
Momentul de torsiune:	Scăzut

● Reglarea sensului de rotație

⚠ ATENȚIE! Pericol de deteriorare a produsului!



Apăsați schimbătorul de sens de rotație [6] numai după ce produsul s-a oprit.

- Schimbați sensul de rotație împingând schimbătorul de sens de rotație [6] spre dreapta sau spre stânga.
- Dacă schimbătorul de sens de rotație [6] se află în poziția centrală, întrerupătorul pornit/oprit [7] este blocat.

● Reglarea momentului de torsiune

- Momentul de torsiune poate fi reglat prin rotirea manșonului de torsiune [3].
- Șuruburi mici, resp. materiale moi: Selectați o treaptă scăzută (număr mic).
- Șuruburi mari, materiale dure, resp. la deșurubarea șuruburilor: Selectați o treaptă ridicată (număr mare).
- Pentru lucrări de găurire: Rotiți manșonul de torsiune [3] pe poziția

● Pornirea și oprirea

INDICAȚIE

▶ Întrerupătorul pornit/oprit [7] nu poate fi fixat.

- **Pornirea:** Țineți apăsat întrerupătorul pornit/oprit [7]. Reglați viteza în funcție de necesitate (vezi „Reglarea vitezei”).
- **Oprirea:** Eliberați întrerupătorul pornit/oprit [7].

● Reglarea vitezei

- Prin apăsarea diferită a întrerupătorului pornit/oprit [7], puteți controla viteza:

Presiune de apăsare	Viteză
Apăsare ușoară:	Mai scăzută
Apăsare mai puternică:	Mai mare

● Lumina de lucru cu LED

Acest produs este echipat cu o lumină de lucru cu LED [14], pentru a ilumina direct zona de lucru și pentru a îmbunătăți vizibilitatea în zone slab iluminate.

- Lumina de lucru cu LED [14] se aprinde automat, imediat ce produsul este pornit.

INDICAȚIE

▶ Lumina de lucru cu LED [14] luminează încă cca. 10 secunde după oprirea produsului.

● Indicații de lucru

Momentul de torsiune

- Șuruburile/biturile mai mici pot fi deteriorate dacă reglați un moment de torsiune, resp. o turație prea mare.

Înșurubările dure (în metal)

- Iau naștere momente de torsiune foarte mari, de ex. la înșurubările în metal, prin folosirea de chei tubulare. Selectați o turație mai scăzută.

Înșurubările moi (de ex. în lemn moale)

- Înșurubați și aici cu turație mică, de ex. pentru a nu deteriora suprafața lemnului la contactul cu capul șurubului. Folosiți un adâncitor.

La găurirea în lemn, metal și în alte materiale

- La diametru mic al burghiului folosiți o turație mare, iar la diametru mare al burghiului folosiți o turație mică.
- La materialele dure folosiți o turație mică, la materialele moi o turație mare.
- Asigurați sau fixați piesa (dacă este posibil) într-un dispozitiv de strângere.
- Marcați locul în care trebuie făcută gaura cu un punctator sau un cui. Pentru găurire folosiți o turație mai scăzută.
- Scoateți burghiul de mai multe ori din gaură pentru a îndepărta șpanurile și rumegușul.

Găurirea în metal

- Folosiți burghie pentru metal (HSS). Pentru cele mai bune rezultate, răciți burghiul cu lichid de ungere și răcire (ulei de răcire a sculelor așchietoare). Burghiile pentru metal pot fi folosite și pentru găurirea în material plastic. Găuriți mai întâi cu un burghiu Ø 3 mm și apoi apropiați-vă de diametrul dorit de găurire.

Găurirea în lemn

- Folosiți un burghiu pentru lemn cu vârf de centrare. Găurile mai adânci: Folosiți o „mașină de găurit cu percuție”. Diametru mare al găurii: Folosiți un burghiu Forstner.

Șuruburile mici pot fi înșurubate în lemn moale și fără găurire preliminară.

Support curea

(Fig. C)

⚠ PRECAUȚIE! Risc de rănire!

- ▶ Înainte de a agăța produsul în curea: Apăsați schimbătorul de sens de rotație [6] în poziție centrală (blocare). Astfel evitați o pornire neprevăzută a produsului.

INDICAȚIE

- ▶ Cu suportul de curea [9], unealta poate fi agățată la o curea sau la un buzunar.
- ▶ Suportul de curea [9] poate fi montat pe ambele părți ale unei curele.
- ▶ Pentru a monta suportul de curea [9], este necesară o șurubelniță în cruce.

1. Deșurubați șurubul suportului de curea [9] cu o șurubelniță în cruce.
2. Introduceți suportul de curea [9] pe o parte a produsului.
3. Strângeți șurubul cu o șurubelniță în cruce.

● **Curățarea și îngrijirea**

⚠ AVERTISMENT!



Opriti produsul, scoateți pachetul de acumulatori [12] și lăsați-l să se răcească înainte de a efectua lucrări de inspecție, întreținere sau curățare!

● **Curățarea**

INDICAȚIE

- ▶ Nu folosiți produse chimice, alcaline, de frecare sau alte produse de curățare sau de dezinfectare agresive pentru a curăța produsul, deoarece acestea pot deteriora suprafața.

- Aveți grijă să nu ajungă niciun lichid în interiorul produsului.
- Păstrați produsul permanent curat, uscat și fără ulei sau vaselină. Îndepărtați praful după fiecare utilizare și înainte de depozitare.
- Curățarea regulată și corectă ajută la garantarea unei utilizări sigure și prelungeste durata de viață a produsului.
- Curățați produsul cu o cârpă uscată. Pentru locurile greu accesibile, folosiți o perie moale.
- Îndepărtați în special mizeria și praful de pe deschiderile de ventilație cu o cârpă și o perie moale.
- Deschiderile de ventilație trebuie să fie întotdeauna libere.

● **Întreținerea**

- Verificați produsul și accesoriile (de ex. scula de adaos) înainte și după fiecare utilizare, dacă nu sunt uzate sau deteriorate. Înlocuiți-le pe acestea cu altele noi, așa cum este descris în acest instrucțiuni de utilizare. Respectați aici cerințele tehnice (vezi „Date tehnice”).

● **Repararea**

- În interiorul acestui produs nu se găsesc piese care pot fi reparate de utilizator. Adresați-vă unui specialist calificat pentru a verifica produsul și a-l repara.

● **Depozitarea**

- Apăsați schimbătorul de sens de rotație [6] în poziție centrală, pentru a bloca întrerupătorul pornit/oprit [7].
- Curățați produsul așa cum este descris mai sus.
- Depozitați produsul și accesoriile acestuia într-un loc întunecat, uscat, ferit de îngheț și bine aerisit.

- Depozitați întotdeauna produsul într-un loc inaccesibil copiilor. Temperatura optimă de depozitare pe termen lung (mai lung de 3 luni) este între +20 °C și +26 °C.
- Introduceți bitul de șurubelniță în suportul pentru bit [5].
- Păstrați produsul în geanta de transport [18].

Indicații pentru pachetul de acumulatori

- Depozitați pachetul de acumulatori [12] numai parțial încărcat. În timpul depozitării pe termen lung, nivelul de încărcare trebuie să fie între 40 % și 60 % (LED-urile pentru nivelul de încărcare [11] roșu și portocaliu aprinse).
- În timpul unei faze mai lungi de depozitare, verificați nivelul de încărcare al pachetului de acumulatori [12] la fiecare 3 luni. Reîncărcați la nevoie.

● Transportul

- Apăsați schimbătorul de sens de rotație [6] în poziție centrală, pentru a bloca întrerupătorul pornit/oprit [7].
- Transportați produsul în geanta de transport [18].
- Protejați produsul contra șocurilor și vibrațiilor puternice care apar în special la transportul în autovehicule.
- Asigurați produsul împotriva alunecării sau răsturnării.

● Înlăturare

Ambalajul este produs din material ecologice care pot fi eliminate la punctele locale de reciclare.



Respectați marcajul materialelor de ambalaj pentru eliminarea deșeurilor, acestea sunt marcate de abrevierile (a) și cifrele (b) cu următoarea semnificație: 1–7: plastice/20–22: hârtie și carton/80–98: substanțe de conexiune.

Produsul:



Puteți obține informații despre posibilitățile de eliminare a produsului de la administrația locală.



Pentru a proteja mediul înconjurător nu eliminați produsul dumneavoastră la gunoierul menajer atunci când nu mai poate fi folosit, ci predați-l la un punct de colectare. Vă puteți informa cu privire la punctele de colectare și orarul acestora de la administrația competentă.

Bateriile/acumulatorii defecti sau consumați trebuie reciclați.

Înapoiati bateriile și sau acumulatorii prin intermediul punctelor de colectare indicate.



Deteriorarea mediului înconjurător prin aruncarea greșită a bateriilor/acumulatorilor!

Înainte de eliminare, îndepărtați bateriile/pachetul cu acumulator din produs.

Bateriile/acumulatorii nu trebuie aruncate în gunoierul menajer. Ele pot conține metale grele toxice și se supun tratamentului deșeurilor periculoase Simbolurile chimice ale metalelor grele sunt următoarele: Cd = cadmiu, Hg = mercur, Pb = plumb. De aceea, predați bateriile/acumulatorii consumate la un punct de colectare comunal.

● **Garanție**

Produsul a fost fabricat cu atenție, conform unor standarde stricte de calitate și verificat temeinic înainte de livrare. În caz de defecțiuni de material sau de fabricație aveți drepturi legale față de vânzătorul produsului. Drepturile dumneavoastră legale nu sunt limitate în niciun fel de garanția menționată mai jos.

Garanția pentru aceste produs este 3 ani începând de la data achiziției. Durata garanției începe la data achiziției. Păstrați chitanța originală la un loc sigur, deoarece acest document este necesar pentru dovada achiziției.

Toate defecțiunile sau deteriorările care sunt deja existente la momentul achiziției, trebuie anunțate imediat după despachetarea produsului.

Dacă în decurs de 3 ani de la achiziția produsului apare un defect de material sau de fabricație, vă reparăm sau înlocuim gratuit produsul la alegerea noastră. Durata de garanție nu se prelungește după aprobarea unei cerințe de garanție. Aceasta este valabil și pentru piesele schimbate și reparate.

Această garanție se stinge dacă produsul este deteriorat, utilizat sau întreținut în mod necorespunzător.

Garanția acoperă defectele de material și de producție. Această garanție nu acoperă piesele componente ale produsului, care prezintă urme normale de uzură și care sunt considerate piese de schimb (de ex.: baterii, acumulatori, furtunuri, cartușe de vopsea) și nici deteriorările la nivelul pieselor casante, de exemplu întrerupătoare sau piese fabricate din sticlă.

Tempul de nefuncționare din cauza lipsei de conformitate apărute în cadrul termenului de garanție prelungește termenul de garanție legală de conformitate și cel al garanției comerciale și curge, după caz, din momentul la care a fost adusă la cunoștința vânzătorului lipsa de conformitate a produsului sau din momentul prezentării produsului la vânzător/unitatea service până la aducerea produsului în stare de utilizare normală și, respectiv, al notificării în scris în vederea ridicării produsului sau predării efective a produsului către consumator.

Produsele de folosință îndelungată care înlocuiesc produsele defecte în cadrul termenului de garanție vor beneficia de un nou termen de garanție care curge de la data preschimbării produsului.

● **Modul de desfășurare în caz de garanție**

Pentru a putea asigura o procesare rapidă a cererii dumneavoastră, vă rugăm să urmați următoarele indicații:

Vă rugăm să țineți la îndemână bonul de casă și numărul articolului (IAN 472051_2407) ca dovadă pentru achiziția dumneavoastră.

Vă rugăm să luați numărul de produs de pe plăcuța cu tipul de construcție de pe produs, gravura de pe produs, pagina principală a instrucțiunii de utilizare (jos, stânga) sau de pe spatele sau fundul produsului.

În cazul în care, apar erori de funcționare sau alte defecțiuni, contactați mai întâi prin telefon sau prin e-mail, departamentul de service menționat în continuare.

Dumneavoastră puteți să expediați atunci un produs considerat ca fiind defect, adăugând chitanța de plată (bonul de casă) și menționând, în ce constă defecțiunea și când a apărut aceasta, fără cheltuieli poștale, la adresa de service comunicată.



La parkside-diy.com puteți să vedeți și să descărcați acest manual și multe altele. Cu acest cod QR ajungeți direct la parkside-diy.com. Selectați țara dumneavoastră și căutați manualele de utilizare prin motorul de căutare. Dacă introduceți numărul de articol (IAN) 472051_2407 ajungeți la manualul de utilizare pentru articolul dumneavoastră.

● Service

Service România

Tel.: 0800890239

E-Mail: owim@lidl.ro



Marcaj Sârb De Conformitate

● Declarația UE de conformitate

DECLARAȚIA UE DE CONFORMITATE (Nr. 472051_2407)

IAN: 472051_2407
Identificarea produsului: "PARKSIDE" 20 V Mașină de înșurubat și găurit, cu acumulator
Numărul de model: HG12837

Obiectul declarației descris mai sus este în conformitate cu legislația relevantă de armonizare a Uniunii:

Directiva 2006/42/CE
Directiva 2014/30/UE
Directiva 2011/65/UE cu toate modificările aferente

Trimiteri la standardele armonizate sau trimiteri la alte specificații tehnice relevante în legătură cu care se declară conformitatea:

Nr./Părți
Directiva 2006/42/CE
EN 62841-1:2015/A11:2022
EN 62841-2-1:2018/A12:2022
Directiva 2014/30/UE
EN IEC 55014-1:2021
EN IEC 55014-2:2021

Obiectul declarației descris mai sus este conform Directivei 2011/65/UE a Parlamentului European și a Consiliului din 8 iunie 2011 privind restricțiile de utilizare a anumitor substanțe periculoase în echipamentele electrice și electronice:

Nr./Părți
EN IEC 63000:2018

Deținătorul documentației tehnice: OWIM GmbH & Co.KG

Semnat pentru și în numele:

OWIM GmbH & Co. KG, Stiftsbergstraße 1, 74167 Neckarsulm, Germania

Prezenta declarație de conformitate este emisă pe răspunderea exclusivă a producătorului.

Traducerea originalului declarației de conformitate

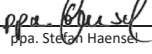
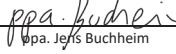
Neckarsulm	17.12.2024		
Locul	Data	p.pa. Stefan Haensele	p.pa. Jens Buchheim
		Procurist	Procurist

RO



Използвани предупредителни указания и символи . . .	Страница	76
Увод	Страница	76
Употреба по предназначение	Страница	76
Обем на доставката	Страница	77
Описание на частите	Страница	77
Технически данни	Страница	77
Указания за безопасност	Страница	79
Общи указания за безопасност за електрически инструменти	Страница	79
Указания за безопасност за бормашини	Страница	83
Намаляване на вибрациите и шума	Страница	83
Поведение при злополуки	Страница	84
Остатъчни рискове	Страница	84
Указания за безопасност за зарядни устройства	Страница	84
Преди първата употреба	Страница	85
Принадлежности	Страница	85
Изваждане/поставяне на акумулаторен пакет	Страница	86
Проверка на състоянието на зареждане на акумулаторния пакет	Страница	86
Зареждане на акумулаторен пакет	Страница	87
Поставяне/изваждане на работен инструмент	Страница	87
Пробно пускане	Страница	88
Работа	Страница	88
Избор на предавка	Страница	88
Настройване на посока на въртене	Страница	88
Регулиране на въртящия момент	Страница	88
Включване и изключване	Страница	89
Регулиране на скоростта	Страница	89
Работна LED лампа	Страница	89
Указания за работа	Страница	89
Почистване и грижи	Страница	90
Почистване	Страница	90
Поддръжка	Страница	91
Ремонт	Страница	91
Съхранение	Страница	91
Транспортиране	Страница	91
Изхвърляне	Страница	92
Гаранция	Страница	92
Сервиз	Страница	95
ЕС Декларация за съответствие	Страница	96

Използвани предупредителни указания и символи

В ръководството за експлоатация, върху опаковката и върху табелата за тип се използват следните предупредителни указания:

 	<p>Прочетете ръководството за експлоатация.</p>		<p>Изключвайте продукта и го отделяйте от акумулаторния пакет преди смяна на принадлежности, почистване и когато той не се използва.</p>
	<p>Обърнете внимание на предупрежденията и указанията за безопасност!</p>		<p>Пазете акумулаторния пакет от горещина и от продължителна, силна слънчева светлина.</p>
	<p>Използвайте продукта само в сухи закрити помещения.</p>		<p>Пазете акумулаторния пакет от огън.</p>
	<p>Носете предпазни ръкавици!</p>		<p>Пазете акумулаторния пакет от вода и влага.</p>
	<p>Клас на защита II (двойна изолация)</p>		<p>Променлив ток/напрежение</p>
	<p>Указания за безопасност Инструкции за работа</p>		<p>Постоянен ток/напрежение</p>
	<p>Знакът CE потвърждава съответствието с отнасящите се до продукта директиви на ЕС.</p>		<p>Миниатюрен предпазител</p>

20V АКУМУЛАТОРНА БОРМАШИНА

● Увод

Поздравяваме Ви с покупката на този нов продукт. Вие избрахте висококачествен продукт. Ръководството за експлоатация е част от този продукт. То съдържа важни указания за безопасност, употреба и изхвърляне. Преди употребата на продукта се запознайте с всички инструкции за обслужване и безопасност. Използвайте продукта само съгласно описанието и за посочените области на употреба. Когато предавате продукта на трети

лица, предавайте заедно с него и всички документи.

● Употреба по предназначение

- Продуктът е подходящ за завинтване, затягане и развиване на винтове, както и за пробиване в дърво, метал, керамика и пластмаса.
- Продуктът не е предназначен за пробиване на много твърд материал, като напр. цимент или бетон.
- Винаги използвайте работни инструменти, отговарящи на употребата по предназначение!

При закупуването и употребата на работни инструменти съблюдавайте техническите изисквания на продукта (вижте „Технически данни“).

- Работната LED лампа [14] на този продукт е предназначена за осветяване на непосредствената работна област.
- Други начини на употреба или изменения на продукта се считат за употреба не по предназначение и могат да доведат до рискове като опасност за живота, наранявания и повреди. Производителят не поема отговорност за възникнали щети в резултат на употреба не по предназначение. Продуктът не е предназначен за професионална употреба или за други области на приложение.

● Обем на доставката

⚠ ПРЕДУПРЕЖДЕНИЕ!

- ▶ Продуктът и опаковъчните материали не са детска играчка! Деца не бива да играят с найлонови торбички, фолио и дребни части! Съществува опасност от поглъщане и задушаване!

- 1 20V акумулаторна бормашина
- 1 Кука за колан (предварително монтиране)
- 1 Куфар за носене
- 1 Ръководство за експлоатация

● Описание на частите

Преди четене разгънете страниците с фигурите и се запознайте с всички функции на продукта.

Фигура А:

- 1 Патронник
- 2 Пръстен на патронник
- 3 Втулка за регулиране на въртящия момент
- 4 Превключвател за избор на предавка
- 5 Държач за накрайници (магнитен)
- 6 Превключвател за посока на въртене/блокировка
- 7 Превключвател за включване/изключване/регулиране на оборотите
- 8 Ръкохватка
- 9 Кука за колан (предварително монтиране)
- 10 Бутон  (състояние на зареждане)
- 11 LED елементи за състояние на зареждане (червен/оранжев/зелен)
- 12 Акумулаторен пакет *
- 13 Бутон за освобождаване на акумулаторния пакет
- 14 Работна LED лампа

Фигура В:

- 15 Зарядно устройство *
- 16 LED за контрол на заряда – червен
- 17 LED за контрол на заряда – зелен

Без изображение:

- 18 Куфар за носене

● Технически данни

20V Акумулаторна бормашина	PABS 20-Li I9
Номинално напрежение:	20 V ===
Тип патронник:	Бързозатягащ патронник
Предавателна кутия:	2 степени

* В обема на доставката не се съдържат акумулаторен пакет и зарядно устройство.

Обороти на празен ход n_0:	
1. предавка:	0–430 min ⁻¹
2. предавка:	0–1,500 min ⁻¹
Макс. въртящ момент:	45 N m
Обхват на захващане на патронника:	макс. Ø 13 mm
Макс. диаметър на свредлото:	в стомана Ø 13 mm в дърво Ø 30 mm

Акумулаторен пакет	PAP 20 B1 *
Модел номер:	HG08297
Тип:	Литиево-йонен
Номинално напрежение:	20 V === макс.
Капацитет:	2,0 Ah
Енергийна стойност:	40 Wh
Брой акумулаторни клетки:	5
Температура:	макс. +50 °C

Зарядно устройство	PLG 20 C1 *
Модел номер:	HG08982 (VDE щепсел) HG08982-BS (UK щепсел)
Вход:	
Номинално напрежение:	230–240 V~
Номинална честота:	50 Hz
Номинална мощност:	65 W
Предпазител (вътрешен):	3,15 A / 

Изход:	
Номинално напрежение:	21,5 V ===
Ток за зареждане:	2,4 A
Клас на защита:	II/□

Препоръчителна околна температура:	
По време на зареждане:	+4 °C до +40 °C
По време на работа:	+4 °C до +40 °C
По време на съхранение:	+20 °C до +26 °C

Стойности на шумови емисии

Измерените стойности са определени съгласно EN 62841. Нивото на шума, измерено с АЧХ от тип А, на електрическия инструмент в типичния случай възлиза на:

Ниво на звуково налягане L_{pA} :	74,3 dB
Неопределеност K_{pA} :	5 dB
Ниво на звукова мощност L_{WA} :	82,3 dB
Неопределеност K_{WA} :	5 dB

Стойности на емисии на вибрации

Общи стойности на вибрации (векторна сума от трите посоки), определени съгласно EN 62841:

Пробиване в метал:	
Вибрация длан/ръка $a_{h,D}$:	1,22 m/s ²
Неопределеност K:	1,5 m/s ²

ПРЕДУПРЕЖДЕНИЕ!



Носете защита за слуха!

* В обема на доставката не се съдържат акумулаторен пакет и зарядно устройство.

УКАЗАНИЕ

- ▶ Посочената обща стойност на вибрации и посочената стойност на шумови емисии са измерени по стандартен метод на изпитване и могат да бъдат използвани за сравнение на един електрически инструмент с друг.
- ▶ Посочената обща стойност на вибрации и посочената стойност на шумови емисии могат да бъдат използвани също и за предварително оценяване на натоварването.

⚠ ПРЕДУПРЕЖДЕНИЕ!

- ▶ Емисиите на вибрации и шумовите емисии по време на действителната употреба на електрическия инструмент могат да се различават от посочените стойности, в зависимост от начина, по който електрическият инструмент се използва, особено от вида на обработвания детайл. Опитайте се да поддържате натоварването от вибрации и шум възможно най-минимално. Примерни мерки за намаляване на натоварването от вибрации са носенето на ръкавици при употребата на инструмента и ограничаване на времето на работа. При това трябва да се вземат под внимание всички части на работния цикъл (например времената, през които електрическият инструмент е изключен, както и тези, в които той е включен, но работи без натоварване).



Указания за безопасност

- **Общи указания за безопасност за електрически инструменти**

⚠ ПРЕДУПРЕЖДЕНИЕ!

- ▶ **Прочетете всички указания за безопасност, инструкции, илюстрации и технически данни, с които този електрически инструмент е снабден.** Пропуски при спазването на следните инструкции могат да предизвикат токов удар, пожар и/или тежки наранявания.

Запазете всички указания за безопасност и инструкции за бъдещи справки.

Използването в указанията за безопасност понятие „електрически инструмент“ се отнася за задвижвани от мрежово напрежение електрически инструменти (с мрежов проводник) или за задвижвани с акумулаторна батерия електрически инструменти (без мрежов проводник).

Безопасност на работното място

- 1) **Поддържайте Вашето работно пространство чисто и добре осветено.** Безпорядъкът или неосветените работни пространства могат да доведат до злополуки.
- 2) **Не работете с електрически инструмент във взривоопасна среда, в която се намират запалими течности, газове или прахове.** Електрическите инструменти създават искри, които могат да възпламенят праха или изпаренията.

- 3) **Дръжте деца и други лица далеч по време на използване на електрическия инструмент.** При разсейване можете да изгубите контрол върху електрическия инструмент.

Безопасност при работа с електрически ток

- 1) **Свързващият щепсел на електрическия инструмент трябва да отговаря на контакта. Щепселът не бива да се променя по никакъв начин. Не използвайте адаптерни щепсели заедно с електрически инструменти с предпазно заземяване.** Непроменени щепсели и подходящи контакти намаляват риска от токов удар.
- 2) **Избягвайте телесен контакт със заземени повърхности като тръби, отоплителни тела, печки и хладилници.** Съществува повишен риск от токов удар, когато Вашето тяло е заземено.
- 3) **Пазете електрическите инструменти от дъжд или влага.** Проникването на вода в електрически инструмент повишава риска от токов удар.
- 4) **Не използвайте свързващия проводник за носене или закачане на електрическия инструмент или за издърпване на щепсела от контакта. Пазете свързващия проводник от горещина, масло, остри ръбове или движещи се части.** Повредени или оплетени свързващи проводници увеличават риска от токов удар.
- 5) **Когато работите с електрически инструмент на открито, използвайте само удължаващи проводници, които също са**

подходящи за употреба на открито. Използването на подходящ за употреба на открито удължаващ проводник намалява риска от токов удар.

- 6) **Когато употребата на електрическия инструмент във влажна среда не може да бъде избегната, използвайте диференциалнотокова защита.** Използването на диференциалнотокова защита намалява риска от токов удар.

Безопасност за хората

- 1) **Бъдете внимателни, обръщайте внимание на това, което правите, и подхождайте разумно към работата с електрически инструмент. Не използвайте електрически инструменти, когато сте изморени или сте под влиянието на упойващи вещества, алкохол или медикаменти.** Момент невнимание при използването на електрическия инструмент може да доведе до сериозни наранявания.
- 2) **Носете лични предпазни средства и винаги предпазни очила.** Носенето на лични предпазни средства като противопрахова маска, устойчиви на хлъзгане предпазни обувки, предпазна каска или защита за слуха, в зависимост от вида и употребата на електрическия инструмент, намалява риска от наранявания.
- 3) **Избягвайте неволно включване. Уверете се, че електрическият инструмент е изключен, преди да го свържете към електрозахранването и/или акумулаторната батерия, преди да го вземете или носите.** Ако при носенето на електрическия инструмент държите пръста си

- върху прекъсвача или свържете към електрозахранването включен електрически инструмент, това може да доведе до злополуки.
- 4) **Отстранявайте инструментите за настройка или гаечните ключове, преди да включите електрическия инструмент.** Инструмент или ключ, намиращ се във въртяща се част от електрическия инструмент, може да доведе до наранявания.
 - 5) **Избягвайте необичайни позиции на тялото. Осигурете си стабилен стоеж и постоянно пазете равновесие.** Така можете по-добре да контролирате електрическия инструмент в неочаквани ситуации.
 - 6) **Носете подходящо облекло. Не носете широки дрехи или накити. Дръжте косата и облеклото далеч от движещи се части.** Широки дрехи, накити или дълги коси могат да бъдат захванати от движещи се части.
 - 7) **Когато могат да бъдат монтирани устройства за изсмукване и за събиране на прах, те трябва да бъдат свързани и използвани правилно.** Използването на устройство за изсмукване на прах може да намали вредите за здравето поради прах.
 - 8) **Не разчитайте на фалшива сигурност и не пренебрегвайте правилата за безопасност за електрически инструменти, дори и когато след многократна употреба сте запознати с електрическия инструмент.** Небрежното боравене може за част от секундата да доведе до тежки наранявания.

Употреба и боравене с електрическия инструмент

- 1) **Не претоварвайте електрическия инструмент. Използвайте предназначения за Вашата работа електрически инструмент.** С подходящия електрически инструмент работите по-добре и по-сигурно в посочените граници на работните му характеристики.
- 2) **Не използвайте електрически инструмент, чийто прекъсвач е повреден.** Електрически инструмент, който вече не може да се включва или изключва, е опасен и трябва да бъде ремонтиран.
- 3) **Изтеглете щепсела от контакта и/или отстранете свалящата се акумулаторна батерия, преди да извършвате настройки по уреда, да сменяте части на работни инструменти или да оставите електрическия инструмент настрана.** Тази мярка за безопасност предотвратява неволното стартиране на електрическия инструмент.
- 4) **Съхранявайте електрически инструменти, които не се използват, на недостъпно за деца място. Не позволявайте използване на електрическия инструмент от лица, които не са запознати с него или не са прочели тези инструкции.** Електрическите инструменти са опасни, ако се използват от неопитни лица.
- 5) **Поддържайте грижливо електрическите инструменти и работните инструменти. Проверявайте дали движещите се части функционират безупречно и не заяждат, дали няма счупени или така повредени части, че да нарушават функционирането**

- на електрическия инструмент. Повредените части трябва да бъдат ремонтирани преди използване на електрическия инструмент. Много злополуки са причинени от лошо поддържани електрически инструменти.
- 6) **Поддържайте режещите инструменти наточени и чисти.** Грижливо поддържаните режещи инструменти с остри режещи ръбове се заклинват по-малко и се водят по-лесно.
 - 7) **Използвайте електрическия инструмент, принадлежностите, работните инструменти и т.н. съгласно тези инструкции.** При това вземайте под внимание условията на работа и дейността, която трябва да се извърши. Употребата на електрически инструменти за различни от предвидените приложения може да доведе до опасни ситуации.
 - 8) **Пазете дръжките и повърхностите за хващане сухи, чисти и без масло и грес.** Хлъзгави дръжки и повърхности за хващане не позволяват сигурна работа и контрол на електрическия инструмент в непредвидени ситуации.

Употреба и боравене с акумулаторния инструмент

- 1) **Зареждайте акумулаторните батерии само със зарядни устройства, които са препоръчани от производителя.** Зарядно устройство, което е предназначено за определен вид акумулаторни батерии, може да причини пожар, ако се използва с други акумулаторни батерии.
- 2) **В електрическите инструменти използвайте само предвидените за целта акумулаторни батерии.** Използването на други акумулаторни батерии може да доведе до наранявания и опасност от пожар.
- 3) **Дръжте акумулаторната батерия, която не се използва, далеч от кламери, монети, ключове, пирони, винтове или други малки метални предмети, които биха могли да причинят късо съединение на контактите.** Късо съединение между контактите на акумулаторната батерия може да доведе до изгаряния или пожар.
- 4) **При неправилна употреба от акумулаторната батерия може да излезе течност. Избягвайте контакт с нея. При случаен контакт изплакнете с вода. Ако течността попадне в очите, допълнително потърсете лекарска помощ.** Излизащата течност от акумулаторната батерия може да доведе до раздразнения на кожата или изгаряния.
- 5) **Не използвайте повредени или променени акумулаторни батерии.** Повредените или променени акумулаторни батерии могат да имат непредвидимо поведение и да доведат до пожар, експлозия или опасност от нараняване
- 6) **Не излагайте акумулаторна батерия на огън или твърде високи температури.** Огън или температури над 130 °C могат да предизвикат експлозия.
- 7) **Следвайте всички инструкции за зареждане и никога не зареждайте акумулаторната батерия или акумулаторния инструмент извън границите**

на посочения в ръководството за експлоатация температурен диапазон. Неправилно зареждане или зареждане извън границите на допустимия температурен диапазон може да разруши акумулаторната батерия и да увеличи опасността от пожар.

Сервиз

- 1) **Ремонти по електрическия инструмент следва да се извършват само от квалифицирани специалисти и само с оригинални резервни части.** Така се гарантира, че безопасността на електрическия инструмент ще се запази.
- 2) **Никога не извършвайте поддръжка на повредени акумулаторни батерии.** Цялата поддръжка на акумулаторните батерии следва да се извършва само от производителя или от оторизирани сервизи.

● Указания за безопасност за бормашини

1. **Указания за безопасност при всякакви работи**
 - 1) **Хващайте електрическия инструмент за изолираните повърхности за хващане, когато извършвате работи, при които работният инструмент или винтовете могат да засегнат скрити електрически проводници.** Контактът с проводник под напрежение може да постави под напрежение също и метални части на уреда и да доведе до токов удар.
2. **Указания за безопасност при използване на дълги свредла**
 - 1) **В никакъв случай не работете с по-високи обороти от**

максимално допустимите обороти за свредлото. При по-високи обороти свредлото може леко да се изкриви, ако се върти свободно без контакт с детайла, и да доведе до наранявания.

- 2) **Винаги започвайте процеса на пробиване с ниски обороти и при контакт на свредлото с детайла.** При по-високи обороти свредлото може леко да се изкриви, ако се върти свободно без контакт с детайла, и да доведе до наранявания.
- 3) **Не упражнявайте прекален натиск и натискайте само в надлъжна посока на свредлото.** Свредлата могат да се огънат и поради това да се счупят или да доведат до загуба на контрол и до наранявания.

● Намаляване на вибрациите и шума

Ограничавайте времето на употреба, използвайте режими на работа със слаби вибрации и шум и носете лични предпазни средства, за да намалите вредните влияния на вибрациите и шума.

Следните мерки спомагат за намаляване на свързаните с вибрациите и шума рискове:

- Използвайте продукта само съгласно неговото предназначение и според описанието в тези инструкции.
- Уверявайте се, че продуктът е в изрядно състояние и добре поддържан.
- Използвайте правилните работни инструменти за този продукт и се уверявайте, че те са в изрядно състояние.

- Хващайте здраво продукта за ръкохватките/повърхностите за хващане.
- Поддържайте продукта съгласно инструкциите и осигурявайте достатъчно смазване (ако е приложимо).
- Планирайте Вашата работа така, че използването на продукти с висока стойност на вибрациите да е разпределено в продължителен период от време.

● Поведение при злополуки

Запознайте се с използването на този продукт с помощта на това ръководство за експлоатация. Запомнете указанията за безопасност и задължително ги спазвайте. Това спомага за избягване на рискове и опасности.

- Винаги бъдете внимателни при употребата на този продукт, за да можете своевременно да разпознаете опасностите и да действате. Бързата намеса може да предотврати тежки наранявания и материални щети.
- При неизправно функциониране изключвайте незабавно продукта и изваждайте акумулаторния пакет. Давайте го на квалифициран специалист за проверка и евентуален ремонт, преди отново да го използвате.

● Остатъчни рискове

Дори и да работите с този продукт съгласно предписанията, остава потенциален риск от телесни наранявания и материални щети. Между другото, следните опасности могат да възникнат във връзка с

конструкцията и изпълнението на този продукт:

- Увреждане на здравето в резултат от емисиите на вибрации, ако продуктът се използва продължително време или не се използва или поддържа правилно.
- Телесни наранявания и материални щети, предизвикани от дефектни режещи инструменти или от внезапен удар в скрит предмет по време на употребата.
- Опасност от нараняване и материални щети, причинени от летящи предмети.

УКАЗАНИЕ

- ▶ По време на експлоатацията този продукт създава електромагнитно поле! При определени обстоятелства това поле може да наруши функционирането на активни или пасивни медицински импланти! За да се намали опасността от сериозни или смъртоносни наранявания, препоръчваме на лица с медицински импланти да се консултират със своя лекар и с производителя на медицинския имплант, преди продуктът да бъде използван!

- **Указания за безопасност за зарядни устройства**
- Този уред може да се използва от деца на 8 или повече години, както и от лица с намалени физически, сензорни или интелектуални способности или липса

опит и познания, ако те са под надзор или са били инструктирани относно безопасната употреба на уреда и разбират произтичащите от това опасности.

Деца не бива да играят с уреда.

Почистване и поддръжка от страна на потребителя не бива да се извършват от деца без наблюдение.

- Не зареждайте батерии за еднократна употреба. Неспазването на това указание води до опасности.
- Ако свързващият проводник се повреди, той трябва да бъде заменен от производителя, неговата сервисна служба или подобно квалифицирано лице, за да се избегнат опасности.
- Пазете електрическите части от влага. Никога не ги потапяйте във вода или други течности, за да избегнете токов удар. Никога не дръжте уреда под течаща вода. Съблюдавайте инструкциите за

почистване, поддръжка и ремонт.

- Уредът е предназначен само за употреба в закрити помещения.

⚠ ВНИМАНИЕ! Това зарядно устройство е подходящо единствено за зареждане на акумулаторни пакети от следните типове:

PARKSIDE 20 V Акумулаторен пакет		
PAP 20 B1	2 Ah	5 клетки
PAP 20 B3	4 Ah	10 клетки

- Клиенти от CY (Кипър), HR (Хърватия), RS (Сърбия), RO (Румъния), BG (България) & GR (Гърция) могат да закупят съвместими резервни батерии и зарядни устройства от www.optimex-shop.com.

● Преди първата употреба

● Принадлежности

За безопасната и правилна употреба на този продукт са необходими, между другото, следните принадлежности, като напр. инструменти и работни инструменти:

- Подходящи крайници за пробиване
- Подходящи крайници за завинтване
- Отвертка тип звезда

- Смазочно-охлаждаща течност (масло за режещи инструменти), подходяща са пробиване в метал
- Подходящи лични предпазни средства

Инструменти и работни инструменти можете да намерите в специализираните магазини. При закупуването винаги съблюдавайте техническите изисквания на този продукт (вижте „Технически данни“).

При съмнения попитайте квалифициран специалист и се консултирайте с Вашия специализиран търговец.

УКАЗАНИЕ

- ▶ В това ръководство за експлоатация ще откриете информация и указания за различни работни инструменти и техните области на приложение. Изобразените работни инструменти не са задължително включени в обема на доставка (вижте „Обем на доставката“), а само показват възможностите за употреба на този продукт.

⚠ ПРЕДУПРЕЖДЕНИЕ!

- ▶ Не използвайте принадлежности, които не са препоръчани от **PARKSIDE**. Това може да доведе до токов удар или пожар.

Подходящи акумулаторни пакети и зарядни устройства

Акумулаторен пакет:	X 20 V Team
Зарядно устройство:	X 20 V Team

● Изваждане/поставяне на акумулаторен пакет

⚠ ПРЕДПАЗЛИВОСТ! Риск от нараняване!

- ▶ Винаги блокирайте превключвателя за включване/изключване [7], за да предотвратите случайно задвижване. Натиснете превключвателя за посока на въртене [6] в средното положение (блокировка), преди да поставите/извадите акумулаторния пакет [12].

- **Изваждане на акумулаторен пакет:** Натиснете бутона за освобождаване на акумулаторния пакет [13]. Свалете акумулаторния пакет [12].
- **Поставяне на акумулаторен пакет:** Изравнете акумулаторния пакет [12] с дръжката и го вкарайте в нея. Уверете се, че той е щракнал осезаемо. Акумулаторният пакет може да бъде поставен в продукта само в едната посока.

● Проверка на състоянието на зареждане на акумулаторния пакет

- Проверка на състоянието на зареждане на акумулаторния пакет: Натиснете бутона [10]. LED елементите за състояние на зареждане [11] светват:

LED [11]	Състояние на зареждане
Червен/оранжев/зелен	Максимално
Червен/оранжев	Средна
Червен	Ниска

● Зареждане на акумулаторен пакет

УКАЗАНИЕ

- ▶ Можете да зареждате акумулаторния пакет [12] по всяко време, без това да съкращава живота му.
 - ▶ Прекъсване на процеса на зареждане не вреди на акумулаторния пакет [12].
- Преди употребата заредете акумулаторния пакет [12], ако той е със средно или ниско състояние на зареждане.
 - LED елементите за контрол на заряда (зелен [17] и червен [16]) дават информация за състоянието на зарядното устройство [15] и на акумулаторния пакет [12]:

LED	Състояние
Червен LED свети	Акумулаторният пакет се зарежда
Зелен LED свети	Акумулаторният пакет е напълно зареден
Зелен и червен LED мигат	Дефектен акумулаторен пакет
Червен LED мига	Прекалено студен или прекалено горещ акумулаторен пакет
Зелен LED свети (без акумулаторен пакет)	Зарядно устройство в готовност

1. Поставете акумулаторния пакет [12] в зарядното устройство [15].
2. Свържете мрежовия щепсел на зарядното устройство [15] с контакта.

3. Когато акумулаторният пакет [12] е напълно зареден: Извадете акумулаторния пакет от зарядното устройство [15]. След това извадете мрежовия щепсел на зарядното устройство от контакта.

● Поставяне/изваждане на работен инструмент

⚠ ПРЕДПАЗЛИВОСТ! Риск от нараняване!



Работните инструменти могат да бъдат остри и да се нагорещят по време на употребата. Винаги носете предпазни ръкавици, когато боравите с работни инструменти.

⚠ ПРЕДУПРЕЖДЕНИЕ!



Изключете продукта, извадете акумулаторния пакет [12] и оставете продукта да се охлади, преди да извършвате настройки!

⚠ ПРЕДПАЗЛИВОСТ! Риск от нараняване!

- ▶ Дръжте ръцете си далеч от работния инструмент, когато продуктът работи.
- ▶ След изключването на продукта работният инструмент продължава да се движи още известно време. Не докосвайте движещия се работен инструмент и не го спирайте.

Продуктът е оборудван с автоматична блокировка на шпиндела, за да може патронникът [1] да се отваря или затваря с пръстена на патронника [2].

- Отваряне на патронника **1**:
Завъртете пръстена на патронника **2** обратно на часовниковата стрелка.
- Вкарайте подходящ работен инструмент в патронника **1** толкова навътре, колкото е необходимо.
- Затваряне на патронника **1**:
Задръжте работния инструмент на място. Завъртете пръстена на патронника **2** по часовниковата стрелка.

● Пробно пускане

УКАЗАНИЕ

- ▶ Преди започване на работа и след всяка смяна на работен инструмент извършвайте пробно пускане без натоварване. Изключете незабавно продукта, ако работният инструмент се движи ексцентрично, възникват значителни вибрации или се чуват необичайни шумове.

- Преди работата се уверете, че работният инструмент е поставен правилно, тоест е центриран в патронника **1**.
- Накрайниците за завинтване са обозначени по размер и форма. Ако не сте сигурни, винаги първо изпробвайте дали крайникът влиза плътно без луфт в главата на винта.

● Работа

● Избор на предавка

⚠ ВНИМАНИЕ! Риск от повреда на продукта!



Задействайте превключвателя за избор на предавка **4** едва тогава, когато продуктът е спрял.

- Сменете предавката, като избутате превключвателя за избор на предавка **4** напред или назад.

Предавка 1:

Подходяща за:	Работи по завиване
Скорост на въртене:	Ниска
Въртящ момент:	Висока

Предавка 2:

Подходяща за:	Работи по пробиване
Скорост на въртене:	Висока
Въртящ момент:	Ниска

● Настройване на посока на въртене

⚠ ВНИМАНИЕ! Риск от повреда на продукта!



Задействайте превключвателя за посока на въртене **6** едва тогава, когато продуктът е спрял.

- Сменете посоката на въртене, като натиснете превключвателя за посока на въртене **6** надясно или наляво.
- Ако превключвателят за посока на въртене **6** се намира в средното положение, превключвателят за включване/изключване **7** е блокиран.

● Регулиране на въртящия момент

- Въртящият момент може да бъде настроен чрез въртене на втулката за регулиране на въртящия момент **3**.
- Малки винтове, съотв. меки материали: Изберете ниска степен (малко число).

- Големи винтове, твърди материали, съотв. развиване на винтове: Изберете висока степен (голямо число).
- За работи по пробиване: Завъртете втулката за регулиране на въртящия момент [3] в позицията **▲▲▲**.

● Включване и изключване

УКАЗАНИЕ

- ▶ Превключвателят за включване/изключване [7] не може да бъде фиксиран.

- **Включване:** Задръжте превключвателя за включване/изключване [7] натиснат. Регулирайте скоростта според нуждата (вижте „Регулиране на скоростта“).
- **Изключване:** Отпуснете превключвателя за включване/изключване [7].

● Регулиране на скоростта

- Чрез различна сила на натиск върху превключвателя за включване/изключване [7] можете да контролирате скоростта:

Натиск	Скорост
Лек натиск:	По-ниска
По-голям натиск:	По-висока

● Работна LED лампа

Този продукт е оборудван с работна LED лампа [14], за да се осветява непосредствената работна област и да се подобрява видимостта в лошо осветени места.

- Работната LED лампа [14] светва автоматично, щом продуктът се включи.

УКАЗАНИЕ

- ▶ Работната LED лампа [14] продължава да свети още ок. 10 секунди след изключването на продукта.

● Указания за работа

Въртящ момент

- По-малки винтове/накрайници могат да бъдат повредени, ако настроите твърде голям въртящ момент, съотв. твърде високи обороти.

Завинтване в твърд материал (метал)

- Особено големи въртящи моменти възникват напр. при метални винтови съединения при използване на сменяеми гаечни ключове. Изберете ниски обороти.

Завинтване в мек материал (напр. мека дървесина)

- Тук също завинтвайте с ниски обороти, напр. за да не повредите повърхността на дървото при контакта с главата на винта. Използвайте зенкер.

При пробиване в дърво, метал и други материали

- При малък диаметър на свредлото използвайте високи обороти, а при голям диаметър на свредлото – ниски обороти.
- При твърди материали изберете ниски обороти, а при меки материали – високи обороти.
- Осигурете или закрепете (ако е възможно) детайла в затягащо приспособление.
- Маркирайте мястото, на което трябва да се пробива, с център или пирон. За започване на пробиването изберете ниски обороти.

- Изтегляйте въртящото се свредло по няколко пъти от отвора, за да отстраните стружки и стърготини.

Пробиване в метал

- Използвайте свредло за метал (HSS). За най-добри резултати охлаждайте свредлото със смазочно-охлаждаща течност (масло за режещи инструменти). Свредлата за метал могат да бъдат използвани също и за пробиване на пластмаса. Започнете със свредло Ø 3 mm и след това постепенно увеличавайте размера до достигане на желания диаметър на отвора.

Пробиване в дърво

- Използвайте свредло за дърво с центриращ връх.
Дълбоки отвори: Използвайте „спираловидно свредло“.
Голям диаметър на отвора: Използвайте свредло за дърво тип Форстнер.
Малки винтове в мека дървесина могат да бъдат завинтовани също и директно, без предварително пробиване.

Кука за колан

(Фиг. С)

⚠ ПРЕДПАЗЛИВОСТ! Риск от нараняване!

- ▶ Преди да окачите продукта на колана: Натиснете превключвателя за посока на въртене [6] в средното положение (блокировка). Така предотвратявате случайно включване на продукта.

УКАЗАНИЕ

- ▶ С куката за колан [9] инструментът може да бъде закрепен на колан или на джоб.

УКАЗАНИЕ

- ▶ Куката за колан [9] може да бъде поставяна от двете страни на колан.
- ▶ За монтажа на куката за колан [9] е необходима отвертка тип звезда.

1. С отвертка тип звезда развийте винта на куката за колан [9].
2. Поставете куката за колан [9] от едната страна на продукта.
3. Затегнете винта с отвертка тип звезда.

● Почистване и грижи

⚠ ПРЕДУПРЕЖДЕНИЕ!



Изключвайте продукта, изваждайте акумулаторния пакет [12] и оставайте продукта да се охлади, преди да извършвате работи по инспекция, поддръжка или почистване!

● Почистване

УКАЗАНИЕ

- ▶ Не използвайте химически, алкални, абразивни или други агресивни почистващи или дезинфекциращи средства за почистване на продукта, тъй като те могат да повредят неговите повърхности.
- Внимавайте да не попадат течности във вътрешността на продукта.
- Винаги дръжте продукта чист, сух и без масло или грес. Отстранявайте прах след всяка употреба и преди съхранение.
- Редовното правилно почистване спомага за осигуряването на безопасна употреба и удължава живота на продукта.

- Почиствайте продукта със суха кърпа. За труднодостъпните места използвайте мека четка.
- Отстранявайте замърсяванията и праха специално от вентилационните отвори с кърпа и мека четка.
- Вентилационните отвори трябва винаги да са свободни.

● Поддръжка

- Проверявайте продукта и принадлежностите (напр. работните инструменти) за износване и повреди преди и след всяка употреба. При нужда ги подменяйте с нови, както е описано в това ръководство за експлоатация. При това съблюдавайте техническите изисквания (вижте „Технически данни“).

● Ремонт

- Във вътрешността на този продукт няма части, които могат да бъдат ремонтирани от потребителя. Обърнете се към квалифициран специалист, за да провери продукта и да го ремонтира.

● Съхранение

- Натиснете превключвателя за посока на въртене [6] в средното положение, за да блокирате превключвателя за включване/изключване [7].
- Почистете продукта, както е описано по-горе.
- Съхранявайте продукта и неговите принадлежности на тъмно, сухо, незамръзващо и добре проветрявано място.

- Винаги съхранявайте продукта на недостъпно за деца място. Оптималната температура за продължително съхранение (повече от 3 месеца) е между +20 °C и +26 °C.
- Вкарайте крайника за завинтване в държача за крайници [5].
- Съхранявайте продукта в куфара за носене [18].

Указания за акумулаторния пакет

- Съхранявайте акумулаторния пакет [12] само в частично заредено състояние. По време на по-продължителен период на съхранение състоянието на зареждане трябва да е от 40 % до 60 % (червен и оранжев LED елемент за състояние на зареждане [11] светят).
- По време на по-продължително съхранение на всеки 3 месеца проверявайте състоянието на зареждане на акумулаторния пакет [12]. При нужда заредете допълнително.

● Транспортиране

- Натиснете превключвателя за посока на въртене [6] в средното положение, за да блокирате превключвателя за включване/изключване [7].
- Транспортирайте продукта в куфара за носене [18].
- Пазете продукта от удари и силни вибрации, каквито възникват особено при транспортиране в превозни средства.
- Осигурявайте продукта срещу пързяване и преобръщане.

● Изхвърляне

Опаковката е изработена от екологични материали, които може да предадете в местните пунктове за рециклиране.



За разделното събиране на отпадъците съблюдавайте маркировката на опаковъчните материали, те са маркирани със съкращения (а) и цифри (б) със следното значение: 1–7: пластмаси/20–22: хартия и картон/80–98: композитни материали.

Продукт:



Относно възможностите за отстраняване на излезлия от употреба продукт като отпадък се информирайте от Вашата общинска или градска управа.



В интерес на опазването на околната среда не изхвърляйте излезлия от употреба продукт заедно с битовите отпадъци, а го предайте за правилно рециклиране. За събирателните пунктове и тяхното работно време можете да се информирате от местната управа.

Дефектните или изтощени батерии/ акумулаторни батерии следва да бъдат рециклирани. Предавайте батериите/ акумулаторните батерии и/или продукта в пунктовете за рециклиране.



Щети върху околната среда поради неправилно обезвреждане на батериите/ акумулаторните батерии!

Преди отстраняване като отпадък извадете батериите/комплекта акумулаторни батерии от продукта.

Батериите/акумулаторните батерии не бива да се изхвърлят заедно с битовите отпадъци. Те могат да съдържат отровни тежки метали и подлежат на специална преработка. Химическите символи на тежките метали са, както следва: Cd = кадмий, Hg = живак, Pb = олово. Затова предавайте изтощените батерии/акумулаторни батерии в общински събирателен пункт.

● Гаранция

Уважаеми клиенти, за този уред получавате 3 години гаранция от датата на покупката. В случай на несъответствие на продукта с договора за продажба Вие имате законно право да предявите рекламация пред продавача на продукта при условията и в сроковете, определени в глава трета, раздел II и III и глава четвърта от Закона за предоставяне на цифрово съдържание и цифрови услуги и за продажба на стоки (ЗПЦСЦУПС)*.

Вашите права, произтичащи от посочените разпоредби, не се ограничават от нашата по-долу представена търговска гаранция, не са свързани с разходи за потребителите и независимо от нея продавачът на продукта отговаря за липсата на съответствие на потребителската стока с договора за продажба съгласно ЗПЦСЦУПС.

Гаранционни условия

Гаранционният срок е 3 години от датата на получаване на стоката. Пазете добре оригиналната касова бележка. Този документ е необходим като доказателство за покупката. Ако в рамките на три години от датата на закупуване на този продукт се появи дефект на материала или производствен дефект, продуктът ще бъде безплатно ремонтиран или заменен. Гаранцията предполага в

рамките на тригодишния гаранционен срок да се представят дефектният уред, касовата бележка (касовият бон), както и всички други документи, установяващи наличието на дефект и писмено да се обясни в какво се състои дефектът и кога е възникнал. Ако дефектът е покрит от нашата гаранция, Вие ще получите обратно ремонтирания или нов продукт. В случай на замяна на дефектна стока първоначалните гаранционен срок и гаранционни условия се запазват. В случай на ремонт на дефектна стока, срокът на ремонта се прибавя към гаранционния срок. За евентуално наличните и установени повреди и дефекти още при покупката трябва да се съобщи веднага след разопаковането. Евентуалните ремонти след изтичане на гаранционния срок са срещу заплащане.

Ремонтът или замяната на продукта не порождаат нова гаранция.

Обхват на гаранцията

Уредът е произведен грижливо според строгите изисквания за качество и добросъвестно изпитан преди доставка. Гаранцията важи за дефекти на материала или производствени дефекти. Гаранцията не обхваща консумативите, както и частите на продукта, които подлежат на нормално износване, поради което могат да бъдат разглеждани като бързо износващи се части (например филтри или приставки) или повредите на чупливи части (например прекъсвачи, батерии или такива произведени от стъкло). Гаранцията отпада, ако уредът е повреден поради неправилно използване или в резултат на неосъществяване на техническа поддръжка. За правилната употреба на продукта трябва точно да се спазват всички указания в упътването за експлоатация. Предназначение и

действия, които не се препоръчват от упътването за експлоатация или за които то предупреждава, трябва задължително да се избягват. Продуктът е предназначен само за частна, а не за професионална употреба. При злоупотреба и неправилно третиране, употреба на сила и при интервенции, които не са извършени от клона на нашия оторизиран сервиз, гаранцията отпада.

Процедура при гаранционен случай

За да се гарантира бърза обработка на Вашия случай, следвайте следните указания:

- За всички запитвания подответе касовата бележка и идентификационния номер (IAN 472051_2407) като доказателство за покупката.
- Вземете артикулния номер от фабричната табелка.
- При възникване на функционални или други дефекти първо се свържете по телефона или чрез имейл с долупосочения сервизен отдел. След това ще получите допълнителна информация за уреждането на Вашата reklamация.
- След съгласуване с нашия сервиз можете да изпратите дефектния продукт на посочения Ви адрес на сервиза безплатно за Вас, като приложите касовата бележка (касовия бон) и посочите писмено в какво се състои дефектът и кога е възникнал. За да се избегнат проблеми с приемането и допълнителни разходи, задължително използвайте само адреса, който Ви е посочен. Осигурете изпращането да не е като експресен товар или като друг специален товар. Изпратете уреда заедно с всички принадлежности, доставени при

покупката, и осигурете достатъчно сигурна транспортна опаковка.

Ремонтен сервиз/ извънгаранционно обслужване

Ремонти извън гаранцията можете да възложите на клона на нашия сервиз срещу заплащане. Той с удоволствие ще Ви направи предварителна калкулация. Можем да обработваме само уреди, които са достатъчно опаковани и изпратени с платени транспортни разходи.

Внимание: Изпратете Вашия уред на клона на нашия сервиз почистен и с указание за дефекта. Уредите, предмет на извънгаранционно обслужване, изпратени с неплатени транспортни разходи – с наложен платеж, като експресен или друг специален товар – не се приемат. Ние ще извършим безплатно изхвърлянето на изпратените от Вас дефектни уреди.

Сервизно обслужване България

Тел.: 008001184975
Е-мейл: owim@lidl.bg

Вносител

Моля, обърнете внимание, че следващият адрес не е адрес на сервиза. Първо се свържете с горепосочения сервизен център.

ОВИМ ГмБХ & Ко.КГ

Щифтсбергщрасе 1
74167 Некарсулм
Германия

* Като физическо лице – потребител, независимо от настоящата търговска гаранция, Вие се ползвате от правата на законовата гаранция, предоставена от Закона за предоставяне на цифрово съдържание и цифрови услуги и за продажбата на стоки /ЗПЦСЦУПС/. По-специално Вие имате право при

несъответствие на стоката да бъде извършен ремонт или замяна по Ваш избор, освен ако това е невъзможно или е свързано с непропорционално големи разходи за продавача. Вие имате право на пропорционално намаляване на цената или на разваляне на договора при наличие на условията на чл. 33, ал. 3 от ЗПЦСЦУПС. Условията и сроковете на законовата гаранция са регламентирани в глава трета, раздел II и III и в глава четвърта на ЗПЦСЦУПС

Процедиране в случай на рекламация

За да се гарантира бърза обработка на Вашата поръчка, моля, следвайте посочените указания:

Моля, при всички запитвания дръжете на разположение касовия бон и номера на артикула (IAN 472051_2407) като доказателство за покупката.

Номерът на артикула е посочен върху типовата табелка на продукта, върху гравюра на продукта, на заглавната страница на настоящото ръководство (долу вляво) или върху стикера от горната или долната страна на продукта.

При възникнали функционални дефекти или други повреди първо се свържете по телефона или по електронната поща с посочения по-долу сервиз.

Продукта, който е регистриран като дефектен, можете да изпратите след това без пощенски разходи на посочения Ви сервиз, като приложите документ за закупуването (касов бон) и описание, в какво се състои повредата и кога е възникнала.



На parkside-diy.com можете да разгледате и изтеглите това и много други ръководства. Този QR код Ви отвежда директно до parkside-diy.com. Изберете Вашата страна и посредством маската за търсене намерете ръководствата за експлоатация. Въвеждането на номера на артикула (IAN) 472051_2407 ще Ви отведе до ръководството за експлоатация на Вашия артикул.

● **Сервиз**

Сервиз България

Телефон: 008001184975

Е-мейл: owim@lidl.bg

 Маркировка за съответствие -
сърбия

● ЕС Декларация за съответствие

ЕС ДЕКЛАРАЦИЯ ЗА СЪОТВЕТСТВИЕ (N° 472051_2407)

IAN: 472051_2407
Идентификация на продукта: "PARKSIDE" 20V Акумулаторна бормашина
Номер на модела: HG12837

Предметът на декларацията, описан по-горе, отговаря на съответното законодателство на Съюза за хармонизация:

Директива 2006/42/ЕО
Директива 2014/30/ЕС
Директива 2011/65/ЕС с всички свързани изменения

Позоваване на използваните хармонизирани стандарти или позоваване на други технически спецификации, по отношение на които се декларира съответствие:

№ / Части
Директива 2006/42/ЕО
EN 62841-1:2015/A11:2022
EN 62841-2-1:2018/A12:2022
Директива 2014/30/ЕС
EN IEC 55014-1:2021
EN IEC 55014-2:2021

Обектът на декларацията, който е описан по-горе, е в съответствие с Директива 2011/65/ЕС на Европейския парламент и на Съвета от 8 юни 2011 г. относно ограничението на употребата на определени опасни вещества в електрическото и електронното оборудване:

№ / Части
EN IEC 63000:2018

Отговорник по съхранение на техническата документация: OWIM GmbH & Co.KG

Подписано за и от името на:

OWIM GmbH & Co. KG, Stiftsbergstraße 1, 74167 Neckarsulm, Germany (Германия)

Настоящата декларация за съответствие се издава изцяло на отговорността на производителя.

Превод на оригиналната декларация за съответствие

Некарзулм

Място

17.12.2024

Дата

г-н. Stefan Haensel

прокурист

г-н. Jens Buchheim

прокурист

BG



Verwendete Warnhinweise und Symbole	Seite 98
Einleitung	Seite 98
Bestimmungsgemäße Verwendung	Seite 98
Lieferumfang	Seite 99
Teilebeschreibung	Seite 99
Technische Daten	Seite 99
Sicherheitshinweise	Seite 101
Allgemeine Sicherheitshinweise für Elektrowerkzeuge	Seite 101
Sicherheitshinweise für Bohrmaschinen	Seite 104
Vibrations- und Geräuschminderung	Seite 104
Verhalten im Notfall	Seite 105
Restrisiken	Seite 105
Sicherheitshinweise für Ladegeräte	Seite 105
Vor dem ersten Gebrauch	Seite 107
Zubehör	Seite 107
Akku-Pack entnehmen/einsetzen	Seite 107
Akku-Pack-Ladezustand prüfen	Seite 107
Akku-Pack laden	Seite 108
Einsatzwerkzeug einsetzen/entnehmen	Seite 108
Probelauf	Seite 109
Bedienung	Seite 109
Gang wählen	Seite 109
Drehrichtung einstellen	Seite 109
Drehmomentregelung	Seite 109
Ein- und ausschalten	Seite 109
Geschwindigkeitsregelung	Seite 110
LED-Arbeitsleuchte	Seite 110
Arbeitshinweise	Seite 110
Reinigung und Pflege	Seite 111
Reinigung	Seite 111
Wartung	Seite 111
Reparatur	Seite 112
Lagerung	Seite 112
Transport	Seite 112
Entsorgung	Seite 112
Garantie	Seite 113
Abwicklung im Garantiefall	Seite 113
Service	Seite 114
EU-Konformitätserklärung	Seite 115

Verwendete Warnhinweise und Symbole

In der Bedienungsanleitung, auf der Verpackung und auf dem Typenschild werden die folgenden Warnhinweise verwendet:

	Lesen Sie die Bedienungsanleitung.		Schalten Sie das Produkt aus und entnehmen Sie den Akku-Pack vor dem Auswechseln von Zubehör, Reinigung und bei Nichtgebrauch.
	Warn- und Sicherheitshinweise beachten!		Schützen Sie den Akku-Pack vor Hitze und dauerhafter, starker Sonneneinstrahlung.
	Verwenden Sie das Produkt nur in trockenen Innenräumen.		Schützen Sie den Akku-Pack vor Feuer.
	Tragen Sie Schutzhandschuhe!		Schützen Sie den Akku-Pack vor Wasser und Feuchtigkeit.
	Schutzklasse II (Doppelisolierung)		Wechselstrom/-spannung
	Sicherheitshinweise Handlungsanweisungen		Gleichstrom/-spannung
	Das CE-Zeichen bestätigt Konformität mit den für das Produkt zutreffenden EU-Richtlinien.		Feinsicherung

20 V AKKU-BOHRSCHRAUBER

● Einleitung

Wir beglückwünschen Sie zum Kauf Ihres neuen Produkts. Sie haben sich damit für ein hochwertiges Produkt entschieden. Die Bedienungsanleitung ist Teil dieses Produkts. Sie enthält wichtige Hinweise für Sicherheit, Gebrauch und Entsorgung. Machen Sie sich vor der Benutzung des Produkts mit allen Bedien- und Sicherheitshinweisen vertraut. Benutzen Sie das Produkt nur wie beschrieben und für die angegebenen Einsatzbereiche. Händigen Sie alle Unterlagen bei Weitergabe des Produkts an Dritte mit aus.

● Bestimmungsgemäße Verwendung

- Das Produkt ist zum Eindrehen, Festziehen und Lösen von Schrauben sowie zum Bohren in Holz, Metall, Keramik und Kunststoff geeignet.
- Das Produkt ist nicht dazu bestimmt, in sehr hartes Material, wie z. B. Zement oder Beton, zu bohren.
- Verwenden Sie stets Einsatzwerkzeuge entsprechend dem bestimmungsgemäßen Gebrauch! Beachten Sie beim Kauf und Gebrauch von Einsatzwerkzeugen

- die technischen Anforderungen des Produkts (siehe „Technische Daten“).
- Die LED-Arbeitsleuchte **14** dieses Produkts ist dazu bestimmt, den direkten Arbeitsbereich zu beleuchten.
 - Andere Verwendungen oder Veränderungen des Produkts gelten als nicht bestimmungsgemäß und können zu Risiken wie Lebensgefahr, Verletzungen und Beschädigungen führen. Für aus bestimmungswidriger Verwendung entstandene Schäden übernimmt der Hersteller keine Haftung. Das Produkt ist nicht für den gewerblichen Einsatz oder für andere Einsatzbereiche bestimmt.

● Lieferumfang

⚠ **WARNUNG!**

- Das Produkt und die Verpackungsmaterialien sind kein Kinderspielzeug! Kinder dürfen nicht mit Kunststoffbeuteln, Folien und Kleinteilen spielen! Es besteht Verschluckungs- und Erstickungsgefahr!

- 1 20 V Akku-Bohrschrauber
- 1 Gürtelhalterung (vormontiert)
- 1 Tragekoffer
- 1 Bedienungsanleitung

● Teilebeschreibung

Schlagen Sie vor dem Lesen die Seiten mit den Abbildungen auf und machen Sie sich mit allen Funktionen des Produkts vertraut.

Abbildung A:

- 1** Spannfutter
- 2** Spannfutterring
- 3** Drehmomenthülse
- 4** Gangwahlschalter
- 5** Bithalter (magnetisch)
- 6** Drehrichtungsumschalter/Sperre

* **Akku-Pack und Ladegerät sind nicht im Lieferumfang enthalten.**

- 7** Ein-/Ausschalter/Drehzahlregulierung
- 8** Handgriff
- 9** Gürtelhalterung (vormontiert)
- 10** Taste  (Ladezustand)
- 11** Ladezustand-LEDs (rot/orange/grün)
- 12** Akku-Pack *
- 13** Entriegelungstaste für den Akku-Pack
- 14** LED-Arbeitsleuchte

Abbildung B:

- 15** Ladegerät *
- 16** Ladekontroll-LED – Rot
- 17** Ladekontroll-LED – Grün

Ohne Abbildung:

- 18** Tragekoffer

● Technische Daten

20 V Akku-Bohrschrauber	PABS 20-Li I9
Nennspannung:	20 V ===
Spannfutter-Typ:	Schnellspannfutter
Getriebe:	2 Gänge
Leerlaufdrehzahl n_0:	
1. Gang:	0–430 min ⁻¹
2. Gang:	0–1,500 min ⁻¹
Max. Drehmoment:	45 N m
Bohrfutterspannbereich:	max. Ø 13 mm
Max. Bohrerdurchmesser:	in Stahl Ø 13 mm in Holz Ø 30 mm

Akku-Pack	PAP 20 B1 *
Modellnummer:	HG08297
Typ:	Lithium-Ionen
Nennspannung:	20 V === max.
Kapazität:	2,0 Ah
Energiewert:	40 Wh
Anzahl der Batteriezellen:	5
Temperatur:	max. +50 °C

Ladegerät	PLG 20 C1 *
Modellnummer:	HG08982 (VDE-Stecker) HG08982-BS (UK-Stecker)
Eingang:	
Nennspannung:	230–240 V~
Nennfrequenz:	50 Hz
Nennleistung:	65 W
Sicherung (intern):	3,15 A / 
Ausgang:	
Nennspannung:	21,5 V ===
Ladestrom:	2,4 A
Schutzklasse:	II/□

Empfohlene Umgebungstemperatur:	
Während des Ladens:	+4 °C bis +40 °C
Während des Betriebs:	+4 °C bis +40 °C
Während der Lagerung:	+20 °C bis +26 °C

Geräuschemissionswerte

Die gemessenen Werte wurden in Übereinstimmung mit EN 62841 ermittelt. Der A-bewertete Geräuschpegel des Elektrowerkzeugs beträgt typischerweise:

Schalldruckpegel L_{pA} :	74,3 dB
Unsicherheit K_{pA} :	5 dB
Schallleistungspegel L_{WA} :	82,3 dB
Unsicherheit K_{WA} :	5 dB

Schwingungsemissionswerte

Schwingungsgesamtwerte (Vektorsumme dreier Richtungen), ermittelt entsprechend EN 62841:

Bohren in Metall:	
Hand-/Arm vibration $a_{h,D}$:	1,22 m/s ²
Unsicherheit K:	1,5 m/s ²

WARNUNG!



Tragen Sie Gehörschutz!

HINWEIS

- ▶ Der angegebene Schwingungsgesamtwert und der angegebene Geräuschemissionswert sind nach einem genormten Prüfverfahren gemessen worden und können zum Vergleich eines Elektrowerkzeugs mit einem anderen verwendet werden.
- ▶ Der angegebene Schwingungsgesamtwert und der angegebene Geräuschemissionswert können auch zu einer vorläufigen Einschätzung der Belastung verwendet werden.

WARNUNG!

- ▶ Die Schwingungs- und Geräuschemissionen können während der tatsächlichen Benutzung des Elektrowerkzeugs von den Angabewerten abweichen, abhängig von der Art und Weise, in der das Elektrowerkzeug verwendet wird, insbesondere, welche Art von Werkstück bearbeitet wird. Versuchen Sie, die Belastung durch Vibrationen und Geräusche so gering wie möglich zu halten. Beispielhafte Maßnahmen zur Verringerung der Vibrationsbelastung sind das Tragen von Handschuhen beim Gebrauch des Werkzeugs und die Begrenzung der Arbeitszeit. Dabei sind alle Anteile des Betriebszyklus zu berücksichtigen (beispielsweise Zeiten, in denen das Elektrowerkzeug abgeschaltet ist, und solche, in denen es zwar eingeschaltet ist, aber ohne Belastung läuft).

* **Akku-Pack und Ladegerät sind nicht im Lieferumfang enthalten.**



Sicherheitshinweise

● Allgemeine Sicherheitshinweise für Elektrowerkzeuge

⚠️ WARNUNG!

- ▶ **Lesen Sie alle Sicherheitshinweise, Anweisungen, Bebilderungen und technischen Daten, mit denen dieses Elektrowerkzeug versehen ist.** Versäumnisse bei der Einhaltung der nachfolgenden Anweisungen können elektrischen Schlag, Brand und/oder schwere Verletzungen verursachen.

Bewahren Sie alle Sicherheitshinweise und Anweisungen für die Zukunft auf.

Der in den Sicherheitshinweisen verwendete Begriff „Elektrowerkzeug“ bezieht sich auf netzbetriebene Elektrowerkzeuge (mit Netzleitung) oder auf akkubetriebene Elektrowerkzeuge (ohne Netzleitung).

Arbeitsplatzsicherheit

- 1) **Halten Sie Ihren Arbeitsbereich sauber und gut beleuchtet.** Unordnung oder unbeleuchtete Arbeitsbereiche können zu Unfällen führen.
- 2) **Arbeiten Sie mit dem Elektrowerkzeug nicht in explosionsgefährdeter Umgebung, in der sich brennbare Flüssigkeiten, Gase oder Stäube befinden.** Elektrowerkzeuge erzeugen Funken, die den Staub oder die Dämpfe entzünden können.
- 3) **Halten Sie Kinder und andere Personen während der Benutzung des Elektrowerkzeugs fern.** Bei Ablenkung können Sie die Kontrolle über das Elektrowerkzeug verlieren.

Elektrische Sicherheit

- 1) **Der Anschlussstecker des Elektrowerkzeugs muss in die Steckdose passen. Der Stecker darf in keiner Weise verändert werden. Verwenden Sie keine Adapterstecker gemeinsam mit schutzgeerdeten Elektrowerkzeugen.** Unveränderte Stecker und passende Steckdosen verringern das Risiko eines elektrischen Schlages.
- 2) **Vermeiden Sie Körperkontakt mit geerdeten Oberflächen wie von Rohren, Heizungen, Herden und Kühlschränken.** Es besteht ein erhöhtes Risiko durch elektrischen Schlag, wenn Ihr Körper geerdet ist.
- 3) **Halten Sie Elektrowerkzeuge von Regen oder Nässe fern.** Das Eindringen von Wasser in ein Elektrowerkzeug erhöht das Risiko eines elektrischen Schlages.
- 4) **Zweckentfremden Sie die Anschlussleitung nicht, um das Elektrowerkzeug zu tragen, aufzuhängen oder um den Stecker aus der Steckdose zu ziehen. Halten Sie die Anschlussleitung fern von Hitze, Öl, scharfen Kanten oder sich bewegenden Teilen.** Beschädigte oder verwickelte Anschlussleitungen erhöhen das Risiko eines elektrischen Schlages.
- 5) **Wenn Sie mit einem Elektrowerkzeug im Freien arbeiten, verwenden Sie nur Verlängerungsleitungen, die auch für den Außenbereich geeignet sind.** Die Anwendung einer für den Außenbereich geeigneten Verlängerungsleitung verringert das Risiko eines elektrischen Schlages.

- 6) **Wenn der Betrieb des Elektrowerkzeugs in feuchter Umgebung nicht vermeidbar ist, verwenden Sie einen Fehlerstromschutzschalter.**

Der Einsatz eines Fehlerstromschutzschalters vermindert das Risiko eines elektrischen Schlag.

Sicherheit von Personen

- 1) **Seien Sie aufmerksam, achten Sie darauf, was Sie tun, und gehen Sie mit Vernunft an die Arbeit mit einem Elektrowerkzeug. Benutzen Sie kein Elektrowerkzeug, wenn Sie müde sind oder unter dem Einfluss von Drogen, Alkohol oder Medikamenten stehen.** Ein Moment der Unachtsamkeit beim Gebrauch des Elektrowerkzeugs kann zu ernsthaften Verletzungen führen.
- 2) **Tragen Sie persönliche Schutzausrüstung und immer eine Schutzbrille.** Das Tragen persönlicher Schutzausrüstung, wie Staubmaske, rutschfeste Sicherheitsschuhe, Schutzhelm oder Gehörschutz, je nach Art und Einsatz des Elektrowerkzeugs, verringert das Risiko von Verletzungen.
- 3) **Vermeiden Sie eine unbeabsichtigte Inbetriebnahme. Vergewissern Sie sich, dass das Elektrowerkzeug ausgeschaltet ist, bevor Sie es an die Stromversorgung und/oder den Akku anschließen, es aufnehmen oder tragen.** Wenn Sie beim Tragen des Elektrowerkzeugs den Finger am Schalter haben oder das Elektrowerkzeug eingeschaltet an die Stromversorgung anschließen, kann dies zu Unfällen führen.
- 4) **Entfernen Sie Einstellwerkzeuge oder Schraubenschlüssel, bevor Sie das Elektrowerkzeug einschalten.**

Ein Werkzeug oder Schlüssel, der sich in einem drehenden Teil des Elektrowerkzeugs befindet, kann zu Verletzungen führen.

- 5) **Vermeiden Sie eine abnormale Körperhaltung. Sorgen Sie für einen sicheren Stand und halten Sie jederzeit das Gleichgewicht.** Dadurch können Sie das Elektrowerkzeug in unerwarteten Situationen besser kontrollieren.
- 6) **Tragen Sie geeignete Kleidung. Tragen Sie keine weite Kleidung oder Schmuck. Halten Sie Haare und Kleidung fern von sich bewegenden Teilen.** Lockere Kleidung, Schmuck oder lange Haare können von sich bewegenden Teilen erfasst werden.
- 7) **Wenn Staubabsaug- und -auffangeinrichtungen montiert werden können, sind diese anzuschließen und richtig zu verwenden.** Verwendung einer Staubabsaugung kann Gefährdungen durch Staub verringern.
- 8) **Wiegen Sie sich nicht in falscher Sicherheit und setzen Sie sich nicht über die Sicherheitsregeln für Elektrowerkzeuge hinweg, auch wenn Sie nach vielfachem Gebrauch mit dem Elektrowerkzeug vertraut sind.** Achtloses Handeln kann binnen Sekundenbruchteilen zu schweren Verletzungen führen.

Verwendung und Behandlung des Elektrowerkzeugs

- 1) **Überlasten Sie das Elektrowerkzeug nicht. Verwenden Sie für Ihre Arbeit das dafür bestimmte Elektrowerkzeug.** Mit dem passenden Elektrowerkzeug arbeiten Sie besser und sicherer im angegebenen Leistungsbereich.

- 2) **Benutzen Sie kein Elektrowerkzeug, dessen Schalter defekt ist.** Ein Elektrowerkzeug, das sich nicht mehr ein- oder ausschalten lässt, ist gefährlich und muss repariert werden.
- 3) **Ziehen Sie den Stecker aus der Steckdose und/oder entfernen Sie einen abnehmbaren Akku, bevor Sie Geräteeinstellungen vornehmen, Einsatzwerkzeugteile wechseln oder das Elektrowerkzeug welegen.** Diese Vorsichtsmaßnahme verhindert den unbeabsichtigten Start des Elektrowerkzeugs.
- 4) **Bewahren Sie unbenutzte Elektrowerkzeuge außerhalb der Reichweite von Kindern auf. Lassen Sie keine Personen das Elektrowerkzeug benutzen, die mit diesem nicht vertraut sind oder diese Anweisungen nicht gelesen haben.** Elektrowerkzeuge sind gefährlich, wenn Sie von unerfahrenen Personen benutzt werden.
- 5) **Pflegen Sie Elektrowerkzeuge und Einsatzwerkzeug mit Sorgfalt. Kontrollieren Sie, ob bewegliche Teile einwandfrei funktionieren und nicht klemmen, ob Teile gebrochen oder so beschädigt sind, dass die Funktion des Elektrowerkzeugs beeinträchtigt ist. Lassen Sie beschädigte Teile vor dem Einsatz des Elektrowerkzeuges reparieren.** Viele Unfälle haben ihre Ursache in schlecht gewarteten Elektrowerkzeugen.
- 6) **Halten Sie Schneidwerkzeuge scharf und sauber.** Sorgfältig gepflegte Schneidwerkzeuge mit scharfen Schneidkanten verklemmen sich weniger und sind leichter zu führen.
- 7) **Verwenden Sie Elektrowerkzeug, Einsatzwerkzeug, Einsatzwerkzeuge usw.**

entsprechend diesen Anweisungen. Berücksichtigen Sie dabei die Arbeitsbedingungen und die auszuführende Tätigkeit. Der Gebrauch von Elektrowerkzeugen für andere als die vorgesehenen Anwendungen kann zu gefährlichen Situationen führen.

- 8) **Halten Sie Griffe und Griffflächen trocken, sauber und frei von Öl und Fett.** Rutschige Griffe und Griffflächen erlauben keine sichere Bedienung und Kontrolle des Elektrowerkzeugs in unvorhergesehenen Situationen.

Verwendung und Behandlung des Akkuwerkzeugs

- 1) **Laden Sie die Akkus nur mit Ladegeräten auf, die vom Hersteller empfohlen werden.** Durch ein Ladegerät, das für eine bestimmte Art von Akkus geeignet ist, besteht Brandgefahr, wenn es mit anderen Akkus verwendet wird.
- 2) **Verwenden Sie nur die dafür vorgesehenen Akkus in den Elektrowerkzeugen.** Der Gebrauch von anderen Akkus kann zu Verletzungen und Brandgefahr führen.
- 3) **Halten Sie den nicht benutzten Akku fern von Büroklammern, Münzen, Schlüsseln, Nägeln, Schrauben oder anderen kleinen Metallgegenständen, die eine Überbrückung der Kontakte verursachen könnten.** Ein Kurzschluss zwischen den Akkukontakten kann Verbrennungen oder Feuer zur Folge haben.
- 4) **Bei falscher Anwendung kann Flüssigkeit aus dem Akku austreten. Vermeiden Sie den Kontakt damit. Bei zufälligem Kontakt mit Wasser abspülen. Wenn die Flüssigkeit in die Augen kommt, nehmen Sie zusätzlich**

ärztliche Hilfe in Anspruch.

Austretende Akkufflüssigkeit kann zu Hautreizungen oder Verbrennungen führen.

- 5) **Benutzen Sie keinen beschädigten oder veränderten Akku.** Beschädigte oder veränderte Akkus können sich unvorhersehbar verhalten und zu Feuer, Explosion oder Verletzungsgefahr führen
- 6) **Setzen Sie einen Akku keinem Feuer oder zu hohen Temperaturen aus.** Feuer oder Temperaturen über 130 °C können eine Explosion hervorrufen.
- 7) **Befolgen Sie alle Anweisungen zum Laden und laden Sie den Akku oder das Akkuwerkzeug niemals außerhalb des in der Betriebsanleitung angegebenen Temperaturbereichs.** Falsches Laden oder Laden außerhalb des zugelassenen Temperaturbereichs kann den Akku zerstören und die Brandgefahr erhöhen.

Service

- 1) **Lassen Sie Ihr Elektrowerkzeug nur von qualifiziertem Fachpersonal und nur mit Original-Ersatzteilen reparieren.** Damit wird sichergestellt, dass die Sicherheit des Elektrowerkzeugs erhalten bleibt.
- 2) **Warten Sie niemals beschädigte Akkus.** Sämtliche Wartung von Akkus sollte nur durch den Hersteller oder bevollmächtigte Kundendienststellen erfolgen.

● Sicherheitshinweise für Bohrmaschinen

1. **Sicherheitshinweise für alle Arbeiten**
 - 1) **Halten Sie das Elektrowerkzeug an den isolierten Griffflächen,**

wenn Sie Arbeiten ausführen, bei denen das Einsatzwerkzeug oder die Schrauben verborgene Stromleitungen treffen

kann. Der Kontakt mit einer spannungsführenden Leitung kann auch metallene Geräteteile unter Spannung setzen und zu einem elektrischen Schlag führen.

2. Sicherheitshinweise bei Verwendung langer Bohrer

- 1) **Arbeiten Sie auf keinen Fall mit einer höheren Drehzahl als der für den Bohrer maximal zulässigen Drehzahl.** Bei höheren Drehzahlen kann sich der Bohrer leicht verbiegen, wenn er sich ohne Kontakt mit dem Werkstück frei drehen kann, und zu Verletzungen führen.
- 2) **Beginnen Sie den Bohrvorgang immer mit niedriger Drehzahl und während der Bohrer Kontakt mit dem Werkstück hat.** Bei höheren Drehzahlen kann sich der Bohrer leicht verbiegen, wenn er sich ohne Kontakt mit dem Werkstück frei drehen kann, und zu Verletzungen führen.
- 3) **Üben Sie keinen übermäßigen Druck und nur in Längsrichtung zum Bohrer aus.** Bohrer können sich verbiegen und dadurch brechen oder zu einem Verlust der Kontrolle und zu Verletzungen führen.

● Vibrations- und Geräuschkürzung

Begrenzen Sie die Benutzungszeit, verwenden Sie vibrations- und geräuscharme Betriebsarten und tragen Sie persönliche Schutzausrüstung, um Vibrations- und Geräuschauswirkungen zu reduzieren.

Die folgenden Maßnahmen helfen, vibrations- und geräuschbedingte Risiken zu mindern:

- Verwenden Sie das Produkt nur gemäß seinem bestimmungsgemäßen Gebrauch und wie in diesen Anweisungen beschrieben.
- Stellen Sie sicher, dass das Produkt einwandfrei und gut gewartet ist.
- Verwenden Sie die richtigen Einsatzwerkzeuge für dieses Produkt und stellen Sie sicher, dass diese einwandfrei sind.
- Halten Sie das Produkt sicher an den Handgriffen/Griffflächen fest.
- Warten Sie das Produkt entsprechend den Anweisungen und sorgen Sie für ausreichende Schmierung (wenn anwendbar).
- Planen Sie Ihren Arbeitsablauf so, dass die Verwendung von Produkten mit hohem Vibrationswert auf einen längeren Zeitraum verteilt ist.

● Verhalten im Notfall

Machen Sie sich anhand dieser Bedienungsanleitung mit der Benutzung dieses Produkts vertraut. Prägen Sie sich die Sicherheitshinweise ein und halten Sie sich unbedingt daran. Dies hilft, Risiken und Gefahren zu vermeiden.

- Seien Sie bei der Nutzung dieses Produkts immer aufmerksam, damit Sie Gefahren frühzeitig erkennen und handeln können. Rasches Einschreiten kann schwere Verletzungen und Sachschäden vermeiden.
- Schalten Sie das Produkt bei Fehlfunktionen umgehend aus und entnehmen Sie den Akku-Pack. Lassen Sie dieses von einer qualifizierten Fachkraft überprüfen und gegebenenfalls instand setzen, bevor Sie es wieder in Betrieb nehmen.

● Restrisiken

Auch wenn Sie dieses Produkt vorschriftsmäßig bedienen, bleibt ein potenzielles Risiko für Personen- und Sachschäden bestehen. Folgende Gefahren können im Zusammenhang mit der Bauweise und Ausführung dieses Produkts unter anderem auftreten:

- Gesundheitsschäden, die aus Vibrationsemissionen resultieren, falls das Produkt über einen längeren Zeitraum benutzt, nicht ordnungsgemäß geführt und gewartet wird.
- Personen- und Sachschäden hervorgerufen durch defekte Schneidwerkzeuge oder plötzlichen Einschlag eines verdeckten Objekts während des Gebrauchs.
- Verletzungsgefahr und Sachschäden verursacht durch fliegende Objekte.

HINWEIS

- ▶ Dieses Produkt erzeugt während des Betriebs ein elektromagnetisches Feld! Dieses Feld kann unter bestimmten Umständen aktive oder passive medizinische Implantate beeinträchtigen! Um die Gefahr von ernsthaften oder tödlichen Verletzungen zu verringern, empfehlen wir Personen mit medizinischen Implantaten ihren Arzt und den Hersteller vom medizinischen Implantat zu konsultieren, bevor das Produkt bedient wird!

● Sicherheitshinweise für Ladegeräte

- Dieses Gerät kann von Kindern ab 8 Jahren und darüber sowie von Personen mit verringerten

physischen, sensorischen oder mentalen Fähigkeiten oder Mangel an Erfahrung und Wissen benutzt werden, wenn sie beaufsichtigt oder bezüglich des sicheren Gebrauchs des Geräts unterwiesen wurden und die daraus resultierenden Gefahren verstehen.

Kinder dürfen nicht mit dem Gerät spielen. Reinigung und Benutzer-Wartung dürfen nicht von Kindern ohne Beaufsichtigung durchgeführt werden.

- Laden Sie keine nicht wieder aufladbaren Batterien auf. Verstoß gegen diesen Hinweis führt zu Gefährdungen.
- Wenn die Anschlussleitung beschädigt wird, muss sie durch den Hersteller oder seinen Kundendienst oder eine ähnlich qualifizierte Person ersetzt werden, um Gefährdungen zu vermeiden.
- Schützen Sie elektrische Teile gegen Feuchtigkeit. Tauchen Sie diese nie in Wasser oder andere

Flüssigkeiten, um einen elektrischen Schlag zu vermeiden. Halten Sie das Gerät nie unter fließendes Wasser. Beachten Sie die Anweisungen für Reinigung, Wartung und Reparatur.

- Das Gerät ist nur den Gebrauch in Innenräumen geeignet.

⚠ ACHTUNG! Dieses Ladegerät ist ausschließlich zum Aufladen von Akku-Packs der folgenden Typen geeignet:

PARKSIDE 20 V Akku-Pack		
PAP 20 B1	2 Ah	5 Zellen
PAP 20 B3	4 Ah	10 Zellen

- Kunden aus CY (Zypern), HR (Kroatien), RS (Serbien), RO (Rumänien), BG (Bulgarien) & GR (Griechenland) können kompatible Ersatzakkus und Ladegeräte über www.optimex-shop.com beziehen.

● Vor dem ersten Gebrauch

● Zubehör

Für den sicheren und ordnungsgemäßen Gebrauch dieses Produkts werden unter anderem die folgenden Zubehörteile, wie z. B. Werkzeuge und Einsatzwerkzeuge, benötigt:

- Geeignete Bohrer-Bits
- Geeignete Schrauber-Bits
- Kreuzschlitz-Schraubendreher
- Kühlschmiermittel (Schneidöl) geeignet für Bohren in Metall
- Geeignete persönliche Schutzausrüstung

Werkzeuge und Einsatzwerkzeuge erhalten Sie im Fachhandel. Beachten Sie beim Erwerb immer die technischen Anforderungen dieses Produkts (siehe „Technische Daten“).

Fragen Sie bei Unsicherheit eine qualifizierte Fachkraft und lassen Sie sich von Ihrem Fachhändler beraten.

HINWEIS

- ▶ In dieser Bedienungsanleitung finden Sie Informationen und Hinweise zu verschiedenen Einsatzwerkzeugen und deren Einsatzbereichen. Die dargestellten Einsatzwerkzeuge sind nicht im Lieferumfang enthalten (siehe „Lieferumfang“), sondern zeigen die Einsatzmöglichkeiten dieses Produkts auf.

⚠️ WARNUNG!



- ▶ Verwenden Sie kein Zubehör, welches nicht von **PARKSIDE** empfohlen wurde. Dies kann zu elektrischem Schlag oder Feuer führen.



Passende Akku-Packs und Ladegeräte

Akku-Pack:	X 20 V Team
Ladegerät:	X 20 V Team







● Akku-Pack entnehmen/ einsetzen

⚠️ VORSICHT! Verletzungsrisiko!

- ▶ Blockieren Sie stets den Ein-/Ausschalter , um versehentliches Anlaufen zu verhindern. Drücken Sie den Drehrichtungsumschalter  in die mittlere Position (Sperr), bevor Sie den Akku-Pack  einsetzen/entnehmen.

- Akku-Pack entnehmen:** Drücken Sie die Entriegelungstaste für den Akku-Pack . Entnehmen Sie den Akku-Pack .
- Akku-Pack einsetzen:** Richten Sie den Akku-Pack  zum Griff aus und schieben Sie diesen ein. Stellen Sie sicher, dass dieser spürbar einrastet. Der Akku-Pack kann nur in einer Richtung in das Produkt eingesetzt werden.

● Akku-Pack-Ladezustand prüfen

- Akku-Pack-Ladezustand prüfen: Drücken Sie die Taste      

● Akku-Pack laden

HINWEIS

- ▶ Sie können den Akku-Pack **12** jederzeit aufladen, ohne seine Lebensdauer zu verkürzen.
 - ▶ Eine Unterbrechung des Ladevorgangs schädigt den Akku-Pack **12** nicht.
- Laden Sie den Akku-Pack **12** vor dem Gebrauch, falls dieser auf mittlerem oder niedrigem Ladezustand sein sollte.
- Die Ladekontroll-LEDs (grün **17** und rot **16**) informieren über den Status des Ladegeräts **15** und des Akku-Packs **12**:

LED	Status
Rote LED leuchtet	Akku-Pack lädt
Grüne LED leuchtet	Akku-Pack voll geladen
Grüne und rote LED blinken	Akku-Pack defekt
Rote LED blinkt	Akku-Pack zu kalt oder zu warm
Grüne LED leuchtet (ohne Akku-Pack)	Ladegerät bereit

1. Setzen Sie den Akku-Pack **12** in das Ladegerät **15** ein.
2. Verbinden Sie den Netzstecker des Ladegeräts **15** mit der Steckdose.
3. Wenn der Akku-Pack **12** voll geladen ist: Entnehmen Sie den Akku-Pack aus dem Ladegerät **15**. Ziehen Sie danach den Netzstecker des Ladegeräts aus der Steckdose.

● Einsatzwerkzeug einsetzen/ entnehmen

⚠ VORSICHT! Verletzungsrisiko!



Einsatzwerkzeuge können scharf sein und während des Gebrauchs heiß werden. Tragen Sie stets Schutzhandschuhe, wenn Sie mit Einsatzwerkzeugen hantieren.

⚠ WARNUNG!



Schalten Sie das Produkt aus, entnehmen Sie den Akku-Pack **12** und lassen Sie das Produkt abkühlen, bevor Sie Anpassungen durchführen!

⚠ VORSICHT! Verletzungsrisiko!

- ▶ Halten Sie Ihre Hände vom Einsatzwerkzeug fern, wenn das Produkt in Betrieb ist.
- ▶ Nach dem Ausschalten des Produkts bewegt sich das Einsatzwerkzeug noch einige Zeit weiter. Berühren Sie das sich bewegende Einsatzwerkzeug nicht und bremsen Sie es nicht ab.

Das Produkt ist mit einer automatischen Spindelarretierung ausgestattet, um das Spannfutter **1** mit dem Spannfutterring **2** zu öffnen oder zu schließen.

1. Spannfutter **1** öffnen: Drehen Sie den Spannfutterring **2** entgegen dem Uhrzeigersinn.
2. Führen Sie ein geeignetes Einsatzwerkzeug so weit wie benötigt in das Spannfutter **1**.
3. Spannfutter **1** schließen: Halten Sie das Einsatzwerkzeug in Position. Drehen Sie den Spannfutterring **2** im Uhrzeigersinn.

● Probelauf

HINWEIS

- ▶ Führen Sie vor dem ersten Arbeiten und nach jedem Einsatzwerkzeugwechsel einen Probelauf ohne Belastung durch. Schalten Sie das Produkt sofort aus, wenn das Einsatzwerkzeug unrund läuft, beträchtliche Schwingungen auftreten oder abnorme Geräusche zu hören sind.
- Überprüfen Sie vor dem Betrieb, ob das Einsatzwerkzeug korrekt angebracht ist, das heißt zentriert im Spannfutter **1** sitzt.
- Schraub-Bits sind mit ihren Maßen und der Form gekennzeichnet. Falls Sie sich unsicher sind, probieren Sie immer zuerst aus, ob das Bit ohne Spiel im Schraubenkopf sitzt.

● Bedienung

● Gang wählen

⚠ ACHTUNG! Risiko eines Produktschadens!



Betätigen Sie den Gangwahlschalter **4** erst, wenn das Produkt stillsteht.

- Wechseln Sie den Gang, indem Sie den Gangwahlschalter **4** nach vorne oder nach hinten schieben.

Gang 1:

Geeignet für:	Schraubarbeiten
Drehgeschwindigkeit:	Niedrig
Drehmoment:	Hoch

Gang 2:

Geeignet für:	Bohrarbeiten
Drehgeschwindigkeit:	Hoch
Drehmoment:	Niedrig

● Drehrichtung einstellen

⚠ ACHTUNG! Risiko eines Produktschadens!



Betätigen Sie den Drehrichtungsumschalter **6** erst, wenn das Produkt stillsteht.

- Wechseln Sie die Drehrichtung, indem Sie den Drehrichtungsumschalter **6** nach rechts oder nach links durchdrücken.
- Befindet sich der Drehrichtungsumschalter **6** in der Mittelstellung, ist der Ein-/Ausschalter **7** blockiert.

● Drehmomentregelung

- Das Drehmoment kann durch Drehen der Drehmomenthülse **3** eingestellt werden.
- Kleine Schrauben bzw. weiche Werkstoffe: Wählen Sie eine niedrige Stufe (kleine Zahl).
- Große Schrauben, harte Werkstoffe, bzw. beim Herausdrehen von Schrauben: Wählen Sie eine hohe Stufe (hohe Zahl).
- Für Bohrarbeiten: Drehen Sie die Drehmomenthülse **3** auf die Position **▲▲▲**.

● Ein- und ausschalten

HINWEIS

- ▶ Der Ein-/Ausschalter **7** kann nicht festgestellt werden.

- **Einschalten:** Halten Sie den Ein-/Ausschalter **7** gedrückt. Regulieren Sie die Geschwindigkeit nach Bedarf (siehe „Geschwindigkeitsregelung“).
- **Ausschalten:** Lassen Sie den Ein-/Ausschalter **7** los.

● Geschwindigkeitsregelung

- Durch unterschiedlich starken Druck auf den Ein-/Ausschalter [7] können Sie die Geschwindigkeit kontrollieren:

Anpressdruck	Geschwindigkeit
Leichter Druck:	Niedriger
Stärkerer Druck:	Höher

● LED-Arbeitsleuchte

Dieses Produkt ist mit einer LED-Arbeitsleuchte [14] ausgestattet, um den direkten Arbeitsbereich auszuleuchten und die Sichtbarkeit in schlecht beleuchteten Umgebungen zu verbessern.

- Die LED-Arbeitsleuchte [14] leuchtet automatisch, sobald das Produkt eingeschaltet wird.

HINWEIS

- ▶ Die LED-Arbeitsleuchte [14] leuchtet noch ca. 10 Sekunden nach dem Ausschalten des Produkts weiter.

● Arbeitshinweise

Drehmoment

- Kleinere Schrauben/Bits können beschädigt werden, wenn Sie ein zu hohes Drehmoment bzw. eine zu hohe Drehzahl einstellen.

Harter Schraubfall (in Metall)

- Besonders hohe Drehmomente entstehen z. B. bei Metallverschraubungen unter Verwendung von Steckschlüsseleinsätzen. Wählen Sie eine niedrige Drehzahl.

Weicher Schraubfall (z. B. in Weichholz)

- Schrauben Sie auch hier mit geringer Drehzahl, um z. B. die Holzoberfläche beim Kontakt mit dem Schraubenkopf nicht zu beschädigen. Verwenden Sie einen Senker.

Beim Bohren in Holz, Metall und anderen Materialien

- Benutzen Sie bei kleinem Bohrer-Durchmesser eine hohe Drehzahl und bei großem Bohrer-Durchmesser eine niedrige Drehzahl.
- Wählen Sie bei harten Materialien eine niedrige Drehzahl, bei weichem Material eine hohe Drehzahl.
- Sichern oder befestigen Sie (wenn möglich) das Werkstück in einer Spannvorrichtung.
- Markieren Sie die Stelle, an der gebohrt werden soll, mit einem Körner oder einem Nagel. Wählen Sie zum Anbohren eine niedrige Drehzahl.
- Ziehen Sie den drehenden Bohrer mehrmals aus dem Bohrloch, um Späne und Bohrmehl zu entfernen.

Bohren in Metall

- Verwenden Sie Metallbohrer (HSS). Für beste Ergebnisse kühlen Sie den Bohrer mit Kühlschmiermittel (Schneidöl). Metallbohrer können auch zum Bohren in Kunststoff verwendet werden. Bohren Sie zunächst mit einem Ø 3 mm Bohrer vor und nähern Sie sich dem gewünschten Bohrdurchmesser.

Bohren in Holz

- Verwenden Sie einen Holzbohrer mit Zentrierspitze.
Tiefe Bohrungen: Verwenden Sie einen „Schlangenbohrer“.
Große Bohr-Durchmesser: Verwenden Sie einen Forstner-Bohrer.
Kleine Schrauben in weichem Holz können auch ohne Vorbohren direkt eingedreht werden.



Gürtelhalterung



(Abb. C)

⚠ VORSICHT! Verletzungsrisiko!

- ▶ Bevor Sie das Produkt in den Gürtel einhängen: Drücken Sie den Drehrichtungsumschalter  in die Mittelstellung (Verriegelung). So verhindern Sie ein versehentliches Einschalten des Produkts.

HINWEIS

- ▶ Mit der Gürtelhalterung  kann das Werkzeug an einem Gürtel oder einer Tasche befestigt werden.
- ▶ Die Gürtelhalterung  kann auf beiden Seiten eines Gürtels angebracht werden.
- ▶ Für die Montage der Gürtelhalterung  wird ein Kreuzschlitz-Schraubendreher benötigt.

1. Lösen Sie mit einem Kreuzschlitz-Schraubendreher die Schraube der Gürtelhalterung .
2. Setzen Sie die Gürtelhalterung  auf einer Seite des Produkts ein.
3. Ziehen Sie die Schraube mit einem Kreuzschlitz-Schraubendreher fest.

● **Reinigung und Pflege**

⚠ WARNUNG!



Schalten Sie das Produkt aus, entnehmen Sie den Akku-Pack  und lassen Sie das Produkt abkühlen, bevor Sie Inspektions-, Wartungs- oder Reinigungsarbeiten durchführen!

● **Reinigung**

HINWEIS

- ▶ Verwenden Sie keine chemischen, alkalischen, schmirgelnde oder andere aggressive Reinigungs- oder Desinfektionsmittel, um das Produkt zu reinigen, da diese die Oberflächen beschädigen können.

- Achten Sie darauf, dass keine Flüssigkeiten in das Innere des Produkts gelangen.
- Halten Sie das Produkt stets sauber, trocken und frei von Öl oder Schmierfetten. Entfernen Sie Staub nach jedem Gebrauch und vor der Lagerung.
- Regelmäßige ordentliche Reinigung hilft einen sicheren Gebrauch sicherzustellen und verlängert die Lebensdauer des Produkts.
- Reinigen Sie das Produkt mit einem trockenen Tuch. Verwenden Sie für schwer zugängliche Stellen eine weiche Bürste.
- Entfernen Sie insbesondere Schmutz und Staub von den Lüftungsöffnungen mit einem Tuch und einer weichen Bürste.
- Lüftungsöffnungen müssen immer frei sein.

● **Wartung**

- Überprüfen Sie das Produkt und Zubehörteile (z. B. Einsatzwerkzeuge) vor und nach jeder Benutzung auf Verschleiß und Beschädigungen. Tauschen Sie diese gegebenenfalls wie in dieser Bedienungsanleitung beschrieben gegen neue aus. Beachten Sie dabei die technischen Anforderungen (siehe „Technische Daten“).

● Reparatur

- Im Inneren dieses Produkts befinden sich keine Teile, die vom Benutzer repariert werden können. Wenden Sie sich an eine qualifizierte Fachkraft, um das Produkt überprüfen und instand setzen zu lassen.

● Lagerung

- Drücken Sie den Drehrichtungs-umschalter **6** in die mittlere Position, um den Ein-/Ausschalter **7** zu blockieren.
- Reinigen Sie das Produkt wie oben beschrieben.
- Lagern Sie das Produkt und dessen Zubehör an einem dunklen, trockenen, frostfreien und gut belüfteten Ort.
- Lagern Sie das Produkt stets an einem für Kinder unzugänglichen Ort. Die optimale Langzeit-Lagertemperatur (länger als 3 Monate) liegt zwischen +20 °C bis +26 °C.
- Stecken Sie den Schraub-Bit in den Bithalter **5**.
- Lagern Sie das Produkt im Tragekoffer **18**.

Hinweise zum Akku-Pack

- Lagern Sie den Akku-Pack **12** nur im teilgeladenen Zustand. Der Ladezustand sollte während einer längeren Lagerzeit 40 % bis 60 % betragen (rote und orange Ladezustand-LEDs **11** leuchten).
- Prüfen Sie während einer längeren Lagerungsphase etwa alle 3 Monate den Ladezustand des Akku-Packs **12**. Laden Sie bei Bedarf nach.

● Transport

- Drücken Sie den Drehrichtungs-umschalter **6** in die mittlere Position, um den Ein-/Ausschalter **7** zu blockieren.

- Transportieren Sie das Produkt im Tragekoffer **18**.
- Schützen Sie das Produkt gegen Schläge und starke Vibrationen, die insbesondere beim Transport in Fahrzeugen auftreten.
- Sichern Sie das Produkt gegen Verrutschen und Kippen.

● Entsorgung

Die Verpackung besteht aus umweltfreundlichen Materialien, die Sie über die örtlichen Recyclingstellen entsorgen können.



Beachten Sie die Kennzeichnung der Verpackungsmaterialien bei der Abfalltrennung, diese sind gekennzeichnet mit Abkürzungen (a) und Nummern (b) mit folgender Bedeutung: 1–7: Kunststoffe/ 20–22: Papier und Pappe/ 80–98: Verbundstoffe.

Produkt:



Möglichkeiten zur Entsorgung des ausgedienten Produkts erfahren Sie bei Ihrer Gemeinde- oder Stadtverwaltung.



Werfen Sie Ihr Produkt, wenn es ausgedient hat, im Interesse des Umweltschutzes nicht in den Hausmüll, sondern führen Sie es einer fachgerechten Entsorgung zu. Über Sammelstellen und deren Öffnungszeiten können Sie sich bei Ihrer zuständigen Verwaltung informieren.

Defekte oder verbrauchte Batterien/ Akkus müssen recycelt werden. Geben Sie Batterien/Akkus und/oder das Produkt über die angebotenen Sammeleinrichtungen zurück.



Umweltschäden durch falsche Entsorgung der Batterien/ Akkus!

Entnehmen Sie die Batterien/den Akku-Pack aus dem Produkt vor der Entsorgung.

Batterien/Akkus dürfen nicht über den Hausmüll entsorgt werden. Sie können giftige Schwermetalle enthalten und unterliegen der Sondermüllbehandlung. Die chemischen Symbole der Schwermetalle sind wie folgt: Cd = Cadmium, Hg = Quecksilber, Pb = Blei. Geben Sie deshalb verbrauchte Batterien/Akkus bei einer kommunalen Sammelstelle ab.

● **Garantie**

Das Produkt wurde nach strengen Qualitätsrichtlinien hergestellt und vor der Auslieferung sorgfältig geprüft. Im Falle von Material- oder Herstellungsfehlern haben Sie gegenüber dem Verkäufer des Produkts gesetzliche Rechte. Ihre gesetzlichen Rechte werden in keiner Weise durch unsere unten aufgeführte Garantie eingeschränkt.

Die Garantie für dieses Produkt beträgt 3 Jahre ab Kaufdatum. Die Garantiezeit beginnt mit dem Kaufdatum. Bewahren Sie den Originalkaufbeleg an einem sicheren Ort auf, da dieses Dokument als Nachweis des Kaufs erforderlich ist.

Alle Schäden oder Mängel, die bereits zum Zeitpunkt des Kaufs vorhanden sind, müssen unverzüglich nach dem Auspacken des Produkts gemeldet werden.

Sollte das Produkt innerhalb von 3 Jahren ab Kaufdatum einen Material- oder Herstellungsfehler aufweisen, werden wir es – nach unserer Wahl – kostenlos für Sie reparieren oder ersetzen. Die Garantiezeit verlängert sich durch einen stattgegebenen Gewährleistungsanspruch nicht. Dies gilt auch für ersetzte und reparierte Teile.

Diese Garantie erlischt, wenn das Produkt beschädigt oder unsachgemäß verwendet oder gewartet wurde.

Die Garantie deckt Material- und Herstellungsfehler ab. Diese Garantie erstreckt sich weder auf Produktteile, die normalem Verschleiß unterliegen, und somit als Verschleißteile gelten (z. B. Batterien, Schläuche, Farbpatronen), noch auf Schäden an zerbrechlichen Teilen, z. B. Schalter oder Teile aus Glas.

● **Abwicklung im Garantiefall**

Um eine schnelle Bearbeitung Ihres Anliegens zu gewährleisten, folgen Sie bitte den folgenden Hinweisen:

Bitte halten Sie für alle Anfragen den Kassenbon und die Artikelnummer (IAN 472051_2407) als Nachweis für den Kauf bereit.

Die Artikelnummer entnehmen Sie bitte dem Typenschild am Produkt, einer Gravur am Produkt, dem Titelblatt Ihrer Anleitung (unten links) oder dem Aufkleber auf der Rück- oder Unterseite des Produktes.

Sollten Funktionsfehler oder sonstige Mängel auftreten kontaktieren Sie zunächst die nachfolgend benannte Serviceabteilung telefonisch oder per EMail.

Ein als defekt erfasstes Produkt können Sie dann unter Beifügung des Kaufbelegs (Kassenbon) und der Angabe, worin der Mangel besteht und wann er aufgetreten ist, für Sie portofrei an die Ihnen mitgeteilte Service Anschrift übersenden.



Auf parkside-diy.com können Sie diese und viele weitere Handbücher einsehen und herunterladen. Mit diesem QR-Code gelangen Sie direkt auf parkside-diy.com. Wählen Sie Ihr Land aus, und suchen Sie über die Suchmaske nach den Bedienungsanleitungen. Mittels Eingabe der Artikelnummer (IAN) 472051_2407 gelangen Sie zur Bedienungsanleitung für Ihren Artikel.

● **Service**

DE **Service Deutschland**
Tel.: 0800 5435 111
E-Mail: owim@lidl.de

AT **Service Österreich**
Tel.: 0800 292726
E-Mail: owim@lidl.at

CH **Service Schweiz**
Tel.: 0800 562153
E-Mail: owim@lidl.ch

 Serbisches Konformitätszeichen

● EU-Konformitätserklärung

EU-KONFORMITÄTSEKTLÄRUNG (Nr. 472051_2407)	
---	--

IAN:	472051_2407
Produkt-Identifikation:	"PARKSIDE" 20 V Akku-Bohrschrauber
Modellnummer:	HG12837

Der oben beschriebene Gegenstand der Erklärung erfüllt die einschlägigen Harmonisierungsvorschriften der Union:

Richtlinie 2006/42/EG
Richtlinie 2014/30/EU
Richtlinie 2011/65/EU mit allen dazugehörigen Änderungen

Angabe der einschlägigen harmonisierten Normen oder der anderen technischen Spezifikationen, für die die Konformität erklärt wird:

Nr. / Teile
Richtlinie 2006/42/EG
EN 62841-1:2015/A11:2022
EN 62841-2-1:2018/A12:2022
Richtlinie 2014/30/EU
EN IEC 55014-1:2021
EN IEC 55014-2:2021

Der Gegenstand der oben beschriebenen Erklärung steht im Einklang mit der Richtlinie 2011/65/EU des Europäischen Parlaments und des Rates vom 8. Juni 2011 zur Beschränkung der Verwendung bestimmter gefährlicher Stoffe in Elektro- und Elektronikgeräten:

Nr. / Teile
EN IEC 63000:2018

Person, die die technische Dokumentation aufbewahrt: OWIM GmbH & Co.KG

Unterzeichnet für und im Namen von:

OWIM GmbH & Co. KG, Stiftsbergstraße 1, 74167 Neckarsulm, Deutschland

Diese Konformitätserklärung wird unter der alleinigen Verantwortung des Herstellers ausgestellt.

Original-Konformitätserklärung

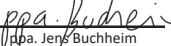
Neckarsulm	17.12.2024		
Ort	Datum	ppa. Stefan Haensel Prokurist	ppa. Jens Buchheim Prokurist

DE



OWIM GmbH & Co. KG

Stiftsbergstraße 1
74167 Neckarsulm
GERMANY

Model No.: HG12837

Version: 02/2025

IAN 472051_2407

