



MULTI-PURPOSE TABLE SET

(GB)

MULTI-PURPOSE TABLE SET

Assembly instructions, variation possibilities

(LT)

DAUGIAFUNKCIŲ STALŲ RINKINYS

Montavimo instrukcija, reguliavimo galimybės

(EE)

MITMEFUNKTSIOONILINE LAUAKOMPLEKT

Paigaldusjuhend, võimalikud variatsioonid

(LV)

DAUDZFUNKCIONĀLS GALDS

Montāžas pamācība, iespējamās variācijas

(DE) (AT) (CH)

MULTIFUNKTIONSTISCH-SET

Montageanleitung, Variationsmöglichkeiten

IAN 481519_2410

(LT) (LV)

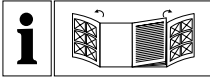

GB	Assembly instructions, variation possibilities	Page	6
LT	Montavimo instrukcija, reguliavimo galimybės	Puslapis	9
EE	Paigaldusjuhend, võimalikud variatsioonid	Lehekülg	12
LV	Montāžas pamācība, iespējamās variācijas	Lpp.	15
DE/AT/CH	Montageanleitung, Variationsmöglichkeiten	Seite	18

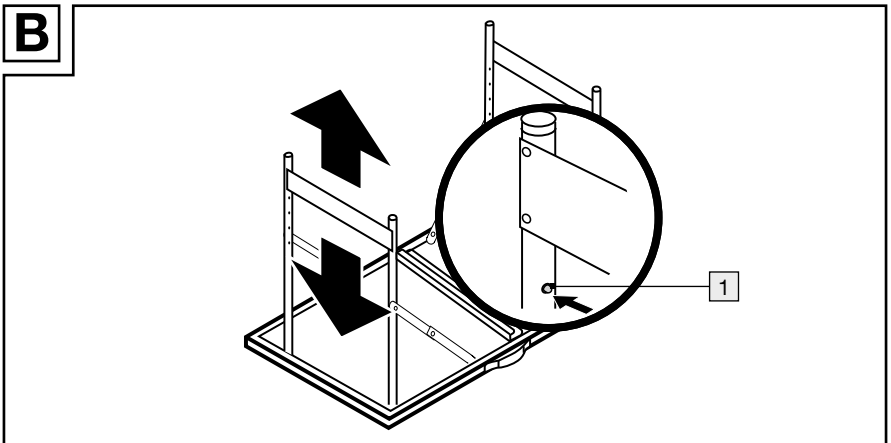
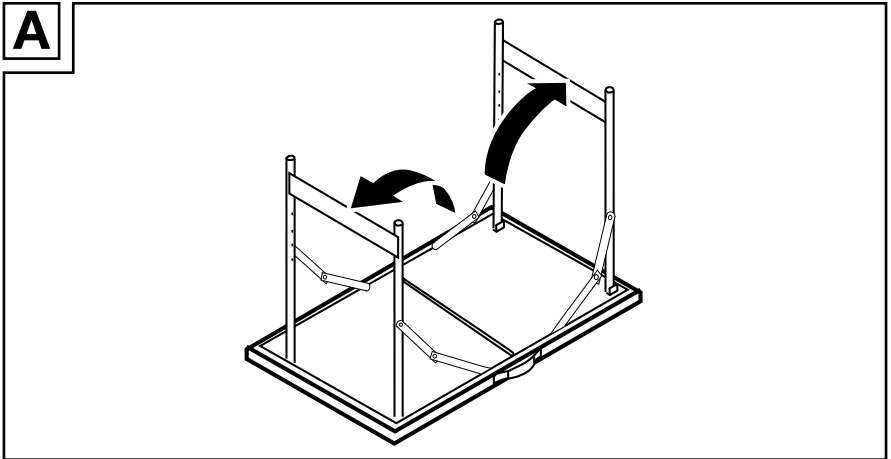
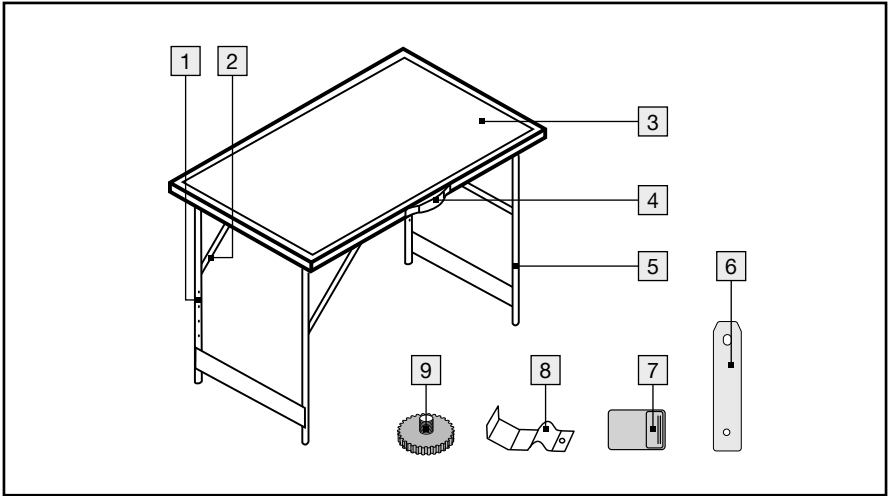

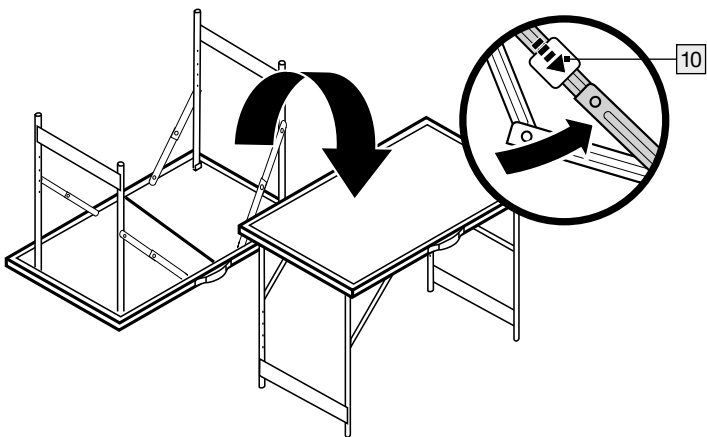
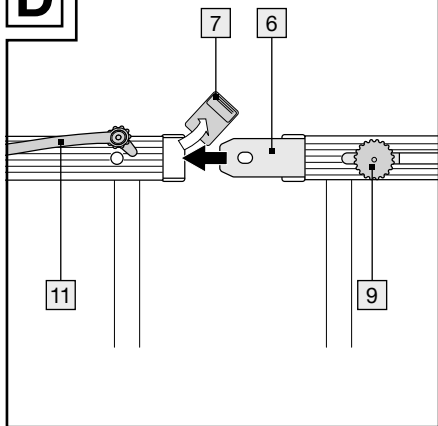
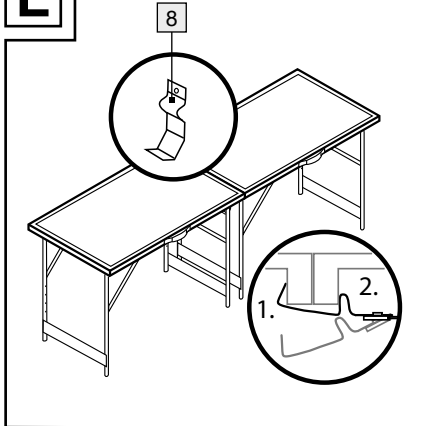
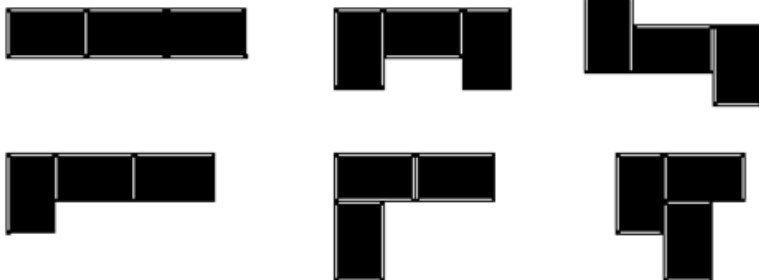
C**D****E****F**

GB IMPORTANT, RETAIN FOR FUTURE REFERENCE: READ CAREFULLY!

LT SVARBU – BŪTINAI IŠSAUGOKITE, KAD GALĖTUMĖTE PASINAUDOTI VĖLIAU: ATIDŽIAI PERSKAITYKITE!

EE TÄHTIS! HOIDKE HILISEMAKS JÄRELEVAATAMISEKS ALLES. LUGEGE TÄHELEPANELIKULT LÄBI!

LV SVARĪGI, UZGLABĀJIET VĒLĀKAM ATSAUCĒM: RŪPĪGI IZLASIET!

**DE WICHTIG, FÜR SPÄTERE
AT BEZUGNAHME AUFBEWAHREN:
CH SORGFÄLTIG LESEN!**

List of pictograms used

	Safety information
	Instructions for use

- 5 Table leg
- 6 Connection plate
- 7 Plastic end caps
- 8 Connection bracket
- 9 Screw
- 10 Locking clip
- 11 Locking plug

Multi-purpose table set

● Introduction

We congratulate you on the purchase of your new product. You have chosen a high quality product. Familiarise yourself with the product before using it for the first time. In addition, please carefully refer to the operating instructions and the safety advice below. Only use the product as instructed and only for the indicated field of application. Keep these instructions in a safe place. If you pass the product on to anyone else, please ensure that you also pass on all the documentation with it.

● Intended use

The multi-function table set has three table elements to use individually or together. It further has four different table heights. The multi-function Tables are multifunctional, e.g. for wallpapering, parties, etc. They are easy to transport and fold for space-saving storage. This product is only intended for private household use, not for commercial purposes.

● Parts description

After unpacking, verify the parts are complete and check the condition of the product.

- 1 Spring bolt
- 2 Strut
- 3 Table top
- 4 Carrying handle

● Technical data

Set-up dimensions

per section:	approx. 100 x 60 cm
Table heights:	73 cm; 80 cm; 87 cm; 94 cm selectable

Load capacity

per table:	max. 35 kg
------------	------------



Safety notices

-  **WARNING! RISK OF FATAL INJURY AND ACCIDENT HAZARD FOR TODDLERS AND SMALL CHILDREN!**
Never leave children unsupervised with the packaging material. Suffocation hazard.
- ▲ **WARNING! DANGER TO LIFE!**
During installation keep children away from the area in which you are working.
- Make sure that the product is only assembled by competent persons.
- Be sure to place the product on a solid surface at floor level.
- ▲ **CAUTION!** Do not leave children unattended! The product is not a climbing frame or toy! Do not allow persons, particularly children, to climb onto or lean against the product. Otherwise the load on the product may become unbalanced and cause it to tip over. This may result in injury and/or damage.
- Store the product in a dry location, out of the reach of children.

- **CAUTION!** Do not lift or move the product when weighed down in any way.
-  The load on the product must not exceed 35kg. Failure to observe this advice may result in injury and/or product damage.
- Only use the product in areas protected from rain.
- Do not use the product as a work platform.
- Do not fold the tables at the highest height setting.
- Verify the spring bolts [1] are firmly in place before every use.
- Dispose of defective, no longer usable tables according to the local regulations.

● Installation (Fig. A-F)

1. First unfold the table legs [5] in pairs (see Fig. A).
2. Select the desired table height and lock in place with the spring bolts [1] (see Fig. B).
3. Pull the hinges upwards until flat and turn the table over (see Fig. C). Slide the locking clips [10] over the hinges to ensure they are stable.

● Connecting the tables together

A row of tables can be connected with below method (see Fig. D):

1. Remove the plastic end caps [7] at the connection side for the first table.
2. On the second table, remove the plastic end caps [7], insert the connection plate [6] into the slot and tighten with the screw [9]. Then insert the other side of the connection plate [6] into the first table.

3. Secure the connection by pressing the plastic locking plug [11] into the hole.
4. Repeat above process if you want to connect more tables.

Remark: Tables in different angle combination can also be connected. The connection brackets [8] can be clipped under two tables (see Fig. E).

Remark: There are many possibilities to combine the tables (see Fig. F). Please note it may be not possible to use the connection brackets [8] in some cases.

● Cleaning and care

- To remove more stubborn dirt, use a damp cloth and, if necessary, a mild cleaning agent.

● Disposal

The packaging is made entirely of recyclable materials, which you may dispose of at local recycling facilities

Contact your local refuse disposal authority for more details of how to dispose of your worn-out product.

● Warranty

The product has been manufactured to strict quality guidelines and meticulously examined before delivery. In the event of material or manufacturing defects you have legal rights against the retailer of this product. Your legal rights are not limited in any way by our warranty detailed below.

The warranty for this product is 3 years from the date of purchase. The warranty period begins on the date of purchase.

Keep the original sales receipt in a safe location as this document is required as proof of purchase.

Any damage or defects already present at the time of purchase must be reported without delay after unpacking the product.

Should the product show any fault in materials or manufacture within 3 years from the date of purchase, we will repair or replace it – at our choice – free of charge to you. The warranty period is not extended as a result of a claim being granted. This also applies to replaced and repaired parts.

This warranty becomes void if the product has been damaged, or used or maintained improperly.

The warranty covers material or manufacturing defects. This warranty does not cover product parts subject to normal wear and tear, thus considered consumables (e.g. batteries, rechargeable batteries, tubes, cartridges), nor damage to fragile parts, e.g. switches or glass parts.

● Warranty claim procedure

So that your request can be processed quickly, please observe the following instructions:

- o For all inquiries, please have the receipt and item number (IAN 481519_2410) ready as proof of purchase.
- o The article number can be taken from the identification label on the product, engraving on the product, the front cover of your manual (at the bottom left), or the sticker on the back or bottom of the product.

- o If malfunctions or other defects arise, first contact the service department indicated below by phone or email.
- o You can then send a product recorded as defective to the communicated service address postage-free, making sure to enclose proof of purchase (receipt) and information on the details of the defect and when it occurred.



You can download and view this and numerous other manuals at parkside-diy.com. This QR code takes you directly to parkside-diy.com. Choose your country and use the search screen to search for the operating instructions. Entering the item number (IAN) 481519_2410 takes you to the operating instructions for your item.

● Service

- o **Service Great Britain**
Tel.: 0800 0569216
E-Mail: owim@lidl.co.uk

Naudojamų piktogramų reikšmės



Saugos nurodymai
Veiksmy nurodymai

Daugiafunkciy stalų rinkinys

● Įžanga

Sveikiname Jus įsigijus naują gaminį. Tai aukštos kokybės gaminys. Prieš pradėdami naudotis šiuo gaminiu, iš pradžių su juo susipažinkite. Atidžiai perskaitykite šią naudojimo instrukciją ir saugos nurodymus. Naudokite šį gaminį tik pagal aprašymą ir nurodytą paskirtį. Laikykite šią instrukciją saugioje vietoje. Perduodami gaminį kitiems asmenims, kartu perduokite visus jo dokumentus.

● Naudojimas pagal paskirtį

Daugiafunkciy stalų rinkinį sudaro trys stalų elementai, kuriuos galite naudoti atskirai arba sujungtus. Be to, galite nustatyti keturis skirtingus stalų aukščius. Daugiafunkciai stalai įvairiai pritaikomi, pvz., jie gali būti naudojami kaip tapetavimo stalas, vakarėliams ir kitoms reikmėms. Jie nesunkiai pervežami ir kompaktiškai sulankstomi. Produktas skirtas tik privačioms reikmėms, jo negalima naudoti komerciniams tikslams.

● Dalių aprašas

Išpakavę visada nedelsdami patikrinkite, ar pristatytas visas rinkinys ir ar produkto būklė nepriekaištinga.

- 1 Spyruoklinis kaištis
- 2 Atraminis skersinis
- 3 Stalviršis

- 4 Rankena
- 5 Stalo koja
- 6 Jungiamoji plokštelė
- 7 Plastikiniai gaubteliai
- 8 Jungiamoji apkaba
- 9 Varžtas
- 10 Apsauginis fiksatorius
- 11 Apsauginis kaištis

● Techniniai duomenys

Kiekvieno elemento konstrukciniai

matmenys: apie 100 x 60 cm
Stalo aukštis: 73 cm; 80 cm;
87 cm; 94 cm
(reguliuojamas)

Vieno stalo apkrova: maks. 35 kg



Saugos nurodymai

-  **⚠️ [ISPĖJIMAS] PAVOJUS KUDIKIŲ BEI VAIKŲ GYVYBEI IR NELAIMINGO ATSTITIKIMO PAVOJUS!** Niekada nepalikite neprižiurimų vaikų su pakuotės medžiagomis. Kyla pavojus uždusti.
- ⚠️ **[ISPĖJIMAS] PAVOJUS GYVYBEI!** Surinkdami produktą pasirūpinkite, kad surinkimo vietoje nebūtų vaikų.
- Šį produktą turi surinkti tik šį darbą išmanantys asmenys.
- Pasirūpinkite, kad produktas stovėtų ant tvirto ir lygaus pagrindo.
- ⚠️ **ATSARGIAI!** Nepalikite neprižiurimų vaikų! Šis produktas nėra lipynė ar žaislas! Pasirūpinkite, kad niekas, ypač vaikai, nemėgintų lipti ant šio produkto ar jį remtis. Produktas gali tapti nestabilus ir nuvirsti. Taip galima susižaloti ir (arba) sugadinti produktą.
- Laikykite produktą sausoje, vaikams nepasiekiamoje vietoje.
- **ATSARGIAI!** Apraudo stalo nekelkite ir nejudinkite.

-  Nedėkite ant produkto daugiau nei 35 kg. Kitaip kyla pavojus susižaloti ir (arba) sugadinti produktą.
- Naudokite šį produktą tik nuo lietaus apsaugotose vietose.
- Nenaudokite produkto kaip darbinės pakylos.
- Nesulankstykite stalų nustatę didžiausią jų aukštį.
- Kiekvieną kartą prieš naudodami patikrinkite, ar tvirtai laikosi, stalo aukščio nustatymui skirti, spyruokliniai kaiščiai [1].
- Apgadintus stalus, kurių nebegalima saugiai naudoti, išmeskite laikydamiesi vietos taisyklių.

● Surinkimas (A-F pav.)

1. Pirmiausia poromis atlenkite stalo kojas [5] (žr. A pav.).
2. Pasirinkite norimą stalo aukštį ir užfiksuokite jį spyruokliniais kaiščiais [1] (žr. B pav.).
3. Lankstus kelkite aukštyn, kol ištiesinsite, ir apverskite stalą (žr. C pav.). Apsauginį fiksatorių [10] užstumkite ant lankstų, kad jie būtų stabilūs.

● Stalų sujungimas

Keletą stalų galite sujungti kaip aprašyta toliau (žr. D pav.):

1. Nuimkite plastikinius gaubtelius [7] pirmojo stalo prijungimo pusėje.
2. Nuimkite antrojo stalo plastikinius gaubtelius [7], į plyšį įkiškite jungiamąją plokštelę [6] ir priveržkite varžtą [9]. Po to į pirmąjį stalą įkiškite kitą jungiamosios plokštelės [6] pusę.
3. Jungtį sutvirtinkite į skylę įkišdami apsauginį kaištį [11].

4. Kartokite veiksmus, jei norite prijungti daugiau stalų.

Nurodymas: stalus galite prijungti ir įvairiais kampais. Tam naudokite jungiamąsias apkabas [8], jas pritvirtindami po dviem stalais (žr. E pav.).

Nurodymas: stalus galima labai įvairiai derinti tarpusavyje (žr. F pav.). Atkreipkite dėmesį, kad jungiamųjų apkabų [8] kai kuriais atvejais negalėsite panaudoti.

● Valymas ir priežiūra

- Labai nešvarų produktą valykite su drėkinta šluoste ir, jei reikia, švelniu valikliu.

● Išmetimas

Pakuotė pagaminta iš aplinkai nekenksmingų medžiagų, kurias galite išmesti įprastose grąžinamojo perdirbimo vietose.

Daugiau informacijos apie nebetinkamo naudoti gaminio išmetimą sužinosite savo savivaldybės ar miesto administracijoje.

● Garantija

Gaminys buvo pagamintas laikantis griežtų kruopštumo principų ir prieš pristatant buvo atidžiai patikrintas. Esant medžiagų ar gamybos defektams, jūs turite įstatymines teises gaminio pardavėjo atžvilgiu. Ši garantija jokiais būdais neapriboja įstatymais nustatytų jūsų teisių.

Šiam produktui suteikiama 3 metų garantija nuo pirkimo datos. Garantijos teikimo laikotarpis skaičiuojamas nuo pirkimo datos. Pirkimo kvito originalą laikykite saugioje vietoje, nes šis dokumentas reikalingas kaip pirkimo įrodymas.

Išpakavus gaminį, būtina nedelsiant pranešti apie bet kokius pažeidimus ar defektus, kurie jau buvo pirkimo metu.

Jei per 3 metus nuo šio produkto pirkimo datos išryškės medžiagų ar gamybos trūkumų, produktą savo nuožiūra nemokamai pataisysime arba pakeisime. Patvirtinus garantinį reikalavimą garantinis laikotarpis nepratęsiamas. Ta pati sąlyga taikoma ir pakeistoms bei pataisytoms dalims.

Garantija netaikoma, jei šis produktas apgadinamas, netinkamai naudojamas ar netinkamai prižiūrimas.

Garantija taikoma medžiagų ir gamybos trūkumams. Ši garantija netaikoma gaminio dalims, kurios paprastai susidėvi ir todėl yra laikomos susidėvinčiomis dalimis (pvz., baterijos, akumuliatoriai, žarnos, rašalo kasetės), taip pat netaikoma trapioms dalims, pvz., jungikliams arba dalims iš stiklo.

● Veiksmai norint pasinaudoti garantija

Kad galėtume greitai apdoroti Jūsų prašymą, vadovaukitės toliau pateikiamais nurodymais:

- o Kreipdamiesi bet koku klausimu dėl produkto turėkite kasos čekį kaip pirkimo dokumentą ir žinokite gaminio numerį (IAN 481519_2410).
- o Gaminio numerį rasite produkto tipo lentelėje, išgraviruotą ant produkto korpuso, antraštiniame instrukcijos lape (apatiniam kairiajame kampe) arba ant lipduko, priklijuoto produkto nugarėlėje arba apačioje.
- o Atsiradus veikimo arba kitokioms triktims, visų pirma telefonu arba elektroniniu paštu susisiekite su toliau nurodyta klientų aptarnavimo tarnyba.

- o Tada sugedusiu pripažintą produktą, pridėję pirkimo dokumentą (kasos čekį) ir nurodę trūkumą bei jo atsiradimo laiką, nemokamai galėsite išsiųsti nurodytu techninės priežiūros tarnybos adresu.



Apilankę parkside-diy.com interneto svetainėje rasite ir galite atsisiųsti šią ir daugelį kitų instrukcijų. Su šiuo QR kodu pateksite tiesiai į parkside-diy.com puslapį. Pasirinkite savo šalį ir susiraskite per paieškos formą prie-taiso naudojimo instrukciją. Įvesdami gaminio numerį (IAN) 481519_2410 galite atidaryti šio gaminio naudojimo instrukciją.

● Klientų aptarnavimas

LT Klientų aptarnavimo tarnyba Lietuva

Tel.: 880033500

El. paštas: owim@lidl.lt

Kasutatud piktogrammide tähendused



Ohutusjuhised
Tegevusjuhised

Mitmefunktsiooniline lauakomplekt

● Sissejuhatus

Õnnitleme teid selle uue toote ostu puhul! Olete endale saanud kõrgekvaliteedilise toote. Tutvuge tootega enne selle esmast kasutusele võtmist. Selleks lugege tähelepanelikult läbi allolev kasutusjuhend ja ohutusnõuded. Kasutage toodet üksnes kirjeldatud viisil ja otstarbel. Hoidke see kasutusjuhend kindlalt teadaolevas kohas alles. Toote edasiandmisel kolmandatele isikutele andke kaasa ka kõik toote dokumendid.

● Sihtotstarbekohane kasutamine

Mitmeotstarbelise laua komplekti kuulub kolm lauaelementi, mida on võimalik kasutada üksikult või kombineerituna. Lisaks saab valida nelja erineva lauakõrguse vahel. Mitmeotstarbelisi laudu saab kasutada mitmel otstarbel, nt tapetseerimislauna, pidudel jpm. Nad on lihtsasti transporditavad ja neid saab ruumi säästvalt hoiule panna. Toode on ette nähtud kasutamiseks ainult eramajapidamistes ja mitte kommertskasutuseks.

● Osade kirjeldus

Kontrollige alati vahetult pärast lahtipakkimist, et tarnekomplekt oleks täielik ning et toode oleks laitmatus seisukorras.

- 1 vedrutihvt
- 2 tugipost
- 3 lauaplaat
- 4 kandekäepide
- 5 lauajalg
- 6 ühendusplekk
- 7 plastist otsakate
- 8 ühendusklamber
- 9 kruvi
- 10 gravitatsioonilukk
- 11 kinnitusvarras

● Tehnilised andmed

Paigaldamismõõdud

elemendi kohta: ca 100 x 60cm
Valitavad lauakõrgused: 73cm; 80cm;
87cm; 94cm

Kandevõime laua kohta: max 35kg



Ohutusjuhised

-  **HOIATUS! ELUOHTLIK NING ÕNNETUSTE OHT VÄIKELASTELE JA LASTELE!** Ärge kunagi jätke lapsi koos pakkematerjaliga järelevalveta. Tekib lämbumisoht.
- **HOIATUS! ELUOHTLIK!** Hoidke lapsed paigaldamise ajal tööpiirkonnast eemal.
- Jälgige, et toote paigaldaksid ainult asjatundlikud inimesed.
- Tagage toote asetsemine kindlal ja ühetasasel pinnal.
- **ETTEVAATUST!** Ärge jätke lapsi ilma järelevalveta! See toode ei ole ronimisega mängimiseade! Tagage, et inimesed, eelkõige lapsed, ei roniks toote peale ega nõjatuks vastu toodet. Toode võib tasakaalust välja minna ja ümber kukkuda. Tagajärjeks võivad olla vigastused ja/või kahjustused.
- Hoidke toodet kuivas, lastele kättesaamatus kohas.

- **ETTEVAATUST!** Ärge tõstke ega liigutage toodet, kui see on koormuse all.
-  Ärge koormake toodet üle 35kg. Vastasel korral ähvardavad vigastuste oht ja/või toote kahjustuste oht.
- Kasutage toodet ainult vihma eest kaitstud kohtades.
- Ärge kasutage toodet tööplatvormina.
- Ärge klappige laudu kokku nende kõige kõrgemale seadistatud asendist.
- Kontrollige alati enne kasutamist, kas kõrguse reguleerimise vedrutihvtid **1** on kindlalt kinni.
- Käidelge katkised, ohutult mittekasutatavad osad kohalike eeskirjade kohaselt.

● Montaaž (joon. A-F)

1. Klappige kõigepealt lauajalad **5** paarikaupa lahti (vt joon. A).
2. Valige soovitud lauakõrgus ja lukustage need vedrutihvtide **1** abil (vt joon. B).
3. Tõmmake liigendid üles ühele sirgele ja pöörake laud ümber (vt joon. C). Lükake gravitatsioonilukk **10** liigendite kohale ja veenduge, et nad on stabiilsed.

● Laudade ühendamine

Mitu lauda saate ühendada järgmiselt (vt joon. D).

1. Eemaldage esimese laua ühendatavalt poolelt plastist otsakatted **7**.
2. Eemaldage teise laua plastist otsakatted **7**, asetage ühendusplekk **6** pilusse ja keerake kruvi **9** kinni. Seejärel asetage ühenduspleki **6** teine külge esimese laua sisse.
3. Fikseerige ühendus, selleks vajutage kinnitusvarras **11** avasse.

4. Kui soovite ühendada veel laudasid, korrake toimingut.

Märkus: võite laudasid ühendada ka erinevate nurgakombinatsioonidena. Selleks kasutage ühendusklambreid **8**, kinnitades need kahe laua alla (vt joon. E).

Märkus: laudade ühendamiseks on mitmeid võimalusi (vt joon. F). Pange tähele, et mõningatel juhtudel ei saa te ühendusklambreid **8** kasutada.

● Puhastamine ja hooldus

- Tugeva määrdumise korral kasutage niisket lappi ja vajaduse korral õrna puhastusvahendit.

● Jäätmekäitlus

Pakend koosneb keskkonnasõbralikest materjalidest, mida saab käidelda kohalikes ringlussevõtu keskustes.

Küsige vana toote käitlemise võimaluste kohta oma valla- või linnavalitsusest.

● Garantii

Toode on valmistatud rangete kvaliteedijuhiste järgi ja seda on enne tarnimist põhjalikult kontrollitud. Materjali- või tootmisdefektide korral on teil seaduslikud õigused toote müüja suhtes. Teie seadusjärgsed õigused ei ole mingil juhul piiratud meie allpool sätestatud garantiiga.

Selle toote garantii kehtib 3 aastat alates ostukuupäevast. Garantii aeg algab ostukuupäevaga. Hoidke müügitšeki originaali kindlas kohas, kuna see dokument on vajalik ostu tõendamiseks.

Kõikidest kahjustustest või defektidest, mis esinesid juba ostmise ajal, tuleb teatada kohe pärast toote lahtipakkimist.

Kui tootel ilmneb 3 aasta jooksul alates ostukuupäevast materjali- või teostusviga, parandame või asendame selle omal valikul teie eest tasuta. Garantiiperioodi ei pikendata kinnitatud garantiinõudega. See kehtib ka asendatud ja parandatud osade kohta.

See garantii kaotab kehtivuse, kui toode on kahjustatud, või kui seda on valesti kasutatud või hooldatud.

Garantii katab materjali- ja tootmisdefektid. See garantii ei laiene tooteosadele, mis on tavapäraselt kulunud ja mida seetõttu peetakse kuluvateks osadeks (nt akud, taaslaetavad akud, voolikud, värvikassetid), ega ka purunevate osade kahjustustele, nt lülitid või klaasist osad.

● Garantii käsitlemine

Selleks et tagada oma probleemi kiiret käsitlemist, järgige palun järgmisi juhiseid:

- o Palun hoidke kõigi päringute jaoks kassatšeki ja artikli numbrit (IAN 481519_2410) kui ostu tõendust käepärast.
- o Palun vaadake artikli numbrit tootel olevalt tüübisildilt, tootel olevalt graveeringult, oma juhendi tiitellehelt (alt vasakult) või toote tagumisel või alumisel küljel olevalt kleebiselt.
- o Kui peaks tekkima funktsiooni vigu või muid puudusi, siis võtke kõigepealt telefoni või e-kirja teel ühendust järgnevalt nimetatud teenindusosakonnaga.
- o Seejärel saate te defektsena registreeritud toote ilma postikuludid tasumata saata teile teatatud teeninduse aadressile, lisades sellele ostu

tõenduse (kassatšeki) ning andmed selle kohta, milles puudus seisneb ja millal see tekkis.

o



Käesolevat ja paljusid teisi käsiraamatuid saate te vaadata ja alla laadida veebilehelt parkside-diy.com. Selle QR koodi abil jõuate te otse veebilehele parkside-diy.com. Valige välja oma riik ja otsige käsitlemisjuhendeid otsingumaski kasutades. Artikli numbrit (IAN) 481519_2410 sisestamise teel jõuate te oma toote käsitlemisjuhendini.

● Teenindus

EE Teenindus Eestis

Tel: 8000049117
E-posti aadress: owim@lidl.ee

Izmantoto piktogrammu skaidrojums



Drošības norādījumi
Rīcības norādījumi

- 1 Atspertapa
- 2 Balsts
- 3 Galda virsma
- 4 Rokturis
- 5 Galda kāja
- 6 Savienojošā plāksne
- 7 Plastmasas uzgaļi
- 8 Savienojošā skava
- 9 Skrūve
- 10 Augstas izturības fiksators
- 11 Fiksācijas tapa

Daudzfunkcionāls galds

● Levads

Apsveicam jūs ar jaunā izstrādājuma iegādi! Jūs esat izvēlēties augstas kvalitātes izstrādājumu. Pirms pirmās lietošanas reizes iepazīstiet šo izstrādājumu. Rūpīgi izlasiet šo lietošanas instrukciju un drošības norādījumus. Izmantojiet izstrādājumu tikai tā, kā aprakstīts un atbilstoši tam paredzētajam lietojumam. Uzglabājiet šo instrukciju drošā vietā. Ja nododat izstrādājumu citai personai, dodiet līdz ar visu dokumentāciju.

● Paredzētais lietojums

Daudzfunkciju galda komplektā ir iekļauti galda elementi, kurus varat lietot atsevišķi vai kombinējot. Papildus tam varat izvēlēties starp četriem galda augstumiem. Daudzfunkciju galdi ir daudzpusīgi pielietojami, piemēram, kā tapešu līmēšanas galds, viesību laikā utt. Tie ir vienkārši transportējami un kompakti saliekami. Šis izstrādājums ir paredzēts lietošanai tikai privātās mājāsaimniecībās, bet ne komerciālai izmantošanai.

● Daļu apraksts

Uzreiz pēc izstrādājuma izņemšanas no iepakojuma pārbaudiet, vai piegādes komplektācija ir pilnīga, kā arī vai izstrādājums ir nevainojamā stāvoklī.

● Tehniskie dati

Uzstādīšanas izmērs

katram elementam: apm. 100 x 60 cm
Galda augstumi: 73 cm; 80 cm;
87 cm; 94 cm pēc
izvēles

Nestspēja katram

galdam: maks. 35 kg



Drošības norādījumi

-  **▲ BRĪDINĀJUMS! DZĪVĪBAS APDRAUDĒJUMS UN NEGADĪJUMA RISKS ATTIECĪBĀ UZ ZĪDAIŅIEM UN BĒRNIEM!** Nekādā gadījumā neatstājiet neuzraudzītiem bērniem iepakojuma materiālu. Pastāv nosmakšanas risks.
- **▲ BRĪDINĀJUMS! DZĪVĪBAS APDRAUDĒJUMS!** Montāžas laikā neļaujiet bērniem tuvoties darba zonai.
- Nodrošiniet, lai izstrādājuma montāžu veiktu tikai kompetentas personas.
- Pārliecinieties, vai izstrādājums ir novietots uz stingras, līdzenas pamatnes.
- ▲ **UZMANĪBU!** Neatstājiet bērnus bez uzraudzības! Izstrādājums nav paredzēts kāpšanai, un tā nav rotālieta! Nodrošiniet, lai personas, īpaši bērni, nekāptu uz izstrādājuma vai neatbalsētos pret izstrādājumu. Izstrādājums

var izkustēties un apgāzties. Sekas var būt savainojumi un / vai bojājumi.

- Uzglabājiet izstrādājumu sausā, bērniem nepieejamā vietā.
- **UZMANĪBU!** Neceliet galdus vai nekustiniet to, ja uz tā atrodas smagums.
-  Nenoslodziet izstrādājumu ar vairāk kā 35 kg. Pretējā gadījumā draud savainošanās risks un / vai izstrādājuma bojājumi.
- Lietojiet izstrādājumu tikai vietās, kas ir aizsargātas pret lietu.
- Nelietojiet izstrādājumu kā darba platformu.
- Nesalokiet galdus, kamēr tie ir augstākajā augstuma iestatījumā.
- Pirms katras lietošanas reizes pārbaudiet, vai augstuma regulēšanas mehānisma atspertapas **1** ir nofiksetas.
- Utilizējiet bojātus, vairs nelietojamus galdus saskaņā ar vietējiem noteikumiem.

● Montāža (A-F att.)

1. Vispirms atlokiet galda kāju **5** pārus (skatiet A att.).
2. Izvēlieties vajadzīgo galda augstumu un nofiksetiet to ar atspertapām **1** (skatiet B att.).
3. Iztaisnojiet locīklas tā, lai tās būtu taisnas, un apgrieziet galdus (skatiet C att.). Uzbīdiet augstas izturības fiksatoru **10** virs locīklām, lai nodrošinātu, ka tās ir stabilas.

● Galdus savienošana

Šādi iespējams savienot vairākus galdus (skatiet D att.):

1. Noņemiet plastmasas uzgaļus **7** pirmā galda savienojuma pusē.

2. Noņemiet otra galda plastmasas uzgaļus **7**, ievietojiet spraugā savienošo plāksni **6** un pievelciet skrūvi **9**. Pēc tam ievietojiet savienošās plāksnes **6** otro pusi pirmajā galdā.
3. Nostipriniet savienojumu, iespiežot fiksācijas tapu **11** caurumā.
4. Atkārtojiet procesu, ja vēlaties savienot papildu galdus.

Norāde: galdus varat savienot arī dažādās leņķu kombinācijās. Lai to izdarītu, izmantojiet savienošās skavas **8**, nostiprinot tās zem diviem galdiem (skatiet E att.).

Norāde: ir daudz iespēju galdus savstarpējai kombinēšanai (skatiet F att.). Lūdzam ņemt vērā, ka savienošās skavas **8** dažos gadījumos nav iespējams izmantot.

● Tīrīšana un kopšana

- Lielāku netīrumu tīrīšanai izmantojiet mitru drānu un, ja nepieciešams, maigu tīrīšanas līdzekli.

● Utilizācija

Iepakojums ražots no videi draudzīgiem materiāliem, kurus varat utilizēt vietējās atkritumu pārstrādes iestādēs.

Informāciju par nolietotā izstrādājuma utilizāciju varat saņemt savā novada vai pilsētas pašvaldībā.

● Garantija

Izstrādājums bija izgatavots atbilstoši stingrām kvalitātes vadlīnijām un pirms piegādes rūpīgi pārbaudīts. Materiālu vai ražošanas defektu gadījumā jums attiecībā pret izstrādājuma pārdevēju ir likumīgas tiesības. Mūsu zemāk minētā garantija

nekādā veidā neierobežo jūsu likumīgās tiesības.

Šim izstrādājumam tiek piešķirta 3 gadu garantija, sākot ar pirkuma izdarīšanas datumu. Garantijas termiņš sākas ar pirkuma izdarīšanas datumu. Uzglabājiet oriģinālo pirkuma čeku drošā vietā, jo tas ir nepieciešams kā pirkuma dokumentāls pierādījums.

Par visiem bojājumiem vai trūkumiem, kas jau eksistē uz pirkuma izdarīšanas brīdi, nekavējoties jāziņo pēc izstrādājuma izpakošanas.

Ja 3 gadu laikā, sākot ar pirkuma izdarīšanas datumu, izstrādājumam parādīsies kāds materiālu vai ražošanas defekts, mēs pēc savas izvēles izstrādājumu salabosim vai nomainīsim bez maksas. Garantijas laiks nepagarināsies uz notikušās garantijas prasības pamata. Tas attiecas arī uz aizvietotām un salabotām daļām.

Garantija zaudē spēku, ja izstrādājums bija bojāts vai nelietpratīgi lietots vai apkopts.

Garantija sedz materiālu un ražošanas defektus. Šī garantija neattiecas ne uz izstrādājuma daļām, kas ir pakļautas normālam nolietojumam, un līdz ar to ir uzskatāmas par nolietojuma daļām (piemēram, baterijas, akumulatori, šļūtenes, kārtidži), ne uz plīstošu daļu bojājumiem, piemēram, slēdzis vai stikla daļas.

● Rīcība garantijas gadījumā

Lai jūsu prasība tiktu ātrāk apstrādāta, lūdzam ievērot tālāk sniegtās norādes:

- o Jebkādu prasību apstrādei kā pirkuma apliecinājumu lūdzam uzglabāt kases čeku un preces numuru (IAN 481519_2410).

- o Preces numuru izlasiet izstrādājuma datu plāksnītē, izstrādājuma gravējumā, pamācības titullapā (apakšā kreisajā pusē) vai uzlīmē izstrādājuma aizmugurē vai apakšā.
- o Ja rodas darbības traucējumi vai citi trūkumi, vispirms pa telefonu vai e-pastu sazinieties ar turpmāk norādīto servisa nodaļu.
- o Par bojātu atzīto izstrādājumu kopā ar pirkuma apliecinājumu (kases čeku) un informāciju par trūkumu un tā rašanās brīdi jūs bez maksas varat nosūtīt uz norādīto servisa adresi.



Vietnē parkside-diy.com jūs varat lejupielādēt šo un daudzas citas rokasgrāmatas, izstrādājumu video un lietojumprogrammas. Noskenējot QR kodu, jūs uzreiz varēsiet pāriet uz vietni parkside-diy.com. Izvēlieties savu valsti un izmantojiet meklēšanas masku, lai meklētu darbības instrukcijas. Ievadot preces numuru (IAN) 481519_2410 jūs varat atvērt vajadzīgo lietošanas pamācību.

● Serviss

LV Serviss Latvijā

Tālr.: 80005811

E-pasts: owim@lidl.lv

Legende der verwendeten Piktogramme

-  Sicherheitshinweise
-  Handlungsanweisungen

Multifunktionstisch-Set

● Einleitung

Wir beglückwünschen Sie zum Kauf Ihres neuen Produkts. Sie haben sich damit für ein hochwertiges Produkt entschieden. Machen Sie sich vor der ersten Inbetriebnahme mit dem Produkt vertraut. Lesen Sie hierzu aufmerksam die nachfolgende Bedienungsanleitung und die Sicherheitshinweise. Benutzen Sie das Produkt nur wie beschrieben und für die angegebenen Einsatzbereiche. Bewahren Sie diese Anleitung an einem sicheren Ort auf. Händigen Sie alle Unterlagen bei Weitergabe des Produktes an Dritte mit aus.

● Bestimmungsgemäße Verwendung

Das Multifunktionstisch-Set verfügt über drei Tischelemente, die Sie einzeln oder kombiniert verwenden können. Darüber hinaus können Sie zwischen vier verschiedenen Tischhöhen wählen. Die Multifunktionstische sind vielseitig einsetzbar, z. B. als Tapeziertisch, bei Partys u. v. m. Sie sind einfach zu transportieren und platzsparend zusammenklappbar. Das Produkt ist nur für den Einsatz in privaten Haushalten und nicht für den kommerziellen Gebrauch vorgesehen.

● Teilebeschreibung

Kontrollieren Sie unmittelbar nach dem Auspacken immer den Lieferumfang auf Vollständigkeit sowie den einwandfreien Zustand des Produkts.

- 1 Federstift
- 2 Stützstrebe
- 3 Tischplatte
- 4 Tragegriff
- 5 Tischbein
- 6 Verbindungsblech
- 7 Kunststoff-Endkappen
- 8 Verbindungsklammer
- 9 Schraube
- 10 Schwerkraftsperre
- 11 Sicherungspin

● Technische Daten

Aufbaumaß je Element:	ca. 100 x 60 cm
Tischhöhen:	73 cm; 80 cm; 87 cm; 94 cm wählbar
Tragkraft pro Tisch:	max. 35 kg



Sicherheitshinweise

-  **⚠️ WARNUNG! LEBENS- UND UNFALLGEFAHR FÜR KLEINKINDER UND KINDER!** Lassen Sie Kinder niemals unbeaufsichtigt mit dem Verpackungsmaterial. Es besteht Erstickungsgefahr.
- ⚠️ WARNUNG! LEBENSGEFAHR!** Halten Sie Kinder während der Montage vom Arbeitsbereich fern.
- Achten Sie darauf, dass das Produkt nur von fachkundigen Personen montiert wird.
- Stellen Sie sicher, dass das Produkt auf einem festen, ebenerdigen Untergrund steht.

⚠ VORSICHT! Lassen Sie Kinder nicht unbeaufsichtigt! Das Produkt ist kein Kletter- oder Spielgerät! Stellen Sie sicher, dass Personen, insbesondere Kinder, nicht auf das Produkt klettern bzw. sich nicht am Produkt anlehnen. Das Produkt kann aus dem Gleichgewicht kommen und umkippen. Verletzungen und/oder Beschädigungen können die Folgen sein.

■ Bewahren Sie das Produkt an einem für Kinder nicht erreichbaren, trockenen Ort auf.

■ **VORSICHT!** Heben Sie den Tisch nicht an oder bewegen Sie ihn nicht, wenn dieser durch Gewicht belastet ist.

■  Belasten Sie das Produkt nicht über 35kg. Andernfalls drohen Verletzungsgefahr und/oder Beschädigungen des Produkts.

■ Verwenden Sie das Produkt nur in regengeschützten Bereichen.

■ Verwenden Sie das Produkt nicht als Arbeitsbühne.

■ Klappen Sie die Tische nicht in der höchsten Höheneinstellung zusammen.

■ Überprüfen Sie vor jeder Verwendung, ob die Federstifte **1** der Höhenverstellung fest sitzen.

■ Entsorgen Sie defekte, nicht mehr sicher verwendbare Tische gemäß den örtlichen Bestimmungen.

● Montage (Abb. A-F)

1. Klappen Sie zunächst die Tischbeine **5** paarweise aus (siehe Abb. A).
2. Wählen Sie die gewünschte Tischhöhe und arretieren diese mittels der Federstifte **1** (siehe Abb. B).
3. Ziehen Sie die Scharniere zu einer Geraden hoch und drehen Sie den Tisch um (siehe Abb. C). Schieben Sie die Schwerkraftsperre **10** über

die Scharniere, um sicher-zustellen, dass sie stabil sind.

● Tische verbinden

Sie können mehrere Tische wie folgt verbinden (siehe Abb. D):

1. Entfernen Sie die Kunststoff-Endkappen **7** an der Anschlussseite für den ersten Tisch.
2. Entfernen Sie am zweiten Tisch die Kunststoff-Endkappen **7**, setzen Sie das Verbindungsblech **6** in den Schlitz ein und ziehen Sie die Schraube **9** fest. Setzen Sie anschließend die andere Seite des Verbindungsblechs **6** in den ersten Tisch ein.
3. Sichern Sie die Verbindung, indem Sie den Sicherungspin **11** in das Loch drücken.
4. Wiederholen Sie den Vorgang, wenn Sie weitere Tische verbinden möchten.

Hinweis: Sie können die Tische auch in verschiedenen Winkelkombinationen verbinden. Benutzen Sie dazu die Verbindungsklammern **8**, indem Sie sie unter zwei Tischen befestigen (siehe Abb. E).

Hinweis: Es gibt viele Möglichkeiten, die Tische miteinander zu kombinieren (siehe Abb. F). Bitte beachten Sie, dass Sie die Verbindungsklammern **8** in einigen Fällen nicht verwenden können.

● Reinigung und Pflege

- Verwenden Sie bei stärkeren Verschmutzungen ein feuchtes Tuch und ggf. ein mildes Reinigungsmittel.

● Entsorgung

Die Verpackung besteht aus umweltfreundlichen Materialien, die Sie über die örtlichen Recyclingstellen entsorgen können.

Möglichkeiten zur Entsorgung des ausgedienten Produkts erfahren Sie bei Ihrer Gemeinde- oder Stadtverwaltung.

● Garantie

Das Produkt wurde nach strengen Qualitätsrichtlinien hergestellt und vor der Auslieferung sorgfältig geprüft. Im Falle von Material- oder Herstellungsfehlern haben Sie gegenüber dem Verkäufer des Produkts gesetzliche Rechte. Ihre gesetzlichen Rechte werden in keiner Weise durch unsere unten aufgeführte Garantie eingeschränkt.

Die Garantie für dieses Produkt beträgt 3 Jahre ab Kaufdatum. Die Garantiezeit beginnt mit dem Kaufdatum. Bewahren Sie den Originalkaufbeleg an einem sicheren Ort auf, da dieses Dokument als Nachweis des Kaufs erforderlich ist.

Alle Schäden oder Mängel, die bereits zum Zeitpunkt des Kaufs vorhanden sind, müssen unverzüglich nach dem Auspacken des Produkts gemeldet werden.

Sollte das Produkt innerhalb von 3 Jahren ab Kaufdatum einen Material- oder Herstellungsfehler aufweisen, werden wir es – nach unserer Wahl – kostenlos für Sie reparieren oder ersetzen. Die Garantiezeit verlängert sich durch einen stattgegebenen Gewährleistungsanspruch nicht. Dies gilt auch für ersetzte und reparierte Teile.

Diese Garantie erlischt, wenn das Produkt beschädigt oder unsachgemäß verwendet oder gewartet wurde.

Die Garantie deckt Material- und Herstellungsfehler ab. Diese Garantie erstreckt sich weder auf Produktteile, die normalem Verschleiß unterliegen, und somit als Verschleißteile gelten (z. B. Batterien, Akkus, Schläuche, Farbpatronen), noch auf Schäden an zerbrechlichen Teilen, z. B. Schalter oder Teile aus Glas.

● Abwicklung im Garantiefall

Um eine schnelle Bearbeitung Ihres Anliegens zu gewährleisten, folgen Sie bitte den folgenden Hinweisen:

- Bitte halten Sie für alle Anfragen den Kassenbon und die Artikelnummer (IAN 481519_2410) als Nachweis für den Kauf bereit.
- Die Artikelnummer entnehmen Sie bitte dem Typenschild am Produkt, einer Gravur am Produkt, dem Titelblatt Ihrer Anleitung (unten links) oder dem Aufkleber auf der Rück- oder Unterseite des Produktes.
- Sollten Funktionsfehler oder sonstige Mängel auftreten, kontaktieren Sie zunächst die nachfolgend benannte Serviceabteilung telefonisch oder per E-Mail.
- Ein als defekt erfasstes Produkt können Sie dann unter Beifügung des Kaufbelegs (Kassenbon) und der Angabe, worin der Mangel besteht und wann er aufgetreten ist, für Sie portofrei an die Ihnen mitgeteilte Service-Anschrift übersenden.

O



Auf parkside-diy.com können Sie diese und viele weitere Handbücher einsehen und herunterladen. Mit diesem QR-Code gelangen Sie direkt auf parkside-diy.com. Wählen Sie Ihr Land aus, und suchen Sie über die Suchmaske nach den Bedienungsanleitungen. Mittels Eingabe der Artikelnummer (IAN) 481519_2410 gelangen Sie zur Bedienungsanleitung für Ihren Artikel.

● Service

DE Service Deutschland

Tel.: 0800 5435 111

E-Mail: owim@lidl.de

AT Service Österreich

Tel.: 0800 292726

E-Mail: owim@lidl.at

CH Service Schweiz

Tel.: 0800562153

E-Mail: owim@lidl.ch

OWIM GmbH & Co. KG

Stiftsbergstraße 1
74167 Neckarsulm
GERMANY

Model-No.: HG04967
Version: 05/2025

Last Information Update · Informācijas
pobūdis · Info esitamise aeg · Informācija
aktualizēta · Stand der Informationen: 11/2024
Ident.-No.: HG04967112024-LT/LV



IAN 481519_2410

3 