



## WET/DRY VACUUM NOZZLE WITH WATER TANK PWDA 350 A1 WASCHDÜSE MIT WASSERTANK FÜR NASS-/TROCKENSAUGER PWDA 350 A1 BUSE DE NETTOYAGE AVEC RÉSERVOIR D'EAU POUR ASPIRATEUR EAU/ POUSSIÈRE PWDA 350 A1

(GB) (IE) (NI) (MT)

### Wet/Dry Vacuum Nozzle With Water Tank

Operating and Safety Instructions

Translation of the original operating instructions

(FR) (BE) (CH)

### Buse de nettoyage avec réservoir d'eau pour aspirateur eau/poussière

Consignes d'utilisation et de sécurité

Traduction du mode d'emploi original

(IT) (MT) (CH)

### Bocchetta di lavaggio con serbatoio per aspirapolvere/liquidi

Indicazioni sul funzionamento e la sicurezza

Traduzione delle istruzioni per l'uso originali

(PT)

### Bocal de lavagem com depósito de água para aspirador de líquidos/pó

Indicações de operação e segurança

Tradução do manual de operação original

(DE) (AT) (BE) (CH)

### Waschdüse mit Wassertank für Nass-/Trockensauger

Bedienungs- und Sicherheitshinweise

Originalbetriebsanleitung

(NL) (BE)

### Wasmondstuk met waterreservoir voor nat-/droogzuigers

Gebruiks- en veiligheidsvoorschriften

Vertaling van de originele gebruiksaanwijzing

(ES)

### Boquilla de lavado con depósito de agua para aspiradoras en húmedo/seco

Instrucciones de servicio y seguridad

Traducción del manual de instrucciones original

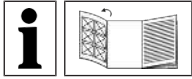

GB IE NI MT

Before reading, unfold the page with the illustrations and then familiarise yourself with all the functions of the product.

---

DE AT BE CH

Klappen Sie vor dem Lesen die Seite mit den Abbildungen aus und machen Sie sich anschließend mit allen Funktionen des Produkts vertraut.

---

FR BE CH

Avant de commencer la lecture, ouvrez la page avec les illustrations et familiarisez-vous avec toutes les fonctions du produit.

---

NL BE

Vouw voor het lezen de pagina met de afbeeldingen uit en maak u vervolgens vertrouwd met alle functies van het product.

---

IT MT CH

Prima di leggere, aprire la pagina con le illustrazioni e familiarizzare con tutte le funzioni del prodotto.

---

ES

Antes de leer las instrucciones y familiarizarse con todas las funciones del producto, despliegue la página con las ilustraciones.

---

PT

Antes da leitura, desdobre a página que contém as figuras e familiarize-se com todas as funções do produto.

---

GB / IE / NI / MT	Operating and Safety Instructions	Page	1
DE / AT / BE / CH	Bedienungs- und Sicherheitshinweise	Seite	8
FR / BE / CH	Consignes d'utilisation et de sécurité	Page	16
NL / BE	Gebruiks- en veiligheidsvoorschriften	Pagina	24
IT / MT / CH	Indicazioni sul funzionamento e la sicurezza	Pagina	32
ES	Instrucciones de servicio y seguridad	Página	40
PT	Indicações de operação e segurança	Página	48

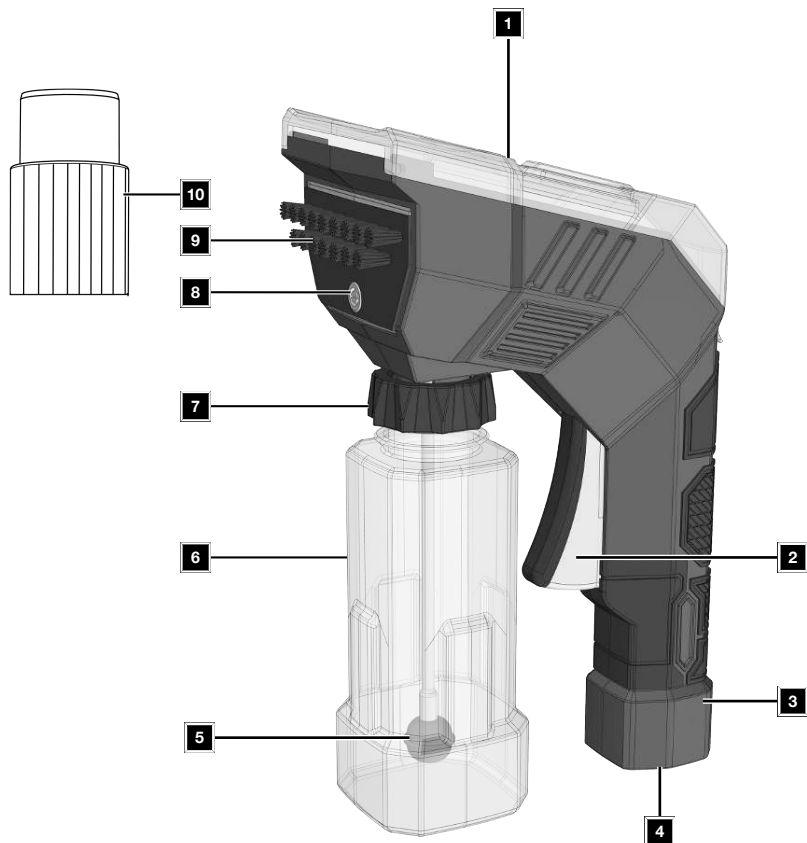

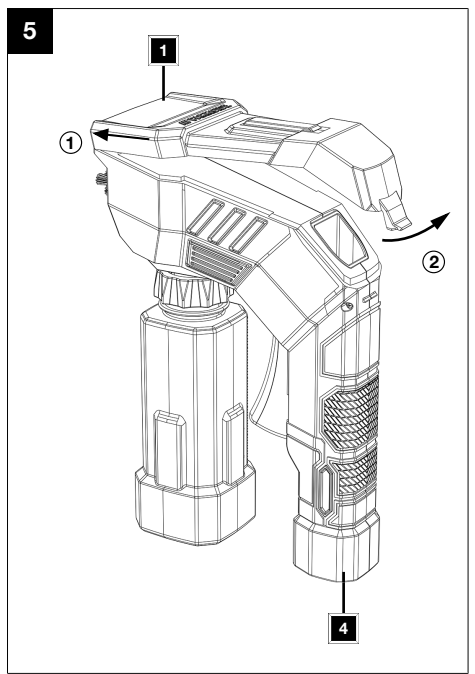
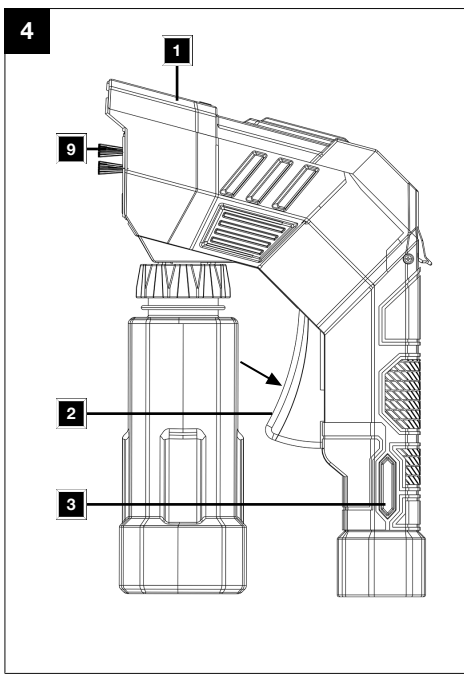
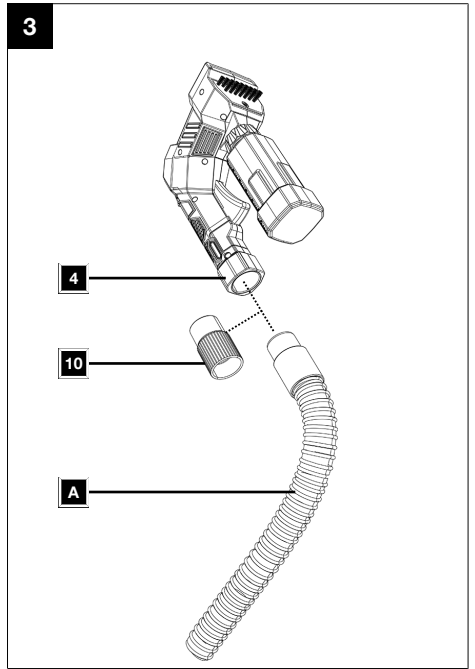
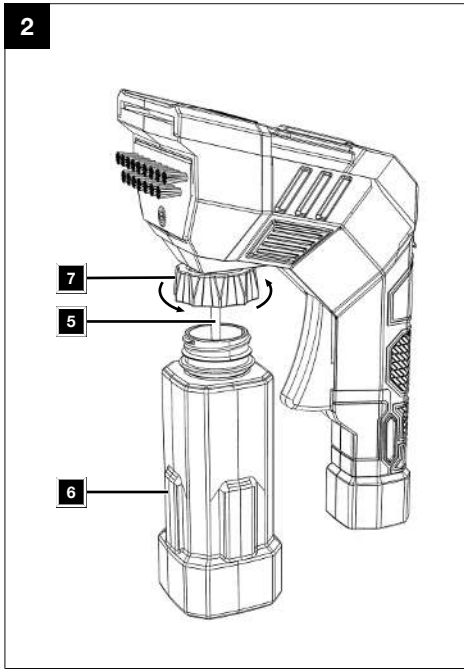





## Table of contents

1	Explanation of the symbols on the product .....	2
2	Introduction .....	3
3	Description of the product .....	3
4	Scope of delivery .....	3
5	Proper use .....	3
6	Safety instructions .....	4
7	Technical data .....	4
8	Unpacking .....	4
9	Assembly and operation .....	5
10	Cleaning .....	5
11	Storage .....	5
12	Disposal and recycling .....	5
13	Warranty certificate .....	6
14	Exploded view .....	55

# 1 Explanation of the symbols on the product

Symbols are used in this manual to draw your attention to potential hazards. The safety symbols and the accompanying explanations must be fully understood. The warnings themselves will not rectify a hazard and cannot replace proper accident prevention measures.

	Before commissioning, read and observe the operating manual and safety instructions!
	Do not use flammable or chemically harmful liquids.
	Weight kg.
	Container volume.

## 2 Introduction

### Manufacturer:

Scheppach GmbH  
Günzburger Straße 69  
D-89335 Ichenhausen

### Dear Customer

We hope your new product brings you much enjoyment and success.

### Note:

In accordance with the applicable product liability laws, the manufacturer of this product assumes no liability for damage to the product or caused by the product arising from:

- Improper handling
- Non-compliance with the operating manual
- Repairs carried out by third parties, unauthorised specialists
- Installing and replacing non-original spare parts
- Improper use

### Note:

The operating manual is part of this product.

It includes important instructions for the safe, proper and economic operation of the product, for avoiding danger, for minimising repair costs and downtimes and for increasing the reliability and extending the service life of the product. In addition to the safety instructions in this operating manual, you must also observe the regulations applicable to the operation of the product in your country.

Familiarise yourself with all operating and safety instructions before using the product. Only operate the product as described and for the specified areas of application. Keep the operating manual in a good place and hand over all documents when passing the product on to third parties.

## 3 Description of the product

- A. Vacuum hose\*
1. Top cover
  2. Trigger lever
  3. Handle
  4. Suction port
  5. Vacuum hose with suction ball
  6. Water tank
  7. Cap (water tank)
  8. Spray nozzle
  9. Brushes
  10. Suction adapter

\* = not included in the scope of delivery!

## 4 Scope of delivery

Item	Quantity	Designation
10.	1 x	Suction adapter
	1 x	Washing nozzle (with water tank for wet/dry vacuum cleaner)
	1 x	Operating manual

## 5 Proper use

The product is an external accessory used in combination with conventional wet and dry vacuum cleaners.

The product is certainly intended for home use for cleaning upholstery and carpets (textile) exclusively in wet vacuum mode.

The product must not be used for vacuuming dust or in combination with conventional household vacuum cleaners.

Use only cleaning agents that are suitable for upholstery and carpets (textile). Observe the respective manufacturer's instructions.

The product may only be used in the intended manner. Any use beyond this is improper. The user, not the manufacturer, is responsible for damages or injuries of any type resulting from this.

An element of the intended use is also the observance of the safety instructions, as well as the assembly instructions and operating information in the operating manual.

Persons who operate and maintain the product must be familiar with the manual and must be informed about potential dangers.

The liability of the manufacturer and resulting damages are excluded in the event of modifications of the product.

The product may only be operated with original parts and original accessories from the manufacturer.

The safety, operating and maintenance specifications of the manufacturer, as well as the dimensions specified in the technical data, must be observed.

Please note that our products were not designed with the intention of use for commercial or industrial purposes. We assume no guarantee if the product is used in commercial or industrial applications, or for equivalent work.

## Explanation of the signal words in the operating manual

 **DANGER**

**Signal word to indicate an imminently hazardous situation which, if not avoided, will result in death or serious injury.**

## **WARNING**

Signal word to indicate a potentially hazardous situation which, if not avoided, could result in death or serious injury.

## **CAUTION**

Signal word to indicate a potentially hazardous situation which, if not avoided, could result in minor or moderate injury.

## **ATTENTION**

Signal word to indicate a potentially hazardous situation which, if not avoided, could result in product or property damage.

## 6 Safety instructions

### **WARNING**

For your own safety, please thoroughly read this manual and the general safety instructions before turning the product on. If you give the product to third parties, always include these operating instructions.

**Keep all safety information and instructions for future reference!**

### **WARNING**

#### **Risk of explosion!**

Do not spray flammable liquids, pesticides, undiluted chemical solvents or corrosive liquids.

### 6.1 General safety instructions

- Children are not permitted to use the product. Children should be supervised in order to ensure that they do not play with the product.
- The product shall not be operated by persons (including children) with reduced physical, sensory or mental abilities or who have inadequate experience or knowledge.
- The water jet must never be directed at any active electrical equipment or at the wet and dry vacuum cleaner.
- The water jet must never be directed at people or animals.
- Follow the operating instructions for the wet and dry vacuum cleaner used.

## 6.2 Residual risks

The product has been built according to state-of-the-art and the recognised technical safety rules. However, individual residual risks can arise during operation.

- Residual risks can be minimised if the "Safety Instructions" and the "Intended Use" together with the operating manual as a whole are observed.
- Use the product in the way that is recommended in this operating manual. This is how to ensure that your product provides optimum performance.
- Furthermore, despite all precautions having been met, some non-obvious residual risks may still remain.

## 7 Technical data

Water tank contents	350 ml
Inner diameter of extraction port	35 mm
Inner diameter of suction adapter	31.5 mm
Weight	approx. 0.37 kg

Subject to technical changes!

## 8 Unpacking

### **WARNING**

**The product and the packaging material are not children's toys!**

**Do not let children play with plastic bags, films or small parts! There is a danger of choking or suffocating!**

- Open the packaging and carefully remove the product.
- Remove the packaging material, as well as the packaging and transport safety devices (if present).
- Check whether the scope of delivery is complete.
- Check the product and accessory parts for transport damage. Immediately report any damage to the transport company that delivered the Product. Later claims will not be recognised.
- If possible, keep the packaging until the expiry of the warranty period.
- Familiarise yourself with the product by means of the operating manual before using for the first time.
- With accessories as well as wearing parts and replacement parts use only original parts. Spare parts can be obtained from your specialist dealer.
- When ordering please provide our article number as well as type and year of manufacture for the product.

## 9 Assembly and operation

### ATTENTION

Always make sure the product is fully assembled before commissioning!

### 9.1 Inserting the water tank (6) (Fig. 2)

### ⚠ WARNING

**Danger of crushing!**

Pay attention to your fingers!

#### Note:

- Do not overtighten the water tank.
1. Fill the water tank (6) with a cleaning agent suitable for textiles.  
Observe the respective manufacturer's instructions.
  2. Fill the water tank (6) to approx. 5 cm below the rim.
  3. Insert the vacuum hose with suction ball (5) into the water tank (6) and screw the water tank (6) into the water tank cap (7).

### 9.2 Connect the washing nozzle to the wet and dry vacuum cleaner (Fig. 3)

#### Note:

The product may only be used in conjunction with wet and dry vacuum cleaners. Only use the wet and dry vacuum cleaner in wet-suction mode. Observe the respective manufacturer's instructions.

Use with conventional household vacuum cleaners is not possible.

1. Connect the wet and dry vacuum cleaner's vacuum hose (A) (not included in scope of delivery) with a diameter of 35 mm directly to the extraction port (4) of the washing nozzle. Use the suction adapter (10) for smaller diameters.

### 9.3 Operation (Fig. 4)

1. Switch on the wet and dry vacuum cleaner.
2. Hold the washing nozzle by the handle (3) and guide it onto the textile to be cleaned.  
The brushes (9) should touch the textile.
3. Spray the cleaning agent onto the textile by pressing the trigger lever (2).
4. Slowly pull the washing nozzle towards you.  
The washing nozzle draws the dirt out of the textile through the opening of the top cover (1).
5. Repeat the process until dirt is no longer being visibly drawn out.

## 10 Cleaning

- For larger soiling, you can wipe the product with a damp Cloth.
- We recommend that you clean the product directly after every use.
- Clean the product at regular intervals using a damp cloth\* and a little soft soap. Do not use any cleaning products or solvents; they could attack the plastic parts of the product. Make sure that no water can penetrate the product interior.

### 10.1 Clean the extraction port (4) and the top cover (1) (Fig. 5)

1. Remove the top cover (1).
2. Clean the top cover (1) and the inside of the extraction port (4) under running water.

## 11 Storage

### Preparation for storage

1. Disconnect the product from the wet and dry vacuum cleaner.
2. Empty the product completely.

Store the product and its accessories in a dark, dry and frost-free place that is inaccessible to children. The optimum storage temperature is between 5°C and 30°C.

Store the product in its original packaging. Cover the product to protect it from dust or moisture. Store the operating manual with the product.

## 12 Disposal and recycling

### Notes for packaging



The packaging materials are recyclable. Please dispose of packaging in an environmentally friendly manner.

## Warranty certificate

Dear Customer,

All of our products undergo strict quality checks to ensure that they reach you in perfect condition. In the unlikely event that your device develops a fault, please contact our service department at the address shown on this guarantee card. Of course, if you would prefer to call us then we are also happy to offer our assistance under the service number printed below. Please note the following terms under which guarantee claims can be made:

- These guarantee terms cover additional guarantee rights and do not affect your statutory warranty rights. We do not charge you for this guarantee.
- Our guarantee only covers problems caused by material or manufacturing defects, and it is restricted to the rectification of these defects or replacement of the device. Please note that our devices have not been designed for use in commercial, trade or industrial applications. Consequently, the guarantee is invalidated if the equipment is used in commercial, trade or industrial applications or for other equivalent activities. The following are also excluded from our guarantee: compensation for transport damage, damage caused by failure to comply with the installation/assembly instructions or damage caused by unprofessional installation, failure to comply with the operating instructions (e.g. connection to the wrong mains voltage or current type), misuse or inappropriate use (such as overloading of the device or use of non-approved tools or accessories), failure to comply with the maintenance and safety regulations, ingress of foreign bodies into the device (e.g. sand, stones or dust), effects of force or external influences (e.g. damage caused by the device being dropped) and normal wear resulting from proper operation of the device.

The guarantee is rendered null and void if any attempt is made to tamper with the device.

- The guarantee is valid for a period of 3 years starting from the purchase date of the device. Guarantee claims should be submitted before the end of the guarantee period within two weeks of the defect being noticed. No guarantee claims will be accepted after the end of the guarantee period. The original guarantee period remains applicable to the device even if repairs are carried out or parts are replaced. In such cases, the work performed or parts fitted will not result in an extension of the guarantee period, and no new guarantee will become active for the work performed or parts fitted. This also applies when an on-site service is used.
- In order to assert your guarantee claim, please contact the service partner shown below. If the complaint is within the guarantee period, we will provide you with a return slip, with which you can return your defective device free of charge to us. It would help us if you could describe the nature of the problem in as much detail as possible. If the defect is covered by our guarantee then your device will either be repaired immediately and returned to you, or we will send you a new device.

Of course, we are also happy offer a chargeable repair service for any defects which are not covered by the scope of this guarantee or for units which are no longer covered. To take advantage of this service, please send the device to our service address.

## Processing of warranty claims

To ensure that your request is processed quickly, please follow the instructions below:

- Please have the receipt and article number (e.g. IAN 495856\_2504) ready as proof of purchase for all enquiries.
- Please refer to the type plate on the product, an engraving on the product, the title page of your instructions (bottom left) or the sticker on the back or underside of the product for the article number.
- If functional faults or other defects occur, first contact the service department named below by telephone or e-mail.
- You can then send a product recorded as defective to the service address provided to you free of charge, enclosing the proof of purchase (receipt) and stating what the defect is and when it occurred.
- You can view and download these and many other manuals at [parkside-diy.com](http://parkside-diy.com). This QR code will take you directly to [parkside-diy.com](http://parkside-diy.com). Select your country and use the search mask to search for the operating instructions. Enter the article number (IAN) 495856\_2504 to access the operating instructions for your article.



**Service contact (GB):**

**Name:** Forest Park & Garden  
Coed Court,  
Taffsmead Road  
Treforest, Ind. Estate,  
Pontypridd CF375SW  
**Tel:** 00800 4003 4003  
**E-Mail:** service.GB@schepbach.com  
**Location:** Great Britain

**Service contact (NI):**

**Name:** Forest Park & Garden  
Coed Court,  
Taffsmead Road  
Treforest, Ind. Estate,  
Pontypridd CF375SW  
**Tel:** 00800 4003 4003  
**E-Mail:** service.NI@schepbach.com  
**Location:** Great Britain

**Service contact (IE):**

**Name:** Forest Park & Garden  
Coed Court,  
Taffsmead Road  
Treforest, Ind. Estate,  
Pontypridd CF375SW  
**Tel:** 00800 4003 4003  
**E-Mail:** service.IE@schepbach.com  
**Location:** Great Britain

**Service contact (IT):**





**Name:** Netsend GmbH  
Nachtwaid 6  
DE - 79206 Breisach am Rhein  
**Tel:** 00800 4003 4003  
**E-Mail:** service.IT@schepbach.com  
**Location:** Germany

## Inhaltsverzeichnis

1	Erklärung der Symbole auf dem Produkt.....	9
2	Einleitung .....	10
3	Produktbeschreibung.....	10
4	Lieferumfang .....	10
5	Bestimmungsgemäße Verwendung .....	10
6	Sicherheitshinweise .....	11
7	Technische Daten .....	12
8	Auspacken .....	12
9	Montage und Bedienung.....	12
10	Reinigung .....	13
11	Lagerung .....	13
12	Entsorgung und Wiederverwertung .....	13
13	Garantiekunde .....	14
14	Explosionszeichnung .....	55

# 1 Erklärung der Symbole auf dem Produkt

Die Verwendung von Symbolen in diesem Handbuch soll Ihre Aufmerksamkeit auf mögliche Risiken lenken. Die Sicherheitssymbole und Erklärungen, die diese begleiten, müssen genau verstanden werden. Die Warnungen selbst beseitigen keine Risiken und können korrekte Maßnahmen zum Verhüten von Unfällen nicht ersetzen.

	Vor Inbetriebnahme Betriebsanleitung und Sicherheitshinweise lesen und beachten!
	Keine entflammaren oder chemisch bedenklichen Flüssigkeiten verwenden.
	Gewicht kg.
	Behältervolumen.

## 2 Einleitung

### Hersteller:

Scheppach GmbH  
Günzburger Straße 69  
D-89335 Ichenhausen

### Verehrter Kunde

Wir wünschen Ihnen viel Freude und Erfolg beim Arbeiten mit Ihrem neuen Produkt.

### Hinweis:

Der Hersteller dieses Produkts haftet nach dem geltenden Produkthaftungsgesetz nicht für Schäden, die an diesem Produkt oder durch dieses Produkt entstehen bei:

- Unsachgemäßer Behandlung
- Nichtbeachtung der Betriebsanleitung
- Reparaturen durch Dritte, nicht autorisierte Fachkräfte
- Einbau und Austausch von nicht originalen Ersatzteilen
- Nicht bestimmungsgemäßer Verwendung

### Beachten Sie:

Die Betriebsanleitung ist Bestandteil dieses Produkts.

Sie enthält wichtige Hinweise, wie Sie mit dem Produkt sicher, fachgerecht und wirtschaftlich arbeiten, wie Sie Gefahren vermeiden, Reparaturkosten sparen, Ausfallzeiten verringern und die Zuverlässigkeit und Lebensdauer des Produkts erhöhen. Zusätzlich zu den Sicherheitsbestimmungen dieser Betriebsanleitung müssen Sie unbedingt die für den Betrieb des Produkts geltenden Vorschriften Ihres Landes beachten.

Machen Sie sich vor der Benutzung des Produkts mit allen Bedien- und Sicherheitshinweisen vertraut. Betreiben Sie das Produkt nur wie beschrieben und für die angegebenen Einsatzbereiche. Bewahren Sie die Betriebsanleitung gut auf und händigen Sie alle Unterlagen bei Weitergabe des Produkts an Dritte mit aus.

## 3 Produktbeschreibung

- A. Saugschlauch\*
1. Obere Abdeckung
2. Abzugshebel
3. Handgriff
4. Absaugstutzen
5. Ansaugschlauch mit Ansaugkugel
6. Wassertank
7. Verschluss (Wassertank)
8. Sprühdüse
9. Bürsten
10. Absaugadapter

\* = nicht im Lieferumfang enthalten!

## 4 Lieferumfang

### Pos. Anzahl Bezeichnung

10.	1 x	Absaugadapter
	1 x	Waschdüse (mit Wassertank für Nass-/Trockensauger)
	1 x	Bedienungsanleitung

## 5 Bestimmungsgemäße Verwendung

Das Produkt ist ein externes Zubehör, welches in Kombination mit herkömmlichen Nass- und Trockensaugern verwendet wird.

Bestimmt ist das Produkt für den Hausgebrauch zum Reinigen von Polstern und Teppichen (Textil) ausschließlich im Nass-Saugbetrieb.

Für das Aufsaugen von Staub und in Kombination mit herkömmlichen Haushalts-Staubsaugern darf das Produkt nicht verwendet werden.

Verwenden Sie nur Reinigungsmittel, die für Polster und Teppiche (Textil) geeignet sind. Beachten Sie hierbei die jeweiligen Angaben des Herstellers.

Das Produkt darf nur nach seiner Bestimmung verwendet werden. Jede weitere darüberhinausgehende Verwendung ist nicht bestimmungsgemäß. Für daraus hervorgerufene Schäden oder Verletzungen aller Art haftet der Benutzer und nicht der Hersteller.

Bestandteil der bestimmungsgemäßen Verwendung ist auch die Beachtung der Sicherheitshinweise, sowie die Montageanleitung und Betriebshinweise in der Betriebsanleitung.

Personen, die das Produkt verwenden und warten, müssen mit dieser vertraut und über mögliche Gefahren unterrichtet sein.

Veränderungen an dem Produkt schließen eine Haftung des Herstellers und daraus entstehende Schäden gänzlich aus.

Das Produkt darf nur mit Originalteilen und Originalzubehör des Herstellers betrieben werden.

Die Sicherheits-, Arbeits- und Wartungsvorschriften des Herstellers sowie die in den Technischen Daten angegebenen Abmessungen müssen eingehalten werden.

Bitte beachten Sie, dass unsere Produkte bestimmungsgemäß nicht für den gewerblichen, handwerklichen oder industriellen Einsatz konstruiert wurden. Wir übernehmen keine Gewährleistung, wenn das Produkt in Gewerbe-, Handwerks- oder Industriebetrieben sowie bei gleichzusetzenden Tätigkeiten eingesetzt wird.

## Erklärung der Signalwörter in der Betriebsanleitung

### **GEFAHR**

Signalwort zur Kennzeichnung einer unmittelbar bevorstehenden Gefährdungssituation, die, wenn sie nicht vermieden wird, den Tod oder eine schwere Verletzung zur Folge hat.

### **WARNUNG**

Signalwort zur Kennzeichnung einer möglichen Gefährdungssituation, die, wenn sie nicht vermieden wird, den Tod oder eine schwere Verletzung zur Folge haben könnte.

### **VORSICHT**

Signalwort zur Kennzeichnung einer möglichen Gefährdungssituation, die, wenn sie nicht vermieden wird, eine geringfügige oder mäßige Verletzung zur Folge haben könnte.

### **ACHTUNG**

Signalwort zur Kennzeichnung einer möglichen Gefährdungssituation, die, wenn sie nicht vermieden wird, Sachschäden am Produkt oder Eigentum/Besitz zur Folge haben könnte.

## 6 Sicherheitshinweise

### **WARNUNG**

Bitte lesen Sie vor der Inbetriebnahme des Produkts zu Ihrer eigenen Sicherheit dieses Handbuch und die allgemeinen Sicherheitshinweise gründlich durch. Wenn Sie das Produkt Dritten überlassen, legen Sie diese Betriebsanleitung immer bei.

**Bewahren Sie alle Sicherheitshinweise und Anweisungen für die Zukunft auf!**

### **WARNUNG**

#### **Explosionsgefahr!**

Versprühen Sie keine brennbaren Flüssigkeiten, keine Pestizide, keine unverdünnten chemischen Lösungsmittel und keine ätzenden Flüssigkeiten.

## 6.1 Allgemeine Sicherheitshinweise

- Kinder dürfen das Produkt nicht benutzen. Kinder sind zu beaufsichtigen, um sicherzustellen, dass sie nicht mit dem Produkt spielen.
- Das Produkt darf nicht von Personen (einschließlich Kinder) mit verringerten physischen, sensorischen oder mentalen Fähigkeiten oder Mangel an Erfahrung und Wissen benutzt werden.
- Der Wasserstrahl darf nie auf eine aktive elektrische Ausrüstung oder auf den Nass- und Trockensauger gerichtet werden.
- Der Wasserstrahl darf nie auf Personen oder Tiere gerichtet werden.
- Beachten Sie die Betriebsanleitung des verwendeten Nass- und Trockensaugers.

## 6.2 Restrisiken

**Das Produkt ist nach dem Stand der Technik und den anerkannten sicherheitstechnischen Regeln gebaut. Dennoch können beim Arbeiten einzelne Restrisiken auftreten.**

- Restrisiken können minimiert werden, wenn die „Sicherheitshinweise“ und die „Bestimmungsgemäße Verwendung“, sowie die Betriebsanleitung insgesamt beachtet werden.
- Verwenden Sie das Produkt so, wie es in dieser Betriebsanleitung empfohlen wird. So erreichen Sie, dass Ihr Produkt optimale Leistungen erbringt.
- Des Weiteren können trotz aller getroffener Vorkehrungen nicht offensichtliche Restrisiken bestehen.

## 7 Technische Daten

Inhalt Wassertank	350 ml
Innendurchmesser Absaugstutzen	35 mm
Innendurchmesser Absaugadapter	31,5 mm
Gewicht	ca. 0,37 kg

Technische Änderungen vorbehalten!

## 8 Auspacken

### **WARNUNG**

**Produkt und Verpackungsmaterialien sind kein Kinderspielzeug!**

**Kinder dürfen nicht mit Kunststoffbeuteln, Folien und Kleinteilen spielen! Es besteht Verschluckungs- und Erstickungsgefahr!**

- Öffnen Sie die Verpackung und nehmen Sie das Produkt vorsichtig heraus.
- Entfernen Sie das Verpackungsmaterial sowie Verpackungs- und Transportsicherungen (falls vorhanden).
- Überprüfen Sie, ob der Lieferumfang vollständig ist.
- Kontrollieren Sie das Produkt und die Zubehörteile auf Transportschäden. Etwaige Schäden sofort dem Transportunternehmen melden, mit dem das Produkt angeliefert wurde. Spätere Reklamationen werden nicht anerkannt.
- Bewahren Sie die Verpackung nach Möglichkeit bis zum Ablauf der Garantiezeit auf.
- Machen Sie sich vor dem Einsatz anhand der Betriebsanleitung mit dem Produkt vertraut.
- Verwenden Sie bei Zubehör sowie Verschleiß- und Ersatzteilen nur Originalteile. Ersatzteile erhalten Sie bei Ihrem Fachhändler.
- Geben Sie bei Bestellungen unsere Artikelnummern sowie Typ und Baujahr des Produkts an.

## 9 Montage und Bedienung

### **ACHTUNG**

**Vor der Inbetriebnahme das Produkt unbedingt komplett montieren!**

## 9.1 Einsetzen des Wassertanks (6) (Abb. 2)

### **WARNUNG**

#### **Quetschgefahr!**

Achten Sie auf Ihre Finger!

#### **Hinweis:**

- Ziehen Sie den Wassertank nicht zu fest an.
1. Befüllen Sie den Wassertank (6) mit einem für Textilien geeigneten Reinigungsmittel. Beachten Sie hierbei die jeweiligen Angaben des Herstellers.
  2. Befüllen Sie den Wassertank (6) bis ca. 5 cm unterhalb des Randes.
  3. Führen Sie den Ansaugschlauch mit Ansaugkugel (5) in den Wassertank (6) ein und schrauben Sie den Wassertank (6) in den Verschluss (7) ein.

## 9.2 Verbinden der Waschdüse mit dem Nass- und Trockensauger (Abb. 3)

#### **Hinweis:**

Das Produkt darf nur in Verbindung mit Nass- und Trockensaugern verwendet werden. Verwenden Sie den Nass- und Trockensauger nur im Nass-Saugbetrieb. Beachten Sie hierbei die jeweiligen Angaben des Herstellers.

Eine Verwendung mit herkömmlichen Haushalts-Staubsaugern ist nicht möglich.

1. Verbinden Sie den Saugschlauch (A) (nicht im Lieferumfang enthalten) mit einem Durchmesser von 35 mm des Nass- und Trockensaugers direkt mit dem Absaugstutzen (4) der Waschdüse. Verwenden Sie für geringere Durchmesser den Absaugadapter (10).

## 9.3 Bedienung (Abb. 4)

1. Schalten Sie den Nass- und Trockensauger ein.
2. Halten Sie die Waschdüse am Handgriff (3) und führen Sie diese auf das zu reinigende Textil. Die Bürsten (9) sollen das Textil berühren.
3. Sprühen Sie das Reinigungsmittel auf das Textil durch Drücken des Abzugshebels (2).
4. Ziehen Sie die Waschdüse langsam zu sich her. Die Waschdüse saugt den Schmutz durch die Öffnung der oberen Abdeckung (1) aus dem Textil.
5. Wiederholen Sie den Vorgang bis sichtbar kein Schmutz mehr abgesaugt wird.

## 10 Reinigung

- Bei größeren Verschmutzungen können Sie das Produkt mit einem feuchten Lappen abwischen.
- Wir empfehlen, dass Sie das Produkt direkt nach jeder Benutzung reinigen.
- Reinigen Sie das Produkt regelmäßig mit einem feuchten Tuch\* und etwas Schmierseife. Verwenden Sie keine Reinigungs- oder Lösungsmittel; diese könnten die Kunststoffteile des Produkts angreifen. Achten Sie darauf, dass kein Wasser in das Produktinnere gelangen kann.

### 10.1 Absaugstutzen (4) und obere Abdeckung (1) reinigen (Abb. 5)

1. Entfernen Sie die obere Abdeckung (1).
2. Reinigen Sie die obere Abdeckung (1) und das Innere des Absaugstutzens (4) unter fließendem Wasser.

## 11 Lagerung

### Vorbereitung für das Einlagern

1. Trennen Sie das Produkt von dem Nass- und Trockensauger.
2. Entleeren Sie das Produkt vollständig.

Lagern Sie das Produkt und dessen Zubehör an einem dunklen, trockenen und frostfreien sowie für Kinder unzugänglichen Ort.

Die optimale Lagertemperatur liegt zwischen 5°C und 30°C.

Bewahren Sie das Produkt in der Originalverpackung auf.

Decken Sie das Produkt ab, um es vor Staub oder Feuchtigkeit zu schützen. Bewahren Sie die Betriebsanleitung bei dem Produkt auf.

## 12 Entsorgung und Wiederverwertung

### Hinweise zur Verpackung



Die Verpackungsmaterialien sind recycelbar. Bitte Verpackungen umweltgerecht entsorgen.

## Garantieurkunde

### Sehr geehrte Kundin, sehr geehrter Kunde,

unsere Produkte unterliegen einer strengen Qualitätskontrolle. Sollte dieses Gerät dennoch einmal nicht einwandfrei funktionieren, bedauern wir dies sehr und bitten Sie, sich an unseren Servicedienst unter der auf dieser Garantieurkunde angegebenen Adresse zu wenden. Gern stehen wir Ihnen auch telefonisch über die unten angegebene Servicrufnummer zur Verfügung. Für die Geltendmachung von Garantieansprüchen gilt Folgendes:

- Diese Garantiebedingungen regeln zusätzliche Garantieleistungen. Ihre gesetzlichen Gewährleistungsansprüche werden von dieser Garantie nicht berührt. Unsere Garantieleistung ist für Sie kostenlos.
- Die Garantieleistung erstreckt sich ausschließlich auf Mängel, die auf Material- oder Herstellungsfehler zurückzuführen sind und ist auf die Behebung dieser Mängel bzw. den Austausch des Gerätes beschränkt. Bitte beachten Sie, dass unsere Geräte bestimmungsgemäß nicht für den gewerblichen, handwerklichen oder industriellen Einsatz konstruiert wurden. Ein Garantievertrag kommt daher nicht zustande, wenn das Gerät in Gewerbe-, Handwerks- oder Industriebetrieben sowie bei gleichzusetzenden Tätigkeiten eingesetzt wird. Von unserer Garantie sind ferner Ersatzleistungen für Transportschäden, Schäden durch Nichtbeachtung der Montageanleitung oder aufgrund nicht fachgerechter Installation, Nichtbeachtung der Gebrauchsanleitung (wie durch z. B. Anschluss an eine falsche Netzspannung oder Stromart), missbräuchliche oder unsachgemäße Anwendungen (wie z. B. Überlastung des Gerätes oder Verwendung von nicht zugelassenen Einsatzwerkzeugen oder Zubehör), Nichtbeachtung der Wartungs- und Sicherheitsbestimmungen, Eindringen von Fremdkörpern in das Gerät (wie z. B. Sand, Steine oder Staub), Gewaltanwendung oder Fremdeinwirkungen (wie z. B. Schäden durch Herunterfallen) sowie durch verwendungsgemäßen, üblichen Verschleiß ausgeschlossen.

Der Garantieanspruch erlischt, wenn an dem Gerät bereits Eingriffe vorgenommen wurden.

- Die Garantiezeit beträgt 3 Jahre und beginnt mit dem Kaufdatum des Gerätes. Garantieansprüche sind vor Ablauf der Garantiezeit innerhalb von zwei Wochen, nachdem Sie den Defekt erkannt haben, geltend zu machen. Die Geltendmachung von Garantieansprüchen nach Ablauf der Garantiezeit ist ausgeschlossen. Die Reparatur oder der Austausch des Gerätes führt weder zu einer Verlängerung der Garantiezeit noch wird eine neue Garantiezeit durch diese Leistung für das Gerät oder für etwaige eingebaute Ersatzteile in Gang gesetzt. Dies gilt auch bei Einsatz eines Vor-Ort-Services.
- Für die Geltendmachung Ihres Garantieanspruches wenden Sie sich bitte an die unten angegebene Service-Adresse. Sofern die Reklamation innerhalb der Garantiezeit liegt, werden wir Ihnen einen Retourenschein zur Verfügung stellen, mit dem Sie Ihr defektes Gerät kostenfrei an uns zurücksenden können. Beschreiben Sie uns bitte den Reklamationsgrund möglichst genau. Ist der Defekt des Gerätes von unserer Garantieleistung erfasst, erhalten Sie umgehend ein repariertes oder neues Gerät zurück.

Selbstverständlich beheben wir gegen Erstattung der Kosten auch gerne Defekte am Gerät, die vom Garantieumfang nicht oder nicht mehr erfasst sind. Dazu senden Sie das Gerät bitte an unsere Serviceadresse.

## Abwicklung im Garantiefall

Um eine schnelle Bearbeitung Ihres Anliegens zu gewährleisten, folgen Sie bitte den folgenden Hinweisen:

- Bitte halten Sie für alle Anfragen den Kassenbon und die Artikelnummer (z. B. IAN 495856\_2504) als Nachweis für den Kauf bereit.
- Die Artikelnummer entnehmen Sie bitte dem Typenschild am Produkt, einer Gravur am Produkt, dem Titelblatt Ihrer Anleitung (unten links) oder dem Aufkleber auf der Rück- oder Unterseite des Produktes.
- Sollten Funktionsfehler oder sonstige Mängel auftreten, kontaktieren Sie zunächst die nachfolgend benannte Serviceabteilung telefonisch oder per E-Mail.
- Ein als defekt erfasstes Produkt können Sie dann unter Beifügung des Kaufbelegs (Kassenbon) und der Angabe, worin der Mangel besteht und wann er aufgetreten ist, für Sie portofrei an die Ihnen mitgeteilte Service Anschrift übersenden.
- Auf parkside-diy.com können Sie diese und viele weitere Handbücher einsehen und herunterladen. Mit diesem QR-Code gelangen Sie direkt auf parkside-diy.com. Wählen Sie Ihr Land aus, und suchen Sie über die Suchmaske nach den Bedienungsanleitungen. Mit tels Eingabe der Artikelnummer (IAN) 495856\_2504 gelangen Sie zur Bedienungsanleitung für Ihren Artikel.



**Servicekontakt (DE):**

**Name:** Scheppach GmbH  
Günzburger Str. 69  
DE - 89335 Ichenhausen  
**Telefon:** 00800 4003 4003  
**E-Mail:** service.DE@scheppach.com  
**Sitz:** Deutschland

**Servicekontakt (CH):**

**Name:** Klaus-Häberlin AG  
Industriestraße 6  
CH - 8610 Uster  
**Telefon:** 00800 4003 4003  
**E-Mail:** service.CH@scheppach.com  
**Sitz:** Schweiz

**Servicekontakt (AT):**

**Name:** Gausch Hubert  
Bairisch Kölldorf 267  
AT - 8344 Bad Gleichenberg  
**Telefon:** 00800 4003 4003  
**E-Mail:** service.AT@scheppach.com  
**Sitz:** Österreich

**Servicekontakt (BE):**

**Name:** TeleMarCom  
European Services GmbH  
Am Ziegelweiher 24  
DE - 61130 Nidderau  
**Telefon:** 00800 4003 4003  
**E-Mail:** service.BE@scheppach.com  
**Sitz:** Deutschland

## Sommaire

1	Explication des symboles sur le produit .....	17
2	Introduction.....	18
3	Description du produit .....	18
4	Fournitures .....	18
5	Utilisation conforme.....	18
6	Consignes de sécurité .....	19
7	Caractéristiques techniques .....	19
8	Déballage .....	20
9	Montage et commande.....	20
10	Nettoyage.....	20
11	Stockage .....	21
12	Élimination et recyclage .....	21
13	Certificat de garantie.....	22
14	Vue éclatée .....	55

## 1 Explication des symboles sur le produit

L'utilisation de symboles dans ce manuel permet d'attirer votre attention sur les éventuels risques. Les symboles de sécurité et les explications qui les accompagnent doivent être parfaitement compris. Les avertissements en eux-mêmes ne permettent pas d'éliminer les risques et ne dispensent pas de prendre des mesures adaptées pour la prévention des accidents.



Lisez le mode d'emploi et observez les consignes de sécurité avant de procéder à la mise en service !



Ne pas utiliser de liquides inflammables ou présentant des risques chimiques.



Poids en kg.



Volume du récipient.

## 2 Introduction

### Fabricant :

Schepfach GmbH  
Günzburger Straße 69  
D-89335 Ichenhausen

### Cher client,

Nous espérons que votre nouveau produit vous apportera satisfaction et de bons résultats.

### Remarque :

Conformément à la loi en vigueur sur la responsabilité du fait des produits, le fabricant de ce produit n'est pas responsable des dommages survenus sur ce produit dans les cas suivants :

- Manipulation incorrecte
- Non-respect de la notice d'utilisation
- Réparations effectuées par des tiers, des spécialistes non autorisés
- Montage et remplacement des pièces de rechange non originales
- Utilisation non conforme

### Attention :

Le mode d'emploi fait partie du produit.

Il contient des remarques importantes sur l'utilisation sécuritaire, réglementaire et économique du produit et sur la façon d'éviter les dangers, de limiter les frais de réparation, de réduire les périodes d'arrêt et d'augmenter la fiabilité et la durée de vie du produit. Outre les dispositions de sécurité figurant dans cette notice d'utilisation, vous devez absolument observer les prescriptions concernant le fonctionnement du produit en vigueur dans votre pays.

Avant d'utiliser le produit, familiarisez-vous avec les consignes de sécurité et d'utilisation. Utilisez le produit uniquement conformément aux descriptions et pour les domaines d'utilisation prescrits. Conservez bien le mode d'emploi et transmettez tous les documents en cas de remise du produit à un tiers.

## 3 Description du produit

- A. Flexible d'aspiration\*
1. Couvercle supérieur
  2. Gâchette
  3. Poignée
  4. Manchon d'aspiration
  5. Tuyau d'aspiration avec sphère d'aspiration
  6. Réservoir d'eau
  7. Bouchon (réservoir d'eau)
  8. Buse de pulvérisation
  9. Brosses
  10. Adaptateur d'aspiration

\* = non fourni !

## 4 Fournitures

### Pos. Quantité Désignation

10.	1 x	Adaptateur d'aspiration
	1 x	Buse de lavage (avec réservoir d'eau pour affûteuse à sec et à eau)
	1 x	Notice d'utilisation

## 5 Utilisation conforme

Ce produit est un accessoire externe utilisé avec les aspirateurs eau et poussière traditionnels.

Le produit est certainement destiné à un usage domestique pour le nettoyage des tissus d'ameublement et des tapis (textile) exclusivement en mode d'aspiration humide.

Le produit ne doit pas être utilisé pour aspirer la poussière ou en combinaison avec des aspirateurs ménagers conventionnels.

Utilisez uniquement des produits de nettoyage adaptés aux tissus d'ameublement et aux tapis (textile). Dans ce cas, respectez les indications du fabricant.

Le produit doit être utilisé selon les dispositions correspondantes. Toute autre utilisation est considérée comme étant non conforme. Le fabricant décline toute responsabilité quant aux dommages ou blessures qui en résulteraient. Dans ce cas, l'utilisateur est le seul responsable.

Une utilisation conforme consiste également à respecter les consignes de sécurité, ainsi que les instructions de montage et les consignes d'utilisation de la notice d'utilisation.

Les personnes utilisant le produit et en assurant la maintenance doivent être familiarisées avec celui-ci et connaître les dangers possibles qu'il implique.

Toute modification du produit annule toute garantie du fabricant pour les dommages en résultant.

Le produit ne doit être utilisé qu'avec des pièces de rechange et des accessoires originaux du fabricant.

Respectez les prescriptions de sécurité, de travail et de maintenance du fabricant, ainsi que les dimensions indiquées dans les caractéristiques techniques.

Remarque : conformément aux dispositions, nos produits n'ont pas été conçus pour une utilisation commerciale, artisanale ou industrielle. Nous déclinons toute responsabilité si le produit est utilisé dans des exploitations commerciales, artisanales ou industrielles, ou dans le cadre d'activités comparables.

## Explication des mots de signalisation dans le mode d'emploi

### DANGER

Terme de signalisation servant à désigner une situation de danger immédiate qui entraîne des blessures graves voire mortelles si elle n'est pas évitée.

### AVERTISSEMENT

Terme de signalisation servant à désigner une situation de danger possible qui peut entraîner des blessures graves voire mortelles si elle n'est pas évitée.

### PRUDENCE

Terme de signalisation servant à désigner une situation de danger possible qui peut entraîner des blessures légères ou modérées si elle n'est pas évitée.

### ATTENTION

Terme de signalisation servant à désigner une situation de danger possible qui peut endommager le produit ou les biens environnants.

## 6 Consignes de sécurité

### AVERTISSEMENT

Pour votre sécurité, merci de lire entièrement cette notice et les consignes de sécurité avant la mise en service du produit. Lorsque vous prêtez le produit, joignez toujours ces instructions d'utilisation.

Conservez toutes les consignes de sécurité et instructions pour l'avenir !

### AVERTISSEMENT

#### Risque d'explosion !

Ne pulvériser pas de liquides inflammables, de pesticides, de solvants chimiques non dilués ou de liquides corrosifs.

## 6.1 Consignes de sécurité générales

- Les enfants ne doivent pas utiliser le produit. Les enfants ne doivent pas être laissés sans surveillance afin de s'assurer qu'ils ne jouent pas avec le produit.
- Le produit ne doit pas être utilisé par des personnes (y compris des enfants) présentant des capacités physiques, sensorielles ou mentales réduites ou qui ne possèdent pas l'expérience et les connaissances nécessaires.
- Le jet d'eau ne doit jamais être dirigé vers un équipement électrique actif ou vers l'aspirateur eau et poussière.
- Ne pas diriger le jet d'eau vers des personnes ou des animaux.
- Respectez le mode d'emploi de l'aspirateur eau et poussière utilisé.

## 6.2 Risques résiduels

Le produit est construit selon l'état actuel de la technique et selon les règles techniques de sécurité reconnues. Toutefois, des risques résiduels peuvent survenir lors des travaux.

- Les risques résiduels peuvent être réduits au minimum si les « Consignes de sécurité » et les instructions d'« Utilisation conforme », ainsi que l'ensemble de la notice d'utilisation sont respectés.
- Utilisez le produit recommandé dans ce mode d'emploi. Le produit présentera ainsi des performances optimales.
- En outre, malgré toutes les précautions prises, il peut demeurer des risques résiduels qui ne sont pas évidents.

## 7 Caractéristiques techniques

Contenance du réservoir d'eau	350 ml
Diamètre intérieur de la tubulure d'aspiration	35 mm
Diamètre intérieur de l'adaptateur d'aspiration	31,5 mm
Poids	env. 0,37 kg

Sous réserve de modifications techniques !

## 8 Déballage

### AVERTISSEMENT

Le produit et les matériaux d'emballage ne sont pas des jouets !

Les enfants ne doivent pas jouer avec les sacs en plastique, films d'emballage et pièces de petite taille ! Il existe un risque d'ingestion et d'étouffement !

- Ouvrez l'emballage et sortez délicatement le produit.
- Retirez le matériau d'emballage, ainsi que les protections d'emballage et de transport (s'il y a lieu).
- Vérifiez que les fournitures sont complètes.
- Vérifiez que le produit et les accessoires n'ont pas été endommagés lors du transport. Signalez immédiatement tout dommage au transporteur qui a livré le produit. Les réclamations ultérieures ne seront pas acceptées.
- Conservez si possible l'emballage jusqu'à la fin de la période de garantie.
- Familiarisez-vous avec le produit à l'aide de la notice d'utilisation avant de commencer à l'utiliser.
- N'utilisez que des pièces d'origine pour les accessoires ainsi que les pièces d'usure et de rechange. Vous trouverez les pièces de rechange chez votre revendeur.
- Lors de la commande, indiquez la référence, ainsi que le type et l'année de construction du produit.

## 9 Montage et commande

### ATTENTION

Avant la mise en service, monter impérativement le produit en entier !

### 9.1 Mise en place du réservoir d'eau (6) (fig. 2)

### AVERTISSEMENT

Risque de coincement !

Faites attention à vos doigts !

#### Remarque :

- Ne serrez pas le réservoir d'eau trop fort.
1. Remplissez le réservoir d'eau (6) avec un détergent convenant aux textiles. Dans ce cas, respectez les indications du fabricant.
  2. Remplissez le réservoir d'eau (6) jusqu'à atteindre env. 5 cm au-dessus du bord.

3. Insérez le tuyau d'aspiration avec la sphère d'aspiration (5) dans le réservoir d'eau (6) et vissez ce dernier (6) dans le bouchon (7).

### 9.2 Raccordement de la buse de lavage avec l'affûteuse à sec et à eau (fig. 3)

#### Remarque :

Le produit ne doit être utilisé qu'avec des aspirateurs eau et poussière. N'utilisez l'aspirateur eau et poussière qu'en mode aspiration eau. Dans ce cas, respectez les indications du fabricant.

N'utilisez en aucun cas le produit avec des aspirateurs domestiques classiques.

1. Raccordez le tuyau d'aspiration (A) (non fourni) d'un diamètre de 35 mm de l'affûteuse à sec et à eau directement à la tubulure d'aspiration (4) de la brosse de lavage. Utilisez l'adaptateur d'aspiration (10) correspondant au diamètre plus petit.

### 9.3 Commande (fig. 4)

1. Activez l'aspirateur eau et poussière.
2. Tenez la buse de lavage par la poignée (3) et guidez-la sur le textile à nettoyer. Les brosses (9) doivent être en contact avec le textile.
3. Pulvérisez le détergent sur le textile en appuyant sur la gâchette (2).
4. Tirez lentement la buse de lavage vers vous. La buse de lavage aspire les impuretés du textile par l'ouverture du couvercle supérieur (1).
5. Répétez l'opération jusqu'à ce que visiblement plus aucune impureté ne soit aspirée.

## 10 Nettoyage

- En cas de salissures importantes, vous pouvez essuyer le produit avec un chiffon humide.
- Nous vous recommandons de nettoyer le produit après chaque utilisation.
- Nettoyez régulièrement le produit avec un chiffon\* humide et un peu de savon noir. N'utilisez pas de produits de nettoyage ou de solvants qui risqueraient d'attaquer les pièces en plastique du produit. Veillez à ce que l'eau ne puisse pas pénétrer à l'intérieur du produit.

### 10.1 Nettoyez la tubulure d'aspiration (4) et le couvercle supérieur (1) (fig. 5).

1. Retirez le couvercle supérieur (1).
2. Nettoyez le couvercle supérieur (1) et l'intérieur de la tubulure d'aspiration (4) sous l'eau courante.

## 11 Stockage

### Préparation à l'entreposage

1. Débranchez le produit de l'aspirateur eau et poussière.
2. Videz entièrement le produit.

Stockez le produit, ainsi que des accessoires à un endroit sombre, sec, exempt de gel et inaccessible aux enfants.

La température de stockage optimale se situe entre 5 et 30 °C.

Conservez le produit dans son emballage d'origine.

Recouvrez le produit afin de le protéger de la poussière ou de l'humidité. Conservez la notice d'utilisation à proximité du produit.

## 12 Élimination et recyclage

### Consignes relatives à l'emballage



Les matériaux d'emballage sont recyclables. Merci d'éliminer les emballages de manière respectueuse de l'environnement.

## Certificat de garantie

Chère Cliente, Cher Client,

Nos produits sont soumis à un contrôle de qualité très strict. Si cet appareil devait toutefois ne pas fonctionner impeccablement, nous en serions désolés. Dans un tel cas, nous vous prions de bien vouloir prendre contact avec notre service après-vente à l'adresse indiquée sur le bulletin de garantie ou vous adresser au marché de la construction le plus proche. Pour faire valoir une demande de garantie, ce qui suit est valable :

1. Les conditions de garantie règlent les prestations de garantie supplémentaires. Vos droits de garantie légaux ne sont en rien altérés par la garantie présente. Notre prestation de garantie est gratuite.
2. La prestation de garantie s'applique exclusivement aux défauts occasionnés par des vices de fabrication ou de matériau et est limitée à l'élimination de ces défauts ou encore au remplacement de l'appareil. Veillez au fait que nos appareils, conformément à leur affectation, n'ont pas été construits pour être utilisés dans un environnement professionnel, industriel ou artisanal. Un contrat de garantie ne peut avoir lieu dès lors que l'appareil est utilisé à des activités dans des entreprises professionnelles, artisanales ou industrielles ou toute autre activité du même genre. Sont également exclus de notre garantie : les prestations de substitution de dommages dus aux transports, les dommages occasionnés par le non-respect des instructions de montage ou en raison d'une installation non conforme, du non-respect du mode d'emploi (comme par exemple le raccordement à une mauvaise tension réseau ou à un mauvais type de courant), les applications abusives ou non conformes (comme par exemple une surcharge de l'appareil ou encore l'emploi d'accessoires non homologués), le non-respect des prescriptions de maintenance et de sécurité, l'infiltration de corps étrangers dans l'appareil (comme par exemple du sable, des pierres ou de la poussière), l'emploi de la force ou l'influence extérieure (comme par exemple les dommages dus à une chute), ainsi que l'usure normale conforme à l'utilisation. Ceci est particulièrement valable pour les accumulateurs pour lesquels nous offrons toutefois une période de garantie de 12 mois.  
Le droit à la garantie disparaît dès lors que des interventions ont lieu sur l'appareil.
3. Le délai de garantie s'élève à 3 ans et commence à la date de l'achat de l'appareil. Les demandes de garanties doivent être présentées avant écoulement du délai de garantie, dans les deux semaines suivant le moment auquel le défaut a été reconnu. Toute reconnaissance de demande de garantie après écoulement du délai de garantie est exclue. La réparation ou l'échange de l'appareil n'entraîne nullement une prolongation de la durée de garantie. Elle ne fait pas non plus commencer un nouveau délai de garantie, en raison de cette prestation, pour l'appareil ou pour toute autre pièce de rechange intégrée. Ceci est également valable lorsqu'un service après-vente sur place a été consulté.
4. Pour faire valoir votre droit à la garantie, contactez le service après-vente à l'adresse indiquée ci-dessous. Si vous formulez votre réclamation pendant la période de validité de la garantie, nous vous ferons parvenir un bon de retour qui vous permettra de nous retourner sans frais l'appareil défectueux. Décrivez la raison de la réclamation le plus précisément possible. Si le défaut de l'appareil est compris dans notre prestation de garantie, nous vous retournerons sans délai un appareil réparé ou encore un nouveau.

## Traitement en cas de garantie

Afin d'assurer un traitement rapide de votre demande, veuillez lire les indications suivantes :

- Veuillez tenir votre ticket de caisse et le numéro d'article le bon de caisse (par ex. IAN 495856\_2504) à disposition en tant que justificatif de votre achat.
- Vous trouverez le numéro d'article sur la plaque signalétique du produit, sur une gravure du produit, sur la page de titre de votre manuel (en bas à gauche) ou sur l'autocollant au dos ou en dessous du produit.
- En cas de survenance de dysfonctionnements ou d'autres défauts, veuillez d'abord contacter le département de service dénommé ci-après par voie téléphonique ou par courrier électronique.
- Vous pouvez alors envoyer un produit enregistré comme étant défectueux à l'adresse de service qui vous a été communiquée, sans frais de port, en y joignant le justificatif d'achat (ticket de caisse) et en indiquant en quoi consiste le défaut et quand il est survenu.
- À l'adresse [parksidediy.com](https://parksidediy.com), vous pouvez consulter et télécharger ce manuel et bien d'autres. Ce code QR vous permet d'accéder directement à la page [parksidediy.com](https://parksidediy.com). Sélectionnez votre pays et recherchez les notices d'utilisation via le masque de recherche. La saisie du numéro d'article (IAN) 495856\_2504 vous mène à la notice d'utilisation pour votre article.



**Contact de service (FR) :**

**Nom :** Netsend GmbH  
 Nachtwaïd 6  
 DE - 79206 Breisach am Rhein

**Téléphone :** 00800 4003 4003  
**E-mail :** service.FR@schepbach.com  
**Siège :** Allemagne

**Contact de service (BE) :**

**Nom :** TeleMarCom  
 European Services GmbH  
 Am Ziegelweiher 24  
 DE - 61130 Nidderau

**Téléphone :** 00800 4003 4003  
**E-mail :** service.BE@schepbach.com  
**Siège :** Allemagne

**Contact de service (CH) :**

**Nom :** Klaus-Häberlin AG  
 Industriestraße 6  
 CH - 8610 Uster

**Téléphone :** 00800 4003 4003  
**E-mail :** service.CH@schepbach.com  
**Siège :** Suisse

**Certificat de garantie**

Article L217-16 du Code de la consommation

Lorsque l'acheteur demande au vendeur, pendant le cours de la garantie commerciale qui lui a été consentie lors de l'acquisition ou de la réparation d'un bien meuble, une remise en état couverte par la garantie, toute période d'immobilisation d'au moins sept jours vient s'ajouter à la durée de la garantie qui restait à courir. Cette période court à compter de la demande d'intervention de l'acheteur ou de la mise à disposition pour réparation du bien en cause, si cette mise à disposition est postérieure à la demande d'intervention.

Indépendamment de la garantie commerciale souscrite, le vendeur reste tenu des défauts de conformité du bien et des vices rédhibitoires dans les conditions prévues aux articles L217-4 à L217-13 du Code de la consommation et aux articles 1641 à 1648 et 2232 du Code Civil.

Article L217-4 du Code de la consommation

Le vendeur livre un bien conforme au contrat et répond des défauts de conformité existant lors de la délivrance.

Il répond également des défauts de conformité résultant de l'emballage, des instructions de montage ou de l'installation lorsque celle-ci a été mise à sa charge par le contrat ou a été réalisée sous sa responsabilité.

Article L217-5 du Code de la consommation

Le bien est conforme au contrat :

1° S'il est propre à l'usage habituellement attendu d'un bien semblable et, le cas échéant :

s'il correspond à la description donnée par le vendeur et posséder les qualités que celui-ci a présentées à l'acheteur sous forme d'échantillon ou de modèle ;

s'il présente les qualités qu'un acheteur peut légitimement attendre eu égard aux déclarations publiques faites par le vendeur, par le producteur ou par son représentant, notamment dans la publicité ou l'étiquetage ;

2° Ou s'il présente les caractéristiques définies d'un commun accord par les parties ou être propre à tout usage spécial recherché par l'acheteur, porté à la connaissance du vendeur et que ce dernier a accepté.

Article L217-12 du Code de la consommation

L'action résultant du défaut de conformité se prescrit par deux ans à compter de la délivrance du bien.

Article 1641 du Code civil

Le vendeur est tenu de la garantie à raison des défauts cachés de la chose vendue qui la rendent impropre à l'usage auquel on la destine, ou qui diminuent tellement cet usage que l'acheteur ne l'aurait pas acquise, ou n'en aurait donné qu'un moindre prix, s'il les avait connus.

Article 1648 1er alinéa du Code civil

L'action résultant des vices rédhibitoires doit être intentée par l'acquéreur dans un délai de deux ans à compter de la découverte du vice.





Les pièces détachées indispensables à l'utilisation du produit sont disponibles pendant la durée de la garantie du produit.

## Inhoudsopgave

1	Verklaring van de symbolen op het product .....	25
2	Inleiding .....	26
3	Productbeschrijving .....	26
4	Leveringsomvang .....	26
5	Beoogd gebruik .....	26
6	Veiligheidsvoorschriften .....	27
7	Technische gegevens .....	27
8	Uitpakken .....	27
9	Montage en bediening .....	28
10	Reiniging .....	28
11	Opslag .....	28
12	Afvalverwerking en hergebruik .....	29
13	Garantiebewijs .....	30
14	Explosietekening .....	55

# 1 Verklaring van de symbolen op het product

Het gebruik van symbolen in deze handleiding is bedoeld om uw aandacht te vestigen op eventuele risico's. De veiligheidssymbolen en de bijbehorende uitleg moeten goed worden begrepen. De waarschuwingen zelf voorkomen geen risico's en kunnen de juiste maatregelen betreffende ongevallenpreventie niet vervangen.

	Lees voorafgaand aan de ingebruikname de gebruikshandleiding en de veiligheidsvoorschriften!
	Geen ontvlambare of chemisch schadelijke vloeistoffen gebruiken.
	Gewicht kg.
	Inhoud van reservoir.

## 2 Inleiding

### Fabrikant:

Scheppach GmbH  
Günzburger Straße 69  
D-89335 Ichenhausen

### Geachte klant,

Wij maken u veel plezier en succes bij het werken met uw nieuwe product.

### Aanwijzing:

De fabrikant van dit product is volgens de van kracht zijnde wet inzake productaansprakelijkheid niet aansprakelijk voor schade die aan dit product of door dit product ontstaan bij:

- Ondeskundige behandeling
- Het niet in acht nemen van de gebruikshandleiding
- Reparaties door derden, niet geautoriseerde vakmensen
- Inbouw en vervanging van niet-originele reserveonderdelen
- Gebruik dat niet conform de voorschriften is

### Let op:

De gebruikshandleiding maakt deel uit van dit product.

Deze bevat belangrijke aanwijzingen, hoe u met het product veilig, vakkundig en economisch werkt, hoe u gevaren vermindert, reparatiekosten uitspaart, uitvaltijden vermindert en de betrouwbaarheid en levensduur van het product verhoogt. Aanvullend op de veiligheidsbeoordelingen van deze gebruikshandleiding moet u absoluut de voor de werking van het product geldende voorschriften van uw land in acht nemen.

Maak u voor aanvang van de werkzaamheden bekend met alle bedienings- en veiligheidsinstructies. Gebruik het product uitsluitend als beschreven en voor de aangegeven toepassingen. Bewaar de gebruikshandleiding daarom goed, en verstrek alle documentatie als het product wordt doorgegeven aan derden.

## 3 Productbeschrijving

- |     |                               |
|-----|-------------------------------|
| A.  | Zuigslang*                    |
| 1.  | Bovenste afdekking            |
| 2.  | Trekker                       |
| 3.  | Handgreep                     |
| 4.  | Afzuigmof                     |
| 5.  | Aanzuigslang met aanzuigkogel |
| 6.  | Watertank                     |
| 7.  | Sluiting (watertank)          |
| 8.  | Spuitmond                     |
| 9.  | Borstels                      |
| 10. | Afzuigtussenstuk              |

\* = niet meegeleverd!

## 4 Leveringsomvang

### Pos. Aantal Aanduiding

10.	1 x	Afzuigtussenstuk
	1 x	Wasmondstuk (met watertank voor nat- en droogzuiger)
	1 x	Gebruikshandleiding

## 5 Beoogd gebruik

Het product betreft een extern accessoire dat wordt gebruikt in combinatie met conventionele nat- en droogzuigers.

Het product is uitsluitend bestemd voor het huishoudelijk reinigen van stoffering en tapijt (textiel) in de nat- en droogstand.

Het product mag niet worden gebruikt voor het opzuigen van stof of in combinatie met conventionele stofzuigers.

Gebruik alleen reinigingsmiddelen die geschikt zijn voor stoffering en tapijt (textiel). Volg de desbetreffende voorschriften van de fabrikant op.

Het product mag uitsluitend worden gebruikt waarvoor het bedoeld is. Elk ander of verdergaand- is niet volgens de voorschriften. Voor hieruit ontstane schade of verwondingen, van welke soort dan ook, is de gebruiker en niet de fabrikant aansprakelijk.

Ook de naleving van de veiligheidsvoorschriften, de montagehandleiding en de aanwijzingen in de gebruikshandleiding maken deel uit van het beoogd gebruik.

Personen, die het product bedienen of onderhoud aan het product verrichten, moeten hiermee bekend zijn en op de hoogte zijn van de mogelijke gevaren.

De fabrikant is niet aansprakelijk voor wijzigingen die aan het product worden aangebracht en de hieruit voortvloeiende schade.

Het product mag uitsluitend met de originele onderdelen en originele accessoires van de fabrikant worden gebruikt.

De veiligheids-, werk- en onderhoudsvoorschriften van de fabrikant alsook de in de technische gegevens aangegeven afmetingen moeten in acht worden genomen.

Let erop dat onze producten volgens het beoogd gebruik niet voor bedrijfsmatige, ambachtelijke of industriële toepassingen zijn ontworpen. Wij aanvaarden geen aansprakelijkheid wanneer het product in bedrijfsmatige, ambachtelijke of industriële ondernemingen of bij soortgelijke werkzaamheden worden ingezet.

## Verklaring van de signaalwoorden in de gebruikershandleiding

### **GEVAAR**

Signaalwoord voor aanduiding van een direct aanwezige, gevaarlijke situatie die, indien deze niet wordt vermeden, de dood of ernstige verwondingen tot gevolg heeft.

### **WAARSCHUWING**

Signaalwoord voor aanduiding van een mogelijke gevaarlijke situatie die, indien deze niet wordt vermeden, tot de dood of ernstige verwondingen kan leiden.

### **VOORZICHTIG**

Signaalwoord voor aanduiding van een mogelijke gevaarlijke situatie die, indien deze niet wordt vermeden, tot geringe of matige verwondingen kan leiden.

### **LET OP**

Signaalwoord voor aanduiding van een mogelijke gevaarlijke situatie die, indien deze niet wordt vermeden, materiële schade aan producten of eigendommen tot gevolg kan hebben.

## 6 Veiligheidsvoorschriften

### **WAARSCHUWING**

Lees voor de ingebruikname van het product deze handleiding voor uw eigen veiligheid en de algemene veiligheidsvoorschriften grondig door. Als u het product aan derden geeft om te gebruiken, dient u deze gebruikshandleiding altijd mee te leveren.

**Bewaar alle veiligheidsvoorschriften en -aanwijzingen voor toekomstig gebruik!**

### **WAARSCHUWING**

#### **Explosiegevaar!**

Vernevel geen ontvlambare vloeistoffen, pesticiden, onverdunde chemische oplosmiddelen of bijtende vloeistoffen.

## 6.1 Algemene veiligheidsvoorschriften

- Kinderen mogen het product niet gebruiken. Houd toezicht op kinderen om te voorkomen dat zij met het product spelen.
- Het product mag niet worden gebruikt door personen (inclusief kinderen) met verminderde fysieke, zintuiglijke of mentale capaciteiten of een gebrek aan ervaring en kennis.
- De waterstraal mag nooit worden gericht op actieve elektrische apparatuur of op de nat- en droogzuiger.
- De waterstraal mag nooit op mensen of dieren worden gericht.
- Volg de bedieningshandleiding van de gebruikte nat- en droogzuiger op.

## 6.2 Restrisico's

**Het product is vervaardigd volgens de stand van de techniek en de erkende veiligheidstechnische regels. Toch kan tijdens de werkzaamheden sprake zijn van enkele restrisico's.**

- Restrisico's kunnen worden geminimaliseerd als de "veiligheidsvoorschriften" en het "gebruik conform de voorschriften" alsook de bedieningshandleiding worden opgevolgd.
- Gebruik het product zoals in deze gebruikshandleiding wordt aanbevolen. U verkrijgt dan optimale prestaties met uw product.
- Bovendien kunnen er ondanks alle getroffen voorzieningen verborgen restrisico's bestaan.

## 7 Technische gegevens

Inhoud watertank	350 ml
Binnendiameter afzuigmof	35 mm
Binnendiameter afzuigtussenstuk	31,5 mm
Gewicht	ca. 0,37 kg

Technische wijzigingen voorbehouden!

## 8 Uitpakken

### **WAARSCHUWING**

**Het product en de verpakkingsmaterialen zijn geen kinderspeelgoed!**

**Kinderen mogen niet met plastic zakken, folies en kleine onderdelen spelen! Er bestaat gevaar voor inslikken en verstikkingsgevaar!**

- Open de verpakking en haal het product er voorzichtig uit.

- Verwijder het verpakkingsmateriaal evenals de verpakkings- en transportbeveiligingen (indien voorhanden).
- Controleer of de inhoud van de levering volledig is.
- Controleer het product en de hulpstukken op transportschade. Meld eventuele schade direct bij het transportbedrijf dat het product heeft bezorgd. Reclamaties op een later tijdstip worden niet erkend.
- Bewaar de verpakking indien mogelijk tot na het verstrijken van de garantietijd.
- Maak u voor aanvang van de werkzaamheden bekend met het product aan de hand van de gebruikshandleiding.
- Gebruik bij accessoires alsook slijtage- en reserveonderdelen uitsluitend originele onderdelen. Reserveonderdelen zijn verkrijgbaar bij de leverancier.
- Geef bij bestellingen onze artikelnummers alsook type en bouwjaar van het product aan.

## 9 Montage en bediening

### LET OP

Het product voor de ingebruikstelling in ieder geval volledig monteren!

### 9.1 Plaatsen van de watertank (6) (afb. 2)

#### WAARSCHUWING

**Gevaar voor beknelling!**

Let op uw vingers!

#### Aanwijzing:

- Draai de watertank niet te strak aan.
1. Vul de watertank (6) met een reinigingsmiddel dat geschikt is voor textiel. Volg de desbetreffende voorschriften van de fabrikant op.
  2. Vul de watertank (6) tot ca. 5 cm onder de rand.
  3. Steek de aanzuigslang met aanzuigkogel (5) in de watertank (6) en schroef de watertank (6) in de sluiting voor sproeifles (7) vast.

### 9.2 Verbind het wasmondstuk met de nat- en droogzuiger (afb. 3)

#### Aanwijzing:

Het product mag uitsluitend in combinatie met nat- en droogzuigers worden gebruikt. Gebruik de nat- en droogzuiger alleen in de nat-zuigstand. Volg de desbetreffende voorschriften van de fabrikant op.

De accessoire kan niet worden gecombineerd met normale huishoudelijke stofzuigers.

1. Verbind de zuigslang (A) (niet meegeleverd) met een diameter van 35 mm van de nat- en droogzuiger direct met de afzuigmof (4) van het wasmondstuk. Gebruik voor kleinere diameters het afzuigtussensstuk (10).

### 9.3 Bediening (afb. 4)

1. Zet de nat- en droogzuiger aan.
2. Houd het wasmondstuk vast bij de handgreep (3) en breng hem naar het te reinigen textiel toe. De borstel (9) mag het textiel aanraken.
3. Sproei het reinigingsmiddel op het textiel door de trekker (2) in te drukken.
4. Haal het wasmondstuk langzaam naar u toe. Het wasmondstuk zuigt het vuil door de opening in de bovenste afdekking (1) uit het textiel.
5. Herhaal dit tot er zichtbaar geen vuil meer wordt afgezogen.

## 10 Reiniging

- Bij grotere verontreinigingen kunt u het product met een vochtige doek schoonmaken.
- Wij adviseren u, om het product direct na elk gebruik te reinigen.
- Maak het product regelmatig schoon met een vochtige doek\* en een beetje zachte zeep. Gebruik geen reinigingsmiddelen of oplosmiddelen; deze kunnen de kunststofonderdelen van het product aantasten. Zorg ervoor dat er geen water in het product kan komen.

### 10.1 Afzuigmof (4) en bovenste afdekking (1) reinigen (afb. 5)

1. Verwijder de bovenste afdekking (1).
2. Reinig de bovenste afdekking (1) en het binnenste van de afzuigmof (4) onder stromend water.

## 11 Opslag

#### Vorbereiding voor de opslag

1. Haal het product van de nat- en droogzuiger af.
2. Maak het product helemaal leeg.

Bewaar het product en de bijbehorende accessoires op een donkere, droge en vorstvrije en voor kinderen ontoegankelijke plaats.

De optimale bewaartemperatuur ligt tussen 5 °C en 30 °C.

Bewaar het product in de originele verpakking.

Dek het product af om het te beschermen tegen stof of vocht. Bewaar de gebruikshandleiding bij het product.

## 12 Afvalverwerking en hergebruik

### Aanwijzingen op de verpakking



De verpakkingsmaterialen zijn recyclebaar. Verpakkingen milieuvriendelijk afvoeren.

## Garantiebewijs

### Geachte klant,

onze producten zijn aan een strenge kwaliteitscontrole onderhevig. Mocht dit apparaat echter ooit niet naar behoren functioneren, spijt het ons ten zeerste en vragen u zich tot onze servicedienst onder het adres vermeld op dit garantiebewijs te wenden. Wij staan ook graag telefonisch tot uw dienst via het hieronder vermelde servicetelefoonnummer. Voor vorderingen in verband met garantie geldt het volgende:

- Deze garantievoorwaarden regelen bijkomende garantieprestaties. Uw wettelijke garantieclaims blijven onaangestast door deze garantie. Onze garantieprestatie is voor uw gratis.
- De garantieprestatie heeft uitsluitend betrekking op gebreken die te wijten zijn aan materiaal- of fabricagefouten en is beperkt tot het verhelpen van deze gebreken of het vervangen van het apparaat. Wij wijzen erop dat onze apparaten overeenkomstig hun bestemming niet geconstrueerd zijn voor commercieel, ambachtelijk of industrieel gebruik. Een garantieovereenkomst komt daarom niet tot stand als het apparaat in ambachtelijke of industriële bedrijven alsmede bij gelijk te stellen activiteiten wordt gebruikt. Uitsluitend van onze garantie zijn verder schadeloosstellingen voor transportschade, schade door nietnaleving van de montage-instructies of op grond van ondeskundige installatie, niet-naleving van de handleiding (zoals door b.v. aansluiting op een verkeerde netspanning of stroomsoort), oneigenlijke of onoordeelkundige toepassingen (zoals b.v. overbelasting van het apparaat of gebruik van niet toegestane inzetgereedschappen of toebehoren), niet-naleving van de onderhouds- en veiligheidsbepalingen, binnendringen van vreemde voorwerpen in het apparaat (zoals b.v. zand, stenen of stof), gebruikmaking van geweld of invloeden van buitenaf (zoals b.v. schade door neervallen) alsmede door normale slijtage die zich bij het doelmatig gebruik van het apparaat voordoet.

Er kan geen aanspraak op garantie worden gemaakt als op het apparaat reeds ingrepen werden uitgevoerd.

- De garantieperiode bedraagt 3 jaar en gaat in op de datum van aankoop van het apparaat. Garantieclaims dienen voor het verloop van de garantieperiode binnen de twee weken na het vaststellen van het defect geldend te worden gemaakt. Het geldend maken van garantieclaims na verloop van de garantieperiode is uitgesloten. De herstelling of vervanging van het apparaat leidt noch tot een verlenging van de garantieperiode noch wordt door deze prestatie een nieuwe garantieperiode voor het apparaat of voor eventueel ingebouwde wisselstukken op gang gebracht. Dit geldt ook bij het ter plaatse uitvoeren van een serviceactiviteit.
- Om een garantieclaim geldend te maken neem contact op met het hieronder vermelde serviceadres. Als de klacht binnen de garantieperiode valt, ontvangt u van ons een retourbonn waarmee u uw defecte apparaat gratis naar ons kunt retourneren. Wij verzoeken u de reden van de klacht zo nauwkeurig mogelijk te beschrijven. Valt het defect van het apparaat binnen onze garantieprestatie bezorgen wij u per omgaande een hersteld of nieuw apparaat terug.

Uiteraard staan wij ook tot u dienst om mits betaling van de kosten defecten van het apparaat te verhelpen die buiten de garantieomvang vallen. Te dien einde stuurt u het apparaat aan ons serviceadres op.

## Afhandeling van een garantieclaim

Volg de onderstaande instructies om ervoor te zorgen dat uw claim snel wordt afgehandeld:

- Houd voor alle aanvragen de kassabon en het artikelnummer (bijv. IAN 495856\_2504) bij de hand als bewijs van aankoop.
- Het artikelnummer vindt u op het typeplaatje op het product, een gravure op het product, de titelpagina van uw handleiding (linksonder) of op de sticker op de achterkant of onderkant van het product.
- Neem bij functiestoringen of andere defecten eerst telefonisch of per e-mail contact op met de hieronder genoemde serviceafdeling.
- U kunt dan een als defect geregistreerd product, met bijvoeging van het aankoopbewijs (kassabon) en met vermelding van wat het defect is en wanneer het defect is opgetreden, gratis opsturen naar het aan u opgegeven serviceadres.
- U kunt deze en vele andere handleidingen bekijken en downloaden op [parkside-diy.com](http://parkside-diy.com). Met deze QR-code komt u direct op [parkside-diy.com](http://parkside-diy.com). Selecteer uw land en gebruik het zoekvenster om de gebruikshandleiding te zoeken. Als u het artikelnummer (IAN) 495856\_2504 invoert, gaat u naar de gebruikshandleiding voor uw artikel.



**Servicecontact (NL):**

**Naam:** TeleMarCom  
European Services GmbH  
Am Ziegelweiher 24  
DE - 61130 Nidderau

**Telefoon:** 00800 4003 4003

**E-mail:** service.NL@scheppach.com

**Vestiging:** Duitsland

**Servicecontact (BE):**

**Naam:** TeleMarCom  
European Services GmbH  
Am Ziegelweiher 24  
DE - 61130 Nidderau

**Telefoon:** 00800 4003 4003

**E-mail:** service.BE@scheppach.com





**Vestiging:** Duitsland

## Indice

1	Spiegazione dei simboli sul prodotto.....	33
2	Introduzione.....	34
3	Descrizione prodotto.....	34
4	Contenuto della fornitura.....	34
5	Impiego conforme alla destinazione d'uso.....	34
6	Indicazioni di sicurezza.....	35
7	Dati tecnici.....	35
8	Disimballaggio.....	35
9	Montaggio e comando.....	36
10	Pulizia.....	36
11	Stoccaggio.....	37
12	Smaltimento e riciclaggio.....	37
13	Certificato di garanzia.....	38
14	Diseño esploso.....	55

## 1 Spiegazione dei simboli sul prodotto

L'utilizzo di simboli in questo manuale serve ad attirare la vostra attenzione sui possibili rischi. I simboli di sicurezza e le spiegazioni che li accompagnano devono essere perfettamente compresi. Le avvertenze in quanto tali non eliminano i rischi e non possono sostituire le misure atte a prevenire gli infortuni.

	Prima della messa in funzione leggere e osservare le istruzioni per l'uso e le norme di sicurezza!
	Non utilizzare liquidi infiammabili o sospetti dal punto di vista chimico.
	Peso kg.
	Volume del contenitore.

## 2 Introduzione

### Produttore:

Scheppach GmbH  
Günzburger Straße 69  
D-89335 Ichenhausen, Germania

### Egregio cliente,

Le auguriamo un lavoro piacevole e di successo con il suo nuovo prodotto.

### Nota:

Sulla base della legge attualmente in vigore sulla responsabilità per prodotti difettosi, il fabbricante del presente prodotto non risponde dei danni al prodotto in questione o derivanti da esso in caso di:

- Trattamento improprio
- Mancato rispetto delle istruzioni per l'uso
- Riparazioni da parte di terzi, personale tecnico non autorizzato
- Montaggio e sostituzione di pezzi di ricambio non originali
- Utilizzo non conforme

### Da osservare:

Le istruzioni per l'uso sono parte integrante del prodotto.

Esse contengono avvertenze importanti su come utilizzare il prodotto in modo sicuro, corretto ed economico, su come evitare i pericoli, risparmiare sui costi di riparazione, ridurre i tempi di inattività ed aumentare l'affidabilità e la durata di vita del prodotto. Oltre alle disposizioni di sicurezza contenute nelle qui presenti istruzioni per l'uso, è necessario altresì osservare le norme in vigore nel proprio Paese per il prodotto.

Cerchi di prendere dimestichezza, prima dell'utilizzo, con tutte le avvertenze di sicurezza e di comando. Utilizzare il prodotto solo come descritto e per i campi di applicazione specificati. Conservare le istruzioni per l'uso in un luogo sicuro e consegnare personalmente tutta la documentazione all'atto del passaggio del prodotto a terzi.

## 3 Descrizione prodotto

- A. Flessibile di aspirazione\*
1. Coperchio superiore
  2. Leva di comando
  3. Maniglia
  4. Bocchettone di aspirazione
  5. Flessibile di aspirazione con bulbo di aspirazione
  6. Serbatoio dell'acqua
  7. Tappo (serbatoio dell'acqua)
  8. Ugello spruzzatore
  9. Spazzola
  10. Adattatore di aspirazione

\* = non incluso nel contenuto della fornitura!

## 4 Contenuto della fornitura

### Pos. Quantità Denominazione

- |     |     |   |
|-----|-----|---|
| 10. | 1 x | Adattatore di aspirazione   |
|     | 1 x | Ugello di lavaggio (con serbatoio dell'acqua per levigatrice a secco e a umido) |
|     | 1 x | Istruzioni per l'uso  |

## 5 Impiego conforme alla destinazione d'uso

Il prodotto è un accessorio esterno da utilizzare in combinazione con convenzionali aspiratori di solidi/liquidi.

Il prodotto è concepito per l'uso domestico, per la pulizia di imbottiti e tappeti (tessili) esclusivamente in modalità di aspirazione liquidi.

Il prodotto non può essere utilizzato per l'aspirazione di polvere e in combinazione con convenzionali aspiratori domestici.

Utilizzare esclusivamente detergenti idonei per imbottiti e tappeti (tessili). A tal riguardo, osservare le relative istruzioni del produttore.

È consentito impiegare il prodotto solo conformemente alla sua destinazione d'uso. Qualsiasi ulteriore impiego che esuli dalla suddetta finalità non è conforme alla destinazione d'uso. Eventuali danni o lesioni di qualsiasi tipo derivanti da quanto sopra sono di responsabilità dell'utente e non del produttore.

L'osservanza delle indicazioni di sicurezza, nonché il rispetto delle istruzioni di montaggio e delle indicazioni operative contenute nelle istruzioni per l'uso sono fondamentali al fine di un utilizzo del dispositivo conforme alla destinazione d'uso.

Il personale addetto all'uso e alla manutenzione del prodotto deve possedere una certa dimestichezza con lo stesso ed essere al corrente dei possibili pericoli.

Modifiche al prodotto escludono completamente la responsabilità del produttore per i danni che ne derivano.

Il prodotto può essere utilizzato soltanto con componenti e accessori originali del produttore.

Osservare le disposizioni relative alla sicurezza, al lavoro e alla manutenzione del produttore e le misure indicate nei Dati tecnici.

Si prega di osservare che i nostri prodotti non sono destinati a un uso commerciale, artigianale o industriale. Si declina ogni responsabilità qualora il prodotto venga impiegato nel quadro di un'attività commerciale, artigianale, industriale o simili.

## Spiegazione delle parole di segnalazione nelle istruzioni per l'uso

### PERICOLO

Dicitura di segnalazione indicante la presenza di una situazione imminente di pericolo che, se non viene evitata, porta alla morte o a gravi lesioni.

### AVVISO

Dicitura di segnalazione indicante una possibile situazione di pericolo che, se non viene evitata, può portare alla morte o a gravi lesioni.

### CAUTELA

Dicitura di segnalazione indicante una possibile situazione di pericolo che, se non viene evitata, può comportare lesioni di lieve o media entità.

### ATTENZIONE

Dicitura di segnalazione indicante una possibile situazione di pericolo che, se non viene evitata, potrebbe comportare danni materiali al prodotto o proprietà.

## 6 Indicazioni di sicurezza

### AVVISO

Si prega, per la propria sicurezza personale, di leggere il presente manuale prima della messa in funzione del prodotto e di prendere visione delle indicazioni di sicurezza generali. Qualora il prodotto sia affidato a terzi, allegare sempre queste istruzioni per l'uso.

Conservare tutte le indicazioni di sicurezza e le istruzioni per ulteriori consultazioni!

### AVVISO

#### Pericolo di esplosione!

Non spruzzare liquidi combustibili, pesticidi, solventi chimici non diluiti e liquidi corrosivi.

## 6.1 Indicazioni di sicurezza generali

- I bambini non devono utilizzare il prodotto. Occorre supervisionare i bambini per assicurarsi che non giochino con il prodotto.
- Questo prodotto non deve essere utilizzato da persone (bambini inclusi) con facoltà fisiche, psichiche o mentali ridotte o che manchino di esperienza e conoscenze.
- Lo spruzzo d'acqua non deve mai essere diretto verso un dispositivo elettronico attivo o un aspiratore di solidi/liquidi.
- Lo spruzzo d'acqua non deve mai essere diretto verso persone o animali.
- Osservare il manuale d'uso dell'aspiratore di solidi/liquidi utilizzato.

## 6.2 Rischi residui

Il prodotto è stato costruito secondo lo stato dell'arte e le regole tecniche di sicurezza riconosciute. Tuttavia, durante il suo impiego, si possono presentare rischi residui.

- I rischi residui possono essere ridotti al minimo se si osservano le "Istruzioni di sicurezza" e "Uso previsto", nonché le istruzioni per l'uso nel loro complesso.
- Utilizzare il prodotto come raccomandato nelle presenti istruzioni d'uso. In questo modo è possibile garantire che il prodotto funzioni con prestazioni ottimali.
- Inoltre, nonostante tutte le misure precauzionali adottate, possono comunque venirsi a creare dei rischi residui non evidenti.

## 7 Dati tecnici

Capacità del serbatoio dell'acqua	350 ml
Diametro interno bocchettone di aspirazione	35 mm
Diametro interno adattatore di aspirazione	31,5 mm
Peso	circa 0,37 kg

Con riserva di modifiche tecniche!

## 8 Disimballaggio

### AVVISO

Il prodotto e i materiali d'imballaggio non sono giocattoli per bambini!

I bambini non devono giocare con i sacchetti di plastica, pellicole e piccole parti! Sussiste il pericolo di ingerimento e soffocamento!

- Aprite l'imballaggio ed estraete con cautela il prodotto.
- Rimuovere il materiale d'imballaggio nonché le staffe di sicurezza per il trasporto e l'imballaggio (se presenti).
- Controllate se il contenuto della fornitura è completo.
- Controllate il prodotto e gli accessori per rilevare l'eventuale presenza di danni dovuti al trasporto. Segnalare immediatamente eventuali danni al corriere che ha consegnato il prodotto. Non si accettano reclami successivi.
- Ove possibile, conservare l'imballaggio fino alla scadenza della garanzia.
- Prima dell'impiego familiarizzare con il prodotto con l'ausilio delle istruzioni per l'uso.
- Utilizzare solo pezzi originali per quanto riguarda accessori e pezzi di ricambio o soggetti ad usura. È possibile acquistare i pezzi di ricambio presso il proprio rivenditore specializzato.
- In caso di ordinazioni, indicare i nostri codici di articolo, il tipo e l'anno di costruzione del prodotto.

## 9 Montaggio e comando

### ATTENZIONE

**Prima della messa in funzione del prodotto, è obbligatorio montarlo completamente!**

### 9.1 Inserimento del serbatoio dell'acqua (6) (Fig. 2)

#### AVVISO

#### **Pericolo di schiacciamento!**

Attenzione alle dita!

#### **Nota:**

- Non stringere troppo il serbatoio dell'acqua.
1. Riempire il serbatoio dell'acqua (6) con del detergente idoneo per tessuti. A tal riguardo, osservare le relative istruzioni del produttore.
  2. Riempire il serbatoio dell'acqua (6) fino a ca. 5 cm al di sotto del bordo.
  3. Introdurre il flessibile di aspirazione con bulbo di aspirazione (5) nel serbatoio dell'acqua (6) e avvitarlo al serbatoio dell'acqua (6) nel tappo (7).

## 9.2 Collegamento dell'ugello di lavaggio con l'aspiratore di solidi/liquidi (Fig. 3)

#### **Nota:**

Il prodotto può essere utilizzato soltanto se collegato all'aspiratore di solidi/liquidi. Utilizzare l'aspiratore di solidi/liquidi esclusivamente in modalità d'aspirazione liquidi. A tal riguardo, osservare le relative istruzioni del produttore.

Non è consentito l' utilizzo con aspiratori domestici convenzionali.

1. Collegare il flessibile di aspirazione (A) (non incluso nel contenuto della fornitura) con l'aspiratore di solidi/liquidi avente un diametro di 35 mm, direttamente al bocchettone di aspirazione (4) dell'ugello di lavaggio. Per diametri inferiori, utilizzare l'adattatore di aspirazione (10).

## 9.3 Funzionamento (Fig. 4)

1. Attivare l'aspiratore di solidi/liquidi.
2. Afferrare l'ugello di lavaggio dalla maniglia (3) e posizionarlo sul tessuto da pulire. Le setole (9) devono toccare il tessuto.
3. Spruzzare il detergente sul tessile premendo la leva di comando (2).
4. Tirare l'ugello di lavaggio leggermente verso di sé. L'ugello di lavaggio aspira lo sporco del tessuto attraverso l'apertura del coperchio superiore (1).
5. Ripetere la procedura finché non viene più aspirato dello sporco.

## 10 Pulizia

- In caso di sporco notevole, è possibile pulire il prodotto strofinando con uno straccio umido.
- Si raccomanda di pulire il prodotto subito dopo ogni utilizzo.
- Pulire regolarmente il prodotto con un panno\* umido e un po' di sapone lubrificante. Non impiegare detergenti o solventi; questi potrebbero corrodere i componenti in plastica del prodotto. Assicurarsi che non possa penetrare acqua all'interno del prodotto.

## 10.1 Pulire il bocchettone di aspirazione (4) e il coperchio superiore (1) (Fig. 5)

1. Rimuovere il coperchio superiore (1).
2. Sciacquare il coperchio superiore (1) e l'interno del bocchettone di aspirazione (4) sotto acqua corrente.

## 11 Stoccaggio

### Preparazione allo stoccaggio

1. Scollegare il prodotto dall'aspiratore di solidi/liquidi.
2. Scaricare completamente il prodotto.

Conservare il prodotto e i suoi accessori in un luogo buio, asciutto e al riparo dal gelo, inaccessibile ai bambini.

La temperatura di stoccaggio ottimale è compresa tra 5 e 30 °C.

Conservare il prodotto nella sua confezione originale.

Coprire il prodotto per proteggerlo da polvere o umidità. Conservare le istruzioni per l'uso nei pressi del prodotto.

## 12 Smaltimento e riciclaggio

### Avvertenze per l'imballaggio



Il materiale d'imballaggio è riciclabile. Si prega di smaltire gli imballaggi nel rispetto dell'ambiente.



## Certificato di garanzia

### Gentili clienti,

i nostri prodotti sono soggetti ad un rigido controllo di qualità. Se l'apparecchio non dovesse tuttavia funzionare correttamente, ci scusiamo e vi preghiamo di rivolgervi al nostro servizio di assistenza clienti all'indirizzo indicato in questa scheda di garanzia. Siamo a vostra disposizione anche telefonicamente al numero del servizio assistenza sotto indicato. Per la rivendicazione dei diritti di garanzia vale quanto segue:

- Queste condizioni di garanzia regolano ulteriori prestazioni di garanzia. La presente garanzia non tocca i vostri diritti al ricorso di garanzia previsti dalla legge. Le nostre prestazioni di garanzia sono per voi gratuite.
- La prestazione di garanzia riguarda esclusivamente le anomalie riconducibili a difetti del materiale o di produzione ed è limitata all'eliminazione di queste anomalie o alla sostituzione dell'apparecchio. Tenete presente che i nostri apparecchi non sono stati costruiti per l'impiego professionale, artigianale o industriale. Un contratto di garanzia non viene concluso quando l'apparecchio viene usato in imprese commerciali, artigianali o industriali, o con attività equivalenti. Dalla nostra garanzia sono escluse inoltre le prestazioni di risarcimento per danni dovuti al trasporto o danni causati dalla mancata osservanza delle istruzioni per il montaggio o per installazione non corretta, dalla mancata osservanza delle istruzioni per l'uso (come per es. collegamento a tensione di rete o tipo di corrente non corretto), dall'uso improprio o illecito (come per es. sovraccarico dell'apparecchio o utilizzo di utensili o accessori non consentiti), dalla mancata osservanza delle norme di sicurezza e di manutenzione, dalla penetrazione di corpi estranei nell'apparecchio (come per es. sabbia, pietre o polvere), dall'impiego della forza o dall'influsso esterno (come per es. danni dovuti a caduta) e dall'usura normale e dovuta all'impiego.

Il diritti di garanzia decadono quando sono già effettuati interventi sull'apparecchio.

- Il periodo di garanzia è 3 anni e inizia alla data d'acquisto dell'apparecchio. I diritti di garanzia devono essere fatti valere prima della scadenza del periodo di garanzia, entro due settimane dopo avere accertato il difetto. È esclusa la rivendicazione di diritti di garanzia dopo la scadenza del relativo periodo. La riparazione o la sostituzione dell'apparecchio non comporta una proroga del periodo di garanzia e con questa prestazione per l'apparecchio o per pezzi di ricambio eventualmente installati non inizia un nuovo periodo di garanzia. Questo vale anche nel caso si ricorra ad un servizio sul posto.
- Per la rivendicazione dei vostri diritti di garanzia, vi preghiamo di rivolgervi all'indirizzo di assistenza sotto indicato. Se il reclamo perviene entro il periodo di garanzia, sarà messa a vostra disposizione una bolla di reso con la quale potrete restituire gratuitamente l'apparecchio difettoso. Indicate il motivo di reclamo nel modo più dettagliato possibile. Se il difetto dell'apparecchio rientra nella nostra prestazione di garanzia, ricevete l'apparecchio riparato o un apparecchio nuovo a stretto giro di posta.

Naturalmente effettuiamo a pagamento anche riparazioni sull'apparecchio che non rientrano o non rientrano più nella garanzia. A tale scopo inviate l'apparecchio all'indirizzo del servizio assistenza.

La prestazione in garanzia vale per difetti del materiale o di fabbricazione. Questa garanzia non si estende a componenti del prodotto esposti a normale logorio, che possono pertanto essere considerati come componenti soggetti a usura (esempio capacità della batteria, calcificazione, lampade, pneumatici, filtri, spazzole...). La garanzia non si estende altresì a danni che si verificano su componenti delicati (esempio interruttori, batterie, parti realizzate in vetro, schermi, accessori vari) nonché danni derivanti dal trasporto o altri incidenti.

## Gestione della garanzia

Al fine di garantire una rapida elaborazione della vostra richiesta, si prega di seguire le istruzioni riportate di seguito:

- per qualsiasi richiesta, tenere a portata di mano lo scontrino d'acquisto e il numero dell'articolo (ad es. IAN 495856\_2504) come prova d'acquisto.
- Il numero di articolo può essere riportato sulla targhetta identificativa del prodotto, inciso direttamente sul prodotto, sul frontespizio delle istruzioni (in basso a sinistra) oppure sull'adesivo posto sul retro o sul lato inferiore del prodotto.
- In caso di malfunzionamento o altri difetti, contattare innanzitutto il servizio di assistenza sotto indicato per telefono o via e-mail.
- Potete inviare gratuitamente il prodotto difettoso all'indirizzo di assistenza fornito, allegando la prova d'acquisto (scontrino) e indicando il difetto e la data in cui si è verificato.



- È possibile visualizzare e scaricare questo manuale e molti altri su parkside-diy.com. Questo codice QR vi porterà direttamente su parkside-diy.com. Selezionate il vostro Paese e utilizzate la maschera di ricerca per cercare le istruzioni per l'uso. Inserire il numero di articolo (IAN) 495856\_2504 per accedere alle istruzioni per l'uso dell'articolo.

**Contatto assistenza (IT)**

**Nome:** Netsend GmbH  
Nachtwaid 6  
DE - 79206 Breisach am Rhein

**Telefono:** 00800 4003 4003

**E-Mail:** service.IT@scheppach.com

**Sede:** Germania

**Contatto assistenza (CH):**

**Nome:** Klaus-Häberlin AG  
Industriestraße 6  
CH - 8610 Uster

**Telefono:** 00800 4003 4003

**E-Mail:** service.CH@scheppach.com

**Sede:** Svizzera

## Índice

1	Explicación de los símbolos del producto .....	41
2	Introducción .....	42
3	Descripción del producto.....	42
4	Volumen de suministro .....	42
5	Uso previsto.....	42
6	Indicaciones de seguridad .....	43
7	Datos técnicos .....	43
8	Desembalaje .....	43
9	Montaje y manejo.....	44
10	Limpieza.....	44
11	Almacenamiento .....	45
12	Eliminación y reciclaje.....	45
13	Certificado de garantía.....	46
14	Plano de explosión.....	55

## 1 Explicación de los símbolos del producto

Este manual utiliza símbolos para llamar su atención sobre los posibles riesgos. Los símbolos de seguridad y explicaciones que acompañan a estos deben ser comprendidos perfectamente. Las propias advertencias no descartan ningún riesgo y no sustituyen las medidas correctas para prevenir accidentes.



Antes de la puesta en marcha, leer y seguir el manual de instrucciones, así como las indicaciones de seguridad.



No utilice líquidos inflamables o químicamente nocivos.



Peso en kg.



Capacidad del depósito.

## 2 Introducción

### Fabricante:

Scheppach GmbH

Günzburger Straße 69

D-89335 Ichenhausen (Alemania)

### Estimado cliente:

Esperamos que el trabajo con su nuevo producto sea muy satisfactorio y fructífero.

### Nota:

El fabricante de este producto, de acuerdo con la legislación alemana de responsabilidad sobre productos, no se hace responsable de los daños originados en este producto o causados por éste en los siguientes casos:

- Tratamiento incorrecto
- Inobservancia del manual de instrucciones
- Reparaciones efectuadas por personal técnico no autorizado, ajeno a nuestra empresa
- Montaje y sustitución de piezas de repuesto no originales
- Uso no conforme a lo previsto

### Observe lo siguiente:

El manual de instrucciones forma parte de este producto.

Contiene indicaciones importantes sobre cómo trabajar con el producto de forma segura, adecuada y rentable y cómo evitar peligros, ahorrar costes de reparaciones, reducir periodos de inactividad y aumentar la fiabilidad y la vida útil del producto. Además de las normas de seguridad incluidas en este manual de instrucciones, se deberán observar estrictamente las prescripciones vigentes en su país para el funcionamiento del producto.

Antes de utilizar el producto, familiarícese con todas las indicaciones de funcionamiento y seguridad. Utilice el producto únicamente de la forma descrita y para los usos indicados. Guarde bien el manual de instrucciones y entregue todos los documentos en caso de ceder el producto a terceros.

## 3 Descripción del producto

- A. Manguera de succión\*
1. Cubierta superior
  2. Gatillo
  3. Asidero
  4. Boca de aspiración
  5. Manguera de aspiración con bola de aspiración
  6. Tanque de agua
  7. Tapón (depósito de agua)
  8. Boquilla pulverizadora
  9. Cepillos
  10. Adaptador de aspiración

\* = no incluido en el volumen de suministro.

## 4 Volumen de suministro

Pos.	Cantidad	Denominación
10.	1	Adaptador de aspiración
	1	Boquilla de lavado (con depósito de agua para aspirador en seco/húmedo)
	1	Manual de instrucciones

## 5 Uso previsto

El producto es un accesorio externo que se utiliza en combinación con aspiradores en húmedo/seco convencionales.

El producto está destinado al uso doméstico para la limpieza de tapicerías y alfombras (tejidos) exclusivamente en modo de aspiración en húmedo.

El producto no debe utilizarse para la aspiración de polvo ni en combinación con aspiradores domésticos convencionales.

Utilice únicamente detergentes adecuados para tapicería y alfombras (tejidos). Observe las instrucciones respectivas del fabricante.

El producto solo debe utilizarse para el uso previsto. Se considerará inapropiado cualquier uso que vaya más allá. Los daños o lesiones de cualquier tipo producidos a consecuencia de lo anterior serán responsabilidad del usuario, no del fabricante.

El cumplimiento de las indicaciones de seguridad también forma parte del uso conforme al previsto, al igual que el manual de montaje y las instrucciones de funcionamiento en el manual de instrucciones.

Las personas que se ocupen del manejo y uso del producto deben estar familiarizadas con este e informadas sobre los posibles peligros.

Si el usuario hiciera modificaciones en el producto, el fabricante no se responsabilizará de ningún daño que ello pueda causar.

El producto debe usarse únicamente con piezas y accesorios originales del fabricante.

Deben observarse las prescripciones de seguridad, trabajo y mantenimiento del fabricante, así como las dimensiones indicadas en los Datos técnicos.

Recuerde que nuestros productos no están diseñados para usos comerciales, artesanales ni industriales. No concedemos ningún tipo de garantía si se utiliza el producto en empresas comerciales, artesanales o industriales, ni en actividades de características similares.

## Explicación de las palabras de señalización en el manual de instrucciones

### PELIGRO

Palabra de advertencia para indicar una situación de peligro inminente que, de no evitarse, provocará la muerte o lesiones graves.

### ADVERTENCIA

Palabra de advertencia para indicar una situación potencialmente peligrosa que, de no evitarse, podría provocar la muerte o lesiones graves.

### PRECAUCIÓN

Palabra de advertencia para indicar una situación potencialmente peligrosa que, de no evitarse, podría provocar lesiones leves o moderadas.

### ATENCIÓN

Palabra de advertencia para indicar una situación potencialmente peligrosa que, de no evitarse, podría provocar daños materiales al producto o a la propiedad.

## 6 Indicaciones de seguridad

### ADVERTENCIA

Por su propia seguridad, lea detenidamente este manual y las indicaciones generales de seguridad antes de la puesta en marcha del producto. Si cede el producto a un tercero, incluya siempre este manual de instrucciones.

Conserve todas las indicaciones de seguridad e instrucciones para futuros usos.

### ADVERTENCIA

#### Peligro de explosión

No pulverice líquidos inflamables, pesticidas, disolventes químicos sin diluir ni líquidos corrosivos.

## 6.1 Indicaciones generales de seguridad

- No permita que los niños utilicen el producto. Los niños deben ser supervisados para garantizar que no jueguen con el producto.
- El producto no debe ser utilizado por personas (incluidos niños) con capacidades físicas, sensoriales o mentales reducidas o con falta de experiencia y conocimientos.
- El chorro de agua no debe dirigirse nunca hacia ningún equipo eléctrico activo ni hacia el aspirador en húmedo-seco.
- No dirija nunca el chorro de agua hacia personas ni animales.
- Observe las instrucciones de uso del aspirador en húmedo-seco utilizado.

## 6.2 Riesgos residuales

El producto se ha construido de acuerdo con los últimos avances tecnológicos y las reglas técnicas de seguridad reconocidas. Aun así, pueden emanar determinados riesgos residuales durante el trabajo.

- Los riesgos residuales pueden minimizarse si se tienen en cuenta las "indicaciones de seguridad" y el "uso previsto", así como el "manual de instrucciones".
- Utilice el producto tal y como se recomienda en este manual de instrucciones. De este modo conseguirá que su producto brinde el mejor rendimiento.
- Además, a pesar de todas las precauciones adoptadas puede seguir habiendo riesgos residuales no evidentes.

## 7 Datos técnicos

Contenido del depósito de agua	350 ml
Diámetro interior del tubo de aspiración	35 mm
Diámetro interior del adaptador de aspiración	31,5 mm
Peso	aprox. 0,37 kg

Reservado el derecho a introducir modificaciones técnicas.

## 8 Desembalaje

### ADVERTENCIA

El producto y los materiales de embalaje no son aptos como juguetes para niños.

Los niños no deben jugar con bolsas de plástico, láminas o piezas pequeñas. Existe peligro de atragantamiento y asfixia.

- Abra el embalaje y extraiga el producto cuidadosamente.
- Retire el material de embalaje y los seguros de embalaje y transporte (si los hubiera).
- Compruebe la integridad del volumen de suministro.
- Compruebe que no haya daños de transporte en el producto y en los componentes de los accesorios. Notifique de inmediato cualquier daño detectado a la empresa de transporte encargada de entregar el producto. Las reclamaciones realizadas posteriormente no serán atendidas.
- Conserve el embalaje por si fuera preciso hasta la extinción del período de garantía.
- Familiarícese con el producto antes de su uso con ayuda del manual de instrucciones.
- Emplee únicamente piezas originales para los accesorios, las piezas de desgaste y piezas de repuesto. Puede encargar las piezas de repuesto a su proveedor técnico.
- Indique en los pedidos nuestro número de artículo, el tipo de producto y su año de construcción.

## 9 Montaje y manejo

### ATENCIÓN

Antes de la puesta en marcha del producto, es imprescindible montarlo por completo.

### 9.1 Colocación del depósito de agua (6) (fig. 2)

### ⚠ ADVERTENCIA

**¡Peligro de aplastamiento!**

¡Tenga mucho cuidado con sus dedos!

#### Nota:

- No apriete demasiado el depósito de agua.
1. Llene el depósito de agua (6) con un detergente adecuado para telas. Observe las instrucciones respectivas del fabricante.
  2. Llene el depósito de agua (6) hasta unos 5 cm por debajo del borde.
  3. Introduzca la manguera de aspiración con bola de aspiración (5) en el depósito de agua (6) y enrosque el depósito de agua (6) en la tapón (7).

## 9.2 Conexión de la boquilla de lavado con aspirador en húmedo/seco (fig. 3)

#### Nota:

El producto solo puede utilizarse con aspiradores en húmedo-seco. Utilice el aspirador en húmedo-seco únicamente en el modo de aspiración en húmedo. Observe las instrucciones respectivas del fabricante.

No es posible su uso con aspiradoras domésticas convencionales.

1. Conecte la manguera de aspiración (A) de 35 mm de diámetro del aspirador en húmedo/seco directamente al tubo de aspiración (4) de la boquilla de lavado. Utilice el adaptador de aspiración (10) diámetros más pequeños.

## 9.3 Manejo (fig. 4)

1. Conecte el aspirador en húmedo/seco.
2. Sujete la boquilla de lavado por el asidero (3) y guíela sobre la tela que desea limpiar. Los cepillos (9) deben tocar el tejido.
3. Pulverice el detergente sobre el tejido presionando el gatillo (2).  
La boquilla de limpieza aspira la suciedad a través de la abertura de la cubierta superior (1).
5. Repita el proceso hasta que visiblemente no se pueda aspirar más suciedad.

## 10 Limpieza

- En caso de mucha suciedad, el producto puede limpiarse con un paño húmedo.
- Recomendamos limpiar el producto directamente después del uso.
- Limpie regularmente el producto con un paño\* húmedo y algo de jabón blando. No utilice ningún producto de limpieza ni disolventes; estos podrían deteriorar las piezas de plástico del producto. Asegúrese de que no pueda entrar agua en el producto.

## 10.1 Limpieza del tubo de aspiración (4) y de la cubierta superior (1) (fig. 5)

1. Retire la cubierta superior (1).
2. Limpie la cubierta superior (1) y el interior del tubo de aspiración (4) con agua corriente.

## 11 Almacenamiento

### Preparación para el almacenamiento

1. Desconecte el producto del aspirador en húmedo-seco.
2. Vacíe el producto completamente.

Almacene el producto y sus accesorios en un lugar oscuro, seco y sin riesgo de heladas, donde no esté accesible a ningún niño.

La temperatura de almacenamiento óptima se da entre un rango de 5 °C a 30 °C.

Conserve el producto en su embalaje original.

Cubra el producto para protegerlo del polvo o de la humedad. Guarde el manual de instrucciones junto con el producto.

## 12 Eliminación y reciclaje

### Notas sobre el embalaje



Los materiales de embalaje son reciclables. Deseche los embalajes de forma respetuosa con el medio ambiente.

## Certificado de garantía

### Estimado cliente,

Nuestros productos están sometidos a un estricto control de calidad. No obstante, lamentaríamos que este aparato dejara de funcionar correctamente, en tal caso, le rogamos que se dirija a nuestro servicio de atención al cliente en la dirección indicada en la parte inferior de la presente tarjeta de garantía. Con mucho gusto le atenderemos también telefónicamente en el número de servicio indicado a continuación. Para hacer válido el derecho de garantía, proceda de la siguiente forma:

- Estas condiciones de garantía regulan prestaciones de la garantía adicionales. Sus derechos legales a prestación de garantía no se ven afectados por la presente garantía. Nuestra prestación de garantía es gratuita para usted. La prestación de garantía se extiende exclusivamente a defectos ocasionados por fallos de material o de producción y está limitada a la reparación de los mismos o al cambio del aparato. Tenga en consideración que nuestro aparato no está indicado para un uso comercial, en taller o industrial. Por lo tanto, no procederá un contrato de garantía cuando se utilice el aparato en zonas industriales, comerciales o talleres, así como actividades similares. De nuestra garantía se excluye cualquier otro tipo de prestación adicional por daños ocasionados por el transporte, daños ocasionados por la no observancia de las instrucciones de montaje o por una instalación no profesional, no observancia de las instrucciones de uso (como, p. ej., conexión a una tensión de red o corriente no indicada), aplicaciones impropias o indebidas (como, p. ej., sobrecarga del aparato o uso de herramientas o accesorios no homologados), no observancia de las disposiciones de mantenimiento y seguridad, introducción de cuerpos extraños en el aparato (como, p. ej., arena, piedras o polvo), uso violento o influencias externa (como, p. ej., daños por caídas), así como por el desgaste habitual por el uso.

El derecho a garantía pierde su validez cuando ya se hayan realizado intervenciones en el aparato.

- El periodo de garantía es de 3 años y comienza en la fecha de la compra del aparato. El derecho de garantía debe hacerse válido, antes de finalizado el plazo de garantía, dentro de un periodo de dos semanas una vez detectado el defecto. El derecho de garantía vence una vez transcurrido el plazo de garantía. La reparación o cambio del aparato no conllevará ni una prolongación del plazo de garantía ni un nuevo plazo de garantía ni para el aparato ni para las piezas de repuesto montadas. Esto también se aplica en el caso de un servicio in situ.
- Para reclamar sus derechos de garantía, póngase en contacto con la dirección de servicio que aparece a continuación. Si la reclamación se encuentra dentro del periodo de garantía, pondremos a su disposición un impreso de devolución con el que podrá devolvernos su aparato defectuoso sin cargo alguno. Describa con la mayor precisión posible el motivo de la reclamación. Si nuestra prestación de garantía incluye el defecto aparecido en el aparato, recibirá de inmediato un aparato reparado o nuevo de vuelta.

Naturalmente, también solucionaremos los defectos del aparato que no se encuentren comprendidos o ya no se encuentren comprendidos en la garantía, en este caso contra reembolso de los costes. Para ello, envíe el aparato a nuestra dirección de servicio técnico.

## Tramitación en caso de garantía

Para asegurarnos de que su solicitud se transmite con rapidez, siga las indicaciones a continuación:

- Para cualquier consultas, tenga a mano el recibo y el número de artículo (por ejemplo, IAN 495856\_2504) como prueba de compra.
- Encontrará el número de artículo en la placa de características del producto, en un grabado del producto, en la portada de su manual (abajo, a la izquierda) o en la pegatina de la parte posterior o inferior del producto.
- En caso de fallos de funcionamiento u otros defectos, póngase primero en contacto por teléfono o correo electrónico con el departamento de servicio que se indica más abajo.
- Después podrá enviar gratuitamente el producto registrado como defectuoso a la dirección de servicio que se le ha facilitado, adjuntando el comprobante de compra (recibo) e indicando cuál es el defecto y cuándo se ha producido.
- Puede consultar y descargar estos y muchos otros manuales en: [parkside-diy.com](http://parkside-diy.com). Este código QR le llevará directamente a [parkside-diy.com](http://parkside-diy.com). Seleccione su país y utilice la máscara de búsqueda para encontrar los manuales de instrucciones. Al introducir el número de artículo (IAN) 495856\_2504 accederá al manual de instrucciones de su artículo.



**Contacto de servicio (ES):**

**Nombre:**

ISTEGA S.L.  
Ctra. De Cambre al Temple, 106 - A Barcala  
ES - 15660 Cambre (A Coruna)

**Teléfono:**

00800 4003 4003

**Correo electrónico:**

service.ES@scheppach.com

**Sede:**

España

## Índice

1	Explicação dos símbolos no produto .....	49
2	Introdução.....	50
3	Descrição do produto .....	50
4	Âmbito de fornecimento .....	50
5	Utilização correta .....	50
6	Indicações de segurança .....	51
7	Dados técnicos .....	51
8	Desembalar .....	51
9	Montagem e operação.....	52
10	Limpeza.....	52
11	Armazenamento .....	52
12	Eliminação e reciclagem .....	53
13	Certificado de garantia.....	54
14	Vista explodida.....	55

## 1 Explicação dos símbolos no produto

A utilização de símbolos neste manual serve para chamar a sua atenção para potenciais riscos. Os símbolos de segurança e explicações associadas devem ser bem compreendidos. Os avisos em si não eliminam quaisquer riscos e não substituem medidas corretas para a prevenção de acidentes.



Leia e siga o manual de utilização e as indicações de segurança antes da colocação em funcionamento!



Não utilize líquidos inflamáveis ou quimicamente perigosos.



Peso kg.



Capacidade do recipiente.

## 2 Introdução

### Fabricante:

Scheppach GmbH

Günzburger Straße 69

D-89335 Ichenhausen, Alemanha

### Estimado cliente,

Desejamos-lhe muita satisfação e sucesso ao trabalhar com o seu novo produto.

### Nota:

De acordo com a legislação vigente relativa à responsabilidade pelos produtos, o fabricante deste produto não é responsável por danos que ocorram nele ou através dele nas seguintes situações:

- Manuseio incorreto
- Incumprimento do manual de instruções
- Reparações efetuadas por técnicos terceiros não autorizados
- Incorporação e substituição de peças sobresselentes que não sejam de origem
- Utilização incorreta

### Tenha em atenção:

O manual de instruções faz parte deste produto.

Ele contém indicações importantes sobre como trabalhar com o produto de modo seguro, correto e económico, como evitar perigos, poupar em custos de reparação, reduzir períodos de paragem e aumentar a fiabilidade e vida útil do produto. Para além dos regulamentos de segurança deste manual de instruções, deverá cumprir sempre as diretivas respeitantes à operação do produto vigentes no seu país.

Antes de utilizar o produto, familiarize-se com todas as indicações de segurança e operação. Opere o produto apenas conforme descrito e para as áreas de aplicação indicadas. Conserve corretamente o manual de instruções e, em caso de cedência do produto a terceiros, entregue juntamente toda a documentação.

## 3 Descrição do produto

- A. Mangueira de aspiração\*
1. Cobertura superior
2. Gatilho
3. Pega
4. Bocal de aspiração
5. Mangueira de sucção com esfera de sucção
6. Depósito de água
7. Dispositivo de fecho (recipiente de água)
8. Bocal de pulverização
9. Escovas
10. Adaptador de aspiração

\* = não incluídas no âmbito de fornecimento!

## 4 Âmbito de fornecimento

### Pos. Quanti- Designação dade

- |     |     |  |
|-----|-----|--|
| 10. | 1 x | Adaptador de aspiração   |
|     | 1 x | Bocal de lavagem (com recipiente de água para aspirador a húmido/seco) |
|     | 1 x | Manual de instruções   |

## 5 Utilização correta

O produto é um acessório externo utilizado em combinação com aspiradores a húmido/seco tradicionais.

O produto é destinado para o uso doméstico, para limpeza de estofos e tapetes (têxtil), exclusivamente no modo de aspiração a húmido.

O produto não deve ser utilizado para a aspiração de pó e em combinação com aspiradores domésticos tradicionais.

Utilize exclusivamente produtos de limpeza adequados para estofos e tapetes (têxtil). Observe as respetivas instruções do fabricante.

O produto só deve ser utilizado para a sua finalidade especificada. Qualquer outra utilização é considerada incorreta. Os danos ou ferimentos daí resultantes serão da responsabilidade do utilizador e não do fabricante.

Faz igualmente parte da utilização correta o cumprimento das indicações de segurança, assim como das instruções de montagem e das indicações de operação no manual de instruções.

As pessoas responsáveis pela operação e manutenção da ferramenta deverão estar familiarizadas com a mesma e ser instruídas relativamente aos possíveis perigos.

Qualquer alteração no produto isenta o fabricante de toda e qualquer responsabilidade por danos daí resultantes.

O produto só pode ser operado com peças e acessórios originais do fabricante.

As instruções de segurança e de manutenção, os procedimentos de trabalho do fabricante, bem como as dimensões constantes nos Dados Técnicos devem ser observados.

Tenha em atenção que os nossos produtos não foram construídos para utilização em ambientes comerciais, artesanais ou industriais. Não assumimos qualquer garantia, se o produto for utilizado em ambientes comerciais, artesanais, industriais ou equivalentes.

## Explicação das palavras de sinalização no manual de operação

### PERIGO

Palavra de sinalização para identificar uma situação iminentemente perigosa que, se não for evitada, resultará em morte ou ferimentos graves.

### AVISO

Palavra de sinalização para identificar uma situação potencialmente perigosa que, se não for evitada, poderá resultar em morte ou ferimentos graves.

### CUIDADO

Palavra de sinalização para identificar uma situação potencialmente perigosa que, se não for evitada, poderá resultar em ferimentos menores ou moderados.

### ATENÇÃO

Palavra de sinalização para identificar uma situação potencialmente perigosa que, se não for evitada, poderá resultar em danos materiais ao produto ou património/propriedade.

## 6 Indicações de segurança

### AVISO

Para a sua própria segurança, leia atentamente este manual e as indicações gerais de segurança antes da colocação em funcionamento do produto. Se ceder o produto a terceiros, faça-o sempre incluindo este manual de operação.

Guarde todas as indicações de segurança e instruções para uso futuro!

### AVISO

#### Perigo de explosão!

Nunca pulverize líquidos inflamáveis, pesticidas, solventes químicos não diluídos e líquidos corrosivos.

## 6.1 Indicações de segurança gerais

- As crianças nunca devem utilizar o produto. As crianças têm de ser supervisionadas, para assegurar de que não brincam com o produto.
- O produto nunca deve ser usado por pessoas (incluindo as crianças) com capacidades físicas, sensoriais ou mentais limitadas ou com falta de experiência e conhecimentos.
- O jato de água nunca deve ser dirigido para equipamento elétrico ativo ou para o aspirador a húmido/seco.
- O jato de água nunca deve ser dirigido para pessoas ou animais.
- Observe o manual de operação do aspirador a húmido/seco usado.

## 6.2 Riscos residuais

O produto foi construído segundo as mais recentes normas técnicas e as normas de segurança reconhecidas. No entanto, poderão surgir riscos residuais durante os trabalhos.

- Os riscos residuais podem ser minimizados, se forem seguidas as "Indicações de segurança", a "Utilização correta" e as instruções de operação na sua totalidade.
- Utilize o produto tal como recomendado neste manual de operação. É assim que assegura que o seu produto tem um desempenho ótimo.
- Além disso, poderão existir riscos residuais não evidentes, apesar de terem sido tomadas todas as medidas relevantes.

## 7 Dados técnicos

Capacidade do reservatório de água	350 ml
Diâmetro interior da boca de aspiração	35 mm
Diâmetro interior do adaptador de aspiração	31,5 mm
Peso	Aprox. 0,37 kg

Reservam-se alterações técnicas!

## 8 Desembalar

### AVISO

O produto e os materiais de embalagem não são brinquedos!

As crianças não devem brincar com sacos de plástico, películas e peças pequenas! Risco de ingestão e asfixia!

- Abra a embalagem e retire cuidadosamente o produto.
- Remova o material de embalagem, assim como as fixações de embalagem/transporte (se presentes).
- Verifique se o âmbito de fornecimento está completo.
- Inspeccione o produto e os acessórios quanto a danos de transporte. Informe imediatamente qualquer dano à empresa de transporte que efetuou a entrega do produto. Não são aceites reclamações tardias.
- Guarde a embalagem até ao fim do período de garantia, se possível.
- Antes da utilização, familiarize-se com o produto, recorrendo ao manual de instruções.
- Utilize apenas peças originais como acessórios e também como peças de desgaste e sobresselentes. Pode obter peças sobresselentes junto do seu revendedor especializado.
- No caso de encomendas, indique os números de referência, bem como o tipo e o ano de construção do produto.

## 9 Montagem e operação

### ATENÇÃO

É absolutamente necessário que o produto seja montado por completo antes da colocação em funcionamento!

### 9.1 Colocação do reservatório de água (6) (Fig. 2)

#### ⚠ AVISO

##### Perigo de esmagamento!

Tenha cuidado com os dedos!

#### Nota:

- Não enrosque o recipiente de água em demasia.
1. Encha o recipiente de água (6) com um produto de limpeza adequado para têxteis. Observe as respetivas instruções do fabricante.
  2. Encha o recipiente de pulverização (6) até cerca de 5 cm abaixo da borda.
  3. Insira a mangueira de sucção com esfera de sucção (5) no recipiente de água (6) e enrosque o recipiente de água (6) no dispositivo de fecho (7).

### 9.2 Ligação do bocal de lavagem ao aspirador a húmido/seco (Fig. 3)

#### Nota:

O produto deve ser usado exclusivamente em conjunto com aspiradores a húmido/seco. Utilize o aspirador a húmido / seco exclusivamente no modo de aspiração a húmido. Observe as respetivas instruções do fabricante.

Uma utilização com aspiradores domésticos tradicionais não é possível.

1. Ligue a mangueira de sucção (A) (não incluída no âmbito de fornecimento) com um diâmetro de 35 mm do aspirador a húmido/seco diretamente à boca de aspiração (4) do bocal de lavagem. Para diâmetros inferiores, utilize o adaptador de aspiração (10).

### 9.3 Operação (fig. 4)

1. Ligue o aspirador a húmido/seco.
2. Segure o bocal de lavagem pela pega (3) e dirija-a sobre o têxtil a limpar. As escovas (9) devem tocar no têxtil.
3. Pulverize o produto de limpeza sobre o têxtil, premindo o gatilho (2).
4. Puxe o bocal de lavagem lentamente para si. O bocal de lavagem aspira a sujidade do têxtil, passando pela abertura da cobertura superior (1).
5. Repita o processo até que já não seja aspirada visivelmente mais sujidade.

## 10 Limpeza

- Em caso de maior sujidade, pode limpar o produto com um pano húmido.
- Recomendamos a limpeza do produto imediatamente após cada utilização.
- Limpe o produto regularmente com um pano\* húmido e sabão mole. Não utilize produtos de limpeza ou solventes; estes poderão ser agressivos para com as peças de plástico do produto. Certifique-se de que não penetra água no interior do produto.

### 10.1 Limpar a boca de aspiração (4) e a cobertura superior (1) (Fig. 5)

1. Remova a cobertura superior (1).
2. Limpe a cobertura superior (1) e o interior da boca de aspiração (4) sob água a correr.

## 11 Armazenamento

#### Preparação para o armazenamento

1. Separe o produto do aspirador a húmido/seco.
2. Esvazie o produto completamente.

Armazene o produto e os respetivos acessórios num local escuro, seco e ao abrigo do gelo, bem como inacessível a crianças.

A temperatura de armazenamento ideal encontra-se entre 5°C e 30°C.

Guarde o produto na embalagem original.

Cubra o produto para o proteger contra pó ou humidade. Guarde o manual de instruções junto do produto.

## 12 Eliminação e reciclagem

### Notas relativas à embalagem



Os materiais de embalagem são recicláveis. Elimine as embalagens de forma respeitadora do ambiente.



## Certificado de garantia

Caro/a cliente,

os nossos produtos estão sujeitos a um rigoroso controlo de qualidade. Lamentamos e pedimos-lhe em caso deste aparelho não funcionar corretamente, para se dirigir à morada do nosso serviço de atendimento que se encontra neste certificado de garantia. Estamos disponíveis por telefone através do número abaixo indicado. Para reclamar a garantia, é válido o seguinte:

- Estes termos de garantia abrangem a garantia adicional. As suas reivindicações legais não são afetadas por esta garantia. O nosso serviço de garantia é gratuito.
- O serviço de garantia estende-se unicamente às avarias que tem origem no material ou em defeitos no fabrico e limita-se à reparação dessas avarias ou à substituição do aparelho. Por favor tenha atenção que os nossos aparelhos não foram construídos para fins comerciais, artesanais e industriais. Não garantimos se o aparelho for utilizado em atividades comerciais, artesanais ou industriais ou atividades semelhantes. Da nossa garantia está também excluída compensação por danos de transporte, danos causados pelo não cumprimento das instruções de montagem ou devido à instalação incorreta, não cumprimento das instruções de utilização (como por ex. ligação com voltagem errada ou tipo de corrente), uso indevido ou aplicação incorreta (tais como sobrecarga do aparelho ou uso de ferramentas ou acessórios não aprovados), não cumprimento das normas de segurança e manutenção, entrada de corpos estranhos no aparelho (tais como areia, pedras ou pó), uso de força e influências externas (tais como danos devido a quedas) como também ao desgaste normal por uso.

A garantia é anulada se já tiverem sido feitas intervenções no aparelho.

- A garantia é de 3 anos com início na data de aquisição do aparelho. As reclamações relativas à garantia devem ser feitas antes do fim do prazo de garantia e dentro de duas semanas depois de ser detetado o defeito. A reivindicação da garantia está excluída depois do fim do prazo de garantia. Com a troca do aparelho, de acordo com DL 67/2003, o tempo de garantia se inicia novamente.
- Para o exercício da sua reivindicação de garantia, queira endereçar a mesma ao endereço de serviço indicado abaixo. Desde que a reclamação se encontre dentro do prazo da garantia, disponibilizar-lhe-emos uma nota de devolução com a qual nos poderá devolver o seu aparelho com defeito sem quaisquer custos. Por favor, descreva com a maior precisão possível o motivo da reclamação. Se o defeito estiver coberto pelo nosso serviço de garantia, você receberá o aparelho reparado ou um aparelho novo.

É óbvio que também reparamos defeitos no aparelho a pagamento de custos que não estão cobertos ou incluídos na garantia. Para isso, envie-nos o aparelho para o nosso endereço de serviço.

## Processamento em caso de garantia

Para assegurar um processamento rápido do seu assunto, queira seguir as seguintes indicações:

- Para todos os inquéritos, tenha à mão o recibo e o número de artigo (p. ex. IAN 495856\_2504) como comprovativo da compra.
- O número de artigo pode ser consultado na placa de características do produto, numa gravura no produto, na página de rosto do seu manual (em baixo à esquerda) ou no autocolante no lado traseiro ou inferior do produto.
- Se ocorrerem erros de funcionamento ou outros defeitos, contacte primeiro telefonicamente ou por e-mail o departamento de assistência mencionado em seguida.
- Um produto considerado defeituoso pode então ser enviado gratuitamente, com o comprovativo de compra (recibo) e uma nota a informar sobre a natureza do defeito e quando ele surgiu anexados, ao endereço de assistência comunicado.
- Em parkside-diy.com pode visualizar e descarregar este e vários outros manuais. Este código QR permite-lhe aceder diretamente a parkside-diy.com. Selecione o seu país e procure pelos manuais de instruções usando a máscara de procura. A introdução do número de artigo (IAN) 495856\_2504 permite-lhe aceder ao manual de instruções do seu artigo



### Contacto de assistência (PT):

**Nome:** Netsend GmbH  
Nachtwaid 6  
DE - 79206 Breisach am Rhein

**Telefone:** 00800 4003 4003

**E-mail:** service.PT@scheppach.com

**Sede:** Alemanha

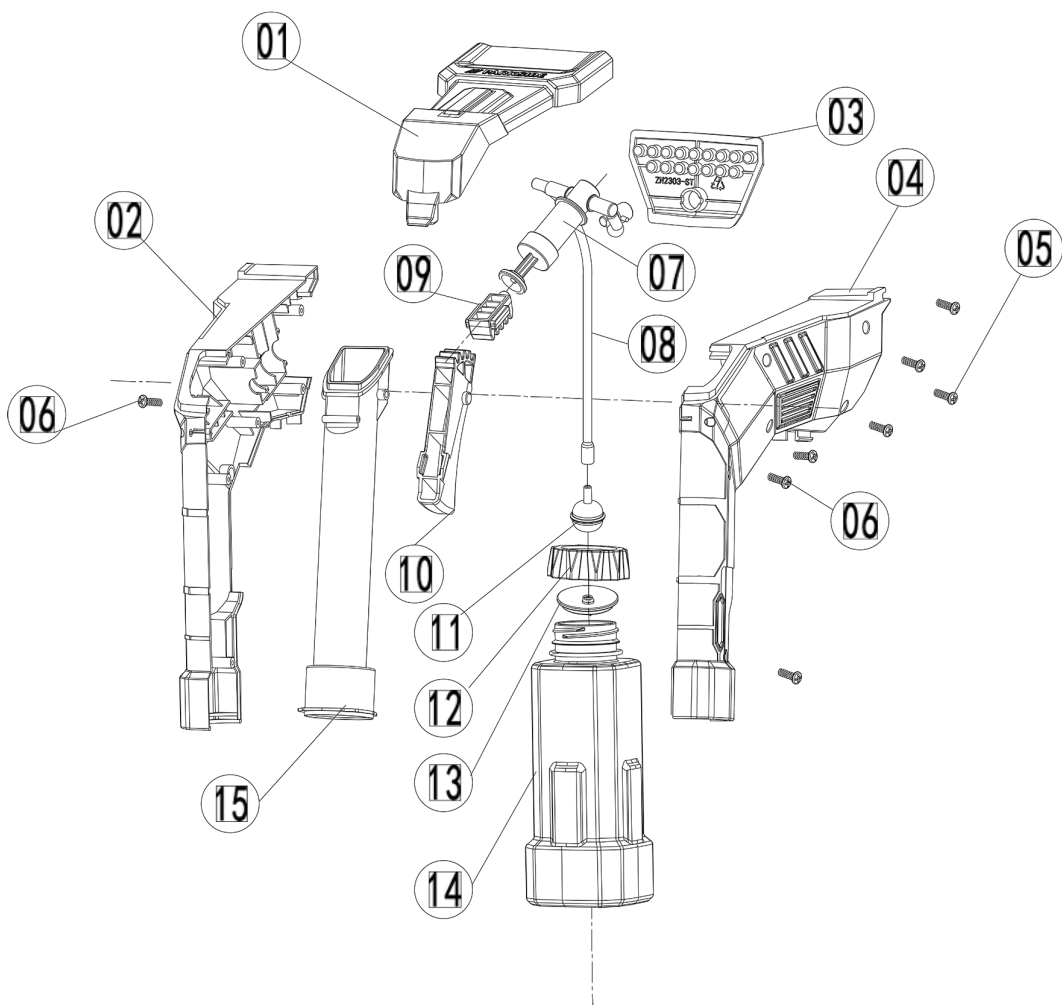

SCHEPPACH GMBH  
Günzburger Str. 69  
D-89335 Ichenhausen



**FSC**  
www.fsc.org

**MIX**

Paper from  
responsible sources  
Papier aus ver-  
antwortungsvollen  
Quellen  
Papier issu  
de sources  
responsables  
Papel proveniente  
de fontes  
responsáveis

**FSC® C167024**

Status of the information · Stand der Informationen · Version des informations · Stand van de informatie · Versione delle informazioni ·  
Información disponible · Versão das informações  
Update: 06/2025 · Ident.-No.: 7907717974