

/// PARKSIDE®



ANGLE GRINDER PWS 115 C3

(GB)

ANGLE GRINDER

Assembly and safety advice
User manual

(FI)

KULMAHIOMAKONE

Asennus- ja turvaohjeet
Käyttöohje

(SE)

VINKELSLIP

Monterings- och säkerhetsanvisningar
Bruksanvisning

(PL)

SZLIFIERKA KĄTOWA

Wskazówki dotyczące montażu oraz
bezpieczeństwa
Instrukcja obsługi

(LT)

KAMPINIS ŠLIFUOKLIS

Surinkimo ir saugos patarimas
Naudojimo instrukcija

(EE)

NURKLIHVIJA

Paigaldus- ja ohutusjuhised
Kasutusjuhend

(LV)

LEŅĶA SLĪPMAŠĪNA

Ieteikumi par uzstādīšanu un drošību
Lietošanas pamācība

(DE) (AT) (CH)

WINKELSCHLEIFER

Montage- und Sicherheitshinweise
Bedienungsanleitung

IAN 487357_2501

(FI) (PL) (LT) (LV)

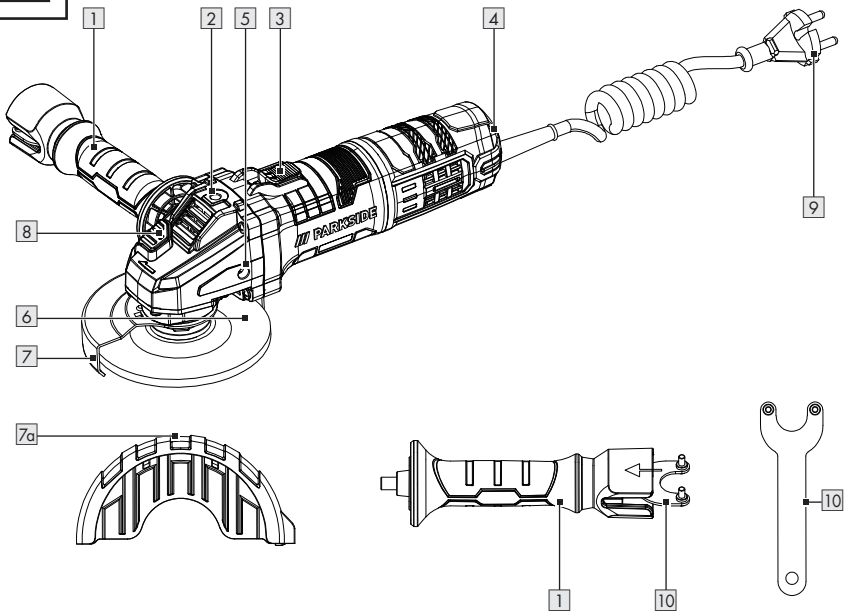
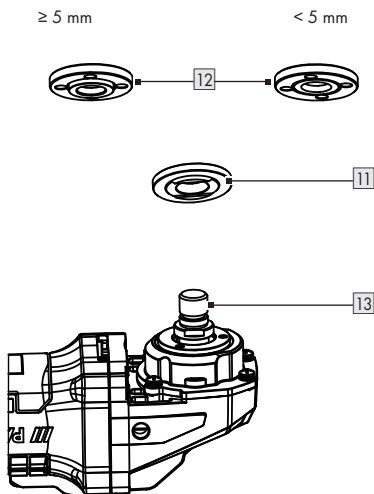
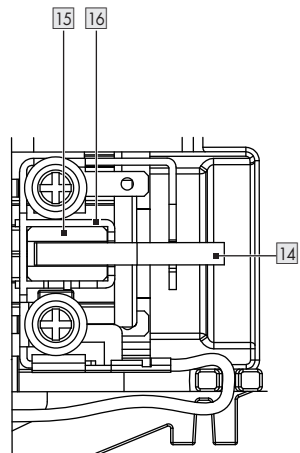

GB	Assembly and safety advice	Page	5
FI	Asennus- ja turvaohjeet	Sivu	25
SE	Monterings- och säkerhetsanvisningar	Sidan	46
PL	Wskazówki dotyczące montażu oraz bezpieczeństwa	Strona	66
LT	Surinkimo ir saugos patarimas	Psi	89
EE	Paigaldus- ja ohutusjuhised	Lehekülg	110
LV	Ieteikumi par uzstādīšanu un drošību	Lpp.	130
DE/AT/CH	Montage- und Sicherheitshinweise	Seite	151

A**B****C**

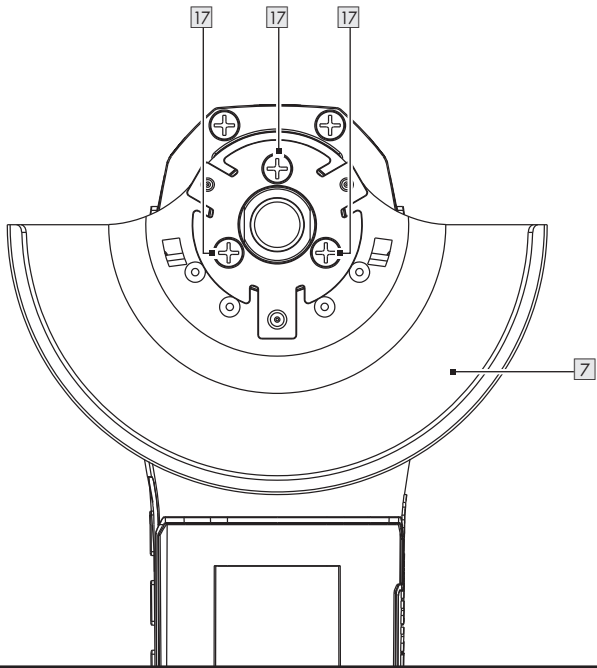
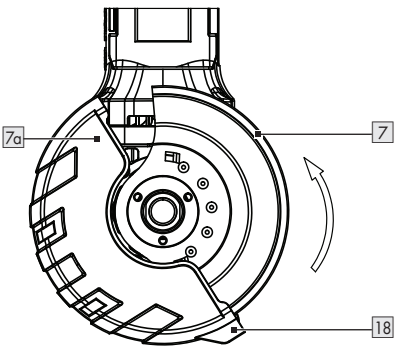
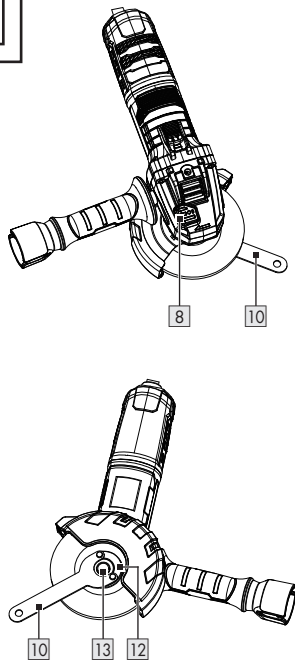
D**E****F**

G

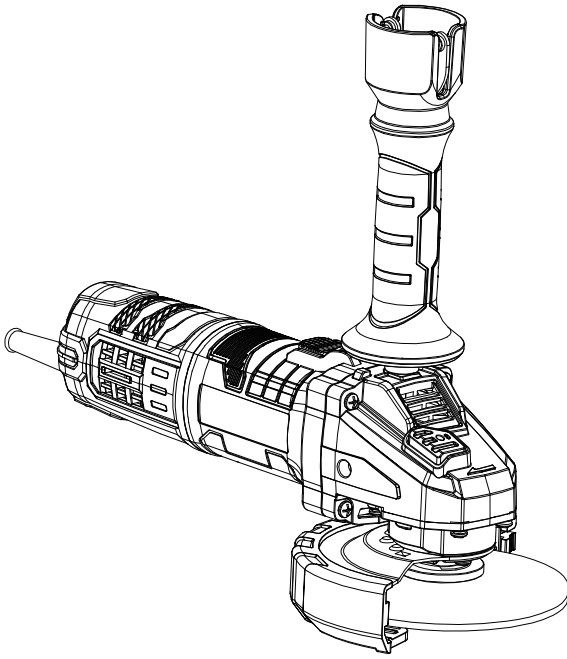



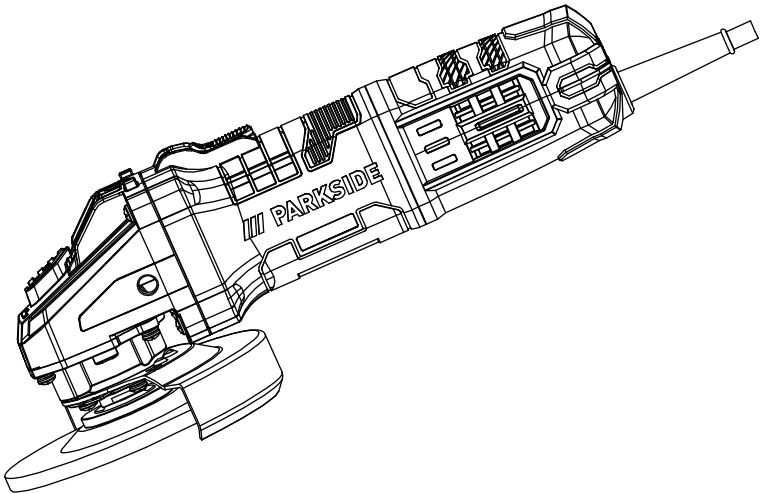



















H



Warnings and symbols used	Page	6
Introduction	Page	7
Intended use	Page	7
Scope of delivery	Page	7
Description of parts	Page	7
Technical data	Page	8
Safety instructions	Page	9
General power tool safety warnings	Page	9
Grinder safety warnings	Page	11
Angle grinder warnings	Page	11
Vibration and noise reduction	Page	15
Behaviour in emergency situations	Page	16
Residual risks	Page	16
Practical tips	Page	16
Grinding	Page	17
Cutting	Page	17
Chuck key storage	Page	17
Assembly	Page	17
Mounting the handle	Page	17
Adjusting the protective cover/demounting	Page	18
Fitting the attachment to/removing the attachment from the protective cover	Page	18
Installing/demounting wheel	Page	18
Operation	Page	19
Switching on and off	Page	20
Continuous operation	Page	20
Troubleshooting	Page	21
Cleaning and servicing	Page	21
Cleaning	Page	22
Servicing	Page	22
Storage	Page	22
Disposal	Page	22
Warranty	Page	22
Warranty claim procedure	Page	23
Service	Page	23
EU declaration of conformity	Page	24

Warnings and symbols used

The following warnings are used in the instruction manual, on the packaging and on the rating label:

	DANGER! This symbol in combination with the signal word “Danger” marks a high-risk hazard that if not prevented could result in death or serious injury.		CAUTION! This symbol in combination with the signal word “Caution” marks a low-risk hazard that if not prevented could result in minor or moderate injury.
	WARNING! This symbol in combination with the signal word “Warning” marks a medium-risk hazard that if not prevented could result in death or serious injury.		Switch off the product and disconnect it from the mains before replacing attachments, cleaning and when not in use.
	Read the instruction manual!		Alternating current/voltage
	Wear eye protection!		CE mark indicates conformity with relevant EU directives applicable for this product.
	Protection class II (double insulation)		CAUTION! Pay attention to the safety instructions.
	Wear ear protection!		Wear a dust mask!
	Wear a safety helmet!		Unplug
	Wear safety gloves!		Not approved for wet grinding
	Wear protective, slip-resistant footwear!		Not approved for side grinding
	Do not use if damaged.		Only for cutting
	Not for grinding		Safety information Instructions for use

	CAUTION! Do not touch moving parts.		Always operate with two hands.
	Do not use the guard for cut-off operations.		

ANGLE GRINDER

● Introduction

We congratulate you on the purchase of your new product. You have chosen a high quality product. The instructions for use are part of the product. They contain important information concerning safety, use and disposal. Before using the product, please familiarise yourself with all of the safety information and instructions for use. Only use the product as described and for the specified applications. If you pass the product on to anyone else, please ensure that you also pass on all the documentation with it.

● Intended use

- The product is a tool for scrubbing and cutting metal, concrete or tiles without using water.
- The product is not intended for any other types of applications (e.g. grinding with unsuitable grinding tools, grinding with a coolant solution, grinding or cutting hazardous materials such as asbestos).
- The product is intended to be used by do-it-yourselfers. It was not designed for heavy commercial use. The product is to be used by adults. Children over the age of 16 may not use the tool except under supervision.

- The manufacturer is not liable for damages caused by an improper use or incorrect operation of this product.

● Scope of delivery

⚠ WARNING!

- ▶ The product and the packaging are not children's toys! Children must not play with plastic bags, sheets and small parts! There is a danger of choking and suffocation!

- 1 Angle grinder
- 1 Handle
- 1 Protective cover
- 1 Chuck key
- 1 User manual

● Description of parts

Figure A:

- 1 Handle
- 2 Handle thread
- 3 On/off slide switch
- 4 Screw
- 5 Handle thread
- 6 Cutting wheel *
- 7 Protective cover
- 7a Attachment for the protective cover
- 8 Spindle lock button

* The cutting wheel is not included in the scope of delivery.

9 Mains plug

10 Chuck key

Figure B:

11 Mounting flange

12 Clamping nut

13 Mounting spindle

Figure C:

14 Compression spring

15 Carbon brush

16 Groove for compression spring

Figure D:

17 Screws (protective cover fixing)

Figure E:

18 Notch

● **Technical data**

Angle grinder	PWS 115 C3
Rated input voltage:	230 V~, 50 Hz
Power input:	750 W
Idling speed (n_0):	12,000 min ⁻¹
Dimensions of the cutting/roughing wheels:	Ø 115 mm × 22.23 mm
Thickness of the cutting/roughing wheels:	max. 6 mm
Grinding spindle thread:	M14
Thread length of the grinding spindle:	max. 12 mm
Protection class:	II/□
Ingress protection:	IPX0
Rated capacity:	max. Ø 115 mm

Noise emission value

The measured values have been determined in accordance with EN 62841. The A-rated noise level of the power tool is typically as follows:

Sound pressure level L_{pA} :	90.2 dB
Uncertainty K_{pA} :	3 dB
Sound power level L_{WA} :	98.2 dB
Uncertainty K_{WA} :	3 dB

Vibration emission value

Vibration total values (triaxial vector sum) determined according to EN 62841:

Vibration Main handle $a_{h, AG}$:	8.616 m/s ²
Vibration Auxiliary handle a_h :	8.395 m/s ²
Uncertainty K:	1.5 m/s ²

The values apply for the work mode surface grinding. Other applications may have different vibration emission values.

⚠ WARNING!



Wear ear protection!

WARNING!

- ▶ The vibration and noise emissions during actual use of the power tool can differ from the declared values depending on the manner in which the tool is used, especially what kind of workpiece is processed. Try to minimise exposure to vibration and noise. Examples of measures to reduce vibration include wearing gloves when using the tool and limiting working time. All parts of the operating cycle must be taken into account (e.g. times when the power tool is switched off and when it is running idle in addition to the trigger time).
- ▶ Grinding thin sheets of metal or other easily vibrating structures with a large surface can result in a total noise emission much higher (up to 15 dB) than the declared noise emission values. Such workpieces should as far as possible be prevented from emitting sound by suitable measures such as the application of heavy flexible damping mats. The increased noise emission is also to be considered for both the risk assessment of noise exposure and selecting adequate hearing protection.

NOTE

- ▶ The declared vibration total value and the declared noise emission value have been measured in accordance with a standard test method and may be used for comparing one tool with another.
- ▶ The declared total vibration value and the declared noise emission value may also be used for a preliminary assessment of exposure.



Safety instructions

● **General power tool safety warnings**

WARNING!

- ▶ **Read all safety warnings, instructions, illustrations and specifications provided with this power tool.** Failure to follow the warnings and instructions may result in electric shock, fire and/or serious injury.

Save all warnings and instructions for future reference.

The term “power tool” in the warnings refers to your mains-operated (corded) power tool or battery-operated (cordless) power tool.

Work area safety

- 1) **Keep work area clean and well lit.** Cluttered or dark areas invite accidents.
- 2) **Do not operate power tools in explosive atmospheres, such as in the presence of flammable liquids, gases or dust.** Power tools create sparks which may ignite the dust or fumes.
- 3) **Keep children and bystanders away while operating a power tool.** Distractions can cause you to lose control.

Electrical safety

- 1) **Power tool plugs must match the outlet. Never modify the plug in any way. Do not use any adapter plugs with earthed (grounded) power tools.** Unmodified plugs and matching outlets will reduce risk of electric shock.
- 2) **Avoid body contact with earthed or grounded surfaces, such as**

pipes, radiators, ranges and refrigerators. There is an increased risk of electric shock if your body is earthed or grounded.

- 3) **Do not expose power tools to rain or wet conditions.** Water entering a power tool will increase the risk of electric shock.
- 4) **Do not abuse the cord. Never use the cord for carrying, pulling or unplugging the power tool. Keep cord away from heat, oil, sharp edges or moving parts.** Damaged or entangled cords increase the risk of electric shock.
- 5) **When operating a power tool outdoors, use an extension cord suitable for outdoor use.** Use of a cord suitable for outdoor use reduces the risk of electric shock.
- 6) **If operating a power tool in a damp location is unavoidable, use a residual current device (RCD) protected supply.** Use of an RCD reduces the risk of electric shock.

Personal safety

- 1) **Stay alert, watch what you are doing and use common sense when operating a power tool. Do not use a power tool while you are tired or under the influence of drugs, alcohol or medication.** A moment of inattention while operating power tools may result in serious personal injury.
- 2) **Use personal protective equipment. Always wear eye protection.** Protective equipment such as dust mask, non-skid safety shoes, hard hat, or hearing protection used for appropriate conditions will reduce personal injuries.
- 3) **Prevent unintentional starting. Ensure the switch is in the off-position before connecting**

to power source and/or battery pack, picking up or carrying the tool. Carrying power tools with your finger on the switch or energising power tools that have the switch on invites accidents.

- 4) **Remove any adjusting key or wrench before turning the power tool on.** A wrench or a key left attached to a rotating part of the power tool may result in personal injury.
- 5) **Do not overreach. Keep proper footing and balance at all times.** This enables better control of the power tool in unexpected situations.
- 6) **Dress properly. Do not wear loose clothing or jewellery. Keep your hair, clothing and gloves away from moving parts.** Loose clothes, jewellery or long hair can be caught in moving parts.
- 7) **If devices are provided for the connection of dust extraction and collection facilities, ensure these are connected and properly used.** Use of dust collection can reduce dust-related hazards.
- 8) **Do not let familiarity gained from frequent use of tools allow you to become complacent and ignore tool safety principles.** A careless action can cause severe injury within a fraction of a second.

Power tool use and care

- 1) **Do not force the power tool. Use the correct power tool for your application.** The correct power tool will do the job better and safer at the rate for which it was designed.
- 2) **Do not use the power tool if the switch does not turn it on and off.** Any power tool that cannot be controlled with the switch is dangerous and must be repaired.

- 3) **Disconnect the plug from the power source and/or the battery pack, if detachable, from the power tool before making any adjustments, changing accessories, or storing power tools.** Such preventive safety measures reduce the risk of starting the power tool accidentally.
- 4) **Store idle power tools out of the reach of children and do not allow persons unfamiliar with the power tool or these instructions to operate the power tool.** Power tools are dangerous in the hands of untrained users.
- 5) **Maintain power tools and accessories. Check for misalignment or binding of moving parts, breakage of parts and any other condition that may affect the power tool's operation. If damaged, have the power tool repaired before use.** Many accidents are caused by poorly maintained power tools.
- 6) **Keep cutting tools sharp and clean.** Properly maintained cutting tools with sharp cutting edges are less likely to bind and are easier to control.
- 7) **Use the power tool, accessories and tool bits etc. in accordance with these instructions, taking into account the working conditions and the work to be performed.** Use of the power tool for operations different from those intended could result in a hazardous situation.
- 8) **Keep handles and grasping surfaces dry, clean and free from oil and grease.** Slippery handles and grasping surfaces do not allow for safe handling and control of the tool in unexpected situations.

Service

- 1) **Have your power tool serviced by a qualified repair person using only identical replacement parts.** This will ensure that the safety of the power tool is maintained.

● Grinder safety warnings

WARNING!

- ▶ Dust from materials such as lead paint, some types of wood, and metal can be harmful to your health.
- ▶ Contact with or inhaling this type of dust can present a danger to the user or persons nearby.

WARNING!



Wear safety glasses and a dust mask!

● Angle grinder warnings

Safety warnings common for grinding and abrasive cutting-off

- 1) **This power tool is intended for use as a grinder and abrasive cutting machine. Follow all safety instructions, instructions for use, illustrations and data included with the device.** Failure to heed the following instructions can result in electric shock, fire and/or serious injury.
- 2) **Operations such as sanding, wire brushing, polishing and hole cutting are not to be performed with this power tool.** Operations for which the power tool was not designed may create a hazard and cause personal injury.

- 3) **Do not convert this power tool to operate in a way which is not specifically designed and specified by the tool manufacturer.** Such a conversion may result in a loss of control and cause serious personal injury.
- 4) **Do not use accessories which are not specifically designed and specified by the tool manufacturer.** Just because the accessory can be attached to your power tool, it does not assure safe operation.
- 5) **The rated speed of the accessory must be at least equal to the maximum speed marked on the power tool.** Accessories running faster than their rated speed can break and fly apart.
- 6) **The outside diameter and the thickness of your accessory must be within the capacity rating of your power tool.** Incorrectly sized accessories cannot be adequately guarded or controlled.
- 7) **The dimensions of the accessory mounting must fit the dimensions of the mounting hardware of the power tool.** Accessories that do not match the mounting hardware of the power tool will run out of balance, vibrate excessively and may cause loss of control.
- 8) **Do not use a damaged accessory. Before each use inspect the accessory such as abrasive wheels for chips and cracks, backing pad for cracks, tear or excess wear. If power tool or accessory is dropped, inspect for damage or install an undamaged accessory. After inspecting and installing an accessory, position yourself and bystanders away from the plane of the rotating accessory and run the power tool at maximum no-load speed for 1 minute.** Damaged accessories will normally break apart during this test time.
- 9) **Wear personal protective equipment. Depending on application, use face shield, safety goggles or safety glasses. As appropriate, wear dust mask, hearing protectors, gloves and workshop apron capable of stopping small abrasive or workpiece fragments.** The eye protection must be capable of stopping flying debris generated by various operations. The dust mask or respirator must be capable of filtering particles generated by your operation. Prolonged exposure to high intensity noise may cause hearing loss.
- 10) **Keep bystanders a safe distance away from work area. Anyone entering the work area must wear personal protective equipment.** Fragments of workpiece or of a broken accessory may fly away and cause injury beyond immediate area of operation.
- 11) **Hold the power tool by insulated gripping surfaces only, when performing an operation where the cutting tool may contact hidden wiring or its own cord.** Contact with a “live” wire will also make exposed metal parts of the power tool “live” and could give the operator an electric shock.
- 12) **Position the cord clear of the spinning accessory.** If you lose control, the cord may be cut or snagged and your hand or arm may be pulled into the spinning accessory.
- 13) **Never lay the power tool down until the accessory has come to a complete stop.** The spinning

accessory may grab the surface and pull the power tool out of your control.

- 14) **Do not run the power tool while carrying it at your side.** Accidental contact with the spinning accessory could snag your clothing, pulling the accessory into your body.
- 15) **Regularly clean the power tool's air vents.** The motor's fan will draw the dust inside the housing and excessive accumulation of powdered metal may cause electrical hazards.
- 16) **Do not operate the power tool near flammable materials.** Sparks could ignite these materials.
- 17) **Do not use accessories that require liquid coolants.** Using water or other liquid coolants may result in electrocution or shock.

Further safety instructions for all operations – Kickback and related warnings

Kickback is a sudden reaction to a pinched or snagged rotating wheel, backing pad, brush or any other accessory. Pinching or snagging causes rapid stalling of the rotating accessory which in turn causes the uncontrolled power tool to be forced in the direction opposite of the accessory's rotation at the point of the binding.

For example, if an abrasive wheel is snagged or pinched by the workpiece, the edge of the wheel that is entering into the pinch point can dig into the surface of the material causing the wheel to climb out or kick out. The wheel may either jump toward or away from the operator, depending on direction of the wheel's movement at the point of pinching. Abrasive wheels may also break under these conditions.

Kickback is the result of power tool misuse and/or incorrect operating procedures or conditions and can be

avoided by taking proper precautions as given below.

- 1) **Maintain a firm grip on the power tool and position your body and arm to allow you to resist kickback forces. Always use auxiliary handle, if provided, for maximum control over kickback or torque reaction during start-up.** The operator can control torque reactions or kickback forces, if proper precautions are taken.
- 2) **Never place your hand near the rotating accessory.** Accessory may kickback over your hand.
- 3) **Do not position your body in the area where power tool will move if kickback occurs.** Kickback will propel the tool in direction opposite to the wheel's movement at the point of snagging.
- 4) **Use special care when working corners, sharp edges, etc. Avoid bouncing and snagging the accessory.** Corners, sharp edges or bouncing have a tendency to snag the rotating accessory and cause loss of control or kickback.
- 5) **Do not attach a saw chain woodcarving blade, segmented diamond wheel with a peripheral gap greater than 10 mm or toothed saw blade.** Such blades create frequent kickback and loss of control.

Specific safety instructions for grinding and abrasive cutting

- 1) **Use only wheel types that are recommended for your power tool and the specific guard designed for the selected wheel.** Wheels for which the power tool was not designed cannot be adequately guarded and are unsafe.
- 2) **The grinding surface of centre depressed wheels must be**

mounted below the plane of the guard lip. An improperly mounted wheel that projects through the plane of the guard lip cannot be adequately protected.

- 3) **The guard must be securely attached to the power tool and positioned for maximum safety, so the least amount of wheel is exposed towards the operator.** The guard helps to protect the operator from broken wheel fragments, accidental contact with wheel and sparks that could ignite clothing.
- 4) **Wheels must be used only for recommended applications. For example: do not grind with the side of cut-off wheel.** Abrasive cut-off wheels are intended for peripheral grinding, side forces applied to these wheels may cause them to shatter.
- 5) **Always use undamaged wheel flanges that are of correct size and shape for your selected wheel.** Proper wheel flanges support the wheel thus reducing the possibility of wheel breakage. Flanges for cut-off wheels may be different from grinding wheel flanges.
- 6) **Do not use worn down wheels from larger power tools.** Wheel intended for larger power tool is not suitable for the higher speed of a smaller tool and may burst.
- 7) **When using dual purpose wheels always use the correct guard for the application being performed.** Failure to use the correct guard may not provide the desired level of guarding, which could lead to serious injury.

Additional safety warnings specific for abrasive cutting-off operations

- 1) **Do not “jam” the cut-off wheel or apply excessive pressure. Do not attempt to make an excessive**

depth of cut. Overstressing the wheel increases the loading and susceptibility to twisting or binding of the wheel in the cut and the possibility of kickback or wheel breakage.

- 2) **Do not position your body in line with and behind the rotating wheel.** When the wheel, at the point of operation, is moving away from your body, the possible kickback may propel the spinning wheel and the power tool directly at you.
- 3) **When wheel is binding or when interrupting a cut for any reason, switch off the power tool and hold the power tool motionless until the wheel comes to a complete stop. Never attempt to remove the cut-off wheel from the cut while the wheel is in motion otherwise kickback may occur.** Investigate and take corrective action to eliminate the cause of wheel binding.
- 4) **Do not restart the cutting operation in the workpiece. Let the wheel reach full speed and carefully re-enter the cut.** The wheel may bind, walk up or kickback if the power tool is restarted in the workpiece.
- 5) **Support panels or any oversized workpiece to minimize the risk of wheel pinching and kickback.** Large workpieces tend to sag under their own weight. Supports must be placed under the workpiece near the line of cut and near the edge of the workpiece on both sides of the wheel.
- 6) **Use extra caution when making a “pocket cut” into existing walls or other blind areas.** The protruding wheel may cut gas or water pipes, electrical wiring or objects that can cause kickback.

- 7) **Do not attempt to do curved cutting.** Overstressing the wheel increases the loading and susceptibility to twisting or binding of the wheel in the cut and the possibility of kickback or wheel breakage, which can lead to serious injury.

Additional angle grinder warnings

- 1) Connect the product only to a power socket with a residual current circuit breaker of rated residual current no more than 30 mA.
- 2) Keep power cords and extension cords away from the wheel. If they are damaged or cut through, immediately pull the plug from the outlet. Do not touch the cable before it has been disconnected from the power supply. Risk of electric shock!
- 3) If the supply cord of this power tool is damaged, it must be replaced by a specially prepared supply cord available through the service organization.
- 4) Only use grinding wheels where the indicated rotational speed is at least as high as what has been specified on the name plate of the product.
- 5) Carry out a visual inspection of the grinding wheel before use. Do not use any damaged or deformed wheels. Replace any damaged or worn wheels.
- 6) Make sure that the sparks produced by grinding do not present a danger, e.g. reach people or ignite flammable substances.
- 7) Always wear safety goggles, safety gloves, respiratory protection and ear protection when grinding.
- 8) Never keep the fingers between the wheel and spark protection or in close proximity to the protective hoods. There is a risk of crushing.

- 9) The rotating parts of the product cannot be covered due to functional reasons. Therefore, proceed cautiously and hold the workpiece firmly in order to avoid slipping which could cause your hands to come into contact with the wheel.

- 10) The workpiece gets hot during grinding. Do not touch the machined area, allow it to cool down. There is a risk of burning. Do not use coolants or the like.

- 11) Do not work with the product, if you are tired or have consumed alcohol or tablets. Always have a break on time.

- 12) Switch the product off and remove the mains plug
- to loosen a blocked insertion tool,
 - if the connection line is damaged or entangled,
 - in case of unusual sounds.

If the replacement of the supply cord is necessary, this has to be done by the manufacturer or his agent in order to avoid a safety hazard.

● Vibration and noise reduction

To reduce the impact of noise and vibration emission, limit the time of operation, use low-vibration and low-noise operating modes as well as wear personal protective equipment.

Take the following points into account to minimise the vibration and noise exposure risks:

- Only use the product as intended by its design and these instructions.
- Ensure that the product is in good condition and well maintained.

- Use correct accessory tools for the product and ensure they are in good condition.
- Keep tight grip on the handles/grip surface.
- Maintain this product in accordance with these instructions and keep it well lubricated (where appropriate).
- Plan your work schedule to spread any high vibration tool use across a longer period of time.

● Behaviour in emergency situations

Familiarise yourself with the use of this product by means of this instruction manual. Memorise the safety warnings and follow them to the letter. This will help to prevent risks and hazards.

- Always be alert when using this product, so that you can recognise and handle risks early. Fast intervention can prevent serious injury and damage to property.
- Switch the product off and disconnect it from the mains if there are malfunctions. Have the product checked by a qualified professional and repaired, if necessary, before you operate it again.

● Residual risks

NOTE

- ▶ This product produces an electromagnetic field during operation! This field may under some circumstances interfere with active or passive medical implants! To reduce the risk of serious or fatal injury, we recommend persons with medical implants to consult their doctor and the medical implant manufacturer before operating this product!

Even if you are operating this product in accordance with all the safety requirements, potential risks of injury and damage remain. The following dangers can arise in connection with the structure and design of this product:

- Health defects resulting from vibration emission if the product is being used over long periods of time or not adequately managed and properly maintained.
- Injuries and damage to property due to broken accessory tools or the sudden impact of hidden objects during use.
- Danger of injury and property damage caused by flying objects.

● Practical tips

WARNING!

- ▶ When selecting the tool, ensure that its specified permissible rotation speed is at least as high as the maximum rotation speed specified on the product.

⚠ WARNING!

- ▶ When selecting the wheel, pay attention to the maximum permissible diameter and the maximum permissible thickness.

● Grinding

(Fig. H)

⚠ WARNING!

- ▶ Never use a cutting wheel for grinding!
- ▶ The product must only be operated with the protective cover **7** mounted when the grinding wheel is used.
- ▶ Only use certified grinding wheels.
- ▶ The protective cover **7** for grinding is pre-installed.

- A working angle of 30° to 40° achieves the best results for grinding.
- Adjusting or demounting the protective cover **7**: See “Adjusting the protective cover/demounting”.
- Exert only moderate pressure on the workpiece. Move the product evenly back and forth.

● Cutting

(Fig. G)

⚠ WARNING!

- ▶ Never use a grinding wheel for cutting!
- ▶ The product must only be operated with the protective cover **7** mounted when the cutting wheel **6** is used.

- Only certified, fibre-reinforced cutting wheels **6** may be used.

- The protective cover **7** is pre-installed. Fit the attachment for the protective cover **7a** for cutting: See “Adjusting the protective cover/demounting” and “Fitting the attachment to/removing the attachment from the protective cover”.
- In general, work with small scrubs. Exert only moderate pressure on the workpiece.
- Always work in the counter-direction. This ensures that the product is not pushed out of the cut through lack of control.

● Chuck key storage

- The chuck key **10** can be stowed in the handle **1** (Fig. A).

● Assembly

⚠ CAUTION! Risk of injury!

- ▶ Ensure that you have sufficient space in which to work, and that you do not endanger other people.
- ▶ All hoods and protective devices must be assembled properly before commissioning.
- ▶ Disconnect the mains plug **9** before changing the setting on the product.

● Mounting the handle

(Fig. A)

⚠ WARNING!

- ▶ The product must only be operated with the handle **1** mounted.
- Depending on the method of working, tighten the handle on to the handle thread on the left **5**, right (Fig. A) or top **2** of the product.

● Adjusting the protective cover/demounting

(Fig. D)

NOTE

- ▶ The protective cover **7** is pre-installed on the product.
- ▶ Re-adjust the position of the protective cover **7** if you find during use that it does not provide optimum protection.

- Adjust the protective cover **7** such that any sparks or detached parts cannot hit either the user or any bystanders.
- Position the protective cover **7** such that the sparks cannot ignite combustible parts, including those in the surroundings.

Removing the protective cover

- Take off the protective cover **7**: Remove the screws **17** with the help of an object, e.g. a small screwdriver (Fig. D).

● Fitting the attachment to/removing the attachment from the protective cover

(Fig. E)

Fitting the attachment

1. Fit the attachment for the protective cover **7a**, with the side on which the running direction is indicated by an arrow, onto the protective cover **7**.
2. Push the attachment **7a** onto the protective cover **7** until it clicks into place.

Removing the attachment

1. Release the attachment for the protective cover **7a** by pushing the notch **18** away from the protective cover **7**.
2. Unscrew the attachment **7a** from the protective cover **7**.

● Installing/demounting wheel

(Fig. F)

NOTE

- ▶ If the rotary direction is indicated on your wheel, ensure that it corresponds to the rotary direction of the product when mounting. The rotary direction is indicated on the product next to the spindle lock button **8** (←).
- ▶ Ensure that the mounting flange **11** (Fig. B) is placed on the product in such a way that the recesses in the flange grip into the edge of the product. The mounting spindle **13** must turn simultaneously when you turn the flange.

1. Press the spindle lock button **8**.
2. Turn the mounting spindle **13** until the spindle lock fixed the mounting spindle. Keep and continue to hold down the spindle lock button **8**.
3. Release the clamping nut **12** with the chuck key **10**. You can release the spindle lock button **8**.
4. Set the desired wheel onto the mounting flange **11** (Fig. B). The label on the wheel should always face the product.
5. Set the clamping nut **12** on the mounting spindle **13** again. The flat side of the clamping nut must face the attachment tool if the thickness of the wheel receptor is < 5 mm.

If the thickness of the wheel receptor is ≥ 5 mm, turn the clamping nut **12** (Fig. B).

6. Press the spindle lock button **8** and turn the mounting spindle **13**, until the spindle lock button holds the spindle flange in a fixed position. Pull the clamping nut **12** tight again using the chuck key **10**. You can let go of the spindle lock button.

Demounting the wheel

1. Press the spindle lock button **8** (Fig. A).
2. Turn the mounting spindle **13** until the spindle lock fixed the mounting spindle.
3. Press and hold the spindle lock button **8**.
4. Release the clamping nut **12** (Fig. B) with the chuck key **10** (Fig. A).
5. Release the spindle lock button **8**.
6. Take off the clamping nut **12**, the mounting flange **11** (Fig. B) and grinding or cutting wheel from the mounting spindle **13**.

● Operation

WARNING!



Switch off the product and remove the mains plug **9**. Allow the product to cool down.

WARNING!



Wear protective gloves when changing the tool so as to avoid injuries from cuts.

WARNING!

- ▶ The clamping nut **12** must not be screwed too tightly so as to avoid breaking the wheel and nut.

CAUTION! Risk of injury!

- ▶ Always remove the mains plug **9** before working on the product.
- ▶ Only use grinding wheels and accessories recommended by the manufacturer. Using other attachment tools and other accessories can represent a risk of injury for you.
- ▶ Only use accessory parts which bear information about the manufacturer, type of connection, dimension and permitted number of revolutions.
- ▶ Only use accessory parts where the printed rotational speed is at least as high as what has been specified on the name plate of the product.
- ▶ Do not use any broken, cracked, or otherwise damaged grinding wheels.
- ▶ Never operate the product without protective equipment.
- ▶ Support the plates or workpieces in order to reduce the risk of kickback from a jammed cutting wheel **6**. Large workpieces may bend under their own weight. The workpiece must be supported on both sides of the wheel, not only near the cutting wheel, but also at the edge.
- ▶ Keep your hands away from the wheel when the product is in operation. Risk of injury.

NOTE

Information on replacement

- ▶ Never operate the product without protective equipment.
- ▶ Ensure that the rotation speed stated on the tool is the same or higher than the nominal idle speed of the product.
- ▶ Ensure that the tool dimensions match those of the product.
- ▶ Only use flawless wheels (ringing test: when you strike the grinding wheel with a plastic hammer, it results in a clear sound).
- ▶ Never re-drill a locating hole which is too small to make it larger.
- ▶ Never use separate bushings or adapters in order to make grinding wheels with a hole that is too large fit the product.
- ▶ Do not use any saw blades.
- ▶ To clamp the grinding tools only use the clamping flange provided. The pads between the clamping flange and the grinding tools must be made of elastic materials e.g., rubber, soft cardboard etc.
- ▶ Reassemble the product completely after replacing the tool.

● Switching on and off

⚠ WARNING!

- ▶ Make sure that the mains supply voltage matches the voltage rating indicated on the product's type plate.

⚠ WARNING! Risk of injury!

- ▶ The tool still runs even after the product has been switched off.

1. Connect the mains plug **9** to a socket-outlet.
2. To start, push the on/off slide switch **3** (Fig. A) forwards along the product before pressing it into the product's grip surface.
3. After switching on the product, wait until the product has reached its max. speed. Start working only now.
4. To switch off, release the on/off slide switch **3**. The product switches off.

Trial run

- Always carry out a trial run without a load before carrying out your first procedure as well as after every tool change.
- Switch the product off immediately if the tool is not rotating smoothly, if considerable vibration occurs, or if you hear abnormal noises.

● Continuous operation





1. Switch on the product.
2. Switching on continuous operation: Set the on/off slide switch **3** (Fig. A) to the continuous 'on' position by pushing it forward towards the product.
3. Switching off continuous operation: Push the on/off slide switch **3** (Fig. A) briefly into the product's grip surface. The product switches off.

● Troubleshooting

WARNING! Risk of electric shock!



Always unplug the product before working on it.

Problem	Possible cause	Solution
The product does not start.	The mains voltage is missing.	Check the socket, mains cable, line, mains plug  and main circuit breaker. Repairs must be carried out by a qualified electrician.
	The main circuit breaker is tripped.	
The grinding tool does not move although the engine is running.	The clamping nut  is loose.	Tighten the clamping nut  (see “Installing/demounting wheel”).
	The workpiece, remaining workpieces or remaining grinding tools block the drive.	Remove blockages.
The engine is slower and stops.	The product is overloaded through the workpiece.	Reduce pressure on grinding tool.
		Workpiece is unsuitable.
The grinding wheel does not rotate smoothly, abnormal noises can be heard.	The clamping nut  is loose.	Tighten clamping nut  (see “Installing/demounting wheel”).
	The grinding wheel is defective.	Change grinding wheel.

● Cleaning and servicing

WARNING!



Switch off the product and disconnect it from the mains before replacing attachments, cleaning and when not in use.

WARNING! Risk of burns!

- ▶ Have any work on the product that is not described in this user manual performed by a professional. Only use original parts.
 - ▶ Allow the product to cool off before any maintenance or cleaning is undertaken.
- Always check the product before using it for obvious deficiencies such as loose, worn or damaged parts,

correct the positioning of screws or other parts. Examine the grinding wheel in particular. Exchange the damaged parts.

● Cleaning

⚠ WARNING!

- ▶ Do not use any cleaning agent or solvent. Chemical substances can etch the plastic parts of the product.
- ▶ Never clean the product under running water.

- Thoroughly clean the product after every use.
- Clean the ventilation openings and the surface of the product with a soft brush or cloth.

● Servicing

(Fig. C)

Replacing the carbon brushes

⚠ WARNING!



Switch off the product and disconnect it from the mains before replacing attachments, cleaning and when not in use.

1. Loosen the screw **4** of the handle grip housing (Fig. A).
2. Remove the handle grip housing.
3. Lift the compression spring **14** out of the groove for the compression spring **16** of the carbon brush **15**.
4. Pull out the carbon brush **15** from the guide.
5. Insert a new carbon brush **15** into the guide.
6. Replace the compression spring **14** on the groove for the compression spring **16** of the carbon brush **15**.

7. Reattach the handle grip housing using the screw.
8. Replace the carbon brushes **15** in pairs.

● Storage

- Store the product in a dry place well out of reach of children.

● Disposal

The packaging is made entirely of recyclable materials, which you may dispose of at local recycling facilities.



Observe the marking of the packaging materials for waste separation, which are marked with abbreviations (a) and numbers (b) with following meaning: 1–7: plastics/20–22: paper and fibreboard/80–98: composite materials.

Product:



Contact your local refuse disposal authority for more details of how to dispose of your worn-out product.



To help protect the environment, please dispose of the product properly when it has reached the end of its useful life and not in the household waste. Information on collection points and their opening hours can be obtained from your local authority.

● Warranty

The product has been manufactured to strict quality guidelines and meticulously examined before delivery. In the event of material or manufacturing defects you have legal rights against the retailer of this product. Your legal rights are

not limited in any way by our warranty detailed below.

The warranty for this product is 3 years from the date of purchase. The warranty period begins on the date of purchase. Keep the original sales receipt in a safe location as this document is required as proof of purchase.

Any damage or defects already present at the time of purchase must be reported without delay after unpacking the product.

Should the product show any fault in materials or manufacture within 3 years from the date of purchase, we will repair or replace it – at our choice – free of charge to you. The warranty period is not extended as a result of a claim being granted. This also applies to replaced and repaired parts.

This warranty becomes void if the product has been damaged, or used or maintained improperly.

The warranty covers material or manufacturing defects. This warranty does not cover product parts subject to normal wear and tear, thus considered consumables (e.g. batteries, tubes, cartridges), nor damage to fragile parts, e.g. switches or glass parts.

● **Warranty claim procedure**

So that your request can be processed quickly, please observe the following instructions:

For all inquiries, please have the receipt and item number (IAN 487357_2501) ready as proof of purchase.

The article number can be taken from the identification label on the product, engraving on the product, the front cover of your manual (at the bottom left), or

the sticker on the back or bottom of the product.

If malfunctions or other defects arise, first contact the service department indicated below by phone or email.

You can then send a product recorded as defective to the communicated service address postage-free, making sure to enclose proof of purchase (receipt) and information on the details of the defect and when it occurred.



You can download and view this and numerous other manuals at parkside-diy.com. This QR code takes you directly to parkside-diy.com. Choose your country and use the search screen to search for the operating instructions. Entering the item number (IAN) 487357_2501 takes you to the operating instructions for your item.

● **Service**

GB **Service Great Britain**

Tel.: 0800 0569216

E-Mail: owim@lidl.co.uk

● EU declaration of conformity

EU DECLARATION OF CONFORMITY (No 487357_2501)

UARE: 487357_2501
Product identification: "PARKSIDE" Angle Grinder
Model Number: HG11161

The object of the declaration described above is in conformity with the relevant Union harmonisation legislation:

Directive 2006/42/EC
Directive 2014/30/EU
Directive 2011/65/EU and all related amendments

References to the relevant harmonised standards used or references to the other technical specifications in relation to which conformity is declared:

N° / Parts
Directive 2006/42/EC
EN 62841-1:2015/A11:2022
EN IEC 62841-2-3:2021/A11:2021
Directive 2014/30/EU
EN IEC 55014-1:2021
EN IEC 55014-2:2021
EN IEC 61000-3-2:2019/A1:2021
EN 61000-3-3:2013/AZ:2021

The object of the declaration described above is in conformity with Directive 2011/65/EU of the European Parliament and of the Council of 8 June 2011 on the restriction of the use of certain hazardous substances in electrical and electronic equipment:

N° / Parts
EN IEC 63000:2018

Keeper of the technical documentation: OWIM GmbH & Co.KG

Signed For and on behalf of:

OWIM GmbH & Co. KG, Stürzbergstraße 1, 74167 Neckarsulm, Germany

This declaration of conformity is issued under the sole responsibility of the manufacturer.

Translation of the original declaration of conformity

Neckarsulm

14.01.2025

Place

Date

ppa. Stefan Haewzel
Authorised Signatory

ppa. Jens Buchheim
Authorised Signatory

EN

CE

Varoitukset ja merkit	Sivu	26
Johdanto	Sivu	27
Tarkoituksenmukainen käyttö	Sivu	27
Toimituksen sisältö	Sivu	27
Osien kuvaus	Sivu	27
Tekniset tiedot	Sivu	28
Turvallisuusohjeet	Sivu	29
Sähkötyökaluja koskevat yleiset turvallisuusohjeet	Sivu	29
Hiomakoneita koskevat turvallisuusohjeet	Sivu	31
Kulmahiomakoneita koskevat turvallisuusohjeet	Sivu	32
Tärinän ja melun vähentäminen	Sivu	36
Toiminta hätätapauksessa	Sivu	36
Jäännösriskit	Sivu	36
Työohjeet	Sivu	37
Hionta	Sivu	37
Katkaisuhionta	Sivu	37
Kirstysavaimen säilytys	Sivu	37
Asennus	Sivu	37
Kahvan asentaminen	Sivu	38
Suojuksen säätäminen/irrottaminen	Sivu	38
Suojuksen yläosan asentaminen/irrottaminen	Sivu	38
Laikan asentaminen/irrottaminen	Sivu	38
Käyttö	Sivu	39
Päälle- ja poiskytkeminen	Sivu	40
Jatkuva käyttö	Sivu	41
Vianmääritys	Sivu	41
Puhdistus ja huolto	Sivu	42
Puhdistus	Sivu	42
Huolto	Sivu	42
Säilytys	Sivu	42
Hävittäminen	Sivu	42
Takuu	Sivu	43
Toimiminen takuutapauksessa	Sivu	43
Huoltopalvelu	Sivu	44
EU-Vaatimustenmukaisuusvakuutus	Sivu	45

Varoitukset ja merkit

Käyttöohjeessa, pakkauksessa ja tyyppikilvessä käytetyt varoitukset:

	VAARA! "Vaara"-huomiosanalla varustettu merkki tarkoittaa erittäin riskialtista vaaratilannetta, joka johtaa vakavaan vammaan tai kuolemaan, jos sitä ei vältetä.		VARO! "Varo"-huomiosanalla varustettu merkki tarkoittaa alhaisen riskitason vaaratilannetta, joka voi johtaa vähäiseen tai kohtalaiseen vammaan, jos sitä ei vältetä.
	VAROITUS! "Varoitus"-huomiosanalla varustettu merkki tarkoittaa keskinkertaisen riskitason vaaratilannetta, joka voi johtaa vakavaan vammaan tai kuolemaan, jos sitä ei vältetä.		Kytke tuote pois päältä ja irrota se sähköverkosta ennen lisävarusteiden vaihtoa, puhdistusta ja kun sitä ei käytetä.
	Lue käyttöohje.		Vaihtovirta/-jännite
	Käytä suojalaseja!		CE-merkintä vahvistaa, että tuote on EU-direktiivien mukainen.
	Suojausluokka II (kaksoiseristys)		VARO! Noudata turvallisuusohjeita.
	Käytä kuulosuojaimia!		Käytä pölysuojainta!
	Käytä suojakypärää!		Irrota pistoke
	Käytä turvakäsineitä.		Ei saa käyttää märkähiontaan
	Käytä liukumattomia turvajalkineita!		Ei saa käyttää sivuhiontaan
	Ei saa käyttää, jos vaurioitunut		Vain katkaisuun
	Ei hiontaan		Turvallisuusohjeet
			Käyttöohjeet



VARO! Älä koske liikkuviin osiin.



Käytä aina molemmin käsin.



Suojusta ei saa käyttää katkaisuun.

KULMAHIOMAKONE

● **Johdanto**

Onnittelemme sinua uuden tuotteen hankinnasta. Valitsit erittäin korkealaatuisen tuotteen. Käyttöohje on osa tätä tuotetta. Se sisältää tärkeitä turvallisuusohjeita sekä käyttöä ja hävitystä koskevia ohjeita. Tutustu ennen tuotteen käyttöä huolellisesti kaikkiin käyttöjä turvallisuusohjeisiin. Käytä tuotetta ainoastaan ohjeen mukaan ja siinä mainittuihin tarkoituksiin. Anna kaikki ohjeet mukaan, jos luovutat tuotteen edelleen.

● **Tarkoituksenmukainen käyttö**

- Tuote on työkalu, jota käytetään metallin, betonin tai laattojen rouhintaan ja katkaisuun ilman vettä.
- Tuote ei sovellu muille käyttötavoille (esim. hionta siihen soveltumattomilla hiontatyökaluilla, hionta jäähdytysnesteellä, terveydelle vaarallisten materiaalien, kuten asbestin, hionta tai katkaisu).
- Tuote on tarkoitettu käytettäväksi tee-se-itse-alalla. Sitä ei ole tarkoitettu jatkuvaan kaupalliseen käyttöön. Tuotetta saavat käyttää aikuiset henkilöt. Yli 16-vuotiaat henkilöt saavat käyttää tuotetta vain valvonnanalaisina.
- Valmistaja ei vastaa vaurioista, jotka aiheutuvat tarkoituksenvastaisesta tai virheellisestä käytöstä.

● **Toimituksen sisältö**

⚠ VAROITUS!

- ▶ Tuote ja pakkausmateriaalit eivät ole leluja! Lapset eivät saa leikkiä muovipusseilla, kalvoilla tai pienillä osilla! Muutoin tukehtumisvaara nieluun joutuvien osien vuoksi!

- 1 Kulmahiomakone
- 1 Kahva
- 1 Suojus
- 1 Kiristysavain
- 1 Käyttöohje

● **Osien kuvaus**

Kuva A:

- 1 Kahva
- 2 Kahvan kierre
- 3 On-/off-liukukytkin
- 4 Ruuvi
- 5 Kahvan kierre
- 6 Katkaisulaikka *
- 7 Suojus
- 7a Suojuksen yläosa
- 8 Karan lukituspainike
- 9 Pistoke
- 10 Kiristysavain

Kuva B:

- 11 Kiinnitysliippa

* Katkaisulaikka ei sisälly toimitukseen.

12 Istukkamutteri

13 Kiinnityskara

Kuva C:

14 Painejousi

15 Hiiliharja

16 Painejousen ura

Kuva D:

17 Ruuvit (suojuksen kiinnitys)

Kuva E:

18 Pidätin

● Tekniset tiedot

Kulmahiomakone	PWS 115 C3
Nimellinen ottojännite:	230 V~, 50 Hz
Tehonkulutus:	750 W
Joutokäyntinopeus (n_0):	12000 min ⁻¹
Katkaisu-/rouhin-talaikkojen mitat:	Ø 115 mm × 22,23 mm
Katkaisu-/rouhin-talaikkojen pak-suus:	enint. 6 mm
Hiontakaran kierre:	M14
Hiontakaran kierteen pituus:	enint. 12 mm
Suojausluokka:	II/□
Kotelointiluokka:	IPX0
Nimelliskapasiteetti:	enint. Ø 115 mm

Melupäästöarvot

Mitatut arvot on määritetty EN 62841 -standardin mukaisesti. Sähkötyökalun A-painotettu melutaso on tyypillisesti:

Äänen painetaso L_{pA} :	90,2 dB
Epävarmuus K_{pA} :	3 dB
Äänen tehotaso L_{WA} :	98,2 dB
Epävarmuus K_{WA} :	3 dB

Tärinäpäästöarvot

Tärinän kokonaisarvot (kolmen suunnan vektorisumma) määritetty EN 62841 -standardin mukaisesti:

Pääkahvan tärinä $a_{h, AG}$:	8,616 m/s ²
Lisäkahvan tärinä a_h :	8,395 m/s ²
Epävarmuus K:	1,5 m/s ²

Mainitut arvot viittaavat pintahiontaan. Muilla käyttöavoilla voi olla toisenlaiset tärinäpäästöarvot.

⚠ VAROITUS!



Käytä kuulosuojaimia!

⚠ VAROITUS!

- ▶ Sähkötyökalua käytettäessä tärinä- ja melupäästöt voivat poiketa mainituista arvoista; tähän vaikuttaa sähkötyökalun käyttötapa ja etenkin työkappaleen ominaisuudet. Tärinästä ja melusta johtuva kuormitus tulisi yrittää pitää mahdollisimman alhaisena. Tärinäkuormitusta vähentävät esimerkiksi suojakäsineiden käyttö työkalua käytettäessä ja työajan rajoittaminen. Tässä on huomioitava kaikki käyttöjakson vaiheet (esimerkiksi ajat, jolloin sähkötyökalu on kytketty pois päältä ja ajat, jolloin se on päällekytketty, mutta sitä ei juuri silloin käytetä).

VAROITUS!

- ▶ Ohuen metallilevyn tai muun hyvin värisevän, karkeapintaisen rakenteen hionta voi johtaa paljon suurempaan kokonaismelupäästöön (korkeintaan 15 dB) kuin mainitut melupäästöarvot. Tällaisten työkappaleiden äänisäteily tulisi estää mahdollisimman tehokkaasti sopivilla toimenpiteillä, kuten esimerkiksi raskailta joustavilla vaimennusmatoilla. Kohonnut melupäästö on huomioitava myös meluallistuksen riskinarvioinnissa ja asianmukaisten kuulosuojainten valinnassa.

HUOMAUTUS

- ▶ Mainittu tärinän kokonaisarvo ja melupäästöarvo on mitattu standardoidun testausmenetelmän mukaan, joten niitä voidaan käyttää toisen sähkötyökalun arvojen vertaamiseen.
- ▶ Mainittua tärinän kokonaisarvoa ja melupäästöarvoa voidaan käyttää myös kuormituksen alustavaan arvioimiseen.



Turvallisuusohjeet

● Sähkötyökaluja koskevat yleiset turvallisuusohjeet

VAROITUS!

- ▶ **Lue kaikki sähkötyökalua koskevat turvallisuusohjeet, käyttöohjeet, kuvitukset ja tekniset tiedot.** Turvallisuus- ja käyttöohjeiden noudattamatta jättäminen voi aiheuttaa sähköiskun, tulipalon ja/tai vakavia vammoja.

Säilytä kaikki käyttö- ja turvallisuusohjeet myöhempää tarvetta varten.

Turvallisuusohjeissa käytetty käsite ”sähkötyökalu” tarkoittaa verkkokäyttöisiä sähkötyökaluja (johdolliset) tai akkukäyttöisiä sähkötyökaluja (ilman johtoa).

Työpaikkaturvallisuus

- 1) **Pidä työtilasi puhtaana ja hyvin valaistuna.** Epäjärjestys ja valaisemattomat työtilat voivat johtaa onnettomuuksiin.
- 2) **Älä käytä sähkötyökalua räjähdysalttiissa tiloissa, joissa on syttyviä nesteitä, kaasuja tai pölyä.** Sähkötyökalut synnyttävät kipinöitä, jotka voivat sytyttää pölyn ja höyryt.
- 3) **Pidä lapset ja muut henkilöt etäällä, kun sähkötyökalua käytetään.** Huomion kohdistuessa muualle voit menettää sähkötyökalun hallinnan.

Säköturvallisuus

- 1) **Sähkötyökalun pistokkeen täytyy sopia pistorasiaan. Pistoketta ei saa muuttaa millään tavalla.**

- Älä käytä sovitinpistokkeita yhdessä suojamaadoitettujen sähkötyökalujen kanssa.** Muuttamattomat pistokkeet ja sopivat pistorasiat pienentävät sähköiskun vaaraa.
- Vältä kosketusta maadoitettuihin pintoihin kuten putkiin, lämpöpattereihin, liesiin ja jääkaappeihin.** Kohonnut sähköiskun vaara, jos keho on maadoitettu.
 - Älä altista sähkötyökaluja sateelle tai kosteudelle.** Veden pääseminen sähkötyökalun sisään suurentaa sähköiskun vaaraa.
 - Älä käytä virtajohtoa sähkötyökalun kantamiseen, ripustamiseen tai pistokkeen irrottamiseen pistorasiasta. Pidä virtajohto etäällä kuumuudesta, öljystä, terävistä reunoista ja liikkuvista osista.** Vaurioituneet tai kiertyneet virtajohdot suurentavat sähköiskun vaaraa.
 - Jos käytät sähkötyökalua ulkona, käytä vain jatkojohtoja, jotka soveltuvat ulkokäyttöön.** Ulkokäyttöön soveltuvan jatkojohdon käyttö pienentää sähköiskun vaaraa.
 - Jos sähkötyökalun käyttöä kosteassa ympäristössä ei voida välttää, käytä silloin vikavirtasuojakytkintä.** Vikavirtasuojakytkimen käyttö pienentää sähköiskun vaaraa.

Henkilöturvallisuus

- Ole tarkkaavainen tekemisissäsi ja käsittele sähkötyökalua järkevasti. Älä käytä sähkötyökalua, jos olet väsynyt tai huumausaineiden, alkoholin tai lääkkeiden vaikutuksen alainen.** Hetken epähuomio sähkötyökalun käytössä voi johtaa vakaviin vammoihin.
- Käytä henkilönsuojaimia ja aina suojalaseja.** Sähkötyökalun käytöstä riippuvien henkilönsuojainten, kuten pölynaamarin, liukumattomien turvajalkineiden, suojakypärän tai kuulosuojaimen, käyttö pienentää loukkaantumisvaaraa.
- Vältä laitteen tahatonta käynnistymistä. Varmista, että sähkötyökalu on kytketty pois päältä ennen sähköverkkoon ja/ tai akkuun liittämistä, käynnistystä ja siirtämistä.** Jos sormesi on kytkimellä sähkötyökalua kannaessa tai sähkötyökalu liitetään päällekytkettynä sähköverkkoon, tämä voi johtaa onnettomuuksiin.
- Irrota säätötyökalut tai ruuviavaimet ennen sähkötyökalun päällekytkemistä.** Työkalu tai avain, joka on kiinnitetty sähkötyökalun pyörivään osaan, voi johtaa loukkaantumiseen.
- Vältä epätavallisia työasentoja. Asetu tukevasti paikalle ja pidä tasapaino.** Näin voit hallita paremmin sähkötyökalua odottamattomissa tilanteissa.
- Käytä sopivaa vaatetusta. Älä käytä väljiä vaatteita tai koruja. Pidä hiukset, vaatteet ja käsineet etäällä pyörivistä osista.** Väljät vaatteet, korut ja pitkät hiukset voivat tarttua liikkuviin osiin.
- Jos pölynpoisto- ja keräyslaitteet on mahdollista asentaa, varmista, että ne on liitetty ja niitä käytetään oikein.** Pölynpoiston käyttö voi pienentää pölystä johtuvia vaaroja.
- Älä tuudittaudu väärään turvallisuuden tunteeseen äläkä laiminlyö sähkötyökalun turvallisuusohjeita, vaikka olisit käyttänyt sähkötyökalua jo useita kertoja ongelmitta.** Huoleton

käsittely voi johtaa
silmäräpäyksessä vakaviin
vammoihin.

Sähkötyökalun käyttö ja käsittely

- 1) **Älä ylikuormita sähkötyökalua. Käytä työhösi soveltuvaa sähkötyökalua.** Sopivalla sähkötyökalulla työsi sujuu paremmin ja turvallisemmin annetulla tehoalueella.
- 2) **Älä käytä sähkötyökalua, jonka kytkin on viallinen.** Sähkötyökalu, jota ei voi enää kunnolla kytkeä päälle tai pois päältä, on vaarallinen ja se täytyy korjata.
- 3) **Irrota pistoke pistorasiasta ja/ tai poista akku ennen kuin teet säätöjä laitteeseen, vaihdat vaihtotyökaluja tai asetat sähkötyökalun työpöydälle.** Tämä varoitoimenpide estää sähkötyökalun tahattoman käynnistymisen.
- 4) **Säilytä käyttämättömiä sähkötyökaluja lasten ulottumattomissa. Sähkötyökalua eivät saa käyttää henkilöt, joilla ei ole kokemusta sen käytöstä tai jotka eivät ole lukeneet käyttöohjeita.** Sähkötyökalut ovat vaarallisia, jos niitä käyttävät kokemattomat henkilöt.
- 5) **Hoida sähkötyökaluja ja vaihtotyökaluja huolella. Tarkista, että liikkuvat osat toimivat moitteettomasti ilman juuttumista, osissa ei ole murtumia tai vaurioita, jotka haittaavat sähkötyökalun toimintaa. Korjauta vaurioituneet osat ennen sähkötyökalun käyttöä.** Monet onnettomuudet johtuvat huonosti huolletuista sähkötyökaluista.
- 6) **Pidä sahaustyökalut terävinä ja puhtaina.** Huolellisesti hoidetut, teräväreunaiset sahaustyökalut

eivät juutu yhtä helposti ja niitä on helpompi käyttää.

- 7) **Käytä sähkötyökalua, lisävarusteita, vaihtotyökaluja jne. näiden ohjeiden mukaisesti. Huomioi aina työolosuhteet ja työtehtävä.** Sähkötyökalujen käyttö muuhun kuin niiden käyttötarkoitukseen voi johtaa vaaratilanteisiin.
- 8) **Pidä kahvat ja otepinnot kuivina, puhtaina sekä öljyttöminä ja rasvattomina.** Liukkaat kahvat ja otepinnot vaarantavat turvallisen käytön ja sähkötyökalun hallinnan odottamattomissa tilanteissa.

Huoltopalvelu

- 1) **Korjauta sähkötyökalu vain pätevällä ammattihenkilöllä, joka käyttää alkuperäisiä varaosia.** Näin varmistetaan sähkötyökalun turvallisuus.

● Hiomakoneita koskevat turvallisuusohjeet

VAROITUS!

- ▶ Materiaaleista, kuten lyijyä sisältävästä maalista, tietyistä puulajeista ja metallista, lähtevä pöly voi olla terveydelle haitallista.
- ▶ Näiden pölyjen koskettaminen tai hengittäminen voi olla vaaraksi käyttäjälle tai lähellä oleskeleville henkilöille.

VAROITUS!



Käytä suojalaseja ja hengityssuojainta!



● **Kulmahiomakoneita koskevat turvallisuusohjeet**

Lisäturvallisuusohjeet hiontaa ja katkaisuhiontaa varten

- 1) **Sähkötyökalua tulee käyttää hiomakoneena ja katkaisuhiomakoneena. Noudata kaikkia laitteen mukana saatuja turvallisuusohjeita, käyttöohjeita, kuvia ja muita tietoja.** Seuraavien ohjeiden noudattamatta jättäminen voi johtaa sähköiskuun, tulipaloon ja/ tai vakavaan loukkaantumiseen.
- 2) **Sähkötyökalu ei sovellu hiomapaperilla hiontaan, lankaharjaukseen, kiillotukseen eikä reiänleikkaukseen.** Käyttökohteet, joihin sähkötyökalua ei ole tarkoitettu, voivat aiheuttaa vaaroja ja vammoja.
- 3) **Älä käytä sähkötyökalua sellaiseen toimintaan, jota varten valmistaja ei ole sitä nimenomaisesti suunnitellut ja tarkoittanut.** Sellainen muutos voi johtaa hallinnan menetykseen ja vakaviin vammoihin.
- 4) **Älä käytä sellaista vaihtotyökalua, jota valmistaja ei ole erityisesti tarkoittanut ja määrittänyt sähkötyökalulle.** Lisävarusteen mahdollinen kiinnitys sähkötyökaluun ei takaa turvallista käyttöä.
- 5) **Vaihtotyökalun sallitun nopeuden on oltava vähintään yhtä suuri kuin sähkötyökaluun merkityn enimmäisnopeuden.** Lisävaruste, joka pyörii sallittua nopeammin, voi murtua ja sinkoutua ilmaan.
- 6) **Vaihtotyökalun ulkohalkaisijan ja paksuuden on vastattava sähkötyökalun mittavaatimuksia.** Vääränkokoisia vaihtotyökaluja ei voi suojata tai hallita riittävästi.
- 7) **Vaihtotyökalun kiinnitysmittojen on vastattava sähkötyökalun kiinnittimen mittoja.** Vaihtotyökalut, jotka eivät sovi täsmälleen sähkötyökalun kiinnittimeen, pyörivät epäsymmetrisesti, tärisevät voimakkaasti ja voivat aiheuttaa hallinnan menetyksen.
- 8) **Älä käytä vaurioituneita vaihtotyökaluja. Tarkista aina ennen käyttöä vaihtotyökalut kuten hiomalaikat, ettei niissä ole pirstaleita tai halkeamia, lautaslaikat, ettei niissä ole halkeamia tai kulumisjälkiä.** Jos sähkötyökalu tai vaihtotyökalu putoaa, tarkista se vaurioiden varalta tai käytä ehjää vaihtotyökalua. Kun olet tarkistanut ja kiinnittänyt vaihtotyökalun, seiso itse sekä pidä sivulliset etäällä pyörivästä vaihtotyökalusta ja anna laitteen käydä suurimmalla nopeudella 1 minuutin ajan.
Vaurioituneet vaihtotyökalut rikkoutuvat useimmiten tänä testiaikana.
- 9) **Käytä henkilönsuojaimia. Käytä kokokasvosuojainta, silmäsuojainta tai suojalaseja käyttötarkoituksesta riippuen. Käytä tarvittaessa pölysuojainta, kuulosuojainta, suojakäsineitä tai esiliinaa, joka pitää pienet hioma- ja materiaali-partikkelit loitolla.** Silmät on suojattava sinkoavilta vierasesineiltä, joita syntyy eri käyttötarkoituksissa. Pölytai hengityssuojaimen on suodatettava työskentelyn aikana syntyvä pöly. Jos altistut pitkään kovalle melulle, kuulosi voi heikentyä.
- 10) **Varmista, että muut henkilöt pysyvät turvallisella etäisyydellä työskentelyalueesta. Jokaisen, joka tulee työskentelyalueelle, on käytettävä**

henkilönsuojaimia. Työkappaleesta tai vaihtotyökalusta murtuneet osat voivat sinkoutua ilmaan ja aiheuttaa loukkaantumisia myös työskentelyalueen ulkopuolella.

- 11) **Pidä sähkötyökalua vain eristetyistä otepinnoista kiinni, jos käytät vaihtotyökalua työhön, jossa saatat osua piilossa oleviin sähköjohtoihin tai työkalun omaan virtajohtoon.** Kontakti jännitteenalaiseen johtoon voi siirtää virran myös metallisiin laitteen osiin ja johtaa sähköiskuun.
- 12) **Pidä sähköjohto vaihtotyökalun ulottumattomissa.** Jos menetät otteen laitteesta, sähköjohto voi katketa tai vetää kätesi tai käsivartesi pyörivään käyttötyökaluun.
- 13) **Älä koskaan aseta sähkötyökalua työtasolle ennen kuin vaihtotyökalu on täysin pysähtynyt.** Pyörivä vaihtotyökalu voi joutua kosketuksiin työtason kanssa, jolloin saatat menettää sähkötyökalun hallinnan.
- 14) **Älä pidä sähkötyökalua käynnissä, kun kannat sitä.** Vaatteet voivat tarttua pyörivään vaihtotyökaluun, jolloin vaihtotyökalu voi porautua kehoon.
- 15) **Puhdista sähkötyökalun tuuletusaukot säännöllisesti.** Moottorin tuuletin imee pölyä koteloon, ja liiallinen metallipölyn kertyminen voi aiheuttaa sähköiskun.
- 16) **Älä käytä sähkötyökalua tulenarkojen materiaalien lähellä.** Kipinät voivat syyttää nämä materiaalit.
- 17) **Älä käytä vaihtotyökaluja, joiden käyttö vaatii nestemäisiä jäähdytysaineita.** Veden tai muiden nestemäisten jäähdytysaineiden käyttö voi johtaa sähköiskuun.

Kaikkia käyttötapoja koskevat lisäturvallisuusohjeet – takaisku ja asiaankuuluvat turvallisuusohjeet:

Takaisku on äkillinen reaktio, joka johtuu jumiutuneesta tai lukkiutuneesta pyörivästä vaihtotyökalusta, kuten hiomalaikasta, lautaslaikasta, teräsharjasta jne. Jumiutumisen tai lukkiutumisen johtaa pyörivän vaihtotyökalun äkilliseen pysähtymiseen. Tämän seurauksena hallitsematon sähkötyökalun liike kiihtyy juuttumiskohdassa vaihtotyökalun pyörimissuuntaa vastaan. Jos esimerkiksi hiomalaikka jumittuu tai lukkiutuu työkappaleeseen, työkappaleeseen onponnut hiomalaikan reuna voi jäädä siihen kiinni, mikä rikkoo hiomalaikan tai aiheuttaa takaiskun. Hiomalaikka liikkuu sitten käyttäjää kohti tai pois päin riippuen laikan pyörimissuunnasta lukituskohdassa. Hiomalaikat voivat myös murtua. Takaisku on seurausta sähkötyökalun väärästä tai virheellisestä käytöstä. Se voidaan välttää asianmukaisilla varoitoimenpiteillä, jotka on kuvattu jäljempänä.

- 1) **Pidä sähkötyökalusta hyvin kiinni sekä aseta keho ja käsivarret asentoon, jossa voit ottaa vastaan takaiskun.** Käytä aina lisäkahvaa, jos sellainen on käytettävissä, jotta voit hallita mahdollisimman hyvin takaiskuvoimia tai reaktiomomenteja käynnistyksen aikana. Käyttäjä voi hallita takaisku- ja reaktivoimia noudattamalla asianmukaisia varoitoimenpiteitä.
- 2) **Älä pidä kättäsi pyörivän käyttötyökalun lähellä.** Takaiskun sattuessa vaihtotyökalu saattaa liikkua käden yli.
- 3) **Vältä sitä aluetta, johon sähkötyökalu siirtyy paluuiskun sattuessa.** Takaisku ohjaa sähkötyökalua vastakkaiseen

suuntaan kuin hiomalaikan liike juuttumiskohdassa.

- 4) **Työskentele erityisen varovasti kulmissa, terävissä reunoissa jne. Estä vaihtotyökalujen kimpoaminen työkappaleesta tai niihin juuttuminen.** Pyörivällä vaihtotyökalulla on taipumus juuttua työskenneltäessä kulmissa, terävissä reunoissa tai sen kimmotessa työkappaleesta. Tämä johtaa hallinnan menetykseen tai takaiskuun.
- 5) **Älä käytä moottorisahan terää puun katkaisuun, segmentoitua timanttikatkaisulaikkaa, jonka segmenttiväli on yli 10 mm äläkä sahalaitaista sahanterää.** Tällaiset vaihtotyökalut aiheuttavat usein takaiskun ja hallinnan menetyksen.

Erikoisturvallisuusohjeet hiontaa ja katkaisua varten

- 1) **Käytä vain sähkötyökalulle hyväksytyjä hiomalaikkoja ja niille tarkoitettua suojusta.** Hiomalaikkoja, joita ei ole tarkoitettu sähkötyökalulle, ei voi suojata riittävästi, minkä vuoksi niiden käyttö ei ole turvallista.
- 2) **Taivutetut hiomalaikat on asennettava niin, että niiden hiomapinta ei ulotu suojuksen reunan yläpuolelle.** Virheellisesti asennettua hiomalaikkaa, joka yltää suojuksen reunan tasolle, ei voi suojata riittävästi.
- 3) **Suojus on kiinnitettävä turvallisesti sähkötyökaluun ja asetettava korkeimman turvallisuustason saavuttamiseksi niin, että hiomalaikasta näkyy mahdollisimman pieni osa käyttäjään päin.** Suojus auttaa suojaamaan käyttäjää sirpaleilta, tahattomalta kosketukselta

hiomalaikkaan sekä kipinöiltä, jotka voivat sytyttää vaatteet.

- 4) **Hiomalaikkoja saa käyttää vain suositeltuihin käyttökohteisiin. Esimerkiksi: Älä koskaan käytä katkaisulaikan sivupintaa hiontaan.** Katkaisulaikat on tarkoitettu materiaalin poistamiseen laikan terällä. Näihin hiomalaikkoihin kohdistuva sivusuuntainen voima saattaa rikkoa ne.
- 5) **Käytä valitsemallesi hiomalaikalle aina ehjää, oikean kokoista ja muotoista kiinnityslaippaa.** Asianmukaiset laipat tukevat hiomalaikkaa ja vähentävät siten hiomalaikan rikkoutumisriskiä. Katkaisulaikan laippa voivat poiketa muiden hiomalaikkojen laipoista.
- 6) **Älä käytä suurempien sähkötyökalujen kuluneita hiomalaikkoja.** Suurempien sähkötyökalujen hiomalaikkoja ei ole suunniteltu pienempien sähkötyökalujen suuremmille nopeuksille, ja ne voivat rikkoutua.
- 7) **Kun käytät kaksikäyttöisiä laikkoja, käytä aina käyttötarkoitukseen sopivaa suojusta.** Jos sopivaa suojusta ei käytetä, haluttua suojausta ei saavuteta, mikä johtaa vakaviin vammoihin.

Lisäturvallisuusohjeet katkaisuhiontaa varten

- 1) **Vältä katkaisulaikan lukittumista tai liian kovaa painamista. Älä tee liian syviä leikkauksia.** Katkaisulaikan ylikuormitus lisää sen rasitusta ja alttiutta kallistumiseen tai lukkiutumiseen ja siten takaiskun tai hiomalaikan rikkoutumisen mahdollisuutta.
- 2) **Vältä pyörivän katkaisulaikan edessä ja takana olevaa**

- tilaa.** Kun ohjaat katkaisulaikkaa työkappaleessa itsestäsi pois päin, takaiskun sattuessa sähkötyökalu voi sinkoutua pyörivine laikkoineen suoraan päällesi.
- 3) **Jos katkaisulaikka jumittuu tai keskeytät työn, kytke laite pois päältä ja pidä sitä rauhallisesti paikallaan, kunnes laikka on pysähtynyt. Älä koskaan yritä vetää katkaisulaikkaa irti leikkuukohtasta, muutoin seurauksena voi olla takaisku.** Selvitä jumittumiseen johtanut syy ja korjaa asia.
 - 4) **Älä kytke sähkötyökalua uudelleen päälle, niin kauan kun se on työkappaleessa. Anna katkaisulaikan saavuttaa ensin täysi nopeutensa ennen kuin jatkat varovasti leikkaamista.** Muutoin laikka voi juuttua, sinkoutua työkappaleesta tai aiheuttaa takaiskun.
 - 5) **Tue levyt tai suuret työkappaleet, mikä pienentää juuttuneen katkaisulaikan takaiskun vaaraa.** Isot työkappaleet voivat taipua oman painonsa vuoksi. Työkappale on tuettava laikan molemmin puolin sekä katkaisukohtan läheltä että reunasta.
 - 6) **Ole erityisen varovainen kun teet leikkauksia seinäin tai muihin huonosti näkyviin kohtiin.** Uppoava katkaisulaikka voi aiheuttaa takaiskun leikkautuessaan kaasu- tai vesiputkiin, sähköjohtoihin tai muihin esineisiin.
 - 7) **Älä tee kaarevia leikkauksia.** Katkaisulaikan ylikuormitus lisää sen räsistystä ja alttiutta jumittumiseen tai lukkiutumiseen ja siten takaiskun tai hiomalaikan rikkoutumisen mahdollisuutta, mikä voi johtaa vakaviin vammoihin.

Kulmahiomakoneita koskevat lisäturvallisuusohjeet

- 1) Kytke tuote vain vikavirtasuojalaitteella (RCD-kytkin) varustettuun pistorasiaan, jonka nimellisvikavirta on enintään 30 mA.
- 2) Pidä virtajohto ja jatkojohto etäällä laikasta. Jos johto vaurioituu tai katkeaa, irrota pistoke välittömästi pistorasiasta. Älä koske johtoon ennen kuin se on irrotettu sähköverkosta. Muutoin sähköiskun vaara.
- 3) Jos sähkötyökalun verkkojohto on vaurioitunut, se on vaihdettava erikoisvalmisteiseen verkkojohtoon, jonka voi hankkia asiakaspalvelusta.
- 4) Käytä vain hiomalaikkoja, joiden nopeus on vähintään yhtä suuri kuin tuotteen tyyppikilvessä ilmoitettu nopeus.
- 5) Tarkista hiomalaikka silmämääräisesti ennen käyttöä. Älä käytä vaurioituneita tai vääntyneitä laikkoja. Vaihda kulunut laikka.
- 6) Varmista, että hiomisesta syntyneet kipinät eivät aiheuta vaaratilannetta, esim. osu henkilöihin tai sytytä helposti syttyviä aineita.
- 7) Käytä hiomisessa aina suojalaseja, turvakäsineitä, hengityssuojainta ja kuulosuojaimia.
- 8) Älä koskaan pidä sormia laikan ja kipinäsuojan välissä tai suojuksen läheisyydessä. Muutoin puristumisvaara.
- 9) Tuotteen pyöriviä osia ei voi peittää toiminnallisista syistä. Toimi siksi varoen ja varmista työkappale hyvin, jotta se ei pääse liukumaan, jolloin kädet voisivat joutua kosketuksiin hiomalaikan kanssa.
- 10) Työkappale kuumenee hiottaessa. Älä koske käsiteltyyn kohtaan vaan anna sen jäähtyä. Muutoin palovamman vaara. Älä käytä mitään jäähdytysainetta tai vastaavaa.

- 11) Älä käytä tuotetta, jos olet väsynyt tai jos olet ottanut alkoholia tai lääkettä. Pidä aina säännöllisesti taukoja.
- 12) Kytke tuote pois päältä ja irrota pistoke

- Jumittuneen vaihtotyökalun irrottamiseksi,
- Jos virtajohto on vaurioitunut tai kietoutunut,
- Kuullessasi epätavallisia ääniä.

Jos virtajohto on vaihdettava, vain valmistaja tai tämän valtuuttama edustaja saa vaihtaa sen turvallisuusriskien välttämiseksi.

● Tärinän ja melun vähentäminen

Vähennä tärinää ja melua rajoittamalla käyttöaikaa, käyttämällä tärinää ja melua vähentäviä käyttötapoja ja käyttämällä henkilönsuojaimia.

Seuraavat toimenpiteet auttavat vähentämään tärinästä ja melusta johtuvia riskejä:

- Käytä tuotetta vain sen käyttötarkoituksen ja tämän käyttöohjeen mukaisesti.
- Pidä huolta siitä, että tuote on aina moitteettomassa kunnossa ja hyvin huollettu.
- Käytä tuotteessa sopivia vaihtotyökaluja ja tarkista, että ne ovat moitteettomassa kunnossa.
- Pidä tuotetta tukevasti kahvoista ja otepinnoista kiinni.
- Huolla tuote ohjeiden mukaisesti ja voitele se kunnolla (tarvittaessa).
- Suunnittele työvaiheet niin, että tärinää aiheuttavien tuotteiden sahaus jakautuu pidemmälle aikajaksolle.

● Toiminta hätätapauksessa

Tutustu tuotteen käyttöön tämän käyttöohjeen avulla. Lue turvallisuusohjeet huolella läpi ja noudata niitä ehdottomasti. Tämä auttaa vaarojen ja vaaratilanteiden välttämiseksi.

- Käytä tuotetta aina tarkkaavaisesti, jotta pystyt havaitsemaan vaarat hyvissä ajoin ja toimimaan oikein. Nopeasti toimimalla voidaan välttää vakavat loukkaantumiset ja ainevahingot.
- Toimintahäiriöiden sattuessa kytke tuote pois päältä ja irrota se sähköverkosta. Anna pätevän ammattihenkilön tarkastaa ja tarvittaessa korjata tuote ennen kuin jatkat sen käyttöä.

● Jäännösriskit

HUOMAUTUS

- ▶ Tuotteen käyttö saa aikaan sähkömagneettisen kentän! Tämä kenttä voi tietyissä tilanteissa vaikuttaa aktiivisiin ja passiivisiin lääkinnällisiin istutuksiin! Vakavan ja hengenvaarallisen loukkaantumiskaaran pienentämiseksi suosittelemme, että lääkinnällisiä istutuksia käyttävät henkilöt kysyvät neuvoa lääkäriltä tai istutteen valmistajalta ennen kuin käyttävät tuotetta!

Vaikka käytät tuotetta tarkoituksenmukaisesti, käyttöön liittyy aina potentiaalinen henkilö- ja ainevahinkojen vaara. Seuraavat vaarat voivat esiintyä tuotteen rakenteesta ja mallista riippuen:

- Tärinäpäästöistä johtuvat terveyshaitat, jos tuotetta käytetään pidemmän aikaa tai jos sitä ei käytetä ja huolleta asianmukaisesti.

- Henkilö- ja ainevahingot, jotka johtuvat viallisista leikkaustyökaluista tai iskusta, jos käytön aikana osutaan piilossa olevaan esineeseen.
- Sinkoavista esineistä johtuva loukkaantumisvaara ja ainevahingot.

● Työohjeet

⚠ VAROITUS!

- ▶ Huomioi työkalua valittaessa, että sen sallittu nopeus on vähintään yhtä suuri kuin tuotteessa mainittu suurin nopeus.
- ▶ Huomioi aikaa valittaessa suurin sallittu halkaisija ja suurin sallittu paksuus.

● Hionta

(Kuva H)

⚠ VAROITUS!

- ▶ Älä koskaan käytä katkaisulaikkoja hiontaan.
 - ▶ Tuotetta saa käyttää hiomalaikalla vain, kun suojuus [7] on asennettu.
 - ▶ Käytä vain sertifioituja hiomalaikkoja.
 - ▶ Suojuus [7] on esiasennettu hiontaa varten.
- Hionnassa saavuttaa parhaan tuloksen, kun työstökulma on 30° korkeintaan 40°.
 - Suojuksen säätäminen tai irrottaminen [7]: Katso ”Suojuksen säätäminen/irrottaminen”.
 - Paina työkappaletta vain kohtalaisella paineella. Liikuta tuotetta tasaisesti edestakaisin.

● Katkaisuhionta

(Kuva G)

⚠ VAROITUS!

- ▶ Älä koskaan katkaise hiomalaikoilla!
 - ▶ Tuotetta saa käyttää katkaisulaikalla [6] vain, kun suojuus [7] on asennettu.
- Vain testattuja, kuituvahvisteisia katkaisulaikkoja [6] saa käyttää.
 - Suojuus [7] on esiasennettu. Suojuksen yläosan [7a] asentaminen: Katso ”Suojuksen säätäminen/irrottaminen” ja ”Suojuksen yläosan asentaminen/irrottaminen”.
 - Työskentele aina alhaisella syöttönopeudella. Paina työkappaletta vain kohtalaisella paineella.
 - Työskentele aina vastasuuntaan. Näin tuote ei työnny hallitsemattomasti katkaisukohdasta.

● Kiristysavaimen säilytys

- Kiristysavainta [10] voidaan säilyttää kahvassa [1] (kuva A).

● Asennus

⚠ VARO! Loukkaantumisvaara!

- ▶ Varmista, että sinulla on tarpeeksi tilaa työskennellä etkä vaaranna muita henkilöitä.
- ▶ Ennen käyttöönottoa kaikki suojukset ja turvalaitteet on asennettava asianmukaisesti.
- ▶ Irrota pistoke [9] ennen kuin teet tuotteeseen asetuksia.

● Kahvan asentaminen

(Kuva A)

⚠ VAROITUS!

- ▶ Tuotetta saa käyttää vain, kun kahva [1] on asennettu.

- Ruuvaa kahva kahvan kierteeseen kiinni. Työtavasta riippuen valitse tuotteesta kahvan kierre [5] vasemmalta, oikealta tai ylhäältä [2] (kuva A).

● Suojuksen säätäminen/irrottaminen

(Kuva D)

HUOMAUTUS

- ▶ Suojus [7] on esiasennettu tuotteeseen.
- ▶ Säädä suojuksen [7] asento uudelleen, jos huomaat käytön aikana, että se ei suojaa optimaalisesti.

- Säädä suojusta [7] niin, että lentävät kipinät tai irronneet osat eivät osu käyttäjään eikä ympärillä oleviin henkilöihin.
- Säädä suojusta [7] niin, että lentävät kipinät eivät sytytä helposti syttyviä osia, myöskään ympärillä olevia.

Suojuksen irrottaminen

- Suojuksen [7] irrottaminen: Irrota ruuvit [17] jonkin esineen, esim. pienen ruuvimeisselin, avulla (kuva D).

● Suojuksen yläosan asentaminen/irrottaminen

(Kuva E)

Yläosan asentaminen

1. Aseta suojuksen yläosa [7a], jonka puolella kulkusuunta on merkitty nuolella, suojukseen [7].
2. Liu'uta yläosa [7a] suojuksen [7] päälle, kunnes se lukittuu kuuluvasti.

Yläosan irrottaminen

1. Vapauta suojuksen yläosa [7a] työntämällä pidätin [18] suojuksesta [7].
2. Irrota yläosa [7a] suojuksesta [7] kääntämällä.

● Laikan asentaminen/irrottaminen

(Kuva F)

HUOMAUTUS

- ▶ Jos laikkaan on merkitty pyörimissuunta, varmista asennettaessa, että se täsmää tuotteen kulkusuunnan kanssa. Kulkusuunta on merkitty tuotteeseen karan lukituspainikkeeseen [8] viereen (←).
- ▶ Varmista, että kiinnityslaippa [11] (kuva B) on asetettu tuotteeseen niin, että kiinnityslaipan aukot kiinnittyvät tuotteen reunaan. Kiinnityskarant [13] on myös käännettävä, kun kiinnityslaippaa käännetään.

1. Paina karan lukituspainiketta [8].
2. Käännä kiinnityskarant [13], kunnes karan lukitus kiinnittää kiinnityskarant. Pidä karan lukituspainiketta [8] edelleen alapainettuna.

- Löysää istukkamutteria [12] kiristysavaimella [10]. Voit vapauttaa karan lukituspainikkeeseen [8].
- Aseta haluttu laikka kiinnityslaipan [11] päälle (kuva B). Laikassa oleva merkintä näyttää aina tuotteeseen päin.
- Aseta istukkamutteri [12] takaisin kiinnityskaralla [13] päälle. Istukkamutterin litteä puoli näyttää vaihtotyökaluun päin, kun laikan kiinnittimen paksuus on < 5 mm. Jos laikan kiinnittimen paksuus on ≥ 5 mm, käännä istukkamutteria [12] (kuva B).
- Paina karan lukituspainiketta [8] ja käännä kiinnityskaraa [13], kunnes karan lukitus kiinnittää kiinnityskaralla. Kiristä istukkamutteri [12] kiristysavaimella [10]. Voit vapauttaa karan lukituspainikkeeseen.

Laikan irrottaminen

- Paina karan lukituspainiketta [8] (kuva A).
- Käännä kiinnityskaraa [13], kunnes karan lukitus kiinnittää kiinnityskaralla.
- Pidä karan lukituspainiketta [8] alaspainettuna.
- Löysää istukkamutteria [12] (kuva B) kiristysavaimella [10] (kuva A).
- Vapauta karan lukituspainike [8].
- Irrota istukkamutteri [12], kiinnityslaippa [11] (kuva B) ja hiomatai katkaisulaikka kiinnityskarasta [13].

● Käyttö

⚠ VAROITUS!



Kytke tuote pois päältä ja irrota pistoke [9]. Anna tuotteen jäähtyä.

⚠ VAROITUS!



Vältä viiltohaavat käyttämällä suojakäsineitä, kun vaihdat työkalua.

⚠ VAROITUS!

- Istukkamutteria [12] ei saa kiristää liian tiukalle, muutoin laikka ja mutteri voivat murtua.

⚠ VARO! Loukkaantumisvaara!

- Irrota pistoke [9] aina ennen kuin käsittelet tuotetta.
- Käytä vain valmistajan suosittelemia hiomalaikkoja ja lisävarusteita. Muiden vaihtotyökalujen ja lisävarusteiden käyttö voi johtaa loukkaantumisvaaraan.
- Käytä vain lisävarusteita, joissa on tiedot valmistajasta, kiinnitystavasta, mitoista ja sallitusta kierrosluvusta.
- Käytä vain lisävarusteita, joiden nopeus on vähintään yhtä suuri kuin tuotteen typpikilvessä ilmoitettu nopeus.
- Älä käytä murtuneita, haljenneita tai muuten vaurioituneita hiomalaikkoja.
- Älä koskaan käytä tuotetta ilman turvalaitteita.

VARO! Loukkaantumisvaara!

- ▶ Tue levyt tai työkappaleet, mikä pienentää juuttuneen katkaisulaikan [6] aiheuttamaa takaiskun vaaraa. Isot työkappaleet voivat taipua oman painonsa vuoksi. Työkappale on tuettava laikan molemmin puolin sekä katkaisulaikan läheltä että reunasta.
- ▶ Tuotetta käyttäessäsi pidä kädet etäällä laikasta. Muutoin loukkaantumisvaara.

HUOMAUTUS

Vaihtoa koskevat ohjeet

- ▶ Älä koskaan käytä tuotetta ilman turvalaitteita.
- ▶ Varmista, että työkalussa mainittu nopeus on sama tai suurempi kuin tuotteen nimellinen joutokäyntinopeus.
- ▶ Varmista, että työkalu sopii mitoiltaan tuotteeseen.
- ▶ Käytä vain ehjiä laikkoja (ääninäyte: niistä lähtee selkeä ääni, kun niitä lyödään muovivasaralla).
- ▶ Älä laajenna hiomalaikan liian pientä kiinnitysreikää jälkikäteen poraamalla.
- ▶ Älä käytä erillisiä vähennysholkkeja tai sovittimia, joilla hiomalaikkojen suuret reiät voidaan muuttaa sopivankokoisiksi.
- ▶ Älä käytä sahanteriä.

HUOMAUTUS

- ▶ Hiomatyökalujen kiinnitykseen saa käyttää vain toimitukseen sisältyviä kiinnityslaippoja. Kiinnityslaipan ja hiomatyökalujen välikkeiden täytyy olla joustavaa materiaalia, esim. kumia, pehmeää pahvia jne.
- ▶ Asenna tuote valmiiksi, kun työkalu on vaihdettu.

● Päälle- ja poiskytkeminen

VAROITUS!

- ▶ Varmista, että verkkoliitännän jännite vastaa tuotteen tyyppikilpeä.

VAROITUS! Loukkaantumisvaara!

- ▶ Työkalu pyörii vielä hetken sen jälkeen, kun tuote on kytketty pois päältä.

1. Kytke pistoke [9] pistorasiaan.
2. Kytke päälle painamalla on-/off-liukukytkintä [3] (kuva A) eteen tuotteeseen päin ja paina sitä sitten tuotteen otepinnan suuntaan.
3. Odota päällekytkennän jälkeen, kunnes tuote on saavuttanut suurimman nopeutensa. Aloita työstäminen vasta sen jälkeen.
4. Kytke pois päältä vapauttamalla on/off-liukukytkin [3]. Tuote kytkeytyy pois päältä.

Koekäyttö

- Koekäytä tuotetta ilman kuormitusta ennen ensimmäistä käyttöä ja aina työkalun vaihdon jälkeen.
- Kytke tuote välittömästi pois päältä, jos työkalu käy epäsäännöllisesti, tarvitsee huomattavasti tai siitä kuuluu epätavallisia ääniä.

● Jatkuva käyttö

1. Kytke tuote päälle.
2. Jatkuvan käytön päällekytkeminen: Kiinnitä on-/off-liukukytkin **3** (kuva A) päällekytketyssä asennossa painamalla sitä eteen tuotteeseen päin.

3. Jatkuvan käytön poiskytkeminen: Paina on-/off-liukukytkintä **3** (kuva A) lyhyesti tuotteen otepinnan suuntaan. Tuote kytkeytyy pois päältä.

● Vianmääritys

⚠ VAROITUS! Sähköiskun vaara!



Irrota pistoke aina ennen kuin käsittelet tuotetta.

Ongelma	Mahdollinen syy	Ratkaisu
Tuote ei käynnisty.	Verkkajännite puuttuu.	Tarkista pistorasia, virtajohto, johto, pistoke 9 ja sulake.
	Sulake palaa.	Korjaukset on suoritettava sähköasentajalla.
Hiomatyökalu ei liiku, vaikka moottori on päällä.	Istukkamutteri 12 on löystynyt.	Kiristä istukkamutteri 12 (katso ”Laikan asentaminen/ irrottaminen”).
	Työkappale, työkappaleen tai hiomatyökalujen jäämät jumittavat käytön.	Poista esteet.
Moottori hidastuu ja pysähtyy.	Työkappale ylikuormittaa tuotteen.	Vähennä hiomatyökaluun kohdistuvaa painetta.
		Työkappale ei sovellu työsteettäväksi.
Hiomalaikka käy epäsäännöllisesti, siitä kuuluu epätavallisia ääniä.	Istukkamutteri 12 on löystynyt.	Kiristä istukkamutteri 12 (katso ”Laikan asentaminen/ irrottaminen”).
	Hiomalaikka on vaurioitunut.	Vaihda hiomalaikka.

● Puhdistus ja huolto

⚠ VAROITUS!



Kytke tuote pois päältä ja irrota se sähköverkosta ennen lisävarusteiden vaihtoa, puhdistusta ja kun sitä ei käytetä.

⚠ VAROITUS! Palovamman vaara!

- ▶ Anna työt, joita ei ole mainittu käyttöohjeessa, ammattikorjaamon tehtäviksi. Käytä vain alkuperäisiä osia.
 - ▶ Anna tuotteen jäähtyä aina ennen huoltotoimia ja puhdistusta.
- Tarkista tuote aina ennen käyttöä näkyvien puutteiden, kuten irrallisten, kuluneiden tai vaurioituneiden osien, ruuvien tai muiden osien oikean kiinnityksen, vuoksi. Tarkista etenkin hiomalaikka. Vaihda vaurioituneet osat.

● Puhdistus

⚠ VAROITUS!

- ▶ Älä käytä puhdistus- tai liuotainaineita. Kemialliset aineet voivat vaurioittaa tuotteen muoviosat.
 - ▶ Älä koskaan puhdistu tuotetta juoksevan veden alla.
- Puhdista tuote huolellisesti aina käytön jälkeen.
- Puhdista tuuletusaukot ja tuotteen pinta pehmeällä harjalla, siveltimellä tai liinalla.

● Huolto

(Kuva C)

Hiiliharjojen vaihto

⚠ VAROITUS!



Kytke tuote pois päältä ja irrota se sähköverkosta ennen lisävarusteiden vaihtoa, puhdistusta ja kun sitä ei käytetä.

1. Irrota ruuvi **4** kahvakotelosta (kuva A).
2. Poista kahvakotelo.
3. Nosta painejousi **14** hiiliharjan **15** painejousen urasta **16**.
4. Vedä hiiliharja **15** ohjaimesta ulos.
5. Aseta uusi hiiliharja **15** ohjaimeen.
6. Aseta painejousi **14** takaisin hiiliharjan **15** painejousen uraan **16**.
7. Kiinnitä kahvakotelo ruuvilla.
8. Vaihda hiiliharjat **15** pareittain.

● Säilytys

- Säilytä tuotetta kuivassa ja pölyltä suojatussa paikassa lasten ulottumattomissa.

● Hävittäminen

Pakkaus on valmistettu ympäristöystävällisistä materiaaleista, jotka voidaan viedä paikalliseen kierrätyspisteeseen.



Noudata pakkausmateriaalien jätteiden lajittelua koskevia merkintöjä. Ne koostuvat lyhenteistä (a) sekä numeroista (b) ja tarkoittavat seuraavaa: 1–7 = muovit/20–22 = paperi ja pahvi/80–98 = komposiitit.

Tuote:



Lisätietoja käytöstä poistetun tuotteen hävittämismahdollisuuksista saat kuntasi tai kaupunkisi viranomaisilta.



Älä heitä käytettyä tuotetta kotitalousjätteisiin. Hävitä tuote ympäristöystävällisesti toimittamalla se asianmukaiseen jätehuoltoon. Lisätietoja keräyspaikoista ja niiden aukioloajoista saat kuntasi viranomaisilta.

● Takuu

Tuote on valmistettu huolellisesti tiukkojen laatudirektiivien mukaan ja tarkistettu huolella ennen toimitusta. Materiaali- tai valmistusvirheiden tapauksessa kuluttajalla on laillisia oikeuksia tuotteen myyjää kohtaan. Alla oleva takuu ei rajoita kuluttajan lakisääteisiä oikeuksia millään tavalla.

Tämän tuotteen takuu on 3 vuotta ostopäivästä lukien. Takuu-aika alkaa ostopäivästä. Säilytä alkuperäinen ostokuitti turvallisessa paikassa, koska tätä asiakirjaa vaaditaan ostotositteena.

Mahdollisista ostopäivästä esiintyneistä vaurioista tai vioista on ilmoitettava välittömästi tuotteen pakkauksesta purkamisen jälkeen.

Jos 3 vuoden sisällä tuotteen ostopäivästä alkaen tuotteesta löytyy materiaali- tai valmistusvirhe, korjaamme tuotteen ilmaiseksi harkintamme mukaan. Takuu-aikaa ei pidennetä myönnetyn takuuvaatimuksen vuoksi. Tämä koskee myös vaihdettuja ja korjattuja osia.

Takuun voimassaolo lakkaa, jos tuote on vioittunut, sitä on käytetty tai huollettu tarkoituksenvastaisesti.

Takuu kattaa materiaali- ja valmistusvirheet. Takuu ei kata tuotteen osia, jotka kuluvat normaalisti (esim. paristot, letkut, väripatruunat) ja joita voidaan sen vuoksi pitää kuluvin osina eikä myöskään rikkoutuvia osia esim. kytkimiä, akkuja tai lasista valmistettuja osia.

● Toimiminen takuutapauksessa

Jotta pyyntösi voidaan käsitellä nopeasti, noudata seuraavia ohjeita:

Säilytä tiedusteluja varten kassakuitti ja tuotenro (IAN 487357_2501) todisteena ostosta.

Löydät tuotenumeron tuotteen tyyppikilvestä, tuotteesta olevasta kaiverruksesta, käyttöohjeen kansilehdestä (alavasemmalla) tai tuotteen taka- tai alaosan tarrasta.

Jos tuotteen toiminnassa ilmenee vikoja tai muita puutteita, ota ensin yhteyttä alla mainittuun huoltopalveluun puhelimitse tai sähköpostitse.

Voit tämän jälkeen lähettää vialliseksi todetun tuotteen veloitusetta huoltopalvelun ilmoittamaan osoitteeseen. Liitä mukaan ostokuitti (kassakuitti) sekä tiedot viasta ja sen esiintymisajasta.



Voit tarkastella ja ladata näitä ja monia muita käyttöoppaita osoitteessa parksid-diy.com. Skannaamalla tämän QR-koodin pääset suoraan osoitteeseen parksid-diy.com. Valitse maa ja etsi käyttöohjeet hakukentän avulla. Syöttämällä tuotenumeron (IAN) 487357_2501 löydät tuotteesi käyttöohjeen.

● Huoltopalvelu

FI **Huoltopalvelu Suomi**

Puhelin: 0800 913375

E-Mail: owim@lidl.fi

● EU-Vaatimustenmukaisuusvakuutus

EU-VAAITIMUSTENMUKAISUUSVAKUUTUS [nrn. 487357_2501]

IAN: 487357_2501
Tuotemerkki: "PARKSIDE" kaivohölmälaitteet
Mallinumero: HG31161

Edellä kuvattu vakuutuksen kohde on asiaa koskevan unionin yhdenmukaistamisaiesääntöön vaatimusten mukainen:

Direktiivi 2006/42/EY
Direktiivi 2014/30/EU
Direktiivi 2011/65/EU kaikkine siihen liittyvine muutoksineen

Vitkautset näihin asiaan kuuluvien yhdenmukaistettuihin standardeihin tai viittaus muihin tekniisiin eritelmiin, joiden perusteella vaatimustenmukaisuusvakuutus on annettu:

Nro / osat
Direktiivi 2006/42/EY
EN 62841-1:2013/A11:2022
EN IEC 62841-2-3:2021/A11:2021
Direktiivi 2014/30/EU
EN IEC 55014-1:2012
EN IEC 55014-2:2012
EN IEC 61000-3-2:2019/A1:2021
EN 61000-3-3:2013/A2:2021

Edellä kuvattu vakuutuksen kohde on Euroopan parlamentin ja neuvoston direktiivinä 2011/65/EU, annettu 8 päivänä kesäkuuta 2011, tiettyjen vaarallisten aineiden käytön rajoittamisesta sähkö- ja elektroniikkalaitteissa, vaatimusten mukainen:

Nro / osat
EN IEC 63000:2018

Teknisten asiakirjojen säilyttäjä: OWIM GmbH & Co. KG

Puolesta allekirjoittanut:

OWIM GmbH & Co. KG, Stiftsbergstraße 1, 74167 Neckarsulm, Saksaa
Tämä vaatimustenmukaisuusvakuutus on annettu valmistajan yksinomaisella vastuulla.

Käynnin ohjeperusteella valmistusohjeiden mukaisesti

Neckarsulm
Paikka

14.03.2025
Päivämäärä

ppa. Stefan Haertel
valtuutettu allekirjoittaja

ppa. Jens Buchheim
valtuutettu allekirjoittaja

FI







FI 45

Varningar och symboler som används	Sidan	47
Inledning	Sidan	48
Avsedd användning	Sidan	48
Leverans	Sidan	48
Beskrivning av de olika delarna	Sidan	48
Tekniska data	Sidan	49
Säkerhetsanvisningar	Sidan	50
Allmänna säkerhetsanvisningar för elverktyg	Sidan	50
Säkerhetsanvisningar för vinkelslip	Sidan	52
Säkerhetsanvisningar för vinkelslip	Sidan	53
Minskning av vibration och buller	Sidan	57
Åtgärder vid nödsituation	Sidan	57
Eventuella kvarstående risker	Sidan	57
Arbetsanvisningar	Sidan	58
Slipning	Sidan	58
Kapning	Sidan	58
Förvaring av tappnyckeln	Sidan	58
Montering	Sidan	58
Montering av handtag	Sidan	59
Inställning/borttagning av skyddskåpan	Sidan	59
Montering/borttagning av tillsats för skyddskåpan	Sidan	59
Montering/borttagning av skiva	Sidan	59
Hantering	Sidan	60
Till- och frånkoppling	Sidan	61
Kontinuerlig drift	Sidan	61
Felsökning	Sidan	62
Rengöring och underhåll	Sidan	62
Rengöring	Sidan	63
Underhåll	Sidan	63
Förvaring	Sidan	63
Avfallshantering	Sidan	63
Garanti	Sidan	63
Handläggning av garantianspråk	Sidan	64
Service	Sidan	64
EG-Försäkran om överensstämmelse	Sidan	65

Varningar och symboler som används

I denna bruksanvisning, på förpackningen och på märkskylten används följande varningsanvisningar:

	<p>FARA! Denna symbol med signalordet "Fara" betecknar en riskkälla med en hög grad av risk som om den inte undviks kan leda till svåra skador eller döden.</p>		<p>VAR FÖRSIKTIG! Denna symbol med signalordet "Var försiktig" betecknar en riskkälla med en låg grad av risk som om den inte undviks kan leda till ringa eller måttligt svåra skador.</p>
	<p>VARNING! Denna symbol med signalordet "Varning" betecknar en riskkälla med en måttligt hög grad av risk som om den inte undviks kan leda till svåra skador eller dödsfall.</p>		<p>Stäng av produkten och skilj den från elnätet innan du byter tillbehör, rengör den eller ställer undan den.</p>
	<p>Läs bruksanvisningen.</p>		<p>Växelström/-spänning</p>
	<p>Bär skyddsglasögon!</p>		<p>CE-märket bekräftar överensstämmelse med de EU-direktiv, som gäller för produkten.</p>
	<p>Skyddsklass II (dubbelisolering)</p>		<p>VAR FÖRSIKTIG! Beakta säkerhetsanvisningarna.</p>
	<p>Bär hörselskydd!</p>		<p>Använd andningskydd!</p>
	<p>Använd skyddshjälm!</p>		<p>Dra ur stickkontakten</p>
	<p>Använd skyddshandskar.</p>		<p>Får ej användas för våtslipning</p>
	<p>Bär halkfria skyddsskor!</p>		<p>Ej tillåten för Sidoslipning</p>
	<p>Använd inte produkten om den är skadad</p>		<p>Endast för kapning</p>
	<p>Ej för slipning</p>		<p>Säkerhetsanvisningar</p>
			<p>Hanteringsanvisningar</p>

	VAR FÖRSIKTIG! Vidrör inga roterande delar.		Hantera alltid med båda händerna.
	Skyddskåpan får inte användas för kapning.		

VINKELSLIP

● Inledning

Grattis till köpet av din nya produkt. Du har köpt en högklassig produkt. Bruksanvisningen hör till produkten. Den innehåller viktiga anvisningar för säkerhet, användning och avfallshantering. Läs säkerhetsanvisningarna och monteringsanvisningen innan du använder produkten. Använd produkten endast enligt beskrivningen och endast för de angivna ändamålen. Se till att bruksanvisningen alltid finns tillgänglig även vid vidare användning av tredje man.

● Avsedd användning

- Produkten är avsedd för grovslipning och kapning av metall, betong eller kakel utan tillsats av vatten.
- Produkten är inte avsedd för några andra ändamål (t.ex. slipning med olämpliga slipverktyg, slipning med kylvätska, slipning eller kapning av farliga material som asbest).
- Produkten är avsedd för privat användning. Den är inte avsedd för kontinuerlig kommersiell användning. Produkten är avsedd att användas av vuxna personer. Ungdomar över 16 år får använda produkten endast under uppsikt.
- Tillverkaren ansvarar inte för skador som beror på otillåten eller felaktig användning.

* Kapskivan ingår inte i leveransen.

● Leverans

⚠ VARNING!

- ▶ Produkten och förpackningsmaterialet är ingen leksak! Barn får inte leka med plastpåsar, folie och smådelar! Fara för sväljning och kvävning!

- 1 Vinkelslip
- 1 Handtag
- 1 Skyddskåpa
- 1 Tappnyckel
- 1 Bruksanvisning

● Beskrivning av de olika delarna

Bild A:

- 1 Handtag
- 2 Gänga för handtag
- 3 Till/från-skjutomkopplare
- 4 Skruv
- 5 Gänga för handtag
- 6 Kapskiva *
- 7 Skyddskåpa
- 7a Tillsats för skyddskåpa
- 8 Spindellåsknapp
- 9 Stickkontakt
- 10 Tappnyckel

Bild B:

- 11 Flänsring

12 Spännmutter

13 Spindel

Bild C:

14 Fjäder

15 Kolborste

16 Spår för fjäder

Bild D:

17 Skruvar (för fixering av skyddskåpa)

Bild E:

18 Spärr

● Tekniska data

Vinkelslip	PWS 115 C3
Nominell ingående spänning:	230 V~, 50 Hz
Effektbehov:	750 W
Tomgångsvarvtal (n_0):	12000 min ⁻¹
Mått på kap-/ grovslipskivor:	Ø 115 mm × 22,23 mm
Tjocklek på kap-/ grovslipskivor:	max. 6 mm
Slipspindelgänga:	M14
Slipspindelns gänglängd:	max. 12 mm
Skyddsklass:	II/□
Kapslingsklass:	IPX0
Nominell kapacitet:	max. Ø 115 mm

Bulleremissionsvärde

De uppmätta värdena har fastställts i enlighet med EN 62841. Elverktygets A-klassificerade ljudnivå uppgår typiskt till:

Ljudtrycksnivå L_{pA} :	90,2 dB
Osäkerhet K_{pA} :	3 dB

Ljudseffektsnivå L_{WA} :	98,2 dB
Osäkerhet K_{WA} :	3 dB

Vibrationsvärden

Vibrationstotalvärden (vektorsumma i tre riktningar) har fastställts i enlighet med EN 62841:

Vibration huvudhandtag $a_{h, AG}$:	8,616 m/s ²
Vibration hjälphandtag a_h :	8,395 m/s ²
Osäkerhet K:	1,5 m/s ²

De angivna värdena avser ytslipning. Andra tillämpningar kan medföra andra vibrationsnivåer.

⚠ VARNING!



Bär hörselskydd!

⚠ VARNING!

- ▶ Svängnings- och bulleremissionerna kan under den faktiska användningen av elverktyget avvika från den angivna värdena, beroende på det sätt på vilket elverktyget används, framför allt vilken typ av arbetsstycke som bearbetas. Försök att minimera belastningen genom vibrationer och buller så mycket som möjligt. Exempel på hur du kan reducera vibrationsbelastningen är att använda handskar vid användning av verktyget och att begränsa arbetstiden. Alla delar av driftcykeln ska beaktas (även de tider då elverktyget inte används och tider då det arbetar men utan belastning).

VARNING!

- ▶ Slipning av tunn metallplåt eller andra strukturer med hög resonans och stor yta kan leda till mycket (upp till 15 dB) högre total bulleremission än de angivna bulleremissionsvärdena. Ljudutstrålning från sådana arbetsstycken bör i möjligaste mån förhindras genom lämpliga åtgärder, som tunga flexibla dämpningsmattor. Den förhöjda bulleremissionen måste också beaktas vid riskbedömning av bullerexponering och vid val av lämpligt hörselskydd.

HÄNVISNING

- ▶ De angivna vibrationstotalvärdena och de angivna bulleremissionsvärdena har mätts enligt ett normerat provningsförfarande och kan användas för att jämföra olika elverktyg.
- ▶ De angivna vibrationstotalvärdena och de angivna bulleremissionsvärdena kan även användas för en preliminär uppskattning av belastning på kroppen.



Säkerhetsanvisningar

- **Allmänna säkerhetsanvisningar för elverktyg**

VARNING!

- ▶ **Läs alla säkerhetsanvisningar, övriga anvisningar, bilder och tekniska data som hör till detta elverktyg.** Om säkerhetsanvisningarna och anvisningarna inte följs kan följden vara elektriska stötar, brand och/eller svåra personskador.

Förvara alla säkerhetsanvisningar och andra anvisningar för framtida behov.

Begreppet "elverktyg" som används i säkerhetsanvisningarna syftar på nätdrivna elverktyg (som används med anslutningskabel) eller på batteridrivna elverktyg (som används utan anslutningskabel).

Arbetsplats säkerhet

- 1) **Håll arbetsplatsen ren och väl belyst.** Stökiga eller dåligt belysta arbetsplatser kan ge upphov till olyckor.
- 2) **Arbeta inte med elverktyget i en omgivning där det finns fara för explosion, t.ex. där det förekommer brännbara vätskor och gaser, eller stoft.** Elverktyg ger upphov till gnistor som kan antända stoft eller ånga.
- 3) **Håll barn och andra personer borta medan du använder elverktyget.** Om du distraheras kan du förlora kontrollen över elverktyget.

Elsäkerhet

- 1) **Stickkontakten på elverkytet måste passa eluttaget. Stickkontakten får under inga omständigheter ändras. Använd inte någon adapterkontakt tillsammans med skyddsjordade elverktyg.** Stickkontakter som inte modifierats och passande eluttag minskar risken för elektrisk stöt.
- 2) **Undvik kroppskontakt med jordade ytor, som rör, värmeelement, ugnar och kylskåp.** Om din kropp är jordad är risken större att få en elektrisk stöt.
- 3) **Håll elverktyg skyddade mot regn och fukt.** Om det tränger in vatten i ett elverktyg ökar risken för elektrisk stöt.
- 4) **Använd inte anslutningskabeln på felaktigt sätt, genom att bära elverkytet i den, hänga upp det i den eller använda den för att dra stickkontakten ut ur eluttaget. Skydda anslutningskabeln mot stark värme, olja, vassa kanter och rörliga komponenter.** Skadade eller trassliga anslutningskablar ökar risken för elektrisk stöt.
- 5) **Om du arbetar med ett elverktyg utomhus, använd endast förlängningskablar som är avsedda för sådan miljö.** Om du använder en förlängningskabel avsedd att användas utomhus minskar du risken för elektrisk stöt.
- 6) **Om det inte går att undvika att arbeta med ett elverktyg i fuktig miljö, bör du se till att använda en jordfelsbrytare.** Om du använder en jordfelsbrytare minskar det risken för elektrisk stöt.

Personssäkerhet

- 1) **Var uppmärksam, tänk noga på vad du gör och var förnuftig då du arbetar med ett elverktyg. Använd**

inte något elverktyg om du är trött eller är påverkad av droger, alkohol eller mediciner. Ett enda ögonblick av ouppmärksamhet vid användningen av elverkytet kan leda till allvarliga personskador.

- 2) **Använd personlig skyddsutrustning och alltid skyddsglasögon.** Att bära personlig skyddsutrustning som andningsskydd, halksäkra skyddsskor, skyddshjälm eller hörselskydd, allt beroende på vilket slags elverktyg du arbetar med och vilket slag av arbete du utför, minskar risken för personskador.
- 3) **Säkerställ att du inte oavsiktligt kan starta produkten. Säkerställ att elverkytet har kopplats från innan du ansluter det till elnätet och/eller batteriet, eller tar upp eller bär det.** Om du har fingret på till-/frånknappen då du bär elverkytet eller ansluter det till elnätet, kan det uppstå olyckor.
- 4) **Ta bort inställningsverktyg och skruvnycklar innan du ansluter elverkytet.** Ett verktyg eller en nyckel som lämnas kvar i en del av ett elverktyg som roterar, kan leda till personskador.
- 5) **Undvik en onormal kroppsställning. Stå stadigt och behåll alltid balansen.** På så sätt kan du lättare kontrollera elverkytet i oväntade situationer.
- 6) **Använd lämpliga kläder. Använd inte vida kläder eller smycken. Se till att hår, kläder och handskar är långt ifrån rörliga delar.** Löst hängande kläder, smycken eller långt hår kan fångas upp av rörliga delar.
- 7) **Om stoftutsugnings- och uppsamlingsenheter kan installeras, säkerställ att de är korrekt monterade och används korrekt.** Om stoftutsugning används

kan faran för skador på grund av stoft minskas.

- 8) **Låt dig inte invaggas i en falsk känsla av säkerhet och negligera inte säkerhetsreglerna för elverktyg, även om du är väl insatt i elverktyget och har använt det ofta.** Oaktsam hantering kan mycket snabbt ge upphov till svåra personskador.

Användning och skötsel av elverktyget

- 1) **Överbelasta inte elverktyget. Använd det elverktyg som bäst passar för ditt arbete.** Med lämpligt elverktyg arbetar du bättre och säkrare inom angivet effektområde.
- 2) **Använd inte ett elverktyg med defekt till/från-omkopplare.** Ett elverktyg, som inte går att sätta på eller stänga av är farligt och måste repareras.
- 3) **Dra stickkontakten ut ur eluttaget och/eller ta ut ett uttagbart batteri, innan du gör inställningarna på apparaten, byter insatsverktyg eller lägger ifrån dig elverktyget.** Dessa försiktighetsåtgärder hindrar att elverktyget startar oavsiktligt.
- 4) **Förvara elverktyg som inte används utom räckhåll för barn. Låt inte personer som inte är väl förtrogna med elverktyget eller som inte läst anvisningarna använda det.** Elverktyg är farliga om de används av oerfarna personer.
- 5) **Sköt dina elverktyg och insatsverktyg noggrant. Kontrollera att rörliga delar fungerar väl och inte kärvar, om delar har gått sönder eller är så skadade att de hindrar elverktygets funktion. Låt reparera skadade delar innan du använder elverktyget.** Många olyckor sker

på grund av att elverktyg inte har underhållits väl.

- 6) **Säkerställ att dina skärverktyg är vassa och rena.** Skärverktyg som är väl underhållna och har vassa eggar kärvar mindre och är lättare att styra.
- 7) **Använd elverktyg, tillbehör, insatsverktyg osv. i enlighet med dessa anvisningar. Beakta villkoren för arbetet och vilken verksamhet som ska utföras.** Att använda elverktyg för andra ändamål än de som avses, kan leda till farliga situationer.
- 8) **Håll handtag och grepppytor torra, rena och fria från olja och fett.** Handtag och grepppytor som är hala gör att du inte kan använda och kontrollera elverktyget på ett säkert sätt vid oförutsedda situationer.

Service

- 1) **Låt ditt elverktyg repareras endast av kvalificerad fackpersonal och endast med originalreservdelar.** På så sätt kan du vara säker på att elverktyget förblir säkert.

● Säkerhetsanvisningar för vinkelslip

WARNING!

- ▶ Stoft från material blyhaltiga färger samt vissa typer av trä och metall kan vara hälsoskadliga.
- ▶ Att vidröra eller inandas sådant stoft kan vara farligt för användaren eller personer i närheten.

WARNING!



Använd skyddsglasögon och andningsskydd!



● Säkerhetsanvisningar för vinkelslip

Gemensamma säkerhetsanvisningar för slipning och kapning

- 1) **Detta elverktyg är avsett som slip- och kapmaskin. Följ alla säkerhetsanvisningar, instruktioner, illustrationer och data som medföljer apparaten.** Underlåtenhet att följa anvisningarna nedan kan leda till elektrisk stöt, brand och/eller allvarlig personskada.
- 2) **Detta elverktyg är inte lämpligt för sandpappersslipning, arbete med trådborstar, polering eller hålskärning.** Om elverktyget används för andra ändamål än de avsedda kan det orsaka fara och personskador.
- 3) **Använd inte elverktyget för något ändamål som det inte uttryckligen är konstruerat för och som tillverkaren har angett.** Sådan användning kan medföra förlust av kontroll och allvarlig kroppsskada.
- 4) **Använd inte insatsverktyg som tillverkaren inte specifikt har rekommenderat för detta elverktyg.** Att ett tillbehör kan monteras på elverktyget garanterar inte säker användning.
- 5) **Insatsverktygets maximalt tillåtna varvtal måste vara minst lika med elverktygets maximala varvtal.** Tillbehör som roterar med högre varvtal än tillåtet kan sprängas och slunga ut fragment.
- 6) **Insatsverktygets ytterdiameter och tjocklek måste motsvara måtten på ditt elverktyg.** Insatsverktyg med felaktiga mått kan inte skyddas eller kontrolleras tillräckligt.
- 7) **Måtten för att fästa insatsverktyget måste motsvara måtten på elverktygets fästnanordningar.** Insatsverktyg som inte passar precis på elverktyget roterar ojämnt, vibrerar mycket starkt och kan leda till förlust av kontroll.
- 8) **Använd inte skadade insatsverktyg. Före varje användning, kontrollera insatsverktyg som slipskivor med avseende på hack och sprickor och slipplattor med avseende på sprickor, förslitning och kraftig nötning. Om elverktyget eller insatsverktyget faller, kontrollera om det är skadat eller byt till ett oskadat insatsverktyg. När du har kontrollerat och monterat insatsverktyget, håll dig själv och andra människor utanför det roterande insatsverktygets plan och kör apparaten med maximalt varvtal i 1 minut.**

Skadade insatsverktyg sprängs vanligtvis under denna testkörning.
- 9) **Använd personlig skyddsutrustning. Allt efter användning, använd ansiktsskydd, ögonskydd eller skyddsglasögon. Använd lämpligt andningsskydd, hörselskydd, skyddshandskar eller specialförkläde som skyddar mot slispån och materialpartiklar.** Ögonen ska skyddas mot flygande partiklar som uppstår vid olika typer av användning. Dammskydd och andningsskydd måste kunna filtrera bort det stof som uppstår under användning. Om du utsätts för höga ljudnivåer under lång tid kan du få hörselnedsättning.
- 10) **Håll andra människor på säkert avstånd från ditt arbetsområde. Alla som befinner sig i arbetsområdet måste använda personlig skyddsutrustning.** Fragment av arbetsstycket eller trasiga insatsverktyg kan flyga iväg och

orsaka personskador även utanför det direkta arbetsområdet.

- 11) **Håll elverktuget i de isolerade greppytorna när du utför arbeten där insatsverktuget kan komma åt dolda elledningar eller den egna anslutningskabeln.** Kontakt med en strömförande ledning kan även leda till att apparatdelar av metall blir spänningsförande och skulle därmed kunna orsaka elektrisk stöt.
- 12) **Håll anslutningskabeln borta från roterande insatsverktuget.** Om du förlorar kontrollen över apparaten kan anslutningskabeln kapas eller fångas, vilket kan få det roterande fästet att komma i kontakt med din hand eller arm.
- 13) **Lägg aldrig ner elverktuget innan insatsverktuget har slutat rotera.** Det roterande insatsverktuget kan komma i kontakt med underlaget, vilket kan leda till att du tappar kontrollen över elverktuget.
- 14) **Låt inte elverktuget vara igång medan du flyttar det.** Dina kläder kan fastna i det roterande insatsverktuget och medföra att det borrar sig in i din kropp.
- 15) **Rengör regelbundet ventilationsöppningarna på elverktuget.** Motorfläkten suger in stoft i kapslingen. Kraftig ansamling av metallstoft kan orsaka elektriska faror.
- 16) **Använd inte elverktuget nära brännbara material.** Gnistor kan antända dessa material.
- 17) **Använd inte insatsverktuget som kräver kylvätska.** Användning av vatten eller andra kylvätskor kan medföra elektrisk stöt.

Ytterligare säkerhetsanvisningar för alla tillämpningar – kast och motsvarande säkerhetsinstruktioner:

Kast är den plötsliga reaktionen på grund av att fastkörnt eller blockerat roterande insatsverktuget, t.ex. slipskiva, slipplatta, trådborste etc. Fastkörning eller blockering leder till plötsligt stopp av det roterande insatsverktuget. Därmed kommer ett okontrollerat elverktuget att accelereras mot insatsverktugets rotationsriktning vid blockeringspunkten. Om t.ex. en slipskiva kör fast eller blockeras i arbetsstycket kan kanten av slipskivan som går in i arbetsstycket fastna och därigenom skada slipskivan eller orsaka kast. Slipskivan rör sig därvid mot eller bort från användaren, beroende på skivans rotationsriktning vid blockeringspunkten. Detta kan även orsaka att slipskivan sprängs. Kast beror på otillåten eller felaktig användning av elverktuget. Det kan förebyggas genom lämpliga försiktighetsåtgärder, som beskrivs nedan.

- 1) **Håll elverktuget stadigt och håll kropp och armar i ett läge där du kan absorbera kastkrafterna. Använd alltid hjälphandtaget, om sådant finns, för att ha största möjliga kontroll över kastkrafter och reaktionsmoment vid start.** Användaren kan kontrollera kast- och reaktionskrafter genom att vidta lämpliga försiktighetsåtgärder.
- 2) **Ha aldrig händerna nära roterande insatsverktuget.** Insatsverktuget kan komma i kontakt med din hand på grund av kast.
- 3) **Undvik att placera kroppen i det område mot vilket elverktuget kommer att röra sig i händelse av kast.** Kast driver elverktuget i motsatt riktning mot slipskivans rörelse vid blockeringspunkten.

- 4) **Arbeta särskilt försiktigt i närheten av hörn, vassa kanter osv. Förhindra att insatsverktyg orsakar rekyl eller kärvar.** Det roterande insatsverktyget kan lätt kärva vid hörn och vassa kanter eller när det uppstår backslag. Detta orsakar förlust av kontroll eller kast.
- 5) **Använd inte en kedjesågskiva för att kapa trä. Använd inte segmenterade diamanthapskivor med delning överstigande 10 mm och inte heller tandade sågklingor.** Sådana insatsverktyg orsakar lätt kast eller förlust av kontroll över elverktyget.

Särskilda säkerhetsanvisningar för slipning och kapning

- 1) **Använd endast slipverktyg som är godkända för ditt elverktyg och använd den skyddskåpa som är avsedd för aktuellt slipverktyg.** Slipverktyg som inte är avsedda för elverktyget kan inte skyddas tillräckligt och orsakar fara.
- 2) **Koppformade slipskivor måste monteras så att deras slipyta inte sticker utanför skyddskåpan.** En felaktigt monterad slipskiva som sticker utanför skyddskåpan kan inte skyddas tillräckligt.
- 3) **Skyddskåpan måste vara ordentligt fäst i elverktyget och ställas in för maximal säkerhet så att en så liten del som möjligt av slipverktyget är öppet mot användaren.** Skyddskåpan skyddar användaren mot kringflygande fragment, oavsiktlig kontakt med slipverktyget och gnistor som kan antända kläder.
- 4) **Slipverktyg får endast användas för de rekommenderade tillämpningarna. Till exempel: Slipa aldrig med sidoytan av en kapskiva.** Kapskivor är konstruerade

för att avverka material med skivans kant. Sidokrafter på sådana slipverktyg kan skada dem.

- 5) **Använd alltid en felfri spännfläns av rätt storlek och form för den slipskiva du har valt.** Lämpliga flänsar stödjer slipskivan och minskar därmed faran för att slipskivan sprängs. Flänsar för kapskivor kan skilja sig från flänsarna för andra slipskivor.
- 6) **Använd inte slitna slipskivor som suttit på större elverktyg.** Slipskivor för större elverktyg är inte konstruerade för de högre varvtalen hos mindre elverktyg och kan därför gå sönder.
- 7) **Vid användning av skivor avsedda för flera ändamål, var noga med att använda rätt skyddskåpa.** Underlåtenhet att använda rätt skyddskåpa kan medföra försämrat skydd och orsaka allvarliga personskador.

Ytterligare säkerhetsanvisningar för kapning

- 1) **Undvik att blockera kapskivan och att applicera för stort kontaktryck. Utför inte alltför djupa skär.** Överbelastning av kapskivan ökar belastningen på den liksom sannolikheten att den kärvar eller blockeras, vilket i sin tur medför risk för kast eller skivsprängning.
- 2) **Undvik området framför och bakom den roterande kapskivan.** Om du för kapskivan i riktning från dig i arbetsstycket kan elverktyget med den roterande skivan slungas mot dig vid kast.
- 3) **Om kapskivan fastnar eller om du avbryter arbetet, stäng av apparaten och håller den stilla tills skivan har stannat. Försök aldrig dra ut kapskivan ur snittet medan den fortfarande roterar eftersom**

det kan orsaka kast. Hitta och åtgärda orsaken till att elverktyget kärvar.

- 4) **Starta inte elverktyget på nytt medan det är i kontakt med arbetsstycket. Låt kapskivan nå sitt arbetsvarvtal innan du fortsätter kapningen försiktigt.** Annars kan skivan köra fast, hoppa ut ur arbetsstycket eller orsaka kast.
- 5) **Stöd plattor och stora arbetsstycken för att minska risken för kast på grund av en fastklämd kapskiva.** Stora arbetsstycken kan böjas av sin egen vikt. Arbetsstycket måste stödjas på båda sidor av skivan, både nära snittet och vid kanten.
- 6) **Var extremt försiktig vid dykskär i befintliga väggar och andra platser där sikten är begränsad.** Kapskivan kan orsaka kast vid kapning av gas- och vattenledningar, elektriska ledningar eller andra föremål.
- 7) **Utför inte krökta snitt.** Överbelastning av kapskivan ökar belastningen på den liksom sannolikheten att den kärvar eller blockeras, vilket i sin tur medför risk för kast eller skivsprängning. Detta kan medföra allvarliga personskador.

Ytterligare säkerhetsanvisningar för vinkelslip

- 1) Produkten får endast anslutas till ett eluttag som skyddas av en jordfelsbrytare med en utlösningsström på högst 30 mA.
- 2) Håll anslutningskabeln och förlängningskabeln på avstånd från skivan. Dra alltid ut stickkontakten ur eluttaget om anslutningskabeln skadas eller kapas. Vidrör inte kabeln innan den har skilts från elnätet. Fara för elektrisk stöt.
- 3) Om elverktygets anslutningskabel är skadad ska den bytas ut mot en

anslutningskabel som är specifikt avsedd för produkten och som kan beställas via kundtjänst.

- 4) Använd endast slipskivor vars tillåtna varvtal är minst lika högt som det som anges på produktens märkskylt.
- 5) Kontrollera slipskivan visuellt före användning. Använd inte skadade eller deformerade skivor. Byt ut en sliten skiva.
- 6) Se till att gnistor som genereras under slipning inte orsakar fara, t.ex. träffar människor eller antänder brännbara material.
- 7) Använd alltid skyddsglasögon, skyddshandskar, andningsskydd och hörselskydd vid slipning.
- 8) Ha aldrig fingrarna mellan skivan och gnistskyddet eller nära skyddskåpan. Fara för klämskador.
- 9) Produktens roterande delar kan av funktionella skäl inte täckas. Arbeta därför med försiktighet och spänn fast arbetsstycket väl för att undvika att det rör sig. Annars kan händerna komma i kontakt med slipskivan.
- 10) Arbetsstycket blir varmt under slipning. Rör inte vid det bearbetade området, utan låt det först svalna. Fara för brännskador. Använd inte kylvätska eller liknande.
- 11) Arbeta inte med produkten om du är trött eller är påverkad av alkohol eller medicin. Ta regelbundna raster under arbetet.
- 12) Stäng av produkten och dra ut stickkontakten
 - För att frigöra ett blockerat insatsverktyg,
 - Om anslutningskabeln har skadats eller traslat sig,
 - Vid ovanliga ljud.

Om anslutningskabeln behöver bytas måste detta utföras av tillverkaren

eller dennes representant för att undvika säkerhetsrisker.

● Minskning av vibration och buller

Begränsa arbetstiden, välj driftlägen med låg vibrations- och bullernivå och använd personlig skyddsutrustning för att reducera vibrations- och bullerexponering.

Följande åtgärder bidrar till att minska risker som har att göra med vibration och buller:

- Använd produkten endast för sitt avsedda ändamål och så som beskrivs i anvisningarna.
- Säkerställ att produkten är i perfekt skick och väl underhållen.
- Använd rätt insatsverktyg för denna produkt och se till att dessa är i felfritt tillstånd.
- Håll ett stadigt grepp om produktens handtag/greppytor.
- Utför underhåll på produkten i enlighet med anvisningarna och se till att den är tillräckligt smord (om detta krävs).
- Planera arbetet så att användningen av produkter med hög vibrationsnivå fördelas över en längre tidsrymd.

● Åtgärder vid nödsituation

Använd denna bruksanvisning för att bli väl förtrogen med produkten. Studera säkerhetsanvisningarna noggrant och följ dem minutiöst. Därigenom bidrar du till att undvika risker och faror.

- Vid användning av denna produkt, var alltid uppmärksam så att du tidigt uppfattar faror och kan agera på rätt sätt. Att snabbt ingripa kan

förebygga svåra personskador och saksador.

- Koppla omedelbart bort produkten vid felfunktion och skilj den från elnätet. Låt en kvalificerad yrkesperson kontrollera och reparera produkten innan du använder den igen.

● Eventuella kvarstående risker

HÄNVISNING

- ▶ Denna produkt alstrar ett elektromagnetiskt fält under drift! Detta fält kan under vissa omständigheter inverka negativt på aktiva eller passiva medicinska implantat! För att minska faran för svåra personskador eller dödsfall rekommenderar vi personer som har medicinska implantat att konsultera sin läkare och tillverkaren av det medicinska implantatet innan de använder produkten!

Även om du hanterar denna produkt enligt föreskrifterna kvarstår en potentiell risk för person- och saksador. Följande faror kan uppträda i samband med produktens konstruktion och utförande:

- Skador på hälsan, som beror på vibrationsemissioner, om produkten använts under en längre tid och inte hanterats och skötts på korrekt sätt.
- Personskador och saksador orsakade av defekta skärverktyg eller plötslig kollision med ett dolt objekt under användningen.
- Fara för person- och saksador på grund av flygande föremål.

● Arbetsanvisningar

⚠ **WARNING!**

- ▶ När du väljer insatsverktyg, säkerställ att dess tillåtna varvtal är minst lika högt som produktens maximala varvtal.
- ▶ Vid val av skiva, var uppmärksam på den maximalt tillåtna diametern och den maximala tillåtna tjockleken.

● Slipning

(Bild H)

⚠ **WARNING!**

- ▶ Använd aldrig kapskivor för slipning.
- ▶ Produkten får användas med slipskiva endast om skyddskåpan [7] är monterad.
- ▶ Använd endast certifierade slipskivor.
- ▶ Skyddskåpan [7] för slipning är förmonterad.

- Med en arbetsvinkel på 30° till 40° kommer du att uppnå bäst resultat vid slipning.
- Inställning eller borttagning av skyddskåpan [7]: Se ”Inställning/borttagning av skyddskåpan”.
- Använd endast måttligt tryck mot arbetsstycket. Rör produkten jämnt fram och tillbaka.

● Kapning

(Bild G)

⚠ **WARNING!**

- ▶ Använd aldrig slipskivor för kapning!

⚠ **WARNING!**

- ▶ Produkten får användas med kapskiva [6] endast om skyddskåpan [7] är monterad.
- Det är endast tillåtet att använda kontrollerade, fiberarmerade kapskivor [6].
- Skyddskåpan [7] är förmonterad. Montera tillsatsen för skyddskåpan [7a]: Se ”Inställning/borttagning av skyddskåpan” och ”Montering/borttagning av tillsats för skyddskåpan”.
- Arbeta alltid med liten matning. Använd endast måttligt tryck mot arbetsstycket.
- Arbeta alltid i motriktning. Detta förhindrar att produkten okontrollerat trycks ut ur snittet.

● Förvaring av tappnyckeln

- Tappnyckeln [10] kan förvaras i handtaget [1] (bild A).

● Montering

⚠ **VAR FÖRSIKTIG! Risk för personskador!**

- ▶ Se till att ha tillräckligt med utrymme för att arbeta, utan att utsätta andra människor för fara.
- ▶ Före idrifttagning måste alla kåpor och skyddsanordningar vara korrekt installerade.
- ▶ Dra alltid ut stickkontakten [9] innan du gör inställningar på produkten.

● Montering av handtag

(Bild A)

⚠ VARNING!

- ▶ Produkten får endast användas med handtaget [1] monterat.

- Skruva fast handtaget på gängen för handtaget. Beroende på arbetsläge, välj gängen för handtaget [5] till vänster, till höger eller på ovansidan [2] av produkten (bild A).

● Inställning/borttagning av skyddskåpan

(Bild D)

HÄNVISNING

- ▶ Skyddskåpan [7] är förmonterad på produkten.
- ▶ Justera skyddskåpan [7] läge om du under användningen märker att det inte ger ett optimalt skydd.

- Justera skyddskåpan [7] så att gnistor och fragment inte kan träffa användaren eller personer i närheten.
- Justera skyddskåpan [7] så att gnistor inte kan antända brännbart material i närheten.

Borttagning av skyddskåpan

- Ta av skyddskåpan [7]: Ta bort skruvarna [17], med en liten skruvmejsel eller liknande (bild D).

● Montering/borttagning av tillsats för skyddskåpan

(Bild E)

Montering av tillsats

1. Fäst tillsatsen för skyddskåpan [7a], med den sida på vilken

rotationsriktningen indikeras med en pil, på skyddskåpan [7].

2. Skjut tillsatsen [7a] på skyddskåpan [7] tills den klickar fast.

Borttagning av tillsats

1. Lås upp tillsatsen för skyddskåpan [7a] genom att skjuta spärren [18] från skyddskåpan [7].
2. Vrid av tillsatsen [7a] från skyddskåpan [7].

● Montering/borttagning av skiva

(Bild F)

HÄNVISNING

- ▶ Om rotationsriktningen är markerad på skivan, säkerställ vid montering att den matchar produktens rotationsriktning. Rotationsriktningen indikeras på produkten, intill spindellåsknappen [8] (←).
- ▶ Se till att flänsringen [11] (bild B) placeras på produkten på ett sådant sätt att fördjupningarna i flänsringen griper in i kanten på produkten. Spindeln [13] följa med när du vrider flänsringen.

1. Tryck in spindellåsknappen [8].
2. Vrid spindeln [13] tills spindellåset fixerar spindeln. Fortsätt att hålla spindellåsknappen [8] intryckt.
3. Lossa spännmuttern [12] med tappnyckeln [10]. Spindellåsknappen [8] kan nu släppas ut.
4. Placera önskad skiva på flänsringen [11] (bild B). Texten på skivan ska alltid vändas mot produkten.
5. Sätt tillbaka spännmuttern [12] på spindeln [13]. Den plana sidan

av spännmuttern är vänd mot insatsverktyget när tjockleken på skivnavet < 5 mm.

Om tjockleken på skivnavet \geq 5 mm, vänd spännmuttern [12] (bild B).

- Tryck på spindellåsknappen [8] och vrid spindeln [13] tills spindellåset fixerar spindeln. Dra åt spännmuttern [12] med tappnyckeln [10] igen. Spindellåsknappen kan nu släppas ut.

Borttagning av skiva

- Tryck in spindellåsknappen [8] (bild A).
- Vrid spindeln [13] tills spindellåset fixerar spindeln.
- Fortsätt att hålla spindellåsknappen [8] intryckt.
- Lossa spännmuttern [12] (bild B) med tappnyckeln [10] (bild A).
- Släpp ut spindellåsknappen [8].
- Ta bort spännmuttern [12], flänsringen [11] (bild B) samt kap- eller slipskivan från spindeln [13].

● Hantering

⚠ VARNING!



Stäng av produkten och dra ut stickkontakten [9]. Låt produkten svalna.

⚠ VARNING!



Använd skyddshandskar vid byte av insatsverktyg för att undvika skärskador.

⚠ VARNING!

- Spännmuttern [12] får inte dras åt för hårt. Annars kan skivan och muttern skadas.

⚠ VAR FÖRSIKTIG! Risk för personskador!

- Dra alltid ut stickkontakten [9] innan du börjar arbeta på produkten.
- Använd endast slipskivor och tillbehör som rekommenderas av tillverkaren. Användning av andra insatsverktyg och tillbehör kan medföra fara för personskador.
- Använd endast tillbehör som har påtryckt information om tillverkaren, typ av bindemedel, mått och max. tillåtet varvtal.
- Använd endast tillbehör vars angivna varvtal är minst lika högt som det som anges på produktens märkskylt.
- Använd inte slipskivor som är trasiga, spruckna eller på annat sätt skadade.
- Använd aldrig produkten utan skyddsanordningar.
- Stöd plattor och stora arbetsstycken för att minska risken för kast på grund av en fastklämd kapskiva [6]. Stora arbetsstycken kan böjas av sin egen vikt. Arbetsstycket måste stödjas på båda sidor av skivan, både nära kapskivan och vid kanten.
- Håll händer borta från skivan när produkten är i drift. Fara för personskador.

HÄNVISNING

Anvisningar om byte

- Använd aldrig produkten utan skyddsanordningar.

HÄNVISNING

- ▶ Säkerställ att det varvtal som anges på verktyget är lika med eller större än produktens nominella tomgångsvarvtal.
- ▶ Säkerställ att måtten på insatsverktyget motsvarar produkten.
- ▶ Använd endast felfria skivor (akustiskt test: skivan avger ett klart ljud när man knackar på den med en plasthammare).
- ▶ Borra inte upp centrumhålet på slipskivan om det är för litet.
- ▶ Använd inte separata reducerbussningar eller adaptrar för att montera slipskivor med för stort hål.
- ▶ Använd inga sågklingor.
- ▶ Endast de medföljande klämflänsarna får användas för att späanna fast slipverktygen. Mellanläggningen mellan klämfläns och slipverktyget måste vara tillverkade av elastiska material, t.ex. gummi, mjuk kartong etc.
- ▶ Montera produkten fullständigt efter verktygsbytet.

● Till- och frångkoppling

⚠ VARNING!

- ▶ Säkerställ att nätspänningen motsvarar data på produktens märkskylt.

⚠ VARNING! Risk för personskador!

- ▶ Verktyget fortsätter att rotera efter att produkten har stängts av.

1. Sätt stickkontakten **9** i ett lämpligt eluttag.
2. För att slå på produkten, tryck till/från-skjutomkopplaren **3** (bild A) framåt mot produkten och tryck den sedan mot gripytan på produkten.
3. Efter påslagning, vänta tills produkten når sitt maximala varvtal. Börja därefter arbeta.
4. För att stänga av produkten, släpp upp till/från-skjutomkopplaren **3**. Produkten stängs av.

Provkörning

- Gör en provkörning utan belastning innan arbetet inleds och efter varje byte av insatsverktyg.
- Stäng omedelbart av produkten om insatsverktyget går ojämnt, kraftiga vibrationer uppträder eller om det hörs onormala ljud.

● Kontinuerlig drift

1. Sätt på produkten.
2. Aktivering av kontinuerlig drift: Spärra till/från-skjutomkopplaren **3** (bild A) medan produkten är i drift genom att trycka den framåt mot produkten.
3. Avstängning av kontinuerlig drift: Tryck på till/från-skjutomkopplaren **3** (bild A) kort i riktning mot produktens greppyta. Produkten stängs av.

● Felsökning

⚠ VARNING! Fara för elektrisk stöt!



Dra alltid ut stickkontakten innan du börjar arbeta på produkten.

Problem	Möjlig orsak	Lösning
Produkten startar inte.	Nätspänning saknas.	Kontrollera eluttag, anslutningskabel, ledning, stickkontakt 9 och grupsäkring. Reparationer måste utföras av en kvalificerad elektriker.
	Grupsäkringen löser ut.	
Slipverktyget rör sig inte trots att motorn är igång.	Spännmuttern 12 är lös.	Dra åt spännmuttern 12 (se "Montering/borttagning av skiva").
	Arbetsstycke, rester av arbetsstycke eller rester av slipverktyg blockerar driften.	Ta bort blockeringarna.
Motorn saktar ner och stannar.	Produkten överbelastas av arbetsstycket.	Minska trycket på slipverktyget.
		Arbetsstycket är olämpligt.
Slipskivan går ojämnt, onormala ljud hörs.	Spännmuttern 12 är lös.	Dra åt spännmuttern 12 (se "Montering/borttagning av skiva").
	Slipskivan är defekt.	Byt slipskiva.

● Rengöring och underhåll

⚠ VARNING!



Stäng av produkten och skilj den från elnätet innan du byter tillbehör, rengör den eller ställer undan den.

⚠ VARNING! Fara för brännskada!

- ▶ Arbeten som inte beskrivs i denna bruksanvisning får endast utföras av verkstad som vi har godkänt. Använd endast originaldelar.

⚠ VARNING! Fara för brännskada!

- ▶ Låt produkten svalna innan du utför något underhålls- eller rengöringsarbete.
- Kontrollera före varje användning om produkten har lösa, slitna eller skadade delar eller andra brister samt att skruvar och andra delar är korrekt monterade. Kontrollera framför allt slipskivan. Byt ut skadade delar.

● Rengöring

⚠ VARNING!

- ▶ Använd inga rengörings- eller lösningsmedel. Kemiska ämnen kan angripa produktens plastdelar.
- ▶ Håll aldrig produkten under rinnande vatten.

- Rengör produkten noggrant efter varje användning.
- Rengör ventilationsöppningarna och produktens yta med en mjuk borste, pensel eller trasa.

● Underhåll

(Bild C)

Byte av kolborstar

⚠ VARNING!



Stäng av produkten och skilj den från elnätet innan du byter tillbehör, rengör den eller ställer undan den.

1. Lossa skruven **4** på handgreppet (bild A).
2. Ta av handgreppet.
3. Lyft fjädern **14** ur spåret för fjädern **16** för kolborstarna **15**.
4. Dra ut kolborsten **15** ur styrningen.
5. Sätt in en ny kolborste **15** i styrningen.
6. Sätt tillbaka fjädern **14** i spåret för fjädern **16** till kolborstarna **15**.
7. Fixera handgreppet på nytt med skruven.
8. Byt ut kolborstarna **15** parvis.

● Förvaring

- Förvara produkten på en torr och dammskyddad plats, utom räckhåll för barn.

● Avfallshantering

Förpackningen består av miljövänliga material, som kan lämnas på lokala återvinningsstationer.



Beakta märkningen på förpackningsmaterialet för rätt källsortering vid avfallshantering. Dessa har markerats med förkortningar (a) och siffror (b) med följande betydelse: 1–7: plaster/20–22: papper och kartong/80–98: kompositmaterial.

Produkt:



Kontakta kommunen för närmare information om avfallshantering av den förbrukade produkten.



Var rädd om miljön och kasta inte den uttjänta produkten i hushållsavfallet utan säkerställ en fackmässig avfallshantering. Information om återvinningsstationer och deras öppettider erhåller du hos de lokala myndigheterna.

● Garanti

Produkten har tillverkats enligt stränga kvalitetskrav och kontrollerats noggrant före leverans. I händelse av materialfel eller tillverkningsfel har du lagstadgade rättigheter mot säljaren av produkten. Dina lagstadgade rättigheter begränsas inte på något sätt av vår garanti som anges nedan.

Garantin för den här produkten är 3 år från och med inköpsdatum. Garantitiden börjar från och med inköpsdagen. Förvara originalkvittot på en säker plats eftersom detta dokument krävs som inköpsbevis.

Alla skador eller brister som redan finns vid tidpunkten för köpet måste rapporteras omedelbart efter uppackning av produkten.

Om det uppstår ett materialfel eller ett tillverkningsfel på denna produkt inom 3 år efter köpet, kommer vi, efter eget gottfinnande, att antingen reparera eller byta ut produkten åt dig utan kostnad. Garantiperioden förlängs inte av ett beviljat garantianspråk. Det gäller även för utbytta eller reparerade delar.

Denna garanti är ogiltig om produkten har skadats eller använts eller underhållits felaktigt.

Garantin täcker material- och tillverkningsfel. Denna garanti täcker inte produktdelar som är föremål för normalt slitage och som därför anses vara slitdelar (t.ex. batterier, slangar, bläckpatroner) och inte heller skador på ömtåliga delar, t.ex. strömbrytare eller delar av glas.

● Handläggning av garantianspråk

läkta anvisningarna nedan för att säkerställa en snabb handläggning av din förfrågan:

Ha alltid kassakvittot och artikelnumret i beredskap (IAN 487357_2501) för att bevisa köpet.

Artikelnumret finns på produktens typskylt, en gravyr på produkten, omslaget till din handledning (längts ner till vänster) eller etiketten på baksidan eller undersidan av produkten.

Om funktionsfel eller andra brister uppstår kontakta först nedanstående serviceavdelning via telefon eller e-post.

Du kan sedan utan kostnad skicka en produkt som har registrerats som defekt till den serviceadress som du har fått.

Bifoga inköpsbeviset (kassakvitto) och uppgifter om vilket fel det handlar om och när det inträffade.



På parkside-diy.com kan du titta på och ladda ner denna och många andra handböcker. Med denna QR-kod kommer du direkt till parkside-diy.com. Välj ditt land och sök efter bruksanvisningen via sökmasken. Genom inmatning av artikelnumret (IAN) 487357_2501 kommer du till din artikels bruksanvisning.

● Service

SE Service Sverige

Tel.: 020791808

E-Mail: owim@lidl.se

FI Service Finland

Tel.: 0800 913375

E-Mail: owim@lidl.fi

● EG-Försäkran om överensstämmelse

EG-FÖRSÄKRAN OM ÖVERENSSTÄMMELSE [nr 487257_2501]

VAR: 487257_2501
Produktidentifikation: "PARKSIDE" Vinkelslip
Modellnummer: HG11161

Föremålet för försäkran tvän överensstämmer med den relevanta harmoniserade unionslagstiftningen:

Direktiv 2006/42/EG
Direktiv 2014/30/EU
Direktiv 2011/65/EU med alla relaterade ändringar

Hänvisningar till de relevanta harmoniserade standarder eller andra tekniska specifikationer enligt vilka överensstämmelsen försäkras:

N° / Delar
Direktiv 2006/42/EG
EN 62841-1:2015/A11:2022
EN IEC 62841-2-3:2021/A11:2021
Direktiv 2014/30/EU
EN IEC 55014-1:2021
EN IEC 55014-2:2021
EN IEC 61000-3-2:2014/A1:2021
EN 61000-3-3:2013/AZ:2021

Föremålet för försäkran tvän överensstämmer som bekrävas tvän är i överensstämmelse med Europaparlamentets och rådets direktiv 2011/65/EU av den 8 juni 2011 om begränsning av användningen av vissa farliga ämnen i elektrisk och elektronisk utrustning:

N° / Delar
EN IEC 63000:2018

Arkivering av teknisk dokumentation: OWIM GmbH & Co.KG

Undertecknat för:

OWIM GmbH & Co. KG, Stiftsbergstraße 3, 74367 Neckarsulm, Tyskland

Denna försäkran om överensstämmelse utfärdas under företagens eget ansvar.

Översättning av den ursprungliga försäkran om överensstämmelse:

Neckarsulm

14.03.2025

Ort

Datum

ppa. Stefan Haensele

Prokurist

ppa. Jens Buchheim

Prokurist

SE



























SE 65

Używane ostrzeżenia i symbole	Strona	67
Wstęp	Strona	68
Użytkowanie zgodne z przeznaczeniem	Strona	68
Zakres dostawy	Strona	68
Opis części	Strona	68
Dane techniczne	Strona	69
Instrukcje bezpieczeństwa	Strona	70
Ogólne instrukcje bezpieczeństwa dla uchwytów elektronarzędzi. . . .	Strona	70
Instrukcje bezpieczeństwa dla szlifierki	Strona	73
Instrukcje bezpieczeństwa dla szlifierki kątovej	Strona	73
Redukcja wibracji i hałasu	Strona	78
Zachowanie w sytuacjach awaryjnych	Strona	78
Inne zagrożenia	Strona	79
Instrukcje robocze	Strona	79
Szlifowanie	Strona	79
Tarcze tnące	Strona	80
Przechowywanie klucza uchwytu	Strona	80
Montaż	Strona	80
Montaż uchwytu	Strona	80
Regulacja/demontaż osłony ochronnej	Strona	80
Montaż/demontaż nasadki osłony ochronnej	Strona	81
Montaż/demontaż tarczy	Strona	81
Obsługa	Strona	82
Włączanie i wyłączanie	Strona	83
Praca ciągła	Strona	83
Usuwanie usterek	Strona	84
Czyszczenie i konserwacja	Strona	84
Czyszczenie	Strona	85
Konserwacja	Strona	85
Przechowywanie	Strona	85
Utylizacja	Strona	85
Gwarancja	Strona	86
Sposób postępowania w przypadku naprawy gwarancyjnej	Strona	86
Serwis	Strona	87
Deklaracja zgodności UE	Strona	88

Używane ostrzeżenia i symbole

W instrukcji obsługi, na opakowaniu i tabliczce znamionowej zastosowano następujące ostrzeżenia:

	<p>NIEBEZPIECZEŃSTWO! Ten symbol ze słowem „Niebezpieczeństwo” wskazuje na zagrożenie o wysokim stopniu ryzyka, które, jeśli się go nie uniknie, spowoduje śmierć lub poważne obrażenia.</p>		<p>OSTROŻNIE! Ten symbol ze słowem „Ostrożnie” wskazuje na zagrożenie o niskim stopniu ryzyka, które, jeśli się go nie uniknie, spowoduje małe lub umiarkowane obrażenia.</p>
	<p>OSTRZEŻENIE! Ten symbol ze słowem „Ostrzeżenie” wskazuje na zagrożenie o średnim stopniu ryzyka, które, jeśli się go nie uniknie, spowoduje śmierć lub poważne obrażenia.</p>		<p>Wyłączać produkt i odłączać od zasilania przed wymianą akcesoriów, czyszczeniem i kiedy nie jest używany.</p>
	<p>Przeczytać instrukcję obsługi.</p>		<p>Prąd przemienny lub napięcie przemienne</p>
	<p>Należy nosić okulary ochronne!</p>		<p>Znak CE potwierdza zgodność z dyrektywami UE mającymi zastosowanie do produktu.</p>
	<p>Klasa ochronności II (podwójna izolacja)</p>		<p>OSTROŻNIE! Przestrzegać instrukcji bezpieczeństwa.</p>
	<p>Należy nosić ochronę słuchu!</p>		<p>Używać maski przeciwpyłowej!</p>
	<p>Należy nosić kask ochronny!</p>		<p>Wyciągnąć wtyczkę</p>
	<p>Nosić rękawice ochronne.</p>		<p>Nie dopuszczony do szlifowania na mokro</p>
	<p>Należy nosić antypoślizgowe obuwie ochronne!</p>		<p>Szlifowanie boczne niedopuszczalne</p>
	<p>Nie używać, gdy uszkodzona</p>		<p>Tylko do cięcia</p>
	<p>Nie do szlifowania</p>		<p>Instrukcje bezpieczeństwa Instrukcje użytkowania</p>

	OSTROŻNIE! Nie dotykać żadnych ruchomych części.	 Zawsze używać obydwu rąk.
	Osłony ochronnej nie wolno używać do cięcia.	

SZLIFIERKA KĄTOWA

● Wstęp

Gratulujemy Państwu zakupu nowego produktu. Tym samym zdecydowali się Państwo na zakup produktu wysokiej jakości. Instrukcja obsługi jest częścią tego produktu. Zawiera ona ważne wskazówki dotyczące bezpieczeństwa, użytkowania i utylizacji. Przed pierwszym użyciem produktu należy zapoznać się ze wszystkimi wskazówkami dotyczącymi obsługi i bezpieczeństwa. Używać produktu wyłącznie zgodnie z jego poniżej opisanym przeznaczeniem. W przypadku przekazania produktu innej osobie należy dołączyć do niego całą jego dokumentację.

● Użytkowanie zgodne z przeznaczeniem

- Produkt jest narzędziem do zdzierania i cięcia metalu, betonu lub płytek bez użycia wody.
- Produkt nie jest przeznaczony do innych zastosowań (np. szlifowanie nieodpowiednimi narzędziami szlifierskimi, szlifowanie z chłodziwem, szlifowanie lub cięcie materiałów niebezpiecznych, takich jak azbest).
- Produkt przeznaczony dla majsterkowiczów. Nie został zaprojektowany do ciągłego użytku komercyjnego. Produkt jest przeznaczony do użytku przez osoby dorosłe. Młodzież powyżej 16 roku życia może używać produktu wyłącznie pod nadzorem.

- Producent nie ponosi odpowiedzialności za szkody spowodowane niewłaściwym użytkowaniem lub nieprawidłową obsługą.

● Zakres dostawy

⚠ OSTRZEŻENIE!

- ▶ Produkt i materiały opakowaniowe nie są zabawkami dla dzieci! Dzieci nie mogą bawić się plastikowymi torbami, foliami i drobnymi częściami! Istnieje niebezpieczeństwo połknięcia i uduszenia się!

- 1 Szlifierka kątowa
- 1 Uchwyt
- 1 Osłona ochronna
- 1 Klucz uchwytu
- 1 Instrukcja obsługi

● Opis części

Rysunek A:

- 1 Uchwyt
- 2 Gwint uchwytu
- 3 Przesuwany przełącznik zasilania
- 4 Śruba
- 5 Gwint uchwytu
- 6 Tarcza tnąca *
- 7 Osłona ochronna
- 7a Nasadka osłony ochronnej
- 8 Przycisk blokady wrzeciona

* Tarcza tnąca nie wchodzi w zakres dostawy.

9 Wtyczka sieciowa

10 Klucz uchwytu

Rysunek B:

11 Kołnierz montażowy

12 Nakrętka zaciskowa

13 Wrzeciono montażowe

Rysunek C:

14 Sprężyna dociskowa

15 Szczotka węglowa

16 Wpust sprężyny dociskowej

Rysunek D:

17 Śruby (mocowanie osłony ochronnej)

Rysunek E:

18 Zaczepek

● Dane techniczne

Szlifierka kątowna	PWS 115 C3
Nominalne napięcie wejściowe:	230 V~, 50 Hz
Pobór mocy:	750 W
Prędkość biegu jałowego (n_0):	12000 min ⁻¹
Wymiary tarcz tnących lub szlifierskich:	Ø 115 mm × 22,23 mm
Grubość tarcz tnących lub szlifierskich:	maks. 6 mm
Gwint wrzeciona szlifierskiego:	M14
Długość gwintu wrzeciona szlifierskiego:	maks. 12 mm
Klasa ochronności:	II/□

Typ ochrony:	IPX0
Wielkość nominalna:	maks. Ø 115 mm

Wartości emisji hałasu

Zmierzone wartości zostały określone zgodnie z normą EN 62841. Ważony poziom A hałasu elektronarzędzia wynosi zazwyczaj:

Poziom ciśnienia akustycznego L_{pA} :	90,2 dB
Niepewność K_{pA} :	3 dB
Poziom mocy akustycznej L_{WA} :	98,2 dB
Niepewność K_{WA} :	3 dB

Wartości emisji drgań

Wartości całkowite drgań (suma wektorowa trzech kierunków), określone zgodnie z normą EN 62841:

Wibracja uchwytu głównego $a_{h, AG}$:	8,616 m/s ²
Wibracja uchwytu pomocniczego a_n :	8,395 m/s ²
Niepewność K:	1,5 m/s ²

Podane wartości odnoszą się do szlifowania powierzchni. Inne zastosowania mogą dawać inne wartości emisji drgań.

OSTRZEŻENIE!



Należy nosić ochronę słuchu!

OSTRZEŻENIE!

- ▶ Emisje drgań i hałasu podczas rzeczywistego użytkowania elektronarzędzia mogą odbiegać od podanych wartości, zależnie od sposobu używania elektronarzędzia, a w szczególności od rodzaju obrabianego przedmiotu. Starać się minimalizować wpływ wibracji i hałasu. Przykładowe środki zmniejszające narażenie się na drgania obejmują noszenie rękawic podczas używania narzędzia i ograniczanie czasu pracy. W takim przypadku należy wziąć pod uwagę wszystkie fazy cyklu operacyjnego (na przykład czas, w którym elektronarzędzie jest wyłączone i te, w których jest włączone, ale działa bez obciążenia).
- ▶ Szlifowanie cienkich blach lub innych silnie wibrujących struktur o dużej powierzchni może skutkować znacznie wyższą (do 15 dB) całkowitą emisją hałasu niż podane wartości emisji hałasu. W miarę możliwości należy zapobiegać emisji dźwięku z takich przedmiotów przez stosowanie odpowiednich środków, takich jak ciężkie, elastyczne maty tłumiące. Zwiększona emisja hałasu musi być również brana pod uwagę przy ocenie ryzyka narażenia na hałas oraz przy doborze odpowiednich środków ochrony słuchu.

RADA

- ▶ Deklarowana całkowita wartość drgań i deklarowana wartość emisji hałasu zostały zmierzone zgodnie ze znormalizowaną procedurą testową i mogą być wykorzystane do porównania jednego elektronarzędzia z innym.

RADA

- ▶ Określona całkowita wartość drgań i podana wartość emisji hałasu mogą być również wykorzystane do wstępnej oceny obciążenia.



Instrukcje bezpieczeństwa

- **Ogólne instrukcje bezpieczeństwa dla uchwytów elektronarzędzi**

OSTRZEŻENIE!

- ▶ **Przeczytać wszystkie instrukcje bezpieczeństwa, instrukcje użytkowania, ilustracje i dane techniczne dostarczone z tym elektronarzędziem.** Nieprzestrzeganie instrukcji i informacji o bezpieczeństwie może spowodować porażenie prądem, pożar i/lub poważne obrażenia.

Zachować wszystkie instrukcje bezpieczeństwa oraz instrukcje użytkowania do przyszłego wglądu.

Użyty w instrukcji bezpieczeństwa termin „elektronarzędzie” odnosi się do elektronarzędzi zasilanych z sieci (z przewodem zasilającym) i elektronarzędzi zasilanych z akumulatora (bez przewodu zasilającego).

Bezpieczeństwo pracy

- 1) **Miejsce pracy powinno być czyste i dobrze oświetlone.** Nieuporządkowane lub nieoświetlone obszary robocze mogą prowadzić do wypadków.
- 2) **Nie należy pracować z elektronarzędziem w środowisku potencjalnie wybuchowym, w którym znajdują się łatwopalne ciecze, gazy lub**

pyły. Elektronarzędzia generują iskry, które mogą zapalić pył lub opary.

- 3) **Podczas korzystania z elektronarzędzia trzymać z daleka dzieci i inne osoby.** W przypadku rozproszenia uwagi można utracić kontrolę nad elektronarzędziem.

Bezpieczeństwo elektryczne

- 1) **Wtyczka elektronarzędzia musi pasować do gniazda. Wtyczki nie wolno w żaden sposób zmieniać. Z elektrycznie uziemionymi elektronarzędziami nie używać wtyczek przejściowych.** Niezmodyfikowane wtyczki i dopasowane gniazda zmniejszają ryzyko porażenia prądem.
- 2) **Unikać kontaktu ciała z uziemionymi powierzchniami, takimi jak rury, grzejniki, piece i lodówki.** Jeśli ciało jest uziemione, istnieje zwiększone ryzyko porażenia prądem.
- 3) **Elektronarzędzia należy chronić przed deszczem i wilgocią.** Wnikanie wody do elektronarzędzia zwiększa ryzyko porażenia prądem.
- 4) **Nie używać kabla zasilającego do przenoszenia elektronarzędzia, zawieszania lub odłączania od gniazdka ściennego. Kabel zasilający trzymać z dala od źródeł ciepła, oleju, ostrych krawędzi lub ruchomych części urządzenia.** Uszkodzone lub splątane kable zasilające zwiększają ryzyko porażenia prądem.
- 5) **Podczas pracy z elektronarzędziem na zewnątrz należy używać wyłącznie przedłużaczy przystosowanych do użytku na zewnątrz.** Używanie przedłużacza przystosowanego do

użytku na zewnątrz zmniejsza ryzyko porażenia prądem.

- 6) **Jeśli działanie elektronarzędzia w wilgotnym otoczeniu jest nieuniknione, należy zastosować zasilanie z zabezpieczeniem różnicowoprądowym.** Zastosowanie wyłącznika różnicowoprądowego zmniejsza ryzyko porażenia prądem.

Bezpieczeństwo osób

- 1) **Zawsze zwracać uwagę na to, co się robi i zachowywać rozsądek podczas pracy z elektronarzędziem. Nie używać elektronarzędzia będąc zmęczonym lub pod wpływem narkotyków, alkoholu albo leków.** Chwila nieuwagi podczas używania elektronarzędzia może spowodować poważne obrażenia.
- 2) **Nosić sprzęt ochrony osobistej i zawsze okulary ochronne.** Noszenie osobistego sprzętu ochronnego, takiego jak maska przeciwpyłowa, antypoślizgowe obuwie ochronne, kask ochronny lub ochrona słuchu, w zależności od rodzaju i zastosowania elektronarzędzi, zmniejsza ryzyko obrażeń.
- 3) **Unikać niezamierzonego uruchomienia. Przed przeniesieniem lub podniesieniem lub podłączeniem do źródła zasilania upewnić się, że elektronarzędzia jest wyłączone.** Trzymanie palca na spuście elektronarzędzia podczas przenoszenia lub przenoszenie włączonego elektronarzędzia to zaproszenie do wypadku.
- 4) **Przed włączeniem elektronarzędzia usunąć narzędzia regulacyjne lub klucze.** Narzędzie lub klucz umieszczony w obracającej się części elektronarzędzia może spowodować obrażenia.

- 5) **Unikać nieprawidłowej postawy. Upewniać się, że stopy są bezpieczne i zachowywać równowagę przez cały czas.** Pozwala to lepiej kontrolować elektronarzędzie w nieoczekiwanych sytuacjach.
- 6) **Nosić odpowiednią odzież. Nie nosić luźnej odzieży ani biżuterii. Włosy, ubranie i rękawice należy trzymać z dala od ruchomych części.** Luźne ubranie, biżuteria lub długie włosy mogą zostać pochwycone przez ruchome części.
- 7) **Jeśli istnieje możliwość zainstalowania urządzeń do odpylania i zbierania kurzu, upewnić się, że są one podłączone i prawidłowo używane.** Używanie odpylacza może zmniejszyć zagrożenie pyłem.
- 8) **Nie dopuszczać, aby wiedza zdobyta podczas częstego używania elektronarzędzia była przyczyną utraty czujności i ignorowania zasad bezpieczeństwa dotyczących elektronarzędzi.** Nieostrożne działanie może w ułamku sekundy doprowadzić do poważnych obrażeń.
- 3) **Przed dokonaniem regulacji urządzenia, wymianą narzędzia wkładanego lub odłożeniem elektronarzędzia należy odłączyć wtyczkę od gniazdka ściennego i/lub wyjąć wymienny akumulator.** To zabezpieczenie chroni przed niezamierzonym uruchomieniem elektronarzędzia.
- 4) **Nie używane elektronarzędzia trzymać w miejscu niedostępnym dla dzieci. Nie pozwalają, aby elektronarzędzie było używane przez osoby, które nie znają tego elektronarzędzia lub nie przeczytały tej instrukcji.** Elektronarzędzia są niebezpieczne, gdy są używane przez niedoświadczonych ludzi.
- 5) **Zachowywać ostrożność podczas używania elektronarzędzi i narzędzi wkładanych. Sprawdzać, czy części ruchome działają prawidłowo i nie zacinają się, czy nie są zepsute lub uszkodzone w stopniu, wykluczającym poprawne funkcjonowanie elektronarzędzia. Przed użyciem elektronarzędzia należy naprawić uszkodzone części.** Wiele wypadków spowodowanych jest przez źle konserwowane elektronarzędzia.

Używanie i konserwacja elektronarzędzia

- 1) **Nie przeciążać elektronarzędzia. Używać elektronarzędzia odpowiedniego do wykonywanej pracy.** Odpowiednie elektronarzędzie wykona zadanie lepiej i bezpieczniej w zakresie, do którego zostało zaprojektowane.
- 2) **Nie używać elektronarzędzia, którego przełącznik jest uszkodzony.** Elektronarzędzie, którego nie można włączyć lub wyłączyć, jest niebezpieczne i musi być naprawione.
- 6) **Narzędzia tnące muszą być ostre i czyste.** Starannie konserwowane narzędzia tnące o ostrych krawędziach tnących są mniej podatne na zakleszczenie i łatwiejsze w prowadzeniu.
- 7) **Elektronarzędzia, akcesoria, narzędzia wkładane, itp. powinny być używane zgodnie z tymi instrukcjami. Pod uwagę należy brać warunki i pracę, jaką należy wykonać.** Używanie elektronarzędzi do innych celów niż zamierzone może prowadzić do niebezpiecznych sytuacji.

- 8) **Uchwyty i powierzchnie chwytny utrzymywać w stanie suchym, czystym i wolnym od oleju i smaru.** Śliskie uchwyty i powierzchnie chwytny nie zapewniają bezpiecznej obsługi i kontroli elektronarzędzia w nieprzewidzianych sytuacjach.

Serwis

- 1) **Elektronarzędzie powinno być naprawiane tylko przez wykwalifikowany personel i tylko z użyciem oryginalnych części zamiennych.** Zapewnia to utrzymanie bezpieczeństwa elektronarzędzia.

● Instrukcje bezpieczeństwa dla szlifierki

⚠ OSTRZEŻENIE!

- ▶ Pył z takich materiałów, jak farba ołowiowa, niektóre gatunki drewna i metalu mogą być szkodliwe.
- ▶ Kontakt z tymi pyłami lub ich wdychanie może stanowić zagrożenie dla operatora lub znajdujących się w pobliżu osób.

⚠ OSTRZEŻENIE!



Nosić okulary ochronne i maskę przeciwpyłową!



● Instrukcje bezpieczeństwa dla szlifierki kątovej

Ogólne instrukcje bezpieczeństwa dotyczące szlifowania i cięcia

- 1) **Elektronarzędzie to może być używane jako szlifierka lub przyrząd do cięcia. Przestrzegać wszystkich instrukcji**

bezpieczeństwa, instrukcji, ilustracji i danych, otrzymanych z urządzeniem. Nieprzestrzeganie tych instrukcji może spowodować porażenie prądem, pożar i/lub poważne obrażenia.

- 2) **To elektronarzędzie nie nadaje się do szlifowania, szczerkowania drutem, polerowania i wycinania otworów.** Zastosowania, do których elektronarzędzie nie jest przewidziane, mogą powodować zagrożenia i obrażenia ciała.
- 3) **Nie używać elektronarzędzia do jakichkolwiek funkcji, do których nie zostało specjalnie zaprojektowane i przeznaczone przez producenta.** Taka zastosowanie może spowodować utratę kontroli i poważne obrażenia ciała.
- 4) **Nie używać żadnych narzędzi wkładanych, nieprzeznaczonych specjalnie dla tego elektronarzędzia i których producent nie zaleca do stosowania z tym elektronarzędziem.** Fakt, że akcesoria można przymocować do elektronarzędzia nie gwarantuje bezpiecznego użycia.
- 5) **Dopuszczalna prędkość obrotowa narzędzia wkładanego musi być co najmniej tak duża, jak maksymalna prędkość obrotowa tego elektronarzędzia.** Kręcące się z większą prędkością akcesoria mogą pęknąć i rozlecieć się na wszystkie strony.
- 6) **Średnica zewnętrzna i grubość narzędzia wkładanego muszą odpowiadać wymiarom tego elektronarzędzia.** Nieprawidłowo włożone narzędzia wkładane nie mogą być odpowiednio osłonięte lub kontrolowane.

7) **Wymiary mocowania narzędzia wkładanego muszą odpowiadać wymiarom elementów złącznych elektronarzędzia.**

Niedokładnie zamocowane w elektronarzędziu narzędzia wkładane kręcą się nierównomiernie i mają silne wibracje, co może prowadzić do utraty kontroli.

8) **Nie wolno używać uszkodzonych narzędzi wkładanych. Przed każdym użyciem należy sprawdzać narzędzia wkładane takie jak tarcze szlifierskie, ściernice tarczowe i druciane szczotki pod kątem pęknięć, zużycia lub nadmiernego zużycia. Jeśli elektronarzędzie lub narzędzie wkładane spadnie na ziemię, należy upewnić się, że nie jest ono uszkodzone. W przeciwnym razie należy użyć nieuszkodzonego narzędzia wkładanego. Po sprawdzeniu i uruchomieniu narzędzia wkładanego, operator i znajdujące się w pobliżu osoby powinny znajdować się poza płaszczyzną obracającego się narzędzia wkładanego i pozwolić, aby urządzenie pracowało z maksymalną prędkością przez 1 minutę.**

Uszkodzone narzędzia wkładane zwykle łamią się podczas tego okresu próbnego.

9) **Należy stosować środki ochrony osobistej. Używać pełnej ochrony twarzy, ochrony wzroku lub okularów ochronnych, zależnie od sytuacji. W razie potrzeby nosić maskę przeciwpyłową, ochronę słuchu, rękawice ochronne lub specjalne fartuchy, zatrzymujące małe cząsteczki ściernie i cząstki metalu. Chronić oczy przed latającymi drobnymi elementami, powstającymi podczas różnych zastosowań**

narzędzia. Maskę przeciwpyłową lub ochrona oddechowa musi filtrować kurz wytwarzany podczas używania narzędzia. W przypadku długotrwałego narażenia na hałas o dużej intensywności, możliwa jest utrata słuchu.

10) **Osoby postronne trzymać w bezpiecznej odległości od miejsca pracy. Każda przechodząca do pracy osoba musi nosić sprzęt ochrony osobistej. Odłamki obrabianego przedmiotu lub złamane narzędzia wkładane mogą odlatywać, a także mogą powodować urazy poza bezpośrednim obszarem roboczym.**

11) **Podczas wykonywania prac, przy których narzędzie wkładane może uderzyć w ukryte kable zasilające lub własny kabel zasilania, elektronarzędzie trzymać za izolowane powierzchnie uchwytu.** Kontakt z kablami pod napięciem może spowodować porażenie prądem poprzez metalowe części urządzenia.

12) **Trzymać kabel zasilający z dala od obracających się narzędzi wkładanych.** W przypadku utraty kontroli nad urządzeniem kabel zasilający może zostać przecięty lub wkręcony a ręka lub ramię użytkownika zranione przez obracające się narzędzie wkładane.

13) **Nigdy nie wyjmować elektronarzędzia, dopóki narzędzie wkładane nie zostanie całkowicie zatrzymane.** Obracające się narzędzie wkładane może zetknąć się z powierzchnią, co oznacza możliwość utraty kontroli nad elektronarzędziem.

14) **Nie wolno dopuścić do uruchomienia elektronarzędzia podczas przenoszenia.** Ubranie może zostać pochwycone przez

przypadkowe zetknięcie z wirującym narzędziem wkładanym, które może wkręcić się w ciało.

- 15) **Regularnie czyścić szczeliny wentylacyjne elektronarzędzia.** Dmuchawa silnika wciąga kurz do obudowy, a silne nagromadzenie pyłu metalowego może powodować niebezpieczeństwa elektryczne.
- 16) **Nie wolno używać elektronarzędzia w pobliżu materiałów łatwopalnych.** Iskry mogą doprowadzić do zapalenia się tych materiałów.
- 17) **Nie używać narzędzi wkładanych wymagających ciepłego chłodziwa.** Użycie wody lub innych czynników chłodniczych może spowodować porażenie prądem.

Dalsze instrukcje bezpieczeństwa dla wszystkich zastosowań – porażenie i odpowiednie instrukcje bezpieczeństwa:

Odrzut to nagła reakcja, wynikająca z zahaczenia lub zablokowania narzędzia obrotowego, takiego jak tarcza tnąca, tarcza szlifierska, ściernica, szczotka druciana, itp. Zaczepienie lub zablokowanie prowadzi do gwałtownego zatrzymania obracającego się narzędzia wkładanego. W rezultacie niekontrolowane elektronarzędzie obraca się w kierunku ruchu narzędzia wkładanego w punkcie zablokowania.

Na przykład, jeśli tarcza szlifierska zaczepi się lub zablokuje w elemencie obrabianym, zagłębiona w obrabianym elemencie krawędź tarczy szlifierskiej może utknąć, powodując rozerwanie tarczy szlifierskiej lub spowodowanie odrzutu. Następnie tarcza szlifierska przemieszcza się w kierunku do lub od operatora, w zależności od kierunku obrotów tarczy w miejscu zablokowania. Tarcze szlifierskie mogą również pęknąć.

Odrzut jest wynikiem niewłaściwego lub wadliwego używania elektronarzędzia. Można temu zapobiec stosując odpowiednie środki ostrożności, jak opisano poniżej.

- 1) **Elektronarzędzie należy mocno trzymać, a ciało i ręce umieszczać tak, aby można było przechwycić i zneutralizować siłę odrzutu. Zawsze używać uchwytu dodatkowego, jeśli jest w wyposażeniu, aby mieć największą możliwą kontrolę nad siłami odrzutu lub momentem przyspieszenia.** Operator może kontrolować siłę odrzutu i siłę reakcji za pomocą odpowiednich środków ostrożności.
- 2) **Nie wolno trzymać rąk w pobliżu obracających się narzędzi wkładanych.** Wstawiane narzędzie wkładane może szarpnąć ręką w przypadku odrzutu.
- 3) **Jeśli elektronarzędzie odskoczy, należy oddalić się od obszaru roboczego.** Odrzut powoduje ruch elektronarzędzia w kierunku przeciwnym niż ruch tarczy szlifierskiej w miejscu zablokowania.
- 4) **Szczególnie ostrożnie należy pracować w narożnikach, przy ostrych krawędziach, itp., które mogą odbić narzędzie wkładane od obrabianego przedmiotu i spowodować zakleszczenie.** Obrotowe narzędzia wkładane mają skłonność do zacinania się w narożach, na ostrych krawędziach lub podczas odbijania się. Powoduje to utratę kontroli lub odrzut.
- 5) **Nie zakładać piły łańcuchowej do cięcia drewna, segmentowej tarczy tnącej o odstępie między segmentami większym niż 10 mm ani piły zębatej.** Takie narzędzia

wkładane często powodują odrzut i utratę kontroli.

Specjalne instrukcje bezpieczeństwa dotyczące szlifowania i cięcia

- 1) **Używać wyłącznie ściernic, zatwierdzonych dla elektronarzędzi oraz osłon ochronnych dla tych elementów ściernych.** Materiały ścierne, które nie są przeznaczone do elektronarzędzi, nie mogą być odpowiednio osłaniane i mogą być niebezpieczne.
- 2) **Tarcze szlifierskie muszą być wstępnie zamontowane w taki sposób, aby ich powierzchnia szlifująca nie wystawała poza płaszczyznę krawędzi osłony.** Nieprawidłowo zamocowana tarcza szlifierska, która wystaje poza płaszczyznę krawędzi osłony, nie może być wystarczająco osłaniana.
- 3) **Osłona ochronna musi być dobrze przymocowana do elektronarzędzia i zapewniać maksymalne bezpieczeństwo, aby możliwie jak najmniejsza część elementu szlifującego była wystawiona na operatora.** Osłona ochronną chroni operatora przed odłamkami, przypadkowym kontaktem z elementem ściernym, jak również iskrami, które mogą zapalić odzież.
- 4) **Materiały ścierne można używać wyłącznie do zalecanych zastosowań. Na przykład: Nigdy nie szlifować bokiem tarczy tnącej.** Tarcze tnące są przeznaczone do usuwania materiału z krawędzi tarczy. Działanie siły poprzecznej na krążki ścierne może spowodować złamanie.
- 5) **Używać wyłącznie nieuszkodzonych kołnierzy mocujących o wielkości i**

kształcie odpowiednim dla danej tarczy szlifierskiej. Odpowiednie kołnierze podtrzymują tarczę szlifierską, zmniejszając tym samym niebezpieczeństwo jej pęknięcia. Kołnierze do tarczy tnących mogą się różnić od kołnierzy do tarczy szlifierskich.

- 6) **Nie używać zużytych tarcz szlifierskich pochodzących z większych elektronarzędzi.** Tarcze szlifierskie dla większych elektronarzędzi nie są przystosowane do większych prędkości mniejszych elektronarzędzi i mogą się zerwać.
- 7) **Używając tarcz o podwójnym zastosowaniu zawsze używać osłony ochronnej odpowiedniej do wykonywanej pracy.** Niezastosowanie odpowiedniej osłony ochronnej może nie zapewnićżądanego poziomu ochrony i spowodować poważne obrażenia.

Dodatkowe instrukcje bezpieczeństwa dotyczące cięcia

- 1) **Unikać blokowania tarcz tnących lub wywierania zbyt dużego nacisku na powierzchnię. Nie wykonywać zbyt głębokich cięć.** Przeciążenie tarczy tnącej powoduje, że jest ona bardziej narażona i podatna na skręcanie lub zablokowanie, co może spowodować odrzut i uszkodzenie krążka szlifierskiego.
- 2) **Unikać strefy znajdującej się przed i za obracającą się tarczą tnącą.** Jeśli użytkownik porusza tarczą tnącą w obrabianym przedmiocie, w przypadku odrzutu może zdarzyć się, że elektronarzędzie z obracającą się tarczą szlifierską odskoczy bezpośrednio w kierunku użytkownika.

- 3) **Jeśli tarcza tnąca zaklinuje się lub praca zostanie przerwana, wyłączyć urządzenie i trzymać w rękach tak długo, aż tarcza zatrzyma się. Nigdy nie próbować wyciągania tarczy tnącej z nacięcia, gdyż w przeciwnym razie może nastąpić odrzut.** Określić i usunąć przyczynę zakleszczenia.
- 4) **Nie włączać ponownie elektronarzędzia tak długo, jak znajduje się ono w obrabianym przedmiocie. Przed przystąpieniem do cięcia zaczekać, aż tarcza tnąca osiągnie pełną prędkość.** W przeciwnym razie tarcza może się zakleszczyć, wyskoczyć z obrabianego przedmiotu lub spowodować odrzut.
- 5) **Płyty lub duże przedmioty poddawane obróbce należy podeprzeć, aby zminimalizować ryzyko zakleszczenia tarczy tnącej oraz odrzutu.** Duże elementy mogą uginać się pod własnym ciężarem. Obrabiany przedmiot musi być podparty po obu stronach tarczy, w pobliżu szczeliny tnącej oraz na krawędziach.
- 6) **Należy zachować szczególną ostrożność podczas wycinania otworów w ścianie lub innych niewidocznych powierzchniach.** Zagłębiająca się tarcza tnąca może natrafić na rury gazowe lub wodne, przewody elektryczne albo inne przedmioty i spowodować odrzut.
- 7) **Nie wykonywać cięć po krzywej.** Przeciążenie tarczy tnącej zwiększa jej naprężenia i podatność na zakleszczenie lub zacięcie, co grozi odrzutem lub pęknięciem tarczy i może skutkować poważnymi obrażeniami.

Dodatkowe instrukcje bezpieczeństwa dla szlifierki kątovej

- 1) Produkt należy podłączać wyłącznie do gniazdka z wyłącznikiem różnicowoprądowym (RCD) o znamionowym prądzie różnicowym nie większym niż 30 mA.
- 2) Kabel zasilania i przedłużacz trzymać z dala od tarczy. W przypadku uszkodzenia lub przecięcia wtyczkę sieciową należy natychmiast wyciągnąć z gniazdka. Nie dotykać kabla, zanim nie zostanie odłączony od sieci. Istnieje niebezpieczeństwo porażenia prądem.
- 3) W przypadku uszkodzenia kabla zasilania elektronarzędzia należy go wymienić na specjalnie przygotowany kabel zasilania, dostępny w serwisie.
- 4) Używać tylko tarcz szlifierskich, których prędkość obrotowa jest co najmniej tak duża, jak podano na tabliczce znamionowej produktu.
- 5) Przed użyciem sprawdzić wizualnie tarczę szlifierską. Nie używać uszkodzonych lub zdeformowanych tarcz. Zużyte tarcze należy wymieniać.
- 6) Upewniać się, że powstające podczas szlifowania iskry nie spowodują żadnego niebezpieczeństwa, trafiając np. w ludzi lub łatwopalne substancje.
- 7) Podczas szlifowania zawsze nosić okulary ochronne, rękawice ochronne, ochronę dróg oddechowych i ochronę słuchu.
- 8) Nigdy nie trzymaj palców między tarczą i osłoną przeciwiskrową lub w pobliżu pokryw ochronnych. Istnieje niebezpieczeństwo zmiżdżenia.
- 9) Obracających się części produktu nie można zakryć ze względów funkcjonalnych. Dlatego należy zachowywać ostrożność i dobrze zabezpieczyć obrabiany przedmiot,

aby uniknąć poślizgnięcia, które mogłoby spowodować zetknięcie dłoni z tarczą szlifierską.

- 10) Przedmiot obrabiany nagrzewa się podczas szlifowania. Nie dotykać obszaru roboczego, pozwalając mu ostygnąć. Istnieje ryzyko oparzenia. Nie używać płynu chłodzącego lub podobnego.
- 11) Nie używać produktu, gdy jest się zmęczonym albo po zażyciu alkoholu lub leków. Zawsze zrobić przerwę.
- 12) Wyłączyć produkt i odłączyć wtyczkę sieciową
 - Aby uwolnić zakleszczone narzędzie wkładane,
 - Jeśli kabel zasilania jest uszkodzony lub splątany,
 - Jeśli występuje nietypowy dźwięk.

W przypadku konieczności wymiany kabla zasilania musi to być wykonane przez producenta lub jego przedstawiciela, aby uniknąć zagrożeń bezpieczeństwa.

● Redukcja wibracji i hałasu

Ograniczyć czas użytkowania, korzystać z trybów niskiego poziomu wibracji i niskiego poziomu hałasu oraz nosić osobiste wyposażenie ochronne, aby zmniejszyć wibracje i hałas.

Poniższe środki pomagają zmniejszyć ryzyko związane z drganiami i hałasem:

- Używać produktu tylko zgodnie z jego przeznaczeniem i zgodnie z opisem w tej instrukcji.
- Upewnić się, że produkt jest w dobrym stanie i dobrze utrzymany.
- Używać narzędzi wkładanych odpowiednich dla tego produktu i upewniać się, że są w dobrym stanie.

- Trzymać produkt bezpiecznie za uchwyty lub powierzchnie chwytne.
- Utrzymywać produkt zgodnie z instrukcjami i zapewniać odpowiednie smarowanie (jeśli dotyczy).
- Planować pracę tak, aby produkty o wysokiej wibracji były używane przez dłuższy okres czasu.

● Zachowanie w sytuacjach awaryjnych

Zapoznać się z użytkowaniem tego produktu z pomocą niniejszej instrukcji obsługi. Zapamiętać instrukcje bezpieczeństwa i stosować się do nich. Pomaga to uniknąć ryzyka i niebezpieczeństw.

- Zawsze zachowywać czujność korzystając z tego produktu, aby wcześniej wykryć niebezpieczeństwo i podjąć odpowiednie działania. Szybka interwencja może zapobiec poważnym obrażeniom i uszkodzeniu mienia.
- W przypadku awarii należy wyłączyć produkt i odłączyć go od sieci. Przed ponownym uruchomieniem zlecić sprawdzenie produktu i, jeśli to konieczne, naprawę wykwalifikowanemu specjalście.

● Inne zagrożenia

RADA

- ▶ Ten produkt wytwarza pole elektromagnetyczne podczas pracy! W pewnych okolicznościach pole to może mieć wpływ na aktywne lub pasywne implanty medyczne! Aby zmniejszyć niebezpieczeństwo poważnych lub śmiertelnych obrażeń, przed użyciem produktu zaleca się, aby osoby z implantami medycznymi skonsultowały się z lekarzem i producentem implantu medycznego!

Nawet jeśli używasz tego produktu poprawnie, istnieje potencjalne ryzyko obrażeń ciała i uszkodzenia mienia. Następujące niebezpieczeństwa mogą wystąpić w związku ze strukturą i konstrukcją tego produktu, w tym między innymi:

- Uszkodzenia zdrowia wynikające z emisji drgań, jeśli produkt jest używany przez dłuższy czas, niewłaściwie obsługiwany i konserwowany.
- Urazy i uszkodzenia mienia spowodowane przez wadliwe narzędzia tnące lub nagłe uderzenie w ukryty przedmiot podczas użytkowania.
- Ryzyko obrażeń i szkód materialnych spowodowanych przez latające przedmioty.

● Instrukcje robocze

⚠ OSTRZEŻENIE!

- ▶ Wybierając narzędzie należy upewnić się, że jego dopuszczalna prędkość jest co najmniej tak duża, jak podana maksymalna prędkość produktu.
- ▶ Przy wyborze tarczy należy zwrócić uwagę na maksymalną dopuszczalną średnicę i maksymalną dozwoloną grubość.

● Szlifowanie

(Rys. H)

⚠ OSTRZEŻENIE!

- ▶ Tarcz tnących nigdy nie używać do szlifowania.
- ▶ Produkt może być używany z tarczą szlifierską tylko po zamontowaniu osłony ochronnej [7].
- ▶ Używać wyłącznie certyfikowanych tarcz szlifierskich.
- ▶ Osłona ochronna [7] do szlifowania jest wstępnie zamontowana.
- Podczas szlifowania najlepsze wyniki uzyskuje się przy kącie roboczym od 30° do 40°.
- Regulacja lub zdejmowanie osłony ochronnej [7]: Patrz akapit „Regulacja/demontaż osłony ochronnej”.
- Zawsze stosować niewielki nacisk na obrabiany przedmiot. Poruszać produktem równomiernie tam i z powrotem.

● Tarcze tnące

(Rys. G)

⚠ OSTROŻNIE!

- ▶ Tarcz szlifierskich nigdy nie używać do cięcia!
- ▶ Produkt z założoną tarczą tnącą [6] może być używany tylko z zamontowaną osłoną ochronną [7].

- Używać można tylko przetestowanych, wzmocnionych włóknom tarcz tnących [6].
- Osłona ochronna [7] jest wstępnie zamontowana. Montaż nasadki osłony ochronnej [7a]: Patrz akapity „Regulacja/demontaż osłony ochronnej” i „Montaż/demontaż nasadki osłony ochronnej”.
- Zawsze stosować nieduży posuw. Zawsze stosować niewielki nacisk na obrabiany przedmiot.
- Ciąć zawsze w kierunku przeciwnym do kierunku obrotów. Dzięki temu produkt nie będzie wypychany z wycięcia w niekontrolowany sposób.

● Przechowywanie klucza uchwytu

- Klucz uchwytu [10] można przechowywać w uchwycie [1] (rys. A).

● Montaż

⚠ OSTROŻNIE! Ryzyko obrażeń!

- ▶ Upewnić się, że jest wystarczająco dużo miejsca do pracy i nie ma zagrożenia dla innych osób.
- ▶ Przed uruchomieniem wszystkie osłony i urządzenia ochronne muszą być prawidłowo zainstalowane.

⚠ OSTROŻNIE! Ryzyko obrażeń!

- ▶ Przed regulacją produktu wyciągnąć wtyczkę sieciową [9] z gniazdka.

● Montaż uchwytu

(Rys. A)

⚠ OSTROŻNIE!

- ▶ Produkt może być używany tylko z zamontowanym uchwytem [1].
- Uchwyt przykręcić do gwintu uchwytu. W zależności od sposobu pracy wybrać na produkcie gwint uchwytu z lewej [5], z prawej lub z góry [2] (rys. A).

● Regulacja/demontaż osłony ochronnej

(Rys. D)

RADA

- ▶ Osłona ochronna [7] jest wstępnie zamontowana na produkcie.
- ▶ W przypadku zauważenia, że podczas użytkowania nie zapewnia ona optymalnej ochrony, wyregulować ponownie położenie osłony ochronnej [7].
- Osłonę ochronną [7] ustawić tak, aby wyrzucane iskry lub oderwane części nie mogły uderzyć użytkownika ani osób postronnych.
- Położenie osłony ochronnej [7] musi być również takie, aby lecące iskry nie zapaliły elementów łatwopalnych, w tym znajdujących się w pobliżu.

Demontaż osłony ochronnej

- Demontaż osłony ochronnej [7]: Śruby [17] odkręcić za pomocą

jakiegoś przedmiotu, np. małego śrubokręta (rys. D).

● Montaż/demontaż nasadki osłony ochronnej

(Rys. E)

Montaż nasadki

1. Nasadkę osłony ochronnej [7a] założyć na osłonę ochronną [7] stroną, na której kierunek ruchu jest oznaczony strzałką.
2. Nasadkę osłony ochronnej [7a] wsunąć na osłonę ochronną [7], aż zatrzaśnie się na swoim miejscu.

Demontaż nasadki

1. Odblokować nasadkę osłony ochronnej [7a] wypychając zaczep [18] z osłony ochronnej [7].
2. Nasadkę osłony ochronnej [7a] wykręcić z osłony ochronnej [7].

● Montaż/demontaż tarczy

(Rys. F)

RADA

- ▶ Jeśli kierunek obrotu jest zaznaczony na tarczy, to podczas montażu należy upewnić się, że jest on zgodny z kierunkiem obrotu produktu. Kierunek pracy oznaczono symbolem, umieszczonym na produkcie obok przycisku blokady wrzeciona [8] (←).
- ▶ Upewnić się, że kołnierz montażowy [11] (rys. B) jest umieszczony na produkcie tak, aby wgłębienia w kołnierzu montażowym wchodziły w krawędź produktu. Wrzeciono montażowe [13] musi się obracać, gdy kręci się kołnierz montażowy.

1. Nacisnąć przycisk blokady wrzeciona [8].
2. Kręcić wrzecionem montażowym [13], aż blokada wrzeciona zablokuje wrzeciono montażowe. Trzymając wciśnięty przycisk blokady wrzeciona [8].
3. Kluczem uchwyty [10] odkręcić nakrętkę zaciskową [12]. Można zwolnić przycisk blokady wrzeciona [8].
4. Żądaną tarczę umieścić na kołnierzu montażowym [11] (rys. B). Etykieta na tarczy powinna być zawsze skierowana w stronę produktu.
5. Nakrętkę zaciskową [12] zakręcić z powrotem na wrzecionie montażowym [13]. Płaska strona nakrętki zaciskowej musi być skierowana do narzędzia wkładanego, jeśli grubość elementu mocowania tarczy jest < 5 mm. Jeśli grubość elementu mocowania tarczy jest ≥ 5 mm, to nakrętkę zaciskową [12] należy odwrócić (rys. B).
6. Nacisnąć przycisk blokady wrzeciona [8] i pokręcić wrzecionem montażowym [13], aż zostanie zablokowane. Nakrętkę zaciskową [12] ponownie dokręcić kluczem uchwyty [10]. Zwolnić przycisk blokady wrzeciona.

Demontaż tarczy

1. Nacisnąć przycisk blokady wrzeciona [8] (rys. A).
2. Kręcić wrzecionem montażowym [13], aż blokada wrzeciona zablokuje wrzeciono montażowe.
3. Wcisnąć przycisk blokady wrzeciona [8].
4. Poluzować nakrętkę zaciskową [12] (rys. B) za pomocą klucza uchwyty [10] (rys. A).
5. Zwolnić przycisk blokady wrzeciona [8].

6. Zdjąć nakrętkę zaciskową [12] i kołnierz montażowy [11] (rys. B) oraz tarczę tnącą lub szlifierską z wrzeciona montażowego [13].

● **Obsługa**

⚠ OSTRZEŻENIE!



Wyłączyć produkt i odłączyć wtyczkę sieciową [9].
Pozostawić produkt do całkowitego ostygnięcia.

⚠ OSTRZEŻENIE!



Podczas wymiany narzędzia należy nosić rękawice ochronne, aby uniknąć skaleczeń.

⚠ OSTRZEŻENIE!

- ▶ Nakrętka zaciskowa [12] nie może być zbyt mocno dokręcona, aby uniknąć złamania podkładki i nakrętki.

⚠ OSTROŻNIE! Ryzyko obrażeń!

- ▶ Przed przystąpieniem do jakichkolwiek prac przy produkcji najpierw należy wyciągnąć wtyczkę sieciową [9].
- ▶ Używać wyłącznie tarcz szlifierskich i akcesoriów zalecanych przez producenta. Używanie innych narzędzi wkładanych lub akcesoriów może spowodować obrażenia ciała.
- ▶ Używać tylko narzędzi wkładanych, które zawierają informacje o producencie, rodzaju mocowania, wymiarach i dopuszczalnej liczbie obrotów.

⚠ OSTROŻNIE! Ryzyko obrażeń!

- ▶ Używać tylko narzędzi wkładanych, których prędkość obrotowa jest co najmniej tak duża, jak podano na tabliczce znamionowej produktu.
- ▶ Nie używać nadłamanych, pękniętych lub w inny sposób uszkodzonych tarcz szlifierskich.
- ▶ Nigdy nie używać produktu bez urządzeń ochronnych.
- ▶ Płyty lub obrabiane przedmioty należy podierać, aby zmniejszyć ryzyko odrzutu od zablokowanej tarczy tnącej [6]. Duże elementy mogą ugiąć się pod własnym ciężarem. Element obrabiany musi być podparty po obu stronach miejsca cięcia, zarówno w pobliżu tarczy tnącej, jak i przy krawędzi.
- ▶ Trzymaj ręce z dala od tarczy, gdy produkt jest uruchomiony. Istnieje ryzyko obrażeń.

RADA

Instrukcje dotyczące wymiany

- ▶ Nigdy nie używać produktu bez urządzeń ochronnych.
- ▶ Upewniać się, że prędkość podana na narzędziu jest równa lub większa niż znamionowa prędkość produktu bez obciążenia.
- ▶ Upewniać się, że wymiary narzędzia są dopasowane do produktu.
- ▶ Używać tylko tarcz, które są w idealnym stanie (test dźwiękowy: uderzenie młotkiem z tworzywa daje wyraźny dźwięk).

RADA

- ▶ Nigdy nie rozwiercać zbyt małego otworu montażowego w tarczy szlifierskiej.
- ▶ Nie używać oddzielnych tulei redukcyjnych lub przejściówek do montażu tarcz szlifierskich o zbyt dużym otworze.
- ▶ Nie używać brzeszczotów.
- ▶ Do mocowania narzędzi szlifierskich można używać wyłącznie dostarczonych kołnierzy mocujących. Warstwy pośrednie między kołnierzem dociskowym a narzędziami szlifierskimi muszą być wykonane z materiałów elastycznych, np. gumy, miękkiej tektury, itp.
- ▶ Po wymianie narzędzia całkowicie zmontować produkt.

● Włączanie i wyłączanie

⚠ OSTRZEŻENIE!

- ▶ Upewnić się, że napięcie w sieci jest zgodne z tabliczką znamionową na produkcie.

⚠ OSTRZEŻENIE! Ryzyko obrażeń!

- ▶ Po wyłączeniu produktu narzędzie wciąż pracuje.

1. Wtyczkę sieciową [9] włożyć do gniazdka sieciowego.
2. W celu włączenia przesuwny przełącznik zasilania [3] (rys. A) przesunąć do przodu w kierunku produktu, a następnie popchnąć w kierunku powierzchni chwytnej produktu.
3. Po włączeniu poczekać, aż produkt osiągnie maksymalną prędkość. Dopiero wtedy rozpocząć pracę.

4. W celu wyłączenia zwolnić przesuwny przełącznik zasilania [3]. Produkt wyłączy się.

Uruchomienie próbne

- Przed pierwszą pracą i po każdej wymianie narzędzia należy przeprowadzić test bez obciążenia.
- Natychmiast wyłączać produkt, jeśli narzędzie pracuje nierówno, występują znaczne wibracje lub nietypowe odgłosy.

● Praca ciągła

1. Włączyć produkt.
2. Włączanie pracy ciągłej: Gdy przesuwny przełącznik zasilania [3] (rys. A) jest włączony, to należy go zablokować, popychając w do przodu w kierunku produktu.
3. Wyłączanie pracy ciągłej: Przesuwny przełącznik zasilania [3] (rys. A) nacisnąć w kierunku powierzchni chwytnej produktu. Produkt wyłączy się.

● Usuwanie usterek

⚠ OSTRZEŻENIE! Ryzyko porażenia prądem!



Przed przystąpieniem do jakichkolwiek prac przy produkcji należy wyciągnąć wtyczkę sieciową.

Problem	Możliwa przyczyna	Rozwiązanie
Produkt nie uruchamia się.	Brak napięcia sieciowego.	Sprawdzić gniazdko, kabel zasilania, linię zasilania, wtyczkę sieciową [9] i bezpiecznik domowy. Naprawy muszą być wykonywane przez wykwalifikowanego elektryka.
	Zadziałał domowy wyłącznik główny.	
Narzędzie szlifierskie nie kręci się, chociaż silnik pracuje.	Nakrętka zaciskowa [12] jest poluzowana.	Dokręcić nakrętkę zaciskową [12] (patrz akapit „Montaż/demontaż tarczy”).
	Obrabiany przedmiot, resztki obrabianego przedmiotu lub resztki narzędzi szlifierskich blokują napęd.	Usunąć blokady.
Silnik zwalnia i zatrzymuje się.	Produkt jest przeciążony przez obrabiany przedmiot.	Zmniejszyć nacisk na narzędzie szlifierskie.
		Obrabiany przedmiot jest nieodpowiedni.
Tarcza szlifierska nie pracuje płynnie, słychać nienormalne odgłosy.	Nakrętka zaciskowa [12] jest poluzowana.	Dokręcić nakrętkę zaciskową [12] (patrz akapit „Montaż/demontaż tarczy”).
	Tarcza szlifierska jest uszkodzona.	Wymienić tarczę szlifierską.

● Czyszczenie i konserwacja

⚠ OSTRZEŻENIE!



Wyłączać produkt i odłączyć od zasilania przed wymianą akcesoriów, czyszczeniem i kiedy nie jest używany.

⚠ OSTRZEŻENIE! Ryzyko poparzenia!

- ▶ Prace nie opisane w niniejszej instrukcji obsługi należy zlecać specjalistycznemu warsztatowi. Używać tylko oryginalnych części.
- ▶ Przed wszelkimi pracami konserwacyjnymi i czyszczeniem poczekać, aż produkt ostygnie.

- Przed każdym użyciem sprawdzić produkt pod kątem widocznych

wad, takich jak luźne, zużyte lub uszkodzone części, prawidłowe osadzenie śrub lub innych elementów. W szczególności sprawdzić tarczę szlifierską. Uszkodzone części wymienić.

● Czyszczenie

⚠ OSTRZEŻENIE!

- ▶ Nie używać środków czyszczących ani rozpuszczalników. Substancje chemiczne mogą zaatakować wykonane z tworzywa elementy produktu.
- ▶ Nigdy nie czyścić produktu pod bieżącą wodą.

- Dokładnie czyścić produkt po każdym użyciu.
- Otwory wentylacyjne i powierzchnię produktu czyścić miękką szczotką, pędzlem lub szmatką.

● Konserwacja

(Rys. C)

Wymiana szczotek węglowych

⚠ OSTRZEŻENIE!



Wyłączać produkt i odłączyć od zasilania przed wymianą akcesoriów, czyszczeniem i kiedy nie jest używany.

1. Odkręcić śrubę **[4]** obudowy uchwytu (rys. A).
2. Zdjąć obudowę uchwytu.
3. Wyjąć sprężynę dociskową **[14]** z wpustu sprężyny dociskowej **[16]** szczotki węglowej **[15]**.
4. Szczotkę węglową **[15]** wyciągnąć z prowadnicy.
5. Do prowadnicy wsunąć nową szczotkę węglową **[15]**.

6. Sprężynę dociskową **[14]** umieścić z powrotem we wpuszcie sprężyny dociskowej **[16]** szczotki węglowej **[15]**.
7. Za pomocą śruby ponownie zamocować obudowę uchwytu.
8. Szczotki węglowe **[15]** wymieniać parami.

● Przechowywanie

- Produkt przechowywać w suchym i wolnym od kurzu miejscu, niedostępnym dla dzieci.

● Utylizacja

Opakowanie wykonane jest z materiałów przyjaznych dla środowiska, które można przekazać do utylizacji w lokalnym punkcie przetwarzania surowców wtórnych.



Przy segregowaniu odpadów prosimy zwrócić uwagę na oznakowanie materiałów opakowaniowych, oznaczone są one skrótami (a) i numerami (b) o następującym znaczeniu: 1–7: Tworzywa sztuczne/20–22: Papier i tektura/80–98: Materiały kompozytowe.

Produkt:



Informacji na temat możliwości utylizacji wyeksploatowanego produktu udziela urząd gminy lub miasta.



Z uwagi na ochronę środowiska nie wyrzucać urządzenia po zakończeniu eksploatacji do odpadów domowych, lecz prawidłowo zutylizować. Informacji o punktach zbiorczych i ich godzinach otwarcia udziela odpowiedni urząd.

Elektroodpady nie mogą być wyrzucane do pojemników do selektywnej zbiórki

odpadów komunalnych. Można je oddać w specjalnie wyznaczonych miejscach np. Punkt Selektywnej Zbiórki Odpadów Komunalnych lub/bądź w punktach handlowych oferujących w sprzedaży sprzęt elektroniczny.

Należy postępować zgodnie z obowiązującymi w Polsce przepisami dotyczącymi selektywnej zbiórki urządzeń elektrycznych i elektronicznych. Zużyty sprzęt może mieć szkodliwy wpływ na środowisko i zdrowie ludzi z uwagi na potencjalną zawartość niebezpiecznych substancji, mieszanin oraz części składowych. Gospodarstwo domowe spełnia ważną rolę w przyczynianiu się do ponownego użycia i odzysku surowców wtórnych, w tym recyklingu zużytego sprzętu. Na tym etapie kształtuje się postawy, które wpływają na zachowanie wspólnego dobra jakim jest czyste środowisko naturalne.

● **Gwarancja**

Produkt został wyprodukowany zgodnie z surowymi wytycznymi dotyczącymi jakości i dokładnie przetestowane przed dostawą. W przypadku wad materiałowych lub produkcyjnych przysługują Państwu prawa ustawowe wobec sprzedawcy produktu. Państwa prawa ustawowe nie są w żaden sposób ograniczone przez naszą gwarancję przedstawioną poniżej.

Gwarancja na ten produkt wynosi 3 lata od daty zakupu. Okres gwarancji rozpoczyna się od daty zakupu. Proszę przechowywać oryginalny rachunek w bezpiecznym miejscu, ponieważ ten dokument jest wymagany jako dowód zakupu.

Wszelkie uszkodzenia lub wady obecne już w momencie zakupu należy zgłosić niezwłocznie po rozpakowaniu produktu.

Jeżeli w ciągu 3 lat od daty zakupu produkt wykáže wady materiałowe lub produkcyjne, to – według naszego uznania – bezpłatnie go naprawimy lub wymienimy. Okres gwarancji nie ulega przedłużeniu o przyznane roszczenie gwarancyjne. Dotyczy to również wymienionych i naprawionych części.

Niniejsza gwarancja traci ważność, jeśli produkt został uszkodzony, był niewłaściwie użytkowany lub konserwowany.

Gwarancja obejmuje wady materiałowe i produkcyjne. Niniejsza gwarancja nie obejmuje części produktu, które podlegają normalnemu zużyciu i dlatego są uważane za części zużywalne (np. baterie, węże, wkłady atramentowe), ani nie obejmuje uszkodzeń części delikatnych, np. przełączników lub części wykonanych ze szkła.

Zgodnie z Kodeksem Cywilnym art. 581 §1 wraz z wymianą urządzenia lub ważnej części czas gwarancji rozpoczyna się na nowo.

● **Sposób postępowania w przypadku naprawy gwarancyjnej**

Aby zapewnić szybkie rozpatrzenie wniosku, należy postępować zgodnie z poniższymi instrukcjami:

Do wszystkich zapytań proszę mieć przygotowany paragon i numer artykułu (IAN 487357_2501) jako dowód zakupu.

Numer artykułu można znaleźć na tabliczce znamionowej produktu, na grawerze na produkcie, na stronie tytułowej instrukcji (w lewym dolnym rogu) lub na naklejce z tyłu lub na spodzie produktu.

W przypadku wystąpienia usterek funkcjonalnych lub innych wad należy najpierw skontaktować się telefonicznie

lub pocztą elektroniczną z wymienionym poniżej działem serwisowym.

Następnie można wysłać produkt zarejestrowany jako wadliwy na podany adres serwisowy bezpłatnie, załączając dowód zakupu (paragon) i określając, na czym polega wada i kiedy wystąpiła.



Te i wiele innych instrukcji można przeglądać i pobrać na stronie parkside-diy.com. Ten kod QR przeniesie Cię bezpośrednio na stronę parkside-diy.com. Wybierz swój kraj i użyj maski wyszukiwania, aby wyszukać instrukcje obsługi. Wprowadź numer artykułu (IAN) 487357_2501, aby uzyskać dostęp do instrukcji obsługi artykułu.

● **Serwis**

PL **Serwis Polska**

Tel.: 008004911946

E-Mail: owim@lidl.pl

● Deklaracja zgodności UE

DEKLARACJA ZGODNOŚCI UE (nr. 487357_2501)

LAR: 487357_2501
Nazwa produktu: "PARKSIDE" Szlifarka kątowna
Oznaczenie modelu: HG311161

Opisany powyżej przedmiot niniejszej deklaracji jest zgodny z odpowiednimi i wymaganiami unijnego prawodawstwa harmonizacyjnego:

Dyrektywa 2006/42/WE
Dyrektywa 2014/30/UE
Dyrektywa 2011/65/UE wraz ze wszystkimi poprawkami

Odniesienia do odpowiednich norm zharmonizowanych lub do innych specyfikacji technicznych, w stosunku do których deklarowana jest zgodność:

Nr / Części
Dyrektywa 2006/42/WE
EN 62841-1:2015/A11:2022
EN IEC 62841-2-3:2021/A11:2021
Dyrektywa 2014/30/UE
EN IEC 55014-1:2021
EN IEC 55014-2:2021
EN IEC 61000-3-2:2014/A1:2021
EN 61000-3-3:2013/AZ:2021

Opisany powyżej przedmiot deklaracji jest zgodny z dyrektywą Parlamentu Europejskiego i Rady 2011/65/UE z dnia 8 czerwca 2011 r. w sprawie ograniczenia stosowania niektórych niebezpiecznych substancji w sprzęcie elektrycznym i elektronicznym:

Nr / Części
EN IEC 63000:2018

Osoba odpowiedzialna za dokumentację techniczną: OWIM GmbH & Co.KG

Podpisano w imieniu:
OWIM GmbH & Co. KG, Stiftsbergstraße 3, 74167 Neckarsulm, Niemcy
Niniejsza deklaracja zgodności wydana zostaje na wyłączną odpowiedzialność producenta.

Trwarcie: wyjątkowej deklaracji zgodności

Neckarsulm
Miejscze

14.03.2025
Data

ppa. Stefan Haensel
Prokurent

ppa. Jens Buchheim
Prokurent

PL





Naudojami įspėjamieji nurodymai ir simboliai	Psl	90
Įžanga	Psl	91
Naudojimas pagal paskirtį	Psl	91
Komplektacija	Psl	91
Dalių aprašymas	Psl	91
Techniniai duomenys	Psl	92
Saugos nuorodos	Psl	93
Bendrosios darbo su elektriniais įrankiais saugos nuorodos	Psl	93
Saugos nuorodos šlifuko liui	Psl	95
Saugos nuorodos kampiniam šlifuko liui	Psl	96
Vibracijų ir triukšmo mažinimas	Psl	100
Veiksmai nelaimingo atsitikimo atveju	Psl	100
Liekamoji rizika	Psl	101
Nuorodos dėl darbo	Psl	101
Šlifavimas	Psl	101
Pjaustymas	Psl	101
Priveržimo raktų laikymas	Psl	102
Montavimas	Psl	102
Rankenos montavimas	Psl	102
Apsauginio gaubto reguliavimas/nuėmimas	Psl	102
Antgalio ant apsauginio gaubto montavimas/nuėmimas	Psl	102
Disko montavimas/nuėmimas	Psl	103
Naudojimas	Psl	103
Įjungimas ir išjungimas	Psl	104
Ilgalaikis režimas	Psl	105
Sutrikimų šalinimas	Psl	105
Valymas ir techninė priežiūra	Psl	106
Valymas	Psl	106
Techninė priežiūra	Psl	106
Sandėliavimas	Psl	106
Išmetimas	Psl	107
Garantija	Psl	107
Veiksmai norint pasinaudoti garantija	Psl	107
Klientų aptarnavimas	Psl	108
ES atitikties deklaracija	Psl	109

Naudojami įspėjamieji nurodymai ir simboliai

Naudojimo instrukcijoje, ant pakuotės ir specifikacijų lentelėje naudojamos šios įspėjamosios nuorodos:

	PAVOJUS! Šis simbolis su signaliniu žodžiu „Pavojus“ nurodo didelės rizikos pavojų, kurio neišvengus įvyks sunkus ar mirtinas sužalojimas.		ATSARGIAI! Šis simbolis su signaliniu žodžiu „Atsargiai“ nurodo mažos rizikos pavojų, kurio neišvengus galimas lengvas ar vidutinio sunkumo sužalojimas.
	PERSPĖJIMAS! Šis simbolis su signaliniu žodžiu „Perspėjimas“ nurodo vidutinės rizikos pavojų, kurio neišvengus galimas sunkus ar mirtinas sužalojimas.		Prieš keisdami priedus, valydami ir nustoję naudotis gaminį išjunkite ir atjunkite nuo lizdo.
	Perskaitykite naudojimo instrukciją.		Kintamoji srovė/įtampa
	Naudokite apsauginius akinius!		CE ženklas patvirtina gaminiui galiojančių ES direktyvų atitikimą.
	II apsaugos klasė (dviguba izoliacija)		ATSARGIAI! Atkreipkite dėmesį į saugos nuorodas.
	Naudokite klausos organų apsaugą!		Naudokite nuo dulkių saugančią kaukę!
	Dėvėkite šalmą!		Ištraukite kištuką
	Mūvėkite apsaugines pirštines.		Nepatvirtinta šlapiam šlifavimui
	Apsiaukite batus su neslystančiu padu!		Nepatvirtinta šoniniam šlifavimui
	Nenaudoti, jei sugadintas		Tik pjauti
	Ne šlifuoti		Saugos nuorodos
			Veiksmų nurodymai

	ATSARGIAI! Nelieskite judančių dalių.	 Visada dirbkite abiem rankomis.
	Apsauginis gaubtas negali būti naudojamas pjovimui.	

KAMPINIS ŠLIFUOKLIS

● Įžanga

Sveikiname Jus įsigijus naują gaminį. Tai aukštos kokybės gaminys. Naudojimo instrukcija yra neatskiriama šio gaminio dalis. Joje yra svarbių nurodymų dėl saugos, naudojimo ir grąžinamojo perdurbimo. Prieš naudodami šį gaminį, gerai susipažinkite su visais jo naudojimo ir saugos nurodymais. Naudokite gaminį tik pagal aprašymą ir nurodytą paskirtį. Perduodami šį gaminį kitiems asmenims, kartu perduokite visus jo dokumentus.

● Naudojimas pagal paskirtį

- Gaminys yra metalo, betono ar plytelių grubinimo ir pjovimo nenaudojant vandens įrankis.
- Gaminys neskirtas jokiems kitiems tikslams (pvz., šlifuoti netinkamais šlifavimo įrankiais, šlifuoti naudojant aušinimo skystį, šlifuoti ar pjaustyti pavojingas sveikatai medžiagas, tokias kaip asbestas).
- Gaminį galima naudoti tik buities srityje. Jis neskirtas nuolatiniam komerciniam naudojimui. Gaminys skirtas naudoti suaugusiems. Jaunesni nei 16 metų vaikai gali naudoti gaminį tik prižiūrimi.
- Gamintojas neatsako už žalą, atsiradusią dėl netinkamo ne pagal paskirtį ar netinkamo naudojimo.

● Komplektacija

⚠ PERSPĖJIMAS!

- ▶ Gaminys ir pakuotės medžiagos nėra vaikams skirtas žaislas! Neleiskite vaikams žaisti plastikiniais maišeliais, folijomis ar smulkiomis dalimis! Kyla uždusimo ar užspringimo pavojus!

- 1 Kampinis šlifuoklis
- 1 Rankena
- 1 Apsauginis gaubtas
- 1 Priveržimo raktas
- 1 Naudojimo instrukcija

● Dalių aprašymas

A pav.:

- 1 Rankena
- 2 Rankenos sriegiai
- 3 Įjungimo/išjungimo slankiklis
- 4 Varžtas
- 5 Rankenos sriegiai
- 6 Pjaustymo diskas *
- 7 Apsauginis gaubtas
- 7a Apsauginio gaubto antgalis
- 8 Suklio fiksavimo mygtukas
- 9 Maitinimo kištukas
- 10 Priveržimo raktas

B pav.:

- 11 Tvirtinimo jungė

* Pjaustymo disko nėra komplekte.

12 Veržlė

13 Tvirtinimo suklys

C pav.:

14 Prispaudimo spyruoklė

15 Anglinis šepetėlis

16 Prispaudimo spyruoklės griovelis

D pav.:

17 Varžtas (apsauginio gaubto tvirtinimas)

E pav.:

18 Fiksatorius

● Techniniai duomenys

Kampinis šlifuklis	PWS 115 C3
Vardinė imamoji galia:	230 V~, 50 Hz
Energijos sąnaudos:	750 W
Sūkių skaičius tuščiąja eiga (n_0):	12000 min ⁻¹
Pjovimo/ pjaustymo diskų matmenys:	Ø 115 mm × 22,23 mm
Pjovimo/ pjaustymo diskų storis:	maks. 6 mm
Šlifavimo suklio sriegis:	M14
Šlifavimo suklio sriegio ilgis:	maks. 12 mm
Apsaugos klasė:	II/□
Apsaugos klasė:	IPX0
Vardinė talpa:	maks. Ø 115 mm

Skleidžiamo triukšmo vertės

Vertės nustatytos pagal EN 62841. Elektrinio įrankio A svartinis garso slėgio lygis paprastai būna toks:

Garso slėgio lygis L_{pA} :	90,2 dB
Neapibrėžtis K_{pA} :	3 dB
Garso galios slėgis L_{WA} :	98,2 dB
Neapibrėžtis K_{WA} :	3 dB

Skleidžiamos vibracijos vertės

Bendras vibracijos dydis (trijų ašių vektorinė suma), nustatytas pagal EN 62841:

Pagrindinės rankenos vibracija $a_{h, AG}$:	8,616 m/s ²
Papildomos rankenos vibracija a_h :	8,395 m/s ²
Neapibrėžtis K:	1,5 m/s ²

Nurodytos vertės susijusios su paviršių šlifavimu. Kitais naudojimo atvejais gali susidaryti kitokios vibracijos sklaidos vertės.

⚠ PERSPĖJIMAS!



Naudokite klausos organų apsaugą!

PERSPĖJIMAS!

- ▶ Vibracija ir triukšmas, sklindantis naudojant elektrinį įrankį, gali skirtis nuo rodmenų verčių, priklausomai nuo to, kokiu būdu naudojamas elektrinis įrankis, ypač nuo to, kokio tipo ruošiniai yra apdorojami. Stenkitės kiek įmanoma sumažinti vibracijos ir triukšmo poveikį. Priemonių, skirtų vibracijos poveikiui mažinti, pavyzdžiai galėtų būti pirštinių mūvėjimas naudojant įrankį ir darbo laiko ribojimas. Reikia atsižvelgti į visus darbo etapus (pvz., laikus, kada elektrinis įrankis išjungtas, ir laikus, kada jis įjungtas, bet veikia be apkrovos).
- ▶ Šlifuojant ploną skardą arba kitas didelio paviršiaus ploto ir didelės vibracijos konstrukcijas, bendras triukšmo lygis (iki 15 dB) gali būti žymiai didesnis nei nurodytos triukšmo vertės. Taikant atitinkamas priemones, pavyzdžiui, sunkius ir lanksčius izoliacinius kilimėlius, reikėtų kuo geriau užkirsti kelią tokių ruošinių spinduliuojamam garsui. Vertinant triukšmo poveikio riziką ir renkantis atitinkamas klausos apsaugos priemones, taip pat reikėtų atsižvelgti į padidėjusį triukšmo lygį.

PASTABA

- ▶ Nurodytos bendros vibracijos ir skleidžiamo triukšmo vertės išmatuotos taikant standartizuotus bandymų metodus, jomis galima remtis lyginant vienus elektrinius įrankius su kitais.
- ▶ Nurodytos bendros vibracijos ir skleidžiamo triukšmo vertės gali būti naudojamos ir pirminiam apkrovos vertinimui atlikti.



Saugos nuorodos

- **Bendrosios darbo su elektriniais įrankiais saugos nuorodos**

PERSPĖJIMAS!

- ▶ **Perskaitykite visas saugos nuorodas, instrukcijas, iliustracijas ir techninius duomenis, kurie pateikti kartu su šiuo elektriniu įrankiu.** Nesilaikant saugos nuorodų ir instrukcijų galimas elektros smūgis, gaisras ir (arba) sunkūs kūno sužalojimai.

Laikykite saugos nuorodas ir instrukcijas saugioje vietoje, nes jų gali prireikti ateityje.

Saugos nuorodose vartojama sąvoka „elektrinis įrankis“ taikoma iš tinklo maitinamiems elektriniams įrankiams (su maitinimo laidu) ir akumuliatoriais varomiems elektriniams įrankiams (be maitinimo laido).

Darbo vietos saugumas

- 1) **Pasirūpinkite, kad darbo vieta būtų švari ir gerai apšviesta.** Netvarkingose ir neapšviestose darbo zonose gali įvykti nelaimingų atsitikimų.
- 2) **Nesinaudokite elektriniais įrankiais sprogiuose atmosferose, pvz., jei šalia yra degių skysčių, dujų ar dulkių.** Elektriniai įrankiai sukelia žiežirbas, kurios gali uždegti dulkes ar dujas.
- 3) **Pasirūpinkite, kad vaikai ir pašaliniai žmonės nesiartintų prie elektrinio įrankio.** Nukreipus dėmesį galima prarasti elektrinio įrankio kontrolę.

Elektros sauga

- 1) **Elektrinio įrankio maitinimo laido kištukai turi atitikti kištukinį lizdą. Kištuko negalima joki būdu modifikuoti. Su įžemintais elektriniais įrankiais nenaudokite jokių adapterių.** Nemodifikuoti kištukai ir tinkantys kištukiniai lizdai sumažina elektros šoko riziką.
- 2) **Venkite kūno kontakto su įžemintais paviršiais, tokiais kaip vamzdžiai, radiatoriai, viryklės ir šaldytuvai.** Kai kūnas įžemintas, kyla elektros šoko rizika.
- 3) **Saugokite elektrinius įrankius nuo lietaus ir drėgmės.** Vandeniui prasiskverbus į elektrinį įrankį padidėja elektros smūgio rizika.
- 4) **Nenaudokite maitinimo laido elektriniam įrankiui nešti, pakabinti ir netraukite už jo kištuko iš kištukinio lizdo. Laikykite maitinimo laidą toliau nuo karščio, alyvos, aštrių kraštų ar judančių dalių.** Pažeidus arba sulenkus maitinimo laidą padidėja elektros smūgio rizika.
- 5) **Jeigu elektriniu įrankiu dirbate lauke, naudokite tik tokius ilginamuosius laidus, kurie tinkami naudoti lauke.** Naudojant darbiui lauke tinkamą ilginamąjį laidą, sumažinama elektros smūgio rizika.
- 6) **Jeigu elektrinį įrankį neišvengiamai tenka naudoti drėgnoje vietoje, naudokite jungtuvą su liekamosios srovės apsaugu.** Naudojant jungtuvą su liekamosios srovės apsauga sumažinama elektros smūgio rizika.

Asmeninis saugumas

- 1) **Būkite atidūs, sutelkite dėmesį į savo veiksmus ir dirbdami elektriniu įrankiu elkitės atsakingai. Nesinaudokite elektriniu įrankiu, jei esate pavargęs, veikiamas kvaišalų,**

alkoholio ar vaistų. Neatidumo akimirka, naudojant elektrinį įrankį, gali turėti rimtų sužalojimų pasekmes.

- 2) **Naudokite asmenines apsaugines priemones ir – būtina – apsauginius akinius.** Asmeninių apsauginių priemonių, tokių kaip dulkių kaukė, neslidūs apsauginiai batai, apsauginis šalmas arba klausos apsaugai, priklausomai nuo elektrinio įrankio rūšies ir naudojimo, nešiojimas sumažina sužalojimų riziką.
- 3) **Apsaugokite nuo atsitiktinio įsijungimo. Prieš jungdami priemontoriaus, paimdami ar nešdami elektrinį įrankį, įsitikinkite, kad elektrinis įrankis išjungtas.** Jei, nešdami elektrinį įrankį, laikysite pirštą prie jungiklio, arba jei įjungtą elektrinį įrankį prijungsite prie maitinimo šaltinio, gali kilti nelaimingų atsitikimų.
- 4) **Prieš įjungdami elektrinį įrankį nuimkite bet kokį reguliavimo raktą ar veržliaraktį.** Įrankis arba raktas, atsidūręs besisukančioje elektrinio įrankio dalyje, gali sunkiai sužaloti.
- 5) **Venkite netaisyklingos laikysenos. Visada tinkamai stovėkite ir išlaikykite pusiausvyrą.** Taip geriau suvaldysite elektrinį įrankį netikėtose situacijose.
- 6) **Tinkamai apsirenkite. Nevilkėkite laisvų rūbų ir nesisekite papuošalų. Laikykite plaukus, drabužius ir pirštines atokiai nuo besisukančių dalių.** Laisvus rūbus, papuošalus ar ilgus plaukus judančios dalys gali įtraukti.
- 7) **Jeigu galima sumontuoti dulkių ištraukimo ir surinkimo įrenginius, įsitikinkite, kad jie prijungti ir**

tinkamai naudojami. Naudojant dulkių ištraukimo įrangą galima sumažinti dulkių keliamus pavojus.

- 8) **Nesijauskite visiškai saugūs ir neignoruokite naudojimosi elektriniais įrankiais saugos taisyklių, net jei turite nemažai naudojimosi elektriniais įrankiais patirties.** Nedėmesingai naudojantis galima sunkiai susižeisti vos per kelias akimirkas.

Elektrinio įrankio naudojimas ir priežiūra

- 1) **Neperkraukite elektrinio įrankio. Naudokite tinkamą pagal paskirtį elektrinį įrankį.** Tinkamu elektriniu įrankiu pasieksite geresnius rezultatus tokiu greičiu, kaip įrankiu numatyta.
- 2) **Nesinaudokite elektriniu įrankiu, jei negalite jo įjungti ar išjungti mygtuku.** Bet koks įjungikliu/ išjungikliu nevaldomas elektrinis įrankis yra pavojingas, todėl būtinai turi būti suremontuotas.
- 3) **Prieš nustatydami prietaisą, keisdami elektrinio įrankio antgalius arba padėdami elektrinį įrankį ištraukite kištuką iš kištukinio lizdo ir (arba) nuimkite akumuliatorių.** Ši atsargumo priemonė užkerta kelią nenumatytam elektrinio įrankio paleidimui.
- 4) **Nenaudojamą elektrinį įrankį laikykite vaikams nepasiekiamoje vietoje. Neleiskite elektrinio įrankio naudoti asmenims, kurie nemoka juo dirbti arba nėra perskaitę šių instrukcijų.** Elektriniai įrankiai yra pavojingi, kai juos naudoja nepatyrę asmenys.
- 5) **Rūpestingai prižiūrėkite elektrinius įrankius ir įrankio antgalius. Patikrinkite, ar judančios dalys sklandžiai veikia ir nestringa, ar nėra pažeistų dalių ar kitų dalių,**

kurie trikdytų elektrinio įrankio veikimą. Prieš naudodami elektrinį įrankį paveskite pažeistas dalis suremontuoti. Daugybė nelaimingų atsitikimų įvyksta dėl neprižiūrimų elektrinių įrankių.

- 6) **Pasirūpinkite, kad pjovimo įrankiai būtų aštrūs ir švarūs.** Tinkamai prižiūrimi pjovimo įrankiai su aštriais kraštais mažiau linkę strigti, todėl juos paprasčiau valdyti.
- 7) **Elektrinį įrankį, priedus, įrankio antgalius ir pan. naudokite pagal šias instrukcijas. Įvertinkite darbo sąlygas ir atliktiną darbą.** Naudodami elektrinius įrankius kitiems nei nurodyta veiksmams keliate pavojingas situacijas.
- 8) **Rankenos ir laikymo paviršiai turi būti sausi, švarūs, neištepti alyva ir tepalu.** Esant slidžioms rankenoms ir laikymo paviršiams negalima užtikrinti saugaus elektrinio įrankio naudojimo ir valdymo įvykus nenumatytoms situacijoms.

Techninė priežiūra

- 1) **Elektrinį įrankį remontuoti patikėkite tik kvalifikuotam technikui, naudojančiam originalias atsargines dalis.** Taip užtikrinama, kad elektrinis įrankis būtų saugus naudoti.

● Saugos nuorodos šlifuokliui

⚠ PERSPĖJIMAS!

- ▶ Dulkės ir medžiagos, pvz., švino sudėtyje turintys dažai, kai kurios medienos rūšys ir metalas, gali kenkti sveikatai.
- ▶ Liečiantis prie šių dulkių arba jų įkvėpus gali kilti pavojus naudojančiam asmeniui arba arti esantiems žmonėms.

PERSPĖJIMAS!



Nešiokite apsauginius akinius ir kaukę nuo dulkių!



● Saugos nuorodos kampiniam šlifuokliui

Bendrosios saugos nuorodos šlifavimo ir pjaustymo darbams

- 1) Šis elektrinis įrankis naudojamas kaip šlifuoKLIS ir pjaustymo mašina. Laikykitės visų saugos nuorodų, instrukcijų, atvaizdų ir duomenų, kuriuos gaunate su šiuo prietaisu. Jeigu nesivadovausite toliau pateiktomis instrukcijomis, galimas elektros smūgis, gaisras ir (arba) sunkūs kūno sužalojimai.
- 2) Šis elektrinis įrankis nėra skirtas šlifuoti švitriniu popieriumi, dirbti su vieliniais šepečiais, poliruoti ir pjauti angas. Naudojant pagal šiam elektriniam įrankiui nenumatytą paskirtį, galimi pavojai ir kūno sužalojimai.
- 3) Nenaudokite elektrinio įrankio jokioms funkcijoms, kurioms jis nėra specialiai sukurtas ir numatytas gamintojo. Dėl tokio pakeitimo galite prarasti kontrolę ir rimtai susižaloti.
- 4) Nenaudokite jokių įrankių antgalių, kurių gamintojas nenumatė ir nerekomendavo specialiai šiam elektriniam įrankiui. Vien tai, kad galite priedą pritvirtinti prie savo elektrinio įrankio, dar negarantuoja saugaus naudojimo.
- 5) Leistinas įrankio antgalio sūkių skaičius turi būti bent tokio dydžio, koks yra ant elektrinio įrankio nurodytas didžiausias sūkių skaičius. Priedas, kuris sukasi

greičiau negu leistina, gali lūžti ir gali būti išsviestas į orą.

- 6) Įrankio antgalio išorinis skersmuo ir storis turi atitikti jūsų elektrinio įrankio matmenų duomenis. Netinkamų matmenų įrankio antgaliai negali būti pakankamai uždengti ir kontroliuojami.
- 7) Įrankio antgalio tvirtinimo matmenys turi atitikti elektrinio įrankio tvirtinimo detalių matmenis. Įrankio antgaliai, kurių neįmanoma tiksliai pritvirtinti prie elektrinio įrankio, sukasi netolygiai, labai smarkiai vibruoja ir galima prarasti kontrolę.
- 8) Nenaudokite jokių pažeistų įrankio antgalių. Kiekvieną kartą prieš naudodami patikrinkite tokius įrankio antgalius kaip šlifavimo diskai, ar jie neaplūžinėję, neįtrūkę, ar šlifavimo padai neįtrūkę, nenudilę ar smarkiai nenusidėvėję. Elektriniam įrankiui arba įrankio antgaliui nukritus, patikrinkite, ar jis nepažeistas, arba naudokite nepažeistą įrankio antgalį. Kai įrankį patikrinote ir įdėjote, jūs ir šalia esantys žmonės laikykitės už besisukančio įrankio antgalio zonos ribų ir 1 minutę paleiskite prietaisą veikti maksimaliu sūkių skaičiumi. Pažeisti įrankio antgaliai dažniausiai lūžta šio bandomojo laiko metu.
- 9) Dėvėkite asmenines apsaugines priemones. Atsižvelgdami į konkretų naudojimo atvejį, dėvėkite viso veido apsaugą, akių apsaugą arba apsauginius akinius. Jei-gu tinkama, dėvėkite kaukę nuo dulkių, ausų apsaugą, apsaugines pirštines arba specialią prijuostę, kuri saugotu jus nuo mažų šlifavimo ir medžiagos dalelių. Akis reikia saugoti nuo į orą išsviestų pašali-

nių daiktų, kurie atsiranda įvairiais naudojimo atvejais. Kaukė nuo dulkių arba respiratorius turi filtruoti naudojimo metu susidarancias dulkes. Jeigu ilgą laiką esate veikiami didelio triukšmo, galite prarasti klausą.

- 10) **Kitų žmonių atžvilgiu laikykitės saugaus atstumo iki savo darbo vietos. Kiekvienas, kuris patenka į darbo zoną, privalo dėvėti asmenines apsaugines priemones.** Nulūžusios ruošinio dalys arba sulūžę įrankio antgaliai gali būti išsviesti į orą bei sukelti sužalojimus ir už tiesioginės darbo zonos ribų.
- 11) **Atlikdami darbus, kuriuos atliekant įrankio antgaliai gali liesti nematomus elektros laidus arba savo maitinimo laidą, elektrinį įrankį laikykite tik už izoliuotų laikymo paviršių.** Susilietus su srovės veikiamais laidais, įtampa gali būti perduota ir į metalines prietaiso dalis ir taip sukelti elektros smūgį.
- 12) **Laikykite maitinimo laidą toliau nuo besisukančių įrankio antgalių.** Jei prarandate prietaiso kontrolę, gali būti perpjautas arba sugriebtas maitinimo laidas ir jūsų plaštaka ar ranka patekti į besisukančią įrankio antgalį.
- 13) **Niekada nepadėkite elektrinio įrankio, kol įrankio antgalis visiškai nesustojęs.** Besisukantis įrankio antgalis gali prisiliesti prie paviršiaus, ant kurio padedamas prietaisas, ir taip galite prarasti elektrinio įrankio kontrolę.
- 14) **Nepaleiskite elektrinio įrankio tuo metu, kai jį nešiojate.** Jūsų drabužiai, netyčia prisilietus prie besisukančio įrankio antgalio, gali būti įtraukti ir įrankio antgalis gali pataikyti į jūsų kūną.
- 15) **Reguliariai valykite savo elektrinio įrankio vėdinimo angas.** Variklio

ventiliatorius į korpusą įtraukia dulkių ir susikaupus daug metalo dulkių gali kilti su elektra susiję pavojai.

- 16) **Niekada nenaudokite elektrinio įrankio arti degių medžiagų.** Kibirkštys gali šias medžiagas uždegti.
- 17) **Nenaudokite jokių įrankio antgalių, kuriems reikalingos skystos aušinimo priemonės.** Naudojant vandenį ar kitas skystas aušinimo priemones galimas elektros smūgis.

Kitos saugos nuorodos visiems naudojimui atvejams – atgalinis smūgis ir atitinkamos saugos nuorodos:

Atgalinis smūgis – tai staigi reakcija, kylanti užstrigus ar užsiblokavus tokiems įrankio antgaliams kaip šlifavimo diskas, šlifavimo padas, vielos šepetys ir pan. Jiems užstrigus ar užsiblokavus, besisukantys įrankio antgaliai staiga sustoja. Todėl nekontroliuojamas elektrinis įrankis prieš įrankio antgalio sukimosi kryptį blokavimo vietoje pagreitėja. Jeigu, pvz., ruošinyje užstringa arba užsiblokuoja šlifavimo diskas, tas šlifavimo disko kraštas, kuris yra ruošinyje, gali užsikabinti ir šlifavimo diskas gali išlūžti arba susidaryti atgalinis smūgis. Tuomet šlifavimo diskas juda link naudojančio asmens arba nuo jo, priklausomai nuo disko sukimosi krypties blokavimo vietoje. Šlifavimo diskai taip gali ir sulūžti. Atgalinis smūgis atsiranda netinkamai arba klaidingai naudojant elektrinį įrankį. Jį galima sušvelninti taikant toliau nurodytas atsargumo priemones.

- 1) **Elektrinį įrankį laikykite tvirtai, kūno ir rankų padėtis turi būti tokia, kuri atlaikytų atgalinį smūgio jėgą. Visada naudokite papildomą rankeną, jeigu ji yra, kad kuo geriau sukontroliuotumėte atgalinio smūgio jėgas arba reakcijos momentus įsukos**

- metu.** Naudojantis asmuo, taikydamas tinkamas atsargumo priemonės, gali suvaldyti atgalinio smūgio ir reakcijos jėgas.
- 2) **Niekada neikiškite plaštakų arti besisukančių įrankio antgalių.** Atgalinio smūgio atveju įrankio antgalis gali pajudėti ant jūsų plaštakos.
 - 3) **Venkite savo kūnu būti toje zonoje, kurioje atgalinio smūgio atveju judėtų elektrinis įrankis.** Atgalinis smūgis varo elektrinį įrankį priešinga kryptimi šlifavimo disko judėjimui blokavimo vietoje.
 - 4) **Kampų, aštrių kraštų ir pan. zonose dirbkite itin atsargiai. saugokitės, kad įrankio antgalis neatšoktų nuo ruošinio ir jame neįstrigtų.** Besisukantis įrankio antgalis linkęs įstrigti ties kampais, aštriais kraštais arba kai atšoka. Taip prarandama kontrolė arba kyla atgalinis smūgis.
 - 5) **Medienai pjauti nenaudokite grandininio pjūklo, segmentinio deimantinio pjaustymo disko, kurio atstumas tarp segmentų didesnis nei 10 mm, arba dantytos pjūklo geležtės.** Tokie įrankio antgaliai dažnai sukelia atgalinį smūgį ir prarandama kontrolė.

Specialiosios saugos nuorodos šlifavimo ir pjaustymo darbams

- 1) **Naudokite tik jūsų elektriniam įrankiui tinkamas šlifavimo dalis bei tai šlifavimo daliai numatytą apsauginį gaubtą.** Šiam elektriniam įrankiui neskirtų šlifavimo dalių neįmanoma tinkamai uždengti, todėl jos nesaugios.
- 2) **Gaubti šlifavimo diskai turi būti sumontuoti taip, kad jų šlifavimo paviršius neišsikištų virš apsauginio gaubto krašto lygmens.** Netinkamai sumontuoto šlifavimo disko, kuris išsikiša virš apsauginio gaubto krašto, neįmanoma pakankamai uždengti.
- 3) **Apsauginis gaubtas turi būti saugiai pritvirtintas ant elektrinio įrankio ir didžiausiam saugumo lygiui pasiekti jis turi būti nustatytas taip, kad į naudotoją būtų nukreipta kuo mažesnė šlifavimo dalies dalis.** Apsauginis gaubtas padeda naudojantį asmenį apsaugoti nuo lūženy, netyčinio sąlyčio su šlifavimo dalimi bei kibirkščių, kurios gali uždegti drabužius.
- 4) **Šlifavimo dalis leidžiama naudoti tik pagal rekomenduojamą paskirtį. Pavyzdžiui: Niekada nešlifaukite pjaustymo disko šoniniu paviršiumi.** Pjovimo diskai skirti medžiagoms pašalinti disko kraštu. Nuo šoninio jėgos poveikio šlifavimo daliai ji gali sulūžti.
- 5) **Visada naudokite nepažeistą jūsų pasirinktam šlifavimo diskui tinkamo dydžio ir formos užspaudimo jungę.** Tinkama jungė paremia šlifavimo diską ir taip sumažina šlifavimo disko lūžio pavojų. Pjaustymo diskams skirti flanšai gali skirtis nuo kitiems šlifavimo diskams skirtų flanšų.
- 6) **Nenaudokite susidėvėjusių šlifavimo diskų nuo didesnių elektrinių įrankių.** Didesnių elektrinių įrankių šlifavimo diskai nepritaikyti mažesnių elektrinių įrankių didesniam sūkių skaičiui ir gali sulūžti.
- 7) **Kai naudojate dvigubos paskirties diskus, visada naudokite tinkamą apsauginį gaubtą, skirtą atliekamam darbui.** Nenaudojant tinkamo apsauginio gaubto gali nepavykti užtikrinti norimo ekranavimo ir įvykti rimtas susižalojimas.

Papildomi saugos nurodymai dėl atskiriamąjo šlifavimo

- 1) **Venkite, kad pjaustymo diskas užstrigtų ar per didelio prispaudimo slėgio. Nedarykite pernelyg gilių pjūvių.** Perkrovus pjaustymo diskus, jie labiau apkraunami ir linkę dažniau susilankstyti ar užsiblokuoti; taip atsiranda atgalinio smūgio arba šlifavimo dalies lūžio tikimybė.
- 2) **Saugokitės zonos prieš besisukančią pjaustymo diską ir už jo.** Jeigu pjaustymo diską ruošinyje judinate nuo savęs, atgalinio smūgio atveju elektrinis įrankis su besisukančiu disku gali būti išsviestas tiesiai į jus.
- 3) **Jeigu pjaustymo diskas užstringa arba jūs nutraukiate darbą, išjunkite prietaisą ir ramiai jį palaikykite, kol diskas sustos. Nemėginkite dar veikiančio pjaustymo disko ištraukti iš pjūvio, kitaip gali įvykti atgalinis smūgis.** Nustatykite užstrigimo priežastį ir ją pašalinkite.
- 4) **Pakartotinai neįjunkite elektrinio įrankio tol, kol jis yra ruošinyje. Pirmą leiskite pjaustymo diskui pasiekti visą sūkių skaičių ir tik tada atsargiai tęskite pjūvį.** Priešingu atveju diskas gali užstrigti, iššokti iš ruošinio ir sukelti atgalinį smūgį.
- 5) **Paremkite plokštes arba didelius ruošinius, kad išvengtumėte atgalinio smūgio rizikos užstrigus pjaustymo diskui.** Dideli ruošiniai gali sulinkti nuo savo pačių svorio. Ruošinį reikia paremti iš abiejų disko pusių, ir tai reikia padaryti tiek arti pjūvio, tiek prie krašto.
- 6) **Ypač atsargiai darykite „kišeninius pjūvius“ prie sienelės ar kitoje sunkiau matomoje vietoje.** Pjaustymo diskas pjaustant dujų arba vandens vamzdžius,

elektros laidus ir kitus objektus gali sukelti atgalinį smūgį.

- 7) **Nedarykite kreivių pjūvių.** Perkrovus pjaustymo diskus, jie labiau apkraunami ir linkę dažniau susilankstyti ar užsiblokuoti; taip atsiranda atgalinio smūgio arba šlifavimo dalies lūžio tikimybė, dėl ko galimi sunkūs sužalojimai.

Papildomos saugos nuorodos kaminiam šlifuokliui

- 1) Gaminį junkite tik prie lizdo su likutinės srovės įtaisu (RCD jungikliu), kurio darbinė srovė ne didesnė kaip 30 mA.
- 2) Maitinimo laidą ir ilginamuosius laidus laikykite toliau nuo disko. Jei jie pažeidžiami arba perpjaunami, nedelsdami ištraukite maitinimo kištuką iš lizdo. Nelieskite laido, kol jis nebus atjungtas. Kyla elektros smūgio pavojus.
- 3) Jei elektrinio įrankio maitinimo laidas yra pažeistas, jį reikia pakeisti specialiai paruoštu maitinimo laidu, kurį galima įsigyti iš klientų aptarnavimo skyriaus.
- 4) Naudokite tik tokius šlifavimo diskus, kurių įspauštas sūkių skaičius yra bent tokio dydžio, koks nurodytas šio gaminio charakteristikų lentelėje.
- 5) Prieš naudodami apžiūrėkite šlifavimo diską vizualiai. Pažeistų arba deformuotų diskų nenaudokite. Nusidėvėjusį diską pakeiskite.
- 6) Stenkitės, kad šlifavimo metu susidarančios kibirkštys nekeltų jokio pavojaus, pvz., nepatektų ant žmonių arba degių medžiagų.
- 7) Šlifuodami visada dėvėkite apsauginius akinius, apsaugines pirštines, kvėpavimo apsaugą ir ausų apsaugas.
- 8) Niekada nelaikykite pirštų tarp disko ir apsaugos nuo kibirkščių arba arti

apsauginių gaubtų. Kyla suspaudimo pavojus.

- 9) Besisukančių gaminio dalių dėl funkcinų priežasčių uždengti negalima. Todėl elkitės atsargiai ir gerai pritvirtinkite ruošinį, kad jis neišslystų ir kad jūsų plaštakos neprisiliestų prie šlifavimo disko.
- 10) Ruošinys šlifavimo metu įkaista. Nelieskite apdirbamos vietos, palaukite, kol ji atvės. Kyla pavojus nudegti. Nenaudokite jokios aušinimo priemonės ar pan.
- 11) Nedirbkite su gaminiu, kai esate pavargę arba esate apsvaigę nuo alkoholio arba vaistų. Darbo metu visada laiku darykite pertraukas.
- 12) Išjunkite gaminį ir atjunkite maitinimo kištuką
 - Kad atlaisvintumėte užblokuotą įrankio antgalį,
 - Jei maitinimo laidas pažeistas arba susipainiojęs,
 - Jei yra neįprastų garsų.

Jei reikia pakeisti maitinimo laidą, tai turi padaryti gamintojas arba jo atstovas, kad būtų išvengta pavojaus saugai.

● Vibracijų ir triukšmo mažinimas

Norėdami sumažinti triukšmo ir vibracijų skleidimo poveikį, apribokite darbo trukmę, rinkitės silpnos vibracijos ir triukšmo režimus, taip pat naudokite asmenines apsaugines priemones.

Toliau nurodytos priemonės padeda sumažinti vibracijos ir triukšmo keliamą riziką:

- Gaminį naudokite tik pagal jam numatytą paskirtį ir taip, kaip aprašyta šioje instrukcijoje.

- Pasirūpinkite, kad gaminys būtų geros būklės ir prižiūrėtas.
- Naudokite šiam gaminiui tinkamus įrankio antgalius ir įsitikinkite, kad jie yra nepriekaištingos būklės.
- Tvirtai laikykite gaminį už rankenų/ laikymo paviršių.
- Gaminį prižiūrėkite pagal instrukcijas ir užtikrinkite, kad jis būtų pakankamai suteptas (kai to reikia).
- Taip suplanuokite darbo eigą, kad didelę vibraciją skleidžiančius gaminius galėtumėte naudoti darydami ilgesnes pertraukas.

● Veiksmai nelaimingo atsitikimo atveju

Susipažinkite su gaminio naudojimo informacija, pateikta šioje naudojimo instrukcijoje. Įsiminkite saugos nuorodas ir būtinai jomis vadovaukitės. Tai padės jums išvengti rizikos ir pavojų.

- Naudodami šį gaminį visada būkite atidūs, kad laiku pastebėtumėte pavojų ir jo išvengtumėte. Greitai įsikišę galite apsaugoti nuo rimtų sužeidimų ir išvengti materialinės žalos.
- Gaminiumi netinkamai veikiant jį išjunkite ir atjunkite nuo elektros lizdo. Prieš pradėdami naudoti gaminį kitą kartą, paveskite kvalifikuotam specialistui gaminį patikrinti ir, prireikus, jį suremontuoti.

● Liekamoji rizika

PASTABA

- ▶ Šis gaminys veikdamas sukuria elektromagnetinį lauką! Šis laukas kai kuriais atvejais gali trikdyti aktyvių ar pasyvių medicininių implantų veiklą! Siekiant sumažinti rimtų ar mirtinų sužeidimų pavojų, rekomenduojame asmenims, turintiems medicininių implantų, prieš naudojantis gaminiu pasikonsultuoti su gydytoju ar medicininio implanto gamintoju!

Net jei gaminį naudojate pagal nurodymus, išlieka galima asmenų sužalojimo ir materialinės žalos rizika. Naudojant šį gaminį gali kilti tokie ir kiti pavojai, susiję su konstrukcija ir modeliu:

- Sveikatos sutrikdymas dėl vibracijų skleidimo, jei gaminys naudojamas ilgą laiką arba netinkamai valdomas ir prižiūrimas.
- Sužeidimai ir materialinė žala naudojant dėl sugadintų pjovimo priedų ar staigaus smūgio į nematomus objektus.
- Sužeidimai ir materialinė žala dėl skriejančių objektų.

● Nuorodos dėl darbo

⚠ PERSPĖJIMAS!

- ▶ Renkantis įrankį įsitikinkite, kad jo leistinas sūkių skaičius yra bent jau toks, kaip nurodytas didžiausias gaminio sūkių skaičius.
- ▶ Renkantis diską atkreipkite dėmesį į didžiausią leistiną skersmenį ir storį.

● Šlifavimas

(H pav.)

⚠ PERSPĖJIMAS!

- ▶ Niekada pjaustymo diskų nenaudokite šlifavimui.
 - ▶ Gaminį su šlifavimo disku naudoti galima tik sumontavus apsauginį gaubtą [7].
 - ▶ Naudokite tik sertifikuotus šlifavimo diskus.
 - ▶ Apsauginis gaubtas [7] šlifavimui yra iš anksto sumontuotas.
- Geriausių rezultatų pasieksite šlifaudami 30°–40° darbinio kampu.
 - Apsauginio gaubto [7] reguliavimas arba nuėmimas: Žr. „Apsauginio gaubto reguliavimas/nuėmimas“.
 - Ruošiniui taikykite tik vidutinį prispaudimo slėgį. Judinkite gaminį tolygiai pirmyn ir atgal.

● Pjaustymas

(G pav.)

⚠ PERSPĖJIMAS!

- ▶ Niekada šlifavimo diskų nenaudokite rupiajam apdirbimui!
 - ▶ Gaminį su pjaustymo disku [6] naudoti galima tik sumontavus apsauginį gaubtą [7].
- Leidžiama naudoti tik išbandytus, pluoštine medžiaga sustiprintus pjaustymo diskus [6].
 - Apsauginis gaubtas [7] yra iš anksto sumontuotas. Apsauginio gaubto antgalio [7a] montavimas: Žr. „Apsauginio gaubto reguliavimas/nuėmimas“ ir „Antgalio ant apsauginio gaubto montavimas/nuėmimas“.

- Stenkitės dirbti taikydami nedidelę pastūmą. Ruošiniui taikykite tik vidutinį prispaudimo slėgį.
- Visada dirbkite priešinga kryptimi. Taip gaminys nebus nekontroliuojamai išspausamas iš pjūvio.

● Priveržimo raktų laikymas

- Priveržimo raktą [10] galima laikyti rankenoje [1] (A pav.).

● Montavimas

⚠ **ATSARGIAI! Pavojus susižeisti!**

- ▶ Įsitinkinkite, kad turite pakankamai vietos darbui ir nekeliate pavojaus kitiems žmonėms.
- ▶ Prieš pradėdant eksploatuoti, visi dangčiai ir apsauginiai įtaisai turi būti tinkamai sumontuoti.
- ▶ Ištraukite maitinimo kištuką [9], prieš nustatydami gaminį.

● Rankenos montavimas

(A pav.)

⚠ **PERSPĖJIMAS!**

- ▶ Gaminį naudoti galima tik sumontavus rankeną [1].
- Prisukite rankeną ant rankenos sriegio. Priklausomai nuo to, kaip dirbate, pasirinkite rankenai sriegį [5] gaminio kairėje, dešinėje arba viršuje [2] (A pav.).

● Apsauginio gaubto reguliavimas/nuėmimas

(D pav.)

PASTABA

- ▶ Apsauginis gaubtas [7] yra iš anksto sumontuotas ant gaminio.
- ▶ Iš naujo nustatykite apsauginio gaubto [7] padėtį, jei naudojimo metu pastebėsite, kad jis neužtikrina optimalios apsaugos.

- Nustatykite apsauginį gaubtą [7] taip, kad krintančios kibirkštys ir atsilaisvinusios dalys negalėtų pataikyti nei į naudotoją, nei į šalia stovinčius žmones.
- Apsauginį gaubtą [7] nustatykite taip, kad skrendančios kibirkštys neuždegtų degių dalių, įskaitant esančių aplink.

Apsauginio gaubto nuėmimas

- Apsauginio gaubto [7] nuėmimas: Išimkite varžtus [17] naudodami, pavyzdžiui, mažą atsuktuvą (D pav.).

● Antgalio ant apsauginio gaubto montavimas/nuėmimas

(E pav.)

Antgalių montavimas

1. Ant apsauginio gaubto [7] uždėkite apsauginio gaubto antgalį [7a] ta puse, kurioje eigos kryptis pažymėta rodykle.
2. Stumkite antgalį [7a] ant apsauginio gaubto [7], kol jis girdimai užsifiksuos.

Antgalių nuėmimas

1. Atrakinkite apsauginio gaubto antgalį [7a], nustumdami fiksatorių [18] nuo apsauginio gaubto [7].
2. Atsukite antgalį [7a] nuo apsauginio gaubto [7].

● Disko montavimas/ nuėmimas

(F pav.)

PASTABA

- ▶ Jei sukimosi kryptis pažymėta ant disko, montuodami įsitinkinkite, kad ji sutampa su gaminio eigos kryptimi. Eigos kryptis nurodyta ant gaminio šalia suklio fiksavimo mygtuko [8] (←).
 - ▶ Įsitinkinkite, kad tvirtinimo jungė [11] (B pav.) uždėta ant gaminio taip, kad tvirtinimo jungės įdubimai susikibtų su gaminio kraštu. Tvirtinimo suklys [13] turi suktis, kai sukate tvirtinimo jungę.
1. Paspauskite suklio fiksavimo mygtuką [8].
 2. Sukite tvirtinimo suklij [13], kol suklio fiksavimo mygtukas užfiksuos tvirtinimo suklij. Toliau laikykite nuspaukę suklio fiksavimo mygtuką [8].
 3. Atsukite veržlę [12] priveržimo raktu [10]. Paleiskite suklio fiksavimo mygtuką [8].
 4. Uždėkite norimą diską ant tvirtinimo jungės [11] (B pav.). Užrašas ant disko visada nurodo gaminį.
 5. Vėl uždėkite veržlę [12] atgal ant tvirtinimo suklio [13]. Plokščioji veržlės pusė yra nukreipta į įrankio antgalį, jei disko laikiklio storis < 5 mm. Jei disko laikiklio storis ≥ 5 mm, pasukite veržlę [12] (B pav.).

6. Paspauskite suklio fiksavimo mygtuką [8] ir sukite tvirtinimo suklij [13], kol suklio fiksatorius užfiksuos tvirtinimo suklij. Vėl priveržkite veržlę [12] priveržimo raktu [10]. Galite atleisti suklio fiksavimo mygtuką.

Disko nuėmimas

1. Paspauskite suklio fiksavimo mygtuką [8] (A pav.).
2. Sukite tvirtinimo suklij [13], kol suklio fiksatorius užfiksuos tvirtinimo suklij.
3. Paspauskite ir laikykite nuspaukę suklio fiksavimo mygtuką [8].
4. Atsukite veržlę [12] (B pav.) priveržimo raktu [10] (A pav.).
5. Paleiskite suklio fiksavimo mygtuką [8].
6. Nuimkite veržlę [12], tvirtinimo jungę [11] (B pav.) ir šlifavimo arba pjaustymo diską nuo tvirtinimo suklio [13].

● Naudojimas

⚠ PERSPĖJIMAS!



Išjunkite gaminį ir atjunkite maitinimo kištuką [9]. Leiskite gaminiui atvėsti.

⚠ PERSPĖJIMAS!



Keisdami įrankius mūvėkite apsaugines pirštines, kad išvengtumėte įpjovimų.

⚠ PERSPĖJIMAS!

- ▶ Veržlė [12] neturi būti priveržta per stipriai, kad nenutrūktų poveržlė ir veržlė.

⚠ ATSAUGIAI! Pavojus susižeisti!

- ▶ Prieš atlikdami bet kokius darbus su gaminiu, ištraukite maitinimo kištuką [9].
- ▶ Naudokite tik gamintojo rekomenduojamus šlifavimo diskus ir priedus. Naudojant kitus įrankio antgalius ir kitus priedus, jums gali grėsti sužalojimų pavojus.
- ▶ Naudokite tik tuos priedus, kurių duomenyse nurodytas gamintojas, sukibimo rūšis, matmenys ir leistinas sūkių skaičius.
- ▶ Naudokite tik tokius priedus, kurių įspaustas sūkių skaičius yra bent tokio dydžio, koks nurodytas šio gaminio charakteristikų lentelėje.
- ▶ Nenaudokite jokių aplūžusių, įtrūkusių ar dar kaip nors pažeistų šlifavimo diskų.
- ▶ Niekada nenaudokite gaminio be apsauginių įtaisų.
- ▶ Atremkite plokštes ar ruošinius, kad išvengtumėte atgalinio smūgio rizikos užstrigus pjaustymo diskui [6]. Dideli ruošiniai gali sulinkti nuo savo pačių svorio. Ruošinį reikia paremti iš abiejų disko pusių, ir tai reikia padaryti tiek arti pjaustymo disko, tiek prie krašto.
- ▶ Laikykite rankas toliau nuo disko, kai eksploatuojate gaminį. Kyla pavojus susižeisti.

PASTABA

Pastabos dėl keitimo

- ▶ Niekada nenaudokite gaminio be apsauginių įtaisų.

PASTABA

- ▶ Įsitinkinkite, kad ant įrankio pažymėtas sūkių skaičius yra lygus vardiniam gaminio tuščiosios eigos sūkių skaičiui arba didesnis už jį.
- ▶ Įsitinkinkite, kad įrankio matmenys tinkami gaminiui.
- ▶ Naudokite tik nepriekaištingos būklės diskus (garso testas: trenkus plastikiniu plaktuku skamba aiškus garsas).
- ▶ Papildomai negręžkite per mažos šlifavimo disko uždėjimo angos.
- ▶ Nenaudokite jokių atskirtų pereinamųjų įvorių arba adapterių, kad šlifavimo diskus su didele skylė padarytumėte tinkamo dydžio.
- ▶ Nenaudokite pjūklo geležčių.
- ▶ Šlifavimo įrankiams priveržti gali būti naudojami tik komplekte esančios tvirtinimo jungės. Tarpiniai sluoksniai tarp tvirtinimo jungės ir šlifavimo įrankių turi būti pagaminti iš elastingų medžiagų, pvz., gumos, minkšto kartono ir kt.
- ▶ Pakeitę įrankį, vėl sumontuokite gaminį iki galo.

● Įjungimas ir išjungimas

⚠ PERSPĖJIMAS!

- ▶ Įsitinkinkite, kad tinklo jungties įtampa atitinka gaminio specifikacijų lentelėje nurodytą įtampą.

⚠ PERSPĖJIMAS! Pavojus susižeisti!

▶ Įrankis veikia toliau iš inercijos, kai gaminys yra išjungiamas.

1. Prijunkite maitinimo kištuką [9] prie lizdo.
2. Norėdami įjungti, paspauskite įjungimo/išjungimo slankiklį [3] (A pav.) į priekį link gaminio ir tada paspauskite jį link gaminio rankenos paviršiaus.
3. Įjungę palaukite, kol gaminys pasieks maksimalų sūkių skaičių. Tik tada pradėkite dirbti.
4. Norėdami išjungti, atleiskite įjungimo/išjungimo slankiklį [3]. Gaminys išjungiamas.

Bandomasis paleidimas

- Prieš pirmus darbus ir kiekvieną kartą pakeitę įrankį atlikite bandomąjį paleidimą be apkrovos.
- Nedelsdami išjunkite gaminį, jei įrankis sukasi netolygiai, prietaisas per stipriai vibruoja arba sklinda neįprasti garsai.

● Ilgalaikis režimas

1. Įjunkite gaminį.
2. Ilgalaikio režimo įjungimas: Įjungę įjungimo/išjungimo slankiklį [3] (A pav.), užkabinkite jį stumdami į priekį link gaminio.
3. Ilgalaikio režimo išjungimas: Trumpai paspauskite įjungimo/išjungimo slankiklį [3] (A pav.) link gaminio rankenos paviršiaus. Gaminys išjungiamas.

● Sutrikimų šalinimas

⚠ PERSPĖJIMAS! Elektros šoko pavojus!



Prieš atlikdami bet kokius darbus su gaminiu, ištraukite maitinimo kištuką.

Problema	Galima priežastis	Sprendimas
Gaminys nepasileidžia.	Nėra elektros.	Patikrinkite lizdą, maitinimo laidą, laidą, maitinimo kištuką [9] ir namo saugiklį.
	Namo saugiklis suveikia.	Remontą turi atlikti kvalifikuotas elektrikas.
Šlifavimo įrankis nejuda, nors variklis veikia.	Veržlė [12] atsilaisvino.	Priveržkite veržlę [12] (žr. „Disko montavimas/nuėmimas“).
	Ruošinio, ruošinio likučiai arba šlifavimo įrankių likučiai blokuoja pavarą.	Pašalinkite kamščius.
Variklis sulėtėja ir sustoja.	Gaminys yra perkrautas ruošinio.	Sumažinkite šlifavimo įrankio slėgį.
		Ruošinys netinkamas.

Problema	Galima priežastis	Sprendimas
Šlifavimo diskas veikia netolygiai ir girdisi neįprasti garsai.	Veržlė 12 atsilaisvino.	Priveržkite veržlę 12 (žr. „Disko montavimas/nuėmimas“).
	Šlifavimo diskas yra pažeidęs.	Pakeiskite šlifavimo diską.

● Valymas ir techninė priežiūra

⚠ PERSPĖJIMAS!



Prieš keisdami priedus, valydami ir nustoję naudotis gaminį išjunkite ir atjunkite nuo lizdo.

⚠ PERSPĖJIMAS! Nudėgimo rizika!

- ▶ Darbus, kurie nėra aprašyti šioje naudojimo instrukcijoje, paveskite atlikti specializuotoms dirbtuvėms. Naudokite tik originalias dalis.
- ▶ Prieš bet kokius techninės priežiūros ar valymo darbus leiskite gaminiiui atvėsti.

- Prieš kiekvieną naudojimą patikrinkite, ar gaminyje nėra defektų, pvz., atsilaisvusių, susidėvėjusių ar pažeistų dalių, ar tinkamai pritvirtinti varžtai ar kitos dalys. Ypač patikrinkite šlifavimo diską. Pakeiskite pažeistas dalis.

● Valymas

⚠ PERSPĖJIMAS!

- ▶ Nenaudokite valymo priemonių ar tirpiklių. Cheminės medžiagos gali pažeisti plastikinę gaminio dalis.
- ▶ Niekada neplaukite gaminio po tekančiu vandeniu.

- Po kiekvieno panaudojimo gaminį kruopščiai nuvalykite.

- Vėdinimo angas ir gaminio paviršius valykite minkštu šepetėliu, teptuku arba šluoste.

● Techninė priežiūra

(C pav.)

Anglinių šepetėlių keitimas

⚠ PERSPĖJIMAS!



Prieš keisdami priedus, valydami ir nustoję naudotis gaminį išjunkite ir atjunkite nuo lizdo.

1. Atsukite rankenos korpuso varžtą **4** (A pav.).
2. Nuimkite rankenos korpusą.
3. Iš anglinio šepetėlio **15** prispaudimo spyruoklės griovelio **16** iškelkite prispaudimo spyruoklę **14**.
4. Ištraukite anglinį šepetėlį **15** iš kreipiamosios.
5. Į kreipiamąją įdėkite naują anglinį šepetėlį **15**.
6. Vėl įdėkite prispaudimo spyruoklę **14** į anglinio šepetėlio **15** prispaudimo spyruoklės griovelį **16**.
7. Vėl pritvirtinkite rankenos korpusą varžtu.
8. Pakeiskite anglinius šepetėlius **15** poromis.

● Sandėliavimas

- Gaminį laikykite sausoje, nuo dulkių apsaugotoje ir vaikams nepasiekiamoje vietoje.

● Išmetimas

Pakuotė pagaminta iš aplinkai nekenksmingų medžiagų, kurias galite išmesti įprastose grąžinamojo perdirbimo vietose.



Rūšiuodami atliekas, atkreipkite dėmesį į pakuočių ženklinimą, kurį sudaro santrumpos (a) ir skaičiai (b), reiškiantys: 1–7: plastikai/20–22: popierius ir kartonas/80–98: kombinuotosios pakuotės.

Produktas:



Daugiau informacijos apie nebetinkamo naudoti gaminio išmetimą sužinosite savo savivaldybės ar miesto administracijoje.



Aplinkos apsaugos sumetimais neišmeskite nebetinkamo naudoti gaminio kartu su buitinėmis atliekomis; pristatykite jį į nurodytus surinkimo punktus. Informacijos apie surinkimo punktus ir jų darbo laiką suteiks vietos kompetentingos institucijos.

● Garantija

Gaminys buvo pagamintas laikantis griežtų kruopštumo principų ir prieš pristatant buvo atidžiai patikrintas. Esant medžiagų ar gamybos defektams, jūs turite įstatymines teises gaminio pardavėjo atžvilgiu. Ši garantija jokiais būdais neapriboja įstatymais nustatytų jūsų teisių.

Šiam produktui suteikiama 3 metų garantija nuo pirkimo datos. Garantijos teikimo laikotarpis skaičiuojamas nuo pirkimo datos. Pirkimo kvito originalą laikykite saugioje vietoje, nes šis dokumentas reikalingas kaip pirkimo įrodymas.

Išpakavus gaminį, būtina nedelsiant pranešti apie bet kokius pažeidimus ar defektus, kurie jau buvo pirkimo metu.

Jei per 3 metus nuo šio produkto pirkimo datos išryškės medžiagų ar gamybos trūkumų, produktą savo nuožiūra nemokamai pataisysime arba pakeisime. Patvirtinus garantinį reikalavimą garantinis laikotarpis nepratęsiamas. Ta pati sąlyga taikoma ir pakeistoms bei pataisytoms dalims.

Garantija netaikoma, jei šis produktas apgadinamas, netinkamai naudojamas ar netinkamai prižiūrimas.

Garantija taikoma medžiagų ir gamybos trūkumams. Ši garantija netaikoma gaminio dalims, kurios paprastai susidėvi ir todėl yra laikomos susidėvinčiomis dalimis (pvz., baterijos, žarnos, rašalo kasetės), taip pat netaikoma trapioms dalims, pvz., jungikliams arba dalims iš stiklo.

● Veiksmai norint pasinaudoti garantija

Kad galėtume greitai apdoroti Jūsų prašymą, vadovaukitės toliau pateikiamais nurodymais:

Prašome dėl visų užklausų išsaugoti kasos čekį ir gaminio numerį (IAN 487357_2501) kaip pirkimo įrodymą.

Gaminio numerį rasite duomenų lentelėje, išgraviruotą ant gaminio, ant naudojimo instrukcijos viršelio (apačioje kairėje) arba užklijuotą prietaiso užpakalinėje pusėje ar apačioje.

Jei išryškėtų produkto veikimo ar kitokių trūkumų, pirmiausia telefonu arba elektroniniu paštu kreipkitės į toliau nurodytą klientų aptarnavimo skyrių.

Tada sugedusiu pripažintą produktą, pridėję pirkimo dokumentą (kasos čekį)

ir nurodę trūkumą bei jo atsiradimo laiką, nemokamai galėsite išsiųsti Jums nurodytu klientų aptarnavimo tarnybos adresu.



parkside-diy.com svetainėje galite atidaryti ir atsisiųsti šią ir daugelį kitų instrukcijų. Su šiuo QR kodu galite tiesiogiai patekti į parkside-diy.com svetainės puslapį. Pasirinkite savo šalį ir pagal paieškos formą susiraskite savo šalies naudojimo instrukciją. Įvedami gaminio numerį (IAN) 487357_2501 surasite jūsų gaminio naudojimo instrukciją.

● Klientų aptarnavimas

LT Klientų aptarnavimo tarnyba Lietuva

Tel.: 080033500

El. paštas: owim@lidl.lt

● ES atitikties deklaracija

ES ATITIKTIES DEKLARACIJA (nr. 487357_2501)

IAR: 487357_2501
Gamintojo identifikacija: "PARKSIDE" Kampinis šifruoklis
Modelio numeris: HG11161

Pirmiau aprašytas deklaracijos objektas atitinka susijusius derinančius Sąjungos teisės aktus:

Direktyva 2006/42/EB
Direktyva 2014/30/ES
Direktyva 2011/65/ES su visais susijusiais pakeitimais

Nuorodas į atitinkamus darniuosius standartus arba į kitas technines specifikacijas, pagal kurias deklaruota atitiktis:

Nr. / Dalys
Direktyva 2006/42/EB
EN 62841-1:2015/A11:2022
EN IEC 62841-2-3:2021/A11:2021
Direktyva 2014/30/ES
EN IEC 55014-1:2021
EN IEC 55014-2:2021
EN IEC 61000-3-2:2019/A1:2021
EN 61000-3-3:2013/AZ:2021

Prieš tai aprašytas objektas atitinka Europos Parlamento ir Tarybos 2011 m. birželio 8 dienos Direktyvą 2011/65/ES dėl tam tikrų pavojingų medžiagų naudojimo elektros ir elektroninėje įrangoje apribojimo:

Nr. / Dalys
EN IEC 63000:2018

Techninę dokumentaciją saugo: OWIM GmbH & Co.KG

Už tą ir kiemo vardu pasirašyta:

OWIM GmbH & Co. KG, Stürzenbergstraße 1, 74167 Neckarsulm, Vokietija

Ši atitikties deklaracija yra išduota tik gamintojo atsakomybe.

Originalios atitikties deklaracijos versimės

Neckarsulm	14.03.2025		
Vietą	Data	ppa. Stefan Haeder įgaliotasis signataras	ppa. Joris Buchheim įgaliotasis signataras

LT



LT 109

Kasutatud hoiatused ja sümbolid	Lehekülg	111
Sissejuhatus	Lehekülg	112
Otstarbekohane kasutamine	Lehekülg	112
Tarnekomplekt	Lehekülg	112
Osade kirjeldus	Lehekülg	112
Tehnilised andmed	Lehekülg	113
Ohutusjuhised	Lehekülg	114
Elektritööriistade üldised ohutusjuhised	Lehekülg	114
Lihvija ohutusjuhised	Lehekülg	116
Nurklihvija ohutusjuhised	Lehekülg	117
Vibratsiooni ja müra vähendamine	Lehekülg	121
Käitumine hädaolukorras	Lehekülg	121
Jääkohud	Lehekülg	121
Tööjuhised	Lehekülg	122
Lihvimine	Lehekülg	122
Abrasiivlõikamine	Lehekülg	122
Kinnitusvõtme hoiustamine	Lehekülg	122
Paigaldamine	Lehekülg	122
Käepideme paigaldamine	Lehekülg	123
Kaitsekatte seadistamine/eemaldamine	Lehekülg	123
Kaitsekatte pealise paigaldamine/eemaldamine	Lehekülg	123
Ketta paigaldamine/eemaldamine	Lehekülg	123
Kasutamine	Lehekülg	124
Sisse- ja väljalülitamine	Lehekülg	125
Püsirežiim	Lehekülg	125
Veakõrvaldus	Lehekülg	126
Puhastamine ja hooldus	Lehekülg	126
Puhastamine	Lehekülg	127
Hooldus	Lehekülg	127
Hoiustamine	Lehekülg	127
Jäätmekäitlus	Lehekülg	127
Garantii	Lehekülg	127
Garantii käsitlemine	Lehekülg	128
Teenindus	Lehekülg	128
ELi vastavusdeklaratsioon	Lehekülg	129

Kasutatud hoiatused ja sümbolid

Kasutusjuhendis, pakendil ja tüübisildil kasutatakse järgmisi hoiatusi:

	<p>OHT! See sümbol koos sõnaga „Oht“ tähistab suure riskiteguriga ohtu, mille tagajärjeks on vältimata jätmise korral raske vigastus või surm.</p>		<p>ETTEVAATUST! See sümbol koos sõnaga „Ettevaatust“ tähistab väikese riskiteguriga ohtu, mille tagajärjeks võib vältimata jätmise korral olla kerge või keskmise raskusega vigastus.</p>
	<p>HOIATUS! See sümbol koos sõnaga „Hoiatus“ tähistab keskmise riskiteguriga ohtu, mille tagajärjeks võib vältimata jätmise korral olla raske vigastus või surm.</p>		<p>Enne lisatarvikute vahetamist, puhastamist ja mittekasutamisel lülitage toode välja ja eemaldage see vooluvõrgust.</p>
	<p>Lugege kasutusjuhendit.</p>		<p>Vahelduvvool/-pinge</p>
	<p>Kandke kaitseprille!</p>		<p>CE-märgis kinnitab, et seade vastab asjakohastele ELi direktiividele.</p>
	<p>Kaitseklass II (topeltisolatsioon)</p>		<p>ETTEVAATUST! Järgige ohutusjuhiseid.</p>
	<p>Kandke kuulmiskaitsevahendit!</p>		<p>Kasutage tolmumaski!</p>
	<p>Kandke kaitsekiivrit!</p>		<p>Pistikust eemaldamine</p>
	<p>Kandke kaitsekindaid.</p>		<p>Ei ole lubatud kasutamiseks märglihvimisel</p>
	<p>Kandke libisemiskindlaid turvajalatseid!</p>		<p>Ei ole lubatud kasutamiseks külglhvimisel</p>
	<p>Mitte kasutada, kui kahjustatud</p>		<p>Mitte lõikamiseks</p>
	<p>Mitte lihvimiseks</p>		<p>Ohutusjuhised Tegevusjuhised</p>

	ETTEVAATUST! Ärge puudutage liikuvaid detaile.	 Kasutage alati kahe käega.
	Kaitsekate ei tohi kasutada lõikamiseks.	

NURKLIHVIA

● Sissejuhatus

Õnnitleme teid selle uue toote ostu puhul! Olete endale saanud kõrgevaliteedilise toote. Kasutusjuhend kuulub toote juurde. Selles on olulisi juhiseid ohutuse, kasutamise ja jäätmekäitluse kohta. Enne toote kasutamist tutvuge selle kohta antud kasutus- ja ohutuse alaste juhistega. Kasutage toodet üksnes kirjeldatud viisil ja otstarbel. Toote edasiandmisel kolmandatele isikutele andke kaasa ka kõik toote dokumendid.

● Otstarbekohane kasutamine

- Toode on tööriist metalli, betooni või keraamiliste plaatide jämelihvimiseks ja lõikamiseks vett kasutamata.
- Toode ei ole ette nähtud teiste kasutusviiside jaoks (nt lihvimine ebasobivate lihvimistööriistadega, lihvimine jahutusvedelikuga, tervist ohustavate materjalide nagu asbesti lihvimine või lõikamine).
- Toode on ette nähtud kasutamiseks meistrimeeste valdkonnas. See pole kavandatud tööstuslikuks püsikasutuseks. Toodet peavad kasutama täiskasvanud. Üle 16-aastased noorukid tohivad toodet kasutada ainult järelevalve all.
- Tootja ei vastuta kahjude eest, mis tulenevad otstarbevastasest kasutamisest või kasutamisel tehtud vigadest.

* Lõikeketas ei kuulu tarnekomplekti.

● Tarnekomplekt

⚠ HOIATUS!

- ▶ Toode ja pakendid ei sobi lastele mängimiseks! Lapsed ei tohi mängida kilekottide, kilede ja väikedetailidega! Allaneelamise ja lämbumise oht!

- 1 Nurklihvija
- 1 Käepide
- 1 Kaitsekate
- 1 Kinnitusvõti
- 1 Kasutusjuhend

● Osade kirjeldus

Joonis A:

- 1 Käepide
- 2 Käepideme keere
- 3 Toite-liuglüliti
- 4 Kruvi
- 5 Käepideme keere
- 6 Lõikeketas *
- 7 Kaitsekate
- 7a Kaitsekatte pealis
- 8 Spindli lukustusklahv
- 9 Võrgupistik
- 10 Kinnitusvõti

Joonis B:

- 11 Kinnitussäär

- 12 Pingutusmutter
- 13 Vastuvõtuspindel

Joonis C:

- 14 Vastusurumisvedru
- 15 Sõehari
- 16 Vastusurumisvedru soon

Joonis D:

- 17 Kruvid (kaitsekatte kinnitus)

Joonis E:

- 18 Riiv

● Tehnilised andmed

Nurklihvija	PWS 115 C3
Nimisisendpinge:	230 V~, 50 Hz
Võimsustarve:	750 W
Tühikäigu pöörlemiskiirus (n_0):	12000 min ⁻¹
Lõike-/jämelihvketaste mõõtmed:	Ø 115 mm × 22,23 mm
Lõike-/jämelihvketaste paksus:	max 6 mm
Lihvimisspindli keere:	M14
Lihvimisspindli keermepikkus:	max 12 mm
Kaitseklass:	II/□
Kaitseaste:	IPX0
Nimimahtuvus:	max Ø 115 mm

Müraemissioonide väärtused

Mõõdetud väärtused tuvastati standardit EN 62841 järgides. Elektritööriista

A-korrigeeritud müratase on tavaliselt järgmine:

Helirõhutase L_{pA} :	90,2 dB
Määramatus K_{pA} :	3 dB
Helivõimsustase L_{WA} :	98,2 dB
Määramatus K_{WA} :	3 dB

Vibratsiooniemissioonide väärtused

Vibratsiooni koguväärtused (kolme suuna vektorsumma), tuvastatud standardit EN 62841 järgides:

Põhikäepideme vibratsioon $a_{h,AG}$:	8,616 m/s ²
Lisakäepideme vibratsioon a_h :	8,395 m/s ²
Määramatus K:	1,5 m/s ²

Antud väärtused viitavad pealispinna lihvimisele. Muud kasutusviisid võivad tuua kaasa teistsuguste vibratsiooniemissioonide esinemise.

HOIATUS!



Kandke kuulmiskaitsevahendit!

HOIATUS!

▶ Vibratsiooni- ja müraemissioonid võivad elektritööriista tegeliku kasutamise ajal erineda esitatud väärtustest olenevalt viisist, kuidas elektritööriista kasutatakse, eriti aga sellest, millist materjali sellega töödeldakse.

Püüdke vibratsiooni- ja mürataset võimalikult madalal hoida. Vibratsioonikoormuse vähendamiseks saab kanda nt tööriista kasutamisel kindaid ja piirata tööaega. Seejuures tuleb silmas pidada kõiki käitustsükli osi (nt ajad, millal elektritööriist on välja lülitatud, ja ajad, kus see on sisse lülitatud, kuid töötab koormuseta).

▶ Õhukese metallpleki või muude suurepinnaliste vibreerivate struktuuride lihvimine võib tekitada toodud mürataseme väärtustest palju suuremat (kuni 15 dB) müraemissiooni. Müra peegeldumist sellistelt detailidelt tuleb võimalusel piirata sobivate meetmete abil, nagu näiteks rasked stabiilsed summutusmatid. Suurenenud müraemissiooni tuleb arvesse võtta ka mürakoormuse riskide hindamisel ja sobivate kuulmiskaitsete valimisel.

MÄRKUS

▶ Esitatud vibratsiooni koguväärtus ja müraemissiooni väärtus on mõõdetud standardiseeritud kontrollmeetodiga ja neid saab kasutada selleks, et võrrelda üht elektritööriista teisega.

▶ Esitatud vibratsiooni koguväärtust ja müraemissiooni väärtust saab kasutada ka kokkupuute esialgseks hindamiseks.



Ohutusjuhised

● Elektritööriistade üldised ohutusjuhised

HOIATUS!

▶ **Lugege läbi kõik ohutusjuhised, suunised, pildid ja tehnilised andmed, mis selle elektritööriista juurde kuuluvad.** Ohutusjuhiste ja juhiste eiramise tagajärjeks võib olla elektrilöök, tulekahju ja/või rasked vigastused.

Hoidke kogu ohutusalane teave ja juhised edaspidiseks alles.

Ohutusjuhistes kasutatud mõiste „elektritööriist“ viitab niihästi võrgu kaudu töötavatele elektritööriistadele (toitejuhtmega) kui ka akuga töötavatele elektritööriistadele (toitejuhtmeta).

Töökoha ohutus

- 1) **Tagage töökohas puhtus ja korralik valgustus.** Segadus või valgustamata töökohad võivad põhjustada vigastusi.
- 2) **Ärge töötage elektritööriistaga plahvatusohtlikus keskkonnas, kus leidub süttivaid vedelikke, gaase või tolmu.** Elektritööriistad tekitavad sädemeid, mille mõjul võib tolm või aurud süttida.
- 3) **Ärge lubage lapsi ega kõrvalisi isikuid elektritööriista kasutamise ajal lähedusse.** Tähelepanu kõrvalejuhtimise korral võite kaotada kontrolli elektritööriista üle.

Elektriohutus

- 1) **Elektritööriista pistik peab sobima pistikupesasse. Pistikut ei tohi vähimalgi määral muuta. Ärge kasutage adapterpistikut kaitsemaandusega**

elektritööriistadega. Muutmata pistikud ja sobivad pistikupesad vähendavad elektrilöögi ohtu.

- 2) **Vältige kokkupuudet maandatud pindadega, nagu torud, radiaatorid, pliidid ja külmkapid.** Kui teie keha on maandatud, on elektrilöögi oht suurem.
- 3) **Elektritööriistad ei tohi saada märjaks.** Vee sattumine elektritööriista suurendab elektrilöögi ohtu.
- 4) **Ärge kasutage toitejuhet elektritööriista kandmiseks või riputamiseks ja ärge hoidke juhtmest, et tõmmata pistikut pistikupesast. Toitejuhe ei tohi kokku puutuda kuumuse, õli, teravate servade ega ka liikuvate osadega.** Kahjustatud või millegi ümber keerdunud toitejuhtmed tõstavad elektrilöögi ohtu.
- 5) **Kui töötate elektritööriistaga välitingimustes, kasutage ainult selliseid pikendusjuhtmeid, mis sobivad välitingimuste jaoks.** Välitingimuste jaoks sobiva pikendusjuhtme kasutamine vähendab elektrilöögi ohtu.
- 6) **Kui elektritööriista tuleb kindlasti kasutada niiskes keskkonnas, kasutage rikkevoolukaitsetülilitit.** Rikkevoolukaitsetüliliti kasutamine vähendab elektrilöögi ohtu.

Inimeste ohutus

- 1) **Olge tähelepanelik ja jälgige oma tegevust ning töötage elektritööriistaga mõistlikult. Ärge kasutage elektritööriista, kui olete väsinud või narkootikumide, alkoholi või ravimite mõju all.** Üks hajevil hetk elektritööriista kasutamisel võib põhjustada raskeid vigastusi.
- 2) **Kandke isikukaitsevahendeid ja alati kaitseprille.** Kui kannate

elektritööriista tüübi ja kasutusviisiga sobivaid isikukaitsevahendeid, nagu tolmu mask, libisemiskindlad turvajalatsid, kaitsekiiver või kuulmiskaitsevahendid, väheneb vigastuste oht.

- 3) **Vältige juhuslikku käivitamist. Elektritööriista ei tohi ühendada vooluvõrku ja/või akuga ega ka üles tõsta või kanda, kui te pole eelnevalt veendunud, et tööriist on välja lülitatud.** Kui hoiate elektritööriista kandmise ajal sõrme lülitil või kui ühendate sisselülitatud elektritööriista vooluvõrku, võivad tagajärjeks olla õnnetused.
- 4) **Eemaldage seadistamistöriistad või mutrivõtmed enne elektritööriista sisselülitamist.** Tööriist või võti, mis asub elektritööriista pöörlevas osas, võib põhjustada vigastusi.
- 5) **Hoidke oma keha normaalselt. Seiske kindlalt ja hoidke alati tasakaalu.** Nii saate elektritööriista ootamatutes olukordades paremini kontrollida.
- 6) **Kandke sobivaid riideid. Ärge kandke avaraid riideid ega ehteid. Hoidke juukseid, riideid ja kindaid liikuvatest osadest eemal.** Lahtised riided, ehted või pikad juuksed võivad sattuda liikuvatesse osadesse.
- 7) **Kui tolmuimejad ja tolmu kogumisseadmed on võimalik seadmele paigaldada, siis veenduge selles, et need oleksid ühendatud ja õigesti kasutuses.** Tolmuimeja kasutamine võib vähendada tolmust lähtuvaid ohtusid.
- 8) **Ärge olge ülemäära enesekindel ja ärge eirake elektritööriistade ohutusreegleid ka siis, kui tunnete elektritööriista pärast mitmekordset kasutamist. Hooletu**

käitumine võib viia mõne sekundiga raskete vigastusteni.

Elektritööriista kasutamine ja hooldamine

- 1) **Ärge koormake elektritööriista üle. Kasutage oma töö jaoks selleks ettenähtud elektritööriista.** Õige elektritööriistaga töötate tõhusamalt ja turvalisemalt ning ettenähtud võimsusvahemikus.
- 2) **Ärge kasutage rikkis lülitiga elektritööriista.** Elektritööriist, mida ei saa enam sisse või välja lülitada, on ohtlik ja vajab parandamist.
- 3) **Tõmmake pistik pistikupesast ja/või eemaldage eemaldatav aku enne, kui hakkate seadet seadistama, tarvikuid vahetama või elektritööriista ära panete.** See ettevaatusabinõu aitab vältida elektritööriista juhuslikku käivitamist.
- 4) **Kui te ei kasuta elektritööriista, hoidke neid selliselt, et need ei satuks laste kätte. Ärge lubage elektritööriista kasutada inimestel, kes seda ei tunne või kes pole neid juhiseid lugenud.** Elektritööriistad on kogemusteta inimeste käes ohtlikud.
- 5) **Hooldage elektritööriista ja tarvikuid hoolikalt. Kontrollige, kas liikuvad osad töötavad laitmatult ega kiilu kinni, kas mõni osa on murdunud või selliselt kahjustatud, et elektritööriista toimimine on mõjutatud. Laske kahjustatud osad enne elektritööriista kasutamist parandada.** Paljud õnnetused juhtuvad halvasti hooldatud elektritööriistade tõttu.
- 6) **Jälgige, et löikavad tööriistad oleksid teravad ja puhtad.** Hoolikalt hooldatud löiketööriistad, millel on teravad löikeservad, kiiluvad vähem kinni ja neid on kergem juhtida.

- 7) **Järgige neid juhiseid elektritööriista, tarvikute ja lisaseadmete jms kasutamisel. Pidage seejuures silmas ka töötingimusi ja tehtavat tööd.** Kui kasutate elektritööriista ettenähtust muul eesmärgil, võib see põhjustada ohtlikke olukordi.
- 8) **Jälgige, et käepidemed ja haardepinnad oleksid kuivad ja puhtad ning et neil poleks õli ega määrderasva.** Libedad käepidemed ja haardepinnad ei võimalda elektritööriista kindlalt käsitseda ega ootamatutes olukordades kontrolli all hoida.

Teenindus

- 1) **Laske oma elektritööriista parandada ainult spetsialistil, kes kasutab originaalvaruosi.** See tagab elektritööriista ohutuse säilitamise.

● Lihvija ohutusjuhised

⚠ HOIATUS!

- ▶ Tolm materjalidest nagu pliivärv, mõnda tüüpi puit või metall võib olla tervisele ohtlik.
- ▶ Sellist tüüpi tolmu puudutamine või sissehingamine võib kujutada enesest riski toote kasutajale või toote läheduses viibivatele inimestele.

⚠ HOIATUS!



Kandke kaitseprille ja tolumaski!

● Nurklihvija ohutusjuhised

Üldised ohutusjuhised lihvimiseks ja lõikamiseks

- 1) **See elektritööriist on kasutatav lihviija ja lõikemasinana. Järgige kõiki ohutusjuhiseid, juhiseid, jooniseid ja andmeid, mille seadmega koos saate.** Juhiste mittejärgimine võib tuua kaasa elektrišoki, tulekahju ja/või tõsise vigastuse.
- 2) **See elektritööriist ei sobi liivapaberiga lihvimiseks, traatharjadega töötamiseks, poleerimiseks ega aukude lõikamiseks.** Elektritööriista kasutamine viisil, mis ei ole ette nähtud, võib põhjustada ohtusid ja vigastusi.
- 3) **Ärge kasutage elektritööriista funktsiooni jaoks, mille jaoks see pole selgesõnaliselt konstrueeritud ja tootja poolt ette nähtud.** Riista ümberehitamine võib põhjustada kontrolli kadu ja tõsiseid kehavigastusi.
- 4) **Ärge kasutage tarvikut, mida tootja ei ole elektritööriistale ette näinud ja soovitanud.** Isegi kui tarvikuid on võimalik elektritööriistale kinnitada, ei taga see ohutut kasutust.
- 5) **Tarviku lubatud pöörlemiskiirus peab olema vähemalt nii suur kui elektritööriistale märgitud maksimaalne pöörlemiskiirus.** Lubatust kiiremini pöörlevad tarvikud võivad murduda ja lendu minna.
- 6) **Tarviku väline läbimõõt ja paksus peavad vastama teie elektritööriista suuruste andmetele.** Valesti mõõdetud tarvikut ei saa piisavalt varjestada või kontrollida.
- 7) **Tarviku kinnituse mõõtmed peavad vastama elektritööriista kinnitusvahendi mõõtmetele.** Tarvikud, mis ei sobitu täpselt elektritööriistale, pöörlevad ebaühtlaselt, vibreerivad väga tugevalt ja võivad põhjustada kontrolli kaotuse.
- 8) **Ärge kasutage kahjustatud tarvikuid. Iga kord enne kasutamist kontrollige tarvikuid, nagu lihvimiskettad, et neil ei esineks mõrasid ega pragusid, lihvimispatjadel ei tohi esineda pragusid ega kulumist. Kui elektritööriist või tarvik kukub maha, siis kontrollige, et see ei oleks kahjustunud, või kasutage kahjustamata tarvikut. Kui olete tarvikut kontrollinud ja kasutanud, siis hoidke ennast ja läheduses viibivaid isikuid pöörleva tarviku tasandist eemale ning laske seadmel 1 minut maksimumkiirusel töötada.** Kahjustatud tarvikud murduvad selle testimisperioodi jooksul tavaliselt ära.
- 9) **Kandke isikukaitsevahendeid. Kasutage olenevalt kasutusviisist täielikku näokaitset, silmade kaitset või kaitseprille. Vajaduse korral kandke tolumumaski, kuulmiskaitsevahendeid, kaitsekindaid või eripõlle, mis hoiab väikesed lõike- ja materjaliosakesed teist eemal.** Silmad peavad olema kaitsitud lenduvate võõrkehade eest, mis võivad erinevate kasutusviiside korral tekkida. Tolmu- ja hingamiskaitsemask peavad filtreerima kasutamisel tekkiva tolmu ära. Kui te olete pikka aega tugeva müra sees, võib teie kuulmine langeda.
- 10) **Hoidke teised inimesed oma tööpiirkonnast ohutul kaugusel. Kõik, kes sisenevad tööpiirkonda, peavad kandma isikukaitsevahendeid.** Toorikute osakesed või tarviku katkised tükid

võivad lendu minna ja põhjustada vigastusi ka väljaspool otsest tööpiirkonda.

- 11) **Hoidke töötamise ajal elektritööriista ainult isoleeritud haardepindadest, kuna tarvik või kruvid võivad tabada varjatud elektrijuhtmeid või enda võrgukaablit.** Kokkupuude pingele all oleva juhtmega võib ka seadme metallist osad pingele alla seada ja põhjustada elektrilöögi.
- 12) **Ärge hoidke pöörleva tarviku läheduses võrgukaablit.** Kui te kaotate seadme üle kontrolli, siis võib juhtuda, et lõikate toitejuhtme läbi või takerdute sellesse ja teie käsi või käsivars võivad pöörlevasse tarvikusse sattuda.
- 13) **Ärge kunagi asetage elektritööriista maha enne, kui tarvik on täielikult peatunud.** Pöörlev tarvik võib puutuda kokku pinnaga ja tuua kaasa selle, et kaotate kontrolli elektritööriista üle.
- 14) **Ärge käituge elektritööriista ajal, kui seda kannate.** Juhuslik kokkupuude pöörleva tarvikuga võib tähendada, et tarvik jääb kinni ja tungib teie kehasse.
- 15) **Puhastage regulaarselt oma elektritööriista ventilatsioonivahendid.** Mootori ventilaator tõmbab korpusesse tolmu, üleliigne metallitolmu kogunemine võib tuua kaasa elektriliste ohtude tekke.
- 16) **Ärge kasutage elektritööriista kergesti süttivate materjalide läheduses.** Sädemete tõttu võivad need materjalid süttida.
- 17) **Ärge kasutage tarvikuid, mille kasutamiseks on vaja vedelaid jahutusaineid.** Vee või muude vedelate jahutusainete kasutamine võib põhjustada elektrišoki.

Lisa-ohutusjuhised kõikide kasutusviiside jaoks – tagasilööki ja vastavad ohutusjuhised:

Tagasilööki on äkiline reaktsioon, mis on tingitud pöörleva tarviku, näiteks lihvimisketta, lihvimispadja, traatharja jms kinnijäämisest või blokeerumisest. Kinnijäämine või blokeerumine toob kaasa pöörleva tarviku äkilise peatumise. Selle tulemusel kiirendatakse kontrolli alt väljunud elektritööriista blokeerumispunkti vastu tarviku pöörlemissuunda.

Kui näiteks lihvimisketas jääb toorikusse kinni või blokeerub, siis võib lihvimisketta toorikusse ulatuv serv kinni jääda ja murda lihvimisketta või kutsuda esile tagasilöögi. Lihvimisketas liigub seejärel kasutaja poole või temast eemale, sõltuvalt ketta pöörlemissuunast blokeerumispunkti. Lihvimiskettad võivad seejuures ka ära murduda.

Tagasilööki on elektritööriista vale või puuduliku kasutuse tagajärg. Seda on võimalik takistada, võttes kasutusele alljärgnevalt kirjeldatud kohased ettevaatusabinõud.

- 1) **Hoidke elektritööriista tugevalt paigas ja viige oma keha ja käed asendisse, milles need on suutelised neelama tagasilöögi teel tekkivaid jõudusid.** Kasutage alati lisakäepidet, kui see on saadaval, nii on teil tagasilöögi käigus või reageerimishetkel tekkivate jõudude üle võimalikult suur kontroll. Kasutaja on suuteline tagasilöögi- ja reaktsioonijõude kontrollima, võttes kasutusele sobilikud ettevaatusabinõud.
- 2) **Ärge kunagi pange oma kätt pöörleva tarviku lähedusse.** Tarvik võib tagasilöögi korral liikuda muidu üle teie käe.
- 3) **Ärge olge kehaga piirkonnas, kuhu elektritööriist tagasilöögi korral liigub.** Tagasilööki suunab elektritööriista lihvimisketta

liikumisele vastupidises suunas blokeerumiskohas.

- 4) **Töötage eriti ettevaatlikult nurkade, teravate äärtega jms piirkondades. Ärge laste tarvikul toorikutest pörkuda ja kinni kiiluda.** Pöörlev tarvik võib kinni kiiluda nurkades, teravates servades või tagasi pörkudes. See põhjustab kontrolli kadumise või tagasilöögi.
- 5) **Ärge kasutage ketsae saelehte puidu löikamiseks, segmenteeritud teemantlöikeketast segmentide vahega üle 10 mm ega hammastatud saelehte.** Sellised tarvikud võivad kutsuda esile tagasilöögi ja kontrolli kadumise.

Eriohutusjuhised lihvimiseks ja löikamiseks

- 1) **Kasutage ainult neid lihvimistarvikuid, mis on elektritööriistaga kasutamiseks heaks kiidetud ja seda kaitsekatet, mis on nende lihvimistarvikutega kasutamiseks mõeldud.** Lihvimistarvikud, mis ei ole mõeldud elektritööriistaga kasutamiseks, ei ole sobilikult kaetavad ja on mitteohutud.
- 2) **Madaldatud tsentriga lihvimiskettad peavad olema paigaldatud selliselt, et nende lihvimispind ei eenduks kõrgemale kaitsekatte serva tasemest.** Mittekohaselt paigaldatud lihvimisketas, mis eendub kõrgemale kaitsekatte servast, ei ole kohaselt kaetud.
- 3) **Kaitsekate peab olema turvaliselt elektritööriistale kinnitatud, maksimaalse ohutuse tagamiseks tuleb jätta võimalikult väike osa lihvimistarvikust kasutajale avatuks.** Kaitsekate aitab kasutajat kildude, lihvimiskettaga juhuslikult

kokkupuutumise ja riideid süüdata võivate sädemete eest kaitsta.

- 4) **Lihvimistarvikuid võib kasutada ainult soovitatud kasutusviisidel. Näiteks: Ärge kunagi lihvide löikeketta servaga.** Löikekettad on mõeldud materjali eemaldamiseks ketta servaga. Külgmise jõu mõju võib löikekettad purustada.
- 5) **Kasutage oma valitud lihvimisketta puhul alati kahjustamata ja õige suuruse ning kujuga pingutusäärikut.** Sobivad äärikud kaitsevad lihvimisketast ja vähendavad sel viisil lihvimisketta purunemisohtu. Löikeketta äärikuid saab eristada teiste lihvimisketaste äärikutest.
- 6) **Ärge kasutage suuremate elektritööriistade kulunud lihvimiskettaid.** Suuremate elektritööriistade lihvimiskettad ei ole mõeldud kasutamiseks väiksemate elektritööriistade kõrgematel kiirustel ja võivad murduda.
- 7) **Mitmeotstarbeliste ketaste kasutamist kasutage alati töö jaoks sobivat kaitsekatet.** Õige kaitsekatte mittekasutamise korral võib soovitud kaitse puududa ja see võib põhjustada tõsisemaid vigastusi.

Täiendavad ohutusjuhised löikamiseks

- 1) **Vältige löikeketaste blokeerumist või liiga suurt survet. Ärge tehke liiga sügavaid löikeid.** Löikeketta ülekoormus suurendab selle kulumist ja kaldumise või blokeerumise ohtu ning seega tagasilöögi või lihvimistarviku purunemise võimalust.
- 2) **Vältige pöörleva löikeketta ees ja taga asuvat ala.** Kui liigutate löikeketast toorikul endast eemale, võib tagasilöögi korral elektritööriist pöörleva kettaga otse teie suunas viskuda.

- 3) **Kui lõikeketas kinni jääb või peatate oma töö, siis lülitage seade välja ja hoidke seda paigal, kuni ketas peatub. Ärge kunagi proovige veel pöörlevat lõikeketast lõikest välja tõmmata, vastasel juhul võib esineda tagasilöök.** Tehke selgeks ja kõrvaldage ummistumise põhjus.
 - 4) **Ärge lülitage elektritööriista uuesti sisse, kui see on toorikul. Laske lõikekettal esmalt saavutada oma täielik pöörlemiskiirus, enne kui ettevaatlikult lõikamisega jätkate.** Muul juhul võib ketas kinni kiiluda, toorikust välja hüpata või tagasilöögi põhjustada.
 - 5) **Toestage plaate või suuri toorikuid, et vähendada kinnikiilunud lõikekettast tingitud tagasilöögiohtu.** Suured toorikud võivad oma kaalu all painduda. Toorikut tuleb ketta mõlemalt küljelt toestada ja seda nii lõike lähedalt kui ka servalt.
 - 6) **Olge olemasolevatesse seintesse taskulõikuse tegemisel või teistesse mittelõigipäasetavate alade korral iseäranis ettevaatlik.** Sisselõikuv lõikeketas võib gaasi- või veetorustikku, elektrikaablitesse või muudesse objektidesse lõikamisel põhjustada tagasilöögi.
 - 7) **Ärge tehke kõveraid lõikeid.** Lõikeketta ülekoormus suurendab selle kulumist ja kaldumise või blokeerumise ohtu ning seega tagasilöögi või lihvimistarviku purunemise võimalust, mis võib põhjustada tõsiseid vigastusi.
- Nurklihvija täiendavad ohutusjuhised**
- 1) Ühendage toode ainult rikkevoolu-kaitseesadisega pistikupesassa (RCD-lüliti), mille nominaalrikkevool ei ole suurem kui 30 mA.
 - 2) Hoidke võrgukaablit ja pikenduskaablit kettast eemal. Tõmmake kahjustuse või läbilõikamise korral võrgupistik viivitamatult pistikupesast välja. Ärge puudutage kaablit enne, kui see on vooluõrgust lahutatud. Esineb oht elektrilöögi tõttu.
 - 3) Kui elektritööriista toitejuhe on kahjustatud, siis tuleb see asendada spetsiaalselt valmistatud toitejuhtmega, mida on võimalik saada klienditeenindusettevõttelt.
 - 4) Kasutage ainult selliseid lihvimiskettaid, mille peale on märgitud kiirus, mis on vähemalt sama suur kui toote tüübisildile märgitud kiirus.
 - 5) Vaadake lihvimisketas enne kasutamist visuaalselt üle. Ärge kasutage kahjustatud või deformeerunud lihvimiskettaid. Vahetage kulunud ketas välja.
 - 6) Veenduge, et lihvimisel tekkivad sädemed ei põhjusta ohtu, näiteks inimesi tabades või süüdates süttimisohklikke aineid.
 - 7) Kandke lihvimise ajal alati kaitseprille, kaitsekindaid, hingamis- ja kuulmiskaitsevahendeid.
 - 8) Ärge kunagi asetage oma sõrmi klaasi ja sädemepüüduuri vahele või kaitsekatete lähedusse. Esineb muljumise oht.
 - 9) Toote pöörlevaid osi ei ole võimalik funktsionaalsetel põhjustel kinni katta. Seetõttu toimige ettevaatusega ja kindlustage toorik hästi, et takistada selle libisemist, mis võib tingida selle, et teie käed satuvad kontakti lihvimiskettaga.
 - 10) Toorik kuumeneb lihvimise ajal. Ärge puudutage töödeldud piirkonda, laske sellel ära jahtuda.

Esineb põletusohu. Ärge kasutage jahutusainet või muud sellist.

- 11) Ärge kasutage toodet, kui olete väsinud või tarbinud alkoholi või tablette. Tehke töö ajal alati aegsasti puhkepause.
- 12) Lülitage toode välja ja tõmmake pistik võrgupistikust välja
 - Blokeeritud tarviku vabastamiseks,
 - Kui toitekaabel on kahjustatud või sasipuntras,
 - Ebatavalise müra korral.

Kui on vajalik toitekaabli väljavahetamine, siis tuleb seda ohutusala ohtude vältimiseks teha tootjal või tema esindajal.

● Vibratsiooni ja müra vähendamine

Piirake kasutamisaega, kasutage vibratsiooni- ja müravaeseid töörežiime ja kandke isikukaitsevahendeid, et vähendada vibratsiooni ja müra toimet.

Järgmised meetmed aitavad vähendada vibratsioonist ja mürast tulenevaid riske:

- Kasutage toodet ainult otstarbekohaselt ja selle juhendi juhiseid järgides.
- Veenduge, et toode oleks laitmatult korras ja korralikult hooldatud.
- Kasutage tootega õigeid tarvikuid ja veenduge, et need oleks laitmatult korras.
- Hoidke seadet kindlalt käepidemetest/haardepindadest kinni.
- Kasutage toodet kasutusjuhendit järgides ja tagage piisav määrimine (kui on vajalik).
- Planeerige oma töid selliselt, et tugevat vibratsiooni tekitavate

toodete kasutamine oleks jaotatud pikema aja peale.

● Käitumine hädaolukorras

Lugege see kasutusjuhend läbi, et tutvuda toote kasutamisega. Jätke ohutusjuhised meelde ja pidage neist täpselt kinni. Nii saate ohtusid vältida.

- Olge toote kasutamisel alati tähelepanelik, et saaksite ohtusid varakult märgata ja neile reageerida. Kiire sekkumine võib aidata vältida raskeid vigastusi ja varalist kahju.
- Lülitage toode rikete korralike välja ja lahutage vooluvõrgust. Enne kasutamise jätkamist laske kvalifitseeritud spetsialistil toodet kontrollida ja vajaduse korral parandada.

● Jäähohud

MÄRKUS

- ▶ See toode tekitab käitamise ajal elektromagnetilise välja! Väli võib teatud oludes mõjutada aktiivseid või passiivseid meditsiinilisi implantaate! Raskete või surmavate vigastuste ohu vähendamiseks soovitame meditsiiniliste implantaatidega inimestel enne toote kasutamist arsti ja implantaadi tootjaga nõu pidada!

Ka siis, kui kasutate toodet nõuetekohaselt, jääb võimalik vigastusohu ja varalise kahju oht. Selle seadme olemusest lähtuvalt võivad ohud olla muu hulgas järgmised:

- Vibratsioonist tulenevad tervisekahjustused, kui seadet kasutatakse pikemat aega või kui seda ei juhita või ei hooldata õigesti.

- Vigastused ja varaline kahju kasutamise ajal defektiga lõiketööriistade tõttu või varjatud objektist tuleneva järsku löögi tõttu.
- Vigastused ja varaline kahju lendavate objektide tõttu.

● Tööjuhised

▲ HOIATUS!

- ▶ Pidage tööriista valikul silmas, et selle lubatud pöörlemiskiirus on vähemalt sama suur kui toote kohta esitatud maksimaalne pöörlemiskiirus.
- ▶ Pidage ketta valikul silmas maksimaalselt lubatud läbimõõtu ja maksimaalselt lubatud paksust.

● Lihvimine

(Joon. H)

▲ HOIATUS!

- ▶ Ärge kunagi kasutage lõikekettaid lihvimiseks.
- ▶ Toodet tohib lihvimiskettaga käitada ainult siis, kui kaitsekate [7] on paigaldatud.
- ▶ Kasutage ainult sertifitseeritud lihvimiskettaid.
- ▶ Lihvimise kaitsekate [7] on eelpaigaldatud.

- Töönurga 30° kuni 40° korral saavutate lihvimisel parima tulemuse.
- Kaitsekate [7] seadistamine või eemaldamine: Vt „Kaitsekate seadistamine/eemaldamine“.
- Rakendage toorikule mõõduka tugevusega survet. Liigutage toodet ühtlaselt edasi-tagasi.

● Abrasiivlõikamine

(Joon. G)

▲ HOIATUS!

- ▶ Ärge kunagi kasutage lihvimiskettaid lõikamiseks!
- ▶ Toodet tohib lõikekettaga [6] käitada ainult siis, kui kaitsekate [7] on paigaldatud.

- Kasutada tohib ainult testitud kiududega tugevdatud lõikekettaid [6].
- Kaitsekate [7] on eelpaigaldatud. Kaitsekate [7a] pealise paigaldamine: Vt „Kaitsekate seadistamine/eemaldamine“ ja „Kaitsekate pealise paigaldamine/eemaldamine“.
- Töötage alati madala etteandekiirusega. Rakendage toorikule mõõduka tugevusega survet.
- Töötage alati vastassuunas. Nii ei saa toode lõikest väljudes kontrolli alt väljuda.

● Kinnitusvõtme hoistamine

- Kinnitusvõtit [10] saab hoida käepidemes [1] (joon. A).

● Paigaldamine

▲ ETTEVAATUST! Vigastuste oht!

- ▶ Pidage silmas, et Teil on töötamiseks piisavalt ruumi ning Te ei ohusta teisi inimesi.
- ▶ Enne kasutuselevõtmist peavad kõik katted ja kaitseesadised olema nõuetekohaselt monteeritud.
- ▶ Tõmmake võrgupistik [9] välja enne seda, kui toote seadeid muutma hakkate.

● Käepideme paigaldamine

(Joon. A)

⚠ HOIATUS!

- ▶ Toodet tohib kasutada ainult siis, kui käepide [1] on paigaldatud.

- Kruvige käepide käepideme keerme külge. Valige olenevalt tööviisist käepideme keere tootel vasakule [5], paremale või üles [2] (joon. A).

● Kaitsekatte seadistamine/ eemaldamine

(Joon. D)

MÄRKUS

- ▶ Kaitsekate [7] on tootele eelmonteeritud.
- ▶ Seadistage kaitsekate [7] asend uuesti, kui märkate kasutamise ajal, et see ei paku optimaalset kaitset.

- Reguleerige kaitsekate [7] nii, et lenduvad sädemed või eemaldatud osad ei saaks kasutajat ega kõrvalseisjaid tabada.
- Reguleerige kaitsekate [7] selliselt, et lenduvad sädemed ei süütaks süttimisohtlikke osasid, k.a. nende ümber olevaid osasid.

Kaitsekatte eemaldamine

- Kaitsekate [7] eemaldamine: Eemaldage kruvid [17] mõne eseme abil, nt väikese kruvikeeraja abil (joon. D).

● Kaitsekatte pealise paigaldamine/eemaldamine

(Joon. E)

Pealise paigaldamine

1. Pange kaitsekatte pealis [7a] kaitsekatele [7] küljega, millel on liikumissuund tähistatud noolega.
2. Lükake pealis [7a] kaitsekatele, kuni kaitsekate [7] kuuldavalt fikseerub.

Pealise eemaldamine

1. Vabastage kaitsekatte pealis [7a], lükates riivi [18] kaitsekattelt [7] ära.
2. Keerake pealis [7a] kaitsekattelt [7] ära.

● Ketta paigaldamine/ eemaldamine

(Joon. F)

MÄRKUS

- ▶ Kui Teie kettal on tähistatud pöörlemissuund, siis pidage montaažil silmas, et see ühtiks toote liikumissuunaga. Pöörlemissuund on näidatud tootel spindli lukustusklahvi [8] kõrval (←).
- ▶ Pidage silmas, et kinnitusäärik [11] (joon. B) on asetatud tootele nii, et süvendid haakuvad kinnitusäärikul toote serva külge. Kui keerate kinnitusäärikut, peab vastuvõtuspindel [13] kaasa pöörama.

1. Vajutage spindli lukustusklahvi [8].
2. Keerake vastuvõtuspindlit [13], kuni spindli lukusti vastuvõtuspindli fikseerib. Hoidke spindli lukustusklahvi [8] jätkuvalt vajutatult.

3. Vabastage pingutusmutter **12** kinnitusvõtmega **10**. Laske spindli lukustusklahv **8** lahti.
4. Asetage soovitud ketas kinnitusäärikule **11** (joon. B). Ketta kirje näitab põhimõtteliselt toote poole.
5. Asetage pingutusmutter **12** uuesti vastuvõtuspindlile **13**. Pingutusmutri lame külg näitab tarviku poole, kui ketta kinnituspesa paksus on < 5 mm.
Kui ketta kinnituspesa paksus on ≥ 5 mm, siis keerake pingutusmutrit **12** (joon. B).
6. Vajutage spindli lukustusklahvi **8** ja keerake vastuvõtuspindlit **13**, kuni spindli lukusti fikseerib vastuvõtuspindli. Pingutage pingutusmutter **12** kinnitusvõtmega **10** uuesti kinni. Laske spindli lukustusklahv lahti.

Ketta eemaldamine

1. Vajutage spindli lukustusklahvi **8** (joon. A).
2. Keerake vastuvõtuspindlit **13**, kuni spindli lukusti vastuvõtuspindli fikseerib.
3. Hoidke spindli lukustusklahvi **8** vajutatult.
4. Vabastage pingutusmutter **12** (joon. B) kinnitusvõtmega **10** (joon. A).
5. Laske spindli lukustusnupp **8** lahti.
6. Võtke pingutusmutter **12**, kinnitusäärik **11** (joon. B) ning löike- või lihvimisketas vastuvõtuspindlit **13** ära.

● Kasutamine

⚠ HOIATUS!



Lülitage toode välja ja tõmmake pistik võrgupistikust **9** välja. Laske tootel jahtuda.

⚠ HOIATUS!



Lõikevigastuste vältimiseks kandke tööriistavahetuse ajal kaitsekindaid.

⚠ HOIATUS!

- ▶ Pingutusmutrit **12** ei tohi liiga kõvasti kinni keerata, et vältida ketta ja mutri purunemist.

⚠ ETTEVAATUST! Vigastuste oht!

- ▶ Tõmmake võrgupistik **9** enne kõiki tootega teostatavaid töid välja.
- ▶ Kasutage ainult tootja poolt soovitatud lihvimiskettaid ja tarvikuosi. Muude tarvikute või tarvikute kasutamine võib põhjustada vigastusohu.
- ▶ Kasutage ainult tarvikuosi, millel on teave tootja, kinnitustüübi, mõõtmete ja lubatud pöörete kohta.
- ▶ Kasutage ainult selliseid tarvikuosi, mille peale on märgitud pöörlemiskiirus, mis on vähemalt sama suur kui toote tüübisildile märgitud pöörlemiskiirus.
- ▶ Ärge kasutage katkiseid, pragunenud ega muul viisil kahjustada saanud lihvimiskettaid.
- ▶ Ärge käitage toodet kunagi kaitseseadisteta.
- ▶ Toestage plaate või toorikuid, et vähendada kinnikiilunud löikekettast **6** tingitud tagasilöögiohtu. Suured toorikud võivad oma kaalu all painduda. Toorikut tuleb ketta mõlemalt küljelt toestada ja seda nii löikeketta lähedalt kui ka servalt.

⚠ ETTEVAATUST! Vigastuste oht!

- ▶ Hoidke oma käed toote töötamise ajal kettast eemal. Valitseb vigastusohu.

MÄRKUS

Märkused vahetamise kohta

- ▶ Ärge käitage toodet kunagi kaitseseadisteta.
- ▶ Veenduge, et tööriistal esitatud pöörlemiskiirus on sama suur või suurem kui toote nominaalne tühikäigu pöörlemissagedus.
- ▶ Veenduge, et tööriista mõõtmed sobivad tootele.
- ▶ Kasutage ainult laitmatuid kettaid (helitest: neil on plasthaamriga löömisel selge heli).
- ▶ Ärge puurige tagantjärele vastuvõtuava, mis on lihvimisketta jaoks liiga väike.
- ▶ Ärge kasutage eraldiseisvaid ahenduspuksse ega adaptereid, et suure auguga lihvimiskettad kinnitamiseks sobivaks muuta.
- ▶ Ärge kasutage saelehti.
- ▶ Lihvimistöörüstade kinnitamiseks tohib kasutada ainult kaasasolevat kinnitusäärikut. Kinnitusääriku ja lihvimistöörüstade vahelised vahekihid peavad koosnema elastsetest materjalidest, nt kumm, pehme papp jms.
- ▶ Monteerige toode pärast tööriistavahetust uuesti täielikult.

● Sisse- ja väljalülitamine

⚠ HOIATUS!

- ▶ Pidage silmas, et võrguühenduse pinge vastab toote tüübisildile.

⚠ HOIATUS! Vigastuste oht!

- ▶ Tööriist järeltalitleb pärast toote väljalülitamist.

1. Ühendage võrgupistik **9** pistikupessa.
2. Sisselülitamiseks vajutage liug-toitelüliti **3** (joon. A) ette toote suunas ja seejärel vajutage see tootel oleva haardepinna suunas.
3. Oodake pärast sisselülitamist, kuni toode on saavutanud oma max pöörlemiskiiruse. Alles siis alustage töötamisega.
4. Väljalülitamiseks vabastage liug-toitelüliti **3**. Toode lülitub välja.

Töötamisproov

- Tehke enne esimest töötamist ja pärast iga tööriistavahetust koormuseta talitluskatse.
- Lülitage toode kohe välja, kui tööriist töötab ebaühtlaselt, tekivad märkimisväärsed võnkumised või on kuulda ebanormaalselt müra.

● Püsirežiim

1. Lülitage seade sisse.
2. Püsirežiimi sisselülitamine: Haakige liug-toitelüliti **3** (joon. A) sisselülitatud seisundis külge, vajutades selle toote suunas ette.
3. Püsirežiimi väljalülitamine: Vajutage liug-toitelüliti **3** (joon. A) korraks tootel oleva haardepinna suunas. Toode lülitub välja.

● Veakõrvaldus

⚠ HOIATUS! Elektrilöögi oht!



Tõmmake võrgupistik enne kõiki tootega teostatavaid töid välja.

Probleem	Võimalik põhjus	Lahendus
Toode ei käivitu.	Võrgupinge puudub.	Kontrollige pistikupesaa, võrgukaablit, juhet, võrgupistikut [9] ja majakaitset. Remonditöid tohib teostada elektrispetsialist.
	Majakaitse reageerib.	
Lihvimistööriist ei liigu, kuigi mootor töötab.	Pingutusmutter [12] on lõtvunud.	Keerake pingutusmutter [12] kinni (vt „Ketta paigaldamine/ eemaldamine“).
	Toorik, toorikujäägid või lihvimistööriistade jäägid blokeerivad ajamit.	Eemaldage blokeeringud.
Mootor muutub aeglasemaks ja jääb seisma.	Toode koormatakse toorikuga üle.	Vähendage lihvimistööriistale avalduvat rõhku.
		Tööriist on ebasobiv.
Lihvimisketas töötab ebaühtlaselt, kuulda on ebanormaalset müra.	Pingutusmutter [12] on lõtvunud.	Keerake pingutusmutter [12] kinni (vt „Ketta paigaldamine/ eemaldamine“).
	Lihvimisketas on defektne.	Vahetage lihvimisketast.

● Puhastamine ja hooldus

⚠ HOIATUS!



Enne lisatarvikute vahetamist, puhastamist ja mittekasutamisel lülitage toode välja ja eemaldage see vooluvõrgust.

⚠ HOIATUS! Põletusvigastuste oht!

- ▶ Laske antud kasutusjuhendis kirjeldamata jäänud töid teostada erialatöökodal. Kasutage ainult originaalvaruosasid.

⚠ HOIATUS! Põletusvigastuste oht!

- ▶ Laske tootel enne kõiki hooldus- ja puhastustöid maha jahtuda.
- Kontrollige toodet enne iga kasutamist silmnähtavate puuduste suhtes nagu lahtised, kulunud või kahjustatud detailid, kruvide või muude detailide korrektne asetus. Kontrollige eelkõige lihvimisketast. Vahetage kahjustatud detailid välja.

● Puhastamine

⚠ HOIATUS!

- ▶ Ärge kasutage puhastusvahendeid ega lahusteid. Keemilised ained võivad kahjustada toote plastidetaile.
- ▶ Ärge puhastage toodet kunagi voolava vee all.

- Puhastage toode põhjalikult pärast iga kasutamist.
- Puhastage õhutusavad ja toote pealispind pehme harja, pintsliga või lapiga.

● Hooldus

(Joon. C)

Sõeharjade väljavahetamine

⚠ HOIATUS!



Enne lisatarvikute vahetamist, puhastamist ja mittekasutamisel lülitage toode välja ja eemaldage see vooluvõrgust.

1. Vabastage käepideme korpuse kruvi [4] (joon. A).
2. Võtke käepideme korpus maha.
3. Tõstke vastusurumisvedru [14] sõeharja [15] vastusurumisvedru soonest [16] välja.
4. Tõmmake sõehari [15] juhikust välja.
5. Lükake uus sõehari [15] juhikusse.
6. Asetage vastusurumisvedru [14] uuesti sõeharja [15] vastusurumisvedru [16] soonele.
7. Kinnitage käepideme korpus uuesti kruviga.
8. Vahetage sõeharjad [15] välja paarikaupa.

● Hoiustamine

- Hoidke toodet kuivas ja tolmu eest kaitstud kohas lastele kättesaamatult.

● Jäätmekäitus

Pakend koosneb keskkonnasõbralikest materjalidest, mida saab käidelda kohalikes ringlussevõtu keskustes.



Jälgige prügi sorteerimisel pakkematerjalide tähistusi, mis koosnevad lühenditest (a) ja numbritest (b) ning nende tähendused on järgmised: 1–7: plastik/20–22: paber ja papp/80–98: liitmaterjalid.

Toode:



Küsige vana toote käitlemise võimaluste kohta oma valla- või linnavalitsusest.



Ärge visake oma vana toodet keskkonna kaitsmise huvides olmeprügi hulka, käideldge see nõuetekohaselt. Kogumispunktide ja nende lahtioleku aegade kohta saate teavet asjakohasest haldusasutusest.

● Garantii

Toode on valmistatud rangete kvaliteedijuhiste järgi ja seda on enne tarnimist põhjalikult kontrollitud. Materjali- või tootmisdefektide korral on teil seaduslikud õigused toote müüja suhtes. Teie seadusjärgsed õigused ei ole mingil juhul piiratud meie allpool sätestatud garantiiga.

Selle toote garantii kehtib 3 aastat alates ostukuupäevast. Garantiiäeg algab ostukuupäevaga. Hoidke müügitšeki originaali kindlas kohas, kuna see dokument on vajalik ostu tõendamiseks.

Kõikidest kahjustustest või defektidest, mis esinesid juba ostmise ajal, tuleb teatada kohe pärast toote lahtipakkimist.

Kui tootel ilmneb 3 aasta jooksul alates ostukuupäevast materjali- või teostusviga, parandame või asendame selle omal valikul teie eest tasuta. Garantiiperioodi ei pikendata kinnitatud garantiinõudega. See kehtib ka asendatud ja parandatud osade kohta.

See garantii kaotab kehtivuse, kui toode on kahjustatud, või kui seda on valesti kasutatud või hooldatud.

Garantii katab materjali- ja tootmisdefektid. See garantii ei laiene tooteosadele, mis on tavapäraselt kulunud ja mida seetõttu peetakse kuluvateks osadeks (nt akud, voolikud, värvikassetid), ega ka purunevate osade kahjustustele, nt lülitid või klaasist osad.

● **Garantii käsitlemine**

Selleks et teie mureküsimus saaks kiire lahenduse, järgige palun alltoodud juhiseid:

Kõikide päringute jaoks hoidke oma ostu tõendamiseks alles kassatšekk ja tootenumber (IAN 487357_2501).

Tootenumbri leiате tootel olevalt tüübisildilt või graveeringult, oma kasutusjuhendi tiitellehelt (all vasakul) või toote taga- või allosas olevalt kleebiselt.

Toote toimivusvigade või muude puuduste korral võtke kõigepealt telefoni või e-posti teel ühendust alltoodud teenindusosakonnaga.

Lisades defektsele tootele ostudokumendi (kassatšeki), kirjelduse toote puuduste kohta ja andmed selle kohta, millal need ilmnesid, saate selle tasuta saata teile teadaantud teeninduse aadressile.



Neid ja paljusid teisi käsiraamatuid saate vaadata ja alla laadida lehelt parkside-diy.com. Selle QR-koodi abil satute otse lehele parkside-diy.com. Valige oma riik ja otsige otsinguvälja abil kasutusjuhendeid. Tootenumברי (IAN) 487357_2501 sisestamisel pääsete ligi oma toote kasutusjuhendile.

● **Teenindus**

EE **Teenindus Eestis**

Tel: 8000049117
E-posti aadress: owim@lidl.ee

● ELi vastavusdeklaratsioon

ELI VASTAVUSDEKLARATSIOON (nr 487357_2501)

IMR: 487357_2501
Testelaad: "PARASIDE" Markkinniga
Mudeli number: HG21161

Ettekirjelatud deklareeritav toode on kooskõlas asjonomaste liidu ühtlustatud õigusaktidega:

Direktiiv 2006/42/EÜ
Direktiiv 2014/30/EÜ
Direktiiv 2011/65/EÜ loos käigi sellega seotud muudatustega

Võttes kasutatud harmoneeritud standarditele või võttes muudele tehnilistele spetsifikatsioonidele, millele vastavust deklareeritakse:

Nr / Osad
Direktiiv 2006/42/EÜ
EM 62841-1:2015/A11:2022
EM IEC 62841-2-3:2021/A11:2021
Direktiiv 2014/30/EÜ
EM IEC 55014-1:2021
EM IEC 55014-2:2021
EM IEC 61000-3-2:2019/A1:2021
EM 61000-3-3:2013/AZ:2021

Eespool kirjeldatud deklareeritav ese on kooskõlas Euroopa Parlamendi ja nõukogu 8. juuni 2011. aasta direktiiviga 2011/65/EÜ testavate ohtlike aineite kasutamise piiramise kohta elektri- ja elektroonikaseadmetes:

Nr / Osad
EN IEC 63000:2018

Tehnilise dokumentatsiooni valdaja: OWIM GmbH & Co. KG

Alla kirjutanud:

OWIM GmbH & Co. KG, Stiftsbergstraße 1, 74167 Neckarsulm, Saksamaa
Käesolev vastavusdeklaratsioon on võja ainult toorje informatsioon.

Algne vastavusdeklaratsiooni tüüp:

Neckarsulm
Koht

14.03.2025
Kuupäev

ppa. Stefan Haessel
Võlitatud allakirjutama

ppa. Jörg Buchheim
Võlitatud allakirjutama

EE



Izmantotie brīdinājumi un simboli	Lpp. 131
Ievads	Lpp. 132
Paredzētais lietojums	Lpp. 132
Piegādes komplekts	Lpp. 132
Daļu apraksts	Lpp. 132
Tehniskie parametri	Lpp. 133
Drošības norādījumi	Lpp. 134
Vispārīgas drošības norādījumi elektroinstrumentiem	Lpp. 134
Drošības norādījumi slīpmašīnām	Lpp. 137
Drošības norādījumi leņķa slīpmašīnām	Lpp. 137
Vibrāciju un trokšņu samazināšana	Lpp. 141
Rīcība ārkārtas situācijās	Lpp. 141
Citi riski	Lpp. 142
Darba instrukcijas	Lpp. 142
Slīpēšana	Lpp. 142
Griešana	Lpp. 142
Spriegošanas uzgriežņu atslēgas glabāšana	Lpp. 143
Montāža	Lpp. 143
Roktura montāža	Lpp. 143
Aizsargapvalka iestatīšana/demontāža	Lpp. 143
Uzliktņa montāža uz aizsargapvalka/demontāža	Lpp. 144
Diska montāža/demontāža	Lpp. 144
Lietošana	Lpp. 145
Ieslēgšana un izslēgšana	Lpp. 146
Pastāvīgais režīms	Lpp. 146
Kļūdu novēršana	Lpp. 146
Tīrīšana un apkope	Lpp. 147
Tīrīšana	Lpp. 147
Apkope	Lpp. 147
Glabāšana	Lpp. 148
Utilizācija	Lpp. 148
Garantija	Lpp. 148
Rīcība garantijas gadījumā	Lpp. 148
Serviss	Lpp. 149
ES atbilstības deklarācija	Lpp. 150

Izmantotie brīdinājumi un simboli

Lietošanas instrukcijā, uz iepakojuma un datu plāksnītē ir izmantoti turpmāk minētie brīdinājumi:

	BĪSTAMI! Šis simbols kopā ar signālvārdu “Bīstami” norāda uz augstas riska pakāpes apdraudējumu, un, ja tas netiek novērsts, rodas smaga trauma vai iestājas nāve.		PIESARDZĪBU! Šis simbols kopā ar signālvārdu “Piesardzību” norāda uz zemas riska pakāpes apdraudējumu, kura neievērošanas dēļ var rasties neliela vai vidēji smaga trauma.
	BRĪDINĀJUMS! Šis simbols kopā ar signālvārdu “Brīdinājums” norāda uz vidējas riska pakāpes apdraudējumu, kura neievērošanas dēļ var rasties smaga trauma vai iestāties nāve.		Pirms nomaināt papildu aprīkojumu, tīrāt vai nelietojat izstrādājumu, izslēdziet un atvienojiet to no elektrotīkla.
	Izlasiet lietošanas instrukciju.		Maiņstrāva/spriegums
	Lietojiet aizsargbrilles!		CE zīme apstiprina atbilstību ES direktīvām, kas piemērojamas izstrādājumam.
	II aizsardzības klase (dubultā izolācija)		PIESARDZĪBU! Ievērojiet drošības norādījumus.
	Valkājiet dzirdes aizsardzības līdzekļus!		Valkājiet masku pret putekļiem!
	Valkājiet aizsargķiveri!		Izvelciet kontaktdakšu
	Lietojiet aizsargcimdus.		Nav atļauta mitra slīpēšana
	Drošībai nēsājiet apavus, kas neslīd!		Nav atļauta slīpēšana ar ripas galu
	Nelietot bojājumu gadījumā		Tikai griešanai
	Nav atļauta slīpēšana		Drošības norādījumi Rīcības instrukcijas



PIESARDZĪBU! Nepieskarieties kustīgām daļām.



Vienmēr lietojiet ar abām rokām.



Nelietojiet aizsargapvalku griešanai.

LENĶA SLĪPMAŠĪNA

● Ievads

Apsveicam jūs ar jaunā izstrādājuma iegādi! Jūs esat izvēlēties augstas kvalitātes izstrādājumu. Lietošanas instrukcija ir šī izstrādājuma sastāvdaļa. Tā ietver svarīgas norādes attiecībā uz drošību, lietošanu un utilizāciju. Pirms izstrādājuma lietošanas iepazīstieties ar visiem lietošanas un drošības norādījumiem. Izmantojiet izstrādājumu tikai tā, kā aprakstīts un atbilstoši tam paredzētajam lietojumam. Ja nododat izstrādājumu citai personai, dodiet līdzī arī visu dokumentāciju.

● Paredzētais lietojums

- Izstrādājums ir instruments metāla, betona vai flīžu rupjai apstrādei un griešanai ar suku, neizmantojot ūdeni.
- Ierīce nav paredzēta nekādam citādam lietojumam (piemēram, slīpēšana ar nepiemērotiem slīpēšanas instrumentiem, slīpēšana ar dzesēšanas šķidrumu, tādu veselībai bīstamu materiālu kā azbests slīpēšana vai griešana).
- Izstrādājums ir paredzēts lietošanai mājsaimniecības ietvaros. Tas nav izstrādāts rūpnieciskai pastāvīgai lietošanai. Izstrādājums ir paredzēts lietošanai pieaugušajiem. Jaunieši, kas ir vecāki par 16 gadiem, drīkst lietot izstrādājumu tikai uzraudzībā.
- Ražotājs nav atbildīgs par bojājumiem, kas radušies neparedzētas

lietošanas vai nepareizas darbības rezultātā.

● Piegādes komplekts

▲ BRĪDINĀJUMS!

- Izstrādājums un iepakojuma materiāli nav rotaļlietas bērniem! Bērni nedrīkst spēlēties ar plastmasas maisiņiem, folijām un sīkām detaļām! Pastāv aizrīšanās un nosmakšanas risks!

- 1 Lenķa slīpmašīna
- 1 Rokturis
- 1 Aizsargapvalks
- 1 Spriegošanas uzgriežņu atslēga
- 1 Lietošanas instrukcija

● Detaļu apraksts

A attēls:

- 1 Rokturis
- 2 Vītne rokturim
- 3 Ieslēgšanas/izslēgšanas bīdslēdzis
- 4 Skrūve
- 5 Vītne rokturim
- 6 Griešanas disks *
- 7 Aizsargapvalks
- 7a Aizsargapvalka uzliktnis
- 8 Vārpstas fiksācijas taustiņš
- 9 Kontaktdakša
- 10 Spriegošanas uzgriežņu atslēga

* Griešanas disks nav iekļauts piegādes komplektā.

B attēls:

- 11 Stiprināšanas atloks
- 12 Spriegošanas uzgrieznis
- 13 Stiprināšanas vārpsta

C attēls:

- 14 Piespiedējatspere
- 15 Ogļu suka
- 16 Piespiedējatsperai paredzētā rieva

D attēls:

- 17 Skrūves (aizsargapvalka fiksācija)

E attēls:

- 18 Aizturis

● Tehniskie parametri

Leņķa slīpmašīna	PWS 115 C3
Nominālais ieejas spriegums:	230 V~, 50 Hz
Enerģijas patēriņš:	750 W
Tukšgaitas ātrums (n_0):	12000 min ⁻¹
Griešanas/rupjās apstrādes disku izmēri:	Ø 115 mm × 22,23 mm
Griešanas/rupjās apstrādes disku biezums:	maks. 6 mm
Slīpēšanas vārpstas vītne:	M14
Vītnes garums slīpēšanas vārpstai:	maks. 12 mm
Aizsardzības klase:	II/□

Aizsardzības veids:	IPX0
Nominālā kapacitāte:	maks. Ø 115 mm

Troksņa emisijas vērtības

Izmēritās vērtības tika noteiktas saskaņā ar EN 62841. Elektroinstrumenta A svērtais troksņa līmenis parasti ir:

Skaņas spiediena līmenis L_{pA} :	90,2 dB
Nenoteiktība K_{pA} :	3 dB
Skaņas jaudas līmenis L_{WA} :	98,2 dB
Nenoteiktība K_{WA} :	3 dB

Vibrāciju emisijas vērtības

Kopējās vibrācijas vērtības (vektoru summa trīs virzienos), kas noteiktas saskaņā ar EN 62841:

Galvenā roktura vibrācija $a_{h, AG}$:	8,616 m/s ²
Papildu roktura vibrācija a_h :	8,395 m/s ²
Kļūda K:	1,5 m/s ²

Norādītās vērtības attiecas uz virsmas slīpēšanu. Citos lietojumos vibrācijas emisijas vērtības var atšķirties.

▲ BRĪDINĀJUMS!



Valkājiet dzirdes aizsardzības līdzekļus!

BRĪDINĀJUMS!

- ▶ Vibrāciju un trokšņa emisijas elektroinstrumenta faktiskās lietošanas laikā var atšķirties no norādītajām vērtībām atkarībā no elektroinstrumenta izmantošanas veida, jo īpaši no tā, kāda veida sagatave tiek apstrādāta. Centieties, lai vibrācijas un trokšņi būtu pēc iespējas zemāki. Pasākumi, lai samazinātu vibrācijas iedarbību lietojot instrumentu, ir valkāt cimdus un ierobežot darba laiku. Jāņem vērā visas darbības cikla daļas (piemēram, reizes, kad elektroinstrumenti tiek izslēgti, un reizes, kad tas tiek ieslēgti, bet darbojas bez slodzes).
- ▶ Slīpējot plānas metāla loksnes vai citas labi vibrējošas struktūras ar lielu virsmu, kopējā trokšņa emisija var būt daudz (līdz 15 dB) lielāka par norādītajām trokšņa emisijas vērtībām. Skaņas starojums no šādiem apstrādājamiem priekšmetiem pēc iespējas jānovērš, izmantojot atbilstošus pasākumus, piemēram, smagus elastīgus slāpējošus paklājiņus. Paaugstināta trokšņa emisija jāņem vērā arī trokšņa iedarbības riska novērtējumā un izvēloties piemērotu dzirdes aizsardzību.

NORĀDE

- ▶ Norādītā kopējā vibrāciju vērtība un noteiktā trokšņa emisijas vērtība ir izmērīta saskaņā ar standartizētu testa metodi, un tās var izmantot, lai salīdzinātu vienu elektroinstrumentu ar citu.
- ▶ Norādīto kopējo vibrācijas vērtību un noteikto trokšņa emisijas vērtību var izmantot arī sākotnējam slodzes novērtējumam.



Drošības norādījumi

- **Vispārīgas drošības norādījumi elektroinstrumentiem**

BRĪDINĀJUMS!

- ▶ **Izlasiet visus drošības norādījumus, instrukcija, aplūkojiet attēlus un tehniskos datus, kuri iekļauti šī elektroinstrumenta komplektācijā.** Nolaidība, neievērojot drošības instrukcijas un norādījumus, var izraisīt elektrisku triecienu, ugunsgrēku un/vai smagus savainojumus.

Saglabājiet visus drošības norādījumus un instrukcijas turpmākai uzziņai.

Drošības norādījumos izmantotais termins “elektroinstrumenti” attiecas uz elektroinstrumentiem (ar tīkla vadu) vai ar akumulatoru darbināmiem elektroinstrumentiem (bez tīkla vada).

Darba vietas drošība

- 1) **Uzturiet darba vietu tīru un labi apgaismotu.** Nekārtība vai neapgaismotas darbavietas var izraisīt negadījumus.
- 2) **Nedarbojieties ar elektroinstrumentu sprādzienbīstamā vidē, kurā ir viegli uzliesmojoši šķidrums, gāzes vai putekļi.** Elektroinstrumenti rada dzirksteles, kas var aizdedzināt putekļus vai izgarojumus.
- 3) **Elektroinstrumenta lietošanas laikā turiet to drošā attālumā no bērniem un citām personām.** Ja esat izklaidīgs, varat zaudēt kontroli pār elektroinstrumentu.

Elektrodrošība

- 1) **Elektroinstrumenta kontaktdakšai jāatbilst kontaktlīdzdai. Kontaktdakšu nekādi nedrīkst pārveidot. Nelietojiet nevienu adaptera spraudni kopā ar iezemētiem elektroinstrumentiem.** Nepārveidotas kontaktdakšas un atbilstošās kontaktlīdzdas samazina elektriskās strāvas trieciena risku.
- 2) **Izvaiieties no fiziska kontakta ar iezemētām virsmām, piemēram, caurulēm, sildītājiem, krāsniem un ledusskapjiem.** Ja jūsu ķermenī ir iezemēts, palielinās elektriskās strāvas trieciena risks.
- 3) **Aizsargājiet elektroinstrumentus no lietus vai mitruma.** Ūdens iekļūšana elektroinstrumentā palielina elektriskās strāvas trieciena risku.
- 4) **Neizmantojiet pieslēguma vadu, lai pārnēsātu elektroinstrumentu, to pakārtu vai izvilktu kontaktdakšu no kontaktlīdzdas. Pieslēguma vadu neturiet karstuma, eļļas, asu malu vai kustīgu daļu tuvumā.** Bojāti vai samezglojušies pieslēguma vadi palielina elektriskās strāvas trieciena risku.
- 5) **Ja jūs strādājat ar elektroinstrumentu ārā, izmantojiet tikai pagarinātājus, kas ir piemēroti arī izmantošanai ārpus telpām.** Āra lietošanai piemērota pagarinātāja lietošana samazina elektriskās strāvas trieciena risku.
- 6) **Ja elektroinstrumenta darbība mitrumā ir neizbēgama, izmantojiet atlikušās strāvas ķēdes pārtraucēju.** Atlikušās strāvas ķēdes pārtraucēja lietošana samazina elektriskās strāvas trieciena risku.

Personu drošība

- 1) **Sekojiēt līdzī, skatīeties, ko jūs darāt, un strādājiēt saprātīgi ar**

elektroinstrumentu. Nelietojiet elektroinstrumentu, ja esat noguris vai narkotiku, alkohola reibumā vai medikamentu ietekmē. Neuzmanības brīdis, lietojot elektroinstrumentu, var izraisīt nopietnas traumas.

- 2) **Valkājiēt individuālos aizsardzības līdzekļus un vienmēr aizsargbrilles.** Individuālo aizsardzības līdzekļu, piemēram, putekļu maskas, neslidošu drošības apavu, aizsargķiveres vai dzirdes aizsardzības līdzekļu izmantošana atkarībā no elektroinstrumenta veida un lietojuma samazina traumu risku.
- 3) **Izvaiieties no netišas iedarbināšanas. Pirms pievienojat to barošanas avotam un/vai akumulatoram, paceļat vai nēsājat, pārliecinieties, vai elektroinstrumentis ir izslēgts.** Ja, nēsājot elektroinstrumentu, turēsiet pirkstu uz slēdža vai, ja elektroinstrumentis ir pievienots barošanas avotam, tas var izraisīt nelaimes gadījumus.
- 4) **Pirms elektroinstrumenta ieslēgšanas noņemiet visus regulēšanas instrumentus vai uzgriežņu atslēgas.** Instruments vai atslēga, kas atrodas elektroinstrumenta rotējošajā daļā, var izraisīt traumas.
- 5) **Izvaiieties no neparastas stājas. Nodrošiniēt drošu stāvēšanu un vienmēr saglabājiēt līdzsvaru.** Tas ļauj labāk kontrolēt elektroinstrumentu neparedzētās situācijās.
- 6) **Valkājiēt piemērotu apģērbu. Nevalkājiēt vaļīgu apģērbu vai rotaslietas. Neturiet matus, apģērbu un cimdsus kustīgo daļu tuvumā.** Vaļīgs apģērbs, rotaslietas vai gari mati var iekerties kustīgajās daļās.

- 7) **Ja ir iespējams uzstādīt putekļu nosūcšanas un savākšanas ierīces, pārliecinieties, ka tās ir pareizi pievienotas un tiek pareizi izmantotas.** Izmantojot putekļu nosūcēju, var samazināt putekļu radīto risku.
- 8) **Neļaujieties viltus drošības sajūtai un neignorējiet drošības noteikumus par elektroinstrumentu, pat ja pēc daudzām lietošanas reizēm jūs jau esat iepazinis elektroinstrumentu.** Neuzmanīga rīcība sekundes laikā var izraisīt nopietnas traumas.

Elektroinstrumenta lietošana un rīkošanās ar to

- 1) **Nepārslogojiet elektroinstrumentu. Lietojiet darbam paredzēto elektroinstrumentu.** Ar pareizo elektroinstrumentu jūs varat strādāt labāk un drošāk norādītajā jaudas diapazonā.
- 2) **Nelietojiet elektroinstrumentu, kura slēdzis ir bojāts.** Elektroinstruments, kuru vairs nevar ieslēgt vai izslēgt, ir bīstams, un tas ir jāremontē.
- 3) **Pirms veicat ierīces iestatījumus, maināt darba instrumenta daļas vai uzglabājat elektroinstrumentu, izvelciet kontaktdakšu no kontaktlīdzes un/vai noņemiet noņemamo akumulatoru.** Šis piesardzības pasākums novērš elektroinstrumenta nejaušu iedarbināšanu.
- 4) **Nelietotos elektroinstrumentus glabājiet bērniem nepieejamā vietā. Neļaujiet izmantot elektroinstrumentu nevienai personai, kurai tas nav pazīstams vai kura nav izlasījusi šīs instrukcijas.** Elektroinstrumenti

ir bīstami, ja tos izmanto nepieredzējušas personas.

- 5) **Rūpīgi kopiet elektroinstrumentu un darba instrumentu.** Pārbaudiet, vai kustīgās daļas darbojas pareizi un vai tās nav iestrēgušas, vai daļas nav salauztas vai sabojātas tā, ka tiek traucēta elektroinstrumenta darbība. Pirms elektroinstrumenta lietošanas salabojiet bojātās daļas. Daudzus negadījumus izraisa slikti uzturēti elektroinstrumenti.
- 6) **Griezējinstrumentiem jābūt asiem un tīriem.** Rūpīgi kopīti griezējinstrumenti ar asām griešanas malām mazāk iesprūst un ir vieglāk vadāmi.
- 7) **Izmantojiet elektroinstrumentu, piederumus, darba instrumentus utt., saskaņā ar šīm instrukcijām. Ņemiet vērā darba apstākļus un veicamo darbu.** Elektroinstrumentu izmantošana citām vajadzībām, nevis tām, kurām tie ir paredzēti, var izraisīt bīstamas situācijas.
- 8) **Rokturiem un satveršanas virsmām jābūt sausām, tīrām un bez eļļas un smērvielas.** Slidenie rokturi un satveršanas virsmas neļauj droši darbināt un kontrolēt elektroinstrumentu neparedzētās situācijās.

Serviss

- 1) **Lūdziet, lai jūsu elektroinstrumentu remontē tikai kvalificēti speciālisti un tikai ar oriģinālajām rezerves daļām.** Tas nodrošina elektroinstrumenta drošības uzturēšanu.

● Drošības norādījumi slīpmašīnām

⚠ BRĪDINĀJUMS!

- ▶ Materiālu putekļi, piemēram, svina krāsas, dažu veidu koka un metāla, var kaitēt veselībai.
- ▶ Saskaņā ar šiem putekļiem vai to ielpošana var būt bīstama operatoram vai tuvumā esošām personām.

⚠ BRĪDINĀJUMS!



Lietojiet aizsargbrilles un putekļu masku!



● Drošības norādījumi leņķa slīpmašīnām

Kopīgi drošības norādījumi slīpēšanai un griešanai

- 1) **Šo elektroinstrumentu var izmantot kā slīpmašīnu un leņķa slīpmašīnu. Ievērojiet visas drošības norādes, instrukcijas, ilustrācijas un datus, ko saņemat kopā ar ierīci.** Turpmāko norādījumu neievērošana var izraisīt strāvas triecienu, ugunsgrēku un/vai nopietnas traumas.
- 2) **Šis elektroinstrumentu nav piemērots slīpēšanai ar smilšpapīru, strādāšanai ar stieplu sukām, pulēšanai un caurumu griešanai.** Lietojumi, kuriem elektroinstrumentu nav paredzēts, var radīt apdraudējumu un traumas.
- 3) **Neizmantojiet elektroinstrumentu tādām funkcijām, kurām tas nav skaidri paredzēts un ko nav paredzējis tā ražotājs.** Šāda pārbūve var izraisīt kontroles zaudēšanu un smagas traumas.
- 4) **Nelietojiet darba instrumentus, kurus ražotājs nav speciāli izstrādājis un noteicis šī elektroinstrumenta lietošanai.** Lai arī jūs varat piestiprināt papildu aprīkojumu pie elektroinstrumenta, tas negarantē drošu lietošanu.
- 5) **Ievietošanas instrumenta pieļaujamajam griešanās ātrumam jābūt vismaz tikpat lielam kā maksimālajam ātrumam, kas norādīts uz elektroinstrumenta.** Piederumi, kas griežas ātrāk, nekā atļauts, var salūzt un lidot apkārt.
- 6) **Darba instrumenta diametram un biezumam ir jāatbilst elektroinstrumenta izmēru specifikācijām.** Nepareizi nomērītus darba instrumentus nevar atbilstoši nodrošināt vai kontrolēt.
- 7) **Darba instrumenta stiprinājuma izmēriem jāsakrīt ar elektroinstrumenta stiprinājuma izmēriem.** Ja elektroinstrumentam neprecīzi pievieno ievietošanas instrumentus, tie rotē nevienmērīgi, ļoti spēcīgi vibrē un var izraisīt vadības zaudēšanu.
- 8) **Nelietojiet bojātus darba instrumentus.** Pirms katras lietošanas reizes pārbaudiet ievietošanas instrumentus, piemēram, slīpēšanas diskus, vai tajos nav šķembu un plaisu, slīpēšanas diskus, vai nav plaisu, nodiluma vai izteikta nolietojuma. Ja elektroinstrumentu vai darba instruments nokrīt, pārbaudiet, vai tas nav bojāts un vai lietojat nebojātu darba instrumentu. Kad esat pārbaudījis un izmantojis ievietošanas instrumentu, uzturieties un nodrošiniet, lai tuvumā esošās personas uzturas ārpus rotējošā ievietošanas instrumenta plaknes un ļaujiet

ierīcei 1 minūti darboties ar maksimālo ātrumu.

Šajā pārbaudes periodā parasti salūst bojāti darba instrumenti.

- 9) **Valkājiet individuālos aizsardzības līdzekļus. Atkarībā no lietojuma izmantojiet pilnu sejas aizsargu, acu aizsargu vai aizsargbrilles. Vajadzības gadījumā valkājiet putekļu masku, dzirdes aizsardzības līdzekļus, aizsargcimdus vai īpašu priekšautu, kas pasargās jūs no griezumam un materiālu daļiņām.** Acis jāaizsargā no lidojošiem svešķermeņiem, kas rodas dažādu lietojumu laikā. Putekļu vai elpošanas orgānu aizsardzības maska filtrē putekļus, kas rodas lietošanas laikā. Ilga atrašanās skaļā troksnī var izraisīt dzirdes zudumu.
- 10) **Ievērojiet, lai citi cilvēki atrastos drošā attālumā no darba zonas. Ikvienam, kas ienāk darba zonā, ir jālieto individuālie aizsardzības līdzekļi.** Sagataves fragmenti vai salauzti ievietošanas instrumenti var lidot apkārt un izraisīt traumas pat ārpus tiešās darba zonas.
- 11) **Kad veicat darbus, kuros darba instruments var trāpīt paslēptās elektropārvades līnijās vai paša vadā, turiet elektroinstrumentu tikai pie izolētās satveršanas virsmas.** Kontakts ar vadu zem sprieguma var arī pakļaut sprieguma iedarbībai ierīces metāla daļas un izraisīt elektriskās strāvas triecienu.
- 12) **Strāvas vadu turiet drošā attāluma no svārstīgiem darba instrumentiem.** Ja zaudējat kontroli pār ierīci, var tikt pārgriezts vai aizķerts strāvas vads un jūsu plauksta vai roka var iekļūt svārstīgajā darba instrumentā.
- 13) **Nekad nenolieciet elektroinstrumentu uzglabāšanai, kamēr darba instruments nav**

pilnībā apstājies. Rotējošais

ievietošanas instruments var saskarties ar uzglabāšanas virsmu, kā rezultātā jūs varat zaudēt kontroli pār elektroinstrumentu.

- 14) **Nedarbiniet elektroinstrumentu tā pārnēsāšanas laikā.** Jūsu apģērbs var aizķerties, nejaūši saskaroties ar rotējošo ievietošanas instrumentu, un ievietošanas instruments var ieburties jūsu ķermenī.
- 15) **Regulāri tūriet elektroinstrumenta ventilācijas atveres.** Motora ventilators ievieļ putekļus korpusā, un liels metāla putekļu uzkrājums var radīt elektriskus apdraudējumus.
- 16) **Nelietojiet elektroinstrumentu viegli uzliesmojošu materiālu tuvumā.** Dzirksteles var aizdedzināt šos materiālus.
- 17) **Neizmantojiet ievietošanas instrumentus, kuriem nepieciešams šķidrums dzesēšanas šķidrums.** Ūdens vai citu šķidro dzesēšanas šķidrumu izmantošana var izraisīt strāvas triecienu.

Papildu drošības norādījumi visiem lietojumiem – atsitiens un attiecīgie drošības norādījumi:

Atsitiens ir pēkšņa reakcija, ko izraisa rotējoša ievietošanas instrumenta, piemēram, slīpēšanas diska, slīpripas, stieplu sukas utt. aizķeršanās vai bloķēšanās. Aizķeršanās vai bloķēšanās izraisa pēkšņu rotējošā ievietošanas instrumenta apstāšanos. Tas izraisa nekontrolētu elektroinstrumenta paātrinājumu pret ievietošanas instrumenta rotācijas virzienu nobloķēšanās vietā.

Piemēram, ja slīpēšanas diska aizķeras vai iestrēgst sagatavē, slīpēšanas diska mala, kas iegrimst sagatavē, var aizķerties, izraisot slīpēšanas diska atdalīšanos vai atsitienu. Pēc tam slīpēšanas diska pārvietojas virzienā

uz operatoru vai prom no viņa atkarībā no diska rotācijas virziena bloķēšanas punktā. Šajā procesā slīpēšanas diski var arī salūzt.

Atsitiens ir nepareizas vai kļūdainas elektroinstrumenta lietošanas rezultāts. To var novērst, veicot atbilstošus piesardzības pasākumus, kā aprakstīts turpmāk.

- 1) **Stingri turiet elektroinstrumentu un novietojiet ķermeni un rokas tā, lai varētu absorbēt atsitienu spēku. Vienmēr izmantojiet papildu rokturi, ja tas ir pieejams, lai pēc iespējas labāk kontrolētu atsitienu spēku vai reakcijas momentus ieskrējiena laikā.** Operators var kontrolēt atsitienu un reakcijas spēku, veicot atbilstošus piesardzības pasākumus.
- 2) **Nekad nelieciet roku pie svārstīgajiem darba instrumentiem.** Atsitienu gadījumā ievietošanas instruments var pārvietoties virs rokas.
- 3) **Izvairieties no tās zonas, kurā elektroinstrumentatsitienu gadījumā pārvietojas.** Atsitiens virza elektroinstrumentu pretējā virzienā pret slīpēšanas diska kustību bloķēšanas punktā.
- 4) **Īpaši uzmanīgi strādājiet stūru, asu malu u. c. zonā. Nepieļaujiet, ka darba instrumenti atlec no sagataves vai tajā nosprūst.** Rotējošais darba instruments mēdz iestrēgt stūros, asās apmalēs vai atlecot. Tas izraisa kontroles zudumu jeb atsitienu.
- 5) **Neizmantojiet ķēdes zāga asmeni koka griešanai, segmentētu dimanta griešanas disku ar attālumu starp segmentiem, kas lielāks par 10 mm, vai zobainu zāga asmeni.** Šādi darba instrumenti bieži izraisa atsitienu un kontroles zudumu.

Īpaši drošības norādījumi slīpēšanai un abrazīvajai griešanai

- 1) **Izmantojiet tikai tādas slīpripas, kas ir apstiprinātas jūsu elektroinstrumentam, un šīm slīpripām paredzēto aizsargapvalku.** Slīpripas, kas nav paredzētas elektroinstrumentam, nav iespējams pienācīgi aizsargāt, un tās ir nedrošas.
- 2) **Ar kloķi darbināmus slīpēšanas diskus jāuzstāda tā, lai to slīpēšanas virsma neizvirzītos virs aizsargapvalka malas plaknes.** Nepareizi uzstādītu slīpēšanas disku, kas izvirzās virs aizsargapvalka malas plaknes, nevar pienācīgi aizsargāt.
- 3) **Aizsargapvalkam jābūt droši piestiprinātam pie elektroinstrumenta un, lai nodrošinātu maksimālu drošību, noregulētam tā, lai pēc iespējas mazāka atklāta slīpripas daļa būtu vērsta pret operatoru.** Aizsargapvalks palīdz pasargāt operatoru no atlūzām, nejaušas saskares ar slīpripu un dzirkstelēm, kas var aizdedzināt apģērbu.
- 4) **Slīpripas drīkst izmantot tikai ieteiktajiem lietojumiem. Piemēram: Nekad neslīpējiet ar griešanas diska sānu virsmu.** Griešanas diski ir paredzēti materiāla atdalīšanai ar diska malu. Sānu spēks uz šīm slīpripām var tos salauzt.
- 5) **Izvēlētajam slīpēšanas diskam vienmēr lietojiet nebojātus, pareiza izmēra un formas spriegošanas atlokus.** Piemēroti atloki atbalsta griešanas disku un tādējādi samazina slīpēšanas diska salūšanas risku. Griešanas disku atloki var atšķirties no citu slīpēšanas disku atlokiem.

- 6) **Neizmantojiet nolietotus slīpēšanas diskus, ka izmantoti lielākiem elektroinstrumentiem.** Lielāku elektroinstrumentu slīpēšanas diski nav paredzēti lietošanai ar mazākiem elektroinstrumentiem, kam ir lielāki apgrīzieni, un var salūzt.
- 7) **Ja diski tiek izmantoti diviem mērķiem, vienmēr izmantojiet atbilstošu aizsargapvalku, kas piemērots veicamajam pielietojumam.** Neizmantojot pareizu aizsargapvalku, var netikt nodrošināta vēlamā ekranēšana un var rasties smagas traumas.

Papildu drošības norādījumi par griešanu

- 1) **Izvairieties no griešanas diska bloķēšanas vai pārmērīga kontaktpiediena. Neveiciet pārāk dziļus griezumus.** Griešanas diska pārslodze palielina tā noslogojumu un savēršanās vai iestrēgšanas risku, tādējādi palielinot atsitienu vai slīpripas lūzuma iespējamību.
- 2) **Izvairieties no darba zonas rotējošā griešanas diska priekšā un aizmuģurē.** Ja sagatavē pārvietojat griešanas disku virzienā prom no sevis, atsitienu gadījumā elektroinstrumenti ar rotējošo disku ar centrālās spēku var tik izsviests jums tieši virsū.
- 3) **Ja griešanas disks iesprūst vai jūs pārtraucat darbu, izslēdziet ierīci un turiet to nekustīgi, līdz disks apstājas. Nekad nemēģiniet izvilkt rotējošu griešanas disku no griezuma, jo pretējā gadījumā var rasties atsitiens.** Nosakiet un novērsiet aizķeršanās cēloni.
- 4) **Neieslēdziet atkārtoti elektroinstrumentu, kamēr tas atrodas sagatavē. Pirms turpināt griešanu, ļaujiet griešanas diskam vispirms**

sasniegt tā pilnu ātrumu. Pretējā gadījumā disks var aizķerties, izvirzīties no sagataves vai izraisīt atsitienu.

- 5) **Atbalstiet plātnes vai lielas sagataves, lai samazinātu atsitienu risku, ko izraisa iestrēdzis griešanas disks.** Lielas sagataves var saliekties pašas zem svara. Sagatavei jābūt atbalstītai abās diska pusēs, turklāt ne tikai atdalošā griezuma tuvumā, bet arī malās.
- 6) **Esiet īpaši piesardzīgs attiecībā uz “griešanu dziļumā” esošajās sienās vai citās nepārredzamās vietās.** Iegremdēts griešanas disks var izraisīt atsitienu, griežot gāzes vai ūdens caurules, elektrības vadus vai citus priekšmetus.
- 7) **Neveiciet nekādus izliektus griezumus.** Griešanas diska pārslodze palielina tā noslogojumu un savēršanās vai iestrēgšanas risku, tādējādi palielinot atsitienu vai slīpripas lūzuma iespējamību, kas var radīt smagas traumas.

Papildu drošības norādījumi leņķa slīpmašīnām

- 1) Izstrādājumu pievienojiet tikai kontaktligzdai ar noplūdes strāvas aizsargierīci (RCD slēdzis) ar izmērīto noplūdes strāvu, kas nepārsniedz 30 mA.
- 2) Tikla kabelis un pagarinātājs nedrīkst atrasties diska tuvumā. Bojājuma vai pārgriešanas gadījumā uzreiz izvelciet kontaktdakšu no kontaktligzdas. Nepieskarieties vadam, pirms tas nav atvienots no tikla. Rodas strāvas trieciena risks.
- 3) Ja elektroinstrumenta pieslēguma vads ir bojāts, tas jānomaina ar īpaši sagatavotu pieslēguma vadu, ko var iegādāties klientu apkalpošanas dienestā.

- 4) Izmantojiet tikai tādus slīpēšanas diskus, kuru uzdrukātais apgriezīgu skaits ir vismaz tikpat liels, cik norādīts izstrādājuma datu plāksnītē.
- 5) Pirms lietošanas vizuāli pārbaudiet slīpēšanas disku. Nelietojiet bojātus vai deformētus diskus. Nomainiet nolietotu disku.
- 6) Pārlicinieties, ka slīpēšanas laikā radušās dzirksteles nerada nekādu bīstamību, piemēram, netraumē cilvēkus vai neaizdedzina uzliesmojošas vielas.
- 7) Slīpēšanas laikā vienmēr valkājiet aizsargbrilles, aizsargcimdus, elpošanas orgānu aizsardzības un dzirdes aizsardzības līdzekļus.
- 8) Nekad nelieciet pirkstus starp disku un dzirksteļu aizsargu vai aizsargapvalku tuvumā. Pastāv saspiešanas risks.
- 9) Izstrādājuma rotējošās daļas funkcionālu iemeslu dēļ nevar būt ekranētas. Tāpēc rīkojieties piesardzīgi un labi nostipriniet sagatavi, lai izvairītos no slīdēšanas, kas var izraisīt jūsu roku saskari ar slīpēšanas disku.
- 10) Slīpēšanas laikā sagatave kļūst karsta. Nepieskarieties apstrādātajai vietai, ļaujiet tai atdzist. Pastāv apdegumu risks. Neizmantojiet dzesēšanas šķidrumu vai tamlīdzīgas vielas.
- 11) Nestrādājiet ar izstrādājumu, ja esat noguris vai lietojis alkoholu vai tabletes. Vienmēr laicīgi ieplānojiet darba pārtraukumu.
- 12) Izslēdziet izstrādājumu un izvelciet kontaktdakšu
 - Lai atbrīvotu bloķētu darba instrumentu,
 - Ja pieslēguma vads ir bojāts vai ir sagriezies,
 - Neparastu trokšņu gadījumā.

Ja ir jānomaina pieslēguma vads, tas jā dara ražotājam vai tā pārstāvim, lai izvairītos no drošības apdraudējuma.

● Vibrāciju un trokšņu samazināšana

Lai samazinātu vibrāciju un trokšņa ietekmi, ierobežojiet lietošanas laiku, izmantojiet zemas vibrācijas un zema trokšņa līmeņa režīmus un valkājiet individuālos aizsardzības līdzekļus.

Turpmāk minētie pasākumi palīdz samazināt ar vibrācijām un troksni saistītos riskus:

- Izmantojiet izstrādājumu tikai paredzētajam lietojumam un, kā aprakstīts instrukcijās.
- Pārlicinieties, ka izstrādājums ir nevainojami un labi uzturēts.
- Izstrādājumam lietojiet pareizos darba instrumentus un pārlicinieties, ka tie ir labā darba stāvoklī.
- Stingri turiet izstrādājumu aiz rokturiem/satveršanas virsmām.
- Veiciet izstrādājuma apkopi saskaņā ar instrukcijām un nodrošiniet pietiekamu eļļošanu (ja piemērojams).
- Plānojiet darba plūsmu tā, lai izstrādājumus ar augstu vibrācijas līmeni izmantotu ilgākā laika periodā.

● Rīcība ārkārtas situācijās

Izmantojiet lietošanas instrukciju, lai iepazītos ar izstrādājuma lietošanu. Iegūstiet drošības norādījumus un stingri ievērojiet tos. Tas palīdz izvairīties no riskiem un apdraudējumiem.

- Lietojot izstrādājumu, vienmēr ievērojiet piesardzību, lai agrīnā stadijā varētu identificēt bīstamību un attiecīgi rīkoties. Ātra iejaukšanās

var novērst nopietnas traumas un mantas bojājumus.

- Ja izstrādājums darbojas kļūdaini, izslēdziet to un atvienojiet no elektrotīkla. Pirms atkārtotas ekspluatācijas lūdziet, lai kvalificēts speciālists to pārbauda un nepieciešamības gadījumā salabo.

● Citi riski

NORĀDE

- ▶ Izstrādājums darbības laikā rada elektromagnētisko lauku! Noteiktos apstākļos elektromagnētiskais lauks var ietekmēt aktīvos vai pasīvos medicīniskos implantus! Lai samazinātu nopietnu vai letālu traumu risku, mēs iesakām personām ar medicīniskajiem implantiem pirms izstrādājuma lietošanas konsultēties ar ārstu un medicīniskā implanta ražotāju!

Pat ja jūs pareizi lietojat izstrādājumu, pastāv potenciāls traumu un mantas bojājumu risks. Saistībā ar izstrādājuma uzbūvi un dizainu cita starpā var rasties turpmāk minētie apdraudējumi:

- Vibrāciju emisiju radītais veselības apdraudējums, ja izstrādājums, kuru ilgstoši lieto, netiek pareizi pārvaldīts un apkopots.
- Personu traumas un mantas bojājumi, kas radušies bojātu griezējinstrumentu vai pēkšņa slēpta priekšmeta trieciena rezultātā lietošanas laikā.
- Traumu un mantas bojājuma risks, ko rada lidojoši priekšmeti.

● Darba instrukcijas

⚠ BRĪDINĀJUMS!

- ▶ Izvēloties instrumentu, ievērojiet, lai tā atļautais apgriezīgu skaits būtu vismaz tik liels kā norādītais izstrādājuma maksimālais apgriezīgu skaits.
- ▶ Izvēloties disku, ievērojiet maksimāli pieļaujamo diametru un maksimāli atļauto biezumu.

● Slīpēšana

(H attēls)

▶ BRĪDINĀJUMS!

- ▶ Nekad neizmantojiet griešanas diskus slīpēšanai.
- ▶ Izstrādājumu drīkst lietot ar slīpēšanas disku tikai ar uzstādītu aizsargapvalku [7].
- ▶ Izmantojiet tikai sertificētus slīpēšanas diskus.
- ▶ Aizsargapvalks [7] slīpēšanai ir iepriekš samontēts.

- Ar darba leņķi no 30° līdz 40° slīpēšanā sasniegsiet vislabāko rezultātu.
- Aizsargapvalka [7] iestatīšana vai noņemšana: Skatiet "Aizsargapvalka iestatīšana/demontāža".
- Uz sagatavi izdariet tikai mērenu spiedienu. Vienmērīgi pārvietojiet izstrādājumu uz priekšu un atpakaļ.

● Griešana

(G attēls)

⚠ BRĪDINĀJUMS!

- ▶ Nekad neizmantojiet slīpēšanas diskus griešanai!

⚠️ BRĪDINĀJUMS!

- ▶ Izstrādājumu drīkst lietot ar griešanas disku [6] tikai ar uzstādītu aizsargapvalku [7].
- Drīkst izmantot tikai pārbaudītus, ar šķiedru stieģrotus griešanas diskus [6].
- Aizsargapvalks [7] ir iepriekš samontēts. Aizsargapvalka [7a] uzliktņa uzstādīšana: Skatiet “Aizsargapvalka iestatīšana/demontāža” un “Uzliktņa montāža uz aizsargapvalka/demontāža”.
- Strādājiet pārsvarā ar zemu padeves ātrumu. Uz sagatavi izdariet tikai mērenu spiedienu.
- Vienmēr strādājiet pretkustībā. Tā izstrādājums nekontrolēti netiks izspiests no griezumā.

● **Spriegošanas uzgriežņu atslēgas glabāšana**

- Spriegošanas uzgriežņu atslēgu [10] var uzglabāt rokturī [1] (A attēls).

● **Montāža**

⚠️ PIESARDZĪBU! Traumu risks!

- ▶ Ievērojiet, lai darbam būtu pietiekami vietas un netiktu apdraudētas citas personas.
- ▶ Pirms lietošanas sākšanas jābūt pienācīgi uzstādītiem visiem vākiem un aizsargmehānismiem.
- ▶ Pirms jebkādu izstrādājuma iestatījumu veikšanas vienmēr izvelciet kontaktdakšu [9].

● **Roktura montāža**

(A attēls)

⚠️ BRĪDINĀJUMS!

- ▶ Izstrādājumu drīkst lietot tikai ar uzstādītu rokturi [1].
- Pieskrūvējiet rokturi roktura vītņē. Atkarībā no darba tehnikas izvēlieties vītņi rokturim pa kreisi [5], pa labi vai augšā [2] pie izstrādājuma (A attēls).

● **Aizsargapvalka iestatīšana/demontāža**

(D attēls)

NORĀDE

- ▶ Aizsargapvalks [7] ir iepriekš uzmontēts uz izstrādājuma.
- ▶ Noregulējiet aizsargapvalka [7] pozīciju, ja lietošanas laikā konstatējat, ka tas nenodrošina optimālu aizsardzību.
- Iestatiet aizsargapvalku [7] tā, lai lidojošas dzirksteles vai atdalījušās detaļas nevarētu trāpīt lietotājam vai apkārtējiem cilvēkiem.
- Iestatiet aizsargapvalku [7] tā, lai lidojošas dzirksteles neaizdedzinātu uzliesmojošas detaļas, tostarp apkārtējās detaļas.

Aizsargapvalka demontāža

- Aizsargapvalka [7] noņemšana: Iznemiet skrūves [17], izmantojot nelielu priekšmetu, piemēram, mazu skrūvgriezi (D attēls).

● Uzliktņa montāža uz aizsargapvalka/demontāža

(E attēls)

Uzliktņa montāža

1. Uzlieciet aizsargapvalka uzliktni **7a** ar pusi, uz kuras ar bultiņu norādīts kustības virziens, uz aizsargapvalka **7**.
2. Uzbīdiel uzliktni **7a** uz aizsargapvalka **7**, līdz tas dzirdami nofiksējas.

Uzliktņa demontāža

1. Atbloķējiet aizsargapvalka uzliktni **7a**, nobīdot aizturi **18** no aizsargapvalka **7**.
2. Nogrīziet uzliktni **7a** no aizsargapvalka **7**.

● Diska montāža/demontāža

(F attēls)

NORĀDE

- ▶ Ja uz diska ir norādīts griešanās virziens, montāžas laikā ievērojiet, lai tas saskanētu ar izstrādājuma griešanās virzienu. Tas ir norādīts uz izstrādājuma blakus vārpstas fiksācijas taustiņam **8** (←).
- ▶ Ievērojiet, lai stiprināšanas atloks **11** (B attēls) uz izstrādājuma būtu uzliktas tā, ka izgriezumi stiprināšanas atlokā ieķeras izstrādājuma malā. Stiprināšanas vārpstai **13** jāgriežas līdzī, kad griežat stiprināšanas atloku.

1. Spiediet vārpstas fiksācijas taustiņu **8**.
2. Pagrieziet stiprināšanas vārpstu **13**, līdz vārpstas fiksators nofiksē stiprināšanas vārpstu. Turpiniet

turēt nospiestu vārpstas fiksācijas taustiņu **8**.

3. Atskrūvējiet spriegošanas uzgriezni **12** ar spriegošanas uzgriežņu atslēgu **10**. Varat atlaist vārpstas fiksācijas taustiņu **8**.
4. Uzlieciet vajadzīgo disku uz stiprināšanas atloka **11** (B attēls). Diska uzraksti principā atrodas izstrādājuma virzienā.
5. Uzlieciet atpakaļ spriegošanas uzgriezni **12** uz stiprināšanas vārpstas **13**. Spriegošanas uzgriežņa plakanā puse atrodas darba instrumenta virzienā, ja diska stiprinājuma biezums ir < 5 mm. Ja diska stiprinājums ir ≥ 5 mm, pagrieziet spriegošanas uzgriezni **12** (B attēls).
6. Nospiediet vārpstas fiksācijas taustiņu **8** un pagrieziet stiprināšanas vārpstu **13**, līdz vārpstas fiksators nofiksē stiprināšanas vārpstu. Atkal pievelciet spriegošanas uzgriezni **12** ar spriegošanas uzgriežņu atslēgu **10**. Varat atlaist vārpstas fiksācijas taustiņu.

Diska demontāža

1. Spiediet vārpstas fiksācijas taustiņu **8** (A attēls).
2. Pagrieziet stiprināšanas vārpstu **13**, līdz vārpstas fiksators nofiksē stiprināšanas vārpstu.
3. Turpiniet turēt nospiestu vārpstas fiksācijas taustiņu **8**.
4. Atbrīvojiet spriegošanas uzgriezni **12** (B attēls) ar spriegošanas uzgriežņu atslēgu **10** (A attēls).
5. Atlaidiet vārpstas fiksācijas taustiņu **8**.
6. Noņemiet spriegošanas uzgriezni **12** un stiprināšanas atloku **11** (B attēls) un griešanas vai slīpēšanas disku no stiprināšanas vārpstas **13**.

● Lietošana

⚠ **BRĪDINĀJUMS!**



Izslēdziet izstrādājumu un izvelciet kontaktdakšu [9].
Ļaujiet izstrādājumam atdzist.

⚠ **BRĪDINĀJUMS!**



Instrumenta maiņas gadījumā lietojiet aizsargcimdus, lai izvairītos no grieztām traumām.

⚠ **BRĪDINĀJUMS!**

- ▶ Spriegošanas uzgriezni [12] nedrīkst pievilkt pārāk stipri, lai izvairītos no diska un uzgriežņa salūšanas.

⚠ **PIESARDZĪBU! Traumu risks!**

- ▶ Pirms visu darbu veikšanas ar izstrādājumu atvienojiet kontaktdakšu [9].
- ▶ Izmantojiet tikai ražotāja ieteiktos slīpēšanas diskus. Citu darba instrumentu un citu piederumu izmantošana var radīt traumu risku.
- ▶ Izmantojiet tikai piederumus, uz kuriem ir informācija par ražotāju, saistvielas veidu, izmēriem un pieļaujamo apgriezību skaitu.
- ▶ Izmantojiet tikai piederumus, kuru uzdrukātais apgriezību skaits ir vismaz tikpat liels, cik norādīts izstrādājuma datu plāksnītē.
- ▶ Neizmantojiet salauztus, saplaisājušus vai citādi bojātus slīpēšanas diskus.
- ▶ Nekad nelietojiet izstrādājumu bez aizsargierīcēm.

⚠ **PIESARDZĪBU! Traumu risks!**

- ▶ Atbalstiet plātnes vai sagataves, lai samazinātu atsitienu risku iestrēguša griešanas diska [6] dēļ. Lielas sagataves var saliekties pašas zem sava svara. Sagatavei jābūt atbalstītai abās diska pusēs ne tikai griešanas diska tuvumā, bet arī malās.
- ▶ Kad izstrādājums darbojas, turiet rokas prom no diska. Pastāv savainošanās risks.

NORĀDE

Norādījumi par nomaiņu

- ▶ Nekad nelietojiet izstrādājumu bez aizsargierīcēm.
- ▶ Pārliedzinieties, ka uz instrumenta norādītais apgriezību skaits ir vienāds vai lielāks par izmērīto izstrādājuma tukšgaitas apgriezību skaitu.
- ▶ Pārliedzinieties, vai instrumenta izmēri atbilst izstrādājumam.
- ▶ Lietojiet tikai nevainojamus diskus (skaņas izmēģinājums: atsitot ar plastmasas āmuru, dzirdama dzirda skaņa).
- ▶ Neizurbiet pārāk mazu montāžas caurumu slīpēšanas diskā.
- ▶ Neizmantojiet atsevišķus redukcijas ieliktņus vai adapterus, lai pielāgotu slīpēšanas diskus ar lielu caurumu.
- ▶ Neizmantojiet zāģa plātnes.

NORĀDE

- ▶ Lai nospriegotu slīpēšanas instrumentus, drīkst izmantot tikai pievienotos spriegošanas atlokus. Starplikām starp spriegošanas atloku un slīpēšanas instrumentiem jābūt no elastīgām vielām, piemēram, gumijas, mīksta kartona utt.
- ▶ Atkal pilnībā uzstādiat izstrādājumu pēc instrumenta maiņas.



● Ieslēgšana un izslēgšana

⚠ BRĪDINĀJUMS!

- ▶ Ievērojiet, lai tīkla pieslēguma spriegums sakristu ar izstrādājuma datu plāksnītes datiem.

⚠ BRĪDINĀJUMS! Traumu risks!

- ▶ Pēc izstrādājuma izslēgšanas instruments darbojas pēc inerces.

1. Pievienojiet kontaktdakšu  kontaktligzdai.
2. Lai ieslēgtu, spiediet ieslēgšanas/izslēgšanas bīdslēdzi  (A attēls) uz priekšu izstrādājuma virzienā un



pēc tam spiediet to izstrādājuma satveršanas virsmas virzienā.

3. Pēc ieslēgšanas nogaidiet, līdz izstrādājums ir sasniedzis savu maks. apgriezīenu skaitu. Tad sāciet darbu.
4. Lai izslēgtu, atlaidiet ieslēgšanas/izslēgšanas bīdslēdzi . Izstrādājums izslēdzas.

Testēšanas darbība

- Pirms pirmā darba un pēc katras instrumenta maiņas veiciet testa izmēģinājumu bez slodzes.
- Nekavējoties izslēdziet izstrādājumu, ja instruments darbojas ar traucējumiem, rodas ievērojamas vibrācijas vai dzirdami neparasti trokšņi.

● Pastāvīgais režīms

1. Ieslēdziet izstrādājumu.
2. Pastāvīgā režīma ieslēgšana: lestatiet ieslēgšanas/izslēgšanas bīdslēdzi  (A attēls) ieslēgtā stāvoklī, spiežot to uz priekšu izstrādājuma virzienā.
3. Pastāvīgā režīma izslēgšana: Īsi spiediet ieslēgšanas/izslēgšanas bīdslēdzi  (A attēls) izstrādājuma satveršanas virsmas virzienā. Izstrādājums izslēdzas.





● Kļūdu novēršana

⚠ BRĪDINĀJUMS! Elektriskās strāvas trieciena risks!



Pirms visu darbu veikšanas ar izstrādājumu atvienojiet kontaktdakšu.

Problēmas	Iespējamais cēlonis	Risinājums
Izstrādājums neieslēdzas.	Nav tīkla sprieguma.	Pārbaudiet kontaktligzdu, tīkla kabeli, vadu, kontaktdakšu  un drošinātāju. Remonts jāveic elektriķim.
	Iedarbojas drošinātājs.	

Problēmas	Iespējamais cēlonis	Risinājums
Slīpēšanas instruments nekustas, lai gan darbojas motors.	Spriegošanas uzgrieznis  ir vaļīgs.	Pivelciet spriegošanas uzgriezni  (skatīt "Diska montāža/demontāža").
	Sagatave, sagataves atliekas vai slīpēšanas instrumentu atliekas bloķē piedziņu.	Novērsiet nosprostojumu.
Motors kļūst lēnāks un apstājas.	Sagatave pārslogo izstrādājumu.	Samaziniet spiedienu uz slīpēšanas instrumentu.
		Sagatave nav piemērota.
Slīpēšanas disks darbojas ar traucējumiem, dzirdami neraksturīgi trokšņi.	Spriegošanas uzgrieznis  ir vaļīgs.	Pivelciet spriegošanas uzgriezni  (skatīt "Diska montāža/demontāža").
	Slīpēšanas disks ir bojāts.	Nomainiet slīpēšanas disku.

● Tīršana un apkope

BRĪDINĀJUMS!



Pirms nomaināt papildu aprīkojumu, tīrāt vai nelietojat izstrādājumu, izslēdziet un atvienojiet to no elektrotīkla.

BRĪDINĀJUMS! Apledzumu risks!

- ▶ Darbus, kas nav aprakstīti šajā lietošanas instrukcijā, uzticiet veikt specializētam servisam. Lietojiet tikai oriģinālās rezerves daļas.
 - ▶ Pirms jebkuriem apkopes un tīršanas darbiem ļaujiet izstrādājumam atdzist.
- Katreiz pirms lietošanas pārbaudiet, vai izstrādājumam nav acīmredzamu trūkumu, piemēram, vaļīgu, nodilušu vai bojātu detaļu, un vai skrūves vai citas detaļas atrodas pareizā pozīcijā. It īpaši pārbaudiet slīpēšanas disku. Nomainiet bojātās detaļas.

● Tīršana

BRĪDINĀJUMS!

- ▶ Neizmantojiet tīršanas līdzekļus vai šķīdinātājus. Ķīmiskas vielas var ietekmēt izstrādājuma plastmasas detaļas.
- ▶ Nekādā gadījumā netīriet izstrādājumu zem tekoša ūdens.

- Katreiz pēc lietošanas notīriet izstrādājumu.
- Notīriet ventilācijas atveres un izstrādājuma virsmu ar mīkstu suku, otu vai salveti.

● Apkope

(C attēls)

Ogļu suku maiņa

BRĪDINĀJUMS!



Pirms nomaināt papildu aprīkojumu, tīrāt vai nelietojat izstrādājumu, izslēdziet un atvienojiet to no elektrotīkla.

1. Atskrūvējiet skrūvi **4** satveršanas korpusam (A attēls).
2. Noņemiet satveršanas korpusu.
3. Izceliet piespiedējatsperi **14** no piespiedējatsperei paredzētās rievās **16** ogļu sukā **15**.
4. Izvelciet ogļu suku **15** no vadīklas.
5. Iebīdīet jaunu ogļu suku **15** vadīklā.
6. Uzlieciet piespiedējatsperi **14** atpakaļ ogļu sukas **15** piespiedējatsperei paredzētajā rievā **16**.
7. Atkal nostipriniet satveršanas korpusu ar skrūvi.
8. Nomainiet ogļu sukas **15** pa pāriem.

● Glabāšana

- Glabājiet izstrādājumu sausā, bērniem nepieejamā vietā, kas pasargāta no putekļiem.

● Utilizācija

Iepakojums ražots no videi draudzīgiem materiāliem, kurus varat utilizēt vietējās atkritumu pārstrādes iestādēs.



Šķirojot atkritumus, ievērojiet marķējumus uz iepakojuma materiāliem, kas ir apzīmēti ar saīsinājumiem (a) un numuriem (b) ar šādu nozīmi: 1–7: plastmasas/20–22: papīrs un kartons/80–98: saistvielas.

Izstrādājums



Informāciju par nolietotā izstrādājuma utilizāciju varat saņemt savā novada vai pilsētas pašvaldībā.



Kad izstrādājums ir nolietots, vides aizsardzības nolūkā neizmetiet to sadzīves atkritumos, bet gan veiciet pienācīgu utilizāciju. Informāciju par atkritumu nodošanas vietām un to darbalaikumiem varat saņemt savā pašvaldībā.

● Garantija

Izstrādājums bija izgatavots atbilstoši stingrām kvalitātes vadlīnijām un pirms piegādes rūpīgi pārbaudīts. Materiālu vai ražošanas defektu gadījumā jums attiecībā pret izstrādājuma pārdevēju ir likumīgas tiesības. Mūsu zemāk minētā garantija nekādā veidā neierobežo jūsu likumīgās tiesības.

Šim izstrādājumam tiek piešķirta 3 gadu garantija, sākot ar pirkuma izdarīšanas datumu. Garantijas termiņš sākas ar pirkuma izdarīšanas datumu. Uzglabājiet oriģinālo pirkuma čeku drošā vietā, jo tas ir nepieciešams kā pirkuma dokumentāls pierādījums.

Par visiem bojājumiem vai trūkumiem, kas jau eksistē uz pirkuma izdarīšanas brīdi, nekavējoties jāziņo pēc izstrādājuma izpakošanas.

Ja 3 gadu laikā, sākot ar pirkuma izdarīšanas datumu, izstrādājumam parādīsies kāds materiālu vai ražošanas defekts, mēs pēc savas izvēles izstrādājumu salabosim vai nomainīsim bez maksas. Garantijas laiks nepagarināsies uz notikušās garantijas prasības pamata. Tas attiecas arī uz aizvietotām un salabotām daļām.

Garantija zaudē spēku, ja izstrādājums bija bojāts vai nelietpratīgi lietots vai apkopots.

Garantija sedz materiālu un ražošanas defektus. Šī garantija neattiecas ne uz izstrādājuma daļām, kas ir pakļautas normālam nolietojumam, un līdz ar to ir uzskatāmas par nolietojuma daļām (piemēram, baterijas, šļūtenes, kārtidži), ne uz plīstošu daļu bojājumiem, piemēram, slēdzis vai stikla daļas.

● Rīcība garantijas gadījumā

Lai Jūsu prasība tiktu ātrāk apstrādāta, lūdzu, ievērojiet tālāk sniegtās norādes.

Jebkādu prasību apstrādei kā pirkuma apliecinājumu, lūdzu, uzglabājiet kases čeku un izstrādājuma numuru (IAN 487357_2501).

Izstrādājuma numurs norādīts tipa plāksnītē uz izstrādājuma, gravējumā uz izstrādājuma, lietošanas instrukcijas titullapā (apakšā, kreisajā pusē) vai kā uzlīme izstrādājuma aizmugurē vai apakšā.

Ja izstrādājums darbojas kļūdaini vai tam ir citi trūkumi, lūdzu, vispirms sazinieties ar tālāk norādīto servisa daļu pa tālruni vai e-pastu.

Pēc tam izstrādājumu, kam konstatēts defekts, varat nosūtīt bez maksas uz Jums norādīto servisa adresi, pievienojot pirkuma apliecinājumu (kases čeku) un norādi par attiecīgo defektu un tā rašanās laiku.



Vietnē parkside-diy.com varat apskatīt un lejupielādēt gan šo, gan daudzas citas rokasgrāmatas. Ar šo QR kodu Jūs varat atvērt vietni parkside-diy.com. Izvēlieties valsti un meklējiet lietošanas instrukcijas, izmantojot meklēšanas rīku. Ievadot preces numuru (IAN) 487357_2501, Jūs atvērsiet attiecīgās preces lietošanas instrukciju.

● Serviss

LV Serviss Latvijā

Tālr.: 80005811

E-pasts: owim@lidl.lv

● ES atbilstības deklarācija

ES ATBILSTĪBAS DEKLARĀCIJA [nr. 467357_2501]

IAR: 467357_2501
Produkta identifikācijas numurs: "PARUSIDE" Leņķa slīpmašīna
Modeļa numurs: HSG1161

Iepriekš aprakstītais deklarācijas priekšmets atbilst attiecīgajam Savienības saskaņošanas tiesību aktam:

Direktīva 2006/42/EK
Direktīva 2014/30/EU
Direktīva 2011/65/EU ar visiem saistītajiem grozījumiem

Atsauces uz attiecīgajiem izmantojamiem saskaņotajiem standartiem vai atsauces uz citam tehniskajām specifikācijām, attiecībā uz ko tiek deklarēta atbilstība:

N° / Dalas
Direktīva 2006/42/EK
EN 62841-1:2015/A11:2022
EN IEC 62841-2-3:2021/A11:2021
Direktīva 2014/30/EU
EN IEC 55014-1:2021
EN IEC 55014-2:2021
EN IEC 61000-3-2:2019/A1:2021
EN 61000-3-3:2013/A2:2021

Augstāk aprakstītais deklarācijas priekšmets ir saskaņā ar Eiropas Parlamenta un Padomes 2011. gada 8. jūnija Direktīvu 2011/65/EU par dažu būvstāvu vielu izmantošanas ierobežošanu elektriskās un elektroniskās iekārtās:

N° / Dalas
EN IEC 63000:2018

Tehniskās dokumentācijas turētājs: OWIM GmbH & Co.KG

Parakstīts šādas personas vārdā:

OWIM GmbH & Co. KG, Stütsbergstraße 1, 74167 Neckarsulm, Germany

Šī atbilstības deklarācija ir izdota vienīgi ar šādu noteiktu atbilstību.

Orģinālā atbilstības deklarācijas tulkojums

Neckarsulm	14.03.2025		
Vietā	Datums	ppa. Stefan Haesel	ppa. Jens Gluckheim
		Pilnvarots parakstītājs	Pilnvarots parakstītājs























LV





Verwendete Warnhinweise und Symbole	Seite 152
Einleitung	Seite 153
Bestimmungsgemäße Verwendung	Seite 153
Lieferumfang	Seite 153
Teilebeschreibung	Seite 153
Technische Daten	Seite 154
Sicherheitshinweise	Seite 155
Allgemeine Sicherheitshinweise für Elektrowerkzeuge	Seite 155
Sicherheitshinweise für Schleifer	Seite 158
Sicherheitshinweise für Winkelschleifer	Seite 158
Vibrations- und Geräuschminderung	Seite 163
Verhalten im Notfall	Seite 164
Restrisiken	Seite 164
Arbeitshinweise	Seite 165
Schleifen	Seite 165
Trennschleifen	Seite 165
Aufbewahrung des Spannschlüssels	Seite 165
Montage	Seite 165
Handgriff montieren	Seite 166
Schutzhaube einstellen/demontieren	Seite 166
Aufsatz auf die Schutzhaube montieren/demontieren	Seite 166
Scheibe montieren/demontieren	Seite 167
Bedienung	Seite 167
Ein- und ausschalten	Seite 169
Dauerbetrieb	Seite 169
Fehlerbehebung	Seite 170
Reinigung und Wartung	Seite 170
Reinigung	Seite 171
Wartung	Seite 171
Lagerung	Seite 171
Entsorgung	Seite 171
Garantie	Seite 172
Abwicklung im Garantiefall	Seite 172
Service	Seite 173
EU-Konformitätserklärung	Seite 174

Verwendete Warnhinweise und Symbole

In der Bedienungsanleitung, auf der Verpackung und auf dem Typenschild werden die folgenden Warnhinweise verwendet:

	<p>GEFAHR! Dieses Symbol mit dem Signalwort „Gefahr“ bezeichnet eine Gefährdung mit einem hohen Risikograd, die, wenn sie nicht vermieden wird, eine schwere Verletzung oder den Tod zur Folge hat.</p>		<p>VORSICHT! Dieses Symbol mit dem Signalwort „Vorsicht“ bezeichnet eine Gefährdung mit einem niedrigen Risikograd, die, wenn sie nicht vermieden wird, eine geringe oder mäßige Verletzung zur Folge haben kann.</p>
	<p>WARNUNG! Dieses Symbol mit dem Signalwort „Warnung“ bezeichnet eine Gefährdung mit einem mittleren Risikograd, die, wenn sie nicht vermieden wird, eine schwere Verletzung oder den Tod zur Folge haben kann.</p>		<p>Schalten Sie das Produkt aus und trennen Sie es vom Netz vor dem Auswechseln von Zubehör, Reinigung und bei Nichtgebrauch.</p>
	<p>Lesen Sie die Bedienungsanleitung.</p>		<p>Wechselstrom/-spannung</p>
	<p>Tragen Sie eine Schutzbrille!</p>		<p>Das CE-Zeichen bestätigt Konformität mit den für das Produkt zutreffenden EU-Richtlinien.</p>
	<p>Schutzklasse II (Doppelisolierung)</p>		<p>VORSICHT! Beachten Sie die Sicherheitshinweise.</p>
	<p>Tragen Sie Gehörschutz!</p>		<p>Verwenden Sie eine Staubmaske!</p>
	<p>Tragen Sie einen Schutzhelm!</p>		<p>Stecker ziehen</p>
	<p>Tragen Sie Sicherheitshandschuhe.</p>		<p>Nicht für Nassschleifen zugelassen</p>
	<p>Tragen Sie rutschfeste Sicherheitsschuhe!</p>		<p>Nicht für Seitenschleifen zugelassen</p>
	<p>Nicht verwenden, wenn beschädigt</p>		<p>Nur zum Schneiden</p>
	<p>Nicht zum Schleifen</p>	 	<p>Sicherheitshinweise Handlungsanweisungen</p>

	VORSICHT! Keine beweglichen Teile berühren.		Stets mit beiden Händen bedienen.
	Die Schutzhaube darf nicht zum Trennen verwendet werden.		

WINKELSCHLEIFER

● Einleitung

Wir beglückwünschen Sie zum Kauf Ihres neuen Produkts. Sie haben sich damit für ein hochwertiges Produkt entschieden. Die Bedienungsanleitung ist Teil dieses Produkts. Sie enthält wichtige Hinweise für Sicherheit, Gebrauch und Entsorgung. Machen Sie sich vor der Benutzung des Produkts mit allen Bedien- und Sicherheitshinweisen vertraut. Benutzen Sie das Produkt nur wie beschrieben und für die angegebenen Einsatzbereiche. Händigen Sie alle Unterlagen bei Weitergabe des Produkts an Dritte mit aus.

● Bestimmungsgemäße Verwendung

- Das Produkt ist ein Werkzeug zum Schruppen und Trennen von Metall, Beton oder Fliesen ohne Verwendung von Wasser.
- Für alle anderen Anwendungsarten (z. B. Schleifen mit nicht geeigneten Schleifwerkzeugen, Schleifen mit einer Kühlflüssigkeit, Schleifen oder Trennen gesundheitsgefährdender Materialien wie Asbest) ist das Produkt nicht vorgesehen.
- Das Produkt ist für den Einsatz im Heimwerkerbereich bestimmt. Es wurde nicht für den gewerblichen Dauereinsatz konzipiert. Das Produkt ist zum Gebrauch durch Erwachsene bestimmt. Jugendliche über 16 Jahre dürfen das Produkt nur unter Aufsicht benutzen.

- Der Hersteller haftet nicht für Schäden, die durch bestimmungswidrigen Gebrauch oder falsche Bedienung verursacht wurden.

● Lieferumfang

⚠️ WARNUNG!

- ▶ Das Produkt und die Verpackungsmaterialien sind kein Kinderspielzeug! Kinder dürfen nicht mit Kunststoffbeuteln, Folien und Kleinteilen spielen! Es besteht Verschluckungs- und Erstickungsgefahr!

- 1 Winkelschleifer
- 1 Handgriff
- 1 Schutzhaube
- 1 Spannschlüssel
- 1 Bedienungsanleitung

● Teilebeschreibung

Abbildung A:

- 1 Handgriff
- 2 Gewinde für Handgriff
- 3 Ein-/Aus-Schiebeschalter
- 4 Schraube
- 5 Gewinde für Handgriff
- 6 Trennscheibe *
- 7 Schutzhaube
- 7a Aufsatz der Schutzhaube
- 8 Spindel-Arretiertaste

* Die Trennscheibe ist nicht im Lieferumfang enthalten.

- 9 Netzstecker
- 10 Spannschlüssel

Abbildung B:

- 11 Aufnahmeflansch
- 12 Spannmutter
- 13 Aufnahmespindel

Abbildung C:

- 14 Andruckfeder
- 15 Kohlebürste
- 16 Nut für Andruckfeder

Abbildung D:

- 17 Schrauben (Schutzhaubenfixierung)

Abbildung E:

- 18 Raste

● **Technische Daten**

Winkelschleifer	PWS 115 C3
Nenneingangsspannung:	230 V~, 50 Hz
Leistungsaufnahme:	750 W
Leerlaufgeschwindigkeit (n_0):	12 000 min ⁻¹
Abmessungen Trenn-/Schruppscheiben:	Ø 115 mm × 22,23 mm
Stärke Trenn-/Schruppscheiben:	max. 6 mm
Schleifspindelgewinde:	M14
Gewindelänge der Schleifspindel:	max. 12 mm
Schutzklasse:	II/□

Schutzart:	IPX0
Nennkapazität:	max. Ø 115 mm

Geräuschemissionswerte

Die gemessenen Werte wurden in Übereinstimmung mit EN 62841 ermittelt. Der A-bewertete Geräuschpegel des Elektrowerkzeugs beträgt typischerweise:

Schalldruckpegel L_{pA} :	90,2 dB
Unsicherheit K_{pA} :	3 dB
Schalleistungspegel L_{WA} :	98,2 dB
Unsicherheit K_{WA} :	3 dB

Schwingungsemissionswerte

Schwingungsgesamtwerte (Vektorsumme dreier Richtungen), ermittelt entsprechend EN 62841:

Vibration Hauptgriff $a_{h, AG}$:	8,616 m/s ²
Vibration Zusatzgriff a_h :	8,395 m/s ²
Unsicherheit K:	1,5 m/s ²

Die angegebenen Werte beziehen sich auf das Oberflächenschleifen. Andere Anwendungen können zu anderen Schwingungsemissionswerten führen.

⚠️ WARNUNG!



Tragen Sie Gehörschutz!

WARNUNG!

- ▶ Die Schwingungs- und Geräuschemissionen können während der tatsächlichen Benutzung des Elektrowerkzeugs von den Angabewerten abweichen, abhängig von der Art und Weise, in der das Elektrowerkzeug verwendet wird, insbesondere, welche Art von Werkstück bearbeitet wird.
Versuchen Sie, die Belastung durch Vibrationen und Geräusche so gering wie möglich zu halten. Beispielhafte Maßnahmen zur Verringerung der Vibrationsbelastung sind das Tragen von Handschuhen beim Gebrauch des Werkzeugs und die Begrenzung der Arbeitszeit. Dabei sind alle Anteile des Betriebszyklus zu berücksichtigen (beispielsweise Zeiten, in denen das Elektrowerkzeug abgeschaltet ist, und solche, in denen es zwar eingeschaltet ist, aber ohne Belastung läuft).
- ▶ Schleifen von dünnem Metallblech oder anderen gut schwingenden Strukturen mit großer Oberfläche kann zu einer viel (bis zu 15 dB) höheren Gesamtgeräuschemission als die angegebenen Geräuschemissionswerte führen. Schallabstrahlung durch solche Werkstücke sollte soweit wie möglich durch angemessene Maßnahmen wie beispielsweise schweren flexiblen Dämpfungsmatten unterbunden werden. Die erhöhte Geräuschemission ist auch für die Risikoeinschätzung der Geräuschbelastung und für die Auswahl angemessenen Gehörschutzes zu berücksichtigen.

HINWEIS

- ▶ Der angegebene Schwingungsgesamtwert und der angegebene Geräuschemissionswert sind nach einem genormten Prüfverfahren gemessen worden und können zum Vergleich eines Elektrowerkzeugs mit einem anderen verwendet werden.
- ▶ Der angegebene Schwingungsgesamtwert und der angegebene Geräuschemissionswert können auch zu einer vorläufigen Einschätzung der Belastung verwendet werden.



Sicherheitshinweise

- **Allgemeine Sicherheitshinweise für Elektrowerkzeuge**

WARNUNG!

- ▶ **Lesen Sie alle Sicherheitshinweise, Anweisungen, Bilderungen und technischen Daten, mit denen dieses Elektrowerkzeug versehen ist.** Versäumnisse bei der Einhaltung der Sicherheitshinweise und Anweisungen können elektrischen Schlag, Brand und/oder schwere Verletzungen verursachen.

Bewahren Sie alle Sicherheitshinweise und Anweisungen für die Zukunft auf.

Der in den Sicherheitshinweisen verwendete Begriff „Elektrowerkzeug“ bezieht sich auf netzbetriebene Elektrowerkzeuge (mit Netzleitung) oder auf akkubetriebene Elektrowerkzeuge (ohne Netzleitung).

Arbeitsplatzsicherheit

- 1) **Halten Sie Ihren Arbeitsbereich sauber und gut beleuchtet.** Unordnung oder unbeleuchtete Arbeitsbereiche können zu Unfällen führen.
- 2) **Arbeiten Sie mit dem Elektrowerkzeug nicht in explosionsgefährdeter Umgebung, in der sich brennbare Flüssigkeiten, Gase oder Stäube befinden.** Elektrowerkzeuge erzeugen Funken, die den Staub oder die Dämpfe entzünden können.
- 3) **Halten Sie Kinder und andere Personen während der Benutzung des Elektrowerkzeugs fern.** Bei Ablenkung können Sie die Kontrolle über das Elektrowerkzeug verlieren.

Elektrische Sicherheit

- 1) **Der Anschlussstecker des Elektrowerkzeuges muss in die Steckdose passen. Der Stecker darf in keiner Weise verändert werden. Verwenden Sie keine Adapterstecker gemeinsam mit schutzgeerdeten Elektrowerkzeugen.** Unveränderte Stecker und passende Steckdosen verringern das Risiko eines elektrischen Schlages.
- 2) **Vermeiden Sie Körperkontakt mit geerdeten Oberflächen wie von Rohren, Heizungen, Herden und Kühlschränken.** Es besteht ein erhöhtes Risiko durch elektrischen Schlag, wenn Ihr Körper geerdet ist.
- 3) **Halten Sie Elektrowerkzeuge von Regen oder Nässe fern.** Das Eindringen von Wasser in ein Elektrowerkzeug erhöht das Risiko eines elektrischen Schlages.
- 4) **Zweckentfremden Sie die Anschlussleitung nicht, um das Elektrowerkzeug zu tragen, aufzuhängen oder um den Stecker aus der Steckdose zu ziehen.**

Halten Sie die Anschlussleitung fern von Hitze, Öl, scharfen Kanten oder sich bewegenden Teilen. Beschädigte oder verwickelte Anschlussleitungen erhöhen das Risiko eines elektrischen Schlages.

- 5) **Wenn Sie mit einem Elektrowerkzeug im Freien arbeiten, verwenden Sie nur Verlängerungsleitungen, die auch für den Außenbereich geeignet sind.** Die Anwendung einer für den Außenbereich geeigneten Verlängerungsleitung verringert das Risiko eines elektrischen Schlages.
- 6) **Wenn der Betrieb des Elektrowerkzeuges in feuchter Umgebung nicht vermeidbar ist, verwenden Sie einen Fehlerstromschutzschalter.** Der Einsatz eines Fehlerstromschutzschalters vermindert das Risiko eines elektrischen Schlages.

Sicherheit von Personen

- 1) **Seien Sie aufmerksam, achten Sie darauf, was Sie tun, und gehen Sie mit Vernunft an die Arbeit mit einem Elektrowerkzeug. Benutzen Sie kein Elektrowerkzeug, wenn Sie müde sind oder unter dem Einfluss von Drogen, Alkohol oder Medikamenten stehen.** Ein Moment der Unachtsamkeit beim Gebrauch des Elektrowerkzeuges kann zu ernsthaften Verletzungen führen.
- 2) **Tragen Sie persönliche Schutzausrüstung und immer eine Schutzbrille.** Das Tragen persönlicher Schutzausrüstung, wie Staubmaske, rutschfeste Sicherheitsschuhe, Schutzhelm oder Gehörschutz, je nach Art und Einsatz des Elektrowerkzeuges, verringert das Risiko von Verletzungen.
- 3) **Vermeiden Sie eine unbeabsichtigte Inbetriebnahme.**

Vergewissern Sie sich, dass das Elektrowerkzeug ausgeschaltet ist, bevor Sie es an die Stromversorgung und/oder den Akku anschließen, es aufnehmen oder tragen. Wenn Sie beim

Tragen des Elektrowerkzeuges den Finger am Schalter haben oder das Elektrowerkzeug eingeschaltet an die Stromversorgung anschließen, kann dies zu Unfällen führen.

- 4) **Entfernen Sie Einstellwerkzeuge oder Schraubenschlüssel, bevor Sie das Elektrowerkzeug einschalten.** Ein Werkzeug oder Schlüssel, der sich in einem drehenden Teil des Elektrowerkzeugs befindet, kann zu Verletzungen führen.
- 5) **Vermeiden Sie eine abnormale Körperhaltung. Sorgen Sie für einen sicheren Stand und halten Sie jederzeit das Gleichgewicht.** Dadurch können Sie das Elektrowerkzeug in unerwarteten Situationen besser kontrollieren.
- 6) **Tragen Sie geeignete Kleidung. Tragen Sie keine weite Kleidung oder Schmuck. Halten Sie Haare, Kleidung und Handschuhe fern von sich bewegenden Teilen.** Lockere Kleidung, Schmuck oder lange Haare können von sich bewegenden Teilen erfasst werden.
- 7) **Wenn Staubabsaug- und -auffangeinrichtungen montiert werden können, vergewissern Sie sich, dass diese angeschlossen sind und richtig verwendet werden.** Verwendung einer Staubabsaugung kann Gefährdungen durch Staub verringern.
- 8) **Wiegen Sie sich nicht in falscher Sicherheit und setzen Sie sich nicht über die Sicherheitsregeln für Elektrowerkzeuge hinweg, auch wenn Sie nach**

vielfachem Gebrauch mit dem Elektrowerkzeug vertraut sind. Achtloses Handeln kann binnen Sekundenbruchteilen zu schweren Verletzungen führen.

Verwendung und Behandlung des Elektrowerkzeugs

- 1) **Überlasten Sie das Elektrowerkzeug nicht. Verwenden Sie für Ihre Arbeit das dafür bestimmte Elektrowerkzeug.** Mit dem passenden Elektrowerkzeug arbeiten Sie besser und sicherer im angegebenen Leistungsbereich.
- 2) **Benutzen Sie kein Elektrowerkzeug, dessen Schalter defekt ist.** Ein Elektrowerkzeug, das sich nicht mehr ein- oder ausschalten lässt, ist gefährlich und muss repariert werden.
- 3) **Ziehen Sie den Stecker aus der Steckdose und/oder entfernen Sie einen abnehmbaren Akku, bevor Sie Geräteeinstellungen vornehmen, Einsatzwerkzeugteile wechseln oder das Elektrowerkzeug weglegen.** Diese Vorsichtsmaßnahme verhindert den unbeabsichtigten Start des Elektrowerkzeuges.
- 4) **Bewahren Sie unbenutzte Elektrowerkzeuge außerhalb der Reichweite von Kindern auf. Lassen Sie Personen das Elektrowerkzeug nicht benutzen, die mit diesem nicht vertraut sind oder diese Anweisungen nicht gelesen haben.** Elektrowerkzeuge sind gefährlich, wenn sie von unerfahrenen Personen benutzt werden.
- 5) **Pflegen Sie Elektrowerkzeuge und Einsatzwerkzeug mit Sorgfalt. Kontrollieren Sie, ob bewegliche Teile einwandfrei funktionieren und nicht klemmen, ob Teile gebrochen**

oder so beschädigt sind, dass die Funktion des Elektrowerkzeuges beeinträchtigt ist. Lassen Sie beschädigte Teile vor dem Einsatz des Elektrowerkzeuges reparieren. Viele Unfälle haben ihre Ursache in schlecht gewarteten Elektrowerkzeugen.

- 6) **Halten Sie Schneidwerkzeuge scharf und sauber.** Sorgfältig gepflegte Schneidwerkzeuge mit scharfen Schneidkanten verklemmen sich weniger und sind leichter zu führen.
- 7) **Verwenden Sie Elektrowerkzeug, Zubehör, Einsatzwerkzeuge usw. entsprechend diesen Anweisungen. Berücksichtigen Sie dabei die Arbeitsbedingungen und die auszuführende Tätigkeit.** Der Gebrauch von Elektrowerkzeugen für andere als die vorgesehenen Anwendungen kann zu gefährlichen Situationen führen.
- 8) **Halten Sie Griffe und Griffflächen trocken, sauber und frei von Öl und Fett.** Rutschige Griffe und Griffflächen erlauben keine sichere Bedienung und Kontrolle des Elektrowerkzeuges in unvorhergesehenen Situationen.

Service

- 1) **Lassen Sie Ihr Elektrowerkzeug nur von qualifiziertem Fachpersonal und nur mit Original-Ersatzteilen reparieren.** Damit wird sichergestellt, dass die Sicherheit des Elektrowerkzeuges erhalten bleibt.

● Sicherheitshinweise für Schleifer

⚠️ WARNUNG!

- ▶ Stäube von Materialien wie bleihaltigem Anstrich, einigen Holzarten und Metall können gesundheitsschädlich sein.
- ▶ Die Berührung oder das Einatmen dieser Stäube kann eine Gefährdung für die Bedienperson oder in der Nähe befindliche Personen darstellen.

⚠️ WARNUNG!



Tragen Sie Schutzbrille und Staubschutzmaske!

● Sicherheitshinweise für Winkelschleifer

Gemeinsame Sicherheitshinweise zum Schleifen und Trennschleifen

- 1) **Dieses Elektrowerkzeug ist zu verwenden als Schleifer und Trennschleifmaschine. Beachten Sie alle Sicherheitshinweise, Anweisungen, Darstellungen und Daten, die Sie mit dem Gerät erhalten.** Wenn Sie die folgenden Anweisungen nicht beachten, kann es zu elektrischem Schlag, Feuer und/oder schweren Verletzungen kommen.
- 2) **Dieses Elektrowerkzeug ist nicht geeignet zum Sandpapierschleifen, Arbeiten mit Drahtbürsten, Polieren und Lochschneiden.** Verwendungen, für die das Elektrowerkzeug nicht vorgesehen ist, können Gefährdungen und Verletzungen verursachen.

- 3) **Verwenden Sie das Elektrowerkzeug nicht für eine Funktion, für die es nicht ausdrücklich konstruiert und von seinem Hersteller vorgesehen ist.** Solch ein Umbau kann zu einem Verlust der Kontrolle und ernsthaften Körperverletzungen führen.
- 4) **Verwenden Sie kein Einsatzwerkzeug, das vom Hersteller nicht speziell für dieses Elektrowerkzeug vorgesehen und festgelegt wurde.** Nur weil Sie das Zubehör an Ihrem Elektrowerkzeug befestigen können, garantiert das keine sichere Verwendung.
- 5) **Die zulässige Drehzahl des Einsatzwerkzeugs muss mindestens so hoch sein wie die auf dem Elektrowerkzeug angegebene Höchstdrehzahl.** Zubehör, das sich schneller als zulässig dreht, kann zerbrechen und umherfliegen.
- 6) **Außendurchmesser und Dicke des Einsatzwerkzeugs müssen den Maßangaben Ihres Elektrowerkzeugs entsprechen.** Falsch bemessene Einsatzwerkzeuge können nicht ausreichend abgeschirmt oder kontrolliert werden.
- 7) **Die Maße zur Befestigung des Einsatzwerkzeugs müssen zu den Maßen der Befestigungsmittel des Elektrowerkzeugs passen.** Einsatzwerkzeuge, die nicht passgenau am Elektrowerkzeug befestigt werden, drehen sich ungleichmäßig, vibrieren sehr stark und können zum Verlust der Kontrolle führen.
- 8) **Verwenden Sie keine beschädigten Einsatzwerkzeuge. Kontrollieren Sie vor jeder Verwendung Einsatzwerkzeuge wie Schleifscheiben auf Absplitterungen und Risse, Schleifteller auf Risse, Verschleiß oder starke Abnutzung. Wenn das Elektrowerkzeug oder das Einsatzwerkzeug herunterfällt, überprüfen Sie, ob es beschädigt ist, oder verwenden Sie ein unbeschädigtes Einsatzwerkzeug. Wenn Sie das Einsatzwerkzeug kontrolliert und eingesetzt haben, halten Sie und in der Nähe befindliche Personen sich außerhalb der Ebene des rotierenden Einsatzwerkzeugs auf und lassen Sie das Gerät 1 Minute lang mit Höchstdrehzahl laufen.** Beschädigte Einsatzwerkzeuge brechen meist in dieser Testzeit.
- 9) **Tragen Sie persönliche Schutzausrüstung. Verwenden Sie je nach Anwendung Vollgesichtsschutz, Augenschutz oder Schutzbrille. Soweit angemessen, tragen Sie Staubmaske, Gehörschutz, Schutzhandschuhe oder Spezialschürze, die kleine Schleif- und Materialpartikel von Ihnen fernhalten.** Die Augen sollen vor herumfliegenden Fremdkörpern geschützt werden, die bei verschiedenen Anwendungen entstehen. Staub- oder Atemschutzmaske müssen den bei der Anwendung entstehenden Staub filtern. Wenn Sie lange lautem Lärm ausgesetzt sind, können Sie einen Hörverlust erleiden.
- 10) **Achten Sie bei anderen Personen auf sicheren Abstand zu Ihrem Arbeitsbereich. Jeder, der den Arbeitsbereich betritt, muss persönliche Schutzausrüstung tragen.** Bruchstücke des Werkstücks oder gebrochener Einsatzwerkzeuge können wegfliegen und Verletzungen auch außerhalb des direkten Arbeitsbereichs verursachen.

- 11) **Halten Sie das Elektrowerkzeug nur an den isolierten Griffflächen, wenn Sie Arbeiten ausführen, bei denen das Einsatzwerkzeug verborgene Stromleitungen oder das eigene Netzkabel treffen kann.** Der Kontakt mit einer spannungsführenden Leitung kann auch metallene Geräteteile unter Spannung setzen und zu einem elektrischen Schlag führen.
- 12) **Halten Sie das Netzkabel von sich drehenden Einsatzwerkzeugen fern.** Wenn Sie die Kontrolle über das Gerät verlieren, kann das Netzkabel durchtrennt oder erfasst werden und Ihre Hand oder Ihr Arm in das sich drehende Einsatzwerkzeug geraten.
- 13) **Legen Sie das Elektrowerkzeug niemals ab, bevor das Einsatzwerkzeug völlig zum Stillstand gekommen ist.** Das sich drehende Einsatzwerkzeug kann in Kontakt mit der Ablagefläche geraten, wodurch Sie die Kontrolle über das Elektrowerkzeug verlieren können.
- 14) **Lassen Sie das Elektrowerkzeug nicht laufen, während Sie es tragen.** Ihre Kleidung kann durch zufälligen Kontakt mit dem sich drehenden Einsatzwerkzeug erfasst werden und das Einsatzwerkzeug sich in Ihren Körper bohren.
- 15) **Reinigen Sie regelmäßig die Lüftungsschlitze Ihres Elektrowerkzeugs.** Das Motorgebläse zieht Staub in das Gehäuse, und eine starke Ansammlung von Metallstaub kann elektrische Gefahren verursachen.
- 16) **Verwenden Sie das Elektrowerkzeug nicht in der Nähe brennbarer Materialien.** Funken können diese Materialien entzünden.

- 17) **Verwenden Sie keine Einsatzwerkzeuge, die flüssige Kühlmittel erfordern.** Die Verwendung von Wasser oder anderen flüssigen Kühlmitteln kann zu einem elektrischen Schlag führen.

Weitere Sicherheitshinweise für alle Anwendungen – Rückschlag und entsprechende Sicherheitshinweise:

Rückschlag ist die plötzliche Reaktion infolge eines hakenden oder blockierten drehenden Einsatzwerkzeugs wie Schleifscheibe, Schleifteller, Drahtbürste usw. Verhaken oder Blockieren führt zu einem abrupten Stopp des rotierenden Einsatzwerkzeugs. Dadurch wird ein unkontrolliertes Elektrowerkzeug gegen die Drehrichtung des Einsatzwerkzeugs an der Blockierstelle beschleunigt.

Wenn z. B. eine Schleifscheibe im Werkstück hakt oder blockiert, kann sich die Kante der Schleifscheibe, die in das Werkstück eintaucht, verfangen und dadurch die Schleifscheibe ausbrechen oder einen Rückschlag verursachen. Die Schleifscheibe bewegt sich dann auf die Bedienperson zu oder von ihr weg, je nach Drehrichtung der Scheibe an der Blockierstelle. Hierbei können Schleifscheiben auch brechen.

Ein Rückschlag ist die Folge eines falschen oder fehlerhaften Gebrauchs des Elektrowerkzeugs. Er kann durch geeignete Vorsichtsmaßnahmen, wie nachfolgend beschrieben, verhindert werden.

- 1) **Halten Sie das Elektrowerkzeug gut fest und bringen Sie Ihren Körper und Ihre Arme in eine Position, in der Sie die Rückschlagkräfte abfangen können. Verwenden Sie immer den Zusatzgriff, falls vorhanden, um die größtmögliche Kontrolle über Rückschlagkräfte oder Reaktionsmomente beim Hochlauf zu haben.** Die

Bedienperson kann durch geeignete Vorsichtsmaßnahmen die Rückschlag- und Reaktionskräfte beherrschen.

- 2) **Bringen Sie Ihre Hand nie in die Nähe sich drehender Einsatzwerkzeuge.** Das Einsatzwerkzeug kann sich beim Rückschlag über Ihre Hand bewegen.
- 3) **Meiden Sie mit Ihrem Körper den Bereich, in den das Elektrowerkzeug bei einem Rückschlag bewegt wird.** Der Rückschlag treibt das Elektrowerkzeug in die Richtung entgegengesetzt zur Bewegung der Schleifscheibe an der Blockierstelle.
- 4) **Arbeiten Sie besonders vorsichtig im Bereich von Ecken, scharfen Kanten usw. Verhindern Sie, dass Einsatzwerkzeuge vom Werkstück prallen und verhaken.** Das rotierende Einsatzwerkzeug neigt bei Ecken, scharfen Kanten oder wenn es abprallt dazu, sich zu verklemmen. Dies verursacht einen Kontrollverlust oder Rückschlag.
- 5) **Verwenden Sie kein Ketten-sägeblatt zum Holzschneiden, keine segmentierte Diamant-trennscheibe mit einem Segment-
abstand über 10 mm und kein gezähntes Sägeblatt.** Solche Einsatzwerkzeuge verursachen häufig einen Rückschlag und den Verlust der Kontrolle.

Besondere Sicherheitshinweise zum Schleifen und Trennschleifen

- 1) **Verwenden Sie ausschließlich die für Ihr Elektrowerkzeug zugelassenen Schleifkörper und die für diese Schleifkörper vorgesehene Schutzhaube.** Schleifkörper, die nicht für das Elektrowerkzeug

vorgesehen sind, können nicht ausreichend abgeschirmt werden und sind unsicher.

- 2) **Gekröpfte Schleifscheiben müssen so montiert werden, dass ihre Schleiffläche nicht über der Ebene des Schutzhaubenrandes hervorsteht.** Eine unsachgemäß montierte Schleifscheibe, die über die Ebene des Schutzhaubenrandes hinausragt, kann nicht ausreichend abgeschirmt werden.
- 3) **Die Schutzhaube muss sicher am Elektrowerkzeug angebracht und für ein Höchstmaß an Sicherheit so eingestellt sein, dass der kleinstmögliche Teil des Schleifkörpers offen zum Bediener zeigt.** Die Schutzhaube hilft, die Bedienperson vor Bruchstücken, zufälligem Kontakt mit dem Schleifkörper sowie Funken, die Kleidung entzünden könnten, zu schützen.
- 4) **Schleifkörper dürfen nur für die empfohlenen Einsatzmöglichkeiten verwendet werden. Zum Beispiel: Schleifen Sie nie mit der Seitenfläche einer Trennscheibe.** Trennscheiben sind zum Materialabtrag mit der Kante der Scheibe bestimmt. Seitliche Krafteinwirkung auf diese Schleifkörper kann sie zerbrechen.
- 5) **Verwenden Sie immer unbeschädigte Spannflansche in der richtigen Größe und Form für die von Ihnen gewählte Schleifscheibe.** Geeignete Flansche stützen die Schleifscheibe und verringern so die Gefahr eines Schleifscheibenbruchs. Flansche für Trennscheiben können sich von den Flanschen für andere Schleifscheiben unterscheiden.
- 6) **Verwenden Sie keine abgenutzten Schleifscheiben von größeren**

Elektrowerkzeugen. Schleifscheiben für größere Elektrowerkzeuge sind nicht für die höheren Drehzahlen von kleineren Elektrowerkzeugen ausgelegt und können brechen.

- 7) **Verwenden Sie beim Einsatz von Scheiben für einen doppelten Zweck immer die geeignete Schutzhaube für die durchgeführte Anwendung.** Nichtverwendung der richtigen Schutzhaube kann die erwünschte Abschirmung verfehlen und zu schweren Verletzungen führen.

Zusätzliche Sicherheitshinweise zum Trennschleifen

- 1) **Vermeiden Sie ein Blockieren der Trennscheibe oder zu hohen Anpressdruck. Führen Sie keine übermäßig tiefen Schnitte aus.** Eine Überlastung der Trennscheibe erhöht deren Beanspruchung und die Anfälligkeit zum Verkanten oder Blockieren und damit die Möglichkeit eines Rückschlags oder Schleifkörperbruchs.
- 2) **Meiden Sie den Bereich vor und hinter der rotierenden Trennscheibe.** Wenn Sie die Trennscheibe im Werkstück von sich wegbewegen, kann im Falle eines Rückschlags das Elektrowerkzeug mit der sich drehenden Scheibe direkt auf Sie zugeschleudert werden.
- 3) **Falls die Trennscheibe verklemmt oder Sie die Arbeit unterbrechen, schalten Sie das Gerät aus und halten Sie es ruhig, bis die Scheibe zum Stillstand gekommen ist. Versuchen Sie nie, die noch laufende Trennscheibe aus dem Schnitt zu ziehen, sonst kann ein Rückschlag erfolgen.** Ermitteln und

beheben Sie die Ursache für das Verklemmen.

- 4) **Schalten Sie das Elektrowerkzeug nicht wieder ein, solange es sich im Werkstück befindet. Lassen Sie die Trennscheibe erst ihre volle Drehzahl erreichen, bevor Sie den Schnitt vorsichtig fortsetzen.** Anderenfalls kann die Scheibe verharren, aus dem Werkstück springen oder einen Rückschlag verursachen.
- 5) **Stützen Sie Platten oder große Werkstücke ab, um das Risiko eines Rückschlags durch eine eingeklemmte Trennscheibe zu vermindern.** Große Werkstücke können sich unter ihrem eigenen Gewicht durchbiegen. Das Werkstück muss auf beiden Seiten der Scheibe abgestützt werden, und zwar sowohl in der Nähe des Trennschnitts als auch an der Kante.
- 6) **Seien Sie besonders vorsichtig bei „Taschenschnitten“ in bestehende Wände oder andere nicht einsehbare Bereiche.** Die eintauchende Trennscheibe kann beim Schneiden in Gas- oder Wasserleitungen, elektrische Leitungen oder andere Objekte einen Rückschlag verursachen.
- 7) **Führen Sie keine Kurvenschnitte aus.** Eine Überlastung der Trennscheibe erhöht deren Beanspruchung und die Anfälligkeit zum Verkanten oder Blockieren und damit die Möglichkeit eines Rückschlags oder Schleifkörperbruchs, was zu schweren Verletzungen führen kann.

Zusätzliche Sicherheitshinweise für Winkelschleifer

- 1) Schließen Sie das Produkt nur an eine Steckdose mit Fehlerstrom-Schutzeinrichtung (FI-Schalter) mit einem

Bemessungsfehlerstrom von nicht mehr als 30 mA an.

- 2) Halten Sie Netzkabel und Verlängerungskabel von der Scheibe fern. Ziehen Sie bei Beschädigung oder Durchschneiden sofort den Netzstecker aus der Steckdose. Berühren Sie die Leitung nicht, bevor sie vom Netz getrennt ist. Es besteht Gefahr durch elektrischen Schlag.
- 3) Wenn die Netzanschlussleitung des Elektrowerkzeugs beschädigt ist, muss diese durch eine speziell vorgerichtete Netzanschlussleitung, die über die Kundendienstorganisation erhältlich ist, ersetzt werden.
- 4) Verwenden Sie nur Schleifscheiben, deren aufgedruckte Drehzahl mindestens so hoch ist wie auf dem Typenschild des Produktes angegeben.
- 5) Unterziehen Sie die Schleifscheibe vor dem Gebrauch einer Sichtprüfung. Verwenden Sie keine beschädigten oder verformten Scheiben. Wechseln Sie eine abgenutzte Scheibe aus.
- 6) Achten Sie darauf, dass beim Schleifen entstehende Funken keine Gefahr hervorrufen, z. B. Personen treffen oder entflammbare Substanzen entzünden.
- 7) Tragen Sie beim Schleifen stets eine Schutzbrille, Sicherheitshandschuhe, einen Atemschutz und einen Gehörschutz.
- 8) Halten Sie nie die Finger zwischen Scheibe und Funkenschutz oder in die Nähe der Schutzhauben. Es besteht Gefahr durch Quetschen.
- 9) Die rotierenden Teile des Produktes können aus funktionellen Gründen nicht abgedeckt werden. Gehen Sie daher mit Bedacht vor und sichern Sie das Werkstück gut, um ein Verrutschen zu vermeiden, wodurch

Ihre Hände mit der Schleifscheibe in Berührung kommen könnten.

- 10) Das Werkstück wird beim Schleifen heiß. Nicht an der bearbeiteten Stelle anfassen, lassen Sie es abkühlen. Es besteht Verbrennungsgefahr. Verwenden Sie kein Kühlmittel oder ähnliches.
- 11) Arbeiten Sie nicht mit dem Produkt, wenn Sie müde sind oder nach der Einnahme von Alkohol oder Tabletten. Legen Sie immer rechtzeitig eine Arbeitspause ein.
- 12) Schalten Sie das Produkt aus und ziehen Sie den Netzstecker

- zum Lösen eines blockierten Einsatzwerkzeuges,
- wenn die Anschlussleitung beschädigt oder verheddert ist,
- bei ungewöhnlichen Geräuschen.

Wenn ein Ersatz der Anschlussleitung erforderlich ist, dann ist dies vom Hersteller oder seinem Vertreter auszuführen, um Sicherheitsgefährdungen zu vermeiden.

● Vibrations- und Geräuschminderung

Begrenzen Sie die Benutzungszeit, verwenden Sie vibrations- und geräuscharme Betriebsarten und tragen Sie persönliche Schutzausrüstung, um Vibrations- und Geräuschauswirkungen zu reduzieren.

Die folgenden Maßnahmen helfen, vibrations- und geräuschbedingte Risiken zu mindern:

- Verwenden Sie das Produkt nur gemäß seinem bestimmungsgemäßen Gebrauch und wie in diesen Anweisungen beschrieben.

- Stellen Sie sicher, dass das Produkt einwandfrei und gut gewartet ist.
- Verwenden Sie die richtigen Einsatzwerkzeuge für dieses Produkt und stellen Sie sicher, dass diese einwandfrei sind.
- Halten Sie das Produkt sicher an den Handgriffen/Griffflächen fest.
- Warten Sie das Produkt entsprechend den Anweisungen und sorgen Sie für ausreichende Schmierung (wenn anwendbar).
- Planen Sie Ihren Arbeitsablauf so, dass die Verwendung von Produkten mit hohem Vibrationswert auf einen längeren Zeitraum verteilt ist.

● Verhalten im Notfall

Machen Sie sich anhand dieser Bedienungsanleitung mit der Benutzung dieses Produkts vertraut. Prägen Sie sich die Sicherheitshinweise ein und halten Sie sich unbedingt daran. Dies hilft, Risiken und Gefahren zu vermeiden.

- Seien Sie bei der Nutzung dieses Produkts immer aufmerksam, damit Sie Gefahren frühzeitig erkennen und handeln können. Rasches Einschreiten kann schwere Verletzungen und Sachschäden vermeiden.
- Schalten Sie das Produkt bei Fehlfunktionen aus und trennen Sie es vom Netz. Lassen Sie das Produkt von einer qualifizierten Fachkraft überprüfen und gegebenenfalls instand setzen, bevor Sie es wieder in Betrieb nehmen.

● Restrisiken

HINWEIS

- ▶ Dieses Produkt erzeugt während des Betriebs ein elektromagnetisches Feld! Dieses Feld kann unter bestimmten Umständen aktive oder passive medizinische Implantate beeinträchtigen! Um die Gefahr von ernsthaften oder tödlichen Verletzungen zu verringern, empfehlen wir Personen mit medizinischen Implantaten ihren Arzt und den Hersteller vom medizinischen Implantat zu konsultieren, bevor das Produkt bedient wird!

Auch wenn Sie dieses Produkt vorschriftsmäßig bedienen, bleibt ein potenzielles Risiko für Personen- und Sachschäden bestehen. Folgende Gefahren können im Zusammenhang mit der Bauweise und Ausführung dieses Produkts unter anderem auftreten:

- Gesundheitsschäden, die aus Vibrationsemissionen resultieren, falls das Produkt über einen längeren Zeitraum benutzt, nicht ordnungsgemäß geführt und gewartet wird.
- Personen- und Sachschäden hervorgerufen durch defekte Schneidwerkzeuge oder plötzlichen Einschlag eines verdeckten Objekts während des Gebrauchs.
- Verletzungsgefahr und Sachschäden verursacht durch fliegende Objekte.

● Arbeitshinweise

⚠️ WARNUNG!

- ▶ Achten Sie bei der Wahl des Werkzeugs darauf, dass dessen zulässige Drehzahl mindestens so hoch ist, wie die angegebene Höchstdrehzahl des Produkts.
- ▶ Achten Sie bei der Wahl der Scheibe auf den maximal zugelassenen Durchmesser und die maximal zugelassene Stärke.

● Schleifen

(Abb. H)

⚠️ WARNUNG!

- ▶ Verwenden Sie niemals Trennscheiben zum Schleifen.
- ▶ Das Produkt darf mit Schleifscheibe nur mit montierter Schutzhaube **7** betrieben werden.
- ▶ Verwenden Sie nur zertifizierte Schleifscheiben.
- ▶ Die Schutzhaube **7** für das Schleifen ist vormontiert.

- Bei einem Arbeitswinkel von 30° bis 40° erzielen Sie beim Schleifen das beste Ergebnis.
- Einstellen oder Abnehmen der Schutzhaube **7**: Siehe „Schutzhaube einstellen/demontieren“.
- Üben Sie nur mäßigen Druck auf das Werkstück aus. Bewegen Sie das Produkt gleichmäßig hin und her.

● Trennschleifen

(Abb. G)

⚠️ WARNUNG!

- ▶ Verwenden Sie niemals Schleifscheiben zum Trennen!
- ▶ Das Produkt darf mit Trennscheibe **6** nur mit montierter Schutzhaube **7** betrieben werden.
- Es dürfen nur geprüfte, faserstoffverstärkte Trennscheiben **6** verwendet werden.
- Die Schutzhaube **7** ist vormontiert. Montieren des Aufsatzes der Schutzhaube **7a**: Siehe „Schutzhaube einstellen/demontieren“ und „Aufsatz auf Schutzhaube montieren/demontieren“.
- Arbeiten Sie grundsätzlich mit geringem Vorschub. Üben Sie nur mäßigen Druck auf das Werkstück aus.
- Arbeiten Sie stets im Gegenlauf. So wird das Produkt nicht unkontrolliert aus dem Schnitt gedrückt.

● Aufbewahrung des Spannschlüssels

- Der Spannschlüssel **10** kann im Handgriff **1** verstaut werden (Abb. A).

● Montage

⚠️ VORSICHT! Verletzungsrisiko!

- ▶ Achten Sie darauf, zum Arbeiten genügend Platz zu haben und andere Personen nicht zu gefährden.

⚠ VORSICHT! Verletzungsrisiko!

- ▶ Vor Inbetriebnahme müssen alle Abdeckungen und Schutzvorrichtungen ordnungsgemäß montiert sein.
- ▶ Ziehen Sie den Netzstecker **9**, bevor Sie Einstellungen am Produkt vornehmen.

● Handgriff montieren

(Abb. A)

⚠ WARNUNG!

- ▶ Das Produkt darf nur mit montiertem Handgriff **1** betrieben werden.
- Schrauben Sie den Handgriff am Gewinde für den Handgriff fest. Wählen Sie je nach Arbeitsweise das Gewinde für Handgriff links **5**, rechts oder oben **2** am Produkt (Abb. A).

● Schutzhaube einstellen/ demontieren

(Abb. D)

HINWEIS

- ▶ Die Schutzhaube **7** ist am Produkt vormontiert.
- ▶ Stellen Sie die Position der Schutzhaube **7** neu ein, wenn Sie während des Gebrauchs feststellen, dass sie keinen optimalen Schutz bietet.
- Stellen Sie die Schutzhaube **7** so ein, dass ein Funkenflug oder abgelöste Teile weder den Anwender noch umstehende Personen treffen können.
- Stellen Sie die Schutzhaube **7** so ein, dass der Funkenflug brennbare

Teile, auch umliegend, nicht entzündet.

Schutzhaube demontieren

- Schutzhaube **7** abnehmen: Entfernen Sie die Schrauben **17** mit Hilfe eines Gegenstandes, z. B. eines kleinen Schraubendrehers (Abb. D).

● Aufsatz auf die Schutzhaube montieren/demontieren

(Abb. E)

Aufsatz montieren

1. Setzen Sie den Aufsatz der Schutzhaube **7a**, mit der Seite auf der die Laufrichtung mit einem Pfeil angegeben ist, an der Schutzhaube **7** an.
2. Schieben Sie den Aufsatz **7a** auf die Schutzhaube **7** auf, bis sie hörbar einrastet.

Aufsatz demontieren

1. Entriegeln Sie den Aufsatz der Schutzhaube **7a**, indem Sie die Raste **18** von der Schutzhaube **7** schieben.
2. Drehen Sie den Aufsatz **7a** von der Schutzhaube **7** ab.

● Scheibe montieren/ demontieren

(Abb. F)

HINWEIS

► Ist auf Ihrer Scheibe die Drehrichtung gekennzeichnet, achten Sie bei der Montage darauf, dass Sie mit der Laufrichtung des Produkts übereinstimmt. Die Laufrichtung ist am Produkt neben der Spindel-Arretiertaste **8** angegeben (←).

► Achten Sie darauf, dass der Aufnahmeﬂansch **11** (Abb. B) so auf das Produkt aufgesetzt ist, dass die Aussparungen im Aufnahmeﬂansch in die Kante am Produkt greifen. Die Aufnahmespindel **13** muss sich mitdrehen, wenn Sie den Aufnahmeﬂansch drehen.

1. Drücken Sie die Spindel-Arretiertaste **8**.
2. Drehen Sie die Aufnahmespindel **13**, bis die Spindel-Arretierung die Aufnahmespindel fixiert. Halten Sie die Spindel-Arretiertaste **8** weiter gedrückt.
3. Lösen Sie die Spannmutter **12** mit dem Spannschlüssel **10**. Sie können die Spindel-Arretiertaste **8** loslassen.
4. Setzen Sie die gewünschte Scheibe auf den Aufnahmeﬂansch **11** (Abb. B). Die Beschriftung der Scheibe zeigt grundsätzlich zum Produkt.
5. Setzen Sie die Spannmutter **12** wieder auf die Aufnahmespindel **13** auf. Die flache Seite der Spannmutter zeigt zum Einsatzwerkzeug, wenn die Stärke der Scheibenaufnahme < 5 mm ist.

Ist die Stärke der Scheibenaufnahme ≥ 5 mm, drehen Sie die Spannmutter **12** (Abb. B).

6. Drücken Sie die Spindel-Arretiertaste **8** und drehen Sie die Aufnahmespindel **13**, bis die Spindel-Arretierung die Aufnahmespindel fixiert. Ziehen Sie die Spannmutter **12** mit dem Spannschlüssel **10** wieder fest. Sie können die Spindel-Arretiertaste loslassen.

Scheibe demontieren

1. Drücken Sie die Spindel-Arretiertaste **8** (Abb. A).
2. Drehen Sie die Aufnahmespindel **13**, bis die Spindel-Arretierung die Aufnahmespindel fixiert.
3. Halten Sie die Spindel-Arretiertaste **8** gedrückt.
4. Lösen Sie die Spannmutter **12** (Abb. B) mit dem Spannschlüssel **10** (Abb. A).
5. Lassen Sie die Spindel-Arretiertaste **8** los.
6. Nehmen Sie die Spannmutter **12**, den Aufnahmeﬂansch **11** (Abb. B) und die Schleif- oder Trennscheibe von der Aufnahmespindel **13** ab.

● Bedienung

⚠ **WARNUNG!**



Schalten Sie das Produkt aus und ziehen Sie den Netzstecker **9**. Lassen Sie das Produkt abkühlen.

⚠ **WARNUNG!**



Tragen Sie beim Werkzeugwechsel Schutzhandschuhe, um Schnittverletzungen zu vermeiden.

⚠️ WARNUNG!

- ▶ Die Spannmutter [12] darf nicht zu fest angezogen werden, um ein Brechen von Scheibe und Mutter zu vermeiden.

⚠️ VORSICHT! Verletzungsrisiko!

- ▶ Ziehen Sie vor allen Arbeiten am Produkt den Netzstecker [9].
- ▶ Verwenden Sie nur vom Hersteller empfohlene Schleifscheiben und Zubehörteile. Der Gebrauch anderer Einsatzwerkzeuge und anderen Zubehörs kann ein Verletzungsrisiko für Sie bedeuten.
- ▶ Verwenden Sie nur Zubehörteile, die Angaben tragen über Hersteller, Art der Bindung, Abmessung und zulässige Umdrehungszahl.
- ▶ Verwenden Sie nur Zubehörteile, deren aufgedruckte Drehzahl mindestens so hoch ist wie auf dem Typenschild des Produkts angegeben.
- ▶ Verwenden Sie keine abgebrochenen, gesprungenen oder anderweitig beschädigten Schleifscheiben.
- ▶ Betreiben Sie das Produkt niemals ohne Schutzeinrichtungen.

⚠️ VORSICHT! Verletzungsrisiko!

- ▶ Stützen Sie Platten oder Werkstücke ab, um das Risiko eines Rückschlags durch eine eingeklemmte Trennscheibe [6] zu vermindern. Große Werkstücke können sich unter ihrem eigenen Gewicht durchbiegen. Das Werkstück muss auf beiden Seiten der Scheibe abgestützt werden, und zwar sowohl in der Nähe der Trennscheibe als auch an der Kante.
- ▶ Halten Sie Ihre Hände von der Scheibe fern, wenn das Produkt in Betrieb ist. Es besteht ein Verletzungsrisiko.

HINWEIS

Hinweise zum Wechseln

- ▶ Betreiben Sie das Produkt niemals ohne Schutzeinrichtungen.
- ▶ Vergewissern Sie sich, dass die auf dem Werkzeug angegebene Drehzahl gleich oder größer als die Bemessungsleerlaufdrehzahl des Produkts ist.
- ▶ Vergewissern Sie sich, dass die Maße des Werkzeugs zum Produkt passen.
- ▶ Benutzen Sie nur einwandfreie Scheiben (Klangprobe: sie haben beim Anschlagen mit Plastikhammer einen klaren Klang).
- ▶ Bohren Sie eine zu kleine Aufnahmebohrung der Schleifscheibe nicht nachträglich auf.

HINWEIS

- ▶ Verwenden Sie keine getrennten Reduzierbuchsen oder Adapter, um Schleifscheiben mit großem Loch passend zu machen.
- ▶ Verwenden Sie keine Sägeblätter.
- ▶ Zum Aufspannen der Schleifwerkzeuge dürfen nur die mitgelieferten Spannflansche verwendet werden. Die Zwischenlagen zwischen Spannflansch und Schleifwerkzeugen müssen aus elastischen Stoffen z. B. Gummi, weicher Pappe usw., bestehen.
- ▶ Montieren Sie das Produkt nach dem Werkzeugwechsel wieder vollständig.

● Ein- und ausschalten

⚠ WARNUNG!

- ▶ Achten Sie darauf, dass die Spannung des Netzanschlusses mit dem Typenschild am Produkt übereinstimmt.

⚠ WARNUNG! Verletzungsrisiko!

- ▶ Das Werkzeug läuft nach, nachdem das Produkt abgeschaltet wurde.

1. Verbinden Sie den Netzstecker **9** mit einer Steckdose.
2. Zum Einschalten drücken Sie den Ein-/Aus-Schiebeschalter **3** (Abb. A) nach vorne in Richtung Produkt und drücken Sie ihn anschließend Richtung Grifffläche am Produkt.
3. Warten Sie nach dem Einschalten ab, bis das Produkt seine max. Drehzahl erreicht hat. Beginnen Sie erst dann mit dem Arbeiten.

4. Zum Ausschalten lassen Sie den Ein-/Aus-Schiebeschalter **3** los. Das Produkt schaltet ab.

Probelauf

- Führen Sie vor dem ersten Arbeiten und nach jedem Werkzeugwechsel einen Probelauf ohne Belastung durch.
- Schalten Sie das Produkt sofort aus, wenn das Werkzeug unrund läuft, beträchtliche Schwingungen auftreten oder abnorme Geräusche zu hören sind.

● Dauerbetrieb

1. Schalten Sie das Produkt ein.
2. Dauerbetrieb einschalten: Hängen Sie den Ein-/Aus-Schiebeschalter **3** (Abb. A) im angeschalteten Zustand ein, indem Sie ihn nach vorne in Richtung Produkt drücken.
3. Dauerbetrieb ausschalten: Drücken Sie den Ein-/Aus-Schiebeschalter **3** (Abb. A) kurz in Richtung Grifffläche am Produkt. Das Produkt schaltet ab.

● Fehlerbehebung

⚠️ WARNUNG! Stromschlagrisiko!



Ziehen Sie vor allen Arbeiten am Produkt den Netzstecker.

Problem	Mögliche Ursache	Lösung
Das Produkt startet nicht.	Die Netzspannung fehlt.	Überprüfen Sie Steckdose, Netzkabel, Leitung, Netzstecker 9 und Haussicherung. Reparaturen müssen von einer Elektrofachkraft durchgeführt werden.
	Die Haussicherung spricht an.	
Das Schleifwerkzeug bewegt sich nicht, obwohl der Motor läuft.	Die Spannmutter 12 ist locker.	Ziehen Sie die Spannmutter 12 an (siehe „Scheibe montieren/demontieren“).
	Werkstück, Werkstückreste oder Reste der Schleifwerkzeuge blockieren den Antrieb.	Entfernen Sie die Blockaden.
Der Motor wird langsamer und bleibt stehen.	Das Produkt wird durch das Werkstück überlastet.	Verringern Sie den Druck auf das Schleifwerkzeug.
		Das Werkstück ist ungeeignet.
Die Schleifscheibe läuft unrund, abnorme Geräusche sind zu hören.	Die Spannmutter 12 ist locker.	Ziehen Sie die Spannmutter 12 an (siehe „Scheibe montieren/demontieren“).
	Die Schleifscheibe ist defekt.	Wechseln Sie die Schleifscheibe.

● Reinigung und Wartung

⚠️ WARNUNG!



Schalten Sie das Produkt aus und trennen Sie es vom Netz vor dem Auswechseln von Zubehör, Reinigung und bei Nichtgebrauch.

⚠️ WARNUNG! Verbrennungsrisiko!

- ▶ Lassen Sie Arbeiten, die nicht in dieser Bedienungsanleitung beschrieben sind, von einer Fachwerkstatt durchführen. Verwenden Sie nur Originalteile.
- ▶ Lassen Sie das Produkt vor allen Wartungs- und Reinigungsarbeiten abkühlen.

- Kontrollieren Sie das Produkt vor jedem Gebrauch auf offensichtliche

Mängel wie lose, abgenutzte oder beschädigte Teile, korrekten Sitz von Schrauben oder anderer Teile. Prüfen Sie insbesondere die Schleifscheibe. Tauschen Sie beschädigte Teile aus.

● Reinigung

WARNUNG!

- ▶ Verwenden Sie keine Reinigungs- bzw. Lösungsmittel. Chemische Substanzen können die Kunststoffteile des Produkts angreifen.
- ▶ Reinigen Sie das Produkt niemals unter fließendem Wasser.

- Reinigen Sie das Produkt nach jedem Gebrauch gründlich.
- Reinigen Sie die Lüftungsöffnungen und die Oberfläche des Produkts mit einer weichen Bürste, einem Pinsel oder einem Tuch.

● Wartung







(Abb. C)





Kohlebürsten austauschen

WARNUNG!



Schalten Sie das Produkt aus und trennen Sie es vom Netz vor dem Auswechseln von Zubehör, Reinigung und bei Nichtgebrauch.

1. Lösen Sie die Schraube  des Griffgehäuses (Abb. A).
2. Nehmen Sie das Griffgehäuse ab.
3. Heben Sie die Andruckfeder  aus der Nut für die Andruckfeder  der Kohlebürste .
4. Ziehen Sie die Kohlebürste  aus der Führung heraus.
5. Schieben Sie eine neue Kohlebürste  in die Führung ein.

6. Setzen Sie die Andruckfeder  wieder auf die Nut für die Andruckfeder  der Kohlebürste  auf.
7. Befestigen Sie das Griffgehäuse wieder mit der Schraube.
8. Tauschen Sie die Kohlebürsten  paarweise aus.

● Lagerung

- Bewahren Sie das Produkt an einem trockenen und staubgeschützten Ort außerhalb der Reichweite von Kindern auf.

● Entsorgung

Die Verpackung besteht aus umweltfreundlichen Materialien, die Sie über die örtlichen Recyclingstellen entsorgen können.



Beachten Sie die Kennzeichnung der Verpackungsmaterialien bei der Abfalltrennung, diese sind gekennzeichnet mit Abkürzungen (a) und Nummern (b) mit folgender Bedeutung: 1–7: Kunststoffe/20–22: Papier und Pappe/80–98: Verbundstoffe.

Produkt:



Möglichkeiten zur Entsorgung des ausgedienten Produkts erfahren Sie bei Ihrer Gemeinde- oder Stadtverwaltung.



Werfen Sie Ihr Produkt, wenn es ausgedient hat, im Interesse des Umweltschutzes nicht in den Hausmüll, sondern führen Sie es einer fachgerechten Entsorgung zu. Über Sammelstellen und deren Öffnungszeiten können Sie sich bei Ihrer zuständigen Verwaltung informieren.

● Garantie

Das Produkt wurde nach strengen Qualitätsrichtlinien hergestellt und vor der Auslieferung sorgfältig geprüft. Im Falle von Material- oder Herstellungsfehlern haben Sie gegenüber dem Verkäufer des Produkts gesetzliche Rechte. Ihre gesetzlichen Rechte werden in keiner Weise durch unsere unten aufgeführte Garantie eingeschränkt.

Die Garantie für dieses Produkt beträgt 3 Jahre ab Kaufdatum. Die Garantiezeit beginnt mit dem Kaufdatum. Bewahren Sie den Originalkaufbeleg an einem sicheren Ort auf, da dieses Dokument als Nachweis des Kaufs erforderlich ist.

Alle Schäden oder Mängel, die bereits zum Zeitpunkt des Kaufs vorhanden sind, müssen unverzüglich nach dem Auspacken des Produkts gemeldet werden.

Sollte das Produkt innerhalb von 3 Jahren ab Kaufdatum einen Material- oder Herstellungsfehler aufweisen, werden wir es – nach unserer Wahl – kostenlos für Sie reparieren oder ersetzen. Die Garantiezeit verlängert sich durch einen stattgegebenen Gewährleistungsanspruch nicht. Dies gilt auch für ersetzte und reparierte Teile.

Diese Garantie erlischt, wenn das Produkt beschädigt oder unsachgemäß verwendet oder gewartet wurde.

Die Garantie deckt Material- und Herstellungsfehler ab. Diese Garantie erstreckt sich weder auf Produktteile, die normalem Verschleiß unterliegen, und somit als Verschleißteile gelten (z. B. Batterien, Schläuche, Farbpatronen), noch auf Schäden an zerbrechlichen Teilen, z. B. Schalter oder Teile aus Glas.

● Abwicklung im Garantiefall

Um eine schnelle Bearbeitung Ihres Anliegens zu gewährleisten, folgen Sie bitte den folgenden Hinweisen:

Bitte halten Sie für alle Anfragen den Kassenbon und die Artikelnummer (IAN 487357_2501) als Nachweis für den Kauf bereit.

Die Artikelnummer entnehmen Sie bitte dem Typenschild am Produkt, einer Gravur am Produkt, dem Titelblatt Ihrer Anleitung (unten links) oder dem Aufkleber auf der Rück- oder Unterseite des Produktes.

Sollten Funktionsfehler oder sonstige Mängel auftreten kontaktieren Sie zunächst die nachfolgend benannte Serviceabteilung telefonisch oder per EMail.

Ein als defekt erfasstes Produkt können Sie dann unter Beifügung des Kaufbelegs (Kassenbon) und der Angabe, worin der Mangel besteht und wann er aufgetreten ist, für Sie portofrei an die Ihnen mitgeteilte Service Anschrift übersenden.



Auf parkside-diy.com können Sie diese und viele weitere Handbücher einsehen und herunterladen. Mit diesem QR-Code gelangen Sie direkt auf parkside-diy.com. Wählen Sie Ihr Land aus, und suchen Sie über die Suchmaske nach den

Bedienungsanleitungen. Mittels Eingabe der Artikelnummer (IAN) 487357_2501 gelangen Sie zur Bedienungsanleitung für Ihren Artikel.

● **Service**

DE Service Deutschland
Tel.: 0800 5435 111
E-Mail: owim@lidl.de

AT Service Österreich
Tel.: 0800 292726
E-Mail: owim@lidl.at

CH Service Schweiz
Tel.: 0800 562153
E-Mail: owim@lidl.ch

● EU-Konformitätserklärung

EU-KONFORMITÄTserKLÄRUNG [Nr. 487357_2501]

IAR: 487357_2501
Produkt-Identifikation: "PARUSIDE" Winkelschleifer
Modellnummer: HGS11161

Der oben beschriebene Gegenstand der Erklärung erfüllt die einschlägigen Harmonisierungsvorschriften der Union:

Richtlinie 2006/42/EG
Richtlinie 2014/30/EU
Richtlinie 2011/65/EU mit allen dazugehörigen Änderungen

Angabe der einschlägigen harmonisierten Normen oder der anderen technischen Spezifikationen, für die die Konformität erklärt wird:

Nr. / Teile
Richtlinie 2006/42/EG
EN 62841-1:2015/A11:2022
EN IEC 62841-2-3:2021/A11:2021
Richtlinie 2014/30/EU
EN IEC 55014-1:2021
EN IEC 55014-2:2021
EN IEC 61000-3-2:2019/A1:2021
EN 61000-3-3:2013/A2:2021

Der Gegenstand der oben beschriebenen Erklärung steht im Einklang mit der Richtlinie 2011/65/EU des Europäischen Parlaments und des Rates vom 8. Juni 2011 zur Beschränkung der Verwendung bestimmter gefährlicher Stoffe in Elektro- und Elektronikgeräten:

Nr. / Teile
EN IEC 63000:2018

Person, die die technische Dokumentation aufbewahrt: OWIM GmbH & Co.KG

Unterzeichnet für und im Namen von:
OWIM GmbH & Co. KG, Stiftsbergstraße 1, 74167 Meckarsulm, Deutschland
Diese Konformitätserklärung wird unter der alleinigen Verantwortung des Herstellers ausgestellt.

Original-Konformitätserklärung:

Meckarsulm 14.03.2025
Ort Datum *ppa. Steffen Haenser* *ppa. Jess Blüchlein*
Prokurist Prokurist

DE



OWIM GmbH & Co. KG

Stiftsbergstraße 1
74167 Neckarsulm
GERMANY

Model No.: HG11161
Version: 06/2025

IAN 487357_2501

