



## **Elektro-Rasentrimmer / Electric Lawn Trimmer / Coupe-bordures électrique PRT 500 B6**

(DE) (AT) (CH)

### **Elektro-Rasentrimmer**

Originalbetriebsanleitung

(FR) (BE)

### **Coupe-bordures électrique**

Traduction des instructions d'origine

(PL)

### **Elektryczna podkaszarka**

Tłumaczenie oryginalnej instrukcji obsługi

(SK)

### **Elektrická kosa**

Preklad originálneho návodu na obsluhu

(ES)

### **Cortabordes eléctrico**

Traducción del manual de instrucciones original

(HU)

### **Elektromos fűszegélynyíró**

Az originál használati utasítás fordítása

(HR)

### **Električni trimer**

Prijevod originalnih uputa za uporabu

(BG)

### **Електрически тример за трева**

Превод на оригиналното ръководство за експлоатация

(GB) (MT)

### **Electric Lawn Trimmer**

Translation of the original instructions

(NL) (BE)

### **Elektrische grastrimmer**

Vertaling van de originele gebruiksaanwijzing

(CZ)

### **Elektrická strunová sekačka**

Překlad originálního provozního návodu

(DK)

### **Elektrisk græstrimmer**

Oversættelse af den originale driftsvejledning

(IT) (MT)

### **Tagliabordi elettrico**

Traduzione delle istruzioni d'uso originali

(SI)

### **Električna kosilnica na nitko**

Prevod originalnega navodila za uporabo

(RO)

### **Trimmer electric de tuns iarba**

Traducerea instrucțiunilor de utilizare originale

(GR)

### **Ηλεκτρικό χορτοκοπτικό μεσινέζας**

Μετάφραση των αυθεντικών οδηγιών λειτουργίας

IAN 420333\_2207

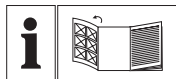

DE AT CH

Klappen Sie vor dem Lesen die Seite mit den Abbildungen aus und machen Sie sich anschließend mit allen Funktionen des Gerätes vertraut.

GB MT

Before reading, unfold the page containing the illustrations and familiarise yourself with all functions of the device.

FR BE

Avant de lire le mode d'emploi, ouvrez la page contenant les illustrations et familiarisez-vous ensuite avec toutes les fonctions de l'appareil.

NL BE

Vouw vóór het lezen de pagina met de afbeeldingen open en maak u vertrouwd met alle functies van het apparaat.

PL

Przed przeczytaniem proszę rozłożyć stronę z ilustracjami, a następnie proszę zapoznać się z wszystkimi funkcjami urządzenia.

CZ

Před čtením si otevřete stranu s obrázky a potom se seznámte se všemi funkcemi přístroje.

SK

Pred čítaním si odklopte stranu s obrázkami a potom sa oboznámte so všetkými funkciami prístroja.

DK

Før du læser, vend siden med billeder frem og bliv bekendt med alle apparatets funktioner.

ES

Antes de empezar a leer abra la página que contiene las imágenes y, en seguida, familiarícese con todas las funciones del dispositivo.

IT MT

Prima di leggere aprire la pagina con le immagini e prendere confidenza con le diverse funzioni dell'apparecchio.

HU

Olvasás előtt kattintson az ábrát tartalmazó oldalra és végezetül ismerje meg a készülék mindegyik funkcióját.

SI

Pred branjem odprite stran s slikami in se nato seznanite z vsemi funkcijami naprave.

HR

Prije nego što pročitate tekst, otvorite stranicu sa slikama i upoznajte se na osnovu toga sa svim funkcijama uređaja.

RO

Înainte de a citi instrucțiunile, priviți imaginile și familiarizați-vă cu toate funcțiile aparatului.

BG

Преди да прочетете отворете страницата с фигурите и след това се запознайте с всички функции на уреда.

GR

Πριν ξεκινήσετε την ανάγνωση, ανοίξτε τη σελίδα με τις εικόνες και εξοικειωθείτε με όλες τις λειτουργίες της συσκευής.

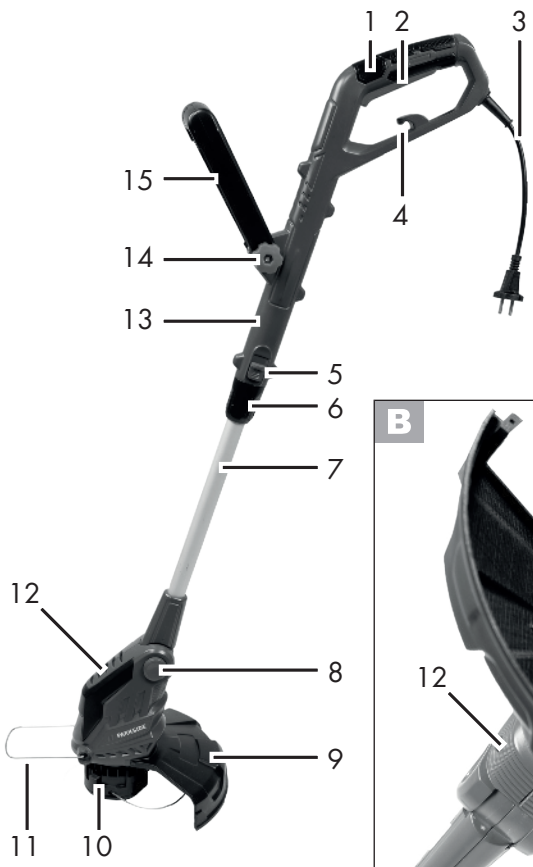
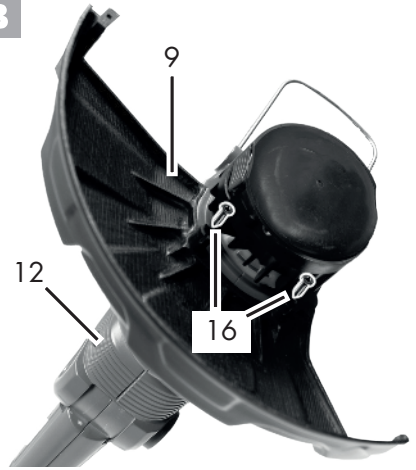
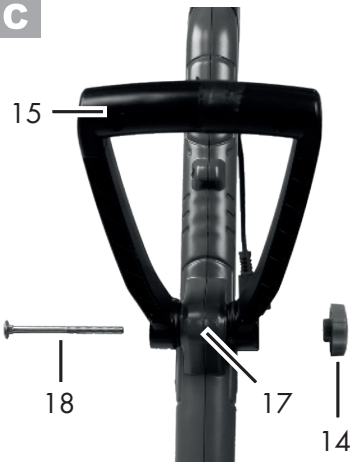
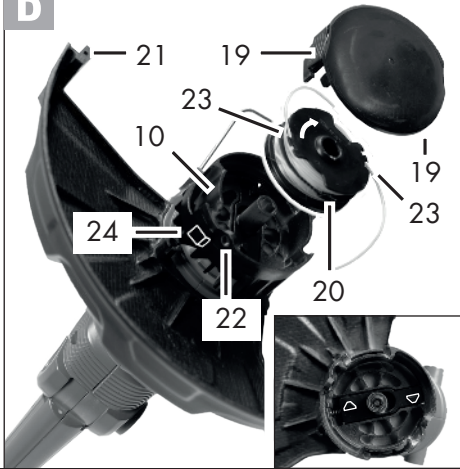
**A****B****C****D**

DE / AT / CH	Originalbetriebsanleitung	Seite	5
GB / MT	Translation of the original instructions	Page	21
FR / BE	Traduction des instructions d'origine	Page	34
NL / BE	Vertaling van de originele gebruiksaanwijzing	Pagina	51
PL	Tłumaczenie oryginalnej instrukcji obsługi	Strona	66
CZ	Překlad originálního provozního návodu	Strana	81
SK	Preklad originálneho návodu na obsluhu	Strana	94
DK	Oversættelse af den originale driftsvejledning	Side	108
ES	Traducción del manual de instrucciones original	Página	121
IT/MT	Traduzione delle istruzioni d'uso originali	Pagina	135
HU	Az originál használati utasítás fordítása	Oldal	150
SI	Prevod originalnega navodila za uporabo	Stran	164
HR	Prijevod originalnih uputa za uporabu	Stranica	178
RO	Traducerea instructiunilor de utilizare originale	Pagina	192
BG	Превод на оригиналното ръководство за експлоатация	Страница	206
GR	Μετάφραση των αυθεντικών οδηγιών λειτουργίας	Σελίδα	222

## Inhalt

<b>Einleitung</b> .....	<b>5</b>
<b>Bestimmungsgemäße</b>	
<b>Verwendung</b> .....	<b>5</b>
<b>Allgemeine Beschreibung</b> .....	<b>6</b>
Lieferumfang.....	6
Funktionsbeschreibung .....	6
Übersicht .....	6
<b>Technische Daten</b> .....	<b>6</b>
<b>Symbole und Bildzeichen</b> .....	<b>7</b>
<b>Sicherheitshinweise</b> .....	<b>8</b>
Weiterführende Sicherheitshinweise ....	8
Restrisiken .....	11
<b>Montageanleitung</b> .....	<b>12</b>
<b>Bedienung</b> .....	<b>12</b>
Ein- und Ausschalten.....	13
Einstellungen am Gerät.....	13
<b>Arbeitshinweise</b> .....	<b>14</b>
Gras schneiden.....	15
Rasenkantentrimmen.....	15
<b>Reinigung und Wartung</b> .....	<b>15</b>
Reinigung.....	15
Allgemeine Wartungsarbeiten .....	16
Spule auswechseln .....	16
<b>Transport</b> .....	<b>16</b>
<b>Lagerung</b> .....	<b>16</b>
<b>Entsorgung/Umweltschutz</b> .....	<b>17</b>
<b>Fehlersuche</b> .....	<b>18</b>
<b>Ersatzteile/Zubehör</b> .....	<b>18</b>
<b>Garantie</b> .....	<b>19</b>
<b>Reparatur-Service</b> .....	<b>20</b>
<b>Service-Center</b> .....	<b>20</b>
<b>Importeur</b> .....	<b>20</b>
<b>Original-EG-Konformitäts-</b>	
<b>erklärung</b> .....	<b>239</b>
<b>Explosionszeichnung</b> .....	<b>255</b>

## Einleitung

Herzlichen Glückwunsch zum Kauf Ihres neuen Gerätes. Sie haben sich damit für ein hochwertiges Gerät entschieden. Dieses Gerät wurde während der Produktion auf Qualität geprüft und einer Endkontrolle unterzogen. Die Funktionsfähigkeit Ihres Gerätes ist somit sichergestellt.



Die Betriebsanleitung ist Bestandteil dieses Gerätes. Sie enthält wichtige Hinweise für Sicherheit, Gebrauch und Entsorgung. Machen Sie sich vor der Benutzung des Gerätes mit allen Bedien- und Sicherheitshinweisen vertraut. Benutzen Sie das Gerät nur wie beschrieben und für die angegebenen Einsatzbereiche. Bewahren Sie die Betriebsanleitung gut auf und händigen Sie alle Unterlagen bei Weitergabe des Gerätes an Dritte mit aus.

## Bestimmungsgemäße Verwendung

Das Gerät ist nur zum Schneiden von Gras in Gärten und entlang von Beeträndern geeignet. Jede andere Verwendung, die in dieser Anleitung nicht ausdrücklich zugelassen wird, kann zu Schäden am Gerät führen und eine ernsthafte Gefahr für den Benutzer darstellen. Verwenden Sie das Gerät nicht zum Schneiden von Hecken oder Sträuchern. Das Gerät ist zum Gebrauch durch Erwachsene bestimmt. Jugendliche über 16 Jahre dürfen das Gerät nur unter Aufsicht benutzen. Der Hersteller haftet nicht für Schäden, die durch bestimmungswidrigen Gebrauch oder falsche Bedienung verursacht wurden. Dieses Gerät ist nicht zur gewerblichen Nutzung geeignet. Bei gewerblichem Einsatz erlischt die Garantie.

## Allgemeine Beschreibung

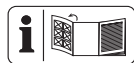

Die Abbildung der wichtigsten Funktionsteile finden Sie auf der vorderen und der hinteren Ausklappseite.

### Lieferumfang

Packen Sie das Gerät aus und kontrollieren Sie, ob es vollständig ist:

- Elektro-Rasentrimmer
- Schutzabdeckung mit zwei Schrauben
- 2 Fadenspulen (1x bereits montiert, 1x beiliegend)
- Distanzbügel (Blumenschutz)
- Zusatzgriff
- Betriebsanleitung

### Funktionsbeschreibung

Der handgeführte und tragbare Elektro-Rasentrimmer besitzt als Schneideeinrichtung eine Fadenspule.

Zusätzlich ist das Gerät mit einem schwenkbaren Motorkopf, verstellbarem Alu-Teleskoprohr und Distanzbügel ausgestattet. Zum Schutz des Anwenders ist das Gerät mit einer Schutzvorrichtung versehen, die die Schneideeinrichtung abdeckt.

Die Funktion der Bedienteile entnehmen Sie bitte den nachfolgenden Beschreibungen.

### Übersicht

- |          |  |
|----------|--|
| <b>A</b> | 1 Oberer Handgriff                                 |
|          | 2 Ein-/Ausschalter                                 |
|          | 3 Netzkabel  |
|          | 4 Zugentlastung                                    |
|          | 5 Riegel zum Drehen des Griffteils                 |
|          | 6 Schraubhülse<br>(Längenverstellung Teleskoprohr) |
|          | 7 Teleskoprohr                                     |

- |  |  |
|--|--|
|  | 8 Druckknopf<br>(Neigungswinkel Motorkopf) |
|  | 9 Schutzabdeckung                          |
|  | 10 Spulenkapsel                            |
|  | 11 Distanzbügel (Blumenschutz)             |
|  | 12 Motorkopf                               |
|  | 13 Griffteil                               |
|  | 14 Mutter (Griffschraube Zusatzgriff)      |
|  | 15 Zusatzgriff                             |

- |          |  |
|----------|--|
| <b>B</b> | 16 Kreuzschlitzschraube<br>(Schutzabdeckung) |
|----------|--|

- |          |                                |
|----------|--------------------------------|
| <b>C</b> | 17 Griffaufnahme               |
|          | 18 Griffschraube (Zusatzgriff) |

- |          |                                |
|----------|--------------------------------|
| <b>D</b> | 19 Entriegelung (Spulenkapsel) |
|          | 20 Fadenspule                  |
|          | 21 Fadenschneider              |
|          | 22 Fadenauslass-Öse            |
|          | 23 Schlitz (Fadenspule)        |
|          | 24 Arretierknopf (Fadenspule)  |

## Technische Daten

### Elektro-Rasentrimmer....PRT 550 B6

Nenneingangsspannung

U .. 230 - 240V~ (Wechselstrom), 50 Hz

Leistungsaufnahme P.....550 W

Leerlaufdrehzahl  $n_0$ .....10000 min<sup>-1</sup>

Schutzklasse .....II

Schutzart.....IPX0

Schnittkreis.....300 mm

Fadenlänge .....2 x 5m

Fadenstärke.....1,4 mm

Gewicht .....ca. 2,05 kg

Schalldruckpegel

( $L_{pA}$ ) .....85,0 dB;  $K_{pA}$  = 3 dB

Schalleistungspegel ( $L_{WA}$ )

garantiert.....96 dB

gemessen.....94,3 dB;  $K_{WA}$  = 1,99 dB

Vibration ( $a_h$ )

Oberer Handgriff. 1,24 m/s<sup>2</sup>; K= 1,5 m/s<sup>2</sup>

Zusatzhandgriff.... 1,38 m/s<sup>2</sup>; K= 1,5 m/s<sup>2</sup>

Lärm- und Vibrationswerte wurden entsprechend den in der Konformitätserklärung genannten Normen und Bestimmungen ermittelt.

Der angegebene Schwingungsemissionswert ist nach einem genormten Prüfverfahren gemessen worden und kann zum Vergleich eines Elektrowerkzeugs mit einem anderen verwendet werden.

Der angegebene Schwingungsemissionswert kann auch zu einer einleitenden Einschätzung der Aussetzung verwendet werden.



**Warnung:**

Der Schwingungsemissionswert kann sich während der tatsächlichen Benutzung des Elektrowerkzeugs von dem Angabewert unterscheiden, abhängig von der Art und Weise, in der das Elektrowerkzeug verwendet wird. Versuchen Sie die Belastung durch Vibrationen so gering wie möglich zu halten. Beispielhafte Maßnahmen zur Verringerung der Vibrationsbelastung sind das Tragen von Handschuhen beim Gebrauch des Werkzeugs und die Begrenzung der Arbeitszeit. Dabei sind alle Anteile des Betriebszyklus zu berücksichtigen (beispielsweise Zeiten, in denen das Elektrowerkzeug abgeschaltet ist, und solche, in denen es zwar eingeschaltet ist, aber ohne Belastung läuft).

**Symbole und Bildzeichen**

**Bildzeichen auf dem Gerät:**



Achtung!



Lesen Sie die Betriebsanleitung aufmerksam durch.



Tragen Sie Augen- und Gehörschutz.



Nach dem Ausschalten dreht sich die Schneideinrichtung noch für einige Sekunden. Hände und Füße fernhalten.



Setzen Sie das Gerät nicht der Feuchtigkeit aus. Arbeiten Sie nicht bei Regen und schneiden Sie kein nasses Gras.



Halten Sie andere Personen fern. Sie könnten durch weggeschleuderte Fremdkörper verletzt werden.



Verletzungsgefahr durch weggeschleuderte Teile



Umstehende Personen vom Gerät fernhalten



Ziehen Sie sofort den Stecker, wenn die Anschlussleitung beschädigt ist.



Ziehen Sie bei Wartungsarbeiten den Stecker



Angabe des garantierten Schalleistungspegels  $L_{WA}$  in dB



Elektrogeräte gehören nicht in den Hausmüll



Schutzklasse (Doppelisolierung)



Schnittkreis



auf der Fadenspule:



auf der Schutzabdeckung:

**30cm** Schnittkreis



in der Spulenkapsel:

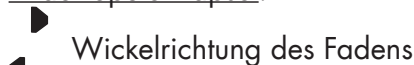

### **Symbole in der Anleitung:**



## **Sicherheitshinweise**

Beim Gebrauch der Maschine sind die Sicherheitshinweise zu beachten.

### **Weiterführende Sicherheitshinweise**

#### **SCHULUNG**

- Dieses Gerät ist nicht dafür bestimmt, von Kindern, Personen mit eingeschränkten körperlichen, sensorischen oder geistigen Fähigkeiten oder unzureichender Erfahrung und Wissen oder Personen, welche mit den Anweisungen nicht vertraut sind, benutzt zu werden. Kinder sollten beaufsichtigt werden, um sicherzustellen, dass sie nicht mit dem Gerät spielen. Reinigung und Wartung darf nicht von Kindern durchgeführt werden.
- Das Gerät darf nicht in Lagen höher als 2000 m verwendet werden.
- Wenn die Netzanschlussleitung dieses Gerätes beschädigt wird, muss sie durch den Hersteller oder seinen Kundendienst oder eine ähnlich qualifizierte Person ersetzt werden, um Gefährdungen zu vermeiden.
- Es ist zu beachten, dass der Benutzer selbst für Unfälle oder Gefährdungen gegenüber anderen Personen oder deren Besitz verantwortlich ist.

- Erlauben Sie nie, dass Kinder oder Personen, die mit den genannten Anweisungen nicht vertraut sind, die Maschine benutzen.
- Örtlich geltende Vorschriften können das Alter des Benutzers beschränken.
- Lesen Sie die Anweisungen aufmerksam.
- Machen Sie sich mit den Stellteilen und der sachgemäßen Verwendung der Maschine vertraut.
- Schließen Sie kein beschädigtes Kabel an die Stromversorgung an. Berühren Sie kein beschädigtes Kabel, bevor es von der Stromversorgung getrennt wurde. Durch ein beschädigtes Kabel kann es zum Berühren **aktiver Teile** kommen.
- Kein beschädigtes Kabel an die Stromversorgung anzuschließen, oder ein beschädigtes Kabel zu berühren bevor es von der Stromversorgung getrennt wurde, da beschädigte Kabel zum Berühren aktiver Teile führen können.

## VORBEREITUNG

- Vor der Benutzung ist die Maschine optisch auf beschädigte, fehlende oder falsch angebrachte Schutzeinrichtungen oder –abdeckungen zu überprüfen.
- Vor Inbetriebnahme der Maschine und nach irgendwelchem Aufprall prüfen Sie sie auf Anzeichen von Verschleiß oder Beschädigung und lassen Sie notwendige Reparaturen durchführen.
- Verwenden Sie nur zugelassene Verlängerungskabel (H05VVH2-F, H03VVH2-F), die höchstens 75 m lang und für den Gebrauch im Freien bestimmt sind. Rollen Sie eine Kabeltrommel vor Gebrauch immer ganz ab. Überprüfen Sie das Kabel auf Beschädigung und Alterung.
- Vor der Benutzung ist die Anschluss- und Verlängerungsleitung auf Anzeichen von Beschädigung oder Alterung zu überprüfen. Wird die Leitung während des Gebrauchs beschädigt, ist sie unverzüglich vom Netz zu trennen. **DIE LEITUNG NICHT BERÜHREN, BEVOR SIE VOM NETZ GETRENNT IST.** Die Maschine nicht verwenden, wenn die Leitung beschädigt oder verschlissen ist. Um die Leitung aus der Steckdose zu ziehen, sollten Sie immer am Stecker ziehen, nie an der Leitung.

## BETRIEB

- Augenschutz, lange Hose und festes Schuhwerk sind über den gesamten Zeitraum der Benutzung zu tragen.

- zung der Maschine zu tragen.
- Die Verwendung der Maschine unter Schlechtwetterbedingungen, insbesondere bei Blitzrisiko, ist zu vermeiden.
- **Warnung!** Berühren Sie keine sich bewegenden, gefährlichen Teile, bevor das Gerät von der Stromversorgung getrennt wurde und die beweglichen, gefährlichen Teile vollständig zum Stillstand gekommen sind.
- Vorsicht vor Verletzungen durch die Schneideinrichtung an Füßen und Händen.
- Unterbrechen Sie den Gebrauch der Maschine, wenn Personen, vor allem Kinder oder Haustiere, in der Nähe sind.
- Benutzen Sie die Maschine nur bei Tageslicht oder guter künstlicher Beleuchtung.
- Halten Sie immer Hände und Füße von der Schneideinrichtung entfernt, vor allem, wenn Sie den Motor einschalten.
- Stets die Maschine von der Stromversorgung trennen (d. h. den Stecker vom Stromnetz trennen),
  - immer, wenn die Maschine unbeaufsichtigt gelassen wird;
  - vor dem Entfernen einer Blockierung;
  - vor der Überprüfung, Reinigung oder Bearbeitung der Maschine;
  - nach dem Kontakt mit einem Fremdkörper;
- immer, wenn die Maschine beginnt ungewöhnlich zu vibrieren.
- Niemals die Maschine mit beschädigter Abdeckung oder Schutzeinrichtung bzw. ohne Abdeckung oder Schutzeinrichtungen verwenden.
- Vermeiden Sie eine abnormale Körperhaltung. Sorgen Sie für einen sicheren Stand, um jederzeit das Gleichgewicht beim Arbeiten an Hängen halten zu können.
- Gehen Sie langsam. Laufen Sie nicht mit dem Gerät in der Hand.
- Tragen Sie während des Betriebs der Maschine jederzeit festes Schuhwerk und lange Hosen.
- **Bei Auftreten eines Unfalles oder einer Störung während des Betriebs ist das Gerät sofort auszuschalten. Versorgen Sie Verletzungen sachgemäß oder suchen Sie einen Arzt auf.** Lesen Sie zur Beseitigung von Störungen das Kapitel „Fehlersuche“ oder kontaktieren Sie unser Service-Center.
- Halten Sie das Verlängerungskabel von beweglichen, gefährlichen Teilen fern, um Beschädigungen an Kabeln zu vermeiden, welche zum Berühren **aktiver Teile** führen können.

- Wenn das Kabel/Verlängerungskabel während der Anwendung beschädigt oder verwickelt wird, schalten Sie das Gerät sofort aus und ziehen Sie den Netzstecker, um das Gerät von der Stromversorgung zu trennen.
- Verwenden Sie ein Fehlerstromschutzgerät mit einem Betriebsstrom von 30 mA oder weniger.
- Anschluss- und Verlängerungsleitung von der Schneideinrichtung fernhalten.
- Stets sicherstellen, dass die Lüftungsöffnungen frei von Fremdkörpern gehalten werden.
- **Ziehen Sie den Netzstecker/entfernen Sie den Akku aus dem Gerät**
  - wann immer sich der Anwender von der Maschine entfernt,
  - vor dem Entfernen von Blockierungen,
  - vor Überprüfen, Reinigen oder Arbeiten an der Maschine,
  - nach Berühren eines Fremdkörpers, um die Maschine auf Beschädigungen zu überprüfen,
  - zur sofortigen Überprüfung, wenn die Maschine beginnt, übermäßig stark zu vibrieren.
  - falls die Maschine anfängt, ungewöhnlich stark zu vibrieren, ist eine sofortige Überprüfung erforderlich,
  - suchen Sie nach Beschädigungen;
  - führen Sie die erforderlichen Reparaturen beschädigter Teile durch;
  - untersuchen Sie auf lose Teile und ziehen Sie diese fest an.
- Niemals die nichtmetallische Schneideinrichtung durch eine metallische Schneideinrichtung zu ersetzen.

## INSTANDHALTUNG UND AUFBEWAHRUNG

- Das Gerät von der Stromversorgung trennen, bevor die Wartung oder Reinigungsarbeiten durchgeführt werden.
- Nur die vom Hersteller empfohlenen Ersatz- und Zubehörteile sind zu verwenden.
- Die Maschine ist regelmäßig zu überprüfen und zu warten. Die Maschine nur in einer Vertragswerkstatt instand setzen lassen.
- Ist die Maschine nicht in Gebrauch, ist sie außerhalb der Reichweite von Kindern aufzubewahren.
- Achten Sie darauf, dass Luftöffnungen frei von Verschmutzungen sind.

## Restrisiken

Auch wenn Sie dieses Elektrowerkzeug vorschriftsmäßig bedienen, bleiben immer Restrisiken beste-

hen. Folgende Gefahren können im Zusammenhang mit der Bauweise und Ausführung dieses Elektrowerkzeugs auftreten:

- a) Schnittverletzungen
- b) Gehörschäden, falls kein geeigneter Gehörschutz getragen wird.
- c) Gesundheitsschäden, die aus Hand-Arm-Schwingungen resultieren, falls das Gerät über einen längeren Zeitraum verwendet wird oder nicht ordnungsgemäß geführt und gewartet wird.



Warnung! Dieses Elektrowerkzeug erzeugt während des Betriebs ein elektromagnetisches Feld. Dieses Feld kann unter bestimmten Umständen aktive oder passive medizinische Implantate beeinträchtigen. Um die Gefahr von ernsthaften oder tödlichen Verletzungen zu verringern, empfehlen wir Personen mit medizinischen Implantaten ihren Arzt und den Hersteller des medizinischen Implantats zu konsultieren, bevor die Maschine bedient wird.

## Montageanleitung

**B**

1. **Schutzabdeckung montieren:** Setzen Sie die Schutzabdeckung (9) auf den Motorkopf (12) auf und schrauben Sie diese mit den zwei Kreuzschlitzschrauben (16) fest.

### Distanzbügel (Blumenschutz) montieren:

2. Ziehen Sie den Distanzbügel (11) auseinander. Setzen Sie die beiden offenen Enden des Distanzbügels in die seitlichen Aufnahmen am unteren Motorkopf (12) ein. Der Distanzbügel rastet in zwei Positionen ein.

**C**

### Zusatzgriff montieren:

3. Lösen und entfernen Sie die vormontierte Mutter (14) und Griffschraube (18) des Zusatzhandgriffes (15).
4. Ziehen Sie die Enden des Zusatzgriffes (15) auseinander und schieben Sie diese über die Griffaufnahme (17).
5. Schrauben Sie den Zusatzgriff (15) mit der Griffschraube (18) und Mutter (14) an.

## Bedienung



**Achtung Verletzungsgefahr!** Verwenden Sie das Gerät nicht ohne Schutzabdeckung. Tragen Sie beim Arbeiten mit dem Gerät geeignete Kleidung sowie Augen- und Gehörschutz. Vergewissern Sie sich vor jeder Benutzung, dass das Gerät funktionstüchtig ist. Der Ein-/Ausschalter darf nicht arretiert werden. Nach dem Loslassen des Ein-/Ausschalters muss sich der Motor ausschalten. Sollte der Ein-/Ausschalter beschädigt sein, darf mit dem Gerät nicht mehr gearbeitet werden.

 Beachten Sie den Lärmschutz und örtliche Vorschriften.

## Ein- und Ausschalten

 Der Schneidfaden ist bei Auslieferung an den Enden zur Transport-sicherung verknötet. Die Doppelfaden-Vollautomatik reguliert beim ersten Einschalten die Schnittbreite und die verknöteten Enden werden automatisch am Fadenschneider (D 21) abgeschnitten.

 Achten Sie auf einen sicheren Stand und halten Sie das Gerät mit beiden Händen und mit Abstand vom eigenen Körper gut fest. Achten Sie vor dem Einschalten darauf, dass das Gerät keine Gegenstände berührt.

- E**
1. Formen Sie aus dem Ende des Verlängerungskabels eine Schlaufe, führen diese durch die Öffnung am oberen Handgriff (1) und hängen sie in die Zugentlastung (4) ein.
  2. Schließen Sie das Gerät an die Netzspannung an.
  3. Achten Sie auf einen sicheren Stand und halten Sie das Gerät mit beiden Händen gut fest. Setzen Sie die Spulenkapsel nicht auf den Boden auf.
  4. Zum **Einschalten** drücken Sie den Ein-/ Ausschalter (2). Zum **Ausschalten** lassen Sie den Ein-/Ausschalter (2) los.

 Eine Dauerlaufschaltung ist nicht möglich.

 **Nach dem Ausschalten des Gerätes dreht sich die Spule noch einige Zeit weiter. Lassen Sie die Spule vollständig zur Ruhe kommen. Hände und Füße fernhalten! Verletzungsgefahr!**

 Befreien Sie die Spule regelmäßig von Grasresten, damit der Schneideeffekt nicht beeinträchtigt ist.

## F Einstellungen am Gerät



### Zusatzgriff verstellen:

Sie können den Zusatzgriff in verschiedene Positionen bringen. Stellen Sie den Griff so ein, dass die Spulenkapsel in der Arbeits-haltung leicht nach vorne geneigt ist.

- ① Lösen Sie die Mutter (14) und verstellen Sie den Zusatzgriff (15) in die gewünschte Position. Ziehen Sie die Mutter wieder fest.

### Höhe verstellen:

Das Teleskoprohr erlaubt es Ihnen, das Gerät auf Ihre individuelle Größe einzustellen.

- ② Lösen Sie die Schraubhülse (6)  . Bringen Sie das Teleskoprohr (7) auf die gewünschte Länge und schrauben Sie die Schraubhülse wieder fest.

### Schnittwinkel verstellen:

Mit verändertem Schnittwinkel können Sie auch an unzugänglichen Stellen trimmen, z. B. unter Bänken und Vorsprüngen.

- ③ Drücken Sie den Druckknopf (8) am Motorgehäuse und neigen Sie das Teleskoprohr (7). Es sind 6 Stellungen möglich (siehe auch „Arbeitshinweise“).

### Griffteil verstellen:

Das Griffteil lässt sich um 90° drehen (siehe auch „Arbeitshinweise“).

- ④ Schieben Sie den Riegel (5) nach oben und drehen Sie das Griffteil (13) , bis es in der gewünschten Position einrastet.

**Distanzbügel (Blumenschutz) verstellen:** Der Distanzbügel hält nicht zu schneidende Pflanzen und Stämme von der Schneideinrichtung fern.

- ⑤ Schieben Sie den Distanzbügel (11) nach vorne. Wenn der Distanzbügel nicht benötigt wird, schieben Sie ihn in die Parkposition zurück.

### Schneidfaden verlängern:

Ihr Gerät ist mit einer Doppelfaden-Vollautomatik ausgerüstet.

Die Fäden verlängern sich automatisch bei jedem Einschaltvorgang. Damit die Fadenverlängerungs-Automatik korrekt funktioniert, muss die Fadenspule zum Stillstand gekommen sein, bevor Sie das Gerät erneut einschalten.

Sollten die Fäden anfangs länger sein als der Schnittkreis vorgibt, werden sie durch den Fadenschneider (D 21) automatisch auf die richtige Länge gekürzt.

-  Kontrollieren Sie den Nylonfaden regelmäßig auf Beschädigung und ob der Schneidfaden noch die durch den Fadenschneider vorgegebene Länge aufweist.

- **Wenn keine Fadenenden sichtbar sind:** Erneuern Sie die Fadenspule (D 20) (siehe „Reinigung und Wartung“).

### Fadenlänge manuell einstellen:

Netzstecker ziehen!

Drücken Sie den Arretierknopf (D 24), lassen Sie ihn wieder los und ziehen Sie die Fadenenden ein Stück heraus. Wiederholen Sie diesen Vorgang so oft, bis die Fadenenden etwas über den Fadenschneider (D 21) herausstehen.

## Arbeitshinweise



### Achtung Verletzungsgefahr!

- Schneiden Sie kein feuchtes oder nasses Gras.
- Vergewissern Sie sich vor dem Starten des Gerätes, dass die Spule nicht mit Steinen, Geröll oder anderen Fremdkörpern in Berührung ist.
- Schalten Sie das Gerät ein, bevor Sie sich dem zu schneidenden Gras nähern.
- Vermeiden Sie die Überbeanspruchung des Gerätes während der Arbeit.
- Vermeiden Sie die Berührung mit festen Hindernissen (Steine, Mauern, Lattenzäune usw.). Die Spule würde sich schnell abnutzen.
- Vermeiden Sie die Verwendung des Gerätes bei schlechtem Wetter, besonders bei Blitzgefahr!
- Wählen Sie für den Zusatzgriff (A 15) keine Stellung die zu nah am oberen Handgriff (A 1) anliegt. So können Sie das Gerät schlecht kontrollieren.

## Gras schneiden



Schneiden Sie Gras, indem Sie das Gerät nach rechts und links schwenken. Schneiden Sie langsam und halten Sie beim Schneiden das Gerät mit dem Schnittkreis parallel zum Boden. Schneiden Sie langes Gras schichtweise von oben nach unten.

### Einstellungen für das Rasentrimmen:

- Griffteil: 0° (siehe **F** ④)
- Schnittwinkel:  $\neq 90^\circ$  (siehe **F** ③)
- Distanzbügel nach Bedarf: in Parkposition/ausgeklappt (siehe **F** ⑤)

### **G** Rasenkantentrimmen



**Achten Sie darauf, dass Sie beim Arbeiten durch die Schutzabdeckung vor der Schneideinrichtung geschützt sind.**

### Einstellungen für das Rasenkantentrimmen:

Zum Trimmen von Rasenkanten führen Sie das Gerät langsam an den Rasenkanten entlang.

- Griffteil: 90° (siehe **F** ④)
- Schnittwinkel: 90° (siehe **F** ③)
- Distanzbügel in Parkposition

## Reinigung und Wartung



**Warnung! Verletzungsgefahr durch bewegliche, gefährliche Teile!**



Lassen Sie Instandsetzungsarbeiten und Wartungsarbeiten, die nicht in dieser Anleitung beschrieben sind, von unserem Service-Center durchführen. Verwenden Sie nur Originalteile.



Schalten Sie das Gerät aus und ziehen Sie den Netzstecker.

Führen Sie folgende Reinigungs- und Wartungsarbeiten regelmäßig durch. Dadurch ist eine lange und zuverlässige Nutzung gewährleistet.

### Reinigung



**Das Gerät darf weder mit Wasser abgespritzt werden, noch in Wasser gelegt werden. Es besteht die Gefahr eines Stromschlages.**

- Halten Sie Lüftungsschlitze, Motorgehäuse und Griffe des Gerätes sauber. Verwenden Sie dazu ein feuchtes Tuch oder eine Bürste. Verwenden Sie keine Reinigungs- bzw. Lösungsmittel. Sie könnten das Gerät damit irreparabel beschädigen.
- Reinigen Sie nach jedem Schneidevorgang die Schutzabdeckung und die Schneideinrichtung von Gras und Erde.

## Allgemeine Wartungsarbeiten

- Kontrollieren Sie das Gerät vor jedem Gebrauch auf offensichtliche Mängel wie lose, abgenutzte oder beschädigte Teile.
- Überprüfen Sie Abdeckungen und Schutzeinrichtungen auf Beschädigungen und korrekten Sitz. Tauschen Sie diese gegebenenfalls aus.

### D Spule auswechseln

**i** Die korrekte Wickelrichtung der Fadenspule ist in der Spulenkapsel (siehe Detailbild **D**) und auf der Fadenspule (20) selbst angegeben.

1. Ziehen Sie den Netzstecker.
2. Öffnen Sie die Spulenkapsel (10), indem Sie gleichzeitig die beiden Entriegelungen (19) an der Spulenkapsel drücken.
3. Nehmen Sie den Deckel der Spulenkapsel ab und nehmen Sie die Fadenspule (20) heraus.
4. Drücken Sie die Fadenenden der neuen Fadenspule aus den Schlitz (23) der Fadenspule heraus.
5. Setzen Sie die neue Fadenspule in die Spulenkapsel (10) ein. Die Seite der Fadenspule, auf der die Wickelrichtung des Fadens durch Pfeile angegeben ist, muss nach dem Einsetzen sichtbar sein.
6. Stecken Sie die beiden Fadenenden durch die sich gegenüberliegenden Fadenauslass-Ösen (22).
7. Setzen Sie Deckel wieder auf die Spulenkapsel auf. Achten Sie darauf, dass die Entriegelungen (19) am Deckel dabei genau in die Aussparungen an der Spulenkapsel passen. Sie rasten dann spürbar ein.

8. Ziehen Sie an den Fadenenden und drücken Sie immer wieder den Arretierknopf (24), bis die Fadenenden circa 1 cm über den Fadenschneider (21) herausstehen.

**i** Kontrollieren Sie den Fadenschneider (21). Verwenden Sie das Gerät auf keinen Fall ohne oder mit defektem Fadenschneider. Wenn der Fadenschneider beschädigt ist, wenden Sie sich unbedingt an eine unserer Kundendienststellen.

**i** Es können auch im Baumarkt erhältliche handelsübliche Fäden wieder aufgewickelt werden. Somit kann die leere Fadenspule wieder verwendet werden. (siehe „Technische Daten“) Die Wickelrichtung ist auf der Spule abgebildet.

## Transport

Tragen Sie das ausgeschaltete Gerät mit einer Hand am oberen Handgriff (**A** 1) und einer Hand am Zusatzgriff (**A** 15). Richten Sie die Schneideeinheit Richtung Boden. So vermeiden Sie beim Transport in Berührung mit der Schneideeinheit zu kommen.

## Lagerung

- Bewahren Sie das Gerät an einem trockenen und staubgeschützten Ort und außerhalb der Reichweite von Kindern auf.
- Legen Sie das Gerät nicht auf der Schutzabdeckung ab. Hängen Sie es am besten am oberen Handgriff auf, dass die Schutzabdeckung keine an-

deren Gegenstände berührt. Es besteht die Gefahr, dass sich die Schutzabdeckung verformt und sich damit Abmessungen und Sicherheitseigenschaften verändern.

## Entsorgung/ Umweltschutz

Führen Sie Gerät, Zubehör und Verpackung einer umweltgerechten Wiederverwertung zu.



Elektrische Geräte gehören nicht in den Hausmüll.

Richtlinie 2012/19/EU über Elektro- und Elektronik-Altgeräte: Verbraucher sind gesetzlich dazu verpflichtet, Elektro- und Elektronikgeräte am Ende ihrer Lebensdauer einer umweltgerechten Wiederverwertung zuzuführen. Auf diese Weise wird eine umwelt- und ressourcenschonende Verwertung sichergestellt.

Je nach Umsetzung in nationales Recht können Sie folgende Möglichkeiten haben:

- an einer Verkaufsstelle zurückgeben,
- an einer offiziellen Sammelstelle abgeben,
- an den Hersteller/Inverkehrbringer zurücksenden.

Nicht betroffen sind den Altgeräten beigefügte Zubehörteile und Hilfsmittel ohne Elektrobestandteile.

- Führen Sie Schnittgut der Kompostierung zu und werfen Sie dieses nicht in die Mülltonne.

### Zusätzliche Entsorgungshinweise für Deutschland nach Elektro- und Elektronikgerätegesetz:

Das Gerät ist bei eingerichteten Sammelstellen, Wertstoffhöfen oder Entsorgungsbetrieben abzugeben. Zudem sind Vertrieber von Elektro- und Elektronikgeräten sowie Vertrieber von Lebensmitteln zur Rücknahme verpflichtet. LIDL bietet Ihnen Rückgabemöglichkeiten direkt in den Filialen und Märkten an. Rückgabe und Entsorgung sind für Sie kostenfrei. Beim Kauf eines Neugerätes haben Sie das Recht, ein entsprechendes Altgerät unentgeltlich zurückzugeben.

Zusätzlich haben Sie die Möglichkeit, unabhängig vom Kauf eines Neugerätes, unentgeltlich (bis zu drei) Altgeräte abzugeben, die in keiner Abmessung größer als 25 cm sind.

Bitte entnehmen Sie vor der Rückgabe Batterien oder Akkumulatoren, die nicht vom Altgerät umschlossen sind, sowie Lampen, die zerstörungsfrei entnommen werden können und führen diese einer separaten Sammlung zu.

## Fehlersuche



Im Falle eines Unfalls oder einer Betriebsstörung ziehen Sie sofort den Netzstecker! Eine Nichtbeachtung kann zu Schnittverletzungen führen.

Problem	Mögliche Ursache	Fehlerbehebung
Gerät startet nicht	Ein-/Ausschalter (A 2) defekt	Reparatur durch Service-Center
	Motor defekt	
Gerät arbeitet mit Unterbrechungen	Interner Wackelkontakt	Reparatur durch Service-Center
	Ein-/Ausschalter (A 2) defekt	
Starke Vibrationen, starke Geräusche	Schneideinrichtung verschmutzt	Schneideinrichtung reinigen (siehe „Reinigung und Wartung“)
	Motor defekt	Reparatur durch Service-Center
Schlechtes Schneidergebnis	Fadenspule (D 20) hat nicht genügend Schneidfaden	Ggf. Schneidfaden verlängern (siehe Kap. „Einstellungen am Gerät“) Fadenspule (D 20) auswechseln (siehe „Reinigung und Wartung“)
	Schneidfaden ist nicht oder nur einseitig aus der Fadenspule (D 20) geführt	Fadenspule (D 20) abnehmen und Schneidfaden durch die Öffnungen nach außen fädeln, Fadenspule wieder montieren.

## Ersatzteile/Zubehör

**Ersatzteile und Zubehör erhalten Sie unter [www.grizzlytools.shop](http://www.grizzlytools.shop)**

Sollten Sie Probleme mit dem Bestellvorgang haben, verwenden Sie bitte das Kontaktformular. Bei weiteren Fragen wenden Sie sich an das „Service-Center“ (siehe Seite 20).

<b>A</b> 9	Schutzabdeckung .....	91105343
<b>A</b> 15	Zusatzgriff .....	91105340
<b>D</b> 20	Fadenspule .....	13600210

## Garantie

Sehr geehrte Kundin, sehr geehrter Kunde, Sie erhalten auf dieses Gerät 3 Jahre Garantie ab Kaufdatum.

Im Falle von Mängeln dieses Produkts stehen Ihnen gegen den Verkäufer des Produkts gesetzliche Rechte zu. Diese gesetzlichen Rechte werden durch unsere im Folgenden dargestellte Garantie nicht eingeschränkt.

### Garantiebedingungen

Die Garantiefrist beginnt mit dem Kaufdatum. Bitte bewahren Sie den Original-Kassenbon gut auf. Diese Unterlage wird als Nachweis für den Kauf benötigt. Tritt innerhalb von drei Jahren ab dem Kaufdatum dieses Produkts ein Material- oder Fabrikationsfehler auf, wird das Produkt von uns – nach unserer Wahl – für Sie kostenlos repariert oder ersetzt. Diese Garantieleistung setzt voraus, dass innerhalb der Drei-Jahres-Frist das defekte Gerät und der Kaufbeleg (Kassenbon) vorgelegt und schriftlich kurz beschrieben wird, worin der Mangel besteht und wann er aufgetreten ist.

Wenn der Defekt von unserer Garantie gedeckt ist, erhalten Sie das reparierte oder ein neues Produkt zurück. Mit Reparatur oder Austausch des Produkts beginnt kein neuer Garantiezeitraum.

### Garantiezeit und gesetzliche Mängelansprüche

Die Garantiezeit wird durch die Gewährleistung nicht verlängert. Dies gilt auch für ersetzte und reparierte Teile. Eventuell schon beim Kauf vorhandene Schäden und Mängel müssen sofort nach dem Auspacken gemeldet werden. Nach Ablauf der Garantiezeit anfallende Reparaturen sind kostenpflichtig.

## Garantieumfang

Das Gerät wurde nach strengen Qualitätsrichtlinien sorgfältig produziert und vor Anlieferung gewissenhaft geprüft.

Die Garantieleistung gilt für Material- oder Fabrikationsfehler. Diese Garantie erstreckt sich nicht auf Produktteile, die normaler Abnutzung ausgesetzt sind und daher als Verschleißteile angesehen werden können (z. B. Spule), oder für Beschädigungen an zerbrechlichen Teilen (z. B. Schalter).

Diese Garantie verfällt, wenn das Produkt beschädigt, nicht sachgemäß benutzt oder nicht gewartet wurde. Für eine sachgemäße Benutzung des Produkts sind alle in der Betriebsanleitung aufgeführten Anweisungen genau einzuhalten. Verwendungszwecke und Handlungen, von denen in der Betriebsanleitung abgeraten oder vor denen gewarnt wird, sind unbedingt zu vermeiden.

Das Produkt ist lediglich für den privaten und nicht für den gewerblichen Gebrauch bestimmt. Bei missbräuchlicher und unsachgemäßer Behandlung, Gewaltanwendung und bei Eingriffen, die nicht von unserer autorisierten Service-Niederlassung vorgenommen wurden, erlischt die Garantie.

### Abwicklung im Garantiefall

Um eine schnelle Bearbeitung Ihres Anliegens zu gewährleisten, folgen Sie bitte den folgenden Hinweisen:

- Bitte halten Sie für alle Anfragen den Kassenbon und die Artikelnummer (IAN 420333\_2207) als Nachweis für den Kauf bereit.
- Die Artikelnummer entnehmen Sie bitte dem Typenschild.
- Sollten Funktionsfehler oder sonstige Mängel auftreten, kontaktieren Sie zunächst die nachfolgend benannte Serviceabteilung **telefonisch** oder per

**E-Mail.** Sie erhalten dann weitere Informationen über die Abwicklung Ihrer Reklamation.

- Ein als defekt erfasstes Produkt können Sie, nach Rücksprache mit unserem Kundenservice, unter Beifügung des Kaufbelegs (Kassenbons) und der Angabe, worin der Mangel besteht und wann er aufgetreten ist, für Sie portofrei an die Ihnen mitgeteilte Service-Anschrift übersenden. Um Annahmeprobleme und Zusatzkosten zu vermeiden, benutzen Sie unbedingt nur die Adresse, die Ihnen mitgeteilt wird. Stellen Sie sicher, dass der Versand nicht unfrei, per Sperrgut, Express oder sonstiger Sonderfracht erfolgt. Senden Sie das Gerät bitte inkl. aller beim Kauf mitgelieferten Zubehörteile ein und sorgen Sie für eine ausreichend sichere Transportverpackung.

## Reparatur-Service

Sie können Reparaturen, **die nicht der Garantie unterliegen**, gegen Berechnung von unserer Service-Niederlassung durchführen lassen. Sie erstellt Ihnen gerne einen Kostenvoranschlag.

Wir können nur Geräte bearbeiten, die ausreichend verpackt und frankiert eingeschickt wurden.

**Achtung:** Bitte senden Sie Ihr Gerät gereinigt und mit Hinweis auf den Defekt an unsere Service-Niederlassung.

Nicht angenommen werden unfrei eingeschickte Geräte oder Geräte, die per Sperrgut, Express oder mit sonstiger Sonderfracht eingeschickt werden.

Die Entsorgung Ihrer defekten, eingesendeten Geräte führen wir kostenlos durch.

## Service-Center

**DE Service Deutschland**  
Tel.: 0800 54 35 111  
E-Mail: grizzly@lidl.de  
**IAN 420333\_2207**

**AT Service Österreich**  
Tel.: 0800 447744  
E-Mail: grizzly@lidl.at  
**IAN 420333\_2207**

**CH Service Schweiz**  
Tel.: 0800 56 44 33  
E-Mail: grizzly@lidl.ch  
**IAN 420333\_2207**

## Importeur

Bitte beachten Sie, dass die folgende Anschrift keine Serviceanschrift ist. Kontaktieren Sie zunächst das oben genannte Service-Center.

**Grizzly Tools GmbH & Co. KG**  
Stockstädter Straße 20  
63762 Großostheim  
GERMANY  
[www.grizzlytools.de](http://www.grizzlytools.de)

## Content

<b>Introduction .....</b>	<b>21</b>
<b>Intended purpose.....</b>	<b>21</b>
<b>General description.....</b>	<b>22</b>
Extent of the delivery.....	22
Overview .....	22
Functional description .....	22
<b>Technical data .....</b>	<b>22</b>
<b>Symbols and icons .....</b>	<b>23</b>
<b>Safety instructions.....</b>	<b>24</b>
Additional safety instructions.....	24
Residual risks .....	26
<b>Assembling instructions.....</b>	<b>27</b>
<b>Operation .....</b>	<b>27</b>
Turning on and off .....	27
Trimmer settings.....	28
<b>Manner of operation .....</b>	<b>29</b>
Cutting grass.....	29
Lawn edge trimming .....	29
<b>Cleaning and maintenance.....</b>	<b>29</b>
Cleaning .....	29
General maintenance.....	30
Replacing the spool .....	30
<b>Transport .....</b>	<b>30</b>
<b>Storage.....</b>	<b>30</b>
<b>Disposal and protection of the environment .....</b>	<b>31</b>
<b>Guarantee .....</b>	<b>31</b>
<b>Repair Service.....</b>	<b>32</b>
<b>Service-Center .....</b>	<b>32</b>
<b>Importer .....</b>	<b>32</b>
<b>Trouble shooting .....</b>	<b>33</b>
<b>Replacement parts/Accessories ..</b>	<b>33</b>
<b>Translation of the original EC declaration of conformity ....</b>	<b>240</b>
<b>Exploded Drawing .....</b>	<b>255</b>

## Introduction

Congratulations on the purchase of your new device. With it, you have chosen a high quality product. During production, this equipment has been checked for quality and subjected to a final inspection. The functionality of your equipment is therefore guaranteed.



The operating instructions constitute part of this product. They contain important information on safety, use and disposal. Before using the product, familiarise yourself with all of the operating and safety instructions. Use the product only as described and for the applications specified. Keep this manual safely and in the event that the product is passed on, hand over all documents to the third party.

## Intended purpose

The appliance is solely intended for cutting grass and weeds in the garden and for edge trimming. Any other use that is not specifically approved in these Instructions can result in damage to the trimmer and give rise to serious danger for the user.

Do not use the appliance to trim hedges or bushes. The appliance must only be used by adults. Young people aged 16 and over may only use the trimmer under adult supervision.

The user or operator is responsible for accidents causing injury to other people or damage to property.

The manufacturer cannot be held liable for damage when the trimmer is not used in conformity with its intended purpose or due to incorrect operation.

This equipment is not suitable for commercial use. Commercial use will invalidate the guarantee.

## General description



The illustration of the most important functional components can be found on the fold-out pages.

## Extent of the delivery

Carefully unpack the trimmer and check that it is complete:

- Grass Trimmer
- Protective cover with two screws
- 2 line spools (1x already mounted, 1x enclosed)
- Spacer (flower protection)
- Auxiliary handle
- Instruction Manual

## Overview

- |          |  |
|----------|--|
| <b>A</b> | 1 Upper handle                                     |
|          | 2 On/Off switch                                    |
|          | 3 Mains cable                                      |
|          | 4 Strain relief                                    |
|          | 5 Latch for turning the handle section             |
|          | 6 Screw sleeve (telescopic tube length adjustment) |
|          | 7 Telescopic tube                                  |
|          | 8 Push button (motor head angle of inclination)    |
|          | 9 Protective cover                                 |
|          | 10 Spool cap                                       |
|          | 11 Spacer (flower protection)                      |
|          | 12 Motor head                                      |
|          | 13 Handle  |
|          | 14 Nut (handwheel bolt auxiliary handle)           |
|          | 15 Auxiliary handle                                |
| <b>B</b> | 16 Recessed head screw (protective cover)          |
| <b>C</b> | 17 Handle unit                                     |
|          | 18 Handwheel bolt (auxiliary handle)               |

- |          |                           |
|----------|---------------------------|
| <b>D</b> | 19 Release (spool cap)    |
|          | 20 Line spool             |
|          | 21 Line cutter            |
|          | 22 Line outlet loop       |
|          | 23 Slot (spool)           |
|          | 24 Locking button (spool) |

## Functional description

The hand-held, portable electric lawn trimmer uses a fully automatic string spool for cutting. The appliance also features a pivoting motor head, adjustable aluminium telescopic shaft, and a spacer bow. A hood covering the cutting device protects the user. Refer to the following descriptions for a functional description of the controls.

## Technical data

### Electric Lawn Trimmer ...PRT 550 B6

Nominal input voltage

U 230 - 240V~ (Alternating current), 50 Hz

Power consumption P.....550 W

Idling speed ..... 10000 min<sup>-1</sup> (rpm)

Protection Class .....II

Protection category..... IPX0

Cutting circle ..... 300 mm

Thread length ..... 2 x 5 m

Thread thickness ..... 1,4 mm

Weight ..... 2,05 kg

Sound pressure level

(L<sub>pA</sub>) ..... 85.0 dB; K<sub>pA</sub> = 3 dB

Sound power level (L<sub>WA</sub>)

guaranteed ..... 96 dB

measured ..... 94.3 dB; K<sub>WA</sub> = 1.99 dB

Vibration (a<sub>h</sub>)

upper handle ..... 1.24 m/s<sup>2</sup>; K = 1.5 m/s<sup>2</sup>

additional handle .. 1.38 m/s<sup>2</sup>; K = 1.5 m/s<sup>2</sup>

Noise and vibration values have been determined according to the standards and regulations mentioned in the declaration of conformity.



Noise and vibration values have been determined according to the standards and regulations mentioned in the declaration of conformity.

The stated vibration emission value was measured in accordance with a standard testing procedure and may be used to compare one power tool to another. The stated vibration emission value may also be used for a preliminary exposure assessment.

**Warning:** The vibration emission value may differ during actual use of the power tool from the stated value depending on the manner in which the power tool is used. Try to keep the exposure to vibrations as low as possible. Examples of measures to reduce vibration exposure are the wearing of gloves when using the tool and limiting the working hours. For this purpose all parts of the operating cycle have to be considered (for example, times when the electric tool is switched off and times when it is switched on but running without any load).

## Symbols and icons

### Symbols on the trimmer

-  **WARNING!**
-  Carefully read these Operating Instructions.
-  Wear goggles and ear defenders.

 The cutting device will keep rotating for a few seconds after the device has been switched off. Keep hands and feet at a safe distance.

 Do not expose the trimmer to moisture. Do not work when it is raining and do not cut wet grass.

 Keep by-standers well away. They could be injured by flung out objects.

 Danger due to materials blown out of machine!

 Remove persons in the vicinity from the danger area.

 Unplug the connector immediately if the connection cable is damaged.

 Always remove the mains plug during maintenance work.

 Guaranteed sound power level  $L_{WA}$  indicated in dB

 Electrical appliances must not be disposed of with the domestic waste.

 Protection class (Double insulation)

 30 cm Cutting circle

 Telescopic adjustment



 Rotatable

 Locking mechanism of the screw sleeve

on the line spool:

 winding direction of the thread

on the protective cover:

**30cm** Cutting circle

 Direction of thread rotation with motor running

in the spool cap:

 Winding direction of the thread

## Symbols in the manual

 **Warning symbols with information on damage and injury prevention.**

 **Warning symbols with information on the prevention of personal injury caused by electric shock.**

 Instruction symbols with information on preventing damage.

 Carefully read through the user manual

 Help symbols with information on improving tool handling.

## Safety instructions

When using the machine, please observe the safety instructions.

## Additional safety instructions

### TRAINING

- This machine is not intended for use by children, individuals with limited physical, sensory or mental capabilities, those with insufficient experience or knowledge or individuals who are not familiar with the instructions. Children should be supervised to ensure that they do not play with the machine. Cleaning and maintenance must not be carried out by children.
- If the power cord of this device is damaged, it must be replaced by the manufacturer or the latter's customer service or by a similarly qualified person in order to avoid hazards.
- The device must not be used at altitudes over 2000 m.
- The operator or user is responsible for accidents or damage to other persons or their property.
- Never let children or persons who are not familiar with the instructions mentioned use the machine.
- Local regulations may specify an age limit for the user.
- Read the instructions carefully.
- Familiarise yourself with the controls and how to use the machine correctly.

## PREPARATION

- Before each use, carry out a visual inspection on missing or wrongly mounted protective devices or parts of the cutting device.
- Before commissioning and after any impacts, check for signs of wear and damages, and have any necessary repairs performed.
- Use only approved extension cables (H05VVH2-F, H03VVH2-F) that are not more than 75 m long and designed for outdoor use. Always roll out the cable drum completely before use. Check the cable for damage and ageing.
- Do not connect a damaged cable to the power supply. Do not touch a damaged cable before it has been disconnected from the power supply, as you could come into contact with **live parts**.
- Do not connect a damaged cable to the power supply or touch a damaged cable before it has been disconnected from the power supply since damaged cables pose the risk of coming into contact with live parts.
- Prior to use, check the connecting cable and extension cable for signs of damage or ageing. If the cable is damaged during use, disconnect it from the mains immediately. **DO NOT TOUCH THE CABLE BEFORE IT HAS BEEN DISCONNECTED FROM THE POWER SUPPLY.** Do not use the machine if the cable is damaged or worn. To unplug the cable from the socket, always pull on the plug, and never on the cable.

## OPERATION

- Wear safety goggles, stable shoes and long trousers over the entire period of use of the machine.
- The use of the machine under bad weather conditions, especially in case of lightning risk, must be avoided.
- Warning! Do not touch any of the dangerous moving parts before you have unplugged the device from the mains supply and the moving parts have come to a complete standstill.
- Caution, risk of injury from cuts on hands and feet.
- Stop using the machine when persons, above all children, and house pets are in the vicinity.
- Use the machine only in daylight or with good artificial lighting.
- Always keep your hands and feet away from the cutting equipment, above all when you switch the motor on.
- Always disconnect the machine from the power supply (i.e. unplug the machine from the mains),
  - whenever leaving the machine unattended;
  - before removing blockages;
  - before checking, cleaning or modifying the machine;
  - after contact with a foreign object;
  - if the machine begins to vibrate in an unusual way.Never use the machine with damaged or missing protective equipment.
- Avoid an abnormal body posture. Ensure secure footing at all

times to maintain balance when working on slopes.

- Go slowly. Do not walk with the device in your hand.
- Always wear sturdy shoes and long trousers during operation of the machine.
- **In the case of an accident or malfunction during operation, the device must be switched off immediately. Injuries must be properly treated or medical assistance sought.** Read the „Trouble shooting” section to correct any malfunctions or contact our Service Centre.
- Extension cables must be kept away from dangerous moving parts to prevent damages to cables that can lead to contact with live parts.
- If the cable/extension cable gets damaged or becomes tangled during use, immediately turn off the mains and unplug the mains cable to disconnect the device from the mains supply.
- Use a circuit breaker device with an operating current of 30 mA or less.
- Keep connection and extension cables away from the cutting equipment.
- Make sure to keep the ventilation openings free of foreign objects.
- **Disconnect the mains plug/ remove the rechargeable battery from the device**
  - at all times when the user is not in the vicinity of the machine,
  - before the removal of blockages,
  - before checking, cleaning or working on the machine,

- after touching a foreign body in order to check the machine for damage,
- for an immediate check if the machine begins to vibrate excessively.
- if the machine starts to vibrate abnormally, an immediate check must be carried out,
  - search for signs of damage;
  - perform any necessary repairs to damaged parts;
  - examine for loose parts and tighten these.
- Never replace the non-metallic cutting device with a metallic cutting device.

## MAINTENANCE AND STORAGE

- Disconnect the mains before servicing or cleaning.
- Use only spare parts and accessories supplied and recommended by the manufacturer.
- The machine must be checked regularly and maintained. Have the machine repaired in a licensed workshop.
- When the machine is not being used, store it out of the reach of children.
- Make sure that the air vents are free of dirt.

## Residual risks

Even if properly operating and handling this electric tool, some residual risks will remain. Due to its construction and build, this electric tool may present the following hazards:

- a) Cuts
- b) Ear damage if working without ear protection.

- c) Damage to your health caused by swinging your hands and arms when operating the appliance for longer periods of time or if the unit is not held or maintained properly.



Warning! During operation, this electric tool generates an electromagnetic field which, under certain circumstances, may impair the functionality of active or passive medical implants. To reduce the risk of serious or lethal injuries, we recommend that persons with medical implants consult their doctor and the manufacturer of their medical implant before operating the machine.

5. Screw on the auxiliary handle (15) with the handwheel bolt (18) and nut (14).

## Operation



**Caution: risk of injury! Do not operate the appliance without the protective cover. To operate the appliance, wear suitable clothing, eye and ear protection.**

**Prior to every use, check that the appliance is operative. Do not lock the On/Off button in place. After releasing the On/Off button, the motor must switch off. Stop using the device if the On/Off button is damaged.**

## Assembling instructions

### **B To put on the protective cover:**

1. Place the protective cover (9) onto the motor head (12) and fasten it using the two Phillips screws (16).

### **Mounting the distance bracket (flower protection):**

2. Pull the spacer apart. Insert the two open ends of the spacer into the lateral slots on the lower motor head (12). The spacer snaps into two positions.

### **C To put on the auxiliary handle:**

3. Unscrew and remove the pre-assembled nut (14) and screw (18) of the additional handle (15).
4. Pull the ends of the auxiliary handle (15) apart and slide them over the handle unit (17).



Please observe local regulations concerning noise protection.

## Turning on and off



For transport safety during delivery, the cutting line is knotted at the ends. The dual line auto-feed system regulates the cutting width during initial start-up and the knotted ends are automatically cut off by the line cutter (21).



Maintain a firm stand and hold the appliance well with both hands and at some distance away from your body. Before turning on the appliance, check that it will not touch any objects.



1. Form a loop from the end of the extension cord, pass it through the opening on the upper handle (1) and hook it into the strain relief (4).

2. Connect the machine to the mains voltage supply.
3. Ensure your stance is stable and hold the appliance tightly with both hands. Do not allow the spool cap to hit the floor.
4. To **switch the device on**, press the On/Off button (2). To **switch it off**, release the On/Off button (2).



The device cannot be switched to continuous operation.



**After the device has been switched off, the blade continues moving for some time. Allow the spool to come to a complete stop. Keep hands and feet at a safe distance! Risk of injury!**



Remove grass cuttings regularly from the spool to make sure that cutting is not impaired.

## F Trimmer settings

### To adjust the auxiliary handle:

The auxiliary handle can be set to various positions. Adjust the handle so that the spool cap is tilted slightly forward as you work.

- ① Loosen the nut (14) and adjust the auxiliary handle (15) to the desired position. Re-tighten the nut.

### To adjust the height:

The telescopic shaft allows you to adjust the appliance to your personal size.

- ② Loosen the threaded bush  (6). Adjust the telescopic shaft (7) to the correct length and tighten the threaded bush.

### To adjust the cutting angle:

Changing the cutting angle lets you trim grass at places that are difficult to reach, e.g. under benches or wall offsets.

- ③ Tread on the pedal (8) on the motor housing and tilt the telescopic shaft (7). There are 6 possible settings (see "Work instructions").

### To adjust the handle rod:

The handle rod can be turned by 90° (see "Work instructions").

- ④ Slide the latch (5) upwards and rotate the handle section (13)  until it latches into the desired position.

### To adjust the spacer bow (flower guard):

The spacer bow keeps the trimming assembly away from plants and trunks not to be cut.

- ⑤ Push the spacer bow (11) forward. When the spacer bow is not in use you can move it back to its parking position.

**Extend the cutting line:** Your device is equipped with a dual line auto-feed mechanism.

The line extends automatically every time the device is switched on. For proper functioning of the automatic line extension mechanism, the spool must have stopped completely before you restart the device. If the lines are initially longer than the cutting diameter, they are automatically shortened to the right length by the line cutter (D 21).



Check the nylon line regularly for damage and make sure the cutting line still has the length specified by the thread cutter.

- **If no line ends are visible:** Replace the spool (20) (see “Cleaning and Maintenance”).
- **Setting the line length manually:** Pull out the mains plug! Press the locking button (D 24), release it and pull the line ends out a little bit. Repeat this process until the line ends protrude slightly beyond the line cutter (D 21).

## Manner of operation



### WARNING. Danger of injury!

- Do not cut moist or wet grass.
- Before starting the unit, make sure that the spool is not touching any stones, scree, or other foreign objects.
- Switch on the trimmer before you approach the grass that is to be cut.
- Do not overload the trimmer during operation.
- Avoid contact with obstacles (stones, walls, fences, etc.). The spool would wear out quickly.
- Avoid using the device in bad weather, especially if there is a danger of lightning!
- Do not select a position for the additional handle (A 15) that is too close to the upper handle (A 1). This way you can control the device poorly.

## Cutting grass



Cut the grass by swaying the trimmer sideways to the right and left. Cut slowly and hold the device with the cutting circle parallel to the ground when cutting. Cut tall grass by a series of levels from top to bottom.

## Settings for lawn trimming:

- Casing handle: 0° (see F ④)
- Cutting angle:  $\neq 90^\circ$  (see F ③)
- Spacer as required: in resting position/ folded out (see F ⑤)

## G Lawn edge trimming



**When working, make sure that the protective cover protects you from the cutter.**

## Setup for edge trimming:

To trim lawn edges, slowly move the appliance along the lawn edges.

- Handle rod: 90° (see F ④)
- Cutting angle: 90° (see F ③)
- Spacer bow in parking position

## Cleaning and maintenance



Warning! Risk of injury from moving dangerous parts!



Contact our Service Centre about repairs and servicing not described in this manual. Only use OEM parts. Risk of injury!



Switch off the device and unplug the mains plug.

The following cleaning and servicing should be done regularly. This will ensure a long and reliable service life.

## Cleaning



**Do not spray the appliance with water and do not immerse it in water. Electric shock hazard!**

- Keep clean the ventilation slots, motor housing and handles of the appliance. Use a damp cloth or a brush. Do not use cleaning agents or solvents. You may otherwise irreparably damage the appliance.
- After every trimming session, remove grass and soil from the protective cover and the trimming assembly.

## General maintenance

- Prior to every use, check the appliance for obvious defects such as loose, worn or damaged parts.
- Check covers and safety devices for damages and correct installation. Replace as necessary.

## **D** Replacing the spool

**i** The correct winding direction of the spool is specified in the spool cap (see detailed picture **D**) and on the spool (20) itself.

1. Remove the mains plug.
2. Open the spool cap (10) by simultaneously pressing the two releases (19) on the spool cap.
3. Remove the cover of the spool cap and take out the spool (20).
4. Press the line ends of the new spool out of the spool slots (23).
5. Insert the new spool into the spool cap (10). The side of the spool on which the winding direction of the spool is indicated by arrows must be visible after insertion.
6. Insert both ends of the line through the opposite line outlet loops (22).
7. Put the cover back on the spool cap. Make sure that the releases (19) on the

cover fit precisely into the recesses on the spool cap. You will hear them snap into place.

8. Pull on the line ends and press the locking button (24) repeatedly until the line ends protrude approx. 1 cm beyond the line cutter (21).

**i** Check the line cutter (21). Never use the device without a string cutter or defective string cutter. If the line cutter is damaged, be sure to contact one of our customer service centres.

**i** Standard strings available from DIY stores can also be used, allowing you to re-use empty spools (see "Technical data"). The spool direction is indicated on the spool.

## Transport

Carry the device (switched off) with one hand at the upper handle (**A** 1) and one hand at the additional handle (**A** 15). Face the cutting unit towards the ground. This prevents any contact with the cutting unit during transport.

## Storage

- Store the trimmer in a dry place well out of reach of children.
- Do not stand the trimmer on its protective cover. Suspend it by its upper handle in such a manner that the protective cover does not come into contact with other objects. This is because the protective cover could become deformed, thereby changing its dimensions and its safety properties.

## Disposal and protection of the environment

The appliance, accessories and packaging should be properly recycled.



Machines do not belong with domestic waste.

Directive 2012/19/EU on waste electrical and electronic equipment: Consumers are legally obliged to recycle electrical and electronic equipment in an environmentally sound manner at the end of its life. In this way, environmentally friendly and resource-saving recycling is ensured.

Depending on implementation in national law, you may have the following options:

- Return to a shop,
- Hand over to an official collection point,
- Return to the manufacturer/distributor.

This does not affect accessories enclosed with the old devices or tools without any electrical components.

- Throw the cut grass on the compost. Do not throw it in the normal household waste.

## Guarantee

Dear Customer,

This equipment is provided with a 3-year guarantee from the date of purchase. In case of defects, you have statutory rights against the seller of the product. These statutory rights are not restricted by our guarantee presented below.

### Terms of Guarantee

The term of the guarantee begins on the date of purchase. Please retain the original receipt. This document is required as proof

of purchase.

If a material or manufacturing defect occurs within three years of the date of purchase of this product, we will repair or replace – at our choice – the product for you free of charge. This guarantee requires the defective equipment and proof of purchase to be presented within the three-year period with a brief written description of what constitutes the defect and when it occurred.

If the defect is covered by our guarantee, you will receive either the repaired product or a new product. No new guarantee period begins on repair or replacement of the product.

### Guarantee Period and Statutory Claims for Defects

The guarantee period is not extended by the guarantee service. This also applies for replaced or repaired parts. Any damages and defects already present at the time of purchase must be reported immediately after unpacking. Repairs arising after expiry of the guarantee period are chargeable.

### Guarantee Cover

The equipment has been carefully produced in accordance with strict quality guidelines and conscientiously checked prior to delivery.

The guarantee applies for all material and manufacturing defects. This guarantee does not extend to cover product parts that are subject to normal wear and may therefore be considered as wearing parts (e.g. Spool) or to cover damage to breakable parts (e.g. battery, charger, cutting plate, protective housing, switches).

This guarantee shall be invalid if the product has been damaged, used incorrectly or not maintained. Precise adherence to all of the instructions specified in the operating manual is required for proper use of the



product. Intended uses and actions against which the operating manual advises or warns must be categorically avoided. The product is designed only for private and not commercial use. The guarantee will be invalidated in case of misuse or improper handling, use of force, or interventions not undertaken by our authorised service branch.

### Processing in Case of Guarantee

To ensure quick handling of you issue, please follow the following directions:

- Please have the receipt and item number (IAN 420333\_2207) ready as proof of purchase for all enquiries.
- Please find the item number on the rating plate.
- Should functional errors or other defects occur, please initially contact the service department specified below by **telephone** or by **e-mail**. You will then receive further information on the processing of your complaint.
- After consultation with our customer service, a product recorded as defective can be sent postage paid to the service address communicated to you, with the proof of purchase (receipt) and specification of what constitutes the defect and when it occurred. In order to avoid acceptance problems and additional costs, please be sure to use only the address communicated to you. Ensure that the consignment is not sent carriage forward or by bulky goods, express or other special freight. Please send the equipment inc. all accessories supplied at the time of purchase and ensure adequate, safe transport packaging.

## Repair Service

For a charge, **repairs not covered by the guarantee** can be carried out by our service branch, which will be happy to issue a cost estimate for you.

We can handle only equipment that has been sent with adequate packaging and postage.

**Attention:** Please send your equipment to our service branch in clean condition and with an indication of the defect.

Equipment sent carriage forward or by bulky goods, express or other special freight will not be accepted.

We will dispose of your defective devices free of charge when you send them to us.

## Service-Center



### Service Great Britain

Tel.: 0800 404 7657

E-Mail: [grizzly@lidl.co.uk](mailto:grizzly@lidl.co.uk)

**IAN 420333\_2207**



### Service Malta

Tel.: 80062230

E-Mail: [grizzly@lidl.com.mt](mailto:grizzly@lidl.com.mt)

**IAN 420333\_2207**

## Importer

Please note that the following address is not a service address. Please initially contact the service centre specified above.

### Grizzly Tools GmbH & Co. KG

Stockstädter Straße 20  
63762 Großostheim  
Germany  
[www.grizzlytools.de](http://www.grizzlytools.de)

## Trouble shooting



In the event of an accident or malfunction, disconnect the mains plug immediately! Failure to comply may result in injuries from cuts.

Problem	Possible cause	Corrective action
Appliance won't start	On/Off switch (A 2) defective	Send in to Service Centre for repair
	Motor defective	
Intermittent operation	Internal loose contact	Send in to Service Centre for repair
	On/Off switch (A 2) defective	
Much vibration Loud noise	Trimming assembly dirty	Clean trimming assembly (see „Cleaning and maintenance“)
	Motor defective	Send in to Service Centre for repair
Bad trim	The line spool (D 20) does not have enough cutting line	If necessary, extend the cutting line (see chapter “Device adjustments”) Replace the spool (D 20) (see “Cleaning and Maintenance”).
	Both or one of the cutting line is not protruding out of the spool (D 20)	Remove the spool (D 20) and feed the cutting line through the openings to the outside, then reinstall the spool.

## Replacement parts/Accessories

Spare parts and accessories can be obtained at

[www.grizzlytools.shop](http://www.grizzlytools.shop)

If you have issues ordering, please use the contact form.

If you have any other questions, contact the “Service-Center” (see page 32).

A 9	Protective cover .....	91105343
A 15	Auxiliary handle .....	91105340
D 20	Line spool .....	13600210

## Sommaire

<b>Introduction .....</b>	<b>34</b>
<b>Fins d'utilisation.....</b>	<b>34</b>
<b>Description générale .....</b>	<b>35</b>
Volume de la livraison .....	35
Vue synoptique.....	35
Description du fonctionnement .....	35
<b>Données techniques .....</b>	<b>35</b>
<b>Symboles et pictogrammes .....</b>	<b>36</b>
<b>Instructions de sécurité.....</b>	<b>37</b>
Utilisations correcte et sans danger.....	37
Autres risques .....	40
<b>Consignes de montage .....</b>	<b>41</b>
<b>Mise en service .....</b>	<b>41</b>
Mise sous et hors tension.....	41
Réglages sur l'appareil.....	42
<b>Consignes d'utilisation .....</b>	<b>43</b>
Couper l'herbe.....	43
Coupe des bordures .....	43
<b>Nettoyage et entretien .....</b>	<b>43</b>
Nettoyage .....	44
Travaux généraux de maintenance .....	44
Remplacer la bobine .....	44
<b>Transport .....</b>	<b>45</b>
<b>Rangement .....</b>	<b>45</b>
<b>Élimination et écologie .....</b>	<b>45</b>
<b>Garantie - France .....</b>	<b>46</b>
<b>Garantie - Belgique.....</b>	<b>48</b>
<b>Service Réparations .....</b>	<b>49</b>
<b>Service-Center.....</b>	<b>49</b>
<b>Importateur .....</b>	<b>49</b>
<b>Dépannage .....</b>	<b>50</b>
<b>Pièces de rechange / Accessoires .....</b>	<b>50</b>
<b>Traduction de la déclaration de conformité CE originale .....</b>	<b>241</b>
<b>Vue éclatée .....</b>	<b>255</b>

## Introduction

Toutes nos félicitations pour l'achat de votre nouvel appareil. Vous avez ainsi choisi un produit de qualité supérieure. La qualité de l'appareil a été vérifiée pendant la production et il a été soumis à un contrôle final. Le fonctionnement de votre appareil est donc ainsi garanti.



La notice d'utilisation fait partie de ce produit. Elle contient des instructions importantes pour la sécurité, l'utilisation et l'élimination des déchets. Avant d'utiliser ce produit, lisez attentivement les consignes d'emploi et de sécurité. N'utilisez le produit que tel que décrit et uniquement pour les domaines d'emploi indiqués. Conservez cette notice et remettez-la avec tous les documents si vous cédez le produit à un tiers.

## Fins d'utilisation

L'appareil est destiné à couper l'herbe dans les jardins et le long des plates-bandes. Toute autre utilisation qui n'est pas explicitement autorisée dans ce manuel risque d'endommager l'appareil et de constituer un risque imminent pour l'utilisateur et autrui. N'utilisez pas l'appareil pour couper des haies ou des arbustes et buissons. L'appareil est destiné à une utilisation par des adultes. Les jeunes gens âgés de plus de 16 ans sont autorisés à utiliser l'appareil sous surveillance d'un adulte. L'opérateur ou l'utilisateur est responsable des accidents ou dommages survenant à d'autres personnes ou à leurs biens. Le constructeur décline toute responsabilité en cas de dommages qui seraient occasionnés par une utilisation non conforme ou une manipulation inappropriée de l'appareil. Cet appareil n'est pas adapté à une utilisation industrielle. Toute utilisation industrielle met fin à la garantie.

## Description générale



Vous trouverez la représentation des fonctions les plus importantes sur le volet rabattable au recto et au verso.

### Volume de la livraison

Déballiez l'appareil et vérifiez que la livraison est complète :

- Coupe-bordures électrique
- Cache de protection avec deux vis
- 2 bobines de fil (1x déjà montée, 1x jointe)
- Étrier d'écartement (protection des fleurs)
- Poignée supplémentaire
- Notice d'utilisation

### Vue synoptique

- A**
- 1 Poignée supérieure
  - 2 Interrupteur Marche/Arrêt
  - 3 Câble d'alimentation
  - 4 Dispositif anti-traction
  - 5 Loquet de rotation de l'élément de poignée
  - 6 Douille (réglage longueur tube télescopique)
  - 7 Tube télescopique
  - 8 Bouton-poussoir (angle d'inclinaison tête du moteur)
  - 9 Cache de protection
  - 10 Capsule
  - 11 Étrier d'écartement (protection des fleurs)
  - 12 Tête du moteur
  - 13 Élément de poignée
  - 14 Écrou (vis à poignée supplémentaire)
  - 15 Poignée supplémentaire

- B** 16 Vis cruciforme (cache de protection)
- C** 17 Logement de poignée  
18 Vis à poignée (poignée supplémentaire)
- D** 19 Déverrouillage (capsule)  
20 Bobine de fil  
21 Coupe-fil  
22 Œillet de sortie de fil  
23 Fente (bobine de fil)  
24 Bouton d'arrêt (bobine de fil)

### Description du fonctionnement

La débroussailluse électrique manuelle et portable possède une bobine de fil en tant que dispositif de découpe.

De plus l'appareil est équipé d'une tête de moteur pivotante, d'un manche télescopique en alu orientable et d'un étrier d'écartement. Pour assurer la protection de l'utilisateur, l'appareil est équipé d'un carter de protection qui recouvre le dispositif de coupe. En ce qui concerne le fonctionnement des éléments de commande, veuillez lire les descriptions suivantes.

### Données techniques

#### Coupe-bordures électrique

.....PRT 550 B6

Tension d'entrée nominale

U . 230 - 240V~ (courant alternatif), 50 Hz

Puissance absorbée P .....550 W

Vitesse de rotation à vide  $n_0$  ...10000 min<sup>-1</sup>

Classe de protection .....II

Type de protection.....IPX0

Diamètre de coupe..... 300 mm

Épaisseur du fil ..... 1,4 mm

Longueur de fil..... 2 x 5 m

Poids .....2,05 kg

Niveau de pression acoustique  
 ( $L_{pA}$ ) ..... 85,0 dB;  $K_{pA}$  = 3 dB  
 Niveau de puissance sonore ( $L_{WA}$ )  
 garanti ..... 96 dB  
 mesuré..... 94,3 dB;  $K_{WA}$  = 1,99 dB  
 Vibration ( $a_h$ )  
 poignée supérieure... 1,24 m/s<sup>2</sup>; 1,5 m/s<sup>2</sup>  
 poignée auxiliaire... 1,38 m/s<sup>2</sup>; 1,5 m/s<sup>2</sup>

Les valeurs de bruit et de vibrations ont été définies conformément aux normes et prescriptions stipulées dans la déclaration de conformité.

La valeur totale de vibrations déclarée a été mesurée conformément à une méthode d'essai normalisée et peut être utilisée pour comparer un outil à un autre. La valeur totale de vibrations déclarée peut également être utilisée pour une évaluation préliminaire de l'exposition.

**Attention:** L'émission de vibration au cours de l'utilisation réelle de l'outil électrique peut différer de la valeur totale déclarée, selon les méthodes d'utilisation de l'outil. Essayez de maintenir aussi faible que possible la contrainte que constituent les vibrations. Mesures à titre d'exemple pour réduire la contrainte que constituent les vibrations : porter des gants lors de l'utilisation de l'outil et limiter le temps de travail. Il faut à ce titre tenir compte de toutes les parties du cycle d'exploitation (par exemple les temps au cours desquels l'outil électroportatif est éteint, et ceux au cours desquels il est certes allumé mais fonctionne hors charge).

## Symboles et pictogrammes

### Symboles apposés sur l'appareil



Attention!



Lisez attentivement les instructions d'emploi.



Portez une protection acoustique et une protection des yeux.



Après l'extinction, le dispositif de coupe continue de tourner pendant quelques secondes.



Gardez les pieds et les mains à l'écart.



Ne soumettez pas l'appareil à l'humidité. N'utilisez pas l'appareil lorsqu'il pleut et ne coupez pas d'herbe mouillée.



Ecartez des tiers personnes de la zone dangereuse!

Ils pourraient être blessés par la projection de corps étrangers.



Risques de blessure venant des éléments projetés par l'appareil!



Tenez toute personne aux alentours en dehors de la zone de danger.



Débranchez immédiatement la fiche si le câble de raccordement est endommagé.



Débranchez la fiche pour les travaux de maintenance.



Classe de protection (Double isolation)



Indication du niveau de puissance acoustique garanti  $L_{WA}$  en dB



Les machines n'ont pas leur place dans les ordures ménagères.



Diamètre de coupe



Télescopique



Rotatif



Blocage de la douille

sur la bobine :



sens d'enroulement de la bobine

sur le cache de protection :

**30cm** Diamètre de coupe



sens de rotation du fil lorsque le moteur est en marche

dans la capsule :



sens d'enroulement de la bobine



## Symboles utilisés dans le mode d'emploi



**Symbole de danger et indications relatives à la prévention de dommages corporels ou matériels.**



**Pictogramme de danger avec informations de prévention des dommages aux personnes par décharge électrique.**



Symbole d'interdiction et indications relatives à la prévention de dommages.



Lire attentivement avant utilisation.



Symboles de remarque et informations permettant une meilleure utilisation de l'appareil.

## Instructions de sécurité

Lors de l'utilisation de l'appareil, respectez les consignes de sécurité.

## Utilisations correcte et sans danger

### FORMATION

- Cet appareil n'est pas conçu pour être utilisé par des enfants, des personnes aux capacités physiques, sensorielles ou mentales limitées ou manquant d'expérience ou de connaissances, ou par des personnes qui ne sont pas familiarisées avec les

instructions. Les enfants doivent être surveillés pour vérifier qu'ils ne jouent pas avec l'appareil. Le nettoyage et les travaux d'entretien ne doivent pas être effectués par des enfants.

- En cas d'endommagement du câble d'alimentation de cet appareil, celui-ci doit être remplacé par le fabricant ou son service après-vente ou un spécialiste du même secteur afin d'éviter toute mise en danger.
- L'appareil ne doit pas être utilisé à des altitudes supérieures à 2000 m.
- Il est à noter que l'utilisateur est lui-même responsable des accidents ou des mises en danger d'autrui ou de sa propriété.
- Ne jamais laisser les enfants ou les personnes ne connaissant pas les instructions ci-dessus utiliser la machine.
- Des prescriptions applicables localement peuvent restreindre l'âge de l'utilisateur.
- Lisez attentivement les instructions.
- Familiarisez-vous avec les commandes et l'utilisation appropriée de la machine.
- Utilisez uniquement des rallonges autorisées (H05VVH2-F, H03VVH2-F) d'une longueur maximale de 75 m et adaptées à l'utilisation en extérieur. Déroulez toujours entièrement un dérouleur de câble avant utilisation. Vérifiez si le câble présente un dommage ou un vieillissement.
- Ne raccordez aucun câble endommagé à l'alimentation électrique. Ne touchez aucun câble endommagé avant qu'il ne soit débranché de l'alimentation électrique. Un câble endommagé peut provoquer un contact avec des **pièces sous tension**.
- Ne pas raccorder un câble endommagé à l'alimentation électrique ou toucher un câble endommagé avant qu'il n'ait été débranché de l'alimentation électrique, car des câbles endommagés peuvent provoquer un contact avec des pièces sous tension.
- Avant toute utilisation, vérifiez si le cordon d'alimentation et la rallonge présentent des signes de détérioration ou de vieillissement. Si le câble est endommagé pendant l'utilisation, il doit être immédiatement débranché du réseau. **NE PAS TOUCHER LE CÂBLE AVANT QU'IL NE SOIT DÉBRANCHÉ DU RÉSEAU.** Ne pas utiliser la machine si le câble est endommagé ou usé. Pour débrancher le câble de la prise de courant, il faut toujours tirer sur la fiche et jamais sur le câble.

## PREPARATION

- Avant l'utilisation, il est nécessaire de vérifier visuellement sur la machine la présence de dispositifs de protection ou de recouvrement endommagés, manquants ou mal installés.
- Avant d'utiliser la machine et après tout choc, vérifier les signes d'usure ou de dommage, et procéder aux réparations nécessaires.

## COMMANDE

- Port obligatoire d'une protection oculaire, d'un pantalon long et de chaussures solides pendant toute la durée de l'utilisation de la machine.
  - L'utilisation de la machine dans de mauvaises conditions météorologiques, notamment en cas de risque d'orage, doit être évitée.
  - Attention ! Ne touchez pas les pièces mobiles dangereuses avant d'avoir débranché l'appareil de l'alimentation électrique et avant que les pièces en mouvement ne soient totalement à l'arrêt.
  - Attention aux blessures sur les pieds et les mains occasionnées par le dispositif de coupe.
  - Arrêter d'utiliser la machine lorsque des personnes, en particulier des enfants, ou des animaux domestiques, se trouvent à proximité.
  - N'utiliser la machine qu'à la lumière du jour ou sous un bon éclairage artificiel.
  - Toujours garder les mains et les pieds éloignés du dispositif de coupe, surtout si vous allumez le moteur.
  - Toujours débrancher la machine de l'alimentation électrique (à savoir débrancher la fiche du réseau électrique),
    - toujours lorsque la machine est laissée sans surveillance ;
    - avant d'éliminer un bourrage ;
    - avant de vérifier, nettoyer ou manipuler la machine ;
    - après le contact avec un corps étranger ;
    - toujours lorsque la machine commence à vibrer de manière inhabituelle.
- Ne jamais utiliser la machine avec des dispositifs de sécurité endommagés ou manquants.
- Évitez toute position anormale du corps. Veillez à avoir une position sûre pour pouvoir conserver l'équilibre à tout instant lors de travaux en pente.
  - Marchez lentement. Ne courez pas avec l'appareil dans les mains.
  - Pendant l'utilisation de la machine, portez à tout moment des chaussures solides et un pantalon.
  - **Si un accident ou un incident se produit, l'appareil doit être immédiatement mis hors tension. Veuillez soigner la blessure de manière adéquate ou trouver un médecin.** Pour corriger les défauts, veuillez vous reporter au chapitre « Dépannage » ou contactez notre centre de services.
  - Maintenez la rallonge éloignée des pièces mobiles dangereuses afin d'éviter la détérioration des câbles pouvant provoquer le contact avec des **pièces sous tension**.
  - Si le câble/la rallonge est endommagé ou emmêlé pendant l'utilisation, éteignez immédiatement l'appareil et débranchez la fiche secteur afin de couper l'appareil de l'alimentation électrique.
  - Utilisez un dispositif de courant résiduel avec un courant de fonctionnement de 30 mA ou moins.
  - Tenir le câble de raccordement et la rallonge éloignés du dispositif de coupe.
  - Toujours s'assurer que les orifices

de ventilation ne sont pas obstrués par des corps étrangers.

- **Retirez la fiche secteur/ batterie de l'appareil**
  - dès que l'utilisateur s'éloigne de la machine,
  - avant d'éliminer des bourrages,
  - avant de vérifier, nettoyer ou travailler sur la machine,
  - après avoir touché un corps étranger afin de vérifier la présence de détériorations sur la machine,
  - pour une vérification immédiate lorsque la machine commence à vibrer de manière démesurée.
  - si la machine commence à vibrer de manière inhabituellement forte, il faut la vérifier immédiatement,
    - recherchez des détériorations ;
    - effectuez les réparations nécessaires des pièces endommagées ;
    - vérifiez si des pièces sont desserrées et resserrez-les.
- Ne jamais remplacer un dispositif de coupe non métallique par un dispositif de coupe métallique.

## ENTRETIEN ET CONSERVATION

- Débrancher l'appareil de l'alimentation électrique avant de réaliser la maintenance ou les travaux de nettoyage.
- Utiliser uniquement des pièces de rechange et des accessoires recommandés par le fabricant.
- La machine doit être régulièrement contrôlée et entretenue.

Faire réparer uniquement la machine dans un atelier agréé.

- Si la machine n'est pas utilisée, elle doit être conservée hors de portée des enfants.
- Assurez-vous que les événements sont exempts de salissures.

## Autres risques

Même si vous utilisez cet outil électrique de manière conforme, il existe malgré tout d'autres risques. Les dangers suivants peuvent se produire en fonction de la méthode de construction et du modèle de cet outil électrique :

- a) Coupures
- b) Dommages affectant l'ouïe si aucune protection d'ouïe appropriée n'est portée.
- c) Ennuis de santé engendrés par les vibrations affectant les bras et les mains si l'appareil est utilisé pendant une longue période ou s'il n'est pas employé de manière conforme ou correctement entretenu.



**Avertissement !** Pendant son fonctionnement cet outil électrique produit un champ électromagnétique qui, dans certaines circonstances, peut perturber des implants médicaux actifs ou passifs. Pour diminuer le risque de blessures graves ou mortelles, nous recommandons aux personnes portant des implants médicaux de consulter leur médecin et le fabricant de l'implant médical avant d'utiliser cette machine.

## Consignes de montage

### **B** Monter le carter de protection :

1. Placez le cache de protection (9) sur la tête du moteur (12) et vissez-le fermement avec les deux vis cruciformes (16).

### **Monter l'étrier d'écartement (protection des fleurs) :**

2. Écartez l'étrier d'écartement. Placez les deux extrémités ouvertes de l'étrier d'écartement dans les logements latéraux sur la tête inférieure du moteur (12). L'étrier d'écartement s'emboîte dans deux positions.

### **C** Monter la poignée supplémentaire :

3. Desserrez et retirez l'écrou pré-monté (14) et la vis (18) de la poignée supplémentaire (15).
4. Écartez les extrémités de la poignée supplémentaire (15) et glissez-les au-dessus du logement de poignée (17).
5. Vissez la poignée supplémentaire (15) avec la vis à poignée (18) et l'écrou (14).

## Mise en service



**Attention : Risque de blessure!**  
**N'utilisez pas l'appareil sans carter de protection. Pour travailler avec l'appareil, portez des vêtements appropriés ainsi qu'une protection oculaire et une protection d'ouïe. Avant chaque utilisation, vérifiez que l'appareil est en état**

**de fonctionnement. L'interrupteur Marche/Arrêt ne doit pas être bloqué. Après avoir relâché l'interrupteur Marche/Arrêt, le moteur doit s'éteindre. Si l'interrupteur Marche/Arrêt est endommagé, l'appareil ne doit plus être utilisé.**



Veillez observer les normes de protection contre les nuisances acoustiques ainsi que les prescriptions et directives locales en vigueur.

## Mise sous et hors tension



À la livraison, le fil de coupe est noué aux extrémités pour un transport sûr. À la première mise en marche, le système entièrement automatique à fil double régule la largeur de coupe et les extrémités nouées sont automatiquement coupées sur le coupe-fil (21).



Pendant le travail, assurez-vous d'avoir une position stable et tenez fermement l'appareil avec les deux mains à bonne distance de votre corps. Avant de mettre l'appareil sous tension, vérifiez que celui-ci n'est pas gêné par un quelconque objet.



1. Formez à partir de l'extrémité de la rallonge une boucle, passez-la dans l'ouverture sur la poignée supérieure (1) et accrochez-la au dispositif anti-traction (4).
2. Branchez l'appareil au secteur.
3. Tenez-vous bien en équilibre et tenez l'outil fermement des deux mains. Ne posez pas la capsule au sol.
4. Pour allumer l'appareil, appuyez sur l'interrupteur Marche/Arrêt (2).

Pour éteindre l'appareil, relâchez l'interrupteur Marche/Arrêt (2).



Un circuit en fonctionnement continu n'est pas possible.



**Après l'arrêt de l'appareil, la bobine tourne encore quelque temps. Laissez la bobine s'immobiliser complètement. Gardez les pieds et les mains à l'écart ! Risque de blessures !**



Libérez régulièrement la bobine des restes d'herbe afin que l'effet de coupe ne soit pas affecté.

## F Réglages sur l'appareil

### Régler la poignée supplémentaire :

Vous pouvez mettre la poignée supplémentaire dans différentes positions. Réglez la poignée de manière à ce que la canette soit légèrement inclinée vers l'avant en position de travail

- ① Dévissez l'écrou (14) et réglez la poignée supplémentaire (15) sur la position voulue. Resserrez l'écrou.

### Régler la hauteur:

Le tube télescopique vous permet de régler l'appareil à votre taille.

- ② Desserrez la douille fileté  (6). Amenez le tube télescopique (7) à la longueur souhaitée et revissez la douille fileté.

**Régler l'angle de coupe :** Avec l'angle d'attaque modifié, vous pouvez ainsi accéder à des lieux inaccessibles, par exemple sous des bancs et des avancées.

- ③ Appuyez sur la pédale (8) du boîtier moteur et inclinez le tube télescopique (7). 6 positions sont possibles (lire également „instructions de travail“).

**Régler la poignée :** La poignée peut être tournée de 90° (voir aussi „Instructions de travail“).

- ④ Poussez le loquet (5) vers le haut et tournez l'élément de poignée (13)  jusqu'à ce qu'il s'enclenche dans la position souhaitée.

**Régler l'étrier d'écartement (protections des fleurs) :** L'étrier d'écartement tient à distance du dispositif de coupe les plantes et les fleurs qui ne doivent pas être coupées.

- ⑤ Poussez l'étrier d'écartement (11) en avant. Si l'étrier d'écartement n'est pas nécessaire, poussez-le en arrière, dans la position d'arrêt.

**Prolonger le fil de coupe :** Votre appareil est équipé d'un système automatique à fil double.

Les fils se prolongent automatiquement à chaque allumage. Pour que le système automatique de rallonge du fil fonctionne correctement, la bobine de fil doit être arrêtée avant que vous ne rallumiez l'appareil. Si les fils sont plus longs au début que le circuit de découpe, ils sont raccourcis automatiquement à la bonne longueur par le coupe-fil (D 21).



Contrôlez régulièrement si le fil en nylon est endommagé et si le fil de coupe dispose encore de la longueur définie par le coupe-fil.

- **Si vous ne voyez pas les extrémités du fil :** Remplacez la bobine de fil (D 20) (voir chapitre « Nettoyage et maintenance »).
- **Régler manuellement la longueur du fil :**  
Débrancher la fiche secteur !  
Appuyez sur le bouton de blocage (D 24), relâchez-le et tirez un peu sur les extrémités du fil. Répétez la procédure jusqu'à ce que les extrémités ressortent légèrement au-dessus du coupe-fil (D 21).

## Consignes d'utilisation



### Attention – Risque de blessure !

- Ne coupez pas d'herbe humide ou mouillée.
- Avant de démarrer l'appareil, assurez-vous que la bobine n'est pas en contact avec des pierres, cailloux ou d'autres corps étrangers.
- Mettez l'appareil en marche avant de vous approcher de l'herbe à couper.
- Évitez de solliciter excessivement l'appareil lors du travail.
- Évitez tout contact avec des obstacles solides (pierres, murs, clôtures en bois, etc.). La bobine s'userait rapidement. Servez-vous du rebord du carter de protection pour maintenir l'appareil à une distance correcte.
- Évitez d'utiliser l'appareil par mauvais temps, en particulier en cas de risque d'éclairs !
- Ne positionnez pas la poignée auxiliaire (A 15) trop près de la poignée supérieure (A 1). Sinon, vous ne pouvez contrôler correctement l'appareil.

## Couper l'herbe



Coupez l'herbe en faisant pivoter l'appareil vers la droite et vers la gauche, par mouvements de va-et-vient, comme pour faucher. Coupez lentement et maintenez l'appareil avec le rayon de coupe parallèle au sol pendant la coupe.

Coupez l'herbe longue couche par couche, en partant du haut vers le bas.

### Réglages pour le débroussaillage :

- Élément de poignée : 0° (voir F ④)
- Angle de coupe :  $\neq 90^\circ$  (voir F ③)
- Étrier d'écartement, le cas échéant : en position de stationnement/déplié (voir F ⑤)



### Coupe des bordures



**Pendant le travail, veillez à être protégé par le capot de protection devant le dispositif de coupe.**

### Réglages pour la coupe des bordures de gazon :

Pour ajuster les bords du gazon, déplacez l'appareil lentement le long des bords du gazon.

- Poignée : 90° (voir F ④)
- Angle de coupe : 90° (voir F ③)
- Étrier d'écartement en position de stockage

## Nettoyage et entretien



**Attention ! Risque de blessure par le mouvement des parties dangereuses !**



Faites exécuter par notre service après-vente les travaux de réparation et les opérations de maintenance qui ne sont pas décrits dans ce guide. Utilisez seulement des pièces d'origine. Risque de blessure !



Éteignez l'appareil et débranchez sa fiche secteur.

Exécutez à intervalles réguliers les travaux de nettoyage et les opérations de maintenance décrits ci-dessous. Vous bénéficierez ainsi d'une utilisation longue et sûre de votre appareil.

## Nettoyage



**L'appareil ne doit pas être aspergé avec de l'eau ou immergé dans l'eau. Il existe un danger de décharge électrique !**

- Conservez propres les fentes de ventilation, le boîtier moteur et les poignées de l'appareil. Pour ce faire, utilisez un chiffon humide ou une brosse. N'utilisez aucun produit de nettoyage ou solvant. Vous pourriez endommager irréparablement l'appareil.
- Après chaque utilisation de l'appareil, retirez l'herbe et la terre se trouvant dans le carter de protection et le dispositif de coupe.

## Travaux généraux de maintenance

- Avant et après chaque utilisation, vérifiez qu'il n'y a aucune pièce usée, endommagée ou manquante sur l'appareil.

- Vérifiez que les couvercles et les appareillages de protection sont correctement positionnés et qu'ils ne sont pas endommagés. Le cas échéant, procédez à un échange.

## D Remplacer la bobine



Le sens correct d'enroulement de la bobine est indiqué dans la capsule (voir image détaillée **D**) et sur la bobine (20) même.

1. Débranchez la fiche secteur.
2. Ouvrez la capsule (10) en comprimant simultanément les deux déverrouillages (19) sur la capsule.
3. Retirez le couvercle de la capsule et sortez la bobine de fil (20).
4. Faites ressortir les extrémités de fil de la nouvelle bobine hors des fentes (23) de la bobine.
5. Insérez la nouvelle bobine de fil dans la capsule (10). La face de la bobine de fil sur laquelle est indiqué le sens d'enroulement du fil par une flèche doit être visible après l'insertion.
6. Insérez les deux extrémités de fil dans les œillets de sortie du fil (22) se trouvant à l'opposé.
7. Replacez le couvercle sur la capsule. Veillez à ce que les déverrouillages (19) sur le couvercle passent exactement dans les encoches sur la capsule. Ils s'enclenchent alors de manière audible.
8. Tirez sur les extrémités de fil et appuyez à nouveau sur le bouton d'arrêt (24) jusqu'à ce que les extrémités de fil ressortent d'environ 1 cm au-dessus du coupe-fil (21).

**i** Contrôlez le coupe-fil (21). N'utilisez en aucun cas l'appareil sans ou avec un coupe-fil défectueux. Si le coupe-fil est endommagé, adressez-vous impérativement à l'un de nos centres de service après-vente.

**i** Il est également possible de rebobiner des fils standard disponibles dans les magasins de bricolage. Ce qui permet de réutiliser la bobine de fil vide (voir « Caractéristiques techniques ») Le sens d'enroulement est indiqué sur la bobine.

## Transport

Portez l'appareil éteint avec une main sur la poignée supérieure (A1) et une main sur la poignée supplémentaire (A15). Dirigez l'unité de coupe vers le sol. Vous éviterez ainsi d'entrer en contact avec l'unité de coupe pendant le transport.

## Rangement

- Rangez l'appareil à un endroit sec et protégé de la poussière et surtout hors de la portée des enfants.
- Ne déposez pas l'appareil sur le carter de protection. Le plus judicieux est de le suspendre par sa poignée supérieure de sorte que le carter de protection ne soit pas au contact d'autres objets. Ainsi, le carter de protection ne peut pas se déformer, ne peut pas modifier ses dimensions et ne peut pas perdre ses propriétés de sécurité.

## Elimination et écologie



Le produit est recyclable, est soumis à une responsabilité élargie du fabricant et est collecté dans le cadre du tri sélectif.

Introduisez l'appareil, les accessoires et l'emballage dans un circuit de recyclage respectueux de l'environnement.



Les machines n'ont pas leur place dans les ordures ménagères.



Portez le carton à un point de recyclage.

Directive 2012/19/UE sur les déchets d'équipements électriques et électroniques : les consommateurs sont légalement tenus de recycler, dans le respect de l'environnement, les équipements électriques et électroniques arrivés en fin de vie. Cela permet de garantir une valorisation écologique et respectueuse des ressources.

Suivant la transposition en droit national, vous pouvez disposer des possibilités suivantes :

- Restitution à un point de vente,
  - Restitution à un point de collecte officiel,
  - Renvoi au fabricant / au distributeur.
- Ne sont pas concernés les accessoires qui accompagnent les appareils usagés et les moyens auxiliaires sans composants électriques.

- Jetez les déchets de coupe dans le composte et non pas dans les ordures ménagères.

## Garantie - France

Chère cliente, cher client,  
Ce produit bénéficie d'une garantie de 3 ans, valable à compter de la date d'achat. En cas de manques constatés sur ce produit, vous disposez des droits légaux contre le vendeur du produit. Ces droits légaux ne sont pas limités par notre garantie présentée par la suite.

### Article L217-4 du Code de la consommation

Le vendeur livre un bien conforme au contrat et répond des défauts de conformité existant lors de la délivrance. Il répond également des défauts de conformité résultant de l'emballage, des instructions de montage ou de l'installation lorsque celle-ci a été mise à sa charge par le contrat ou a été réalisée sous sa responsabilité.

### Article L217-5 du Code de la consommation

Le bien est conforme au contrat :

1° S'il est propre à l'usage habituellement attendu d'un bien semblable et, le cas échéant :

- s'il correspond à la description donnée par le vendeur et posséder les qualités que celui-ci a présentées à l'acheteur sous forme d'échantillon ou de modèle ;
- s'il présente les qualités qu'un acheteur peut légitimement attendre eu égard aux déclarations publiques faites par le vendeur, par le producteur ou par son représentant, notamment dans la publicité ou l'étiquetage ;

2° Ou s'il présente les caractéristiques définies d'un commun accord par les parties ou être propre à tout usage spécial recherché par l'acheteur, porté à la connaissance du vendeur et que ce dernier a accepté.

### Article L217-16 du Code de la consommation

Lorsque l'acheteur demande au vendeur, pendant le cours de la garantie commerciale qui lui a été consentie lors de l'acquisition ou de la réparation d'un bien meuble, une remise en état couverte par la garantie, toute période d'immobilisation d'au moins sept jours vient s'ajouter à la durée de la garantie qui restait à courir. Cette période court à compter de la demande d'intervention de l'acheteur ou de la mise à disposition pour réparation du bien en cause, si cette mise à disposition est postérieure à la demande d'intervention.

Indépendamment de la garantie commerciale souscrite, le vendeur reste tenu des défauts de conformité du bien et des vices rédhibitoires dans les conditions prévues aux articles L217-4 à L217-13 du Code de la consommation et aux articles 1641 à 1648 et 2232 du Code Civil.

### Article L217-12 du Code de la consommation

L'action résultant du défaut de conformité se prescrit par deux ans à compter de la délivrance du bien.

### Conditions de garantie

Le délai de garantie débute avec la date d'achat. Veuillez conserver soigneusement le ticket de caisse original. En effet, ce document vous sera réclamé comme preuve d'achat. Si un défaut de matériel ou un défaut de fabrication se présente au cours des trois ans suivant la date d'achat de ce produit, nous réparons gratuitement ou remplaçons ce produit - selon notre choix. Cette garantie suppose que l'appareil défectueux et le justificatif d'achat (ticket de caisse) nous soient présentés durant cette période de trois ans et que la nature du manque et la manière dont celui-ci est apparu soient explicités par

écrit dans un bref courrier.

Si le défaut est couvert par notre garantie, le produit vous sera retourné, réparé ou remplacé par un neuf. Aucune nouvelle période de garantie ne débute à la date de la réparation ou de l'échange du produit.

### **Durée de garantie et demande légale en dommages-intérêts**

La durée de garantie n'est pas prolongée par la garantie. Ce point s'applique aussi aux pièces remplacées et réparées. Les dommages et les manques éventuellement constatés dès l'achat doivent immédiatement être signalés après le déballage. A l'expiration du délai de garantie les réparations occasionnelles sont à la charge de l'acheteur.

### **Volume de la garantie**

L'appareil a été fabriqué avec soin, selon de sévères directives de qualité et il a été entièrement contrôlé avant la livraison.

La garantie s'applique aux défauts de matériel ou aux défauts de fabrication.

Cette garantie ne s'applique pas aux consommables. Les pièces d'usure sont remplacées pendant les deux premières années à compter de la date d'achat.

Cette garantie prend fin si le produit endommagé n'a pas été utilisé ou entretenu d'une façon conforme. Pour une utilisation appropriée du produit, il faut impérativement respecter toutes les instructions citées dans le manuel de l'opérateur. Les actions et les domaines d'utilisation déconseillés dans la notice d'utilisation ou vis-à-vis desquels une mise en garde est émise, doivent absolument être évités.

Le produit est conçu uniquement pour un usage privé et non pour un usage industriel. En cas d'emploi impropre et incorrect, de recours à la force et d'interventions entreprises et non autorisées par notre succursale, la garantie prend fin.

Les pièces détachées indispensables à l'utilisation du produit sont disponibles pendant la durée de la garantie du produit.

### **Article 1641 du Code civil**

Le vendeur est tenu de la garantie à raison des défauts cachés de la chose vendue qui la rendent impropre à l'usage auquel on la destine, ou qui diminuent tellement cet usage que l'acheteur ne l'aurait pas acquise, ou n'en aurait donné qu'un moindre prix, s'il les avait connus.

### **Article 1648 1er alinéa du Code civil**

L'action résultant des vices rédhibitoires doit être intentée par l'acquéreur dans un délai de deux ans à compter de la découverte du vice.

### **Marche à suivre dans le cas de garantie**

Pour garantir un traitement rapide de votre demande, veuillez suivre les instructions suivantes :

- Tenez vous prêt à présenter, sur demande, le ticket de caisse et le numéro d'identification (IAN 420333\_2207) comme preuve d'achat.
- Vous trouverez le numéro d'article sur la plaque signalétique.
- Si des pannes de fonctionnement ou d'autres manques apparaissent, prenez d'abord contact, par **téléphone** ou par **e-Mail**, avec le service après-vente dont les coordonnées sont indiquées ci-dessous. Vous recevrez alors des renseignements supplémentaires sur le déroulement de votre réclamation.
- En cas de produit défectueux vous pouvez, après contact avec notre service clients, envoyer le produit, franco de port à l'adresse de service après-vente indiquée, accompagné du justificatif d'achat (ticket de caisse) et en indiquant quelle est la nature du défaut et quand celui-ci s'est

produit. Pour éviter des problèmes d'acceptation et des frais supplémentaires, utilisez absolument seulement l'adresse qui vous est donnée. Assurez-vous que l'expédition ne se fait pas en port dû, comme marchandises encombrantes, envoi express ou autre taxe spéciale. Veuillez renvoyer l'appareil, y compris tous les accessoires livrés lors de l'achat et prenez toute mesure pour avoir un emballage de transport suffisamment sûr.

## Garantie - Belgique

Chère cliente, cher client,  
Ce produit bénéficie d'une garantie de 3 ans, valable à compter de la date d'achat. En cas de manques constatés sur ce produit, vous disposez des droits légaux contre le vendeur du produit. Ces droits légaux ne sont pas limités par notre garantie présentée par la suite.

### Conditions de garantie

Le délai de garantie débute avec la date d'achat. Veuillez conserver soigneusement le ticket de caisse original. En effet, ce document vous sera réclamé comme preuve d'achat. Si un défaut de matériel ou un défaut de fabrication se présente au cours des trois ans suivant la date d'achat de ce produit, nous réparons gratuitement ou remplaçons ce produit - selon notre choix. Cette garantie suppose que l'appareil défectueux et le justificatif d'achat (ticket de caisse) nous soient présentés durant cette période de trois ans et que la nature du manque et la manière dont celui-ci est apparu soient explicités par écrit dans un bref courrier. Si le défaut est couvert par notre garantie, le produit vous sera retourné, réparé ou remplacé par un neuf. Aucune nouvelle pé-

riode de garantie ne débute à la date de la réparation ou de l'échange du produit.

### Durée de garantie et demande légale en dommages-intérêts

La durée de garantie n'est pas prolongée par la garantie. Ce point s'applique aussi aux pièces remplacées et réparées. Les dommages et les manques éventuellement constatés dès l'achat doivent immédiatement être signalés après le déballage. A l'expiration du délai de garantie les réparations occasionnelles sont à la charge de l'acheteur.

### Volume de la garantie

L'appareil a été fabriqué avec soin, selon de sévères directives de qualité et il a été entièrement contrôlé avant la livraison.

La garantie s'applique aux défauts de matériel ou aux défauts de fabrication. Cette garantie ne s'étend pas aux parties du produit qui sont exposées à une usure normale et peuvent être donc considérées comme des pièces d'usure (par exemple la lame) ou pour des dommages affectant les parties fragiles (par exemple les commutateurs). Cette garantie prend fin si le produit endommagé n'a pas été utilisé ou entretenu d'une façon conforme. Pour une utilisation appropriée du produit, il faut impérativement respecter toutes les instructions citées dans le manuel de l'opérateur. Les actions et les domaines d'utilisation déconseillés dans la notice d'utilisation ou vis-à-vis desquels une mise en garde est émise, doivent absolument être évités.

### Marche à suivre dans le cas de garantie

Pour garantir un traitement rapide de votre demande, veuillez suivre les instructions suivantes :

- Tenez vous prêt à présenter, sur demande, le ticket de caisse et le numéro d'identification (IAN 420333\_2207) comme preuve d'achat.
- Vous trouverez le numéro d'article sur la plaque signalétique.
- Si des pannes de fonctionnement ou d'autres manques apparaissent, prenez d'abord contact, par **téléphone** ou par **e-Mail**, avec le service après-vente dont les coordonnées sont indiquées ci-dessous. Vous recevrez alors des renseignements supplémentaires sur le déroulement de votre réclamation.
- En cas de produit défectueux vous pouvez, après contact avec notre service clients, envoyer le produit, franco de port à l'adresse de service après-vente indiquée, accompagné du justificatif d'achat (ticket de caisse) et en indiquant quelle est la nature du défaut et quand celui-ci s'est produit. Pour éviter des problèmes d'acceptation et des frais supplémentaires, utilisez absolument seulement l'adresse qui vous est donnée. Assurez-vous que l'expédition ne se fait pas en port dû, comme marchandises encombrantes, envoi express ou autre taxe spéciale. Veuillez renvoyer l'appareil, y compris tous les accessoires livrés lors de l'achat et prenez toute mesure pour avoir un emballage de transport suffisamment sûr.

## Service Réparations

Vous pouvez, contre paiement, faire exécuter par notre service, des réparations **qui ne font pas partie de la garantie**. Nous vous enverrons volontiers un devis estimatif. Nous ne pouvons traiter que des appareils qui ont été correctement emballés et qui ont envoyés suffisamment affranchis. **Attention:** veuillez renvoyer à notre agence de service votre appareil nettoyé et avec une note indiquant le défaut constaté. Les appareils envoyés en port dû - comme marchandises encombrantes, en envoi express ou avec toute autre taxe spéciale ne seront pas acceptés. Nous exécutons gratuitement la mise aux déchets de vos appareils défectueux renvoyés.

## Service-Center



### Service France

Tel.: 0800 919270

E-Mail: grizzly@lidl.fr

**IAN 420333\_2207**



### Service Belgique

Tel.: 0800 12089

E-Mail: grizzly@lidl.be

**IAN 420333\_2207**

## Importateur

Veuillez noter que l'adresse suivante n'est pas une adresse de service après-vente. Contactez d'abord le service après-vente cité plus haut.

### Grizzly Tools GmbH & Co. KG

Stockstädter Straße 20

63762 Großostheim

Allemagne

www.grizzlytools.de

## Dépannage



En cas d'accident ou d'un dysfonctionnement, débranchez immédiatement la fiche secteur ! Un non-respect peut causer des blessures.

Problème	Cause possible	Elimination des pannes
L'appareil ne démarre pas	Interrupteur Marche/Arrêt (2) défectueux	Réparation par le service après-vente
	Moteur défectueux	
L'appareil travaille par interruptions	Contact interne intermittent	Réparation par le service après-vente
	Commutateur Marche/Arrêt (2) défectueux	
Fortes vibrations Bruits élevés	Dispositif de coupe sale	Nettoyer le dispositif de coupe (voir „Nettoyage et entretien“)
	Moteur défectueux	Réparation par le service après-vente
Mauvais résultats de la coupe	La bobine de fil (D 20) n'a pas assez de fil de coupe	Le cas échéant, prolonger le fil de coupe (voir chap. « Réglages de l'appareil ») Remplacer la bobine de fil (D 20) (voir « Nettoyage et maintenance »)
	Le fil de coupe n'est pas guidé ou seulement sur un côté hors de la bobine de fil (D 20)	Retirer la bobine de fil (D 20) et enfiler vers l'extérieur le fil de coupe dans les ouvertures, remettre la bobine de fil.

## Pièces de rechange / Accessoires

**Vous obtiendrez des pièces de rechange et des accessoires à l'adresse [www.grizzlytools.shop](http://www.grizzlytools.shop)**

Les pièces détachées indispensables à l'utilisation du produit sont disponibles pendant la durée de la garantie du produit.

Si vous avez des problèmes lors du passage de la commande, merci d'utiliser le formulaire de contact. Pour toute autre question, adressez-vous au "Service-Center" (voir page 49).

<b>A</b> 9	Cache de protection .....	91105343
<b>A</b> 15	Poignée supplémentaire.....	91105340
<b>D</b> 20	Bobine de fil .....	13600210

## Inhoud

<b>Inleiding</b> .....	<b>51</b>
<b>Gebruik</b> .....	<b>51</b>
<b>Algemene beschrijving</b> .....	<b>52</b>
Omvang van de levering .....	52
Overzicht .....	52
Functiebeschrijving .....	52
<b>Technische gegevens</b> .....	<b>52</b>
<b>Symbolen en pictogrammen</b> .....	<b>53</b>
<b>Veiligheidsvoorschriften</b> .....	<b>54</b>
Verdere veiligheidsaanwijzingen ....	54
Restrisico's .....	57
<b>Montage-instructies</b> .....	<b>57</b>
<b>Bediening</b> .....	<b>58</b>
In- en uitschakelen .....	58
Instellingen aan het apparaat .....	59
<b>Werkinstructies</b> .....	<b>60</b>
Gras maaien .....	60
Trimmen van gazonkanten .....	60
<b>Reiniging en onderhoud</b> .....	<b>60</b>
Reiniging .....	60
Algemene onderhoudswerkzaamheden .....	61
Spoel vervangen .....	61
<b>Transport</b> .....	<b>61</b>
<b>Bewaring</b> .....	<b>61</b>
<b>Verwerking en milieubescherming</b> .....	<b>62</b>
<b>Garantie</b> .....	<b>62</b>
<b>Reparatieservice</b> .....	<b>63</b>
<b>Service-Center</b> .....	<b>64</b>
<b>Importeur</b> .....	<b>64</b>
<b>Foutmeldingen</b> .....	<b>65</b>
<b>Reserveonderdelen/ Accessoires</b> .....	<b>65</b>
<b>Vertaling van de originele CE-conformiteitsverklaring</b> .....	<b>242</b>
<b>Explosietekening</b> .....	<b>255</b>

## Inleiding

Hartelijk gefeliciteerd met de aankoop van uw nieuw apparaat. Daarmee hebt u voor een hoogwaardig product gekozen. Dit apparaat werd tijdens de productie op kwaliteit gecontroleerd en aan een eindcontrole onderworpen. De functionaliteit van uw apparaat is bijgevoegd verzekerd.



De gebruiksaanwijzing vormt een bestanddeel van dit product. Ze omvat belangrijke aanwijzingen voor veiligheid, gebruik en afvalverwijdering. Maak u vóór het gebruik van het product met alle bedienings- en veiligheidsinstructies vertrouwd. Gebruik het product uitsluitend zoals beschreven en voor de aangegeven toepassingsgebieden. Bewaar de handleiding goed en overhandig alle documenten bij het doorgeven van het product mee aan derden.

## Gebruik

Het apparaat is enkel voor het maaien van gras in tuinen en langs perken geschikt. Elke andere toepassing, die in deze handleiding niet uitdrukkelijk wordt toegelaten, kan schade aan het apparaat aanrichten en kan een ernstig gevaar voor de gebruiker betekenen. Gebruik het apparaat niet voor het snoeien van hagen of struiken. Het apparaat is bedoeld voor gebruik door volwassenen. Jongeren boven 16 jaar mogen het apparaat enkel onder toezicht gebruiken. De gebruiker is voor ongevallen of schade aan derden aansprakelijk. De producent is niet verantwoordelijk voor beschadigingen, die door onrechtmatig gebruik of verkeerde bediening worden veroorzaakt. Dit apparaat is niet geschikt voor commercieel gebruik. Bij commercieel gebruik vervalt de garantie.

## Algemene beschrijving



De afbeeldingen vindt u op de voorste en achterste uitklapbare bladzijde.

### Omvang van de levering

Pak het apparaat uit en controleer, of de inhoud volledig is:

- Elektrische gazontrimmer
- Veiligheidsafdekking met twee schroeven
- 2 draadspoelen (1x reeds gemonteerd, 1x meegeleverd)
- Afstandsbeugel (bloemenbescherming)
- Hulphandgreep
- Gebruiksaanwijzing

### Overzicht

- |          |   |
|----------|---|
| <b>A</b> | 1 Bovenste handgreep  |
|          | 2 Aan-/uitknop  |
|          | 3 Netsnoer  |
|          | 4 Trekontlasting  |
|          | 5 Grendel om de handgreep te draaien                        |
|          | 6 Schroefhuls (instellen van lengte van telescopische buis) |
|          | 7 Telescoopbuis   |
|          | 8 Drukknop (hoek van motorkop)                              |
|          | 9 Veiligheidsafdekking                                      |
|          | 10 Spoelkap   |
|          | 11 Afstandsbeugel (bloemenbescherming)                      |
|          | 12 Motorkop   |
|          | 13 Handgreep  |
|          | 14 Moer (sterknop hulphandgreep)                            |
|          | 15 Hulphandgreep  |
| <b>B</b> | 16 Kruijkschroef (veiligheidsafdekking)                     |
| <b>C</b> | 17 Handgreephouder  |
|          | 18 Sterknop (hulphandgreep)                                 |

- |          |                                |
|----------|--------------------------------|
| <b>D</b> | 19 Ontgrendeling (spoelkap)    |
|          | 20 Draadspoel                  |
|          | 21 Draadsnijder                |
|          | 22 Draad-uitloopoog            |
|          | 23 Spleet (draadspoel)         |
|          | 24 Vergrendelknop (draadspoel) |

### Funktiebeschrijving

De handbediende en draagbare elektrische grastrimmer heeft als maimechanisme een draadspoel.

Bijkomend is het apparaat met een zwenkbare motorkop, een verstelbare telescopische steel van aluminium en een afstandsbeugel uitgerust.

Om de gebruiker te beschermen, is het apparaat uitgerust met een beschermingskast, die de snijdinrichting afdekt.

De werking van de bedieningselementen leest u in de onderstaande beschrijvingen.

### Technische gegevens

#### Elektrische grastrimmer.....PRT 550 B6

Nominale ingangsspanning

U ..... 230 - 240V~ (wisselstroom), 50Hz

Opgenomen vermogen P ..... 550 W

Toeren bij niet-belasting  $n_0$ ..... 10000 min<sup>-1</sup>

Beschermniveau ..... II

Beschermingsklasse ..... IPX0

Maaicirkel..... 300 mm

Koorddikte ..... 1,4 mm

Koordlengte..... 2 x 5 m

Gewicht ..... 2,05 kg

Geluidsdrukkniveau

( $L_{pA}$ ) ..... 85,0 dB,  $K_{pA}$  = 3 dB

Geluidsterkte ( $L_{WA}$ )

Gegarandeerd..... 96 dB

gemeten..... 94,3 dB;  $K_{WA}$  = 1,99 dB

Vibratie ( $a_n$ ) aan de handgreep

bovenste ..... 1,24 m/s<sup>2</sup>,  $K$  = 1,5 m/s<sup>2</sup>

extra ..... 1,38 m/s<sup>2</sup>,  $K$  = 1,5 m/s<sup>2</sup>

Geluids- en vibratiewaarden werden volgens de in de conformiteitsverklaring genoemde normen en bepalingen vastgesteld.

De aangegeven trillingemissiewaarde werd volgens een genormaliseerd testmethode gemeten en kan ter vergelijking van een stuk elektrisch gereedschap met een ander gebruikt worden.

De aangegeven trillingemissiewaarde kan ook voor een inleidende inschatting van de blootstelling benut worden.



**Waarschuwing:**

Afhankelijk van de manier, waarop het elektrische gereedschap gebruikt wordt, kan de trilingemissiewaarde tijdens het effectieve gebruik van het elektrische gereedschap van de aangegeven waarde verschillen. Probeer de belasting door trillingen zo gering mogelijk te houden. Voorbeeldmaatregelen voor de reductie van trillingsbelasting zijn het dragen van handschoenen bij het gebruik van het gereedschap en de beperking van de werktijd. Daarbij moeten alle delen van de bedrijfs-cyclus in acht worden genomen (bij voorbeeld tijden, waarop het elektrische werktuig is uitgeschakeld en tijden waarin het weliswaar is ingeschakeld, maar zonder belasting draait).

**Symbolen en pictogrammen**

**Symbolen op het apparaat**



Let op!



Lees alvorens het apparaat te gebruiken aandachtig de gebruiksaanwijzing door.



Draag oog- en gehoorbescherming.



Nadat het uitschakelen, draait het messensamenstel nog enkele seconden verder. Handen

en voeten uit de buurt houden.



Stel het apparaat niet bloot aan vocht. Werk niet met het apparaat als het regent of maai geen nat gras.



Houdt een veiligheidsafstand tot andere personen en dieren. Zij zouden door weggeslingerde vreemde voorwerpen gewond kunnen raken.



Gevaar voor verwondingen door weggeslingerde onderdelen!



Omringende personen op een veilige afstand uit de gevarezone houden.



Haal meteen de stekker uit het stopcontact als het netsnoer beschadigd raakt.



Haal voor alle instellings- en onderhoudswerkzaamheden de stekker uit het stopcontact.



Aanduiding van het gewaarborgde geluidsvermogensniveau  $L_{WA}$  in dB



Veiligheidsklasse  
(dubbele isolering)



Machines horen niet bij  
huishoudelijk afval thuis.



Maaicirkel



Telescopisch



Draaibaar



Vergrendelen van  
schroefhuls

op de draadspoel:



Wikkelrichting van de draad

op de veiligheidsafdekking:

**30cm** Maaicirkel



Draairichting van de draad  
als de motor draait

in de spoelkap:



Wikkelrichting van de draad

## Symbolen in de gebruiksaanwijzing



**Gevaarsymbool met  
informatie over de pre-  
ventie van personen- of  
zaakschade.**



**Waarschuwbord  
met informatie voor het  
voorkomen van letsels  
door elektrische schok.**



Gebodsteken met informatie  
over de preventie van schade.



Lees zorgvuldig de  
gebruiksaanwijzing door.



Aanduidingsteken met infor-  
matie over hoe u het appa-  
raat beter kunt gebruiken.

## Veiligheidsvoorschriften

Gelieve bij het gebruik van het ap-  
paraat de veiligheidsinstructies in  
acht te nemen.

## Verdere veiligheidsaanwijzingen

### SCHOLING

- Dit apparaat is niet bestemd om te worden gebruikt door kinderen, personen met verminderde lichamelijke, zintuiglijke of geestelijke vermogens of met gebrek aan ervaring en kennis, of personen die de gebruiksaanwijzing niet kennen. Houd kinderen onder toezicht om ervoor te zorgen dat ze niet met het apparaat spelen. Reinigings- en onderhoudswerkzaamheden mogen niet door kinderen worden verricht.
- Wanneer het netsnoer van dit apparaat beschadigd is, moet het door de fabrikant of door zijn klantenservice of door een vergelijkbaar gekwalificeerd persoon worden vervangen, om gevaar te voorkomen.
- Het apparaat mag niet worden gebruikt op een hoogte van meer dan 2000 m.

- Wij wijzen u erop dat de gebruiker zelf aansprakelijk is voor ongevallen of gevaarlijke situaties ten opzichte van derden en hun bezittingen.
- Laat nooit toe dat kinderen of personen, die met de vermelde instructies niet vertrouwd zijn, de machine gebruiken.
- Plaatselijk geldende voorschriften leggen mogelijk beperkingen op voor de leeftijd van de gebruiker.
- Lees de gebruiksaanwijzing zorgvuldig door.
- Maak u vertrouwd met alle bedieningselementen en met het juiste gebruik van de machine.

## VOORBEREIDING

- Voorafgaande aan het gebruik moet de machine optisch worden gecontroleerd op beschadigde, ontbrekende of fout aangebrachte veiligheidsinrichtingen of -afdekkingen.
- Vóór ingebruikname van de machine en na een of andere schok gaat u na of er tekenen van slijtage of beschadiging zijn en laat u noodzakelijke reparaties uitvoeren.
- Gebruik alleen toegestane verlengsnoeren (H05VVH2-F, H03VVH2-F), die maximaal 75 m lang zijn en die voor gebruik in de openlucht bedoeld zijn. Rol een kabelhaspel vóór gebruik steeds volledig af. Controleer het snoer op schade en vervorming.
- Sluit geen beschadigd snoer op het stopcontact aan. Raak een beschadigde snoer niet aan

voordat de stekker uit het stopcontact is gehaald. Een beschadigd snoer kan leiden tot het aanraken van onder spanning staande onderdelen.

- Sluit een beschadigd netsnoer niet aan op de stroombron of raak een beschadigd snoer niet aan voordat de stekker uit het stopcontact is gehaald, want beschadigde netsnoeren kunnen leiden tot het aanraken van geleidende onderdelen.
- Controleer het net- en verlengsnoer eerst op schade of modificaties voordat u het gebruikt. Raakt het snoer tijdens gebruik beschadigd, haal dan onmiddellijk de stekker uit het stopcontact. **RAAK HET SNOER NIET AAN VOORDAT DE STEKKER UIT HET STOPCONTACT GEHAALD IS.** Gebruik de machine niet als het snoer versleten of beschadigd is. Grijp, om het snoer uit het stopcontact te halen, altijd de stekker vast om te trekken, niet het snoer.

## BEDRIJF

- Gedurende de volledige gebruiksduur van de machine dient men oogbescherming, een lange broek en stevig schoeisel te dragen.
- Het gebruik van de machine bij slecht weer, vooral bij een kans op bliksem, zou vermeden moeten worden.
- Waarschuwing! Raak geen bewegende, gevaarlijke onderdelen aan voordat de stekker uit het stopcontact is gehaald en de bewegende delen volledig tot

stilstand zijn gekomen.

- Pas op voor verwondingen aan voeten en handen door de snij-inrichting.
- Onderbreek het gebruik van de machine wanneer personen, vooral kinderen, of huisdieren in de buurt zijn.
- Gebruik de machine uitsluitend bij daglicht of bij een goede kunstmatige verlichting.
- Houd altijd handen en voeten op een veilige afstand tot de snoei-inrichting, vooral wanneer u de motor inschakelt.
- Koppel de machine altijd los van het elektriciteitsnet (d.w.z. trek de stekker uit het stopcontact),
  - wanneer u de machine zonder toezicht achterlaat;
  - voordat u een blokkering opheft;
  - voordat u de machine controleert, reinigt of bewerkt;
  - na contact met een vreemd voorwerp;
  - wanneer de machine ongevoelbaar begint te trillen.

Gebruik de machine nooit met beschadigde of ontbrekende beschermingsinrichtingen.

- Vermijd een abnormale lichaams-houding. Zorg ervoor dat u stevig en veilig staat om steeds het evenwicht bij werken op hellingen te kunnen behouden.
- Loop stapvoets. Loop niet met het apparaat in de hand.
- Draag tijdens de werking van de machine steeds stevige schoenen en een lange broek.
- **Wanneer zich tijdens het gebruik een ongeval of**

**storing voordoet, moet het apparaat meteen worden uitgeschakeld. Verzorg verwondingen op een adequate manier of zoek een arts op.** Lees voorafgaand aan het

opheffen van storingen het hoofdstuk "Foutmeldingen" of neem contact op met ons servicecenter.

- Houd verlengsnoeren uit de buurt van bewegende, gevaarlijke onderdelen, om schade aan de snoeren en dus ook contact met onder spanning staande delen te voorkomen.
- Wanneer het netsnoer/verlengsnoer tijdens gebruik beschadigd of verward raakt, schakel dan onmiddellijk het apparaat uit en haal de netstekker uit het stopcontact om het apparaat los te koppelen van de stroomvoorziening.
- Gebruik een differentiaalbeveiligingsschakelaar met een bedrijfsstroom van 30 mA of minder.
- Houd het net- en verlengsnoer uit de buurt van het mes.
- Zorg er altijd voor dat de ventilatieopeningen vrij van vreemde voorwerpen zijn.
- **Haal de netstekker uit het stopcontact/verwijder de accu uit het apparaat**
  - wanneer de gebruiker zich van de machine verwijderd,
  - voordat u blokkeringen opheft,
  - voordat u de machine controleert, reinigt of eraan werkt,
  - na het raken van een vreemd voorwerp om de machine te controleren op schade,
  - voor een onmiddellijke controle wanneer het apparaat sterk be-

- gint te trillen.
- als de machine abnormaal sterk begint te trillen, voer dan onmiddellijk een controle uit,
  - zoek naar beschadigingen;
  - laat de noodzakelijke reparaties van beschadigde onderdelen uitvoeren;
  - controleer de machine op losse delen en maak deze weer vast.
- Vervang het niet-metalen snijapparaat nooit door een metalen snijapparaat.

## ONDERHOUD EN OPSLAG

- Haal de stekker van het apparaat uit het stopcontact voordat u onderhouds- of reinigingswerkzaamheden uitvoert.
- Gebruik alleen door de fabrikant aanbevolen reserveonderdelen en toebehoren.
- De machine moet regelmatig gecontroleerd en onderhouden worden. De machine mag alleen in een officiële werkplaats gerepareerd worden.
- Berg een niet-gebruikte machine buiten het bereik van kinderen op.
- Let erop dat luchtopeningen vrij van vervuiling zijn.

## RESTRISICO'S

Ook als u dit elektrische gereedschap zoals voorgeschreven bedient, blijven er altijd restrisico's bestaan. Volgende gevaren kunnen zich in verband met de constructiewijze en uitvoering van dit elektrische gereedschap voordoen:

a) Snijdwonden

- b) Gehoorschade indien er geen geschikte gehoorbescherming gedragen wordt.
- c) Schade aan de gezondheid, die van hand-/armtrillingen het gevolg zijn indien het apparaat gedurende een langere periode gebruikt wordt of niet zoals réglementair voorgeschreven beheerd en onderhouden wordt. **Waarschuwing!** Dit elektrische gereedschap produceert tijdens de werking een elektromagnetisch veld. Dit veld kan in bepaalde omstandigheden actieve of passieve medische implantaten in negatieve zin beïnvloeden. Om het gevaar voor ernstige of dodelijke verwondingen te verminderen, adviseren wij personen met medische implantaten, hun arts en de fabrikant van het medische implantaat te raadplegen voordat de machine bediend wordt.

## Montage-instructies

### **B** Beschermende afdekking monteren:

1. Schuif de veiligheidsafdekking (9) op de motorkop (12) en schroef deze met twee kruiskopschroeven (16) vast.

### **Afstandsbeugel (bloemenbescherming) monteren:**

2. Trek de afstandsbeugel uiteen. Steek beide open uiteinden van de afstandsbeugel in de laterale houders op de onderste motorkop (12). De afstandsbeugel klikt in twee standen vast.

**C Extra handgreep monteren:**

3. Verwijder de voorgemonteerde moer (14) en schroef (18) van de hulpgreep (15).
4. Trek de uiteinden van de hulphandgreep (15) uit elkaar en schuif deze over de handgreephouder (17).
5. Schroef de hulphandgreep (15) vast met behulp van de handgreep-schroef (18) en de moer (14).

## Bediening



**Opgelet: gevaar voor verwondingen! Gebruik het apparaat niet zonder beschermende afdekking. Draag tijdens het werk geschikte kledij en ook een oog- en gehoorbescherming.**

**Vergewis u telkens vóór gebruik dat het apparaat in staat is om goed te functioneren. De aan-/uitknop mag niet worden vastgezet. Na het loslaten van de aan-/uitknop moet de motor uitschakelen. Is de aan-/uitknop beschadigd, dan mag het apparaat niet meer worden gebruikt.**



Let op geluidsoverlast en plaatselijke voorschriften.

### In- en uitschakelen



Als transportbeveiliging zijn fabrieksmatig beide maaidraden aan het uiteinde in een knoop gelegd. Wanneer het apparaat voor de eerste keer wordt ingeschakeld, stelt het draadmechanisme de maai-

breedte in en worden de geknoopte uiteinden automatisch door de draadsnijder (21) afgesneden.



Let op een veilige stand en houd het apparaat met beide handen en met afstand tot het eigen lichaam goed vast. Let er vóór het inschakelen op dat het apparaat geen voorwerpen raakt.



1. Vorm aan het uiteinde van het verlengsnoer een lus, steek deze door de opening van de bovenste handgreep (1) en hang de lus aan de trekontlasting voor kabels (4).
2. Sluit het apparaat aan op het elektriciteitsnet.
3. Zorg dat u stabiel staat en houd het apparaat met beide handen goed vast. Zet de spoelkap niet op de grond.
4. Om het apparaat **in te schakelen**, houdt u de aan-/uitknop (2) ingedrukt.  
Om het apparaat **uit te schakelen**, laat u de aan-/uitknop (2) los.



Een schakeling voor continu bedrijf is niet mogelijk.



**Na uitschakeling van het apparaat blijft de spoel nog enige tijd draaien. Laat de spoel volledig tot stilstand komen. Handen en voeten uit de buurt houden! Gevaar voor verwondingen!**



Haal regelmatig de grasresten uit de spoel, om te voorkomen dat het maairesultaat vermindert.

## F Instellingen aan het apparaat

### Extra handgreep verstellen:

U kunt de extra handgreep in verschillende posities brengen. Stel de hendel zo af dat de spoelkap in de werkhouding iets naar voren wordt gekanteld

- 1 Draai de moer (14) los en zet de hulp-handgreep (15) in de gewenste stand. Draai de moer weer vast.

### Hoogte verstellen:

De telescopische buis maakt het voor u mogelijk, het apparaat op uw individuele lichaamslengte in te stellen.

- 2 Maak de schroefhuls  (6) los. Breng de telescopische buis (7) op de gewenste lengte en schroef de schroefhuls terug vast.

### Snoeihoek verstellen:

Met een gewijzigde snoeihoek kunt u ook op ontoegankelijke plaatsen, bijvoorbeeld onder banken en uitstekende gedeelten, trimmen.

- 3 Druk het voetpedaal (8) aan het motorhuis in en laat de telescopische buis (7) overhellen. Er zijn 6 standen mogelijk (zie ook „Werkaanwijzingen“).

### Grijpgedeelte verstellen:

Het handgreepgedeelte is 90° draaibaar (zie ook „Werkaanwijzingen“).

- 4 Schuif de grendel (5) omhoog en draai de handgreep (13)  tot hij in de gewenste stand vastklikt.

## Afstandsbeugel (bloembescherming) verstellen:

De afstandsbeugel houdt niet te snoeien planten en stammen op een veilige afstand tot de snoei-inrichting.

- 5 Schuif de afstandsbeugel (11) voorwaarts. Als de afstandsbeugel niet benodigd wordt, schuift u deze terug tot in de parkeerstand.

**Maaidraad vieren:** Uw apparaat is voorzien van een dubbeldraads maaimechanisme.

De maaidraden worden bij elk inschakelproces automatisch gevierd. Om de automatische viering van de draad correct te laten functioneren, moet de draadspoel tot stilstand zijn gekomen voordat u het apparaat opnieuw inschakelt.

Als de maaidraden in het begin langer zijn dan de maaicirkel aangeeft, dan worden ze automatisch door de draadsnijder (D 21) ingekort tot de juiste lengte.



Controleer de nylon draden regelmatig op schade en controleer regelmatig of de maaidraden nog lang genoeg zijn voor de draadsnijder.

- **Wanneer geen draaduiteinden zichtbaar zijn:** Vervang de draadspoel (D 20) (zie “Reiniging en onderhoud”).
- **Draadlengte handmatig instellen:** Stekker uittrekken! Druk op de vergrendelknop (D 24), laat hem weer los en trek de draaduiteinden er een beetje uit. Herhaal dit proces totdat de draaduiteinden een beetje uit de draadsnijder (D 21) steken.

## Werkinstructies



### Opgelet: gevaar voor verwondingen!

- Maai geen vochtig of nat gras.
- Controleer eerst of de spoel niet in contact is met stenen, kiezelzand of andere vreemde voorwerpen voordat u het apparaat inschakelt.
- Schakel het apparaat aan alvorens u het te maaien gras nadert.
- Vermijd overbelasting van het apparaat tijdens het werken.
- Vermijd aanraking met hindernissen (stenen, muren, houten schuttingen enz.). De spoel zou snel verslijten. Gebruik de rand van de beschermingskast om het apparaat op de juiste afstand te houden.
- Vermijd het gebruik van de machine bij slecht weer, vooral wanneer er een risico op blikseminslag bestaat!
- Kies geen positie voor de hulphandgreep (A 15) die te dicht bij de bovenste handgreep (A 1) ligt. Anders is het moeilijk voor u om het apparaat te bedienen.

## Gras maaien



Maai het gras door het apparaat naar rechts en links te bewegen. Snijd langzaam en houd tijdens het snijden het apparaat met de snijkruis parallel aan de grond. Maai lang gras in lagen van boven naar onder.

### Instellingen voor grasmaaien:

- Handgreep: 0° (zie F ④)
- Zaaghoek:  $\neq 90^\circ$  (zie F ③)
- Afstandsbeugel naar behoefte: in parkeerstand/uitgeklapt (zie F ⑤)

## Trimmen van gazonkanten



Zorg ervoor dat u tijdens het werken door de veiligheidsafdekking tegen de snijinrichting beschermd bent.



### Instellingen voor trimmen van gazonkanten:

Om gazonkanten te trimmen, beweegt u het apparaat langzaam lang de gazonkanten.

- Grijpgedeelte: 90° (zie F ④)
- Snoeihoek: 90° (zie F ③)
- Afstandsbeugel in parkeerstand

## Reiniging en onderhoud



**Waarschuwing! Risico op lichamelijk letsel door bewegende gevaarlijke onderdelen!**



Laat reparatiewerken en onderhoudswerkzaamheden, die niet in deze handleiding beschreven zijn, door ons servicecenter doorvoeren. Gebruik uitsluitend originele onderdelen. Gevaar voor verwondingen!



Schakel het apparaat uit en haal de netstekker uit het stopcontact.

Voer volgende reinigings- en onderhoudswerkzaamheden regelmatig door. Daardoor is een lang en gebruikbaar gebruik gegarandeerd.

## Reiniging



**Het water mag noch met water afgespoten, noch in water gelegd worden. Het gevaar voor een elektrische schok bestaat!**

- Houd ventilatiesleuven, motorhuis en handgrepen van het apparaat netjes. Gebruik daarvoor een vochtig doekje of een borstel. Gebruik geen reinigings- c.q. oplosmiddelen. U zou het apparaat daarmee onherstelbaar kunnen beschadigen.
- Reinig telkens na het snoeien de beschermende afdekking en de snoei-inrichting van gras en aarde.

## Algemene onderhoudswerkzaamheden

- Controleer het apparaat telkens vóór gebruik op duidelijk vast te stellen tekortkomingen zoals losse, versleten of beschadigde onderdelen.
- Controleer afdekkingen en beschermingsinrichtingen op beschadigingen en correcte zitting. Wissel deze eventueel uit.

### D Spoel vervangen

**i** De juiste wikkelrichting van de draadspoel is in de spoelkap (zie detailafbeelding **D**) en op de draadspoel (20) zelf aangegeven.

1. Haal de stekker van het netsnoer uit het stopcontact.
2. Open de spoelkap door tegelijkertijd op beide ontgrendelingen (19) van de spoelkap (10) te drukken.
3. Verwijder het deksel van de spoelkap en haal de draadspoel (20) eruit.
4. Druk de draaduiteinden van de nieuwe draadspoel uit de sleuven (23) van de draadspoel.
5. Plaats de nieuwe draadspoel in de spoelkap (10). De zijkant van de draadspoel waarop de wikkelrichting van de draad met pijlen is aangegeven, moet na plaatsing van de spoel zichtbaar zijn.

6. Steek de beide draaduiteinden door de tegenoverliggende draaduitloop-oogjes (22).
7. Zet het deksel weer op de spoelkap. Zorg ervoor dat de ontgrendelingen (19) van het deksel daarbij precies in de uitsparingen van de spoelkap passen. Ze klikken dan voelbaar vast.
8. Trek aan de draaduiteinden en druk herhaaldelijk op de vergrendelknop (24) totdat de draaduiteinden ongeveer 1 cm uit de draadsnijder (21) steken.

**i** Controleer de draadsnijder (21). Gebruik nooit het apparaat zonder draadsnijder of met defecte draadsnijder. Wanneer de draadsnijder beschadigd is, neem dan contact op met onze klantendienst.

**i** Ook universele, in de winkel verkrijgbare draden kunnen op de spoel worden gewikkeld. Zo kan de lege draadspoel opnieuw worden gebruikt (zie "Technische specificaties"). De richting voor het omwikkelen is op de spoel aangegeven.

## Transport

Houd het apparaat met de ene hand aan de bovenste handgreep **(A1)** en met de andere hand op de hulpgreep **(A15)** vast. Houd het mes in de richting van de grond. Zo vermijdt u dat u dat u tijdens het transport met het mes in aanraking komt.

## Bewaring

- Bewaar het apparaat op een droge en stofvrije plaats en buiten het bereik van kinderen.

- Laat het apparaat niet op de beschermingskast rusten. U hangt het apparaat het beste aan het bovenste handvat op, zodat de beschermingskast geen andere voorwerpen raakt. Anders bestaat het gevaar dat de beschermingskast zich vervormt en daardoor afmetingen en veiligheidseigenschappen veranderen.

## Verwerking en milieubescherming

Voer afgedankte apparaten, toebehoren en verpakkingsmaterialen op milieuvriendelijke manier af.



Machines horen niet bij huishoudelijk afval thuis.

Richtlijn 2012/19/EU betreffende afgedankte elektrische en elektronische apparatuur: Consumenten zijn wettelijk verplicht elektrische en elektronische apparatuur aan het eind van de levensduur op milieuvriendelijke wijze te recyclen. Op die manier wordt milieuvriendelijke en grondstofbesparende recycling gewaarborgd. Afhankelijk van de implementatie in de nationale wetgeving heeft u de volgende mogelijkheden:

- retourneren naar een verkooppunt,
- aan een officieel inzamelpunt inleveren,
- retourneren naar de fabrikant/distributeur.

Dit is niet van toepassing op accessoires die bij oude apparaten zijn gevoegd en hulpmiddelen zonder elektrische bestanddelen.

- Breng snoeiafval naar een recyclingpark en werp het niet in de vuilnisbak.

## Garantie

Geachte cliënte, geachte klant,  
U krijgt op dit apparaat 3 jaar garantie, te rekenen vanaf de datum van aankoop. Ingeval van gebreken aan dit product heeft u tegenover de verkoper van het product wettelijke rechten. Deze wettelijke rechten worden door onze hierna beschreven garantie niet beperkt.

### Garantievoorwaarden

De garantietermijn begint met de datum van aankoop. Gelieve de originele kassabon goed te bewaren. Dit document wordt als bewijs van de aankoop benodigd. Indien er zich binnen drie jaar, te rekenen vanaf de datum van aankoop van dit product, een materiaal- of fabricagefout voordoet, wordt het product door ons – naar onze keuze – voor u gratis gerepareerd of vervangen. Deze garantievergoeding stelt voorop dat binnen de termijn van drie jaar het defecte apparaat en het bewijs van aankoop (kassabon) voorgelegd en dat schriftelijk kort beschreven wordt, waarin het gebrek bestaat en wanneer het zich voorgedaan heeft. Als het defect door onze garantie gedekt is, krijgt u het gerepareerde of een nieuw product terug. Met herstelling of uitwisseling van het product begint er geen nieuwe garantieperiode.

### Garantieperiode en wettelijke kwaliteitsgarantie

De garantieperiode wordt door de garantievergoeding niet verlengd. Dit geldt ook voor vervangen en gerepareerde onderdelen. Eventueel al bij de aankoop bestaande beschadigingen en gebreken moeten onmiddellijk na het uitpakken gemeld worden. Na het verstrijken van de garantieperiode tot stand komende reparaties worden tegen verplichte betaling van de kosten uitgevoerd.

## Omvang van de garantie

Het apparaat werd volgens strikte kwaliteitsrichtlijnen zorgvuldig geproduceerd en vóór aflevering nauwgezet getest.

De garantievergoeding geldt voor materiaal- of fabricagefouten. Deze garantie is niet van toepassing op productonderdelen, die aan een normale slijtage blootgesteld zijn en daarom als aan slijtage onderhevige onderdelen beschouwd kunnen worden (b.v. Spoel) of op beschadigingen aan breekbare onderdelen (b.v. de schakelaars). Deze garantie valt weg wanneer het product beschadigd, niet oordeelkundig gebruikt of niet onderhouden werd. Voor een vakkundig gebruik van het product dienen alle in de gebruiksaanwijzing vermelde aanwijzingen nauwgezet in acht genomen te worden. Gebruiksdoeleinden en handelingen, die in de gebruiksaanwijzing afgeraden worden of waarvoor gewaarschuwd wordt, dienen onvoorwaardelijk vermeden te worden. Het product is uitsluitend voor het privé- en niet voor het commerciële gebruik bestemd. Bij een verkeerde of onoordeelkundige behandeling, toepassing van geweld en bij ingrepen, die niet door het door ons geautoriseerde servicefiliaal doorgevoerd werden, valt de garantie weg.

## Afhandeling ingeval van garantie

Gelieve aan de volgende aanwijzingen gevolg te geven om een snelle behandeling van uw verzoek te garanderen:

- Gelieve voor alle aanvragen de kassabon en het artikelnummer (IAN 420333\_2207) als bewijs van de aankoop klaar te houden.
- Gelieve het artikelnummer uit het typeplaatje.
- Indien er zich functiefouten of andere gebreken voordien, contacteert u in eer-

ste instantie de hierna vernoemde serviceafdeling **telefonisch** of per **e-mail**. U krijgt dan bijkomende informatie over de afhandeling van uw klacht.

- Een als defect geregistreerd product kunt u, na overleg met onze klantenservice, mits toevoeging van het bewijs van aankoop (kassabon) en de vermelding, waarin het gebrek bestaat en wanneer het zich voorgedaan heeft, voor u franco naar het u medegedeelde serviceadres zenden. Om problemen bij de acceptatie en extra kosten te vermijden, maakt u onvoorwaardelijk uitsluitend gebruik van het adres, dat u medegedeeld wordt. Zorg ervoor dat de verzending niet ongefrankeerd, als volumegoed, per expresse of via een andere speciale verzendingswijze plaatsvindt. Gelieve het apparaat met inbegrip van alle bij de aankoop bijgeleverde accessoires in te zenden en voor een voldoende veilige transportverpakking te zorgen.

## Reparatieservice

U kunt reparaties, **die niet onder de garantie vallen**, tegen berekening door ons servicefiliaal laten doorvoeren. Zij maakt graag voor u een kostenraming op. Wij kunnen uitsluitend apparaten behandelen, die voldoende verpakt en gefrankeerd ingezonden werden.

**Opgelet:** Gelieve uw apparaat gereinigd en met een aanwijzing op het defect naar ons servicefiliaal te zenden.

Ongefrankeerd – als volumegoed, per expresse of via een andere speciale verzendingswijze – ingezonden apparaten worden niet geaccepteerd.

De afvalverwerking van uw defecte ingezonden apparaten voeren wij gratis door.



## Service-Center

**NL** **Service Nederland**  
Tel.: 0800 0249630  
E-Mail: [grizzly@lidl.nl](mailto:grizzly@lidl.nl)  
**IAN 420333\_2207**

**BE** **Service België**  
Tel.: 0800 12089  
E-Mail: [grizzly@lidl.be](mailto:grizzly@lidl.be)  
**IAN 420333\_2207**

## Importeur

Gelieve in acht te nemen dat het volgende adres geen serviceadres is. Contacteer in eerste instantie het hoger vermelde servicecenter.

### **Grizzly Tools GmbH & Co. KG**

Stockstädter Straße 20  
63762 Großostheim  
Duitsland  
[www.grizzlytools.de](http://www.grizzlytools.de)

## Foutmeldingen



In geval van een ongeluk of storing aan het apparaat, onmiddellijk de stekker uit het stopcontact halen! Niet volgen van deze aanwijzing kan leiden tot snijwonden.

Probleem	Mogelijke oorzaak	Oplossing van de fout
Apparaat start niet	Schakelaar "Aan/uit" (A2) defect	Reparatie door servicecenter
	Motor defect	
Apparaat werkt met onderbrekingen	Intern loszittend contact	Reparatie door servicecenter
	Schakelaar "Aan/uit" (A2) defect	
Sterke trillingen Hevige geluiden	Snoei-inrichting vervuild	Snoei-inrichting reinigen (zie „Reiniging en onderhoud“)
	Motor defect	Reparatie door servicecenter
Slecht snoeiresultaat	De draadspool (D 20) bevat niet voldoende maaidraad	Indien nodig de maaidraad vieren (zie hoofdstuk "Instellingen op het apparaat") Draadspool (D 20) vervangen (zie "Reiniging en onderhoud")
	De maaidraad is niet of slechts langs één kant uit de draadspool (D 20) gehaald	De draadspool (D 20) verwijderen, de maaidraad door de openingen naar buiten trekken en de draadspool weer monteren.

## Reserveonderdelen/Accessoires

**Reserveonderdelen en accessoires verkrijgt u op [www.grizzlytools.shop](http://www.grizzlytools.shop)**

Ondervindt u problemen bij het orderproces, gebruik dan het contactformulier. Bij andere vragen neemt u contact op met het "Service-Center" (zie pag. 64).

<b>A</b> 9	Veiligheidsafdekking .....	91105343
<b>A</b> 15	Hulphandgreep .....	91105340
<b>D</b> 20	Draadspool .....	13600210

## Spis treści

<b>Wstęp</b> .....	<b>66</b>
<b>Przeznaczenie</b> .....	<b>66</b>
<b>Opis ogólny</b> .....	<b>67</b>
Zawartość opakowania.....	67
Opis działania.....	67
Przegląd.....	67
<b>Dane techniczne</b> .....	<b>67</b>
<b>Symbole i piktogramy</b> .....	<b>68</b>
<b>Zasady bezpieczeństwa</b> .....	<b>69</b>
Pozostałe uwagi dotyczące	
bezpieczeństwa .....	69
Zagrożenia ogólne .....	72
<b>Instrukcja montażu</b> .....	<b>73</b>
<b>Obsługa</b> .....	<b>73</b>
Włączanie i wyłączanie .....	73
Ustawienia w urządzeniu .....	74
<b>Wskazówki dotyczące pracy z</b>	
<b>urządzeniem</b> .....	<b>75</b>
Przycinanie trawy .....	75
Przycinanie krawędzi trawnika.....	75
<b>Oczyszczani i konserwacja</b> .....	<b>76</b>
Oczyszczanie .....	76
Ogólne czynności konserwacyjne...	76
Wymiana szpuli .....	76
<b>Transport</b> .....	<b>77</b>
<b>Przechowywanie urządzenia</b> .....	<b>77</b>
<b>Usuwanie i ochrona</b>	
<b>środowiska</b> .....	<b>77</b>
<b>Gwarancja</b> .....	<b>78</b>
<b>Serwis naprawczy</b> .....	<b>79</b>
<b>Service-Center</b> .....	<b>79</b>
<b>Importer</b> .....	<b>79</b>
<b>Poszukiwanie błędów</b> .....	<b>80</b>
<b>Części zamienne / Akcesoria</b> .....	<b>80</b>
<b>Deklaracja zgodności</b>	
<b>z normami UE</b> .....	<b>243</b>
<b>Rysunki eksplozyjne</b> .....	<b>255</b>

## Wstęp

Gratulujemy zakupu nowego urządzenia. Zdecydowali się Państwo na zakup wartościowego produktu. Niniejsze urządzenie sprawdzono w trakcie produkcji pod kątem jakości, a także dokonano jego kontroli ostatecznej. W ten sposób zapewniona jest jego sprawność.



Instrukcja obsługi jest częścią składową produktu. Zawiera ona ważne wskazówki dotyczące bezpieczeństwa, eksploatacji i utylizacji. Przed rozpoczęciem użytkowania produktu należy się zapoznać ze wszystkimi wskazówkami dotyczącymi obsługi i bezpieczeństwa. Produkt należy użytkować tylko zgodnie z opisem i podanym przeznaczeniem. Instrukcję należy przechowywać starannie, a w przypadku przekazania produktu osobom trzecim należy dostarczyć nabywcy kompletną dokumentację.

## Przeznaczenie

Urządzenie jest przeznaczone wyłącznie do przycinania trawy w ogrodach oraz wzdłuż krawędzi grządek. Każdy inny sposób używania urządzenia, który nie jest jednoznacznie określony jako dozwolony w niniejszej instrukcji obsługi, może spowodować uszkodzenie urządzenia i stanowić poważne zagrożenie dla użytkownika. Nie używaj tego urządzenia do przycinania żywopłotów i/ lub krzewów ozdobnych. Urządzenie może być używane tylko przez osoby dorosłe. Osoby młodociane powyżej 16 roku życia mogą używać urządzenia tylko pod nadzorem. Użytkownik odpowiedzialny jest za wypadki lub obrażenia wywołane u innych osób oraz za powstałe uszkodzenie ich własności. Producent nie odpowiada za szkody wywołane niezgodnym z przeznaczeniem użytkowaniem lub nieprawidłową obsługą urządzenia. To urządzenie nie jest przezna-

czony do zastosowania komercyjnego. W przypadku użytkowania komercyjnego wygasają prawa z tytułu gwarancji.

## Opis ogólny

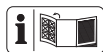

Ilustracje znajdują się na okładce przedniej i tylnej.

## Zawartość opakowania

Rozpakuj urządzenie i sprawdź, czy jest ono kompletne.

- Elektryczna podkaszarka do trawy
- Osłona zabezpieczająca z dwiema śrubami
- 2 szpule z żytką (1x zamontowana, 1x dołączona dodatkowo)
- Pałk dystansowy (zabezpieczenie kwiatów)
- Dodatkowy uchwyt
- Instrukcja obsługi

## Opis działania

Ręczna, przenośna, elektryczna podkaszarka do trawników jest wyposażona w mechanizm tnący w postaci szpuli z żytką. Dodatkowo urządzenie jest wyposażone w ruchomą głowicę silnikową, regulowany teleskop aluminiowy i pałek dystansowy. Urządzenie posiada osłonę zabezpieczającą, która osłania mechanizm tnący i której zadaniem jest ochrona użytkownika przed zranieniami.

Funkcje elementów urządzenia są podane w poniższym opisie.

## Przegląd

- A**
- 1 Górny uchwyt
  - 2 Włącznik/wyłącznik
  - 3 Kabel zasilający

- 4 Element zapobiegający nadmieremu naprężeniu kabla
- 5 Rygiel do obracania ręczki
- 6 Wkręcana tuleja (regulacja długości rury teleskopowej)
- 7 Rura teleskopowa
- 8 Przycisk (kąt nachylenia głowicy silnika)
- 9 Osłona zabezpieczająca
- 10 Osłona szpuli
- 11 Pałek dystansowy (zabezpieczenie kwiatów)
- 12 Głowica silnika
- 13 Uchwyt
- 14 Nakrętka (śruba z pokrętelem, uchwyt dodatkowy)
- 15 Dodatkowy uchwyt

- B**
- 16 Wkręt z rowkiem krzyżowym (osłona zabezpieczająca)

- C**
- 17 Mocowanie uchwytu
  - 18 Śruba z pokrętelem (uchwyt dodatkowy)

- D**
- 19 Przycisk zwalniający (osłona szpuli)
  - 20 Szpula z żytką
  - 21 Przyrząd do odcinania żyłki
  - 22 Oczko wylotu żyłki
  - 23 Szczelina (szpula z żytką)
  - 24 Przycisk blokady (szpula z żytką)

## Dane techniczne

### Elektryczna podkaszarka.....PRT 550 B6

Napięcie znamionowe na wejściu	U 230 - 240V~ (prąd przemienny), 50 Hz
Pobór mocy P .....	550 W
Prędkość obrotowa przy pracy	jałowej ..... 10000 min <sup>-1</sup>
Klasa zabezpieczenia .....	II
Typ zabezpieczenia .....	IPX0

Okrąg przycinania.....	300 mm
Grubość żyłki .....	1,4 mm
Długość żyłki.....	2 x 5 m
Ciężar .....	2,05 kg
Poziom ciśnienia akustycznego ( $L_{pA}$ ) .....	85,0 dB, $K_{pA} = 3$ dB
Poziom ciśnienia akustycznego ( $L_{WA}$ ) gwarantowany .....	96 dB
zmierzony.....	94,3 dB; $K_{WA} = 1,99$ dB
Wibracje ( $a_h$ )	
Górny uchwyt....	1,24 m/s <sup>2</sup> , $K=1,5$ m/s <sup>2</sup>
Uchwyt dodatkowy...	1,38 m/s <sup>2</sup> , $K=1,5$ m/s <sup>2</sup>

Parametry akustyki i wibracji zostały określone zgodnie z normami wymienionymi w Deklaracji Producenta.

Podana wartość emisji drgań została zmierzona metodą znormalizowaną i może być wykorzystywana do porównań urządzenia elektrycznego z innymi urządzeniami. Podana wartość emisji drgań może też służyć do szacunkowej oceny stopnia ekspozycji użytkownika na drgania.



### Ostrzeżenie:

Wartość emisji drgań może się różnić w czasie korzystania z urządzenia od podanej wartości, jest to zależne od sposobu używania urządzenia.

Proszę spróbować maksymalnie ograniczyć narażenie na wibracje. Przykładowymi sposobami zmniejszenia narażenia na wibrację jest noszenie rękawic w trakcie pracy z narzędziem i ograniczenie czasu pracy. Należy przy tym uwzględnić wszystkie elementy cyklu eksploatacji (na przykład czas, w którym elektronarzędzie jest wyłączone, oraz czas, w których jest ono wprawdzie włączone, ale pracuje bez obciążenia).

## Symbole i piktogramy

### Symbole na urządzeniu



Uwaga!



Uważnie przeczytaj instrukcję obsługi.



Noś okulary ochronne i naszniki ochronne.



Po wyłączeniu urządzenia tnące obraca się jeszcze przez kilka sekund. Trzymać z dala dłonie i stopy



Nie wystawiaj urządzenia na działanie wilgoci i wody. Nie pracuj podczas deszczu i nie przycinaj mokrej trawy.



Trzymaj inne osoby z dala od urządzenia.

Mogą one zostać zranione przez wyrzucane przedmioty.



Niebezpieczeństwo obrażeń przez wyrzucane części!



Inne osoby nie powinny przebywać w strefie zagrożenia pracującego urządzenia.



W przypadku uszkodzenia kabla zasilającego należy natychmiast wyciągnąć wtyczkę z gniazda sieciowego.





Przed wykonaniem wszelkich prac konserwacyjnych należy wyciągać wtyczkę z gniazda sieciowego.

 Informacja o poziomie gwarantowanej mocy akustycznej  $L_{WA}$  w dB

 Klasa ochrony (podwójna izolacja)

 Urządzeń elektrycznych nie należy wyrzucać razem z odpadami domowymi

 Okrąg przycinania

 Element teleskopowy

 Element wkręcany

 Blokada wkręcanej tulei

na szpuli z żyłką:

 Kierunek nawijania żyłki

na pokrywie zabezpieczającej:

**30cm** Okrąg przycinania

 Kierunek obrotu żyłki przy pracującym silniku

w osłonie szpuli:

 Kierunek nawijania żyłki

## Symbole w instrukcji obsługi

 **Symbol niebezpieczeństwa z informacjami na temat ochrony osób i zapobiegania szkodom materialnym.**

 **Znak zagrożenia z informacjami dotyczącymi zapobiegania szkodom osobowym na skutek porażenia prądem elektrycznym.**

 Znak nakazu z informacjami na temat zapobiegania szkodom.

 Proszę uważnie przeczytać instrukcję obsługi.

 Znak informacyjny ze wskazówkami ułatwiającymi posługiwanie się urządzeniem.

## Zasady bezpieczeństwa

Przy używaniu z urządzenia przestrzegaj zasad bezpieczeństwa.

## Pozostałe uwagi dotyczące bezpieczeństwa

### SZKOLENIE

- Urządzenie nie jest przeznaczone do wykorzystywania przez dzieci, osoby o ograniczonej sprawności fizycznej, czuciowej lub umysłowej lub nieposiadające wystarczającego doświadczenia i wiedzy lub też przez osoby, które nie zapoznały się z instrukcjami. Należy dopilnować, aby dzieci nie bawiły się urządzeniem. Czyszczenia i prac konserwacyjnych nie mogą wykonywać dzieci.
- Aby uniknąć zagrożeń w przypadku uszkodzenia przewodu zasilającego urządzenia, należy zlecić wymianę przewodu

zasilającego producentowi lub w jego punkcie serwisowym lub osobie posiadającej podobne kwalifikacje.

- Urządzenie nie może być użytkowane w miejscach położonych powyżej 2000 m.
- Zwracamy uwagę, że użytkownik ponosi sam odpowiedzialność za wypadki lub zagrożenia dla innych osób lub ich własność.
- Nie wolno zezwalać na używanie maszyny przez dzieci lub osoby, które nie zapoznały się z opisanymi tu instrukcjami.
- Lokalne przepisy mogą ograniczać wiek użytkownika.
- Przeczytać uważnie instrukcje.
- Należy zapoznać się z elementami nastawczymi i sterującymi oraz z zasadami prawidłowego użytkowania maszyny.

## PRZYGOTOWANIE

- Przed użyciem maszynę sprawdzić wzrokowo pod kątem uszkodzonych, brakujących lub nieprawidłowo założonych elementów bezpieczeństwa lub osłon.
- Przed uruchomieniem maszyny i po jej jakimkolwiek uderzeniu należy sprawdzić ją pod kątem oznak zużycia lub uszkodzenia i zlecić wykonanie koniecznych napraw.
- Stosować tylko dopuszczone przedłużacze (H05VVH2-F, H03VVH2-F) o długości maksymalnej 75 m, przeznaczone do użytku na zewnątrz. Przed użyciem należy zawsze całkowicie odwinąć kabel z bębna.

Sprawdzić kabel pod kątem występowania uszkodzeń i oznak starzenia.

- Nie podłączać uszkodzonego kabla do źródła zasilania elektrycznego. Nie dotykać uszkodzonego kabla przed jego odłączeniem od źródła zasilania elektrycznego. Uszkodzenie kabla może powodować dotknięcie elementów pod napięciem.
- Nie podłączać uszkodzonego kabla do zasilania elektrycznego, ani go nie dotykać przed odłączeniem od sieci, ponieważ uszkodzone kable mogą spowodować kontakt z częściami będącymi pod napięciem.
- Przed użyciem sprawdzić kabel zasilający i przedłużacz pod kątem uszkodzeń lub oznak starzenia. Jeśli podczas użytkowania zostanie uszkodzony kabel, należy go natychmiast odłączyć od sieci. **NIE DOTYKAĆ KABLA PRZED JEGO ODŁĄCZENIEM OD SIECI.** Nie wolno używać maszyny, jeśli kabel jest uszkodzony lub zużyty. Aby wyciągnąć kabel z gniazdka, należy zawsze ciągnąć za wtyczkę, nigdy za sam kabel.

## PRACA

- Przez cały czas użytkowania maszyny nosić ochronę oczu, długie spodnie i solidne obuwie.
- Unikać używania maszyny w warunkach złej pogody, w szczególności w przypadku ryzyka uderzenia pioruna.
- Ostrzeżenie! Nie dotykać poruszających się, niebezpiecznych

elementów urządzenia, zanim to nie zostanie odłączone od źródła zasilania i przed całkowitym zatrzymaniem się ruchomych elementów.

- Zachować ostrożność! Niebezpieczeństwo obrażeń stóp i dłoni przez zespół tnący.
  - Proszę przerwać używanie maszyny, jeśli w pobliżu znajdują się inne osoby - przede wszystkim dzieci lub zwierzęta.
  - Maszynę używać tylko przy świetle dziennym lub przy dobrym oświetleniu.
  - Ręce i stopy trzymać zawsze w bezpiecznym odstępnie od zespołu tnącego, w szczególności podczas uruchamiania silnika.
  - Maszynę należy zawsze odłączać od źródła zasilania (tzn. wyciągnąć wtyczkę z gniazda sieciowego),
    - w momencie pozostawienia maszyny bez nadzoru;
    - przed usunięciem blokady;
    - przed kontrolą, czyszczeniem lub regulacją maszyny;
    - po kontakcie z ciałem obcym;
    - za każdym razem, gdy urządzenie zaczyna generować nietypowe wibracje.
- Nigdy nie używać maszyny z uszkodzonymi lub brakującymi osłonami zabezpieczającymi.
- Unikaj nienaturalnej postawy ciała. Zadbaj o bezpieczną postawę, pozwalającą w każdej chwili na zachowanie równowagi w trakcie pracy na zboczach.
  - Chodź powoli. Nie biegnij z urządzeniem w dłoni.

- W trakcie pracy maszyny nos zawsze solidne obuwie i długie spodnie.
- **W przypadku wystąpienia wypadku lub usterki w trakcie pracy urządzenie należy natychmiast wyłączyć. Należy prawidłowo opatrzyć urazy lub udać się do lekarza.** W celu usunięcia usterki proszę przeczytać rozdział „Poszukiwanie błędów” lub skontaktować się z naszym działem serwisowym.
- Przedłużacze należy trzymać z dala od ruchomych, niebezpiecznych elementów urządzenia, aby uniknąć uszkodzenia kabli, które mogą prowadzić do kontaktu z częściami znajdującymi się pod napięciem.
- Jeśli podczas eksploatacji urządzenia dojdzie do uszkodzenia lub poplątania kabla / przedłużacza, wówczas należy natychmiast wyłączyć urządzenie oraz wyciągnąć wtyczkę z gniazda sieciowego w celu odłączenia urządzenia od źródła zasilania.
- Należy stosować wyłącznik różnicowo-prądowy o wartości prądu wyzwalającego 30 mA lub niższej wartości.
- Kabel zasilający i przedłużacz trzymać z dala od zespołu tnącego.
- Należy zawsze upewnić się, że otwory wentylacyjne są wolne od ciał obcych.
- **Wyciągnąć wtyczkę z gniazda sieciowego/**

## wyciągnąć akumulator z urządzenia

- przed każdym oddaleniem się użytkownika od maszyny,
- przed usuwaniem blokad,
- przed kontrolą, oczyszczaniem lub wykonywaniem prac na maszynie,
- po kontakcie z ciałem obcym w celu sprawdzenia maszyny pod kątem uszkodzeń,
- w celu natychmiastowego sprawdzenia w przypadku wystąpienia zbyt silnych wibracji maszyny.
- Gdy maszyna zacznie generować nietypowe wibracje, wymagana jest natychmiastowa kontrola,
  - Wyszukać uszkodzone elementy;
  - Wykonać wymagane naprawy uszkodzonych części;
  - Sprawdzić urządzenie pod kątem luźnych elementów i ew. je dokręcić.
- Nigdy nie wymieniać niemetalowego zespołu tnącego na metalowy zespół tnący.

## KONSERWACJA I PRZECHOWYWANIE

- Przed rozpoczęciem czynności związanych z konserwacją lub czyszczeniem urządzenia należy odłączyć urządzenie od sieci zasilającej.
- Używać tylko części zamiennych i akcesoriów zalecanych przez producenta.
- Maszynę regularnie sprawdzać i konserwować. Naprawy maszy-

ny przeprowadzać tylko w autoryzowanym punkcie serwisowym.

- Gdy maszyna nie jest używana, należy przechowywać ją w miejscu niedostępnym dla dzieci.
- Dbać o to, aby otwory powietrza były wolne od zanieczyszczeń.

## Zagrożenia ogólne

Nawet przy przepisowej obsłudze urządzenia elektrycznego występują tzw. zagrożenia ogólne. W związku z konstrukcją i sposobem pracy urządzenia elektrycznego mogą występować następujące zagrożenia ogólne:

- a) Skaleczenia i rany cięte.
- b) Uszkodzenia słuchu w razie niekorzystania z odpowiednich elementów ochrony słuchu.
- c) Szkody na zdrowiu będące skutkiem działania wibracji na rękę i ramię, jeżeli urządzenie jest używane przez długi czas lub nie jest odpowiednio prowadzone i przepisowo konserwowane.



**Ostrzeżenie!** To urządzenie elektryczne wytwarza w czasie pracy pole elektromagnetyczne. Pole to może w określonych warunkach wpływać na aktywne lub pasywne implantaty medyczne. Aby zmniejszyć niebezpieczeństwo doznania poważnych lub śmiertelnych obrażeń, zalecamy osobom posiadającym implantaty medyczne skonsultowanie się z lekarzem i producentem implantatu przed rozpoczęciem obsługi maszyny.

## Instrukcja montażu

### **B** Montaż pokrywy ochronnej:

1. Założyć osłonę zabezpieczającą (9) na głowicy silnika (12) i przykręcić ją dwiema śrubami z gniazdem krzyżakowym (16).

### **Montaż / demontaż pałąka dystansowego (zabezpieczenie kwiatów):**

2. Rozłożyć pałąk dystansowy. Umieścić obydwa otwarte końce pałąka dystansowego na bocznych uchwytach pod głowicą silnika (12). Pałąk dystansowy musi wskoczyć w dwóch miejscach we właściwe położenie.

### **C** Montaż uchwyty dodatkowego:

3. Odkręcić i zdjąć wstępnie zamontowaną nakrętkę (14) i śrubę (18) dodatkowej rękojeści (15).
4. Rozłożyć końce dodatkowego uchwytu (15) i nasunąć je na mocowanie uchwytu (17).
5. Przykręć dodatkowy uchwyt (15) za pomocą śruby z pokrętkiem (18) i nakrętki (14).

## Obsługa



**Uwaga - niebezpieczeństwo zranienia! Nie używaj urządzenia bez osłony ochronnej! Podczas pracy z urządzeniem noś odpowiednią odzież oraz osłonę oczu i nauszniaki. Przed każdym użyciem upewnij się, że urządzenie jest sprawne. Włącznika/wyłącznika nie wolno blokować. Po puszczeniu włącznika / wy-**

**łącznika musi nastąpić wyłączenie silnika. W przypadku uszkodzenia włącznika/wyłącznika nie wolno używać urządzenia.**



Przestrzegaj zasad ochrony przed hałasem i przepisów lokalnych.

## Włączanie i wyłączanie



Żyłka tnąca w momencie wysyłki urządzenia została zawiązana na obu końcach na supeł. W pełni automatyczny system regulacji długości żyłki ustala w momencie pierwszego włączenia urządzenia szerokość cięcia; poplątane końce żyłki zostają automatycznie odcięte przez element odcinający żyłkę (D 21).



Uważaj na stabilną, pewną pozycję i dobrze trzymaj urządzenie obiema rękami, w wystarczającej odległości od ciała. Przed włączeniem urządzenia uważaj, by nie dotykało ono żadnych przedmiotów.



1. Z końca przedłużacza uformować pętlę i wprowadzić ją w otwór na górnym uchwycie (1) i zawiesić na elemencie zapobiegającym nadmiernemu naprężaniu kabla (4).
2. Podłączyć urządzenie do gniazda sieciowego.
3. Należy pamiętać o przyjęciu bezpiecznej pozycji i mocno trzymać urządzenie obiema rękami. Nie opierać osłony szpuli na podłożu.
4. Aby włączyć urządzenie, należy wcisnąć włącznik/wyłącznik (2). W celu wyłączenia urządzenia, należy puścić włącznik/wyłącznik (2).

**i** Nie ma możliwości włączenia urządzenia, bez wciskania włącznika/wyłącznika.

**!** **Po wyłączeniu urządzenia szpula obraca się jeszcze przez jakiś czas. Odczekać, aż szpula całkowicie się zatrzyma. Trzymać z dala dłonie i stopy. Niebezpieczeństwo obrażeń ciała!**

**i** Szpulę należy regularnie oczyszczać z resztek trawy, aby zapewnić właściwy efekt cięcia.

## **F** Ustawienia w urządzeniu

### **Regulacja uchwytu dodatkowego:**

Uchwyt dodatkowy można ustawiać w różnych pozycjach. Ustawić uchwyt tak, aby osłona szpuli w pozycji roboczej była lekko przechylona do przodu

- 1 Poluzować nakrętkę (14) i ustawić dodatkowy uchwyt (15) w żądanym położeniu. Ponownie dokręcić nakrętkę.

### **Regulacja wysokości:**

Rura teleskopowa umożliwi przystosowanie urządzenia do wysokości ciała osoby obsługującej.

- 2 Poluzuj tuleję  (6). Przedłuż rurę teleskopową (7) w żądane położenie i dokręć tuleję.

### **Regulacja kąta cięcia:**

Po zmianie kąta cięcia możesz też przycinać trawę w trudno dostępnych miejscach, np. pod ławkami i wyskokami.

- 3 Naciśnij dźwignię nożną (8) na obudowie silnika i pochyl teleskop (7). Możliwych jest 6 pozycji (patrz także „Wskazówki dotyczące pracy z urządzeniem”).

### **Regulacja części uchwytowej:**

Uchwyt można obracać o 90°. (patrz także „Wskazówki dotyczące pracy z urządzeniem”).

- 4 Przesunąć rygiel (5) w górę i obrócić rękkojęść (13) , tak by wskoczyła on na swoje miejsce.

### **Regulacja pałąka dystansowego (ochrony kwiatów):**

Pałąk dystansowy zabezpiecza przed mechanizmem tnącym rośliny i łodygi, które nie mają zostać przycięte.

- 5 Przesunąć kabłąk dystansowy (11) do przodu. Jeżeli kabłąk dystansowy nie jest potrzebny – przesunąć go z powrotem do pozycji spoczynkowej.

**Przedłużanie żyłki tnącej:** Państwa urządzenie jest wyposażone w system pełnej automatycznej regulacji długości podwójnej żyłki tnącej.

Żyłka wydłuża się automatycznie po każdorazowym włączeniu urządzenia. Prawidłowe działanie systemu automatycznego wydłużania podwójnej żyłki wymaga zatrzymania szpuli przez ponownym włączeniem urządzenia.

Jeżeli na początku żyłka będzie dłuższa niż promień koszenia, zostanie ona automatycznie skrócona do prawidłowej długości przez element odcinający żyłkę (D 21).

**i** Nylonowe żyłki należy poddawać regularnej kontroli pod kątem uszkodzeń i właściwej długości ustalonej poprzez element do odcinania żyłki.

- **Gdy nie widać końców żyłki:**  
Wymienić szpulę z żyłką (D 20) (patrz „Czyszczenie i konserwacja”).
- **Ręczne ustawianie długości żyłki:**  
Wyjąć wtyczkę z gniazda sieciowego! Wcisnąć przycisk blokady (D 24), ponownie go zwolnić i lekko wyciągnąć końcówki żyłki. Proces ten należy powtarzać, dopóki końcówki żyłki będą nieco wystawać z elementu do odcinania żyłki (D 21).

## Wskazówki dotyczące pracy z urządzeniem



### Uwaga - niebezpieczeństwo zranienia!

- Nie przycinaj wilgotnej albo mokrej trawy.
- Przed uruchomieniem urządzenia należy się upewnić, że szpula nie będzie miała kontaktu z kamieniami, otoczkami lub innymi ciałami obcymi.
- Włącz urządzenie przed zbliżeniem się do powierzchni trawy, którą chcesz przyciąć.
- Unikaj przeciążania urządzenia podczas pracy.
- Unikaj dotykania przeszkód (kamienie, mury i murki, słupki ogrodzeń itp.). Mogłoby to prowadzić do szybkiego zużycia żyłki.
- Unikaj używania urządzenia w czasie niesprzyjającej pogody, szczególnie w przypadku zagrożenia wyładowaniami atmosferycznymi!
- Nie ustawiać dodatkowego uchwytu (A 15) zbyt blisko górnej rękojeści (A 1). Takie ustawienie nie zapewnia odpowiedniej kontroli nad urządzeniem.

## Przycinanie trawy



Przycinaj trawę, przesuwając urządzenie w prawo i w lewo. Kosić powoli i podczas pracy utrzymywać urządzenie tarczą tnącą równolegle do podłoża. Długą trawę przycinaj warstwami od góry do dołu.

### Ustawienia do podkaszania trawnika:

- Uchwyt: 0° (patrz F ④)
- Kąt cięcia:  $\neq 90^\circ$  (patrz F ③)
- Pałk dystansowy według potrzeb: w pozycji spoczynkowej/rozłożony (patrz F ⑤)

## G Przycinanie krawędzi trawnika



**Należy zwrócić uwagę, że podczas pracy jesteśmy zabezpieczeni osłoną zabezpieczającą przed przyrządem do cięcia żyłki.**

### Ustawienia przy przycinaniu krawędzi trawników:

Aby przyciąć krawędzie trawnika, powoli prowadź urządzenie wzdłuż krawędzi.

- Część uchwytowa: 90° (patrz F ④)
- Kąt cięcia: 90° (patrz F ③)
- Pałk dystansowy w pozycji spoczynkowej.

## Oczyszczani i konserwacja



**Ostrzeżenie! Niebezpieczeństwo obrażeń ciała przez niebezpieczne, ruchome części!**



Prace naprawcze i serwisowe, które nie zostały opisane w tej instrukcji obsługi, należy zlecać naszemu Centrum Serwisowemu. Stosuj tylko oryginalne części. Niebezpieczeństwo zranienia!



Wyłączyć urządzenie i wyciągnąć wtyczkę z gniazda sieciowego.

Regularnie wykonuj wymienione poniżej czynności z zakresu czyszczenia i konserwacji urządzenia. Zapewni to długą, niezawodną pracę urządzenia.

### Oczyszczanie



**Urządzenia nie wolno spryskiwać wodą ani wkładać do wody. Niebezpieczeństwo porażenia prądem!**

- Zawsze utrzymuj szczeliny wentylacyjne, obudowę silnika i uchwyty urządzenia w czystości. Używaj do tego celu wilgotnej szmatki albo szczotki. Nie stosuj żadnych środków do czyszczenia ani rozpuszczalników. Możesz w ten sposób nieodwracalnie uszkodzić urządzenie.
- Po każdym przycinaniu oczyszczaj osłonę ochronną i mechanizm tnący z trawy i ziemi.

## Ogólne czynności konserwacyjne

- Przed każdym użyciem sprawdzaj, czy urządzenie nie ma widocznych wad i usterek, takich jak np. luźne, zużyte lub uszkodzone części.
- Sprawdzaj, czy osłony i elementy zabezpieczające nie są uszkodzone i czy są dobrze zamocowane. W razie potrzeby wymień te części na nowe.

### D Wymiana szpuli



Prawidłowy kierunek nawijania szpuli z żyłką jest podany w osłonie szpuli (patrz ilustracja szczegółowa **D**) i na samej szpuli z żyłką (20).

1. Wyciągnąć wtyczkę z gniazda sieciowego.
2. Otworzyć osłonę szpuli (10), wciskając jednocześnie przyciski zwalniające (19) na osłonie szpuli.
3. Zdjąć pokrywę z osłony szpuli i wciągnąć szpulę z żyłką (20).
4. Wycisnąć końce żyłki z rowków (23) nowej szpuli.
5. Umieścić nową szpulę z żyłką w osłonie (10). Strona szpuli, na której zaznaczono strzałkami kierunek nawinięcia żyłki, musi być widoczna po zamontowaniu szpuli.
6. Obydwa końce żyłki należy przewlec przez naprzeciwległe oczka wylotu żyłki (22).
7. Ponownie umieścić pokrywę na osłonie szpuli. Należy zwrócić uwagę, aby przyciski zwalniające (19) na pokrywce wchodziły dokładnie w wycięcia na osłonie szpuli. Przyciski te w wyczuwalny sposób wskakują na swoje miejsce.

8. Pociągnąć za końce żyłki i wcisnąć przycisk blokady (24), aż końce żyłki będą wystawać na ok. 1 cm z elementu odcinającego żyłkę (21).

**i** Skontrolować element odcinający żyłkę (21). Nie stosować urządzenia bez elementu odcinającego żyłkę lub gdy element ten jest uszkodzony. W przypadku uszkodzenia elementu do ocinania żyłki należy się koniecznie skontaktować z jednym z naszych Punktów Obsługi Klienta.

**i** Można również nawinąć standardową żyłkę dostępną w marketach budowlanych. Można zatem ponownie użyć pustej szpuli. (patrz „Dane techniczne”) Kierunek nawijania jest pokazany na szpuli.

## Transport

Wyłączone urządzenie przenosić jedną ręką za górną rękkojeść (1) i drugą ręką za rękkojeść dodatkową (15). Zespół tnący skierować w stronę ziemi. Pozwoli to uniknąć kontaktu z zespołem tnącym podczas transportu.

## Przechowywanie urządzenia

- Przechowuj urządzenie w suchym, zabezpieczonym przed pyłem i niedostępnym dla dzieci miejscu.
- Nie ustawiaj urządzenia na osłonie ochronnej. Najlepiej jest zawiesić urządzenie za górny uchwyt tak, by osłona ochronna nie dotykała żadnych przedmiotów. W innym razie istnieje

niebezpieczeństwo zniekształcenia osłony ochronnej, co może spowodować zmianę mających wpływ na bezpieczeństwo użytkowania wymiarów i cech roboczych urządzenia

## Usuwanie i ochrona środowiska

Także urządzenie, osprzęt i opakowanie należy oddać do recyklingu.



Urządzeń elektrycznych nie należy wyrzucać razem z odpadami domowymi

Dyrektywa 2012/19/UE w sprawie zużytego sprzętu elektrycznego i elektronicznego: Konsumenci są prawnie zobowiązani po zakończeniu okresu żywotności urządzeń elektrycznych i elektronicznych do ich przekazywania do ponownego przetworzenia zgodnie z zasadami ochrony środowiska. Dzięki temu można zapewnić wykorzystanie urządzeń zgodnie z zasadami ochrony środowiska i ochrony zasobów. W zależności od adaptacji na gruncie prawa krajowego do wyboru mogą być następujące możliwości:

- zwrot w miejscu zakupu,
- zwrot w oficjalnym punkcie zbiórki,
- odestanie do producenta/podmiotu wprowadzającego produkt na rynek.

Przepisy te nie obejmują akcesoriów i środków pomocniczych dołączonych do starych urządzeń, które nie zawierających elementów elektrycznych.

- Przekaż wycięty materiał do kompostowania, nie wyrzucaj go do kontenera na śmieci.

## Gwarancja

Szanowna Klientko, Szanowny Kliencie, na zakupione urządzenie otrzymują Państwo 3 lata gwarancji od daty zakupu. W przypadku wad tego produktu przysługują Państwu ustawowe prawa w stosunku do sprzedawcy produktu. Prawa te nie są ograniczone przez naszą przedstawioną niżej gwarancję.

### Warunki gwarancji

Okres gwarancji rozpoczyna się z datą zakupu. Prosimy zachować oryginalny paragon. Będzie on potrzebny jako dowód zakupu.

Jeśli w okresie trzech lat od daty zakupu tego produktu wystąpi wada materiałowa lub fabryczna, produkt zostanie – wedle naszego wyboru – bezpłatnie naprawiony lub wymieniony. Gwarancja zakłada, że w okresie trzech lat uszkodzone urządzenie zostanie przesłane wraz z dowodem zakupu (paragonem) z krótkim opisem, gdzie wystąpiła wada i kiedy się pojawiła.

Jeśli defekt jest objęty naszą gwarancją, otrzymają Państwo z powrotem naprawiony lub nowy produkt. Wraz z wymianą urządzenia lub ważnej części, zgodnie z art. 581 § 1 aktualnej wersji Kodeksu cywilnego, okres gwarancji rozpoczyna się od nowa.

### Okres gwarancji i ustawowe roszczenia z tytułu wad

Okres gwarancji nie wydłuża się z powodu świadczenia gwarancyjnego. Obowiązuje to również dla wymienionych lub naprawionych części. Ewentualne uszkodzenia i wady istniejące już w momencie zakupu należy zgłosić bezzwłocznie po rozpakowaniu. Naprawy przypadające po upływie okresu gwarancji są odpłatne.

### Zakres gwarancji

Urządzenie wyprodukowano z zachowaniem staranności zgodnie z surowymi normami jakościowymi i dokładnie sprawdzono przed wysyłką.

Gwarancja obowiązuje dla wad materiałowych lub fabrycznych. Gwarancja nie rozciąga się na części produktu, które podlegają normalnemu zużyciu i można je uznać za części zużywalne (np Szpuła), oraz na uszkodzenia części delikatnych (np przetłacznik).

Gwarancja przepada, jeśli produkt został uszkodzony, nie był zgodnie z przeznaczeniem użytkowany i konserwowany. Użytkowanie zgodnie z przeznaczeniem wiąże się z przestrzeganiem wszystkich wskazówek zawartych w instrukcji obsługi. Należy bezwzględnie unikać zastosowań i działań, których odradza się lub przed którymi ostrzega się w instrukcji obsługi. Produkt jest przeznaczony do użytku prywatnego, a nie komercyjnego. W przypadku niewłaściwego i nieodpowiedniego obchodzenia się z urządzeniem, stosowania „na siłę” i zabiegów, które nie zostały przeprowadzone przez nasz autoryzowany oddział, gwarancja wygasa.

### Realizacja w przypadkach objętych gwarancją

Aby zagwarantować szybkie przetworzenie Państwa sprawy, prosimy o przestrzeganie poniższych wskazówek:

- W przypadku wszelkich zapytań prosimy o przygotowanie paragonu i numeru artykułu jako dowodu zakupu (IAN 420333\_2207).
- Numer artykułu znajduje się na tabliczce znamionowej.
- W przypadku wystąpienia usterek lub innych wad prosimy o skontaktowanie

się z wymienionym niżej działem serwisowym **telefonicznie** lub **mailowo**. Uzyskując Państwo wówczas szczegółowe informacje na temat realizacji reklamacji.

- Uszkodzony produkt mogą Państwo wystać po skontaktowaniu się z naszym działem obsługi klienta, załączając dowód zakupu (paragon) i określając, na czym polega wada i kiedy wystąpiła, bezpłatnie na podany adres serwisu. Aby uniknąć problemów z odbiorem i dodatkowych kosztów, prosimy o wysłanie przesyłki na adres, który Państwu podano. Należy się upewnić, żeby wysyłka nie nastąpiła odpłatnie, jako ponadwymiarowa, ekspresowo lub na innych specjalnych warunkach. Prosimy o przesłanie urządzenia wraz ze wszystkimi częściami wyposażenia otrzymanymi przy zakupie i zadbanie o wystarczająco bezpieczne opakowanie.

## Serwis naprawczy

Naprawy, **które nie są objęte gwarancją**, można zlecić odpłatnie w naszym oddziale serwisowym. Serwis sporządzi Państwu kosztorys naprawy.

Podejmujemy się wyłącznie naprawy urządzeń, które zostały prawidłowo zapakowane i ofrankowane.

**Uwaga:** Prosimy o przesłanie czystego urządzenia ze wskazaniem usterki.

Urządzenia przesłane dla nas odpłatnie, jako przesyłka ponadwymiarowa, ekspresowa lub na innych warunkach specjalnych, nie zostaną odebrane.

Utylizację przestanych do nas uszkodzonych urządzeń przeprowadzamy bezpłatnie.

## Service-Center



### Serwis Polska

Tel.: 22 397 4996

(Opłata za połączenie zgodna z cennikiem operatora)

E-Mail: [grizzly@lidl.pl](mailto:grizzly@lidl.pl)

IAN 420333\_2207

## Importer

Prosimy mieć na uwadze, że poniższy adres nie jest adresem serwisu. Prosimy o kontakt z wymienionym wyżej centrum serwisowym.

### Grizzly Tools GmbH & Co. KG

Stockstädter Straße 20

63762 Großostheim

Niemcy

[www.grizzlytools.de](http://www.grizzlytools.de)

## Poszukiwanie błędów



W przypadku wypadku lub usterki eksploatacyjnej należy natychmiast wyciągnąć wtyczkę z gniazda sieciowego! Nieprzestrzeżenie grozi obrażeniami ciała.

Problem	Możliwa przyczyna	Sposób usunięcia
Urządzenie nie daje się uruchomić	Uszkodzony włącznik-wyłącznik (A 2)	Naprawa w Centrum serwisowym
	Uszkodzony silnik	
Przerywana praca urządzenia	Chwiejny styk w obwodzie elektrycznym	Naprawa w Centrum serwisowym
	Uszkodzony włącznik-wyłącznik (A 2)	
Silne wibracje Głośne odgłosy	Mechanizm tnący jest brudny	Wyczyścić mechanizm tnący (patrz „Czyszczenie i konserwacja”)
	Uszkodzony silnik	Naprawa w Centrum serwisowym
Zła jakość przycinania	Na szpuli (D 20) znajduje się zbyt mała ilość żyłki tnącej	Ew. przedłużyć żyłkę tnącą (patrz rozdział „Ustawienia urządzenia”) Wymienić szpulę z żyłką (D 20) (patrz „Czyszczenie i konserwacja”)
	Żyłka tnąca nie została wyprowadzona ze szpuli (D 20) lub została wyprowadzona tylko z jednej strony	Wyciągnąć szpulę z żyłką (D 20) i wyprowadzić żyłkę przez otwory na zewnątrz, po czym ponownie zamontować szpulę.

## Części zamienne / Akcesoria

**Części zamienne i akcesoria można zakupić na [www.grizzlytools.shop](http://www.grizzlytools.shop)**

W przypadku problemów z zamawianiem należy skorzystać z formularza kontaktowego.

W razie kolejnych pytań należy zwracać się do „Service-Center” (patrz strona 79).

<b>A</b> 9	Ośłona zabezpieczająca .....	91105343
<b>A</b> 15	Dodatkowy uchwyt .....	91105340
<b>D</b> 20	Szpula z żyłką .....	13600210

## Obsah

<b>Úvod</b> .....	<b>81</b>
<b>Účel použití</b> .....	<b>81</b>
<b>Obecný popis</b> .....	<b>81</b>
Objem dodávky .....	82
Popis funkce.....	82
Přehled.....	82
<b>Technické parametry</b> .....	<b>82</b>
<b>Symbody a piktogramy</b> .....	<b>83</b>
<b>Bezpečnostní pokyny</b> .....	<b>84</b>
Další bezpečnostní upozornění .....	84
Zbývající rizika .....	86
<b>Návod k montáži</b> .....	<b>87</b>
<b>Obsluha</b> .....	<b>87</b>
Zapnutí a vypnutí .....	87
Nastavování na nástroji .....	88
<b>Pracovní pokyny</b> .....	<b>88</b>
Řezání trávy.....	89
Vyžínání okrajů trávníku.....	89
<b>Čištění a údržba</b> .....	<b>89</b>
Čištění přístroje .....	89
Všeobecné údržbářské práce .....	89
Výměna cívky.....	90
<b>Přenášení</b> .....	<b>90</b>
<b>Skladování</b> .....	<b>90</b>
<b>Odklizení a ochrana okolí</b> .....	<b>90</b>
<b>Záruka</b> .....	<b>91</b>
<b>Opravná</b> .....	<b>92</b>
<b>Service-Center</b> .....	<b>92</b>
<b>Dovozce</b> .....	<b>92</b>
<b>Vyhledávání závad</b> .....	<b>93</b>
<b>Náhradní díly / Příslušenství</b> .....	<b>93</b>
<b>Překlad originálního prohlášení o shodě CE</b> .....	<b>244</b>
<b>Nákresy explozí</b> .....	<b>255</b>

## Úvod

Blahopřejeme vám ke koupi vašeho nového přístroje. Rozhodli jste se pro vysoce kvalitní výrobek. Kvalita tohoto přístroje byla kontrolována během výroby a byla provedena také závěrečná kontrola. Tím je zaručena funkčnost přístroje.



Návod k obsluze je součástí tohoto výrobku. Obsahuje důležité pokyny týkající se bezpečnosti, používání a likvidace. Před použitím výrobku se seznamte se všemi pokyny k obsluze a bezpečnosti. Výrobek používejte jen k popsaným účelům a v rámci uvedených oblastí použití. Návod dobře uschovejte a při předávání výrobku třetímu předějte i všechny podklady.

## Účel použití

Přístroj je vhodný jen k sekání trávy na zahradě a podél okrajů záhonů. Každé jiné použití, které není v tomto návodu výslovně schváleno, může způsobit poškození přístroje a vážné poranění uživatele. Přístroj nepoužívejte k sekání houštin nebo křoví. Přístroj mohou používat jen dospělé osoby. Mladiství starší 16 let mohou přístroj používat jen pod dohledem. Obsluhující osoba anebo uživatel je zodpovědný za nehody anebo škody jiných osob anebo jejich majetku. Výrobce neručí za škody, jenž byly způsobeny použitím k neurčenému účelu nebo nesprávnou obsluhou. To orodí je nriperno za uporabo v komercialne namene. V primeru uporabe v komercialne namene ugasne pravica do uveljavljanja garancije.

## Obecný popis

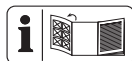

Zobrazení nejdůležitějších funkčních dílů naleznete na přední a zadní výklopné stránce.

## Objem dodávky

Vybalte nástroj a zkontrolujte, je-li kompletní:

- Elektrický vyžínač
- ochranný kryt s dvěma šrouby
- 2 cívka se strunou (1x již namontována, 1x přibalená)
- distanční třmen (ochrana květin)
- dodatečná rukojeť
- Návod k obsluze

## Popis funkce

Ruční přenosná elektrická sekačka se strunou je vybavena sečným zařízením v podobě cívky se strunou.

Navíc je přístroj vybaven otáčecí motorovou hlavou, nastavitelnou hliníkovou teleskopickou tyčí a distančním obloukem.

Pro ochranu uživatele je tento nástroj vybavený ochranným zařízením, které zakrývá řezací zařízení.

Funkci obslužných dílů si prosím zjistěte z následujících popisů.

## Přehled

- |          |  |
|----------|--|
| <b>A</b> | 1 horní rukojeť  |
|          | 2 zapínač/vypínač  |
|          | 3 síťový kabel   |
|          | 4 odlehčení tahu kabelu                                  |
|          | 5 západka k otáčení rukojeti                             |
|          | 6 závitová objímka (nastavení délky teleskopické trubky) |
|          | 7 teleskopická trubka                                    |
|          | 8 tlačítko (úhel sklonu hlavy motoru)                    |
|          | 9 ochranný kryt  |
|          | 10 pouzdro cívky   |
|          | 11 distanční třmen (ochrana květin)                      |
|          | 12 hlava motoru  |
|          | 13 rukojeť   |
|          | 14 matice (šroub rukojeti dodatečné rukojeti)            |

15 dodatečná rukojeť

**B** 16 šroub s křížovou drážkou (ochranný kryt)

**C** 17 upnutí rukojeti  
18 šroub rukojeti (přídavná rukojeť)

**D** 19 odblokování (pouzdro cívky)  
20 cívka se strunou  
21 oddělovač struny  
22 očko vývodu struny  
23 drážka (cívka se strunou)  
24 aretační tlačítko (cívka se strunou)

## Technické parametry

### Elektrický strunová

### sekačka .....PRT 550 B6

Jmenovité vstupní napětí

U . 230 - 240V~ (střídavý proud), 50 Hz

Příkon P .....550 W

Otáčky naprázdno ..... 10000 min<sup>-1</sup>

Třída ochrany ..... II

Druh ochrany..... IPX0

Průměr stříhu..... 300 mm

Délka struny ..... 2 x 5 m

Síla struny ..... 1,4 mm

Hmotnost.....2,05 kg

Hladina zvukového tlaku

(L<sub>PA</sub>) .....85,0 dB, K<sub>PA</sub>=3 dB

Úroveň akustického výkonu (L<sub>WA</sub>)

zaručená ..... 96 dB

měřená ..... 94,3 dB; K<sub>WA</sub>= 1,99 dB

Vibrace (a<sub>h</sub>)

horní držadlo ..... 1,24 m/s<sup>2</sup>; K=1,5 m/s<sup>2</sup>

přídavné madlo .. 1,38 m/s<sup>2</sup>; K=1,5 m/s<sup>2</sup>







Uvedená hodnota emisí vibrací byla změřena podle normovaného zkušebního postupu a může se použít ke srovnání jednoho elektrického nářadí s jiným.













Uvedená hodnota emisí vibrací se může použít také k odhadnutí přerušení funkce.

**⚠ Výstraha:** Hodnota emisí vibrací se může během skutečného používání elektrického náradí lišit od uvedené hodnoty, v závislosti na způsobu, kterým se elektrické náradí používá. Dle možnosti se snažte udržet co nejnižší zatížení, způsobené vibracemi. Příklady opatření ke snížení zatížení, způsobeno vibracemi, je nošení rukavic při použití nástroje a omezení pracovní doby. Přitom se musí brát v úvahu všechny části pracovního cyklu (například doby, během kterých je elektrický nástroj vypnutý, a ty, ve kterých je sice zapnutý, ale běží bez zátěže).

## Symbole a piktogramy

### Piktogramy na přístroji

-  Pozor!
-  Pozorně si přečtěte návod k obsluze.
-  Noste ochranu očí a sluchu.
-  Po vypnutí se řezací zařízení ještě několik sekund otáčí. Ruce a nohy udržujte v bezpečné vzdálenosti.
-  Přístroj nevystavujte vlhkosti. Nepracujte při dešti a nesekejte mokrou trávu.
-  Ostatní osoby udržujte mimo dosah. Mohly by být poraněny odmrštěnými cizími tělesy.

-  Nebezpečí poranění odmrštěním dílů!
-  Ostatní osoby se nesmí pohybovat v rizikové oblasti.
-  Pokud se poškodí připojovací vedení, ihned vytáhněte zástrčku.
-  Při veškerých údržbových pracích vytáhněte zástrčku.
-  Údaj zaručeného hladiny akustického výkonu  $L_{WA}$  v dB
-  Elektrické přístroje nepatří do domácího odpadu.
-  Stupeň ochrany (dvojitá izolace)
-  Průměr střihu
-  Teleskopicky výsuvné
-  Otočné 90°
-  Aretace závitové objímky
- na cívce se strunou:
-  Směr navíjení struny
- na ochranném krytu:
- 30cm** Průměr střihu
-  Směr otáčení struny při běžícím motoru

v pouzdru cívky:

- ▶ Směr navíjení struny

## Symbyly v návodu



**Výstražné značky s údaji pro zabránění škodám na zdraví anebo věcným škodám.**



**Označení nebezpečí s informacemi o zabránění zranění osob v důsledku zasažení elektrickým proudem.**



Příkazové značky s údaji pro prevenci škod.



Pozorně si přečtěte návod k obsluze.



Informační značky s informacemi pro lepší zacházení s nástrojem.

## Bezpečnostní pokyny

Dbejte na bezpečnostní pokyny při používání tohoto nástroje.

## Další bezpečnostní upozornění

### INSTRUKTÁŽ

- Tento přístroj není určen pro použití dětmi, osobami s omezenými fyzickými, smyslovými nebo duševními schopnostmi nebo nedostatečnými zkušenostmi a znalostmi nebo osobami, které nejsou obeznámeny s pokyny. Děti musí být pod dohledem, aby

se zajistilo, že si nebudou hrát s přístrojem. Čištění a údržbu nesmí provádět děti.

- Dojde-li k poškození síťového připojovacího kabelu tohoto přístroje, musí jej vyměnit výrobce nebo jeho zákaznický servis či podobně kvalifikovaná osoba, aby se zabránilo nebezpečím.
- Přístroj se nesmí používat ve výškách nad 2000 m.
- Je nutné pamatovat na to, že sám uživatel je odpovědný za úrazy nebo za ohrožení jiných osob nebo za jejich majetek.
- Zařízení nikdy nespěrujte do rukou dětem ani osobám, které nebyly seznámeny s uvedenými pokyny.
- Místní platné předpisy mohou omezit věk uživatele.
- Pozorně si přečtěte pokyny.
- Seznamte se s ovládacími prvky a správným používáním stroje.

## PŘÍPRAVA

- Před použitím se stroj musí vizuálně zkontrolovat na výskyt poškození, chybějící nebo nesprávně nainstalovaná ochranná zařízení nebo ochranné kryty.
- Před uvedením zařízení do provozu a po jakémkoliv nárazu ověřte známky opotřebení nebo poškození a nechte provést nezbytné opravy.
- Používejte pouze schválené prodlužovací kabely (H05VVH2-F, H03VVH2-F) o délce maximálně 75 m, které jsou určeny pro používání venku. Před použitím vždy celkem rozviňte kabelový buben. Zkontrolujte kabel, zda není poškozen a zda nebyl upraven.

- Do zdroje napájení nezapojíte poškozený kabel. Nedotýkejte se poškozeného kabelu před jeho odpojením od proudového napájení. Kvůli poškozenému kabelu byste se mohli dotknout součástí pod napětím.
- Nezapojíte poškozený kabel do zdroje napájení ani se nedotýkejte poškozeného kabelu před jeho odpojením od zdroje napájení, protože poškozené kabely mohou vést ke kontaktu se součástmi pod napětím.
- Před použitím je nutné zkontrolovat, zda na připojovacím a prodlužovacím kabelu nejsou známky poškození nebo zestárnutí. Pokud se kabel během používání poškodí, musí se okamžitě odpojit od sítě. **PŘED ODPOJENÍM KABELU OD SÍTĚ SE JEJ NEDOTYKEJTE.** Stroj se nesmí používat, pokud je šňůra poškozená nebo opotřebovaná. K vytažení kabelu ze zásuvky byste měli vždy tahat za zástrčku, nikdy za kabel.

## PROVOZ

- Ochrana očí, dlouhé kalhoty a pevná obuv se musí nosit po celou dobu používání stroje.
  - Musí se zabránit používání stroje za nepříznivých povětrnostních podmínek, zejména v případě rizika blesku.
  - Varování! Nedotýkejte se žádných pohyblivých nebezpečných součástí, dokud nebyl přístroj odpojen od napájení a pohyblivé nebezpečné díly se zcela nezastavily.
  - Dávat pozor na pořezání nohou a rukou řezacím zařízením.
  - Ocitnou-li se v blízkosti osoby, děti nebo domácí zvířata, přestaňte zařízení používat.
  - Zařízení používejte jen za denního světla nebo dostatečného umělého osvětlení.
  - Ruce a nohy mějte vždy mimo dosah stříhacího zařízení, obzvláště pak při zapnutí motoru.
  - Vždy odpojte přístroj od napájení proudem (tj. vytáhněte zástrčku ze sítě),
    - vždy, jakmile je přístroj ponechán bez dozoru;
    - před odstraněním blokování;
    - před kontrolou, čištěním nebo úpravou přístroje;
    - po kontaktu s cizími tělesy;
    - vždy, když přístroj začne abnormálně vibrovat.
- Zařízení nikdy nepoužívejte s poškozenými nebo chybějícími ochrannými kryty.
- Nepracujte se zařízením v abnormální tělesné poloze. Vždy dbejte na bezpečný postoj, abyste mohli vždy udržovat rovnováhu při práci na svazích.
  - Přecházejte pomalu. Neutíkejte s přístrojem v ruce.
  - Při provozu stroje vždy noste pevnou obuv a dlouhé kalhoty.
  - **Dojde-li během provozu k nehodě nebo poruše, musí se přístroj okamžitě vypnout. Zranění řádně ošetřete nebo vyhledejte lékařskou pomoc.** Při odstraňování poruch si přečtěte kapitolu „Vyhledávání závad“ nebo se obraťte na naše servisní centrum.
  - Prodlužovací kabel chraňte před pohyblivými nebezpečnými sou-

- částmi, aby se zabránilo poškození kabelů, které by mohly způsobit kontakt se součástmi pod napětím.
- Pokud se kabel /prodlužovací kabel při používání poškodí nebo zamotá, ihned přístroj vypněte a vytáhněte síťovou zástrčku, čímž přístroj odpojíte od napájení.
  - Použijte zařízení na chybný proud s provozním proudem 30 mA nebo méně.
  - Připojovací a prodlužovací kabely je nutné udržovat v bezpečné vzdálenosti od řezacího zařízení.
  - Vždy je nutné se ujistit, že ventilační otvory jsou volné bez cizích těles.
  - **Vytáhněte síťovou zástrčku/vyjměte akumulátor z přístroje**
    - kdykoliv se jako obsluhující osoba vzdálíte od přístroje,
    - před odstraněním blokování,
    - před kontrolou, čištěním nebo pracemi na přístroji,
    - dojde-li ke kontaktu s cizím tělesem, když následně kontrolujete případné poškození přístroje,
    - k okamžité kontrole, když přístroj začne nadměrně silně vibrovat.
    - pokud přístroj začne neobvykle silně vibrovat, je nutná jeho okamžitá kontrola,
      - zjistěte poškození;
      - proveďte potřebné opravy poškozených částí;
      - zkontrolujte uvolněné části a pevně je dotáhněte.
  - Nikdy nenahrazujte nekovové řezací zařízení za kovové řezací zařízení.

## ÚDRŽBA A SKLADOVÁNÍ

- Před prováděním údržby nebo čištění odpojte přístroj od napájení.
- Smí se používat pouze náhradní díly a příslušenství doporučené výrobcem.
- Stroj se musí pravidelně kontrolovat a udržovat. Stroj se smí nechat opravit pouze ve smluvní dílně.
- Pokud se stroj nepoužívá, uchovávejte jej mimo dosah dětí.
- Dbejte na to, aby ve větracích otvorech nebyly žádné nečistoty.

## Zbývající rizika

I když toto elektrické nářadí obsluhujete v souladu s předpisy, stále existují zbývající rizika. V souvislosti s technologií a konstrukcí tohoto elektrického nářadí se mohou vyskytovat následující rizika:

- a) zranění pořezáním
- b) poškození sluchu, pokud není nasazena vhodná ochrana sluchu.
- c) poškození zdraví plynoucí z vibrací ruky a paže, pokud se přístroj používá delší dobu nebo není náležitě veden a udržován.



**Varování!** Toto elektrické nářadí vytváří během provozu elektromagnetické pole. Toto pole může za určitých okolností omezovat aktivní nebo pasivní lékařské implantáty. Pro snížení nebezpečí vážného nebo smrtelného zranění doporučujeme osobám s lékařskými implantáty před obsluhou stroje konzultovat implantát se svým lékařem a výrobcem.

## Návod k montáži

### **B** Montáž ochranného krytu:

1. Nasadte ochranný kryt (9) na hlavu motoru (12) a sešroubujte tyto pevně dvěma šrouby s křížovou drážkou (16).

### **Montáž distančního třmenu (ochrana květín):**

2. Rozpojte distanční třmen. Nasadte oba otevřené konce distančního třmenu do bočních upnutí na spodní hlavě motoru (12). Distanční třmen zacvakne do dvou poloh.

### **C** Montáž přídavného madla:

3. Povolte a odstraňte předmontovanou matici (14) a šroub (18) dodatečné rukojeti (15).
4. Roztáhněte konce přídavné rukojeti (15) od sebe a nasuňte je na držák rukojeti (17).
5. Přišroubujte přídavnou rukojeť (15) pomocí šroubu rukojeti (18) a matice (14).

## Obsluha



**Pozor nebezpečí poranění! Přístroj nepoužívejte bez ochranného krytu. Při práci s přístrojem noste vhodný oděv a ochranu zraku a sluchu. Před každým použitím se ujistěte, zda je přístroj funkčně způsobilý. Zapínač/vypínač se nesmí zaaretovat. Po uvolnění zapínače/vypínače se musí motor vypnout. Je-li zapínač/vypínač poškozen, není nadále dovoleno s přístrojem pracovat.**



Dodržujte ochranu proti hluku a místní předpisy.

## Zapnutí a vypnutí



Řezná struna je při dodání na obou koncích kvůli bezpečnosti přepravy zauzlována. Plná automatika s dvojitou strunou reguluje při prvním zapnutí šířku sekání a zauzlované konce budou automaticky odříznuty oddělovačem struny (D 21).



Dbejte na bezpečný postoj a držte přístroj pevně oběma rukama a v dostatečné vzdálenosti od těla. Před zapnutím dbejte na to, aby se přístroj nedotýkal žádných předmětů.



1. Vytvořte na konci prodlužovacího kabelu smyčku, provlékněte ji otvorem na horní rukojeti (1) a zavěste ji do odlehčení tahu kabelu (4).
2. Zapojte přístroj do síťového napětí.
3. Dbejte na bezpečný postoj a přístroj držte pevně oběma rukama. Pouzdro cívky nepokládejte na zem.
4. K zapnutí stiskněte zapínač/vypínač (2).  
Chcete-li přístroj vypnout, uvolněte zapínač/vypínač (2).



Trvalé zapnutí není možné.



**Po vypnutí přístroje se cívka ještě nějakou dobu otáčí. Vyčkejte, než se cívka zcela zastaví. Ruce a nohy udržujte v bezpečné vzdálenosti. Nebezpečí poranění!**



Pravidelně čistěte cívku od zbytků trávy, aby se nezhoršil řezací účinek.

## F Nastavování na nástroji

### Nastavení přidavného madla:

Přídavné madlo můžete nastavit do různých poloh. Nastavte rukojeť tak, aby se pouzdro cívky v pracovní poloze mírně naklonilo dopředu.

- Uvolněte matici (14) a nastavte dodatečnou rukojeť (15) do požadované polohy. Matici opět dotáhněte.

### Nastavení výšky:

Teleskopická trubka umožňuje nastavení přístroje podle vaší individuální výšky.

- Povolte šroubovací objímku (6) . Vytáhněte teleskopickou trubku (9) do požadované výšky a opět přišroubujte objímku.

### Nastavení úhlu řezu:

Změnou úhlu řezání můžete zastříhat také nepřístupná místa, např. pod lavičkami a výstupky.

- Stiskněte nožní páku (8) na krytu motoru a nakloňte teleskopickou trubku (7). Je možných 6 nastavení (viz také „Pracovní pokyny“).

### Nastavení části madla:

Část madla je možno otočit o 90° (viz také „Pracovní pokyny“).

- Posuňte západku (5) nahoru a otočte část rukojeti (13) , dokud tato nezaskočí do požadované polohy.

### Nastavení distančního oblouku

**(ochrana rostlin):** Distanční oblouk udržuje v bezpečné vzdálenosti od řezacího zařízení rostliny a kmeny, které nejsou sekány.

- Posuňte distanční madlo (11) dopředu. Pokud distanční madlo není potřebné, posuňte ho zpět do parkovací polohy.

**Prodloužení řezné struny:** Pokud je přístroj vybaven plnou automatikou s dvojitou strunou.

Struny se prodlužují automaticky při každém zapnutí.. Aby automatika prodlužování struny fungovala správně, musí se cívka se strunou před novým zapnutím přístroje zastavit. Budou-li struny na začátku delší než sečná výšeč, zkrátí je oddělovač struny na správnou délku (D 21).



Pravidelně kontrolujte nylonovou strunu, zda není poškozena a zda má odpovídající délku podle oddělovače strun.

#### • Nejsou-li vidět konce struny:

Vyměňte cívku se strunou (D 20) (viz část „Čištění a údržba“)

#### • Ruční nastavení délky struny:

Vytáhněte síťovou zástrčku! Stiskněte aretovací tlačítko (D 24), znovu jej uvolněte a poněkud vytáhněte konce struny ven. Tento postup opakujte, dokud konce struny nebudou poněkud přechřívát přes oddělovač strun (D 21).

## Pracovní pokyny



### Pozor nebezpečí poranění!

- Nesekejte vlhkou nebo mokrou travu.
- Před spuštěním přístroje se ujistěte, že se cívka nedotýká kamenů, sutí nebo jiných cizích těles.
- Dříve než se přiblížíte k sekanému trávníku, přístroj zapněte.

- Zabraňte nadměrnému zatěžování přístroje během práce.
- Zabraňte kontaktu s pevnými překážkami (kameny, zdi, laťkové ploty atd.). Cívka by se rychle opotřebovala.
- Zamezte použití přístroje při špatném počasí, zejména při nebezpečí blesku!
- Pro dodatečnou rukojeť (A 15) nikdy nevolte polohu, která je příliš blízko horní rukojeti (A 1). Tak přístroj můžete jen stěží kontrolovat.

## Řezání trávy



Trávu sekejte tím, že budete přístrojem pohybovat doprava a doleva. Sečte pomalu a přisečení držte přístroj tak, aby okruh sečení byl rovnoběžný se zemí. Dlouhou trávu sekejte po vrstvách shora dolů.

### Nastavení zastřihávání trávníku:

- Rukojeť: 0° (viz F ④)
- Úhel řezu:  $\neq 90^\circ$  (viz F ③)
- Distanční držadlo podle potřeby: v parkovací poloze/vyklopeno (viz F ⑤)

## G Vyžínání okrajů trávníku



**Dbejte na to, abyste při práci byli chráněni před řezacím zařízením ochranným krytem.**

### Nastavení pro zastřihávání trávníkových okrajů:

Pro zastřihávání trávníkových okrajů vedte přístroj pomalu podél okraje trávníku.

- část madla: 90° (viz F ④)
- úhel řezu: 90° (viz F ③)
- distanční oblouk v parkovací poloze

## Čištění a údržba



**Výstraha! Nebezpečí zranění pohyblivými nebezpečnými díly!**



Zajistěte provádění oprav a údržby, které nejsou popsány v tomto návodu, naším servisním střediskem. Používejte pouze originální díly. Nebezpečí poranění!



Vypněte přístroj a vytáhněte síťovou zástrčku ze zásuvky.

Pravidelně provádějte následující čistící a údržbářské práce. Tím je zaručeno dlouhé a spolehlivé užívání.

## Čištění přístroje



**Přístroj není dovoleno oštrikovat vodou ani pokládat do vody. Hrozí nebezpečí úrazu elektrickým proudem!**

- Udržujte větrací šterbinu, kryt motoru a držadla přístroje v čistotě. Použijte k tomu vlhký hadřík nebo kartáč. Nepoužívejte žádné čistící prostředky, příp. rozpouštědla. Mohli byste přístroj nenapravitelně poškodit.
- Po každém sekání očistěte ochranný kryt a řezací zařízení od trávy a hlíny.

## Všeobecné údržbářské práce

- Před každým použitím zkontrolujte, zda přístroj nevykazuje viditelné nedostatky, jako uvolnění, opotřebované nebo poškozené díly.
- Zkontrolujte, zda kryty a ochranná zařízení nejsou poškozena a jsou správně usazena. V případě potřeby je vyměňte.

## D Výměna cívky

**i** Správný směr navíjení cívky se strunou je samostatně uveden v pouzdře cívky (viz detailní obrázek **D**) a na cívce se strunou (20).

1. Vytáhněte síťovou zástrčku.
2. Otevřete pouzdro cívky (10) současným stisknutím obou odblokování (19) na pouzdru cívky.
3. Sejměte víko pouzdra cívky a vyjměte cívku se strunou (20).
4. Vytlačte konce struny nové cívky se strunou ze štěrbin (23) cívky se strunou.
5. Vložte novou cívku se strunou do pouzdra cívky (10). Strana cívky se strunou, na které je šipkami vyznačen směr navíjení struny, musí být po nasazení viditelná.
6. Provléčte oba konce struny skrz navzájem protilehlá oka výstupu struny (22).
7. Znovu nasadte víko na pouzdro cívky. Dbejte na to, aby odblokování (19) na víku přesně zapadla do drážek na pouzdru cívky. Tyto poté citelně zacvaknou.
8. Zatáhněte oba konce struny a opakovaně stiskněte aretovací tlačítko (24), dokud konce struny nebudou přecházet cca 1 cm přes oddělovač struny (21).

**i** Zkontrolujte oddělovač struny (21). Přístroj v žádném případě nepoužívejte bez oddělovače strun nebo s vadným oddělovačem. Pokud je oddělovač strun poškozen, bezpodmínečně se obraťte na některý z našich zákaznických servisů.

**i** Lze také opět navinout struny, běžné v prodeji a dostupné ve stavebninách a železářství. Takto lze prázd-

nou cívku se strunou opět použít. (viz „Technické údaje“) Směr navíjení je zobrazen na cívce.

## Přenášení

Přenášejte vypnutý přístroj držení jednou rukou za horní rukojeť (1) a druhou rukou za dodatečnou rukojeť (15). Směřujte řezací jednotkou směrem k zemi. Tím během přepravy zabráníte kontaktu s řezací jednotkou.

## Skladování

- Přístroj uchovávejte na suchém místě chráněném proti prachu, a mimo dosah dětí.
- Přístroj nepokládejte na ochranný kryt. Nejlepší je, pokud jej zavěsíte za horní rukojeť tak, aby se ochranný kryt nedotýkal žádných předmětů. Jinak hrozí nebezpečí, že se ochranný kryt zdeformuje a tím se změní rozměry a bezpečnostní atributy.

## Odklízení a ochrana okolí

Zařízení, příslušenství a balení zlikvidujte ekologickou recyklací.



Přístroje nepatří do domovního odpadu.

Směrnice 2012/19/EU o odpadních elektrických a elektronických zařízeních (OEEZ): Spotřebitelé jsou ze zákona povinni recyklovat elektrická a elektronická zařízení na konci jejich životnosti způsobem šetrným k životnímu prostředí. Tímto způsobem je zajištěna recyklace šetrná k životnímu prostředí a šetřící zdroje.

Podle převodu do vnitrostátního práva můžete mít tyto možnosti:

- vrátit v prodejně,
- odevzdat na oficiálním sběrném místě,
- zaslat zpět výrobci/distributorovi.

Tento stav se netýká příslušenství starých přístrojů a pomocných prostředků bez elektrických součástí.

- Posekaný materiál uložte na kompost, neodhazujte jej do popelnice.

## Záruka

Vážení zákazníci,

Na tento přístroj poskytujeme 3letou záruku od data zakoupení.

V případě závady tohoto výrobku vám vůči prodejci výrobku přináležejí zákonná práva. Tato zákonná práva nejsou omezena naší následovně uvedenou zárukou.

### Záruční podmínky

Záruční doba začíná běžet ode dne nákupu. Uchovejte si, prosím, originál účtenky pro pozdější použití. Tento dokument budete potřebovat jako doklad o koupi.

Zjistíte-li během tří let od data koupě u tohoto výrobku materiálovou nebo výrobní vadu, bude výrobek námi, podle našeho výběru, bezplatně opraven nebo nahrazen. Tato záruční oprava předpokládá, že během 3leté lhůty předložíte poškozený přístroj s dokladem o koupi (pokladní svrženka) a písemně krátce popíšete, v čem spočívá závada a kdy k ní došlo.

Bude-li závada kryta naší zárukou, získáte zpět opravený nebo nový výrobek.

Opravou nebo výměnou výrobku nezačíná záruční doba běžet od začátku.

### Záruční doba a zákonné nároky na odstranění vady

Záruční doba se neprodlužuje poskytnutím záruky. Toto platí i pro nahrazené a opravené díly. Již při koupi zjištěné závady a nedostatky musíte nahlásit okamžitě po vybalení výrobku. Po uplynutí záruční doby musíte uhradit náklady za provedené opravy.

### Rozsah záruky

Přístroj byl precizně vyroben podle přírodních jakostních směrnic a před dodáním byl svědomitě zkontrolován.

Záruční oprava se vztahuje na materiálové nebo výrobní vady. Tato záruka se netýká dílů výrobku, které jsou vystaveny normálnímu opotřebením, a lze je považovat za spotřební materiál (např. Cívka), nebo poškození křehkých dílů (např. spínač).

Tato záruka neplatí, je-li výrobek poškozen z důvodu neodborného používání, nebo pokud u něj nebyla prováděna údržba.

Pro odborné používání výrobku musí být přesně dodržovány všechny pokyny uvedené v návodu k obsluze. Bezpodmínečně je třeba zabránit používání a manipulacím s výrobkem, které nejsou v návodu k obsluze doporučeny, nebo je před nimi varováno. Výrobek je určen jen pro soukromé účely a ne pro komerční využití. Záruka zaniká v případě zneužívání a neodborné manipulace, používání nadměrné síly a při zásazích, které nebyly provedeny naším autorizovaným servisem.

### Postup v případě uplatňování záruky

Pro zajištění rychlého zpracování vaší žádosti, prosím, postupujte podle následujících pokynů:



- Na důkaz, že jste výrobek zakoupili, mějte pro jakékoli případné dotazy připravenou pokladní stvrzenku a číslo výrobku (IAN 420333\_2207).
- Číslo výrobku je uvedeno na typovém štítku.
- Pokud by došlo k funkční poruše nebo jiným závadám, nejdříve **telefonicky** nebo **e-mailem** kontaktujte níže uvedené servisní oddělení. Pak získáte další informace o vyřízení vaší reklamace.
- Výrobek označený jako vadný můžete po domluvě s naším zákaznickým servisem, s připojením dokladu o koupi (pokladní stvrzenky) a po uvedení, v čem závada spočívá a kdy k ní došlo, přeposlat bez platby poštovního na vám sdělenou adresu příslušného servisu. Aby bylo zabráněno problémům s přijetím a dodatečnými náklady, bezpodmínečně použijte jen tu adresu, která vám bude sdělena. Zajistěte, aby zásilka nebyla odeslána nevyplaceně jako nadměrné zboží, expres nebo jiný, zvláštní druh zásilky. Přístroj zašlete včetně všech částí příslušenství dodaných při zakoupení a zajistěte dostatečně bezpečný přepravní obal.

## Opravná

Opravy, **kteře nespadají do záruky**, můžete nechat udělat v našem servisu oproti zúčtování. Rádi vám připravíme předběžný odhad nákladů.

Můžeme zpracovávat jen ty přístroje, které byly dostatečně zabalené a odeslány vyplaceně.

**Pozor:** Prosím, přístroj zašlete našemu autorizovanému servisu vyčištěný a s upozorněním na závadu.

Nepřijmeme přístroje zaslané nevyplaceně jako nadměrné zboží, expres nebo jiný, zvláštní druh zásilky.

Likvidaci vašich poškozených zaslaných přístrojů provedeme bezplatně.

## Service-Center



### Servis Česko

Tel.: 800143873

E-Mail: [grizzly@lidl.cz](mailto:grizzly@lidl.cz)

IAN 420333\_2207

## Dovozce

Prosím, respektujte, že následující adresa není adresou servisu. Nejdříve kontaktujte shora uvedené servisní středisko.

### Grizzly Tools GmbH & Co. KG

Stockstädter Straße 20

63762 Großostheim

Německo

[www.grizzlytools.de](http://www.grizzlytools.de)

## Vyhledávání závad



V případě nehody nebo provozní poruchy ihned vytáhněte síťovou zástrčku! Nedodržení může vést k požezání.

Problém	Možné příčiny	Odstranění závad
Přístroj nespouští	Poškozený spínač/vypínač	Oprava servisním střediskem
	Defektní motor	
Chod přístroje se přerušuje	Interní uvolňový kontakt	Oprava servisním střediskem
	Poškozený spínač/vypínač	
Silné vibrace, Silný hluk	Znečištěné řezací zařízení	Vyčistěte řezací zařízení (viz „Čištění a údržba“)
	Defektní motor	Oprava servisním střediskem
Špatný výsledek sekání	V cívce se strunou (D 20) není dostatek řezné struny	Případně Řeznou strunu prodlužte (viz kap. „Nastavení na přístroji“) Vyměňte cívku se strunou (D 20) (viz část „Čištění a údržba“)
	Řezná struna není provedena na cívce se strunou (D 20) nebo je provedena jen jednostranně.	Vyměňte cívku se strunou (D 20) a řeznou strunu protáhněte otvory ven. Cívku se strunou znovu namontujte

## Náhradní díly / Příslušenství

**Náhradní díly a příslušenství obdržíte na stránkách [www.grizzlytools.shop](http://www.grizzlytools.shop)**

Pokud máte problémy při objednávání, použijte prosím kontaktní formulář.

V případě jakýchkoliv dalších dotazů se obraťte na servisní středisko / „Service-Center“ (viz strana 92).

<b>A</b> 15	dodatečná rukojeť.....	91105340
<b>D</b> 20	cívka se strunou .....	13600210
<b>A</b> 9	ochranný kryt.....	91105343

## Obsah

<b>Úvod</b> .....	<b>94</b>
<b>Použitie</b> .....	<b>94</b>
<b>Všeobecný popis</b> .....	<b>95</b>
Objem dodávky.....	95
Popis funkcie .....	95
Prehľad.....	95
<b>Technické údaje</b> .....	<b>95</b>
<b>Symboly a grafické</b>	
<b>znaky</b> .....	<b>96</b>
<b>Bezpečnostné pokyny</b> .....	<b>97</b>
Ďalšie bezpečnostné pokyny .....	97
ZVYŠKOVÉ RIZIKÁ.....	100
<b>Návod na montáž</b> .....	<b>100</b>
<b>Obsluha</b> .....	<b>100</b>
Zapínanie a vypínanie.....	101
Nastavovania na nástroji.....	101
<b>Pracovné pokyny</b> .....	<b>102</b>
Rezanie trávy .....	102
Využívanie okrajov	
trávnik.....	103
<b>Čistenie a údržba</b> .....	<b>103</b>
Čistenie .....	103
Všeobecné údržbárske práce.....	103
Výmena cievky .....	103
<b>Preprava</b> .....	<b>104</b>
<b>Uskladnenie</b> .....	<b>104</b>
<b>Odstránenie a ochrana</b>	
<b>životného prostredia</b> .....	<b>104</b>
<b>Zisťovanie závad</b> .....	<b>105</b>
<b>Náhradné diely /</b>	
<b>Príslušenstvo</b> .....	<b>105</b>
<b>Záruka</b> .....	<b>106</b>
<b>Servisná oprava</b> .....	<b>107</b>
<b>Service-Center</b> .....	<b>107</b>
<b>Dovozca</b> .....	<b>107</b>
<b>Preklad originálneho</b>	
<b>prehlásenia o zhode CE</b> .....	<b>245</b>
<b>Nákresy explózií</b> .....	<b>255</b>

## Úvod

Gratulujeme Vám k zakúpeniu Vášho nového prístroja. Tým ste sa rozhodli pre kvalitný produkt.

Tento prístroj bol počas výroby testovaný na kvalitu a podrobený výstupnej kontrole. Tým je zabezpečená funkčnosť vášho prístroja.



Návod na obsluhu je súčasťou tohto produktu. Obsahuje dôležité upozornenia ohľadom bezpečnosti, obsluhy a likvidácie. Pred používaním produktu sa oboznámte so všetkými pokynmi pre obsluhu a bezpečnosť. Používajte produkt len predpísaným spôsobom a len v uvedených oblastiach použitia. Návod na obsluhu uschovajte a v prípade odovzdania produktu tretím osobám odovzdajte aj všetky podklady.

## Použitie

Prístroj je určený výhradne na kosenie trávy v záhradách a pozdĺž okrajov hriadiok a záhonov. Akékoľvek iné použitie, ktoré v tomto návode na obsluhu nie je výslovne povolené, môže mať za následok poškodenie prístroja a predstavovať vážne nebezpečenstvo pre užívateľa. Nepoužívajte prístroj na orezávanie živých plotov alebo kríkov. Prístroj je určený len na používanie dospelými osobami. Mladiství nad 16 rokov môžu používať prístroj len pod dozorom. Obsluhujúca osoba alebo užívateľ je zodpovedný za nehody alebo škody iných osôb alebo ich majetku. Výrobca nezodpovedá za škody, ktoré boli spôsobené používaním nezodpovedajúcim účelu použitia alebo nesprávnou obsluhou. Tento prístroj nie je vhodný na komerčné používanie. Pri komerčnom použití zanikne záruka.

## Všeobecný popis

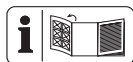

Obrázky najdôležitejších funkčných dielov nájdete na prednej a zadnej sklápavej strane.

## Objem dodávky

Vybaľte nástroj a skontrolujte, či je kompletný:

- Elektrický vyžinač
- Ochranný kryt s dvoma skrutkami
- 2 cievky so strunou (1x už namontovaná, 1x priložená)
- Dištančný oblúk (ochrana kvetov)
- Prídavné držadlo
- Návod na obsluhu

## Popis funkcie

Ručne vedená a prenosná elektrická strunová kosačka má ako rezacie zariadenie cievku so strunou.

Dodatočne je prístroj vybavený otočnou hlavou motora, nastaviteľnou hliníkovou teleskopickou rúčkou a dištančným oblúkom. Pre ochranu používateľa je tento nástroj vybavený ochranným zariadením, ktoré zakrýva rezacie zariadenie. Funkciu obslužných dielov si prosím zistíte z nasledujúcich popisov.

## Prehľad

- |          |   |  |
|----------|---|--|
| <b>A</b> | 1 Horná rukoväť   | 8 Tlačidlo (uhol sklonu hlavy motora)                  |
|          | 2 Vypínač zap/vyp   | 9 Ochranný kryt  |
|          | 3 Sieťový kábel   | 10 Puzdro cievky                                       |
|          | 4 Odľahčenie od ťahu  | 11 Dištančný oblúk (ochrana kvetov)                    |
|          | 5 Západka na otočenie úchopnej časti                            | 12 Hlava motora  |
|          | 6 Skrutkovacia objímka (prestavenie dĺžky teleskopической rúry) | 13 Časť držadla  |
|          | 7 Teleskopická rúra   | 14 Matica (skrutka držadla, prídavné držadlo)          |
|          |   | 15 Prídavné držadlo                                    |
|          |   | <b>B</b> 16 Skrutka s krížovou drážkou (ochranný kryt) |
|          |   | <b>C</b> 17 Uchytenie držadla                          |
|          |   | 18 Skrutka držadla (prídavné držadlo)                  |
|          |   | <b>D</b> 19 Odblokovanie (puzdro cievky)               |
|          |   | 20 Cievka so strunou                                   |
|          |   | 21 Odrezávač struny                                    |
|          |   | 22 Otvor pre strunu                                    |
|          |   | 23 Štrbina (cievka so strunou)                         |
|          |   | 24 Aretačné tlačidlo (cievka so strunou)               |

## Technické údaje

### Elektrická kosa .....PRT 550 B6

Menovité vstupné napätie

U 230 – 240 V~ (striedavý prúd), 50 Hz

Príkon P ..... 550 W

Počet otáčok vo voľnobehu  $n_0$ ...10000 min<sup>-1</sup>

Ochranná trieda .....II

Druh ochrany.....IPX0

Priemer strihu..... 300 mm

Dĺžka lanka..... 2 x 5 mm

Hrúbka lanka..... 1,4 mm

Hmotnosť.....2,05kg

Hladina akustického tlaku

( $L_{pA}$ ) ..... 85,0 dB;  $K_{pA}$ =3 dB

Hladina akustického výkonu ( $L_{WA}$ )

zaručená ..... 96 dB

nameraná ..... 94,3 dB;  $K_{WA}$ = 1,99 dB

Vibrácie ( $a_h$ )

Horná rukoväť .... 1,24 m/s<sup>2</sup>; K=1,5 m/s<sup>2</sup>

Prídavná rukoväť. 1,38 m/s<sup>2</sup>; K=1,5 m/s<sup>2</sup>

Hodnoty hluku a vibrácií boli zistené v súlade s normami a predpismi uvedenými v prehlásení o zhode.

Uvedená emisná hodnota vibrácií bola nameraná podľa normovanej skúšobnej metódy a môže byť použitá na porovnanie jedného elektrického prístroja s druhým. Uvedená emisná hodnota vibrácií môže byť použitá aj na úvodné posúdenie vysadenia prístroja.



### Výstraha:

Emisná hodnota vibrácií sa môže počas skutočného používania elektrického nástroja odlišovať od uvádzanej hodnoty, v závislosti od druhu a spôsobu, v akom sa elektrický prístroj používa. Zaťaženie spôsobené vibráciami sa pokúste udržať tak malé, ako je to možné. Príkladné opatrenia na zníženie zaťaženia vibráciami je nosenie rukavíc pri používaní nástroja a obmedzenie pracovného času. Pritom sa zohľadnia všetky podiely cyklu prevádzky (napríklad časy, kedy je elektrické zariadenie vypnuté a také, kedy je zapnuté, ale bez zaťaženia).

## Symbols a grafické znaky

### Symbols na prístroji



Pozor!



Pozorne si prečítajte návod na obsluhu.



Používajte ochranu očí a sluchu.



Po vypnutí rezacieho prístroja sa otáča nôž ešte niekoľko sekúnd.

Nedržať v blízkosti rúk a nôh.



Nevystavujte prístroj vlhkosti. Nepracujte v daždi a prístroj nepoužívajte na kosenie mokrej trávy.

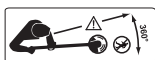

Nedovoľte iným osobám priblížiť sa k prístroju. Mohli by byť poranené odmetanými cudzími telesami.



Nebezpečenstvo poranenia kvôli vymršteným dielom!



Okolo stojace osoby držte mimo nebezpečnej oblasti.



Keď je sieťový kábel poškodený, ihneď vyťahnite zástrčku.



Pri údržbárskych prácach vyťahnite zástrčku.



Údaj garantovanej hladiny akustického výkonu  $L_{WA}$  v dB



Prístroje nepatria do domového odpadu.



Trieda ochrany (Dvojitá izolácia)



Priemer strihu



Teleskopická



Otáčateľná



Aretácia skrutkovacej objímky

na cievke so strunou:

 Smer navíjania struny

na ochrannom kryte:

**30cm** Priemer strihu

 Smer otáčania struny pri bežiacom motore

v puzdre cievky:

 Smer navíjania struny

## Symbols v návode



**Výstražné značky s údajmi pre zabránenie škodám na zdraví alebo vecným škodám.**



**Značky nebezpečenstva s údajmi k zabráneniu poškodení zdravia osôb v dôsledku zásahu elektrickým prúdom.**



Príkazové značky s údajmi pre prevenciu škôd.



Pozorne si prečítajte návod na obsluhu.



Informačné značky s informáciami pre lepšie zaobchádzanie s nástrojom.

## Bezpečnostné pokyny

Dbajte na bezpečnostné pokyny pri používaní tohoto nástroja.

## Ďalšie bezpečnostné pokyny

### ŠKOLENIE

- Tento prístroj nie je určený na používanie deťmi, osobami s obmedzenými telesnými, sensorickými alebo duševnými schopnosťami alebo nedostatočnými skúsenosťami a vedomosťami alebo osobami, ktoré nie sú oboznámené s pokynmi. Deti majú byť pod dohľadom, aby sa zabezpečilo, že sa nebudú hrať s prístrojom. Cistenie a údržbu nesmú deti vykonávať.
- Ak sa sieťový pripojovací kábel tohto prístroja poškodí, musí sa vymeniť výrobcom alebo jeho zákazníckym servisom alebo podobnou kvalifikovanou osobou, aby sa zabránilo ohrozeniam.
- Prístroj sa nesmie používať v polohách vyšších ako 2000 m.
- Je nutné zohľadniť, že samotný používateľ je zodpovedný za úrazy a ohrozenia voči iným osobám alebo ich majetku.
- Nikdy nedovoľte, aby deti alebo osoby, ktoré nie sú oboznámené s uvedenými návodmi, používali stroj
- Miestne predpisy môžu obmedziť vek používateľa.
- Prečítajte si pozorne pokyny.
- Oboznámte sa s nastavovacími dielmi a správnym používaním stroja.

## PRÍPRAVA

- Pred použitím stroja treba tento skontrolovať opticky vzhľadom na poškodené, chýbajúce alebo nesprávne umiestnené ochranné zariadenia alebo kryty.
- Dbajte na to, že deti a osoby s obmedzenými telesnými, senzorickými alebo duševnými schopnosťami alebo nedostatočnými skúsenosťami a vedomosťami alebo osoby, ktoré nie sú oboznámené s pokynmi, nesmú používať zariadenie! Miestne predpisy môžu stanoviť pre používateľa obmedzenie veku.
- Používajte iba schválený predĺžovací kábel (H05VVH2-F, H03VVH2-F), ktorý má maximálnu dĺžku 75 m a je určený na používanie vonku. Pred použitím vždy celkom odrolujte káblový bubon. Skontrolujte kábel vzhľadom na poškodenie a starnutie.
- Poškodený kábel nepripájajte na prívod elektrickej energie. Nedotýkajte sa poškodeného kábla, pokiaľ nebol odpojený od prívodu elektrickej energie. V dôsledku poškodeného kábla môže dôjsť ku kontaktu s **aktívnymi dielmi**.
- Na napájanie prúdom nepripájajte žiadny poškodený kábel ani sa ho nedotýkajte skôr ako bude odpojený od napájania, pretože poškodené káble môžu viesť ku kontaktu s aktívnymi časťami.
- Pred použitím vždy skontrolujte pripojovacie a predĺžovacie vedenie na znaky poškodenia alebo starnutia. Ak sa vedenie

počas používania poškodí, je nutné ho ihneď odpojiť od siete. **NEDOTÝKAJTE SA VEDENIA, SKÔR AKO HO ODPOJÍTE ZO SIETE.** Nepoužívajte stroj, keď vedenie je poškodené alebo opotrebované.

Na vytiahnutie vedenia zo zásuvky by ste mali ťahať za zástrčku a nikdy nie za vedenie.

## PREVÁDZKA

- Počas celého obdobia používania stroja treba nosiť ochranu očí, dlhé nohavice a pevnú obuv.
- Je potrebné zabrániť používaniu stroja za zlých poveternostných podmienok, zvlášť pri riziku blesku.
- Varovanie! Nedotýkajte sa pohyblivých nebezpečných dielov, skôr ako bude prístroj odpojený od zdroja prúdu a pohyblivé nebezpečné diely sa úplne zastavia.
- Pozor pred poraneniami v dôsledku rezného zariadenia na nohách a rukách.
- Používanie stroja prerušte, ak sa v blízkosti nachádzajú osoby, predovšetkým deti alebo domáce zvieratá.
- Stroj používajte len pri dennom svetle alebo pri dobrom umelom osvetlení.
- Majte ruky a nohy vždy vzdialené od smeru rezania, hlavne vtedy, keď zapínate motor.
- Stroj vždy odpojte od zdroja prúdu (t.j. odpojte zástrčku z elektrickej siete),  
– vždy, keď necháte prístroj bez dozoru;

- pred odstránením blokovania;
- pred kontrolou, čistením alebo prípravou prístroja;
- po kontakte s cudzím telesom;
- vždy, keď prístroj začne nezvyčajne vibrovať.

Pred uvedením stroja do prevádzky a po akomkoľvek náraze, skontrolujte na znaky opotrebovania alebo poškodenia a nechajte vykonať potrebné opravy.

- Stroj nikdy nepoužívajte s poškodenými alebo chýbajúcimi ochrannými zariadeniami.
- Nedržte telo v neprirrodzenej polohe. Dbajte na bezpečný postoj, aby ste vždy mohli udržiavať rovnováhu pri prácach na svahoch.
- Chodte pomaly. Nebežte so zariadením v ruke.
- Pri práci so zariadením noste vždy pevnú obuv a dlhé nohavice.
- **V prípade nehody alebo poruchy počas prevádzky zariadenie okamžite vypnite. Poranenia odborné ošetríte alebo vyhľadajte lekára.** Prečítajte si odstraňovanie porúch v kapitole „Zisťovanie závad“ alebo sa kontaktujte s našim servisným centrom.
- Podržte predlžovací kábel mimo pohyblivých nebezpečných dielov, aby sa zabránilo poškodeniam na kábloch, ktoré vedú ku kontaktu s aktívnymi dielmi.
- Keď sa kábel/predlžovací kábel počas aplikácie poškodí alebo zamotá, vypnite ihneď prístroj a vyťahnite sieťovú zástrčku, aby ste odpojili prístroj od zdroja prúdu.

- Prúdový chránič používajte s prevádzkovým prúdom 30 mA alebo nižším.
- Pripojovacie a predlžovacie vedenie držte mimo dosahu rezacieho nástroja.
- Vždy dbajte na to, aby boli vetracie otvory držané bez cudzích telies.
- **Vyťahnite sieťovú zástrčku/odstráňte akumulátor z prístroja**
  - vždy, keď sa používateľ vzdiali od stroja,
  - pred odstránením blokovania,
  - pred kontrolou, čistením alebo prácami na stroji,
  - po dotyku s cudzím telesom, aby ste skontrolovali stroj vzhľadom na poškodenia,
  - na okamžitú kontrolu, keď stroj začne nadmerne príliš silno vibrovať.
  - v prípade, že stroj začne nezvyčajne silno vibrovať, je potrebná okamžitá kontrola,
    - vyhľadajte poškodenia;
    - vykonajte potrebné opravy poškodených častí;
    - prekontrolujte vzhľadom na uvoľnené diely a tieto pevne utiahnite.
- Nikdy nenahrádzajte nekovové rezacie zariadenie kovovým rezacím zariadením.

## ÚDRŽBA A USCHOVANIE

- Prístroj odpojte od zdroja prúdu, skôr ako sa vykoná údržba alebo čistiace práce.
- Používajte iba výrobcom odporúčané náhradné diely a diely príslušenstva.

- Stroj treba pravidelne kontrolovať a vykonávať na ňom údržbu. Stroj nechajte opraviť iba zmluvnej dielni.
- Ak sa stroj nepoužíva, treba ho uschovať mimo dosahu detí.
- Dávajte pozor na to, aby vzduchové otvory neboli zanesené nečistotami.

## ZVÝŠKOVÉ RIZIKÁ

Aj pri používaní elektrického prístroja podľa predpisov vždy existujú zvyškové riziká. Nasledujúce nebezpečenstvá môžu vzniknúť v súvislosti s konštrukciou a prevedenia tohto elektrického prístroja:

- a) rezné poranenia,
- b) poškodenie sluchu, ak nenosíte vhodnú ochranu sluchu,
- c) poškodenie zdravia, ktoré sú výsledkom vibrácií pôsobiacich na ruku/rameno, ak sa prístroj používa dlhšiu dobu, alebo ak sa nesprávne vedie a udržiava.



Upozornenie! Tento elektrický prístroj počas prevádzky vytvára elektromagnetické pole. Toto pole môže za určitých okolností ovplyvniť aktívne alebo pasívne lekárske implantáty. Aby sa zabránilo nebezpečenstvu vážnych alebo smrteľných zranení, odporúčame, aby osoby s lekáskymi implantátmi konzultovali svojho lekára alebo výrobcu lekárskeho implantátu pred samotnou obsluhou prístroja.

## Návod na montáž



### Montáž ochranného krytu:

1. Nasadíte ochranný kryt (9) na hlavu motora (12) a zoskrutkujete ho pevne s dvoma skrutkami s krížovou drážkou (16).

### Montáž dištančného oblúka (ochrana kvetov):

2. Dištančný oblúk odtiahnite. Nasadíte obidva otvorené konce dištančného oblúka do bočných uchytení na dolnej hlave motora (12). Dištančný oblúk zaskočí do dvoch polôh.



### Montáž dodatočnej rukoväte:

3. Uvoľníte a odstránite predmontovanú maticu (14) a skrutku (18) prídavnej rukoväte (15).
4. Odtiahnite konce prídavného držadla (15) a nasuňte tieto cez uchytenie držadla (17).
5. Naskrutkujte prídavné držadlo (15) so skrutkou držadla (18) a maticou (14).

## Obsluha



**Pozor, nebezpečenstvo zranenia! Prístroj nepoužívajte bez ochranného krytu. Pri práci s prístrojom noste vhodný odev, ako aj ochranu očí a sluchu. Pred každým použitím sa ubezpečte, že je prístroj funkčný. Vypínač zap/vyp sa nesmie aretovať. Po pustení vypínača zap/vyp sa musí motor vypnúť. Ak by mal byť vypínač zap/vyp poškodený, s prístrojom sa nesmie viac pracovať.**

**i** Dbajte na ochranu proti hluku a dodržujte miestne predpisy.

## Zapínanie a vypínanie

**i** Struna je pri dodávke na koncoch kvôli zabezpečeniu pri preprave zauzlená. Plná automatika dvojitej struny reguluje pri prvom zapnutí šírku rezu a zauzlené konce sa automaticky odrežú na odrezávači struny (D 21).

**!** Dbajte na bezpečný postoj a prístroj pevne držte obidvoma rukami a v dostatočnej vzdialenosti od vlastného tela. Pred zapnutím dbajte nato, aby sa prístroj nedotýkal žiadnych predmetov.

- E**
1. Na konci predlžovacieho kábla vytvarujte slučku, vedte ju cez otvor na hornej rukoväti (1) a zavesťe odľahčenie od řahu (4).
  2. Prístroj pripojte na sieťové napätie.
  3. Dodržiavajte bezpečný postoj a prístroj držte dobre pevne oboma rukami. Nedávajte puzdro cievky na podlahu.
  4. Na **zapnutie** stlačte vypínač zap/vyp (2). Na **vypnutie** vypínač zap/vyp (2) pustite.

**i** Zapnutie trvalého chodu nie je možné.

**!** **Po vypnutí prístroja sa cievka otáča ešte nejaký čas ďalej. Nechajte cievku, aby sa úplne dostala do pokoja. Ruky a nohy držte mimo dosahu! Nebezpečenstvo poranenia!**

**i** Cievku pravidelne zbavujte zvyškov trávy, aby efekt rezania nebol ovplyvnený.

## F Nastavovania na nástroji

### Nastavenie dodatočnej rukoväte:

Dodatočnú rukoväť môžete umiestniť do rôznych pozícií. Nastavte držadlo tak, aby puzdro cievky bolo v pracovnom držaní ľahko naklonené smerom dopredu

- ① Uvoľnite maticu (14) a prestavte prídavné držadlo (15) do želanej polohy. Maticu znova pevne dotiahnite.

### Nastavenie výšky:

Teleskopická rúra vám umožní nastaviť prístroj na vašu individuálnu výšku.

- ② Povoľte skrutkovacie puzdro (6) . Nastavte teleskopickú rúru (9) na požadovanú dĺžku a znovu pevne dotiahnite skrutkovacie puzdro.

### Nastavenie rezacieho uhla:

So zmeneným rezacím uhlom môžete rezať aj na neprístupných miestach, napr. pod lavičkami a výčelnkami.

- ③ Stlačte nožnú páku (8) na kryte motora a nakloňte teleskopickú rúru (7). Je možných 6 polôh (pozri aj „Pracovné pokyny“).

### Nastavenie časti rukoväte:

Rukoväť je možné otáčať o 90° (pozri aj „Pracovné pokyny“).

- ④ Posuňte západku (5) nahor a otočte časť rukoväte (13)  „90“, až zaskočí v želanej polohe.

## Nastavenie dištančného oblúka (ochrany kvetov):

Dištančný oblúk zadržiava rastliny a kme- ne, ktoré nechcete rezať vo vzdialenosti od rezacieho zariadenia.

- ⑤ Posuňte dištančné madlo (11) dopredu. Ak dištančné madlo nie je potrebné, posuňte ho späť do polohy parkovania.

**Predĺženie struny:** Váš prístroj je vyba- vený plnou automatikou dvojitej struny. Struny sa predĺžia automaticky pri kaž- dom procese zapnutia. Aby automatika predĺženia struny fungovala správne, musí sa cievka so strunou uviesť do zastavenia, skôr ako prístroj znova zapnete. Ak by mali byť struny na začiatku dlhšie ako zadáva okruh kosenia, prostrední- ctvom odrezávača struny (D 21) sa auto- maticky skrátia na správnu dĺžku.

**i** Pravidelne kontrolujte nylonovú strunu vzhľadom na poškodenie a či má struna ešte dĺžku zadanú od- rezávačom struny

- **Keď nie sú viditeľné žiadne konce struny:** Vymeňte cievku so strunou (D 20) (pozri „Čistenie a údržba“).
- **Manuálne nastavenie dĺžky struny:** Vytiahnite sieťovú zástrčku! Stlačte aretačné tlačidlo (D 24), znova ho pustite a vytiahnite konce struny trochu von. Tento postup zopakujte tak často, až budú konce struny stáť trochu von nad orezávačom struny (D 21).

## Pracovné pokyny



### Pozor nebezpečenstvo poranenia!

- Nerežte vlhkú alebo mokrú trávu.
- Pred spustením prístroja sa uistite, že cie- vka nie je v kontakte s kameňmi, okruhliak- mi alebo inými cudzími telesami.
- Prístroj zapnite predtým, ako sa priblížite k tráve, ktorú treba kosiť.
- Počas práce sa vyhýbajte preťaženiu prístroja.
- Vyhýbajte sa dotyku s pevnými prekáž- kami (kamene, múry, drevené oplotenia atď.). Lanko by sa rýchlo opotrebovalo. Cievka by sa bola rýchlo opotrebovala.
- Nepoužívajte zariadenie pri zlom poča- sí, hlavne v prípade ohrozenia bleskom!
- Pre prídavné držadlo (A 15) nevoľte polohu, ktorá je príliš blízko na hornom držadle (A 1). Takto môžete prístroj kontrolovať zle.

## Rezanie trávy



Režte trávu tým spôsobom, že pohybujete prístrojom doprava a doľava. Koste pomaly a pri kosení držte prístroj s okruhom kosenia paralelne k zemi. Dlhú trávu režte postupne po vrstvách smerom zhora nadol.

## Nastavenia pre zarovnávanie trávnik:

- Časťi držadla: 0° (pozri F ④)
- Uhol rezu: ≠90° (pozri F ③)
- Dištančný oblúk podľa potreby: v parkovacej polohe/vyklopený (pozri F ⑤)

## **G** Vyžínanie okrajov trávnik



**Dávajte pozor na to, aby ste pri prácach boli pred rezacím nástrojom chránení ochranným krytom.**

### Nastavenia pre rezanie hrán trávnik:

Na rezanie hrán trávnik vedte prístroj pomaly pozdĺž hrán trávnik.

- Rukoväť: 90° (pozri **F** ④)
- Rezací uhol: 90° (pozri **F** ③)
- Dištančný oblúk v parkovacej polohe

## Čistenie a údržba



**Výstraha! Nebezpečenstvo poranenia v dôsledku pohyblivých nebezpečných dielov!**



Opravy a údržbárske práce, ktoré nie sú uvedené v tomto návode, nechajte vykonať v našom servisnom stredisku. Používajte iba originálne diely. Nebezpečenstvo zranenia!



Vypnite prístroj a vytiahnite sieťovú zástrčku.

Nasledovné čistenie a údržbárske práce vykonávajte pravidelne. Tým sa zaručí dlhé a spoľahlivé používanie.

## Čistenie



**Prístroj sa nesmie vystriekať vodou, ani sa ponárať do vody. Hrozí nebezpečenstvo elektrického úderu!**

- Vetracie otvory, kryt motora a rukoväť prístroja udržiavajte vždy čisté. K tomu použite vlhkú handričku alebo kefu. Nepoužívajte žiadne čistiace prostriedky alebo rozpúšťadlá. Mohli by ste tak nenapraviteľne poškodiť prístroj.
- Po každom rezaní vyčistite ochranný kryt a rezacie zariadenie od trávy a zeminy.

## Všeobecné údržbárske práce

- Pred každým použitím skontrolujte prístroj na viditeľné nedostatky, ako napr. uvoľnené, opotrebované alebo poškodené diely.
- Skontrolujte kryt a ochranné zariadenia (pozri) na poškodenia a správne uloženie. V prípade potreby tieto vymeňte.



## Výmena cievky



Právny smer navíjania cievky so strunou je zvlášť uvedený v puzdre cievky (pozri detailný obrázok **D**) a na cievke so strunou (20).

1. Vytiahnite sieťovú zástrčku.
2. Otvorte puzdro cievky (10) tak, že stlačíte súčasne obidve odblokovania (19) na puzdre cievky.
3. Odoberte veko puzdra cievky a vyberte von puzdro cievky (20).
4. Vytlačte konce struny novej cievky so strunou zo štrbín (23) cievky so strunou.
5. Vložte novú cievku so strunou do puzdra cievky (10). Strana cievky so strunou, na ktorej je uvedený smer navíjania struny prostredníctvom šípok, musí byť po vložení viditeľná.
6. Zastrčte obidva konce struny cez protiahlé oká výstupu struny (22).

7. Nasadíte znova veko na puzdro cievky. Dávajte pozor na to, aby odblokovania (19) na veku sa pritom hodili presne do vybrání na puzdre cievky. Potom citeľne zapadnú.
8. Ťahajte za konce struny a stlačte vždy znova aretačné tlačidlo (24), až konce struny budú vyčnievať približne 1 cm cez odrezávač struny (21).

**i** Skontrolujte odrezávač struny (21). Prístroj v žiadnom prípade nepoužívajte bez odrezávača struny alebo s chybným odrezávačom struny. Keď je odrezávač struny poškodený, obráťte sa bezpodmienečne na naše miesta zákazníckeho servisu.

**i** Je možné znova navinúť tiež struny, bežne dostupné v predajni so stavebným materiálom. Tým sa môže prázdna cievka so strunou znova použiť. (pozri „Technické údaje“). Smer navíjania je zobrazený na cievke.

## Preprava

Vypnutý prístroj noste s jednou rukou na hornom držadle (A1) a jednou rukou na prídavnom držadle (A15). Rezaciu jednotku mierte do smeru zeme. Tak pri prenášaní zabránite tomu, aby ste sa dostali do kontaktu s rezacou jednotkou.

## Uskladnenie

- Prístroj uschováajte na suchom a bezprašnom mieste a mimo dosahu detí.
- Neodkladajte prístroj na jeho ochranný kryt. Najlepšie urobíte, keď ho zavesíte za hornú rukoväť tak, aby

sa ochranný kryt nedotýkal žiadnych iných predmetov. Inak totiž hrozí nebezpečenstvo, že sa ochranný kryt zdeformuje a tým sa zmenia rozmery a bezpečnostné vlastnosti.

- Pred dlhším skladovaním (napr. cez zimu) vyberte akumulátor z prístroja (dve žiarovky signalizácie stavu nabíjania na akumulátore svietia).

## Odstránenie a ochrana životného prostredia

Zariadenie, príslušenstvo a balenie prineste na ekologické zhodnotenie.



Prístroje nepatria do domového odpadu.

Smernice 2012/19/EU o odpadných elektrických a elektronických zariadeniach (OEEZ): Spotrebiteľé jsou ze zákona povinni recyklovat elektrická a elektronická zařízení na konci jejich životnosti způsobem šetrným k životnímu prostředí. Tímto způsobem je zajištěna recyklace šetrná k životnímu prostředí a šetřící zdroje.

Podle převodu do vnitrostátního práva můžete mít tyto možnosti:

- vrátit v prodejně,
- odevzdat na oficiálním sběrném místě,
- zaslat zpět výrobci/distributorovi.

Tento stav se netýká příslušenství starých přístrojů a pomocných prostředků bez elektrických součástí.

- Rezaný materiál zakompostujte a nevyhadzujte ho do nádoby na odpad.

## Zisťovanie závad



V prípade nehody alebo prevádzkovej poruchy vytiahnite ihneď sieťovú zástrčku! Nedodržanie by mohlo spôsobiť rezné poranenia.

Problém	Možná príčina	Odstránenie závady
Prístroj sa nespustí	Chybný zapínač/vypínač (A 2)	Oprava v servisnom stredisku
	Chybný motor	
Prístroj pracuje pre-rušovane	Interný poškodený kontakt	Oprava v servisnom stredisku
	Chybný zapínač/vypínač (A 2)	
Silné vibrácie, silný hluk	Znečistené rezacie zariadenie (pozri „Čistenie a údržba“)	Vyčistíte rezacie zariadenie (pozri „Čistenie a údržba“)
	Chybný motor	Oprava v servisnom stredisku
Zlý výsledok rezania	Cievka so strunou (D 20) má nedostatok struny	Príp. Predĺženie struny (pozri kap. „Nastavenia na prístroji“) Vymeňte cievku so strunou (D 20) (pozri „Čistenie a údržba“)
	Struna nie je vedená alebo je vedená iba jednostranne z cievky so strunou (D 20)	Odoberte cievku so strunou (D 20) a navlečte strunu cez otvory smerom von, cievku so strunou znova namontujte.

## Náhradné diely / Príslušenstvo

Náhradné diely a príslušenstvo nájdete na strane  
[www.grizzlytools.shop](http://www.grizzlytools.shop)

Ak by sa mali vyskytnúť problémy s procesom objednávky, použite, prosím, kontaktný formulár.

Pri ďalších otázkach sa obráťte na „Service-Center“ (pozri stranu 107).

<b>A</b> 9	Ochranný kryt .....	91105343
<b>A</b> 15	Prídavné držadlo .....	91105340
<b>D</b> 20	Cievka so strunou.....	13600210

## Záruka

Vážená zákaznička, vážený zákazník,  
Pre tento prístroj platí záruka 3 roky od dátumu zakúpenia.

Ak je prístroj poškodený, podľa zákona máte právo ho reklamovať u výrobcu produktu. Tieto práva vyplývajúce zo zákona nie sú našou následne opísanou zárukou obmedzené.

### Záručné podmienky

Záručná lehota začína dňom zakúpenia. Pokladničný doklad ako originál prosím starostlivo uschovajte. Je potrebný ako dôkaz o zakúpení.

Ak sa počas troch rokov od dátumu zakúpenia tohto produktu vyskytne materiálna alebo výrobná chyba, produkt - podľa nášho rozhodnutia - bezplatne opravíme alebo nahradíme. Predpokladom záruky je, že v priebehu trojročnej lehoty bude predložený poškodený prístroj a pokladničný doklad a stručne opísaná chyba a kedy sa vyskytla.

Ak sa v rámci našej záruky chyba pokryje, obdržíte späť opravený alebo nový prístroj. S opravou alebo výmenou produktu sa nezačína nová záručná doba.

### Záručná doba a nárok na odstránenie vady

Záručná doba sa poskytnutím záruky nepredlžuje. To platí aj pre nahradené a opravené diely. Prípadné škody a nedostatky vzniknuté už pri zakúpení sa musia ihneď po vybalení ohlásiť. Opravy vykonané po uplynutí záručnej doby sú spoplatnené.

## Rozsah záruky

Prístroj bol vyrobený podľa prísnych smerníc kvality a pred dodaním bol svedomite kontrolovaný.

Záruka sa týka materiálových alebo výrobných chýb. Táto záruka sa nevzťahuje na diely produktu, ktoré sú vystavené normálnemu opotrebeniu a preto sa môžu považovať za opotrebované diely (napr. Cievka) alebo na poškodenia na krehkých dieloch (napr. spínač).

Táto záruka zaniká, ak bol produkt používaný poškodený, neodborne alebo nebola vykonávaná údržba. Pre odborné používanie produktu je nutné presne dodržiavať všetky návody uvedené v návode na obsluhu. Bezpodmienečne sa vyhnite používaniu, ktoré sa v návode na obsluhu neodporúča alebo pred ktorým ste boli vystríhaní.

Produkt je určený len pre súkromné použitie a nie v oblasti podnikania. Záruka zaniká pri nesprávnom a neodbornom používaní, pri násilnom používaní a pri zásahoch, ktoré neboli vykonané v našej servisnej pobočke.

### Postup v prípade reklamácie

Pre zabezpečenie rýchleho spracovania vašej žiadosti postupujte prosím podľa nasledujúcich pokynov:

- Pri všetkých požiadavkách predložte pokladničný doklad a číslo artiklu (IAN 420333\_2207) ako dôkaz o zakúpení.
- Číslo artiklu nájdete na typovom štítku.
- Ak sa vyskytnú chyby funkcie alebo iné nedostatky, kontaktujte najskôr následne uvedené servisné oddelenie **telefonicky** alebo **emailom**. Následne obdržíte ďalšie informácie o priebehu vašej reklamácie.

- Produkt evidovaný ako poškodený môžete po dohode s našim zákazníckym servisom, s priloženým dokladom o zakúpení (pokladničný doklad) a s údajmi, v čom chyba spočíva a kedy vznikla, zaslať bez poštovného na adresu servisu, ktorá vám bude oznámená. Pre zabránenie dodatočných nákladov a problémov pri prevzatí použite len tú adresu, ktorá vám bude oznámená. Nezasielajte prístroj ako nadmerný tovar na náklady príjemcu, expresne alebo s iným špeciálnym nákladom. Prístroj zašlite so všetkými časťami príslušenstva dodanými pri zakúpení a zabezpečte dostatočne bezpečné prepravné balenie.

## Servisná oprava

Opravy, ktoré nepodliehajú záruke, môžeme nechať vykonať v našej servisnej pobočke za úhradu. Radi vám poskytneme predbežnú kalkuláciu nákladov.

Môžeme spracovať len prístroje, ktoré boli doručené dostatočne zabalené a so zaplateným poštovným.

**Pozor:** Prístroj zašlite do našej servisnej pobočky vyčistený a s informáciami o chybe. Neprevezmeme prístroje zaslané ako nadmerný tovar na náklady príjemcu, expresne alebo s iným špeciálnym nákladom. Likvidáciu vašich poškodených zaslaných prístrojov vykonáme bezplatne.

## Service-Center



**Servis Slovensko**

Tel.: 0850 232001

E-Mail: grizzly@lidl.sk

IAN 420333\_2207

## Dovozca

Nasledujúca adresa nie je adresa servisu. Najskôr kontaktujte hore uvedené servisné centrum.

## Grizzly Tools GmbH & Co. KG

Stockstädter Straße 20

63762 Großostheim

Nemecko

www.grizzlytools.de

## Sisältö

<b>Introduktion</b> .....	<b>108</b>
<b>Anvendelse</b> .....	<b>108</b>
<b>Generel beskrivelse</b> .....	<b>108</b>
Leveringsomfang .....	109
Funktionsbeskrivelse .....	109
Oversigt .....	109
<b>Tekniske data</b> .....	<b>109</b>
<b>Symboler og billedtegn</b> .....	<b>110</b>
<b>Sikkerhedshenvisninger</b> .....	<b>111</b>
Yderligere sikkerhedsanvisninger....	111
Restrisici .....	113
<b>Montagevejledning</b> .....	<b>114</b>
<b>Betjening</b> .....	<b>114</b>
Tænd- og sluk .....	114
Indstillinger på maskinen .....	115
<b>Arbejdsanvisninger</b> .....	<b>116</b>
Græsklipning.....	116
Græsplæne kant trimning.....	116
<b>Rengøring og vedligeholdelse</b> ..	<b>116</b>
Rengøring .....	117
Generelle vedligeholdelsesarbejder .....	117
Skift af spole .....	117
<b>Transport</b> .....	<b>117</b>
<b>Opbevaring</b> .....	<b>117</b>
<b>Bortskaffelse / miljøbeskyttelse</b> .....	<b>118</b>
<b>Garanti</b> .....	<b>118</b>
<b>Reparations-service</b> .....	<b>119</b>
<b>Service-Center</b> .....	<b>119</b>
<b>Importør</b> .....	<b>119</b>
<b>Fejlsøgning</b> .....	<b>120</b>
<b>Reservede / Tilbehør</b> .....	<b>120</b>
<b>Oversættelse af den originale CE-konformitetserklæring</b> .....	<b>246</b>
<b>Ekspllosionstegning</b> .....	<b>255</b>

## Introduktion

Hjertelig tillykke med købet af dit nye apparat. Du har besluttet dig for et produkt af højeste kvalitet.

Dette apparats kvalitet blev kontrolleret under produktionen og det blev underkastet en slutkontrol. Dermed er dit apparats funktionsevne garanteret.



Betjeningsvejledningen er bestanddel af dette produkt. Den indeholder vigtige informationer vedrørende sikkerhed, brug, vedligeholdelse og bortskaffelse. Gør dig inden brugen af produktet fortrolig med alle betjenings- og sikkerhedsinformationer. Benyt kun produktet som beskrevet og kun til de anførte indsatsområder. Opbevar vejledningen godt og lad alle dokumenter følge med ved videregivelse af produktet til tredje.

## Anvendelse

Trimmeren egner sig kun til at klippe græs og ukrudt i haver og langs bedkanter.

Enhver anden anvendelse, som ikke udtrykkeligt er tilladt iht. denne vejledning, kan medføre skader på trimmeren og alvorlige farer for brugeren. Trimmeren er beregnet til brug af voksne. Unge over 16 år må kun bruge trimmeren under opsyn.

Betjeneren eller brugeren er ansvarlig for ulykker eller skader på andre mennesker eller deres ejendom.

Fabrikanten fraskriver sig ethvert ansvar for skader forårsaget af uhensigtsmæssig anvendelse eller forkert brug.

## Generel beskrivelse

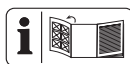

De vigtigste funktionsdele er afbildet på den forreste og bagerste udklappingside.

## Leveringsomfang

Kontrollér indholdet ved udpakningen af maskinen:

- Elektriske græstrimmer
- Beskyttelsesafdækning med to skruer
- 2 trådspoler (1 x formonteret, 1 x vedlagt)
- Afstandsøjle (beskyttelse af blomster)
- Støtthåndtag
- Betjeningsvejledning

## Funktionsbeskrivelse

Den håndholdte og bærbare, elektriske græstrimmer er forsynet med en trådspole som skæreværktøj.

Derudover er apparatet udstyret med et motorhovede, der kan drejes, et justerbart teleskoprør i aluminium og en afstandsøjle. Til beskyttelse af brugeren er apparatet udstyret med en beskyttelsesanordning, som dækker skæreanordningen.

## Oversigt

- |          |   |
|----------|---|
| <b>A</b> | 1 Øvre håndtag                                |
|          | 2 Tænd-/sluk-knap                             |
|          | 3 Strømledning                                |
|          | 4 Trækafastning                               |
|          | 5 Slå til drejning af grebsdelen              |
|          | 6 Skruenhætte (længdejustering teleskopskaft) |
|          | 7 Teleskopskaft                               |
|          | 8 Trykknop (hældningsvinkel motorhovede)      |
|          | 9 Beskyttelsesafdækning                       |
|          | 10 Spolekabinet                               |
|          | 11 Afstandsøjle (beskyttelse af blomster)     |
|          | 12 Motorhovede                                |
|          | 13 Håndtagsdel                                |
|          | 14 Møtrik (fingerskrue støtthåndtag)          |
|          | 15 Støtthåndtag                               |

- |          |   |
|----------|---|
| <b>B</b> | 16 Stjerneskrue<br>(beskyttelsesafdækning)  |
| <b>C</b> | 17 Håndtagsoptag<br>18 Skruer til håndtag (støtthåndtag)  |
| <b>D</b> | 19 Lås (spolekabinet)<br>20 Trådspole<br>21 Trådskeer<br>22 Ring til tråddudgang<br>23 Slids (trådspole)<br>24 Låseknop (trådspole) |

## Tekniske data

### Elektrisk græstrimmer...PRT 550 B6

Nominel indgangsspænding	U ..... 230 - 240V~ (vekselstrøm), 50 Hz
Effektforbrug P.....	550 W
Tomgangshastighed .....	10000 min <sup>-1</sup>
Kapslingsklasse.....	II <input checked="" type="checkbox"/>
Beskyttelsestype.....	IPX0
Klippebredde .....	300 mm
Trådtykkelse: .....	1,4 mm
Trådlængde trimmerspole:.....	2 x 5 m
Vægt .....	2,05 kg
Lydtryksniveau (L <sub>pA</sub> ).....	85,0 dB, K <sub>pA</sub> = 3 dB
Lydeffektniveau (L <sub>WA</sub> )	
garanteret .....	96 dB
målt.....	94,3 dB; K <sub>WA</sub> = 1,99 dB
Vibration (a <sub>h</sub> )	
Greb .....	1,24 m/s <sup>2</sup> ; K=1,5 m/s <sup>2</sup>
Ekstrahåndtag.....	1,38 m/s <sup>2</sup> K=1,5 m/s <sup>2</sup>

Støj- og vibrationsværdier er blevet målt i overensstemmelse med overensstemmelseserklæringen i de nævnte standarder og bestemmelser.

Den anførte svingningsemissionsværdi blev målt iht. en standardiseret prøvemethode og kan anvendes til sammenligning af et el-værktøj med et andet.

Den anførte svingningsemissionsværdi kan

også anvendes til en indledende vurdering af afbrydelsen.



**Advarsel:** Svingningsemissionsværdien kan adskille sig fra den angivne værdi under brugen af el-værktøjet, afhængig af den måde som værktøjet bruges på. Forsøg at holde belastningen så lav som mulig pga. vibrationer. En måde at reducere vibrationsbelastningen på kan være at bære handsker ved brug af værktøjet og begrænse den tid, man arbejder med værktøjet. Her er det nødvendigt at tage hensyn til alle dele af driftscyklussen (f.eks. tider, hvor elværktøjet er slukket og tider, hvor det ganske vist er tændt, men kører uden belastning).

## Symboler og billedtegn

### Påskrifter på maskinen:



Advarsel!



Læs betjeningsvejledningen



Bær øjen- og høreværn



Skæreanordningen drejer rundt i et par sekunder, efter at produktet er slukket. Hold hænder og fødder på afstand.



Udsæt ikke maskinen for regn



Kvæstelsesfare pga. ud-slyngede dele! Hold omkringstående personer væk fra fareområdet.



Fare for kvæstelser på grund af bortkastede dele.



Hold omkringstående personer væk fra produktet.



Træk straks stikket ud, hvis tilslutningsledningen er beskadiget.



Træk stikket ud af stikkontakten ved alle former for vedligeholdelse.



Angivelse af garanteret lydeffektniveau  $L_{WA}$  i dB



El-apparater må ikke komme i husholdningsaffaldet



Beskyttelsesklasse (dobbeltisolering)



Skærebredde



Teleskopskaft



Justerbar



Drejeretning tråd



Lås til skruehætte

på trådspolen:



Trådens vindingsretning

på beskyttelsesafdækningen:

**30cm** Skærebredde

← Drejeretning af tråden når motoren kører

i spolehuset:

▶ Trådens vindingsretning  
◀

## Billedtegn i vejledningen:



**Faretegn med angivelser til forebyggelse af person- eller materiel skade.**



**Advarselsskilt med angivelser til forhindring af personskader på grund af elektrisk stød.**



Påbudstegn med angivelser til forebyggelse af skader.



Læs betjeningsvejledningen omhyggeligt igennem.



Henvisningstegn med informationer til bedre omgang med apparatet.

## Sikkerhedshenvisninger

Overhold sikkerhedshenvisningerne ved brug af maskinen.

## Yderligere sikkerhedsanvisninger

### OPLÆRING

- Dette apparat er ikke beregnet til at blive brugt af børn, personer med begrænsede fysiske, sensoriske eller mentale evner eller utilstrækkelig erfaring og viden eller personer, der ikke er

fortrolige med instruktionerne. Børn skal være under opsyn, så det sikres, at de ikke leger med apparatet. Rengøring og brugervedligeholdelse må ikke udføres af børn.

- Hvis strømtilslutningsledningen til apparatet beskadiges, skal den udskiftes af producenten eller dennes kundeservice eller af en tilsvarende kvalificeret person for at undgå fare.
- Apparatet må ikke anvendes i højder over 2000 m.
- Vær opmærksom på, at brugeren selv er ansvarlig for ulykker eller farer over for andre personer eller deres ejendele.
- Tillad aldrig, at maskinen benyttes af børn eller personer, der ikke er fortrolige med de anførte anvisninger.
- Lokalt gældende forskrifter fastsætter muligvis en minimumsalder for brugeren.
- Læs betjeningsvejledningen omhyggeligt.
- Gør dig fortrolig med betjeningsanordningerne og fagligt korrekt brug af maskinen.

### FORBEREDELSE

- Før anvendelsen skal maskinen kontrolleres for synlige skader og manglende eller forkert placerede beskyttelsesanordninger eller -afdækninger.
- Inden maskinen tages i brug, og efter eventuelle kollisioner skal maskinen kontrolleres for tegn på slitage eller beskadigelse, og nødvendige reparationer skal udføres.
- Anvend kun godkendte for-

længerledninger (H05VVH2-F, H03VVH2-F), som maksimalt er 75 m lange og som er beregnet til udendørs anvendelse. En kabeltromle skal altid rulles helt ud inden brug. Kontroller ledningen for beskadigelser og ældning.

- En beskadiget ledning må ikke sluttes til strømforsyningen. Rør ikke ved en beskadiget ledning, før den er adskilt fra strømforsyningen. Ved berøring af en beskadiget ledning kan det komme til berøring af de **aktive dele**.
- Sørg for, at der ikke tilsluttes en beskadiget ledning til strømforsyningen, eller at en beskadiget ledning berøres, før den er adskilt fra strømforsyningen, da beskadigede ledninger kan føre til berøring af aktive dele.
- Tilslutningsledningen og forlængerledningen skal inden brug altid undersøges for tegn på beskadigelse og ældning. Hvis ledningen beskadiges under brug, skal den omgående adskilles fra strømnettet. **RØR IKKE VED LEDNINGEN, FØR DEN ER ADSKILT FRA STRØMNETTET.** Anvend ikke maskinen, hvis ledningen er beskadiget eller slidt. Træk altid i stikket, hvis ledningen skal trækkes ud af stikkontakten, aldrig i ledningen.

## DRIFT

- Der skal bæres beskyttelsesbriller, lange bukser og fast fodtøj i hele det tidsrum, maskinen benyttes.
- Undlad at bruge maskinen ved dårligt vejr, især ved risiko for lynnedslag.
- ADVARSEL! Rør ikke ved nogen bevægelige, farlige dele, før apparatet er adskilt fra strømforsyningen og alle bevægelige, farlige dele står helt stille.
- Pas på kvæstelser på fødder og hænder som følge af skæreanordningen.
- Stands maskinen, hvis der befinder sig andre personer og særligt børn eller husdyr i nærheden af den.
- Anvend kun maskinen ved dagslys eller god kunstig belysning.
- Hold altid hænder og fødder på sikker afstand af skæreværket, især når du tænder for motoren.
- Adskil altid apparatet fra strømforsyningen (dvs. fjern stikket fra strømforsyningen),
  - altid, når apparatet efterlades uden opsyn;
  - før der fjernes blokeringer;
  - inden der foretages kontrol, rengøring eller arbejde på apparatet;
  - efter kontakt med fremmedlegemer;
  - altid, hvis apparatet begynder at vibrere mere end normalt.
- Benyt aldrig maskinen, hvis beskyttelsesanordningerne er beskadiget eller mangler.
- Undgå unaturlige kropsholdninger. Sørg for at stå stabilt for at kunne holde balancen ved arbejde på skråninger.
- Gå langsomt. Løb ikke med maskinen i hånden.
- Bær altid fast skotøj og lange bukser under driften.
- Hvis der opstår en ulykke eller en fejl under driften, skal apparatet slukkes øjeblikkeligt. Kvæ-

stelser skal plejes passende, eller der skal opsøges læge. Læs kapitlet „Fejlsøgning“ for at eliminere fejl, eller kontakt vores servicecenter.

- Hold forlængerledningen på afstand af bevægelige, farlige dele, for at undgå beskadigelser ved ledningen, som kan føre til berøring af de **aktive dele**.
- Hvis ledningen/forlængerledningen bliver beskadiget under anvendelsen eller bliver filtret sammen, skal apparatet straks slukkes og stikket trækkes ud af stikkontakten, for at adskille apparatet fra strømforsyningen.
- Anvend et fejlstrømsrelæ med en driftsstrøm på 30 mA eller mindre.
- Hold tilslutnings- og forlængerledningen på afstand af skæreindretningen.
- Sørg altid for, at der ikke er fremmedlegemer i ventilationsåbningerne.
- **Træk stikket ud/tag det genopladelige batteri ud af apparatet**

- når brugeren fjerner sig fra apparatet,
- før fjernelse af blokeringer,
- før kontrol, rengøring eller arbejde på apparatet,
- efter berøring med et fremmedlegeme for at kontrollere, om der er sket skader på apparatet,
- til øjeblikkelig kontrol af apparatet, hvis den begynder at vibrere ukontrolleret.
- hvis der opstår usædvanligt kraftige vibrationer på apparatet, skal den kontrolleres øjeblikkeligt,

- undersøg apparatet for beskadigelser;
- udfør de nødvendige reparationer på beskadigede dele;
- undersøg apparatet for løse dele og stram dem.
- Udskift aldrig en ikke-metallisk skæreanordning med en metallisk **skæreanordning**.

## VEDLIGEHOLDELSE OG OPBEVARING

- Adskil apparatet fra strømforsyningen, inden du udfører vedligeholdelses- og rengøringsopgaver.
- Anvend kun erstatnings- og tilbehørsdele, der er anbefalet af producenten.
- Maskinen skal regelmæssigt kontrolleres og vedligeholdes. Lad kun autoriserede værksteder reparere maskinen.
- Opbevar maskinen uden for børns rækkevidde, hvis den ikke er i brug.
- Sørg for, at luftåbningerne er fri for snavs.

## Restrisici

Også hvis du betjener dette elværktøj korrekt, vil der altid være restrisici. Følgende risici kan optræde i forbindelse med dette elværktøjs konstruktion og udførelse:

- a) Snitlæsioner
- b) Høreskader, hvis der ikke bruges et egnet høreværn.
- c) Sundhedsskader, der stammer fra hånd/arm vibrationer, hvis apparatet bruges i længere tid eller ikke bruges og vedligeholdes korrekt.

 Advarsel! Dette elværktøj genererer et elektromagnetisk felt under brugen. Dette felt kan under visse omstændigheder påvirke aktive eller passive medicinske implantater. For at reducere risikoen for alvorlige eller dødelige kvæstelser, anbefaler vi personer med medicinske implantater at konsultere deres læge eller producenten af det medicinske implantat, inden de bruger maskinen.

## Montagevejledning

### **B** Montering af afskærmning:

1. Sæt beskyttelsesafdækningen (9) på motorhovedet (12), og skru det fast med to stjerneskruer (16).

### **Montering af afstandsbojle (beskyttelse af blomster):**

2. Træk afstandsbojlen fra hinanden. Sæt de to åbne ender af afstandsbojlen i optaget i siden af det nedre motorhovede (12). Afstandsbojlen går i hak i de to positioner.

### **C** Montering af skæreenhed:

3. Løsn og fjern den formonterede møtrik (14) og skrue (18) af støttehåndtaget (15).
4. Træk enderne på støttehåndtaget (15) fra hinanden, og skub dem over grebet (17).
5. Skru støttehåndtaget (15) fast med skruen til håndtaget (18) og møtrikken (14).

## Betjening

 **OBS Fare for tilskadekomst! Brug ikke apparatet uden afskærmning. Bær ved arbejdet med apparatet passende beklædning samt øjen- og høreværn. Forvis dig før enhver brug om, at apparatet er funktionsdygtigt. Tænd-/sluk-knappen må ikke være låst. Når tænd-/sluk-knappen slippes, skal motoren starte. Hvis tænd-/sluk-knappen er beskadiget, må der ikke længere arbejdes med apparatet.**

 Overhold reglerne for støjbeskyttelse og lokale forskrifter.

## Tænd- og sluk

 Skæretråden har ved udlevering knuder i enderne pga. transportsikring. Automaten til dobbeltrådningsregulering ved første ibrugtagning skærebredden og de to knuder i enderne bliver automatisk skåret over af trådskeereren (**D** 21).

 Sørg for at stå sikkert og hold apparatet godt fast med begge hænder og med afstand til kroppen. Vær inden du tænder opmærksom på, at apparatet ikke berører andre genstande.

- E**
1. Lav en løkke af forlængerledningens ende og før den igennem åbningen ved det øvre håndtag (1) og sæt den fast i trækaffastningen (4).
  2. Tilslut apparatet til netspændingen.
  3. Sørg for at stå stabilt og hold godt fast i apparatet med begge

- hænder. Spolekabinettet må ikke sættes på jorden.
- Tryk på tænd-/sluk-knappen (2) for at **tænde**.  
Slip tænd-/sluk-knappen (2) for at **slukke**.



En konstant brug er ikke muligt.



**Spolen drejer videre et stykke tid, efter at apparatet er slukket. Lad spolen stoppe fuldstændigt. Hold hænder og fødder på afstand! Fare for kvæstelser!**



Fjern regelmæssigt græsrester fra spolen, så at skæreeffekten ikke nedsættes.

## F Indstillinger på maskinen



### Indstilling af ekstrahåndtag:

Du kan indstille ekstrahåndtaget i forskellige positioner. Indstil håndtaget på en sådan måde, at spolekabinettet er bøjet fremad i arbejdsstillingen

- Løsn møtrikken (14) og juster støttehåndtaget (15) til den ønskede position er opnået. Spænd møtrikken igen.

### Indstilling af højden:

Teleskoprøret tillader dig at indstille apparatet til din individuelle størrelse.

- Løs skruebøsningen (6)  . Indstil teleskoprøret (7) på den ønskede længde og skru skruebøsningen fast igen

### Indstilling af snitvinkel:

Med forandret snitvinkel kan du også trimme på utilgængelige steder, fx under bænke og forspring

- Tryk pedalen (8) på motorhuset ned og ændr teleskoprørets (7) hældning. Der findes 6 forskellige låsetrin (se også „Arbejdshenvisninger“).

### Indstilling af greb:

Grebet kan drejes 90° (se også „Arbejdshenvisninger“).

- Tryk på åbningsknappen (5), for at åbne den og drej håndtagsdelen (13)  90°, indtil den går i hak i den ønskede position.

### Indstilling af afstandsbøjle (blomsterbeskyttelse):

Afstandsbøjlen holder planter og stammer, der ikke skal fjernes, væk fra skæreanordningen.

- Skub afstandsbøjlen (11) frem. Hvis ikke afstandsbøjlen skal bruges, skubber du den tilbage i hvileposition.

**Forlængelse af skæretråden:** Dit apparat er udstyret med en automatik til dobbelttrådning.

Trådene forlænges automatisk ved hver tænding. For at automatikken til trådforlængelsen fungerer optimalt, skal trådspolen være helt stoppet, inden du bruger apparatet igen. Hvis tråden i starten er længere end skæreområdet, forkortes den automatisk af tråds-kæreren (D 21) til den korrekte længde.



Kontroller regelmæssigt nylontråden for beskadigelser og om skæretråden stadig har den passende længde, som tråds-kæreren foregiver.

- Hvis trådenderne ikke længere er synlige:** Skift trådspolen (D 20) (se „Rengøring og vedligeholdelse“)

- **Manuel indstilling af trådlængde:**  
Træk strømstikket!  
Tryk på låseknappen (D 24), slip den igen og træk tråddenden en smule ud. Gentag denne fremgangsmåde så længe, indtil trådenderne rager en smule ud over trådsikreren (D 21).

## Arbejdsanvisninger



### Advarsel: Risiko for kvæstelser!

- Klip ikke fugtigt eller vådt græs.
- Kontroller inden start af apparatet, at spolen ikke er i kontakt med sten eller andre fremmedlegemer.
- Tænd for trimmeren, før du nærmer dig det græs der skal klippes.
- Sørg for altid at have forlængerledningen bag dig. Undgå at svinge hen over forlængerledningen med maskinen i drift. Spolen bliver hurtigt slidt ned, hvis den er i kontakt med fremmedlegemer.
- Undgå en overbelastning af maskinen under arbejdet.
- Anvend ikke maskinen i dårligt vejr, særligt ikke ved risiko for lynnedslag!
- Vælg ikke en position for det ekstra håndtag (A 15), der er for tæt på det øverste håndtag (A 1). På denne måde er det sværere at kontrollere apparatet.

## Græsklipning



Klip græsset ved at svinge trimmeren til højre og venstre. Klip langsomt og hold apparatet med klippecirklen parallelt med jorden, når du klipper. Klip langt græs lag for lag ovenfra og nedefter.

### Indstillinger til græstrimmeren:

- Håndtagsdel: 0° (se F ④)
- Skærevinkel: ≠90° (se F ③)
- Afstandsøjle efter behov: i parkeringsposition/udklappet (se F ⑤)



### Græsplæne kant trimning



Vær opmærksom på, at du skal være beskyttet mod skæreenheden ved hjælp af beskyttelsesafdækningen, når du arbejder med apparatet.

### Indstillinger til trimning af græskanter:

Ved trimning af græskanter fører du trimmeren langsomt langs med græskanten.

- Greb: 90° (se F ④)
- Snitvinkel: 90° (se F ③)
- Afstandsøjle i parkeringsposition

## Rengøring og vedligeholdelse



### Advarsel! Risiko for kvæstelser på grund af bevægelige dele!



Lad istandsættelses- og vedligeholdelsesarbejder, der ikke er beskrevet i denne vejledning, udføre af vores servicecenter. Anvend kun originaldele. Fare for tilskadekomst!



Sluk apparatet og træk strømstikket ud.

Gennemfør regelmæssigt følgende rengørings- og vedligeholdelsesarbejder. Derigennem er en lang og tilfredsbringende brug garanteret.

## Rengøring



**Apparatet må hverken sprøjtevaskes med eller dypes i vand. Der er fare for at få et elektrisk stød!**

- Hold ventilationslidsler, motorhus og håndtag rene. Brug en fugtig klud eller en børste.  
Brug ingen rengørings- eller opløsningsmidler. Derved kan du beskadige apparatet irreparabelt.
- Rengør afskærmning og skæreanordning for græs og jord efter hver brug.

## Generelle vedligeholdelsesarbejder

- Kontrollér apparatet inden enhver brug for øjensynlige mangler såsom løse, slidte eller beskadigede dele. Kontrollér om skrueerne i skæreskiven sidder fast.
- Kontrollér afskærmninger og sikkerhedsanordninger for beskadigelser og korrekt montering. Udskift om nødvendigt disse.

### D

### Skift af spole



Den korrekte viklingsretning for trådspolen er angivet i spolekabinettet (se detaljebilledet **D**) og på selve trådspolen (20).

1. Træk strømstikket ud.
2. Åbn spolekabinettet, idet du trykker på de to låse (19) på spolekabinettet (10) samtidigt.
3. Tag låget til spolekabinettet af, og tag trådspolen (20) ud.
4. Tryk trådenderne af den nye trådspole ud af lidslerne (23) på trådspolen.
5. Indsæt en ny trådspole i spolekabinettet (10). Den side af trådspolen, hvor trådens viklingsretning er angivet med pile, skal være synlig efter indsætning.

6. Før begge trådender gennem de to modstående ringe til trådudgangen (22).
7. Sæt låget tilbage på spolekabinettet. Kontrollér, at låsene (19) på låget passer nøjagtigt til udsparingerne på spolekabinettet. De går i så fald mærkbart i hak.
8. Træk i trådenderne og tryk gentagne gange på låseknappen (24), indtil trådenderne rager ca. 1 cm ud over trådskeereren (21).



Kontroller trådskeereren (21). Anvend under ingen omstændigheder apparatet uden en trådskeerer eller med en defekt trådskeerer. Henvend dig til vores kundeservice, hvis trådskeereren er beskadiget.



Tråde som kan købes i byggemarkeder kan ligeledes anvendes. Således kan den tomme trådspole genanvendes. (se „Tekniske data „). Viklingsretningen er afbildet på spolen.

## Transport

Bær det slukkede apparat med en hånd ved håndtaget (**A** 1) og med den anden hånd ved støttehåndtaget (**A** 15). Lad skæreanordningen pege mod jorden. Således undgår du at komme i berøring med skæreenheden under transporten.

## Opbevaring

- Opbevar maskinen et tørt og støvbeskyttet sted uden for børns rækkevidde.
- Drop enheden på forsiden. Hænges bedste på det øverste håndtag, at beskyttelsen dækker alle andre genstande. Der er en risiko for, at deformerer beskyttelsestapen og dermed ændre dimensioner og sikkerhedsfunktioner

## Bortskaffelse / miljøbeskyttelse

Apparat, tilbehør og emballage skal afleveres til miljøvenlig genanvendelse.



El-apparater må ikke komme i husholdningsaffaldet

Direktiv 2012/19/EU om affald af elektrisk og elektronisk udstyr: Forbrugere er juridisk forpligtet til at sende elektriske og elektroniske enheder til miljøvenlig genanvendelse ved slutningen af produkternes levetid. På denne måde garanteres en miljø- og ressourcebesparende genanvendelse. Afhængigt af hvordan det implementeres i national lovgivning, har du følgende muligheder:

- at give det tilbage til salgsstedet,
- at aflevere det til et officielt indsamlingssted,
- at sende det tilbage til producenten/distributøren.

Tilbehørsdele og hjælpemidler uden elektriske bestanddele, der følger med det udtjente udstyr, er ikke omfattet heraf.

- Sørg for at kompostere det afskårne materiale og smid det ikke i affaldstønden.

## Garanti

Kære kunde!

På dette apparat yder vi 3 års garanti fra købsdato.

Skulle der forekomme defekter på dette produkt har du lovpligtige rettigheder mod sælgeren af produktet. Disse lovpligtige rettigheder bliver ikke indskrænket af den efterfølgende anførte garanti.

## Garantibetingelser

Garantien træder i kraft med købsdatoen. Opbevar den originale kassebon godt.

Dette bilag kræves som dokumentation for købet.

Skulle der indenfor tre år efter dette produkts købsdato optræde en materiale- eller fabrikationsfejl, bliver produktet – efter vores skøn – repareret eller ombyttet gratis. Denne garantiydelse forudsætter, at det defekte apparat og købsbilaget (kassebon) indenfor den tre års frist bliver indsendt og at der vedlægges en kort skriftlig beskrivelse af defekten og hvornår den er optrådt. Hvis defekten er dækket af vores garanti, får du apparatet repareret eller ombyttet. Med reparationen eller ombytningen begynder garantiperioden ikke forfra

## Garantiperiode og lovpligtige produktansvarskrav

Garantiperioden bliver ikke forlænget af garantien. Dette gælder også for ombyttede og reparerede dele. Eventuel allerede ved købet eksisterende skader og defekter skal meldes straks efter udpakningen. Efter udløb af garantiperioden forefaldende reparationer er omkostningspligtige.

## Garantiens omfang

Apparatet blev produceret meget omhyggeligt efter strenge kvalitetsretningslinjer og kontrolleret grundigt inden det forlod fabrikken.

Garantiydelsen gælder for materiale- eller fabrikationsfejl. Denne garanti gælder ikke for produktdele som er udsat for en normal nedslidning og derfor kan anses som sliddele (f.eks. Spole) eller for beskadigelser på skrøbelige dele (f.eks. kontakter). Garantien bortfalder, hvis produktet bliver beskadiget, ikke-formålsbestemt anvendt

eller ikke vedligeholdt. For en korrekt brug af produktet skal alle i betjeningsvejledningen anførte anvisninger følges nøje. Anvendelsesformål og handlinger, som der frarådes eller advares imod i betjeningsvejledningen, skal ubetinget undgås. Produktet er kun beregnet til privat og ikke til erhvervmæssig brug. Ved misbrug og usagkyndig håndtering vold og ved indgreb, der ikke er foretaget på vores autoriserede servicested, bortfalder garantien.

### Afvikling af et garantitilfælde

For at garantere en hurtig behandling af dit anliggende, bedes du følge følgende henvisninger:

- Hav ved alle forespørgsler kassebonen og artikelnummeret (IAN 420333\_2207) parat som dokumentation for købet.
- Artikelnummeret fremgår af mærkepladen.
- Skulle der optræde funktionsfejl eller andre defekter bedes du først kontakte den efterfølgende anførte serviceafdeling, **telefonisk** eller pr. **e-mail**. Der får du så yderligere informationer om afviklingen af din reklamation.
- Et som defekt registreret produkt kan du, efter aftale med vores kundeservice og med vedlagt købsbilag (kassebon) samt en kort beskrivelse af, hvori defekten består og hvornår denne defekt er optrådt indsende portofrit til den serviceadresse, som du får meddelt. For at undgå problemer med modtagelsen og ekstra omkostninger, bedes du ubetinget benytte den adresse, som du får meddelt. Sørg for, at forsendelsen ikke sker ufrankeret, som voluminøs pakke, ekspres eller som en anden specialforsendelse. Indsend apparatet inkl. alle ved købet medfølgende tilbehørsdele og sørg for en tilstrækkelig sikker transportemballage.

## Reparations-service

Du kan lade reparationer, der ikke er omfattet af garantien, udføre hos vores service-filial mod betaling. Denne udfærdiger dig gerne et omkostningsoverslag.

Vi kan kun bearbejde apparater, der er indsendt tilstrækkeligt emballeret og frankeret.

**OBS:** Indsend dit apparat rengjort og med en beskrivelse af defekten til vores service-filial.

Ufrankerede - som voluminøs pakke, ekspres eller som en anden specialforsendelse – indsendte apparater bliver ikke modtaget.

Vi bortskaffer dine defekte indsendte apparater gratis.

## Service-Center



### Service Danmark

Tel.: 32 710005

E-Mail: grizzly@lidl.dk

IAN 420333\_2207

## Importør

Vær opmærksom på, at følgende adresse ikke er en serviceadresse. Kontakt først det ovenfor nævnte servicecenter.

### Grizzly Tools GmbH & Co. KG

Stockstädter Straße 20

63762 Großostheim

Tyskland

www.grizzlytools.de

## Fejlsøgning



Træk omgående stikket i tilfælde af ulykker eller driftsforstyrrelser! Overholdes dette ikke, kan det føre til snitsår.

Problem	Mulig årsag	Fejlafhjælpning
Apparatet starter ikke	Tænd/sluk kontakt (A 2) defekt	Reparation af servicecenter
	Motor defekt	
Apparat arbejder med afbrydelser	Dårlig intern forbindelse	Reparation af servicecenter
	Tænd/sluk kontakt (A 2) defekt	
Kraftige vibrationer kraftig støj	Skæreanordning snavset	Udskift skæreanordning (se „Rengøring og vedligeholdelse“)
	Motor defekt	Reparation af servicecenter
Dårligt arbejdsresultat	Trådspolen (D 20) har ikke nok skæretråd	Evt. Forlæng skæretråden (se kap. „Indstillinger ved apparatet“) Trådsole (D 20) skiftes (se „Rengøring og vedligeholdelse“)
	Skæretråden er slet ikke ført igennem trådspolen eller kun i den ene side (D 20)	Tag trådspolen (D 20) af og før skæretråden igennem åbningen og ud; monter derefter trådspolen igen.

## Reserve dele / Tilbehør

Reserve dele og tilbehør kan bestilles på [www.grizzlytools.shop](http://www.grizzlytools.shop)

Hvis du har problemer med bestillingsprocessen, bedes du bruge kontaktformularen. Hvis du har yderligere spørgsmål, bedes du kontakte "Service-Center" (se side 119).

A 9	Beskyttelsesafdækning .....	91105343
A 15	Støttehåndtag .....	91105340
D 20	Trådspole .....	13600210

## Contenido

<b>Introducción</b> .....	<b>121</b>
<b>Uso previsto</b> .....	<b>121</b>
<b>Descripción general</b> .....	<b>122</b>
Volumen de suministro .....	122
Descripción del funcionamiento .....	122
Resumen .....	122
<b>Datos técnicos</b> .....	<b>122</b>
<b>Símbolos y gráficos</b> .....	<b>123</b>
<b>Advertencias de seguridad</b> .....	<b>124</b>
Advertencias de seguridad adicionales .....	124
Riesgos residuales .....	127
<b>Instrucciones de montaje</b> .....	<b>127</b>
<b>Manejo</b> .....	<b>128</b>
Encendido y apagado .....	128
Ajustes en el aparato .....	128
<b>Indicaciones de trabajo</b> .....	<b>129</b>
Cortar hierba .....	130
Recortar bordes .....	130
<b>Limpieza y mantenimiento</b> .....	<b>130</b>
Limpieza .....	130
Mantenimiento general .....	130
Cambiar la bobina .....	131
<b>Transporte</b> .....	<b>131</b>
<b>Almacenamiento</b> .....	<b>131</b>
<b>Eliminación / protección del medio ambiente</b> .....	<b>131</b>
<b>Garantía</b> .....	<b>132</b>
<b>Servicio de reparación</b> .....	<b>133</b>
<b>Service-Center</b> .....	<b>133</b>
<b>Importador</b> .....	<b>133</b>
<b>Localización de averías</b> .....	<b>134</b>
<b>Piezas de repuesto/ Accesorios</b> .....	<b>134</b>
<b>Traducción de la Declaración de conformidad CE original</b> .....	<b>247</b>
<b>Plano de explosión</b> .....	<b>255</b>

## Introducción

¡Felicitaciones por la compra de su nueva aspiradora! Con ello se ha decidido por un producto de suprema calidad. Este aparato fue examinado durante la producción con respecto a su calidad y sometido a un control final. Con ello queda garantizada la capacidad de funcionamiento de su aparato.



Las instrucciones de servicio forman parte de este producto. Éstas contienen importantes indicaciones para la seguridad, el uso y la eliminación del aparato. Familiarícese con todas las indicaciones de manejo y seguridad antes de usar el producto. Utilice el producto sólo como se describe y para los campos de aplicación indicados. Guarde bien estas instrucciones y entréguelas al dar este producto a terceros.

## Uso previsto

El aparato está pensado únicamente para cortar la hierba de los jardines y de los bordes de los arriates. Cualquier otra aplicación que no esté expresamente permitida en estas instrucciones puede provocar daños en el aparato y suponer un serio peligro para el usuario. No utilice el aparato para cortar setos o arbustos.

El aparato está destinado a ser utilizado por adultos. Menores que superen los 16 años de edad pueden utilizar el aparato solo bajo supervisión. El fabricante no se responsabiliza de los daños que se puedan originar por un uso distinto o erróneo al previsto. El aparato no está pensado para uso profesional. Si se hace un uso profesional, la garantía dejará de tener vigencia.

## Descripción general

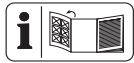

En la página abatible delantera y trasera encontrará las imágenes.

## Volumen de suministro

Desembale el aparato y asegúrese de que está completo:

- Recortador de césped eléctrico
- Cubierta de protección con dos tornillos
- 2 bobinas de hilo (1x premontada, 1x adjunta)
- Arco distanciador (protección de flores)
- Mango adicional
- Instrucciones de uso originales

## Descripción del funcionamiento

El recortador de césped eléctrico se puede dirigir con las manos y es portátil, como dispositivo de corte tiene una bobina de hilo. El aparato dispone además de un cabezal de motor giratorio, un tubo telescópico de aluminio ajustable y arco distanciador.

Para proteger al usuario el aparato tiene un dispositivo de protección que cubre el dispositivo de corte.

A continuación encontrará la descripción de las funciones de los elementos con los que se maneja.

## Resumen

- |          |  |
|----------|--|
| <b>A</b> | 1 Mango superior                                       |
|          | 2 Interruptor de encendido/apagado                     |
|          | 3 Cable de red   |
|          | 4 Descarga de tracción                                 |
|          | 5 Pestillo para girar la empuñadura                    |
|          | 6 Casquillo roscado (ajuste longitud tubo telescópico) |
|          | 7 Tubo telescópico                                     |

- |  |   |
|--|---|
|  | 8 Botón pulsador (ángulo inclinación cabezal del motor) |
|  | 9 Cubierta de protección                                |
|  | 10 Carrete de la bobina                                 |
|  | 11 Arco distanciador (protección para flores)           |
|  | 12 Cabezal del motor                                    |
|  | 13 Mango  |
|  | 14 Tuerca (tornillo para el mango adicional)            |
|  | 15 Mango adicional                                      |

- |          |   |
|----------|---|
| <b>B</b> | 16 Tornillo con ranura cruzada (cubierta de protección) |
|----------|---|

- |          |   |
|----------|---|
| <b>C</b> | 17 Alojamiento para mango                   |
|          | 18 Tornillo para el mango (mango adicional) |

- |          |                                      |
|----------|--------------------------------------|
| <b>D</b> | 19 Desbloqueo (carrete de la bobina) |
|          | 20 Bobina de hilo                    |
|          | 21 Cortahilos                        |
|          | 22 Ojal de salida del hilo           |
|          | 23 Ranura (bobina de hilo)           |
|          | 24 Botón de bloqueo (bobina de hilo) |

## Datos técnicos

### Cortabordes eléctrico ....PRT 550 B6

Tensión de entrada nominal

U. 230 - 240V~ (corriente alterna), 50 Hz

Consumo de potencia P .....550 W

Número de revoluciones

en ralentí  $n_0$  .....10000 min<sup>-1</sup>

Clase de protección .....II

Tipo de protección .....IPX0

Círculo de corte ..... 300 mm

Espesor del hilo ..... 1,4 mm

Longitud del hilo ..... 2 x 5 m

Peso (sin cargador).....2,05 kg

Intensidad acústica

( $L_{pA}$ ) ..... 85,0 dB,  $K_{pA}$ =3 dB

Nivel de potencia acústica ( $L_{WA}$ )	
Garantizado .....	96,0 dB
Medido .....	94,3 dB; $K_{WA} = 1,99$ dB
Vibración ( $a_{h,v}$ ) .....	
Mango superior .....	1,24 $m/s^2$
Mango adicional .....	1,38 $m/s^2$
	$K=1,5$ $m/s^2$

Los valores de ruido y vibración se han obtenido conforme a la normativa y disposiciones nombradas en la declaración de conformidad.

El valor de emisión de vibraciones indicado, se obtiene mediante la medición en un procedimiento de ensayo normado y se puede utilizar para hacer una comparación entre una herramienta electrónica y otra. El valor de emisión de vibraciones indicado, también se puede utilizar para hacer una estimación de la exposición a la que está sometida.



**Advertencia:**

El valor de emisión de vibraciones real puede variar frente al valor indicado cuando se hace un uso real de la herramienta electrónica, dependiendo del tipo y forma en que se utiliza la herramienta. Intente mantener la tensión, provocada por las vibraciones, tan reducida como sea posible. Las medidas para reducir la tensión por las vibraciones son, por ejemplo, llevar guantes al usar la herramienta y limitar el tiempo de trabajo. Para ello hay que tener en cuenta todas las partes del ciclo de funcionamiento (por ejemplo, los tiempos en los que la herramienta eléctrica está desconectada y aquellos en los que está encendida, pero funciona sin carga).

**Simbolos y gráficos**

**Gráficos en el aparato**



Atención!



Lea atentamente las instrucciones de uso.



Póngase protección para los ojos y auditiva.



Después del apagado, el dispositivo de corte sigue girando unos segundos. Aleje las manos y los pies.



No exponga el aparato a la humedad. No trabaje cuando esté lloviendo ni corte hierba mojada.



Mantenga alejada a otras personas. Podrían lesionarse por los cuerpos extraños que salgan disparados.



Peligro de lesiones por piezas catapultadas.



Mantener fuera del área de peligro las personas que se encuentren alrededor.



Retire inmediatamente el enchufe de la corriente si el cable de red está dañado.



Al realizar trabajos de mantenimiento desconecte el aparato de la corriente.



Especificación del nivel de potencia acústica garantizado  $L_{WA}$  en dB



Los aparatos electrónicos no se tiran a la basura doméstica.



Clase de protección (Aislamiento doble)



Ancho de corte



Telescópico



Giratorio



Bloqueo del casquillo a rosca

en la bobina de hilos:



Sentido de bobinado del hilo

en la cubierta de protección:

**30cm** Ancho de corte



Sentido de rotación del hilo con el motor en marcha

en la cápsula de la bobina:



Sentido de bobinado del hilo



## Símbolos en las instrucciones



**Símbolos de riesgo con indicaciones para prevención de daños personales y materiales.**



**Símbolo de peligro con indicaciones para evitar daños personales por descarga eléctrica.**



Señal prescriptiva con indicaciones para la prevención de accidentes y daños.



Lea atentamente las instrucciones de uso.



Señal de indicación con información para un mejor manejo del equipo

## Advertencias de seguridad

Para usar la máquina se han de respetar las indicaciones de seguridad.

## Advertencias de seguridad adicionales

### INSTRUCCIONES

- Los niños, las personas con capacidades físicas, sensoriales o intelectuales reducidas o con insuficiente experiencia y conocimientos, o las personas que no estén familiarizadas con las instrucciones no deben nunca manejar el aparato. Se debe supervisar que los niños no jueguen con el aparato. La limpieza y el mantenimiento no pueden ser realizados por niños.
- Si se daña el cable de alimentación de este aparato, deberá ser sustituido por el fabricante, su servicio de atención al cliente o una persona con cualificación similar para evitar peligros.

- Este aparato no debe ser utilizado a alturas superiores a 2000 m.
- Recuerde que el usuario es el único responsable de los accidentes o daños causados a otras personas o sus propiedades.
- Nunca permita que las personas o menores que no estén familiarizadas con las instrucciones mencionadas usen la máquina.
- La edad del usuario puede estar restringida por las normas vigentes locales.
- Lea detenidamente las instrucciones de uso.
- Familiarícese con los elementos de control y con el uso correcto de la máquina.

## PREPARACIÓN

- Antes de su uso, observe si los dispositivos de protección o cubiertas de protección están dañados, ausentes o mal colocados.
- Antes de utilizar la máquina o después de cualquier golpe, controle posibles signos de desgaste o daños en la máquina y, si fuese necesario, que se repare adecuadamente.
- Utilice únicamente cables de extensión permitidos (H05VVH2-F, H03VVH2-F) que tengan 75 m de longitud como máximo y estén previstos para ser utilizados al aire libre. Antes de utilizarlo, siempre extienda todo el carrete de cable. Compruebe si el cable presenta algún desperfecto o envejecimiento.
- No conecte cables deteriorados a la alimentación de corriente. No toque un cable si está deteriorado antes de haberlo des-

conectado de la alimentación eléctrica. El cable deteriorado puede provocar que se toquen **piezas con corriente.**

- No conecte un cable dañado a la red eléctrica ni toque un cable dañado antes de desconectarlo de la red eléctrica, ya que los cables dañados pueden provocar el contacto con partes activas.
- Antes de su uso, compruebe que el cable de conexión y el cable de extensión no presentan daños o desgaste. Si el cable resulta dañado durante el uso, desconéctelo inmediatamente de la red. **NO TOQUE EL CABLE ANTES DE QUE HABERLO DESCONECTADO DE LA RED.** No utilice la máquina si el cable está dañado o desgastado. Para desconectar el cable de la toma de corriente, tire siempre del conector, no del cable.

## FUNCIONAMIENTO

- Utilice protección ocular, pantalones largos y calzado resistente durante todo el periodo de uso de la máquina.
- Evite utilizar la máquina en condiciones meteorológicas adversas, especialmente en caso de riesgo de rayos.
- ¡Aviso! No toque ninguna de las piezas móviles que entrañan peligro antes de haber desconectado el aparato de la alimentación de corriente y las piezas móviles se hayan detenido completamente.
- Tenga cuidado con las lesiones causadas por el dispositivo de corte en pies y manos.

- No utilice la máquina cuando haya personas, especialmente niños o mascotas, en las cercanías.
- Utilice la máquina solo a la luz del día o con buena iluminación artificial.
- Mantenga las extremidades siempre alejadas de los dispositivos de corte, especialmente al encender el motor.
- Desconecte la máquina del suministro de corriente (es decir, desenchufe el conector de la red eléctrica)
  - siempre que deje la máquina desatendida;
  - antes de retirar un dispositivo de bloqueo;
  - antes de comprobar, limpiar o preparar la máquina;
  - después de que haya entrado en contacto con un cuerpo extraño;
  - siempre que la máquina comience a vibrar de forma inusual.

Nunca utilice la máquina estando los dispositivos de protección desmontados o dañados.

- Evite adoptar posiciones corporales anormales. Procure estar en una posición segura para poder mantener en todo momento el equilibrio al trabajar en pendientes.
- Proceda lentamente. No corra con el aparato en la mano.
- Durante el funcionamiento de la máquina, utilice calzado resistente y pantalones largos.
- **Si ocurriese un accidente o una avería mientras el aparato está en funcionamiento deberá apagarlo**

### **inmediatamente. Trate la lesión como corresponda o vaya a ver a un médico.**

Para subsanar averías, lea el capítulo de «Localización de averías» o póngase en contacto con nuestro.

- Mantenga alejados los alargadores de las piezas móviles y peligrosas para evitar daños en los cables que puedan provocar el contacto con las **piezas con corriente**.
- Si el cable/alargadera se daña o enrolla durante su uso, deberá apagar inmediatamente el aparato y retirar la clavija para desconectar el aparato de la red eléctrica.
- Utilice un dispositivo de corriente residual con una corriente funcional de 30 mA o menos.
- Mantenga el cable de conexión y de extensión alejados del dispositivo de corte.
- Asegúrese de que las ranuras de ventilación no están obstruidas por cuerpos extraños.
- **Retire el enchufe de la clavija de red/la batería del aparato**
  - siempre que el usuario se aleje de la máquina,
  - antes de subsanar posibles bloqueos,
  - antes de revisar o limpiar la máquina o realizar trabajos en ella,
  - tras entrar en contacto con un cuerpo extraño, para revisar si la máquina ha sufrido algún desperfecto,
  - para comprobar la máquina inmediatamente si comienza a vibrar demasiado.

- si la máquina comienza a vibrar fuerte, más de lo normal, deberá revisarla inmediatamente:
    - observe si presenta algún desperfecto;
    - repare las piezas que estén dañadas;
    - compruebe si hay piezas sueltas y, en ese caso, apriételas;
  - Nunca sustituya un dispositivo de corte no metálico por uno metálico.
- c) Daños para la salud, derivados de las vibraciones transmitidas al sistema mano- brazo, en caso de que el aparato se utilice durante un tiempo prolongado, no se lleve de forma correcta o no esté en las condiciones de mantenimiento debidas.
  - d) Daños en los ojos, si no se utilizan gafas de protección.
  - e) Daños en los pulmones, si no se utiliza mascarilla;

## MANTENIMIENTO Y ALMACENAJE

- Retire el aparato de la alimentación de corriente antes de realizar las tareas de mantenimiento o limpieza.
- Utilice únicamente los recambios y accesorios recomendados por el fabricante.
- Revise la máquina con regularidad y manténgala. Encargue la reparación de la máquina únicamente a un taller autorizado.
- Si la máquina no está en uso, almacénela fuera del alcance de los niños.
- Vigile que las ranuras de ventilación estén libres de suciedad.

## Riesgos residuales

Aunque usted maneje esta herramienta eléctrica de acuerdo a las normas, siempre permanecen riesgos residuales. En relación con la forma constructiva y el acabado de esta herramienta eléctrica, pueden presentarse los siguientes riesgos:

- a) Cortaduras
- b) Daños auditivos, en caso de no llevar protección para los oídos



**Aviso:** Esta herramienta eléctrica genera durante su uso un campo electromagnético. En determinadas circunstancias, este campo puede dañar implantes médicos activos o pasivos. Para reducir el riesgo de lesiones serias o mortales, recomendamos a las personas con implantes médicos que consulten a su médico o a su fabricante antes de utilizar la máquina.

## Instrucciones de montaje

### **B** Montar cubierta de protección:

1. Coloque la cubierta de protección (9) sobre el cabezal del motor (12) y atorníllela con los dos tornillos con ranura cruzada (16).

### **Arco distanciador (protección para flores):**

2. Desmunte el arco distanciador. Coloque los dos extremos abiertos del arco distanciador en los alojamientos laterales en el cabezal del motor (12) inferior. El arco distanciador encaja en dos posiciones.

## C

**Montar mango adicional:**

3. Afloje y retire la tuerca premontada (14) y el tornillo (18) de la empuñadura adicional (15).
4. Separe los extremos del mango adicional (15) e introdúzcalos sobre el alojamiento del mango (17).
5. Atornille el mango adicional (15) con el tornillo para el mango (18) y la tuerca (14).

**Manejo**

**¡Cuidado, peligro de lesión! No utilice el aparato sin cubierta de protección. Cuando trabaje con el aparato póngase vestimenta apropiada y protección para los ojos y auditiva.**

**Asegúrese, antes de utilizar el aparato, que está en condiciones de funcionar. El interruptor de encendido/apagado no puede bloquearse. Tras soltar el interruptor de encendido/apagado el motor deberá apagarse. Si el interruptor de encendido/apagado estuviese deteriorado, ya no podrá seguir trabajando con el aparato.**



Respete el control de la emisión de ruido y las disposiciones locales.

**Encendido y apagado**

Como medida de seguridad en el transporte, el hilo de corte se suministra anudado en los extremos. La primera vez que se enciende, el dispositivo de doble hilo completamente automático ajusta el ancho de corte y en el cortador de hilos se cortan automáticamente los extremos anudados (D 21).



Procure estar en una posición segura y sujete el aparato bien con ambas manos y distanciado del propio cuerpo. Antes de encender el aparato procure que no toque ningún objeto.

## E

1. Con el extremo final del alargador haga un lazo; páselo por la apertura de la empuñadura (1) y engánchelo en la descarga de tracción (4).
2. Conecte el aparato a la red eléctrica.
3. Procure estar en una posición segura y sujete el aparato bien con ambas manos. No coloque el carrete de la bobina en el suelo.
4. Para encenderlo, presione el interruptor de encendido/apagado (2). Para apagarlo suelte el interruptor de encendido/apagado (2).



El funcionamiento en modo continuo no es posible.



**Después de apagar el aparato la bobina sigue girando durante un tiempo. Espere a que la bobina se pare completamente. ¡Aleje las manos y los pies! ¡Peligro de lesiones!**



Quite regularmente los restos de hierba de la bobina para no mermar el efecto de corte.

## F

**Ajustes en el aparato****Ajustar mango adicional:**

El mango adicional se puede poner en diferentes posiciones. Ajuste el mango de tal manera que la cápsula de la bobina esté inclinada ligeramente hacia delante cuando se encuentra en la posición de trabajo

- ① Suelte la tuerca (14) y ajuste el mango adicional (15) a la posición deseada. Vuelva a apretar la tuerca.

### Ajustar altura:

El tubo telescópico permite ajustar el aparato a su altura.

- ② Suelte el casquillo roscado  (6). Ponga el tubo telescópico (7) a la longitud deseada y vuelva a apretar el casquillo roscado.

### Ajustar ángulo de corte:

Cambiando el ángulo de corte también puede podar zonas no accesibles, p.ej. debajo de bancos y resaltos.

- ③ Presione el botón pulsador (8) de la carcasa del motor e incline el tubo telescópico (7). Se puede poner en 6 posiciones (ver también «Indicaciones de trabajo»).

### Ajustar mango:

El mango se puede girar en 90° (ver también «Indicaciones de trabajo»).

- ④ Deslice el pestillo (5) hacia arriba y gire el mango (13)  hasta que encaje en la posición deseada.

### Ajustar arco distanciador (protección para flores):

El arco distanciador mantiene alejadas las plantas o ramas que no han de recortarse del dispositivo de corte.

- ⑤ Deslice el arco distanciador (11) hacia delante. Cuando no necesite el arco distanciador, deslícelo a la posición de parada.

### Alargar el hilo de corte:

Su aparato dispone de un dispositivo de doble hilo completamente automático.

Los hilos se alargan automáticamente cada vez que se enciende. Para que el automatismo de alargamiento de hilo funcione correctamente, la bobina de hilo ha de pararse antes de que se vuelva a encender el aparato. Si al principio los hilos fuesen más largos de lo que indica el círculo de corte, el cortahilo (D 21) los corta automáticamente a la largura correcta.



Controle regularmente el hilo de nylon para ver si está deteriorado y si el hilo de corte sigue teniendo la longitud indicada por el cortahilo.

- **Si no se ven los extremos del hilo:** Cambiar la bobina de hilo (D 20) (ver „Limpieza y mantenimiento».)
- **Ajustar manualmente la longitud del hilo:** ¡Retirar la clavija de alimentación! Presione el botón de desbloqueo (D 24), vuelva a soltarlo y saque un poco los extremos de los hilos. Repita esta operación hasta que los extremos de los hilos sobresalgan un poco del cortahilos (D 21).

### Indicaciones de trabajo



#### ¡Cuidado, peligro de lesión!

- No corte hierba húmeda o mojada.
- Asegúrese antes de arrancar el aparato que la bobina no entra en contacto con piedras, guijarros u otros cuerpos extraños.
- Encienda el aparato antes de acercarse a la hierba a cortar.
- Evite que el aparato haga un esfuerzo

excesivo durante el trabajo.

- Evite que toque obstáculos fijos (piedras, paredes, vallas, etc.). La bobina se desgastaría demasiado pronto.
- Evite utilizar la máquina si hace mal tiempo, sobre todo si existe peligro de tormenta eléctrica.
- No elija una posición para la empuñadura adicional (A 15) que esté demasiado cerca de la empuñadura superior (A 1) ya que sería difícil controlar el aparato.

## Cortar hierba



Corte hierba moviendo el aparato hacia la izquierda y la derecha. Corte lentamente y mantenga el aparato con el círculo de corte en paralelo con el suelo cuando corte. Si la hierba está muy crecida, córtela por capas desde arriba hacia abajo.

### Ajustes para el corte del césped:

- Empuñadura: 0° (véase F ④)
- Ángulo de corte:  $\neq 90^\circ$  (véase F ③)
- Si es necesario, arco distanciador: en posición de estacionamiento/desplegado (véase F ⑤)

## G Recortar bordes



**Al usar el aparato, asegúrese de que la cubierta de protección le protege del dispositivo de corte.**

### Ajustes para recorte de bordes:

Para recortar bordes de césped debe llevar el aparato lentamente alrededor del borde.

- Mango: 90° (ver F ④)
- Ángulo de corte: 90° (ver F ③)
- Arco distanciador en posición de parada

## Limpieza y mantenimiento



**¡Atención! ¡Peligro de lesiones por las piezas móviles peligrosas!**



Que los trabajos de arreglo y mantenimiento que no están descritos en estas instrucciones se realicen por nuestro servicio técnico. Utilice exclusivamente piezas originales.



Apague el aparato y desenchúfelo de la corriente eléctrica.

Realice regularmente los siguientes trabajos de limpieza y mantenimiento. Así se garantiza que podrá hacer un uso duradero y seguro.

## Limpieza



**El aparato no puede ser rociado con agua ni ser introducido en el agua. Existe el peligro de descarga eléctrica.**

- Mantenga limpios las rejillas de ventilación, carcasa del motor y los mangos del aparato. Para ello utilice un trapo húmedo o un cepillo. No utilice detergentes o disolventes. Pueden causar daños irreparables al aparato.
- Siempre que haya cortado limpie la hierba y tierra de la cubierta de protección y del dispositivo de corte.

## Mantenimiento general

- Antes de cualquier uso, controle el aparato para ver si presenta desperfectos visibles como pueden ser piezas sueltas, desgastadas o dañadas.

- Revise las cubiertas y dispositivos de protección para ver si tienen desperfectos y si están en la posición correcta. Si es necesario, cámbielas.

**D Cambiar la bobina**

**i** El sentido correcto de bobinado de la bobina de hilos se indica en la cápsula de la bobina (véase la imagen en detalle **D**) y en la propia bobina de hilos (20).

1. Retire la clavija de alimentación.
2. Abra la cápsula de la bobina (10) presionando los dos desbloqueadores (19) de la cápsula de la bobina.
3. Retire la tapa de la cápsula de la bobina y saque la bobina de hilo (20).
4. Retire los extremos del hilo de la nueva bobina de hilos por las ranuras (23) de la bobina de hilos.
5. Coloque la nueva bobina de hilos en la cápsula de la bobina (10). El lado de la bobina de hilos en el que se indica con flechas el sentido del bobinado deberá quedar visible cuando se inserte.
6. Introduzca los dos extremos del hilo a través de los ojales de salida del hilo (22) que están en el lado opuesto.
7. Vuelva a colocar las tapas sobre las cápsulas de las bobinas. Procure que los desbloques (19) de la tapa se ajusten exactamente en las ranuras de la cápsula de la bobina. Encajarán de manera perceptible.
8. Tire de los extremos de los hilos y siga pulsando el botón de bloqueo (24), hasta que los extremos de los hilos sobresalgan aprox. 1 cm sobre el cortahilos (21).

**i** Controle el cortahilos (21). En ningún caso debe utilizar el aparato sin el cortahilo o si está defectuoso.

Si el cortahilo está dañado, deberá dirigirse obligatoriamente a nuestros centros de asistencia.

**i** También se pueden enrollar hilos comerciales que puede comprar en ferreterías. Por lo que la bobina de hilos vacía se puede reutilizar (véanse los «Datos técnicos»). El sentido de bobinado figura en la bobina de hilos.

**Transporte**

Transporte el aparato con una mano en la empuñadura superior (A1) y la otra en la empuñadura adicional (A15). Oriente la unidad de corte hacia el suelo. De esta manera, evitará entrar en contacto durante el transporte con la unidad de corte.

**Almacenamiento**

- Mantenga el aparato en un lugar seco y protegido del polvo y fuera del alcance de los niños.
- No ponga el aparato encima de la cubierta de protección. Es mejor colgarlo del asidero superior para que la cubierta de protección no toque otros objetos. Existe el peligro de que la cubierta de protección se deforme y con ello cambien las dimensiones y las características de seguridad.

**Eliminación / protección del medio ambiente**

Lleve el aparato, los accesorios y el embalaje a un lugar para que procedan a reciclarlo respetando el medio ambiente.



Los aparatos eléctricos no se tiran a la basura doméstica.

Directiva 2012/19/UE sobre residuos de aparatos eléctricos y electrónicos: Los consumidores tienen la obligación legal de reciclar los aparatos eléctricos y electrónicos de forma ecológica al final de su vida útil. De este modo, se garantiza un reciclaje respetuoso con el medio ambiente y con los recursos.

Dependiendo de las normas estatales, puede tener las siguientes opciones:

- devolverlo a un punto de venta,
- entregarlo a un punto de recogida oficial,
- devolver al fabricante/distribuidor.

Esto no afecta a los accesorios y a otros medios sin componentes electrónicos.

- Lleve el material de corte a un lugar de compostaje y no lo tire a la basura.

## Garantía

Estimada cliente, estimado cliente:

Por este aparato se le concede una garantía de 3 años a partir de la fecha de compra. En caso de defectos de este producto, le corresponden derechos legales contra el vendedor del producto. Estos derechos no serán limitados por la garantía expuesta a continuación.

### Condiciones de garantía

El plazo de garantía empieza con la fecha de compra. Por favor, conserve bien el resguardo de caja original. Este documento se necesitará como prueba de la compra. Si dentro del plazo de tres años después de la fecha de compra del aparato se detecta un defecto de material o fabricación, según nuestra elección, el producto será reparado o sustituido gratuitamente. Esta prestación de garantía presupone entregar el aparato defectuoso y el comprobante de compra (resguardo de caja) dentro

del plazo de los tres años, describiendo brevemente por escrito en qué consiste el defecto y cuándo se detectó. Si el defecto está cubierto por nuestra garantía, le devolveremos el aparato reparado o uno nuevo. Con la reparación o la sustitución del producto no se inicia un nuevo período de garantía.

### Período de garantía y exigencias legales en caso de defectos

El período de garantía no será prolongado por la prestación de garantía. Esto se aplica igualmente a las partes sustituidas y reparadas. Daños y defectos ya existentes eventualmente al comprar el aparato, tienen que ser notificados inmediatamente después de haberlo desempacado. Las reparaciones a efectuar al cabo del período de garantía están sujetas a pago

### Volumen de la garantía

El aparato fue producido cuidadosamente según las directivas estrictas de la calidad y examinado concienzudamente antes de la entrega. La prestación de garantía tiene validez para defectos de material o fabricación. Esta garantía no se extiende a partes del producto que están sometidas a un desgaste natural y, por lo tanto, pueden ser consideradas como piezas de desgaste (por ejemplo, la bobina), o a daños en partes frágiles (por ejemplo, el interruptor).

Esta garantía caduca si el producto fue dañado, utilizado impropriamente o no sometido a mantenimiento. Para un uso apropiado del producto, se han de cumplir exactamente todas las indicaciones contenidas en las instrucciones de manejo. Se tienen que evitar absolutamente fines de aplicación y manejos, de los cuales desaconsejan o advierten las instrucciones de servicio. El producto está previsto solamente

para el uso privado y no comercial. La garantía caducará en el caso de un tratamiento abusivo e impropio, uso de la fuerza o manipulaciones que no fueron efectuadas por una filial de servicio autorizada

### Gestión en caso de garantía

Para garantizar una gestión rápida de su reclamación, le rogamos seguir las siguientes indicaciones:

- Para todas las consultas, tenga preparado por favor el resguardo de caja y el número de identificación (IAN 420333\_2207) como prueba de la compra.
- Por favor, saque el número de artículo de la placa de características.
- Si surgen fallas en el funcionamiento o cualquier defecto, contacte primeramente a la sección de servicio indicada a continuación por **teléfono** o vía **E-Mail**. Se le darán otras informaciones acerca de la gestión de su reclamación.
- Tras consultar con nuestro servicio de postventa, un aparato identificado como defectuoso puede ser enviado libre de franqueo a la dirección de servicio ya conocida por usted, adjuntando el comprobante de compra (resguardo de caja) e indicando en qué consiste el defecto y cuándo surgió. Para evitar problemas de recepción y costes adicionales, utilice de todas maneras sólo la dirección que se le comunicará. Asegúrese de que el envío no se efectúe sin franqueo, como mercancía voluminosa, exprés u otro tipo de transporte especial. Envíe por favor el aparato incluyendo todos los accesorios entregados con la compra y garantice un embalaje de transporte lo suficientemente seguro.

## Servicio de reparación

Reparaciones **que no están cubiertas por la garantía**, las puede dejar efectuar por nuestra filial de servicio por cuenta suya. Ésta le elaborará gustosamente un presupuesto. Sólo atenderemos aparatos que hayan sido enviados en un embalaje suficiente y franqueados.

**Atención:** Por favor, envíe el aparato limpio, señalando el defecto a nuestra filial de servicio. No aceptaremos aparatos que hayan sido enviados sin franqueo, como mercancía voluminosa, exprés o cualquier tipo de transporte especial. Nos encargamos gratuitamente de la eliminación de sus aparatos defectuosos enviados.

## Service-Center



### Servicio España

Tel.: 900 984 989

E-Mail: grizzly@lidl.es

IAN 384565\_2107

## Importador

Por favor, observe que la siguiente dirección no es una dirección de servicio. Contacte primeramente al centro de servicio mencionado arriba.

### Grizzly Tools GmbH & Co. KG

Stockstädter Straße 20

63762 Großostheim

Alemania

www.grizzlytools.de

## Localización de averías



En caso de accidente o de fallo operativo, retire inmediatamente la clavija de alimentación. El incumplimiento puede provocar cortes.

Problema	Origen posible	Subsanación del error
El aparato no arranca	Interruptor de encendido/apagado (A 2) defectuoso	Reparar por el servicio de atención al cliente
	Motor defectuoso	
El aparato funciona con interrupciones	Contacto flojo en el interior	Reparar por el servicio de atención al cliente
	Interruptor de encendido/apagado (A 2) defectuoso	
Fuertes vibraciones Fuertes ruidos	Dispositivo de corte sucio	Limpiar dispositivo de corte (ver „Limpieza y mantenimiento“)
	motor defectuoso	Reparar por el servicio de atención al cliente
Resultado de corte no favorable	Bobina de hilo (D 20) no tiene suficiente hilo de corte	Si es necesario, alargar los hilos de corte (ver Cap. «Ajustes en el aparato») Cambiar bobina de hilo (D 20) (ver «Limpieza y mantenimiento»)
	El hilo de corte no sale o solo sale por un lado de la bobina de hilo (D 20)	Retirar la bobina de hilo (D 20) y pasar el hilo de corte por la apertura hacia afuera, montar la bobina de hilo.

## Piezas de repuesto/Accesorios

Encontrará las piezas de repuesto y accesorios en [www.grizzlytools.shop](http://www.grizzlytools.shop)

Si tiene problemas con el proceso de pedido, utilice el formulario de contacto.  
Si tiene más preguntas, póngase en contacto con el «Service-Center» (ver página 133).

A 15	Mango adicional .....	91105340
D 20	Bobina de hilo .....	13600210
A 9	Cubierta de protección .....	91105343

## Contenuto

<b>Introduzione .....</b>	<b>135</b>
<b>Uso conforme.....</b>	<b>135</b>
<b>Descrizione generale.....</b>	<b>136</b>
Contenuto .....	136
Descrizione del funzionamento .....	136
Panoramica.....	136
<b>Dati tecnici .....</b>	<b>136</b>
<b>Simboli e icone.....</b>	<b>137</b>
<b>Istruzioni di sicurezza.....</b>	<b>138</b>
Ulteriori avvertenze di sicurezza ....	138
Rischi residui .....	141
<b>Istruzioni di montaggio .....</b>	<b>142</b>
<b>Uso .....</b>	<b>142</b>
Accensione e spegnimento .....	142
Impostazioni sull'apparecchio.....	143
<b>Avvertenze per l'utilizzo .....</b>	<b>144</b>
Taglio del prato .....	144
Taglio delle aiuole.....	144
<b>Pulizia e manutenzione .....</b>	<b>145</b>
Pulizia .....	145
Lavori di manutenzione generali ....	145
Sostituzione del rocchetto.....	145
<b>Trasporto .....</b>	<b>146</b>
<b>Stoccaggio .....</b>	<b>146</b>
<b>Smaltimento / Rispetto dell'ambiente.....</b>	<b>146</b>
<b>Garanzia .....</b>	<b>147</b>
<b>Servizio di riparazione .....</b>	<b>148</b>
<b>Service-Center .....</b>	<b>148</b>
<b>Importatore .....</b>	<b>148</b>
<b>Ricerca dei guasti .....</b>	<b>149</b>
<b>Pezzi di ricambio/Accessori .....</b>	<b>149</b>
<b>Traduzione della dichiarazione di conformità CE originale .....</b>	<b>248</b>
<b>Vista esplosa .....</b>	<b>255</b>

## Introduzione

Congratulazioni per l'acquisto del Suo nuovo apparecchio. Ha scelto un prodotto altamente pregiato. Questo apparecchio è stato sottoposto a un controllo di qualità durante la produzione e quindi sottoposto a un controllo finale. Quindi è garantito il funzionamento del vostro apparecchio.



Le istruzioni per l'uso costituiscono parte integrante di questo prodotto. Contengono indicazioni importanti per la sicurezza, l'uso e lo smaltimento. Prima dell'uso del prodotto, si raccomanda di familiarizzare con tutte le indicazioni di comando e di sicurezza. Usare il prodotto solo come descritto e per i campi d'impiego specificati. Conservare le istruzioni in un luogo sicuro e consegnare la documentazione in caso di cessione del prodotto a terzi.

## Uso conforme

L'apparecchio è idoneo per il taglio dell'erba nei giardini e lungo le aiuole. Ogni altro impiego non espressamente consentito nel presente manuale, può causare danni all'apparecchio e rappresentare un serio pericolo per l'utente. Non utilizzare l'apparecchio per tagliare siepi o arbusti. L'apparecchio è destinato all'utilizzo da parte di adulti. L'uso dell'apparecchio ai ragazzi di età superiore a 16 anni è consentito solo sotto sorveglianza. Il produttore non si fa carico di eventuali danni causati da un uso improprio o da un azionamento errato. L'apparecchio non è destinato a un uso commerciale. Un eventuale utilizzo commerciale comporta l'estinzione della garanzia.

## Descrizione generale

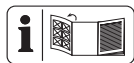

L'immagine dei principali componenti funzionali é riportata nella pagina ripiegabile davanti e dietro.

### Contenuto

Estrarre l'apparecchio dall'imballo e verificare l'integrità.

- Tagliabordi elettrico
- Copertura di protezione con due viti
- 2 rocchetti portafilo (1 già montata, 1 inclusa)
- Staffa distanziatrice (protezione per i fiori)
- Impugnatura supplementare
- Manuale di istruzioni originale

### Descrizione del funzionamento

Il decespugliatore elettrico portatile e a controllo manuale presenta un rocchetto portafilo come dispositivo di taglio. Inoltre l'apparecchio è dotato di una testa del motore basculante, di un tubo telescopico in alluminio regolabile e di una staffa distanziatrice.

Per proteggere l'utente l'apparecchio ha un dispositivo di protezione che copre il gruppo di taglio. La seguente descrizione illustra il funzionamento dei componenti.

### Panoramica

- A**
- 1 Impugnatura superiore
  - 2 Interruttore di accensione/spegnimento
  - 3 Cavo di alimentazione
  - 4 Scarico di trazione
  - 5 Barra per ruotare l'impugnatura
  - 6 Manicotto filettato (regolazione della lunghezza tubo telescopico)

- 7 Tubo telescopico
- 8 Pulsante (angolo di inclinazione testa del motore)
- 9 Coperchio di protezione
- 10 Capsula del rocchetto
- 11 Staffa distanziatrice (protezione per i fiori)
- 12 Testa motore
- 13 Impugnatura
- 14 Dado (vite impugnatura supplementare)
- 15 Impugnatura supplementare

- B**
- 16 Vite a intaglio (coperchio di protezione)

- C**
- 17 Supporto per impugnatura
  - 18 Vite impugnatura (impugnatura supplementare)

- D**
- 19 Sblocco (capsula del rocchetto)
  - 20 Rocchetto portafilo
  - 21 Tagliafilo
  - 22 Occhiello di uscita filo
  - 23 Fessura (rocchetto portafilo)
  - 24 Pulsante di blocco (rocchetto portafilo)

### Dati tecnici

#### Tagliabordi elettrico .....PRT 550 B6

Tensione di ingresso nominale  
 U 230 - 240V~ (Corrente alternata), 50 Hz  
 Assorbimento di potenza P.....550 W  
 Numero di giri a vuoto n<sub>0</sub> .....10000 min<sup>-1</sup>  
 Classe di protezione.....II   
 Tipo di protezione.....IPX0  
 Cerchio di taglio ..... 300 mm  
 Spessore del filo ..... 1,4 mm  
 Lunghezza del filo ..... 2 x 5m  
 Peso (senza caricabatterie).....2,05 kg  
 Livello di pressione acustica  
 (L<sub>pA</sub>) ..... 85,0 dB, K<sub>pA</sub>=3 dB

Livello di potenza acustica ( $L_{WA}$ )  
 Garantito ..... 96 dB  
 Misurato ..... 94,3 dB;  $K_{WA} = 1,99$  dB  
 Vibrazione ( $a_{h,v}$ )  
 Impugnatura superiore ..... 1,24 m/s<sup>2</sup>  
 Impugnatura supplementare .. 1,38 m/s<sup>2</sup>  
 $K = 1,5$  m/s<sup>2</sup>

I valori relativi alla rumorosità e alle vibrazioni sono stati determinati in base alle norme e alle disposizioni indicate nella dichiarazione di conformità.

Il valore sulle vibrazioni emesse indicato è stato misurato seguendo una procedura di controllo regolata da norme e può essere utilizzato per il confronto di un utensile elettrico con un altro. Il valore sulle vibrazioni emesse indicato può anche essere impiegato per un calcolo approssimativo della sospensione.

**Avvertenza:**  
 Durante l'impiego dell'utensile elettrico, il valore sulle vibrazioni può scostarsi dal valore indicato, in base al modo in cui esso viene utilizzato. Cercare di limitare il più possibile l'esposizione alle vibrazioni. Per attenuare l'esposizione alle vibrazioni si possono ad esempio indossare guanti durante l'utilizzo dell'utensile e limitare l'orario di lavoro. In tal senso occorre tenere conto di tutte le componenti del ciclo operativo (ad esempio i momenti in cui l'apparecchio elettrico è spento e quelli in cui è acceso, ma opera senza carico).

## Simboli e icone

### Simboli sull'apparecchio:

 Attenzione!

 Leggere con attenzione le presenti istruzioni d'uso.

 Indossare occhiali di protezione e cuffie di protezione.

 Dopo lo spegnimento il dispositivo di taglio continua a girare per alcuni secondi. Tenere lontano mani e piedi.

 Non lavorare con la pioggia e non tagliare il prato umido.

 Rischio di lesioni a causa di parti lanciate!

 Tenere lontane le persone dall'area di pericolo.

 Tenere a distanza le altre persone. Potrebbero subire lesioni a causa della proiezione di corpi estranei.

 Tirare immediatamente la spina, se il cavo di alimentazione è danneggiato.

 Tirare la spina durante i lavori di manutenzione.

 Indicazione del livello di potenza acustica  $L_{WA}$  garantito in dB

 Gli apparecchi elettrici non vanno smaltiti con i rifiuti domestici.

 Classe di protezione (Doppio isolamento)



sul rocchetto portafilo:

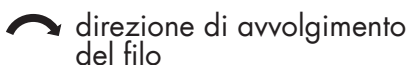

sulla copertura di protezione:

**30cm** Cerchio di taglio

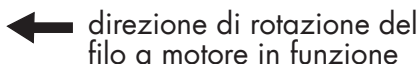

nella capsula del rocchetto:

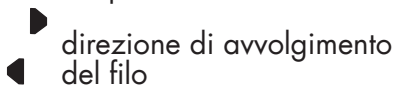

## Simboli nelle istruzioni

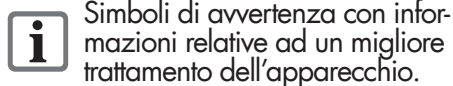
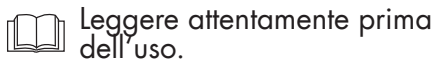
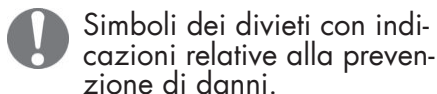

## Istruzioni di sicurezza

Osservare le istruzioni di sicurezza durante l'uso della macchina.

## Ulteriori avvertenze di sicurezza

### FORMAZIONE

- Questo apparecchio non è destinato all'uso da parte di persone con capacità fisiche, sensoriali o intellettive limitate oppure con carente esperienza e/o conoscenza o di persone che non abbiano acquisito familiarità con le istruzioni per l'uso. I bambini devono essere sorvegliati per assicurarsi che non giochino con l'apparecchio. La pulizia e la manutenzione non possono essere effettuate da bambini.
- Se il cavo di alimentazione di questo apparecchio è danneggiato, per evitare pericoli deve essere sostituito dal produttore o dal suo servizio clienti o da una persona ugualmente qualificata.
- L'apparecchio non può essere utilizzato in luoghi con altitudini superiori a 2000 m.
- Attenzione, l'utente stesso è responsabile di incidenti o pericoli causati ad altre persone o del relativo possesso.

- Non consentire l'uso della macchina a bambini o persone che non abbiano dapprima letto con attenzione le istruzioni per l'uso.
- Le disposizioni locali possono limitare l'età dell'utilizzatore.
- Leggere attentamente le istruzioni.
- Acquisire dimestichezza con gli elementi di regolazione e l'uso conforme della macchina.

## PREPARAZIONE

- Prima dell'uso si deve verificare visivamente la presenza di dispositivi di protezione o rivestimenti danneggiati, assenti o montati in maniera errata.
- Prima di mettere in funzione la macchina e in caso di eventuali urti, controllare eventuali segni di usura o danni e fare eseguire le riparazioni necessarie.
- Utilizzare solo prolunghe omologate (H05VVH2-F, H03VVH2-F), con una lunghezza massima di 75 m e idonee all'uso all'aperto. Srotolare sempre completamente il tamburo avvolgicavo prima dell'uso. Verificare la presenza di danni e l'invecchiamento.
- Non collegare un cavo danneggiato all'alimentazione di corrente. Non toccare il cavo danneggiato prima che sia stato disconnesso dalla distribuzione dell'elettricità. Un cavo danneggiato può causare il contatto con **parti attive**.
- Non collegare cavi danneggiati all'alimentazione elettrica e di non toccare il cavo danneggiato, prima di separarlo dall'alimentazione elettrica, poiché il cavo danneggiato può causare il contatto con parti attive.

- Prima dell'utilizzo, ispezionare i cavi di collegamento e di prolunga alla ricerca di segni di danneggiamento o di invecchiamento. Qualora il cavo venisse danneggiato durante l'uso, staccarlo immediatamente dalla rete. **NON TOCCARE IL CAVO PRIMA DI AVERLO SCOLLEGATO DALLA RETE ELETTRICA.** Non usare la macchina se il cavo risulta danneggiato o usurato. Per staccare il cavo dalla presa di corrente, tirare sempre la spina e non il cavo stesso.

## FUNZIONAMENTO

- La protezione per gli occhi, i pantaloni lunghi e le scarpe antinfortunistica devono essere indossati per tutto il tempo di utilizzo della macchina.
- L'uso della macchina deve essere evitato in presenza di cattivo tempo, soprattutto in caso di rischio di fulmini.
- Avvertenza! Non toccare le parti pericolose in movimento prima di aver staccato l'apparecchio dall'alimentazione elettrica e prima che le parti pericolose in movimento si siano completamente fermate.
- Pericolo di lesioni ai piedi e alle mani dovute al dispositivo di taglio.
- Interrompere l'uso della macchina in presenza di altre persone, in particolare bambini o animali domestici.

- Utilizzare la macchina esclusivamente con la luce del giorno o in presenza di un'adeguata illuminazione artificiale.
- Tenere sempre mani e piedi fuori dalla portata della lama, soprattutto quando il motore è acceso.
- Staccare sempre la macchina dall'alimentazione di corrente (ovvero estrarre la spina dalla rete elettrica),
  - ogni volta che la macchina deve essere lasciata incustodita;
  - prima di rimuovere blocchi;
  - prima di controllare, pulire o lavorare sulla macchina;
  - dopo il contatto con corpi estranei;
  - ogni volta che la macchina inizia a vibrare in modo anomalo.

Non utilizzare mai la macchina in mancanza di dispositivi di sicurezza o se gli stessi sono danneggiati.

- Evitare una posizione del corpo anomala. Assicurare di avere una posizione salda per poter mantenere sempre l'equilibrio durante i lavori in posizione sospesa.
- Camminare lentamente. Non correre con l'apparecchio in mano.
- Durante il funzionamento della macchina indossare sempre scarpe resistenti e pantaloni lunghi.
- **In caso di incidente o di un guasto durante l'uso, spegnere immediatamente**

**te il dispositivo. Medicare in maniera adeguata le lesioni o consultare un medico.**

Per eliminare i guasti consultare il capitolo "Ricerca dei guasti" oppure contattare il nostro centro di assistenza.

- Tenere le prolunghe lontano da componenti mobili pericolosi per evitare danni ai cavi che possono provocare il contatto con **parti attive**.
- Se il cavo/la prolunga vengono danneggiati o ritorti durante l'uso, spegnere immediatamente l'apparecchio e tirare la spina per separare l'apparecchio dall'alimentazione elettrica.
- Utilizzare un interruttore differenziale con una corrente di attivazione di massimo 30 mA o inferiore.
- Tenere i cavi di collegamento e prolunga lontani dal dispositivo di taglio.
- Assicurarsi sempre che nei fori di areazione non vi siano corpi estranei.
- **Tirare la spina/ri-muovere la batteria dall'apparecchio**
  - ogni qualvolta l'utilizzatore si allontana dalla macchina,
  - prima dell'eliminazione dei bloccaggi,
  - prima di effettuare controlli, interventi di pulizia o lavori sulla macchina,
  - dopo aver toccato un corpo estraneo per verificare se la mac-

- china abbia riportato danni,
- per una verifica tempestiva nel caso in cui la macchina inizi a vibrare eccessivamente.
- se la macchina inizia a emettere forti vibrazioni in modo anomalo, sottoporla ad un'immediata verifica,
  - cercare eventuali danni;
  - eseguire le necessarie riparazioni delle parti danneggiate;
  - verificare la presenza di parti allentate e stringerle.
- Non sostituire mai una componente di taglio non metallica con una componente di taglio metallica.

## MANUTENZIONE E CONSERVAZIONE

- Staccare l'apparecchio dall'alimentazione elettrica, prima di eseguire la manutenzione o i lavori di pulizia.
- Si devono utilizzare esclusivamente i ricambi e gli accessori del produttore.
- Sottoporre regolarmente la macchina a controlli e manutenzione. Far riparare la macchina solo da un'officina autorizzata.
- Quando il macchinario non venga utilizzato, conservarlo fuori dalla portata dei bambini
- Assicurarsi che le prese d'aria siano pulite.

## Rischi residui

Anche se questo utensile elettrico viene usato conformemente alle disposizioni, rimangono sempre rischi residui. I seguenti pericoli possono verificarsi in relazione alla tipologia costruttiva e al tipo di esecuzione di questo elettrodomestico:

- a) Lesioni da taglio
- b) Danni all'udito, qualora non venga indossata un'adeguata protezione dell'udito.
- c) Danni alla salute risultanti dalle oscillazioni mano-braccio, quando l'apparecchio viene usato per un periodo prolungato o non viene condotto o mantenuto conformemente alle disposizioni.



**Avvertenza!** Questo utensile elettrico genera un campo magnetico durante il funzionamento. In determinate condizioni questo campo può compromettere gli impianti medici attivi o passivi. Per ridurre il pericolo di lesioni gravi o letali, consigliamo alle persone con impianti medici di consultare il medico e il produttore dell'impianto medico prima di azionare la macchina.

## Istruzioni di montaggio

### **B** Montaggio del coperchio di protezione:

1. Posizionare il coperchio di protezione (9) sulla testa del motore (12) e avvitarlo saldamente con due viti a croce (16).

### **Montare la staffa distanziatrice (protezione per i fiori):**

2. Staccare le staffe distanziatrici. Installare entrambe le estremità aperte delle staffe distanziatrici nei supporti laterali sulla testa del motore inferiore (12). La staffa distanziatrice si innesta in due posizioni.

### **C** Montaggio dell'impugnatura supplementare:

3. Allentare e rimuovere il dato premontato (14) e la vite (18) dell'impugnatura supplementare (15).
4. Allontanare reciprocamente le estremità dell'impugnatura supplementare (15) e farle scorrere sul supporto per impugnatura (17).
5. Avvitare l'impugnatura supplementare (15) con la vite per impugnatura (18) e il dado (14).

## Uso



**Attenzione, pericolo di lesioni! Non usare l'apparecchio senza il coperchio di protezione. Durante l'utilizzo dell'apparecchio indossare indumenti idonei, occhiali e cuffie di protezione. Prima di ogni utilizzo, assicurarsi che l'apparecchio sia funzionante. L'interruttore di accensione/spegnimento non deve essere bloccato. Al rilascio dell'interruttore di accensione/spegnimento il motore si deve spegnere. In caso di danneggiamento dell'interruttore di accensione/spegnimento, non è consentito l'uso dell'apparecchio.**



Rispettare la protezione antirumore e le disposizioni locali.

## Accensione e spegnimento



Alla consegna il rocchetto portafilo è annodato alle estremità ai fini della sicurezza del trasporto. Alla prima accensione il doppio rocchetto completamente automatico regola la larghezza di taglio e le estremità annodate vengono tagliate automaticamente dal tagliafilo (D 21).



Assumere una posizione stabile e impugnare saldamente l'apparecchio con entrambe le mani, mantenendolo a distanza dal corpo. Prima di accenderlo, assicurarsi che l'apparecchio non sia a contatto con altri oggetti.

- E**
1. Formare dall'estremità del cavo di prolunga un anello, guidarlo attraverso l'apertura sulla maniglia superiore (1) e appenderlo nello scarico di trazione (4).
  2. Collegare l'apparecchio all'alimentazione.
  3. Assumere una posizione stabile e impugnare saldamente l'apparecchio con entrambe le mani. Non appoggiare le capsule del rocchetto sul pavimento.
  4. Per l'accensione, premere l'interruttore di accensione/spegnimento (2). Per spegnere, rilasciare l'interruttore di accensione/spegnimento (2).

**i** Non è possibile una commutazione permanente.



**Dopo lo spegnimento dell'apparecchio, il rocchetto continua a girare per un breve tempo. Attendere che il rocchetto sia completamente fermo. Tenere lontano mani e piedi! Pericolo di lesioni!**

**i** Rimuovere regolarmente i residui di erba dal rocchetto, al fine di non compromettere l'effetto di taglio.

## **F Impostazioni sull'apparecchio**

### **Regolazione dell'impugnatura supplementare:**

È possibile portare l'impugnatura supplementare in diverse posizioni. Impostare l'impugnatura in modo che la capsula del rocchetto nella posizione di lavoro sia leggermente inclinata in avanti

- ① Allentare i dadi (14) e regolare l'impugnatura supplementare (15) nella posizione desiderata. Stringere nuovamente il dado.

### **Regolazione dell'altezza:**

il tubo telescopico vi aiuta a regolare l'apparecchio in base alla vostra altezza..

- ② Allentare il manicotto filettato  (6). Portare il tubo telescopico (7) alla lunghezza desiderata e riavvitare saldamente il manicotto filettato.

### **Regolazione dell'angolo di taglio:**

Con l'angolo di taglio modificato si possono tagliare anche punti di difficile accesso, ad es. sotto panchine e sporgenze.

- ③ Premere il pulsante (8) sull'alloggiamento del motore e inclinare il tubo telescopico (7). Sono possibili 6 posizioni (vedere anche „Avvertenze per l'utilizzo“).

### **Regolazione dell'impugnatura:**

L'impugnatura può essere ruotata di 90° (vedere anche „Avvertenze per l'utilizzo“).

- ④ Far scorrere il blocco (5) verso l'alto e ruotare l'impugnatura (13)  fino a farla innestare nella posizione desiderata.

### **Regolazione della staffa distanziatrice (protezione per i fiori):**

la staffa distanziatrice mantiene distanti dal gruppo di taglio piante e arbusti da non tagliare.

- ⑤ Far scorrere in avanti la staffa distanziatrice (11). Se la staffa distanziatrice non è necessaria, farla scorrere indietro nella posizione di parcheggio.

Allungamento del filo di taglio: L'apparecchio è dotato di un doppio rocchetto completamente automatico.

Il filo si allunga automaticamente ad ogni accensione. Affinché il sistema automatico di allungamento del filo funzioni correttamente, il rocchetto deve essersi fermato prima di una nuova accensione dell'apparecchio. Qualora il filo inizialmente sia più lungo di quanto richiesto dal cerchio di taglio, viene accorciato automaticamente alla lunghezza necessaria tramite il tagliafilo (D 21).



Controllare regolarmente la presenza di danni al filo di nylon e se il filo di taglio presenta la lunghezza definita tramite il tagliafilo.

- **Se le estremità del filo non sono visibili:** Sostituire il rocchetto portafilo (D 20) (vedere "Pulizia e manutenzione").
- **Impostare manualmente la lunghezza del filo:**  
Staccare la spina!  
Premere il pulsante di blocco (D 24), rilasciarlo ed estrarre leggermente l'estremità del filo. Ripetere questa procedura finché le estremità del filo non fuoriescono dal tagliafilo (D 21).

## Avvertenze per l'utilizzo



### Attenzione, pericolo di lesioni!

- Non tagliare mai erba umida o bagnata.
- Prima di avviare l'apparecchio accertarsi che il rocchetto non sia in contatto con pietre, detriti o altri corpi estranei.
- Accendere l'apparecchio prima di avvicinarlo all'erba da tagliare.

narlo all'erba da tagliare.

- Evitare di sforzare l'apparecchio durante il lavoro.
- Evitare il contatto con ostacoli fissi (pietre, mura, staccionate, ecc.). La lama di plastica si usurerebbe velocemente.
- Evitare di far funzionare l'apparecchio in caso di maltempo, in particolare in caso di pericolo di fulmini.
- Per l'impugnatura supplementare (A 15) non scegliere una posizione troppo vicina alla maniglia superiore (A 1). In caso contrario, non si avrà un buon controllo sull'apparecchio.

## Taglio del prato



Tagliare il prato facendo ruotare l'apparecchio a destra e a sinistra. Tagliare lentamente e durante il taglio tenere l'apparecchio con il cerchio di taglio parallelo rispetto al terreno. Tagliare l'erba lunga a strati dall'alto verso il basso.

## Impostazioni per il tosaerba:

- Impugnatura: 0° (vedi F ④)
- Angolo di taglio:  $\neq 90^\circ$  (vedi F ③)
- Staffa distanziatrice all'occorrenza: in posizione di parcheggio/ripiegata (vedi F ⑤)



## Taglio delle aiuole



**Verificare che durante il lavoro la copertura di protezione ripari dal gruppo di taglio.**

## Impostazioni per il taglio delle aiuole:

Per tagliare le aiuole guidare lentamente l'apparecchio lungo le aiuole.

- Impugnatura: 90° (vedere **F** ④)
- Angolo di taglio: 90° (vedere **F** ③)
- Staffa distanziatrice in posizione di parcheggio

## Pulizia e manutenzione



**Avvertenza! Pericolo di ferite causate da parti mobili pericolose!**



Per i lavori di riparazione e manutenzione non descritti nelle presenti istruzioni chiedere l'intervento del nostro Centro Assistenza. Usare solo componenti originali.



Spegnere l'apparecchio ed estrarre la spina.

Eseguire i seguenti lavori di pulizia e manutenzione regolarmente. In questo modo può essere garantito un utilizzo duraturo e affidabile.

### Pulizia



**Tenere l'apparecchio al riparo da spruzzi e non immergerlo in acqua. Pericolo di scossa elettrica.**

- Garantire una costante pulizia delle fessure di aerazione, dell'alloggiamento del motore e delle impugnature dell'apparecchio. A tale scopo utilizzare un panno umido o una spazzola. Non utilizzare detersivi o solventi. In caso contrario si rischierebbe di danneggiare irreparabilmente l'apparecchio.
- Dopo ogni taglio rimuovere erba e terra dal coperchio di protezione e dal gruppo di taglio .

## Lavori di manutenzione generali

- Prima di ogni utilizzo verificare l'assenza di difetti visibili sull'apparecchio, ad es. componenti non fissati, usurati o danneggiati.
- Controllare le coperture e i dispositivi di protezione per verificare l'eventuale presenza di danni e la sede corretta. All'occorrenza sostituire le parti danneggiate.

### **D** Sostituzione del rocchetto



La direzione di avvolgimento corretta del rocchetto portafilo è indicata nella capsula del rocchetto (vedere l'immagine dei dettagli **D**) e sul rocchetto portafilo (20) stesso.

1. Estrarre la spina di alimentazione.
2. Aprire la capsula del rocchetto (10), premendo contemporaneamente i due sbloccaggi (19) sulla capsula del rocchetto.
3. Rimuovere il coperchio dalla capsula del rocchetto ed estrarre il rocchetto portafilo (20).
4. Premere le estremità del filo del nuovo rocchetto portafilo fuori dalle fessure (23) del rocchetto portafilo.
5. Inserire il rocchetto portafilo nuovo nella capsula del rocchetto (10). Dopo l'inserimento, il lato del rocchetto portafilo la cui freccia indica il senso di avvolgimento del filo, deve essere visibile.
6. Inserire le due estremità dei fili attraverso gli occhielli di uscita filo (22) antistanti.
7. Applicare nuovamente il coperchio sulla capsula del rocchetto. Verificare che gli sbloccaggi (19) sul coperchio si innestino perfettamente alle cavità sulla capsula del rocchetto. Si innestano in modo percettibile.

8. Tirare le estremità del filo e premere nuovamente il pulsante di blocco (24) finché le estremità del filo non sporgono di circa 1 cm dal tagliafilo (21).

**i** Controllare il tagliafilo (21). Non utilizzare mai l'apparecchio senza tagliafilo o con tagliafilo difettoso. Se il tagliafilo è danneggiato, rivolgersi necessariamente al nostro centro assistenza clienti.

**i** È possibile riavvolgere anche fili comunemente in commercio nei negozi specializzati in bricolage. In tal modo è possibile riutilizzare il rocchetto portafilo. (vedi "Dati tecnici") Il senso di avvolgimento è illustrato sul rocchetto.

## Trasporto

Tenere l'apparecchio spento reggendo con una mano l'impugnatura superiore (A1) e con l'altra l'impugnatura supplementare (A15). Orientare il gruppo di taglio verso il pavimento. In tal modo si evita di entrare in contatto con il gruppo di taglio durante il trasporto.

## Stoccaggio

- Riporre l'apparecchio in un luogo asciutto, al riparo dalla polvere e fuori dalla portata dei bambini.
- Non appoggiare l'apparecchio sul coperchio di protezione. Agganciarlo preferibilmente dall'impugnatura superiore in modo che il coperchio di protezione non tocchi altri oggetti. Sussiste il pericolo che il coperchio di protezione si deformi cambiando quindi dimensioni e caratteristiche di sicurezza.

- Rimuovere la batteria dall'apparecchio prima di un periodo di immagazzinamento prolungato (p. es. durante il periodo invernale).

## Smaltimento / Rispetto dell'ambiente

Rimuovere la batteria dall'apparecchio e smaltire l'apparecchio, la batteria, gli accessori e l'imballo in modo da garantirne il corretto riciclaggio nel rispetto dell'ambiente.



Gli apparecchi elettrici non vanno smaltiti con i rifiuti domestici.

Direttiva 2012/19/UE sui rifiuti di apparecchiature elettriche ed elettroniche: Il consumatore è tenuto per legge al corretto riciclaggio nel rispetto dell'ambiente degli apparecchi elettrici ed elettronici al termine della loro vita utile. In questo modo si garantisce che vengano riciclati nel rispetto dell'ambiente e delle risorse.

A seconda del recepimento nel diritto nazionale, le possibilità sono le seguenti:

- restituzione a un punto vendita,
- conferimento a un centro di raccolta ufficiale,
- restituzione al produttore/commerciante.

Tali disposizioni non contemplano gli accessori e i dispositivi ausiliari privi di componenti elettrici, a corredo dell'apparecchio da smaltire.

- Conferire i materiali tagliati nel compostaggio e non smaltirli nel cassonetto dei rifiuti.

## Garanzia

Gentile cliente, Su questo apparecchio Le viene concessa una garanzia di 3 anni a partire dalla data di acquisto. In caso di difetti di questo prodotto può avanzare diritti legali nei confronti del venditore del prodotto. Tali diritti legali non vengono limitati dalla nostra garanzia qui di seguito rappresentata.

### Condizioni di garanzia

Il termine di garanzia inizia con la data di acquisto. La preghiamo di conservare in un luogo sicuro lo scontrino fiscale originale. Questo documento viene richiesto come prova d'acquisto. Qualora subentrasse un difetto di materiale o di fabbricazione entro tre anni a partire dalla data di acquisto di questo prodotto, il prodotto verrà riparato o sostituito – a nostra discrezione - gratuitamente da noi. Questa prestazione di garanzia presuppone che venga presentata entro il termine di tre anni l'apparecchio difettoso e la prova d'acquisto (scontrino fiscale) e descritto brevemente per iscritto in che cosa consiste il difetto e quando si è verificato. Se il difetto è coperto dalla nostra garanzia, riceverà il prodotto riparato oppure un prodotto nuovo. Con la riparazione o la sostituzione del prodotto non inizia un nuovo periodo di garanzia.

### Tempo di garanzia e diritti legali per vizi della cosa

Il periodo di garanzia non viene prolungato. Questo vale anche per parti sostituite e riparate. Difetti e vizi presenti già al momento dell'acquisto devono essere segnalati immediatamente dopo la rimozione dall'imballaggio.

Riparazioni che accorrono dopo il periodo di garanzia sono a pagamento.

## Volume di garanzia

L'apparecchio è stato prodotto accuratamente secondo severe direttive di qualità e controllato con coscienza prima della consegna. La prestazione di garanzia vale per difetti di materiale o di fabbricazione. Questa garanzia non si estende ai componenti del prodotto che sono soggetti a normale usura e che quindi possono essere visti come parti di usura (ad es coltello o di taglio disco di plastica) oppure per danneggiamenti delle parti fragili (ad esempio, la batteria, il caricatore, la piastra di taglio, la custodia protettiva, lo switch).

Questa garanzia decade se il prodotto è stato danneggiato, non usato correttamente o non mantenuto. Per un uso corretto del prodotto devono essere osservate tutte le indicazioni riportate nelle istruzioni per l'uso. Destinazioni d'uso e azioni sconsigliate nelle istruzioni d'uso o dalle quali si viene avvertiti, sono tassativamente da evitare. Il prodotto è destinato solo per i privati e non per uso commerciale. In caso di uso improprio, esercizio della forza e interventi non effettuati dalla nostra filiale di assistenza tecnica autorizzata, decade la garanzia.

### Svolgimento in caso di garanzia

Per garantire una rapida elaborazione della Sua pratica, La preghiamo di seguire le seguenti indicazioni:

- Per tutte le richieste tenere a portata di mano lo scontrino fiscale e il codice di identificazione (IAN 420333\_2207) come prova d'acquisto.
- I codici articolo sono riportati sulla targhetta del tipo.
- Nel caso in cui si dovessero verificare difetti funzionali o altri vizi, La preghiamo di contattare **telefonticamente** o per **e-mail**. Riceverà ulteriori informazioni sullo svolgimento del Suo reclamo.



- Un prodotto rilevato come difettoso può essere inviato con porto franco all'indirizzo di assistenza comunicato, previa consultazione del nostro servizio di assistenza tecnica, allegando la prova d'acquisto (scontrini fiscali) e l'indicazione, in che cosa consiste il difetto e quando si è verificato. Per evitare problemi di accettazione e costi aggiuntivi, usare tassativamente solo l'indirizzo che Le è stato comunicato. Assicurarsi che la spedizione non avvenga in porto assegnato, con merce ingombrante, corriere espresso o altro carico speciale. Spedire l'apparecchio inclusi tutti gli accessori forniti insieme al momento dell'acquisto e garantire un imballaggio di trasporto sufficientemente sicuro.

## Servizio di riparazione

Riparazioni **non soggette alla garanzia** possono essere effettuate dietro fattura dalla nostra filiale di assistenza tecnica previo preventivo gratuito da parte della stessa. Possiamo lavorare solo apparecchi che vengono spediti sufficientemente imballati e affrancati.

**Attenzione:** Spedire l'apparecchio alla nostra filiale in condizioni pulite e con l'indicazione del difetto.

Apparecchi spediti in porto assegnato - con merce ingombrante, corriere espresso o altro carico speciale - non vengono accettati. Lo smaltimento degli apparecchi difettosi spediti viene effettuato da noi gratuitamente.

## Service-Center



### Assistenza Italia

Tel.: 800781188

E-Mail: [grizzly@lidl.it](mailto:grizzly@lidl.it)

IAN 420333\_2207



### Assistenza Malta

Tel.: 80062230

E-Mail: [grizzly@lidl.com.mt](mailto:grizzly@lidl.com.mt)

IAN 420333\_2207

## Importatore

Non dimenticare che il seguente indirizzo non è un indirizzo di assistenza tecnica. Contattare prima di tutto il centro di assistenza tecnica sopra nominato.

### Grizzly Tools GmbH & Co. KG

Stockstädter Straße 20

63762 Großostheim

Germany

[www.grizzlytools.de](http://www.grizzlytools.de)

## Ricerca dei guasti



In caso di incidente o di un malfunzionamento rimuovere subito la batteria dall'apparecchio! La mancata osservazione può provocare ferimenti di taglio.

Problema	Possibile causa	Soluzione
L'apparecchio non si accende	Interruttore di accensione / spegnimento (A2) difettoso	Riparazione al centro assistenza
	Motore difettoso	
L'apparecchio funziona con interruzioni.	Contatto difettoso interno	Riparazione al centro assistenza
	Interruttore di accensione / spegnimento (A2) difettoso	
Forti vibrazioni Forti rumori	Gruppo di taglio sporco	Pulire il gruppo di taglio (vedere „Pulizia e manutenzione“)
	Motore difettoso	Riparazione al centro assistenza
Taglio non preciso	Il rocchetto portafilo (D 20) non ha filo di taglio a sufficienza	Se necessario, allungare il filo di taglio (vedere cap. “Impostazioni sull'apparecchio”) Sostituire il rocchetto portafilo (D 20) (vedere “Pulizia e manutenzione”)
	Il filo di taglio o uno dei lati non fuoriesce dal rocchetto portafilo (D 20)	Rimuovere il rocchetto portafilo (D 20) e far passare il filo di taglio attraverso le aperture verso l'esterno, rimontare il rocchetto portafilo.

## Pezzi di ricambio/Accessori

**È possibile ordinare pezzi di ricambio e accessori all'indirizzo [www.grizzlytools.shop](http://www.grizzlytools.shop)**

In caso di problemi con la procedura d'ordine, utilizzare il modulo di contatto. Per ulteriori domande rivolgersi al “Service-Center” (vedere pagina 148).

<b>A</b> 9	Coperchio di protezione .....	91105343
<b>A</b> 15	Impugnatura supplementare .....	91105340
<b>D</b> 20	Rocchetto portafilo .....	13600210

## Sadržaj

<b>Bevezető</b> .....	<b>150</b>
<b>Rendeltetés</b> .....	<b>150</b>
<b>Általános leírás</b> .....	<b>151</b>
Szállítási terjedelem .....	151
Működésleírás.....	151
Áttekintés.....	151
<b>Műszaki adatok</b> .....	<b>151</b>
<b>Szimbólumok és ábrák</b> .....	<b>152</b>
<b>Biztonsági tudnivalók</b> .....	<b>153</b>
További biztonsági utasítások.....	153
Maradék rizikó .....	156
<b>Szerelési útmutató</b> .....	<b>156</b>
<b>Kezelés</b> .....	<b>156</b>
Be- és kikapcsolás.....	157
A készülék beállításai .....	157
<b>Munkára vonatkozó tudnivalók</b> .....	<b>158</b>
Fűnyírás .....	158
Szegélynyírás .....	159
<b>Tisztítás és karbantartás</b> .....	<b>159</b>
Tisztítás .....	159
Általános karbantartási munkálatok .....	159
Orsócsere.....	159
<b>Szállítás</b> .....	<b>160</b>
<b>Tárolás</b> .....	<b>160</b>
<b>Eltávolítás és környezetvédelem</b> .....	<b>160</b>
<b>HU JÓTÁLLÁSI TÁJÉKOZTATÓ</b> .....	<b>161</b>
<b>Hibakeresés</b> .....	<b>163</b>
<b>Pótalkatrészek / Tartozékok</b> ....	<b>163</b>
<b>Az eredeti CE megfeleléségi nyilatkozat fordítása</b> .....	<b>249</b>
<b>Robbantott ábra</b> .....	<b>255</b>

## Bevezető

Gratulálunk az Ön által megvásárolt új berendezéshez. Ezzel egy kiváló minőségű termék mellett döntött.

A jelen készülék minőségét a gyártás alatt ellenőrizték és alávetették egy végső ellenőrzésnek. Ezzel a készülék működőképessége biztosított.



A használati útmutató a termék részét képezi. Fontos utasításokat tartalmaz a biztonságra, a használatra és a hulladékel távolításra vonatkozóan. A termék használata előtt ismerkedjen meg az összes kezelési és biztonsági útmutatással. A terméket csak a leírtaknak megfelelően és a megadott használati területen lehet alkalmazni.

Őrizze meg jól az útmutatót és a termék harmadik személynek való továbbadása esetén mellékelje az összes dokumentumot.

## Rendeltetés

A készülék csak fű és gyomnövények nyírására alkalmas kertekben és ágyásszegélyek mentén.

Jelen útmutatóban nem nyomatékkal megengedett alkalmazásoktól eltérő minden egyéb használat a gép károsodását okozhatja, és komoly veszélyt jelenthet a kezelő számára. A készülék felnőttek általi használatra tervezetett. 16. életévüket betöltött fiatalok csak felügyelet mellett használhatják.

A kezelő vagy a használó felelős a személyekkel vagy azok tulajdonával történt balesetekért vagy károkért.

A gyártó nem felel a rendeltetésellenes használatból vagy a hibás kezeléssel adódó károkért. Ez a berendezés nem alkalmas ipari használatra.

Ipari alkalmazás esetén megszűnik a garancia.

## Általános leírás



A fontosabb komponensek ábrája az elülső és a hátsó kihajtható oldalon található.

## Szállítási terjedelem

Csomagolja ki a készüléket és ellenőrizze teljességét:

- Elektromos fűszegélynyíró
- védőburkolat két csavarral
- 2 damilorsó (1x már felszerelve, 1x mellékelve)
- távtartó kengyel (virágvédelem)
- pótmarkolat
- Használati utasítás

## Működésleírás

A kézi és hordozható elektromos fűkasza vágoeszközként egy damilorsóval rendelkezik. Ezt kiegészítőleg a berendezést felszerelték egy elforgatható motorfejjel, állítható alumínium teleszkópos nyéllel és egy távolság-szabályozó kengyellel.

Az alkalmazó védelme érdekében a készülék egy védőszerkezettel van felszerelve, ami lefedi a vágószerkezetet.

A kezelőelemek funkciójára vonatkozó tájékoztatót a lenti ismertetésben találhatja.

## Áttekintés

- |          |   |
|----------|---|
| <b>A</b> | 1 felső markolat                            |
|          | 2 be-/kikapcsoló                            |
|          | 3 hálózati kábel                            |
|          | 4 kábeltartó                                |
|          | 5 retesz a markolatrész elforgatásához      |
|          | 6 csavarhüvely (teleszkópcső hosszállítása) |
|          | 7 teleszkópcső                              |
|          | 8 nyomógomb (motorfej dőlésszöge)           |
|          | 9 védőburkolat                              |

- |  |                                      |
|--|--------------------------------------|
|  | 10 orsóház                           |
|  | 11 távtartó kengyel (virágvédelem)   |
|  | 12 motorfej                          |
|  | 13 markolatrész                      |
|  | 14 anya (pótmarkolat markolatcsavar) |
|  | 15 pótmarkolat                       |

- |          |                                       |
|----------|---------------------------------------|
| <b>B</b> | 16 keresztornyú csavar (védőburkolat) |
| <b>C</b> | 17 markolatbefogó                     |
|          | 18 markolatcsavar (pótmarkolat)       |
| <b>D</b> | 19 kireteszelő (orsóház)              |
|          | 20 damilorsó                          |
|          | 21 damilvágó                          |
|          | 22 damilkivezető lyuk                 |
|          | 23 horony (damilorsó)                 |
|          | 24 reteszelő gomb (damilorsó)         |

## Műszaki adatok

### Elektromos fűszegélynyíró .....PRT 550 B6

Névleges bemeneti feszültség  
 U .....230 - 240V~ (váltóáram), 50 Hz  
 Teljesítményfelvétel P.....550 W  
 Üresjárat fordulat/szám  $n_0$ .....10000 min<sup>-1</sup>  
 Védelmi osztály.....II   
 Védelmi mód .....IPX0  
 Vágókör.....300 mm  
 Damilhosszúság.....2 x 5 m  
 Damilvastagság .....1,4 mm  
 Tömeg .....2,05 kg  
 Hangnyomásszint

( $L_{pA}$ ).....85,0 dB;  $K_{pA}$ =3 dB  
 Hangteljesítményszint ( $L_{WA}$ )  
 garantált.....96 dB  
 mért .....94,3 dB;  $K_{WA}$ =1,99 dB  
 Vibráció ( $a_h$ ) .....  
 Felső markolat ....1,24 m/s<sup>2</sup>; K=1,5 m/s<sup>2</sup>  
 Pót markolat .....1,38 m/s<sup>2</sup>; K=1,5 m/s<sup>2</sup>

A zaj és vibrációs értékek a konformitás nyilatkozatban megnevezett szabványok-

nak és előírásoknak megfelelően lettek megállapítva.

A megadott lengésemisziós értéket egy szabvány vizsgálati módszerrel mérték és egy elektromos szerszám másikkal való összehasonlításához lehet használni. A megadott lengésemisziós értéket a kitétség bevezető becsléséhez is fel lehet használni.



**Figyelmeztetés:** A lengésemisziós érték az elektromos szerszám tényleges használata során eltérhet a megadott értéktől, attól függően, hogyan használják az elektromos szerszámot. Próbálja a rezgésterhelést a lehető legalacsonyabb szinten tartani. A rezgésterhelés csökkentésére tett intézkedések például a kesztyű viselése a szerszám használata során és a munkaidő korlátozása. Ebben az esetben a működési ciklus minden részét figyelembe kell venni (például amikor az elektromos kéziszerszám ki van kapcsolva, és amikor bár be van kapcsolva, de terhelés nélkül fut).

## Szimbólumok és ábrák

### A készüléken található képek:



Vigyázat!



Figyelmesen olvassa végig a kezelési utasítást.



Hordjon szem- és fülvédőt.



A kikapcsolás után néhány másodpercig még forog a vágószerszám. Tartsa távol a kezét és a lábát.



Soha ne tegye ki a készüléket nedvességnek. Ne dolgozzon esőben és ne vágjon a készülékkel nedves fűvet.



Más személyeket tartson távol. A repkedő idegen testek sérülést okozhatnak bennük.



A repkedő dolgok sérülésveszélyt hordoznak magukban.



Tartsa távol az embereket a környező területtől.



Azonnal húzza ki a csatlakozódugót, ha a csatlakozóvezeték sérült.



Húzza ki a csatlakozódugót, ha karbantartási munkát végez.



Garantált hangerőszint adat  $L_{WA}$  dB-ben



Az elektromos készülékek nem tartoznak a háztartási hulladékok közé.



Védelmi osztály (kettős szigetelés)



Vágókör



Teleszkópos



Elfordítható



Csavarhüvely retesze

a damilorsón:

 A damil tekerцselési iránya

a védőburkolaton:

**30cm** Vágókör

 A damil forgásiránya járó motor esetén

az orsóházban:

 A damil tekerцselési iránya

### Szimbólumok az utasításban:



**Veszélyjelek a személyi sérülés vagy anyagi kár elhárítására vonatkozó utasításokkal.**



**Figyelmeztető jelzés áramütés okozta személyi sérülések megelőzésére vonatkozó információval.**



Utasító jelzések az anyagi kár elhárítására vonatkozó utasításokkal.



Figyelmesen olvassa el a használati útmutatót.



Tájékoztató jelzések, amelyek a szerszámгép optimális kezeléséről informálnak.

### Biztonsági tudnivalók

A készülék használata során figyelembe kell venni a biztonsági tudnivalókat.

### További biztonsági utasítások

#### OKTATÁS

- Ezt a készüléket nem használhatják gyermekek, csökkent fizikai, érzékszervi vagy szellemi képességű vagy megfelelő tapasztalattal és tudással nem rendelkező személyek vagy olyan személyek, akik nem ismerik a vonatkozó utasításokat. Mindig ügyelni kell a gyerekekre, hogy ne játsszanak a készülékkel. A tisztítást és a karbantartást nem végezhetik gyermekek.
- Ha megsérül a készülék hálózati csatlakozóvezetéke, akkor azt a veszélyek elkerülése érdekében a gyártónak vagy ügyfélszolgálatának vagy egy hasonlóan szakképzett személynek kell kicserélni.
- A készüléket nem szabad 2000 m felett használni.
- Vegye figyelembe, hogy maga a felhasználó felel a balesetekért vagy más személyek vagy tulajdonuk veszélyeztetéséért.
- A gépet soha nem használhatják gyermekek, vagy a fenti utasításokat nem ismerő személyek.
- Helyi előírások korlátozhatják a készülék használojának életkorát.
- Olvassa el figyelmesen az utasításokat.
- Ismerje meg a gép állítható részeit és szakszerű használatát.

#### ELŐKÉSZÍTÉS

- Használat előtt szemrevételezéssel ellenőrizni kell a gépet sérült, hiányzó vagy helytelenül

felszerelt védőberendezések vagy burkolatok tekintetében.

- A gép üzembe helyezése előtt, és minden felferődésnél ellenőrizze az eszköz kopását, illetve épségét, és szükség esetén végezze el a szükséges javításokat.
- Csak engedélyezett, legfeljebb 75 m hosszú és kültéri használatra készült hosszabbító kábeleket (H05VVH2-F, H03VVH2-F) használjon. Használat előtt mindig tekerje le teljesen a kábeldobot. Ellenőrizze a kábel esetleges sérülését és öregedését.
- Ne csatlakoztasson sérült kábelt az áramellátásra. Ne érjen hozzá sérült kábelhez, ha még nem választotta le az áramellátásról. A sérült kábel révén feszültség alatt lévő részekhez érhet.
- Ne csatlakoztasson sérült kábelt az áramellátásra vagy ne érjen sérült kábelhez, ha még nem választotta le az áramellátásról, mert a sérült kábelek feszültség alatt lévő részek érintéséhez vezethetnek.
- Használat előtt ellenőrizze a csatlakozó- és hosszabbító vezetékét, hogy nincs-e rajta sérülés vagy öregedés nyoma. Ha használat közben megsérül a vezeték, haladéktalanul le kell választani a hálózatról. **NE ÉRJEN A VEZETÉKHEZ, AMÍG LE NEM VÁLASZTOTTA A HÁLÓZATRÓL.** Ne használja a gépet, ha a vezeték sérült vagy kopott. Mindig a csatlakozódugót és soha ne a vezetékét húzza, ha a vezetékét ki akarja húzni a csatlakozóaljzatból.

## ÜZEMELTETÉS

- Viseljen védőszemüveget, hosszú nadrágot és stabil lábbelit a gép teljes használati ideje alatt.
- Figyelmeztetés! Ne érjen semmilyen veszélyes mozgó alkatrészhez mindaddig, amíg nem választotta le a készüléket az áramellátásról és a veszélyes mozgó részek nem álltak le teljesen.
- Figyelmeztetés! Ne érjen semmilyen veszélyes mozgó alkatrészhez mindaddig, amíg el nem távolította az akkumulátort és a veszélyes mozgó részek teljesen le nem álltak.
- Ügyeljen a vágóeszköz által okozott esetleges sérülésekre a lábakon és a kezeken.
- Szakítsa félbe a gép használatát például abban az esetben, ha emberek (főleg gyermekek), vagy háziállatok vannak a közelben.
- A gépet csak nappal, vagy jó mesterséges megvilágítás mellett szabad használni.
- Kezét és lábát - főleg a motor bekapcsolása során - tartsa távol a vágószerkezettől.
- Minden esetben válassza le a gépet az áramellátásról (azaz húzza ki a csatlakozódugót az áramhálózatból),
  - mindig, ha a gépet felügyelet nélkül hagyja;
  - elakadást okozó anyagok eltávolítása előtt;
  - a gép ellenőrzése, tisztítása vagy megmunkálása előtt;
  - ha a készülék idegen tárgyakhoz ért;
  - mindig, ha a gép elkezd szokatlanul rezegni.

Sérült illetve hiányos védőberendezésekkel soha ne használja a gépet.

- Kerülje a normálistól eltérő testtartást. Vegyen fel biztonságos álló helyzetet annak érdekében, hogy folyamatosan meg tudja tartani az egyensúlyát lejtőn végzett munka esetén.
- Lassan haladjon. Ne fusson készülékkel a kezében.
- A gép működtetése közben mindig viseljen stabil lábbelit és hosszú nadrágot.
- **Működés közben történt baleset vagy fellépő üzemzavar esetén azonnal ki kell kapcsolni a készüléket. Lásza el megfelelően a sérüléseket vagy forduljon orvoshoz.** Az üzemzavar megszüntetéséhez olvassa el a „Hibakeresés” című fejezetet vagy forduljon a szervizközpontunkhoz.
- Tartsa távol a hosszabbító kábel a mozgó veszélyes alkatrésztől, hogy ne keletkezzen kár olyan kábeleken, amelyek feszültség alatt lévő alkatrészek érintéséhez vezethet.
- Ha a kábel/hosszabbítókábel használat közben megsérül vagy összegabalyodik, akkor azonnal kapcsolja ki a készüléket és húzza ki a hálózati csatlakozódugót, hogy leválassza a készüléket az áramellátásról.
- Használjon 30 mA-es vagy annál kisebb üzemiáramú áramvédőeszközt.
- Tartsa távol a csatlakozó- és hosszabbító vezetéket a vágószerszámtól.

- Mindig ügyeljen arra, hogy ne legyenek idegen tárgyak a szelőzőnyílásokban.
- **Húzza ki a hálózati csatlakozódugót / vegye ki az akkumulátort a készülékből**
  - ha a felhasználó felügyelet nélkül hagyja a gépet,
  - elakadást okozó anyagok eltávolítása előtt,
  - a gép ellenőrzése, tisztítása vagy a gépen történő munkavégzés előtt,
  - a gép esetleges sérüléseinek ellenőrzése céljából, ha a gép idegen tárgyhoz ért,
  - a gép azonnali ellenőrzése céljából, ha a gép túlságosan vibrálni kezd.
  - ha a gép elkezd szokatlanul erősen rezegni, akkor azonnal ellenőrizni kell a gépet,
    - nézze át a készüléket, hogy nincs-e rajta sérülés;
    - végezze el a sérült alkatrészek szükséges javítását;
    - ellenőrizze, hogy nincsenek-e meglazult alkatrészek és húzza meg azokat.
- Soha ne helyettesítsen nem fémes vágószerszámmal fémes vágószerszámmal.

## KARBANTARTÁS ÉS TÁROLÁS

- Karbantartási és tisztítási munkák előtt válassza le a készüléket az áramellátásról.
- Csak a gyártó által ajánlott pótalkatrészeket és tartozékokat használjon.
- A gépet rendszeresen kell ellenőrizni és karbantartani. A gépet

csak szerződéses műhelyben javíttassa.

- Ha nem használja a gépet, akkor azt gyerekektől elzárva kell tárolni.
- Ugyeljen arra, hogy a szellőzőnyílásokban ne legyen szennyeződés.

## Maradék rizikó

Akkor is, ha Ön az elektromos szerszámát az előírásoknak megfelelően használja, mindig fennáll egy bizonyos maradék rizikó. A következő veszélyek léphetnek fel az elektromos szerszám felépítésével és kivitelezésével kapcsolatban:

- a) vágási sérülések
- b) halláskárosodás, amennyiben nem viselne megfelelő fülvédőt.
- c) egészségkárosodás, amely a kéz és a kar rezgéséből következik, amennyiben a berendezést hosszabb időn keresztül használná vagy azt nem az előírásoknak megfelelően vezetné vagy karbantartaná.



Figyelem! A jelen elektromos szerszám üzem közben elektromágneses mezőt gerjeszt. Ez a mező bizonyos körülmények között aktív vagy passzív módon orvosi implantátumokat befolyásolhat. Annak érdekében, hogy a komoly vagy halálos sérülések veszélyét csökkentsék, az orvosi implantátumokat viselő személyeknek ajánljuk, konzultálniuk orvosukkal és az orvosi implantátum gyártójával, mielőtt használnák a gépet.

## Szerelési útmutató

**B**

### A védőburkolat felszerelése:

1. Helyezze fel a védőburkolatot (9) a motorfejre (12) és csavarozza fel erősen a két keresztthoronyos csavarral (16).

### Távtartó kengyel (virágvédelem) felszerelése:

2. Húzza szét a távtartó kengyelt. Helyezze be a távtartó kengyel két nyitott végét a motorfej (12) alsó részén található oldalsó befogókba. A távtartó kengyel két pozícióban kattant be.

**C**

### A pót markolat felszerelése:

3. Csavarja le és távolítsa el a pótmarkolat (15) előre felszerelt anyáját (14) és csavarját (18).
4. Húzza szét a pótmarkolat (15) végeit és tolja a markolatbefogóra (17).
5. Csavarozza be a pótmarkolatot (15) a markolatcsavarral (18) és az anyával (14).

## Kezelés



**Vigyáza, sérülésveszély! Ne használja a berendezést védőburkolat nélkül. A berendezéssel való munkavégzés közben viseljen megfelelő ruházatot, valamint szem- és fülvédőt. Győződjön meg minden használat előtt arról, hogy a berendezés működésképes. A be-/kikapcsolót nem szabad lezárni. A be-/kikapcsoló**

**elengedése után a motornak ki kell kapcsolnia. Sérült be-/kikapcsoló esetén nem szabad tovább dolgozni a készülékkel.**



Vegye figyelembe a zajvédelmet és a helyi előírásokat.

## Be- és kikapcsolás



A vágódamillal a kiszállításkor a szállításbiztosító végeihez van csomózva. A dupla-damillal teljes automatika az első bekapcsoláskor szabályozza a vágási szélességet, és a damillvágó (D 21) automatikusan levágja a csomózott végeket.



Figyeljen arra, hogy biztosan álljon és tartsa a berendezést mindkét kezével szorosan és a saját testétől távol. A bekapcsolás előtt figyeljen arra, hogy a berendezés ne érjen hozzá semmihez.



1. Csináljon egy hurkot a hosszabbítókábel végéből és vezesse át a markolat (1) felső részén lévő nyíláson, majd akassza be a kábeltartóba (4).
2. Csatlakoztassa a készüléket a hálózati feszültségre.
3. Ügyeljen a stabil állóhelyzetre és tartsa erősen két kézzel a készüléket. Ne érjen az orsóházzal a talajhoz.
4. A készülék bekapcsolásához nyomja meg a be-/kikapcsolót (2). A kikapcsoláshoz engedje el a be-/kikapcsolót (2).



Tartós működtetés nem lehetséges.



**A készülék kikapcsolása után egy rövid ideig még tovább**

**forog az orsó. Hagyja, hogy az orsó teljesen leálljon. Tartsa távol a kezét és a lábát! Sérülésveszély!**



Rendszeresen távolítsa el a fűmaradványokat az orsóról, hogy az ne befolyásolja a vágást.



## A készülék beállításai

**A pót markolat átállítása:** A pót markolatot különböző helyzetekbe lehet állítani. Állítsa be a markolatot úgy, hogy az orsóház a munkahelyzetben kissé előre dőljön

- ① Lazítsa meg az anyát (14) és állítsa a pótmarkolatot (15) a kívánt pozícióba. Ismét húzza meg az anyát.

**A magasság beállítása:** A teleszkópos cső lehetővé teszi Önnek, hogy a berendezést a saját individuális testmagasságához állítsa.

- ② Lazítsa meg a csavaros hüvelyt (6) . Tolja a teleszkópos csövet (7) a kívánt hosszra és szorítsa meg újra a csavaros hüvelyt.

**A vágásszög beállítása:** A megváltoztatott vágásszöggel a nem hozzáférhető helyeken is lenyírhatja a fűvet, pl. padok és kiszögellések alatt.

- ③ Nyomja le a pedált (8) a motorházon és döntse meg a teleszkópos csövet (7). ő állás lehetséges (lásd még „Munkára vonatkozó tudnivalók”).

**A markolati rész átállítása:** A markolatrész 90°-kal elforgatható. (lásd még „Munkára vonatkozó tudnivalók”).

- ④ Tolja a reteszt (5) felfelé és forgassa el a markolatrészt (13)  $\leftarrow 90^\circ$ , amíg bekattan a kívánt pozícióba.

### A távolságszabályozó kengyel (vibrárvédelem) átállítása:

A távolságszabályozó kengyel a le nem vágandó növényeket és törzseket távol tartja a vágóberendezéstől.

- ⑤ Tolja előre a távtartó kengyelt (11). Ha a távtartó kengyelre nincs szükség, tolja azt vissza a parkoló helyzetbe.

### Vágódamil meghosszabbítása:

Az Ön készüléke egy dupla-damilos teljes automatikával van felszerelve.

A damilok minden bekapcsoláskor automatikusan meghosszabbodnak. A damilhosszabbító automatika megfelelő működése érdekében a damilorsónak le kell állnia, mielőtt a készüléket újra bekapcsolja. Ha a damilok kezdetben hosszabbak, mint a vágási kör, akkor a damilvágó (D 21) automatikusan a megfelelő hosszúságúra vágja azokat.

**i** Rendszeresen ellenőrizze a nejlon damil épségét, és hogy a vágódamil a damilvágó által meghatározott hosszúságra rendelkezik-e.

- **Ha nem látható a damil vége:** Cserélje ki a damilorsót (D 20) (lásd a „Tisztítás és karbantartás” fejezetet).
- **Damilhossz manuális beállítása:** Húzza ki a hálózati csatlakozódugót! Nyomja meg a reteszelő gombot (D 24), majd engedje el és húzza ki egy kicsit a damil végét. Ismételve ezt a műveletet mindaddig, amíg a damil végei kissé túlnyúlnak a damilvágón (D 21).

## Munkára vonatkozó tudnivalók



### Figyelem sérülésveszély!

- A készülék indítása előtt győződjön meg arról, hogy az orsó nem ér kövekhez, törmelékhez vagy egyéb idegen tárgyakkhoz.
- A berendezés bekapcsolása előtt győződjön meg arról, hogy a vágótárcsa ne érjen hozzá kövekhez, kavicsokhoz, vagy más idegentestekhez.
- A készüléket kapcsolja be, mielőtt a vágandó fűhöz közeledik.
- Munka közben kerülje a készülék túlzott igénybevételét.
- Kerülje a szilárd akadályokkal (kövekkel, falakkal, léckerítésekkel) való érintkezést. Ebben az esetben az orsó gyorsan elhasználódna
- Ne használja a készüléket rossz időjárás, különösen villámlás esetén!
- Ne válasszon a pótmarkolathoz (A 15) olyan állást, ami túl közel van a felső markolathoz (A 1). Így nehezen tudja irányítani a készüléket.

## Fűnyírás



A fűvet a készülék jobbra és balra történő mozgatásával nyírja le. Vágjon lassan és vágás közben tartsa a készüléket a vágási körrel a talajjal párhuzamosan. A hosszú fűvet fentről lefelé haladva rétegenként nyírja.

### Beállítások fű rövidre nyírásához:

- Markolatrész:  $0^\circ$  (lásd F ④)
- Vágásszög:  $\neq 90^\circ$  (lásd F ③)
- Távtartó kengyel igény szerint: parkoló pozícióban/kihajtva (lásd F ⑤)

## Szegélynyírás



Ügyeljen arra, hogy a védőburkolat védje Önt a vágószerszámtól a munkavégzés során.

### G

#### Beállítások a gepszegélek nyírásához:

A gepszegélek nyírásánál vezesse a berendezést lassan a gepszegély mentén.

- Markolati rész: 90° (lásd **F** ④)
- Vágásszög: 90° (lásd **F** ③)
- A távolságszabályozó kengyel parkolóállásban

## Tisztítás és karbantartás



**Figyelmeztetés! Veszélyes mozgó alkatrészek okozta sérülésveszély!**



Az olyan javítási és karbantartási munkálatokat, amelyeket nem írnak le a jelen útmutatóban, a szervizközpontunkkal kell elvégeztetni. Csak eredeti alkatrészeket használjon. Sérülésveszély!



Kapcsolja ki a készüléket és húzza ki a hálózati csatlakozódugót.

Rendszeresen végezze el a következő tisztító és karbantartási munkálatokat. Ezzel biztosítja a hosszú és megbízható használatot.

## Tisztítás



**A berendezést nem szabad sem vízzel lespriccelni, sem vízbe mártani. Áramütés veszélye áll fenn!**

- Tartsa tisztán a légréseket, a motorházat és a berendezés markolatait. Használjon ehhez egy nedves rongyot vagy egy kefét. Ne használjon tisztítószeret ill. higítót. Azzal a berendezést visszavonhatatlanul megrongálhatja.
- Minden vágás után tisztítsa meg a védőburkolatot és a vágóberendezést a fűtől és földtől.

## Általános karbantartási munkálatok

- Ellenőrizze a berendezést minden használat előtt az olyan nyilvánvaló hiányosságokra tekintettel, mint az elhasznált vagy megrongált részek.
  - Ellenőrizze a burkolatokat és a védőberendezéseket a megrongálódásra és a megfelelő illeszkedésre tekintettel. Adott esetben cserélje ki azokat.

### D

#### Orsócsere



A damilorsó helyes tekerési iránya az orsóházban (lásd a részletes ábrát **D**) és magán a damilorsón (20) is fel van tüntetve.

1. Húzza ki a hálózati csatlakozódugót.
2. Nyissa ki az orsóházat (10); ehhez nyomja meg egyszerre az orsóházon lévő két kireteszelőt (19).
3. Vegye le az orsóház fedelét és vegye ki a damilorsót (20).

4. Nyomja ki az új damilorsó damilvégeit a damilorsó hornyaiából (23).
5. Helyezze be az új damilorsót az orsóházba (10). A behelyezés után a damilorsó azon oldalának kell láthatónak lennie, amelyen a damil tekerési iránya nyilakkal van jelölve.
6. Dugja át a két damilvéget a szemben lévő damilkivezető lyukakon (22).
7. Helyezze vissza a fedelet az orsóházra. Ügyeljen arra, hogy a fedélen lévő kireteszelők (19) pontosan illeszkedjenek az orsóházon lévő nyílásokba. Ezek érezhetően bekattannak.
8. Húzza meg a damilvégeket és nyomja meg többször a reteszelő gombot (24), amíg a damilvégek kb. 1 cm-rel túlnyúlnak a damilvágón (21).

**i** Ellenőrizze a damilvágót (21). Semmiképpen ne használja a készüléket damilvágó nélkül vagy hibás damilvágóval. Ha sérült a damilvágó, feltétlenül forduljon egyik ügyfélszolgálatunkhoz.

**i** Építők boltjában kapható szokásos damilt is fel lehet tekerni. Ily módon újra felhasználható az üres damilorsó (lásd „Műszaki adatok”). A feltekérés iránya fel van tüntetve az orsón.

## Szállítás

Úgy vigye a kikapcsolt készüléket, hogy egyik keze a felső markolaton (A1), a másik keze pedig a pótmarkolaton (A15) legyen. A vágóegységet irányítsa a talaj felé. Ily módon megakadályozható, hogy a szállítás során hozzáérjen a vágóegységhez.

## Tárolás

- A készülék tárolása száraz és portól védett, gyermekek által el nem érhető helyen történjen.
- Soha ne tegye a készüléket a védőburkolatra. Legjobb, ha a felső fogantyúnál fogva felakasztja úgy, hogy a védőburkolat ne érintkezzen más tárgyakkal. Egyéb esetben fennáll a veszélye annak, hogy a védőburkolat deformálódik, melynek révén megváltoznak a méretek és a biztonsági tulajdonságok.

## Eltávolítás és környezetvédelem

Gondoskodjon a készülék, a tartozékok és a csomagolás környezetbarát újrahasznosításáról.



Az elektromos készülékek nem tartoznak a háztartási hulladékok közé.

Az elektromos és elektronikus berendezések hulladékairól szóló 2012/19/EU irányelv: A fogyasztókat jogszabály kötelezi arra, hogy az elektromos és elektronikus berendezéseket élettartamuk végén eljuttassák környezetbarát újrahasznosításra. Ilyen módon környezetbarát és erőforrás-kímélő újrahasznosítás biztosítható.

A nemzeti jogba való átültetéstől függően a következő lehetőségek állnak rendelkezésre:

- visszaadás egy értékesítő helyen,
- leadás egy hivatalos gyűjtőhelyen,
- visszaküldés a gyártónak/ forgalmazónak.

Ez nem érinti a hulladékká vált készülékek tartozékait és elektromos alkatrészek nélküli segédeszközeit.

- A levágott anyagot tegye a komposztálásba és ne dobja azt a kukába.



## HU JÓTÁLLÁSI TÁJÉKOZTATÓ

A termék megnevezése: <b>Elektromos fűszegélynyíró</b>	Gyártási szám: <b>IAN 420333_2207</b>
A termék típusa: <b>PRT 550 B6</b>	
A gyártó cégneve, címe, e-mail címe: <b>Grizzly Tools GmbH &amp; Co. KG</b> Stockstädter Straße 20 63762 Großostheim Germany E-Mail: service@grizzlytools.de	Szerviz neve, címe, telefonszáma: Szerviz Magyarország Tel.: 06800 21225 E-Mail: grizzly@lidl.hu W+T Környezetvédelmi és Szolgáltató Kft. Dunapart also 138 2318 Szigetszentmárton Tel.: 0624 456 672
Az importáló/ forgalmazó neve és címe: Lidl Magyarország Kereskedelmi Bt., H-1037 Budapest, Rádl árok 6.	

1. A jótállási idő a Magyarország területén, Lidl Magyarország Kereskedelmi Bt. üzletében történt vásárlás napjától számított 3 év, amely jogvesztő. A jótállási idő a fogyasztó részére történő átadással, vagy ha az üzembe helyezést a forgalmazó, vagy annak megbízottja végzi, az üzembe helyezés napjával kezdődik.
2. A jótállási igény a jótállási jeggyel és/vagy a vásárlást igazoló blokkal érvényesíthető. A jótállási jegy szabálytalan kiállítás, vagy átadásának elmaradása nem érinti a jótállási kötelezettség-vállalás érvényességét. Kérjük, hogy a vásárlás tényének és időpontjának bizonyítására őrizze meg a pénztári fizetésnél kapott jótállási jegyet és a vásárlást igazoló blokkot.
3. A vásárlástól számított három munkanapon belül érvényesített csereigény esetén a forgalmazó köteles a terméket kicserélni, feltéve ha a hiba a rendeltetésszerű használatot akadályozza. A jótállási jogokat a termék tulajdonosaként a fogyasztó érvényesítheti az áruházakban, valamint a jótállási tájékoztatóban feltüntetett szervizekben. (A magyar Polgári Törvénykönyv alapján fogyasztónak minősül a szakmája, önálló foglalkozása vagy üzleti tevékenysége körén kívül eljáró természetes személy.)

A jótállás ideje alatt a fogyasztó hibás teljesítés esetén kérheti a termék kijavítását, kicserélését, vagy ha a termék nem javítható vagy cserélhető, vagy az a forgalmazónak aránytalan többletköltséggel járna, illetve a fogyasztó kijavításhoz, kicseréléshez fűződő érdeke alapos ok miatt megszűnt, árleszállítást kérhet, vagy elállhat a szerződéstől és visszakérheti a vételárat. A kijavítás során a termékbe csak új alkatrész kerülhet beépítésre.

4. A fogyasztó a hiba felfedezése után a lehető legrövidebb időn belül köteles a hibát bejelenteni és a terméket a jótállási jogok érvényesítése céljából átadni. A hiba felfedezésétől számított két hónapon belül bejelentett jótállási igényt időben közöltnek kell tekinteni. A közlés elmaradásából eredő kárért a fogyasztó felelős. A jótállási igény

érvényesíthetőségének határideje a termék, vagy fődarabjának kicserélése esetén a csere napján újraindul.

5. A rögzített bekötésű, illetve a 10 kg-nál súlyosabb, vagy tömegközlekedési eszközön nem szállítható terméket az üzemeltetés helyén kell megjavítani. Abban az esetben, ha a javítás a helyszínen nem végezhető el, a termék ki- és visszaszereléséről, valamint szállításáról a forgalmazónak kell gondoskodnia.
6. A jótállás nem áll fenn, ha a hiba a nem rendeltetésszerű használatból, átalakításból, helytelen tárolásból, vagy a használati utasítástól eltérő kezeléssel, vagy bármely a vásárlást követő behatásból fakad, vagy elemi kár okozta, és azt a forgalmazó, vagy a szerviz bizonyítja. A jótállás nem vonatkozik a mozgó kopó alkatrészek (világítótestek, gumiabroncsok stb.) rendeltetésszerű elhasználódására. A szerviz és a forgalmazó a kijavítás során nem felel a terméken a fogyasztó vagy harmadik személyek által tárolt adatokért vagy beállításokért.
7. Fogyasztói jogvita esetén a fogyasztó a megyei (fővárosi) kereskedelmi és iparkamara-k mellett működő békéltető testület eljárását is kezdeményezheti.

A jótállás a fogyasztó törvényből eredő szavatossági jogait és azok érvényesíthetőségét nem érinti.

#### Kijavítást ellenőrző szelvény:

A jótállási igény bejelentésének időpontja:	A hiba oka:
Javításra átvétel időpontja:	A hiba javításának módja:
A fogyasztó részére történő visszaadás időpontja:	
A szerviz bélyegzője, kelt és aláírás:	

#### Kicserélést ellenőrző szelvény:

A jótállási igény bejelentésének időpontja:
Kicserélés időpontja:
A cserélő bolt bélyegzője, kelt és aláírás:

## Hibakeresés



Baleset vagy üzemzavar esetén azonnal húzza ki a hálózati csatlakozódugót! Ennek figyelmen kívül hagyása vágási sérüléseket okozhat.

Probléma	Lehetséges okok	Hibakezelés
A berendezés nem indul be	A be-/kikapcsoló gomb meghibásodott	A szervizközpont javítása
	A motor meghibásodott	
A berendezés megszakításokkal dolgozik	Belső kontaktushiba	A szervizközpont javítása
	A be-/kikapcsoló gomb meghibásodott	
Erős vibráció, Hangos zajok	A vágóberendezés elszennyeződött	A vágólapot megtisztítani (lásd „Tisztítás és karbantartás”)
	A motor meghibásodott	A szervizközpont javítása
Rossz vágási eredmény	A damilorsón (D 20) nincs elegendő vágódamil	Szükség esetén hosszabbítsa meg a vágódamilt (lásd a „Beállítások a készüléken” fejezetet) Cserélje ki a damilorsót (D 20) (lásd a „Tisztítás és karbantartás” fejezetet)
	A vágódamil nincs vagy csak az egyik oldalon van kivezetve a damilorsóból (D 20)	Vegye le a damilorsót (D 20) és fűzze át a vágódamilt a nyílásokon kifelé, majd szerelje vissza a damilorsót.

## Pótalkatrészek / Tartozékok

**Pótalkatrészeket és tartozékokat az alábbi honlapon rendelhet:**  
**[www.grizzlytools.shop](http://www.grizzlytools.shop)**

Ha esetleg problémája akad a rendelési folyamattal kapcsolatban, kérjük, használja a kapcsolatfelvételi űrlapot.  
További kérdések esetén forduljon a szervizközpontoz (lásd a(z) 161. oldalon).

<b>A</b> 9	védőburkolat .....	91105343
<b>A</b> 15	pótmarkolat .....	91105340
<b>D</b> 20	damilorsó .....	13600210

## Kazalo

<b>Predgovor</b> .....	<b>164</b>
<b>Namen uporabe</b> .....	<b>164</b>
<b>Splošen opis</b> .....	<b>164</b>
Obseg dobave .....	165
Opis funkcij.....	165
Pregled .....	165
<b>Tehnični podatki</b> .....	<b>165</b>
<b>Simboli in oznake</b> .....	<b>166</b>
<b>Varnostna navodila</b> .....	<b>167</b>
Drugi varnostni predpisi .....	167
Druga tveganja.....	169
<b>Navodila za montažo</b> .....	<b>170</b>
<b>Uporaba</b> .....	<b>170</b>
Vklop in izklop .....	170
Nastavitve na orodju .....	171
<b>Navodila za delo</b> .....	<b>172</b>
Košnja trave .....	172
Košnja robov trate.....	172
<b>Čiščenje in vzdrževanje</b> .....	<b>172</b>
Čiščenje.....	173
Splošna vzdrževalna dela .....	173
Menjava motka za nit.....	173
<b>Transport</b> .....	<b>173</b>
<b>Shranjevanje</b> .....	<b>173</b>
<b>Odstranjevanje/varstvo</b>	
<b>okolja</b> .....	<b>174</b>
<b>Nadomestni deli / Pribor</b> .....	<b>174</b>
<b>Garancijski list</b> .....	<b>175</b>
<b>Odpravljanje napak</b> .....	<b>177</b>
<b>Prevod originalne izjave</b>	
<b>o skladnosti CE</b> .....	<b>250</b>
<b>Eksplozijska risba</b> .....	<b>255</b>

## Predgovor

Čestitke ob nakupu vaše nove naprave. Odločili ste se za visokokakovosten izdelek. Kakovost naprave je bila preverjena med postopkom proizvodnje in pri končnem preverjanju, s čimer je zagotovljeno pravilno delovanje vaše naprave.



Izdelku so priložena navodila za uporabo. Vsebujejo pomembna navodila glede varnosti uporabe in odstranitve. Pred uporabo izdelka se seznanite z navodili za uporabo in varnostnimi navodili. Izdelek uporabljajte zgolj na opisani način in v našete namene. Navodila skrbno shranite in pri predaji naprave tretji osebi priložite tudi vso dokumentacijo.

## Namen uporabe

Naprava je primerna samo za rezanje trave na vrtu in ob robovih gredic. Vsaka druga uporaba, ki ni izrecno dovoljena v teh navodilih, lahko povzroči materialno škodo na napravi in predstavlja resno nevarnost za uporabnika. Naprave ne uporabljajte za rezanje živih mej ali grmovja. Napravo smejo uporabljati samo odrasle osebe. Mladostniki, starejši od 16 let, smejo napravo uporabljati samo pod nadzorom. Proizvajalec ne jamči za škodo, povzročeno zaradi nepredvidene uporabe ali napačnega upravljanja. Ta naprava ni primerna za poslovno uporabo. Pri poslovnih uporabi garancija preneha veljati.

## Splošen opis

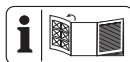

Slikovni prikaz najpomembnejših funkcijskih delov najdete na sprednji in zadnji zloženi strani.

## Obseg dobave

Orodje vzemite iz embalaže in preverite, ali je popolno:

- Električna kosilnica na nitko
- zaščitni pokrov z dvema vijakoma
- 2 navitka nitke (1x že nameščen, 1x priložen)
- distančni lok (zaščite za cvetje)
- dodatni ročaj
- Navodila za uporabo

## Opis funkcij

Ročno vodeni in prenosni električni obrezovalnik trate ima kot rezalno napravo navitek nitke.

Naprava je dodatno opremljena s pomično motorno glavo, nastavljivo aluminijasto teleskopsko cevjo in distančnim lokom.

Za zaščito uporabnika je naprava opremljena z zaščitno pripravo, ki prekriva rezalno napravo.

Funkcije posameznih delov so opisane v nadaljevanju.

## Pregled

- |          |   |
|----------|---|
| <b>A</b> | 1 zgornji ročaj                                       |
|          | 2 stikalo za vklop/izklop                             |
|          | 3 električni kabel                                    |
|          | 4 razbremenilni element                               |
|          | 5 zapah za obračanje dela z ročajem                   |
|          | 6 vijajni tulec (nastavitve dolžine teleskopske cevi) |
|          | 7 teleskopska cev                                     |
|          | 8 pritisni gumb (za kot nagiba motorne glave)         |
|          | 9 zaščitni pokrov                                     |
|          | 10 ohišje navitka                                     |
|          | 11 distančni lok (zaščite za cvetje)                  |
|          | 12 motorna glava                                      |

- |  |                                     |
|--|-------------------------------------|
|  | 13 del z ročajem                    |
|  | 14 matica (vijaka dodatnega ročaja) |
|  | 15 dodatni ročaj                    |

- |          |                                      |
|----------|--------------------------------------|
| <b>B</b> | 16 križni vijak (zaščitnega pokrova) |
|----------|--------------------------------------|

- |          |                                   |
|----------|-----------------------------------|
| <b>C</b> | 17 sprejemni nastavek ročaja      |
|          | 18 vijak za ročaj (dodatni ročaj) |

- |          |  |
|----------|--|
| <b>D</b> | 19 tipka za sprostitvev (ohišja navitka) |
|          | 20 navitek nitke                         |
|          | 21 rezalnik nitke                        |
|          | 22 odprtina za izpust nitke              |
|          | 23 zareza (navitka nitke)                |
|          | 24 pritrilni gumb (navitka nitke)        |

## Tehnični podatki

### Električna kosilnica na nitko .....PRT 550 B6

Nazivna vhodna napetost

U ... 230–240 V~ (izmenični tok), 50 Hz

Poraba moči P .....550 W

Število vrtljajev v prostem teku

$n_0$  ..... 10000 min<sup>-1</sup>

Razred zaščite ..... II

Vrsta zaščite ..... IPX0

Krog rezanja ..... 300 mm

Dolžina nitke ..... 2 x 5 m

Debelina nitke ..... 1,4 mm

Teža ..... pribl. 2,05 kg

Raven zvočnega tlaka

( $L_{pA}$ ) ..... 85,0 dB;  $K_{pA}$ =3 dB

Raven zvočne moči ( $L_{WA}$ )

zajamčena ..... 96 dB

izmerjena ..... 94,3 dB;  $K_{WA}$ = 1,99 dB

Tresljaji ( $a_i$ )

zgornji ročaj ..... 1,24 m/s<sup>2</sup>; K= 1,5 m/s<sup>2</sup>

dodatni ročaj ..... 1,38 m/s<sup>2</sup>; K= 1,5 m/s<sup>2</sup>

Vrednosti hrupa in vibracij so bile določene ustrezno standardom in določbam, navedenim v izjavi o skladnosti.

Navedena vrednost vibracij je izmerjena po standardiziranem postopku ter jo je možno uporabiti za medsebojno primerjavo električnih orodij.

Navedeno vrednost vibracij je prav tako možno uporabiti za oceno izpostavljenosti uporabnika.



**Opozorilo:** Vrednost vibracij med dejansko uporabo se lahko razlikuje od navedene vrednosti, odvisno od načina uporabe električnega orodja. Poskušajte zagotoviti čim manjšo obremenitev s tresljaji. Raven tresljajev lahko zmanjšate, tako da med uporabo orodja nosite rokavice in da omejite čas uporabe orodja. Pri tem je treba upoštevati celoten čas uporabe orodja (na primer čas, v katerem je orodje izključeno, in čas, v katerem je vključeno, vendar deluje brez obremenitve).

## Simboli in oznake

### Simboli na orodju:



Pozor!



Skrbno preberite navodila za uporabo.



Nosite zaščito oči in sluha.



Po izklopu se rezalna naprava še nekaj sekund vrti. Ne približujte ji rok ali nog.



Naprave ne izpostavljajte vlagi. Ne delajte na dežju in ne režite mokre trave.



Drugim osebam ne dovolite blizu. Te bi se lahko poškodovale zaradi letečih tujkov.



Nevarnost telesnih poškodb zaradi letečih predmetov



Osebam v okolici ne dovolite približevanja napravi



Takoj izvlecite električni vtič iz električne vtičnice, če je električni kabel poškodovan.



Pred vzdrževalnimi deli izvlecite električni vtič iz vtičnice



Navedbazagotovljene ravni zvočne moči  $L_{WA}$  v dB



Električne naprave niso gospodinjski odpadki



Razred zaščite (dvojna izolacija)



Krog rezanja



Teleskopska



Vrtljiva



Pritrditev vijáčnega tulca

na navitku nitke:



Smer ovijanja nitke

na zaščitnem pokrovu:

**30 cm** kroga rezanja

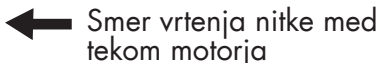

v ohišju navitka:



### Simboli v navodilih za uporabo:



**Opozorilni simboli z napotki za preprečevanje poškodb in materialne škode.**



**Znaki za nevarnost s podatki o preprečevanju telesnih poškodb zaradi električnega udara**



Simbol za obveznost z navedbami za preprečevanje škode.



Skrbno preberite navodila za uporabo.



Obvestilni simbol z informacijami za boljše rokovanje z napravo.

### Varnostna navodila

Pri uporabi orodja upoštevajte varnostna navodila.

## Drugi varnostni predpisi

### IZOBRAŽEVANJE

- Ta naprava ni predvidena za to, da bi jo uporabljali otroci, osebe z omejenimi telesnimi, zaznavnimi ali duševnimi sposobnostmi ali neustreznimi izkušnjami in znanjem ter osebe, ki niso seznanjene z navodili. Otroke je treba nadzorovati, da je zagotovljeno, da se ne igrajo z napravo. Otroci ne smejo izvajati čiščenja in vzdrževanja.
- Če se električni priključni kabel te naprave poškoduje, ga mora zamenjati proizvajalec, njegova servisna služba ali ustrezno usposobljena oseba, da se preprečijo nevarnosti.
- Naprave ni dovoljeno uporabljati na nadmorski višini nad 2000 m.
- Upoštevajte, da je uporabnik odgovoren za nezgode ali poškodbe drugih ljudi ali njihove lastnine.
- Nikoli ne smete dovoliti, da orodje uporabljajo otroci ali osebe, ki niso seznanjeni z navodili za uporabo..
- Lokalno veljavni predpisi lahko omejijo starost uporabnika.
- Pozorno preberite navodila.
- Seznanite se z nastavitvenimi elementi in pravilno uporabo stroja.

### PRIPRAVA

- Pred uporabo optično preverite orodje glede poškodovanih, manjkajočih ali napačno nameščenih varnostnih pripravl ali ščitnikov.

- Pred uporabo orodja in po kakršnem koli udarcu preverite znake obrabe ali okvare in opravite potrebna dela za popravilo.
- Uporabljajte samo dovoljene podaljševalne kable (H05VVH2-F, H03VVH2-F), ki so dolgi največ 75 m in predvideni za uporabo na prostem. Kabelski bobn pred uporabo vedno odvijte do konca. Preverite, ali je kabel morda poškodovan ali obrabljen.
- Poškodovanega kabla ne priključite na vir električnega napajanja. Ne dotikajte se poškodovanega kabla, preden ga ne ločite od vira električnega napajanja. Poškodovani kabel lahko privede do stika z **aktivnimi deli**.
- Pred uporabo vedno preverite priključne in podaljševalne kable glede vidnih znakov poškodb ali obrabljenosti. Če se kabel poškoduje med napravo, ga je nemudoma treba ločiti od omrežja. **KABLA SE NE DOTIKAJTE, DOKLER NI LOČEN OD ELEKTRIČNEGA OMREŽJA.** Stroja ne uporabljajte, če je kabel poškodovan ali obrabljen. Ko želite kabel povleči iz vtičnice, vedno vlecite za vtič, nikoli ne vlecite za kabel.

## UPORABA

- Med celotnim časom uporabe orodja nosite zaščito za oči, dolge hlače in trdne čevlje.
- Orodja ne uporabljajte v slabem vremenu, še posebej če obstaja nevarnost udara strele.
- Opozorilo! Ne dotikajte se premikajočih se nevarnih delov, dokler ne odstranite akumulatorske baterije in se premični deli povsem ne ustaviyo.
- Preprečite poškodbe rok in nog z rezalnim mehanizmom.
- Kadar so v bližini druge osebe, predvsem otroci ali domače živali, prekinite z uporabo orodja.
- Orodje uporabljajte le pri dnevnih svetlobi ali dobri umetni osvetljavi.
- Ob vklopu motorja in ko motor deluje, poskrbite za zadostno razdaljo vseh delov telesa od rezalne smeri, predvsem rok in nog.
- Stroj vedno ločite od vira električnega napajanja (torej ločite vtič od električnega omrežja),
  - ko stroj pustite brez nadzora;
  - pred odstranjevanjem blokade;
  - pred preverjanjem, čiščenjem ali delom na stroju;
  - po stiku s tujkom;
  - vedno, ko stroj začne nenavadno vibrirati.
 Nikdar ne uporabljajte orodja s poškodovanimi ali manjkajočimi varnostnimi napravami.
- Izogibajte se nenormalni telesni drži. Poskrbite za stabilnost, da boste lahko v klancih vedno ohranili ravnotežje.
- Premikajte se počasi. Ne tecite, medtem ko držite orodje v rokah.
- Med uporabo orodja vedno nosite delovne čevlje in dolge hlače.
- **Če med delovanjem orodja pride do napake ali nezgode, orodje takoj izklopite. Ustrezno oskrbite poškodbe in obiščite zdrav-**

**nika.** Glede odpravljanja motenj preberite poglavje „Odpravljanje napak“ ali se obrnite na naš servisni center.

- Podaljševalnega kabla ne približujte premičnim in nevarnim delom, da preprečite poškodbe kabla, ki lahko povzročijo stik z **aktivnimi deli**.
- Na vir električnega napajanja ne priključite poškodovanega kabla in se poškodovanega kabla ne dotikajte, preden ni ločen od vira električnega napajanja, ker lahko poškodovani kabel povzroči stik z aktivnimi deli.
- Če se kabel/podaljševalni kabel med uporabo poškoduje ali ovije, napravo takoj izklopite in izvlecite električni vtič iz vtičnice, da napravo ločite od vira električnega napajanja.
- Uporabljajte zaščitno napravo na diferenčni tok z diferenčnim tokom 30 mA ali manj.
- Ne dovolite, da bi se priključni in podaljševalni kabel približala rezalni napravi.
- Vedno zagotovite, da v prezračevalnih odprtinah ni tujkov.
- **Izvlecite električni vtič iz vtičnice/vzemite akumulator iz naprave**
  - vedno, ko se uporabnik oddalji od stroja;
  - pred odstranjevanjem blokad;
  - pred preverjanjem, čiščenjem ali deli na stroju;
  - po stiku s tujkom, da stroj preverite glede poškodb;
  - za takojšnje preverjanje, če začne stroj prekomerno vibrirati;
  - če stroj začne nenavadno močno vibrirati, ga je treba ta-

koj preveriti;

- poiščite poškodbe;
- izvedite potrebna popravila poškodovanih delov;
- pregledajte ga glede razrahljanih delov in te zategnite.
- Nikoli ne zamenjajte nekovinskih rezalnih naprav za kovinsko rezalno napravo.

## VZDRŽEVANJE IN SHRANJEVANJE

- Napravo ločite od vira električnega napajanja, preden začnete izvajati vzdrževanje ali čiščenje.
- Uporabljajte le nadomestne dele in pribor, ki ga je odobril proizvajalec.
- Orodje redno preverjajte in vzdržujte. Orodje predajte v servis le pooblaščenemu serviserju.
- Kadar stroja ne uporabljate, ga hranite zunaj dosega otrok.
- Pazite, da so prezračevalne odprtine čiste.

## Druga tveganja

Tudi če to električno orodje uporabljate v skladu s predpisi, se pri njegovi uporabi pojavlja nekaj tveganj. Naslednje nevarnosti se lahko pojavijo v povezavi s konstrukcijo in izvedbo tega električnega orodja:

- a) ureznine,
- b) poškodbe sluha, če ne uporabljate ustrezne zaščite za sluh,
- c) vpliv na zdravje zaradi treslajev, ki se prenašajo na dlani in roke, če orodje uporabljate dlje časa oziroma ga ne uporabljate in vzdržujete pravilno.



Opozorilo! Električno orodje med delovanjem ustvarja elektromagnetno polje. To polje lahko v določenih pogojih vpliva na aktivne in pasivne medicinske vsadke. Da bi zmanjšali nevarnost resnih ali smrtnih poškodb, osebam z medicinskimi vsadki priporočamo, da se pred uporabo orodja posvetujejo s svojim zdravnikom in proizvajalcem medicinskega vsadka. Postopek polnjenja

## Navodila za montažo

**B**

**Namestitev zaščitnega pokrova:**

1. Namestite zaščitni pokrov (9) na motorno glavo (12) in to privijte z dvema križnima vijakoma (16).

**Namestitev distančnega loka (zaščite za cvetje):**

2. Distančni lok razpotegnite. Vstavite odprta konca distančnega loka v stranska sprejemna nastavka na spodnjem delu motorne glave (12). Distančni lok se zaskoči na dveh položajih.

**C**

**Namestitev dodatnega ročaja:**

3. Odvijte in odstranite že nameščeno matico (14) in vijak (18) dodatnega ročaja (15).
4. Razpotegnite konca dodatnega ročaja (15) in ju potisnite na sprejemni nastavek ročaja (17).
5. Privijte dodatni ročaj (15) z vijakom za ročaj (18) in matico (14).

## Uporaba



**Pozor, nevarnost telesnih poškodb! Naprave ne uporabljajte brez zaščitnega pokrova. Med delom z napravo nosite primerno obleko ter zaščitno oči in sluha.**

**Pred vsako uporabo se prepričajte, da je naprava tehnično uporabna. Stikalo za vklop/izklop ne sme biti blokirano. Po spustitvi stikala za vklop/izklop se mora motor izključiti. Če je stikalo za vklop/izklop poškodovano, naprave več ne smete uporabljati.**



Upošteвайте lokalne predpise za zaščito pred hrupom.

## Vklop in izklop



Rezalna nitka je pri dobavi zavozlana na koncih transportnega varovala. Avtomatika dvojne nitke pri prvem vklopu regulira širino rezanja, zavozlana konca pa rezalnik nitke (**D** 21) samodejno odreže.



Poskrbite za stabilnost in orodje dobro držite z obema rokama proč od telesa. Preden vklopite orodje, preverite, da se ne dotika nobenih predmetov.

**E**

1. Na koncu podaljševalnega kabla oblikujte zanko, jo speljite skozi odprtino na zgornjem ročaju (1) in jo vpnite na razbremenilnem elementu (4).
2. Priključite napravo na električno omrežje.

3. Pazite na varno stojišče ter napravo čvrsto držite z obema rokama. Ohišja navitka ne položite na tla.
4. Za **vklop** pritisnite stikalo za vklop/izklop (2).  
Za **izklop** spustite stikalo za vklop/izklop (2).



Trajnega delovanja ni mogoče vključiti.



**Ko izklopite orodje, se rezalna priprava vrti še nekaj časa. Počakajte, da se rezalna priprava povsem ustavi. Ne dotikajte se premikajočih rezalnih ploščic in jih ne poskušajte zaustaviti. Nevarnost poškodb!**



Z navitka redno odstranjujte ostanke trave, da ne vplivajo neugodno na učinkovitost rezanja.

## F Nastavitve na orodju

### Zusatzgriff verstellen:

Dodatni ročaj lahko nastavite v različne položaje. Ročaj nastavite tako, da bo rezalna glava v delovnem položaju rahlo nagnjena naprej.

- ① Odvijte matico (14) in prestavite dodatni ročaj (15) na zeleni položaj. Matico znova zategnite.

### Nastavitev višine:

S teleskopsko cevjo lahko orodje prilagodite svoji višini.

- ② Odvijte navojni tulec (6) . Nastavite teleskopsko cev (7) na zeleno dolžino in ponovno zategnite navojni tulec.

### Nastavitev rezalnega kota

S spremenjenim rezalnim kotom lahko kosite tudi nedostopna mesta, npr. pod klopmi in policami.

- ③ Pritisnite na pritisni gumb (8) na ohišju motorja in nagnite teleskopsko cev (7). Možno je 6 položajev (glejte tudi pod »Napotki za delo«).

### Prestavitev dela z ročajem:

Del z ročajem je mogoče zavrteti za 90° (glejte tudi pod »Napotki za delo«).

- ④ Potisnite zapah (5) navzgor in obračajte del z ročajem (13)  , dokler se ne zaskoči na želenem položaju.

### Nastavitev distančnega loka (zaščita za rože)

Distančni lok preprečuje stik rastlin in stebel, ki jih ne želite pokositi, z rezalno pripravo.

- ⑤ Potisnite distančni lok (11) naprej. Kadar distančnega loka ne potrebujete, ga potisnite nazaj v parkirni položaj.

### Podaljšanje rezalne niti:

Vaše orodje je opremljeno s povsem samodejnim podaljševanjem dvojne niti.

Niti se pri vsakem vklopu samodejno podaljšata. Preden orodje znova vklopite, se mora motek povsem ustaviti, da zagotovite pravilno delovanje avtomatike za podaljšanje niti. Če sta niti na začetku daljši od premera rezanja, ju rezalnik niti (D 21) samodejno skrajša na pravilno dolžino.



Redno preverjajte, ali je najlonska nit poškodovana in če je njena dolžina še takšna, kot jo je določil rezalnik niti.

- **Če konca niti nista vidna:**  
Zamenjajte motek za nit (D 20) (glejte „Čiščenje in vzdrževanje“).
- **Ročna nastavev dolžine niti:**  
Akumulatorsko baterijo vzemite iz orodja! Narahlo potegnite za konec niti in pritisnite blokirni gumb (D 24), po potrebi tudi večkrat, da konca niti segata nekoliko čez rezalnik niti (D 21).

## Navodila za delo



### Pozor, nevarnost poškodb!

- Ne kosite vlažne ali mokre trave.
- Pred zagonom orodja se prepričajte, da rezalni mehanizem ni v stiku s kamni, gruščem, žico ali drugimi tujki.
- Orodje vklopite, preden se približate travi, ki jo želite kositi.
- Preprečite preobremenitev orodja med delom.
- Preprečite stik s trdimi ovirami (kamni, zidovi, ograjami ipd.). Najlonska nit na motku bi se hitro obrabila.
- Orodja ne uporabljajte v slabem vremenu, zlasti če obstaja nevarnost udara strele!
- Za dodatni ročaj (A 15) ne izberite položaja preblizu zgornjemu ročaju (A 1). Tako lahko napravo le stežka nadzorujete.

## Košnja trave



Kosite travo tako, da orodje premikate levo in desno. Režite počasi in pri rezanju napravo držite tako, da bo krog rezanja vzporeden s tlemi. Visoko travo kosite postopoma od zgoraj navzdol.

Nastavitve za obrezovanje trate:

- Del z ročajem: 0° (glejte F ④)
- Kot rezanja: ≠90° (glejte F ③)
- Distančni lok po potrebi: v parkirnem položaju/razprt (glejte F ⑤)



## Košnja robov trate



**Pazite na to, da ste pri delu zaščiteni z zaščitnim pokrovom pred rezilno pripravo.**

## Nastavitve za košnjo robov trate

Pri košnji robov trate orodje vodite počasi vzdolž robov.

- Držalo: 90° (glejte F ④)
- Kot rezanja: 90° (glejte F ③)
- Distančni lok v parkirnem položaju

## Čiščenje in vzdrževanje



**Opozorilo! Nevarnost poškodb zaradi premečnih nevarnih delov!**



Popravila in vzdrževalna dela, ki niso opisana v teh navodilih za uporabo, naj opravi naš servisni center. Uporabljajte samo originalne dele. Nevarnost poškodb!



Pred kakršnimi koli deli na orodju tega izključite in odstranite akumulatorsko baterijo.

Orodje redno čistite in opravljajte naslednja vzdrževalna dela. S tem boste zagotovili dolgo življenjsko dobo in varno uporabo orodja.

## Čiščenje



**Orodja ni dovoljeno škropiti z vodo ali ga vanjo polagati. Sicer obstaja nevarnost električnega udara!**

- Poskrbite, da bodo prezračevalne reže, ohišje motorja in ročaji vedno čisti. Za čiščenje uporabljajte vlažno krpo ali ščetko. Ne uporabljajte čistilnih sredstev oz. topil. Tako bi lahko orodje nepopravljivo poškodovali.
- Po vsaki uporabi odstranite travo in zemljo z rezalne priprave in ščitnika.

## Splošna vzdrževalna dela

- Pred vsako uporabo orodje preverite glede vidnih napak, kot so zrahljani, obrabljeni ali poškodovani deli.
- Preverite, da pokrovi in zaščitne naprave niso poškodovani in da so pravilno nameščeni. Po potrebi jih zamenjajte.

## D Menjava motka za nit



**Pravilna smer navijanja na motek za nit je prikazana v rezalni glavi (glejte podrobno sliko D) in na samem motku za nit (20).**

1. Izvlecite električni vtič iz električne vtičnice.
2. Odprite rezalno glavo (10), tako da hkrati pritisnete na oba sprostilna mehanizma (19) na rezalni glavi.
3. Snemite rezalno glavo in odstranite motek za nit (20).
4. Konca niti novega motka za nit potisnite iz zarez (23) na motku za nit.

5. V rezalno glavo (10) vstavite nov motek za nit. Po vstavljanju mora biti vidna tista stran motka za nit, na kateri puščica označuje smer vrtenja.
6. Oba konca niti vtaknite v nasproti ležeči luknjici za rezalno nit (22).
7. Znova namestite pokrov na rezalno glavo. Bodite pozorni, da se mehанизma za sprostitve (19) na pokrovu natančno prilegata za to predvidenima mestoma na rezalni glavi. Tako se bosta pravilno zaskočila.
8. Potegnite konca niti in pritiskajte na blokirni gumb (24), dokler konca niti ne segata pribl. 1 cm čez rezalnik niti (21).



Preverite rezalnik niti (21). Orodja nikoli ne uporabljajte brez rezalnika niti ali če je ta v okvari. Če je rezalnik niti poškodovan, se obvezno obrnite na našo servisno službo.



V tehnični trgovini lahko tudi kupite običajne nitke in jih znova navijete. Prazen navitek nitke torej lahko večkrat uporabite (glejte pod »Tehnični podatki«). Smer navijanja je prikazana na navitku.

## Transport

Izklopljeno napravo prenašajte z eno roko za zgornji ročaj (A 1) in z eno roko za dodatni ročaj (A 15). Rezalno enoto usmerite proti tlo. Tako preprečite stik z rezalno enoto med prenašanjem.

## Shranjevanje

- Orodje hranite na suhem, neprašnem mestu izven dosega otrok.

- Orodja ne odlagajte na ščitnik. Najbolje, da ga obesite za zgornji ročaj, tako da se ščitnik ne bo dotikal drugih predmetov. V nasprotnem primeru obstaja nevarnost deformacije ščitnika, s čimer se spremenijo njegove dimenzije in varnostne lastnosti.

## Odstranjevanje/ varstvo okolja

Napravo, pribor in embalažo oddajte v okolju prijazno reciklažo.



Električne naprave ne spadajo v hišne smeti.

Direktiva 2012/19/EU o odpadni električni in elektronski opremi: potrošniki

so po zakonu dolžni reciklirati električno in elektronsko opremo na okolju prijazen način ob koncu njene življenjske dobe. Na ta način je zagotovljeno okolju prijazno in z viri varčno recikliranje.

Odvisno od prenosa Direktive v nacionalno pravo so vam na voljo naslednje možnosti:

- odsluženo napravo lahko oddate na prodajnem mestu,
- ali na uradnem zbirališču,
- ali jo pošljete nazaj proizvajalcu/osebi, ki jo je dala na trg.

To ne velja za pribor in pripomočke za odpadno opremo, če nimajo električnih sestavnih delov.

- Pokošeni material dajte v kompostiranje in ga ne odvrzite v smetnjak.

## Nadomestni deli / Pribor

**Nadomestni deli in pribor so na voljo na spletni strani  
[www.grizzlytools.shop](http://www.grizzlytools.shop)**

Če imate težave s postopkom naročanja, uporabite obrazec za stik. Če imate dodatna vprašanja, se obrnite na »Service-Center« (glejte stran 175).

<b>A</b> 9	zaščitni pokrov.....	91105343
<b>A</b> 15	dodatni ročaj.....	91105340
<b>D</b> 20	navitek nitke.....	13600210

**Grizzly Tools GmbH & Co. KG**

Stockstädter Straße 20, 63762 Großostheim, Germany

Pooblašчени serviser:

Tel.: 080 080 917

E-Mail: grizzly@lidl.si

(Birotehnika, Hodošček Renata s.p., Lendavska ULICA 23, 9000 Murska Sobota)

## Garancijski list

---

1. S tem garancijskim listom «Grizzly Tools GmbH & Co. KG, Stockstädter Straße 20, 63762 Großostheim, Germany» jamčimo, da bo izdelek v garancijskem roku ob normalni in pravilni uporabi brezhibno deloval in se zavezujemo, da bomo ob izpolnjenih spodaj navedenih pogojih odpravili morebitne pomanjkljivosti in okvare zaradi napak v materialu ali izde-lavi oziroma po svoji presoji izdelek zamenjali ali vrnili kupnino.
2. Garancija je veljavna na ozemlju Republike Slovenije.
3. Garancijski rok za proizvod je 36 mesecev od datuma izročitve blaga. Datum izročitve blaga je razviden iz računa.
4. Kupec je dolžan okvaro javiti pooblaščenemu servisu oziroma se informirati o nadaljnjih postopkih na zgoraj navedeni telefonski številki. Svetujemo vam, da pred tem natančno preberete navodila o sestavi in uporabi izdelka.
5. Kupec je dolžan pooblaščenemu servisu predložiti garancijski list in račun, kot potrdilo in dokazilo o nakupu ter dnevu izročitve blaga.
6. V primeru, da proizvod popravlja nepooblaščen servis ali oseba, kupec ne more uveljavljati zahtevkov iz te garancije.
7. Vzroki za okvaro oziroma nedelovanje izdelka morajo biti lastnosti stvari same in ne vzroki, ki so zunaj proizvajalčeve oziroma prodajalčeve sfere. Kupec ne more uveljavljati zahtevkov iz te garancije, če se ni držal priloženih navodil za sestavo in uporabo izdelka ali če je izdelek kakorkoli spremenjen ali nepravilno vzdrževan.
8. Jamčimo servis in rezervne dele še 3 leta po preteku garancijskega roka.
9. Obrabni deli oz. potrošni material so izvzeti iz garancije.
10. Vsi potrebni podatki za uveljavljanje garancije se nahajajo na dveh ločenih dokumentih (garancijski list, račun).
11. Ta garancija proizvajalca ne izključuje pravic potrošnika, ki izhajajo iz odgovornosti prodajalca za napake na blagu.

Prodajalec:

Lidl Slovenija d.o.o. k.d., Pod lipami 1, SI-1218 Komenda

SI

## Odpravljanje napak



V primeru nesreče ali motnje v delovanju takoj izvalcite električni vtič iz električne vtičnice! Neupoštevanje lahko privede do uresnin.

Težava	Možen vzrok	Odpravljanje napak
Orodje se ne vklopi.	Stikalo za vklop/izklop (A 2) je okvarjeno	Popravilo naj opravi servisni center.
	Okvara motorja	
Orodje deluje s prekinitvami.	Notranji kontakt je zrahljan.	Popravilo naj opravi servisni center.
	Stikalo za vklop/izklop (A 2) je okvarjeno	
Močni tresljaji Močan hrup	Rezalna priprava je umazana.	Očistite rezalno pripravo (glejte „Čiščenje in vzdrževanje“).
	Okvara motorja	Popravilo naj opravi servisni center.
Slab učinek košnje	Navitek nitke (D 20) nima dovolj rezalne nitke	Po potrebi rezalno nitko podaljšajte (glejte pogl. »Nastavitve na napravi«) Navitek nitke (D 20) zamenjajte (glejte pod »Čiščenje in vzdrževanje«)
	Rezalna nitka ni ali je samo na eni strani speljana iz navitka nitke (D 20)	Navitek nitke (D 20) odstranite in rezalno nitko speljite skozi odprtine navzven ter znova namestite navitek nitke.

## Sadržaj

<b>Uvod.....</b>	<b>178</b>
<b>Svrha primjene .....</b>	<b>178</b>
<b>Opći opis .....</b>	<b>179</b>
Opis funkcije .....	179
Opseg isporuke.....	179
Pregled .....	179
<b>Tehnički podaci .....</b>	<b>179</b>
<b>Simboli i slikovni znakovi.....</b>	<b>180</b>
<b>Sigurnosne upute.....</b>	<b>181</b>
Dodatne sigurnosne napomene ...	181
PREOSTALI RIZICI .....	184
<b>Uputa za montažu .....</b>	<b>184</b>
<b>Upravljanje.....</b>	<b>184</b>
Uključenje i isključenje .....	184
Podešavanja na uređaju.....	185
<b>Radne upute .....</b>	<b>186</b>
Rezanje trave .....	186
Rezanje rubova travnjaka.....	186
<b>Čišćenje i održavanje .....</b>	<b>187</b>
Čišćenje .....	187
Opći radovi održavanja.....	187
Zamjena koluta .....	187
<b>Transport .....</b>	<b>188</b>
<b>Skladištenje .....</b>	<b>188</b>
<b>Uklanjanje/zaštita okoliša .....</b>	<b>188</b>
<b>Garancija.....</b>	<b>189</b>
<b>Servis za popravke .....</b>	<b>190</b>
<b>Service-Center .....</b>	<b>190</b>
<b>Proizvođač.....</b>	<b>190</b>
<b>Traženje greške.....</b>	<b>191</b>
<b>Rezervni dijelovi/Pribor .....</b>	<b>191</b>
<b>Prijevod originalne CE Izjave o podudarnosti .....</b>	<b>251</b>
<b>Eksplzivni crtež .....</b>	<b>255</b>

## Uvod

Srdačno Vam čestitamo na kupnji Vašega novog uređaja. Time ste se Vi odlučili za jedan visokokvalitetni proizvod. Tijekom proizvodnje ispitana je kvaliteta ovog uređaja i podvrgnut je završnoj kontroli. Time je osigurana funkcionalnost Vašeg uređaja.



Uputa za upravljanje sastavni je dio ovoga proizvoda. Ona sadrži važne upute za sigurnost, uporabu i uklanjanje. Prije korištenja proizvoda upoznajte se sa svim uputama za upravljanje i sigurnost. Proizvod koristite samo kako je opisano i za navedena područja primjene. Dobro sačuvajte Uputu i pri predaji proizvoda trećim osobama uručite i svu dokumentaciju.

Izjava o sukladnosti za ovaj proizvod dostupna je na internet stranici [www.lidl.hr](http://www.lidl.hr).

## Svrha primjene

Uređaj je prikladan samo za rezanje trave i korova u vrtovima i duž rubova gredica. Svaka druga primjena, koja nije izričito dopuštena ovom Uputom, može dovesti do oštećenja na uređaju i predstavljati ozbiljnu opasnost za korisnika. Uređaj je određen za uporabu od strane odraslih osoba. Mladi iznad 16 godina smiju koristiti uređaj samo pod nadzorom. Poslužitelj ili korisnik odgovoran je za nesreće ili oštećenja drugih ljudi ili njihove imovine.

Proizvođač ne jamči za oštećenja, koja su prouzrokovana uporabom protivno odredbama ili pogrešnim upravljanjem. Ovaj uređaj nije namijenjen za komercijalnu uporabu. U slučaju komercijalne uporabe, jamstvo prestaje važiti.

## Opći opis



Prije nego što pročitate tekst, otvorite stranicu sa slikama i upoznajte se na osnovu toga sa svim funkcijama uređaja.

## Opis funkcije

Ručna prijenosna električna flakserica kao uređaj za rezanje koristi kolut s niti.

Uređaj je dodatno opremljen iskretnom glavom motora, pomjerivom aluminijskom teleskopskom drškom i razmačnim lukom. Radi zaštite korisnika uređaj je opremljen jednim zaštitnim uređajem, koji prekriva rezni uređaj.

Funkciju upravljačkih dijelova molimo nađite u sljedećim opisima.

## Opseg isporuke

Raspakirajte uređaj i prekontrolirajte, je li potpun:

- Električni šišač trave
- Zaštitni poklopac s dva vijka
- 2 koluta s niti (1 već montiran, 1 priložen)
- Odstojni luk (zaštita cvijeća)
- Dodatna ručka
- Naputka za posluživanje

## Pregled

- |          |   |
|----------|---|
| <b>A</b> | 1 Gornja ručka  |
|          | 2 Prekidač uključeno/isključeno                           |
|          | 3 Mrežni kabel  |
|          | 4 Rasterećenje vlačne sile                                |
|          | 5 Zapor za okretanje ručke                                |
|          | 6 Navojna čahura (podešavanje duljine teleskopske cijevi) |
|          | 7 Treća teleskopska cijev                                 |

- |  |                                       |
|--|---------------------------------------|
|  | 8 Tipka (kut nagiba glave motora)     |
|  | 9 Zaštitni poklopac                   |
|  | 10 Kutija koluta                      |
|  | 11 Odstojni luk (zaštita cvijeća)     |
|  | 12 Glava motora                       |
|  | 13 Ručka                              |
|  | 14 Matica (ručni vijak dodatne ručke) |
|  | 15 Dodatna ručka                      |

**B** 16 Križni vijak (zaštitni poklopac)

**C** 17 Prihvat ručke  
18 Ručni vijak (dodatne ručke)

**D** 19 Deblokada (kutije koluta)  
20 Kolut s niti  
21 Rezač niti  
22 Izlazni otvor niti  
23 Utor (kolut s niti)  
24 Gumb za blokadu (koluta s niti)

## Tehnički podaci

### Električni trimer.....PRT 550 B6

Nazivni ulazni napon

U .230 - 240V~ (Izmjenična struja), 50 Hz

Snaga uređaja P.....550 W

Broj okretanja pri praznom

hodu  $n_0$ .....10000 min<sup>-1</sup>

Zaštitna klasa .....II

Vrsta zaštite.....IPX0

Rezni krug.....300 mm

Dužina niti .....2 x 5 m

Debljina niti.....1,4 mm

Težina (bez punjač).....2,05 kg

Razina zvučnog tlaka

( $L_{pA}$ ) .....85,0 dB,  $K_{pA}$ = 3 dB

Razina snage zvuka ( $L_{WA}$ )

Zajamčeni.....96 dB

Izmjereni.....94,3 dB;  $K_{WA}$ = 1,99 dB

Vibracija ( $a_{ri}$ ).....

gornja ručka.....1,24 m/s<sup>2</sup>

dodatna ručka.....1,38 m/s<sup>2</sup>

$K$ = 1,5 m/s<sup>2</sup>



Vrijednosti buke i vibracija izmjerene su prema normama i odredbama navedenima u izjavi o sukladnosti.

Navedena emisijska vrijednost vibracija je izmjerena prema jednom normiranom ispitnom postupku i može se primijeniti za usporedbu jednog električnog alata s nekim drugim. Navedena emisijska vrijednost vibracija se također može primijeniti za uvodnu procjenu prekida.

**⚠ Upozorenje:** Emisijska vrijednost vibracija se može razlikovati za vrijeme stvarnog korištenja električnog alata od podatkovne vrijednosti, ovisno od vrste i načina, kada se primjenjuje taj električni alat. Pokušajte opterećenje uslijed vibracija držati što je moguće manje. Primjerne mjere za smanjenje opterećenja uslijed vibracija su nošenje radnih rukavica prilikom uporabe alata i ograničenje radnog vremena. Pritom morate obratiti pozornost na sve sastavne dijelove ciklusa rada (primjerice razdoblja u kojima je električni alat isključen i ona, u kojima je uključen ali radi bez opterećenja).

## Simboli i slikovni znakovi

### Slikovni znakovi na uređaju

-  Pozor!
-  Pozorno pročitajte Uputu za uporabu.
-  Nosite zaštitu za oči i sluh.



Nakon isključivanja rezni mehanizam se okreće još nekoliko sekundi. Držite ruke i noge podalje.



Uređaj nemojte nikad izlagati vlazi. Nemojte raditi po kiši i nemojte rezati mokru travu.

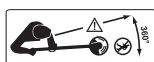

Udaljite druge osobe. Mogu ih povrijediti odbačena strana tijela.



Odmah izvucite utikač ako je priključni kabel oštećen.



Prije održavanja izvucite utikač iz utičnice.



Opasnost od povreda odbačenim dijelovima!



Udaljite osobe u okolini iz opasnog područja.



Navod zajamčene razine zvučnog učinka  $L_{WA}$  u dB



Elektrouređaji ne spadaju u kućno smeće.



Razred zaštite (Dvostruka izolacija)



Rezni krug



Teleskopski

 Zakretno



Blokada navojne ča-  
hure

na kolutu s niti:

 Smjer namotavanja niti

na zaštitnom poklopcu:

**30cm** Rezni krug

 Smjer okretanja niti dok  
motor radi

u kutiji koluta:



Smjer namotavanja niti

## Simboli u uputi



**Znakovi opasnosti s  
podacima o zaštiti od  
materijalnih ili oštećenja  
osoba.**



**Znak za opasnost s infor-  
macijama o prevenciji oz-  
ljeda od strujnog udara.**



Znakovi naredbe s podacima  
o zaštiti od oštećenja.



Pažljivo pročitajte upute za  
uporabu.



Znakovi upozorenja s infor-  
macijama za bolje postupa-  
nje s uređajem.

## Sigurnosne upute



**OPREZ**



**UPOZORENJE:**

Mogućnost strujnog udara !

Ne otvarati kućište proizvoda !

Pri uporabi uređaja pridržavajte  
se sigurnosnih uputa.

## Dodatne sigurnosne napomene

### OSPOSOBLJAVANJE

- Ovaj uređaj nije namijenjen za to da ga djeca, osobe s ograničenim fizičkim, osjetilnim ili mentalnim sposobnostima ili nedostatkom iskustva i znanja, ili osobe koje nisu upoznate s uputama, koriste. Djecu treba nadzirati kako bi se osiguralo da se ne igraju uređajem. Djeca ne smiju obavljati čišćenje i održavanje.
- Ako dođe do oštećenja priključnog mrežnog kabela ovog uređaja, isti mora zamijeniti proizvođač, servis za kupce ili slična kvalificirana osoba, kako bi se izbjegle opasnosti.
- Uređaj se ne smije koristiti na visinama većim od 2000 m.
- Treba imati na umu da je korisnik sam odgovoran za nezgode ili opasnosti za druge osobe ili njihovu imovinu.
- Pobrinite se da djeca ili osobe koje nisu upoznate s navedenim uputama ne koriste stroj.
- Lokalno važeći propisi mogu ograničiti dob korisnika.
- Pažljivo pročitajte upute.

- Upoznajte se s dijelovima za podešavanje i sa stručnom namjenskom uporabom stroja.

## PRIPREMA

- Prije uporabe, stroj treba vizualno provjeriti kako bi se ustanovila oštećenja, nedostaci ili pogrešno montirani zaštitni uređaji ili poklopci.
- Prije stavljanja u pogon i nakon bilo kakvog udara, provjerite postoje li tragovi trošenja ili oštećenja te po potrebi obavite popravke.
- Koristite isključivo odobreni produžni kabel (H05VVH2-F, H03VVH2-F) dug najmanje 75 m i predviđen za uporabu na otvorenom. Buban s kablom prije uporabe uvijek odmotajte do kraja. Provjerite eventualna oštećenja i starenje kabela.
- Na napajanje ne priključujte oštećene kabele. Ne dirajte oštećeni kabel prije nego što ga odvojite od strujne mreže. Oštećeni kabel može uzrokovati kontakt s **dijelovima pod naponom**.
- Ne priključite oštećeni kabel na napajanje strujom i ne dirajte oštećeni kabel prije nego što ga odvojite od strujne mreže, jer oštećeni kabele mogu dovesti do dodira aktivnih dijelova.
- Prije uporabe moraju biti pregledani priključni i produžni vod i treba ustanoviti, postoje li naznake oštećenja ili starenja. Ako vod tijekom uporabe ošteti, morate je odmah odvojiti od strujne mreže. **NE DODIRUJTE VOD, PRIJE NEGO ŠTO GA ODVOJITE OD MREŽE.** Stroj ne

koristite, ako je kabel oštećen ili istrošen.

Da biste vod izvukli iz utičnice, trebate uvijek povlačiti utikač, a nikada sam vod.

## POGON

- Zaštita očiju, duge hlače i čvrste cipele moraju se nositi tijekom cijelog razdoblja uporabe stroja.
- Korištenje stroja pod lošim vremenskim uvjetima, posebno tijekom rizika od munje treba izbjegavati.
- Upozorenje! Ne dirajte opasne pokretne dijelova prije nego što uređaj odvojite od napajanja i prije nego se svi pokretni dijelovi potpuno ne zaustave.
- Opasnost od ozljeda uzrokovanih uređajem za rezanje na nogama i rukama.
- Prekinite uporabu stroja kada se u njegovoj blizini nalaze osobe, a posebice djeca ili kućni ljubimci.
- Stroj koristite samo pri dnevnom svjetlu ili uz dobru umjetnu rasvjetu.
- Ruke i noge uvijek držite podalje od uređaja za rezanje, posebice kada uključujete motor.
- Stroj uvijek odvojite od napajanja strujom (odnosno izvadite utikač iz utičnice),
  - uvijek kada stroj ostavljate bez nadzora;
  - prije uklanjanja blokade;
  - prije provjere, čišćenja ili obrađivanja stroja;
  - nakon kontakta sa stranim tijelom;
  - uvijek kada stroj počinje neobično vibrirati.

Nikada ne koristite stroj ako je uređaj za rezanje oštećen ili nedostaje.

- Izbjegavajte neprirodan položaj tijela. Pobrinite se da čvrsto stojite kako biste prilikom rada na padinama mogli u svakom trenutku zadržati ravnotežu.
- Krećite se sporo. Ne trčite s uređaje u ruci.
- Tijekom rada stroja u svakom trenutku nosite čvrstu obuću i duge hlače.
- **U slučaju nezgode ili smetnje tijekom rada, uređaj treba odmah isključiti. Propisno se pobrinite za ozljede ili potražite liječničku pomoć.** Za otklanjanje smetnji u radu pročitajte poglavlje „Traženje greške“ ili kontaktirajte naš servisni centar.
- Produžni kabel treba držati podalje od pokretnih opasnih dijelova, kako bi se izbjeglo oštećenje kabela, koje može uzrokovati dodirivanje **dijelova pod naponom**.
- Ako se kabel / produžni kabel tijekom uporabe ošteti ili zapetlja, odmah isključite uređaj i izvucite utikač iz utičnice kako biste uređaj odvojili od napajanja.
- Koristite zaštitni strujni uređaj s aktivacijskom strujom snage 30 mA ili manje.
- Priključni i produžni kabel držite dalje od reznog mehanizma.
- Uvijek osigurajte, da ventilacijski otvori ostanu oslobođeni od stranih tijela.

- **Izvucite mrežni utikač / izvadite bateriju iz uređaja**

- uvijek kad se korisnik udalji od stroja,
- prije uklanjanja blokada,
- prije provjere, čišćenja ili rada na stroju,
- nakon dodirivanja stranog tijela, kako biste provjerili oštećenje stroja,
- u svrhu neposredne provjere kad stroj počne pretjerano vibrirati.
- ako stroj počne neobično jako vibrirati, potrebna je trenutna provjera,
  - potražite oštećenja;
  - izvršite potrebne popravke oštećenih dijelova;
  - potražite eventualne labave dijelove i njih čvrsto zategnite.
- Nikada nemojte zamijeniti ne-metalni uređaj za rezanje metalnim uređajem za rezanje.

## ODRŽAVANJE I SKLADIŠTENJE

- Odvojite uređaj od napajanja prije održavanja ili čišćenja.
- Koristite samo rezervne dijelove i dodatnu opremu koju preporučuje proizvođač.
- Stroj treba redovito pregledavati i održavati. Stroj se smije popravljati samo u ugovornoj servisnoj radionici
- Kada stroj nije u uporabi, morate ga čuvati izvan dohvata djece.
- Pobrinite se da ventilacijski otvori budu oslobođeni od prljavštine.

## PREOSTALI RIZICI

I ako Vi propisno upravljate ovim električnim alatom, uvijek postoje preostali rizici. Sljedeće opasnosti se mogu pojaviti povezano s načinom izrade i izvedbe ovoga električnog alata:

- a) porezotine
- b) oštećenja sluha, ukoliko se ne nosi prikladna zaštita sluha.
- c) Zdravstvena oštećenja, koja rezultiraju iz vibracija šake i ruke, ukoliko se uređaj primjenjuje dulji vremenski period ili se propisno ne vodi i ne održava.



Upozorenje! Ovaj električni alat za vrijeme rada stvara elektromagnetsko polje. Ovo polje može pod izvjesnim okolnostima ugroziti aktivne ili pasivne medicinske implantate. Kako bi se smanjila opasnost od ozbiljnih ili smrtnih povreda, mi preporučamo osobama s medicinskim implantatima da konzultiraju svoga liječnika i proizvođača medicinskog implantata prije upravljanja strojem.

## Uputa za montažu

**B**

### Montaža zaštitnog poklopca:

1. Postavite zaštitni poklopac (9) na glavu motora (12) i zategnite je s dva vijka s križnom glavom (16).

### Montiranje odstojnog luka (zaštita cvijeća):

2. Rastavite odstojni luk. Umetnite dva otvorena kraja odstojnog luka

u bočne utore na donjoj glavi motora (12). Odstojni luk upada u dva položaja.

**C**

### Montaža dodatne ručke:

3. Otpustite i izvadite prethodno montiranu maticu (14) i vijak (18) dodatne ručke (15).
4. Skinite krajeve dodatne ručke (15) i gurnite ih preko prihvata ručke (17).
5. Pričvrstite dodatnu ručku (15) vijkom (18) i maticom (14).

## Upravljanje



**Pozor opasnost od povreda! Nemojte koristiti uređaj bez zaštitnog poklopca. Pri radu s uređajem uvijek nosite prikladnu odjeću kao i zaštitu očiju i sluha.**

**Prije svakog korištenja provjerite, da uređaj funkcionira. Prekidač za uključivanje / isključivanje ne smije se zaključati. Nakon otpuštanja prekidača za uključivanje / isključivanje, motor se mora isključiti. Ako je prekidač za uključivanje / isključivanje oštećen, uređajem se više ne smije raditi.**



Pridržavajte se zaštite od buke i lokalnih propisa.

## Uključenje i isključenje



Rezna nit je pri isporuci vezana na krajevima radi sigurnosti tijekom prijevoza. Dvostruka niti potpuno automatski regulira širinu rezanja pri prvom uključivanju i čvorovi se

automatski podešavaju (D 21) na reznu nit.



Pri radu pazite na sigurno stajalište i čvrsto i dobro držite uređaj objema rukama te odmaknut od vlastitog tijela. Prije uključivanja pazite na to, da uređaj ne dodiruje nikakve predmete.

E

1. Kraj produžnog kabela oblikujte u omču, te istu zakvačite na dio za rasterećenje vlačne sile (4) na gornju ručku (1).
2. Uređaj priključite na mrežni napon.
3. Pazite da sigurno stojite i držite uređaj čvrsto s obje ruke. Kutiju koluta ne stavljajte na pod.
4. Za uključivanje pritisnite prekidač za uključivanje / isključivanje (2). Za isključivanje pustite prekidač za uključivanje/isključivanje (2).



Uključivanje trajnog rada nije moguće.



**Nakon isključivanja uređaja, kolut se još neko vrijeme okreće. Dopustite da se kolut potpuno zaustavi. Držite ruke i noge podalje! Opasnost od ozljeda!**



Kolut redovito očistite od ostataka trave, kako se ne bi smanjio učinak rezanja.

F

## Podešavanja na uređaju

### Pomjeranje dodatne ručke:

Dodatnu ručku Vi možete staviti u različite položaje. Ručku tako podesite, da kapsula koluta u radnom položaju bude lagano nagnuta prema naprijed

- ① Otpustite maticu (14) i podesite dodatnu ručku (15) u željeni položaj. Ponovno stegnite maticu.

### Pomjeranje visine:

Teleskopska cijev Vam omogućava podešavanje uređaja prema Vašoj individualnoj visini.

- ② Otpustite navojnu čahuru  (6). Stavite teleskopsku cijev (9) na željenu duljinu i opet čvrsto uvijte navojnu čahuru.

### Pomjeranje reznog kuta:

S promijenjenim reznim kutom Vi možete rezati i na nedostupnim mjestima, npr. ispod klupa i izbočina.

- ③ Pritisnite tipku (8) na kućištu motora i nagnite teleskopsku cijev (7). Moguća su 6 položaja (vidi i „Radne upute“).

### Pomjeranje ručke:

Element ručke možete za 90° okrenuti (vidi i „Radne upute“).

- ④ Pritisnite polugu (5) prema gore i okrećite ručku (13)  sve dok ne klikne u željeni položaj.

**Pomjeranje razmačnog luka (zaštita cvijeća):** Razmačni luk odmiče biljke i debla koje ne treba rezati od rezne naprave.

- ⑤ Preklopite razmačni luk (11) prema dolje. Ako razmačni luk više nije potreban, preklopite ga natrag u parkirni položaj.

**Produljivanje rezne niti:** Vaš je uređaj opremljen dvostrukom potpuno automatskom niti.

Niti se automatski produljuju svaki put kada se uređaj uključi. Kako bi mehanizam za produživanje niti ispravno radio, kolut se mora zaustaviti prije nego se uređaj ponovno uključi.

Ako su niti početno duže od kruga rezanja, automatski se skraćuju na odgovarajuću duljinu pomoću rezača niti (D 21).

**i** Redovito provjeravajte oštećenja najlonske niti i da je rezna nit duljine određene rezačem niti.

• **Ako krajevi niti nisu vidljivi:**

Zamijenite kolut s niti (D 20) (pogledajte „Čišćenje i održavanje“).

• **Ručno podešavanje duljine niti:**

Izvučite utikač iz utičnice!  
Pritisnite gumb za blokiranje (D 24), otpustite ga i lagano izvučite nit. Ponovite ovaj postupak sve dok nit ne strši malo dalje iza rezača niti (D 21).

## Radne upute



**Pozor opasnost od povreda!**

- Nemojte rezati vlažnu ili mokru travu.
- Prije puštanja u pogon osigurajte da kolut nije u dodiru s kamenjem, padinama ili drugim stranim predmetima.
- Uključite uređaj, prije nego što se približite travi koju treba odrezati.
- Izbjegavajte prenaprezanje uređaja za vrijeme rada.
- Izbjegavajte dodir sa čvrstim preprekama (kamenje, zidovi, drvene ograde itd.). Kolut će se brzo istrošiti.
- Izbjegavajte uporabu uređaja pri lošem vremenu, posebice kada postoji opasnost od udara munje!

- Ne odaberite za dodatnu ručku (A 15) položaj, koji se nalazi preblizu gornjoj ručki (A 1). Tako loše možete kontrolirati uređaj.

## Rezanje trave



Režite travu, tako što uređaj zakrećete udesno ili ulijevo. Režite polako i držite prilikom rezanja uređaj s krugom rezanja paralelno u odnosu na pod. Dugu travu režite po slojevima odozgo prema dolje.

### Podešenja za šišanje trave:

- Ručka: 0° (vidi F 4)
- Rezni kut: ≠90° (vidi F 3)
- Luk za distancu prema potrebi: u poziciji za parkiranje/isklopljen (vidi F 5)



## Rezanje rubova travnjaka



**Prizapite, da prilikom rada budete pomoću zaštitnog poklopca zaštićeni od reznog mehanizma.**

### Podešavanja za rezanje rubova travnjaka:

Za rezanje rubova travnjaka uređaj polako vodite duž rubova travnjaka.

- Drška: 90° (vidi F 4)
- Rezni kut: 90° (vidi F 3)
- Razmačni luk u parkirnom položaju

## Čišćenje i održavanje



**Upozorenje! Opasnost od ozljeda uslijed pokretnih opasnih dijelova!**



Dajte da radove osposobljavanja te radove održavanja, koji nisu opisani u ovoj Uputi, provede naš Servisni centar. Primijenite samo originalne dijelove. Opasnost od povrede!



Isključite uređaj i izvucite utikač iz utičnice.

Redovito provodite sljedeće radove čišćenja i održavanja. Tako se garantira duga i pouzdana uporaba.

### Čišćenje



Uređaj se ne smije ni prskati vodom niti uroniti u vodu. Postoji opasnost od strujnog udara!

- Održavajte čistim proreze za prozračivanje, kućište motora i drške uređaja. Za to koristite vlažnu krpu ili četku. Nemojte koristiti nikakva sredstva za čišćenje odn. otapala. Vi biste njima mogli trajno oštetiti uređaj.
- Poslije svakog rezanja očistite zaštitni poklopac od trave i zemlje.

### Opći radovi održavanja

- Prije svake uporabe kontrolirajte, ima li vidljivih nedostataka na uređaju kao labavi, istrošeni ili oštećeni dijelovi.
- Provjerite, ima li oštećenja na poklopcima i zaštitnim uređajima te pravilno nalijeganje. Prema potrebi ih zamijenite.

## D

## Zamjena koluta



Ispravan smjer namatanja koluta s niti je naveden na kutiji koluta (vidi detaljnu sliku **D**) i na samom kolutu s niti (20).

1. Izvucite mrežni utikač.
2. Otvorite kutiju koluta (10) istovremenim pritiskom na dva gumba za otključavanje (19) na kutiji koluta.
3. Skinite poklopac kutije koluta i izvadite kolut s niti (20).
4. Pritisnite krajeve niti novog koluta s niti iz proreza (23) koluta s niti.
5. Umetnite novi kolut s niti u kutiju koluta (10). Strana koluta s niti, na kojoj je smjer okretanja niti označen strelicama mora biti vidljiv nakon umetanja.
6. Umetnite oba kraja niti kroz suprotne otvore na otvorima za izlaz niti (22).
7. Postavite poklopac natrag na kutiju koluta. Obratite pozornost na to, da gumbi za otključavanje (19) pritom točno pristaju u utore na kutiji koluta. Osjetno će uleći u ležište.
8. Povucite krajeve niti i više puta pritisnite gumb za zaključavanje (24) sve dok krajevi niti ne strše oko 1 cm iznad rezača niti (21).



Provjerite rezač niti (21). Uređaj nikako ne koristite bez ili s neispravnim rezačem niti. Ako je rezač niti oštećen, kontaktirajte jedan od naših servisnih centara.



I uobičajene niti, kakve možete kupiti u trgovinama građevinske opreme, možete ponovo namotati. Tako možete prazan kolut s niti ponovo koristiti. (vidi „Tehnički podaci“). Smjer namatanja prikazan je na kolutu.

## Transport

Isključeni uređaj prenosite držeći je jednom rukom za gornju ručku (A1) i jednom rukom za dodatnu ručku (A15). Usmjerite rezni mehanizam u pravcu poda. Na taj ćete način izbjeći dodirivanje reznog mehanizma tijekom transporta.

## Skladištenje

- Čuvajte uređaj na suhom mjestu zaštićenom od prašine, te izvan dometa djece.
- Nemojte ostavljati uređaj na zaštitnom poklopcu. Najbolje je da ga objesite za gornju ručicu, da zaštitni poklopac ne dodiruje ostale predmete. Inače postoji opasnost, da se zaštitni poklopac deformira i da se tako promijene dimenzije i sigurnosna svojstva.

## Uklanjanje/zaštita okoliša

Uređaj, pribor i ambalažu reciklirajte na ekološki prihvatljiv način.



Električni uređaji ne spadaju u kućni otpad.

Smjernica 2012/19/EU o električnim i elektronskim starim uređajima: Potrošači imaju zakonsku obvezu električne i elektronske uređaje na kraju njihovog radnog vijeka zbrinuti kroz ekološki ispravnu reciklažu. Na taj način se osigurava iskorištavanje neškodljivo za okoliš i resurse. Ovisno o tome koje se nacionalno pravo primjenjuje možete imate sljedeće mogućnosti:

- vratiti na prodajno mjesto,
  - predati na službenom sabirnom mjestu,
  - poslati natrag proizvođaču/distributeru.
- To se ne odnosi na dijelove pribora priložene starim uređajima, niti na pomoćne dijelove bez elektronskih sastavnih dijelova.
- Odrezanu travu kompostirajte i ne bacajte ju u kantu za smeće.

## Garancija

Poštovani kupci,

Vi dobivate na ovaj uređaj garanciju od 3 godine od datuma kupnje.

U slučaju nedostataka ovoga proizvoda, Vama pripadaju zakonska prava prema prodavaču proizvoda. Ova zakonska prava ne ograničavaju se našom dolje navedenom garancijom.

### Garancijski uvjeti

Garancijski rok počinje s datumom kupnje. Molimo, dobro čuvajte originalni blagajnički račun. Ovaj dokument potreban je kao dokaz kupnje.

Ukoliko u roku od tri godine od datuma kupnje ovoga proizvoda nastane neka greška materijala ili proizvodnje, mi taj proizvod za Vas besplatno – prema našem izboru – popravimo ili zamijenimo. Preduvjet za ovu garancijsku uslugu je, da se u roku od tri godine priloži taj pokvareni uređaj i dokaz o kupnji (blagajnički račun) te u pisanom obliku kratko opiše, u čemu se sastoji nedostatak i kada je nastao.

Ako je kvar pokriven našom garancijom, Vi dobivate natrag popravljenu ili novi proizvod. (1) U slučaju manjeg popravka jamstveni rok se produljuje onoliko koliko je kupac bio lišen uporabe stvari.

(2) Međutim, kad je zbog neispravnosti stvari izvršena njezina zamjena ili njezin bitni popravak, jamstveni rok počinje teći ponovno od zamjene, odnosno od vraćanja popravljene stvari.

(3) Ako je zamijenjen ili bitno popravljen samo neki dio stvari, jamstveni rok počinje teći ponovno samo za taj dio.

### Garancijski period i zakonska prava na nedostatak

Garancijski period se ne produžava jamstvom. To vrijedi i za zamijenjene i popravljene dijelove. Oštećenja i nedostaci koji eventualno postoje već pri kupnji, moraju se prijaviti odmah nakon raspakiranja. Popravci koji nastanu poslije isteka garancijskog perioda podliježu plaćanju.

### Opseg garancije

Uređaj je brižljivo proizveden prema strogim smjernicama o kvaliteti i prije isporuke je savjesno ispitan.

Garancijska usluga vrijedi za greške materijala ili proizvodnje. Ova garancija ne obuhvaća dijelove proizvoda, koji su izloženi normalnom trošenju i stoga se mogu smatrati potrošnim dijelovima (npr. plastični nož ili rezna ploča) ili oštećenja lomljivih dijelova (npr. sklopke).

Ova garancija otpada, ako je proizvod oštećen, nestručno korišten ili nije održavan. Za stručno korištenje proizvoda morate se točno pridržavati svih uputa navedenih u Uputi za upravljanje. Morate obvezno izbjegavati svrhe primjene i postupke, koje Vam u Uputi za upravljanje ne savjetujemo ili na koje upozoravamo.

Proizvod je namijenjen samo za privatnu, a ne za industrijsku uporabu. Garancija se gubi kod zlouporabe i nestručnog upravljanja, primjene sile i kod zahvata, koje ne poduzme naša autorizirana servisna poslovnica.

### Obavljanje garancijskog slučaja

Kako bismo omogućili brzu obradu Vaših želja, molimo pridržavajte se sljedećih uputa:



- Molimo, za sve upite pripremite blagajnički račun i identifikacijski broj (IAN 420333\_2207) kao dokaz kupnje.
- Broj artikla molimo pronađite na pločici s natpisom.
- Ukoliko nastanu greške funkcije ili ostali nedostaci, najprije kontaktirajte dolje navedeno Servisno odjeljenje **teleonom** ili putem **e-maila**. Zatim ćete dobiti daljnje informacije o obavljanju Vaše reklamacije.
- Proizvod koji smatrate pokvarenim, Vi možete poslije dogovora s našom Službom za kupce, uz prilaganje dokaza o kupnji (blagajnički račun) i podatka, u čemu se sastoji nedostatak i kada je nastao, bez plaćanja poštarine poslati na Vama priopćenu adresu servisa. Kako bismo izbjegli probleme oko prijema i dodatne troškove, obvezno koristite samo onu adresu, koja Vam je priopćena. Provjerite, da se otprema ne izvrši bez plaćenih troškova dostave, kao glomazna roba, express ili drugi specijalni teret. Molimo, pošaljite uređaj uključujući sve dijelove pribora isporučene pri kupnji i pobrinite se za dovoljnu sigurnost transportnog pakiranja.

## Servis za popravke

Vi možete dati nalog za izvršenje popravka, **koji ne podliježu garanciji** u našoj Servisnoj poslovnici uz obračun usluge. Ona će Vam rado izraditi Predračun troškova. Mi možemo obraditi samo one uređaje, koji se pošalju dovoljno zapakirani i frankirani.

**Pozor:** Molimo, pošaljite u našu Servisnu poslovnicu svoj uređaj očišćen i s napomenom na vrstu kvara.

Uređaji poslani bez plaćenih troškova dostave – kao glomazna roba, express ili s drugim specijalnim teretom – neće biti primljeni.

Mi vršimo besplatno uklanjanje Vaših pokvarenih uređaja.

## Service-Center



**Servis Hrvatska**

Tel.: 0800 777 999

E-Mail: grizzly@lidl.hr

**IAN 420333\_2207**

## Proizvođač

Molimo obratite pozornost, da sljedeća adresa nije adresa servisa. Najprije kontaktirajte gore navedeni Servisni centar.

## Grizzly Tools GmbH & Co. KG

Stockstädter Straße 20

D-63762 Großostheim

Njemačka

[www.grizzlytools.de](http://www.grizzlytools.de)

## Traženje greške



U slučaju nesreće ili smetnje u radu odmah izvucite utikač iz utičnice!  
Nepridržavanje može uzrokovati porezotine.

Problem	Mogući uzrok	Uklanjanje grešaka
Uređaj ne starta	Uključivač/isključivač (A 2) pokvaren	Popravak u Servisnom centru
	Motor pokvaren	
Uređaj radi s prekidima	Interni labav kontakt	Popravak u Servisnom centru
	Uključivač/isključivač (A 2) pokvaren	
Jake vibracije; Jaki šumovi	Rezni uređaj zaprljan	Očistite rezni uređaj (vidi „Čišćenje i održavanje“)
	Motor pokvaren	Popravak u Servisnom centru
Loš rezultat rezanja	Kolut (D 20) nema dovoljno rezne niti	Po potrebi Produljite reznu nit (vidi pogl. „Podešavanje uređaja“) Zamijenite kolut s niti (D 20) (pogledajte „Čišćenje i održavanje“)
	Rezna nit nije ili uvedena samo s jedna strana koluta s niti (D 20)	Skinite kolut s niti (D 20) i reznu nit provucite kroz otvore prema van, ponovno postavite kolut niti.

## Rezervni dijelovi/Pribor

**Zamjenske dijelove i opremu na raspolaganju stoje na stranici [www.grizzlytools.shop](http://www.grizzlytools.shop)**

Ukoliko imate probleme s postupkom narudžbe, molimo koristite obrazac za kontakt. U slučaju dodatnih pitanja se obratite "Service-Center" (vidi stranicu 190).

<b>A</b> 9	Zaštitni poklopac .....	91105343
<b>A</b> 15	Dodatna ručka.....	91105340
<b>D</b> 20	Kolut s niti .....	13600210

## Cuprins

<b>Introducere .....</b>	<b>192</b>
<b>Utilizare corespunzătoare .....</b>	<b>192</b>
<b>Descriere generală .....</b>	<b>193</b>
Inventar de livrare .....	193
Descrierea modului de funcționare ..	193
Privire de ansamblu .....	193
<b>Date tehnice .....</b>	<b>193</b>
<b>Simboluri .....</b>	<b>194</b>
<b>Instrucțiuni de siguranță .....</b>	<b>195</b>
Indicații de siguranță suplimentare ..	195
RISCURI REZIDUALE .....	198
<b>Instrucțiuni de montaj .....</b>	<b>198</b>
<b>Operare .....</b>	<b>199</b>
Conectarea și deconectarea .....	199
Setările dispozitivului .....	199
<b>Instrucțiuni de lucru .....</b>	<b>200</b>
Tunderea ierbii .....	201
Tunderea ierbii din jurul bordurilor ..	201
<b>Curățare și mentenanță .....</b>	<b>201</b>
Curățarea .....	201
Lucrări generale de mentenanță .....	201
Schimbarea bobinei .....	201
<b>Transport .....</b>	<b>202</b>
<b>Depozitare .....</b>	<b>202</b>
<b>Reciclare/Protecția mediului .....</b>	<b>202</b>
<b>Garanție .....</b>	<b>203</b>
<b>Reparații-Service .....</b>	<b>204</b>
<b>Service-Center .....</b>	<b>204</b>
<b>Importator .....</b>	<b>204</b>
<b>Identificarea defecțiunilor .....</b>	<b>205</b>
<b>Piese de schimb .....</b>	<b>205</b>
<b>Traducerea Declarației Originale de Conformitate CE .....</b>	<b>252</b>
<b>Schemă de explozie .....</b>	<b>255</b>

## Introducere

Felicitări pentru achiziția noului Dvs. aparat. Ați luat o decizie înțeleaptă și ați achiziționat un produs valoros.

Acest aparat a fost verificat din punct de vedere calitativ în timpul producției și a fost supus unui control final. Astfel, capacitatea funcțională a aparatului Dvs. a fost garantată. Nu este exclus ca, în cazuri izolate, să se găsească resturi de apă sau lubrifianți pe sau în aparat, respectiv în fur-tunuri. Aceasta nu constituie o lipsă sau un defect, și, de asemenea, nu este un motiv de îngrijorare.



Manualul de operare este parte integrantă a acestui produs.

Acesta include instrucțiuni importante despre siguranță, utilizare și eliminare. Înainte de a începe să folosiți aparatul, familiarizați-vă cu toate instrucțiunile privind operarea și siguranța. Folosiți aparatul doar în conformitate cu manualul de operare și doar în scopurile recomandate.

Mențineți manualul în condiții corespunzătoare și, odată cu transmiterea instalației către terți, predați și toată documentația aferentă.

## Utilizare corespunzătoare

Aparatul trebuie folosit numai pentru tunderea ierbii din grădini și de pe marginile rondurilor. Orice altă utilizare care nu este menționată în acest ghid poate duce la deteriorarea aparatului, aceasta generând un risc mărit pentru utilizator. Nu folosiți aparatul pentru a tunde garduri sau arbuști. Aparatul trebuie utilizat doar de persoane adulte. Tinerii cu vârste de peste 16 ani pot utiliza aparatul doar sub supraveghere. Fabricantul nu este responsabil

pentru daunele cauzate de utilizarea necorespunzătoare sau de operarea incorectă a aparatului. Acest aparat nu este destinat pentru uzul industrial. În cazul utilizării în scop industrial, dreptul la garanție este anulat.

## Descriere generală

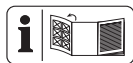

Imaginile pot fi vizualizate pe părțile frontală și posterioară rabatabile.

## Inventar de livrare

Despachetați aparatul și verificați conținutul din punct de vedere al integrității:

- Trimmer electric pentru gazon
- Capac de protecție cu două șuruburi
- 2 Bobine cu fir (1x deja montată, 1x atașată)
- Etrier distanțier (protecție flori)
- Mâner suplimentar
- Instrucțiuni de utilizare

## Descrierea modului de funcționare

Trimmerul electric portabil și cu ghidare manuală pentru gazon posedă o bobină cu fir ca dispozitiv de tăiere.

În plus, dispozitivul este dotat cu o unitate-motor rabatabilă, o țeavă telescopică reglabilă din aluminiu și un colier de distanțare.

Pentru protejarea utilizatorului, dispozitivul este prevăzut cu un echipament de protecție, care acoperă echipamentul tranșant.

Funcția dispozitivului de comandă se regăsește în descrierile următoare.

## Privire de ansamblu

- |          |   |
|----------|---|
| <b>A</b> | 1 Mâner superior  |
|          | 2 Întrerupător de pornire/oprire                        |
|          | 3 Cablu de rețea  |
|          | 4 Suport pentru cablu                                   |
|          | 5 Zăvor pentru rotirea piesei mânerului                 |
|          | 6 Mașon filetat (reglaj longitudinal țeavă telescopică) |
|          | 7 Țeavă telescopică                                     |
|          | 8 Buton (unghi de înclinare cap motor)                  |
|          | 9 Capac de protecție                                    |
|          | 10 Capsula bobinei                                      |
|          | 11 Etrier distanțier (protecție flori)                  |
|          | 12 Cap motor  |
|          | 13 Piesă mâner  |
|          | 14 Piuliță (șurub mâner suplimentar)                    |
|          | 15 Mâner suplimentar                                    |
| <b>B</b> | 16 Șurub cu creștătură în cruce (capac de protecție)    |
| <b>C</b> | 17 Prindere mâner                                       |
|          | 18 Șurub mâner (mâner suplimentar)                      |
| <b>D</b> | 19 Deblocare (capsulă bobină)                           |
|          | 20 Bobină cu fir  |
|          | 21 Dispozitiv de tăiere fir                             |
|          | 22 Inel orificiu de ieșire a firului                    |
|          | 23 Fantă (bobină cu fir)                                |
|          | 24 Buton de blocare (bobină cu fir)                     |

## Date tehnice

### Trimmer electric de tuns iarba

.....**PRT 550 B6**

Tensiunea de rețea

U. 230 - 240V~ (Curent alternativ), 50 Hz

Putere absorbită P .....550 W

Turație de mers în gol  $n_0$  .....10000 min<sup>-1</sup>

Clasă de izolare .....II

Tip de izolare ..... IPX0  
 Diametru de tăiere ..... 300 mm  
 Grosimea firului ..... 1,4 mm  
 Lungime fir ..... 2 x 5 m  
 Greutate (fără încărcător) ..... 2,05 kg  
 Nivelul de presiune acustică  
 ( $L_{pA}$ ) ..... 85,0 dB;  $K_{pA}$  = 3 dB  
 Nivelul de intensitate acustică ( $L_{wA}$ )  
 garantat ..... 96 dB  
 măsurat ..... 94,3 dB;  $K_{wA}$  = 1,99 dB  
 Vibrație ( $a_h$ )  
 Mâner superior ..... 1,24 m/s<sup>2</sup>  
 Mâner auxiliar ..... 1,38 m/s<sup>2</sup>  
 .....  $K = 1,5$  m/s<sup>2</sup>

Valorile sonore și de vibrație au fost determinate conform normelor și prevederilor menționate în Declarația de Conformitate.

Valoarea dată a emisiilor de vibrație este măsurată prin intermediul unui proces normal de testare și poate fi folosită pentru a efectua comparații între diverse utilaje electrice. Valoarea dată a emisiilor de vibrație poate fi folosită și pentru o evaluare inițială a gradului de expunere.

**⚠ Avertizare:** În timpul utilizării efective a utilajului electric, valoarea emisiilor de vibrație poate fi diferită cea stabilită inițial, în funcție de tipul utilajului și de modul în care acesta este folosit. Încercați să mențineți efortul cauzat de vibrații la nivele minime. Un exemplu de măsură care trebuie luate în scopul reducerii efortului cauzat de vibrații este purtarea mănușilor de protecție pe timpul folosirii sculei și reducerea timpului de lucru. Trebuie luate în considerare toate părțile ciclului de exploatare (de exemplu momentele în care scula electrică este decuplată și cele în care, deși este cuplată, funcționează fără sarcină).

## Simboluri

### Simboluri înscrise pe aparat:

 Atenție!

 Citiți manualul de operare!

 Purtați ochelari și căști de protecție auditivă.

 După oprire, dispozitivul de tăiere se mai învâрте câteva secunde. Feriți mâinile și picioarele.

 Nu expuneți aparatul în condiții de umiditate. Nu lucrați în condiții meteorologice precare și nu tundeți iarba atunci când aceasta este udă.

 Risc de leziuni cauzate de obiectele proiectate. Mențineți distanța față de persoanele aflate în proximitate.

 Risc de leziuni corporale cauzate de obiectele proiectate.

 Mențineți distanța față de persoanele aflate în proximitate.

 Scoateți imediat ștecărul din priză dacă cablul de racordare este deteriorat.

 Scoateți ștecărul în cazul lucrărilor de întreținere.

 Indicarea nivelului puterii acustice garantate  $L_{wA}$  în dB



Dispozitivele electrice nu trebuie aruncate în deșeurile casnice.



Clasa de protecție (Izolare dublă)



Diametru de tăiere



Telescopic



Rotativ



Blocarea manșonului filetat

pe bobina cu fir:



Direcție de înfășurare a firului

pe capacul de protecție:

**30cm** Diametru de tăiere



Sens de rotație a firului în timpul funcționării motorului

în capsula bobinei:



Direcție de înfășurare a firului



### Simboluri folosite în manual:



**Semnale de pericol cu date referitoare la prevenirea accidentării persoanelor sau daunelor materiale.**



**Semne de pericol cu indicații privind prevenirea vătămărilor persoanelor cauzate prin electrocutare.**



Semnale de interdicție cu date referitoare la prevenirea daunelor materiale.



Citiți cu atenție instrucțiunile de utilizare.



Indicatoare cu date despre operarea facilă a aparatului.

## Instrucțiuni de siguranță

Atunci când aparatul este în funcțiune, trebuie respectate următoarele instrucțiuni de siguranță.

### Indicații de siguranță suplimentare

#### INSTRUCTAJ

- Acest aparat nu este destinat pentru a fi utilizat de copii, persoane cu capacități corporale, senzoriale sau mentale reduse sau cu experiență și cunoștințe insuficiente sau de persoane care nu cunosc instrucțiunile. Copiii trebuie să fie supravegheați, pentru a împiedica utilizarea aparatului ca jucărie. Nu este permisă efectuarea curățării și întreținerii de către copii.
- În cazul în care cablul de racordare la rețea al acestui aparat este deteriorat, acesta trebuie înlocuit de către producător, serviciul de asistență tehnică al acestuia sau o altă persoană cu calificare similară, în scopul prevenirii pericolelor.
- Aparatul nu trebuie utilizat la altitudini mai mari de 2000 m.
- Vă rugăm să rețineți că utilizatorul este răspunzător pentru ac-

cidente sau pericolele la care sunt expuse celelalte persoane sau bunurile acestora.

- Nu permiteți utilizarea mașinii de către copii sau persoane care nu sunt familiarizate cu instrucțiunile menționate.
- Prevederile valabile local pot limita vârsta utilizatorului.
- Citiți cu atenție instrucțiunile.
- Familiarizați-vă cu elementele de reglare și utilizarea corectă a mașinii.

## PREGĂTIRE

- Înainte de utilizare trebuie să se efectueze un control vizual al mașinii pentru a detecta dacă dispozitivele sau capacele de protecție sunt deteriorate, lipsesc sau sunt incorect montate.
- Înainte de punerea în funcțiune a mașinii și după orice izbitură, verificați dacă există urme de uzură sau deteriorare și dispuneți efectuarea reparațiilor necesare.
- Folosiți numai cabluri de prelungire aprobate (H05VVH2-F, H03VVH2-F), care nu au o lungime mai mare de 75 m și sunt proiectate pentru utilizare în exterior. Înainte de utilizare desfășurați complet cablul de pe tambur. Verificați cablul cu privire la deteriorări și îmbătrânire.
- Nu conectați cabluri deteriorate la alimentarea electrică. Nu atingeți cablurile în stare necorespunzătoare dacă nu au fost deconectate în prealabil de la sursa de curent. Datorită unui cablu deteriorat se poate ajunge la atingerea **pieselor active**.
- Nu racordați niciun cablu dete-

riorat la alimentarea cu curent sau nu atingeți un cablu deteriorat, înainte ca acesta să fi fost separat de la alimentarea cu curent, deoarece cablul deteriorat poate conduce la atingerea pieselor active.

- Înainte de utilizare se vor verifica întotdeauna cablul de racordare și cablul de prelungire pentru a depista eventuale semne de deteriorare sau îmbătrânire. Dacă cablul este deteriorat în timpul utilizării, acesta trebuie imediat separat de la rețea. **NU ATINGEȚI CABLUL, ÎNAINTE CA ACESTA SĂ FIE DECONECTAT.** Nu utilizați mașina dacă cablul este deteriorat sau uzat. Pentru a putea scoate cablul din priză, trebuie să trageți întotdeauna de ștecher, niciodată de cablu.

## UTILIZARE

- Pe toată durata de folosire a mașinii trebuie să se poarte protecție pentru ochi, pantaloni lungi și încălțăminte rezistentă.
- Trebuie evitată utilizarea mașinii în condiții de vreme neprielnică, mai ales în caz de risc de fulgere.
- Avertisment! Nu atingeți nicio piesă mobilă periculoasă dacă aparatul nu a fost deconectat de la alimentarea electrică și dacă piesele mobile periculoase nu s-au oprit complet.
- Pericol de rănire a mâinilor și picioarelor de către dispozitivul de tăiere.
- Întrerupeți utilizarea mașinii atunci când în apropiere se află persoane, în special copii sau

animale domestice.

- Utilizați mașina numai la lumina zilei sau în bune condiții de iluminare artificială.
- Mențineți întotdeauna mâinile și picioarele departe de echipamentul de tăiere, în special atunci când porniți motorul.
- Deconectați întotdeauna mașina de la sursa de alimentare (adică deconectați ștecherul de la rețeaua de curent),
  - ori de câte ori mașina este lăsată nesupravegheată;
  - înainte de îndepărtarea unui blocaj;
  - înainte de a verifica, curăța sau prelucra mașina;
  - după contactul cu corpuri străine;
  - ori de câte ori mașina începe să vibreze în mod neobișnuit.
- Nu folosiți niciodată mașina cu echipamentele de protecție deteriorate sau demontate.
- Evitați o poziție anormală a corpului. Adoptați o poziție sigură, care să vă permită să vă păstrați echilibrul în timpul lucrului.
- Mergeți încet. Nu mergeți cu aparatul în mână.
- În timpul operării mașinii trebuie să purtați întotdeauna încălțăminte rezistentă și pantaloni lungi.
- **În caz de accident sau defecțiune, opriți imediat aparatul. Îngrijiți rănille în mod corespunzător sau cereți ajutor medical.** Pentru remediarea defecțiunilor citiți capitolul „Identificarea defecțiunilor” sau contactați serviciul nostru de asistență tehnică.
- Prelungitorul se va ține la distanță de piesele mobile periculoase, pentru a evita deteriorările cablurilor, care pot conduce la atingerea **pieselor active**.
- Dacă cablul/prelungitorul s-a deteriorat sau s-a înfășurat în timpul utilizării, deconectați imediat aparatul și scoateți ștecherul din priză, pentru a separa aparatul de la alimentarea electrică.
- Utilizați un aparat de protecție împotriva curentului rezidual cu un curent de funcționare de 30 mA sau mai puțin.
- Țineți la distanță de dispozitivul de tăiere cablul de racordare și prelungire.
- Asigurați-vă întotdeauna că orificiile de aerisire sunt păstrate libere de corpuri străine.
- **Trageți ștecherul din priză/îndepărtați acumulatorul din aparat**
  - ori de câte ori utilizatorul se îndepărtează de mașină,
  - înainte de îndepărtarea blocajelor,
  - înainte de verificarea, curățarea sau efectuarea de lucrări asupra mașinii,
  - după atingerea unui corp străin, pentru verificarea mașinii în vederea depistării deteriorărilor,
  - pentru verificarea imediată în cazul în care mașina începe să vibreze excesiv.
  - în caz că mașina începe să vibreze neobișnuit de puternic, este necesară o verificare imediată,
    - căutați deteriorările;
    - efectuați reparațiile necesare ale pieselor deteriorate;
    - verificați cu privire la piese

- desfăcute și strângeți-le ferm.
- Nu înlocuiți niciodată dispozitivul de tăiere nemetalic cu un dispozitiv de tăiere metalic.

## ÎNTREȚINERE ȘI ÎNGRIJIRE

- Separați aparatul de la alimentarea electrică, înainte de a efectua întreținerea sau lucrări de curățare.
- Trebuie folosite numai piese de schimb și accesorii recomandate de fabricant.
- Mașina trebuie inspectată și întreținută periodic. Mașina poate fi reparată numai într-un atelier autorizat.
- Dacă mașina nu este în uz, nu o depozitați la îndemâna copiilor.
- Aveți grijă ca orificiile de ventilație să nu fie acoperite de murdărie.

## RISURI REZIDUALE

Chiar dacă operați în mod ireproșabil dispozitivul, există riscuri reziduale. În funcție de designul și dotarea acestui utilaj, pot apărea următoarele riscuri:

- a) Leziuni prin tăiere
- b) Vătămări ale auzului în cazul în care nu se poartă un echipament adecvat de protecție a auzului.
- c) Daune asupra sănătății, care rezultă din vibrarea mâinii/brațului în cazul în care aparatul este folosit pentru o perioadă îndelungată sau dacă este operat și întreținut în mod necorespunzător.



**Avertizare!** În timpul funcționării, acest dispozitiv electric produce un câmp electromagnetic. În anumite condiții, acest câmp poate afecta negativ implanturile medicale active sau pasive. Pentru a minimiza riscul producerii de leziuni grave sau letale, este recomandabil ca persoanele cu implanturi medicale să consulte medicul și fabricantul implantului medical înainte de a opera acest dispozitiv.

## Instrucțiuni de montaj

### B

#### Montarea carcasei de protecție:

1. Așezați capacul de protecție (9) pe capul motor (12) și înșurubați-l fix cu cele două șuruburi cu cap crestă în cruce (16).

#### Montați etrierul distanțier (protecție flori):

2. Scoateți etrierul distanțier. Montați ambele capete deschise ale etrierului distanțier în prinderele laterale de la capul motorului (12). Etrierul distanțier se înclichetează în două poziții.

### C

#### Montarea mânerului suplimentar:

3. Slăbiți și îndepărtați piulița pre-montată (14) și șurubul (18) al mânerului suplimentar (15).
4. Scoateți capetele mânerului suplimentar (15) și împingeți-le peste prinderea mânerului (17).
5. Înșurubați mânerul suplimentar (15) cu șurubul mânerului (18) și piulița (14).

## Operare



**Atenție pericol de vătămare corporală! Nu folosiți aparatul fără carcasa de protecție.**

**În timpul operării dispozitivului, purtați echipament de protecție adecvat, precum și ochelari și căști de protecție.**

**Înainte de fiecare utilizări, asigurați-vă că acesta este complet funcțional.**

**Înterupătorul de pornire/oprire nu poate fi blocat. După eliberarea înterupătorului de pornire/oprire motorul trebuie să se oprească.**

**Este interzis să se mai lucreze cu aparatul dacă înterupătorul de pornire/oprire este deteriorat.**



Respectați regulile locale privind protecția fonică.

### Conectarea și deconectarea



Fir de tăiere trebuie înnodat la capete pentru protecție la transport. Sistemul automat de derulare cu fir dublu reglează lățimea de tăiere la prima pornire și capetele înnodate sunt tăiate automat de dispozitivul de tăiere a firului (D 21).



Adoptați o poziție sigură și țineți aparatul cu ambele mâini, menținându-l la un interval de siguranță față de corp. Înainte de conectare, asigurați-vă că dispozitivul nu vine în contact cu niciun obiect străin.



- Formați o buclă cu capătul prelungitorului, ghidați-o prin orificiul de la capătul superior al mânerului (1) și suspențați-o în

dispozitivul de prindere a cablului (4).

- Conectați aparatul la tensiunea de rețea.
- Fiți atenți la o postură sigură și țineți bine strâns aparatul cu ambele mâini. Nu așezați capsula bobinei pe sol.
- Pentru pornirea aparatului, apăsați înterupătorul de pornire/oprire (2).  
Pentru oprire, eliberați înterupătorul de pornire/oprire (2).



○ comutare pe funcționare de durată nu este posibilă.



**După oprirea aparatului, bobina continuă să se mai rotească un timp. Lăsați bobina să se oprească complet. Feriți mâinile și picioarele! Pericol de accidentare!**



Eliberați periodic bobina de resturi de iarbă, pentru ca efectul de tăiere să nu fie afectat.



### Setările dispozitivului

#### Reglarea mânerului auxiliar:

Mânerul auxiliar poate fi adus în diverse poziții. Reglați mânerul astfel încât capacul bobinei este înclinat ușor spre față în suportul de lucru (a se vedea imaginea de sub

- Desfaceți piulița (14) și reglați mânerul suplimentar (15) în poziția dorită. Strângeți din nou bine piulița

#### Reglarea înălțimii:

Teava telescopică vă permite să reglați dispozitivul la înălțimea dorită.

- ② Slăbiți mașonul cu filet (6) . Aduceți țeava telescopică (7) la lungimea dorită și înșurubați la loc mașonul cu filet.

### Reglarea unghiului de tăiere:

Schimbând unghiul de tăiere puteți tunde iarba și în locuri inaccesibile, cum ar fi sub bănci și în diverse adâncituri ale solului.

- ③ Apăsăți sistemul de blocare (8) de pe carcasa motorului și înclinați țeava telescopică (7). Sunt posibile 6 poziții (vezi și „Instrucțiuni de lucru”).

### Reglarea zonei de prindere:

Mânerul se poate roti cu 90° (vezi și „Instrucțiuni de lucru”).

- ④ Împingeți zăvorul (5) în sus și rotiți piesa mânerului (13)  90°, până când se înclichează în poziția dorită.

### Reglați colierul de distanțare (pentru protejerea florilor):

Colierul de distanțare nu menține plantele și rădăcinile ce urmează a fi tăiate departe de echipamentul tranșant.

- ⑤ Împingeți colierul de distanțare (11) în față. În condițiile în care colierul de distanțare nu este necesar, poate fi împins înapoi în poziția de parcare.

### Prelunghiți firul de tăiere: Aparatul dumneavoastră este dotat cu un sistem automat de derulare cu fir dublu.

Firele se prelungesc automat la fiecare proces de pornire. Pentru ca sistemul automat de prelungire a firului să funcționeze corect, trebuie ca bobina să ajungă în repaus, înainte ca aparatul să fie pornit din nou. Dacă firele urmează să fie mai lungi la început decât necesită circuitul de tăiere, acestea sunt scurtate automat de către

dispozitivul de tăiere a firului (D 21) la lungimea corectă.



Controlați firele de nailon regulat cu privire la deteriorare și dacă firul tăiat mai prezintă lungimea redată de dispozitivul de tăiere a firului.

- **Dacă nu sunt vizibile capetele firului:** Înlocuiți bobina filetului (20) (consultați „Curățare și mentenanță”).
- **Reglați manual lungimea firului:** Scoateți ștecărul din priză! Apăsăți butonul de blocare (D 24), eliberați-l din nou și trageți înapoi o bucată de la capetele firului. Repetați acest proces până când capetele firului ies puțin înapoi peste dispozitivul de tăiere a firului (D 21).

## Instrucțiuni de lucru



### Atenție pericol de vătămare corporală!

- Nu tundeți iarba când este umedă sau udă.
- Asigurați-vă înaintea pornirii aparatului, că bobina nu este în contact cu pietre, resturi sau alte corpuri străine.
- Conectați aparatul înainte de a-l apropia de iarba ce urmează a fi tunsă.
- Evitați supra-solicitarea dispozitivului în timpul operării.
- Evitați contactul cu obstacole fixe (pietre, ziduri, garduri vii etc.). Bobina s-ar consuma repede.
- Evitați folosirea aparatului dacă este vreme rea, mai ales dacă există pericol de fulgere!
- Nu selectați o poziție pentru mânerul suplimentar (A 15) care să fie prea aproape de mânerul superior (A 1). Acest lucru vă îngreunează controlul aparatului.

## Tunderea ierbii



Tundeți iarba având grija să virați dispozitivul în ambele direcții. Tăiați încet și țineți aparatul cu aria de tăiere paralelă cu solul atunci când tăiați. Dacă iarba este mare, tundeți în straturi, de sus în jos.

Setări pentru tăierea gazonului:

- Piesă mâner: 0° (vezi **F** ④)
- Unghi de tăiere: ≠90° (vezi **F** ③)
- Etrier distanțier, după caz: în poziție de parcare/rabatat în exterior (vezi **F** ⑤))

### **G** Tunderea ierbii din jurul bordurilor



**În timpul lucrului asigurați-vă că sunteți protejați de capacul de protecție împotriva dispozitivului de tăiere.**

### Setări pentru tunderea ierbii din jurul bordurilor:

Pentru a tunde iarba din jurul bordurilor, dirijați încet dispozitivul de-a lungul bordurilor.

- Zonă de prindere: 90° (vezi **F** ④)
- Unghi de tăiere: 90° (vezi **F** ③)
- Colier de distanțare în poziție de parcare

## Curățare și mentenanță



**Avertisment! Pericol de accidentare cauzat de piese mobile periculoase!**



Lucrările de reparație și mentenanță nemenționate în acest manual trebuie realizate doar de personalul din cadrul centrului nostru de service. Folosiți doar piese de schimb originale.



Opriiți aparatul și scoateți ștecărul din priză.

Executați regulat următoarele lucrări de curățare și mentenanță. Astfel, utilizarea îndelungată și fiabilă a dispozitivului este garantată.

## Curățarea



**Aparatul nu trebuie să fie pulverizat cu apă și nici așezat în apă. Există pericolul unui șoc electric.**

- Mențineți curate orificiile de aerisire, carcasa motorului și mânerul dispozitivului. În acest scop, folosiți un prosop umed sau o perie. Evitați utilizarea de detergenți sau solvenți. Aceștia pot deteriora definitiv aparatul.
- După fiecare operațiune de tundere a ierbii, îndepărtați resturile de iarbă și sol de pe echipamentul tranșant și carcasa de protecție.

## Lucrări generale de mentenanță

- Verificați aparatul înaintea fiecărei utilizări, pentru a vă asigura că nu există piese slăbite, lipsă sau deteriorate.
- Verificați dacă acoperitorile și echipamentele de protecție sunt în perfectă stare de funcționare și bine fixate în poziție. Dacă este cazul, înlocuiți-le.



### **D** Schimbarea bobinei



Dirjecția corectă de înfășurare a bobinei cu fir este indicată pe capsula bobinei (a se vedea imaginea detaliată **D**) și chiar pe bobina cu fir (20).

1. Scoateți ștecărul din priză.
2. Deschideți capsula bobinei (10), în timp ce apăsați ambele deblocări (19) pe capsula bobinei.
3. Detașați capacul capsulei bobinei și scoateți bobina cu fir (20).
4. Scoateți prin apăsare capetele firului noii bobine cu fir din fantele (23) ale bobinei cu fir.
5. Inserați noua bobină cu fir în capsula bobinei (10). Laterală bobinei cu fir, pe care este indicată direcția de înfășurare prin săgeți trebuie să fie vizibilă după inserare.
6. Introduceți ambele capete ale firului prin inelele orificiului de ieșire opuse ale firului (22).
7. Așezați din nou capacul pe capsula bobinei. Fiți atenți ca deblocările (19) să se potrivească exact pe capac în degajările de la capsula bobinei. Acesta se înclichetează apoi sesizabil.
8. Trageți de capetele firului și apăsați întotdeauna din nou butonul de blocare (24), până când capetele firului se află circa 1 cm înafară peste dispozitivul de tăiere a firului (21).

**i** Controlați dispozitivul de tăiere a firului (21). Nu utilizați în niciun caz aparatul fără dispozitivul de tăiere a firului sau cu acesta defect. Dacă dispozitivul de tăiere a firului este deteriorat, adresați-vă neapărat către birourile noastre de serviciu clienți.

**i** Pot fi înfășurate din nou și fire disponibile în comerțul specializat în magazine de bricolaj. Astfel bobina goală de fir poate fi reutilizată. (vezi „Date tehnice”) Sensul de înfășurare este ilustrat pe bobină.

## Transport

Țineți aparatul oprit cu o mână de mânerul superior (A1) și cu o mână de mânerul suplimentar (A15). Orientați unitatea de tăiere în direcția solului. Evitați astfel să intrați în contact cu unitatea de tăiere în timpul transportului.

## Depozitare

- Depozitați aparatul într-un loc uscat, fără praf și în afara accesului copiilor.
- Nu depozitați aparatul sprijinit fiind pe carcasa de protecție. Ideal este să agățați aparatul de mânerul superior, astfel încât carcasa de protecție să nu vină în contact cu alte obiecte. În caz contrar, există pericolul deformării carcasei de protecție, ceea ce duce la modificarea dimensiunilor și caracteristicilor de siguranță.

## Reciclare/Protecția mediului

Eliminați aparatul, accesoriile și ambalajul la un centru de reciclare ecologică.



Dispozitivele electrice nu trebuie aruncate în deșeurile casnice.

Directiva 2012/19/EU privind deșeurile de echipamente electrice și electronice: Consumatorii sunt obligați prin lege să recicleze echipamentele electrice și electronice într-un mod ecologic la sfârșitul duratei de funcționare a acestora. În acest fel, se asigură o reciclare ecologică și cu economie de resurse.

În funcție de implementarea dreptului național aveți următoarele opțiuni:

- returnarea la un punct de vânzare,
- predarea la un punct oficial de colectare,
- returnarea producătorului/distribuitorului.

Nu intră în această categorie accesoriile atașate aparatelor vechi și mijloacele auxiliare fără componente electrice

- Predați iarba tăiată unui centru de compostare și nu o aruncați în deșeurile menajere.

## Garanție

Stimată clientă, stimate client,  
Pentru acest aparat veți primi 3 ani de garanție, de la data achiziției. În cazul în care aparatul este deteriorat, aveți dreptul legal de a solicita compensarea prejudiciilor de către comerciantul produsului. Aceste drepturi legale nu sunt limitate de garanția oferită de noi și prezentată în cele ce urmează.

### Clauze de garanție

Termenul garanției începe de la data achiziționării aparatului. Vă rugăm să păstrați în condiții corespunzătoare bonul de casă original. Acest document este solicitat ca și dovadă a achiziției.

Dacă, pe parcursul a trei ani din momentul achiziției, apare vreo daună materială sau de fabricație, produsul va fi reparat sau înlocuit gratuit – la alegerea noastră. Serviciile prestate în perioada garanției presupun ca, în cadrul termenului-de-trei-ani, să fie prezentate aparatul defect și dovada achiziției (bonul de casă) și să se descrie pe scurt în ce constă și când a apărut dauna. Dacă defectul este acoperit de garanție, veți primi fie produsul reparat fie unul nou. Timpul de nefuncționare din cauza lipsei de conformitate apărute în cadrul termenului de garanție prelungește termenul de garanție legală de conformitate și cel al garanției comerciale și curge, după caz, din momentul la care a fost adusă la cunoștința vânzătorului lipsa de conformitate

a produsului sau din momentul prezentării produsului la vânzător/unitatea service până la aducerea produsului în stare de utilizare normală și, respectiv, al notificării în scris în vederea ridicării produsului sau predării efective a produsului către consumator. Produsele de folosință îndelungată care înlocuiesc produsele defecte în cadrul termenului de garanție vor beneficia de un nou termen de garanție care curge de la data preschimbării produsului.

### Perioada de garanție și dreptul la repararea prejudiciului

Perioada de garanție nu se prelungește după ce aceasta expiră. Acest lucru este valabil și pentru componentele înlocuite și reparate. Este recomandabil ca eventualele daune și lipsuri să fie comunicate imediat după achiziție. După expirarea garanției, reparațiile necesare sunt realizate contra-cost.

### Conținutul garanției

Aparatul este fabricat în conformitate cu standarde de calitate foarte înalte și este testat în detaliu înainte de livrare.

Dreptul la garanție este valabil pentru erorile materiale sau de fabricație. Această garanție nu acoperă componente ale produsului care sunt expuse unui grad normal de uzură și care, din acest motiv, pot fi considerate ca piese de schimb (de exemplu, Bobina) și nici daunele produse asupra componentelor fragile (de exemplu încercătorul, placa de tăiere, carcasa de protecție, comutator). Această garanție este anulată dacă produsul a fost deteriorat, folosit necorespunzător sau dacă nu a fost supus lucrărilor de mentenanță. Pentru a garanta o utilizare corespunzătoare a produsului trebuie să respectați instrucțiunile din manualul de operare. Trebuie neapărat evitate acele domenii de aplicare și acțiuni care sunt contra-indicate sau asupra cărora

avertizează manualul de utilizare.

Produsul trebuie să fie folosit doar pentru uz privat, nu industrial. Garanția este anulată în cazul unei manipulări abuzive sau necorespunzătoare, al folosirii forței și în cazul intervențiilor care nu au fost efectuate de departamentul nostru autorizat de service.

### Executarea garanției

Pentru a garanta o procesare rapidă a cazului Dvs., vă rugăm să respectați următoarele instrucțiuni:

- Păstrați bonul de casă și numărul articolului (de ex. IAN 420333\_2207) ca și dovadă a achiziției produsului.
- Numărul articolului este înscris pe plăcuța de fabricație, pe o gravură, pe pagina de titlu a manualului Dvs. (jos în stânga) sau lipit, ca și adeziv, pe partea posterioară sau inferioară a aparatului.
- Dacă apar erori funcționale sau alte lipsuri, contactați imediat, **telefonice** sau prin **e-mail**, departamentul de service menționat mai jos. Veți primi informații suplimentare referitoare la modalitatea de soluționare a reclamației Dvs.
- Produsul evaluat ca fiind defect, în urma consultării cu serviciul nostru de relații cu clienții, poate fi expediat gratuit către departamentul de service indicat de noi, odată cu dovada achiziției (bonul de casă) și cu o declarație în care descrieți în ce constă și când a apărut defecțiunea. Pentru a evita problemele de recepționare și costurile suplimentare, este obligatoriu să folosiți doar adresa poștală furnizată de noi. Asigurați-vă că pachetul nu este expediat cu plata la destinatar, prin Sperrgut, Express sau alți furnizori speciali. Vă rugăm să includeți și accesoriile primite în momentul achiziției și folosiți un ambalaj suficient de solid.

## Reparații-Service

Lucrările de reparații neincluse în garanție pot fi executate, contra-cost, în departamentul nostru de service. În acest sens, vom fi încântați să vă transmitem o ofertă de preț. Putem prelucra doar aparate care au fost predate suficient de bine ambalate și care poartă însemnele poștei.

**Atenție:** Vă rugăm să curățați aparatul înainte de a ni-l transmite și să atașați o notă referitor la defecțiunea în cauză.

Aparatele transmise prin servicii cu plata la destinatar sau prin Sperrgut, Express sau alți furnizori speciali nu sunt acceptate. Reciclarea aparatelor stricate predate de Dvs. se face în mod gratuit.

## Service-Center



### Service România

Tel.: 0800896637

E-Mail: grizzly@lidl.ro

**IAN 420333\_2207**

## Importator

Vă rugăm să țineți cont de faptul că următoarea adresă nu este una de service. Contactați doar centrul de service menționat mai sus.

### Grizzly Tools GmbH & Co. KG

Stockstädter Straße 20

63762 Großostheim

Germania

[www.grizzlytools.de](http://www.grizzlytools.de)

## Identificarea defecțiunilor



În caz de accident sau defecțiune scoateți imediat bateria din aparat! Nerespectarea acestei indicații poate cauza vătămări corporale.

Problemă	Cauză posibilă	Eliminare eroare
Aparatul nu pornește	Conector/Deconector (A 2) defect	Contactați centrul de service pentru a efectua lucrările de reparație
	Motor defect	
Dispozitiv funcționează intermitent	Conector/Deconector (A 2) defect	Contactați centrul de service pentru a efectua lucrările de reparație
Aparatul vibrează	Tăietor murdar	Tăiere curată (vezi „Curățare și mentenanță”)
	Motor defect	Contactați centrul de service pentru a efectua lucrările de reparație
Capacitate redusă de tăiere	Bobina de fir (D 20) nu are suficient fir de tăiere	Dacă este necesar, prelungiți firul de tăiere (vezi cap. „Setări la aparat”) Înlocuiți bobina cu fir (D 20) (vezi „Curățare și întreținere”)
	Firul de tăiere nu este sau este ghidat numai pe o parte din bobina cu fir (D 20)	Scoateți bobina cu fir (D 20) și înșirați firul de tăiere prin orificii spre exterior, montați din nou bobina cu fir.

## Piese de schimb

**Piese de schimb și accesorii sunt disponibile pe site-ul [www.grizzlytools.shop](http://www.grizzlytools.shop)**

Dacă veți avea probleme cu procesul de comandă, vă rugăm să utilizați formularul de contact. Pentru întrebări suplimentare vă rugăm să vă adresați către „Service-Center” (vezi pagina 204).

<b>A</b> 9	Capac de protecție.....	91105343
<b>A</b> 15	Mâner suplimentar.....	91105340
<b>D</b> 20	Bobină cu fir .....	13600210

## Съдържание

Увод .....	206
Употреба по предназначение .....	206
Общо описание .....	207
Окомплектовка на доставката.....	207
Описание на функциите .....	207
Преглед .....	207
Технически данни .....	208
Символи и символични изображения .....	208
Указания за безопасност .....	210
ПОДДРЪЖКА И СЪХРАНЕНИЕ .....	212
Остатъчни рискове .....	213
Ръководство за монтаж.....	213
Обслужване .....	214
Включване и изключване .....	214
Настройки по уреда.....	214
Указания за работа .....	216
Косене на трева.....	216
Подрязване на краища на тревни площи .....	216
Почистване и поддръжка .....	216
Почистване .....	217
Общи работи по поддръжката.....	217
Смяна на макарата с корда .....	217
Транспорт.....	218
Съхранение.....	218
Предаване за отпадъци/ Опазване на околната среда .....	218
Гаранция.....	218
Ремонтен сервиз / извънгаранционно обслужване ....	220
Сервизно обслужване.....	220
Вносител .....	220
Търсене на грешки .....	221
Резервни части / Принадлежности..	221
Превод на оригиналната CE- декларация за съответствие .....	253
Чертеж в перспектива .....	255

## Увод

Сърдечно Ви честитим закупуването на Вашия нов уред. По такъв начин Вие сте избрали един висококачествен продукт. По време на производството уредът е проверяван за качество и е подложен на крайна проверка. Така функционалната пригодност на Вашия уред е гарантирана. Не може да се изключи в отделни случаи на или в уреда или маркучите да има остатъчни количества вода или смазочни материали. Това не е недостатък или дефект и основание за безпокойство



Ръководството за експлоатация е неразделна част от продукта. То съдържа важни указания за безопасността, употребата и изхвърлянето. Преди употребата на продукта се запознайте с всички указания за обслужване и инструкции за безопасност. Използвайте продукта само съгласно описанието и за посочените области на употреба. Пазете упътването добре и когато предавате продукта на трети лица, предавайте заедно с него и всички документи.

## Употреба по предназначение

Уредът е предназначен само за косене на трева в градини и покрай лехи. Всяка друга употреба, която не е допусната изрично в това ръководство, може да доведе до щети по уреда и да представлява сериозна опасност за потребителя. Никога не използвайте уреда за рязане на жив плет и храсти. Уредът е предназначен за употреба от пълнолетни лица. Младежи над 16 години трябва да използват уреда само под надзор. Производителят не

носи отговорност за щети в резултат на употреба не по предназначение или неправилно обслужване. Този уред не е подходящ за търговска употреба. При комерсиална употреба, гаранцията е невалидна.

## Общо описание

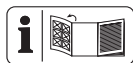

Фигура с най-важните функционални части ще намерите върху предната и задната разгъваща се страница.

## Окомплектовка на доставката

Разопаковайте уреда и проверете, дали е напълно окомплектован:

- Електрическа косачка-тример
- Предпазен капак с два винта
- 2 макари с корда (1 вече монтирана, 1 резервна)
- Дистанционер (Предпазител за цветя)
- Допълнителна дръжка
- Ръководство за експлоатация

## Описание на функциите

Ръчната и преносима електрическа косачка-тример притежава като режещо устройство макара с корда.

Допълнително уредът е оборудван с наклоняща се моторна глава, регулируема алуминиево-телескопична тръба и дистанционер.

За защита на потребителя уредът е оборудван с предпазен механизъм, който покрива режещото съоръжение.

Функцията на контролните елементи ще откриете в следващите описания.

## Преглед

- |          |   |
|----------|---|
| <b>A</b> | 1 Горна ръкохватка  |
|          | 2 Превключвател за включване/ изключване                      |
|          | 3 Захранващ кабел   |
|          | 4 Защита срещу усукване на кабела                             |
|          | 5 Резе за завъртане на ръкохватката                           |
|          | 6 Винтова втулка (Регулиране на дължината Телескопична тръба) |
|          | 7 Телескопична тръба  |
|          | 8 Натискащо се копче (Ъгъл на наклоняне на главата на мотора) |
|          | 9 Предпазен капак   |
|          | 10 Капсула на макарата  |
|          | 11 Дистанционер (Предпазител за цветя)                        |
|          | 12 Глава на мотора  |
|          | 13 Ръкохватка   |
|          | 14 Гайка (Винт на дръжката Допълнителна дръжка)               |
|          | 15 Допълнителна дръжка  |
| <b>B</b> | 16 Винт с кръстообразен шлиц (Предпазен капак)                |
|          |   |
| <b>C</b> | 17 Държач на дръжката   |
|          | 18 Винт на дръжката (Допълнителна дръжка)                     |
| <b>D</b> | 19 Деблокиране (Капсула на макарата)                          |
|          | 20 Макара с корда   |
|          | 21 Механизъм за отрязване на кордата                          |
|          | 22 Халка на изхода за корда                                   |
|          | 23 Прорез (Макара с корда)                                    |
|          | 24 Блокиращ бутон (Макара с корда)                            |
|          |   |
|          |   |
|          |   |

## Технически данни

### Електрически тример за трева

.....**PRT 550 V6**

Номинално входно напрежение

U..230 - 240V~ (променлив ток), 50 Hz

Консумирана мощност P ..... 550 W

Обороти на празен ход  $n_0$ ..... 10000 min<sup>-1</sup>

Клас на защита ..... II 

Степен на защита ..... IPX0

Диаметър на рязане .....300 mm

Дължина на кордата .....2 x 5 m

Дебелина на кордата ..... 1,4 mm

Тегло .....2,05 kg

Ниво на звуково налягане

( $L_{pA}$ ) ..... 85,0 dB;  $K_{pA}$ =3 dB

Ниво на звукова мощност ( $L_{WA}$ )

гарантирано ..... 96 dB

измерено ..... 94,3 dB;  $K_{WA}$ =1,99 dB

Вибрации ( $a_h$ )

Горна ръкохватка.....1,24 m/s<sup>2</sup>

Допълнителна ръкохватка... 1,38 m/s<sup>2</sup>

$K= 1,5 m/s^2$

Стойностите на шума и вибрациите са определени според нормите и предписанията в декларацията за съответствие.

Посочената емисионна стойност на вибрациите е измерена по стандартизиран метод на изпитване и може да бъде използвана за сравнение на един електрически инструмент с друг. Посочената емисионна стойност на вибрациите може да се използва и за първоначална оценка на излагането на вибрации.



#### Предупреждение:

Емисионната стойност на вибрациите по време на действителната употреба на електроинструмента може да се различава от

посочената стойност в зависимост от неговия вид и начин на употреба.

Опитайте се да поддържате натоварването в резултат на вибрации възможно най-ниско. Примерни мерки за намаляване на натоварването от вибрации са носенето на ръкавици при използването на инструмента и ограничението на работното време. При това следва да се вземат под внимание всички етапи на работния цикъл (напр. време, в което електрическият инструмент е изключен, и време, когато е включен, но работи без натоварване).

## Символи и символични изображения

### Символи върху уреда:



Внимание!



Прочетете внимателно ръководството за експлоатация.



Носете защитни очила и антифони.



След изключване режещото приспособление се върти още няколко секунди. Пазете ръцете и краката си.



Не излагайте уреда на влага. Не работете при дъжд и не косете мокра трева.



Дръжте другите хора настрана. Можете да бъдете наранени от изхвърчащи частици



Опасност от нараняване от изхвърчащи части



Дръжте далеч околните лица от уреда



Ако захранващият кабел бъде повреден, изключете веднага щепсела



При дейности по техническата поддръжка, изваждайте щепсела



Данни загарантираното ниво на звукова мощност  $L_{WA}$  в dB



Електроуредите нямат място в домакинската смет



Клас на защита (Двойна изолация)



Диаметър на рязане



Телескопична



Въртяща се



Винтовата втулка е блокирана

върху макарата с корда:



Посока на навиване на кордата

върху предпазния капак:

**30cm** Диаметър на рязане



Посока на въртене на кордата при работещ мотор

в капсулата на макарата:



Посока на навиване на кордата

**Символи в ръководството:**



**Знак за опасност с информация за предотвратяване на наранявания на хора или материални щети**



**Знак за опасност с информация за предотвратяване на наранявания на хора чрез токов удар.**



Предупредителен знак с информация за предотвратяване на щети.



Прочетете внимателно ръководството за експлоатация.



Указателен знак с информация за по-добро боравене с уреда.

## Указания за безопасност

При използването на машината трябва да се спазват указанията за безопасност.

## Други указания за безопасност

### ОБУЧЕНИЕ

- Този уред не е предназначен за употреба от деца, лица с ограничени физически, сензорни или умствени способности, или с недостатъчно опит и знания, или лица, които не са запознати с инструкциите. Наблюдавайте децата, за да се уверите, че те не си играят с уреда. Почистването и поддръжката не трябва да се извършват от деца.
- Ако мрежовият кабел на този уред е повреден, той трябва да бъде заменен от производителя или неговия отдел за обслужване на клиенти, или от подобно квалифицирано лице, за да се избегнат опасности.
- Уредът не трябва да се използва на места, по-високи от 2000 m.
- Трябва да се вземе под внимание това, че самият потребител отговаря за инциденти или опасности спрямо други лица или тяхната собственост.
- Никога не позволявайте на деца или лица, които не са

запознати с посочените инструкции, да използват машината.

- Местните разпоредби могат да ограничат възрастта на потребителя.
- Прочетете внимателно инструкциите.
- Запознайте се с частите за настройка и правилната употреба на машината.

### ПОДГОТОВКА

- Преди използване на машината трябва да се провери визуално за повредени, липсващи или грешно поставени предпазни устройства или капаци.
- Преди пускане в експлоатация на машината и след какъвто и да било сблъсък, проверявайте за признаци на износване или повреда, и вземете мерки за извършване на нужните ремонти.
- Използвайте само одобрени удължаващи кабели (H05VVH2-F, H03VVH2-F), които са дълги макс. 75 m и са предназначени за употреба на открито. Преди употреба винаги развивайте макарата с кабела изцяло. Проверете кабела за повреди и остаряване.
- Не свързвайте повреден кабел към електрозахранването. Не докосвайте повреден кабел, преди той да е бил откачен от електрозахранването. Поради повреден кабел, може да се стигне до докосване на части под

напрежение.

- Не свързвайте повреден кабел към електрозахранването и да не докосвате повреден кабел, преди той да е бил откачен от електрозахранването, защото повредените кабели могат да доведат до докосване на части под напрежение.
- Преди използване трябва да се проверят свързващият кабел и удължителя за признаци на повреда или остаряване. Ако кабелът се повреди по време на използването, трябва незабавно да се изключи от захранващата мрежа. **НЕ ДОКОСВАЙТЕ ПРОВОДНИКА, ПРЕДИ ДА БЪДЕ ИЗКЛЮЧЕН ОТ МРЕЖАТА.** Не използвайте машината, ако кабелът повреден или износен.  
За да извадите кабела от контакта, винаги трябва да теглите щепсела, а не кабела.

## ЕКСПЛОАТАЦИЯ

- През цялото време на употреба на машината трябва да се носят защитни очила, дълги панталони и стабилни обувки.
- Използването на машината при лоши метеорологични условия, особено при опасност от светкавици, трябва да се избягва.
- Предупреждение! Не докосвайте подвижни опасни части, преди уредът да бъде изключен от електрозахранването и подвижните

опасни части да са достигнали състояние на пълен покой.

- Внимавайте за наранявания на ръцете и краката от режещото приспособление.
- Прекратете употребата на машината, ако наблизо има хора, особено деца или домашни животни.
- Използвайте машината само при дневна светлина или добро изкуствено осветление.
- Винаги дръжте ръцете и краката си далеч от режещото приспособление, и преди всичко, когато включвате мотора.
- Винаги изключвайте машината от електрозахранването (т. е. издърпайте щепсела от контакта),
  - винаги когато машината се оставя без надзор;
  - преди отстраняване на блокаж;
  - преди проверка, почистване или обработка на машината;
  - след контакт с чужди тела;
  - винаги когато машината започне да вибрира необичайно.
- Никога не използвайте машината с повреден капак или защитно приспособление респ. без капак или защитни приспособления.
- Избягвайте неестествена позиция на тялото. Осигурете си сигурна стойка, за да можете по всяко време при работи върху склонове да

- имате равновесие.
- Ходете бавно. Не тичайте с уреда в ръка.
- По време на работата с машината винаги носете устойчиви обувки и дълги панталони.
- При настъпване на инцидент или повреда по време на експлоатация на уреда, той трябва веднага да бъде изключен. Погрижете се правилно за нараняванията или намерете лекар. За отстраняване на повреди, прочетете глава „Търсене на неизправности“ или се свържете с нашия сервизен център.
- Удължаващите кабели трябва да се държат далеч от подвижните, опасни части, за да се предотвратят повреди по кабелите, които могат да доведат до докосване на части под напрежение.
- Когато кабелът/удължителят по време на употреба се повреди или усуче, незабавно изключете уреда и извадете мрежовия щепсел, за да изключите уреда от електрозахранването.
- Използвайте защитен прекъсвач срещу утечен ток с работен ток от 30 mA или по-малко.
- Дръжте свързващите и удължителните кабели далеч от режещото приспособление.
- Винаги се уверявайте, че вентилационните отвори не

са в близост до чужди тела.

- **Издърпайте щепсела/ извадете акумулатора от уреда**
  - винаги когато потребителят се отдалечава от машината,
  - преди отстраняването на блокиране,
  - преди проверка, почистване или работи по машината,
  - след докосване на чуждо тяло, за да проверите машината за повреди,
  - за незабавна проверка, когато машината започне да вибрира прекомерно силно.
  - в случай че машината започне да вибрира необичайно силно, е необходима незабавна проверка,
    - потърсете повреди;
    - извършете необходимите ремонти на повредените части;
    - проверете за разхлабени части и ги затегнете.
- Никога не заменяйте неметалното режещо приспособление с метално такова.

## **ПОДДРЪЖКА И СЪХРАНЕНИЕ**

- Изключете уреда от електрозахранването преди извършване на работи по поддръжка или почистване.
- Трябва да се използват само препоръчани от производителя резервни части и принадлежности.
- Машината трябва редовно да

се проверява и поддържа. Ремонтът на машината трябва да се поверява само на притежаващи договор с производителя сервиси.

- Ако машината не се използва, я съхранявайте на недостъпно за деца място.
- Внимавайте за това, отворите за въздух да не бъдат запушвани от замърсявания.

### Остатъчни рискове

Дори и при употреба съгласно указанията на този електроуред, винаги остават остатъчни рискове. Следните опасности могат да настъпят във връзка с изпълнението и изработването на този електроуред:

- а) Нараняване чрез порязване
- б) Увреждане на слуха ако не се носи подходящо оборудване за предпазване на слуха.
- в) Увреждане на здравето, произтичащо от вибрации ръка-рамо, ако машината се използва за по-дълъг период от време или не е правилно употребявана и поддържана.



**Предупреждение!** Този електроинструмент създава магнитно поле по време на експлоатация. При определени обстоятелства това поле може да повлияе отрицателно на активни или пасивни медицински импланти. За да се намали опасността

от сериозни или смъртоносни наранявания, ние препоръчваме на лицата с медицински импланти да се консултират със своя лекар или производителя на медицинския имплант, преди да използват машината.

## Ръководство за монтаж

### В

#### Монтаж на предпазния капак:

1. Поставете предпазния капак (9) върху главата на мотора (12) и го завийте здраво с двата винта с кръстообразно гнездо (16).

#### Монтаж на дистанционер (Предпазител за цветя):

2. Издърпайте дистанционера. Поставете двата отворени края на дистанционера в страничните държачи на олната моторна глава (12). Дистанционерът се фиксира в две позиции.

### С

#### Монтиране на допълнителната ръкохватка:

3. Развийте и отстранете предварително монтираната гайка (14) и винт (18) на допълнителната ръкохватка (15).
4. Издърпайте краищата на допълнителната ръкохватка (15) и ги плъзнете над държача на ръкохватката (17).
5. Завийте допълнителната ръкохватка (15) с винта за дръжката (18) и гайка (14) ап.

## Обслужване



**Внимание опасност от нараняване! Не използвайте уреда без предпазен капак. При работа с уреда носете подходящо облекло, както и защитни очила и антифони.**

Преди всяка употреба се уверете, че уредът е функционално годен. Превключвателят за включване/изключване не трябва да бъде блокиран. След отпускането на превключвателя за включване/изключване моторът трябва да се изключва. Ако превключвателят за включване/изключване е повреден, уредът не трябва да бъде използван повече.



Спазвайте разпоредбите за шума и местните разпоредби.

### Включване и изключване



При доставката режещата корда е завързана от двата края за безопасност при транспортирането. Механизмът за пълна автоматика на двойната корда регулира при първоначалното включване режещата ширина и завързаните краища се изрязват автоматично на механизма за изрязване на кордата (21).



Внимавайте за безопасна стойка и дръжте уреда здраво с две ръце и на разстояние от тялото. Преди включване, внимавайте уредът да не докосва предмети.



1. Оформете от края на удължителния кабел примка, прекарайте я през отвора на горната ръкохватка (1) и я окачете на приспособлението за намаляване на силата на опъване (4).
2. Свържете уреда към електрозахранването.
3. Внимавайте за безопасна стойка и дръжте уреда здраво с две ръце. Не поставяйте капсулата на макарата на земята.
4. За Включване натиснете превключвателя за вкл./изкл. (2). За Изключване освободете превключвателя за вкл./изкл. (2).



Включване на непрекъснат режим на работа не е възможно.



**След изключването на уреда макарата продължава да се върти още известно време. Оставете макарата да спре напълно. Пазете ръцете и краката си! Опасност от нараняване!**



Периодично почиствайте макарата от остатъци от трева, за да не се наруши ефектът на рязане.



### Настройки по уреда

#### Регулиране на допълнителната ръкохватка:

Можете да поставите допълнителната ръкохватка в различни позиции. Регулирайте ръкохватката така, че капсулата на макарата да е леко наклонена напред в работната поза

- ① Развийте гайката (14) и регулирайте допълнителната ръкохватка (15) в желаната позиция. Затегнете отново гайката.

#### Регулиране на височината:

Телескопичната тръба дава възможност, да настроите уреда по Ваш индивидуален размер.

- ② Развийте винтовата втулка (6)  .Регулирайте телескопичната тръба (7) до желаната дължина и затегнете винтовата втулка отново

#### Регулиране на ъгъла на рязане:

С променящия се ъгъл на рязане можете да косите дори недостъпни места, напр. под пейки и бордюри.

- ③ Натиснете бутона (8) на корпуса на мотора и наклонете телескопичната тръба (7). Възможни са 6 положения (вж. също „Указания за работа“).

#### Регулиране на ръкохватката:

Ръкохватката може да се върти на 90° (вж. също „указания за работа“).

- ④ Плъзнете резето (5) нагоре и завъртете ръкохватката (13), докато тя се застопори в желаната позиция.



#### Регулиране на дистанционер-а (Предпазител за цветя):

Дистанционерът държи растенията и корените, които не трябва да се режат, далеч от режещото приспособление.

- ⑤ Плъзнете дистанционера (11) напред. Ако дистанционерът не е необходим, го върнете с приплъзване назад в спряно положение.

#### Удължаване на режещата корда:

Вашият уред е оборудван с пълна автоматика с двойна корда.

Кордите се удължават автоматично при всеки процес на включване. За да функционира автоматиката за удължаване на кордата правилно, макарата с корда трябва да е спряла да се движи, преди да включите уреда отново. Ако кордите първоначално са по-дълги от кръга за рязане, те се скъсват автоматично на правилната дължина с механизма за отрязване на кордата (21).



Проверявайте найлоновата корда редовно за повреда и дали кордата е със зададената дължина, благодарение на механизма за отрязване.

- **Ако няма видими краища на кордата:** Сменете макарата с корда (20) (вж. „Почистване и поддръжка“.)
- **Ръчна настройка на дължината на кордата:** Извадете захранващия щепсел! Натиснете блокиращия бутон (24), отпуснете го отново и изтеглете част от краищата на кордата навън. Повтаряйте този процес толкова често, докато краищата на кордата не излязат леко извън механизма за отрязване (21).

## Указания за работа



### Внимание опасност от нараняване!

- Не косете влажна и мокра трева.
- Преди стартиране на уреда се уверете, че макарата не е в контакт с камъни, чакъл или други чужди тела.
- Включете уреда, преди да се доближите до тревата, която трябва да се коси.
- Избягвайте пренатоварване на уреда по време на работа.
- Избягвайте докосването на твърди препятствия (камъни, зидове, дървени огради и др.). Макарата с кордата би се износила бързо.
- Избягвайте използването на уреда при лошо време, особено при опасност от светкавици!
- За допълнителната ръкохватка (A 15) не избирайте положение, което е твърде близо до горната ръкохватка (A 1). Така не можете да контролирате уреда добре.

## Косене на трева



Косете тревата, като наклоняете уреда от дясно на ляво. Косете бавно и при косенето дръжте уреда с диаметъра на рязане успоредно на земята. Дългата трева косете на слоеве от горе надолу.

### Настройки за подстригването на трева:

- Ръкохватка: 0° (вж. F ④)
- Ъгъла на рязане: ≠90° (вж. F ③)
- Дистанционер според нуждата: в спряно положение/отворен (вж. F ⑤)



## Подрязване на краища на тревни площи



При работа се уверете, че сте защитени от защитния капак пред режещото устройство.

### Настройки за подрязването на краища на тревни площи:

За подрязване на краища на тревни площи, прекарвайте уреда бавно по дължина на краищата на тревните площи.

- Ръкохватка: 90° (вж. F ④)
- Ъгъл на рязане: 90° (вж. F ③)
- Дистанционер в спряно положение

## Почистване и поддръжка



Предупреждение! Опасност от нараняване от подвижни, опасни части!



Нека ремонтни дейности и дейности по поддръжката, които не са описани в това ръководство, бъдат извършвани от нашия сервизен център за поддръжка. Използвайте само оригинални части.



Изключете уреда и извадете щепсела.

Изпълнявайте редовно следните дейности по почистване и поддръжка. По този начин се гарантира дълга и надеждна употреба.

## Почистване



Уредът не трябва да бъде нито пръскан с вода, нито поставян във вода. Съществува опасност от токов удар.

- Поддържайте вентилационните отвори, корпуса на мотора и ръкохватките на уреда чисти. За целта използвайте влажна кърпа или четка.  
Не използвайте почистващи препарати или разтворители. По този начин бихте могли да повредите непоправимо уреда.
- След всяко косене почиствайте режещото приспособление и предпазния капак от трева и почва.

## Общи работи по поддръжката

- Проверявайте уреда преди всяка употреба за очевидни дефекти, като разхлабени, износени или повредени части.
- Проверете капаците и защитните устройства за повреди и дали са на правилните места. При необходимост ги сменете.

### D

## Смяна на макарата с корда



Правилната посока на навиване на макарата с кордата е посочена в капсулата на макарата (вижте подробно изображение **D**) и върху самата макара (20).

1. Изключете захранващия щепсел.
2. Отворете капсулата на макарата (10), като едновременно натиснете

двете крачета (19) на капсулата на макарата.

3. Свалете капака на капсулата на макарата и извадете макарата с кордата (20).
4. Натиснете краищата на новата макара с корда от прорезите (23) на макарата с кордата.
5. Поставете новата макара с кордата в капсулата на макарата (10). Страната на макарата с кордата, върху посоката на навиване на нишката е посочена със стрелки, трябва да бъде видима след поставяне.
6. Прекарайте двата края на кордата през срещуположните уши на изхода за кордата (22).
7. Поставете капака отново върху капсулата на макарата. При това внимавайте крачетата (19) на капака да паснат точно в каналите на капсулата на макарата. Тогава те ще щракнат със звук.
8. Издърпайте краищата на кордата и натиснете заключващия бутон (24) няколко пъти, докато краищата на кордата не излязат около 1 см извън механизма за отрязване (21).



Контролирайте механизма за отрязване на кордата (21). В никакъв случай не използвайте уреда без или с повреден отрязващ механизъм за кордата. Ако механизмът за отрязване на кордата е повреден, непременно се обърнете към един от нашите отдели за обслужване на клиенти.



Могат да се навият отново също и предлаганите в търговската мрежа стандартни корди. По

този начин празната макара с корда може да се използва отново. (вж. „Технически данни“) Посоката на навиване е обозначена върху макарата.

## Транспорт

Носете изключения уред с една ръка за горната ръкохватка (1) и с една ръка за допълнителната ръкохватка (15). Насочете режещото устройство към земята. Така при транспортирането ще избегнете докосване на режещия модул.

## Съхранение

- Съхранявайте уреда на сухо и защитено от прах място, което е недостъпно за деца.
- Не оставяйте уреда да лежи на предпазния капак. Най-добре го окачвайте за горната ръкохватка, така че предпазният капак да не докосва други предмети. Има опасност, предпазният капак да се деформира и по този начин размерите и функциите за безопасност да се променят.

## Предаване за отпадъци/Опазване на околната среда

Предайте уреда, принадлежностите и опаковката за екологосъобразно рециклиране.



Електрическите уреди не трябва да се изхвърлят с битовите отпадъци.

Директива 2012/19/ЕС относно отпадъците от електрическо и

електронно оборудване: Потребителите за законово задължени да предават електронните уреди в края на техния полезен живот за екологосъобразно рециклиране. По този начин се гарантира екологосъобразно и щадящо ресурси предаване за отпадъци. В зависимост от прилагането в националното законодателство, имате следните опции:

- връщане на място на продажба,
- предаване в официален събирателен пункт,
- изпращане обратно към производителя/дистрибутора.

От това изискване не са засегнати прикрепените към старите уреди принадлежности и помощни средства без електрически съставни части.

- Предайте нарязания материал за компостиране и не го изхвърляйте в контейнера за отпадъци.

## Гаранция

Уважаеми клиенти, за този уред получавате 3 години гаранция от датата на покупката. В случай на несъответствие на продукта с договора за продажба Вие имате законно право да предявите рекламация пред продавача на продукта при условията и в сроковете, определени в глава трета, раздел II и III и глава четвърта от Закона за предоставяне на цифрово съдържание и цифрови услуги и за продажба на стоки (ЗПЦСЦУПС)\*. Вашите права, произтичащи от посочените разпоредби, не се ограничават от нашата по-долу представена търговска гаранция, не са свързани с разходи за потребителите и независимо от нея продавачът на продукта отговаря за

липсата на съответствие на потребителската стока с договора за продажба съгласно ЗПЦСЦУПС.

### Гаранционни условия

Гаранционният срок е 3 години от датата на получаване на стоката. Пазете добре оригиналната касова бележка. Този документ е необходим като доказателство за покупката. Ако в рамките на три години от датата на закупуване на този продукт се появи дефект на материала или производствен дефект, продуктът ще бъде безплатно ремонтиран или заменен. Гаранцията предполага в рамките на тригодишния гаранционен срок да се представят дефектния уред, касовата бележка (касовият бон), както и всички други документи, установяващи наличието на дефект и писмено да се обясни в какво се състои дефектът и кога е възникнал. Ако дефектът е покрит от нашата гаранция, Вие ще получите обратно ремонтирания или нов продукт. В случай на замяна на дефектна стока първоначалните гаранционен срок и гаранционни условия се запазват. В случай на ремонт на дефектна стока, срокът на ремонта се прибавя към гаранционния срок. За евентуално наличните и установени повреди и дефекти още при покупката трябва да се съобщи веднага след разопаковането. Евентуалните ремонти след изтичане на гаранционния срок са срещу заплащане. Ремонтът или замяната на продукта не пораждаат нова гаранция. .

### Обхват на гаранцията

Уредът е произведен грижливо според строгите изисквания за качество и добросъвестно изпитан преди доставка. Гаранцията важи за дефекти на мате-

риала или производствени дефекти. Гаранцията не обхваща частите на продукта, които подлежат на нормално износване, поради което могат да бъдат разглеждани като бързо износващи се части (например филтри или приставки) или повредите на чупливи части (например прекъсвачи, батерии или такива произведени от стъкло). Гаранцията отпада, ако уредът е повреден поради неправилно използване или в резултат на неосъществяване на техническа поддръжка. За правилната употреба на продукта трябва точно да се спазват всички указания в упътването за обслужване. Предназначение и действия, които не се препоръчват от упътването за експлоатация или за които то предупреждава, трябва задължително да се избягват. Продуктът е предназначен само за частна, а не за стопанска употреба. При злоупотреба и неправилно третиране, употреба на сила и при интервенции, които не са извършени от клона на нашия оторизиран сервис, гаранцията отпада.

### Процедура при гаранционен случай

За да се гарантира бърза обработка на Вашия случай, следвайте следните указания:

- За всички запитвания подгответе касовата бележка и идентификационния номер (IAN 420333\_2207) като доказателство за покупката.
- Вземете артикулният номер от фабричната табелка.
- При възникване на функционални или други дефекти първо се свържете по телефона или чрез имейл с долупосочения сервисен отдел. След това ще получите допълнителна информация за уреждането на Вашата рекламация.



- След съгласуване с нашия сервиз можете да изпратите дефектния продукт на посочения Ви адрес на сервиза безплатно за Вас, като приложите касовата бележка (касовия бон) и посочите в какво се състои дефектът и кога е възникнал. За да се избегнат проблеми с приемането и допълнителни разходи, задължително използвайте само адреса, който Ви е посочен. Осигурете изпращането да не е като експресен товар или като друг специален товар. Изпратете уреда заедно с всички принадлежности, доставени при покупката, и осигурете достатъчно сигурна транспортна опаковка.

## Ремонтен сервиз / извънгаранционно обслужване

Ремонти извън гаранцията можете да възложите на клона на нашия сервиз срещу заплащане. Той с удоволствие ще Ви направи предварителна калкулация. Можем да обработваме само уреди, които са достатъчно опаковани и изпратени с платени транспортни разходи.

**Внимание:** Изпратете Вашия уред на клона на нашия сервиз почистен и с указание за дефекта.

Уредите, изпратени с неплатени транспортни разходи – с наложен платеж, като експресен или друг специален товар – не се приемат.

Ние ще извършим безплатно изхвърлянето на изпратените от Вас дефектни уреди.

## Сервизно обслужване



България

Тел.: 00800 111 4920

E-мейл: [grizzly@lidl.bg](mailto:grizzly@lidl.bg)

IAN 420333\_2207

## Вносител

Моля, обърнете внимание, че следващият адрес не е адрес на сервиза. Първо се свържете с горепосочения сервизен център.

Гриззли Туулс ГмбХ & Ко.КГ  
Щокштер Щрасе 20  
63762 Гросостхайм  
ГЕРМАНИЯ

\* Като физическо лице – потребител, независимо от настоящата търговска гаранция, Вие се ползвате от правата на законовата гаранция, предоставена от Закона за предоставяне на цифрово съдържание и цифрови услуги и за продажбата на стоки /ЗПЦСЦУПС/. По-специално Вие имате право при несъответствие на стоката да бъде извършен ремонт или замяна по Ваш избор, освен ако това е невъзможно или е свързано с непропорционално големи разходи за продавача. Вие имате право на пропорционално намаляване на цената или на разваляне на договора при наличие на условията на чл. 33, ал. 3 от ЗПЦСЦУПС. Условията и сроковете на законовата гаранция са регламентирани в глава трета, раздел II и III и в глава четвърта на ЗПЦСЦУПС

## Търсене на грешки



В случай на инцидент или повреда по време на работа, незабавно извадете мрежовия щепсел! Неспазване на това указание може да причини порезни наранявания.

Проблем	Възможна причина	Отстраняване на проблема
Уредът не стартира	Дефектен превключвател за включване/изключване (A2)	Ремонт от сервизен център
	Повреден мотор	
Уредът работи с прекъсвания	Вътрешен несигурен контакт	Ремонт от сервизен център
	Дефектен превключвател за включване/изключване (2)	
Силни вибрации, силни шумове	Режещо устройство замърсено	Почистете режещото устройство (вж. „Почистване и поддръжка“)
	Повреден мотор	Ремонт от сервизен център
Лош резултат от косенето	Макарата с корда (20) няма достатъчно корда за рязане	Ако е необх. Удължете режещата корда (вж. Гл. „Настройки на уреда“) Смяна на макарата с корда (20) (вж. „Почистване и поддръжка“)
	Кордата не е вкарана или е вкарана само от едната страна на макарата с кордата (20)	Свалете макарата с кордата (20) и нанижете режещата корда през отворите навън, отново монтирайте макарата с кордата.

## Резервни части / Принадлежности

Резервни части и принадлежности можете да получите на адрес [www.grizzlytools.shop](http://www.grizzlytools.shop)

Ако имате проблеми с поръчката, използвайте формуляра за контакт. Ако имате други въпроси, обърнете се към „Сервизно обслужване“ (вж. страница 220).

<b>A</b> 9	Предпазен капак.....	91105343
<b>A</b> 15	Допълнителна дръжка .....	91105340
<b>D</b> 20	Макара с корда .....	13600210

## Περιεχόμενα

εισαγωγή.....	222
Προβλεπόμενη χρήση .....	222
Γενική περιγραφή.....	223
Παραδοτέος εξοπλισμός .....	223
Περιγραφή λειτουργίας.....	223
Επισκόπηση.....	223
Τεχνικά χαρακτηριστικά.....	224
Σύμβολα και εικονοσύμβολα .....	224
Εικονοσύμβολα επάνω στη συσκευή: .....	224
Σύμβολα στις οδηγίες:.....	225
Υποδείξεις ασφάλειας .....	225
Πραιτέρω υποδείξεις ασφάλειας.....	226
Υπολειπόμενοι κίνδυνοι .....	228
Οδηγίες συναρμολόγησης .....	229
Χρήση .....	229
Ενεργοποίηση και απενεργοποίηση.....	230
Ρυθμίσεις στη συσκευή.....	230
Υποδείξεις εργασίας.....	231
Κοπή γρασιδιού .....	232
Κούρεμα άκρων γρασιδιού.....	232
Καθαρισμός και συντήρηση .....	232
Καθαρισμός.....	232
Γενικές εργασίες συντήρησης .....	232
Αντικατάσταση καρουλιού .....	233
Μεταφορά.....	233
Αποθήκευση .....	233
Απόρριψη/Προστασία του περιβάλλοντος.....	234
Παραγγελία ανταλλακτικών.....	234
Αναζήτηση σφάλματος .....	235
Εγγύηση .....	236
Σέρβις επισκευής.....	237
Service-Center .....	237
εισαγωγέας .....	237
Μετάφραση της πρωτότυπης Δήλωσης συμμόρφωσης CE.....	254
Επί μέρους σχεδιαγράμματα.....	255

## εισαγωγή

Συγχαρητήρια για την αγορά της νέας συσκευής σας. Προτιμήσατε να αγοράσετε ένα προϊόν ανώτερης ποιότητας. Η ποιότητα αυτής της συσκευής ελέγχθηκε κατά τη διάρκεια της παραγωγής, αλλά και σε τελικό έλεγχο. Με τον τρόπο αυτό εξασφαλίστηκε η λειτουργικότητα της συσκευής σας. Δεν αποκλείεται σε μεμονωμένες περιπτώσεις να βρίσκονται στη συσκευή ή στους σωλήνες κατάλοιπα νερού ή λιπαντικών. Το γεγονός αυτό δεν αποτελεί ελάττωμα ή βλάβη της συσκευής και δεν είναι καθόλου ανησυχητικό.



Οι οδηγίες χρήσης αποτελούν αναπόσπαστο τμήμα αυτού του προϊόντος. Περιέχουν σημαντικές υποδείξεις για την ασφάλεια, τη χρήση και διάθεση της συσκευής. Πριν τη χρήση του προϊόντος να εξοικειωθείτε με όλες τις οδηγίες χειρισμού και τις υποδείξεις ασφαλείας. Να χρησιμοποιείτε το προϊόν μόνο όπως περιγράφεται και μόνο για τον αναφερόμενο σκοπό. Να φυλάξετε καλά τις οδηγίες και να τις παραδώσετε σε τρίτους μαζί με το προϊόν.

## Προβλεπόμενη χρήση

Η συσκευή προορίζεται μόνο για την κοπή γρασιδιού σε κήπους και κατά μήκος των άκρων παρτεριών. Κάθε άλλη χρήση που δεν επιτρέπεται ρητά στις παρούσες οδηγίες μπορεί να οδηγήσει σε ζημιές και μπορεί να αποτελέσει σοβαρό κίνδυνο για το χρήστη. Μη χρησιμοποιείτε τη συσκευή για την κοπή φραχτών από θάμνους ή θάμνων. Η συσκευή προορίζεται για χρήση από ενήλικες. Ανήλικοι κάτω των 16 ετών επιτρέπεται να χρησιμοποιούν τη συσκευή μόνο με επίβλεψη. Ο κατασκευαστής δεν αναλαμβάνει καμία ευθύνη για φθορές που οφείλονται σε μη ορθή ή

λάθος χρήση. Αυτό το εργαλείο δεν ενδείκνυται για επαγγελματική χρήση. Στην περίπτωση επαγγελματικής χρήσης ακυρώνεται η εγγύηση.

## Γενική περιγραφή

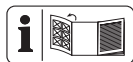

Η απεικόνιση των σημαντικότερων εξαρτημάτων λειτουργίας βρίσκεται στην μπροστινή και πίσω ανοιγόμενη σελίδα.

## Παραδοτέος εξοπλισμός

Αποσυσκευάστε τη συσκευή και ελέγξτε την πληρότητα της:

- Ηλεκτρικό χορτοκοπτικό
- Προστατευτική επικάλυψη με δύο βίδες
- 2 Καρούλια νήματος (1 ήδη συναρμολογημένο, 1 εσώκλειστο)
- Τόξο απόστασης (προστασία λουλουδιών)
- Επιπρόσθετη λαβή
- Οδηγίες λειτουργίας

## Περιγραφή λειτουργίας

Το χειροκίνητο και φορητό ηλεκτρικό χορτοκοπτικό διαθέτει μια διάταξη κοπής σε μορφή καρουλιού νήματος.

Επιπλέον η συσκευή είναι εξοπλισμένη με μια περιστρεφόμενη κεφαλή μοτέρ, ρυθμιζόμενο αλουμινένιο τηλεσκοπικό σωλήνα και τόξο απόστασης.

Για την προστασία του χειριστή, η συσκευή προβλέπεται με μια διάταξη προστασίας η οποία καλύπτει τη διάταξη κοπής.

Μπορείτε να βρείτε τη λειτουργία των εξαρτημάτων χειρισμού στις κατωτέρω περιγραφές.

## Επισκόπηση

- |          |   |
|----------|---|
| <b>A</b> | <ol style="list-style-type: none"> <li>1 Επάνω χειρολαβή</li> <li>2 Διακόπτης ενεργο-/απενεργοποίησης</li> <li>3 Καλώδιο δικτύου</li> <li>4 Ανακούφιση καταπόνησης</li> <li>5 Σύρτης για την περιστροφή του τμήματος λαβής</li> <li>6 Βιδωτή υποδοχή (Ρύθμιση μήκους τηλεσκοπικού σωλήνα)</li> <li>7 Τηλεσκοπικός σωλήνας</li> <li>8 Κουμπί πίεσης (Γωνία κλίσης κεφαλής μοτέρ)</li> <li>9 Προστατευτική επικάλυψη</li> <li>10 Υποδοχή καρουλιού</li> <li>11 Τόξο απόστασης (προστασία λουλουδιών)</li> <li>12 Κεφαλή μοτέρ</li> <li>13 Τμήμα λαβής</li> <li>14 Παξιμάδι (κοχλίας με ροζέτα επιπρόσθετης λαβής)</li> <li>15 Επιπρόσθετη λαβή</li> </ol> |
| <b>B</b> | <ol style="list-style-type: none"> <li>16 Σταυρόβιδα (Προστατευτική επικάλυψη)</li> </ol>   |
| <b>C</b> | <ol style="list-style-type: none"> <li>17 Υποδοχή λαβής</li> <li>18 Κοχλίας με ροζέτα (επιπρόσθετη λαβή)</li> </ol>   |
| <b>D</b> | <ol style="list-style-type: none"> <li>19 Απασφάλιση (υποδοχή καρουλιού)</li> <li>20 Καρούλι νήματος</li> <li>21 Μαχαίρι νήματος</li> <li>22 Ωτίδα εξόδου νήματος</li> <li>23 Άνοιγμα (καρούλι νήματος)</li> <li>24 Κουμπί ασφάλισης (καρούλι νήματος)</li> </ol>   |

## Τεχνικά χαρακτηριστικά

### Ηλεκτρικό χορτοκοπτικό μεσινέζας

.....PRT 550 B6

Όνομαστική τάση εισόδου

U.....230 - 240V~ (εναλλασσόμενο ρεύμα), 50 Hz

Κατανάλωση ενέργειας P..... 550 W

Αριθμός στροφών ρελαντί n0 . 10000 min<sup>-1</sup>

Κατηγορία προστασίας..... II 

Είδος προστασίας..... IPX0

Πλάτος κοπής ..... 300 χιλ.

Μήκος νήματος ..... 2 x 5 μ.

Πάχος νήματος ..... 1,4 χιλ.

Βάρος ..... 2,05 κιλά

Στάθμη ηχητικής πίεσης

(L<sub>PA</sub>) ..... 85,0 dB; K<sub>PA</sub>=3 dB

Στάθμη ηχητικής ισχύος (LWA)

εγγυημένη ..... 96 dB

μετρημένη ..... 94,3 dB; KWA= 1,99 dB

Δόνηση (ah)

Επάνω χειρολαβή ..... 1,24 m/s<sup>2</sup>

Επιπρόσθετη χειρολαβή ..... 1,38 m/s<sup>2</sup>

K= 1,5 m/s<sup>2</sup>

Τα επίπεδα θορύβου και κραδασμών είναι σύμφωνα με τα πρότυπα και τους κανονισμούς της δήλωσης συμμόρφωσης.

Η αναγραφόμενη τιμή δονήσεων μετρήθηκε σύμφωνα με μια τυποποιημένη διαδικασία ελέγχου και μπορεί να χρησιμοποιηθεί για τη σύγκριση με άλλα ηλεκτρικά εργαλεία.

Η αναγραφόμενη τιμή δονήσεων μπορεί να χρησιμοποιηθεί και για έναν αρχικό υπολογισμό της έκθεσης.



### Προειδοποίηση:

Η τιμή δονήσεων μπορεί να διαφέρει κατά την πραγματική χρήση του ηλεκτρικού εργαλείου, ανάλογα με τον τρόπο χρήσης του ηλεκτρικού εργαλείου. Προσπαθείτε να διατηρείτε την επιβάρυνση

στη λόγω κραδασμών όσο μικρότερη γίνεται. Μέτρα για τη μείωση της επιβάρυνσης λόγω κραδασμών είναι για παράδειγμα η χρήση γαντιών κατά τη χρήση του εργαλείου και ο περιορισμός του χρόνου εργασίας. Εδώ πρέπει να ληφθούν υπόψη όλα τα στάδια λειτουργίας (για παράδειγμα ο χρόνος κατά τον οποίο το ηλεκτρικό εργαλείο είναι απενεργοποιημένο και ο χρόνος κατά τον οποίο το ηλεκτρικό εργαλείο είναι ενεργοποιημένο, αλλά λειτουργεί χωρίς επιβάρυνση).

## Σύμβολα και εικονοσύμβολα

### Εικονοσύμβολα επάνω στη συσκευή:



Προσοχή!



Διαβάστε τις οδηγίες λειτουργίας προσεκτικά.



Φοράτε προστασία για τα μάτια και την ακοή.



Μετά την απενεργοποίηση η διάταξη κοπής συνεχίζει να περιστρέφεται για μερικά δευτερόλεπτα. Κρατάτε μακριά τα χέρια και τα πόδια.



Μην εκθέτετε τη συσκευή σε υγρασία. Να μην εργάζεστε στη βροχή και να μην κόβετε βρεγμένο γρασίδι.



Κρατάτε τα άλλα άτομα μακριά. Μπορεί να τραυματιστούν από ξένα σώματα που εκσφενδονίζονται



Κίνδυνος τραυματισμού από κομμάτια που εκσφενδονίζονται



Τα παρακείμενα άτομα πρέπει να μένουν μακριά από τη συσκευή



Τραβήξτε αμέσως το βύσμα, εάν το καλώδιο σύνδεσης έχει χαλάσει



Τραβάτε κατά τις εργασίες συντήρησης το βύσμα



Πληροφορία για την εγγυημένη στάθμη ηχητικής ισχύος  $L_{WA}$  σε dB



Οι ηλεκτρικές συσκευές δεν ανήκουν στα οικιακά απορρίμματα



Κατηγορία προστασίας (Διπλή μόνωση)



Πλάτος κοπής



Τηλεσκοπικό



Περιστρεφόμενο



Ασφάλιση της βιδωτής υποδοχής

επάνω στο καρούλι νήματος:



Κατεύθυνση τυλίγματος του νήματος

επάνω στην προστατευτική επι-  
κάλυψη:

**30cm** Πλάτος κοπής



Κατεύθυνση περιστροφής του νήματος ενώ ο κινητήρας είναι σε λειτουργία

στην υποδοχή καρουλιού:



Κατεύθυνση τυλίγματος του νήματος

**Σύμβολα στις οδηγίες:**



Σύμβολα κινδύνων με πληροφορίες για την πρόληψη από βλάβες σε άτομα ή υλικές ζημιές.



Σύμβολα κινδύνων με πληροφορίες για την πρόληψη βλαβών σε άτομα από ηλεκτροπληξία.



Σύμβολα εντολών με πληροφορίες για την πρόληψη βλαβών



Διαβάστε τις οδηγίες λειτουργίας προσεκτικά.



Σύμβολο υπόδειξης με πληροφορίες για μια καλύτερη μεταχείριση της συσκευής.

**Υποδείξεις ασφάλειας**

Κατά τη χρήση της μηχανής πρέπει να λαμβάνονται υπόψη οι υποδείξεις ασφάλειας.

## Περαιτέρω υποδείξεις ασφάλειας

### ΕΚΠΑΙΔΕΥΣΗ

- Η παρούσα συσκευή δεν προορίζεται για χρήση από παιδιά, από άτομα με περιορισμένες σωματικές, αισθητηριακές ή νοητικές ικανότητες ή με ανεπαρκή εμπειρία και γνώσεις ή από άτομα τα οποία δεν έχουν εξοικειωθεί με τις οδηγίες. Τα παιδιά πρέπει να επιτηρούνται, ώστε να διασφαλίζεται ότι δεν χρησιμοποιούν τη συσκευή ως παιχνίδι. Απαγορεύεται η εκτέλεση του καθαρισμού και της συντήρησης από παιδιά.
- Σε περίπτωση πρόκλησης ζημιάς στο καλώδιο σύνδεσης δικτύου της συσκευής, πρέπει να αντικατασταθεί από τον κατασκευαστή, από το τμήμα εξυπηρέτησης πελατών ή από ένα παρόμοιο εξειδικευμένο άτομο, προς αποφυγή κινδύνων.
- Η συσκευή δεν επιτρέπεται να χρησιμοποιείται σε τοποθεσίες με υψόμετρο άνω των 2000 m.
- Πρέπει να λαμβάνετε υπόψη ότι ο χρήστης φέρει αποκλειστική ευθύνη για ατυχήματα ή κινδύνους έναντι άλλων ατόμων ή της ιδιοκτησίας τους.
- Ποτέ μην επιτρέπετε σε παιδιά ή άτομα που δεν έχουν εξοικειωθεί με τις αναφερόμενες οδηγίες, να χρησιμοποιούν το μηχάνημα.
- Οι τοπικές ισχύουσες προδιαγραφές μπορεί να περιορίζουν την ηλικία των χρηστών.
- Διαβάστε προσεχτικά τις οδηγίες.

- Εξοικειωθείτε με τα όργανα ελέγχου και τη σωστή χρήση του μηχανήματος.

### ΠΡΟΕΤΟΙΜΑΣΙΑ

- Πριν τη χρήση πρέπει το μηχάνημα να ελέγχεται οπτικά για φθαρμένες, ελλειπείς ή λάθος τοποθετημένες διατάξεις ή επικαλύψεις προστασίας.
- Πριν από την έναρξη της λειτουργίας του μηχανήματος και μετά από οποιαδήποτε πρόσκρουση να ελέγχετε για σημάδια φθοράς ή ζημιάς και να προβαίνετε στις αναγκαίες επισκευές.
- Να χρησιμοποιείτε μόνο εγκεκριμένα καλώδια επέκτασης (H05VVH2-F, H03VVH2-F), τα οποία είναι το ανώτερο μήκος 75 μ. και προορίζονται για χρήση σε εξωτερικό χώρο. Ξετυλίγεται πάντα εντελώς το τύμπανο περιτύλιξης καλωδίου πριν τη χρήση. Ελέγχετε το καλώδιο για ζημιές και παλαιώση.
- Μη συνδέετε φθαρμένο καλώδιο στην τροφοδοσία ρεύματος. Μην αγγίζετε φθαρμένα καλώδια προτού αποσυνδεθούν από την τροφοδοσία ρεύματος. Εξαιτίας ενός χαλασμένου καλωδίου μπορεί να υπάρξει επαφή με ρευματοφόρα μέρη.
- Μην συνδέετε φθαρμένα καλώδια στην παροχή ρεύματος ή μην αγγίζετε ελαττωματικά καλώδια πριν από την αποσύνδεσή τους από την παροχή ρεύματος, καθώς τα ελαττωματικά καλώδια μπορούν να οδηγήσουν σε επαφή με ρευματοφόρα εξαρτήματα.

- Πριν τη χρήση πρέπει να ελεγχθεί το καλώδιο σύνδεσης και επέκτασης για ενδείξεις ζημιών ή παλαιώσης. Εάν το καλώδιο χαλάσει κατά τη διάρκεια της χρήσης, πρέπει να το αποσυνδέσετε αμέσως από το δίκτυο.  
**ΜΗΝ ΑΓΓΙΖΕΤΕ ΤΟ ΚΑΛΩΔΙΟ ΠΡΙΝ ΑΠΟ ΤΗΝ ΑΠΟΣΥΝΔΕΣΗ ΤΟΥ ΑΠΟ ΤΟ ΔΙΚΤΥΟ.** Μη χρησιμοποιείτε τη μηχανή εάν το καλώδιο έχει χαλάσει ή φθαρεί. Για να τραβήξετε το καλώδιο από την πρίζα, πρέπει να τραβάτε πάντα από το φισ και ποτέ από το ίδιο το καλώδιο.
- Κρατάτε πάντα τα χέρια και τα πόδια μακριά από το σύστημα κοπής, ειδικά κατά την ενεργοποίηση του κινητήρα.
- Αποσυνδέετε πάντα το μηχάνημα από την παροχή ρεύματος (αποσυνδέετε το βύσμα από το δίκτυο ρεύματος)
  - όταν το μηχάνημα δεν βρίσκεται υπό την επίβλεψή σας,
  - πριν από το ξεμπλοκάρισμα αντικειμένων,
  - πριν από τον έλεγχο, τον καθαρισμό ή εργασίες στο μηχάνημα,
  - μετά από επαφή με ξένα σώματα,
  - εάν το μηχάνημα παρουσιάζει ασυνήθιστους κραδασμούς.

## ΛΕΙΤΟΥΡΓΙΑ

- Καθ' όλη τη διάρκεια χρήσης της μηχανής πρέπει να χρησιμοποιείτε προστασία για τα μάτια, μακριά παντελόνια και ανθεκτικά υποδήματα.
- Η χρήση της μηχανής σε κακές καιρικές συνθήκες, ιδιαίτερα όταν υπάρχει κίνδυνος αστραπών, πρέπει να αποφεύγεται.
- Προειδοποίηση! Μην αγγίζετε κινούμενα επικίνδυνα εξαρτήματα προτού η συσκευή αποσυνδεθεί από την παροχή ρεύματος και τα κινούμενα και επικίνδυνα αυτά εξαρτήματα ακινητοποιηθούν πλήρως.
- Προσέχετε για τραυματισμούς από τη διάταξη κοπής στα πόδια και τα χέρια.
- Διακόπτετε τη χρήση του μηχανήματος, όταν άτομα, και ειδικά παιδιά, ή οικόσιτα ζώα είναι κοντά σε αυτό.
- Χρησιμοποιείτε το μηχάνημα μόνο όταν υπάρχει ηλιακό φως ή πολύ καλός τεχνητός φωτισμός.
- Αποφεύγετε μη φυσιολογική στάση του σώματος. Φροντίζετε να στέκεστε με ασφάλεια και να κρατάτε πάντα την ισορροπία όταν εργάζεστε σε κεκλιμένες επιφάνειες.
- Να κινείστε αργά. Όταν κρατάτε τη συσκευή στα χέρια να μην τρέχετε.
- Κατά τη διάρκεια λειτουργίας της μηχανής να φοράτε πάντα ανθεκτικά υποδήματα και μακριά παντελόνια.
- Σε περίπτωση ατυχήματος ή βλάβης κατά τη διάρκεια της λειτουργίας πρέπει η συσκευή να απενεργοποιηθεί αμέσως. Φροντίζετε τραυματισμούς σωστά ή αναζητήστε έναν γιατρό. Για τη διόρθωση των βλαβών διαβάστε το κεφάλαιο «Αναζή-

- τηση σφάλματος» ή επικοινωνήστε με το κέντρο σέρβις μας.
- Το καλώδιο επέκτασης πρέπει να παραμένει μακριά από κινούμενα επικίνδυνα εξαρτήματα προς αποφυγή ζημιών σε καλώδια, τα οποία θα μπορούσαν να οδηγήσουν σε επαφή με ρευματοφόρα μέρη.
  - Εάν κατά τη διάρκεια της χρήσης το καλώδιο/καλώδιο επέκτασης χαλάσει ή μπερδευτεί, απενεργοποιήστε αμέσως τη συσκευή και τραβήξτε το φως δικτύου για να αποσυνδέσετε τη συσκευή από την παροχή ρεύματος.
  - Χρησιμοποιείτε μια διάταξη διαρροής έντασης με ένα ρεύμα λειτουργίας 30 mA ή λιγότερο.
  - Κρατήστε μακριά το καλώδιο σύνδεσης και επέκτασης από το σύστημα κοπής.
  - Εξασφαλίζετε πάντα ότι τα ανοίγματα αερισμού παραμένουν ελεύθερα από ξένα σώματα.
  - **Αποσυνδέετε το βύσμα δικτύου/αφαιρείτε την μπαταρία από τη συσκευή**
    - πάντα όταν ο χειριστής απομακρύνεται από το μηχάνημα,
    - πριν από το ξεμπλοκάρισμα αντικειμένων,
    - πριν από τον έλεγχο, τον καθαρισμό ή από εργασίες στο μηχάνημα,
    - μετά από επαφή με ξένα σώματα, ώστε να ελεγχθεί το μηχάνημα για ζημιές,
    - για τον άμεσο έλεγχο, σε περίπτωση υπερβολικά έντονων κραδασμών του μηχανήματος.
    - Σε περίπτωση ασυνήθιστα

έντονων κραδασμών του μηχανήματος, απαιτείται άμεσος έλεγχος,

- αναζητήστε τυχόν βλάβες,
- εκτελέστε τις απαιτούμενες επισκευές των ελαττωματικών εξαρτημάτων,
- ελέγξτε για χαλαρά εξαρτήματα και συσφίξτε τα.
- Μην αντικαθιστάτε ποτέ τη μη μεταλλική διάταξη κοπής με μεταλλική διάταξη κοπής.

### ΣΥΝΤΗΡΗΣΗ ΚΑΙ ΦΥΛΑΞΗ

- Αποσυνδέετε τη συσκευή από την παροχή ρεύματος, πριν από τη διεξαγωγή εργασιών συντήρησης ή καθαρισμού.
- Χρησιμοποιείτε μόνο τα προτεινόμενα από τον κατασκευαστή ανταλλακτικά και αξεσουάρ.
- Η μηχανή πρέπει να ελέγχεται και να συντηρείται τακτικά. Το μηχάνημα πρέπει να επισκευάζεται μόνο σε συμβεβλημένο συνεργείο.
- Εάν το μηχάνημα δεν χρησιμοποιείται, πρέπει να φυλάσσεται μακριά από παιδιά.
- Φροντίζετε ώστε τα ανοίγματα αερισμού να μην φέρουν ακαθαρσίες.

### Υπολειπόμενοι κίνδυνοι

Ακόμα και όταν χειρίζεστε αυτό το ηλεκτρικό εργαλείο σύμφωνα με τις προδιαγραφές, οι υπολειπόμενοι κίνδυνοι παραμένουν. Οι ακόλουθοι κίνδυνοι μπορεί να εμφανιστούν σε σχέση με την κατασκευή και την έκδοση αυτού του ηλεκτρικού εργαλείου:

- α) Τραυματισμοί από κοπή  
 β) Βλάβες στην ακοή, στην περίπτωση που δεν χρησιμοποιείται κατάλληλη προστασία για την ακοή.  
 γ) Προβλήματα υγείας που προκαλούνται από τις ταλαντεύσεις του χεριού και της παλάμης, εάν η συσκευή χρησιμοποιείται για μεγάλο χρονικό διάστημα ή χρησιμοποιείται και συντηρείται όχι σύμφωνα με της υποδείξεις.



**Προειδοποίηση!** Αυτό το ηλεκτρικό εργαλείο δημιουργεί ένα ηλεκτρομαγνητικό πεδίο κατά τη διάρκεια της λειτουργίας. Αυτό το πεδίο μπορεί κατά περίπτωση να επηρεάσει ενεργά ή παθητικά ιατρικά εμφυτεύματα. Για τη μείωση του κινδύνου σοβαρών ή θανατηφόρων τραυματισμών συστήνουμε στα άτομα με ιατρικά εμφυτεύματα να συμβουλευούνται τον γιατρό τους και τον κατασκευαστή του ιατρικού εμφυτεύματος προτού γίνει χειρισμός του μηχανήματος.

## Οδηγίες συναρμολόγησης

B

**Συναρμολόγηση προστατευτικής επικάλυψης:**

1. Τοποθετήστε την προστατευτική επικάλυψη (9) στην κεφαλή μοτέρ (12) και βιδώστε το καλά με τις δύο σταυρόβιδες (16).

**Συναρμολόγηση τόξου απόστασης (προστασία λουλουδιών):**

2. Ανοίξτε το τόξο απόστασης. Τοποθετήστε τα δύο ανοιχτά άκρα του τόξου απόστασης στις πλαϊνές υποδοχές στην κάτω κεφαλή μοτέρ (12). Το τόξο απόστασης ασφαλίζει σε δύο θέσεις.

C

**Συναρμολόγηση επιπρόσθετης λαβής:**

3. Λασκάρτε και απομακρύνετε το προσυναρμολογημένο παξιμάδι (14) και τη βίδα (18) της επιπρόσθετης χειρολαβής (15).
4. Ανοίξτε τα άκρα της επιπρόσθετης λαβής (15) και ωθήστε τα πάνω από την υποδοχή λαβής (17).
5. Βιδώστε την επιπρόσθετη λαβή (15) με τον κοχλία με ροζέτα (18) και το παξιμάδι (14).

## Χρήση



**Προσοχή κίνδυνος τραυματισμού!** Μη χρησιμοποιείτε τη συσκευή χωρίς την προστατευτική επικάλυψη. Φοράτε κατά την εργασία με τη συσκευή κατάλληλο ρουχισμό και προστασία για τα μάτια και την ακοή. Βεβαιώνετε πριν από κάθε χρήση, ότι η συσκευή έχει δυνατότητα λειτουργίας. Ο διακόπτης ενεργο-/απενεργοποίησης δεν επιτρέπεται να ασφαλίζεται. Το μοτέρ πρέπει να απενεργοποιηθεί μόλις αφήσετε το διακόπτη ενεργο-/απενεργοποίησης. Εάν ο διακόπτης ενεργο-/απενεργοποίησης έχει ζημιά, δεν επιτρέπεται η συνέχιση της εργασίας με τη συσκευή.



Προσέχετε την οδηγία περί θορύβου και τις τοπικές διατάξεις.

## Ενεργοποίηση και απενεργοποίηση

**i** Κατά την παράδοση το νήμα κοπής είναι δεμένο στα άκρα της ασφάλειας μεταφοράς. Το πλήρως αυτόματο σύστημα διπλού νήματος ρυθμίζει κατά την πρώτη ενεργοποίηση το πλάτος κοπής και τα δεμένα άκρα κόβονται αυτόματα στο μαχαίρι νήματος (D 21)

**!** Προσέξτε για μια ασφαλή έδραση και κρατάτε σφιχτά τη συσκευή με τα δύο χέρια και με απόσταση από το σώμα σας. Προσέξτε πριν από την ενεργοποίηση ώστε η συσκευή να μην αγγίζει αντικείμενα.

- E**
1. Από το τέλος του καλωδίου επέκτασης δημιουργήστε μια θηλιά, οδηγήστε την μέσα από το άνοιγμα στην επάνω χειρολαβή (1) και αναρτήστε την στην ανακούφιση καταπόνησης (4).
  2. Συνδέστε τη συσκευή στην τάση δικτύου.
  3. Προσέξτε για μια ασφαλή έδραση και κρατάτε σφιχτά τη συσκευή με τα δύο χέρια. Μην αποθέτετε την υποδοχή καρουλιού στο δάπεδο.
  4. Για την ενεργοποίηση πιέστε το διακόπτη ενεργο-/απενεργοποίησης (2).  
Για την απενεργοποίηση αφήστε το διακόπτη ενεργο-/απενεργοποίησης (2).

**i** Μια αυτόματη διαρκής λειτουργία δεν είναι δυνατή..



Μετά την απενεργοποίηση της συσκευής το καρούλι συνεχίζει να κινείται λίγο ακόμα. Περιμένετε να σταματήσει εντελώς το καρούλι.

**Κρατάτε μακριά τα χέρια και τα πόδια! Κίνδυνος τραυματισμού!**



Απελευθερώνετε το καρούλι τακτικά από υπολείμματα γρασιδιού, ώστε να μην επηρεάζεται η απόδοση κοπής.

## F Ρυθμίσεις στη συσκευή

### Ρύθμιση επιπρόσθετης λαβής:

Μπορείτε να θέσετε την επιπρόσθετη λαβή σε διαφορετικές θέσεις. Ρυθμίστε τη λαβή κατά τέτοιο τρόπο ώστε η υποδοχή καρουλιού να γέρνει ελαφρά προς τα εμπρός στη θέση εργασίας

- ① Λασκάρετε το παξιμάδι (14) και ρυθμίστε την επιπρόσθετη λαβή (15) στην επιθυμητή θέση. Σφίξτε πάλι το παξιμάδι.

### Ρύθμιση ύψους:

Ο τηλεσκοπικός σωλήνας σας επιτρέπει να ρυθμίζετε τη συσκευή στη διάσταση που επιθυμείτε.

- ② Λασκάρετε τη βιδωτή υποδοχή (6).



Ρυθμίστε το επιθυμητό μήκος στον τηλεσκοπικό σωλήνα (7) και βιδώστε πάλι σφιχτά τη βιδωτή υποδοχή.

### Ρύθμιση γωνίας κοπής:

Αλλάζοντας τη γωνία κοπής μπορείτε να κουρέψετε σε δυσπρόσιτα σημεία, π. χ. κάτω από παγκάκια και προεξοχές.

- ③ Πιέστε το κουμπί πίεσης (8) στο περιβλημα μοτέρ και γείρετε τον τηλεσκοπικό σωλήνα (7). Υπάρχει η δυνατότητα 6 θέσεων (δείτε και τις «Υποδείξεις εργασίας»).

### Ρύθμιση τμήματος λαβής:

Το τμήμα λαβής μπορεί να περιστραφεί κατά 90° (δείτε και τις «Υποδείξεις εργασίας»).

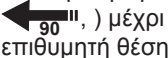
- ④ Ωθήστε το σύρτη (5) προς τα επάνω και περιστρέψτε το τμήμα λαβής (13)  μέχρι να ασφαλίσει στην επιθυμητή θέση

Ρύθμιση τόξου απόστασης (προστασία λουλουδιών): Το τόξο απόστασης δεν κρατάει μακριά από τη διάταξη κοπής φυτά και κορμούς που πρόκειται να κοπούν

- ⑤ Ωθήστε το τόξο απόστασης (11) προς τα εμπρός. Εάν δεν απαιτείται το τόξο απόστασης ωθήστε το πάλι πίσω στη θέση ετοιμότητας.

### Επιμήκυνση νήματος κοπής:

Η συσκευή σας είναι εξοπλισμένη με ένα πλήρως αυτόματο σύστημα διπλού νήματος. Τα νήματα επιμηκύνονται αυτόματα σε κάθε διαδικασία ενεργοποίησης. Για τη σωστή λειτουργία του αυτόματου συστήματος επιμήκυνσης νήματος πρέπει το καρούλι νήματος να έχει σταματήσει προτού επανενεργοποιήσετε τη συσκευή. Εάν στην αρχή τα νήματα είναι πιο μακριά από το προεπιλεγμένο πλάτος κοπής, με τη βοήθεια του μαχαιριού νήματος (21) κονταίνουν αυτόματα στο σωστό μήκος.

-  Ελέγχετε το νάιλον νήμα τακτικά για ζημιές και εάν το νήμα κοπής συνεχίζει να έχει το προεπιλεγμένο από το μαχαίρι νήματος μήκος.

- **Εάν δεν υπάρχουν ορατά άκρα νήματος:** Αντικαταστήστε το καρούλι νήματος (D 20) (δείτε «Καθαρισμός και συντήρηση».)
- **Χειροκίνητη ρύθμιση μήκους νήματος:**  
Τραβήξτε το βύσμα δικτύου!  
Πατήστε το κουμπί ασφάλισης (D 24), αφήστε το πάλι και τραβήξτε λίγο έξω τα άκρα νήματος. Επαναλάβετε αυτή τη διαδικασία τόσες φορές μέχρι τα άκρα νήματος να προεξέχουν λίγο πάνω από το μαχαίρι νήματος (D 21).

## Υποδείξεις εργασίας

### Προσοχή κίνδυνος τραυματισμού!

- Μην κόβετε νωπό ή βρεγμένο γρασιδί.
- Βεβαιώνετε πριν την εκκίνηση της συσκευής ότι το καρούλι δεν έρχεται σε επαφή με πέτρες, χαλίκια ή άλλα ξένα σώματα.
- Ενεργοποιήστε τη συσκευή προτού έρθετε κοντά στο γρασιδί που πρέπει να κοπεί.
- Αποφεύγετε την υπερκαταπόνηση της συσκευής κατά τη διάρκεια της εργασίας.
- Αποφεύγετε επαφή με σταθερά εμπόδια (πέτρες, τοίχους, φράχτες από σανίδες κ.λπ.). Αλλιώς το καρούλι θα φθαρεί γρήγορα.
- Αποφεύγετε χρήση της συσκευής σε κακές καιρικές συνθήκες, κυρίως σε κίνδυνο κεραυνών!
- Για την επιπρόσθετη λαβή (A 15), μην επιλέγετε θέσεις που βρίσκονται υπερβολικά κοντά στην επάνω χειρολαβή (A 1). Σε διαφορετική περίπτωση, δεν θα μπορείτε να ελέγχετε καλά τη συσκευή.

## Κοπή γρασιδιού



Κόβετε το γρασίδι στρέφοντας τη συσκευή προς τα δεξιά και προς τα αριστερά. Εκτελείτε αργές κινήσεις κοπής και, κατά την κοπή, κρατάτε τη συσκευή κατά τέτοιο τρόπο, ώστε το πλάτος κοπής να είναι παράλληλα με το έδαφος. Κόβετε το μακρύ γρασίδι σε στρώσεις από επάνω προς τα κάτω.

Ρυθμίσεις για το κούρεμα γρασιδιού:

- Τμήμα λαβής: 0° (δείτε **F** ④)
- Γωνιακές κοπές: ≠90° (δείτε **F** ③)
- Τόξο απόστασης όπως απαιτείται: σε θέση ετοιμότητας/ανοιγμένο (δείτε **F** ⑤)

## **G** Κούρεμα άκρων γρασιδιού



**Προσέξτε ώστε κατά την εργασία να προστατεύεστε από την προστατευτική επικάλυψη μπροστά από τη διάταξη κοπής.**

Για το κούρεμα άκρων γρασιδιού οδηγείτε τη συσκευή αργά κατά μήκος των άκρων γρασιδιού.

- Τμήμα λαβής: 90° (δείτε **F** ④)
- Γωνία κοπής: 90° (δείτε **F** ③)
- Τόξο απόστασης στη θέση ετοιμότητας

## Καθαρισμός και συντήρηση



**Προειδοποίηση! Κίνδυνος τραυματισμού από κινούμενα επικίνδυνα εξαρτήματα!**



Οι εργασίες επισκευών και συντήρησης που δεν περιγράφονται στις παρούσες οδηγίες, πρέπει να διεξάγονται από το κέντρο σέρβις μας. Χρησιμοποιείτε μόνο γνήσια εξαρτήματα.



Απενεργοποιήστε τη συσκευή και τραβήξτε το βύσμα δικτύου.

Διεξάγετε τις ακόλουθες εργασίες καθαρισμού και συντήρησης τακτικά. Έτσι εξασφαλίζεται μακρά και αξιόπιστη χρήση.

## Καθαρισμός



**Η συσκευή δεν επιτρέπεται να ψεκάζεται με νερό ούτε να τοποθετείται σε νερό. Υπάρχει κίνδυνος ηλεκτροπληξίας.**

- Διατηρείτε την εγκοπή αερισμού, το περιβλήμα κινητήρα και τις λαβές της συσκευής καθαρά. Χρησιμοποιείτε για αυτό ένα νωπό πανί ή μια βούρτσα. Μην χρησιμοποιείτε καθαριστικά ή διαλύτες.
- Μετά από κάθε διαδικασία κοπής καθαρίζετε την προστατευτική επικάλυψη και τη διάταξη κοπής από γρασίδι και χώμα.

## Γενικές εργασίες συντήρησης

- Πριν από κάθε χρήση, ελέγχετε τη συσκευή για προφανείς ελλείψεις ή φθορές όπως χαλαρωμένα, φθαρμένα ή ελαττωματικά μέρη. Ελέγχετε τη σταθερή έδραση των βιδών στη διάταξη κοπής.
- τα καλύμματα και τις διατάξεις προστασίας για τυχόν ζημιές και για τη σωστή θέση τους. Αντικαταστήστε τα όπου απαιτείται.

## D Αντικατάσταση καρουλιού



Η σωστή κατεύθυνση τυλίγματος του καρουλιού νήματος αναφέρεται στην υποδοχή καρουλιού (δείτε τη λεπτομερή εικόνα **D**) και στο ίδιο το καρούλι νήματος (20).

1. Τραβήξτε το βύσμα δικτύου.
2. Ανοίξτε την υποδοχή καρουλιού (10) πιέζοντας ταυτόχρονα τις δύο απασφαλίσεις (19) στην υποδοχή καρουλιού.
3. Αφαιρέστε το καπάκι της υποδοχής καρουλιού και βγάλτε έξω το καρούλι νήματος (20).
4. Πιέστε τα άκρα νήματος του νέου καρουλιού νήματος έξω από τις αυλακώσεις (23) του καρουλιού νήματος.
5. Τοποθετήστε το νέο καρούλι νήματος στην υποδοχή καρουλιού (10). Η πλευρά του καρουλιού νήματος στην οποία απεικονίζεται η κατεύθυνση τυλίγματος του νήματος με βέλη, πρέπει να είναι ορατή μετά την τοποθέτηση.
6. Εισαγάγετε τα δύο άκρα νήματος μέσα από τις απέναντι κείμενες θηλιές εξόδου νήματος (22).
7. Επανατοποθετήστε το καπάκι στην υποδοχή καρουλιού. Προσέξτε ώστε οι απασφαλίσεις (19) στο καπάκι να ταιριάζουν τότε επακριβώς στις εσοχές στην υποδοχή καρουλιού. Στη συνέχεια ασφαλίζουν με χαρακτηριστικό ήχο.
8. Τραβήξτε στα άκρα νήματος και πιέξτε συνεχώς το κουμπί ασφαλίσης (24) μέχρι τα άκρα νήματος να προεξέχουν περίπου 1 εκ. πάνω από το μαχαίρι νήματος (21).



Ελέγξτε το μαχαίρι νήματος (21). Σε καμία περίπτωση μη χρησι-

μοποιήσετε τη συσκευή χωρίς μαχαίρι νήματος ή εάν το μαχαίρι είναι ελαττωματικό. Εάν το μαχαίρι νήματος έχει χαλάσει, απευθυνθείτε οπωσδήποτε σε κάποιον από τα κέντρα εξυπηρέτησης πελατών μας.



Στα εξειδικευμένα καταστήματα μπορείτε να ζητήσετε να σας τοποθετήσουν διαθέσιμα νήματα του εμπόριου. Έτσι θα μπορέσετε να επαναχρησιμοποιήσετε το άδειο καρούλι νήματος. (δείτε «Τεχνικά χαρακτηριστικά»). Η κατεύθυνση τύλιξης απεικονίζεται στο καρούλι.

## Μεταφορά

Μεταφέρετε την απενεργοποιημένη συσκευή με το ένα χέρι στην επάνω χειρολαβή (1) και με το άλλο χέρι στην πρόσθετη χειρολαβή (15). Η μονάδα κοπής πρέπει να κοιτάζει προς το έδαφος. Έτσι κατά τη μεταφορά αποφεύγετε επαφή με τη μονάδα κοπής.

## Αποθήκευση

- Φυλάτε τη συσκευή σε έναν στεγνό χώρο που προστατεύεται από τη σκόνη και εκτός εμβέλειας των παιδιών.
- Μην αποθέτετε τη συσκευή πάνω στην προστατευτική επικάλυψη. Είναι καλύτερα να την κρεμάτε από την επάνω χειρολαβή έτσι ώστε η προστατευτική επικάλυψη να μην έρχεται σε επαφή με άλλα αντικείμενα. Υπάρχει κίνδυνος παραμόρφωσης της προστατευτικής επικάλυψης και κατά συνέπεια τροποποίησης των διαστάσεων και των ιδιοτήτων ασφάλειας.

## Απόρριψη/Προστασία του περιβάλλοντος

Οδηγείτε τη συσκευή, τα αξεσουάρ και τη συσκευασία σε μια φιλική προς το περιβάλλον ανακύκλωση.



Οι ηλεκτρικές συσκευές δεν ανήκουν στα οικιακά απορρίμματα.

Οδηγία 2012/19/ΕΕ σχετικά με τα απόβλητα ηλεκτρικού και ηλεκτρονικού εξοπλισμού: Οι καταναλωτές είναι νομικά υπεύθυνοι να ανακυκλώνουν τις ηλεκτρικές και ηλεκτρονικές συσκευές στο τέλος του κύκλου ζωής τους με τρόπο φιλικό προς το περιβάλλον. Με τον τρόπο αυτό εξασφα-

λίζεται μια φιλική προς το περιβάλλον και τους πόρους επαναχρησιμοποίηση.

Ανάλογα με το εκάστοτε εθνικό δίκαιο, μπορεί να έχετε τις ακόλουθες επιλογές:

- επιστροφή σε ένα σημείο πώλησης,
- παράδοση σε ένα επίσημο σημείο συλλογής,
- επιστροφή στον κατασκευαστή/υπεύθυνο διάθεσης στην αγορά.

Δεν ισχύει για παρελκόμενα και βοηθητικές διατάξεις χωρίς ηλεκτρικά εξαρτήματα που περιλαμβάνονται στις παλιές συσκευές.

- Χρησιμοποιείτε τα υπολείμματα κοπής για λιπασματοποίηση και μην τα πετάτε στον κάδο σκουπιδιών.

## Παραγγελία ανταλλακτικών

**Ανταλλακτικά και αξεσουάρ μπορείτε να βρείτε στη σελίδα [www.grizzlytools.shop](http://www.grizzlytools.shop)**

Εάν παρουσιάζονται προβλήματα κατά τη διαδικασία παραγγελίας, χρησιμοποιήστε το έντυπο επικοινωνίας. Εάν έχετε περισσότερες ερωτήσεις μπορείτε να απευθυνθείτε στο «Service-Center» (δείτε στη σελίδα 237).

<b>A</b>	9	Προστατευτική επικάλυψη .....	91105343
<b>A</b>	15	Επιπρόσθετη λαβή .....	91105340
<b>D</b>	20	Καρούλι νήματος .....	13600210

## Αναζήτηση σφάλματος



Σε περίπτωση ατυχήματος ή βλάβης στη λειτουργία, τραβήξτε αμέσως το βύσμα δικτύου! Μη τήρηση της ανωτέρω οδηγίας μπορεί να οδηγήσει σε τραυματισμούς κοπής.

Πρόβλημα	Πιθανή αιτία	Αντιμετώπιση σφάλματος
Η συσκευή δεν εκκινείται	Διακόπτης ενεργο-/απενεργοποίησης (A2) ελαττωματικός	Η επισκευή πρέπει να διεξαχθεί από το κέντρο σέρβις
	Κινητήρας ελαττωματικός	
Η συσκευή δουλεύει με διακοπές	Εσωτερική χαλαρή επαφή	Η επισκευή πρέπει να διεξαχθεί από το κέντρο σέρβις
	Διακόπτης ενεργο-/απενεργοποίησης (A2) ελαττωματικός	
Δυνατοί κραδασμοί, δυνατοί θόρυβοι	Διάταξη κοπής με ρύπους	Καθαρίστε τη διάταξη κοπής (δείτε «Καθαρισμός και συντήρηση»)
	Κινητήρας ελαττωματικός	Η επισκευή πρέπει να διεξαχθεί από το κέντρο σέρβις
Άσχημο αποτέλεσμα κοπής	Το καρούλι νήματος (D 20) δεν έχει επαρκές νήμα κοπής	Εάν απαιτείται επιμηκύνετε το νήμα κοπής (δείτε το Κεφ. («Ρυθμίσεις στη συσκευή») Αντικαταστήστε το καρούλι νήματος (D 20) (δείτε «Καθαρισμός και συντήρηση»)
	Το νήμα κοπής δεν οδηγείται στο καρούλι νήματος (D 20) ή οδηγείται μονόπλευρα	Αφαιρέστε το καρούλι νήματος (D 20) και περάστε το νήμα κοπής μέσα από τα ανοίγματα προς τα έξω. Επανατοποθετήστε το καρούλι νήματος.

## Εγγύηση

Αξιότιμη πελάτισσα, αξιότιμε πελάτη, για τη συσκευή αυτή σας προσφέρουμε εγγύηση 3 ετών από την ημερομηνία της αγοράς. Σε περίπτωση ελαττωμάτων αυτού του προϊόντος, έχετε απέναντι του πωλητή τα νόμιμα δικαιώματα. Αυτά τα νόμιμα δικαιώματα δεν περιορίζονται από την επακόλουθη εγγύησή μας.

### Όροι εγγύησης

Η προθεσμία της εγγύησης αρχίζει από την ημερομηνία της αγοράς. Παρακαλούμε να φυλάξετε καλά την απόδειξη αγοράς. Θα σας χρειαστεί εάν θελήσετε να αποδείξετε την ημερομηνία και την αγορά της συσκευής. Εάν παρουσιαστεί ελάττωμα υλικού ή κατασκευής στο προϊόν αυτό εντός τριών ετών από την ημερομηνία αγοράς, θα σας επισκευάσουμε ή θα σας αντικαταστήσουμε δωρεάν το προϊόν αυτό, με δική μας επιλογή. Αυτή η παροχή εγγύησης προϋποθέτει πως εντός της τριετούς προθεσμίας θα μας προσκομιστεί η ελαττωματική συσκευή και η απόδειξη αγοράς και μία γραπτή περιγραφή του ελαττώματος και της ημερομηνίας που πρωτοπαρουσιάστηκε.

Εάν το ελάττωμα καλύπτεται από την εγγύησή μας, θα σας επιστραφεί ή το επισκευασμένο ή ένα νέο προϊόν. Με την αντικατάσταση της συσκευής ξεκινάει μια νέα χρονική περίοδος εγγύησης. Με την επισκευή της συσκευής δεν ξεκινάει νέα χρονική περίοδος εγγύησης.

### Διάρκεια εγγύησης και νόμιμες αξιώσεις για ελαττώματα

Η διάρκεια της εγγύησης δεν επεκτείνεται από την παροχή εγγύησης. Αυτό ισχύει και για αντικαταστημένα και επισκευασμένα εξαρτήματα. Ενδεχόμενα ελαττώματα που διαπιστώνονται κατά την αγορά, πρέπει να δηλωθούν αμέσως μετά το ξετακετάρισμα.

Για όλες τις επισκευές που καθίστανται απαραίτητες μετά τη λήξη της εγγύησης επιβαρύνεστε με τις σχετικές δαπάνες.

### Έκταση της εγγύησης

Η συσκευή κατασκευάστηκε βάσει αυστηρών κριτηρίων ποιότητας και ελέγχθηκε ευσυνείδητα πριν την παράδοσή της.

Η εγγύηση ισχύει για ελαττώματα στο υλικό ή στην κατασκευή. Αυτή η εγγύηση δεν συμπεριλαμβάνει τμήματα του προϊόντος που υφίστανται κοινή φθορά και θεωρούνται ως αναλώσιμα (π.χ. φίλτρα ή ένθετα εργαλεία) ή εύθραυστα τμήματα του προϊόντος (π.χ. διακόπτες, μπαταρίες ή γυάλινα τμήματα).

Αυτή η εγγύηση εκπίπτει σε περίπτωση που η συσκευή υπέστη βλάβη, δεν χρησιμοποιήθηκε ή δεν συντηρήθηκε σωστά. Για σωστή χρήση του προϊόντος πρέπει να ακολουθούνται όλες οι υποδείξεις που αναφέρονται στις οδηγίες χρήσης. Να αποφεύγονται σπασοδημιουργίες οι χρήσεις και πράξεις που δεν συνιστώνται στις Οδηγίες χρήσης ή για τις οποίες ισχύουν ειδικές προειδοποιήσεις. Το προϊόν προορίζεται μόνο για ιδιωτική και όχι για επαγγελματική χρήση. Σε περίπτωση καταχρηστικού και λάθους χειρισμού, άσκησης βίας και επεμβάσεων που δεν εκτελούνται από συμβεβλημένο συνεργείο μας, εκπίπτει η εγγύηση.

### Διακανονισμός σε περίπτωση εγγύησης

Προς εξασφάλιση ταχείας επεξεργασίας παρακαλούμε να ακολουθήσετε τις επόμενες υποδείξεις:

- Για όλα τα αιτήματα να έχετε πρόχειρα την απόδειξη αγοράς και τον αριθμό προϊόντος (IAN 420333\_2207) ως αποδεικτικό στοιχείο για την αγορά.
- Τον αριθμό προϊόντος θα τον βρείτε στην ετικέτα στοιχείων της συσκευής, σε χαραγμένη σημείωση στο προϊόν, στο εξώφυλλο των Οδηγιών χρήσης (κάτω

αριστερά) ή σαν αυτοκόλλητο στην πίσω ή κάτω πλευρά.

- Εάν παρουσιαστούν σφάλματα λειτουργίας ή άλλα ελαττώματα, επικοινωνήστε πρώτα με το πιο κάτω αναφερόμενο τμήμα εξυπηρέτησης πελατών **τηλεφωνικά** ή με **e-mail**. Εκεί θα σας δοθούν περισσότερες πληροφορίες για τον διακανονισμό.
- Ένα ως ελαττωματικό καταχωρημένο προϊόν μπορείτε, μετά από συνεννόηση με το τμήμα μας εξυπηρέτησης πελατών, να το στείλετε, με δική μας επιβάρυνση με τα ταχυδρομικά, επισυνάπτοντας την απόδειξη αγοράς και στοιχεία για το ελάττωμα και την ημερομηνία που παρουσιάστηκε, στη διεύθυνση του σέρβις μας που σας κοινοποιήθηκε. Προς αποφυγή προβλημάτων παραλαβής και πρόσθετων δαπανών, παρακαλούμε να χρησιμοποιήσετε μόνο τη διεύθυνση που σας κοινοποιήθηκε. Σιγουρευτείτε πως η αποστολή δεν έγινε χωρίς πληρωμή των ταχυδρομικών τελών, σαν ογκώδες αντικείμενο, σαν εξπρές, ή με άλλο ειδικό τρόπο. Στείλτε τη συσκευή μαζί με όλα τα αξεσουάρ που σας παραδόθηκαν κατά την αγορά και φροντίστε για ασφαλή συσκευασία.

## Σέρβις επισκευής

Επισκευές που δεν καλύπτονται από την εγγύηση μπορούν να εκτελεστούν από το υποκατάστημά μας για σέρβις έναντι πληρωμής. Το υποκατάστημα σέρβις θα σας υποβάλει προϋπολογισμό εξόδων.

Μπορούμε να αναλάβουμε την επεξεργασία συσκευών που μας απεστάλησαν καλά συσκευασμένες και με πληρωμένα ταχυδρομικά τέλη.

**Προσοχή:** Παρακαλούμε να στείλετε τη συσκευή σας στο υποκατάστημά μας για σέρβις, καλά καθαρισμένη και με την σχετική υπόδειξη για το ελάττωμα.

Οι συσκευές που στέλνονται χωρίς να έχουν πληρωθεί τα ταχυδρομικά τέλη - με εξπρές, σαν ογκώδη αντικείμενα, ή με άλλο ειδικό τρόπο - δεν θα γίνονται δεκτές.

Την απόρριψη των ελαττωματικών σας συσκευών που μας στέλνετε την αναλαμβάνουμε δωρεάν.

## Service-Center



**Σέρβις Ελλάδα**

Tel.: 00800 490826606

E-Mail: grizzly@lidl.gr

**IAN 420333\_2207**

## Εισαγωγέας

Παρακαλούμε να λάβετε υπόψη σας πως η ακόλουθη διεύθυνση δεν είναι η διεύθυνση για σέρβις. Επικοινωνήστε πρώτα με το πιο πάνω αναφερόμενο κέντρο εξυπηρέτησης πελατών.

**Grizzly Tools GmbH & Co. KG**

Stockstädter Straße 20

63762 Großostheim

GERMANIA

www.grizzlytools.de





## Original-EG- Konformitätserklärung

Hiermit bestätigen wir, dass der  
**Elektro-Rasentrimmer**  
**Modell PRT 550 B6**  
Seriennummer 000001 - 135000

folgenden einschlägigen EU-Richtlinien in ihrer jeweils gültigen Fassung entspricht:

**2006/42/EG • 2014/30/EU • 2000/14/EG & 2005/88/EG  
2011/65/EU\* & (EU) 2015/863**

Um die Übereinstimmung zu gewährleisten, wurden folgende harmonisierte Normen sowie nationale Normen und Bestimmungen angewendet:

**EN 60335-1:2012/A15:2021 • EN 50636-2-91:2014 • EN IEC 63000:2018  
EN 55014-1:2017/A11:2020 • EN IEC 55014-1:2021  
EN 55014-2:1997/A2:2008 • EN IEC 55014-2:2021  
EN 61000-3-2:2014 • EN IEC 61000-3-2:2019/A1:2021  
EN 61000-3-3:2013 • EN 61000-3-3:2013/A2:2021**

Zusätzlich wird entsprechend der Geräuschemissionsrichtlinie 2000/14/EG bestätigt:  
Schalleistungspegel:

Garantiert: 96 dB;

Gemessen: 94,3 dB

Angewendetes Konformitätsbewertungsverfahren entsprechend Anh. VI / 2000/14/EG  
Benannte Stelle: NB 0036, TÜV SÜD Industrie Service GmbH,  
Westendstrasse 199, 80686 München, Deutschland

Die alleinige Verantwortung für die Ausstellung dieser Konformitätserklärung trägt der Hersteller:

**CE** Grizzly Tools GmbH & Co. KG  
Stockstädter Straße 20  
63762 Großostheim  
Germany  
05.12.2022

Christian Frank  
Dokumentationsbevollmächtigter

\* Der oben beschriebene Gegenstand der Erklärung erfüllt die Vorschriften der Richtlinie 2011/65/EU des Europäischen Parlaments und des Rates vom 8. Juni 2011 zur Beschränkung der Verwendung bestimmter gefährlicher Stoffe in Elektro- und Elektronikgeräten.



## Translation of the original EC declaration of conformity

We hereby confirm that the  
**Electric Lawn Trimmer**  
**PRT 550 B6 series**  
Serial number 000001 - 135000

conforms with the following applicable relevant version of the EU guidelines:

**2006/42/EC • 2014/30/EU • 2000/14/EC & 2005/88/EC  
2011/65/EU\* & (EU) 2015/863**

In order to guarantee consistency, the following harmonised standards as well as national standards and stipulations have been applied:

**EN 60335-1:2012/A15:2021 • EN 50636-2-91:2014 • EN IEC 63000:2018  
EN 55014-1:2017/A11:2020 • EN IEC 55014-1:2021  
EN 55014-2:1997/A2:2008 • EN IEC 55014-2:2021  
EN 61000-3-2:2014 • EN IEC 61000-3-2:2019/A1:2021  
EN 61000-3-3:2013 • EN 61000-3-3:2013/A2:2021**

We additionally confirm the following in accordance with the 2000/14/EC emissions guideline:

Guaranteed sound power level: 96 dB

Measured sound power level: 94.3 dB

Compliance evaluation process carried out in accordance with Appendix VI, 2000/14/EC

Registered Office: TÜV Süd Industrie Service GmbH,  
Westendstrasse 199, 80686 München, Deutschland, NB 0036

This declaration of conformity is issued under the sole responsibility of the manufacturer:



Grizzly Tools GmbH & Co. KG  
Stockstädter Straße 20  
63762 Großostheim,  
Germany, 05.12.2022

Christian Frank  
Documentation Representative

\* The object of the declaration described above satisfies the provisions of Directive 2011/65/EU of the European Parliament and the Council of 8 June 2011 on limiting the use of certain harmful substances in electrical and electronic appliances.



## Traduction de la déclaration de conformité CE originale

Nous certifions par la présente que le  
**Coupe-bordures électrique  
de construction PRT 550 B6**  
Numéro de série 000001 - 135000

est conforme aux directives UE actuellement en vigueur :

**2006/42/EC • 2014/30/EU • 2000/14/EC & 2005/88/EC  
2011/65/EU\* & (EU) 2015/863**

En vue de garantir la conformité les normes harmonisées ainsi que les normes et décisions nationales suivantes ont été appliquées :

**EN 60335-1:2012/A15:2021 • EN 50636-2-91:2014 • EN IEC 63000:2018  
EN 55014-1:2017/A11:2020 • EN IEC 55014-1:2021  
EN 55014-2:1997/A2:2008 • EN IEC 55014-2:2021  
EN 61000-3-2:2014 • EN IEC 61000-3-2:2019/A1:2021  
EN 61000-3-3:2013 • EN 61000-3-3:2013/A2:2021**

Nous certifions également conformément à la directive sur les émissions de bruit  
2000/14/EC que : Niveau de puissance acoustique  
garanti : 96 dB  
mesuré : 94,3 dB

Procédé d'évaluation de la conformité appliqué selon l'annexe VI / 2000/14/EC  
Bureau déclaré: TÜV Süd Industrie Service GmbH,  
Westendstrasse 199, 80686 München, Deutschland, NB 0036

Le fabricant assume seul la responsabilité d'établir la présente déclaration de conformité :



Grizzly Tools GmbH & Co. KG  
Stockstädter Straße 20  
63762 Großostheim,  
Germany, 05.12.2022

Christian Frank  
Chargé de documentation

\* L'objet de la déclaration décrit ci-dessus est conforme aux dispositions de la directive 2011/65/UE du Parlement Européen et du Conseil du 8 juin 2011 sur la limitation de l'utilisation de certaines substances dangereuses dans les équipements électriques et électroniques



## Vertaling van de originele CE-conformiteitsverklaring

Hiermede bevestigen wij dat de  
**Elektrische grastrimmer**  
**bouwserie PRT 550 B6**  
Serienummer 000001 - 135000

is overeenkomstig met de hierna volgende, van toepassing zijnde EU-richtlijnen:

**2006/42/EC • 2014/30/EU • 2000/14/EC & 2005/88/EC  
2011/65/EU\* & (EU) 2015/863**

Om de overeenstemming te waarborgen, werden de hierna volgende, in  
overeenstemming gebrachte normen en nationale normen en bepalingen toegepast:

**EN 60335-1:2012/A15:2021 • EN 50636-2-91:2014 • EN IEC 63000:2018  
EN 55014-1:2017/A11:2020 • EN IEC 55014-1:2021  
EN 55014-2:1997/A2:2008 • EN IEC 55014-2:2021  
EN 61000-3-2:2014 • EN IEC 61000-3-2:2019/A1:2021  
EN 61000-3-3:2013 • EN 61000-3-3:2013/A2:2021**

Bovendien wordt in overeenstemming met de geluidsemissierichtlijn 2000/14/EC  
bevestigd: Akoestisch niveau  
gegarandeerd: 96 dB  
gemeten: 94,3 dB  
Toegepaste conformiteitbeoordelingsprocedure in overeenstemming  
met Annex VI / 2000/14/EC  
Benoemde instantie: TÜV Süd Industrie Service GmbH,  
Westendstrasse 199, 80686 München, Deutschland, NB 0036

De exclusieve verantwoordelijkheid voor de uitgifte van deze conformiteitsverklaring  
wordt gedragen door de fabrikant:



Grizzly Tools GmbH & Co. KG  
Stockstädter Straße 20  
63762 Großostheim,  
Germany, 05.12.2022

Christian Frank  
Documentatiegelastigde

\* *Het hierboven beschreven voorwerp van de verklaring voldoet aan de voorschriften van de richtlijn 2011/65/EU van het Europees Parlement en van de Raad van 8 juni 2011 inzake beperking van het gebruik van bepaalde gevaarlijke stoffen in elektrische en elektronische apparaten*



## Tłumaczenie oryginalnej deklaracji zgodności WE

Niniejszym oświadczamy, że konstrukcja

**Elektryczna podkaszarka**

**Seriia produkcyjna PRT 550 B6**

Numer seryjny 000001 - 135000

spełnia wymogi odpowiednich Dyrektyw UE w ich aktualnie obowiązującym brzmieniu:

**2006/42/EC • 2014/30/EU • 2000/14/EC & 2005/88/EC  
2011/65/EU\* & (EU) 2015/863**

W celu zapewnienia zgodności z powyższymi dyrektywami zastosowano następujące normy harmonizujące oraz normy i przepisy krajowe:

**EN 60335-1:2012/A15:2021 • EN 50636-2-91:2014 • EN IEC 63000:2018  
EN 55014-1:2017/A11:2020 • EN IEC 55014-1:2021  
EN 55014-2:1997/A2:2008 • EN IEC 55014-2:2021  
EN 61000-3-2:2014 • EN IEC 61000-3-2:2019/A1:2021  
EN 61000-3-3:2013 • EN 61000-3-3:2013/A2:2021**

Ponadto potwierdzono, zgodnie z dyrektywą w sprawie emisji hałasu 2000/14/EC:

poziom mocy akustycznej

gwarantowany: 96 dB

zmierzony: 94,3 dB

Zastosowana procedura oceny zgodności odpowiada załącznikowi VI/ 2000/14/EC

Placówka zgłoszenia: TÜV Süd Industrie Service GmbH,

Westendstrasse 199, 80686 München, Deutschland, NB 0036

Wyłącznie odpowiedzialność za wystawienie tej deklaracji zgodności ponosi producent:



Grizzly Tools GmbH & Co. KG

Stockstädter Straße 20

63762 Großostheim,

Germany, 05.12.2022

Christian Frank

Osoba upoważniona do sporządzania dokumentacji technicznej

\* Wyżej opisany przedmiot deklaracji spełnia wymogi dyrektywy 2011/65/UE Parlamentu Europejskiego i Rady z dnia 8 czerwca 2011r. w sprawie ograniczenia stosowania niektórych niebezpiecznych substancji w sprzęcie elektrycznym i elektronicznym.



## Překlad originálního prohlášení o shodě CE

Potvrzujeme tímto, že konstrukce

**Elektrická strunová sekačka  
konstrukční řady PRT 550 B6**

Pořadové číslo 000001 - 135000

odpovídá následujícím příslušným směrnícím EÚ v jejich právě platném znění:

**2006/42/EC • 2014/30/EU • 2000/14/EC & 2005/88/EC  
2011/65/EU\* & (EU) 2015/863**

Aby byl zaručen souhlas, byly použity následující harmonizované normy, národní normy a ustanovení:

**EN 60335-1:2012/A15:2021 • EN 50636-2-91:2014 • EN IEC 63000:2018  
EN 55014-1:2017/A11:2020 • EN IEC 55014-1:2021  
EN 55014-2:1997/A2:2008 • EN IEC 55014-2:2021  
EN 61000-3-2:2014 • EN IEC 61000-3-2:2019/A1:2021  
EN 61000-3-3:2013 • EN 61000-3-3:2013/A2:2021**

Navíc se v soulase se směrnicí pro emisi hluku 2000/14/EC potvrzuje:

Úroveň akustického výkonu

zaručená: 96 dB

měřená: 94,3 dB

Použitý postup konformitního ohodnocení dle dodatku VI / 2000/14/EC

Místo hlášení: TÜV Süd Industrie Service GmbH,

Westendstrasse 199, 80686 München, Deutschland, NB 0036

Výhradní odpovědnost za vystavení tohoto prohlášení o shodě nese výrobce:



Grizzly Tools GmbH & Co. KG  
Stockstädter Straße 20  
63762 Großostheim,  
Germany, 05.12.2022

Christian Frank  
Osoba zplnomocněná  
k sestavení dokumentace

\* Výše popsaný předmět prohlášení splňuje předpisy směrnice 2011/65/EU Evropského parlamentu a Rady z 8. června 2011 o omezení používání některých nebezpečných látek v elektrických a elektronických zařízeních.



## Preklad originálneho prehlásenia o zhode CE

Týmto potvrdzujeme, že  
**Elektrická kosa**  
**konštrukčnej rady PRT 550 B6**  
Poradové číslo 000001 - 135000

zodpovedá nasledujúcim príslušným smerniciam EÚ v ich práve platnom znení:

**2006/42/EC • 2014/30/EU • 2000/14/EC & 2005/88/EC  
2011/65/EU\* & (EU) 2015/863**

Aby bola zaručená zhoda, boli použité nasledovné harmonizované normy ako i  
národné normy a predpisy:

**EN 60335-1:2012/A15:2021 • EN 50636-2-91:2014 • EN IEC 63000:2018  
EN 55014-1:2017/A11:2020 • EN IEC 55014-1:2021  
EN 55014-2:1997/A2:2008 • EN IEC 55014-2:2021  
EN 61000-3-2:2014 • EN IEC 61000-3-2:2019/A1:2021  
EN 61000-3-3:2013 • EN 61000-3-3:2013/A2:2021**

Okrem toho sa v súlade so smernicou o emisiách hluku 2000/14/EC potvrdzuje:  
hladina akustického výkonu

zaručená: 96 dB

nameraná: 94,3 dB

Použitý postup hodnotenia zhody v súlade s dodatkom VI / 2000/14/EC

Certifikačný orgán: TÜV Süd Industrie Service GmbH,

Westendstrasse 199, 80686 München, Deutschland, NB 0036

Jediný zodpovedný za vystavenie tohto vyhlásenia o zhode je výrobca:



Grizzly Tools GmbH & Co. KG  
Stockstädter Straße 20  
63762 Großostheim,  
Germany, 05.12.2022

Christian Frank  
Osoba splnomocnená na zostavenie  
dokumentácie

\* Vyššie popísaný predmet vyhlásenia spĺňa predpisy smernice 2011/65/EU Európskeho parlamentu a Rady z 8. júna 2011 pre obmedzenie používania určitých nebezpečných látok v elektrických a elektronických prístrojoch.



## Oversættelse af den originale CE-konformitetserklæring

Hermed bekræfter vi, at  
**Elektrisk græstrimmer  
af serien PRT 550 B6**  
Serienummer 000001 - 135000

opfylder følgende gældende EF-direktiver i deres respektive gyldige version:

**2006/42/EC • 2014/30/EU • 2000/14/EC & 2005/88/EC  
2011/65/EU\* & (EU) 2015/863**

For at sikre overensstemmelsen, blev følgende harmoniserede standarder samt nationale standarder og regler anvendt:

**EN 60335-1:2012/A15:2021 • EN 50636-2-91:2014 • EN IEC 63000:2018  
EN 55014-1:2017/A11:2020 • EN IEC 55014-1:2021  
EN 55014-2:1997/A2:2008 • EN IEC 55014-2:2021  
EN 61000-3-2:2014 • EN IEC 61000-3-2:2019/A1:2021  
EN 61000-3-3:2013 • EN 61000-3-3:2013/A2:2021**

Yderligere bekræftes ifølge direktivet 2000/14/EC om støjemission:

Lydeffektniveau:

Garanteret: 96 dB

Målt: 94,3 dB

Anvendt metode for overensstemmelsesvurdering iht. tillæg VI / 2000/14/EC

Anmeldende institut: TÜV Süd Industrie Service GmbH,

Westendstrasse 199, 80686 München, Deutschland, NB 0036

Det er udelukkende producentens ansvar at udarbejde denne overensstemmelseserklæring:



Grizzly Tools GmbH & Co. KG  
Stockstädter Straße 20  
63762 Großostheim,  
Germany, 05.12.2022

Christian Frank  
Dokumentationsbefuldmægtiget

\* Erklæringens ovennævnte genstand opfylder forskrifterne i Europaparlamentets og Rådets direktiv 2011/65/EU af 8. juni 2011 til begrænsning af anvendelsen af visse farlige stoffer i elektrisk og elektronisk udstyr

ES

## Traducción de la Declaración de conformidad CE original

Mediante la presente declaramos que el la  
**Cortabordes eléctrico**  
**de la serie PRT 550 B6**  
Número de serie 000001 - 135000

corresponde a partir a las siguientes Directivas de la UE corrientes en su respectiva versión vigente:

**2006/42/EC • 2014/30/EU • 2000/14/EC & 2005/88/EC  
2011/65/EU\* & (EU) 2015/863**

Para garantizar la conformidad, se aplicaron las siguientes normas armonizadas, así como las normas y regulaciones nacionales:

**EN 60335-1:2012/A15:2021 • EN 50636-2-91:2014 • EN IEC 63000:2018  
EN 55014-1:2017/A11:2020 • EN IEC 55014-1:2021  
EN 55014-2:1997/A2:2008 • EN IEC 55014-2:2021  
EN 61000-3-2:2014 • EN IEC 61000-3-2:2019/A1:2021  
EN 61000-3-3:2013 • EN 61000-3-3:2013/A2:2021**

Además, se confirma, en conformidad con la Directriz de emisión de ruidos 2000/14/EC: Nivel de potencia acústica:

garantizado: 96 dB

medido: 94,3 dB

Procedimiento de evaluación de conformidad aplicado según indicación en anexo VI / 2000/14/EC:

Entidad de registro: TÜV SÜD Industrie Service GmbH, Westendstrasse 199, D-80686 München, NB 0036

El fabricante es el único responsable de expedir esta Declaración de Conformidad:



Grizzly Tools GmbH & Co. KG  
Stockstädter Straße 20  
63762 Großostheim,  
Germany, 05.12.2022

Christian Frank  
ApoDERado de documentación

\* El objeto de la declaración arriba descrito cumple con las directrices de la Directiva 2011/65/UE del Parlamento Europeo y del Consejo de 8 de junio de 2011 sobre restricciones a la utilización de determinadas sustancias peligrosas en aparatos eléctricos y electrónicos

IT

MT

## Traduzione della dichiarazione di conformità CE originale

Con la presente dichiariamo che  
**Tagliabordi elettrico**  
**serie di costruzione PRT 550 B6**  
numero di serie 000001 - 135000

corrisponde alle seguenti direttive UE in materia nella rispettiva versione valida:

**2006/42/EC • 2014/30/EU • 2000/14/EC & 2005/88/EC  
2011/65/EU\* & (EU) 2015/863**

Per garantire la conformità sono state applicate le seguenti norme armonizzate e anche le norme e disposizioni nazionali che seguono:

**EN 60335-1:2012/A15:2021 • EN 50636-2-91:2014 • EN IEC 63000:2018  
EN 55014-1:2017/A11:2020 • EN IEC 55014-1:2021  
EN 55014-2:1997/A2:2008 • EN IEC 55014-2:2021  
EN 61000-3-2:2014 • EN IEC 61000-3-2:2019/A1:2021  
EN 61000-3-3:2013 • EN 61000-3-3:2013/A2:2021**

Si dichiara inoltre in conformità alla direttiva 2000/14/EC sull'emissione acustica ambientale: Livello di potenza sonora garantita: 96 dB  
misurata: 94,3 dB  
Procedura della valutazione della conformità applicata come da allegato VI / 2000/14/EC  
Autorità registrata: TÜV Süd Industrie Service GmbH,  
Westendstrasse 199, 80686 München, Deutschland, NB 0036

Il produttore è il solo responsabile della stesura della presente dichiarazione di conformità:



Grizzly Tools GmbH & Co. KG  
Stockstädter Straße 20  
63762 Großostheim,  
Germany, 05.12.2022

Christian Frank  
Responsabile documentazione tecnica

\* L'oggetto descritto sopra è conforme alle prescrizioni della Direttiva 2011/65/EU del Parlamento Europeo e del Consiglio dell'8 giugno 2011 sulla restrizione dell'uso di determinate sostanze pericolose nelle apparecchiature elettriche ed elettroniche.



## Az eredeti CE megfelelőségi nyilatkozat fordítása

Ezennel igazoljuk, hogy a  
**Elektromos fűszegélynyíró**  
**gyártási sorozat PRT 550 B6**  
Sorozatszám 000001 - 135000

évtől kezdve a következő vonatkozó EU irányelveknek felel meg a mindenkor érvényes megfogalmazásban:

**2006/42/EC • 2014/30/EU • 2000/14/EC & 2005/88/EC  
2011/65/EU\* & (EU) 2015/863**

A megegyezés biztosítása érdekében a következő harmonizált szabványokat, valamint nemzeti szabványokat és rendelkezéseket alkalmaztuk:

**EN 60335-1:2012/A15:2021 • EN 50636-2-91:2014 • EN IEC 63000:2018  
EN 55014-1:2017/A11:2020 • EN IEC 55014-1:2021  
EN 55014-2:1997/A2:2008 • EN IEC 55014-2:2021  
EN 61000-3-2:2014 • EN IEC 61000-3-2:2019/A1:2021  
EN 61000-3-3:2013 • EN 61000-3-3:2013/A2:2021**

Ezenkívül a 2000/14/EC zajkibocsátásról szóló irányelv szerint igazoljuk:

Hangteljesítményszint

garantált: 96 dB

mért: 94,3 dB

Alkalmazott konformitás-értékelő eljárás a VI / 2000/14/EC mellékletnek megfelelően

Bejelentés helye: TÜV Süd Industrie Service GmbH,

Westendstrasse 199, 80686 München, Deutschland, NB 0036

Jelen megfelelőségi nyilatkozat kiállításáért kizárólag a gyártó a felelős:



Grizzly Tools GmbH & Co. KG  
Stockstädter Straße 20  
63762 Großostheim,  
Germany, 05.12.2022

Christian Frank  
Dokumentációs megbízott

\* A nyilatkozat fent ismertetett tárgya összhangban van az Európai Parlament és a Tanács 2011/65/EU (2011. június 8.) egyes veszélyes anyagok elektromos és elektronikus berendezésekben való alkalmazásának korlátozásáról szóló irányelv előírásaival.



## Prevod originalne izjave o skladnosti CE

S tem potrjujemo, da  
**Elektricna kosilnica na nitko**  
**serije PRT 550 B6**  
Serijska številka 000001 - 135000

ustreza veljavnim verzijam zadevnih smernic Evropske unije:

**2006/42/EC • 2014/30/EU • 2000/14/EC & 2005/88/EC**  
**2011/65/EU\* & (EU) 2015/863**

Za zagotavljanje skladnosti so bile navedene sledeče usklajene norme, kot tudi nacionalne norme in določila:

**EN 60335-1:2012/A15:2021 • EN 50636-2-91:2014 • EN IEC 63000:2018**  
**EN 55014-1:2017/A11:2020 • EN IEC 55014-1:2021**  
**EN 55014-2:1997/A2:2008 • EN IEC 55014-2:2021**  
**EN 61000-3-2:2014 • EN IEC 61000-3-2:2019/A1:2021**  
**EN 61000-3-3:2013 • EN 61000-3-3:2013/A2:2021**

Dodatno je potrjena skladnost smernice o emisijah hrupa 2000/14/EC:

Nivo zvočne moči

garantiran: 96 dB

izmerjen: 94,3 dB

Naveden postopek ocenitve konformnosti ustrezen dodatku VI / 2000/14/EC

Registriran: TÜV Süd Industrie Service GmbH,

Westendstrasse 199, 80686 München, Deutschland, NB 0036

Za izdajo te izjave o skladnosti je odgovoren izključno proizvajalec:



Grizzly Tools GmbH & Co. KG  
Stockstädter Straße 20  
63762 Großostheim,  
Germany, 05.12.2022

Christian Frank

Pooblaščenca oseba za dokumentacijo

\* Zgoraj opisani predmet izjave izpolnjuje predpise direktive 2011/65/EU Evropskega parlamenta in Sveta z dne 8. junija 2011 o omejevanju uporabe določenih nevarnih snovi v električni in elektronski opremi.



## Prijevod originalne CE Izjave o podudarnosti

Ovim mi potvrđujemo da  
**Električni trimer**  
**serije PRT 550 B6**  
Serijski broj 000001 - 135000

odgovara sljedećim odgovarajućim direktivama EU-a u njihovoj valjanoj verziji:

**2006/42/EC • 2014/30/EU • 2000/14/EC & 2005/88/EC  
2011/65/EU\* & (EU) 2015/863**

Za jamčenje sukladnosti primijenjene su sljedeće usklađene norme kao i nacionalne norme i odredbe:

**EN 60335-1:2012/A15:2021 • EN 50636-2-91:2014 • EN IEC 63000:2018  
EN 55014-1:2017/A11:2020 • EN IEC 55014-1:2021  
EN 55014-2:1997/A2:2008 • EN IEC 55014-2:2021  
EN 61000-3-2:2014 • EN IEC 61000-3-2:2019/A1:2021  
EN 61000-3-3:2013 • EN 61000-3-3:2013/A2:2021**

Dodatno se potvrđuje smjernica o emisiji buke 2000/14/EC:

Razina snage zvuka:

zajamčeni 96 dB

izmjereni 94,3 dB

Primjenjeni postupak ocjene sukladnosti u skladu s aneksom VI/ 2000/14/EC

Registrirano sjedište: TÜV Süd Industrie Service GmbH,

Westendstrasse 199, 80686 München, Deutschland, NB 0036

Isključivu odgovornost za izdavanje ove izjave o sukladnosti nosi proizvođač:



Grizzly Tools GmbH & Co. KG  
Stockstädter Straße 20  
63762 Großostheim,  
Germany, 05.12.2022

Christian Frank  
Opunomoćenik za dokumentaciju

\* Gore opisani predmet izjave ispunjava propise direktive 2011/65/EU Europskoga parlamenta i vijeća od 8. lipnja 2011 o ograničavanju uporabe određenih opasnih tvari u električnim i elektroničkim uređajima.



## Traducerea Declarației Originale de Conformitate CE

Prin prezenta confirmăm, că  
**Trimmer electric de tuns iarba**  
**vișeria PRT 550 B6**

numărul serial 000001 - 135000

corespunde următoarelor prevederi UE relevante, în ultima lor variantă valabilă:

**2006/42/EC • 2014/30/EU • 2000/14/EC & 2005/88/EC**  
**2011/65/EU\* & (EU) 2015/863**

Pentru a garanta conformitatea, au fost aplicate următoarele norme armonizate, norme naționale și prevederi:

**EN 60335-1:2012/A15:2021 • EN 50636-2-91:2014 • EN IEC 63000:2018**  
**EN 55014-1:2017/A11:2020 • EN IEC 55014-1:2021**  
**EN 55014-2:1997/A2:2008 • EN IEC 55014-2:2021**  
**EN 61000-3-2:2014 • EN IEC 61000-3-2:2019/A1:2021**  
**EN 61000-3-3:2013 • EN 61000-3-3:2013/A2:2021**

În plus, conform Directivei privind emisiile sonore 2000/14/CE, se confirmă:

Nivelul de intensitate acustică:

garantat: 96 dB;

măsurat: 94,3 dB

Proces aplicat de evaluare a conformității, conform Anexei VI / 2000/14/CE

Autoritate desemnată: TÜV Süd Industrie Service GmbH,

Westendstrasse 199, 80686 München, Deutschland, NB 0036

Răspunderea exclusivă pentru emiterea acestei declarații de conformitate îi revine producătorului:



Grizzly Tools GmbH & Co. KG  
Stockstädter Straße 20  
63762 Grobostheim,  
Germany, 05.12.2022

Christian Frank  
Persoană autorizată cu elaborarea  
documentației

\* *Obiectul descris în declarația de mai sus îndeplinește prevederile Directivei 2011/65/UE a Parlamentului European și a Consiliului din 8 iunie 2011 privind restricțiile de utilizare a anumitor substanțe periculoase în echipamentele electrice și electronice.*



## Превод на оригиналната CE-декларация за съответствие

С настоящото потвърждаваме, че  
**Електрически тример за трева**  
**PRT 550 B6**  
Сериен номер 000001 - 135000

отговаря на следните директиви на ЕС в съответната им действаща редакция:

**2006/42/EC • 2014/30/EU • 2000/14/EC & 2005/88/EC  
2011/65/EU\* & (EU) 2015/863**

За да се гарантира съответствието, са приложени следните хармонизирани норми и национални разпоредби:

**EN 60335-1:2012/A15:2021 • EN 50636-2-91:2014 • EN IEC 63000:2018  
EN 55014-1:2017/A11:2020 • EN IEC 55014-1:2021  
EN 55014-2:1997/A2:2008 • EN IEC 55014-2:2021  
EN 61000-3-2:2014 • EN IEC 61000-3-2:2019/A1:2021  
EN 61000-3-3:2013 • EN 61000-3-3:2013/A2:2021**

Допълнително съгласно Директивата за шумовите емисии 2000/14/EC се потвърждава:

Ниво на шума:

Гарантирано: 96 dB;

Измерено: 94,3 dB

Приложен метод за оценка на съответствието съгласно

Приложение VI / 2000/14/EC

Регистрационна служба: TÜV Süd Industrie Service GmbH,  
Westendstrasse 199, 80686 München, Deutschland, NB 0036

Цялата отговорност за изготвянето на тази Декларация за съответствие се носи от производителя:



Grizzly Tools GmbH & Co. KG  
Stockstädter Straße 20  
63762 Großostheim,  
Germany  
05.12.2022

Christian Frank  
Пълномощник за документацията

\* Горепосаният предмет в декларацията отговаря на разпоредбите на Директива 2011/65/EC на Европейския парламент и на Съвета от 8 юни 2011 г. относно ограничението на употребата на определени опасни вещества в електрическото и електронното оборудване.



## Μετάφραση της πρωτότυπης Δήλωσης συμμόρφωσης CE

Με το παρόν δηλώνουμε ότι το είδος  
**Ηλεκτρικό χορτοκοπτικό μεσινέζας**  
**μοντέλο PRT 550 B6**  
Αριθμός σειράς 000001 - 135000

αναπαρρέχεται στις ακόλουθες σχετικές οδηγίες της ΕΕ στην εκάστοτε ισχύουσα έκδοση:

**2006/42/EC • 2014/30/EU • 2000/14/EC & 2005/88/EC  
2011/65/EU\* & (EU) 2015/863**

Για να εξασφαλιστεί η συμβατι-κότητα, εφαρμόστηκαν οι παρακάτω εναρμονισμένες προδιαγραφές καθώς και εθνικές προδιαγραφές και κανονισμοί:

**EN 60335-1:2012/A15:2021 • EN 50636-2-91:2014 • EN IEC 63000:2018  
EN 55014-1:2017/A11:2020 • EN IEC 55014-1:2021  
EN 55014-2:1997/A2:2008 • EN IEC 55014-2:2021  
EN 61000-3-2:2014 • EN IEC 61000-3-2:2019/A1:2021  
EN 61000-3-3:2013 • EN 61000-3-3:2013/A2:2021**

Συμπληρωματικά βεβαιώνεται σύμφωνα με την Οδηγία για την εκπομπή θορύβων 2000/14/EC:

Επιτρεπόμενη στάθμη θορύβου

εγγυημένη: 96 dB

μετρημένη: 94,3 dB

Η διαδικασία που εφαρμόστη-κε για την εκτίμηση της συμβατικότητας αναπαρρέχεται στο σχετικό σημείο του Πα-ραρτήματος VI/2000/14/EC

Υπηρεσία δήλωσης: TÜV Süd Industrie Service GmbH,  
Westendstrasse 199, 80686 München, Deutschland, NB 0036

Η αποκλειστική ευθύνη για την έκδοση της παρούσας δήλωσης συμμόρφωσης ανήκει στον κατασκευαστή:

 Grizzly Tools GmbH & Co. KG  
Stockstädter Straße 20  
63762 Grobostheim,  
Germany  
05.12.2022



Christian Frank  
υπεύθυνος τεκμηρίωσης

\* Το ανωτέρω περιγραφόμενο αντικείμενο της δήλωσης πληροί τις προδιαγραφές της Οδηγίας 2011/65/EE του Ευρωπαϊκού Κοινοβουλίου και του Συμβουλίου της 8ης Ιουνίου 2011 για τον περιορισμό της χρήσης ορισμένων επικίνδυνων ουσιών σε ηλεκτρικό και ηλεκτρονικό εξοπλισμό.

**Explosionszeichnung • Exploded Drawing  
 Vue éclatée • Explosietekening  
 Rozvinuté náčrtky • Rysunek samorozwijający  
 Nákresy explóziei • Eksplosionstegning  
 Plano de explosión • Disegno esploso  
 Robbantott ábra • Eksplozijska risba  
 Eksplozivni crtež • Schemă de explozie  
 Чертеж в перспектива • Επί μέρους σχεδιαγράμματα**

PRT 550 B6

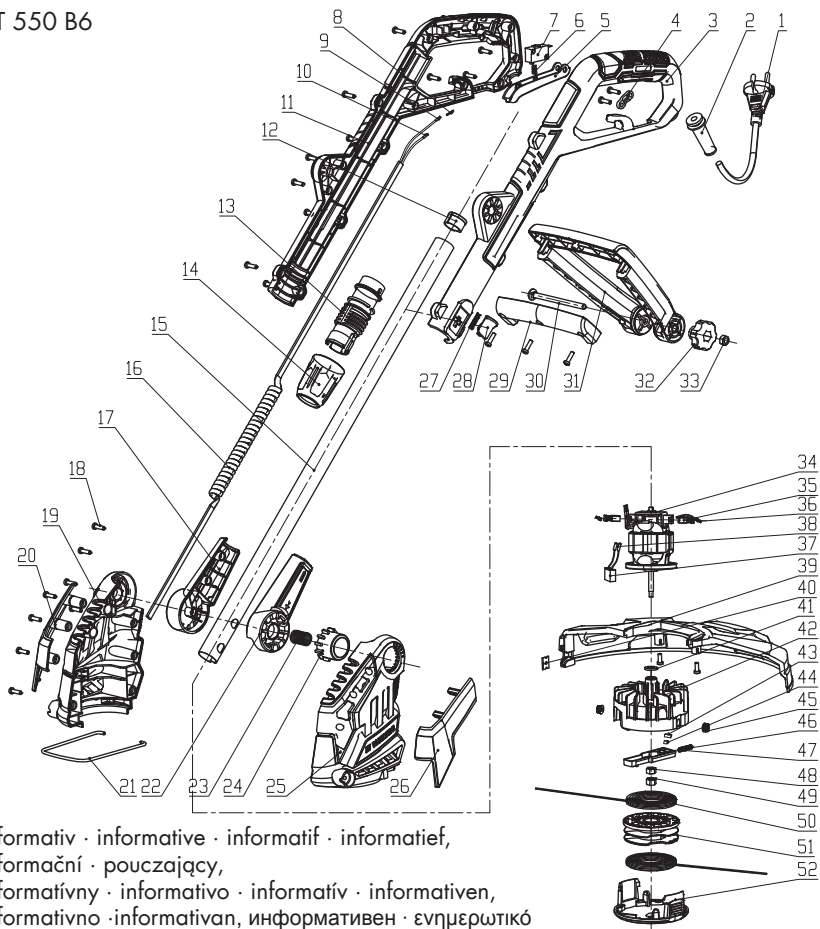

informativ · informative · informatif · informatief,  
 informační · pouczający,  
 informatívny · informativo · informatív · informativen,  
 informatívno · informatívan, информативен · ενημερωτικό

20221201\_rev02\_ks

**/// PARKSIDE**





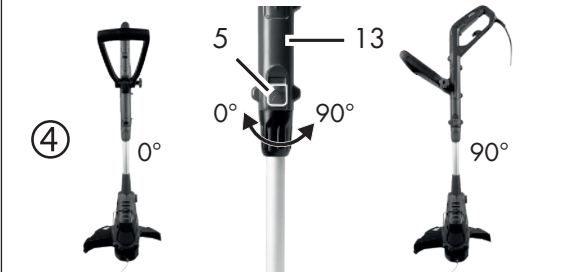
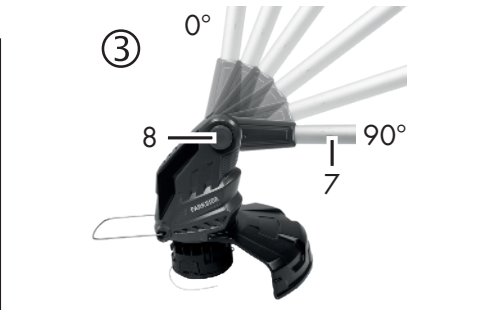
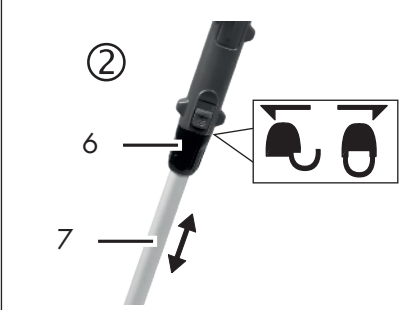





**GRIZZLY TOOLS GMBH & CO. KG**

Stockstädter Straße 20  
63762 Großostheim  
GERMANY

Stand der Informationen · Last Information Update · Version  
des informations · Stand van de informatie · Stan informacij ·  
Stav informací · Stav informácií · Tilstand af information ·  
Estado de las informaciones · Versione delle informazioni ·  
Információk állása · Stanje informacij · Stanje informacija ·  
Versiunea informațiilor · Актуалност на информацията ·  
Έκδοση των πληροφοριών: 12/2022  
Ident.-No.: 72020780122022-8



IAN 420333\_2207

8