

PDF ONLINE
parkside-diy.com

HIDROLIMPIADORA PHD 135 G6 IDROPULTRICE AD ALTA PRESSIONE PHD 135 G6

(ES)

HIDROLIMPIADORA

Instrucciones de servicio y seguridad

Traducción del manual de instrucciones original

ADVERTENCIA: LEA DETENIDAMENTE ESTAS

INDICACIONES DE SEGURIDAD ANTES DE USAR EL APARATO Y GUÁRDELAS EN UN LUGAR SEGURO PARA POSTERIORES UTILIZACIONES.

(PT)

MÁQUINA DE LIMPEZA DE ALTA PRESSÃO

Indicações de operação e segurança

Tradução do manual de operação original

AVISO: LER COM ATENÇÃO ANTES DA UTILIZAÇÃO E GUARDAR EM LOCAL SEGURO PARA CONSULTAS POSTERIORES.

(DE) (AT) (CH)

HOCHDRUCKREINIGER

Bedienungs- und Sicherheitshinweise

Originalbetriebsanleitung

WARNUNG: VOR GEBRAUCH SORGFÄLTIG LESEN UND FÜR DEN SPÄTEREN GEBRAUCH SICHER AUFBEWAHREN.

(IT) (MT)

IDROPULTRICE AD ALTA PRESSIONE

Indicazioni sul funzionamento e la sicurezza

Traduzione delle istruzioni per l'uso originali

AVVISO: LEGGERE ATTENTAMENTE PRIMA DELL'USO E SALVARE PER USO FUTURO.

(GB) (MT)

PRESSURE WASHER

Operating and Safety Instructions

Translation of the original operating instructions

WARNING: READ CAREFULLY BEFORE USE AND STORE SAFELY FOR FUTURE REFERENCE.

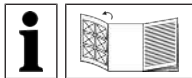

ES

Antes de leer las instrucciones y familiarizarse con todas las funciones del producto, despliegue la página con las ilustraciones.

IT MT

Prima di leggere, aprire la pagina con le illustrazioni e familiarizzare con tutte le funzioni del prodotto.

PT

Antes da leitura, desdobre a página que contém as figuras e familiarize-se com todas as funções do produto.

GB MT

Before reading, unfold the page with the illustrations and then familiarise yourself with all the functions of the product.

DE AT CH

Klappen Sie vor dem Lesen die Seite mit den Abbildungen aus und machen Sie sich anschließend mit allen Funktionen des Produkts vertraut.

ES	Instrucciones de servicio y seguridad	Página	1
IT / MT	Indicazioni sul funzionamento e la sicurezza	Pagina	16
PT	Indicações de operação e segurança	Página	31
GB / MT	Operating and Safety Instructions	Page	46
DE / AT / CH	Bedienungs- und Sicherheitshinweise	Seite	60

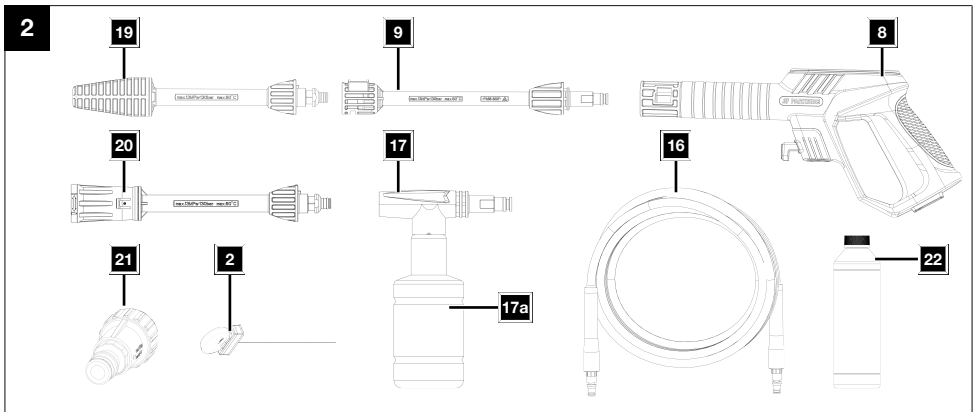
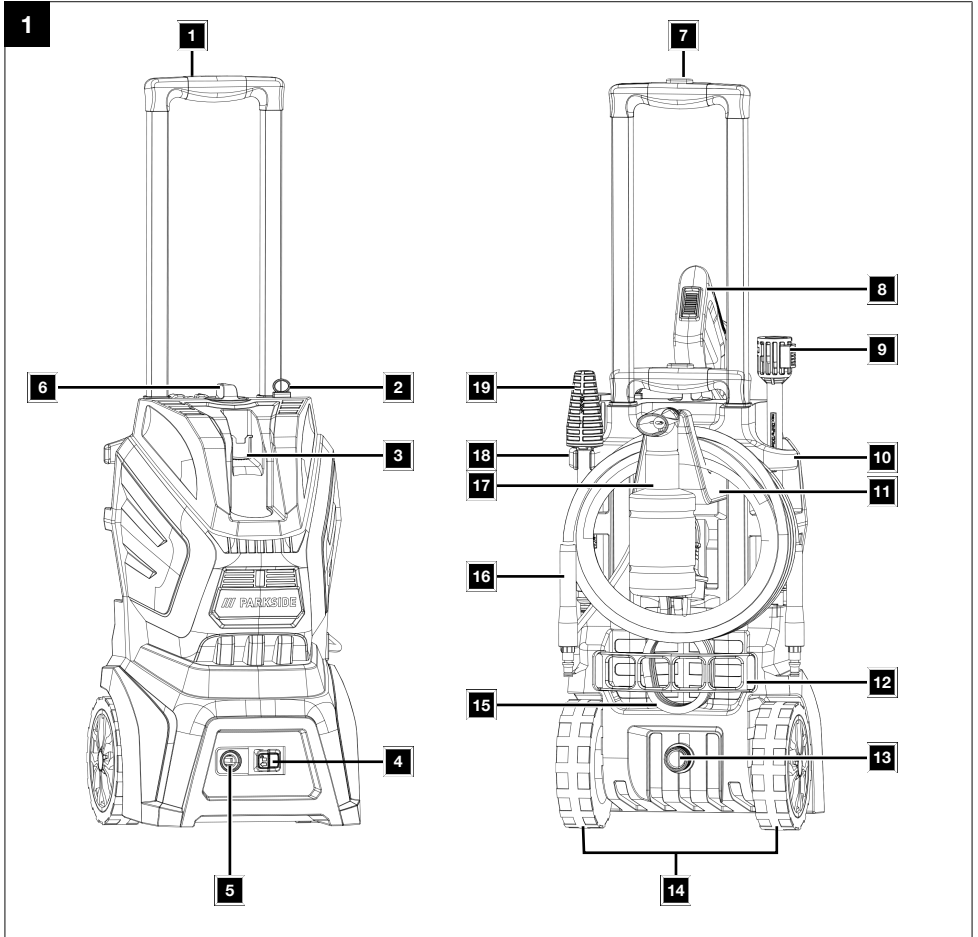

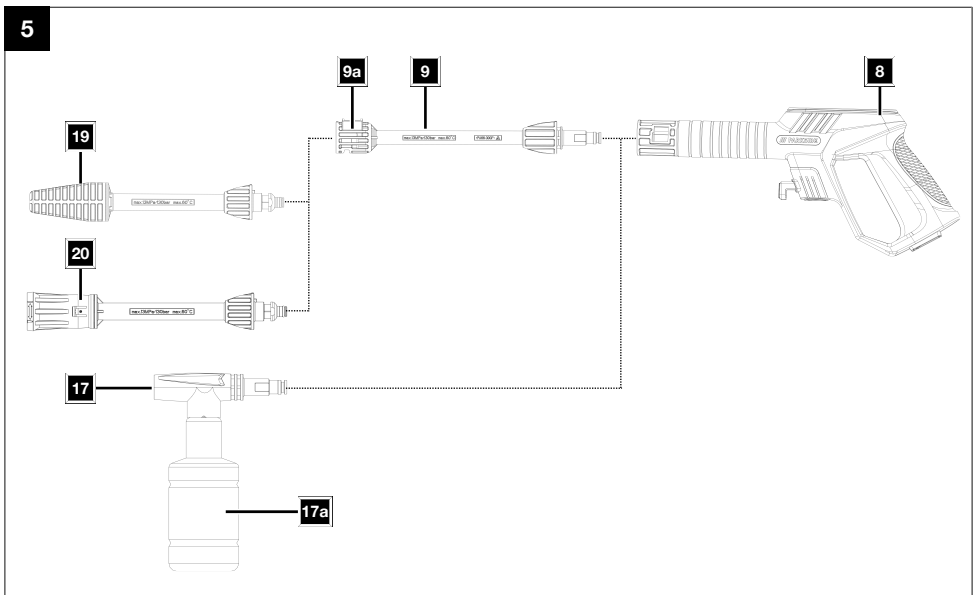
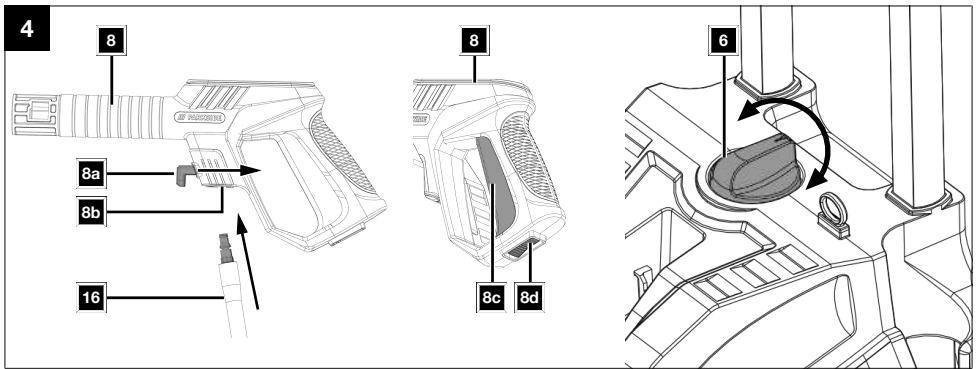
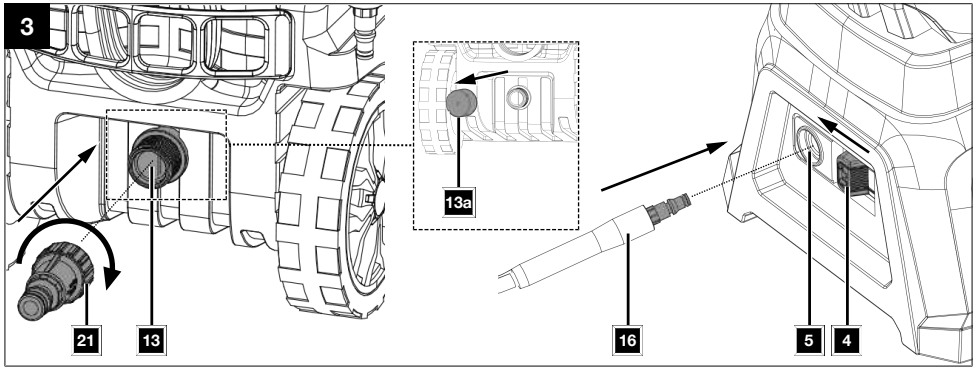

6

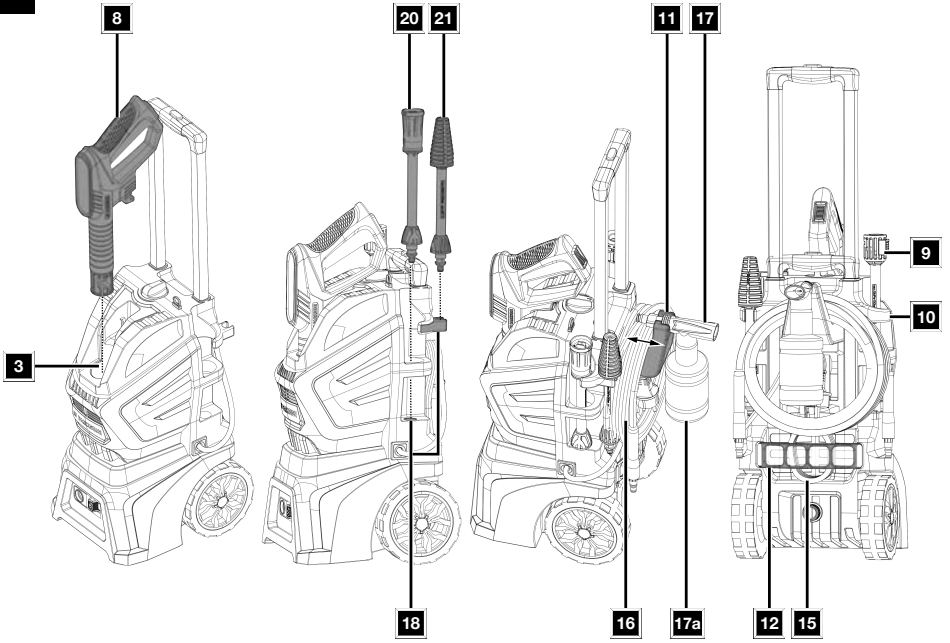

7

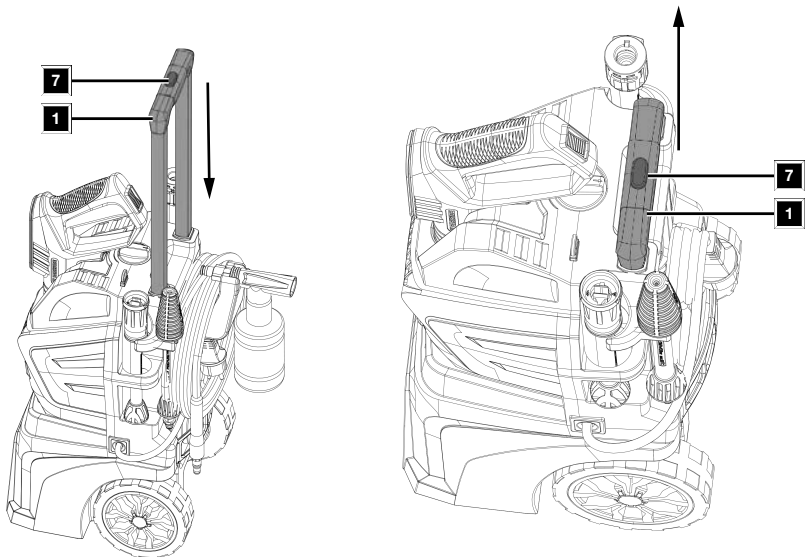







Índice

1	Explicación de los símbolos del producto	2
2	Introducción	3
3	Descripción del producto (figs. 1-7).....	3
4	Volumen de suministro (fig. 2).....	3
5	Uso previsto.....	3
6	Indicaciones de seguridad	4
7	Datos técnicos	6
8	Desembalaje	7
9	Montaje	7
10	Antes de la puesta en marcha	7
11	Manejo	8
12	Limpieza y mantenimiento	10
13	Transporte (fig. 1, 7).....	10
14	Almacenamiento (fig. 6).....	10
15	Conexión eléctrica	11
16	Reparación y pedido de piezas de repuesto	11
17	Eliminación y reciclaje.....	12
18	Solución de averías.....	12
19	Declaración de conformidad UE.....	13
20	Certificado de garantía.....	14
21	Plano de explosión.....	75

1 Explicación de los símbolos del producto

Este manual utiliza símbolos para llamar su atención sobre los posibles riesgos. Los símbolos de seguridad y explicaciones que acompañan a estos deben ser comprendidos perfectamente. Las propias advertencias no descartan ningún riesgo y no sustituyen las medidas correctas para prevenir accidentes.

	<p>Antes de la puesta en marcha, lea y siga el manual de instrucciones, así como las indicaciones de seguridad.</p>		<p>Ajuste de la boquilla variable.</p>
	<p>Use gafas de protección.</p>		<p>Desbloqueo de la conexión de la manguera de alta presión.</p>
	<p>Utilice protección auditiva.</p>		<p>Bloqueo de conexión (pistola pulverizadora)</p>
	<p>El producto no debe conectarse directamente a la red pública de agua potable.</p>		<p>Los trabajos de mantenimiento, reequipamiento, ajuste y limpieza únicamente deben realizarse con el producto detenido y la clavija de conexión de la red retirada.</p>
	<p>No dirija el chorro de alta presión hacia personas, animales, equipos eléctricos activos o al producto mismo.</p>		<p>Clase de protección II (doble aislamiento).</p>
	<p>Utilice el producto únicamente en posición vertical, nunca tumbado.</p>		<p>Nivel de potencia acústica garantizado del producto.</p>
	<p>Aguja para limpieza de boquillas</p>		<p>El producto cumple con las normativas europeas vigentes.</p>

2 Introducción

Fabricante:

Schepach GmbH
Günzburger Straße 69
D-89335 Ichenhausen (Alemania)

Estimado cliente:

Esperamos que el trabajo con su nuevo producto sea muy satisfactorio y fructífero.

Nota:

El fabricante de este producto, de acuerdo con la legislación alemana de responsabilidad sobre productos, no se hace responsable de los daños originados en este producto o causados por éste en los siguientes casos:

- Tratamiento incorrecto
- Inobservancia del manual de instrucciones
- Reparaciones efectuadas por personal técnico no autorizado, ajeno a nuestra empresa
- Montaje y sustitución de piezas de repuesto no originales
- Uso no conforme a lo previsto
- Fallos de la instalación eléctrica en caso de incumplimiento de las normas eléctricas y disposiciones VDE 0100, DIN 57113 / VDE 0113.

Observe lo siguiente:

El manual de instrucciones forma parte de este producto.

Contiene indicaciones importantes sobre cómo trabajar con el producto de forma segura, adecuada y rentable y cómo evitar peligros, ahorrar costes de reparaciones, reducir periodos de inactividad y aumentar la fiabilidad y la vida útil del producto. Además de las normas de seguridad incluidas en este manual de instrucciones, se deberán observar estrictamente las prescripciones vigentes en su país para el funcionamiento del producto.

Antes de utilizar el producto, familiarícese con todas las indicaciones de funcionamiento y seguridad. Utilice el producto únicamente de la forma descrita y para los usos indicados. Guarde bien el manual de instrucciones y entregue todos los documentos en caso de ceder el producto a terceros.

3 Descripción del producto (figs. 1-7)

1. Asidero
2. Aguja para limpieza de boquillas
3. Soporte (pistola pulverizadora)
4. Desbloqueo (manguera de alta presión)
5. Conexión (manguera de alta presión)
6. Interruptor de conexión/desconexión
7. Botón de desbloqueo (asidero)

8. Pistola pulverizadora
- 8a. Desbloqueo
- 8b. Conexión
- 8c. Palanca de cambio
- 8d. Bloqueo de conexión
9. Lanza
10. Soporte (lanza)
11. Soporte (manguera de alta presión)
12. Soporte (cable de conexión a la red)
13. Toma de agua
- 13a. Tapa cobertora
14. Ruedas
15. Cable de conexión a la red
16. Manguera de alta presión
17. Boquilla de espuma (con manguera de aspiración)
- 17a. Depósito de detergente
18. Soporte (boquillas)
19. Boquilla turbo
20. Boquilla variable
21. Acoplamiento (conexión de agua)
- 21a. Filtro
22. Producto de limpieza

4 Volumen de suministro (fig. 2)

Pos.	Cantidad	Denominación
2.	1	Aguja para limpieza de boquillas
8.	1	Pistola pulverizadora
9.	1	Lanza
16.	1	Manguera de alta presión
17.	1	Boquilla de espuma (con manguera de aspiración)
19.	1	Boquilla turbo
20.	1	Boquilla variable
21.	1	Acoplamiento (conexión de agua)
22.	1	Producto de limpieza
	1	limpiador eléctrico de alta presión
	1	Manual de instrucciones

5 Uso previsto

El limpiador eléctrico de alta presión se utiliza:

- Para la limpieza de máquinas, vehículos, edificios, herramientas, fachadas, terrazas, aparatos de jardinería, etc., con chorro de agua a alta presión.
- Con piezas accesorias originales y piezas de repuesto.
- Preste atención a las indicaciones del fabricante respecto al objeto a limpiar.

El producto solo debe utilizarse para el uso previsto. Se considerará inapropiado cualquier uso que vaya más allá. Los daños o lesiones de cualquier tipo producidos a consecuencia de lo anterior serán responsabilidad del usuario/operario, no del fabricante.

El cumplimiento de las indicaciones de seguridad también forma parte del uso conforme al previsto, al igual que el manual de montaje y las instrucciones de funcionamiento en el manual de instrucciones.

Las personas que se ocupen del manejo y uso del producto deben estar familiarizadas con este e informadas sobre los posibles peligros.

Si el usuario hiciera modificaciones en el producto, el fabricante no se responsabilizará de ningún daño que ello pueda causar.

El producto debe usarse únicamente con piezas y accesorios originales del fabricante.

Deben observarse las prescripciones de seguridad, trabajo y mantenimiento del fabricante, así como las dimensiones indicadas en los Datos técnicos.

Recuerde que nuestros productos no están diseñados para usos comerciales, artesanales ni industriales. No concedemos ningún tipo de garantía si se utiliza el producto en empresas comerciales, artesanales o industriales, ni en actividades de características similares.

Explicación de las palabras de señalización en las instrucciones de uso

PELIGRO

Palabra de advertencia para indicar una situación de peligro inminente que, de no evitarse, provocará la muerte o lesiones graves.

ADVERTENCIA

Palabra de advertencia para indicar una situación potencialmente peligrosa que, de no evitarse, podría provocar la muerte o lesiones graves.

PRECAUCIÓN

Palabra de advertencia para indicar una situación potencialmente peligrosa que, de no evitarse, podría provocar lesiones leves o moderadas.

ATENCIÓN

Palabra de advertencia para indicar una situación potencialmente peligrosa que, de no evitarse, podría provocar daños materiales al producto o a la propiedad.

6 Indicaciones de seguridad

Conservar todas las indicaciones de seguridad e instrucciones para futuros usos.

El término empleado en las indicaciones de seguridad «herramienta eléctrica» se refiere tanto a las herramientas eléctricas conectadas a la red eléctrica (con línea de alimentación), como a las herramientas eléctricas que funcionan por batería (sin línea de alimentación).

ADVERTENCIA

Lea todas las indicaciones de seguridad, instrucciones, ilustraciones y datos técnicos que acompañan a esta herramienta eléctrica.

Si no se respetan las siguientes instrucciones, puede producirse una descarga eléctrica, un incendio y/o lesiones graves.

6.1 Indicaciones generales de seguridad

- Los niños no deben utilizar el producto. Los niños deben ser supervisados para garantizar que no jueguen con el producto. Este producto puede ser utilizado por personas con limitaciones en sus capacidades físicas, sensoriales o mentales, o con falta de experiencia y conocimiento, si se encuentran bajo supervisión o han recibido instrucciones sobre el uso seguro del producto y comprenden los riesgos consecuentes. Los niños no deben jugar con el producto. La limpieza y el mantenimiento a cargo del usuario no deben ser llevados a cabo por niños sin supervisión.
- No deberán utilizar este producto las personas que no estén familiarizadas con el manual de instrucciones.

ADVERTENCIA

El limpiador eléctrico de alta presión no puede ser manejado por niños ni personas sin formación.

- Si se produce una avería o un defecto durante el funcionamiento, hay que apagar el producto inmediatamente y quitar la clavija de conexión de la red. A continuación, léase el capítulo Ayuda en caso de avería.

6.2 Trabajos con el producto

PRECAUCIÓN

De las siguientes formas, evitará accidentes y lesiones:

Los limpiadores eléctricos de alta presión pueden ser peligrosos si no se utilizan correctamente. El chorro no debe dirigirse a personas, animales, equipos eléctricos activos ni al producto mismo.

ADVERTENCIA

Este producto ha sido diseñado para utilizar los productos de limpieza suministrados o recomendados por el fabricante. El uso de otros productos de limpieza o productos químicos puede afectar a la seguridad del producto.

ADVERTENCIA

Durante el uso del producto pueden formarse aerosoles. La inhalación de aerosoles puede ser peligrosa para la salud.

ADVERTENCIA

Dependiendo de la aplicación, se pueden utilizar boquillas de pulverización con una cubierta protectora para el producto, lo que reduce en gran medida la emisión de aerosoles con agua. El uso de este tipo de dispositivos no es válido para cualquier aplicación. En caso de que no se puedan utilizar boquillas de pulverización con cubierta protectora contra aerosoles, puede ser necesaria una máscara respiratoria de la clase FFP2 o equivalente, dependiendo del entorno de limpieza.

- Utilice el producto solo de pie y en un suelo nivelado y estable.
- No dirija el chorro hacia usted ni otras personas para limpiar la ropa o el calzado.
- Póngase ropa y gafas de protección adecuadas para protegerse contra salpicaduras de agua o suciedad.
- No utilice este producto cuando otras personas se encuentren dentro del rango de alcance, a menos que estén usando ropa de protección.
- Tome las medidas adecuadas para mantener a los niños alejados del producto en marcha.
- No use el producto cerca de líquidos o gases inflamables. En caso de inobservancia, existe peligro de explosión.
- No pulverice ningún líquido inflamable. Existe peligro de explosión.
- En caso de contacto con el detergente, enjuáguese con agua limpia abundante.
- Conserve el producto en un lugar seco y fuera del alcance de los niños.

PRECAUCIÓN

Así evitará daños en el producto y posibles daños personales resultantes de ello:

- No trabaje con un producto dañado, incompleto o remodelado sin la autorización del fabricante. Antes de la puesta en marcha, solicite a un profesional que compruebe que se han adoptado las medidas de protección eléctrica necesarias.
- No ponga en marcha el producto si el cable de conexión a la red, la entrada de agua u otra pieza importante, como la manguera de alta presión o la pistola pulverizadora, están dañadas o tienen fugas.
- Proteja el producto de las heladas y del funcionamiento en seco.
- Las mangueras de alta presión, la grifería y los acoplamientos son importantes para la seguridad del producto. Utilice solo mangueras de alta presión, grifería y acoplamientos recomendados por el fabricante.
- Para garantizar la seguridad del producto, utilice solo piezas de repuesto originales o autorizadas por el fabricante.
- El producto solo puede abrirlo un técnico electricista autorizado. En caso de reparaciones, contacte siempre con nuestro centro de servicio.

6.3 Seguridad eléctrica

PRECAUCIÓN

Evite, por tanto, accidentes y lesiones por una descarga eléctrica:

- Si se utiliza un cable alargador, la clavija y el acoplamiento debes ser estancos.

PRECAUCIÓN

Los cables alargadores inadecuados pueden ser peligrosos. Existe peligro de daños en personas por descarga eléctrica.

- Mantenga el producto alejado de la lluvia o la humedad. La entrada de agua en el producto aumenta el peligro de una descarga eléctrica.
- Antes de la puesta en marcha, vigile que la tensión de red se corresponda con la tensión de servicio en la placa de características.
- La conexión a red debe realizarla un electricista con experiencia y cumplir los requisitos de la norma IEC 60364-1.
- Las conexiones eléctricas deben ser realizadas por un electricista de acuerdo con todas las normativas locales y nacionales.
- Utilice un interruptor de corriente de defecto con una corriente de activación de 30 mA o inferior.
- Antes de cada uso, compruebe si hay daños en el producto, el cable de conexión a la red y la clavija.

- Si el cable de conexión a la red de este producto está dañado, el fabricante o su servicio a clientes, o bien una persona cualificada similar deben sustituirla para evitar peligros.
- No utilice el cable para retirar la clavija de la toma de enchufe. Proteja el cable contra el calor, el aceite y los cantos afilados.
- No transporte ni sujete el producto por el cable de conexión a la red.
- Un cable alargador inadecuado puede ser peligroso. Si se va a utilizar un cable alargador, este tendrá que ser apto para su uso en exteriores y la conexión deberá estar seca y por encima del suelo. Se recomienda utilizar un tambor de cable que garantice que la toma de enchufe esté a una altura mínima de 60 mm por encima del suelo. Compruebe que el cable no esté dañado.
- Antes de realizar cualquier trabajo en el producto, durante los descansos, la limpieza y cuando no se use el producto, desconecte la clavija de conexión de la red de la toma de enchufe.
- Los cables alargadores no deben tener una sección transversal inferior a $2 \times 2,5 \text{ mm}^2$.
- Póngase calzado resistente para protegerse contra una descarga eléctrica.
- Para protegerse contra una descarga eléctrica, ponga en funcionamiento el producto solo en posición recta y de pie.
- Desconecte el producto cuando lo deje desatendido.

Riesgos residuales

La herramienta eléctrica se ha construido de acuerdo con los últimos avances tecnológicos y las reglas técnicas de seguridad reconocidas. Aun así pueden emanar determinados riesgos residuales durante el trabajo.

- Si no se utilizan las líneas de conexión eléctricas apropiadas, existe riesgo para la salud.
- Además, a pesar de todas las precauciones adoptadas puede seguir habiendo riesgos residuales no evidentes.
- Los riesgos residuales pueden minimizarse si se tienen en cuenta las "indicaciones de seguridad" y el "uso previsto", así como el "manual de instrucciones".
- Evite la puesta en servicio accidental del producto.
- No acerque sus manos a la zona de trabajo cuando el producto esté en marcha.
- Puesta en funcionamiento accidental del producto.
- Cumpla con las instrucciones de mantenimiento y seguridad del manual de instrucciones.

ADVERTENCIA

Esta herramienta eléctrica produce un campo electromagnético mientras funciona. Este campo puede perjudicar bajo circunstancias concretas implantes médicos activos o pasivos. Con el fin de reducir el peligro de lesiones graves o mortales, recomendamos a las personas con implantes médicos que consulten tanto a su médico como al fabricante del implante médico antes de manejar la herramienta eléctrica.

7 Datos técnicos

Tensión nominal	220-240 V~/ 50/60 Hz
Potencia nominal	1800 W
Clase de protección	II /  (aislamiento doble)
Tipo de protección	IPX5
Longitud del cable de conexión a la red	5 m
Longitud de la manguera de alta presión	7 m
Presión de medición/ presión de servicio (p)	100 bar (10 MPa)
Presión máx. permitida (p máx.)	135 bar (13,5 MPa)
Presión máx. de admisión (p máx.)	12 bar (1,2 MPa)
Caudal de agua (Q)	6,0 l/min
Caudal máx. ($Q_{m\acute{a}x}$)	7,0 l/min
Temperatura máx. de admisión (T en máx.)	50 °C
Peso (incl. accesorios)	9,0 kg

Reservado el derecho a introducir modificaciones técnicas.

ADVERTENCIA

El ruido puede tener consecuencias graves para su salud. Si el ruido de la máquina supera los 85 dB, póngase una protección auditiva adecuada y asegúrese de que las personas que se encuentren cerca hagan lo mismo.

Información sobre el nivel de ruido medido según las normas pertinentes (EN 60335-2-79):

Valores característicos de ruido

Nivel de presión acústica L_{pA}	74,6 dB
Inseguridad de medición K_{pA}	3 dB
Nivel de potencia acústica L_{wA}	88,3 dB
Nivel de potencia acústica garantizado L_{wA}	92 dB
Inseguridad de medición K_{wA}	3 dB

Valores característicos de vibración

Vibración a_i	2,5 m/s ²
Incertidumbre de medición K	1,5 m/s ²

El valor total de vibración indicado y el valor de emisión de ruidos indicado se han medido siguiendo un proceso de comprobación normalizado y pueden utilizarse para comparar una herramienta eléctrica con otra.

El valor de emisión de ruidos indicado y el valor total de vibración indicado también se pueden emplear para realizar una evaluación preliminar de la carga.

ADVERTENCIA

Las emisiones de ruido y el valor de emisión de vibraciones pueden diferir de los valores indicados durante el uso real de la herramienta eléctrica, dependiendo del tipo y modo de uso de la misma, especialmente, del tipo de pieza de trabajo con el que se trabaje.

Intente mantener lo más baja posible la carga. Medida a modo de ejemplo: limitación del tiempo de trabajo. Para ello, deben tenerse en cuenta todas las fracciones de los ciclos de funcionamiento (por ejemplo, tiempos en los que la herramienta eléctrica se encuentra desconectada, y tiempos en los que se encuentra conectada, pero funcionando sin carga).

8 Desembalaje

ADVERTENCIA

El producto y los materiales de embalaje no son aptos como juguetes para niños.

Los niños no deben jugar con bolsas de plástico, láminas o piezas pequeñas. Existe peligro de atragantamiento y asfixia.

- Abra el embalaje y extraiga el producto cuidadosamente.
- Retire el material de embalaje y los seguros de embalaje y transporte (si los hubiera).
- Compruebe la integridad del volumen de suministro.

- Compruebe que no haya daños de transporte en el producto y en los componentes de los accesorios. Notifique de inmediato cualquier daño detectado a la empresa de transporte encargada de entregar el producto. Las reclamaciones realizadas posteriormente no serán atendidas.
- Conserve el embalaje por si fuera preciso hasta la extinción del período de garantía.
- Familiarícese con el producto antes de su uso con ayuda del manual de instrucciones.
- Emplee únicamente piezas originales para los accesorios, las piezas de desgaste y piezas de repuesto. Puede encargar las piezas de repuesto a su proveedor técnico.
- Indique en los pedidos nuestro número de artículo, el tipo de producto y su año de construcción.

9 Montaje

ADVERTENCIA

¡Peligro de lesiones!

Enchufe la clavija de conexión de la red sólo cuando el producto esté listo para su uso.

- Coloque el producto sobre una superficie plana y recta (a prueba de vuelco).

9.1 Empalme del acoplamiento (21) para la conexión de agua (13) (fig. 3)

1. Retire la tapa cobertora (13a) de la conexión de agua (13).
Conserve la tapa cobertora (13a).
2. Enrosque el acoplamiento (21) en la conexión de agua (13).

10 Antes de la puesta en marcha

ADVERTENCIA

¡Peligro de lesiones!

Enchufe la clavija de conexión de la red sólo cuando el producto esté listo para su uso.

Notas:

Apague el producto y desenchufe la clavija de la toma de enchufe al instalar o retirar accesorios.

Según la normativa vigente, el producto no debe funcionar nunca sin un sistema de separación en la red de agua potable.

Debe utilizarse un sistema de separación adecuado según EN 12729 tipo BA.

El agua que ha pasado por un sistema de separación no se considerará agua potable. Encontrará el sistema de separación en cualquier tienda especializada.

Un sistema de separación (antirretorno) impide que el agua y el detergente fluyan de nuevo a la tubería de agua potable.

- Utilice una manguera de jardinería normal de ½" con una longitud mínima de 5 m para el suministro de agua.
No debe superarse una longitud de 30 m.

10.1 Conexión/retirada de la manguera de alta presión (16) (figs. 1, 3, 4)

Conexión:

1. Coloque un conector de acoplamiento de la manguera de alta presión (16) en la conexión (5) del limpiador de alta presión.
2. Conecte el conector de acoplamiento de la manguera de alta presión (16) a la conexión (8b) de la pistola pulverizadora (8).
La clavija de acoplamiento encaja de forma audible.

Nota:

Desconecte siempre el producto antes de soltar la manguera de alta presión.

Retirada:

1. Accione el desbloqueo (8a) en la pistola pulverizadora (8) y extraiga la manguera de alta presión (16).
2. Presione el desbloqueo (4) del limpiador de alta presión y extraiga la manguera de alta presión (16) de la conexión (5).

10.2 Conexión/retirada de la lanza (9) (figs. 1 y 2)

Conexión:

1. Introduzca el extremo de la lanza (9) en la conexión prevista para ello en la pistola pulverizadora (8).
2. Presione la lanza (9) firmemente en la conexión de la pistola pulverizadora (8) y gire la lanza (9) en sentido horario hasta que quede conectada de manera segura a la pistola pulverizadora (8).

Retirada:

1. Presione la lanza (9) firmemente en la conexión de la pistola pulverizadora (8) y gírela en sentido anti-horario.
2. Tire de la lanza (9) hacia delante.

10.3 Selección del accesorio (fig. 2)

Seleccione el accesorio adecuado (17/19/20) para el trabajo que quiera realizar:

- **Boquilla de espuma (17):**
La boquilla de espuma (17) es especialmente útil para la limpieza de vehículos, fachadas u otras superficies muy sucias en las que se requiera un pre-tratamiento a fondo con espuma.
- **Boquilla turbo (19):**
La boquilla turbo (19) con su chorro de agua giratorio es especialmente adecuada para eliminar la suciedad persistente.
- **Boquilla variable (20):**
La boquilla variable (20) con su chorro plano es especialmente adecuada para la limpieza de superficies. Al girar la punta de la boquilla puede ajustar la anchura del chorro de agua.

10.4 Conexión/retirada de los accesorios (17/19/20) (figs. 5 y 6)

- Seleccione el accesorio adecuado (17/19/20) para el trabajo que quiera realizar.
- Para utilizar la boquilla turbo (19), la boquilla variable (20) o la boquilla de espuma (17), coloque la lanza (9) en la pistola pulverizadora (8) como se describe en 10.2.
- Puede guardar los accesorios (17/19/20) que no utilice en los soporte (11/18) correspondientes.

Conexión:

Boquilla de espuma (17) / boquilla turbo (19) / boquilla variable (20)

1. Coloque el accesorio adecuado (17/19/20) en la lanza (9) y gire el accesorio hasta que encaje de forma audible.

Retirada:

Boquilla de espuma (17) / boquilla turbo (19) / boquilla variable (20)

1. Presione el desbloqueo (9a) situado en el extremo delantero de la lanza (9) y tire del accesorio (17/19/20) hacia delante.

11 Manejo

ATENCIÓN

Antes de la puesta en marcha del producto, es imprescindible montarlo por completo.

ATENCIÓN

Utilice el producto únicamente en posición vertical, nunca tumbado.

PELIGRO

Si el producto se cae, apáguelo inmediatamente y desconéctelo de la red eléctrica.

Existe peligro de descarga eléctrica.

Solo cuando esté desconectado debe volver a colocar el producto de pie, en posición vertical.

Por su propia seguridad, espere unos cinco minutos antes de volver a enchufar la conexión eléctrica.

ADVERTENCIA

Observe la fuerza de retroceso del chorro de agua que sale.

Asegúrese de estar bien apoyado y sujete firmemente la pistola pulverizadora.

De lo contrario, podría lesionarse a sí mismo o lesionar a otras personas.

ADVERTENCIA

En caso de fugas en el sistema de agua, desconecte inmediatamente el producto y separe el producto inmediatamente de la red eléctrica.

Existe peligro de descarga eléctrica.

Empiece volviendo a conectar las conexiones de agua.

Nota:

No ponga a funcionar el producto con el grifo de agua cerrado. Poner a funcionar el producto en seco lo dañará.

11.1 Utilización de detergentes (fig. 2)

Nota:

Utilice solo detergentes permitidos para el producto.

1. Retire la boquilla de espuma (17) del depósito de detergente (17a).
2. Rellene el depósito de detergente (17a) con el producto de limpieza adecuado (22).
3. Monte la boquilla de espuma (17) en el recipiente de limpieza (22) y conecte la boquilla de espuma (17) a la lanza (9) como se describe en 10.4. El detergente se aspirará automáticamente.

11.2 Conexión/desconexión del producto (figs. 3 y 4)

Conexión

1. Conecte una manguera de jardinería con acoplamiento rápido* al acoplamiento (21) de la conexión de agua (13).

2. Retire el cable de conexión a la red (15) del soporte (12) y desenrolle el cable de conexión a la red (15).
3. Conecte la clavija de conexión de la red en la toma de enchufe.
4. Abra completamente el grifo de agua.
5. Encienda el producto mediante el interruptor de encendido/apagado (6).
Encienda siempre el producto solo cuando haya conectado todas las conexiones de agua y estas estén bien apretadas.
El motor se enciende hasta acumular la presión necesaria.
Una vez acumulada la presión, el motor se apaga.
6. Desbloquee la palanca de conexión (8c) accionando el bloqueo de conexión (8d).
7. Presione la palanca de conexión (8c) de la pistola pulverizadora (8).
El motor arranca automáticamente.
8. Al soltar la palanca de conexión (8c), el producto se desconecta y se mantiene la alta presión en el sistema.

Desconexión

1. Apague el producto mediante el interruptor de encendido/apagado (6).
2. Retire la clavija de conexión de la red de la toma de enchufe.
3. Cierre el grifo de agua.
4. Separe el limpiador eléctrico de alta presión del suministro de agua.
5. Presione la palanca de conexión (8c) de la pistola pulverizadora (8) para liberar la presión existente en el sistema.
6. Bloquee la palanca de conexión (8c) accionando el bloqueo de conexión (8d).
7. Enrolle el cable de conexión a la red (15) y colóquelo en el soporte (12).

* = ¡No incluidos obligatoriamente en el volumen de suministro!

11.3 Fin del funcionamiento

1. Después de trabajar con detergentes, enjuague el sistema con agua limpia.
Para ello, retire la boquilla de espuma (17).
2. Encienda el producto como se describe en 11.2.
3. Enrolle el cable de conexión a la red (15) y colóquelo en el soporte (12).
4. Retire la manguera de alta presión (16) como se describe en 10.1.
5. Retire el accesorio de la lanza (9) como se describe en 10.4.
6. Guarde la pistola pulverizadora (8) y la lanza (9) en los soportes (3/10) previstos a tal efecto (fig. 6).

12 Limpieza y mantenimiento

ADVERTENCIA

Encargue todos los trabajos de mantenimiento y reparación que no se describan en este manual de instrucciones a un taller especializado. Utilice únicamente piezas de repuesto originales.

¡Hay riesgo de accidente! Realice siempre los trabajos de mantenimiento y limpieza con el motor apagado y desconecte la clavija de conexión de la red. ¡Existe peligro de lesión! Deje que el producto se enfríe antes de realizar cualquier trabajo de mantenimiento y limpieza. Los elementos del motor están calientes. ¡Hay riesgo de lesiones y quemaduras!

El producto puede arrancar inesperadamente, provocando lesiones personales.

- Desconecte el producto antes de cualquier trabajo de limpieza y mantenimiento.
- Deje enfriar el producto.
- ¡Desenchufe la clavija de conexión de la red!

12.1 Limpieza

ADVERTENCIA

No rocíe el producto con agua ni lo limpie bajo el grifo de agua corriente. Existe riesgo de descarga eléctrica y el producto podría dañarse.

- En lo posible, mantenga los dispositivos de protección, las ranuras de aire y el cárter del motor libres de polvo y suciedad. Limpie el producto con un paño* limpio o soplelo con aire comprimido* a baja presión. Recomendamos limpiar el producto directamente después del uso.
- Para limpiar el producto, este no debe sumergirse en agua ni en ningún otro líquido.
- Limpie regularmente el producto con un paño* húmedo y algo de jabón blando. No utilice ningún producto de limpieza ni disolventes; estos podrían deteriorar las piezas de plástico del producto. Asegúrese de que no pueda entrar agua en el producto.
- Mantenga siempre el producto limpio, seco y libre de aceite o grasa lubricante. Quite el polvo después de cada uso y antes de guardarlo.

* = ¡No incluidos obligatoriamente en el volumen de suministro!

12.1.1 Cambio de la boquilla (fig. 2)

1. Puede retirar los cuerpos extraños de las boquillas obstruidas (17/19/20) con la aguja para limpieza de boquillas (2).
2. Seguidamente, enjuague las boquillas (17/19/20) con agua para eliminar posibles cuerpos extraños.

12.1.2 Limpieza del tamiz (figs. 1, 2)

1. Limpie regularmente el tamiz instalado entre el acoplamiento (21) y la conexión de agua (13).
2. Para ello, desenrosque el acoplamiento (21) de la conexión de agua (13).
3. Limpie el tamiz con la aguja para limpieza de boquillas (2).

12.2 Mantenimiento

El producto no requiere mantenimiento.

En el interior de este producto no hay componentes que pueda reparar el propio usuario. Póngase en contacto con un especialista cualificado para que revise y repare el producto.

- Inspeccione el producto antes de cada uso con el fin de detectar defectos tales como piezas sueltas, desgastadas o dañadas.

13 Transporte (fig. 1, 7)

1. Para el transporte del producto, desenchufe este de la red eléctrica y colóquelo en otra zona designada para ello.
2. El producto solo debe transportarse por el asidero (1) previsto para dicho fin y sobre las ruedas (14).
3. Puede ajustar la altura del asidero (1) mediante el botón de desbloqueo (7).
4. Levante el producto para transportarlo por las escaleras u otros obstáculos.
5. Para evitar daños y lesiones, el producto debe asegurarse contra vuelcos y resbalones durante el transporte en vehículos.

14 Almacenamiento (fig. 6)

Almacene el producto y sus accesorios en un lugar oscuro, seco y sin riesgo de heladas, donde no esté accesible a ningún niño.

La temperatura de almacenamiento óptima se da entre un rango de 5 °C a 30 °C.

Conserve el producto en su embalaje original.

Cubra el producto para protegerlo del polvo o de la humedad. Guarde el manual de instrucciones junto con el producto.

- Puede guardar los accesorios (17/19/20) que no utilice en los soportes (11/18) correspondientes.
- Guarde la pistola pulverizadora (8) y la lanza (9) en los soportes (3/10) previstos a tal efecto.

- Puede guardar la manguera de alta presión (16) en el soporte (11).
1. Si es necesario, retire la boquilla de espuma (17) del soporte (11).
 2. Extraiga el soporte (11).
 3. Enrolle la manguera de alta presión (16) y guárdela (16) en el soporte (11).
 4. Vuelva a colocar la boquilla de espuma (17) en el soporte (11).

15 Conexión eléctrica

El motor eléctrico instalado está conectado listo para utilizarse. La conexión cumple las disposiciones VDE y DIN pertinentes. La conexión a la red por parte del cliente, así como el cable alargador utilizado deben cumplir estas normas.

- El producto cumple los requisitos de la norma EN 61000-3-11 y está sometido a condiciones de conexión especiales. Ello significa que está prohibido un uso en puntos de conexión escogidos de forma arbitraria.
- El producto puede provocar fluctuaciones de tensión transitorias ante condiciones desfavorables de la red.
- El producto se ha previsto exclusivamente para su uso en puntos de conexión que:
 - a) no superen una impedancia de la red máxima admisible "Z" ($Z_{\text{máx.}} = 0,471 \Omega$) o
 - b) aquellos con una capacidad de corriente continua de red de como mínimo 100 A por fase.
- Como usuario deberá asegurarse, si fuera necesario tras una consulta previa a su compañía suministradora de electricidad, de que el punto de conexión al que desea conectar el producto cumpla uno de los dos requisitos indicados, a) o b).

15.1 Líneas de conexión eléctrica deficientes

En las líneas de conexión eléctrica surgen a menudo daños de aislamiento.

Las causas para ello pueden ser:

- zonas aprisionadas al conducir las líneas de conexión a través de ventanas o puertas entreabiertas,
- dobleces ocasionadas por una fijación o un guiado incorrectos de la línea de conexión,
- zonas de corte al sobrepasar la línea de conexión,
- daños de aislamiento por tirar de la caja de enchufe mural,
- grietas causadas por la obsolescencia del aislamiento.

Estos cables de conexión eléctrica deficientes no deben utilizarse, pues suponen un riesgo para la vida debido a los daños de aislamiento.

Supervisar con regularidad las líneas de conexión eléctrica en busca de posibles daños. Durante la comprobación, preste atención a que la línea de conexión no cuelgue de la red eléctrica.

Las líneas de conexión eléctrica deben cumplir las pertinentes disposiciones VDE y DIN. Utilice solo líneas de conexión con la misma certificación.

La impresión de la denominación del tipo en el cable de conexión es obligatoria.

Indicaciones de seguridad para sustituir cables de conexión a la red dañados o defectuosos

Tipo de conexión Y

Si fuera necesario sustituir el cable de conexión a la red, debe realizarlo el fabricante o su agente representante para evitar riesgos de seguridad.

15.2 Indicaciones importantes

En caso de sobrecarga del motor, este se desconecta automáticamente. Tras un tiempo de refrigeración (los tiempos varían), puede conectarse de nuevo el motor.

15.3 Motor de corriente alterna

Las conexiones y reparaciones del equipamiento eléctrico debe realizarlas solo un experto electricista.

- La tensión de red debe ser de 220 V a 240 V~.
- Los cables alargadores de hasta 25 m de longitud deben poseer una sección de 1,5 milímetros cuadrados.

16 Reparación y pedido de piezas de repuesto

Tras la reparación o el mantenimiento, asegúrese de que todas las piezas de seguridad técnica estén colocadas y se encuentran en estado óptimo. Las piezas que conllevan peligros de lesión deben estar inaccesibles a otras personas y a los niños.

ATENCIÓN

Según la ley de responsabilidad de los productos, no se asume ninguna responsabilidad por daños ocasionados por reparaciones no profesionales o por no utilizar piezas de repuesto originales.

Contrate a un servicio técnico o un profesional autorizado. Esto también es válido para las piezas de accesorios.

Encontrará las piezas de repuesto y los accesorios en nuestro centro de servicio. Para ello, escanee el código QR que aparece en la portada.

Conexiones y reparaciones

Las conexiones y reparaciones del equipamiento eléctrico debe realizarlas solo un experto electricista.

16.1 Pedido de piezas de repuesto

Al efectuar el pedido de piezas de repuesto, deben incluirse las siguientes indicaciones:

- Designación del modelo
- Número de artículo
- Datos de la placa de características

Piezas de repuesto / accesorios

N.º de artículo de la boquilla variable:	3907727003
N.º de artículo de la boquilla turbo:	7907701717
N.º de artículo de la boquilla de espuma con depósito de detergente:	7907701714
N.º de artículo de la pistola pulverizadora:	7907701716

17 Eliminación y reciclaje

Notas sobre el embalaje



Los materiales de embalaje son reciclables. Deseche los embalajes de forma respetuosa con el medio ambiente.



Notas sobre la Ley alemana de aparatos eléctricos y electrónicos (ElektroG)



Los residuos de equipos eléctricos y electrónicos no forman parte de la basura doméstica, sino que deben recogerse o eliminarse por separado.

- Antes de la entrega, deben retirarse, libres de daños, las baterías usadas o las baterías recargables que no vengán instaladas de manera permanente en el aparato usado. Su eliminación está regulada por la ley alemana de baterías.

- Los propietarios o usuarios de aparatos eléctricos y electrónicos están legalmente obligados a devolverlas después de su uso.
- El usuario final es responsable de eliminar sus datos personales en el aparato usado que se va a desechar.
- El símbolo del contenedor con ruedas tachado significa que los equipos eléctricos y electrónicos no deben desecharse junto con la basura doméstica.
- Los residuos de equipos eléctricos y electrónicos se pueden entregar de forma gratuita en los siguientes lugares:
 - Puntos públicos de eliminación o recogida (p. ej., obras públicas municipales)
 - LIDL le ofrece opciones de devolución directamente en sus tiendas y mercados. La devolución y la gestión de la eliminación son gratuitas para usted.
 - Puede entregar hasta tres aparatos eléctricos usados por tipo de aparato, con una longitud máxima de canto de 25 centímetros, de forma gratuita sin necesidad de adquirir previamente un aparato nuevo del fabricante o bien llevarlos a otro punto de recogida autorizado en su zona.
 - En el correspondiente servicio de atención al cliente podrá encontrar condiciones de devolución adicionales de los fabricantes y distribuidores.
- Si el fabricante entrega un aparato eléctrico nuevo a un domicilio particular, el fabricante puede encargarse de que el aparato eléctrico usado sea recogido de forma gratuita a petición del usuario final. Para ello, póngase en contacto con el servicio de atención al cliente del fabricante.
- Estas declaraciones solo se aplican a los aparatos instalados y vendidos en los países de la Unión Europea y sujetos a la Directiva Europea 2012/19/UE. En países fuera de la Unión Europea, se pueden aplicar diferentes regulaciones a la eliminación de residuos de equipos eléctricos y electrónicos.

18 Solución de averías

Avería	Posible causa	Solución
El producto no funciona.	Producto apagado. Interruptor de encendido/apagado desconectado.	Encienda el producto mediante el interruptor de encendido/apagado.
	Cable de conexión a la red dañado.	Apague el producto y desconéctelo de la red. Compruebe los daños en el cable de conexión a la red. Si es necesario, encargue la sustitución del cable de conexión a la red a un especialista autorizado.
	Suministro de tensión erróneo.	Compruebe que la instalación eléctrica cumple las especificaciones de la placa de características.
El producto no tiene presión.	Caída de presión del cable.	Compruebe el suministro de agua.

Avería	Posible causa	Solución
Fuertes fluctuaciones de presión.	Boquilla sucia o atascada.	Enjuague la boquilla con agua. Si es necesario, limpie el orificio de la boquilla con la aguja para limpieza de boquillas.
Fugas en el sistema de agua.	Conexiones mal montadas.	Apague el producto y desconéctelo de la red. Vuelva a conectar el producto a las tuberías de agua.

19 Declaración de conformidad UE

Traducción de la Declaración de conformidad original

Fabricante:

Scheppach GmbH
Günzburger Straße 69
D-89335 Ichenhausen

Declaramos, bajo nuestra exclusiva responsabilidad, que el producto aquí descrito cumple las directivas y normas aplicables.

Marca: **Parkside**
Denominación del art.: **HIDROLIMPIADORA – PHD 135 G6**
N.º de art.: 3907730974-3907730980,
39077309915, 39077309959
N.º IAN: 471853_2407
N.º de serie: 01001 – 196439

Directivas UE:

2006/42/CE, 2014/30/UE, 2000/14/CE Y 2005/88/CE, 2011/65/UE*

* El asunto descrito más arriba de la declaración cumple las disposiciones de la Directiva 2011/65/UE del Parlamento Europeo y el Consejo del 8 de junio de 2011 sobre restricciones a la utilización de determinadas sustancias peligrosas en aparatos eléctricos y electrónicos.

2000/14/CE_2005/88/CE – Anexo: V

Nivel garantizado de potencia acústica (L_{WA}): 92 dB
Nivel de potencia acústica (L_{WA}) medido: 88,3 dB

Normas aplicadas:

EN 60335-1:2012/A15:2021;
EN 60335-2-79:2012; EN 62233:2008;
EN 55014-1:2021; EN 55014-2:2021;
EN 61000-3-2:2019/A1:2021;
EN 61000-3-3:2013/A2:2021

Apoderado de la documentación:

Tobias Ihle
Günzburger Str. 69
D-89335 Ichenhausen
Ichenhausen, 05.11.2024



Simon Schünk
Division Manager Product Center



Andreas Pecher
Head of Project Management

Certificado de garantía

Estimado cliente,

Nuestros productos están sometidos a un estricto control de calidad. No obstante, lamentaríamos que este aparato dejara de funcionar correctamente, en tal caso, le rogamos que se dirija a nuestro servicio de atención al cliente en la dirección indicada en la parte inferior de la presente tarjeta de garantía. Con mucho gusto le atenderemos también telefónicamente en el número de servicio indicado a continuación. Para hacer válido el derecho de garantía, proceda de la siguiente forma:

- Estas condiciones de garantía regulan prestaciones de la garantía adicionales. Sus derechos legales a prestación de garantía no se ven afectados por la presente garantía. Nuestra prestación de garantía es gratuita para usted. La prestación de garantía se extiende exclusivamente a defectos ocasionados por fallos de material o de producción y está limitada a la reparación de los mismos o al cambio del aparato. Tenga en consideración que nuestro aparato no está indicado para un uso comercial, en taller o industrial. Por lo tanto, no procederá un contrato de garantía cuando se utilice el aparato en zonas industriales, comerciales o talleres, así como actividades similares. De nuestra garantía se excluye cualquier otro tipo de prestación adicional por daños ocasionados por el transporte, daños ocasionados por la no observancia de las instrucciones de montaje o por una instalación no profesional, no observancia de las instrucciones de uso (como, p. ej., conexión a una tensión de red o corriente no indicada), aplicaciones impropias o indebidas (como, p. ej., sobrecarga del aparato o uso de herramientas o accesorios no homologados), no observancia de las disposiciones de mantenimiento y seguridad, introducción de cuerpos extraños en el aparato (como, p. ej., arena, piedras o polvo), uso violento o influencias externa (como, p. ej., daños por caídas), así como por el desgaste habitual por el uso.

El derecho a garantía pierde su validez cuando ya se hayan realizado intervenciones en el aparato.

- El periodo de garantía es de 3 años y comienza en la fecha de la compra del aparato. El derecho de garantía debe hacerse válido, antes de finalizado el plazo de garantía, dentro de un periodo de dos semanas una vez detectado el defecto. El derecho de garantía vence una vez transcurrido el plazo de garantía. La reparación o cambio del aparato no conllevará ni una prolongación del plazo de garantía ni un nuevo plazo de garantía ni para el aparato ni para las piezas de repuesto montadas. Esto también se aplica en el caso de un servicio in situ.
- Para reclamar sus derechos de garantía, póngase en contacto con la dirección de servicio que aparece a continuación. Si la reclamación se encuentra dentro del periodo de garantía, pondremos a su disposición un impreso de devolución con el que podrá devolvernos su aparato defectuoso sin cargo alguno. Describa con la mayor precisión posible el motivo de la reclamación. Si nuestra prestación de garantía incluye el defecto aparecido en el aparato, recibirá de inmediato un aparato reparado o nuevo de vuelta.

Naturalmente, también solucionaremos los defectos del aparato que no se encuentren comprendidos o ya no se encuentren comprendidos en la garantía, en este caso contra reembolso de los costes. Para ello, envíe el aparato a nuestra dirección de servicio técnico.

Tramitación en caso de garantía

Para asegurarnos de que su solicitud se transmite con rapidez, siga las indicaciones a continuación:

- Para cualquier consultas, tenga a mano el recibo y el número de artículo (por ejemplo, IAN 471853_2407) como prueba de compra.
- Encontrará el número de artículo en la placa de características del producto, en un grabado del producto, en la portada de su manual (abajo, a la izquierda) o en la pegatina de la parte posterior o inferior del producto.
- En caso de fallos de funcionamiento u otros defectos, póngase primero en contacto por teléfono o correo electrónico con el departamento de servicio que se indica más abajo.
- Después podrá enviar gratuitamente el producto registrado como defectuoso a la dirección de servicio que se le ha facilitado, adjuntando el comprobante de compra (recibo) e indicando cuál es el defecto y cuándo se ha producido.
- Puede consultar y descargar estos y muchos otros manuales en: parkside-diy.com. Este código QR le llevará directamente a parkside-diy.com. Seleccione su país y utilice la máscara de búsqueda para encontrar los manuales de instrucciones. Al introducir el número de artículo (IAN) 471853_2407 accederá al manual de instrucciones de su artículo.

Contacto de servicio (ES):

Nombre: ISTEGA S.L.
Ctra. De Cambre al Temple, 106 - A Barcala
ES - 15660 Cambre (A Coruna)

Teléfono: 00800 4003 4003

Correo electrónico: service.ES@schepach.com

Sede: España

















Indice

1	Spiegazione dei simboli sul prodotto.....	17
2	Introduzione.....	18
3	Descrizione del prodotto (Fig. 1-7).....	18
4	Contenuto della fornitura (Fig. 2).....	18
5	Impiego conforme alla destinazione d'uso.....	18
6	Indicazioni di sicurezza.....	19
7	Dati tecnici.....	21
8	Disimballaggio.....	22
9	Montaggio.....	22
10	Prima della messa in funzione.....	22
11	Utilizzo.....	23
12	Pulizia e manutenzione.....	25
13	Trasporto (Fig. 1, 7).....	25
14	Stoccaggio (Fig. 6).....	25
15	Allacciamento elettrico.....	26
16	Riparazione e ordinazione dei ricambi.....	26
17	Smaltimento e riciclaggio.....	27
18	Risoluzione dei guasti.....	27
19	Dichiarazione di conformità UE.....	28
20	Certificato di garanzia.....	29
21	Disegno esploso.....	75

1 Spiegazione dei simboli sul prodotto

L'utilizzo di simboli in questo manuale serve ad attirare la vostra attenzione sui possibili rischi. I simboli di sicurezza e le spiegazioni che li accompagnano devono essere perfettamente compresi. Le avvertenze in quanto tali non eliminano i rischi e non possono sostituire le misure atte a prevenire gli infortuni.

	<p>Prima della messa in funzione leggere attentamente e attenersi alle istruzioni per l'uso e alle indicazioni di sicurezza!</p>		<p>Regolazione dell'ugello variabile.</p>
	<p>Indossare degli occhiali protettivi.</p>		<p>Sblocco del collegamento del tubo flessibile ad alta pressione.</p>
	<p>Indossare degli otoprotettori.</p>		<p>Blocco di accensione (pistola di spruzzatura)</p>
	<p>Non è consentito collegare il prodotto direttamente alla rete pubblica dell'acqua potabile.</p>		<p>Eeguire interventi di manutenzione, configurazione e pulizia solo a prodotto spento e con la spina elettrica scollegata!</p>
	<p>Non dirigere il getto ad alta pressione verso persone, animali, equipaggiamento elettrico attivo o verso il prodotto stesso.</p>		<p>Classe di protezione II (isolamento doppio).</p>
	<p>Utilizzare il prodotto solo in posizione verticale, mai in posizione orizzontale.</p>		<p>Il livello di potenza acustica del prodotto è garantito.</p>
	<p>Ago di pulizia dell'ugello.</p>		<p>Il prodotto è conforme alle direttive europee in vigore.</p>

2 Introduzione

Produttore:

Schepach GmbH

Günzburger Straße 69

D-89335 Ichenhausen, Germania

Egregio cliente,

Le auguriamo un lavoro piacevole e di successo con il suo nuovo prodotto.

Nota:

Sulla base della legge attualmente in vigore sulla responsabilità per prodotti difettosi, il fabbricante del presente prodotto non risponde dei danni al prodotto in questione o derivanti da esso in caso di:

- Trattamento improprio
- Mancato rispetto delle istruzioni per l'uso
- Riparazioni da parte di terzi, personale tecnico non autorizzato
- Montaggio e sostituzione di pezzi di ricambio non originali
- Utilizzo non conforme
- Guasti all'impianto elettrico dovuti alla mancata osservanza delle norme elettriche e delle disposizioni VDE 0100, DIN 57113 / VDE0113.

Da osservare:

Le istruzioni per l'uso sono parte integrante del prodotto.

Esse contengono avvertenze importanti su come utilizzare il prodotto in modo sicuro, corretto ed economico, su come evitare i pericoli, risparmiare sui costi di riparazione, ridurre i tempi di inattività ed aumentare l'affidabilità e la durata di vita del prodotto. Oltre alle disposizioni di sicurezza contenute nelle qui presenti istruzioni per l'uso, è necessario altresì osservare le norme in vigore nel proprio Paese per il prodotto.

Cerchi di prendere dimestichezza, prima dell'utilizzo, con tutte le avvertenze di sicurezza e di comando. Utilizzare il prodotto solo come descritto e per i campi di applicazione specificati. Conservare le istruzioni per l'uso in un luogo sicuro e consegnare personalmente tutta la documentazione all'atto del passaggio del prodotto a terzi.

3 Descrizione del prodotto (Fig. 1-7)

1. Maniglia
2. Ago di pulizia dell'ugello
3. Supporto (pistola di spruzzatura)
4. Sblocco (tubo flessibile ad alta pressione)
5. Allacciamento (tubo flessibile ad alta pressione)
6. Interruttore ON/OFF
7. Pulsante di sblocco (maniglia)
8. Pistola di spruzzatura
- 8a. Sblocco

- 8b. Collegamento
- 8c. Leva di accensione
- 8d. Blocco di accensione
9. Lancia
10. Supporto (lancia)
11. Supporto (tubo flessibile ad alta pressione)
12. Supporto (cavo di allacciamento alla rete)
13. Allacciamento dell'acqua
- 13a. Cappuccio
14. Ruote
15. Cavo di allacciamento alla rete
16. Tubo flessibile ad alta pressione
17. Ugello della schiuma (con flessibile di aspirazione)
- 17a. Serbatoio del detergente
18. Supporto (ugelli)
19. Turbougello
20. Ugello variabile
21. Accoppiamento (allacciamento dell'acqua)
- 21a. Filtri
22. Detergente

4 Contenuto della fornitura (Fig. 2)

Pos.	Quantità	Denominazione
2.	1 x	Ago di pulizia dell'ugello
8.	1 x	Pistola di spruzzatura
9.	1 x	Lancia
16.	1 x	Tubo flessibile ad alta pressione
17.	1 x	Ugello della schiuma (con flessibile di aspirazione)
19.	1 x	Turbougello
20.	1 x	Ugello variabile
21.	1 x	Accoppiamento (allacciamento dell'acqua)
22.	1 x	Detergente
	1 x	Idropulitrice ad alta pressione
	1 x	Istruzioni per l'uso

5 Impiego conforme alla destinazione d'uso

L'idropulitrice ad alta pressione viene utilizzata:

- per la pulizia di macchine, veicoli, edifici, attrezzi, facciate, terrazze, apparecchi da giardinaggio, ecc. con getti d'acqua ad alta pressione.
- con accessori originali e parti di ricambio.
- in conformità alle istruzioni del produttore dell'oggetto da pulire.

È consentito impiegare il prodotto solo conformemente alla sua destinazione d'uso. Qualsiasi ulteriore impiego che esuli dalla suddetta finalità non è conforme alla destinazione d'uso. L'utente/l'operatore, e non il produttore, è unico responsabile dei danni o di qualsiasi tipo di lesione derivante.

L'osservanza delle indicazioni di sicurezza, nonché il rispetto delle istruzioni di montaggio e delle indicazioni operative contenute nelle istruzioni per l'uso sono fondamentali al fine di un utilizzo del dispositivo conforme alla destinazione d'uso.

Il personale addetto all'uso e alla manutenzione del prodotto deve possedere una certa dimestichezza con lo stesso ed essere al corrente dei possibili pericoli.

Modifiche al prodotto escludono completamente la responsabilità del produttore per i danni che ne derivano.

Il prodotto può essere utilizzato soltanto con componenti e accessori originali del produttore.

Le disposizioni relative alla sicurezza, al lavoro e alla manutenzione del produttore e le misure indicate nei Dati tecnici devono essere rispettate.

Si prega di osservare che i nostri prodotti non sono destinati a un uso commerciale, artigianale o industriale. Si declina ogni responsabilità qualora il prodotto venga impiegato nel quadro di un'attività commerciale, artigianale, industriale o simili.

Spiegazione delle parole di segnalazione nelle istruzioni per l'uso

PERICOLO

Dicitura di segnalazione indicante la presenza di una situazione imminente di pericolo che, se non viene evitata, porta alla morte o a gravi lesioni.

AVVISO

Dicitura di segnalazione indicante una possibile situazione di pericolo che, se non viene evitata, può portare alla morte o a gravi lesioni.

CAUTELA

Dicitura di segnalazione indicante una possibile situazione di pericolo che, se non viene evitata, può comportare lesioni di lieve o media entità.

ATTENZIONE

Dicitura di segnalazione indicante una possibile situazione di pericolo che, se non viene evitata, potrebbe comportare danni materiali al prodotto o proprietà.

6 Indicazioni di sicurezza

Conservare tutte le indicazioni di sicurezza e le istruzioni per ulteriore consultazione.

Il termine "attrezzo elettrico" utilizzato nelle indicazioni di sicurezza si riferisce ad attrezzi elettrici alimentati dalla rete (con cavo di rete) e ad attrezzi elettrici funzionanti a batteria (senza cavo di rete).

AVVISO

Leggere tutte le indicazioni di sicurezza, le istruzioni, le illustrazioni e i dati tecnici dei quali è dotato questo attrezzo elettrico.

L'inosservanza delle seguenti istruzioni può provocare scosse elettriche, incendi e/o lesioni gravi.

6.1 Indicazioni di sicurezza generali

- Non è consentito l'utilizzo del prodotto ai bambini. Occorre supervisionare i bambini per assicurarsi che non giochino con il prodotto. Questo prodotto può essere utilizzato da persone con facoltà fisiche, psichiche e mentali ridotte o con mancanza di esperienza e conoscenze specifiche in merito al suo uso, a condizione che l'utilizzo avvenga sotto supervisione o che tali persone abbiano ricevuto un'adeguata formazione in merito all'uso del prodotto e dei pericoli che possono derivarne. I bambini non devono giocare con il prodotto. La pulizia e la manutenzione non possono essere eseguite da bambini senza sorveglianza.
- Le persone che non hanno familiarità con le istruzioni per l'uso non devono utilizzare l'apparecchio.

AVVISO

Le idropultrici non possono essere utilizzate da bambini o da persone che non dispongono di una formazione specifica.

- In caso di anomalie o di un difetto durante il funzionamento, occorre spegnere immediatamente il prodotto e staccare la spina. Leggere poi il capitolo Risoluzione dei problemi.

6.2 Lavori con il prodotto

CAUTELA

In questo modo si evitano incidenti e lesioni:

Le idropultrici possono risultare pericolose se utilizzate in maniera impropria. Non è consentito dirigere il getto verso persone, animali, equipaggiamento elettrico attivo o il prodotto stesso.

AVVISO

Questo prodotto è stato sviluppato per l'impiego dei detergenti forniti o raccomandati dal fabbricante. L'utilizzo di altri detergenti o prodotti chimici può compromettere la sicurezza del prodotto.

AVVISO

Durante l'uso del prodotto si possono formare aerosol. L'inalazione di aerosol può essere nociva per la salute.

AVVISO

In base al tipo di applicazione, per il prodotto è possibile utilizzare ugelli a spruzzo con copertura protettiva, che riducono notevolmente l'emissione di aerosol contenenti acqua. L'uso di tale dispositivo non è consentito per tutte le applicazioni. Se non si utilizzano ugelli a spruzzo con copertura protettiva contro gli aerosol, può essere necessaria una maschera respiratoria di classe FFP2 o equivalente, a seconda dell'ambiente di pulizia.

- Utilizzare il prodotto solo stando in piedi e su una superficie piana e stabile.
- Non dirigere il getto verso se stessi o altri per pulire indumenti o calzature.
- Indossare indumenti protettivi e occhiali protettivi adeguati per proteggersi da spruzzi d'acqua o sporco.
- Non utilizzare il prodotto in presenza di altre persone che si trovino a portata del getto, a meno che non indossino indumenti protettivi.
- Adottare misure adeguate per tenere i bambini a distanza dal prodotto in funzione.
- Non utilizzare il prodotto in prossimità di liquidi o gas infiammabili. La mancata osservanza può generare pericolo di incendio o di esplosione.
- Non spruzzare liquidi infiammabili. Sussiste il pericolo di esplosione.
- In caso di contatto con il detergente, risciacquare con abbondante acqua pulita.
- Conservare il prodotto in un luogo asciutto e lontano dalla portata dei bambini.

CAUTELA

In questo modo si evitano eventuali danni al prodotto e lesioni alle persone che ne possono conseguire:

- Non utilizzare il prodotto se danneggiato, incompleto o trasformato senza l'autorizzazione del fabbricante. Prima della messa in funzione, fare verificare da un esperto che siano presenti le misure di protezione elettriche richieste.
- Non mettere in funzione il prodotto se il cavo di allacciamento alla rete, la mandata dell'acqua o altre parti importanti, come il tubo flessibile ad alta pressione sono danneggiati o presentano perdite.
- Proteggere il prodotto da umidità e dal funzionamento a secco.
- Tubi flessibili ad alta pressione, raccordi e accoppiamenti sono importanti per la sicurezza del prodotto. Impiegare esclusivamente tubi flessibili ad alta pressione, raccordi e attacchi raccomandati dal produttore.
- Per accertarsi della sicurezza del prodotto, utilizzare solo pezzi di ricambio originali del produttore o pezzi di ricambio approvati dal produttore.
- Il prodotto può essere aperto solo da un elettricista autorizzato. In caso di riparazioni, rivolgersi sempre al nostro centro assistenza.

6.3 Sicurezza elettrica

CAUTELA

In questo modo si evitano incidenti e lesioni dovute a scariche elettriche:

- Se si utilizza un cavo di prolunga, la spina e il raccordo devono essere a tenuta stagna.

CAUTELA

Eventuali cavi di prolunga non adatti possono essere pericolosi. Sussiste il pericolo di lesioni.

- Tenere il dispositivo al riparo da pioggia e umidità. Se penetra dell'acqua nel prodotto può aumentare il pericolo di scosse elettriche.
- Prima della messa in funzione accertarsi che la tensione di rete corrisponda alla tensione di esercizio sulla targhetta identificativa.
- Il collegamento alla rete deve essere eseguito da un elettricista qualificato e deve soddisfare i requisiti della norma IEC 60364-1.
- I collegamenti elettrici devono essere eseguiti da un elettricista in conformità a tutte le normative locali e nazionali.
- Utilizzare sempre un interruttore differenziale con corrente di intervento pari a 30 mA.
- Prima di ogni utilizzo controllare che il prodotto, il cavo di allacciamento alla rete e la spina non siano danneggiati.

- Se il cavo di allacciamento alla rete di questo prodotto è danneggiato, deve essere sostituito dal produttore o dal suo servizio clienti o da una persona con qualifica analoga, per evitare pericoli.
- Non utilizzare il cavo per estrarre la spina dalla presa di corrente. Proteggere il cavo da calore, olio e spigoli appuntiti.
- Non trasportare o fissare il prodotto per il cavo di allacciamento alla rete.
- I cavi di prolunga non idonei possono essere pericolosi. Se si usa un cavo di prolunga, deve essere adatto all'utilizzo all'esterno; inoltre, il collegamento deve essere asciutto e trovarsi al di sopra del pavimento. Si consiglia di utilizzare un tamburo per cavi, mantenendo così la presa ad almeno 60 mm dal pavimento. Controllare che il cavo non presenti danni.
- Staccare la spina elettrica dalla presa di corrente prima di qualsiasi intervento sul prodotto, nelle pause di lavoro, per la pulizia e in caso di non utilizzo.
- I cavi di prolunga non devono avere una sezione inferiore a $2 \times 2,5 \text{ mm}^2$.
- Indossare calzature robuste per proteggersi dalle scosse elettriche.
- Per evitare scosse elettriche, utilizzare il prodotto solo stando in piedi e in posizione eretta.
- Spegnerne il prodotto quando si lascia incustodito.

Rischi residui

L'attrezzo elettrico è stato costruito secondo lo stato dell'arte e le regole tecniche di sicurezza riconosciute. Tuttavia, durante il suo impiego, si possono presentare rischi residui.

- Pericolo di lesioni dovuti a elettricità a causa dell'utilizzo di cavi di alimentazione elettrica inadeguati.
- Inoltre, nonostante tutte le misure precauzionali adottate, possono comunque venirsi a creare dei rischi residui non evidenti.
- I rischi residui possono essere ridotti al minimo se si osservano le "Istruzioni di sicurezza" e "Uso previsto", nonché le istruzioni per l'uso nel loro complesso.
- Evitare una messa in funzione accidentale del prodotto.
- Tenere lontane le mani dalla zona di lavoro quando il prodotto è in funzione.
- Messa in funzione involontaria del prodotto.
- Rispettare le indicazioni di manutenzione e sicurezza definite all'interno delle istruzioni per l'uso.

AVVISIO

Questo attrezzo elettrico genera un campo magnetico durante l'esercizio. Tale campo può danneggiare impianti medici attivi o passivi in particolari condizioni. Per ridurre il rischio di lesioni serie o mortali, si raccomanda alle persone con impianti medici di consultare il proprio medico e il fabbricante dell'impianto medico prima di utilizzare l'attrezzo elettrico.

7 Dati tecnici

Tensione nominale	220-240 V~/ 50/60 Hz
Potenza nominale	1800 W
Classe di protezione	II /  (doppio isolamento)
Tipo di protezione	IPX5
Lunghezza cavo di allacciamento alla rete	5 m
Lunghezza tubo flessibile ad alta pressione	7 m
Pressione nominale/ Pressione di esercizio (p)	100 bar (10 Mpa)
Pressione max. ammisibile (p max)	135 bar (13,5 Mpa)
Pressione max. di alimentazione (p max)	12 bar (1,2 Mpa)
Portata dell'acqua (Q)	6,0 l/min
Portata max. (Q _{max})	7,0 l/min
Temperatura max. di ingresso (T in max)	50°C
Peso (accessori compresi)	9,0 kg

Con riserva di modifiche tecniche!

AVVISIO

Il rumore può avere un grave impatto sulla salute. Se il rumore del prodotto è superiore a 85 dB, occorre che voi e le persone nelle vicinanze indossiate degli otoprotettori adeguati.

Informazioni relative all'emissione sonora misurata in base alle norme in vigore (EN 60335-2-79):

Valori caratteristici delle emissioni sonore

Livello di pressione acustica L_{pA}	74,6 dB
Incertezza di misura K_{pA}	3 dB
Livello di potenza sonora L_{wA}	88,3 dB
Livello di potenza sonora garantito L_{wA}	92 dB
Incertezza di misura K_{wA}	3 dB

Valori caratteristici delle vibrazioni

Vibrazioni a_h	2,5 m/s ²
Incertezza di misura K	1,5 m/s ²

Il valore totale delle vibrazioni indicato e il valore delle emissioni sonore indicato sono stati misurati con un metodo di prova standardizzato e possono essere utilizzati per confrontare un attrezzo elettrico con un altro.

Il valore delle emissioni sonore indicato e il valore totale delle vibrazioni indicato possono essere utilizzati anche per una prima valutazione del carico.

AVVISIO

Le emissioni sonore e il valore di emissione delle vibrazioni possono differire dai valori specificati durante l'uso effettivo dell'attrezzo elettrico a seconda del modo in cui l'attrezzo elettrico viene utilizzato e, in particolare, del tipo di pezzo da lavorare su cui si opera.

Provare a mantenere il carico il più basso possibile. Provvedimenti esemplificativi: limitazione del tempo di lavoro. A tal fine è necessario prendere in considerazione tutte le parti del ciclo di lavoro (per esempio, i tempi in cui l'attrezzo elettrico rimane spento, e quelli in cui, è acceso, ma in assenza di carico).

8 Disimballaggio

AVVISIO

Il prodotto e i materiali d'imballaggio non sono giocattoli per bambini!

I bambini non devono giocare con i sacchetti di plastica, pellicole e piccole parti! Sussiste il pericolo di ingerimento e soffocamento!

- Aprite l'imballaggio ed estraete con cautela il prodotto.
- Rimuovete il materiale di imballaggio nonché le staffe di sicurezza per il trasporto e l'imballaggio (se presenti).
- Controllate se il contenuto della fornitura è completo.
- Controllate il prodotto e gli accessori per rilevare l'eventuale presenza di danni dovuti al trasporto. Segnalare immediatamente eventuali danni al corriere che ha consegnato il prodotto. Non si accettano reclami successivi.
- Ove possibile, conservare l'imballaggio fino alla scadenza della garanzia.
- Prima dell'impiego familiarizzare con il prodotto con l'ausilio delle istruzioni per l'uso.

- Utilizzare solo pezzi originali per quanto riguarda accessori e pezzi di ricambio o soggetti ad usura. È possibile acquistare i pezzi di ricambio presso il proprio rivenditore specializzato.
- In caso di ordinazioni, indicare i nostri codici di articoli, il tipo e l'anno di costruzione del prodotto.

9 Montaggio

AVVISIO

Pericolo di lesioni!

Inserire la spina elettrica nella presa solo quando il prodotto è pronto per l'uso.

- Posizionare il prodotto su un fondo piano e stabile (sistema di sicurezza antiribaltamento).

9.1 Collegare il raccordo (21) per l'attacco dell'acqua (13) (Fig. 3)

1. Rimuovere il cappuccio (13a) dall'attacco dell'acqua (13).
Conservare il cappuccio (13a).
2. Avvitare il raccordo (21) sull'attacco dell'acqua (13).

10 Prima della messa in funzione

AVVISIO

Pericolo di lesioni!

Inserire la spina elettrica nella presa solo quando il prodotto è pronto per l'uso.

Indicazioni:

Spegnere il prodotto e staccare la spina dalla presa di corrente durante l'installazione o la rimozione di accessori.

In base alle disposizioni vigenti, è vietato mettere in funzione il prodotto senza separatore di sistema per la rete idrica potabile.

Occorre infatti applicare un separatore di sistema adatto, in conformità con la norma EN 12729 tipo BA.

L'acqua che passa attraverso un separatore di sistema è classificata come non potabile.

Il separatore di sistema è disponibile presso i rivenditori specializzati.

Un separatore di sistema (antiritorno) impedisce all'acqua e al detergente di ritornare nella tubazione dell'acqua potabile.

- Utilizzare una sifone da giardino standard da ½" con una lunghezza di almeno 5 m per l'alimentazione dell'acqua.
Non deve superare una lunghezza pari a 30m.

10.1 Collegamento/rimozione del tubo flessibile ad alta pressione (16) (Fig. 1, 3, 4)

Collegamento:

1. Inserire una spina d'accoppiamento del tubo flessibile ad alta pressione (16) dall'allacciamento (5) sull'idropulitrice ad alta pressione.
2. Collegare la spina d'accoppiamento del tubo flessibile ad alta pressione (16) all'allacciamento (8b) della pistola di spruzzatura (8).
La spina di accoppiamento scatta in posizione in modo percettibile.

Nota:

Spegnere sempre il prodotto prima di rimuovere il tubo flessibile ad alta pressione.

Rimozione:

1. Premere lo sblocco (8a) sulla pistola di spruzzatura (8) ed estrarre il tubo flessibile ad alta pressione (16).
2. Azionare lo sblocco (4) sull'idropulitrice ad alta pressione ed estrarre il tubo flessibile ad alta pressione (16) dall'attacco (5).

10.2 Collegamento/rimozione della lancia (9) (Fig. 1, 2)

Collegamento:

1. Inserire l'estremità della lancia (9) nell'allacciamento previsto per la pistola di spruzzatura (8).
2. Spingere con forza la lancia (9) nel raccordo della pistola di spruzzatura (8) e ruotare la lancia (9) in senso orario, finché si innesta in modo sicuro con la pistola di spruzzatura (8).

Rimozione:

1. Spingere con forza la lancia (9) nel raccordo della pistola di spruzzatura (8) e ruotarla in senso antiorario.
2. Rimuovere la lancia (9) estraendola in avanti.

10.3 Scelta del componente accessorio (Fig. 2)

Selezionare il componente accessorio più adeguato (17/19/20) al lavoro da svolgere:

- **Ugello della schiuma (17):**
L'ugello della schiuma (17) è particolarmente utile per la pulizia di veicoli, facciate o altre superfici molto sporche, dove è necessario un pre-trattamento accurato mediante schiuma.
- **Turbougello (19):**
Il turbougello (19) con il suo getto rotante è particolarmente adatto per la rimozione di sporco ostinato.

- **Ugello variabile (20):**

L'ugello variabile (20) con il suo getto piatto è particolarmente adatto per la pulizia delle superfici. Ruotando la punta dell'ugello variabile, è possibile regolare la larghezza del getto d'acqua.

10.4 Collegamento/rimozione dei componenti accessori (17/19/20) (Fig. 5, 6)

- Selezionare il componente accessorio più adeguato (17/19/20) al lavoro da svolgere.
- Per utilizzare il turbougello (19), l'ugello variabile (20) o l'ugello della schiuma (17), applicare la lancia (9) sulla pistola di spruzzatura (8) come descritto alla sezione 10.2.
- I componenti accessori non utilizzati (17/19/20) possono essere conservati nei relativi supporti (11/18).

Collegamento:

Ugello della schiuma (17) / turbougello (19) / ugello variabile (20)

1. Applicare il componente accessorio adeguato (17/19/20) sulla lancia (9) e ruotarlo fino a quando non si innesta in modo udibile.

Rimozione:

Ugello della schiuma (17) / turbougello (19) / ugello variabile (20)

1. Premere lo sblocco (9a) sull'estremità anteriore della lancia (9) ed estrarre il componente accessorio (17/19/20) verso la parte anteriore.

11 Utilizzo

ATTENZIONE

Prima della messa in funzione del prodotto, è obbligatorio montarlo completamente!

ATTENZIONE

Utilizzare il prodotto solo in posizione verticale, mai in posizione orizzontale.

PERICOLO

Qualora il prodotto dovesse ribaltarsi, spegnerlo immediatamente e scollegarlo dalla corrente elettrica!

Sussiste il pericolo dovuto a scarica elettrica!

Solo a questo punto raddrizzare il prodotto in posizione verticale.

Per sicurezza, attendere circa cinque minuti prima di ripristinare il collegamento elettrico!

AVVISO

Prestare attenzione alle forze di contraccolpo del getto d'acqua in uscita.

Accertarsi di stare stabilmente in piedi e di tenere saldamente la pistola di spruzzatura.

In caso contrario si potrebbe subire lesioni personali o ferire altre persone!

AVVISO

In presenza di punti non a tenuta nel sistema dell'acqua, spegnere subito il prodotto e staccarlo dalla rete elettrica.

Sussiste il pericolo dovuto a scarica elettrica!

Ricominciare con il collegamento degli attacchi dell'acqua.

Nota:

Non utilizzare il prodotto con il rubinetto chiuso. Un funzionamento a secco danneggia il prodotto.

11.1 Utilizzo dei detergenti (Fig. 2)

Nota:

Utilizzare esclusivamente detergenti approvati per il prodotto.

1. Rimuovere l'ugello della schiuma (17) dal serbatoio del detergente (17a).
2. Riempire il serbatoio del detergente (17a) con il detergente adatto (22).
3. Montare l'ugello della schiuma (17) sul serbatoio di pulizia (22) e collegare l'ugello della schiuma (17) come descritto al capitolo 10.4 alla lancia (9).
Il detergente viene aspirato automaticamente.

11.2 Accensione/Spegnimento del prodotto (Fig. 3, 4)

Accensione

1. Collegare una pistola da giardino con accoppiamento rapido* al raccordo (21) sull'allacciamento dell'acqua (13).
2. Estrarre il cavo di allacciamento alla rete (15) dal supporto (12) e svolgere il cavo di allacciamento alla rete (15).
3. Inserire la spina elettrica nella presa di corrente.
4. Aprire completamente il rubinetto dell'acqua.
5. Accendere il prodotto utilizzando l'interruttore ON/OFF (6).
Accendere sempre il prodotto solo dopo aver collegato tutti gli allacciamenti dell'acqua ed essersi accertati che questi non presentino perdite.
Il motore continua ad accendersi fino a quando non viene raggiunta la pressione necessaria.
Dopo che la pressione è stata raggiunta, il motore si arresta.

6. Sbloccare la leva di accensione (8c) premendo il blocco di accensione (8d).
7. Premere la leva di accensione (8c) della pistola di spruzzatura (8).
Il motore si avvia automaticamente.
8. Rilasciando la leva di accensione (8c), il prodotto si spegne e l'alta pressione nel sistema viene mantenuta.

Spegnimento

1. Spegnere il prodotto con l'interruttore ON/OFF (6).
2. Estrarre la spina elettrica dalla presa.
3. Chiudere il rubinetto dell'acqua.
4. Scollegare l'idropulitrice ad alta pressione dall'alimentazione dell'acqua.
5. Premere la leva di accensione (8c) della pistola di spruzzatura (8) per scaricare la pressione esistente nel sistema.
6. Bloccare la leva di accensione (8c) premendo il blocco di accensione (8d).
7. Avvolgere il cavo di allacciamento alla rete (15) e collocarlo nel supporto (12).

* non necessariamente compreso nel contenuto della fornitura!

11.3 Fine esercizio

1. Dopo aver lavorato con i detergenti, sciacquare il sistema con acqua pulita.
Rimuovere a tale scopo l'ugello della schiuma (17).
2. Accendere il prodotto come descritto nel capitolo 11.2.
3. Avvolgere il cavo di allacciamento alla rete (15) e collocarlo nel supporto (12).
4. Rimuovere il tubo flessibile ad alta pressione (16) come descritto nel capitolo 10.1.
5. Rimuovere il componente accessorio dalla lancia (9) come descritto nel capitolo 10.4.
6. Collocare la pistola di spruzzatura (8) e la lancia (9) negli appositi supporti (3/10) (Fig. 6).

12 Pulizia e manutenzione

AVVISIO

Lasciare che sia un'officina specializzata ad eseguire operazioni di riparazione e manutenzione non riportati nelle presenti istruzioni per l'uso. Utilizzare solo pezzi di ricambio originali.

Sussiste il pericolo di incidenti! Eseguire le operazioni di manutenzione e pulizia fundamentalmente con motore spento e con la spina elettrica staccata. Sussiste il pericolo di lesioni! Lasciar raffreddare il prodotto prima di tutti i lavori di manutenzione e pulizia. Gli elementi del motore sono caldi. Sussiste il pericolo di lesioni e di ustioni!

Il prodotto può avviarsi in modo inaspettato e dunque portare a lesioni.

- Spegner il prodotto prima di effettuare qualsiasi operazione di manutenzione e pulizia.
- Lasciare raffreddare il prodotto.
- Scollegare la spina elettrica!

12.1 Pulizia

AVVISIO

Non spruzzare il prodotto con acqua e non pulirlo sotto l'acqua corrente. Sussiste il pericolo di scosse elettriche e il prodotto potrebbe danneggiarsi.

- Mantenere i dispositivi di protezione, le feritoie di ventilazione e l'alloggiamento del motore il più possibile privi di polvere e di sporcizia. Pulire il prodotto strofinando con un panno* pulito o soffiando con aria compressa* a bassa pressione. Si raccomanda di pulire il prodotto subito dopo ogni utilizzo.
- Non immergere il prodotto mai in acqua o altri liquidi per la pulizia.
- Pulire regolarmente il prodotto con un panno* umido e un po' di sapone lubrificante. Non impiegare detersivi o solventi; questi potrebbero corrodere i componenti in plastica del prodotto. Assicurarsi che non possa penetrare acqua all'interno del prodotto.
- Tenere sempre il prodotto pulito, asciutto e privo di oli o grassi. Dopo ogni uso e prima dello stoccaggio rimuovere la polvere.

* non necessariamente compreso nel contenuto della fornitura!

12.1.1 Pulizia dell'ugello (Fig. 2)

1. È possibile rimuovere i corpi estranei dagli ugelli intasati (17/19/20) usando l'ago di pulizia dell'ugello (2).
2. Sciacquare gli ugelli (17/19/20) con acqua per rimuovere eventuali corpi estranei.

12.1.2 Pulizia dell'insero del filtro (Fig. 1, 2)

1. Pulire a intervalli regolari l'insero del filtro, installato tra il raccordo (21) e l'attacco dell'acqua (13).
2. Per fare ciò svitare il raccordo (21) dall'attacco dell'acqua (13).
3. Pulire l'insero del filtro con l'ago di pulizia dell'ugello (2).

12.2 Manutenzione

Il prodotto non necessita di manutenzione.

All'interno di questo prodotto non sono presenti parti riparabili dall'operatore. Rivolgersi a persona specializzata e qualificato per controllare il prodotto e farlo riparare.

- Prima di ogni utilizzo, controllare se sono presenti anomalie evidenti sul prodotto, come ad es. parti allentate, usurate o danneggiate.

13 Trasporto (Fig. 1, 7)

1. Per il trasporto del prodotto, scollegare il prodotto dalla rete elettrica e collocarlo nell'apposito nuovo luogo di utilizzo.
2. Il prodotto deve essere trasportato soltanto tramite l'impugnatura (1) prevista a tale scopo e su ruote (14).
3. Si può regolare la maniglia (1) in altezza mediante il pulsante di sblocco (7).
4. Sollevare il prodotto per trasportarlo su scale e superare ostacoli.
5. Per evitare danni e lesioni, occorre mettere in sicurezza il prodotto durante il trasporto per evitare che si ribalti e scivoli.

14 Stoccaggio (Fig. 6)

Conservare il prodotto e i suoi accessori in un luogo buio, asciutto e al riparo dal gelo, inaccessibile ai bambini.

La temperatura di stoccaggio ottimale è compresa tra 5 e 30 °C.

Conservare il prodotto nella sua confezione originale. Coprire il prodotto per proteggerlo da polvere o umidità. Conservare le istruzioni per l'uso nei pressi del prodotto.

- I componenti accessori non utilizzati (17/19/20) possono essere conservati nei relativi supporti (11/18).

- Collocare la pistola di spruzzatura (8) e la lancia (9) negli appositi supporti (3/10).
 - Si può conservare il tubo flessibile ad alta pressione (16) sul supporto (11).
1. Rimuovere a tale proposito, qualora necessario, l'ugello della schiuma (17) dal supporto (11).
 2. Estrarre il supporto (11).
 3. Avvolgere il tubo flessibile ad alta pressione (16) e collocare il tubo flessibile ad alta pressione (16) sul supporto (11).
 4. Riapplicare l'ugello della schiuma (17) nel supporto (11).

15 Allacciamento elettrico

Il motore elettrico installato è collegato e pronto per l'esercizio. L'allacciamento è conforme alle disposizioni VDE e DIN pertinenti. L'allacciamento alla rete lato cliente e il cavo di prolunga utilizzato devono essere conformi a tali norme.

- Il prodotto soddisfa i requisiti della EN 61000-3-11 ed è soggetto a condizioni speciali per l'allacciamento. Ciò significa che non ne è consentito l'uso con collegamento a punti scelti a proprio piacimento.
- In caso di condizioni di rete sfavorevoli, il prodotto può portare a temporanee oscillazioni di tensione.
- Il prodotto è concepito esclusivamente per l'utilizzo in punti di collegamento che
 - a) non superino un'impedenza di rete massima ammessa "Z" ($Z_{max.} = 0,471 \Omega$), oppure
 - b) abbiano una resistenza di corrente continua della rete di almeno 100 A per fase.
- In qualità di utilizzatore, ove necessario dopo aver parlato con il proprio ente di fornitura di energia elettrica, è necessario assicurare che il punto di collegamento in cui si desidera azionare il prodotto soddisfi uno dei due requisiti sopra riportati a) o b).

15.1 Cavi di collegamento elettrico difettosi

Sui cavi di alimentazione elettrica si verificano spesso danni all'isolamento.

Le cause possono essere le seguenti:

- Schiacciature, laddove i cavi di alimentazione vengono fatti passare attraverso finestre o interstizi di porte,
- Piegature a causa del fissaggio o della conduzione dei cavi stessi eseguiti in modo non appropriato,
- Tagli causati dal transito sui cavi di alimentazione,
- Danni all'isolamento causati dalle operazioni di distacco dalla presa a parete,
- Cricche a causa dell'invecchiamento dell'isolamento.

Tali cavi di alimentazione elettrici difettosi non possono essere utilizzati e rappresentano un pericolo mortale a causa dei danni all'isolamento.

Controllare regolarmente che i cavi di alimentazione elettrica non siano danneggiati. Assicurarsi che, durante tale controllo, il cavo di alimentazione non sia collegato alla rete elettrica.

I cavi per il collegamento elettrico devono essere conformi alle disposizioni VDE e DIN pertinenti. Impiegare solo linee di allacciamento con il medesimo contrassegno.

La designazione del tipo deve essere stampata sul cavo di collegamento.

Indicazioni di sicurezza per la sostituzione di cavi di allacciamento alla rete danneggiati o difettosi

Tipo di collegamento Y

Se è necessario, sostituire il cavo di allacciamento alla rete: la sostituzione deve essere effettuata dal produttore o da un suo rappresentante per evitare rischi per la sicurezza.

15.2 Avvertenze importanti

In caso di sovraccarico il motore si disinserisce automaticamente. Dopo un tempo di raffreddamento (di durata diversa) è possibile inserire nuovamente il motore.

15.3 Motore a corrente alternata

Gli allacciamenti e le riparazioni all'impianto elettrico possono essere eseguiti soltanto da un elettricista qualificato.

- La tensione di rete deve essere 220 V – 240V~.
- I cavi di prolunga fino a 25 m di lunghezza devono avere una sezione di 1,5 millimetri quadrati.

16 Riparazione e ordinazione dei ricambi

Dopo la riparazione o la manutenzione, accertarsi che tutti i componenti tecnici di sicurezza siano applicati e si trovino in stato impeccabile. Conservare in un posto inaccessibile i componenti potenzialmente pericolosi per altre persone e bambini.

ATTENZIONE

Come da legge di responsabilità sui prodotti, non si è responsabili di danni dovuti a riparazioni improprie o non utilizzo di pezzi di ricambio originali.

Incaricare un servizio clienti o un tecnico specializzato e autorizzato. Lo stesso vale anche per gli accessori.

I pezzi di ricambio e gli accessori sono reperibili presso il nostro Service Center. Scansionare a tal fine il codice QR che si trova in prima pagina.

Allacciamenti e riparazioni

Gli allacciamenti e le riparazioni all'impianto elettrico possono essere eseguiti soltanto da un elettricista qualificato.

16.1 Ordine di pezzi di ricambio

In caso di ordinazione di pezzi di ricambio è necessario indicare quanto segue:

- Denominazione del modello
- Numero di articolo
- Dati della targhetta identificativa

Ricambi / Accessori

Ugello variabile - N° articolo:	3907727003
Turbougello - N° articolo:	7907701717
Ugello della schiuma con serbatoio del detergente - N° articolo:	7907701714
Pistola di spruzzatura - N° articolo:	7907701716

17 Smaltimento e riciclaggio

Avvertenze per l'imballaggio



Il materiale d'imballaggio è riciclabile. Si prega di smaltire gli imballaggi nel rispetto dell'ambiente.



Avvertenze relative alla legge sui dispositivi elettrici ed elettronici (ElektroG)



I dispositivi elettrici ed elettronici usati non rientrano nei rifiuti domestici, ma devono essere trattati e smaltiti in modo separato!

- Le batterie o gli accumulatori utilizzati non integrati nel dispositivo usato devono essere rimossi prima della consegna, senza distruggerli! Il loro smaltimento è regolato dalla legge sulle batterie.

- I proprietari o gli utilizzatori di dispositivi elettrici ed elettronici sono tenuti per legge a restituirli al termine della loro durata utile.
- L'utente finale è responsabile in prima persona per la cancellazione dei suoi dati personali in relazione al dispositivo usato da smaltire!
- Il simbolo del bidone della spazzatura barrato indica che i dispositivi elettrici ed elettronici non possono essere smaltiti insieme ai normali rifiuti domestici.
- I dispositivi elettrici ed elettronici possono essere restituiti gratuitamente presso i seguenti centri:
 - Centri di raccolta e smaltimento di diritto pubblico (ad es. depositi comunali)
 - LIDL vi offre la possibile di restituzione direttamente nelle filiali e nei negozi. La restituzione e lo smaltimento sono per voi del tutto gratuiti.
 - È possibile consegnare gratuitamente al produttore, senza dovere acquistare prima un nuovo dispositivo da questi, fino a tre dispositivi elettronici usati per ogni tipo di dispositivo con una lunghezza del bordo di massimo 25 centimetri, oppure portare il dispositivo presso un altro centro di raccolta autorizzato nelle proprie vicinanze.
 - Altre condizioni di ritiro complementari del produttore e del distributore sono reperibile presso il rispettivo servizio clienti.
- In caso di consegna da parte del produttore di un nuovo dispositivo elettronico presso un privato, quest'ultimo può richiedere il ritiro gratuito del dispositivo elettronico usato, su richiesta dell'utente finale stesso. Contattare a tale proposito il servizio clienti del produttore.
- Quanto esposto si applica solo ad apparecchi installati e distribuiti in un paese dell'Unione Europea e soggetti alla Direttiva europea 2012/19/UE. Nel paesi al di fuori dell'Unione Europea possono applicarsi norme diverse per lo smaltimento di dispositivi elettrici ed elettronici usati.

18 Risoluzione dei guasti

Guasto	Possibile causa	Rimedio
Il prodotto non funziona.	Spegnere il prodotto. Interruttore ON/OFF spento.	Accendere il prodotto utilizzando l'interruttore ON/OFF.
	Cavo di allacciamento alla rete danneggiato.	Spegnere il prodotto e scollegarlo dalla rete elettrica. Controllare che il cavo di allacciamento alla rete non sia danneggiato. Se necessario, far sostituire il cavo di allacciamento alla rete da un tecnico autorizzato.
	Alimentazione di tensione difettosa.	Verificare l'impianto elettrico corrisponda a quanto indicato sulla targhetta identificativa.
Il prodotto non ha pressione.	Caduta di pressione nella condotta.	Controllare l'alimentazione dell'acqua.

Guasto	Possibile causa	Rimedio
Forti oscillazioni di pressione.	Ugello sporco o intasato.	Sciagquare l'ugello con acqua. Se necessario, pulire il foro dell'ugello con l'ago di pulizia dell'ugello.
Perdite nel sistema idrico.	Attacchi non montati correttamente.	Spegnere il prodotto e scollegarlo dalla rete elettrica. Collegare nuovamente il prodotto alla tubazione dell'acqua.

19 Dichiarazione di conformità UE

Traduzione della dichiarazione di conformità originale

Produttore:

Scheppach GmbH
Günzburger Straße 69
D-89335 Ichenhausen

Dichiariamo sotto la nostra esclusiva responsabilità che il prodotto qui descritto è conforme alle direttive e alle norme vigenti.

Marchio: **Parkside**
Denominazione art.: **IDROPULTRICE AD ALTA PRESSIONE – PHD 135 G6**
N. art. 3907730974-3907730980, 39077309915, 39077309959
N. IAN 471853_2407
N. di serie 01001 – 196439

Direttive UE:

2006/42/CE, 2014/30/UE, 2000/14/CE e 2005/88/CE, 2011/65/UE*

* L'oggetto della dichiarazione, sopra descritto, soddisfa le disposizioni della Direttiva 2011/65/UE del Parlamento Europeo e del Consiglio dell'8 giugno 2011, sulla restrizione nell'utilizzo di determinate sostanze pericolose negli apparecchi elettrici ed elettronici.

2000/14/EG_2005/88/CE – Allegato: V

Livello di potenza acustica 92 dB
garantito (L_{WA}):
Livello di potenza sonora 88,3 dB
misurato (L_{WA}):

Norme applicate:

EN 60335-1:2012/A15:2021;
EN 60335-2-79:2012; EN 62233:2008;
EN 55014-1:2021; EN 55014-2:2021;
EN 61000-3-2:2019/A1:2021;
EN 61000-3-3:2013/A2:2021

Responsabile per la documentazione:

Tobias Ihle
Günzburger Str. 69
D-89335 Ichenhausen
Ichenhausen, 05.11.2024



Simon Schünk
Division Manager Product Center



Andreas Pecher
Head of Project Management

Certificato di garanzia

Gentili clienti,

i nostri prodotti sono soggetti ad un rigido controllo di qualità. Se l'apparecchio non dovesse tuttavia funzionare correttamente, ci scusiamo e vi preghiamo di rivolgervi al nostro servizio di assistenza clienti all'indirizzo indicato in questa scheda di garanzia. Siamo a vostra disposizione anche telefonicamente al numero del servizio assistenza sotto indicato. Per la rivendicazione dei diritti di garanzia vale quanto segue:

- Queste condizioni di garanzia regolano ulteriori prestazioni di garanzia. La presente garanzia non tocca i vostri diritti al ricorso di garanzia previsti dalla legge. Le nostre prestazioni di garanzia sono per voi gratuite.
- La prestazione di garanzia riguarda esclusivamente le anomalie riconducibili a difetti del materiale o di produzione ed è limitata all'eliminazione di queste anomalie o alla sostituzione dell'apparecchio. Tenete presente che i nostri apparecchi non sono stati costruiti per l'impiego professionale, artigianale o industriale. Un contratto di garanzia non viene concluso quando l'apparecchio viene usato in imprese commerciali, artigianali o industriali, o con attività equivalenti. Dalla nostra garanzia sono escluse inoltre le prestazioni di risarcimento per danni dovuti al trasporto o danni causati dalla mancata osservanza delle istruzioni per il montaggio o per installazione non corretta, dalla mancata osservanza delle istruzioni per l'uso (come per es. collegamento a tensione di rete o tipo di corrente non corretto), dall'uso improprio o illecito (come per es. sovraccarico dell'apparecchio o utilizzo di utensili o accessori non consentiti), dalla mancata osservanza delle norme di sicurezza e di manutenzione, dalla penetrazione di corpi estranei nell'apparecchio (come per es. sabbia, pietre o polvere), dall'impiego della forza o dall'influsso esterno (come per es. danni dovuti a caduta) e dall'usura normale e dovuta all'impiego.

Il diritti di garanzia decadono quando sono già effettuati interventi sull'apparecchio.

- Il periodo di garanzia è 3 anni e inizia alla data d'acquisto dell'apparecchio. I diritti di garanzia devono essere fatti valere prima della scadenza del periodo di garanzia, entro due settimane dopo avere accertato il difetto. È esclusa la rivendicazione di diritti di garanzia dopo la scadenza del relativo periodo. La riparazione o la sostituzione dell'apparecchio non comporta una proroga del periodo di garanzia e con questa prestazione per l'apparecchio o per pezzi di ricambio eventualmente installati non inizia un nuovo periodo di garanzia. Questo vale anche nel caso si ricorra ad un servizio loco.
- Per la rivendicazione dei vostri diritti di garanzia, vi preghiamo di rivolgervi all'indirizzo di assistenza sotto indicato. Se il reclamo perviene entro il periodo di garanzia, sarà messa a vostra disposizione una bolla di reso con la quale potrete restituire gratuitamente l'apparecchio difettoso. Indicate il motivo di reclamo nel modo più dettagliato possibile. Se il difetto dell'apparecchio rientra nella nostra prestazione di garanzia, riceverete l'apparecchio riparato o un apparecchio nuovo a stretto giro di posta.

Naturalmente effettuiamo a pagamento anche riparazioni sull'apparecchio che non rientrano o non rientrano più nella garanzia. A tale scopo inviate l'apparecchio all'indirizzo del servizio assistenza.

La prestazione in garanzia vale per difetti del materiale o di fabbricazione. Questa garanzia non si estende a componenti del prodotto esposti a normale logorio, che possono pertanto essere considerati come componenti soggetti a usura (esempio capacità della batteria, calcificazione, lampade, pneumatici, filtri, spazzole...). La garanzia non si estende altresì a danni che si verificano su componenti delicati (esempio interruttori, batterie, parti realizzate in vetro, schermi, accessori vari) nonché danni derivanti dal trasporto o altri incidenti.

Gestione della garanzia

Al fine di garantire una rapida elaborazione della vostra richiesta, si prega di seguire le istruzioni riportate di seguito:

- per qualsiasi richiesta, tenere a portata di mano lo scontrino d'acquisto e il numero dell'articolo (ad es. IAN 471853_2407) come prova d'acquisto.
- Il numero di articolo può essere riportato sulla targhetta identificativa del prodotto, inciso direttamente sul prodotto, sul frontespizio delle istruzioni (in basso a sinistra) oppure sull'adesivo posto sul retro o sul lato inferiore del prodotto.
- In caso di malfunzionamento o altri difetti, contattare innanzitutto il servizio di assistenza sotto indicato per telefono o via e-mail.
- Potete inviare gratuitamente il prodotto difettoso all'indirizzo di assistenza fornito, allegando la prova d'acquisto (scontrino) e indicando il difetto e la data in cui si è verificato.
- È possibile visualizzare e scaricare questo manuale e molti altri su parkside-diy.com. Questo codice QR vi porterà direttamente su parkside-diy.com. Selezionate il vostro Paese e utilizzate la maschera di ricerca per cercare le istruzioni per l'uso. Inserire il numero di articolo (IAN) 471853_2407 per accedere alle istruzioni per l'uso dell'articolo.

Contatto assistenza (IT)

Nome: TeleMarCom
European Services GmbH
Am Ziegelweiher 24
DE - 61130 Nidderau

Telefono: 00800 4003 4003

E-Mail: service.IT@scheppach.com

Sede: Germania

















Índice

1	Explicação dos símbolos no produto	32
2	Introdução.....	33
3	Descrição do produto (Fig. 1-7).....	33
4	Âmbito de fornecimento (Fig. 2).....	33
5	Utilização correta	33
6	Indicações de segurança	34
7	Dados técnicos	36
8	Desembalar	37
9	Montagem.....	37
10	Antes da colocação em funcionamento	37
11	Operação	38
12	Limpeza e manutenção.....	39
13	Transporte (fig. 1, 7).....	40
14	Armazenamento (Fig. 6).....	40
15	Ligação elétrica.....	40
16	Reparação e encomenda de peças de reposição.....	41
17	Eliminação e reciclagem	41
18	Resolução de problemas	42
19	Declaração de conformidade UE.....	43
20	Certificado de garantia.....	44
21	Vista explodida.....	75

1 Explicação dos símbolos no produto

A utilização de símbolos neste manual serve para chamar a sua atenção para potenciais riscos. Os símbolos de segurança e explicações associadas devem ser bem compreendidos. Os avisos em si não eliminam quaisquer riscos e não substituem medidas corretas para a prevenção de acidentes.

	<p>Leia e siga o manual de instruções e as indicações de segurança antes da colocação em funcionamento!</p>		<p>Ajuste do bocal variável.</p>
	<p>Utilize óculos de proteção.</p>		<p>Desbloqueio para a ligação da mangueira de alta pressão.</p>
	<p>Use proteção auditiva.</p>		<p>Bloqueio de ligação (pistola de pulverização)</p>
	<p>O produto não deve ser diretamente ligado à rede pública de água potável.</p>		<p>Realize os trabalhos de manutenção, conversão, ajuste e limpeza apenas com o produto desligado e a ficha de rede removida!</p>
	<p>O jato de alta pressão não deve ser apontado para pessoas, animais, equipamento elétrico ativo ou para o produto em si.</p>		<p>Classe de proteção II (isolamento duplo).</p>
	<p>Opere o produto apenas com este de pé, nunca deitado.</p>		<p>Nível de potência sonora garantido do produto.</p>
	<p>Agulha de limpeza do bocal.</p>		<p>O produto cumpre as diretivas europeias em vigor.</p>

2 Introdução

Fabricante:

Schepfach GmbH

Günzburger Straße 69

D-89335 Ichenhausen, Alemanha

Estimado cliente,

Desajamos-lhe muita satisfação e sucesso ao trabalhar com o seu novo produto.

Nota:

De acordo com a legislação vigente relativa à responsabilidade pelos produtos, o fabricante deste produto não é responsável por danos que ocorram nele ou através dele nas seguintes situações:

- Manuseio incorreto
- Incumprimento do manual de instruções
- Reparações efetuadas por técnicos terceiros não autorizados
- Incorporação e substituição de peças sobresselentes que não sejam de origem
- Utilização incorreta
- Falhas da instalação elétrica em caso de incumprimento dos regulamentos elétricos e disposições VDE 0100, DIN 57113 / VDE0113.

Tenha em atenção:

O manual de instruções faz parte deste produto.

Ele contém indicações importantes sobre como trabalhar com o produto de modo seguro, correto e económico, como evitar perigos, poupar em custos de reparação, reduzir períodos de paragem e aumentar a fiabilidade e vida útil do produto. Para além dos regulamentos de segurança deste manual de instruções, deverá cumprir sempre as diretivas respeitantes à operação do produto vigentes no seu país.

Antes de utilizar o produto, familiarize-se com todas as indicações de segurança e operação. Opere o produto apenas conforme descrito e para as áreas de aplicação indicadas. Conserve corretamente o manual de instruções e, em caso de cedência do produto a terceiros, entregue juntamente toda a documentação.

3 Descrição do produto (Fig. 1-7)

1. Pega
2. Agulha de limpeza do bocal
3. Suporte (pistola de pulverização)
4. Desbloqueio (mangueira de alta pressão)
5. Ligação (mangueira de alta pressão)
6. Interruptor para ligar/desligar
7. Botão de desbloqueio (pega)
8. Pistola de pulverização
- 8a. Desbloqueio
- 8b. Ligação
- 8c. Alavanca de ligação
- 8d. Bloqueio de ligação

9. Lança
10. Suporte (lança)
11. Suporte (mangueira de alta pressão)
12. Suporte (cabo de ligação à rede)
13. Ligação da água
- 13a. Capa de cobertura
14. Rodas
15. Cabo de ligação à rede
16. Mangueira de alta pressão
17. Bocal de espuma (com mangueira de sucção)
- 17a. Recipiente de produto de limpeza
18. Suporte (bocais)
19. Bocal turbo
20. Bocal variável
21. Acoplamento (conexão da água)
- 21a. Filtro
22. Produto de limpeza

4 Âmbito de fornecimento (Fig. 2)

Pos.	Quantidade	Designação
2.	1 x	Agulha de limpeza do bocal
8.	1 x	Pistola de pulverização
9.	1 x	Lança
16.	1 x	Mangueira de alta pressão
17.	1 x	Bocal de espuma (com mangueira de sucção)
19.	1 x	Bocal turbo
20.	1 x	Bocal variável
21.	1 x	Acoplamento (conexão da água)
22.	1 x	Produto de limpeza
	1 x	Limpador de alta pressão
	1 x	Manual de instruções

5 Utilização correta

O limpador de alta pressão é usado:

- para limpeza de máquinas, veículos, edifícios, ferramentas, fachadas, terraços, aparelhos de jardim, etc. com jato de água de alta pressão.
- com acessórios e peças sobresselentes originais.
- em conformidade com as indicações do fabricante relativamente ao objeto a limpar.

O produto só deve ser utilizado para a sua finalidade especificada. Qualquer outra utilização é considerada incorreta. Quaisquer danos ou ferimentos daí resultantes são da responsabilidade do utilizador/operador e não do fabricante.

Faz igualmente parte da utilização correta o cumprimento das indicações de segurança, assim como das instruções de montagem e das indicações de operação no manual de instruções.

As pessoas responsáveis pela operação e manutenção da ferramenta deverão estar familiarizadas com a mesma e ser instruídas relativamente aos possíveis perigos.

Qualquer alteração no produto isenta o fabricante de toda e qualquer responsabilidade por danos daí resultantes.

O produto só pode ser operado com peças e acessórios originais do fabricante.

As instruções de segurança e de manutenção, os procedimentos de trabalho do fabricante, bem como as dimensões constantes nos Dados Técnicos devem ser observados.

Tenha em atenção que os nossos produtos não foram construídos para utilização em ambientes comerciais, artesanais ou industriais. Não assumimos qualquer garantia, se o produto for utilizado em ambientes comerciais, artesanais, industriais ou equivalentes.

Explicação das palavras de sinalização no manual de instruções

PERIGO

Palavra de sinalização para identificar uma situação iminentemente perigosa que, se não for evitada, resultará em morte ou ferimentos graves.

AVISO

Palavra de sinalização para identificar uma situação potencialmente perigosa que, se não for evitada, poderá resultar em morte ou ferimentos graves.

CUIDADO

Palavra de sinalização para identificar uma situação potencialmente perigosa que, se não for evitada, poderá resultar em ferimentos menores ou moderados.

ATENÇÃO

Palavra de sinalização para identificar uma situação potencialmente perigosa que, se não for evitada, poderá resultar em danos materiais ao produto ou património/propriedade.

6 Indicações de segurança

Guarde todas as indicações de segurança e instruções para uso futuro.

O termo "ferramenta elétrica" utilizado nas indicações de segurança refere-se a ferramentas elétricas alimentadas pela rede elétrica (com cabo de alimentação) ou a ferramentas elétricas alimentadas por bateria (sem cabo de alimentação).

AVISO

Leia todas as indicações de segurança, instruções, ilustrações e dados técnicos que vêm com esta ferramenta elétrica.

O incumprimento das instruções que se seguem poderá causar choques elétricos, incêndio e/ou ferimentos graves.

6.1 Indicações de segurança gerais

- O produto não deve ser utilizado por crianças. As crianças têm de ser supervisionadas, para assegurar de que não brincam com o produto. Este produto pode ser utilizado por pessoas com capacidades físicas, sensoriais ou mentais reduzidas ou com falta de experiência e conhecimentos, desde que sejam supervisionadas ou instruídas acerca da utilização segura do produto e compreendam os perigos daí resultantes. As crianças não devem brincar com o produto. A limpeza e manutenção pelo utilizador não devem ser efetuadas por crianças sem supervisão.
- As pessoas que não estejam familiarizadas com o manual de operação não podem utilizar o produto.

AVISO

O limpador de alta pressão elétrico não deve ser operado por crianças ou pessoas não instruídas.

- Em caso de ocorrência de uma avaria ou um defeito durante o funcionamento, desligar imediatamente o produto e desligar a ficha de rede. Em seguida, ler o capítulo Resolução de problemas.

6.2 Trabalhos com o produto

CUIDADO

Desta maneira, evita acidentes e ferimentos:

Os limpadores de alta pressão elétricos podem ser perigosos em caso de uma utilização incorreta. O jato não deve ser apontado para pessoas, animais, equipamento elétrico ativo ou para o produto em si.

AVISO

Este produto foi desenvolvido para a utilização do produto de limpeza fornecido ou recomendado pelo fabricante. A utilização de outros produtos de limpeza ou produtos químicos poderá afetar a segurança do produto.

AVISO

A utilização do produto pode gerar aerossóis. A inalação de aerossóis pode ser nociva para a saúde.

AVISO

Consoante a aplicação, podem ser utilizados bocais de pulverização com cobertura de proteção para o produto, o que reduz significativamente a emissão de aerossóis com teor de água. Nem todas as aplicações permitem a utilização de tal dispositivo. Se não for possível utilizar bocais de pulverização com cobertura de proteção para a proteção contra aerossóis, poderá ser necessário, dependendo do ambiente de limpeza, usar uma máscara respiratória da classe FFP2 ou equivalente.

- Utilize o aparelho apenas de pé e sobre uma superfície plana e estável.
- Não aponte o jato para si mesmo ou para outros, para limpar roupa ou calçado.
- Use vestuário de proteção e uns óculos de proteção adequados para se proteger de salpicos de água e sujidade.
- Não utilize o produto se outras pessoas se encontrarem dentro de alcance, a não ser que elas tenham vestuário de proteção.
- Tome medidas adequadas para manter as crianças afastadas do produto em funcionamento.
- Não utilize o produto nas imediações de líquidos ou gases inflamáveis. Em caso de incumprimento, existe perigo de incêndio ou de explosão.
- Não pulverize líquidos inflamáveis. Existe o perigo de explosão.
- Se entrar em contacto com o produto de limpeza, enxague com água limpa em abundância.
- Guarde o produto num local seco e fora do alcance de crianças.

CUIDADO

Evita assim danos no produto e eventuais danos pessoais daí resultantes:

- Não trabalhe com um produto danificado, incompleto ou modificado sem a autorização do fabricante. Antes da colocação em funcionamento, um especialista deve verificar se as medidas de proteção elétrica necessárias estão implementadas.
- Não coloque o produto em funcionamento se o cabo de ligação à rede, a entrada de água ou outras peças importantes, como a mangueira de alta pressão ou a pistola de pulverização, estiverem danificadas ou com fugas.
- Proteja o produto do congelamento e do funcionamento a seco.
- As mangueiras de alta pressão, válvulas e acoplamentos são importantes para a segurança do produto. Utilize apenas mangueiras de alta pressão, válvulas e acoplamentos recomendados pelo fabricante.
- Para garantir a segurança do produto, utilize apenas peças sobresselentes originais do fabricante ou peças sobresselentes aprovadas pelo fabricante.
- O produto só deve ser aberto por um electricista autorizado. Em caso de reparação, contactar sempre o nosso Centro de Assistência.

6.3 Segurança elétrica

CUIDADO

Desta maneira, evita acidentes e ferimentos devido a choque elétrico:

- Se for utilizado um cabo de extensão, a ficha e o acoplamento devem ser estanques.

CUIDADO

Cabos de extensão inadequados podem ser perigosos. Há perigo de danos pessoais devido a choque elétrico.

- Mantenha o produto protegido contra a chuva e humidade. A penetração de água no produto aumenta o risco de um choque elétrico.
- Antes da colocação em funcionamento, certifique-se de que a tensão de rede corresponde à tensão de serviço na placa de características.
- A ligação de rede deve ser efetuada por um electricista experiente e cumprir os requisitos da norma IEC 60364-1.
- As ligações elétricas devem ser efetuadas por um electricista, de acordo com todos os regulamentos locais e nacionais.
- Utilize um disjuntor diferencial com uma corrente de ativação de 30 mA ou inferior.
- Antes de cada utilização, verifique o produto, o cabo de ligação à rede e as fichas quanto a danos.

- Se o cabo de ligação à rede deste produto estiver danificado, deve ser substituído pelo fabricante ou pelo seu serviço de assistência ao cliente ou por uma pessoa igualmente qualificada, de modo a evitar perigos.
- Não utilize o cabo para retirar a ficha da tomada. Proteja o cabo contra o calor, óleo e arestas afiadas.
- Não transporte nem fixe o produto pelo cabo de ligação à rede.
- Cabos de prolongamento inadequados podem ser perigosos. Se for utilizado um cabo de prolongamento, este deve ser adequado para utilização no exterior e a ligação deve estar seca e acima do nível do solo. Para o efeito, recomenda-se a utilização de um tambor de cabo, quem mantém a tomada a pelo menos 60 mm acima do chão. Verifique o cabo quanto a danos.
- Retire a ficha de rede da tomada antes de qualquer trabalho no produto, durante pausas no trabalho, limpezas e em caso de desuso.
- Os cabos de prolongamento não devem ter uma secção transversal inferior a 2 x 2,5 mm².
- Use calçado resistente, para proteger contra choques elétricos.
- Para se proteger contra choques elétricos, utilize o produto apenas numa posição vertical, de pé.
- Desligue o produto se o deixar sem supervisão.

Riscos residuais

A ferramenta elétrica foi produzida de acordo com o estado da técnica e com as regras de segurança reconhecidas. No entanto, poderão surgir riscos residuais durante os trabalhos.

- Risco para a saúde devido à eletricidade em caso de utilização incorreta de cabos elétricos.
- Além disso, poderão existir riscos residuais não evidentes, apesar de terem sido tomadas todas as medidas relevantes.
- Os riscos residuais podem ser minimizados, se forem seguidas as "Indicações de segurança", a "Utilização correta" e as instruções de operação na sua totalidade.
- Evite uma colocação em funcionamento involuntária do produto.
- Mantenha as suas mãos longe da área de trabalho, se o produto estiver em funcionamento.
- Colocação em funcionamento inadvertida do produto.
- Siga as indicações de segurança e de manutenção do manual de instruções.

AVISO

Esta ferramenta elétrica cria um campo eletromagnético durante o funcionamento. Esse campo poderá, sob determinadas circunstâncias, afetar implantes médicos ativos e passivos. Para reduzir o risco de ferimentos graves ou mortais, recomendamos às pessoas com implantes médicos que consultem o seu médico e o fabricante do seu implante antes de operarem a ferramenta elétrica.

7 Dados técnicos

Tensão nominal	220-240 V~/ 50/60 Hz
Potência nominal	1800 W
Classe de proteção	II /  (isolamento duplo)
Grau de proteção	IPX5
Comprimento do cabo de ligação à rede	5 m
Comprimento da mangueira de alta pressão	7 m
Pressão nominal/ pressão de trabalho (p)	100 bar (10 MPa)
Pressão máx. permitida (p max)	135 bar (13,5 MPa)
Pressão máx. de entrada (p max)	12 bar (1,2 MPa)
Caudal da água (Q)	6,0 l/min
Caudal máx. (Q _{max})	7,0 l/min
Temperatura máx. de entrada (T em max)	50 °C
Peso (incl. acessórios)	9,0 kg

Reservam-se alterações técnicas!

AVISO

o ruído pode ter efeitos graves para a sua saúde. Caso o ruído da máquina ultrapasse os 85 dB, deve utilizar, assim como as outras pessoas que estejam perto da máquina, proteção auditiva adequada.

Informações sobre a geração de ruído medida conforme as normas relevantes (EN 60335-2-79):

Valores característicos do ruído

Nível de pressão sonora L _{pA}	74,6 dB
Incerteza de medição K _{pA}	3 dB
Nível de potência sonora L _{wA}	88,3 dB
Nível de potência sonora garantido L _{wA}	92 dB
Incerteza de medição K _{wA}	3 dB

Valores característicos de vibração

Vibração a_n	2,5 m/s ²
Incerteza de medição K	1,5 m/s ²

O valor total de vibrações e o valor de emissão de ruído indicados foram medidos de acordo com um procedimento de ensaio normalizado e podem ser utilizados para comparar uma ferramenta elétrica com outra.

O valor de emissão de ruído e o valor total de vibrações indicados podem também ser usados para uma primeira estimativa da carga.

AVISO

Os valores de emissão de ruído e o valor da emissão de vibrações poderão divergir dos valores indicados durante a utilização da ferramenta elétrica, consoante o tipo e a forma como a ferramenta elétrica é utilizada, especialmente conforme o tipo de peça de trabalho.

Tente manter a carga o mais reduzida possível. Exemplo de medidas: limitação do tempo de trabalho. Devem ser tidas em conta todas as partes do ciclo de funcionamento (por exemplo, tempos nos quais a ferramenta elétrica está desligada e nos quais está ligada, mas a funcionar sem carga).

8 Desembalar

AVISO

O produto e os materiais de embalagem não são brinquedos!

As crianças não devem brincar com sacos de plástico, películas e peças pequenas! Risco de ingestão e asfixia!

- Abra a embalagem e retire cuidadosamente o produto.
- Remova o material de embalagem, assim como as fixações de embalagem/transporte (se presentes).
- Verifique se o âmbito de fornecimento está completo.
- Inspeccione o produto e os acessórios quanto a danos de transporte. Informe imediatamente qualquer dano à empresa de transporte que efetuou a entrega do produto. Não são aceites reclamações tardias.
- Guarde a embalagem até ao fim do período de garantia, se possível.
- Antes da utilização, familiarize-se com o produto, recorrendo ao manual de instruções.

- Utilize apenas peças originais como acessórios e também como peças de desgaste e sobresselentes. Pode obter peças sobresselentes junto do seu revendedor especializado.
- No caso de encomendas, indique os números de referência, bem como o tipo e o ano de construção do produto.

9 Montagem

AVISO

Perigo de ferimentos!

Insira a ficha de rede na tomada apenas depois de o produto estar preparado para a utilização.

- Coloque o produto sobre uma superfície plana e nivelada (que não possibilite tombos).

9.1 Ligar o acoplamento (21) para a ligação da água (13) (Fig. 3)

1. Remova a capa de proteção (13a) na ligação da água (13).
Guarde a capa de proteção (13a).
2. Aparafuse o acoplamento (21) à ligação da água (13).

10 Antes da colocação em funcionamento

AVISO

Perigo de ferimentos!

Insira a ficha de rede na tomada apenas depois de o produto estar preparado para a utilização.

Indicações:

Desligue o produto e desligue a ficha da tomada se pretender instalar ou remover acessórios.

Em conformidade com os regulamentos em vigor, o produto não deve ser operado sem um desconetor na rede de água potável.

Deve ser utilizado um desconetor adequado, em conformidade com a norma EN 12729 tipo BA.

A água que flui através de um desconetor na rede é classificada como água não potável.

Um desconetor na rede pode ser adquirido no comércio especializado.

Um desconetor na rede (desconetor de refluxo) impede que a água e o produto de limpeza voltem a fluir para o tubo de água potável.

- Utilize uma mangueira de rega corrente de ½" com um comprimento mínimo de 5 m para a entrada de água.
Não deve ser excedido um comprimento de 30 m.

10.1 Ligar/remover a mangueira de alta pressão (16) (Fig. 1, 3, 4)

Ligar:

1. Monte o conector de acoplamento da mangueira de alta pressão (16) na ligação (5) do limpador de alta pressão.
2. Ligue o conector de acoplamento da mangueira de alta pressão (16) à ligação (8b) da pistola de pulverização (8).
O conector de acoplamento deve engatar de modo audível.

Nota:

Desligue sempre o produto antes de remover a mangueira de alta pressão.

Remover:

1. Acione o desbloqueio (8a) na pistola de pulverização (8) e puxe a mangueira de alta pressão (16) para fora.
2. Acione o desbloqueio (4) no limpador de alta pressão e puxe a mangueira de alta pressão (16) para fora da ligação (5).

10.2 Ligar/remover a lança (9) (Fig. 1, 2)

Ligar:

1. Insira a extremidade da lança (9) na ligação prevista da pistola de pulverização (8).
2. Pressione a lança (9) para dentro da ligação da pistola de pulverização (8) e gire a lança (9) no sentido dos ponteiros do relógio, até que ela esteja firmemente unida à pistola de pulverização (8).

Remover:

1. Pressione a lança (9) para dentro da ligação da pistola de pulverização (8) e gire-a no sentido oposto ao dos ponteiros do relógio.
2. Puxe a lança (9) para fora.

10.3 Selecionar o acessório (Fig. 2)

Selecione o acessório (17/19/20) adequado para o trabalho a ser realizado:

- **Bocal de espuma (17):**
O bocal de espuma (17) é especialmente útil para a limpeza de veículos, fachadas e outras superfícies extremamente sujas, em situações em que é necessário um tratamento prévio exaustivo com espuma.
- **Bocal turbo (19):**
O bocal turbo (19), com o seu jato de água rotativo, é particularmente adequado para a remoção de sujidade persistente.
- **Bocal variável (20):**
O bocal variável (20), com o seu jato plano, é particularmente adequado para a limpeza de superfícies. Ao rodar a ponta do bocal pode regular a largura do jato de água.

10.4 Ligar/remover os acessórios (17/19/20) (Fig. 5, 6)

- Selecione o acessório (17/19/20) adequado para o trabalho a ser realizado.
- Para utilizar o bocal turbo (19), o bocal variável (20) ou o bocal de espuma (17), coloque a lança (9) na pistola de pulverização (8), tal como descrito em 10.2.
- Os acessórios (17/19/20) não utilizados podem ser guardados nos respetivos suportes (11/18).

Ligar:

Bocal de espuma (17) / bocal turbo (19) / bocal variável (20)

1. Coloque o acessório (17/19/20) adequado na lança (9) e gire o acessório até ele engatar de modo audível.

Remover:

Bocal de espuma (17) / bocal turbo (19) / bocal variável (20)

1. Prima o desbloqueio (9a) na extremidade dianteira da lança (9) e puxe o acessório (17/19/20) para fora.

11 Operação

ATENÇÃO

É absolutamente necessário que o produto seja montado por completo antes da colocação em funcionamento!

ATENÇÃO

Opere o produto apenas com este de pé, nunca deitado.

⚠ PERIGO

Se o produto tombar, desligue-o imediatamente e separe-o da rede elétrica!

Há perigo de choque elétrico!
Só agora é que deve voltar a colocar o produto de pé.

Para sua segurança, aguarde aprox. cinco minutos antes de voltar a estabelecer a ligação elétrica!

⚠ AVISO

Observe a força de recuo do jato de água a sair. Certifique-se de que se coloca numa posição segura e que mantém a pistola de pulverização bem segura. Caso contrário, poderá ferir-se ou ferir outras pessoas!

AVISO

Em caso de fugas no sistema de água, desligue imediatamente o produto e separe imediatamente o produto da rede elétrica.

Há perigo de choque elétrico!

Comece novamente a ligação das conexões de água.

Nota:

não opere o produto com a torneira da água fechada. o funcionamento a seco provoca uma danificação do produto.

11.1 Utilização de produtos de limpeza (Fig. 2)

Nota:

Utilize exclusivamente produtos de limpeza aprovados para o produto.

1. Remova o bocal de espuma (17) do depósito de produto de limpeza (17a).
2. Abasteça o depósito de produto de limpeza (17a) com o produto de limpeza adequado (22).
3. Monte o bocal de espuma (17) no depósito de limpeza (22) e ligue o bocal de espuma (17) à lança (9), tal como descrito em 10.4.
O produto de limpeza é aspirado automaticamente.

11.2 Ligar/desligar o produto (Fig. 3, 4)

Ligar

1. Ligue uma mangueira de rega de acoplamento rápido* ao acoplamento (21) da ligação da água (13).
2. Retire o cabo de ligação à rede (15) do suporte (12) e desenrole o cabo de ligação à rede (15).
3. Insira a ficha de rede na tomada.
4. Não abra completamente a torneira da água.
5. Ligue o produto com o interruptor para ligar/desligar (6).
Ligue o produto só depois de ter ligado todas as conexões da água e estas estarem estanques.
O motor liga-se até ser atingida a pressão necessária.
Após o aumento da pressão, o motor desliga-se.
6. Desbloqueie a alavanca de ligação (8c) ativando o bloqueio de ligação (8d).
7. Prima a alavanca de ligação (8c) da pistola de pulverização (8).
O motor arranca automaticamente.
8. Ao soltar a alavanca de ligação (8c), o produto desliga-se, a alta pressão no sistema mantém-se.

Desconexão

1. Desligue o produto no interruptor para ligar/desligar (6).

2. Retire a ficha de rede da tomada.
3. Feche a torneira da água.
4. Separe o limpador de alta pressão elétrico da alimentação de água.
5. Prima a alavanca de ligação (8c) da pistola de pulverização (8) para aliviar a pressão presente no sistema.
6. Bloqueie a alavanca de ligação (8c) ativando o bloqueio de ligação (8d).
7. Enrole o cabo de ligação à rede (15) e guarde-o no suporte (12).

* = Não obrigatoriamente incluídos no âmbito de fornecimento!

11.3 Terminar operação

1. Depois de trabalhar com produtos de limpeza, lave a máquina com água limpa.
Para tal, remova o bocal de espuma (17).
2. Desligue o produto conforme descrito em 11.2.
3. Enrole o cabo de ligação à rede (15) e guarde-o no suporte (12).
4. Remova a mangueira de alta pressão (16) conforme descrito em 10.1.
5. Desmonte o acessório da lança (9) conforme descrito em 10.4.
6. Guarde a pistola de pulverização (8) e a lança (9) nos suportes (3/10) previstos (Fig. 6).

12 Limpeza e manutenção

AVISO

Confie os trabalhos de conservação e manutenção que não se encontrem descritos neste manual de instruções a uma oficina especializada. Utilize apenas peças sobresselentes originais.

Existe risco de acidentes! Por princípio, realize sempre os trabalhos de manutenção e limpeza com o motor desligado e a ficha de rede retirada. Existe perigo de ferimentos! Deixe o produto arrefecer antes de quaisquer trabalhos de manutenção e limpeza. Os elementos do motor estão quentes. Há perigo de ferimentos e risco de queimaduras!

O produto pode arrancar inesperadamente e, dessa forma, causar ferimentos.

- Desligue o produto antes de quaisquer trabalhos de limpeza e manutenção.
- Deixe o produto arrefecer.
- Retire a ficha de rede!

12.1 Limpeza

AVISO

Não pulverize o produto com água nem o limpe com água corrente. Existe o perigo de choque elétrico e o produto pode ficar danificado.

- Mantenha os dispositivos de segurança, as grelhas de ventilação e a estrutura do motor o mais livres possível de pó e sujidade. Limpe o produto com um pano* limpo ou sobre-o com ar comprimido* sob baixa pressão. Recomendamos a limpeza do produto imediatamente após cada utilização.
- Nunca submerja o produto em água ou outros líquidos para o limpar.
- Limpe o produto regularmente com um pano* húmido e sabão mole. Não utilize produtos de limpeza ou solventes; estes poderão ser agressivos para com as peças de plástico do produto. Certifique-se de que não penetra água no interior do produto.
- Mantenha o produto sempre limpo, seco e isento de óleos ou lubrificantes. Remova a poeira após cada utilização e antes do armazenamento.

* = Não obrigatoriamente incluídos no âmbito de fornecimento!

12.1.1 Limpar o bocal (Fig. 2)

1. É possível remover corpos estranhos em bocais (17/19/20) entupidos com a agulha de limpeza do bocal (2).
2. Lave os bocais (17/19/20) com água para remover eventuais corpos estranhos.

12.1.2 Limpar o elemento filtrante (Fig. 1, 2)

1. Limpe o elemento filtrante, que se encontra entre o acoplamento (21) e a ligação da água (13), a intervalos regulares.
2. Para tal, desparafuse o acoplamento (21) da ligação da água (13).
3. Limpe o elemento filtrante com a agulha de limpeza do bocal (2).

12.2 Manutenção

O produto é livre de manutenção.

No interior deste produto não se encontram quaisquer peças que possam ser reparadas pelo utilizador. Contacte um especialista qualificado para verificar e reparar o produto.

- Antes de cada utilização, verifique o produto quanto a defeitos óbvios, tais como peças soltas, gaskets ou danificadas.

13 Transporte (fig. 1, 7)

1. Para transportar o produto, desligue-o da rede elétrica e coloque-o noutra área prevista para o efeito.
2. O produto só deve ser transportado pela pega (1) prevista para o efeito e com as rodas (14).
3. A altura da pega (1) pode ser ajustada com o botão de desbloqueio (7).
4. Para transportar o produto em escadas ou sobre obstáculos, levante-o.
5. Para evitar danos e ferimentos, durante o transporte em veículos, o produto deve ser protegido contra tombamento e deslizamento.

14 Armazenamento (Fig. 6)

Armazene o produto e os respetivos acessórios num local escuro, seco e ao abrigo do gelo, bem como inacessível a crianças.

A temperatura de armazenamento ideal encontra-se entre 5°C e 30°C.

Guarde o produto na embalagem original.

Cubra o produto para o proteger contra pó ou humidade. Guarde o manual de instruções junto do produto.

- Os acessórios (17/19/20) não utilizados podem ser guardados nos respetivos suportes (11/18).
 - Guarde a pistola de pulverização (8) e a lança (9) nos suportes (3/10) previstos.
 - Pode guardar a mangueira de alta pressão (16) no suporte (11).
1. Para tal, remova o bocal de espuma (17) do suporte (11).
 2. Puxe o suporte (11) para fora.
 3. Enrole a mangueira de alta pressão (16) e guarde a mangueira de alta pressão (16) no suporte (11).
 4. Volte a colocar o bocal de espuma (17) no suporte (11).

15 Ligação elétrica

O motor elétrico instalado está ligado pronto a ser utilizado. A ligação cumpre as normas VDE e DIN relevantes. A conexão de rede por parte do cliente, assim como a linha de prolongamento utilizada, deverão corresponder a essas normas.

- O produto cumpre os requisitos da norma EN 61000-3-11 e está sujeito a ligação condicional. Tal significa que não é permitida a utilização em qualquer ponto de ligação livremente escolhido.
- Em caso de condições de rede desfavoráveis, o produto pode causar flutuações de tensão temporárias.
- O produto destina-se exclusivamente à utilização em pontos de ligação que
 - a) não ultrapassem uma impedância de rede máxima permitida "Z" ($Z_{max.} = 0,471 \Omega$), ou
 - b) que possuam uma capacidade de corrente contínua da rede elétrica de, pelo menos, 100 A por fase.

- Enquanto utilizador, deve garantir, se necessário em consulta com a sua empresa de fornecimento de energia, que o seu ponto de ligação onde deseja utilizar o produto cumpre um dos dois requisitos a) ou b) mencionados.

15.1 Cabos de ligação elétrica com defeito

Ocorrem muitas vezes danos de isolamento em cabos de ligação elétrica.

As causas para tal poderão ser:

- posições de pressão, se os cabos de ligação passarem através de janelas ou portas,
- vincos devido a uma fixação ou condução incorreta do cabo de ligação,
- pontos de corte devido a passagem de veículo por cima do cabo de ligação,
- danos de isolamento devido a puxar com força da tomada de parede,
- fissuras devido ao envelhecimento do isolamento.

Tais cabos de ligação elétrica danificados não devem ser utilizados e representam perigo de vida devido aos danos no isolamento.

Inspecione regularmente os cabos de ligação elétrica quanto a danos. Durante a inspeção, certifique-se de que o cabo de ligação não está ligado à rede elétrica.

Os cabos de ligação elétrica devem corresponder às normas VDE e DIN relevantes. Utilize apenas cabos de ligação com a mesma marcação.

É obrigatória uma impressão da designação do tipo do cabo de ligação.

Indicações de segurança para a substituição de cabos de ligação à rede danificados ou com defeito

Tipo de ligação Y

Se for necessária a substituição do cabo de ligação à rede, a mesma deverá ser efetuada pelo fabricante ou pelo seu representante, para evitar riscos de segurança.

15.2 Notas importantes

O motor desliga-se automaticamente em caso de sobrecarga. Após um período de arrefecimento (divergente no tempo), o motor volta a poder ser ligado.

15.3 Motor de corrente alternada

As ligações e reparações do equipamento elétrico só devem ser executadas por um electricista.

- A tensão de rede deve ser de 220 V - 240 V~.
- Os cabos de extensão de até 25 m de comprimento devem ter uma secção transversal de 1,5 milímetros quadrados.

16 Reparação e encomenda de peças de reposição

Após a reparação ou manutenção, certifique-se de que todas as peças de segurança estão colocadas e que se encontram num estado perfeito. Armazene peças que possam causar ferimentos fora do alcance de outras pessoas e de crianças.

ATENÇÃO

de acordo com a lei sobre a responsabilidade por produtos, o fabricante não assumirá qualquer responsabilidade por danos provocados por reparações incorretas ou pela não utilização de peças sobresselentes de origem.

Atribua a tarefa a um serviço de assistência ao cliente ou a um especialista autorizado. O mesmo se aplica aos acessórios.

Entre em contacto com o nosso centro de assistência para obter peças sobresselentes e acessórios. Para isso, utilize o código QR na capa.

Ligações e reparações

As ligações e reparações do equipamento elétrico só devem ser executadas por um electricista.

16.1 Encomenda de peças de reposição

Ao encomendar peças sobresselentes, deve fornecer as seguintes informações:

- Designação do modelo
- Número de artigo
- Dados da placa de características

Peças sobresselentes / acessórios

Bocal variável – n.º de artigo:	3907727003
Bocal turbo – n.º de artigo:	7907701717
Bocal de espuma com recipiente de produto de limpeza – n.º de artigo:	7907701714
Pistola de pulverização – n.º de artigo:	7907701716

17 Eliminação e reciclagem

Notas relativas à embalagem



Os materiais de embalagem são recicláveis. Elimine as embalagens de forma respeitadora do ambiente.



Notas relativas à legislação alemã sobre aparelhos elétricos e eletrônicos (ElektroG)



Os aparelhos elétricos e eletrônicos usados não pertencem no lixo doméstico, devendo ser alvo de uma recolha ou eliminação separadas!

- As baterias e pilhas usadas que não estejam montadas de modo fixo no aparelho usado devem ser retiradas sem as destruir antes da entrega do aparelho! A sua eliminação é regulada pela legislação relativa a baterias.
- Os proprietários ou utilizadores de aparelhos elétricos e eletrônicos são legalmente obrigados a devolver os mesmos após a sua utilização.
- O utilizador final tem a responsabilidade pela eliminação dos seus dados pessoais no aparelho usado a ser eliminado!
- O símbolo do caixote do lixo riscado significa que aparelhos usados elétricos ou eletrônicos não devem ser eliminados no lixo doméstico.
- Os aparelhos usados elétricos e eletrônicos podem ser entregues sem custos nos seguintes pontos:
 - Centros de recolha ou de eliminação públicos (p. ex. depósitos municipais)

- A LIDL oferece-lhe opções de devolução diretamente nas filiais e mercados. A devolução e eliminação são gratuitas para si.
- Pode entregar sem custos até três aparelhos elétricos usados com um comprimento de até 25 centímetros ao fabricante sem que tenha de comprar um aparelho novo ou a outro centro de recolha autorizado na sua vizinhança.
- Para se informar acerca de condições de devolução adicionais dos fabricantes e distribuidores, queira entrar em contacto com o respetivo serviço de apoio ao cliente.
- Em caso de fornecimento de um aparelho elétrico novo por parte do fabricante a um domicílio, este pode efetuar a recolha sem custos do aparelho elétrico usado a pedido do utilizador final. Para tal, entre em contacto com o serviço de apoio ao cliente do fabricante.
- Estas declarações são apenas válidas para aparelhos que sejam instalados e vendidos nos países da União Europeia e que estejam sujeitos à Diretiva Europeia 2012/19/UE. Em países fora da União Europeia, a eliminação de aparelhos usados elétricos e eletrônicos poderá estar regulada por outra legislação divergente.

18 Resolução de problemas

Falha	Causa possível	Resolução
O produto não funciona.	Produto desligado. Interruptor para ligar/desligar desligado.	Ligue o produto com o interruptor para ligar/desligar.
	Cabo de ligação à rede danificado.	Desligue o produto e separe-o da rede. Inspeccionar o cabo de ligação à rede quanto a danos. Se necessário, solicitar a substituição do cabo de ligação à rede a um electricista autorizado.
	Alimentação de tensão defeituosa.	Verifique se a instalação elétrica está em conformidade com as indicações na placa de características.
O produto não tem pressão.	Queda de pressão na linha.	Verifique a alimentação de água.
Oscilações de pressão fortes.	Bocal sujo ou entupido.	Lave o bocal com água. Se necessário, limpe o furo do bocal com a agulha de limpeza do bocal.
Fuga no sistema de água.	Ligações não corretamente montadas.	Desligue o produto e separe-o da rede. Volte a fechar o produto nas tubagens de água.

19 Declaração de conformidade UE

Tradução da declaração de conformidade original

Fabricante:

Scheppach GmbH
Günzburger Straße 69
D-89335 Ichenhausen

Declaramos, à nossa exclusiva responsabilidade, que o produto aqui descrito está em conformidade com as diretivas e normas aplicáveis.

Marca:	Parkside
Designação do artigo:	LIMPADOR DE ALTA PRESSÃO – PHD 135 G6
N.º art.	3907730974-3907730980, 39077309915, 39077309959
N.º IAN	471853_2407
N.º de série	01001 – 196439

Diretivas UE:

2006/42/CE, 2014/30/UE, 2000/14/CE & 2005/88/CE, 2011/65/UE*

* O objeto da declaração descrito acima cumpre com as normas da diretiva 2011/65/UE do Parlamento Europeu e do Conselho de 8 de junho de 2011 relativamente à restrição da utilização de determinadas substâncias perigosas em equipamentos elétricos e eletrónicos.

2000/14/CE_2005/88/CE – Anexo: V

Nível de potência acústica 92 dB
garantido (L_{WA}):
Nível de potência acústica 88,3 dB
medido (L_{WA}):

Normas aplicadas:

EN 60335-1:2012/A15:2021;
EN 60335-2-79:2012; EN 62233:2008;
EN 55014-1:2021; EN 55014-2:2021;
EN 61000-3-2:2019/A1:2021;
EN 61000-3-3:2013/A2:2021

Representante autorizado responsável pela documentação:

Tobias Ihle
Günzburger Str. 69
D-89335 Ichenhausen
Ichenhausen, 05.11.2024

Simon Schünk
Division Manager Product Center

Andreas Pecher
Head of Project Management

Certificado de garantia

Caro/a cliente,

os nossos produtos estão sujeitos a um rigoroso controlo de qualidade. Lamentamos e pedimos-lhe em caso deste aparelho não funcionar corretamente, para se dirigir à morada do nosso serviço de atendimento que se encontra neste certificado de garantia. Estamos disponíveis por telefone através do número abaixo indicado. Para reclamar a garantia, é válido o seguinte:

- Estes termos de garantia abrangem a garantia adicional. As suas reivindicações legais não são afetadas por esta garantia. O nosso serviço de garantia é gratuito.
- O serviço de garantia estende-se unicamente às avarias que tem origem no material ou em defeitos no fabrico e limita-se à reparação dessas avarias ou à substituição do aparelho. Por favor tenha atenção que os nossos aparelhos não foram construídos para fins comerciais, artesanais e industriais. Não garantimos se o aparelho for utilizado em atividades comerciais, artesanais ou industriais ou atividades semelhantes. Da nossa garantia está também excluída compensação por danos de transporte, danos causados pelo não cumprimento das instruções de montagem ou devido à instalação incorreta, não cumprimento das instruções de utilização (como por ex. ligação com voltagem errada ou tipo de corrente), uso indevido ou aplicação incorreta (tais como sobrecarga do aparelho ou uso de ferramentas ou acessórios não aprovados), não cumprimento das normas de segurança e manutenção, entrada de corpos estranhos no aparelho (tais como areia, pedras ou pó), uso de força e influências externas (tais como danos devido a quedas) como também ao desgaste normal por uso.

A garantia é anulada se já tiverem sido feitas intervenções no aparelho.

- A garantia é de 3 anos com início na data de aquisição do aparelho. As reclamações relativas à garantia devem ser feitas antes do fim do prazo de garantia e dentro de duas semanas depois de ser detetado o defeito. A reivindicação da garantia está excluída depois do fim do prazo de garantia. Com a troca do aparelho, de acordo com DL 67/2003, o tempo de garantia se inicia novamente.
- Para o exercício da sua reivindicação de garantia, queira endereçar a mesma ao endereço de serviço indicado abaixo. Desde que a reclamação se encontre dentro do prazo da garantia, disponibilizar-lhe-emos uma nota de devolução com a qual nos poderá devolver o seu aparelho com defeito sem quaisquer custos. Por favor, descreva com a maior precisão possível o motivo da reclamação. Se o defeito estiver coberto pelo nosso serviço de garantia, você receberá o aparelho reparado ou um aparelho novo.

É óbvio que também reparamos defeitos no aparelho a pagamento de custos que não estão cobertos ou incluídos na garantia. Para isso, envie-nos o aparelho para o nosso endereço de serviço.

Processamento em caso de garantia

Para assegurar um processamento rápido do seu assunto, queira seguir as seguintes indicações:

- Para todos os inquéritos, tenha à mão o recibo e o número de artigo (p. ex. IAN 471853_2407) como comprovativo da compra.
- O número de artigo pode ser consultado na placa de características do produto, numa gravura no produto, na página de rosto do seu manual (em baixo à esquerda) ou no autocolante no lado traseiro ou inferior do produto.
- Se ocorrerem erros de funcionamento ou outros defeitos, contacte primeiro telefonicamente ou por e-mail o departamento de assistência mencionado em seguida.
- Um produto considerado defeituoso pode então ser enviado gratuitamente, com o comprovativo de compra (recibo) e uma nota a informar sobre a natureza do defeito e quando ele surgiu anexados, ao endereço de assistência comunicado.
- Em parkside-diy.com pode visualizar e descarregar este e vários outros manuais. Este código QR permite-lhe aceder diretamente a parkside-diy.com. Selecione o seu país e procure pelos manuais de instruções usando a máscara de procura. A introdução do número de artigo (IAN) 471853_2407 permite-lhe aceder ao manual de instruções do seu artigo

Contacto de assistência (PT):

Nome: ISTEGA S.L.
Ctra. De Cambre al Temple, 106 - A Barcala
ES - 15660 Cambre (A Coruna)

Telefone: 00800 4003 4003

E-mail: service.PT@scheppach.com

Sede: Espanha

















Table of contents

1	Explanation of the symbols on the product	47
2	Introduction	48
3	Product description (Fig. 1-7)	48
4	Scope of delivery (Fig. 2).....	48
5	Proper use.....	48
6	Safety instructions	49
7	Technical data.....	51
8	Unpacking	51
9	Assembly.....	52
10	Before commissioning	52
11	Operation	53
12	Cleaning and maintenance	54
13	Transport (Fig. 1, 7).....	55
14	Storage (Fig. 6).....	55
15	Electrical connection.....	55
16	Repair and ordering spare parts	56
17	Disposal and recycling.....	56
18	Troubleshooting	57
19	EU Declaration of Conformity	57
20	Warranty certificate	58
21	Exploded view	75

1 Explanation of the symbols on the product

Symbols are used in this manual to draw your attention to potential hazards. The safety symbols and the accompanying explanations must be fully understood. The warnings themselves will not rectify a hazard and cannot replace proper accident prevention measures.

	<p>Before commissioning, read and observe the operating manual and safety instructions!</p>		<p>Adjusting the variable nozzle.</p>
	<p>Wear safety goggles.</p>		<p>Release for the connection of the high-pressure hose.</p>
	<p>Wear hearing protection.</p>		<p>Trigger lock (spray gun)</p>
	<p>The product must not be connected directly to the public drinking water network.</p>		<p>Only carry out maintenance, conversion, adjustment and cleaning work when the product is switched off and the mains plug is disconnected!</p>
	<p>Do not direct the high-pressure jet towards any persons, animals, active electrical equipment or the product itself.</p>		<p>Protection class II (double insulation).</p>
	<p>Only operate the product in an upright position, never in a lying position.</p>		<p>Guaranteed sound power level of the product.</p>
	<p>Nozzle cleaning needle.</p>		<p>The product complies with the applicable European directives.</p>

2 Introduction

Manufacturer:

Schepach GmbH
Günzburger Straße 69
D-89335 Ichenhausen

Dear Customer

We hope your new product brings you much enjoyment and success.

Note:

In accordance with the applicable product liability laws, the manufacturer of this product assumes no liability for damage to the product or caused by the product arising from:

- Improper handling
- Non-compliance with the operating manual
- Repairs carried out by third parties, unauthorised specialists
- Installing and replacing non-original spare parts
- Improper use
- Failures of the electrical system in the event of the electrical regulations and VDE provisions 0100, DIN 57113 / VDE0113 not being observed.

Note:

The operating manual is part of this product.

It includes important instructions for the safe, proper and economic operation of the product, for avoiding danger, for minimising repair costs and downtimes and for increasing the reliability and extending the service life of the product. In addition to the safety instructions in this operating manual, you must also observe the regulations applicable to the operation of the product in your country.

Familiarise yourself with all operating and safety instructions before using the product. Only operate the product as described and for the specified areas of application. Keep the operating manual in a good place and hand over all documents when passing the product on to third parties.

3 Product description (Fig. 1-7)

1. Handle
2. Nozzle cleaning needle
3. Holder (spray gun)
4. Release (high-pressure hose)
5. Connection (high-pressure hose)
6. On/off switch
7. Release button (handle)
8. Spray gun
- 8a. Unlocking
- 8b. Connection
- 8c. Actuation lever
- 8d. Switch lock
9. Lance

10. Holder (lance)
11. Holder (high-pressure hose)
12. Holder (mains connection cable)
13. Water connection
- 13a. Cover cap
14. Wheels
15. Mains connection cable
16. High-pressure hose
17. Foam nozzle (with suction hose)
- 17a. Cleaning agent container
18. Holder (nozzles)
19. Turbo nozzle
20. Variable nozzle
21. Coupling (water connection)
- 21a. Filter
22. Cleaning agents

4 Scope of delivery (Fig. 2)

Item	Quantity	Designation
2.	1 x	Nozzle cleaning needle
8.	1 x	Spray gun
9.	1 x	Lance
16.	1 x	High-pressure hose
17.	1 x	Foam nozzle (with suction hose)
19.	1 x	Turbo nozzle
20.	1 x	Variable nozzle
21.	1 x	Coupling (water connection)
22.	1 x	Cleaning agents
	1 x	High-pressure cleaner
	1 x	Operating manual

5 Proper use

The high-pressure cleaner is used:

- For cleaning machines, vehicles, buildings, tools, façades, terraces, garden tools, etc. with high-pressure water jets.
- With original accessories and spare parts.
- In compliance with the manufacturer's instructions for the object to be cleaned.

The product may only be used in the intended manner. Any use beyond this is improper. The user/operator, not the manufacturer, is responsible for damages or injuries of any type resulting from this.

An element of the intended use is also the observance of the safety instructions, as well as the assembly instructions and operating information in the operating manual.

Persons who operate and maintain the product must be familiar with the manual and must be informed about potential dangers.

The liability of the manufacturer and resulting damages are excluded in the event of modifications of the product.

The product may only be operated with original parts and original accessories from the manufacturer.

The safety, operating and maintenance specifications of the manufacturer, as well as the dimensions specified in the technical data, must be observed.

Please note that our products were not designed with the intention of use for commercial or industrial purposes. We assume no guarantee if the product is used in commercial or industrial applications, or for equivalent work.

Explanation of the signal words in the operating manual

DANGER

Signal word to indicate an imminently hazardous situation which, if not avoided, will result in death or serious injury.

WARNING

Signal word to indicate a potentially hazardous situation which, if not avoided, could result in death or serious injury.

CAUTION

Signal word to indicate a potentially hazardous situation which, if not avoided, could result in minor or moderate injury.

ATTENTION

Signal word to indicate a potentially hazardous situation which, if not avoided, could result in product or property damage.

6 Safety instructions

Save all warnings and instructions for future reference.

The term “power tool” in the warnings refers to your mains-operated (corded) power tool or battery-operated (cordless) power tool.

WARNING

Read all safety warnings, instructions, illustrations and specifications provided with this power tool.

Failure to follow all instructions listed below may result in electric shock, fire and/or serious injury.

6.1 General safety instructions

- The product must not be used by children. Children should be supervised in order to ensure that they do not play with the product. This product can be used by persons with reduced physical, sensory or mental capabilities or with a lack of experience or knowledge, if they are supervised or if they have been trained in the safe use of the product and understand the resultant hazards. Children may not play with the Product. Cleaning and user maintenance must not be carried out by children unsupervised.
- Persons who are unfamiliar with the operating manual may not operate the product.

WARNING

High-pressure cleaners shall not be operated by children or untrained persons.

- In the event of a disruption or fault during use, switch the product off immediately and pull out the mains plug. Then read the Troubleshooting chapter.

6.2 Working with the product

CAUTION

It will help you avoid accidents and injuries:

High-pressure cleaners can be dangerous when used improperly. The jet must not be directed towards any persons, animals, active electrical equipment or the product itself.

WARNING

This product is designed to use the cleaning agents supplied or recommended by the manufacturer. The use of other cleaning agents or chemicals may affect the safety of the product.

WARNING

Aerosols may form during use of the product. Inhaling aerosols can be hazardous to health.

WARNING

Depending on the application, spray nozzles with a protective cover can be used for the product, which greatly reduces the emission of aerosol containing water. The use of such a device is not permitted for all applications. If spray nozzles with protective cover for protection against aerosols are not applicable, a respirator mask of class FFP2 or equivalent may be required, depending on the cleaning environment.

- Only use the product upright and on a level and stable surface.
- Do not direct the jet at yourself or others to clean clothing or footwear.
- Wear suitable protective clothing and safety goggles to protect against splashing water or dirt.
- Do not use the product when other people are in range unless they are wearing protective clothing.
- Take appropriate measures to keep children away from the product while it is running.
- Do not use the product in the vicinity of combustible fluids or gases. There is a risk of fire or explosion if disregarded.
- Do not spray flammable liquids. There is a risk of explosion.
- If you come into contact with cleaning agent, rinse with plenty of clean water.
- Store the product in a dry place and out of reach of children.

CAUTION

In this way you avoid damage to the product and any personal injury resulting from it:

- Do not work with a damaged, incomplete or modified product without the consent of the manufacturer. Before commissioning, have a specialist check that the required electrical protective measures are in place.
- Do not use the product if the mains connection cable, the water supply hose or other important parts such as the high-pressure hose or the spray gun, are damaged.
- Protect the product from frost and dry-running.
- High-pressure hoses, fixtures and couplings are important for product safety. Only use high-pressure hoses, fixtures and couplings recommended by the manufacturer.
- To ensure product safety, only use original spare parts from the manufacturer or spare parts approved by the manufacturer.
- The product may only be opened by an authorised electrician. In the event of repair, always contact our service centre.

6.3 Electrical safety

CAUTION

To avoid accidents and injuries due to electric shock:

- If an extension lead is used, the plug and coupling must be watertight.

CAUTION

Unsuitable extension cables could be dangerous. There is a risk of persons being injured due to electric shock.

- Keep the product away from rain and moisture. Water penetrating the product increases the risk of an electric shock.
- Before commissioning, ensure that the mains voltage matches with the operating voltage on the type plate.
- The mains connection must be carried out by an experienced electrician and meet the requirements of IEC 60364-1.
- Electrical connections must be made by an electrician in accordance with all local and national regulations.
- Use a residual current circuit breaker with a trigger current of 30 mA or less.
- Before each use, check the product, mains connection cable and connectors for damage.
- If the mains connection cable for the product is damaged then it must be replaced by the manufacturer or their customer services personnel or by a similarly qualified person, in order to avoid hazards.
- Do not use the cable to pull the plug out of the socket. Protect the cable from heat, oil and sharp edges.
- Do not carry or fasten the product by the mains connection cable.
- Unsuitable extension cables could be dangerous. If an extension cable is used, it must be suitable for outside use, the connection must be dry and must be raised off the ground. It is recommended to use a cable drum for this, keeping the socket at least 60 mm above the floor. Check the cable for damage.
- Disconnect the mains plug from the socket before carrying out any work on the product, as well as during breaks in work, cleaning and when not in use.
- Extension cables must not have a smaller conductor cross-section than $2 \times 2.5 \text{ mm}^2$.
- Wear sturdy footwear to protect against electric shock.
- To protect against electric shock, only operate the product in an upright, standing position.
- Switch off the product if you leave it unattended.

Residual risks

The power tool is state-of-the-art and has been built according to the recognised technical safety regulations. However, individual residual risks can arise during operation.

- Health hazard due to electrical power, with the use of improper electrical connection cables.
- Furthermore, despite all precautions having been met, some non-obvious residual risks may still remain.
- Residual risks can be minimised if the "Safety Instructions" and the "Intended Use" together with the operating manual as a whole are observed.
- Prevent the product being unintentionally started up.
- Keep your hands away from the working area when the product is in operation.
- Unintentional starting up of the product.
- Comply with the stipulated maintenance and safety instructions in the operating manual.

WARNING

This power tool generates an electromagnetic field during operation. This field can impair active or passive medical implants under certain circumstances. In order to prevent the risk of serious or deadly injuries, we recommend that persons with medical implants consult with their physician and the manufacturer of the medical implant prior to operating the power tool.

7 Technical data

Rated voltage	220-240 V~/ 50/60 Hz
Nominal power	1800 W
Protection class	II /  (Double insulation)
Protection category	IPX5
Length of mains connection cable	5 m
Length of high-pressure hose	7 m
Design pressure / working pressure (p)	100 bar (10 Mpa)
Max. permissible pressure (p max)	135 bar (13.5 Mpa)
Max. supply pressure (p max)	12 bar (1.2 Mpa)
Water flow rate (Q)	6.0 l/min
Max. flow rate (Q _{max})	7.0 l/min
Max. supply temperature (T in max)	50°C
Weight (incl. accessories)	9.0 kg

Subject to technical changes!

WARNING

Noise can have serious effects on your health. If the machine noise exceeds 85 dB, please wear suitable hearing protection for you and persons in the vicinity.

Information about the noise level measured in accordance with applicable standards (EN 60335-2:79):

Noise data

Sound pressure level L _{pA}	74.6 dB
Measurement uncertainty K _{pA}	3 dB
Sound power level L _{WA}	88.3 dB
Guaranteed sound power level L _{WA}	92 dB
Measurement uncertainty K _{WA}	3 dB

Vibration parameters

Vibration a _h	2.5 m/s ²
Measurement uncertainty K	1.5 m/s ²

The total vibration emission values specified and the device emissions values specified have been measured in accordance with a standardised test procedure and can be used for comparison of one electric tool with another.

The total noise emission values specified and the total vibration emission values specified can also be used for an initial estimation of the load.

WARNING

The noise emission values and vibration emission value can vary from the specified values during the actual use of the power tool, depending on the type and the manner in which the electric tool is used, and in particular the type of workpiece being processed.

Try to keep the stress as low as possible. For example: Limit working time. In doing so, all parts of the operating cycle must be taken into account (such as times in which the power tool is switched off or times in which it is switched on, but is not running under a load).

8 Unpacking

WARNING

The product and the packaging material are not children's toys!

Do not let children play with plastic bags, films or small parts! There is a danger of choking or suffocating!

- Open the packaging and carefully remove the product.
- Remove the packaging material, as well as the packaging and transport safety devices (if present).
- Check whether the scope of delivery is complete.
- Check the product and accessory parts for transport damage. Immediately report any damage to the transport company that delivered the Product. Later claims will not be recognised.
- If possible, keep the packaging until the expiry of the warranty period.
- Familiarise yourself with the product by means of the operating manual before using for the first time.
- With accessories as well as wearing parts and replacement parts use only original parts. Spare parts can be obtained from your specialist dealer.
- When ordering please provide our article number as well as type and year of manufacture for the product.

9 Assembly

WARNING

Danger of injury!

Only insert the mains plug into the socket when the product is ready for use.

- Place the product on a level, even surface (such that it cannot topple).

9.1 Connecting the coupling (21) for the water connection (13) (Fig. 3)

1. Remove the cover cap (13a) on the water connection (13).
Keep the cover cap (13a).
2. Screw the coupling (21) onto the water connection (13).

10 Before commissioning

WARNING

Danger of injury!

Only insert the mains plug into the socket when the product is ready for use.

Notes:

Switch the product off and pull the power plug from the socket when fitting or removing accessories.

In accordance with applicable regulations, the product must never be operated on the drinking water network without a system separator.

A suitable system separator in accordance with EN 12729 type BA must be used.

Water that has flowed through a system separator backflow prevention device is considered non-potable. A system separator is available from specialist dealers.

A system separator (backflow preventer) prevents water and cleaning agent from flowing back into the drinking water pipe.

- Use a standard ½" garden hose with a length of at least 5 m for the water inlet.
A length of 30 m should not be exceeded.

10.1 Connecting/removing the high pressure hose (16) (Figs. 1, 3, 4)

Connect:

1. Attach a coupling connector of the high-pressure hose (16) to the connection (5) on the high-pressure cleaner.
2. Connect the coupling plug of the high-pressure hose (16) to the connection (8b) of the spray gun (8).
The coupling plug engages audibly.

Note:

Always switch the product off before removing the high-pressure hose.

Remove:

1. Actuate the release (8a) on the spray gun (8) and pull out the high-pressure hose (16).
2. Press the release button (4) on the high-pressure cleaner and pull the high-pressure hose (16) out of the connection (5).

10.2 Connecting/removing the lance (9) (Fig. 1, 2)

Connect:

1. Insert the end of the lance (9) into the connection provided on the spray gun (8).
2. Press the lance (9) firmly into the connection of the spray gun (8) and turn the lance (9) clockwise until it is securely connected to the spray gun (8).

Remove:

1. Press the lance (9) firmly into the connection of the spray gun (8) and turn it anti-clockwise.
2. Pull the lance (9) forwards.

10.3 Selecting the attachment (Fig. 2)

Select the appropriate attachment (17/19/20) for the work to be carried out:

- **Foam nozzle (17):**
The foam nozzle (17) is particularly useful for cleaning vehicles, facades or other heavily soiled surfaces where thorough pre-treatment with foam is necessary.
- **Turbo nozzle (19):**
The turbo nozzle (19) with its rotating water jet is particularly suitable for removing stubborn dirt.
- **Variable nozzle (20):**
The variable nozzle (20) with its flat jet is particularly suitable for surface cleaning. The width of the water jet can be adjusted by turning the nozzle tip.

10.4 Connecting/removing attachments (17/19/20) (Figs. 5, 6)

- Select the appropriate attachment (17/19/20) for the work to be carried out.
- To use the turbo nozzle (19), variable nozzle (20) or the foam nozzle (17), attach the lance (9) to the spray gun (8) as described in 10.2.
- Attachments (17/19/20) that you are not using can be stored in the respective holders (11/18).

Connect:

Foam nozzle (17) / turbo nozzle (19) / variable nozzle (20)

1. Fit the appropriate attachment (17/19/20) to the lance (9) and turn the attachment until you hear it click into place.

Remove:

Foam nozzle (17) / turbo nozzle (19) / variable nozzle (20)

1. Press the release (9a) at the front end of the lance (9) and pull the attachment (17/19/20) forwards.

11 Operation

ATTENTION

Always make sure the product is fully assembled before commissioning!

ATTENTION

Only operate the product in an upright position, never in a lying position.

⚠ DANGER

If the product falls over, switch it off immediately and disconnect it from the power supply!

There is a risk of electric shock!

Only now should you return the product to an upright, standing position.

For your own safety, wait about five minutes before re-establishing the electrical connection.

⚠ WARNING

Pay attention to the recoil force caused by the emergent water jet.

Ensure that you have secure footing and hold the spray gun firmly.

Otherwise, you could injure yourself or others!

⚠ WARNING

If there are leaks in the water system, switch off the product immediately and disconnect the product from the mains immediately.

There is a danger of electric shock!

Start connecting the water connections again.

Note:

Do not operate the product with a closed water tap. Running dry will damage the product.

11.1 Use of cleaning agents (Fig. 2)

Note:

Use only cleaning agents that are suitable for use with the product.

1. Remove the foam nozzle (17) from the cleaning agent tank (17a).
2. Fill the cleaning agent tank (17a) with suitable cleaning agent (22).
3. Mount the foam nozzle (17) on the cleaning container (22) and connect the foam nozzle (17) to the lance (9) as described in 10.4.
The cleaning agent is drawn in automatically.

11.2 Switching the product on/off (fig. 3, 4)

Switching on

1. Connect a garden hose with quick-release coupling* to the coupling (21) on the water connection (13).
2. Take the mains connection cable (15) out of the holder (12) and unwind it (15).
3. Plug the mains plug into the socket.

4. Open the water tap fully.
5. Switch the product on with the On/Off switch (6).
Always switch on the product only after you have connected all the water connections and they are leak-tight.
The motor switches on until the necessary pressure is built up.
After pressure build-up, the motor switches off.
6. Unlock the trigger (8c) with the trigger interlock (8d).
7. Press the trigger (8c) on the spray gun (8).
The motor starts automatically.
8. By releasing the trigger (8c), the product switches off, the high pressure in the system is maintained.

Switching off

1. Switch the product off with the On/Off switch (6).
2. Remove the mains plug from the socket.
3. Turn off the water tap.
4. Disconnect the high-pressure cleaner from the water supply.
5. Press the trigger (8c) of the spray gun (8) to release the existing pressure in the system.
6. Lock the trigger (8c) with the trigger interlock (8d).
7. Wind up the mains connection cable (15) and store it in the holder (12).

* = may not be included in the scope of delivery!

11.3 Stop operation

1. After working with cleaning agents, rinse the system with clean water.
To do this, remove the foam nozzle (17).
2. Switch the product off as described in 11.2.
3. Wind up the mains connection cable (15) and store it in the holder (12).
4. Remove the high-pressure hose (16) as described in 10.1.
5. Remove the attachment from the lance (9) as described in 10.4.
6. Store the spray gun (8) and lance (9) in the designated holders (3/10) (Fig. 6).

12 Cleaning and maintenance

WARNING

Have maintenance and repair tasks that are not described in this operating manual, carried out by a specialist workshop. Use only original spare parts.

There is a risk of accident! Always carry out maintenance and cleaning work with the motor switched off and the mains plug disconnected. There is a danger of injury! Let the Product cool down before all maintenance and cleaning tasks. Elements of the engine are hot. There is a danger of injury and burning!

The product can start unexpectedly and cause injuries.

- Switch off the product before all cleaning and maintenance work.
- Allow the product to cool down.
- Disconnect the mains plug!

12.1 Cleaning

WARNING

Do not spray the product with water or clean it under running water. There is a danger of electric shock and the product could be damaged.

- Keep protective devices, air vents and the motor housing as free of dust and dirt as possible. Rub the product clean with a clean cloth* or blow it off with compressed air* at low pressure. We recommend that you clean the product directly after every use.
- Never immerse the product in water or other liquids for cleaning.
- Clean the product at regular intervals using a damp cloth* and a little soft soap. Do not use any cleaning products or solvents; they could attack the plastic parts of the product. Make sure that no water can penetrate the product interior.
- Always keep the product clean, dry and free from oil or grease. Remove dust after each use and before storage.

* = may not be included in the scope of delivery!

12.1.1 Cleaning the nozzle (Fig. 2)

1. You can remove foreign objects from clogged nozzles (17/19/20) with the nozzle cleaning needle (2).
2. Rinse the nozzles (17/19/20) with water to remove any foreign objects.

12.1.2 Cleaning the strainer insert (Fig. 1, 2)

1. Clean the strainer insert, which is installed between the coupling (21) and the water connection (13), at regular intervals.
2. To do this, unscrew the coupling (21) from the water connection (13).
3. Clean the strainer insert with the nozzle cleaning needle (2).

12.2 Maintenance

The product is maintenance-free.

There are no parts which can be repaired by the user within this product. Contact a qualified professional to have the product checked and repaired.

- Check the product for obvious defects such as loose, worn or damaged parts before each use.

13 Transport (Fig. 1, 7)

1. To transport the product, disconnect it from the power supply and set it up in the new position you want to use it in.
2. The product may only be transported using the handle (1) and wheels (14) provided for this purpose.
3. The height of the handle (1) can be adjusted using the release button (7).
4. Lift the product for transport over stairs or obstacles.
5. The product must be secured against tipping and slipping during transport in vehicles in order to prevent damage and injuries.

14 Storage (Fig. 6)

Store the product and its accessories in a dark, dry and frost-free place that is inaccessible to children. The optimum storage temperature is between 5°C and 30°C.

Store the product in its original packaging. Cover the product to protect it from dust or moisture. Store the operating manual with the product.

- Attachments (17/19/20) that you are not using can be stored in the respective holders (11/18).
 - Stow the spray gun (8) and lance (9) in the holders (3/10) provided for them.
 - The high-pressure hose (16) can be stored on the holder (11).
1. If necessary, remove the foam nozzle (17) from the holder (11).
 2. Pull out the holder (11).
 3. Wind up the high-pressure hose (16) and stow it (16) on the holder (11).
 4. Put the foam nozzle (17) back into the holder (11).

15 Electrical connection

The electrical motor installed is connected and ready for operation. The connection complies with the applicable VDE and DIN provisions. The customer's mains connection as well as the extension cable used must also comply with these regulations.

- The product fulfils the requirements of EN 61000-3-11 and is subject to special connection requirements. This means that use at any freely selectable connection points is not permitted.
- The product can cause temporary voltage fluctuations in unfavourable mains conditions.
- The product is intended exclusively for use at connection points which
 - a) do not exceed a maximum permitted mains impedance "Z" ($Z_{max.} = 0.471 \Omega$), or
 - b) have a continuous current carrying capacity of the mains of at least 100 A per phase.
- As the user, you are required to ensure that the connection point at which you wish to operate the product fulfils one of the requirements mentioned, a) or b). If necessary, consult with your energy supplier in this regard.

15.1 Damaged electrical connection cables

The insulation on electrical connection cables is often damaged.

This may have the following causes:

- Pressure points, where connection cables are passed through windows or doors,
- Kinks where the connection cable has been improperly fastened or routed,
- Places where the connection cables have been cut due to being driven over,
- Insulation damage due to being ripped out of the wall socket,
- Cracks due to the insulation ageing.

Such damaged electrical connection cables must not be used and are life-threatening due to the insulation damage.

Check the electrical connection cables for damage regularly. Ensure that the connection cables are disconnected from electrical power when checking for damage.

Electrical connection cables must comply with the applicable VDE and DIN provisions. Only use connection cables of the same designation.

The printing of the type designation on the connection cable is mandatory.

Safety information for replacing damaged or defective mains connection cables

Connection type Y

If it is necessary to replace the mains connection cable, this must be done by the manufacturer or their representative to avoid safety hazards.

15.2 Important information

In the event of overloading, the motor will switch itself off. After a cool-down period (time varies) the motor can be switched back on again.

15.3 AC motor

Connections and repair work on the electrical equipment may only be carried out by electricians.

- The mains voltage must be 220 V - 240V~.
- Extension cables up to 25 m long must have a cross-section of 1.5 mm².

16 Repair and ordering spare parts

After repairs or maintenance, make sure that all safety-related parts are installed and are in perfect condition. All parts which may cause injury must be kept where they are inaccessible to children or others.

ATTENTION

According to the German Product Liability Act, no liability is accepted for damage caused by improper repairs or by not using original spare parts.

Such work should be performed by a customer service centre or an authorised specialists. The same applies to accessory parts.

Spare parts and accessories can be obtained from our Service Centre. To do this, scan the QR code on the front page.

Connections and repairs

Connections and repair work on the electrical equipment may only be carried out by electricians.

16.1 Ordering spare parts

Please provide the following information when ordering spare parts:

- Model designation
- Item number
- Type plate data

Spare parts / accessories

Variable nozzle - Article no.:	3907727003
Turbo nozzle - Article no.:	7907701717
Foam nozzle with cleaning agent tank - Article no.:	7907701714
Spray gun - Article no.:	7907701716

17 Disposal and recycling

Notes for packaging



The packaging materials are recyclable. Please dispose of packaging in an environmentally friendly manner.

Notes on the electrical and electronic equipment act [ElektroG]



Waste electrical and electronic equipment does not belong in household waste, but must be collected and disposed of separately!

- Used batteries or rechargeable batteries that are not installed permanently in the old device must be removed non-destructively before disposal! Their disposal is regulated by the battery act.
- Owners or users of electrical and electronic devices are legally obliged to return them after use.
- The end user is responsible for deleting their personal data from the old device being disposed of!
- The symbol of the crossed-out dustbin means that waste electrical and electronic equipment must not be disposed of with household waste.
- Waste electrical and electronic equipment can be handed in free of charge at the following places:
 - Public disposal or collection points (e.g. municipal works yards)
 - LIDL offers you return options directly in the shops and markets. Return and disposal are free of charge.
 - Up to three waste electrical devices per type of device, with an edge length of no more than 25 centimetres, can be returned free of charge to the manufacturer without prior purchase of a new device from the manufacturer or taken to another authorised collection point in your vicinity.
 - Further supplementary take-back conditions of the manufacturers and distributors can be obtained from the respective customer service.

- If the manufacturer delivers a new electrical device to a private household, the manufacturer can arrange for the free collection of the old electrical device upon request from the end user. Please contact the manufacturer's customer service for this.

- These statements only apply to devices installed and sold in the countries of the European Union and which are subject to the European Directive 2012/19/EU. In countries outside the European Union, different regulations may apply to the disposal of waste electrical and electronic equipment.

18 Troubleshooting

Fault	Possible cause	Remedy
Product does not run.	Product switched off. On/off switch switched off.	Switch the product on with the On/Off switch.
	Damaged mains connection cable.	Switch the product off and disconnect from the mains. Check for mains connection cable for damage. If necessary, have the mains connection cable replaced by an authorised specialist.
	Faulty power supply.	Check the electrical system for compliance with the specifications on the type plate.
Product has no pressure.	Water supply line pressure drop.	Check the water supply.
Heavy pressure fluctuations.	Nozzle dirty or clogged.	Rinse the nozzle with water. If necessary, clean the nozzle bore with the nozzle cleaning needle.
Leak in the water system.	Connections not fitted correctly.	Switch the product off and disconnect from the mains. Connect the product to the water lines again.

19 EU Declaration of Conformity

Translation of the original Declaration of Conformity

Manufacturer:

Scheppach GmbH
Günzburger Straße 69
D-89335 Ichenhausen

We declare under our sole responsibility that the product described here complies with the applicable directives and standards.

Brand: **Parkside**
Art. designation: **PRESSURE WASHER – PHD 135 G6**
Item No. 3907730974-3907730980,
39077309915, 39077309959
IAN no. 471853_2407
Series no. 01001– 196439

EU directives:

2006/42/EC, 2014/30/EU, 2000/14/EC & 2005/88/EC, 2011/65/EU*

* The object of the declaration described above fulfils the regulations of the directive 2011/65/EU of the European Parliament and Council from 8th June 2011, on the restriction of the use of certain hazardous substances in electrical and electronic equipment.

2000/14/EG_2005/88/EC – Appendix: V

Guaranteed sound power level (L_{WA}): 92 dB
Measured sound power level (L_{WA}): 88.3 dB

Applied standards:

EN 60335-1:2012/A15:2021;
EN 60335-2-79:2012; EN 62233:2008;
EN 55014-1:2021; EN 55014-2:2021;
EN 61000-3-2:2019/A1:2021;
EN 61000-3-3:2013/A2:2021

Documentation authorised representative:

Tobias Ihle
Günzburger Str. 69
D-89335 Ichenhausen
Ichenhausen, 05.11.2024

Simon Schünk
Division Manager Product Center

Andreas Pecher
Head of Project Management

Warranty certificate

Dear Customer,

All of our products undergo strict quality checks to ensure that they reach you in perfect condition. In the unlikely event that your device develops a fault, please contact our service department at the address shown on this guarantee card. Of course, if you would prefer to call us then we are also happy to offer our assistance under the service number printed below. Please note the following terms under which guarantee claims can be made:

- These guarantee terms cover additional guarantee rights and do not affect your statutory warranty rights. We do not charge you for this guarantee.
- Our guarantee only covers problems caused by material or manufacturing defects, and it is restricted to the rectification of these defects or replacement of the device. Please note that our devices have not been designed for use in commercial, trade or industrial applications. Consequently, the guarantee is invalidated if the equipment is used in commercial, trade or industrial applications or for other equivalent activities. The following are also excluded from our guarantee: compensation for transport damage, damage caused by failure to comply with the installation/assembly instructions or damage caused by unprofessional installation, failure to comply with the operating instructions (e.g. connection to the wrong mains voltage or current type), misuse or inappropriate use (such as overloading of the device or use of non-approved tools or accessories), failure to comply with the maintenance and safety regulations, ingress of foreign bodies into the device (e.g. sand, stones or dust), effects of force or external influences (e.g. damage caused by the device being dropped) and normal wear resulting from proper operation of the device.

The guarantee is rendered null and void if any attempt is made to tamper with the device.

- The guarantee is valid for a period of 3 years starting from the purchase date of the device. Guarantee claims should be submitted before the end of the guarantee period within two weeks of the defect being noticed. No guarantee claims will be accepted after the end of the guarantee period. The original guarantee period remains applicable to the device even if repairs are carried out or parts are replaced. In such cases, the work performed or parts fitted will not result in an extension of the guarantee period, and no new guarantee will become active for the work performed or parts fitted. This also applies when an on-site service is used.
- In order to assert your guarantee claim, please contact the service partner shown below. If the complaint is within the guarantee period, we will provide you with a return slip, with which you can return your defective device free of charge to us. It would help us if you could describe the nature of the problem in as much detail as possible. If the defect is covered by our guarantee then your device will either be repaired immediately and returned to you, or we will send you a new device.

Of course, we are also happy offer a chargeable repair service for any defects which are not covered by the scope of this guarantee or for units which are no longer covered. To take advantage of this service, please send the device to our service address.

Processing of warranty claims

To ensure that your request is processed quickly, please follow the instructions below:

- Please have the receipt and article number (e.g. IAN 471853_2407) ready as proof of purchase for all enquiries.
- Please refer to the type plate on the product, an engraving on the product, the title page of your instructions (bottom left) or the sticker on the back or underside of the product for the article number.
- If functional faults or other defects occur, first contact the service department named below by telephone or e-mail.
- You can then send a product recorded as defective to the service address provided to you free of charge, enclosing the proof of purchase (receipt) and stating what the defect is and when it occurred.
- You can view and download these and many other manuals at parkside-diy.com. This QR code will take you directly to parkside-diy.com. Select your country and use the search mask to search for the operating instructions. Enter the article number (IAN) 471853_2407 to access the operating instructions for your article.

Service contact (GB):

Name: Forest Park & Garden
Coed Court, Taffsmead Road
Treforest, Ind. Estate,
Pontypridd CF375SW
Tel: 00800 4003 4003
E-Mail: service.GB@scheppach.com
Location: Great Britain

Service contact (IT):

Name: TeleMarCom European
Services GmbH
Am Ziegelweiher 24
DE - 61130 Nidderau
Tel: 00800 4003 4003
E-Mail: service.IT@scheppach.com
Location: Germany

















Inhaltsverzeichnis

1	Erklärung der Symbole auf dem Produkt.....	61
2	Einleitung	62
3	Produktbeschreibung (Abb. 1-7).....	62
4	Lieferumfang (Abb. 2).....	62
5	Bestimmungsgemäße Verwendung	62
6	Sicherheitshinweise	63
7	Technische Daten	65
8	Auspacken	66
9	Montage.....	66
10	Vor Inbetriebnahme.....	66
11	Bedienung.....	67
12	Reinigung und Wartung	69
13	Transport (Abb. 1, 7)	69
14	Lagerung (Abb. 6).....	69
15	Elektrischer Anschluss	70
16	Reparatur und Ersatzteilbestellung	70
17	Entsorgung und Wiederverwertung	71
18	Störungsabhilfe	71
19	EU-Konformitätserklärung	72
20	Garantieurkunde	73
21	Explosionszeichnung	75

1 Erklärung der Symbole auf dem Produkt

Die Verwendung von Symbolen in diesem Handbuch soll Ihre Aufmerksamkeit auf mögliche Risiken lenken. Die Sicherheitssymbole und Erklärungen, die diese begleiten, müssen genau verstanden werden. Die Warnungen selbst beseitigen keine Risiken und können korrekte Maßnahmen zum Verhüten von Unfällen nicht ersetzen.

	<p>Vor Inbetriebnahme Bedienungsanleitung und Sicherheitshinweise lesen und beachten!</p>		<p>Einstellung der variablen Düse.</p>
	<p>Tragen Sie eine Schutzbrille.</p>		<p>Entriegelung für den Anschluss des Hochdruckschlauchs.</p>
	<p>Tragen Sie einen Gehörschutz.</p>		<p>Einschaltsperr (Spritzpistole)</p>
	<p>Das Produkt darf nicht unmittelbar an das öffentliche Trinkwassernetz angeschlossen werden.</p>		<p>Wartungs-, Umrüst-, Einstell- und Reinigungsarbeiten nur bei ausgeschaltetem Produkt und gezogenem Netzstecker durchführen!</p>
	<p>Hochdruckstrahl nicht auf Personen, Tiere, aktive elektrische Ausrüstung oder auf das Produkt selbst richten.</p>		<p>Schutzklasse II (Doppelisolierung).</p>
	<p>Betreiben Sie das Produkt nur in stehender, niemals in liegender Position.</p>		<p>Garantierter Schalleistungspegel des Produkts.</p>
	<p>Düsenreinigungsnadel.</p>		<p>Das Produkt entspricht den geltenden europäischen Richtlinien.</p>

2 Einleitung

Hersteller:

Schepfach GmbH
Günzburger Straße 69
D-89335 Ichenhausen

Verehrter Kunde

Wir wünschen Ihnen viel Freude und Erfolg beim Arbeiten mit Ihrem neuen Produkt.

Hinweis:

Der Hersteller dieses Produkts haftet nach dem geltenden Produkthaftungsgesetz nicht für Schäden, die an diesem Produkt oder durch dieses Produkt entstehen bei:

- Unsachgemäßer Behandlung
- Nichtbeachtung der Bedienungsanleitung
- Reparaturen durch Dritte, nicht autorisierte Fachkräfte
- Einbau und Austausch von nicht originalen Ersatzteilen
- Nicht bestimmungsgemäßer Verwendung
- Ausfällen der elektrischen Anlage bei Nichtbeachtung der elektrischen Vorschriften und VDE-Bestimmungen 0100, DIN 57113 / VDE0113.

Beachten Sie:

Die Bedienungsanleitung ist Bestandteil dieses Produkts.

Sie enthält wichtige Hinweise, wie Sie mit dem Produkt sicher, fachgerecht und wirtschaftlich arbeiten, wie Sie Gefahren vermeiden, Reparaturkosten sparen, Ausfallzeiten verringern und die Zuverlässigkeit und Lebensdauer des Produkts erhöhen. Zusätzlich zu den Sicherheitsbestimmungen dieser Bedienungsanleitung müssen Sie unbedingt die für den Betrieb des Produkts geltenden Vorschriften Ihres Landes beachten.

Machen Sie sich vor der Benutzung des Produkts mit allen Bediener- und Sicherheitshinweisen vertraut. Betreiben Sie das Produkt nur wie beschrieben und für die angegebenen Einsatzbereiche. Bewahren Sie die Bedienungsanleitung gut auf und händigen Sie alle Unterlagen bei Weitergabe des Produkts an Dritte mit aus.

3 Produktbeschreibung (Abb. 1-7)

1. Handgriff
2. Düsenreinigungsnadel
3. Halterung (Spritzpistole)
4. Entriegelung (Hochdruckschlauch)
5. Anschluss (Hochdruckschlauch)
6. Ein-/Ausschalter
7. Entriegelungsknopf (Handgriff)
8. Spritzpistole

- 8a. Entriegelung
- 8b. Anschluss
- 8c. Einschalthebel
- 8d. Einschaltsperr
Lanze
10. Halterung (Lanze)
11. Halterung (Hochdruckschlauch)
12. Halterung (Netzanschlussleitung)
13. Wasseranschluss
- 13a. Abdeckkappe
14. Räder
15. Netzanschlussleitung
16. Hochdruckschlauch
17. Schaumdüse (mit Ansaugschlauch)
- 17a. Reinigungsmittelbehälter
18. Halterung (Düsen)
19. Turbodüse
20. Variable Düse
21. Kupplung (Wasseranschluss)
- 21a. Filter
22. Reinigungsmittel

4 Lieferumfang (Abb. 2)

Pos.	Anzahl	Bezeichnung
2.	1 x	Düsenreinigungsnadel
8.	1 x	Spritzpistole
9.	1 x	Lanze
16.	1 x	Hochdruckschlauch
17.	1 x	Schaumdüse (mit Ansaugschlauch)
19.	1 x	Turbodüse
20.	1 x	Variable Düse
21.	1 x	Kupplung (Wasseranschluss)
22.	1 x	Reinigungsmittel
	1 x	Hochdruckreiniger
	1 x	Bedienungsanleitung

5 Bestimmungsgemäße Verwendung

Der Hochdruckreiniger wird verwendet:

- zum Reinigen von Maschinen, Fahrzeugen, Bauwerken, Werkzeugen, Fassaden, Terrassen, Gartengeräten usw. mit Hochdruckwasserstrahl.
- mit Originalzubehörteilen und Ersatzteilen.
- unter Beachtung der Herstellerangaben des zu reinigenden Objektes.

Das Produkt darf nur nach seiner Bestimmung verwendet werden. Jede weitere darüber hinausgehende Verwendung ist nicht bestimmungsgemäß. Für daraus hervorgerufene Schäden oder Verletzungen aller Art haftet der Benutzer/Bediener und nicht der Hersteller.

Bestandteil der bestimmungsgemäßen Verwendung ist auch die Beachtung der Sicherheitshinweise, sowie die Montageanleitung und Betriebshinweise in der Bedienungsanleitung.

Personen, die das Produkt verwenden und warten, müssen mit dieser vertraut und über mögliche Gefahren unterrichtet sein.

Veränderungen an dem Produkt schließen eine Haftung des Herstellers und daraus entstehende Schäden gänzlich aus.

Das Produkt darf nur mit Originalteilen und Originalzubehör des Herstellers betrieben werden.

Die Sicherheits-, Arbeits- und Wartungsvorschriften des Herstellers sowie die in den Technischen Daten angegebenen Abmessungen müssen eingehalten werden.

Bitte beachten Sie, dass unsere Produkte bestimmungsgemäß nicht für den gewerblichen, handwerklichen oder industriellen Einsatz konstruiert wurden. Wir übernehmen keine Gewährleistung, wenn das Produkt in Gewerbe-, Handwerks- oder Industriebetrieben sowie bei gleichzusetzenden Tätigkeiten eingesetzt wird.

Erklärung der Signalwörter in der Bedienungsanleitung

GEFAHR

Signalwort zur Kennzeichnung einer unmittelbar bevorstehenden Gefährdungssituation, die, wenn sie nicht vermieden wird, den Tod oder eine schwere Verletzung zur Folge hat.

WARNUNG

Signalwort zur Kennzeichnung einer möglichen Gefährdungssituation, die, wenn sie nicht vermieden wird, den Tod oder eine schwere Verletzung zur Folge haben könnte.

VORSICHT

Signalwort zur Kennzeichnung einer möglichen Gefährdungssituation, die, wenn sie nicht vermieden wird, eine geringfügige oder mäßige Verletzung zur Folge haben könnte.

ACHTUNG

Signalwort zur Kennzeichnung einer möglichen Gefährdungssituation, die, wenn sie nicht vermieden wird, Sachschäden am Produkt oder Eigentum/Besitz zur Folge haben könnte.

6 Sicherheitshinweise

Bewahren Sie alle Sicherheitshinweise und Anweisungen für die Zukunft auf.

Der in den Sicherheitshinweisen verwendete Begriff „Elektrowerkzeug“ bezieht sich auf netzbetriebene Elektrowerkzeuge (mit Netzleitung) oder auf akkubetriebene Elektrowerkzeuge (ohne Netzleitung).

WARNUNG

Lesen Sie alle Sicherheitshinweise, Anweisungen, Gebildungen und technischen Daten, mit denen dieses Elektrowerkzeug versehen ist.

Versäumnisse bei der Einhaltung der nachfolgenden Anweisungen können elektrischen Schlag, Brand und/oder schwere Verletzungen verursachen.

6.1 Allgemeine Sicherheitshinweise

- Das Produkt darf nicht von Kindern benutzt werden. Kinder sind zu beaufsichtigen, um sicherzustellen, dass sie nicht mit dem Produkt spielen. Dieses Produkt kann von Personen mit verringerten physischen, sensorischen oder mentalen Fähigkeiten oder Mangel an Erfahrung und Wissen benutzt werden, wenn sie beaufsichtigt oder bezüglich des sicheren Gebrauchs des Produkts unterwiesen wurden und die daraus resultierenden Gefahren verstehen. Kinder dürfen nicht mit dem Produkt spielen. Reinigung und Benutzer-Wartung dürfen nicht von Kindern ohne Beaufsichtigung durchgeführt werden.
- Personen, die mit der Betriebsanleitung nicht vertraut sind, dürfen das Produkt nicht benutzen.

WARNUNG

Hochdruckreiniger dürfen nicht von Kindern oder nicht unterwiesenen Personen betrieben werden.

- Bei Auftreten einer Störung oder eines Defektes während des Betriebes ist das Produkt sofort auszuschalten und der Netzstecker zu ziehen. Anschließend lesen Sie das Kapitel Störungsabhilfe.

6.2 Arbeiten mit dem Produkt

VORSICHT

So vermeiden Sie Unfälle und Verletzungen:

Hochdruckreiniger können bei unsachgemäßem Gebrauch gefährlich sein. Der Strahl darf nicht auf Personen, Tiere, aktive elektrische Ausrüstung oder das Produkt selbst gerichtet werden.

WARNUNG

Dieses Produkt wurde für die Verwendung der vom Hersteller gelieferten oder empfohlenen Reinigungsmittel entwickelt. Die Verwendung von anderen Reinigungsmitteln oder Chemikalien kann die Sicherheit des Produkts beeinträchtigen.

WARNUNG

Während der Anwendung des Produkts können sich Aerosole bilden. Das Einatmen von Aerosolen kann gesundheitsgefährdend sein.

WARNUNG

In Abhängigkeit von der Anwendung können Sprühdüsen mit Schutzabdeckung für das Produkt verwendet werden, wodurch die Emission von wasserhaltigem Aerosol stark verringert wird. Nicht bei allen Anwendungen ist die Verwendung einer solchen Einrichtung zulässig. Wenn Sprühdüsen mit Schutzabdeckung für den Schutz gegen Aerosole nicht anwendbar sind, kann in Abhängigkeit vom Reinigungsumfeld eine Atemschutzmaske der Klasse FFP2 oder gleichwertig erforderlich sein.

- Benutzen Sie das Produkt nur stehend und auf einem ebenen und stabilen Untergrund.
- Richten Sie den Strahl nicht auf sich selbst oder andere, um Kleidung oder Schuhwerk zu reinigen.
- Tragen Sie zum Schutz vor zurückspritzendem Wasser oder Schmutz geeignete Schutzkleidung und eine Schutzbrille.
- Verwenden Sie das Produkt nicht, wenn sich andere Personen in Reichweite befinden, es sei denn, sie tragen Schutzkleidung.
- Ergreifen Sie geeignete Maßnahmen, um Kinder vom laufenden Produkt fernzuhalten.
- Benutzen Sie das Produkt nicht in der Nähe von entzündbaren Flüssigkeiten oder Gasen. Bei Nichtbeachtung besteht Brand- oder Explosionsgefahr.
- Versprühen Sie keine brennbaren Flüssigkeiten. Es besteht Explosionsgefahr.
- Wenn Sie mit Reinigungsmittel in Kontakt kommen, spülen Sie mit reichlich reinem Wasser.
- Bewahren Sie das Produkt an einem trockenen Ort und außerhalb der Reichweite von Kindern auf.

VORSICHT

So vermeiden Sie Schäden am Produkt und eventuell daraus resultierende Personenschäden:

- Arbeiten Sie nicht mit einem beschädigten, unvollständigen oder ohne die Zustimmung des Herstellers umgebauten Produkt. Lassen Sie vor Inbetriebnahme durch einen Fachmann prüfen, dass die geforderten elektrischen Schutzmaßnahmen vorhanden sind.
- Nehmen Sie das Produkt nicht in Betrieb, wenn die Netzanschlussleitung, der Wasserzulauf oder andere wichtige Teile wie der Hochdruckschlauch oder die Spritzpistole beschädigt bzw. undicht sind.
- Schützen Sie das Produkt vor Frost und Trockenlaufen.
- Hochdruckschläuche, Armaturen und Kupplungen sind wichtig für die Produktsicherheit. Verwenden Sie nur vom Hersteller empfohlene Hochdruckschläuche, Armaturen und Kupplungen.
- Verwenden Sie zur Sicherstellung der Produktsicherheit nur Original-Ersatzteile vom Hersteller oder vom Hersteller freigegebene Ersatzteile.
- Das Öffnen des Produktes ist nur von einer autorisierten Elektrofachkraft auszuführen. Wenden Sie sich im Reparaturfall immer an unser Service-Center.

6.3 Elektrische Sicherheit

VORSICHT

So vermeiden Sie Unfälle und Verletzungen durch elektrischen Schlag:

- Bei Verwendung einer Verlängerungsleitung müssen Stecker und Kupplung wasserdicht sein.

VORSICHT

Ungeeignete Verlängerungsleitungen können gefährlich sein. Es besteht die Gefahr von Personenschäden durch elektrischen Schlag.

- Halten Sie das Produkt von Regen oder Nässe fern. Das Eindringen von Wasser in das Produkt erhöht das Risiko eines elektrischen Schlages.
- Achten Sie vor Inbetriebnahme darauf, dass die Netzspannung mit der Betriebsspannung auf dem Typenschild übereinstimmt.
- Der Netzanschluss muss von einem erfahrenen Elektriker vorgenommen werden und die Anforderungen von IEC 60364-1 erfüllen.
- Elektroanschlüsse müssen in Übereinstimmung mit allen örtlich und national geltenden Vorschriften von einem Elektriker vorgenommen werden.
- Verwenden Sie einen Fehlerstromschutzschalter mit einem Auslösestrom von 30 mA oder weniger.
- Prüfen Sie vor jedem Gebrauch das Produkt, die Netzanschlussleitung und den Stecker auf Beschädigungen.

- Wenn die Netzanschlussleitung dieses Produkts beschädigt wird, muss sie durch den Hersteller oder seinen Kundendienst oder eine ähnlich qualifizierte Person ersetzt werden, um Gefährdungen zu vermeiden.
- Benützen Sie das Kabel nicht, um den Stecker aus der Steckdose zu ziehen. Schützen Sie das Kabel vor Hitze, Öl und scharfen Kanten.
- Tragen oder befestigen Sie das Produkt nicht an der Netzanschlussleitung.
- Ungeeignete Verlängerungskabel können gefährlich sein. Wenn ein Verlängerungskabel verwendet wird, muss es für den Außeneinsatz geeignet sein, und die Verbindung muss trocken sein und oberhalb des Bodens liegen. Es ist empfohlen, hierzu eine Kabeltrommel zu verwenden, die die Steckdose mindestens 60 mm über dem Boden hält. Überprüfen Sie das Kabel auf Schäden.
- Ziehen Sie vor allen Arbeiten am Produkt, in Arbeitspausen, Reinigung und bei Nichtgebrauch den Netzstecker aus der Steckdose.
- Verlängerungsleitungen dürfen keinen geringeren Querschnitt besitzen als 2 x 2,5 mm².
- Tragen Sie zum Schutz gegen elektrischen Schlag festes Schuhwerk.
- Betreiben Sie zum Schutz gegen elektrischen Schlag das Produkt ausschließlich in aufrechter, stehender Position.
- Schalten Sie das Produkt aus, wenn Sie es unbeaufsichtigt lassen.

Restrisiken

Das Elektrowerkzeug ist nach dem Stand der Technik und den anerkannten sicherheitstechnischen Regeln gebaut. Dennoch können beim Arbeiten einzelne Restrisiken auftreten.

- Gefährdung der Gesundheit durch Strom bei Verwendung nicht ordnungsgemäßer Elektro-Anschlussleitungen.
- Des Weiteren können trotz aller getroffener Vorkehrungen nicht offensichtliche Restrisiken bestehen.
- Restrisiken können minimiert werden, wenn die „Sicherheitshinweise“ und die „Bestimmungsgemäße Verwendung“, sowie die Bedienungsanleitung insgesamt beachtet werden.
- Vermeiden Sie eine unbeabsichtigte Inbetriebsetzung des Produkts.
- Halten Sie Ihre Hände vom Arbeitsbereich fern, wenn das Produkt in Betrieb ist.
- Unbeabsichtigte Inbetriebsetzung des Produktes.
- Halten Sie die vorgegebenen Wartungs- und Sicherheitshinweise der Bedienungsanleitung ein.

WARNUNG

Dieses Elektrowerkzeug erzeugt während des Betriebes ein elektromagnetisches Feld. Dieses Feld kann unter bestimmten Umständen aktive oder passive medizinische Implantate beeinträchtigen. Um die Gefahr von ernsthaften oder tödlichen Verletzungen zu verringern, empfehlen wir Personen mit medizinischen Implantaten ihren Arzt und den Hersteller vom medizinischen Implantat zu konsultieren, bevor das Elektrowerkzeug bedient wird.

7 Technische Daten

Bemessungsspannung	220-240 V~/ 50/60 Hz
Nennleistung	1800 W
Schutzklasse	II /  (Doppelisolierung)
Schutzart	IPX5
Länge Netzanschlussleitung	5 m
Länge Hochdruckschlauch	7 m
Bemessungsdruck/ Arbeitsdruck (p)	100 bar (10 Mpa)
Max. zulässiger Druck (p max)	135 bar (13,5 Mpa)
Max. Zulaufdruck (p max)	12 bar (1,2 Mpa)
Wasserdurchflussmenge (Q)	6,0 l/min
Max. Durchflussmenge (Q _{max})	7,0 l/min
Max. Zulauftemperatur (T in max)	50°C
Gewicht (inkl. Zubehör)	9,0 kg

Technische Änderungen vorbehalten!

WARNUNG

Lärm kann gravierende Auswirkungen auf Ihre Gesundheit haben. Übersteigt der Maschinenlärm 85 dB, tragen Sie und Personen, die sich in der Nähe befinden bitte einen geeigneten Gehörschutz.

Information zur Geräuschentwicklung nach den einschlägigen Normen (EN 60335-2-79) gemessen:

Geräuschkennwerte

Schalldruckpegel L _{pA}	74,6 dB
Messunsicherheit K _{pA}	3 dB
Schalleistungspegel L _{wA}	88,3 dB
Schalleistungspegel garantiert L _{wA}	92 dB
Messunsicherheit K _{wA}	3 dB

Vibrationskennwerte

Vibration a_n	2,5 m/s ²
Messunsicherheit K	1,5 m/s ²

Der angegebene Schwingungsgesamtwert und der angegebene Geräuschemissionswert sind nach einem genormten Prüfverfahren gemessen worden und können zum Vergleich eines Elektrowerkzeugs mit einem anderen verwendet werden.

Der angegebene Geräuschemissionswert und der angegebene Schwingungsgesamtwert können auch zu einer vorläufigen Einschätzung der Belastung verwendet werden.

WARNUNG

Die Geräuschemissionen und der Schwingungsemissionswert können während der tatsächlichen Benutzung des Elektrowerkzeugs von den Angabewerten abweichen, abhängig von der Art und Weise, in der das Elektrowerkzeug verwendet wird, insbesondere, welche Art von Werkstück bearbeitet wird.

Versuchen Sie, die Belastung so gering wie möglich zu halten. Beispielhafte Maßnahmen: die Begrenzung der Arbeitszeit. Dabei sind alle Anteile des Betriebszyklus zu berücksichtigen (beispielsweise Zeiten, in denen das Elektrowerkzeug abgeschaltet ist, und solche, in denen es zwar eingeschaltet ist, aber ohne Belastung läuft).

8 Auspacken

WARNUNG

Produkt und Verpackungsmaterialien sind kein Kinderspielzeug!

Kinder dürfen nicht mit Kunststoffbeuteln, Folien und Kleinteilen spielen! Es besteht Verschluckungs- und Erstickungsgefahr!

- Öffnen Sie die Verpackung und nehmen Sie das Produkt vorsichtig heraus.
- Entfernen Sie das Verpackungsmaterial sowie Verpackungs- und Transportsicherungen (falls vorhanden).
- Überprüfen Sie, ob der Lieferumfang vollständig ist.
- Kontrollieren Sie das Produkt und die Zubehörteile auf Transportschäden. Etwaige Schäden sofort dem Transportunternehmen melden, mit dem das Produkt angeliefert wurde. Spätere Reklamationen werden nicht anerkannt.
- Bewahren Sie die Verpackung nach Möglichkeit bis zum Ablauf der Garantiezeit auf.

- Machen Sie sich vor dem Einsatz anhand der Bedienungsanleitung mit dem Produkt vertraut.
- Verwenden Sie bei Zubehör sowie Verschleiß- und Ersatzteilen nur Originalteile. Ersatzteile erhalten Sie bei Ihrem Fachhändler.
- Geben Sie bei Bestellungen unsere Artikelnummern sowie Typ und Baujahr des Produkts an.

9 Montage

WARNUNG

Verletzungsgefahr!

Stecken Sie den Netzstecker erst in die Steckdose, wenn das Produkt für den Einsatz vorbereitet ist.

- Stellen Sie das Produkt auf eine ebene, gerade Fläche (Kippsicher).

9.1 Kupplung (21) für den Wasseranschluss (13) anschließen (Abb. 3)

1. Entfernen Sie die Abdeckkappe (13a) auf dem Wasseranschluss (13).
Bewahren Sie die Abdeckkappe (13a) auf.
2. Schrauben Sie die Kupplung (21) auf den Wasseranschluss (13).

10 Vor Inbetriebnahme

WARNUNG

Verletzungsgefahr!

Stecken Sie den Netzstecker erst in die Steckdose, wenn das Produkt für den Einsatz vorbereitet ist.

Hinweise:

Schalten Sie das Produkt ab und ziehen Sie den Stecker aus der Steckdose, wenn Sie Zubehör installieren oder entfernen.

Gemäß gültiger Vorschriften darf das Produkt nie ohne Systemtrenner am Trinkwassernetz betrieben werden. Es ist ein geeigneter Systemtrenner gemäß EN 12729 Typ BA zu verwenden.

Wasser, das durch einen Systemtrenner geflossen ist, wird als nicht trinkbar eingestuft.

Ein Systemtrenner ist im Fachhandel erhältlich.

Ein Systemtrenner (Rückflussverhinderer) verhindert den Rückfluss von Wasser und Reinigungsmittel in die Trinkwasserleitung.

- Verwenden Sie einen handelsüblichen ½“ Gartenschlauch mit mindestens 5m Länge für den Wasserzulauf.
Eine Länge von 30m ist nicht zu überschreiten.

10.1 Hochdruckschlauch (16) anschließen/entfernen (Abb. 1, 3, 4)

Anschließen:

1. Bringen Sie einen Kupplungsstecker des Hochdruckschlauchs (16) an dem Anschluss (5) am Hochdruckreiniger an.
2. Schließen Sie den Kupplungsstecker des Hochdruckschlauchs (16) an den Anschluss (8b) der Spritzpistole (8) an.
Der Kupplungsstecker rastet hörbar ein.

Hinweis:

Schalten Sie das Produkt immer aus bevor Sie den Hochdruckschlauch entfernen.

Entfernen:

1. Betätigen Sie die Entriegelung (8a) an der Spritzpistole (8) und ziehen den Hochdruckschlauch (16) heraus.
2. Betätigen Sie die Entriegelung (4) am Hochdruckreiniger und ziehen den Hochdruckschlauch (16) aus dem Anschluss (5) heraus.

10.2 Lanze (9) anschließen/entfernen (Abb. 1, 2)

Anschließen:

1. Führen Sie das Ende der Lanze (9) in den dafür vorgesehenen Anschluss der Spritzpistole (8) ein.
2. Drücken Sie die Lanze (9) fest in den Anschluss der Spritzpistole (8) ein und drehen Sie die Lanze (9) im Uhrzeigersinn, bis sie sicher mit der Spritzpistole (8) verbunden ist.

Entfernen:

1. Drücken Sie die Lanze (9) fest in den Anschluss der Spritzpistole (8) ein und drehen Sie sie gegen den Uhrzeigersinn.
2. Ziehen Sie die Lanze (9) nach vorne ab.

10.3 Aufsatz wählen (Abb. 2)

Wählen Sie den geeigneten Aufsatz (17/19/20) für Ihre zu verrichtende Arbeit aus:

• Schaumdüse (17):

Die Schaumdüse (17) ist besonders nützlich für das Reinigen von Fahrzeugen, Fassaden oder anderen stark verschmutzten Oberflächen, wo eine gründliche Vorbehandlung durch Schaum notwendig ist.

• Turbodüse (19):

Die Turbodüse (19) eignet sich mit ihrem rotierenden Wasserstrahl besonders zum Entfernen von hartnäckigem Schmutz.

• Variable Düse (20):

Die variable Düse (20) eignet sich mit ihrem Flachstrahl besonders für Flächenreinigungen. Durch Drehen der Düsen Spitze können Sie die Breite des Wasserstrahls einstellen.

10.4 Aufsätze (17/19/20) anschließen/entfernen (Abb. 5, 6)

- Wählen Sie den geeigneten Aufsatz (17/19/20) für Ihre zu verrichtende Arbeit aus.
- Um die Turbodüse (19), Variable Düse (20) oder die Schaumdüse (17) zu verwenden setzen Sie die Lanze (9) auf die Spritzpistole (8) wie unter 10.2 beschrieben auf.
- Aufsätze (17/19/20), die Sie nicht verwenden, können Sie in den jeweiligen Halterungen (11/18) aufbewahren.

Anschließen:

Schaumdüse (17) / Turbodüse (19) / Variable Düse (20)

1. Setzen Sie den geeigneten Aufsatz (17/19/20) auf die Lanze (9) auf und drehen Sie den Aufsatz bis dieser hörbar einrastet.

Entfernen:

Schaumdüse (17) / Turbodüse (19) / Variable Düse (20)

1. Drücken Sie die Entriegelung (9a) am vorderen Ende der Lanze (9) und ziehen Sie den Aufsatz (17/19/20) nach vorne ab.

11 Bedienung

ACHTUNG

Vor der Inbetriebnahme das Produkt unbedingt komplett montieren!

ACHTUNG

Betreiben Sie das Produkt nur im stehender, niemals in liegender Position.

⚠ GEFAHR

Sollte das Produkt umfallen, schalten Sie es sofort aus und trennen Sie es vom Stromnetz!

Es besteht Gefahr durch elektrischen Schlag!

Bringen Sie erst jetzt das Produkt wieder in aufrechte, stehende Position.

Warten Sie zu Ihrer eigenen Sicherheit ca. fünf Minuten, bis Sie den elektrischen Anschluss wieder herstellen!

WARNUNG

Beachten Sie die Rückstoßkraft des austretenden Wasserstrahles.

Sorgen Sie für einen sicheren Stand und halten Sie die Spritzpistole gut fest.

Sie können sonst sich oder andere Personen verletzen!

WARNUNG

Bei Undichtigkeiten im Wassersystem schalten Sie das Produkt sofort aus und trennen Sie das Produkt sofort vom Stromnetz.

Es besteht Gefahr durch einen elektrischen Schlag! Beginnen Sie erneut mit dem Anschließen der Wasseranschlüsse.

Hinweis:

Betreiben Sie das Produkt nicht mit geschlossenem Wasserhahn. Ein Trockenlauf führt zu einer Beschädigung des Produktes.

11.1 Verwenden von Reinigungsmitteln (Abb. 2)

Hinweis:

Verwenden Sie nur Reinigungsmittel, die für das Produkt zugelassen sind.

1. Entfernen Sie die Schaumdüse (17) vom Reinigungsmittelbehälter (17a).
2. Befüllen Sie den Reinigungsmittelbehälter (17a) mit geeignetem Reinigungsmittel (22).
3. Montieren Sie die Schaumdüse (17) auf dem Reinigungsbehälter (22) und schließen Sie die Schaumdüse (17) wie unter 10.4 beschrieben an der Lanze (9) an.
Das Reinigungsmittel wird automatisch angesaugt.

11.2 Produkt ein-/ausschalten (Abb. 3, 4)

Einschalten

1. Verbinden Sie einen Gartenschlauch mit Schnellkupplung* mit der Kupplung (21) am Wasseranschluss (13).
2. Nehmen Sie die Netzanschlussleitung (15) aus der Halterung (12) und wickeln Sie die Netzanschlussleitung (15) ab.
3. Stecken Sie den Netzstecker in die Steckdose.
4. Öffnen Sie den Wasserhahn vollständig.

5. Schalten Sie das Produkt am Ein-/Ausschalter (6) ein.
Schalten Sie das Produkt immer erst dann ein, wenn Sie alle Wasseranschlüsse angeschlossen haben und diese dicht sind.
Der Motor schaltet sich ein, bis der notwendige Druck aufgebaut ist.
Nach Druckaufbau schaltet sich der Motor ab.
6. Entsperren Sie den Einschalthebel (8c), indem Sie die Einschaltsperrle (8d) betätigen.
7. Drücken Sie den Einschalthebel (8c) der Spritzpistole (8).
Der Motor startet automatisch.
8. Durch Loslassen des Einschalthebels (8c) schaltet sich das Produkt ab, der Hochdruck im System bleibt erhalten.

Ausschalten

1. Schalten Sie das Produkt am Ein-/Ausschalter (6) aus.
2. Ziehen Sie den Netzstecker aus der Steckdose.
3. Schließen Sie den Wasserhahn.
4. Trennen Sie den Hochdruckreiniger von der Wasserversorgung.
5. Drücken Sie den Einschalthebel (8c) der Spritzpistole (8), um den vorhandenen Druck im System abzubauen.
6. Sperren Sie den Einschalthebel (8c), indem Sie die Einschaltsperrle (8d) betätigen.
7. Wickeln Sie die Netzanschlussleitung (15) auf und verstauen Sie sie in der Halterung (12).

* = nicht zwingend im Lieferumfang enthalten!

11.3 Betrieb beenden

1. Spülen Sie nach dem Arbeiten mit Reinigungsmitteln das System mit klarem Wasser.
Entfernen Sie hierzu die Schaumdüse (17).
2. Schalten Sie das Produkt wie unter 11.2 beschrieben aus.
3. Wickeln Sie die Netzanschlussleitung (15) auf und verstauen Sie sie in der Halterung (12).
4. Entfernen Sie den Hochdruckschlauch (16) wie unter 10.1 beschrieben.
5. Nehmen Sie den Aufsatz wie unter 10.4 beschrieben von der Lanze (9) ab.
6. Verstauen Sie die Spritzpistole (8) und die Lanze (9) in die dafür vorhergesehenen Halterungen (3/10) (Abb. 6).

12 Reinigung und Wartung

WARNUNG

Lassen Sie Instandsetzungsarbeiten und Wartungsarbeiten, die nicht in dieser Bedienungsanleitung beschrieben sind, von einer Fachwerkstatt durchführen. Benutzen Sie nur originale Ersatzteile.

Es besteht Unfallgefahr! Führen Sie Wartungs- und Reinigungsarbeiten grundsätzlich bei ausgeschaltetem Motor durch und ziehen Sie den Netzstecker. Es besteht Verletzungsgefahr! Lassen Sie das Produkt vor allen Wartungs- und Reinigungsarbeiten abkühlen. Elemente des Motors sind heiß. Es besteht Verletzungs- und Verbrennungsgefahr!

Das Produkt kann unerwartet starten und dadurch zu Verletzungen führen.

- Schalten Sie das Produkt vor allen Reinigungs- und Wartungsarbeiten aus.
- Lassen Sie das Produkt auskühlen.
- Ziehen Sie den Netzstecker!

12.1 Reinigung

WARNUNG

Spritzen Sie das Produkt nicht mit Wasser ab und reinigen Sie es nicht unter fließendem Wasser. Es besteht Gefahr von Stromschlag und das Produkt könnte beschädigt werden.

- Halten Sie Schutzvorrichtungen, Luftschlitze und Motorenhäuser so staub- und schmutzfrei wie möglich. Reiben Sie das Produkt mit einem sauberen Tuch* ab oder blasen Sie es mit Druckluft* bei niedrigem Druck aus. Wir empfehlen, dass Sie das Produkt direkt nach jeder Benutzung reinigen.
- Tauchen Sie das Produkt zur Reinigung keinesfalls in Wasser oder andere Flüssigkeiten.
- Reinigen Sie das Produkt regelmäßig mit einem feuchten Tuch* und etwas Schmierseife. Verwenden Sie keine Reinigungs- oder Lösungsmittel; diese könnten die Kunststoffteile des Produkts angreifen. Achten Sie darauf, dass kein Wasser in das Produktinnere gelangen kann.
- Halten Sie das Produkt stets sauber, trocken und frei von Öl oder Schmierfetten. Entfernen Sie Staub nach jedem Gebrauch und vor der Lagerung.

* = nicht zwingend im Lieferumfang enthalten!

12.1.1 Düse reinigen (Abb. 2)

1. Fremdkörper in verstopften Düsen (17/19/20) können Sie mit der Düsenreinigungsnadel (2) entfernen.
2. Spülen Sie die Düsen (17/19/20) mit Wasser nach, um mögliche Fremdkörper zu beseitigen.

12.1.2 Siebeinsatz reinigen (Abb. 1, 2)

1. Reinigen Sie den Siebeinsatz, der zwischen der Kupplung (21) und dem Wasseranschluss (13) verbaut ist, in regelmäßigen Abständen.
2. Schrauben Sie hierfür die Kupplung (21) von dem Wasseranschluss (13) ab.
3. Reinigen Sie den Siebeinsatz mit der Düsenreinigungsnadel (2).

12.2 Wartung

Das Produkt ist wartungsfrei.

Im Inneren dieses Produkts befinden sich keine Teile, die vom Benutzer repariert werden können. Wenden Sie sich an eine qualifizierte Fachkraft, um das Produkt überprüfen und instand setzen zu lassen.

- Kontrollieren Sie das Produkt vor jedem Gebrauch auf offensichtliche Mängel wie lose, abgenutzte oder beschädigte Teile.

13 Transport (Abb. 1, 7)

1. Zum Transportieren des Produkts trennen Sie es vom Stromnetz und stellen es an einem anderen dafür vorgesehenen Bereich auf.
2. Das Produkt darf nur an dem dafür vorhergesehenen Handgriff (1) und über die Räder (14) transportiert werden.
3. Sie können den Handgriff (1) über den Entriegelungsknopf (7) in der Höhe verstellen.
4. Heben Sie das Produkt zum Transport über Treppen oder Hindernissen an.
5. Um Beschädigungen und Verletzungen zu verhindern, ist das Produkt beim Transport in Fahrzeugen gegen Umkippen und Verrutschen zu sichern.

14 Lagerung (Abb. 6)

Lagern Sie das Produkt und dessen Zubehör an einem dunklen, trockenen und frostfreien sowie für Kinder unzugänglichen Ort.

Die optimale Lagertemperatur liegt zwischen 5°C und 30°C.

Bewahren Sie das Produkt in der Originalverpackung auf.

Decken Sie das Produkt ab, um es vor Staub oder Feuchtigkeit zu schützen. Bewahren Sie die Bedienungsanleitung bei dem Produkt auf.

- Aufsätze (17/19/20), die Sie nicht verwenden, können Sie in den jeweiligen Halterungen (11/18) aufbewahren.

- Verstauen Sie die Spritzpistole (8) und die Lanze (9) in die dafür vorhergesehenen Halterungen (3/10).
 - Den Hochdruckschlauch (16) können Sie auf der Halterung (11) aufbewahren.
1. Entfernen Sie hierfür gegebenenfalls die Schaumdüse (17) aus der Halterung (11).
 2. Ziehen Sie die Halterung (11) heraus.
 3. Wickeln Sie den Hockdruckschlauch (16) auf und verstauen den Hochdruckschlauch (16) auf der Halterung (11).
 4. Setzen die Schaumdüse (17) wieder in die Halterung (11) ein.

15 Elektrischer Anschluss

Der installierte Elektromotor ist betriebsfertig angeschlossen. Der Anschluss entspricht den einschlägigen VDE- und DIN-Bestimmungen. Der kundenseitige Netzanschluss sowie die verwendete Verlängerungsleitung müssen diesen Vorschriften entsprechen.

- Das Produkt erfüllt die Anforderungen der EN 61000-3-11 und unterliegt Sonderanschlussbedingungen. Das heißt, dass eine Verwendung an beliebigen frei wählbaren Anschlusspunkten nicht zulässig ist.
- Das Produkt kann bei ungünstigen Netzverhältnissen zu vorübergehenden Spannungsschwankungen führen.
- Das Produkt ist ausschließlich zur Verwendung an Anschlusspunkten vorgesehen, die
 - a) eine maximale zulässige Netzimpedanz „Z“ ($Z_{\max.} = 0,471 \Omega$) nicht überschreiten, oder
 - b) die eine Dauerstrombelastbarkeit des Netzes von mindestens 100 A je Phase haben.
- Sie müssen als Benutzer sicherstellen, wenn nötig in Rücksprache mit Ihrem Energieversorgungsunternehmen, dass Ihr Anschlusspunkt, an dem Sie das Produkt betreiben möchten, eine der beiden genannten Anforderungen a) oder b) erfüllt.

15.1 Schadhafte Elektro-Anschlussleitungen

An elektrischen Anschlussleitungen entstehen oft Isolationsschäden.

Ursachen hierfür können sein:

- Druckstellen, wenn Anschlussleitungen durch Fenster oder Türspalten geführt werden,
- Knickstellen durch unsachgemäße Befestigung oder Führung der Anschlussleitung,
- Schnittstellen durch Überfahren der Anschlussleitung,
- Isolationsschäden durch Herausreißen aus der Wandsteckdose,
- Risse durch Alterung der Isolation.

Solch schadhafte elektrische Anschlussleitungen dürfen nicht verwendet werden und sind aufgrund der Isolationsschäden lebensgefährlich.

Elektrische Anschlussleitungen regelmäßig auf Schäden überprüfen. Achten Sie darauf, dass beim Überprüfen die Anschlussleitung nicht am Stromnetz hängt.

Elektrische Anschlussleitungen müssen den einschlägigen VDE- und DIN-Bestimmungen entsprechen. Verwenden Sie nur Anschlussleitungen mit gleicher Kennzeichnung.

Ein Aufdruck der Typenbezeichnung auf dem Anschlusskabel ist Vorschrift.

Sicherheitshinweise für den Austausch beschädigter oder defekter Netzanschlussleitungen Anschlussart Y

Wenn ein Ersatz der Netzanschlussleitung erforderlich ist, ist dies vom Hersteller oder seinem Vertreter auszuführen, um Sicherheitsgefährdungen zu vermeiden.

15.2 Wichtige Hinweise

Bei Überlastung des Motors schaltet dieser selbständig ab. Nach einer Abkühlzeit (zeitlich unterschiedlich) lässt sich der Motor wieder einschalten.

15.3 Wechselstrommotor

Anschlüsse und Reparaturen der elektrischen Ausrüstung dürfen nur von einer Elektro-Fachkraft durchgeführt werden.

- Die Netzspannung muss 220 V – 240V~ betragen.
- Verlängerungsleitungen bis 25 m Länge müssen einen Querschnitt von 1,5 Quadratmillimeter aufweisen.

16 Reparatur und Ersatzteilbestellung

Nach Reparatur oder Wartung vergewissern Sie sich, ob alle sicherheitstechnischen Teile angebracht und in einwandfreiem Zustand sind. Verletzungsgefährdende Teile vor anderen Personen und Kindern unzugänglich aufbewahren.

ACHTUNG

Laut Produkthaftungsgesetz wird nicht für Schäden gehaftet, die durch unsachgemäße Reparaturen oder durch Nichtverwendung von Originalersatzteilen verursacht werden.

Beauftragen Sie einen Kundendienst oder eine autorisierte Fachkraft. Entsprechendes gilt auch für Zubehörteile.

Ersatzteile und Zubehör erhalten Sie in unserem Service-Center. Scannen Sie hierzu den QR-Code auf der Titelseite.

Anschlüsse und Reparaturen

Anschlüsse und Reparaturen der elektrischen Ausrüstung dürfen nur von einer Elektro-Fachkraft durchgeführt werden.

16.1 Ersatzteilbestellung

Bei der Ersatzteilbestellung sollten folgende Angaben gemacht werden:

- Modellbezeichnung
- Artikelnummer
- Daten des Typenschildes

Ersatzteile / Zubehör

Variable Düse – Artikel-Nr.:	3907727003
Turbodüse – Artikel-Nr.:	7907701717
Schaumdüse mit Reinigungsmittelbehälter – Artikel-Nr.:	7907701714
Spritzpistole – Artikel-Nr.:	7907701716

17 Entsorgung und Wiederverwertung

Hinweise zur Verpackung



Die Verpackungsmaterialien sind recycelbar. Bitte Verpackungen umweltgerecht entsorgen.



Hinweise zum Elektro- und Elektronikgerätegesetz (ElektroG)



Elektro- und Elektronik-Altgeräte gehören nicht in den Hausmüll, sondern sind einer getrennten Erfassung bzw. Entsorgung zuzuführen!

- Altbatterien oder -akkus, welche nicht fest im Altgerät verbaut sind, müssen vor Abgabe zerstückungsfrei entnommen werden! Deren Entsorgung wird über das Batteriegesetz geregelt.
- Besitzer bzw. Nutzer von Elektro- und Elektronikgeräten sind nach deren Gebrauch gesetzlich zur Rückgabe verpflichtet.
- Der Endnutzer trägt die Eigenverantwortung für das Löschen seiner personenbezogenen Daten auf dem zu entsorgenden Altgerät!
- Das Symbol der durchgestrichenen Mülltonne bedeutet, dass Elektro- und Elektronikaltgeräte nicht über den Hausmüll entsorgt werden dürfen.
- Elektro- und Elektronikaltgeräte können bei folgenden Stellen unentgeltlich abgegeben werden:
 - Öffentlich-rechtliche Entsorgungs- bzw. Sammelstellen (z. B. kommunale Bauhöfe)
 - LIDL bietet Ihnen Rückgabemöglichkeiten direkt in den Filialen und Märkten an. Rückgabe und Entsorgung sind für Sie kostenfrei.
 - Bis zu drei Elektroaltgeräte pro Geräteart, mit einer Kantenlänge von maximal 25 Zentimetern, können Sie ohne vorherigen Erwerb eines Neugerätes vom Hersteller kostenfrei bei diesem abgeben oder einer anderen autorisierten Sammelstelle in Ihrer Nähe zuführen.
 - Weitere ergänzende Rücknahmebedingungen der Hersteller und Vertrieber erfahren Sie beim jeweiligen Kundenservice.
- Im Falle der Anlieferung eines neuen Elektrogerätes durch den Hersteller an einen privaten Haushalt, kann dieser die unentgeltliche Abholung des Elektroaltgerätes, auf Nachfrage vom Endnutzer, veranlassen. Setzen Sie sich hierzu mit dem Kundenservice des Herstellers in Verbindung.
- Diese Aussagen gelten nur für Geräte, die in den Ländern der Europäischen Union installiert und verkauft werden und die der Europäischen Richtlinie 2012/19/EU unterliegen. In Ländern außerhalb der Europäischen Union können davon abweichende Bestimmungen für die Entsorgung von Elektro- und Elektronik-Altgeräten gelten.

18 Störungsabhilfe

Störung	Mögliche Ursache	Abhilfe
Produkt läuft nicht.	Produkt ausgeschaltet. Ein-/Ausschalter ausgeschaltet.	Schalten Sie das Produkt am Ein-/Ausschalter ein.
	Beschädigte Netzanschlussleitung.	Schalten Sie das Produkt aus und trennen Sie es vom Netz. Netzanschlussleitung auf Beschädigung kontrollieren. Gegebenenfalls Netzanschlussleitung von einer autorisierten Fachkraft ersetzen lassen.
	Fehlerhafte Spannungsversorgung.	Kontrollieren Sie die elektrische Anlage auf Übereinstimmung mit den Angaben auf dem Typenschild.

Störung	Mögliche Ursache	Abhilfe
Produkt hat keinen Druck.	Leitungsdruckabfall.	Kontrollieren Sie die Wasserversorgung.
Starke Druckschwankungen.	Düse verschmutzt oder verstopft.	Spülen Sie die Düse mit Wasser. Reinigen Sie bei Bedarf die Düsenbohrung mit der Düsenreinigungsnadel.
Undichtigkeit im Wassersystem.	Anschlüsse nicht richtig montiert.	Schalten Sie das Produkt aus und trennen Sie es vom Netz. Schließen Sie das Produkt erneut an die Wasserleitungen an.

19 EU-Konformitätserklärung

Originalkonformitätserklärung

Hersteller:

Schepfach GmbH
Günzburger Straße 69
D-89335 Ichenhausen

Wir erklären in alleiniger Verantwortung, dass das hier beschriebene Produkt mit den geltenden Richtlinien und Normen übereinstimmt.

Marke: **Parkside**
Art.-Bezeichnung: **HOCHDRUCKREINIGER – PHD 135 G6**
Art.-Nr. 3907730974-3907730980,
39077309915, 39077309959
IAN-Nr. 471853_2407
Serien-Nr. 01001 – 196439

EU-Richtlinien:

2006/42/EG, 2014/30/EU, 2000/14/EG & 2005/88/EG, 2011/65/EU*

* Der oben beschriebene Gegenstand der Erklärung erfüllt die Vorschriften der Richtlinie 2011/65/EU des Europäischen Parlaments und des Rates vom 8. Juni 2011 zur Beschränkung der Verwendung bestimmter gefährlicher Stoffe in Elektro- und Elektronikgeräten.

2000/14/EG_2005/88/EG – Anhang: V

Garantierter
Schallleistungspegel (L_{WA}): 92 dB
Gemessener
Schallleistungspegel (L_{WA}): 88,3 dB

Angewandte Normen:

EN 60335-1:2012/A15:2021;
EN 60335-2-79:2012; EN 62233:2008;
EN 55014-1:2021; EN 55014-2:2021;
EN 61000-3-2:2019/A1:2021;
EN 61000-3-3:2013/A2:2021

Dokumentationsbevollmächtigter:

Tobias Ihle
Günzburger Str. 69
D-89335 Ichenhausen
Ichenhausen, 05.11.2024



Simon Schünk
Division Manager Product Center



Andreas Pecher
Head of Project Management

Garantieurkunde

Sehr geehrte Kundin, sehr geehrter Kunde,

unsere Produkte unterliegen einer strengen Qualitätskontrolle. Sollte dieses Gerät dennoch einmal nicht einwandfrei funktionieren, bedauern wir dies sehr und bitten Sie, sich an unseren Servicedienst unter der auf dieser Garantieurkunde angegebenen Adresse zu wenden. Gern stehen wir Ihnen auch telefonisch über die unten angegebene Servicrufnummer zur Verfügung. Für die Geltendmachung von Garantieansprüchen gilt Folgendes:

- Diese Garantiebedingungen regeln zusätzliche Garantieleistungen. Ihre gesetzlichen Gewährleistungsansprüche werden von dieser Garantie nicht berührt. Unsere Garantieleistung ist für Sie kostenlos.
- Die Garantieleistung erstreckt sich ausschließlich auf Mängel, die auf Material- oder Herstellungsfehler zurückzuführen sind und ist auf die Behebung dieser Mängel bzw. den Austausch des Gerätes beschränkt. Bitte beachten Sie, dass unsere Geräte bestimmungsgemäß nicht für den gewerblichen, handwerklichen oder industriellen Einsatz konstruiert wurden. Ein Garantievertrag kommt daher nicht zustande, wenn das Gerät in Gewerbe-, Handwerks- oder Industriebetrieben sowie bei gleichzusetzenden Tätigkeiten eingesetzt wird. Von unserer Garantie sind ferner Ersatzleistungen für Transportschäden, Schäden durch Nichtbeachtung der Montageanleitung oder aufgrund nicht fachgerechter Installation, Nichtbeachtung der Gebrauchsanleitung (wie durch z. B. Anschluss an eine falsche Netzspannung oder Stromart), missbräuchliche oder unsachgemäße Anwendungen (wie z. B. Überlastung des Gerätes oder Verwendung von nicht zugelassenen Einsatzwerkzeugen oder Zubehör), Nichtbeachtung der Wartungs- und Sicherheitsbestimmungen, Eindringen von Fremdkörpern in das Gerät (wie z. B. Sand, Steine oder Staub), Gewaltanwendung oder Fremdeinwirkungen (wie z. B. Schäden durch Herunterfallen) sowie durch verwendungsgemäßen, üblichen Verschleiß ausgeschlossen.

Der Garantieanspruch erlischt, wenn an dem Gerät bereits Eingriffe vorgenommen wurden.

- Die Garantiezeit beträgt 3 Jahre und beginnt mit dem Kaufdatum des Gerätes. Garantieansprüche sind vor Ablauf der Garantiezeit innerhalb von zwei Wochen, nachdem Sie den Defekt erkannt haben, geltend zu machen. Die Geltendmachung von Garantieansprüchen nach Ablauf der Garantiezeit ist ausgeschlossen. Die Reparatur oder der Austausch des Gerätes führt weder zu einer Verlängerung der Garantiezeit noch wird eine neue Garantiezeit durch diese Leistung für das Gerät oder für etwaige eingebaute Ersatzteile in Gang gesetzt. Dies gilt auch bei Einsatz eines Vor-Ort-Services.
- Für die Geltendmachung Ihres Garantieanspruches wenden Sie sich bitte an die unten angegebene Service-Adresse. Sofern die Reklamation innerhalb der Garantiezeit liegt, werden wir Ihnen einen Retourenschein zur Verfügung stellen, mit dem Sie Ihr defektes Gerät kostenfrei an uns zurücksenden können. Beschreiben Sie uns bitte den Reklamationsgrund möglichst genau. Ist der Defekt des Gerätes von unserer Garantieleistung erfasst, erhalten Sie umgehend ein repariertes oder neues Gerät zurück.

Selbstverständlich beheben wir gegen Erstattung der Kosten auch gerne Defekte am Gerät, die vom Garantieumfang nicht oder nicht mehr erfasst sind. Dazu senden Sie das Gerät bitte an unsere Serviceadresse.

Abwicklung im Garantiefall

Um eine schnelle Bearbeitung Ihres Anliegens zu gewährleisten, folgen Sie bitte den folgenden Hinweisen:

- Bitte halten Sie für alle Anfragen den Kassenbon und die Artikelnummer (z. B. IAN 471853_2407) als Nachweis für den Kauf bereit.
- Die Artikelnummer entnehmen Sie bitte dem Typenschild am Produkt, einer Gravur am Produkt, dem Titelblatt Ihrer Anleitung (unten links) oder dem Aufkleber auf der Rück- oder Unterseite des Produktes.
- Sollten Funktionsfehler oder sonstige Mängel auftreten, kontaktieren Sie zunächst die nachfolgend benannte Serviceabteilung telefonisch oder per E-Mail.
- Ein als defekt erfasstes Produkt können Sie dann unter Beifügung des Kaufbelegs (Kassenbon) und der Angabe, worin der Mangel besteht und wann er aufgetreten ist, für Sie portofrei an die Ihnen mitgeteilte Service Anschrift übersenden.
- Auf parkside-diy.com können Sie diese und viele weitere Handbücher einsehen und herunterladen. Mit diesem QR-Code gelangen Sie direkt auf parkside-diy.com. Wählen Sie Ihr Land aus, und suchen Sie über die Suchmaske nach den Bedienungsanleitungen. Mittels Eingabe der Artikelnummer (IAN) 471853_2407 gelangen Sie zur Bedienungsanleitung für Ihren Artikel.

Servicekontakt (DE):

Name: Scheppach GmbH
Günzburger Str. 69
DE - 89335 Ichenhausen
Telefon: 00800 4003 4003
E-Mail: service.DE@scheppach.com
Sitz: Deutschland

Servicekontakt (CH):

Name: Klaus-Häberlin AG
Industriestraße 6
CH - 8610 Uster
Telefon: 00800 4003 4003
E-Mail: service.CH@scheppach.com
Sitz: Schweiz

Servicekontakt (AT):

Name: Gausch Hubert
Bairisch Kölldorf 267
AT - 8344 Bad Gleichenberg
Telefon: 00800 4003 4003
E-Mail: service.AT@scheppach.com
Sitz: Österreich



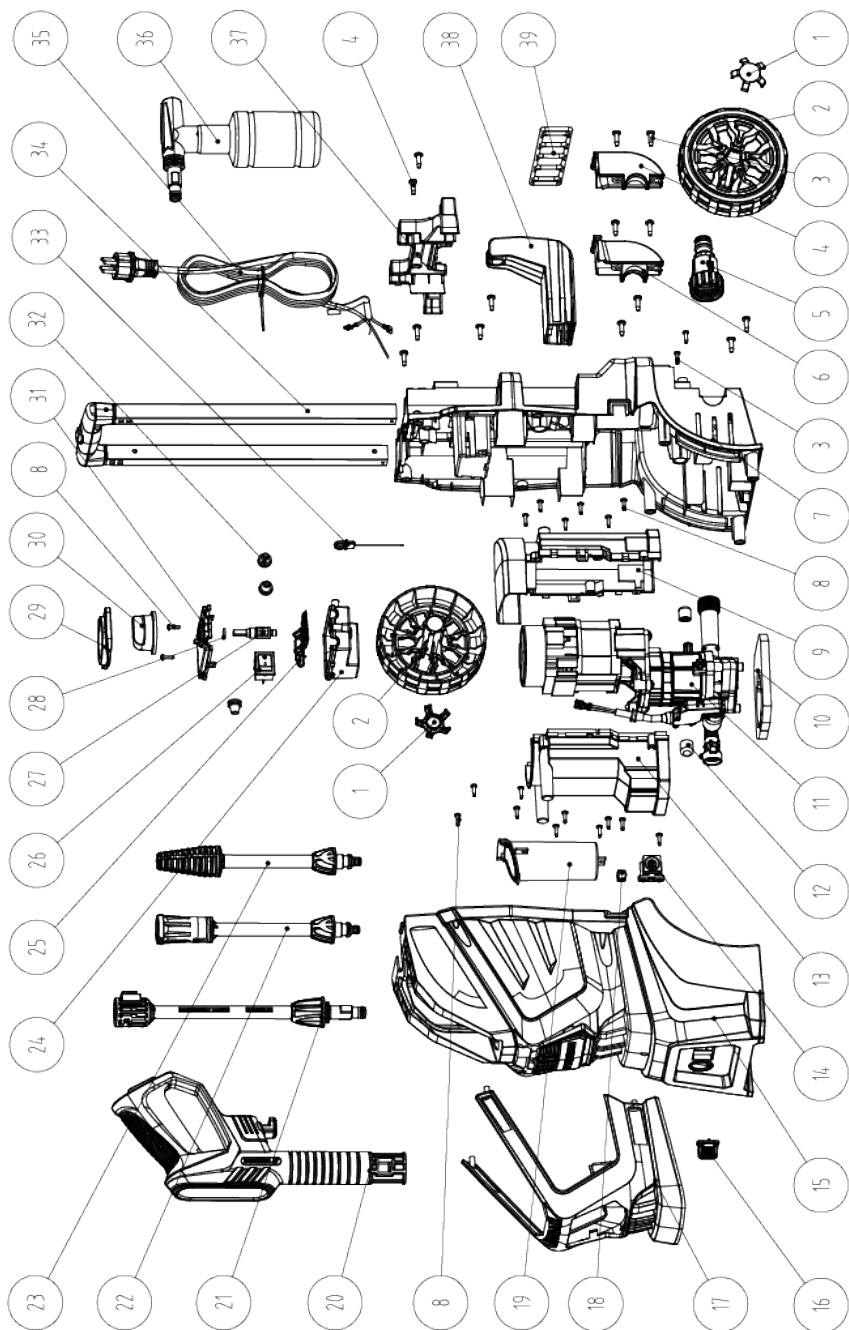

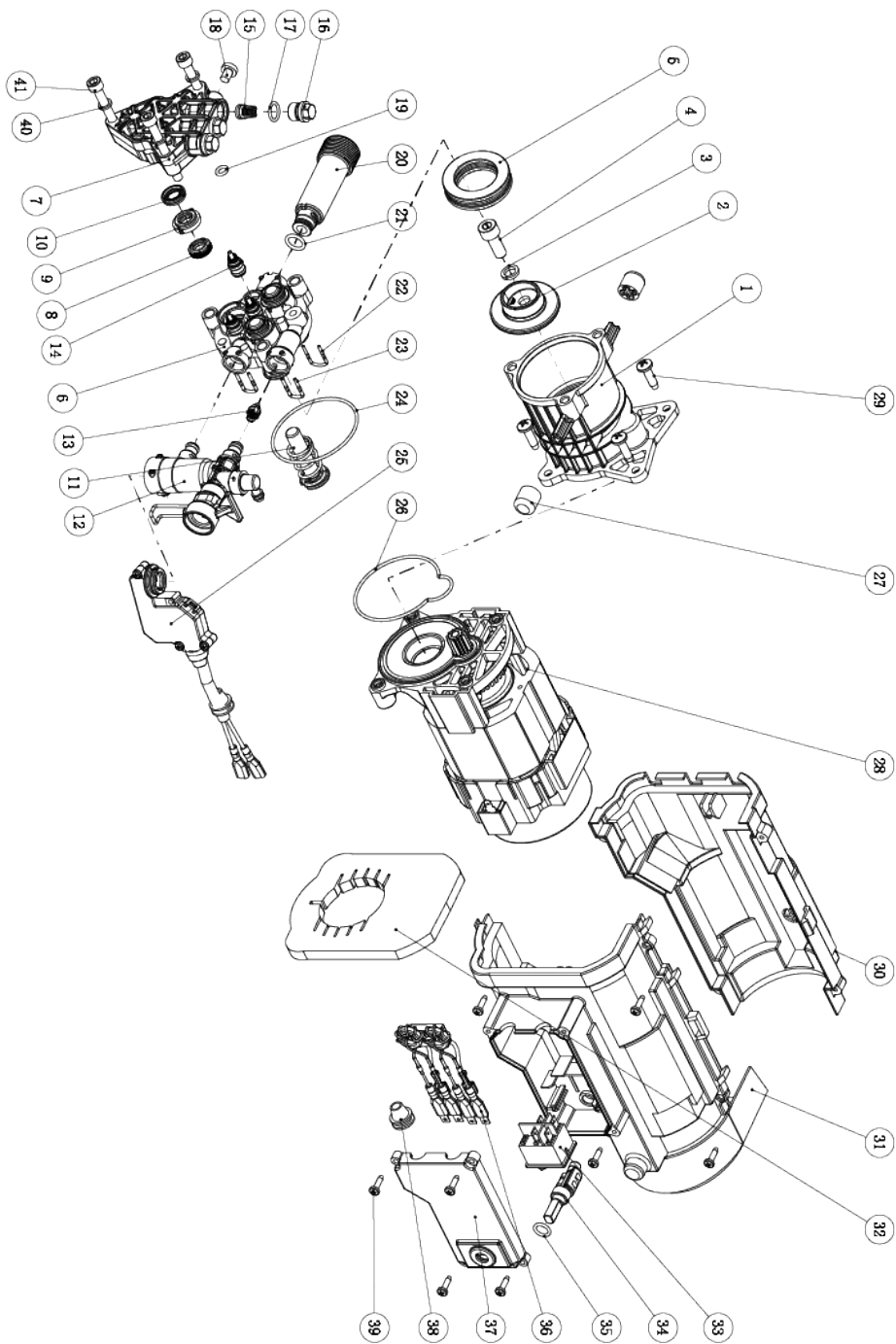



SCHEPPACH GMBH
Günzburger Str. 69
D-89335 Ichenhausen



Información disponible · Versione delle informazioni · Versão das informações · Status of the information · Stand der Informationen
Update: 11/2024 · Ident.-No.: 471853_2407_3907730978