



COUPE-BRANCHES SANS FIL 12 V PAAS 12 B2

FR BE

COUPE-BRANCHES SANS FIL 12 V

Mode d'emploi

Traduction de la notice originale

NL BE

ACCU TAKKENZAAG 12 V

Gebruiksaanwijzing

Vertaling van de oorspronkelijke gebruiksaanwijzing

DE AT CH

AKKU-ASTSÄGE 12 V

Bedienungsanleitung

Originalbetriebsanleitung

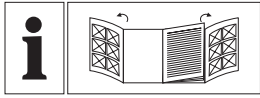

FR/BE	Mode d'emploi	Page	5
NL/BE	Gebruiksaanwijzing	Pagina	23
DE/AT/CH	Bedienungsanleitung	Seite	40

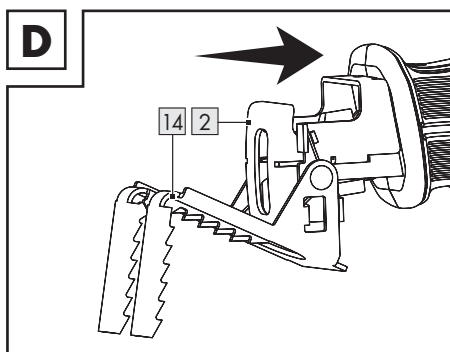
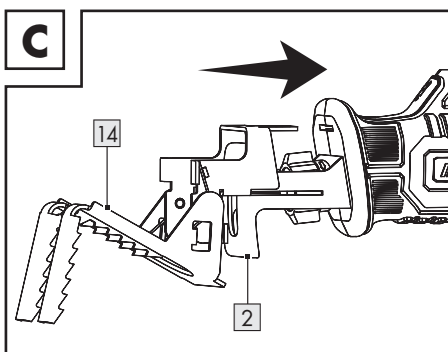
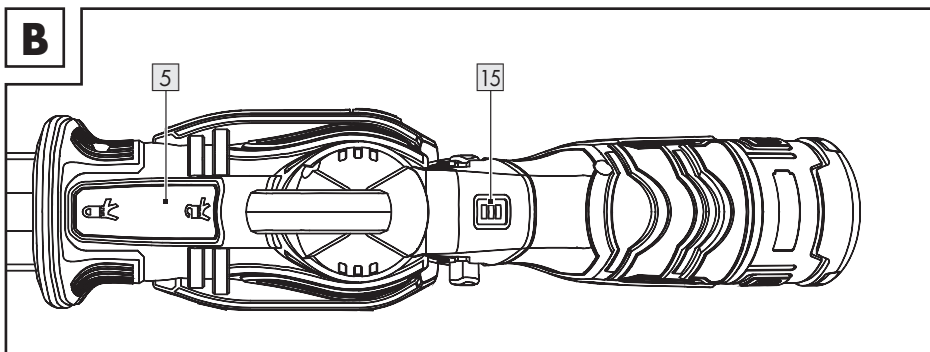
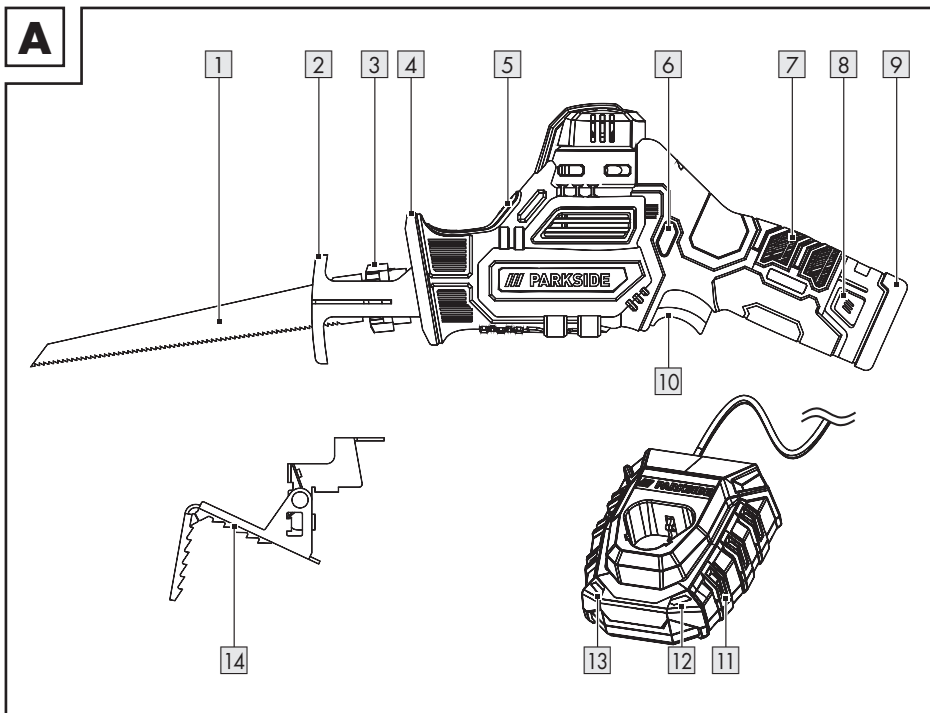

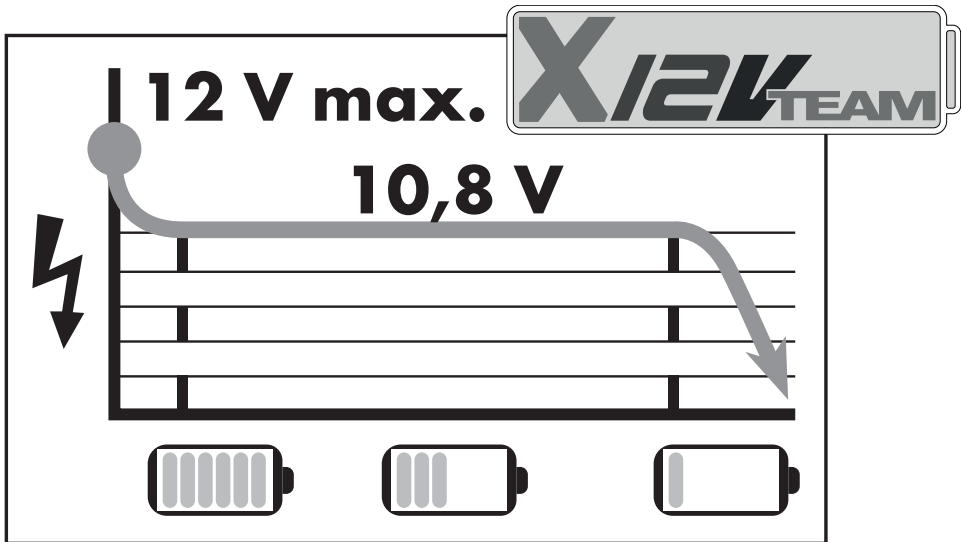

La batterie doit être uniquement chargée avec des chargeurs de la série X 12 V TEAM. Selon le chargeur utilisé, les temps de recharge des batteries sont les suivants :

De accu mag alleen met opladers van de serie X 12 V TEAM worden opgeladen. Afhankelijk van de lader heeft de accu de volgende oplaadtijden:

Der Akku-Pack darf nur mit Ladegeräten der Serie X 12V TEAM geladen werden. Der Akku-Pack hat je nach Ladegerät folgende Ladezeiten:

	** PAK 12 A3 2 Ah	** PAK 12 B3 4 Ah	** PAK 12 C1 2.5 Ah	** PAK 12 D1/D2 5 Ah
* PLGK 12 A2 (max. 2.4 A)	60 min	120 min	75 min	150 min
* PLGK 12 A3 (max. 2.4 A)	60 min	120 min	75 min	150 min
* PDSLK 12 A2 (max. 4.5 A)	30 min	60 min	40 min	80 min
* Chargeur/Oplader/Ladegerät				
** Batterie/Accu/Akku-Pack				

REMARQUE : Le temps de charge réel peut varier légèrement par rapport aux données ci-dessus en fonction de la température ambiante et de l'état de la batterie. Informations sous réserve de modifications.





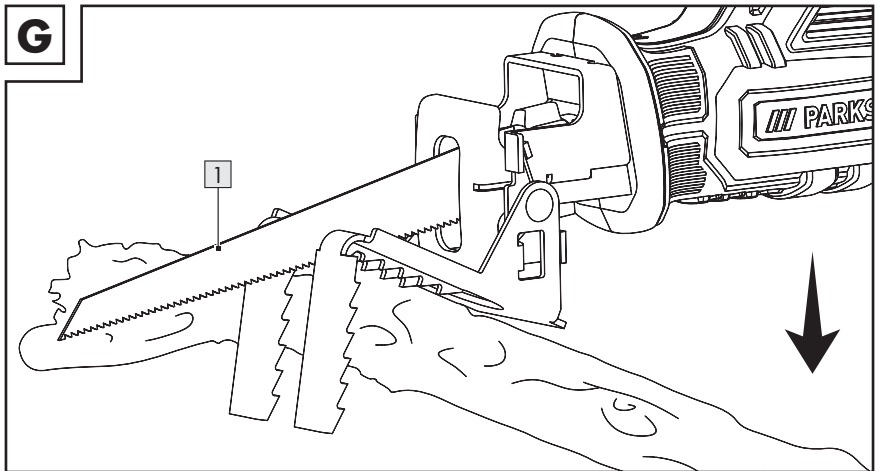
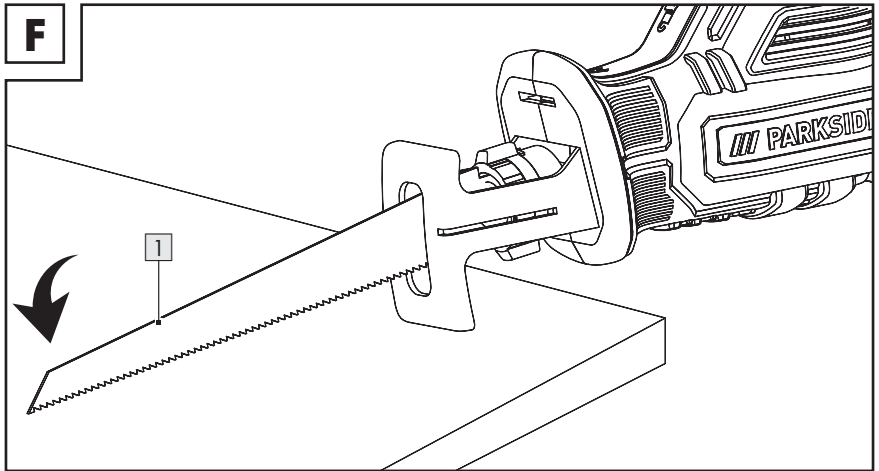
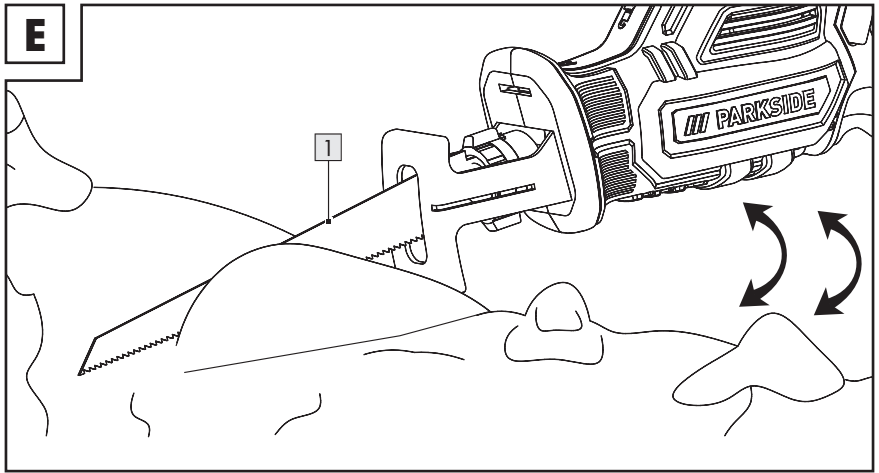













TIP: De werkelijke oplaadtijd kan afhankelijk van de omgevingstemperatuur en de toestand van de accu enigszins van de hierboven genoemde gegevens afwijken. Wijzigingen van de informatie voorbehouden.

HINWEIS: Die tatsächliche Ladezeit kann in Abhängigkeit von der Umgebungstemperatur und dem Zustand des Akkus geringfügig von den oben genannten Angaben abweichen. Änderungen der Informationen vorbehalten.



Liste des pictogrammes/symboles utilisés	Page	6
Introduction	Page	7
Utilisation conforme aux prescriptions	Page	7
Contenu de l'emballage	Page	7
Liste des pièces	Page	7
Données techniques	Page	8
Consignes générales de sécurité	Page	9
Consignes de sécurité générales pour les outils électriques	Page	9
Consignes de sécurité spécifiques aux scies sabres	Page	12
Réduction des émissions sonores et vibrations	Page	12
Comportement en cas d'urgence	Page	13
Risques résiduels	Page	13
Consignes de sécurité pour chargeurs	Page	13
Avant la première utilisation	Page	14
Déballer le produit	Page	14
Accessoires	Page	14
Recharger la batterie	Page	15
Fixer/retirer la batterie	Page	15
Vérifier le niveau de charge de la batterie	Page	15
Assemblage	Page	15
Fixer/retirer l'étrier de retenue	Page	15
Fixer/remplacer la lame de scie	Page	16
Fonctionnement	Page	16
Allumer/éteindre	Page	16
Instructions de travail	Page	16
Coupes de scie normales	Page	17
Sciage plongeant	Page	17
Scier à fleur	Page	17
Nettoyage et entretien	Page	18
Maintenance	Page	18
Réparation	Page	18
Pièces de rechange/accessoires	Page	18
Rangement	Page	19
Transport	Page	19
Mise au rebut	Page	19
Garantie	Page	20
Faire valoir sa garantie	Page	21
Service après-vente	Page	21
Déclaration UE de conformité	Page	22

Liste des pictogrammes/symboles utilisés

	<p>AVERTISSEMENT ! - Indique un danger avec un risque modéré, qui, s'il n'est pas évité, peut entraîner la mort ou une blessure grave (par ex. risque de décharge électrique)</p>	 	<p>Ce symbole signifie que les instructions du mode d'emploi doivent être respectées lors de l'utilisation du produit.</p>
	<p>PRUDENCE ! - Indique un danger avec un faible risque, qui, s'il n'est pas évité, peut entraîner une blessure légère à modérée (par ex. risque de brûlures)</p>		<p>Toujours débrancher le chargeur 11 de l'alimentation électrique avant de sortir la batterie 9 du chargeur ou d'y insérer la batterie.</p>
	<p>ATTENTION ! - Avertit du risque d'éventuels dommages matériels (par ex. risque de court-circuit)</p>		<p>Éteignez toujours le produit, retirez la batterie 9 et laissez le produit refroidir avant de procéder à des ajustements.</p>
	<p>Portez une protection auditive !</p>		<p>Prière de porter des gants protecteurs !</p>
	<p>Courant alternatif/tension alternative</p>		<p>Courant continu/tension continue</p>
	<p>Utilisez le produit seulement à l'intérieur de locaux secs.</p>		<p>Fusible pour courant faible</p>
		<p>min⁻¹</p>	<p>Tours par minute</p>
	<p>Classe de protection II (isolation double)</p>		<p>Protégez la batterie 9 de la chaleur et du rayonnement solaire direct.</p>
	<p>Protégez la batterie 9 du feu.</p>		<p>Protégez la batterie 9 de l'eau et de l'humidité.</p>
	<p>Le sigle CE confirme la conformité aux directives de l'UE applicables au produit.</p>		<p>Consignes de sécurité Instructions de manipulation</p>

COUPE-BRANCHES

SANS FIL 12 V

● **Introduction**

Nous vous félicitons pour l'achat de votre nouveau produit. Vous avez opté pour un produit de grande qualité. Le mode d'emploi fait partie intégrante de ce produit. Il contient des indications importantes pour la sécurité, l'utilisation et la mise au rebut. Veuillez lire consciencieusement toutes les indications d'utilisation et de sécurité du produit. Ce produit doit uniquement être utilisé conformément aux instructions et dans les domaines d'application spécifiés. Lors d'une cession à tiers, veuillez également remettre tous les documents.

● **Utilisation conforme aux prescriptions**

- Ce coupe-branches sans fil (ci-après dénommée « produit » ou « outil électrique ») est une scie sabre conçue avec une butée fixe (plaque de fond) pour scier du bois, du plastique et des matériaux de construction.
- Le produit convient pour les travaux de sciage grossiers, les coupes droites et courbes et coupe les surfaces à ras.
- Lorsque l'étrier de retenue est monté, le produit convient au sciage de branches.
- Consultez les informations sur les lames de scie et les instructions de travail pour le sciage.
- Toute autre utilisation ou modification du produit est considérée comme non conforme aux prescriptions et comporte des risques d'accident importants.
- Le fabricant ne peut être tenu responsable des dommages résultant d'une utilisation non conforme.
- Le produit n'est pas prévu pour une utilisation commerciale.

● **Contenu de l'emballage**

⚠ AVERTISSEMENT !

- ▶ Le produit et les matériaux d'emballage ne sont pas des jouets pour les enfants ! Les enfants ne sont pas autorisés à jouer avec des sacs en plastique, des films et des petites pièces ! Il existe un danger d'asphyxie et d'ingestion !

REMARQUE

- ▶ HCS = High carbon steel = acier à haute teneur en carbone
- ▶ TPI = teeth per inch = le nombre de dents par pouce (2,54 cm)

- 1 Coupe-branches sans fil
- 1 Étrier de retenue
- 1 Batterie
- 1 Chargeur
- 1 Lame de scie pour le bois (HCS, 152 × 1 mm, 6 TPI)
- 1 Mallette
- 1 Mode d'emploi

● **Liste des pièces**

Avant de lire, dépliez la page des figures et familiarisez-vous avec toutes les fonctionnalités du produit.

(Fig. A, B)

- 1 lame de scie
- 2 Plaque de fond
- 3 Mandrin à serrage rapide
- 4 Protège-main
- 5 Déverrouillage (étrier de retenue)
- 6 Commutateur de blocage
- 7 Poignée
- 8 Bouton de déverrouillage (batterie)
- 9 Batterie
- 10 Interrupteur marche/arrêt
- 11 Chargeur
- 12 LED de contrôle de charge (verte)
- 13 LED de contrôle de charge (rouge)
- 14 Étrier de retenue
- 15 LED de niveau de charge (rouge/orange/vert)

● Données techniques

Coupe-branches sans fil 12 V	PAAS 12 B2
Numéro de modèle :	HG11034 (chargeur avec fiche VDE) HG11034-BS (chargeur avec fiche BS)
Tension nominale :	12 V ===
Vitesse à vide nominale n_0 :	0-2700 min ⁻¹
Longueur de course :	20 mm
Longueur de coupe max. :	80 mm (bois) 50 mm (profilés/tubes métalliques)
Logement de lame de scie :	½" (12,7 mm)
Batterie	PAPK 12 A4
Modèle n° :	HG10031
Type :	Lithium-ions
Tension nominale :	12 V ===
Capacité :	2,0 Ah
Chargeur	PLGK 12 A3
Modèle n° :	HG10038 (Fiche VDE) HG10038-BS (Fiche BS)
Entrée	
Tension nominale :	220-240 V~, 50-60 Hz
Puissance nominale à l'entrée :	50 W
Fusible (interne) :	2 A 
Sortie	
Tension nominale :	12 V ===
Courant nominal :	2,4 A
Durée de recharge :	env. 60 minutes
Classe de protection :	II/□ (double isolation)

Température ambiante recommandée

Durant la recharge :	de +4 à +40 °C
Durant le fonctionnement :	de +4 à +40 °C
Durant le stockage :	de +20 à +26 °C

Valeurs des émissions sonores

Valeur mesurée pour le bruit déterminée conformément à EN 62841. Le niveau de bruit pondéré A de l'outil électrique sur le site de l'utilisateur est généralement le suivant :

Niveau de pression acoustique L_{pA} :	77,5 dB
Incertitude K_{pA} :	5 dB
Niveau de puissance acoustique L_{WA} :	85,5 dB
Incertitude K_{WA} :	5 dB

AVERTISSEMENT !



Portez une protection auditive !

Valeurs d'émission de vibrations

Valeurs totales de vibration (somme vectorielle de trois directions), déterminées conformément à EN 62841 :

Sciage de panneaux d'aggloméré $a_{h,B}$:	4,142 m/s ²
Incertitude K :	1,5 m/s ²
Sciage de poutres en bois $a_{h,WB}$:	4,231 m/s ²
Incertitude K :	1,5 m/s ²

REMARQUE

- ▶ Les valeurs de vibration totale et d'émission sonore spécifiées ont été mesurées selon une procédure de test normalisée et peuvent être utilisées pour comparer un outil électrique avec un autre.
- ▶ Les valeurs de vibration totale et d'émission sonore spécifiées peuvent également être utilisées pour une estimation préliminaire de la sollicitation.

AVERTISSEMENT !

- ▶ Les émissions de vibrations et de bruit générées lors de l'utilisation effective de l'outil électrique peuvent différer des valeurs spécifiées en fonction de la manière dont l'outil électrique est utilisé, en particulier du type de pièce à traiter.
- ▶ Il est nécessaire de définir les mesures de sécurité visant à la protection de l'utilisateur, qui reposent sur une estimation de l'exposition aux vibrations en conditions d'utilisation réelles (toutes les parties du cycle d'utilisation doivent être prises en compte ici, par exemple les heures auxquelles l'outil électrique est éteint et celles auxquelles il est certes allumé, mais tourne sans charge).



Consignes générales de sécurité

● Consignes de sécurité générales pour les outils électriques

AVERTISSEMENT !

Consultez toutes les consignes de sécurité, instructions, illustrations et données techniques fournies avec cet outil électrique. Ne pas respecter les instructions ci-dessous peut conduire à une électrocution, un incendie et/ou causer des blessures graves.



Conservez toutes les consignes de sécurité et instructions pour vous y reporter ultérieurement.

Le terme « outil électrique » utilisé dans les consignes de sécurité se réfère à des outils électriques alimentés en électricité (avec cordon d'alimentation) ou à des outils électriques fonctionnant sur une batterie (sans cordon d'alimentation).

Sécurité au poste de travail

- Conservez votre zone de travail propre et bien éclairée.** Les zones de travail encombrées ou sombres sont propices aux accidents.
- Ne travaillez pas avec l'outil électrique dans une atmosphère présentant un risque d'explosion, où se trouvent des liquides, du gaz ou des poussières inflammables.** Les outils électriques créent des étincelles qui peuvent enflammer les poussières ou les vapeurs.
- Lors de l'utilisation de l'outil électrique, tenez les enfants et autres personnes hors de sa portée.** Des distractions peuvent vous faire perdre le contrôle de l'outil électrique.

Sécurité électrique

- La fiche de raccordement de l'outil électrique doit être compatible avec la prise de courant. En aucun cas, la fiche ne doit pas être modifiée. N'utilisez aucun adaptateur avec des outils électriques reliés à la terre.** Des fiches non modifiées et des prises de courant appropriées réduisent le risque d'électrocution.
- Évitez tout contact corporel avec des surfaces mises à la terre telles que tuyaux, radiateurs, cuisinières et réfrigérateurs.** Il existe un risque accru d'électrocution si votre corps est relié à la terre.
- N'exposez pas d'outils électriques à la pluie ou à l'humidité.** La pénétration d'eau dans un outil électrique augmente le risque d'électrocution.

- d) **Ne détournez pas le cordon d'alimentation de son utilisation prévue, par exemple ne l'utilisez pas pour porter et accrocher l'outil électrique ou pour le débrancher de la prise de courant. Tenez le cordon d'alimentation hors de portée de la chaleur, de l'huile, d'arêtes coupantes ou de pièces mobiles.** Les cordons d'alimentation soit endommagés soit emmêlés augmentent le risque d'électrocution.
- e) **Lorsque vous travaillez à l'extérieur avec un outil électrique, utilisez uniquement des rallonges adaptées à une utilisation en extérieur.** L'utilisation d'une rallonge convenant pour l'extérieur réduit le risque d'électrocution.
- f) **Si le fonctionnement de l'outil électrique dans un environnement humide est inévitable, utilisez un disjoncteur différentiel.** L'emploi d'un disjoncteur différentiel diminue le risque d'électrocution.

Sécurité des personnes

- a) **Soyez vigilant, surveillez ce que vous faites et faites preuve de bon sens lorsque vous utilisez un outil électrique.** N'utilisez aucun outil électrique si vous êtes fatigué ou sous l'influence de drogues, d'alcool ou de médicaments. Un moment d'inattention lors de l'utilisation de l'outil électrique peut causer des blessures graves.
- b) **Veillez à porter un équipement de protection et toujours des lunettes protectrices.** Selon la nature du travail et l'utilisation de l'outil électrique, le port d'équipements pour votre protection tels que masque anti-poussière, chaussures de sécurité antidérapantes, casque chantier ou protection auditive réduit les risques de blessures.

- c) **Évitez tout démarrage accidentel. Assurez-vous que l'outil électrique soit bien éteint avant de le brancher sur l'alimentation électrique et/ou sur la batterie, de le ramasser ou de le porter.** Lorsque vous transportez l'outil électrique avec le doigt sur l'interrupteur ou que l'outil électrique est allumé et raccordé à l'alimentation électrique, cela peut entraîner des accidents.
- d) **Avant de mettre l'outil électrique en marche, retirez tous les outils de réglage ou les clés plates.** Un outil ou une clé qui se trouve sur une pièce rotative de l'outil électrique peut entraîner des blessures.
- e) **Évitez un positionnement corporel anormal. Assurez-vous de camper solidement sur vos jambes et de conserver votre équilibre à tout moment.** Cela permet un meilleur contrôle de l'outil électrique dans des situations inattendues.
- f) **Portez des vêtements appropriés. Ne portez pas de vêtements amples ou de bijoux. Tenez vos cheveux et vêtements hors de portée des pièces mobiles.** Des vêtements amples, des bijoux ou des cheveux longs peuvent être happés par les pièces en mouvement.
- g) **Si des équipements d'aspiration et de collecte de poussière peuvent être montés, ils doivent être installés et utilisés correctement.** L'aspiration de poussière peut réduire les risques occasionnés par les particules.
- h) **Ne vous mettez pas en danger et ne dépassez pas les règles de sécurité des outils électriques, même si vous êtes, après de nombreuses utilisations, familier avec cet outil électrique.** Une action imprudente peut entraîner des blessures graves en quelques fractions de seconde.

Utilisation et manipulation de l'outil électrique

- a) **Ne surchargez pas l'outil électrique. Utilisez seulement l'outil électrique qui convient au type de travaux entrepris.** Avec un outil électrique approprié, vous travaillez plus efficacement et en toute sécurité, dans la plage de puissance indiquée.
- b) **N'utilisez aucun outil électrique dont l'interrupteur est défectueux.** Un outil électrique qui ne se laisse plus allumer ou éteindre est dangereux et doit être réparé.
- c) **Avant d'effectuer tout réglage, de changer un outil insérable ou ranger l'outil électrique, débranchez la fiche de la prise de courant et/ou enlevez la batterie amovible.** Ces mesures de précaution empêchent le démarrage intempestif de l'outil électrique.
- d) **Conservez les outils électriques inutilisés hors de la portée des enfants. Ne laissez jamais des personnes utiliser l'outil électrique si elles ne sont pas familières avec les manipulations ou si elles n'ont pas lu les instructions.** Les outils électriques sont dangereux lorsqu'ils sont utilisés par des personnes inexpérimentées.
- e) **Entretenez les outils électriques et l'outil insérable avec soin. Vérifiez si les pièces mobiles fonctionnent correctement et ne sont pas bloquées ; contrôlez aussi si des pièces sont cassées ou endommagées car cela pourraient altérer le fonctionnement de l'outil électrique. Faites réparer les pièces endommagées avant toute utilisation de l'outil électrique.** De nombreux accidents sont causés par des outils électriques mal entretenus.

- f) **Conservez les outils de coupe bien affûtés et propres.** Des outils soigneusement entretenus avec des bords bien coupants se bloquent moins et sont plus faciles à contrôler.
- g) **Utilisez l'outil électrique, les accessoires et les outils insérables etc. conformément à ces instructions. Prenez en compte les conditions de travail et le travail à effectuer.** L'utilisation d'outils électriques pour des applications différentes que celles prévues peut conduire à des situations dangereuses.
- h) **Maintenez les poignées et surfaces de préhension sèches, propres et exemptes d'huile ou de graisse.** Les poignées et surfaces de préhension glissantes ne permettent pas de manipuler et de contrôler l'outil électrique en toute sécurité lors de situations imprévues.

Utilisation et manipulation de l'outil sans fil

- a) **Rechargez les batteries seulement avec les chargeurs recommandés par le fabricant.** Lorsqu'un chargeur est adapté à seulement un certain type de batteries, il existe un risque d'incendie s'il est utilisé avec d'autres batteries.
- b) **Utilisez seulement les batteries prévues pour ce type d'outils électriques.** L'utilisation d'autres batteries peut provoquer des blessures et représente un risque d'incendie.
- c) **Éloignez la batterie non utilisés de trombones, pièces de monnaie, clés, clous, vis ou autres petits objets métalliques qui pourraient provoquer un pontage des contacts.** Un court-circuit entre les contacts de la batterie peut causer des brûlures ou provoquer un incendie.

- d) **Lors d'une mauvaise utilisation, un liquide peut fuir de la batterie. Évitez tout contact avec celui-ci. En cas de contact involontaire, rincez avec de l'eau. Si du liquide pénètre dans les yeux, consultez également un médecin.** Le liquide s'écoulant de la batterie peut conduire à des irritations de la peau ou des brûlures.
- e) **N'utilisez pas de batterie endommagée ou modifiée.** Les batteries endommagées ou modifiées peuvent se comporter de manière imprévisible et provoquer un incendie, une explosion ou entraîner un risque de blessure.
- f) **N'exposez pas une batterie à un feu ou à des températures élevées.** Des feux ou températures supérieures à +130 °C (+265 °F) peuvent entraîner une explosion.
- g) **Respectez toutes les instructions de chargement et ne rechargez jamais la batterie ou l'outil sans fil en dehors de la plage de température spécifiée dans le mode d'emploi.** Une charge incorrecte ou une charge en dehors de la plage de température admise peut détruire la batterie et augmenter le risque d'incendie.



PRUDENCE ! RISQUE D'EXPLOSION ! Ne rechargez jamais de piles non rechargeables.



Protégez la batterie de la chaleur, par ex. aussi celle provenant de rayonnement solaire lors d'une exposition en continu, du feu, de l'eau et de l'humidité. Il existe un risque d'explosion.



Service

- a) **Faites réparer votre outil électrique uniquement par du personnel qualifié qui utilise des pièces de rechange d'origine.** Cela assure que la sécurité de l'outil électrique est maintenue.
- b) **N'effectuez aucune maintenance sur des batteries endommagées.** Toute maintenance de batteries doit être effectuée seulement par le fabricant ou par des services après-vente agréés.

● Consignes de sécurité spécifiques aux scies sabres

- a) **Tenez l'outil électrique par la surface isolée de la poignée lors de l'exécution d'un travail, en veillant à ce que l'outil insérable n'entre pas en contact avec des câbles électriques cachés.** Le contact avec une ligne sous tension peut aussi mettre des pièces en métal de l'appareil sous tension et provoquer un choc électrique.
- b) **Sécurisez et fixez la pièce à travailler grâce à des pinces ou d'autres moyens adéquats sur une surface stable.** Si vous tenez la pièce à la main ou contre votre corps, elle restera instable, ce qui peut entraîner une perte de contrôle.
- c) Portez un masque anti-poussières !



▲ AVERTISSEMENT !

- ▶ N'utilisez aucun accessoire non recommandé par PARKSIDE. Cela peut conduire à une électrocution et déclencher un feu.

● Réduction des émissions sonores et vibrations

Afin de réduire les effets des vibrations et du bruit, limitez le temps d'utilisation, utilisez des modes de fonctionnement peu bruyants et à faibles vibrations et portez un équipement de protection adapté.

Les mesures suivantes permettent d'atténuer les risques liés aux vibrations et au bruit :

- Utilisez toujours le produit en respectant l'usage prévu et comme décrit dans les présentes instructions.
- Assurez-vous que le produit est en parfait état et bien entretenu.
- Tenez le produit aux poignées/surfaces de préhension afin d'assurer la sécurité.
- Entretenez le produit conformément aux instructions et veillez à une bonne lubrification (si applicable).
- Planifiez vos travaux de manière à ce que l'utilisation de produits à valeur vibratoire élevée soit répartie sur une longue durée.

● Comportement en cas d'urgence

À l'aide du présent mode d'emploi, familiarisez-vous avec l'utilisation de ce produit. Mémorisez les consignes de sécurité et respectez-les impérativement. Ceci permet d'éviter des risques et dangers.

- Soyez toujours vigilant lors de l'utilisation de ce produit afin de détecter suffisamment tôt les dangers et agir en conséquence. Une intervention rapide peut permettre d'éviter des blessures graves et dégâts matériels.
- Éteignez immédiatement le produit en cas de dysfonctionnements et enlevez la batterie. Faites-le vérifier et éventuellement réparer par un technicien spécialisé avant de le réutiliser.

● Risques résiduels

Même si vous vous servez correctement de ce produit en respectant les consignes, un risque résiduel n'est jamais exclu. Les dangers suivants, entre autres, peuvent survenir en relation avec la fabrication et la manipulation de ce produit :

- Atteintes à la santé résultant d'émissions de vibrations, si le produit est utilisé sur une longue période ou n'est pas correctement utilisé et entretenu.

REMARQUE

- ▶ Ce produit génère un champ électromagnétique lors du fonctionnement ! Dans certaines circonstances, le champ peut influencer des implants médicaux actifs ou passifs !
- ▶ Pour réduire le risque de blessures graves ou mortelles, nous recommandons aux personnes portant des implants médicaux de consulter leur médecin et le fabricant de l'implant médical avant d'utiliser le produit !

● Consignes de sécurité pour chargeurs

- Cet appareil peut être utilisé par des enfants de plus de 8 ans et par des personnes ayant des capacités physiques, sensorielles ou mentales limitées ou ayant une expérience et des connaissances réduites, seulement s'ils sont surveillés ou s'ils ont reçu des instructions concernant l'utilisation en toute sécurité de l'appareil et ont compris les risques encourus. Les enfants ne doivent pas jouer avec cet appareil. Le nettoyage et l'entretien réalisables par l'utilisateur ne doivent pas être effectués par des enfants sans surveillance.

- Ne rechargez jamais de piles non rechargeables. La violation de cette instruction entraîne des risques.
- Si le cordon d'alimentation est endommagé, il doit être remplacé soit par le fabricant ou par son service après-vente ou soit par un personnel qualifié afin d'éviter tout danger.
- Protégez les pièces électriques contre l'humidité. Afin d'éviter toute électrocution, ne plongez jamais ces pièces dans de l'eau ou tout autre liquide. Ne maintenez jamais l'appareil sous l'eau courante. Respectez les instructions de nettoyage, d'entretien et de réparation.

 Cet appareil convient uniquement à une utilisation à l'intérieur de locaux.

⚠ ATTENTION ! Ce chargeur ne convient que pour recharger les batteries de types suivants :

/// PARKSIDE 12 V		
Batterie		
PAPK 12 A3	2,0 Ah	3 cellules
PAPK 12 B3	4,0 Ah	6 cellules
PAPK 12 C1	2,5 Ah	3 cellules
PAPK 12 D1	5,0 Ah	6 cellules

Batteries et chargeurs adaptés

Batterie :	/// PARKSIDE X 12 V Team
Chargeur :	/// PARKSIDE X 12 V Team

- Les clients en FR (France) peuvent se procurer des accus de recharge et des chargeurs compatibles sur la boutique en ligne de LIDL www.lidl.de.

● Avant la première utilisation

● Déballer le produit

1. Sortez le produit de l'emballage et retirez tous les matériaux d'emballage et films protecteurs.
2. Vérifiez si toutes les pièces sont disponibles et si l'étendue de la livraison est complète (voir « Contenu de l'emballage »).
3. Vérifiez si le produit et toutes les pièces sont en bon état. Si vous constatez une détérioration ou un défaut, n'utilisez pas le produit mais procédez comme décrit au chapitre « Garantie ».

● Accessoires

- Afin d'utiliser ce produit de manière sûre et conforme, les accessoires, ou outils insérables et lames de scie suivants sont nécessaires :
 - Lame de scie appropriée
- Les accessoires et les lames de scie sont disponibles auprès de votre revendeur agréé. Lors de l'achat, respectez toujours les exigences techniques de ce produit (voir « Données techniques »).
- N'utilisez que les accessoires et les dispositifs supplémentaires indiqués dans le mode d'emploi. L'utilisation d'autres outils insérables et accessoires indiqués dans le mode d'emploi peut représenter pour vous un risque de blessures.
- Si vous avez des doutes, demandez conseil à un expert qualifié ou à votre revendeur de confiance.

● Recharger la batterie

AVERTISSEMENT ! Risque de blessures !



Débranchez toujours le chargeur **11** de l'alimentation électrique avant d'insérer/retirer la batterie **9**.

REMARQUE

- ▶ Vous pouvez charger la batterie **9** à tout moment sans réduire sa durée de vie.
- ▶ La batterie **9** ne sera pas endommagée en cas d'interruption de la charge.
- ▶ Laissez le chargeur **11** refroidir pendant au moins 15 minutes entre les charges successives.

- Avant la mise en service : Rechargez la batterie **9** si elle présente un niveau de charge moyen ou faible (voir « Vérifier le niveau de charge de la batterie »).
- Les LED de contrôle de charge (rouge **13** et verte **12**) vous informent sur l'état du chargeur **11** et de la batterie **9**.

LED	État
LED rouge 13 allumée	Batterie 9 en cours de charge
LED verte 12 allumée	Batterie 9 complètement rechargée
Les LED verte 12 et LED rouge 13 clignotent	Batterie 9 défectueuse
LED rouge 13 clignotant	Batterie 9 trop froide ou trop chaude
LED verte 12 allumée (sans batterie 9)	Chargeur 11 prêt à l'emploi

1. Placez la batterie **9** dans le chargeur **11**.
2. Branchez la fiche secteur du chargeur **11** sur une prise de courant.
3. Lorsque la batterie **9** est complètement rechargée :
 - Débranchez la fiche secteur du chargeur **11** de la prise de courant.

- Enlevez la batterie **9** du chargeur **11**.

● Fixer/retirer la batterie

Fixer la batterie

1. Faites glisser la batterie **9** sur la poignée **7**.
2. Assurez-vous que vous entendiez l'enclenchement de la batterie **9**.

Retirer la batterie

1. Appuyez sur le bouton de déverrouillage **8** sur la batterie **9**.
2. Retirez la batterie **9** de la poignée **7**.

● Vérifier le niveau de charge de la batterie

- Appuyez simultanément sur le commutateur de blocage **6** et sur l'interrupteur marche/arrêt **10**. Les LED de niveau de charge **15** indiquent le niveau de charge comme suit :

Couleur	Niveau de charge
Rouge/orange/vert	Maximum
Rouge/orange	Moyen
Rouge	Faible

● Assemblage

● Fixer/retirer l'étrier de retenue

(Fig. B, C, D)

AVERTISSEMENT ! Risque de blessures !



Éteignez toujours le produit, retirez la batterie **9** et laissez le produit refroidir avant de procéder à des ajustements.

Mise en place de l'étrier de retenue

- Faire glisser l'étrier de retenue **14** sur le guidage de la plaque de fond **2** et sur le produit.

Retirer l'étrier de retenue

- Appuyer sur le déverrouillage [5] et retirer l'étrier de retenue [14] du guidage vers l'avant.

● Fixer/remplacer la lame de scie

⚠ AVERTISSEMENT ! Risque de blessures !



Éteignez toujours le produit, retirez la batterie [9] et laissez le produit refroidir avant de procéder à des ajustements.

⚠ PRUDENCE ! Risque de blessures !



Les lames de scie présentent des arêtes vives et peuvent devenir chaudes pendant l'utilisation. Portez toujours des gants protecteurs, si vous manipulez des lames de scie.

⚠ ATTENTION ! Risque de dégâts matériels !

- ▶ Les dents de la lame de scie [1] doivent être orientées vers le bas.

1. Tournez le mandrin à serrage rapide [3] dans le sens de la flèche jusqu'à la butée. Maintenez le mandrin à serrage rapide dans cette position.
2. Insérez la lame de scie [1] dans le mandrin à serrage rapide [3] jusqu'à la butée.
3. Relâchez le mandrin à serrage rapide [3] de manière à ce qu'il revienne dans sa position initiale.
4. La lame de scie [1] est maintenant verrouillée.

● Fonctionnement

● Allumer/éteindre

⚠ PRUDENCE ! Risque de blessures !



Portez toujours des gants protecteurs, si vous manipulez le produit ou travaillez avec.

⚠ PRUDENCE ! Risque de blessures !

- ▶ Avant d'allumer le produit : Assurez-vous que la lame de scie [1] ne touche pas la pièce à travailler.
- ▶ Assurez-vous d'avoir une bonne stabilité. Maintenez toujours le produit des deux mains durant le travail.
- ▶ Gardez vos mains hors de la portée de la lame de scie [1] lorsque le produit est en fonctionnement.

REMARQUE

- ▶ Vous ne pouvez pas bloquer l'interrupteur marche/arrêt [10] pour un fonctionnement continu.

Allumer

1. Relâchez le commutateur de blocage [6] en le poussant à gauche ou à droite.
2. Maintenez l'interrupteur marche/arrêt [10] enfoncé.
3. Réglez la vitesse souhaitée en modifiant la force de pression sur l'interrupteur marche/arrêt [10].

Éteindre

1. Relâchez l'interrupteur marche/arrêt [10].
2. Lorsque vous relâchez l'interrupteur marche/arrêt [10], le commutateur de blocage [6] revient à sa position initiale.

● Instructions de travail

⚠ PRUDENCE ! Risque de blessures et de dommages matériels !

- ▶ Portez des gants de protection lorsque vous manipulez la lame de scie [1]. Vous éviterez ainsi les coupures.
- ▶ N'utilisez pas de lames de scie émoussées ou tordues, ni de lames de scie endommagées de quelque autre manière que ce soit.
- ▶ Avant de scier la pièce, vérifiez qu'il n'y a pas d'objets cachés tels que des clous ou des vis et retirez-les.

⚠ PRUDENCE ! Risque de blessures et de dommages matériels !

- ▶ Utilisez toujours une lame de scie appropriée.
- ▶ Fixez la pièce sur l'établi à l'aide de dispositifs de serrage.
- ▶ N'appliquez que la stricte pression nécessaire lors du sciage. Une pression excessive peut provoquer la courbure ou la rupture de la lame de scie.
- ▶ Éteignez immédiatement le produit si la lame de scie se coince. Essayez d'écartier la coupe et retirez délicatement la lame de scie.
- ▶ Pendant le travail, tenez-vous toujours sur le côté du produit.
- ▶ Veillez toujours à ce que le poste de travail soit suffisamment ventilé.
- ▶ Évitez de solliciter le produit de manière excessive pendant le travail.
- ▶ Sciez le matériau en avançant régulièrement.

● Coupes de scie normales

1. Assurez-vous que la lame de scie **1** ne touche pas la pièce à travailler.
2. Allumez le produit.
3. Placez la plaque de fond **2** sur la pièce à travailler.
4. Exercez une pression régulière pendant le sciage et avancez à un rythme régulier. Vous pouvez scier des coupes horizontales, diagonales ou verticales (fig. E).
5. Si vous utilisez l'étrier de retenue **14**, déplacez le produit vers le bas et exercez une légère pression (fig. G).
6. Une fois que vous avez terminé :
 - Éteignez le produit.
 - Retirez la lame de scie **1** de la pièce à usiner.

● Sciage plongeant

(Fig. F)

⚠ PRUDENCE ! Risque de rebond et de blessures !

- ▶ N'effectuez des coupes à la scie plongeante que dans des matériaux tendres (par ex. bois ou plaque de plâtre) avec une lame de scie courte (longueur max : 150 mm).
- ▶ Les coupes à la scie plongeante sont très complexes et comportent un risque accru de blessures. Exécutez cette technique uniquement si vous la connaissez bien.

REMARQUE

- ▶ Avant de scier en plongée : Retirez l'étrier de retenue **14**.

1. Placez l'arête avant de la plaque de fond **2** sur la pièce à travailler de sorte que la lame de scie **1** ne la touche pas.
2. Allumez le produit.
3. Laissez pénétrer lentement la lame de scie **1** dans la pièce.
4. Lorsque vous avez scié la pièce dans le sens de la profondeur, continuez normalement.

● Scier à fleur

⚠ PRUDENCE ! Risque de rebond et de blessures !

- ▶ Assurez-vous que la lame de scie **1** soit toujours plus longue que le diamètre du tuyau.

REMARQUE

- ▶ Avant de scier à fleur : Retirez l'étrier de retenue **14**.
- ▶ Avec une lame de scie bimétallique flexible, vous pouvez scier des pièces saillantes (par exemple des tuyaux d'eau) à ras d'un mur.

1. Placez la lame de scie **1** directement contre le mur.
2. Pliez la lame de scie **1** en exerçant une légère pression latérale sur le produit, de sorte que la plaque de fond **2** touche le mur.
3. Allumez le produit.
4. Sciez la pièce en maintenant une pression constante.

● Nettoyage et entretien

⚠ AVERTISSEMENT ! Risque de blessures !



Éteignez toujours le produit, retirez la batterie **9** et laissez le produit refroidir avant de procéder à des ajustements.

REMARQUE

- Pour nettoyer le produit, n'utilisez pas de produits chimiques, alcalins, abrasifs ou autres produits de nettoyage ou de désinfection agressifs, car ils peuvent endommager les surfaces.
- Ne laissez jamais de liquides pénétrer dans le produit.
- Conservez toujours le produit propre, sec et exempt d'huile ou de graisse.
- Après chaque utilisation et avant le rangement : Éliminez les corps étrangers du produit.
- Un nettoyage régulier et approfondi garantit une utilisation sûre et prolonge la durée de vie du produit.
- Nettoyez le produit avec un chiffon sec.
- Utilisez une brosse douce pour atteindre les endroits difficilement accessibles.
- En particulier, nettoyez les fentes d'aération avec un chiffon et une brosse douce après chaque utilisation. Les fentes d'aération doivent toujours être libres.

● Maintenance

- Avant et après chaque utilisation : Vérifiez que le produit et les accessoires (par exemple les lames de scie) ne sont pas usés ou endommagés. Si nécessaire, remplacez les accessoires usés ou endommagés. Respectez toujours les exigences techniques (voir « Données techniques »).
- Vérifiez que les caches et les dispositifs de sécurité sont en bon état et correctement installés. Si ce n'est pas le cas, faites-les remplacer par un expert.
- Remplacez la lame de scie **1** si elle est émoussée, tordue ou endommagée de quelque manière que ce soit.

● Réparation

- Ce produit ne contient aucune pièce pouvant être réparée par l'utilisateur.
- Pour faire vérifier et réparer le produit, contactez un service après-vente agréé ou une personne ayant des qualifications similaires.

● Pièces de rechange/ accessoires

- Les clients peuvent acheter des pièces de rechange et accessoires compatibles sur www.optimex-shop.com.
- Ayez le numéro de commande à portée de main pour votre commande.
- Vous ne pouvez passer des commandes qu'en ligne.
- Pour plus d'informations, contactez le service d'assistance téléphonique de Lidl (voir « Service »).

Pièce	Numéro de commande
Lame de scie 1	99944974305
Étrier de retenue 14	99944974304

● Rangement

- Nettoyez le produit comme décrit ci-dessus.
- Rangez le produit et ses accessoires dans un endroit sombre, sec, hors gel et bien aéré.
- Rangez toujours le produit hors de la portée des enfants.
- La température optimale de stockage sur le long terme (plus de 3 mois) se situe entre +20 et +26 °C.
- Rangez le produit dans sa mallette.

Batterie

- Avant un stockage de longue durée : Rangez la batterie **9** seulement lorsqu'elle est partiellement chargée. La batterie doit être chargée à 40-60 % (les LED rouge et orange de niveau de charge **15** sont allumées).
- En cas de stockage de longue durée : Vérifiez le niveau de charge de la batterie **9** environ tous les 3 mois. Si nécessaire, rechargez la batterie.

● Transport

- Transportez le produit dans sa mallette.
- Protégez le produit des chocs violents ou fortes vibrations pouvant survenir lors du transport dans des véhicules.
- Sécurisez le produit pour qu'il ne puisse ni glisser ni basculer.

● Mise au rebut

L'emballage se compose de matières recyclables pouvant être mises au rebut dans les déchetteries locales.



Veillez respecter l'identification des matériaux d'emballage pour le tri sélectif, ils sont identifiés avec des abréviations (a) et des chiffres (b) ayant la signification suivante : 1-7 : plastiques/20-22 : papiers et cartons/80-98 : matériaux composite.

Produit :



Le produit ainsi que les accessoires et les matériaux d'emballage sont recyclables et relèvent de la responsabilité élargie du producteur.

Éliminez-les séparément, en suivant l'Info-tri illustrée, dans l'intérêt d'un meilleur traitement des déchets.

Le logo Triman n'est valable qu'en France.



Votre mairie ou votre municipalité vous renseigneront sur les possibilités de mise au rebut des produits usagés.



Afin de contribuer à la protection de l'environnement, veuillez ne pas jeter votre produit usagé dans les ordures ménagères, mais éliminez-le de manière appropriée. Pour obtenir des renseignements concernant les points de collecte et leurs horaires d'ouverture, vous pouvez contacter votre municipalité.

Les piles/piles rechargeables défectueuses ou usagées doivent être recyclées conformément à la directive 2006/66/CE et ses modifications. Les piles et/ou piles rechargeables et/ou le produit doivent être retournés dans les centres de collecte proposés.



Pollution de l'environnement par la mise au rebut incorrecte des piles/piles rechargeables !

Retirez les piles/le pack de piles du produit avant sa mise au rebut.

Les piles/piles rechargeables ne doivent pas être mises au rebut avec les ordures ménagères. Elles peuvent contenir des métaux lourds toxiques et doivent être considérées comme des déchets spéciaux. Les symboles chimiques des métaux lourds sont les suivants : Cd = cadmium, Hg = mercure, Pb = plomb. Pour cette raison, veuillez toujours déposer les piles/piles rechargeables usagées dans les conteneurs de recyclage communaux.

● Garantie

Article L217-16 du Code de la consommation

Lorsque l'acheteur demande au vendeur, pendant le cours de la garantie commerciale qui lui a été consentie lors de l'acquisition ou de la réparation d'un bien meuble, une remise en état couverte par la garantie, toute période d'immobilisation d'au moins sept jours vient s'ajouter à la durée de la garantie qui restait à courir. Cette période court à compter de la demande d'intervention de l'acheteur ou de la mise à disposition pour réparation du bien en cause, si cette mise à disposition est postérieure à la demande d'intervention.

Indépendamment de la garantie commerciale souscrite, le vendeur reste tenu des défauts de conformité du bien et des vices rédhibitoires dans les conditions prévues aux articles L217-4 à L217-13 du Code de la consommation et aux articles 1641 à 1648 et 2232 du Code Civil.

Article L217-4 du Code de la consommation

Le vendeur livre un bien conforme au contrat et répond des défauts de conformité existant lors de la délivrance.

Il répond également des défauts de conformité résultant de l'emballage, des instructions de montage ou de l'installation lorsque celle-ci a été mise à sa charge par le contrat ou a été réalisée sous sa responsabilité.

Article L217-5 du Code de la consommation

Le bien est conforme au contrat :

- 1° S'il est propre à l'usage habituellement attendu d'un bien semblable et, le cas échéant :
 - s'il correspond à la description donnée par le vendeur et posséder les qualités que celui-ci a présentées à l'acheteur sous forme d'échantillon ou de modèle ;
 - s'il présente les qualités qu'un acheteur peut légitimement attendre eu égard aux déclarations publiques faites par le vendeur, par le producteur ou par son représentant, notamment dans la publicité ou l'étiquetage ;
- 2° Ou s'il présente les caractéristiques définies d'un commun accord par les parties ou être propre à tout usage spécial recherché par l'acheteur, porté à la connaissance du vendeur et que ce dernier a accepté.

Article L217-12 du Code de la consommation

L'action résultant du défaut de conformité se prescrit par deux ans à compter de la délivrance du bien.

Article 1641 du Code civil

Le vendeur est tenu de la garantie à raison des défauts cachés de la chose vendue qui la rendent impropre à l'usage auquel on la destine, ou qui diminuent tellement cet usage que l'acheteur ne l'aurait pas acquise, ou n'en aurait donné qu'un moindre prix, s'il les avait connus.

Article 1648 1er alinéa du Code civil

L'action résultant des vices rédhibitoires doit être intentée par l'acquéreur dans un délai de deux ans à compter de la découverte du vice.

Les pièces détachées indispensables à l'utilisation du produit sont disponibles pendant la durée de la garantie du produit.

Le produit a été fabriqué selon des critères de qualité stricts, et contrôlé consciencieusement avant sa livraison. En cas de défaut de matériau ou de fabrication, vous avez des droits légaux vis-à-vis du vendeur du produit. Vos droits légaux ne sont en aucun cas limités par notre garantie mentionnée ci-dessous.

La garantie de ce produit est de 3 ans à partir de la date d'achat. La période de garantie commence à la date d'achat. Conservez l'original de la preuve d'achat dans un endroit sûr car ce document est nécessaire pour prouver l'achat.

Tout dommage ou défaut déjà présent au moment de l'achat doit être signalé immédiatement après le déballage du produit.

Si le produit présente un défaut de matériau ou de fabrication dans les 3 ans qui suivent la date d'achat, nous le réparerons ou le remplacerons – à notre choix – gratuitement pour vous. La période de garantie n'est pas prolongée par une demande de garantie acceptée. Cette mesure s'applique également pour les pièces remplacées et réparées.

Cette garantie est annulée si le produit a été endommagé ou utilisé ou entretenu de manière incorrecte.

La garantie couvre les défauts de matériels et de fabrication. Cette garantie ne couvre pas les pièces du produit soumises à une usure normale, et qui sont donc considérées comme des pièces d'usure (par exemple les piles, les piles rechargeables, tuyaux, les cartouches d'encre), ni les dommages aux pièces fragiles, par exemple les interrupteurs ou les pièces en verre.

● Faire valoir sa garantie

Pour garantir la rapidité d'exécution de la procédure de garantie, veuillez respecter les indications suivantes :

Veuillez conserver le ticket de caisse et la référence du produit (IAN 449743_2310) à titre de preuve d'achat pour toute demande.

Le numéro de référence de l'article est indiqué sur la plaque d'identification, gravé sur la page de titre de votre manuel (en bas à gauche) ou sur un autocollant apposé sur la face arrière ou inférieure du produit.

En cas de dysfonctionnement du produit, ou de tout autre défaut, contactez en premier lieu le service après-vente par téléphone ou par e-mail aux coordonnées indiquées ci-dessous.

Vous pouvez alors envoyer franco de port tout produit considéré comme défectueux au service clientèle indiqué, accompagné de la preuve d'achat (ticket de caisse) et d'une description écrite du défaut avec mention de sa date d'apparition.

● Service après-vente

(FR) Service après-vente France
Tél.: 0800904879
E-Mail: owim@lidl.fr

(BE) Service après-vente Belgique
Tél.: 080071011
Tél.: 80023970 (Luxembourg)
E-Mail: owim@lidl.be



Lijst van gebruikte pictogrammen/symbolen	Pagina	24
Inleiding	Pagina	25
Beoogd gebruik	Pagina	25
Leveringsomvang	Pagina	25
Lijst van onderdelen	Pagina	25
Technische gegevens	Pagina	26
Algemene veiligheidsaanwijzingen	Pagina	27
Algemene veiligheidsaanwijzingen voor elektrische apparaten	Pagina	27
Apparaatspecifieke veiligheidsinstructies voor sabelzagen	Pagina	30
Vermindering van trillingen en geluid	Pagina	31
Wat te doen in noodgevallen	Pagina	31
Overige risico's	Pagina	31
Veiligheidsaanwijzingen voor opladers	Pagina	32
Voor het eerste gebruik	Pagina	32
Product uitpakken	Pagina	32
Accessoires	Pagina	33
Accu opladen	Pagina	33
Accu bevestigen/verwijderen	Pagina	33
Ladingsniveau van de accu controleren	Pagina	34
Assemblage	Pagina	34
Houderbeugel aanbrengen/verwijderen	Pagina	34
Zaagblad aanbrengen/vervangen	Pagina	34
Bediening	Pagina	34
In/uit-schakelen	Pagina	34
Werkinstructies	Pagina	35
Normale zaagsnede	Pagina	35
Invalzagen	Pagina	35
Doorzagen	Pagina	36
Schoonmaken en onderhoud	Pagina	36
Onderhoud	Pagina	36
Reparatie	Pagina	36
Reserve-onderdelen/accessoires	Pagina	37
Opbergen	Pagina	37
Transport	Pagina	37
Afvoer	Pagina	37
Garantie	Pagina	38
Afwikkeling in geval van garantie	Pagina	38
Service	Pagina	38
EU-conformiteitsverklaring	Pagina	39

Lijst van gebruikte pictogrammen/symbolen

	<p>WAARSCHUWING! – Duidt op een gevaar met een middelmatig risico dat ernstig letsel of de dood tot gevolg kan hebben, als dit niet wordt voorkomen (bijvoorbeeld gevaar voor elektrische schokken)</p>	 	<p>Dit symbool betekent dat er bij gebruik van het product de hand moet worden gehouden aan de gebruiksaanwijzing.</p>
	<p>VOORZICHTIG! – Duidt op een gevaar met een laag risico dat licht tot matig letsel tot gevolg kan hebben, als dit niet wordt voorkomen (bijvoorbeeld verbrandingsgevaar)</p>		<p>Ontkoppel de oplader  altijd van de stroomvoorziening, voordat u de accu  uit de oplader neemt of de accu plaatst.</p>
	<p>OPGELET! – Waarschuwt voor mogelijke schade aan eigendommen (bijvoorbeeld risico op kortsluiting)</p>		<p>Schakel het product uit, verwijder altijd de accu  en laat het product afkoelen voordat u aanpassingen uitvoert.</p>
	<p>Draag gehoorbescherming!</p>		<p>Draag veiligheidshandschoenen!</p>
	<p>Wisselstroom/-spanning</p>		<p>Gelijkstroom/-spanning</p>
	<p>Gebruik het product alleen in droge binnenruimtes.</p>		<p>Smeltzekering</p>
	<p>Beschermingsklasse II (dubbele isolatie)</p>		<p>Bescherm de accu  tegen hitte en direct zonlicht.</p>
	<p>Bescherm de accu  tegen vuur.</p>		<p>Bescherm de accu  tegen water en vocht.</p>
	<p>Het CE-teken bevestigt dat het product voldoet aan de betreffende EU-richtlijnen.</p>	 	<p>Veiligheidsaanwijzingen Handelingsaanwijzingen</p>

ACCU TAKKENZAAG 12 V

● **Inleiding**

Hartelijk gefeliciteerd met de aankoop van uw nieuwe product. U heeft voor een hoogwaardig product gekozen. De gebruiksaanwijzing is een deel van het product. Deze bevat belangrijke aanwijzingen voor veiligheid, gebruik en verwijdering. Maakt U zich voor de ingebruikname van het product met alle bedienings- en veiligheidsvoorschriften vertrouwd. Gebruik het product alleen zoals beschreven en voor de aangegeven toepassingsgebieden. Overhandig alle documenten bij doorgifte van het product aan derden.

● **Beoogd gebruik**

- Deze accu takkenzaag (hierna "product" of "elektrisch apparaat" genoemd) is een sabelzaag, die met vaste aanslag (bodemplaat) bedoeld is voor het zagen van hout, kunststof en materialen.
- Het product is geschikt voor grove zaagwerkzaamheden, rechte en kromme zaagsneden en zaagt vlakken strak af.
- Met gemonteerde houderbeugel is het product geschikt voor het zagen van takken.
- Neem de informatie over de zaagbladen en gebruiksaanwijzingen voor het zagen in acht.
- Andere toepassingen of wijzigingen aan het product zijn niet volgens de voorschriften, waardoor gevaar voor ernstige ongevallen kan ontstaan.
- De fabrikant wijst iedere aansprakelijkheid af voor schade die ontstaat door ander gebruik dan het beoogde.
- Het product is niet bestemd voor commercieel gebruik.

● **Leveringsomvang**

⚠ WAARSCHUWING!

- ▶ Zowel het product als het verpakkingsmateriaal zijn geen kinderspeelgoed! Kinderen mogen niet spelen met de plastic zakken, folie en kleine onderdelen! Er bestaat gevaar voor inslikken en verstikking!

TIP

- ▶ HCS = High carbon steel = Staal met hoog koolstofgehalte
- ▶ TPI = teeth per inch = aantal tanden per inch (2,54 cm)

- 1 Accu takkenzaag
- 1 Houderbeugel
- 1 Accu
- 1 Oplader
- 1 Zaagblad voor hout (HCS, 152 × 1 mm, 6 TPI)
- 1 Draagkoffer
- 1 Gebruiksaanwijzing

● **Lijst van onderdelen**

Vouw voor het lezen de bladzijden met de afbeeldingen uit en maak uzelf daarna vertrouwd met alle functionaliteit van het product.

(Afb. A, B)

- 1 Zaagblad
- 2 Bodemplaat
- 3 Snelspanklem
- 4 Handbescherming
- 5 Ontgrendeling (houderbeugel)
- 6 Inschakelblokkering
- 7 Handgreep
- 8 Ontgrendelknop (accu)
- 9 Accu
- 10 Aan/uit-schakelaar
- 11 Oplader
- 12 Oplaadcontrole-LED (groen)
- 13 Oplaadcontrole-LED (rood)
- 14 Houderbeugel
- 15 Ladingsniveau-LEDs (rood/oranje/groen)

● Technische gegevens

Accu takkenzaag 12 V	PAAS 12 B2
Modelnummer:	HG11034 (oplader met VDE-stekker) HG11034-BS (oplader met BS-stekker)
Nominale spanning:	12 V ===
Nominaal stationair toerental n_0 :	0–2700 min ⁻¹
Slaglengte:	20 mm
Max. snijlengte:	80 mm (hout) 50 mm (metalen profielen/metalen buizen)
Zaagbladhouder:	½" (12,7 mm)
Accu	PAPK 12 A4
Modelnr.:	HG10031
Type:	Lithium-ionen
Nominale spanning:	12 V ===
Capaciteit:	2,0 Ah
Oplader	PLGK 12 A3
Modelnr.:	HG10038 (VDE-stekker) HG10038-BS (BS-stekker)
Ingang	
Nominale spanning:	220–240 V~, 50–60 Hz
Nominaal vermogensverbruik:	50 W
Zekering (binnen):	2 A 
Uitgang	
Nominale spanning:	12 V ===
Nominale stroom:	2,4 A
Oplaadduur:	ca. 60 minuten
Beschermingsklasse:	II/□ (dubbele isolatie)

Aanbevolen omgevingstemperatuur

Tijdens het opladen:	+4 tot +40 °C
Tijdens het gebruik:	+4 tot +40 °C
Tijdens opslag:	+20 tot +26 °C

Geluidsemisiewaarden

Gemeten waarde voor geluid bepaald volgens EN 62841. Het met A gewaardeerde geluidsdruk niveau van het elektrische apparaat op locatie van de gebruiker bedraagt meestal:

Geluidsdruk niveau L_{pA} :	77,5 dB
Onzekerheid K_{pA} :	5 dB
Geluidsvermogensniveau L_{WA} :	85,5 dB
Onzekerheid K_{WA} :	5 dB

WAARSCHUWING!



Draag gehoorbescherming!

Trillingsemisiewaarden

Totale trillingswaarden (vectorsom van drie richtingen) zijn volgens EN 62841 vastgesteld:

Zagen van spaanplaten $a_{h,B}$:	4,142 m/s ²
Onzekerheid K:	1,5 m/s ²
Zagen van houten balken $a_{h,WB}$:	4,231 m/s ²
Onzekerheid K:	1,5 m/s ²

TIP

- ▶ De aangegeven totale trillingswaarden en de aangegeven geluidsemisiewaarden zijn met een genormeerde testmethode gemeten en kunnen gebruikt worden ter vergelijking van dit elektrische apparaat met andere.
- ▶ De aangegeven totale trillingswaarden en de aangegeven geluidsemisiewaarden kunnen ook dienen voor het voorlopig inschatten van de belasting.

WAARSCHUWING!

- ▶ De trillings- en geluidsemissies tijdens het feitelijke gebruik van het elektrische apparaat kunnen afwijken van de opgegeven waarden, afhankelijk van de manier waarop het elektrische apparaat wordt gebruikt, met name van het soort werkstuk dat wordt bewerkt.
- ▶ Het is noodzakelijk om veiligheidsmaatregelen ter bescherming van de bedienaar vast te leggen, die zijn gebaseerd op de trillingsbelasting tijdens de daadwerkelijke gebruiksomstandigheden (hierbij moet rekening worden gehouden met alle aspecten van de gebruikscyclus, bijvoorbeeld de tijd waarin het elektrische apparaat is uitgeschakeld en de tijd waarin het apparaat wel is ingeschakeld maar zonder belasting draait).



Algemene veiligheidsaanwijzingen

- **Algemene veiligheidsaanwijzingen voor elektrische apparaten**

WAARSCHUWING!

Lees alle veiligheidsaanwijzingen, tips, afbeeldingen en technische gegevens die met dit elektrische apparaat zijn meegeleverd. Het is van belang om opvolgen van de veiligheidstips en onderstaande aanwijzingen kan elektrische schokken, brand en/of ernstig letsel veroorzaken.



Bewaar alle veiligheidsaanwijzingen en aanwijzingen voor toekomstig gebruik.

Het in de veiligheidsaanwijzingen gebruikte begrip "elektrisch apparaat" heeft betrekking op aan het elektriciteitsnet aangesloten elektrische apparaten (met aansluitsnoer) of op door een accu gevoede elektrische apparaten (zonder aansluitsnoer).

Veiligheid op de werkplek

- Houd de werkplek schoon en goed verlicht.** Slecht georganiseerde en niet verlichte werkplekken kunnen tot ongevallen leiden.
- Werk met het elektrische apparaat niet in een omgeving met explosiegevaar door de aanwezigheid van brandbare vloeistoffen, gassen of stof.** Elektrische apparaten veroorzaken vonken, die het stof of de dampen kunnen doen ontbranden.
- Houd kinderen en andere personen uit de buurt als het elektrische apparaat wordt gebruikt.** Als u wordt afgeleid, kunt u de controle over het elektrische apparaat verliezen.

Elektrische veiligheid

- De stekker van het elektrische apparaat moet in het stopcontact passen. De stekker mag op geen enkele manier worden veranderd. Gebruik geen verloopstekkers in combinatie met geaarde elektrische apparaten.** Ongewijzigde stekkers en passende stopcontacten verminderen het risico op elektrische schokken.
- Voorkom lichamelijk contact met geaarde oppervlakken zoals buizen, verwarmingsapparatuur,**

fornuizen en koelkasten. Het risico op elektrische schokken is groter als uw lichaam is geaard.

- c) **Houd elektrische apparaten uit de buurt van regen of vocht.** Het binnendringen van water in een elektrisch apparaat verhoogt het risico op elektrische schokken.
- d) **Gebruik het aansluitsnoer niet voor een ander doel, zoals het dragen of ophangen van het elektrische apparaat of om de netstekker uit het stopcontact te trekken. Houd het aansluitsnoer uit de buurt van hitte, olie, scherpe voorwerpen of zich bewegende onderdelen.**
Een beschadigd of verward aansluitsnoer verhoogt het risico op elektrische schokken.
- e) **Als u met een elektrische apparaat buiten werkt, gebruik dan alleen verlengsnoeren die ook geschikt zijn voor gebruik buitenshuis.**
Gebruik van een voor werk buitenshuis geschikt verlengsnoer vermindert het risico op elektrische schokken.
- f) **Als het gebruik van het elektrische apparaat in een vochtige omgeving niet kan worden vermeden, gebruik dan een aardlekschakelaar.** Gebruik van een aardlekschakelaar vermindert het risico op elektrische schokken.

Persoonlijke veiligheid

- a) **Wees altijd attent, let op wat u doet en ga met overleg te werk als u met een elektrisch apparaat werkt.** Gebruik een elektrisch apparaat niet als u moe bent of onder de invloed van drugs, alcohol of medicijnen verkeert. Eén moment van onachtzaamheid bij gebruik van het elektrische apparaat kan ernstig letsel veroorzaken.

- b) **Draag persoonlijke veiligheidsuitrusting en altijd een veiligheidsbril.** Het dragen van een persoonlijke veiligheidsuitrusting zoals een stofmasker, antislip-veiligheidsschoenen, een veiligheidshelm of gehoorbescherming, afhankelijk van het type en het gebruik van het elektrische apparaat, vermindert het risico op letsel.
- c) **Vermijd onbedoeld inschakelen. Zorg ervoor dat het elektrische apparaat is uitgeschakeld voordat u het aansluit op de stroomvoorziening en/of de accu of het optilt of draagt.** Als u bij het dragen van het elektrische apparaat uw vinger op de schakelaar houdt of het elektrische apparaat aansluit op de stroomvoorziening terwijl het al is ingeschakeld, dan kan dit tot ongelukken leiden.
- d) **Verwijder inzetgereedschap of moersleutels voordat u het elektrische apparaat inschakelt.** Een werktuig of sleutel die zich in een draaiend onderdeel van een elektrisch apparaat bevindt, kan letsel veroorzaken.
- e) **Vermijd een abnormale lichaamshouding. Zorg ervoor dat u stevig staat en dat u altijd uw evenwicht bewaart.** Op die manier kunt u het elektrische apparaat in onverwachte situaties beter onder controle houden.
- f) **Draag geschikte kleding. Draag geen wijde kleding of sieraden. Houd uw haar en kleding uit de buurt van bewegende onderdelen.** Losse kleding, sieraden en lang haar kunnen door bewegende delen worden gegrepen.

- g) **Als er stofzuig- en stofopvanginstallaties kunnen worden gemonteerd, moeten deze worden aangesloten en op juiste wijze worden gebruikt.** Gebruik van een stofzuiging kan gevaar door stof verminderen.
- h) **Laat u niet in slaap sussen door een onterecht gevoel van veiligheid en veronachtzaam nooit de veiligheidsregels voor elektrische apparaten, ook niet wanneer u vertrouwd bent met het elektrische apparaat doordat u er vaak mee werkt.** Achteloos te werk gaan kan binnen een fractie van een seconde ernstig letsel veroorzaken.

Gebruik en behandeling van het elektrische apparaat

- a) **Belast het elektrische apparaat niet overmatig. Gebruik voor uw werk het daarvoor bestemde elektrische apparaat.** Met een geschikt elektrisch apparaat werkt u beter en veiliger in het aangegeven vermogensbereik.
- b) **Gebruik een elektrisch apparaat nooit als de aan/uit-schakelaar ervan defect is.** Een elektrisch apparaat dat niet meer kan worden in- of uitgeschakeld, is gevaarlijk en moet worden gerepareerd.
- c) **Trek de netstekker uit het stopcontact en/of verwijder de uitneembare accu, voordat u het apparaat instelt, inzetgereedschap wisselt of het elektrische apparaat opbergt.** Deze voorzorgsmaatregelen voorkomen dat het elektrische apparaat onbedoeld wordt gestart.
- d) **Berg niet-gebruikte elektrische apparaten op buiten het bereik van kinderen. Laat het elektrische apparaat niet gebruiken door personen die hiermee niet vertrouwd zijn of deze aanwijzingen niet hebben gelezen.** Elektrische apparaten zijn gevaarlijk als ze door onervaren personen worden gebruikt.
- e) **Onderhoud elektrische apparaten en inzetgereedschap altijd zorgvuldig. Controleer of bewegende delen onberispelijk werken en niet klemmen en of er geen onderdelen gebroken of zodanig beschadigd zijn dat ze de werking van het elektrische apparaat nadelig beïnvloeden. Laat beschadigde onderdelen vóór het gebruik van het elektrische apparaat repareren.** Veel ongelukken worden veroorzaakt door slecht onderhouden elektrische apparaten.
- f) **Houd snijwerktuigen scherp en schoon.** Met zorg onderhouden snijwerktuigen lopen minder vaak vast en zijn gemakkelijker te sturen als de snijvlakken scherp zijn.
- g) **Gebruik het elektrische apparaat, accessoires, de inzetgereedschap enz. overeenkomstig deze aanwijzingen. Houd daarbij rekening met de arbeidsomstandigheden en de werkzaamheden die moeten worden verricht.** Gebruik van elektrische apparaten voor andere dan de bestemde doeleinden kan gevaarlijke situaties veroorzaken.
- h) **Zorg ervoor dat de handgrepen en greepvlakken droog, schoon en olie-en vetvrij blijven.** Gladde grepen en greepvlakken maken veilige bediening en controle van het elektrische apparaat in onvoorziene omstandigheden onmogelijk.

Gebruik en behandeling van het accu-apparaat

- a) **Laad accu's alleen op met opladers die door de fabrikant worden aanbevolen.** Bij een oplader die geschikt is voor een bepaald soort accu's, bestaat brandgevaar als het voor andere soorten accu's gebruikt wordt.
- b) **Gebruik in de elektrische apparaten alleen accu's die daarvoor zijn bestemd.** Gebruik van andere accu's kan letsel en brandgevaar veroorzaken.
- c) **Houd de niet gebruikte accu uit de buurt van paperclips, munten, sleutels, spijkers, schroeven, of andere kleine metalen voorwerpen die kortsluiting kunnen veroorzaken.** Kortsluiting tussen accupolen kan brandwonden of brand veroorzaken.
- d) **Bij onjuist gebruik kan vloeistof uit de accu naar buiten lekken. Vermijd contact daarmee. Bij toevallig contact met water afspoelen. Als de vloeistof in de ogen komt, raadpleeg dan bovendien een arts.** Lekkende accuvloeistof kan irritatie van de huid of brandwonden veroorzaken.
- e) **Gebruik geen beschadigde of gemodificeerde accu's.** Beschadigde of gemodificeerde accu's kunnen zich onvoorspelbaar gedragen en kunnen gevaar voor brand, explosies of letsel veroorzaken.
- f) **Stel accu's niet bloot aan vuur en hoge temperaturen.** Vuur of temperaturen van meer dan +130 °C (+265 °F) kunnen een explosie veroorzaken.
- g) **Volg alle aanwijzingen voor het opladen op en laad de accu of het accu-apparaat nooit op buiten het in de gebruiksaanwijzing aangegeven temperatuurbereik.**

Onjuist opladen of opladen bij te hoge of te lage temperaturen kan de accu beschadigen en het brandgevaar vergroten.



VOORZICHTIG!
EXPLOSIEGEVAAR! Laad niet-oplaadbare batterijen nooit op.



Bescherm de accu tegen hitte en bijv. ook tegen voortdurend direct zonlicht, vuur, water en vocht. Er bestaat een risico op explosies.



Service

- a) **Laat uw elektrische apparaat alleen door gekwalificeerde vakmensen en uitsluitend met originele reserveonderdelen repareren.** Daarmee wordt verzekerd dat de veiligheid van het elektrische apparaat behouden blijft.
- b) **Verricht geen onderhoud aan beschadigde accu's.** Al het onderhoud aan accu's mag alleen worden uitgevoerd door de fabrikant of zijn daartoe gemachtigde klantendienst.

● Apparaatspecifieke veiligheidsinstructies voor sabelzagen

- a) **Als u werkzaamheden uitvoert, waarbij het inzetgereedschap verborgen elektrische leidingen kan raken, houd dan het elektrische apparaat uitsluitend vast aan de geïsoleerde greepvlakken.** Door contact met onder spanning staande leidingen kunnen ook metalen onderdelen van het apparaat onder spanning komen te staan en daardoor elektrische schokken veroorzaken.

- b) **Bevestig en het werkstuk en zet het met lijmtangen, of op andere wijze, vast op een stabiele ondergrond.** Als u het werkstuk uitsluitend met de hand of tegen uw lichaam vasthoudt, blijft het instabiel, wat controleverlies kan veroorzaken.
- c) Draag een stofmasker!

⚠ WAARSCHUWING!

- ▶ Gebruik geen hulpstukken die niet worden aanbevolen door PARKSIDE. Dit kan elektrische schokken of brand veroorzaken.

● Vermindering van trillingen en geluid

Beperk de gebruikstijd, gebruik trillings- en geluidsarme werkwijzen en draag persoonlijke beschermingsmiddelen om de effecten van trillingen en geluid te reduceren.

De volgende maatregelen helpen om de risico's van trillingen en geluid te verminderen:

- Gebruik het product alleen zoals beoogd en zoals in deze aanwijzingen is beschreven.
- Zorg ervoor dat het product in onberispelijke staat verkeert en uitstekend is onderhouden.
- Houd het product stevig vast aan de handgrepen/greepvlakken.
- Onderhoud het product zoals aangegeven in de gebruiksaanwijzingen en zorg voor voldoende smering (als dat van toepassing is).
- Organiseer uw werkplan zodanig dat het gebruik van producten die hevig trillen, over een langere tijdsduur is verdeeld.

● Wat te doen in noodgevallen

Maak u aan de hand van deze gebruiksaanwijzing vertrouwd met het gebruik van dit product. Prent de veiligheidsaanwijzingen in uw geheugen en neem ze onvoorwaardelijk in acht. Dit helpt om risico's en gevaar te vermijden.

- Zorg ervoor dat u bij het gebruiken van dit product altijd alert bent zodat u gevaren vroegtijdig herkent en ernaar kunt handelen. Snel ingrijpen kan ernstig letsel en materiële schade voorkomen.
- Als het product niet goed werkt, schakel het dan onmiddellijk uit en verwijder de accu. Laat het product daarna door een gekwalificeerde vakman controleren en, indien nodig, repareren voordat u het weer in gebruik neemt.

● Overige risico's

Ook als u het product volgens de voorschriften gebruikt, blijven er mogelijke risico's bestaan op lichamelijk letsel en materiële schade. Als gevolg van de bouwwijze en de uitvoering van dit product kunnen zich onder andere de volgende gevaren voordoen:

- Schade aan de gezondheid door trillingsemisies in die gevallen waarin het product langdurig wordt gebruikt, onjuist wordt gehanteerd en onvoldoende wordt onderhouden.

TIP

- ▶ Dit product genereert tijdens het gebruik een elektromagnetisch veld! Dit veld kan onder bepaalde omstandigheden actieve of passieve medische implantaten beïnvloeden!
- ▶ Om het risico op ernstig of dodelijk letsel te verminderen, bevelen wij personen met medische implantaten aan om hun arts en de fabrikant van het medische implantaat te raadplegen alvorens het product te bedienen!

● Veiligheidsaanwijzingen voor opladers

- Dit apparaat mag door kinderen vanaf 8 jaar en door personen met verminderde fysieke, sensorische of geestelijke vermogens of gebrek aan ervaring en/of kennis alleen worden gebruikt als ze onder toezicht staan of geïnstrueerd zijn met betrekking tot veilig gebruik van het apparaat en begrepen hebben welke gevaren uit dat gebruik voortvloeien.

Kinderen mogen niet met het apparaat spelen.

Reiniging en onderhoud door de gebruiker mogen niet door kinderen worden uitgevoerd tenzij ze onder toezicht staan.

- Laad niet-oplaadbare batterijen nooit opnieuw op. Het niet opvolgen van deze tip leidt tot gevaar.
- Als het aansluitsnoer is beschadigd, moet dit worden vervangen door de fabrikant, zijn klantenservice hiervan of een vergelijkbaar gekwalificeerd persoon, om gevaar te voorkomen.

- Bescherm elektrische onderdelen tegen vocht. Dompel deze nooit onder in water of andere vloeistoffen om een elektrische schok te vermijden. Houd het apparaat nooit onder stromend water. Neem de aanwijzingen voor schoonmaken, onderhoud en reparatie in acht.

🏠 Het apparaat is alleen geschikt voor gebruik binnenshuis.

⚠️ **OPGELET!** Deze oplader is uitsluitend bestemd voor het opladen van accu's van de hieronder genoemde types:

/// PARKSIDE 12 V Accu		
PAPK 12 A3	2,0 Ah	3 cellen
PAPK 12 B3	4,0 Ah	6 cellen
PAPK 12 C1	2,5 Ah	3 cellen
PAPK 12 D1	5,0 Ah	6 cellen

Geschikte accu's en opladers

Accu:	/// PARKSIDE X 12 V Team
Oplader:	/// PARKSIDE X 12 V Team

- Klanten uit FR (Frankrijk) kunnen compatibele reservebatterijen en opladers via de LIDL-onlineshop www.lidl.de bestellen.

● Voor het eerste gebruik

● Product uitpakken

1. Haal het product uit zijn verpakking en verwijder al het verpakkingsmateriaal en beschermfolie.

- Controleer of alle onderdelen aanwezig zijn en of de beschrijving van het meegeleverde volledig is (zie "Leveringsomvang").
- Controleer of het product en alle onderdelen in goede staat zijn. Mocht u een beschadiging of een defect vaststellen, gebruik het product dan niet, maar ga te werk zoals beschreven in het hoofdstuk "Garantie".

● Accessoires

- Om dit product veilig en correct te gebruiken, zijn de volgende hulpstukken, d.w.z. inzetgereedschappen en zaagbladen vereist:
 - Geschikt zaagblad
- Hulpstukken en zaagbladen zijn verkrijgbaar via uw geautoriseerde dealer. Neem bij aankoop altijd de technische eisen van dit product in acht (zie "Technische gegevens").
- Gebruik alleen accessoires en hulpstukken die in de gebruiksaanwijzing worden vermeld. Gebruik van ander dan in de gebruiksaanwijzing aanbevolen inzetgereedschap of andere accessoires kan voor u risico voor letsel inhouden.
- Als u twijfelt, vraag een gekwalificeerde expert of geautoriseerde dealer om advies.

● Accu opladen

⚠ WAARSCHUWING! Risico op letsel!



Ontkoppel de oplader **11** altijd van de stroomvoorziening, voordat u de accu **9** plaatst/verwijdert.

TIP

- ▶ U kunt de accu **9** altijd opladen zonder dat u daarmee de levensduur verkort.
- ▶ De accu **9** wordt bij de onderbreking van het oplaadproces niet beschadigd.

TIP

- ▶ Laat de oplader **11** ten minste 15 minuten afkoelen tussen opeenvolgende oplaadbeurten.

- Voor de inbedrijfstelling: Laad de accu **9** op, als deze een gemiddeld of laag ladingsniveau laat zien (zie "Ladingsniveau van de accu controleren").
- De oplaadcontrole-LED (rood **13** en groen **12**) geven de toestand van de oplader **11** en de accu **9** aan.

LED	Toestand
Rode LED 13 licht op	Accu 9 wordt opgeladen
Groene LED 12 brandt	Accu 9 volledig opgeladen
Groene LED 12 en rode LED 13 knipperen	Accu 9 defect
Rode LED 13 knippert	Accu 9 te koud of te warm
Groene LED 12 brandt (zonder accu 9)	Oplader 11 klaar voor gebruik

- Plaats de accu **9** in de oplader **11**.
- Steek de netstekker van de oplader **11** in een stopcontact.
- Als de accu **9** volledig is opgeladen:
 - Trek de netstekker van de oplader **11** uit het stopcontact.
 - Verwijder de accu **9** uit de oplader **11**.

● Accu bevestigen/ verwijderen

Accu bevestigen

- Schuif de accu **9** op de handgreep **7**.
- Zorg ervoor dat de accu **9** hoorbaar vastklikt.

Accu verwijderen

- Druk op de ontgrendelknop **8** op de accu **9**.
- Trek de accu **9** van de handgreep **7** af.

● Ladingsniveau van de accu controleren

- Druk tegelijkertijd de inschakelblokkering **6** en de aan/uit-schakelaar **10** in. De ladingsniveau-LED's **15** geven het ladingsniveau als volgt aan:

Kleur	Ladingsniveau
Rood/oranje/groen	Maximaal
Rood/oranje	Gemiddeld
Rood	Laag

● Assemblage

● Houderbeugel aanbrengen/ verwijderen

(Afb. B, C, D)

⚠ WAARSCHUWING! Risico op letsel!



Schakel het product uit, verwijder altijd de accu **9** en laat het product afkoelen voordat u aanpassingen uitvoert.

Houderbeugel aanbrengen

- Schuif de houderbeugel **14** via de geleiding tegen de bodemplaat **2** en op het product.

Houderbeugel verwijderen

- Druk de ontgrendeling **5** in en trek de houderbeugel **14** naar voren uit de geleiding.

● Zaagblad aanbrengen/ vervangen

⚠ WAARSCHUWING! Risico op letsel!



Schakel het product uit, verwijder altijd de accu **9** en laat het product afkoelen voordat u aanpassingen uitvoert.

⚠ VOORZICHTIG! Risico op letsel!



Zaagbladen zijn scherp en kunnen tijdens het gebruik heet worden. Draag altijd veiligheidshandschoenen als u zaagbladen hanteert.

⚠ OPGELET! Kans op materiële schade!

- ▶ De tanden van het zaagblad **1** moeten naar onderen wijzen.

1. Draai de snelspanklem **3** in de pijlrichting tot aan de aanslag. Houd de snelspanklem in deze positie.
2. Schuif het zaagblad **1** tot aan de aanslag in de snelspanklem **3**.
3. Laat snelspanklem **3** los, zodra deze naar de uitgangspositie terugkeert.
4. Het zaagblad **1** is nu vergrendeld.

● Bediening

● In/uit-schakelen

⚠ VOORZICHTIG! Risico op letsel!



Draag altijd veiligheidshandschoenen bij het hanteren van of werken met het product.

⚠ VOORZICHTIG! Risico op letsel!

- ▶ Voordat u het product inschakelt: Garandeer dat het zaagblad **1** het werkstuk niet aanraakt.
- ▶ Zorg er daarom voor dat u stevig staat. Houd het product tijdens de werkzaamheden altijd met beide handen goed vast.
- ▶ Houd uw handen uit de buurt van het zaagblad **1** als het product in werking is.

TIP

- ▶ U kunt de aan/uit-schakelaar **10** niet voor een permanent gebruik vergrendelen.

Inschakelen

1. Los de inschakelblokkering **[6]**, terwijl u deze aan de linker- of rechterkant indrukt.
2. Houd de aan/uit-schakelaar **[10]** ingedrukt.
3. Regel de gewenste snelheid, door de druksterkte op de aan/uit-schakelaar **[10]** te wijzigen.

Uitschakelen

1. Laat de aan/uit-schakelaar **[10]** los.
2. Als u de aan/uit-schakelaar **[10]** loslaat, keert de inschakelblokkering **[6]** terug naar de uitgangspositie.

● Werkinstructies

⚠ VOORZICHTIG! Risico op letsel en materiële schade!

- ▶ Draag veiligheidshandschoenen als u het zaagblad **[1]** hanteert. Op deze manier vermijdt u snijletsel.
- ▶ Gebruik geen stompe of verbogen zaagbladen of zaagbladen die op een of andere wijze beschadigd zijn.
- ▶ Voordat u het werkstuk zaagt, controleer op verborgen objecten zoals spijkers en schroeven en verwijder deze.
- ▶ Gebruik altijd een geschikt zaagblad.
- ▶ Borg het werkstuk met klemvoorzieningen op de werkbank.
- ▶ Gebruik bij het zagen alleen de minimaal noodzakelijke druk. Het zaagblad kan bij overmatige druk verbuigen of breken.
- ▶ Schakel het product onmiddellijk uit als het zaagblad vast komt te zitten. Probeer om de zaagsnede te spreiden en trek het zaagblad er voorzichtig uit.
- ▶ Ga bij de werkzaamheden altijd zijdelings van het product staan.
- ▶ Zorg er altijd voor dat de werkplaats goed geventileerd is.
- ▶ Voorkom overbelasting van het product bij de werkzaamheden.

⚠ VOORZICHTIG! Risico op letsel en materiële schade!

- ▶ Zaag met materiaal met gelijkmatige voeding.

● Normale zaagsnede

1. Garandeer dat het zaagblad **[1]** het werkstuk niet aanraakt.
2. Schakel het product in.
3. Plaats de bodemplaat **[2]** tegen het werkstuk aan.
4. Oefen bij het zagen een gelijkmatige druk uit en ga in een gelijkmatig tempo te werk. U kunt horizontale, diagonale of verticale zaagsneden zagen (afb. E).
5. Als u de houderbeugel **[14]** gebruikt, beweegt u het product naar onder en oefent u lichte druk uit (afb. G).
6. Als u klaar bent:
 - Schakel het product uit.
 - Trek het zaagblad **[1]** uit het werkstuk.

● Invalzagen

(Afb. F)

⚠ VOORZICHTIG! Risico op terugslag en letsel!

- ▶ Voer de invalzaagsneden alleen in zachte materialen (bijv. hout of gipsplaat) met een kort zaagblad (max. lengte: 150 mm) uit.
- ▶ Invalzaagsneden zijn zeer uitdagend en brengen een verhoogd risico op letsel met zich mee. Pas deze techniek uitsluitend toe als u hiermee vertrouwd bent.

TIP

- ▶ Voor het invalzagen: Verwijder de houderbeugel **[14]**.

1. Zet de voorkant van de bodemplaat **[2]** tegen het werkstuk aan, zodat het zaagblad **[1]** het werkstuk niet aanraakt.
2. Schakel het product in.

- Laat het zaagblad **1** langzaam in het werkstuk zakken.
- Als u het werkstuk op de juiste diepte hebt doorgezaagd, gaat u net zoals normaal te werk.

● Doorzagen

⚠️ VOORZICHTIG! Risico op terugslag en letsel!

- ▶ Zorg ervoor dat het zaagblad **1** langer is dan de buisdiameter.

TIP

- ▶ Voordat u doorzaagt: Verwijder de houderbeugel **14**.
- ▶ Met een flexibel bimetaal zaagblad kunt u uitstekende werkstukken (bijv. waterleidingen) op gelijke hoogte met de wand doorzagen.

- Druk het zaagblad **1** direct tegen de wand aan.
- Buig het zaagblad **1** door lichte zijdelingse druk op het product, zodat de bodemplaat **2** de wand raakt.
- Schakel het product in.
- Zaag het werkstuk met constante druk door.

● Schoonmaken en onderhoud

⚠️ WAARSCHUWING! Risico op letsel!



Schakel het product uit, verwijder altijd de accu **9** en laat het product afkoelen voordat u aanpassingen uitvoert.

TIP

- ▶ Gebruik voor de reiniging van het product geen chemische, alkalische, schurende of andere agressieve reinigingsmiddelen of desinfectiemiddelen, omdat deze de oppervlakken kunnen aantasten.

- Zorg ervoor dat er nooit vloeistoffen in het product binnendringen.
- Houd het product altijd schoon, droog en vrij van olie of vet.
- Na elk gebruik en voor de opslag: Verwijder vreemde voorwerpen van het product.
- Een regelmatige en grondige reiniging garandeert een veilig gebruik en verlengt de levensduur van het product.
- Maak het product met een droge doek schoon.
- Gebruik voor moeilijk toegankelijke plaatsen een zachte borstel.
- Maak in het bijzonder na ieder gebruik de ventilatieopeningen schoon met een doekje of een zachte borstel. De ventilatie-openingen moeten altijd vrij blijven.

● Onderhoud

- Voor en na ieder gebruik: Controleer het product en de hulpstukken (bijv. zaagbladn) op slijtage en beschadigingen. Vervang indien nodig versleten of beschadigde hulpstukken. Neem daarbij de technische vereisten in acht (zie "Technische gegevens").
- Controleer of afdekkingen en veiligheidsinrichtingen in een optimale toestand en correct geïnstalleerd zijn. Als dit niet het geval is, moet u deze door een expert laten vervangen.
- Vervang het zaagblad **1**, indien het stomp, verbogen of op een andere wijze beschadigd is.

● Reparatie

- Dit product bevat geen onderdelen, die door de gebruiker gerepareerd kunnen worden.
- Neem contact op met een geautoriseerde reparatiewerkplaats of een vergelijkbaar gekwalificeerd persoon om het product te laten controleren en repareren.

● Reserve-onderdelen/ accessoires

- Klanten kunnen compatibele reserveonderdelen en accessoires via www.optimex-shop.com aanschaffen.
- Houd het bestelnummer voor uw bestelling bij de hand.
- U kunt bestellingen alleen online doorgeven.
- Neem voor meer informatie contact op met de Lidl-Service-Hotline (zie "Service").

Onderdeel	Bestelnummer
Zaagblad 1	99944974305
Houderbeugel 14	99944974304

● Opbergen

- Maak het product schoon zoals eerder beschreven.
- Bewaar het product incl. hulpstukken op een donkere, droge, vorstvrije en goed geventileerde plaats.
- Bewaar het product altijd buiten het bereik van kinderen.
- De optimale temperatuur voor een langdurige opslag (langer dan 3 maanden) ligt tussen +20 en +26 °C.
- Bewaar het product in zijn draagkoffer.

Accu

- Voor een langdurige opslag: Berg de accu **9** alleen op als deze deels is opgeladen. De accu moet 40 tot 60 % opgeladen zijn (rode en oranje ladingsniveau-LEDs **15** branden).
- Bij langdurige opslag: Controleer het ladingsniveau van de accu **9** ongeveer elke 3 maanden. Indien nodig, laad de accu weer op.

● Transport

- Transporteer het product in de draagkoffer.
- Bescherm het product tegen zware stoten of sterke trillingen, die bij het transport in vrachtwagens kunnen optreden.

- Beveilig het product, zodat het niet wegglijdt of omvalt.

● Afvoer

De verpakking bestaat uit milieuvriendelijke grondstoffen die u via de plaatselijke recyclingcontainers kunt afvoeren.



Neem de aanduiding van de verpakkingsmaterialen voor de afvalscheiding in acht. Deze zijn gemarkeerd met de afkortingen (a) en een cijfers (b) met de volgende betekenis: 1-7: kunststoffen/20-22: papier en vezelplaten/80-98: composietmaterialen.

Product:

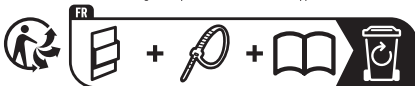

Het product, waaronder het toebehoren, en de verpakkingsmaterialen kunnen worden gerecycled en zijn onderhevig aan een uitgebreide verantwoordelijkheid van de fabrikant.

Gooi ze apart weg, overeenkomstig de aangegeven Info-tri (informatie over afvalscheiding), voor een beter afvalbeheer.

Het Triman-logo geldt alleen voor Frankrijk.



Informatie over de mogelijkheden om het uitgediende product na gebruik te verwijderen, verstrekt uw gemeentelijke overheid.



Gooi het afgedankte product omwille van het milieu niet weg via het huisvuil, maar geef het af bij het daarvoor bestemde depot of het gemeentelijke milieupark. Over afgifteplaatsen en hun openingstijden kunt u zich bij uw aangewezen instantie informeren.

Defecte of verbruikte batterijen/accu's moeten volgens de richtlijn 2006/66/EG en veranderingen daarop worden gerecycled. Geef batterijen/accu's en/of het product af bij de daarvoor bestemde verzamelstations.



Milieuschade door foutieve verwijdering van de batterijen/accu's!

Verwijder de batterijen/het accupack uit het product alvorens het af te voeren.

Batterijen/accu's mogen niet via het huisvuil worden weggegooid. Ze kunnen giftige zware metalen bevatten en vallen onder het chemisch afval. De chemische symbolen van de zware metalen zijn: Cd = cadmium, Hg = kwik, Pb = lood. Geef verbruikte batterijen/accu's daarom af bij een gemeentelijk inzamelpunt.

● **Garantie**

Het product werd volgens strenge kwaliteitsrichtlijnen gemaakt en voor de uitlevering zorgvuldig gecontroleerd. In geval van materiaal- of fabricagefouten hebt u tegenover de verkoper van het product wettelijke rechten. Uw wettelijke rechten worden op geen enkele manier door onze hieronder vermelde garantie beperkt.

De garantie voor dit product bedraagt 3 jaar vanaf aankoopdatum. De garantieperiode gaat in op de datum van aankoop. Bewaar het originele bewijs van aankoop op een veilige plek aangezien dit document nodig is als bewijs.

Alle beschadigingen of gebreken die reeds op het moment van aankoop aanwezig zijn, moeten meteen na het uitpakken van het product worden gemeld.

Mocht het product binnen 3 jaar na aankoopdatum een materiaal- of fabricagefout vertonen, zullen wij het - naar onze keuze - gratis voor u repareren of vervangen. De garantieperiode wordt door een plaatsgevonden garantieverlening niet verlengd. Dit geldt ook voor vervangen en gerepareerde onderdelen.

Deze garantie vervalt als het product werd beschadigd of onjuist is gebruikt of onderhouden.

De garantie dekt materiaal- en fabricagefouten af. Deze garantie dekt geen productonderdelen die aan normale slijtage onderhevig zijn en daarom als verbruiksartikelen worden beschouwd (bv. batterijen, oplaadbare batterijen, slangen, inktpatronen), noch dekt zij schade aan breekbare onderdelen, bv. schakelaars of onderdelen die van glas zijn gemaakt.

● **Afwikkeling in geval van garantie**

Om een snelle afhandeling van uw reclamatie te waarborgen dient u de volgende instructies in acht te nemen:

Houd bij alle vragen alstublieft de kassabon en het artikelnummer (IAN 449743_2310) als bewijs van aankoop bij de hand.

Het artikelnummer vindt u op de typeplaat, ingegraveerd, op het titelblad van uw handleiding (linksonder) of als sticker op de achter- of onderzijde.

Wanneer er storingen in de werking of andere gebreken optreden, dient u eerst telefonisch of per e-mail contact met de onderstaande service-afdeling op te nemen.

Een als defect geregistreerd product kunt u dan samen met uw aankoopbewijs (kassabon) en vermelding van de concrete schade alsmede het tijdstip van optreden voor u franco aan het u meegedeelde servicepunt verzenden.

● **Service**

(NL) Service Nederland

Tel.: 08000225537

E-Mail: owim@lidl.nl

(BE) Service België

Tel.: 080071011

Tel.: 80023970 (Luxemburg)

E-Mail: owim@lidl.be



● EU-conformiteitsverklaring

EU-CONFORMITEITSVERKLARING (nr. 449743_2310)

IAN: 449743_2310
Productidentificatie: "PARKSIDE" Accu takkenzaag
Modelnummer: HG11034

Het hierboven beschreven voorwerp is in overeenstemming de desbetreffende harmonisatiewetgeving van de Unie:

Richtlijn 2006/42/EG
Richtlijn 2014/30/EU
Richtlijn 2011/65/EU met alle bijbehorende wijzigingen

Vermelding van de toegepaste relevante geharmoniseerde normen of van de overige technische specificaties waarop de conformiteitsverklaring betrekking heeft:

Nr. / Onderdelen
Richtlijn 2006/42/EG
EN 62841-1:2015/A11:2022
EN 62841-2-11:2016/A1:2020
Richtlijn 2014/30/EU
EN IEC 55014-1:2021
EN IEC 55014-2:2021
EN IEC 61000-3-2:2019/A1:2021
EN 61000-3-3:2013/A2:2021

Het hierboven beschreven voorwerp van de verklaring is in overeenstemming met Richtlijn 2011/65/EU van het Europees Parlement en de Raad van 8 juni 2011 betreffende beperking van het gebruik van bepaalde gevaarlijke stoffen in elektrische en elektronische apparatuur:

Nr. / Onderdelen
Richtlijn 2011/65/EU
EN IEC 63000:2018

Bijkomende informatie - Andere toegepaste normen:

Nr. / Onderdelen
EN 60335-2-29:2021/A1:2021
EN 60335-1:2012/A15:2021
EN 62233:2008
EN 62841-1:2015/A11:2022 Annex K

Houder van de technische documentatie: OWIM GmbH & Co.KG

Ondertekend voor en namens:

OWIM GmbH & Co. KG, Stiftsbergstraße 1, 74167 Neckarsulm, Duitsland

Deze verklaring van overeenstemming wordt onder de uitsluitende verantwoordelijkheid van de fabrikant verstrekt.

Vertaling van de originele verklaring van overeenkomst

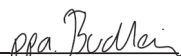
Neckarsulm	15.12.2023		
Plaats	Datum	ppa. Stefan Haensel Procuratiehouder	ppa. Jens Buchheim Procuratiehouder

Liste der verwendeten Piktogramme/Symbole	Seite	41
Einleitung	Seite	42
Bestimmungsgemäße Verwendung	Seite	42
Lieferumfang	Seite	42
Liste der Teile	Seite	42
Technische Daten	Seite	43
Allgemeine Sicherheitshinweise	Seite	44
Allgemeine Sicherheitshinweise für Elektrowerkzeuge	Seite	44
Gerätespezifische Sicherheitshinweise für Säbelsägen	Seite	47
Vibrations- und Geräuschminderung	Seite	48
Verhalten im Notfall	Seite	48
Restrisiken	Seite	48
Sicherheitshinweise für Ladegeräte	Seite	49
Vor der ersten Verwendung	Seite	50
Produkt auspacken	Seite	50
Zubehör	Seite	50
Akku-Pack aufladen	Seite	50
Akku-Pack einsetzen/entnehmen	Seite	51
Ladezustand des Akku-Packs überprüfen	Seite	51
Zusammenbau	Seite	51
Haltebügel anbringen/entnehmen	Seite	51
Sägeblatt anbringen/auswechseln	Seite	51
Bedienung	Seite	51
Ein-/Ausschalten	Seite	51
Arbeitsanweisungen	Seite	52
Normale Sägeschnitte	Seite	52
Tauchsägen	Seite	53
Bündig sägen	Seite	53
Reinigung und Pflege	Seite	53
Wartung	Seite	54
Reparatur	Seite	54
Ersatzteile/Zubehör	Seite	54
Lagerung	Seite	54
Transport	Seite	54
Entsorgung	Seite	54
Garantie	Seite	55
Abwicklung im Garantiefall	Seite	56
Service	Seite	56
EU-Konformitätserklärung	Seite	57

Liste der verwendeten Piktogramme/Symbole

	WARNUNG! – Bezeichnet eine Gefahr mit mittlerem Risikograd, die, wenn sie nicht vermieden wird, den Tod oder eine schwere Verletzung zur Folge haben kann (z. B. Stromschlagrisiko)		Dieses Symbol bedeutet, dass bei der Verwendung des Produkts die Betriebsanleitung zu beachten ist.
	VORSICHT! – Bezeichnet eine Gefahr mit niedrigem Risikograd, die, wenn sie nicht vermieden wird, eine leichte bis mäßige Verletzung zur Folge haben kann (z. B. Verbrühungsgefahr)		Trennen Sie das Ladegerät 11 immer von der Stromversorgung, bevor Sie den Akku-Pack 9 aus dem Ladegerät entnehmen oder den Akku-Pack einsetzen.
	ACHTUNG! – Warnt vor möglichen Sachschäden (z. B. Kurzschlussgefahr)		Schalten Sie das Produkt immer aus, entnehmen Sie den Akku-Pack 9 und lassen Sie das Produkt abkühlen, bevor Sie Anpassungen vornehmen.
	Tragen Sie Gehörschutz!		Tragen Sie Schutzhandschuhe!
	Wechselstrom/-spannung		Gleichstrom/-spannung
	Verwenden Sie das Produkt nur in trockenen Innenräumen.		Feinsicherung
		min⁻¹	Umdrehungen pro Minute
	Schutzklasse II (Doppelisolierung)		Schützen Sie den Akku-Pack 9 vor Hitze und direkter Sonneneinstrahlung.
	Schützen Sie den Akku-Pack 9 vor Feuer.		Schützen Sie den Akku-Pack 9 vor Wasser und Feuchtigkeit.
CE	Das CE-Zeichen bestätigt Konformität mit den für das Produkt zutreffenden EU-Richtlinien.		Sicherheitshinweise Handlungsanweisungen

AKKU-ASTSÄGE 12 V

● Einleitung

Wir beglückwünschen Sie zum Kauf Ihres neuen Produkts. Sie haben sich damit für ein hochwertiges Produkt entschieden. Die Bedienungsanleitung ist Teil dieses Produkts. Sie enthält wichtige Hinweise für Sicherheit, Gebrauch und Entsorgung. Machen Sie sich vor der Benutzung des Produkts mit allen Bedien- und Sicherheitshinweisen vertraut. Benutzen Sie das Produkt nur wie beschrieben und für die angegebenen Einsatzbereiche. Händigen Sie alle Unterlagen bei Weitergabe des Produkts an Dritte mit aus.

● Bestimmungsgemäße Verwendung

- Diese Akku-Astsäge (nachfolgend „Produkt“ oder „Elektrowerkzeug“ genannt) ist eine Säbelsäge, die mit festem Anschlag (Fußplatte) zum Sägen von Holz, Kunststoff und Baustoffen bestimmt ist.
- Das Produkt eignet sich für grobe Sägearbeiten, gerade und kurvige Schnitte und trennt Flächen bündig ab.
- Mit montiertem Haltebügel eignet sich das Produkt zum Sägen von Ästen.
- Beachten Sie die Informationen zu Sägeblättern und Arbeitsanweisungen zum Sägen.
- Jede andere Verwendung oder Veränderung des Produkts gilt als nicht bestimmungsgemäß und birgt erhebliche Unfallgefahren.
- Für aus bestimmungswidriger Verwendung entstandene Schäden übernimmt der Hersteller keine Haftung.
- Das Produkt ist nicht für den gewerblichen Einsatz bestimmt.

● Lieferumfang

⚠ WARNUNG!

- ▶ Das Produkt und die Verpackungsmaterialien sind kein Kinderspielzeug! Kinder dürfen nicht mit Kunststoffbeuteln, Folien und Kleinteilen spielen! Es besteht Verschluckungs- und Erstickungsgefahr!

HINWEIS

- ▶ HCS = High carbon steel = Stahl mit hohem Kohlenstoffgehalt
- ▶ TPI = teeth per inch = die Anzahl der Zähne je Zoll (2,54 cm)

- 1 Akku-Astsäge
- 1 Haltebügel
- 1 Akku-Pack
- 1 Ladegerät
- 1 Sägeblatt für Holz (HCS, 152 × 1 mm, 6 TPI)
- 1 Tragekoffer
- 1 Bedienungsanleitung

● Liste der Teile

Schlagen Sie vor dem Lesen die Seiten mit den Abbildungen auf und machen Sie sich mit allen Funktionen des Produkts vertraut.

(Abb. A, B)

- 1 Sägeblatt
- 2 Fußplatte
- 3 Schnellspannfutter
- 4 Handschutz
- 5 Entriegelung (Haltebügel)
- 6 Einschaltsperrleiste
- 7 Handgriff
- 8 Entriegelungstaste (Akku-Pack)
- 9 Akku-Pack
- 10 Ein-/Aus-Schalter
- 11 Ladegerät
- 12 Ladekontroll-LED (grün)
- 13 Ladekontroll-LED (rot)
- 14 Haltebügel
- 15 Ladezustand-LEDs (rot/orange/grün)

● Technische Daten

Akku-Astsäge 12 V	PAAS 12 B2
Modellnummer:	HG11034 (Ladegerät mit VDE-Stecker) HG11034-BS (Ladegerät mit BS-Stecker)
Nennspannung:	12 V ===
Nennleerlaufhubzahl n_0 :	0–2700 min ⁻¹
Hublänge:	20 mm
Max. Schnittlänge:	80 mm (Holz) 50 mm (Metallprofile/ Metallrohre)
Sägeblattaufnahme:	½" (12,7 mm)
Akku-Pack	PAPK 12 A4
Modellnummer:	HG10031
Typ:	Lithium-Ionen
Nennspannung:	12 V ===
Kapazität:	2,0 Ah
Ladegerät	PLGK 12 A3
Modellnummer:	HG10038 (VDE-Stecker) HG10038-BS (BS-Stecker)
Eingang	
Nennspannung:	220–240 V~, 50–60 Hz
Nennleistungsaufnahme:	50 W
Sicherung (innen):	2 A 
Ausgang	
Nennspannung:	12 V ===
Nennstrom:	2,4 A
Ladedauer:	ca. 60 Minuten
Schutzklasse:	II/□ (Doppelisolierung)

Empfohlene Umgebungstemperatur

Während des Ladens:	+4 bis +40 °C
Während des Betriebs:	+4 bis +40 °C
Während der Lagerung:	+20 bis +26 °C

Geräuschemissionswerte

Messwert für Geräusch ermittelt entsprechend EN 62841. Der A-bewertete Geräuschpegel des Elektrowerkzeugs am Ort des Benutzers beträgt typischerweise:

Schalldruckpegel L_{pA} :	77,5 dB
Unsicherheit K_{pA} :	5 dB
Schallleistungspegel L_{WA} :	85,5 dB
Unsicherheit K_{WA} :	5 dB

WARNUNG!



Tragen Sie Gehörschutz!

Schwingungsemissionswerte

Schwingungsgesamtwerte (Vektorsumme dreier Richtungen) ermittelt entsprechend EN 62841:

Sägen von Spanplatte $a_{h,B}$:	4,142 m/s ²
Unsicherheit K:	1,5 m/s ²
Sägen von Holzbalken $a_{h,WB}$:	4,231 m/s ²
Unsicherheit K:	1,5 m/s ²

HINWEIS

- ▶ Die angegebenen Schwingungsgesamtwerte und die angegebenen Geräuschemissionswerte sind nach einem genormten Prüfverfahren gemessen worden und können zum Vergleich eines Elektrowerkzeugs mit einem anderen verwendet werden.
- ▶ Die angegebenen Schwingungsgesamtwerte und die angegebenen Geräuschemissionswerte können auch zu einer vorläufigen Einschätzung der Belastung verwendet werden.

WARNUNG!

- ▶ Die Schwingungs- und Geräusch-emissionen können während der tatsächlichen Benutzung des Elektrowerkzeugs von den Angabewerten abweichen, abhängig von der Art und Weise, in der das Elektrowerkzeug verwendet wird, insbesondere, welche Art von Werkstück bearbeitet wird.
- ▶ Es ist notwendig, Sicherheitsmaßnahmen zum Schutz des Bedieners festzulegen, die auf einer Abschätzung der Schwingungsbelastung während der tatsächlichen Benutzungsbedingungen beruhen (hierbei sind alle Anteile des Betriebszyklus zu berücksichtigen, beispielsweise Zeiten, in denen das Elektrowerkzeug abgeschaltet ist, und solche, in denen es zwar eingeschaltet ist, aber ohne Belastung läuft).



Allgemeine Sicherheitshinweise

● **Allgemeine Sicherheitshinweise für Elektrowerkzeuge**

WARNUNG!

Lesen Sie alle Sicherheitshinweise, Anweisungen, Bilderungen und technischen Daten, mit denen dieses Elektrowerkzeug versehen ist. Versäumnisse bei der Einhaltung der nachfolgenden Anweisungen können elektrischen Schlag, Brand und/oder schwere Verletzungen verursachen.



Bewahren Sie alle Sicherheitshinweise und Anweisungen für die Zukunft auf.

Der in den Sicherheitshinweisen verwendete Begriff „Elektrowerkzeug“ bezieht sich auf netzbetriebene Elektrowerkzeuge (mit Netzleitung) oder auf akkubetriebene Elektrowerkzeuge (ohne Netzleitung).

Arbeitsplatzsicherheit

- a) **Halten Sie Ihren Arbeitsbereich sauber und gut beleuchtet.**
Unordnung oder unbeleuchtete Arbeitsbereiche können zu Unfällen führen.
- b) **Arbeiten Sie mit dem Elektrowerkzeug nicht in explosionsgefährdeter Umgebung, in der sich brennbare Flüssigkeiten, Gase oder Stäube befinden.**
Elektrowerkzeuge erzeugen Funken, die den Staub oder die Dämpfe entzünden können.
- c) **Halten Sie Kinder und andere Personen während der Benutzung des Elektrowerkzeugs fern.** Bei Ablenkung können Sie die Kontrolle über das Elektrowerkzeug verlieren.

Elektrische Sicherheit

- a) **Der Anschlussstecker des Elektrowerkzeugs muss in die Steckdose passen. Der Stecker darf in keiner Weise verändert werden. Verwenden Sie keine Adapterstecker gemeinsam mit schutzgeerdeten Elektrowerkzeugen.** Unveränderte Stecker und passende Steckdosen verringern das Risiko eines elektrischen Schlages.
- b) **Vermeiden Sie Körperkontakt mit geerdeten Oberflächen wie von Rohren, Heizungen, Herden und Kühlschränken.** Es besteht ein erhöhtes Risiko durch elektrischen Schlag, wenn Ihr Körper geerdet ist.

- c) **Halten Sie Elektrowerkzeuge von Regen oder Nässe fern.**
Das Eindringen von Wasser in ein Elektrowerkzeug erhöht das Risiko eines elektrischen Schlages.
- d) **Zweckentfremden Sie die Anschlussleitung nicht, um das Elektrowerkzeug zu tragen, aufzuhängen oder um den Stecker aus der Steckdose zu ziehen. Halten Sie die Anschlussleitung fern von Hitze, Öl, scharfen Kanten oder sich bewegenden Teilen.** Beschädigte oder verwickelte Anschlussleitungen erhöhen das Risiko eines elektrischen Schlages.
- e) **Wenn Sie mit einem Elektrowerkzeug im Freien arbeiten, verwenden Sie nur Verlängerungsleitungen, die auch für den Außenbereich geeignet sind.** Die Anwendung einer für den Außenbereich geeigneten Verlängerungsleitung verringert das Risiko eines elektrischen Schlages.
- f) **Wenn der Betrieb des Elektrowerkzeugs in feuchter Umgebung nicht vermeidbar ist, verwenden Sie einen Fehlerstromschutzschalter.** Der Einsatz eines Fehlerstromschutzschalters vermindert das Risiko eines elektrischen Schlages.
- b) **Tragen Sie persönliche Schutzausrüstung und immer eine Schutzbrille.** Das Tragen persönlicher Schutzausrüstung, wie Staubmaske, rutschfeste Sicherheitsschuhe, Schutzhelm oder Gehörschutz, je nach Art und Einsatz des Elektrowerkzeugs, verringert das Risiko von Verletzungen.
- c) **Vermeiden Sie eine unbeabsichtigte Inbetriebnahme. Vergewissern Sie sich, dass das Elektrowerkzeug ausgeschaltet ist, bevor Sie es an die Stromversorgung und/oder den Akku anschließen, es aufnehmen oder tragen.** Wenn Sie beim Tragen des Elektrowerkzeugs den Finger am Schalter haben oder das Elektrowerkzeug eingeschaltet an die Stromversorgung anschließen, kann dies zu Unfällen führen.
- d) **Entfernen Sie Einstellwerkzeuge oder Schraubenschlüssel, bevor Sie das Elektrowerkzeug einschalten.** Ein Werkzeug oder Schlüssel, der sich in einem drehenden Teil des Elektrowerkzeugs befindet, kann zu Verletzungen führen.
- e) **Vermeiden Sie eine abnormale Körperhaltung. Sorgen Sie für einen sicheren Stand und halten Sie jederzeit das Gleichgewicht.** Dadurch können Sie das Elektrowerkzeug in unerwarteten Situationen besser kontrollieren.

Sicherheit von Personen

- a) **Seien Sie aufmerksam, achten Sie darauf, was Sie tun, und gehen Sie mit Vernunft an die Arbeit mit einem Elektrowerkzeug.** Benutzen Sie kein Elektrowerkzeug, wenn Sie müde sind oder unter dem Einfluss von Drogen, Alkohol oder Medikamenten stehen. Ein Moment der Unachtsamkeit beim Gebrauch des Elektrowerkzeugs kann zu ernsthaften Verletzungen führen.
- f) **Tragen Sie geeignete Kleidung. Tragen Sie keine weite Kleidung oder Schmuck. Halten Sie Haare und Kleidung fern von sich bewegenden Teilen.** Lockere Kleidung, Schmuck oder lange Haare können von sich bewegenden Teilen erfasst werden.

g) **Wenn Staubabsaug- und -auffangeinrichtungen montiert werden können, sind diese anzuschließen und richtig zu verwenden.** Verwendung einer Staubabsaugung kann Gefährdungen durch Staub verringern.

h) **Wiegen Sie sich nicht in falscher Sicherheit und setzen Sie sich nicht über die Sicherheitsregeln für Elektrowerkzeuge hinweg, auch wenn Sie nach vielfachem Gebrauch mit dem Elektrowerkzeug vertraut sind.** Achtloses Handeln kann binnen Sekundenbruchteilen zu schweren Verletzungen führen.

Verwendung und Behandlung des Elektrowerkzeugs

a) **Überlasten Sie das Elektrowerkzeug nicht. Verwenden Sie für Ihre Arbeit das dafür bestimmte Elektrowerkzeug.** Mit dem passenden Elektrowerkzeug arbeiten Sie besser und sicherer im angegebenen Leistungsbereich.

b) **Benutzen Sie kein Elektrowerkzeug, dessen Schalter defekt ist.** Ein Elektrowerkzeug, das sich nicht mehr ein- oder ausschalten lässt, ist gefährlich und muss repariert werden.

c) **Ziehen Sie den Stecker aus der Steckdose und/ oder entfernen Sie einen abnehmbaren Akku, bevor Sie Geräteeinstellungen vornehmen, Einsatzwerkzeugteile wechseln oder das Elektrowerkzeug weglegen.** Diese Vorsichtsmaßnahme verhindert den unbeabsichtigten Start des Elektrowerkzeugs.

d) **Bewahren Sie unbenutzte Elektrowerkzeuge außerhalb der Reichweite von Kindern auf. Lassen Sie keine Personen das Elektrowerkzeug benutzen, die mit diesem nicht vertraut sind oder diese Anweisungen nicht gelesen haben.** Elektrowerkzeuge sind gefährlich, wenn Sie von unerfahrenen Personen benutzt werden.

e) **Pflegen Sie Elektrowerkzeuge und Einsatzwerkzeug mit Sorgfalt. Kontrollieren Sie, ob bewegliche Teile einwandfrei funktionieren und nicht klemmen, ob Teile gebrochen oder so beschädigt sind, dass die Funktion des Elektrowerkzeugs beeinträchtigt ist. Lassen Sie beschädigte Teile vor dem Einsatz des Elektrowerkzeuges reparieren.**

Viele Unfälle haben ihre Ursache in schlecht gewarteten Elektrowerkzeugen.

f) **Halten Sie Schneidwerkzeuge scharf und sauber.** Sorgfältig gepflegte Schneidwerkzeuge mit scharfen Schneidkanten verkleben sich weniger und sind leichter zu führen.

g) **Verwenden Sie Elektrowerkzeug, Einsatzwerkzeug, entsprechend diesen Anweisungen. Berücksichtigen Sie dabei die Arbeitsbedingungen und die auszuführende Tätigkeit.** Der Gebrauch von Elektrowerkzeugen für andere als die vorgesehenen Anwendungen kann zu gefährlichen Situationen führen.

h) **Halten Sie Griffe und Griffflächen trocken, sauber und frei von Öl und Fett.** Rutschige Griffe und Griffflächen erlauben keine sichere Bedienung und Kontrolle des Elektrowerkzeugs in unvorhergesehenen Situationen.

Verwendung und Behandlung des Akkuwerkzeugs

- a) **Laden Sie die Akkus nur mit Ladegeräten auf, die vom Hersteller empfohlen werden.**
Durch ein Ladegerät, das für eine bestimmte Art von Akkus geeignet ist, besteht Brandgefahr, wenn es mit anderen Akkus verwendet wird.
- b) **Verwenden Sie nur die dafür vorgesehenen Akkus in den Elektrowerkzeugen.** Der Gebrauch von anderen Akkus kann zu Verletzungen und Brandgefahr führen.
- c) **Halten Sie den nicht benutzten Akku fern von Büroklammern, Münzen, Schlüsseln, Nägeln, Schrauben oder anderen kleinen Metallgegenständen, die eine Überbrückung der Kontakte verursachen könnten.** Ein Kurzschluss zwischen den Akkukontakten kann Verbrennungen oder Feuer zur Folge haben.
- d) **Bei falscher Anwendung kann Flüssigkeit aus dem Akku austreten. Vermeiden Sie den Kontakt damit. Bei zufälligem Kontakt mit Wasser abspülen. Wenn die Flüssigkeit in die Augen kommt, nehmen Sie zusätzlich ärztliche Hilfe in Anspruch.**
Austretende Akkuflüssigkeit kann zu Hautreizungen oder Verbrennungen führen.
- e) **Benutzen Sie keinen beschädigten oder veränderten Akku.** Beschädigte oder veränderte Akkus können sich unvorhersehbar verhalten und zu Feuer, Explosion oder Verletzungsfahrer führen.
- f) **Setzen Sie einen Akku keinem Feuer oder zu hohen Temperaturen aus.** Feuer oder Temperaturen über +130 °C (+265 °F) können eine Explosion hervorrufen.

- g) **Befolgen Sie alle Anweisungen zum Laden und laden Sie den Akku oder das Akkuwerkzeug niemals außerhalb des in der Betriebsanleitung angegebenen Temperaturbereichs.** Falsches Laden oder Laden außerhalb des zugelassenen Temperaturbereichs kann den Akku zerstören und die Brandgefahr erhöhen.



VORSICHT! EXPLOSIONSRISIKO! Laden Sie nicht aufladbare Batterien niemals auf.



Schützen Sie den Akku vor Hitze, z. B. auch vor dauernder Sonneneinstrahlung, Feuer, Wasser und Feuchtigkeit. Es besteht ein Explosionsrisiko.

Service

- a) **Lassen Sie Ihr Elektrowerkzeug nur von qualifiziertem Fachpersonal und nur mit Original-Ersatzteilen reparieren.** Damit wird sichergestellt, dass die Sicherheit des Elektrowerkzeugs erhalten bleibt.
- b) **Warten Sie niemals beschädigte Akkus.** Sämtliche Wartung von Akkus sollte nur durch den Hersteller oder bevollmächtigte Kundendienststellen erfolgen.
- **Gerätespezifische Sicherheitshinweise für Säbelsägen**
- a) **Halten Sie das Elektrowerkzeug an den isolierten Griffflächen, wenn Sie Arbeiten ausführen, bei denen das Einsatzwerkzeug verborgene Stromleitungen treffen kann.**

Der Kontakt mit einer spannungsführenden Leitung kann auch metallene Geräteteile unter Spannung setzen und zu einem elektrischen Schlag führen.

- b) **Befestigen und sichern Sie das Werkstück mittels Zwingen oder auf andere Art und Weise an einer stabilen Unterlage.** Wenn Sie das Werkstück nur mit der Hand oder gegen Ihren Körper halten, bleibt es labil, was zum Verlust der Kontrolle führen kann.
- c) Tragen Sie eine Staubschutzmaske!

⚠️ WARNUNG!

- ▶ Verwenden Sie kein Zubehör welches nicht von PARKSIDE empfohlen wurde. Dies kann zu elektrischem Schlag und Feuer führen.

● **Vibrations- und Geräuschminderung**

Begrenzen Sie die Benutzungszeit, verwenden Sie vibrations- und geräuscharme Betriebsarten und tragen Sie persönliche Schutzausrüstung, um Vibrations- und Geräuschauswirkungen zu reduzieren.

Die folgenden Maßnahmen helfen, vibrations- und geräuschbedingte Risiken zu mindern:

- Verwenden Sie das Produkt nur gemäß seinem bestimmungsgemäßen Gebrauch und wie in diesen Anweisungen beschrieben.
- Stellen Sie sicher, dass das Produkt einwandfrei und gut gewartet ist.
- Halten Sie das Produkt sicher an den Handgriffen/Griffflächen fest.
- Warten Sie das Produkt entsprechend den Anweisungen und sorgen Sie für ausreichende Schmierung (wenn anwendbar).
- Planen Sie Ihren Arbeitsablauf so, dass die Verwendung von Produkten mit hohem Vibrationswert auf einen längeren Zeitraum verteilt ist.

● **Verhalten im Notfall**

Machen Sie sich anhand dieser Bedienungsanleitung mit der Benutzung dieses Produkts vertraut. Prägen Sie sich die Sicherheitshinweise ein und halten Sie sich unbedingt daran. Dies hilft, Risiken und Gefahren zu vermeiden.

- Seien Sie bei der Nutzung dieses Produkts immer aufmerksam, damit Sie Gefahren frühzeitig erkennen und handeln können. Rasches Einschreiten kann schwere Verletzungen und Sachschäden vermeiden.
- Schalten Sie das Produkt bei Fehlfunktionen umgehend aus und entnehmen Sie den Akku-Pack. Lassen Sie dieses von einer qualifizierten Fachkraft überprüfen und gegebenenfalls instand setzen, bevor Sie es wieder in Betrieb nehmen.

● **Restrisiken**

Auch wenn Sie dieses Produkt vorschriftsmäßig bedienen, bleibt ein potenzielles Risiko für Personen- und Sachschäden bestehen. Folgende Gefahren können im Zusammenhang mit der Bauweise und Ausführung dieses Produkts unter anderem auftreten:

- Gesundheitsschäden, die aus Vibrationsemissionen resultieren, falls das Produkt über einen längeren Zeitraum benutzt, nicht ordnungsgemäß geführt und gewartet wird.

HINWEIS

- ▶ Dieses Produkt erzeugt während des Betriebs ein elektromagnetisches Feld! Dieses Feld kann unter bestimmten Umständen aktive oder passive medizinische Implantate beeinträchtigen!
- ▶ Um das Risiko von ernsthaften oder tödlichen Verletzungen zu verringern, empfehlen wir Personen mit medizinischen Implantaten, ihren Arzt und den Hersteller vom medizinischen Implantat zu konsultieren, bevor das Produkt bedient wird!

● Sicherheitshinweise für Ladegeräte

- Dieses Gerät kann von Kindern ab 8 Jahren und darüber sowie von Personen mit verringerten physischen, sensorischen oder mentalen Fähigkeiten oder Mangel an Erfahrung und Wissen benutzt werden, wenn sie beaufsichtigt oder bezüglich des sicheren Gebrauchs des Geräts unterwiesen wurden und die daraus resultierenden Gefahren verstehen. Kinder dürfen nicht mit dem Gerät spielen. Reinigung und Benutzer-Wartung dürfen nicht von Kindern ohne Beaufsichtigung durchgeführt werden.
- Laden Sie keine nicht wieder aufladbaren Batterien auf. Verstoß gegen diesen Hinweis führt zu Gefährdungen.
- Wenn die Anschlussleitung beschädigt wird, muss sie durch den Hersteller oder seinen Kundendienst oder eine ähnlich qualifizierte Person ersetzt werden, um Gefährdungen zu vermeiden.

- Schützen Sie elektrische Teile gegen Feuchtigkeit. Tauchen Sie diese nie in Wasser oder andere Flüssigkeiten, um einen elektrischen Schlag zu vermeiden. Halten Sie das Gerät nie unter fließendes Wasser. Beachten Sie die Anweisungen für Reinigung, Wartung und Reparatur.

🏠 Das Gerät ist nur den Gebrauch in Innenräumen geeignet.

⚠️ **ACHTUNG!** Dieses Ladegerät ist ausschließlich zum Aufladen von Akku-Packs der folgenden Typen geeignet:

/// PARKSIDE 12 V Akku-Pack		
PAPK 12 A3	2,0 Ah	3 Zellen
PAPK 12 B3	4,0 Ah	6 Zellen
PAPK 12 C1	2,5 Ah	3 Zellen
PAPK 12 D1	5,0 Ah	6 Zellen

Geeignete Akku-Packs und Ladegeräte

Akku-Pack:	/// PARKSIDE X 12 V Team
Ladegerät:	/// PARKSIDE X 12 V Team

- Kunden aus FR (Frankreich) können kompatible Ersatzakkus und Ladegeräte über den LIDL-Onlineshop www.lidl.de beziehen.

● **Vor der ersten Verwendung**

● **Produkt auspacken**

1. Entnehmen Sie das Produkt aus der Verpackung und entfernen Sie sämtliche Verpackungsmaterialien und Schutzfolien.
2. Prüfen Sie, ob alle Teile vorhanden sind und ob der beschriebene Lieferumfang vollständig ist (siehe „Lieferumfang“).
3. Überprüfen Sie, ob sich das Produkt und sämtliche Teile in gutem Zustand befinden. Sollten Sie eine Beschädigung oder einen Defekt feststellen, verwenden Sie das Produkt nicht, sondern verfahren Sie wie im Kapitel „Garantie“ beschrieben.

● **Zubehör**

- Um dieses Produkt sicher und korrekt zu betreiben, ist das folgende Zubehör, d. h. Einsatzwerkzeuge und Sägeblätter, notwendig:
 - Geeignetes Sägeblatt
- Zubehör und Sägeblätter sind über Ihren zugelassenen Händler erhältlich. Achten Sie beim Kauf immer auf die technischen Anforderungen dieses Produkts (siehe „Technische Daten“).
- Benutzen Sie nur Zubehör und Zusatzgeräte, die in der Bedienungsanleitung angegeben sind. Der Gebrauch anderer als in der Bedienungsanleitung empfohlener Einsatzwerkzeuge oder anderen Zubehörs kann ein Verletzungsrisiko für Sie bedeuten.
- Falls Sie Zweifel haben, fragen Sie einen qualifizierten Experten oder den Händler Ihres Vertrauens um Rat.

● **Akku-Pack aufladen**

⚠️ WARNUNG! Verletzungsrisiko!



Trennen Sie das Ladegerät **[11]** immer von der Stromversorgung, bevor Sie den Akku-Pack **[9]** einsetzen/entnehmen.

HINWEIS

- ▶ Sie können den Akku-Pack **[9]** zu jedem Zeitpunkt laden, ohne dessen Lebensdauer zu verringern.
- ▶ Der Akku-Pack **[9]** wird bei einer Unterbrechung des Ladevorgangs nicht beschädigt.
- ▶ Lassen Sie das Ladegerät **[11]** zwischen aufeinanderfolgenden Ladevorgängen für mindestens 15 Minuten abkühlen.

- Vor der Inbetriebnahme: Laden Sie den Akku-Pack **[9]** auf, wenn er einen mittleren oder niedrigen Ladezustand aufweist (siehe „Ladezustand des Akku-Packs überprüfen“).
- Die Ladekontroll-LEDs (rot **[13]** und grün **[12]**) zeigen den Zustand des Ladegeräts **[11]** und des Akku-Packs **[9]** an.

LED	Zustand
Rote LED [13] leuchtet	Akku-Pack [9] lädt
Grüne LED [12] leuchtet	Akku-Pack [9] voll aufgeladen
Grüne LED [12] und rote LED [13] blinken	Akku-Pack [9] defekt
Rote LED [13] blinkt	Akku-Pack [9] zu kalt oder zu warm
Grüne LED [12] leuchtet (ohne Akku-Pack [9])	Ladegerät [11] betriebsbereit

1. Setzen Sie den Akku-Pack **[9]** in das Ladegerät **[11]** ein.
2. Verbinden Sie den Netzstecker des Ladegeräts **[11]** mit einer Steckdose.
3. Wenn der Akku-Pack **[9]** voll aufgeladen ist:
 - Ziehen Sie den Netzstecker des Ladegeräts **[11]** aus der Steckdose.
 - Entnehmen Sie den Akku-Pack **[9]** aus dem Ladegerät **[11]**.

● Akku-Pack einsetzen/ entnehmen

Akku-Pack einsetzen

1. Schieben Sie den Akku-Pack **9** auf den Handgriff **7**.
2. Stellen Sie sicher, dass der Akku-Pack **9** hörbar einrastet.

Akku-Pack entnehmen

1. Drücken Sie auf die Entriegelungstaste **8** am Akku-Pack **9**.
2. Ziehen Sie den Akku-Pack **9** vom Handgriff **7** ab.

● Ladezustand des Akku-Packs überprüfen

- Drücken Sie gleichzeitig die Einschaltsperrleiste **6** und den Ein-/Aus-Schalter **10**. Die Ladezustand-LEDs **15** zeigen den Ladezustand wie folgt an:

Farbe	Ladezustand
Rot/orange/grün	Maximal
Rot/orange	Mittel
Rot	Niedrig

● Zusammenbau

● Haltebügel anbringen/ entnehmen

(Abb. B, C, D)

⚠️ WARNUNG! Verletzungsrisiko!



Schalten Sie das Produkt immer aus, entnehmen Sie den Akku-Pack **9** und lassen Sie das Produkt abkühlen, bevor Sie Anpassungen vornehmen.

Haltebügel anbringen

- Schieben Sie den Haltebügel **14** über die Führung an der Fußplatte **2** und auf das Produkt.

Haltebügel entnehmen

- Drücken Sie die Entriegelung **5** und ziehen Sie den Haltebügel **14** nach vorne aus der Führung heraus.

● Sägeblatt anbringen/ auswechseln

⚠️ WARNUNG! Verletzungsrisiko!



Schalten Sie das Produkt immer aus, entnehmen Sie den Akku-Pack **9** und lassen Sie das Produkt abkühlen, bevor Sie Anpassungen vornehmen.

⚠️ VORSICHT! Verletzungsrisiko!



Sägeblätter sind scharfkantig und können während der Verwendung heiß werden. Tragen Sie immer Schutzhandschuhe, wenn Sie Sägeblätter handhaben.

⚠️ ACHTUNG! Risiko von Sachschäden!

- ▶ Die Zähne des Sägeblatts **1** müssen nach unten zeigen.

1. Drehen Sie das Schnellspannfutter **3** in Pfeilrichtung bis zum Anschlag. Halten Sie das Schnellspannfutter in dieser Position.
2. Schieben Sie das Sägeblatt **1** bis zum Anschlag in das Schnellspannfutter **3**.
3. Lassen Sie das Schnellspannfutter **3** los, sodass es in die Ausgangsposition zurückkehrt.
4. Das Sägeblatt **1** ist nun verriegelt.

● Bedienung

● Ein-/Ausschalten

⚠️ VORSICHT! Verletzungsrisiko!



Tragen Sie immer Schutzhandschuhe, wenn Sie das Produkt handhaben oder damit arbeiten.

⚠️ VORSICHT! Verletzungsrisiko!

- ▶ Bevor Sie das Produkt einschalten: Stellen Sie sicher, dass das Sägeblatt **1** das Werkstück nicht berührt.

⚠ VORSICHT! Verletzungsrisiko!

- ▶ Achten Sie auf einen sicheren Stand. Halten Sie das Produkt während der Arbeit immer mit beiden Händen fest.
- ▶ Halten Sie Ihre Hände vom Sägeblatt **1** fern, wenn das Produkt in Betrieb ist.

HINWEIS

- ▶ Sie können den Ein-/Aus-Schalter **10** nicht für einen Dauerbetrieb arretieren.

Einschalten

1. Lösen Sie die Einschaltsperrle **6**, indem Sie sie auf der linken oder rechten Seite hineindrücken.
2. Halten Sie den Ein-/Aus-Schalter **10** gedrückt.
3. Regeln Sie die gewünschte Geschwindigkeit, indem Sie die Druckstärke auf den Ein-/Aus-Schalter **10** ändern.

Ausschalten

1. Lassen Sie den Ein-/Aus-Schalter **10** los.
2. Wenn Sie den Ein-/Aus-Schalter **10** loslassen, kehrt die Einschaltsperrle **6** in ihre Ausgangsposition zurück.

● Arbeitsanweisungen

⚠ VORSICHT! Risiko von Verletzungen und Sachschäden!

- ▶ Tragen Sie Schutzhandschuhe, wenn Sie das Sägeblatt **1** handhaben. Auf diese Weise vermeiden Sie Schnittverletzungen.
- ▶ Verwenden Sie keine stumpfen oder verbogenen Sägeblätter oder Sägeblätter, die auf eine andere Weise beschädigt sind.
- ▶ Bevor Sie das Werkstück sägen, überprüfen Sie es auf verborgene Objekte wie Nägel und Schrauben und entfernen Sie diese.
- ▶ Setzen Sie immer ein geeignetes Sägeblatt ein.

⚠ VORSICHT! Risiko von Verletzungen und Sachschäden!

- ▶ Sichern Sie das Werkstück mit Klemmvorrichtungen auf der Werkbank.
- ▶ Wenden Sie nur den minimal notwendigen Druck beim Sägen an. Bei übermäßigem Druck kann sich das Sägeblatt verbiegen oder brechen.
- ▶ Schalten Sie das Produkt sofort aus, wenn sich das Sägeblatt verhakt hat. Versuchen Sie, den Sägeschnitt zu spreizen und ziehen Sie das Sägeblatt vorsichtig heraus.
- ▶ Stehen Sie während der Arbeit immer seitlich vom Produkt.
- ▶ Stellen Sie immer sicher, dass der Arbeitsplatz gut belüftet ist.
- ▶ Vermeiden Sie eine Überlastung des Produkts bei der Arbeit.
- ▶ Sägen Sie das Material mit gleichmäßigem Vorschub.

● Normale Sägeschnitte

1. Stellen Sie sicher, dass das Sägeblatt **1** das Werkstück nicht berührt.
2. Schalten Sie das Produkt ein.
3. Setzen Sie die Fußplatte **2** auf dem Werkstück an.
4. Üben Sie beim Sägen einen gleichmäßigen Druck aus und schreiten Sie in einem gleichmäßigen Tempo voran. Sie können waagerechte, diagonale oder senkrechte Schnitte sägen (Abb. E).
5. Wenn Sie den Haltebügel **14** verwenden, bewegen Sie das Produkt nach unten und üben Sie leichten Druck aus (Abb. G).
6. Wenn Sie fertig sind:
 - Schalten Sie das Produkt aus.
 - Ziehen Sie das Sägeblatt **1** aus dem Werkstück.

● Tauchsägen

(Abb. F)

⚠ VORSICHT! Risiko von Rückschlag und Verletzungen!

- ▶ Führen Sie Tauchsägeschnitte nur in weichen Materialien (z. B. Holz oder Gipsplatte) mit einem kurzen Sägeblatt (max. Länge: 150 mm) durch.
- ▶ Tauchsägeschnitte sind sehr herausfordernd und mit einem erhöhten Verletzungsrisiko verbunden. Wenden Sie diese Technik nur an, wenn Sie damit vertraut sind.

HINWEIS

- ▶ Vor dem Tauchsägen: Entnehmen Sie den Haltebügel **14**.

1. Setzen Sie die Vorderkante der Fußplatte **2** auf dem Werkstück an, sodass das Sägeblatt **1** das Werkstück nicht berührt.
2. Schalten Sie das Produkt ein.
3. Tauchen Sie das Sägeblatt **1** langsam in das Werkstück ein.
4. Wenn Sie das Werkstück der Tiefe nach durchsägt haben, fahren Sie normal fort.

● Bündig sägen

⚠ VORSICHT! Risiko von Rückschlag und Verletzungen!

- ▶ Stellen Sie sicher, dass das Sägeblatt **1** länger als der Rohrdurchmesser ist.

HINWEIS

- ▶ Bevor Sie Bündig sägen: Entnehmen Sie den Haltebügel **14**.
- ▶ Mit einem flexiblen Bimetall-Sägeblatt können Sie hervorstehende Werkstücke (z. B. Wasserrohre) Bündig an einer Wand absägen.

1. Setzen Sie das Sägeblatt **1** direkt an der Wand an.
2. Biegen Sie das Sägeblatt **1** durch leichten seitlichen Druck auf das Produkt, sodass die Fußplatte **2** die Wand berührt.
3. Schalten Sie das Produkt ein.
4. Sägen Sie das Werkstück mit konstantem Druck ab.

● Reinigung und Pflege

⚠ WARNUNG! Verletzungsrisiko!



Schalten Sie das Produkt immer aus, entnehmen Sie den Akku-Pack **9** und lassen Sie das Produkt abkühlen, bevor Sie Anpassungen vornehmen.

HINWEIS

- ▶ Verwenden Sie zur Reinigung des Produkts keine chemischen, alkalischen, scheuernden oder anderen aggressiven Reinigungsmittel oder Desinfektionsmittel, da diese die Oberflächen angreifen können.
- Lassen Sie niemals Flüssigkeiten in das Produkt gelangen.
- Halten Sie das Produkt immer sauber, trocken und frei von Öl oder Fett.
- Nach jeder Verwendung und vor der Lagerung: Entfernen Sie Fremdkörper vom Produkt.
- Eine regelmäßige und gründliche Reinigung gewährleistet eine sichere Verwendung und verlängert die Lebensdauer des Produkts.
- Reinigen Sie das Produkt mit einem trockenen Tuch.
- Verwenden Sie eine weiche Bürste für schwer erreichbare Stellen.
- Reinigen Sie insbesondere die Lüftungsöffnungen nach jeder Verwendung mit einem Tuch und einer weichen Bürste. Die Lüftungsöffnungen müssen immer frei bleiben.

● **Wartung**

- Vor und nach jeder Verwendung: Überprüfen Sie das Produkt und das Zubehör (z. B. Sägeblätter) auf Verschleiß und Beschädigungen. Falls nötig, ersetzen Sie verschlissenes oder beschädigtes Zubehör. Beachten Sie die technischen Anforderungen (siehe „Technische Daten“).
- Überprüfen Sie, ob Abdeckungen und Sicherheitsvorrichtungen in einwandfreiem Zustand und korrekt installiert sind. Ist dies nicht der Fall, lassen Sie sie von einem Experten ersetzen.
- Ersetzen Sie das Sägeblatt **1**, falls es stumpf, verbogen oder auf eine andere Weise beschädigt ist.

● **Reparatur**

- Dieses Produkt enthält keine Teile, die vom Nutzer repariert werden können.
- Kontaktieren Sie eine zugelassene Reparaturwerkstatt oder eine ähnlich qualifizierte Person, um das Produkt überprüfen und reparieren zu lassen.

● **Ersatzteile/Zubehör**

- Kunden können kompatible Ersatzteile und Zubehör über www.optimex-shop.com beziehen.
- Halten Sie die Bestellnummer für Ihre Bestellung bereit.
- Sie können Bestellungen nur online aufgeben.
- Wenden Sie sich für weitere Informationen an die Lidl-Service-Hotline (siehe „Service“).

Teil	Bestellnummer
Sägeblatt 1	99944974305
Haltebügel 14	99944974304

● **Lagerung**

- Reinigen Sie das Produkt wie zuvor beschrieben.

- Lagern Sie das Produkt inkl. Zubehör an einem dunklen, trockenen, frostfreien, gut belüfteten Ort.
- Lagern Sie das Produkt immer außer Reichweite von Kindern.
- Die ideale Temperatur für eine Langzeitlagerung (länger als 3 Monate) liegt zwischen +20 und +26 °C.
- Lagern Sie das Produkt in dessen Tragekoffer.

Akku-Pack

- Vor der Langzeitlagerung: Lagern Sie den Akku-Pack **9** nur teilweise aufgeladen. Der Akku-Pack sollte zu 40 bis 60 % aufgeladen sein (rote und orangefarbene Ladezustand-LEDs **15** leuchten).
- Bei Langzeitlagerung: Überprüfen Sie den Ladezustand des Akku-Packs **9** ungefähr alle 3 Monate. Falls nötig, laden Sie den Akku-Pack wieder auf.

● **Transport**

- Transportieren Sie das Produkt in dessen Tragekoffer.
- Schützen Sie das Produkt vor schweren Stößen oder starken Vibrationen, welche beim Transport in Fahrzeugen auftreten können.
- Sichern Sie das Produkt, damit es nicht verrutschen oder umfallen kann.

● **Entsorgung**

Die Verpackung besteht aus umweltfreundlichen Materialien, die Sie über die örtlichen Recyclingstellen entsorgen können.



Beachten Sie die Kennzeichnung der Verpackungsmaterialien bei der Abfalltrennung, diese sind gekennzeichnet mit Abkürzungen (a) und Nummern (b) mit folgender Bedeutung: 1-7: Kunststoffe/20-22: Papier und Pappe/80-98: Verbundstoffe.

Produkt:



FR
Cet appareil
et ses accessoires
se recyclent



A DÉPOSER
EN MAGASIN



A DÉPOSER
EN DÉCHÈTERIE

Points de collecte sur www.quefairede mesdechets.fr
Privilégiez la réparation ou le don de votre appareil !



Das Produkt inkl. Zubehör und die Verpackungsmaterialien sind recyclebar und unterliegen einer erweiterten Herstellerverantwortung.

Entsorgen Sie diese getrennt, den abgebildeten Info-tri (Sortierinformation) folgend, für eine bessere Abfallbehandlung.

Das Triman-Logo gilt nur für Frankreich.



Möglichkeiten zur Entsorgung des ausgedienten Produkts erfahren Sie bei Ihrer Gemeinde- oder Stadtverwaltung.



Werfen Sie Ihr Produkt, wenn es ausgedient hat, im Interesse des Umweltschutzes nicht in den Hausmüll, sondern führen Sie es einer fachgerechten Entsorgung zu. Über Sammelstellen und deren Öffnungszeiten können Sie sich bei Ihrer zuständigen Verwaltung informieren.

Defekte oder verbrauchte Batterien/Akkus müssen gemäß Richtlinie 2006/66/EG und deren Änderungen recycelt werden. Geben Sie Batterien/Akkus und/oder das Produkt über die angebotenen Sammeleinrichtungen zurück.



Umweltschäden durch falsche Entsorgung der Batterien/Akkus!

Entnehmen Sie die Batterien/den Akku-Pack aus dem Produkt vor der Entsorgung.

Batterien/Akkus dürfen nicht über den Hausmüll entsorgt werden. Sie können giftige Schwermetalle enthalten und unterliegen der Sondermüllbehandlung.

Die chemischen Symbole der Schwermetalle sind wie folgt: Cd = Cadmium, Hg = Quecksilber, Pb = Blei. Geben Sie deshalb verbrauchte Batterien/Akkus bei einer kommunalen Sammelstelle ab.

● **Garantie**

Das Produkt wurde nach strengen Qualitätsrichtlinien hergestellt und vor der Auslieferung sorgfältig geprüft. Im Falle von Material- oder Herstellungsfehlern haben Sie gegenüber dem Verkäufer des Produkts gesetzliche Rechte. Ihre gesetzlichen Rechte werden in keiner Weise durch unsere unten aufgeführte Garantie eingeschränkt.

Die Garantie für dieses Produkt beträgt 3 Jahre ab Kaufdatum. Die Garantiezeit beginnt mit dem Kaufdatum. Bewahren Sie den Originalkaufbeleg an einem sicheren Ort auf, da dieses Dokument als Nachweis des Kaufs erforderlich ist.

Alle Schäden oder Mängel, die bereits zum Zeitpunkt des Kaufs vorhanden sind, müssen unverzüglich nach dem Auspacken des Produkts gemeldet werden.

Sollte das Produkt innerhalb von 3 Jahren ab Kaufdatum einen Material- oder Herstellungsfehler aufweisen, werden wir es – nach unserer Wahl – kostenlos für Sie reparieren oder ersetzen. Die Garantiezeit verlängert sich durch einen stattgegebenen Gewährleistungsanspruch nicht. Dies gilt auch für ersetzte und reparierte Teile.

Diese Garantie erlischt, wenn das Produkt beschädigt oder unsachgemäß verwendet oder gewartet wurde.

Die Garantie deckt Material- und Herstellungsfehler ab. Diese Garantie erstreckt sich weder auf Produktteile, die normalem Verschleiß unterliegen, und somit als Verschleißteile gelten (z. B. Batterien, Akkus, Schläuche, Farbpatronen), noch auf Schäden an zerbrechlichen Teilen, z. B. Schalter oder Teile aus Glas.

● **Abwicklung im Garantiefall**

Um eine schnelle Bearbeitung Ihres Anspruchs zu gewährleisten, beachten Sie die folgenden Hinweise:

Halten Sie den Originalkaufbeleg und die Artikelnummer (IAN 449743_2310) als Nachweis für den Kauf bereit.

Sie finden die Artikelnummer auf dem Typenschild, einer Gravur auf dem Produkt, der Startseite der Bedienungsanleitung (unten links) oder als Aufkleber auf der Rück- oder Unterseite des Produkts.

Sollten Funktionsfehler oder sonstige Mängel auftreten, wenden Sie sich zunächst telefonisch oder per E-Mail an die unten aufgeführte Serviceabteilung.

Sobald das Produkt als defekt erfasst wurde, können Sie es kostenlos an die Ihnen mitgeteilte Service-Anschrift zurücksenden. Stellen Sie sicher, dass Sie den Originalkaufbeleg (Kassenbonn) sowie eine kurze, schriftliche Beschreibung beilegen, in der die Einzelheiten des Defekts und der Zeitpunkt des Auftretens dargelegt sind.

● **Service**

DE Service Deutschland

Tel.: 0800 5435 111

E-Mail: owim@lidl.de

AT Service Österreich

Tel.: 0800 292726

E-Mail: owim@lidl.at

CH Service Schweiz

Tel.: 0800 562153

E-Mail: owim@lidl.ch



● EU-Konformitätserklärung

EU-KONFORMITÄTserklärung (Nr. 449743_2310)

IAN: 449743_2310
Produkt-Identifikation: "PARKSIDE" Akku-Astsäge
Modellnummer: HG11034

Der oben beschriebene Gegenstand der Erklärung erfüllt die einschlägigen Harmonisierungsvorschriften der Union:

Richtlinie 2006/42/EG
Richtlinie 2014/30/EU
Richtlinie 2011/65/EU mit allen dazugehörigen Änderungen

Angabe der einschlägigen harmonisierten Normen oder der anderen technischen Spezifikationen, für die die Konformität erklärt wird:

Nr. / Teile
Richtlinie 2006/42/EG
EN 62841-1:2015/A11:2022
EN 62841-2-11:2016/A1:2020
Richtlinie 2014/30/EU
EN IEC 55014-1:2021
EN IEC 55014-2:2021
EN IEC 61000-3-2:2019/A1:2021
EN 61000-3-3:2013/A2:2021

Der Gegenstand der oben beschriebenen Erklärung steht im Einklang mit der Richtlinie 2011/65/EU des Europäischen Parlaments und des Rates vom 8. Juni 2011 zur Beschränkung der Verwendung bestimmter gefährlicher Stoffe in Elektro- und Elektronikgeräten:

Nr. / Teile
Richtlinie 2011/65/EU
EN IEC 63000:2018

Zusatzangaben:

Nr. / Teile
EN 60335-2-29:2021/A1:2021
EN 60335-1:2012/A15:2021
EN 62233:2008
EN 62841-1:2015/A11:2022 Annex K

Person, die die technische Dokumentation aufbewahrt: OWIM GmbH & Co.KG

Unterzeichnet für und im Namen von:

OWIM GmbH & Co. KG, Stiftsbergstraße 1, 74167 Neckarsulm, Deutschland

Diese Konformitätserklärung wird unter der alleinigen Verantwortung des Herstellers ausgestellt.

Original-Konformitätserklärung

Neckarsulm
Ort

15.12.2023
Datum

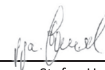
ppa. Stefan Haensel
Prokurist

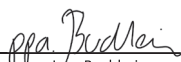
ppa. Jöns Buchheim
Prokurist

OWIM GmbH & Co. KG

Stiftsbergstraße 1
74167 Neckarsulm
GERMANY

Model No.: HG11034

Version: 03/2024

IAN 449743_2310

20