



## FLEXIBLE GARDEN HOSE SET

(GB) (CY)

### FLEXIBLE GARDEN HOSE SET

Instructions for use

(RS)

### FLEKSIBILNO BAŠTENSKO CREVO

Uputstvo za korišćenje

(BG)

### ГРАДИНСКИ МАРКУЧ

Ръководството за използване

(DE) (AT) (CH)

### FLEXI-GARTENSCHLAUCHSET

Gebrauchsanweisung

(HR)

### FLEKSIBILNO VRTNO CRIJEVO

Upute za uporabu

(RO)

### FURTUN FLEXIBIL DE GRADINA

Instrucțiuni de utilizare

(GR) (CY)

### ΕΠΕΚΤΕΙΝΟΜΕΝΟ ΛΑΣΤΙΧΟ ΚΗΠΟΥ

Οδηγίες χρήσης

IAN 466705\_2404

(GB) (HR) (RS) (RO) (BG)  
(GR) (CY) (DE) (AT) (CH)

A

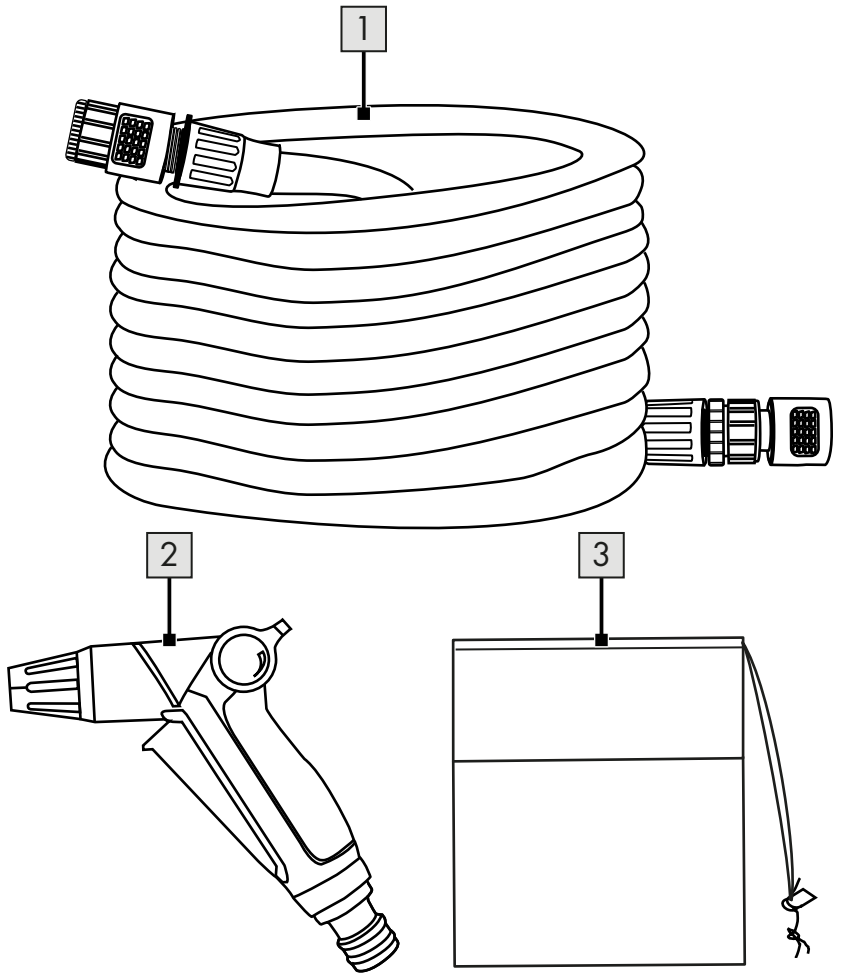

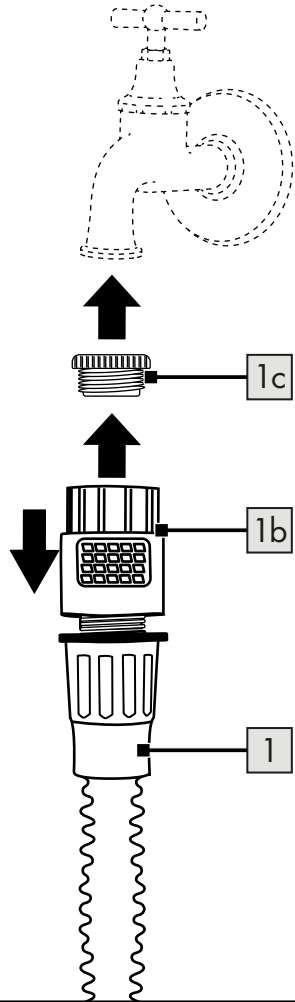
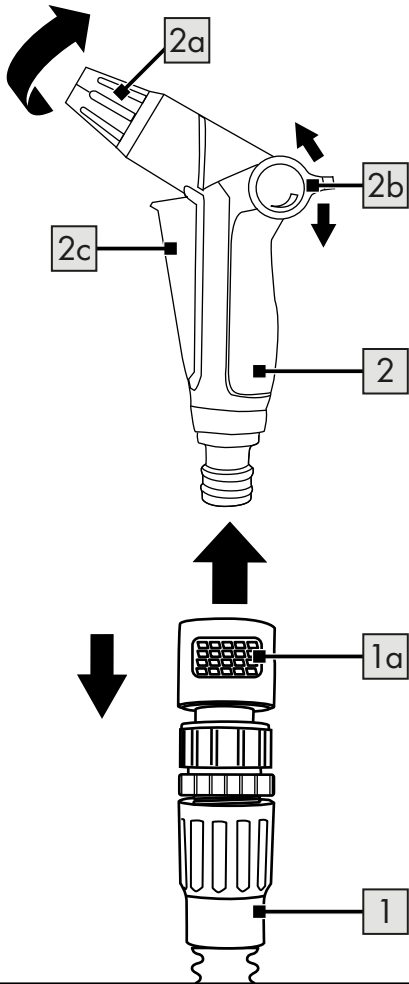
**B**

<b>(GB)</b>		<b>(HR)</b>	
Package contents (Fig. A) .....	6	Opseg isporuke (Sl. A) .....	15
Technical data .....	6	Tehnički podatci .....	15
Symbols and signal words used .....	6	Upotrijebljeni simboli i signalne riječi ...	15
Intended use .....	7	Namjenska upotreba .....	16
Safety information .....	7	Sigurnosne napomene .....	16
Risk of strangulation and suffocation! .....	7	Opasnost od davljenja i gušenja! ...	16
Risk of injury! .....	8	Opasnost od ozljeda! .....	17
Danger of slipping! .....	8	Opasnost od klizanja! .....	18
Avoidance of material damage! .....	9	Izbjegavanje materijalne štete! .....	18
Use .....	9	Upotreba .....	18
Repair, maintenance .....	10	Popravak, održavanje .....	19
Storage, cleaning .....	10	Skladištenje, čišćenje .....	19
Disposal .....	11	Upute za zbrinjavanje .....	20
Notes on the guarantee and service handling .....	11	Napomene vezane za garanciju i usluge servisa .....	20
Guarantee handling .....	12	Obrada u slučaju reklamacije po jamstvu .....	21
Troubleshooting .....	14	Otklanjanje pogrešaka .....	23

<b>(RS)</b>		<b>(RO)</b>	
Obim isporuke (sl. A) .....	24	Conținutul livrării (Fig. A) .....	35
Tehnički podaci .....	24	Date tehnice .....	35
Upotrebjeni simboli i signalne reči .....	24	Simboluri și cuvinte de semnalizare utilizate .....	35
Namenska upotreba .....	25	Utilizare conform destinației .....	36
Bezbednosne napomene .....	25	Instrucțiuni de siguranță .....	36
Opasnost od davljenja i gušenja! ...	26	Pericol de strangulare și de asfixiere! .....	37
Opasnost od povrede! .....	26	Pericol de vătămare! .....	37
Opasnost od klizanja! .....	27	Pericol de alunecare! .....	38
Izbegavanje materijalnih šteta! .....	27	Evitare de daune materiale! .....	38
Upotreba .....	28	Utilizare .....	39
Regulaciona prskalica .....	28	Reparație, întreținere curentă .....	40
Popravka, održavanje .....	29	Depozitare, curățare .....	40
Skladištenje, čišćenje .....	29	Instrucțiuni privind eliminarea .....	40
Napomene za garanciju i postupak za servisiranje .....	30	Indicații referitoare la garanție și operațiuni de service .....	41
Obrada u slučaju reklamacije .....	30	Procedura în situații de garanție .....	42
Otklanjanje grešaka .....	33	Eliminare erori .....	44

**BG**

Обхват на доставка (фиг. А) .....	45
Технически данни .....	45
Използвани символи и сигнални думи .....	45
Употреба по предназначение .....	46
Указания за безопасност .....	47
Опасност от удушаване и задушаване! .....	47
Опасност от нараняване! .....	47
Опасност от подхлъзване! .....	48
Предотвратяване на материални щети! .....	48
Употреба .....	49
Ремонт, поддръжка .....	50
Съхранение, почистване .....	50
Указания за отстраняване като отпадък .....	51
Указания за гаранцията и процеса на сервизно обслужване .....	51
Обработване на гаранционна претенция .....	56
Отстраняване на неизправности .....	57

**DE AT CH**

Lieferumfang (Abb. A) .....	68
Technische Daten .....	68
Verwendete Symbole und Signalwörter .....	68
Bestimmungsgemäße Verwendung ....	69
Sicherheitshinweise .....	70
Strangulations- und Erststickungsgefahr! .....	70
Verletzungsgefahr! .....	70
Rutschgefahr! .....	71
Vermeidung von Sachschäden! .....	71
Verwendung .....	72
Reparatur, Wartung .....	73
Lagerung, Reinigung .....	73
Hinweise zur Entsorgung .....	74
Hinweise zur Garantie und Serviceabwicklung .....	74
Abwicklung im Garantiefall .....	75
Fehlerbehebung .....	77

**GR CY**

Περιεχόμενα συσκευασίας (Εικ. Α) .....	58
Τεχνικά χαρακτηριστικά .....	58
Χρησιμοποιούμενα σύμβολα και προειδοποιητικές λέξεις .....	58
Προβλεπόμενη χρήση .....	59
Υποδείξεις ασφαλείας .....	60
Κίνδυνος στραγγαλισμού και ασφυξίας! .....	60
Κίνδυνος τραυματισμού! .....	60
Κίνδυνος ολίσθησης! .....	61
Αποφυγή υλικών ζημιών! .....	61
Χρήση .....	62
Επισκευή, συντήρηση .....	63
Αποθήκευση, καθαρισμός .....	63
Υποδείξεις ως προς την απόρριψη ....	64
Υποδείξεις σχετικά με την εγγύηση και τη διαδικασία σέρβις .....	64
Διεκπεραίωση σε περίπτωση αξίωσης εγγύησης .....	65
Αντιμετώπιση προβλημάτων .....	67

Congratulations!

In making this purchase, you have chosen a high-quality product. Familiarise yourself with the product before using it for the first time.



**Please read the following instructions for use carefully.**

Only use the product as described and for the specified areas of application. Keep these instructions for use in a safe place. Hand over all documents when passing on the product to third parties.

## Package contents (Fig. A)

- 1 x flexible garden hose (1) including coupling piece for watering spray and plug-in system tap connection with 26.5mm thread (G ¾") and reducing adapter with 21mm thread (G ½")
- 1 x watering spray (2)
- 1 x storage bag (3)
- 1 x instructions for use

## Technical data

Hose length: expandable from 10m (emptied) to 30m (filled)  
Nominal pressure: 4.5 bar

Nominal size: suitable for two connections (see package contents)



Date of manufacture (month/year): 11/2024

## Symbols and signal words used



Mandatory sign warning each user to read the instructions for use carefully before use and to make them always available to all users.



General warning sign used for identifying dangers and hazards (e.g. risk of death, injury, or crushing).

### WARNING!

This signal word designates a hazard with a high degree of risk that could result in death or serious injury if not averted.

### CAUTION!

This signal word indicates a hazard with a low degree of risk which, if not avoided, may result in minor or moderate injury.



This symbol indicates possible dangers in relation to children.



This symbol indicates the age rating of the product.



This symbol indicates possible dangers with regard to electric shocks.



This symbol indicates that the product is UV resistant.



This symbol indicates that the product is weather resistant.



This symbol indicates that water from the product is not suitable for drinking.



These signs inform you about disposal of the packaging

and product.

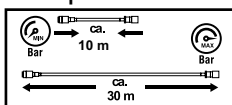

This sign indicates the changing

length of the hose with varying water pressure.



This sign indicates an easy-to-use plug-in connection between the tap and the hose.



These signs indicate the water pressure.

## Intended use

The Flexi garden hose set, hereinafter referred to as the garden hose, is intended for watering patio and balcony plants and gardens. It can be connected to taps with external threads (G 1/2" or G 3/4").

The garden hose is intended for private use only and not for commercial use. Any other use or modification of the garden hose is not permitted and may result in damage to the garden hose.

Life-threatening hazards and injuries can also result from improper use. The manufacturer accepts no liability for damage caused by improper use.

## Safety information

**Important: Read these instructions for use and the safety information carefully and keep them in a safe place!**

**⚠ Risk of strangulation and suffocation!**

**WARNING!**



**If children play with the garden hose or the packaging, they can become entangled in it and suffocate!**

- Do not let children play with the garden hose or the packaging.
- Supervise children near the garden hose.
- Keep the garden hose and the packaging out of the reach of children.

## Risk of injury!

### **WARNING!**



**Not suitable for children under 8 years of age!**



**There is a risk of injury!**

Children aged 8 and over and persons with limited physical, sensory or mental capabilities or lack of experience and knowledge must be supervised and/or instructed in the safe use of the garden hose and understand the hazards involved. Maintenance and/or cleaning of the garden hose must not be carried out by children without supervision.

**Secure the garden hose to prevent unauthorised use (especially by children)!**

- Store the garden hose in a dry, safe place at a height that is out of the reach of children.

## **CAUTION!**

**Incorrect installation or use may result in injury.**

- Make sure that all parts are undamaged and properly assembled. There is a risk of injury if the product is not installed correctly. Damaged parts can affect safety and function.
- Water pressure must be properly controlled to prevent water escaping under high pressure and causing injury.
- **WARNING!** Never point the water jet at people or animals!

### **WARNING!**



**Never point the water jet at electrical equipment. There is a risk of electric shock!**

- Do not leave the garden hose unattended during operation.



The garden hose is not suitable as a drinking water pipe/drinking water pipe component.

## Danger of slipping!

### **CAUTION!**

**If the ground is wet, you may slip and injure yourself.**

- Make sure that the ground near the garden hose is kept as dry as possible.

- Turn off the tap when the garden hose is not in use.

## **Avoidance of material damage!**

### **CAUTION!**

**Improper handling of the garden hose can cause damage to it.**

- Do not guide the garden hose around corners or edges or along pointed or sharp-edged objects.
- The resulting damage can cause the garden hose to leak.
- Do not lay the garden hose in areas over which vehicles drive. Running over it can cause the garden hose to burst.
- Make sure that dirt particles do not clog or damage the connections or get into the inside of the garden hose.
- When the garden hose is not in use: Dismantle the garden hose and allow the residual water inside it to run out.
- To avoid frost damage in winter, dismantle the garden hose, empty it and store it in a dry place.

### **CAUTION!**

**If you open the packaging carelessly with a sharp knife or other pointed objects, the garden hose may be damaged.**

- Be very careful when opening it.
- Remove the garden hose and all accessories from the packaging.
- Check that all parts are present (see “Package contents”).
- Check for damage to the garden hose and the individual parts. If any damage is apparent, do not use the garden hose. Contact the manufacturer at the service address provided.

## **Use**

### **Watering spray**

1. Connect the garden hose (1) to the watering spray (2) as shown in Fig. B.
2. Check that it is firmly in place.

**Note:** Coupling piece (1a): fit to the side of the watering spray.

### **Making the tap connection**

1. Turn off the water tap.
2. Connect the product to the water tap as shown in Fig. B.

3. Check that it is firmly in place.  
**Note:** Plug-in system tap connection (1b): fit to the side of the water tap.  
**Note:** If your tap has a G ½" external thread, use the reducing adapter (1c).
4. Unroll the garden hose completely before use.
5. Turn the tap on just a little at first and increase the water pressure steadily. The garden hose will unroll.
6. As soon as the garden hose is completely unrolled, open the valve by lightly pressing the trigger (2c). Then turn the regulating tip (2a) of the watering spray until water comes out.
7. To vary the pattern of the water jet, use the regulating tip.
8. To adjust the power of the water jet, use the thumb lever (2b) on the watering spray:
  - Thumb lever down: water jet reduces.
  - Thumb lever up: water jet increases.
9. Turn off the water supply by closing the tap when you no longer need the garden hose.

10. Open the valve by pressing the trigger lightly so that it engages audibly. After the water has run out, the garden hose returns to its original length.

## Repair, maintenance

- Only connect suitable fittings with the correct thread size to the hose.
- Check the threads after each season by turning off the connections and greasing them, if necessary, to ensure a smooth fit and proper function.

## Storage, cleaning

Improper handling of the garden hose can lead to damage.

- Use the storage bag to store the item.  
The product must be completely dry with no water residue for storage to avoid mould growth.
- Always store the product in dry and clean condition at room temperature when not in use.

- Do not use aggressive cleaning agents, brushes with metal or nylon bristles or sharp or metallic cleaning objects such as knives, hard spatulas, etc. These can damage the surfaces.
- Clean the item with a slightly damp, lint-free cloth.

## Disposal



Dispose of the product and packaging materials in accordance with current local regulations.

Store the packaging materials (foil bags, for example) out of the reach of children. For further information about disposal of the product no longer needed, contact your local council. Dispose of the product and the packaging in an environmentally friendly manner.



The Recycling Code distinguishes different materials to be returned for recycling. The Code consists of the recycling symbol for the recycling process and a number that identifies the material.

## Notes on the guarantee and service handling

The product was produced with great care and under continuous quality control. DELTA-SPORT HANDELSKONTOR GmbH gives private end customers a three-year guarantee on this product from the date of purchase (guarantee period) in accordance with the following provisions. The guarantee is only valid for material and manufacturing defects. The guarantee does not cover parts that are subject to normal wear and tear and that are thus considered wear parts (e.g. batteries) and it does not cover fragile parts such as switches or parts that are made of glass.

Claims under this guarantee are excluded if the product has been used incorrectly, improperly, or contrary to the intended purpose, or if the provisions in the instructions for use were not observed, unless the end customer proves that a material or manufacturing defect exists that was not caused by one of the aforementioned circumstances.

Claims under the guarantee can only be made within the guarantee period by presenting the original sales receipt. Please therefore keep the original sales receipt. The guarantee period is not extended by any repairs carried out under the guarantee, under statutory guarantees, or as a gesture of goodwill. This also applies to replaced and repaired parts. If you wish to make a claim please first contact the service hotline mentioned below or contact us by e-mail. If there is a guarantee case, then the product will be repaired or replaced free of charge to you or the purchase price will be refunded, depending on our choice. There are no further rights from the guarantee. Your legal rights, in particular guarantee claims against the respective seller, are not limited by this guarantee.

## **Guarantee handling**

To ensure rapid processing of your case please follow the following instructions:

- For all inquiries keep the sales receipt and product number (e.g. IAN 123456\_7890) handy as proof of purchase.
- You will find the product number on the product label, on an engraving on the product, on the title page of your instructions (bottom left), or on the sticker on the back or bottom of the product.
- Should any functional problem or other defects occur, first contact the service department named below by telephone or use our contact form, which you will find at [parkside-diy.com](http://parkside-diy.com) under service categories.
- Once the product is determined to be defective, you can then attach the proof of purchase (sales receipt) and state the nature of the defect and when it occurred and send it, postage free for you, to the address of the service department of which you have been notified.



At parkside-diy.com you can find and download these and many other manuals. With this QR

code you can directly access parkside-diy.com. Select your country and use the search template to look for the operating instructions. By entering the product number (e.g. IAN 123456\_7890) you access the operating instructions for your product.

IAN: 466705\_2404

Ⓒ Customer Service United Kingdom  
Telephone: 08000518970

Ⓒ Customer service Cyprus  
Telephone: 80094242

Contact form at  
parkside-diy.com  
Location: Germany

## Troubleshooting

Error	Possible cause	Solution
The water does not flow.	The inlet is not fully open.	Turn on the water tap.
	There is not enough water pressure on the pipe.	Check whether the water tap is turned on fully.
	The nozzle is not positioned correctly.	Check that the nozzle has been inserted as described.
	The hose is kinked.	Roll out the hose completely.
	The connections are dirty.	Clean the connections with clean water.

Čestitamo!

Svojom kupnjom odlučili ste se za visokokvalitetan artikl. Upoznajte se s artiklom prije prve upotrebe.



### **Pažljivo pročitajte sljedeće upute za upotrebu.**

Upotrebljavajte artikl samo onako kako je opisano i za navedena područja upotrebe. Pohranite ove upute za upotrebu na sigurnom mjestu. Također, predajte sve dokumente tijekom prosljeđivanja artikla trećim osobama.

### **Opseg isporuke (Sl. A)**

- 1 × vrtno crijevo Flexi (1)  
uklj. spojni komad za prskalicu za zalijevanje i priključak za slavinu za vodu s utičnim sustavom od 26,5 mm (G 3/4") i redukcijskim adapterom od 21 mm (G 1/2")
- 1 × prskalica za zalijevanje (2)
- 1 × torba za pohranu (3)
- 1 × upute za upotrebu

### **Tehnički podatci**

Duljina crijeva: s mogućnošću rastezanja od 10 m (prazno) do 30 m (napunjeno)  
Nazivni tlak: 4,5 bara

Nazivna veličina: prikladno za dva priključka (pogledajte opseg isporuke)



Datum proizvodnje (mjesec/godina): 11/2024

### **Upotrijebljeni simboli i signalne riječi**



Znak obvezatnosti, podsjeća svakog korisnika da prije uporabe pažljivo pročita upute za uporabu i uvijek ih učini dostupnim svim korisnicima.



Opći znak upozorenja, koji se koristi za označavanje opasnosti (npr. opasnosti po život, od ozljeda ili prignječenja).

### **UPOZORENJE!**

Ova signalna riječ označava opasnost visokog rizika koja, ako se ne izbjegne, za posljedicu može imati smrt ili teške tjelesne ozljede.

### **OPREZ!**

Ova signalna riječ označava opasnost s niskom razinom rizika koja, ako se ne izbjegne, može dovesti do manje ili srednje teške ozljede.



Ovaj simbol označava moguće opasnosti koje se odnose na djecu.



Ovaj simbol označava potrebnu dob za upotrebu proizvoda.



Ovaj simbol označava potencijalne opasnosti u vezi sa strujnim udarima.



Ovaj simbol označava da je proizvod otporan na UV zračenje.



Ovaj simbol označava da je proizvod otporan na vremenske uvjete.



Ovaj simbol označava da proizvod nije odobren za dobivanje vode za piće.



Ovi znakovi obavješćavaju vas o zbrinjavanju ambalaže i proizvoda.

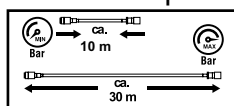

Ovaj znak označava promjenu

duljine crijeva pri različitim tlakovima vode.



Ovaj znak označava utični spoj između slavine za vodu i crijeva koji je jednostavan

za upotrebu.

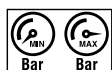

Ovi znakovi označavaju tlak vode.

## Namjenska upotreba

Komplet vrtnog crijeva Flexi, u daljnjem tekstu „vrtno crijevo“, namijenjen je zalijevanju biljki na terasama i balkonima te vrtova. Može se priključiti na slavine za vodu s vanjskim navojem (G 1/2“ ili G 3/4“). Vrtno crijevo namijenjeno je samo za privatnu, a ne za komercijalnu upotrebu. Nikakav drugi oblik upotrebe ni preinake vrtnog crijeva nisu dopušteni i mogu dovesti do oštećenja vrtnog crijeva.

Osim toga, nenamjenskom upotrebom mogu nastati opasnosti i ozljede opasne po život. Proizvođač ne preuzima nikakav oblik odgovornosti za štetu nastalu nepravilnom upotrebom.

## Sigurnosne napomene

**Važno: Pažljivo pročitajte ove upute za upotrebu i sigurnosne napomene i svakako ih sačuvajte!**

**⚠ Opasnost od davljenja i gušenja!**  
**UPOZORENJE!**



## **Ako se djeca igraju vrtnim crijevom ili ambalažom, mogu se zapetljati i ugušiti!**

- Nemojte dopustiti djeci da se igraju vrtnim crijevom ni ambalažom.
- Nadzirite djecu kada se nalaže u blizini vrtnog crijeva.
- Vrtno crijevo i ambalažu držite izvan dohvata djece.

## **⚠ Opasnost od ozljeda!** **UPOZORENJE!**



### **Nije prikladno za djecu mlađu od 8 godina!** **Postoji opasnost od ozljeda!**



Djecu stariju od 8 godina te osobe sa smanjenim fizičkim, osjetilnim ili duševnim sposobnostima ili nedostatkom iskustva i znanja potrebno je nadzirati tijekom upotrebe vrtnog crijeva i/ili uputiti u vezi sa sigurnom upotrebom vrtnog crijeva te razumjeti opasnosti koje iz nje proizlaze.

- Održavanje i/ili čišćenje vrtnog crijeva ne smiju provoditi djeca bez nadzora.

**Osigurajte vrtno crijevo od neovlaštene upotrebe (osobito djece)!**

- Pohranite vrtno crijevo na suhom, visokom i sigurnom mjestu izvan dohvata djece.

## **OPREZ!**

### **Nepravilna instalacija ili upotreba može dovesti do ozljeda.**

- Provjerite jesu li svi dijelovi neoštećeni i pravilno montirani. U slučaju nepravilne montaže postoji opasnost od ozljeda. Oštećeni dijelovi mogu utjecati na sigurnost i funkciju.
- Tlak vode mora biti pravilno kontroliran kako bi se spriječilo da voda pod visokim tlakom istječe i uzrokuje ozljede.
- **UPOZORENJE!** Nikada nemojte usmjeravati vodeni mlaz prema ljudima ili životinjama!

## **UPOZORENJE!**



**Nikada nemojte usmjeravati vodeni mlaz prema električnoj opremi. Postoji opasnost od strujnog udara!**

- Ne ostavljajte vrtno crijevo bez nadzora dok se upotrebljava.



Vrtno crijevo nije prikladno kao crijevo za vodu za piće / dovodna komponenta za vodu za piće.

## **Opasnost od klizanja!**

### **OPREZI!**

**Ako je tlo mokro, možete se poskliznuti na tlu i ozlijediti.**

- Pazite na to da tlo u blizini vrtnog crijeva bude što suše.
- Zatvorite slavinu za vodu kada vrtno crijevo nije u upotrebi.

## **Izbjegavanje materijalne štete!**

### **OPREZI!**

**Nepravilno rukovanje vrtnim crijevom može dovesti do oštećenja vrtnog crijeva.**

- Ne vodite vrtno crijevo oko kutova ili rubova i ne povlačite ga duž šiljastih ili oštrih predmeta.  
Nastala oštećenja mogu uzrokovati propuštanje vrtnog crijeva.
- Nemojte usmjeravati vrtno crijevo prema područjima kojima voze vozila. Prelazak vozilom preko vrtnog crijeva može uzrokovati njegovo prsnuće.
- Pazite na to da čestice prljavštine ne začepi ili oštete priključke niti da dospiju u unutrašnjost vrtnog crijeva.

- Kada ne upotrebljavate vrtno crijevo: Demontirajte vrtno crijevo i isпустite preostalu vodu iz unutrašnjosti vrtnog crijeva.
- Da biste izbjegli oštećenja od mraza, zimi demontirajte vrtno crijevo, ispraznite ga i pohranite na suhom mjestu.

### **OPREZI!**

**Ako nepažljivo otvorite ambalažu oštrim nožem ili drugim šiljastim predmetom, vrtno crijevo može se oštetiti.**

- Postupajte vrlo oprezno tijekom otvaranja.
- Izvadite vrtno crijevo i sve dijelove pribora iz ambalaže.
- Provjerite je li isporuka potpuna (pogledajte „Opseg isporuke”).  
Provjerite postoje li na vrtnom crijevu ili pojedinačnim dijelovima naznake oštećenja. Ako je to slučaj, nemojte upotrebljavati vrtno crijevo. Stupite u kontakt s proizvođačem putem navedene servisne adrese.

## **Upotreba**

### **Prskalica za zalijevanje**

1. **Sastavite vrtno crijevo (1) i prskalicu za zalijevanje (2) kao što je prikazano na Sl. B.**

2. Provjerite čvrst dosjed.

**Napomena:** Spojni komad (1a): montaža na strani prskalice za zalijevanje.

### **Priključivanje na slavinu za vodu**

1. Zatvorite slavinu za vodu.

2. Priključite artikl na slavinu za vodu kao što je prikazano na Sl. B.

3. Provjerite čvrst dosjed.

**Napomena:** Priključak za slavine za vodu s utičnim sustavom (1b): montaža na strani slavine za vodu.

**Napomena:** Ako vaša slavina za vodu ima vanjski navoj G ½“, upotrebljavajte redukcijски adapter (1c).

4. Prije upotrebe u cijelosti odmotajte vrtno crijevo.

5. Najprije blago otvorite slavinu za vodu i ravnomjerno povećavajte tlak vode. Vrtno se crijevo odmata.

6. Nakon što vrtno crijevo bude potpuno odmotano, otvorite ventil laganim pritiskanjem okidača (2c). Zatim okrećite regulacijski vrh (2a) prskalice za zalijevanje dok voda ne poteče.

7. Za promjenu snopa vodenog mlaza upotrebljavajte regulacijski vrh.

8. Za regulaciju tvrdoće vodenog mlaza upotrijebite polugu za palac (2b) na prskalici za zalijevanje:

- Poluga za palac prema dolje: vodeni se mlaz smanjuje.
- Poluga za palac prema gore: vodeni se mlaz povećava.

9. Zatvorite dovod vode tako što ćete zatvoriti slavinu za vodu kada vam vrtno crijevo više ne bude potrebno.

10. Otvorite ventil tako što ćete osigurati da se okidač laganim pritiskom čujno uklopi. Nakon što voda isteče, vrtno crijevo ponovno će se smanjiti na svoju izvornu duljinu.

### **Popravak, održavanje**

- Na crijevo priključujte samo odgovarajuće priključke s pravilnom veličinom navoja.
- Provjerite navoje nakon svake sezone tako što ćete priključke odvrnuti i, po potrebi, podmazati kako biste osigurali besprijekoran dosjed i pravilnu funkciju.

### **Skladištenje, čišćenje**

Nepravilno rukovanje vrtnim crijevom može dovesti do oštećenja.

- Upotrebljavajte torbu za pohranu za skladištenje artikla. Artikl se mora skladištiti potpuno suh i bez ostataka vode kako bi se izbjeglo stvaranje plijesni.
- Ako artikl ne upotrebljavate, čuvajte ga suhog i čistog na sobnoj temperaturi.
- Nemojte upotrebljavati agresivna sredstva za čišćenje, četke s metalnim ili najlonskim vlaknima ni oštre ili metalne predmete za čišćenje kao što su noževi, tvrde lopatice i slično. Njima se mogu oštetiti površine.
- Očistite predmet blago navlaženom krpom koja ne ispušta vlakna.

## Upute za zbrinjavanje



Zbrinite artikl i materijal ambalaže u skladu s važećim lokalnim propisima. Materijal ambalaže (kao što su folijske vrećice) držite izvan dohvata djece. Za više informacija o zbrinjavanju istrošenog artikla obratite se općinskoj ili gradskoj upravi. Zbrinite artikl i ambalažu na ekološki prihvatljiv način.



Kôd za recikliranje upotrebljava se za identifikaciju različitih materijala za vraćanje u ciklus recikliranja. Kôd se sastoji od simbola za recikliranje za ciklus recikliranja i broja kojim je materijal označen.

## Napomene vezane za garanciju i usluge servisa

Proizvod je proizveden s velikom pažnjom i pod stalnom kontrolom.

Tvrtka DELTA-SPORT HANDELSKONTOR GmbH privatnim krajnjim kupcima na ovaj proizvod daje trogodišnju garanciju od datuma kupovine (garancijsko razdoblje) u skladu s sljedećim odredbama. Garancija se odnosi samo na greške u materijalu i obradi. Garancija se ne odnosi na dijelove koji su podložni uobičajenom habanju te se stoga moraju smatrati potrošenim dijelovima (npr. baterije), niti na lomljive dijelove poput sklopki ili dijelova koji su izrađeni od stakla.

Zahtjevi iz ove garancije su isključeni ako je proizvod korišten nepropisno ili nepravilno ili ako nije korišten u okviru predviđene namjene ili predviđenog opsega uporabe ili ako se nisu poštivale odredbe iz uputa za uporabu, osim ako krajnji kupac može dokazati da se radi o greški u materijalu ili obradi koji se ne temelji na nekoj od gore spomenutih okolnosti.

Zahtjevi iz garancije mogu se ostvariti samo unutar garancijskog roka uz predočenje izvornog računa. Čuvajte stoga izvorni račun. Garancijski rok se načelno ne produžuje uslijed eventualnih popravaka na temelju garancije, zakonskog jamstva ili kulancije. To se također odnosi i na zamijenjene i popravljene dijelove.

U slučaju bilo kakvih pritužbi, molimo kontaktirajte prvo niže navedeni servisni telefon ili nas kontaktirajte putem e-pošte.

Ako se radi o garancijskom slučaju, mi ćemo proizvod - po našem izboru - besplatno popraviti ili zamijeniti ili ćemo vam vratiti kupoprodajnu cijenu.

Druga prava na temelju garancije ne postoje.

Ovom garancijom nisu ograničena vaša zakonska prava, posebno jamstveni zahtjevi prema dotičnom prodavatelju.

(1) U slučaju manjeg popravka jamstveni rok se produljuje onoliko koliko je kupac bio lišen uporabe stvari.

(2) Međutim, kad je zbog neispravnosti stvari izvršena njezina zamjena ili njezin bitni popravak, jamstveni rok počinje teći ponovno od zamjene, odnosno od vraćanja popravljene stvari.

(3) Ako je zamijenjen ili bitno popravljen samo neki dio stvari, jamstveni rok počinje teći ponovno samo za taj dio.

### **Obrada u slučaju reklamacije po jamstvu**

Kako bismo brzo mogli obraditi vaš zahtjev, molimo da slijedite sljedeće upute:

- Za sve upite, držite u pripravnosti račun i broj artikla (npr. IAN 123456\_7890) kao dokaz kupnje.
- Broj artikla pronaći ćete na tipskoj pločici na proizvodu, gravuri na proizvodu, naslovnoj stranici vaših uputa (dolje lijevo) ili na naljepnici na stražnjoj ili donjoj strani proizvoda.

- Ako dođe do funkcionalnih grešaka ili drugih nedostataka, prvo se telefonom obratite dolje navedenom servisnom odjelu ili koristite naš obrazac za kontakt koji možete pronaći na [parkside-diy.com](http://parkside-diy.com) pod točkom Servis.
- Proizvod koji je evidentiran kao neispravan možete besplatno poslati na priopćenu adresu servisa, uz prilaganje potvrde o kupnji (račun) i podataka o kakvom se kvaru radi i kada se pojavio.



Ove i mnoge druge priručnike možete pogledati i preuzeti na [parkside-diy.com](http://parkside-diy.com). Ovaj QR kod vodi

vas izravno na [parkside-diy.com](http://parkside-diy.com). Odaberite svoju zemlju i potražite upute za rukovanje pomoću maske za pretraživanje. Unosom broja artikla (npr. IAN 123456\_7890) bit ćete preusmjereni na upute za rukovanje za svoj proizvod.

IAN: 466705\_2404

 Služba za korisnike  
Hrvatska

Telefon: 0800805933

Obrazac za kontakt na  
[parkside-diy.com](http://parkside-diy.com)

Sjedište: Njemačka

## Otklanjanje pogrešaka

Pogreška	Mogući uzrok	Rješenje
Voda ne teče.	Dovod nije u cijelosti otvoren.	Otvorite slavinu za vodu.
	Vodeni tlak u vodu nije dovoljan.	Provjerite je li slavina za vodu u cijelosti otvorena.
	Mlaznica nema pravilan dosjed.	Provjerite je li mlaznica umetnuta u skladu s opisom.
	Crijevo je savijeno.	Odmotajte crijevo u cijelosti.
	Priključci su zaprljani.	Očistite priključke čistom vodom.

Srdačno čestitamo!  
Ovom kupovinom ste se odlučili za kvalitetan proizvod. Upoznajte se sa proizvodom pre nego što počnete da ga koristite.



### **U tu svrhu pažljivo pročitajte sledeće uputstvo za korišćenje.**

Proizvod koristiti samo na opisani način i za navedenu oblast primene. Sačuvajte ova uputstvo za korišćenje. Kada proizvod predajete trećem licu, priložite i svu dokumentaciju.

### **Obim isporuke (sl. A)**

- 1 x fleksibilno baštensko crevo (1) uklj. komad spojnice za regulacionu prskalicu (2) i priključak slavine sa utičnim sistemom sa 26,5 mm (G ¾") i redukcionim adapter sa 21 mm (G ½")
- 1 x regulaciona prskalica (2)
- 1 x vreća za čuvanje (3)
- 1 x Uputstvo za upotrebu

### **Tehnički podaci**

Dužina creva: rastegljivo sa 10 m (ispražnjeno) na 30 m (napunjeno)  
Nominalni pritisak: 4,5 bar  
Nominalna veličina: odgovarajuća za dva priključka (videti obim isporuke)



Datum proizvodnje (mesec/godina): 11/2024

### **Upotrebljeni simboli i signalne reči**



Znak naredbe svakom korisniku ukazuje na to da pre same upotrebe pažljivo mora da pročita uputstvo za upotrebu i da ga ostavi tako da uvek bude na raspolaganju za sve korisnike.



Uopšteni znak upozorenja služi označavanju opasnosti i ugroženosti (npr. opasnost od davljenja i gušenja, povrede, klizanja ili materijalne štete).

### **UPOZORENJE!**

Ova signalna reč označava ugroženost sa srednjim stepenom rizika, koja, ako se ne izbegne, za posledicu može da ima smrt ili tešku povredu.

### **OPREZ!**

Ova signalna reč označava ugroženost sa niskim stepenom rizika, koja, ako se ne izbegne, za posledicu može da ima neznatnu ili blagu povredu.



Ovaj simbol ukazuje na moguće opasnosti u vezi sa decom.



Ovaj simbol ukazuje na rok upotrebe proizvoda.



Ovaj simbol ukazuje na moguće opasnosti u vezi sa strujnim udarima.



Ovaj simbol ukazuje na to da je proizvod otporan na UV-zračenje.



Ovaj simbol ukazuje na to da je proizvod otporan na vremenske uslove.



Ovaj simbol ukazuje na to da je proizvod nije odobren za crpljenje pijaće vode.



Ovaj znak Vas informiše o zbrinjavanju

ambalaže i proizvoda na otpad.

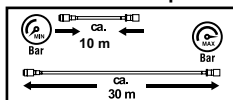

Ovaj znak ukazuje na dužinu creva

koja se menja, ako pritisak vode bude različit.



Ovaj znak ukazuje na utičnu vezu između slavine za vodu i creva koja se jednostavno uspostavlja.

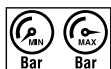

Ovaj znak ukazuje na pritisak vode.

## Namenska upotreba

Komplet fleksibilnih baštenskih creva, u nastavku nazvan baštensko crevo, predviđen je za zalivanje biljaka na terasama i balkonima kao i u baštama. Može da se priključi na slavine za vodu sa spoljašnjim navojem (G 1/2" ili G 3/4").

Baštensko crevo je predviđeno samo za upotrebu u privatnom sektoru, nije predviđeno za komercijalnu upotrebu. Neka druga upotreba ili izmena baštenskog creva nije dozvoljena i može da dovede do oštećenja baštenskog creva. Zato rezultat nenamenske upotrebe mogu da budu opasnosti, koje ugrožavaju život, i povrede. Za štete koje su nastale zbog nestručne upotrebe proizvođač ne preuzima nikakvu odgovornost.

## Bezbednosne napomene

**Važno: Pažljivo pročitajte ovo uputstvo za upotrebu i bezbednosne napomene i obavezno ih sačuvajte!**

## **Opasnost od davljenja i gušenja!**

### **UPOZORENJE!**



**Ako se deca igraju sa baštenskim crevom ili ambalažom mogu da**

**se zapletu u iste i uguše!**

- Nemojte da dozvolite da se deca igraju baštenskim crevom ili ambalažom.
- Nadzirite decu u blizini baštenskog creva.
- Baštensko crevo i ambalažu čuvajte izvan domašaja dece.

## **Opasnost od povrede!**

### **UPOZORENJE!**



**Nije namenjeno za decu mlađu od 8 godina! Postoji opasnost od povrede!**



Deca starija od 8 godina kao i osobe sa smanjenim psihičkim, senzoričkim ili mentalnim sposobnostima ili nedostatkom iskustva i znanja moraju da budu pod nadzorom prilikom korišćenja baštenskog creva i/ili da budu podučeni u vezi sa bezbednom upotrebom i da razumeju opasnosti koje mogu nastati kao posledica.

- Održavanje i/ili čišćenje baštenskog creva ne smeju da sprovode deca bez nadzora.

## **Baštensko crevo obezbedite od eksternog korišćenja (posebno od dece)!**

- Baštensko crevo i ambalažu čuvajte na suvom, bezbednom mestu na visini izvan domašaja dece!

### **OPREZ!**

## **Pogrešna instalacija ili korišćenje mogu da dovedu do povreda.**

- Uverite se da su svi delovi neoštećeni i propisno montirani. U slučaju nestručne montaže postoji opasnost od povrede. Oštećeni delovi mogu da utiču na bezbednost i funkciju.
- Pritisak vode mora propisno da se kontroliše, kako bi se sprečilo da voda pod visokim pritiskom izađe i dovede do povreda.
- Mlaz vode nikada ne usmeravajte na osobe ili životinje!

### **UPOZORENJE!**



**Mlaz vode nikada ne usmeravajte na električne naprave!**

## **Postoji opasnost od strujnog udara!**

- Tokom režima rada baštensko crevo nemojte da ostavljate bez nadzora.



Baštensko crevo nije namenjeno kao vod za pijaću vodu/komponenta voda za pijaću vodu.

## **⚠ Opasnost od klizanja!**

### **OPREZ!**

**Ako je pod mokar možete da se oklizate na podu i da se povredite.**

- Obezbedite da pod u blizini baštenskog creva bude suv.
- Zavrnite slavinu za vodu, ako baštensko crevo nije u upotrebi.

## **⚠ Izbegavanje materijalnih šteta!**

### **OPREZ!**

**Nestručno postupanje sa baštenskim crevom može da dovede do oštećenja baštenskog creva.**

- Baštensko crevo nemojte da vodite oko uglova ili ivica i nikako duž zašiljenih ili predmeta sa oštrim ivicama.
- Oštećenja koja nastaju mogu da dovedu do toga da crevo počne da propušta.

- Baštensko crevo nemojte da polazete u sektore kroz koje prolaze vozila. Ako se baštensko crevo pregazi, može da pukne.
- Pazite na to da čestice nečistoće ne zapuše ili oštete priključke niti da dospeju u unutrašnjost creva.
- U slučaju nekorišćenja baštenskog creva: Demontirajte baštensko crevo i pustite da isteče preostala voda iz unutrašnjosti creva.
- Kako biste izbegli štete od mraza, zimi demontirajte baštensko crevo, ispraznite ga i skladištite ga suvo.

### **OPREZ!**

**Ako ambalažu neoprezno otvarate oštrim nožem ili drugim zašiljenim predmetima, baštensko crevo može da se ošteti.**

- Prilikom otvaranja postupajte oprezno.
- Iz ambalaže izvadite baštensko crevo i sve delove pribora.
- Proverite da li je isporuka potpuna (videti „Obim isporuke“).

- Kontrolišite da li baštensko crevo ili pojedinačni delovi pokazuju oštećenja. Ukoliko je to slučaj, nemojte da koristite baštensko crevo. Preko navedene adrese servisa obratite se proizvođaču.

## Upotreba

### Regulaciona prskalica

1. Sastavite baštensko crevo (1) i regulacionu prskalicu (2), kao što je predstavljeno na sl. B.

2. Kontrolišite fiksiranost.

**Napomena:** Komad spojnice (1a): Montaža na strani regulacione prskalice.

### Uspostaviti priključak slavine za vodu

1. Zavrnite slavinu za vodu.

2. Priključite artikal na slavinu za vodu, kao što je predstavljeno na sl. B.

3. Kontrolišite fiksiranost.

**Napomena:** Priključak slavine sa utičnim sistemom (1b): Montaža na strani slavine za vodu.

**Napomena:** Ako Vaša slavina za vodu ima spoljašnji navoj od G ½“, upotrebite redukcionu adapter (1c).

4. Pre puštanja u rad u potpunosti odmotajte baštensko crevo.
5. Slavinu za vodu najpre odvrnite samo malo, pa ravnomerno povećavajte pritisak vode. Baštensko crevo se odmotava.
6. Ukoliko je baštensko crevo u potpunosti odmotano, ventil otvarajte laganim pritiskom okidača (2c). Zatim odvrćite regulacioni vrh (2a) regulacione prskalice sve dok voda bude potekla.
7. Kako biste varirali snop vodenog mlaza, upotrebljavajte regulacioni vrh.
8. Kako biste regulisali postojanost vodenog mlaza, upotrebljavajte ručicu za palac (2b) na regulacionoj prskalici:
  - Ručica za palac nadole: Mlaz vode se redukuje.
  - Ručica za palac nagore: Mlaz vode se pojačava.
9. Snabdevanje vodom obustavite zatvaranjem slavine za vodu, ako Vam baštensko crevo nije više potrebno.

10. Otvorite ventil, tako što pustite da se okidač čujno uglavi, lagano ga pritiskajući. Pošto je voda istekla, baštensko crevo se ponovo vraća na svoju prvobitnu dužinu.

## Popravka, održavanje

- Na crevo priključujte samo adekvatne priključke sa pravilnom veličinom navoja.
- Posle svake sezone proverite navoj, tako što odvrnete priključke i po potrebi ih namastite, kako bi se obezbedilo pristajanje bez problema i dobra funkcija.

## Skladištenje, čišćenje

Nestručno postupanje sa baštenskim crevom može da dovede do oštećenja.

- Za skladištenje artikla upotrebljavajte vreću za čuvanje. Artikal mora da se skladišti potpuno suv i bez ostataka vode, kako bi se izbeglo formiranje buđi.
- U slučaju kada ne koristite artikal, uvek ga skladištite suvog i čistog na sobnoj temperaturi.

- Nemojte da upotrebljavate agresivna sredstva za čišćenje, četke sa metalnim ili najlonskim čekinjama kao ni oštre ili metalne predmete za čišćenje kao što su noževi, tvrde strugalice i slično. Mogu da oštete površine.
- Artikal čistite navlaženom krpom koja ne ostavlja dlačice.

## Napomene u vezi odlaganja u otpad



Odložite artikal i ambalaže u skladu sa važećim lokalnim propisima. Držite materijale za pakovanje (kao što su kese od folije) van domašaja dece. Za više informacija o načinu odlaganja dotrajalog artikla obratite se svojoj lokalnoj ili gradskoj upravi. Odložite artikal i pakovanje u skladu s principima za zaštitu životne sredine.



Kod za reciklažu se koristi za označavanje različitih materijala za povratak u ciklus reciklaže. Kod se sastoji od simbola za reciklažu i broja koji identifikuje materijal.

## **Napomene za garanciju i postupak za servisiranje**

Ovaj proizvod proizveden je pod brižnim nadzorom i stalnom kontrolom. Za ovaj proizvod DELTA-SPORT HANDELSKONTOR GmbH odobrava privatnim krajnjim korisnicima garanciju od tri godine od datuma kupovine (garantni rok) u skladu sa sledećim odredbama. Garancija se odnosi samo na materijalne i obradne greške. Garancijom nisu obuhvaćeni delovi koji podležu standardnom habanju i stoga se smatraju potrošnim delovima (npr. baterije), kao ni lomljivi delovi kao što su prekidači ili delovi izrađeni od stakla.

Prava koja proizlaze iz ove garanciju gube se ako je predmet korišćen nenamenski ili nepravilno i izvan njegove predviđene namene ili predviđenog obima upotrebe, kao i ukoliko se korisnik nije pridržavao navoda iz uputstva za upotrebu izuzev ako krajnji korisnik dokaže da postoji greška u materijalu ili njegovoj obradi koja ne proizlazi iz gorepomenutih okolnosti.

Prava koja proizlaze iz garancije važe isključivo za period u okviru garantnog roka uz predočenje originalnog računa. Zato Vas molimo da sačuvate originalni račun. Garantni rok se ne produžava zbog popravki koje se vrše na osnovu garancije, zakonske garancije ili dobrih poslovnih običaja. To se odnosi i na zamenjene i popravljene delove. U slučaju bilo kakvih pritužbi, molimo Vas da prvo kontaktirate niže navedeni telefon dežurne servisne službe ili nas kontaktirajte putem e-pošte. U slučaju prava na garanciju, mi ćemo - po našem izboru - besplatno popraviti ili zameniti proizvod ili Vam vratiti novac prema kupoprodajnoj ceni. Druga prava nisu obuhvaćena garancijom. Ova garancija ne ograničava Vaša zakonska prava, a naročito ne Vaše pravo na potraživanje garancije prema predmetnom prodavcu.

## Obrada u slučaju reklamacije

Da biste bili sigurni da će vaš zahtev biti brzo obrađen, pratite sledeća uputstva:

- Za sve upite, neka vam budu dostupni račun i broj artikla (npr. IAN 123456\_7890) kao dokaz kupovine.
- Molimo pronađite broj artikla na natpisnoj pločici artikla, gravuru na artiklu, naslovnici vaših uputstava (dole levo) ili nalepnicu na poleđini ili dnu artikla.
- Ako dođe do funkcionalnih grešaka ili drugih kvarova, molimo vas da prvo kontaktirate dole navedenu servisnu službu telefonom ili koristite naš kontakt obrazac, koji možete pronaći na [parkside-diy.com](http://parkside-diy.com) u kategoriji Servis.
- Zatim možete besplatno poslati artikal koji je evidentiran kao neispravan na adresu servisa koju ste dobili, prilažući račun (priznanicu) i detalje o tome šta je kvar i kada se pojavio.



Možete pogledati i preuzeti ove i mnoge druge priručnike na [parkside-diy.com](http://parkside-diy.com).

Ovaj QR kod vas vodi direktno na [parkside-diy.com](http://parkside-diy.com). Izaberite svoju zemlju i potražite uputstva za rukovanje koristeći okvir za pretragu. Unošenjem broja artikla (npr. IAN 123456\_7890) bićete preusmereni na uputstva rukovanje vašima artiklom.

IAN: 466705\_2404

Ⓡ Korisnički servis Srbija  
Telefon: 0800801807

Kontakt obrazac na  
[parkside-diy.com](http://parkside-diy.com)  
Sedište: Nemačka

## **Uvozi i stavlja u promet:**

### **Lidl Srbija KD,**

Prva južna radna 3,  
22330 Nova Pazova, Republika  
Srbija

Tel.: 0800 300 180,

E-Mail: kontakt@lidl.rs

## **Kako izjaviti reklamaciju?**

Molimo Vas:

- da pozovete korisnički servis:  
0800 300 180
- pošaljete e-mail na:  
kontakt@lidl.rs
- posetite najbližu Lidl  
prodavnicu.

Da bismo osigurali najbržu  
asistenciju, molimo da  
sačuvate fiskalni račun i date  
ga na uvid prilikom izjavljivanja  
reklamacije.

Lidl i proizvođač nisu u  
mogućnosti da garantuju  
obezbeđivanje servisiranja i  
dostupnost rezervnih delova  
nakon isteka garantog perioda/  
perioda saobraznosti. Ukoliko  
za tim bude potrebe, putem  
naše Službe za potrošače  
možete proveriti dostupnost  
rezervnih delova i opcije  
za popravku. Hvala na  
razumevanju.

## Otklanjanje grešaka

Greška	Mogući uzrok	Rešenje
Voda ne teče.	Dolazni vod nije u potpunosti odvrnut.	Odvrnite slavinu za vodu.
	Ne postoji odgovarajući pritisak vode u vodu.	Proverite da li je slavina za vodu u potpunosti odvrnuta.
	Mlaznica ne naseda ispravno.	Proverite da li je mlaznica umetnuta kao što je opisano.
	Crevo je savijeno.	U potpunosti odmotajte crevo.
	Priključci su zaprljani.	Očistite priključke čistom vodom.

# GARANCIJA I GARANTNI LIST

Poštovani,

Ovim putem Vas upoznajemo sa Vašim pravima i obavezama koje proističu iz Zakona o zaštiti potrošača, a u pogledu ostvarivanja prava iz garancije.

Ova garancija ni na koji način ne utiče, niti isključuje prava koja kupac ima u skladu sa važećim Zakonom o zaštiti potrošača po osnovu zakonske odgovornosti prodavca za nesaobraznost robe ugovoru koja traje 2 godine od dana kada je roba predata kupcu.

Davalac garancije ovom izjavom preuzima obavezu da kupcima svojih aparata, a pod uslovima definisanim u ovoj izjavi, obezbedi:

- besplatno otklanjanje kvarova u garantnom roku, koji bi nastali kod uobičajene upotrebe ili zbog grešaka u proizvodnji i materijalu, ili
- zamenu aparata, u garantnom roku predviđenim ovom garancijskom izjavom, u slučaju da opravka nije moguća, ili
- ako otklanjanje kvara nije moguće, kupac ima pravo da zahteva od prodavca povrat novca.

Ukupan rok garancije je 3 godine.

Garantni rok počinje da važi od datuma kupovine proizvoda, odnosno od prijema istog od strane kupca, a što se dokazuje fiskalnim računom.

Garancija važi na teritoriji Republike Srbije.

Kupac može da izjavi reklamaciju usmeno u nekom od prodajnih objekata Lidl Srbija KD, odnosno telefonom, pisanim putem ili elektronskim putem na kontakte kompanije Lidl Srbija KD, uz dostavu fiskalnog računa na uvid.

U cilju ispravnog funkcionisanja proizvod se koristi u skladu sa njegovom namenom i Uputstvom za upotrebu.

Na zahtev kupca, koji je izjavljen u garantnom roku, prodavac će izvršiti otklanjanje kvarova i nedostataka na proizvodu u roku predviđenom Zakonom.

## Garantni uslovi:

Pre obraćanja prodavcu za tehničku pomoć, potrebno je proveriti ispravnost instalacije i ostalih potrebnih uslova naznačenih u Uputstvu za upotrebu.

Kupac je dužan da prodavcu preda sve pripadajuće delove proizvoda koje je preuzeo u trenutku kupovine.

## Popravke u roku garancije:

Garancija važi počev od dana kada je roba predata kupcu, a na osnovu fiskalnog odsečka. U istom periodu davalac garancije, odnosno prodavac je u obavezi da otkloni sve tehničke kvarove bez naknade, u zakonskom roku.

## Garancija ne važi u sledećim slučajevima:

1. Ukoliko prodavcu uz aparat nije priložen fiskalni račun sa datumom prodaje.
2. Ukoliko je kvar prouzrokovan udarom грома, strujnim udarom ili sličnim delovanjem spoljne sile na sam uređaj (požar, poplava, naponski udar...).
3. Ukoliko su nastali kvarovi i oštećenja na uređaju posledica delovanja spoljnih uticaja, kao što su: velika vlaga, previsoka i suviše niska temperatura (pucanje cevi usled smrzavanja, oštećenja gumenih delova, rđanje, itd.)
4. Ukoliko proizvod nije korišćen u skladu sa Uputstvom za upotrebu.
5. Ukoliko je proizvod pokušalo da popravi treće neovlašćeno lice.
6. Ukoliko proizvod nije korišćen u skladu sa name-nom.
7. Ukoliko je čišćenje i održavanje uređaja urađeno protivno Uputstvu za upotrebu.
8. Ukoliko je proizvod korišćen u profesionalne svrhe.

Naziv proizvoda:	Fleksibilno baštensko crevo
Model:	Delta-Sport-Nr.: GS-15454
IAN / Serijski broj:	IAN: 466705_2404
Proizvođač:	DELTA-SPORT HANDELSKONTOR GMBH • Wragekamp 6 • 22397 Hamburg GERMANY
Davalac garancije- uvoznik:	Lidl Srbija KD, Prva južna radna 3, 22330 Nova Pazova, Republika Srbija, Tel.: 0800 300 180, E-mail: kontakt@lidl.rs
Datum predaje robe potrošaču:	datum sa fiskalnog računa
Uvozi i stavlja u promet:	Lidl Srbija KD, Prva južna radna 3, 22330 Nova Pazova, Republika Srbija, Tel.: 0800 300 180, E-mail: kontakt@lidl.rs

Felicitări!

Odată cu achiziția dvs., v-ați decis pentru un articol de calitate superioară. Familiarizați-vă cu articolul înainte de prima punere în funcțiune.



**Pentru aceasta, citiți cu atenție următoarele instrucțiuni de utilizare.**

Utilizați articolul numai așa cum este descris și numai pentru domeniile de utilizare specificate. Păstrați aceste instrucțiuni de utilizare în siguranță. Înmânați toate documentele atunci când predați articolul unor terți.

## Conținutul livrării (Fig. A)

- 1 x furtun de grădina Flexi (1)  
incl. piesă de cuplare  
pentru pistol pentru stropit  
și cuplaj rapid pentru  
conectare la robinet  
de 26,5 mm (G ¾")  
și adaptor cu reducere de  
21 mm (G ½")
- 1 x pistol pentru stropit (2)
- 1 x geantă de depozitare (3)
- 1 x instrucțiuni de utilizare

## Date tehnice

Lungimea furtunului: este extensibilă de la 10 m (gol) până la 30 m (umplut)

Presiune nominală: 4,5 bari  
Dimensiune nominală: adecvată pentru două conexiuni (vezi conținutul livrării)



Data fabricației  
(lună/an): 11/2024

## Simboluri și cuvinte de semnalizare utilizate



Simbol de obligativitate, cere fiecărui utilizator să citească cu atenție instrucțiunile de utilizare înainte de folosirea articolului și să le pună la dispoziția tuturor utilizatorilor în orice moment.



Simbol de avertizare generală, servește la identificarea pericolelor și riscurilor (de ex. pericol letal, de rănire sau strivire).

## AVERTIZARE

Acest cuvânt de avertizare semnalează un pericol cu grad ridicat de risc care, dacă nu este evitat, poate conduce la deces sau la vătămări grave.

## ATENȚIE!

Acest cuvânt de semnalizare se referă la o primejdie cu un grad redus de risc, care, dacă nu este evitată, poate avea ca urmare o vătămare minoră sau moderată.



Acest simbol indică posibilele pericole referitoare la copii.



Această simbol indică vârsta permisă pentru utilizarea produsului.



Acest simbol indică posibilele pericole referitoare la șocuri electrice.



Acest simbol indică faptul că produsul este rezistent la UV.



Acest simbol indică faptul că produsul este rezistent la intemperii.



Acest simbol indică faptul că produsul nu este permis pentru captarea de apă potabilă.



Aceste semne vă informează cu privire la eliminare ambalaj și produs.

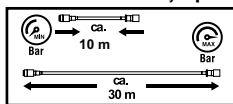

Acest semn indică lungimea modifica-

bilă a furtunului în funcție de presiuni diferite ale apei.



Acest semn indică o conexiune rapidă, ușor de utilizat, între robinetul pentru apă și furtun.

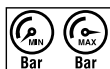

Aceste semne indică presiunea apei.

## Utilizare conform destinației

Setul de furtun de grădină Flexi, denumit în continuare furtun de grădină, este destinat udării plantelor de pe terasă, a plantelor de pe balcon și a grădinilor. El poate fi conectat la robinete pentru apă cu filet exterior (G 1/2" sau G 3/4").

Furtunul de grădină este destinat numai utilizării în domeniul privat, dar nu și pentru utilizare industrială. Orice altă utilizare sau o modificare a furtunului de grădină nu este permisă și poate duce la deteriorarea furtunului de grădină.

În plus, datorită unei utilizări neconforme cu destinația pot rezulta pericolele care periclitează viața, precum și vătămări. Producătorul nu își asumă nicio răspundere pentru daune cauzate de o utilizare necorespunzătoare.

## Instrucțiuni de siguranță

**Important: citiți cu atenție aceste instrucțiuni de utilizare și instrucțiunile de siguranță și păstrați-le neapărat!**

## Pericol de strangulare și de asfixiere!

### AVERTISMENT!



**Când copiii se joacă cu furtunul de grădină sau cu ambalajul, aceștia pot să se prindă în ele și se pot asfixia!**

- Nu lăsați copiii să se joace cu furtunul de grădină sau cu ambalajul.
- Supravegheați copiii aflați în apropierea furtunului de grădină.
- Păstrați furtunul de grădină și ambalajul astfel încât să nu fie la îndemâna copiilor.

## Pericol de vătămare!

### AVERTISMENT!



**Nu este adecvat pentru copii cu vârsta sub 8 ani!**

**Există pericol de vătămare!**



Copii cu vârsta de 8 ani sau mai mare, precum și persoane cu abilități fizice, senzoriale sau mentale reduse sau cu lipsă de experiență și cunoștințe, trebuie să fie supravegheați resp. supravegheate și/sau să fie instruiți resp. instruite în ceea ce privește utilizarea în siguranță a furtu-

nului de grădină și să înțeleagă pericolele care rezultă din aceasta.

- Nu este permis ca întreținerea și/sau curățarea furtunului de grădină să se efectueze de către copii fără supraveghere.

**Asigurați furtunul de grădină împotriva utilizării neautorizate (în special de către copii)!**

- Păstrați furtunul de grădină într-un loc uscat, aflat la înălțime și sigur, astfel încât să nu fie la îndemâna copiilor.

### ATENȚIE!

**Instalarea sau utilizarea defectuoasă poate duce la vătămări.**

- Asigurați-vă că toate componentele sunt nedeteriorate și că sunt montate corespunzător. În caz de montare necorespunzătoare, există pericol de vătămare. Componente deteriorate pot afecta siguranța și funcționarea.
- Presiunea apei trebuie să fie controlată în mod corespunzător pentru a preveni ca apa să țâșnească cu presiune ridicată și să provoace vătămări.
- **AVERTISMENT!** Niciodată nu îndreptați jetul de apă spre oameni sau animale!

## AVERTISMENT!



**Nu direcționați niciodată jetul de apă spre echipamente electrice.**

**Există pericolul unei**

**electrocutării!**

- Nu lăsați furtunul de grădină nesupravegheat în timpul funcționării.



Furtunul de grădină nu este adecvat drept conductă de apă potabilă/ componentă de conductă de apă

**⚠ Pericol de alunecare!**

**ATENȚIE!**

**Dacă pardoseala este umedă, puteți aluneca pe pardoseală și vă puteți vătăma.**

- Asigurați-vă că solul din apropierea furtunului de grădină este menținut pe cât posibil uscat.
- Închideți robinetul pentru apă atunci când furtunul de grădină nu este utilizat.

**⚠ Evitare de daune materiale!**

**ATENȚIE!**

**Manipularea necorespunzătoare a furtunului de grădină poate duce la deteriorări ale furtunului de grădină.**

- Nu așezați furtunul de grădină în jurul colțurilor sau muchiilor și nici de-a lungul obiectelor ascuțite sau cu muchii ascuțite.
- Daunele care rezultă pot face ca furtunul de grădină să devină neetanș.
- Nu așezați furtunul de grădină nici în zone în care circulă vehicule.
- Trecerea unui vehicul peste furtunul de grădină poate provoca plesnirea acestuia.
- Asigurați-vă că particule de murdărie nici nu înfundă sau deteriorează conexiunile și nici nu intră în interiorul furtunului de grădină.
- În cazul neutilizării furtunului de grădină: demontați furtunul de grădină și lăsați să se scurgă apa rămasă în interiorul furtunului de grădină.
- În timpul iernii, pentru a evita deteriorări prin îngheț, demontați furtunul de grădină, goliți-l și depozitați-l la loc uscat.

**ATENȚIE!**

**Dacă deschideți neatent ambalajul cu un cuțit ascuțit sau cu alte obiecte ascuțite, furtunul de grădină poate fi deteriorat.**

- Procedați cu atenție la deschidere.
- Scoateți furtunul de grădină și toate accesoriile din ambalaj.
- Verificați dacă livrarea este completă (vezi „Conținutul livrării“).
- Controlați dacă furtunul de grădină sau componentele prezintă deteriorări. Dacă există deteriorări, nu utilizați furtunul de grădină. Contactați producătorul utilizând adresa de service indicată.

## Utilizare

### Pistol pentru stropit

1. Asamblați furtunul de grădină (1) și pistolul pentru stropit (2), așa cum se arată în Fig. B.
2. Controlați fixarea fermă.

**Indicație:** piesa de cuplare (1a): montare la partea dinspre pistolul pentru stropit.

### Faceți conectarea la robinetul pentru apă

1. Închideți robinetul pentru apă.
2. Conectați articolul la robinetul pentru apă așa cum se arată în Fig. B.
3. Controlați fixarea fermă.

**Indicație:** cuplaj rapid pentru conectare la robinet (1b): montare la parte dinspre robinetul pentru apă.

**Indicație:** Dacă robinetul dumneavoastră pentru apă are un filet exterior G 1/2", utilizați adaptorul cu reducere (1c).

4. Înainte de punerea în funcțiune, derulați complet furtunul de grădină.
5. La început, deschideți robinetul pentru apă doar puțin și creșteți presiunea apei în mod treptat. Furtunul de grădină se derulează.
6. Imediat ce furtunul de grădină este complet derulat, deschideți supapa prin apăsare ușoară pe declanșatorului (2c). Deschideți apoi prin rotire capul de reglare (2a) al pistolului de stropit până când curge apă.
7. Pentru a varia fasciculul jetului de apă, utilizați capul de reglare.
8. Pentru a regla puterea jetului de apă, utilizați maneta pentru degetul mare (2b) de la pistolul pentru stropit:
  - maneta pentru degetul mare în jos: jetul de apă se reduce.
  - maneta pentru degetul mare în sus: jetul de apă crește.

9. Opriti alimentarea cu apă prin închiderea robinetului pentru apă atunci când nu mai aveți nevoie de furtunul de grădină.
10. Deschideți supapa, iar pentru asta, prin apăsare ușoară, lăsați declanșatorul să se înclichezeze audibil. După ce apa s-a scurs, furtunul de grădină revine la lungimea inițială.

## Reparație, întreținere curentă

- Conectați numai racorduri adecvate cu mărimea corectă a filetului la furtun.
- Verificați filetele după fiecare sezon prin desfacerea racordurilor și ungerea lor, dacă este necesar, pentru a asigura o potrivire exactă fără fricțiuni și o bună funcționare.

## Depozitare, curățare

O manipulare necorespunzătoare a furtunului de grădină poate duce la deteriorări.

- Pentru a depozita articolul, utilizați geanta de depozitare. Articolul trebuie să fie depozitat complet uscat și fără resturi de apă, pentru a evita formarea mușgaiului.

- În cazul neutilizării articolului, depozitați-l întotdeauna uscat și curat, la temperatura camerei.
- Nu utilizați niciun fel de detergenți duri, de perii cu peri metalici sau din nailon, precum și niciun fel de articole de curățare ascuțite sau metalice, ca de exemplu, cuțite, spatule tari și altele asemenea. Acestea pot deteriora suprafețele.
- Curățați articolul cu o cârpă ușor umedă, lipsită de scame.

## Instrucțiuni privind eliminarea



Eliminați produsul și materialele de ambalare în conformitate cu reglementările locale în vigoare. Nu lăsați materialele de ambalare (cum ar fi pungi din folie) la îndemâna copiilor. Puteți afla mai multe informații despre alte opțiuni de eliminare a articolului uzat de la municipalitatea sau administrația orașului. Eliminați articolul și ambalajul în mod ecologic.



Codul de reciclare este folosit pentru a identifica diferite materiale în vederea returnării acestora în ciclul de reciclare (Recycling).

Codul este format din simbolul de reciclare destinat să reflecte ciclul de valorificare și un număr care identifică materialul.

## **Indicații referitoare la garanție și operațiuni de service**

Articolul a fost fabricat cu mare atenție și supus unui control permanent. DELTA-SPORT HANDELSKONTOR GmbH acordă clienților finali privați o garanție de trei ani pentru acest articol de la data achiziției (perioada de garanție) în conformitate cu următoarele dispoziții. Garanția se aplică doar pentru defectele de material și de prelucrare. Garanția nu se extinde asupra pieselor supuse unei uzuri normale, considerate astfel drept piese de uzură (de ex. baterii) și nici asupra pieselor fragile, de ex. comutatoare sau piese fabricate din sticlă. Se exclude orice drept legal în legătură cu această garanție dacă articolul a fost utilizat necorespunzător sau abuziv, fără respectarea prevederilor stabilite sau al scopului de utilizare prevăzut sau dacă specificațiile din instrucțiunile de utilizare nu

au fost respectate, cu excepția cazului în care clientul final poate dovedi că există defecte de material sau de prelucrare care nu se datorează uneia dintre circumstanțele menționate anterior.

Drepturile din garanție pot fi revendicate doar cu respectarea termenului de garanție și prin prezentarea bonului de casă în original. Vă rugăm astfel să păstrați bonul de casă în original. Durata garanției nu se va prelungi prin eventuale reparații realizate în baza garanției, ca urmare a garanției legale sau prin service-ul acordat după expirarea garanției. Acest lucru se aplică și în cazul pieselor înlocuite sau reparate. În cazul lipsei de conformitate survenite în perioada de garanție, termenul de garanție legală de conformitate și termenul garanției comerciale se prelungesc cu durata de nefuncționare a produsului.

Pentru produsele de folosință îndelungată, înlocuite în perioada de garanție, va curge un nou termen de la data înlocuirii acestora.

Pentru reclamații, vă rugăm să vă adresați întâi liniei telefonice de service indicată mai jos sau să luați legătura cu noi prin e-mail. Dacă este un caz de garanție, articolul va fi reparat, înlocuit gratuit sau vi se va restitui prețul de achiziție – la alegerea noastră. Nu se acordă alte drepturi prin prezenta garanție. Drepturile dvs. legale, în special cererile de garanție față de vânzătorul respectiv, nu sunt restricționate de această garanție.

### **Procedura în situații de garanție**

Pentru a vă asigura că problema dumneavoastră este soluționată rapid, vă rugăm să urmați instrucțiunile de mai jos:

- Pentru ca dumneavoastră să puteți răspunde tuturor solicitărilor, vă rugăm să aveți la îndemână bonul de casă și numărul articolului (de ex., IAN 123456\_7890) ca dovadă a achiziției.

- Numărul articolului se găsește pe plăcuța de identificare a articolului sau poate fi înscris pe articol, se poate afla pe pagina de titlu a instrucțiunilor (în stânga jos) sau pe autocolantul de pe spatele sau partea inferioară a articolului.
- În cazul în care apar defecte de funcționare sau alte neajunsuri, vă rugăm să contactați telefonic mai întâi departamentul de service menționat mai jos sau să folosiți formularul nostru de contact pe care îl puteți găsi pe pagina [parkside-diy.com](http://parkside-diy.com) la categoria Service.
- Un articol înregistrat ca fiind defect poate fi expediat franco la adresa de service comunicată, atașând dovada plății (bonul de casă) și precizând care este defectul și când a apărut.



Pe pagina [parkside-diy.com](http://parkside-diy.com) puteți vizualiza și descărca aceste manuale precum și multe altele.

Cu ajutorul codului QR ajun-  
geți direct la pagina parksi-  
de-diy.com. Selectați țara  
dumneavoastră și folosiți  
masca de căutare pentru a  
avea acces la instrucțiunile de  
funcționare.

După ce introduceți numărul  
articolului (de ex. IAN  
123456\_7890) veți fi trimis  
direct la instrucțiunile de  
funcționare aferente articolului  
dumneavoastră.

IAN: 466705\_2404

® Serviciul de Asistență  
Clienți România  
Telefon: 0800890605

Formular de contact la pagina  
parkside-diy.com  
Sediul: Germania

## Eliminare erori

Eroare	Cauză posibilă	Soluție
Apa nu curge.	Alimentarea nu este complet deschisă.	Deschideți robinetul de apă.
	Nu există suficientă presiune a apei pe conductă.	Verificați dacă robinetul este complet deschis.
	Duza nu stă în poziția corectă.	Verificați dacă duza a fost montată conform descrierii.
	Furtunul este îndoit.	Derulați complet furtunul.
	Racordurile sunt murdare.	Curățați racordurile cu apă curată.

Поздравления!

С покупката си сте избрали висококачествен артикул. Запознайте се с артикула, преди да го използвате за първи път.



**Моля, прочетете внимателно следните инструкции за употреба.**

Използвайте артикула само както е описано и за посочените сфери на приложение. Съхранявайте тези инструкции за употреба на сигурно място. Също така когато предавате артикула на трето лице, предоставяйте всички документи.

## **Обхват на доставка (фиг. А)**

- 1 x Гъвкав градински маркуч (1) вкл. свързваща част за Разпръсквач за поливане (2) и бърза връзка конектор за кран с 26,5 mm (G 3/4") и редукиционен съединител с 21 mm (G 1/2")
- 1 x Разпръсквач за поливане (2)
- 1 x Чанта за съхранение (3)
- 1 x Инструкции за употреба

## **Технически данни**

Дължина на маркуча: разтеглив от 10 m (празен) до 30 m (пълен)

Номинално налягане: 4,5 bar

Номинален размер: подходящ за два конектора (вижте обема на доставка)

 Дата на производство (месец/година): 11/2024

## **Използвани символи и сигнални думи**



Задължителен знак, напомня на всеки потребител да прочете внимателно инструкциите за употреба преди експлоатация и винаги да ги предоставя на всички потребители.



Общ предупредителен знак, използван за идентифициране на опасности (напр. риск от задушаване и удушаване, риск от нараняване, опасност от хлъзгане или материални щети).

## ВНИМАНИЕ!

Тази сигнална дума обозначава опасност със средно ниво на риск, която ако не бъде избегната, може да доведе до смърт или сериозно нараняване.

## ВНИМАНИЕ!

Тази сигнална дума показва опасност с ниско ниво на риск, която ако не бъде избегната, може да доведе до леко или средно нараняване.



Този символ показва потенциални опасности, свързани с деца.



Този символ показва възрастовата категория, свързана с употребата на продукта.



Този символ показва потенциални опасности, свързани с токов удар.



Този символ показва, че продуктът е UV устойчив.



Този символ показва, че продуктът е устойчив на атмосферни влияния.



Този символ показва, че продуктът не е подходящ за отвеждане на питейна вода.



Тези знаци Ви информират за отстраняването на опаковката и продукта като отпадък.

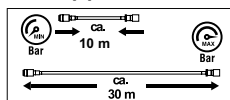

Този знак показва променящата

се дължината на маркуча при различно водно налягане.



Този знак показва лесна за използване щекерна бърза връзка между крана за вода и маркуча.



Тези знаци показват налягането на водата.

## Употреба по предназначение

Комплектът гъвкав градински маркуч, наричан по-долу градински маркуч, е предназначен за поливане на растения, намиращи се на тераси и балкони и за поливане на градини.

Може да се свързва към кранове с външна резба (G 1/2" или G 3/4").

Градинският маркуч е предназначен само за употреба в домашни условия, а не за търговска употреба.

Всяка друга употреба или модификация на градинския маркуч не е разрешена и може да го повреди. Освен това при неправилна употреба могат да възникнат опасности и наранявания, рискови живота. Производителят не поема отговорност за щети, причинени от неправилна употреба.

## Указания за безопасност

**Важно: Прочетете внимателно тези инструкции за употреба и указания за безопасност и ги съхранявайте непременно!**

### Опасност от удушаване и задушаване!

#### ВНИМАНИЕ!



**Ако децата си играят с градинския маркуч или опаковката, те могат да се заплетат и задушат!**

- Не позволявайте на деца да си играят с градинския маркуч или опаковката.
- Наглеждайте децата, намиращи се около градинския маркуч.

- Дръжте градинския маркуч и опаковката далеч от деца.

### Опасност от нараняване!

#### ВНИМАНИЕ!



**Не е подходящо за деца под 8 години!  
Има опасност от нараняване!**



Деца на възраст над 8 години и лица с намалени физически, сетивни или умствени способности или липса на опит и познания трябва да бъдат наблюдавани, когато използват градинския маркуч и/или да бъдат инструктирани за безопасното използване на градинския маркуч и да разбират произтичащите от това опасности.

- Поддръжката и/или почистването на градинския маркуч не трябва да се извършва от деца без надзор.

**Обезопасете градинския маркуч срещу неразрешено използване (особено от деца)!**

- Съхранявайте градинския маркуч на сухо, високо и безопасно място, недостъпно за деца.

## **ВНИМАНИЕ!**

**Неправилното инсталиране или използване може да доведе до нараняване.**

- Преди всяка употреба се уверете, че всички части са здрави и са монтирани правилно. Съществува риск от нараняване при неправилен монтаж. Повредените части могат да повлияят на безопасността и функционирането.
- Налягането на водата трябва да се контролира правилно, за да се предотврати изтичането на водата поради високо налягане, което води до наранявания.
- Не насочвайте водната струя към хора или животни.

## **ВНИМАНИЕ!**



**Никога не насочвайте водната струя към електрическо оборудване. Съществува риск от токов удар!**

- Не оставяйте градинския маркуч без надзор, докато се използва.



Градинският маркуч не е подходящ като тръбопровод за питейна вода/компонент от тръбопровод за питейна вода.

## **⚠ Опасност от подхлъзване!**

### **ВНИМАНИЕ!**

**Ако подът е мокър, може да се подхлъзнете и да се нараните.**

- Уверете се, че мястото в близост до градинския маркуч се поддържа възможно най-сухо.
- Затворете крана, когато градинският маркуч не се използва.

## **⚠ Предотвратяване на материални щети!**

### **ВНИМАНИЕ!**

**Неправилното боравене с градинския маркуч може да го повреди.**

- Не прокарвайте градинския маркуч около ъгли или ръбове и не покрай заострени или островърхи предмети.
- Възникналата повреда може да причини изтичане на градинския маркуч.
- Не прокарвайте градинския маркуч в зони, където се движат превозни средства. Преминаването през него може да доведе до спукване на градинския маркуч.

- Уверете се, че частиците мръсотия нито запушват или повреждат конекторите, нито влизат в градинския маркуч.
- Когато не използвате градинския маркуч: Демонтирайте градинския маркуч и източете останалата вода в градинския маркуч.
- За да избегнете повреда от замръзване, демонтирайте градинския маркуч през зимата, източете го и го съхранявайте на сухо.

### **ВНИМАНИЕ!**

**Ако отворите невнимателно опаковката с остър нож или други остри предмети, градинският маркуч може да се повреди.**

- Бъдете много внимателни при отваряне.
- Извадете градинския маркуч и всички аксесоари от опаковката.
- Проверете, дали доставката е пълна (виж „Обхват на доставка“).
- Проверете, дали градинският маркуч или отделните части показват признаци на повреда. Ако случаят е такъв, не използвайте градинския маркуч.

Свържете се с производителя на посочения сервизен адрес.

## **Употреба**

### **Разпръсквач за поливане**

1. Сглобете градинския маркуч (1) и разпръсквача за поливане (2), както е показано на фиг. В.
2. Проверете за плътно прилягане.

**Указание:** Свързваща част (1а): Монтаж отстрани на разпръсквача.

### **Направете връзка с кран за вода**

1. Затворете крана.
2. Свържете артикула към крана, както е показано на фиг. В.
3. Проверете за плътно прилягане.

**Указание:** Бърза връзка конектор за кран (1b): Монтаж отстрани на крана.

- Указание:** Ако Вашият кран за вода има външна резба G ½“, използвайте редуциционния съединител (1c).
4. Развийте напълно градинския маркуч преди употреба.

5. Първо отворете леко крана и увеличете равномерно налягането на водата. Градинският маркуч се развива.
6. След като градинският маркуч е напълно развит, отворете клапана като леко натиснете спусъка (2c). След това отворете регулиращия накрайник (2a) на разпръсквача за поливане, докато потече вода.
7. За да промените концентрирането на водната струя, използвайте регулиращия накрайник.
8. За да регулирате твърдостта на водната струя, използвайте лоста за палеца (2b) на разпръсквача за поливане:
  - Лост за палец надолу: Водната струя се намаля.
  - Лост за палец нагоре: Водната струя се увеличава.
9. Изключете подаването на вода като затворите крана, когато вече не се нуждаете от градинския маркуч.

10. Отворете клапана, като щракнете спусъка на място чрез лек натиск. След като водата се оттече, градинският маркуч ще се върне към първоначалната си дължина.

## **Ремонт, поддръжка**

- Свързвайте към маркуча само подходящи конектори с правилния размер на резбата.
- Проверявайте резбите след всеки сезон като развиете конекторите и смажете, ако е необходимо, за да осигурите гладко прилягане и добро функциониране.

## **Съхранение, почистване**

- Неправилното боравене с градинския маркуч може да доведе до повреда.
- Използвайте чантата за съхранение, за да запазите артикула. Артикулът трябва да се съхранява напълно сух и без остатъци от вода, за да се избегне появата на мухъл.

- Когато не се използва, винаги съхранявайте артикула на сухо и чисто място при стайна температура.
- Не използвайте агресивни почистващи препарати, четки с метални или найлонови четини, както и остри или метални почистващи предмети като ножове, твърди шпатули и други подобни. Те могат да повредят повърхностите.
- Почистете артикула с леко влажна кърпа без власинки.

## Указания за отстраняване като отпадък



Отстранете артикула и опаковъчните материали съобразно действащите местни разпоредби.

Съхранявайте опаковъчните материали (като фолио торбички) далеч от деца. За повече информация как да отстраните изхабения артикул, моля свържете се с Вашата общинска или градска администрация.

Отстранете като отпадък артикула и опаковката по екологичен начин.



Кодът за рециклиране се използва за идентифициране на различни материали за връщане в цикъла на оползотворяване (рециклиране). Кодът се състои от символ за рециклиране за цикъла на повторното използване и от номер, който идентифицира материала.

## Указания за гаранцията и процеса на сервизно обслужване

Продуктът е произведен с голямо старание и под постоянен контрол. DELTA-SPORT HANDELSKONTOR GmbH предоставя на частни крайни клиенти три години гаранция за този продукт от датата на закупуване (гаранционен срок) в съответствие със следните разпоредби. Гаранцията важи само за дефекти на материала и фабрични дефекти. Гаранцията не се разпростира върху части, които са подложени на нормално износване и затова трябва да бъдат разглеждани като лесно износващи се части (например батерии), както и върху чупливи части, като напр. превключватели или части, изработени от стъкло.

Претенции по тази гаранция са изключени, ако продуктът е бил използван неправилно или неправомерно, и не в рамките на предвиденото предназначение или предвидения обхват на употреба или не са спазени указанията в ръководството за обслужване, освен ако крайният клиент да докаже, че са налице дефекти на материала или грешки при обработката, които не се основават на някое от гореспоменатите обстоятелства.

Претенции по тази гаранция могат да бъдат предявени само в рамките на гаранционния срок след представяне на оригиналната касова бележка. Затова моля, запазете оригиналната касова бележка.

Ако имате оплаквания, моля, обадете се на горещата линия за обслужване, посочена по-долу, или се свържете с нас по имейл.

Вашите законови права, по-специално гаранционни искове срещу съответния продавач, не са ограничени от тази гаранция.

## **Гаранция**

Уважаеми клиенти, за този уред получавате 3 години гаранция от датата на покупката. В случай на несъответствие на продукта с договора за продажба Вие имате законно право да предявите рекламация пред продавача на продукта при условията и в сроковете, определени в глава трета, раздел II и III и глава четвърта от Закона за предоставяне на цифрово съдържание и цифрови услуги и за продажба на стоки (ЗПЦСЦУПС)\*.

Вашите права, произтичащи от посочените разпоредби, не се ограничават от нашата по-долу представена търговска гаранция, не са свързани с разходи за потребителите и независимо от нея продавачът на продукта отговаря за липсата на съответствие на потребителската стока с договора за продажба съгласно ЗПЦСЦУПС.

## **Гаранционни условия**

Гаранционният срок е 3 години от датата на получаване на стоката. Пазете добре оригиналната касова бележка. Този документ е необходим като доказателство за покупката. Ако в рамките на три години от датата на закупуване на този продукт се появи дефект на материала или производствен дефект, продуктът ще бъде безплатно ремонтиран или заменен. Гаранцията предполага в рамките на тригодишния гаранционен срок да се представят дефектният уред, касовата бележка (касовият бон), както и всички други документи, установяващи наличието на дефект и писмено да се обясни в какво се състои дефектът и кога е възникнал. Ако дефектът е покрит от нашата гаранция, Вие ще получите обратно ремонтирания или нов продукт. В случай на замяна на дефектна стока първоначалните гаранционен срок и гаранционни условия се запазват. В случай на ремонт на дефектна стока, срокът на ремонта се прибавя към гаранционния срок.

За евентуално наличните и установени повреди и дефекти още при покупката трябва да се съобщи веднага след разопаковането. Евентуалните ремонти след изтичане на гаранционния срок са срещу заплащане.

Ремонтът или замяната на продукта не поражда нова гаранция.

## **Обхват на гаранцията**

Уредът е произведен грижливо според строгите изисквания за качество и добросъвестно изпитан преди доставка. Гаранцията важи за дефекти на материала или производствени дефекти. Гаранцията не обхваща консумативите, както и частите на продукта, които подлежат на нормално износване, поради което могат да бъдат разглеждани като бързо износващи се части (например филтри или приставки) или повредите на чупливи части (например прекъсвачи, батерии или такива произведени от стъкло).

Гаранцията отпада, ако уре-  
дът е повреден поради не-  
правилно използване или в  
резултат на неосъществяване  
на техническа поддръжка.

За правилната употреба на  
продукта трябва точно да се  
спазват всички указания в  
упътването за експлоатация.  
Предназначение и действия,  
които не се препоръчват от  
упътването за експлоатация  
или за които то предупрежда-  
ва, трябва задължително  
да се избягват. Продуктът е  
предназначен само за част-  
на, а не за професионална  
употреба. При злоупотреба  
и неправилно третиране,  
употреба на сила и при ин-  
тервенции, които не са из-  
вършени от клона на нашия  
оторизиран сервиз, гаранци-  
ята отпада.

### **Процедура при гаранционен случай**

За да се гарантира бърза  
обработка на Вашия случай,  
следвайте следните указания:

- За всички запитвания под-  
гответе касовата бележка и  
идентификационния номер  
(IAN 466705\_2404) като до-  
казателство за покупката.

- Вземете артикулния номер  
от фабричната табелка.
- При възникване на функ-  
ционални или други дефе-  
кти първо се свържете по  
телефона или чрез имейл с  
долупосочения сервизен от-  
дел. След това ще получите  
допълнителна информация  
за уреждането на Вашата  
рекламация.
- След съгласуване с нашия  
сервиз можете да изпра-  
тите дефектния продукт  
на посочения Ви адрес на  
сервиза безплатно за Вас,  
като приложите касовата  
бележка (касовия бон) и  
посочите писмено в какво  
се състои дефектът и кога  
е възникнал. За да се избе-  
гнат проблеми с приемане-  
то и допълнителни разходи,  
задължително използвайте  
само адреса, който Ви е  
посочен. Осигурете изпра-  
щането да не е като екс-  
пресен товар или като друг  
специален товар. Изпрате-  
те уреда заедно с всички  
принадлежности, доставени  
при покупката, и осигурете  
достатъчно сигурна транс-  
портна опаковка.

## **Ремонтен сервис / извънгаранционно обслужване**

Ремонти извън гаранцията можете да възложите на клона на нашия сервис срещу заплащане. Той с удоволствие ще Ви направи предварителна калкулация. Можем да обработваме само уреди, които са достатъчно опаковани и изпратени с платени транспортни разходи.

**Внимание:** Изпратете Вашия уред на клона на нашия сервис почистен и с указание за дефекта. Уредите, предмет на извънгаранционно обслужване, изпратени с неплатени транспортни разходи – с наложен платеж, като експресен или друг специален товар – не се приемат.

Ние ще извършим безплатно изхвърлянето на изпратените от Вас дефектни уреди.

## **Сервизно обслужване**

### **България**

Тел.: 008001184980

Форма за контакт на  
parkside-diy.com|AN  
466705\_2404

### **Вносител**

Моля, обърнете внимание, че следващият адрес не е адрес на сервиса.

Първо се свържете с горепосочения сервизен център.

## **ДЕЛТА-СПОРТ ХАНДЕЛС-КОНТОР ГМБХ**

Врагекамп 6  
22397 Хамбург

### **Германия**

\* Като физическо лице – потребител, независимо от настоящата търговска гаранция, Вие се ползвате от правата на законовата гаранция, предоставена от Закона за предоставяне на цифрово съдържание и цифрови услуги и за продажбата на стоки / ЗПЦСЦУПС/. По-специално Вие имате право при несъответствие на стоката да бъде извършен ремонт или замяна по Ваш избор, освен ако това е невъзможно или е свързано с непропорционално големи разходи за продавача. Вие имате право на пропорционално намаляване на цената или на разваляне на договора при наличие на условията на чл. 33, ал. 3 от ЗПЦСЦУПС. Условията и сроковете на законовата гаранция са регламентирани в глава трета, раздел II и III и в глава четвърта на ЗПЦСЦУПС.

## Обработване на гаранционна претенция

За да сте сигурни, че рекламацията Ви ще бъде обработена бързо, следвайте инструкциите по-долу:

- За всякакви запитвания подгответе касовия бон и номера на артикула (напр. IAN 123456\_7890) като доказателство за покупката.
- Номерът на артикула може да бъде открит на фирмената табелка на продукта, може да е гравирани върху продукта, да е на заглавната страница на Вашето ръководство (долу вляво) или на стикера на гърба или от долната страна на продукта.
- При възникване на функционални неизправности или други повреди, първо се свържете с посочения по-долу сервизен отдел по телефона или използвайте формата ни за контакт, която може да намерите в раздел Сервиз на [parkside-diy.com](http://parkside-diy.com).
- След това може да изпратите продукта, признат за повреден, на предоставения Ви адрес на сервиза, без разходи за пощенска такса за Вас,

като приложите доказателство за покупка (касов бон) и посочите каква е повреда-та и кога е възникнала.



Можете да разгледате и изтеглите тези и много други ръководства на [parkside-diy.com](http://parkside-diy.com).

Сканирането на QR кода отвежда директно до [parkside-diy.com](http://parkside-diy.com). Изберете страната си и потърсете ръководството за обслужване, като използвате формата за търсене. Въведете номера на артикула (напр. IAN 123456\_7890), за да получите достъп до ръководството за обслужване на Вашия продукт.

IAN: 466705\_2404

Ⓜ Обслужване на клиенти в България

Телефон: 008001184980

Форма за контакт на [parkside-diy.com](http://parkside-diy.com)  
Седалище: Германия

## Отстраняване на неизправности

Грешка	Възможна причина	Решение
Водата не тече.	Входящият поток не е напълно отворен.	Отворете крана.
	Няма достатъчно водно налягане в тръбопровода.	Проверете, дали кранът е отворен напълно.
	Дюзата не е поставена правилно.	Проверете, дали дюзата е поставена както е описано.
	Маркучът е прегънат.	Развийте маркуча напълно.
	Конекторите са мръсни.	Почистете конекторите с чиста вода.

Συγχαρητήρια!

Με την αγορά σας επιλέξατε ένα προϊόν υψηλής ποιότητας. Εξοικειωθείτε με το προϊόν, πριν το χρησιμοποιήσετε για πρώτη φορά.

 **Διαβάστε προσεκτικά τις οδηγίες χρήσης που ακολουθούν.**

Χρησιμοποιείτε το προϊόν μόνο σύμφωνα με τον τρόπο περιγραφής και για τα πεδία εφαρμογής που αναφέρονται. Φυλάξτε τις παρούσες οδηγίες χρήσης. Παραδώστε όλα τα συνοδευτικά έγγραφα όταν παραχωρείτε το προϊόν σε τρίτους.

## Περιεχόμενα συσκευασίας (Εικ. Α)

- 1 x ελαστικό λάστιχο κήπου (1) με σύνδεσμο για ρυθμιζόμενο ακροφύσιο ψεκασμού και σύστημα ταχυσυνδέσμου βρύσης με 26,5 mm (G ¾") και αντάπτορα συστολής με 21 mm (G ½")
- 1 x ρυθμιζόμενο ακροφύσιο ψεκασμού (2)
- 1 x τσάντα φύλαξης (3)
- 1 x οδηγίες χρήσης

## Τεχνικά χαρακτηριστικά

Μήκος σωλήνα: επεκτεινόμενο από 10 m (άδειο) σε 30 m (γεμάτο)

Ονομαστική πίεση: 4,5 bar

Ονομαστικό μέγεθος: κατάλληλο για δύο συνδέσεις (βλέπε περιεχόμενα συσκευασίας)

 Ημερομηνία κατασκευής (μήνας/έτος): 11/2024

## Χρησιμοποιούμενα σύμβολα και προειδοποιητικές λέξεις

 Υποχρεωτικό σήμα, το οποίο υπενθυμίζει σε κάθε χρήστη να διαβάζει προσεκτικά τις οδηγίες χρήσης πριν από τη χρήση και να τις έχει πάντα διαθέσιμες σε όλους τους χρήστες.



Γενικό προειδοποιητικό σήμα που χρησιμοποιείται για τη σήμανση κινδύνων (π.χ. κίνδυνος θανάτου, τραυματισμού ή σύνθλιψης).

## ΠΡΟΕΙΔΟΠΟΙΗΣΗ!

Η προειδοποιητική λέξη υποδηλώνει έναν κίνδυνο υψηλού επιπέδου ο οποίος, εάν δεν αποφευχθεί, μπορεί να οδηγήσει σε θάνατο ή σοβαρό τραυματισμό.

## ΠΡΟΣΟΧΗ!

Αυτή η προειδοποιητική λέξη υποδηλώνει έναν κίνδυνο χαμηλού επιπέδου επικινδυνότητας ο οποίος, εάν δεν αποφευχθεί, μπορεί να οδηγήσει σε ελαφρύ ή μέτριο τραυματισμό.



Αυτό το σύμβολο υποδηλώνει πιθανούς κινδύνους για τα παιδιά.



Αυτό το σύμβολο υποδηλώνει το όριο ηλικίας των χρηστών του προϊόντος.



Αυτό το σύμβολο υποδηλώνει πιθανούς κινδύνους από ηλεκτροπληξία.



Αυτό το σύμβολο υποδηλώνει ότι το προϊόν είναι ανθεκτικό στην υπεριώδη ακτινοβολία (UV).



Αυτό το σύμβολο υποδηλώνει ότι το προϊόν είναι ανθεκτικό στις καιρικές συνθήκες.



Αυτό το σύμβολο υποδηλώνει ότι το προϊόν είναι ακατάλληλο για την υδροληψία πόσιμου νερού.



Αυτό το σήμα σας ενημερώνει σχετικά με την απόρριψη

της συσκευασίας και του προϊόντος.

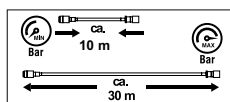

Αυτό το σήμα υποδηλώνει το μεταβαλλόμενο

μήκος του λάστιχου κήπου σε διαφορετική πίεση του νερού.



Αυτό το σήμα υποδηλώνει την ύπαρξη ταχυσυνδέσμου μεταξύ βρύσης και λάστιχου.



Αυτά τα σήματα επισημαίνουν την πίεση του νερού.

## Προβλεπόμενη χρήση

Το σετ ελαστικού λάστιχου κήπου, που στη συνέχεια θα αναφέρεται απλά ως λάστιχο κήπου, προορίζεται για το πότισμα φυτών σε κήπους, βεράντες και μπαλκόνια. Μπορεί να συνδέεται σε βρύσες με εξωτερικό σπείρωμα (G 1/2" ή G 3/4").

Το λάστιχο κήπου προορίζεται αποκλειστικά για ιδιωτική, και όχι για επαγγελματική χρήση. Μια χρήση πέραν της περιγραφόμενης ή μια τροποποίηση του λάστιχου κήπου δεν επιτρέπεται και μπορεί να έχει ως συνέπεια την πρόκληση ζημιών στο λάστιχο κήπου.

Επιπρόσθετα η μη προβλεπόμενη χρήση ενέχει πιθανό κίνδυνο θανάσιμων ή σοβαρών τραυματισμών. Για ζημιές που οφείλονται σε μη ορθή χρήση ο κατασκευαστής δεν αναλαμβάνει καμία ευθύνη.

## Υποδείξεις ασφαλείας

**Σημαντικό: Διαβάστε προσεκτικά αυτές τις οδηγίες χρήσης και τις υποδείξεις ασφαλείας και φυλάξτε τις οπωσδήποτε!**

### **Κίνδυνος στραγγαλισμού και ασφυξίας!**

#### **ΠΡΟΕΙΔΟΠΟΙΗΣΗ!**



**Όταν τα παιδιά παίζουν με το λάστιχο κήπου ή τη συσκευασία**

**μπορεί να εγκλωβιστούν σε αυτά και να υποστούν ασφυξία!**

- Μην αφήνετε τα παιδιά να παίζουν με το λάστιχο κήπου ή τη συσκευασία.
- Επιβλέπετε τα παιδιά όταν βρίσκονται κοντά στο λάστιχο κήπου.
- Φυλάσσετε πάντα το λάστιχο κήπου και τη συσκευασία μακριά από τα παιδιά.

### **Κίνδυνος τραυματισμού!**

#### **ΠΡΟΕΙΔΟΠΟΙΗΣΗ!**



**Ακατάλληλο για παιδιά ηλικίας κάτω των 8 ετών!  
Κίνδυνος τραυματισμού!**



Τα παιδιά ηλικίας 8 ετών και άνω και τα άτομα με μειωμένες σωματικές, αισθητηριακές ή νοητικές ικανότητες ή έλλειψη εμπειρίας και γνώσης πρέπει να επιβλέπονται κατά τη χρήση του λάστιχου κήπου ή να έχουν λάβει οδηγίες για την ασφαλή χρήση του λάστιχου κήπου και να κατανοούν τους κινδύνους που αυτή ενέχει.

- Οι εργασίες καθαρισμού και συντήρησης του λάστιχου κήπου δεν επιτρέπεται να εκτελούνται από παιδιά χωρίς επίβλεψη.

**Ασφαλίζετε το λάστιχο κήπου αποκλείοντας πιθανή χρήση του από τρίτους (ιδίως από παιδιά)!**

- Φυλάσσετε το λάστιχο κήπου σε ένα στεγνό, ψηλό και ασφαλές μέρος, στο οποίο δεν είναι δυνατή η πρόσβαση των παιδιών σε αυτό.

## **ΠΡΟΣΟΧΗ!**

**Μια λανθασμένη εγκατάσταση ή χρήση μπορεί να επιφέρει τραυματισμούς.**

- Βεβαιωθείτε ότι όλα τα μέρη του προϊόντος είναι άθικτα και συναρμολογημένα σωστά. Υπάρχει κίνδυνος τραυματισμού σε περίπτωση ακατάλληλης συναρμολόγησης.
- Μέρη που έχουν υποστεί ζημιά μπορεί να επηρεάσουν την ασφάλεια και τη λειτουργία.
- Η πίεση του νερού πρέπει να ελεγχθεί προκειμένου να αποτραπεί η ροή του με υψηλή πίεση και η πιθανή επακόλουθη πρόκληση τραυματισμών.
- **ΠΡΟΕΙΔΟΠΟΙΗΣΗ!** Ποτέ μη στρέψετε τον πίδακα νερού σε ανθρώπους ή ζώα!

## **ΠΡΟΕΙΔΟΠΟΙΗΣΗ!**



**Ποτέ μη στρέψετε τον πίδακα νερού προς τον ηλεκτρικό εξοπλισμό.**

**Υπάρχει κίνδυνος**

**ηλεκτροπληξίας!**

- Κατά τη διάρκεια της λειτουργίας μην αφήνετε το λάστιχο κήπου χωρίς επίβλεψη.



Το λάστιχο κήπου δεν είναι κατάλληλο για χρήση ως αγωγός/στοιχείο αγωγού πόσιμου νερού.

## **⚠ Κίνδυνος ολίσθησης!**

### **ΠΡΟΣΟΧΗ!**

**Εάν το δάπεδο είναι βρεγμένο, μπορεί να γλιστρήσετε στο δάπεδο και να τραυματιστείτε.**

- Βεβαιωθείτε ότι το δάπεδο στην περιοχή του λάστιχου κήπου διατηρείται όσο το δυνατό πιο στεγνό.
- Κλείνετε τη βρύση όταν δεν χρησιμοποιείτε το λάστιχο κήπου.

## **⚠ Αποφυγή υλικών ζημιών!**

### **ΠΡΟΣΟΧΗ!**

**Η μη σωστή μεταχείριση του λάστιχου κήπου μπορεί να επιφέρει την πρόκληση ζημιών στο λάστιχο κήπου.**

- Φροντίστε ώστε το λάστιχο κήπου να μη διέρχεται από γωνίες ή ακμές ή από μυτερά ή αιχμηρά αντικείμενα.
- Οι ζημιές που θα προκληθούν από αυτό μπορεί να καταστρέψουν τη στεγανότητα του λάστιχου κήπου.

- Φροντίστε ώστε το λάστιχο κήπου να μη διέρχεται από σημεία διέλευσης οχημάτων. Εάν πατηθεί από οχήματα το λάστιχο κήπου μπορεί να σκάσει.
- Μη αφήσετε σωματίδια βρομιάς να βουλώσουν ή να προκαλέσουν ζημιά στις συνδέσεις ούτε να καταλήξουν στο εσωτερικό του λάστιχου κήπου.
- Όταν το λάστιχο κήπου δεν χρησιμοποιείται: Αποσυνδέετε το λάστιχο κήπου και αφήνετε να τρέξει το νερό που πιθανώς υπάρχει στο εσωτερικό του λάστιχου κήπου.
- Για να αποφύγετε ζημιές από παγετό αποσυνδέετε το λάστιχο κήπου τον χειμώνα, αδειάζετε και φυλάσσετε το στεγνό.

### **ΠΡΟΣΟΧΗ!**

**Εάν ανοίξετε τη συσκευασία χωρίς προσοχή με ένα κοφτερό μαχαίρι ή άλλα αιχμηρά αντικείμενα, μπορεί να προκληθεί ζημιά στο αντικείμενο.**

Ανοίξτε τη συσκευασία προσεκτικά.

- Αφαιρέστε το λάστιχο κήπου και όλα τα παρελκόμενα εξαρτήματα από τη συσκευασία.

- Βεβαιωθείτε πως το παραδοτέο προϊόν είναι πλήρες (βλ. «Περιεχόμενα συσκευασίας»).
- Ελέγξτε, εάν το λάστιχο κήπου ή επιμέρους εξαρτήματα εμφανίζουν ζημιές. Σε αυτή την περίπτωση μη χρησιμοποιείτε το λάστιχο κήπου. Απευθυνθείτε στον κατασκευαστή μέσω της αναγραφόμενης διεύθυνσης του τμήματος σέρβις.

## **Χρήση**

### **Κεφαλή ρύθμισης**

1. Συνδέστε το λάστιχο κήπου (1) με την κεφαλή ρύθμισης (2), όπως απεικονίζεται στην Εικ. Β.
2. Ελέγξτε πως έχει στερεωθεί καλά.

**Σημείωση:** Σύνδεσμος (1a): Συναρμολόγηση από την πλευρά της κεφαλής ρύθμισης.

### **Σύνδεση με παροχή νερού**

1. Κλείστε τη βρύση.
2. Συνδέστε το προϊόν στη βρύση, όπως στην Εικ. Β.
3. Ελέγξτε πως έχει στερεωθεί καλά.

**Σημείωση:** Ταχυσύνδεσμος βρύσης (1b): Συναρμολόγηση από την πλευρά της βρύσης.

**Σημείωση:** Εάν η βρύση σας διαθέτει ένα εξωτερικό σπείρωμα G 1/2", χρησιμοποιήστε τον αντάπτορα συστολής (1c).

4. Πριν την πρώτη χρήση ξετυλίξτε εντελώς το λάστιχο κήπου.
5. Πρώτα ανοίξτε λίγο τη βρύση και αυξάνετε ομοιόμορφα την πίεση του νερού. Το λάστιχο κήπου ξετυλιγεται.
6. Μόλις ξετυλιχθεί εντελώς το λάστιχο κήπου, ανοίξτε τη βαλβίδα πιέζοντας ελαφρά τη σκανδάλη (2c). Στη συνέχεια περιστρέψτε την κεφαλή ρύθμισης (2a) μέχρι να τρέξει νερό.
7. Για να μεταβάλετε τη σύγκλιση του πίδακα νερού, χρησιμοποιήστε την κεφαλή ρύθμισης.
8. Για να ρυθμίσετε τη δύναμη του πίδακα νερού, χρησιμοποιήστε τον μοχλό αντίχειρα (2b) στην κεφαλή ρύθμισης:
  - Μοχλός αντίχειρα προς τα κάτω: Ο πίδακας νερού μειώνεται.
  - Μοχλός αντίχειρα προς τα πάνω: Ο πίδακας νερού αυξάνεται.

9. Διακόψτε την παροχή νερού κλείνοντας τη βρύση εάν δεν χρειάζεστε πλέον το λάστιχο κήπου.
10. Ανοίξτε τη βαλβίδα πιέζοντας ελαφρά τη σκανδάλη μέχρι να κουμπώσει κάνοντας τον χαρακτηριστικό ήχο. Μόλις φύγει το νερό το λάστιχο κήπου επανέρχεται στο αρχικό του μήκος.

## **Επισκευή, συντήρηση**

- Συνδέετε στον εύκαμπτο σωλήνα μόνο κατάλληλους συνδέσμους με το σωστό μέγεθος σπειρώματος.
- Ελέγχετε το σπείρωμα μετά από κάθε σεζόν, ανοίγοντας και γρασάροντας, εφόσον χρειάζεται, τα σπειρώματα, προκειμένου να διασφαλίζεται η ακριβής προσαρμογή και η σωστή λειτουργία.

## **Αποθήκευση, καθαρισμός**

Ο μη σωστός χειρισμός του λάστιχου κήπου μπορεί να προκαλέσει ζημιές στο προϊόν. Χρησιμοποιείτε την τσάντα φύλαξης για την αποθήκευση του προϊόντος.

Το προϊόν πρέπει να αποθηκεύεται εντελώς στεγνό και χωρίς κατάλοιπα νερού, προκειμένου να αποτραπεί ο σχηματισμός μούχλας. Αποθηκεύετε πάντα το προϊόν στεγνό και καθαρό σε θερμοκρασία δωματίου, όταν δεν το χρησιμοποιείτε.

## Υποδείξεις ως προς την απόρριψη



Απορρίπτετε το προϊόν και τα υλικά συσκευασίας σύμφωνα με τις ισχύουσες τοπικές προδιαγραφές. Διατηρείτε τα υλικά συσκευασίας (όπως σακούλες μεμβράνης) μακριά από τα παιδιά. Για περαιτέρω πληροφορίες απόρριψης του χρησιμοποιημένου προϊόντος μπορείτε να ενημερώνεστε από την κοινότητα ή τη δημοτική διοίκηση. Απορρίπτετε το προϊόν και τη συσκευασία με φιλικό προς το περιβάλλον τρόπο.



Ο κωδικός ανακύκλωσης χρησιμεύει στη σήμανση διαφόρων υλικών για την επαναχρησιμοποίηση στο κύκλωμα ανακύκλωσης. Ο κωδικός αποτελείται από ένα σύμβολο ανακύκλωσης για το κύκλωμα αξιοποίησης και έναν αριθμό, ο οποίος επισημαίνει το υλικό.

## Υποδείξεις σχετικά με την εγγύηση και τη διαδικασία σέρβις

Το προϊόν έχει κατασκευαστεί με μεγάλη προσοχή και υπό συνεχή έλεγχο. Η DELTA-SPORT HANDELSKONTOR GmbH παρέχει σε ιδιώτες τελικούς πελάτες τρία χρόνια εγγύηση για αυτό το προϊόν από την ημερομηνία αγοράς (διάρκεια εγγυήσεως), σύμφωνα με τους ακόλουθους όρους. Η εγγύηση ισχύει μόνο για σφάλματα υλικών και επεξεργασίας. Η εγγύηση δεν καλύπτει μέρη που υπόκεινται σε κανονική φθορά και επομένως θεωρούνται φθιρόμενα μέρη (π.χ. μπαταρίες) ή εύθραυστα μέρη όπως διακόπτες ή εξαρτήματα από γυαλί. Αξιώσεις από αυτή την εγγύηση αποκλείονται, σε περίπτωση που το προϊόν χρησιμοποιήθηκε εσφαλμένα ή καταχρηστικά ή δεν χρησιμοποιήθηκε στα πλαίσια των προβλεπόμενων όρων ή του προβλεπόμενου εύρους χρήσης ή δεν έχουν τηρηθεί προδιαγραφές των οδηγιών χρήσης, εκτός και εάν ο τελικός πελάτης αποδείξει ότι υφίσταται σφάλμα υλικού ή επεξεργασίας, το οποίο δεν

οφείλεται σε μια από τις ως άνω καταστάσεις.

Οι αξιώσεις εγγυήσεως ισχύουν μόνο εντός του χρόνου εγγυήσεως και με την υποβολή της γνήσιας απόδειξης αγοράς.

Παρακαλείσθε, λοιπόν, όπως φυλάξετε τη γνήσια απόδειξη αγοράς.

Σε περίπτωση παραπόνων, απευθυνθείτε αρχικά στην κάτωθι ανοιχτή γραμμή τηλεφωνικής εξυπηρέτησης ή επικοινωνήστε μαζί μας μέσω email. Εάν υφίσταται θέμα εγγυήσεως, θα επισκευάσουμε ή θα αντικαταστήσουμε δωρεάν το προϊόν ή θα επιστρέψουμε το ποσό αγοράς – σύμφωνα με την κρίση μας. Λοιπά δικαιώματα εκ της εγγυήσεως δεν υφίστανται.

Τα νόμιμα δικαιώματά σας, ειδικά οι αξιώσεις εγγυήσεως έναντι του εκάστοτε πωλητή, δεν περιορίζονται λόγω της παρούσας εγγύησης.

\*Με την αντικατάσταση της συσκευής, σύμφωνα με το ΝΟΜΟ 2251/1994, ξεκινάει εκ νέου η περίοδος της εγγύησης. Μετά την λήξη της εγγύησης προκύπτουσες επισκευές είναι με κόστος.

\*ισχύει μόνο για την Ελλάδα

## **Διεκπεραίωση σε περίπτωση αξίωσης εγγύησης**

Για τη διασφάλιση της γρήγορης επεξεργασίας του αιτήματός σας, ακολουθήστε τις παρακάτω οδηγίες:

- Για όλες τις ερωτήσεις, φυλάξτε την απόδειξη και τον κωδικό προϊόντος (π.χ. IAN 123456\_7890) ως απόδειξη αγοράς.
- Ο κωδικός προϊόντος αναφέρεται στην πινακίδα τύπου του προϊόντος, σε μια γκραβούρα στο προϊόν, στο εξώφυλλο των οδηγιών (κάτω αριστερά) ή στο αυτοκόλλητο στο πίσω μέρος ή στο κάτω μέρος του προϊόντος.
- Εάν παρουσιαστούν λειτουργικά σφάλματα ή άλλα ελαττώματα, επικοινωνήστε πρώτα με το τμήμα σέρβις που αναφέρεται παρακάτω τηλεφωνικά ή χρησιμοποιήστε το έντυπο επικοινωνίας μας, το οποίο μπορείτε να βρείτε στον ιστότοπο [parkside-diy.com](http://parkside-diy.com), στην κατηγορία Σέρβις.

- Στη συνέχεια, μπορείτε να στείλετε ένα προϊόν που έχει καταγραφεί ως ελαττωματικό, δωρεάν, στη διεύθυνση εξυπηρέτησης που σας έχει δοθεί, επισυνάπτοντας την απόδειξη αγοράς (απόδειξη ταμείου) και λεπτομέρειες για το πού ακριβώς βρίσκεται το πρόβλημα και πότε παρουσιάστηκε.

-   
**PDF ONLINE**  
parkside-diy.com

Μπορείτε να δείτε και να κατεβάσετε αυτά και πολλά άλλα εγχειρίδια στον ιστότοπο parkside-diy.com.

Με αυτόν τον κωδικό QR, μεταφέρεστε απευθείας στον ιστότοπο parkside-diy.com. Επιλέξτε τη χώρα σας και αναζητήστε τις οδηγίες χειρισμού χρησιμοποιώντας τη μάσκα αναζήτησης. Εισάγοντας τον κωδικό προϊόντος (π.χ. IAN 123456\_7890), θα μεταφερθείτε στις οδηγίες χειρισμού για το προϊόν σας.

IAN: 466705\_2404

Ⓜ Υπηρεσία εξυπηρέτησης πελατών στην Ελλάδα  
Τηλέφωνο:  
00800491824928

Ⓜ Υπηρεσία εξυπηρέτησης πελατών στην Κύπρο  
Τηλέφωνο: 80094242

Έντυπο επικοινωνίας στον ιστότοπο parkside-diy.com  
Έδρα: Γερμανία

## Αντιμετώπιση προβλημάτων

Σφάλμα	Πιθανή αιτία	Λύση
Το νερό δεν τρέχει.	Η βρύση δεν έχει ανοίξει εντελώς.	Ανοίξτε τη βρύση.
	Δεν υπάρχει επαρκής πίεση νερού στον σωλήνα.	Ελέγξτε, εάν η βρύση έχει ανοίξει εντελώς.
	Το στόμιο δεν εφαρμόζει σωστά.	Ελέγξτε, εάν το στόμιο έχει τοποθετηθεί σύμφωνα με την περιγραφή.
	Το λάστιχο έχει τσακίσει.	Ξετυλίξτε το λάστιχο εντελώς.
	Συγκέντρωση βρομιάς στις συνδέσεις.	Καθαρίστε τις συνδέσεις με καθαρό νερό.

Herzlichen Glückwunsch!  
Mit Ihrem Kauf haben Sie sich für einen hochwertigen Artikel entschieden. Machen Sie sich vor der ersten Inbetriebnahme mit dem Artikel vertraut.



**Lesen Sie hierzu aufmerksam die nachfolgende Gebrauchsanweisung.**

Benutzen Sie den Artikel nur wie beschrieben und für die angegebenen Einsatzbereiche. Bewahren Sie diese Gebrauchsanweisung gut auf. Händigen Sie alle Unterlagen bei Weitergabe des Artikels an Dritte ebenfalls mit aus.

## Lieferumfang (Abb. A)

- 1 x Flexi-Gartenschlauch (1)  
inkl. Kupplungsstück für  
Bewässerungsspritze  
und Stecksystem-Hahn-  
anschluss mit 26,5 mm  
(G ¾") und Reduzieradapter  
mit 21 mm (G ½")
- 1 x Bewässerungsspritze (2)
- 1 x Aufbewahrungstasche (3)
- 1 x Gebrauchsanweisung

## Technische Daten

Schlauchlänge: dehnbar von  
10 m (entleert) auf 30 m (gefüllt)  
Nenndruck: 4,5 bar

Nominale Größe: passend für  
zwei Anschlüsse (siehe Liefer-  
umfang)



Herstellungsdatum  
(Monat/Jahr): 11/2024

## Verwendete Symbole und Signalwörter



Gebotszeichen, weist jeden Benutzer darauf hin, die Gebrauchsanweisung vor dem Gebrauch sorgfältig durchzulesen und für alle Benutzer stets zur Verfügung zu stellen.



Allgemeines Warnzeichen, dient der Kennzeichnung von Gefahren und Gefährdungen (z. B. Strangulations- und Erstickungs-, Verletzungs-, Rutschgefahr oder Sachschäden).

### **WARNUNG!**

Dieses Signalwort bezeichnet eine Gefährdung mit einem hohen Risikograd, die, wenn sie nicht vermieden wird, den Tod oder eine schwere Verletzung zur Folge haben kann.

## VORSICHT!

Dieses Signalwort bezeichnet eine Gefährdung mit einem niedrigen Risikograd, die, wenn sie nicht vermieden wird, eine geringfügige oder mäßige Verletzung zur Folge haben kann.



Dieses Symbol weist auf mögliche Gefahren in Bezug auf Kinder hin.



Dieses Symbol weist auf die Altersfreigabe des Artikels hin.



Dieses Symbol weist auf mögliche Gefahren in Bezug auf Stromschläge hin.



Dieses Symbol weist darauf hin, dass das Produkt UV-beständig ist.



Dieses Symbol weist darauf hin, dass das Produkt wetterbeständig ist.



Dieses Symbol weist darauf hin, dass das Produkt nicht für die Trinkwasserentnahme zulässig ist.



Diese Zeichen informieren Sie über die Entsorgung von Verpackung und Produkt.

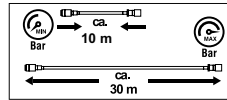

Dieses Zeichen weist auf die sich verän-

dernde Länge des Schlauchs bei unterschiedlichem Wasserdruck hin.



Dieses Zeichen weist auf eine einfach zu handhabende Steckverbindung zwischen Wasserhahn und Schlauch hin.



Diese Zeichen weisen auf den Wasserdruck hin.

## Bestimmungsgemäße Verwendung

Das Flexi-Gartenschlauchset, im Folgenden Gartenschlauch genannt, ist zur Bewässerung von Terrassen- und Balkonpflanzen sowie Gärten vorgesehen. Er kann an Wasserhähne mit Außengewinde angeschlossen werden (G 1/2" oder G 3/4"). Der Gartenschlauch ist nur zur Verwendung im privaten Bereich, nicht aber für den gewerblichen Gebrauch vorgesehen. Eine andere Verwendung oder eine Veränderung des Gartenschlauchs ist nicht zulässig und kann zur Beschädigung des Gartenschlauchs führen.

Darüber hinaus können aus einer nicht bestimmungsgemäßen Verwendung lebensgefährliche Gefahren und Verletzungen resultieren. Für durch unsachgemäße Verwendung entstandene Schäden übernimmt der Hersteller keine Haftung.

## Sicherheitshinweise

**Wichtig: Lesen Sie diese Gebrauchsanweisung und die Sicherheitshinweise sorgfältig und bewahren Sie sie unbedingt auf!**

### **Strangulations- und Erstickungsgefahr!**

#### **WARNUNG!**



**Wenn Kinder mit dem Gartenschlauch oder der Verpackung spielen, können sie sich darin verfangen und ersticken!**

- Lassen Sie Kinder nicht mit dem Gartenschlauch oder der Verpackung spielen.
- Beaufsichtigen Sie Kinder in der Nähe des Gartenschlauchs.
- Bewahren Sie den Gartenschlauch und die Verpackung außerhalb der Reichweite von Kindern auf.

### **Verletzungsgefahr!**

#### **WARNUNG!**



**Nicht für Kinder unter 8 Jahren geeignet!  
Es besteht Verletzungsgefahr!**



Kinder ab 8 Jahren und darüber sowie Personen mit verringerten physischen, sensorischen oder mentalen Fähigkeiten oder Mangel an Erfahrung und Wissen müssen bei der Benutzung des Gartenschlauchs beaufsichtigt und/oder bezüglich des sicheren Gebrauchs des Gartenschlauchs unterwiesen werden und die daraus resultierenden Gefahren verstehen.

- Wartung und/oder Reinigung des Gartenschlauchs dürfen nicht von Kindern ohne Beaufsichtigung durchgeführt werden.

**Gartenschlauch gegen Fremdbenutzung (insbesondere durch Kinder) sichern!**

- Bewahren Sie den Gartenschlauch an einem trockenen, hochgelegenen und sicheren Ort außerhalb der Reichweite von Kindern auf.

## **VORSICHT!**

**Eine fehlerhafte Installation oder Benutzung kann zu Verletzungen führen.**

- Stellen Sie sicher, dass alle Teile unbeschädigt und sachgerecht montiert sind. Bei unsachgemäßer Montage besteht Verletzungsgefahr. Beschädigte Teile können die Sicherheit und Funktion beeinflussen.
- Der Wasserdruck muss ordnungsgemäß kontrolliert werden, um zu verhindern, dass das Wasser mit hohem Druck entweicht und zu Verletzungen führt.
- **WARNUNG!** Wasserstrahl niemals auf Personen oder Tiere richten!

## **WARNUNG!**



**Richten Sie den Wasserstrahl niemals auf elektrische Einrichtungen. Es besteht die Gefahr eines Stromschlags!**

- Lassen Sie den Gartenschlauch während des Betriebs nicht unbeaufsichtigt.
-  Der Gartenschlauch ist nicht als Trinkwasserleitung/Trinkwasserleitungskomponente geeignet.

## **⚠ Rutschgefahr!**

### **VORSICHT!**

**Wenn der Boden nass ist, können Sie auf dem Boden ausrutschen und sich verletzen.**

- Stellen Sie sicher, dass der Boden in der Nähe des Gartenschlauchs möglichst trocken gehalten wird.
- Drehen Sie den Wasserhahn zu, wenn der Gartenschlauch nicht in Gebrauch ist.

## **⚠ Vermeidung von Sachschäden!**

### **VORSICHT!**

**Unsachgemäßer Umgang mit dem Gartenschlauch kann zu Beschädigungen des Gartenschlauchs führen.**

- Führen Sie den Gartenschlauch nicht um Ecken oder Kanten und nicht an spitzen oder scharfkantigen Gegenständen entlang. Die entstehenden Beschädigungen können dazu führen, dass der Gartenschlauch undicht wird.
- Verlegen Sie den Gartenschlauch nicht in Bereichen, die von Fahrzeugen befahren werden. Das Überfahren kann den Gartenschlauch zum Platzen bringen.

- Achten Sie darauf, dass Schmutzpartikel weder die Anschlüsse verstopfen oder beschädigen noch in das Gartenschlauchinnere gelangen.
- Bei Nichtbenutzung des Gartenschlauchs: Demontieren Sie den Gartenschlauch und lassen Sie das Restwasser im Gartenschlauchinneren auslaufen.
- Um Frostschäden zu vermeiden, demontieren Sie den Gartenschlauch im Winter, entleeren Sie ihn und lagern Sie ihn trocken.

### **VORSICHT!**

**Wenn Sie die Verpackung unvorsichtig mit einem scharfen Messer oder anderen spitzen Gegenständen öffnen, kann der Gartenschlauch beschädigt werden.**

- Gehen Sie beim Öffnen sehr vorsichtig vor.
- Nehmen Sie den Gartenschlauch und alle Zubehöreile aus der Verpackung.
- Prüfen Sie, ob die Lieferung vollständig ist (siehe „Lieferumfang“).
- Kontrollieren Sie, ob der Gartenschlauch oder die Einzelteile Schäden aufweisen.

Ist dies der Fall, benutzen Sie den Gartenschlauch nicht. Wenden Sie sich über die angegebene Serviceadresse an den Hersteller.

## **Verwendung**

### **Bewässerungsspritze**

1. Setzen Sie den Gartenschlauch (1) und die Bewässerungsspritze (2) zusammen, wie in Abb. B dargestellt.
2. Kontrollieren Sie den festen Sitz.

**Hinweis:** Kupplungsstück (1a): Montage auf der Seite der Bewässerungsspritze (2).

### **Wasserhahnanschluss herstellen**

1. Drehen Sie den Wasserhahn zu.
2. Schließen Sie den Artikel an den Wasserhahn an, wie in Abb. B dargestellt.
3. Kontrollieren Sie den festen Sitz.

**Hinweis:** Stecksystem-Hahnanschluss (1b): Montage auf der Seite des Wasserhahns.

**Hinweis:** Wenn Ihr Wasserhahn ein G ½“-Außengewinde besitzt, verwenden Sie den Reduzieradapter (1c).

4. Rollen Sie den Gartenschlauch vor Inbetriebnahme vollständig aus.
5. Drehen Sie den Wasserhahn zunächst nur ein wenig auf und erhöhen Sie den Wasserdruck gleichmäßig. Der Gartenschlauch rollt aus.
6. Sobald der Gartenschlauch vollständig ausgerollt ist, öffnen Sie das Ventil durch leichtes Drücken des Triggers (2c). Drehen Sie anschließend die Regulierspitze (2a) der Bewässerungsspritze so weit auf, bis Wasser fließt.
7. Um die Bündelung des Wasserstrahls zu variieren, verwenden Sie die Regulierspitze.
8. Um die Härte des Wasserstrahls zu regulieren, verwenden Sie den Daumenhebel (2b) an der Bewässerungsspritze:
  - Daumenhebel nach unten: Wasserstrahl wird reduziert.
  - Daumenhebel nach oben: Wasserstrahl wird gesteigert.
9. Stellen Sie die Wasserversorgung durch Schließen des Wasserhahns ab, wenn Sie den Gartenschlauch nicht mehr benötigen.

10. Öffnen Sie das Ventil, indem Sie den Trigger durch leichtes drücken hörbar einrasten lassen. Nachdem das Wasser abgelaufen ist, nimmt der Gartenschlauch wieder seine ursprüngliche Länge an.

## **Reparatur, Wartung**

- Schließen Sie nur geeignete Anschlüsse mit der richtigen Gewindegröße an den Schlauch an.
- Prüfen Sie die Gewinde nach jeder Saison, indem Sie die Anschlüsse abdrehen und ggf. einfetten, um eine reibungslose Passgenauigkeit und eine gute Funktion zu gewährleisten.

## **Lagerung, Reinigung**

Unsachgemäßer Umgang mit dem Gartenschlauch kann zu Beschädigungen führen.

- Zur Lagerung des Artikels verwenden Sie den Aufbewahrungsbeutel. Der Artikel muss vollständig trocken und ohne Wasserrückstände gelagert werden, um Schimmelbildung zu vermeiden.
- Lagern Sie den Artikel bei Nichtbenutzung immer trocken und sauber bei Raumtemperatur.

- Verwenden Sie keine aggressiven Reinigungsmittel, Bürsten mit Metall- oder Nylonborsten sowie keine scharfen oder metallischen Reinigungsgegenstände wie Messer, harte Spachtel und dergleichen. Diese können die Oberflächen beschädigen.
- Reinigen Sie den Artikel mit einem leicht angefeuchteten, fusselfreien Tuch.

## Hinweise zur Entsorgung



Entsorgen Sie den Artikel und die Verpackungsmaterialien entsprechend den aktuellen örtlichen Vorschriften. Bewahren Sie Verpackungsmaterialien (wie z. B. Folienbeutel) für Kinder unerreichbar auf. Weitere Informationen zur Entsorgung des ausgedienten Artikels erhalten Sie bei Ihrer Gemeinde- oder Stadtverwaltung. Entsorgen Sie den Artikel und die Verpackung umweltschonend.



Der Recycling-Code dient der Kennzeichnung verschiedener Materialien zur Rückführung in den Wiederverwertungskreislauf (Recycling).

Der Code besteht aus einem Recyclingsymbol für den Verwertungskreislauf und einer Nummer, die das Material kennzeichnet.

## Hinweise zur Garantie und Serviceabwicklung

Der Artikel wurde mit großer Sorgfalt und unter ständiger Kontrolle produziert. DELTA-SPORT HANDELSKONTOR GmbH räumt privaten Endkunden auf diesen Artikel drei Jahre Garantie ab Kaufdatum (Garantiefrist) nach Maßgabe der folgenden Bestimmungen ein. Die Garantie gilt nur für Material- und Verarbeitungsfehler. Die Garantie erstreckt sich nicht auf Teile, die der normalen Abnutzung unterliegen und deshalb als Verschleißteile anzusehen sind (z. B. Batterien) sowie nicht auf zerbrechliche Teile wie Schalter oder Teile, die aus Glas gefertigt sind.

Ansprüche aus dieser Garantie sind ausgeschlossen, wenn der Artikel unsachgemäß oder missbräuchlich oder nicht im Rahmen der vorgesehenen Bestimmung oder des vorgesehenen Nutzungsumfangs verwendet wurde oder Vorgaben in der Anleitung/Anweisung nicht beachtet wurden, es sei denn, der Endkunde weist nach, dass ein Material- oder Verarbeitungsfehler vorliegt, der nicht auf einem der vorgenannten Umstände beruht.

Ansprüche aus der Garantie können nur innerhalb der Garantiefrist unter Vorlage des Originalkassenbelegs geltend gemacht werden. Bitte bewahren Sie deshalb den Originalkassenbeleg auf. Die Garantiefrist wird durch etwaige Reparaturen aufgrund der Garantie, gesetzlicher Gewährleistung oder Kulanz nicht verlängert. Dies gilt auch für ersetzte und reparierte Teile. Bitte wenden Sie sich bei Beanstandungen zunächst an die untenstehende Service-Hotline oder setzen Sie sich per E-Mail mit uns in Verbindung.

Liegt ein Garantiefall vor, wird der Artikel von uns – nach unserer Wahl – für Sie kostenlos repariert, ersetzt oder der Kaufpreis erstattet. Weitere Rechte aus der Garantie bestehen nicht.

Ihre gesetzlichen Rechte, insbesondere Gewährleistungsansprüche gegenüber dem jeweiligen Verkäufer, werden durch diese Garantie nicht eingeschränkt.

## **Abwicklung im Garantiefall**

Um eine schnelle Bearbeitung Ihres Anliegens zu gewährleisten, folgen Sie bitte den folgenden Hinweisen:

- Bitte halten Sie für alle Anfragen den Kassenbon und die Artikelnummer (z. B. IAN 123456\_7890) als Nachweis für den Kauf bereit.
- Die Artikelnummer entnehmen Sie bitte dem Typenschild am Artikel, einer Gravur am Artikel, dem Titelblatt Ihrer Anleitung (unten links) oder dem Aufkleber auf der Rück- oder Unterseite des Artikels.

- Sollten Funktionsfehler oder sonstige Mängel auftreten, kontaktieren Sie zunächst die nachfolgend benannte Serviceabteilung telefonisch oder nutzen Sie unser Kontaktformular, das Sie auf der parkside-diy.com in der Kategorie Service finden.
- Einen als defekt erfassten Artikel können Sie dann unter Beifügung des Kaufbelegs (Kassenbon) und der Angabe, worin der Mangel besteht und wann er aufgetreten ist, für Sie portofrei an die Ihnen mitgeteilte Serviceanschrift übersenden.



Auf parkside-diy.com können Sie diese und viele weitere Handbücher einsehen und herunterladen. Mit

diesem QR-Code gelangen Sie direkt auf parkside-diy.com. Wählen Sie Ihr Land aus, und suchen Sie über die Suchmaske nach den Anleitungen.

Mittels Eingabe der Artikelnummer (z. B. IAN 123456\_7890) gelangen Sie zur Anleitung für Ihren Artikel.

IAN: 466705\_2404

- Ⓝ DE Kundenservice Deutschland  
Telefon: 08008855300
- Ⓝ AT Kundenservice Österreich  
Telefon: 0800447750
- Ⓝ CH Kundenservice Schweiz  
Telefon: 0800563601

Kontaktformular auf  
parkside-diy.com  
Sitz: Deutschland

## Fehlerbehebung

Fehler	Mögliche Ursache	Lösung
Das Wasser fließt nicht.	Der Zulauf ist nicht voll aufgedreht.	Drehen Sie den Wasserhahn auf.
	Es ist nicht ausreichend Wasserdruck auf der Leitung vorhanden.	Prüfen Sie, ob der Wasserhahn voll aufgedreht ist.
	Die Düse sitzt nicht korrekt.	Prüfen Sie, ob die Düse wie beschrieben eingesetzt wurde.
	Der Schlauch ist geknickt.	Rollen Sie den Schlauch vollständig aus.
	Die Anschlüsse sind verschmutzt.	Reinigen Sie die Anschlüsse mit sauberem Wasser.





**DELTA-SPORT HANDELSKONTOR GMBH**

Wragekamp 6 • 22397 Hamburg

GERMANY



11/2024

Delta-Sport-Nr.: GS-15454

---

09.04.2024 / PM 1:57

IAN 466705\_2404

7 