

OWIM GmbH & Co. KG

Stiftsbergstraße 1
74167 Neckarsulm
GERMANY

Model No.: HG12903
Version: 04/2025

IAN 478291_2410



CAMILLA CON RUEDAS Y TABURETE DE TALLER / SGABELLO/CARRELLO PER LAVORI DI MONTAGGIO

ES

CAMILLA CON RUEDAS Y TABURETE DE TALLER

Manual del usuario

IT **MT**

SGABELLO/CARRELLO PER LAVORI DI MONTAGGIO

Manuale di istruzioni

GB **MT**

2-IN-1 CAR CREEPER & STOOL

User manual

DE **AT** **CH**

MONTAGE-ROLLBRETT UND WERKSTATTHOCKER

Bedienungsanleitung

ES	Manual del usuario	Página	9
IT/MT	Manuale di istruzioni	Pagina	20
GB/MT	User manual	Page	31
DE/AT/CH	Bedienungsanleitung	Seite	41

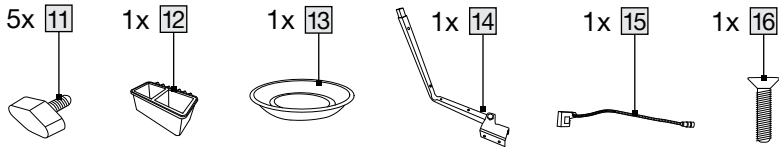
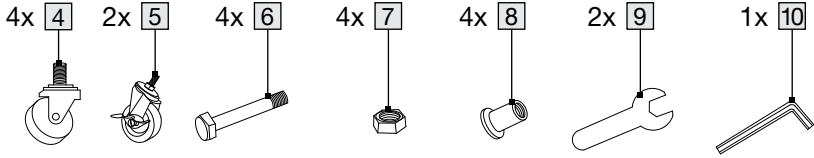
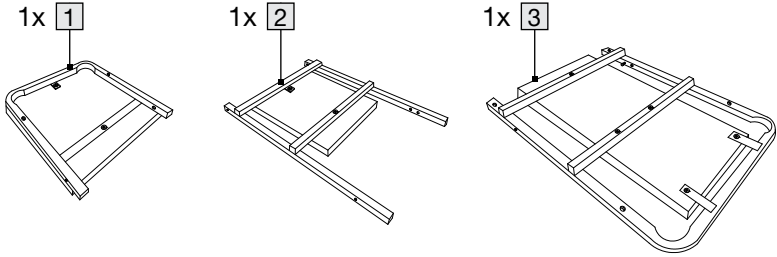
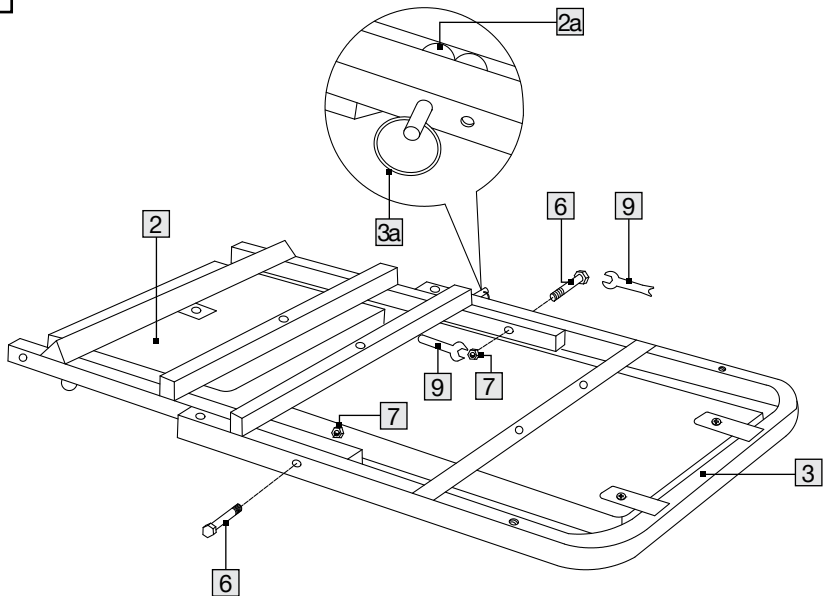
A**B**

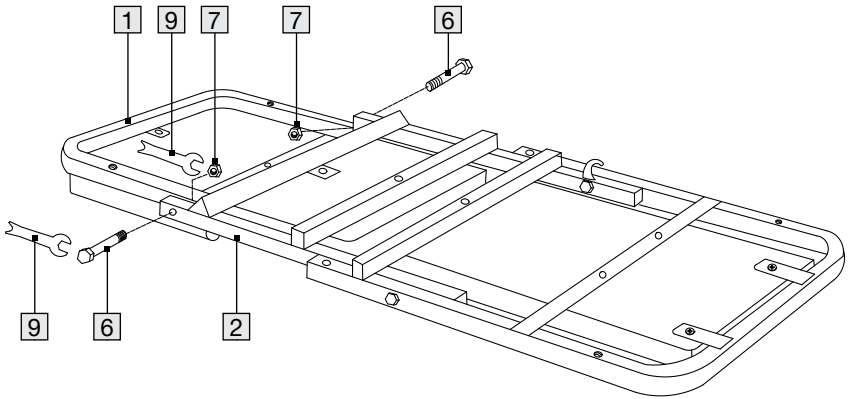
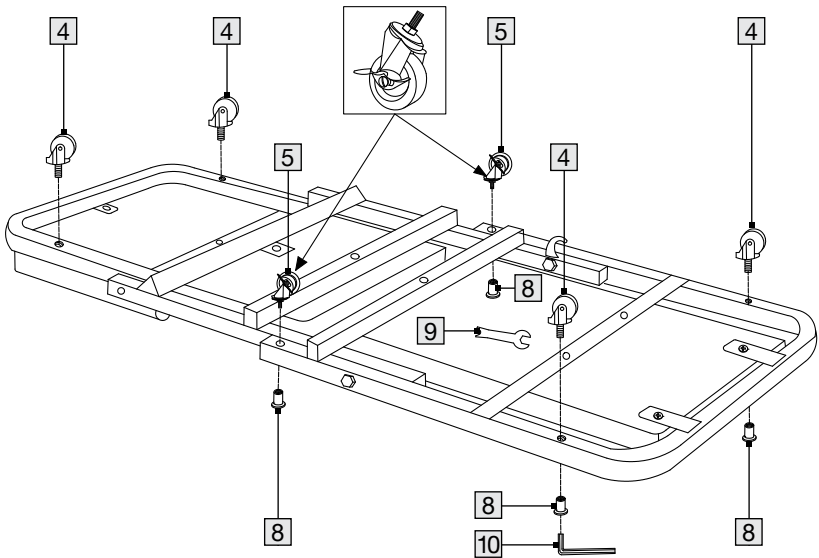
C**D**

E

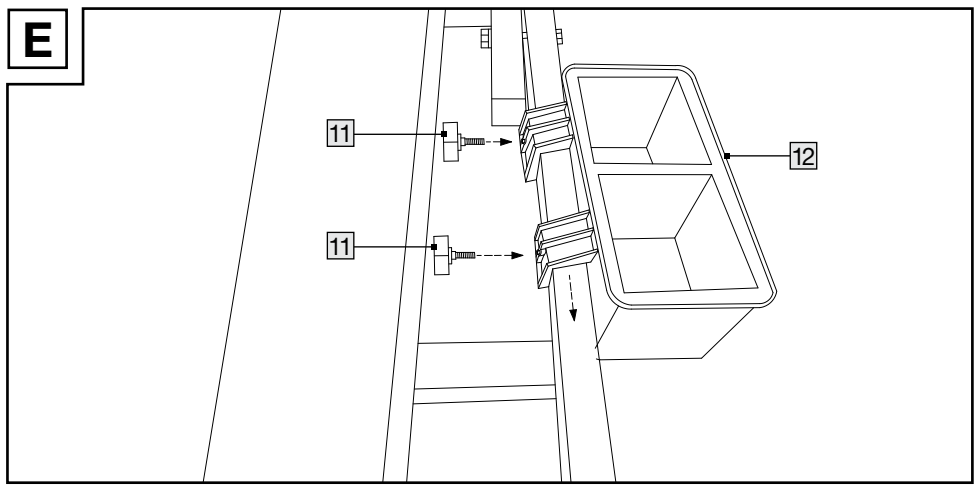

F1

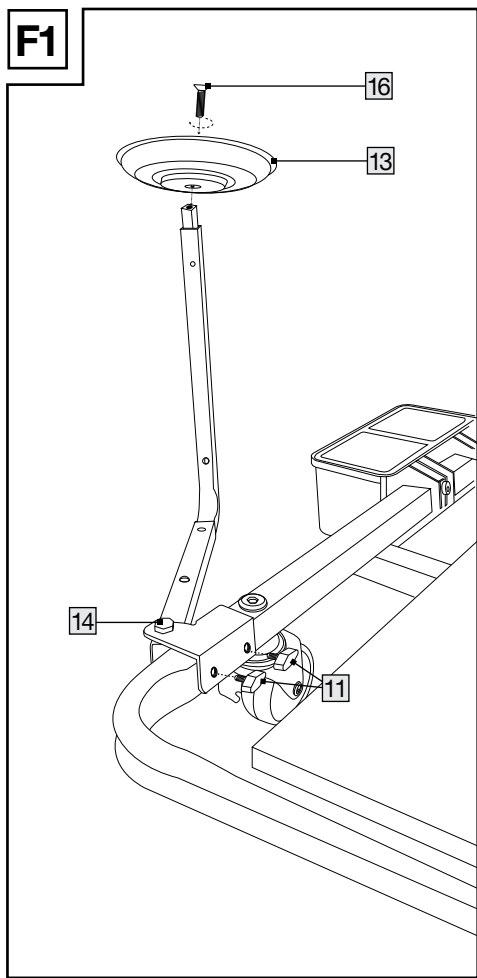

F2

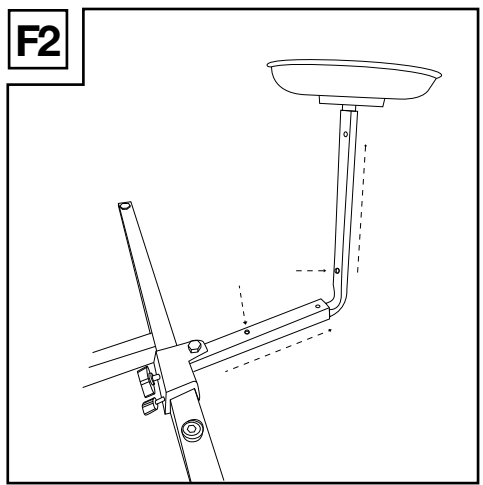

F3

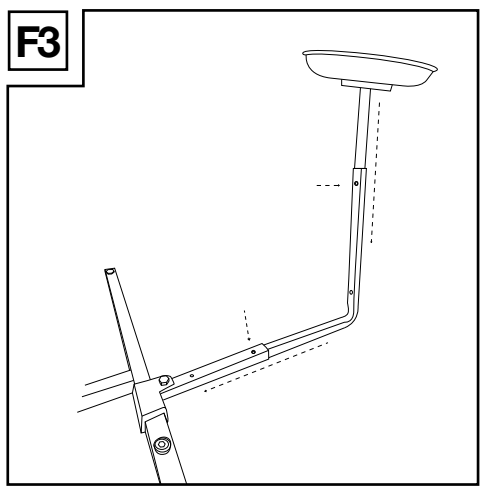

G

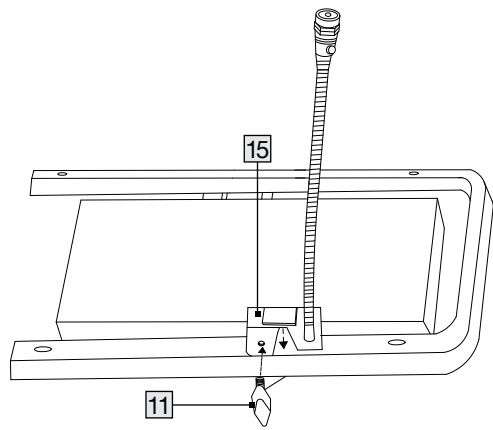

H1

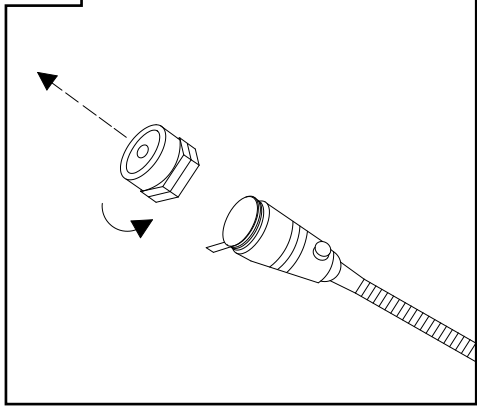

H2

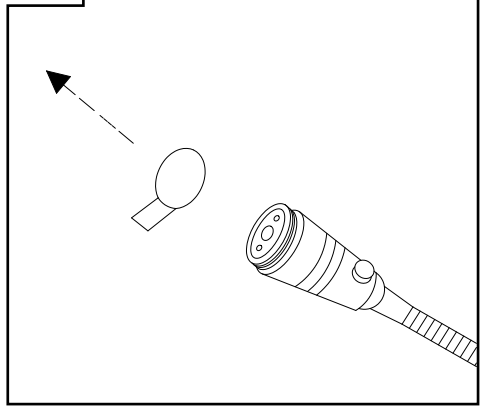

H3

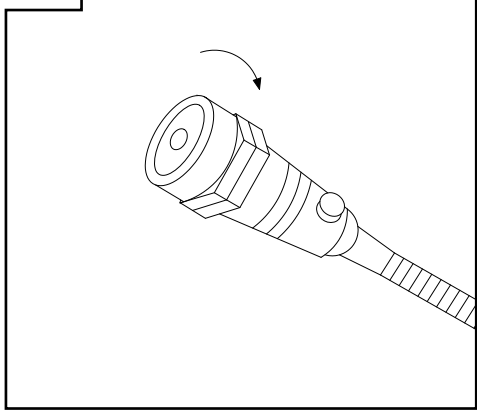

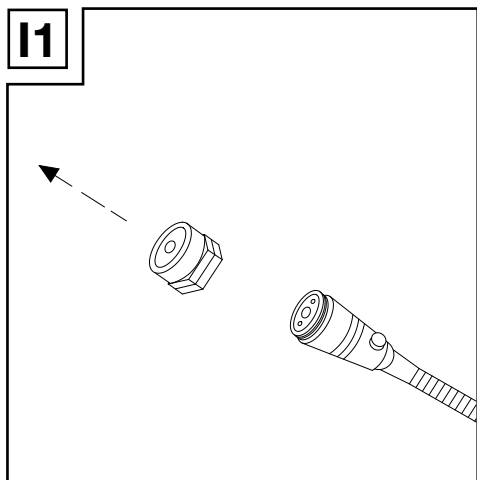
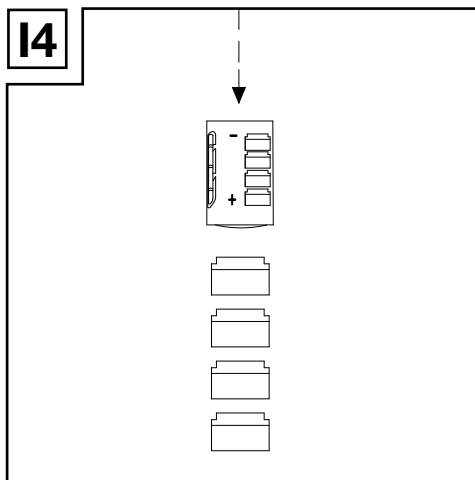
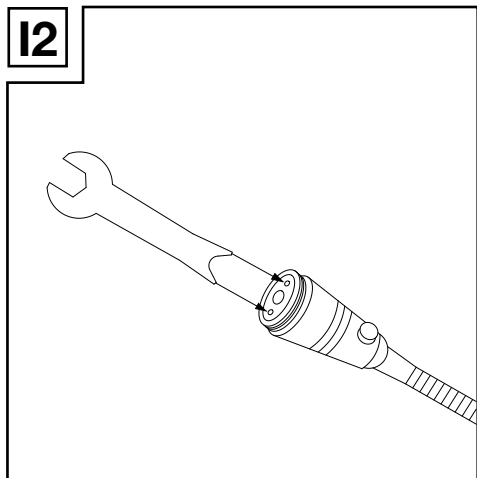
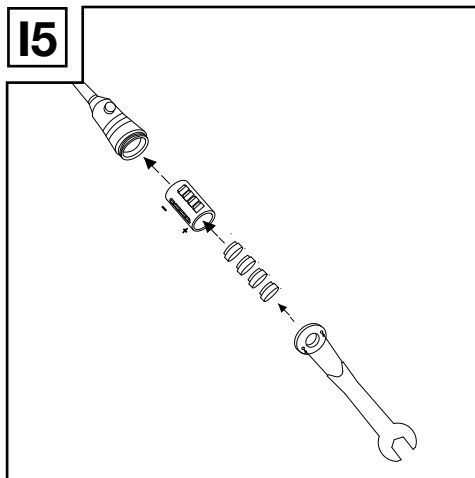
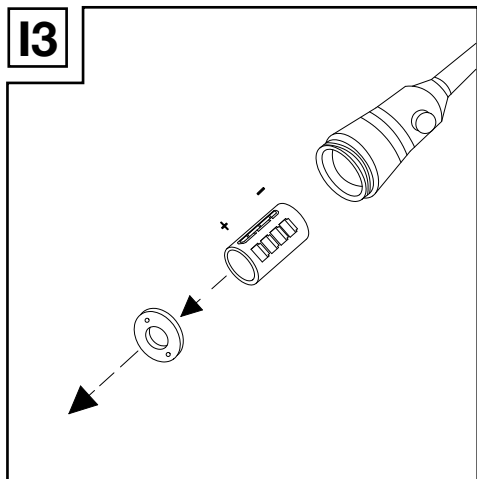
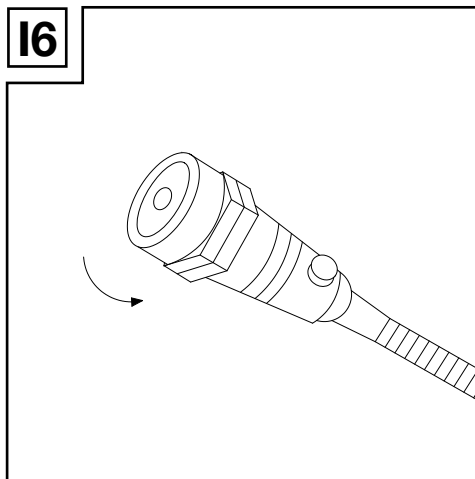
11**14****12****15****13****16**

J

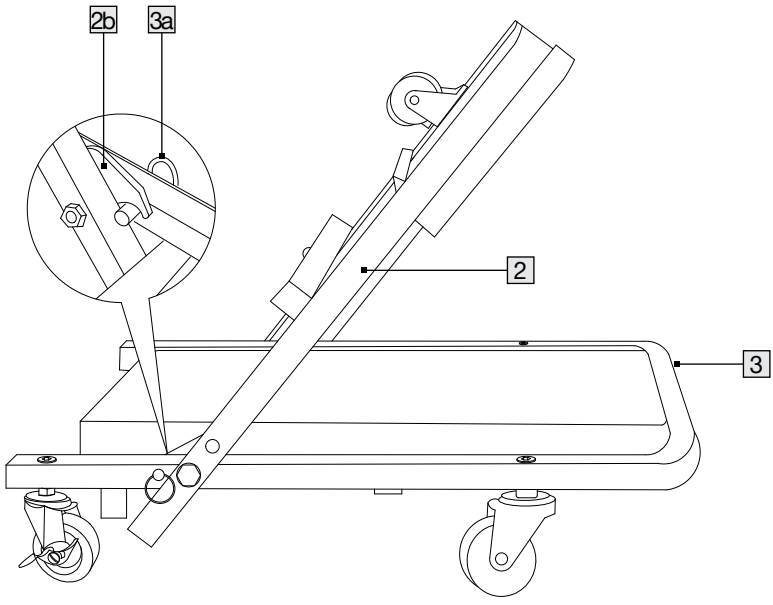

K

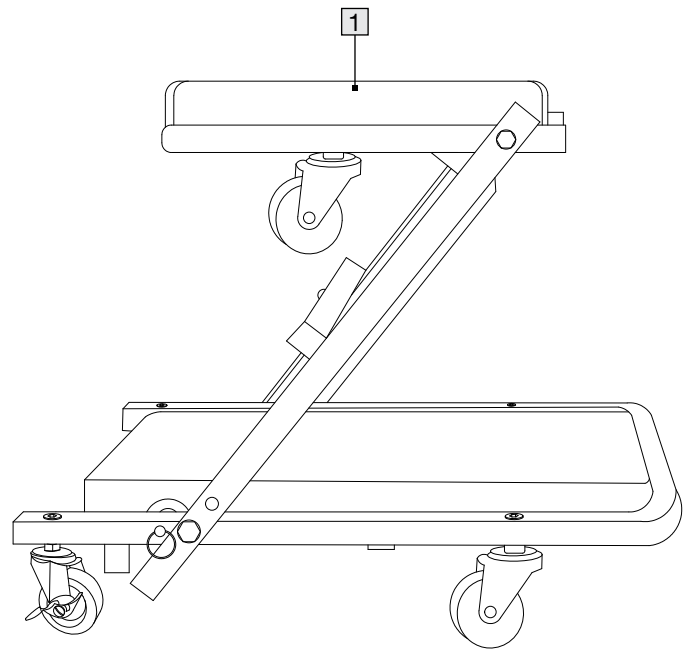

Introducción	Página	10
Contenido del paquete	Página	10
Datos técnicos	Página	10
Uso previsto	Página	11
Símbolos y palabras clave	Página	11
Instrucciones de seguridad	Página	11
Instrucciones de seguridad para pilas/ pilas recargables	Página	12
Notas sobre las pilas de botón	Página	13
Síntomas no evidentes que pueden producirse por la ingestión de pilas ..	Página	14
Información sobre seguridad	Página	15
Montaje	Página	15
Uso	Página	17
Uso del producto como taburete	Página	17
Utilización del producto como carro deslizante	Página	17
Mantenimiento	Página	17
Almacenamiento y limpieza	Página	17
Eliminación	Página	17
Garantía	Página	18
Tramitación de la garantía	Página	18
Asistencia	Página	19

Lista de pictogramas utilizados

















	Información sobre seguridad Manual de instrucciones
	Corriente/tensión continua
	Pila incluida (pila de botón)
	La marca CE indica la conformidad con las directivas de la UE aplicables a este producto.
 	¡Advertencia! El producto contiene una pila de botón. Peligroso si se ingiere - observar las instrucciones.

CAMILLA CON RUEDAS Y TABURETE DE TALLER

● Introducción

Enhorabuena por la adquisición de su nuevo producto. Ha optado por un producto de alta calidad. El manual de instrucciones forma parte de este producto. Contiene importantes indicaciones sobre seguridad, uso y eliminación. Antes de usar el producto, familiarícese con todas las indicaciones de manejo y de seguridad. Utilice el producto únicamente como se describe a continuación y para las aplicaciones indicadas. Adjunte igualmente toda la documentación en caso de entregar el producto a terceros.

● Contenido del paquete

- 1 x Bastidor superior 
- 1 x Bastidor central 
- 1 x Bastidor inferior 
- 4 x Ruedas 
- 2 x Ruedas con frenos 
- 4 x Pernos 
- 4 x Tuercas 
- 4 x Tuercas de inserción 
- 2 x Llaves 
- 1 x Llave Allen 
- 5 x Tuercas de sujeción 
- 1 x Caja de piezas pequeñas 
- 1 x Bandeja de almacenamiento 
- 1 x Soporte de bandeja de almacenamiento 
- 1 x Luz LED
(con soporte magnético de placa) 
- 1 x Tornillo 
- 1 x Instrucciones de funcionamiento

● Datos técnicos

Tensión de

funcionamiento: 6 voltios 

Pilas: Pila no de litio
(no recargable),
4 x 1,5 V , tipo LR44

Potencia de entrada: 0,4 W

Bombillas: 3 x LED

Dimensiones:

Taburete: aprox. 58 x 41,5 x 43 cm
(L x An x Al)

Carro deslizante: aprox. 121 x 41,5 x 13 cm
(L x An x Al)



Carga máxima (taburete):
120 kg



Carga máxima (carro deslizante):
150 kg



Fecha de fabricación
(mes/año): 04/2025

● **Uso previsto**

Este producto está destinado a proporcionar una ayuda para el trabajo ocasional tumbado o sentado. Sólo está diseñado para uso privado.

● **Símbolos y palabras clave**



Señal obligatoria, aconseja al usuario leer atentamente las instrucciones de uso antes de utilizar el producto y asegurarse de que estén siempre a disposición de todos los usuarios.



Señal de advertencia general, indica peligros y riesgos (por ejemplo, riesgo de muerte, lesiones o aplastamiento).



Señal de advertencia, indica el riesgo de pillarse los dedos.

PELIGRO

Indica un peligro de alto riesgo que puede provocar la muerte o lesiones graves si no se evita.



Instrucciones de seguridad

ANTES DE UTILIZAR ESTE DISPOSITIVO, ¡LEA LAS INSTRUCCIONES DE USO! ¡GUARDE LAS INSTRUCCIONES DE USO EN UN LUGAR SEGURO!

⚠ ¡PRECAUCIÓN! Tenga cuidado con los bordes filosos.

⚠ ¡PRECAUCIÓN! ¡RIESGO DE LESIONES!

- **MANTENGA EL PRODUCTO FUERA DEL ALCANCE DE LOS NIÑOS. ¡ESTE PRODUCTO NO ES UN JUGUETE!** Este producto nunca debe ser utilizado por niños sin supervisión.

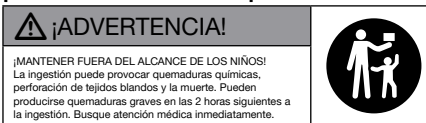

- ⚠ **¡PELIGRO DE MUERTE Y RIESGO DE ACCIDENTES PARA BEBÉS Y NIÑOS!**

Nunca deje a los niños solos y sin supervisión con el material de empaque.

- Existe riesgo de asfixia por el material de empaque. Los niños a menudo subestiman los riesgos. Mantenga siempre a los niños alejados del producto.

- ⚠ **¡ADVERTENCIA! ¡CONTIENE PILAS DE BOTÓN QUE SE PUEDEN TRAGAR! ¡PELIGRO DE ATRAGANTAMIENTO!**

- Este producto puede ser utilizado por niños a partir de 8 años y personas con discapacidades físicas, sensoriales o mentales, o

con falta de experiencia y conocimiento, si han recibido supervisión o instrucciones sobre el uso del producto de forma segura y comprenden los peligros involucrados. Los niños no deben jugar con el producto.

La limpieza y el mantenimiento a cargo del usuario no deben ser realizados por niños sin supervisión.

- Nunca exponga el producto a altas temperaturas, agua o humedad ya que esto puede dañarlo.
- Mantenga la luz LED limpia y seca. Los líquidos pueden dañar la luz LED.
- Mantener alejado de corrientes eléctricas y pines cargados eléctricamente para evitar dañar el chip.
- No someta el producto a tensión. Mantenga el producto alejado de clavijas eléctricas. De lo contrario, el chip incorporado del producto podría dañarse.
- La fuente de luz contenida en esta luminaria sólo podrá ser sustituida por

el fabricante o su agente de servicio o una persona cualificada similar.

- No deben mezclarse distintos tipos de pilas.
- No deben mezclarse pilas nuevas y usadas.



Instrucciones de seguridad para pilas/pilas recargables

- **¡PELIGRO DE MUERTE!** Mantenga las pilas/pilas recargables fuera del alcance de los niños. En caso de ingestión accidental, acuda inmediatamente al médico.
- La ingestión puede provocar quemaduras, perforación de tejidos blandos y la muerte. Pueden producirse quemaduras graves en las 2 horas siguientes a la ingestión.
-  **¡RIESGO DE EXPLOSIÓN!** No recargue nunca pilas no recargables. No cortocircuite las pilas/pilas recargables y/o las abra. El resultado puede ser un sobrecalentamiento, un incendio o una explosión.

- Nunca arroje las pilas/pilas recargables al fuego o al agua.
- No ejerza cargas mecánicas sobre las pilas/pilas recargables.

Riesgo de fugas de las pilas

- Evite condiciones ambientales y temperaturas extremas que puedan afectar a las pilas/pilas recargables, por ejemplo, radiadores/luz solar directa.
- Evitar el contacto con la piel, ojos y mucosas. En caso de contacto con el ácido de las pilas, enjuague a fondo la zona afectada con abundante agua limpia y busque atención médica inmediatamente.

-  **¡UTILICE GANTES DE PROTECCIÓN!**

Las pilas o pilas recargables con fugas o dañadas pueden causar quemaduras en contacto con la piel. Lleve guantes de protección adecuados en todo momento en caso de que se produzca un suceso de este tipo.

- En caso de fuga de la pila, retírela inmediatamente del producto para evitar daños.

- Retire las pilas/pilas recargables si el producto no se va a utilizar durante un periodo prolongado.

Riesgo de daños en el producto

- ¡Utilice únicamente el tipo de pila/pila especificado!
- ¡Al insertarlo, tenga en cuenta la polaridad correcta! ¡Esto se muestra dentro del compartimiento de la pila!
- ¡Limpie los contactos de las pilas y del compartimiento de las pilas antes de colocarlas!
- Retire inmediatamente del producto las pilas/pilas recargables agotadas.

- **Notas sobre las pilas de botón**

 **¡ADVERTENCIA!** No ingerir la pila: peligro de quemaduras químicas.

-  **ADVERTENCIA:** Contiene una pila de botón
¡ATENCIÓN! ¡Contiene pilas de botón que se pueden tragar!

¡Peligro de asfixia!



¡MANTENGA LAS PILAS FUERA DEL ALCANCE DE LOS

NIÑOS! La ingestión de pilas puede causar quemaduras químicas, perforación de tejidos blandos y la muerte. Pueden producirse quemaduras graves en las 2 horas siguientes a la ingestión de las pilas. Busque inmediatamente atención médica.



¡ADVERTENCIA!

Deseche

inmediatamente las pilas usadas. Mantenga las pilas nuevas y usadas fuera del alcance de los niños.

- Si el compartimento de las pilas no cierra bien, deje de utilizar el producto y manténgalo fuera del alcance de los niños.
- Si cree que las pilas pueden haber sido ingeridas o colocadas dentro de cualquier parte del cuerpo, busque atención médica inmediata.



Síntomas no evidentes que pueden producirse por la ingestión de pilas

Desgraciadamente, no es obvio cuando una pila de botón se atasca en el esófago (conducto alimentario) de un niño.

No hay síntomas específicos asociados. El niño podría:

- toser, tener arcadas o babear mucho;
 - parecer tener un malestar estomacal o un virus;
 - se siente enfermo;
 - apuntar a su garganta o estómago;
 - sentir dolor en el abdomen, el pecho o la garganta;
 - estar cansado o aletargado;
 - estar más callado o más apegado de lo habitual o "no ser él mismo";
 - pierden el apetito o tienen un apetito reducido; y
 - no querer comer alimentos sólidos/ser incapaz de comer alimentos sólidos.
- Este tipo de síntomas varían o fluctúan, con el dolor aumentando y luego remitiendo.

- Un síntoma específico de la ingestión de pilas de botón es el vómito de sangre fresca (de color rojo vivo).
- Si el niño hace esto, busque ayuda médica inmediata.
- La falta de síntomas claros es la razón por la que es importante estar alerta con las pilas "planas" o de botón de repuesto en el hogar y los productos que las contienen.
- Cuando una persona está sentada o tumbada sobre el producto, su función no puede cambiar de carro deslizante a taburete (o viceversa).
- Compruebe si el producto presenta signos de deterioro o desgaste antes de cada uso. El producto sólo debe utilizarse si no presenta signos de deterioro.



Información sobre seguridad

IMPORTANTE: LEA ATENTAMENTE ESTAS INSTRUCCIONES Y GUÁRDELAS EN UN LUGAR SEGURO.

⚠ ¡PELIGRO DE MUERTE!

- No deje nunca a los niños solos con el material de embalaje. ¡Riesgo de asfixia!

⚠ ¡RIESGO DE LESIONES!

- Utilice el producto únicamente en superficies duras y niveladas, no en escalones ni terrenos inclinados.
- Preste atención a la carga máxima (máx. 120 kg como taburete y máx. 150 kg como carro deslizante). No sobrecargue nunca el producto.
- No vuelva a utilizar el producto si se ha sobrecargado. Pueden haberse producido daños no visibles que podrían afectar a la seguridad del producto.
- No utilice el producto como ayuda para escalar ni para transportar personas.



¡ADVERTENCIA! No utilice el producto sobre una superficie resbaladiza.

- No ruede sobre objetos.
- Utilice el producto únicamente cuando trabaje debajo de zonas (por ejemplo, vehículos) que estén aseguradas contra caídas.
- ¡El producto debe probarse en las condiciones adecuadas antes de su uso!



¡Riesgo de pillarse los dedos!

- ¡Mantenga las manos alejadas de los bastidores laterales y de los brazos giratorios al levantar o bajar el asiento!
- Mantenga las manos alejadas de las piezas móviles si el producto no se ha colocado completamente en posición tumbada.
- No introduzca las manos debajo del producto mientras esté tumbado sobre él. Existe el riesgo de pillarse los dedos en las ruedas centrales.

⚠ ¡Evite daños materiales!

- Mantener el producto alejado de las llamas. El producto es inflamable.

● Montaje

1. Retire todo el material de embalaje del producto y coloque las piezas individuales sobre una superficie limpia y nivelada. (Advertencia: Las superficies duras pueden rayar el producto).

2. Coloque el bastidor central **2** y el bastidor inferior **3** en el suelo (fig. B).
3. Deslice el bastidor central entre el bastidor inferior y extraiga el pasador de seguridad **3a** del bastidor inferior.
4. Coloque el bastidor central de modo que el pasador de seguridad pueda introducirse en el orificio de seguridad **2a** del bastidor central y, a continuación, suelte el pasador de seguridad (fig. B).
5. Fije ambos bastidores en su lugar atornillando la tuerca hexagonal **7** en el sentido de las agujas del reloj al perno **6** como se muestra en la fig. B.
6. Deslice el bastidor superior **1** sobre el bastidor central y fíjelo en su lugar atornillando las tuercas hexagonales **7** en el sentido de las agujas del reloj en el perno **6** (fig. C).
7. Fije las ruedas **4** y las ruedas con freno **5** en su lugar enroscando la tuerca de inserción **8** como se muestra en la fig. D.

Nota: Atornille directamente las ruedas **4** en el sentido de las agujas del reloj en el orificio del bastidor superior **1**, no es necesaria ninguna tuerca de inserción.

Nota: Utilice la llave **9** y la llave Allen **10** para apretar las ruedas.

8. Compruebe que todas las uniones atornilladas estén bien apretadas y vuelva a apretarlas si es necesario.

Accesorios

Puede montar los accesorios incluidos en el bastidor inferior para mejorar la experiencia de uso.

Caja de piezas pequeñas.

1. Fije la caja de piezas pequeñas **12** al bastidor enroscando la tuerca de sujeción **11** en el sentido de las agujas del reloj como se muestra en la (fig. E).

Bandeja de almacenamiento

1. Fije el soporte de la bandeja de almacenamiento **14** al bastidor atornillando las 2 tuercas de sujeción **11** en el sentido de las agujas del reloj como se muestra en la fig. F1.
2. Inserte el tornillo **16** a través de la bandeja de almacenamiento **13** hasta la parte hembra del soporte de la bandeja de almacenamiento **14**. Fije la pieza atornillando en sentido horario. (fig. F1)
3. Para extender el soporte horizontal o verticalmente, presione el clic y tire del soporte hasta que el clic quede fijado al orificio exterior. (fig. F2)
4. Para acortar el soporte horizontal o verticalmente, presione el clic y empuje el soporte hasta que el clic quede fijado al orificio interior. (fig. F3)

Luz LED

1. Fije el soporte de la lámpara LED **15** al bastidor enroscando la tuerca de sujeción **11** en el sentido de las agujas del reloj como se muestra en la fig. G.

Encendido de la luz LED

1. Gire la cubierta del LED en sentido antihorario para abrirla (fig. H1) y retire el aislante de plástico (fig. H2).
2. Gire la cubierta del LED nuevamente en el sentido de las agujas del reloj para finalizar el ensamblaje y presione el botón para encender la luz LED (fig. H3).

Cambio de pila LED

1. Gire la cubierta del LED en sentido antihorario para abrirla (fig. I1).
2. Gire la tapa del compartimento de la pila en sentido antihorario utilizando las dos puntas del mango de la llave **9** para quitarla del cuerpo del LED (fig. I2).
3. Retire el compartimento de la pila del cuerpo del LED (fig. I3).
4. Empuje y retire las pilas viejas del compartimento de las pilas desde el polo negativo (-) (fig. I4).

5. Inserte las pilas nuevas en el compartimento de las pilas. Asegúrese de que las pilas tengan la polaridad correcta (+ y -) (fig. I5).
6. Coloque nuevamente el compartimento de la pila en la luz LED (fig. I5).

Nota: Verifique el diagrama en el compartimento de la pila para asegurar la polaridad correcta, con la polaridad positiva apuntando hacia afuera.

7. Atornille la tapa del compartimento de la pila en el sentido de las agujas del reloj utilizando las dos puntas del mango de la llave para asegurar el compartimento de la pila (fig. I5).
8. Atornille nuevamente la cubierta del LED en el sentido de las agujas del reloj para finalizar el montaje (fig. I6).

● **Uso**

Puede utilizarlo como carro deslizante o taburete.

● **Uso del producto como taburete**

Para utilizar el producto como taburete, siga los pasos que se indican a continuación.

1. Extraiga el pasador de seguridad **3a** del bastidor inferior **3** lo máximo posible sin soltarlo.
2. Doble el bastidor central **2** hacia arriba y suelte el pasador de seguridad para que encaje con el gancho de seguridad **2b** del bastidor central (fig. J).
3. Pliegue el bastidor superior **1** en posición horizontal [fig. K).

● **Utilización del producto como carro deslizante**

Para utilizar el producto como carro deslizante, siga los pasos de "Utilización del producto como taburete", pero en orden inverso.

● **Mantenimiento**

Compruebe periódicamente que todas las uniones atornilladas están bien apretadas y vuelva a apretarlas si es necesario. No sumerja la luz LED en el agua. El líquido puede dañar la luz LED.

● **Almacenamiento y limpieza**

Guarde siempre el producto en un lugar limpio y seco a temperatura ambiente cuando no lo utilice. Guarde el producto en la posición de taburete y baje los frenos para evitar que se desplace. Limpie el producto con agua y un detergente suave y, a continuación, séquelo con un paño de limpieza. Utilice únicamente un paño seco para limpiar la luz LED. ¡IMPORTANTE! No utilice nunca detergentes fuertes para limpiar el producto.

● **Eliminación**

El embalaje está compuesto por materiales no contaminantes que pueden ser desechados en el centro de reciclaje local.



Tenga en cuenta el distintivo del embalaje para la separación de residuos. Está compuesto por abreviaturas (a) y números (b) que significan lo siguiente: 1-7: plásticos / 20-22: papel y cartón / 80-98: materiales compuestos.



Para obtener información sobre las posibilidades de desecho del producto al final de su vida útil, acuda a la administración de su comunidad o ciudad.



Para proteger el medio ambiente no tire el producto junto con la basura doméstica cuando ya no le sea útil. Deséchelo en un contenedor de reciclaje. Diríjase a la administración competente para obtener información sobre los puntos de recogida de residuos y sus horarios.

Las pilas / baterías defectuosas o usadas deben ser recicladas. Recicle las pilas / baterías y / o el producto en los puntos de recogida adecuados.



¡Daños en el medio ambiente por un reciclaje indebido de las pilas / baterías!

Retire las baterías / paquete de pilas del producto antes de desecharlo.

Las pilas / baterías no deben eliminarse junto con los residuos domésticos. Estas pueden contener metales pesados tóxicos que deben tratarse conforme a la normativa aplicable a los residuos especiales. Los símbolos químicos de los metales pesados son: Cd = cadmio, Hg = mercurio, Pb = plomo. Las pilas / baterías deben reciclarse en un punto de recolección específico para ello.

● **Garantía**

El producto ha sido fabricado según normas de calidad exigentes y ha sido probado minuciosamente antes de la entrega. En caso de fallos de material o de fabricación, dispone de derechos legales frente al vendedor del producto. Nuestra garantía mencionada a continuación no restringe sus derechos legales de ningún modo.

La garantía para este producto es de 5 años a partir de la fecha de compra. La garantía empieza el día de la fecha de compra. Conserve el justificante de compra original en un lugar seguro, ya que este documento es necesario para demostrar la compra.

Todos los daños o defectos ya presente en el momento de la compra deben informarse inmediatamente tras desembalar el producto.

Si el producto presenta defectos de material o fabricación en los 5 años a partir de la fecha de compra, lo repararemos o sustituiremos, según nuestra elección, gratuitamente para usted. El período de garantía no se extiende por una reclamación de garantía aprobada. Esto también es aplicable a las piezas sustituidas y reparadas.

La garantía pierde su validez si el producto se daña o se utiliza o mantiene de forma inadecuada.

La garantía cubre defectos de material y fabricación. Esta garantía no cubre las piezas del producto sujetas a un uso y desgaste normal y, por lo tanto, consideradas piezas de desgaste (por ej. pilas, baterías, mangueras, cartuchos de tinta) ni los daños a las piezas frágiles, por ej. interruptores o piezas de cristal.

● **Tramitación de la garantía**

Para garantizar un procesamiento rápido de su consulta, por favor, siga las indicaciones siguientes:

Para cualquier consulta, tenga a mano el recibo y el número de artículo (p. ej. IAN 478291_2410) como justificante de compra.

Encontrará el número de artículo en la placa de características del producto, un gravado en el producto, la portada de las instrucciones (abajo a la izquierda) o el adhesivo en la parte posterior o inferior del producto.

Si se producen fallos de funcionamiento o cualquier otro defecto, contacte primero por teléfono o correo electrónico con el departamento de servicio mencionado a continuación.

Entonces podrá enviar gratuitamente para usted un producto registrado como defectuoso a la dirección de servicio que se le proporcione adjuntando la factura de compra (recibo) e indicando cuál es el defecto y cuándo tuvo lugar.

En parkside-diy.com puede visualizar y descargar este y muchos otros manuales. Con este código QR accede directamente a parkside-diy.com. Seleccione su país y busque los manuales de instrucciones a través de la máscara de búsqueda. Introduciendo el número de artículo (IAN) 478291_2410 accede al manual de instrucciones de su artículo.



Información
sobre la pila: Pila no de litio
(no recargable),
4 x 1,5 V , tipo LR44

Fecha de
consumo
preferente: 04/26

Fabricado por
Lidl Stiftung & Co. KG
Stiftsbergstr. 1, 74167 Neckarsulm,
ALEMANIA

Email: battery-service@lidl.com
www.lidl-service.com

● Asistencia

 **Asistencia en España**
Tel.: 900984948
E-Mail: owim@lidl.es



Introduzione	Pagina	21
Contenuto dell'imballaggio	Pagina	21
Specifiche tecniche	Pagina	21
Destinazione d'uso	Pagina	22
Simboli e termini di avvertenza	Pagina	22
Avvertenze di sicurezza	Pagina	22
Avvertenze di sicurezza relative alle batterie monouso/ ricaricabili	Pagina	23
Avvertenze relative alle batterie a bottone	Pagina	24
Sintomi aspecifici che possono verificarsi a seguito dell'ingestione di una batteria	Pagina	25
Norme di sicurezza	Pagina	26
Assemblaggio	Pagina	26
Utilizzo	Pagina	28
Utilizzo in modalità sgabello	Pagina	28
Utilizzo in modalità sdraio	Pagina	28
Manutenzione	Pagina	28
Conservazione e pulizia	Pagina	28
Smaltimento	Pagina	28
Garanzia	Pagina	29
Gestione dei casi in garanzia	Pagina	29
Assistenza	Pagina	30

Elenco dei simboli utilizzati	
	Avvertenza di sicurezza Istruzione per l'uso
	Corrente continua / tensione
	Batteria (a bottone) inclusa
	Il simbolo CE indica che il prodotto è conforme alle direttive UE rilevanti applicabili.
  Non-Li	Avvertenza! Il prodotto contiene una batteria a bottone. Pericolosa se ingerita. Leggere le istruzioni.

SGABELLO/CARRELLO PER LAVORI DI MONTAGGIO

● Introduzione

Congratulazioni per l'acquisto del vostro nuovo prodotto. Avete optato per un prodotto di alta qualità. Le istruzioni d'uso sono parte integrante di questo prodotto. Esse contengono importanti avvertenze sulla sicurezza, l'impiego e lo smaltimento. Prima dell'utilizzo del prodotto, prendere conoscenza di tutte le istruzioni d'uso e delle avvertenze di sicurezza. Utilizzare il prodotto solo come descritto e per i campi di applicazione indicati. Consegnare tutte le documentazioni su questo prodotto quando viene ceduto a terzi.

● **Contenuto dell'imballaggio**

- 1 x Struttura superiore 1
- 1 x Struttura centrale 2
- 1 x Struttura inferiore 3
- 4 x Rotella 4
- 2 x Rotella con freno 5
- 4 x Bullone 6
- 4 x Dado 7
- 4 x Dado cieco 8
- 2 x Chiave a forchetta 9
- 1 x Chiave esagonale 10
- 5 x Manopola di bloccaggio 11
- 1 x Scatola porta-oggetti 12
- 1 x Vassoio porta-oggetti 13
- 1 x Supporto del vassoio porta-oggetti 14
- 1 x Luce LED
(con piastra di fissaggio magnetica) 15
- 1 x Vite 16
- 1 x Manuale di istruzioni

● **Specifiche tecniche**

Tensione di

funzionamento: 6 volte 

Batterie:

Batteria non al litio
(non ricaricabile),
4 x 1,5 V , tipo LR44

Alimentazione

in ingresso: 0,4 W

Lampadine:

3 x LED

Dimensioni:

Sgabello: Circa 58 x 41,5 x 43 cm
(L x l x H)

Sdraio: Circa 121 x 41,5 x 13 cm
(L x l x H)



Carico max (sgabello): 120 kg



Carico max (sdraio): 150 kg



Data di produzione
(mese/anno): 04/2025

● Destinazione d'uso

Questo prodotto è progettato per assistere l'utente durante lavori occasionali in posizione sdraiata o seduta. È destinato al solo uso privato.

● Simboli e termini di avvertenza



Indica l'obbligo di leggere attentamente le istruzioni prima dell'uso; assicurarsi che rimangano a disposizione di tutti gli utenti.



Simbolo di avvertenza generica; indica rischi e pericoli (ad es. rischio di morte, lesioni o schiacciamento).



Simbolo di avvertenza; indica il rischio di lesioni alle dita.

PERICOLO

Indica un rischio di elevata entità che, se non evitato, può causare lesioni gravi o mortali.



Avvertenze di sicurezza

PRIMA DI USARE QUESTO PRODOTTO, LEGGERE LE ISTRUZIONI PER L'USO. CONSERVARE LE ISTRUZIONI IN UN LUOGO SICURO.

⚠ ATTENZIONE! Prestare attenzione ai bordi affilati.

⚠ ATTENZIONE! RISCHIO DI LESIONI!

■ **TENERE IL PRODOTTO FUORI DALLA PORTATA DEI BAMBINI. QUESTO PRODOTTO NON È UN GIOCATTOLO.** Il prodotto non deve essere usato da bambini non supervisionati.

⚠ AVVERTENZA!

TENERE FUORI DALLA PORTATA DEI BAMBINI!
Se ingerita, la batteria a bottone può causare ustioni chimiche, perforazione dei tessuti molli e morte. Ustioni gravi possono verificarsi entro 2 ore dall'ingestione. Contattare immediatamente un medico.



⚠ **RISCHIO DI MORTE O LESIONI PER NEONATI E BAMBINI!** Tenere i materiali di imballaggio fuori dalla portata dei bambini.

■ I materiali di imballaggio comportano il rischio di soffocamento. I bambini tendono a sottovalutare i pericoli. Tenere i bambini a distanza dal prodotto.

⚠ **AVVERTENZA! CONTIENE BATTERIE A BOTTONE. RISCHIO DI SOFFOCAMENTO!**

■ Questo prodotto può essere usato da bambini di età superiore a 8 anni e da persone con ridotte capacità fisiche, sensoriali o mentali o prive di esperienza e conoscenza, solo se supervisionati o istruiti sull'uso sicuro del

prodotto e se comprendono i rischi correlati.

I bambini non devono giocare con il prodotto. Le operazioni di pulizia e manutenzione ordinaria non devono essere effettuate da bambini senza supervisione.

- Non esporre il prodotto a temperature elevate, acqua o umidità per evitare di danneggiarlo.
- Mantenere la luce LED pulita e asciutta. I liquidi possono danneggiare la luce LED.
- Tenerlo a distanza da corrente elettrica e contatti di ricarica elettrificati per evitare danni al chip.
- Non mettere il prodotto sotto tensione. Tenere il prodotto lontano dai contatti elettrici per evitare danni al chip integrato nel prodotto.
- La fonte luminosa contenuta in questo prodotto può essere sostituire esclusivamente dal costruttore, dal suo centro di assistenza o da un tecnico qualificato.

- Non usare contemporaneamente batterie di tipo diverso.
- Non usare contemporaneamente batterie nuove e usate.



Avvertenze di sicurezza relative alle batterie monouso/ricaricabili

- **PERICOLO DI MORTE!** Conservare le batterie monouso/ricaricabili fuori dalla portata dei bambini. In caso di ingestione accidentale, contattare immediatamente un medico.
- L'ingestione comporta il rischio di ustioni, perforazione dei tessuti molli e morte. Ustioni gravi possono verificarsi entro 2 ore dall'ingestione.
-  **RISCHIO DI ESPLOSIONE!** Non ricaricare le batterie non ricaricabili. Non cortocircuitare le batterie monouso/ricaricabili e/o non aprirle per evitare il rischio di surriscaldamento, incendio o esplosione.
- Non gettare le batterie monouso/ricaricabili nel fuoco o nell'acqua.

- Non sottoporre le batterie monouso/ricaricabili a carichi meccanici.

Rischio di perdite elettrolitiche

- Non esporre le batterie monouso/ricaricabili a condizioni ambientali e temperature estreme, come i radiatori o la luce solare diretta.
- Evitare il contatto con la pelle, gli occhi e le mucose. In caso di contatto con l'acido della batteria, risciacquare l'area interessata con abbondante acqua pulita e contattare immediatamente un medico.

-  **INDOSSARE GUANTI PROTETTIVI!** Le batterie monouso/ricaricabili danneggiate o che presentano perdite possono causare ustioni a contatto con la pelle. Indossare guanti protettivi appropriati in caso di perdite.

- Se le batterie monouso/ricaricabili presentano perdite, rimuoverle immediatamente dal prodotto per evitare il rischio di danni.
- Rimuovere le batterie monouso/ricaricabili dal prodotto in previsione di un lungo periodo di inutilizzo.

Rischio di danni al prodotto

- Usare esclusivamente batterie monouso/ricaricabili del tipo specificato.
- Inserirle rispettando la polarità indicata all'interno del vano batterie.
- Pulire i contatti sulla batteria e nel vano batterie prima dell'inserimento.
- Rimuovere immediatamente le batterie monouso/ricaricabili scariche dal prodotto.

● Avvertenze relative alle batterie a bottone

-  **AVVERTENZA!** Non ingerire la batteria. Rischio di ustioni chimiche.

-  **AVVERTENZA!** Contiene una batteria a bottone.

AVVISO! Contiene batterie a bottone.

Pericolo di soffocamento!

-  **TENERE LE BATTERIE FUORI DALLA PORTATA**

DEI BAMBINI! Se ingerite, le batterie possono causare ustioni chimiche, perforazione dei tessuti molli e morte. Ustioni gravi possono verificarsi entro 2 ore dall'ingestione.

Contattare immediatamente un medico.

-  **AVVERTENZA!** Smaltire immediatamente le batterie scariche. Conservare le batterie nuove e usate fuori dalla portata dei bambini.

- Se il vano batterie non si chiude saldamente, non usare il prodotto e tenerlo fuori dalla portata dei bambini.
- Se si ritiene che le batterie siano state ingerite o introdotte in qualsiasi parte del corpo, contattare immediatamente un medico.

-  **Sintomi aspecifici che possono verificarsi a seguito dell'ingestione di una batteria**

Sfortunatamente, l'ostruzione dell'esofago a seguito dell'ingestione di una batteria

non presenta sintomi specifici. Il bambino potrebbe:

- Tossire, deglutire a fatica o produrre molta saliva.
- Presentare disturbi allo stomaco come se avesse contratto un virus.
- Sentirsi male.
- Indicare la propria gola o lo stomaco.
- Provare dolore all'addome, al torace o alla gola.
- Sentirsi stanco o apparire letargico.
- Essere più silenzioso o desideroso di attenzione del solito o in generale esibire un comportamento anomalo.
- Perdere l'appetito o mangiare meno del solito.
- Non volere o potere mangiare alimenti solidi.
- Tali sintomi possono variare con la fluttuazione del dolore.

- Un sintomo specifico dell'ingestione di una batteria a bottone è il vomito di sangue fresco (rosso chiaro).
- In tal caso, consultare immediatamente un medico.
- L'assenza di sintomi evidenti è il motivo per cui è necessaria un'attenta supervisione delle batterie e dei prodotti che le contengono.



Norme di sicurezza

IMPORTANTE! LEGGERE ATTENTAMENTE QUESTE ISTRUZIONI E CONSERVARLE IN UN LUOGO SICURO.

RISCHIO DI MORTE!

- Non lasciare i bambini senza supervisione con i materiali di imballaggio. Rischio di soffocamento!

PER EVITARE IL RISCHIO DI LESIONI.

- Usare il prodotto esclusivamente su superfici dure e a livello. Non usarlo su scalini o superfici in pendenza.
- Non superare il carico massimo (120 kg max in modalità sgabello, 150 kg max in modalità sdraio). Non sovraccaricare il prodotto.
- Non usare il prodotto se è stato sovraccaricato. Potrebbe aver subito danni non visibili che compromettono la sicurezza del prodotto.
- Non usare il prodotto come dispositivo di salita o per trasportare persone.
- Non è possibile convertire il prodotto da sdraio a sgabello (o viceversa) quando una persona è seduta o sdraiata sul prodotto.

- Prima di ogni utilizzo, ispezionare il prodotto per assicurarsi che non sia usurato o danneggiato. Il prodotto può essere utilizzato esclusivamente se non presenta segni di danneggiamento.



AVVERTENZA! Non usare il prodotto su superfici scivolose.

- Non far scorrere il prodotto sopra ostacoli.
- Usare il prodotto esclusivamente sotto aree (ad es. veicoli) protette contro il rischio di caduta.
- Il prodotto deve essere collaudato nelle condizioni corrette prima dell'uso.



Rischio di lesioni alle dita!

- Tenere le mani lontane dalle strutture laterale e dai bracci girevoli durante il sollevamento o l'abbassamento del sedile.
- Tenere le mani lontane dalle parti mobili se il prodotto non è stato portato completamente in modalità sdraio.
- Non posizionare le mani sotto il prodotto quando è usato come sdraio. Le dita potrebbero rimanere intrappolate nelle rotelle centrali.

Prevenire i danni materiali!

- Tenere il prodotto lontano da fiamme. Il prodotto è infiammabile.

● **Assemblaggio**

1. Rimuovere tutti i materiali di imballaggio dal prodotto e posizionare i singoli componenti su una superficie pulita e a livello. Avvertenza! Le superfici dure possono graffiare il prodotto.
2. Posizionare la struttura centrale **[2]** e la struttura inferiore **[3]** sul pavimento (fig. B).
3. Inserire la struttura centrale nella struttura inferiore ed estrarre il perno di sicurezza **[3a]** dalla struttura inferiore.

4. Posizionare la struttura centrale in modo tale che il perno di sicurezza possa essere inserito nel foro di sicurezza **2a** sulla struttura centrale, quindi rilasciare il perno di sicurezza (fig. B).
5. Fissare entrambe le strutture avvitando i dadi esagonali **7** sui bulloni **6** in senso orario, come illustrato in fig. B.
6. Inserire la struttura superiore **1** nella struttura centrale e fissarla avvitando i dadi esagonali **7** sui bulloni **6** in senso orario (fig. C).
7. Fissare le rotelle **4** e le rotelle con freno **5** avvitando i dadi ciechi **8**, come illustrato in fig. D.

Nota: avvitare le rotelle **4** in senso orario direttamente nel foro sulla struttura superiore **1**; non è necessario fissarle con i dadi ciechi.

Nota: usare la chiave a forchetta **9** e la chiave esagonale **10** per serrare le rotelle.

8. Verificare che tutti i dispositivi di collegamento siano saldi e serrarli se necessario.

Accessori

Per una maggiore praticità durante l'uso, è possibile fissare gli accessori inclusi alla struttura inferiore.

Scatola porta-oggetti

1. Fissare la scatola porta-oggetti **12** alla struttura avvitando la manopola di bloccaggio **11** in senso orario, come illustrato in fig. E.

Vassoio porta-oggetti

1. Fissare il supporto del vassoio porta-oggetti **14** alla struttura avvitando 2 manopole di bloccaggio **11** in senso orario, come illustrato in fig. F1.
2. Infilare la vite **16** attraverso il vassoio porta-oggetti **13** e inserirla nel foro del supporto del vassoio porta-oggetti **14**. Avvitarla in senso orario (fig. F1).

3. Per estendere il braccio verticale o orizzontale del supporto, tenere premuto il perno a molla e tirare il braccio finché il perno non fuoriesce dal foro esterno (fig. F2).
4. Per accorciale il braccio verticale o orizzontale del supporto, tenere premuto il perno a molla e spingere il braccio finché il perno non fuoriesce dal foro interno (fig. F3).

Luce LED

1. Fissare il supporto della luce LED **15** alla struttura avvitando la manopola di bloccaggio **11** in senso orario, come illustrato in fig. G.

Accensione della luce LED

1. Ruotare la copertura della luce LED in senso antiorario per rimuoverla (fig. H1), quindi rimuovere la linguetta isolante (fig. H2).
2. Riposizionare la copertura della luce LED e avvitarla in senso orario. Premere il pulsante per accendere la luce LED (fig. H3).

Sostituzione della batteria della luce LED

1. Ruotare la copertura della luce LED in senso antiorario per rimuoverla (fig. I1).
2. Ruotare il coperchio del vano batterie in senso orario usando le due estremità appuntite della chiave a forchetta **9** per rimuoverlo dal corpo della luce LED (fig. I2).
3. Rimuovere il vano batterie dal corpo della luce LED (fig. I3).
4. Spingere ed estrarre le batterie vecchie dal vano batterie dal polo negativo (simbolo -) (fig. I4).
5. Inserire le batterie nuove nel vano batterie. Assicurarsi che le batterie siano orientate correttamente (simboli + e -) (fig. I5).
6. Riposizionare il vano batterie nel corpo della luce LED (fig. I5).

Nota: fare riferimento allo schermo riportato sul vano batterie per il corretto orientamento delle batterie; il polo positivo deve essere rivolto verso l'alto.

7. Avvitare il coperchio del vano batterie in senso orario usando le due estremità appuntite della chiave a forchetta per fissarlo (fig. I5).
8. Riposizionare la copertura della luce LED avvitandola in senso orario (fig. I6).

● Utilizzo

Il prodotto può essere usato come sdraio o come sgabello.

● Utilizzo in modalità sgabello

Per usare il prodotto come sgabello, procedere come descritto di seguito.

1. Estrarre il più possibile il perno di sicurezza **3a** dalla struttura inferiore **3** e tenerlo in posizione.
2. Portare la struttura centrale **2** verso l'alto e rilasciare il perno di sicurezza in modo tale che si incastri nel gancio di sicurezza **2b** sulla struttura centrale (fig. J).
3. Portare la struttura superiore **1** in posizione orizzontale (fig. K).

● Utilizzo in modalità sdraio

Per usare il prodotto come sdraio, seguire i passaggi descritti alla sezione "Utilizzo in modalità sgabello" in ordine inverso.

● Manutenzione

Verificare regolarmente che tutti i dispositivi di collegamento siano saldi e serrarli se necessario. Non immergere la luce LED nell'acqua. I liquidi possono danneggiare la luce LED.

● Conservazione e pulizia

Quando il prodotto non è in uso, conservarlo a temperatura ambiente in un luogo pulito e asciutto. Conservare il prodotto in modalità sgabello e abbassare i freni per evitare che possa rotolare. Pulire il prodotto con acqua e del detergente delicato, quindi asciugarlo con un panno asciutto. Pulire la luce LED esclusivamente con un panno asciutto. **IMPORTANTE!** Non usare detergenti aggressivi per pulire il prodotto.

● Smaltimento

L'imballaggio è composto da materiali ecologici che possono essere smaltiti presso i siti di raccolta locali per il riciclo.



Osservare l'identificazione dei materiali di imballaggio per lo smaltimento differenziato, i quali sono contrassegnati da abbreviazioni (a) e da numeri (b) con il seguente significato: 1-7: plastiche / 20-22: carta e cartone / 80-98: materiali compositi.



E' possibile informarsi circa le possibilità di smaltimento del prodotto usato presso l'amministrazione comunale o cittadina.



Per questioni di tutela ambientale non gettare il prodotto usato tra i rifiuti domestici, ma provvedere invece al suo corretto smaltimento. Presso l'amministrazione competente è possibile ricevere informazioni circa i siti di raccolta e i relativi orari di apertura.

Le batterie / Gli accumulatori difettosi o usati devono essere riciclati. Smaltire le batterie / gli accumulatori e / o il prodotto presso i punti di raccolta indicati.



Uno smaltimento scorretto delle batterie / gli accumulatori procura danni all'ambiente!

Estrarre le batterie / il pacchetto batteria dal prodotto prima dello smaltimento.

È vietato smaltire le batterie / gli accumulatori con i rifiuti domestici. Possono contenere metalli pesanti nocivi e sono soggetti a smaltimento come rifiuti speciali. I simboli chimici dei metalli pesanti sono i seguenti: Cd = cadmio, Hg = mercurio, Pb = piombo. Consegnare, pertanto, le batterie / gli accumulatori esausti presso un punto di raccolta comunale.

● **Garanzia**

Il prodotto è stato fabbricato accuratamente secondo severe direttive di qualità ed è stato controllato meticolosamente prima della consegna. In caso di difetti di materiale o fabbricazione l'acquirente può far valere diritti legali nei confronti del venditore. La nostra garanzia sotto riportata non costituisce alcun limite ai diritti legali dell'acquirente.

Questo prodotto è garantito per 5 anni con decorrenza dalla data di acquisto. La garanzia decorre dalla data d'acquisto. Conservare lo scontrino originale in un posto sicuro perché questo documento viene richiesto come prova dell'avvenuto acquisto.

Tutti i danni o difetti presenti già al momento dell'acquisto devono essere comunicati subito dopo l'apertura della confezione.

Se entro 5 anni dalla data di acquisto di questo prodotto si rileva un difetto di materiale o di fabbricazione, noi procederemo, a nostra discrezione, alla riparazione o sostituzione gratuita del prodotto o al rimborso del prezzo di acquisto. Un eventuale intervento in garanzia non prolunga né rinnova il periodo

di garanzia stesso. Ciò vale anche per le parti sostituite e riparate.

Questa garanzia decade in caso di danneggiamento oppure uso o manutenzione impropri del prodotto.

La prestazione in garanzia vale per difetti del materiale o di fabbricazione. Questa garanzia non si estende a componenti del prodotto esposti a normale logorio, che possono pertanto essere considerati come componenti soggetti a usura (esempio capacità della batteria, calcificazione, lampade, pneumatici, filtri, spazzole...). La garanzia non si estende altresì a danni che si verificano su componenti delicati (esempio interruttori, batterie, parti realizzate in vetro, schermi, accessori vari) nonché danni derivanti dal trasporto o altri incidenti.

● **Gestione dei casi in garanzia**

Per permetterci di risolvere rapidamente il vostro problema, procedete nel seguente modo:

per tutte le richieste conservare lo scontrino e il codice articolo (ad es. IAN 478291_2410) a prova dell'avvenuto acquisto.

Il codice articolo si trova nell'etichetta del prodotto, come incisione sul prodotto, nella pagina del titolo di queste istruzioni (in basso a sinistra) oppure nell'adesivo apposto sul retro o sul lato inferiore del prodotto.

In caso di errori di funzionamento o altri difetti contattare innanzitutto il seguente servizio di assistenza telefonicamente o per e-mail.

Potete inviare gratuitamente all'indirizzo dell'assistenza che vi è stato fornito un eventuale prodotto difettoso, allegando la ricevuta d'acquisto (scontrino), la descrizione del tipo di difetto e l'indicazione di quando si è verificato.

Su parkside-diy.com potete visionare e scaricare questo e molti altri manuali. Con questo codice QR accedete direttamente a parkside-diy.com. Scegliete il vostro paese e cercate le istruzioni per l'uso attraverso la maschera di ricerca. Inserendo il codice articolo (IAN) 478291_2410 accedete alle istruzioni per l'uso relative al vostro articolo.



Informazioni

sulla batteria: Batteria non al litio
(non ricaricabile),
4 x 1,5 V , tipo LR44

Data di
scadenza: 04/26

Fabbricata da
Lidl Stiftung & Co. KG
Stiftsbergstr. 1, 74167 Neckarsulm,
GERMANIA

Email: battery-service@lidl.com
www.lidl-service.com

● Assistenza





 **Assistenza Italia**
Tel.: 800790789
E-Mail: owim@lidl.it

 **Assistenza Malta**
Tel.: 80062960
E-Mail: owim@lidl.com.mt



Introduction	Seite	32
Package contents	Seite	32
Technical data	Seite	32
Intended use	Seite	33
Symbols and key words	Seite	33
Safety instructions	Seite	33
Safety instructions for batteries / rechargeable batteries	Seite	34
Notes for coin/button cell batteries	Seite	35
Non-obvious symptoms that might occur because of battery ingestion	Seite	36
Safety information	Seite	37
Assembly	Seite	37
Use	Seite	38
Using the product as a stool	Seite	38
Using the product as a creeper	Seite	38
Maintenance	Seite	38
Storage and cleaning	Seite	39
Disposal	Seite	39
Warranty	Seite	39
Warranty claim procedure	Seite	40
Service	Seite	40

List of pictograms used

	Safety information Instruction manual
	Direct current / voltage
	Battery (Button cell) included
	CE mark indicates conformity with relevant EU directives applicable for this product.
	Warning! The product contains coin cell. Hazardous if swallowed – note the instructions. Non-Li

2-IN-1 CAR CREEPER & STOOL

● Introduction

We congratulate you on the purchase of your new product. You have chosen a high quality product. Familiarise yourself with the product before using it for the first time. In addition, please carefully refer to the operating instructions and the safety advice below. Only use the product as instructed and only for the indicated field of application. Keep these instructions in a safe place. If you pass the product on to anyone else, please ensure that you also pass on all the documentation with it.

● Package contents

- 1 x Upper frame 1
- 1 x Central frame 2
- 1 x Lower frame 3
- 4 x Castor 4
- 2 x Castor with brakes 5
- 4 x Bolts 6
- 4 x Nuts 7
- 4 x Insert nuts 8
- 2 x Wrench 9
- 1 x Allen key 10
- 5 x Clamping nuts 11
- 1 x Small part box 12
- 1 x Storage tray 13
- 1 x Storage tray holder 14
- 1 x LED light
(with magnetic plate holder) 15
- 1 x Screw 16
- 1 x Operating instructions

● Technical data

Operating

voltage: 6 Volts 

Batteries: Non-Lithium battery (non-rechargeable), 4 x 1.5 V , type LR44

Input power: 0.4 W

Bulbs: 3 x LED

Dimensions:

Stool: Approx. 58 x 41.5 x 43 cm
(L x W x H)

Creeper: Approx. 121 x 41.5 x 13 cm
(L x W x H)



Max. load (stool): 120 kg



Max. load (creeper):
150 kg



Date of manufacture
(month/year): 04/2025

● Intended use

This product is intended to provide an aid for occasional work while lying down or sitting. It is only designed for private use.

● Symbols and key words



Mandatory sign, advises the user to read the operating instructions carefully before use and ensure they are always available to all users.



General warning sign, indicates hazards and risks (e.g. risk of death, injury or crushing).



Warning sign, indicates the risk of trapped fingers.

DANGER

Indicates a high-risk hazard which may result in death or serious injury if not avoided.



Safety instructions

BEFORE USING THIS DEVICE, PLEASE READ THE DIRECTIONS FOR USE! PLEASE KEEP THE DIRECTIONS FOR USE IN A SAFE PLACE!

⚠ CAUTION! Beware of sharp edges.

⚠ CAUTION! RISK OF INJURY!

■ **KEEP THE PRODUCT OUT OF THE REACH OF CHILDREN. THIS PRODUCT IS NOT A TOY!**

This product should never be used by children unsupervised.



WARNING!

KEEP OUT OF REACH OF CHILDREN!
Swallowing can lead to chemical burns, perforation of soft tissue, and death. Severe burns can occur within 2 hours of ingestion. Seek medical attention immediately.



⚠ **DANGER TO LIFE AND RISK OF ACCIDENT FOR TODDLERS AND CHILDREN!** Never

leave children alone and unsupervised with the packaging material.

- There is a risk of suffocation from the packaging material. Children often underestimate risks. Always keep children away from the product.

⚠ **WARNING! CONTAINS SWALLOWABLE BUTTON/COIN CELLS! CHOKING HAZARD!**

- This product can be used by children aged from 8 years and above and persons with reduced physical, sensory or mental capabilities or lack of experience and knowledge

if they have been given supervision or instruction concerning use of the product in a safe way and understand the hazards involved.

Children shall not play with the product.

Cleaning and user maintenance shall not be made by children without supervision.

- Never expose the product to high temperatures, water or moisture as this may damage the product.
- Keep the LED light clean and dry. Fluids could damage the LED light.
- Keep away from electrical current and electrically charged pins to prevent damage to the chip.
- Do not put the product under tension. Keep the product away from electrical pins. Otherwise, the product's built-in chip might be damaged.
- The light source contained in this luminaire shall only be replaced by the manufacturer or his service agent or a similar qualified person.

- Different types of batteries are not to be mixed.
- New and used batteries are not to be mixed.



Safety instructions for batteries / rechargeable batteries

- **DANGER TO LIFE!** Keep batteries / rechargeable batteries out of reach of children. If accidentally swallowed seek immediate medical attention.
- Swallowing may lead to burns, perforation of soft tissue and death. Severe burns can occur within 2 hours of ingestion.
-  **DANGER OF EXPLOSION!** Never recharge non-rechargeable batteries. Do not short-circuit batteries / rechargeable batteries and / or open them. Overheating, fire or bursting can be the result.
- Never throw batteries / rechargeable batteries into fire or water.
- Do not exert mechanical loads to batteries / rechargeable batteries.



Risk of battery leakage

- Avoid extreme environmental conditions and temperatures, which could affect batteries / rechargeable batteries, e.g. radiators / direct sunlight.
- Avoid contact with the skin, eyes and mucous membranes. In the event of contact with battery acid, thoroughly flush the affected area with plenty of clean water and seek immediate medical attention.
-  **WEAR PROTECTIVE GLOVES!** Leaked or damaged batteries / rechargeable batteries can cause burns on contact with the skin. Wear suitable protective gloves at all times if such an event occurs.
- In the event of a battery leak, immediately remove it from the product to prevent damage.
- Remove the batteries/ rechargeable batteries if the product will not be used for a longer period.

Risk of damage of the product

- Only use the specified type of battery / rechargeable battery!
- When inserting ensure the correct polarity! This is shown inside the battery compartment!
- Clean the contacts on the battery and in the battery compartment before inserting!
- Remove exhausted batteries / rechargeable batteries from the product immediately.

● Notes for coin/button cell batteries

-  **WARNING!** Do not ingest the battery, chemical burn hazard.
-  **WARNING:** Contains coin battery
 **ATTENTION!** Contains swallowable button cells!
Danger of suffocation!



KEEP BATTERIES OUT OF THE REACH OF

CHILDREN! Swallowing batteries can cause chemical burns, perforation of soft tissue, and death. Severe burns may occur within 2 hours of swallowing batteries. Seek immediate medical attention.



WARNING! Dispose of used batteries immediately. Keep new and used batteries

away from children.

- If the battery compartment does not close securely, stop using the product and keep it away from children.
- If you think batteries might have been swallowed or placed inside any part of the body, seek immediate medical attention.



Non-obvious symptoms that might occur because of battery ingestion

Unfortunately, it is not obvious when a button or coin battery is stuck in a child's esophagus (food pipe).

There are no specific symptoms associated with this. The child might:

- cough, gag or drool a lot;
 - appear to have a stomach upset or a virus;
 - feel sick;
 - point to their throat or stomach;
 - have a pain in their abdomen, chest or throat;
 - be tired or lethargic;
 - be quieter or more clingy than usual or otherwise “not themselves”;
 - lose their appetite or have a reduced appetite; and
 - not want to eat solid food/ be unable to eat solid food.
- These sorts of symptoms vary or fluctuate, with the pain increasing and then subsiding.
 - A specific symptom to button and coin battery ingestion is vomiting fresh (bright red) blood.
 - If the child does this seek immediate medical help.
 - The lack of clear symptoms is why it is important to be vigilant with “flat” or spare button or coin batteries in the home and the products that contain them.



Safety information

IMPORTANT: READ THESE INSTRUCTIONS CAREFULLY AND KEEP THEM IN A SAFE PLACE.

⚠ RISK OF DEATH!

- Never leave children unattended with the packaging material. Risk of suffocation!

⚠ RISK OF INJURY!

- Only use the product on hard level surfaces, not on steps or sloping terrain.
- Pay attention to the max. load (max. 120 kg as a stool, and max. 150 kg as a creeper). Never overload the product.
- Do not use the product again if it was overloaded. Non-visible damage may have occurred that could impair the safety of the product.
- Do not use the product as a climbing aid or to transport people.
- When a person is sitting or lying on the product, its function may not be changed from creeper to stool (or vice versa).
- Check the product for signs of damage or wear before each use. The product must only be used if there are no signs of damage.



WARNING! Do not use the product on a slippery surface.

- Do not roll over objects.
- Only use the product when working under areas (e.g. vehicles) that are secured against falls.
- The product must be tested under the proper condition before use!



Risk of trapped fingers!

- Keep your hands away from the side frames and swivel arms when lifting or lowering the seat!

- Keep your hands away from the moving parts if the product has not been fully placed in the lying position.
- Do not reach under the product while lying on it. There is a risk of trapping your fingers in the central castors.

⚠ Prevent damage to property!

- Keep the product away from open flames. The product is flammable.

● **Assembly**

1. Remove all packaging material from the product and place the individual parts on a clean and level surface. (Warning: Hard surfaces may scratch the product!)
2. Place the central frame **2** and the lower frame **3** on the floor (fig. B).
3. Slide the central frame between the lower frame and pull out the safety pin **3a** from the lower frame.
4. Position the central frame so that the safety pin can be inserted into the safety hole **2a** on the central frame, and then release the safety pin (fig. B).
5. Fix both frames in place by screwing the hexagon nut **7** clockwise to the bolt **6** as shown in fig. B.
6. Slide the upper frame **1** onto the middle frame and secure it in place by screwing the hexagon nuts **7** clockwise into the bolt **6** (fig. C).
7. Fix the castors **4** and the castors with brakes **5** in place by screwing the insert nut **8** as shown in fig. D.

Note: Directly screw the castors **4** clockwise into the frame hole of the upper frame **1**, no insert nut is necessary.

Note: Use the wrench **9** and allen key **10** to tighten the casters.

8. Check that all screw connections are tight and retighten them if necessary.

Accessories

You can assemble the included accessories to the lower frame to enhance usage experience.

Small part box

1. Fix the small part box **12** to the frame by screwing the clamping nut **11** clockwise shown in (fig. E).

Storage Tray

1. Fix the storage tray holder **14** to the frame by screwing the 2 clamping nuts **11** clockwise shown in fig. F1.
2. Insert the screw **16** through the storage tray **13** to the female part of the storage tray holder **14**. Secure the part by screwing clockwise. (fig. F1)
3. To extend the holder horizontally or vertically, press the click and pull the holder until the click is fixed to the outer hole. (fig. F2)
4. To shorten the holder horizontally or vertically, press the click and push the holder until the click is fixed to the inner. hole. (fig. F3)

LED Light

1. Fix the LED light holder **15** to the frame by screwing the clamping nut **11** clockwise shown in fig. G.

Starting the LED Light

1. Turn the LED cover anticlockwise to open (fig. H1) and remove the plastic insulator (fig. H2).
2. Turn the LED cover back in clockwise to finish the assembly and push the button to turn on the LED light (fig. H3).

Changing LED Battery

1. Turn the LED cover anticlockwise to open (fig. I1).
2. Turn the battery compartment cover anticlockwise by using the two tips on the handle of the wrench **9** to remove it from the LED body (fig. I2).
3. Remove the battery compartment from the LED body (fig. I3).
4. Push and remove the old batteries out of the battery compartment from the negative pole (-) (fig. I4).
5. Insert the new batteries into the battery compartment. Ensure the batteries are in correct polarity (+ and -) (fig. I5).

6. Place the battery compartment back into the LED light (fig. I5).

Note: Check the diagram on the battery compartment to ensure correct polarity, with the positive polarity pointing out.

7. Screw the battery compartment cover clockwise by using the two tips on the handle of the wrench to secure the battery compartment (fig. I5).
8. Screw the LED cover back in clockwise to finish the assembly (fig. I6).

● Use

You can use the product as a creeper or stool.

● Using the product as a stool

To use the product as a stool, follow the steps below:

1. Pull the safety pin **3a** out of the lower frame **3** as far as possible without letting go.
2. Fold the central frame **2** upwards and let go of the safety pin so that it engages with the safety hook **2b** on the middle frame (fig. J).
3. Fold the upper frame **1** into a horizontal position (fig. K).

● Using the product as a creeper

To use the product as a creeper, follow the steps for "Using the product as a stool", but in reverse order.

● Maintenance

Regularly check that all screw connections are tight and retighten them if necessary. Do not immerse the LED light into water. Liquid can damage the LED light.

● **Storage and cleaning**

Always store the product in a clean and dry place at room temperature when not in use. Store the product in the stool position and lower the brakes to prevent it from rolling away. Clean the product with water and a mild detergent, and then wipe it dry with a cleaning cloth. Use dry cloth only to clean the LED light. **IMPORTANT!** Never use strong detergents to clean the product.

● **Disposal**

The packaging is made of environmentally friendly materials, which may be disposed of through your local recycling facilities.



Observe the marking of the packaging materials for waste separation, which are marked with abbreviations (a) and numbers (b) with following meaning: 1–7: plastics/20–22: paper and fibreboard/80–98: composite materials.



Contact your local refuse disposal authority for more details of how to dispose of your wornout product.



To help protect the environment, please dispose of the product properly when it has reached the end of its useful life and not in the household waste. Information on collection points and their opening hours can be obtained from your local authority.

Faulty or used batteries/rechargeable batteries must be recycled. Return the batteries/rechargeable batteries and the product to the available collection points.



Environmental damage through incorrect disposal of the batteries / rechargeable batteries!

Remove the batteries / battery pack from the product before disposal.

Batteries / rechargeable batteries may not be disposed of with the usual domestic waste. They may contain toxic heavy metals and are subject to hazardous waste treatment rules and regulations. The chemical symbols for heavy metals are as follows: Cd = cadmium, Hg = mercury, Pb = lead. That is why you should dispose of used batteries / rechargeable batteries at a local collection point.

● **Warranty**

The product has been manufactured to strict quality guidelines and meticulously examined before delivery. In the event of material or manufacturing defects you have legal rights against the retailer of this product. Your legal rights are not limited in any way by our warranty detailed below.

The warranty for this product is 5 years from the date of purchase. The warranty period begins on the date of purchase. Keep the original sales receipt in a safe location as this document is required as proof of purchase.

Any damage or defects already present at the time of purchase must be reported without delay after unpacking the product.

Should the product show any fault in materials or manufacture within 5 years from the date of purchase, we will repair or replace it – at our choice – free of charge to you. The warranty period is not extended as a result of a claim being granted. This also applies to replaced and repaired parts.

This warranty becomes void if the product has been damaged, or used or maintained improperly.

The warranty covers material or manufacturing defects. This warranty does not cover product parts subject to normal wear and tear, thus considered consumables (e.g. batteries, rechargeable batteries, tubes, cartridges), nor damage to fragile parts, e.g. switches or glass parts.

● Warranty claim procedure

So that your request can be processed quickly, please observe the following instructions:

For all inquiries, please have the receipt and item number (e.g., IAN 478291_2410) ready as proof of purchase.

The article number can be taken from the identification label on the product, engraving on the product, the front cover of your manual (at the bottom left), or the sticker on the back or bottom of the product.

If malfunctions or other defects arise, first contact the service department indicated below by phone or email.

You can then send a product recorded as defective to the communicated service address postage-free, making sure to enclose proof of purchase (receipt) and information on the details of the defect and when it occurred.

You can download and view this and numerous other manuals at parkside-diy.com. This QR code takes you directly to parkside-diy.com. Choose your country and use the search screen to search for the operating instructions. Entering the item number (IAN) 478291_2410 takes you to the operating instructions for your item.



Battery information: Non-Lithium battery (non-rechargeable), 4 x 1.5 V , type LR44

Best before date: 04/26

Manufactured by
Lidl Stiftung & Co. KG
Stiftsbergstr. 1, 74167 Neckarsulm,
GERMANY

Email: battery-service@lidl.com
www.lidl-service.com

● Service

Service Great Britain

Tel.: 08000569216

E-Mail: owim@lidl.co.uk

Service Malta

Tel.: 80062960

E-Mail: owim@lidl.com.mt



Einleitung	Seite	42
Verpackungsinhalt	Seite	42
Technische Daten	Seite	42
Bestimmungsgemäße Verwendung	Seite	43
Symbole und Signalwörter	Seite	43
Sicherheitshinweise	Seite	43
Sicherheitshinweise für Batterien/Akkus	Seite	44
Hinweise zu Knopfzellen-Batterien	Seite	46
Nicht offensichtliche Symptome, die durch das Verschlucken von Batterien auftreten können	Seite	46
Sicherheitshinweise	Seite	47
Zusammenbauen	Seite	48
Verwendung	Seite	49
Verwendung des Produkts als Hocker	Seite	49
Verwendung des Produkts als Rollbrett	Seite	49
Wartung	Seite	50
Lagerung und Reinigung	Seite	50
Entsorgung	Seite	50
Garantie	Seite	50
Abwicklung im Garantiefall	Seite	51
Service	Seite	51

Liste der verwendeten Piktogramme

	Sicherheitshinweise Gebrauchsanweisung
	Gleichstrom/-spannung
	Batterie inbegriffen (Knopfzelle)
	Das CE Zeichen bestätigt Konformität mit den für das Produkt zutreffenden EU- Richtlinien.
 	Warnung! Das Produkt enthält Knopfzellen. Gefährlich bei Verschlucken – beachten Sie die Hinweise.

MONTAGE-ROLLBRETT UND WERKSTATTHOCKER

● Einleitung

Wir beglückwünschen Sie zum Kauf Ihres neuen Produkts. Sie haben sich damit für ein hochwertiges Produkt entschieden. Die Bedienungsanleitung ist Teil dieses Produkts. Sie enthält wichtige Hinweise für Sicherheit, Gebrauch und Entsorgung. Machen Sie sich vor der Benutzung des Produkts mit allen Bedien- und Sicherheitshinweisen vertraut. Benutzen Sie das Produkt nur wie beschrieben und für die angegebenen Einsatzbereiche. Händigen Sie alle Unterlagen bei Weitergabe des Produkts an Dritte mit aus.

● Verpackungsinhalt

- 1 x Oberer Rahmen 1
- 1 x Mittlerer Rahmen 2
- 1 x Unterer Rahmen 3
- 4 x Laufrolle 4
- 2 x Laufrolle mit Bremsen 5
- 4 x Schrauben 6
- 4 x Muttern 7
- 4 x Gewindebuchsen 8
- 2 x Schraubenschlüssel 9
- 1 x Innensechskantschlüssel 10
- 5 x Spannmuttern 11
- 1 x Kleinteilbehälter 12
- 1 x Ablageschale 13
- 1 x Halterung für Ablageschale 14
- 1 x LED-Leuchte
(mit magnetischem Plattenhalter) 15
- 1 x Schraube 16
- 1 x Gebrauchsanweisung

● Technische Daten

Betriebsspannung: 6 Volt 

Batterien: Nicht-Lithium-Batterie
(nicht wiederaufladbar)
4 x 1,5 V , Typ LR44

Eingangsleistung: 0,4 W

Glühbirnen: 3 x LED

Maße:

Hocker: ca. 58 x 41,5 x 43 cm
(L x B x H)

Rollbrett: ca. 121 x 41,5 x 13 cm
(L x B x H)



Max. Last (Hocker): 120 kg



Max. Last (Rollbrett): 150 kg



Herstellungsdatum (Monat/
Jahr): 04/2025

● Bestimmungsgemäße Verwendung

Dieses Produkt ist als Unterstützung für gelegentliche Arbeiten im Liegen oder Sitzen bestimmt. Das Produkt ist nur für den Privatgebrauch bestimmt.

● Symbole und Signalwörter



Gebotszeichen - weist jeden Benutzer an, die Anweisungen vor der Verwendung sorgfältig zu lesen und für alle Benutzer jederzeit verfügbar zu halten.



Allgemeines Warnzeichen, weist auf Gefahren und Risiken hin (z. B. Todes-, Verletzungs- oder Quetschgefahr).



Warnzeichen, weist auf das Risiko eingeklemmter Finger hin.

GEFAHR

Weist auf ein hohes Risiko hin, das zum Tod oder zu schweren Verletzungen führen kann, wenn es nicht vermieden wird.



Sicherheitshinweise

LESEN SIE VOR GEBRAUCH DIESES HILFSMITTELS DIE GEBRAUCHSANLEITUNG! BEWAHREN SIE DIE GEBRAUCHSANLEITUNG SORGFÄLTIG AUF!

⚠ VORSICHT! Achten Sie auf scharfe Kanten.

⚠ VORSICHT! VERLETZUNGSGEFAHR!

■ BEWAHREN SIE DAS PRODUKT AUSSER REICHWEITE VON KINDERN AUF. DIESES PRODUKT IST KEIN SPIELZEUG! Dieses Produkt darf auf keinen Fall von unbeaufsichtigten Kindern benutzt werden.

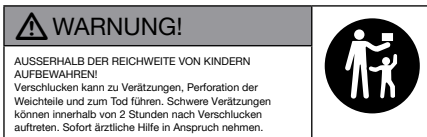

⚠ LEBENS- UND UNFALLGEFAHR FÜR SÄUGLINGE UND KINDER! Lassen Sie Kinder niemals allein und unbeaufsichtigt mit dem Verpackungsmaterial.

■ Es besteht Erstickungsgefahr durch das Verpackungsmaterial. Kinder unterschätzen häufig die Risiken. Halten Sie Kinder stets von dem Produkt fern.

⚠ WARNUNG! ENTHÄLT VERSCHLUCKBARE KNOPFZELLEN! ERSTICKUNGSGEFAHR!

- Dieses Produkt kann von Kindern ab 8 Jahren und von Personen mit eingeschränkten körperlichen, sensorischen oder geistigen Fähigkeiten oder mangelnder Erfahrung oder Kenntnis benutzt werden, sofern sie beaufsichtigt werden oder Anweisungen zum sicheren Gebrauch des Produkts erhalten haben und die damit verbundenen Gefahren verstehen. Kinder dürfen nicht mit dem Produkt spielen. Reinigung und die vom Benutzer durchzuführende Wartung dürfen nicht von Kindern ohne Beaufsichtigung durchgeführt werden.
- Bringen Sie das Produkt niemals in Kontakt mit hohen Temperaturen, Wasser oder Feuchtigkeit, da das Produkt dadurch beschädigt werden kann.
- Halten Sie die LED-Leuchte sauber und trocken. Durch Flüssigkeiten kann die LED-Leuchte beschädigt werden.
- Halten Sie das Produkt von elektrischem Strom und elektrisch geladenen Kontakten fern, um Schäden am Chip zu vermeiden.
- Setzen Sie das Produkt nicht unter Spannung. Halten Sie das Produkt von elektrischen Anschlüssen fern. Andernfalls kann der eingebaute Chip des Produkts beschädigt werden.
- Die in dieser Leuchte enthaltene Lichtquelle darf nur durch den Hersteller oder seinen Kundendienst oder eine ähnlich qualifizierte Person ausgetauscht werden.
- Verschiedene Batterietypen dürfen nicht gemischt werden.
- Neue und gebrauchte Batterien dürfen nicht gemischt werden.



Sicherheitshinweise für Batterien/Akkus

- **LEBENSGEFAHR!** Bewahren Sie Batterien/Akkus außerhalb der Reichweite von Kindern auf. Bei versehentlichem Verschlucken sofort einen Arzt aufsuchen.

- Verschlucken kann zu Verätzungen, Perforation von Weichteilen und zum Tod führen. Schwere Verätzungen können innerhalb von 2 Stunden nach Verschlucken auftreten.

-  **EXPLOSIONSGEFAHR!** Laden Sie niemals nicht wieder-auf ladbare Batterien auf. Schließen Sie Batterien/Akkus nicht kurz und öffnen Sie sie nicht. Überhitzung, Brand oder Bersten könnte die Folge sein.
- Werfen Sie Batterien/Akkus niemals in Feuer oder in Wasser.
- Setzen Sie Batterien/Akkus keinen mechanischen Belastungen aus.

Gefahr des Auslaufens von Batterien

- Vermeiden Sie extreme Umgebungsbedingungen und Temperaturen, die Batterien / Akkus beeinträchtigen könnten, z. B. Heizkörper / direkte Sonneneinstrahlung.

- Vermeiden Sie den Kontakt mit Haut, Augen und Schleimhäuten. Bei Kontakt mit Batteriesäure spülen Sie die betroffene Stelle gründlich mit viel sauberem Wasser und suchen Sie sofort einen Arzt auf.

-  **SCHUTZHANDSCHUHE TRAGEN!**

- Ausgelaufene oder beschädigte Batterien/Akkus können bei Kontakt mit der Haut Verätzungen verursachen. Tragen Sie in einem solchen Fall stets geeignete Schutzhandschuhe.
- Im Falle eines Auslaufens der Batterien entfernen Sie diese sofort aus dem Produkt, um Beschädigungen zu vermeiden.
- Nehmen Sie die Batterien/Akkus heraus, wenn das Produkt längere Zeit nicht benutzt wird.

Risiko der Beschädigung des Produkts

- Verwenden Sie nur den angegebenen Batterie-/ Akkutyp!

- Achten Sie beim Einlegen auf die richtige Polarität! Diese ist im Batteriefach angegeben.
- Reinigen Sie die Kontakte an der Batterie und im Batteriefach vor dem Einsetzen!
- Entfernen Sie verbrauchte Batterien/Akkus sofort aus dem Gerät.

● Hinweise zu Knopfzellen-Batterien



WARNUNG! Die Batterie nicht verschlucken, es besteht die Gefahr einer Verätzung.

-  **WARNUNG:** Enthält eine Knopfzellenbatterie **ACHTUNG!** Enthält verschluckbare Knopfzellen! Es besteht Erstickungsgefahr!



BATTERIEN AUSSER REICHWEITE VON KINDERN HALTEN!

Verschlucken von Batterien kann zu Verätzungen, Perforation von Weichteilen und Tod führen. Schwere Verätzungen können innerhalb von 2 Stunden nach Verschlucken der

Batterien auftreten. Es ist unverzüglich ärztliche Hilfe hinzuzuziehen.



WARNUNG!

- Entsorgen Sie verbrauchte Batterien sofort. Halten Sie neue und gebrauchte Batterien von Kindern fern.
- Wenn sich das Batteriefach nicht sicher schließen lässt, verwenden Sie das Produkt nicht mehr und halten Sie es von Kindern fern.
- Wenn Sie vermuten, Batterien könnten verschluckt oder in irgendeinen Teil des Körpers gelangt sein, suchen Sie unverzüglich einen Arzt auf.



Nicht offensichtliche Symptome, die durch das Verschlucken von Batterien auftreten können

Leider ist es nicht offensichtlich, wenn eine Knopfzellen oder Münzbatterien in der Speiseröhre eines Kindes steckt.

Es gibt keine spezifischen Symptome, die damit verbunden sind. Das Kind könnte:

- viel husten, würgen oder sabbern;
- den Eindruck machen, eine Magenverstimmung oder einen Virus zu haben;
- sich krank fühlen;
- auf den Hals oder Bauch zeigen;
- Schmerzen im Bauch, in der Brust oder im Rachen haben;
- müde oder lethargisch sein;
- vielleicht ruhiger oder anhänglicher als sonst sein oder „nicht sie selbst“ sein;
- den Appetit verlieren oder einen verminderten Appetit haben und
- möglicherweise keine feste Nahrung zu sich nehmen wollen / können.
- Diese Art von Symptomen variiert oder schwankt, wobei die Schmerzen zunehmen und dann wieder abklingen.
- Ein spezifisches Symptom für das Verschlucken von Knopfzellen oder Münzbatterien ist das Erbrechen von frischem (hellrotem) Blut.
- Wenn das Kind dies tut, suchen Sie sofort ärztliche Hilfe auf.

- Da es keine eindeutigen Symptome gibt, ist es wichtig, mit „leeren“ oder Ersatz-Knopfzellen oder Münzbatterien im Haushalt und den Produkten, die sie enthalten, vorsichtig umzugehen.



Sicherheitshinweise

WICHTIG: LESEN SIE DIESE GEBRAUCHSANWEISUNG AUFMERKSAM DURCH UND BEWAHREN SIE SIE ZUM SPÄTEREN NACHSCHLAGEN AUF!

⚠️ LEBENSGEFAHR!

- Lassen Sie Kinder niemals unbeaufsichtigt mit dem Verpackungsmaterial. Es besteht Erstickungsgefahr!

⚠️ VERLETZUNGSGEFAHR!

- Verwenden Sie das Produkt nur auf harten ebenen Oberflächen, nicht auf Stufen oder auf Schrägen.
- Achten Sie auf die max. Belastung (max. 120 kg als Hocker und max. 150 kg als Rollbrett). Überlasten Sie das Produkt niemals.
- Verwenden Sie das Produkt nicht mehr, wenn es überlastet wurde. Bei Überlastung können unsichtbare Schäden entstehen, durch die die Sicherheit des Produkts beeinträchtigt werden kann.
- Verwenden Sie das Produkt nicht als Steighilfe oder zum Transport von Personen.
- Wenn eine Person auf dem Produkt sitzt oder liegt, darf es nicht verändert werden (Umbau vom Rollbrett zum Hocker oder umgekehrt).

- Überprüfen Sie das Produkt vor jedem Gebrauch auf Anzeichen von Beschädigungen oder Abnutzung. Das Produkt darf nur verwendet werden, wenn es keine Anzeichen von Schäden aufweist.

 **WARNUNG!**
Verwenden Sie das Produkt nicht auf einer rutschigen Oberfläche.

- Überrollen Sie keine Gegenstände.
- Verwenden Sie das Produkt nur für Arbeiten unter Bereichen (z. B. Fahrzeugen), die gegen Absturz gesichert sind.
- Das Produkt muss vor der Verwendung unter ordnungsgemäßen Bedingungen getestet werden!

 **Einklemmgefahr!**

- Halten Sie Ihre Hände beim Hoch- oder Herunterklappen des Sitzes von den Seitenrahmen und den Schwenkarmen fern!
- Halten Sie Ihre Hände von den beweglichen Teilen fern, bis sich das Produkt vollständig in der Liegestellung befindet.
- Greifen Sie beim Liegen nicht unter das Produkt. Es besteht die Gefahr des Einklemmens der Finger in den mittleren Laufrollen.

 **Beugen Sie Sachschäden vor!**

- Halten Sie das Produkt von offenen Flammen fern. Das Produkt ist brennbar.

● **Zusammenbauen**

1. Entfernen Sie das gesamte Verpackungsmaterial vom Produkt und legen Sie die Einzelteile auf eine saubere und ebene Fläche. (Warnung: Harte Oberflächen können das Produkt verkratzen!)

2. Legen Sie den mittleren Rahmen **2** und den unteren Rahmen **3** auf den Boden (Abb. B).
3. Schieben Sie den mittleren Rahmen in den unteren Rahmen und ziehen Sie den Sicherungsstift **3a** aus dem unteren Rahmen.
4. Schieben Sie den mittleren Rahmen soweit ein, dass der Sicherungsstift in die Sicherungsbohrung **2a** auf dem mittleren Rahmen gesteckt werden kann, und lassen Sie dann den Sicherungsstift wieder los (Abb. B).
5. Befestigen Sie die beiden Rahmen mit den Schrauben **6** und den Sechskantmutter **7** aneinander, wie in Abb. B gezeigt.
6. Schieben Sie den oberen Rahmen **1** auf den mittleren Rahmen und befestigen Sie ihn mit den Schrauben **6** und den Sechskantmutter **7** (Abb. C).
7. Befestigen Sie die Laufrollen **4** und die Laufrollen mit Bremsen **5** mit den Gewindebuchsen **8** am Rahmen, wie in Abb. D gezeigt.

Hinweis: Die Laufrollen **4** werden im Uhrzeigersinn ohne Gewindebuchse direkt in die Bohrung des oberen Rahmens **1** geschraubt.

Hinweis: Ziehen Sie die Laufrollen mit dem Schraubenschlüssel **9** und dem Innensechskantschlüssel **10** fest.

8. Prüfen Sie, ob alle Schraubverbindungen fest sitzen und ziehen Sie sie gegebenenfalls nach.

Zubehör

Um das Produkt noch besser zu nutzen, können die im Lieferumfang enthaltenen Zubehörteile am unteren Rahmen montiert werden.

Kleinteilbehälter

1. Befestigen Sie den Kleinteilbehälter **12** mit der Spannmutter **11** am Rahmen, wie in Abb. E gezeigt.

Ablageschale

1. Befestigen Sie die Halterung **14** für die Ablageschale mit den 2 Spannmuttern **11** am Rahmen, wie in Abb. F1 gezeigt.
2. Stecken Sie die Schraube **16** durch die Ablageschale **13** in die Matrice der Halterung der Ablageschale **14**. Schrauben das Element im Uhrzeigersinn fest (Abb. F1).
3. Um die Halterung horizontal oder vertikal auszuziehen, drücken Sie auf den Knopf der Arretierung und ziehen Sie die Halterung, bis der Stift der Arretierung im äußeren Loch einrastet (Abb. F2) ein.
4. Um die Halterung horizontal oder vertikal zu verkürzen, drücken Sie auf den Knopf der Arretierung und schieben Sie die Halterung, bis der Stift der Arretierung im inneren Loch einrastet (Abb. F3).

LED-Leuchte

1. Befestigen Sie die Halterung für die LED-Leuchte **15** mit der Spannmutter **11** am Rahmen, wie in Abb. G gezeigt.

LED-Leuchte einschalten

1. Öffnen Sie die LED-Abdeckung durch Drehen gegen den Uhrzeigersinn (Abb. H1) und ziehen Sie die Kunststoffisolierung ab (Abb. H2).
2. Schrauben Sie die LED-Abdeckung im Uhrzeigersinn wieder auf und drücken Sie zum Einschalten der LED-Leuchte die Taste (Abb. H3).

LED-Batterie wechseln

1. Öffnen Sie die LED-Abdeckung durch Drehen gegen den Uhrzeigersinn (Abb. I1).
2. Schrauben Sie den Batteriefachdeckel mit den zwei Spitzen am Griff des Schraubenschlüssels **9** gegen den Uhrzeigersinn vom LED-Gehäuse ab (Abb. I2).
3. Nehmen Sie das Batteriefach aus dem LED-Gehäuse (Abb. I3).

4. Schieben Sie am Minus-Pol (-) die verbrauchten Batterien aus dem Batteriefach (Abb. I4).
5. Legen Sie die neuen Batterien in das Batteriefach ein. Die Batterien müssen richtig gepolt sein (+ und -) (Abb. I5).
6. Schieben Sie das Batteriefach wieder in die LED-Leuchte ein (Abb. I5).

Hinweis: Achten Sie auf die richtige Polung des Batteriefachs. Der Pluspol muss nach außen zeigen.

7. Schrauben Sie den Batteriefachdeckel mit den zwei Spitzen am Griff des Schraubenschlüssels im Uhrzeigersinn wieder auf (Abb. I5).
8. Schrauben Sie die LED-Abdeckung im Uhrzeigersinn wieder auf (Abb. I6).

● Verwendung

Sie können dieses Produkt als Rollbrett oder Hocker verwenden.

● Verwendung des Produkts als Hocker

Zur Verwendung des Produkts als Hocker gehen Sie wie folgt vor:

1. Ziehen Sie den Sicherungsstift **3a** so weit wie möglich aus dem unteren Rahmen **3**, und halten Sie den Stift fest.
2. Klappen Sie den mittleren Rahmen **2** nach oben und lassen Sie den Sicherungsstift los, damit er den Sicherungshaken **2b** auf dem mittleren Rahmen blockiert (Abb. J).
3. Klappen Sie den oberen Rahmen **1** in die waagrechte Stellung (Abb. K).

● Verwendung des Produkts als Rollbrett

Zur Verwendung des Produkts als Rollbrett führen Sie die im Abschnitt „Verwendung des Produkts als Hocker“ angegebenen Schritte in umgekehrter Reihenfolge aus.

● Wartung

Prüfen Sie regelmäßig, ob alle Schraubverbindungen fest sitzen und ziehen Sie sie gegebenenfalls nach. Tauchen Sie die LED-Leuchte nicht in Wasser. Die LED-Leuchte kann durch Flüssigkeit beschädigt werden.

● Lagerung und Reinigung

Lagern Sie das Produkt immer an einem sauberen und trockenen Ort bei Raumtemperatur, wenn Sie es nicht benutzen. Lagern Sie das Produkt in der Hockerposition und stellen Sie die Bremsen fest, damit es nicht wegrollt. Reinigen Sie das Produkt mit Wasser und einem milden Reinigungsmittel und trocknen Sie es dann mit einem Reinigungstuch ab. Reinigen Sie die LED-Leuchte nur mit einem trockenen Tuch. **WICHTIG!** Verwenden Sie zur Reinigung des Produkts niemals scharfe Reinigungsmittel.

● Entsorgung

Die Verpackung besteht aus umweltfreundlichen Materialien, die Sie über die örtlichen Recyclingstellen entsorgen können.



Beachten Sie die Kennzeichnung der Verpackungsmaterialien bei der Abfalltrennung, diese sind gekennzeichnet mit Abkürzungen (a) und Nummern (b) mit folgender Bedeutung: 1–7: Kunststoffe/20–22: Papier und Pappe/80–98: Verbundstoffe.



Möglichkeiten zur Entsorgung des ausgedienten Produkts erfahren Sie bei Ihrer Gemeinde oder Stadtverwaltung.



Werfen Sie Ihr Produkt, wenn es ausgedient hat, im Interesse des Umweltschutzes nicht in den Hausmüll, sondern führen Sie es einer fachgerechten Entsorgung zu. Über Sammelstellen und deren

Öffnungszeiten können Sie sich bei Ihrer zuständigen Verwaltung informieren.

Defekte oder verbrauchte Batterien/ Akkus müssen recycelt werden. Geben Sie Batterien /Akkus und/oder das Produkt über die angebotenen Sammeleinrichtungen zurück.



Umweltschäden durch falsche Entsorgung der Batterien / Akkus!

Entnehmen Sie die Batterien / den Akku-Pack aus dem Produkt vor der Entsorgung.

Batterien / Akkus dürfen nicht über den Hausmüll entsorgt werden. Sie können giftige Schwermetalle enthalten und unterliegen der Sondermüllbehandlung. Die chemischen Symbole der Schwermetalle sind wie folgt: Cd = Cadmium, Hg = Quecksilber, Pb = Blei. Geben Sie deshalb verbrauchte Batterien / Akkus bei einer kommunalen Sammelstelle ab.

● Garantie

Das Produkt wurde nach strengen Qualitätsrichtlinien hergestellt und vor der Auslieferung sorgfältig geprüft. Im Falle von Material- oder Herstellungsfehlern haben Sie gegenüber dem Verkäufer des Produkts gesetzliche Rechte. Ihre gesetzlichen Rechte werden in keiner Weise durch unsere unten aufgeführte Garantie eingeschränkt.

Die Garantie für dieses Produkt beträgt 5 Jahre ab Kaufdatum. Die Garantiezeit beginnt mit dem Kaufdatum. Bewahren Sie den Originalkaufbeleg an einem sicheren Ort auf, da dieses Dokument als Nachweis des Kaufs erforderlich ist.

Alle Schäden oder Mängel, die bereits zum Zeitpunkt des Kaufs vorhanden sind, müssen unverzüglich nach dem Auspacken des Produkts gemeldet werden.

Sollte das Produkt innerhalb von 5 Jahren ab Kaufdatum einen Material- oder

Herstellungsfehler aufweisen, werden wir es – nach unserer Wahl – kostenlos für Sie reparieren oder ersetzen. Die Garantiezeit verlängert sich durch einen stattgegebenen Gewährleistungsanspruch nicht. Dies gilt auch für ersetzte und reparierte Teile.

Diese Garantie erlischt, wenn das Produkt beschädigt oder unsachgemäß verwendet oder gewartet wurde.

Die Garantie deckt Material- und Herstellungsfehler ab. Diese Garantie erstreckt sich weder auf Produktteile, die normalem Verschleiß unterliegen, und somit als Verschleißteile gelten (z. B. Batterien, Akkus, Schläuche, Farbpatronen), noch auf Schäden an zerbrechlichen Teilen, z. B. Schalter oder Teile aus Glas.

● Abwicklung im Garantiefall

Um eine schnelle Bearbeitung Ihres Anliegens zu gewährleisten, folgen Sie bitte den folgenden Hinweisen:

Bitte halten Sie für alle Anfragen den Kassenbon und die Artikelnummer (z. B. IAN 478291_2410) als Nachweis für den Kauf bereit.

Die Artikelnummer entnehmen Sie bitte dem Typenschild am Produkt, einer Gravur am Produkt, dem Titelblatt Ihrer Anleitung (unten links) oder dem Aufkleber auf der Rück- oder Unterseite des Produktes.

Sollten Funktionsfehler oder sonstige Mängel auftreten kontaktieren Sie zunächst die nachfolgend benannte Serviceabteilung telefonisch oder per EMail.

Ein als defekt erfasstes Produkt können Sie dann unter Beifügung des Kaufbelegs (Kassenbon) und der Angabe, worin der Mangel besteht und wann er aufgetreten ist, für Sie portofrei an die Ihnen mitgeteilte Service Anschrift übersenden.

Auf parkside-diy.com können Sie diese und viele weitere Handbücher einsehen

und herunterladen. Mit diesem QR-Code gelangen Sie direkt auf parkside-diy.com. Wählen Sie Ihr Land aus, und suchen Sie über die Suchmaske nach den Bedienungsanleitungen. Mittels Eingabe der Artikelnummer (IAN) 478291_2410 gelangen Sie zur Bedienungsanleitung für Ihren Artikel.



Batterieinforma- Nicht-Lithium-Batterie
tionen: (nicht wiederaufladbar),
4 x 1,5 V , Typ LR44

Mindesthaltbar- 04/26
keitsdatum:

Hergestellt von
Lidl Stiftung & Co. KG
Stiftsbergstr. 1, 74167 Neckarsulm
DEUTSCHLAND

E-Mail: battery-service@lidl.com
www.lidl-service.com

● Service

 **Service Deutschland**
Tel.: 0800 5435 111
E-Mail: owim@lidl.de

 **Service Österreich**
Tel.: 0800 292726
E-Mail: owim@lidl.at

 **Service Schweiz**
Tel.: 0800562153
E-Mail: owim@lidl.ch

