



SOLAR-POWERED SHOWER

(GB)

SOLAR-POWERED SHOWER

Instructions for use

(SK)

SOLÁRNA SPRCHA

Návod na obsluhu

(HU)

KERTI ZUHANY

Használati útmutató

(DE) (AT) (CH)

SOLARDUSCHE

Gebrauchsanweisung

IAN 471832_2407

A

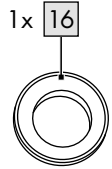
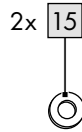
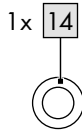
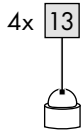
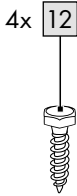
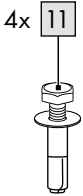
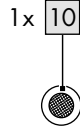
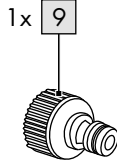
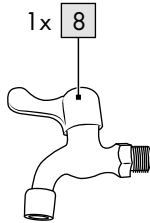
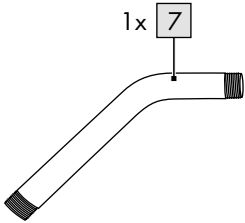
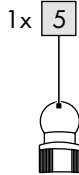
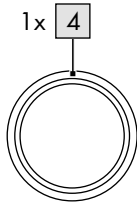
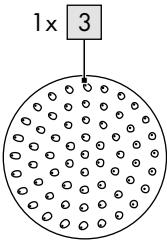
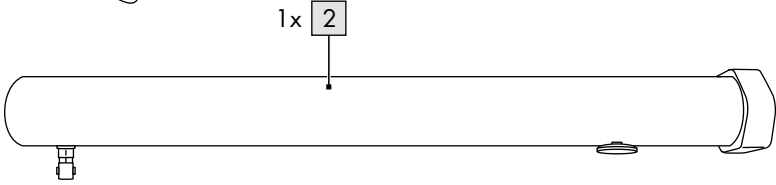
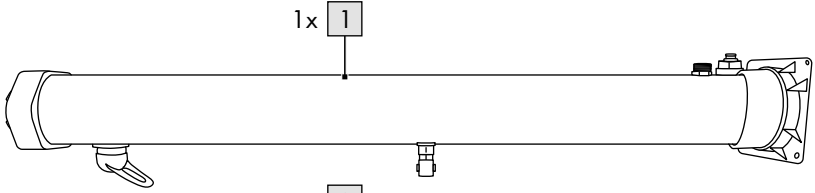

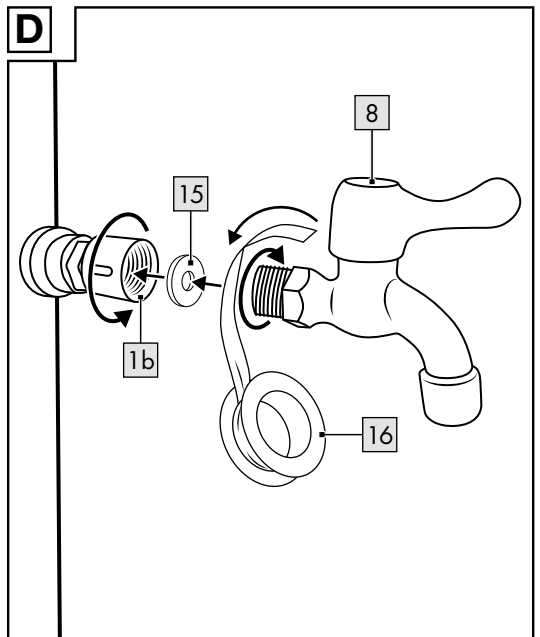
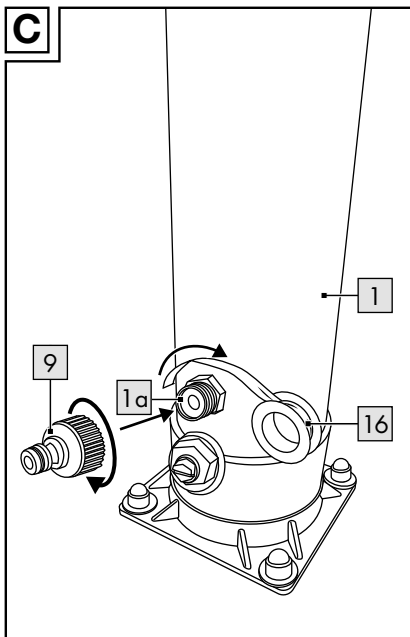
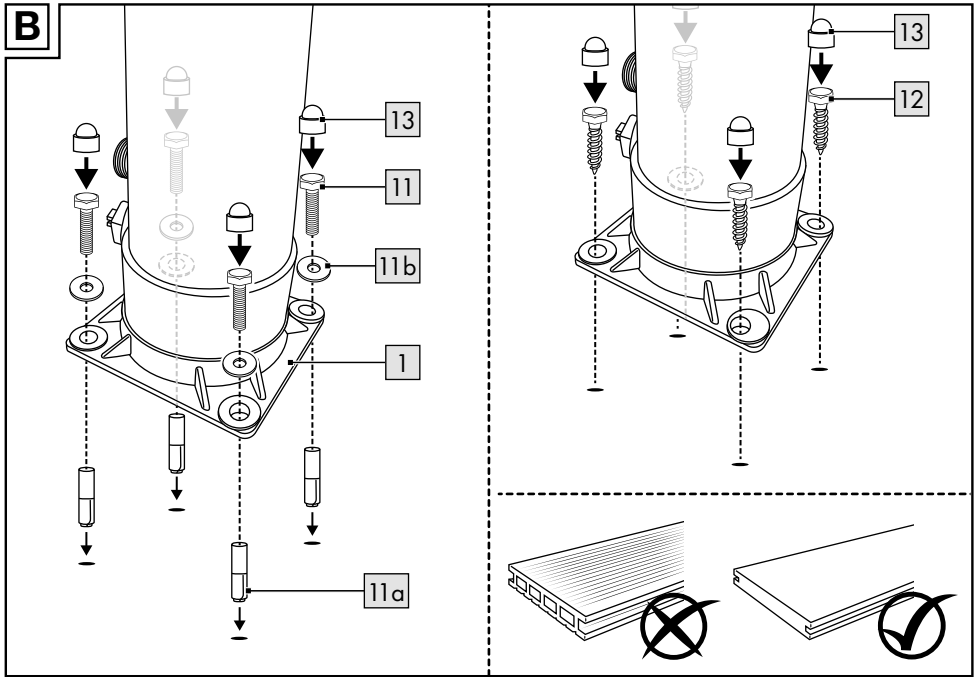

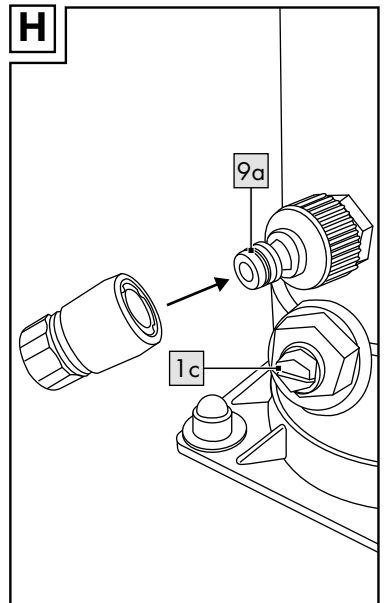
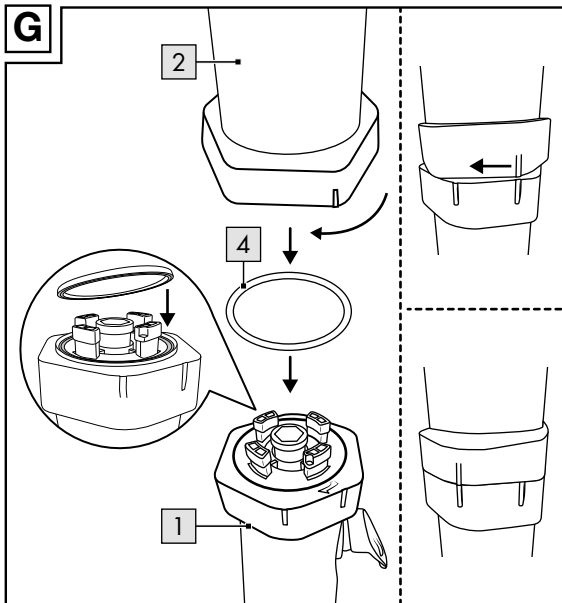
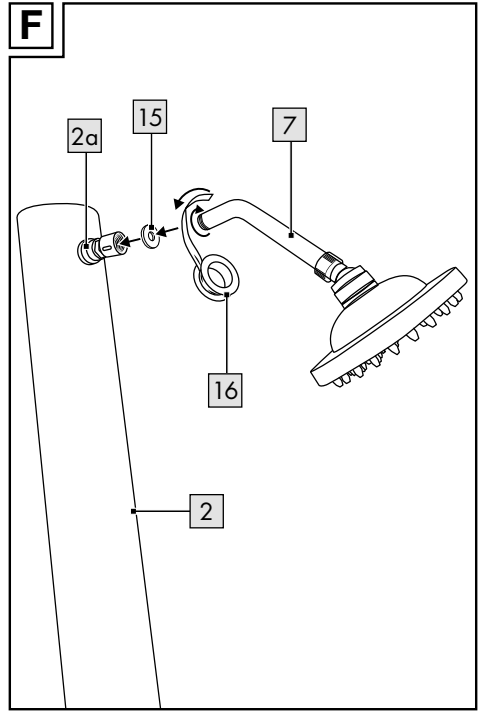
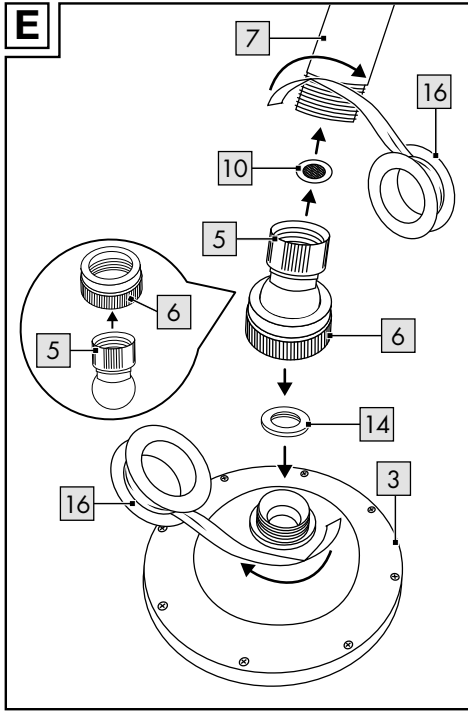

I

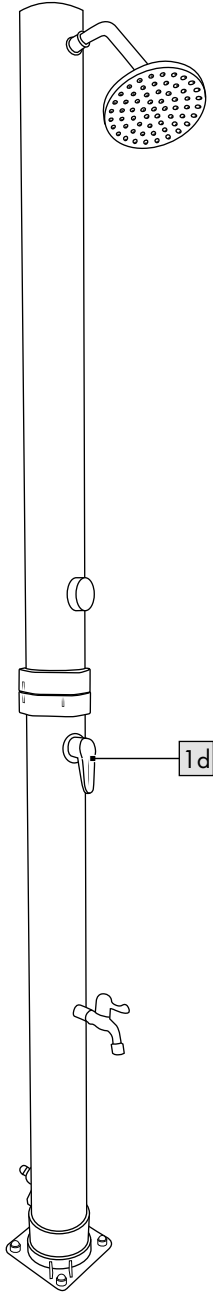

GB		HU	
Scope of delivery.....	8	A csomag tartalma (A ábra)....	15
Technical data	8	Műszaki adatok	15
Symbols used.....	8	Alkalmazott szimbólumok	15
Intended use.....	9	Rendeltetésszerű használat..	16
Safety instructions.....	9	Biztonsági utasítások	16
Danger to life	9	Életveszély.....	16
Risk of injury.....	9	Sérülésveszély.....	16
Assembly	9	Szerelés	17
Setting up the solar		A napelemes zuhany	
shower.....	9	felállítása.....	17
Solar shower assembly ...	10	A napelemes zuhany	
Use	10	összeállítása	17
Disassembly	11	Használat.....	18
Storage, cleaning.....	11	Szétszerelés	18
Disposal.....	11	Tárolás, tisztítás	19
Notes on the guarantee		Tudnivalók a	
and service handling	12	hulladékkezelésről	19
Guarantee handling	13	A garanciával és a	
		szerviz lebonyolításával	
		kapcsolatos útmutató.....	19
		Teendők	
		garanciaigény esetén	20

SK		DE AT CH	
Obsah balenia (obr. A)	22	Lieferumfang	29
Technické údaje.....	22	Technische Daten.....	29
Použité symboly	22	Verwendete Symbole	29
Používanie podľa určenia	23	Bestimmungsgemäße	
Bezpečnostné pokyny	23	Verwendung	30
Nebezpečenstvo života	23	Sicherheitshinweise.....	30
Nebezpečenstvo		Lebensgefahr.....	30
poranenia.....	23	Verletzungsgefahr	30
Montáž.....	24	Aufbau	31
Postavenie solárnej		Solardusche aufstellen	31
sprchy.....	24	Solardusche	
Zloženie solárnej sprchy....	24	Zusammensetzen	31
Používanie	25	Verwendung	32
Demontáž	25	Abbau	32
Skladovanie, čistenie.....	26	Lagerung, Reinigung	33
Pokyny k likvidácii	26	Hinweise zur Entsorgung.....	33
Pokyny k záruke a		Hinweise zur Garantie	
priebehu servisu	26	und Serviceabwicklung	33
Priebeh v prípade		Abwicklung im	
záruky	27	Garantiefall	34

Congratulations!

You have chosen to purchase a high-quality product. Familiarise yourself with the product before using it for the first time.



Read the following instructions for use carefully.

Use the product only as described and only for the given areas of application. Store these instructions for use carefully. When passing the product on to third parties, please also hand over all accompanying documents.

Scope of delivery (fig. A)

- 1 x main body (1, 2)
- 1 x shower head (3)
- 1 x sealing ring, large (4)
- 1 x ball joint (5)
- 1 x connection thread (6)
- 1 x connection tube (7)
- 1 x foot shower (8)
- 1 x Connection adapter for garden hose (9)
- 1 x filter (10)
- 4 x screw incl. expansion anchor and washer (11)
- 4 x screw for wooden floor (12)
- 4 x cover cap (13)
- 1 x sealing ring, medium (14)
- 2 x sealing ring, small (15)
- 1 x Teflon tape (16)
- 1 x instructions for use

Technical data

Capacity, water tank:
approx. 18l

Dimensions:
shower:

approx. 11 x 226cm (Ø x h)
base:

approx. 15.5 x 15.5 x 8cm
(l x w x h)

shower head: Ø 15cm

Parkside Click System: Fits
standard hose systems of
13-15 mm (½"-5/8")

Max. water temperature:
60°C

Maximum operating
pressure: 4bar



Date of manufacture
(month/year): 12/2024

Symbols used



This symbol indicates
that the product is
UV-resistant.



This symbol indicates
that the product is
weatherproof.



Caution, hot water



Assembly without
using tools

Intended use

This product has been developed as a camping shower for private use. It is not suitable for storing drinking water.



Not suitable for drinking water!

Safety instructions

Important: Read these instructions for use and the safety instructions carefully and be sure to keep them handy!

Danger to life!

- Never leave children unsupervised with the packaging material. Risk of suffocation.
- Danger to life! To prevent electrical hazards assemble the product away from electrical equipment.

Risk of injury!

- Caution: If the ground is wet, you may slip and injure yourself.
- Not suitable for drinking water.
- Only fill with water and no other fluids.
- The water can get very hot. Check the water temperature before use to prevent scalding and fill up with cold water if necessary!

- The product gets very warm in the sun. You risk burning yourself when you touch the hot surfaces.
- Make sure that no sand or other small extraneous particles get into the openings in the shower head.
- Protect the product from frost. If water inside the product freezes and the device bursts, you risk material damage and personal injury.
- The product is not a child's toy for playing with or climbing on!
- Check the product for damage and wear before each use. The product may be used only when in good working order and condition!

Assembly

Setting up the solar shower

Assembly on stone/concrete floor

1. Stand the main body (1) on a stone or concrete floor. Align the main body so that you have enough room in which to shower.
2. Make sure that the connection to the garden hose (9a) can still be reached.

3. Mark the positioning of the drill holes on the ground. Use a suitable masonry drill (12mm, not included in delivery) to drill the four holes in the ground.

Note: Assemble the product at a location where it stands exposed to lots of sunlight.

Note: If there is no stone or concrete floor at the desired location, use a flagstone (40 x 40 x 5cm).

4. Remove the expansion anchors (11a) from the screws (11) and insert the anchors into the drill holes.

5. Stand the main body (1) with the base on the anchors, place the shims (11b) over the holes, and screw it tight (fig. B). Then put the cover caps (13) on the screws.

Assembly on wooden floor

1. Stand the main body (1) on a suitable wooden floor. Align the main body so that you have enough room in which to shower.

Note: The wooden floor must consist of solid wood and may not contain any cavities (fig. B).

2. Make sure that the connection to the garden hose (8) can still be reached.

3. Screw the main body down tightly with the wood screws (11). Then put the cover caps (12) on the screws.

Solar shower assembly

Assemble the product as shown in figs. C–H.

Note: Wrap the Teflon tape (16) around the outer threads of the connections. You can change the angle of inclination of the connections by wrapping them with Teflon tape multiple times.

Use

1. Connect the connection of the garden hose to the connection adapter (9a) (fig. H).
2. Fill the tank of the solar shower using a connected garden hose. Set in addition the single-lever mixer tap (1d) on the solar shower at maximum temperature (red area) and open it fully.
3. Close the single-lever mixer tap as soon as water comes out of the shower head. The solar shower is then filled completely with water.

4. Inspect the product for possible leaks.

Note: Before first putting into operation you must allow the sun enough time to heat up the water in the solar shower.

Note: The heating-up time depends on the initial water temperature, outside temperature, and sunlight strength.

Warning: Make sure that the solar shower cannot fall over. A solar shower full of water weighs an awful lot.

5. Check the water temperature carefully to prevent scalding before each use. The temperature can be adjusted with the aid of the single-lever mixer tap (1d).

6. Open the water tap of the garden hose before operating each time to get suitable water pressure.

Disassembly

Disassemble the solar shower before the first frost. To do so, proceed as follows:

1. Close the tap of the connected garden hose.
2. Take the garden hose off the connection adapter. Then open the single-lever mixer tap

3. Drain the water from the solar shower. To do this, open the drain plug (1c) with the aid of a suitable screwdriver (not included in delivery) (fig. H).

4. Disassemble the product in reverse order as shown in figs. C–H.

5. Remove the cover caps (13) from the screws (10/11). Loosen the screws on the base of the solar shower and cover up the drill holes so that they do not become soiled.

Storage, cleaning

Before storage drain off all the water and let the product dry out completely. When not in use, always store the product clean and dry at room temperature.

Rinse the product with water or with mild soapy water.

IMPORTANT! Never clean the product with harsh cleaning agents.

Disposal



Dispose of the product and packaging materials in accordance with current local regulations. Store the packaging materials (foil bags, for example) out of the reach of children.

For further information about disposal of the product no longer needed, contact your local council. Dispose of the product and the packaging in an environmentally friendly manner.



The Recycling Code distinguishes different materials to be returned for recycling. The Code consists of the recycling symbol for the recycling process and a number that identifies the material.

Notes on the guarantee and service handling

The product was produced with great care and under continuous quality control. DELTA-SPORT HANDEL-SKONTOR GmbH gives private end customers a three-year guarantee on this product from the date of purchase (guarantee period) in accordance with the following provisions. The guarantee is only valid for material and manufacturing defects.

The guarantee does not cover parts that are subject to normal wear and tear and that are thus considered wear parts (e.g. batteries) and it does not cover fragile parts such as switches or parts that are made of glass. Claims under this guarantee are excluded if the product has been used incorrectly, improperly, or contrary to the intended purpose, or if the provisions in the instructions for use were not observed, unless the end customer proves that a material or manufacturing defect exists that was not caused by one of the aforementioned circumstances.

Claims under the guarantee can only be made within the guarantee period by presenting the original sales receipt. Please therefore keep the original sales receipt. The guarantee period is not extended by any repairs carried out under the guarantee, under statutory guarantees, or as a gesture of goodwill. This also applies to replaced and repaired parts.

If you wish to make a claim please first contact the service hotline mentioned below or contact us by e-mail. If there is a guarantee case, then the product will be repaired or replaced free of charge to you or the purchase price will be refunded, depending on our choice. There are no further rights from the guarantee.

Your legal rights, in particular guarantee claims against the respective seller, are not limited by this guarantee.

Guarantee handling

To ensure rapid processing of your case please follow the following instructions:

- For all inquiries keep the sales receipt and product number (e.g. IAN 123456_7890) handy as proof of purchase.
- You will find the product number on the product label, on an engraving on the product, on the title page of your instructions (bottom left), or on the sticker on the back or bottom of the product.

- Should any functional problem or other defects occur, first contact the service department named below by telephone or use our contact form, which you will find at parkside-diy.com under service categories.
- Once the product is determined to be defective, you can then attach the proof of purchase (sales receipt) and state the nature of the defect and when it occurred and send it, postage free for you, to the address of the service department of which you have been notified.



- At parkside-diy.com you can find and download these and many other manuals. With this QR code you can directly access parkside-diy.com. Select your country and use the search template to look for the operating instructions. By entering the product number (e.g. IAN 123456_7890) you access the operating instructions for your product.

IAN: 471832_2407

Ⓒ Customer Service United
Kingdom

Telephone: 08000518970

Contact form at [parkside-diy.com](https://www.parkside-diy.com)

Location: Germany

Szívből gratulálunk!
Vásárlásával kiváló minőségű
terméket választott. Haszná-
latba vétele előtt ismerkedjen
meg a termékkel.

 **Figyelmesen olvassa
el az alábbi használati
útmutatót.**

A terméket kizárólag az itt
ismertetett módon, a rendelte-
tésének megfelelően használja.
Gondosan őrizze meg a hasz-
nálati útmutatót. A termék to-
vábbadásakor adja át az összes
kapcsolódó dokumentumot is.

A csomag tartalma (A ábra)

- 1 x oszloptest (1, 2)
- 1 x zuhanyfej (3)
- 1 x nagy méretű tömítőgyűrű (4)
- 1 x gömbcsukló (5)
- 1 x menetes csatlakozó (6)
- 1 x összekötő cső (7)
- 1 x lábzuhany (8)
- 1 x szita (9)
- 1 x csatlakozóadapter kerti
tömlőhöz (9)
- 4 x csavar feszítőtiplivel (10)
- 4 x csavar feszítőtiplivel és
alátéttel (11)
- 4 x csavar fapadlóhoz (12)
- 1 x közepes méretű
tömítőgyűrű (13)
- 2 x kis méretű tömítőgyűrű (14)
- 1 x teflonszalag (15)
- 1 x használati útmutató

Műszaki adatok

A víztartály űrtartalma: kb. 18 l

Méretek:

zuhanyzó kb. 11 x 226 cm
(Ø x ma)

lábazat:

kb. 15,5 x 15,5 x 8 cm
(ho x szé x ma)

zuhanyfej: Ø 15 cm

Parkside Click System:
kompatibilis az általános,
13–15 mm-es (½”–5/8”)
tömlőrendszerekkel

Maximális vízhőmérséklet:
60 °C

Maximális üzemi nyomás:
4 bar



Gyártás dátuma
(hónap/év): 12/2024

Alkalmazott szimbólumok



Ez a szimbólum azt
jelzi, hogy a termék
UV-álló.



Ez a szimbólum azt
jelzi, hogy a termék
időjárásálló.



Vigyázat, forró víz!



Szerszám nélküli
összeszerelés

Rendeltetészerű használat

Ez a termék kempingzuhanyként történő, személyes használatra készült. A termék nem alkalmas ivóvíz tárolására.



Nem alkalmas
ivóvízhez!

Biztonsági utasítások

Fontos: alaposan olvassa el a használati útmutatót és a biztonsági utasításokat, és mindenképpen őrizze meg őket!

⚠ Életveszély!

- A gyermekeket soha ne hagyja felügyelet nélkül a csomagolóanyaggal! Fulladásveszély áll fenn.
- Életveszély! Az elektromos veszélyek elkerülése érdekében a terméket az elektromos berendezések hatótávolságán kívül szerelje fel.

⚠ Sérülésveszély!

- Vigyázat! Ha nedves a padló, elcsúszhat rajta és megsérülhet.
- Nem alkalmas ivóvízhez.

- Csak vizet töltsön bele, más folyadékot ne!
- A víz nagyon felmelegedhet. Használat előtt ellenőrizze a víz hőmérsékletét, nehogy leforrassa magát, és adott esetben utólag töltsön hideg vizet a tartályba!
- A termék a napon nagyon felforrósodik. A forró felületek megérintése égési sérülést okozhat.
- Ne engedje, hogy homok, por vagy más apró idegen tárgyak kerüljenek a zuhanyfej nyílásaiba.
- Védje a terméket a fagytól. Ha a készülék belsejében lévő víz megfagy és szétveti a készüléket, vagyoni kár keletkezhet és sérülés veszélye áll fenn.
- A termék nem gyerekjáték, illetve nem mászóka.
- Használat előtt mindig ellenőrizze, hogy nem látható-e sérülés vagy kopás jelei a terméken. A terméket csak kifogástalan állapotban szabad használni!

Szerelés

A napelemes zuhany

felállítása

Felszerelés kő-/

betonpadlóra

1. Állítsa fel az oszloptestet (1) kő- vagy betonpadlóra. Az oszloptestet úgy helyezze el, hogy elegendő hely maradjon a zuhanyzáshoz.
2. Ügyeljen arra, hogy a kerti tömlő csatlakozója (9a) hozzáférhető maradjon.
3. Jelölje meg a fúrólukak helyét a talajon. Fúrja be a négy lyukat a talajba egy megfelelő kőműves fúrószárral (12 mm, nem tartozék).

Megjegyzés: olyan helyre szerelje a terméket, ahol nagy a benapozottság.

Megjegyzés: ha a kívánt felállítási helyen nem áll rendelkezésre kő- vagy betonpadló, használjon járólapot (40 x 40 x 5 cm).

4. Csavarja le a feszítőtipliket (11a) a csavarokról (11), és helyezze be a feszítőtipliket a fúrólukakba.

5. Helyezze fel a lábazattal ellátott oszloptestet (1) a tiplikre, helyezze a csavaralátéteket (11b) a lyukakra, és húzza meg a csavarokat (B ábra). Végezetül helyezze föl a fedősapkákat (13) a csavarokra.

Felszerelés fapadlóra

1. Állítsa fel az oszloptestet (1) megfelelő kő- vagy betonpadlóra. Az oszloptestet úgy helyezze el, hogy elegendő hely maradjon a zuhanyzáshoz.

Megjegyzés: a fapadlónak tömör fából kell készülnie, és nem tartalmazhat üregeket (B ábra).

2. Ügyeljen arra, hogy a kerti tömlő csatlakozója (8) hozzáférhető maradjon.
3. Csavarozza a helyére az oszloptestet a facsavarokkal (11). Végezetül helyezze föl a fedősapkákat (12) a csavarokra.

A napelemes zuhany

összeállítása

Szerelje össze a terméket a C–H ábrán látható módon.

Megjegyzés: tekerjen teflonszalagot (16) a csatlakozások külső menetére. A csatlakozások lejtését teflonszalaggal való többszöri körbetekéréssel tudja megváltoztatni.

Használat

1. Dugja rá a kerti tömlő csatlakozóját a csatlakozó-adapterre (9a) (H ábra).
2. Egy csatlakoztatott kerti tömlőn keresztül töltsse fel a napelemes zuhany tartályát. Közben a napelemes zuhany egykaros keverőfogantyúját (1d) állítsa maximális hőmérsékletre (piros tartomány), és nyissa ki teljesen.
3. Amint elkezd jönni a víz a zuhanyfejből, zárja el az egykaros keverőfogantyút. A napelemes zuhany ezzel teljesen fel lett töltve vízzel.
4. Ellenőrizze a terméket, hogy nem szivárog-e.

Megjegyzés: a napelemes zuhany első használatbavétele előtt elegendő időt kell hagyni arra, hogy a nap felmelegítse a napelemes zuhanyban lévő vizet.

Megjegyzés: a felfűtési idő a kezdeti víz hőmérséklettől, a külső hőmérséklettől és a napsugárzástól függ.

Figyelmeztetés: ügyeljen arra, hogy a napelemes zuhany ne borulhasson fel. A vízzel teli napelemes zuhany rendkívül nagy tömegű.

5. Minden használat előtt óvatosan ellenőrizze a víz hőmérsékletét, hogy elkerülje a forrázást. A hőmérsékletet az egykaros keverőfogantyúval (1e) lehet beállítani.
6. A megfelelő víznyomás érdekében minden használatbavétel előtt nyissa ki a kerti tömlő vízcsapját.

Szétszerelés

Az első fagyok beállta előtt szerelje le a napelemes zuhanyt. Ehhez a következő lépéseket kövesse:

1. Zárja el a csatlakoztatott kerti tömlő vízcsapját.
2. Húzza le a kerti tömlőt a csatlakozóadapterról. Végezetül nyissa ki az egykaros keverőfogantyút.
3. Engedje le a vizet a napelemes zuhanyból. Ehhez egy megfelelő csavarhúzóval (nem tartozék) nyissa ki a leeresztőcsavart (1c) (H ábra).
4. A terméket a C–H ábrán látható folyamat fordított sorrendjében szerelje szét.
5. Vegye le a fedősapkákat (13) a csavarokról (10/11). Csavarja ki a napelemes zuhany talpán lévő csavarokat, és fedje le a fúrólukakat, hogy ne szennyeződjenek.

Tárolás, tisztítás

A tárolás előtt teljesen engedje ki a vizet, és hagyja, hogy a termék tökéletesen megszáradjon. A terméket mindig száraz, tiszta és szobahőmérsékletű helyen tárolja, ha azt nem használja. Öblítse ki a terméket vízzel vagy enyhe szappanos vízzel. **FONTOS!** Ne használjon éles tisztítószeret a tisztításhoz.

Tudnivalók a hulladékkezelésről



A terméket és a csomagolóanyagokat a hatályos helyi előírásoknak megfelelően semmisítse meg. A csomagolóanyagokat (például fóliatasakokat) tartsa távol a gyermekektől. Az elhasználódott termék ártalmatlanításával kapcsolatos további információkat a települési vagy városi önkormányzattól tudhatja meg. A terméket és a csomagolást környezetkímélő módon kell ártalmatlanítani.



Az újrahasznosítási kód az újrafelhasználási ciklusba való visszavezetésre (újrahasznosítás) szánt különböző anyagok azonosítására szolgál.

A kód az újrahasznosítási ciklus újrahasznosítási szimbólumából és az anyagot azonosító számból áll.

A garanciával és a szerviz lebonyolításával kapcsolatos útmutató

A termék nagy gondossággal és állandó ellenőrzés mellett készült. A DELTA-SPORT HANDELSKONTOR GmbH privát végső felhasználóknak a vásárlás dátumától számított három év (garancia időtartama) garanciát ad erre a termékre a következő rendelkezések szerint. A garancia csak anyaghibára és feldolgozási hibára érvényes. A garancia nem terjed ki a szokásos elhasználódásnak kitett, ezért kopó alkatrésznek tekintendő alkatrészekre (pl. elemek), valamint a törékeny alkatrészekre sem, például a kapcsolókra vagy az üvegből készült alkatrészekre. Kizárásra kerül a garanciaigény, ha a terméket szakszerűtlenül vagy helytelenül, nem rendeltetésszerűen vagy nem az előírt felhasználási körben hasz

nálták, vagy figyelmen kívül hagyták a kezelési útmutató előírásait, kivéve, ha a végső felhasználó bizonyítja, hogy olyan anyag- vagy feldolgozási hiba áll fenn, amely nem a fent említett körülmények valamelyikéből ered.

A garanciaigény csak a garancia időtartamán belül, az eredeti pénztári bizonylat bemutatásával érvényesíthető. Ezért kérjük, őrizze meg az eredeti pénztári bizonylatot. A garancia, a törvényes garancia vagy a méltányosság alapján végzett esetleges javítások a garancia időtartamát nem hosszabbítják meg. Ez vonatkozik a kicserélt és javított alkatrészekre is.

Kérjük, hogy reklamáció esetén először az alábbi szervizvonalat hívja, vagy e-mailen keressen minket. Garanciális esetekben a terméket saját döntésünk alapján ingyenesen megjavítjuk, kicseréljük vagy megtérítjük a vételárat. A garanciából további jogok nem következnek.

A jelen garancia nem korlátozza az Ön törvényes jogait, különösen a mindenkori értékesítővel szembeni garanciaigényét.

Teendők garanciaigény esetén

Kérelme gyors feldolgozása érdekében, kérjük, kövesse az alábbi utasításokat:

- Kérjük, hogy minden ügyintézésnél legyen kéznél a vásárlást igazoló bizonylat és a cikkszám (pl. IAN 123456_7890).
- A cikkszám a terméken lévő típusabláról, a cikken lévő gravírozásról, az útmutató címlapjáról (balra lent) vagy a termék hátulján vagy alján lévő matricáról olvasható le.
- Működési hibák vagy egyéb meghibásodások esetén, kérjük, először vegye fel a kapcsolatot a következőkben megnevezett szervizzel telefonon, vagy használja kapcsolatfelvételi űrlapunkat, amelyet a parkside-diy.com oldalon a Szerviz kategóriában talál.
- Ha egy termék hibásnak bizonyul, akkor azt, a vásárlást igazoló bizonylattal (blokk), valamint a hiba leírásával és a hibafellépés időpontjának megadásával együtt, ingyenesen elküldheti a megadott szervizcímre.



A parkside-diy.com oldalon ezen a kézikönyvön kívül még sok más kézikönyvet megtekin-

het és letölthet. Ez a QR-kód közvetlenül a parkside-diy.com oldalra irányítja Önt. Válassza ki az országot, és a keresőfelület segítségével keresse meg a kezelési útmutatókat. Írja be a termék számát (pl. IAN 123456_7890), hogy hozzáférhessen termékéke kezelési útmutatójához.

IAN: 471832_2407

Ⓜ Magyarországi ügyfélszolgálat
Telefonszám: 0680021647

Kapcsolatfelvételi űrlap a
parkside-diy.com oldalon

Székhely: Németország

Blahoželáme!

Svojím nákupom ste sa rozhodli pre kvalitný výrobok. Pred prvým použitím sa s výrobkom dôkladne oboznámte.



Pozorne si prečítajte tento návod na používanie.

Výrobok používajte len uvedeným spôsobom a na uvedený účel. Tento návod na používanie si dobre uschovajte. Pri odovzdávaní výrobku tretej osobe odovzdajte s výrobkom aj všetky podklady.

Obsah balenia (obr. A)

- 1 x teleso (1, 2)
- 1 x sprchovacia hlavica (3)
- 1 x tesniaci krúžok, veľký (4)
- 1 x guľový kĺb (5)
- 1 x prípojková závitnica (6)
- 1 x spojovacia trubka (7)
- 1 x sprcha na nohy (8)
- 1 x adaptér prípojky pre záhradnú hadicu (9)
- 1 x sitko (10)
- 4 x skrutka vrátane rozpieracej hmoždinky a podložky (11)
- 4 x skrutka na drevenú podlahu (12)
- 4 x snímateľný kryt (13)
- 1 x tesniaci krúžok, stredný (14)
- 2 x tesniaci krúžok, malý (15)
- 1 x teflónový pás (16)
- 1 x návod na používanie

Technické údaje

Plniace množstvo nádrží na vodu: cca 18 l

Rozmery:

sprchy:

cca 11 x 226 cm (Ø x v)

podstavec:

cca 15,5 x 15,5 x 8 cm

(d x š x v)

sprchovej hlavice: Ø 15 cm

Systém Parkside Click:

Vhodný pre bežné hadicové systémy s 13-15 mm (½"-5/8")

Max. teplota vody: 60 °C

Maximálny prevádzkový tlak: 4 bar



Dátum výroby

(mesiac/rok): 12/2024

Použité symboly



Tento symbol poukazuje na to, že výrobok je odolný voči UV-žiareniu.



Tento symbol poukazuje na to, že výrobok je odolný voči poveternostným vplyvom.



Pozor horúca voda



Montáž bez pomoci nástrojov

Používanie podľa určenia

Tento výrobok je určený ako kempingová sprcha pre súkromné používanie. Nie je vhodný na úschovu pitnej vody.



Nevhodný pre pitnú vodu!

Bezpečnostné pokyny

Dôležité: Tento návod na používanie a bezpečnostné pokyny si pozorne prečítajte a bezpodmienečne ho uschovajte!

Nebezpečenstvo života!

- Nikdy nenechávajte deti bez dohľadu s obalovým materiálom. Hrozí nebezpečenstvo udusenía.
- Nebezpečenstvo života! Aby ste zabránili elektrickým ohrozeniam, montujte výrobok mimo dosahu elektrických zariadení.

Nebezpečenstvo poranenia!

- Pozor! Keď je dlážka mokrá, môžete sa na nej pošmyknúť a poraniť sa.
- Nevhodný pre pitnú vodu.

- Plniť len vodou, žiadnymi inými tekutinami.
- Voda môže byť veľmi horúca. Pred použitím skontrolujte teplotu vody, aby ste zabránili popáleninám a v prípade potreby doplňte studenú vodu!
- Výrobok sa na slnku veľmi zohreje. Pri dotyku s horúcimi plochami hrozí nebezpečenstvo popálenia.
- Dávajte pozor na to, aby sa do otvorov sprchovacej hlavice nedostal piesok, prach alebo iné drobné cudzie telesá.
- Výrobok chráňte pred mrazom. Ak vo vnútri prístroja zamrzne voda a prístroj praskne, hrozí nebezpečenstvo vecného poškodenia a nebezpečenstvo poranenia.
- Výrobok nie je hračka pre deti alebo preliezačka.
- Pred každým používaním skontrolujte, či výrobok nie je poškodený alebo opotrebovaný. Výrobok sa smie používať len v bezchybnom stave!

Montáž

Postavenie solárnej sprchy

Montáž na kamennú/

betónovú podlahu

1. Teleso (1) postavte na kamennú alebo betónovú dlážku. Teleso umiestnite tak, aby bol k dispozícii dostatok miesta na sprchovanie.
 2. Dávajte pozor na to, aby prípojka na záhradnú hadicu (9a) zostala prístupná.
 3. Označte si umiestnenie vrtných otvorov na podklade. Do podkladu vyvrtajte pomocou vhodného vrtáka kameňa (12-mm, nie je súčasťou balenia) štyri diery.
- Upozornenie:** Výrobok namontujte na stanovišti, na ktorom je veľa slnečného žiarenia.
- Upozornenie:** Pokiaľ na vybranom stanovišti nie je kamenná alebo betónová dlážka, použite chodníkovú dlaždicu (40 x 40 x 5 cm).- 4. Uvoľnite rozpieracie hmoždinky (11a) zo skrutiek (11) a rozpieracie hmoždinky zasunúte do vrtných otvorov.

5. Teleso (1) postavte s podstavcom na hmoždinky, položte podložky (11b) na diery a podstavec pevne zaskrutkujte. Nakoniec nasuňte snímateľné kryty (13) na skrutky.

Montáž na drevenú

podlahu

1. Teleso (1) postavte na vhodnú drevenú podlahu. Teleso umiestnite tak, aby bol k dispozícii dostatok miesta na sprchovanie.
- Poznámka:** Drevená podlaha musí byť z masívneho dreva a nesmú v nej byť dutiny (obr. B).
 2. Dbajte na to, aby prípojka záhradnej hadice (8) zostala na dosah.
 3. Teleso pevne priskrutkujte skrutkami na drevo (11). Následne nasuňte odnímateľné kryty (12) na skrutky.

Zloženie solárnej sprchy

Výrobok zložte podľa obr. C–H.

Upozornenie: Vonkajšie závitové prípojok oviňte teflónovým pásom (16). Uhol sklonu prípojok môžete meniť tak, že tieto viackrát omotáte teflónovou páskou.

Používanie

1. Prípojku záhradnej hadice zasunúte na adaptér prípojky (9a) (obr. H).
2. Pomocou pripojenej záhradnej hadice naplníte nádrž solárnej sprchy. Nastavte jednopákovú miešaciu batériu (1d) na solárnej sprche na maximálnu teplotu (červené pásmo) a celkom ju otvorte.
3. Keď začne vytekať voda zo sprchovacej hlavice, jednopákovú miešaciu batériu zatvorte. Vtedy je solárna sprcha úplne naplnená vodou.
4. Skontrolujte výrobok, či nemá netesné miesta.

Upozornenie: Pred prvým uvedením do prevádzky musíte dať slnku dostatok času na to, aby nahrialo vodu v solárnej sprche.

Upozornenie: Doba zohriatia závisí od počiatocnej teploty vody, vonkajšej teploty a slnečného žiarenia.

Upozornenie: Zabezpečte, aby sa solárna sprcha nemohla prevrátiť. Vodou naplnená solárna sprcha má enormnú hmotnosť.

5. Pred každým používaním opatrne skontrolujte teplotu vody, aby ste zabránili obareninám. Teplota sa dá nastaviť pomocou jednopákovkej miešacej batérie (1d).
6. Aby ste dosiahli vhodný tlak vody, otvorte vodovodný kohútik záhradnej hadice pred každým uvedením do prevádzky.

Demontáž

solárnu sprchu demontujte pred prvým mrazom. Postupujte pritom nasledovne:

1. Vodovodný kohútik pripojenej záhradnej hadice zatvorte.
2. Záhradnú hadicu stiahnite z adaptéra prípojky. Nakoniec otvorte jednopákovú miešaciu batériu.
3. Vypustte vodu zo solárnej sprchy. K tomu pomocou vhodného skrutkovača (nie je súčasťou balenia) otvorte vypúšťaciu skrutku (1c) (obr. H).
4. Výrobok demontujte v opačnom poradí podľa obr. C–H.
5. Odstráňte snímateľné kryty (13) zo skrutiek (10/11). Uvoľnite skrutky na päte solárnej sprchy a vrtné otvory zakryte, aby sa neznečistili.

Skladovanie, čistenie

Vodu pred skladovaním celkom vypustíte a výrobok úplne vysušíte. Pri nepoužívaní skladujte výrobok vždy suchý a čistý pri izbovej teplote.

Výrobok vypláchnite vodou alebo jemnou mydlovou vodou.

DÔLEŽITÉ! Výrobok nikdy nečistite ostrými čistiacimi prostriedkami.

Pokyny k likvidácii



Výrobok a obalový materiál zlikvidujte podľa aktuálnych miestnych predpisov. Obalový materiál (ako napr. fóliové vrecká) uschovajte mimo dosahu detí. Ďalšie informácie o možnostiach likvidácie zastaraného výrobku dostanete na svojej obecnej alebo mestskej správe. Výrobok a obal zlikvidujte ekologicky.



Recyklačný kód slúži na označenie rôznych materiálov za účelom vrátenia do kolobehu opätovného používania (recyklácia). Kód pozostáva z recyklačného symbolu pre zobrazenie kolobehu opätovného používania a čísla, ktoré označuje materiál.

Pokyny k záruke a priebehu servisu

Výrobok bol vyrobený veľmi starostlivo a pod stálou kontrolou. Na tento výrobok poskytuje DELTA-SPORT HANDELSKONTOR GmbH súkromným koncovým užívateľom trojročnú záruku odo dňa kúpy (záručná lehota) po splnení nasledovných podmienok. Záruka platí len na chyby materiálu a spracovania. Záruka sa nevzťahuje na diely, ktoré podliehajú bežnému opotrebovaniu a preto sa považujú za diely podliehajúce opotrebovaniu (napr. batérie) alebo krehké diely, ako sú spínače alebo diely vyrobené zo skla.

Nároky z tejto záruky zanikajú, keď sa výrobok používal neodborne alebo nesprávne, mimo určenia na používanie alebo určeného rozsahu používania alebo neboli dodržané pokyny návodu na obsluhu, s výnimkou, že koncový užívateľ preukáže, že ide o chybu materiálu alebo spracovania, ktorá nebola spôsobená niektorou z hore uvedených okolností.

Záruku je možné uplatniť len počas záručnej lehoty po predložení originálu pokladničného dokladu.

Originál pokladničného dokladu preto prosím uschovajte. Záručná doba sa kvôli prípadným záručným opravám, zákonnej záruke alebo ako obchodné gesto nepredlžuje. Platí to aj pre vymenené a opravené diely. Pri reklamáciách sa prosím najskôr obráťte na dole uvedenú Service-Hotline alebo sa s nami spojte prostredníctvom e-mailu. Ak sa jedná o záručný prípad, výrobok – podľa našej voľby – bezplatne opravíme, vymeníme alebo vrátime kúpnu cenu. Ďalšie práva zo záruky nevyplývajú. Vaše zákonné práva, hlavne nároky na záručné plnenie voči príslušnému predajcovi, nie sú touto zárukou obmedzené.

Priebeh v prípade záruky

Pre rýchle spracovanie Vašej žiadosti, postupujte prosím podľa nasledovných pokynov:

- Pre všetky otázky majte prosím pripravený pokladničný lístok a číslo výrobku (napr. IAN 123456_7890) ako doklad o kúpe.
- Číslo výrobku nájdete prosím na typovom štítku na výrobku, na gravírovaní na výrobku, na titulnej strane návodu (dole vľavo) alebo na etikete na zadnej alebo spodnej strane výrobku.

- Ak by vznikli funkčné poruchy alebo iné nedostatky, skontaktujte najskôr telefonicky servisné oddelenie, ktoré je v ďalšom uvedené, alebo využite náš kontaktný formulár, ktorý nájdete na stránke parkside-diy.com v kategórii Servis.
- Výrobok zistený ako poškodený potom môžete poslať bez poplatkov na adresu servisu, ktorá Vám bola oznámená. Priložte doklad o kúpe (pokladničný lístok) a informáciu, o aký nedostatok ide.



Na stránke parkside-diy.com si môžete pozrieť a uložiť túto príručku ako aj mnohé

ďalšie. Pomocou tohto QR-kódu sa dostanete priamo na parkside-diy.com. Vyberte si svoju krajinu a cez vyhľadávaciu masku vyhľadajte návody na obsluhu. Zadaním čísla výrobku (napr. IAN 123456_7890) sa dostanete k návodu na obsluhu pre svoj výrobok.

IAN: 471832_2407

ⓈK Zákaznícky servis Slovensko

Telefón: 0800003409

Kontaktný formulár na parksi-
de-diy.com

Sídlo: Nemecko

Herzlichen Glückwunsch!
Mit Ihrem Kauf haben Sie
sich für einen hochwertigen
Artikel entschieden. Machen
Sie sich vor der ersten Ver-
wendung mit dem Artikel
vertraut.

 **Lesen Sie hierzu auf-
merksam die nachfol-
gende Gebrauchs-
anweisung.**

Benutzen Sie den Artikel nur
wie beschrieben und für die
angegebenen Einsatzbereiche.
Bewahren Sie diese Ge-
brauchsanweisung gut auf.
Händigen Sie alle Unterlagen
bei Weitergabe des Artikels
an Dritte ebenfalls mit aus.

Lieferumfang (Abb. A)

- 1 x Korpus (1, 2)
- 1 x Duschkopf (3)
- 1 x Dichtungsring, groß (4)
- 1 x Kugelgelenk (5)
- 1 x Anschlussgewinde (6)
- 1 x Verbindungsrohr (7)
- 1 x Fußdusche (8)
- 1 x Anschlussadapter für
Gartenschlauch (9)
- 1 x Sieb (10)
- 4 x Schraube inkl.
Spreizdübel und
Unterlegscheibe (11)
- 4 x Schraube für
Holzboden (12)

- 4 x Abdeckkappe (13)
- 1 x Dichtungsring, mittel (14)
- 2 x Dichtungsring, klein (15)
- 1 x Teflonband (16)
- 1 x Gebrauchsanweisung

Technische Daten

Füllmenge Wassertank: ca. 18 l

Maße:

Dusche:

ca. 11 x 226 cm (Ø x H)

Standfuß:

ca. 15,5 x 15,5 x 8 cm

(L x B x H)

Duschkopf: Ø 15 cm

Parkside Click System: Pas-
send für gängige Schlauch-
Systeme mit 13-15 mm (½"-5/8")

Max. Wassertemperatur: 60 °C

Maximaler Betriebsdruck: 4 bar



Herstellungsdatum

(Monat/Jahr): 12/2024

Verwendete Symbole



Dieses Symbol weist dar-
auf hin, dass das Produkt
UV-beständig ist.



Dieses Symbol weist dar-
auf hin, dass das Produkt
wetterbeständig ist.



Vorsicht heißes Wasser



Werkzeugloser Aufbau

Bestimmungsgemäße Verwendung

Dieser Artikel wurde als Campingdusche für den privaten Gebrauch entwickelt. Er ist nicht für die Aufbewahrung von Trinkwasser geeignet.



Nicht für Trinkwasser geeignet!

Sicherheitshinweise Wichtig: Lesen Sie diese Gebrauchsanweisung und die Sicherheitshinweise sorgfältig und bewahren Sie sie unbedingt auf!

⚠ Lebensgefahr!

- Lassen Sie Kinder niemals unbeaufsichtigt mit dem Verpackungsmaterial. Es besteht Erstickungsgefahr.
- Lebensgefahr! Zur Vermeidung von elektrischen Gefährdungen den Artikel außerhalb der Reichweite von elektrischen Einrichtungen montieren.

⚠ Verletzungsgefahr!

- Vorsicht! Wenn der Boden nass ist, können Sie auf dem Boden ausrutschen und sich verletzen.

- Nicht für Trinkwasser geeignet.
- Nur Wasser einfüllen, keine anderen Flüssigkeiten.
- Das Wasser kann sehr heiß werden. Vor Verwendung die Wassertemperatur prüfen, um Verbrennungen zu vermeiden und eventuell kaltes Wasser nachzufüllen!
- Der Artikel wird in der Sonne sehr warm. Es besteht Verbrennungsgefahr bei Berührung der heißen Flächen.
- Achten Sie darauf, dass weder Sand, Staub noch andere kleine Fremdkörper in die Öffnungen des Brausekopfs gelangen.
- Den Artikel vor Frost schützen. Wenn Wasser im Inneren des Geräts gefriert und das Gerät platzt, besteht Gefahr von Sachbeschädigung und Verletzungsgefahr.
- Der Artikel ist kein Kinderspielzeug oder Klettergerüst.
- Prüfen Sie den Artikel vor jedem Gebrauch auf Beschädigungen oder Abnutzungen. Der Artikel darf nur in einwandfreiem Zustand verwendet werden!

Aufbau

Solardusche aufstellen

Montage auf Stein-/

Betonboden

1. Stellen Sie den Korpus (1) auf Stein- oder Betonboden. Richten Sie den Korpus so aus, dass genügend Platz zum Duschen vorhanden ist.
2. Achten Sie darauf, dass der Anschluss des Gartenschlauches (9a) erreichbar bleibt.
3. Markieren Sie die Platzierung der Bohrlöcher auf dem Untergrund. Bohren Sie mit einem geeigneten Steinbohrer (12-mm, nicht im Lieferumfang enthalten) die vier Löcher in den Untergrund.

Hinweis: Montieren Sie den Artikel an einem Standplatz mit viel Sonneneinstrahlung.

Hinweis: Verwenden Sie eine Gehwegplatte (40 x 40 x 5 cm), falls am gewünschten Standort kein Stein- oder Betonboden vorhanden ist.

4. Lösen Sie die Spreizdübel (11a) von den Schrauben (11) und stecken Sie die Spreizdübel in die Bohrlöcher.

5. Stellen Sie den Korpus (1) mit dem Standfuß auf die Dübel, legen Sie die Unterscheiben (11b) auf die Löcher und schrauben Sie ihn fest (Abb. B). Stecken Sie anschließend die Abdeckkappen (13) auf die Schrauben.

Montage auf Holzboden

1. Stellen Sie den Korpus (1) auf einen geeigneten Holzboden. Richten Sie den Korpus so aus, dass genügend Platz zum Duschen vorhanden ist.

Hinweis: Der Holzboden muss aus Vollholz bestehen und darf keine Hohlräume enthalten (Abb. B).

2. Achten Sie darauf, dass der Anschluss des Gartenschlauches (8) erreichbar bleibt.
3. Schrauben Sie den Korpus mit den Holzschrauben (11) fest. Stecken Sie anschließend die Abdeckkappen (12) auf die Schrauben.

Solardusche

Zusammensetzen

Bauen Sie den Artikel wie in Abb. C–H gezeigt auf.

Hinweis: Umwickeln Sie die Außengewinde der Anschlüsse mit dem Teflonband (16).

Sie können den Neigungswinkel der Anschlüsse ändern, indem Sie diese mit dem Teflonband mehrfach umwickeln.

Verwendung

1. Stecken Sie den Gartenschlauchanschluss auf den Anschlussadapter (9a) (Abb. H).
2. Befüllen Sie den Tank der Solardusche über einen angeschlossenen Gartenschlauch. Stellen Sie zusätzlich den Einhebelmischergriff (1d) an der Solardusche auf maximale Temperatur (roter Bereich) und öffnen Sie ihn vollständig.
3. Schließen Sie den Einhebelmischergriff, sobald Wasser aus dem Duschkopf austritt. Die Solardusche ist dann komplett mit Wasser gefüllt.
4. Prüfen Sie den Artikel auf mögliche undichte Stellen.

Hinweis: Vor der ersten Inbetriebnahme müssen Sie der Sonne genügend Zeit geben, das Wasser in der Solardusche aufzuheizen.

Hinweis: Die Aufheizdauer ist von der anfänglichen Wassertemperatur, Außentemperatur und Sonneneinstrahlung abhängig.

Achtung: Stellen Sie sicher, dass die Solardusche nicht umkippen kann. Eine mit Wasser gefüllte Solardusche hat ein enormes Gewicht.

5. Prüfen Sie vor jeder Benutzung vorsichtig die Wassertemperatur, um Verbrühungen zu vermeiden. Die Temperatur lässt sich mithilfe des Einhebelmischergriffes (1d) einstellen.
6. Drehen Sie den Wasserhahn des Gartenschlauchs vor jeder Inbetriebnahme auf, um einen geeigneten Wasserdruck zu erhalten.

Abbau

Bauen Sie die Solardusche vor dem ersten Frost ab. Gehen Sie dazu wie folgt vor:

1. Drehen Sie den Wasserhahn des angeschlossenen Gartenschlauchs zu.
2. Ziehen Sie den Gartenschlauch vom Anschlussadapter. Öffnen Sie anschließend den Einhebelmischergriff.
3. Lassen Sie das Wasser aus der Solardusche ab. Öffnen Sie hierzu mithilfe eines geeigneten Schraubendrehers (nicht im Lieferumfang enthalten) die Ablassschraube (1c) (Abb. H).

4. Bauen Sie den Artikel in umgekehrter Reihenfolge wie in Abb. C–H gezeigt ab.
5. Entfernen Sie die Abdeckkappen (13) von den Schrauben (10/11). Lösen Sie die Schrauben am Fuß der Solardusche und decken Sie die Bohrlöcher ab, damit diese nicht verschmutzt werden.

Lagerung, Reinigung

Lassen Sie vor Lagerung das Wasser komplett ab und den Artikel vollständig trocknen. Lagern Sie den Artikel bei Nichtbenutzung immer trocken und sauber bei Raumtemperatur.

Spülen Sie den Artikel mit Wasser oder mit mildem Seifenwasser aus.

WICHTIG! Nie mit scharfen Reinigungsmitteln reinigen.

Hinweise zur Entsorgung



Entsorgen Sie den Artikel und die Verpackungsmaterialien entsprechend den aktuellen örtlichen Vorschriften. Bewahren Sie Verpackungsmaterialien (wie z. B. Folienbeutel) für Kinder unerreikbaar auf.

Weitere Informationen zur Entsorgung des ausgedienten Artikels erhalten Sie bei Ihrer Gemeinde- oder Stadtverwaltung. Entsorgen Sie den Artikel und die Verpackung umweltschonend.



Der Recycling-Code dient der Kennzeichnung verschiedener Materialien zur Rückführung in den Wiederverwertungskreislauf (Recycling). Der Code besteht aus einem Recyclingsymbol für den Verwertungskreislauf und einer Nummer, die das Material kennzeichnet.

Hinweise zur Garantie und Serviceabwicklung

Der Artikel wurde mit großer Sorgfalt und unter ständiger Kontrolle produziert. DELTA-SPORT HANDELSKONTOR GmbH räumt privaten Endkunden auf diesen Artikel drei Jahre Garantie ab Kaufdatum (Garantiefrist) nach Maßgabe der folgenden Bestimmungen ein. Die Garantie gilt nur für Material- und Verarbeitungsfehler.

Die Garantie erstreckt sich nicht auf Teile, die der normalen Abnutzung unterliegen und deshalb als Verschleißteile anzusehen sind (z. B. Batterien) sowie nicht auf zerbrechliche Teile, z. B. Schalter oder Teile, die aus Glas gefertigt sind. Ansprüche aus dieser Garantie sind ausgeschlossen, wenn der Artikel unsachgemäß oder missbräuchlich oder nicht im Rahmen der vorgesehenen Bestimmung oder des vorgesehenen Nutzungsumfangs verwendet wurde oder Vorgaben in der Anleitung/Anweisung nicht beachtet wurden, es sei denn, der Endkunde weist nach, dass ein Material- oder Verarbeitungsfehler vorliegt, der nicht auf einem der vorgenannten Umstände beruht. Ansprüche aus der Garantie können nur innerhalb der Garantiefrist unter Vorlage des Originalkassenbelegs geltend gemacht werden. Bitte bewahren Sie deshalb den Originalkassenbeleg auf. Die Garantiefrist wird durch etwaige Reparaturen aufgrund der Garantie, gesetzlicher Gewährleistung oder Kulanz nicht verlängert.

Dies gilt auch für ersetzte und reparierte Teile. Bitte wenden Sie sich bei Beanstandungen zunächst an die untenstehende Service-Hotline oder setzen Sie sich per E-Mail mit uns in Verbindung. Liegt ein Garantiefall vor, wird der Artikel von uns – nach unserer Wahl – für Sie kostenlos repariert, ersetzt oder der Kaufpreis erstattet.

Weitere Rechte aus der Garantie bestehen nicht. Ihre gesetzlichen Rechte, insbesondere Gewährleistungsansprüche gegenüber dem jeweiligen Verkäufer, werden durch diese Garantie nicht eingeschränkt.

Abwicklung im Garantiefall

Um eine schnelle Bearbeitung Ihres Anliegens zu gewährleisten, folgen Sie bitte den folgenden Hinweisen:

- Bitte halten Sie für alle Anfragen den Kassenbon und die Artikelnummer (z. B. IAN 123456_7890) als Nachweis für den Kauf bereit.

- Die Artikelnummer entnehmen Sie bitte dem Typenschild am Artikel, einer Gravur am Artikel, dem Titelblatt Ihrer Anleitung (unten links) oder dem Aufkleber auf der Rück- oder Unterseite des Artikels.
- Sollten Funktionsfehler oder sonstige Mängel auftreten, kontaktieren Sie zunächst die nachfolgend benannte Serviceabteilung telefonisch oder nutzen Sie unser Kontaktformular, das Sie auf parkside-diy.com in der Kategorie Service finden.
- Einen als defekt erfassten Artikel können Sie dann unter Beifügung des Kaufbelegs (Kassenbon) und der Angabe, worin der Mangel besteht und wann er aufgetreten ist, für Sie portofrei an die Ihnen mitgeteilte Serviceanschrift übersenden.



Auf parkside-diy.com können Sie diese und viele weitere Handbücher einsehen und herunter-

terladen. Mit diesem QR-Code gelangen Sie direkt auf parkside-diy.com. Wählen Sie Ihr Land aus, und suchen Sie über die Suchmaske nach den Anleitungen. Mittels Eingabe der Artikelnummer (z. B. IAN 123456_7890) gelangen Sie zur Anleitung für Ihren Artikel.

IAN: 471832_2407

- ⒹE Kundenservice Deutschland
Telefon: 08008855300
- ⒶT Kundenservice Österreich
Telefon: 0800447750
- ⒸH Kundenservice Schweiz
Telefon: 0800563601

Kontaktformular auf parkside-diy.com
Sitz: Deutschland

DELTA-SPORT HANDELSKONTOR GMBH

Wragekamp 6 • 22397 Hamburg

GERMANY



12/2024

Delta-Sport-Nr.: SD-15741

IAN 471832_2407



A termék megnevezése: Kerti zuhany	Gyártási szám: 471832_2407
A termék típusa: Delta-Sport-Nr.: SD-15741	
A gyártó cégneve, címe és email címe: DELTA-SPORT HANDELSKONTOR GMBH Wragekamp 6 • 22397 Hamburg • GERMANY	Szerviz neve, címe, telefonszáma: Szerviz Magyarország H.I.D. Sport Kft Tel.: 06800 21225 Mester ut. 10a E-Mail: deltasport@lidl.hu H-5000 Szolnok
Az importáló/ forgalmazó neve és címe: Lidl Magyarország Kereskedelmi Bt., H-1037 Budapest, Rádl árok 6.	

- A jótállási idő a Magyarország területén, Lidl Magyarország Kereskedelmi Bt. üzletében történt vásárlás napjától számított 3 év, amely jogvesztő. A jótállási idő a fogyasztó részére történő átadással, vagy ha az üzembe helyezést a forgalmazó, vagy annak megbízottja végzi, az üzembe helyezés napjával kezdődik.
- A jótállási igény a jótállási jeggyel és/vagy a vásárlást igazoló blokkal érvényesíthető. A jótállási jegy szabálytalan kiállítása, vagy átadásának elmaradása nem érinti a jótállási kötelezettség-vállalás érvényességét. Kérjük, hogy a vásárlás tényének és időpontjának bizonyítására őrizze meg a pénztári fizetésnél kapott jótállási jegyet és a vásárlást igazoló blokkot.
- A vásárlástól számított három munkanapon belül érvényesített csereigény esetén a forgalmazó köteles a terméket kicserélni, feltéve ha a hiba a rendeltetésszerű használatot akadályozza. A jótállási jogokat a termék tulajdonosaként a fogyasztó érvényesítheti az áruházakban, valamint a jótállási tájékoztatóban feltüntetett szervizekben. (A magyar Polgári Törvénykönyv alapján fogyasztónak minősül a szakmája, önálló foglalkozása vagy üzleti tevékenysége körén kívül eljáró természetes személy.) A jótállás ideje alatt a fogyasztó hibás teljesítés esetén kérheti a termék kijavítását, kicserélését, vagy ha a termék nem javítható vagy cserélhető, vagy az a forgalmazónak aránytalan többletköltséggel járna, illetve a fogyasztó kijavításhoz, kicseréléshez fűződő érdeke alapos ok miatt megszűnt, árszállítást kérhet, vagy elállhat a szerződéstől és visszakérheti a vételárat. A kijavítás során a termékbe csak új alkatrész kerülhet beépítésre.
- A fogyasztó a hiba felfedezése után a lehető legrövidebb időn belül köteles a hibát bejelenteni és a terméket a jótállási jogok érvényesítése céljából átadni. A hiba felfedezésétől számított két hónapon belül bejelentett jótállási igényt időben közöltnek kell tekinteni. A közlés elmaradásából eredő kárért a fogyasztó felelős. A jótállási igény érvényesíthetőségének határideje a termék, vagy fődarabjának kicserélése esetén a csere napján újraindul.
- A rögzített bekötésű, illetve a 10 kg-nál súlyosabb, vagy tömegközlekedési eszközön nem szállítható terméket az üzemeltetés helyén kell megjavítani. Abban az esetben, ha a javítás a helyszínen nem végezhető el, a termék ki- és visszaszereléséről, valamint szállításáról a forgalmazónak kell gondoskodnia.
- A jótállás nem áll fenn, ha a hiba a nem rendeltetésszerű használatból, átalakításból, helytelen tárolásból, vagy a használati utasítástól eltérő kezeléssel, vagy bármely a vásárlást követő behatásból fakad, vagy elemi kár okozta, és azt a forgalmazó, vagy a szerviz bizonyítja. A jótállás nem vonatkozik a mozgó kopó alkatrészek (világítótestek, gumiabroncsok stb.) rendeltetésszerű elhasználódására. A szerviz és a forgalmazó a kijavítás során nem felel a terméken a fogyasztó vagy harmadik személyek által tárolt adatokért vagy beállításokért.
- Fogyasztói jogvita esetén a fogyasztó a megyei (fővárosi) kereskedelmi és iparkamarák mellett működő békéltető testület eljárását is kezdeményezheti.
A jótállás a fogyasztó törvényből eredő szavatossági jogait és azok érvényesíthetőségét nem érinti.

Kijavítást ellenőrző szelvény:

A jótállási igény bejelentésének időpontja:	A hiba oka:
Javításra átvétel időpontja:	A hiba javításának módja:
A fogyasztó részére történő visszaadás időpontja:	A szerviz bélyegzője, kelt és aláírás:

Kicserélést ellenőrző szelvény:

A jótállási igény bejelentésének időpontja:
Kicserélés időpontja:
A cserélő bolt bélyegzője, kelt és aláírás: